



KIA MOTORS

The Power to Surprise™

KÄYTTÖOHJE

VENGA





KÄYTTÖOHJEKIRJA

Käyttö

Huolto

Tekniset tiedot

Kaikki tämän käyttöohjekirjan tiedot olivat ajan tasalla julkaisun aikana. Kuitenkin KIA pidättää oikeuden muutoksien tekemiseen milloin tahansa toimintaperiaatteen mukaisen, jatkuvan tuotekehityksen johdosta.

Tämä käyttöohjekirja käsittää kaikki KIA Venga -malliversiot ja sisältää kuvaukset ja selitykset niin vakio- kuin lisävarusteille. Tämän seurauksena tästä käyttöohjekirjasta saattaa löytyä tietoja, jotka eivät koske juuri sinun auton malliversiota.

Kiitos, että valitsit KIA:n.

Kun tarvitset huoltopalvelua muista, että jälleenmyyjäsi tuntee autosi parhaiten. Jälleenmyyjälläsi on maahantuojan kouluttamat asentajat, suositellut erikoistyökalut, alkuperäiset KIA-varaosat ja halu palvella sinua, jotta olisit mahdollisimman tyytyväinen.

Koska myöhemmät omistajat tarvitsevat myös näitä tietoja, tulisi tämän oppaan säilyä autossa, jos aiot myydä sen.

Tämä käyttöohjekirja auttaa sinua tutustumaan uuden autosi käyttöön, huoltoon ja turvallisuuteen liittyvissä asioissa. Tämän liitteenä toimitetaan Takuu- ja Huoltovihko, joka sisältää kaikki autoasi koskevat takuehdot. Kehotamme lukemaan nämä julkaisut huolellisesti ja noudattamaan niissä esitettyjä suosituksia, jotta voisit varmistaa uuden autosi luotettavan ja turvallisen toiminnan.

KIA tarjoaa erilaisiin malleihinsa suuren valikoiman lisävarusteita ja valinnaisia ominaisuuksia. Tämän vuoksi jotkut tässä ohjekirjassa esitetyt varusteet sekä erilaiset kuvat eivät välttämättä ole sovellettavissa oman autosi malliversioon.

Tässä ohjekirjassa annetut tiedot ja määrätykset olivat ajan tasalla painatushetkellä. KIA pidättää oikeuden muuttaa yksityiskohtia tai kehittää tuotteitaan ilman erillistä ilmoitusta niin, että se aiheuttaisi mitään velvoitteita. Jos sinulle herää kysymyksiä, käänny valtuutetun KIA-jälleenmyyjän puoleen.

Haluamme jatkuvasti varmistaa, että olet tyytyväinen KIA-ajoneuvoosi.

© 2009 Kia Motors Europe GmbH

Kaikki oikeudet pidätetään. Kaikenlainen elektroninen tai mekaaninen kopiointi tai jäljentäminen, mukaan luettuina valokopiointi, äänitys tai muu tallennusjärjestelmä, tai kääntäminen kokonaan tai osittain, ei ole sallittua ilman KIA MOTORS Europe GmbH:n kirjallista lupaa.

AIHEALUEET

Johdanto	1
Yleissilmäys autoosi	2
Autosi turvavarusteet	3
Autosi ominaisuudet	4
Ajaminen	5
Ongelmatilanteessa	6
Huolto	7
Tekninen erittely ja kuluttajatiedot	8
Hakemisto	I

Johdanto

1

Tämän ohjekirjan käyttäminen / 1-2

Polttoainevaatimukset / 1-3

Auton totutusajo / 1-5

Mittariston merkkivalot / 1-6

TÄMÄN OHJEKIRJAN KÄYTTÄMINEN

Haluamme, että pystyt nauttimaan autostasi mahdollisimman paljon. Käyttöohjekirja pystyy auttamaan sinua monella eri tavalla. Suosittelemme vahvasti tutustumaan koko käyttöohjekirjaan. Välttyäksesi hengenvaarallisilta loukkaantumisilta, sinun tulisi lukea tämän ohjekirjan VAROITUS ja HUOMIO kohdat.

Kuvat täydentävät ohjekirjan tekstejä, jotta esimerkit olisivat mahdollisimman havainnollistavia. Lukemalla ohjekirjan pystyt perehtymään auton ominaisuuksiin, tärkeisiin turvallisuustietoihin ja ajo-ohjeisiin erilaisten tieolosuhteiden vallitessa.

Käyttöohjekirjan yleinen rakenne ilmenee sisällysluettelosta. Hakemisto on hyvä tapa aloittaa selaaminen; siihen on luetteloitu aakkosjärjestyksessä ohjekirjassa esiintyviä aiheita.

Luvut: tässä ohjekirjassa on kahdeksan lukua sekä hakemisto. Jokainen luku alkaa lyhyellä sisällysluettelolla, jotta pystyisit näkemään lyhyellä vilkaisulla, löytyykö luvusta etsimiäsi tietoja.

Löydät tästä käyttöoppaasta erilaisia VAROITUKSIA, HUOMIOITA ja HUOMAUTUKSIA. Nämä VAROITUKSET on laadittu parantamaan henkilökohtaista turvallisuuttasi. Sinun tulisi lukea huolellisesti kaikki toimenpiteet ja suositukset, joita näissä VAROITUKSISSA, HUOMIOISSA ja HUOMAUTUKSISSA annetaan, sekä noudattaa niitä tarkoin.



VAROITUS

VAROITUS osoittaa tilanteen, joka voi johtaa vahinkoihin, vakaviin tai jopa hengenvaarallisiin ruumiinvammoihin, jos varoitusta ei noudateta.



HUOMIO

HUOMIO osoittaa tilanteen, joka voi vahingoittaa autoasi, jos huomiota ei noudateta.

*** HUOMAUTUS**

HUOMAUTUS viittaa käyttöohjekirjassa annettuihin mielenkiintoisiin tai käytännöllisiin tietoihin.

POLTTOAINEVAATIMUKSET

Bensiinimoottori

Lyijytön

Euroopassa

Auton parhaan suorituskyvyn saavuttamiseksi suosittelemme käyttämään lyijytöntä polttoainetta, jonka oktaaniluku RON (Research Octane Number) on 95 / nakutusindeksi AKI (Anti Knock Index) on 91 tai suurempi.

Voit käyttää lyijytöntä polttoainetta, jonka oktaaniluku RON on 91–94 / AKI 87–90, mutta tästä saattaa aiheutua auton suorituskyvyn pientä heikentymistä.

Euroopan ulkopuolella

Uusi KIA si on suunniteltu käyttämään ai-noastaan lyijytöntä polttoainetta, jonka oktaaniluku RON (Research Octane Number) on vähintään 91 / AKI (Anti-Knock Index) 87 tai suurempi.

Uuden autosi paras suorituskyky on suunniteltu saavutettavaksi LYIJYTÖMÄLLÄ POLTTOAINEELLA, jolloin myös pakokaasupäästöt ja syytystulppien vi-
oittumiset on saatu minimoitua.



HUOMIO

ÄLÄ KOSKAAN KÄYTÄ LYIJYLLISTÄ POLTTOAINETTA. Lyijyllisen polttoaineen käytöllä on haitallisia vaikutuksia katalysaattorille ja se vahingoittaa moottorin ohjausjärjestelmän happianturin ja päästöjen hallinnan toimintaa.

Älä koskaan lisää polttoainesäiliöön muita kuin suositeltuja, polttoainejärjestelmää puhdistavia aineita. (Käänny valtuutetun KIA-huollon puoleen lisätietojen saamiseksi).



VAROITUS

- Älä täytä tankatessa enempää sen jälkeen, kun suutin automaattisesti katkaisee polttoaineen virran.
- Varmista aina polttoaine korkin hyvä kiinnittyminen, jotta polttoainetta ei vuotaisi mahdollisessa onnettomuudessa.

Lyijyllinen (mikäli varusteena)

Joissain maissa autosi on suunniteltu käyttämään lyijyllistä bensiiniä. Jos aiot käyttää lyijyllistä bensiiniä, kysy valtuutetulta KIA-jälleenmyyjältä, voiko autossasi käyttää lyijyllistä bensiiniä vai ei.

Oktaaniluku on lyijyllisissä bensiineissä sama kuin vastaavissa lyijyttömissä.

Alkoholia ja metanolia sisältävä bensiini

Bensiinin ja etanolin seosta gasoholia (tunnetaan myös etyylialkoholina) sekä metanolia sisältävää bensiiniä tai gasoholia markkinoidaan joissain maissa lyijyllisen tai lyijyttömän bensiinin rinnalla tai sijasta.

Älä käytä yli 10 % etanolia sisältävää gasoholia, äläkä bensiiniä tai gasoholia, joka sisältää yhtään metanolia. Molemmat näistä polttoaineista voivat aiheuttaa toimintahäiriötä ja vahingoittaa polttoainejärjestelmää.

Lopeta minkä tahansa gasoholilaadun käyttö, jos toimintahäiriötä ilmenee.

Valmistajan takuu ei välttämättä kata auton vahinkoja tai toimintaongelmia, jos ne ovat seuraavien seosten käytön aiheuttamia:

1. Yli 10 % etanolia sisältävä gasoholi.
2. Metanolia sisältävä bensiini tai gasoholi.
3. Lyijyllinen bensiini tai gasoholi.

HUOMIO

Älä koskaan käytä gasoholia, joka sisältää metanolia. Lopeta ajettavuutta heikentävän gasohol-tuotteen käyttö.

MTBE:n käyttö

KIA suosittelee välttämään polttoaineita, jotka sisältävät yli 15,0 vol-% (happea 2,7 m-%) MTBE -lisäainetta (Metyylitertiääributyylieetteri).

Yli 15 vol-% MTBE-lisäainetta sisältävä polttoaine saattaa heikentää auton suorituskykyä, aiheuttaa höyrylukon muodostumista tai vaikeaa käynnistymistä.

Älä käytä metanolia

Autossasi ei saa käyttää metanolia (metyylialkoholia) sisältäviä polttoaineita. Tämän tyyppinen polttoaine heikentää auton suorituskykyä ja vaurioittaa polttoainejärjestelmän komponentteja.

HUOMIO

Uuden auton määräaikainen takuu ei välttämättä kata polttoainejärjestelmän toimintaan liittyviä vahinkoja, jotka ovat aiheutuneet metanolia tai yli 15 til-% (hapen osuus 2,7 % massasta) MTBE-lisäainetta sisältävän polttoaineen käytöstä.

Puhdistavat polttoaineet

KIA suosittelee käyttämään puhdistavilla lisäaineilla seostettuja polttoaineita, jotka estävät karstan muodostumista moottorissa. Nämä bensiinit auttavat moottoria käymään puhtaammin ja parantavat päästönvalvontajärjestelmän toimintaa.

Toiminta ulkomailla

Jos aiot ajaa autollasi toisessa maassa, varmista että:

- Noudatat kaikkia rekisteröintiin ja vakuutuksiin liittyviä määräyksiä.
- Sopivaa polttoainetta on saatavilla.

Dieselmoottori

Dieselpolttoaine

Dieselmoottorissa on käytettävä ainoastaan kaupallisesti saatavilla olevaa dieselpolttoainetta, joka täyttää EN 590 tai sitä vastaavan standardin. (EN on lyhenne sanasta ”Euroopan Normi”). Älä käytä merikäyttöön tarkoitettuja dieselpolttoaineita, lämmitysöljyjä tai hyväksymättömiä polttoaineen lisäaineita, sille ne lisäävät kulumista ja aiheuttavat vahinkoja moottoriin ja polttoainejärjestelmään. Hyväksymättömien polttoaineiden ja/tai polttoaineen lisäaineiden käyttö rajoittaa takuuoikeuksiasi.

Ajoneuvossasi käytetään dieselpolttoainetta, jonka setaaniluku on 52–54. Jos saatavilla on kahta eri dieselpolttoainelaatua, käytä tarkoituksenmukaisesti kesä- tai talvilaatua seuraavien lämpötilaolosuhteiden mukaan.

- Yli -5 °C... Kesälaadun dieselpolttoaine.
- Alle -5 °C... Talvilaadun dieselpolttoaine.

Pidä säiliön polttoainemäärää silmällä hyvin tarkasti: jos moottori sammuu polttoainekatkoksen johdosta, järjestelmä on täytettävä, jotta käynnistäminen olisi mahdollista.

⚠ HUOMIO

- **Älä anna bensiinin tai veden kulkeutua säiliöön. Tämä vaatisi säiliön ja letkujen tyhjentämisen, jolloin estetään ruiskupumpun tukkeutuminen ja moottorin vahingoittuminen.**
- **Jotta välttyttäisiin talvella tapahtuvilta jäätymisvahingoilta, polttoaineeseen voidaan lisätä valopetroolia, jos lämpötila putoaa alle -10 °C lämpötilan. Älä koskaan käytä valopetroolia enempää kuin 20 % polttoaineen määrästä.**

⚠ HUOMIO - Dieselpolttoaine

On suositeltua käyttää säännönmukaista autoteollisuuden dieselpolttoainetta hiukkassuodattimella varustetuissa dieselajoneuvoissa.

Jos käytät hyvin rikkipitoista (pitoisuus yli 50 ppm) dieselpolttoainetta tai määräämättömiä lisäaineita, hiukkassuodatin saattaa vaurioitua, jonka seurauksena saattaa vapautua vaaleaa pakokaasua.

Biodiesel

Kaupallisesti saatavilla olevia biodiesel-seoksia, joiden biodieselpitoisuus on alle 5 % ja jotka tunnetaan yleisesti nimellä "B5 biodiesel", voidaan käyttää autossa, jos ne täyttävät EN 14214 tai sitä vastaavan normin. (EN on lyhenne sanasta "Euroopan Normi"). Rypsimetyyliesteristä (RME), rasvahapon metyyliesteristä (FAME), kasviöljyn metyyliesteristä (VME) jne. valmistettujen biopolttoaineden käyttäminen tai biodieselin sekoittaminen dieseliin aiheuttaa voimakasta kulumista ja voi vahingoittaa moottoria ja polttoainejärjestelmiä. Valmistajan takuu ei kata hyväksymättömien polttoaineiden käytöstä kuluneiden tai vahingoittuneiden osien korjausta tai vaihtoa.

⚠ HUOMIO

- **Älä koskaan käytä mitään polttoainetta (dieseliä tai B5 biodieseliä), joka ei täytä viimeisimpiä raakaöljyteollisuuden vaatimuksia.**
- **Älä koskaan käytä mitään polttoaineen lisä- tai käsittelyaineita, joita ei ole suositeltu tai hyväksytty auton valmistajan toimesta.**

AUTON TOTUTUSAJO

Erityinen totutusajo ei ole tarpeen. Kun noudatat yksinkertaisia varotoimenpiteitä ensimmäisen 1000 kilometrin ajan, pystyt parantamaan auton suorituskykyä, taloudellisuutta ja kestävyyttä.

- Älä kiihdytä rajusti moottorilla.
- Pyri käyttämään moottoria noin 3000 rpm kierrosluvulla ajon aikana.
- Älä aja samaa nopeutta pitkiä ajanjaksoja joko hitaalla tai kovalla nopeudella. Moottorin käyntinopeuden vaihtelu ja tarvitaan, jotta moottorin sisäänajo onnistuisi oikein.
- Vältä äkkijarrutuksia, paitsi hätätilanteissa, jotta jarrupinnat asettuisivat oikein.
- Älä anna moottorin käydä tyhjäkäynnillä yli 3 minuuttia kerrallaan.
- Älä hinaa perävaunua ensimmäisten 2000 km aikana.

MITTARISTON MERKKIVALOT



Avonaisen oven merkkivalo*



Turvavyön varoitusvalo



Kaukovalojen merkkivalo



Ajovalojen merkkivalo



Suuntavilkkujen merkkivalo



Etusumuvalojen merkkivalo*



Takasumuvalojen merkkivalo*



ESP merkkivalo*



ESP OFF -merkkivalo*



ABS varoitusvalo*



Seisontajarrun ja jarrunesteen varoitusvalo



Moottorin öljynpaineen varoitusvalo



Sähköisen ohjaustehostinjärjestelmän (EPS) varoitusvalo*



Latausjärjestelmän varoitusvalo



Moottorin toimintahäiriön merkkivalo*



Turvatyynyn varoitusvalo*



Käynnistyksenestolaitteen merkkivalo*



Takaluukku auki -varoitusvalo*



Avonaisen oven/takaluukun merkkivalo*



Automaattivaihteiston vaihdeilmaisain*



Käsivaihteiston vaihdeilmaisain*



Alhaisen polttoainemäärän varoitusvalo



Hehkutuksen merkkivalo (ainoastaan Diesel)



Polttoainesuodattimen varoitusvalo (vain Diesel)



Vakionopeudensäätimen merkkivalo*



Vakionopeudensäätimen SET-merkkivalo*



Nopeusrajoittimen ilmaisin*



ISG-järjestelmän AUTO STOP-ilmaisain*



KEY OUT -merkkivalo*



Moottorin jäähdytysnesteen varoitusvalo



Alhaisen rengaspaineen ilmaisin* / TPMS-häiriön merkkivalo*



Alhaisen rengaspaineen paikan merkkivalo*

* mikäli varusteena

* Saadaksesi yksityiskohtaisempia selitteitä, katso kappale ”Mittaristo” luvussa 4.

Yleissilmäys autoosi

2

Sisätilat / 2-2

Kojelauta / 2-3

Moottoritila / 2-4

SISÄTILAT

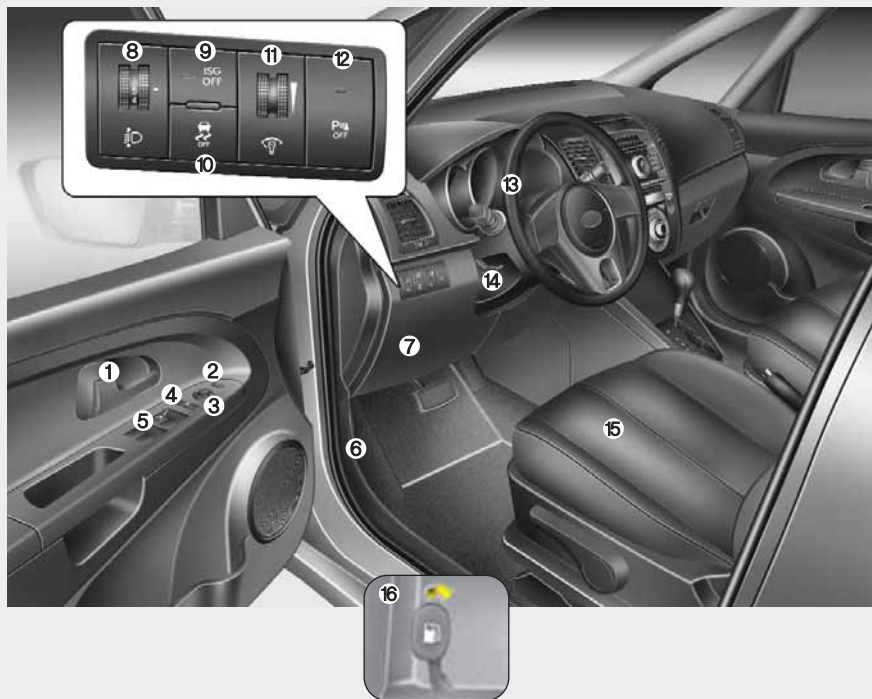

1. Oven sisäkahva4-14
 2. Taittuvien ovipeilien kääntöpainike* ..4-39
 3. Ovipeilien säätökytkin4-38
 4. Sähköikkunoiden lukituspainike*4-22
 5. Sähköisten ikkunoiden kytkimet*4-20
 6. Konepellin avausvipu4-24
 7. Sulakerasia7-50
 8. Ajovalojen korkeussäätö*4-65
 9. ISG OFF -painike*5-14
 10. ESP OFF -painike*5-29
 11. Mittariston valaistus*4-42
 12. Pysäköintiavustimen OFF-painike* ..4-57
 13. Ohjauspyörä4-33
 14. Ohjauspyörän korkeussäätövipu4-33
 15. Istuin3-2
 16. Polttoainesäiliön kannen avausvipu ..4-26
- * mikäli varusteena

KOJELAUTA



1. Kuljettajan etuturvavyöny*3-44
2. Valojen hallinta / Suuntavilkut4-61
3. Mittaristo4-40
4. Pyyhkijä/Pesulaite4-67
5. Ohjauspyörän audio-näppäimet* ...4-124
6. Vakionopeudensäätimen hallinta*/
Nopeusvaroitin*5-34/5-38
7. LCD-näyttö* / Ajotietokone*4-93/4-44
8. Äänentoistolaitteen säätimet**4-99
9. Varoitusvilkukytkin4-60/6-2
10. Keskuslukituksen katkaisija4-14
11. Istuinlämmitin*3-8
12. Ilmastointijärjestelmä*4-72
13. Matkustajan etuturvavyöny*3-44
14. Hansikaslokero4-91
15. Sähköpistoke* /Savukkeen-
sytin*4-95/4-93
16. Vaihdevipu*5-19
17. Seisontajarru5-25
18. Jarrupoljin5-24
19. Kaasupoljin5-6
20. Ilmanvaihdon säätimet4-75

* mikäli varusteena

* Auton varsinainen kojelauta saattaa poiketa kuvan mukaisesta.

OYN029002

MOOTTORITILA

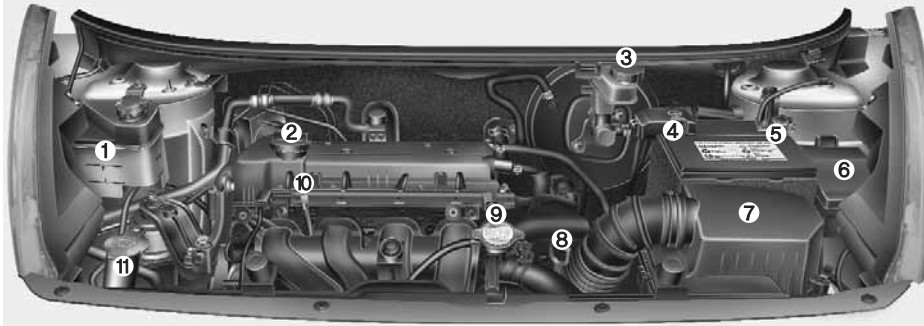

1. Jäähdytysnestesäiliö7-25
 2. Moottoriöljyn täyttöaukon korkki7-24
 3. Jarrunestesäiliö7-28
 4. Akun positiivinen napa6-4/7-37
 5. Akun negatiivinen napa6-4/7-37
 6. Sulakerasia7-50
 7. Ilmansuodatin7-33
 8. Automaattivaihteistoöljyn mittatikku* .7-29
 9. Jäähdyttimen korkki6-6/7-27
 10. Moottoriöljyn mittatikku7-24
 11. Tuulilasin pesunestesäiliö7-31
- * : mikäli varusteena

* Auton varsinainen moottoritila, mukaan lukien moottorikansi, saattaa poiketa kuvan mukaisesta.

OYN029003

Istuimet / 3-2
Turvavyöt / 3-14
Lasten turvaistuinjärjestelmä / 3-26
Turvatyyny - täydentävä turvajärjestelmä / 3-37

Autosi turvavarusteet

3

ISTUIMET

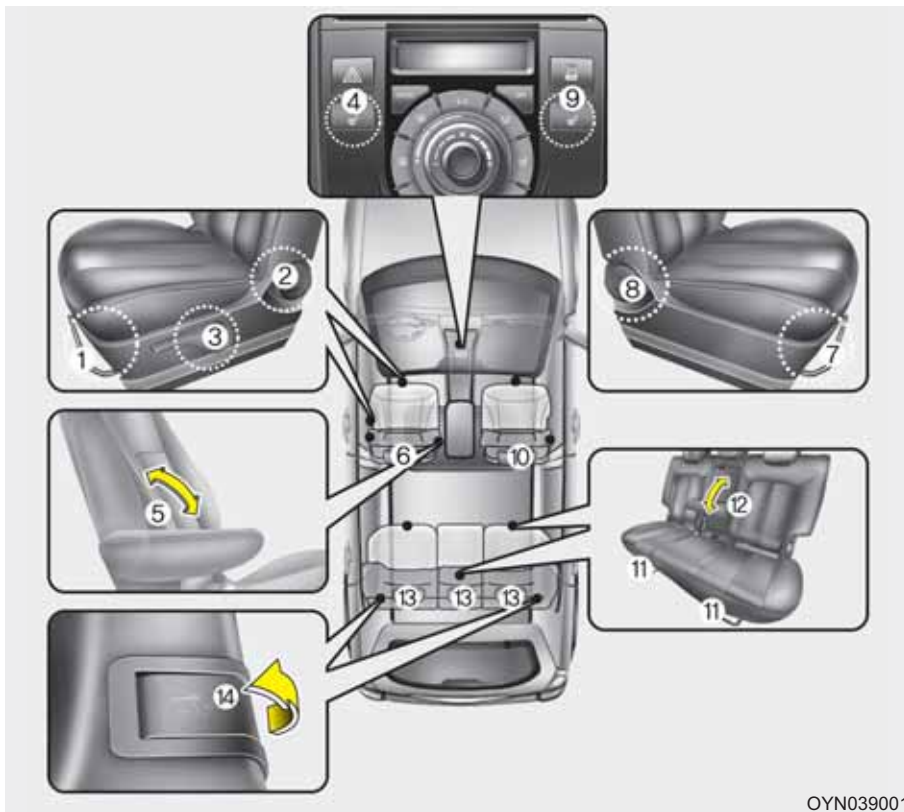

Kuljettajan istuin

- (1) Istuimen säätö eteen-/taaksepäin
- (2) Selkänöjan kallistin
- (3) Istuimen korkeudensäädin*
- (4) Istuinlämmitin*
- (5) Käsinoja*
- (6) Päätuen säätö

Etumatkustajan istuin

- (7) Istuimen säätö eteen -/ taaksepäin
- (8) Selkänöjan kallistin
- (9) Istuinlämmitin*
- (10) Päätuen säätö

Takaistuin

- (11) Istuimen säätö eteen-/taaksepäin
- (12) Käsinoja*
- (13) Päätuen säätö
- (14) Kahdessa osassa kaatuva takais-
tuin

* mikäli varusteena

OYN039001

⚠ VAROITUS - Irtonaiset tavarat

Irtonaiset tavarat kuljettajan jalkatilassa saattavat häiritä polkimien toimintaa lisäten onnettomuusriskiä. Älä sijoita mitään etuistuinten alle.

⚠ VAROITUS - Istuimen palauttaminen pystyasentoon

Kun palautat selkänöjan pystyasentoon, pidä selkänöjasta kiinni ja liikuta sitä hitaasti. Varmista myös, ettei muita matkustajia ole istuimen lähetyvillä. Jos selkänöja palautetaan hallitsemattomasti ilman kiinnipitämistä, se saattaa heittäytyä eteen- tai taaksepäin aiheuttaen mahdollisesti matkustajaan osuessaan henkilövammoja.

⚠ VAROITUS - Kuljettajan vastuu matkustajista

Jos selkänöja on säädetty nojavaan tai makaavaan asentoon ajon aikana, siitä saattaa aiheutua hengenvaarallisia vammoja onnettomuuden sattuessa. Tällöin matkustajan lantio saattaa liukua lantiovyön alta aiheuttaen suuren voiman suojaamattoman vatsan alueelle. Tästä voi seurata vakavia tai hengenvaarallisia sisävammoja. Kuljettajan tulee opastaa matkustajia pitämään selkänöja pystyasennossa aina ajoneuvon liikkeessa.

⚠ VAROITUS - Kuljettajan istuin

- Älä koskaan yritä säätää istuinta auton liikkeessa. Tämä voi johtaa hallinnan menettämiseen ja sitä kautta hengenvaarallisiin vammoihin tai ainevahinkoihin.
- Älä anna minkään häiritä selkänöjan olemista normaaliasennossa. Tavaroiden säilyttäminen selkänöjalla tai muu selkänöjan kiinnittymisen este saattaa aiheuttaa hengenvaarallisia vammoja äkkinäisessä jarrutuksessa tai törmäyksessä.
- Aja ja matkusta aina selkänöja pystyasennossa lantiovyön kulkiessa lantion yli tiukasti ja matalalla. Tämä on paras asento suojaamaan sinua mahdollisessa onnettomuudessa.
- Jotta vältyisit tarpeettomilta ja vakavilta turvatyynyvammoilta, istu aina mahdollisimman etäällä ohjauspyörästä samalla säilyttäen mukavan ohjaustuntuman. Suosittelemme pitämään rinnan vähintään 25 cm:n päässä ohjauspyörästä.

VAROITUS - Takaselkänöjat

- Takaselkänöjan on oltava hyvin kiinnittynyt. Jos näin ei ole, matkustajat ja esineet saattavat heittäytyä äkillisessä jarrutuksessa tai törmäyksessä eteen aiheuttaen vakavia tai jopa hengenvaarallisia vahinkoja.
- Matkatavarat ja muu kuorma on asetettava tasaisesti tavaratilaan. Jos tavarat ovat suuria, painavia tai niitä pinotaan, ne tulee kiinnittää. Missään tapauksessa tavaroita ei saa kasata selkänöjakorkeuden yli. Näiden varoitusten noudattamatta jättäminen saattaa aiheuttaa hengenvaarallisia vammoja äkkinäisessä jarrutuksessa, törmäyksessä tai auton kierimisessä.
- Matkustajaa ei saa kuljettaa tavaratilassa eikä hän saa istua tai maata kaadetulla selkänöjalla auton liikeyksessä. Kaikkien matkustajien on istuttava oikein kiinnitettyinä istuimillaan ajon aikana.

(Jatkuu)

(Jatkuu)

- Kun selkänöja palautetaan takaisin pystyasentoon, varmista sen oikea lukittuminen liikuttamalla sitä eteen- ja taaksepäin.
- Pienentääksesi palovammariskiä, älä poista tavaratilan mattoa. Tämän lattian alla sijaitsevat päästöjärjestelmät saavuttavat korkeita lämpötiloja.

VAROITUS

Varmista aina istuimen säätämisen jälkeen, että se on lukittunut kunnolla paikoilleen yrittämällä liikuttaa istuinta eteen- tai taaksepäin käyttämättä lukituksen avausvipua. Äkkinäinen ja odottamaton kuljettajan istuimen liike voi aiheuttaa auton hallinnan menettämisen jotta onnettomuuteen.

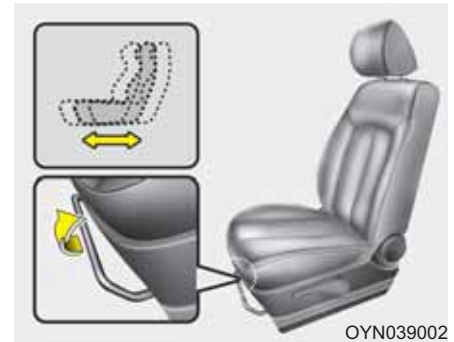

Etistuimen säätäminen

Eteen- ja taaksepäin

Siirtääksesi istuinta eteen- tai taaksepäin:

1. Vedä istuimen etureunan alla sijaitsevaa liikesäädintä ylöspäin ja pidä siitä kiinni.
2. Liu'uta istuin haluamaasi asentoon.
3. Päästä vivusta ja varmista, että istuin on lukkiutunut paikoilleen.

Säädä istuin ennen ajon lähtöä ja varmista, että se on lukittunut paikoilleen yrittämällä liikuttaa sitä eteen- ja taaksepäin koskematta vipuun. Jos istuin liikkuu, se ei ole lukkiutunut kunnolla.

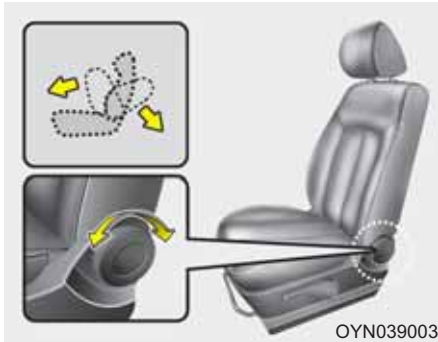

Selkänojan kallistuksen säätäminen
Kallistaaksesi selkänojan haluttuun kulmaan, pyöritä vipua eteen- tai taaksepäin.

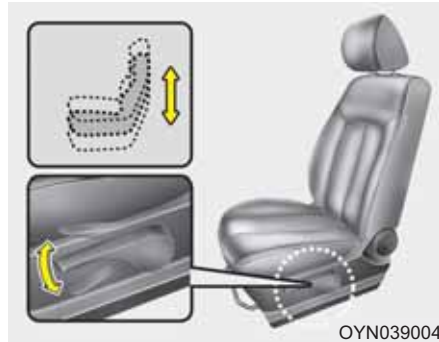

Istuinosan korkeus (kuljettajan istuin)
Muuttaaksesi istuinosan korkeutta, liikuta istuinosan ulkopuolella sijaitsevaa vipua ylös- tai alaspäin.

- Laskeaksesi istuinosaa, liikuta vipua toistuvasti alaspäin.
- Nostaaksesi istuinosaa, liikuta vipua toistuvasti ylöspäin.



Käsinoja (kuljettajan istuin, mikäli varusteena)

Käyttääksesi käsinojaa taita käsinoja äärimmäiseen ala-asentoon.

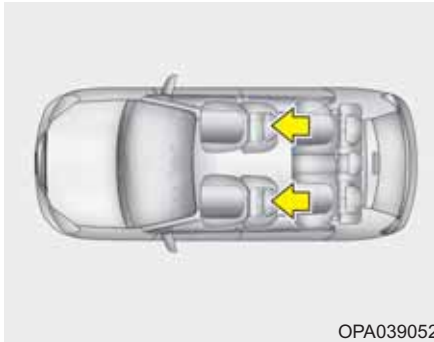

Pääntuki

Kuljettajan ja etumatkustajan istuimien varusteena ovat pääntuet, jotka parantavat turvallisuutta ja mukavuutta.

Pääntuki ei ainoastaan lisää kuljettajan ja etumatkustajan mukavuutta, vaan auttaa myös suojaamaan päätä ja niskää mahdollisessa törmäystilanteessa.

VAROITUS

- Jotta varmistettaisiin pääntuen paras suojavaikutus mahdollisessa onnettomuudessa, se tulee säätää siten, että pääntuen keskiosa on samalla korkeudella kuin käyttäjän pään painopiste. Yleisesti ihmisen pään painopiste on noin silmien tason päällä. Säädä pääntuki myös mahdollisimman lähelle päätä. Tämän vuoksi ei suositella käyttöä tyy-nylle, joka pitää vartalon irti selkännojasta.
- Älä aja autolla, kun siitä on poistettu pääntuet, koska tästä saattaa seurata vakavia vammoja matkustajille onnettomuuden sattuessa. Pääntuet voivat tarjota oikein säädettynä suojaa niskavammoilta.
- Älä koskaan säädä kuljettajan pääntukea auton liikkuesssa.

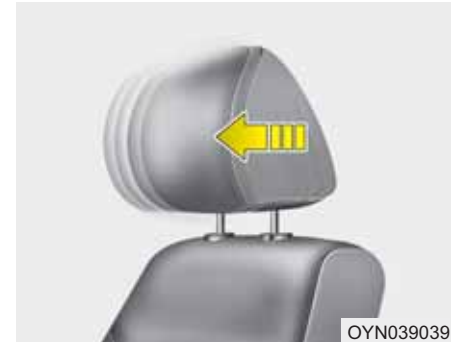

Eteen- ja taaksepäin (mikäli varusteena)

Pääntuki voidaan säätää eteen neljään eri asentoon vetämällä sitä eteenpäin. Säätääksesi pääntukea taaksepäin, vedä se kokonaan äärimmäiseen etuasettoon ja päästä se sitten. Säädä pääntuki siten, että se tukee oikein päätä ja niskää.

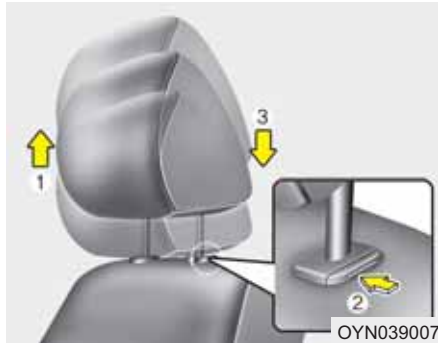

Korkeuden säätäminen ylös- ja alaspäin

Nostaaksesi pääntukea, nosta sitä ylöspäin haluttuun asentoon (1). Laskeaksesi pääntukea, paina ja pidä pohjassa pääntuen pidikkeen vapautuspainiketta (2) ja laske pääntuki haluttuun asentoon (3).

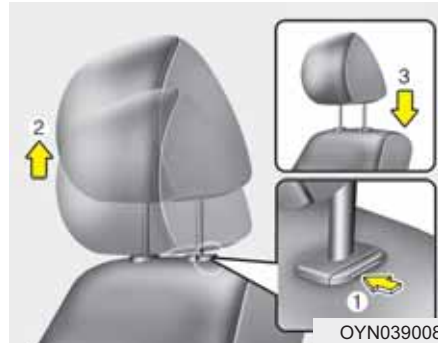

Poistaminen

Poistaaksesi pääntuen, nosta sitä niin ylös kuin mahdollista ja paina sitten vapautusnäppäintä (1) samalla nostaen ylöspäin (2).

Asentaaksesi pääntuen takaisin paikoilleen, aseta pääntuen tuennat (3) niille tarkoitettuihin aukkoihin samalla painaen vapautusnäppäintä (1). Säädä se sitten sopivalle korkeudelle.



Aktiivinen pääntuki (mikäli varusteena)

Aktiivinen pääntuki on suunniteltu siirtymään eteen- ja ylöspäin taakse kohdistuvista iskuista. Tämän avulla estetään kuljettajan ja etumatkustajan päiden liikkuminen taaksepäin ja tätä kautta mahdolliset niskavammat.

VAROITUS

Varmista, että pääntuki lukittuu paikoilleen säädön jälkeen hyödynnäksesi sen suojavaikutuksen.



Istuinlämmitin (mikäli varusteena)

Istuinlämmitin on varusteena lämmittämään etuistuimet kylminä kausina. Kun virtalukko on ON-asennossa, paina haluamaasi kytkintä lämmittääksesi kuljettajan tai etumatkustajan istuimen.

Istuinlämmitin toimii oletuksena OFF-asennossa aina, kun virta kytketään päälle.

Leutojen säiden tai istuinlämmitin käyttölelle tarpeettomien olosuhteiden vallitessa pidä kytkimet OFF-asennossa.

* HUOMAUTUS

- Kun istuinlämmitin kytkin on ON-asennossa, istuimen lämmitysjärjestelmä kytkeytyy pois päältä tai päälle automaattisesti riippuen istuimen lämpötilasta.
- Jos istuinlämmitin ei toimi, kun ulkoilman lämpötila on alle 21 °C, tarkastuta järjestelmä valtuutetussa huollossa.

! HUOMIO

- *Kun puhdistat istuimia, älä käytä orgaanisia liuottimia, kuten tinneriä, bentseeniä, alkoholia tai bensiiniä. Muussa tapauksessa istuinverhoilut tai istuimien sisällä olevat lämmittimet saattavat vahingoittua.*
- *Estääksesi istuinlämmitin ylikuumenemisen, älä aseta peittoja, tyynyjä tai istuinpäällisiä istuimelle, kun istuinlämmitin on käytössä.*
- *Älä aseta raskaita tai teräviä esineitä istuimille, joissa on istuinlämmitimet. Istuinlämmitin komponentit saattavat vahingoittua.*

! VAROITUS -

Istuinlämmitin palovammat
Matkustajien on oltava hyvin varovaisia istuinlämmitin käytössä mahdollisten ylikuumenemisten tai palovammojen varalta. Erityisesti kuljettajan on kiinnitettävä äärimmäistä huomiota seuraaviin matkustajiin:

1. Vauvat, lapset, vanhuksat, invalidit tai avohoitopotilaat
2. Henkilöt, joilla on herkkä iho tai jotka saavat helposti palovammoja
3. Väsyneet henkilöt
4. Päähtyneet henkilöt
5. Henkilöt, jotka käyttävät lääkitystä, joka aiheuttaa väsymystä (uni- ja kolmiolääkkeet jne.)



OYN039010

Selkänöjan tasku (mikäli varusteena)

VAROITUS - Selkänöjan taskut

Älä laita raskaita tai teräviä esineitä selkänöjien taskuihin. Onnettomuustilanteessa ne saattavat irrota taskusta aiheuttaen vammoja matkustajille.



OYN039014

Takaistuimen säätäminen

Eteen- ja taaksepäin

Siirtääksesi istuinta eteen- tai taaksepäin:

1. Vedä istuimen etureunan alla sijaitsevaa liikesäädintä ylöspäin ja pidä siitä kiinni.
2. Liu'uta istuin haluamaasi asentoon.
3. Päästä vivusta ja varmista, että istuin on lukkiutunut paikoilleen.

Varmista, että istuin on kunnolla kiinnittynyt yrittämällä liikuttaa sitä eteen- ja taaksepäin koskematta vipuun. Jos istuin liikkuu, se ei ole lukkiutunut kunnolla.



OYN039040

Istuimen selkänöjan kallistus

Kallistaaksesi selkänöjaa:

1. Vedä selkänöjan kallistusvivusta.
2. Pidä vipua ylhäällä ja säädä istuimen selkänöja haluttuun asentoon.
3. Päästä vivusta ja varmista, että selkänöja on lukkiutunut paikoilleen. (vivun PITÄÄ palautua alkuperäiseen asentoonsa, jotta selkänöja lukkiutuu paikoilleen).

Takaistuimen kaataminen

Takaselkänöjat voidaan kaataa pitkien tavaroiden kuljettamisen helpottamiseksi tai ajoneuvon tavaratilan kasvattamiseksi.

VAROITUS

Kaadettavien takaselkänöjien tarkoitus on mahdollistaa sinun kuljettaa tavaroita, jotka eivät muulloin mahtuisi tavaratilaan.

Älä koskaan anna matkustajan istua kaadetun selkänöjan päällä auton liikkussa, sillä tämä ei ole turvallinen istuma-asento eikä tällöin turvavöitä voida käyttää. Tämä saattaa johtaa vakaviin tai hengenvaarallisiin vammoihin onnettomuudessa tai äkkijarrutuksessa. Kaadettujen selkänöjien päällä kuljetettavat tavarat eivät saa ulottua etuistuimia korkeammalle. Tällöin äkkijarrutuksissa kuorma saattaa liukua eteen aiheuttaen vammoja ja vahinkoja.



Kaataaksesi takaistuimen

1. Aseta takaistuimien turvavöiden lukot selkänöjan ja istuinosaan välisiin taskuihin ja kiinnitä takaistuimien turvavöiden metallikiinnikkeet ohjaimiin välttääksesi niiden vahingoittumisen.
2. Aseta etuistuimen selkänöja pystyasentoon ja tarpeen vaatiessa liu'uta etuistuinta eteenpäin ja takaistuinta taaksepäin.
3. Laske pääntuet kokonaan ala-asentoon.



4. Vedä lukitsimen vapautusvivusta ja kaada takaselkänöjat tiukasti eteen ala-asentoon.
5. Käyttääksesi takaistuinta, nosta selkänöja vetämällä lukitsimen vapautusvivusta ja paina selkänöja tiukasti taakse, kunnes se lukittuu paikoilleen. Varmista, että selkänöja lukittuu paikoilleen.
6. Palauta takaistuimen turvavyö oikeaan asentoon.

⚠ VAROITUS

Kun palautat takaselkänojan takaisin pystyasentoon kaatamisen jälkeen:

Varo, ettet vahingoita turvavyötä tai sen lukkoa. Älä anna turvavyön tai sen lukon kiinnittyä tai tarttua takaistuimeen. Varmista, että selkänoja on lukittunut kunnolla pystyasentoon painamalla selkänojan päällisosasta. Muussa tapauksessa onnettomuudessa tai äkkijarrutuksessa istuin saattaa kaatua alas ja päästää matkatavarat matkustamoon, josta voi seurata vakavia tai hengenvaarallisia vammoja.

**HUOMIO - Takaistuimien vyölukkojen vahingoittaminen**

Kun kaadat takaselkänojan tai asetat matkatavaroita takaistuimelle, sijoita vyölukko taskuun, joka sijaitsee selkänojan ja istuinosan välissä. Näin pystyt estämään takaselkänojaa tai matkatavaroita vahingoittamasta vyölukkoa. Samoin estetään takaistuimen verhoilun vaurioituminen

**HUOMIO - Takaturvavyöt**

Kun takaistuimen selkänojat palautetaan pystyasentoon, muista ensin palauttaa olkavyöt niiden oikeaan asentoon.

**VAROITUS - Tavarakuorma**

Matkatavarat tulee aina olla varmasti paikoillaan tai kiinnitettynä, jotta ne eivät törmäystilanteessa lentelisi aiheuttaen vammoja matkustajille. Erityisen huolellinen on oltava, kun tavaroita asetetaan takaistuimille, sillä ne saattavat iskeytyä etuistuimiin keulaan kohdistuvissa törmäyksissä.

**VAROITUS - Tavaratilan kuormaaminen**

Aina kun täytät tai tyhjennät kuormaa, varmista, että moottori on sammutettu, automaattivaihteisto on P-asennossa (Pysäköinti) ja seisontajarru on kytketty. Jos näin ei toimita auto saattaa liikkua, jos vaihdevipua siirretään vahingossa toiseen asentoon.

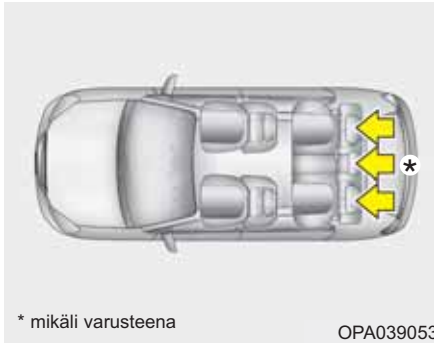

Pääntuki

Takaistuimet on varustettu pääntuilla parantamaan matkustajien turvallisuutta ja mukavuutta.

Pääntuki ei ainoastaan lisää matkustajien mukavuutta, vaan auttaa myös suojaamaan päätä ja niska mahdollisessa törmäystilanteessa.

VAROITUS

- Jotta varmistettaisiin pääntuen paras suojavaikutus mahdollisessa onnettomuudessa, se tulee säätää siten, että pääntuen keskiosa on samalla korkeudella kuin käyttäjän pään painopiste. Yleisesti ihmisen pään painopiste on noin silmien tason päällä. Säädä pääntuki myös mahdollisimman lähelle päätä. Tyynyn, joka pitää vartalon irti selkänojasta, käyttöä ei suositella.
- Älä aja autolla, kun siitä on poistettu pääntuet, koska tästä saattaa seurata vakavia vammoja matkustajille onnettomuuden sattuessa. Pääntuet voivat tarjota oikein säädettyinä suojaa vakavilta niskavammoilta.

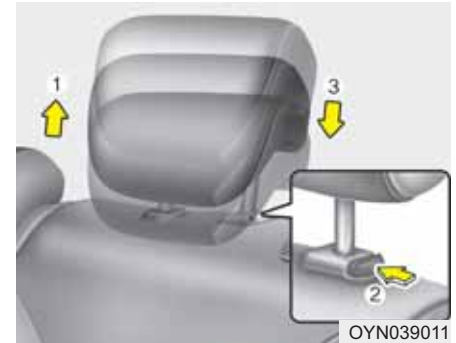

Korkeuden säätäminen ylös- ja alaspäin

Nostaaksesi pääntukea, nosta se ylös korkeimpaan asentoon (1). Laskeaksesi pääntukea, paina ja pidä pohjassa pääntuen pidikkeen vapautusnäppäintä (2) ja laske pääntuki alimpaan asentoon (3).

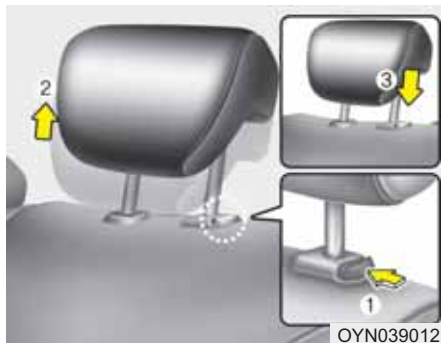

Poistaminen

Poistaaksesi pääntuen, nosta se niin ylös kuin mahdollista ja paina sitten vapautusnäppäintä (1) samalla nostaen ylöspäin (2).

Asentaaksesi pääntuen takaisin paikoilleen, aseta pääntuen tuennat (3) niille tarkoitettuihin aukkoihin samalla painaen vapautuspainiketta (1). Säädä se sitten sopivalle korkeudelle.



Käsinoja (mikäli varusteena)

Käsinoja sijaitsee keskellä takaistuinta. Vedä käsinoja alas selkänojasta.

VAROITUS

Varmista, että pääntuki lukittuu paikoilleen säädön jälkeen hyödynnäksesi sen suojavaikutuksen.

TURVAVYÖT

Turvavöiden kiinnitysjärjestelmä

VAROITUS

- Turvavöitä on käytettävä aina auton liikkeessä, jotta turvajärjestelmien paras suojavaikutus hyödynnettäisiin.
- Turvavyöt toimivat tehokkaimmin, kun selkänöjat on säädetty pystyasentoon.
- Alle 12-vuotiaiden lasten tulee istua takaistuimella turvavyö oikein kiinnitettynä. Älä koskaan anna lapsen matkustaa etuistuimella. Jos alle 12-vuotias lapsi on välttämättä kiinnitettävä etuistuimelle, hänelle tulee kiinnittää turvavyö oikein ja istuin on siirrettävä mahdollisimman taakse.
- Älä koskaan aseta olkavyötä kulkemaan kummankin käsivartesi alla tai selkäsi takana. Väärin kulkeva olkavyö voi aiheuttaa vakavia vammoja törmäyksessä. Olkavyön tulee kulkea olkapään keskikohdan yli solisluun poikki.

(Jatkuu)

(Jatkuu)

- Älä anna turvavyön kiertyä. Kiertynyt turvavyö ei kykene toimimaan kunnolla. Törmäyksessä se saattaa jopa viiltää sinua. Varmista, että turvavyö on suora eikä siinä ole kiertymiä.
- Varo, ettet vahingoita turvavyötä tai sen osia. Jos turvavyö tai siihen liittyvä osa on vahingoittunut, vaihda se.

VAROITUS

Turvavyöt on suunniteltu mukailemaan vartalon luustorakennetta. Lantiovyö tulee kiinnittää kulkemaan lantion etuosan yli ja olkavyö rinnan sekä olkapään yli. Lantiovyön kiinnittymistä vatsan alueelle on vältettävä.

Turvavyöt tulee kiinnittää mahdollisimman tiukalle mukavuustekijät huomioiden, jotta ne tarjoaisivat suunniteltua suojaa.

Löysä vyö heikentää käyttäjälle tarjoamaa suojaa huomattavasti.

(Jatkuu)

(Jatkuu)

Kiinnitä huomiota, ettei vyöhön sotkeudu kiillotusainetta, öljyä tai muuta kemikaalia, kuten akkuhappoa. Puhdistus voidaan suorittaa turvallisesti käyttämällä mietoä vettä ja saippuan liuosta. Vyö on vaihdettava, jos se on purkaantunut, likaantunut kemikaaleista tai vahingoittunut.

Tärkeää on vaihtaa koko vyölaite, jos vyö on ollut osallisena kovassa törmäyksessä, vaikka siinä ei näkyisi silmämääräistä vahinkoa. Vöitä ei saa käyttää kiertyneenä. Jokaista vyötä saa käyttää vain yksi matkustaja. On vaarallista asettaa vyö kulkemaan sylissä istuvan lapsen ympäri.

VAROITUS

Muutoksien tai lisäkorjauksien tekeminen on kiellettyä, sillä ne saattavat estää turvavyön säätömekanismien tai käyttäjän suorittaman toiminnan vyön löysyyden poistamiseksi.



1GQA2083

Turvavöiden varoitusvalo

Tyyppi A

Kuljettajan muistutukseksi turvavyön varoitusvalo vilkkuu noin 6 sekunnin ajan aina, kun käännät virta-avaimen ON-asentoon riippumatta siitä, onko vyö kiinnitetty.

Jos kuljettajan turvavyö on kiinnittämättä virran kytkemisen jälkeen, turvavyön varoitusvalo vilkkuu uudelleen noin 6 sekuntia.

Jos kuljettajan turvavyötä ei ole kiinnitetty, kun virta-avain käännetään ON-asentoon, tai se kiinnitetään vasta virran kytkemisen jälkeen, turvavyön varoitusääni kytkeytyy enintään 6 sekunniksi. Jos turvavyö kiinnitetään tänä aikana, varoitusääni keskeytyy välittömästi (mikäli varusteena).

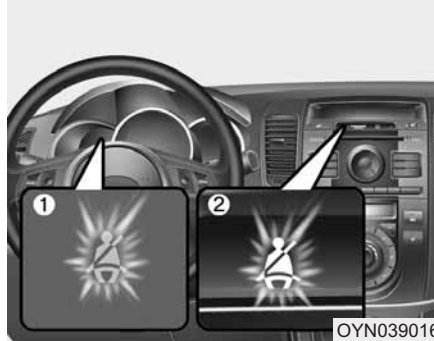

OYN039016

Tyyppi B

- (1) Kuljettajan turvavyön varoitusvalo
- (2) Etumatkustajan turvavyön varoitusvalo

Kuljettajan ja etumatkustajan muistutukseksi turvavöiden varoitusvalot vilkkuvat noin 6 sekunnin ajan aina, kun käännät virta-avaimen ON-asentoon riippumatta siitä, onko vyö kiinnitetty.

Jos kuljettajan tai etumatkustajan turvavyötä ei ole kiinnitetty virta-lukkoa kytkettäessä ON-asentoon tai se avataan virran kytkemisen jälkeen, vastaavan turvavyön varoitusvalo syttyy palamaan niin pitkäksi ajaksi, kunnes vyö jälleen kiinnitetään.

Jos jatkat ajamista kiinnittämättä turvavyötä ja nopeutesi ylittää 9 km/h, varoitusvalo alkaa vilkkua, kunnes nopeutesi laskee jälleen alle 6 km/h.

Jos jatkat ajamista vyö kiinnittämättä ja nopeutesi ylittää 20 km/h, turvavyön varoitusääni kytkeytyy enintään 100 sekunniksi ja vastaavan turvavyön varoitusvalo alkaa vilkkua.

* HUOMAUTUS

- Etumatkustajan turvavyön varoitusvalo sijaitsee kojelaudan keskiosassa.
- Vaikka etumatkustajan istuin ei olisi käytössä, turvavyön varoitusvalo vilkkuu tai palaa noin 6 sekunnin ajan.
- Turvavyön varoitin saattaa kytkeytyä, jos etumatkustajan istuimella kuljeteaan matkatavaroita.

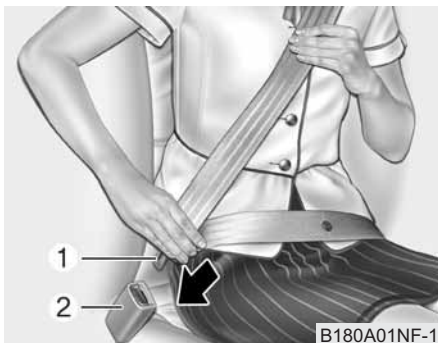

Kolmipistevyö (lantio-olkavyö)

Turvavyön kiinnittäminen:

Kiinnittääksesi turvavyön, vedä se ulos rullastaan ja aseta metallinen kiinnitin (1) vyölukkoon (2). Kun kiinnitin lukittuu vyölukkoon, kuuluu selvä lukitusääni.

Turvavyö asettuu automaattisesti oikealle pituudelle vain sen jälkeen, kun lantiosa on säädetty siten, että se kulkee tiukasti lantiosi yli. Jos nojaat eteenpäin hitaasti, rauhallisella liikkeellä, turvavyö antaa pituutta antaen liikkumavaraa. Kuitenkin vyö lukittuu paikoilleen äkillisen pysähdyksen tai törmäyksen seurauksena. Se lukittuu myös, jos yrität nojata eteenpäin liian nopeasti.

* HUOMAUTUS

Jos et pysty vetämään turvavyötä keulauslaitteesta, vedä vyötä tiukasti ulospäin ja vapauta se. Tämän jälkeen voit vetää vyön rauhallisesti ulos.

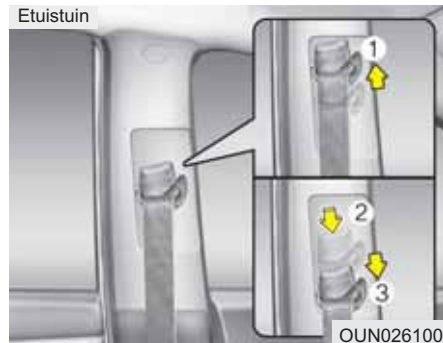

Voit säätää olkavyön kiinnityspisteen korkeuden yhteen neljästä asennosta parantaaksesi mukavuutta ja turvallisuutta.

Jos säädettävä turvavyö on liian lähellä kaulaasi, se ei tarjoa parasta mahdollista suojaa. Olkavyö tulee säätää siten, että se kulkee rintakehäsi poikki ja vyön keskiosa ovea lähempänä olevan olkapään, eikä niskan, yli.

Säätääksesi turvavyön kiinnityspisteen korkeutta, nosta tai laske korkeudensäädin haluttuun asentoon.

Nostaaksesi korkeudensäädintä, vedä sitä ylöspäin (1). Jos haluat laskea sitä, työnnä alaspäin (3) painaen samalla korkeudensäätimen painiketta (2).

Vapauta painike lukitaksesi kiinnityspisteen paikalleen. Kokeile liikuttaa korkeusäädintä varmistaaksesi, että se on lukittunut paikoilleen.

⚠ VAROITUS

- Varmista, että olkavyön kiinnityspiste on lukittunut paikoilleen sopivalle korkeudelle. Älä koskaan aseta olkavyötä kulkemaan kaulan tai naaman alueelta. Väärin asetetut turvavyöt voivat aiheuttaa vakavia vammoja onnettomuudessa.
- Jos turvavöitä ei vaihdeta onnettomuuden jälkeen, autoosi voi jäädä vahingoittuneet turvavyöt, jotka eivät anna suojaa mahdollisesti tulevassa törmäyksessä aiheuttaen hengenvaarallisia ruumiinvammoja. Vaihda turvavyöt onnettomuuden jälkeen mahdollisimman pian.



B200A02NF

⚠ VAROITUS

Sinun tulee asettaa lantiovyö kulkemaan tiukasti lantion yli mahdollisimman alhaalla, ei vyötäröllä. Jos lantiovyö kulkee liian korkealla vyötärölläsi, se lisää loukkaantumisriskiä törmäystilanteessa. Molemmat käsivarret eivät saa olla vyön ylä- tai alapuolella. Toisen on oltava alla ja toisen yllä, kuten kuvassa esitetään.

Älä koskaan anna vyön kulkea ovea lähimpänä olevan käsivarren alta.



B210A01NF-1

Turvavyön avaaminen:

Turvavyö avataan painamalla vyölukossa olevaa avauspainiketta (1). Kun se avataan, vyön tulisi automaattisesti kelaautua takaisin kelauslaitteeseen.

Jos näin ei tapahdu, tarkasta, ettei vyössä ole kiertymiä ja yritä sitten uudelleen.



Takaturvavöiden piilottaminen

Takaturvavöiden vyölukot voidaan piilottaa takaistuimen selkänojan ja istuinosan välisiin taskuihin, kun niitä ei käytetä.



3-pisteturvavyö keskitakaistuimessa (mikäli varusteena)

Kiinnittääksesi keskitakaturvavyön

1. Vedä metallinen kiinnitin irti vyölaitteen kannen rei'istä ja vedä vyötä rauhallisesti kelauslaitteesta.

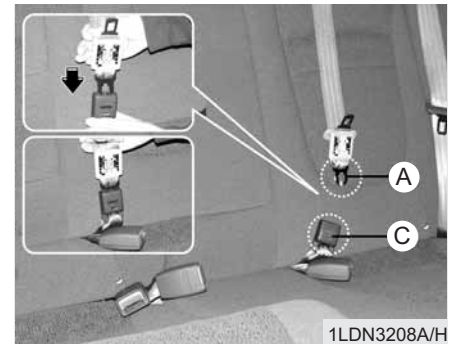

2. Kiinnitä metallikiinnitin (A) vyölukkoon (C) siten, että kuuluu lukitusääni, joka varmistaa lukon lukittumisen. Varmista, ettei vyö ole kiertynyt.



HUOMIO - Matkatavarat

Varmista, että matkatavarat on turvallisesti kuormattu tavaratilaan. Jos näin ei toimita, keskitakaturvavyö saattaa rikkoutua äkkijarrutuksessa tai tietyissä törmäystilanteissa.

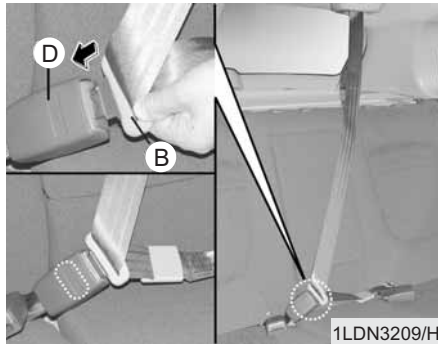

3. Vedä kiinninosasta (B) ja kiinnitä se toisen puolen vyölukkoon (D), kunnes kuuluu lukituksen varmistava lukitusääni. Varmista, ettei vyö ole kiertynyt.

Kun kiinnitin lukittuu vyölukkoon, kuuluu napsahdava lukitusääni. Turvavyö asetuu automaattisesti oikean pituiseksi sen jälkeen, kun lantiovyö on säädetty käsin siten, että se kulkee tiukasti lantiosi yli. Jos nojaat hitaasti, rauhallisin liikkein eteenpäin, vyö antaa sinulle liikkumavaraa. Vyö lukittuu paikoilleen äkillisen pysähdyksen tai törmäyksen seurauksena. Se lukittuu myös, jos yrität nojata eteenpäin liian nopeasti.

VAROITUS

Kun käytät keskitakaturvavyötä, sinun on kiinnitettävä kaikki vyön kiinnikkeet vyölukkoihin. Jos jokin kiinnikettä ei ole lukittu vyölukkoon, loukkaantumiseriski kasvaa huomattavasti törmäystilanteessa.

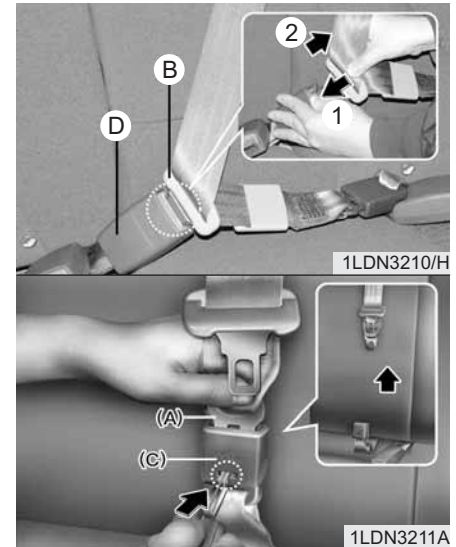

Avataksesi keskitakaturvavyön

1. Paina vyölukon (D) vapautuspainiketta ja irrota kiinnitin (B) vyölukosta (D).
2. Poistaaksesi keskitakaturvavyön kokonaan, työnnä avain tai vastaava pieni ja jäykkä esine vyön vapautusaukkoon (C), joka sijaitsee vyölukossa. Irrota turvavyö (A) ja anna sen kelaautua automaattisesti takaisin.



3. Kiinnitä metallikiinnike reikiin ja ripusta se vyölaitteen kannen pidikkeeseen.

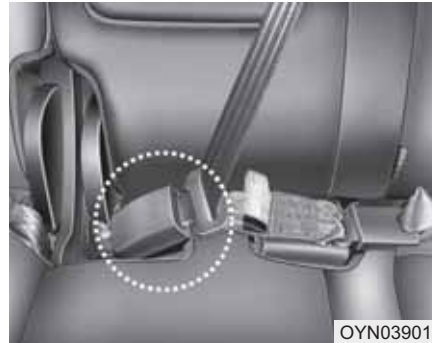

Kun käytetään keskimmäisen takaistui-
men turvavyötä, on huolehdittava, että
käytetään "CENTER" merkinnällä varus-
tettua vyölukkoa. (mikäli varusteena)



Turvavyön esikiristin (mikäli varusteena)

Autosi on varustettu kuljettajan ja etu-
matkustajan turvavöiden esikiristimillä.
Esikiristimien tarkoituksena on varmis-
taa, että turvavyöt asettuvat tiukasti mat-
kustajien vartaloille tietyissä etupäähän
kohdistuvissa törmäyksissä. Esikiristimet
laukeavat kolareissa, jotka kohdistuvat
riittävän voimakkaasti etupäähän.

Jos auto jarruttaa äkkinäisesti tai matkustaja yrittää nojata eteenpäin liian nopeasti, turvavyön kelauslaite lukittuu paikoilleen. Tietyntyyppisissä etupään kohdistuvissa törmäyksissä esikiristimet laukeavat ja vetävät turvavyötä tiukemmin matkustajan vartaloa vasten.

Jos järjestelmä tunnistaa liiallista voimaa kuljettajan tai etumatkustajan turvavyössä esikiristimen lauetessa, esikiristimen sisällä oleva kuormanrajoitin vapauttaa painetta vaikuttavassa turvavyössä (mikäli varusteena).

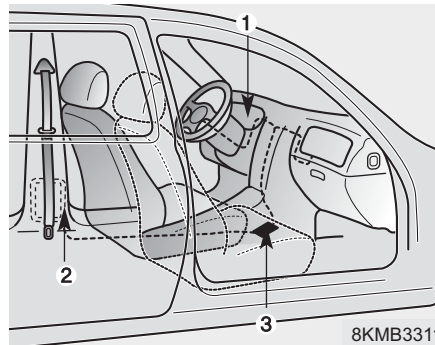

Turvavyön esikiristinjärjestelmä koostuu pääosin seuraavista osista. Niiden sijainti ilmenee kuvasta:

1. SRS-turvavyön varoitusvalo
2. Vyön esikiristimen asennelma
3. SRS-ohjausyksikkö

VAROITUS

Saadaksesi parhaan hyödyn esikiristimistä:

1. Turvavyö on kiinnitettävä oikein ja säädettävä oikealle korkeudelle. Lue ja noudata kaikkia tässä käyttöoppaassa esitettyjä tärkeitä tietoja ja varotoimenpiteitä, jotka liittyvät matkustajien turvavarusteisiin, kuten turvavöihin ja turvatyynyihin.
2. Varmista, että sinä ja kanssamatkustajasi käytätte turvavyötä asianmukaisesti.

* HUOMAUTUS

- Kummatkin sekä kuljettajan että etumatkustajan turvavöiden esikiristimet kytkeytyvät tietyntyyppisissä etupäähän kohdistuvissa törmäyksissä. Esikiristimet yhdessä turvatyynyjen kanssa laukeavat, jos etupään törmäys on riittävän voimakas.
- Jos turvavöiden esikiristimet laukeavat, saattaa kuulua kova ääni ja matkustamossa saattaa esiintyä pieniä määriä pölyä, joka voi näyttää savulta. Näin tapahtuu järjestelmän normaalissa toiminnassa, eivätkä ne ole vaarallisia.
- Vaikka tämä pöly on vaaratonta, se saattaa olla ärsyttävää iholla eikä sitä tulisi hengittää jatkuvasti. Pese kaikki sille altistuneet ihon alueet huolellisesti esikiristimet laukaisseeseen onnettomuuden jälkeen.

* HUOMAUTUS

Tunnistimeen, joka laukaisee SRS-turvatyynyn, on liitetty myös turvavyön esikiristin. SRS-turvatyynyn varoitusvalo (🚨) syttyy mittaristoon noin 6 sekunniksi virran kytkemisen jälkeen ja sammuu heti sen jälkeen.

⚠️ HUOMIO

Jos turvavyön esikiristin ei toimi oikein tämä varoitusvalo palaa, vaikka SRS-turvatyynyjärjestelmässä ei olisikaan toimintahäiriötä. Jos SRS-turvatyynyn varoitusvalo ei syty, kun virtalukko käännetään ON-asentoon, se jatkaa palamista noin 6 sekunnin jälkeen tai se palaa ajoneuvolla ajettaessa, anna valtuutetun KIA-huollon tarkastaa esikiristimet tai SRS-turvatyynyjärjestelmä mahdollisimman pian.

⚠️ VAROITUS

- Esikiristimet on suunniteltu toimimaan vain kerran. Laukeamisen jälkeen esikiristimet on vaihdettava uusiin. Kaikki kolarin aikana käytössä olleet turvavyöt -riippumatta tyyristä - tulee vaihtaa tämän jälkeen uusiin.
- Esikiristimien kokoonpanomekanismit kuumenevat lauetessaan. Älä koske esikiristimien kokoonpanoihin moneen minuuttiin niiden laukeamisen jälkeen.
- Älä yritä tarkastaa tai vaihtaa esikiristimiä itse. Tämä on jätettävä valtuutetun KIA-huollon tehtäväksi.
- Esikiristimien laitteisiin ei saa kohdistua iskuja.
- Esikiristimien laitteiden vääränlainen käsitteleminen, niihin kohdistuneet iskut tai niihin tehtäviin muutoksiin, tarkastuksiin, vaihtoihin, huoltoihin tai korjauksiin liittyvien varoitusten noudattamatta jättäminen saattaa johtaa vääränlaiseen toimintaan tai tahattomaan laukeamiseen ja sitä kautta vakaviin loukkaantumisiin.

(Jatkuu)

(Jatkuu)

- Käytä aina turvavöitä ajaessasi tai matkustaessasi moottoriajoneuvolla.
- Jos turvavyö tai esikristin on hävitettävä autosta, ota yhteys valtuutettuun KIA-huoltoon.

Turvavöiden varotoimenpiteet

VAROITUS

Kaikkien auton matkustajien on aina käytettävä turvavöitä. Turvavyöt ja kiinnitysjärjestelmät pienentävät vakavien tai hengenvaarallisten loukkaantumisten riskiä törmäys- tai äkkijarrutustilanteessa. Ilman turvavöitä matkustaja saattaa heittäytyä liian lähelle laukeavaa turvavyynyä, iskeytyä auton sisärakenteeseen tai lentää ulos matkustamosta. Oikein käytetty turvavyö vähentää huomattavasti näitä turvallisuusriskejä.

Noudata aina tässä oppaassa esitettyjä turvavöihin, turvavyynyihin ja istuimiin liittyviä varotoimenpiteitä.

Vauva tai pieni lapsi

Sinun tulee olla tietoinen maassasi voimassa olevista määräyksistä. Lastenistuimet on sijoitettava ja asennettava oikein takaistuimille. Lisätietoja näiden turvaistuinien käytöstä löydät tämän luvun kappaleesta ”Lasten turvaistuimet”.

VAROITUS

Jokaisen matkustajan on oltava aina oikein kiinnitetty, mukaan lukien vauvat ja lapset. Älä koskaan pidä matkan aikana lasta käsissäsi tai sylissäsi. Muussa tapauksessa kolarin aiheuttamat kovat voimat riisittävät lapsen käsistäsi, jolloin lapsi osuu matkustamon rakenteisiin. Käytä aina lasten turvaistuinta, joka soveltuu lapsen pituudelle ja painolle.

* HUOMAUTUS

Pienet lapset suojataan parhaiten loukkaantumisilta mahdollisissa onnettomuuksissa, kun heitä kuljetetaan takaisistuimelle kiinnitetyllä lasten turvaistuimella, joka täyttää maassasi vallitsevat turvallisuusnormit. Ennen lasten turvaistuimen ostoa varmista, että siinä on tarra, joka todistaa, että istuin täyttää maasi turvallisuusnormit. Turvaistuimen on oltava sopiva lapsesi pituudelle ja painolle. Tarkasta lasten turvaistuimen tarra löytääksesi nämä tiedot. Katso kappale ”Lasten turvaistuin” tässä luvussa.

Isommat lapset

Lapset, jotka ovat liian isoja lasten turvaistuimiin, tulee aina asettaa takaistuimille ja kiinnittää kolmipisteturvavyöillä (lantio-/olkavyöt). Lantio-osa tulee kiinnittää tiukasti lantiolle niin alas kuin mahdollista. Tarkasta vyön tiukka asettuminen säännöllisesti. Lapsen liikkuminen saattaa muuttaa vyön oikeaa asentoa. Lapsille on turvallisinta onnettomuuden sattuessa, kun heidät on kiinnitetty takaistuimille oikeatyypisiin lastenistuimiin. Jos isomman lapsen (ikä yli 12 vuotta) on istuttava etuistuimella, hänen tulee käyttää kolmipisteturvavyötä ja istuimen tulee olla äärimmäisessä taka-asennossa. Alle 12-vuotiaiden lasten tulee istua takaistuimella. **ÄLÄ KOSKAAN** kiinnitä alle 12-vuotiasta lasta etuistuimelle. **ÄLÄ KOSKAAN** kiinnitä taaksepäin suunnattua lastenistuinta auton etuistuimelle.

Jos vyön olkaosa koskee vähänkin lapsen kaulaa tai kasvoja, kokeile asettaa lapsi lähemmäs auton keskiosaa. Jos olkavyö koskee yhä kaulaa tai kasvoja, tulee lapsen alle asettaa korokeistuin.

VAROITUS - Olkavyöt pienillä lapsilla

- **Älä koskaan anna olkavyön koskettaa lapsen kaulaa tai kasvoja auton liikkuessa.**
- **Jos lapsi ei käytä turvavyötä oikein tai vyö on väärin säädetty, vakavan tai hengenvaarallisen loukkaantumisen riski lisääntyy.**

Raskaana oleva nainen

Turvavyön käyttöä suositellaan raskaana oleville naisille, jotta loukkaumisriski olisi pienempi mahdollisessa onnettomuudessa. Turvavyötä käytettäessä vyön lantio-osan tulee asettua mahdollisimman alas tiukasti lantiolle, eikä vatsan päälle. Saadaksesi tarkat ohjeet, neuvottele lääkärisi kanssa.

VAROITUS - Raskaana oleva nainen

Raskaana olevan naisen ei tule koskaan asettaa turvavyön lantio-osaa vatsan alueen yli, jossa sikiö sijaitsee.

Loukkaantunut henkilö

Turvavyötä on käytettävä kuljettaessa loukkaantunutta henkilöä. Kun näin on toimittava, sinun tulisi neuvotella lääkärin kanssa.

Yksi henkilö turvavyötä kohden

Kaksi henkilöä (mukaan lukien lapset) ei saa koskaan käyttää yhtä turvavyötä samanaikaisesti. Tämä lisää loukkaantumisriskiä mahdollisen onnettomuuden sattuessa.

Älä makaa

Pientääksesi loukkaantumisriskiä mahdollisessa onnettomuustilanteessa ja saavuttaaksesi parhaan suojan turvajärjestelmiltä, kaikkien matkustajien tulee istua pystyasennossa ja etu- sekä takaistuimien tulee olla pystyasennossa auton liikkussa. Turvavyö ei voi antaa kunnan suojaa, jos henkilö makaa takaistuimella tai jos etu- ja takaistuimet ovat kallistetuissa asennossa.

VAROITUS

Matkustaminen kallistetulla selkänojalla lisää vakavan tai hengenvaarallisen loukkaantumisen riskiä törmäys- tai äkkijarrutustilanteessa. Turvavarusteiden (turvavyö, turvatuynny) antama suoja heikkenee huomattavasti istuinta kallistettaessa. Turvavöiden on oltava tiukasti lantilla ja rinnalla toimiakseen oikein. Mitä enemmän istuinta kallistetaan, sitä suurempi riski on, että matkustajan lantio liukuu lantiovyön alta tai kaula iskeytyy olkavyöhön. Seurauksena voi olla vakavia sisävammoja. Kuljettajan ja matkustajien tulee aina istua tiukasti pystyyn säädettyä selkänojaa vasten turvavyöt kiinnitettyinä.

Turvavöiden hoito

Turvavyöjärjestelmiä ei saa koskaan purkaa tai muunnella. Lisäksi on tarkkailtava, etteivät turvavyöt tai niiden laitteistot ole vahingoittuneet saranoiden tai ovien väärinkäytöstä tai muusta syystä.

VAROITUS

Kun palautat takaselkänojan takaisin pystyasentoon sen kaatamisen jälkeen, varo, ettet vahingoita vyötä tai vyölukkoa. Varmista, ettei vyö tai vyölukko takerru takaistuimeen. Turvavyö, jonka vyöosa tai vyölukko on vahingoittunut, saattaa pettää törmäys- tai äkkijarrutustilanteessa aiheuttaen vakavia vammoja. Jos vyöosa tai vyölukko on vahingoittunut, vaihdata ne välittömästi uusiin.

Säännöllinen tarkastus

Jokaisen turvavyön kuluneisuus ja mahdolliset vahingot tulisi tarkastaa säännöllisesti. Kaikki vahingoittuneet osat tulee vaihtaa mahdollisimman nopeasti.

Pidä vyöt puhtaina ja kuivina

Turvavyöt tulee pitää puhtaina ja kuivina. Jos vyöt likaantuvat, ne voidaan puhdistaa käyttämällä vettä ja mietoa saippua-liuosta. Valkaisu- tai värjäysaineita, vahvoja liuottimia tai hankausaineita ei saa käyttää, koska ne saattavat vahingoittaa ja heikentää vyön kuituja.

Milloin turvavyöt pitää vaihtaa?

Käytössä olleet turvavyöjärjestelmän osat tulee vaihdattaa, jos auto on ollut osallisena onnettomuudessa. Tämä tulee tehdä, vaikka vahingot eivät olisi näkyviä. Turvavöitä koskevat lisäkysymykset tulee esittää valtuutetulle KIA-jälleenmyyjälle.

LASTEN TURVAISTUIMET

Aina lapsia kuljettaessa heidät tulee sijoittaa takaistuimille ja kiinnittää oikein, jotta loukkaantumisriski saataisiin mahdollisimman pieneksi mahdollisen onnettomuuden tai äkkinäisen jarrutus- tai ohjausliikkeen tapahtuessa. Onnettomuustilastojen mukaan lapset ovat paremmin turvassa kiinnitettyinä takaistuimille kuin etuistuimille. Isommat lapset, jotka eivät käytä turvaistuinta, tulee kiinnittää turvavöillä.

Sinun tulee olla tietoinen maassasi voimassa olevista määräyksistä. Lasten turvaistuinta on sijoitettava ja asennettava oikein takaistuimille. Sinun on käytettävä kaupallisesti saatavilla olevia lasten turvaistuinta, jotka täyttävät maassasi voimassa olevat turvallisuusnormit.

Lasten turvaistuinta on suunniteltu kiinnitettäväksi auton istuimille lantiovyöllä tai ”tether” ja/tai ISOFIX -kiinnikkeillä (mikäli varusteena).

Lapsi voi loukkaantua tai jopa menehtyä törmäyksessä, jos turvaistuin ei ole kunnolla kiinnitetty. Pienet lapset ja vauvat tulee kiinnittää tarkoituksenmukaisiin lasten turvaistuintiin.

Ennen lasten turvaistuinta hankintaa varmista, että se soveltuu autosi istuimelle ja turvavöille sekä on sopiva lapsellesi. Noudata kaikkia valmistajan tarjoamia ohjeita asentaessasi lasten turvaistuinta.

VAROITUS

- Lasten turvaistuin on kiinnitettävä takaistuimelle. Älä koskaan kiinnitä turvaistuinta etumatkustajan istuimelle. Onnettomuuden aiheuttama etumatkustajan turvavyyn laukeaminen voi aiheuttaa vakavia tai hengenvaarallisia vammoja turvaistuimeen kiinnitettyyn vauvaan tai lapseen. Tämän vuoksi käytä lastenistuinta ainoastaan auton takaistuimella.
- Turvavyö tai lasten turvaistuin saattaa tulla erittäin kuumaksi, jos se on jätetty suljettuun autoon aurinkoisena päivänä, vaikka ulkoilma ei tuntuisi kuumalta. Tarkasta istuimen päälliset ja kiinnittimet ennen lapsen kiinnittämistä.

(Jatkuu)

(Jatkuu)

- Kun lasten turvaistuinta ei käytetä, säilytä sitä tavaratilassa tai kiinnitä se turvavöillä, jottei se lentäisi eteen mahdollisessa äkkijarrutuksessa tai onnettomuudessa.
- Lapsi saattaa loukkaantua vakavasti tai jopa menehtyä laukeavasta turvavyynystä. Kaikkien lasten – jopa lastenistuimille liian isojen – on matkustettava takaisistuimilla.

⚠ VAROITUS

Vähentääksesi vakavien tai hengenvaarallisten loukkaantumisten riskiä:

- Kaikenikäiset lapset ovat parhaiten suojassa kiinnitettyinä takaisiuimille. Etumatkustajan istuimelle kiinnitetty lapsi saattaa osua kovalla voimalla vasta täytyvään turvatyynyyn, josta voi aiheutua vakavia tai hengenvaarallisia vammoja.
- Noudata aina lasten turvaistuinten valmistajan asennus- ja käyttöohjeita.
- Varmista aina, että lastenistuin on kiinnitetty oikein autoon ja että lapsi on kiinnitetty kunnolla lastenistuimeen.
- Älä koskaan pidä matkan aikana lasta käsissäsi tai sylissäsi. Muussa tapauksessa kolarin aiheuttamat kovat voimat riistävät lapsen käsistäsi, jolloin lapsi osuu matkustamon rakenteisiin.
- Älä koskaan kiinnitä turvavyötä samanaikaisesti itsesi ja lapsen ympärille. Kolaritilanteessa vyö voi aiheuttaa kovan paineen lapsen aiheuttaen vakavia sisävammoja.

(Jatkuu)

(Jatkuu)

- Älä koskaan jätä lasta autoon ilman valvontaa edes lyhyeksi aikaa. Auto voi lämmetä erittäin nopeasti vaarantaen matkustamossa olevan lapsen terveyden. Pienikin lapsi voi aiheuttaa auton tahattoman liikkumisen, itsensä kiilautumisen ikkunan väliin tai itsensä tai muiden lukitsemisen matkustamoon.
- Älä koskaan anna kahden lapsen (tai henkilön) käyttää samaa turvavyötä.
- Lapset usein liikkuvat, jolloin istuma-asento saattaa muuttua vääräksi. Älä koskaan anna olkavyön kulkea lapsen käden alla tai selän takana. Kiinnitä ja aseta lapsi aina oikein takaistuimelle.
- Älä koskaan anna lapsen nousta tai polvistua liikkuvan auton istuimella tai lattialla. Törmäyksessä tai äkkijarrutuksessa lapsi voi lentää rajusti päin auton sisärekenteitä, josta voi seurata vakavia vammoja.

(Jatkuu)

(Jatkuu)

- Älä koskaan käytä vauvakaukaloa tai turvaistuinta, joka ripustetaan koukuilla selkänojaan. Tämä ei tarjoa riittävää suojaa onnettomuudessa.
- Turvavyöt voivat tulla erittäin kuumiksi erityisesti, jos auto on pysäköity auringonpaisteeseen. Tarkasta aina vyölukot ennen lasten kiinnittämistä niillä.

Lastenistuin suunnattuna taaksepäin

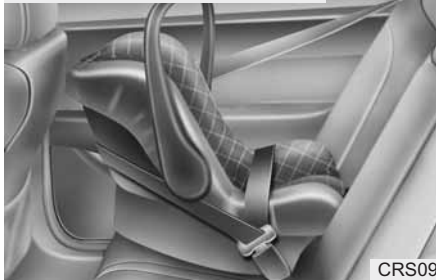

CRS09

Lastenistuin suunnattuna eteenpäin



OYN039037

Lasten turvaistuimen käyttäminen

Pieniä lapsia ja vauvoja kuljettaessa lasten turvaistuimen käyttäminen on pakollista. Tämän lastenistuimen tulee olla lapselle sopivan kokoinen ja se tulee asentaa valmistajan ohjeiden mukaisesti.

Turvallisuussyistä suosittelemme, että lasten turvaistuinta käytetään takaistuimilla.

VAROITUS

Älä koskaan sijoita selkä menosuuntaan asennettavaa lastenistuinta etumatkustajan istuimelle. Tällöin on vaara, että täyttyvä turvatyyny osuu lasten turvaistuimeen, josta lapsi voi menettää jopa henkensä.

VAROITUS - Lastenistuimen asentaminen

- Lapsi voi loukkaantua vakavasti tai menettää henkensä, jos turvaistuinta ei ole kunnolla kiinnitetty autoon ja lasta ei ole kiinnitetty oikein turvaistuimeen. Ennen lasten turvaistuimen asentamista tutustu turvaistuimen valmistajan tarjoamiin ohjeisiin.
- Jos turvavyö ei toimi, kuten tässä kuvassa esitettiin, anna valtuutetun KIA-huollon tarkastaa järjestelmä välittömästi.
- Tämän oppaan lasten turvaistuihin liittyvien ohjeiden ja lastenistuimen omien ohjeiden noudattamatta jättäminen voi lisätä loukkaantumisen riskiä ja/tai loukkaantumisen vakavuutta onnettomuuden sattuessa.

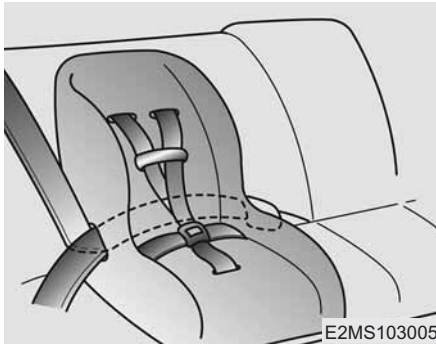

E2MS103005

Lasten turvaistuimen asentaminen kolmipistevyöllä

Asentaaksesi lasten turvaistuimen sivu- tai keskitaikaistuimelle, toimi seuraavasti:

1. Aseta lasten turvaistuin auton istuimelle ja ohjaa vyön lantio-osa turvaistuimen kautta tai sen ympäri noudattaen turvaistuimen valmistajan ohjeita. Varmista, ettei turvavyö ole kiertynyt.



E2BLD310

2. Kiinnitä 3-pistevyö sen vyölukkoon. Varmista, että kuulet selkeän lukitusäänen.

Suuntaa avauspainike siten, että siihen on helppo päästä käsiksi mahdollisessa hätätilanteessa.



MMSA3030

3. Kiinnitä turvavyö ja vedä se tiukaksi. Lasten turvaistuimen asentamisen jälkeen yritä liikuttaa sitä kaikkiin suuntiin varmistaaksesi, että se on kunnolla kiinnittynyt.

Jos sinun on kiristettävä vyötä, vedä lisää vyötä kelaa kohti. Kun avaat turvavyön ja annat sen kelautua, kelamekanismi palautuu automaattisesti takaisin normaalin istuvan matkustajan hätälukitustilaan.

Turvaistuimen soveltuvuus auton eri istuimille - Euroopassa

Käytä ainoastaan lasten turvaistuimia, jotka on virallisesti hyväksytty ja sopivia lapsellesi. Käyttäessäsi lasten turvaistuimia noudata seuraavaa taulukkoa.

Painoryhmä	Istuimen sijainti		
	Etumatkustajan istuin	Takana sivulla	Takana keskellä
0 : 10 kg asti (0 - 9 kk)	U	U	U
0+ : 13 kg asti (0 - 2 vuotta)	U	U	U
I : 18 kg asti (9 kk - 4 vuotta)	U	U	U
II & III : 15 - 36 kg (4 - 12 vuotta)	U	U	U

U : Soveltuu yleisen ryhmän turvaistuimille, jotka on hyväksytty tähän painoryhmään.

UF : Soveltuu eteenpäin suunnattuna yleisen ryhmän turvaistuimille, jotka on hyväksytty käytettäväksi tässä painoryhmässä.

X : Istuinsijainti ei sovellu lapsille tässä painoryhmässä.

VAROITUS

Suosittellemme, että lapsi kiinnitetään takaistuimelle, vaikka etumatkustajan turvatyynyn ON/OFF -kytkin olisi asetettu OFF-asentoon. Varmistaaksesi lapsesi turvallisuuden, etumatkustajan turvatyyny on kytkettävä pois päältä, jos lastenistuimella on poikkeusyksityä asennettava etumatkustajan istuimelle.

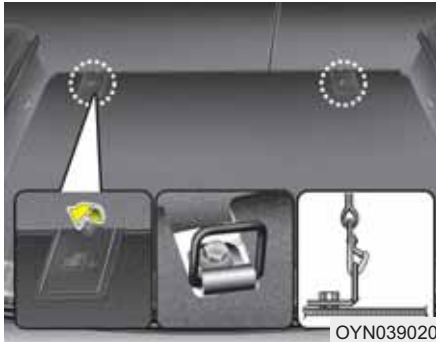

OYN039020

Lasten turvaistuimen kiinnittäminen "Tether Anchor" -kiinnikkeillä (mikäli varusteena)

Lastenistuimen kiinnikkeet sijaitsevat lattialla takaistuimien takana.



OYN039021

1. Ohjaa lastenistuimen kiinnike selkänojan taakse.
Säädettävillä pääntuilla varustetuissa autoissa kiinnike pitää ohjata pääntuen alta sen tukitolppien välistä. Muussa tapauksessa kiinnike tulee vetää selkänojan yli.
2. Jos autosi on varustettu tavaratilan säädettävällä pohjalevyllä, aseta levy alimpaan asentoon.
3. Avaa tether-kiinnikkeen kansi.
4. Liitä kiinnikkeen koukku pidikkeeseen ja kiristä, jotta istuin kiinnittyy paikalleen.

VAROITUS

Lapsi voi loukkaantua vakavasti tai menettää henkensä, jos turvaistuinta ei ole kunnolla kiinnitetty autoon ja lasta ei ole kiinnitetty oikein turvaistuimeen. Noudata aina lastenistuimen valmistajan ohjeita asennuksessa ja käytössä.

VAROITUS - Tether-kiinnike

Älä koskaan kiinnitä kahta tai useampaa lasta yhdellä tether-kiinnikkeellä tai yhteen alakiinnityspisteeseen. Monen istuimen aiheuttama lisäkuorma voi aiheuttaa tether-kiinnikkeiden tai kiinnityspisteiden rikkoutumisen, josta voi seurata vakavia tai hengenvaarallisia vammoja.

VAROITUS - Lapsen kiinnityksen tarkastaminen

Tarkasta lasten turvaistuimen kiinnittyminen painamalla ja vetämällä sitä eri suunnista. Väärin asennettu lasten turvaistuin saattaa keinua, kääntyä, kaatua tai irrota aiheuttaen vakavia tai hengenvaarallisia vammoja.

VAROITUS - Lastenistuimen kiinnityspisteet

- Lastenistuimien kiinnityspisteet on suunniteltu kestävämmän ainoastaan ne kuormat, jotka kunnolla kiinnitetyt turvaistuimet aiheuttavat oikein käytettynä. Missään tapauksessa niitä ei ole tarkoitettu käytettäväksi aikuisille tai muiden tavaroiden tai varusteiden kiinnittämiseksi autoon.
- Tether-kiinnike ei toimi suunnitellusti, jos se on kiinnitetty muualle kuin oikeaan tether-kiinnityspisteeseen.

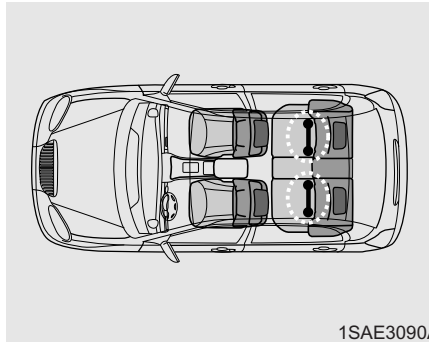

1SAE3090A

Lasten turvaistuimen kiinnittäminen "ISOFIX" ja "Tether Anchor" -kiinnikkeillä (mikäli varusteena)

ISOFIX on standardoitu menetelmä lastenistuimien kiinnittämiseen, jonka avulla tavallista turvavyötä ei tarvita kiinnittäessä turvaistuinta ajoneuvoon. Tämä mahdollistaa varmemman ja tarkemman kiinnityksen helpommalla ja nopeammalla asennuksella.

ISOFIX-istuin voidaan asentaa, jos sillä on ajoneuvokohtainen tai yleinen hyväksyntä ECE-R 44 vaatimusten mukaisesti.

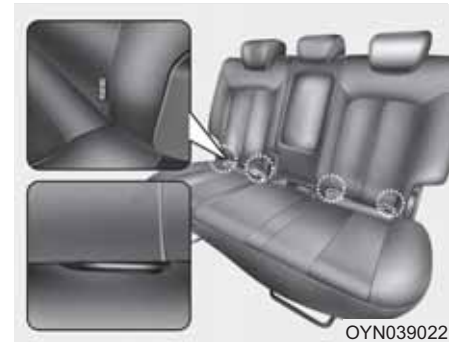

OYN039022

Takaistuimen selkänojien alaosassa on molemmin puolin lasten turvaistuimen tunnuksat. Nämä tunnuksat ilmaisevat turvaistuimen alempien kiinnikkeiden kiinnityspisteet.



OYN039041

Molemmissa reunaistuimissa on kaksi ISOFIX-kiinnityspistettä sekä vastaava ylempi tether-kiinnityspiste selkänöjan takana. ISOFIX-kiinnityspisteet sijaitsevat istuinosaan ja selkänöjan välissä ISO-FIX-tunnuksien kohdilla.

Asennuksessa turvaistuimen ISOFIX-liittimien on kytkeydyttävä ajoneuvon ISO-FIX-kiinnityspisteisiin (varmistaa lukituksen kuuluminen, tarkasta mahdolliset turvaistuimen liittimen ilmaisimet ja varmista lopuksi vetämällä).

Yleinen ECE-R44 -normin mukainen turvaistuin on lisäksi kiinnitettävä ylemmällä tether-kiinnikkeellä, joka liitetään vastaavaan selkänöjan ylempään tether-kiinnityspisteeseen.

Asennuksessa ja istuimen käytössä on toimittava ISOFIX-istuimen mukana toimitetun asennusoppaan mukaisesti.

VAROITUS

Asenna lasten turvaistuin selkämenosuuntaan selkänöjaa vasten siten, että selkänöja on kallistettu kaksi pykälää täydellisestä pystyasennosta.

VAROITUS

Kun käytät ajoneuvon ISOFIX-järjestelmää lasten turvaistuimen kiinnittämiseen takaistuimelle, kaikki käyttämättömät ajoneuvon takaturvavöiden metallikiinnittimet on oltava kiinnitettyinä vyölukkoihinsa ja turvavyön vyöosan on oltava vedettynä lastenistuimen taakse, jotta lapsi ei pystyisi tarttumaan käyttämättömään turvavyöhön. Jos metallikiinnitteitä ei ole kiinnitetty, lapsi pystyy tarttumaan käyttämättömään turvavyöhön, josta voi seurata lapsen kuristuminen tai vakava tai hengenvaarallinen loukkaantuminen.

Lastenistuimen kiinnittäminen:

1. Kiinnittääksesi lastenistuimen alempaan ISOFIX-kiinnityspisteeseen, liitä turvaistuimen lukitsin ISOFIX-kiinnikkeeseen. Varmista, että kuulet selkeän lukitusäänen.

HUOMIO

Älä anna turvavyön naarmuuntua ISO-FIX-istuimen kiinnittimestä tai -kiinnityskohdasta asennuksen aikana.

2. Liitä ”tether” -kiinnikkeen koukku sille tarkoitettuun pidikkeeseen ja kiristä, jotta istuin kiinnittyy paikalleen. (katso edellinen sivu)

VAROITUS

- Älä asenna lastenistuinta keskitakaistuimelle käyttämällä auton ISOFIX-kiinnityspisteitä. ISOFIX-kiinnityspisteet on tarkoitettu ainoastaan takaistuimen oikean tai vasemman sivun kiinnityksiin. Älä käytä ISOFIX-kiinnittimiä väärin yrittämällä kiinnittää lastenistuin keskitakaistuimelle ISOFIX-kiinnittimillä.

Törmäyksessä lastenistuimen ISOFIX-kiinnittimet eivät ole riittävän vahvoja pitämään turvaistuinta oikein takaistuimen keskiosassa, jolloin ne saattavat rikkoutua aiheuttaen vakavia tai hengenvaarallisia vammoja.

- Älä asenna kahta tai useampaa lastenistuinta alempaan kiinnityspisteeseen. Sopimaton, lisääntynyt kuorma voi aiheuttaa kiinnityspisteiden tai tether-kiinnittimien hajoamisen johtaen vakaviin tai hengenvaarallisiin vammoihin.

(Jatkuu)

(Jatkuu)

- Kiinnitä ISOFIX-yhteensopiva lastenistuin ainoastaan soveltuviin taulukon mukaisiin paikkoihin.
- Noudata aina lastenistuimen valmistajan tarjoamia asennus- ja käyttöohjeita.

Lasten ISOFIX-turvaistuimen soveltuvuus auton eri istuimille - Euroopassa

Painoryhmä	Kokoluokka	Turvaistuin	ISOFIX-paikka autossa			
			Etuistuin	Takana sivulla (kuljettajan puoli)	Takana sivulla (matkustajan puoli)	Takana keskellä
Turvakaukalo	F	ISO/L1	-	X	X	-
	G	ISO/L2	-	X	X	-
0 : 10kg asti	E	ISO/R1	-	IUF	IUF	-
0+ : 13kg asti	E	ISO/R1	-	IUF	IUF	-
	D	ISO/R2	-	IUF	IUF	-
	C	ISO/R3	-	IUF	IUF	-
I : 9-18 kg	D	ISO/R2	-	IUF	IUF	-
	C	ISO/R3	-	IUF	IUF	-
	B	ISO/F2	-	IUF	IUF	-
	B1	ISO/F2X	-	IUF	IUF	-
	A	ISO/F3	-	IUF	IUF	-

IUF = Soveltuu kasvat menosuuntaan asennettaville yleisen ryhmän lasten ISOFIX-turvaistuimille, jotka on hyväksytty tässä painoryhmässä.

IL = Soveltuu erityisille ISOFIX-turvaistuimille, jotka on luetteloitu oikeiseen taulukkoon. Nämä ISOFIX-turvaistuimet ovat ajoneuvokoh-
taisia tai kuuluvat "restricted" tai "semi-universal" -kategoriaan.

X = ISOFIX-paikka ei sovellu ISOFIX-turvaistuimen kiinnittämiseen tässä painoryhmässä ja/tai kokoluokassa.

* Sekä ISO/R2 että ISO/R3 voidaan asentaa ainoastaan, kun etumat-
kustajan istuin on siirretty äärimmäiseen etuasentoon.

* ISOFIX -lasten turvaistuimen kokoluokat ja tyypit

A - ISO/F3: Korkea, kasvat menosuuntaan asennettava lasten turvais-
tuin (korkeus 720mm)

B - ISO/F2: Matala, kasvat menosuuntaan asennettava turvaistuin
(korkeus 650mm)

B1 - ISO/F2X: Matala, kasvat menosuuntaan asennettava turvaistuin,
jonka selkäosa on muotoiltu (korkeus 650mm)

C - ISO/R3: Suurikokoinen, selkä menosuuntaan asennettava turvaistuin

D - ISO/R2: Pienikokoinen, selkä menosuuntaan asennettava turvaistuin

E - ISO/R1: Pienikokoinen, selkä menosuuntaan asennettava vauvan
turvaistuin

F - ISO/L1: Sivuttain vasemmalle asennettava turvakaukalo

G - ISO/L2: Sivuttain oikealle asennettava turvakaukalo

Suosittelut lasten turvaistuimet – Euroopassa

Painoryhmä	Nimi	Valmistaja	Turvaistuintyyppi	ECE-R44 Hyväksyntänumero
Ryhmä 0-1 (0-18kg)	FAIR G0/1	FAIR S.r.l	selkämenosuuntaan asennettava ajoneuvo-kohtainen ISOFIX-jalusta tyyppiä "G"	E4 04443718
	Baby Safe Plus	Britax Römer	Ajoneuvon 3-pisteturvavöillä	E1 04301146
Ryhmä 1 (9-18kg)	FAIR G0/1	FAIR S.r.l	kasvot menosuuntaan asennettava ajoneuvo-kohtainen ISOFIX-jalusta tyyppiä "I"	E4 04443718
	Duo Plus	Britax Römer	auton alempi ISOFIX-kiinnityspiste + Ylempi Tether-kiinnike	E1 04301133
		Britax Römer	Ajoneuvon 3-pisteturvavöillä	E1 04301133
	FAIR G0/1	FAIR S.r.l	Ajoneuvon 3-pisteturvavöillä	E4 03443416

Turvaistuinvalmistajien tietoja

FAIR S.r.l <http://www.fairbimbofix.com>

Britax Römer <http://www.britax.com>

TURVATYYNYT - TÄYDENTÄVÄ TURVAJÄRJESTELMÄ (MIKÄLI VARUSTEENA)

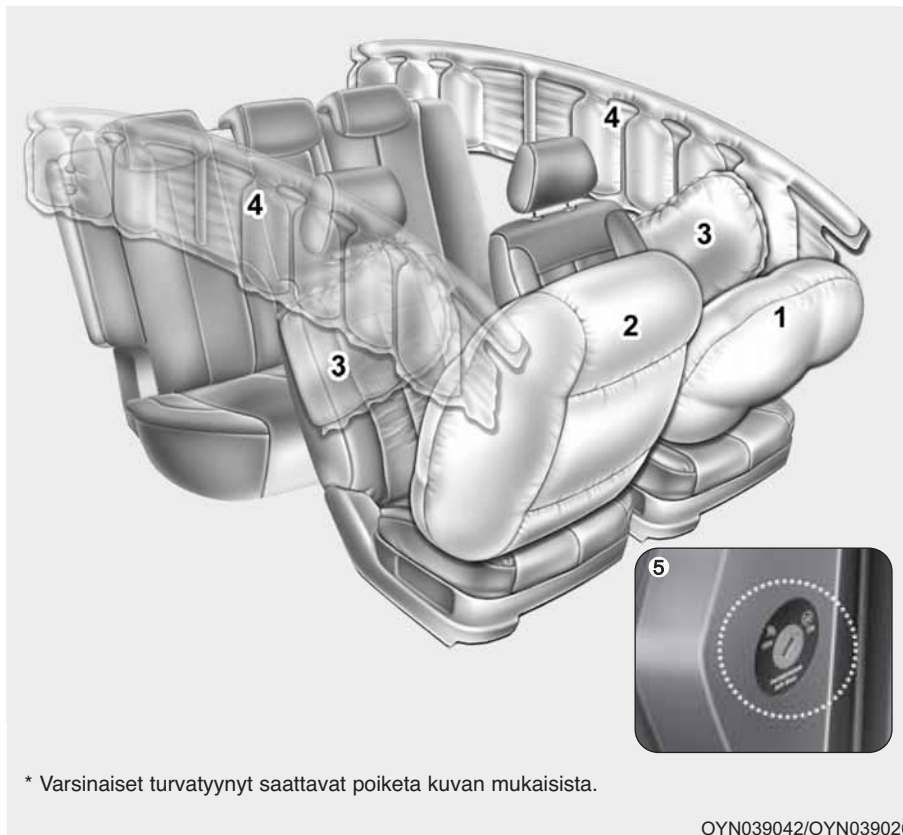

- (1) Kuljettajan etuturvatyyny
- (2) Matkustajan etuturvatyyny*
- (3) Sivuturvatyyny*
- (4) Ikkunaturvatyyny*
- (5) Etumatkustajan etuturvatyynyn ON/OFF -kytkin*

* : mikäli varusteena

VAROITUS

Vaikka autossa on turvatyyny, sinun ja matkustajiesi pitää aina käyttää turvavöitä, jotta voitaisiin minimoida loukkaantumisriski ja loukkaantumisen vakavuusaste törmäyksessä tai nurinajossa.

* Varsinaiset turvatyynyt saattavat poiketa kuvan mukaisista.

OYN039042/OYN039026

Kuinka turvatyynyjärjestelmä toimii?

- Turvatyynyt ovat käytettävissä (täyttyvät tarpeen vaatiessa) ainoastaan, kun virtalukko on käännetty ON- tai START-asentoon.
- Turvatyynyt täyttyvät hetkessä voimakkaassa etupäähän tai sivulle kohdistuvassa törmäyksessä (mikäli varustettu sivu- tai ikkunaturvatyynyllä) auttaakseen suojaamaan matkustajia vakavilta fyysisiltä vammoilta.
- Turvatyynyjen täyttymiseen ei vaadita tiettyä ajonopeutta.
Yleisesti ottaen turvatyyny on suunniteltu täyttymään törmäyksen voimakkuuden ja suunnan mukaan. Nämä kaksi tekijää määrittävät lähettävätkö tunnistimet täyttymisen laukaisevan elektronisen signaalin.
- Turvatyynyn laukeamiseen vaikuttaa monet tekijät, kuten ajonopeus ja suuntakulma sekä törmäyksessä osallisena olevien ajoneuvojen tai kappaleiden massa ja kovuus. Tarkkaan määritettäessä tekijät eivät rajoitu ainoastaan yllä mainittuihin.
- Etuturvatyyny täyttyvät hetkessä kokonaan ja tyhjentyvät välittömästi.

Käytännössä sinun on mahdotonta ehtiä näkemään turvatyynyjen täyttymistä törmäystilanteessa. On paljon todennäköisempää, että näet ainoastaan kotelostaan roikkuvat tyhjentyneet turvatyyny törmäyksen jälkeen.

- Jotta saavutettaisiin turvatyynyjen tarjoama suoja voimakkaissa törmäyksissä, niiden tulee lauetta erittäin nopeasti. Koska törmäykset ovat hyvin nopeita tapahtumia, turvatyynyn täyttymisnopeuden on oltava erittäin suuri. Turvatyynyn on ehdittävä matkustajan ja ajoneuvon rakenteen väliin ennen kuin matkustaja niihin osuu. Tämä täyttymisnopeus pienentää voimakkaissa kolareissa vakavien tai hengenvaarallisten vammojen riskiä ja on näin ollen välttämätön osa turvatyynyn suunnittelua.

Kuitenkin turvatyynyn täyttymisestä saattaa myös aiheutua vammoja, kuten hiertymiä kasvoissa, mustelmia ja murtuneita luuta, koska turvatyyny laukeavat hyvin suurella voimalla.

- **On lisäksi tilanteita, joissa turvatyynyn ja ohjauspyörän välinen kosketus saattaa aiheuttaa hengenvaarallisia vammoja erityisesti, jos henkilö on asettunut liian lähelle ohjauspyörää.**

VAROITUS

- Kuljettajan on istuttava mahdollisimman etäällä ohjauspyörän turvatyynystä (vähintään 25 cm), jotta törmäyksessä laukeavan turvatyynyn aiheuttaman henkilövahingon tai menehtymisen riski olisi mahdollisimman pieni. Etumatkustajan tulee aina siirtää istuin mahdollisimman taakse ja istua tiukasti selkänojaa vasten.
- Turvatyyny täyttyy törmäyksessä silmänräpäyksessä, jolloin matkustajat saattavat loukkaantua turvatyynyn täyttymisvoimasta istuessaan liian lähellä turvatyynyä.
- Turvatyynyn täyttyminen saattaa aiheuttaa ruhjeita naaman tai vartalon alueelle, rikkoutuneen lasin aiheuttamia vammoja tai palovammoja.

Melu ja savu

Kun turvatyyny on täyttyvä, niistä pääsee voimakas ääni ja ne vapauttavat savua ja pölyä matkustamoon. Tämä kuuluu normaaliin turvatyynyn täyttölaitteiston laukaisimen toimintaan. Turvatyynyn täyttymisen seurauksena saatat kokea voimakkaita hengitysvaikeuksia turvavyön ja turvatyynyn painaessa rintaasi. Lisäksi hengittämistä vaikeuttaa ympärillä vallitseva savu ja pöly. **Avaa kaikki ovet ja/tai ikkunat mahdollisimman nopeasti törmäyksen jälkeen, jotta hengittäminen tulisi helpommaksi ja välttäisiin jatkuvalta altistumiselta savulle ja pölylle.**

Vaikka savu ja pöly ovat vaarattomia, ne saattavat aiheuttaa ihon ärsyyntymistä (silmissä, nenässä, kurkussa jne.). Jos näin tapahtuu, pese altistuneet alueet ja huuhtelee ne kylmällä vedellä. Jos oireita ilmenee tämänkin jälkeen, ota yhteys lääkäriin.

VAROITUS

Kun turvatyyny laukeaa, turvatyynyn liittyvät osat ohjauspyörässä ja/tai kojelaudassa ja/tai etu- ja takaovien yläpuolisissa kattopaneleissa kuumenevat voimakkaasti. Estääksesi vammat, älä koske turvatyynyn säilytyslokeroon sisäosiin välittömästi turvatyynyn täyttymisen jälkeen.



1JBH3051

Lastenistuimen asentaminen etumatkustajan istuimelle on kielletty, kun turvatyyny on kytkettyinä

Älä koskaan asenna selkä menosuuntaan asennettavaa lastenistuinta etumatkustajan istuimelle. Jos turvatyyny laukeaa, se iskeytyy suoraan selkään menosuuntaan asennettua lastenistuinta päin aiheuttaen vakavia tai jopa hengenvaarallisia vammoja.

Älä myöskään asenna kasvat menosuuntaan asennettavaa lastenistuinta etumatkustajan istuimelle. Jos etumatkustajan turvatyyny laukeaa, se aiheuttaa lapselle vakavia tai jopa hengenvaarallisia vammoja.

Jos autosi on varustettu etumatkustajan etuturvatyynyn ON/OFF -kytkimellä, voit tarpeen vaatiessa kytkeä etumatkustajan etuturvatyynyn päälle tai pois päältä.

Lisätietoja löydät sivuilta 3-47.

VAROITUS

- **Hengenvaara! Älä kiinnitä selkää menosuuntaan suunnattavaa lastenistuinta istuimelle, jonka edessä on turvatyyny!**
 - **Älä koskaan kiinnitä lastenistuinta etumatkustajan istuimelle. Jos etumatkustajan turvatyyny laukeaa, se voi aiheuttaa vakavia tai jopa hengenvaarallisia vammoja.**
 - **Kun lapsi kiinnitetään takaistui-
men sivuosaan ajoneuvossa, jossa on sivu- ja/tai ikkunaturvatyyny, varmista, että asennat lastenistuimen mahdollisimman kauas ovesta kuin mahdollista ja lukitset turvaistuimen kunnolla paikoilleen.**
- Sivu- ja/tai ikkunaturvatyynyn täytyminen saattaa aiheuttaa vakavia tai hengenvaarallisia vammoja vauvaan tai lapseen.**



Turvatyynyn varoitus ja merkkivalo

Turvatyynyn varoitusvalo

Mittaristossa olevan turvatyynyn varoitusvalon tarkoituksena on varoittaa sinua mahdollisesta turvatyynyjärjestelmässä (SRS - Supplemental Restraint System) olevasta ongelmasta.

Kun virta kytketään päälle (ON-asentoon), varoitusvalon tulee syttyä noin 6 sekunniksi ja sen jälkeen sammua.

Tarkastuta järjestelmä, jos:

- Valo ei syty lyhyesti, kun kytket virran päälle (ON-asento).
- Valo jatkaa palamista noin 6 sekunnin palamisen jälkeen.
- Valo syttyä auton liikkuesssa.
- Valo vilkkuu, kun virta on kytketty päälle (ON-asento).



OYN039028

Matkustajan eteturvatyynyn ON-merkkivalo (mikäli varusteena)



Matkustajan eteturvatyynyn kytkennän merkkivalo palaa noin 4 sekuntia sen jälkeen, kun virta kytketään ON-asentoon. Matkustajan eteturvatyynyn kytkennän merkkivalo syttyy myös silloin, kun vastaavan turvatyynyn ON/OFF-kytkin asetetaan ON-asentoon ja se sammuu noin 60 sekunnin jälkeen.



OYN039036

Matkustajan eteturvatyynyn OFF-merkkivalo (mikäli varusteena)



Matkustajan eteturvatyynyn poiskytkennän merkkivalo palaa noin 4 sekuntia sen jälkeen, kun virta on kytketty ON-asentoon.

Matkustajan eteturvatyynyn poiskytkennän merkkivalo syttyy myös, kun matkustajan eteturvatyynyn ON/OFF-kytkin on asetettu OFF-asentoon ja vastaavasti sammuu, kun sama kytkin asetetaan takaisin ON-asentoon.

HUOMIO

Jos etumatkustajan turvatyynyn ON/OFF-kytkimessä on toimintahäiriö, OFF-merkkivalo ei syty (etumatkustajan turvatyynyn ON-merkkivalo syttyy ja sammuu noin 60 sekunnin jälkeen), jolloin eteturvatyyny laukeaa nokkaan kohdistuvissa törmäyksissä, vaikka matkustajan eteturvatyynyn ON/OFF-kytkin olisi asetettu OFF-asentoon.

Jos näin tapahtuu, anna valtuutetun KIA-huollon tarkastaa matkustajan eteturvatyynyn ON/OFF-kytkin ja SRS-turvatyynyjärjestelmä mahdollisimman pian.

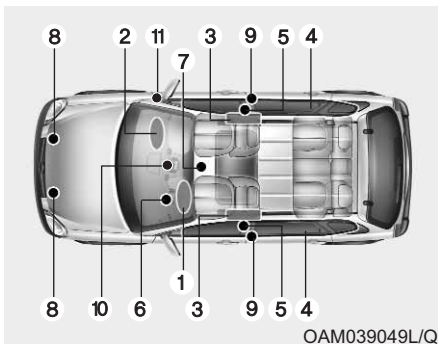

OAM039049L/Q

SRS-järjestelmän osat ja toiminnot

SRS-järjestelmä sisältää seuraavia komponentteja:

1. Kuljettajan etuturvatyynyn moduuli
2. Matkustajan etuturvatyynyn moduuli*
3. Sivuturvatyynyjen moduulit*
4. Ikkunaturvatyynyjen moduulit*
5. Kelojen esikirstimien asennelmat*
6. Turvatyynyn varoitusvalo
7. SRS-ohjausyksikkö (SRSCM)
8. Etutörmäystunnistimet
9. Sivutörmäystunnistimet*

10. Etumatkustajan turvatyynyn ON/OFF -merkkivalo (vain etumatkustajan istuimelle)*

11. Etumatkustajan etuturvatyynyn ON/OFF -kytkin*

* mikäli varusteena

Kun virta on kytketty (ON-asento), SRS-ohjausyksikkö (SRSCM) tarkkailee jatkuvasti kaikkia SRS-komponentteja määrittääkseen mahdollisessa törmäystilanteessa, onko törmäys riittävän voimakas turvatyynyn tai turvavyön esikirstimen laukaisulle.

Mittaristossa oleva SRS-turvatyynyn varoitusvalo palaa noin 6 sekuntia virran kytkemisen jälkeen (ON-asento), jonka jälkeen sen tulee sammua.

VAROITUS

Jos jotain seuraavista tilanteista esiintyy, on kyseessä SRS-toimintahäiriö. Anna valtuutetun KIA-huollon tarkastaa turvatyynyjärjestelmä mahdollisimman pian.

- Valo ei syty lyhyesti, kun kytket virran päälle (ON-asento).
- Valo jatkaa palamista noin 6 sekunnin palamisen jälkeen.
- Valo syttyy auton liikkeessa.
- Valo vilkkuu, kun virta on kytketty päälle (ON-asento).

Kuljettajan eturvatyyny (1)



B240B01L

Turvatyynyjen moduulit sijaitsevat ohjaukspyörän keskiössä ja etumatkustajan pannelissa hansikaslokero yläpuolella. Jos SRSCM tunnistaa riittävän voimakkaan ajoneuvon etuosaan kohdistuvan törmäyksen, se laukaisee automaattisesti eturvatyyny.

Kuljettajan eturvatyyny (2)



B240B02L

Laukeamishetkellä suojuskansiin muotoillut halkeamamasamat repeävät turvatyynyjen laajenemisen aiheuttamasta paineesta. Suojusten auetessa turvatyynyt voivat täytyä täydelliseen kokoonsa.

Kuljettajan eturvatyyny (3)



B240B03L

Täysin täyttynyt turvatyyny yhdessä oikein kiinnitetyn turvavyön kanssa hidastavat kuljettajan tai matkustajan eteenpäin jatkuvaa liikettä pienentäen pään ja rinnan alueen loukkaantumisvaaraa.

Välittömästi täydellisen täyttymisen jälkeen turvatyyny alkaa tyhjäntyä, jotta kuljettaja pystyisi näkemään eteenpäin ja ohjata autoa tai käyttämään muita hallintalaitteita.

Matkustajan etuturvatyyny



B240B05L

VAROITUS

- Älä asenna tai aseta mitään varusteita (mukipidike, levykotelo, tarra yms.) etumatkustajan hansikaslokeron yläpuoliseen paneeliin, kun autossa on varusteena etumatkustajan turvatyyny. Nämä tavarat voivat olla vaarallisia ja aiheuttaa vammoja etumatkustajan turvatyynyn lauetessa.
- Jos asennat ilmanraikastinsäiliön auton matkustamoon, älä aseta sitä mittariston lähelle tai kojelaudan pinnalle. Se saattaa olla vaarallinen ja aiheuttaa vammoja turvatyynyn lauetessa.

VAROITUS

- Jos turvatyyny laukeaa, siitä saattaa kuulua kova ääni ja vapautua pieni määrä savua. Tämä on normaali seuraus eikä aiheuta lisävaaraa. Turvatyyny on pakattu tähän hienojakoiseen jauheeseen. Turvatyynyn laukeamisesta seuraava pölyn muodostuminen saattaa aiheuttaa silmien tai ihon ärsyyntymistä. Se voi olla myös haitallista astmaatikoidelle. Pese aina huolellisesti kaikki altistuneet ihoalueet haalealla vedellä ja miedolla saippualla turvatyyny laukaisseen onnettomuuden jälkeen.
- SRS toimii ainoastaan, kun virta on kytketty päälle (ON-asento).
- Ennen kuin vaihdat sulakkeen tai irrotat akun liittimen, käännä virtalukko LOCK-asentoon ja poista virta-avain. Älä koskaan poista tai vaihda turvatyynyn liittyviä sulakkeita, kun virtalukko on ON-asennossa. Jos tätä varoitusta ei noudateta, SRS-turvatyynyn varoitusvalo syttyy palamaan.

Kuljettajan etuturvatyyny



OYN039024

Matkustajan etuturvatyyny

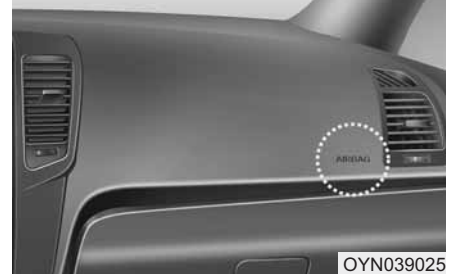

OYN039025

Kuljettajan ja matkustajan etuturvatyyny (mikäli varusteena)

Autosi on varustettu sekä kuljettajan että etumatkustajan turvatyynyjärjestelmällä ja kolmipisteturvavöillä.

Järjestelmän olemassaolo ilmaistaan ohjauspyörän turvatyynyn suojukseen sekä matkustajan etusivupaneelissa hansikaslokeron yläpuolella olevan turvatyynyn suojukseen kohokuvioidun kirjaimin "AIR BAG".

SRS-järjestelmä koostuu turvatyynyistä, jotka on asennettu ohjauspyörän keskiön suojuksen sisään ja matkustajan etusivupaneelin alle hansikaslokeron yläpuolelle.

SRS-järjestelmän tehtävänä on tarjota auton kuljettajalle ja/tai etumatkustajalle suojaa turvavyöjärjestelmän tarjoaman suojan lisäksi riittävän voimakkaissa etuosaan kohdistuvissa törmäyksissä.

VAROITUS

Huolehdi, että kaikki käyttävät aina turvavöitä ja lapset on kiinnitetty turvaistuimiin. Turvatyyny täyttyy kovalla voimalla silmänräpäyksessä. Turvavyöt pitävät matkustajat oikeassa asennossa, jolloin saadaan paras hyöty turvatyynyiltä. Jos turvavöitä käytetään väärin tai ei ollenkaan, turvatyynyt voivat täytyessään jopa aiheuttaa vakavia vammoja. Noudata aina tässä opassa esitettyjä turvavöitä, turvatyynyjä ja matkustajien turvallisuutta koskevia varotoimenpiteitä.

Jotta pienennettäisiin vakavien loukkaantumisten riskiä ja saavutettaisiin paras suojavaikutus, noudata seuraavia ohjeita:

- Älä aseta lasta mihinkään lastenistuimeen tai korokeistuimeen etuistuimelle.
- Kiinnitä lapsi aina takaistuimelle. Se on turvallisin matkustuspaikka lapselle iästä riippumatta.
- Etu- ja sivuturvatyynyt voivat aiheuttaa väärin istuvan etumatkustajan loukkaantumisen.

(Jatkuu)

(Jatkuu)

- Siirrä istuimesi mahdollisimman etäälle etuturvatyynyistä käytännöllisyyden nimissä säilyttäen samalla hyvän ajotuntuman aution.
- Sinun ja matkustajiesi ei tulisi koskaan istua tai nojata tarpeettoman lähelle turvatyynyä. Väärin istuva kuljettaja tai matkustaja voi loukkaantua vakavasti täytyvästä turvatyynystä.
- Älä koskaan nojaa ovea tai keskikonsolia vasten. Istu aina pystyasennossa.
- Älä anna matkustajan istua etuistuimella, kun matkustajan etuturvatyynyn poiskytkennän varoitusvalo palaa, koska tällöin turvatyyny ei laukea keskivoimakkaassa tai voimakkaassa etupäähän kohdistuvassa törmäyksessä.

(Jatkuu)

(Jatkuu)

- Tavaraita ei tulisi asettaa ohjauspyörän, kojelaudan ja hansikaslokeron yläpuolisen paneelin turvatyyny-moduulien päälle tai lähelle. Nämä tavarat voivat olla vahingollisia mahdollisessa, riittävän voimakkaassa törmäyksessä, jossa turvatyyny laukeavat.
- SRS-järjestelmän johtoihin ja muihin osiin ei saa koskea tai niitä ei saa irrottaa. Jos näin toimitaan, turvatyynyjen tahattomasta laukeamisesta tai toimintakyvyttömyksi tekemisestä saattaa aiheutua loukkaantumisia.
- Jos SRS-turvatyynyn varoitusvalo alkaa palamista tai vilkkuu ajon aikana, anna valtuutetun KIA-huollon tarkastaa turvatyynyjärjestelmä mahdollisimman pian.

(Jatkuu)

(Jatkuu)

- Turvatyynyjä voidaan käyttää vain kerran. Anna valtuutetun KIA-huollon vaihtaa turvatyyny uusiin pian niiden laukeamisen jälkeen.
- SRS-järjestelmä on suunniteltu laukeisemaan ainoastaan eturvatyyny, kun törmäys on riittävän voimakas ja se tulee suunnasta, joka poikkeaa alle 30° ajoneuvon etupään pituuslinjasta. Lisäksi turvatyyny laukeavat vain kerran. Turvavöiden on oltava aina kiinnitettyinä.
- Eturvatyynyjen ei tulisi laua sivutörmäyksissä, peräänajoissa tai nurinajoissa. Eturvatyyny eivät myöskään laukea etupään kohdistuvissa törmäyksissä, joiden voimakkuus ei ylitä laukeamisen kynnyksarvoa.
- Lasten turvaistuinta ei saa asettaa etuistuimelle. Vauva tai lapsi saattaa loukkaantua vakavasti tai jopa menehtyä turvatyynyn laukeamisesta onnettomuudessa.

(Jatkuu)

(Jatkuu)

- Alle 12-vuotiaiden lasten tulee istua takaistuimella turvavyö oikein kiinnitettynä. Älä koskaan anna lapsen matkustaa etuistuimella. Jos yli 12-vuotias lapsi on välttämättä kiinnitettävä etuistuimelle, hänelle tulee kiinnittää turvavyö oikein ja istuin on siirrettävä mahdollisimman taakse.
- Paras turvallisuus saavutetaan kaikentyyppisissä törmäyksissä, kun kaikki matkustajat (myös kuljettaja) käyttävät aina turvavöitä riippumatta siitä, onko turvatyyny varusteena käytettävällä istuimella. Tällöin vakavan tai hengenvaarallisen loukkaantumisen riski on törmäyksessä pienimmillään. Älä istu tai nojaa tarpeettoman lähelle turvatyynyä, kun auto liikkuu.

(Jatkuu)

(Jatkuu)

- Väärässä asennossa istumisesta voi aiheutua vakavia tai hengenvaarallisia vammoja törmäyksessä. Kaikkien matkustajien tulisi istua pystyasennossa istuimen keskiosassa turvavyöt kiinnitetynä pystyasentoon säädettyä selkänojaa vasten ja jalkojen pitäisi levätä rennosti lattialla, kunnes auto on pysäköity ja virta-avain poistettu.
- SRS-turvatyynyjärjestelmän on lauettava erittäin nopeasti tarjotakseen suojaa törmäyksessä. Jos matkustaja on liikkunut oikeasta asennosta turvavyön käytön laiminlyömissä johdosta, turvatyyny saattaa osua voimalla matkustajaan aiheuttaen vakavia tai jopa hengenvaarallisia vammoja.



OYN039027

Etumatkustajan eturvatyynyn ON/OFF -kytkin (mikäli varusteena)

Etumatkustajan eturvatyyny voidaan kytkeä pois päältä matkustajan eturvatyynyn ON/OFF -kytkimestä, jos lastenistuin asennetaan etumatkustajan istuimelle tai jos kyseistä istuinta ei käytetä matkustajan kuljettamiseen.

Varmistaaksesi lapsesi turvallisuuden, matkustajan eturvatyyny on kytkettävä pois päältä, jos selkä menosuuntaan suunnattava lastenistuin on poikkeusyksistä asennettava etumatkustajan istuimelle.



OYN039048

Etumatkustajan eturvatyynyn kytkeminen päälle tai pois päältä:

Kytkeäksesi matkustajan eturvatyynyn pois päältä, aseta pääavain matkustajan eturvatyynyn ON/OFF -kytkimeen ja käännä se OFF-asentoon. Matkustajan eturvatyynyn poiskytkennän merkkivalo (OFF) syttyy ja pysyy päällä, kunnes turvatyyny kytketään taas päälle.

Kytkeäksesi matkustajan eturvatyynyn takaisin päälle, aseta pääavain matkustajan eturvatyynyn ON/OFF -kytkimeen ja käännä se ON-asentoon. Etumatkustajan turvatyynyn OFF-merkkivalo sammuu ja etumatkustajan turvatyynyn ON-merkkivalo (ON) syttyy noin 60 sekunniksi.

VAROITUS

Joissain malliversioissa etuturvatyynyn ON/OFF -kytkintä voidaan kääntää käyttämällä pientä, jäykkää, avaimen kaltaista puikkoa. Tarkasta aina etuturvatyynyn ON/OFF-kytkimen ja etumatkustajan turvatyynyn ON/OFF-merkkivalon tila.

* HUOMAUTUS

- Kun matkustajan etuturvatyynyn ON/OFF -kytkin asetetaan ON- asentoon, etumatkustajan etuturvatyyny kytkeytyy ja tällöin lastenistuinta ei saa asentaa etumatkustajan istuimelle.
- Kun matkustajan etuturvatyynyn ON/OFF -kytkin on asetettu OFF- asentoon, etumatkustajan etuturvatyyny on kytketty pois päältä.

HUOMIO

- *Jos matkustajan etuturvatyynyn ON/OFF-kytkin ei toimi oikein, turvatyynyn varoitusvalo () syttyy mittaristossa.*

Lisäksi etumatkustajan turvatyynyn OFF-merkkivalo () ei syty (etumatkustajan turvatyynyn ON-merkkivalo syttyy ja sammuu noin 60 sekunnin jälkeen) ja SRS-ohjausyksikkö kytkee etumatkustajan turvatyynyn uudelleen päälle, jolloin turvatyynyt voivat laueta nokkaan kohdistuvissa törmäyksissä, vaikka etumatkustajan turvatyynyn ON/OFF-kytkin olisi asetettu OFF- asentoon.

Jos näin tapahtuu, anna valtuutetun KIA-huollon tarkastaa matkustajan etuturvatyynyn ON/OFF-kytkin, turvavöiden esikiristinjärjestelmä ja SRS-turvatyynyjärjestelmä mahdollisimman pian.

(Jatkuu)

(Jatkuu)

- *Jos SRS-turvatyynyjärjestelmän varoitusvalo vilkkuu tai ei syty, kun virtalukko käännetään ON- asentoon, tai syttyy ajon aikana, anna valtuutetun KIA-huollon tarkastaa matkustajan etuturvatyynyn ON/OFF-kytkin, turvavöiden esikiristimet ja SRS-turvatyynyjärjestelmä mahdollisimman pian.*

VAROITUS

- Kuljettaja on vastuussa matkustajan etuturvatyynyn ON/OFF-kytkimen asettamisesta oikeaan asentoon.
- Kytke matkustajan etuturvatyyny pois päältä ainoastaan, kun virta on sammutettuna. Muussa tapauksessa SRS-ohjausmoduuli saattaa vahingoittua. Lisäksi saattaa olla vaarana, että kuljettajan ja/tai etumatkustajan ja/tai sivu- ja ikkunaturvatyynyt eivät laukeakaan tai laukeavat väärin törmäyksessä.
- Älä koskaan asenna selkä menosuuntaan kiinnitettävää lastenistuinta etumatkustajan istuimelle, ellei matkustajan etuturvatyynyä ole kytketty pois päältä. Vauva tai lapsi saattaa loukkaantua vakavasti tai jopa menehtyä turvatyynyn laukeamisesta onnettomuudessa.

(Jatkuu)

(Jatkuu)

- Vaikka autosi olisi varustettu matkustajan etuturvatyynyn ON/OFF-kytkimellä, älä asenna lasten turvaistuinta etumatkustajan istuimelle. Lasten turvaistuinta ei saa asettaa etuistuimelle. Lapset, jotka ovat liian isoja lasten turvaistuihin, tulee aina asettaa takaistuimille ja kiinnittää kolmipisteturvavöillä (lantio-/olkavyöt). Lapsille on turvallisin onnettomuuden sattuessa, kun heidät on kiinnitetty takaistuimille oikeantyyppisiin lastenistuihin.
- Kun lastenistuinta ei enää tarvita etumatkustajan istuimella, palauta etumatkustajan turvatyyny väliittömästi toimintaan.

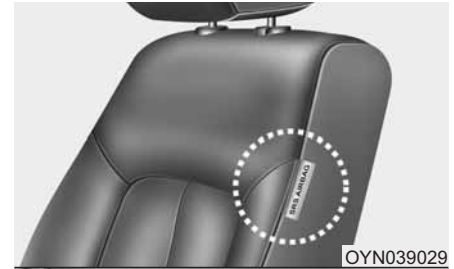

OYN039029

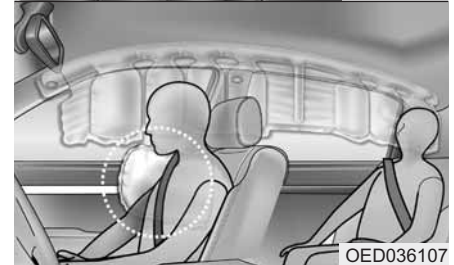

OED036107

Sivuturvatyyny (mikäli varusteena)

Autosi on varustettu kummankin etuistuinten sivuturvatyynyllä. Turvatyynyn tarkoitus on tarjota kuljettajalle ja/tai etumatkustajalle lisäsuojaa turvavöiden antaman suojan lisäksi.

Sivuturvatyyny on suunniteltu laukeamaan ainoastaan tietyn tyyppisissä sivuun kohdistuvissa törmäyksissä, johon vaikuttaa mm. törmäyksen voimakkuus, suunta, nopeus ja törmäyspiste. Sivuturvatyynyjä ei ole suunniteltu laukeamaan kaikenlaisissa sivutörmäystilanteissa.

VAROITUS

- Sivuturvatyynyt ovat täydentävä järjestelmä kuljettajan ja matkustajan turvavöille, eikä se korvaa niitä. Tämän vuoksi turvavöitä on aina käytettävä, kun auto liikkuu. Turvatyynyt laukeavat vain tietyn tyyppisissä sivutörmäyksissä, joiden voimakkuus on riittävä vahingoittamaan matkustajia.
- Paras sivuturvatyynyjärjestelmän suojavaikutus saavutetaan, kun kummatkin etumatkustajat istuvat pystyasennossa turvavyöt oikein kiinnitettyinä. Tällöin vältetään myös laukeavan sivuturvatyynyn aiheuttamilta loukkaantumisilta. Kuljettajan tulisi pitää kädet ohjauspyörän oikealla ja vasemmalla sivulla. Matkustajan tulisi pitää käsiä sylissä.
- Älä käytä mitään tarvike tyyppisiä istuinpäällisiä.
- Istuinpäällisten käyttäminen voi heikentää tai estää järjestelmän toiminnan.

(Jatkuu)

(Jatkuu)

- Älä asenna mitään lisävarusteita sivuturvatyynyjen lähelle tai sivuun.
- Älä aseta mitään tavaroita turvatyynyn päälle tai itsesi ja turvatyynyn väliin.
- Älä aseta mitään tavaroita (sateenvarjo, laukku jne.) etuoven ja etuistuimen väliin. Nämä tavarat voivat olla vaarallisia ja aiheuttaa vammoja sivuturvatyynyn lauetessa.
- Vältä iskemästä sivutörmäystunnetuksiin, kun virta on päällä, jotta voit estää sivuturvatyynyn tahattomasta laukeamisesta aiheutuvat henkilövahingot.
- Jos istuin tai istuinpäällinen on vahingoittunut, tarkastuta ja korjauta ne valtuutetussa KIA-huollossa. Mainitse, että autosi on varustettu sivuturvatyynyillä.



Ikkunaturvatyyny (mikäli varusteena)

Ikkunaturvatyyny sijaitsevat katon molemmin puoleisissa sivukaarissa etu- ja takaovien yläpuolella.

Ne on suunniteltu suojaamaan etu- ja takasivumatkustajien päitä tietyn tyyppisissä sivutörmäyksissä.

Ikkunaturvatyyny on suunniteltu laukeamaan ainoastaan tietyn tyyppisissä sivuun kohdistuvissa törmäyksissä, johon vaikuttaa mm. törmäyksen voimakkuus, suunta, nopeus ja törmäyskohta. Ikkunaturvatyynyjä ei ole suunniteltu laukeamaan kaikenlaisissa sivutörmäystilanteissa, etu- tai takapäähän kohdistuvissa törmäyksissä tai ajoneuvon kierimistilanteissa.

VAROITUS

- Jotta sivu- ja ikkunaturvatyyny tarjoaisivat parhaan suojavaikutuksen, sekä etumatkustajien ja takasivumatkustajien tulisi istua pystyasennossa turvavyöt oikein kiinnitettyinä.

Erytisen tärkeää on, että lapset istuvat tarkoituksenmukaisissa lasten turvaistuimissa takaistuimella.

(Jatkuu)

(Jatkuu)

- Kun lapset asetetaan ulkoreunalla oleviin takaistuimiin, heidät tulee kiinnittää asianmukaisiin lasten turvaistuimiin. Varmista, että kiinnität lasten turvaistuimen mahdollisimman kauas oven sivusta ja lukitset lastenistuimen paikoilleen.
- Älä anna matkustajien nojata päitään tai vartaloitaan oviin, asettaa käsiään oville, venyttää käsiään ulos ikkunoista tai asettaa tavaroita itsensä ja oven väliin istuessaan istuimilla, joihin sivu- ja ikkunaturvatyyny vaikuttavat.
- Älä koskaan yritä avata tai korjata mitään sivu- tai ikkunaturvatyynyjärjestelmään liittyviä osia. Nämä tulee jättää valtuutetun KIA-huollon tehtäväksi.

Yllä esitettyjen ohjeiden noudattamatta jättäminen voi aiheuttaa matkustajan loukkaantumisen tai mehtymisen onnettomuuden sattuessa.

Miksi turvatyyny ei lauennut törmäyksessä? (turvatyynyn laukeamiseen tarvittava tilanne)

On olemassa monenlaisia onnettomuuksia, joissa turvatyynyt eivät tarjoa lisäsuojaa.

Näitä ovat mm. peräänajot, ketjukolarin lievimmät törmäykset ja alhaisilla nopeuksilla tapahtuvat törmäykset. Toisin sanoen, vaikka autosi olisi vahingoittunut täysin käyttökelvottomaksi, tämä ei tarkoita, että turvatyynyjen olisi pitänyt lauaa.



OED030079/OYN039030/OYN039031/1LDA2054

Turvatyynyjen törmäystunnistimet

- (1) SRS-ohjausyksikkö
- (2) Etuosan törmäystunnistimet
- (3) Sivutörmäystunnistin (mikäli varusteena)

VAROITUS

- Älä iske tai anna minkään kappa-
leen iskeytyä turvatyynyjen tai ni-
den tunnistimien alueelle.

Tämä saattaa aiheuttaa tahatto-
man turvatyynyn laukeamisen,
joka voi johtaa vakaviin tai jopa
hengenvaarallisiin henkilövahin-
koihin.

- Jos tunnistimen paikkaa tai asen-
toa muutetaan millään tavalla,
turvatyyny saattavat laukea, kun
niiden ei pitäisi, tai ne eivät lau-
kea, kun niiden pitäisi aiheuttaen
vakavia tai hengenvaarallisia
vammoja.

Tämän vuoksi älä yritä suorittaa
mitään huoltotoimenpiteitä turva-
tyynyntunnistimien lähellä tai suo-
raan niihin. Anna valtuutetun
KIA-huollon tarkastaa ja korjata
auto.

(Jatkuu)

(Jatkuu)

- Ongelmia saattaa ilmetä, jos tun-
nistimien asennuskulmat muuttu-
vat etupuskurin, korin tai B-pila-
rin, jossa sivutörmäystunnistin
sijaitsee, muodonmuutoksen joh-
dosta. Anna valtuutetun KIA-
huollon tarkastaa ja korjata auto.
- Autosi on suunniteltu tunnista-
maan törmäys ja laukaisemaan
sitä kautta turvatyyny tyetyntyy-
pisissä kolareissa. Tarviketyyp-
pisten puskurisuojusten asenta-
minen tai puskurin vaihtaminen
tarvikevaraosaan saattaa vaikut-
taa haitallisesti törmäysominai-
suuksiin ja turvatyynyn laukeami-
seen.



TURVATYYNYN LAUKEAMISTILAN- TEET

Etuturvatyyny

Etuturvatyyny on suunniteltu laukea-
maan etupäähän kohdistuvissa törmäyk-
sissä, ja siihen vaikuttaa mm. törmäyk-
sen voimakkuus, nopeus ja suuntakul-
ma.

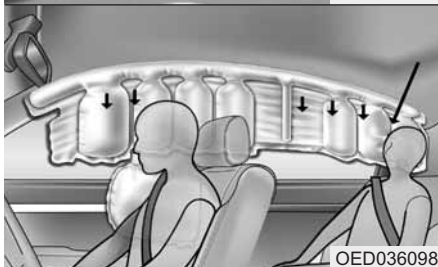

Sivuturvatyyny (mikäli varusteena)

Sivuturvatyyny (sivu- ja/tai ikkunaturvatyyny) on suunniteltu laukeamaan, kun törmäyksen tunnistaa sivutörmäystunnistin, ja siihen vaikuttaa mm. törmäyksen voimakkuus, nopeus ja suuntakulma.

Vaikka eturvatyyny (kuljettajan ja etumatkustajan) on suunniteltu laukeamaan ainoastaan keulaan kohdistuvissa törmäyksissä, ne saattavat lauetta myös muun tyyppisissä törmäyksissä, mikäli etutörmäystunnistin tunnistaa riittävän voimakkaan iskun. Sivuturvatyyny (sivuja- tai ikkunaturvatyyny) on suunniteltu laukeamaan ainoastaan sivuun kohdistuvissa törmäyksissä, mutta ne saattavat lauetta myös muuntyyppisissä törmäyksissä, jos sivutörmäystunnistimet tunnistavat riittävän voimakkaan iskun.

Jos ajoneuvon alustaan kohdistuu isku töyssyistä, esteistä, korjaamattomista teistä tai jalkakäytävistä, turvatyyny saattavat lauetta. Aja varovaisesti huonokuntoisilla teillä tai tiepinnoilla, joita ei ole suunniteltu liikenteelle, estääksesi turvatyynyjen tarkoituksettoman laukeamisen.



Tilanteet, joissa turvatyyny ei laukea

- Joissain matalanopeuksisissa törmäyksissä turvatyyny eivät saata lauetta. Turvatyyny on suunniteltu siten, että ne eivät laukea näissä törmäyksissä, sillä ne eivät tarjoa mitään lisäsuojaa turvavöiden antaman suojan lisäksi.



- Etuturvatyynyjä ei ole suunniteltu laukeamaan takaosaan kohdistuvissa törmäyksissä, koska matkustajat liikkuvat taaksepäin törmäyksen voimasta. Tällöin täyttyneet turvatyynyt eivät pysty tarjoamaan lisäsuojaa.



- Etuturvatyynyt eivät saata lauetta sivu- törmäyksissä, koska matkustajat liikkuvat törmäyksen suuntaa kohti, jolloin etuturvatyynyjien laukeaminen ei tarjoaisi matkustajille lisäsuojaa. Kuitenkin sivu- ja ikkunaturvatyynyt saattavat lauetta riippuen törmäyksen voimakkuudesta ja suunnasta sekä auton nopeudesta.

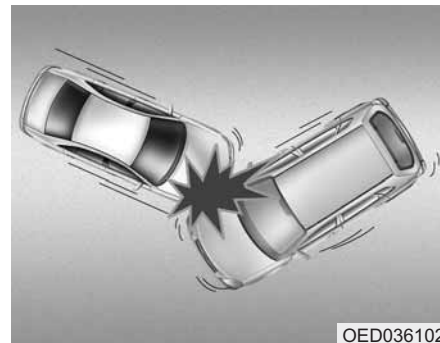

- Vainoissa törmäyksissä iskun voima saattaa vaikuttaa matkustajiin suunnassa, jossa turvatyynyt eivät pysty tarjoamaan lisäsuojaa, jolloin tunnistimet eivät laukaise ainuttakaan turvatyynyä.

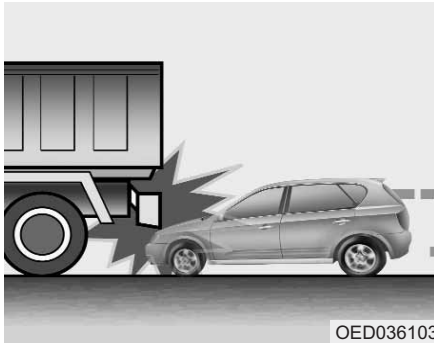

- Juuri ennen törmäystä kuljettaja usein jarruttaa voimakkaasti. Tämänlaisissa voimakkaissa jarrutuksissa auton keula laskeutuu, jolloin se voi kiilautua ajoneuvon alle, jossa on korkeampi maavara. Turvatyyny ei välttämättä laukea tämänlaisissa ”alle kiilautumistilanteissa”, koska tunnistimien havaitsemat äkkihidastuvuusvoimat heikkenevät merkittävästi.

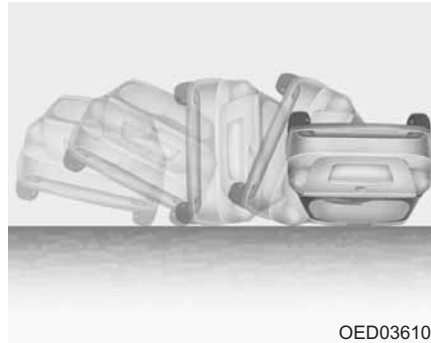

- Turvatyynyt eivät saata laukea onnettomuuksissa, joissa auto kieri, koska turvatyynyn täytyminen ei tarjoaisi suojaa matkustajille. Kuitenkin sivu- ja/tai ikkunaturvatyyny saattavat laukea ajoneuvon kieriessä sivuosaan kohdistuvan iskun vaikutuksesta, mikäli auto on varustettu sivu- ja ikkunaturvatyynyillä.

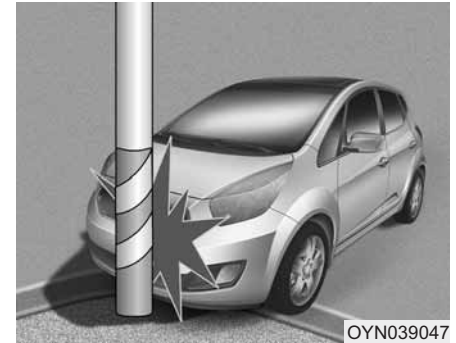

- Turvatyyny ei välttämättä laukea, jos auto törmää esteeseen, kuten liikennetolppaan tai puuhun, jolloin törmäysvoima keskittyy yhdelle alueelle eikä välity tunnistimille asti.

SRS-järjestelmän huolto ja ylläpito

SRS-järjestelmä ei käytännössä vaadi huoltoa eikä siinä ole osia, joita voisit itse turvallisesti huoltaa. Jos SRS-turvatyynyjärjestelmän varoitusvalo ei syty tai se palaa jatkuvasti, tarkastuta autosi välittömästi valtuutetussa KIA-huollossa.

Mitkä tahansa SRS-järjestelmään tai ohjauspyörään liittyvät toimenpiteet, kuten asennukset, korjaukset tai irrotukset on jätettävä valtuutetun KIA-huollon tehtäviksi. SRS-järjestelmän käsitteleminen väärin saattaa johtaa vakaviin henkilövahinkoihin.

VAROITUS

- SRS-komponentteihin ja johtoihin tehtävät muutokset, kuten kaikenlaisien merkkien laittaminen suojakuorien päälle tai tehdyt korirakenteen muutokset, voivat vaikuttaa heikentävästi SRS-järjestelmän toimintaan johtuen mahdolliseen loukkaantumiseen.
- Turvatyynyjen suojakuorien puhdistamiseen saa käyttää ainoastaan pehmeää, kuivaa tai puhtaalla vedellä kostutettua kangasta. Liuotin tai puhdistin saattaa vaikuttaa epäedullisesti turvatyynyn suojakuoreen ja järjestelmän oikeaan laukeamiseen.
- Tavaroiita ei tulisi asettaa ohjauspyörän, kojelaudan ja hansikaslokeroon yläpuolisen paneelin turvatyynyntuulien päälle tai lähelle. Nämä tavarat voivat olla vahingollisia mahdollisessa, riittävän voimakkaassa törmäyksessä, jossa turvatyynyt laukeavat.

(Jatkuu)

(Jatkuu)

- Jos turvatyynyt laukeavat, ne on vaihdettava uusiin valtuutetussa KIA-huollossa.
- SRS-järjestelmän johtoihin ja muihin osiin ei saa koskea tai niitä ei saa irrottaa. Jos näin toimitaan, turvatyynyjen tahattomasta laukeamisesta tai toimintakyvyttömäksi tekemisestä saattaa aiheutua loukkaantumisia.
- Jos turvatyynyjärjestelmän osia on poistettava tai ajoneuvo on romutettava, erityisiä turvavaroitustoimenpiteitä on noudatettava. Valtuutettu KIA-huolto tuntee nämä varoitustoimenpiteet ja voi antaa sinulle tarvittavia lisätietoja. Näiden toimenpiteiden noudattamatta jättäminen voi lisätä henkilövahinkojen riskiä.
- Jos autoosi on tulvinut vettä ja lattia on kostea, sinun ei tulisi yrittää käynnistää moottoria, vaan auto tulisi hinata valtuutettuun KIA-huoltoon.

Turvallisuutta lisääviä varoitustenpiteitä

- **Älä koskaan päästä matkustajia tavaratilaan tai kaadetun takaselkänojan päälle kuljetuksen ajaksi.** Kaikkien matkustajien tulee istua pystyasennossa, selkä tiukasti selkänojalla, vyöt kiinnitettyinä ja jalat lattialla.
- **Matkustajat eivät saa poistua istuimilta tai vaihtaa niitä auton liikkeessa.** Matkustaja, joka ei käytä turvavyötä, voi paikautua päin matkustamon rakenteita, muita matkustajia tai lentää ulos autosta mahdollisen törmäyksen tai äkkijarrutuksen seurauksena.
- **Jokainen turvavyö on suunniteltu yhden matkustajan kiinnittämiseen.** Jos samaa turvavyötä käyttää useampi kuin yksi henkilö, saattavat molemmat loukkaantua mahdollisessa törmäyksessä vakavasti tai jopa hengenvaarallisesti.
- **Älä käytä mitään tarvikkeita turvavöillä.** Lisävarusteet, jotka parantavat matkustajan mukavuutta tai muuttavat vyön asentoa, voivat heikentää turvavyön tarjoamaa suojaa ja jopa lisätä vakavan loukkaantumisen riskiä mahdollisessa törmäyksessä.
- **Matkustajat eivät saa asettaa kovia tai teräviä esineitä itsensä ja turvavyön väliin.** Kovien tai terävien kappaleiden kuljettaminen sylissä tai niiden pitäminen suulla voi johtaa vakaviin vammoihin turvavyön lauetessa.

- **Pidä matkustajat kaukana turvavyöjen suojuksista.** Kaikkien matkustajien tulee istua pystyasennossa, selkä tiukasti selkänojalla, vyöt kiinnitettyinä ja jalat lattialla. Jos matkustajat ovat liian lähellä turvavyöjen suojuksia, ne saattavat aiheuttaa vammoja lauetessaan.
- **Älä kiinnitä tai aseta esineitä turvavyönsuojuksien päälle tai niiden lähelle.** Mitkä tahansa esineet, jotka on kiinnitetty tai asetettu etu- tai sivuturvavyöjen suojuksiin, voivat häiritä turvavyöjen virheetöntä toimintaa.
- **Älä muokkaa etuistuimia.** Etuistuiemien muutostyöt voivat häiritä etu- tai sivuturvavyöjärjestelmän tunnistinosien toimintaa.
- **Älä sijoita esineitä etuistuiemien alle.** Esineiden asettaminen etuistuiemien alle saattaa häiritä turvavyöjärjestelmän tunnistinosien ja johdotusten toimintaa.
- **Älä koskaan pidä lasta tai vauvaa sylissäsi.** Lapsi tai vauva saattaa loukkaantua vakavasti tai jopa menehtyä mahdollisessa törmäystilanteessa. Kaikki lapset ja vauvat tulee kiinnittää oikein tarkoituksenmukaisiin lastenistuimiin tai turvavöin takaistuimille.

VAROITUS

- **Istuminen väärässä asennossa voi aiheuttaa matkustajan lentämisen liian lähelle laukeavaa turvavyöä, iskeytymisen matkustamon sisärakenteeseen tai lentämisen ulos autosta, josta voi seurata vakavia tai hengenvaarallisia vammoja.**
- **Istu aina pystyasennossa istuimen keskiosassa pystyyn säädettyä selkänojaa vasten jalkojen ollessa mukavasti lattialla.**

Lisävarusteiden asentaminen tai muiden muutosten tekeminen turvavyöllä varustettuun autoon

Auton rungon, puskurien, etupään, kylkien tai maavaran muuttaminen voi vaikuttaa turvavyöjärjestelmän toimintaan.

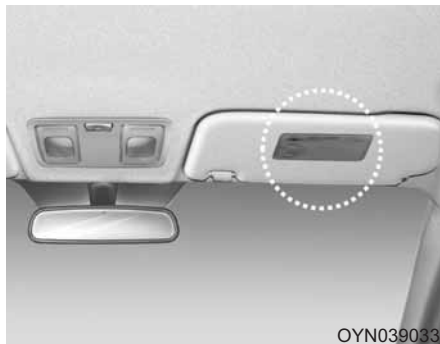

Turvatyynyn varoitustarra (mikäli varusteena)

Turvatyynyn varoitustarra on kiinnitetty varoittamaan matkustajia turvatyynyjärjestelmän käytön mahdollisista vaaroista. Huomaa, että nämä lakisääteiset varoitukset keskittyvät lasten turvavaaroihin. Toivomme, että olet myös tietoinen vaaroista, joille aikuiset voivat altistua ja jotka on kuvailtu edellisillä sivuilla.

Avaimet / 4-2
Kauko-ohjattu keskuslukitus / 4-5
Smart key / 4-8
Murtohälytin / 4-11
Ovilukot / 4-13
Takaluukku / 4-17
Ikkunat / 4-19
Konepelti / 4-24
Polttoaineen täyttökansi / 4-26
Panorama -kattoluukku / 4-29

Autosi ominaisuudet

4

Ohjauspyörä / 4-33
Peilit / 4-35
Mittaristo / 4-40
Takapään pysäköintiavustin / 4-57
Peruutuskamera / 4-60
Varoitusvilkut / 4-60
Valot / 4-61
Pyyhkijät ja pesulaitteet / 4-67
Sisävalo / 4-70
Lämmitin / 4-71
Käsisäätöinen ilmastointijärjestelmä / 4-72
Automaattinen ilmastointijärjestelmä / 4-81
Tuulilasin huurteen- ja jäänpoisto / 4-89
Säilytystilat / 4-91
Sisätilan varusteet / 4-93
Äänentoistojärjestelmä / 4-99

AVAIMET

Kirjoita avaimen numero muistiin



Avaimen koodinnumero on painettu avainnippussa olevaan viivakoodilevyyn. Jos kadotat avaimesi, tämän numeron avulla voidaan helposti tehdä avaimista varakappaleita valtuutetulla KIA-jälleenmyyjällä. Irrota viivakoodilevy ja säilytä sitä turvallisessa paikassa. Lisäksi kirjoita koodinnumero muistiin ja säilytä sitä turvallisessa paikassa (älä autossa).

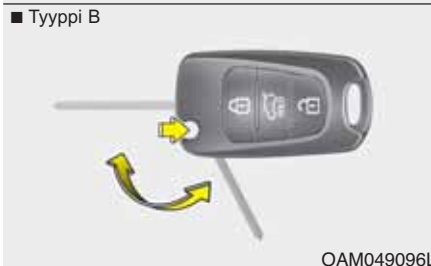

Avaimen toiminnot

- Käytetään moottorin käynnistämiseen.
- Käytetään ovien lukitsemiseen ja avaamiseen.

Tyyppi B

Avataksesi avaimen, paina vapautuspainiketta, jolloin avain taittuu auki.

Sulkeaksesi avaimen, käännä avain käsin painaen samalla vapautuspainiketta.

HUOMIO

Älä taita avainta painamatta vapautuspainiketta. Tämä voi vahingoittaa avainta.

Tyyppi C

Irrottaaksesi mekaanisen avaimen, paina ja pidä pohjassa vapautuspainiketta ja poista mekaaninen avain.

Kiinnittääksesi mekaanisen avaimen takaisin paikoilleen, ohjaa avain aukkoon ja paina sitä, kunnes kuuluu lukitusääni.

⚠ VAROITUS - Virta-avain

Lapsien jättäminen valvomatta autoon, jossa on virta-avain, on vaarallista, vaikka avain ei olisi virtalukossa. Lapset saattavat ottaa esimerkiksi aikuisista ja asettaa avaimen virtalukkoon. Virta-avaimen avulla lapset saattavat käyttää sähköikkunoita tai muita laitteita tai saada jopa auton liikkeelle, jonka seurauksena voi olla vakavia tai jopa hengenvaarallisia ruumiinvammoja. Älä koskaan jätä avaimia autoon, kun matkustamossa on lapsia ilman valvontaa.

⚠ VAROITUS

Käytä ainoastaan alkuperäisiä KIA-varaosia auton virtalukossa. Mikäli käytössä on tarvikeavain, virtalukko ei välttämättä palaudu ON-asentoon START-asentoon kääntämisen jälkeen. Jos näin käy, käynnistin jatkaa toimintaa aiheuttaen vahinkoa käynnistinmoottorille tai johdoissa jopa tulipaloja liiallisen jännitteen johdosta.

Käynnistyksenesto (mikäli varusteena)

Autosi voi olla varustettu elektronisella moottorin käynnistyksenestojärjestelmällä, jolla pyritään estämään auton luvaton käyttö.

Käynnistyksenestojärjestelmä koostuu virta-avaimen pienestä transponderista ja autossa olevista elektronisista laitteista.

Aina kun laitat virta-avaimen virtalukkoon ja käännät sen ON-asentoon, käynnistyksenestojärjestelmä tarkastaa, onko virta-avain hyväksyttävä vai ei.

Jos avain hyväksytään, moottori käynnistyy.

Jos avainta ei hyväksytä, moottori ei käynnisty.

Kytkeäksesi käynnistykseneston pois päältä:

Työnnä virta-avain virtalukkoon ja käännä se ON-asentoon.

Kytkeäksesi käynnistykseneston päälle:

Käännä virta-avain OFF-asentoon. Käynnistyksenestojärjestelmä kytkeytyy automaattisesti. Ilman autollesi kelpavaa virta-avainta moottori ei käynnisty.

⚠ VAROITUS

Estääksesi autosi varastamisen, älä jätä vara-avaimia matkustamoon. Käynnistyksenestolaitteen salassana on asiakaskohtainen ja se tulee pitää salassa. Älä jätä tätä numeroa mihinkään autossasi.

* HUOMAUTUS

Moottoria käynnistettäessä älä pidä muita käynnistykseenestoavaimia lähellä. Muussa tapauksessa moottori ei välttämättä käynnisty tai sammuu heti käynnistyksen jälkeen. Pidä jokainen avain erillään toisistaan välttyäksesi käynnistyshäiriöiltä.

HUOMIO

Älä aseta metallisia varusteita virtalukon lähetyville. Metalliset varusteet saattavat häiritä transponderin signaalia ja estää moottorin käynnistymisen.

* HUOMAUTUS

Jos tarvitset lisäävaimia tai kadotat avaimesi, ota yhteys valtuutettuun KIA-jälleenmyyjään.

HUOMIO

Virta-avaimessasi oleva transponderi on tärkeä osa käynnistykseenestojärjestelmää. Se on suunniteltu kestämaan vuosia ilman häiriöitä. Kuitenkin sinun tulee käsitellä sitä huolellisesti ja välttää sen altistumista kosteudelle tai staattiselle sähkölle. Muussa tapauksessa käynnistykseenestossa saattaa esiintyä toimintahäiriöitä.

HUOMIO

Älä muuta, korjaa tai säädä käynnistykseenestojärjestelmää, sillä siitä saattaa aiheutua toimintahäiriöitä. Nämä toiminnot tulee jättää valtuutetun KIA-huollon tehtäviksi.

Auton valmistajan takuu ei kata toimintahäiriöistä seuraavia kustannuksia, jotka ovat aiheutuneet sopimattomista käynnistykseenestolaitteen korjauksista, säädöistä tai muutoksista.

KAUKO-OHJATTU KESKUSLUKITUS (MIKÄLI VARUSTEENA)

■ Tyyppi A



OAM049097L

■ Tyyppi B



OXM049001L

Kauko-ohjainjärjestelmän toiminnot

Lukitseminen (1)

Kaikki ovet lukitaan, jos lukituspainiketta painetaan.

Kun kaikki ovet lukitaan, varoitusvilkut vilkkuvat kerran osoittaakseen, että kaikki ovet on lukittu. Jos jokin ovista avataan painiketta painettaessa, kaikki ovet eivät lukkiudu.

Lukituksen avaaminen (2)

Kaikkien ovien lukitukset avataan, jos avausnäppäintä painetaan.

Varoitusvilkut vilkkuvat kahdesti osoittaakseen, että kaikkien ovien lukitukset on avattu.

Tämän näppäimen painamisen jälkeen ovet lukittuvat automaattisesti, ellei avaa jostain ovista 30 sekunnin sisällä.

Takaluukun lukituksen avaaminen (3, mikäli varusteena)

Takaluukku avataan, jos tätä näppäintä painetaan yli sekunnin ajan.

Varoitusvilkut vilkkuvat kahdesti osoittaakseen, että takaluukun lukitus on avattu.

Tämän näppäimen painamisen jälkeen takaluukku lukkiutuu automaattisesti, ellei avaa jostain ovista 30 sekunnin sisällä.

Lisäksi kun takaluukku suljetaan sen avaamisen jälkeen, se lukittuu automaattisesti.

Varotoimenpiteet kauko-ohjaimen käytössä

* HUOMAUTUS

Kauko-ohjain ei ehkä toimi, jos jokin seuraavista tapahtuu:

- Virta-avain on virtalukossa.
- Ylität toimintasäteen (noin 10m).
- Kauko-ohjaimen paristo on tyhjä.
- Muut ajoneuvot tai esineet estävät signaalin välittymisen.
- Sää on erittäin kylmä.
- Kauko-ohjain on lähellä radiolähetintä, kuten radioasemaa tai lentokenttää, joka voi häiritä kauko-ohjaimen normaalia toimintaa.

Jos kauko-ohjain ei toimi oikein, avaa ja lukitse ovet virta-avaimella. Jos sinulla on ongelmia kauko-ohjaimen käytössä, ota yhteys valtuutettuun KIA-jälleenmyyjään.

HUOMIO

Pidä kauko-ohjain kaukana vedestä ja kaikenlaisista nesteistä. Jos kauko-ohjausjärjestelmä ei toimi vedelle tai nesteelle altistumisen johdosta, auton valmistajan takuu ei kata vahinkoja.

HUOMIO

Muutostyöt, jotka eivät ole hyväksynnästä vastuussa olevan osapuolen erityisesti hyväksymiä, voivat mitätöidä käyttäjän kyseisen laitteen käyttöoikeuden. Jos kauko-ohjausjärjestelmä on toimintakyvytön sen johdosta, että muutostyö ei ole ollut hyväksynnästä vastuussa olevan osapuolen hyväksymä, kauko-ohjausjärjestelmä ei ole enää auton valmistajan takuun alainen.



Pariston vaihtaminen

Kauko-ohjain käyttää 3 Voltin litium-paristoa, joka kestää normaalisti useita vuosia. Kun vaihtaminen on tarpeen, noudata seuraavaa ohjetta.

1. Aseta ohut työkalu uraan ja avaa kauko-ohjaimen keskiosan kansi (1) avartamalla.
2. Vaihda paristo uuteen. Varmista paristoa vaihtaessasi, että pariston positiivinen "+" tunnus asettuu ylöspäin kuvan mukaisesti.
3. Asenna paristo poistoon nähden käänteisessä järjestyksessä.

Saadaksesi uusia kauko-ohjaimia, ota yhteys valtuutettuun KIA-jälleenmyyjään niiden ohjelmoimiseksi.

 **HUOMIO**

- *Kauko-ohjausjärjestelmän lähetin on suunniteltu toimimaan häiriötömästi vuosia. Siinä voi kuitenkin esiintyä toimintahäiriötä, jos se on altistettu kosteudelle tai staattiselle sähkölle. Jos olet epävarma kauko-ohjaimen käytöstä tai pariston vaihtamisesta, ota yhteys valtuutettuun KIA-jälleenmyyjään.*
- *Väärän pariston käyttäminen voi aiheuttaa kauko-ohjaimen toimintahäiriötä. Varmista, että käytät oikeaa paristoa.*
- *Vältäaksesi vahingoittamasta kauko-ohjainta, älä pudota tai kastele sitä, äläkä altista lämmölle tai auringonvalolle.*

 **HUOMIO**

Väärin hävitetty paristo voi olla ympäristöllisesti ja terveydellisesti haitallinen.

Hävitä paristo maan lain ja määräysten mukaisesti.

SMART KEY (MIKÄLI VARUSTEENA)



Smart key -avaimen avulla voit lukita ja avata ovet (myös takaluukun) ja jopa käynnistää moottorin ilman avaimen asettamista virtalukkoon.

Smart key -avaimessa olevien painikkeiden toiminnot ovat samat kuin normaalisissa kauko-ohjaimissa. (Noudata tämän luvun kappaleessa "Kauko-ohjain" esitettyjä ohjeita).

Smart key -avaimen toiminnot

Pitämällä smart key -avainta mukana pysyy lukitsemaan tai avaamaan ajoneuvon ovien (tai takaluukun) lukituksen. Voit myös käynnistää moottorin. Tutustu seuraaviin ohjeisiin saadaksesi lisätietoja.

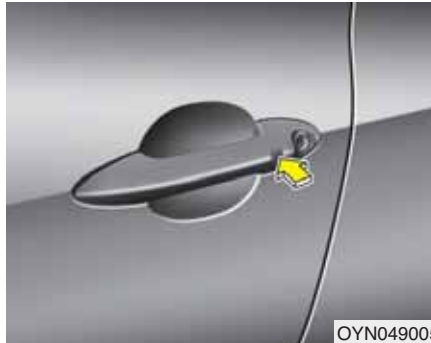

Lukitseminen

Painamalla etuoven ulkokahvan painiketta, kun ovet (myös takaluukku) ovat suljettuna ja lukitsematta, kaikki ovet (myös takaluukku) lukittuvat. Varoitusvilkut vilkuvat kerran osoittaakseen, että kaikki ovet (myös takaluukku) on lukittu. Painike toimii ainoastaan, kun smart key on alle 0,7 m etäisyydellä oven ulkokahvasta. Jos haluat varmistaa, onko ovi lukossa vai ei, tarkasta matkustamossa oleva oven lukituspainike tai vedä oven ulkokahvasta.

Jos painat painiketta seuraavissa tilanteissa, ovet eivät lukitu, vaan kuuluu äänimerkki:

- Smart key on ajoneuvon sisällä.
- Moottorin START/STOP -painike on ACC- tai ON-asennossa.
- Mikä tahansa ovi, paitsi takaluukku, avataan.

Lukituksen avaaminen

Etuoven ulkokahvan painiketta painamalla ovien (myös takaluukku) ollessa suljettuna ja lukittuna ovien (ja takaluukun) lukitus avautuu. Varoitusvilkut vilkuvat kahdesti osoittaakseen, että kaikkien ovien (ja takaluukun) lukitukset on avattu. Painike toimii ainoastaan, kun smart key on alle 0,7 m etäisyydellä oven ulkokahvasta.

Kun smart key on alle 0,7 m etäisyydellä etuoven ulkokahvasta, muut henkilöt voivat avata ovia.

Takaluukun lukituksen avaaminen

Jos olet alle 0,7 m etäisyydellä takaluukun ulkokahvasta ja mukanasi on smart key, takaluukun lukitus aukeaa, kun painat takaluukun kahvan kytkimestä.

Varoitusvilkut vilkkuvat kahdesti osoittaakseen, että takaluukun lukitus on avattu.

Lisäksi kun takaluukku suljetaan sen avaamisen jälkeen, se lukittuu automaattisesti.

Käynnistäminen

Voit käynnistää moottorin asettamatta avainta virtalukkoon. Lisätietoja löydät luvun 5 kappaleesta ”Moottorin käynnistäminen smart key -avaimella”.

Varotoimenpiteitä smart key -avaimen käytössä*** HUOMAUTUS**

- Jos jostain syystä satut kadottamaan smart key -avaimesi, et pysty käynnistämään moottoria. Tarpeen vaatiessa hinaa ajoneuvoa ja ota yhteys valtuutettuun KIA-jälleenmyyjään.
- Enintään 2 smart key -avainta voidaan rekisteröidä yhtä ajoneuvoa kohden. Jos kadotat smart key -avaimen, sinun tulee toimittaa ajoneuvo ja vara-avaimet välittömästi KIA-huoltoon suojataksesi ajoneuvon mahdollisilta varkausyrityksiltä.
- Smart key ei saata toimia, jos jokin seuraavista tapahtuu:
 - Smart key on lähellä radiolähetintä, kuten radioasemaa tai lentokenttää, joka voi häiritä smart key -avaimen normaalia toimintaa.
 - Smart key on lähellä kaksikanavaista radiojärjestelmää tai matkapuhelinta.
 - Muun ajoneuvon smart key -avainta käytetään sinun ajoneuvosi lähetyvillä.

Jos smart key ei toimi oikein, avaa ja lukitse ovet mekaanisella avaimella. Jos sinulla on ongelmia smart key -avaimen käytössä, ota yhteys valtuutettuun KIA-jälleenmyyjään.

**HUOMIO**

Pidä smart key -avain kaukana vedestä ja kaikenlaisista nesteistä. Jos kauko-ohjausjärjestelmä ei toimi vedelle tai nesteelle altistumisen johdosta, ajoneuvon valmistajan takuu ei kata vahinkoja.



Pariston vaihtaminen

Smart key -avaimen pariston tulisi kestää useita vuosia, mutta jos smart key ei toimi oikein, kokeile vaihtaa paristo uuteen. Jos olet epävarma smart key -avaimen käytöstä tai pariston vaihtamisesta, ota yhteys valtuutettuun KIA-jälleenmyyjään.

* HUOMAUTUS

Smart key -avaimen sisällä oleva piiri saattaa olla vaurioitunut, mikäli se on altistunut kosteudelle tai staattiselle sähkölle. Jos olet epävarma smart key -avaimen käytöstä tai pariston vaihtamisesta, ota yhteys valtuutettuun KIA-jälleenmyyjään.

1. Aukaise smart key -avaimen takakuori avartamalla.
2. Vaihda paristo (CR2032) uuteen. Varmista paristoa vaihtaessasi, että pariston positiivinen "+" tunnus asetuu ylöspäin kuvan mukaisesti.
3. Asenna paristo poistoon nähden käänteisessä järjestyksessä.

* HUOMAUTUS

- Väärän pariston käyttäminen voi aiheuttaa smart key -avaimen toimintahäiriötä. Varmista, että käytät oikeaa paristoa.
- Smart key -avaimen sisältämät piirit saattavat aiheuttaa ongelmia, jos smart key -avaimen on kohdistunut iskuja tai se on altistunut kosteudelle tai staattiselle sähkölle.
- Jos epäilet, että smart key -avaimesi on kärsinyt vahinkoja tai se ei toimi oikein, ota yhteys valtuutettuun KIA-jälleenmyyjään.



HUOMIO

Väärin hävitetty paristo voi olla ympäristöllisesti ja terveydellisesti haitallinen.

Hävitä paristo maan lain ja määräysten mukaisesti.

HÄLYTINJÄRJESTELMÄ (MIKÄLI VARUSTEENA)

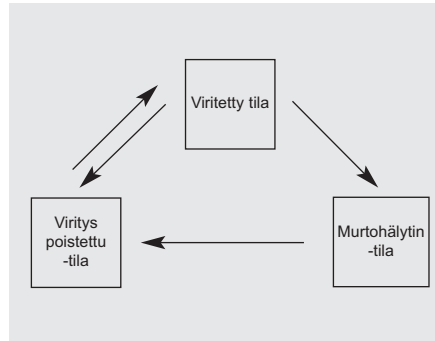

Tämä järjestelmä on suunniteltu antamaan suojaa luvattomalta pääsylvä auttoon. Tämä järjestelmä toimii kolmessa eri tilassa: ensimmäinen on "viritetty" -tila, toinen on "murtohälytys" -tila ja kolmas on "viritys poistettu" -tila. Kytkeytyessään järjestelmä välittää hälytysäänä varoitusvilkkujen samalla vilkkuessa.

Viritetty tila

Pysäköi auto ja sammuta moottori. Viritä järjestelmä, kuten alla esitetään.

1. Poista virta-avain virtalukosta ja poistu autosta.
2. Varmista, että kaikki ovet (myös takaluukku) ja konepelti on suljettu.
3. Lukitse ovet käyttämällä keskuslukituksen kauko-ohjainta.

Yllä esitettyjen vaiheiden suorittamisen jälkeen varoitusvilkkut vilkkuvat kerran osoittaakseen, että järjestelmä on virittynyt.

Jos jokin ovi (myös takaluukku) tai konepelti jää auki, varoitusvilkkut eivät vilku eikä hälytinjärjestelmä viritä. Jos kaikki ovet (myös takaluukku) ja konepelti on suljettu lukitusnäppäimen painamisen jälkeen, varoitusvilkkut vilkkuvat kerran.

Älä viritä järjestelmää ennen kuin kaikki matkustajat ovat poistuneet autosta. Jos järjestelmä viritetään matkustajien vielä ollessa matkustamossa, hälytin saattaa kytkeytyä, kun he poistuvat autosta. Jos jokin ovi (tai takaluukku) tai konepelti avataan 30 sekunnin sisällä järjestelmän virittymisen jälkeen, järjestelmän viritystila poistuu tarpeettoman hälytyksen estämiseksi.

Murtohälytin -tila

Hälytin kytkeytyy, jos jokin seuraavista tapahtuu järjestelmän ollessa viritettynä.

- Etu- tai takaovi avataan ilman kauko-ohjainta (tai smart key -avainta).
- Takaluukku avataan käyttämättä kauko-ohjainta (tai smart key -avainta).
- Konepelti avataan.

Sireeni ja varoitusvilkut kytkeytyvät 27 sekunnin ajaksi, ellei järjestelmää kytketä pois päältä. Kytkeäksesi järjestelmän pois päältä, avaa ovien lukitus kauko-ohjaimella (tai smart key -avaimella).

Viritys poistettu -tila

Järjestelmän viritystila poistuu seuraavasti:

Kauko-ohjain

- Ovilukituksen avauspainiketta painetaan.
- Moottori käynnistetään. (3 sekunnin sisällä)
- Virtalukko on ON-asennossa yli 30 sekuntia.

Smart key

- Ovilukituksen avauspainiketta painetaan.
- Etuoven ulkukahvan painiketta painetaan smart key -avaimen ollessa lähettyvillä.
- Moottori käynnistetään. (3 sekunnin sisällä)

Ovien lukituksen avaamisen jälkeen varoitusvilkut vilkkuvat kahdesti osoittaakseen, että järjestelmän viritystila on poistettu käytöstä.

Jos ovea (tai takaluukku) ei avata 30 sekunnin sisällä avauspainikkeen painamisen jälkeen, järjestelmä virittyy takaisin toimintaan.

* HUOMAUTUS - Järjestelmä, jossa on käynnistyskeskeisyys

- Jos järjestelmää ei ole viritetty kauko-ohjaimella, aseta avain virtalukkoon ja käynnistä moottori. Tämän jälkeen viritystila poistuu.
- Jos kadotat avaimesi, ota yhteys valtuutettuun KIA-jälleenmyyjään.

* HUOMAUTUS - Järjestelmä, jossa ei ole käynnistyskeskeisyys

- Vältä yrittämästä käynnistää moottoria, kun hälytin on kytkeytynyt. Auton käynnistysmoottori on poistettu käytöstä murtohälytintilassa. Jos järjestelmän viritystilaa ei ole poistettu kauko-ohjaimella, aseta avain virtalukkoon, käännä virta-avain ON-asentoon ja odota 30 sekuntia. Tämän jälkeen viritystila poistuu.
- Jos kadotat avaimesi, ota yhteys valtuutettuun KIA-jälleenmyyjään.



HUOMIO

Älä muuta, korjaa tai säädä murtohälytinjärjestelmää, sillä siitä saatava aiheutuu toimintahäiriöitä. Nämä toiminnot tulee jättää valtuutetun KIA-huollon tehtäväksi.

Auton valmistajan takuu ei kata toimintahäiriöistä seuraavia kustannuksia, jotka ovat aiheutuneet sopimattomista murtohälyttimen korjauksista, säädöistä tai muutoksista.

OVILUKOT

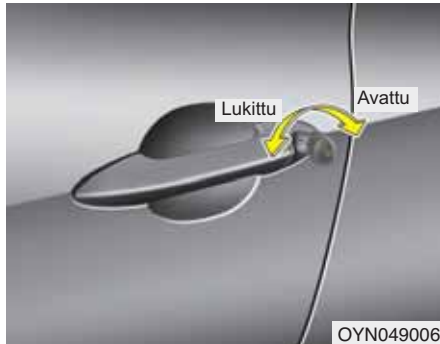

Ovilukkojen käyttäminen auton ulkopuolelta

- Käännä avainta auton takaosaa kohti avataksesi ja kohti etuosaa lukitaksesi.
- Jos avaat/lukitset oven lukon avaimella, kaikki auton ovilukot avautuvat/lukkiutuvat automaattisesti (mikäli varusteena).

- Ovilukot voidaan myös lukita tai avata kauko-ohjaimella (mikäli varusteena).
- Kun ovien lukitukset on avattu, ovet voidaan avata vetämällä ovenkahvasia.
- Sulkeaksesi oven, työnnä sitä kädellä. Varmista, että ovet sulkeutuvat kunnolla.

* HUOMAUTUS

- Kylmissä ja kosteissa olosuhteissa ovimekanismit ja -lukot eivät välttämättä toimi kunnolla niiden jäätyneen johdosta.
- Jos oven lukitus avataan/lukitaan monta kertaa lyhyessä ajassa joko auton avaimella tai ovilukon kytkimellä, järjestelmän toiminta saattaa keskeytyä tilapäisesti piirilevyn ja järjestelmän osien suojaamiseksi.

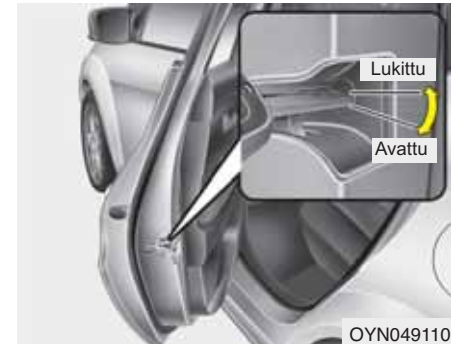

Hätätilanteessa

Jos keskuslukituksen kytkin ei toimi sähköisesti, voit lukita ovet ainoastaan virta-avaimella ulkopuolen ovilukosta.

Ovet, joissa ei ole ulkopuolen avainreikää, voit lukita seuraavasti:

1. Avaa ovi.
2. Työnnä avain oven hätälukitusreikään ja käännä se vaakasuuntaan lukitaksesi.
3. Sulje ovi huolellisesti.

Takaluukku lukkiutuu eikä lukitus avaudu, jos suljet takaluukun, kun ovien keskuslukituskytkin ei toimi sähköisesti.



Ovilukkojen käyttäminen auton sisäpuolelta

Ovenkahvalla

Jos sisäpuolen ovenkahvaa vedetään kerran oven ollessa lukossa, lukitus aukeaa.

Jos sisäpuolen ovenkahvaa vedetään kahdesti, ovi avautuu.

Oven avaaminen sisäkahvasta ovien ollessa lukittuna (etuovi, mikäli varusteena)

Jos sisäpuolen ovenkahvaa vedetään kerran oven ollessa lukossa, lukitus aukeaa ja ovi avautuu.

Keskuslukituksen avaaminen sisäkahvasta (etuovi, mikäli varusteena)

Jos sisäpuolen ovenkahvaa vedetään ovien ollessa lukittuna, lukitukset aukeavat.



Keskuslukituksen katkaisimella

Tätä käytetään painamalla ovilukkojen kytkintä.

- Kun ovilukkojen kytkintä painetaan, kaikki auton ovet lukittuvat ja kytkimen merkkivalo syttyy.
Jos jokin ovi on auki, kun kytkintä painetaan, kaikki ovet eivät lukkiudu.
- Jos jokin ovista ei lukkiudu, ovilukon kytkimen merkkivalo vilkkuu. Jos painat kytkintä, kun merkkivalo vilkkuu, kaikki ovet lukkiutuvat.
- Kun ovilukkojen kytkintä painetaan uudelleen, kaikki auton ovien lukitukset aukeavat eikä kytkimen merkkivalo syty.

VAROITUS - Ovilukon toimintahäiriö

Jos keskuslukituksen toiminta petää ollessasi ajoneuvon sisällä, kokeile yhtä tai useampaa seuraavista tekniikoista poistuaksesi:

- Kokeile muita ovilukkoja ja niiden kahvoja edessä ja takana.
- Laske kuljettajan ikkunaa ja käytä avainta oven lukitsemiseen ulkopuolelta.
- Siirry tavaratilaan ja avaa takaluukku.

⚠ VAROITUS - Ovet

- Ovien tulisi olla aina hyvin suljettuina ja lukittuna, kun auto liikkuu, jotta välttyttäisiin ovien tahattomilta aukeamisilta. Lukitut ovet pitävät myös mahdolliset tunkeilijat ulkopuolella, kun auto hidastaa tai on pysähtynyt.
- Ole varovainen ovea avatessasi ja varo oven avauslinjalla lähestyviä ajoneuvoja, moottoripyöriä, polkupyöriä tai jalankulkijoita. Oven avaaminen jonkin lähestyessä saattaa aiheuttaa vahinkoa ja loukkaantumisia.

⚠ VAROITUS - Lukitsemattomat ajoneuvot

Auton jättäminen lukitsematta tarjoaa pääsyn varkaille tai rikollisille, jotka piiloutuvat autoosi sinun ollessa poissa, aiheuttaen vahinkoa sinulle tai muille. Jättäessäsi auton valvomattomaksi, muista aina poistaa virta-avain, kytkeä seisontajarru, sulkea kaikki ikkunat ja lukita kaikki ovet.

⚠ VAROITUS - Lapset ilman valvontaa

Suljetusta ajoneuvosta voi tulla erittäin kuuma, jolloin matkustamoon mahdollisesti loukkuun jääneiden lapsien tai eläimien terveys tai jopa henki vaarannetaan. Sen lisäksi lapset saattavat käyttää auton laitteita, joista voi aiheutua loukkaantumisia, tai heihin voi kohdistua muuta vahinkoa, esim. autoon tunkeutujasta. Älä koskaan jätä lapsia tai eläimiä autoon ilman valvontaa.

Törmäyksen tunnistava ovien avausjärjestelmä (mikäli varusteena)

Kaikkien ovien lukitukset avataan automaattisesti, jos törmäys aiheuttaa turvavyöjen laukeamisen.

Nopeuden tunnistava ovien lukitusjärjestelmä (mikäli varusteena)

Kun auton nopeus pysyy yli 15 km/h sekunnin ajan, järjestelmä lukitsee kaikki ovet automaattisesti. Poistaaksesi tai aktivoitaksesi tämän toiminnon, ota yhteys KIA-huoltoon.

Turvalukitusjärjestelmä (mikäli varusteena)

Joissain autoissa on varusteena turvalukitustoiminto. Turvalukitustoiminto estää oven avaamisen sekä auton sisä- että ulkopuolelta sen jälkeen, kun turvalukitukset on kytketty. Tällä lisätoimenpiteellä voidaan parantaa auton suojausta.

Lukitaksesi auton käyttämällä turvalukitustoimintoa, ovet on lukittava käyttämällä avainta (tai smart key -avainta) tai kauko-ohjainta. Auton lukituksen avaamiseen on käytettävä uudelleen avainta (tai smart key -avainta) tai kauko-ohjainta.

Lukitaksesi auton käyttämättä turvalukitustoimintoa, ovet tulisi lukita painamalla oven lukituspainiketta ja sulkemalla ovet.

VAROITUS

Älä lukitse ovia avaimella (tai smart key -avaimella) tai kauko-ohjaimella, kun joku on jäänyt matkustamoon. Autossa olevat matkustajat eivät voi avata oven lukitusta oven lukituspainikkeella. Jos esimerkiksi ovet on lukittu kauko-ohjaimella, autossa oleva matkustaja ei pysty avaamaan ovilukitusta ilman kauko-ohjainta.



Takaovien lapsilukko

Auto on varustettu lapsilukolla, jotta matkustamossa olevat lapset eivät pystyisi vahingossa avaamaan takaovia. Takaovien lapsilukkoja tulisi käyttää aina, kun autossa on lapsia.

1. Avaa takaovi.
2. Paina oven takareunassa sijaitseva lapsilukko lukitusasentoon (). Kun lapsilukko on lukitusasennossa, takaovi ei aukea yritettäessä vetää oven sisäkahvasta.

3. Sulje takaovi.

Avataksesi takaoven, vedä ulkopuolen ovenkahvasta (1).

Vaikka oven lukitukset olisivat auki, takaovi ei aukea vetämällä sisäpuolisesta ovenkahvasta (2) ennen kuin takaoven lapsilukko jälleen avataan.

VAROITUS - Takaovien lukot

Jos lapsi pystyy avaamaan takaoven auton liikkuesssa, hän saattaa pudota, jolloin seuraukset voivat olla kohtalokkaita. Estääksesi lapsien avaamista takaovia matkustamosta, takaovien lapsilukkoja tulisi käyttää aina, kun lasta kuljetetaan autossa.

TAKALUUKKU



OYN049010

Takaluukun avaaminen

- Takaluukku lukitaan tai sen lukitus avataan, kun kaikki ovet lukitaan tai avataan avaimella, kauko-ohjaimella tai keskuslukituksen kytkimellä.
- Ainoastaan takaluukun lukitus avataan, jos kauko-ohjaimen takaluukun avauspainainta painetaan (mikäli varustena). Kun takaluukku suljetaan sen avaamisen jälkeen, se lukittuu automaattisesti.
- Jos lukitus avataan, takaluukku voidaan aukaista painamalla kahvasta ja nostamalla se ylös.

* HUOMAUTUS

- Kylmissä ja kosteissa olosuhteissa ovimekanismit ja -lukot eivät välttämättä toimi kunnolla niiden jääytymisen johdosta.
- Kun autoa nostetaan nosturilla renkaan vaihdon tai korjauksen yhteydessä, älä avaa takaluukkuja. Tämän seurauksena takaluukku voi sulkeutua virheellisesti.

⚠ HUOMIO

Älä aseta painavia esineitä suojapeitteen päälle. Ne voivat vahingoittaa peitettä.

⚠ VAROITUS

- Älä aseta painavia esineitä suojapeitteen päälle. Jos auto pysähtyy äkkinäisesti tai on tiukassa kaarteissa, esineet voivat vahingoittaa matkustajia.
- Varo suojapeitteen reunaan toimiessasi tavaratilassa. Saatat loukata itseäsi.

Takaluukun sulkeminen

Sulkeaksesi takaluukun, laske se alasentoon ja paina tiukasti kiinni. Varmista, että takaluukku on kunnolla kiinnittynyt.

⚠ VAROITUS - Pakokaasupäästöt

Jos ajat takaluukku auki, vaaralliset pakokaasut kulkeutuvat matkustamoon, jolloin sisällä olevat henkilöt altistuvat hengenvaaraan.

Jos sinun on ajettava takaluukku auki, pidä tuuletussuulakkeet ja kaikki ikkunat avoinna siten, että ulkoa pääsee lisää ilmaa matkustamoon.

⚠ VAROITUS - Tavaratila

Matkustajia ei saa kuljettaa tavaratilassa, koska siellä ei ole turvavöitä tai muita turvajärjestelmiä. Välttyäksesi loukkaantumisilta onnettomuus- tai äkkijarrutustilanteissa, matkustajien tulee aina olla oikein kiinnitettyinä oikeilla paikoillaan.

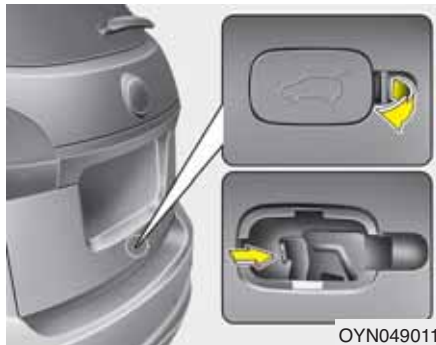

Takaluukun avaaminen hätätilanteessa

Autosi on varustettu hätätilanteen varalta takaluukun avausvivulla, joka sijaitsee takaluukun alaosassa. Jos joku jää vahingossa loukkuun tavaratilaan, takaluukku voidaan avata painamalla avausvipua ja työntämällä luukku auki.

VAROITUS

- Ole tietoinen hätätilanteen varalta, missä tämän auton tavaratilan hätäavausvipu sijaitsee ja kuinka se avataan tilanteessa, jossa jäät tahattomasti loukkuun matkustamoon.
- Kenenkään ei saa antaa matkustaa auton tavaratilassa missään olosuhteissa. Tavaratila on erityin vaarallinen paikka onnettomuuden sattuessa.
- Käytä avausvipua ainoastaan hätätilanteessa. Ole äärimmäisen varovainen etenkin, jos auto liikkuu.



Tavaratilan valo (mikäli varusteena)

Tavaratilan valo syttyy, kun takaluukku avataan. Se pysyy päällä, kunnes takaluukku jälleen suljetaan.

*** HUOMAUTUS**

Varmista, että suljet takaluukun kunnolla. Jos se jää auki, kun moottori ei ole käynnissä, se voi aiheuttaa akun tyhjentymisen, koska tavaratilan valo jää päälle.

IKKUNAT

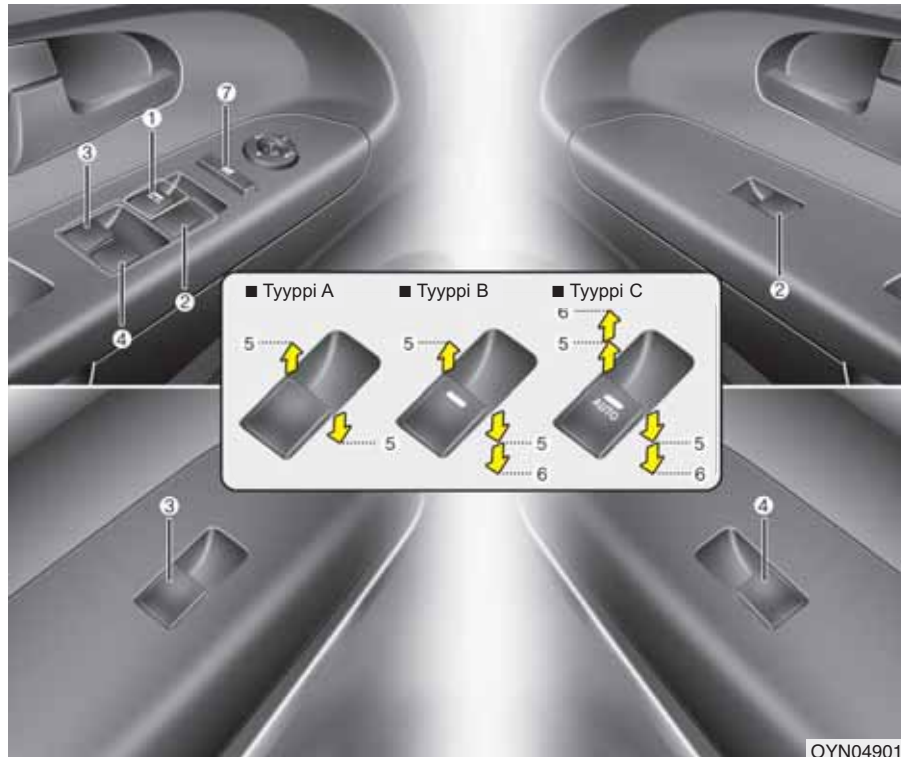

- (1) Kuljettajan oven sähköikkunan kytkin
 - (2) Etumatkustajan oven sähköikkunan kytkin
 - (3) Takaoven (vasemman) sähköikkunan kytkin*
 - (4) Takaoven (oikean) sähköikkunan kytkin*
 - (5) Ikkunoiden avaaminen ja sulkeminen
 - (6) Automaattiset sähköikkunat*
 - (7) Sähköikkunoiden lukituskytkin*
- * mikäli varusteena

* HUOMAUTUS

Kylmissä ja kosteissa olosuhteissa sähköikkunat eivät välttämättä toimi kunnon niiden jäätyksen johdosta.

OYN049013

Sähköikkunat

Virtalukon on oltava ON-asennossa, jotta sähköikkunoita voitaisiin käyttää.

Jokaisessa ovesa on sähköikkunan kytkin, jolla voidaan ohjata oven ikkunaa. Kuljettajan käytössä on sähköikkunoiden lukituskytkin, jolla voidaan estää matkustajien ikkunoiden käyttäminen. Sähköikkunoita voidaan käyttää noin 30 sekuntia sen jälkeen, kun virta-avain poistetaan tai käännetään ACC- tai LOCK-asentoon. Jos kuitenkin etuovi avataan, sähköikkunoita ei voida käyttää säädettyä 30 sekuntia virta-avaimen poistamisen jälkeen.

Kuljettajan ovesa on sähköikkunoiden pääkytkin, jolla voidaan hallita auton kaikkia ikkunoita.

* HUOMAUTUS

Takaikkunat tai kattoluukku (mikäli varusteena) auki (tai osittain auki) ajamisesta voi aiheutua ajokeskittymistä haittaavaa melua. Tämä melu on normaali käytännön ilmiö, jota voidaan ehkäistä tai poistaa kokonaan seuraavin toimin. Jos melua ilmenee toinen tai molemmat takaikkunat alhaalla, avaa kumpaakin etuikkunaa muutama senttimetri. Jos havaitset melua kattoluukun ollessa auki, laita kattoluukku hieman kiinni.

■ Tyypin A



Ikkunoiden avaaminen ja sulkeminen

Tyyppi A

Avataksesi tai sulkeaksesi ikkunan, paina alas tai nosta ylös vastaavan kytkimen etuosaa ensimmäiseen porrastettuun asentoon (5).



Tyyppi B - Ikkunan automaattinen avaus (mikäli varusteena)

Painamalla sähköikkunan kytkin hetkellisesti toiseen porrastettuun asentoon (6) vastaava ikkuna avautuu kokonaan, vaikka kytkin vapautettaisiin. Pysäyttääksesi ikkunan haluttuun asentoon vielä ikkunan liikuessa, siirrä kytkintä hetkellisesti ikkunan liikkeeseen nähden vastakkaiseen suuntaan.



Tyyppi C - Ikkunan automaattinen avaus/sulku (mikäli varusteena)

Painamalla tai vetämällä sähköikkunan kytkin hetkellisesti toiseen porrastettuun asentoon (6) ikkuna avautuu tai sulkeutuu kokonaan, vaikka kytkin vapautettaisiin. Pysäyttääksesi ikkunan haluttuun asentoon ikkunan vielä liikuessa, vedä ylös tai paina alas ja vapauta kytkin.

Jos sähköikkuna ei toimi normaalisti, automaattinen sähköikkunajärjestelmä on alustettava seuraavasti:

1. Kytke virtalukko ON-asentoon.
2. Sulje ikkuna ja jatka sähköikkunakytkimen painamista vähintään sekunnin ajan ikkunan sulkeutumisen jälkeen.



Automaattinen suunnanvaihtotoiminto (mikäli varusteena)

Jos esine tai ruumiinosaa estää ikkunan nousuliikkeen, ikkuna tunnistaa vastustavan liikevoiman ja pysäyttää nousuliikkeen. Tämän jälkeen ikkuna laskeutuu noin 30 cm, jotta este voidaan poistaa.

Jos ikkuna tunnistaa vastustavaa voimaa, kun sähköikkunakytkintä vedetään jatkuvasti ylös, ikkunan nostoliike keskeytyy ja se laskeutuu sitten noin 2,5 cm. Lisäksi jos sähköikkunakytkintä pidetään jatkuvasti pohjassa vielä 5 sekunnin sisällä ikkunan laskeutumisen jälkeen, automaattinen ikkunan suunnanvaihtotoiminto poistuu käytöstä.

* HUOMAUTUS

Ikkunan automaattinen suunnanvaihtotoiminto on aktiivinen ainoastaan, kun automaattista nostotoimintoa käytetään (kytkin vedetty kokonaan ylös). Automaattinen suunnanvaihtotoiminto ei ole käytössä, jos ikkunaa nostetaan sähköikkunakytkimen puoliväliasennossa.

VAROITUS

Tarkasta aina ennen ikkunan nostamista, ettei väliin jää esteitä. Näin voit välttää loukkaantumiset ja ajoneuvovahingot. Jos ikkunan ja yläpilarin väliin jää esine, jonka paksaus on alle 4 mm, automaattinen avaustoiminto ei havaitse tätä eikä pysähdy tai palaudu taaksepäin.



Sähköikkunoiden lukituspainike

- Kuljettaja voi poistaa matkustajien sähköikkunoiden kytkimet käytöstä painamalla kuljettajan ovelta sijaitsevan sähköikkunoiden lukituskytkimen LOCK-asentoon (painettu pohjaan).
- Kun sähköikkunoiden lukituspainike on LOCK-asennossa (painettu pohjaan), kuljettajan pääkytkimillä ei voida hallita matkustajien sähköikkunoita.

HUOMIO

- Estääksesi mahdolliset sähköikkunajärjestelmän vahingot, älä avaa tai sulje enempää kuin yhtä ikkunaa kerrallaan. Tämä takaa myös sulakkeen pitkän käyttöiän.
- Älä koskaan käytä kuljettajan oven pääkytkintä ja yksittäisen oven ikkunan avauspainiketta samanaikaisesti eri suuntiin. Jos näin toimitaan, ikkuna pysähtyy eikä sitä voida avata tai sulkea.

⚠ VAROITUS - Ikkunat

- ÄLÄ KOSKAAN jätä virta-avainta autoon.
- ÄLÄ KOSKAAN jätä lasta autoon ilman valvontaa. Pienikin lapsi voi aiheuttaa ajoneuvon tahattoman liikkumisen, itsensä kiilautumisen ikkunan väliin tai muuntyyppisen itsensä tai muun henkilön loukkaantumisen.
- Varmista aina kahdesti, ettei käsiä, päitä tai muita esteitä ole tiellä ennen ikkunan sulkemista.
- Älä anna lasten leikkiä sähköikkunoilla. Pidä kuljettajan oven sähköikkunoiden lukituskytkin LOCK-asennossa (painettuna). Vakavia loukkaantumisia voi seurata lapsen tarkoituksettomasta ikkunan käytöstä.
- Älä työnnä naamaa tai käsivartta ulos ikkuna-aukosta ajon aikana.

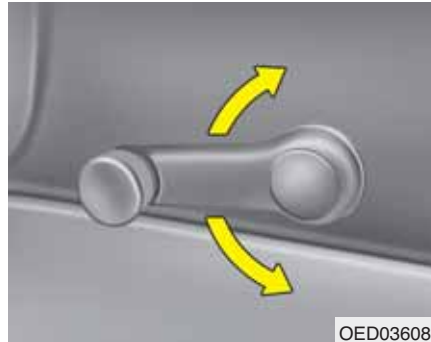

OED036088

**Ikkunan käsiveivit
(mikäli varusteena)**

Nostaaksesi tai laskeaksesi ikkunaa, kierrä ikkunan käsiveiviä myötä- tai vastapäivään.

⚠ VAROITUS

Kun avaat tai suljet ikkunoita, varmista, että matkustajien kädet, päät ja vartalot ovat turvallisesti poissa tieltä.

KONEPELTI



Konepellin avaaminen

1. Vedä avausvivusta avataksesi konepellin kiinnityksen. Konepellin tulisi avautua hieman ylös.

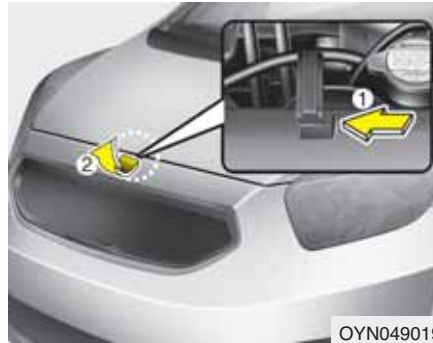

2. Siirry auton eteen, nosta konepellitä hieman, vedä konepellin keskiosan sisäpuolen tuulisalvasta ja nosta konepelti.



3. Vedä tukitanko irti konepellistä.

4. Pidä konepelti auki tukitangon varassa.

VAROITUS - Kuumat osat
Oe erityisen varovainen, ettet koske tukitankoon, kun moottori ja sen osat ovat kuumia. Tämä voi aiheuttaa palovammoja tai muita henkilövammoja.

Konepellin sulkeminen

1. Ennen konepellin sulkemista tarkasta seuraavat asiat:
 - Kaikkien moottoritilan täyttökorkkien on oltava oikein kiinnitetty.
 - Hansikkaat, rievut ja kaikki muut syttyvät materiaalit on poistettava moottoritilasta.
2. Palauta tukitanko sen kiinnikkeeseen estääksesi sen liikkumisen.
3. Laske konepelti noin 30 cm päähän ala-asennosta ja anna sen pudota loppumatka. Varmista, että se lukittuu paikoilleen.

VAROITUS

- Ennen konepellin sulkemista varmista, että kaikki esteet on poistettu konepellin tieltä. Jos konepelti suljetaan, kun konepeltiaukon tiellä on esteitä, seurauksena voi olla omaisuusvahinkoja tai vakavia loukkaantumisia.
- Älä jätä hanskoja, riepuja tai muita syttyviä tavaroita moottoritilaan. Näin toimimalla saattaa syttyä tulipalo.

VAROITUS

- Tarkasta aina kahdesti, että konepelti on hyvin kiinnittynyt ennen ajoon lähtöä. Jos se ei ole kiinnittynyt, konepelti voi aueta ajon aikana, josta voi seurata näkyvyyden täydellinen menetys ja sitä kautta onnettomuus.
- Tukitangon on oltava kiinnitetty sille tarkoitettuun aukkoon aina, kun moottoritilaa tarkastetaan. Tämä estää konepellin putoamisen ja siitä aiheutuvat vahingot.
- Älä liiku autolla, kun konepelti on nostettu. Näkyvyys on estetty ja konepelti voi pudota tai vahingoittua.

POLTTOAINEEN TÄYTTÖKANSI



Polttoaineen täyttökannen avaaminen

Polttoaineen täyttökansi on avattava ajoneuvon sisäpuolelta vetämällä täyttökannen avausvipua.

* HUOMAUTUS

Jos polttoaineen täyttökansi ei aukea sen ympärille muodostuneen jään johdosta, napauta tai paina varovaisesti kantta rikkoaksesi jään ja avataksesi kannen. Älä käytä voimaa kannen avaamiseen. Tarvittaessa voit suihkuttaa tarkoitukseenmukaista, hyväksyttyä jäänpoistoainetta (älä käytä jäähdyttimen pakkasnestettä) tai siirtää auton lämpimään paikkaan jään sulattamiseksi.

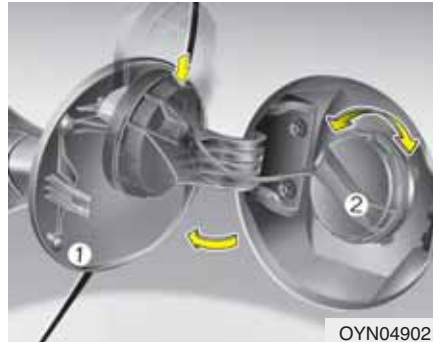

1. Sammuta moottori.
2. Vedä polttoaineen täyttökannen avausvipua ylös avataksesi sen.
3. Vedä täyttökansi (1) auki.
4. Irrottaaksesi korkin (2), käännä sitä vastapäivään.
5. Tankkaa tarpeen mukaan.

Polttoaineen täyttökannen sulkeminen

1. Kiinnittääksesi korkin, käännä sitä myötäpäivään, kunnes kuuluu lukitusääni. Tämä ilmaisee, että korkki on kiinnittynyt kunnolla.
2. Sulje polttoaineen täyttökansi, paina sitä kevyesti ja varmista, että se on oikein sulkeutunut.

VAROITUS - Tankkaaminen

- Jos polttoainetta suihkuaa paineella ulos, se voi osua vaatteisiihi tai ihoosi altistaen sinut helpommin tulipalolle ja palovammoille. Poista polttoainekorkki aina varovaisesti ja hitaasti. Jos korkista vuotaa polttoainetta tai kuulet sihinää, odota tämän loppumista ennen kuin avaat korkin kokonaan.
- Älä täytä tankatessa enempää sen jälkeen, kun suutin automaattisesti katkaisee polttoaineen virran.
- Varmista aina polttoainekorkin hyvä kiinnittyminen, jotta polttoainetta ei vuotaisi mahdollisessa onnettomuudessa.

⚠ VAROITUS - Tankkaamisen vaarat

Autoteollisuuden polttoaineet ovat helposti syttyviä tuotteita. Kun tankkaat, pyydämme noudattamaan seuraavia ohjeita huolellisesti. Jos et noudata näitä suosituksia, seurauksena saattaa olla vakavia henkilövahinkoja, palovammoja tai hengenvaarallinen räjähdys.

- Lue ja noudata kaikkia huoltoasemalla esiintyviä varoituksia.
- Ennen tankkaamista ota selvää polttoaineen hätäkatkaisimen sijainnista, mikäli sellainen huoltoasemalla on.
- Ennen kuin tartut polttoainepistooliin, sinun on estettävä mahdollisten staattisten sähköpurkausten syntyminen koskemalla johonkin auton metallipintaan. Lisäksi sinun on oltava turvallisella etäisyydellä polttoaineen täyttöaukosta, suuttimesta tai muusta polttoainelähteestä.

(Jatkuu)

(Jatkuu)

- Älä mene takaisin autoon, kun olet jo aloittanut tankkauksen, sillä sinusta voi aiheutua staattinen sähköpurkaus. Kangas (polyesteri, satiini, nailon yms.) tai muu materiaali, joka pystyy tuottamaan sähköpurkauksen, voi aiheuttaa koskettaessaan, hangeksaan tai liukuessaan sellaisen. Staattinen sähköpurkaus voi sytyttää polttoainehöyryn räjähdysmäisesti. Jos sinun on pakko mennä matkustamoon, sinun tulee estää jälleen mahdollinen sähköpurkauksen syntyminen koskemalla auton metalliosaa, joka on kaukana polttoaineen täyttöaukosta, suuttimesta tai muusta polttoainelähteestä.
- Kun käytät hyväksytyä, kannettavaa polttoaineen varasäiliötä, aseta se ennen tankkaamista maahan. Säiliön aiheuttama staattinen sähköpurkaus voi sytyttää polttoainehöyryt räjähdysmäisesti. Kun tankkaaminen on aloitettu, kosketus autoon tulee säilyttää, kunnes tankkaaminen on lopetettu.

(Jatkuu)

(Jatkuu)

Käytä ainoastaan hyväksytyä, kuljetettavaa, muovista polttoaineen varasäiliötä, joka on suunniteltu bensiinin kuljettamiseen ja varastointiin.

- Älä käytä matkapuhelinta tankatessasi. Sähkövirta ja/tai matkapuhelimen elektroninen häiriö voi sytyttää polttoainehöyryt aiheuttaen tulipalon.
- Sammuta moottori aina tankkauksen ajaksi. Moottoriin liittyvien sähkökomponenttien kipinät voivat sytyttää polttoainehöyryt aiheuttaen tulipalon. Kun tankkaaminen on suoritettu, tarkasta, että polttoainekorkki ja täyttöaukko ovat kunnolla kiinni ennen moottorin käynnistämistä.
- ÄLÄ käytä tulitikkuja tai sytytintä ÄLÄKÄ TUPAKOI tai jätä palavaa savuketta autoon ollessasi huoltoasemalla tai etenkin tankkauksen aikana. Autoteollisuuden polttoaineet ovat helposti syttyviä ja voivat syttyä tuleen kipinästä.

(Jatkuu)

(Jatkuu)

- Jos tulipalo syttyy tankkauksen aikana, poistu välittömästi auton läheisyydestä ja ota yhteys huoltoaseman hoitajaan ja soita sitten paikalliseen hätänumeroon. Noudata kaikkia heidän tarjoamia turvaohjeita.



HUOMIO

- *Huolehdi, että tankkaat autosi luvun 1 kappaleen "Polttoainevaatimukset" mukaisesti.*
- *Jos polttoainekorkki vaatii vaihtoa, käytä ainoastaan KIA-varaosakorkkia tai muuta vastaavaa autollesi hyväksyttyä korkkia. Väärä polttoainekorkki voi aiheuttaa vakavia toimintahäiriöitä polttoaine- tai päästöjen hallintajärjestelmään.*
- *Älä läikytä polttoainetta auton ulkopinnoille. Maalatulle pinnalle läikkynyt polttoaine saattaa vahingoittaa maalia riippumatta polttoainelaadusta.*
- *Tankkaamisen jälkeen varmista polttoainekorkin hyvä kiinnittyminen, jotta polttoainetta ei vuotaisi mahdollisessa onnettomuudessa.*

PANORAMA-KATTOLUUKKU (MIKÄLI VARUSTEENA)



OYN049022

Jos autosi on varustettu kattoluukulla, voit liu'uttaa tai kallistaa sitä kattoluukun ohjausvivulla, joka sijaitsee yläpuolisessa ohjauspaneelissa.

Kattoluukku voidaan avata, sulkea tai kallistaa ainoastaan, kun virtalukko on ON-asennossa.

* HUOMAUTUS

- Kylmissä ja kosteissa olosuhteissa kattoluukku ei välttämättä toimi kunnonla sen jäätyminen johdosta.
- Rankkasateen tai autopesun jälkeen muista pyyhkiä ylimääräinen vesi kattoluukun päältä ennen sen käyttämistä.

⚠ HUOMIO

Älä jatka kattoluukun ohjausvivun käyttämistä, kun kattoluukku on kokonaan auennut, sulkeutunut tai kallistunut. Moottori tai järjestelmän osat saattavat vahingoittua.

* HUOMAUTUS

Kattoluukku ei voi kallistaa, kun se on liu'utetussa asennossa, mutta sitä voidaan liu'uttaa kallistetussa asennossa.

⚠ VAROITUS

- Älä koskaan säädä kattoluukkuja tai aurinkoverhoa ajon aikana. Tämä voi johtaa hallinnan menettämiseen ja sitä kautta hengenvaarallisiin vammoihin tai ainevahinkoihin.
- Jos kuljetat tavaroita kattotelineillä, älä käytä kattoluukkuja.
- Kun kuljetat kuormaa kattotelineillä, älä kuormaa painavia tavaroita kattoluukun tai lasikaton päälle.
- Kaikkien auton matkustajien on aina käytettävä turvavöitä. Turvavyöt ja kiinnitysjärjestelmät pienentävät vakavien tai hengenvaarallisten loukkaantumisten riskiä törmäys- tai äkkijarrutustilanteissa.



Kattoluukun liu'uttaminen

Ennen kattoluukun avaamista tai sulkemista, avaa aurinkoverho.

Avataksesi tai sulkeaksesi kattoluukun (käsikäyttöinen liu'utustoiminto) vedä tai paina sen ohjausvipua taakse- tai eteenpäin ensimmäiseen porrastettuun asentoon.

Myös ohjausvivun vetäminen alaspäin sulkee kattoluukun.

Kattoluukun avaaminen automaattisesti:

Vedä kattoluukun ohjausvipua taaksepäin toiseen porrastettuun asentoon ja sitten vapauta. Kattoluukku liikkuu kokonaan auki automaattisesti. Kuitenkin toisella avauskerralla kattoluukku aukeaa ainoastaan sen ajan, kun vipua vedetään.

Keskeyttääksesi kattoluukun liikkeen, paina tai vedä sen ohjausvipua hetkellisesti.

Kattoluukun sulkeminen automaattisesti:

Paina kattoluukun ohjausvipua eteenpäin toiseen porrastettuun asentoon ja sitten vapauta. Kattoluukku sulkeutuu automaattisesti, mutta ei sulkeudu kokonaan. Jos haluat sulkea kattoluukun kokonaan, paina vipua vielä kerran, kunnes kattoluukku sulkeutuu kokonaan.

Keskeyttääksesi kattoluukun liikkeen, paina tai vedä sen ohjausvipua hetkellisesti.



Automaattinen suunnanvaihto

Jos esine tai ruumiinosa havaitaan tiellä kattoluukun automaattisen sulkuliikkeen aikana, luukun liikesuunta vaihtuu ja se pysähtyy.

Automaattinen suunnanvaihtotoiminto ei toimi, jos liukuvan lasin ja kattoluukun kehyksen väliin jää pienikokoinen este. Sinun tulee aina tarkastaa ennen kattoluukun sulkemista, että kaikki matkustajat ja esineet ovat poissa luukun tieltä.



OYN049025

Kattoluukun kallistaminen

Ennen kattoluukun avaamista tai sulkeamista, avaa aurinkoverho.

Avataksesi kattoluukun, paina sen ohjausvipua ylöspäin toiseen porrastettuun asentoon. Kattoluukku aukeaa kokonaan auki. Pysäyttääksesi kattoluukun kallistamisen haluamaasi kohtaan käytä ohjausvipua.

Sulkeaksesi kattoluukun vedä kattoluukun vipua alaspäin, kunnes kattoluukku siirtyy haluttuun asentoon.

VAROITUS - Kattoluukku

- Varo, ettei kenenkään pää, käsi tai ruumiinosa jää sulkeutuvan kattoluukun väliin.
- Älä työnnä kasvoja, kaulaa tai mitään ruumiinosaa ulos kattoikkunasta ajon aikana.
- Varmista, että kätesi ja pääsi ovat turvallisesti poissa sulkeutuvan kattoluukun tieltä.

HUOMIO

- *Poista säännöllisesti lika, jota saattaa kerääntyä liukukiskoihin.*
- *Jos yrität avata kattoluukku pakkasella tai kun kattoluukun päällä on lunta tai jäätä, lasi tai moottori voi vaurioitua.*
- *Älä jätä aurinkoverhoa kiinni, kun kattoluukku avataan.*



OYN049027

Aurinkoverho

Aurinkoverho on asennettu kattoluukun tai lasikaton sisäpuolelle.

Avaa tai sulje se käsin tarpeen mukaan. Ennen kattoluukun avaamista tai sulkeamista, avaa aurinkoverho.

* HUOMAUTUS

Ryppyjen ilmestyminen aurinkoverhoon on normaalia materiaaliominaisuuksien johdosta.

Kattoluukun alustaminen

Aina kun auton akku on ollut tyhjentyneenä tai irrotettuna, sinun on alustettava kattoluukkujärjestelmä seuraavasti:

1. Kytke virtalukko ON-asentoon.
2. Avaa aurinkoverho.
3. Sulje kattoluukku.
4. Vapauta kattoluukun ohjausvipu.
5. Paina kattoluukun ohjausvipu eteen, sulkusuuntaan (noin 10 sekunniksi), kunnes kattoluukku on liikkunut hie-man. Vapauta sitten vipu.
6. Paina ohjausvipua eteenpäin sulkusuuntaan, kunnes kattoluukku käytäytyy seuraavasti:

KALLISTUU AUKI → LIUKUU AUKI →
LIUKUU KIINNI

Vapauta sitten vipu.

Kun tämä on suoritettu, kattoluukkujärjestelmä on alustettu.

OHJAUSPYÖRÄ

Sähköinen ohjaustehostin

Ohjaustehostin käyttää moottoria helpottaakseen sinua auton ohjaamisessa. Jos moottori ei ole käynnissä tai ohjaustehostin ei ole käytettävissä, autoa voidaan yhä ohjata, mutta se vaatii enemmän voimaa.

Moottoria käyttävää ohjaustehostinta ohjaa ohjaustehostimen ohjausyksikkö, joka tunnistaa ohjauspyörän vääntömomentin ja auton nopeuden, joiden mukaan tehostusta hallitaan.

Ohjaukseen tarvitaan enemmän voimaa auton nopeuden kasvaessa ja vastavasti sitä tarvitaan vähemmän nopeuden laskiessa, jotta ohjauspyörän kääntäminen helpottuisi.

Jos havaitset muutoksia ohjaustuntumassa auton normaalikäytön aikana, tarkastuta ohjaustehostin valtuutetussa KIA-huollossa.

* HUOMAUTUS

Seuraavia tapahtumia saattaa esiintyä auton normaalissa käytössä:

- EPS-varoitusvalo ei syty palamaan.
- Ohjaustuntuma on raskas heti virran kytkemisen jälkeen. Näin tapahtuu, kun EPS-järjestelmä suorittaa järjestelmädiagnoosia. Kun diagnoosi on suoritettu, ohjaustuntuma palautuu normaalkiksi.
- EPS-releestä saattaa kuulua napsahdusääni virtalukon kytkemisen jälkeen ON- tai LOCK-asentoon.
- Moottorista voi kuulua ääntä, kun auto on pysähtyneenä tai liikkuu alhaisella nopeudella.
- Ohjaukseen voi tarvita äkillisesti lisää voimaa, jos EPS-järjestelmän toiminta keskeytyy vakavan onnettomuuden estämiseksi, kun EPS-ohjausyksikkö havaitsee itsetestauksessa EPS-järjestelmän toimintahäiriön.
- Ohjaustuntuma muuttuu raskaammaksi, jos ohjauspyörää käännetään jatkuvasti, kun auto ei liiku. Kuitenkin muutaman minuutin jälkeen sen normaalitoiminta palautuu.

Ohjauspyörän kallistaminen

Ennen ajoonlähtöä ohjauspyörä voidaan säätää haluttuun kulmaan. Voit myös nostaa sen antaaksesi jaloillesi tilaa astuessasi sisään autoon ja poistuessasi siitä.

Ohjauspyörä tulee säätää siten, että se on ajon kannalta miellyttävässä asennossa ja ettei se tule mittariston varoitusvalojen ja mittareiden tielle.

VAROITUS

- Älä koskaan säädä ohjauspyörää ajon aikana. Saatat menettää ohjauksen hallinnan, joka voi johtaa kohtalokkaaseen onnettomuuteen.
- Säädön jälkeen liikuta ohjauspyörää ylös ja alas ollaksesi varma, että se on lukittunut paikoilleen.



Muuttaaksesi ohjauspyörän kulmaa, paina lukitsinvipu (1) ala-asentoon, säädä ohjauspyörä haluttuun kulmaan (2) ja korkeuteen (3) ja vedä sitten lukitsinvipu yläasentoon lukitaksesi ohjauspyörän paikoilleen. Muista aina säätää ohjauspyörä haluttuun asentoon ennen ajoonlähtöä.



Äänimerkki

Käyttääksesi äänimerkkiä, paina ohjauspyörän kohtaa, jossa on äänimerkin tunnus.

Tarkasta äänimerkin toiminta säännöllisesti varmistaaksesi, että se toimii oikein.

* HUOMAUTUS

Käyttääksesi äänimerkkiä, paina ohjauspyörän kohtaa, jossa on äänimerkin tunnus (ks. kuva). Äänimerkki toimii ainoastaan, kun tätä kohtaa painetaan.

⚠ HUOMIO

Älä iske äänimerkkiä voimakkaasti tai paina nyrkillä sitä käyttäessäsi. Älä paina äänimerkkiä terävällä kappaleella.

PEILIT

Matkustamon taustapeili

Säädä taustapeili siten, että näkyvyys keskittyy takaikkunan keskikohtaan läpi. Tee tämä säätö ennen kuin lähdet ajamaan.

VAROITUS - Näkyvyys taakse

Älä aseta sellaisia tavaroita takais-
tuimille tai tavaratilaan, jotka voivat rajoittaa näkyvyyttä taakse.

VAROITUS

Älä säädä peilejä auton liikkuessa. Tämä voi johtaa hallinnan menettämiseen ja sitä kautta hengenvaarallisiin vammoihin tai ainevahinkoihin.

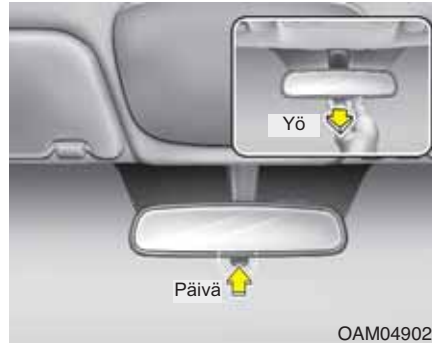

Taustapeilin yö-/päivätoiminto (mikäli varusteena)

Tee tämä säätö ennen kuin lähdet ajamaan ja kun päivä-/yövipu on päiväasennossa.

Vedä päivä-/yövipua itseäsi kohti estääksesi takana olevien autojen ajovalojen häikäisyn ajaessasi yöllä.

Muista, että yöasennossa takanäkymän selkeys heikkenee.

Elektrokromaattinen peili (ECM) (mikäli varusteena)

Sähköinen taustapeili säättää automaattisesti takana olevan auton ajovaloista aiheutuva häikäisyä yöllä tai heikossa valaistuksessa. Peilissä oleva tunnistin havaitsee auton ympärillä olevan valosuustason ja säättää automaattisesti takana olevien autojen ajovaloista aiheutuva häikäisyä.

Kun moottori on käynnissä, taustapeiliin sijoitettu tunnistin säättää häikäisyä automaattisesti.

Aina kun vaihevipu siirretään peruutus-
asentoon (R), peili asettuu automaattisesti kirkkaimpaan asentoon, jotta näkyvyys auton taakse parantuisi.

HUOMIO

Käytä lasinpesunesteellä kostutettua paperia tai vastaavaa liinaa peilin puhdistamiseen. Älä suihkuta lasinpesunestettä suoraan peiliin, sillä se voi aiheuttaa pesunesteen kulumisen peilin koteloon.

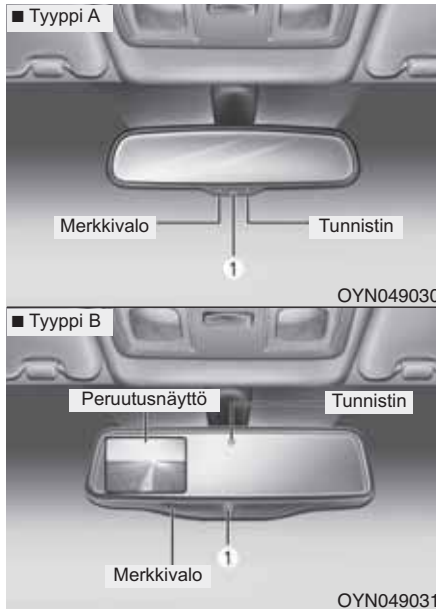

Sähköisen taustapeilin käyttäminen:

- Peili toimii oletuksena ON-asennossa aina, kun virta on kytketty päälle.

- Paina ON/OFF-painiketta (1) kytkeäksesi automaattisen himmennystoiminnon pois päältä. Peilin merkkivalo sammuu.

Paina ON/OFF-painiketta (1) kytkeäksesi automaattisen himmennystoiminnon päälle. Peilin merkkivalo syttyy.

Ovipeilit

Muista säätää peilien kulmat ennen ajoon lähtöä.

Autosi on varustettu sekä vasemman että oikean puolen ovipeileillä. Peilejä voidaan säätää sähköisesti erityisellä kytkimellä (mikäli varusteena). Peilit voidaan taittaa taakse automaattisen autoposun ajaksi tai ajettaessa ahtaan kadun läpi, jotta estetäisiin vahinkojen syntyminen.

VAROITUS - Peilit

- Oikeanpuoleinen ovipeili on kupera. Joissain maissa myös vasen ovipeili on kupera. Peilistä näkyvät kohteet ovat lähempänä kuin mitä peilikuva näyttää.
- Käytä matkustamon taustapeiliä tai vilkaise taakse arvioidaksesi perässä ajavien ajoneuvojen todellisen etäisyyden vaihtaessasi kaistaa.

⚠ HUOMIO

Älä raavi jäätä pois peilin pinnalta, koska lasipinta saattaa vahingoittua. Jos jää estää peilin liikkeen, älä säädä peiliä väkisin. Poistaaksesi jään, käytä jäänpoistosuihketta tai hyvin lämpimällä vedellä kostutettua sientä tai kangasta.

⚠ HUOMIO

Jos peili on jumissa jäädä, älä säädä sitä väkisin. Käytä hyväksytyä jäänpoistosuihketta (ei jäädyttimen pakkasnestettä) vapauttaaksesi jäätyneet mekanismit tai siirrä auto lämpimään paikkaan antaaksesi jään sulaa.

⚠ VAROITUS

Älä säädä tai taita ovipeilejä auton liikkuessa. Tämä voi johtaa hallinnan menettämiseen ja sitä kautta hengenvaarallisiin vammoihin tai ainevahinkoihin.

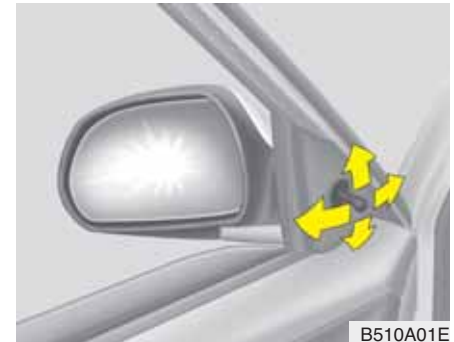

B510A01E

Säädin

Käsitöiminen (mikäli varusteena)

Säätääksesi ovipeilin, liikuta ohjausvipua.

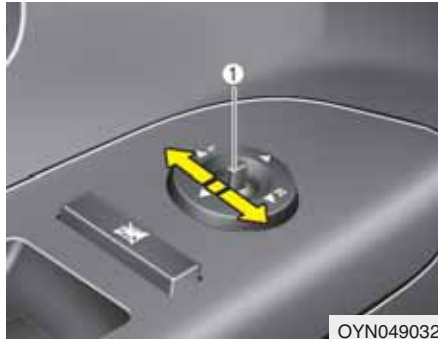

Sähkötoiminen (mikäli varusteena)

Sähkötoimisella säätimellä voit säätää vasemman ja oikean puolen ovipeilin asennon. Säätääksesi peilin asentoa, siirrä vipu (1) R- tai L-asentoon valitaksesi oikean tai vasemman puolen peilin. Paina sitten vastaavaan suuntaan peilin säädintä säätääksesi valittua peiliä ylös, alas, vasemmalle tai oikealle.

Säädön jälkeen aseta vipu keskiasentoon estääksesi tahattomat säädöt.

⚠ HUOMIO

- *Peilien liike pysähtyy, kun ne saavuttavat ääriasennon, mutta moottori jatkaa toimintaa kytkimen painamisen ajan. Älä paina kytkintä pidempään kuin on tarpeen. Käyttömoottori voi vahingoittua.*
- *Älä yritä säätää ovipeilejä käsin. Näin toimimalla osat saattavat vahingoittua.*

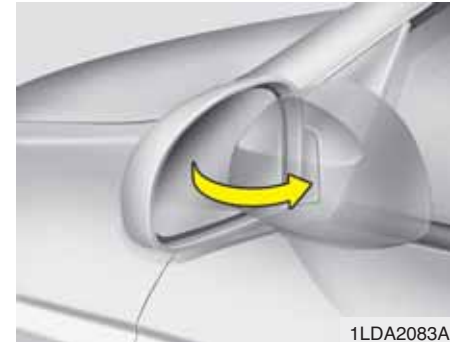

Ovipeilin taittaminen

Käsitöiminen

Taittaaksesi ovipeilin, tartu peilin runkoon ja paina sitä auton takaosaa kohti.



OYN049034

Sähkötoiminen (mikäli varusteena)

Taittaaksesi ulkopuolen ovipeilin, paina painiketta.

Taittaaksesi sen takaisin normaaliasentoon, paina painiketta uudelleen.

! HUOMIO

Sähköinen ovipeili on toiminnassa, vaikka virtalukko olisi LOCK-asennossa. Kuitenkin estääksesi akun tarpeettoman tyhjenemisen, älä säädä peilejä pidempään kuin on tarpeen, kun moottori on sammuneena.

! HUOMIO

Jos varusteena ovat sähköiset ovipeilit, älä taita niitä käsin. Tämä voi aiheuttaa käyttömoottorin vahingoittumisen.

Ovipeilien lämmitin (mikäli varusteena)

Ovipeilien lämmitin kytkeytyy takalasin lämmittimen kytkennän yhteydessä. Lämmittääksesi ovipeilit, paina takalasin lämmittimen painiketta ().

Ovipeilit lämmitetään jään tai huurteen poistamiseksi, jolloin näkyvyys taakse paranee koleassa säässä. Paina painiketta uudelleen kytkeäksesi lämmittimen pois päältä. Ovipeilien lämmitin sammuu automaattisesti 20 minuutin käytön jälkeen.

MITTARISTO

■ Bensinimoottori Tyyppi A



Tyyppi B



1. Kierroslukumittari
 2. Suuntavilkut
 3. Nopeusmittari
 4. Varoitus- ja merkkivalot
 5. Automaatti- tai käsivaihteiston vaihteilmaisim^{*}
 6. Matkamittari/Osamatkamittari^{*}
 7. Polttoainemittari
- ^{*} mikäli varusteena

* Varsinainen mittaristo saattaa poiketa kuvan mukaisesta.

OYN049040/OYN049041

■ Dieselmoottori
Typpi A



Tyyppi B



1. Kierroslukumittari
 2. Suuntavilkut
 3. Nopeusmittari
 4. Varoitus- ja merkkivalot
 5. Automaatti- tai käsivaihteiston vaihdeilmaisin*
 6. Matkamittari/Osamatkamittari*
 7. Polttoainemittari
- * mikäli varusteena

* Varsinainen mittaristo saattaa poiketa kuvan mukaisesta.

OYN049042/OYN049043



Mittariston valaistus (mikäli varusteena)

Kun auton seisonta- tai ajovalot ovat päällä, vieritä valaistuksen kytkintä säättääksesi mittariston valaistuksen voimakkuutta.

Mittarit

Nopeusmittari

Nopeusmittari ilmaisee auton eteenpäin suuntautuvan nopeuden.

Nopeusmittari kalibroidaan kilometreinä tai mailleina tunnissa.

Kierroslukumittari

Kierroslukumittari ilmaisee moottorin likimääräisen kierrosmäärän minuutin aikana (rpm).

Käytä kierroslukumittaria oikeiden vaihtohetkien valitsemiseen ja estääksesi moottorin käyttämisen liian alhaisilla ja/tai korkeilla kierroksilla.

Kierroslukumittarin osoitin saattaa liikkua hieman, kun virtalukko on ACC- tai ON-asennossa moottorin ollessa sammuneena. Tämä liike on normaalia eikä vaikuta kierroslukumittarin tarkkuuteen, kun moottori on käynnissä.



HUOMIO

Älä käytä moottoria kierroslukumittarin punaisella alueella.

Tämä saattaa aiheuttaa vakavia moottorivahinkoja.

Polttoainemittari

Polttoainemittarin osoitin ilmaisee arvion polttoainesäiliössä jäljellä olevan polttoaineen määrästä. Polttoainesäiliön tilavuus esitetään luvussa 8. Polttoainemittaria täydentää alhaisen polttoainemäärän varoitusvalo, joka syttyy, kun polttoainesäiliö on lähes tyhjä.

Kallistuksissa ja mutkissa polttoainemittarin osoitin saattaa heilahdella tai alhaisen polttoainemäärän varoitusvalo saattaa syttyä aikaisemmin kuin tavallisesti johtuen polttoaineen liikkeestä säiliössä.

: Nuoli osoittaa, että polttoaineen täyttöaukko on auton vasemmalla puolella.

 **VAROITUS - Polttoainemittari**

Polttoaineen ajaminen loppuun voi altistaa auton matkustajat vaaratilanteeseen.

Sinun tulee pysähtyä ja hankkia lisäpolttoainetta mahdollisimman pian varoitusvalon syttymisen jälkeen tai kun mittarin osoitin lähestyy "0" -tasoa.

 **HUOMIO**

Vältä hyvin alhaisella polttoainemäärällä ajamista. Polttoainesäiliön ajaminen loppuun aiheuttaa epätodellista palamista vahingoittaen katalyysaattoria.



OYN049045

Matkamittari/Ajotietokone (mikäli varusteena)

Matkamittari tai osamatkamittari (A tai B) voidaan valita painamalla TRIP-näppäintä alle sekunnin ajan.



Matkamittari (km tai mi)

Matkamittari ilmaisee kokonaismatkan, joka autolla on ajettu.

Lisäksi koet matkamittarin käytännölliseksi ottaessasi selville, milloin huolto tulisi suorittaa.

* HUOMAUTUS

Minkä tahansa ajoneuvon matkamittariin kohdistuvat muutostyöt, joiden aikomuksena on muuttaa matkamittariin rekisteröitynyttä matkamäärää, ovat kiellettyjä. Muutostyö saattaa mitätöidä takuun voimassaolon.



Osamatkamittari (km tai mi)

TRIP A: Osamatkamittari A

TRIP B: Osamatkamittari B

Tämä tila ilmaisee yksittäisesti valitun matkan pituuden viimeisestä osamatkamittarin nollauksesta.

Mittarin toiminta-alue on 0,0 - 999,9 km (tai 0,0 - 999,9 mailia).

Painamalla TRIP-painiketta yli 1 sekunnin ajan, kun osamatkamittari (TRIP A tai TRIP B) on näytöllä, tyhjenee osamatkamittari nolnaan (0,0).



Osamatkamittari/Ajotietokone (mikäli varusteena)

Ajotietokone on tietokoneohjattu kuljettajan informaatiojärjestelmä, joka näyttää näytöllä ajamiseen liittyviä tietoja, kuten osamatkamittarin, ajoajan, polttoaineen loppumiseen, ajoajan, polttoaineen keskikulutuksen ja hetkellisen kulutuksen, kun virtalukko on ON-asennossa. Kaikki tallennettu ajoinformaatio (paitsi ajo matka polttoaineen loppumiseen ja hetkellinen kulutus) nolldataan, jos akku irrotetaan.

Paina TRIP-painiketta alle 1 sekunti valitaksesi haluamasi toiminnon seuraavasti:

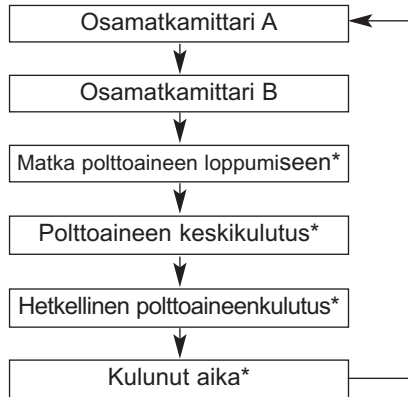

* mikäli varusteena



Osamatkamittari (km tai mi)

TRIP A: Osamatkamittari A

TRIP B: Osamatkamittari B

Tämä tila ilmaisee yksittäisesti valitun matkan pituuden viimeisestä osamatkamittarin nollauksesta.

Mittarin toiminta-alue on 0,0 - 999,9 km (tai 0,0 - 999,9 mailia).

Painamalla TRIP-painiketta yli 1 sekunnin ajan, kun osamatkamittari (TRIP A tai TRIP B) on näytöllä, tyhjenee osamatkamittari nolnaan (0,0).



Ajomatka polttoaineen loppumiseen (mikäli varusteena) (km tai mi.)

Tämä toiminto näyttää arvioitun matkan polttoaineen loppumiseen nykyisen polttoainemäärän ja polttoaineenkulutuksen mukaan. Kun jäljellä oleva ajomatka on alle 50 km (30 mailia), näytöllä näytetään "—" ja "Distance To Empty" teksti vilkkuu.

Mittarin toiminta-alue on 50 - 990 km (tai 30 - 990 mailia).



Keskimääräinen polttoaineenkulutus (mikäli varusteena) (l/100 km tai MPG)

Tämä toiminto laskee keskimääräistä polttoaineenkulutusta nollauksen jälkeen käytetyn polttoaineen kokonaismäärän ja ajetun matkan perusteella. Käytetyn polttoaineen kokonaismäärä lasketaan polttoaineen kulutuksen syöttötiedoista. Saadaksesi tarkan laskelman, aja vähintään 50 m (0.03 mailia).

Keskimääräinen polttoaineenkulutus nollautuu (—), kun TRIP-painiketta painetaan yli 1 sekunti keskikulutuksen ollessa näytöllä.



Hetkellinen polttoaineenkulutus (mikäli varusteena) (l/100 km tai MPG)

Tämä toiminto laskee hetkellisen polttoaineenkulutuksen muutaman viime sekunnin ajalta.

* HUOMAUTUS

- Jos auto ei ole tasaisella pinnalla tai akun virta on katkaistu, ajomatka polttoaineen loppumiseen ei välttämättä näy oikein. Ajotietokone ei välttämättä tunnista lisättyä polttoainetta, jos autoon tankataan alle 6 litraa (1,6 galloniaa) polttoainetta.
- Polttoaineenkulutuksen ja polttoaineen loppumiseen jäljellä olevan ajomatkan arvot saattavat vaihdella merkittävästi ajo-olosuhteiden, ajotottumusten ja auton kunnan mukaan.
- Polttoaineen loppumiseen jäljellä olevan ajomatkan arvo on arvio ajettavissa olevasta matkasta. Tämä arvo saattaa erota todellisesta ajettavissa olevasta matkasta.



OYN049105

Kulunut aika (mikäli varusteena)

Tämä toiminto näyttää kokonaisajoajan viimeisestä ajoajan nollauksesta.

Vaikka auto ei liikkuisi, ajoajan laskenta jatkuu niin kauan kuin moottori on käynnissä.

Mittarin toiminta-alue on 0:00-99:59.

Painamalla TRIP-painiketta yli sekunnin ajan, kun ajoaika on näytöllä, nollautuu ajoaika (0:00).

Varoitukset ja merkkivalot

Kaikki varoitusvalot tarkastetaan, kun virtalukko kytketään ON-asentoon (älä käynnistä moottoria). Jos jokin valoista ei syty, tulee se tarkastuttaa valtuutetussa KIA-huollossa.

Moottorin käynnistämisen jälkeen varmistetaan, että kaikki varoitusvalot ovat sammuneet. Jos jokin vielä palaa, on kyseessä tilanne, joka vaatii huomiota. Kun seisontajarru vapautetaan, jarrujärjestelmän varoitusvalon tulisi sammua. Polttoaineen varoitusvalo jatkaa palamista, jos polttoainemäärä on alhainen.

Turvavyönnyn varoitusvalo (mikäli varusteena)



Tämä varoitusvalo palaa noin 6 sekuntia aina, kun käännät virtalukon ON-asentoon.

Tämä valo syttyy myös, jos SRS-järjestelmä ei toimi kunnolla. Jos turvavyönnyn varoitusvalo ei syty, tai palaa jatkuvasti noin 6 sekunnin toiminnan jälkeen, kun käännät virtalukon ON-asentoon tai käynnistät moottorin, tai jos se syttyy ajon aikana, tarkastuta SRS-järjestelmä valtuutetussa KIA-huollossa.

Saadaksesi lisätietoa etumatkustajan turvavyönnyn ON/OFF-merkkivalosta, tutustu kappaleeseen "Turvavyönnyn - täydentävä turvajärjestelmä" luvussa 3.

Lukkiutumattoman jarrujärjestelmän (ABS) varoitusvalo (mikäli varusteena)



Tämä varoitusvalo syttyy, kun virtalukko kytketään ON-asentoon ja sammuu noin 3 sekunnin päästä järjestelmän toimiesä normaalisti.

Jos ABS-varoitusvalo jatkaa palamista, syttyy ajon aikana tai ei syty ollenkaan, kun virta kytketään ON-asentoon, saattaa kyseessä olla ABS-järjestelmän toimintahäiriö.

Jos näin käy, tarkastuta autosi valtuutetussa KIA-huollossa mahdollisimman pian. Normaalii jarrujärjestelmä on yhä käytettävissä, mutta ilman lukkiutumattoman jarrujärjestelmän tarjoamaa hyötyä.

EBD-järjestelmän (elektronisen jarruvoiman jako) varoitusvalo



Jos nämä kaksi varoitusvaloa palavat samanaikaisesti ajon aikana, autosi ABS- ja EBD-järjestelmässä saattaa olla toimintahäiriö.

Tällöin ABS ja normaali jarrujärjestelmä ei saata toimia normaalisti. Tarkastuta autosi valtuutetussa KIA-huollossa mahdollisimman pian.



Turvavyön varoitusvalot



Kuljettajan ja matkustajan muistutukseksi turvavyön varoitusvalo vilkkuu tai palaa noin 6 sekuntia aina, kun käänät virta-avaimen ON-asentoon riippumatta siitä, onko vyö kiinnitetty.

Lisätietoja löydät luvun 3 kappaleesta ”Turvavyöt”.

VAROITUS

Jos sekä ABS- että jarrujärjestelmän varoitusvalo palavat samanaikaisesti, autosi jarrujärjestelmä ei toimi normaalisti. Tällöin saatat ajautua odottamattomaan ja vaaralliseen tilanteeseen äkkijarrutuksessa. Tällöin vältä kovia nopeuksia ja äkillisiä jarrutuksia mahdollisuuksien mukaan. Tarkastuta autosi valtuutetussa KIA-huollossa mahdollisimman pian.

Moottorin öljynpaineen varoitusvalo

Tämä varoitusvalo ilmaisee moottorin alhaisen öljynpaineen.

Jos varoitusvalo syttyy ajon aikana:

1. Aja varovaisesti tien sivuun ja pysähdy.
2. Tarkasta moottoriöljyn taso moottori sammutettuna. Jos taso on alhainen, lisää öljyä tarvittava määrä.

Jos varoitusvalo jatkaa palamista öljyn lisäämisen jälkeen tai jos öljyä ei ole saatavilla, soita valtuutettuun KIA-huoltoon.



HUOMIO

Jos moottoria ei sammuteta heti moottorin öljynpaineen varoitusvalon syttymisen jälkeen, seurauksena voi olla vakavia vahinkoja.

HUOMIO

Jos öljynpaineen varoitusvalo jatkaa palamista moottorin ollessa käynnissä, vakavia moottorivahinkoja voi seurata. Öljynpaineen varoitusvalo syttyy aina tilanteessa, jossa öljynpaine ei ole riittävä. Normaalkäytössä sen tulisi syttyä, kun virta kytketään päälle, ja sammuttaa heti moottorin käynnistyttyä. Jos öljynpaineen varoitusvalo jatkaa palamista moottorin ollessa käynnissä, kyseessä on vakava toimintahäiriö.

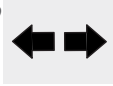
Jos näin tapahtuu, pysäytä auto mahdollisimman nopeasti turvalliseen paikkaan, sammuta moottori ja tarkasta öljyn pinnantaso. Jos öljyn taso on alhainen, lisää moottoriöljyä sopivaan tasoon asti ja käynnistä moottori uudelleen. Jos valo jatkaa palamista moottorin käydessä, sammuta moottori välittömästi. Kaikissa tapauksissa, joissa öljyvalo palaa moottorin käydessä, moottori tulee tarkastuttaa valtuutetussa KIA-huollossa ennen kuin autolla jatketaan ajamista.

Suuntavilkkujen merkkivalo

Mittaristossa vilkkuvat vihreät nuolet näyttävät suuntavilkkujen osoittaman suunnan. Jos nuoli syttyy vilkkumatta, vilkkuu normaalia tiheämmin tai ei vilku lainkaan, on kyseessä vilkkujärjestelmän toimintahäiriö. Sinun tulisi ottaa yhteys jälleenmyyjääsi korjauksien suorittamiseksi.

Tämä merkkivalo vilkkuu myös, kun varoitusvilkut on kytketty päälle.

Kaukovalojen merkkivalo

Tämä merkkivalo palaa, kun ajovalot ovat päällä kaukovaloasennossa tai kun suuntavilkkujen vipua vedetään kaukovalojen väläyttämiseksi.

Etusumvalojen merkkivalo (mikäli varusteena)



Tämä merkkivalo syttyy, kun etusumvalot kytketään päälle.

Takasumvalojen merkkivalo (mikäli varusteena)



Tämä merkkivalo syttyy, kun takasumvalot kytketään päälle.

Ajovalojen merkkivalo (mikäli varusteena)



Merkkivalo syttyy, kun seisontavalot kytketään päälle.

Seisontajarrun ja jarruneste- teen varoitus



Seisontajarrun varoitus

Tämä varoitusvalo syttyy, kun seisontajarru kytketään virran ollessa START- tai ON-asennossa. Varoitusvalon tulisi sammutua, kun seisontajarru vapautetaan.

Seisontajarrun varoitusäänimerkki (mikäli varusteena) kytkeytyy muistuttaakseen sinua siitä, että seisontajarru on kytketty, kun nopeutesi ylittää noin 10 km/h. Vapauta seisontajarru aina ennen ajon lähtöä.

Jarrunesteen alhaisen määrän varoitus

Jos varoitusvalo jatkaa palamista, se saattaa merkitä sitä, että jarrunesteen määrä on alhainen säiliössä.

Jos varoitusvalo jatkaa palamista:

1. Aja varovaisesti lähimpään turvalliseen pysähtymispaikkaan ja pysäytä auto.
2. Kun moottori on sammutettu, tarkasta jarrunesteen taso välittömästi ja lisää nestettä tarpeen vaatiessa. Tarkasta sen jälkeen kaikki jarrujärjestelmän osat nestevuodoista.

3. Älä aja autolla, jos vuotoja löytyy, varoitusvalo jatkaa palamista tai jarrujärjestelmä ei toimi kunnolla. Hinaa auto mihin tahansa valtuutettuun KIA- huoltoon jarrujärjestelmän tarkastamiseksi ja tarvittavien korjaustoimenpiteiden suorittamiseksi.

Autosi on varustettu kaksipiirijarrujärjestelmällä. Tämä tarkoittaa, että voit yhä jarruttaa kahdella renkaalla, vaikka toinen piireistä rikkoutuisi. Jarruttaminen ainoastaan yhdellä toimivalla jarrupiirillä vaatii pidemmän poljinliikkeen ja enemmän voimaa auton pysäyttämiseksi. Lisäksi auto ei pysähdy yhtä lyhyellä jarrutusmatkalla käytettäessä ainoastaan osaa toimivasta jarrujärjestelmästä. Jos jarrut hajoavat ajon aikana, vaihda pienemmälle vaihteelle hyödyntääksesi moottorijarrutusta ja pysäyttääksesi auton mahdollisimman nopeasti turvallisuuden rajoissa.

Tarkastaaksesi varoitusvalon toiminnan varmista, syttyvätkö seisontajarrun ja jarrunesteen varoitusvalo, kun virta on ON-asennossa.

VAROITUS

Autolla ajaminen varoitusvalon palaessa on vaarallista. Jos jarrujärjestelmän varoitusvalo jatkaa palamista, tarkastuta ja huollata jarrut välittömästi valtuutetussa KIA-huollossa.

Automaattivaihteiston vaihteilmaisain (mikäli varusteena)



Ilmaisain näyttää, minkä vaihteen automaattivaihteisto on valinnut.

Käsvaihteiston vaihteilmaisain (mikäli varusteena)



Tämä ilmaisain ehdottaa vaihdetta, jota käyttämällä polttoainetta voitaisiin säästää.

Esimerkiksi:

- ▲↗: Ehdottaa vaihtamaan isommalle, 3-vaihteelle (nykyinen vaihde on 2- tai 1-vaihde).
- ▼↘: Ehdottaa vaihtamaan pienemmälle, 3-vaihteelle (nykyinen vaihde on 4- tai 5-vaihde).

Jos järjestelmä ei toimi oikein, ilmaisinta (ylä- ja alanuolta sekä vaihdetta) ei näytetä.

Moottorin jäähdytysnesteen varoitusvalo



Tämä varoitusvalo osoittaa moottorin jäähdytysnesteen lämpötilan, kun virtalukko on ON-asennossa.

Varoitusvalo syttyy, jos moottorin jäähdytysnesteen lämpötila ylittää $120 \pm 3^\circ\text{C}$.

Älä jatka ajamista ylikuumentuneella moottorilla. Jos autosi moottori ylikuumenee, etsi hakemiston kautta kohta "Ylikuumeneminen".

* HUOMAUTUS

Jos moottorin jäähdytysnesteen lämpötilan varoitusvalo syttyy, on kyseessä ylikuumeneminen, joka voi vahingoittaa moottoria.

Latausjärjestelmän varoitusvalo



Tämä varoitusvalo ilmaisee joko laturin tai sähköisen latausjärjestelmän toimintahäiriön.

Jos varoitusvalo syttyy auton liikkua:

1. Aja turvallisesti lähimpään pysähdyspaikkaan.
2. Kun moottori on sammunut, tarkasta ettei laturin hihna ole löystynyt tai rikkoutunut.
3. Jos hihna on oikein säädetty, ongelma esiintyy sähköisessä latausjärjestelmässä. Anna valtuutetun KIA-huollon ratkaista ongelma mahdollisimman pian.

Sähköisen ohjaustehostinjärjestelmän (EPS) varoitusvalo (mikäli varusteena)

EPS

Tämä varoitusvalo syttyy, kun virta-avain käännetään ON-asentoon, ja sammuu heti moottorin käynnistyttyä.

Tämä valo syttyy myös, kun ESP-järjestelmässä on toimintahäiriö. Jos se syttyy ajon aikana, tarkastuta autosi valtuutetun KIA-huollon toimesta.

Avonaisen oven varoitusvalo (mikäli varusteena)



Tämä varoitusvalo palaa, kun ovia ei ole suljettu oikein riippumatta virtalukon asennosta.

Avonaisen takaluukun varoitusvalo (mikäli varusteena)



Tämä varoitusvalo palaa, kun takaluukua ei ole suljettu oikein riippumatta virtalukon asennosta.

Avonaisen oven paikan ilmaisain (mukaan lukien takaluukku, mikäli varusteena)



Tämä ilmaisain syttyy, kun jokin ovista ei ole kunnolla kiinnittynyt. Ilmaisain näyttää, mikä ovi on avoinna.

Käynnistykseneston merkkivalo (mikäli varusteena)



Tämä valo palaa, kun käynnistyksenestolaite avain asetetaan virtalukkoon ja käännetään ON-asentoon moottorin käynnistämiseksi.

Tällöin voit käynnistää moottorin. Tämä valo sammuu, kun moottori käynnistyy. Jos tämä valo vilkkuu virtalukon ollessa ON-asennossa ennen moottorin käynnistämistä, tarkastuta järjestelmä valtuutetussa KIA-huollossa.

Alhaisen polttoainemäärän varoitusvalo



Tämä varoitusvalo tarkoittaa, että polttoainesäiliö on lähes tyhjä. Kun se syttyy, sinun tulisi lisätä polttoainetta mahdollisimman pian. Ajaminen polttoainemäärän varoitusvalon palaessa tai polttoainetasen ollessa "0" -merkinnän alapuolella voi aiheuttaa epätasaista käyntiä ja vahingoittaa katalysaattoria (mikäli varusteena).

Toimintahäiriön merkkivalo (MIL) (tarkasta moottori) (mikäli varusteena)

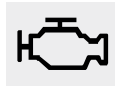

Tämä merkkivalo on osa moottorin ohjausjärjestelmää, joka valvoo erilaisia päästöjen hallintajärjestelmän osia. Jos tämä merkkivalo syttyy ajon aikana, on kyseessä mahdollinen päästöjen hallintajärjestelmän toimintahäiriö.

Tämän merkkivalon tulee syttyä myös, kun virtalukko kytketään ON-asentoon, ja sammua muutaman sekunnin jälkeen moottorin käynnistymisestä. Jos se syttyy ajon aikana tai ei syty, kun virtalukko kytketään ON-asentoon, toimita autosi lähimpään valtuutettuun KIA-huoltoon järjestelmän tarkastamiseksi.

Yleisesti ottaen autosi pysyy ajokuntoisena, mutta järjestelmä on tarkastettava valtuutetun KIA-huollon toimesta viipymättä.

⚠ HUOMIO

- *Jatkuva ajaminen päästöjen hallintajärjestelmän MIL-valon palaessa saattaa aiheuttaa vahinkoa päästöjen hallintajärjestelmiin, joka voi vaikuttaa ajettavuuteen ja/tai polttoainetalouteen.*
- *Jos päästöjen hallintajärjestelmän MIL-valo palaa, katalysaattori voi olla vahingoittunut, jolloin moottorin on saattanut menettää tehoaan. Tarkastuta päästöjenhallintajärjestelmä mahdollisimman pian valtuutetussa KIA-huollossa.*

⚠ HUOMIO - Dieselmoottori

Jos tämä toimintahäiriön varoitusvalo vilkkuu, sen vilkkuminen voidaan lopettaa ajamalla autolla vähintään 60km/h tai suuremmalla kuin 2. vaihteella moottorin kierrosluvun ollessa 1500-2000 rpm tietyn ajan (noin 25 minuuttia).

Jos toimintahäiriön varoitusvalo jatkaa vilkkumista toimenpiteen suorittamisesta huolimatta, pyydämme kääntymään valtuutetun KIA-huollon puoleen DPF-järjestelmän tarkastamiseksi.

Jos jatkat ajamista toimintahäiriön varoitusvalon vilkkuessa pitkään, DPF-järjestelmä voi vahingoittua ja polttoaineenkulutus kasvaa.

ESP-merkkivalo (Electronic Stability Program)
(mikäli varusteena)



ESP-merkkivalo syttyy, kun virtalukko kytketään ON-asentoon, mutta sen tulee sammua noin 3 sekunnin jälkeen. Kun ESP on käytössä, se valvoo ajo-olosuhteita. Normaaleissa ajo-olosuhteissa ESP-merkkivalo pysyy pois päältä. Ajettaessa liukkaalla tai alhaisella pidolla ESP puuttuu toimintaan, jolloin ESP-merkkivalo vilkkuu.

Kuitenkin jos ESP-järjestelmässä on toimintahäiriö, merkkivalo syttyy ja pysyy päällä. Toimita autosi valtuutettuun KIA-huoltoon ja tarkastuta järjestelmä.

ESP OFF -merkkivalo (mikäli varusteena)



ESP OFF -merkkivalo syttyy, kun virtalukko kytketään ON-asentoon, mutta sen tulee sammua noin 3 sekunnin jälkeen. Kytkeäksesi ESP OFF -tilan, paina ESP OFF -painiketta. ESP OFF -merkkivalo syttyy osoittaakseen, että ESP on kytketty pois päältä.

* HUOMAUTUS

Akun lataamisen tai uudelleenliittämisen jälkeen ESP OFF -merkkivalo saattaa syttyä. Tällöin käännä ohjauspyörää 360 astetta vasemmalle ja 360 astetta oikealle virtalukon ollessa ON-asennossa. Käynnistä virran sammuttamisen jälkeen moottori. Jos ESP OFF -merkkivalo ei sammu, anna valtuutetun KIA-huollon tarkastaa järjestelmä mahdollisimman pian.

Vakionopeudensäätimen merkkivalo (mikäli varusteena) Vakionopeus -merkkivalo



Merkkivalo syttyy palamaan, kun vakionopeudensäädin kytketään päälle.

Vakionopeudensäätimen merkkivalo syttyy mittaristossa, kun sen ohjauspyörän ON-OFF-painiketta painetaan.

Merkkivalo sammuu, kun vakionopeudensäätimen ON-OFF-painiketta painetaan uudelleen. Lisätietoja vakionopeudensäätimen käytöstä löydät luvun 5 kappaleesta "Vakionopeudensäädin".

Vakionopeudensäätimen "SET" -merkkivalo

SET

Tämä merkkivalo palaa, kun vakionopeudensäätimen kytkin (SET- tai RES+) on päällä.

Vakionopeudensäätimen SET -merkkivalo syttyy mittaristossa, kun kytkintä (SET- tai RES+) painetaan.

SET-merkkivalo ei syty, kun vakionopeudensäätimen kytkintä (CANCEL) painetaan tai järjestelmä kytketään pois päältä.

Nopeusvaroittimen merkkivalo (mikäli varusteena)



(1) Nopeusvaroittimen merkkivalo (2) Nopeusvaroittimen asetustilan merkkivalo

Nopeusvaroittimen merkkivalo syttyy, kun nopeusvaroittoiminto kytketään päälle.

Nopeusvaroittimen merkkivalo syttyy mittaristossa, kun sen ohjauspyörän ON-OFF-painiketta painetaan.

Jos "OFF" merkkivalo palaa mittaristossa, nopeusvaroittimelle ei ole asetettu mitään arvoa.

Asetettu nopeusvaroittimen arvo näkyy näytöllä, kun nopeusvaroittimen ohjauskytkin (SET-/RES+) on päällä.

Jos ylität nopeusvaroittimen nopeusasetuksen, varoitimen merkkivalo vilkkuu ja äänimerkki kytkeytyy.

Nopeusvaroittimen asetus peruutetaan, kun nopeusvaroittoiminto keskeytetään painamalla CANCEL-painiketta.

Nopeusvaroittimen merkkivalo sammuu, kun nopeusvaroitin kytketään pois päältä.

Lisätietoja nopeusvaroittimen käytöstä löydät luvun 5 kappaleesta "Nopeusvaroittoiminto".

Rengaspaineiden valvontajärjestelmän merkkivalo (TPMS) (jos varusteena)

Alhaisen rengaspaineen merkkivalo / TPMS-häiriön ilmaisin



Alhaisen rengaspaineen paikann merkkivalo



Alhaisen rengaspaineen merkkivalo syttyy noin 3 sekunniksi sen jälkeen, kun virta kytketään ON-asentoon.

Alhaisen rengaspaineen merkkivalo syttyy osoittaen samalla renkaat, kun yksi tai useampi rengas on menettänyt merkittävästi painetta.

Jos alhaisen rengaspaineen merkkivalo jatkaa palamista, kun se on vilkkunut noin minuutin, rengaspaineiden valvontajärjestelmässä on toimintahäiriö.

Jos näin käy, tarkastuta järjestelmä valtuutetussa KIA-huollossa mahdollisimman pian.

Lisätietoja löydät luvun 6 kappaleesta "TPMS".

VAROITUS

Merkittävästi alentunut rengaspaine tekee auton käyttäytymisen epävakaaaksi ja voi lisätä auton hallinnan menettämisen riskiä ja jarrutusmatkan pituutta.

Jatkuva ajaminen alhaisilla rengaspaineilla aiheuttaa renkaiden ylikuumenemista ja kulumista.

VAROITUS - Turvallinen jarruttaminen

- TPMS-järjestelmä ei pysty varoittamaan sinua ulkoisen tekijän aiheuttamasta vakavasta ja yhtäaikisistä rengasvauriosta.
- Jos havaitset epävakausta auton käyttäytymisessä, irrota jalkasi heti kaasupolkimelta, lisää jarrua vähitellen kevyellä voimalla ja hidasta turvalliseen paikkaan tien sivuun.

AUTO STOP -merkkivalo (mikäli varusteena)**AUTO STOP**

Tämä merkkivalo syttyy, kun moottori astuu ISG-järjestelmän joutokäynnin pysäytystilaan.

Kun automaattinen käynnistys kytkeytyy, "AUTO STOP" -merkkivalo vilkkuu 5 sekuntia mittaristossa.

Lisätietoja löydät kappaleesta "ISG-järjestelmä (Idle Stop and Go)", joka sijaitsee luvun 5 alussa.

*** HUOMAUTUS**

Kun ISG-järjestelmä käynnistää moottorin automaattisesti, joitain varoitusvaloja (ABS, ESP, ESP OFF tai seisontajarrun varoitusvalo) saattaa syttyä hetkeksi.

Näin tapahtuu akun alhaisen jännitteen vuoksi. Tämä ei tarkoita, että järjestelmässä olisi toimintahäiriö.

KEY OUT -merkkivalo *(mikäli varusteena)*

**KEY
OUT**

Jos mikä tahansa ovista on auki ja moottorin START/STOP -painike on ACC- tai ON-asennossa, järjestelmä tarkastaa smart key -avainta. Jos smart key ei ole ajoneuvossa, merkkivalo vilkkuu, ja jos kaikki ovet ovat tällöin suljettuna, myös merkkiäni (mikäli varusteena) kytkeytyy noin 5 sekunniksi. Merkkivalo sammuu, jos ajoneuvo liikkuu. Pidä smart key ajoneuvossa tai aseta se smart key -pidikkeeseen.

Avaimen muistutin *(mikäli varusteena)*

Jos kuljettajan ovi avataan, kun virta-avain on vielä virtalukossa (ACC- tai LOCK-asennossa), avaimen muistuttimen merkkiäni kytkeytyy. Tällä estetään avaimien unohtuminen autoon. Äänimerkki toimii niin kauan, kunnes avain poistetaan virtalukosta tai kuljettajan ovi suljetaan.

Hehkutuksen merkkivalo *(ainoastaan Diesel)*



Merkkivalo syttyy palamaan, kun virta kytketään päälle (ON-asento). Moottori voidaan käynnistää sen jälkeen, kun hehkutuksen merkkivalo sammuu. Valon päälläoloaika riippuu veden ja ilman lämpötiloista sekä akun toimintakyvystä.

*** HUOMAUTUS**

Jos moottori ei käynnisty 10 sekunnin sisällä hehkutuksen loppumisesta, käännä virta-avain uudelleen LOCK-asentoon noin 10 sekunniksi ja sitten ON-asentoon hehkuttaaksesi uudelleen.

HUOMIO

Jos hehkutuksen merkkivalo jatkaa palamista tai alkaa moottorin lämpenemisen jälkeen tai ajon aikana vilkkua, tarkastuta järjestelmä valtuutetussa KIA-huollossa mahdollisimman pian.

Polttoainesuodattimen varoitusvalo *(Dieselmoottorit)*



Tämä varoitusvalo palaa noin 3 sekuntia sen jälkeen, kun virta on kytketty ON-asentoon, jonka jälkeen se sammuu. Jos tämä valo syttyy moottorin ollessa käynnissä, merkitsee se sitä, että polttoainesuodattimeen on kertynyt vettä. Jos näin tapahtuu, poista vesi polttoainesuodattimesta. Lisätietoja löydät kappaleesta "Polttoainesuodatin" luvussa 7.

HUOMIO

Kun polttoainesuodattimen varoitusvalo syttyy, moottorin teho (auton käyttönopeus ja joutokäynti) saattaa alentua. Jos jatkat ajamista varoitusvalon palaessa, saatat aiheuttaa vahinkoa moottorin osiin ja Common Rail -ruiskutusjärjestelmään.

Jos näin käy, tarkastuta autosi valtuutetussa KIA-huollossa mahdollisimman pian.

TAKAPÄÄN PYSÄKÖINTIAVUSTIN (MIKÄLI VARUSTEENA)

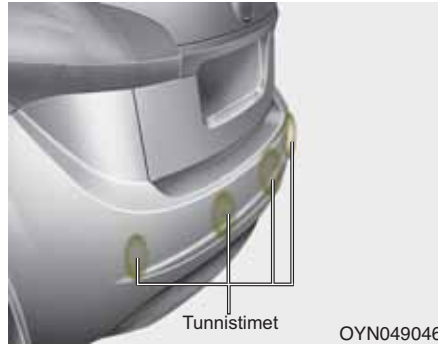

Takapään pysäköintiavustin avustaa kuljettajaa auton peruutusliikkeen aikana antamalla äänimerkkejä, mikäli mitä tahansa esteitä havaitaan alle 120 cm:n etäisyydellä auton takana. Tämä on ainoastaan täydentävä järjestelmä eikä sen käyttö tarkoita, että kuljettajan erityistä varovaisuutta ja tarkkaavaisuutta ei tarvita. Tunnistusalueet ja takapään tunnistimien havaitsemat kohteet ovat rajoitetut. Aina peruuttaessasi kiinnitä yhtä paljon huomiota takana oleviin esteisiin, kuin peruuttaessasi autolla, jossa ei ole pysäköintiavustinta.

VAROITUS

Pysäköintiavustinjärjestelmä on ainoastaan täydentävä toiminto. Takaosan pysäköintiavustimen toimintaan saattaa vaikuttaa monet tekijät (mukaan lukien ympäristöolosuhteet). Auton takana olevan alueen tarkastaminen on aina kuljettajan vastuulla ennen peruuttamista.



Pysäköintiavustimen toiminta

Toiminnan edellytykset

- Tämä järjestelmä on aktiivinen kun pysäköintiavustimen OFF-painikkeen merkkivalo ei pala. Jos haluat kytkeä pysäköintiavustimen pois päältä, paina pysäköintiavustimen OFF-painiketta uudelleen. (Painikkeen merkkivalo palaa). Kytkeäksesi järjestelmän päälle, paina painiketta uudelleen. (Painikkeen merkkivalo sammuu).
- Tämä järjestelmä kytkeytyy peruutettaessa, kun virta-avain on ON-asennossa.

Jos auto liikkuu yli 5 km/h nopeudella, järjestelmä ei välttämättä ole käytössä.

- Kun takapään pysäköintiavustin on käytössä, tunnistusetäisyys on noin 120 cm.
- Kun useampia esteitä havaitaan samanaikaisesti, lähin niistä tunnistetaan ensimmäisenä.

Varoitusäänityypit

- Kun este on 81-120 cm:n etäisyydellä takapuskurista: Äänimerkki toimii jaksotaisesti.
- Kun este on 41-80 cm:n etäisyydellä takapuskurista: Äänimerkki toimii yhä tiheämmin
- Kun este on alle 40 cm:n etäisyydellä takapuskurista:
Äänimerkki kuuluu jatkuvana.

Tilanteet, joissa takapään pysäköintiavustin ei ole käytettävissä

Takapään pysäköintiavustin ei saata toimia oikein, kun:

1. Kosteus on jäänyt tunnistimiin. (Se toimii jälleen normaalisti, kun kosteus on poistunut).
2. Tunnistin on peittynyt vieraasta aineesta, kuten lumesta tai vedestä, tai tunnistin on tukkeutunut. (Se toimii jälleen normaalisti, kun aine on poistettu, tai tunnistin ei ole enää tukkeutunut).
3. Ajetaan epätasaisilla tiepinnoilla (päällystämättömät tiet, soratiet, töyssyt, kaltevuudet).
4. Tunnistimen toiminta-alueella on esineitä, joista lähtee liiallista melua (ajoneuvojen äänimerkit, äänekkäät moottoripyörät tai rekkojen ilmajarrut).
5. Rankkasadetta tai vesisuihkua esiintyy.
6. Langattomia lähettämiä tai matkapuhelimia on tunnistimien toiminta-alueella.
7. Tunnistin on peittynyt lumesta.
8. Perävaunua vedetään.

Tunnistusalue saattaa heikentyä, kun:

1. Tunnistin on likaantunut vieraasta aineesta, kuten lumesta tai vedestä. (Tunnistusalue palaa takaisin normaalliksi, kun nämä poistetaan).
2. Ulkoilman lämpötila on erittäin korkea tai alhainen.

Seuraavia esineitä tunnistin ei saata havaita:

1. Teräviä tai ohuita kappaleita, kuten köysiä, ketjuja tai pieniä pylviäitä.
2. Kappaleita, jotka eivät saata heijastaa tunnistimen lähettämää signaalia, kuten vaatteet, huokoiset materiaalit tai lumi.
3. Tunnistamattomia kappaleita, jotka ovat pituudeltaan 1 m pienempiä ja halkaisijaltaan ohuempia kuin 14 cm.

Takapään pysäköintiavustimen varoitoimenpiteet

- Takapään pysäköintiavustin ei välttämättä anna jatkuvasti merkkiäntä riippuen nopeudesta ja havaittujen kappaleiden muodoista.
- Takapään pysäköintiavustin saattaa viiottua, jos auton puskurin korkeutta tai tunnistimen kokoonpanoa muutetaan tai vahingoitetaan. Mikä tahansa tarvike tai lisävaruste, joka ei ole tehtaan asentama, saattaa häiritä tunnistimen toimintaa.
- Tunnistin ei saata havaita esineitä, jotka ovat alle 40 cm:n päässä tunnistimesta tai se saattaa havaita väärän etäisyyden. Käytä varoen.
- Jos tunnistin on jäänyt tai tahriintunut lumesta, liasta tai vedestä, tunnistin saattaa olla toimintakyvytön, kunnes tahrat poistetaan käyttämällä pehmeää liinaa.
- Älä paina, naarmuta tai iske tunnistinta. Tunnistin voi rikkoontua.

* HUOMAUTUS

Tämä järjestelmä voi havaita ainoastaan kappaleet, jotka ovat tunnistimien asemissa ja niiden toiminta-alueen sisällä. Se ei kykene havaitsemaan kappaleita, jotka sijaitsevat alueilla, joissa tunnistimia ei ole. Lisäksi tunnistin ei välttämättä havaitse pieniä tai ohuita kappaleita, kuten tolppia, tai kappaleita, jotka sijaitsevat tunnistimien välissä. Tarkkaile silminnähdyn auton takaosaa aina peruuttaessasi. Muista kertoa kuljettajille, joille järjestelmä on tuntematon, järjestelmän mahdollisuuksista ja rajoituksista.

VAROITUS

Kiinnitä erityistä huomiota, kun autolla ajetaan erilaisten esteiden, jalankulkijoiden ja erityisesti lapsien lähetyvillä. Muista, että tunnistimet eivät havaitse joitain kohteita niiden etäisyyden, koon tai muun tunnistimen toimintaa rajoittavan ominaisuuden johdosta. Suorita aina ennen ajamista silmämääräinen tarkastus varmistuaksesi siitä, ettei auton tiellä ole mitään esteitä missään suunnassa.

Itsetestaus

Jos et kuule varoittavaa äänimerkkiä tai jos äänimerkki toimii katkonaisesti kytkettäessä vaihde peruutusasentoon (R-asento) toimintaedellytysten täytyessä, saattaa tämä merkitä takapään pysäköintiavustimen toimintahäiriötä. Jos näin käy, tarkastuta autosi valtuutetussa KIA-huollossa mahdollisimman pian.

VAROITUS

Uuden auton takuu ei kata mitään pysäköintiavustimen toimintahäiriön aiheuttamaa ajoneuvovahinkoa tai matkustajan loukkaantumista. Aja aina varovaisesti turvallisuus huomioiden.

PERUUTUSKAMERA (MIKÄLI VARUSTEENA)

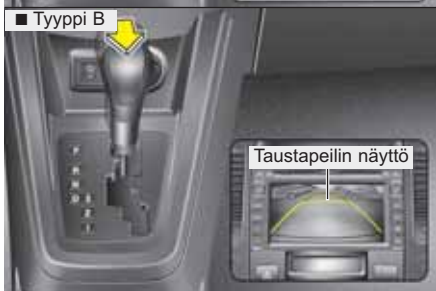
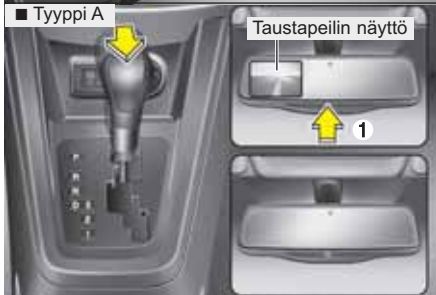

OYN049134/OYN049135/OYN049140

Peruutuskamera kytkeytyy, kun virta on ON-asennossa ja vaihdevipu siirretään R-asentoon (peruutus), jolloin myös peruutusvalo syttyy.

Tämä järjestelmä on täydentävä järjestelmä, joka näyttää ajoneuvon takana olevan kuvan taustapeilin näytön kautta koko peruutuksen ajan.

Peruutuskamera voidaan sammuttaa painamalla ON/OFF -painiketta (1) kameran ollessa aktiivinen.

Kytkeäksesi kameran uudelleen käyttöön, paina ON/OFF -painiketta (1) uudelleen, kun virta on päällä ja vaihdevipu on R-asennossa (peruutus). Kamera kytkeytyy automaattisesti aina, kun virtalukko kytketään sammuttamisen jälkeen uudelleen päälle.

Yksityiskohtaisia lisätietoja peruutuskamerasta (tyyppi B) on esitetty erillisessä käyttöoppaassa.

⚠ VAROITUS

- Tämä järjestelmä on ainoastaan täydentävä. Kuljettajan vastuulla on aina tarkkailla tausta- ja ovi- peilejä sekä ajoneuvon takana olevaa aluetta ennen peruuttamista ja peruuttamisen aikana, sillä kameran välityksellä ei pystytä näkemään ns. "kuollutta aluetta".
- Pidä kameran linssi aina puhtaanä. Jos linssi on peittyneet vierasta aineesta, kamera ei välttämättä toimi normaalisti.

VAROITUSVILKKU



OYN069001

Varoitusvilkkuja tulisi käyttää aina, kun on tarpeen pysäyttää auto mahdollisesti vaaralliseen paikkaan. Jos sinun on tehtävä tämän tyyppinen hätäpysähdys, pysäytä auto mahdollisimman kauas tiestä. Varoitusvilkut kytketään päälle painamalla varoitusvilkkujen kytkintä. Molemmat suuntavilkut alkavat vilkkua. Varoitusvilkut toimivat, vaikka avain ei olisi edes virtalukossa.

Kytkeäksesi varoitusvilkut pois päältä, paina kytkintä uudelleen.

VALOT

Akun säästötoiminto

- Tämän toiminnon tehtävänä on estää akun tyhjentyminen. Järjestelmä sammuttaa automaattisesti ulkovalot, kun kuljettaja poistaa virta-avaimen ja avaa kuljettajan oven.
- Tämän toiminnon avulla seisontavalot sammuvat automaattisesti, jos kuljettaja pysäköi tien sivuun yöaikana. Tarpeen vaatiessa valot voidaan pitää päällä virta-avaimen poistamisen jälkeen, jolloin on toimittava seuraavasti:
 - 1) Avaa kuljettajan ovi.
 - 2) Kytke seisontavalot OFF-asentoon ja uudelleen ON-asentoon käyttämällä ohjauspylväessä sijaitsevaa valokatkaisijaa.

Ajovalojen saattotoiminto (mikäli varusteena)

Jos käännät virtalukon ACC tai OFF -asentoon, kun ajovalot ovat päällä, ajovalot (ja/tai seisontavalot) jäävät päälle noin 20 minuutiksi. Jos kuljettajan ovi kuitenkin avataan tai suljetaan, ajovalot sammuvat 30 sekunnin jälkeen.

Ajovalot voidaan sammuttaa painamalla kauko-ohjaimen (tai smart key -avaimen) lukituspainiketta kahdesti tai kääntämällä valokytkin OFF- tai Auto-asentoon.

Jos kuitenkin käännät valokytkimen Auto-asentoon, kun ulkona on pimeää, ajovalot eivät sammu.



OED040045

Valojen hallinta

Valokatkaisijassa on ajovalojen ja seisontavalojen asento.

Käyttääksesi valoja, käännä vivun päässä oleva säädin yhteen seuraavista asennoista:

- (1) OFF-asento
- (2) Seisontavalojen asento
- (3) Ajovalojen asento
- (4) Automaattinen valokytkentä (mikäli varusteena)



Seisontavalojen asento (1. asento)

Kun valokatkaisija on seisontavalojen asennossa (1. asento), takavalot, rekisterivalot ja mittariston valot kytkeytyvät päälle.



Ajovalojen asento (2. asento)

Kun valokatkaisija on ajovalojen asennossa (2. asento), ajovalot, takavalot, rekisterivalot ja mittariston valot kytkeytyvät päälle.

*** HUOMAUTUS**

Virran on oltava ON-asennossa ajovalojen kytkemiseksi.

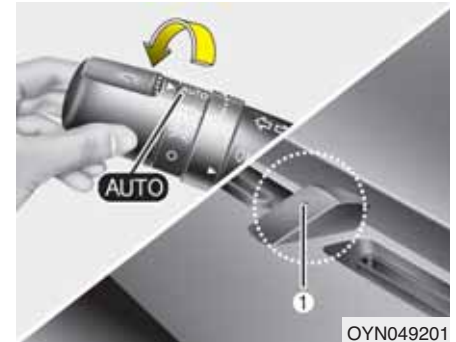

Automaattinen valokytkentä (mikäli varusteena)

Kun valokatkaisija on AUTO -asennossa, ajo- ja takavalot kytkeytyvät tai sammuvat automaattisesti ulkoilman kirkkauden mukaan.

⚠ HUOMIO

- Älä koskaan aseta mitään kojelaudan tunnistimen (1) päälle, ettei automaattisen valokytkenän toiminta häiriintyisi.
- Älä puhdistatunnistinta ikkunanpesuaineella, sillä se saattaa jättää heijastavan kalvon, joka voi häiritä tunnistimen toimintaa.
- Jos auton tuulilasi on tummennettu tai siinä on muun tyyppinen pinnoite, automaattinen valojen kytkentätoiminto ei välttämättä toimi oikein.



OED040801

Kaukovalojen käyttäminen

Kytkeäksesi kaukovalot päälle, paina vipua pois päin itsestäsi. Vedä se takaisin kytkeäksesi lähivalot.

Kaukovalojen merkkivalo syttyy, kun kaukovalot kytketään päälle.

Estääksesi akun tyhjentymisen, älä jätä valoja palamaan pitkään, kun moottori ei ole käynnissä.



OED040802

Väläyttääksesi ajovaloja, vedä vipua itseäsi kohti. Vapautettaessa se palautuu takaisin normaaliasentoon (lähivalot). Ajovalojen kytkintä ei tarvitse käyttää tämän väläytystoiminnon käyttämiseksi.

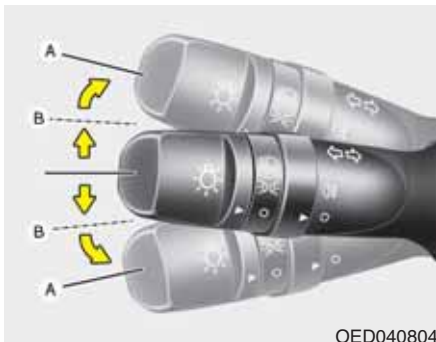

Suuntavilkut ja kaistanvaihtotoiminto

Virran on oltava kytkettynä, jotta suuntavilkkuja voitaisiin käyttää. Kytkeäksesi suuntavilkun päälle, siirrä vipua ylös- tai alaspäin (A). Mittariston vihreä nuolimerkkivalo ilmaisee, kumpaa suuntavilkua käytetään. Ne kytkeytyvät pois päältä itsestään käännöksen suorittamisen jälkeen. Jos merkkivalo jatkaa vilkkumista käännöksen jälkeen, palauta vipu käsin O-asentoon (OFF).

Antaaksesi merkin kaistanvaihdosta, siirrä suuntavilkun vipua hieman ja pidä sitä asennossa (B). Vapautettaessa vipu palaa O-asentoon (OFF).

Jos merkkivalo jatkaa palamista ja ei vilku tai vilkkuu epätavallisesti, yksi suuntavilkkujen lampuista saattaa olla palanut ja vaatii vaihtamista.

* HUOMAUTUS

Jos merkkivalon vilkkuminen on epätavallisen nopeaa tai hidasta, jokin polttimo saattaa olla palanut tai sen piirissä on heikko sähköinen liitos.



Etusumuvälöt (mikäli varusteena)

Etusumuvälöjä käytetään parantamaan näkyvyyttä, kun näkyvyys on heikko sumun, sateen tai lumisateen jne. takia. Etusumuvälöt kytkeytyvät, kun sumuvälöjen kytkin (1) käännetään ON-asentoon seisontavälöjen kytkemisen jälkeen.

Sammuttaaksesi sumuvälöt, käännä etusumuvälöjen kytkin (1) O-asentoon (OFF).

HUOMIO

Käytön aikana sumuvälöt kuluttavat suuren määrän sähkövirtaa. Käytä sumuvälöjä ainoastaan, kun näkyvyys on heikko.



Takasumuvalo (mikäli varusteena)

Kytkeäksesi takasumuvalot päälle, käännä takasumuvalojen kytkin (1) ON-asentoon ajovalojen ollessa päällä.

Takasumuvalot kytkeytyvät päälle, kun takasumuvalojen kytkin käännetään ON-asentoon vasta sen jälkeen, kun ajovalojen katkaisija on vähintään seisontavalojen asennossa ja kun etusumuvalojen kytkin (mikäli varusteena) on käännetty ON-asentoon.

Kytkeäksesi takasumuvalot pois päältä, käännä takasumuvalojen kytkin uudeleen ON-asentoon.

Päivävalot (mikäli varusteena)

Päivävalot (DRL - Daytime Running Lights) helpottavat muita näkemään autosi etuosan päiväsaikaan. Päivävalot voivat olla käytännölliset monissa erilaisissa ajo-olosuhteissa, ja erityisen käytännöllisiä ne ovat auringonnousun jälkeen ja ennen auringonlaskua.

Päivävalot sammuttavat ajovalot, kun:

1. Seisontavalojen kytkin on ON-asennossa.
2. Moottori on sammutettu.



Ajovalojen korkeussäädin (mikäli varusteena)

Säätääksesi ajovalojen valokeilan korkeutta matkustajien määrän ja tavaratilan kuorman mukaan, kierrä ajovalojen korkeussäätökytkintä.

Mitä korkeampi numero kytkimessä on, sitä matalammalla on ajovalojen valokeilan taso. Pidä valokeila aina oikealla korkeudella tai muussa tapauksessa ajovalot voivat häikäistä muita tienkäyttäjiä.

Alle on luetteloitu esimerkkejä sopivista kytkinasetuksista. Muissa kuin alla luetteloiduissa kuormaustapauksissa säädä kytkin sellaiseen asentoon, että valokeilan taso on asetettu olosuhteisiin, jotka vastaavat lähimmin jotain alla luetteloitua tilannetta.

Kuormaustilanne	Kytkinasento
Vain kuljettaja	0
Kuljettaja + Etumatkustaja	0
Kaikki matkustajat (mukaan lukien kuljettaja)	1
Kaikki matkustajat (ja kuljettaja) + Suurin sallittu kuorma	3
Kuljettaja + Suurin sallittu kuorma	5

PYYHKIJÄT JA PESULAITTEET

■ Edessä

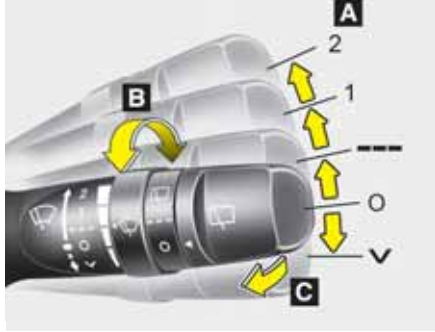

■ Takana (mikäli varusteena)

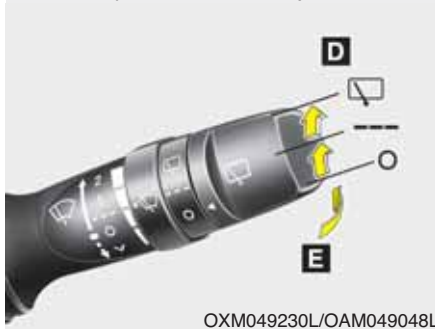

OXM049230L/OAM049048L

A : Pyyhkijöiden nopeudensäädin (edessä)

- 2 – Korkea pyyhintänopeus
- 1 – Alhainen pyyhintänopeus
- --- – Jaksottainen pyyhintä
- O – Pois päältä
- √ – Kertapyyhkäisy

B : Jaksottaisen pyhinnän pyyhintätiheyden säätö

C : Pesu lyhyillä pyyhkäisyillä (edessä)

D : Takapyyhkijän/-pesulaitteen säädin

- □ – Jatkuva pyyhintä
- --- – Jaksottainen pyyhintä
- O – Pois päältä

E : Pesu lyhyillä pyyhkäisyillä (takana)

Tuulilasien pyyhkijät (edessä)

Toimi seuraavasti, kun virta on kytketty ON-asentoon.

√ : Jos haluat pyyhkäistä kerran, siirrä vipu tähän asentoon ja vapauta se OFF-asentoon. Pyyhkijät liikkuvat jatkuvasti, jos vipua pidetään tässä asennossa.

O : Pyyhkijät eivät ole käytössä

--- : Pyyhkijät toimivat jaksottaisesti samalla pyyhintätiheydellä. Käytä tätä toimintatilaa kevyessä sateessa tai huurteisissa olosuhteissa. Vaihdaaksesi nopeusasetusta, käännä pyyhintätiheyden säädintä.

1 : Normaali pyyhintänopeus

2 : Nopea pyyhintänopeus

* HUOMAUTUS

Jos tuulilasille on kerääntynyt paljon lunta tai jäätä, sulata tuulilasia noin 10 minuuttia tai poista lumi ja/tai jää ennen tuulilasin pyyhkijöiden käyttöä virheettömän käytön varmistamiseksi.



Tuulilasin pesulaitteet (edessä)

Jos vipu on O-asennossa (OFF), siirrä sitä hieman itseäsi kohti suihkuttaaksesi pesunestettä tuulilasille ja kytkeäksesi pyyhkijät 1-3 pyyhintäkerraksi.

Käytä tätä toimintoa, kun tuulilasi on likainen.

Pesulaitteen ja pyyhkijöiden toiminta jatkuu niin kauan, kunnes vapautat vivun.

Jos pesulaite ei toimi, tarkasta pesunesteen määrä. Jos nesteen taso on alhainen, sinun pitää lisätä sopivaa, hankamatonta tuulilasin pesunestettä pesunestesäiliöön.

Säiliön täyttöaukko sijaitsee moottoritilan etuosassa etumatkustajan puolella.

HUOMIO

Estääksesi pesunestepumpun mahdollisen vahingoittamisen, älä käytä pesulaitetta, kun pesunestesäiliö on tyhjä.

VAROITUS

Älä käytä pesulaitetta pakkasella ennen kuin olet lämmittänyt tuulilasin. Pesuneste saattaa jäätyä tuulilasiin heikentäen näkyvyyttäsi.

HUOMIO

- *Älä käytä pyyhkimä, kun tuulilasi on kuiva, estääksesi pyyhkimien vahingoittumisen.*
- *Estääksesi pyyhkimien vahingoittumisen, älä käytä bensiiniä, kerosiinia, maalitinneriä tai muuta liuotinta niissä tai niiden lähellä.*
- *Älä yritä siirtää pyyhkimä käsin, sillä pyyhkijän varsi ja muut osat voivat vahingoittua.*



OXM049103E

Takalasin pyyhkijän ja pesulaitteen kytkin

Takalasin pyyhkijän ja pesulaitteen kytkin sijaitsee pyyhkijän ja pesulaitteen vivun päässä. Käännä kytkin haluttuun asentoon käyttääksesi takalasin pyyhintä ja pesulaitetta.

- Normaali pyyhkijän toiminta
- - Jaksottainen pyyhintä
- O - Pyyhkijä ei ole käytössä



OXM049125L

Työnnä vipua pois päin itsestäsi suihkuttaaksesi takalasin pesunestettä ja kytkeäksesi takalasin pyyhkijän 1-3 pyyhkäisykerraksi. Pesulaitteen ja pyyhkijöiden toiminta jatkuu niin kauan, kunnes vapautat vivun.

SISÄVALO

■ Tyyppi A



■ Tyyppi B

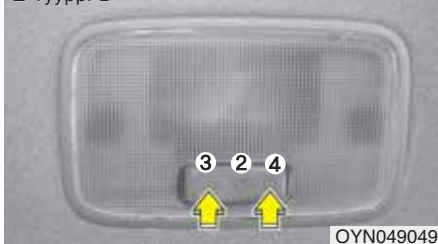

■ Tyyppi C

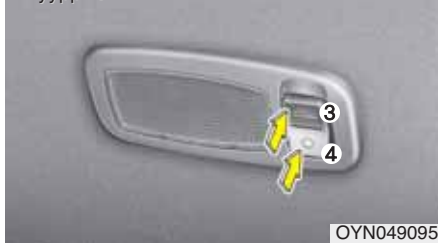

Matkustamon valo

(1) Karttavalo (mikäli varusteena)

Paina valolinssiä kytkeäksesi valon päälle tai pois päältä. Tämä valo valaisee paikkakohtaisesti, jotta sitä voitaisiin käyttää kätevästi karttavaloa yöaikana tai henkilökohtaisena etumatkustajan tai kuljettajan valona.

(2) OVI-toiminto

Valo syttyy, kun jokin ovi avataan riippumatta virtalukon asennosta. Kun ovien lukitukset avataan kauko-ohjaimella tai avain poistetaan virtalukosta, valo syttyy noin 30 sekunniksi, kunhan yhtäkään ovea ei avata.

Valo sammuu vähitellen noin 30 sekunnin jälkeen, jos ovi on suljettu. Kuitenkin, jos virtalukko on ON-asennossa tai kaikki ovet lukitaan, valo sammuu välittömästi.

Jos ovi avataan, kun virtalukko on ACC- tai LOCK-asennossa, valo pysyy päällä noin 20 minuuttia. Kuitenkin, jos ovi avataan, kun virtalukko on ON-asennossa, valo pysyy jatkuvasti päällä.

(3) ON-asento

ON-asennossa valo pysyy päällä aina.

(4) OFF

OFF-asennossa valo pysyy aina pois päältä, vaikka ovi avattaisiin.



HUOMIO

Älä käytä sisävaloja pitkään, kun moottori ei ole käynnissä.

Tämä voi aiheuttaa akun tyhjenemisen.

LÄMMITIN

⚠ HUOMIO

Estääksesi takalasin sisäpinnalla olevien vastuslankojen vahingoittumisen, älä koskaan käytä lasin puhdistamiseen teräviä esineitä tai hankaavia lasinpesunesteitä.

* HUOMAUTUS

Jos haluat sulattaa tai poistaa huurteen tuulilasilta, noudata tämän luvun kappaleessa ”Tuulilasin huurteen- ja jäänpoisto” esitettyjä ohjeita.

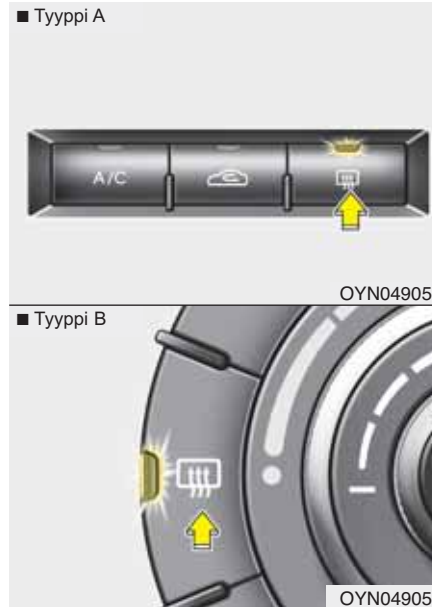

Takalasin lämmitin

Lämmitin lämmittää lasin poistaakseen huurteen ja ohuen jään ikkunan sisä- ja ulkopuolelta moottorin ollessa käynnissä. Kytkeäksesi takalasin lämmittimen, paina takalasin lämmittimen painiketta, joka sijaitsee kojelaudan keskiosan kytkinpaneelissa.

Takalasin lämmittimen painikkeen merkivalo syttyy, kun lämmitin on päällä.

Jos takalasilta on kerääntynyt paljon lunta, pyyhi ne pois ennen takalasin lämmittimen käyttöä.

Takalasin lämmitin sammuu automaattisesti noin 20 minuutin käytön tai virran sammuttamisen jälkeen.

Kytkeäksesi lämmittimen pois päältä, paina takalasin lämmittimen painiketta uudelleen.

Ovipeilien huurteenpoisto (mikäli varusteena)

Jos autosi on varustettu ovipeilien lämmittimillä, ne toimivat samanaikaisesti takalasin lämmittimen kanssa.

Tuulilasin jäänpoisto (mikäli varusteena)

Jos autosi on varustettu tuulilasin jäänpoistajalla, se toimii samanaikaisesti takalasin lämmittimen kanssa.



KÄSISÄÄTÖINEN ILMASTOINTIJÄRJESTELMÄ (MIKÄLI VARUSTEENA)



1. Ilmastointipainike (mikäli varusteena)
2. Ilmanoton painike
3. Takalasin lämmittimen painike
4. Toimintovalitsin
5. Lämpötilan säädin
6. Puhaltimen nopeudensäädin

OYN049052

Lämmitys ja ilmastointi

1. Käynnistä moottori.
2. Aseta haluttu toimintatila.
Parantaaksesi lämmityksen tai jäähdytyksen tehokkuutta:
 - Lämmitys: 
 - Jäähdytys: 
3. Aseta lämpötilasäädin haluttuun asentoon.
4. Aseta ilmanoton painike ulkoilman asentoon (raikas ilma).
5. Aseta puhaltimen nopeudensäädin haluttuun asentoon.
6. Haluttaessa ilmastointilaite (mikäli varusteena) voidaan kytkeä päälle.

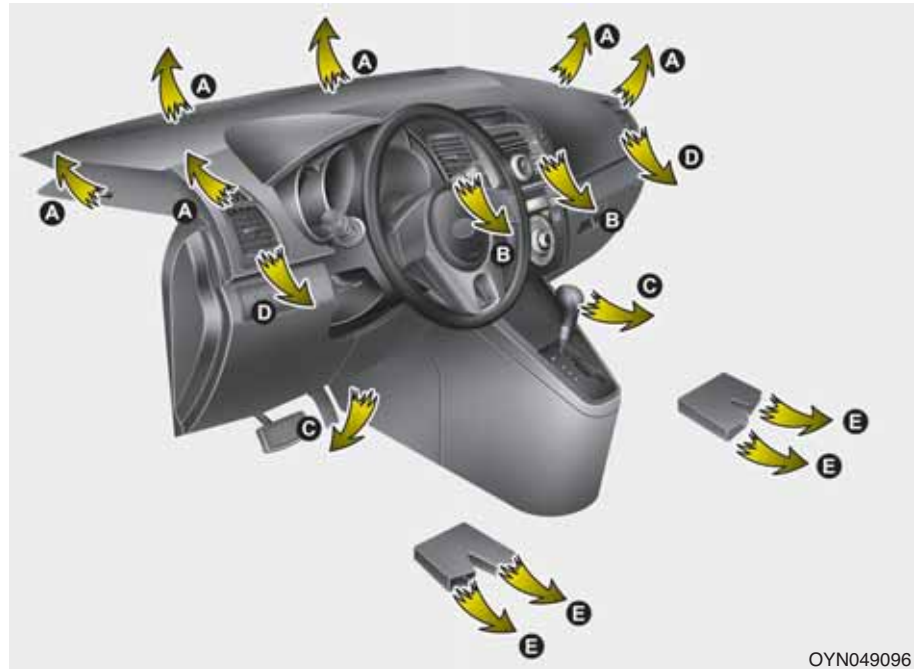

OYN049096

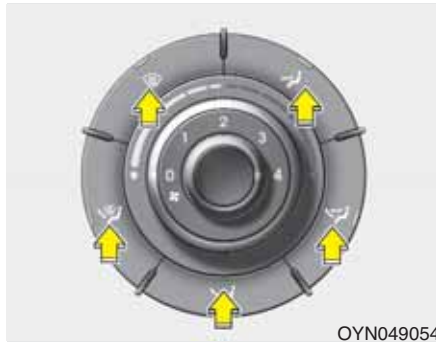

Toimintatilan valitseminen

Toimintatilan valintapainikkeilla ohjataan ilmavirran suuntausta ilmanvaihtojärjestelmässä.

Ilma voidaan suunnata jalkatilaan, kojelaudan tuuletuskanavista tai tuulilasiiin. Viittä eri tunnusta käytetään kuvaamaan ilman suuntausta: pääntaso, pääntaso/jalkatila, jalkatila, jalkatila/ikkunoiden huurteenpoisto sekä huurteenpoisto.



Pään taso (B,D)

Ilmavirta suunnataan vartalon yläosaa ja päätä kohti. Lisäksi jokaista tuuletuskanavaa voidaan ohjata, jotta saapuvaa ilmaa voitaisiin suunnata.



Pään tasolle ja jalkatilaan (B, D, C, E)

Ilmavirta suunnataan pään tasolle ja jalkatilaan.



Jalkatilaan (C, E, A, D)

Suurin osa ilmavirrasta suunnataan jalkatilaan ja pienempi osa tuulilasille ja sivuikkunoille.



Jalkatila / ikkunoiden huurteenpoisto (A, C, E, D)

Suurin osa ilmavirrasta suunnataan jalkatilaan ja tuulilasille sekä pienempi osa sivuikkunoille.



Huurteenpoisto (A, D)

Suurin osa ilmavirrasta suunnataan tuulilasille ja pieni määrä ilmaa ohjataan sivuikkunoille.

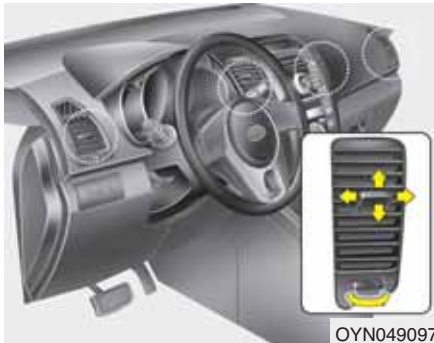

OYN049097

Kojelaudan tuuletuskanavat

Tuuletuskanavat voidaan erikseen avata ja sulkea käyttämällä säätöpyörää. Sulkeaksesi tuuletuskanavan, kierrä säätöpyörä äärimmäiseen vasempaan asentoon.

Lisäksi voit säätää näistä kanavista tulevan ilman suuntausta käyttämällä kuvan mukaista säätövipua.

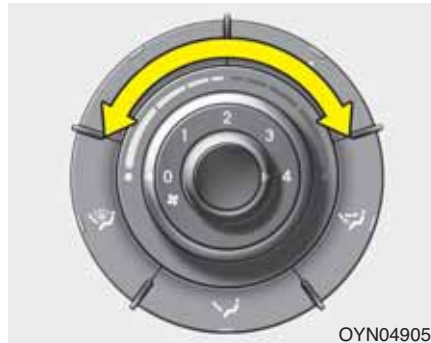

OYN049057

Lämpötilan säätäminen

Lämpötilan säätimen avulla voit hallita ilmanvaihtojärjestelmästä tulevan ilman lämpötilaa. Muuttaaksesi matkustamon ilman lämpötilaa, käännä säädintä oikealle lämmittääksesi ilmaa ja vastaavasti vasemmalle viilentääksesi sitä.



OYN049058

Ilmanoton säätäminen

Tätä käytetään valitsemaan (raikkaan) ulkoilman tai sisäilman kierrätyksen asento.

Muuttaaksesi ilmanoton asentoa, paina säätimen painiketta.

Sisäilman kierrätyksen asento



Painikkeen merkkivalo syttyy, kun sisäilman kierrätys valitaan.

Kun sisäilman kierrätys on valittu, matkustamon ilma kulkeutuu lämmitinjärjestelmän kautta, jossa se riippuen valitusta toiminnosta, joko viilenee tai lämpenee.

Ulkoilman asento (raikas ilma)



Painikkeen merkkivalo ei pala, kun (raikkaan) ulkoilman asento on valittu.

Kun ulkoilman asento on valittu, raikasta ilmaa kulkeutuu autoon ja se lämmitetään tai jäädytetään riippuen valitusta toiminnosta.

* HUOMAUTUS

Lämmittimen jatkuva käyttäminen sisäilman kierrätyksen asennossa (ilman ilmastointilaitteen valintaa) saattaa aiheuttaa tuulilasien ja sivuikkunoiden huurtumista ja myös matkustamon ilmanlaadun heikkenemistä.

Lisäksi ilmastointilaitteen jatkuva käyttäminen sisäilman kierrätyksen asennossa voi johtaa matkustamon ilman liialliseen kuivumiseen.

⚠ VAROITUS

- Ilmastointilaitteen käyttäminen jatkuvasti sisäilman kierrätyksen asennossa saattaa lisätä matkustamon ilmankosteutta aiheuttaen lasien huurtumista ja näkyvyyden heikentymistä.
- Älä nuku autossa, kun ilmastointijärjestelmä tai lämmitin on päällä. Tämä voi vaarantaa terveyden tai olla jopa hengenvaarallista, koska hapen määrä ja/tai ruumiinlämpö saattavat pudota.
- Jatkuva ilmastointilaitteen käyttäminen sisäilman kierrätyksen asennossa voi aiheuttaa väsymystä, joka voi johtaa auton hallinnan menettämiseen. Pidä ilmanoton painiketta mahdollisimman usein ulkoilman asennossa (raikas ilma) ajon aikana.

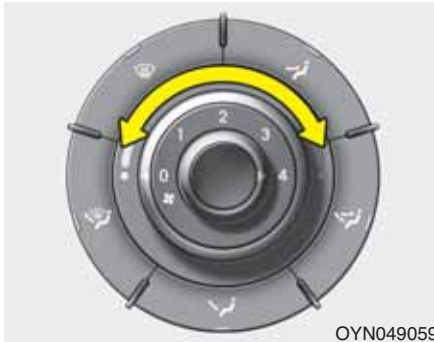

OYN049059

Puhaltimen nopeudensäädin

Virtalukon on oltava ON-asennossa puhaltimen käyttämiseksi.

Puhaltimen nopeudensäätimen avulla voit hallita ilmanvaihtojärjestelmän tuuletinnopeutta. Muuttaaksesi puhaltimen nopeutta, käännä säädintä oikealle saavuttaaksesi kovemman nopeuden tai vastaavasti vasemmalle hiljentääksesi sitä.

Puhaltimen nopeudensäätimen asettaminen "0" -asentoon sammuttaa tuuletinnopeuden.

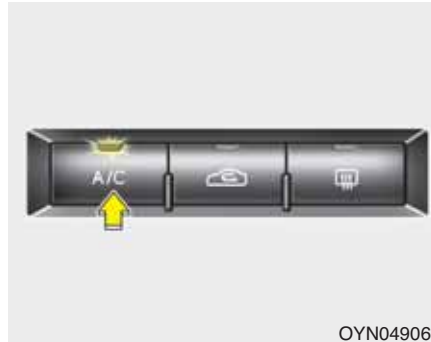

OYN049060

Ilmastointilaite (mikäli varusteena)



Paina A/C painiketta kytkeäksesi ilmastointijärjestelmä päälle (merkkivalo syttyy). Paina painiketta uudelleen kytkeäksesi ilmastointijärjestelmä pois päältä.

Järjestelmän käyttäminen

Ilmanvaihto

1. Aseta toimintatilaksi  asento.
2. Aseta ilmanoton painike ulkoilman asentoon (raikas ilma).
3. Aseta lämpötilasäädin haluttuun asentoon.
4. Aseta puhaltimen nopeudensäädin haluttuun asentoon.

Lämmitys

1. Aseta toimintatilaksi  asento.
2. Aseta ilmanoton painike ulkoilman asentoon (raikas ilma).
3. Aseta lämpötilasäädin haluttuun asentoon.
4. Aseta puhaltimen nopeudensäädin haluttuun asentoon.
5. Jos ilmaa kuivattava lämmitys halutaan päälle, kytke ilmastointilaite (mikäli varusteena) päälle.
 - Jos tuulilasi huurtuu, aseta toimintatilaksi  tai  asento.

Käyttövinkkejä

- Estääksesi pölyn ja epämiellyttävien kaasujen pääsyn autoon ilmanvaihtojärjestelmän kautta, aseta ilmanotto tilapäisesti sisäilman kierrätyksen asentoon. Päästääkseen autoon taas raikasta ilmaa, muista palauttaa painike takaisin raikkaan ilman asentoon, kun tilanne on palautunut normaaliksi. Tämä parantaa kuljettajan keskittymistä ja ajomukavuutta.
- Lämmitys-/jäähdytysjärjestelmän ilma kulkeutuu tuulilasin edessä olevista ilmanohjaimista. On huolehdittava, että nämä eivät tukkeutuisi lehdistä, lumesta, jäästä tai muista haittatekijöistä.
- Estääksesi tuulilasin huurtumisen, aseta ilmanoton painike raikkaan ilman asentoon ja puhaltimen nopeus halua maasi asentoon. Lisäksi kytke ilmastointilaitte päälle ja säädä lämpötila halutuksi.

Ilmastointilaitte (mikäli varusteena)

Kaikissa KIA-ilmastointijärjestelmissä käytetään ympäristöystävällistä R-134a kylmäainetta, joka ei vahingoita otsonikerrosta.

1. Käynnistä moottori. Paina ilmastointipainiketta.
2. Aseta toimintatilaksi  asento.
3. Aseta ilmanoton painike ulkoilman tai sisäilman kierrätyksen asentoon.
4. Säädä puhaltimen nopeus ja lämpötila mukavuuden kannalta parhaaseen asentoon.

* HUOMAUTUS

- Käyttäessäsi ilmastointilaitetta tarkkaile lämpömittaria tarkasti ajaessasi ylämäkiä tai ruuhkaisessa liikenteessä, kun ulkoilman lämpötila on korkea. Ilmastointilaitteen käyttäminen saattaa aiheuttaa moottorin ylikuumenemista. Jos lämpömittari enteilee moottorin ylikuumenemista, jatka puhaltimen käyttämistä, mutta kytke ilmastointilaitte pois päältä.
- Jos ikkuna avataan sään ollessa kostea, ilmastointilaitteen käytöstä saattaa seurata vesipisaroita matkustamoon. Koska liian suuri kosteus saattaa aiheuttaa vahinkoa sähkölaitteisiin, ilmastointia tulee käyttää ainoastaan ikkunoiden ollessa kiinni.

Ilmastointilaitteen käyttövinkkejä

- Jos auto on pysäköity siten, että se altistuu suoralle auringonvalolle kuumina päivinä, avaa ikkunat hetkeksi päästääkseen kuuman ilman pois matkustamosta.
- Vähentääksesi ikkunoiden huurtumista sateisina tai kosteina päivinä, laske matkustamon kosteustasoa käyttämällä ilmastointijärjestelmää.

- Ilmastointilaitteen käytön aikana saatat ajoittain huomata pieniä muutoksia moottorin käyntinopeudessa, jonka aiheuttaa ilmastointilaitteen kompressorin käynti. Tämä on järjestelmän toiminnalle tyypillinen piirre.
- Käytä ilmastointijärjestelmää vähintään kerran kuukaudessa muutaman minuutin ajan varmistaaksesi järjestelmän parhaan toiminnan.
- Ilmastointilaitetta käyttäessäsi saatat huomata vesipisaroiden tippuvan (tai jopa lätäköityvän) maahan auton etumatkustajan puolelta. Tämä on järjestelmän toiminnalle tyypillinen piirre.
- Ilmastointilaitteen käyttäminen sisäilman kierrätyksen ollessa käytössä saavutetaan nopein viilennys. Kuitenkin tämän toimintatilan jatkuva käyttäminen saattaa aiheuttaa matkustamon ilmanlaadun heikkenemistä.
- Matkustamon jäähtymisen aikana saatat ajoittain huomata ilman sameaa virtausta, joka aiheutuu nopeasta kostean ilman jäähtymisestä. Tämä on järjestelmän toiminnalle tyypillinen piirre.

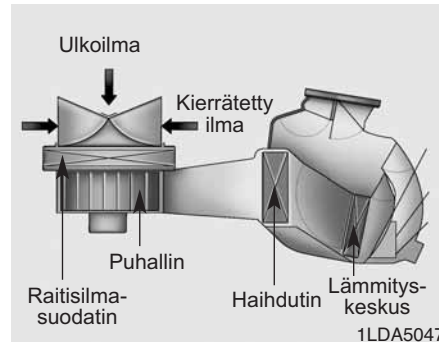

Ilmastointilaitteen raitisilmasuodatin (mikäli varusteena)

Hansikaslokeron taakse asennettu raitisilmasuodatin suodattaa pölyn ja muut saasteet, jotka tulevat ulkoa auton lämmitys- ja ilmastointilaitteen kautta. Jos pölyä tai muita saasteita kerääntyy suodattimeen pitkän ajan saatossa, tuuletuskanavista tuleva ilmavirta saattaa heikentyä, jolloin tuulilasille saattaa muodostua huurreta, vaikka ilmanoton ulkoilman asento olisi valittuna. Jos näin käy, vaihdatta raitisilmasuodatin valtuutetussa KIA-huollossa.

* HUOMAUTUS

- **Vaihda suodatin huolto-ohjelman mukaisesti.**
Jos autoa käytetään ankarissa oloissa, kuten pölyisillä, huonokuntoisilla teillä, raitisilmasuodattimen tarkastukset ja vaihdot on suoritettava useammin.
- Jos ilmavirran määrä heikkenee lyhyessä ajassa, järjestelmä tulee tarkastuttaa valtuutetun KIA-huollon toimesta.

Ilmastointilaitteen kylmäaineen ja kompressorin voiteluaineen määrien tarkastaminen

Kun kylmäaineen määrä on alhainen, ilmastointijärjestelmän toimintakyky heikenee. Liiallisella täyttämällä on myös heikentävä vaikutus ilmastointilaitteen toimintaan.

Jos tämän vuoksi normaalista poikkeavaa toimintaa havaitaan, tarkastuta järjestelmä valtuutetussa KIA-huollossa.

*** HUOMAUTUS**

On tärkeää, että käytetään oikea määrä laadultaan sopivaa öljyä ja kylmäainetta. Muussa tapauksessa järjestelmä saattaa vahingoittua tai sen toiminta saattaa olla normaalista poikkeavaa.

VAROITUS

Ilmastointijärjestelmä tulisi huollattaa valtuutetussa KIA-huollossa. Vääränlainen huoltaminen voi aiheuttaa vakavia vammoja huoltotoimenpiteitä suorittavalle henkilölle.

AUTOMAATTINEN ILMASTOINTIJÄRJESTELMÄ (MIKÄLI VARUSTEENA)

1. AUTO-painike (automaattinen toiminta)
2. A/C -näyttö
3. OFF-painike
4. Ilmastointipainike
5. Tuulilaslämmittimen painike
6. Takalasin lämmittimen painike
7. Ilmanoton painike
8. Toimintovalitsin
9. Lämpötilan säädin
10. Puhaltimen nopeudensäädin

OYN049062



Automaattinen lämmitys ja ilmastointi

Automaattista ilmastointijärjestelmää ohjataan yksinkertaisesti säätämällä haluttu lämpötila.

Täysin automaattinen lämpötilan säätöjärjestelmä (FATC) ohjaa automaattisesti lämmitys- ja jäähdytysjärjestelmää seuraavasti:

1. Paina AUTO-painiketta. Tämä ilmoitetaan näytön AUTO-tekstillä. Puhallusnopeutta, ilmanottoa ja ilmastointilaitetta ohjataan automaattisesti lämpötila-asetuksen mukaan.

2. Käännä lämpötilan säädin haluttuun lämpötilaan.

Jos lämpötila on asetettu matalimpaan asetukseen (Lo), ilmastointijärjestelmä on päällä jatkuvasti.

3. Kytkeäksesi automaattisen toiminnan pois päältä, paina mitä tahansa painiketta paitsi lämpötilan säädintä, ilmastointilaitteen painiketta tai ilmanoton ohjauspainiketta. Jos painat toimintatilan valintapainiketta, takalasin lämmittimen painiketta tai puhaltimen nopeussäädintä, valittua toimintoa ohjataan käsitoimisesti, kun muut toiminnot toimivat automaattisesti.

Riippumatta lämpötila-asetuksesta käytettäessä automaattista toimintoa, ilmastointijärjestelmä voi kytkeytyä automaattisesti päälle matkustamon kosteustason laskemiseksi, vaikka lämpötila olisi asetettu lämpimäksi.

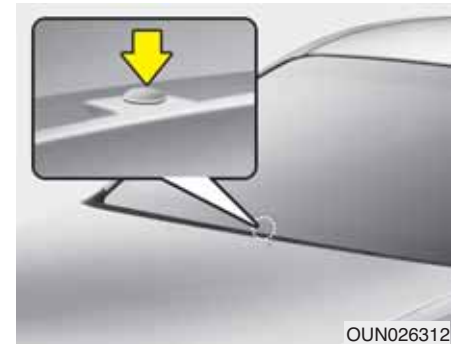

* HUOMAUTUS

Älä koskaan jätä mitään mittariston päällä olevan tunnistimen päälle, jottei lämmitys- ja jäähdytysjärjestelmän toiminta häiriintyisi.

Käsitoiminen lämmitys ja ilmastointi

Lämmitys- ja jäähdytysjärjestelmää voidaan ohjata käsin painamalla muuta kuin AUTO-painiketta. Tällöin järjestelmä toimii sen mukaan, missä järjestyksessä painikkeita on painettu.

Kun muuta kuin AUTO-painiketta painetaan (tai säädintä käännetään) automaattisen toiminnan ollessa käytössä, valitsemattomia toimintoja ohjataan vielä automaattisesti.

1. Käynnistä moottori.
2. Aseta haluttu toimintatila.
3. Aseta lämpötilasäädin haluttuun asentoon.
4. Aseta ilmanoton painike ulkoilman asentoon (raikas ilma).
5. Aseta puhaltimen nopeudensäädin haluttuun asentoon.
6. Haluttaessa ilmastointilaite voidaan kytkeä päälle.

Paina AUTO-painiketta kytkeäksesi järjestelmän täysin automaattisen toiminnan.



Toimintatilan valitseminen

Toimintatilan valintapainikkeilla ohjataan ilmastovirran suuntausta ilmanvaihtojärjestelmässä.

Noudata kuvaa kappaleessa ”Käsisäätöinen ilmastointijärjestelmä”.

Jos painat painiketta kerran, vastaava kytkin syttyy. Jos painat sitä uudelleen, kytkin sammuu.



Pään taso (B,D)

Ilmavirta suunnataan vartalon yläosaa ja päätä kohti. Lisäksi jokaista tuuletuskanavaa voidaan ohjata, jotta saapuvaa ilmaa voitaisiin suunnata.



Jalkatilaan (C, E, A, D)

Suurin osa ilmastovirrasta ohjautuu jalkatilaan.



Huurteenpoisto (A, D)

Suurin osa ilmastovirrasta ohjautuu tuulilasilille.

Lisäksi voit valita 2-3 toimintatilaa samanaikaisesti sopivan ilmastovirran saavuttamiseksi.

- kasvot (٢) + jalkatila (٣)
- kasvot (٢) + huurteenpoisto (٤)
- jalkatila (٣) + huurteenpoisto (٤)
- kasvot (٢) + jalkatila (٣) + h.poisto (٤)



Tehokas huurteenpoisto (MAX) -toimintatila

Kun valitset MAX huurteenpoisto -toimintatilan, seuraavat järjestelmäsäädöt tehdään automaattisesti:

- Ilmastointijärjestelmä kytketään päälle.
- Ulkoilman -asento valitaan.
- Puhallusnopeus asetetaan suureksi.

Kytkeäksesi MAX huurteenpoisto -toimintatilan pois päältä, paina mode-painiketta, MAX huurteenpoiston painiketta tai AUTO-painiketta.



Kojelaudan tuuletuskanavat

Tuuletuskanava voidaan erikseen avata tai sulkea käyttämällä vaakatasossa olevaa säätöpyörää. Sulkeaksesi tuuletuskanavan, kierrä säätöpyörä äärimmäiseen vasempaan asentoon. Avataksesi tuuletuskanavan, kierrä se äärimmäiseen oikeaan asentoon.

Lisäksi voit säätää näistä kanavista tulevan ilman suuntausta käyttämällä kuvan mukaista säätövipua.

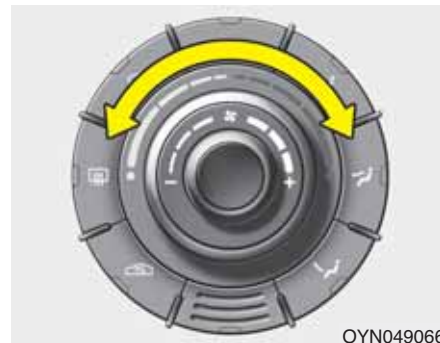

Lämpötilan säätäminen

Lämpötila kasvaa tehokkaimmin (HI), kun säädin käännetään äärioikealle.

Lämpötila laskee tehokkaimmin (Lo), kun säädin käännetään äärivasemmalle.

Kun säädintä käännetään pykälän, lämpötila nousee tai laskee noin 0,5 °C. Kun alin lämpötila-asetus on säädetty, ilmastointi on käytössä jatkuvasti.

Lämpötilayksikön muuttaminen

Jos akku on irrotettu tai liitetty irti, lämpötilanäyttö nollautuu käyttämään Celsius-asteikkoa.

Tämä on normaali tilanne. Voit vaihtaa lämpötilanäyttöä Celsius- ja Fahrenheit-asteikon välillä seuraavasti:

Kun painat AUTO-painiketta, paina myös OFF-painiketta yli 3 sekuntia. Näyttö vaihtaa Celsiusasteikon Fahrenheit-asteikoksi tai päinvastoin.



OYN049067

Ilmanoton säätäminen

Tätä käytetään valitsemaan (raikkaan) ulkoilman tai sisäilman kierrätyksen asento.

Muuttaaksesi ilmanoton asentoa, paina säätimen painiketta.

Sisäilman kierrätyksen asento

Painikkeen merkkivalo syttyy, kun sisäilman kierrätys valitaan.

Kun sisäilman kierrätys on valittu, matkustamon ilma kulkeutuu lämmitinjärjestelmän kautta, jossa se riippuen valitusta toiminnosta, joko viilenee tai lämpenee.

Ulkoilman asento (raikas ilma)

Painikkeen merkkivalo ei pala, kun (raikkaan) ulkoilman asento on valittu.

Kun ulkoilman asento on valittu, raikasta ilmaa kulkeutuu autoon ja se lämmitetään tai jäähdytetään riippuen valitusta toiminnosta.

* HUOMAUTUS

On muistettava, että lämmittimen jatkuva käyttäminen sisäilman kierrätyksen asennossa aiheuttaa tuulilasien ja sivuikkunoiden huurtumista sekä matkustamon ilmanlaadun heikkenemistä. Lisäksi ilmastointilaitteen jatkuva käyttäminen sisäilman kierrätyksen asennossa voi johtaa matkustamon ilman liialliseen kuivumiseen.

⚠ VAROITUS

- Ilmastointilaitteen käyttäminen jatkuvasti sisäilman kierrätyksen asennossa saattaa lisätä matkustamon ilmankosteutta aiheuttaen lasien huurtumista ja näkyvyyden heikentymistä.
- Älä nuku autossa, kun ilmastointijärjestelmä tai lämmitin on päällä. Tämä voi vaarantaa terveyden tai olla jopa hengenvaarallista, koska hapen määrä ja/tai ruumiinlämpö saattavat pudota.
- Jatkuva ilmastointilaitteen käyttäminen sisäilman kierrätyksen asennossa voi aiheuttaa väsymystä, joka voi johtaa auton hallinnan menettämiseen. Pidä ilmanoton painiketta mahdollisimman usein ulkoilman asennossa (raikas ilma) ajon aikana.



OYN049068

Puhaltimen nopeudensäädin

Puhallin voidaan asettaa halutulle nopeudelle kääntämällä puhallusnopeuden säädintä.

Muuttaaksesi puhaltimen nopeutta, käännä säädintä oikealle saavuttaaksesi kovemman nopeuden tai vastaavasti vasemmalle hiljentääksesi sitä.

OFF-painikkeen painaminen sammuttaa tuulettimen.



OYN049069

Ilmastointilaite

Paina A/C painiketta kytkeäksesi ilmastointijärjestelmä päälle (merkkivalo syttyy).

Paina painiketta uudelleen kytkeäksesi ilmastointijärjestelmä pois päältä.



DYN049070

OFF-tila

Paina OFF-painiketta kytkeäksesi ilmastointijärjestelmä pois käytöstä. Voit kuitenkin käyttää vielä toimintatilan ja ilmanoton painikkeita, kunhan auton virta on päällä.

Ilmastointilaitteen raitisilmasuodatin (mikäli varusteena)

Hansikaslokeroon taakse asennettu raitisilmasuodatin suodattaa pölyn ja muut saasteet, jotka tulevat ulkoa auton lämmitys- ja ilmastointilaitteen kautta. Jos pölyä tai muita saasteita kerääntyy suodattimeen pitkän ajan saatossa, tuuletuskanavista tuleva ilmavirta saattaa heikentyä, jolloin tuulilasille saattaa muodostua huurretta, vaikka ilmanoton ulkoilman asento olisi valittuna. Jos näin käy, vaihdata raitisilmasuodatin valtuutetussa KIA-huollossa.

* HUOMAUTUS

- Vaihda suodatin huolto-ohjelman mukaisesti.

Jos autoa käytetään ankarissa oloissa, kuten pölyisillä, huonokuntoisilla teillä, raatisilmasuodattimen tarkastukset ja vaihdot on suoritettava useammin.

- Jos ilmvirran määrä heikkenee lyhyessä ajassa, järjestelmä tulee tarkastuttaa valtuutetun KIA-huollon toimesta.

Ilmastointilaitteen kylmäaineen ja kompressorin voiteluaineen määrien tarkastaminen

Kun kylmäaineen määrä on alhainen, ilmastointijärjestelmän toimintakyky heikkenee. Liiallisella täyttämällä on myös heikentävä vaikutus ilmastointilaitteen toimintaan.

Jos tämän vuoksi normaalista poikkeavaa toimintaa havaitaan, tarkastuta järjestelmä valtuutetussa KIA-huollossa.

* HUOMAUTUS



On tärkeää, että käytetään oikea määrä laadultaan sopivaa öljyä ja kylmäainetta. Muussa tapauksessa järjestelmä saattaa vahingoittua tai sen toiminta saattaa olla normaalista poikkeavaa.

VAROITUS

Ilmastointijärjestelmä tulisi huollattaa valtuutetussa KIA-huollossa. Vääränlainen huoltaminen voi aiheuttaa vakavia vammoja huoltotoimenpiteitä suorittavalle henkilölle.

TUULILASIN HUURTEEN- JA JÄÄNPOISTO

VAROITUS - Tuulilasin lämmittäminen

Älä käytä  tai  asentoa jäädytyksen aikana hyvin kosteassa säässä. Ulkoilman ja tuulilasin lämpötilaero saattaa aiheuttaa tuulilasin ulkopinnan huurtumisen rajoit-
taen näkyvyyttä. Tällöin aseta toimintovalitsin  asentoon ja puhaltimen säädin/painike hiljaisem-
paan asentoon.

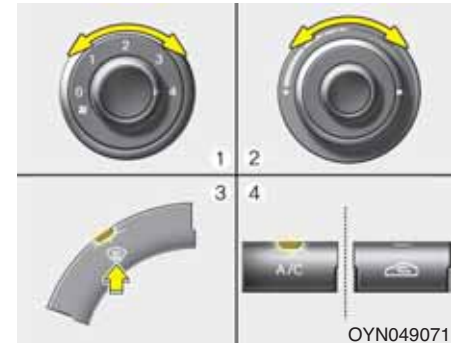

- Jotta saavutettaisiin tehokkain huurteenpoisto, aseta lämpötila äärimmäiseen oikeaan/lämpimään asentoon ja puhallin kovimmalle nopeudelle.
- Jos jalkatilaan halutaan lämmintä ilmaa huurteenpoiston ajaksi, aseta toimintatila jalkatila-huurteenpoisto - asentoon
- Ennen ajoon lähtöä poista kaikki lumi ja jää tuulilasilta, takaikkunalta, ovipeileistä ja kaikista sivuikkunoista.
- Poista kaikki lumi ja jää konepelliltä ja ilman imukanavista parantaaksesi lämmittimen ja huurteenpoiston toimintaa ja heikentääksesi mahdollista huurteen muodostumista tuulilasin sisäpinnalle.



OYN049071

Käsisäätöinen ilmastointilaite

Tuulilasin sisäpinnan huurteenpoisto

1. Valitse jokin puhaltimen nopeus, paitsi "0"-asento.
2. Valitse haluttu lämpötila.
3. Valitse  tai  asento.
4. Ulkoilman -asento valitaan automaattisesti. Lisäksi ilmastointilaite toimii automaattisesti, jos toimintatilaksi valitaan  asento.

Jos ilmastointia ja raikkaan ulkoilman asetusta ei valita automaattisesti, paina vastaavia painikkeita käsin.

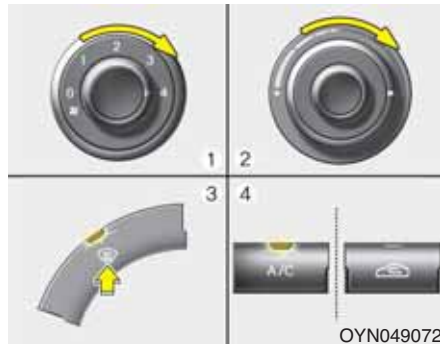

OYN049072

Tuulilasin ulkopinnan lämmittäminen

1. Aseta puhallin suurimmalle nopeudelle (äärimmäinen oikea).
2. Aseta lämpötila lämpimimpään asentoon.
3. Valitse  asento.
4. Raikkaan ulkoilman ja ilmastoinnin asetus valitaan automaattisesti.



OYN049073

Automaattinen ilmastointijärjestelmä

Tuulilasin sisäpinnan huurteenpoisto

1. Valitse haluttu puhallusnopeus.
2. Valitse haluttu lämpötila.
3. Paina huurteenpoiston painiketta ().
4. Ilmastointilaite kytkeytyy ulkoilman lämpötila-asetuksen mukaisena ja raikkaan ulkoilman asento sekä suurempi puhallusnopeus kytkeytyvät automaattisesti.

Jos ilmastointilaitetta, raikkaan ulkoilman asetusta ja suurempaa puhallusnopeutta ei kytkeä automaattisesti, paina vastaisia painikkeita tai säätimiä käsin.

Jos  asento valitaan, alhaiseksi valittu puhallusnopeus muuttuu suuremmaksi.



OYN049074

Tuulilasin ulkopinnan lämmittäminen

1. Aseta puhallusnopeus suurimpaan asentoon.
2. Aseta lämpötila lämpimimpään (HI) asentoon.
3. Paina huurteenpoiston painiketta ().
4. Ilmastointilaite kytkeytyy ulkoilman lämpötila-asetuksen mukaisena ja raikkaan ulkoilman asento kytkeytyy automaattisesti.

Jos  asento valitaan, alhaiseksi valittu puhallusnopeus muuttuu suuremmaksi.

SÄILYTYSLOKEROT

Näitä säilytyslokeroja voidaan käyttää pienten tavaroiden säilyttämiseen.

⚠️ HUOMIO

- *Estääksesi mahdollisen varkauksen, älä jätä arvokkaita tavaroita säilytyslokeroihin.*
- *Pidä säilytyslokeroiden luukut suljettuina ajon aikana. Älä yritä täyttää säilytyslokeroa niin täyteen, että sitä ei voida sulkea kunnolla.*

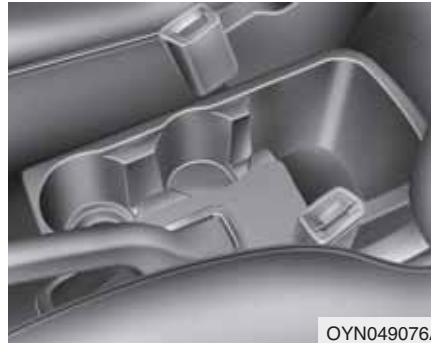

OYN049076A

Keskikonsolin säilytyslokerokero

Näitä lokeroita voidaan käyttää pienten, kuljettajan ja etumatkustajan tarvitsemien tavaroiden säilyttämiseen.



OYN049077

Hansikaslokerokero

Avataksesi hansikaslokeron, vedä kahvasta ja hansikaslokerokero avautuu itsestään. Sulje hansikaslokerokero käytön jälkeen.

⚠️ VAROITUS - Helposti syttyvät aineet

Älä säilytä savukkeensyöttimiä, propaanisäiliöitä tai muita syttyviä/räjähäviä aineita autossa. Nämä voivat aiheuttaa tulipalon/räjähdyksen, jos ajoneuvo on altistettu kuumuudelle pitkiksi ajoiksi.

⚠️ VAROITUS

Pientääksesi loukkaantumisriskiä onnettomuudessa tai äkkijarrutuksessa, pidä hansikaslokeron kansi aina suljettuna ajon aikana.



OYN049078

Hansikaslokeron jäähditys (mikäli varusteena)

Voit pitää virvoitusjuomat ja muut tavarat lämpimänä tai viileänä käyttämällä hansikaslokeron tuuletuskanavan avaus-/sulkuvipua.

1. Kytke ilmastointilaitteen puhaltimen säätökytkin päälle.
2. Aseta ilmansuuntaus mihin tahansa asentoon.
3. Siirrä hansikaslokerossa oleva sulku-/avausvipu (1) avattuun asentoon.

4. Aseta lämpötila-asetus lämpimäksi tai viileäksi.

Kun jäähdytyslokeroa ei käytetä, käännä vipu suljettuun asentoon.

* HUOMAUTUS

Kun jäähdystoiminto on käytössä, pieni määrä kondensoitunutta kosteutta saattaa vahingoittaa paperidokumentteja.



OYN049111

Tavaratilan lokero (mikäli varusteena)

Voit sijoittaa ensiapupakkauksen, varoituskolmion, työkaluja jne. säilytystilaan niiden käytön helpottamiseksi.

Avataksesi kannen, tartu kannen päällä olevaan kädensijaan ja nosta ylöspäin.

* Varsinainen varuste saattaa poiketa kuvan mukaisesta.

SISÄTILAN VARUSTEET

■ Tyypin A



OYN049106

■ Tyypin B



OYN049132

LCD-näyttö (kello, ulkoilman lämpötila jne.) (mikäli varusteena)

Näytöllä näkyy ulkoilman lämpötila, päiväys* ja kellonaika.

Jos ulkoilman lämpötila putoaa alle 3°C, lämpötila-arvo vilkkuu viisi kertaa ja tunnus (⚙️) syttyy palamaan.

Päiväys näkyy, kun radio on pois päältä.

Muuttaaksesi päiväystä*, aikaa, matkayksikköä (km ◊ mi)* tai lämpötilan yksikköä (°C ◊ °F), paina SET-painiketta yli sekunnin ajan.

Tällöin pääset asetusvalikkoon, jonka tila vaihtuu seuraavassa järjestyksessä painaessasi SET-painiketta alle sekunnin.

YEAR* (VUOSI) → MONTH* (KUUKAUSI) → DAY* (PÄIVÄ) → HOUR (TUNNIT) → MINUTE (MINUUTIT) → DISTANCE UNIT CHANGE* (MATKAYKSIKÖN MUUTTAMINEN) → TEMPERATURE UNIT CHANGE (LÄMPÖTILAYKSIKÖN MUUTTAMINEN) → Poistu asetusvalikosta

Paina SET-painiketta alle 1 sekunti valitaksesi tilan, ja säädä tiedot käyttämällä YLÖS(▲) ja ALAS (▼) -painikkeita, kun haluttu asetus vilkkuu.

Poistuaksesi asetusvalikosta, suorita jokin seuraavista:

- Paina SET-painiketta alle 1 sekunti lämpötilan yksikön vaihtotilassa.
- Paina SET-painiketta yli 1 sekunti asetustilasta riippumatta.
- Odota 15 sekuntia painamatta mitään painikkeista.
- Käännä virta ON tai OFF-asentoon asetusvalikossa.
- Akku irrotetaan.

* mikäli varusteena



OYN049080

Savukkeensytytin (mikäli varusteena)

Jotta savukkeensytytin olisi käytettävissä, virtalukon on oltava ACC- tai ON-asennossa.

Käyttääksesi savukkeensytytintä, paina se kokonaan pistorasiaansa. Kun elementti on kuumentunut, sytytin ponnahtaa ulos käyttöasentoon.

Jos savukkeensytytin on tarpeen vaihtaa, käytä ainoastaan alkuperäisiä KIA-varaosia tai KIA:n hyväksymiä vastaavia tarvikkeosia.

VAROITUS

- Älä paina sytytintä pohjassa, kun se on jo lämmennyt, sillä se voi ylikuumentua.
- Jos sytytin ei ponnahta ulos 30 sekunnin aikana, poista se estääksesi ylikuumentumisen.

HUOMIO

Savukkeensytyttimen pistokkeessa tulisi käyttää ainoastaan alkupeleistä KIA-sytytintä. Verkkovirralla toimivat laitteet (parranajokoneet, käsipölynimurit, kahvipannut yms.) voivat vahingoittaa pistorasiaa tai aiheuttaa sähkövian.

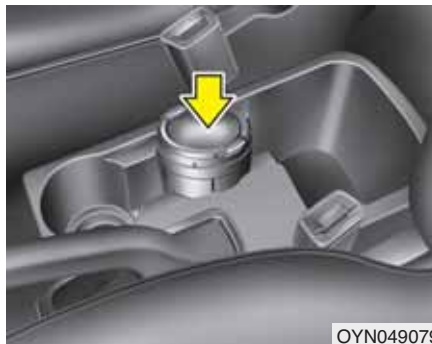

Tuhkakuppi (mikäli varusteena)

Käyttääksesi tuhkakuppia, avaa sen kannsi.

Vedä se ulos tuhkakupin tyhjentämisen tai puhdistamisen ajaksi.

VAROITUS - Tuhkakupin käyttö

- Älä käytä auton tuhkakuppia roska-astiana.
- Palavan savukkeen tai tulitikun laittaminen roskaa sisältävään tuhkakuppiin voi aiheuttaa tulipalon.

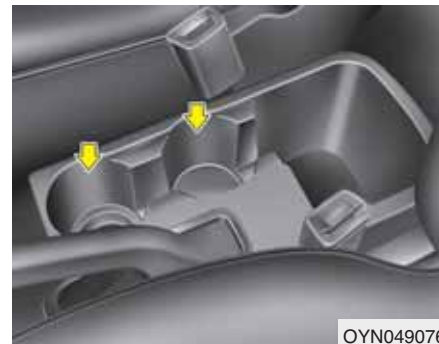

Mukipidike

Mukit ja pienet juomat voidaan asettaa mukipidikkeisiin.

VAROITUS - Kuumat nesteet

- Älä aseta kannettomia, kuumaa nestettä sisältäviä kuppeja mukipidikkeeseen, kun auto liikkuu. Jos kuuma neste läikkyi, saatat saada palovamman. Tämänlainen palovamma voi aiheuttaa kuljettajalle auton hallinnan menettämisen.
- Pienentääksesi henkilövahingon riskiä äkkijarrutuksessa tai törmäyksessä, älä aseta kannettomia tai avoimia pulloja, laseja, mukeja jne. mukipidikkeeseen, kun auto liikkuu.

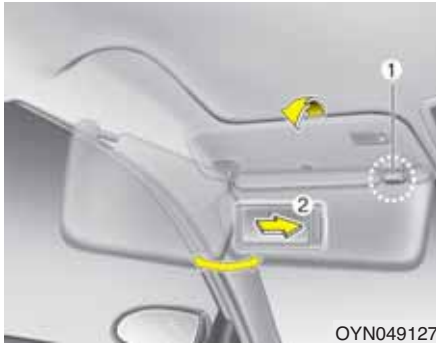

OYN049127

Häikäisysooja

Käytä häikäisysoojaa suojaamaan etu- tai sivuikkunan läpi tulevilta auringonsäteiltä.

Käyttääksesi häikäisysoojaa, paina se ala-asentoon.

Käyttääksesi häikäisysoojaa sivuikkunalta, paina se ala-asentoon, poista pidikkeestään (1) ja käännä sivulle.

Käyttääksesi ehostuspeiliä, paina häikäisysooja ala-asentoon ja avaa peilin kansi (2).

Sammuta ehostuspeilin valo (mikäli varusteena) käytön jälkeen.

* HUOMAUTUS

Sulje ehostuspeilin kansi huolellisesti ja palauta häikäisysooja alkuperäiseen asentoonsa käytön jälkeen.



HUOMIO - Ehostuspeilin valo (mikäli varusteena)

Pidä kytkin aina OFF-asennossa, kun ehostuspeilin valoa ei käytetä. Jos häikäisysooja suljetaan lampun ollessa vielä päällä, akku saattaa tyhjentyä tai häikäisysooja vahingoittua.

■ Edessä (mikäli varusteena)



OYN049090

■ Keskellä (mikäli varusteena)



OYN049131

■ Takana (mikäli varusteena)

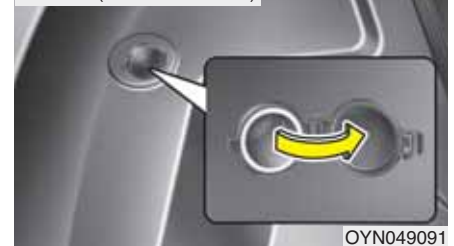

OYN049091

Sähköpistoke (mikäli varusteena)

HUOMIO

- Käytä sähköpistoketta ainoastaan, kun moottori on käynnissä. Irrota laitteen liitin käytön jälkeen. Jos laitetta käytetään pitkään sähköpistokkeessa moottorin ollessa sammuneena, akku saattaa tyhjentyä.
- Käytä ainoastaan 12 V:n sähkölaitteita, jotka aiheuttavat alle 10 A:n sähkökuorman.
- Säädä ilmastointi tai lämmitin alhaisimpaan toimintatehoon, kun käytät sähköpistoketta.
- Sulje kansi käytön jälkeen.
- Jotkut elektroniikkalaitteet voivat aiheuttaa elektronisia häiriöitä, kun ne liitetään auton sähköpistokkeeseen. Nämä laitteet voivat aiheuttaa äänihäiriöitä tai muita toimintaongelmia muissa ajoneuvossa käytettävissä elektronisissa järjestelmissä tai laitteissa.

VAROITUS

Älä työnnä sormea tai muuta vierasta esinettä (neulaa jne.) sähköpistokkeeseen, äläkä käytä sitä kosteilla käsillä. Voit saada sähköiskun.

Sähköpistoke on suunniteltu tarjoamaan virtaa matkapuhelimille ja muille laitteille, jotka on suunniteltu toimimaan ajoneuvon sähköjärjestelmissä. Laitteiden ei tulisi kuluttaa 10 ampeeria enempää moottorin käydessä.



Aux, USB ja iPod -liitäntä (mikäli varusteena)

Jos autossasi on aux- ja/tai USB- (universal serial bus) tai iPod-portti, voit käyttää aux-porttia äänentoistolaitteen kytkemiseen, USB-porttia USB-liittimen kytkemiseen ja lisäksi iPod-porttia iPodin kytkemiseen.

* HUOMAUTUS

Käyttäessäsi kannettavaa äänentoistolaitetta, joka on kytketty sähköpistokkeeseen, toiston aikana saattaa esiintyä häiriöääniä. Jos näin tapahtuu, käytä kannettavan äänentoistolaitteen jännitelähdettä (akkua).

* iPod on Applen tavaramerkki.

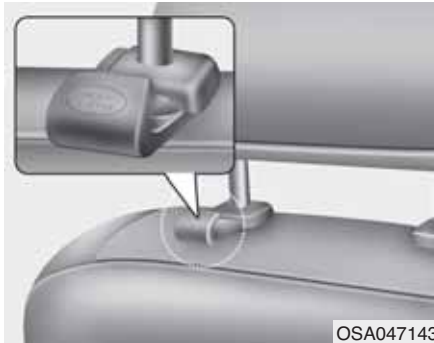

Kauppakassipidike (mikäli varusteena)

⚠ HUOMIO

Älä ripusta yli 3 kg painavaa kassia. Se saattaa aiheuttaa vahinkoa pidikkeeseen.



Vaateripustin (mikäli varusteena)

⚠ HUOMIO

Älä ripusta painavia vaatteita, sillä ne saattavat vahingoittaa koukkuja.

* Varsinainen varuste saattaa poiketa kuvan mukaisesta.

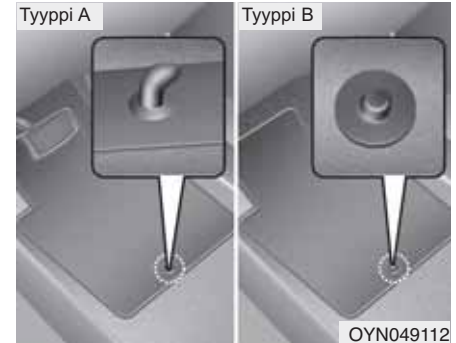

Lattiamattokoukut (mikäli varusteena)

Kun etumatkustamon lattiaverhoilujen päällä käytetään lattiamattoja, varmista, että matot kiinnittyvät lattiamattokoukkuihin. Tällöin lattiamatot eivät voi liukua eteenpäin.

⚠ VAROITUS

- Varmista, että lattiamatto on asettu oikein lattiaverhoilun päälle. Jos lattiamatto voi liikkua ja häiritä polkimien toimintaa ajon aikana, se saattaa aiheuttaa onnettomuuden.
- Älä aseta mitään lisämattoja kiinnitetyn lattiamaton päälle. Muuten päällä oleva matto saattaa liikkua eteenpäin ja häiritä polkimien toimintaa.



OYN049113

Tavaraverkon pidike (mikäli varusteena)

Estääksesi tavaroiden liikkumisen tavaratilassa, voit kiinnittää tavaraverkon neljään tavaratilassa sijaitsevaan kiinnikkeeseen.

Jos autosi on varustettu tavaratilan säädettävällä pohjalevyllä, aseta levy alimpaan asentoon ennen kuin asennat tavaraverkon.

Tarpeen vaatiessa ota yhteys valtuutettuun KIA-jälleenmyyjään hankkiaksesi tavaraverkon.

HUOMIO

Ole varovainen kuljettaessasi särkyviä tai suuria esineitä tavaratilassa estääksesi niiden tai auton vahingoittumisen.

VAROITUS

Varo silmävammoja. ÄLÄ venytä tavaratilan verkkoa liikaa. Pidä AINA kasvosi ja vartalosi poissa verkon kimpoamisalueelta. ÄLÄ KÄYTÄ verkkoa, kun siinä on näkyviä kulumisen tai vaurion merkkejä.

ÄÄNENTOISTOJÄRJESTELMÄ



OYN049126

Antenni

Kattoantenni

Autosi käyttää kattoantennia AM- ja FM-taajuuksien vastaanottamiseen. Tämä antenni voidaan irrottaa. Irrottaaksesi antennin, käännä sitä vastapäivään. Käännä sitä myötäpäivään kiinnittäaksesi sen.

⚠ HUOMIO

- Ennen kuin ajat paikkaan, jossa on alhainen kattokorkeus, varmista, että antenni on irrotettu.
- Varmista, että poistat antennin ennen auton pesemistä automaattisissa autopesuloissa tai se saattaa vahingoittua.
- Asentaessasi antennia on tärkeää, että se on kunnolla kiinnittynyt, jotta varmistettaisiin kunnollinen vastaanotto.
- Kun kuormaa sijoitetaan kattoelineille, älä sijoita niitä antennin lähelle, jottei radiovastaanotto heikentyisi.

FM-vastaanotto

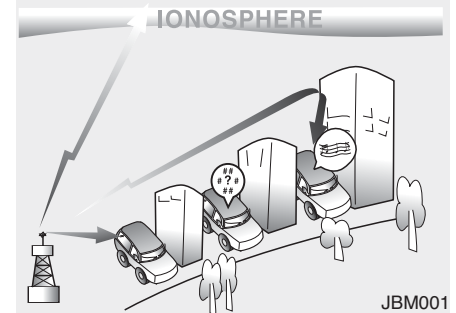

Kuinka auton äänentoisto toimii?

AM- (MW) ja FM-radiosignaalit lähetetään lähetintorneista, jotka sijaitsevat kaupunkisi ympäristössä. Autosi radioantenni vastaanottaa niitä. Sitten tämä signaali siirtyy radioon ja sen välityksellä ulos kaiuttimista.

Kun autosi vastaanottaa vahvaa radiosignaalia, äänentoistojärjestelmäsi täsmällinen tekniikka takaa laadultaan parhaan mahdollisen äänentoiston. Kuitenkin joissain tapauksissa autoosi tuleva signaali ei välttämättä ole vahvaa ja selkeää. Tämä saattaa johtua erilaisista tekijöistä, kuten radioaseman etäisyydestä, muiden radioasemien läheisyydestä tai rakennuksien, siltojen tai muiden suurien esteiden esiintymisestä alueella.

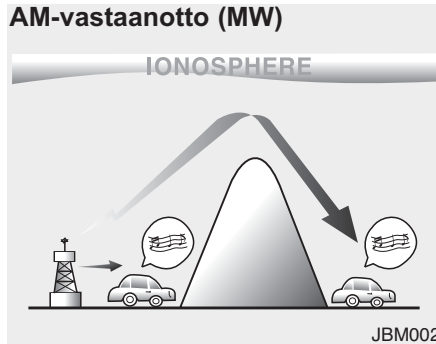

JBM002

AM-lähetykset (MW) voidaan vastaanottaa pidemmiltä etäisyyksiltä kuin FM-lähetykset. Tämä johtuu siitä, että AM-radioaalot (MW) lähetetään alhaisemmillä taajuuksilla. Nämä pitkät, matalataajuuksiset radioaalot kykenevät noudattamaan maapallon kaarevaa pintaa kulke-matta suoraan pois ilmakehään. Lisäksi ne kaartavat esteiden ohi tarjoamalla pa-remman signaalin kantaman.

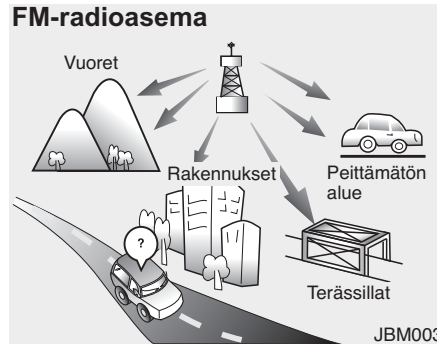

JBM003

FM-lähetykset lähetetään korkeilla taa-juuksilla ja ne eivät taivu seuraamaan maapallon pintaa. Tämän vuoksi FM-lä-hetykset alkavat heikentyä jo oltaessa ly-lyellä etäisyydellä asemalta. Lisäksi FM-signaaliin vaikuttaa helposti rakennukset, vuoret tai muut esteet. Näistä voi seura-ta tietyt kuunteluolosuhteet, joiden joh-dosta saatat luulla, että ongelma esiintyy sinun radiossasi. Seuraavat olosuhteet ovat normaaleja eivätkä tarkoita radion ongelmaa.

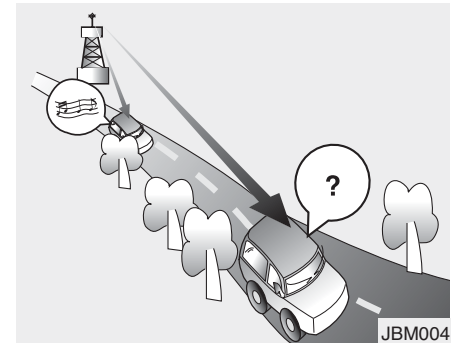

JBM004

- Äänen heikkeneminen – Kun autosi liikkuu pois päin radioasemasta nähdessä, signaali, ja tämän seurauksena, myös ääni alkaa heikentyä. Kun näin tapahtuu, ehdotamme valitsemaan toisen, vahvemman aseman.
- Säröääni – Heikko FM-signaali tai suuret esteet lähettimen ja radiosin välillä voivat häiritä signaalia aiheuttaen säröäänien esiintymistä. Diskanttita-sion (treble) pienentäminen voi vai-mentaa tämän vaikutusta, kunnes häiriö katoaa.

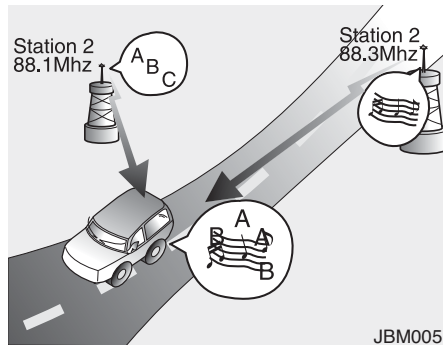

JBM005

- Aseman vaihtuminen – FM-signaalin heikentyessä toinen vahvempi radioasema lähellä samaa taajuutta saattaa kytkeytyä. Tämä johtuu siitä, että radiososi on suunniteltu lukittumaan selkeimpään signaaliin. Jos näin tapahtuu, valitse toinen signaaliltaan vahvempi asema.
- Monisuuntainen vastaanotto - Monista eri suunnista vastaanotettavat radiosignaalit voivat aiheuttaa äänen vääristymistä tai säröämistä. Tämä voi johtua saman aseman lähettämästä suorasta tai heijastuneesta signaalista tai kahden läheisen taajuuden lähettämistä signaaleista. Jos näin tapahtuu, valitse toinen asema, kunnes toiminta palautuu.

Matkapuhelimen tai kaksikanavaisen radion käyttäminen

Kun matkapuhelinta käytetään auton sisällä, äänentoistolaitteisto saattaa tuottaa häiriöääntä. Tämä ei tarkoita sitä, että joku on mennyt vikaan äänentoistolaitteistossa. Tämänlaisessa tapauksessa käytä puhelinta paikassa, joka on mahdollisimman kaukana äänentoistolaitteistosta.

HUOMIO

Käytettäessä kommunikointijärjestelmiä, kuten matkapuhelimia tai radiosarjoja auton sisällä, tulee erillinen ulkoantenni asentaa. Kun matkapuhelinta tai radiosarjaa käytetään ainoastaan sisäantennilla, ne saattavat aiheuttaa häiriötä sähköjärjestelmään ja vaikuttaa epädullisesti auton turvatoimintoihin.

VAROITUS

Älä käytä matkapuhelinta ajaessasi. Sinun tulee pysähtyä turvalliiseen paikkaan käyttääksesi matkapuhelinta.

Yleistä

RDS (Radio Data System)

Monet VHF-asemat lähettävät RDS-tietoja. Viritin määrittelee RDS-sähkettä ja mahdollistaa seuraavia etuja:

- PS (Program Service name): Näyttää radioaseman nimen.
- PTY (Program TYPe): Aseman valinta ohjelmatyyppin mukaan.
- AF (Alternative Frequency): Automaattinen vahvemman vaihtoehtoistaajuuden etsintä.
- TA (Traffic Announcement): Liikennetiedotukset.
- EON (Enhanced Other Networks): Muiden radioasemien liikennetiedotusten automaattinen virittyminen.

Merkillepantavaa käyttöohjekirjassa

Seuraavia lukemista helpottavia symboleja käytetään yksinkertaistamaan tätä käyttöohjekirjaa:

- ☞ Pyytää sinua suorittamaan toiminnon
- Osoittaa laitteen toiminnan
- 📎 Tarjoaa lisätietoja
- ☐ Samaistaa luettelon

Luokan 1 lasertuote



⚠️ HUOMIO

Väärinkäyttö voi altistaa käyttäjän näkymättömille lasersäteille, jotka ylittävät luokan 1 lasertuotteille asetetut rajoitukset.

⚠️ VAROITUS

Älä käytä matkapuhelinta ajaessasi. Sinun tulee pysähtyä turvalliseen paikkaan käyttääksesi matkapuhelinta.

⚠️ VAROITUS

Kun ajat autolla, huolehdi riittävän alhaisesta äänenvoimakkuudesta, jotta kuulisit ulkoa tulevat äänet (olaksesi tietoinen tie- ja liikenneolosuhteista).

⚠️ HUOMIO

- Älä aseta juomia äänentoistojärjestelmän lähetyville. Läikkyessään äänentoistojärjestelmän mekanismit voivat vahingoittua.
- Älä iske tai anna minkään osua äänentoistojärjestelmään. Järjestelmän mekanismit voivat vahingoittua.

Turvaohjeet**VAROITUS**

Suorita kaikki kauko-ohjaimen käskyt ainoastaan, kun auto on pysähtyneenä, tai anna matkustajan suorittaa ne. Muuten vaarannat matkustajien ja muiden tienkäyttäjien turvallisuuden.

VAROITUS

Älä syötä vieraita esineitä tämän soittimen syöttöaukkoihin. Jos tätä varoitusta ei noudateta, voi seurauksena olla laitteen pienmekanismien häiriötä.

VAROITUS

Pidä äänenvoimakkuus riittävän alhaisena, jotta pysyisit tietoisena tien ja liikenteen tapahtumista.

VAROITUS

Älä avaa suojuksia tai yritä korjauksia itse. Jätä huollot ammattihenkilön tehtäväksi.

Huomioita USB-tikusta (muistitikku)**VAROITUS**

- Suosittelemme vahvasti käyttämään ainoastaan tunnettujen valmistajien USB-tikkuja (muistitikkuja).
- Muita USB-laitteita, kuten kovalevyjä, muita digitaalilaitteita tai USB-jakajia, ei saa missään nimessä liittää USB-porttiin. Muiden laitteiden liittäminen voi aiheuttaa toimintahäiriötä tai jopa äänentoistolaitteiston rikkoutumisen.
- Älä käytä USB-muistia, jos se vaikuttaa ajoturvallisuuteen.
- Käyttäessäsi AUX-IN-liitäntää, kun sähköpistoke on käytössä, toiston aikana saattaa kuulua häiriöääntä. Tämä on järjestelmän ominaisuus, ei vika. Jos näin tapahtuu, käytä AUX-laitteen omaa jännitelähdettä (akkaa).
- Harvoissa tapauksissa USB-tikku ei löydy laitteesta tai se aiheuttaa toimintahäiriötä. Pyydämme käyttämään ainoastaan USB-tikkuja, jotka täyttävät USB-muisteille asetetut määräykset.

Huomioita Bluetooth-laitteista**VAROITUS**

Harvoissa tapauksissa Bluetooth-laite ei löydy laitteesta tai se aiheuttaa toimintahäiriötä. Pyydämme käyttämään ainoastaan Bluetooth-laitteita, jotka täyttävät Bluetooth-määräykset.

Huomioita Bluetooth® -teknologiasta*

- Bluetooth on lyhyen kantaman langaton radiotekniikkaan perustuva tiedonsiirtotekniikka, jota käytetään pääasiassa matkapuhelimissa, kämmen-tietokoneissa ja muissa laitteissa.
- Bluetooth SIG Inc. omistaa Bluetooth nimen, merkinnän ja logon. Näiden merkintöjen käyttö on luvanvaraista. Muut tavaramerkit ja kaupanimet ovat vastaavien omistajien omistuksessa.
- Bluetooth toimii 2.4 GHz -taajuusalueella ja lähettää ääntä ja tietoa yli 1 mbps:n nopeudella yli 10 metrin säteellä.
- Keskusyksikkö tukee HFP:tä (Hands free Profile), A2DP:tä (Advanced Audio Distribution Profile) ja AVRCP:tä (Audio Video Remote Control Profile).

- ❑ BQP (Bluetooth Qualification Program) on hyväksynyt ja vahvistanut keskusyksikön Bluetooth -standardien mukaiseksi. Saadaksesi lisätietoja, tutustu Bluetooth -Internetsivuun (<http://www.bluetooth.com/Bluetooth/Connect/Products/>). Sieltä löydät myös luettelon BQP-tuotteista.

* Ainoastaan, jos tämä toiminto on varusteena keskusyksikössäsi.

Huomioita iPodista

VAROITUS

Juuri julkaistu iPod, jossa on uusin laitteisto-ohjelmisto, ei välttämättä ole 100 % yhteensopiva audiojärjestelmän kanssa.

Huolehtiminen levyistä (mikäli varusteena)

- ❑ Jos lämpötila auton sisällä on liian korkea, avaa auton ikkuna tuulettaaksesi ennen auton äänentoiston käyttämistä.
- ❑ MP3/WMA -tiedostojen kopioiminen ja käyttäminen ilman lupaa on laitonta. Käytä CD-levyjä, jotka on valmistettu lain mukaisin menetelmin.
- ❑ Älä käytä CD-levyissä räjähdysherkkiä aineita kuten bentseeniä ja tinneriä tai normaaleita puhdistusaineita tai analogisille levyille suunniteltuja magneettisia suihkeita.
- ❑ Estääksesi levyn pinnan vahingoittumisen. Tartu ja pidä CD-levyjä ainoastaan ulko- ja keskiosan reunoista.
- ❑ Puhdista levyn pinta puhtaalla kangaspalalla ennen toiston aloittamista (pyyhi se keskiosasta ulkoreunoihin kohdistuvien liikkein).
- ❑ Älä vahingoita levyn pintaa tai kiinnitä tarroja tai teippiä siihen.
- ❑ Huolehdi, ettei CD-soittimeen syötetä muita esineitä kuin CD-levyjä.
- ❑ Älä syötä enempää kuin yhtä CD-levyä kerrallaan. Tämä todennäköisesti aiheuttaa tukoksen CD-soittimeen.
- ❑ Pidä CD-levyt koteloissaan käytön jälkeen suojataksesi niitä naarmuilta tai liialta.

- ❑ Riippuen CD-R/CD-RW -levyn tyyppistä, jotkut CD-levyt eivät välttämättä toimi normaalisti valmistajayhtiöstä tai valmistus- ja tallennusmenetelmistä johtuen. Jos tämänlaisessa tilanteessa jatkat vielä näiden CD-levyjen käyttöä, ne saattavat aiheuttaa toimintahäiriötä autosi äänentoistojärjestelmässä.

Yhteensopimattoman kopiosuojatun ääni-CD-levyn toistaminen

Jotkut kopiosuojatut CD-levyt, jotka eivät täytä kansainvälisiä ääni-CD-levyjen standardeja (Red Book), eivät välttämättä soi autosi äänentoistojärjestelmässä. Huomioi, että jos yrität toistaa kopiosuojattuja CD-levyjä eikä CD-soitin toimi oikein, CD-levyt saattavat olla vioittuneita eikä itse CD-soitin.

Huomioita CD-formaateista

- CD-soitin tukee seuraavia CD-formaatteja:
- CD Audio (CD-DA Red Book -standardin mukaisesti).
- CD-R/RW (Orange Book, osan 2/3 mukaisesti)
- Multi-sessio CD (multi-session CD -määräyksen 1.0 mukaan).

Red Book

Red Book on ääni-CD-levyjen standardi (Compact Disc Digital Audio -järjestelmä tai CDDA). Se on nimetty yhden värillisen kirjasarjan kirjan mukaan, joka sisällsi CD ja CD-ROM -formaattien tekniset tiedot.

Orange Book

Orange Book on standardi kertapoltettavalle CD-R-medialle. Compact Disc ReWritable (CD-RW) on optisen levyn uudelleenkirjoitettava formaatti. CD-RW, joka tunnettiin sen kehittelyn aikana CD-E:nä (CD-Erasable), esiteltiin vuonna 1997. Se korvasi epävirallisesti vuonna julkaistun 1988 CD-MO:n.

Multi Session levy

Multisession levy on CD-levy, johon data voidaan tallentaa useammissa jaksoissa. Voit lisätä, päivittää tai poistaa tiedostoja tai hakemistoja. Teoriassa voit tallentaa äänitiedostoja moniin sessioihin. Kuitenkin CD-soitin toistaa ainoastaan ensimmäisessä sessiossa olevat kappaleet. Kuitenkaan levyä ei voida toistaa normaalissa CD-ROM -asemassa tai kotitai autostereoissa, ellei sessiota suljeta.

CD-levyjen käsitteleminen

- Vältä jättämästä sormenjälkiä CD-levyille poistaessasi sitä.
- Säilytä CD-levyjä aina niiden suojakotelossa.
- Varmista aina, että CD-levy on puhdas ja kuiva ennen sen syöttämistä.
- Suojaa CD-levyt lämmöltä ja suoralta auringonvalolta.

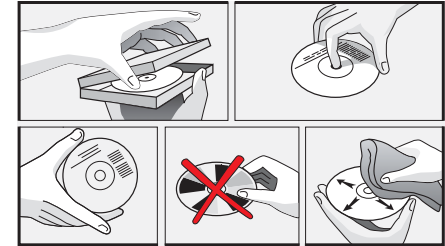
**Yksikön puhdistaminen**

Älä puhdisti käyttämällä puhdistusnestettä, alkoholia tai muita liuotainaineita. Käytä ainoastaan kosteaa pyyhettä.

Käyttöpainikkeet

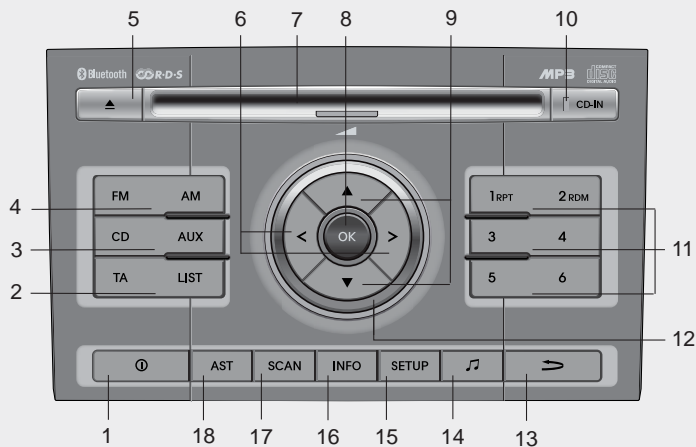

Keskusyksikkö Bluetooth-ominaisuudella

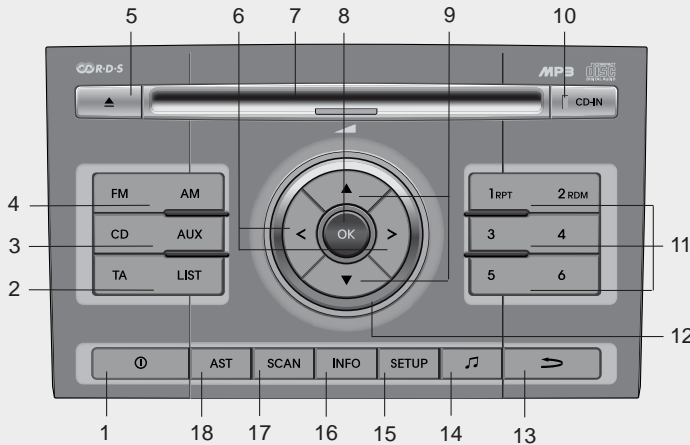

1. Keskusyksikkö: Laitteen kytkeminen päälle ja pois päältä
2. TA Viritin: Liikennetiedotusten kytkeminen päälle / pois päältä
3. CD/AUX CD/USB/iPod/ AUX: Näytä laitteen kappaleet/tiedostot
Paina lyhyesti vaihtaaksesi eri äänilähteiden välillä
USB (mikäli on) – AUX (mikäli on) – BT Audio (mikäli on) tai iPod (mikäli on) – BT Audio (mikäli on)
4. FM/AM Viritin: Valitse FM- tai AM-taajuusalue
5. CD: Poista CD-levy syöttöaukosta
6. Viritin: Edellinen/seuraava asema
 CD/USB/iPod/ BT audio: Edellinen/seuraava kappale/tiedosto
Valikko: Valitse kohdan arvo
7. CD-syöttöaukko Soitettavan CD:n syöttöaukko
8. OK Vahvista valinta
9. / Viritin: Valitse radioasema käsin
CD/USB/iPod: Valitse toistettava kansio.
Valikko: Selaa asetus-/äänivalikkoja tai luettelo toimintoja
10. CD sisällä Merkkivalo CD-levyn syötöstä

Keskusyksikkö ilman Bluetooth-ominaisuutta



- | | |
|---|---|
| 11. 1 - 6 | Viritin: tallenna esivalintaan, kutsu esivalinta-asemia |
| RPT | CDDA/CDMP3/USB/iPod: Paina lyhyesti toistaaksesi kappaleen.
CDMP3/USB: Paina pitkään toistaaksesi kansion satunnaisesti |
| RDM | CDDA: Paina lyhyesti kytkeäksesi kansion tai albumin satunnaistoiston
CDMP3/USB/iPod: Paina pitkään kytkeäksesi kaikkien satunnaistoiston |
| 12.  | Keskusyksikkö: Säädä äänenvoimakkuus |
| 13.  | Palaa/poistu valikosta |
| 14.  | Keskusyksikkö: Valitse ääniasetukset. |
| 15. SETUP | Keskusyksikkö: Avaa asetusvalikko |
| 16. INFO | CD/USB: Katso tiedoston nimi -> kappaleen nimike* -> esittäjän nimi -> albumin nimi* -> hakemiston nimi -> tiedostojen määrä
iPod: katso kappaleen nimike -> artistin nimi -> albumin nimi |
| 17. SCAN | Viritin: Paina selataksesi asemia nykyisellä taajuusalueella
CD/USB/iPod: Paina lyhyesti valitaksesi kaikkien kappaleiden selauksen/paina pitkään valitaksesi hakemiston selauksen |
| 18. AST | Viritin: Tallenna 6 asemaa automaattisesti Autostore-taajuusalueelle |

CD-levyjen syöttäminen ja poistaminen

CD:n syöttäminen

- ☞ Syötä CD-levy asemaan (kuvapuoli ylöspäin).
- ☞ Syötä ainoastaan yksi levy.
- ☞ ääni-/MP3-CD-levyjen toisto aloitetaan automaattisesti.

CD:n poistaminen

- ☞ Paina ▲ painiketta ja poista CD-levy varovaisesti.

Kytkeminen päälle / pois päältä

- ☞ Paina ① painiketta kytkeäksesi laitteen päälle tai pois päältä.

Kytkeminen päälle ja pois päältä virta-avaimella

Jos laite on ollut päällä, se voidaan sammuttaa tai käynnistää automaattisesti poistamalla tai kääntämällä virta-avain virtalukossa.

Automaattinen sammutus

Jos laite kytkettiin ① painikkeella virran ollessa pois päältä, se sammuu automaattisesti 60 minuutin jälkeen.

Äänenvoimakkuus

⚠ VAROITUS

Kun säädät äänenvoimakkuutta, huolehdi, että liikenteen äänet (merkkiäänet, sireenit, hätäajoneuvot jne.) voidaan kuulla.

- ☞ Käännä ▲ säädintä asettaaksesi äänenvoimakkuuden.

Valikon käyttäminen

Keskeiset painikkeet valikon käyttämiseen ovat: ▼, ▲, <, > ja OK -painike.

Ääniasetukset

- ☞ Painikkeen  lyhyt painallus kytkee äänivalikon.

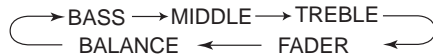

- ☞ Paina ▼ painiketta lyhyesti valitaksesi haluamasi ääniasetuksen.
- ☞ Kun painetaan ▲ painiketta, valintajärjestys on käänteinen.
- ☞ Poistuaksesi paina SETUP, CD, FM tai AM -painiketta tai lyhyesti uudelleen  painiketta.

Bassotason asettaminen

- ☞ Mene “Bass” -alavalikkoon ▼ tai ▲ painikkeella.
- ☞ Paina < tai > painiketta lyhyesti säätääksesi bassotason haluamaksesi.

Keskialueen tason asettaminen

- ☞ Mene “Middle” -alavalikkoon ▼ tai ▲ painikkeella.
- ☞ Paina < tai > painiketta lyhyesti säätääksesi keskialueen tason haluamaksesi.

Diskanttitason asettaminen

- ☞ Mene “Treble” -alavalikkoon ▼ tai ▲ painikkeella.
- ☞ Paina < tai > painiketta lyhyesti säätääksesi diskanttitason haluamaksesi.

Etu-/takapään tasopainon säätäminen

Tämän toiminnon avulla voit lisätä tai vähentää asteittain äänenvoimakkuutta etu- ja takakaiuttimien välillä.

- ☞ Mene “Fader” -alavalikkoon ▼ tai ▲ painikkeella.
- ☞ Paina < tai > painiketta tai lyhyesti säätääksesi äänenvoimakkuuden haluamaksesi etu- ja takakaiuttimien välillä.

Oikean/vasemman tasapainon säätäminen

- ☞ Mene “Balance” -alavalikkoon ▼ tai ▲ painikkeella.
- ☞ Paina < tai > painiketta tai lyhyesti säätääksesi äänenvoimakkuutta oikean ja vasemman puolen kaiuttimien välillä.

Äänenvoimakkuuden säätäminen

Säätää äänenvoimakkuuden tasoa mini- ja maksimiasetusten välillä.

- ☞ Kierrä äänenvoimakkuuden säädintä  myötäpäivään lisätäksesi äänenvoimakkuutta ja vastapäivään vähentääksesi sitä.

Radion kuunteleminen

Valitse FM tai AM

Radioviritin mahdollistaa kaksi taajuus-alueita.

- ☞ Paina joko **FM** tai **AM** -painiketta.
- ☞ Laite kytkee valitun taajuusalueen.

FM-taajuusalueen valitseminen

Viritin tarjoaa valittavaksesi kolme FM-taajuusalueita.

- ☞ Paina **FM** -painiketta lyhyesti, kunnes haluttu FM-taajuusalue on valittu.
- FM 1
- FM 2
- FM AST:
- FM 1 ja FM 2 taajuusalueella voit tallentaa käsin 6 FM-asemaa.
- FM AST -taajuusalueelle tallennetaan 6 FM-asemaa automaattisesti.

AM-taajuusalueen valitseminen

Virittimellä voit valita yhden AM-taajuusalueen. Voit valita kahden AM-taajuusalueen väliltä.

- ☞ Paina **AM** -painiketta lyhyesti, kunnes haluttu AM-taajuusalue on valittu.
- AM
- AM AST:
- AM-taajuusalueella voit tallentaa käsin 6 AM-asemaa.
- AM AST -taajuusalueelle tallennetaan 6 AM-asemaa automaattisesti.

Autostore

Tämä toiminto tallentaa automaattisesti vastaanotettavia asemia täyttäen FM AST tai AM AST -taajuusalueen vastaanottolaadun mukaisesti.

- ☞ Paina AST-painiketta lyhyesti tallentaaksesi vahvimmat asemat AST-muistiin.
- Tallennettavien asemien enimmäismäärä on 6 kpl jokaisella AST-taajuusalueella.
- ☞ Suorita "Autostore" päivittääksesi asemaluettelon (esim. poistuessasi alueelta).

Automaattinen haku

Tämän toiminnon avulla voit hakea seuraavan tai edellisen aseman, joka täyttää esivalinnan vastaanottolaadun vaatimuksen.

- ☞ Paina **<** tai **>** painiketta etsiäksesi edellisen/seuraavan aseman nykyisesti valitulla taajuusalueella.
- Hakuu alkaa aina asemille, joilla on vahvin signaali **PAIKALLISELLA** hakutasolla. Jos asemia ei löydy **PAIKALLISELLA** tasolla, haku jatkuu **KOKONAISSALTAISELLA** tasolla.
- ☞ Poistuaksesi, paina **<** tai **>** painiketta.

Viritys käsin

Tällä toiminnolla voit muuttaa radiotaajuutta käsin.

- ☞ Paina **▼** (viritys alas) tai **▲** (viritys ylös) painiketta vähentääksesi tai lisätäksesi taajuutta.

Pikahaku

Tällä toiminnolla voit muuttaa radiotaajuutta jatkuvasti.

- ☞ Paina ja pidä pohjassa joko **<** tai **>** painiketta lisätäksesi **▲** tai vähentääksesi **▼** taajuutta.
- Toiminto jatkuu niin kauan kuin painiketta painetaan.

Taajuusselaus

Radio virittyy nykyisen taajuusalueen jokaiselle vastaanotettavalle asemalle 5 sekunniksi ennen seuraavan taajuuden etsintää.

- ☞ Paina lyhyesti **SCAN** -painiketta kytkeäksesi selaustoiminnon päälle / pois päältä.

Asemien tallentaminen esivalintapainikkeisiin

FM 1 ja 2 -taajuusalueilla on yhteensä 12 aseman tallennuspaikka. AM-taajuusalueella näitä on 6.

(Katso myös "FM- tai AM-taajuusalueen valitseminen").

- ☞ Valitse taajuusalue, FM tai AM.
- ☞ Viritä haluttu asema.
- ☞ Paina ja pidä pohjassa yhtä esivalintapainiketta (1 - 6), kunnes kuulet äänimerkin.
- Valittu asema tallennetaan esivalintapainikkeeseen.

Tallennetun aseman kutsuminen

Tällä toiminnolla voit kutsua tallennettua asemaa.

- ☞ Paina lyhyesti haluamaasi esivalintapainiketta (1 - 6) kutsuaksesi aikaisemmin tallennettua radioasemaa.

RDS (Radio Data System)

Monet FM-asetat lähettävät RDS-tietoja. RDS tarjoaa sinulle seuraavia tietoja:

Liikennetiedotukset - TA (Traffic Announcement)

Tämän toiminnon avulla voit kuulla liikennetiedotuksia (TA). Kuulet liikennetiedotuksia myös kuunnellessasi CD/USB/iPOD/AUX -äänilähdettä.

- ☞ Paina lyhyesti TA-painiketta kytkeäksesi toiminnon päälle / pois päältä.
- ☞ Paina SCAN-painiketta selataksesi liikennetiedotuksia (TP) lähetettäviä asemia.

TAI

- ☞ Paina < tai > painiketta etsiäksesi TP-asemia.
- ☞ Aseta liikennetiedotuksille haluttu äänenvoimakkuus SETUP-valikosta.
- TA-tunnus näytetään, kun TA on käytössä.
- ☞ FM-tilassa: Jos TP-asemia ei löydetä, laite pysyy nykyisellä asemalla näyttämällä 5 sekuntia "NO TA/TP".
- ☞ CD/USB/IPOD/AUX-tilassa: Jos TP-asemaa ei löydy, laite pysyy nykyisellä asemalla. TP-etsintä suoritetaan taustalla säännöllisesti 30 sekunnin välein, kunnes TP-asema löydetään tai TA kytetään pois päältä.

TP-asema kadotettu

- ☞ Jos viritetyn aseman TP-signaali katoaa 30 sekunnin jälkeen, automaattinen TP-etsintä suoritetaan seuraavalle TP-asemalle. Jos TP-asemaa ei löydetä, laite pysyy nykyisellä asemalla näyttämällä 5 sekuntia "TP LOST".
- TP-etsintä suoritetaan säännöllisesti 30 sekunnin välein, kunnes TP-asema löydetään.

Liikennetiedotukset muilta asemilta – EON

EON-toiminnolla (Enhanced Other Networks) voit kuulla liikennetiedotuksia, vaikka viritetty, samassa verkossa toimiva asema ei niitä tarjoaisi.

- ☞ Jos olet kytkenyt liikennetiedotukset päälle, EON-asemia käsitellään kuten TP-asemia, jolloin etsintä pysähtyy myös näihin.
- ☞ Kun liikennetiedotusta lähetetään, laite vaihtaa liikennetiedotusta lähettävään asemaan, joka on EON-verkossa. Liikennetiedotuksen jälkeen laite palaa aikaisempaan lähetykseen.

Hälytysviestit

Tämä toiminto välittää PTY-hälytysviestin, jonka itse viritetty tai muu EON-verkon asema lähettää.

PTY HÄLYTYS / EON -verkko

Laite vastaanottaa automaattisesti aseman lähettämän hälytysviestin.

- Näytöllä näkyy "ALARM".
- ☞ Ohittaaksesi nykyisen hälytysviestin, paina lyhyesti **TA**-painiketta.
- Aikaisempi äänilähde palaa jälleen toimintaan.

News-toiminto ON / OFF

Tämä toiminto selitetään SETUP-valikossa.

Vaihtoehtoinen taajuus

Tämä toiminto selitetään SETUP-valikossa.

PTY-etsintä (vain FM)

Tämä toiminto selitetään SETUP-valikossa.

PI-haku (Identification)

Tämä toiminto suorittaa automaattisen etsinnän parhaiten kuuluvalla RDS-asetelmalle, jolla on erityinen PI-koodi.

- Laite näyttää tekstin "PI SEARCH".

CD-levyn kuunteleminen

Huomioita CD-soittimesta

- ❑ Tähän CD-soittimeen sopii 12 cm CD-levyt sekä 8 cm erityisen sovittimen kanssa. Soitin toistaa sekä audio- että MP3-CD-levyjä.
- ❑ Älä käytä muodoiltaan poikkeavia CD-levyjä.
- ❑ CD-R/-RW-levyjä voidaan toistaa. Koska CD-levyjen pinnoissa voi olla vaihteluja, kuten myös kirjoittimien suorituskyvyssä ja kunnossa, jotkut CD-R/-RW-CD-levyt eivät toimi normaalisti tässä laitteessa.

Huomioita WMA-toistosta

WMA-tiedostot WMA versioon 9.0 asti ovat tuettu.

CD-toisto

CD-levyn käynnistäminen/pysäyttäminen

Jos laitteessa ei ole CD-levyä:

- ☞ Syötä CD.
- CD-levyn toisto aloitetaan ensimmäisestä kappaleesta.

Jos laitteessa on CD-levy:

- ☞ Paina CD-painiketta aloittaaksesi toiston.
- ☞ Jos CD-levyä ei ole syötetty laitteeseen, näytölle ilmestyy teksti "NO DISC".
- Toisto keskeytetään, kun muu äänilähde valitaan.

CD-levyn poistaminen

- ☞ Paina ▲ painiketta.
- ☞ Poista CD-levy syöttöaukolta.
- Aikaisemmin käytetty äänilähde valitaan.
- Jos CD-levyä ei poisteta syöttöaukolta, laite imee sen sisäänsä aloittamatta toistoa.

Edellinen/seuraava kappale

- ☞ Paina < tai > painiketta valitaksesi edellisen tai seuraavan kappaleen TAI

Pikakelaus eteen-/taaksepäin

- ☞ Paina ja pidä pohjassa < tai > painiketta pikakelataksesi eteen- tai taaksepäin.
- ☞ Pikakelauksen aikana äänentoisto jatkuu pienemmällä äänenvoimakkuudella.

Kappaleen satunnaistoisto

- ☞ Paina **RDM** -painiketta kytkeäksesi kappaleen satunnaistoiston päälle / pois päältä.

Kappaleen toisto

- ☞ Paina **RPT** -painiketta kytkeäksesi kappaleen toiston päälle / pois päältä.

Kappaleen selaus

- ☞ Paina **SCAN** -painiketta kytkeäksesi kappaleiden selaustoiminnon päälle / pois päältä.
- Jokaisen kappaleen ensimmäiset 10 sekuntia kuunnellaan.

Audio-tiedostojen tietojen katselu

- ☞ Paina lyhyesti **INFO**-painiketta.
- Levyn nimike, levyn esittäjä, kappaleen nimike ja kappaleen esittäjä voidaan näyttää.
- 📎 Jos tietoja ei ole saatavilla, viesti "NO INFO" näytetään. Muussa tapauksessa kyseisiä tietoja näytetään noin 5 sekuntia.
- ☞ Keskeyttääksesi tämän tilan: paina yhtä seuraavista painikkeista: ▲ / ▼, Pika- ➤ / ➤, RPT, RDM, LIST.

Audio-tiedostojen luettelointitoiminto

- 📎 Tämän toiminnon avulla voit silmäillä kaikkia tuettuja CD-levyn kappaleita.
- Luettelointitoiminnon päävalikko toimii seuraavasti:
- ☞ Paina lyhyesti LIST-painiketta aloittaaksesi kappaleiden selaamisen.
- ☞ Paina lyhyesti ▼ tai ▲ painiketta selataksesi valitun kategorian luetteloa.
- ☞ Paina lyhyesti OK-painiketta toistaaksesi valitun kappaleen.
- ☞ Keskeyttääksesi tämän tilan: paina yhtä seuraavista painikkeista: ▲ / ▼, Pika- ➤ / ➤, RPT, RDM, INFO, SOUND, SETUP tai LIST.

Huomioita WMA-tiedostoista

Seuraavat WMA-tiedostot ovat tuettuja:

- Bittinopeus: 192 kbit/s asti
- Näytteenottotaajuus: 44,1 kHz asti
- WMA-tiedostojen nimien lopussa on oltava ".wma" -pääte.

Huomioita MP3-tiedostoista

CD-soitin tukee seuraavia MP3-tiedostoja:

- Tiedostojen on oltava MPEG1/2 tai 2.5-Layer 3 -muotoisia.
- CD-levyn on oltava ISO 9660 Level 1 tai Level 2 tai Joliet -formaattia, jonka sektorimuoto on Mode 1 tai Mode 2 Form 1. Muita formaatteja ei voida toistaa luotettavasti.
- Hakemistojen enimmäismäärä on 99.
- Hakemistojen ja tiedostojen enimmäismäärä on 490. Ylimääräiset tiedostot ja hakemistot ohitetaan.
- Bittinopeus: Enimmillään 320 kbit/s, tasainen tai vaihtuva.
- Näytteenottotaajuus: Enimmillään 48 kHz.

- Tekstinäyttö: ID3 tag V1 ja ID3 tag V2. MP3-tiedostot voivat sisältää lisätietoja, kuten esittäjän, kappaleen tai albumin nimiä (ID 3 -tageja, joissa on enimmillään 12 merkkiä). Muita merkkejä kuin isoja/pieniä kirjaimia ("Aa - Zz") ja alaviivoja ("_") ei näytetä.
- Ainoastaan .mp3 -päätteiset tiedostot tunnustetaan MP3-tiedostoiksi.
- Laite ei välttämättä toista ensimmäistä kappaleita siinä järjestyksessä kuin kirjoitit sen levyille.
- Laite toistaa ainoastaan ensimmäisen session levystä, jos se sisältää sekä CD-audio- että MP3-tiedostoja.
- Kun toistetaan levyä, jonka bittinopeus on 8 kbps tai se on muuttuva (VBR), kulunut soittoaika ei välttämättä näy oikein.
- Varmista, että MP3 CD-R-/CD-RW-levyn kirjoitusformaatti on data-levy EIKÄ audio-levy.
- MP3-tiedostot eivät ole yhteensopivia pakettitiedonsiirron kanssa.

MP3/WMA -tiedostojen toisto**Toiston aloittaminen/lopettaminen**

- ☞ Paina CD-painiketta aloittaaksesi toiston.
- Toisto keskeytetään, kun muu äänilähde valitaan.

Edellinen/seuraava kappale

- ☞ Paina < tai > painiketta valitaksesi edellisen tai seuraavan kappaleen.

Edellinen/seuraava hakemisto

- ☞ Paina ▲ tai ▼ painiketta valitaksesi edellisen tai seuraavan kappaleen.

Pikakelaus eteen-/taaksepäin

- ☞ Paina ja pidä pohjassa < tai > painiketta pikakelataksesi eteen- tai taaksepäin.
- ☞ Pikakelauksen aikana äänentoisto jatkuu pienemmällä äänenvoimakkuudella.

Random

- ☞ Paina lyhyesti RDM-painiketta valitaksesi "Random Folder" -toiminnon.
- ☞ Kaikki hakemiston tiedostot toistetaan satunnaisessa järjestyksessä.
- ☞ Paina pitkään RDM-painiketta valitaksesi "Random All" -toiminnon.
- ☞ Kaikki CD-levyn tiedostot toistetaan satunnaisessa järjestyksessä.

Repeat

- ☞ Paina lyhyesti RPT-painiketta valitaksesi "Repeat file" -toiminnon.
- ☞ Nykyinen tiedosto toistetaan uudelleen.
- ☞ Paina pitkään RPT-painiketta valitaksesi "Repeat Folder" -toiminnon.
- ☞ Kaikki nykyisen hakemiston kappaleet toistetaan.

Selaustoiminto

- ☞ Paina lyhyesti SCAN-painiketta valitaksesi "Scan All" -toiminnon.
- ☞ Kaikki CD-levyn kappaleet selataan.
- ☞ Paina SCAN-painiketta pitkään valitaksesi "Scan Folder" -toiminnon.
- ☞ Jokaisen hakemiston ensimmäinen tiedosto toistetaan.
- CD-soitin toistaa kappaleen ensimmäiset 10 sekuntia.
- Kun hakemisto päättyy: selaus jatkuu seuraavan hakemiston ensimmäisestä kappaleesta.
- Kun CD-levy päättyy: selaus jatkuu ensimmäisen hakemiston ensimmäisestä tiedostosta.

Pakattujen Audio-tiedostojen tietojen katselu

- ☞ Paina lyhyesti INFO-painiketta.
- Tiedostonimi, kappaleen nimike*, albumin nimi, esittäjän nimi, hakemiston nimi ja kappaleiden kokonaismäärä voidaan näyttää.
- ☞ Jos ID3 Tagia ei ole saatavilla, viesti "NO INFO" näytetään. Muussa tapauksessa kyseisiä tietoja näytetään noin 5 sekuntia.
- ☞ Keskeyttääksesi tämän tilan: paina yhtä seuraavista painikkeista: ▲ tai ▼, Pika- > tai <, RPT, RDM, INFO, SOUND, SETUP tai LIST.

Pakattujen Audio-tiedostojen luetteloointitoiminto

- ☞ Tämän toiminnon avulla voit silmällä kaikkia CD-levyn hakemistoja ja tiedostoja.
- Luetteloointitoiminnon päävalikko toimii seuraavasti:
- ☞ Paina lyhyesti LIST-painiketta aloittaaksesi kappaleiden selaamisen.
- ☞ Paina lyhyesti ▲ tai ▼ painiketta selataksesi valitun kategorian luetteloa.
- ☞ Paina lyhyesti OK-painiketta toistaaksesi valitun kappaleen.
- ☞ Keskeyttääksesi tämän tilan: paina yhtä seuraavista painikkeista: ▲ tai ▼, Pika- > tai <, RPT, RDM, INFO, SOUND, SETUP tai LIST.

iPodin käyttäminen

iPodin liittäminen

- ☞ Käytä lisävarusteena saatavaa KIA iPod -kaapelia liittääksesi iPodin auton liitäntään.
- ☞ Liitä KIA iPod -kaapeli iPodiin ja auton iPod-liitäntään.
- ☐ Kun iPod on liitetty ja radio on päällä, iPod tunnistetaan automaattisesti. iPod valitaan äänilähteeksi ja ”iPod” -tunnus ilmestyy näytölle.
- ☐ Nykyisen kappaleen soittoaika, nimi-ke ja esittäjä (mikäli saatavilla) näytetään.
- ☐ Jos iPodissa ei havaita tuettuja tiedostoja, iPodia ei kytketä äänilähteeksi.

iPodin irrottaminen

- ☞ Poista KIA iPod -kaapeli iPodista ja auton iPod-liitännästä.
- ☞ Viimeksi käytetty äänilähde kytkeytyy.

Edellinen/seuraava tiedosto (Tiedosto ylös/alas)

- ☞ Paina lyhyesti **>** hakeaksesi ylös tai **<** hakeaksesi alas.
- ☞ Seuraava/edellinen tiedosto toistetaan.

Käsin haku – Pikakelaus eteen-/taaksepäin

- ☞ Paina ja pidä **<** tai **>** painiketta pohjassa (Haku ylös/alas).
- ☞ Vapauta **<** tai **>** painike, kun haluttu kohta on löytynyt.
- ☞ Tavallisessa käsinhaussa äänentoisto jatkuu vaimealla äänenvoimakkuudella.

Toista tiedosto uudelleen

- ☞ Paina lyhyesti **RPT**-painiketta.
- ☞ Nykyinen tiedosto toistetaan uudelleen, kun se on päättynyt.
- ☞ Keskeyttääksesi tiedoston toistotoiminnon, paina **RPT** -painiketta lyhyesti uudelleen.

Tiedoston/albumin satunnaistoisto

- ☞ Paina lyhyesti **RDM** -painiketta kytkäksesi albumien satunnaistoiston.
- ☞ Nykyisen valinnan albumit toistetaan satunnaisessa järjestyksessä (albumien kappaleiden säilyttäen järjestyksen).
- ☞ Paina **RDM** -painiketta pitkään kytkäksesi tiedostojen satunnaistoiston.
- ☞ Kaikki nykyisin valitut musiikkitiedostot toistetaan satunnaisessa järjestyksessä.
- ☞ ”Random File” -toiminnon ollessa käytössä seuraava kappale valitaan iPod-laitteesta satunnaisessa järjestyksessä.
- ☞ Keskeyttääksesi tiedoston/albumin satunnaistoiston, paina **RDM**-painiketta lyhyesti uudelleen.

iPod -musiikkitiedostojen tietojen katselu

- ☞ Paina lyhyesti **INFO**-painiketta.
- ☞ Kappaleen nimi, esittäjän nimi ja albumin nimi voidaan näyttää.
- ☞ Tiedoston ja hakemiston nimeä ei voida näyttää.
- ☞ Keskeyttääksesi tämän tilan: paina yhtä seuraavista painikkeista: haku ylös/alas, pikakelaus eteen-/taaksepäin, **RPT**, **RDM**, **LIST**.

Luettelointitoiminto

- Tämän toiminnon avulla voit selata kaikkia iPod-tiedostojärjestelmän kappaleita.
- ☞ Luettelointitoiminnon päävalikko toimii seuraavasti:
 - ☞ **PLAYLIST** (soittolista), **ARTIST** (esittäjä), **ALBUM** (albumi), **GENRE**, **SONG** (kappale) ja **COMPOSER** (säveltäjä).
 - ☞ Paina lyhyesti **OK** -painiketta avataksesi valitun kategorian tai alakategorian.
 - ☞ Paina lyhyesti **➤** painiketta palataksesi edelliseen kategoriaan.
 - ☞ Paina lyhyesti **▼** tai **▲** painiketta selataksesi valitun kategorian luetteloa.
- Valitun soittolistan kappaleet näytetään.
- Artist:** valitun esittäjän albumiluettelo näytetään. Käyttäjä voi valita albumin luettelosta katsoakseen valitun albumin kappaleita.
- Album:** valitun albumin kappaleet näytetään.
- Genre:** valitun genren esittäjäluettelo näytetään. Esittäjän valinnan jälkeen näytetään tämän esittäjän albumilista. Käyttäjä voi näin valita albumin tästä luettelosta katsoakseen kyseisen albumin kappaleita.
- Song:** kaikki albumin kappaleet näytetään järjestyksessä.

**Huomioita USB:n käytössä**

Koska markkinoilla olevat USB-tuotteet ja niiden ohjelmistot muuttuvat jatkuvasti, voi olla mahdollista, että jotkut USB-laitteet eivät ole yhteensopivia tämän keskusyksikön kanssa.

- Seuraavat tiedostoformaattit ovat tuettuja:
 - MP3 (MPEG 1 Layer 3)
 - WMA (Windows Media Audio)
 - Tiedostoissa on oltava oikeat tiedostopääätteet (".mp3" tai ".wma"), jotta toisto olisi mahdollista.

Haettavien tiedostojen ja hakemistojen kokonaismäärä on rajoitettu.

- Tiedostojen enimmäismäärä on 7999.
- Hakemistojen enimmäismäärä on 2000.
- Hakemistojen ja tiedostojen enimmäismäärä on 9999.
- Ylimääräiset tiedostot ja hakemistot ohitetaan.

⚠ HUOMIO

Jatkuvan tuotekehityksen vuoksi audiolaitte ei välttämättä tue kaikkia iPod-laitteita eikä niiden toimintoja täysin edellä kuvatulla tavalla.

Huomioita USB-tikuista (muistitikut)

Käytä ainoastaan tunnettujen valmistajien muistitikkuja. Muiden muistien käyttäminen saattaa johtaa järjestelmähäiriöihin.

Älä liitä muita USB-laitteita, kuten kova-levyjä tai muita digitaallilaitteita USB-porttiin. Muiden laitteiden liittäminen voi aiheuttaa toimintahäiriöitä tai jopa äänentoistolaitteiston rikkoutumisen.

HUOMIO

- **USB-portti on suunniteltu lataamaan ja syöttämään virtaa max. 500 mA.**
- **Käyttäessäsi ulkoista laitetta, jonka virrankulutus ylittää määritetyn 500 mA, keskusyksikkö sammuttaa USB-portin ja antaa varoituksen.**

USB-tikun liittäminen ja poistaminen

- ☞ Liitä USB-tikku USB-porttiin, joka sijaitsee keskikonsolissa (ks.auton käyttöohje).
- ☞ Pidä kansi suljettuna käytön jälkeen.

Tiedostojen toisto

- ☞ Toisto alkaa automaattisesti, mikäli USB-tikussa on MP3- tai WMA-tiedostoja,

TAI

- ☞ Jos laite liitetään muun äänilähteen ollessa valittuna jo ennestään, paina **AUX** -painiketta aloittaaksesi toiston.

Edellinen/seuraava hakemisto

- ☞ Paina ▼ tai ▲ painiketta valitaksesi edellisen tai seuraavan hakemiston.

Edellinen/seuraava tiedosto

- ☞ Paina < tai > painiketta valitaksesi edellisen tai seuraavan tiedoston.

* HUOMAUTUS

- Harvoissa tapauksissa USB-tikku ei löydy laitteesta tai se aiheuttaa toimintahäiriötä.
- Tämä ei ole järjestelmän aiheuttama häiriö. Jotkut USB-tikut eivät täytä USB-muistien teknisiä määräyksiä.

HUOMIO

- **Suosittelimme vahvasti käyttämään ainoastaan tunnettujen valmistajien USB-tikkuja (muistitikkuja).**
- **Muita USB-laitteita, kuten kova-levyjä tai muita digitaallilaitteita, ei saa missään tapauksessa liittää USB-porttiin.**
- **Muiden laitteiden liittäminen voi aiheuttaa toimintahäiriöitä tai jopa äänentoistolaitteiston rikkoutumisen.**

Käsin haku – Pikakelaus eteen-/taaksepäin

- ☞ Paina ja pidä pohjassa < tai > painiketta pikakelataksesi eteen- tai taaksepäin.
- Tavallisessa käsinhaussa äänentoisto jatkuu vaimennetulla äänenvoimakkuudella.

Toista tiedosto/hakemisto

- ☞ Paina lyhyesti **RPT** -painiketta valitaksesi "Repeat file" -toiminnon.
- Nykyinen tiedosto toistetaan uudelleen.
- ☞ Paina **RPT** -painiketta pitkään valitaksesi "Repeat folder" -toiminnon.
- Kaikki nykyisen hakemiston kappaleet toistetaan.
- ☞ Keskeyttääksesi tiedoston/hakemiston toistotoiminnon, paina **RPT** -painiketta lyhyesti uudelleen.

Hakemiston/kappaleiden satunnaistoisto

- ☞ Paina lyhyesti **RDM** painiketta kytkeäksesi "Random Folder" -toiminnon.
- ☞ Kaikki hakemiston tiedostot toistetaan satunnaisessa järjestyksessä.

TAI

- ☞ Paina **RDM** painiketta pitkään kytkeäksesi "Random All" -toiminnon.
- Kaikki USB-tikun tiedostot toistetaan satunnaisessa järjestyksessä.
- ☞ Ottaaksesi hakemiston/kappaleiden satunnaistoiston pois päältä, paina **RDM** -painiketta uudelleen.

Tiedostojen/hakemistojen selaustoiminto

- ☞ Paina **SCAN** -painiketta pitkään kytkeäksesi "Scan Folder" -toiminnon.
- 📎 Jokaisen hakemiston, paitsi juurihakemiston, ensimmäinen kappale toistetaan.

TAI

- ☞ Paina **SCAN** painiketta lyhyesti kytkeäksesi "Scan All" -toiminnon.
- Kaikki USB-tikun kappaleet selataan.
- ☞ Kytkeäksesi tiedostojen/hakemistojen selaustoiminnon pois päältä, paina lyhyesti **SCAN** -painiketta uudelleen.

MP3-tietojen katselu

Tämän toiminnon avulla MP3-tiedostojen tekstitietoja voidaan näyttää LCD-näytöllä.

- ☞ Paina lyhyesti **INFO**-painiketta.
- Seuraavia tietoja näytetään kyseisessä järjestyksessä.
- Tiedostonimi ("NO INFO" ilmestyy, jos tiedostonimessä on merkkejä, jotka eivät kuulu ASCII-merkistöön).
 - ID3 tag -tieto – Kappaleen nimike ("NO INFO" ilmestyy, jos kappaleen nimikettä ei ole saatavilla)
 - ID3 tag -tieto – Esittäjän nimi ("NO INFO" ilmestyy, jos esittäjän nimeä ei ole saatavilla)
 - ID3 tag -tieto – Albumin nimi ("NO INFO" ilmestyy, jos albumin nimeä ei ole saatavilla)
 - Hakemiston nimi
 - USB-laitteen tiedostojen kokonaismäärä
 - Tiedot näkyvät LCD-näytöllä noin 5 sekuntia.

Ulkoinen liitäntä

- ❑ Ulkoisen liitännän (3,5 mm liitin) kautta voit liittää kannettavan laitteen keskusyksikköön.
- ☞ Liitä 3,5 mm liitin (joka on kiinni kannettavassa laitteessa) Aux-liitäntään.
- 🔧 Ulkoisen laitteen äänitulo kytketty suoraan, kun laite liitetään kiinni.
- 🔧 Ulkoinen äänilähde poistuu käytöstä, kun muu äänilähde kytketty.
- Valitaksesi ulkoisen äänilähteen uudelleen, kun se on valmiiksi kiinnitetty laitteistoon:
- ☞ Paina lyhyesti keskusyksikön **AUX** -painiketta.

TAI

- ☞ Paina lyhyesti ohjauspyörän **Mode** -painiketta.
- 🔧 Jos ulkoista äänilähdettä ei tunnista, viesti "NO MEDIA" ilmestyy 5 sekunniksi ja keskusyksikkö palaa aikaisemmin valittuun äänilähteeseen.

* HUOMAUTUS

AUX-äänilähde ei ole käytettävissä, jos iPod on kytketty.

Ulkoinen äänilähteen äänenvoimakkuusasetus on riippumaton muista äänilähteistä

Mikä tahansa ulkoisen äänilähteen äänenvoimakkuuden muutos tallennetaan muistiin ja sitä käytetään, kun ulkoinen äänilähde jälleen valitaan.

Bluetooth (mikäli varusteena)

Voit käyttää autossasi Bluetooth-laitetta käyttääksesi puhelimen hands-free-toimintoa tai toistaaksesi musiikkia suoraan auton kaiuttimilla (keskussyksikön kautta). Tämä keskussyksikkö tukee HFP, A2DP ja AVRCP -profiileja.

A2DP-profiili (Advanced Audio Distribution Profile)

Tämä profiili määrittelee, kuinka laadukasta ääntä (stereo tai mono) voidaan suoratoistaa laitteelta toiselle Bluetooth-yhteyden välityksellä. Esimerkiksi: musiikki, jota suoratoistetaan matkapuhelimen langattomilla kuulokkeilla tai auton äänentoistolaitteella.

AVRCP-profiili (Audio/Video Remote Control Profile)

Tämä profiili on suunniteltu tarjoamaan standardiliitäntä TV-, Hi-fi-laitteiston jne. ohjaukseen, jotta yhdellä kauko-ohjaimella (tai muulla laitteella) voitaisiin ohjata kaikkia käytettävissä olevia A/V-laitteita. Sitä voidaan käyttää yhdessä A2DP-profiilin kanssa.

HFP-profiili (Hands-Free Profile)

Tätä käytetään yleisesti auton hands-free-sarjojen ja matkapuhelinten välisen kommunikoinnin mahdollistamiseksi autossa.

Huomioita matkapuhelimista

Jotkut toiminnot (esim. puheentunnistus) eivät ole tuettuja kaikissa matkapuhelimissa. Emme voi taata kaikkien kuvattujen toimintojen yhteensopivuutta jokaisen Bluetooth-matkapuhelimen kanssa.

Uusi laite

Tämä toiminto mahdollistaa uuden puhelimen lisäämisen keskussyksikön Bluetooth-laitteiden luetteloon. Luetteloon voidaan lisätä enimmillään 5 laitetta. Jos luettelo on täynnä, vanhin laite korvataan juuri lisätyllä Bluetooth-laitteella parimuodostuksen päiväyksen mukaan.

Parinmuodostus

Muodostaaksesi pariliitoksen Bluetooth-laitteen ja keskussyksikön välille, varmista ensin, ettei muita laitteita ole yhteydessä keskussyksikön kanssa.

- ☞ Paina lyhyesti **SETUP** -painiketta avataksesi asetusvalikon.
- ☞ Paina lyhyesti ▼ tai ▲ painiketta avataksesi Bluetooth-alavalikon.
- ☞ Valitse nyt "New Device".
- ☞ Paina ▼ tai ▲ painiketta valitaksesi ensimmäisen numeron.
- ☞ Paina ◀ tai ▶ painiketta valitaksesi seuraavan numeron.
- ☞ Toista yllä esitetyt vaiheet kolmelle jäljellä olevalle numerolle.
- ☞ Paina **OK** -painiketta vahvistaaksesi 4-numeroisen PIN-koodin oikeaksi ja kyteäksesi "Discoverable Mode" -tilan, jolloin laite on löydettävissä.
- Tässä tilassa keskussyksikkö lähettää Bluetooth ID -tunnisteen.
- ☞ Etsi "KIA-BLUETOOTH"-yhteyttä Bluetooth-laitteellasi.
- ☞ Syötä sama PIN-koodi Bluetooth-laitteeseesi ja hyväksy parinmuodostus Bluetooth-laitteesi kanssa.
- Kun parinmuodostus on suoritettu, Bluetooth-laitteen ID ja palveluluettelon tiedot tallentuvat keskussyksikön Bluetooth-laitteiden luetteloon.

Laiteluettelo

Tämän toiminnon avulla voit selata ja valita keskusyksikön Bluetooth-laitteiden luetteloon tallennettuja laitteita.

- ☞ Paina lyhyesti **SETUP** -painiketta avataksesi asetusvalikon.
- ☞ Paina lyhyesti ▼ tai ▲ painiketta avataksesi Bluetooth-alavalikon.
- ☞ Paina > painiketta selataksesi laiteluetteloa valitaksesi halutun laitteen.
- ☞ Paina **OK** -painiketta aloittaaksesi parinmuodostuksen valitun laitteen ja keskusyksikön välillä.
- ☞ Huom: Aina kun vähintään yksi liitetty laite on aktiivinen, näytön Bluetooth-tunnus on näkyvillä.

Laitteen poistaminen

Tämän toiminnon avulla voit poistaa Bluetooth-laitteen ID:n keskusyksikön Bluetooth-laitteiden luettelosta.

- ☞ Paina lyhyesti **SETUP** -painiketta avataksesi asetusvalikon.
- ☞ Paina lyhyesti ▼ tai ▲ painiketta avataksesi Bluetooth-alavalikon.
- ☞ Paina > painiketta valitaksesi "Delete Device".
- ☞ Paina **OK** -painiketta poistaaksesi halutun laitteen keskusyksikön Bluetooth-laitteiden luettelosta.

Puhelimen äänenvoimakkuus

- ☞ Paina lyhyesti **SETUP** -painiketta avataksesi asetusvalikon.
- ☞ Paina lyhyesti ▼ tai ▲ painiketta avataksesi Bluetooth-alavalikon.
- ☞ Valitse kohta "Phone Volume".
- ☞ Paina < tai > painiketta vähentääksesi tai lisätäksesi puhelimen äänenvoimakkuutta.
- Oletusasetus: 12
- Säätöalue: 0 ... 35
- Puhelun aikana käyttäjä voi säätää Bluetooth-puhelimen äänenvoimakkuutta. Säädetty äänenvoimakkuus tallentuu "Phone Volume"-asetukseen.

Puheluun vastaaminen

- ☞ Paina ohjauspyörän **vastauspainiketta** vastataksesi saapuvaan puheluun.

Päätä/hylkää puhelu

- ☞ Paina ohjauspyörän **puhelun lopetuspainiketta** päättääksesi tai hyljätäksesi puhelun.

Viimeksi soitettuun numeroon yhdistäminen

- ☞ Paina lyhyesti ohjauspyörän **vastauspainiketta** soittaaksesi uudelleen viimeksi valittuun numeroon (yksi yritys).
- ☞ Paina ohjauspyörän **vastauspainiketta** pitkään soittaaksesi uudelleen viimeksi valittuun numeroon (kaksi yritystä).

Yksityispuhelu

Tämä toiminto mahdollistaa yksityispuhelun suorittamisen, vaikka puhelin olisi yhteydessä keskusyksikköön.

- ☞ Paina puhelimesi **vastauspainiketta** aloittaaksesi yksityispuhelun.

TAI

- ☞ Paina puhelimesi **lopetuspainiketta** lopettaaksesi yksityispuhelun.

Puhelun siirtäminen

Tämän toiminnon avulla voit vaihtaa kaiutinuulostuloa puhelun aikana.

- Äänentoistolaitteistosta puhelimeen
- Puhelimesta äänentoistolaitteistoon
- ☞ Paina ohjauspyörän **vastauspainiketta** pohjassa vaihtaaksesi nykyisen puhelun ääniulostulon takaisin puhelimeen tai takaisin äänentoistolaitteistoon.

Äänen suoratoisto**Äänen suoratoiston aloittaminen**

Tämän toiminnon avulla voidaan aloittaa keskusyksikön suoratoisto matkapuhelimesta.

- Bluetooth-laitteen on oltava yhteydessä keskusyksikön kanssa.
- ☞ Paina **AUX**-painiketta ja valitse "BT AUDIO".
- ☞ Keskusyksikkö kytkee äänen suoratoiston matkapuhelimesta ja aloittaa äänitiedostojen toistamisen.
- ☞ Keskusyksikkö ei voi ohjata kappaleiden toistojärjestystä puhelimesta.

Seuraava/edellinen kappale

Tämän avulla voit valita seuraavan/edellisen kappaleen puhelimen musiikkisoittimesta käyttämällä keskusyksikön tai ohjauspyörän edellisen/seuraavan kappaleen painiketta.

- ☞ Paina lyhyesti keskusyksikön tai ohjauspyörän **<** tai **>** painiketta.

Keskeytä äänen suoratoisto











Tällä toiminnolla voit keskeyttää keskusyksikön ja puhelimen välisen musiikin suoratoiston.

- ☞ Paina lyhyesti ohjauspyörän **Mykistys** -painiketta.
- ☞ Paina **AUX**-painiketta ja poista valinta "BT AUDIO".

Ohjauspyörän painikkeet

Ohjauspyörän monitoimipainikkeet*



- | | | |
|---|---------------|--|
|  | Viritin | Lyhyt painallus: Esivalinta ylös/alas
Pitkä painallus: Pikahaku ylös/alas |
|  | CD/iPod/USB | Lyhyt painallus: Seuraava/edellinen kappale
Pitkä painallus: Pikakelaus eteen-/taaksepäin |
|  | BT | Paina vastataksesi saapuvaan puheluun |
|  | BT | Paina hylätäksesi saapuvan puhelun tai päättääksesi nykyisen puhelun |
|  | | Paina mykistäääksesi äänentoiston |
|  | | Paina lyhyesti lisätäksesi/vähentääksesi äänenvoimakkuutta pykälällä |
|  | | Paina pitkään lisätäksesi äänenvoimakkuutta jatkuvasti painikkeen painamisen ajan |
|  | Keskusyksikkö | Jos keskusyksikkö on pois päältä, paina lyhyesti käynnistäääksesi sen. |
|  | | Jos keskusyksikkö on päällä, paina pitkään sammuttaaksesi sen. |
|  | Viritin | Jos keskusyksikkö on päällä, paina lyhyesti valitaksesi seuraavan käytössä olevan äänilähteen: FM (viimeksi käytetty taajuusalue) -> AM (viimeksi käytetty taajuusalue) -> CDP -> AUX -> USB/IPOD -> BTA |

Ohjauspyörän painikkeet*



- | | | |
|----|---------------|--|
| ▲ | Viritin | Lyhyt painallus: Esivalinta ylös/alas
Pitkä painallus: Pikahaku ylös/alas |
| ▼ | CD/iPod/USB | Lyhyt painallus: Seuraava/edellinen kappale
Pitkä painallus: Pikakelaus eteen-/taaksepäin |
| 🔊+ | | Paina lyhyesti lisätäksesi/vähentääksesi äänenvoimakkuutta 1 pykälällä. |
| 🔊- | | Paina pitkään lisätäksesi äänenvoimakkuutta jatkuvasti painikkeen painamisen ajan |
| 🔄 | Keskusyksikkö | Jos keskusyksikkö on pois päältä, paina lyhyesti käynnistääksesi sen.
Jos keskusyksikkö on päällä, paina pitkään sammuttaaksesi sen. |
| 🔊 | Viritin | Jos keskusyksikkö on päällä, paina lyhyesti valitaksesi seuraavan käytössä olevan äänilähteen: FM (viimeksi käytetty taajuusalue) -> AM (viimeksi käytetty taajuusalue) -> CDP -> AUX -> USB/IPOD -> BTA
Paina mykistääksesi äänentoiston |

Huom: Jotta pystyisit ohjaamaan seuraavia toimintoja ohjauspyörän painikkeilla, varmista, että CD on syötetty ja USB/iPod/AUX liitetty.

* Ainoastaan, jos auto varustettu ohjauspyörän painikkeilla

Asetusvalikko

Asetusvalikossa voit muuttaa haluamasi asetukset.

- ☞ Paina lyhyesti **SETUP** -painiketta avataksesi asetusvalikon.
- ☞ Paina lyhyesti ▼ tai ▲ painiketta avataksesi halutun alavalikon.
- ☞ Poistuaksesi, paina SETUP, CD, FM tai AM -painiketta.
- Seuraavia vaihtoehtoja on käytettävissä:

⌈ On Volume → TA/News Volume → SDVC → PTY → News
Region → AF → Text Scrolling → Security Code → Bluetooth Menu ⌋

Oletusäännoimakkuus (On Volume)

Tässä valikossa voidaan säätää oletusäännoimakkuus tiettyyn tasoon, jota laite käyttää aina käynnistyessään.

- ☞ Mene tähän alavalikkoon, kuten yllä ohjeistettiin.
- ☞ Paina < tai > painiketta valitaksesi halutun arvon.
- Oletusasetus: 12
- Säätöalue: 3 ... 25

TA/News-äännoimakkuus

Tämän asetuksen avulla voit säätää äännoimakkuutta, jota käytetään liikennetiedotuksissa.

- ☞ Mene tähän alavalikkoon, kuten yllä ohjeistettiin.
- ☞ Paina < tai > painiketta valitaksesi halutun arvon.
- Oletusasetus: 12
- Säätöalue: 3 ... 25

Nopeudesta riippuvan äännoimakkuuden asettaminen (SDVC)

Tällä toiminnolla äännoimakkuus muuttuu automaattisesti auton nopeuden muuttuessa.

Mitä suurempi auton nopeus, sitä kovempi äännoimakkuus.

- ☞ Mene SDVC-alavalikkoon, kuten edellä ohjeistettiin.
- ☞ Paina < tai > painiketta valitaksesi esimääritetyn herkkyuden.
- Oletusasetus: 1
- Herkkyuden säätöalue: 1 ... 5
- Herkkyysalue 0: SDVC-toiminto pois päältä.

PTY-haku

Ohjelmatyyppin mukaisten asemien haku. Mene tähän alavalikkoon, kuten yllä ohjeistettiin.

- ☞ Paina < tai > painiketta valitaksesi halutun ohjelmatyyppin.
- ☞ Paina OK-painiketta vahvistaaksesi.
- PTY-ohjelmatyyppi 1 ... 29 voidaan valita
- Oletusasetus: PTY ei käytössä

News - Uutisohjelmat

- ☞ Mene tähän alavalikkoon, kuten yllä ohjeistettiin.
- ☞ Paina < tai > painiketta valitaksesi Off tai On.
- News On – Uutisohjelmia voidaan vastaanottaa
- News Off – Uutisohjelmia ei voida vastaanottaa
- Oletusasetus: NEWS OFF

REG-toiminto

Tämä toiminto ohjaa automaattista radio-kanavan seurantaa, jotta viritin pysyisi samalla paikalliskanavalla tai vaihtaisi muulle paikalliskanavalle, joka saattaa lähettää eri lähetystä.

- ☞ Mene REG-alavalikkoon, kuten edellä ohjeistettiin.
- ☞ Paina < tai > painiketta valitaksesi REG Off, On tai Auto.
- Regionalization Off – Tämä asetus ohittaa paikalliskanava-asetuksen.
- Regionalization On – Tämä asetus ei ohita paikalliskanava-asetusta.
- Regionalization Auto – Viritin kytkeytyy asemalle, jolla on vahvin vastaanottosignaali ja jolla on samat aluekohtaiset ominaisuudet. Jos mikään asemista ei täytä yllä esitettyä ehtoa, aluekohtaiset ominaisuudet ohitetaan.
- Vakioasetus: REG OFF

Vaihtoehtoinen taajuus (AF - Alternative Frequency)

Tällä voidaan kytkeä vaihtoehtoistaajuuden hakutoiminto päälle / pois päältä. Kun AF on käytössä, viritin kytkeytyy automaattisesti viritetyn aseman AF-luettelon vahvimmalle vaihtoehtoistaajuudelle.

- ☞ Mene AF-alavalikkoon, kuten edellä ohjeistettiin.
- ☞ Paina < tai > painiketta valitaksesi AF Off tai AF On.
- AF on: Automaattinen virittyminen saman aseman vaihtoehtoistaajuuksille.
- AF off: Ei automaattista virittymistä vaihtoehtoistaajuuksille. Viritin pysyy asetetulla taajuudella.

MP3-tietojen näyttö

Tekstinäytön kytkeminen päälle / pois päältä MP3-toistossa. Teksti ilmestyy näytön keskiosaan.

- ☞ Mene "Text Scrolling -alavalikkoon, kuten edellä ohjeistettiin.
- ☞ Paina < tai > painiketta valitaksesi Text scrolling Off tai On.
- Seuraavia asetuksia on käytettävissä:
- Fixed: Tämä näyttää ainoastaan yhden sivun (enimmillään 12 merkkiä)
- Scrolling: Tämä näyttää mahdollisesti 2 sivua (enimmillään 12 merkkiä/sivu, yhteensä 24 merkkiä). Ainoastaan yhtä sivua näytetään kerrallaan. Sivut vaihtuvat 5 sekunnin välein.

Turvakoodi

Laitteen ominaisuuksiin kuuluu turvakoodi. Tätä koodia käytetään suojaamaan keskusyksikkö varkaudelta. Jos keskusyksikkö irrotetaan auton virtalähteestä ja turvatoiminto aktivoituu, sinua pyydetään syöttämään nelinumeroisen turvakoodi.

- ❑ Muut koodit kuin 0000 kytkevät turvakooditoiminnon.
- ❑ Koodi 0000 poistaa turvakooditoiminnon.

Turvakooditoiminnon käyttäytyminen

- ❑ Turvakoodia pyydetään, jos turvakooditoiminto on käytössä ja akku liitetään irti.
- ❑ Radiotoiminnot keskeytetään turvakoodikyselyn ajaksi.
- ❑ Käyttäjälle annetaan 2 turvakoodin syöttöyritystä.
- ❑ Kun oikea turvakoodi syötetään, kaikki radiotoiminnot kytkeytyvät.
- ❑ Jos turvakoodi syötetään kahdesti väärin, radio asettuu lukittuun tilaan.
- ❑ Lukitussa tilassa radio kysyy turvakoodia vasta tunnin kuluttua.

Turvakoodin ottaminen käyttöön

- ☞ Paina lyhyesti **SETUP** -painiketta avataksesi asetusvalikon.
- ☞ Paina lyhyesti ▼ tai ▲ painiketta avataksesi "Security Code" -tilan.
- ☞ Nyt sinun tulee syöttää nykyinen turvakoodi.
 - ☞ **1.** Paina lyhyesti ▼ tai ▲ painiketta asettaaksesi nykyisen turvakoodin jokaisen numeron.
 - ☞ **2.** Paina lyhyesti < tai > painiketta valitaksesi tietyn numeron.
 - ☞ **3.** Paina **OK** -painiketta lyhyesti vahvistaaksesi turvakoodin.
- Jos turvakoodi on syötetty oikein, sinua pyydetään syöttämään uusi turvakoodi, joka korvaa keskusyksikköön aikaisemmin tallennetun koodin.
- ☞ Toista vaiheet **1.**, **2.** ja **3.** syöttääksesi uuden koodin.
- ☞ Poistuaksesi asetusvalikon turvakooditoiminnosta, paina yhtä seuraavista painikkeista: ①, ▲, FM, AM, CD, AUX, MUTE, TA, esivalinnat 1 - 6, AST, SCAN, INFO, SETUP, SOUND tai ➤.

VAROITUS

Jos turvakooditoiminto on kytketty ja akku irrotetaan, äänentoistojärjestelmä pyytää syöttämään turvakoodin. Ole varovainen toiminnon käytössä ja pidä muuttamasi salana muistissa.

Vianmääritys

Jossain, harvoissa tapauksissa keskusyksikkö ei välttämättä toimi odotamallasi tavalla. Ennen kuin otat yhteyttä huoltoon, pyydämme tutustumaan huolellisesti käyttöohjeisiin ja käymään läpi seuraavan tarkastusluettelon. Tästä voi löytyä nopea ratkaisu ongelmaan.

Yleistä

Tila

Ohjauspaneeli lämpenee.
Äänenvoimakkuus vähenee automaattisesti. Äänenvoimakkuutta ei voi kasvattaa.

Viritin

Tila

Teksti "PI search" näytöllä

Tallennetut radioasemat kadonneet

Ratkaisu / tarkastus

Ei virheitä. Laite tuntuu lämpimältä. Sisäänrakennettu suojapiiri estää keskusyksikön lämpötilan nousun tietyn raja-arvon yli.

Anna laitteen jäähtyä (säädä alhainen äänenvoimakkuus).

Äänenvoimakkuus ja taajuuskorjain säätyvät automaattisesti radiosignaalin voimakkuuden ja laadun mukaan. Tähän vaikuttaa hetkellinen sijainti ja alue.

Ratkaisu / tarkastus

Kun esivalintaa kutsutaan, PI-tietoja ei ole saatavilla (heikon signaalin johdosta) tai ne ovat muutuneet (uuden alueen johdosta). Tarkasta samalla asetusvalikon REG-asetukset.

Painamalla FM-painiketta voit vaihtaa 3:n eri muistin välillä (FM1, FM2, FMA). Jokaiseen voidaan erikseen tallentaa 6 erilaista asemaa.

Tila

Kasvava/vähenevä äänenvoimakkuus

Heikko tai kadonnut vastaanotto-signaali

Aseman nimen sijasta näytöllä näkyy taajuus

Haluttuun asemaan ei voi virittyä automaattisen etsinnän johdosta

Liikennetiedotuksia ei vastaanoteta (iPod-toiston aikana)

Ratkaisu / tarkastus

Painamalla AM-painiketta voit vaihtaa 2:n eri muistin välillä (MW, MWA). Kumpaankin voidaan erikseen tallentaa 6 erilaista asemaa.

Tarkasta asetusvalikon SDVC-asetus (1-5 / off).

Tarkasta, että antenni on oikein kiinnitetty.

Tarkasta, onko jännitelähteen (akun) negatiivinen napa (ruskea kaapeli) oikein maadoitettu (auton runkoon).

Laite on viritetty asemalle, joka ei lähetä RDS-signaalia tai jonka lähetin on liian heikko.

Valittu asema on liian heikko. Valitse haluttu asema käsin (viritys käsin).

Tarkasta, että antenni on kiinnitetty virheettömästi.

Kytke liikennetiedotukset painamalla TA-painiketta.

CD-soitin

Tila

Laite hylkää CD-levyn

Ääni vääristyy/pätkii CD-toiston aikana

CD-soitin ei toimi.

Ääntä ei kuulu CD-toiston aikana

Ongelmia uuden kopiosuojatun audio-CD-levyn kanssa

Bluetooth

Tila

Bluetooth-laite ei saa yhteyttä keskusyksikköön

Ratkaisu / tarkastus

CD voi olla likainen. Puhdista CD kostealla pyyhkeellä.

CD-levy ei täytä CD-soittimen teknisiä vaatimuksia. Ks. "Huomioita audio- ja MP3-levyistä"

Soitin ei voi lukea CD-levyä. CD on pilalla tai vahingoittunut.

Kylmällä säällä laseriin saattaa kondensoitua vettä. Kun järjestelmä on päällä, odota 5 minuuttia, että kosteus haihtuu.

Jotkut CD-levyt sisältävät multimedia-dataa, jota laite ei tunnista. Siirry kappaleisiin, joiden toisto käynnistyy.

Ks. "Huomioita audio- ja MP3-CD-levyistä"

Jotkut kopiosuojamenetelmät eivät ole yhteensopivia audio-CD-levyille hyväksytyjen standardien kanssa.

Tämä ei laitteessa oleva vika.

Ratkaisu / tarkastus

Tarkasta, että Bluetooth-laite on tallennettu keskusyksikköön.

Tarkasta, että "KIA BLUETOOTH" on tallennettu Bluetooth-laitteeseen. Suorita parinmuodostus uudelleen.

USB / iPod / AUX

Tila

USB-laite on liitetty ja valittu, mutta ääntä ei kuulu

Ääni vääristynyt toiston aikana (iPod liitetty ja valittu, mutta ääntä ei kuulu)

Turvakoodi

Tila

Radio on lukittu tai turvakoodia kysytään

Ratkaisu / tarkastus

Keskusyksikkö ei tue liitettyä USB-laitetta.

USB-laite voi olla viallinen.

iPod voi olla viallinen. Tarkasta iPodin toiminta kiinnittämättä sitä järjestelmään.

KIA iPod -liitin voi olla viallinen. Anna Kia-huollon tarkastaa KIA iPod -liittimen toiminta. Ks. "Huomioita USB-tikusta ja/tai iPodista".

Ratkaisu / tarkastus

Jos radio on lukittu, odota 1 tunti, jotta radio jälleen kysyisi turvakoodia

Kun radio kysyy turvakoodia, syötä oikea turvakoodi.

Jos olet unohtanut turvakoodin, pyydämme ottamaan yhteyden jälleenmyyjään.

Lyhenteet

A2DP	Advanced Audio Distribution Profile
AF	Alternate Frequency
AST	Auto-Store
AVRCP	Audio/Video Remote Control Profile
BT	Bluetooth
BTA	Bluetooth Audio
CA	Compressed Audio
CDP	CD Player
EON	Enhanced Other Networks information
FF	Fast Forward
FR	Fast Reverse or Fast Backward
HFP	Hands-Free Profile
PS	Program Service Name
PTY	Program Type
RDS	Radio Data System
RND	Random
RPT	Repeat
TP	Traffic Program Identification
TA	Traffic Announcement

Ennen ajamista / 5-3
Avaimen asennot / 5-4
Moottorin start/stop-painike / 5-8
ISG-järjestelmä (Idle Stop and Go) / 5-14
Käsivaihteisto / 5-16
Automaattivaihteisto / 5-19
Jarrujärjestelmä / 5-24
Vakionopeudensäädin / 5-34
Nopeusvaroitintoiminto / 5-38
Taloudellinen käyttäminen / 5-40
Erikoisajo-olosuhteet / 5-42
Talviajo / 5-47

Ajaminen

5

Perävaunun vetäminen / 5-51
Ajoneuvon paino / 5-59

⚠ VAROITUS - MOOTTORIN PAKOKAASUJEN VAARALLISUUS!

Moottorin pakokaasut voivat olla erittäin vaarallisia. Jos milloin tahansa haistat pakokaasuja matkustamossa, avaa ikkunat välittömästi.

- **Älä hengitä pakokaasuja.**

Pakokaasut sisältävät väritöntä ja hajutonta hiilimonoksidia, joka voi aiheuttaa tajunnan menetyksen ja tukehtumiskuoleman.

- **Varmista, ettei pakokaasujärjestelmä vuoda.**

Pakokaasujärjestelmä tulisi tarkastaa aina, kun auto nostetaan öljyn vaihtamiseksi tai muun toimenpiteen suorittamiseksi. Jos havaitset muutoksia pakoäänissä tai auton alustaan on iskeytynyt jotakin ajon aikana, pakokaasujärjestelmä tulee tarkastuttaa valtuutetussa KIA-huollossa mahdollisimman pian.

- **Älä käytä moottoria suljetuissa tiloissa.**

On vaarallista antaa moottorin käydä edes joutokäyntiä tallissa, vaikka tallin ovi olisi auki. Älä koskaan käytä moottoria tallissasi pidempään kuin moottorin käynnistäminen ja auton siirtäminen ulos vaatii.

- **Vältä käyttämästä moottoria tyhjäkäynnillä pitkään, kun autossa on ihmisiä (Suomessa max. 2 min).**

Jos moottoria on käytettävä tyhjäkäynnillä, kun matkustamossa on ihmisiä, varmista, että teet niin ainoastaan hyvin tuulettulla alueella. Varmista myös, että raikkaan ilman asento on päällä (ei sisäilman kierrätys) ja puhallin on säädetty kovalle nopeudelle, jotta raikas ilma pääsisi matkustamoon.

Jos sinun on ajettava takaluukku avoinna kuljettaaksesi tavaroita, jotka näin vaativat:

1. Sulje kaikki ikkunat.
2. Avaa sivutuuletuskanavat.
3. Aseta ilmanotto ”raikas ilma” -asentoon (ei sisäilman kierrätys), ilman suuntaus ”jalkatila” tai ”pään taso” -asentoon sekä puhallin yhdelle suurimmista nopeuksista.

Varmistuaksesi ilmanvaihtojärjestelmän virheettömästä toiminnasta, tarkasta, ettei tuulilasin edessä olevissa ilmanvaihtokanavissa ole lunta, jäätä, lehtiä tai muita esteitä.

ENNEN AJAMISTA

Ennen autoon astumista

- Varmista, että kaikki ikkunat, ulkopeilit ja ulkovalot ovat puhtaat.
- Tarkasta renkaiden kunto.
- Tarkasta, ettei auton alla ole mitään merkkejä vuodoista.
- Varmista, ettei takanasi ole esteitä, jos aiot peruuttaa.

Tärkeät tarkastukset

Nestemäärät, kuten moottoriöljy, moottorin jäähdytysneste, jarruneste ja pesuneste tulisi tarkastaa säännöllisesti, tarkoin määrätyn väliajoin nesteestä riippuen. Lisätietoja löydät luvusta 7 ”Huolto”.

Ennen käynnistämistä

- Sulje ja lukitse kaikki ovet.
- Säädä istuin siten, että hallintalaitteet ovat helposti käytettävissä.
- Säädä sisä- ja ulkopeilit.

- Varmista, että kaikki valot toimivat.
- Tarkasta kaikki mittarit.
- Tarkasta varoitusvalojen toiminta, kun virta kytketään ON-asentoon.
- Vapauta seisontajarru ja varmista, että jarrun varoitusvalo sammuu.

Turvallisuuden vuoksi varmista, että olet tutustunut autoon ja sen varusteisiin.

VAROITUS

Kaikkien matkustajien on oltava oikein turvavöillä kiinnitettynä aina auton liikkeessä. Noudata luvun 3 kappaleessa ”turvavyöt” esitettyjä ohjeita käyttääksesi niitä oikein.

VAROITUS

Tarkasta aina ajoneuvosi ympäristö ihmisistä, erityisesti lapsista, ennen vaihteen siirtämistä D- (ajo) tai R-asentoon (peruutus).

VAROITUS - Ajaminen alkoholin tai päihteiden vaikutuksen alaisena

Alkoholi ja ajaminen ovat erittäin vaarallinen yhdistelmä. Rattijuoppumus on merkittävin liikennekuolemien aiheuttaja joka vuosi. Jopa pieni määrä alkoholia vaikuttaa reflekseihin, havainnointiin ja päätteilykykyyn. Päihteiden vaikutuksen alaisena ajaminen on jopa vaarallisempaa kuin rattijuoppous.

Vakavan onnettomuuden todennäköisyys on huomattavasti suurempi, jos kuljettaja on alkoholin tai päihteiden vaikutuksen alaisena ajon aikana.

Jos olet alkoholin tai päihteiden vaikutuksen alainen, älä aja. Älä suostu alkoholin tai päihteiden vaikutuksen alaisen kuljettajan kyytiin. Pyydä joku muu ajamaan tai ota taksi.

VAROITUS

Kun aiot pysähtyä tai pysäköidä ajoneuvon moottori käynnissä, vairo painamasta kaasupoljinta pitkään aikaan. Moottori tai pakokaasujärjestelmä saattaa ylikuumentua ja aiheuttaa tulipalon.



AVAIMEN ASENNOT

Virtalukon valaistus (mikäli varusteena)

Aina kun etuovi avataan, virtalukon valaistus kytkeytyy sen käytön helpottamiseksi edellyttäen, että virtalukko ei ole ON-asennossa. Valo sammuu välittömästi, kun virtalukko kytketään päälle, tai 30 sekunnin jälkeen oven sulkemisesta.

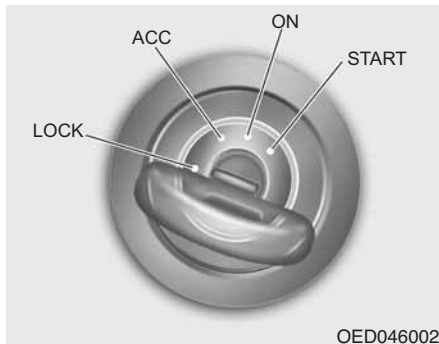

Virtalukon asennot

LOCK-asento

Ohjauspyörä lukittuu varkauksien varalta. Virta-avain voidaan poistaa ainoastaan LOCK-asennosta. Käännettäessä virtalukkoa LOCK-asentoon paina avainta sisäänpäin ACC-asennossa ja käännä avainta LOCK-asentoa kohti.

ACC-asento (Accessory)

Ohjauspyörän lukitus vapautuu ja sähköiset lisälaitteet ovat käytettävissä.

* HUOMAUTUS

Jos virtalukon kääntäminen ACC-asentoon tuntuu vaikealta, käännä avainta samalla liikuttaen ohjauspyörää oikealle ja vasemmalle vapauttaaksesi siihen vaikuttavan jännityksen.

ON-asento

Varoitusvalot voidaan tarkastaa ennen moottorin käynnistymistä. Tämä on normaali käyttöasento moottorin käynnistymisen jälkeen.

Älä jätä virtalukkoa ON-asentoon, jos moottori ei ole käynnissä estääksesi akun tyhjenemisen.

START-asento

Käännä virtalukko START-asentoon käynnistääksesi moottorin. Käynnistinmoottori toimii niin kauan, kunnes vapautat avaimen; tämän jälkeen se palaa ON-asentoon. Jarrun varoitusvalo voidaan tarkastaa tässä asennossa.

⚠ VAROITUS - Virtalukko

- Älä koskaan käännä virtalukkoa LOCK- tai ACC-asentoon, kun auto liikkuu. Tämä voi johtaa ohjauksen tai jarrujen toiminnan menettämiseen ja sitä kautta onnettomuuteen.
- Varkausyrityksiltä suojaava ohjauspylvään lukko ei korvaa seisontajarrua. Aina ennen kuljettajan istuimelta poistumista varmista, että vaihdevipu on kytketty ykkösvaihteelle (käsivaihteistoissa) tai P-asentoon (automaattivaihteistoissa), seisontajarru on kunnolla kytketty ja moottori sammutettu. Auto saattaa liikkua odottamattomasti ja äkillisesti, jos näitä varotoimenpiteitä ei huomioida.

(Jatkuu)

(Jatkuu)

- Älä koskaan tavoittele virtalukkoa tai muita säätimiä ohjauspyörän kautta auton liikkeessa. Jos kätesi on tällä alueella, seurauksena voi olla auton hallinnan menetys, onnettomuus ja vakavia ruumiinvammoja tai jopa menehtyminen.
- Älä aseta mitään liikkuvia esineitä kuljettajan istuimen ympärille, sillä ne saattavat liikkua ajon aikana häiriten kuljettajaa ja aiheuttaen jopa onnettomuuden.

Moottorin käynnistäminen**⚠ VAROITUS**

Käytä aina sopivia kenkiä käyttäessäsi autoa. Sopimattomat kengät (korkokengät, hiihtomonot jne.) saattavat häiritä sinun jarru-, kytkin- (mikäli on) tai kaasupolkimen käyttöä.

*** HUOMAUTUS- Kick down -toiminto (mikäli varusteena)**

Kaasupolkimen kick down -toiminnon (mikäli varusteena) tarkoituksena on estää kuljettajan tahaton kaasupolkimen pohjaan painaminen. Tällöin kaasupolkimen pohjaan painamiseen vaaditaan normaalia enemmän voimaa. Jos kuitenkin painat poljinta enemmän kuin noin 80 % sen liikeradasta, kaasupolkimen käyttö helpottuu ja autolla voidaan ajaa kaasu pohjassa. Tämä ei ole toimintahäiriö, vaan normaali ominaisuus.

Bensiinimoottorin käynnistäminen

1. Varmista, että seisontajarru on kytketty.
2. **Käsivaihteisto**- Paina kytkinpoljin kokonaan pohjaan ja pidä vaihdevipu vapaalla. Pidä kytkin- ja jarrupoljin painettuna kääntäessäsi vortalukkoa START-asentoon.
Automaattivaihteisto - Siirrä vaihdevipu P-asentoon (pysäköinti). Paina jarrua.
Voit käynnistää moottorin myös, kun vaihdevipu on N-asennossa (Neutral).
3. Käännä vortalukkoa START-asentoon ja pidä sitä siellä, kunnes moottori käynnistyy (enintään 10 sekuntia), jonka jälkeen vapauta avain.
4. Jos sää on erittäin kylmä (alle -18 °C) tai autoa ei ole käytetty moneen päivään, anna moottorin lämmetä painamatta kaasupolkimeen.

*Onpa moottori sitten viileä tai lämmin, se tulee käynnistää **painamatta kaasupoljinta.***



HUOMIO

Jos moottori sammuu auton liikkuessa, älä yritä siirtää vaihdevipua P-asentoon (pysäköinti). Jos liikenne- ja tieolosuhteet sallivat, voit siirtää vaihdevivun N-asentoon (vapaalle) auton vielä liikkuesssa ja kääntää virta-avainta START-asentoon yrittääksesi käynnistää moottorin uudelleen.



HUOMIO

Älä käytä käynnistysmoottoria pidempään kuin 10 sekuntia. Jos moottori sammuu tai ei käynnisty, odota 5-10 sekuntia ennen kuin käytät jälleen käynnistysmoottoria. Käynnistysmoottorin väärinkäyttö voi vahingoittaa sitä.

Dieselmootorin käynnistäminen

Käynnistääksesi dieselmootorin kylmänä, se täytyy hehkuttaa ennen käynnistämistä ja sen jälkeen lämmittää ennen ajoon lähtöä.

1. Varmista, että seisontajarru on kytketty.
2. **Käsivaihteisto**- Paina kytkinpoljin kokonaan pohjaan ja pidä vaihdevipu vapaalla. Pidä kytkin- ja jarrupoljin painettuna kääntäessäsi vortalukkoa START-asentoon.
Automaattivaihteisto - Siirrä vaihdevipu P-asentoon (pysäköinti). Paina jarrua.
Voit käynnistää moottorin myös, kun vaihdevipu on N-asennossa (neutral).

Hehkutuksen merkkivalo

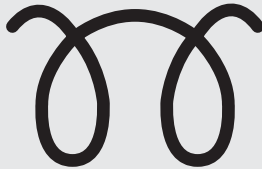

W-60

3. Käännä virtalukko ON-asentoon hehkuttaaksesi moottorin. Hehkutuksen merkkivalo syttyy.
4. Kun hehkutuksen merkkivalo sammuu, käännä virtalukkoa START-asentoon ja pidä sitä siellä, kunnes moottori käynnistyy (enintään 10 sekuntia), jonka jälkeen vapautaa avain.

* HUOMAUTUS

Jos moottori ei ole käynnistynyt 10 sekunnin sisällä hehkutuksesta, käännä virtalukko uudelleen LOCK-asentoon noin 10 sekunniksi ja sitten ON-asentoon hehkuttaaksesi uudelleen.

Turboahdimella ja välijäähdyttimellä varustetun moottorin käynnistäminen ja sammuttaminen

1. Älä kiihdytä tai rasita moottoria välittömästi sen käynnistymisen jälkeen. Jos moottori on kylmä, käytä sitä tyhjäkäynnillä muutama sekunti, jotta turboahdimelle taataan riittävä voitelu.
2. Kovanopeuksisen tai jatkuvan ajamisen jälkeen, joka vaatii raskasta moottorin kuormittumista, anna moottorin käydä tyhjäkäynnillä noin minuutin ennen sen sammuttamista.

Tämä tyhjäkäyntiaika antaa turboahdimen jäähtyä ennen moottorin sammuttamista.



HUOMIO

Älä sammuta moottoria välittömästi sen jälkeen, kun se on altistettu raskealle käytölle. Jos näin toimitaan, moottori tai turboahdin saattaa vahingoittua vakavasti.

MOOTTORIN START/STOP-PAINIKE (MIKÄLI VARUSTEENA)



OYN059001

Valaistu moottorin START/STOP-painike

Aina kun etuovi avataan, moottorin START/STOP-painike valaistetaan käytön helpottamiseksi. Valo sammuu 30 sekunnin jälkeen oven sulkemisesta. Se sammuu myös heti, kun murtohälytyn viritteään.

Moottorin START/STOP-painikkeen asennot

OFF-asento



Valo ei pala

• Käsivaihteistolla

Sammuttaaksesi moottorin (START/RUN-asento) tai kytkeäksesi auton virran (ON-asento) pois päältä, pysäytä auto ja paina moottorin START/STOP-painiketta.

• Automaattivaihteistolla

Sammuttaaksesi moottorin (START/RUN-asento) tai kytkeäksesi auton virran (ON-asento) pois päältä, paina moottorin START/STOP-painiketta vaihdevivun ollessa P-asennossa (pysäköinti). Kun painat moottorin START/STOP-painiketta ilman, että vaihdevipu on P-asennossa (pysäköinti), painike ei kytkeydy OFF-asentoon vaan ACC-asentoon.

Ohjauspyörä lukkiutuu suojatakseen varkauksilta, kun moottorin START/STOP-painike on OFF-asennossa. Se lukkiutuu, kun ovi avataan tai kun vedät smart key -avaimen irti sen pidikkeestä.

Jos ohjauspyörä ei lukkiudu oikein, kun avaat kuljettajan oven, varoitusäänimerkki kytkeytyy. Yritä lukita ohjauspyörä uudelleen. Jos ongelma ei ratkea, anna valtuutetun KIA-huollon tarkastaa järjestelmä.

Lisäksi jos moottorin START/STOP-painike painetaan OFF-asentoon vasta kuljettajan oven avaamisen jälkeen, ohjauspyörä ei lukitu, jolloin varoitusmerkkiäni kytkeytyy. Tällaisessa tilanteessa sulje ovi. Tämän jälkeen ohjauspyörä lukkiutuu ja varoitusmerkkiäni keskeytyy.

* HUOMAUTUS

Jos ohjauspyörän lukitus ei aukea oikein, moottorin START/STOP-painikkeessa on häiriö. Paina moottorin START/STOP-painiketta kääntäessäsi ohjauspyörää oikealle ja vasemmalle jännityksen poistamiseksi.

⚠ HUOMIO

Voit sammuttaa moottorin (START/RUN-asento) tai ajoneuvon virran (ON-asento) ainoastaan, kun ajoneuvo ei liiku. Hätätilanteessa, jossa ajoneuvo liikkuu, voit sammuttaa moottorin ja kytkeä moottorin START/STOP-painikkeen ACC-asentoon painamalla kyseistä painiketta yli 3 sekunnin ajan tai 3 kertaa peräkkäin. Jos ajoneuvo vielä liikkuu, voit käynnistää moottorin uudelleen painamalla jarrupoljinta painamalla moottorin START/STOP-painiketta vaihdevivun ollessa N-asennossa (vapaa).

ACC-asento (Accessory)

Oranssi merkkivalo

- **Käsvaihteistolla**

Paina moottorin START/STOP-painiketta sen ollessa OFF-asennossa koskematta kytkinpolkimeen.

- **Automaattivaihteistolla**

Paina moottorin START/STOP-painiketta sen ollessa OFF-asennossa koskematta jarrupolkimeen. Ohjauspyörän lukitus vapautuu ja sähköiset lisälaitteet ovat käytettävissä. Jos moottorin START/STOP-painike on ACC-asennossa yli 1 tunnin ajan, painike sammuu automaattisesti estääkseen akun tyhjenemisen.

ON-asento

Vihreä merkkivalo

- **Käsvaihteistolla**

Paina moottorin START/STOP-painiketta sen ollessa ACC-asennossa koskematta kytkinpolkimeen.

- **Automaattivaihteistolla**

Paina moottorin START/STOP-painiketta sen ollessa ACC-asennossa koskematta jarrupolkimeen. Varoitusvalot voidaan tarkastaa ennen moottorin käynnistymistä. Älä jätä moottorin START/STOP-painiketta ON-asentoon pitkäksi aikaa. Akku saattaa tyhjentyä, koska moottori ei ole käynnissä.

START/RUN-asento



Valo ei pala

• Käsivaihteistolla

Käynnistääksesi moottorin, paina kytkin- ja jarrupoljinta ja paina sen jälkeen moottorin START/STOP-painiketta vaihdevivun ollessa N-asennossa (vapaa).

• Automaattivaihteistolla

Käynnistääksesi moottorin, paina jarrupoljinta ja paina sitten moottorin START/STOP-painiketta, kun vaihdevipu on P-asennossa (pysäköinti) tai N-asennossa (vapaa). Turvallisuussyistä käynnistä moottori vaihdevivun ollessa P-asennossa (pysäköinti).

* HUOMAUTUS

Jos painat moottorin START/STOP-painiketta painamatta kytkinpoljinta käsivaihteisessa ajoneuvossa tai painamatta jarrupoljinta automaattivaihteisessa ajoneuvossa, moottori ei käynnisty ja moottorin START/STOP-painikkeen tila vaihtuu seuraavasti:

OFF → ACC → ON → OFF tai ACC.

* HUOMAUTUS

Jos jätät moottorin START/STOP-painikkeen ACC- tai ON-asentoon pitkäksi ajaksi, akku saattaa tyhjäntyä.

⚠ VAROITUS

- Älä koskaan paina moottorin START/STOP-painiketta auton liikuessa. Tämä voi johtaa ohjauksen tai jarrujen toiminnan menettämiseen ja sitä kautta onnettomuuteen.
- Varkausyrityksiltä suojaava ohjauspylvään lukko ei korvaa seisontajarrua. Ennen kuljettajan istuimelta poistumista varmista aina, että vaihdevipu on kytketty P-asentoon (pysäköinti), seisontajarru on kunnolla kytketty ja moottori sammutettu. Auto saattaa liikkua odottamattomasti ja äkillisesti, jos näitä varoitoimenpiteitä ei huomioida.

(Jatkuu)

(Jatkuu)

- Älä koskaan tavoittele moottorin START/STOP-painiketta tai muita säätimiä ohjauspyörän kautta ajoneuvon ollessa liikkeessä. Jos kätesi on tällä alueella, seurauksena voi olla auton hallinnan menetys, onnettomuus ja vakavia ruumiinvammoja tai jopa menehtyminen.
- Älä aseta mitään liikkuvia esineitä kuljettajan istuimen ympärille, sillä ne saattavat liikkua ajon aikana häiriten kuljettajaa ja aiheuttaen jopa onnettomuuden.

Moottorin käynnistäminen

VAROITUS

Käytä aina sopivia kenkiä käyttäessäsi autoa. Sopimattomat kengät (korkokengät, hiihtomonot jne.) saattavat häiritä sinun jarru-, kytkin- (mikäli on) tai kaasupolkimen käyttöä.

* HUOMAUTUS- Kick down -toiminto (mikäli varusteena)

Kaasupolkimen kick down -toiminnon (mikäli varusteena) tarkoituksena on estää kuljettajan tahaton kaasupolkimen pohjaan painaminen. Tällöin kaasupolkimen pohjaan painamiseen vaaditaan normaalia enemmän voimaa. Jos kuitenkin painat poljinta enemmän kuin noin 80 % sen liikeradasta, kaasupolkimen käyttö helpottuu ja autolla voidaan ajaa kaasu pohjassa. Tämä ei ole toimintahäiriö, vaan normaali ominaisuus.

Bensiinimoottorin käynnistäminen (mikäli varusteena)

1. Pidä smart key -avainta mukanasasi tai jätä se ajoneuvoon.
2. Varmista, että seisontajarru on kunnolla kytketty.
3. **Käsivaihteisto**- Paina kytkinpoljin kokonaan pohjaan ja siirrä vaihde vapaalle. Pidä kytkin- ja jarrupolkimet painettuna moottoria käynnistäessäsi.
Automaattivaihteisto - Siirrä vaihdevipu P-asentoon (pysäköinti). Paina jarrua.
Voit käynnistää moottorin myös, kun vaihdevipu on N-asennossa (vapaa).
4. Paina moottorin START/STOP -painiketta.
5. Jos sää on erittäin kylmä (alle -18 °C) tai autoa ei ole käytetty moneen päivään, anna moottorin lämmetä painamatta kaasupolkimeen.

Onpa moottori sitten viileä tai lämmin, se tulee käynnistää painamatta kaasupoljinta.

Dieselmootorin käynnistäminen (mikäli varusteena)

Käynnistääksesi dieselmootorin kylmänä, se täytyy hehkuttaa ennen käynnistämistä ja sen jälkeen lämmittää ennen ajoon lähtöä.

1. Varmista, että seisontajarru on kytketty.
2. **Käsivaihteisto**- Paina kytkinpoljin kokonaan pohjaan ja siirrä vaihde vapaalle. Pidä kytkin- ja jarrupoljin painettuna painaessasi moottorin START/STOP-painikkeen START-asentoon.

Automaattivaihteisto - Siirrä vaihdevipu P-asentoon (pysäköinti). Paina jarrua.

Voit käynnistää moottorin myös, kun vaihdevipu on N-asennossa (Neutral).

Hehkutuksen merkkivalo



W-60

3. Paina moottorin START/STOP-painiketta samalla painaen jarrupoljinta.
4. Jatka jarrupolkimen painamista, kunnes hehkutuksen merkkivalo sammuu. (noin 5 sekunnin ajan)
5. Moottori käynnistyy, kun hehkutuksen merkkivalo sammuu.

* HUOMAUTUS

Jos moottorin START/STOP-painiketta painetaan uudelleen, kun moottorin hehkutus on vielä käynnissä, moottori saattaa käynnistyä.

Turboahdella ja välijäähdyttimellä varustetun moottorin käynnistäminen ja sammuttaminen

1. Älä kiihdytä tai rasita moottoria välittömästi sen käynnistymisen jälkeen. Jos moottori on kylmä, käytä sitä tyhjäkäynnillä muutama sekunti, jotta turboahdinten yksikölle taataan riittävä voitelu.
2. Kovanopeuksisen tai jatkuvan ajamisen jälkeen, joka vaatii raskasta moottorin kuormittumista, anna moottorin käydä tyhjäkäynnillä noin minuutin ennen sen sammuttamista. Tämä tyhjäkäyntiaika antaa turboahdinten jäähtyä ennen moottorin sammuttamista.



HUOMIO

Älä sammuta moottoria välittömästi sen jälkeen, kun se on altistettu raskealle käytölle. Jos näin toimitaan, moottori tai turboahdin saattaa vahingoittua vakavasti.

- Vaikka smart key olisi ajoneuvossa, mutta kaukana sinusta, moottori ei käynnisty.
- Jos mikä tahansa ovista on auki ja moottorin START/STOP -painike on vähintään ACC-asennossa, järjestelmä etsii smart key -avainta. Jos smart key ei ole autossa, "KEY OUT" -merkkivalo vilkkuu mittaristossa. Lisäksi jos kaikki ovet ovat suljettu, merkkiään kuuluu noin 5 sekuntia. Merkkivalo tai merkkiään kytkeytyy pois päältä ajoneuvon liikkeessä. Pidä smart key aina mukana.



VAROITUS

Moottorin käynnistyy ainoastaan, kun smart key on ajoneuvossa.

Älä koskaan päästä lapsia tai ketään, joka ei tunne ajoneuvoa, koskemaan moottorin START/STOP-painikkeeseen tai siihen liittyviin osiin.

⚠ HUOMIO

Jos moottori sammuu auton liikkuessa, älä yritä siirtää vaihdevipua P-asentoon (pysäköinti). Jos liikenne- ja tieolosuhteet sallivat, voit siirtää vaihdevivun N-asentoon (vapaalle) ajoneuvon vielä liikkeessa ja painaa moottorin START/STOP-painiketta yrittääksesi käynnistää moottorin uudelleen.



OYN059022

*** HUOMAUTUS**

- Jos akku on heikko tai smart key ei toimi kunnolla, voit käynnistää moottorin asettamalla smart key -avaimen sen pidikkeeseen. Kun poistat smart key -avaimen pidikkeestä, paina smart key -avainta sisäänpäin ja vedä se ulos.

(Jatkuu)

(Jatkuu)

- Jos jarruvalon sulake on palanut, et voi käynnistää moottoria normaalisti. Vaihda sulake uuteen. Jos tämä ei ole mahdollista, voit käynnistää moottorin painamalla moottorin START/STOP-painiketta yli 10 sekuntia sen ollessa ACC-asennossa. Moottori voidaan tällä tavalla käynnistää painamatta jarrupoljinta. Kuitenkin turvallisuussyistä paina jarrupoljinta aina ennen moottorin käynnistämistä.

⚠ HUOMIO

Älä paina moottorin START/STOP-painiketta yli 10 sekuntia pidempään paitsi, jos jarruvalon sulake on palanut.

ISG-JÄRJESTELMÄ (IDLE STOP AND GO) (MIKÄLI VARUSTEENA)

Autossasi voi olla varusteena ISG-järjestelmä, joka pienentää polttoaineenkulutusta sammuttamalla automaattisesti moottorin auton ollessa paikallaan.

(esim. liikennevalot, STOP-merkki ja ruuhka)

Moottori käynnistyy automaattisesti heti, kun sitä jälleen tarvitaan.

* HUOMAUTUS

Kun ISG-järjestelmä käynnistää moottorin automaattisesti, joitain varoitusvaloja (ABS, ESP, ESP OFF tai seisontajarrun varoitusvalo) saattaa syttyä hetkeksi.

Näin tapahtuu akun alhaisen jännitteen vuoksi. Tämä ei tarkoita, että järjestelmässä olisi toimintahäiriö.



ISG:n toiminta

ISG-järjestelmä on käytössä aina, kun auton virta on kytketty päälle.

Moottori astuu automaattisesti joutokäynnin pysäytystilaan (AUTO STOP), kun kaikki keskeiset ehdot täyttyvät.

Esimerkiksi:

- Vaihdetta ei ole kytketty, eikä kytintä paineta.
- Auton nopeuden on noustava yli 10 km/h nopeuteen ainakin kerran ensimmäisen käynnistyksen tai ISG-käynnistyksen jälkeen.
- Auton nopeuden on oltava alle 5 km/h.

- Ulkoilman lämpötila on 2°C - 35°C.
 - Akun lämpötila on 2°C - 60°C.
 - Moottorin jäähdytysnesteen lämpötila ei ole liian alhainen.
 - Akun lataustila on riittävän korkea
 - Kuljettajan turvavyö on kiinnitetty.
 - Kuljettajan ovi ja konepelti on suljettu.
- Nämä voivat vaihdella auton kunnon mukaisesti.

Kun moottori sammuu automaattisesti, mittariston "AUTO STOP" -merkkivalo syttyy.

Kun painat kytkinpoljinta, moottori käynnistyy automaattisesti. "AUTO STOP" -merkkivalo sammuu mittaristossa. Voit jatkaa ajamista.

Automaattinen ISG-käynnistys

Ennen kuin moottori astuu joutokäynnin pysäytystilaan ja sen jälkeen, ISG-järjestelmä tarkastaa automaattisesti kaikki välttämättömät asiat, kuten auton turvallisuuden ja matkustajien mukavuuden.

Moottori käynnistyy automaattisesti ilman kuljettajan toimintaa, jos jokin seuraavista tapahtuu:

- Jos jarrutehostimen alipaine on riittämätön.
- Jos käsisäätoisen ilmastointijärjestelmän puhaltimen nopeus on asetettu 3. asentoa suuremmaksi, kun ilmastointilaitte on päällä.
- Jos automaattisen ilmastointijärjestelmän puhaltimen nopeus on asetettu 6. asentoa suuremmaksi, kun ilmastointilaitte on päällä.
- Ulkoilman lämpötilan tai ilmastointijärjestelmän lämpötila-asetuksen mukaan, kun ilmastointilaitte on päällä.
- Kun takalasin lämmitin on päällä.
- Kun akun varaustila on alhainen.
- Jos auton nopeus on yli 5 km/h mäkeen rullatessa.

Nämä voivat vaihdella auton kunnan mukaisesti.

Kun automaattinen käynnistys kytkeytyy, ”AUTO STOP” -merkkivalo vilkkuu 5 sekuntia mittaristossa.



OYNO59004

ISG-järjestelmän poistaminen käytöstä

Jos haluat kytkeä ISG-järjestelmän pois käytöstä, voit tehdä sen tilapäisesti painamalla ISG OFF -painiketta, joka sijaitsee mittariston vasemmalla puolella.

ISG OFF -painikkeen painamisen jälkeen painikkeen valo syttyy.

ISG-järjestelmä kytkeytyy, kun ISG OFF -painiketta painetaan uudelleen, jolloin painikkeen valo sammuu.

* HUOMAUTUS

- Jos ISG-järjestelmässä tai -tunnistimissa havaitaan häiriö, ISG OFF -painikkeen valo vilkkuu. Jos painikkeen valo ei sammu painettaessa ISG OFF -painiketta uudelleen tai jos ISG-järjestelmä toimii jatkuvasti virheellisesti, pyydämme ottamaan yhteyttä valtuutettuun KIA-huoltoon mahdollisimman pian.
- ISG OFF -painikkeen valo palaa myös jatkuvasti, jos jokin toiminnan edellytyksistä ei ole riittävä esim. akun varaustila tai lämpötilat. Tämä ei ole merkki järjestelmän viasta. Jos painikkeen valo jatkaa palamista, vaikka olosuhteet ovat annetuissa rajoissa, niin pyydämme ottamaan yhteyttä valtuutettuun KIA-huoltoon mahdollisimman pian.

⚠ VAROITUS

Kun moottori on joutokäynnin pysäytystilassa, moottori voidaan käynnistää ilman, että kuljettajalta vaaditaan toimintaa.

Ennen autosta poistumista tai moottorin lähetyvillä työskentelemistä, sammuta moottori kääntämällä virta-avain LOCK-asentoon tai poistamalla se.

KÄSIVAIHTEISTO (MIKÄLI VARUSTEENA)

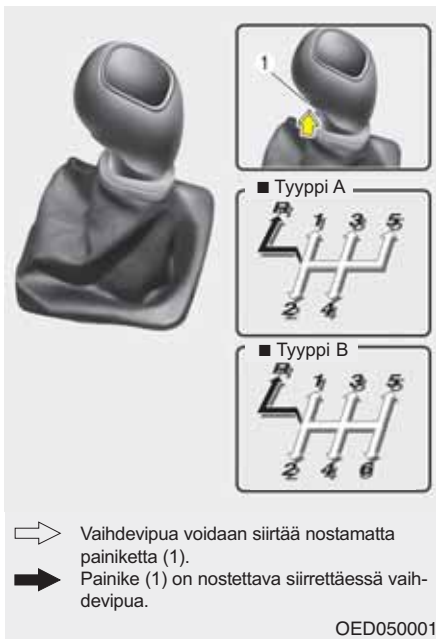

* Varsinainen vaihdevipu saattaa poiketa kuvan mukaisesta.

Käsivaihteiston käyttäminen

Käsivaihteistossa on 5 (6, mikäli varusteena) vaihdetta eteenpäin.

Vaihdekaavio on painettu vaihdevivun nuppiin. Vaihteiston kaikki eteenpäin vievät vaihteet on täysin synkronoidut, jotta vaihtaminen isommalle tai pienemmälle voitaisiin suorittaa helpommin.

Paina kytkinpoljin kokonaan pohjaan vaihtamisen ajaksi ja vapauta se sitten hitaasti.

Vaihdevipu on palautettava vapaalle ennen sen siirtämistä R-asentoon (peruutus).

Vaihdenupin juuressa sijaitsevaa painiketta (1) on nostettava siirrettäessä vaihdevipua R-asentoon. (mikäli varusteena) *Varmista, että auto on täysin pysähtynyt ennen vaihtamista R-asentoon (peruutus).*

Älä koskaan käytä moottoria siten, että kierroslukumittari osoittaa punaista aluetta.

⚠ HUOMIO

- *Kun siirrät vaihteen 5-vaihteelta 4-vaihteelle, ole varovainen, ettet paina vaihdevipua vahingossa sivuun tavalla, joka kytkee 2-vaihteen. Näin radikaali vaihtaminen pienemmälle saattaa aiheuttaa moottorin käyntinopeuden nousun kierroslukumittarin punaiselle alueelle. Tämänlainen liiallinen moottorin kierrättäminen voi aiheuttaa vahinkoa moottorille.*
- *Älä vaihda pienemmälle yli 2 vaihdetta kerrallaan tai edes yhtä moottorin käydessä kovalla nopeudella (yli 5000 rpm). Tämänlainen pienemmälle vaihtaminen voi vahingoittaa moottoria ja vaihteistoa.*

- Kylmässä säässä vaihtaminen voi olla tahmeaa niin kauan, kunnes voiteluaine on lämmennyt. Tämä on normaalia, eikä ole haitaksi vaihteistolle.
- Jos olet täysin pysähtynyt ja vaihteen siirtäminen 1- tai R-vaihteelle (peruutus) on vaikeaa, jätä vaihdevipu N-asentoon (vapaa) ja vapauta kytkin. Paina kytkinpoljin takaisin pohjaan ja vaihda sitten 1- tai R-vaihteelle (peruutus).

HUOMIO

- *Estääksesi kytkimen ennenaikaisen kulumisen tai vahingoittumisen, älä lepuuta jalkaasi kytkinpolkimella ajon aikana. Älä myöskään käytä kytkinpoljinta pitämään ajoneuvoa paikallaan ylämäessä odottaessasi liikennevalojen vaihtumista jne.*
- *Älä pidä kättäsi vaihdevivulla ajon aikana, sillä tämä voi aiheuttaa vaihteiston osien ennen aikaista kulumista.*

VAROITUS

- **Aina ennen kuin poistut kuljettajan istuimelta, kytke kunnolla seisontajarru ja sammuta moottori. Varmista sitten, että vaihde on kytketty 1-vaihteelle pysäköitäessä ajoneuvoa ylämäkeen tai R-asentoon (peruutus) alamäkeen pysäköitäessä. Jos näitä varoitusmerkkejä ei noudateta, auto saattaa liikkua odottamattomasti.**
- **Jos autossasi on käsivaihteisto, jossa ei ole virtalukon kytkintä, auto saattaa liikkua ja aiheuttaa vakavan onnettomuuden, jos moottoria käynnistetään painamatta kytkinpoljinta seisontajarrun ollessa vapautettuna ja vaihdevivun muussa kuin N-asennossa (vapaa).**

Kytkimen käyttäminen

Kytkin tulee painaa kokonaan pohjaan ennen vaihteen vaihtamista. Vaihtamisen jälkeen se tulee vapauttaa varovaisesti. Kytkinpolkimen tulee olla aina täysin vapautunut ajon aikana. Älä lepuuta jalkaasi kytkinpolkimen päällä ajon aikana. Tämä voi aiheuttaa tarpeetonta kulumista. Älä paina kytkintä osittain pitämään autoa mäessä. Tämä aiheuttaa tarpeetonta kulumista. Käytä jalkaa jarrulla tai kytke seisontajarru pitämään autoa mäessä. Älä käytä kytkinpoljinta nopeasti ja toistuvasti.

Vaihtaminen pienemmälle

Kun sinun on hidastettava ruuhkan tai ylämäkeen ajamisen johdosta, vaihda vaihde pienemmälle ennen kuin moottori alkaa käydä liian alhaisilla kierroksilla. Vaihtaminen pienemmälle vähentää moottorin sammumisia ja tarjoaa paremman kiihtyvyyden, kun sinun tarvitsee jälleen nostaa nopeuttasi. Kun autolla ajetaan jyrkkiä alamäkiä alas, pienemmälle vaihtamisella voidaan ylläpitää helpommin turvallinen nopeus ja lisäksi jarrujen käyttöikä voidaan pidentää.

Hyvät ajokäytännöt

- Älä koskaan kytke vaihdetta pois päältä rullataksesi mäkiä alas. Tämä on erittäin vaarallista. Pidä kokoajan vaihteiden kytkettyinä.
- Älä "aja jarrulla" ajon aikana. Tämä voi ylikuumentaa jarruja ja aiheuttaa toimintahäiriötä. Sen sijaan ajaessasi pitää mäkeä, hidasta vauhtia ja vaihda pienemmälle vaihteelle. Näin tehdessäsi moottorijarrutus auttaa auton hidastamisessa.
- Hidasta vauhtia ennen kuin vaihdat pienemmälle vaihteelle. Tällä tavoin voit välttää käyttämästä moottoria ylikierroksilla, joka voi aiheuttaa vahinkoa.
- Hidasta vauhtia kohdatessasi ristituulta. Tällöin auto pysyy paljon paremmin hallinnassa.
- Varmista, että auto on täysin pysähtynyt ennen kuin yrität vaihtaa peruutusvaihteelle. Vaihteisto voi rikkoutua, jos et toimi näin. Vaihtaaksesi peruutusvaihteelle, paina kytkintä, siirrä vaihevipu vapaalle ja siirrä sitten peruutusvaihteelle.



- Kiinnitä erityistä huomiota ajaessasi liukkailla tiepinnoilla. Ole erityisen varovainen jarruttaessasi, kiihdyttäessäsi tai vaihtaessasi vaihteita. Liukkaalla tiellä äkillinen nopeuden muutos voi aiheuttaa vetävien pyörien pidon menettämisen, jolloin auto karkaa hallinnasta.

VAROITUS

- **Kiinnitä aina turvavyö! Törmäyksessä turvavyön kiinnittämättä jättänyt matkustaja vammautuu vakavasti tai menehtyy huomattavasti todennäköisemmin kuin oikein turvavyötä käyttävä matkustaja.**
- Vältä kovia nopeuksia kaarreajossa ja käännoöksissä.
- Älä tee nopeita ohjausliikkeitä, kuten äkkipikaisia kaistanvaihtoja tai nopeita, teräviä käännoiksiä.
- Nurinajon riski kasvaa huomattavasti, jos menetät auton hallinnan kovassa nopeudessa.
- Auton hallinnan menetyks aiheutuu usein siitä, kun kaksi rengasta tai useampi ajautuu pois tiepinnalta ja kuljettaja yrittää korjata nopealla ohjausliikkeellä auton takaisin tielle.
- Jos auto ajautuu pois tiepinnalta, älä tee liian teräviä ohjausliikkeitä. Sen sijaan hidasta vauhtia ennen kuin palaat takaisin ajokaisalle.
- Älä koskaan ylitä ilmoitettuja nopeusrajoituksia.

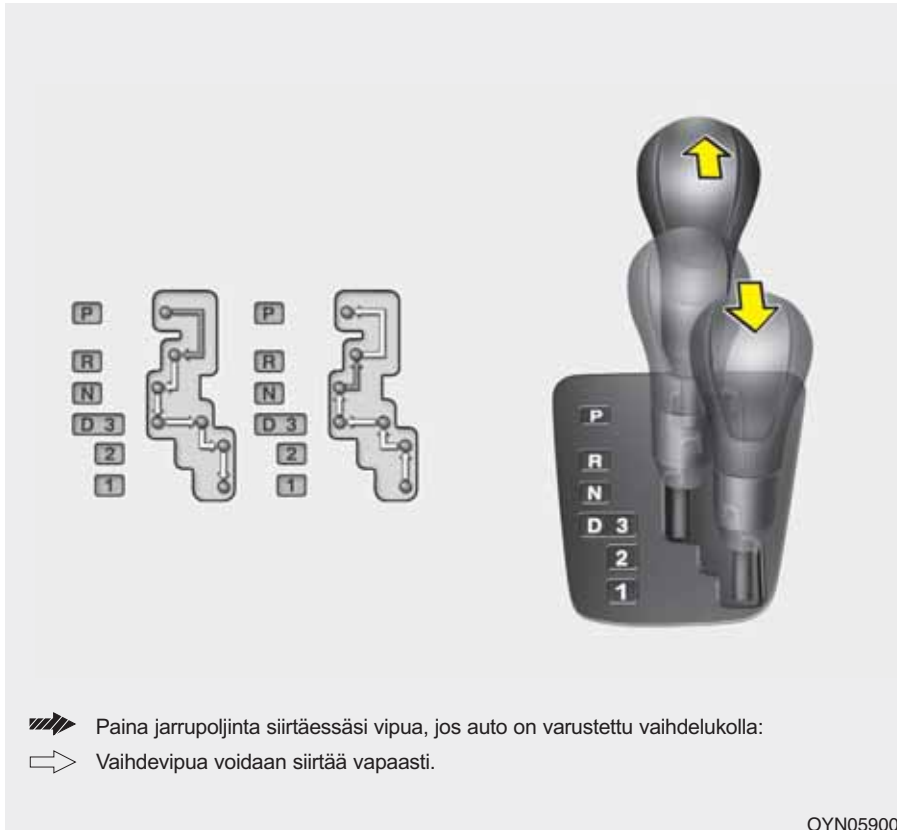
AUTOMAATTIVAIHTEISTO (MIKÄLI VARUSTEENA)



-  Paina jarrupoljinta siirtäessäsi vipua, jos auto on varustettu vaihdelukolla:
-  Vaihdevipua voidaan siirtää vapaasti.

OYN059005

Automaattivaihteiston käyttäminen

Automaattivaihteistossa on 4 vaihdetta eteenpäin ja yksi peruutusvaihte. Vaihtoetket valitaan automaattisesti riippuen vaihdevivun asennosta.

* HUOMAUTUS

Ensimmäiset vaihdot uudella autolla saattavat tapahtua jossain määrin äkkinaisesti tai mikäli akku on ollut irrotettuna. Tämä on normaalia toimintaa ja vaihtojärjestys säätyy oikein sen jälkeen, kun vaihteiston ohjausyksikkö (TCM) ja voimansiirron ohjausyksikkö (PCM) ovat käyneet vaihdekaavion läpi muutaman kerran.

Järjestelmän sujuvan toiminnan varmistamiseksi paina jarrupoljinta vaihtaessasi N-asennosta (Neutral) eteenpäinajovaihteille tai peruutusvaihteelle.

VAROITUS - Automaattivaihteisto

- Tarkasta aina autosi ympäristö ihmisistä, erityisesti lapsista, ennen vaihteen siirtämistä D- (ajo) tai R-asentoon (peruutus).
- Ennen kuljettajan istuimelta poistumista varmista aina, että vaihdevipu on kytketty P-asentoon (pysäköinti). Kytke sitten seisontajarru kunnolla ja sammuta moottori. Jos näitä varotoimenpiteitä ei noudateta, auto saattaa liikkua odottamattomasti.

HUOMIO

- *Estääksesi vaihteiston vahingoittumisen, älä kaasuta moottoria vaihteen ollessa R-asennossa tai millä tahansa eteenpäinajovaihteella, kun jarrut on kytketty.*
- *Kun olet pysähtynyt ylämäkeen, älä pidä ajoneuvoa paikallaan moottorin voimalla. Käytä jarrupoljinta tai seisontajarrua.*
- *Älä siirrä N- (vapaa) tai P-asennosta (pysäköinti) D- (ajo) tai R-asentoon (peruutus), kun moottori käy joutokäyntiä nopeammin.*

Vaihteiston asennot

P-asento (Pysäköinti)

P-asentoon (Pysäköinti) vaihtaminen on suoritettava täysin pysähtyneenä. Tämä asento lukitsee vaihteiston ja estää etupyörien liikkumisen.

VAROITUS

- Kun auto liikkuu, vaihteen siirtäminen P-asentoon (pysäköinti) voi aiheuttaa vetävien pyörien lukkiintumisen johtaen hallinnan menettämiseen.
- Älä käytä P-asentoa (pysäköinti) seisontajarrun korvikkeena. Varmista aina, että vaihdevipu on asetettu P-asentoon (pysäköinti) ja seisontajarru on kunnolla kytketty.
- Älä koskaan jätä lasta autoon ilman valvontaa.

HUOMIO

Vaihteisto voi vahingoittua, jos siirät vaihdevivun P-asentoon (pysäköinti) auton vielä liikkeessa.

R-asento (Peruutus)

Käytä tätä asentoa peruuttaaksesi autola.

 **HUOMIO**

Pysähdy kokonaan ennen kuin siirät R-asentoon (peruutus) tai pois siitä. Jos siirät R-asentoon, kun auto vielä liikkuu, saatat vahingoittaa vaihteistoa, paitsi tilanteessa, jossa toimitaan ”Auton heijaaminen” -kappaleen ohjeiden mukaisesti.

N-asento (Vapaa)

Pyörät ja vaihteisto eivät ole lukittuneet. Auto liikkuu vapaasti pienessäkin mäessä, ellei seisontajarrua ole kytketty.

D-asento (Eteenpäin ajo)

Tämä on normaali eteenpäin ajon asento. Vaihteisto vaihtaa automaattisesti neljän vaihteen välillä tarjoten parhaan polttoainetalouden ja suorituskyvyn.

Jos tarvitset enemmän suorituskykyä toisen auton ohittamiseen tai mäen nousuun, paina kaasupoljin kokonaan pohjaan, jolloin vaihteisto vaihtaa automaattisesti pienemmälle vaihteelle.

*** HUOMAUTUS**

Varmista, että auto on paikallaan, täysin pysähtyneenä, ennen D-asennon valitsemista.

3-vaihte (mikäli varusteena)

Siirrä vaihdevipu tähän asentoon vetäessäsi perävaunua mäkeä ylöspäin. Tämä asento mahdollistaa myös moottorijarrutuksen tullessa alas mäkiä.

2-vaihte

Käytä 2-vaihdetta saadaksesi lisää voimaa ylämäkien nousuun tai käyttääksesi moottorijarrutusta tehokkaammin alamaissa. Tämä asento auttaa vähentämään renkaiden sutimista kiihdytettäessä liukkailla pinnoilla. Kun vaihdevipu siirretään 2-vaihteelle, vaihteisto vaihtaa automaattisesti 1-vaihteelta 2-vaihteelle.

1-vaihte

Siirrä vaihdevipu tähän asentoon raskaissa vetotilanteissa (perävaunun veto, hinaus jne.) tai jyrkissä nousuissa.

 **HUOMIO**

Älä ylitä suurimpia suositeltuja nopeuksia 2- tai 1-vaihteella. Jos autolla ajetaan 2- ja 1-vaihteille suositeltuja enimmäisnopeuksia kovempaa, siitä seuraava ylikuumeneminen voi vahingoittaa automaattivaihteistoa.

Vaihdelukko (mikäli varusteena)

Turvallisuussyistä automaattivaihteisto on varustettu vaihdelukolla, joka estää vaihteen vaihtamisen P- (Pysäköinti) tai N-asennosta (Vapaa) R-asentoon (Pe-ruutus), ellei jarrupoljinta paineta.

Vaihtaaksesi vaihteen P- tai N-asennosta R-asentoon:

1. Paina ja pidä jarrupoljin pohjassa.
2. Siirrä vaihdevipua.

Jos jarrupoljinta painetaan ja vapautetaan toistuvasti vaihdevivun ollessa P-asennossa (Pysäköinti), vaihdevivusta saattaa kuulua jaksottaista ääntä. Tämä on normaali ilmiö.

VAROITUS

Paina jarrupoljin kokonaan pohjaan ennen kuin vaihdat P-asennosta muuhun asentoon ja pidä se pohjassa vaihtamisen ajan. Tällöin voit välttää ajoneuvon odottamattoman liikkumisen, joka voi johtaa henkilövahinkoihin auton sisällä tai ulkopuolella.

Hyvät ajokäytännöt

- Älä koskaan siirrä vaihdevipua P-asennosta tai N-asennosta mihinkään asentoon, kun kaasupoljinta painetaan.
- Älä koskaan siirrä vaihdevipua P-asentoon, jos auto liikkuu.
- Varmista, että auto on täysin pysähtynyt, ennen kuin yrität vaihtaa R- tai D-asentoon.
- Älä koskaan kytke vaihdetta pois päältä rullataksesi mäkiä alas. Tämä voi olla hyvin vaarallista. Pidä auto aina vaihteella liikkeen aikana.
- Älä ”aja jarrulla” ajon aikana. Tämä voi ylikuumentaa jarruja ja aiheuttaa toimintahäiriötä. Sen sijaan hidastaessasi pitkässä mäessä vaihda pienemmälle vaihteelle. Näin tehdessäsi moottorijarrutus auttaa auton hidastamisessa.

- Hidasta vauhtia ennen kuin vaihdat pienemmälle vaihteelle. Muussa tapauksessa pienempi vaihde ei välttämättä kytkeydy.
- Käytä aina seisontajarrua. Älä jätä vaihteistoa P-asentoon (Pysäköinti) pitämään autoa paikallaan.
- Kiinnitä erityistä huomiota ajaessasi liukkailla tiepinnoilla. Ole erityisen varovainen jarruttaessasi, kiihdyttäessäsi tai vaihtaessasi vaihteita. Liukkaalla tiellä äkillinen nopeuden muutos voi aiheuttaa vetävien pyörien pidon menettämisen, jolloin auto karkaa hallinnasta.
- Auton paras suorituskyky ja taloudellisuus saavutetaan painamalla ja vapauttamalla rauhallisin liikkein kaasupoljinta.
- Ajettaessa D-asennolla tulee välttää ajotapaa, jossa vaihteisto vaihtaa vaihteita jatkuvasti edestakaisin. Tämä voi aiheuttaa vaihteistoöljyn ylikuumentumisen ja vakavia vaurioita.

⚠ VAROITUS

- Kiinnitä aina turvavyö! Törmäyksessä turvavyön kiinnittämättä jättänyt matkustaja vammautuu vakavasti tai menehtyy huomattavasti todennäköisemmin kuin oikein turvavyötä käyttävä matkustaja.
- Vältä kovia nopeuksia kaarreajossa ja käännöksissä.
- Älä tee nopeita ohjausliikkeitä, kuten äkkipikaisia kaistanvaihtoja tai nopeita, teräviä käännöksiä.
- Nurinajon riski kasvaa huomattavasti, jos menetät auton hallinnan kovassa nopeudessa.
- Auton hallinnan menetys aiheutuu usein siitä, kun kaksi rengasta tai useampi ajautuu pois tiepinnalta ja kuljettaja yrittää korjata nopealla ohjausliikkeellä auton takaisin tielle.
- Jos auto ajautuu pois tiepinnalta, älä tee liian teräviä ohjausliikkeitä. Sen sijaan hidasta vauhtia ennen kuin palaat takaisin ajokaisalle.
- Älä koskaan ylitä ilmoitettuja nopeusrajoituksia.

⚠ VAROITUS

Jos autosi juuttuu lumeen, mutaan, hiekkaan tms., voit yrittää irrottaa sen heijaamalla sitä eteen- ja taaksepäin. Älä yritä suorittaa tätä toimenpidettä, jos auton lähellä on ihmisiä tai esteitä. Heijaamisen aikana auto saattaa liikkua yhtäkkiä eteen- tai taaksepäin sen irrotessa, jolloin mahdollisesti lähellä oleva ihminen saattaa loukkaantua tai tielle tuleva kohde vahingoittua. Pitkään kestänyt heijaaminen voi ylikuumentaa moottorin tai vaihteiston ja aiheuttaa siten vakavia vaurioita.

Liikkeellelähtö ylämäessä

Lähteäksesi liikkeelle ylämäessä, paina jarrupoljinta ja siirrä vaihdevipu D-asentoon. Valitse sopiva vaihde kuormasta ja mäen jyrkkyydestä riippuen ja vapauta seisontajarru. Paina kaasupoljinta vähitellen samalla vapauttaen jarrupolkimen. **Kiihdyttäessäsi paikaltaan jyrkässä mäessä autolla on taipumus liikkua taaksepäin. Vaihdevivun siirtäminen 2-vaihteelle auttaa estämään auton liikkumista taaksepäin.**

JARRUJÄRJESTELMÄ

Jarrutehostin

Autosi on varustettu jarrujärjestelmän jarrutehostimella, joka säätyy automaattisesti normaalkäytön aikana.

Tilanteissa, joissa jarrutehostin menettää toimintakykynsä sammuneen moottorin tai muun syyn johdosta, voit silti pysäyttää auton käyttämällä enemmän voimaa kuin normaalisti jarrupolkimen painamiseen. Kuitenkin tällöin jarrutusmatka pitenee.

Kun moottori ei ole käynnissä, jarrujärjestelmään "varastoitunutta" tehostusta voidaan vielä hyödyntää muutamalla jarrupolkimen painamisella. Älä "pumppaa" jarrupoljinta, kun jarrutehostin ei ole käytettävissä.

Käytä jarrupoljinta tällä tavalla ainoastaan tarpeen vaatiessa säilyttääksesi ohjaustuntuman liukkailla tiepinnoilla.

VAROITUS - Jarrut

- Älä aja samalla lepuuttaen jalkaa jarrupolkimella. Tämä nostaa jarrujen lämpötilan epätavallisen korkeaksi, aiheuttaa liiallista kulutuspintojen ja jarrupalojen kulumista sekä pidentää jarrutusmatkaa.
- Kun ajat pitkää tai jyrkkää alamäkeä alas, vaihda pienempi vaihde ja vältä jatkuvaa jarrujen käyttöä. Jarrujen jatkuva käyttäminen aiheuttaa jarrujen ylikuumentumista, josta saattaa seurata jarrutehon tilapäistä heikkenemistä.
- Jos jarrut ovat kastuneet, autolla ei välttämättä voida jarruttaa turvallisesti. Auto saattaa myös puoltaa jarruja painettaessa. Voit tarkastaa tämän painamalla jarruja kevyesti. Kokeile jarruja tällä tavalla aina, kun olet ajanut syvän vesilätäkön tms. yli. Kuivataksesi jarrut paina niitä kevyesti samalla säilyttäen turvallisen etenemisnopeuden, kunnes jarruteho palautuu normaaliksi.

Jarrujen toimintahäiriön sattuessa

Jos käyttöjarrut eivät toimi auton liikkuesa, voit tehdä hätäjarrutuksen seisontajarrun avulla. Kuitenkin tällöin jarrutusmatka pitenee huomattavasti normaalia.

VAROITUS - Seisontajarru

Jos kytket seisontajarrun auton liikkeessa normaalilla nopeudella, saatat menettää sen hallinnan. Jos sinun on käytettävä seisontajarrua auton pysäyttämiseen, ole erityisen varovainen jarrua kytkiessäsi.

Levyjarrujen kuluneisuuden ilmaisin

Autosi on varustettu levyjarruilla.

Kun jarrupalasi ovat kuluneet ja tarvitset uudet, kuulet korkean varoitusaänen etu- tai takajarruista (mikäli varusteena). Saatat kuulla tämän äänen vain hetkellisesti tai aina painaessasi jarrupoljinta.

Muista, että joissain ajo-olosuhteissa tai ilmastoissa jarrut saattavat vinkua tai rahista ensimmäisessä jarrutuksessa. Tämä on normaalia, eikä merkitse jarrujen ongelmaa.

⚠ HUOMIO

- **Jotta välttyisit kalliilta jarrukorjauksilta, älä jatka ajamista kuluneilla jarrupalloilla.**
- **Vaihda jarrupalat koko etu- tai taka-akselin sarjana.**

⚠ VAROITUS - Jarrujen kulumisen

Tämä jarrujen kulumisen varoitusääni merkitsee, että autosi tarvitsee huoltoa. Jos et huomioi tätä varoitusaäntä, saatat aikanaan menettää jarrutustehoa, joka voi johtaa vakavaan onnettomuuteen.

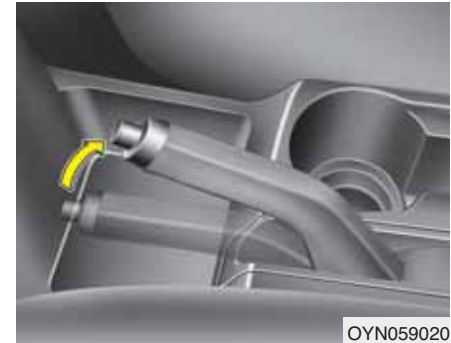
**Seisontajarru****Seisontajarrun kytkeminen**

Kytkeäksesi seisontajarrun, paina ensin jarrupoljinta ja vedä sitten seisontajarruvipu niin ylös kuin mahdollista painamatta sen vapautuspainiketta. Lisäksi autoa mäkeen pysäköitäessä on suositeltua, että vaihdevipu asetetaan käsivaihteisissa autoissa sopivan pienelle vaihteelle tai automaattivaihteisissa P-vaihteelle.

⚠ HUOMIO

Ajaminen seisontajarru kytkettynä aiheuttaa liiallista jarrupalojen (tai kulutuspinnojen) sekä jarrulevyjen kulumista.

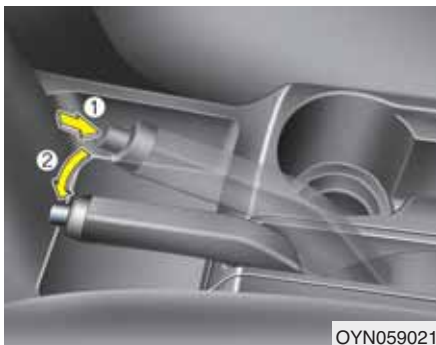

Seisontajarrun vapauttaminen

Vapauttaaksesi seisontajarrun, paina ensin jarrupoljinta ja vedä hieman seisontajarruvipua ylöspäin. Tämän jälkeen paina vapautuspainiketta (1) ja laske seisontajarruvipu (2) samalla painiketta painaen.

VAROITUS

- Estääksesi auton tarkoituksettoman liikkumisen pysäköitäessä ja poistuttaessa autosta, älä käytä vaihdevipua seisontajarrun korvikkeena. Kytke seisontajarru JA varmista, että vaihdevipu on asetettu kunnolla 1-vaihteelle tai R-asentoon käsivaihteisissa autoissa tai P-asentoon automaattivaihteisissa autoissa.
- Älä koskaan anna kenenkään, joka ei ole tottunut auton käyttöön, koskettaa seisontajarruun. Jos seisontajarru vapautetaan vahingossa, vakavia loukkaantumisia saattaa seurata.
- Kaikissa autoissa tulisi aina olla seisontajarru kunnolla kytkettynä pysäköinnin ajaksi, jotta estettäisiin tahaton liikkuminen, joka voi johtaa matkustajien tai jalankulkijoiden loukkaantumisiin.



W-75

Tarkasta jarrun varoitusvalo kääntämällä virtalukko ON-asentoon (älä käynnistä moottoria). Tämä varoitusvalo palaa, kun seisontajarru on kytketty päälle virran ollessa START- tai ON-asennossa.

Ennen ajamista varmista, että seisontajarru on vapautettu kokonaan ja varoitusvalo on sammunut.

Jos varoitusvalo jatkaa palamista seisontajarrun vapauttamisen jälkeen moottorin käydessä, jarrujärjestelmässä saattaa olla toimintahäiriö. Tähän on kiinnitettävä välittömästi huomiota.

Jos vain mahdollista, lopeta autolla ajaminen välittömästi. Jos tämä ei ole mahdollista, kiinnitä äärimmäistä huomiota autoa käyttäessäsi ja jatka ajamista ainoastaan turvalliseen paikkaan tai huoltoon.

ABS-jarrut (mikäli varusteena)

VAROITUS

ABS (tai ESP) ei estä sopimattomien tai vaarallisten ajoliikkeiden aiheuttamia onnettomuuksia. Vaikka auton hallintaa voidaan parantaa hätäjarrutuksessa, pidä aina riittävä turvaväli edessä olevaan kohteeseen. Ajonopeus tulee aina sovitaa liukkaisiin tieolosuhteisiin.

Jarrutusmatka lukkiutumattomalla jarrujärjestelmällä (tai ajovakauden hallintajärjestelmällä) varustetuissa autoissa saattaa olla pidempi kuin tavanomaisilla jarruilla varustetuissa autoissa seuraavissa tieolosuhteissa.

Näiden olosuhteiden vallitessa autolla tulisi ajaa hiljempää:

- Epätasaiset, hiekkaiset tai lumipäällysteiset tiet.
- Lumiketjujen ollessa käytössä.

(Jatkuu)

(Jatkuu)

- Ajettaessa epätasaisilla tai pinnaltaan vaihtelevan korkuisilla teillä.

ABS:llä (tai ESP:llä) varustetun ajoneuvon turvallisuusominaisuuksia ei tulisi kokeilla kovassa nopeudessa tai kaarreajossa. Tämä voi vaarantaa itsesi tai muiden turvallisuuden.

ABS-järjestelmä tarkkailee jatkuvasti pyörien nopeutta. Jos pyörät ovat lukkiutumassa, ABS-järjestelmä muuttaa toistuvasti pyöriin vaikuttavaa hydraulista jarrupainetta.

Kun painat jarrua olosuhteissa, joissa pyörät saattavat lukkiutua, voit kuulla jarruista pätkivää ääntä ja tuntee jarrupolkimessa vastaavanlaista tärinää. Tämä on täysin normaalia ja merkitsee, että ABS on toiminnassa.

Jotta saavutettaisiin ABS-järjestelmän paras toimivuus hätätilanteessa, älä yritä muuttaa jarrupolkimen painamisvoimaa äläkä pyri pumpaamaan jarruja. Paina jarrupoljinta niin kovaa kuin mahdollista tilanteen salliessa, jolloin ABS-järjestelmä säätää jarruihin välitettävän voimajonon.

* HUOMAUTUS

Moottorilasta saattaa kuulua napsahtava ääni, kun auto alkaa liikkua moottorin käynnistämisen jälkeen. Tämä on normaalia toimintaa ja tarkoittaa vain, että lukkiutumaton jarrujärjestelmä toimii oikein.

- Vaikka lukkiutumaton jarrujärjestelmä on käytössä, autosi vaatii tietyn matkan pysähtymiseen. Pidä aina turvallinen väli edessäsi olevaan ajoneuvoon.
- Hidasta aina ennen käännöksen suorittamista. Lukkiutumaton jarrujärjestelmä ei voi estää onnettomuuksia, jotka aiheutuvat liian kovasta nopeudesta.
- Irtonaisilla tai epätasaisilla tiepinnoilla lukkiutumattoman jarrujärjestelmän toiminta saattaa aiheuttaa pidemmän jarrutusmatkan kuin tavanomaisella jarrujärjestelmällä varustetuissa ajoneuvoissa.



⚠ HUOMIO

- *Jos ABS-varoitusvalo syttyy ja jatkaa palamista, ABS-järjestelmässä saattaa olla häiriö. Tällöin kuitenkin tavanomaiset jarrut toimivat normaalisti.*
- *ABS-varoitusvalo palaa noin 3 sekuntia virran kytkemisen jälkeen (ON-asento). Tämän aikana ABS suorittaa itsetestausta ja valo sammuu, jos kaikki toimivat normaalisti. Jos valo jatkaa palamista, ABS-järjestelmässä voi olla häiriö. Ota yhteys valtuutettuun KIA-huoltoon mahdollisimman pian.*

⚠ HUOMIO

- *Kun ajat huonokitkaisilla (esim. jäisillä) teillä ja käytät jatkuvasti jarruja, ABS on jatkuvasti toiminnassa, jolloin ABS-varoitusvalo saattaa syttyä. Aja auto tien sivuun turvalliseen paikkaan ja sammuta moottori.*
- *Käynnistä moottori uudelleen. Jos ABS-varoitusvalo on sammunut, ABS-järjestelmä toimii normaalisti. Muussa tapauksessa ABS-järjestelmässä saattaa olla häiriö. Ota yhteys valtuutettuun KIA-huoltoon mahdollisimman pian.*

* HUOMAUTUS

Jos käynnistät autosi apuakulla tyhjentyneen akun johdosta, moottori saattaa käydä epätasaisesti ja ABS-varoitusvalo saattaa syttyä samanaikaisesti. Näin tapahtuu akun alhaisen jännitteen vuoksi. Se ei tarkoita, että ABS-järjestelmässä olisi toimintahäiriö.

- Älä pumpkaa jarruja!
- Lataa akku ennen kuin ajat autolla.



OYN059008

Elektroninen ajovakauden hallintajärjestelmä (ESP) (mikäli varusteena)

Elektroninen ajovakauden hallintajärjestelmä (ESP) on suunniteltu vakauttamaan auton käyttäytymistä kaarreajossa. ESP tarkkailee tekemiäsi ohjausliikkeitä ja auton varsinaista liikesuuntaa. Tarpeen vaatiessa ESP saattaa jarruttaa yksittäistä pyörää ja puuttua moottorin hallintajärjestelmän toimintaan auton vakauttamiseksi.

⚠ VAROITUS

Älä koskaan aja liian kovaa olosuhteisiin nähden. Älä aja liian kovaa mutkiin. Ajovakauden hallintajärjestelmä (ESP) ei estä onnettomuuksien syntymistä. Liian kovat kaarrenopeedet, äkkinäiset ohjausliikkeet ja vesiliirto kosteilla pinnoilla voivat johtaa vakaviin onnettomuksiin. Tarkkaavainen ja turvallinen kuljettaja kykenee estämään onnettomuudet välttämällä liikkeitä, jotka aiheuttavat auton pidon menettämisen. Vaikka autossa olisi ESP, noudata aina kaikkia normaaleja ajamisen varotoimenpiteitä, kuten nopeuden sovittamisen olosuhteisiin.

Elektroninen ajovakauden hallintajärjestelmä (ESP) on suunniteltu auttamaan kuljettajaa auton hallinnan säilyttämisessä liukkaissa olosuhteissa. Se ei korvaa turvallisia ajokäytäntöjä. Tekijät, kuten nopeus, tieolosuhteet ja kuljettajan ohjausliikkeet, voivat kaikki vaikuttaa siihen, kykeneekö ESP estämään auton hallinnan menettämisen. Loppujen lopuksi olet itse vastuussa sopivalla nopeudella ajamisesta ja riittävän turvavälin jättämisestä.

Kun painat jarrua olosuhteissa, joissa pyörät saattavat lukkiutua, voit kuulla jarruista pätkivää ääntä ja tuntea jarrupolkimessa vastaavanlaista tärinää. Tämä on täysin normaalia ja merkitsee, että ESP on toiminnassa.

*** HUOMAUTUS**

Moottoritilasta saattaa kuulua napsahdava ääni, kun auto alkaa liikkua moottorin käynnistämisen jälkeen. Tämä on normaalia toimintaa ja tarkoittaa vain, että elektroninen ajovakauden hallintajärjestelmä toimii oikein.

ESP:n toiminta

ESP ON -tila



- Kun virta käännetään ON-asentoon, ESP ja ESP OFF -merkkivalot palavat noin 3 sekuntia, jonka jälkeen ESP kytkeytyy.
- Paina ESP OFF -painiketta vähintään puoli sekuntia virran kytkemisen jälkeen (ON-asento) kytkeäksesi ESP:n pois käytöstä. (ESP OFF -merkkivalo syttyy). Kytkeäksesi ESP:n päälle, paina ESP OFF -painiketta uudelleen (ESP OFF -merkkivalo sammuu).
- Moottoria käynnistettäessä saatat kuulla pientä tikitystä. Tämä tarkoittaa, että ESP suorittaa automaattista järjestelmän tarkastusta eikä merkitse ongelmaa.

Toiminta



Kun ESP on toiminnassa, ESP -merkkivalo vilkkuu.

- Kun Elektroninen ajovakauden hallintajärjestelmä toimii oikein, voit tuntea pientä tärinää autossa. Tämä on vain jarrujen toiminnan vaikutusta eikä merkitse mitään epätavallista.
- Kiihdytettäessä mudalla tai liukkaalla tiellä, kaasupolkimen painaminen ei välttämättä aiheuta moottorin kierrosluvun nousua.

ESP:n toiminta käytöstä poistettuna

ESP OFF -tila



- Poistaaksesi ESP:n käytöstä, paina ESP OFF -painiketta (ESP OFF -merkkivalo syttyy).
- Jos virtalukko käännetään LOCK-asentoon, kun ESP on poistettu käytöstä, ESP pysyy poissa käytöstä. Käynnistettäessä moottori uudelleen, ESP kytkeytyy takaisin päälle automaattisesti.

■ ESP-merkkivalo



■ ESP OFF -merkkivalo

**Merkkivalo**

Kun virtalukko käännetään ON-asentoon, merkkivalo syttyy ja sen jälkeen sammuu, jos ESP-järjestelmä toimii normaalisti.

ESP-merkkivalo vilkkuu aina, kun ESP kytkeytyy. Vastaavasti se palaa jatkuvasti, jos ESP-järjestelmässä on häiriö.

ESP OFF -merkkivalo syttyy, kun ESP kytketään pois päältä sen painikkeella.

HUOMIO

Ajaminen renkailla tai vanteilla, joiden koot ovat erilaisia, saattaa aiheuttaa ESP-järjestelmän vioittumisen. Kun vaihdat renkaat, varmista, että ne ovat samankokoiset kuin alkuperäiset.

VAROITUS

Ajovakauden hallintajärjestelmä ainoastaan avustaa ajamista. Noudata turvallisen ajon varoimenpiteitä hidastamalla vauhtia mutkaisilla, lumisilla tai jäisillä teillä. Aja hitaasti ja vältä kiihdyttämistä aina, kun ESP-merkkivalo vilkkuu tai kun tiepinta on liukas.

*** HUOMAUTUS**

Akun lataamisen tai uudelleenkytkemisen jälkeen ESP OFF -merkkivalo saattaa syttyä. Tällöin käännä ohjauspyörää 360 astetta vasemmalle ja 360 astetta oikealle virtalukon ollessa ON-asennossa. Käynnistä virran sammuttamisen jälkeen moottori. Jos ESP OFF -merkkivalo ei sammu, anna valtuutetun KIA-huollon tarkastaa järjestelmä mahdollisimman pian.

ESP OFF -tilan käyttö**Ajon aikana**

- ESP:n tulee olla käytössä päivittäisessä ajossa aina, kun se vain on mahdollista.
- Kytkeäksesi ESP:n pois käytöstä ajon aikana, paina ESP OFF -painiketta ajassasi tasaisella tiepinnalla.

VAROITUS

Älä koskaan paina ESP OFF -painiketta ESP-järjestelmän toimiessa (ESP-merkkivalo vilkkuu).

Jos ESP kytketään pois päältä ESP:n toimiessa, auto saattaa riistäytyä hallinnasta.

*** HUOMAUTUS**

- Käytettäessä autoa jarrudynamometrillä varmista, että ESP on kytketty pois päältä (ESP OFF -valo on syttynyt). Jos ESP jätetään päälle, se saattaa estää pyörien pyörimistä aiheuttavan virheellisen mittaus tuloksen.
- ESP:n kytkeminen pois käytöstä ei vaikuta ABS -jarrujärjestelmän toimintaan.

Mäkipidätin (HAC) (mikäli varusteena)

Mäkipidätin on mukavuusvaruste. Sen tarkoitus on estää auton liukuminen taaksepäin lähdeettäessä liikkeelle ylämäessä tai kaltevalla tiepinnalla. HAC ylläpitää kuljettajan jarrutuksesta aiheutunutta jarrutuspainetta vielä 2 sekuntia jarrupolkimen vapauttamisen jälkeen.

Jarrupaineen ylläpidon aikana kuljettaja ehtii painaa kaasupoljinta liikkeelle lähtemiseksi.

Jarrupaine pienenee heti, kun järjestelmä tunnistaa kuljettajan aikeen liikkeelle lähdeöle.

VAROITUS

HAC kytkeytyy yleensä ainoastaan 2 sekunniksi. Kuljettajan on oltava huolellinen, ettei taaksepäin vierivä auto aiheuta vahinkoa takana oleviin matkustajiin tai esteisiin. Tarcoitukseton vieriminen taaksepäin saattaa aiheutua ylämäkilähdeöissä, kun kuljettajan edellisestä jarrutuksesta ei ole muodostunut riittävää jarrupainetta järjestelmään.

* HUOMAUTUS

- HAC ei ole toiminnassa, kun vaihdevipu on P- tai N-asennossa.
- HAC kytkeytyy, vaikka ESP olisi pois käytöstä. HAC ei kuitenkaan ole käytettävissä, jos ESP-järjestelmässä on toimintahäiriö.

Jarrujen hyvä käyttötapa

- Varmista, että seisontajarru ei ole kytketty ja ettei seisontajarrun merkkivalo pala ennen liikkeelle lähtemistä.
- Vesilätäköiden yli ajaminen saattaa kastella jarrut. Ne saattavat kastua myös auton pesun aikana. Kastuneet jarrut voivat olla vaaralliset! Autosi ei pysähdy niin nopeasti, jos jarrut ovat kastuneet. Kastuneet jarrut saattavat aiheuttaa auton ajautumisen vastakaiselle kaistalle.

Kuivataksesi jarrut, paina jarruja varovaisesti niin kauan, kunnes jarrujen normaali toiminta palautuu. Tämän aikana pidä huoli, että auto pysyy hallinnassasi koko ajan. Jos jarrujen toiminta ei palaudu normaaliksi, pysähdy heti, kun se on turvallista ja soita valtuutettuun KIA-huoltoon avun saamiseksi.

- Älä rullaa mäkiä alas, kun autossa ei ole vaihde kytketty. Tämä on erittäin vaarallista. Pidä auto aina vaihteella ja käytä jarruja hidastaaksesi vauhtia. Siirrä aina pienemmälle vaihteelle, jotta moottorijarrutus auttaisi säilyttämään turvallisen nopeuden.

- Älä aja jalka jarrupolkimella. Jalan lepuuttaminen jarrupolkimella ajon aikana voi olla vaarallista, koska jarrut saattavat ylikuumentua ja tämän vuoksi menettää tehokkuuttaan. Tämä lisää myös jarrukomponenttien kulumista.
- Jos rengas puhkeaa ajon aikana, jarruta varovaisesti ja pidä auto suoraan suunnattuna hidastamisen aikana. Kun ajat riittävän hitaasti ja pysähtymisen tekeminen on turvallista, aja tien sivuun ja pysähdy turvalliseen paikkaan.
- Jos autosi on varustettu automaattivaihteistolla, älä anna sen liikkua eteenpäin itsestään. Estääksesi tämän, pidä jalkasi tiukasti jarrupolkimella, kun auto on pysähtynyt.
- Ole varovainen pysäköidessäsi mäkeen. Kytke seisontajarru tiukasti ja aseta vaihdevipu P-asentoon (automaattivaihteistoissa) tai ykkös- tai peruutusvaihteelle (käsivaihteistoissa). Jos autosi on pysäköity alamäkeen, käännä etupyörät kiinni reunakivetykseen helpottaaksesi paikallaan pysymistä. Jos autosi on pysäköity ylämäkeen, käännä etupyöriä pois päin reunakivetyksestä helpottaaksesi paikallaan pysymistä. Jos reunakivetystä ei ole tai auto on pidettävä paikallaan muiden olosuhteiden johdosta, tue pyörät kiiloilla.
- Joissain olosuhteissa seisontajarru saattaa jumittua kytkettyyn asentoon. Näin voi tapahtua todennäköisimmin silloin, kun lunta tai jäätä on kerääntynyt takajarrujen ympärille tai lähettyville tai jos jarrut ovat kastuneet. Jos vaarana on, että seisontajarru voi jumittua, kytke se vain tilapäisesti, kun siirrä vaihdevivun P-asentoon (automaattivaihteistoissa) tai ykkös- tai peruutusvaihteelle (käsivaihteistoissa). Tämän jälkeen estä takarenkaiden liike siten, että auto ei voi liikkua. Vapauta tämän jälkeen seisontajarru.
- Älä pidä autoa paikallaan ylämäessä kaasupolkimen avulla. Tämä voi aiheuttaa vaihteiston ylikuumentumista. Käytä aina jarrupoljinta tai seisontajarrua.

VAKIONOPEUDENSÄÄDIN (MIKÄLI VARUSTEENA)

Vakionopeudensäätimen avulla voit asettaa auton ylläpitämään tasaista nopeutta ilman tarvetta painaa kaasupoljinta.

Tämä järjestelmä on suunniteltu toimimaan yli 40 km/h nopeuksissa.

Moottorin kierrosluvun tulee olla asetettuun nopeuteen nähden toiminnallisella alueella, eikä liian alhainen, jolloin moottori ei kykene pitämään asetettua nopeutta. Pieni nopeuden vaihtelu on normaalia maaston tasaisuudesta riippuen.

VAROITUS

- Jos vakionopeudensäädin jätetään päälle (CRUISE-merkkivalo palaa mittaristossa), se saatetaan kytkeä päälle vahingossa. Pidä vakionopeudensäädin pois päältä (CRUISE-merkkivalo sammunut), kun sitä ei käytetä, estääksesi asettamasta nopeutta vahingossa.
- Käytä vakionopeudensäädintä aina noastaan ajaessasi avoimilla moottoriteillä hyvällä säällä.

(Jatkuu)

(Jatkuu)

- Älä käytä vakionopeudensäädintä, kun auton pitäminen tasaisella nopeudella ei ole turvallista: esim. ajettaessa vilkkaassa tai vaihtelevassa liikenteessä, liukkailla (sateiset, jäiset tai lumiset tiet) tai mutkikkailla teillä tai kaltevuudeltaan yli 6 % ylä- tai alamaässä.
- Kiinnitä erityistä huomiota ajo-olosuhteisiin aina käyttäessäsi vakionopeudensäädintä.

HUOMIO

Käyttäessäsi vakionopeudensäädintä käsivaihteisessa autossa, älä vaihda vapaalle painamatta kytkinpoljinta: moottori saattaa käydä ylikierroksilla. Jos näin käy, paina kytkinpoljinta tai vapauta vakionopeudensäätimen ON-OFF-kytkin.

* HUOMAUTUS

Jos SET-painiketta painetaan jarrujen painamisen jälkeen, vakionopeudensäädin palaa normaalisti toimiessaan toimintaan noin 3 sekunnin jälkeen. Viive kuuluu normaaliin toimintaan.



Vakionopeuden asettaminen:

1. Paina ohjauspyörän CRUISE ON-OFF -painiketta kytkeäkseen järjestelmän päälle. CRUISE -merkkivalo syttyy mittaristossa.
2. Kiihdytä haluttuun nopeuteen, jonka on oltava vähintään 40 km/h.

* HUOMAUTUS - Käsivaihteisto (mikäli varusteena)

Käsivaihteisissa autoissa tulee jarrupoljinta painaa vähintään kerran moottorin käynnistämisen jälkeen vakionopeudensäätimen käyttämiseksi.



3. Paina SET-kytkintä ja vapauta se halutussa nopeudessa. SET-merkkivalo syttyy mittaristossa. Vapauta kaasupoljin samanaikaisesti. Haluttua nopeutta ylläpidetään automaattisesti.

Jyrkässä ylämäessä auton nopeus voi hidastua ja vastaavasti alamäessä se saattaa kasvaa. Pieni nopeuden vaihtelu maaston kuormituksesta riippuen on normaalia.



Vakionopeuden kasvattaminen:

Noudata jompaakumpaa seuraavista menettelytavoista:

- Paina ja pidä pohjassa RES+ kytkintä. Auto kiihtyy. Vapauta kytkin haluamallasi nopeudella.
- Paina RES+ kytkintä ja vapauta se välittömästi. Matkanopeus kasvaa 2,0 km/h dieselmoottoreilla aina, kun RES+ kytkintä käytetään tällä tavalla.



Vakionopeuden vähentäminen:

Noudata jompaakumpaa seuraavista menettelytavoista:

- Paina ja pidä pohjassa SET-kytkintä. Auton nopeus vähenee asteittain. Vapauta kytkin nopeudessa, jonka haluat säilyttää.
- Paina SET-kytkintä ja vapauta se välittömästi. Matkanopeus pienenee 2,0 km/h dieselmoottoreilla aina, kun SET-kytkintä käytetään tällä tavalla.

Tilapäinen kiihdyttäminen vakionopeudensäätimen ollessa käytössä:

Jos haluat kiihdyttää tilapäisesti, kun vakionopeudensäädin on käytössä, paina kaasupoljinta. Kasvanut nopeus ei häiritse vakionopeudensäätimen toimintaa tai muuta säädettyä nopeutta.

Palataksesi säädetylle nopeudelle, poista jalkasi kaasupolkimelta.



Keskeyttääksesi vakionopeudensäätimen toiminnan, suorita yksi seuraavista toimenpiteistä:

- Paina jarrupoljinta.
- Käsivaihteisissa malleissa paina kytkinpoljinta.
- Automaattivaihteisissa malleissa siirrä vaihte vapaalle (N-asento).
- Paina CANCEL-kytkintä, joka sijaitsee ohjauspyörässä.
- Hiljennä auton nopeutta 20 km/h asetusta nopeudesta.
- Hiljennä auton nopeus alle 40 km/h nopeuteen.

Jokainen näistä toimenpiteistä keskeyttää vakionopeudensäätimen toiminnan (SET-merkkivalo sammuu mittaristossa), mutta ei kytke järjestelmää pois päältä. Jos haluat palauttaa vakionopeudensäätimen toimintaan, paina ohjauspyörässä olevaa RES+ kytkintä. Tällöin palaat aikaisemmin säätämäsi nopeuteen.



Palataksesi vakionopeuteen yli 40 km/h nopeudessa:

Jos muuta kuin CRUISE ON-OFF -kytkintä käytettiin vakionopeuden keskeyttämiseen ja järjestelmä on yhä käytössä, viimeisimpään säädettyyn nopeuteen palataan automaattisesti, kun RES+ kytkintä painetaan.

Kuitenkaan se ei palaudu, jos auton nopeus on laskenut alle 40 km/h nopeuden.

Kytkeäksesi vakionopeudensäätimen pois päältä, suorita yksi seuraavista toimenpiteistä:

- Paina CRUISE ON-OFF painiketta (mittariston CRUISE -merkkivalo sammuu).
- Kytke virta pois päältä auton ollessa pysähtyneenä.

Molemmat näistä toimenpiteistä keskeyttävät vakionopeudensäätimen toiminnan. Jos haluat palauttaa vakionopeudensäätimen toimintaan, toista edellisen sivun kappaleessa "Vakionopeuden asettaminen" esitetyt vaiheet.

NOPEUSVAROITIN (MIKÄLI VARUSTEENA)

Voit asettaa nopeusvaroittimen, mikäli et halua ylittää tiettyä ajonopeutta.

Jos ylität ennalta-asetetun nopeusvaroittimen asetuksen, varoitusjärjestelmä kytkeytyy (nopeusasetuksen arvo alkaa vilkkua ja äänimerkki kytkeytyy), kunnes auton nopeus palaa nopeusasetuksen alapuolelle.

* HUOMAUTUS

Kun nopeusvaroitin on käytössä, vakionopeudensäädintä ei voida kytkeä päälle.



Asettaaksesi nopeusvaroittimen raja-arvon:

1. Paina nopeusvaroittimen ON-OFF-painiketta ohjauspyörässä kytkeäksesi järjestelmän päälle. Nopeusvaroittimen merkkivalo syttyy mittaristossa.



2. Paina SET- kytkintä.
3. Paina RES+ tai SET- kytkintä ja vapauta se halutussa nopeudessa. Paina ja pidä pohjassa RES+ tai SET-kytkintä. Nopeus kasvaa tai vähenee 5 km/h. Nopeusvaroittimen asetus näkyy mittaristossa.

Jos aiot ylittää nopeusvaroittimeen ennalta-asetetun nopeuden, kaasupolkimen painaminen alle puoliväliin ei riitä, sillä tällöin auton nopeus pysyy nopeusasetuksen rajoissa.

Jos kuitenkin painat kaasupoljinta noin yli 70 % sen liikeradasta, voit ylittää nopeusvaroittimen raja-arvon. Tällöin asetettu nopeusvaroittimen arvo alkaa vilkkua ja äänimerkki kytkeytyy, kunnes nopeutesi jälleen putoaa nopeusasetuksen ala-puolelle.



OYN059017

Kytkeäksesi nopeusvaroittimen pois päältä, suorita yksi seuraavista toimenpiteistä:

- Paina nopeusvaroittimen ON-OFF-kytkintä vielä kerran.
- Paina vakionopeudensäätimen ON-OFF-kytkintä (jos painat vakionopeudensäätimen kytkintä, vakionopeudensäädin kytkeytyy päälle).

Jos painat CANCEL-kytkintä kerran, asetettu nopeusasetus peruutetaan, mutta järjestelmä ei kytkeydy pois päältä. Jos haluat asettaa nopeusasetuksen uudelleen, paina RES+ tai SET- kytkintä ohjauspyörästä valitaksesi halutun nopeuden.

TALOUDELLINEN KÄYTTÖ

Autosi polttoainetalouteen vaikuttavat pääosin ajotyylisi, maantieteellinen sijainti ja vuodenaika.

Jokainen näistä tekijöistä vaikuttaa siihen, kuinka monta kilometriä pystyt ajamaan yhdellä polttoainelitralalla. Käyttääksesi autoa mahdollisimman taloudellisesti, hyödynnä seuraavia ajovinkkejä säästääksesi rahaa sekä polttoainekustannusten että huoltokulujen kautta:

- Aja tasaisesti. Kiihdytä maltillisesti. Älä tee rajuja kiihdytyksiä tai kaasua pohjassa vaihteiden vaihtoja, vaan ylläpidä tasaista nopeutta. Vältä tarpeettomia pysähdyksiä (esim. liikennevalot). Pyri säättämään nopeutesi liikenteen mukaan, ettei sinun tarvitsisi muuttaa nopeutta tarpeettomasti. Vältä ruuhkia mahdollisuuksien mukaan. Pidä aina turvaväli muihin ajoneuvoihin, jotta vältyisit tarpeettomilta jarrutuksilta. Tämä vähentää myös jarrujen kulumista.
- Aja maltillisella nopeudella. Mitä kovempaa ajat, sitä enemmän polttoainetta autosi kuluttaa. Maltillisella nopeudella ajaminen - erityisesti moottoriteillä - on tehokkain tapa pienentää polttoaineenkulutusta.

- Älä aja jalka jarru- tai kytkinpolkimella ajon aikana. Tämä aiheuttaa polttoaineenkulutuksen lisääntymistä ja lisää näiden järjestelmien komponenttien kulumista. Lisäksi jalan lepuuttaminen jarrupolkimella ajon aikana saattaa aiheuttaa jarrujen ylikuumentumista, mikä johtaa jarrutustehon heikkenemiseen, josta sen sijaan voi aiheutua vakavia seurauksia.
- Pidä huolta renkaistasi. Pidä niitä täytettynä suositelluissa rengaspaineissa. Väärä täyttö, joko vähäinen tai liiallinen, saattaa aiheuttaa tarpeetonta renkaan kulumista. Tarkasta rengaspaineet vähintään kerran kuukaudessa.
- Varmista, että pyöränkulmat ovat oikeat. Pyöränkulmien muuttuminen saattaa olla seurausta reunakiviin osumisesta tai liian kovalla nopeudella ajamisesta epätasaisilla tiepinnoilla. Väärät pyöränkulmat aiheuttavat nopeampaa renkaan kulumista ja muita ongelmia, kuten polttoaineenkulutuksen kasvua.
- Pidä autosi hyvässä kunnossa. Parantaaksesi polttoainetaloutta ja vähentääksesi huoltokustannuksia, noudata autosi huolto-ohjelmaa (ks. huoltokirja). Jos ajat vaikeissa olosuhteissa, huoltovälejä on lyhennettävä (ks. huoltokirja).
- Pidä auto puhtaana. Pitääksesi auton hyväkuntoisena, pidä se puhtaana, äläkä altista sitä syövyttävillä aineilla. On erityisen tärkeää, että mutaa, likaa, jäätä jne. ei anneta kerääntyä auton alustaan. Tämä lisäpaino voi johtaa lisääntyneeseen polttoaineenkulutukseen ja se voi myös lisätä ruosteen muodostumisen riskiä.
- Pidä auto kevyenä. Älä kuljeta tarpeetonta kuormaa. Kuorma heikentää polttoainetaloutta.
- Älä anna moottorin käydä joutokäynnillä pidempään kuin on tarpeen. Jos joudut odottamaan (muualla kuin liikenteessä), sammuta moottori ja käynnistä vasta, kun olet valmis lähtemään liikkeelle.

- Muista, että autoa ei tarvitse lämmittää paikallaan pitkään. Moottorin käynnistymisen jälkeen anna moottorin käydä noin 10-20 sekuntia ennen kuin kytket vaihteen päälle. Kuitenkin erittäin kylmissä olosuhteissa anna moottorin lämmitä hieman normaalia pidempään.
 - Älä käytä moottoria liian alhaisilla tai korkeilla kierroksilla. Liian matalilla kierroksilla ajaminen tarkoittaa liian suurella vaihteella ajamista, jolloin moottori meinaa sammua. Jos näin tapahtuu, vaihda pienemmälle vaihteelle. Moottorin liiallinen kierrättäminen tarkoittaa kierrosten nostamista turvarajan ylitse (punainen alue). Tämä voidaan välttää vaihtamalla vaihde suositelluilla kierrosnopeuksilla.
 - Käytä ilmastointilaitetta säästävaisesti. Ilmastointijärjestelmää käytetään moottorin tuottamalla energialla, jolloin polttoainetalous heikkenee sitä käytettäessä.
 - Ikkunoiden avaaminen kovissa nopeuksissa voi heikentää polttoainetaloutta.
 - Polttoaineenkulutus on korkeampi risti- ja vastatuulella. Pienentääksesi tämän vaikutusta, hidasta nopeuttasi.
- Auton pitäminen hyvässä toimintakunnossa on tärkeää sekä polttoainetalouden että turvallisuuden kannalta. Tämän vuoksi jätä huolto-ohjelman mukaiset huollot ja tarkastukset valtuutetun KIA-huollon tehtäviksi.

⚠ VAROITUS - Moottorin sammuminen ajossa

Älä koskaan sammuta moottoria alamäkiajossa tai muuten auton liikkeessa. Ohjaus- ja jarrutehostimet eivät toimi oikein, jos moottori ei ole käynnissä. Pidä sen sijaan moottori käynnissä ja vaihda sopivan pieni vaihde hyödyntääksesi moottorijarrutusta. Lisäksi virran poiskytkeminen ajon aikana saattaa kytkeä ohjauspyörän lukituksen, jolloin ajoneuvoa ei voida enää ohjata ja seurauksena voi olla vakavia tai jopa hengenvaarallisia vammoja.

ERIKOISOLOSUHTEET

Vaaralliset ajo-olosuhteet

Vaarallisten ajo-olosuhteiden (vesi- tai lumisade, jäinen, mutainen tai hiekkainen tie jne.) vallitessa noudata seuraavia ohjeita:

- Aja varovaisesti ja jätä riittävä etäisyys pidentyneelle jarrutusmatkalle.
- Vältä äkkipikaisia jarrutuksia ja ohjausliikkeitä.
- Jarrutettaessa tavallisilla jarruilla (ei ABS) pumpppaa jarrupoljinta kevyesti, kunnes auto on pysähtynyt.

VAROITUS - ABS

Älä pumpppaa jarrupoljinta autossa, jossa on ABS.

- Jos olet juuttunut lumeen, mutaan tai hiekkaan, yritä lähteä 2-vaihteella. Kiihdytä hitaasti välttämättä vetävien pyörien sutimista.
- Jos olet jumissa lumisella, jäisellä tai mutaisella tiellä, käytä hiekkaa, soraa, lumiketjuja tai muuta liukumista estävää ainetta vetävien pyörien alla parantaaksesi pitoa.

VAROITUS - Vaihdaminen pienemmälle

Pienemmälle vaihtaminen automaattivaihteistolla voi aiheuttaa onnettomuuden ajattaessa liukkailla tiepinnoilla. Renkaan pyörimisnopeuden nopea muutos voi johtaa renkaan liukumiseen. Ole varovainen vaihtaessasi pienemmälle liukkailla teillä.

Nurinajon riskin pienentäminen

Tämä monikäyttöinen ajoneuvo määritellään pieneksi perheautoksi (MPV - Multi Purpose Vehicle). MPV-luokan ajoneuvoissa on korkeampi maavara ja kapeampi raideleveys, jolloin ne pystyvät suoriutumaan monissa tieolosuhteissa. Auton erityispiirteet aiheuttavat sen, että painopiste on korkeammalla kuin tavantomaaisissa ajoneuvoissa. Korkeamman maavaran etuna on parempi näkyvyys tiehen, jolloin ongelmatilanteet voidaan ennakoita todennäköisemmin. Tämän luokan ajoneuvoa ei ole suunniteltu yhtä kovaan kaarreajoon kuin tavallista ajoneuvoa. Tämän riskin vuoksi kuljettajan ja matkustajien on aina käytettävä turvavöitä. Nurinajossa henkilö, joka ei käytä turvavyötä, on huomattavasti suuremmassa hengenvaarassa kuin turvavyötä käyttävä henkilö. Kuljettaja pystyy erilaisin keinoin vähentämään nurinajon riskiä. Jos ollenkaan mahdollista, pyri välttämään tiukkoja käännöksiä ja äkkipikaisia ajoliikkeitä, älä kuormaa painavia ta-varoita kattotelineille, äläkä koskaan tee minkäänlaisia muutoksia ajoneuvoon.

⚠ VAROITUS - Nurinajo

Kuten muissakin pienissä perheautoissa (MPV), väärinkäytön seurauksena voi olla ajoneuvon hallinnan menetys, onnettomuus tai nurinajo.

- Tämän tyyppisillä ajoneuvoilla nurinajoja tapahtuu huomattavasti enemmän kuin muun tyyppisillä ajoneuvoilla.
- Erityispiirteiden (korkeampi maavara, kapeampi raideleveys jne.) johdosta ajoneuvon painopiste on tavallisia ajoneuvoja korkeammalla.
- MPV-ajoneuvoa ei ole suunniteltu yhtä kovaan kaarreajoon kuin tavallista ajoneuvoa.
- Vältä nopeita ohjausliikkeitä ja muita äkinäisiä liikkeitä.
- Nurinajossa henkilö, joka ei käytä turvavyötä, on huomattavasti suuremmassa hengenvaarassa kuin turvavyötä käyttävä henkilö. Varmista, että ajoneuvon kaikilla matkustajilla on turvavyö kiinnitetty.

⚠ VAROITUS

Ajoneuvosi on varustettu renkailla, jotka tarjoavat turvalliset ajo-ominaisuudet ja hyvän hallittavuuden. Älä käytä renkaita tai vanteita, jotka ovat muunkokoisia tai -tyyppisiä, kuin alkuperäisesti ajoneuvon asennetut. Nämä voivat vaikuttaa ajoneuvon turvallisuuteen ja suorituskykyyn, josta voi seurata ohjausvirhe tai nurinajo, joka voi johtaa vakavaan loukkaantumiseen. Kun vaihdat renkaat uusiin, varmista, että asennat renkaat ja vanteet, jotka ovat samankokoiset ja -tyyppiset ja joissa on sama kuvio, valmistaja ja kantavuus. Jos tästä huolimatta päätät varustaa ajoneuvon maastoajoa varten rengas-/vanneyhdistelmällä, jota KIA ei suosittele, sinun tulee välttää moottoritieajoa näillä renkailla.

Auton heijaaminen

Jos autoa pitää heijata sen irrottamiseksi lumesta, jäästä tai mudasta, käännä ohjauspyörää ensin oikealle ja vasemmalle tehdäkseen etupyörille tilaa. Vaihda sitten edestakaisin 1- ja R-vaihteen (peruutus) välillä käsivaihteistolla tai R-vaihteen (peruutus) ja minkä tahansa eteenpäin vievän vaihteen välillä automaattivaihteistolla. Älä kiihdytä liikaa, vaan pyri hyödyntämään renkaiden pitoa ilman sutimista. Jos olet yhä jumissa muutaman yrityksen jälkeen, hanki hinausapua estääksesi moottorin ylikuumenemisen ja vaihteiston mahdollisen vahingoittumisen.

⚠ HUOMIO

Pitkään kestänyt heijaaminen voi ylikuumentaa moottorin, vahingoittaa tai rikkoa vaihteiston tai aiheuttaa rengasriikon.

⚠ VAROITUS - Renkaiden sutiminen

Älä anna renkaiden pyöriä tyhjäan, etenäkään 56 km/h suuremmissa nopeuksissa. Kun auto on paikallaan, kovalla nopeudella sutivat pyörät voivat ylikuumentaa renkaita, joka voi johtaa rengasrikkoon ja sivullisten loukkaantumisiin.

*** HUOMAUTUS**

ESP-järjestelmä (mikäli varusteena) on kytkettävä pois päältä ennen kuin autoa heijataan.

⚠ VAROITUS

Jos autosi juuttuu lumeen, mutaan, hiekkaan tms., voit yrittää irrottaa sen heijaamalla sitä eteen- ja taaksepäin. Älä yritä suorittaa tätä toimenpidettä, jos auton lähellä on ihmisiä tai esteitä. Heijaamisen aikana auto saattaa liikkua yhtäkkiä eteen- tai taaksepäin sen irrotessa, jolloin mahdollisesti lähellä oleva ihminen saattaa loukkaantua tai tielle tuleva kohde vahingoittua.



Varovainen kaarreajo

Vältä jarruttamasta tai vaihtamasta vaihdetta ajaessasi kaarteessa erityisesti, jos tie on kostea. Kaarteet tulisi aina ajaa pienellä kiihdytyksellä. Jos noudatat näitä ohjeita, renkaan kuluminen pystytään pitämään vähäisenä.



Ajaminen yöllä

Koska yöllä ajamisessa vallitsee enemmän riskejä kuin päiväajossa, on hyvä noudattaa seuraavia ohjeita:

- Aja hiljempaa ja pidä pidempää turvaväliä muihin ajoneuvoihin, koska näkyvyys yöllä on heikompi, erityisesti teillä, joilla ei ole katuvaloja.

- Säädä peilit siten, että muiden ajoneuvojen valot eivät häikäise.
- Pidä ajovalosi puhtaina ja jos autossasi ei ole automaattista ajovalojen korkeudensäätöä, suuntaa ne myös oikein. Likaiset ja väärin säädetyt ajovalot heikentävät yöllä näkyvyyttä entistään.
- Vältä tuijottamista suoraan vastaantullevien ajoneuvojen ajovaloja. Silmäsi saattavat häikäistyä hetkeksi, jolloin silmien tottuminen pimeyteen saattaa kestää useita sekunteja.



Sateessa ajaminen

Sade ja märkä tie voivat tehdä ajamisesta vaarallista erityisesti, jos et ole valmistautunut liukkauteen. Tässä on muutamia muistettavia asioita ajettaessa sateella:

- Rankkasade heikentää huomattavasti näkyvyyttä ja lisää autosi jarrutusmatkaa. Hidasta vauhtia.
- Pidä tuulilasin pyyhkijät hyvässä kunnossa. Vaihda tuulilasin pyyhkijöiden sulat, jos niissä on havaittavissa kulumisen merkkejä tai mikäli pyyhintä on vajaata.

- Jos renkaasi eivät ole hyvässä kunnossa, äkkinäinen jarrutus liukkaalla voi aiheuttaa renkaiden luistoa, joka voi johtaa onnettomuuteen. Varmista, että renkaasi ovat hyvässä kunnossa.
- Pidä ajovalot aina päällä, jotta muiden olisi helpompi nähdä sinut.
- Liian kovaa ajaminen suurien lätäköiden yli voi vaikuttaa jarrujesi toimintaan. Jos joudut ajamaan lätäköiden yli, pyri ajamaan niistä hiljaa.
- Jos epäilet jarrujen kastuneen, jarruta kevyesti ajon aikana, kunnes jarrujen normaali toimintateho palautuu.

Ajaminen tulvivalla alueella

Vältä ajamasta tulvivalla alueella, ellei ole täysin varma, että veden pinta ei ole korkeampi kuin auton maavara. Aja hitaasti vetisillä tiepinnoilla. Varaa riittävän pitkä jarrutusmatka, koska jarrujen toiminta on saattanut heikentyä.

Kun olet ajanut vedessä, kuivaa jarrut painamalla varovaisesti jarruja useita kertoja auton liikkua hitaasti.



Ajaminen moottoritiellä

Renkaat

Säädä rengaspaineet teknisten tietojen mukaisiksi. Alhaiset rengaspaineet aiheuttavat renkaiden ylikuumenemista ja voivat jopa vahingoittaa niitä.

Vältä käyttämästä kuluneita tai vahingoittuneita renkaita, jotka saattavat aiheuttaa pidon menettämisen tai renkaan rikkoutumisen.

* HUOMAUTUS

Älä koskaan ylitä renkasiin merkittyä suurinta täyttöpainetta.

VAROITUS

- Ali- tai ylipaineiset renkaat voivat aiheuttaa heikentyneen ajettavuuden, auton hallinnan menettämisen tai äkkinäisen rengasrikon, jotka kaikki saattavat johtaa onnettomuuksiin ja loukkaantumisiin – jopa hengenvaarallisiin. Tarkasta aina rengaspaineet ennen ajamista. Suositellut rengaspaineet löydät luvun 8 kappaleesta ”Renkaat ja vanteet”.
- On vaarallista ajaa renkailla, joissa ei ole kulutuspintaa tai sitä on vain vähän. Loppuun kuluneet renkaat voivat johtaa auton hallinnan menettämiseen, kolareihin ja loukkaantumisiin – jopa hengenvaarallisiin. Kuluneita renkaita ei tulisi käyttää, vaan ne tulisi vaihtaa mahdollisimman nopeasti uusiin. Tarkasta aina ennen ajamista auton renkaiden kulutuspinta. Lisätietoihin ja kulumisilmaisimiin voit tutustua luvun 7 kappaleessa ”Renkaat ja vanteet”.

Polttoaine, moottorin jäähdytysneste ja moottoriöljy

Ajaminen kovalla nopeudella kuluttaa enemmän polttoainetta kuin ajaminen maltillisella nopeudella. Älä unohda tarkastaa sekä moottorin jäähdytysnesteen että moottoriöljyn tasoa.

Käyttöhihna

Löysä tai vahingoittunut käyttöhihna saattaa aiheuttaa moottorin ylikuumenemista.

TALVIAJO



1JBB3305

Normaaliin käyttöön verrattuna talviajo aiheuttaa enemmän osien kulumista ja muita mahdollisia ongelmia. Noudata seuraavia ohjeita minimoidaksesi talviajon aiheuttamia ongelmia:

Lumiset tai jäiset olosuhteet

Jos aiot ajaa autolla syvässä lumessa, talvirenkaiden käyttäminen tai lumiketjujen asentaminen renkaisiin voi olla välttämätöntä. Jos aiot asentaa talvirenkaat, on välttämätöntä valita renkaat, jotka ovat vastaavan kokoiset ja tyypiset kuin alkuperäiset renkaat. Tämän ohjeen noudattamatta jättäminen saattaa heikentää auton turvallisuutta ja ajettavuutta. Lisäksi ylinopeus, rajut kiihdytykset, äkkinäiset jarrutukset ja nopeat ohjausliikkeet voivat aiheuttaa erittäin vaarallisia tilanteita tai jopa onnettomuuksia.

Hidastuksen aikana hyödynnä moottorijarrutusta. Äkkinäiset jarrutukset lumisilla tai jäisillä teillä saattavat aiheuttaa luisumista. Sinun on pidettävä riittävä turvaväli edessä olevaan ajoneuvoon. Käytä jarrua mahdollisuuksien mukaan varoen. On huomattava, että lumiketjujen asentaminen renkaalle tarjoaa paremman etenemiskyvyn, mutta ne eivät estä sivuluisujen tapahtumista.

* HUOMAUTUS

Lumiketjut eivät ole laillisia kaikissa maissa. Tutustu maan lainsäädäntöön ennen lumiketjujen asentamista.

Talvirenkaat

Jos aiot asentaa talvirenkaat autoosi, varmista, että ne ovat samankokoiset ja samaa painoluokkaa olevat vyörenkaat kuin alkuperäiset. Jokaisen neljän pyörän on oltava talvirengas, jotta auto käyttäytyisi tasapainoisesti kaikissa sääolosuhteissa. Muista, että talvirenkaiden tarjoama pito kuivalla tiellä ei ole niin hyvä kuin auton alkuperäisrenkaiden. Sinun on ajettava varovaisesti, vaikka tie olisi puhdas. Tarkasta rengasmyyjän kanssa renkaiden nopeusluokitukset.

VAROITUS - Talvirenkaan koko

Talvirenkaiden tulisi olla vastaavan kokoiset ja tyypiset kuin auton vakiorenkaat. Muussa tapauksessa ajoneuvosi turvallisuus ja ajettavuus saattavat heikentyä huomattavasti.

Älä asenna nastarenkaita ennen kuin olet tutustunut paikallisiin määräyksiin ja rajoituksiin niiden käytöstä.

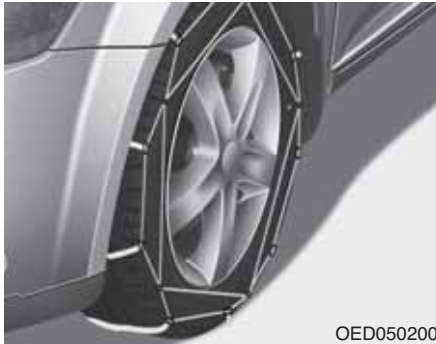

OED050200

Lumiketjut

Koska vyörenkaiden sivupinnat ovat ohuempia, ne voivat vahingoittua väärräntyyppisistä lumiketjuista. Tämän vuoksi talvirenkaiden käyttöä suositellaan lumiketjujen sijasta. Älä asenna lumiketjuja autoon, joka on varustettu alumiinivanteilla: lumiketjut saattavat aiheuttaa vahinkoa vanteisiin. Jos lumiketjuja on käytettävä, käytä ohutlenkkisiä ketjuja, joiden paksuus on alle 15 mm. Autosi valmistajan takuu ei kata väärin lumiketjujen käytöstä aiheutuneita vahinkoja. Asenna lumiketjut ainoastaan eturenkaisiin.

⚠ HUOMIO

- **Varmista, että lumiketjut ovat renkaillasi oikean kokoiset ja tyyppiiset. Väärät lumiketjut voivat aiheuttaa vahinkoa auton koriin ja jousitukseen, eikä niitä korvaa valmistajan takuu. Lisäksi lumiketjujen kiinnityslenkit voivat vahingoittua osuessaan auton osiin aiheuttaen lumiketjujen löystymisen renkaalla. Varmista, että lumiketjuilla on SAE-luokan "S"-hyväksyntä.**
- **Tarkasta lumiketjujen kiinnitys noin 0,5-1 km ajon jälkeen varmistaaksesi virheettömästä asennuksesta. Kiristä tai asenna lumiketjut uudelleen, jos ne ovat löysällä.**
- **Jos autossasi on koon 205/50R17 -renkaat 6.5Jx17 -vanteilla, älä käytä lumiketjuja. Nämä voivat vahingoittaa autoa (pyöriä, jousitusta tai koria).**

Ketjujen asentaminen

Ketjut tulee asentaa valmistajan ohjeiden mukaisesti niin kireälle kuin mahdollista. Aja hitaasti ketjuilla. Jos kuulet, että ketjut koskevat koriin tai alustaan, pysähdy ja kiristä niitä. Jos ne koskevat tämänkin jälkeen, hidasta vauhtia kunnes se lakkaa. Poista ketjut heti, kun aiot ajaa paljaalla tiellä.

⚠ VAROITUS - Lumiketjujen asentaminen

Kun asennat lumiketjut, pysäköi auto tasaisella alustalle pois liikenteen tieltä. Kytke auton varoitusvilkut ja aseta tarvittaessa varoituskolmio auton taakse. Aseta vaihde P-asentoon (pysäköinti), kytke seisontajarru ja sammuta moottori aina ennen asennuksen aloittamista.

⚠ VAROITUS - Lumiketjut

- Lumiketjujen käyttö heikentää auton ajettavuutta.
- Älä ylitä 30 km/h nopeutta tai lumiketjujen valmistajan suosittelemaa nopeusrajoitusta, kumpi sitten on alhaisempi.
- Aja varovaisesti ja vältä töyssyjä, kuoppia, tiukkoja käännoiksiä tai muita epätasaisuuksia.
- Vältä nopeita ohjausliikkeitä ja renkaiden lukkiintumista.

⚠ HUOMIO

- *Vääränkokoiset tai virheellisesti asennetut lumiketjut voivat vahingoittaa auton jarrupintoja, jousitusta, koria tai pyöriä.*
- *Keskeytä ajaminen ja kirstä lumiketjuja aina, jos kuulet niiden osuvan autoon.*

Käytä korkealaatuista etyleeniglykoli-pohjaista jäähdytysnestettä

Autosi jäähdytysjärjestelmässä on tehtaalta tullessaan korkealaatuista etyleeniglykoli-pohjaista jäähdytysnestettä. Se on ainoaa jäähdytysnestettä, jota järjestelmässä tulee käyttää, sillä se estää korroosion muodostumista, voitelee vesipumppua ja estää jäätyminen. Muista vaihtaa tai lisätä jäähdytysnestettä huolto-ohjelman mukaisesti (ks. huoltokirja). Ennen talvikäyttöä tarkastuta jäähdytysneste, jotta varmistuisit sen pakkaskesävydestä talven lämpötiloja ajatellen.

Tarkasta akku ja kaapelit

Talvi asettaa erityisvaatimuksia akkujärjestelmälle. Tarkasta akku ja kaapelit luvun 7 ohjeiden mukaisesti. Akun varaus-tason tarkastus voidaan jättää KIA-huollon tai huoltopisteen tehtäväksi.

Vaihda tarpeen vaatiessa talveen soveltuva öljy

Joissain ilmastoissa on suositeltua käyttää alemman viskositeetin omaavaa öljyä kylminä kausina. Tutustu luvun 8 suosituksiin. Jos et ole varma, minkä tyyppistä öljyä sinun tulisi käyttää, ota yhteys KIA-huoltoon.

Tarkasta sytytystulpat ja sytytysjärjestelmä

Tarkasta sytytystulpat luvun 7 ohjeiden mukaisesti ja vaihda ne tarvittaessa. Tarkasta myös sytytysjärjestelmän johdot ja komponentit, etteivät ne ole haljonneet, kuluneet tai vahingoittuneet millään tavalla.

Lukkojen jäätymisen estäminen

Estääksesi lukkojen jäätymisen, suihkuta hyväksyttyä lukkoöljyä tai glyseriiniä lukon avainreikään. Jos lukko on peittynyt jäällä, suihkuta jäänpoistoainetta pois taaksesi jään. Jos lukko on jäähtynyt kokonaan sisältä, voit yrittää sulattaa sen käyttämällä lämmintä avainta. Käsittele lämmintä avainta varoen välttyäksesi vammoilta.

Käytä hyväksyttyä tuulilasin pesunestettä

Estääksesi veden jäätymisen pesunestessäiliössä, lisää hyväksyttyä tuulilasin pakkasnestettä valmistajan ohjeiden mukaisesti. Talvikäyttöön soveltuvaa pesunestettä on saatavilla KIA-jälleenmyyjillä ja useimmilla autotarvikemyyjillä. Älä käytä moottorin jäähdytysnestettä tai muun tyyppisiä pakkasnesteitä, sillä ne saattavat vahingoittaa maalipintaa.

Älä anna seisontajarrun jäätyä

Joissain olosuhteissa seisontajarru saattaa jumittua kytkettyyn asentoon. Näin voi tapahtua todennäköisimmin silloin, kun lunta tai jäätä on kerääntynyt takajarrujen ympärille tai lähettyville tai jos jarrut ovat kastuneet. Jos vaarana on, että seisontajarru voi jumittua, kytkä se vain tilapäisesti, kun siirät vaihdevivun P-asentoon (automaattivaihteistoissa) tai ykkös- tai peruutusvaihteelle (käsivaihteistoissa). Tämän jälkeen estä takarenkaiden liike siten, että auto ei voi liikkua. Vapauta tämän jälkeen seisontajarru.

Älä anna lumen tai jään kerääntyä alustaan

Joissain olosuhteissa lunta tai jäätä saattaa kerääntyä lokasuojiin, jolloin se häiritsee ohjauksen toimintaa. Jos ajat vaikeissa talvisissa olosuhteissa, jossa näin saattaa tapahtua, tarkasta säännöllisesti auton alaosat varmistaaksesi siitä, että etupyörät ja ohjaus pystyy toimimaan esteettömästi.

Sopivien tarvikkeiden kuljettaminen hätätilanteiden varalta

Riippuen säästä sinun on pidettävä mukana sopivia tarvikkeita hätätilanteiden varalle. Tavaraita, joita ehkä tarvitset voi olla muun muassa: lumiketjut, hinauslenkit ja -köydet, hiekkaa, lapio, apukaapelit, ikkunakaavin, hansikkaat, maa-alustasuojat, haalarit, huopa jne.

PERÄVAUNUN VETÄMINEN (EUROOPASSA)

Jos aiot hinata tai vetää perävaunua autolasi, sinun on ensin tutustuttava maassasi vallitseviin moottoriajoneuvoihin liittyviin määräyksiin.

Koska määräykset ovat erilaisia eri maissa, perävaunujen vetoon ja hinaukseen liittyvät vaatimukset vaihtelevat. Kysy KIA-jälleenmyyjältä lisätietoja ennen hinaamisen tai perävaunun vetämisen aloittamista.

VAROITUS - Perävaunun vetäminen

Jos sinulla ei ole oikeaa välineistöä ja ajat virheellisesti perävaunua vetäessäsi, voit menettää yhdistelmän hallinnan. Näin voi käydä, jos esimerkiksi perävaunu on liian raskas, jarrut eivät toimi kunnolla tai jopa eivät ollenkaan. Sinä ja matkustajasi saatatte loukkaantua vakavasti tai jopa hengenvaarallisesti. Noudata kaikkia tässä osassa esitettyjä ohjeita, kun vedät perävaunua.

VAROITUS - Kuorma- rajoitukset

Ennen perävaunun vetämistä varmista, että perävaunun, yhdistelmän, ajoneuvon, akseleiden ja vetoisan kokonaiskuormat ovat sallituissa rajoissa.

* HUOMAUTUS - Euroopassa

- Taka-askelin teknisesti sallittu enimmäiskuorma voi ylittyä enintään 15 % ja auton teknisesti sallittu kokonaiskuorma saa ylittyä enintään 10 % tai 100 kg. Tässä tapauksessa M1-luokan ajoneuvolla ei saa ylittää 100 km/h nopeutta tai N1-luokan ajoneuvolla yli 80 km/h nopeutta. Suomessa suurin sallittu nopeus perävaunua vedettäessä on 80 km/h.
- Kun M1-luokan ajoneuvolla vedetään perävaunua, perävaunun vetokoukkuun kohdistuva lisäkuorma saattaa aiheuttaa renkaiden painoluokituksen ylittymisen, joka ei kuitenkaan saa ylittyä 15 %:lla. Tällöin lisää rengaspaineita noin 0,2 barilla.

HUOMIO

Perävaunun vetäminen väärin voi vahingoittaa autoasi aiheuttaen kalliita korjauksia, joita takuu ei kata. Vetääksesi perävaunua oikein, noudata tässä osiossa annettuja ohjeita.

Autollasi voidaan vetää perävaunua. Ottaaksesi selvää, mikä on autosi perävaunun vetokyky, lue tämän luvun kappaleessa ”Perävaunun massa (paino)” esitetyt tiedot.

Muista, että perävaunun vetäminen eroaa huomattavasti normaalista ajamisesta. Perävaunua vedettäessä käsiteltävyys, kestävyys ja polttoainetalous muuttuvat. Onnistunut ja turvallinen perävaunun vetäminen vaatii oikeita välineitä, joita on osattava käyttää oikein.

Tässä luvussa esitetään monia ajan saattossa hyväksi havaittuja, tärkeitä perävaunun veto-ohjeita ja turvallisuussääntöjä. Monet niistä ovat tärkeitä itsesi ja matkustajiesi turvallisuuden kannalta. Pyydämme lukemaan tämän luvun huolellisesti ennen kuin alat vetämään perävaunua.

Kuorman liikuttamiseksi työtä tekevät järjestelmät, kuten moottori, vaihteisto, voimansiirto ja renkaat rasittuvat enemmän lisäkuorman vaikutuksesta. Moottoria on käytettävä suhteellisesti kovemmilla nopeuksilla ja suurempien kuormien alaisena. Tämä lisäkuorma aiheuttaa lisääntyntä lämmöntuottoa. Perävaunu lisää myös huomattavasti ilmanvastusta, joka lisää vedettävää kuormaa.

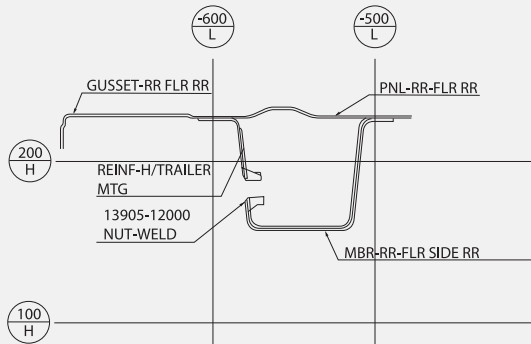
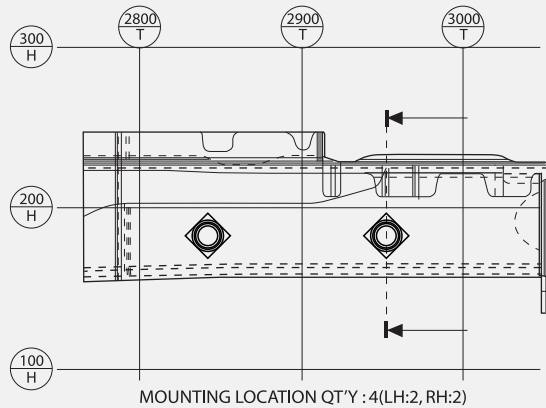

OYN059101/OYN059102

Vetokoukut

Oikea hinausvälineistö on keskeisen tärkeässä asemassa. Ristituulet, vastaantulevat rekat ja epätasaiset tiet ovat hyviä syitä oikean vetokoukun valintaan. Tässä on muutamia ohjeita noudatettavaksi:

- Onko auton koriin tehtävä reikiä vetokoukun asentamiseksi? Jos näin on, varmista, että tiivistät reiät vetokoukun irrottamisen jälkeen.

Jos et tiivistä niitä, pakoputkesta vapautuva hengenvaarallinen hiilimonoksidi (CO) sekä lika ja vesi voivat kulkeutua autoosi.

- Auton puskureita ei ole suunniteltu vetokoukkujen kiinnittämiseen. Älä kiinnitä vuokrakoukkuja tai muita puskurikiinnitteisiä vetokoukkuja. Käytä ainoastaan runkoon kiinnitettäviä vetokoukkuja, jotka eivät kiinnity puskuriin.
- Valtuutetun KIA-jälleenmyyjän lisävarustemallistossa on tarjolla KIA-vetokoukkuja.

Turvavaijerit

Sinun tulisi aina perävaunua vetäessäsi kiinnittää turvavaijeri auton ja vaunun väliin. Aseta turvavaijeri kulkemaan ristikkäin perävaunun aisan alla siten, että aisa ei voi pudota maahan, jos se irtoaa vetokoukusta.

Vetokoukun tai perävaunun mukana saattaa olla toimitettu turvavaijerin käyttöohjeet. Noudata valmistajan suosituksia turvavaijerin kiinnityksessä. Jätä aina vaijeri sen verran löysälle, että perävaunulla kääntyminen ei tuota ongelmia. Älä missään tapauksessa anna turvavaijerin laahata maata.

Perävaunun jarrut

Jos perävaunusi on varustettu jarrujärjestelmällä, varmista, että se mukailee maasi määräyksiä ja että se on oikein asennettu ja toimii virheettömästi.

Jos perävaunusi painaa enemmän kuin suurin jarruttoman perävaunun paino, vaunussa on oltava tällöin omat riittävän tehokkaat jarrut. Muista lukea ja noudattaa huolellisesti perävaunun jarrujen käyttöohjeita, jotta pystyt asentamaan, säätämään ja huoltamaan niitä oikein.

- Älä tee muutoksia autosi jarrujärjestelmään.

VAROITUS - Perävaunun jarrut

Älä käytä perävaunua sen omilla jarruillaan, ellei ole täysin varma, että olet asentanut jarrujärjestelmän oikein. Tämä tehtävä ei sovi kokemattomille. Käännä kokeneen, kyvykkään asiantuntijan puoleen tämän suorittamiseksi.

Perävaunun vetäminen

Perävaunun vetäminen vaatii hieman käytännön kokemusta. Ennen liikenteeseen lähtemistä sinun on tutustuttava perävaunun ominaisuuksiin. Pehedy kuormatun perävaunun käsittelemiseen ja jarruttamiseen. Pidä aina mielessä, että ajamasi yhdistelmä on nyt huomattavasti pidempi eikä lähellekään yhtä nopeasti reagoiva kuin auto itsenään.

Ennen aloittamista tarkasta perävaunun vetokoukku ja -aisa, turvavaijeri, sähköpistoke, valot, renkaat ja peilien säädöt. Jos perävaunussa on sähköjarrut, käynnistä moottori ja kokeile ajamista perävaunulla ja kytke sitten perävaunun jarru käsin varmistuaksesi sen toiminnasta. Tällöin sähköliitos tulee tarkastettua samanaikaisesti.

Tarkasta ajoittain matkan aikana, että kuormat ovat tiukasti kiinnittyneet ja että valot ja jarrut toimivat edelleen.

Etäisyyden seuraaminen

Varaa vähintään kaksinkertainen etäisyys edessä olevaan ajoneuvoon kuin ajaessasi autolla ilman perävaunua. Tällä tavoin pystyt välttämään tilanteet, jotka vaativat kovia jarrutuksia ja äkki-pi-kaisia ohjausliikkeitä.

Ohittaminen

Tarvitset pidemmän ohitusmatkan perävaunua vetäessäsi. Koska yhdistelmä on pidempi, sinun tarvitsee ajaa pidemmälle ohitettavan ajoneuvon eteen ennen kuin voit palata takaisin kaistallesi.

Peruuttaminen

Pidä ohjauspyörän alaosasta toisella kädellä. Kääntääksesi sitten perävaunua vasemmalle, siirrä kättäsi vasemmalle. Kääntääksesi perävaunua oikealle, siirrä kättäsi oikealle. Peruuta aina hitaasti ja pyri käyttämään mahdollisuuksien mukaan ohjausapua.

Käännöksien tekeminen

Kun käännyt perävaunulla, tee loivempia käännöksiä kuin normaalisti. Suorita tämä siten, ettei vaunu osuisi pientareille, reunakiviin, liikennemerkkeihin, puihin tai muihin esteisiin. Vältä nykiviä ja äkkipi-kaisia liikkeitä. Anna merkinannot riittäväen aikaisin.

Suuntavilkut perävaunua vedettäessä

Kun vedät perävaunua, autossasi on oltava erilaiset suuntavilkut ja tarkoituksenmukaiset johtosarjat. Mittariston vihreät nuolet vilkkuvat aina, kun annat merkin käännöksestä tai kaistan vaihdosta. Oikein liitetynä perävaunun valot myös vilkkuvat varoitamaan muita tienkäyttäjiä kääntymis-, kaistanvaihto- tai jarrutusaikeestasi.

Kun vedät perävaunua, mittariston vihreät nuolet vilkkuvat käännöksen aikana, vaikka perävaunun lamput olisivat palaneet. Tällöin saatat luulla, että takana olevat tienkäyttäjät näkevät merkinantosi, vaikka tosiasiaassa näin ei ole. On tärkeää ajoittain tarkastaa, että perävaunun lamput toimivat yhä varmasti. Sinun tulee myös tarkastaa valot aina, kun irrotat ja liität johdot takaisin kiinni.

Älä liitä perävaunun valojärjestelmää suoraan autosi valojärjestelmään. Käytä ainoastaan hyväksytyjä perävaunun liitäntäsarjoja.

Valtuutettu KIA-huolto kykenee auttamaan johtosarjan asennuksessa.

VAROITUS

Jos perävaunussa ei käytetä hyväksytyä johtosarjaa, seurauksena voi olla auton sähköjärjestelmän vahingoittuminen ja/tai henkilövahinkoja.

Ajaminen mäessä

Vähennä nopeutta ja vaihda pienemmälle vaihteelle ennen kuin alat ajamaan pitkää tai jyrkkää alamäkeä. Jos et vaihda pienemmälle, saatat joutua käyttämään jarruja niin paljon, että ne ylikuumentuvat eivätkä tämän jälkeen toimi tehokkaasti.

Pitkässä ylämäessä vaihda pienemmälle ja aja noin 70 km/h nopeutta pienentääksesi moottorin ja vaihteiston ylikuumentumisriskiä.

Jos perävaunusi painaa enemmän kuin jarruttoman perävaunun suurin sallittu paino (massa) ja autossasi on automaattivaihteisto, sinun tulee käyttää D-asentoa (eteenpäin ajo) perävaunun vedossa.

D-asennon käyttäminen perävaunun vetämiseen vähentää lämmön tuottoa ja pidentää vaihteistosi käyttöikää. Vältä kuitenkin ajotapaa, missä vaihteisto vaihtaa vaihteita edestakaisin jatkuvasti, sillä vaihteistoöljy voi ylikuumentua ja aiheuttaa vakavia vaurioita.

! HUOMIO

- *Kun perävaunua vedetään jyrkissä mäissä (jyrkkyys > 6 %), kiinnitä erityistä huomiota moottorin jäähdytysnesteen lämpömittariin varmistaaksesi, ettei moottori ylikuumene. Jos jäähdytysnesteen lämpötilan punainen varoitusvalo syttyy, aja tien sivuun ja pysähdy heti, kun näin on turvallista tehdä, ja anna moottorin käydä tyhjäkäynnillä niin kauan, kunnes se jäähtyy. Voit jatkaa heti, kun moottori on jäähtynyt riittävästi.*
- *Sinun on sovittava ajonopeus perävaunun painon ja ylämäen jyrkkyyden mukaan pienentääksesi moottorin ja vaihteiston ylikuumentamisen mahdollisuutta.*

Pysäköiminen mäkiin

Jos autoosi on kiinnitetty perävaunu, sinun ei tulisi yleisesti ottaen pysäköidä mäkeen. Ihmiset voivat loukkaantua vakavasti tai jopa hengenvaarallisesti ja sekä auto että perävaunu voivat vahingoitua, jos yhdistelmä lähtee vierimään.

! VAROITUS - Pysäköiminen mäkeen

Auton pysäköiminen mäkeen perävaunu kiinnitettynä voi aiheuttaa vakavia tai hengenvaarallisia vammoja, jos perävaunu irtoaa.

Jos kuitenkin sinun on pysäköitävä perävaunu mäkeen, toimi seuraavasti:

1. Aja auto pysäköintipaikkaan. Käänä ohjauspyörää reunakivetyksen suuntaan (oikealle pysäköitäessä alamäkeen, vasemmalle pysäköitäessä ylämäkeen).
2. Jos autossa on käsivaihteisto, aseta vaihde vapaalle. Jos autossa on automaattivaihteisto, aseta vaihde P-asentoon (pysäköinti).
3. Kytke seisontajarru ja sammuta moottori.
4. Aseta kiilat perävaunun pyörien alle alamäen puolelle.

5. Käynnistä moottori, paina jarruja, siirrä vapaalle, vapauta seisontajarru ja vapauta hitaasti jarruja, kunnes perävaunun kiilat vastaanottavat kuorman.
6. Paina jälleen jarruja, kytke seisontajarru ja siirrä vaihde R-asentoon (peruutus) käsivaihteistoissa tai P-asentoon (pysäköinti) automaattivaihteistoissa.
7. Sammuta moottori ja vapauta jarrut, mutta jätä seisontajarru päälle.

! VAROITUS - Seisontajarru
Autosta poistuminen voi olla vaarallista, jos seisontajarrua ei ole kunnolla kiinnitetty.

Jos olet jättänyt moottorin käyntiin, auto saattaa liikkua odottamattomasti. Tällöin sinä ja muut altistutte hengenvaaraan.

Liikkeelle lähteminen mäestä

1. Paina jarrua käsivaihteiston ollessa vapaalla tai automaattivaihteiston P-asennossa (pysäköinti) ja pidä jarrupoljin painettuna samalla, kun suoritat seuraavat:
 - Käynnistä moottori.
 - Kytke vaihde päälle; ja
 - Vapauta seisontajarru.
2. Poista jalkasi varovaisesti jarrupolkimelta.
3. Aja hitaasti, kunnes perävaunu on irti kiilloista.
4. Pysäytä ja pyydä joku keräämään pyöräkiilat talteen.

Huolto perävaunukäytössä

Autosi tarvitsee huoltoa useammin, kun käytät perävaunua säännöllisesti. Osat, jotka vaativat erityistä huomion kiinnittämistä ovat moottoriöljy, automaattivaihteiston öljy, akselistojen öljyt ja jäähdytysneste. Jarrujen kunnan säännöllinen tarkastaminen on myös tärkeää. Jokaisen kohdan tarkastusohjeet voidaan löytää tästä oppaasta, ja hakemisto helpottaa näiden löytämisessä. Jos vedät perävaunua, on hyvä kerrata nämä kohdat ennen matkan aloittamista.

Älä myöskään unohda huoltaa perävaunua ja vetokoukkaa. Noudata perävaunun huolto-ohjelmaa ja tarkasta se säännöllisesti. Suorita tarkastus mieluiten joka päivä ennen ajon aloittamista. Ja tärkeintä on varmistaa, että vetokoukun mutterit ja pultit ovat kireällä.



HUOMIO

- **Perävaunun vetämisestä lisääntyneestä kuormasta saattaa aiheutua ylikuumenemista kuumina päivinä tai ylämäkijossa. Jos jäähdytysnesteen mittari osoittaa ylikuumenemista, kytke ilmastointilaite pois päältä ja sammuta moottori turvallisessa paikassa jäähdyttääksesi moottorin.**
- **Perävaunua vedettäessä vaihteistoöljy tulee tarkastaa useammin.**
- **Jos autosi ei ole varustettu ilmastointilaitteella, sinun tulisi asentaa jäähdyttimen lisäpuhallin parantamaan moottorin suorituskykyä perävaunua vedettäessä.**

Jos aiot vetää perävaunua

Tässä on muutamia tärkeitä seikkoja, jos aiot vetää perävaunua:

- Harkitse perävaunun hallintajärjestelmän (sway control) käyttöä. Voit kysyä perävaunun hallintajärjestelmästä vetokoukun jälleenmyyjältä.
- Älä suorita minkäänlaista hinaamista tai vetämistä auton ensimmäisen 2000 kilometrin aikana antaaksesi moottorin ajautua sisään kunnolla. Tämän varoituksen huomiotta jättäminen saattaa aiheuttaa vakavia vaurioita moottoriin tai vaihteistoon.
- Kun aiot vetää perävaunua, kysy valtuutetulta KIA-jälleenmyyjältä lisätietoa mahdollisista lisävaatimuksista, kuten vetokoukkusarjasta yms.
- Aja aina maltillisilla nopeuksilla (alle 80 km/h). Tavarankuljetusajoneuvolla pidä nopeus alle 80 km/h.
- Älä ylitä 70 km/h nopeutta tai määrättyä hinauksen tai perävaunun vetämisen nopeusrajoitusta (kumpi sitten on alhaisempi) pitkässä ylämäkinousussa.
- Taulukossa on tärkeitä painoon liittyviä huomioita:

Kohta		Moottori		Bensiinimoottori		Dieselmoottori	
		1.4 Moottori	1.6 Moottori		1.4 Moottori	1.6 Moottori	
			M/T	A/T			
Perävaunun suurin paino	Ilman jarrujärjestelmää	550	550	550	550	550	
	kg Jarrujärjestelmällä	1300	1300	1100	1300	1300	
Suurin sallittu staattinen pystykuorma vetokoukussa				75			
kg Suositeltu etäisyys takapyörän keskikohtaan ja kiinnityspisteen välillä				768			
mm							

M/T : Käsivaihteisto

A/T : Automaattivaihteisto

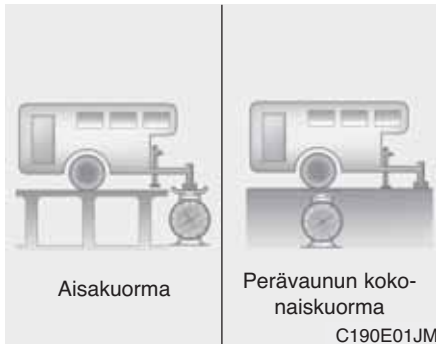

Perävaunun paino

Kuinka painava perävaunu on turvallinen? Perävaunu ei saa koskaan painaa enempää kuin jarrullisen perävaunun suurin sallittu paino (massa). Mutta tällöinkin se voi olla liian painava.

Siihen vaikuttaa, millaiseen käyttöön olet suunnitellut perävaunua käytettäväksi. Esimerkiksi nopeus, vaunun korkeus, mäkisiet, ilmasto ja se, kuinka usein aiot käyttää autoa perävaunun vetämiseen, ovat kaikki tärkeitä tekijöitä. Lisäksi auton erikoisvarusteet saattavat myös vaikuttaa perävaunun ihannepainoon.

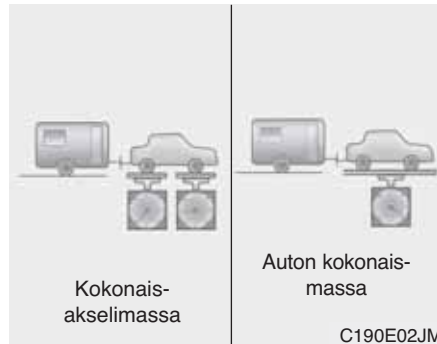

Perävaunuaisan massa

Perävaunun aisan massa on tärkeä mitattava kohde, sillä se vaikuttaa auton kokonaismassaan (Gross Vehicle Weight - GVW). Kokonaismassaan sisältyy auton omamassa, mahdollinen kuorma (mikä tahansa) ja auton matkustajat. Jos aiot vetää perävaunua, sinun on lisättävä aisakuorma kokonaismassaan (GVW), koska autosi on kuljettava myös tämä kuorma.

Perävaunun aisakuorma saa painaa enimmillään 10 % täysin kuormatun perävaunun massasta suurimman sallitun perävaunun aisakuorman rajoissa. Kun olet kuormannut perävaunusi, punnitse perävaunun ja aisan paino erikseen, jotta saisit selville ovatko painot sopivia. Jos näin ei ole, kuorman siirtäminen eri paikkaan perävaunussa saattaa korjata ongelman.

VAROITUS - Perävaunu

- Älä koskaan kuormita perävaunua siten, että takana painoa on enemmän kuin edessä. Etuosaan tulisi kuormata noin 60 % perävaunun kokonaiskuormasta, jolloin perävaunun takaosaan jää noin 40 % kuormasta.
- Älä koskaan ylitä suurimpia sallittuja perävaunun tai vetovälineistön massoja. Väärin suoritettu kuormaus voi aiheuttaa auton vahingoittumisen ja/tai henkilövahinkoja. Voit tarkastaa kuormat ja painot yleisellä vaaka-asemalla tai mahdollisesti poliisin toimipisteessä olevalla autovaa'alla.
- Väärin kuormattu perävaunu voi aiheuttaa auton hallinnan menettämisen.

AUTON MASSA

Tässä osiossa tutustutaan auton ja/tai perävaunun oikeanlaiseen kuormaustapaan, jotta auton massa pysyisi suunnitelluissa rajoissa joko perävaunulla tai ilman. Auton oikeanlaisen kuormaamisen avulla autosta voidaan saada irti parempi suorituskyky. Ennen kuormaamista tutustu seuraaviin käsitteisiin ottaaksesi selvää autosi (perävaunullinen tai ei) painorajoituksista. Tiedot voit löytää auton teknisistä tiedoista tai tunnistetietokilvestä.

Ajoneuvomallin omamassa

Tämä on massa vakiovarusteiselle autolle, jonka polttoainesäiliö on täynnä. Siihen ei lasketa matkustajia, kuormaa tai lisävarusteita.

Ajoneuvokohtainen omamassa

Tämä on uuden auton massa sisältäen mahdolliset lisävarusteet.

Kantavuus

Tämä luku sisältää kaiken massan, joka on lisätty ajoneuvomallin massaan sisältäen kuorman ja matkatavarat sekä lisävarusteet.

Akselimassa (GAW - Gross axle weight)

Tämä on kokonaisuudessaan, joka kuormittaa kumpaakin akselia sisältäen ajoneuvon omamassan ja kaiken kuorman.

Akselimassa (GAWR - Gross axle weight rating)

Tämä on suurin sallittu massa, joka voidaan kuormittaa yhdelle akselille (etu- tai taka-akseli). Nämä luvut näkyvät tunnistetietokilvestä.

Yhden akselin kokonaiskuorma ei saa koskaan ylittää sen suurinta akseliasa-

Kokonaisuudessaan (GVW - Gross vehicle weight)

Tämä on ajoneuvomallin omamassa sekä matkustajien ja kuorman massa.

Kokonaisuudessaan (GVWR - Gross vehicle weight rating)

Tämä on täysin kuormatun ajoneuvon suurin sallittu massa (sisältäen kaikki lisävarusteet ja -tarvikkeet, matkustajat sekä kuorman). GVWR voidaan lukea kuljettajan (tai etumatkustajan) ovikynnyksessä sijaitsevasta tunnistetietokilvestä.

Ylikuormittaminen

VAROITUS - Ajoneuvon massa

Ajoneuvosi akselimassa (GAWR) ja kokonaisuudessaan (GVWR) löytyvät hyväksyntätarrasta, joka on kiinnitetty kuljettajan (tai etumatkustajan) oveen. Näiden arvojen ylittäminen voi aiheuttaa onnettomuuden tai ajoneuvon vahingoittumisen. Voit määrittää kuorman massan punnitsemalla tavarat (ja matkustajat) ennen niiden asettamista ajoneuvoon. Varo, ettet ylikuormita ajoneuvoasi.

Liikenteen varoittaminen / 6-2

Ongelmatilanteen tapahtuessa ajon aikana / 6-2

Jos moottori ei käynnisty / 6-3

Hätäkäynnistäminen / 6-4

Moottorin ylikuumentuminen / 6-6

Rengasrikko (vararengas) / 6-7

Rengasrikko (pikakorjaussarja) / 6-15

Rengaspaineiden valvontajärjestelmä (TPMS) / 6-20

Hinaaminen / 6-25

LIIKENTEEN VAROITTAMINEN



Varoitusvilkut

Varoitusvilkuilla voidaan varoittaa muita tienkäyttäjiä olemaan erityisen varovaisia lähestyessään tai ohittaessaan autoasi.

Sitä on käytettävä aina suoritettaessa hätäkorjauksia tai kun auto pysäytetään tien pientareelle.

Paina vilkkukytkintä. Virtalukko voi olla missä tahansa asennossa. Vilkkukytkin sijaitsee kojelaudan keskikonsolissa. Kaikki suuntavilkut vilkkuvat tällöin samanaikaisesti.

- Varoitusvilkut toimivat riippumatta siitä, onko moottori käynnissä vai ei.
- Suuntavilkkuja ei voi käyttää, kun varoitusvilkut ovat käytössä.
- Käytä varoitusvilkkuja vain niitä koskevien määräysten mukaan (laki ei salli hätävilkkujen käyttöä hinaustilanteessa eikä liikkuvassa ajoneuvossa).

ONGELMATILANTEEN TAPAHTUESSA AJON AIKANA

Jos moottori sammuu risteykseen

- Jos moottori sammuu risteykseen, siirrä vaihte vapaalle (N-asento) ja työnä auto turvalliseen paikkaan.

Renkaan tyhjeneminen ajon aikana

Jos rengas tyhjenee ajon aikana:

1. Irrota jalka kaasupolkimelta ja anna auton vauhdin hidastua ajaessasi suoraan eteenpäin. Älä paina jarrua välittömästi, äläkä aja tien sivuun, sillä auton saattaa karata hallinnasta. Kun auton vauhti on hidastunut sellaiselle nopeudelle, että pysähtymisen suorittaminen on turvallista, paina varovaisesti jarrua ja ohjaa tien sivuun. Aja mahdollisimman kauas tiestä ja pysäköi kiinteälle, tasaiselle pinnalle. Jos ajat monikaistaisella moottoritieellä, älä pysäköi kahden kaistan väliselle alueelle.

2. Kun ajoneuvo pysäytetään, paina varoitusvilkut päälle, kytke seisontajarru ja siirrä vaihde peruutusasentoon (käsivaihteistoissa) tai P-asentoon (automaattivaihteistoissa).
3. Pyydä kaikkia matkustajia poistumaan autosta. Varmista, että he poistuvat auton siltä puolelta, joka on turvassa liikenteeltä.
4. Kun vaihdat tyhjentyntä rengasta, seuraa ohjeita, jotka on annettu myöhemmin tässä luvussa.

Jos moottori sammuu ajon aikana

1. Hidasta vähitellen vauhtia pitäen auto samalla suorassa linjassa. Siirry varovaisesti tien sivuun turvalliseen paikkaan.
2. Kytke varoitusvilkut päälle.
3. Yritä käynnistää moottori. Jos moottori ei käynnisty, ota yhteys valtuutettuun KIA-huoltoon tai etsi muuta ammattiapua.

JOS MOOTTORI EI KÄYNNISTY

Jos moottori ei käynnisty tai käynnistyy huonosti

1. Jos autossasi on automaattivaihteisto varmista, että vaihdevipu on N- tai P-asennossa ja seisontajarru on kytketty.
2. Tarkasta akun liitännät sekä niiden puhtaus ja kireys.
3. Kytke sisävalo. Jos valo himmenee tai sammuu, kun käynnistät moottoria, akku on tyhjentynyt.
4. Tarkasta käynnistysmoottorin liitännät ja niiden kireys.
5. Älä työnnä tai vedä autoa sen käynnistämiseksi. Katso ohjeet kappaleessa ”Käynnistäminen apuakulla”.

VAROITUS

Jos moottori ei käynnisty, älä työnnä tai vedä autoa yrittääksesi käynnistää moottoria. Älä siirrä autoa käynnistinmoottorin avulla. Tästä voi seurata kolari tai muu vahinko. Lisäksi käynnistäminen työntämällä tai vetämällä ylikuormittaa katalysaattoria, josta seuraa tulipalovaara.

Jos käynnistysmoottori toimii normaalisti, mutta moottori ei käynnisty

1. Tarkasta polttoainemäärä
2. Kun virtalukko on LOCK-asennossa, tarkasta kaikkien sytytystulppien ja -puolien liittimet. Kiinnitä mahdollisesti irronnut tai löystynyt liitin uudelleen.
3. Tarkasta moottoritilan polttoaineen syöttö.
4. Jos moottori ei vielä käynnisty, ota yhteys valtuutettuun KIA-huoltoon tai etsi muuta ammattiapua.

HÄTÄKÄYNNISTÄMINEN

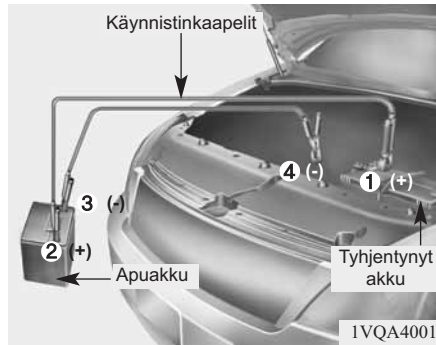

Liitä kaapelit numerojärjestyksessä ja irrota käänteisessä järjestyksessä.

Käynnistäminen apuakulla

Käynnistäminen apuakulla voi olla vaarallista väärin suoritettuna. Tämän vuoksi noudata apuakulla käynnistämisen ohjeita välttääksesi aiheuttamasta vahinkoa itsellesi, autolle tai akulle. Mikäli tunnet epävarmuutta, suosittelemme kääntymään pätevän asentajan tai hinauspalvelun puoleen auton käynnistämiseksi apuakulla.

⚠ HUOMIO

Käytä ainoastaan 12 V käynnistysjärjestelmää. 12 V käynnistysmoottori, sytytysjärjestelmä ja muut sähkökomponentit voivat vahingoittua korvauskelvottomiksi esim. 24 V virralähteen käytöstä (joko kaksi 12 V akkua sarjassa tai 24 V latausjärjestelmä).

⚠ VAROITUS - Akku

Älä koskaan yritä tarkastaa akkunesteen määrää, sillä akku saattaa murtua tai räjähtää aiheuttaen vakavia vammoja.

⚠ VAROITUS - Akku

- Pidä akku kaukana avotulesta ja kipinälähteistä. Akku muodostaa vetykaasua, joka voi räjähtää altistuessaan liekeille tai kipinöille.
- Älä yritä käynnistää moottoria apuakulla, jos tyhjentynyt akku on jäänytynyt tai sen akkunesteen taso on alhainen: akku saattaa murtua tai räjähtää.

Käynnistäminen apuakulla

HUOMIO - AGM-akku (mikäli varusteena)

- **AGM-akut (Absorbent Glass Matt) ovat huoltovapaita ja niihin liittyvät korjaus- ja huoltotoimenpiteet tulee jättää valtuutetun KIA-huollon tehtäväksi. Käytä täysin automaattista akkulaturia, joka on erityisesti suunniteltu AGM-akkujen lataamiseen.**
- **Kun vaihdat AGM-akun uuteen, käytä ainoastaan alkuperäistä, ISG-järjestelmään soveltuvaa KIA-akku.**

1. Varmista, että apuakun jännite on 12 voltia ja sen negatiivinen napa on maadoitettu.
2. Jos apuakku on toisessa ajoneuvossa, älä anna ajoneuvojen koskettaa toisiaan.
3. Sammuta kaikki tarpeettomat sähkölaitteet.
4. Liitä apukaapelit tarkassa järjestyksessä kuvan mukaisesti. Kytke ensin ensimmäisen käynnistyskaapelin pää tyhjentyneen akun (1) positiiviseen napaan ja liitä sitten toinen pää apuakun (2) positiiviseen napaan.

5. Jatka kytkemällä toisen käynnistyskaapelin ensimmäinen pää apuakun (3) negatiiviseen napaan ja sitten toinen pää käynnistettävän auton moottorin kiinteään, liikkumattomaan, metalliseen kohtaan (esim. moottorin nostokorvake), joka on kaukana akusta. Älä liitä sitä mihinkään osaan, joka liikkuu moottoria käynnistettäessä, tai sellaisen lähelle.

Älä anna käynnistyskaapeleiden koskea mihinkään muuhun kuin akun oikeisiin napoihin ja oikeaan maadoituspisteeseen. Älä kumarru akun ylitse liitoksia tehdessäsi.

HUOMIO - Akkukaapelit

Älä liitä käynnistyskaapelia apuakun negatiivisesta navasta suoraan tyhjentyneen akun negatiiviseen napaan. Tämä voi aiheuttaa tyhjentyneen akun ylikuumentumisen ja murtumisen vapauttaen akkuhappoa.

6. Käynnistä moottori ajoneuvosta, jonka apuakku käytetään, ja käytä sitä noin kierrosnopeudella 2000 rpm. Käynnistä sitten moottori ajoneuvosta, jonka akku on tyhjentynyt.

Jos akun tyhjentymisen syy ei ole ilmeinen, sinun tulisi tarkastuttaa autosi valtuutetussa KIA-huollossa.

Käynnistäminen työntämällä

Käsivaihteistolla varustettua autoa ei saa käynnistää työntämällä, sillä päästöjen hallintajärjestelmät saattavat vahingoittua.

Automaattivaihteista autoa ei ole mahdollista käynnistää työntämällä.

Noudata tässä luvussa esitettyjä apuakulla käynnistämisen ohjeita.

VAROITUS

Älä koskaan hinaa autoa käynnistääksesi moottoria, sillä moottorin käynnistymisestä seuraava äkillinen liike eteenpäin voi aiheuttaa törmäyksen hinaavaan ajoneuvoon.

MOOTTORIN YLIKUUMENEMINEN

Jos lämpömittari ilmaisee ylikuumenemista, tunnet tehon alenemista tai kuulet kovaaäänistä nakutusääntä, moottori saattaa olla ylikuumentunut. Jos näin käy, toimi seuraavasti:

1. Siirry tien sivuun heti, kun se on turvallista.
2. Siirrä vaihdevipu vapaalle (N-asento - käsivaihteistoissa) tai P-asentoon (automaattivaihteistoissa) ja kytke seison-tajarru. Jos ilmastointilaite on päällä, sammuta se.
3. Jos jäähdytysnestettä valuu auton alta tai konepellin alta nousee höyryä, sammuta moottori. Älä avaa konepeltiä ennen kuin jäähdytysnesteen valuminen tai höyryäminen loppuu. Jos jäähdytysnestettä ei näytä olevan kulunut ja höyryä ei esiinny, jätä moottori käyntiin ja tarkasta, että moottorin jäähdyttimeen tuuletin toimii. Jos tuuletin ei toimi, sammuta moottori.

4. Tarkasta katsomalla, että vesipumpun käyttöhihna on paikallaan. Jos se on paikallaan, tarkasta myös sen kireys. Jos käyttöhihna näyttäisi olevan kunnossa, etsi mahdollisia jäähdytysnesteen vuotoja jäähdytimestä, letkuista ja auton alta. (Jos ilmastointilaite on ollut käytössä, on täysin normaalia, että kylmää vettä valuu maahan, kun olet pysähtynyt).

VAROITUS

Kun moottori on käynnissä, pidä hiukset, kädet ja vaatekappaleet kaukana liikkuvista osista, kuten tuulettimesta ja käyttöhihnoista, välttyäksesi loukkaantumisilta.

5. Jos vesipumpun käyttöhihna on vahingoittunut tai jäähdytysnestettä vuotaa, sammuta moottori välittömästi ja ota yhteys lähimpään valtuutettuun KIA-huoltoon avun saamiseksi.

VAROITUS

Älä koske paisuntasäiliön korkkiin, kun moottori on lämmin. Tällöin jäähdytysnestettä saattaa suihkuta ulos täyttöaukosta aiheuttaen vakavia palovammoja.

6. Jos et kykene paikallistamaan ylikuumenemisen aiheuttajaa, odota kunnes moottorin lämpötila on palautunut normaaliksi. Jos tämän jälkeen jäähdytysnesteen taso on alentunut, lisää varovaisesti jäähdytysnestettä säiliöön nostaaksesi nestetason säiliön puolivälin merkinnän kohdalle.
7. Toimi varovaisesti ja tarkkaile muita ylikuumenemisen merkkejä. Jos ylikuumenemista ilmenee uudelleen, ota yhteys valtuutettuun KIA-huoltoon avun saamiseksi.

HUOMIO

Jäähdytysnesteen huomattava hävikki on merkki jäähdytysjärjestelmän vuodosta. Tämä tulee selvittää mahdollisimman pian valtuutetussa KIA-huollossa.

RENGASRIKKO (VARARENGAS, MIKÄLI VARUSTEENA)

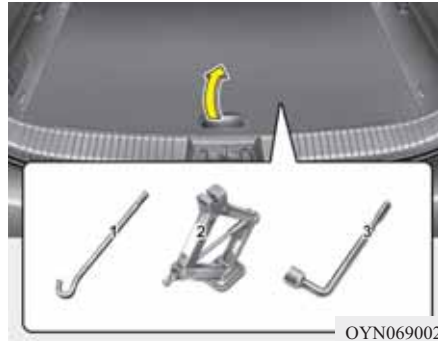

Nosturi ja työkalut

Nosturia, nosturin vartta ja pyöränmutteriavainta säilytetään tavaratilassa.

Nosta tavaratilan lattia ylös päästäksesi näihin käsiksi.

- (1) Tunkin varsi
- (2) Tunkki
- (3) Pyöränmutteriavain

Tunkin käyttöohjeet

Tunkki on tarkoitettu ainoastaan varapyörän vaihtamiseen hätätilanteessa. Itse suoritettavia talvi-/kesäpyörien kausivaihtoja varten tulee hankkia toistuvaan pyörien vaihtoon tarkoitettu erillinen tunkki.

Estääksesi tunkin kolisemisen ajon aikana, säilytä sitä ohjeiden mukaisesti.

Noudata tunkin käyttöohjeita vähentääksesi loukkaantumisriskiä.

VAROITUS - Renkaiden vaihtaminen

- Älä koskaan suorita auton korjauksia yleisen tien tai moottoritien kaistalla.
- Siirrä auto aina kokonaan pois tieltä tien pientareelle ennen renkaan vaihtamista. Tunkkia tulee käyttää kiinteällä, tasaisella maa-alustalla. Jos et pysty löytämään kiinteää ja tasaista paikkaa tien sivusta, ota yhteys hinauspalveluun avun saamiseksi.
- Muista käyttää oikeita auton etu- ja takapään nostokohtia. Älä koskaan käytä puskuria tai muuta korin osaa nostokohtana.

(Jatkuu)

(Jatkuu)

- Auto saattaa vieriä herkästi pois tunkilta aiheuttaen vakavia tai jopa hengenvaarallisia vammoja. Mitään ruumiinosaa ei saa asettaa auton alle sen ollessa tunkin varassa; käytä asianmukaisia tuentapukkeja.
- Älä käynnistä moottoria, kun auto on tunkin varassa.
- Älä anna kenenkään jäädä auttoon, kun se on tunkin varassa.
- Varmista, että lapset ovat turvallisessa paikassa kaukana tiestä ja tunkilla nostettavasta autosta.



Varapyörän irrottaminen ja säilyttäminen

Käännä pyörää paikallaan pitävää siipimutteria vastapäivään.

Aseta pyörä takaisin paikoilleen käänteisessä järjestyksessä.

Estääksesi varapyörän ja työkalujen kolisemisen ajon aikana, säilytä niitä ohjeiden mukaisesti.



Pyörän vaihtaminen

1. Pysäköi tasaiselle pinnalle ja kytke seisontajarru tiukasti päälle.
2. Siirrä vaihdevipu R-asentoon käsivaihteistoissa tai P-asentoon automaattivaihteistoissa.
3. Kytke varoitusvilkut päälle.



OYN069019

4. Poista pyörämutteriavain, tunkki, tunkin varsi ja varapyörä autosta.
5. Estä nostettavan pyörän vastakaisessa kulmassa oleva pyörä kiilalla etu- tai takapuolelta.

VAROITUS - Renkaan vaihtaminen

- Jotta auto ei liikkuisi renkaanvaihdon aikana, kytke aina kunnolla seisontajarru ja estä vaihdettavan pyörän vastakaisessa kulmassa olevan pyörän liike.
- Suosittelemme, että auton pyöriin asetetaan kiilat ja että kaikki matkustajat poistuvat nostettavasta autosta.



OED066026

6. Avaa jokaista pyörän kiinnityspulttia yksi kierros, mutta älä poista ensimmäistäkään ennen kuin pyörä on nostettu ilmaan.

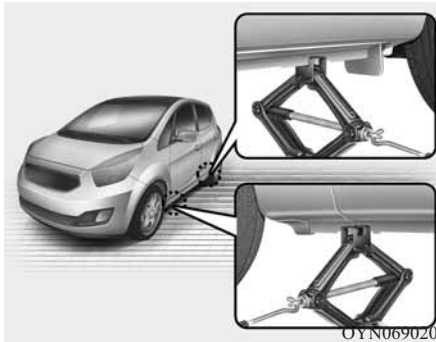

7. Aseta tunkki vaihdettavan etu- tai takapyörän viereiseen, lähimpänä olevaan nostokohtaan. Aseta tunkki sille tarkoitettuun kohtaan alustan alle. Nostokohtien tuennat on hitsattu kiinni alustaan kahdella korvakkeella ja korokkeella, jotta tunkin sijoittaminen olisi helppompaa.

⚠ VAROITUS - Nostokohta
Pienentääksesi loukkaantumisriskiä, käytä ainoastaan auton mukana toimitettua tunkkia ja nosta oikeista nostokohdista. Älä koskaan käytä auton muuta osaa nostokohtana.



8. Kiinnitä tunkin varsi tunkkiin ja kierrä sitä myötäpäivään nostaaksesi autoa, kunnes rengas juuri irtoa maasta. Tämä mitta on noin 30 mm. Ennen pyörän kiinnitysmuttereiden irrottamista varmista, että auto on vakaasti paikoillaan ja ettei se voi liikkua tai pudota.

9. Avaa pyöränmutterit ja poista ne käsin. Liu'uta pyörä irti pulteista ja aseta se maahan makuulle, ettei se lähtisi kierimään. Asettaaksesi uuden pyörän napaan, ota varapyörä esiin, kohdista sen reiät navan pultteihin ja liu'uta pyörä paikoilleen. Jos tämä tuntuu vaikealta, kallista pyörää hieman ja pyri ohjaamaan pyörän ylin reikä navan ylipään pulttiin. Heiluta sitten pyörää hieman edestakaisin, kunnes pyörä voidaan liu'uttaa muihin pultteihin.

VAROITUS

Vanteissa ja pölykapseleissa saattaa olla teräviä kulmia. Käsittele niitä varoen vahinkojen välttämiseksi. Ennen kuin kiinnität vanteen paikoilleen varmista, ettei navassa tai vanteessa ole mitään tiellä (esim. mutaa, öljyä, hiekkaa jne.), joka häiritseisi vanteen asettumista tiukasti napaan.

Jos näin on, poista se. Jos vanteen ja navan väliset pinnat eivät ole kunnolla kiinnittyneet, pyöränmutterit saattavat löysytyä, jolloin pyörä voi irrota. Pyörän irtoaminen voi johtaa auton hallinnan menettämiseen. Tämä saattaa aiheuttaa vakavia tai jopa hengenvaarallisia vammoja.

10. Kiinnittääksesi pyörän, pidä sitä pulteilla, aseta pyöränmutterit kierteisiin ja kiristä ne alustavasti käsin. Heiluta pyörää varmistaaksesi, että se on asettunut kokonaan paikoilleen, ja kiristä muttereita jälleen niin kireälle kuin käsillä on mahdollista.
11. Laske auto maahan kiertämällä tunkin vartta vastapäivään.



OED066028

Aseta sitten avain kuvan mukaisesti ja kiristä pyöränmutterit. Varmista, että avaimen hylsy on kiinnittynyt oikein mutterin päälle. Älä astu avaimen varren päälle tai käytä avaimen jatkovartta. Kiristä joka toista mutteria niin kauan, kunnes ne ovat kaikki kireällä. Tarkasta sitten kahdesti jokaisen mutterin kireys. Pyörän vaihtamisen jälkeen anna valtuutetun KIA-huollon kiristää pyöränmutterit niiden oikeaan kiristysmomenttiin mahdollisimman pian.

Pyöränmutterin kiristysmomentti:

Teräs- ja alumiininen kevytmetallivanne:

9~11 kg·m

Jos sinulla on rengaspainemittari, poista venttiilihattu ja tarkasta ilmanpaine. Jos paine on suositeltua alhaisempi, aja hitaasti lähimmälle huoltoasemalle ja täytä rengas oikeaan paineeseen. Jos se on liian korkea, säädä se oikeaksi. Kiinnitä venttiiliin hattu aina rengaspaineen tarkastamisen tai täyttämisen jälkeen. Jos hattua ei kiinnitetä, renkaasta saattaa vuotaa ilmaa. Jos ka-dotat venttiilihatun, hanki uusi ja kiinnitä se mahdollisimman pian.

Aina pyörän vaihtamisen jälkeen kiinnitä tyhjentyneet renkaat takaisin paikoilleen ja aseta tunkki ja työkalut niiden oikeisiin säilytyspaikkoihin.

HUOMIO

Autosi pyöränpulttien ja -muttereiden kierteet ovat metriset. Varmista pyörää irrottaessasi, että samoja irrotettuja muttereita käytetään myös asennuksen yhteydessä. Jos mutterit vaihdetaan uusiin, varmista, että niissä on metrinen kierre ja sama kierrerakenne. Väärän mutterin asentaminen rikkoo vaarnaruuvien kierteet niin, että vaarnaruuvi on uusittava, eikä vanne kiinnity napaan oikein.

Huomaa, että useissa muttereissa ei ole metristä kierrettä. Ole hyvin huolellinen kierrerakennetta tarkastaessasi ennen kuin asennat tarvike-muttereita tai -vanteita. Epävarmassa tilanteessa ota yhteys KIA-huoltoon.

VAROITUS - Pyörän vaarnaruuvit

Jos vaarnaruuvit ovat vahingoittuneet, ne eivät välttämättä pysty pitämään pyörää paikoillaan. Tämä voi johtaa pyörän irtoamiseen, josta voi seurata vakavia loukkaantumisia.

Estääksesi tunkin, tunkin varren, pyöränmutteriavaimen ja varapyörän kolisemisen ajoneuvon liikkeessä, säilytä niitä ohjeiden mukaisesti.

VAROITUS - Vararenkaan väärä paine

Tarkasta rengaspaineet välittömästi varapyörän asentamisen jälkeen. Säädä tarpeen vaatiessa määrättyyn paineeseen. Ks. "Renkaat ja vanteet" luvussa 8.

Tärkeää - pienen varapyörän käyttäminen (mikäli varusteena)

Autosi on varustettu pienikokoisella varapyörällä. Tämä pieni varapyörä vie vähemmän tilaa kuin normaalikokoinen pyörä. Tämä rengas on normaalia pienempi ja se on suunniteltu ainoastaan väliaikaiseen käyttöön.

⚠️ HUOMIO

- *Sinun tulee ajaa varovaisesti, kun pieni varapyörä on käytössä. Pieni varapyörä tulisi vaihtaa tavanomaiseen pyörään heti, kun mahdollista.*
- *Tässä autossa ei suositella käytettäväksi useampaa kuin yhtä varapyörää samanaikaisesti.*

⚠️ VAROITUS

Pieni varapyörä on tarkoitettu ainoastaan hätätilanteisiin. Älä aja autollasi yli 80 km/h, kun pieni varapyörä on käytössä. Alkuperäinen rengas tulisi korjauttaa ja vaihtaa mahdollisimman pian, jotta välttyttäisiin varapyörän rikkoutumiselta, joka voi johtaa hengenvaarallisiin henkilövahinkoihin.

Pieni varapyörä tulee täyttää 4,2 bariin paineeseen.

*** HUOMAUTUS**

Tarkasta rengaspaineet varapyörän asentamisen jälkeen. Säädä tarpeen vaatiessa määrättyyn paineeseen.

Käyttäessäsi pientä varapyörää, noudata seuraavia varotoimenpiteitä:

- Älä missään tapauksessa ylitä 80 km/h nopeutta. Suurempi nopeus voi vahingoittaa rengasta.
- Muista ajaa riittävän hitaasti välttyäksesi vaaroilta. Mitkä tahansa tiellä olevat vaarat, kuten kuopat tai rosikat, voivat vahingoittaa vakavasti pientä varapyörää.
- Tämän renkaan jatkuva käyttö saattaa johtaa renkaan rikkoutumiseen, auton hallinnan menettämiseen ja mahdollisiin henkilövahinkoihin.
- Älä ylitä auton suurinta sallittua kuormaa tai pienen varapyörän sivuun merkittyä kantavuutta.
- Vältä ajamista esteiden yli. Pienen varapyörän halkaisija on pienempi kuin normaalin pyörän, jolloin auton maavara laskee noin 25 mm, josta voi seurata ajoneuvovahinkoja.

- Älä aja tätä autoa automaattiseen autopesulaan, kun pieni varapyörä on kiinnitettyinä.
- Älä käytä lumiketjuja pienessä varapyörässä. Pienestä koostaan johtuen lumiketju ei asetu oikein pyörälle. Tämä saattaa aiheuttaa vahinkoa autolle tai lumiketjun irtoamisen.
- Pientä varapyörää ei tulisi asentaa etuakselille, jos autolla on ajettava lumella tai jäällä.
- Älä käytä pientä varapyörää muissa ajoneuvoissa, sillä tämä pyörä on erityisesti suunniteltu tähän autoon.
- Pienen varapyörän kuviopinnan käyttöikä on lyhyempi kuin normaalin pyörän. Tarkasta pienen varapyörän rengas säännöllisesti ja vaihda kulunut uuteen vastaavlaiseen, joka on samaa kokoa, kuviota ja asennetaan samalle vannteelle.
- Pienen varapyörän rengasta ei saa käyttää muissa pyörissä, eikä normaaleja renkaita, talvirenkaita, pölykapseleita tai keskiöitä tule käyttää pienessä varapyörässä. Jos näin yritetään, nämä varusteet tai muut auton osat saattavat vahingoittua.
- Älä käytä useampaa kuin yhtä pientä varapyörää kerrallaan.
- Älä vedä perävaunua, kun pieni varapyörä on asennettu.

RENGASRIKKO (KUN PIKAKORJAUSSARJA ON KÄYTETTÄVISSÄ, MIKÄLI VARUSTEENA)



OYN069010

Pyydämme lukemaan renkaan pikakorjaussarjan (TireMobilityKit) ohjeet ennen sen käyttämistä.

- (1) Kompressori
- (2) Tiivisteainesäiliö



OYN069018

Johdanto

Pikakorjaussarjan (TireMobilityKit) avulla pystyt jatkamaan ajamista vaikka rengas puhkeaisi.

Järjestelmä, joka sisältää kompressorin ja tiivisteaineen, pystyy helposti ja tehokkaasti tiivistämään ja täyttämään henkilöauton puhjenneen (esim. naulasta tai vastaavasta kappaleesta) renkaan lähes kaikissa tapauksissa.

Kun olet varmistunut siitä, että rengas on kunnolla tiivistynyt, voit ajaa renkaalla varovaisesti (enintään 200 km) alle 80 km/h nopeudetta toimittaaksesi auton rengaskorjaamolle renkaan vaihtamiseksi.

On mahdollista, että joitakin renkaita - erityisesti niitä, joissa on suurempia puhkeamia tai kylkivahinkoja - ei voida tiivistää täydellisesti.

Renkaan paineen katoaminen heikentää renkaan suorituskykyä.

Tästä syystä sinun tulee välttää äkkipikaisia ohjausliikkeitä tai muita epätavallisia liikkeitä erityisesti, jos ajoneuvo on raskaasti kuormitettu tai sillä vedetään perävaunua.

Pikakorjaussarjaa ei ole suunniteltu tai tarkoitettu renkaan lopullisen korjauksen tekemiseen ja sitä voidaan käyttää ainoastaan yhteen renkaaseen.

Nämä ohjeet opastavat sinua vaiheittain tiivistämään tilapäisesti puhjenneen renkaan helposti ja luotettavasti.

Lue myös luku "Huomioita pikakorjaussarjan turvalliseen käyttöön".

VAROITUS

Älä käytä pikakorjaussarjaa, jos rengas on vahingoittunut pahoin tyhjänä tai alhaisella paineella ajamisesta.

Ainoastaan renkaan kulutuspinnan alueella olevat puhkeamat voidaan tiivistää pikakorjaussarjan avulla.

Renkaan sivussa olevia vahinkoja ei saa korjata turvallisuussyistä.

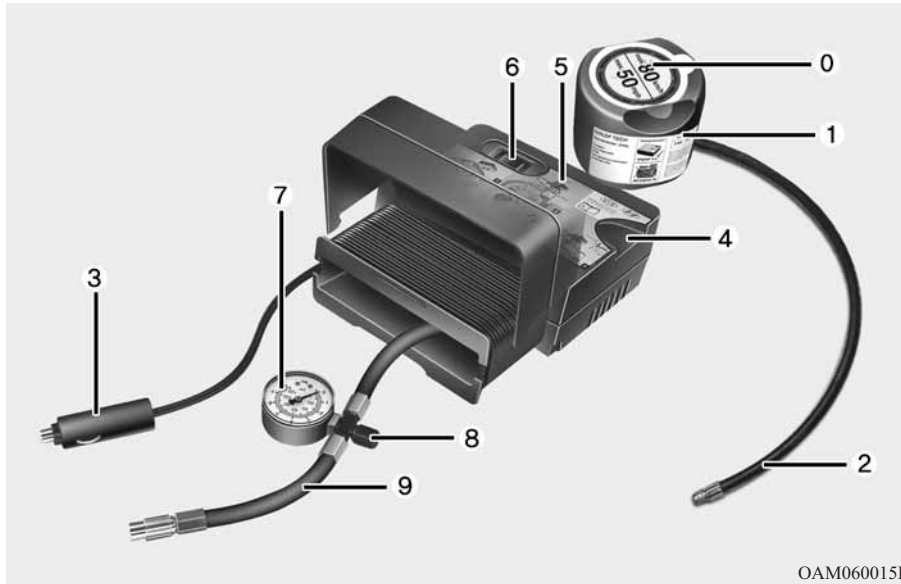

- 7. Painemittari, joka näyttää renkaan täyttöpaineen.
 - 8. Painike rengaspaineen vähentämiseksi
 - 9. Letku, joka liittää kompressorin tiivisteainesaaliöön tai renkaan venttiiliin
- Liittimiä, kaapeleita ja letkuja säilytetään kompressorin kotelossa.

VAROITUS

Ennen kuin käytät pikakorjaussarjaa noudata tiivisteainesaaliössä olevia ohjeita.

Poista nopeusrajoitustarra tiivisteainesaaliöstä ja kiinnitä se ohjauspyörään.

Huomaa tiivisteainesaaliön viimeinen käyttöpäivämäärä.

Pikakorjaussarjan osat

- 0. Nopeusrajoitustarra
- 1. Tiivisteainesaaliö, jossa nopeusrajoitustarra
- 2. Tiivisteainesaaliöstä lähtevä täyttöletku renkaan venttiiliin
- 3. Liittimet ja kaapelit sähköpistokkeen suoraan liitokseen.
- 4. Tiivisteainesaaliön pidike
- 5. Kompressorin
- 6. On/off-kytkin

Renkaan pikakorjaussarjan käyttäminen

1. Tiivisteaineen täyttäminen

Noudata tarkasti esitettyjä vaiheita. Muussa tapauksessa tiivisteaine saattaa vuotaa esim. korkean paineen vaikutuksesta.

- 1) Ravista tiivisteainesäiliötä.
- 2) Ruuvaa liitosletku 9 tiivisteainesäiliön liitántään.
- 3) Huolehdi, ettei kompressorin painiketta 8 paineta.
- 4) Ruuvaa rikkoutuneen pyörän venttiilikorkki auki ja ruuvaa tiivisteainesäiliön täyttöletku 2 venttiiliin.
- 5) Kiinnitä tiivisteainesäiliö kompressorissa olevaan pidikkeeseen siten, että säiliö pysyy pystyasennossa.



OYN069018

- 6) Huolehdi, että kompressorin on pois päältä asennossa 0.
- 7) Liitä kompressorin käyttämällä tarkoitukseen mukaisia kaapeleita ja liittimiä.
- 8) Kun virta on kytketty päälle: Kytke kompressorin päälle ja anna sen käydä noin 3 minuuttia täyttääksesi tiivisteaineen. Täytön jälkeisellä täyttöpaineella ei ole merkitystä.

9) Sammuta kompressorin.

10) Irrota letkut tiivisteainesäiliöstä ja pyörän venttiilistä.

Laita pikakorjaussarja takaisin sen säilytystilaan ajoneuvossa.

VAROITUS

Jos moottori on jätetty käyntiin huonosti tuuletetussa tai suljetussa tilassa (kuten rakennuksen sisällä), hiilimonoksidi voi aiheuttaa myrkytyksen tai tukehtumisen.

Tiivisteaineen jakaminen tasaisesti

Aja välittömästi noin 3 km antaaksesi tiivisteaineen jakautua tasaisesti renkaassa.

HUOMIO

Älä ylitä 60 km/h nopeutta. Mahdollisuuksien mukaan pyri välttämään alle 20 km/h nopeuksia.

Jos havaitset ajon aikana epätavallista värinää, häiriötä tai melua, vähennä nopeuttasi ja aja varoen, kunnes pystyt turvallisesti pysähtymään tien sivuun.

Ota yhteys tie- tai hinauspalveluun.

Täyttöpaineen tarkastaminen

- 1) Noin 3 km ajamisen jälkeen pysähdy turvalliseen paikkaan.
- 2) Kiinnitä kompressorin liitosletku 9 suoraan renkaan venttiiliin.
- 3) Liitä kompressorin auton sähköpistokkeeseen käyttämällä tarkoitukseenmukaisia kaapeleita ja liittimiä.
- 4) Säädä rengaspainearvoksi 2,2 bar. Kun virta on kytketty päälle, toimi seuraavasti.

- Lisätäksesi rengaspainetta:

Kytke kompressorin päälle asentoon I. Tarkastaaksesi nykyisen rengaspainearvon, sammuta kompressorin hetkeksi.

VAROITUS

Älä anna kompressorin toimia 10 minuuttia pidempään. Muussa tapauksessa laite ylikuumenee ja voi vahingoittua.

- Vähentääksesi rengaspainetta:
Paina kompressorin painiketta 8.

HUOMIO

Jos rengaspaine ei säily, kokeile suorittaa ajo, joka ohjeistettiin kappaleessa "Tiivisteaineen jakaminen tasaisesti". Toista sitten vaiheet 1-4.

Pikakorjaussarjan käyttäminen saattaa olla tehotonta, jos vahinko on läpimitaltaan suurempi kuin 4 mm.

Jos rengasta ei saada korjattua ajokelpoiseksi pikakorjaussarjalla, pyydämme Teitä ottamaan yhteyttä lähimpään KIA-huoltoon tai korjaamoon, joka toimii KIA:n hyväksymien korjausohjeiden mukaisesti ja jolla on vastaavasti koulutettu henkilöstö.

VAROITUS

Rengaspaineen on oltava vähintään 2,2 baria. Jos näin ei ole, älä jatka ajamista. Ota yhteys tie- tai hinauspalveluun.

Huomioita pikakorjaussarjan turvalliseen käyttöön

- Pysäköi auto tien sivuun, jotta pystyisit työskentelemään pikakorjaussarjalla turvallisesti poissa liikenteen tieltä. Aseta varoituskolmio silmiinpistäväään paikkaan, jotta ohittavat ajoneuvot pystyisivät varomaan sinua.
- Kytke aina seisontajarru varmistuaksesi siitä, ettei ajoneuvosi liiku - edes tasaisella pinnalla.
- Käytä pikakorjaussarjaa ainoastaan henkilöauton renkaiden tiivistämiseen/täyttämiseen. Älä käytä sitä moottoripyörien, polkupyörien tai muun tyyppisten ajoneuvojen renkaisiin.
- Älä poista mitään vieraita esineitä, kuten nauloja tai ruuveja, joita on työntynyt renkaaseen.
- Ennen pikakorjaussarjan käyttämistä lue tiivisteainesäiliöön kiinnitetty varoitustekstit!
- Jos auto on ulkoilmassa, jätä moottori käyntiin. Muussa tapauksessa kompressorin tyhjentää ajonmyötä auton akun.

- Älä koskaan jätä pikakorjaussarjaa ilman valvontaa, kun se on käytössä.
- Älä jätä kompressorin käyntiin yli 10 minuutiksi kerrallaan tai se saattaa ylikuumentua.
- Älä käytä pikakorjaussarjaa, jos ulkoilman lämpötila on alle $-30\text{ }^{\circ}\text{C}$.
- Älä käytä tiivisteainetta sen viimeisen käyttöpäivämäärän jälkeen. Tämä voidaan löytää säiliössä olevasta tarrasta.
- Pidä lasten ulottumattomissa.

Tekniset tiedot

Järjestelmän jännite: DC 12 V

Käyttöjännite: DC 10 - 15 V

Ampeeriarvo: max. 15 A

Soveltuu käytettäväksi seuraavissa lämpötiloissa:

$-30 \sim +70\text{ }^{\circ}\text{C}$

Suurin käyttöpaino:

6 bar

Koko

Kompressorin mitat: 170 x 150 x 60 mm

Tiivisteainesäiliön mitat: 85 x 77 \varnothing mm

Kompressorin paino:

0,8 kg

Tiivisteaineen määrä:

200 ml

✱ Tiivisteainetta ja varaosia voidaan hankkia valtuutetulta jälleenmyyjältä tai rengaskorjaamolta. Tyhjät tiivisteainesäiliöt voidaan hävittää kotona. Tiivisteaineen nesteylijäämät tulee hävittää ajoneuvosi jälleenmyyjällä tai rengaskorjaamolla tai paikallisten jätteen hävitysmääräysten mukaisesti.

RENGASPAINOIDEN VALVONTAJÄRJESTELMÄ (TPMS) (MIKÄLI VARUSTEENA)



- (1) Alhaisen rengaspaineen merkkivalo / TPMS-häiriön ilmaisin
- (2) Alhaisen rengaspaineen merkkivalo

Jokainen rengas (myös vararengas, mikäli varusteena) tulisi tarkastaa kuukausittain. Renkaan on oltava kylmä ja täytettynä auton valmistajan suosittelemaan paineeseen (löytyy teknisistä tiedoista tai rengaspainetarrasta). (Jos autossasi on renkaat, jotka ovat erikokoisia kuin teknisiiin tietoihin tai rengaspainetarraan merkityt, tulee sinun itse määrittää näiden renkaiden oikea paine).

Autossasi saattaa olla turvavarusteena rengaspaineiden valvontajärjestelmä (TPMS) (lisävaruste), joka ilmoittaa alhaisen rengaspaineen merkkivalolla, kun yhden tai useamman renkaan paine on pudonnut merkittävästi. Niinpä jos alhaisen rengaspaineen merkkivalo syttyy, sinun tulee pysähtyä ja tarkastaa renkaasi mahdollisimman pian ja täyttää ne oikeisiin paineisiin. Liian alhaisilla rengaspaineilla ajaminen saattaa aiheuttaa renkaiden ylikuumentumista ja johtaa niiden vahingoittumiseen. Lisäksi alhaiset paineet nostavat polttoaineenkulutusta, pienentävät renkaan kuviopinnan käyttöikää ja voivat vaikuttaa auton käyttäytymiseen ja jarrutusmatkaan.

Huomaa, ettei TPMS-järjestelmä korvaa renkaan huoltotoimenpiteitä tai kuljettajan vastuuta ylläpitämään oikeita rengaspaineita, vaikka rengaspaineet eivät olisi alentuneet alhaisen rengaspaineen merkkivalon kytkeytymisen tasolle.

Autossasi on lisäksi varusteena TPMS-häiriön ilmaisin, jolla voidaan ilmoittaa, jos järjestelmä ei toimi oikein. TPMS-häiriön ilmaisin on yhdistetty alhaisen rengaspaineen merkkivaloon. Kun järjestelmä havaitsee häiriön, merkkivalo vilkkuu noin minuutin, jonka jälkeen jatkaa palamista jatkuvana. Tämä toiminta toistuu aina moottorin käynnistyksessä niin kauan, kunnes häiriö poistuu. Jos toimintahäiriön ilmaisin palaa, järjestelmä ei välttämättä kykene tunnistamaan alhaista rengaspainetta niin kuin pitäisi. TPMS-toimintahäiriöitä saattaa esiintyä erilaisista syistä, kuten renkaan tai vanteen asennuksesta, joka estää TPMS-järjestelmän virheettömän toiminnan. Tarkasta aina TPMS-toimintahäiriön ilmaisin yhden tai useamman renkaan tai vanteen vaihdon jälkeen. Tällöin voidaan varmistaa, että vaihdettu rengas tai vanne antaa TPMS-järjestelmän jatkaa virheetöntä toimintaa.

* HUOMAUTUS

Jos TPMS-järjestelmän alhaisen rengaspaineen merkkivalot eivät syty 3 sekunniksi, kun virta kytketään ON-asentoon tai moottori käynnistetään, tai jos ne jatkavat palamista 3 sekunnin palamisen jälkeen, vie autosi lähimpään valtuutettuun KIA-huoltoon järjestelmän tarkastamiseksi.



Alhaisen rengaspaineen merkkivalo



Alhaisen rengaspaineen paikan merkkivalo

Kun rengaspaineiden valvontajärjestelmän varoitusvalot syttyvät, yhden tai useamman renkaan paine on laskenut merkittävästi. Alhaisen rengaspaineen paikan merkkivalo osoittaa, mikä rengas on menettänyt merkittävästi painetta kytkemällä vastaavan renkaan merkkivalon.

Jos kumpi tahansa merkkivaloista syttyy, vähennä välittömästi nopeutasi välttämällä kaarteiden ajamista kovalla nopeudella ja ennakoiden pidentyneen jarrutusmatkan. Sinun tulisi pysähtyä ja tarkastaa renkaat mahdollisimman pian. Täytä renkaat oikeisiin paineisiin, kuten teknisiin tietoihin tai kuljettajan keskisivupilarin ulkopaneelissa sijaitsevaan rengaspainetarraan on merkitty. Jos et pysty ajamaan huoltoasemalle asti tai rengas ei pysty ylläpitämään juuri lisättyä painetta, vaihda matalapaineinen pyörä varapyörään.

Tämän jälkeen TPMS-häiriön ilmaisin saattaa syttyä ja alhaisen rengaspaineen ja paikan merkkivalot saattavat jatkaa palamista käynnistämisen ja 20 minuutin ajon jälkeen, jos et ole korjauttanut ja vaihtanut huonopaineista rengasta takaisin autoon.

HUOMIO

Talvella tai kylmällä säällä alhaisen rengaspaineen merkkivalo saattaa syttyä, jos rengaspaineet on säädetty suositeltuihin täyttöpaineisiin lämpimällä säällä. Tämä ei merkitse TPMS-järjestelmän toimintahäiriötä, sillä laskenut lämpötila aiheuttaa renkaiden paineiden putoamista.

Kun ajat autollasi lämpimältä alueelta kylmälle tai päinvas-toin, tai ulkoilman lämpötila muuttuu merkittävästi, sinun tulisi tarkastaa rengaspaineet ja säätää ne tarvittaessa suositeltuihin paineisiin.

VAROITUS - Alhaisen rengaspaineen aiheuttamat vahingot

Merkittävästi alentunut rengaspaine tekee auton käyttäytymisen epävakaaksi ja voi lisätä auton hallinnan menettämisen riskiä ja jarrutusmatkan pituutta.

Jatkuva ajaminen alhaisilla rengaspaineilla voi aiheuttaa renkaiden ylikuumentumista, joka johtaa niiden vahingoittumiseen.



TPMS-järjestelmän toimintahäiriön ilmaisin

Jos alhaisen rengaspaineen merkkivalo jatkaa palamista, kun se on vilkkunut noin minuutin, rengaspaineiden valvontajärjestelmässä on toimintahäiriö. Jos järjestelmä pystyy tunnistamaan paineiden alenemisen oikein samanaikaisesti, kun järjestelmässä on häiriö, TPMS-häiriön ja alhaisen rengaspaineen merkkivalot palavat samanaikaisesti. Jos esimerkiksi vasemman eturenkaan tunnistin on vahingoittunut, mutta oikea etu- tai toinen takarenkaasta on menettänyt painetta, alhaisen rengaspaineen merkkivalo saattaa palaa samanaikaisesti TPMS-häiriön ilmaisimen kanssa.

Tarkastuta järjestelmä valtuutetussa KIA-huollossa mahdollisimman pian ongelman aiheuttajan selvittämiseksi.

HUOMIO

- *TPMS-häiriön ilmaisin saattaa syttyä, jos autolla ajetaan voimakapeleiden tai radiolähettimien, kuten poliisiasemien, julkishallintorakennuksien, radioasemien, armeijavälineistön, lentokenttien tai radiomastojen jne. lähetyillä. Nämä voivat häiritä rengaspaineiden valvontajärjestelmän (TPMS) normaalia toimintaa.*
- *TPMS-häiriön ilmaisin saattaa syttyä, jos joitain elektronisia laitteita, kuten kannettavia tietokoneita, käytetään autossa. Tämä voi häiritä rengaspaineiden valvontajärjestelmän normaalia toimintaa.*

Pyörän vaihtaminen TPMS-järjestelmän autossa

Jos renkaasi on tyhjentynyt, alhaisen rengaspaineen ja sen paikan merkkivalot syttyvät. Korjauta tyhjentynyt rengas valtuutetussa KIA-huollossa mahdollisimman pian tai vaihda tilalle varapyörä.



HUOMIO

ÄLÄ KOSKAAN käytä puhjennun renkaan korjausainetta painetta menettäneen renkaan korjaamiseen ja/tai täyttämiseen. Renkaan tiivistysaine saattaa vahingoittaa rengaspainetunnistinta. Jos sitä on käytetty, rengaspainetunnistin on vaihdettava uuteen.

Jokainen pyörä on varustettu rengaspainetunnistimella, joka on asennettu renkaan sisään venttiilirungon alle. Sinun tulee käyttää TPMS-yhteensopivia vanteita. On suositeltua, että huollat renkaasi aina valtuutetussa KIA-huollossa.

Vaikka vaihtaisit tyhjentyneen pyörän varapyörään, alhaisen rengaspaineen ja sen paikan merkkivalot jatkavat palamista, kunnes tyhjentynyt rengas korjataan ja asennetaan takaisin autoon.

Jos vaihdat tyhjentyneen pyörän varapyörään, TPMS-häiriön ilmaisin saattaa syttyä muutaman minuutin jälkeen, koska varapyörässä olevaa TPMS-tunnistinta ei ole otettu käyttöön.

Kun tyhjentyneen renkaan paine on palautettu suosituksen mukaiseksi ja se on asennettu autoon tai varapyörässä oleva TPMS-tunnustin on otettu käyttöön valtuutetun KIA-huollon toimesta, TPMS-häiriön ilmaisin ja alhaisen rengaspaineen ja sen paikan merkkivalot katoavat muutaman minuutin ajon jälkeen.

Jos merkkivalot eivät katoa muuttaman minuutin ajon jälkeen, pyydämme käymään valtuutetussa KIA-huollossa.



HUOMIO

Jos alkuperäinen pyörä vaihdetaan varapyörään, varapyörän TPMS-tunnistin tulee ottaa käyttöön ja alkuperäispyörän TPMS-tunnistin poistaa käytöstä. Jos varapyöräkotelossa sijaitsevan alkuperäispyörän TPMS-tunnistin on yhä aktiivinen, rengaspaineiden valvontajärjestelmä ei välttämättä toimi oikein. Huollata tai vaihdatta TPMS-pyörä valtuutetussa KIA-huollossa.

Et välttämättä kykene tunnistamaan tyhjentyneitä rengasta ainoastaan silmämääräisesti. Käytä aina hyvälaatuisia rengaspainemittareita renkaan täyttöpaineiden mittaamiseen. Huomaa, että renkaan ollessa lämmin (ajon jälkeen) siinä vallitsee korkeampi paine kuin kylmässä renkaassa (seisyyt paikallaan vähintään 3 tuntia ja ajettu alle 1,5 km tämän 3 tunnin aikana).

Anna renkaan jäähtyä ennen rengaspainemittauksen suorittamista. Varmista aina, että rengas on kylmä ennen sen täyttämistä suositeltuun paineeseen.

Kylmällä renkaalla tarkoitetaan, että auto on seisunut paikallaan 3 tuntia ja että sen aikana ei ole ajettu yli 1,5 kilometriä.

HUOMIO

Älä käytä renkaan tiivistysainetta, jos autossasi on rengaspaineiden valvontajärjestelmä. Renkaan tiivistysaine saattaa vahingoittaa rengaspainetunnistimia.

VAROITUS - TPMS

- TPMS-järjestelmä ei pysty varoittamaan sinua ulkoisen tekijän aiheuttamasta vakavasta ja yhtäkkiisestä rengasvauriosta (esim. naula tai muut jäänteet).
- Jos havaitset epävakausta auton käyttäytymisessä, irrota jalkasi heti kaasupolkimelta, lisää jarrua vähitellen kevyellä voimalla ja hidasta turvalliseen paikkaan tien sivuun.

VAROITUS - TPMS:n suojaaminen

Jos muutat tai vaurioitat TPMS-järjestelmän osia tai puutat niiden toimintaan, järjestelmä ei välttämättä pysty varoittamaan kuljettajaa alhaisesta rengaspaineesta ja/tai TPMS-toimintahäiriöstä. Jos muutat tai vaurioitat rengaspaineiden valvontajärjestelmän osia tai puutat niiden toimintaan, ajoneuvon takuu saattaa tältä osin mitätöityä.

HINAAMINEN

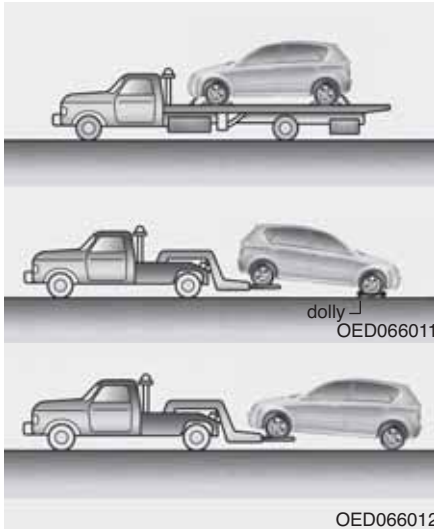

Hinauspalvelu

Jos hätätilanteen johdosta auto on hinattava, suosittelemme kääntymään hinauksen suorittamiseksi valtuutetun KIA-huollon tai ammattihinauspalvelun puoleen. Hinaus- ja nostotoimenpiteet on suoritettava oikealla tavalla, jotta estettäisiin auton vahingoittuminen. Henkilöautolavetin tai avolavakuorma-auton käyttö on suositeltua.

Perävaunun veto-ohjeet löytyvät luvun 5 kappaleesta "Perävaunun vetäminen".

Autoa voidaan hinata (ilman henkilöautodollya) takapyörien ollessa maassa ja etupyörien ilmassa.

Jos kuormittuvan pyörän tai ripustuksen osat ovat vahingoittuneet tai ajoneuvoa hinataan etupyörät maassa, etupyörien alla on käytettävä dollya.

Kun hinaus suoritetaan hinauspalvelun rekalla ja pyörädollya ei käytetä, etupyörien on aina oltava ilmassa (takapyörien ei tarvitse).

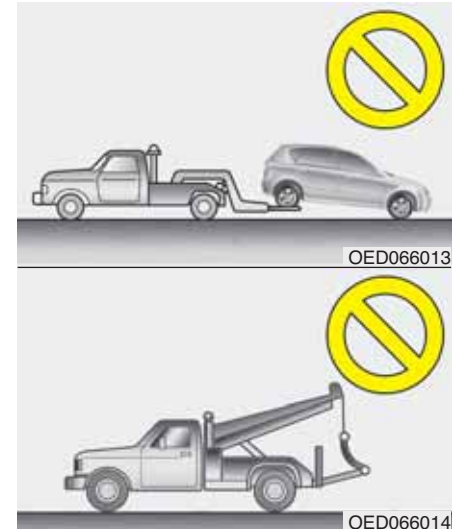

HUOMIO

- **Älä hinaa autoa perä edellä etupyörien ollessa maassa, sillä tämä saattaa vahingoittaa autoa.**
- **Älä hinaa autoa hinausköydellä tai vastaavalla välineistöllä. Käytä pyörät nostavaa hinausajoneuvoa tai lavettia.**

Kun autoa hinataan hätätilanteessa ilman dollia:

1. Aseta virtalukko ACC-asentoon.
2. Siirrä vaihdevipu vapaalle (N-asento).
3. Vapauta seisontajarru.

HUOMIO

Jos vaihteistoa ei aseteta N-asentoon (vapaa), vaihteiston sisäosat saattavat rikkoutua.



Irrotettava hinauskoukku (edessä) (mikäli varusteena)

1. Avaa takaluukku ja irrota hinauskoukku työkalurasiasta.
2. Poista etupuskurin reiän kansi painamalla kannen alaosasta.



3. Kiinnitä hinauskoukku kiertämällä sitä myötäpäivään reiässä, kunnes se on kunnolla kiinnittynyt.
4. Käytön jälkeen irrota hinauskoukku ja asenna kansi takaisin paikoilleen.

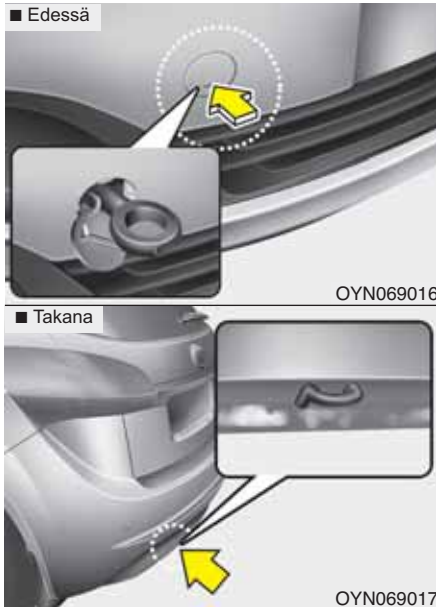

Hinaaminen hätätilanteessa

Jos hätätilanteen johdosta auto on hinnattava, suosittelemme kääntymään hinauksen suorittamiseksi valtuutetun KIA-huollon tai ammattihinauspalvelun puoleen.

Jos hinauspalvelu ei ole hätätilanteessa käytettävissä, autoasi voidaan tilapäisesti hinata kaapelilla tai ketjulla, joka kiinnitetään auton etu- tai takapäin alaosan hinauskoukkuun. Ole äärimmäisen varovainen, kun hinaat autoa. Kuljettajan on oltava autossa ohjaamassa ja käyttämässä jarruja.

Tällä tavalla hinaaminen voidaan suorittaa ainoastaan kovapäällysteisillä teillä lyhyitä matkoja hitaalla nopeudella. Lisäksi pyörien, akseleiden, voimansiirron, ohjauksen ja jarrujen on oltava hyvässä kunnossa.

- Älä käytä hinauskoukkuja auton vetämiseen pois mudasta, hiekasta tai vastaavista paikoista, joista autoa ei voi ajaa omin voimin pois.
- Vältä hinaamasta autoa, joka on raskaampi kuin hinauksen suorittava ajoneuvo.
- Kummankin auton kuljettajien tulee olla jatkuvassa yhteydessä keskenään.

HUOMIO

- **Kiinnitä hinausköysi hinauskoukkuun.**
- **Jos muuta auton osaa kuin hinauskoukkuja käytetään hinaamiseen, auton kori saattaa vahingoittua.**
- **Käytä kaapelia tai ketjua, joka on erityisesti suunniteltu ajoneuvojen hinaamiskäyttöön. Kiinnitä hinauskaapeli tai -ketju kunnolla mukana tulleeseen hinauskoukkuun.**

- Ennen hinauksen suorittamista tarkasta, ettei hinauskoukku ole rikkoutunut tai vahingoittunut.
- Kiinnitä hinauskaapeli tai -ketju kunnolla hinauskoukkuun.
- Älä nykäise koukusta. Kiinnitä se tukevasti paikoilleen tasaisella voiman käytöllä.
- Vältä ääksesi vahingoittamasta koukkuja, älä vedä sitä sivu- tai pystysuunnasta. Vedä aina suoraan eteenpäin.

VAROITUS

Ole äärimmäisen varovainen, kun hinaat autoa.

- Vältä äkkinäisiä kiihdytyksiä ja arvaamattomia ajoliikkeitä, joista voi kohdistua liiallista jännitystä hinauskoukkuun ja hinausköyteen tai -ketjuun. Hinauskoukku ja hinausköysi tai -ketju saattaa rikkoutua, jonka seurauksena voi olla vakavia vammoja tai vahinkoja.
- Jos vahingoittunut ajoneuvo ei pysty liikkumaan, älä jatka hinaamista pakolla. Ota yhteys valtuutettuun KIA-huoltoon tai hinauspalveluun avun saamiseksi.
- Hinaa autoa mahdollisimman suoraan eteenpäin.
- Pysy kaukana autosta hinauksen alkaessa ja sen aikana.

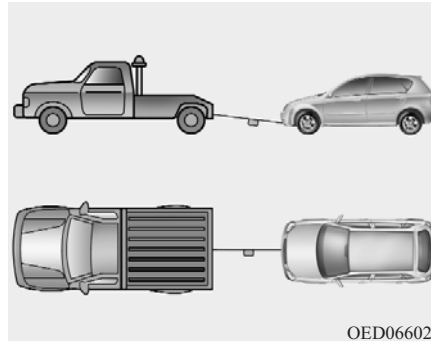

OED066029

- Käytä hinausköyttä, jonka pituus on alle 5 metriä. Kiinnitä valkoinen tai punainen merkki (noin 30 cm leveä) köyden keskiosaan helpottaaksesi näkyvyyttä.
- Aja varovaisesti, jottei hinausköysi löystyisi hinauksen aikana.

Hinauksen varotoimenpiteet

- Käännä virtalukko ACC-asentoon siten, että ohjauspyörä ei ole lukossa.
- Siirrä vaihdevipu vapaalle (N-asento).
- Vapauta seisontajarru.
- Käytä jarrupolkimen painamiseen enemmän voimaa kuin normaalisti, koska jarrutehostus ei ole käytössä.

- Ohjaamiseen tarvitaan enemmän voimaa, koska ohjaustehostin ei ole käytössä.
- Jos ajat alamäkeen, jarrut saattavat ylikuumentua menettäen tehoaan. Pysähdy usein ja anna jarrujen jäähtyä.

HUOMIO - Automaattivaihteisto

- *Jos autoa hinataan siten, että kaikki neljää pyörää ovat maassa, hinaus voidaan suorittaa ainoastaan nokka edellä. Varmista, että vaihteisto on vapaalla. Varmista, että ohjaus ei ole lukossa asettamalla virtalukko ACC-asentoon. Kuljettajan on oltava hinattavassa autossa ohjaamassa ja käyttämässä jarruja.*
- *Välttääksesi automaattivaihteiston suurilta vahingoilta, aja autolla hinauksen aikana alle 15 km/h, äläkä aja yli 1,5 km.*
- *Ennen hinaamista tarkasta automaattivaihteistoöljyn määrä. Jos se on mittatikun "HOT"-tason alapuolella, lisää nestettä. Jos et pysty lisäämään nestettä, hinauksessa on käytettävä "dolly".*

**Taittuva kiinnityskoukku
(lavetti-autolla hinaamiseen, mi-
käli varusteena)**

⚠ VAROITUS

Älä käytä kuljetuskiinnityksen koukkuja auton etu- tai takaosan alla hinaustarkoituksiin. Nämä koukut on suunniteltu AINOASTAAN kuljetuksen aikaiseen kiinnittämiseen. Jos kuljetuskiinnityksen koukkuja käytetään hinaamiseen, se tai auton puskuri saattaa vahingoittua, josta voi seurata vakava loukkaantuminen.

Moottoritila / 7-2
Huolto / 7-3
Omistajan huolto / 7-5
Määräaikaishuolto / 7-7
Määräaikaishuollon kohtien selitteet / 7-8
Moottoriöljy / 7-12
Moottorin jäähdytysneste / 7-13
Jarru- / kytkinneste / 7-16
Automaattivaihteiston öljy / 7-17
Pesuneste / 7-19
Seisontajarru / 7-19
Polttoainesuodatin / 7-20
Ilmansuodatin / 7-21
Pyyhkijän sulat / 7-22
Akku / 7-25
Renkaat ja vanteet / 7-28
Sulakkeet / 7-38
Polttimot / 7-47

Huolto

7

Ulkopuolen hoito / 7-56
Päästöjen valvontajärjestelmä / 7-62

MOOTTORITILA

Bensiinimoottori

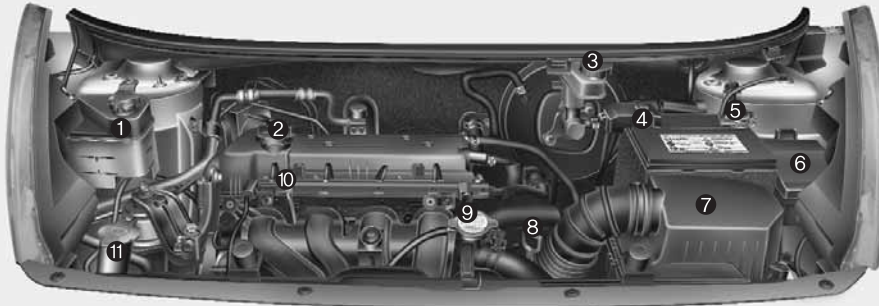

1. Jäähdytysnestesäiliö
2. Moottoriöljyn täyttöaukon korkki
3. Jarrunestesäiliö
4. Akun positiivinen napa
5. Akun negatiivinen napa
6. Sulakerasia
7. Ilmansuodatin
8. Automaattivaihteiston mittatikku*
9. Jäähdyttimen korkki
10. Moottoriöljyn mittatikku
11. Tuulilasin pesunestesäiliö
12. Polttoainesuodatin

Dieselmoottori

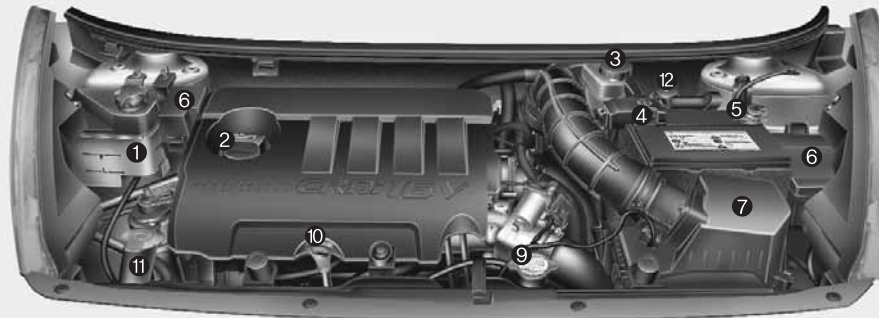

* mikäli varusteena

* Auton varsinainen moottoritila saat-
taa poiketa kuvan mukaisesta.

HUOLTO

Sinun tulee olla erityisen varovainen suorittaessasi mitä tahansa huolto- tai tarkastustoimenpiteitä, ettet vahingoita itseäsi tai autoasi.

Jos olet yhtään epävarma auton tarkastuksien tai huoltojen suorittamisesta, suosittelemme jättämään nämä työt valtuutetun KIA-huollon tehtäviksi.

Valtuutetulla KIA-huollolla on valmistajan kouluttamat asentajat ja KIA-alkuperäisvaraosat autosi oikean huollon suorittamiseksi. Saadaksesi ammattiapua ja korkealaatuista huoltoa, käänny valtuutetun KIA-huollon puoleen.

Sopimaton, viimeistelemätön tai puutteellinen huolto saattaa aiheuttaa autoosi käyttöongelmia, jotka voivat johtaa auton vahingoittumiseen, onnettomuuteen tai henkilövahinkoon.

Omistajan vastuu

* HUOMAUTUS

Huoltojen ja tietojen kirjaamisen suorittaminen on omistajan vastuulla.

Sinun tulee säilyttää asiakirjat, joista ilmenee, että autosi oikea huolto on suoritettu huolto-ohjelman vaatimusten mukaisesti (ks. huoltokirja). Tarvitset näitä tietoja tositteena oikeasta, vaatimukset täyttävästä huollosta mahdollisissa taakuutapauksissa.

Yksityiskohtaiset takuuehdot on esitetty takuu- ja huoltokirjassa.

Takuu ei kata korjauksia ja säätöjä, jotka ovat aiheutuneet sopimattomasta huollosta tai vaadittujen huoltojen puuttumisesta.

Suosittelemme, että jätät huollot ja korjaukset valtuutetun KIA-huollon tehtäviksi. Valtuutettu KIA-huolto täyttää KIA:n korkeat huoltolaadun standardit ja saa valmistajan teknistä tukea, jolloin se kykenee tarjoamaan sinulle parasta asiakaspalvelua. Suomen olosuhteissa sovelletaan takuu- ja huoltokirjan liitteenä olevaa huolto-ohjelmaa tai sen uudemman päivitystä.

Omistajan huoltojen varoimenpiteet

Sopimaton tai viimeistelemätön huolto saattaa johtaa ongelmiin. Tämä luku antaa ohjeita ainoastaan huoltotöille, jotka ovat helposti suoritettavissa.

Kuten aikaisemmin tässä luvussa todettiin, monet toimenpiteistä voidaan suorittaa ainoastaan valtuutetun KIA-huollon toimesta heidän erikoistyökaluillaan.

* HUOMAUTUS

Sopimaton omistajan suorittama huolto takuun aikana saattaa vaikuttaa takuun voimassaoloon. Lisätietoja löydät erillisestä Takuu- ja huoltokirjasta, joka on toimitettu auton mukana. Jos olet yhtään epävarma huoltotoimenpiteistä, jätä ne valtuutetun KIA-huollon tehtäväksi.



VAROITUS - Huoltotyöt

- Auton huoltotoimenpiteiden suorittaminen voi olla vaarallista. Joidenkin huoltotoimenpiteiden suorittamiseen sisältyy vakavan loukkaantumisen riski. Jos sinulla ei ole riittävää tietämystä ja kokemusta tai oikeita työkaluja ja välineistöä työn suorittamiseen, jätä nämä valtuutetun KIA-huollon tehtäviksi.
- Työskenteleminen moottoritasalla moottorin ollessa käynnissä on vaarallista. Se on vielä vaarallisempaa, jos päälläsi on löysät vaatteet tai koruja. Nämä voivat takertua liikkuviin osiin aiheuttaen vammoja. Tämän vuoksi, jos sinun on pakko pitää moottori käynnissä työskennellessäsi moottoritasalla, poista kaikki korut (erityisesti sormukset, rannekorut, rannekellot ja kaulaketjut) sekä solmiot, kaulaliinat ja vastaavat vaatekappaleet ennen kuin menet moottorin tai jäähdyntuuletin lähetyville.



VAROITUS - Dieselmoottori

Älä koskaan suorita toimenpiteitä ruiskutusjärjestelmään, kun moottori on käynnissä tai 30 sekunnin sisällä sen sammuttamisesta. Korkeapainepumpussa, jakoputkessa, suuttimissa ja korkeapaineputkissa vallitsee korkea paine moottorin sammuttamisenkin jälkeen. Vuodon aiheuttama polttoainesuihku voi aiheuttaa vakavia vammoja osuessaan vartaloon. Tahdistinta käyttävien henkilöiden tulisi pysyä 30 cm päässä moottorin ohjausyksiköstä (ECU) ja moottoritilan jotosarjoista, kun moottori on käynnissä. Moottorin ohjausjärjestelmässä vaikuttavat suuret sähkövirrat voivat aiheuttaa voimakkaita magneettikenttiä.

OMISTAJAN HUOLTO

Seuraavat luettelot ovat auton tarkastuksia, jotka omistajan tai valtuutetun KIA-huollon tulee suorittaa määrätyin väliajoin, jolloin varmistetaan auton turvallinen ja luotettava toiminta.

Mistä tahansa haittatekijästä on ilmoitettava huoltoon mahdollisimman pian.

Nämä omistajan huoltotarkastukset eivät ole takuun piirissä ja niiden vaatimasta työajasta, osista ja nesteistä saatetaan veloittaa.

Omistajan huolto-ohjelma

Kun pysähdyt tankkaamaan:

- Tarkasta moottoriöljyn määrä.
- Tarkasta jäähdytysnesteen määrä jäähdytysnestesäiliöstä.
- Tarkasta tuulilasin pesunesteen määrä.
- Tarkasta, onko renkaat menettäneet painetta.

VAROITUS

Ole varovainen tarkastaessasi moottorin jäähdytysnesteen määrää moottorin ollessa lämmin. Tulikuumaa jäähdytysnestettä tai höyryä saattaa suihkuta kovalla paineella. Tämä voi aiheuttaa palovammoja tai muita vakavia loukaantumisia.

Kun käytät autoa:

- Huomioi muutokset auton pakoputken äänessä tai pakokaasujen hajussa.
- Tarkkaile, ettei ohjauspyörä värise. Kiinnitä huomiota, jos ohjauspyörän kääntämiseen vaadittava voima vaihtelee tai sen keskitys kohta muuttuu.
- Huomaa, jos autosi ”puoltaa” voimakkaasti puolelle tai toiselle ajaessasi tasaisella, suoralla tiepinnalla.
- Kun jarrutat, kuuntele ja tarkkaile epätavallisia ääniä, ajoneuvon puoltamista, lisääntyntä polkimen liikettä tai vaikeasti painettavaa jarrupoljinta.
- Jos vaihteistossa tapahtuu luistoa tai muita muutoksia, tarkasta vaihteistoöljyn määrä.
- Tarkasta automaattivaihteiston P-asennon (pysäköinti) toiminta.
- Tarkasta seisontajarru.
- Tarkasta nestevuodot auton alta (vesipisaroiden tippuminen ilmastointijärjestelmästä sen käytön aikana tai jälkeen on normaalia).

Vähintään kuukausittain:

- Tarkasta jäähdytysnesteen määrä säiliössä.
- Tarkasta kaikkien ulkovalojen, kuten jarruvalojen, suuntavilkkujen ja varoitusvilkkujen toiminta.
- Tarkasta kaikkien pyörien rengaspaineet (mukaan lukien varapyörän).

Vähintään kahdesti vuodessa (esim. keväisin ja syksyisin):

- Tarkasta jäähdyttimen, lämmittimen ja ilmastoinnin letkut mahdollisista vuotoista tai vahingoista.
- Tarkasta tuulilasin pesunesteen ja pyyhkijöiden toiminta. Puhdista pyyhkimien sulat puhtaalla kankaalla, joka on kostutettu pesunesteellä.
- Tarkasta ajovalojen suuntaus.
- Tarkasta äänenvaimennin, pakoputket, suojuukset ja kiinnittimet.
- Tarkasta olka- ja lantiovöiden toiminta ja kuluneisuus.
- Tarkasta renkaiden kuluneisuus ja pyöränmutterien kireys.

Ainakin kerran vuodessa:

- Puhdista korin ja ovien vedenpoistokanavat.
- Tarkasta ja voitele ovien ja luukkujen saranat.
- Voitele ovien ja luukkujen lukot ja salvat.
- Voitele ovien kumitiivisteet.
- Tarkasta ilmastointijärjestelmä.
- Tarkasta ja voitele automaattivaihteiston vivustot.
- Puhdista akku ja navat.
- Tarkasta jarru-/kytkinnesteen taso.

MÄÄRÄAIKAISHUOLTO

Noudata normaalia huolto-ohjelmaa, jos mikään seuraavista olosuhteista ei liity autosi käyttötapaan. Jos jokin seuraavista olosuhteista pätee, noudata raskaan käytön huolto-ohjelmaa.

- Toistuva lyhyiden matkojen ajaminen.
- Pölyisissä olosuhteissa tai hiekkaisilla alueilla ajaminen.
- Jarrujen vaativa käyttö.
- Ajaminen alueilla, joilla käytetään tie-suolausta tai muita syövyttäviä aineita.
- Ajaminen epätasaisilla tai mutaisilla teillä.
- Ajaminen vuoristoisilla alueilla.
- Jatkuva käyttäminen joutokäynnillä tai alhaisilla nopeuksilla.
- Ajaminen pitkään kylmissä lämpötiloissa ja/tai erittäin kosteissa ilmastoissa.
- Yli 50 % ajosta tapahtuu kovassa ruuhkassa kuumalla säällä (yli 32 °C).

Jos autoasi käytetään edellä esitetyissä olosuhteissa, sinun tulee tehdä tarkastuksia, osien vaihtoja ja nestetäyttöjä useammin kuin normaalissa huolto-ohjelmassa esitetään (ks. huoltokirja). Huolto-ohjelman aikajaksojen tai ajomäärien ylittyä jatka määrättyjen huoltovälien noudattamista.

MÄÄRÄAIKAISHUOLLON KOHTIEN SELITTEET

Moottoriöljy ja -suodatin

Moottoriöljy ja -suodatin on vaihdettava huolto-ohjelman mukaisin väliajoin. Jos autoa käytetään raskaissa olosuhteissa, öljy ja suodatin on vaihdettava useammin.

Käyttöhihnat

Tarkasta kaikki käyttöhihnat mahdollisilta leikkautumisilta, murtumilta, kulumisilta tai öljyn vaikutuksilta. Vaihda tarvittaessa. Käyttöhihnojen oikean kireyden tarkastus ja tarvittaessa säätö on suoritettava säännöllisesti.

Polttoainesuodatin (patruuna)

Tukkeutunut suodatin voi heikentää auton tehoa, vahingoittaa päästöjärjestelmää ja aiheuttaa erilaisia ongelmia, kuten vaikeaa käynnistyvyyttä. Jos polttoainesäiliöön kerääntyy liikaa vierasperäistä ainetta, suodatin on vaihdettava useammin.

Uuden suodattimen asentamisen jälkeen anna moottorin käydä useita minuutteja ja tarkasta liitokset mahdollisista vuotoista. Polttoainesuodattimien vaihdot tulisi jättää valtuutetun KIA-huollon tehtäväksi.

Polttoaineletkut ja -liittimet

Tarkasta polttoainelinjat, -letkut ja -liittimet mahdollisista vuodoista ja vahingoista. Anna valtuutetun KIA-huollon vaihtaa välittömästi vahingoittuneet tai vuotavat osat.

 **VAROITUS - Vain Diesel**
Älä koskaan suorita toimenpiteitä ruiskutusjärjestelmään, kun moottori on käynnissä tai 30 sekunnin sisällä sen sammuttamisesta. Korkeapainepumpussa, jakoputkessa, suuttimissa ja korkeapaineputkissa vallitsee korkea paine moottorin sammuttamisenkin jälkeen. Vuodon aiheuttama polttoainesuihku voi aiheuttaa vakavia vammoja osuessaan vartaloon. Tahdistinta käyttävien henkilöiden tulisi pysyä 30 cm päässä moottorin ohjausyksiköstä (ECU) ja moottorin johtosarjoista, kun moottori on käynnissä. Common Rail -järjestelmässä vaikuttavat suuret sähkövirrat voivat aiheuttaa voimakkaita magneettikenttiä.

Jakohihna (mikäli varusteena)

Tarkasta kaikki jakohihnaan liittyvät osat vahingoista tai muodonmuutoksista. Vaihdata vahingoittuneet osat uusiin värittömästi.

Huohotinputki ja polttoaineen täyttöaukon korkki

Huohotinputki ja polttoaineen täyttöaukon korkki on tarkastettava huolto-ohjelman määräämin väliajoin. Varmista, että uusi huohotinputki tai polttoainekorkki vaihdetaan oikein.

Kampikammion ilmanvaihdon letkut (mikäli varusteena)

Tarkasta letkujen pinnat mahdollisista lämpö- ja/tai mekaanisista vahingoista. Kova ja hauras kumi, murtumat, halkeamat, leikkaumat, kulumat ja pullistumat ovat merkkejä kulumisesta. Erityistä huomiota on kiinnitettävä niiden putkien pintoihin, jotka sijaitsevat lähimpänä lämmön lähteitä, kuten pakosarjaa.

Tarkasta letkujen reititys, jotta varmistuisit siitä, etteivät ne tulisi kosketuksiin lämpölähteiden, terävien kulmien tai liikuvien osien kanssa. Nämä voivat aiheuttaa lämpövahinkoja tai mekaanista kulumista. Tarkasta kaikki letkuliitokset, kuten puristimet ja liittimet: niiden on oltava oikein kiinnittyneet ja niissä ei saa esiintyä vuotoja. Letkut tulee vaihtaa värittömästi, jos niissä on vahingon tai kulumisen merkkejä.

Ilmansuodatin

Alkuperäinen KIA-ilmansuodatin on suositus, kun suodatin vaihdetaan uuteen.

Sytytystulpat (bensinimoottorit)

Varmista uusia sytytystulppia asentaessasi, että niiden lämpöarvo on oikea.

Venttiilivällys (mikäli varusteena)

Tutki liialliset venttiiliäänet ja/tai moottorin värinät ja säädä tarpeen vaatiessa. Valtuutetun KIA-huollon tulisi suorittaa tämä toimenpide.

Jäähdytysjärjestelmä

Tarkasta jäähdytysjärjestelmän osat, kuten jäähdytin, jäähdytysnestesäiliö, letkut ja liittimet, mahdollisista vuodoista ja vahingoista. Vaihddata vahingoittuneet osat uusiin.

Jäähdytysneste

Jäähdytysneste on vaihdettava huolto-ohjelman mukaisin väliajoin.

Käsivaihteistoöljy (mikäli varusteena)

Tarkasta käsivaihteiston öljy huolto-ohjelman mukaisesti.

Automaattivaihteistoöljy (mikäli varusteena)

Nesteen pinnantason tulisi olla mittatikun ”HOT”-alueella, kun moottori ja vaihteisto ovat normaalissa toimintalämpötilassa. Tarkasta automaattivaihteiston öljymäärä moottori käynnissä ja vaihteisto vapaalla, kun seisontajarru on oikein kytketty.

Jarruletkut ja kulutuspinnat

Tarkasta silmämääräisesti asennuksen virheettömyys, mahdollinen hankaaminen, kuluneisuus ja vuodot. Vaihddata kuluneet tai vahingoittuneet osat uusiin välittömästi.

Jarruneste

Tarkasta jarrunesteen määrä jarrunestesäiliössä. Tason tulee olla säiliön sivun ”MIN” ja ”MAX” -merkkien välissä. Käytä ainoastaan jarrujen hydraulinestettä, joka täyttää DOT 3 tai DOT 4 -määräyksen.

Seisontajarru

Tarkasta seisontajarrujärjestelmä mukaan lukien seisontajarrukahva ja kaapelit.

Jarrulevyt, -palat, -satulat ja -navat

Tarkasta jarrupalojen ja -levyjen kuluneisuus sekä satulat mahdollisista nestevuodoista.

Jousituksen kiinnityspultit

Tarkasta jousituksen kiinnitykset mahdollisilta löystymisiltä tai vahingoilta. Kiristä määritettyyn kiristysmomenttiin.

Ohjausvaihte, vivusto ja suojakumit/pallonivelet

Kun auto on paikoillaan ja moottori sammutettu, tarkasta ohjauspyörän liiallinen vapaaliike.

Tarkasta vivusto taipumilta ja vahingoilta. Tarkasta suojakumit ja pallonivelet kulumisilta, murtumilta tai vahingoilta. Vaihdata vahingoittuneet osat uusiin.

Vetoakselit ja suojakumit

Tarkasta vetoakselit, suojakumit ja kiinnikkeet murtumilta, kulumisilta ja vahingoilta. Vaihdata vahingoittuneet osat uusiin ja lisää tarpeen vaatiessa rasvaa.

Ilmastointilaitteen kylmäaine (mikäli varusteena)

Tarkasta ilmastointijärjestelmän letkut ja liittimet mahdollisista vuodoista ja vahingoista.

MOOTTORIÖLJY

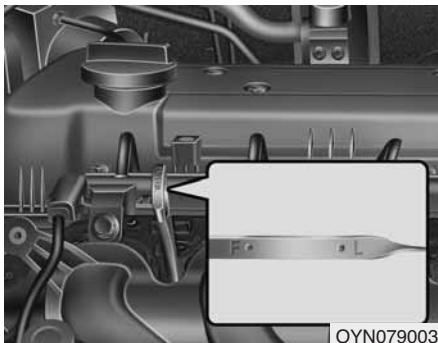

OYN079003

Moottoriöljyn määrän tarkastaminen

1. Varmista, että auto on tasaisella pinnalla.
2. Käynnistä moottori ja anna sen saavuttaa normaali toimintalämpötila.

3. Sammuta moottori ja odota muutama minuutti (noin 5 minuuttia), että öljy ehtii asettua takaisin öljypohjaan.
4. Vedä mittatikku ulos, pyyhi se puhtaaksi ja aseta se kokonaan takaisin paikoilleen.

VAROITUS - Jäähdyttimen putki

Varo, ettet kosketa jäähdyttimen putkeen tarkastaessasi tai lisätesäsi moottoriöljyä, sillä se saattaa olla riittävän kuumaa aiheuttaakseen palovammoja.

5. Vedä mittatikku uudelleen ulos ja tarkasta pinnan taso. Pinnan tulisi olla "F" ja "L" -merkkien välissä.

HUOMIO - Dieselmoottori

Moottoriöljyn liiallinen täyttäminen voi aiheuttaa ns. sammutuksen jälkeistä jälkipolttoa, koska tällöin palotilaan jää ylimääräistä moottoriöljyä. Tämä voi johtaa moottorin vahingoittumiseen ja aiheuttaa katkonaista, äänekästä käyntiä sekä vaalean pakokaasun lisääntymistä.

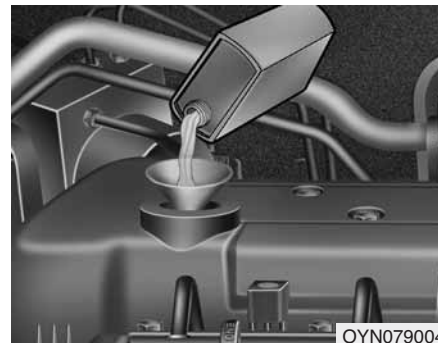

OYN079004

Jos se on lähellä "L"-merkkiä, lisää sen verran öljyä, että pinnan taso asettuu "F"-merkin kohdalle. **Älä täytä liikaa.**

Käytä suppiloa, jotta öljyä ei läikkyisi moottorin osiin.

Käytä ainoastaan määrättyjä moottoriöljyjä. (Noudata luvun 8 kappaletta "Tilavuudet ja suositellut voiteluaineet").

HUOMIO

Älä täytä moottoriöljyä liikaa. Se saattaa vahingoittaa moottoria ja pakokaasujen puhdistusjärjestelmää.

Moottoriöljyn ja -suodattimen vaihtaminen

Anna valtuutetun KIA-huollon vaihtaa moottoriöljy ja -suodatin määräaikaishuolto-ohjelman mukaisesti (ks. huoltokirja).

VAROITUS

Käytetty moottoriöljy saattaa aiheuttaa ihon ärtymistä tai syöpää pitempiaikaisen ihokosketuksen seurauksena. Käytetty moottoriöljy sisältää kemikaaleja, jotka ovat aiheuttaneet syöpää koe-eläimille laboratorio-olosuhteissa. Suojaa aina ihosi pesemällä kädet huolellisesti saippualla ja lämpimällä vedellä välittömästi käytetyn öljyn käsittelemisen jälkeen.

MOOTTORIN JÄÄHDYTYSNESTE

Korkeapaineisessa jäähdytysjärjestelmässä on säiliö, joka on täytetty ympärivuotiseen käyttöön tarkoitettulla pakkasnesteseoksella. Säiliö on täytetty tehtaalla.

Tarkasta nesteen pakkaskestävyys ja sen taso vähintään kerran vuodessa, ennen talvikauden alkamista ja ennen kylmempään ilmastoon matkustamista.

Jäähdytysnesteen määrän tarkastaminen

VAROITUS - Jäähdyttimen korkin avaaminen

- Älä koskaan yritä avata jäähdyttimen korkkia, kun moottori on käynnissä tai lämmin. Näin toimimalla jäähdytysjärjestelmä ja moottori voivat vahingoittua. Lisäksi kuuma jäähdytysneste ja höyryt voivat aiheuttaa vakavia henkilövahinkoja.

(Jatkuu)

(Jatkuu)

- **Sammuta moottori ja odota, kunnes se on jäähtynyt. Ole erittäin huolellinen avatessasi jäähdyttimen korkkia. Aseta paksu pyyhe sen ympärille ja käännä sitä hitaasti vastapäivään ensimmäiseen rajoittimeen. Poistu kauemaksi paineen vapautuessa jäähdytysjärjestelmästä. Kun olet varma, että kaikki paine on vapautunut, paina korkkia alaspäin käyttämällä paksua pyyhettä ja jatka kääntämistä vastapäivään avataksesi sen.**
- Vaikka moottori ei olisi käynnissä, älä avaa jäähdyttimen korkkia tai kuivaa tulppaa moottorin ja jäähdyttimen ollessa lämpimiä. Kuumaa jäähdytysnestettä tai höyryä saattaa silti suihkuta paineella aiheuttaen vakavia vammoja.

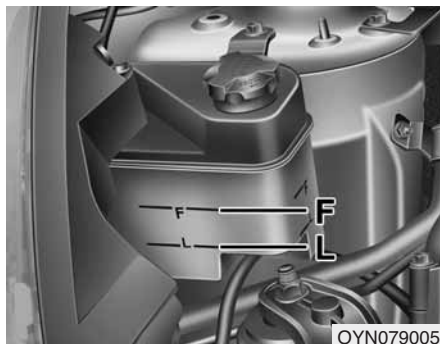

Tarkasta kaikkien jäähdytys- ja lämmitys-järjestelmän letkujen kunto ja liitos. Vaihda turvonneet tai kuluneet letkut uusiin.

Jäähdytysnesteen taso tulee täyttää jäähdytysnestesäiliön sivun ”F” ja ”L” -merkkien väliin, kun moottori on viileä.

Jos jäähdytysnesteen taso on alhainen, lisää määrättyä jäähdytysnestettä, jotta saavutettaisiin riittävä suoja pakkaselta ja korroosiolta. Täytä taso ”F”-merkkiin asti, mutta älä täytä sen yli. Jos nestelisyksiä on suoritettava usein, käänny KIA-huollon puoleen jäähdytysjärjestelmän tarkastamiseksi.

Suosittelut jäähdytysneste

- Käytä ainoastaan puhdasta vettä jäähdytysnesteseoksessa.
- Autosi moottorissa on alumiinisia osia, jotka on suojattava korroosiolta ja jäätymiseltä etyleeniglykoli-pohjaisella jäähdytysnesteellä.
- ÄLÄ KÄYTÄ alkoholia tai metanolia sisältävää nestettä tai sekoita niitä suositeltuihin nesteisiin.
- Älä käytä liuosta, joka sisältää yli 60 % tai alle 35 % pakkasnestettä. Tällöin liuoksen vaikutus heikkenee.

Seossuhteet selviävät seuraavasta taulukosta.

Ulkoilman lämpötila	Seossuhde (tilavuus)	
	Pakkasneste	Vesi
-15°C	35	65
-25°C	40	60
-35°C	50	50
-45°C	60	40



Jäähdytysnesteen vaihtaminen

Anna valtuutetun KIA-huollon vaihtaa jäähdytysneste määräaikaishuolto-ohjelman mukaisesti (ks. huoltokirja).

HUOMIO

Aseta paksu vaate tai kangas jäähdyttimen korkin ympärille ennen jäähdytysnesteen lisäämistä estääksesi jäähdytysnesteen läikymisen moottorin osiin, kuten laturiin.

VAROITUS - Jäähdyttimen korkki

Älä avaa jäähdyttimen korkkia, kun moottori ja jäähdytin ovat lämpimiä. Tulikuumaa jäähdytysnestettä tai höyryä saattaa suihkuta paineella aiheuttaen vakavia vammoja.

VAROITUS - Jäähdytysneste

- Älä lisää jäähdytys- tai pakkasnestettä pesunestesäiliöön.
- Jäähdytysneste voi heikentää näkyvyyttä, kun sitä suihkutetaan tuulilasille, jolloin seurauksena voi olla auton hallinnan menettäminen tai maalipinnan ja korin vahinkoja.

JARRU-/KYTKINNESTE (MIKÄLI VARUSTEENA)



OYN079009

Jarru-/kytkinnesteen määrän tarkastaminen

Tarkasta säiliön nestemäärä säännöllisesti. Nestetason tulee olla säiliön sivun "MIN" ja "MAX" -merkkien välissä.

Ennen säiliön korkin poistamista ja jarru-/kytkinnesteen lisäämistä puhdista säiliön korkin ympäröimä alue huolellisesti, jotta neste ei likaantuisi.

* Varsinainen varuste saattaa poiketa kuvan mukaisesta.

Jos taso on alhainen, lisää nestettä "MAX"-merkintään asti. Taso laskee ajokilometrien myötä. Tämä on normaali ilmiö, joka liittyy jarrupintojen ja/tai kytkinlevyn kulumiseen. Jos nestetaso on liian alhainen, tarkastuta järjestelmä valtuutetussa KIA-huollossa.

Käytä ainoastaan määrättyjä jarru-/kytkinnesteitä. (Noudata luvun 8 kappaletta "Tilavuudet ja suositellut voiteluaineet").

Älä koskaan sekoita erityyppisiä nesteitä keskenään.

VAROITUS - Jarrunesteen väheneminen

Jos jarrujärjestelmään on jatkuvasi lisättävä nestettä, auto tulee tarkastuttaa valtuutetussa KIA-huollossa.

VAROITUS - Jarru-/kytkinneste

Käsittele jarru-/kytkinnestettä varovaisesti sitä vaihtaessasi tai lisätessäsi. Varo, ettei sitä joudu silmiin. Jos jarru-/kytkinnestettä joutuu silmiin, puhdista välittömästi runsaalla juoksevalla vedellä. Tarkastuta silmäsi lääkrillä mahdollisimman pian.

HUOMIO

Älä anna jarru-/kytkinnesteen kulkeutua auton maalipinnalle, koska maali saattaa vahingoittua.

Ilmalle pidempään altistuneena ollut jarru-/kytkinnestettä ei tulisi koskaan käyttää, koska sen laatu voi olla heikentynyt. Tämä tulee hävittää asianmukaisesti. Älä lisää vääränlaista nestettä. Pieni määrä mineraalipohjaista öljyä, kuten moottoriöljyä, voi vahingoittaa jarru-/kytkinjärjestelmän osia.

AUTOMAATTIVAIHTEISTOÖLJY (MIKÄLI VARUSTEENA)



OYN079010

Automaattivaihteistoöljyn määrän tarkastaminen

Automaattivaihteiston nestemäärä tulee tarkastaa säännöllisesti.

Pidä auto tasaisella maalla seisontajarru kytkettynä ja tarkasta nestemäärä seuraavien ohjeiden mukaisesti.

1. Aseta vaihdevipu vapaalle (N-asento) ja varmista, että moottori käy normaalilla joutokäynnillä.
2. Kun vaihteisto on lämmennyt riittävästi (nesteen lämpötila noin 70–80 °C), esim. 10 minuutin normaalin ajon jälkeen, siirrä vaihdevipu kaikkien asentojen kautta N- (vapaa) tai P-asentoon (pysäköinti).

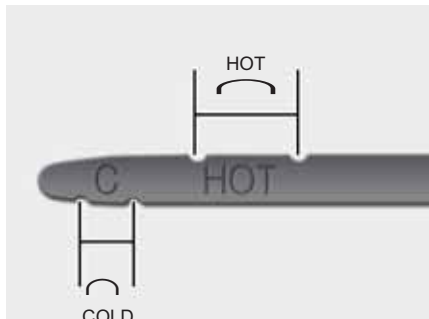

OSA077009

3. Varmista, että nestemäärä on mittauksen "HOT"-alueella. Jos nestemäärä on alhaisempi, lisää määrättyä nestettä täyttöaukon kautta. Jos nestemäärä on korkeampi, poista nestettä tyhjennysaukon kautta.
4. Jos nestemäärä tarkastetaan kylmissä olosuhteissa (nesteen lämpötila 20–30 °C), lisää nestettä "C"-merkintään (COLD), lisää nestettä "C"-merkintään (COLD) asti ja tarkasta sitten nestemäärä edellä esitetyn kohdan 2 mukaisesti.

* HUOMAUTUS

"C"-merkintä (COLD) on ainoastaan ohjeellinen eikä sitä tule käyttää vaihteistoöljyn määrän arvioimiseen.

VAROITUS - Vaihteistoöljy
Vaihteistoöljyn määrä tulee tarkastaa, kun moottori on normaalissa toimintalämpötilassa. Tämän seurauksena moottori, jäähdytin, jäähdyttimen putket ja pakokaasujärjestelmä jne. ovat erittäin kuumia. Ole hyvin varovainen, ettet polta itseäsi tätä suorittaessasi.

HUOMIO

- Alhainen nestemäärä aiheuttaa vaihteiston luistoa. Liiallinen täyttämisen voi aiheuttaa vaahtoamista, nesteiden kulumista ja vaihteiston toimintahäiriöitä.
- Väärän tyyppisen nesteen käyttäminen saattaa johtaa vaihteiston toimintahäiriöihin ja vioittumiseen.

VAROITUS - Seisontajarru
Estääksesi auton yhtäkkisen liikkuamisen, kytke seisontajarru ja paina jarrupoljinta ennen vaihdevivun siirtämistä.

* HUOMAUTUS

Uuden automaattivaihteistoöljyn on oltava punaista. Punainen väriaine on lisätty, jotta neste voidaan tunnistaa automaattivaihteistoöljyksi ja erottaa moottoriöljystä tai pakkasnestestä. Punainen väriaine, joka ei kuvaa nesteen laatua, ei ole pysyvää. Kun autolla ajetaan, automaattivaihteistoöljy alkaa tummua. Väri saattaa ajan saatossa muuttua vaalean ruskeaksi. Tämän vuoksi anna valtuutetun KIA-huollon suorittaa automaattivaihteistoöljyn vaihto määräaikaishuolto-ohjelman mukaisesti (ks. huoltokirja).

Käytä ainoastaan määrättyä automaattivaihteistoöljyä. (Noudata luvun 8 kappaletta ”Tilavuudet ja suositellut voiteluaineet”).

Automaattivaihteistoöljyn vaihtaminen

Anna valtuutetun KIA-huollon vaihtaa automaattivaihteistoöljy määräaikaishuolto-ohjelman mukaisesti (ks. huoltokirja).

PESUNESTE

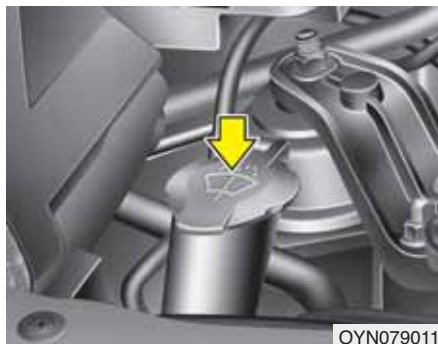

OYN079011

Pesunesteen määrän tarkastaminen

Tarkasta nesteen määrä pesunestesäiliössä ja lisää nestettä tarvittaessa. Jos pesunestettä ei ole saatavilla, korvikkeena voidaan käyttää puhdasta vettä. Kuitenkin kylmissä ilmastoissa on käytettävä pesunesteliuosta, jossa on pakkasnestettä, jotta jäätyminen estettäisiin.

⚠ VAROITUS - Jäähdytys-neste

- Älä lisää jäähdytys- tai pakkasnestettä pesunestesäiliöön.
- Jäähdytysneste voi heikentää näkyvyyttä, kun sitä suihkutetaan tuulilasille, jolloin seurauksena voi olla auton hallinnan menettäminen tai maalipinnan ja korin vahinkoja.
- Tuulilasin pesuneste sisältää alkoholia, jonka seurauksena se voi syttyä joissain olosuhteissa. Älä päästä kipinälähteitä tai avotulta pesunesteen tai pesunestesäiliön lähelle. Auto saattaa vahingoittua tai matkustajat loukkaantua.
- Tuulilasin pesuneste on ihmisille ja eläimille myrkyllistä. Älä anna tuulilasin pesunestettä kulkeutua suuhusi tai ihollesi. Tämä voi olla terveydelle hengenvaarallista.

SEISONTAJARRU

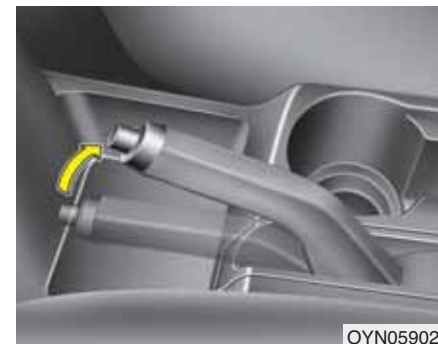

OYN059020

Seisontajarrun tarkastaminen

Tarkasta seisontajarruvivun liike laskeamalla kuuluvien napsahdusäänten määrä, kun nostat vivun kokonaan ylös vapautetusta asennosta. Lisäksi seisontajarrun tulisi yksinään pystyä pitämään auto paikallaan kohtalaisen jyrkässä mäessä. Jos liikemäärä on enemmän tai vähemmän kuin vaadittu, anna KIA-huollon säätää seisontajarru.

Liikemäärä : 5~7 napsahdusta 20 kg:n voimalla (196 N).

POLTTOAINESUODATIN (DIESELMOOTTORIT)

Veden poistaminen polttoainesuodattimesta

Dieselmoottorin polttoainesuodatin on tärkeässä asemassa, kun polttoaineesta erotellaan vesi, jolloin ylimääräinen vesi kerääntyy suodattimen pohjalle.

Jos vettä kerääntyy polttoainesuodattimeen, varoitusvalo syttyy, kun virta kytketään ON-asentoon.



Jos varoitusvalo syttyy, vie autosi valtuutettuun KIA-huoltoon, jossa vesi poistetaan ja järjestelmä tarkastetaan.

HUOMIO

Jos polttoainesuodattimeen kerääntynyttä vettä ei tyhjennetä sopivin väliajoin, sen kulkeutuminen saattaa aiheuttaa keskeisten osien, kuten polttoainejärjestelmän, vahinkoja.



Polttoainesuodattimen ilmaus (Dieselmoottori)

Jos ajat polttoainesäiliön kokonaan tyhjäksi tai vaihdat polttoainesuodattimen, muista ilmata polttoainejärjestelmä, jotta moottorin käynnistäminen helpottuisi.

1. Poista polttoainesuodattimen päällä oleva ilmanpoistokorkki.
2. Pumpkaa ylös ja alas, kunnes polttoainetta alkaa valua tulpan aukosta.

* HUOMAUTUS

- Käytä kangasta ilmauksen aikana, jottei polttoainetta suihkuaisi ympärille.
- Puhdista polttoaine polttoainesuodattimen ja ruiskutuspumun ympäriltä ennen moottorin käynnistämistä estääksesi tulipalon syttymisen.
- Lopuksi tarkasta jokainen osa, jos polttoainetta vuotaa.

Polttoainesuodattimen patruunan vaihtaminen

* HUOMAUTUS

Kun vaihdat polttoainesuodattimen patruunaa, käytä alkuperäisiä KIA-varaosia.

ILMANSUODATIN

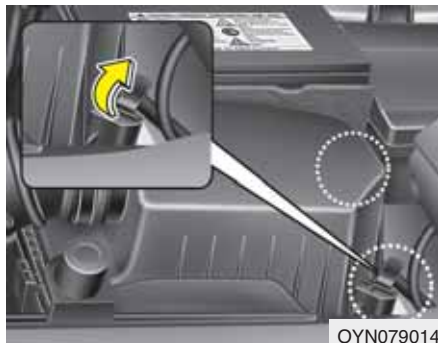

Suodattimen vaihtaminen

Voit puhdistaa suodattimen tarkastaesasi ilmansuodatinelementtiä.

Puhdista suodatin käyttämällä paineilmaa.

1. Avaa ilmansuodattimen kannen kiinnittimiä ja avaa kansi.



2. Pyyhi ilmansuodattimen sisäosat.
3. Vaihda ilmansuodatin.
4. Lukitse suojakansi kannen kiinnittimillä.

Vaihda suodatin huolto-ohjelman mukaisesti.

Jos autoa käytetään erittäin pölyisillä tai hiekkaisilla alueilla, vaihda elementti suositeltuja vaihtovälejä useammin. (Ks. huoltokirjan "Vaativan käytön huolto-ohjelma").

HUOMIO

- **Älä aja, kun ilmansuodatin on irrotettu. Tällöin moottori kuluu nopeasti.**
- **Kun poistat ilmansuodatinta, ole varovainen, ettei pölyä tai likaa kulkeudu imukanavaan. Muussa tapauksessa seurauksena voi olla vahinkoja.**
- **Käytä KIA-alkuperäisosa. Muiden osien käyttäminen saattaa vahingoittaa ilmavirran tunnistinta, turboahdinta ja moottoria.**

PYYHKIJÄN SULAT

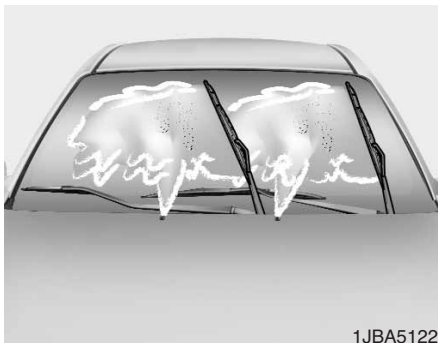

1JBA5122

Sulan tarkastaminen

* HUOMAUTUS

Kaupallisten kuumavahojen, joita käytetään automaattisissa autopesuloissa, tiedetään tekevän tuulilasin vaikeaksi puhdistaa.

Joko tuulilasin tai pyyhkijän sulan likaantuminen vieraalla aineella voi heikentää tuulilasin pyyhkimien tehokkuutta. Liikaantumista voivat aiheuttaa hyönteiset, mahla ja kaupallisissa autopesuloissa käytettävät kuumavahat. Jos sulat eivät pyyhi kunnolla, puhdistista sekä ikkuna että sulat hyvällä puhdistusaineella tai miehdolla liuoksella ja huuhtelee huolellisesti puhtaalla vedellä.

HUOMIO

Estääksesi pyyhkimien vahingoittamisen, älä käytä bensiiniä, kerosiinia, maalitinneriä tai muuta liuotinta niissä tai niiden lähellä.

Sulan vaihtaminen

Jos pyyhkijät eivät enää pyyhi riittävän hyvin, sulat ovat ehkä kuluneet tai murtuneet, jolloin ne on vaihdettava.

HUOMIO

Älä yritä siirtää pyyhkimiä käsin, sillä pyyhkijän varsi tai muut osat voivat vahingoittua.

HUOMIO

Vääräntyyppisen pyyhkijäsulan käyttäminen saattaa johtaa pyyhkijöiden toimintahäiriöihin ja vioittumisiin.



Tuulilasin pyyhkijän sulka

1. Nosta pyyhkijän varsi.

HUOMIO

Älä anna pyyhkijän pudota tuulilasille, sillä tuulilasi voi rikkoutua.

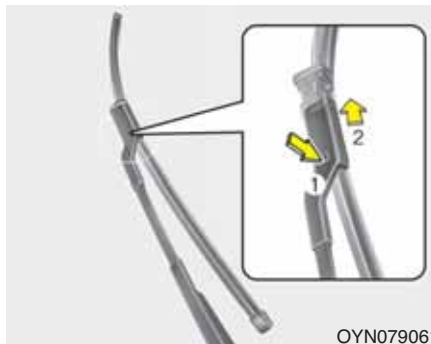

2. Paina painiketta ja liu'uta sulkaa ylöspäin.



3. Asenna uusi sulka irrotukseen nähden käänteisessä järjestyksessä.

4. Palauta pyyhkijän varsi tuulilasiin.



Takalasin pyyhkijän sulka

1. Nosta pyyhkijän varsta ja vedä sulka irti.



2. Asenna uusi sulka asettamalla sen keskiosa pyyhkijän varren aukkoon siten, että se lukittuu paikoilleen.
3. Varmista, että sulka on kiinnittynyt kunnolla yrittämällä vetää sitä kevyesti.
4. Aseta pyyhkijän varsi takaisin oikeaan asentoon.

AKKU



OYN079016

Akun käyttöön parantaminen

- Pidä akku hyvin kiinnittyneenä.
- Pidä akun kansi puhtaana ja kuivana.
- Pidä navat ja liittimet puhtaana, kirsitetynä ja voideltuna akkurasvalla.
- Huuhtelee roiskunut akkuneste välittömästi akun päältä veden ja soodan liuksella.
- Jos autoa ei aiota käyttää pitkään aikaan, irrota akkukaapelit.

VAROITUS - Akun vaarat

Lue ohjeet ja noudata niitä huolellisesti aina akkua käsitellessäsi.



Pidä sytytetyt savukkeet, avotulet ja kipinälähteet kaukana akusta.



Akkukennoissa on räjähdysherkkää vetykaasua, joka voi räjähtää syttyessään.



Pidä akut lasten ulottumattomissa, koska ne sisältävät hyvin syövyttävää RIKKIHAPPOA. Älä anna akkukahapon kulkeutua iholle, silmiin, vaatteisiin tai maalipinnalle.

(Jatkuu)



Jos akkunestettä joutuu silmiin, huuhtelee silmiä puhtaalla vedellä vähintään 15 minuuttia ja ota heti yhteys lääkäriin.

Jos akkunestettä joutuu iholle, pese altistuneet kohdat huolellisesti. Jos tunnet kipua tai polttavaa tunnetta, ota välittömästi yhteys lääkäriin.



Käytä suojalaseja, kun laitat akkua tai toimit sen lähellä. Huolehdi ilmanvaihdosta työskennellessäsi suljetuissa tiloissa.



Väärin hävitetty akku voi olla ympäristöllisesti ja terveydellisesti haitallinen.

Hävitä akku maan lain ja määräysten mukaisesti.

(Jatkuu)

(Jatkuu)

- **Kun nostat muovikuorista akkua, liiallinen koteloon kohdistuva paine saattaa johtaa akkuhapon vuotoon aiheuttaen henkilövahinkoja. Nosta akku erityisellä nostolaitteella tai pidä kätesi vastakaisissa kulmissa.**
- **Älä koskaan yritä ladata akkua, kun akkukaapelit ovat kiinni.**
- **Sähköinen sytytysjärjestelmä toimii korkealla jännitteellä. Älä koskaan koske näihin osiin moottorin käydessä tai virran ollessa päällä.**

Jos et noudata yllä esitettyjä varoituksia, vakavia tai jopa hengenvaarallisia ruumiinvammoja voi seurata.

Akun lataaminen

Autossasi on kalsium-pohjainen, huoltovapaa akku.

- Jos akku on tyhjentynyt lyhyessä ajassa (esim. ajo- tai sisävalot ovat unohduneet päälle), lataa sitä alhaisella virralla 10 tunnin ajan.
- Jos akku on tyhjentynyt vähitellen auton käytössä raskaan sähkökuormituksen johdosta, lataa sitä 20-30 A virralla 2 tunnin ajan.



HUOMIO - ISG-järjestelmä

- **Älä lataa ISG-järjestelmän akkua tavanomaisilla latureilla, sillä akku voi räjähtää tai rikkoutua korjauskelvottomaksi.**



VAROITUS - Akun lataaminen

Kun lataat akkua, noudata seuraavia varotoimenpiteitä:

- **Akku on irrotettava autosta ja asetettava hyvin ilmastoituun paikkaan.**
- **Älä päästä savukkeita, kipinä- tai avotulilähteitä akun lähelle.**
- **Valvo akkua sen latautuessa ja pysäytä lataus tai pienennä latausvirtaa, jos akku alkaa rajusti kaasuuntua (kiehua) tai jos akkunesteen lämpötila ylittää 49 °C.**
- **Käytä suojalaseja, kun tarkastat akkua sen latauksen aikana.**
- **Irrota akku laturista seuraavassa järjestyksessä.**
 1. Sammuta akkulaturin pääkytkin.
 2. Irrota negatiivinen liitin akun negatiivisesta navasta.
 3. Irrota positiivinen liitin akun positiivisesta navasta.

⚠ VAROITUS

- Ennen kuin aloitat huoltotoimenpiteitä tai akun lataamista, kytke kaikki sähkölaitteet pois päältä ja sammuta moottori.
- Akun irrotuksessa negatiivinen kaapeli on irrotettava ensin ja asennuksessa se on kiinnitettävä viimeisenä.

Kohteiden ohjelmoiminen uudelleen

Jotkut laitteet on ohjelmoitava uudelleen toimintaan akun tyhjentymisen tai irrottamisen jälkeen.

- Ikkunan automaattinen avaus-sulkutoiminto (ks. luku 4)
- Kattoluukku (ks. luku 4)
- Ajotietokone (ks. luku 4)
- Ilmastointijärjestelmä (ks. luku 4)
- Kello (ks. luku 4)
- Äänentoisto (ks. luku 4)

RENKAAT JA VANTEET

Renkaiden huolenpito

Renkaat on pidettävä suositelluissa rengaspaineissa, niiden kuormarajoituksia ei saa ylittää ja auton paino-kauman on oltava määräysten mukainen, jotta renkaiden ikä, turvallisuus ja polttoainetalous säilyisivät hyvinä.

Suosittelut rengaspaineet kylminä

Kaikki rengaspaineet (mukaan lukien vararengas) tulee tarkastaa renkaiden ollessa kylminä. Kylmillä renkailla tarkoitetaan, että autolla ei ole ajettu vähintään 3 tuntiin tai sillä on ajettu alle 1,5 km.

Suositteluja paineita tulee ylläpitää, jotta saavutettaisiin mahdollisimman hyvä ajomukavuus ja ajettavuus sekä mahdollisimman alhainen renkaiden kuluminen.

Suosittelut rengaspaineet löydät luvun 8 kappaleesta ”Renkaat ja vanteet”.



OYN089003

Kaikki tekniset tiedot (koot ja paineet) voit löytää autoon kiinnitetystä tarrasta.

VAROITUS - Vajaa rengaspaine

Liiallinen paineen putoaminen (yli 0,7 baria) voi johtaa ylikuumenemiseen. Seurauksena voi olla renkaan irtoaminen vanteelta, pintakuvioidin vahingoittuminen tai muu rengasvahinko, joka voi johtaa auton hallinnan menettämiseen, josta voi seurata vakavia tai hengenvaarallisia vammoja. Tämä riski on suurempi helteillä ja ajettaessa jatkuvasti kovalla nopeudella.

HUOMIO

- *Liian alhainen paine aiheuttaa myös liiallista kulumista, huonoa ajettavuutta ja heikentyntä polttoainetaloutta. Vanne-rikot ovat myös mahdollisia. Pidä aina oikeat rengaspaineet. Jos rengasta on jatkuvasti täytettävä, tarkastuta se valtuutetussa KIA-huollossa.*
- *Liiallinen täyttäminen aiheuttaa ajossa värinää ja liiallista renkaan kulutuspinnan keskiosan kulumista sekä lisää liikenneonnettomuuksien riskiä.*

⚠ HUOMIO

- *Normaalisti lämpimät renkaat ylittävät suositellut rengaspaineet noin 0,3-0,4 barilla. Älä päästä ilmaa lämpimistä renkaista säätääksesi renkaiden painetta. Muuten renkaista tulee alipaineiset.*
- *Varmista, että kiinnitöt täyttöventtiilien korkit. Jos venttiilikorkkia ei ole kiinnitetty, likaa tai kosteutta saattaa kulkeutua venttiilin sisään aiheuttaen ilmavuotoa. Jos venttiilikorkki on kadonnut, asenna uusi mahdollisimman pian.*

⚠ VAROITUS - Renkaan täyttäminen

Liiallinen tai liian vähäinen täyttäminen lyhentää renkaan käyttöikää, huonontaa auton käytettävyyttä ja voi johtaa renkaan odottamattomaan rikkoutumiseen. Tästä voi seurata auton hallinnan menetys ja mahdollisia henkilövahinkoja.

⚠ HUOMIO - Rengaspaine

Huomioi aina seuraavat ohjeet:

- *Tarkasta rengaspaineet, kun renkaat ovat kylmät. (kun auto on ollut pysäköitynä vähintään 3 tuntia tai sillä ei ole ajettu yli 1,5 km käynnistämisestä).*
- *Tarkasta vararenkaan paine aina, kun tarkastat muiden renkaiden paineet.*
- *Älä koskaan ylikuormita autoasi. Varo, ettet ylikuormita autosi tavaratelinettä, mikäli sellainen on varusteena.*
- *Vanhat, kuluneet renkaat ovat turvallisuusriski. Jos kulutus-pinta on kulunut epätasaisesti tai renkaasi ovat vahingoittuneet, vaihda ne uusiin.*

Rengaspaineiden tarkastaminen

Tarkasta renkaasi kerran kuussa tai useammin.

Tarkasta myös vararenkaan rengaspaine.

Tarkastaminen

Käytä hyvälaatuista mittaria rengaspaineiden tarkastamiseen. Et kykene näkemään oikeaa rengaspainetta ai-noastaan katsomalla renkaita. Vyörenkaat saattavat näyttää hyväpaineisilta, vaikka niiden paine olisi alhainen.

Tarkasta rengaspaineet, kun renkaat ovat kylmät. Renkaat ovat kylmät, kun auto on seissyt vähintään 3 tuntia tai sillä ei ole ajettu yli 1,5 km.

Poista venttiilikorkki renkaan venttiilin päästä. Paina painemittari tiukasti kiinni venttiiliin saadaksesi tarkan lukeman. Jos kylmän renkaan paine on suositellun paineen mukainen sopivalla kuormalla, täyttäminen ei ole tarpeen. Jos paine on alhainen, lisää ilmaa, kunnes saavutat suositellun lukeman.

Jos täytät rengasta liikaa, päästä ilmaa painamalla renkaan venttiiliin keskiosan metallista pinnaa. Tarkasta rengaspaine uudelleen painemittarilla. Muista kiinnittää venttiilikorkit takaisin venttiilien päihin. Ne estävät lian ja kosteuden aiheuttamat ilma-vuodot.

VAROITUS

- **Tarkasta rengaspaineet, renkaiden kuluminen ja mahdolliset rengasvahingot säännöllisesti. Käytä aina rengaspainemittaria.**
- **Ali- tai yli paineiset renkaat kulumat epätasaisesti aiheuttaen huonontunutta ajettavuutta ja voivat johtaa auton hallinnan menettämiseen tai äkkinäiseen rengasrikkoon. Seurauksena voi olla onnettomuuksia ja loukkaantumisia – jopa hengenvaarallisia. Suositellut rengaspaineet kylmille renkaille voit löytää tästä käyttöohjekirjasta tai kuljettajan sivun keskipilarissa olevasta rengastarasta.**
- **Kuluneet renkaat ovat turvallisuusriski. Vaihda renkaat uusiin, jos ne ovat kuluneet epätasaisesti tai liikaa tai ne ovat vahingoittuneet.**
- **Muista tarkastaa vararenkaan paine. KIA suosittelee, että tarkastat varapyörän aina, kun tarkastat auton muiden renkaiden paineita.**

Renkaan kiertovaihto

Tasoihtaaksesi kulumista, on suositeltua kiertovaihtaa renkaita 12 000 km:n välein tai aikaisemmin, jos epätasaista kulumista voidaan havaita.

Kiertovaihdon yhteydessä tarkasta renkaiden oikea tasapainotus.

Kun kiertovaihdat renkaita, tarkasta ne epätasaisista kulumisista ja vaurioista. Epätavallinen kuluminen johtuu usein vääristä rengaspaineista, virheellisistä pyöräkulmista, tasapainottomista pyöristä, äkkijarrutuksista tai kovasta kaarreaajosta. Etsi kolhuja tai pullistumia renkaan kulutuspinnalta tai sivulta. Jos löydät näitä, vaihda rengas uuteen. Vaihda rengas, jos kangasta tai kudosta on näkyvissä. Kiertovaihdon jälkeen varmista etu- ja takarenkaiden oikeat rengaspaineet ja tarkasta pulttien kiireys.

Ks. “Renkaat ja vanteet” luvussa 8.

Täysikokoisella varapyörällä

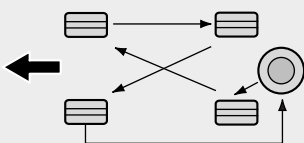

CBGQ0706

Ilman varapyörää

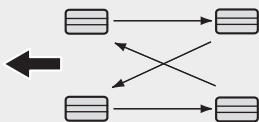

CBGQ0707

Suunnatut renkaat (mikäli varusteena)

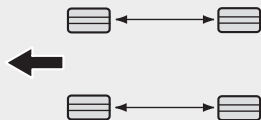

CBGQ0707A

Levyjarrujen jarrupalojen kuluneisuus tulee tarkastaa aina kiertovaihtojen yhteydessä.

* HUOMAUTUS

Kiertovaihda epäsymmetrisesti kuvioitut renkaat ainoastaan edestä taakse, älä oikealta vasemmalle.

⚠ VAROITUS

- Älä käytä pienikokoista varapyörää pyörän kiertovaihdossa.
- Älä sekoita missään tapauksessa keskenään vyö- ja ristikudosrenkaita. Tämä voi aiheuttaa auton epätavallista käyttäytymistä, joka voi johtaa ainevahinkoihin tai vakaaviin ja jopa hengenvaarallisiin loukkaantumisiin.

Pyöränkulmat ja renkaan tasapainotus

Autosi vanteet ovat huolellisesti suunnatut ja tasapainotetut tehtaalla, jotta renkaiden kulutuskestävyys ja suorituskyky olisi mahdollisimman hyvä.

Useimmiten pyöränkulmia ei tarvitse säätää uudelleen. Kuitenkin jos epätasaista renkaan kulumista ilmenee tai auto puoltaa suuntaan tai toiseen, pyöränkulmien säätö saattaa olla tarpeen.

Jos havaitset värinää ajaessasi tasisella tiellä, vanteidesi tasapainotus on ehkä suoritettava uudelleen.

⚠ HUOMIO

Vääränlaiset vannepainot voivat vahingoittaa auton alumiinivanteita. Käytä hyväksytyjä vannepainoja.



Renkaan vaihtaminen

Jos rengas on kulunut tasaisesti, kulumisilmaisin ilmestyy yhtenäisenä nauhana kulutuspinnan poikki. Tämä näyttää, että renkaassa on jäljellä alle 1,6 mm kulutuspinnaa. Kun näin tapahtuu, vaihda rengas uuteen.

Älä odota, että nauha ilmestyy koko kulutuspinnan poikki ennen renkaan vaihtamista.

VAROITUS - Renkaiden vaihtaminen

Pientääksesi rengasrikon tai auton hallinnan menetyksen aiheuttaman onnettomuuden vakavan tai hengenvaarallisen loukkaantumisen riskiä, toimi seuraavasti:

- Vaihda renkaat uusiin, jos ne ovat kuluneet epätasaisesti tai liikaa tai ne ovat vahingoittuneet. Kuluneet renkaat voivat heikentää jarrutustehoa, ohjattavuutta ja pito-ominaisuuksia.
- Älä aja autollasi liian alhaisilla tai korkeilla rengaspaineilla. Tämä voi johtaa renkaan epätasaiseen kulumiseen tai rengasrikkoon.
- Renkaita vaihtaessasi älä sekoita keskenään vyö- ja ristikudosrenkaita. Sinun on vaihdettava kaikki renkaat (myös vararengas), jos siirryt käyttämään ristikudosrenkaita vyörenkaista.

(Jatkuu)

(Jatkuu)

- Muun kuin suositellun kokoisrenkaan tai vanteen käyttäminen voi aiheuttaa auton epätavallista käyttäytymistä ja huonoa hallittavuutta, joka voi johtaa vakavaan onnettomuuteen.
- Vanteet, jotka eivät täytä KIAN määräyksiä, eivät välttämättä kiinnity hyvin ja voivat vahingoittaa autoa tai aiheuttaa epätavallista käyttäytymistä ja huonoa hallittavuutta.
- ABS:n toiminta perustuu pyörien nopeuksien vertailuun. Renkaan koko voi vaikuttaa pyörän nopeuteen. Kun vaihdat renkaita, kaikkien neljän renkaan on oltava samaa kokoa kuin auton alkuperäisrenkaat. Erikokoisten renkaiden käyttäminen voi aiheuttaa ABS- ja ESP-järjestelmän epäsäännöllistä toimivuutta (mikäli varusteena).

Pienen varapyörän vaihtaminen (mikäli varusteena)

Pienellä vararenkaalla on lyhyempi käyttöikä kuin normaalikokoisella renkaalla. Vaihda se, kun näet kulumisilmaisimen palkit renkaan kulumuspinnalla. Pienen vararenkaan on oltava samankokoinen ja -laatuinen kuin alkuperäinen ja se tulisi asentaa samalle pienen varapyörän vanteelle. Pientä vararengasta ei ole tarkoitettu asennettavaksi normaalikokoiselle vanteelle, eikä pienen varapyörän vannetta ole suunniteltu normaalikokoisen renkaan asentamiselle.

Vanteen vaihtaminen

Jos jostain syystä vaihdat metalliset vanteet, varmista, että uudet vanteet ovat läpimitaltaan, leveydeltään ja vanteen keskiösyvyydeltään samanlaiset kuin alkuperäiset tehdasvanteet.

VAROITUS

Pyörä, joka ei ole oikean kokoinen, voi vaikuttaa heikentävästi vanteen/renkaan ja laakerin käyttöikään, jarrutus- ja pysähtymiskykyyn, ajo-ominaisuuksiin, maavaraan, renkaan ja lokasuojan väliseen etäisyyteen, lumiketjun liikkumavaraan, nopeus- ja matkamittarin kalibrointiin, ajovalojen korkeussäätöön ja puskurin korkeuteen.

Renkaan pito

Renkaan pito saattaa heikentyä kuluneilla tai vääräpaineisilla renkailla ajettaessa tai liukkaiden olosuhteiden vallitessa. Renkaat tulisi vaihtaa, kun kulumisilmaisimet ilmestyvät kulumuspinnalle. Hidasta vauhtia, jos tiellä on vettä, lunta tai jäätä, pienentääksesi auton hallinnan menettämisen riskiä.

Renkaan huolto

Oikean rengaspaineen lisäksi virheettömät pyöräankulmat auttavat ehkäisemään renkaan kulumista. Jos havaitset epätasaista renkaan kulumista, tarkastuta pyöräankulmat huollossa.

Jos aiot vaihtaa uudet renkaat, varmista niiden tasapainotus. Tämä parantaa ajomukavuutta ja renkaan kulutuskestävyyttä. Lisäksi rengas tulisi aina tasapainottaa uudelleen, jos se poistetaan vanteelta.

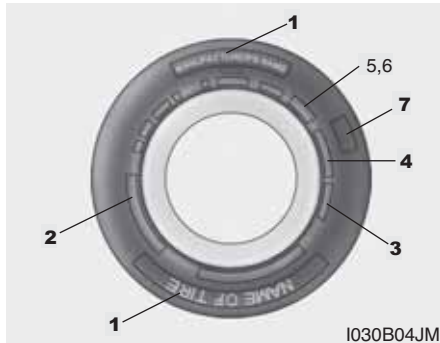

Renkaan sivupinnan merkinnät

Näiden tietojen avulla rengas voidaan tunnistaa ja siitä saadaan selville renkaan keskeiset ominaisuudet sekä turvastandardin mukainen valmistenumero (TIN). Valmistenumeron avulla rengas voidaan tunnistaa mahdollisen takaisinkutsun varalta.

1. Valmistajan tai tuotteen nimi

Tästä ilmenee renkaan valmistajan tai tuotteen nimi.

2. Renkaan kokomerkintä

Renkaan sivuun on merkitty renkaan kokomerkinnot. Tarvitset tätä tietoa, kun valitset autoosi uusia renkaita. Seuraavassa opastetaan, mitä renkaan kokomerkinnot kirjaimet ja numerot tarkoittavat.

Esimerkki renkaan kokomerkinnot:
(Nämä numerot ovat ainoastaan esimerkkinä, kokomerkintä saattaa vaihdella ajoneuvosta riippuen).

P205/55R16 91H

P - Soveltuva ajoneuvotyyppi ("P"-merkinnällä varustetut renkaat on tarkoitettu käytettäväksi henkilöautoissa tai kevyissä kuorma-autoissa; kuitenkin kaikissa renkaissa ei ole tätä merkintää).

205 - Renkaan leveys millimetreinä.

55 - Profiilisuhde. Renkaan korkeuden osuus prosentteina leveydestä.

R - Renkaan valmistuskoodi (vyö-rengas).

16 - Vanteen halkaisija tuumina.

91 - Kantavuusindeksi. Koodi, joka on yhteydessä suurimpaan kuormaan, jonka rengas kykenee kantamaan.

H - Nopeusluokka. Katso tämän osion nopeusluokitustaulukko saadaksesi lisätietoa.

Vanteen kokomerkinnot

Vanteissa on myös tärkeitä merkintöjä, joita tarvitset aina vanteita vaihtaessasi. Seuraavassa opastetaan, mitä vanteen kokomerkinnot kirjaimet ja numerot tarkoittavat.

Esimerkki vanteen kokomerkinnot:

6.0JX16

6.0 - Vanteen leveys tuumina.

J - Vanteen muotomerkintä.

16 - Vanteen halkaisija tuumina.

Renkaiden nopeusluokat

Alla oleva taulukko erittelee erilaisia, nykyisin käytössä olevia henkilöautorenkaiden nopeusluokkia. Nopeusluokka on osa renkaan sivussa olevaa kokomerkintää. Tämä merkintä viittaa kyseisen renkaan suurimpaan suunniteltuun turvalliseen käyttönopeuteen.

Nopeusluokan tunnus	Huippunopeus
S	180 km/h
T	190 km/h
H	210 km/h
V	240 km/h
Z	Yli 240 km/h
W*	270 km/h

* W-nopeusluokka on Z-nopeusluokan alaluokitus.

3. Renkaan iän tarkastaminen (valmistenumero)

Rengas, joka on yli 6 vuotta vanha valmistuspäivästä, tulee korvata uudella (myös vararengas). Voit löytää valmistuspäivämäärän renkaan sivun (mahdollisesti sisäpuolelta) DOT-merkinnästä. Renkaan DOT-merkintä sisältää numerosarjan, jossa on sekä numeroita että kirjaimia. Valmistuspäivämäärä selviää neljästä viimeisestä DOT-merkinnän numerosta.

DOT : XXXX XXXX OOOO

DOT-merkinnän alkuosa tarkoittaa tehtaan koodinumeroa, renkaan kokoa ja kuluspinnan kuviointia. Neljä viimeistä numeroa osoittaa valmistusviikon ja -vuoden.

Esimerkiksi:

DOT XXXX XXXX 1609 -merkinnän mukaan rengas on valmistettu 16. viikolla vuonna 2009.

VAROITUS - Renkaan ikä
Renkaiden toiminta heikkenee ajan myötä, vaikka niitä ei edes käytettäisi.

Riippumatta jäljellä olevasta kuluspinnasta on yleisesti suositeltavaa, että renkaat vaihdetaan 6 vuoden normaalikäytön jälkeen. Helteiden aiheuttama lämmön nousu tai jatkuva auton kuormittaminen voi kiihdyttää ikääntymistä. Näiden varoitusten noudattamatta jättäminen voi aiheuttaa äkillisiä rengasrikoja, jotka voivat johtaa hallinnan menettämisiin ja vakaviin onnettomuuksiin, joihin voi liittyä vakavia tai hengenvaarallisia loukkaantumisia.

4. Renkaan kerrosrakenteen ja materiaalin

Kumipäällysteisten kudoskerrosten määrä renkaassa. Rengasvalmistajan on myös ilmoitettava renkaassa käytetyt materiaalit, kuten teräs, naiton, polyesteri yms. Kirjain "R" tarkoittaa vyörengasrakennetta, kirjain "D" vinokerrosrakennetta ja kirjain "B" vinoa vyörengasrakennetta.

5. Suurin sallittu rengaspaine

Tämä luku kertoo suurimman ilmanpaineen, joka renkaaseen voidaan laittaa. Älä ylitä suurimpia sallittuja rengaspaineita. Katso rengas- ja kuormatietojen tarrasta suositellut rengaspaineet.

6. Suurin kantavuusluokka

Tämä luku kertoo suurimman kantavuuden kilogrammoina, jonka rengas kykenee kantamaan. Kun vaihdat auton renkaat, käytä aina renkaita, joilla on samat kantavuusluokitukset kuin alkuperäisillä renkailla.

7. Yhdenmukainen renkaan laatuluokitus

Laatuluokitukset voidaan löytää renkaan sivulta (mikäli on).

Esimerkiksi:

TREAD wear 200

TRACTION AA

TEMPERATURE A

Tread wear - kulutuspinnan kestävyys

Kulutuspinnan kestävyysarvo vertailuarvo renkaan kulumiselle, joka on testattu valvotuissa olosuhteissa hyväksytyllä testiradalla. Esimerkiksi, jos renkaan kestävyysarvo on 150, se on testiradalla 1,5 kertaa kestävämpi kuin kestävyysarvon 100 rengas.

Kuitenkin renkaiden suhteellinen suorituskyky riippuu varsinaisista käyttöolosuhteista. Ne saattavat poiketa merkittävästi testimallista ajototumusten, huoltokäytäntöjen, tietyypien ja ilmastojen vaihteluiden seurauksena.

Nämä arvot on merkitty henkilöauton renkaiden sivuun. Autoosi saatavilla olevien vakio- tai lisävarusterenkaiden arvot saattavat poiketa toisistaan.

Traction - Pito (AA, A, B ja C)

Pitoarvot ovat suuruusjärjestyksessä: AA, A, B ja C. Nämä arvot kuvaavat renkaan kykyä pysähtyä märällä tiepäälysteellä, ja niiden mittaukset on suoritettu valvotuissa olosuhteissa määrätyillä asfaltti- ja betonipinnoilla. C:llä merkityssä renkaassa on huono pitokyky.

VAROITUS

Tämän auton renkaalle myönnetyt pitoarvot pohjautuvat suoran ajon jarrutuskokeisiin, joihin ei sisälly kiihdytyksiä, kaarreaajoa, vesiliirtoa tai maksimipidon testejä.

Temperature - Lämpötila (A, B ja C)

Lämpötila-arvoja ovat A (korkein), B ja C. Ne kuvaavat renkaan kykyä estää lämmön kehittymistä ja kykyä vapauttaa sitä. Mittaukset on suoritettu valvotuissa olosuhteissa määrättyllä sisälaboratorion testivanteella.

Jatkuvat korkeat lämpötilat voivat aiheuttaa renkaan materiaalin rappeutumista ja käyttöiän alenemista. Liian suuret lämpötilat voivat myös johtaa renkaan äkilliseen rikkoutumiseen. Arvot B ja A kuvaavat korkeampaa suorituskykytasoa kuin lain vaatimat laboratorion testivanteella.

 **VAROITUS - Renkaan lämpötila**

Tämän auton renkaille annetut lämpötila-arvot koskevat oikein täytettyjä ja kuormitettuja renkaita. Liiallinen nopeus, alhainen rengaspaine tai liiallinen kuormaus (yhteensä tai erikseen) voi lisätä lämmöntuottoa ja äkillisen rengasrikon riskiä. Tästä voi aiheutua auton hallinnan menettäminen ja vakavia tai jopa hengenvaarallisia loukkaantumisia.

SULAKKEET



Auton sähköjärjestelmä on suojattu sulakkeiden avulla mahdollisen sähköisen ylikuormituksen aiheuttamilta vahingoilta.

Tässä autossa on 2 (tai 3) sulakerasiaa, jotka sijaitsevat kuljettajan kojelaudan sivussa ja moottoritilassa akun lähetyvyillä. Jos auton valot, sähkölaitteet tai hallintapainikkeet tai -säätimet eivät toimi, tarkasta vastaavan piirin sulake. Jos sulake on palanut, sen sisällä oleva lankaelementti on katkennut.

Jos sähköjärjestelmät eivät toimi, tarkasta ensin kuljettajan puolen sulakerasia. Korvaa aina palanut sulake samanarvoiseen.

Jos tämäkin sulake palaa, on kyseessä sähköjärjestelmän toimintahäiriö. Vältä kyseisen järjestelmän käyttöä ja ota välittömästi yhteys valtuutettuun KIA-huoltoon.

Sulakkeita on kolme eri tyyppiä: mallitaan liiteä sulake on tarkoitettu alhaisille virroille, kasettimaiset ja pitkät sulakkeet on vastaavasti tarkoitettu suuremmille virroille.

VAROITUS - Sulakkeen vaihtaminen

- Älä koskaan korvaa sulaketta millään muulla kuin toisella samanarvoisella sulakkeella.
- Suurempi sulake voi aiheuttaa vahinkoja ja jopa tulipaloja.
- Älä koskaan asenna johtoa oikean sulakkeen sijasta – edes tilapäisasennuksena. Tämä voi aiheuttaa laajamittaisia sähkövahinkoja ja mahdollisen tulipalon.

HUOMIO

Älä koskaan käytä ruuvimeisseliä tai muuta metalliesinettä sulakkeen poistamiseen, koska se saattaa aiheuttaa oikosulun ja vahingoittaa järjestelmää.



OYN079018

Mittariston sulakkeen vaihtaminen

1. Sammuta moottori ja kaikki muut laitteet.
2. Avaa sulakerasian kansi kojetaulun päästä.



OYN079023

3. Vedä epäilty sulake irti. Käytä poistotyökalua, joka sijaitsee moottoritilan sulakerasian kannessa.
4. Tarkasta irrotettu sulake. Jos se on palanut, vaihda uuteen.
5. Paina uusi, samanarvoinen sulake paikoilleen varmistaen, että se asettuu tiukasti kiinnikkeisiin.

Jos se kiinnittyy heikosti, ota yhteys KIA-huoltoon.

Jos sinulla ei ole varasulaketta, käytä samanarvoista sulaketta jostain muusta piiristä, jota sinun ei ehkä tarvitse käyttää, kuten savukkeen sytyttimen sulaketta.

Jos ajovalot tai muut sähkökomponentit eivät toimi ja kojelaudan sulakkeet ovat kunnossa, tarkasta moottoritilan sulakerasia. Jos sulake on palanut, se on vaihdettava uuteen.

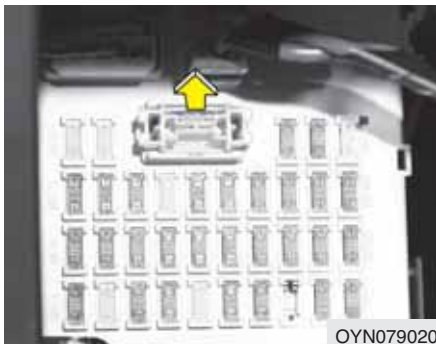

Muistisulake

Autosi on varustettu muistisulakkeella, jolla estetään akun tyhjeneminen, jos auto pysäköidään pitkäksi aikaa ja sitä ei käytetä. Toimi seuraavasti ennen kuin pysäköit auton pitkäksi ajaksi.

1. Sammuta moottori.
2. Kytke ajo- ja takavalot pois päältä.
3. Avaa kuljettajan kojelaudan sivun sulakerasian kansi ja poista muistisulake (pidikkeessä).

* HUOMAUTUS

- Jos muistisulake irrotetaan sulakerasiasta, varoitusäänimerkki, äänentoistojärjestelmä, kello ja sisävalot jne. eivät ole toiminnassa. Jotkut laitteet on ohjelmoitava uudelleen toimintaan vaihtamisen jälkeen. Noudata tämän luvun kappaleessa ”Akku” annettuja ohjeita.
- Vaikka muistisulake olisi poistettu, akku saattaa silti tyhjentyä ajovalojen ja muiden sähkölaitteiden käytöstä.

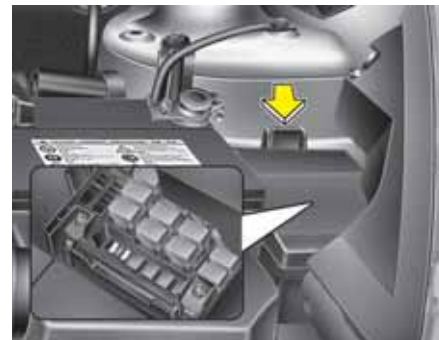

Vain Diesel



Moottoritilan sulakkeen vaihtaminen

1. Sammuta moottori ja kaikki muut laitteet.
2. Irrota sulakerasian kansi painamalla kielekkeistä ja vetämällä kantta ylöspäin.

3. Tarkasta irrotettu sulake. Vaihda palanut uuteen. Käytä moottoritilan sulakerasiassa sijaitsevaa sulaketyökalua sulakkeen poistamiseen ja kiinnittämiseen.
4. Kiinnitä uusi, samanarvoinen sulake ja varmista sen kunnollinen kiinnittyminen.
Jos se on löysä, ota yhteys valtuutettuun KIA-huoltoon.

⚠ HUOMIO

Moottoritilan sulakerasian tarkastamisen jälkeen kiinnitä sulakerasian kansi kunnolla kiinni. Jos näin ei toimita, sähköhäiriöitä saattaa ilmetä vesivuotojen aiheuttamana.

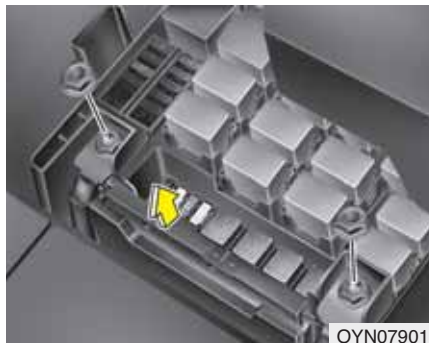

OYN079019

Pääsulake

Jos pääsulake on palanut, on se irrotettava seuraavasti:

1. Irrota akun negatiivinen kaapeli.
2. Avaa mutterit yllä olevan kuvan mukaisesti.
3. Korvaa palanut sulake uudella samanarvoisella.
4. Suorita asennus käänteisessä järjestyksessä.

*** HUOMAUTUS**

Jos pääsulake palaa, ota yhteys valtuutettuun KIA-huoltoon.

Sulake-/relerasian kuvaus

Sulake-/relerasian sisältä löydät sulaketaulukon, josta ilmenee sulakkeen tai releen nimi ja koko.

Sisätilan sulaketaulukko



Moottoritilan sulakerasia



Vain Diesel



* HUOMAUTUS

Kaikki tämän käyttöoppaan sulakerasian kuvaukset eivät ehkä ole sovellettavissa autoosi. Tiedot ovat olleet tarkkoja painatushetkellä. Kun tarkastelet autosi sulakerasiaa, noudata sen omaa sulaketaulukkoa.

OYN079024/OYN079025/OYN079026

Sisätilan sulaketaulukko

Kuvaus	Sulakekoko	Suojattu komponentti
START	10A	Käynnistysmoottori
ACC	10A	Äänentoisto, ajotietokone, ulkopeilien käyttölaite
P/OUTLET FRT	15A	Etuosan sähköpistoke ja savukkeensytytin
P/OUTLET RR	25A	Takaosan ja konsolin sähköpistoke
CLUSTER	10A	Mittaristo, BCM, ajotietokone, PDM, älyavaimen yksikkö
T/SIG	10A	Monitoimikatkaisija
ECU 5	10A	ECU, ilmamassamittari, polttoaineen vesitunnistin
TCU	10A	Nopeus sisään -anturi, nopeus ulos -anturi, nopeusanturi
B/UP LP	10A	Peruutuskytkin, käynnistykseenestokytkin, RPAS
ABS 3	10A	Kiertymistunnistin, ABS(ESP), ESP-kytkin
A/BAG	10A	ACU
A/BAG IND	10A	Mittaristo (Air Bag -merkkivalo)
IGN COIL	15A	Sytytyspuola, kondensaattori
IG1	10A	MDPS, kojelaudan keskiosan kytkinmoduuli, TPMS, RPAS, käynnistinmoottori (ISG)
IG2	10A	HLLD-kytkin, HLLD-käyttölaite, BCM, FATC, kattoluukku
WIPER FRT	25A	Tuulilasin pyyhkijät
S/HEATER	15A	Istuinlämmitin
WIPER RR	25A	Takalasin pyyhkijä
PDM 2	10A	PDM
HTD MIRR	10A	Ovipeilien lämmitin
FOG LP FRT	10A	Etusumuvalot
FOG LP FRT	10A	Takasumuvalot

Kuvaus	Sulakekoko	Suojattu komponentti
AUDIO	20A	Äänentoisto
ROOM LP	10A	Sisävalokytin
STOP LP	15A	Jarruvalojen kytkin
PDM 1	25A	PDM
DEICER	15A	Tuulilasin jään sulatus
DR LOCK	20A	Ovien lukitus/avaus
FOLD'G MIRR	10A	Ulkopeilien kääntötoiminnon kytkin
SUNROOF	20A	Kattoluukku
TAIL LP LH	10A	Vasen takavalo
TAIL LP RH	10A	Oikea takavalo
HAZARD	15A	Kytkinmoduuli
P/WDW LH	25A	Vasen sähköikkuna
P/WDW RH	25A	Oikea sähköikkuna
SAFETY P/WDW	15A	Kuljettajan sähköikkunan turvatoiminto

Moottoritilan sulakerasia

Kuvaus	Sulakekoko	Suojattu komponentti
B+1	50A	I/P-sulake (sulakkeet: FOG LP FRT 10A, FOG LP RR 10A, AUDIO 20A, ROOM LP 10A, STOP LP 15A, PDM 1 25A, DEICER 15A, DR LOCK 20A, FOLD'G MIRR 10A, SUNROOF 20A, Seisontavalojen rele, TAIL LP LH 10A, TAIL LP RH 10A)
B+2	50A	I/P-sulake (sulakkeet: HAZARD 15A, sähköikkunoiden rele, P/WDW LH 25A, P/WDW RH 25A, SAFETY P/WDW 15A)
C/FAN	40A	Jäähdytintuulettimen releet (korkea- ja matalanopeuksinen)
ALT	125A/150A	Laturi (Bensiini/Diesel)
ABS 2	40A	ABS, ESP
ABS 1	40A	ABS, ESP
RR HTD	40A	I/P-sulake (takalasin lämmittimen rele)
BLOWER	40A	Puhaltimen moottori
MDPS	80A	MDPS (ohjaustehostin)
IG2	40A	Virtalukko (IG2, START)
ECU 1	20A	ECU
F/PUMP	20A	Polttoainepumpun rele (Bensiini)
IG1	40A	Virtalukko (IG1, ACC-asento)
H/LP	20A	Läihivalot
H/LP LO LH	10A	Vasemman valoumpion lähivalo
H/LP LO RH	10A	Oikean valoumpion lähivalo
H/LP HI	20A	Kaukovalot
HORN	10A	Äänimerkki, murtohälyttimen sireeni, akkutunnistin
ECU 4	10A	ECU(Bensiini)

Kuvaus	Sulakekoko	Suojattu komponentti
FUEL HTR	30A	Polttoainelämmitin (Diesel)
A/CON 1	10A	Ilmastointijärjestelmän rele
A/CON 2	10A	Ilmastointijärjestelmä
ECU 3	10A	Ajonestolaite, jarruvalokatkaisija, IMV, MPROP
ECU 2	30A	ECU 4 10A, päärele, sulakkeet: ECU 1 20A, ECU 3 10A, SENSOR 10A, INJECTOR 15A
DRL	10A	Päivävalot
SENSOR	10A	Bensiini - Ilmastointijärjestelmän rele, jäähdytystuulettimen rele (korkea, matala), nokka-akselin asen- totunnistin, ajonestolaite, CPSV, happitunnistin ylös/alas Diesel - Ilmastointijärjestelmän rele, jäähdytystuulettimen rele (korkea, matala), Lambda-anturi
INJECTOR	15A	Bensiini - Suuttimet #1~#4, polttoainepumpun rele, OCV Diesel - Sähköinen EGR-käyttölaite, ajonestolaite, VGT-käyttölaite, kampiakselin asentotunnistin, hehkutulpan rele, PTC HTR 1 -rele

Moottoritilan sulakerasia (ainoastaan dieselmoottorit)

Kuvaus	Sulakekoko	Suojattu komponentti
GLOW	80A	Hehkutulppa
PTC HTR 1	50A	PTC-lämmitin 1
PTC HTR 2	50A	PTC-lämmitin 2
PTC HTR 3	50A	PTC-lämmitin 3

POLTTIMOT

VAROITUS - Valoihin liittyvät toimet

Ennen kuin ryhdyt valoihin liittyviin toimiin, kytke seisontajarru kunnolla, varmista, että virtalukko on käännetty LOCK-asentoon ja sammuta ajovalot estääksesi auton liikumisen ja välttyäksesi palovammoilta ja sähköiskuilta.

Käytä ainoastaan teholtaan määrätyn tyyppisiä polttimoita.

HUOMIO

Varmista, että vaihdat palaneen polttimon samantehoiseen uuteen. Muussa tapauksessa sulakkeeseen tai sähköjärjestelmään voi aiheutua vahinkoja.

HUOMIO

Jos sinulla ei ole tarvittavia työkaluja, oikeita polttimoita ja ammattitaitoa, käänny valtuutetun KIA-huollon puoleen. Monissa tapauksissa auton polttimoiden vaihtaminen on vaikeaa, koska muita osia on poistettava ennen kuin päästään käsiksi vaihdettavaan polttimoon. Tämä on erityisen tyypillistä, kun sinun on poistettava ajovaloumpio päästäksesi sen polttimoihin käsiksi. Ajovalo-umpion irrotuksesta/asennuksesta saattaa aiheutua vahinkoa autoon.

* HUOMAUTUS

Kovan sadeajon tai pesun jälkeen ajo- tai takavalojen linssiin saattaa muodostua huurretta. Tämän aiheuttaa umpion sisäosan ja ulkopuolen välinen lämpötilaero. Tämä on samantyyppinen ilmiö kuin matkustamon ikkunoiden huurtuminen sadeajon aikana, eikä tarkoita auton vikaa. Jos vettä vuotaa polttimoiden piireihin, tarkastuta auto valtuutetussa KIA-huollossa.



Ajovalojen, seisontavalojen, suuntavilkkujen ja etusumuvalojen polttimoiden vaihtaminen

- (1) Lähivalo
- (2) Kaukovalo
- (3) Seisontavalvo
- (4) Etusuuntavilkku
- (5) Etusumuvalo (mikäli varusteena)

* Auton varsinainen polttimo saattaa poiketa kuvan mukaisesta.



G270A030

Ajovalopolttimo

⚠ VAROITUS - Halogeenipolttimot

- Halogeenipolttimoissa on paineistettua kaasua, joka aiheuttaa sirpaleiden sinkoamisen lasin rikkoutuessa.
- Käsittele niitä huolellisesti. Älä naarmuta tai hankaa. Jos polttimo palaa, älä päästä sitä kosketuksiin nesteen kanssa. Älä koskaan koske lasiin paljain käsin. Rasvan jäänteet saattavat aiheuttaa polttimon ylikuumentumisen ja rikkoutumisen. Polttimoita ei saa käyttää muuten kuin kiinnitettyinä ajovaloumpioon.

(Jatkuu)

(Jatkuu)

- Jos polttimo vahingoittuu tai murtuu, vaihda se heti uuteen ja huolehdi sen oikeasta hävittämisestä.
- Käytä suojalaseja, kun vaihdat polttimoa. Anna polttimon jäähtyä ennen sen käsittelemistä.



OYN079028

1. Avaa konepelti.
2. Avaa kiinnityspultit ja irrota ajovaloumpio auton korista.
3. Irrota virtajohto ajovaloumpion takaa.

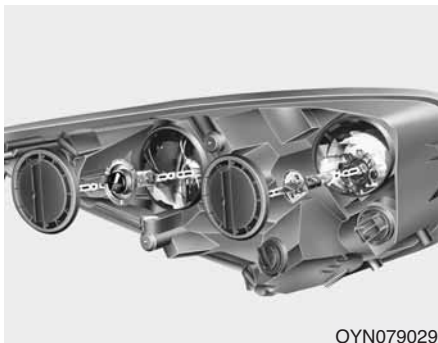

OYN079029

4. Poista ajovalopolttimon kansi kääntämällä sitä vastapäivään.
5. Irrota ajovalopolttimon sähköliitin.
6. Napsauta ajovalopolttimon kiinnitinlanka auki painamalla sen päästä ja nostamalla ylöspäin. (mikäli varustena)
7. Poista polttimo ajovaloumppiosta.
8. Asenna uusi ajovalopolttimo ja napsauta sen kiinnitinlanka paikoilleen ohjaamalla se polttimon uraan.
9. Liitä ajovalopolttimon sähköliitin.

10. Asenna ajovalopolttimon kansi kääntämällä sitä myötäpäivään.
11. Liitä virtajohto ajovaloumpion taakse.
12. Asenna ajovaloumpio takaisin kiinni auton koriin.

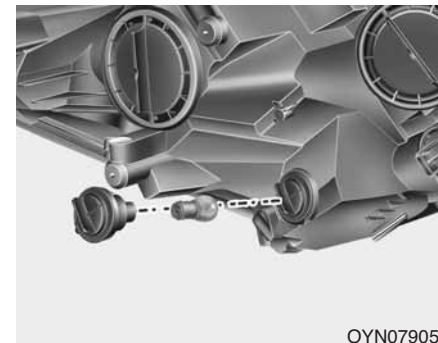

OYN079050

Suuntavilkut

1. Poista ajovaloumpio auton korista.
2. Poista polttimon kanta umpiosta kääntämällä sitä vastapäivään, kunnes kannan kielekkeet ovat umpion urien kohdilla.
3. Poista polttimo kannasta painamalla ja kääntämällä sitä vastapäivään, kunnes polttimon kielekkeet ovat kohdakkain kannan urien kanssa. Vedä polttimo irti kannasta.
4. Asenna uusi polttimo kantaan kääntämällä sitä, kunnes se lukittuu paikoilleen.

5. Asenna kanta umpioon kohdistamalla kielekkeet umpion uriin. Paina kanta umpioon ja käännä sitä myötäpäivään.
6. Asenna ajovaloumpio takaisin kiinni auton koriin.

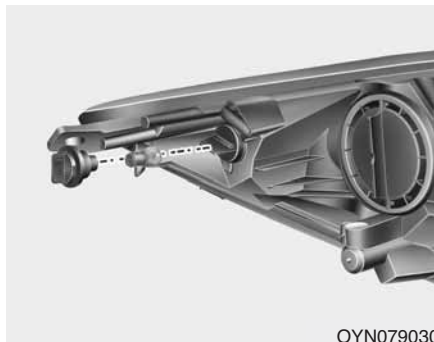

Seisontavalot

1. Poista ajovaloumpio auton korista.
2. Poista kansi käntämällä sitä vastapäivään.
3. Poista kanta umpiosta.
4. Poista polttimo kannasta vetämällä suoraan pois päin.
5. Asenna uusi polttimo.
6. Kiinnitä kanta umpioon.
7. Kiinnitä kansi käntämällä sitä myötäpäivään.
8. Asenna ajovaloumpio takaisin kiinni auton koriin.



Etusumuvalojen polttimot (mikäli varusteena)

1. Irrota etupuskurin alasuojus.
2. Ohjaa kätesi etupuskurin taakse.
3. Irrota virtajohto polttimon kannasta.
4. Poista polttimon kanta kotelostaan käntämällä sitä vastapäivään, kunnes kannan kielekkeet ovat kotelon urien kohdilla.
5. Asenna uuden polttimon kanta koteloon kohdistamalla sen kielekkeet kotelon uriin. Paina kanta koteloon ja käännä sitä myötäpäivään.
6. Liitä virtajohto polttimon kantaan.
7. Asenna etupuskurin alasuojus takaisin paikoilleen.

* HUOMAUTUS

Jos ajovalojen suuntausta on säädettävä ajovaloumpion asennuksen jälkeen, ota yhteys valtuutettuun KIA-huoltoon.



OYN079033



OYN079034

Sivuvilkun polttimon vaihtaminen (mikäli varusteena)

Tyyppi A

1. Nosta peiliä varovaisesti kotelosta ruuvitaltalla.



OYN079035

2. Poista kanta kotelosta.
3. Poista polttimo kannasta.
4. Kiinnitä uusi polttimo kannaan.
5. Asenna kokoonpano purkuun nähden käänteisessä järjestyksessä.

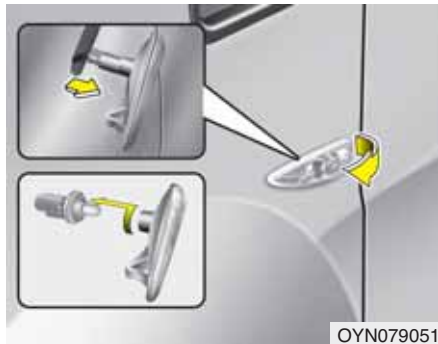

Tyyppi B

1. Poista valoumpio autosta painamalla linssiä eteenpäin ja vetämällä umpio irti.
2. Irrota polttimon sähköliitin.
3. Irrota polttimon kanta linssistä kääntämällä sitä vastapäivään, kunnes kannan kielekkeet ovat linssin urien kohdilla.
4. Poista polttimo suoraan vetämällä.
5. Kiinnitä uusi polttimo kantaan.
6. Asenna kanta linssiosaan.
7. Kiinnitä polttimon sähköliitin paikoilleen.
8. Asenna valoumpio takaisin kiinni auton koriin.



Takavaloumpion polttimon vaihtaminen

- (1) Jarru- ja takavalvo
- (2) Takasuuntavilkku
- (3) Peruutusvalo
- (4) Takaseisontavalvo
- (5) Takasumuvalo (mikäli varusteena)

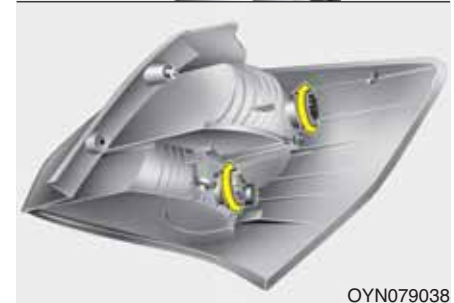

1. Avaa takaluukku.
2. **Ulkopuolella**
Avaa ulkopuolen valoumpion kiinnitysruuvit ristipääruuvimeisselillä.



Sisäpuolella

- 2-1. Avaa valoumpion kiinnitysmutterit.
- 2-2. Poista takaluukun verhous poistamalla ruuvit.
- 2-3. Poista sisäpuolinen valokokoonpano poistamalla mutterit.

3. Poista takavaloumpio ajoneuvon korista.
4. Poista polttimon kanta umpiosta kääntämällä sitä vastapäivään, kunnes kannan kielekkeet ovat umpion urien kohdilla.
5. Poista polttimo kannasta.
6. Asenna uusi polttimo kantaan painamalla tai kääntämällä sitä, kunnes se lukittuu paikoilleen.
7. Asenna kanta umpioon kohdistamalla kielekkeet umpion uriin. Paina kanta umpioon ja käännä sitä myötäpäivään.
8. Asenna valoumpio takaisin kiinni auton koriin.
9. Kiristä ruuvit.



Takasumuvalo (mikäli varusteena)

1. Poista polttimon kanta umpiosta kääntämällä sitä vastapäivään, kunnes kannan kielekkeet ovat umpion urien kohdilla.
2. Poista polttimo kannasta painamalla ja kääntämällä sitä vastapäivään, kunnes polttimon kielekkeet ovat kohdakkain kannan urien kanssa. Vedä polttimo irti kannasta.
3. Kiinnitä uusi polttimo kantaan.
4. Asenna valoumpio takaisin kiinni auton koriin.

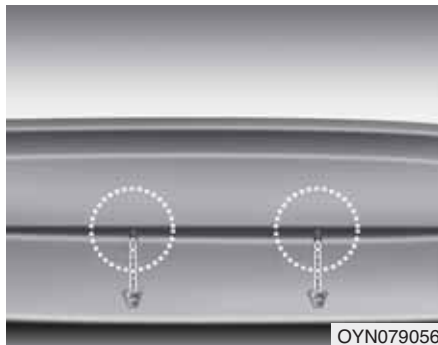

Lisäjarruvalon vaihtaminen (mikäli varusteena)

1. Avaa takaluukku.
2. Avaa valoumpion kiinnitysmutterit.



3. Irrota valoumpio ja irrota polttimon sähköliitin.
4. Poista kanta umpiosta.
5. Poista polttimo kannasta vetämällä sitä.
6. Kiinnitä uusi polttimo kantaan.
7. Asenna uusi valoumpio takaisin irrotukseen nähden käänteisessä järjestyksessä.



Rekisterivalopoltin vaihtaminen

1. Avaa takaluukku.
2. Poista takaluukun verhoukset poistamalla ruuvit.
3. Poista linssi painamalla sen kannasta.
4. Poista polttimo suoraan vetämällä.
5. Asenna uusi polttimo.
6. Kiinnitä linssi takaisin paikoilleen.

Etuosan karttavalo polttimo



Matkustamon sivuvalo



OYN079046/OYN079047

Hansikaslokeroon valo



Tavaratilan valo

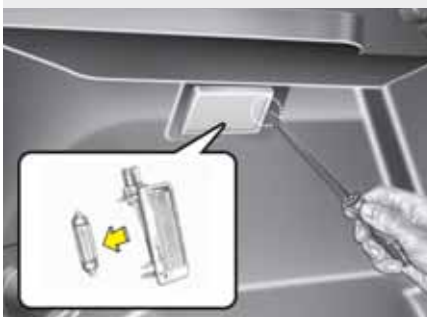

OYN079052/OYN079049

Sisävalopolttimon vaihtaminen

1. Poista linssi sisävalokotelosta avartamalla sitä varovaisesti talttapäisellä ruuvimeisselillä.
2. Poista polttimo suoraan vetämällä.
3. Kiinnitä uusi polttimo kantaan.

VAROITUS

Ennen kuin teet sisävaloihin liittyviä toimia, varmista, että "OFF" -painike on painettuna välttääksesi sormien palovammat ja sähköiskut.

4. Suuntaa linssin kielekkeet sisävalokotelon loviin ja paina linssi napsauttamalla paikoilleen.

HUOMIO

Varo, ettet vahingoita tai likaa linssiä, linssin kiinnikkeitä tai muovikotelota.

ULKOPUOLEN HOITO

Korin hoito

Korin yleisvaroitukset

Kun kemiallisia puhdistimia ja kiillotusaineita käytetään, on tärkeää noudattaa niissä annettuja ohjeita. Lue kaikki näissä ohjeissa esiintyvät varoitukset.

Maalipinnan hoito

Peseminen

Suojataksesi auton maalipinnan ruostumiselta ja ikääntymiseltä, pese se säännöllisesti ja huolellisesti vähintään kerran kuukaudessa haalealla tai viileällä vedellä.

Jos käytät autoa maastoajoon, sinun tulisi pestä se jokaisen maastomatkan jälkeen. Kiinnitä erityistä huomiota suola- ja likakertymien sekä muiden vieraiden aineiden puhdistamiseen. Varmista, että ovien alareunojen ja kynnysten tyhjenskanavat ovat puhtaat ja avoimet.

Hyönteiset, terva, mahla, lintujen jätökset, teollisuusaasteet ja vastaavat epäpuhtaudet voivat vahingoittaa maalipintaa, jos niitä ei poisteta välittömästi.

Edes huolellinen pesu puhtaalla vedellä ei välttämättä poista kaikkia näitä epäpuhtauksia. Mietoa, maalipinnalle sopiva pesuliuosta voidaan käyttää.

Pesun jälkeen huuhtele auto huolellisesti haalealla tai viileällä vedellä. Älä anna pesuaineen kuivua maalipinnalle.

⚠ HUOMIO

- **Älä käytä vahvaa saippualliuosta, kemiallisia puhdistusaineita tai kuumaa vettä, äläkä pese autoa suorassa auringonpaisteessa tai kun kori on lämmin.**
- **Ole varovainen pestessäsi ajoneuvon sivuikkunoita. Erityisesti korkeapainesuihkua käytettäessä vettä saattaa vuotaa ikkunoista, jolloin sisustus kastuu.**
- **Estääksesi muoviosien vahingoittumisen, älä puhdista niitä kemiallisilla liuottimilla tai vahvoilla pesuaineilla.**

⚠ VAROITUS - Kastuneet jarrut

Auton pesemisen jälkeen kokeile jarruja hiljaa ajaen nähdäksesi, onko vesi vaikuttanut niiden toimintaan. Jos jarrutusteho on heikentynyt, kuivaa jarrut painamalla niitä kevyesti samalla säilyttäen hitaan etenemisnopeuden.



⚠ HUOMIO

- **Moottoritilan peseminen vedellä, kuten paineistetulla vesisuihkulla, saattaa aiheuttaa moottoritallassa sijaitsevien sähköpiirien viottumisia.**
- **Älä koskaan päästä vettä tai muita nesteitä kosketuksiin auton sisällä olevien sähköisten/elektronisten komponenttien kanssa estääksesi vahingot.**

Vahaaminen

Vahaa auto, kun vesi ei enää pisaroidu maalipinnalle.

Pese ja kuivaa auto aina ennen vahaamista. Käytä hyvälaatuista, nestemäistä tai kiinteää vahaa ja noudata sen valmistajan ohjeita. Vahaa kaikki metallisomisteet suojataksesi ne ja säilyttääksesi niiden hohdon.

Öljyn, tervan tai vastaavan aineen poistaminen tahranpoistoaineella poistaa myös vahan maalipinnalta. Muista vahata nämä kohdat uudelleen, jos muu osa autosta ei tarvitse enää vahausta.

 **HUOMIO**

- *Pölyn tai lian pyyhkiminen korilta kuivalla pyyhkeellä naarmuttaa maalipintaa.*
- *Älä käytä teräsvillaa, hankaavia puhdistusaineita tai vahvoja, emäksisiä pesuaineita tai syövyttäviä aineita kromipintaisiin tai eloksoituihin alumiiniosiin. Tämä voi aiheuttaa suojaavan kerroksen vahingoittumista, värin haalistumista tai maalin huononemista.*

Maalipinnan korjausmaalaus

Syvät naarmut ja kivenhakkaumat maalipinnalla tulee korjata välittömästi. Paljastunut metalli ruostuu nopeasti ja saattaa aiheuttaa merkittäviä korjauskustannuksia.

*** HUOMAUTUS**

Jos autosi on vahingoittunut ja vaatii metalliosan korjausta tai vaihtoa, varmista, että korikorjaamo huolehtii korjauksen tai uuden osan korroosiokestävyydestä.

Kiiltävien metalliosien hoito

- Tiepiki ja hyönteiset voidaan poistaa tervanpoistoaineella, ei kaapimella tai muulla terävällä esineellä.
- Kiiltävien metalliosien pinnan suojaaminen korroosiolta suoritetaan levittämällä pinnalle vahaa tai kromin suojaainetta ja puhdistamalla se kiiltäväksi.
- Talviaikana tai rannikkoalueilla kiiltävät metalliosat voidaan suojata paksumalla vahan tai suoja-aineen kerroksella. Tarpeen vaatiessa levitä osiin syövyttämätöntä suojarasvaa tai muuta suojaainetta.

Alustan hoito

Syövyttäviä aineita, kuten tiesuolaa ja pölyn sitomisaineita, saattaa kerääntyä alustaan. Jos näitä aineita ei poisteta, alustan osiin, kuten polttoainelinjoihin, alustaan ja pakokaasujärjestelmään, saattaa ilmestyä nopeasti muodostuvaa ruostetta, vaikka ne olisivat suojattu ruosteenestoaineella.

Huuhtelee auton alusta ja lokasuojat huolellisesti haalealla tai viileällä vedellä kerran kuukaudessa sekä maastoajon ja talven jälkeen. Kiinnitä näihin kohtiin erityistä huomiota, koska kaiken mudan ja lian näkeminen on vaikeaa. Kurakerroksen kastelemisella ilman sen poistamista on haittaava vaikutus. Ovien alareunoissa, kynnyksissä ja runkopalkeissa on tyhjennyskanavat, jotka tulee pitää auki. Näihin kerääntynyt vesi voi aiheuttaa ruostumista.



VAROITUS

Auton pesemisen jälkeen kokeile jarruja hiljaa ajaen nähdäksesi, onko vesi vaikuttanut niiden toimintaan. Jos jarrutusteho on heikentynyt, kuivaa jarrut painamalla niitä kevyesti samalla säilyttäen hitaan etenemisnopeuden.

Alumiinivanteiden hoito

Alumiinivanteet on viimeistelty läpinäkyvällä suojakerroksella.

- Älä käytä mitään hankaavaa puhdistusainetta, kiillotusainetta, liuosta tai teräsharjaa alumiinivanteisiin. Ne saattavat naarmuttaa tai vahingoittaa viimeistelyä.
- Käytä ainoastaan mietoa saippualluosta tai neutraalia puhdistusainetta ja huuhtelee huolellisesti vedellä. Muista pestä vanteet myös suolatuilla teillä ajon jälkeen. Tämä estää korroosion muodostumista.
- Vältä vanteiden pesemistä autopesuloiden korkeanopeuksisilla harjoilla.
- Älä käytä mitään happoa sisältävää puhdistusainetta. Se saattaa vahingoittaa ja syövyttää alumiinivanteiden kirkasta suojalakkakerrosta.

Korroosiosuojaus

Autosi suojaaminen korroosiolta

Käyttämällä kehittyneintä teknologiaa ja tehokkaita valmistusmenetelmiä korroosiota vastaan, pystymme valmistamaan yhä korkealaatuisempia ajoneuvoja. Kuitenkaan tämä ei aina vielä riitä. Jotta autosi saavuttaisi mahdollisimman pitkäaikaisen korroosiokestävyyden, omistajan yhteistyö ja hoitotoimet ovat myös tarpeen.

Korroosion yleiset aiheuttajat

Korroosion yleisimmät aiheuttajat autolle ovat seuraavat:

- Tiesuola, lika ja kosteus, jonka annetaan kerääntyä auton alle.
- Kivien, soran, kulumisen tai pienten naarmujen ja kolhujen aiheuttama maalipinnan ja sen suojakerroksen irtoaminen, jolloin suojaamaton metalli altistuu korroosiolle.

Korroosiota kiihdyttävät alueet

Jos asut alueella, jossa autosi altistuu jatkuvasti syövyttävälle aineille, korroosiosuojaus on erityisen tärkeää. Tiesuolat, pölyn sidonta-aineet, merellinen ilmasto ja teollisuusaasteet ovat kiihtyneen korroosion yleisiä aiheuttajia.

Kosteus lisää korroosiota

Kosteus luo korroosiolle olosuhteet, jossa sen muodostuminen on todennäköisempää. Korroosion muodostumista kiihdyttää esimerkiksi korkea ilmankosteus erityisesti, jos lämpötila on juuri jäätymisrajan yläpuolella. Tämänlaisissa olosuhteissa syövyttäviä aineita auton pinnalla sitoo kosteus, joka haihtuu hitaasti.

Muta on erityisen syövyttävää, koska se kuivuu hitaasti ja pitää kosteuden kosketuksissa auton kanssa. Vaikka muta näyttäisi kuivalta, se saattaa olla sisältä kosteaa helpottaen ruosteen muodostumista.

Korkeat lämpötilat saattavat myös kiihdyttää korroosion muodostumista osissa, joissa ilmanvaihto on heikkoa, jolloin kosteus ei pääse katoamaan. Näiden syiden johdosta on hyvin tärkeää pitää auto puhtaana mudasta ja muista vieraista aineista. Tämä ei koske ainoastaan auton näkyviä pintoja, vaan myös alustaa.

Korroosion estäminen

Voit auttaa estämään korroosion muodostumista noudattamalla seuraavia ohjeita:

Pidä auto puhtaana

Paras tapa estää ruosteen muodostumista on pitää auto puhtaana syövyttävistä aineista. Huomion kiinnittäminen auton alustaan on erityisen tärkeää.

- Jos asut alueella, jossa harjoitetaan tiesuolausta, esiintyy teollisuusaasteita tai haposateita tai joka sijaitsee meren lähetyvillä, sinun tulee olla huolellisempi ruosteen muodostumisen estämisessä. Talvella huuhtelee auton alusta vähintään kerran kuukaudessa, ja muista puhdistaa se huolellisesti talvikauden päätyttyä.

- Pestessäsi auton alustaa, kiinnitä erityistä huomiota lokasuojien sisäosiin ja muihin piilossa oleviin kohtiin. Suorita työ huolellisesti: kerääntyneen mudan kostuttaminen ilman sen poistamista ainoastaan kiihdyttää korroosion muodostumista. Korkeapaineinen vesisuihku ja -höyry ovat erittäin tehokkaita kerääntyneen mudan ja syövyttävien aineiden poistamiseen.
- Kun puhdistat alempia ovipaneeleja, kynnyksiä ja alustapalkkeja, muista, että tyhjennyskanavat on pidettävä avoimina, jotta kosteus pääsee poistumaan, eikä jää kiihdyttämään korroosion muodostumista.

Pidä talli kuivana

Älä pysäköi autoasi kosteaan, huonosti ilmastoituun talliin. Tämä on suotuista ympäristö ruostumiselle. Tämä pätee erityisesti, jos peset auton tallissa tai ajat sen talliin, kun talli on vielä kostea, luminen, jäinen tai mutainen. Myös lämmitetty talli voi kiihdyttää ruostumista, ellei se ole hyvin ilmastoitu.

Pidä maalipinta ja somisteet hyvässä kunnossa

Maalipinnan naarmut ja kolhut tulee paikata korjausmaalilla mahdollisimman pian, jotta estettäisiin ruosteen muodostuminen. Jos paljas metalli on näkyvillä, on suositeltua kääntyä ammattikorikorjaamon puoleen.

Linnunjätökset: Linnunjätökset ovat hyvin syövyttäviä ja voivat vahingoittaa maalipintaa muutamassa tunnissa. Poista lintujen jätökset mahdollisimman nopeasti.

Älä unohda sisustusta

Kosteutta voi kerääntyä lattiamattojen alle lattiaan, jolloin ruostumisriski lisääntyy. Tarkasta mattojen alle säännöllisesti varmistaaksesi, että lattia on kuiva. Ole hyvin huolellinen kuljettaessasi lannoitteita, puhdistusaineita tai kemikaaleja autossa. Näitä tulee säilyttää asianmukaisissa säiliöissä. Mahdolliset vuodot tulee puhdistaa, huuhdella puhtaalla vedellä ja kuivata huolellisesti.

Sisustuksen hoito

Sisustuksen yleiset varotoimenpiteet

Vältä syövyttävien yhdisteiden, kuten hajuvesien tai kosmeettisten öljyjen, koskettamista kojelautaan, sillä ne saattavat aiheuttaa vahinkoa tai haalistumista. Jos sellaista läikkyä kojelaudalle, pyyhi se pois välittömästi. Katso ohjeet vinyyliin oikeanlaiseen puhdistamiseen.

HUOMIO

Älä koskaan päästä vettä tai muita nesteitä kosketuksiin auton sisällä olevien sähköisten/elektronisten komponenttien kanssa estääksesi vahingot.

HUOMIO

Kun puhdistat nahkapintoja (ohjauspyörä, istuimet jne.), käytä neutraaleja pesuaineita tai alkoholipitoisuudeltaan matalia liuottimia. Jos käytät alkoholipitoisuudeltaan korkeaa liuosta tai hapanta/emäksistä pesuainetta, nahan väri saattaa haalistua tai sen pinta saattaa repeytyä.

Sisäverhouksen ja sisäsomisteiden puhdistaminen

Vinyyli

Poista pöly ja irtonainen lika vinyyliä harjalla tai pölynimurilla. Puhdista vinyyli-pinnat vinyyliin puhdistusaineella.

Kangas

Poista pöly ja irtonainen lika kankaalta harjalla tai pölynimurilla. Puhdista verhouksen tai mattojen puhdistamiseen suositellulla, miedolla pesuliuksella. Poista tuoreet tahrat välittömästi kankaan tahrannoistoaaineella. Jos tuoreita tahroja ei heti huomata, kankaaseen saattaa jäädä tahra tai sen väri voi muuttua. Lisäksi sen paloturvallisuusominaisuudet saattavat heikentyä, jos materiaalia ei hoideta oikein.

HUOMIO

Vääränlaiset menetelmät ja muiden kuin suositeltujen puhdistusainesten käyttö saattaa vaikuttaa kankaan ulkonäköön ja tulipalonsietokykyyn.

Lantio-/olkavyön puhdistaminen

Puhdista vyö miedolla puhdistusaineella, joka on suositeltu verhouksen ja mattojen puhdistukseen. Noudata puhdistusaineen ohjeita. Älä valkaise tai värjää vyötä, sillä kudoks saattaa heikentyä.

Ikkunoiden puhdistaminen sisäpuolelta

Jos ikkunoiden näkyvyys on heikko (esim. öljy-, rasva- tai vahakerroksen johdosta), tulee niiden sisäpinnat puhdistaa ikkunanpesuaineella. Noudata ikkunanpesuaineen säiliössä esitettyjä ohjeita.

HUOMIO

Älä raaputa tai hankaa takalasin sisäpintaa. Tämä voi vahingoittaa takalasin lämmittimen vastuslankoja.

PÄÄSTÖJEN HALLINTAJÄRJESTELMÄ

Autosi päästöjen hallintajärjestelmälle on myönnetty määräaikainen takuu. Tutustu auton takuu- ja huoltokirjassa esitettyihin takuuuhtoihin.

Päästöjen hallintajärjestelmä täyttää kaikki päästöihin liittyvät määräykset.

Päästöjen hallintajärjestelmiä on kolmea eri tyyppiä.

- (1) Kampikammion päästöjen hallintajärjestelmä
- (2) Haihtumiskaasupäästöjen hallintajärjestelmä
- (3) Pakokaasupäästöjen hallintajärjestelmä

Jotta varmistettaisiin päästöjen hallintajärjestelmien virheetön toiminta, on suositeltua tarkastuttaa ja huollattaa auto valtuutetussa KIA-huollossa huolto-ohjelman mukaisesti (ks. huoltokirja).

Varoituksia tarkastus- ja huoltomittauksiin (mikäli ESP-järjestelmä on varusteena)

- **Vältyäksesi polttoaineen epätavalliselta palamiselta dynamometritestissä, kytke ajonvakautusjärjestelmä (ESP) pois päältä painamalla ESP-kytkintä.**
- **Kun dynamometritesti on suoritettu, kytke ESP-järjestelmä takaisin toimintaan painamalla ESP-kytkintä uudelleen.**

1. Kampikammion päästöjen hallintajärjestelmä

Kampikammiossa on tarkoituksen mukainen ilmanvaihtojärjestelmä, joka estää huohotuskaasujen vapautumisen ilmaan kampikammioista. Tämä järjestelmä välittää raikasta, suodatettua ilmaa kampikammioon ilman imuputken kautta. Kampikammion sisällä raikas ilma sekoittuu palamattoman polttoaineen aiheuttamien kaasujen kanssa, jonka jälkeen se kulkee PCV-venttiiliin läpi induktiojärjestelmään.

2. Haihtumiskaasupäästöjen hallintajärjestelmä

Haihtumiskaasupäästöjen hallintajärjestelmä on suunniteltu estämään polttoainekaasujen karkaaminen ilmakehään.

Säiliö

Polttoainesäiliön polttoainehöyryt kerätään talteen ja varastoidaan integroituun säiliöön. Kun moottori on käynnissä, säiliöön kerätyt polttoainehöyryt siirtyvät hiilivetyssäiliöön sitä ohjaavan solenoidiventtiilin kautta.

PCSV-solenoidiventtiili (Purge Control Solenoid Valve)

Moottorin ohjausyksikkö (ECM) ohjaa tätä venttiiliä, kun moottorin jäähdytysnesteen lämpötila on alhainen joutokäynnin aikana. PCSV-venttiili sulkeutuu siten, että haihtunutta polttoainetta ei kulkeudu moottoriin. Kun moottori on lämmennyt normaalissa ajossa, PCSV-venttiili avautuu, jolloin polttoainehöyryt kulkeutuvat jälleen moottoriin.

3. Pakokaasupäästöjen hallintajärjestelmä

Pakokaasupäästöjen hallintajärjestelmä on hyvin tehokas järjestelmä, joka ohjaa pakokaasupäästöjä ylläpitäen samalla auton hyvää suorituskykyä.

Auton muutostyöt

Tähän autoon ei tulisi suorittaa mitään muutostöitä. Muutostyöt saattavat vaikuttaa auton suorituskykyyn, turvallisuuteen ja kestävytyteen ja voivat jopa rikkoa maan turvallisuus- ja päästö määräyksiä. Lisäksi minkä tahansa muutoksen aiheuttama vahinko tai ongelma saattaa vaikuttaa takuun voimassaoloon.

Varoitus moottorin pakokaasuista (hiilimonoksidi)

- Hiilimonoksidia voi esiintyä muiden pakokaasujen joukossa. Tämän vuoksi, jos haistat pakokaasuja matkustamossa, tarkastuta ja korjauta auto välittömästi. Jos epäilet, että pakokaasuja kulkeutuu matkustamoon, aja ainoastaan ikkunoiden ollessa kokonaan auki. Vie autosi tarkastettavaksi ja korjattavaksi välittömästi.

VAROITUS - Pakokaasut
Moottorin pakokaasut sisältävät hääkää (hiilimonoksidia - CO). Vaikka se on näkymätöntä ja hajutonta, se on vaarallista ja jopa tappavaa sisäänhengitettäessä. Noudata tämän sivun ohjeita välttyäksesi hääkämyrkytyksiltä.

- Älä käytä moottoria eristetyissä tai suljetuissa tiloissa (kuten halleissa) enempää kuin auton ajaminen ulos tai sisään vaatii.
- Kun auto pysäytetään ulkona pidemmäksi aikaa moottori käynnissä, säädä ilmanvaihto (tarvittaessa) puhaltamaan ulkoilmaa matkustamoon.
- Älä koskaan oleile pysähtyneen tai pysäköidyn auton vieressä, jossa moottori on käynnissä.
- Jos moottori sammuu eikä käynnisty, liian suuri määrä epäonnistuneita käynnistysyrityksiä saattaa vahingoittaa päästöjen hallintajärjestelmää.

Katalysaattoriin liittyviä käyttövaroituksia (mikäli varusteena)

VAROITUS - Tulipalovaara
Kuuma pakokaasujärjestelmä voi sytyttää auton alla olevat, helposti syttyvät kohteet tuleen. Älä pysäköi, aja tai käytä autoa tyhjäkäynnillä helposti syttyvien kohteiden (esim. ruoho, kasvillisuus, paperi, lehdet jne.) päällä tai niiden vieressä.

Autossasi on päästöjä hallitseva katalysaattori.

Tämän seurauksena seuraavia varoitusmenpiteitä on noudatettava:

- Käytä bensiinimoottoreissa ainoastaan LYIJYTÖNTÄ BENSIINIÄ.
- Älä käytä autoa, jos merkkejä moottorin toimintahäiriöstä ilmenee (esim. epätäydellistä palamista tai suorituskyvyn heikkenemistä).

- Älä väärinkäytä moottoria. Väärinkäyttöä on mm. auton liikuttaminen virta pois päältä ja mäkien laskeminen vaihde kytkettynä, kun virta on pois päältä.
- Älä käytä moottoria korkeilla kierrosnopeuksilla pitkiä jaksoja (yli 5 minuuttia).
- Älä muuta mitään moottorin tai päästöjärjestelmän osaa tai puutu niiden toimintaan. Kaikki tarkastukset ja säädöt on suoritettava valtuutetussa KIA-huollossa.
- Vältä hyvin alhaisella polttoainemäärällä ajamista. Polttoainesäiliön ajaminen loppuun aiheuttaa epätäydellistä palamista vahingoittaen katalysaattoria.

Varoitusten noudattamatta jättäminen voi aiheuttaa vahinkoa katalysaattorille ja autolle. Lisäksi tämänlaiset toimenpiteet voivat mitätöidä takuun voimassaolon.

Dieselhiukkassuodatin (mikäli varusteena)

Dieselhiukkassuodatin (DPF) poistaa haitalliset hiukkaset ajoneuvon päästöistä.

Toisin kuin vaihdettava ilmansuodatin, DPF-järjestelmä polttaa ja poistaa automaattisesti kerääntyneet hiukkaset ajo-olosuhteiden mukaan. Toisin sanoen, moottorin ohjausjärjestelmän aiheuttama aktiivinen poltto ja normaalien/ vaativien ajo-olosuhteiden aiheuttama pakokaasujen korkea lämpötila polttavat ja poistavat kerääntyneet hiukkaset.

Jos ajoneuvolla kuitenkin ajetaan jatkuvasti alhaisilla nopeuksilla, kerääntyneitä hiukkasia ei poisteta automaattisesti, koska pakokaasun lämpötila on liian alhainen. Tässä erityistapauksessa hiukkasten määrä ei ole tunnistimen rajoissa, jolloin moottorin ohjausjärjestelmän suorittama hiukkasten polttoprosessi ei voi käynnistyä ja toimintahäiriön varoitusvalo saattaa vilkkua.

Jos tämä toimintahäiriön varoitusvalo vilkkuu, sen vilkkuminen voidaan lopettaa ajamalla autolla vähintään 60km/h tai suuremmalla kuin 2. vaihteella moottorin kierrosluvun ollessa 1500-2000 rpm tietyn ajan (noin 25 minuuttia).

Jos toimintahäiriön varoitusvalo jatkaa vilkkumista toimenpiteen suorittamisesta huolimatta, pyydämme kääntymään valtuutetun KIA-huollon puoleen DPF-järjestelmän tarkastamiseksi.

Jos jatkat ajamista toimintahäiriön varoitusvalon vilkkuessa pitkään, DPF-järjestelmä voi vahingoittua ja polttoaineenkulutus heikentyä.

Mitat / 8-2

Polttimoiden tehot / 8-2

Renkaat ja vanteet / 8-3

Tilavuudet ja suositellut voiteluaineet / 8-4

Ajoneuvon valmistenumero (VIN) / 8-6

Ajoneuvon hyväksyntäkilpi / 8-6

Renkaiden tiedot ja rengaspainetaulukko / 8-7

Moottorinumero / 8-7

MITAT

Kohta	mm
Kokonaispituus	4068 (160.16)
Kokonaisleveys	1765 (69.49)
Kokonaiskorkeus	1600 (62.99)
Raideleveys edessä	1553 ^{*1} /1547 ^{*2} /1541 ^{*3}
Raideleveys takana	1557 ^{*1} /1551 ^{*2} /1545 ^{*3}
Akseliväli	2615

*1 Varustettuna 195/65R15 -renkailla.

*2 Varustettuna 205/55R16 -renkailla.

*3 Varustettuna 205/50R17 -renkailla.

POLTTIMOIDEN TEHOT

Polttimo		Teho
Ajovalot	Kauko	55
	Lähi	55
Etusuuntavilkut		21
Seisontavalot		5
Sivuvilkut (jos varusteena)		5
Etusumuvalot (jos varusteena)		27
Jarru- ja takavalot		21/5
Takaseisontavalot		-
Takasuuntavilkut		21
Peruutusvalot		16
Takasumuvalot (jos varusteena)		21
Lisäjarruvalo		5
Rekisterikilven valot		5
Etuosan karttavalopolttimo		10
Sisävalo (sivu, jos varusteena)		5
Häikäisysuojan valo (jos varusteena)		5
Tavaratilan valo		5
Hansikaslokeron valo		5

RENKAAT JA VANTEET

Kohta	Rengas- koko	Vanne- koko	Rengaspaine kylmänä				Pyöränpultin kivistysmomentti kg•m
			Normaalikuorma *1		Enimmäiskuorma		
			Edessä	Takana	Edessä	Takana	
Täysikokoinen rengas	195/65R15	6.0J×15	2,2	2,2	2,5	2,5	9~11
	205/55R16	6.0J×16					
	205/50R17	6.5J×17					
Pieni varapyörä (mikäli varusteena)	T125/80D15	4.0T×15	4,2	4,2	4,2	4,2	

* Normaalikuorma : Max. 2 henkilöä

 **HUOMIO**

Kun vaihdat renkaita, renkaiden on oltava samaa kokoa kuin auton alkuperäisrenkaat.

Erikokoisten renkaiden käyttäminen voi vahingoittaa pyöriin liittyviä osia tai heikentää niiden toimintaa.

TILAVUUDET JA SUOSITELLUT POLTTOAINEET

Käytä ainoastaan oikeanlaatuisia voiteluaineita saavuttaaksesi moottorilta ja voimansiirrolta parhaan mahdollisen suorituskyvyn ja kestävyuden. Oikeat voiteluaineet parantavat myös moottorin hyötysuhdetta, jolloin polttoainetalous paranee.

Voiteluaine		Tilavuus	Luokitus
Moottoriöljy ^{*1 *2} (tyhjennys ja täyttö)	Bensiinimoottori	3,3 l	Euroopassa API Service SL tai SM, ACEA A3 tai korkeampi Euroopan ulkopuolella API Service SM ^{*3} , ILSAC GF-4 tai korkeampi
	Dieselmoottori	5,3 l	DPL:llä (hiukkassuodatin) ; ACEA C3 Ilman DPF:ää (hiukkassuodatin) ; API Service CH-4 tai korkeampi, ACEA B4
Käsivaihteistoöljy	Bensiinimoottori	1,9 l	API GL-4 SAE 75W-85
	Dieselmoottori	1,9 l	
Automaattivaihteistoöljy		6,8 l	DIAMOND ATF SP-III, SK ATF SP-III
Jäähdytysneste	Bensiinimoottori	5,8~5,9 l	Etyleeniglykoli-pohjainen alumiinijäähdyttimille
	Dieselmoottori	6,3 l	
Jarru-/kytkinneste		0,7~0,8 l	FMVSS116 DOT-3 tai DOT-4
Polttoaine		48 l	Tutustu kappaleeseen "Polttoainevaatimukset" luvussa 1

*1 Noudata seuraavalla sivulla suositeltuja SAE- viskositeettiluokituksia.

*2 Saatavilla on myös ns. "Energy Conserving" -tyyppisiä moottoriöljyjä. Muiden hyötyjen lisäksi nämä öljyt parantavat polttoainetaloutta kuluttamalla vähemmän moottorin kitkan kumoamiseksi tarvittavaa polttoainetta. Näitä parannuksia on vaikea huomata jokapäiväisessä ajossa, mutta vuositasolla niistä seuraa merkittäviä kustannus- ja energiansäästöjä.

*3 Jos API service SM -moottoriöljyä ei ole saatavilla maassasi, voit käyttää API service SL -öljyä.

Suosittelut SAE -viskositeettiluokitukset

⚠ HUOMIO

Varmista täyttökorkin, tyhjennystulpan tai mittatikun ympäröimä alue ennen voiteluaineen tarkastamista tai tyhjentämistä. Tämä on erittäin tärkeää pölyisillä ja hiekkaisilla alueilla tai autoa käytettäessä päällystämättömillä teillä. Korkin ja mittatikun ympäristön puhdistamisella estetään lian tai pölyn kulkeutuminen moottoriin tai muihin vahingoittuviin mekanismeihin.

Moottoriöljyn viskositeetilla (paksuudella) on vaikutusta polttoainetalouteen ja toimintaan kylmässä (moottorin käynnistys ja moottoriöljyn juoksevuus). Alemman viskositeetin moottoriöljyt voivat tarjota parempaa polttoainetaloutta ja kylmän sään toimivuutta, korkeamman viskositeetin moottoriöljyt ovat vaatimus riittävälle voitelulle kuumalla säällä. Suosituksista poikkeavien öljyjen käyttäminen saattaa aiheuttaa moottorivahinkoja.

Kun valitset öljyä, ota huomioon autosi käyttöympäristön tulevat lämpötilan vaihtelut ennen seuraavaa öljynvaihtoa. Valitse suositeltu öljyn viskositeetti taulukosta.

SAE -viskositeettiarvojen lämpötila-alueet									
Lämpötila °C	-30	-20	-10	0	10	20	30	40	50
Bensiini Moottoriöljy *1 (Euroopassa)	0W-40, 5W-30, 5W-40								
Bensiini Moottoriöljy *2 (Euroopan ulkopuolella)	20W-50								
	15W-40								
	10W-30								
	5W-20*3, 5W-30								
Diesel Moottoriöljy *4	15W-40								
	10W-30								
	5W-30								
	5W-40								
	0W-30, 0W-40								

*1: Polttoainetalouden parantamiseksi on suositeltua käyttää moottoriöljyä, jonka viskositeetti on SAE 0W-40, 5W-30, 5W-40 (API Service SL, SM / ACEA A3 tai korkeampi).

*2: Polttoainetalouden parantamiseksi, on suositeltua käyttää moottoriöljyä, jonka viskositeettiluokitus on 5W-20 tai 5W-30 (API SL, SM / ILSAC GF-3 tai korkeampi). Jos kyseistä moottoriöljyä ei kuitenkaan ole saatavilla maassasi, valitse soveltuva moottoriöljy noudattamalla moottoriöljyn viskositeettitaulukkoa.

*3: Älä käytä Lähi-idässä moottoriöljyn viskositeettiluokitusta SAE 5W-20.

*4: Jos ajoneuvosi noudattaa normaalin huolto-ohjelman mukaista 30,000 km / 1 vuoden huoltoväliä, käytä moottoriöljyn viskositeettiluokitusta: SAE 5W-30/40 tai SAE 0W-30/40.

AJONEUVON VALMISTENUMERO (VIN)



Ajoneuvon valmistenumeroa (VIN) käytetään autosi rekisteröinnissä ja kaikissa juridisissa omistajuuteen liittyvissä asiayhteyksissä.

Numero on stanssattu lattialle matkustajan istuimen alle. Tarkastaaksesi numeron, poista kansi (1).



VIN-kilpi (mikäli varusteena)

VIN-numero löytyy myös kilvestä, joka on kiinnitetty kojelaudan päälle. Kilvessä oleva numero voidaan helposti nähdä tuulilasin läpi ulkopuolelta.

AJONEUVON HYVÄKSYNTÄKILPI (MIKÄLI VARUSTEENA)

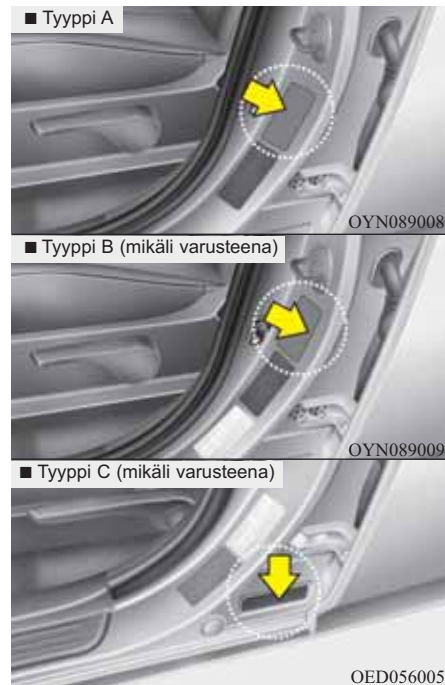

Ajoneuvon hyväksyntäkilpi, joka on kiinnitetty kuljettajan (tai etumatkustajan) sivun keskipilariin, sisältää ajoneuvon valmistenumeron (VIN).

RENKAIDEN TIEDOT JA RENGASPAINETAULUKKO



OYN089003

Uudessa autossa olevat renkaat on valittu normaaliajoon vaikuttavien ominaisuuksien perusteella.

Rengaskilpi sijaitsee kuljettajan puoleisessa keskipilarissa sisältäen autoosi suositeltujen rengaspaineiden taulukon.

MOOTTORINUMERO

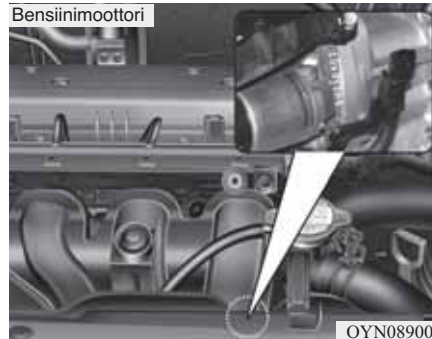

Bensiinimoottori

OYN089006

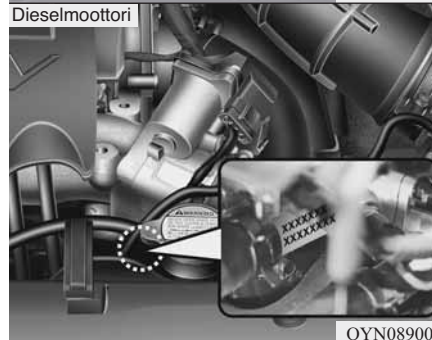

Dieselmoottori

OYN089007

Moottorinumero on kaiverrettu moottorilohkoon kuvan mukaisesti.

A

Air bag -järjestelmä	3-37
Akku	7-25
Automaattinen ilmastointijärjestelmä	4-81
Automaattivaihteisto	5-19
Automaattivaihteiston öljy	7-17
Avaimen asennot	5-4
Avaimet	4-2

E

Ennen ajamista	5-3
Erikoisajo-olosuhteet	5-42

H

Hinaaminen	6-25
Huoltopalvelut	7-3
Huoltotoimenpiteiden selitteet	7-8
Hyväksyntäkilpi	8-6
Hätäkäynnistäminen	6-4

I

Ikkunat	4-19
Ilmansuodatin	7-21
ISG-järjestelmä	5-14
Istuimet	3-2

J

Jarru-/kytkinneste	7-16
Jarrujärjestelmä	5-24
Jos moottori ei käynnisty	6-3

K

Kauko-ohjattu keskuslukitus	4-5
Konepelti	4-24
Käsisäätöinen ilmastointilaite	4-72
Käsvaihteisto	5-16

L

Lasten turvaistuimet	3-26
Lämmitin	4-71

M

Massat	5-59
Merkkivalot mittaristossa	1-6
Mitat	8-2
Mittaristo	4-40
Mittariston yleisilme	2-3
Moottorin jäähdytysneste	7-13
Moottorin START/STOP -painike	5-8
Moottorin ylikuumeneminen	6-6
Moottorinumero	8-7
Moottoritila	2-4/7-2
Moottoriöljy	7-12

Murtohälytin	4-11
Määräaikaishuolto	7-7

N

Nopeusvaroitinjärjestelmä	5-38
---------------------------------	------

O

Ohjauspyörä	4-33
Ohjekirjan käyttäminen	1-2
Omistajan huoltotoimenpiteet	7-5
Ongelmatilanteessa	6-2
Ovilukot	4-13

P

Panorama kattoluukku	4-29
Peilit	4-35
Peruutuskamera	4-60
Perävaunun vetäminen	5-51
Pesuneste	7-19
Polttimoiden tehot	8-2
Polttimot	7-47
Polttoaineen täyttökansi	4-26
Polttoainesuodatin	7-20
Polttoainevaatimukset	1-3
Pysäköintiavustin	4-57
Pyyhkijän sulat	7-22
Pyyhkijät ja pesulaitteet	4-67
Päästöjen hallintajärjestelmä	7-62

R

Rengaspaineiden valvontajärjestelmä (TPMS)	6-20
Rengasrikko (pikakorjaussarja)	6-15
Rengasrikko (vararengas)	6-7
Renkaat ja vanteet	7-28/8-3
Renkaiden tiedot ja rengaspainetaulukko	8-7

S

Seisontajarru	7-19
Sisätilan varusteet	4-93
Sisätilan yleisilme	2-2
Sisävalo	4-70
Sulakkeet	7-38
Säilytystilat	4-91

T

Takaluukku	4-17
Taloudellinen käyttö	5-40
Talviajo	5-47
Tievaroitukset	6-2
Tilavuudet ja suositellut polttoaineet	8-4
Totutusajo	1-5
Turvavyöt	3-14
Tuulilasin huurteenpoisto	4-89

U

Ulkopuolen hoito	7-56
------------------------	------

V

Vakionopeudensäädin	5-34
Valmistenumero (VIN)	8-6
Valot	4-61
Varoitusvilkut	4-60

Ä

Älyavain	4-8
Äänentoistojärjestelmä	4-99



Maahantuaja:
Delta Motor Group Oy/Kia Motors Finland
www.kiamotors.fi