

FORORD

Kjære kunde,

Takk for at du valgte ditt nye Kia-kjøretøy.

Som en global bilprodusent som fokuserer på høy kvalitet og verdi for pengene, ønsker Kia å gi deg en kundeserviceopplevelse som overgår forventningene dine.

I denne instruksjonsboken får du informasjon om bruken av funksjoner og utstyr som enten er standard eller valgfritt for dette kjøretøyet, samt kravene til vedlikehold for kjøretøyet. Derfor kan det hende du vil se visse beskrivelser og illustrasjoner som ikke gjelder for kjøretøyet ditt. Det anbefales at du leser denne publikasjonen nøye og følg instruksjonene og anbefalingene. Oppbevar alltid denne håndboken i bilen for din egen og eventuelle etterfølgende eieres bruk.

Autoriserte Kia-forhandlere tilbyr fabrikkutdannede teknikere, har benyttet seg av anbefalte spesialverktøy, og de leverer originale Kia-reservedeler for å hjelpe deg med å vedlikeholde og utføre service på kjøretøyet ditt i løpet av ditt eierskap.

All informasjon i denne instruksjonsboken var korrekt på utgivelsestidspunktet. Etter som Kia fortsetter å forbedre sine produkter, forbeholder selskapet seg retten til å gjøre endringer i denne håndboken eller noen av sine biler når som helst og uten varsel og uten å påta seg noen forpliktelser.

Kjør trygt og gled deg over din Kia!

Slik bruker du denne instruksjonsboken

Vi ønsker å hjelpe deg med å få mest mulig kjøre glede ut av bilen din. Instruksjonsboken kan hjelpe deg på mange måter.

Vi anbefaler på det sterkeste at du leser hele instruksjonsboken. For å minimere faren for dødsfall eller personskade, må du lese ADVARSEL- og FORSIKTIG-delene i instruksjonsboken.

Illustrasjoner supplerer teksten i denne håndboken for best mulig forklaring på hvordan du kan nyte bilen. Ved å lese instruksjonsboken lærer du om funksjoner, viktig sikkerhetsinformasjon og kjøretips under ulike kjøreforhold.

Den generelle utformingen av instruksjonsboken vises i innholdsfortegnelsen. Bruk indeksen når du ser etter et bestemt område eller tema; den har en alfabetisk oversikt over all informasjon i instruksjonsboken.

Kapitler: Denne håndboken har ni kapitler pluss en indeks. Hvert kapittel starter med en kort innholdsfortegnelse slik at du raskt kan se om kapittelet inneholder den informasjonen du er ute etter.

Du vil finne avsnitt merket med ADVARSEL, FORSIKTIG og MERK i instruksjonsboken. Disse ADVARSLERNE bidrar til din personlige sikkerhet. Du bør lese nøye og følge ALLE prosedyrer og anbefalinger som er gitt i avsnittene med ADVARSEL, FORSIKTIG og MERK.

ADVARSEL

En ADVARSEL indikerer en situasjon der skade, alvorlig personskade eller død kan bli resultatet dersom advarselen blir ignorert.

FORSIKTIG

FORSIKTIG indikerer en situasjon som kan føre til skade på bilen hvis informasjonen blir ignorert.

MERK

MERK indikerer interessant eller nyttig informasjon.

Innhold

Introduksjon	①
Oversikt over bilen	②
Bilens sikkerhetsfunksjoner	③
Bilens funksjoner	④
Infotainmentsystem	⑤
Kjøring med bilen	⑥
Hva du skal gjøre i en nødssituasjon	⑦
Vedlikehold	⑧
Spesifikasjoner og forbrukerinformasjon	⑨
Forkortelser	A
Alfabetisk indeks	I

Krav til drivstoff	1-2
• Bensinmotor	1-2
Bilmodifikasjoner.....	1-4
Innkjøring av bilen.....	1-5
Fare for brannskader ved parkering eller stans av bilen.....	1-5

Introduksjon

Krav til drivstoff

Bensinmotor

Blyfri

For Europa

For at bilen skal yte optimalt anbefaler vi at du bruker blyfri bensin med et oktantal på RON (Research Octane Number) 95 / AKI (Anti Knock Index) 91 eller høyere.

Du kan bruke blyfri bensin med et oktantal på RON 91~94 / AKI 87~90, men det kan føre til noe reduksjon i bilens ytelse. (Ikke bruk drivstoff med metanol.)

Unntatt Europa

Den nye Kia-bilen er konstruert kun for bruk av blyfri bensin med et oktantal på RON (Research Octane Number) 91 / AKI (Anti-Knock Index) 87 eller høyere. (Ikke bruk drivstoff med metanol.)

Den nye bilen er konstruert for å gi maksimal ytelse med BLYFRITT DRIVSTOFF, så vel som å minimere eksosutslippene og forurensing av tennpluggene.

⚠ FORSIKTIG

BRUK ALDRI BLYHOLDIG DRIVSTOFF. Bruk av blyholdig drivstoff er skadelig for katalysatoren og vil skade motorkontrollsystemets oksygensensor og påvirke utslippskontrollen.

Fyll aldri andre rengjøringsmidler for drivstoffsystemer på tanken enn de som er angitt. (Kia anbefaler at du oppsøker en godkjent Kia-forhandler/servicepartner for mer informasjon.)

⚠ ADVARSEL

- Ikke etterfyll etter at dysen kobler seg ut automatisk når du fyller drivstoff.
- Sjekk alltid at tankklokken er satt forsvarlig på for å unngå drivstoffsøl i tilfelle en ulykke.

Blyholdig (utstyringsavhengig)

I noen land er bilen konstruert for å bruke blyholdig bensin. Før du bruker blyholdig bensin, anbefaler Kia at du spør en godkjent Kia-forhandler/servicepartner om blyholdig bensin kan brukes for bilen din eller ikke.

Oktantallet er det samme for blyholdig bensin som for blyfri type.

Bensin som inneholder alkohol og metanol

Gasohol, som er en blanding av bensin og etanol (også kalt kornsprit), og bensin eller gasohol som inneholder metanol (også kalt tresprit), markedsføres sammen med eller i stedet for blyholdig eller blyfri bensin.

Ikke bruk gasohol som inneholder mer enn 10 % etanol, og ikke bruk bensin eller gasohol som inneholder noe som helst metanol. Slike drivstoff kan svekke kjøreegenskapene og skade drivstoffsystemet, motorkontrollsystemet og utslippskontrollsystemet.

Avslutt bruken av gasohol av enhver type hvis det oppstår problemer med kjøreegenskapene.

Bilskader og problemer med kjøreegenskapene dekkes ikke nødvendigvis av produsentens garanti hvis de skyldes bruk av:

1. Gasohol som inneholder mer enn 10 % etanol.

2. Bensin eller gasohol som inneholder metanol.
3. Blyholdig drivstoff eller blyholdig gasohol.

⚠ FORSIKTIG

Bruk aldri gasohol som inneholder metanol. Avslutt bruken av ethvert gasoholprodukt som svekker kjøreegenskapene.

Annet drivstoff

Bruk av drivstoff som

- inneholder silikon (Si),
- Drivstoff med MMT (mangan, Mn),
- Ferrocen (Fe)-holdig drivstoff, og
- andre metalliske tilsetningsstoffer,

kan forårsake skader i bilen og motoren og føre til tilstopping, feilttenning, dårlig akselerasjon, kvelning av motoren, smeltetilstand i katalysatoren, unormal rustdannelse, redusert levetid osv.

Feilindikatorlampen (MIL) kan også tenes.

* MERK

Skader i drivstoffsystemet eller andre feilfunksjoner som skyldes bruk av slike drivstoff, dekkes kanskje ikke av den begrensede nybilgarantien.

Bruk av MTBE

Kia anbefaler å unngå bruk av drivstoff som inneholder mer enn 15,0 % vol. MTBE (metyl-tert-butyleter) (oksygeninnhold 2,7 % av vekten) til bilen din.

Drivstoff som inneholder mer enn 15,0 % vol. MTBE (oksygeninnhold 2,7 % av vekten) kan redusere kjøreegenskapene, forårsake gassbobler som tetter rørledninger eller føre til startvansker.

⚠ FORSIKTIG

Bilens begrensede garanti dekker kanskje ikke skade på drivstoffsystemet og eventuelle ytelsesproblemer som er forårsaket av bruk av drivstoff som inneholder metanol eller MTBE (Methyl Tertiary Butyl Ether) over 15,0 % vol. (Oksygeninnhold 2,7 % av vekten.)

Ikke bruk metanol

Ikke bruk drivstoff som inneholder metanol (tresprit) i bilen. Denne drivstofftypen kan redusere bilens ytelse og skade komponenter i drivstoffsystemet, motorkontrollsystemet og utslippskontrollsystemet.

Drivstofftilsetninger

Kia anbefaler at du bruker blyfri bensin som har med 95 oktan RON (Research Octane Number) / 91 eller høyere AKI (Anti Knock Index) (for Europa) eller 91 RON (Research Octane Number) / 87 eller høyere AKI (Anti-Knock Index) (unntatt Europa).

For kunder som ikke jevnlig bruker bensin og drivstofftilsetninger av god kvalitet, og som får startproblemer eller problemer med at motoren går ujevnt, må én flaske tilsetningsstoff tilsettes i drivstofftanken når motoroljen erstattes. Tilsetningsstoffer er tilgjengelig hos et profesjonelt verksted sammen med informasjon om hvordan de skal brukes. Kia anbefaler at du oppsøker en godkjent Kia-forhandler/servicepartner. Ikke bland andre tilsetningsstoffer.

Bruk i andre land

Hvis du skal kjøre bilen i et annet land må du:

- Følg alle forskrifter om registrering og forsikring.
- Sørg for at det finnes riktig drivstoff tilgjengelig.

Bilmodifikasjoner

Det bør ikke foretas endringer på bilen. Endringer på bilen kan påvirke kjøreegenskapene, sikkerheten eller levetiden og kan være i strid med gjeldende lover og forskrifter for sikkerhet og utslipp.

I tillegg vil skader eller reduserte kjøreegenskaper som oppstår grunnet endringer ikke dekkes av garantien.

- Hvis du bruker uautoriserte elektroniske enheter, kan det føre til at bilen ikke fungerer slik som den skal. I tillegg kan ledninger skades, batteriene lades ut og det kan oppstå branner. Ikke bruk ikke-godkjente elektroniske enheter for din egen sikkerhet.

Innkjøring av bilen

Ved å følge noen enkle forholdsregler for bilens første 1000 km (600 miles) kan du maksimere bilens ytelse, driftsøkonomi og levetid.

- Kjør ikke med uforsvarlig høyt motor-turtall.
- Hold motorhastigheten (o/min eller omdreininger per minutt) innenfor 3 000 o/min.
- Ikke hold én hastighet i lang tid om gangen, uansett om det er en lav eller høy hastighet. En varierende motorhastighet kreves for korrekt innkjøring av motoren.
- Unngå bråstopp (bortsett fra i nødsituasjoner) for å kjøre inn bremsene.
- Ikke bruk tilhenger i løpet av bilens første 2 000 km (1 200 miles).
- Drivstofføkonomi og motorytelse kan variere, avhengig av bilens innkjøringsprosess og stabiliseres etter å ha kjørt ca. 6000 km (4000 miles). Nye motorer kan forbruke mer olje i bilens innkjøringsperiode.

Fare for brannskader ved parkering eller stans av bilen

ADVARSEL

- Ikke parker eller stans bilen i nærheten av brennbare materialer som løv, papir, olje og dekk. Det kan oppstå brann hvis slike materialer plasseres i nærheten av eksosanlegget.
- Hvis motoren kjøres på tomgang i høy hastighet og høyre side av bilen berører en vegg kan varmen fra eksosen føre til misfarging eller brann. Sørg for at det er nok plass mellom bilens bakpart og veggen.
- Ta aldri på eksos-/katalysatorsystemet mens motoren er i gang eller rett etter at motoren er slått av. Du kan pådra deg brannskader ettersom systemene er svært varme.

Oversikt over bilen **2**

Oversikt over bilen utvendig	2-2
Oversikt over kupéen.....	2-5
Oversikt over instrumentpanelet	2-7
Motorrom.....	2-9

Oversikt over bilen

Oversikt over bilen utvendig

Foran



OVB011001L

* Den faktiske utformingen kan avvike fra illustrasjonen.

1. Panser	4-27
2. Frontlykt (bilens utstyr)	4-90
Frontlykt (vedlikehold)	8-64
3. Tåkelys foran (bilens utstyr)	4-97
Tåkelys foran (vedlikehold)	8-64
4. Tåkelys eller kjørellys (bilens utstyr)	4-90
Tåkelys eller kjørellys (vedlikehold)	8-64
5. Dekk og hjul	9-4
6. Utvendig sidespeil	4-39
7. Soltak	4-32

Oversikt over bilen

- 8. Viskerblader på frontrute (bilens utstyr)
- Viskerblader på frontrute (vedlikehold)
- 9. Vinduer
- 10. Ultralydsensorer foran

Oversikt over bilen utvendig

- 4-99
- 8-33
- 4-23
- 4-85

Bak



OYB011002L

* Den faktiske utformingen kan avvike fra illustrasjonen.

1. Dørlåser	4-16
2. Tanklokkdeksel	4-29
3. Kombinasjonslys bak (vedlikehold)	8-64
4. Høytmontert bremselys (vedlikehold)	8-64
5. Bakluke	4-20
6. Antenne	5-3
7. Ryggekamera med bred visning	4-81
8. Ultralydsensorer bak	4-82, 4-85
9. Viskerblad på bakrute (bilens utstyr)	4-103
Viskerblad på bakrute (vedlikehold)	8-33

Oversikt over kupéen

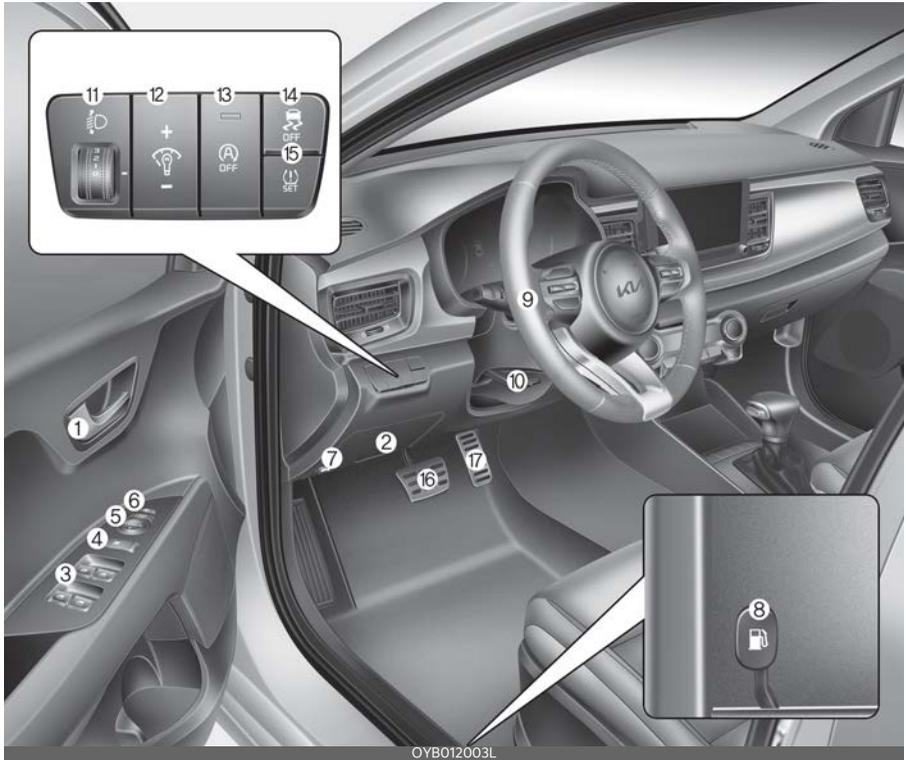

- | | |
|--|------|
| 1. Innvendig dørhåndtak | 4-17 |
| 2. Innvendig sikringspanel | 8-49 |
| 3. Bryter for elektriske vinduer | 4-23 |
| 4. Låsebryter for vindusheis | 4-26 |
| 5. Bryter for styring av utvendige sidespeil | 4-40 |
| 6. Bryter for innfelling av speil | 4-41 |
| 7. Utløerspak for panseråpning | 4-27 |
| 8. Hendel for tanklokk | 4-29 |
| 9. Ratt | 4-36 |
| 10. Vippespak for rattet | 4-37 |
| 11. Bryter for høydejustering av lykter | 4-99 |
| 12. Justeringsknapp for lys på instrumentpanelet | 4-43 |
| 13. Start/stopp-system (ISG) AV-knapp | 6-15 |
| 14. ESC av-bryter | 6-40 |
| 15. TPMS SET-knapp | 7-8 |

Oversikt over bilen

- 16.Bremsepedal
- 17.Gasspedal

Oversikt over kupéen

6-36

Oversikt over instrumentpanelet



OYB012005L

1. Instrumentpanel	4-42
2. Horn	4-38
3. Frontkollisjonspute for fører	3-42
4. Lyskontroll	4-91
5. Vindusvisker/vindusspyler	4-99
6. Tenningsbryter	6-8
MOTOR START/STOPP-knapp	6-11
7. Varselblinklys	7-3
8. Infotainmentsystem	5-3
9. Bryter for sentrallås	4-18
10. Manuelt klimakontrollsystem	4-128
Automatisk klimakontrollsystem	4-130
11. USB-port	5-4

12.Manuell girkasse	6-20
Automatgirkasse	6-23
girkasse med dobbelt clutch	6-28
13.Parkeringsbrems	6-37
14.Passasjerens airbag	3-42
15.Strømuttak	4-138
16.Hanskerom	4-132
17.Audio-fjernkontroll	5-10
18.Sigarettenner	4-135
19.Setevarmer	4-137
20.Bryter for oppvarmet ratt	4-37
21.Knapp for parkeringssikkerhet	4-82
22.DRIVE MODE-knappen:	6-46
23.USB-lader	4-138

Motorrom

Smartstream G1.0 T-GDi/Smartstream G1.0 T-GDi HEV

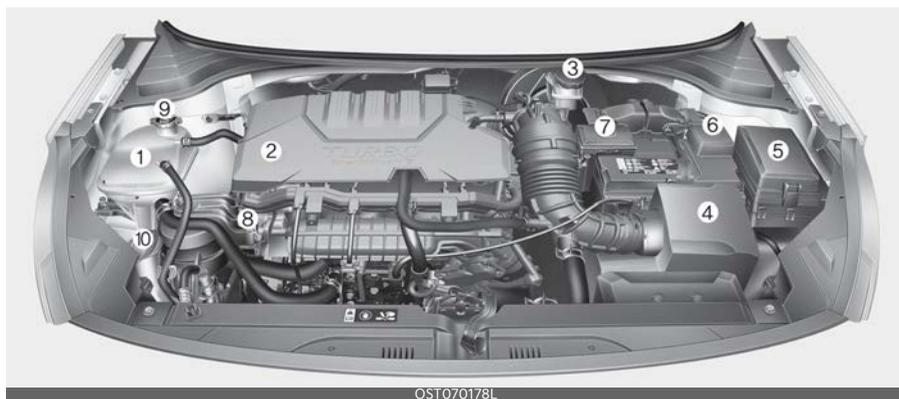

OST070178L

* Det faktiske motorrommet i bilen kan avvike fra illustrasjonen.

1. Motorens kjølevæskebeholder	8-26
2. Påfyllingslokk for motorolje	8-23
3. Bremse/clutch, væskebeholder	8-29
4. Luffilter	8-31
5. Sikringsboks	8-51
6. Batteriets minuspol	8-36
7. Batteriets plusspol	8-36
8. Peilepinne for motorolje	8-23
9. Radiatorlokk	8-26
10. Beholder til vindusspylervæske	8-30

Smartstream G1.2

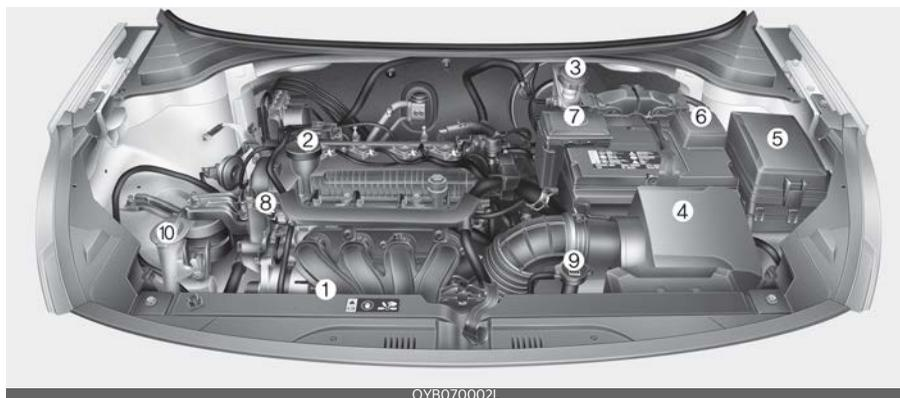

OYB070002L

(Bensinmotor) 1.4 MPI

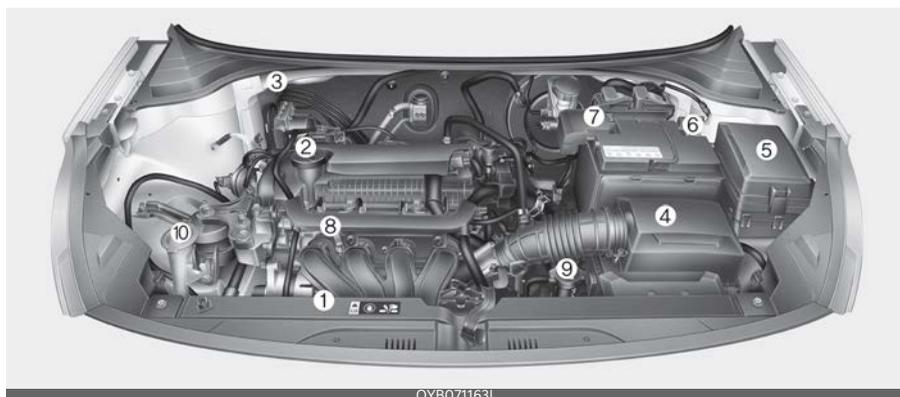

OYB071163L

* Det faktiske motorrommet i bilen kan avvike fra illustrasjonen.

- | | |
|------------------------------------|------|
| 1. Motorens kjølevæskebeholder | 8-26 |
| 2. Påfyllingslokk for motorolje | 8-23 |
| 3. Brems/clutch, væskebeholder | 8-29 |
| 4. Luftfilter | 8-31 |
| 5. Sikringsboks | 8-51 |
| 6. Batteriets minuspol | 8-36 |
| 7. Batteriets plusspol | 8-36 |
| 8. Peilepinne for motorolje | 8-23 |
| 9. Radiatorlokk | 8-26 |
| 10. Beholder til vindusspylervæske | 8-30 |

Bilens sikkerhetsfunksjoner **3**

Seter	3-2
• Egenskaper for skinnseter	3-4
• Justering av forsete.....	3-5
• Nakkestøtte.....	3-5
• Lomme på seterygg.....	3-8
• Baksetejustering.....	3-8
Sikkerhetsbelter.....	3-12
• Sikkerhetsbeltesystem.....	3-12
• Forstramming av sikkerhetsbelte	3-18
• Forholdsregler for sikkerhetsbelte	3-20
• Vedlikehold av sikkerhetsbelter	3-22
Barnesetesystem (CRS).....	3-23
• Våre anbefalinger: Barn alltid i baksetet.....	3-23
• Velge et barnesetesystem (CRS).....	3-24
• Montere barnesete	3-25
• ISOFIX-festepunkt og øvre festepunkt (ISOFIX-festesystem) for barn	3-26
Kollisjonspute - tilleggssikkerhetssystem.....	3-35
• Slik fungerer kollisjonsputesystemet	3-36
• Varsellampe for kollisjonspute.....	3-38
• SRS-komponenter og -funksjoner.....	3-39
• Kollisjonspute på førerside og passasjerkollisjonspute foran	3-42
• Sidekollisjonspute	3-46
• Gardinkollisjonspute	3-47
• Hvorfor ble ikke kollisjonsputen utløst i en kollisjon? (forhold hvor kollisjonsputen utløses og ikke utløses).....	3-48
• SRS-vedlikehold.....	3-53
• Tilleggssikkerhetsregler	3-54
• Legge til utstyr eller endre kollisjonsputesystemet i bilen.....	3-54
• Varselmerking for kollisjonspute.....	3-55

Bilens sikkerhetsfunksjoner

Seter

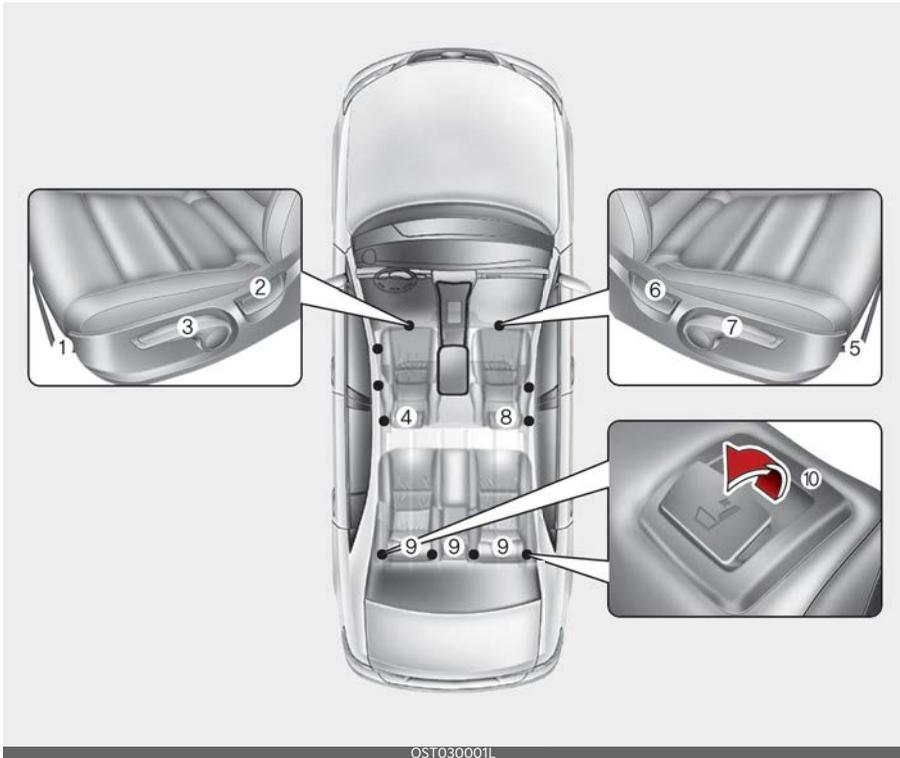

* De faktiske setene i bilen kan avvike fra illustrasjonen.

Førersetet

1. Forover og bakover
2. Seteryggjustering
3. Setejustering høyde*
4. Nakkestøtte

Passasjersete foran

5. Forover og bakover
6. Seteryggjustering
7. Setejustering høyde*
8. Nakkestøtte

Baksete

9. Nakkestøtte
 10. Nedfellbart sete
- * : utstyrsavhengig

⚠ ADVARSEL**Løse gjenstander**

Løse gjenstander i førerens fotrom kan forstyrre bruken av pedalene og kan føre til en ulykke. Ikke plasser noe under forsetene.

⚠ ADVARSEL**Rette opp setet**

Når du retter opp setet, holder du i seteryggen og retter den sakte opp. Pass på at det ikke er andre passasjerer rundt setet. Hvis seteryggen rettes opp uten at den holdes og kontrolleres, kan seteryggen sprette opp og føre til utilsiktet skade på en person som treffes av setet.

⚠ ADVARSEL**Førerens ansvar for passasjerene**

Å kjøre i bil med seteryggen tilbaketilt kan føre til alvorlige eller livstruende skader ved en ulykke. Dersom et sete er tilbaketilt i en ulykke, kan passasjerens hofte skyves under hofte delen av sikkerhetsbeltet, noe som påfører stor kraft mot den ubeskyttede magen. Dette kan føre til alvorlige eller livstruende skader. Føreren må be passasjerene om å ha seteryggen i en oppreist posisjon når bilen er i bevegelse.

⚠ ADVARSEL

Ikke bruk en sittepute som reduserer friksjonen mellom setet og passasjerens. Passasjerens hofte kan skyves under hofte delen av sikkerhetsbeltet under en ulykke eller bråstopp. Det kan føre til alvorlige eller livstruende skader fordi sikkerhetsbeltet ikke kan fungere som det skal.

⚠ ADVARSEL**Førerasetet**

- Forsøk aldri å justere setet mens bilen beveger seg. Dette kan føre til tap av kontroll og en ulykke som kan forårsake død, alvorlig personskade eller materielle skader.
- Ikke la noe forstyrre den normale justeringen av seteryggen. Plassering av gjenstander mot en seterygge eller andre forstyrrelser av riktig låsing av en seterygge kan føre til alvorlige eller livstruende skader i en bråstopp eller kollisjon.
- Kjør alltid med seteryggen oppreist, og hofte delen av setebeltet tett og lavt over hoftene. Dette er den beste posisjonen for å beskytte deg i tilfelle en ulykke.
- For å unngå unødvendige og kanskje alvorlige skader fra kollisjonsputene, bør du alltid sitte så langt bak som mulig fra rattet samtidig som du har god kontroll over bilen. Vi anbefaler at brystet er minst 250 mm (10 tommer) fra rattet.

⚠ ADVARSEL**Bakseterygger**

- Bakseteryggen må være forsvarlig låst. Hvis ikke kan passasjerer og gjenstander bli kastet frem, noe som kan resultere i alvorlig skade eller død ved en bråstopp eller kollisjon.
- Bagasje og annen last bør legges flatt i bagasjerommet. Dersom gjenstandene er store, tunge eller må stables, må de sikres. Lasten skal aldri stables høyere enn seteryggene. Hvis du ikke følger disse advarslene, kan det føre til alvorlig skade eller død ved en bråstopp, kollisjon eller velt.

- Ingen passasjerer skal sitte i bagasjerommet eller sitte eller ligge på nedfelte seterygger mens bilen er i bevegelse. Alle passasjerer må sitte ordentlig i setene med sikkerhetsbelte festet under kjøring.
- Når du retter opp seteryggen, må du passe på at den er forsvarlig låst ved å skyve den frem og tilbake.
- For å unngå muligheten for brannskader, må du ikke fjerne tepet i bagasjerommet. Utslippskontrollsystemer under dette gulvet genererer høye temperaturer.

⚠ ADVARSEL

Etter justering av setet, må du alltid kontrollere at det er forsvarlig låst på plass ved å forsøke å flytte setet forover eller bakover uten å bruke utløserarmen. Plutselig eller uventet bevegelse av førerisetet kan føre til at du mister kontrollen over bilen, noe som kan resultere i en ulykke.

⚠ ADVARSEL

- Vær svært forsiktig slik at hendene eller andre gjenstander ikke klemmes i setemekanismene mens setet er i bevegelse.
- Ikke legg en lighter på gulvet eller setet. Når du justerer setet, kan gassen strømme ut av lighteren og forårsake brann.
- Hvis det er passasjerer i baksetet, må du være forsiktig når du justerer forsetet.
- Vær svært forsiktig når du plukker opp små gjenstander som har satt seg fast under setene eller mellom setet og midtkonsollen. Hendene dine kan

bli kuttet eller skadet av de skarpe kanter på setemekanismen.

Egenskaper for skinnseter

- Våre bilseter er trukket med en kombinasjon av syntetisk og ekte skinn. Ekte skinn fremstilles av det ytterste hudlaget på dyr, og det gjennomgår en spesialbehandling som gjør det egnet for bruk. Tykkelsen og tettheten på skinn kan variere, ettersom det er et naturlig materiale. Det kan også forekomme rynker i skinnen, avhengig av temperaturen og graden av luftfuktighet.
- Setetrekket er laget av elastisk materiale for økt passasjerkomfort.
- Delene som kommer i kontakt med kroppen, er kurvede, og støtteområdene på sidene er høye, noe som gir bedre komfort og stabilitet under kjøring.
- Rynker kan fremtre som et naturlig resultat av bruk. Dette er ikke et tegn på feil på produktet.

⚠ FORSIKTIG

- Rynker eller slitasje som oppstår som følge av vanlig bruk, dekkes ikke av garantien.
- Belter med metalleder, glidelåser eller nøkler i baklommen kan skade setet.
- Pass på at setet ikke blir vått. Det kan endre de naturlige egenskapene til lær.
- Jeans eller klær som smitter av, kan ødelegge overflaten på setetrek.

Justering av forsete

Forover og bakover



Slik flytter du setet forover eller bakover:

1. Trekk opp og hold i seteregulerings-spaken.
2. Skyv setet til ønsket posisjon.
3. Slipp spaken, og kontroller at setet er låst i posisjon.

Reguler setet før kjøring, og kontroller at setet er godt låst ved å prøve å flytte det forover og bakover uten å bruke spaken. Hvis setet flytter på seg, er det ikke godt låst.

Seteryggjustering

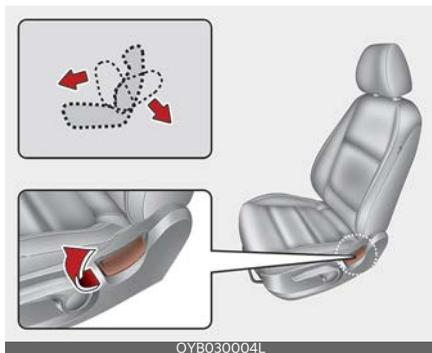

Legge ned seteryggen:

1. Len deg litt forover, og løft opp justeringshendelen for seteryggen.

2. Len deg forsiktig bakover i setet, og juster seteryggen til ønsket posisjon.
3. Slipp hendelen, og kontroller at seteryggen er låst i posisjon. (Hendelen MÅ gå tilbake til opprinnelig posisjon for at seteryggen skal låse seg.)

Justering av høyde på sittepute (utstyrsavhengig)

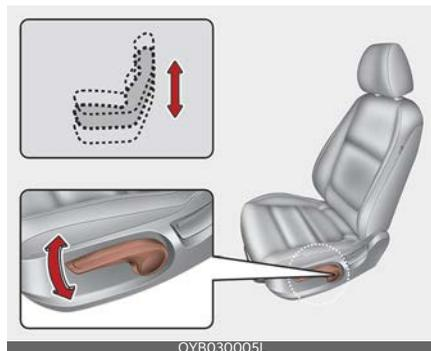

Når du skal endre seteputehøyden, skyver du hendelen som er plassert på utsiden av seteputen, oppover eller nedover.

- For å senke seteputen skyver du hendelen ned flere ganger.
- For å heve seteputen skyver du hendelen opp flere ganger.

Nakkestøtte

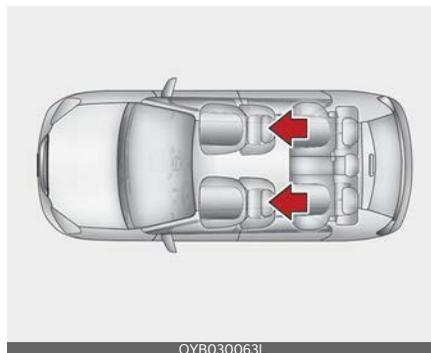

Førersetet og passasjeretset foran er utstyrt med hodestøtte for passasjerens sikkerhet og komfort.

Hodestøtten gir ikke bare komfort for fører og forsetepassasjer, men bidrar også til å beskytte hodet og nakken i en kollisjon.

⚠ ADVARSEL

- For å oppnå maksimal effekt i en ulykke skal hodestøtten justeres slik at midten av hodestøtten er i samme høyde som tyngdepunktet til passasjerens hode.

Vanligvis har de fleste tyngdepunktet på hodet i høyde med øverste del av øynene. Hodestøtten skal også være så nær hodet som mulig. Derfor anbefales det ikke å bruke en pute som holder kroppen bort fra seteryggen.

- Ikke kjør bilen når hodestøtten er fjernet, det kan føre til alvorlig skade på passasjerene ved en ulykke. Hodestøtter kan gi beskyttelse mot nakkeskader når de er riktig justert.
- Ikke juster hodestøtten for føreretset mens bilen er i bevegelse.

⚠ FORSIKTIG

Når det ikke sitter noen i baksetene, må du justere høyden på hodestøtten til laveste posisjon. Hodestøtter i baksetet kan gi redusert sikt bakover.

Justere høyden opp og ned

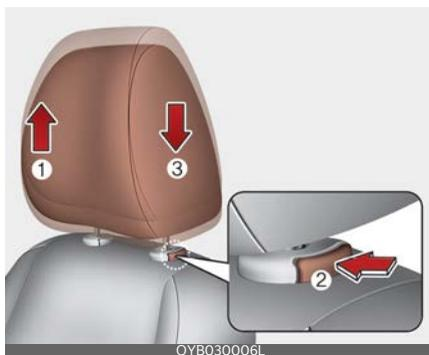

For å heve hodestøtten trekker du den opp til ønsket posisjon (1). For å senke hodestøtten trykker og holder du inne utløserknappen (2) på hodestøtten og senker hodestøtten til ønsket posisjon (3).



⚠ FORSIKTIG

Hvis du legger ned seteryggen mot fronten med hodestøtten og seteputen hevet, kan hodestøtten komme i kontakt med solskjermen eller andre deler i bilen.

Fjerning og montering

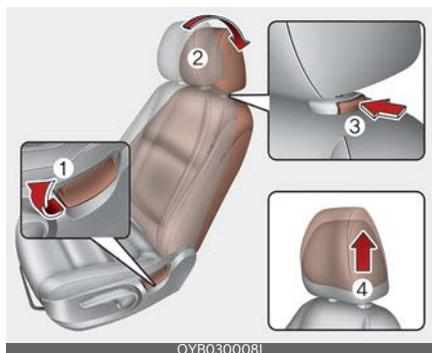

Slik fjerner du hodestøtten:

1. Len seteryggen (2) bakover med justeringshendelen (1).
2. Hev hodestøtten så langt den går.
3. Trykk på knappen for å løsne hodestøtten (3) mens du trekker opp hodestøtten (4).

⚠ ADVARSEL

La ALDRI noen kjøre i et sete med hodestøtten fjernet.

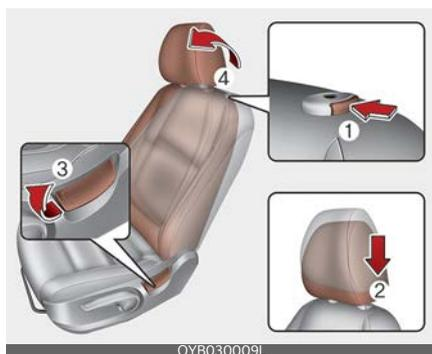

Sette hodestøtten på igjen:

1. Sett stengene til hodestøtten (2) inn i hullene mens du trykker på utløserknappen (1).
2. Len seteryggen (4) bakover med justeringshendelen (3).

3. Juster hodestøtten til riktig høyde.

⚠ ADVARSEL

Pass alltid på at hodestøtten låses i posisjon etter at den er montert og justert på nytt.

Forover- og bakoverjustering (utstyrsavhengig)

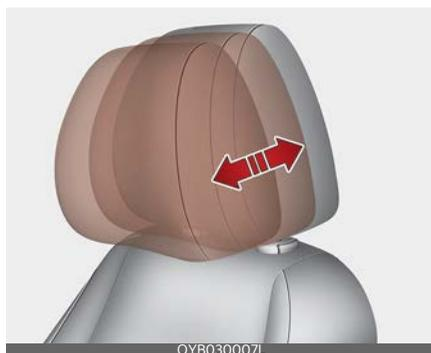

Hodestøtten kan justeres frem til fire forskjellige posisjoner ved å trekke hodestøtten frem til ønsket stilling. For å justere hodestøtten til bakerste posisjon trekker du den helt forover til fremste posisjon og slipper den. Juster hodestøtten slik at den støtter hode og nakke riktig.

⚠ ADVARSEL

Det kan oppstå et mellomrom mellom setet og frigjøringsknappen til nakkestøtten når noen sitter på setet eller hvis noen dytter og trekker i setet. Vær forsiktig så ingen setter fast fingre e.l. i mellomrommet.

Lomme på seterygg



På baksiden av forsetepassasjerens sete er det lommer i seteryggen.

⚠ ADVARSEL

Lommer på seteryggen

Ikke legg tunge eller skarpe gjenstander i setelommer. I en ulykkesituasjon kan de komme seg løs og forårsake skade på personer i bilen.

Baksetejustering

Nakkestøtte

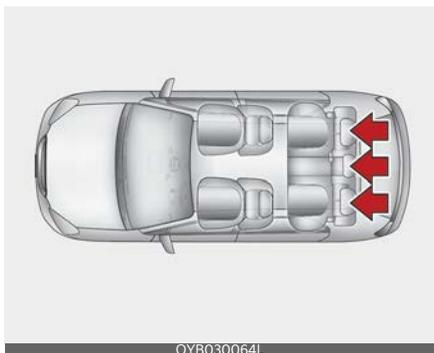

Baksetene er utstyrt med hodestøtter for passasjerens sikkerhet og komfort.

Hodestøtten sørger ikke bare for komfort for passasjerene, men bidrar også til

å beskytte hodet og nakken ved en kollisjon.

⚠ ADVARSEL



OJA030058

- For å oppnå maksimal effekt i en ulykke skal hodestøtten justeres slik at midten av hodestøtten er i samme høyde som tyngdepunktet til passasjerens hode. Vanligvis har de fleste tyngdepunktet på hodet i høyde med øverste del av øynene. Hodestøtten skal også være så nær hodet som mulig. Derfor anbefales det ikke å bruke en pute som holder kroppen bort fra seteryggen.
- Ikke bruk bilen når hodestøttene er fjernet. Da kan det oppstå alvorlig skade på passasjerene ved en ulykke. Hodestøtter kan gi beskyttelse mot nakkeskader når de er riktig justert.

Justere høyden opp og ned

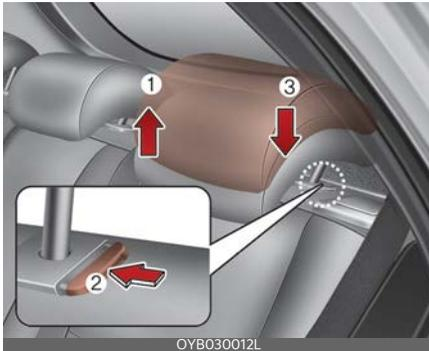

For å heve hodestøtten trekker du den opp til ønsket posisjon (1). For å senke hodestøtten trykker og holder du inne utløserknappen (2) på hodestøtten og senker hodestøtten til ønsket posisjon (3).

Fjerning og montering

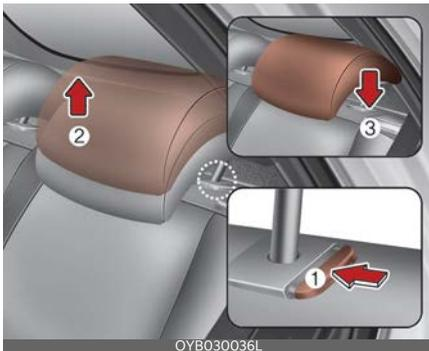

Du fjerner hodestøtten ved å løfte den så langt opp den går og trykke på utløserknappen (1) mens du trekker oppover (2).

Du setter hodestøtten tilbake ved å sette hodestøttestengene (3) i hullene mens du trykker på utløserknappen (1). Juster den så til riktig høyde.

⚠ ADVARSEL

Sørg for at hodestøtten låses fast etter at du har justert den, av hensyn til brukerne.

Folde sammen baksete

Seteryggene i baksetet kan felles ned slik at det blir lettere å frakte lange gjenstander, og bilen får mer bagasje plass.

⚠ ADVARSEL

Formålet med nedfellbare seterygger i baksetet er mulighet til å frakte lange gjenstander som det ikke er plass til. La aldri passasjerene sitte oppå den nedfelte seteryggen mens bilen er i bevegelse da dette er ikke er en egnet sittstilling, og ingen setebeltes er tilgjengelig for bruk. Dette kan resultere i alvorlige personskader eller dødsulykker i tilfelle kollisjon eller bråstopp. Gjenstander som fraktes på en nedfelt seterygge bør ikke rage høyere enn toppen av forsetene. Lasten kan gli fremover og føre til personskader eller materielle skader ved eventuell bråbremsing.

De bakre seteryggene kan legges ned for å gi ekstra lasteplass og for å gi tilgang til lasterommet.

- Du hever seteryggen ved å løfte og trekke bestemt i seteryggen til den klikker på plass.
- Når du setter tilbake seteryggen i oppreist stilling, må du flytte de bakre sikkerhetsbeltene, slik at de kan brukes av baksetepassasjerene.

⚠ ADVARSEL

Ikke fell ned baksetet hvis førerens posisjon ikke er stilt riktig ut fra førerens fysiske figur etter nedfelling. En

bråstopp eller kollisjon kan forårsake skade.

⚠ FORSIKTIG

- Når du feller baksetet opp eller ned, må du sørge for å flytte forsetet helt forover. Hvis det ikke er nok plass til å felle ned baksetet, må du aldri felle det ned med makt. Det vil føre til skade på nakkestøtten eller tilhørende deler av setet.
- Før du bruker sikkerhetsbeltet, må du fjerne det fra holderen. Hvis du trekker ut sikkerhetsbeltet mens det er i holderen, kan det skade bilbelte eller holderen.
- Bruk bare holderen når det ikke er passasjerer i baksetet, eller når du skal felle ned baksetet.

Slik feller du ned seteryggen bak:

1. Når du feller ned seteryggen, fører du bakre setebeltespennene inn i lommen mellom bakre seterygg og puten. Påse at ingen av setebeltene er til hinder for bagasje og last. Plassér deretter sikkerhetsbeltet i de to hullene på begge sider.

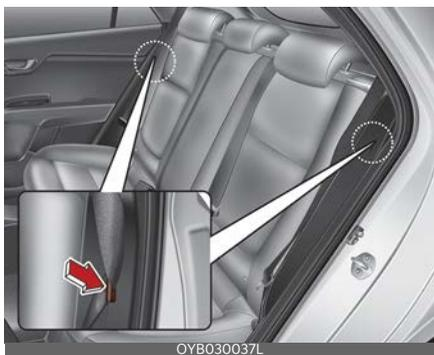

2. Sett seteryggen til forsetet i oppreist stilling og skyv forsetet fremover ved behov.

3. Senk de bakre hodestøttene til den laveste posisjonen.
4. Dra i utløserarmen, og vipp bakseteryggen bestemt forover og ned.



Slik feller du opp baksetet

1. For å bruke baksetet, løfter du og trekker seteryggen bakover. Trekk ordentlig i seteryggen til den smekker på plass. Slipp hendelen og kontroller at seteryggen er låst i posisjon. Når du løfter seteryggen til oppreist stilling igjen, må du alltid påse at den har smekket på plass ved å skyve på toppen av seteryggen. Hvis du ikke ser den røde linjen nederst på hendelen for nedfelling, betyr det at seteryggen er helt låst.
2. Plasser sikkerhetsbeltet for baksetet i riktig posisjon.
3. Når seteryggen er helt på plass, kontrollerer du hendelen for nedfelling av seteryggen igjen.

⚠ ADVARSEL

Rette opp setet

Når du retter opp setet, holder du i seteryggen og retter den sakte opp. Hvis seteryggen rettes opp uten at du holder i den, kan seteryggen skyte forover og

føre til personskader dersom den treffer noen i bilen.

⚠ ADVARSEL

Etter nedfelling av baksetet, med mindre førerens posisjonen er riktig ut fra førerens fysiske figur, skal baksetet ikke felles ned. Det kan øke omfanget av personskader ved en bråstopp eller kollisjon.

⚠ ADVARSEL

Når du retter opp igjen bakseteryggen til oppreist stilling etter å ha felt det ned: Vær forsiktig så ikke sikkerhetsbeltet eller festesystemet skades. Pass på at stoffet eller spennen til setebeltet ikke hekter seg eller klemmes i baksetet. Sørg for at seteryggen er helt låst i oppreist stilling ved å dytte i toppen av seteryggen. Ellers kan setet felles ned i en ulykke eller ved en bråstopp, la last komme inn i kupeen, noe som kan resultere i alvorlig personskade eller død.

⚠ FORSIKTIG

Skader på spennene på sikkerhetsbeltene i baksetene

Når du feller ned bakseteryggene, legger du spennen inn mellom bakseteryggen og puten. Dette forhindrer at spennen blir skadet av bakseteryggen.

⚠ FORSIKTIG

Sikkerhetsbelter i baksetene

Når du retter opp bakseteryggene igjen, må du huske å plassere sikkerhetsbeltene i korrekt posisjon igjen.

⚠ ADVARSEL

Last

Lasten skal alltid sikres for å hindre at den kastes rundt i bilen i en kollisjon og forårsaker personskade. Ikke plasser gjenstander i baksetene, ettersom gjenstandene ikke kan sikres korrekt og kan slå i forsetepassasjerene i en kollisjon.

⚠ ADVARSEL

Lasting av bilen

Ved lasting eller lossing av gjenstander i bilen må du kontrollere at motoren er slått av, at automatgiret / girkassen med dobbel clutch står i P (parkering) eller at den manuelle girkassen står i første gir, og at parkeringsbremsen er trukket til. Hvis ikke, kan bilen plutselig sette seg i bevegelse hvis girspaken uforvarende settes i en annen posisjon.

Sikkerhetsbelter

Sikkerhetsbeltesystem

⚠ ADVARSEL

- For at beltesystemet skal gi best mulig beskyttelse, må sikkerhetsbeltene alltid brukes når bilen er i bevegelse.
- Sikkerhetsbelter er mest effektive når seteryggene er i oppreist stilling.
- Barn som er 13 år og yngre skal alltid være riktig fastspent i baksetet. La aldri barn sitte i passasjeretet foran. Hvis et barn over 13 år må sitte i forsetet, må han eller hun ha på sikkerhetsbelte, og setet bør flyttes så langt tilbake som mulig.
- Skulderbeltet skal aldri plasseres under armen eller bak ryggen. Feil plassering av sikkerhetsbeltet kan føre til alvorlige personskader ved en eventuell kollisjon. Skulderbeltet bør plasseres midt over skulderen på tvers av kragebeinet.
- Bruk aldri sikkerhetsbelte over skjøre gjenstander. Slike kan bli skadet ved bråstopp eller slag.
- Unngå bruk av belter som har vridd seg. Et vridd belte kan ikke gjøre en like god jobb. Ved en kollisjon kan til og med skjære seg inn i huden din. Pass på at bilbeltet er rett og ikke vridd.
- Vær forsiktig så ikke sikkerhetsbeltet eller festesystemet. Hvis sikkerhetsbeltet eller festesystemet blir skadet, må det skiftes ut.

⚠ ADVARSEL

Sikkerhetsbelter er designet for å legges over kroppens beinstruktur, og bør legges lavt over hele forsiden av bekkenet eller over bekken, bryst og skuldre, alt

etter som. Unngå å legge hoftebeltet på tvers av magen.

Sikkerhetsbelter bør sitte så stramt som mulig samtidig som det er komfortabelt, for at de skal kunne gi den beskyttelse de er utformet for å gi.

En slakt belte vil gi betydelig dårligere beskyttelse.

Vær nøye med å unngå at beltesystemet tilsmusses med poleringsmidler, oljer og kjemikalier, og fremfor alt batterisyre.

Bruk mild såpe og vann til trygg rengjøring. Beltet bør skiftes hvis det blir slitt, tilsmusset eller ødelagt.

Hele beltesystemet må skiftes ut hvis sikkerhetsbeltet har vært brukt i en alvorlig kollisjon, selv om det ikke foreligger synlige skader. Ikke bruk sikkerhetsbelter med vridde stropper. Alle sikkerhetsbelter er konstruert for bare én person. Å la et barn sitte på fanget til en voksen og sikre begge med ett sikkerhetsbelte, er farlig.

⚠ ADVARSEL

- Brukeren må ikke foreta endringer eller tilføyelser, da det kan hindre justeringsmekanismen i å stramme slakk, eller gjøre det umulig å justere beltesystemet for å fjerne slakk.
- Når du fester sikkerhetsbeltet, må du passe på å ikke feste sikkerhetsbeltet i feil lås. Det er svært farlig og kan bety at du ikke er tilstrekkelig beskyttet av sikkerhetsbeltet.
- Ikke løsne sikkerhetsbeltet, og ikke fest og løsne beltet gjentatte ganger mens bilen er i bevegelse. Dette kan føre til tap av kontroll og en ulykke som kan forårsake død, alvorlig personskade eller materielle skader.

- Når du fester sikkerhetsbeltet, må du se etter at det ikke legges over gjenstander som er harde eller som lett knuses.
- Sørg for at det ikke befinner seg noe i låsen. Da kan ikke sikkerhetsbeltet gå ordentlig i lås.

Sikkerhetsbeltevarsel

Varsel for sikkerhetsbelte i fører-setet



Som en påminnelse til føreren vil sikkerhetsbeltevarselet for føreren vises i ca. 6 sekunder hver gang du slår på tenningsbryteren eller bruker MOTOR START/STOPP-knappen, uavhengig av beltefeste. Hvis sikkerhetsbeltet ikke festes, vil varsellyden utløses i ca. 6 sekunder. Hvis du begynner å kjøre uten å feste sikkerhetsbeltet, eller du løsner beltet når du kjører i under 20 km/t eller stopper, vil tilhørende varsellampe vises. Hvis du begynner å kjøre uten å feste sikkerhetsbeltet, eller du løsner beltet når du kjører i 20 km/t eller raskere, vil varsellampen blinke og varsellyden utløses i ca. 100 sekunder. Når sikkerhetsbeltet løsnes under kjøring tennes varsellampen hvis hastigheten er under 20 km/t. Når hastigheten er 20 km/t eller raskere, vil varsellampen blinke og varsellyden utløses i ca. 100 sekunder.

Varsel for sikkerhetsbelte på passasjersiden foran (utstyrsavhengig)



Som en påminnelse til passasjeren foran vil varsellampen for sikkerhetsbelte vises i ca. 6 sekunder hver gang du setter tenningsbryteren eller MOTOR START/STOPP-knappen til PÅ, uavhengig av beltefeste.

Hvis du begynner å kjøre uten å feste sikkerhetsbeltet, eller du løsner beltet når du kjører i under 20 km/t eller stopper, vil tilhørende varsellampe vises.

Hvis du begynner å kjøre uten å feste sikkerhetsbeltet, eller du løsner beltet når du kjører i 20 km/t eller raskere, vil varsellampen blinke og varsellyden utløses i ca. 100 sekunder.

Når sikkerhetsbeltet løsnes under kjøring tennes varsellampen hvis hastigheten er under 20 km/t. Når hastigheten er 20 km/t eller raskere, vil varsellampen blinke og varsellyden utløses i ca. 100 sekunder.

⚠ ADVARSEL

Feil sittestilling virker negativt inn på sikkerhetsbeltevarselet for setet foran. Det er viktig for føreren å instruere passasje-

ren om å sitte riktig som beskrevet i denne håndboken.

* MERK

- Sikkerhetsbeltevarselet for passasjeret foran finner du på midtre instrumentpanel.
- Selv om det ikke sitter noen på passasjeret foran, vil sikkerhetsbeltevarselet blinke eller lyse i seks sekunder.
- Sikkerhetsbeltevarselet for passasjeret foran kan bli utløst hvis du plasserer bagasje på passasjeret foran.

Sikkerhetsbeltevarsel for passasjer i baksetet (utstyrsavhengig)

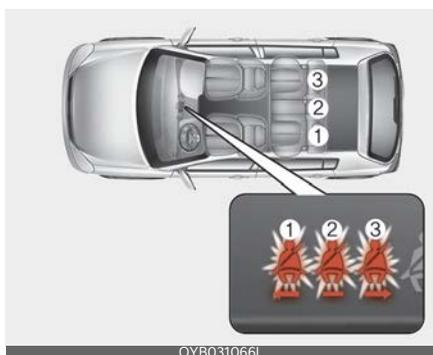

Som en påminnelse til passasjeren i baksetet vil varselampen for sikkerhetsbelte vises i ca. 6 sekunder hver gang du slår på tenningsbryteren, uavhengig av belteteste.

Hvis sikkerhetsbeltet ikke er festet når tenningsbryteren settes til PÅ, vil varselampen for sikkerhetsbelte vises i ca. 70 sekunder.

Hvis du begynner å kjøre uten å feste sikkerhetsbeltet, eller du løsner beltet når du kjører i under 20 km/t, vil tilhørende varselampe fortsette å vises i ca. 70 sekunder.

Hvis du fortsetter å kjøre uten å feste sikkerhetsbeltet, eller du løsner beltet når du kjører i over 20 km/t, vil varsellyden for sikkerhetsbeltet utløses i ca. 35 sekunder og tilhørende varselampe blinke.

Hvis bakdøren åpnes og lukkes når du kjører i under 10 km/t, fungerer ikke varselampen og varsellyden selv om du kjører i over 20 km/t.

Hofte-/skulderbelte

Høydejustering (forsete) (utstyrsavhengig)

Forsete

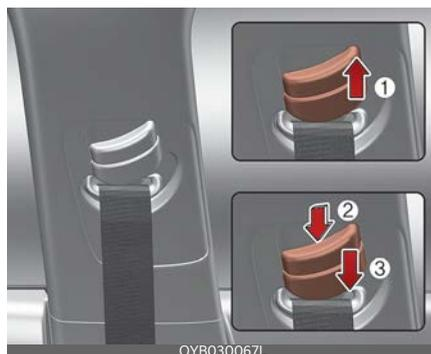

Du kan justere høyden på festepunktet for skulderbeltet til én av tre posisjoner for maksimal komfort og sikkerhet.

Høyden på det justerte sikkerhetsbeltet må ikke være for nær nakken din. Skulderdelen bør justeres slik at beltet hviler mot brystet ditt og går midtveis over skulderen i nærheten av døren. Beltet skal ikke hvile mot nakken.

Senk eller hev høydejusteringsmekanismen til en passende posisjon for å justere høyden på sikkerhetsbeltets festepunkt.

Hev høydejusteringsmekanismen ved å dra den opp (1). Skyv den ned (3) mens du trykker på høydejusteringsknappen

(2), for å senke den. Slipp opp knappen for å låse festepunktet i posisjon. Prøv å dra i høydejusteringsmekanismen for å kontrollere at den er låst.

Feil posisjonering av sikkerhetsbelter kan føre til alvorlige personskader ved en eventuell kollisjon.

⚠ ADVARSEL

- Kontroller at skulderbeltets festepunkt er låst i posisjon i passende høyde. Plasser aldri skulderbeltet over nakken eller ansiktet.
- Etter en kollisjon må setebeltsystemet inspiseres for å sikre at det fungerer normalt. Skift ut alle belter som ikke fungerer som de skal.

Feste sikkerhetsbeltet:



For å feste sikkerhetsbeltet trekker du det ut av snellen og fester metalltungen (1) i spennen (2). Du hører et klikk når tungen låses i spennen.

Sikkerhetsbeltet justeres automatisk til riktig lengde først etter at hoftedelen justeres manuelt slik at den ligger tett rundt hoftene. Hvis du lener deg fremover i en langsom, enkel bevegelse, vil beltet trekkes ut og la deg bevege deg rundt. Ved plutselig stopp eller støt vil imidlertid beltet låses i posisjon. Det

låses også hvis du lener deg frem for raskt.

* MERK

Hvis du ikke kan trekke sikkerhetsbeltet ut av snellen, trekker du beltet fast ut og slipper det. Da skal du kunne trekke beltet ut jevnt.



⚠ ADVARSEL

Du bør plassere hoftedelen så lavt som mulig og tett over hoftene, ikke over midjen. Hvis hoftebeltet ligger for høyt på midjen, kan det øke faren for skader i en eventuell kollisjon. Begge armene skal ikke være under eller over beltet. Én arm skal være over og den andre under, slik det er vist på illustrasjonen.

Bruk aldri bilbeltet under armen nærmest døren.

Sikkerhetsbeltet er korrekt festet når det låses i spennen på hver setepute.

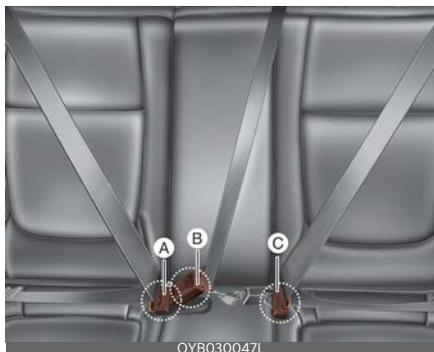

* A: Spenne på sikkerhetsbeltet i høyre baksete

B: Spenne på sikkerhetsbeltet i midtre baksete

C: Spenne på sikkerhetsbeltet i venstre baksete

Ved bruk av sikkerhetsbeltet i midtre baksete må spennen med "CENTER"-merket brukes.



Belte i midtre baksete:

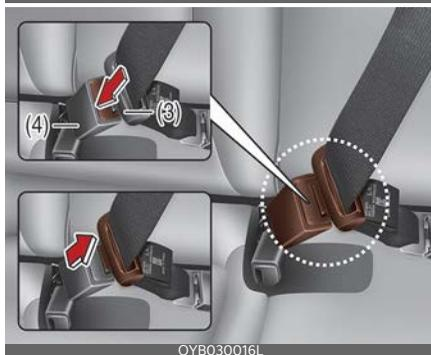

Trekk i metalltungen (3) og sett den (3) i spennen (4). Du hører et klikk når tungen låses i spennen. Kontroller at beltet ikke er vridd. Ved bruk av sikkerhetsbeltet i midtre baksete må spennen med "CENTER"-merket brukes.

⚠ FORSIKTIG

Ikke bruk makt for å feste venstre eller høyre sikkerhetsbelte i spennen for sikkerhetsbeltet i midtre baksete.

Påse at sikkerhetsbeltet i midtre baksete låses i beltespennen for midtre baksete.

Hvis ikke, er det ikke sikkert at sikkerhetsbeltet vil gi beskyttelse.

Slik tar du av sikkerhetsbeltet:



Sikkerhetsbeltet tas av ved å trykke på utløserknappen (1) i låsespenen. Når beltet er frigjort, skal det automatisk dras inn igjen i beltemekanismen.

Hvis dette ikke fungerer, må du kontrollere beltet for å se om det er vridd. Prøv deretter på nytt.

Hoftebelte (utstyrsavhengig)

Feste sikkerhetsbeltet:

Et topunktbelte av statisk type festes ved å sette metalltungen (1) inn i låsespenen (2). Du hører et klikk når tungen låses i spennen. Kontroller at beltet er godt låst og at det ikke er vridd.



Lengden på et topunktbelte av statisk type må justeres manuelt, slik at det sitter stramt nok rundt kroppen. Fest beltet

og dra i den løse enden for å stramme det.

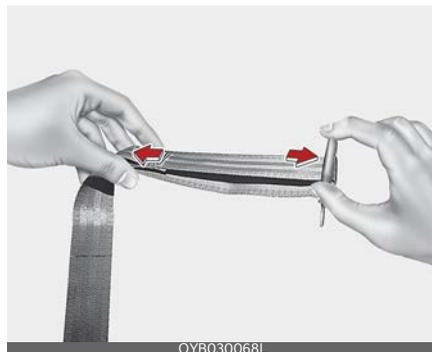

Beltet skal sitte så lavt som mulig rundt hoftepartiet (1), ikke rundt midjen. Hvis beltet sitter for høyt, kan det øke risikoen for skader ved en eventuell ulykke.



Ved bruk av sikkerhetsbeltet i midtre baksete må spennen med "CENTER"-merket brukes.

Slik tar du av sikkerhetsbeltet:



Når du vil ta av sikkerhetsbeltet, trykker du på knappen (1) i låsespenen.

⚠ ADVARSEL

Hoftebeltet i midten har en annen låsemekanisme enn skulderbeltene i baksetet. Når du fester skulderbeltene i baksetet eller hoftebeltet i midten, må du sørge for at de er satt inn i riktig spenne for at sikkerhetsbeltesystemet skal gi maks. beskyttelse og sikre forsvarlig bruk.

Oppbevaring av sikkerhetsbelter i baksetet

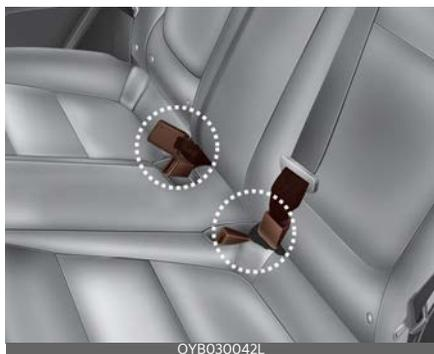

Spennene på sikkerhetsbeltene i baksetet kan oppbevares i lommen mellom

seteryggen og seteputen når de ikke er i bruk.

Forstramming av sikkerhetsbelte (utstyrsavhengig)



Bilen er utstyrt med sikkerhetsbelter med beltestrammere i de ytre seteposisjonene foran og bak. Hensikten med beltestrammeren er å sørge for at skulderbeltet sitter tett mot passasjerens overkropp under enkelte typer kollisjoner. Sikkerhetsbelter med beltestrammere kan aktiveres når kollisjonen er alvorlig nok.

Når bilen stopper plutselig, eller hvis passasjerer forsøker å lene seg for fort, vil strammerullen låse seg. I forbindelse med visse frontkollisjoner vil beltestrammeren bli aktivert og trekke sikkerhetsbeltet enda nærmere passasjerens kropp.

Hvis systemet registrerer overdreven stramming av førerens eller passasjerens sikkerhetsbelte når beltestrammer-systemet aktiveres, vil belastningsbegrenseren i beltestrammeren frigjøre noe av trykket på det aktuelle sikkerhetsbeltet. (utstyrsavhengig)

⚠ ADVARSEL

For din egen sikkerhet må du passe på at sikkerhetsbeltet er ikke løst eller vridd, og alltid sitter som det skal.

*** MERK**

Beltestrammeren aktiveres ikke bare i en frontkollisjon, men også i en sidekollisjon hvis bilen er utstyrt med en side- eller gardinkollisjonspute.

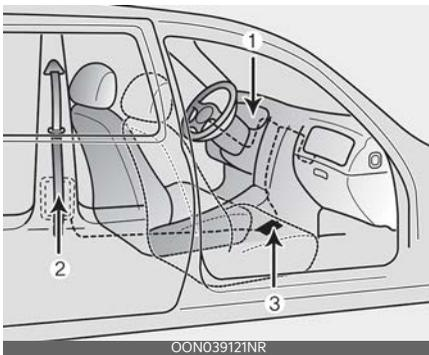

Beltestrammersystemet består hovedsakelig av komponentene nedenfor. Plasseringene vises i illustrasjonen:

1. SRS-varselampe til kollisjonspute
2. Beltestrammerenhet
3. SRS-styringsmodul

⚠ ADVARSEL

Slik får du maksimalt utbytte av et sikkerhetsbelte med beltestrammer:

1. Sikkerhetsbeltet må brukes riktig og justeres korrekt. Les og følg alle viktige opplysninger og forholdsregler angående sikkerhetsutstyr i bilen din - inkludert sikkerhetsbelter og kollisjonsputer - som finnes i denne håndboken.

2. Sørg for at du og passasjerene alltid bruker sikkerhetsbelter forskriftsmessig.

*** MERK**

- Beltestrammerne for de ytre seteposisjonene foran og bak blir aktivert under enkelte typer kollisjoner. Sikkerhetsbelter med beltestrammer kan aktiveres når kollisjonen er alvorlig nok, som supplement til kollisjonsputene.
- Når sikkerhetsbeltene med beltestrammer aktiveres, kan det høres en høy lyd, og fint støv, som kan ligne på røyk, kan ses i kupéen. Dette er normale driftsforhold og er ikke farlig.
- Selv om det er ufarlig, kan det fine støvet forårsake hudirritasjon og bør ikke pustes inn over lengre tid. Vask alle utsatte hudområder grundig etter en ulykke der belteforstrammersystemet ble aktivert.
- Fordi sensoren som aktiverer SRS-kollisjonsputen er koblet til setebeltet med beltestrammer, SRS-kollisjonsputens varsellys på instrumentpanelet vil lyse i om lag seks sekunder etter at tenningsbryteren er slått på, og deretter bør det slukke.

⚠ FORSIKTIG

Hvis beltestrammeren ikke fungerer som den skal, vil varselampen for SRS-kollisjonsputen lyse selv om det ikke er noen feil på SRS-kollisjonsputen. Hvis varselampen for SRS-kollisjonsputen ikke vises når tenningsnøkkelen vrir på, eller hvis den fortsetter å lyse etter å ha lyst i om lag 6 sekunder, eller hvis den lyser mens bilen er i fart, bør du få systemet kontrollert på et profesjonelt verksted. Kia anbefaler at du oppsøker

en godkjent Kia-forhandler/servicepartner.

⚠ ADVARSEL

- Beltestrammere er konstruert for å aktiveres bare én gang. Når et beltestrammeren på et sikkerhetsbelte er aktivert, må den skiftes ut. Alle bilbelter, uansett type, skal alltid byttes etter å ha blitt brukt under en kollisjon.
- Strammemekanismen på sikkerhetsbelter blir varm under aktivering. Beltestrammeren må derfor ikke berøres de første minuttene etter aktivering.
- Ikke prøv å kontrollere eller skifte beltestrammer selv. Få systemet kontrollert på et profesjonelt verksted. Kia anbefaler at du oppsøker en godkjent Kia-forhandler/servicepartner.
- Ikke slå mot beltestrammerne.
- Ikke forsøk å utføre service eller reparere beltestrammersystemet på noe vis.
- Hvis beltestrammeren håndteres feil, og hvis det ikke tas hensyn til advarslene om ikke å ta ned, modifisere, inspisere, skifte ut, vedlikeholde eller reparere beltestrammeren, kan det medføre til feilbruk eller utilsiktet aktivering og alvorlige skader.
- Bruk alltid sikkerhetsbelte når du kjører i et motorkjøretøy.
- Kontakt et profesjonelt verksted hvis bilen eller et sikkerhetsbelte med beltestrammer må kasseres. Kia anbefaler at du oppsøker en godkjent Kia-forhandler/servicepartner.

⚠ FORSIKTIG

Arbeid på fremre del av bilen kan skade beltestrammersystemet. Få derfor utført service på systemet på et profesjonelt verksted. Kia anbefaler at du oppsøker en godkjent Kia-forhandler/servicepartner.

Forholdsregler for sikkerhetsbelte

⚠ ADVARSEL

- Alle passasjerene i bilen må bruke sikkerhetsbelter til enhver tid. Sikkerhetsbelter og barneseter redusere risikoen for alvorlige eller livstruende skader for alle passasjerene i tilfelle en kollisjon eller bråstopp. Dersom passasjerene ikke bruker sikkerhetsbelte, kan de havne for nær kollisjonsputen når den utløses, kastes mot de indre strukturen i bilen eller bli kastet ut av bilen. Riktig bruk av sikkerhetsbelter reduserer risikoen for at dette skjer betraktelig.
Følg alltid forholdsregler om bilbelter, kollisjonspute og passasjersikkerhet i denne håndboken.
- Bruk aldri sikkerhetsbelte over skjøre gjenstander. Slike kan bli skadet ved bråstopp eller slag.

Spedbarn eller småbarn

Følg de spesifikke kravene i ditt land. Barne- og/eller babyseter må være riktig plassert og installert i baksetet. Se "Barnesetesystem (CRS)" på side 3-23 for mer informasjon om bruk av disse sikkerhetssystemene.

⚠ ADVARSEL

Alle personer i bilen skal være riktig fastspenning til enhver tid, inkludert spedbarn og barn. Du må aldri holde et barn i armene eller på fanget når du kjører i bil. Krefte som oppstår under en kollisjon vil rive barnet ut av armene og kaste barnet mot interiøret i bilen. Bruk alltid et barnesete som passer til ditt barns høyde og vekt.

*** MERK**

Små barn er best beskyttet mot skade i en ulykke når de er riktig sikret i baksetet av et barnesete som oppfyller kravene i sikkerhetsstandardene til ditt land. Før du kjøper et barnesete, må du kontrollere at det har en etikett som bekrefter at det oppfyller sikkerhetsstandardene i ditt land. Barnesetet må passe til ditt barns høyde og vekt. Sjekk etiketten på barnesetet for denne informasjonen. Se "Barnesetesystem (CRS)" på side 3-23.

Større barn

Barn som er for store for barneseter, må alltid sitte i baksetene og bruke de tilgjengelige 3-punksbeltene. Hoftedelen må festes godt rundt hoftene, så lavt som mulig. Kontroller beltets passform med jevne mellomrom. Hvis barnet sitter urolig, kan beltet gli ut av posisjon. Barn er best beskyttet ved en eventuell ulykke hvis de sitter i et egnet barnesete i baksetet. Hvis et større barn (over 13 år) må sitte i forsetet, må barnet sikres med det tilgjengelige hofte-/skulderbeltet, og setet må plasseres i bakerste posisjon. Barn som er 13 år og yngre bør være sikkert fastspenning i baksetet. La ALDRI barn som er 13 og yngre sitte i forsetet. Sett

ALDRI et bakovervendt barnesete i forsetet på bilen.

Hvis skulderbelte delen er i kontakt med barnets nakke eller ansikt, må du forsøke å sette barnet nærmere midten av bilen. Hvis skulderbeltet fortsatt er i berøring med barnets ansikt eller nakke, må barnet settes i et barnesete.

⚠ ADVARSEL**Skulderbelter og små barn**

- La aldri skulderbeltet være i kontakt med barnets nakke eller ansikt mens bilen kjører.
- Hvis sikkerhetsbeltene ikke er korrekt fastspenning eller justert på barn, kan det føre til dødsfall eller alvorlige personskader.

Gravide kvinner

Bruk av sikkerhetsbelte anbefales for gravide kvinner for å minske sjansen for skader i en ulykke. Ved bruk av sikkerhetsbelte bør hoftebelte delen plasseres så lavt og tett som mulig på hoftene, ikke over magen. For spesifikke anbefalinger bør du oppsøke lege.

⚠ ADVARSEL**Gravide kvinner**

Gravide må aldri plassere hofte delen av sikkerhetsbeltet over det området av magen hvor fosteret ligger eller over buken slik at beltet kunne knuse fosteret ved et sammenstøt.

Skadd person

Bruk sikkerhetsbelte når en skadet person transporteres. Oppsøk lege for råd ved behov.

Én person per belte

To personer må aldri forsøke å bruke ett enkelt sikkerhetsbelte (heller ikke barn). Det kan gi økt skadeomfang ved en eventuell ulykke.

Ikke ligg ned

For å redusere faren for skader i et ulykkestilfelle og for at sikkerhetssystemet skal være maksimalt effektivt, må alle passasjerer sitte oppreist og forsete- og bakseteryggene må stå i loddrett stilling når bilen kjører. Sikkerhetsbeltet kan ikke gi tilstrekkelig beskyttelse for en person som har lagt seg ned i baksetet eller hvis forsete- og bakseteryggene er lent bakover.

⚠ ADVARSEL

Når seteryggen er lent bakover under kjøring, øker sjansene for alvorlige eller livstruende skader ved en eventuell kollisjon eller bråstopp. Sikkerhetssystemets beskyttelse (sikkerhetsbelter og kollisjonsputer) reduseres vesentlig når seteryggen er lent bakover. Sikkerhetsbeltet må sitte godt inntil hoftene og brystet for å gi korrekt beskyttelse. Jo mer seteryggen er lent bakover, desto større er sjansen for at passasjerens hofter vil gli under hoftebeltet slik at personen pådrar seg alvorlige indre skader, eller at passasjerens hals treffer skulderbeltet. Føreren og passasjerene må alltid sitte godt tilbake i setet, bruke sikkerhetsbeltet på riktig måte og ha seteryggene i loddrett stilling.

Vedlikehold av sikkerhetsbelter

Sikkerhetsbelter bør aldri demonteres eller modifiseres. I tillegg bør man sørge for at sikkerhetsbelter og belte-systemene ikke blir skadet av setehengsler, dører eller annet.

⚠ ADVARSEL

- Vær forsiktig så du ikke skader stoffet eller spennen til bilbelte, når du setter bakseteryggen tilbake i oppreist stilling etter at den har blitt felt ned. Pass på at stoffet eller spennen til setebeltet ikke hekter seg eller klemmes i baksetet. Et sikkerhetsbelte med skadet stoff eller spenne kan svikte under en kollisjon eller en bråstopp, noe som kan resultere i alvorlige personskader. Dersom stoffet eller spennene til sikkerhetsbeltene er skadet, må de erstattes umiddelbart.
- Sikkerhetsbeltene kan bli varme hvis bilen har stått parkert i solen. Spedbarn og barn kan brenne seg.

Periodisk inspeksjon

Alle sikkerhetsbeltene skal inspiseres jevnlig for slitasje eller skader. Eventuelle skadede deler må skiftes ut så snart som mulig.

Hold beltene rene og tørre

Sikkerhetsbeltene bør holdes rene og tørre. Hvis sikkerhetsbeltene blir skitne, kan de rengjøres med mildt såpevann og varmt vann. Blekemiddel, fargestoffer, sterke vaskemidler eller skuremidler bør ikke brukes, fordi de kan skade og svekke stoffet til sikkerhetsbeltene.

Når sikkerhetsbeltene må skiftes ut

Alle delene til sikkerhetsbeltene bør skiftes ut hvis bilen har vært involvert i en ulykke. Dette bør gjøres selv om delene ikke har noen synlige skader. I så fall bør du få systemet skiftet ut på et profesjonelt verksted. Kia anbefaler at du rådfører deg med en godkjent Kia-forhandler/servicepartner.

Barnesetesystem (CRS)

Våre anbefalinger: Barn alltid i baksetet

ADVARSEL

Sikre alltid barn riktig i bilen. Barn i alle aldre er tryggere når de er sikret i baksetet. Sett aldri et bakovervendt barnesete i passasjeretet foran, med mindre kollisjonsputen på passasjersiden er deaktivert.

Barn under 13 år skal alltid sitte i baksetet, og må alltid være ordentlig sikret med barnesetesystem, for å minimere faren for personskade ved en ulykke, bråstopp eller brå manøvrering.

Ifølge ulykkesstatistikkene er barn tryggere når de er i barnesete i baksetet enn i forsetet. Barn som er for store for barnesete må bruke sikkerhetsbeltene i bilen.

De fleste land har regler som krever at barn reiser i godkjent barnesikringsutstyr.

Lovene som regulerer alder eller høyde/vektrestriksjoner mht. hvilke sikkerhetsbelter som kan brukes i stedet for bilbarne stol varierer mellom landene, så være oppmerksom på de spesifikke kravene i landet der du befinner deg.

Barneseter må være riktig plassert og installert i bilsetet. Bruk alltid et kommersielt tilgjengelig barnesikringsutstyr som oppfyller kravene i sikkerhetsstandardene i ditt land.

Barnesetesystem (CRS)

Spedbarn og små barn skal sikres i et passende bakovervendt eller forovervendt barnesete som er skikkelig festet til bilsetet. Les, og overhold advarslene og instruksjonene for monteringen og

bruken som følger med barnesetesystemet.

⚠ ADVARSEL

- Følg alltid barneseteprodusentens instruksjoner for installasjon og bruk av barnesikringsutstyr.
- Fest alltid barnet riktig i barnesetet.
- Bruk aldri en babybag eller barnesikringsutstyr som "hektes" over en seterygg. Det kan ikke gi tilstrekkelig sikkerhet i en ulykke.
- Etter en ulykke bør du få systemet kontrollert på et profesjonelt verksted. Kia anbefaler at du oppsøker en godkjent Kia-forhandler/servicepartner.

Velge et barnesetesystem (CRS)

Når du velger et barnesete for barnet ditt, skal du alltid:

- Sørg for at det har en etikett som bekrefter at det oppfyller sikkerhetsstandardene til ditt land.
Barnesete kan bare monteres hvis det har godkjennelse i henhold til kravene i ECE-R 44 eller ECE-R 129.
- Velg et barnesete basert på barnets høyde og vekt. Den nødvendige etiketten eller bruksanvisningen viser vanligvis denne informasjonen.
- Velg et barnesete som passer til seteposisjonen i bilen.
Når det gjelder egnetheten av barnesikringsutstyr i bilens seteposisjoner, se installasjonstabellene.
- Les og overhold advarslene og instruksjonene for monteringen og bruken som følger med barnesetesystemet.

Typer av barnesete

Det finnes tre hovedtyper av barnesete: bakovervendt, forovervendt og beltesete.

De er klassifisert i henhold til barnets alder, høyde og vekt.

Bakovervendt barnesete



Et bakovervendt barnesete holder igjen barnet med sitteflaten mot baksiden av barnet. Selesystemet holder barnet på plass, og i en ulykke holder det barnet igjen i barnesetet og reduserer belastningen mot barnets skjøre nakke og ryggmarg.

Alle barn under ett år skal alltid sitte i et bakovervendt barnesete. Det finnes ulike typer bakovervendte barneseter: barneseter kun for spedbarn kan kun brukes bakovervendt. Konverterbare seter og 3-i-1-barneseter har vanligvis større høyde- og vektgrenser for bakovervendt posisjon, slik at du kan holde barnet bakovervendt i en lengre periode. Fortsett å bruke barnesetet i bakovervendt stilling så lenge barnet passer innenfor høyde- og vektgrensene som tillates av barnesetets produsent.

Forovervendt barnesete



Et forovervendt barnesete holder igjen barnets kropp med en sele. Hold barn i en forovervendt bilbarnestol med sele før de når maks. høyde- eller vektgrense som tillates av barnesetets produsent.

Når barnet vokser fra det forovervendte barnesetet, er barnet klar for en beltestol.

Beltestoler

En beltestol er et system for barnesikring som er laget for å bedre tilpasningen av bilens sikkerhetsbeltesystem. En beltestol legger setebeltet slik at det passer ordentlig rundt de sterkere delene av barnets kropp. La barna sitte på beltepute til de er store nok til å passe et vanlig sikkerhetsbelte.

For at et sikkerhetsbelte skal passe skikkelig, må hoftebeltet ligge komfortabelt over låret, ikke magen. Skulderbeltet skal ligge behagelig over skulderen og brystet og ikke over halsen eller ansiktet. Barn under 13 år skal alltid være riktig sikret for å minimere risikoen for skader ved en ulykke, plutselige stopp eller brå manøvre.

Montere barnesete

⚠ ADVARSEL

Før du installerer barnesetet må du alltid:

Lese og følge instruksjonene om fra produsenten av barnesetet.

Hvis du ikke følger alle advarsler og instruksjoner kan risikoen for alvorlig skade eller død øke dersom en ulykke inntreffer.

⚠ ADVARSEL

Hvis bilens hodestøtte hindrer riktig installasjon av et system for barnesikring, skal hodestøtten til den respektive sitteposisjonen justeres eller fjernes helt.

Når du har valgt riktig barnesete for barnet ditt og sjekket at barnesetet passer ordentlig til seteposisjonen, følger tre generelle trinn for en ordentlig installasjon:

- **Feste barnesetesystemet riktig til bilen.** Alle barneseter må festes til bilen med hoftebeltet eller hofte delen av et trepunktsbelte eller med ISOFIX-toppfeste og/eller ISOFIX-fester og/eller med støtteben.
- **Kontroller at barnesetesystemet er godt festet.** Etter å ha installert barnesete i bilen skal du skyve og dra setet fremover og fra side til side for å kontrollere at det er godt festet til setet. Et barnesete sikret med bilbelte skal installeres så fast som mulig. Imidlertid kan noe bevegelse fra side til side forventes.

For stabil og sikker montering av et barnesete må bilsetet justeres (opp og ned, forover og bakover), slik at barnet kan sitte komfortabelt i barnesetet.

- **Feste barnet i barnesetesystem.**

Pass på at barnet er ordentlig fastspennet i barnesetet i henhold til anvisningene fra barnesetets produsent.

⚠ FORSIKTIG

Et barnesetesystem i en lukket bil kan bli veldig varmt. For å unngå brannskader skal du kontrollere sitteflate og spenner før du setter barnet i barnesetet.

ISOFIX-festepunkt og øvre festepunkt (ISOFIX-festesystem) for barn (utstyrsavhengig)

ISOFIX-systemet holder et barnesete ved kjøring og i en ulykke. Dette systemet er utviklet for å gjøre monteringen av barnesetet enklere og redusere muligheten for feilmontering av barnesetet. ISOFIX-systemet bruker festepunkter i bilen og fester på barnesetet. ISOFIX-systemet fjerner behovet for å bruke bilbelte for å feste barnesetet til baksetene.

ISOFIX-festepunkter er metallstenger bygget inn i bilen. Det er to lave festepunkter for hver ISOFIX setestilling som passer for et barnesete med lave fester. Hvis du vil bruke ISOFIX-systemet i bilen din, må du ha et barnesete med ISOFIX-fester.

Barneseteprodusenten gir deg instruksjoner om hvordan du bruker barnesetet med festene for Isofix-festepunktene.



ISOFIX-ankere er montert for venstre og høyre ytre seteposisjoner bak. Plasseringen vises på illustrasjonen.

⚠ ADVARSEL

Ikke prøv å installere et barnesetesystem ved hjelp av ISOFIX-forankringer i den midtre bakseteposisjonen. Det er ingen Isofix-festepunkter for dette setet. Hvis du bruker de ytterste festepunktene til montering av barnesetet på det midtre baksetet, kan det skade festepunktene.

Type A

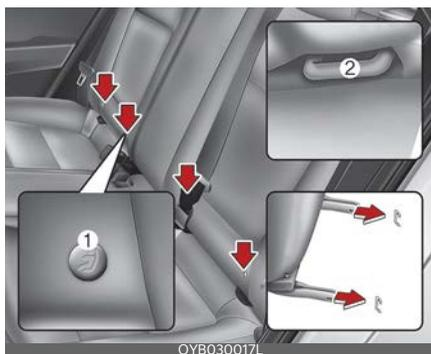

Type B

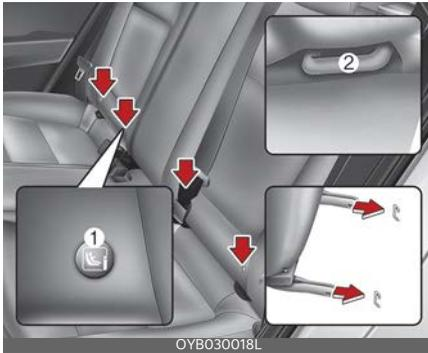

ISOFIX-festepunkter er plassert mellom seteryggen og seteputen på venstre og høyre sete i baksetet, vist med symboler.

* (1): Anvisning for ISOFIX-festepunkter (type A-☺, Type B-☻)

(2): ISOFIX-festepunkt

Feste av et barnesete med ISO-FIX-system

Slik installerer du et i-Size- eller ISOFIX-kompatibelt barnesete på en av de ytre baksetestillingene:

1. Flytt bilbeltespennen bort fra ISOFIX-festene.
2. Flytt eventuelle andre gjenstander unna festene hvis de kan hindre en sikker forbindelse mellom barnesetet og ISOFIX-festene.
3. Plasser barnesetesystemet på bilens sete, fest deretter setet til ISOFIX-forankringspunktene i henhold instruksjonene fra produsenten av barnesetesystemet.
4. Følg instruksjonene fra barneseteprodusenten for riktig montering og tilkobling av ISOFIX-festene på barnesetet til Isofix-festene.

⚠ ADVARSEL

Ta følgende forholdsregler når du bruker ISOFIX-systemet:

- Les, og følg monteringsinstruksjonene som følger med barnesetesystemet ditt.
- For å hindre at barnet når fram til og tar tak i et bilbelte som ikke er trukket inn, spennes alle ubrukte bakre setebelter fast, og trekk bilbeltene bak barnet. Barn kan bli kvalt hvis et skulderbelte blir viklet rundt halsen og setebeltet strammes.
- Fest ALDRIG mer enn ett barnesete til et enkelt festepunkt. Dette kan føre til at forankringen eller festet løsner eller går i stykker.
- La alltid ISOFIX-systemet inspiseres av forhandleren etter en ulykke. En ulykke kan skade ISOFIX-systemet, og det kan skje at barnesetesystemet ikke lenger gir ordentlig sikkerhet.

Montering av et barnesete med øvre festepunkter (utstyrsavhengig)



OYB030019L

Barnesetes toppfesteankere er plassert på baksiden av de bakre seteryggene.



OYB030074L

1. Legg barnesetets toppfestestropp over seteryggen. Følg instruksjonene til barneseteproduzenten ved plassering av toppfestestroppen.
2. Koble toppfestestroppen til toppfestepunktet, stram toppfestestroppen i henhold til instruksjonene fra barneseteproduzenten for å feste barnesetet godt til setet.

⚠ ADVARSEL

Ta følgende forholdsregler når du monterer toppfestet:

- Les, og følg monteringsinstruksjonene som følger med barnesetesystemet ditt.
- Fest ALDRI mer enn ett barnesete til et enkelt ISOFIX-toppfestepunkt. Det kan føre til at festepunktet eller festet løsner eller ryker.
- Ikke feste toppfestet til noe annet enn riktig toppfestepunkt. Det kan være det ikke fungerer skikkelig hvis det er festet til noe annet.
- Festepunkter til barnesikringsutstyr er kun laget for å tåle belastning som oppstår når barnesetene er montert på riktig måte.

Festepunktene skal aldri brukes til sikkerhetsbelter eller sikringsutstyr for voksne passasjerer, eller til å feste gjenstander eller utstyr til bilen.

Egnethet for hver seteposisjon for beltebaserte og ISOFIX barneseter (CRS) i henhold til FN-forskrifter (Informasjon for bruk av brukere av bilen og CRS-produsenter)

- Ja: Egner seg for montering av barnesete i den angitte kategorien
- Nei: Egner seg ikke for montering av barnesete i den angitte kategorien
- "-": Ikke aktuelt
- Tabellen er basert på en venstrestyrt bil. Med unntak av passasjeret foran er tabellen gyldig for en høyrestyrt bil. For passasjeret foran i en høyrestyrt bil for nummer 1, kan du bruke informasjonen for seteposisjon nr. 2.

Kategorier av barneseter		Seteposisjoner						Bemerkninger
		1	2		3	4	5	
			Kollisjonspute PÅ	Kollisjonspute AV				
Beltebasert barnesete i "Universal"-kategorien ¹		-	Nei	Ja F, R	Ja F, R	Ja ² F, R	Ja F, R	F: Forovervendt R: Bakovervendt
i-Size-barnesete	ISOFIX CRF: F2, F2X, R1, R2	-	Nei	Nei	Ja ³ F, R	Nei	Ja ³ F, R	
Barnevognbag (sidevendt ISOFIX-barnesete)	ISOFIX CRF: L1, L2	-	Nei	Nei	Nei	Nei	Nei	
ISOFIX spedbarn* CRS (*: ISOFIX baby CRS)	ISOFIX CRF: R1	-	Nei	Nei	Ja R	Nei	Ja R	
ISOFIX-barnesete for småbarn - lite	ISOFIX CRF: F2, F2X, R2, R2X	-	Nei	Nei	Ja ³ F, R	Nei	Ja ³ F, R	
ISOFIX-barnesete for småbarn - stort* (*: ikke beltestoler)	ISOFIX CRF: F3, R3	-	Nei	Nei	Ja ³ F, R	Nei	Ja ³ F, R	
Beltestol - redusert bredde	ISO CRF: B2	-	Nei	Nei	Ja ³	Nei	Ja ³	
Beltestol - full bredde	ISO CRF: B3	-	Nei	Nei	Ja ³	Nei	Ja ³	

* 1. Beltebasert barnesete i Universal-kategorien gjelder for alle grupper.

* 2. Seteposisjonen (nr. 5) egner seg ikke for montering av et barnesete med støttebein.

* 3. For montering av barnesetesystem (CRS) i størrelsen R2, R3, B2, B3.

- Førersetet: Flytt førersetet til midtre posisjon og juster høyden på setet til høyeste posisjon.

- Passasjeret foran: Flytt passasjeret til fremste posisjon.

※ Sett aldri et bakovervendt barnesete i passasjeret foran, med mindre kollisjonsputen på passasjersiden er deaktivert.

※ For delvis universelle eller bilspesifikke barneseter (ISOFIX eller barneseter med belte), se listen over biler i håndboken for barnesetet.



Setenummer	Posisjon i bilen
1	Venstre sete foran
2	Høyre foran
3	Venstre sete på 2. rad
4	Midtre sete på 2. rad
5	Høyre sete på 2. rad

Feste av barnesete med hoftebelte/skulderbelte

Hvis det ikke brukes ISOFIX-system, må alle barnesetesystemene festes til et baksete med hoftebelte/skulderbelte.

Montering av barnesete med hoftebelte/skulderbelte

Slik monterer du et barnesete i baksetet:

1. Plasser barnesetet i baksetet og før 3-punktsbeltet rundt eller gjennom barnesetesystemet. Følg produsentens instruksjoner.

Pass på at bilbeltet ikke er vridd.



2. Fest hofte-/skulderbeltelåsen i spennen. Lytt etter en hørbar klikkelyd. Plasser utløserknappen, slik at den er lett å få tilgang til i tilfelle en nødsituasjon.



3. Fjern så mye slakk som mulig ved å skyve nedover på barnesetesystemet mens du mater skulderbeltet inn i strammerullen.
4. Dytt og dra i barnesetet for å sjekke at bilbeltet holder det godt på plass.



Hvis barneseteprodusenten anbefaler bruk av et toppfeste med 3-punkts sikkerhetsbelte.

For å fjerne barnesetet trykker du på utløserknappen på spennen og drar 3-punkts sikkerhetsbeltet ut av barnesetet og lar beltet trekkes helt inn.

Egnethet for hver sittestilling for kategorien "universell" barnesikringsutstyr i henhold til ECE-forskriftene (for Europa)

Bruke barnesikringsutstyr som er offisielt godkjent og passer for dine barn. Ved bruk av barnesikringsutstyr, se tabellen nedenfor.

Vektgruppe		Seteposisjon				
		Passasjer sete foran, ytre side		Andre rad		
		Aktivert kollisjonspute	Deaktivert kollisjonspute	Ytterst til venstre	Midtre sete (TRE-PUNKTS-BELTE)	Ytterst til høyre
Gruppe 0 (0-9 måneder)	opptil 10kg	X	U	U	U*	U
Gruppe 0+ (0-2 år)	opptil 13kg	X	U	U	U*	U
Gruppe I (9 måneder - 4 år)	9 til 18kg	X	U	U	U*	U
Gruppe II (15 til 25kg)	15 til 25kg	UF	U	U	U*	U
Gruppe III (22 til 36kg)	22 til 36kg	UF	U	U	U*	U

U = egnet for barneseter i kategorien "universell" som er godkjent for bruk i denne vektgruppen

U* = Seteposisjon som ikke egner seg for å feste et barnesete med støttebein

UF = egnet for forovervendte barneseter i kategorien "universell" som er godkjent for bruk i denne vektgruppen

L = egnet for spesielle barneseter som står oppført på den vedlagte listen Disse barnesetene kan tilhøre kategoriene "spesielt kjøretøy", "begrenset" eller "semi-universell".

B = innebygd barnesete som er godkjent for denne vektgruppen

X = seteposisjonen er ikke egnet for barn i denne vektgruppen

Egnethet for hver sittestilling for kategorien "universell" barnesikringsutstyr i henhold til ECE-forskriftene (utenom Europa)

Bruke barnesikringsutstyr som er offisielt godkjent og passer for dine barn. Ved bruk av barnesikringsutstyr, se tabellen nedenfor.

Vektgruppe		Seteposisjon					
		Passasjer sete foran, ytre side		Andre rad			
		Aktivert kollisjonspute	Deaktivert kollisjonspute	Ytterst til venstre	Midtre sete (TREPUNKTSBELTE)	Midtre sete (TOPUNKTSBELTE)	Ytterst til høyre
Gruppe 0 (0-9 måneder)	opptil 10kg	X	U	U	U	UF	U
Gruppe 0 + (0-2 år)	opptil 13kg	X	U	U	U	UF	U
Gruppe I (9 måneder - 4 år)	9 til 18kg	X	U	U	U	UF	U
Gruppe II (15 til 25kg)	15 til 25kg	UF	U	U	U	UF	U
Gruppe III (22 til 36kg)	22 til 36kg	UF	U	U	U	UF	U

U = egnet for barneseter i kategorien "universell" som er godkjent for bruk i denne vektgruppen

UF = egnet for forovervendte barneseter i kategorien "universell" som er godkjent for bruk i denne vektgruppen

X = seteposisjonen er ikke egnet for barn i denne vektgruppen

i-Size-barneseter i henhold til ECE-forskriftene

Vektgruppe	Seteposisjon			
	Passasjerete foran, ytre side	Andre rad		
		Ytterst til venstre	Midten	Ytterst til høyre
i-size-barneseter	X	i-U	X	i-U

i-U = egnet for i-Size "universelle" barneseter som vender forover og bakover

X = seteposisjonen er ikke egnet for i-Size-barneseter

Anbefalte barneseter - i Europa

Vektgruppe	Navn	Produsent	Festemåte	ECE-R44 godkjeningsnr.
Gruppe 0-1	Baby Safe Plus	Britax Römer	Bakovervendt med ISOFIX-base	E1 04301146
Gruppe 1	Duo Plus	Britax Römer	Forovervendt med ISOFIX og toppfeste	E1 04301133
Gruppe 2	KidFix II XP	Britax Römer	Forovervendt med ISOFIX og bilbelte	E1 04301323
Gruppe 3	Junior III	Graco	Forovervendt med bilbelte	E1 03.44.164E11 03.44.165

* Graco Junior III brukes uten bakstøtte

Informasjon om produsenten av barnesikringsutstyr

Britax Römer <http://www.britax.com>

Graco <http://www.gracobaby.com>

Kollisjonspute - tilleggssikkerhetssystem (utstyrsavhengig)

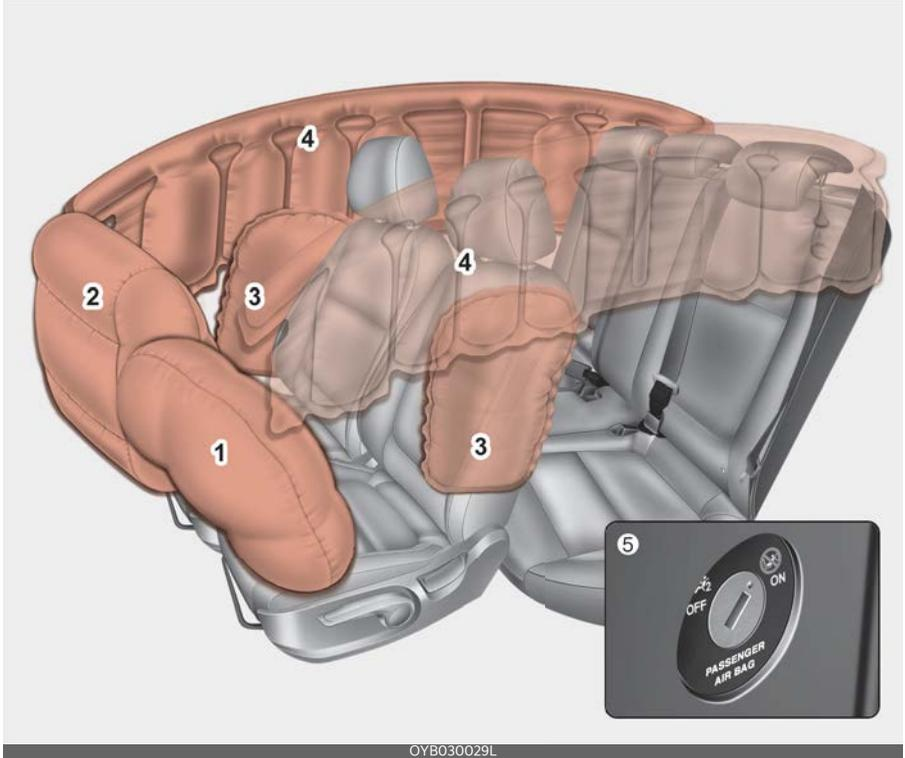

* De faktiske kollisjonsputene i bilen kan avvike fra illustrasjonen.

1. Førerkollisjonspute*
2. Kollisjonspute på passasjersiden*
3. Sidekollisjonspute*
4. Gardinkollisjonspute*
5. PÅ/AV-bryter for passasjerkollisjonspute foran*

* : utstyrsavhengig

⚠ ADVARSEL

- Selv i biler med kollisjonsputer må du og passasjerer alltid bruke sikkerhetsbelter for å minimere risikoen og alvorlighetsgraden av skader ved en kollisjon eller velt.

- SRS og beltestrammere inneholder eksplosive kjemikalier.

Dersom en bil vrakes uten at SRS og beltestrammere er fjernet, kan det oppstå brann. Kontakt et profesjonelt verksted før bilen vrakes. Kia anbefaler at du oppsøker en godkjent Kia-forhandler/servicepartner.

- Hold SRS-deler og strømledninger unna vann eller annen væske. Dersom SRS-komponenter er ute av funksjon på grunn av eksponering for vann eller væske, kan det medføre brann eller alvorlig skade.

Slik fungerer kollisjonspute-systemet

- Kollisjonsputer aktiveres (blåses opp hvis nødvendig) bare når tenningsbryteren settes i ON- eller START-posisjon.
- Kollisjonsputer utløses umiddelbart ved en alvorlig frontkollisjon eller sidekollisjon (hvis bilen er utstyrt med sidekollisjonspute eller gardinkollisjonspute) for å beskytte passasjerene mot alvorlige fysiske skader.
- Under normale forhold er kollisjonsputene konstruert for å utløses basert på vinkelen og intensiteten på kollisjonen. Disse to faktorene er avgjørende elementer for hvorvidt det sendes signal om utløsning av kollisjonsputene eller start av den elektriske operasjonen.

- Kollisjonsputene utløses basert på vinkelen og intensiteten på kollisjonen. De utløses ikke i alle kollisjons situasjoner.

- Frontkollisjonsputer blåses helt opp på et øyeblikk og tømmes med det samme. Det er nesten umulig for deg å se kollisjonsputer blåses opp i løpet av en ulykke.

Det er mye mer sannsynlig at du bare vil se de tømte kollisjonsputene som henger ut av oppbevaringsrommet etter kollisjonen.

- For å bidra til beskyttelse i en alvorlig kollisjon, må kollisjonsputene blåses opp raskt. Hastigheten på kollisjonsputens oppblåsning er en konsekvens av den ekstremt korte tiden kollisjonen varer, og behovet for å blåse opp kollisjonsputen mellom personen i bilen og bilens struktur før personen utsettes for disse strukturene.

Denne hastigheten på oppblåsningen reduserer risikoen for alvorlige eller livstruende skader ved en alvorlig kollisjon, og er dermed en nødvendig del av kollisjonsputens konstruksjon.

Imidlertid kan utløsning av kollisjonsputen også forårsake skader som skrubbsår i ansiktet, blåmerker og brukne ben fordi utløsningshastigheten også fører til at kollisjonsputen utvides med stor kraft.

- **Det finnes til og med omstendigheter hvor kontakt med rattkollisjonsputen kan føre til alvorlige personskader, spesielt hvis personen er plassert svært nær rattet.**

⚠ ADVARSEL

- For å unngå alvorlig personskade eller dødsfall forårsaket av oppblåsning av kollisjonsputer ved en kollisjon, skal føreren sitte så langt unna rattkollisjonsputen som mulig (minst 250 mm (10 tommer) unna). Forsetepassasjerene bør alltid flytte setene så langt bak som mulig og lene seg tilbake i setet.
- Kollisjonsputer blåses opp umiddelbart i tilfelle kollisjon, og passasjerene kan bli skadet av kollisjonsputens ekspansjonskraft dersom de ikke er i riktig posisjon.
- Utløsningen av kollisjonsputer kan føre til skader, inkludert skrubbsår i ansikt eller på kroppen, skader fra knust glass eller forbrenninger.

Støy og røyk

Når kollisjonsputene utløses, kan de avgir kraftig støy og slippe ut røyk og pulver i luften i kupéen. Dette er normalt og er et resultat av antenningen av kollisjonsputens utløsermekanisme. Etter oppblåsning av kollisjonsputen kan du oppleve ganske kraftig ubehag når du puster. Dette skyldes at både sikkerhetsbeltet og kollisjonsputen presser mot brystet ditt, samt inhalasjon av røyk og pulver. **Åpne dørene og/eller vinduene så snart som mulig etter sammenstøtet for å redusere ubehaget og forhindre langvarig eksponering for røyk og pulver.**

Selv om røyken og pulveret ikke er giftig, kan substansene irritere huden (øyne, nese, hals osv.). I så fall må du umiddelbart vaske og skylle området med kaldt vann. Oppsøk lege hvis symptomene vedvarer.

⚠ ADVARSEL

Når kollisjonsputene utløses, vil kollisjonsputedelene i rattet og/eller instrumentpanelet og/eller på begge sider av taksinnene over for- og bakdørene bli svært varme. For å forhindre skader må du unngå å ta på de innvendige komponentene i kollisjonsputerommet rett etter at kollisjonsputen er oppblåst.

Ikke installer eller plasser noe tilbehør i nærheten av kollisjonsputenes utløsningsområde, for eksempel instrumentpanelet, vinduene, søylene og taksinnene.

Advarseletikett for passasjerkollisjonsputen, angående barnesikringsutstyr

Plasser aldri et bakovervendt barnesete på passasjeretet foran. Hvis kollisjonsputen utløses, vil det påvirke det bakovervendte barnesetet og forårsake alvorlige eller livstruende skader.

Plasser heller ikke et forovervendt barnesete på passasjeretet foran. Hvis kollisjonsputen på passasjersiden utløses, kan det medføre alvorlige eller livstruende skader på barnet.

Hvis bilen er utstyrt med av/på-bryter for kollisjonsputen for passasjeretet foran, kan du aktivere eller deaktivere kollisjonsputen etter behov.

⚠ ADVARSEL

- Svært farlig! Bruk aldri et bakovervendt barnesete i et sete som er utstyrt med kollisjonspute!
- Bruk ALDRI et bakovervendt barnesete i et sete som er utstyrt med en AKTIV KOLLISJONSPUTE!
Det kan oppstå DØD eller ALVORLIG SKADE på BARNET.
- Plasser aldri et barnesete på passasjeret foran. Hvis airbagen på passasjersiden utløses, kan det medføre alvorlige eller livstruende skader på barnet.
- Når det sitter barn i de ytterste baksetene i en bil utstyrt med side- og/eller gardinairbager, må du installere barnesetet så langt unna dørsiden som mulig, og sørge for at barnesetet låses i posisjon.

Dersom side- og/eller gardinkollisjonsputen blåses opp, kan det forårsake alvorlige eller livstruende skader på spedbarn eller større barn.

Varsellampe for kollisjonspute

Formålet med varsellampen for kollisjonsputene på instrumentpanelet er å varsle deg om potensielle problemer med kollisjonsputene - Ekstra sikringsystem (SRS).

Når tenningsbryteren settes til PÅ bør varsellampen vises i omtrent 6 sekunder og deretter slås av.

Få noen til å kontrollere systemet dersom:

- Varsellampen ikke lyser kort når du skrur PÅ tenningen.
- Varsellampen forsetter å lyse etter ca. 6 sekunder.
- Varsellampen lyser opp mens du kjører bilen.
- Varsellampen blinker når tenningsbryteren er i ON-posisjon.

PÅ-indikator for passasjerkollisjonspute foran (utstyrsavhengig)

- PÅ-indikatoren for kollisjonsputen på passasjersiden tennes i ca. fire sekunder etter at tenningsbryteren er satt til PÅ-posisjon.

Kollisjonsputen på passasjersiden lyser også når PÅ/AV-bryteren for kollisjonsputen på passasjersiden er satt til PÅ, og slukker etter ca. 60 sekunder.

AV-indikator for passasjerkollisjonspute foran (utstyrsavhengig)



 AV-indikatoren for kollisjonsputen på passasjersiden tennes i ca. fire sekunder etter at tenningsbryteren er satt til PÅ-posisjon.

OFF-indikatoren for kollisjonsputen på passasjersiden tennes også når ON/OFF (på/av)-bryteren for kollisjonsputen på passasjersiden settes til OFF (av)-posisjon og slukkes når ON/OFF-bryteren settes til på-posisjon igjen.

FORSIKTIG

Hvis det har oppstått funksjonsfeil i ON/OFF-bryteren for kollisjonsputen på passasjersiden, tennes ikke OFF (av)-indikatoren for kollisjonsputen på passasjersiden (ON (på)-indikatoren for kollisjonsputen på passasjersiden tennes og slukkes etter ca. 60 sekunder), og kollisjonsputen på passasjersiden vil utløses i en frontkollisjon, selv om ON/OFF-bryteren for kollisjonsputen er satt til OFF-posisjon.

I så fall bør du få ON/OFF (på/av)-bryteren for passasjerkollisjonsputen foran samt SRS-kollisjonsputesystemet kontrollert på et profesjonelt verksted.

Kia anbefaler at du oppsøker en godkjent Kia-forhandler/servicepartner.

SRS-komponenter og -funksjoner

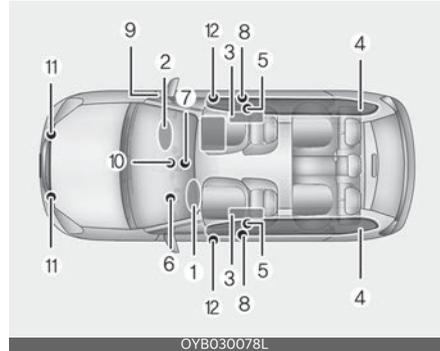

SRS består av følgende komponenter:

1. Kollisjonsputemodul på førerside*
2. Passasjerkollisjonsputemodul, foran*
3. Sidekollisjonsputemoduler*
4. Moduler for vinduskollisjonsputer*
5. Beltestrammerenheter*
6. Varsellampe for kollisjonspute
7. SRS-styringsmodul (SRSCM)*
8. Sidekollisjonssensorer*
9. AV/PÅ-bryter for passasjerkollisjonspute foran*
10. AV/PÅ-indikator for passasjerkollisjonspute foran*
11. Frontkollisjonssensor
12. Sidetrykksensor

* : utstyrsavhengig

SRSCM overvåker konstant alle SRS-komponenter når tenningsbryteren står på ON, for å avgjøre om en kollisjon er alvorlig nok til at kollisjonsputene eller forstrammingen av sikkerhetsbeltet skal aktiveres.

SRS-varselampe til kollisjonspute*
 Varsellampe for SRS-kollisjonsputen på instrumentpanelet vil lyse i ca. 6 etter at tenningsbryteren er vridd til ON. Deretter skal varselampe for kollisjonsputen  slukkes.

ADVARSEL

Hvis noe av det følgende inntreffer, tyder dette på SRS-svikt. I så fall bør du få systemet kontrollert på et profesjonelt verksted. Kia anbefaler at du oppsøker en godkjent Kia-forhandler/servicepartner.

- Varsellampen ikke lyser kort når du skrur PÅ tenningen.
- Varsellampen forsetter å lyse etter ca. 6 sekunder.
- Varsellampen lyser opp mens du kjører bilen.
- Varsellampen blinker når tenningsbryteren er i ON-posisjon.

Kollisjonsputer for fører foran (1)



Airbagmodulene er plassert både i midten av rattet og i panelet over hanskeroommet på passasjersiden foran. Når SRSCM konstaterer en tilstrekkelig kraftig kollisjon mot fronten av bilen, vil den automatisk utløse kollisjonsputene foran.

Kollisjonspute på førersiden (2)



Under utløsning vil sømmene som er støpt inn i dekslene briste, og dekslet deler seg på grunn av trykket når kollisjonsputen foldes ut. Når dekslene åpnes ytterligere, vil kollisjonsputene så blåses helt opp.

Kollisjonsputer for fører foran (3)



En fullt oppblåst kollisjonspute i kombinasjon med korrekt påsatt sikkerhetsbelte, demper førerens eller passasjerens bevegelse fremover, noe som reduserer risikoen for hode- og brystskader.

Etter at kollisjonsputen er helt utløst, begynner den umiddelbart å reduseres, noe som gjør at føreren kan se forover og kan styre eller bruke andre kontrollenheter.

Kollisjonspute på passasjersiden (utstyrsavhengig)



⚠ ADVARSEL

- Ikke monter eller plasser tilbehør (koppholder, klistremerke, etc.) på panelet over hanskerommet på passasjersiden i biler med passasjerkollisjonspute. Slike gjenstander kan bli til farlige prosjektiler og forårsake skade hvis passasjerkollisjonsputen blåses opp.
- Når du monterer en beholder med flytende luftrenser inne i bilen, må du ikke plassere den i nærheten av eller på selve instrumentpanelet. Den kan bli til et farlig prosjektil og forårsake skade hvis passasjerkollisjonsputen blåses opp.

⚠ ADVARSEL

- Hvis en kollisjonspute utløses, kan det komme en høy lyd etterfulgt av fint støv som slippet ut i bilen. Dette er normalt og ikke farlig - kollisjonsputene er pakket i dette fine pulveret. Støvet som oppstår når kollisjonsputen utløses, kan forårsake hud- eller øyeirritasjon samt forverre astmaplagene hos enkelte personer. Vask alltid alle utsatte hudområder grundig med kaldt vann og mild såpe etter en ulykke der kollisjonsputene har blitt utløst.
- SRS fungerer bare når tenningsbryteren står i stillingen ON (på). Hvis varselampen for SRS  varselampe vises ikke, eller lyser kontinuerlig etter ca. 6 sekunder når tenningsbryteren settes i PÅ-stilling, eller etter at motoren er startet, eller begynner å lyse mens du kjører, fungerer ikke SRS som den skal. I så fall bør du få systemet kontrollert på et profesjonelt verksted. Kia anbefaler at du oppsøker en godkjent Kia-forhandler/servicepartner.
- Før du skifter ut en sikring eller kobler fra en batteripol, må du vri tenningsbryteren til LOCK-stilling og ta ut tenningsnøkkelen. Aldri fjern eller skift sirkning(er) knyttet til kollisjonsputen når tenningsbryteren står i PÅ-stilling. Hvis dette ikke tas til følge, vil varselampen for SRS lyse  varselampe vil vises.

Kollisjonspute på førerside og passasjerkollisjonspute foran (utstyrsavhengig)

Frontkollisjonspute for fører



OYB031038L

Passasjerens airbag



OYB030039L

Bilen er utstyrt med ekstra sikringsutstyr (SRS) (kollisjonspute) og 3-punkts sikkerhetsbelter på både fører- og passasjersele foran.

Indikasjonen på at systemet er installert, er bokstavene "AIRBAG" på kollisjonsputens deksel på rattet samt på panelet på hanskerommet på passasjersiden.

SRS består av kollisjonspute installert under putedeksler i midten av rattet og bak dekslet over hanskerommet på passasjersiden.

Formålet med SRS er å gi bilens fører og/eller passasjer foran ekstra beskyttelse ut over det som gis av sikkerhetsbeltet alene i tilfelle en frontkollisjon med tilstrekkelig alvorlighetsgrad.

⚠ ADVARSEL

Førerens hender bør plasseres klokka 09:00 og 03:00 på rattet. Passasjerens armer og hender bør være på fanget.

⚠ ADVARSEL

Bruk alltid bilbelte og barneseter - på hver tur, hver gang, alltid! Kollisjonsputer blåses opp med stor kraft og i løpet av et øyeblikk. Sikkerhetsbelter bidrar til å holde passasjerene i riktig posisjon og til å få maksimalt utbytte av kollisjonsputen. Selv med kollisjonsputer kan passasjerer uten eller med feil påsatt sikkerhetsbelte bli alvorlig skadet når kollisjonsputen utløses. Følg alltid forholdsregler om bilbelter, kollisjonspute og passasjersikkerhet i denne håndboken.

For å redusere sjansen for alvorlige eller livstruende skader og få maksimalt utbytte av sikkerhetssystemet:

- Plasser aldri et barn i sete eller beltepute i forsetet.
- Bruk alltid sikkerhetsbelte for barn i baksetet. Det er det tryggeste stedet for barn i alle aldre å kjøre.
- Front- og sideairbag kan skade fører/passasjer som sitter feil i forsetene.
- Flytt setet så langt tilbake som det er praktisk mulig, bort fra airbagen, samtidig som du fremdeles beholder kontrollen over bilen.
- Du og passasjerene skal aldri sitte eller lene seg unødvendig nær airbager. Fører og passasjerer som sitter

feil plassert, kan bli alvorlig skadet når airbager blåses opp.

- Len deg aldri mot døren eller midt-konsollen - sitt alltid i oppreist stilling.
- Ikke la en passasjer å sitte i forsetet når AV-indikatoren for passasjerairbag foran lyser, fordi airbagen ikke vil utløses ved en moderat eller alvorlig frontkollisjon.
- Ingen gjenstander skal plasseres over eller i nærheten av kollisjonspute-modulene på rattet, instrumentpanelet eller frontpassasjerens panel over hankerommet, fordi en slik gjenstand kan forårsake skade hvis bilen havner i en kollisjon som er alvorlig nok til at kollisjonsputene utløses.
- Ikke tukle med eller koble fra SRS-ledninger eller andre komponenter i SRS-systemet. Dette kan føre til skade på grunn av utilsiktet utløsning av airbager eller ved å sette SRS ut av spill.
- Hvis SRS-varselampen fortsetter å lyse mens bilen er i fart, bør du få systemet kontrollert på et profesjonelt verksted. Kia anbefaler at du oppsøker en godkjent Kia-forhandler/servicepartner.
- Kollisjonsputer kan bare brukes én gang. Få systemet skiftet ut på et profesjonelt verksted.
Kia anbefaler at du oppsøker en godkjent Kia-forhandler/servicepartner.
- SRS er laget for å utløse de fremre airbagene bare når et sammenstøt er tilstrekkelig alvorlig, og når kollisjonsvinkelen er mindre enn 30° ut fra bilens fremre langsgående akse. Dessuten vil airbager kun utløses én gang. Sikkerhetsbeltene må alltid brukes.
- Airbager foran er ikke ment å utløses ved sammenstøt fra siden, bakfra

eller ved velt. I tillegg vil airbager foran ikke utløses i frontkollisjoner under utløsningsterskelen.

- Et barnesete må aldri plasseres i forsetet. Spedbarn eller barn kan bli alvorlig skadet eller drept av at airbagen blåses opp ved en ulykke.
- Barn som er 13 år og yngre skal alltid være riktig fastspent i baksetet. La aldri barn sitte i passasjeret foran. Hvis et barn over 13 år må sitte i forsetet, må han eller hun ha på seg et sikkerhetsbelte, og setet bør flyttes så langt tilbake som mulig.
- For maksimal sikkerhetsbeskyttelse i alle typer kollisjoner, skal alle personer i bilen, inkludert føreren, alltid ha på seg sikkerhetsbelte, uavhengig om det finnes en kollisjonspute ved deres seteplass, for å minimere risikoen for alvorlig skade eller død i tilfelle en kollisjon. Ikke sitt eller len deg unødvendig nær kollisjonsputen mens bilen er i bevegelse.
- Å sitte feil eller ute av posisjon kan resultere i alvorlige eller livstruende skader i en kollisjon. Alle i bilen skal sitte oppreist med seteryggen i oppreist stilling, midt på sitteputen med sikkerhetsbeltet på, med bena komfortabelt utstrukt og føttene på gulvet inntil bilen er parkert og tenningsnøkkelen er trukket ut.
- SRS-airbagsystemet må utløses svært raskt for å gi beskyttelse i en kollisjon. Dersom en person i bilen er ute av posisjon på grunn av at vedkommende ikke har på seg sikkerhetsbelte, kan kollisjonsputen komme i kraftig kontakt med personen og forårsake alvorlige eller livstruende skader.

AV/PÅ-bryter for passasjerkollisjonspute foran (utstyrsavhengig)



OSP2032080L

Passasjerkollisjonsputen foran kan deaktiveres med AV/PÅ-bryteren for passasjerkollisjonsputen foran hvis det er montert et barnesete på passasjerse-
tet foran, eller hvis det ikke sitter en per-
son i passasjerse-
tet foran.

For å sikre barnet skal passasjerkollis-
sjonsputen foran være deaktivert hvis
det ved spesielle forhold er nødvendig å
installere et bakovervendt barnesete på
passasjerse-
tet foran.

Aktivere eller reaktivere passa- sjerkollisjonspute foran:

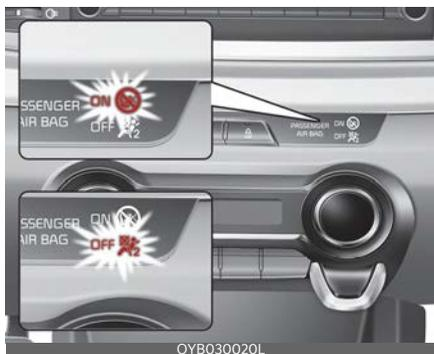

OYB030020L

For å deaktivere passasjerkollisjonspu-
ten foran, sett hovednøkkelen i ON/OFF

(på/av)-bryteren til passasjerkollisjons-
puten og vri den til OFF-posisjon. AV-
indikatoren for kollisjonsputen på passa-
sjersiden (🚫👤) vil lyse opp og fortsette å
lyse til passasjerkollisjonsputen blir reak-
tivert.

For å reaktivere passasjerkollisjonsputen
foran, sett hovednøkkelen i ON/OFF (på/
av)-bryteren til passasjerkollisjonsputen
foran og vri den til ON-posisjon.

AV-indikatoren til passasjerkollisjonspu-
ten foran slukkes, og PÅ-indikatoren til
passasjerkollisjonsputen foran (👤) lyser
i omtrent 60 sekunder.

⚠ ADVARSEL

AV/PÅ-bryteren til airbagen foran kan
vris med en liten og stiv gjenstand. Sjekk
derfor alltid statusen til AV/PÅ-bryteren
til kollisjonsputen og AV/PÅ-indikatoren
til passasjerkollisjonsputen foran.

* MERK

- Når AV/PÅ-bryteren til passasjerair-
bagen foran er satt til PÅ, vil denne
airbagen være aktivert og det bør da
ikke plasseres et barnesete i passa-
sjerse-
tet foran.
- Når AV/PÅ-bryteren
til passasjerairbagen foran er satt til
AV, vil denne airbagen være deakti-
vert.

⚠ FORSIKTIG

- Hvis PÅ/AV-bryteren for frontpassa-
sjerens kollisjonspute ikke fungerer
som den skal, tennes varsellyset for
kollisjonsputen (👤) på instrumentpa-
nelet.

Passasjerairbag, foran AV-indikator
(🚫👤) tennes ikke (PÅ-indikatoren for

kollisjonsputen på passasjersiden ten- nes og slukkes etter ca. 60 sekunder), SRS-styremodulen reaktiverer kolli- sjonsputen på passasjersiden, og kolli- sjonsputen på passasjersiden vil utløses i en frontkollisjon, selv om PÅ/ AV-bryteren for kollisjonsputen er satt til AV-posisjon.

I så fall bør du få systemet kontrollert på et profesjonelt verksted. Kia anbefaler at du oppsøker en godkjent Kia-forhandler/servicepartner.

- Hvis varsellampen for SRS-kollisjons- puten blinker eller ikke vises når ten- ningsnøkkelen vris på, eller hvis den lyser mens bilen er i fart, bør du få systemet kontrollert på et profesjonelt verksted. Kia anbefaler at du oppsø- ker en godkjent Kia-forhandler/ser- vicepartner.

⚠ ADVARSEL

- Føreren er selv ansvarlig for riktig plassering av AV/PÅ-bryteren til pas- saskollisjonsputen foran.
- Deaktiver passasjerkollisjonsputen foran kun når tenningsbryteren er slått av, hvis ikke kan det oppstå en funksjonsfeil i SRS-styremodulen. Det kan i tillegg være fare for at side- og gardinairbagen til føreren og/eller passasjeren foran ikke utløses eller ikke utløses på riktig måte under en kollisjon.
- Sett aldri et bakovervendt barnesete på passasjeretet med mindre passa- sjerairbagen er deaktivert. Spedbarn eller barn kan bli alvorlig skadet eller drept av at airbagen blåses opp ved en ulykke.
- Selv om bilen er utstyrt med en AV/ PÅ-bryteren for passasjerkollisjonspu- ten, må du ikke sette et barnesete i

passasjeretet foran. Et barnesete må aldri plasseres i forsetet. Barn som er for store for barneseter, må alltid sitte i baksetene og bruke de tilgjengelige 3-punksbeltene. Barn er best beskyt- tet ved en eventuell ulykke hvis de sit- ter i et egnet barnesete i baksetet.

- Så snart barnesetet ikke lenger bru- kes på passasjeretet, skal passasjer- kollisjonsputen reaktiveres.
- Stikk aldri gjenstander inn i små åpninger i nærheten av etikettene for sidekollisjonsputer som er festet til bil- setene. Når kollisjonsputene utløses, kan gjenstanden påvirke utløsningen og føre til en uventet ulykke eller per- sonskader.

⚠ ADVARSEL

Ikke fest gjenstander

Ingen gjenstander (for eksempel kolli- sjonsputedeksel, mobiltelefonholder, koppholder, parfyme eller klistremer- ker) skal plasseres over eller i nærheten av kollisjonsputemodulen på rattet, instrumentpanelet, frontruteglasset og frontpassasjerens panel over hanske- rommet. Slike gjenstander kan forårsake skade hvis bilen kommer ut for et sam- menstøt som er alvorlig nok til at kolli- sjonsputen utløses. Plasser ikke gjenstander over kollisjonsputen eller mellom kollisjonsputen og deg selv.

Sidekollisjonspute (utstyrsavhengig)

Foran

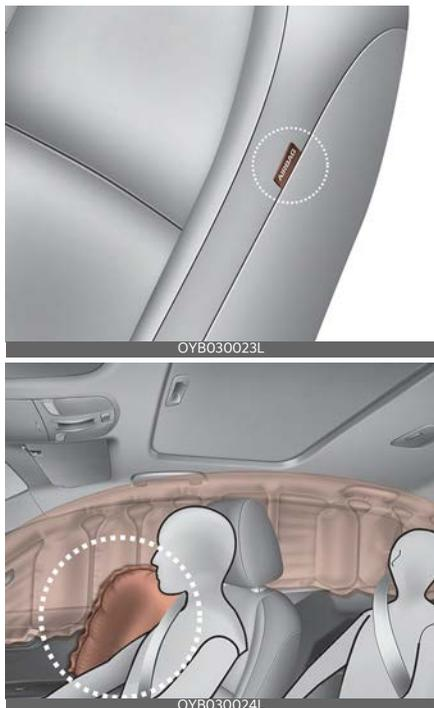

Bilen din er utstyrt med en sidekollisjonspute på hvert forsete. Formålet med kollisjonsputen er å gi bilens fører og passasjer foran ekstra beskyttelse utover det som gis av sikkerhetsbeltet alene.

Sideairbager er laget for kun å utløses under visse sidekollisjoner, avhengig av ulykkens alvorlighetsgrad, vinkel, hastighet og kollisjonspunkt. Sidekollisjonsputene er ikke konstruert for å utløses i alle sidekollisjoner.

⚠ ADVARSEL

Ikke la passasjerer lene hodet eller kroppen mot døren, legge armen på døren, strekke armen ut av vinduet eller plassere gjenstander mellom seg selv og døren dersom vedkommende sitter på et sete som har side- og/eller gardinkollisjonspute.

⚠ ADVARSEL

- Sidekollisjonsputen er et supplement til sikkerhetsbeltesystemet, ikke en erstatning. Sikkerhetsbeltet skal derfor alltid være festet mens bilen er i bevegelse. Airbagene utløses kun i visse sidekollisjoner som er alvorlige nok til å forårsake betydelig skade på bilens passasjerer.
- For å oppnå best mulig beskyttelse med sidekollisjonsputesystemet og unngå å bli skadet dersom en sidekollisjonspute blir utløst, skal de som sitter i føreriset og passasjerisetet foran samt alle som ev. sitter i baksetet, sitte i oppreist stilling med sikkerhetsbeltet skikkelig festet.
- Ikke bruk ekstra setetrekk.
- Bruk av setetrekk kan redusere eller hindre effekten av systemet.
- For å hindre at sidekollisjonsputen utilsiktet løses ut og forårsaker personskader, må du unngå støt mot sidekollisjonsensoren når tenningsbryteren er på.
- Hvis setet eller setetrekket er skadet, bør du få utført service på systemet på et profesjonelt verksted. Kia anbefaler at du oppsøker en godkjent Kia-forhandler/servicepartner.

⚠ ADVARSEL

Ikke fest gjenstander

- Plasser ikke gjenstander over kollisjonsputen eller mellom kollisjonsputen og deg selv. Du må heller ikke feste gjenstander i området der kollisjonsputen blåses opp, slik som dør, glass i sidedøren, fremre og bakre stolpe.
- Ikke plasser gjenstander mellom døren og setet. De kan bli til farlige prosjektiler hvis sidekollisjonsputen blåses opp.
- Ikke installer tilbehør på siden eller nær sidekollisjonsputene.
- Av sikkerhetsmessige grunner skal det ikke henges tunge gjenstander på kleskrokene.

Gardinkollisjonspute (utstyrsavhengig)

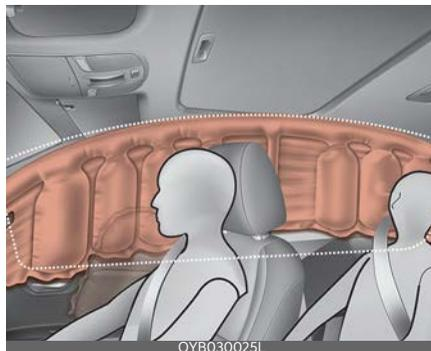

Sidekollisjonsgardinene er plassert langs begge sider av takskinnene over midstolpen.

De er konstruert for å beskytte hodene på forsetepassasjerene og passasjerene i de ytre baksetene ved enkelte sidekollisjoner.

Sidekollisjonsgardinene er laget for kun å utløses under visse sidekollisjoner, avhengig av ulykkens alvorlighetsgrad, vinkel, hastighet og sammenstøt. Sidekollisjonsgardinene er ikke konstruert for å utløses i alle sidekollisjoner, kollisjoner forfra eller bakfra eller i de fleste veltesituasjoner.

⚠ ADVARSEL

- For at sidekollisjonsputene og sidekollisjonsgardinene skal gi best mulig beskyttelse, må forsetepassasjerene og passasjerene i de ytre baksetene sitte oppreist med sikkerhetsbeltene korrekt fastspent. Det er viktig at barn sitter i et egnet barnesete i baksetet.
- Når barn sitter i de ytre baksetene, må de sitte i et egnet barnesete. Sørg for å plassere barnesetet så langt fra dørsiden som mulig, og fest barnesetet i låst posisjon.
- Ikke la passasjerene lene hodet eller kroppen mot døren, legg armen på

døren, strekke armen ut av vinduet eller plassere gjenstander mellom seg selv og døren dersom vedkommende sitter på et sete som har side- og/eller gardinkollisjonspute.

- Prøv aldri å åpne eller reparere komponenter i sidekollisjonsgardinsystemet. Om nødvendig bør du få utført service på systemet på et profesjonelt verksted. Kia anbefaler at du oppsøker en godkjent Kia-forhandler/servicepartner.

Manglende overholdelse av instruksjonene ovenfor kan resultere i personskader eller dødsfall ved en eventuell ulykke.

ADVARSEL

Ikke fest gjenstander

- Ikke plasser gjenstander over kollisjonsputen. Du må heller ikke feste gjenstander i området der kollisjonsputen blåses opp, slik som dør, glass i sidedør, fremre og bakre stolpe, takreling.
- Ikke heng harde eller skjøre gjenstander på kleshengeren.

Hvorfor ble ikke kollisjonsputen utløst i en kollisjon? (forhold hvor kollisjonsputen utløses og ikke utløses)

Det finnes mange typer ulykker og kollisjoner der det ikke blir forventet at kollisjonsputer gir ytterligere beskyttelse.

Det omfatter påkjørsel bakfra, andre eller tredje kollisjoner i flere sammenhengende hendelser samt sammenstøt i lav hastighet.

Kollisjonsputenes kollisjonsensorer



OYB031031L

1



2



3



4



* De faktiske kollisjonsensorene for kollisjonsputene i bilen kan avvike fra illustrasjonen.

1. SRS-styringsmodul
2. Frontkollisjonsensor (utstyrsavhengig)
3. Sidetrykksensor (utstyrsavhengig)
4. Sidekollisjonsensor (utstyrsavhengig)

⚠ ADVARSEL

- Ikke slå hardt på, eller la andre gjenstander kollidere med, områdene der kollisjonsputene og sensorene er installert.

Dette kan utløse kollisjonsputene utilsiktet og kan føre til alvorlige personskader eller død.

- Hvis installasjonsstedet eller vinkelen på sensorene er endret på noen måte, kan det hende at kollisjonsputene ikke utløses når de skal, eller at de utløses når de ikke skal, noe som kan forårsake alvorlig skade eller død.

Du bør derfor ikke utføre noe vedlikeholdsarbeid i nærheten av sensorene til kollisjonsputene. Få utført service på systemet på et profesjonelt verksted. Kia anbefaler at du oppsøker en godkjent Kia-forhandler/servicepartner.

- Det kan oppstå problemer hvis sensorenes installasjonsvinkler er endret på grunn av deformasjon i støtfangere, karosseri, B-stolpen der det er installert sensorer for sidekollisjoner. I så fall bør du få utført service på systemet på et profesjonelt verksted. Kia anbefaler at du oppsøker en godkjent Kia-forhandler/servicepartner.
- Bilen er blitt konstruert for å absorbere støt og utløse kollisjonsputene i bestemte kollisjoner. Bruk bare originale Kia-deler eller deler av en tilsvarende kvalitet ved installasjon av kufangere eller utskiftning av en støtfanger. Hvis ikke, kan dette ha en negativ innvirkning på funksjonen til kollisjonsputene i bilen din.

Forhold da kollisjonspute utløses**Kollisjonsputer foran**

OYB031079L

Kollisjonsputene foran er konstruert for å utløses i en frontkollisjon, avhengig av intensiteten, hastigheten eller vinkelen på sammenstøtet.

Sidekollisjonsputer og gardinkollisjonsputer (utstyrsavhengig)

OYB031080L

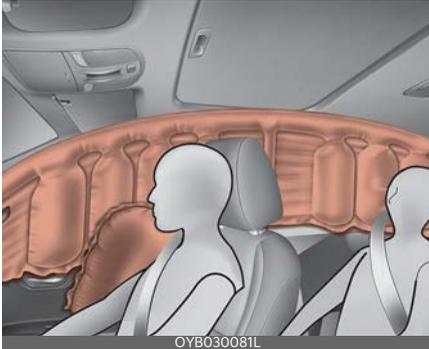

Side- og gardinkollisjonsputene er laget for å blåses opp når en kollisjon oppdages av sidekollisjonssensorene. Dette er avhengig av kraften, farten eller vinklene for sidekollisjonen.

Selv om kollisjonsputene foran (kollisjonsputene til fører og forsetepassasjer) er designet for kun å blåses opp i frontkollisjoner, kan de også blåses opp i andre typer kollisjoner, dersom de fremre kollisjonssensorene registrerer en tilstrekkelig kraftig kollisjon. Sidekollisjonsputene er laget for kun å blåses opp i sidekollisjoner, men de kan også blåses opp i andre typer kollisjoner, dersom sidekollisjonssensorene registrerer en tilstrekkelig kraftig kollisjon.

Kollisjonsputene kan også blåses opp, dersom karosseriet til bilen blir påvirket av støt eller gjenstander på dårlige veier. Kjør forsiktig på dårlige veier eller på flater som ikke er konstruert for biltrafikk for å forhindre at kollisjonsputen blåses opp utilsikket.

Forhold da kollisjonsputen ikke utløses

- I visse lavhastighetskollisjoner utløses ikke kollisjonsputene. Kollisjonsputene er utformet for ikke å utløses i slike tilfeller, fordi de ikke gir noen økte fordeler mht. beskyttelse i forhold til bilbelte i slike kollisjoner.



- Kollisjonsputer foran er ikke designet for å utløses ved kollisjoner bakfra, fordi personene i bilen forflyttes bakover av kraften i sammenstøtet. I dette tilfellet ville oppblåste kollisjonsputer ikke være i stand til å gi noen ytterligere fordel.

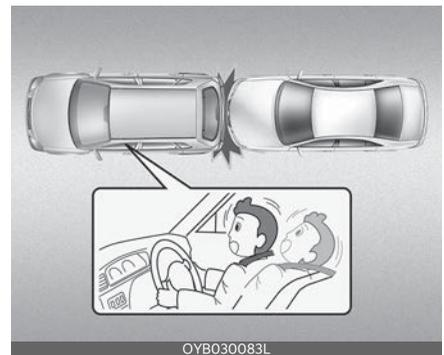

- Det kan skje at kollisjonsputer foran ikke utløses ved sidekollisjoner, fordi personene i bilen forflyttes i retningen av kollisjonen, og i sidekollisjoner ville

dermed utløsning av kollisjonsputer foran ikke gi ekstra beskyttelse for passasjerene.

Men side- og gardinkollisjonspute kan utløses, avhengig av intensitet, bilens hastighet og kollisjonsvinkler.



- I en vinklet kollisjon kan styrken av sammenstøtet føre personene i bilen i en retning der kollisjonsputer ikke ville være i stand til å gi noen ekstra fordel, og dermed utløser ikke sensorene noen kollisjonsputer.



- Like før et sammenstøt bremser føreren ofte kraftig opp. En slik kraftig oppbremsing senker den fremre del av bilen, noe som forårsaker at den kan presses sitte under en bil med større bakkeklaring. Det kan skje at kollisjonsputer ikke utløses i en slik

situasjon, fordi desellerasjonskreftene som oppdagees av sensorene kan bli betydelig redusert ved slike kollisjoner der fronten presses ned.

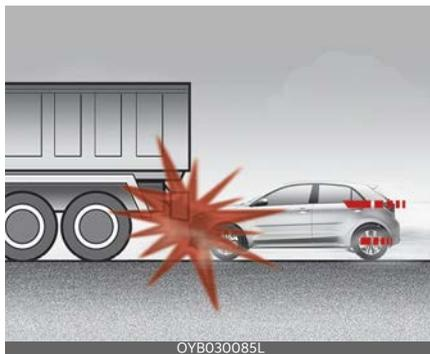

- Kollisjonsputer utløses ikke ved de fleste velteulykker, selv om bilen er utstyrt med sidekollisjonsputer og gardinkollisjonsputer.

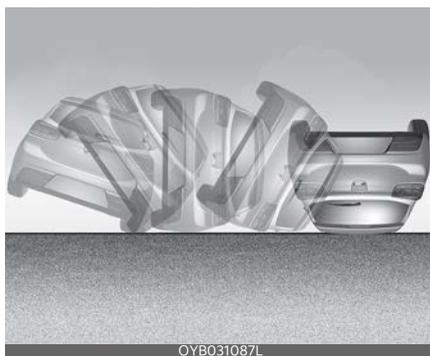

* MERK

Imidlertid kan side- og / eller gardinkollisjonsputer utløses når bilen velter ved en sidekollisjon hvis bilen er utstyrt med side- og gardinkollisjonspute.

- Det kan skje at kollisjonsputer ikke utløses hvis bilen kolliderer med gjenstander som stolper eller trær hvor treffpunktet er konsentrert til ett

område, og den fulle kraften i sammenstøtet ikke videreføres til sensorene.



OYB031086L

SRS-vedlikehold

SRS-systemet er tilnærmet vedlikeholdsfritt og det er ingen deler du trygt kan vedlikeholde selv. Hvis SRS-varsellampen ikke tennes eller den lyser kontinuerlig, bør du få systemet kontrollert på et profesjonelt verksted.

Kia anbefaler at du oppsøker en godkjent Kia-forhandler/servicepartner.

⚠ ADVARSEL

- Endringer på SRS-komponenter eller kabler, inklusive merker som settes på airbagdeksler eller endringer på karosseriet, kan påvirke funksjonen til SRS-systemet og føre til mulige personskader.
- Bruk kun en myk og tørr klut eller en klut som er fuktet med rent vann til rengjøring av airbagdekslene. Løsemidler eller rengjøringsmidler kan ha negativ innvirkning kollisjonsputedekslene og riktig utløsning av systemet.
- Ingen gjenstander skal plasseres over eller i nærheten av kollisjonsputemodulene på rattet, instrumentpanelet eller frontpassasjerens panel over

hanskerommet, fordi en slik gjenstand kan forårsake skade hvis bilen havner i en kollisjon som er alvorlig nok til at kollisjonsputene utløses.

- Hvis kollisjonsputene utløses, bør du få systemet skiftet ut på et profesjonelt verksted.
Kia anbefaler at du oppsøker en godkjent Kia-forhandler/servicepartner.
- Ikke tukle med eller koble fra SRS-ledninger eller andre komponenter i SRS-systemet. Dette kan føre til personskader på grunn av at airbagene utløses utilsiktet eller at SRS-systemet ikke virker som det skal.
- Hvis komponenter i kollisjonsputesystemet må kasseres, eller hvis bilen skal vrakes, må det tas hensyn til visse sikkerhetsregler. Autoriserte Kia-forhandlere kjenner disse sikkerhetsreglene og kan gi deg den nødvendige informasjonen. Manglende overholdelse av disse reglene og prosedyrene kan øke risikoen for personskader.
- Hvis bilen din har blitt oversvømmet og har våte tepper eller vann på gulvet, bør du ikke prøve å starte motoren. Få bilen kontrollert på et profesjonelt verksted. Kia anbefaler at du kontakter en godkjent Kia-forhandler/servicepartner.

Tilleggsikkerhetsregler

- **La aldri passasjerer sitte i bagasjerommet eller oppå et nedfelt sete.** Alle passasjerer skal sitte oppreist, helt tilbake i setene med sikkerhetsbeltene på og føttene på gulvet.
- **Passasjerer skal ikke gå ut eller skifte sitteplass mens bilen er i bevegelse.** En passasjer som ikke har på seg sikkerhetsbelte under en kollisjon eller nødstopp kan bli kastet mot insiden av bilen, mot andre passasjerer eller ut av bilen.
- **Hvert sikkerhetsbelte er konstruert for å holde én person.** Hvis mer enn én person bruker samme bilbelte, kan de bli alvorlig skadet eller drept i en kollisjon.
- **Ikke bruk tilbehør på sikkerhetsbeltene.** Innretninger som det hevdes skal forbedre passasjerkomforten eller justere tilpasningen av sikkerhetsbeltet, kan redusere beskyttelsen sikkerhetsbeltet gir, og øke faren for alvorlig skade i en kollisjon.
- **Passasjerer bør ikke plassere harde eller skarpe gjenstander mellom seg selv og kollisjonsputene.** Hvis du har harde eller skarpe gjenstander på fanget eller i munnen, kan de føre til skader dersom en airbag utløses.
- **Hold passasjerene vekk fra dekslene til kollisjonsputene.** Alle passasjerer skal sitte oppreist, helt tilbake i setene med sikkerhetsbeltene på og føttene på gulvet. Hvis passasjerene er for nær airbagdekslene, kan de bli skadet hvis airbagene utløses.
- **Ikke fest eller plasser gjenstander på eller i nærheten av dekslene til kollisjonsputene.** Gjenstander som er festet til eller plassert på airbagdeks-

lene foran eller på siden, kan føre til at airbagene ikke fungerer som de skal.

- **Ikke modifier forsetene.** Modifisering av forsetene kan påvirke funksjonen til sensorene i det ekstra sikringsutstyret eller sideairbagene.
- **Ikke plasser noe under forsetene.** Gjenstander under forsetene kan påvirke funksjonen til sensorene i det ekstra sikringsutstyret eller sideairbagene.
- **Ha aldri et spedbarn eller barn på fanget.** Spedbarnet eller barnet kan bli alvorlig skadet eller drept i en kollisjon. Alle spedbarn og barn skal være riktig fastspent i egnede barneseter eller med sikkerhetsbelter i baksetet.

ADVARSEL

- Feil sittestilling kan føre til at passasjerene kommer for nær en airbag som utløses, treffer interiøret eller kastes ut av bilen, noe som kan føre til alvorlig personskade eller død.
- Sitt alltid oppreist med seteryggen i oppreist stilling, midt på sitteputen med sikkerhetsbeltet på, med bena komfortabelt utstrukket og føttene på gulvet.

Legge til utstyr eller endre kollisjonsputesystemet i bilen

Hvis du foretar endringer på bilens ramme, støtfangere, front- eller sideplater eller kjørehøyde, kan dette påvirke kollisjonsputesystemets funksjonsevne.

Varselmerking for kollisjonspute



Varselmerkingen for kollisjonsputer er festet for å varsle føreren og passasjerene om den potensielle risikoen med kollisjonsputesystemet.

Merk at disse offentlige advarslene fokuserer på risiko for barn. Vi ønsker også at du skal være oppmerksom på risikoen som voksne er utsatt for, noe som er beskrevet tidligere.

Nøkler	4-6
• Noter deg nøkkelnummeret.....	4-6
• Bruk av nøkkel.....	4-6
• Startspærresystem.....	4-7
Nøkkelfri adgang	4-8
• Betjening av nøkkelfri adgang-systemet	4-8
• Forholdsregler for fjernkontroll	4-9
• Skifte batteri	4-10
Smartnøkkel	4-11
• Smartnøkkelfunksjoner	4-11
• Forholdsregler for smartnøkkel.....	4-12
Tyverialarmsystem	4-13
• Aktivert fase.....	4-14
• Tyverialarmfase	4-14
• Deaktivert fase	4-15
Dørlåser	4-16
• Låsing av dører fra utsiden av bilen.....	4-16
• Låsing av dører fra innsiden av bilen.....	4-17
• Kollisjonsregistrerende dørøpplåsing.....	4-18
• Hastighetsregistrerende dørlåsesystem.....	4-19
• Barnesikring i bakdør	4-19
• Advarselssystem for baksetepassasjer (ROA)	4-19
Bakluke	4-20
• Åpne bakluken	4-20
• Lukking av bakluke.....	4-21
• Nødåpner til bakluke.....	4-22
Vinduer	4-23
• Bryter for elektriske vinduer	4-24
• Manuelle vinduer.....	4-26

4 Bilens funksjoner

Panser	4-27
• Åpne panseret	4-27
• Advarsel om åpent panser.....	4-28
• Lukke panseret	4-28
Tanklokkdeksel	4-29
• Åpning av tanklokkdeksel.....	4-29
• Stenge tanklokkdekselet	4-30
Soltak	4-32
• Solskjerm	4-32
• Vippe opp / lukke.....	4-33
• Skyve opp / lukke	4-33
• Automatisk reversering	4-34
• Tilbakestille soltaket	4-35
• Varsel om åpning av soltak	4-35
Ratt	4-36
• Motordreven servostyring.....	4-36
• Tilt- og teleskopratt.....	4-37
• Oppvarmet ratt	4-37
• Horn	4-38
Speil	4-38
• Innvendig bakspeil	4-38
• Utvendig sidespeil	4-39
Instrumentpanel	4-42
• Instrumentpanelstyring	4-43
• LCD-displaykontroll	4-43
• Målere	4-44
• Girindikator for girkasse	4-48
Kjørecomputer	4-51
• Turinformasjon (kjørecomputer) (for instrumentpanel av type A).....	4-51

• Turinformasjon (kjørecomputer) (for instrumentpanel av type B).....	4-54
LCD-skjerm (for instrumentpanel av type B).....	4-58
• LCD-displaymoduser.....	4-58
• Varselmeldinger (for instrumentpanel av type B).....	4-66
Varsel- og indikatorlamper	4-70
• Varsellamper	4-70
• Indikatorlamper.....	4-77
Overvåkningssystem bakover (RVM)	4-81
Advarselssystem for parkeringsavstand bakover (PDW)	4-82
• Bruk av advarselssystemet for parkeringsavstand bakover.....	4-82
• Forhold som forhindrer bruk av advarselssystemet for parkeringsavstand bakover	4-83
• Forholdsregler ved bruk av advarselssystemet for parkeringsavstand bakover	4-84
• Selvdiagnose	4-84
Advarselssystem for parkeringsavstand forover/ bakover (PDW).....	4-85
• Bruk av advarselssystemet for parkeringsavstand forover/ bakover	4-85
• Forhold som forhindrer bruk av advarselssystemet for parkeringsavstand forover/bakover	4-88
• Selvdiagnose	4-89
Lys	4-90
• Batterisparingsfunksjon	4-90
• Forsinkelsesfunksjon for frontlys.....	4-90
• Velkomstlysfunksjon.....	4-90
• Statisk kurvelys	4-90
• Kjørelys	4-90
• Lyskontroll.....	4-91
• Bruk av fjernlys	4-94

4 Bilens funksjoner

• Fjernlysassistent (HBA)	4-95
• Blinklys og filskiftsignaler.....	4-96
• Tåkelys foran	4-97
• Tåkelys bak.....	4-98
• Bryter for høydejustering av lykter	4-99
Vindusviskere og spylere.....	4-99
• Frontruteviskere	4-100
• Frontrutespylere.....	4-102
• Bryter for viskerblad og spylar på bakrute	4-103
Kupéllys.....	4-104
• Kartlys	4-104
• Taklys	4-105
• Bagasjeromlys	4-105
• Sminkespeillys.....	4-106
• Hanskeromlys.....	4-106
Defroster	4-107
• Defroster bakrute.....	4-107
Manuell klimakontrollbetjening.....	4-108
• Oppvarming og klimaanlegg.....	4-109
• Systemdrift.....	4-112
• Aktivering etter bruk av spylervæsken	4-114
• Luftfilter for klimakontroll	4-114
• Kjølemiddeletikett for klimaanlegget	4-115
• Kontrollere mengden av kjølemiddel i aircondition og kompressormøremiddel	4-116
• Soltak resirkulering av luft inne.....	4-117
Automatisk klimakontrollsystem	4-118
• Automatisk oppvarming og klimaanlegg.....	4-119
• Manuell oppvarming og klimaanlegg.....	4-119
• Systemdrift.....	4-123
• Aktivering etter bruk av spylervæsken	4-125

• Luftfilter for klimakontroll.....	4-125
• Kjølemiddeletikett for klimaanlegget	4-126
• Kontrollere mengden av kjølemiddel i aircondition og kompressormøremiddel	4-127
• Soltak resirkulering av luft inne.....	4-127
Fjerne rim og dugg fra frontruten	4-128
• Manuell klimakontrollbetjening	4-128
• Automatisk klimakontrollsystem.....	4-129
• Avduggingslogikk	4-129
Oppbevaringsrom	4-132
• Oppbevaringsrom i midtkonsoll.....	4-132
• Hanskerom.....	4-132
• Solbrilleholder.....	4-133
• Bagasjettholder.....	4-133
• Bagasjeromsbrett.....	4-134
• Få ekstra plass i bagasjerommet.....	4-134
Utstyr i kupéen	4-135
• Sigarettener	4-135
• Askebeger	4-135
• Koppholder	4-135
• Solskjerm	4-136
• Setevarmer.....	4-137
• Strømuttak	4-138
• USB-lader.....	4-138
• Gulvmattefeste(r).....	4-139
• Hylletrekk.....	4-139
• Handleposeholder	4-140
• Kleskrok.....	4-140

Bilens funksjoner

Nøkler

Noter deg nøkkelnummeret



Nøkkelens kodenummer er stemplet på nøkkelkodemerket som er festet til nøkkelsettet. Hvis du mister

nøkklene, anbefaler Kia at du kontakter en godkjent Kia-forhandler/servicepartner. Fjern nøkkelkodemerket og oppbevar det på et trygt sted. I tillegg skal du notere deg nøkkelkodenummeret og oppbevare dette på et trygt og praktisk sted, men ikke i bilen.

Bruk av nøkkel

Sammenleggbar nøkkel



OYB040575L

Trykk på utløserknappen for å folde ut nøkkelen automatisk.

For å folde sammen nøkkelen, fold inn nøkkelen manuelt mens du trykker ned utløserknappen.

⚠ FORSIKTIG

Ikke fold sammen nøkkelen uten å trykke på utløserknappen. Dette kan skade nøkkelen.

Smartnøkkel

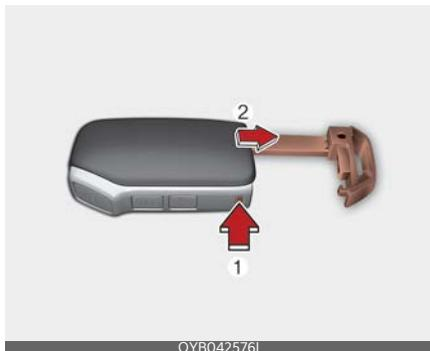

OYB042576L

For å fjerne den mekaniske nøkkelen, trykker og holder du på utløserknappen (1) og fjerner den mekaniske nøkkelen (2).

Du setter inn den mekaniske nøkkelen ved å sette nøkkelen inn i hullet og skyve den til det høres et klikk.

⚠ ADVARSEL

Tenningsnøkkel (smartnøkkel)

Det er farlig å la barn være alene i et kjøretøy med tenningsnøkkelen (smartnøkkelen) selv om nøkkelen ikke står i tenningen eller MOTOR START/STOPP-knappen står på ACC eller PÅ.

Barn etterligner voksne, og kunne plassere nøkkelen i tenningen eller trykke på MOTOR START/STOPP-knappen. Tenningsnøkkelen (smartnøkkelen) vil kunne la barn bruke vindusheis eller andre kontroller, eller sette bilen i bevegelse, noe som kan føre til alvorlig personskade eller død. La aldri nøklene være igjen i bilen med barn uten tilsyn når motoren er i gang.

⚠ ADVARSEL

Kia anbefaler at du bruker reservedeler fra en godkjent Kia-forhandler/service-partner. Hvis det brukes en ettermarkedsnøkkel kan det hende at tenningslåsen ikke går tilbake til ON (PÅ) etter START. Hvis dette skjer vil starteren fortsette å gå, noe som forårsaker skader på startmotoren og mulig brann på grunn av sterk strøm i ledningene.

Startsperrsystem

Bilen din kan være utstyrt med et elektronisk startsperrsystem for å redusere risikoen for uautorisert bruk av bilen.

Startsperrsystemet består av en liten transponder i tenningsnøkkelen og elektroniske enheter i bilen.

Biler uten smartnøkkelsystem

Når du setter nøkkelen i tenningsbryteren og vrir den til PÅ, kontrollerer startsperrsystemet om tenningsnøkkelen er gyldig eller ikke.

Hvis nøkkelen er gyldig, starter motoren. Hvis nøkkelen er ugyldig, starter ikke motoren.

Slik deaktiverer du startsperrsystemet:

Sett tenningsnøkkelen inn i nøkkelsylindringen og vri den til ON (PÅ).

Slik aktiverer du startsperrsystemet:

Sett tenningsnøkkelen i OFF (AV). Startsperrsystemet aktiveres automatisk. Uten gyldig tenningsnøkkelen for bilen din vil ikke motoren starte.

Biler med smartnøkkelsystem

Når ENGINE START/STOP (start/stoppknappen) settes i ON-posisjon, kontrollerer og verifiserer startsperrsystemet om nøkkelen er gyldig eller ikke.

Hvis nøkkelen er gyldig, starter motoren. Hvis nøkkelen er ugyldig, starter ikke motoren.

Slik deaktiverer du startsperrsystemet:

Sett ENGINE START/STOP (start/stoppknappen) i ON (PÅ).

Slik aktiverer du startsperrsystemet:

Sett ENGINE START/STOP (start/stoppknappen) i OFF (AV). Startsperrsystemet aktiveres automatisk. Uten gyldig smartnøkkel til bilen din vil ikke motoren starte.

⚠ ADVARSEL

For å hindre at noen stjeler bilen bør du ikke legge reservenøkler i bilen. Startsperrpassordet ditt er et unikt passord som må holdes hemmelig. Ikke la dette nummeret ligge i bilen.

*** MERK**

Når du starter motoren, må du ikke bruke nøkkelen med andre startsperrnøkler i nærheten. Da kan det være motoren ikke starter eller stopper rett etter at den har startet. Hold nøklene fra hverandre for å unngå startfeil.

⚠ FORSIKTIG

Ikke plasser metalltilbehør nær tenningsnøkkelen. Metalltilbehør kan forstyrre transpondersignalet og forhindre at motoren starter.

*** MERK**

Hvis du trenger ekstranøkler eller mister nøklene dine, anbefaler Kia at du oppsøker en godkjent Kia-forhandler/servicepartner.

⚠ FORSIKTIG

Transponderen i tenningsnøkkelen er en viktig del av startsperrsystemet. Den er utformet for å gi deg årevis med problemfri drift, men du bør unngå eksponering for fukt, statisk elektrisitet og røff behandling. Det kan føre til feil på startsperrsystemet.

⚠ FORSIKTIG

Ikke endre, forandre eller juster startsperrsystemet, det kan føre til feil på startsperrsystemet. I så fall bør du få utført service på systemet på et profesjonelt verksted. Kia anbefaler at du oppsøker en godkjent Kia-forhandler/servicepartner.

Funksjonsfeil forårsaket av feil tilpasninger, justeringer eller modifikasjoner av startsperrsystemet dekkes ikke av bilprodusentens garanti.

Nøkkelfri adgang (utstyrsavhengig)**Betjening av nøkkelfri adgangssystemet**

Sammenleggbare nøkkel



OUM046432L

Smartnøkkel



OSP2042496L

Låse (1)

Alle dører (og bakluken) låses hvis du trykker på denne knappen når alle dører er lukket.

Varsellampene blinker en gang for å indikere at alle dører er låst.

Men hvis en dør, panseret eller bakluken fortsatt er åpen, vil ikke varselblinklysene fungere. Hvis alle dører, panseret og bakluken er stengt etter at låseknapp-

pen trykkes inn, vil varsellysene blinke én gang.

Låse opp (2)

Alle dører (og bakluken) låses opp hvis du trykker på denne knappen.

Varsellampene blinker to ganger for å indikere at alle dører er låst opp.

Når du har trykket på denne knappen, låses dørene automatisk med mindre du åpner en dør i løpet av 30 sekunder.

Låse opp bakluke (3)

Bakluken låses opp hvis knappen holdes inne i mer enn 1 sekund. Nødblinklysene blinker to ganger for å indikere at bakluken er ulåst.

Men etter å ha trykket på denne knappen, vil bakluken låses automatisk med mindre du åpner bakluken igjen i løpet av 30 sekunder.

Når bakluken er åpnet og deretter lukkes igjen, låses den automatisk.

Trykk på bryteren for å åpne bakluken mens bakluken er låst og du har smartnøkkelen på deg. Da åpnes bakluken.

* Det står "HOLD" på knappen for å informere deg om at du må trykke på knappen og holde den inne i 1 sekund.

Forholdsregler for fjernkontroll

* MERK

Senderen vil ikke fungere hvis ett av følgende oppstår:

- Tenningsnøkkelen befinner seg i tenningsbryteren.
- Du er lenger unna enn avstandsbegrensningen for bruk av nøkkelen (ca. 10 m [30 tommer]).
- Batteriet i nøkkelen har lite strøm.

- Andre biler eller gjenstander kan blokkere signalet.
- Været er ekstremt kaldt.
- Senderen befinner seg i nærheten av en radiosender, f.eks. en radiostasjon eller en flyplass, som kan forstyrre den normale bruken av senderen.

Når senderen ikke fungerer riktig, kan du åpne og lukke døren med tenningsnøkkelen. Dersom senderen ikke fungerer som den skal, anbefaler Kia at du kontakter en godkjent Kia-forhandler/servicepartner.

- Hvis senderen er i umiddelbar nærhet av mobiltelefonen eller smarttelefonen din kan signalet fra senderen blokkere av den normale driften av mobiltelefonen eller smarttelefonen. Dette er spesielt viktig når telefonen er aktiv som for eksempel med å ringe, motta samtaler, tekstmeldinger, og/eller sende/motta e-post. Unngå å plassere senderen og mobiltelefonen eller smarttelefonen din i samme bukse- eller jakkelomme, og hold tilstrekkelig avstand mellom de to enhetene.

⚠ FORSIKTIG

- Hold senderen borte fra vann eller annen væske. Hvis det nøkkelfrie adgangssystemet er ute av drift på grunn av kontakt med vann eller væsker, vil dette ikke dekkes av garantien til bilprodusenten.
- Hold senderen unna elektromagnetiske materialer som sperrer for de elektromagnetiske bølgene mot nøkkelflaten.

⚠ FORSIKTIG

Endringer eller modifikasjoner som ikke er uttrykkelig godkjent av de ansvarlige partene, kan gjøre brukeren rett til å bruke utstyret ugyldig. Hvis det nøkkelfrie adgangssystemet er ute av drift på grunn av endringer eller modifikasjoner som ikke er uttrykkelig godkjent av de ansvarlige partene, vil dette ikke dekkes av garantien til bilprodusenten.

Skifte batteri

Sammenleggbar nøkkel



Smartnøkkel



Senderen bruker et litium-batteri på 3 volt, som vanligvis varer i flere år. Bruk følgende fremgangsmåte når utskifting kreves.

1. Sett et tynt verktøy i sporet, og lirk forsiktig opp senderens midtdeksel.
2. Åpne batteridekselet forsiktig med et smalt verktøy.
3. Skift ut batteriet med et nytt batteri (CR2032). Kontroller at batteriets posisjon er korrekt ved utskifting.
4. Sett inn det nye batteriet i motsatt rekkefølge.

For utskifting av senderen anbefaler Kia at du oppsøker en godkjent Kia-forhandler/servicepartner.

⚠ ADVARSEL

DETTE PRODUKTET INNEHOLDER ET KNAPPEBATTERI

Hvis det svelges, kan et litium-knappbatteri forårsake alvorlige eller livstruende skader innen to timer. Oppbevar batteriene utilgjengelig for barn. Oppsøke lege umiddelbart hvis du tror at noen kan ha svelget eller plassert batterier i kroppsdeler.

⚠ FORSIKTIG

- Senderen i det nøkkelfrie adgangssystemet er konstruert for å gi deg mange år med problemfri bruk. Det kan imidlertid oppstå feil hvis den utsettes for fuktighet eller statisk elektrisitet. Hvis du er usikker på hvordan du bruker eller skifter ut batteriet, anbefaler Kia at du kontakter en godkjent Kia-forhandler/servicepartner.
- Bruk av feil batteri kan føre til funksjonsfeil i senderen eller smartnøkkel. Pass på at du bruker riktig batteri.
- For å unngå skader på smartnøkkel eller senderen må du ikke miste den i bakken, gjøre den våt eller utsette den for varme eller sollys.

⚠ FORSIKTIG

Feil avhending av batterier kan være skadelig for miljøet og menneskers helse. Avhend batterier i overensstemmelse med lokale forskrifter og lovgivning.

Smartnøkkel (utstyrsavhengig)

Med en smartnøkkel kan du låse eller låse opp en dør (og bakluke) og starte motoren uten å sette inn nøkkelen.

Funksjonene til knappene på en smartnøkkel er de samme som for den sammenleggbare nøkkelen.

Smartnøkkelfunksjoner

Hvis du har smartnøkkelen på deg kan du låse og låse opp bildørene (og bakluken). Du kan også starte motoren. Se følgende for mer informasjon.

Låse

Du kan låse alle dørene (og bakluken) ved å trykke på knappen på frontdørens håndtak på utsiden av bilen med alle

dørene (og bakluke) lukket. Hvis alle dører (og bakluke) og panseret er lukket, vil nødblinklyset blinke én gang for å indikere at alle dører (og bakluke) er låst. Knappen virker bare når smartnøkkelen er innenfor en avstand på 0,7 - 1 m (28 - 40 tommer) fra dørhåndtaket på utsiden. Hvis du vil være sikker på om en dør har låst eller ikke, bør du sjekke dør-låseknappen på innsiden av bilen eller trekke i det utvendige dørhåndtaket.

Selv om du trykker på dørhåndtaksknappene, vil ikke dørene ikke låses og bilalarmen lyder i 3 sekunder dersom noe av det følgende skjer:

- Smartnøkkelen er i bilen.
- ENGINE START/STOP (start/stoppknappen) er i ACC-posisjon eller ON (PÅ).
- En av dørene utenom bakluken er åpen.

Låse opp

Du kan låse opp alle dørene (og bakluken) ved å trykke på knappen på frontdørens håndtak på utsiden av bilen når alle dørene (og bakluke) er låst. Nødblinklysene blinker to ganger for å indikere at alle dører (og bakluken) er ulåst.

Knappen virker bare når smartnøkkelen er innenfor en avstand på 0,7 - 1 m (28 - 40 tommer) fra dørhåndtaket på utsiden.

Når smartnøkkelen registreres innenfor et område på 0,7 ~ 1 m (28 ~ 40 tommer) fra dørhåndtaket på utsiden av bilen, kan andre mennesker også åpne bildøren uten smartnøkkelen.

Når du har trykket på denne knappen, låses dørene automatisk med mindre du åpner en dør i løpet av 30 sekunder.

Låse opp bakluke

Hvis du befinner deg innenfor 0,7 ~ 1 m fra det utvendige baklukehåndtaket og har en smartnøkkel, vil bakluken låses opp og åpne seg når du trykker på baklukebryteren.

Nødblinklysene blinker to ganger for å indikere at bakluken er ulåst.

Når bakluken er åpnet og deretter lukkes igjen, låses den automatisk.

Oppstart

Du kan starte motoren uten å sette inn nøkkelen. Hvis du ønsker detaljert informasjon, se "ENGINE START/STOP (start/stoppknappen) (utstyrsavhengig)" på side 6-11.

Forholdsregler for smartnøkkel

* MERK

- Hvis du av en eller annen grunn mister smartnøkkelen vil du ikke kunne starte motoren. Tau bilen, og kontakt om nødvendig et profesjonelt verksted. Kia anbefaler at du kontakter en godkjent Kia-forhandler/servicepartner.
- Maksimalt 2 smartnøkler kan registreres på ett enkelt kjøretøy. Hvis du mister en smartnøkkel, anbefaler Kia at du kontakter en godkjent Kia-forhandler/servicepartner.
- Smartnøkkelen fungerer ikke dersom ett av følgende oppstår:
 - Smartnøkkelen befinner seg i nærheten av en radiosender, f.eks. en radiostasjon eller en flyplass, som kan forstyrre den normale bruken av smartnøkkelen.
 - Smartnøkkelen befinner seg i nærheten av et system for toveis radio-

kommunikasjon eller en mobiltelefon.

- Smartnøkkelen til en annen bil brukes i nærheten.

Når smartnøkkelen ikke fungerer riktig kan du åpne og lukke døren med den mekaniske nøkkelen. Deres smartnøkkelen ikke fungerer som den skal, anbefaler Kia at du kontakter en godkjent Kia-forhandler/servicepartner.

- Hvis smartnøkkelen er i umiddelbar nærhet av mobiltelefonen eller smarttelefonen din, kan signalet fra senderen blokkere av den normale driften av mobiltelefonen eller smarttelefonen. Dette er spesielt viktig når telefonen er aktiv som for eksempel med å ringe, motta samtaler, tekstmeldinger, og/eller sende/motta e-post. Unngå å plassere smartnøkkelen og mobiltelefonen eller smarttelefonen din i samme bukse- eller jakkelomme, og hold tilstrekkelig avstand mellom de to enhetene.

⚠ FORSIKTIG

Hold smartnøkkelen unna vann eller annen væske. Hvis det nøkkelfrie adgangssystemet er ute av drift på grunn av kontakt med vann eller væsker, vil dette ikke dekkes av garantien til bilprodusenten.

Tyverialarmsystem (utstyrsavhengig)



Biler som er utstyrt med tyverialarm vil ha en etikett festet til bilen med følgende ordlyd:

1. ADVARSEL
2. SIKKERHETSSYSTEM

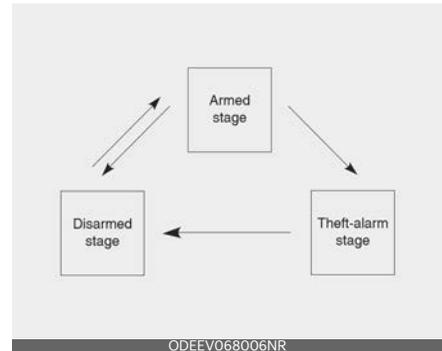

Dette systemet er utviklet for å gi beskyttelse mot at uvedkommende får tilgang til bilen. Dette systemet virker i tre faser: den første er "aktivert"-fasen, den andre er "tyverialarm"-fasen og den tredje er "deaktivert"-fasen. Hvis den utløses, avgir systemet en hørbar alarm med varselblinklys.

⚠ FORSIKTIG

Ikke forsøk å endre dette systemet eller legge til enheter.

Aktivert fase

Bruk av smartnøkkelen

Parker bilen og stans motoren. Aktiver systemet som beskrevet nedenfor.

1. Slå av motoren.
2. Kontroller at alle dører (og bakluken) og panseret er lukket.
3. Gjør ett av følgende:
 - Lås dørene ved å trykke på knappen på det utvendige håndtaket på frontdøren når du har smartnøkkelen på deg.

Når trinnene ovenfor er utført, blinker varselblinklyset én gang for å indikere at systemet er aktivert.

Hvis en av dørene fortsatt er åpen, fungerer ikke dørlåsen, og alarmen høres i 3 sekunder. Lukk døren, og prøv å låse dørene igjen.

Hvis bakluken eller panseret fortsatt er åpen, blinker ikke varselblinklyset og tyverialarmen aktiveres ikke. Hvis bakluken og panseret deretter lukkes, blinker varselblinklyset én gang.

- Lås dørene ved å trykke på låseknappen på smartnøkkelen. Når trinnene ovenfor er utført, blinker varselblinklyset én gang for å indikere at systemet er aktivert. Hvis en dør (eller bakluken) eller panseret fortsatt er åpen, blinker ikke varselblinklyset og tyverialarmen aktiveres ikke. Hvis alle dørene (og bakluken) og panseret deretter lukkes, blinker varselblinklyset én gang.

Bruke fjernkontrollen

Parker bilen og stans motoren. Aktiver systemet som beskrevet nedenfor.

1. Slå av motoren og ta nøkkelen ut av tenningsbryteren.
2. Kontroller at alle dører (og bakluken) og panseret er lukket.
3. Lås dørene ved å trykke på låseknappen på fjernkontrollen.

Når trinnene ovenfor er utført blinker varselblinklyset én gang for å indikere at systemet er aktivert.

Hvis en dør (eller bakluken) eller panseret fortsatt er åpen, blinker ikke varselblinklyset og tyverialarmen aktiveres ikke. Hvis alle dørene (og bakluken) og panseret deretter lukkes, blinker varselblinklyset én gang.

- **Ikke aktiver tyverialarmen før alle passasjerene har forlatt bilen. Der som tyverialarmen er aktivert mens én eller flere passasjerer fortsatt sitter i bilen, kan alarmen gå av når noen går ut av bilen. Hvis en dør, bakluken eller panseret åpnes innen 30 sekunder etter at tyverialarmen er aktivert, vil systemet deaktiveres for å unngå at alarmen går av unødvendig.**

Tyverialarmfase

Alarmen vil bli aktivert hvis noe av det følgende skjer mens systemet er tilkoblet.

- En dør åpnes uten bruk av fjernkontrollen (eller smartnøkkelen).
- Bakluken åpnes uten bruk av fjernkontrollen eller smartnøkkelen.
- Panseret åpnes.

Hornet lyder, og varsellampene blinker kontinuerlig i ca. 30 sekunder. Lås opp dørene med fjernkontrollen (eller smartnøkkelen) for å slå av systemet.

Deaktivert fase

Systemet deaktiveres i følgende situasjoner:

Sender

- Når du trykker på opplåsingsknappen for dørene.
- Motoren startes.
- Når tenningsbryteren har stått i ON-posisjon i 30 sekunder eller mer.

Smartnøkkel

- Når du trykker på opplåsingsknappen for dørene.
- Når du trykker på knappen i døren utenfra mens du har smartnøkkelen på deg.
- Motoren startes.

Etter at dørene er låst opp blinker varselblikklyset to ganger for å indikere at systemet er deaktivert.

Etter at du har trykket på opplåsingsknappen, aktiveres systemet igjen hvis ingen av dørene (eller bakluken) åpnes innen 30 sekunder.

* MERK

Startsperrsystem

- Hvis systemet ikke deaktiveres med senderen, setter du nøkkelen inn i tenningsbryteren og starter motoren. Da deaktiveres systemet.
- Hvis du mister nøklene, anbefaler Kia at du oppsøker en godkjent Kia-forhandler/servicepartner.

⚠ FORSIKTIG

Ikke endre, modifiser eller juster tyverialarmsystemet, ettersom det kan føre til feil i tyverialarmsystemet. Få utført service på systemet på et profesjonelt verk-

sted. Kia anbefaler at du oppsøker en godkjent Kia-forhandler/servicepartner. Funksjonsfeil forårsaket av feil tilpasninger, justeringer eller modifikasjoner av tyverialarmsystemet dekkes ikke av bilprodusentens garanti.

Dørlåser

Låsing av dører fra utsiden av bilen

Mekanisk nøkkel



- Vri nøkkelen mot baksiden av bilen for å låse og mot fronten av bilen for å låse opp.
- Hvis du låser / låser opp døren på førersiden med nøkkel, vil alle bildørene låses / låses opp automatisk. (utstyrsavhengig)
- Når dørene er låst opp kan du åpne dem ved å trekke i dørhåndtaket.
- Når du lukker døren, skyv døren for hånd. Påse at dørene er ordentlig lukket.

Sender/smartnøkkel

- Dørene kan låses og låses opp med senderen (eller smartnøkkelen). (utstyrsavhengig)
- Dører kan låses og låses opp ved å trykke på knappen på dørhåndtaket på utsiden mens du har med deg smartnøkkelen.
- Når dørene er låst opp kan du åpne dem ved å trekke i dørhåndtaket.
- Når du lukker døren, skyv døren for hånd. Påse at dørene er ordentlig lukket.

* MERK

- I kaldt og vått klima kan det forekomme at dørlåsene og dørmekanismene fryser fast og ikke fungerer ordentlig.
- Hvis døren låses / låses opp flere ganger i rask rekkefølge enten med bilnøkkelen eller dørlåsbryteren, kan systemet midlertidig slutte å virke for å beskytte kretsen og forhindre skade på systemkomponentene.

⚠ ADVARSEL

- Hvis du ikke lukker døren ordentlig, kan døren åpnes igjen.
- Påse at ingen kroppsdeler eller hender klemmes når du lukker døren.

⚠ ADVARSEL

Hvis folk må oppholde seg lenge i bilen mens det er svært varmt eller kaldt utenfor, kan det føre til alvorlige personskader eller fare for liv. Ikke lås bilen fra utsiden når det sitter folk i den.

⚠ FORSIKTIG

Unngå gjentatt åpning og lukking av dørene, og ikke bruk overdreven kraft på en dør mens dørlukkeren er aktiv.

Ved nødtilfelle (utstyrsavhengig)

Hvis en elektrisk dørlåsbryter ikke fungerer elektrisk, er den eneste måten å låse døren på med den mekaniske nøkkelen fra det utvendige nøkkelhullet.

Dører uten utvendig nøkkelhull kan låses som følger:

1. Åpne døren.

2. Sett inn nøkkelen inn i nødnøkkelhullet og vri om nøkkelen horisontalt for å låse (1).



3. Lukk døren helt.

* MERK

Når bakluken er lukket og den elektriske dørlåsbryteren ikke fungerer elektrisk, vil du ikke være i stand til å åpne bakluken.

Låsing av dører fra innsiden av bilen

Med dørhåndtaket



Frontdør

Hvis det trekkes i det innvendige dørhåndtaket når døren er låst vil døren låses opp og åpnes.

Bakdør

Hvis det innvendige dørhåndtaket trekkes én gang når døren er låst vil døren låses opp.

Hvis den innvendige dørhåndtaket trekkes én gang til åpnes døren.

⚠ ADVARSEL

Dørlåsfeil

Hvis den elektriske låsen til en av dørene har en feilfunksjon når du befinner deg i bilen, kan du prøve en av de følgende teknikkene for å komme deg ut av bilen:

- Trykk på dørens låsefunksjon flere ganger (både elektronisk og manuelt) og trekk samtidig i dørhåndtaket.
- Prøv det samme med de andre låsene og dørhåndtakene foran og bak i bilen.
- Åpne et av vinduene og bruk nøkkelen til å låse opp døren uten ifra.
- Gå til bagasjerommet og åpne bakluken.

⚠ ADVARSEL

Ikke dra i det innvendige dørhåndtaket i førerdøren (eller passasjerdøren) mens bilen er i bevegelse.

Med bryter for sentrallås



Den betjenes ved å trykke på låse-/åpneknappen.

- Når du trykker på sentrallåsknappen, låses alle bildørene, og indikatorlyset på bryteren tennes.
- Hvis en frontdør er åpen når du trykker på knappen, låses ikke alle dørene.
- Hvis en dør ikke er låst, slukkes indikatoren på sentrallåsbryteren.
- Når du presser sentrallåsknappen for å låse opp, låses alle bildørene opp.
- Hvis én av dørene låses opp mens alle dørene er låst, blinker indikatoren.

* MERK

Når dørene er låst med fjernkontrollen eller smartnøkkelen, kan ikke dørene låses opp med sentrallåsknappen.

⚠ ADVARSEL

Dører

- Dørene skal alltid være helt lukket og låst mens bilen er i bevegelse, for å hindre at de åpnes utilsiktet. Låste dører vil også hindre at potensielle inntrengere kommer seg inn når bilen stopper eller bremses ned.

- Vær forsiktig når du åpner døren og vær oppmerksom på biler, motorsykler, sykler eller fotgjengere som beveger seg i retning av bildøren. Hvis du åpner døren mens andre nærmer seg, kan dette forårsake en ulykke med skade på kjøretøyet eller alvorlig personskade.

⚠ ADVARSEL

Ulåste biler

Hvis du etterlater kjøretøyet ulåst kan det øke risikoen for tyveri og enhver mulig kriminell skade forårsaket av at noen gjemmer seg i kjøretøyet ditt mens du er borte. Ta alltid ut tenningsnøkkelen, betjen parkeringsbremsen, lukk alle vinduer og lås alle dører når du forlater bilen uten tilsyn.

⚠ ADVARSEL

Barn uten oppsyn, eldre mennesker eller kjæledyr

En lukket bil kan bli ekstremt varm, og varmen kan føre til død eller alvorlige skader på barn, eldre mennesker eller dyr som ikke klarer å komme seg ut. Når du blir sittende eller blir låst inn i et varmt kjøretøy, sørg for å holde deg hydrert, og unngå å sitte direkte i solen bak frontruten på kjøretøyet. Dessuten kan barn komme til å bruke utstyr i bilen som kan skade dem eller de kan volde skade på andre, for eksempel på personer som forsøker å komme seg inn i bilen. La aldri barn eller dyr være i bilen uten tilsyn.

Kollisjonsregistrerende døropplåsing (utstyrsavhengig)

Alle dører låses automatisk opp når kollisjonsputene løses ut.

Hastighetsregistrerende dørlåse-system (utstyrsavhengig)

Alle dører låses automatisk når bilens hastighet overstiger 15 km/t. Alle dører vil automatisk bli låst opp når du slår av motoren og når du tar ut tenningsnøgkelen. (utstyrsavhengig)

Barnesikring i bakdør

Barnesikringen hjelper å forhindre at barn uforvarende åpner bakdørene fra innsiden når de befinner seg i bilen. Barnesikringen bør alltid brukes når det er barn i kjøretøyet.

1. Åpne bakdøren.
2. Sett inn en nøkkel (eller skrutrekker) i hullet og vri den til låst (🚫) posisjon. Når barnesikringen er låst, vil man ikke kunne åpne bakdøren fra innsiden selv om man drar i dørhåndtaket.



3. Lukk bakdøren.

For å åpne bakdøren med barnesikringen må du dra i håndtaket på utsiden av døren.

Selv om dørene kan låses opp, vil den bakre døren ikke åpne seg når du drar i dørhåndtaket på innsiden før barnesikringen på bakdøren er låst opp igjen.

⚠ ADVARSEL

Låser bakdører

Hvis barn åpner bakdørene ved et uhell når bilen er i bevegelse, kan de falle ut og skade seg eller omkomme. For å forhindre at barn åpner bakdørene fra innsiden bør barnesikringene for bakdørene alltid brukes når det befinner seg barn i bilen.

Advarselssystem for baksetepassasjer (ROA) (utstyrsavhengig)

Hensikten med advarselssystemet for baksetepassasjer (ROA) er å forhindre at føreren går fra bilen med en passasjer i baksetet.

- Når du åpner frontdøren etter åpning og lukking av bakdøren og slår av motoren, får du opp varselmeldingen "Check rear seats" (Kontroller baksetene) på instrumentpanelet.



Du kan slå visning av ROA på og av fra Brukerinnstillinger på LCD-displayet.

Alternativet finnes under følgende meny:

1. Trykk flere ganger på MODE-knappen (Modus) på rattet til menyen 'Brukerinnstillinger' vises på LCD-displayet.

2. Velg "Komfort → Varsel for baksetepassasjer" med MODE-knappen (Modus) og OK-knappen på rattet.

⚠ ADVARSEL

Advarselssystemet for baksetepassasjer (ROA) registrerer ikke faktiske objekter eller passasjerer i baksetet. Ved å bruke historikken for åpning og lukking av bakdør informerer systemet føreren om at det kan være noe i baksetet.

⚠ FORSIKTIG

Advarselssystemet for baksetepassasjer (ROA) bruker historikken for åpnet og lukket bakdør.

Historikken blir tilbakestilt hvis føreren slår av tenningen normalt, går ut av bilen og låser bilen med den nøkkelløse fjernkontrollen. Så selv om en bakdør ikke åpnes på nytt så kan ROA-systemet angi en alarm.

For eksempel, etter at ROA-systemet utløser en alarm, hvis føreren ikke låser døren og kjører igjen, så kan det oppstå en alarm.

Bakluke

Åpne bakluken

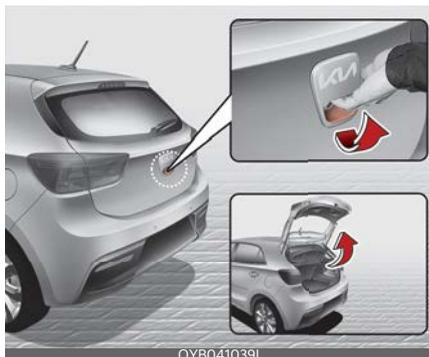

- Bakluken låses eller låses opp når alle dører låses eller låses opp med fjernkontrollen (eller smartnøkkelen) eller sentrallåsknappen.
- Når bakluken er låst opp kan du åpne den ved å trykke på håndtaket og trekke den opp.
- Når alle dører er låst og utløserknappen for bakluke på smartnøkkelen trykkes inn i mer enn ett sekund, låses bakluken opp. Når bakluken er åpnet og deretter lukkes igjen, låses den automatisk.

* Det er ikke noe nøkkelhull.

* MERK

I kaldt og vått klima kan det forekomme at dørlåsen og dørmekanismen fryser fast og ikke fungerer ordentlig.

⚠ ADVARSEL

Bakluken svinger seg opp. Sørg for at det ikke befinner seg gjenstander eller folk bak bilen når du åpner bakluken.

⚠ FORSIKTIG

Pass på å lukke bakluken før du kjører. Det kan oppstå skade på baklukkens gassløftere og festeutstyr hvis bakluken ikke lukkes før du kjører.

Lukking av bakluke

Du lukker bakluken ved å senke og trykke den godt ned. Kontroller at bakluken er låst i posisjon.

⚠ ADVARSEL

Sørg for at verken hender, føtter eller andre kroppsdeler er i veien når du lukker bakluken.

⚠ FORSIKTIG

Pass på at ingenting er i nærheten av låsen til bakluken mens du lukker luken. Det kan ødelegge låsen.

⚠ ADVARSEL**Eksosgasser**

Hvis du kjører med bakluken åpen trekkes det farlige eksosgasser inn i bilen, noe som kan føre til alvorlig skade eller død for passasjerene i bilen.

Hvis du må kjøre med bakluken åpen må du ha lufteventilene og alle vinduene åpne slik at det kommer mer frisk luft inn i bilen.

Bakluken skal alltid være helt stengt mens bilen er i bevegelse. Hvis den blir stående åpen eller på gløtt kan giftige avgasser komme inn i bilen, noe som kan føre til alvorlig sykdom eller død.

⚠ ADVARSEL**Bagasjerommet bak**

Passasjerer skal aldri sitte i bagasjerommet bak der det ikke er sikrings-systemer. For å unngå skader ved en ulykke eller bråstopp, må passasjerene alltid være riktig fastspennet.

⚠ ADVARSEL

- I tilfelle nødssituasjoner må du gjøre deg fullstendig kjent med hvor nødåpneren til bakluken er plassert og hvordan du åpner bakluken hvis du ved et uhell blir innelåst i bagasjerommet.
- Ingen må oppholde seg inne i bagasjerommet på bilen. Det er svært farlig å være i bagasjerommet hvis det skjer en kollisjon.
- Utløserhendelen skal kun brukes i nødssituasjoner. Den må brukes med stor forsiktighet, spesielt mens bilen er i bevegelse.

Nødåpner til bakluke

Bilen er utstyrt med en nødåpner til bakluken. Den er plassert nederst på bakluken. Når noen ved et uhell blir låst inne i bagasjerommet.

Bakluken kan åpnes på følgende måte:

1. Sett den mekaniske nøkkelen inn i hullet.
2. Vri den mekaniske nøkkelen til høyre (1).



3. Skyv opp bakluken.

Vinduer

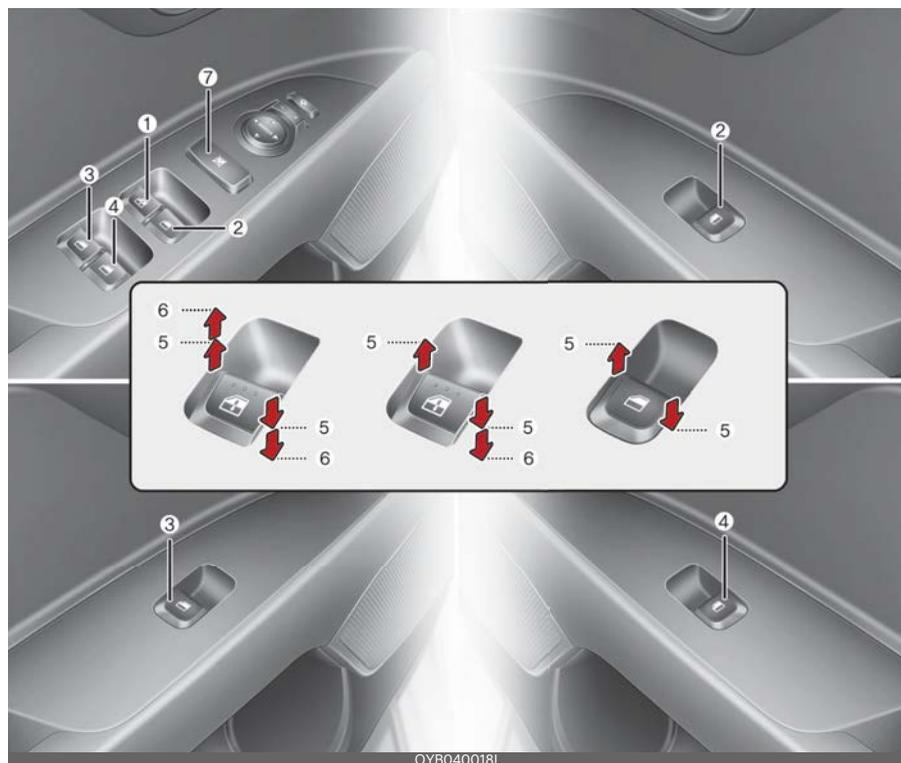

1. Førerdørens vindusheisbryter
2. Bryter for vindusheis i fremre passasjerdør.
3. Bryter for vindusheis i baddør (venstre)*
4. Bryter for vindusheis i baddør (høyre)*
5. Åpne og lukke vindu
6. Automatisk vindusheis opp*/ned* (førervindu)

7. Låsebryter for vindusheis*

* : utstyrsavhengig

* MERK

I kaldt og vått klima kan det forekomme at vinduene fryser fast.

Bryter for elektriske vinduer (utstyrsavhengig)

Tenningsbrytere må være i ON-posisjon for at de elektriske vinduene kan brukes. Hver dør har en bryter for elektrisk vindu som styrer vinduet i døren. Føreren har en låseknapp som kan blokkere betjeningen av passasjervinduene bak. De elektriske vinduene kan betjenes i omtrent 3 minutter etter at tenningsnøkkelen er fjernet eller flyttet til ACC eller LOCK. Hvis de fremre dørene åpnes, kan imidlertid ikke de elektriske vinduene betjenes innenfor perioden på 3 minutter. Hvis vinduet ikke kan lukkes fordi det blokkeres av objekter, fjerner du objektene og lukker vinduet. (utstyrsavhengig)

* MERK

Når du kjører med de bakre vinduene nede eller med soltaket (utstyrsavhengig) åpent (eller delvis åpent), kan det være vindstøy i bilen. Denne støyen er normal og kan reduseres eller fjernes ved å gjøre følgende. Dersom det oppstår støy med ett eller begge de bakre vinduene nede kan du åpne begge vinduene foran et par centimeter (1 tomme). Hvis du opplever støy når soltaket er åpent, kan du lukke soltaket litt.

⚠ ADVARSEL

Ikke monter noe tilbehør i området rundt vinduene. Dette kan forstyrre blokkeringsbeskyttelsen.

Åpne og lukke vindu

Førerdøren har en hovedbryter som styrer alle vinduene i bilen.

Type A

Et vindu åpnes eller lukkes ved å trykke ned eller trekke opp den fremre delen av den aktuelle bryteren til første sperreposisjon (5).



OJA040474

Type B - Vindu automatisk ned (utstyrsavhengig)

Et kort trykk på bryteren for vindusheis til andre sperreposisjonen (6) senker vinduet helt, selv om bryteren slippes. Hvis du vil stoppe vinduet i ønsket posisjon mens det er i bevegelse, trekker du kort opp bryteren i motsatt retning av vinduets bevegelse.

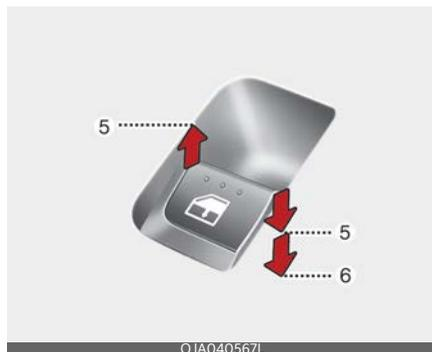

OJA040567L

Type C - Vindu automatisk opp/ ned (utstyrsavhengig)

Hvis du trykker kort på eller trekker bryteren for vindusheis til andre sperreposi-

sjon (6), åpnes eller lukkes vinduet helt, selv om du slipper bryteren. Hvis du vil stoppe vinduet i ønsket posisjon mens det er i bevegelse, trekker du i eller trykker kort på bryteren i motsatt retning av vinduets bevegelse.

Hvis vindusheisen ikke betjenes riktig, må vindusheissystemet tilbakestilles på følgende måte:

1. Sett tenningsbryteren i ON (På)-posisjon.
2. Lukk vinduet og fortsett å trekke opp bryteren for vindusheisen på førersiden i minst 1 sekund etter at vinduet er helt lukket.



OJA040475

Automatisk reversering

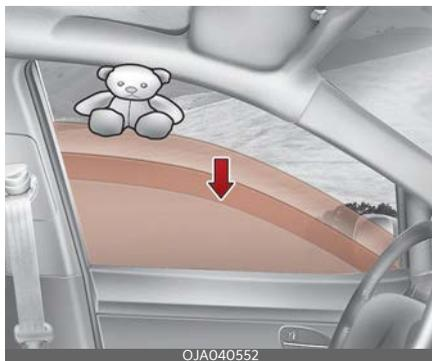

OJA040552

Hvis den oppadgående bevegelsen av vinduet blokkeres av en gjenstand eller

kroppsdeler vil vinduet registrere motstand og stoppe den oppadgående bevegelsen. Vinduet vil da senkes med ca. 30 cm (11,8 tommer), slik at objektet kan fjernes.

Hvis vinduet oppdager motstand mens den elektriske vindusbryteren trekkes jevnt opp, vil vinduet stoppe bevegelsen oppover og så senkes ca. 2,5 cm (1 tomme).

5 og hvis bryteren for vindusheisen trekkes opp kontinuerlig igjen innen 5 sekunder etter at vinduet er senket ved hjelp av automatisk reversering, vil ikke automatisk reversering være aktiv.

* MERK

Funksjonen for automatisk reversering for førervinduet er kun aktiv når "automatisk opp"-funksjonen brukes ved at du trekker bryteren helt opp. Automatisk reversering fungerer ikke hvis vinduet heves ved å trekke bryteren halvveis opp.

⚠ ADVARSEL

Sjekk alltid for hindringer før du hever et vindu, for å unngå personskader eller skade på bilen. Hvis en gjenstand som er mindre enn 4 mm (0,16 tommer) i diameter, er fanget mellom vindusglasset og den øvre vinduskanalen, kan det hende at automatisk reversering ikke merker motstand, slik at den ikke stopper og reverserer vindusbevegelsen.

⚠ ADVARSEL

Funksjonen for automatisk reversering er ikke aktiv under tilbakestilling av vindusheissystemet.

Pass på at kroppsdeler eller andre gjenstander er trygt ute av området før du

lukker vinduet, slik at du unngår personskader eller skade på bilen.

Låsebryter for vindusheis (utstyrsavhengig)



- Føreren kan deaktivere vindusbryterne i de bakre passasjerdørene ved å trykke på låseknappen for vindusheisene i førerdøren, slik at knappen settes til LOCK (lås)-posisjon (trykket inn).
- Når låseknappen for vindusheisene er satt til LÅST posisjon (trykket inn), kan førerens hovedbryter betjene alle vindusheisene. Forsetepassasjerer kan også åpne og lukke sitt vindu.

⚠ FORSIKTIG

- For å unngå mulig skade på vindusheissystemet må det ikke åpnes eller lukkes to eller flere vinduer samtidig. Dette vil også sikre en lang levetid for sikringen.
- Bruk aldri hovedbryteren på førerdøren og de enkelte bryterne i de andre dørene for å åpne og lukke ett enkelt vindu samtidig. Hvis dette gjøres vil vinduet stoppe og vil ikke kunne åpnes eller lukkes.

⚠ ADVARSEL

Vinduer

- La ALDRI tenningsnøkkelen være igjen i bilen med barn uten tilsyn når motoren er i gang.
- La aldri barn være uten tilsyn i bilen. Selv svært små barn kan utilsiktet forårsake at bilen beveger seg, de kan sette seg fast i vinduene eller skade seg selv og andre.
- Dobbeltsjekk alltid at ingen armer, hender, hoder og andre gjenstander stikker ut eller inn av vinduene når de skal lukkes.
- Ikke la barn leke med vindusheisene. Hold bryterlåsen for vindusheisene i førerdøren i posisjonen på LOCK (trykket inn). Det kan oppstå alvorlige personskader dersom vinduene utilsiktet lukkes av barn.
- Ikke strekk hodet eller armene ut av vinduet under kjøring.

Manuelle vinduer (utstyrsavhengig)



For å heve eller senke vinduet dreier du vindusreguleringshåndtaket med eller mot klokken.

⚠ ADVARSEL

Når du åpner eller lukker vinduene, må du sørge for at passasjerens armer, hender og kropp er trygt ute av veien.

Panser**Åpne panseret**

1. Trekk i panseråpneren for å åpne panseret. Panseret skal sprette litt opp.

**⚠ ADVARSEL**

Før du åpner panseret, skal du stille bilen på et flatt underlag, slå av motoren, sette girvelgeren i P (parkering) ved automatgir / girkasse med dobbelt clutch og 1. (første) gir eller R (revers) ved manuelt gir, og aktivere parkeringsbremsen.

2. Gå foran bilen, løft litt i panseret, trykk på panserspaken (1) innenfor panseret og løft opp panseret (2).



3. Trekk ut støttestaget.



OYB040024L

4. Hold panseret oppe med støttestaget.

⚠ ADVARSEL

Varme deler

Grip i støttestaget i området innpakket i gummi. Gummien forhindrer at du blir brent av varmt metall når motoren er varm.

Advarsel om åpent panser (utstyrsavhengig)

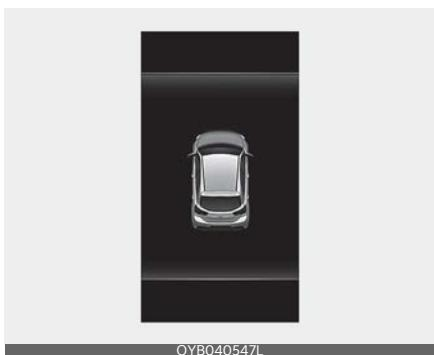

OYB040547L

Varselmeldingen vises på LCD-skjermen når panseret er åpent.

Lydvarselet utløses hvis bilen kjøres i en hastighet på 3 km/t (2 miles/t) eller mer når panseret er åpent.

Lukke panseret

1. Før du lukker panseret, må du kontrollere følgende:
 - Alle tanklokk i motorrommet må være riktig installert.
 - Hansker, filler og annet brennbart materiale må fjernes fra motorrommet.
2. Sett støttestaget tilbake i festet for å hindre at det "skramler".
3. Senk panseret til det er ca. 30 cm over lukket stilling, og slipp det. Kontroller at det går i lås.
4. Kontroller at panseret er korrekt innkoblet. Hvis panseret kan løftes litt opp, er det ikke korrekt innkoblet. Åpne det igjen og lukk det med litt mer kraft.

⚠ ADVARSEL

- Før du lukker panseret, skal du sikre at alle hindringer er fjernet fra panseråpningen. Dersom du lukker panseret med en hindring i panseråpningen, kan det oppstå materielle skader eller alvorlig personskade.
- Ikke la hansker, filler eller annet brennbart materiale bli liggende i motorrommet. Da kan det oppstå brann forårsaket av varme.

⚠ ADVARSEL

- Dobbeltsekk alltid at panseret er skikkelig låst før du kjører. Hvis det ikke er låst, kan panseret åpne seg under kjøring. Dermed mister føreren all sikt, og det kan oppstå en ulykke.
- Støttestaget må settes helt inn i hullet i panseret når du inspiserer motorrommet. Det hindrer at panseret faller og kan skade deg.

- Ikke flytt bilen med panseret hevet. Det vil blokkere sikten, og panseret kan falle eller bli skadet.

Tanklokkdeksel

Åpning av tanklokkdeksel

Tanklokkdekselet må åpnes fra innsiden av bilen ved å trekke opp tanklokkdekselåpneren som er plassert foran på gulvet ved førersetet.

* MERK

Dersom tanklokkdekselet ikke åpner seg fordi det har lagt seg is rundt kanten, kan du banke lett eller trykke på det for å bryte opp isen og løsne dekselet. Ikke åpne dekselet med makt. Hvis det er nødvendig, kan du spraye rundt dekselet med godkjent avisingsvæske (ikke bruk frostvæske for radiator) eller flytte bilen til et varmt sted og la isen smelte.

1. Stopp motoren.
2. Åpne tanklokkdekselet ved å trekke opp tanklokkdekselåpneren.



3. Trekk tanklokkdekselet (1) ut for å åpne det helt.
4. Fjern tanklokket (2) ved å skru det mot klokken.



5. Fyll drivstoff etter behov.

⚠ ADVARSEL

Før påfylling av drivstoff må du huske å sjekke hva slags drivstoff som skal brukes for bilen din.

Hvis du fyller diesel på en bil med bensinmotor, kan det påvirke drivstoffsystemet og forårsake alvorlige skader på bilen.

Stenge tanklokkdekselet

1. Du setter på lokket ved å vri det med klokken til det "klikker". Dette indikerer at lokket er skikkelig tilskrudd.
2. Steng tanklokkdekselet og skyv forsiktig på det for å kontrollere at det er helt lukket.

⚠ ADVARSEL

Fylle drivstoff

- Hvis trykksatt drivstoff spruter ut kan det dynke klær eller hud og utsette deg for risiko for brann og brannskader. Ta alltid tanklokket forsiktig og langsomt av. Hvis lokket lekker drivstoff, eller hvis du hører en hvesende lyd, skal du vente til tilstanden gir seg før tar lokket helt av.
- Ikke etterfyll etter at dysen kobler seg ut automatisk når du fyller drivstoff.

- Sjekk alltid at tanklokket er satt forsvarlig på for å unngå drivstoffsøl i tilfelle en ulykke.

⚠ ADVARSEL

Fare ved drivstoffylling

Drivstoff er brennbart materiale. Når du fyller bensin, må du være oppmerksom på følgende retningslinjer. Hvis du ikke følger disse retningslinjene, kan det føre til alvorlig personskade, alvorlige brannskader eller dødsfall ved brann eller eksplosjon.

- Les og følg all advarsler på bensinstasjonen.
- Før du fyller drivstoff må du merke deg plasseringen av nødstoppekran for drivstoff, hvis den er tilgjengelig, på bensinstasjonen.
- Før du berører drivstoffdysen, bør du eliminere potensielt farlig statisk elektrisitet ved å berøre noe annet metall av på bilen, på trygg avstand fra drivstoffpåfyllingsstussen, dysen, eller andre gaskilder.
- Ikke gå inn i bilen igjen når du har begynt drivstoffylling siden du kan generere statisk elektrisitet ved å berøre, gri eller gli mot elementer eller stoffer (polyester, sateng, nylon osv.) som kan produsere statisk elektrisitet. Statisk elektrisitet kan antenne drivstoffdamp, noe som forårsaker hurtig antennelse.

Hvis du må inn i igjen i bilen, bør du på nytt eliminere potensielt farlig statisk elektrisitet ved å berøre noe annet metall av på bilen, på avstand fra drivstoffpåfyllingsstussen, dysen, eller andre gaskilder.

- Når du bruker en godkjent bærbar bensinkanne må du sørge for å plassere kannen på bakken før du fyller

drivstoff. Statisk elektrisitet fra antennen kan antenne drivstoffdamp, noe som forårsaker brann.

Når drivstoffyllingen har begynt, skal du holde kontakt med bilen inntil fyllingen er fullført.

Bruk bare godkjente drivstoffkanner av plast som er laget for å romme og oppbevare bensin.

- Ikke bruk mobiltelefon mens du fyller drivstoff. Elektrisk strøm og/eller elektronisk interferens fra mobiltelefoner kan potensielt antenne drivstoffdamp, noe som forårsaker brann.
- Slå alltid av motoren når du fyller drivstoff. Gnister fra elektriske komponenter koblet til motoren kan antenne drivstoffdamp, noe som kan forårsake en brann. Når drivstoffyllingen er fullført, må du kontrollere at tanklokket og tankluken er forsvarlig lukket før motoren startes.
- IKKE bruk fyrstikker eller lighter og ikke røyk eller la en tent sigarett igjen i bilen mens du er på en bensinstasjon, spesielt under fylling av drivstoff. Drivstoff er meget brannfarlig og kan føre til brann ved antennelse.
- Hvis en brann bryter ut under drivstoffylling må du gå bort fra bilen og umiddelbart ta kontakt med ansvarlige på bensinstasjonen og deretter kontakte det lokale brannvesenet. Følg alle sikkerhetsinstruksjoner de gir.

FORSIKTIG

- Sørg for å fylle drivstoff på bilen i henhold til "Krav til drivstoff" på side 1-2.
- Dersom tanklokket må skiftes, må du bare bruke et originalt Kia-tanklokk eller tilsvarende standard for ditt kjøretøy.
Feil tanklokk kan resultere i en alvorlig feil i drivstoffsystemet eller utslippskontrollsystemet. Hvis du ønsker mer detaljert informasjon, anbefaler Kia at du kontakter en godkjent Kia-forhandler/servicepartner.
- Ikke søl drivstoff på utvendige overflater av bilen. Drivstoff som søles på lakkerte flater kan skade lakken.
- Sjekk alltid at tanklokket er satt forsvarlig på etter drivstoffylling for å unngå drivstoffsøl i tilfelle en ulykke.

Soltak (utstyrsavhengig)

Hvis bilen er utstyrt med soltak, kan du skyve eller vippe det med soltakbryteren plassert på takkonsollen.



Soltaket kan kun betjenes når tenningsbryteren eller ENGINE START/STOP (start/stopp-knappen) står i stillingen ON eller START. Soltaket kan betjenes i omtrent 3 minutter etter at tenningsbryteren eller ENGINE START/STOP (start/stopp-knappen) settes i stillingen ACC eller LOCK/OFF. Hvis fordøren er åpen, kan imidlertid ikke soltaket betjenes i løpet av disse 3 minuttene.

⚠ ADVARSEL

- Juster soltaket eller solskjernen når kjøretøyet stopper. Dette kan resultere i tap av kontroll og en ulykke som kan føre til personskade eller skade på eiendom.
- Ikke la motoren gå og nøkkelen stå i bilen med barn uten tilsyn. Barn uten tilsyn kan betjene soltaket, noe som kan forårsake alvorlige personskader.
- Ikke sitt på toppen av bilen. Det kan føre til personskader eller skader på kjøretøyet.

* MERK

Ikke bruk soltaket mens lasteholdere er montert på bilen eller når det er bagasje på taket.

Solskjerm



Bruk solskjermen til å blokkere direkte sollys som skinner gjennom soltakglasset.

Åpne eller lukk solskjermen for hånd.

* MERK

Solskjermen åpnes automatisk når soltakglasset åpnes, men solskjermen lukkes ikke automatisk når soltakglasset lukkes. I tillegg er det bare solskjermen som ikke kan lukkes når soltakglasset er åpent.

* MERK

Ikke dra solskjermen opp eller ned, og bruk heller ikke overdreven kraft. Dette kan skade solskjermen eller forårsake funksjonsfeil.

Vippe opp / lukke

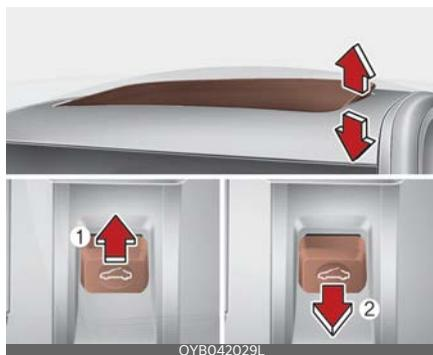

1: Vippe opp 2: Vippe igjen (stenge)

- Skyv soltakbryteren oppover for å skråstille soltaket.
- Skyv soltakbryteren opp eller fremover når soltakglasset er vippet åpnet, og soltaket lukkes automatisk.

Soltaket vippes opp eller igjen når det trykkes på knappen.

* MERK

Soltakglasset kan ikke gli opp og skråstilles samtidig. Du kan ikke skråstille soltakglasset samtidig som det gli opp. Du kan heller ikke betjene bryteren for å få soltakglasset til å gli opp samtidig som soltaket er skråstilt. Betjen bryteren for å få soltakglasset til å gli opp eller skråstille det mens soltakglasset er helt lukket.

Skyve opp / lukke



- Skyv soltakbryteren bakover. Solskjermen og soltakglasset gli opp. Skyv soltakbryteren forover. Bare soltakglasset lukkes.
- Skyv soltakbryteren forover eller bakover til første sperreposisjon. Soltaket beveger seg til du slipper bryteren.
- Skyv bryteren for takluken forover eller bakover til den andre sperreposisjonen, takluken åpnes/lukkes automatisk (automatisk åpne/lukke funksjon).
Du kan når som helst stoppe soltakets bevegelse ved å skyve soltakbryteren i en hvilken som helst retning.
- Soltaket stopper halvveis (første sperreposisjon) før det åpnes helt. Trykk soltakbryteren bakover én gang til for å åpne soltaket helt. På dette tidspunktet åpnes soltaket helt bare mens bryteren trykkes.

* MERK

For å redusere vindstøy under kjøring anbefaler vi at du kjører med soltaket i anbefalt posisjon (første sperreposisjon) før maksimal åpen posisjon.

Automatisk reversering



Hvis soltaket møter hindringer mens det lukkes automatisk, vil retningen reverseres og soltaket stoppes i en bestemt posisjon. Funksjonen for automatisk reversering vil eventuelt ikke fungere hvis gjenstanden er tynn eller myk og fanges mellom soltaket og soltakrammen.

⚠ ADVARSEL

- Pass på at hoder, hender, armer og andre kroppsdelene eller gjenstander er ute av området før du bruker soltaket. Kroppsdelene eller gjenstander kan sette seg fast og forårsake personskader eller skader på kjøretøyet.
- Bruk aldri med vilje kroppsdelene til å teste den automatiske reverseringsfunksjonen. Retningen på soltaket kan reverseres, men du kan pådra deg personskader.

* MERK

- Når du har åpnet, lukket eller skråstilt soltaket helt, skal du slippe soltakbryteren. I motsatt fall kan det oppstå skader på soltakmotoren.
- Kontinuerlige operasjoner som skyve opp/lukke, vippe opp/lukke osv., kan føre til at motoren eller takluke-systemet ikke fungerer som de skal.
- Støv som samler seg opp på soltakskinnen, må fjernes regelmessig.
- Støv som har samlet seg opp mellom soltaket og takpanelet, kan føre til støy. Åpne soltaket og tørk bort støvet regelmessig med en ren klut.
- Ikke prøv å åpne soltaket når temperaturen er under frysepunktet eller når soltaket er dekket med snø eller is. Det kan hende at soltaket ikke fungerer ordentlig eller at det ødelegges hvis det åpnes med makt.
- Unngå å åpne eller kjøre med soltaket åpent umiddelbart etter en regnbyge eller vask av bilen. Vann kan gjøre inventaret i kjøretøyet vått.
- Ikke la bagasje stikke ut av soltaket under kjøring. Det kan oppstå bilskader hvis bilen bråstopper.

⚠ ADVARSEL

Ikke strekk hodet, armene, kroppsdelene eller gjenstander ut gjennom soltaket under kjøring. Du kan pådra deg skader hvis bilen bråstopper.

Tilbakestille soltaket



OYB041641L

Under noen omstendigheter kan det være nødvendig å tilbakestille soltaket. Noen tilfeller hvor tilbakestilling av soltaket kan være nødvendig inkluderer:

- Når det 12-volts batteriet enten er frakoblet eller utladet
- Når sikringen for soltaket byttes ut
- Hvis taklukens ett-trykks AUTO ÅPNE/LUKKE-funksjon ikke fungerer som den skal

Fremgangsmåte for å tilbakestille soltaket:

1. Det anbefales at tilbakestilling prosedyren gjøres mens motoren går. Start kjøretøyet i P (parkering).
2. Sørg for at soltakglasset er i helt lukket stilling. Hvis soltakglasset er åpent, trykker du bryteren forover til soltakglasset er helt lukket.
3. Slipp bryteren når soltakglasset er helt lukket.
4. Skyv bryteren forover til soltakglasset begynner å bevege seg en anelse. Slipp deretter bryteren.
5. I løpet av tre sekunder må du trykke inn og holde soltakbryteren i stilling forover til soltakglasset glir opp og lukkes. Ikke slipp bryteren før operasjonen er fullført.

Hvis du slipper bryteren mens operasjonen pågår, må du starte prosedyren igjen fra trinn 2.

* MERK

Hvis soltaket ikke tilbakestilles etter bytte av batteri eller utladning, eller hvis sikringen til soltaket har gått, vil soltaket kanskje ikke fungere som det skal.

Varsel om åpning av soltaket

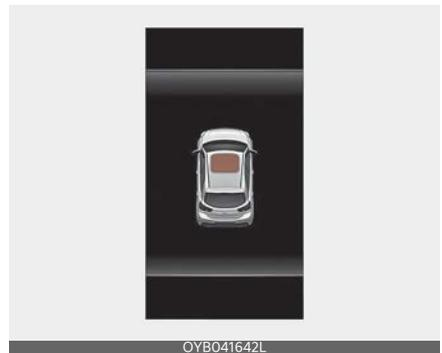

OYB041642L

Hvis føreren slår av motoren når soltaket ikke er lukket helt igjen, høres varsellyden i noen sekunder, og det vises en melding om åpent soltaket på LCD-displayet.

Lukk soltaket helt når du forlater bilen.

▲ FORSIKTIG

Kontroller at soltaket er helt lukket når du forlater bilen. Hvis takluken blir stående åpen, kan regn eller snø gjøre inventaret i kjøretøyet vått. Å la soltaket stå åpent når kjøretøyet er uten tilsyn kan også innby til tyveri.

Ratt

Motordreven servostyring

Servostyring bruker motoren som assistanse til å styre bilen. Hvis motoren er slått av eller hvis servostyringen svikter kan bilen fortsatt styres, men det vil kreve mer kraft.

Den motordrevne servostyringen styres av servostyreenheten som registrerer rattets dreiemoment, rattets posisjon og bilens hastighet for å styre motoren.

For bedre kontroll over rattet blir rattet tyngre jo mer bilens hastighet øker, og lettere desto mer hastigheten reduseres. Skulle du merke noen endring i kraften som kreves for å styre under normal kjøring bør du få systemet kontrollert på et profesjonelt verksted. Kia anbefaler at du oppsøker en godkjent Kia-forhandler/servicepartner.

* MERK

Følgende situasjoner kan oppstå under normal kjøring:

- MDPS-varsellampen lyser ikke.
- Det kreves mye kraft for å styre så snart tenningsbryteren slås på. Dette skjer fordi MDPS-systemet foretar en diagnose. Når diagnosen er ferdig, vil styringen gå tilbake til sin normale tilstand.
- En klukkelyd kan høres fra MDPS-reléet etter at tenningsbryteren vris til posisjonene PÅ eller LÅS.
- En lyd fra motoren kan høres når bilen stopper opp eller kjører med lav hastighet.
- Når det registreres noe unormalt i den motordrevne servostyringen, vil funksjonene for styreassistanse stoppes for å forhindre dødelige ulykker. På dette tidspunktet slås advarsellampen

på eller blinker på instrumentpanelet. Rattet kan bli vanskelig å kontrollere eller lar seg ikke betjene. Få bilen kontrollert umiddelbart etter å ha flyttet den til en sikker sone.

- Hvis den elektriske servostyringen ikke fungerer slik den skal, vises varsellampen på instrumentpanelet. Rattet kan bli vanskelig å kontrollere eller lar seg ikke betjene. Ta med bilen til et profesjonelt verksted og få systemet kontrollert så fort som mulig. Kia anbefaler at du oppsøker en godkjent Kia-forhandler/servicepartner.
- Kraften som kreves for å styre, øker når rattet dreies kontinuerlig samtidig som bilen ikke er i bevegelse. Men etter noen minutter går det tilbake til sine normale tilstand.
- Når rattet betjenes ved lave temperaturer kan det oppstå unormale lyder. Så fort temperaturen stiger vil disse lydene forsvinne. Dette er helt normalt.
- Når varsellampen for ladesystemet tennes eller spenningen er lav (når dynamoen (eller batteriet) ikke fungerer normalt, eller det oppstår feil), kan rattet bli tungt og vanskelig å kontrollere eller fungere unormalt.

Tilt- og teleskopratt (utstyrsavhengig)

Med et tilt- og teleskopratt kan du justere rattet før du kjører.

Du kan også heve det for å gi mer plass til beina når du går inn og ut av bilen.

Rattet bør plasseres slik at det er behagelig for deg å kjøre, samtidig som du kan se varsellysene og måleinstrumentene på instrumentpanelet.

⚠ ADVARSEL

- Juster aldri vinkelen på rattet mens du kjører. Da kan du miste kontroll over styringen og forårsake alvorlig personskade, død eller ulykker.
- Når rattet er justert skal du trykke rattet både opp og ned for å være sikker på at det er låst i posisjon.



For å endre rattvinkelen trykker du ned utløserarmen (1), justerer rattet til ønsket vinkel (2) og høyde (3, hvis utstyrt), og deretter trekker du opp utløserarmen for å låse rattet i denne stillingen. Sørg for å justere rattet i ønsket posisjon før du kjører.

Oppvarmet ratt (utstyrsavhengig)



Når tenningen er slått på, press så knappen for oppvarming av ratt. Indikatorlampen vil så lyse.

Slå av rattet ved å trykke på knappen en gang til. Indikatoren på knappen slukkes.

Det oppvarmede rattet vil slå seg av automatisk ca. 30 minutter etter at det er slått på.

Hvis du slår av tenningen innen 30 minutter etter å ha trykket på varmeapparatknappen på rattet, vil varmeapparatet være slått av neste gang tenningen slås på.

⚠ FORSIKTIG

- Ikke installer noen ekstra grep for å bruke rattet. Dette fører til skade på systemet for det oppvarmede rattet.
- Ikke bruk organiske løsemidler, slik som malingstynner, benzen, alkohol og bensin, til rengjøring av det oppvarmede rattet. Det kan skade overflaten på rattet.
- Hvis overflaten på rattet skades med en skarp gjenstand, kan det føre til skade på komponentene i det oppvarmede rattet.

Horn



For å bruke hornet trykker du på hornsymbolene på rattet. Sjekk hornet regelmessig for å være sikker på at det fungerer som det skal.

* MERK

For å bruke hornet trykker du på området med hornsymbolet på rattet (se illustrasjonen). Hornet fungerer bare når du trykker på dette området.

⚠ FORSIKTIG

Ikke trykk hardt på hornet eller slå på det med knyttneven. Ikke trykk på hornet med en skarp gjenstand.

Speil

Innvendig bakspeil

Juster bakspeilet slik at du ser området rett bak bilen gjennom bakruten. Gjør denne justeringen før du begynner å kjøre.

⚠ ADVARSEL

Sikt bakover

Ikke plasser gjenstander i baksetet eller bagasjerommet som reduserer sikten gjennom bakvinduet.

⚠ ADVARSEL

Ikke juster bakspeilet mens bilen er i bevegelse. Dette kan resultere i tap av kontroll og en ulykke som kan føre til død, alvorlig personskade eller skade på eiendom.

⚠ ADVARSEL

Ikke endre på bakspeilet og ikke monter et bredt speil. Det kan føre til personskader hvis det skjer en ulykke eller kollisjonsputen utløses.

Dag/nattspeil

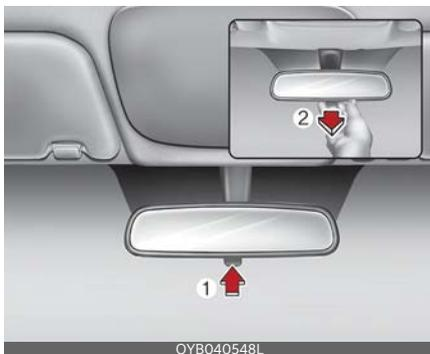

* (1): Dag, (2): Natt

Gjør denne justeringen før du begynner å kjøre, og mens dag/nattspeilet er i dagposisjon (1).

Trekk dag/natthendelen mot deg (2) for å redusere gjenskinnet fra lysene til bilene bak deg når du kjører om natten. Husk at du mister noe klarhet i sikten i nattposisjonen.

Elektrokromspeil (ECM) (utstyrsavhengig)



Det elektriske bakspeilet demper automatisk blending fra frontlysene på biler bak deg når det er mørkt eller dårlige lysforhold. Sensoren (3) som er montert i speilet, registrerer lysnivået rundt bilen og demper deretter automatisk frontlysbendingen fra bilene bak deg.

Når motoren er i gang, dempes blendingen automatisk av sensoren som er montert i bakspeilet.

Når girspaken settes til R (revers), går speilet automatisk til den lyseste innstillingen for å gi føreren bedre sikt bak bilen.

⚠ FORSIKTIG

Bruk et papirhåndkle eller lignende materiale fuktet med glassrens ved rengjøring av speilet. Ikke spray glassrens direkte på speilet. Dette kan føre til at middelet renner inn i speilhuset.

Slik betjener du det elektriske bakspeilet:

- Speilet går til PÅ-posisjon så snart tenningsbryteren settes til PÅ.
- Trykk på PÅ/AV-knappen (1) for å slå av den automatiske dimmefunksjonen. Indikatorlampen (2) for speilet slukkes.

Trykk på PÅ/AV-knappen (1) for å slå på den automatiske dimmefunksjonen. Indikatorlampen (2) for speilet tennes.

Utvendig sidespeil

Sørg for å justere speilvinklene før kjøring.

Bilen er utstyrt med utvendige sidespeil på både venstre og høyre side. Speilene kan justeres eksternt med fjernbryter. Speilene kan felles inn for å hindre skader under en automatisk bilvask eller når du kjører i en smal gate.

⚠ ADVARSEL

Sidespeil

- De utvendige sidespeilene er konvekse. Gjenstander du ser i speilet er nærmere enn de vises.
- Bruk din kupéspeilet eller direkte observasjon for å fastslå den faktiske avstanden på biler bak når du skifter fil.

⚠ FORSIKTIG

Ikke skrap is av speilflaten; dette kan skade overflaten av glasset. Dersom isen begrenser bevegelsen i speilet, skal du ikke bruke makt for å justere det. Bruk en avisingssspray eller en svamp eller myk klut med svært varmt vann for å fjerne isen.

⚠ FORSIKTIG

Hvis speilet sitter fast pga. is må du ikke bruke makt for å justere det. Bruk en godkjent avisingssspray (ikke radiator-frostvæske) for å frigjøre den frosne mekanismen eller flytt bilen til et varmt sted og la isen smelte.

⚠ ADVARSEL

Ikke juster eller brett de utvendige sidespeilene mens kjøretøyet er i bevegelse. Dette kan resultere i tap av kontroll og en ulykke som kan føre til død, alvorlig personskade eller skade på eiendom.

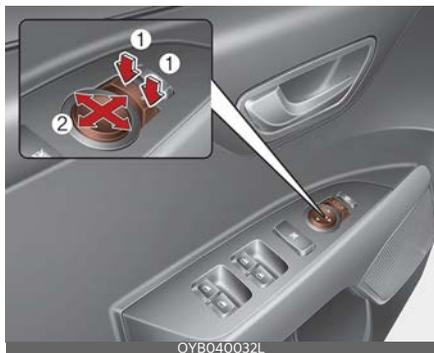
Fjernkontroll**Elektrisk type (utstyrsavhengig)**

Med den elektriske fjernstyringsbryteren for speil kan du justere posisjonen til venstre og høyre sidespeil. For å justere

plasseringen av speilene, skal tenningsbryteren være i ACC-stilling.

For å justere et sidespeil trykker du på R- eller L-knappen (1) for å velge høyre (R) eller venstre (L) sidespeil. Trykk på punktet (▲) på justeringsbryteren (2) som svarer til retningen du vil justere speilet i (opp, ned, til venstre eller til høyre).

Når du har justert speilet, trykker du på R- eller L-knappen igjen for å hindre utilsikket justering.

⚠ FORSIKTIG

- Speilene slutter å bevege seg når de når en maksimal justeringsvinkel, men motoren fortsetter å gå mens bryteren holdes inne. Ikke hold bryteren inne lenger enn nødvendig, det kan skade motoren.
- Ikke forsøk å justere sidespeilet for hånd. Det kan skade speilets komponenter.
- Med speilbetjeningen trykker du nøyaktig i markeringsområdet "▲" (2). Ellers vil speilet bevege seg i en utilsikket retning eller ikke fungere.

Felle inn sidespeil

Elektrisk type (utstyrsavhengig)



Du feller inn sidespeilene ved å trykke på knappen.

Fell dem ut ved å trykke på knappen igjen.

⚠ FORSIKTIG

Elektriske sidespeil virker selv om tenningsbryteren er i AV-posisjon. Men for å unngå unødvendig tapping av batteriet skal du ikke justere speilene mer enn nødvendig når motoren ikke er i gang.

⚠ FORSIKTIG

Hvis bilen har elektriske sidespeil, skal de ikke felles for hånd. Det kan medføre feil på motoren.

Manuell type



Sidespeilet felles inn ved å ta tak i speilrammen og felle den inn mot bakre del av bilen.

Instrumentpanel

Type A



OYB042100R

Type B

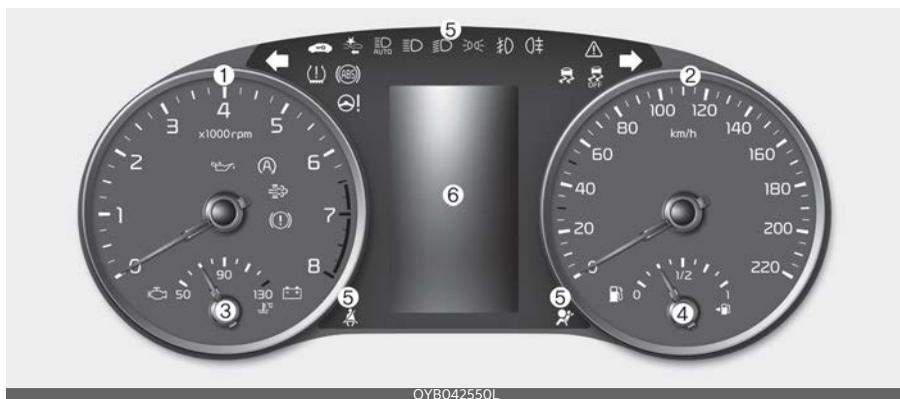

OYB042550L

1. Turteller
2. Speedometer
3. Kjøløvesketemperaturmåler
4. Tankmåler
5. Varsel- og indikatorlamper
6. LCD-display

* Det faktiske panelet i bilen kan avvike fra illustrasjonen. For mer informasjon, se "Målere" på side 4-44.

Instrumentpanelstyring

Regulere belysning av instrumentpanel (utstyrsavhengig)

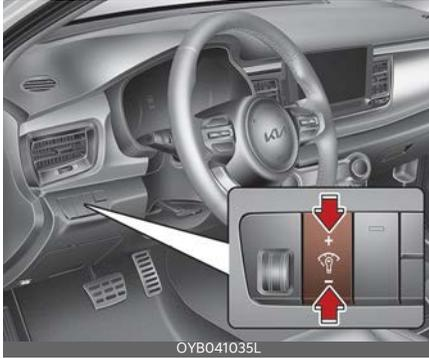

ADVARSEL

Juster aldri instrumentpanelet mens du kjører. Dette kan resultere i tap av kontroll og forårsake en ulykke som kan føre til død, alvorlig personskade eller skade på eiendom.

Lysstyrken på instrumentpanelets belysning endres med et trykk på lyskontrollknappen ("+" eller "-") når tenningsbryteren eller ENGINE START/STOP (start/stopp-knappen) er PÅ, eller baklysene er slått på.

Instrumentpanel av type A



Instrumentpanel av type B



- Hvis du holder lyskontrollknappen ("+" eller "-") inne, endres lysstyrken kontinuerlig.
- Hvis lysstyrken når maksimums- eller minimumsnivået vil det utløses en alarm.

LCD-displaykontroll

LCD-displaymodusene kan endres ved hjelp av betjeningsknappene på rattet.

Type A



1. TRIPP: Modusknapp for å endre moduser
2. RESET (Tilbakestill) RESET-knapp (Tilbakestill) for tilbakestilling av det valgte elementet.

Type B



OYB041637L

1. : Modusknapp for å endre LCD-modusene
2. : MOVE-bryter for å velge elementer
3. OK: SET-/RESET-knapp (Still inn / Tilbakestill) for å stille inn eller tilbakestille elementene.

Målere

Speedometer

Type A (km/t)



OYB042104L

Type B (miles/t, km/t)

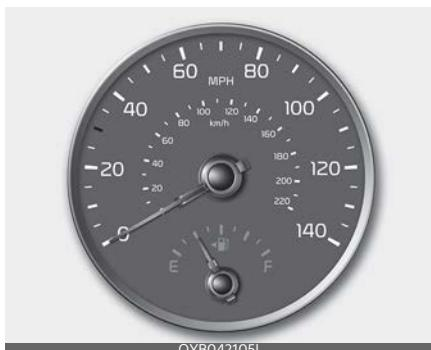

OYB042105L

Speedometeret viser bilens hastighet og er kalibrert i miles i timen (miles/t) og/ eller kilometer i timen (km/t).

Turteller



OYB042106L

Turtelleren angir omtrentlig motorturtall i omdreininger per minutt (o/min).

Bruk turtelleren til å velge korrekte girskiftpunkter og for å forhindre overturtall og/eller underturtall i motoren.

⚠ FORSIKTIG

Ikke kjør motoren med turtelleren i RØD SONE. Dette kan forårsake alvorlige motorskader.

Kjølevæsketemperaturmåler

Type A (Unntatt Europa)



OYB042110L

Type B (for Europa)



OYB042111L

Denne måleren viser temperaturen på kjølevæsken når tenningsbryteren eller ENGINE START/STOP (start/stoppknappen) er PÅ.

⚠ FORSIKTIG

Hvis pilen på måleren beveger seg utover det normale området (mellom C - H eller 50 - 130) mot "130- eller H"-posisjonen, indikerer dette overoppheting som kan skade motoren.

Ikke fortsett å kjøre med en overopphetted motor. Hvis bilen overopphetes, se "Hvis motoren overopphetes" på side 7-7.

⚠ ADVARSEL

Fjern aldri radiatorlokket når motoren er varm. Kjølevæsken er under trykk og kan føre til alvorlige brannskader. Vent til motoren er avkjølt før du fyller opp med mer kjølevæske til væskebeholderen.

Tankmåler

Type A (Unntatt Europa)



OYB042108L

Type B (for Europa)



OYB042109L

Denne måleren viser omtrent hvor mye drivstoff som er igjen i tanken.

* MERK

- Drivstofftankens kapasitet står oppgitt i "Anbefalte smøremidler og kapasitet" på side 9-7.
- Tankmåleren er supplert med en varselampe for lavt drivstoffnivå. Den lyser når drivstofftanken nesten er tom.
- I bakker eller svinger kan tankmåleren stige og falle, og varselampen for lavt drivstoffnivå kan slå seg på tidligere enn vanlig fordi drivstoffet beveger seg i tanken.

⚠ ADVARSEL

Tankmåler

Dersom bilen går tom for drivstoff kan dette utsette bilens passasjerer for fare. Du må stoppe og fylle drivstoff så snart som mulig når varselampen tennes eller når tankmålerindikatoren nærmer seg "0" eller E (tom).

⚠ FORSIKTIG

Unngå å kjøre med veldig lavt drivstoffnivå. Å slippe opp for drivstoff kan føre til at motoren feiltennes, noe som skader katalysatoren.

Kilometerteller

Type A

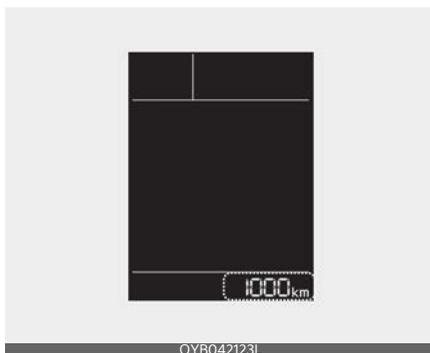

OYB042123L

Type B

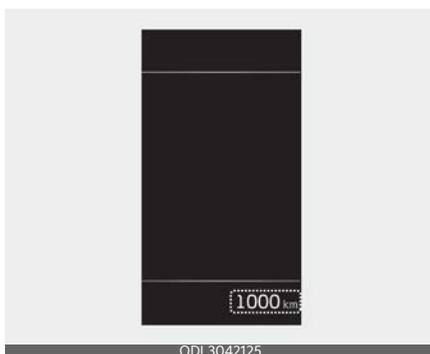

ODL3042125

Kilometertelleren viser den totale strekningen som bilen har kjørt og skal brukes til å bestemme når periodisk vedlikehold skal utføres.

- Kilometertellerområde: 0 ~ 1,599,999 km eller 999,999 miles.

Kjøredistanse til tom tank

Type A



OYB040126L

Type B



ODL3042126

- Kjøredistanse til tom tank er distansen som beregnes for hvor langt bilen kan kjøres på det resterende drivstoffet.
- Avstandsområde: 1 ~ 9 999 km eller 1 ~ 9 999 miles.
- Dersom den beregnede kjøredistansen er under 1 km, vil kjøredistanse til drivstofftanken er tom vises som "---".

⚠ FORSIKTIG

- Hvis bilen ikke står på flat mark eller batteriet har blitt frakoblet, kan det hende at denne funksjonen ikke fungerer som den skal.

- Kjøredistanse til tom tank kan være forskjellig fra den faktiske kjøredistanse og er kun et estimat.
- Det kan hende at kjørecomputeren ikke registrerer ekstra drivstoff dersom mindre enn 6 liter (1,6 gallons) fylles på tanken.
- Avstanden til tom tank kan variere mye basert på kjøreforholdene, kjørevanene og kjøretøyets tilstand.

Utetemperaturmåler

Type A

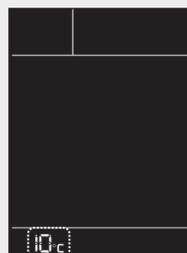

OYB042124L

Type B



OJA040510L

Denne måleren viser gjeldende utelufttemperaturer med 1 °C (1 °F) intervall.

- Temperaturområde:

- Type A: - 40 °C ~ 85°C (- 40 °F ~ 199°F)
- Type B: - 40 °C ~ 85°C (- 40 °F ~ 211°F)

Det kan skje at utetemperaturen på skjermen ikke endres umiddelbart, som et vanlig termometer, for å unngå å distrahere føreren.

Endring av temperaturenheten (fra °C til °F eller fra °F til °C)

- Instrumentpanel av type A
 - Kjøretøyets speedometerenhet er km/t: Trykk på TRIP-knappen (turteller) i 5 sekunder. Enheten for drivstofføkonomi blinker. Trykk på TRIP-knappen, temperaturenheten blinker, trykk deretter på TILBAKESTILL-knappen, temperaturenheten endres.
 - Kjøretøyets speedometerenhet er MPH: Trykk på TRIP-knappen i 5 sekunder, temperaturenheten blinker, trykk deretter på TILBAKESTILL-knappen, temperaturenheten endres.

• Instrumentpanel av type B
Temperaturenheten kan endres via "Brukerinnstillinger" på LCD-displayet.

* For mer informasjon, se "LCD-skjerm (for instrumentpanel av type B)" på side 4-58.

Girindikator for girkasse

Girindikator for automatgir (utstyrsavhengig)

Type A

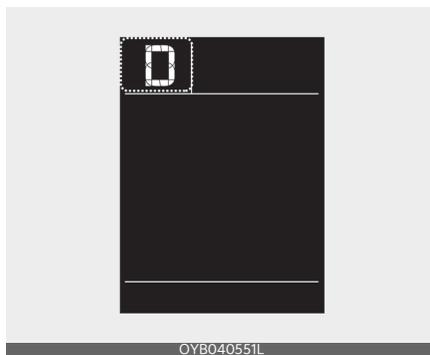

Type B

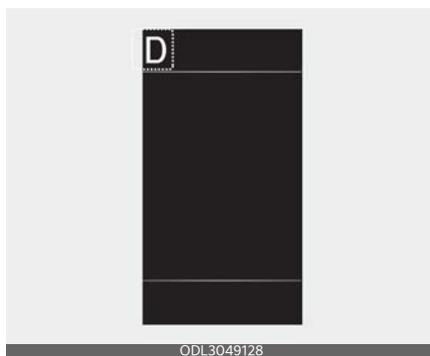

Denne indikatoren viser hvilket gir som er valgt med automatgirkassen.

- Parkering: P
- Revers: R
- Nøytral: N
- Kjøre: D
- Sportsmodus: 1, 2, 3, 4, 5, 6

Girindikator for automatgir i sportsmodus (utstyrsavhengig)

Type A

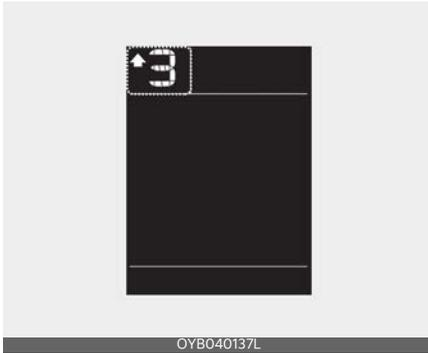

OYB040137L

Type B



OJA040569L

I Sportsmodus gir denne indikatoren deg informasjon om hvilket gir som passer for å spare drivstoff når du kjører.

- Gire opp: ▲₂, ▲₃, ▲₄, ▲₅, ▲₆

For eksempel

▲₃: Indikerer at det er ønskelig å gire opp til 3. gir (girvelgeren er nå i 2. eller 1. gir). Når systemet ikke fungerer som det skal, vises ikke indikatoren.

Girindikator for manuell girkasse (utstyrsavhengig)

Type A

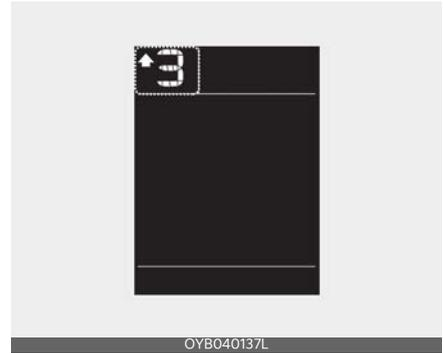

OYB040137L

Type B



OJA040569L

Denne indikatoren angir hvilket gir som bør brukes under kjøring for å spare drivstoff.

Manuell girkasse

- For girkasse med fem gir
 - Gire opp: ▲₂, ▲₃, ▲₄, ▲₅
 - Gire ned: ▼₃, ▼₄
- For girkasse med seks gir
 - Gire opp: ▲₂, ▲₃, ▲₄, ▲₅, ▲₆
 - Gire ned: ▼₃, ▼₄, ▼₅

For eksempel

▲3: Indikerer at det er ønskelig å gire opp til 3. gir (girvelgeren er nå i 2. eller 1. gir).

▼3: Indikerer at det er ønskelig å gire ned til 3. gir (girvelgeren er nå i 4., 5. eller 6. gir).

Når systemet ikke fungerer som det skal, vises ikke indikatoren.

Girindikator for girkasse med dobbel clutch (utstyrsavhengig)

Type A

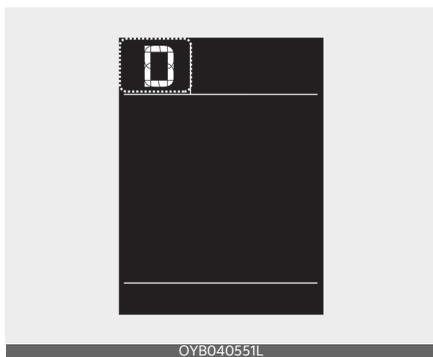

Type B

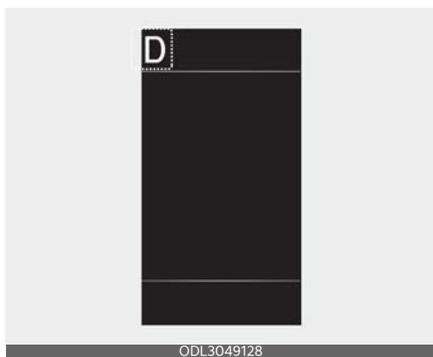

Denne indikatoren viser hvilket gir som er valgt.

- Parkering: P

- Revers: R
- Nøytral: N
- Kjøre: D1, D2, D3, D4, D5, D6, D7
- Sportsmodus: S1, S2, S3, S4, S5, S6, S7

Girindikator for girkasse med dobbel clutch i sportsmodus (utstyrsavhengig)

Type A



Type B



I Sportsmodus gir denne indikatoren deg informasjon om hvilket gir som passer for å spare drivstoff når du kjører.

- Gire opp: ▲2, ▲3, ▲4, ▲5, ▲6, ▲7

For eksempel

▲☞: Indikerer at det er ønskelig å gire opp til 3. gir (girvelgeren er nå i 2. eller 1. gir).

Når systemet ikke fungerer som det skal, vises ikke indikatoren.

Kjørecomputer (utstyrsavhengig)

Turinformasjon (kjørecomputer) (for instrumentpanel av type A)

Tripptelleren er et mikrodata-maskin-kontrollert førerinformasjonssystem som viser informasjon som relateres til kjøringen.

* MERK

Noe førerinformasjon som er lagret i tripptelleren (f.eks. bilens gjennomsnittshastighet), tilbakestilles hvis batteriet blir koblet fra.

4

Kjøremoduser

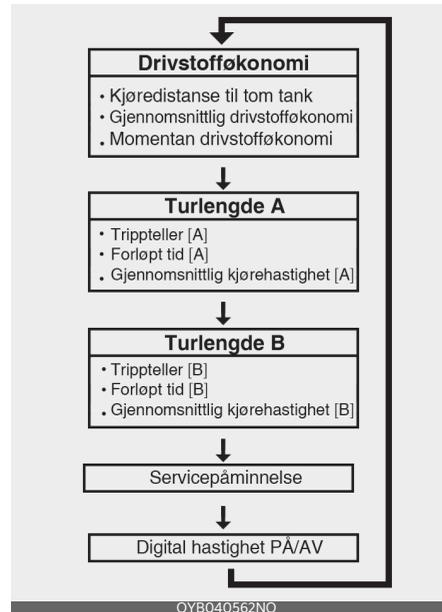

Tur A/B



Trippsteller (1)

- Tripptelleren viser total kjøredistanse siden siste nullstilling av tripptelleren.
 - Avstandsområde: 0,0 ~ 9999,9 km.
- Du nullstiller tripptelleren ved å trykke på RESET-knappen på rattet i mer enn ett sekund når tripptelleren vises.

Forløpt tid (2)

- Forløpt tid er den totale kjøretiden siden siste nullstilling av forløpt tid.
 - Tidsområde (tt:mm): 00:00 ~ 99:59
- Du nullstiller forløpt tid ved å trykke på RESET-knappen på rattet i mer enn ett sekund når forløpt tid vises.

* MERK

Forløpt tid beregnes så lenge motoren er i gang, selv om bilen ikke er i bevegelse.

Gjennomsnittlig kjørehastighet (3)

- Gjennomsnittlig kjørehastighet beregnes ut fra total kjøredistanse og kjøretid siden siste tilbakestilling av gjennomsnittlig kjørehastighet.

- Hastighetsområde: 0 ~ 999 km/t eller mph
- Du nullstiller gjennomsnittlig kjørehastighet ved å trykke på RESET-knappen på rattet i mer enn ett sekund når gjennomsnittlig kjørehastighet vises.

* MERK

- Gjennomsnittlig kjørehastighet vises ikke hvis kjøredistansen var mindre enn 300 meter (0,19 miles) eller kjøretiden var mindre enn 10 sekunder etter at tenningsbryteren eller ENGINE START/STOP (start/stoppknappen) ble satt til ON (PÅ).
- Gjennomsnittlig kjørehastighet beregnes så lenge motoren er i gang, selv om bilen ikke er i bevegelse.

Drivstofføkonomi

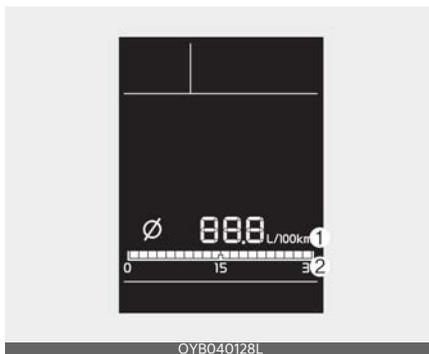

Gjennomsnittlig drivstofforbruk (1)

- Det gjennomsnittlige drivstofforbruket blir beregnet ved hjelp av den totale kjøredistansen og drivstofforbruket siden siste tilbakestilling for gjennomsnittlig drivstofforbruk.
 - Drivstofforbruk: 0 ~ 99,9 L/100km, km/L eller MPG

- Det gjennomsnittlige drivstofforbruket kan tilbakestilles både manuelt og automatisk.
- Manuell tilbakestilling
Du tilbakestiller gjennomsnittlig drivstofforbruk ved å trykke på RESET-knappen på rattet i mer enn ett sekund når gjennomsnittlig drivstofføkonomi vises.
- Automatisk tilbakestilling
For å stille inn automatisk tilbakestilling av gjennomsnittlig drivstofforbruk.
 - Ved fylling: Etter fylling av mer enn 6 liter drivstoff og kjøring i over 1 km/t vil bilen tilbakestilles automatisk.

* MERK

Gjennomsnittlig drivstofforbruk vises ikke for mer nøyaktig beregning dersom kjøretøyet ikke kjøres i mer enn 10 sekunder eller 300 meter (0,19 miles) etter at tenningsbryteren eller ENGINE START/STOP (start/stopp-knappen) er satt til ON (PÅ).

Momentant drivstofforbruk (2)

- Denne funksjonen viser drivstofforbruket for de siste par sekundene når bilens hastighet er mer enn 8 km/t (5 miles/t).
 - Drivstofforbruk: 0,0 ~ 30 l/100 km, km/l eller 0,0 ~ 50,0 MPG

Slik bytter du enhet for drivstofføkonomi (km/l ↔ l/100 km)

Trykk på TRIP-knappen (turteller) i 5 sekunder. Enheten for drivstofføkonomi blinker. Trykk deretter på RESET-knappen (tilbakestill). Enheten for drivstofføkonomi endres.

Servicepåminnelse

Hvis den gjenværende kjørelengden eller tiden når 1 500 km (900 miles) eller 30 dager, vil servicesymbolet (🔧) blinke i noen sekunder hver gang du setter tenningsbryteren eller ENGINE START/STOP (start/stopp-knappen) til ON (PÅ).

Hvis du overskrider det angitte serviceintervallet, vil servicesymbolet (🔧) blinke hver gang du slår på bilen.

For å tilbakestille serviceintervallet trykker du på RESET-knappen (tilbakestill) i minst 5 sekunder. Når km og dager blinker, trykker du deretter på RESET-knappen (tilbakestill) i minst 1 sekund.

Hvis serviceintervallet ikke er angitt, vises ikke servicesymbolet (🔧).

* MERK

Hvis det ikke er mulig å angi serviceintervall på bilen din, bør du få utført service på systemet på et profesjonelt verksted. Kia anbefaler at du rådfører deg med en godkjent Kia-forhandler/servicepartner.

Digitalt speedometer

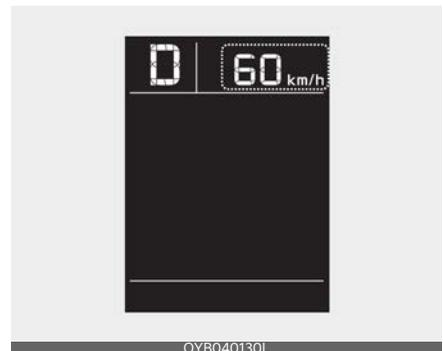

Denne modusen viser bilens gjeldende hastighet.

PÅ/AV-modus for digital hastighet

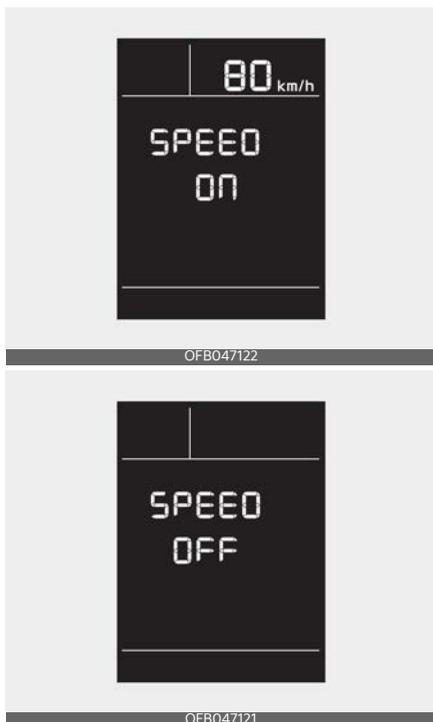

Bytt til modus for digital hastighet ved hjelp av kjørebryteren i kjøremodus, og trykk på og hold inne RESET-knappen (tilbakestill) i minst 1 sekund. Modusen endres da fra SPEED ON (hastighet på) til SPEED OFF (hastighet av) eller omvendt.

Turinformasjon (kjørecomputer) (for instrumentpanel av type B)

Kjørecomputeren er et mikroprosessorstyrt informasjonssystem som viser informasjon knyttet til kjøringen.

* MERK

Noe av kjøreinformasjonen som lagres i kjørecomputeren tilbakestilles hvis batteriet kobles fra.

Kjøremoduser

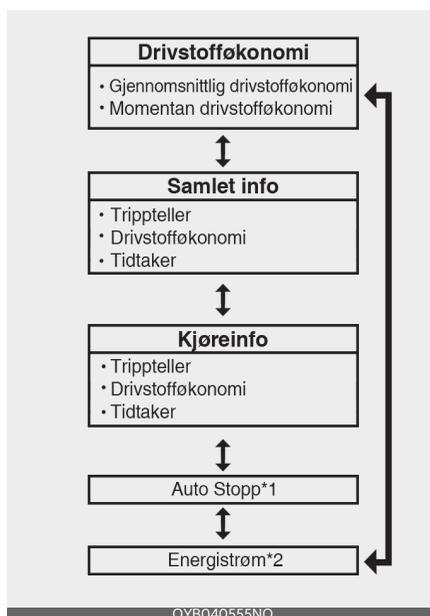

For å endre trippmodus ruller du med knappen (↖↗) på rattet.

* 1: utstyrsavhengig

* 2: for 48-volts hybridbil

Drivstofføkonomi



Gjennomsnittlig drivstofforbruk (1)

- Det gjennomsnittlige drivstofforbruket blir beregnet ved hjelp av den totale kjøredistansen og drivstofforbruket siden siste tilbakestilling for gjennomsnittlig drivstofforbruk.
 - Drivstofforbruk: 0,0 ~ 99,9 L/100km, km/L eller MPG
- Det gjennomsnittlige drivstofforbruket kan tilbakestilles både manuelt og automatisk.
- Manuell tilbakestilling
Du tilbakestiller gjennomsnittlig drivstofforbruk ved å trykke på OK-knappen på rattet i mer enn ett sekund når gjennomsnittlig drivstofføkonomi vises.
- Automatisk tilbakestilling
For å stille inn automatisk tilbakestilling av gjennomsnittlig drivstofforbruk hver gang du fyller drivstoff, velger du modusen "Tilbakestill Drivstofforbruk" i Brukerinnstillinger-menyen på LCD-displayet (se "Brukerinnstillingsmodus" på side 4-60).
 - Av: Du kan tilbake stille manuelt ved hjelp av nullstillingsknappen.

- Etter bil PÅ: Hvis førerdøren åpnes etter at du har slått av motoren eller det har gått 3 minutter etter omstart av motoren, vil bilen tilbake stilles automatisk.

- Etter påfylling av drivstoff: Etter fylling av mer enn 6 liter og kjøring i over 1 km/t tilbake stilles Siden påfylling automatisk.

* MERK

Gjennomsnittlig drivstofforbruk vises ikke for mer nøyaktig beregning dersom kjøretøyet ikke kjøres i mer enn 10 sekunder eller 300 meter (0,2 miles) etter at tenningsbryteren eller ENGINE START/STOP (start/stopp-knappen) er satt til ON (PÅ).

Momentant drivstofforbruk (2)

- Denne funksjonen viser drivstofforbruket for de siste par sekundene når bilens hastighet er mer enn 8 km/t (5 miles/t).
 - Drivstofforbruk: 0 ~ 30 l/100 km, km/l eller 0 ~ 50 MPG

Modus for akkumulert kjøreinfor- masjon

Dette displayet viser akkumulert turlengde (1), gjennomsnittlig drivstofforbruk (2) og total kjøretid (3).



- Akkumulert informasjon beregnes etter at bilen er kjørt i mer enn 300 meter (0,2 miles).
- Hvis du trykker på "OK" i mer enn 1 sekund etter visning av den kumulative informasjonen, tilbakestilles informasjonen.
- Hvis motoren er i gang akkumuleres informasjonen selv om bilen ikke er i bevegelse.

Kjøreinformasjonsdisplay

Dette displayet viser turlengde (1), gjennomsnittlig drivstofforbruk (2) og total kjøretid (3) for hver tenningssyklus.

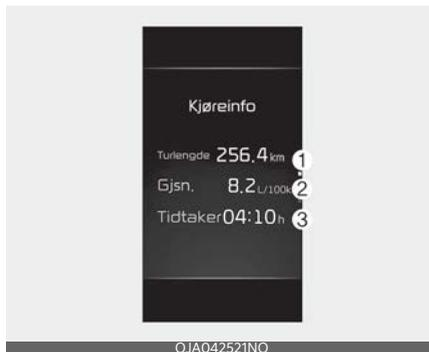

- Drivstoffeffektiviteten beregnes etter at bilen er kjørt i mer enn 300 meter (0,2 miles).
- Hvis førerdøren åpnes etter at du har slått av motoren eller det har gått 3 minutter etter omstart av motoren, tilbakestilles kjøreinformatjonen.
- Hvis du trykker på "OK" i mer enn 1 sekund etter visning av kjøreinformatjonen, tilbakestilles informasjonen.
- Hvis motoren er i gang akkumuleres informasjonen selv om bilen ikke er i bevegelse.

Autostopp-tid (utstyrsavhengig)



Denne modusen viser total tid med autostopp ved bruk av start/stopp-systemet. For mer informasjon, se "Stille start/stopp-system (ISG) (utstyrsavhengig)" på side 6-15.

Energiflyt (for 48V HEV) (utstyrsavhengig)

Mild-hybridsystemet informerer føreren om energistrømmen i ulike driftsmoduser. Den gjeldende energiflyten er spesifisert i tre moduser under kjøring.

Vehicle stop (bil stoppet)

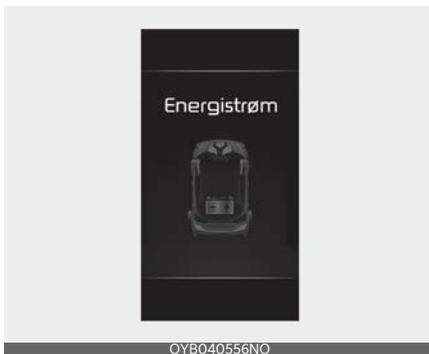

Bilen er stanset. (ingen energistrøm)

Engine Generation (generering)



Forbrenningsmotoren og det regenerative bremsesystemet lader høyspenningsbatteriet. (Forbrenningsmotor og hjul → Batteri)

Power Assist (hjelpekraft)

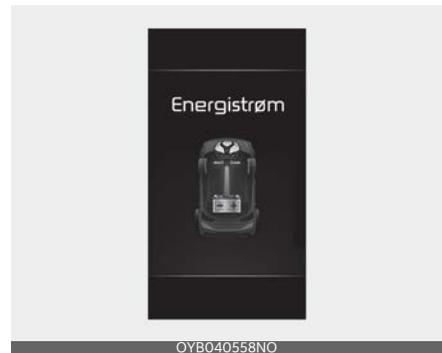

Både elmotor og forbrenningsmotor brukes til å drive bilen. (Batteri og forbrenningsmotor → Hjul)

LCD-skjerm (for instrumentpanel av type B)

LCD-displaymoduser

Modus					
	 Kjørecomputer	 Kjøreassistanse	 Brukerinnstillinger	 Informasjon	 Hovedvarsling
 Opp/ned	Drivstofføkonomi	Feltholdeassistanse Kjørefeltassistanse	Førerassistanse	Digitalt speedometer	Hovedvarselmodus viser advarsler hvis ett eller flere systemer i bilen ikke fungerer som de skal.
	Samlet informasjon	Føreroppmerksomhetsvarsel	Lys		
		Kjøreinfo	Intelligent fartsgrensevarsel		
	Autostopp				
	Energistrøm		Serviceintervall		
			Valg av tema		
		Andre funksjoner			
		Språk/Language			
		Tilbakestill			

Informasjonen kan variere basert på hvilke funksjoner bilen har.

* Se "LCD-displaykontroll" på side 4-43 for kontroll av LCD-modiene.

Modus for kjørecomputer



OJA042514NO

Tripptellermodus viser informasjon knyttet til kjøretøyets kjøreparametere, inkludert drivstofføkonomi, tripptellerinformasjon og kjøretøyhastighet.

* For mer informasjon, se "Turinformasjon (kjørecomputer) (for instrumentpanel av type B)" på side 4-54.

Kjøreassistanse-modus (utstyrsavhengig)



OYB040553L

Denne modus viser tilstanden til:

- - Smart hastighetskontroll (utstyrsavhengig)
- Feltholdeassistanse (utstyrsavhengig)
- Kjørefeltassistanse (utstyrsavhengig)

- Advarsel for førerens oppmerksomhet (utstyrsavhengig)
 - Intelligent fartsgrensevarsel (utstyrsavhengig)
- * For mer informasjon, se informasjon for hvert system i "Kjøre bilen" på side 6-1.

Innstilling

Du kan endre innstillingene for førerassistanse ved å trykke på OK-knappen på rattet i mer enn ett sekund mens modus for kjøreassistanse vises.

⚠ ADVARSEL

Innstillingsmodusen må ikke endres under kjøring. Dette kan virke distraherende og forårsake en ulykke.

Element	Forklaring
Kjøreassistanse	Fartsgrensevarsel
Varseltid	Normal/sen
Føreroppmerksomhetsvarsel	Kjørevarsel for bil foran / svaievarsel
Frontsikkerhet	Aktiv assistent / kun alarm / av
Feltsikkerhet	LKA (feltholdeassistent) / LDW (varsel for filavvik) / Av
Blindsonesikkerhet	Aktiv assistent / kun alarm / av
Parkeringsikkerhet	Parkeringsavstandsvarsel automatisk på / krysstrafikksikkerhet bak

* MERK

Informasjonen kan variere basert på hvilke funksjoner bilen har.

Informasjon

Digitalt speedometer

Dette digitale speedometeret viser bilens hastighet.

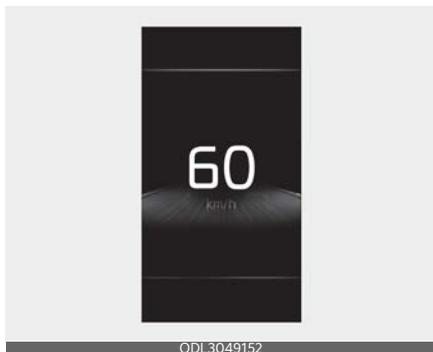

Hovedvarselmodus



Denne varselampen informerer føreren om følgende situasjoner:

- Funksjonsfeil for assistansesystemet for unngåelse av frontkollisjon (utstyrsavhengig)
- Assistansesystem for unngåelse av frontkollisjon (FCA), radaren er blokkert (utstyrsavhengig)
- Funksjonsfeil for advarselssystemet for blindsonekollisjon (utstyrsavhengig)

- Advarselssystem for blindsonekollisjon, radaren er blokkert (utstyrsavhengig)
- Funksjonsfeil for intelligent fartsgrensevarsel (utstyrsavhengig)
- Feil i fjernlysassistanse (utstyrsavhengig)
- Feil i smart hastighetskontroll (utstyrsavhengig)
- Smart hastighetskontroll, radaren er blokkert (utstyrsavhengig)
- Funksjonsfeil for LED-frontlys (utstyrsavhengig)
- TPMS-feil, lavt trykk (utstyrsavhengig) osv.

Du får da opp hovedvarselikonet (⚠) på LCD-displayet. Dersom varsel-situasjonen løser seg, slukkes hovedvarsel-lampen mens hovedvarselsikonet slukker.

Brukerinnstillingsmodus



I denne modus kan du endre innstillingene for dashboard, dører, lamper osv.

1. Førerassistanse
2. Lys
3. Dør
4. Komfort
5. Serviceintervall

6. Valg av tema
7. Andre funksjoner
8. Språk/Language
9. Tilbakestill

Informasjonen kan variere basert på hvilke funksjoner bilen har.

Gir til P for å endre innstillingene / trekk til parkeringsbremsen for å endre innstillingene

Denne varselmeldingen vises hvis du prøver å justere brukerinnstillingene (User Settings) mens du kjører.

- Automatgirkasse / dobbelclutchet girkasse

Av hensyn til sikkerheten bør du parkere bilen, sette på parkeringsbremsen og sette girspaken til P (Parkering) før du endrer brukerinnstillingene.

- Manuell girkasse

Av hensyn til sikkerheten bør du sette på parkeringsbremsen før du endrer brukerinnstillingene.

1. Førerassistanse (utstyrsavhengig)

Elementer	Forklaring
SCC-følsomhet	<ul style="list-style-type: none"> Hurtig/Normal/Sakte Slik regulerer du følsomheten for smart hastighetskontroll. * For mer informasjon, se "Smart hastighetskontroll (SCC) (utstyrsavhengig)" på side 6-100.
Kjøreassistanse	<ul style="list-style-type: none"> Fartsgrensevarsel For å aktivere eller deaktivere intelligent fartsgrensevarsel. * For mer informasjon, se "Intelligent fartsgrensevarsel (ISLW) (utstyrsavhengig)" på side 6-88.
Varseltid	<ul style="list-style-type: none"> Normal/sen For valg av varsel tid.
Føreroppmerksomhetsvarsel	<ul style="list-style-type: none"> Kjørevarsel for bil foran / svaievarsel For valg av funksjon. * For mer informasjon, se "Advarsel for førerens oppmerksomhet (DAW) (utstyrsavhengig)" på side 6-92.
Frontsikkerhet	<ul style="list-style-type: none"> Aktiv assistent / kun alarm / av For valg av funksjonene. * For mer informasjon, se "Assistansesystem for unngåelse av frontkollisjon (FCA) (sensorfusjon) (utstyrsavhengig)" på side 6-48.
Feltsikkerhet	<ul style="list-style-type: none"> LKA (feltholdeassistent) / LDW (varsel for filavvik) / Av For valg av funksjonene. * For mer informasjon, se "Feltholdeassistanse (LKA) (utstyrsavhengig)" på side 6-61.
Blindsonesikkerhet	<ul style="list-style-type: none"> Aktiv assistent / kun alarm / av For valg av funksjon. * For mer informasjon, se "Advarselssystem for blindsonekollisjon (BCW) (utstyrsavhengig)" på side 6-67/"Assistansesystem for unngåelse av blindsonekollisjon (BCA) (utstyrsavhengig)" på side 6-75.
Parkeringsikkerhet	<ul style="list-style-type: none"> Advarsel for parkeringsavstand automatisk PÅ For valg av funksjon. * For mer informasjon, se "Advarselssystem for parkeringsavstand bakover (PDW) (utstyrsavhengig)" på side 4-82. <ul style="list-style-type: none"> Krysstrafikksikkerhet bak For valg av funksjon. * For mer informasjon, se "Krysstrafikkvarsling ved rygging (RCCW) (utstyrsavhengig)" på side 6-117 og "Assistansesystem for unngåelse av krysstrafikkollisjon ved rygging (utstyrsavhengig)" på side 6-123.

* Informasjonen kan variere basert på hvilke systemer din bil har.

2. Lys

Elementer	Forklaring
One Touch Blinklys	<ul style="list-style-type: none"> • Av: Hurtigblinklys blir deaktivert. • 3, 5, 7 blinker: Blinklyset vil blinke 3, 5 eller 7 ganger ved en lett bevegelse av blinklyshendelen. <p>* For mer informasjon, se "Lys" på side 4-90.</p>
Frontlysforsinkelse	<ul style="list-style-type: none"> • For å slå funksjonen for hovedlysforsinkelse av eller på.
Fjernlysassistent (utstyrsavhengig)	<ul style="list-style-type: none"> • For å aktivere eller deaktivere fjernlysassistanse.

* Informasjonen kan variere basert på hvilke funksjoner bilen har.

3. Dør

Elementer	Forklaring
Automatisk lås	<ul style="list-style-type: none"> • Aktiver på skift (hvis utstyrt med automatgir-kasse/girkasse med dobbel clutch): Alle dører låses automatisk ved bytte fra posisjonen P (parkering) til R (revers), N (nøytral) eller D (kjør). (med motor PÅ er det aktivert.) • Aktiver ved hastighet: Alle dører låses automatisk når bilens hastighet overstiger 15 km/t (9,3 miles/t). • Av: Automatisk dørlås er deaktivert.
Automatisk opp-låsing	<ul style="list-style-type: none"> • Ved skift til P (hvis utstyrt med automatgir-kasse/girkasse med dobbel clutch): Alle dører låses automatisk opp hvis giret settes i P (parkering). (med motor PÅ er det aktivert.) • Bil av/på nøkkel ut: Alle dører låses automatisk opp når MOTOR START/STOPP-knapp settes til AV-stilling eller tenningsnøkkelen tas ut av tenningsbryteren. • Av: Automatisk dørøplåsing er deaktivert.

* Informasjonen kan variere basert på hvilke systemer din bil har.

4. Komfort (utstyrsavhengig)

Elementer	Forklaring
Varsel for baksetepassasjer	<ul style="list-style-type: none"> • Hvis det er merket av for dette elementet, aktiveres varselet for baksetepassasjer.
Visker-/lys-display	<ul style="list-style-type: none"> • Hvis det er merket av for dette elementet, aktiveres visningen av vindusvisker/lys.
Advarsel om glatt vei	<ul style="list-style-type: none"> • Hvis det er merket av for dette elementet, aktiveres advarselen om glatt føre.

* Informasjonen kan variere basert på hvilke funksjoner bilen har.

5. Serviceintervall

Elementer	Forklaring
Aktiver serviceintervall	<ul style="list-style-type: none"> Hvis det er merket av for dette elementet, aktiveres serviceintervall-funksjonen.
Sett intervall	<ul style="list-style-type: none"> Hvis menyen for serviceintervall er aktivert, kan du justere tid og avstand.
Tilbakestill	<ul style="list-style-type: none"> For tilbakestilling av funksjonen for serviceintervall.

Hvis serviceintervallet er aktivert og du har justert tid og distanse, får du opp meldinger i følgende situasjoner hver gang bilen slås på.

- Service innen: Vises for å informere føreren om gjenværende kjørelengde og antall dager til service.
- Service nødvendig: Vises når du har nådd eller passert kjørelengden og antall dager til service.

Hvis ett av følgende skjer kan kjørelengden og antall dager til service være feil.

- Batterikabelen er frakoblet.
- Batteriet er utladet.

6. Valg av tema

Elementer	Forklaring
Valg av tema	<ul style="list-style-type: none"> Tema A / Tema B / Tema C For valg av tema for LCD-skjermen på instrumentpanelet.

7. Andre funksjoner

Elementer	Forklaring
Tilbakestilling av Tilbakestill	<ul style="list-style-type: none"> • Av: Gjennomsnittlig drivstofforbruk tilbakestilles ikke automatisk. • Etter kjøretøy på/etter fylling: Den gjennomsnittlige drivstofføkonomien tilbakestilles automatisk etter kjøretøy på/fylling.
Speedometerenhet	<ul style="list-style-type: none"> • km/t, miles/t Slik velger du speedometerenhet.
Drivstofforbruk enhet	<ul style="list-style-type: none"> • l/100 km, km/l eller US gallon, UK gallon Velg enhet for drivstofforbruk.
Temperaturenhet	<ul style="list-style-type: none"> • °C/°F Valg av temperaturenhet.
Dekktrykkenhet (utstyrsavhengig)	<ul style="list-style-type: none"> • psi, kPa, bar Valg av dekktrykkenhet.

* Informasjonen kan variere basert på hvilke funksjoner bilen har.

8. Språk/Language

Elementer	Forklaring
Språk/Language	<ul style="list-style-type: none"> • For valg av språk.

9. Tilbakestill

Elementer	Forklaring
Tilbakestill	<ul style="list-style-type: none"> • Du kan tilbakestille menyene i brukerinntiltingene. Alle menyene i Brukerinntiltinger-modus tilbakestilles til fabrikkinnstillingene, med unntak av språk og serviceintervall.

Varselmeldinger (for instrumentpanel av type B)

Varselmeldinger vises på LCD-skjermen for å advare føreren. Skjermen er plassert midt på instrumentpanelet.

Varselmeldingene kan vises forskjellig avhengig av typen instrumentpanel, og på noen av dem vises det ikke varselmeldinger i det hele tatt.

Varselmeldingene vises enten som symboler, som symboler og tekst eller bare som tekst.

Dør, panser, bakluke åpen

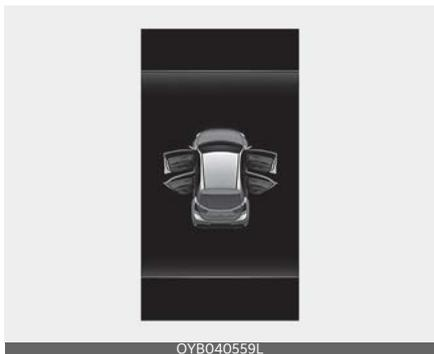

- Denne advarselen vises for å indikere at en dør, panseret eller bakluken er åpen.

Soltak åpent (utstyrsavhengig)

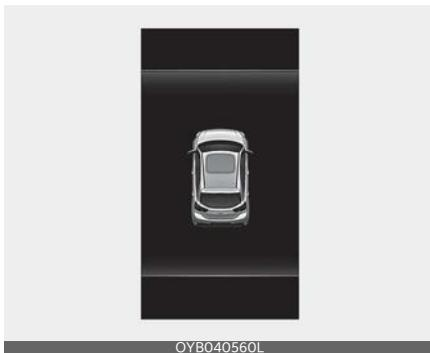

- Dette varselet vises hvis du slår av motoren mens soltaket er åpent.

Lysmodus

Type A



Type B



Denne indikatoren viser hvilket utvendig lys som er valgt med lyskontrollen. Du kan slå visning av vindusvisker/lys på og av fra Brukerinnstillinger på LCD-displayet.

Vindusviskermodus

Type A



Type B



Denne indikatoren viser vindusviskerhastigheten som er valgt med vindusviskerkontrollen.

Du kan slå visning av vindusvisker/lys på og av fra Brukerinnstillinger på LCD-displayet.

Motor er overopphetet

- Denne varselmeldingen vises hvis temperaturen på motorkjølevæsken er over 120°C (248°F). Det innebærer at motoren er overopphetet og kan bli skadet.
- * Dersom bilen er overopphetet kan du gå til "Hvis motoren overopphetes" på side 7-7.

Skift til P (for smartnøkkelssystem og automatgir / girkasse med dobbel clutch)

- Denne advarselmeldingen lyser hvis du prøver å slå av motoren uten at girspaken står i P (parkering)-stilling.
- I dette tilfellet vil ENGINE START/STOP (start/stopp-knappen) gå til ACC-stilling (hvis du trykker én gang til på ENGINE START/STOP (start/stopp-knappen), vil den gå til ON-stilling (PÅ)).

Lite batteristrøm i nøkkel (for smartnøkkelsystem)

- Denne varselmeldingen tennes hvis batteriet i smartnøkkelen er utladet når ENGINE START/STOP (start/stopp-knappen) settes til OFF-posisjon.

Press START button while turning wheel (Trykk START knappen mens du dreier rattet) (for smartnøkkelsystem)

- Denne varselmeldingen lyser hvis rattet ikke låses opp normalt når ENGINE START/STOP (start/stopp-knappen) trykkes.
- Det betyr at du skal trykke på ENGINE START/STOP (start/stopp-knappen) mens du vrir rattet mot høyre og venstre.

Sjekk rattlåssystem (for smartnøkkelsystem)

- Denne varselmeldingen lyser hvis rattet ikke går i lås på normalt vis når ENGINE START/STOP (start/stopp-knappen) settes i AV-posisjon.

Trå inn bremsepedalen for å starte motoren (for smartnøkkelsystem og automatgir / girkasse med dobbel clutch)

- Denne varselmeldingen lyser hvis ENGINE START/STOP (start/stopp-knappen) skifter til ACC-stilling to ganger når det trykkes flere ganger etter hverandre på knappen uten at bremsepedalen trås inn.
- Det betyr at du må trå inn bremsepedalen for å starte motoren.

Trå inn clutchpedalen for å starte motoren (for smartnøkkelsystem og manuell girkasse)

- Denne varselmeldingen lyser hvis ENGINE START/STOP (start/stopp-knappen) skifter til ACC-stilling to ganger når det trykkes to ganger etter hverandre på knappen uten at clutchpedalen trås inn.
- Det betyr at du må trå inn clutchpedalen for å starte motoren.

Nøkkel ikke i bilen (for smartnøkkelsystem)

- Denne varselmeldingen tennes hvis smartnøkkelen ikke er i bilen når du trykker på ENGINE START/STOP (start/stopp-knappen).
- Det betyr at du alltid bør ha smartnøkkelen med deg.

Nøkkel ikke funnet (for smartnøkkelsystem)

- Denne varselmeldingen tennes hvis smartnøkkelen ikke oppdages når du trykker på ENGINE START/STOP (start/stopp-knappen).

Trykk på START-knappen igjen (for smartnøkkelsystem)

- Denne varselmeldingen lyser hvis du ikke kan betjene ENGINE START/STOP (start/stopp-knappen) på grunn av problemer med systemet for ENGINE START/STOP (start/stopp-knappen).
- Det betyr at du kan starte motoren ved å trykke på ENGINE START/STOP (start/stopp-knappen) en gang til.
- Hvis varselmeldingen lyser hver gang du trykker på ENGINE START/STOP

(start/stopp-knappen), bør du få bilen kontrollert på et profesjonelt verksted. Kia anbefaler at du oppsøker en godkjent Kia-forhandler/servicepartner.

Trykk START-knappen med nøkkel (for smartnøkkelsystem)

- Denne varselmeldingen tennes når du trykker på ENGINE START/STOP (start/stopp-knappen) mens meldingen "El.nøkkel ikke funnet" vises.
- Nå blinker lyset i startspærreindikatoren.

Sjekk bremsebrytersikringen (for smartnøkkelsystem og automatgir / girkasse med dobbel clutch)

- Denne varsellampen lyser hvis sikringen for bremsebryteren er frakoblet.
- Det betyr at du bør bytte ut sikringen med en ny. Hvis dette ikke er mulig, kan du starte motoren ved å trykke på ENGINE START/STOP (start/stopp-knappen) i 10 sekunder i ACC-posisjon.

Skift til P (parkering) eller N (nøytral) for å starte motoren (for smartnøkkelsystem og automatgir / girkasse med dobbel clutch)

- Denne varselmeldingen lyser hvis du prøver å starte motoren når girvelgeren ikke er i P (Parkering) eller N (Nøytral).

* MERK

Du kan starte motoren med girspaken i N (Nøytral). For din sikkerhets skyld anbefaler vi at du starte motoren med girspaken i P (Park).

Sjekk eksosanlegget (utstyrsavhengig)

- Denne advarselen lyser hvis det har oppstått en feil i GPF-systemet.
- Samtidig blinker GPF-varsellampen. I så fall bør du få bilen kontrollert på et profesjonelt verksted. Kia anbefaler at du oppsøker en godkjent Kia-forhandler/servicepartner.

Low fuel (Lavt drivstoff)

- Denne varselmeldingen vises hvis drivstofftanken er nesten tom.
- Når denne meldingen vises, tennes varsellampen for lavt drivstoffnivå på instrumentpanelet.
- Det anbefales å se etter den nærmeste bensinstasjonen og fylle drivstoff så snart som mulig.

Lav spylervæske (utstyrsavhengig)

- Denne varselmeldingen vises hvis spylervæskebeholderen nesten er tom.
- Fyll spylevæsketanken.

Lite motorolje (utstyrsavhengig)

- Denne varselmeldingen vises når motoroljenivået bør kontrolleres.
- Hvis denne varselmeldingen vises må du kontrollere motoroljenivået snarest mulig og tilsette motorolje etter behov.
- Hell den anbefalte oljen sakte og litt etter litt ned i en trakt. (Kapasitet for oljefylling; ca. 0,6 ~ 1,0 l)
- Benytt en trakt for å unngå oljesøl. (Se "Anbefalte smøremidler og kapasitet" på side 9-7.)

- Ikke overfyll motorolje. Sørg for at oljenivået ikke er over F (fullt) på kontrollen.

* MERK

Hvis meldingen vises kontinuerlig etter påfylling av motorolje og kjøring ca. 50~100 km etter oppvarming av motoren, bør du få bilen kontrollert på et profesjonelt verksted. Kia anbefaler at du oppsøker en godkjent Kia-forhandler/servicepartner.

Sjekk LED-frontlyset (utstyrsavhengig)

- Denne varselmeldingen vises hvis det har oppstått et problem med LED-frontlysene.

I så fall bør du få bilen kontrollert på et profesjonelt verksted. Kia anbefaler at du oppsøker en godkjent Kia-forhandler/servicepartner.

Sjekk 48 V-systemet (utstyrsavhengig)

- Denne varselmeldingen tennes når det er et problem med hybridkontrollsystemet.

Unngå å kjøre hvis denne varselmeldingen vises.

I så fall bør du få bilen kontrollert på et profesjonelt verksted. Kia anbefaler at du oppsøker en godkjent Kia-forhandler/servicepartner.

Varsel- og indikatorlamper

Varsellamper

* MERK

Varsellamper

Kontrollerer at ingen varsellamper lyser etter at du har startet motoren. Lamper som fortsatt lyser indikerer en situasjon som må undersøkes nærmere.

Varsellampe for kollisjonspute



(utstyrsavhengig)

Denne varsellampen lyser:

- Når du setter tenningslåsen eller ENGINE START/STOP (start/stoppknappen) i ON (PÅ).
 - Den lyser i omtrent 6 sekunder og slås deretter av.
- Når det har oppstått en feil med SRS. I så fall bør du få bilen kontrollert på et profesjonelt verksted. Kia anbefaler at du oppsøker en godkjent Kia-forhandler/servicepartner.

Varsellampe for sikkerhetsbelte



Denne varsellampen informerer sjåføren om at sikkerhetsbeltet ikke er festet.

* For mer informasjon, se "Sikkerhetsbelter" på side 3-12.

Varsellampe for parkeringsbrens og bremsevæske (⚠)

Denne varsellampen lyser:

- Når du setter tenningslåsen eller ENGINE START/STOP (start/stoppknappen) i ON (PÅ).
 - Den vises i omtrent 3 sekunder
 - Lampen forsetter å lyse når parkeringsbremsen er satt på.
- Når parkeringsbremsen er satt på.
- Når bremsevæskeni vået i væskebeholderen er lav.
 - Hvis varsellampen vises når parkeringsbremsen av indikerer dette at bremsevæskeni vået i væskebeholderen er lavt.

Hvis bremsevæskeni vået i væskebeholderen er lavt:

1. Kjør forsiktig til nærmeste sikre sted og stopp bilen.
2. Når motoren er av, sjekk bremsevæskeni vået umiddelbart og fyll opp væske ved behov (for mer informasjon, se "Bremse-/clutchvæske (utstyrsavhengig)" på side 8-29). Sjekk deretter alle komponentene i bremsesystemet for væskelekkasje. Ikke kjør videre med bilen dersom det allikevel oppdages lekkasjer på bremsesystemet, varsellampen fortsetter å lyse eller bremsene ikke fungerer som de skal.

I så fall bør du få bilen tauet til et profesjonelt verksted for kontroll. Kia anbefaler at du oppsøker en godkjent Kia-forhandler/servicepartner.

Dual-krets bremsesystem

Bilen din er utstyrt med dual-krets bremsesystem. Dette betyr at du fortsatt vil kunne bremse med to hjul selv om en av de to kretsene skulle svikte.

Når bare en av de to bremsekretsene fungerer kreves det en lengre pedalvandring og mer trykk på bremsepedalen for å stoppe bilen.

I tillegg vil også stoppelengden til bilen være lengre enn med et komplett bremsesystem.

Hvis bremsene svikter under kjøring, må du skifte til et lavere gir for å bruke motorbremsen og stoppe bilen så snart som mulig.

⚠ ADVARSEL

Varsellampe for parkeringsbrens og bremsevæske

Det kan være farlig å kjøre med bilen når varsellampen lyser. Hvis varsellampen for parkeringsbremsen og bremsevæskeni lyser når parkeringsbremsen er av indikerer dette av bremsevæskeni vået i væskebeholderen er lavt.

I så fall bør du få bilen kontrollert på et profesjonelt verksted. Kia anbefaler at du oppsøker en godkjent Kia-forhandler/servicepartner.

Varsellampe for blokkeringsfritt bremsesystem (ABS) (ABS) (utstyrsavhengig)

Denne varsellampen lyser:

- Når du setter tenningslåsen eller ENGINE START/STOP (start/stoppknappen) i ON (PÅ).
 - Den lyser i omtrent 3 sekunder og slås deretter av.

- Når ABS-systemet har en feilfunksjon (det normale bremsesystemet vil fortsatt være i drift uten hjelp fra ABS-systemet).

I så fall bør du få bilen kontrollert på et profesjonelt verksted. Kia anbefaler at du oppsøker en godkjent Kia-forhandler/servicepartner.

Varsellampe for elektronisk bremskraftfordeling (EBD)

 (utstyrsavhengig)

Disse to varsellampene kan lyse opp samtidig når du kjører:

- Når både ABS-systemet og det vanlige bremsesystemet ikke fungerer slik de skal.
I så fall bør du få bilen kontrollert på et profesjonelt verksted. Kia anbefaler at du oppsøker en godkjent Kia-forhandler/servicepartner.

ADVARSEL

Varsellampe for elektronisk bremskraftfordeling (EBD)

Når begge varsellampene for ABS og for parkeringsbrems og bremsevæske er på vil ikke bremsesystemet fungere som normalt, og du kan oppleve uventede og farlige situasjoner ved bråbremsing.

I så fall bør du unngå kjøring i høy hastighet og bråbremsing.

Få bilen kontrollert på et profesjonelt verksted så snart som mulig. Kia anbefaler at du oppsøker en godkjent Kia-forhandler/servicepartner.

* MERK

Varsellampe for elektronisk bremskraftfordeling (EBD)

Når varsellampen for ABS lyser, eller når begge varsellampene for ABS og for parkeringsbrems og bremsevæske lyser kan det hende at speedometeret, kilometertelleren eller trippertelleren ikke fungerer slik de skal. MDPS-varsellampen kan også vises og styrekraften kan øke eller avta.

I så fall bør du snarest mulig få bilen kontrollert på et profesjonelt verksted.

Kia anbefaler at du oppsøker en godkjent Kia-forhandler/servicepartner.

Varsellampe for motordreven servostyring (MDPS)

Denne varsellampen lyser:

- Når du setter tenningslåsen eller ENGINE START/STOP (start/stoppknappen) i ON (PÅ).
 - Denne indikatorlampen tennes etter at tenningsnøkkelen er vridd til ON. Deretter slukkes den etter ca. 3 sekunder.
- Når det har oppstått feil i MDPS-systemet.
I så fall bør du få bilen kontrollert på et profesjonelt verksted. Kia anbefaler at du oppsøker en godkjent Kia-forhandler/servicepartner.

Feilindikator (MIL)

Denne varsellampen lyser:

- Når du setter tenningslåsen eller ENGINE START/STOP (start/stoppknappen) i ON (PÅ).
 - Den lyser helt til motoren startes.
- Når det er en feil på utslippskontrollsystemet.
I så fall bør du få bilen kontrollert på et profesjonelt verksted. Kia anbefaler at du oppsøker en godkjent Kia-forhandler/servicepartner.

FORSIKTIG

Feilindikator (MIL)

- Kjøring med feilindikatoren (MIL) på kan føre til skader på utslippskontrollsystemene, noe som kan påvirke kjøreegenskapene og/eller drivstofføkonomien.
- Hvis det utvidede motorbeskyttelses-systemet aktiveres på grunn av mangel på motorolje, vil motoreffekten være begrenset. Hvis en slik tilstand vedvarer, vil indikatorlampen for funksjonsfeil vises. (for Smartstream T-GDi-motor)

FORSIKTIG

Bensinmotor

Hvis feilindikatoren (MIL) tennes er det fare for skader på katalysatoren, noe som kan resultere i tap av motorkraft. I så fall bør du snarest mulig få bilen kontrollert på et profesjonelt verksted. Kia anbefaler at du oppsøker en godkjent Kia-forhandler/servicepartner.

Varsellampe for ladesystem

Denne varsellampen lyser:

- Når du setter tenningslåsen eller ENGINE START/STOP (start/stoppknappen) i ON (PÅ).
 - Den lyser helt til motoren startes.
- Når det har oppstått en feil enten med dynamoen eller det elektriske ladesystemet.

Hvis det har oppstått en feil enten med dynamoen eller det elektriske ladesystemet:

1. Kjør forsiktig til nærmeste sikre sted og stopp bilen.
2. Slå av motoren og sjekk om drivremmen til dynamoen sitter løst eller er ødelagt.
I så fall bør du snarest mulig få bilen kontrollert på et profesjonelt verksted. Kia anbefaler at du oppsøker en godkjent Kia-forhandler/servicepartner.

Varsellampe for oljetrykk

Denne varsellampen lyser:

- Når du setter tenningslåsen eller ENGINE START/STOP (start/stoppknappen) i ON (PÅ).
 - Den lyser helt til motoren startes.
- Når motoroljetrykket er lavt.
- Kjør forsiktig til nærmeste sikre sted og stopp bilen.
- Slå av motoren og kontroller oljestanden for motoren (for flere detaljer, se "Motorolje (bensin)" på side 8-28). Hvis nivået er lavt, må du fylle på olje.
- Hvis nivået er lavt, må du fylle på olje. Hvis varsellampen fortsatt lyser etter

at du har fylt på olje, eller hvis du ikke har olje tilgjengelig, bør du snarest mulig få bilen kontrollert på et profesjonelt verksted. Kia anbefaler at du oppsøker en godkjent Kia-forhandler/servicepartner. Fortsatt kjøring med varsellampen tent kan føre til motorsvikt.

* MERK

- Når motoroljetrykket reduseres på grunn av utilstrekkelig motorolje e.l., vil varsellampen for motoroljetrykk lyse.
- For en Smartstream T-GDi-motor aktiveres det utvidede motorbeskyttelsessystemet, som begrenser motoreffekten. Hvis motoroljetrykket gjenopprettes, vil varsellampen for motoroljetrykk og det utvidede motorbeskyttelsessystemet slås av.

Varsellampe for oljestand (utstyrsavhengig)

Varsellampen for motoroljenivå vises når motoroljenivået bør kontrolleres. Hvis varsellampen tennes, må du kontrollere motoroljenivået snarest mulig og tilsette motorolje etter behov.

Hell den anbefalte oljen sakte og litt etter litt ned i en trakt. (Oljefyllingskapasitet: Ca. 0,6 l ~ 1,0 l)

Benytt en trakt for å unngå oljesøl. (Se "Anbefalte smøremidler og kapasitet" på side 9-7.)

Ikke fyll for mye motorolje i beholderen, og pass på at oljestanden ikke er høyere enn til merket F på peilepinnen.

* MERK

- Når du har fylt på motorolje, vil varsellampen slås av etter at du har kjørt ca. 50 km.
- Skru tenningen AV og PÅ 3 ganger i løpet av 10 sekunder, så vil varsellampen slås av umiddelbart. Dersom du skulle slå av varsellampen uten å ha fylt på olje, vil varsellampen tennes igjen etter at du har kjørt ca. 50 km.

▲ FORSIKTIG

Hvis lampen tennes kontinuerlig etter påfylling av motorolje og kjøring ca. 50 km, bør du snarest mulig få bilen kontrollert på et profesjonelt verksted. Kia anbefaler at du oppsøker en godkjent Kia-forhandler/servicepartner. Selv om lampen ikke tennes etter start av motoren, må du kontrollere og fylle på motorolje med jevne mellomrom.

Varsellampe for lavt drivstoffnivå



Denne varsellampen lyser:

Når drivstofftanken nesten er tom.

Hvis drivstofftanken nesten er tom:

Fyll drivstoff så snart som mulig.

▲ FORSIKTIG

Lavt drivstoffnivå

Hvis du kjører med varsellampen for lavt drivstoffnivå på, eller med drivstoffnivå under 0 eller E, kan det forårsake at motoren feiltenner og at katalysatoren skades. (utstyrsavhengig)

Varsellampe for lavt dekktrykk



Denne varsellampen lyser:

- Når du setter tenningslåsen eller ENGINE START/STOP (start/stoppknappen) i ON (PÅ).
 - Den lyser i omtrent 3 sekunder og slås deretter av.
- Når det er veldig lite luft i ett eller flere av dekkene.
- * For mer informasjon, se "Overvåkingssystem for dekktrykk (TPMS) (utstyrsavhengig)" på side 7-8.

Denne varsellampen fortsetter å lyse etter å ha blinket i ca. 70 sekunder, eller den blinker og slukker gjentatte ganger i intervaller på ca. tre sekunder:

- Når det har oppstått feil i TPMS-systemet.
I så fall bør du snarest mulig få bilen kontrollert på et profesjonelt verksted. Kia anbefaler at du oppsøker en godkjent Kia-forhandler/servicepartner.
- * For mer informasjon, se "Overvåkingssystem for dekktrykk (TPMS) (utstyrsavhengig)" på side 7-8.

ADVARSEL

Sikkerhetshensyn når bilen skal stoppes

- TPMS kan ikke varsle deg om alvorlige og brå dekkskader som kan forårsakes av eksterne faktorer.
- Hvis du legger merke til at bilen er ustabil må du umiddelbart slippe opp foten fra gasspedalen, trå inn bremse-

pedalen gradvis og kjøre sakte til et trygt sted utenfor veibanen.

Varsellampe for frontsikkerhet

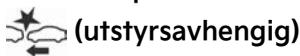

Indikatorlampen lyser:

- Når du setter tenningslåsen eller ENGINE START/STOP (start/stoppknappen) i ON (PÅ).
 - Den lyser i omtrent 3 sekunder og slås deretter av.
- Når det har oppstått en funksjonsfeil i assistansen for unngåelse av frontkollisjon.

I dette tilfelle må du få kjøretøyet inspisert av et profesjonelt verksted. Kia anbefaler at du oppsøker en godkjent Kia-forhandler/servicepartner.

Varsellampe for overskridelse av fartsgrensen ¹²⁰_{km/h} (utstyrsavhengig)

Varsellampen blinker:

- Når du kjører i over 120 km/t.
 - Dette er for å forhindre at du overskrider fartsgrensen.
 - Varsellyden for overskridelse av fartsgrensen utløses også i ca. fem sekunder.

Hovedvarsellampe (utstyrsavhengig)

Indikatorlampen lyser:

- Denne varsellampen informerer føreren om følgende situasjoner:

- Funksjonsfeil for assistanse-systemet for unngåelse av frontkollisjon (utstyrsavhengig)
- Assistansesystem for unngåelse av frontkollisjon (FCA), radaren er blokkert (utstyrsavhengig)
- Funksjonsfeil for advarselssystemet for blindsonekollisjon (utstyrsavhengig)
- Advarselssystem for blindsonekollisjon, radaren er blokkert (utstyrsavhengig)
- Funksjonsfeil for intelligent farts-grensevarsel (utstyrsavhengig)
- Feil i fjernlysassistanse (utstyrsavhengig)
- Feil i smart hastighetskontroll (utstyrsavhengig)
- Smart hastighetskontroll, radaren er blokkert (utstyrsavhengig)
- Funksjonsfeil for LED-frontlys (utstyrsavhengig)
- TPMS-feil, lavt trykk (utstyrsavhengig) osv.

Dersom varselssituasjonen løser seg, slukkes hovedvarselampen.

Varsellampe for eksosanlegg (GPF) (bensinmotor) (utstyrsavhengig)

Denne varselampen lyser:

- Når det har oppstått funksjonsfeil i bensinpartikkelfilteret (GPF).
- Hvis denne varselampen vises, kan lampen slukkes etter kjøring av bilen:
 - Bilen må kjøres i mer enn 30 minutter i en hastighet på 80 km/t (50 miles/t) eller raskere.
 - Påse at følgende vilkår oppfylles: Trygge veiforhold, giret i 3. gir eller

høyere, motorhastighet på 1500 til 4000 o/min.

Hvis denne varselampen blinker til tross for at du har utført prosedyren ovenfor (en advarsel vil da vises på LCD-skjermen), bør du få GPF-systemet kontrollert på et profesjonelt verksted. Kia anbefaler at du oppsøker en godkjent Kia-forhandler/servicepartner.

FORSIKTIG

Bensinmotor med GPF (utstyrsavhengig)

Hvis du fortsetter å kjøre lenge etter at GPF-varselampen har begynt å blinke, kan det oppstå skader i GPF-systemet, og drivstofforbruket kan øke.

Varsellampe for åpen dør (utstyrsavhengig)

Denne varselampen lyser:

Når en dør ikke er lukket ordentlig.

Varsellampe for åpen bakluke (utstyrsavhengig)

Denne varselampen lyser:

når bakluken ikke er lukket ordentlig.

Varsellampe for spylervæske (utstyrsavhengig)

Denne varselampen lyser:

- Når det nesten er tomt for spylervæske i beholderen.
I dette tilfellet bør du fylle på spylervæske.

Varsellampe for LED-frontlys (utstyrsavhengig)

Denne varsellampen lyser:

- Når det er en feil med LED-frontlyset. I så fall bør du få bilen kontrollert på et profesjonelt verksted. Kia anbefaler at du oppsøker en godkjent Kia-forhandler/servicepartner.

FORSIKTIG

Varsellampe for LED-frontlys

Fortsatt kjøring mens varsellampen for LED-frontlyset lyser, kan føre til redusert levetid for LED-frontlyset (nærlys).

Varsellampe for isete vei

Denne varsellampen er for å advare sjåføren om at veien kan være isete.

Når følgende situasjoner oppstår, blinker varsellampen (inkludert utetemperaturmåleren) og vises deretter. Det høres også en varsellyd én gang.

- Temperaturen på utetemperaturmåleren er under ca. 4°C (39°F).

MERK

Hvis varsellampen for isete vei vises under kjøring, bør du være mer oppmerksom og ikke kjøre for fort, aksele- rere for raskt, bråbremse eller ta for skarpe svinger, osv.

Indikatorlamper

Indikatorlampe for elektronisk stabilitetskontroll (ESC) (utstyrsavhengig)

Indikatorlampen lyser:

- Når du setter tenningslåsen eller ENGINE START/STOP (start/stoppknappen) i ON (PÅ).
 - Den lyser i omtrent 3 sekunder og slås deretter av.
- Når det er en feil i ESC-systemet. I så fall bør du få bilen kontrollert på et profesjonelt verksted. Kia anbefaler at du oppsøker en godkjent Kia-forhandler/servicepartner.

Denne indikatorlampen blinker:

Når ESC er i drift.

- * For mer informasjon, se "Elektronisk stabilitetskontroll (ESC) (utstyrsavhengig)" på side 6-40.

Indikatorlampe for elektronisk stabilitetskontroll (ESC) AV (utstyrsavhengig)

Indikatorlampen lyser:

- Når du setter tenningslåsen eller ENGINE START/STOP (start/stoppknappen) i ON (PÅ).
 - Den lyser i omtrent 3 sekunder og slås deretter av.
- Når du deaktiverer ESC-systemet ved å trykke på ESC OFF-knappen.
- * For mer informasjon, se "Elektronisk stabilitetskontroll (ESC) (utstyrsavhengig)" på side 6-40.

Autostopp-indikatorlampe (utstyrsavhengig)

Indikatorlampen lyser:

- Når motoren går inn i stoppmodusen i ISG (start/stopp-system).
 - Når det skjer en automatisk start, blinker AUTO STOP-indikatoren på panelet i 5 sekunder.
- * For mer informasjon, se "Stille start/ stopp-system (ISG) (utstyrsavhengig)" på side 6-15.

* MERK

Når motoren startes automatisk av ISG-systemet, kan noen varsellamper (ABS, ESC, ESC OFF, MDPS eller parkeringsbrems) tennes i noen sekunder.

Dette skyldes den lave spenningen i batteriet. Det betyr ikke at det er svikt i systemet.

Indikatorlampe for startsperre (uten smartnøkkel)

Indikatorlampen lyser:

- Når bilen registrerer startsperreren i nøkkelen når tenningsbryteren er PÅ.
 - På dette tidspunktet kan du starte motoren.
 - Indikatorlampen slukker etter at motoren startes.

Denne indikatorlampen blinker:

- Når det er en feil med startsperr-systemet.
I så fall bør du få bilen kontrollert på et profesjonelt verksted. Kia anbefaler at du oppsøker en godkjent Kia-forhandler/servicepartner.

Indikatorlampe for startsperre (med smartnøkkel)

Indikatorlampen vises i opptil 30 sekunder:

- Når bilen registrerer smartnøkkelen i bilen ordentlig når ENGINE START/ STOP (start/stopp-knappen) er på ACC eller ON.
 - På dette tidspunktet kan du starte motoren.
 - Indikatorlampen slukker etter at motoren startes.

Denne indikatorlampen blinker i noen sekunder:

- Når smartnøkkelen ikke er i bilen.
 - På dette tidspunktet kan du ikke starte motoren.

Indikatorlampen vises i opptil 2 sekunder og slukkes:

- Når bilen ikke kan registrere smartnøkkelen som er i bilen, når ENGINE START/STOP (start/stopp-knappen) er på PÅ.

I så fall bør du få bilen kontrollert på et profesjonelt verksted. Kia anbefaler at du oppsøker en godkjent Kia-forhandler/servicepartner.

Denne indikatorlampen blinker:

- Når batterinivået i smartnøkkelen er lavt.
 - På dette tidspunktet kan du ikke starte motoren. Du kan imidlertid starte motoren hvis du trykker på ENGINE START/STOP (start/stopp-knappen) med smartnøkkelen. (For mer informasjon, se "Starte motoren" på side 6-13).

- Når det er en feil med startsperr-systemet.
I så fall bør du få bilen kontrollert på et profesjonelt verksted. Kia anbefaler at du oppsøker en godkjent Kia-forhandler/servicepartner.

Indikatorlampe for blinklys

Denne indikatorlampen blinker:

- Når du slår på blinklyset.
Hvis ett av følgende skjer kan det ha oppstått funksjonsfeil i blinklyssystemet. I så fall bør du få bilen kontrollert på et profesjonelt verksted. Kia anbefaler at du oppsøker en godkjent Kia-forhandler/servicepartner.
- Indikatorlampen blinker ikke, men vises.
- Indikatorlampen blinker raskere enn normalt.
- Indikatorlampen vises ikke i det hele tatt.

Indikatorlampe for nærlys (utstyrsavhengig)

Indikatorlampen lyser:

- Når frontlyset er på.

Fjernlysindikator

Indikatorlampen lyser:

- Når frontlyktene er på og fjernlyset koblet inn
- Når blinklyshendelen trekkes i fjernlysblinkstilling.

Indikatorlampe for fjernlysassistert (utstyrsavhengig)

Indikatorlampen lyser:

- Når fjernlysene er på med lysbryteren i AUTO-lysstillingen.
 - Hvis bilen oppdager møtende kjøretøy eller kjøretøy foran, skifter fjernlysassisterten fra fjernlys til nærlys automatisk.
- * For mer informasjon, se "Fjernlysassistert (HBA) (utstyrsavhengig)" på side 4-95.

Indikatorlampe for lys PÅ

Indikatorlampen lyser:

- Når front- eller baklyset er på.

Indikatorlampe for tåkelys foran (utstyrsavhengig)

Indikatorlampen lyser:

- Når tåkelysene foran er på.

Indikatorlampe for tåkelys bak (utstyrsavhengig)

Indikatorlampen lyser:

- Når tåkelysene bak er på.

Indikatorlampe for hastighetskontroll CRUISE (utstyrsavhengig)

Indikatorlampen lyser:

- Når hastighetskontrollen er aktivert.
- * For mer informasjon, se "Hastighetskontroll (CC) (utstyrsavhengig)" på side 6-97.

Indikatorlampe som viser at hastighet er satt SET (utstyrsavhengig)

Indikatorlampen lyser:

- Når hastigheten for hastighetskontrollen er satt.
- * For mer informasjon, se "Hastighetskontroll (CC) (utstyrsavhengig)" på side 6-97.

Indikatorlys for fiksikkerhet (utstyrsavhengig)

Indikatorlampen lyser:

- [Grønt] Når driftsbetingelsene for feltholdeassistanse oppfylles.
- [White] Når driftsbetingelsene for feltholdeassistanse ikke oppfylles.
- [Gult] Hvis det har oppstått en feil i feltholdeassistansesystemet.

I så fall bør du få bilen kontrollert på et profesjonelt verksted. Kia anbefaler at du oppsøker en godkjent Kia-forhandler/servicepartner.

- * For mer informasjon, se "Feltholdeassistanse (LKA) (utstyrsavhengig)" på side 6-61.

Indikatorlampe for SPORT-modus (utstyrsavhengig)

Indikatorlampen lyser:

- Når du velger "SPORT"-modus som kjøremodus.
- * For mer informasjon, se "Innebygd kontrollsystem for kjøremodus (utstyrsavhengig)" på side 6-46.

Indikatorlampe for ECO-modus (utstyrsavhengig)

Indikatorlampen lyser:

- Når du velger "ECO"-modus som kjøremodus.
- * For mer informasjon, se "Innebygd kontrollsystem for kjøremodus (utstyrsavhengig)" på side 6-46.

Overvåkningssystem bakover (RVM) (utstyrsavhengig)

[1]: Ryggekamera med bred visning



Overvåkningssystemet bakover aktiveres når motoren er i gang og girspaken står i R (revers).

Dette er en tilleggsfunksjon som viser området bak bilen via speilet eller på navigasjonsskjermen mens du rygger.

⚠ ADVARSEL

Overvåkningssystemet bakover er ikke en sikkerhetsenhet. Systemet er utelukkende beregnet på å hjelpe føreren med å identifisere objekter rett bak midtre del av bilen. Kameraet dekker IKKE hele området bak bilen.

⚠ ADVARSEL

- Stol aldri bare på kameravisningen ved rygging.
- For å forhindre kollisjon må du ALLTID se godt rundt bilen for å passe på at det ikke finnes objekter eller hindringer i veien før du beveger bilen i noen som helst retning.
- Vær alltid oppmerksom når bilen kjøres i nærheten av objekter, i særdeleshet fotgjengere, og spesielt barn.

* MERK

- Ikke spyl kameraet eller området rundt kameraet med høytrykksspyler. Støtskader fra vann med høyt trykk kan føre til at utstyret ikke fungerer skikkelig.
- Ikke bruk noe rensmiddel som inneholder syre eller alkaliske vaskemidler ved rengjøring av linsen. Bruk bare mild såpe eller et nøytralt rengjøringsmiddel, og skyll godt med vann.
- Hvis det er fremmedlegemer på kameralinsen, kan det hende at ryggekameraet ikke fungerer som det skal. Hold alltid kameralinsen ren. Du bør imidlertid unngå bruk av kjemiske løsemidler, for eksempel rengjøringsmidler som inneholder sterke alkaliske eller flyktige, organiske løsemidler (bensin, aceton osv.). Dette kan skade kameralinsen.

Advarselssystem for parkeringsavstand bakover (PDW) (utstyrsavhengig)

[1] : Ultralydsensorer bak



Advarselssystemet for parkeringsavstand bakover bistår føreren under rygging av bilen, ved å varsle hvis objekter registreres innenfor en avstand på 120 cm (48 tommer) bak bilen.

Parkeringsavstandsadvarsel bakover er ment som et ekstra sikringsutstyr, og føreren må alltid være svært oppmerksom på omgivelsene under kjøring. Ultralydsensorene bak (1) har begrenset rekkevidde, og det er begrenset hvilke gjenstander de kan registrere. Vær alltid like oppmerksom på området bak bilen når du rygger som i biler uten advarselssystem for parkeringsavstand bakover.

⚠ ADVARSEL

Advarselssystemet for parkeringsavstand bakover er utelukkende en tilleggfunksjon. Bruken av advarselssystemet for parkeringsavstand bakover kan påvirkes av flere faktorer (inklusive omgivelsesforhold). Det er førerens eget ansvar å alltid sjekke området bak bilen før rygging.

Bruk av advarselssystemet for parkeringsavstand bakover

Driftsforhold



- Advarselssystemet for parkeringsavstand bakover aktiveres når indikatoren på AV-knappen for parkeringsavstandsvarsel ikke lyser. Hvis du ønsker å deaktivere advarselssystemet for parkeringsavstand bakover, trykker du på AV-knappen for advarselssystemet for parkeringsavstand igjen. (Indikatorlampen på knappen vil lyse.) Trykk på knappen igjen for å slå på varsel for parkeringsavstand bakover. (Indikatoren i knappen vil slukkes.)
- Advarselssystemet for parkeringsavstand bakover-systemet vil aktiveres når du rygger med tenningsbryteren PÅ. Hvis bilen er i bevegelse i en hastighet på over 5 km/t (3 miles/t), kan det hende at advarselssystemet for parkeringsavstand bakover ikke aktiveres på riktig måte.
- Føleravstanden mens advarselssystemet for parkeringsavstand bakover er i drift, er ca. 120 cm (48 tommer).

- Når mer enn to gjenstander registreres samtidig vil den nærmeste bli registrert først.

Typer varsellyd	Indikator*
Når et objekt er 60–120 cm fra den bakre støtfangeren: Lydsignalet høres i intervaller.	
Når et objekt er 30–60 cm fra den bakre støtfangeren: Lydsignalet høres i raskere intervaller.	
Når et objekt befinner seg nærmere enn 30 cm fra bakre støtfanger: Lydsignalet høres sammenhengende	

* utstyrsavhengig

* MERK

Indikatoren kan avvike fra illustrasjonen i henhold til gjenstand- eller sensorstatus.

Hvis indikatoren blinker, bør du få funksjonen kontrollert på et profesjonelt verksted. Kia anbefaler at du oppsøker en godkjent Kia-forhandler/servicepartnere.

Forhold som forhindrer bruk av advarselssystemet for parkeringsavstand bakover

Det kan hende at advarselssystemet for parkeringsavstand bakover ikke fungerer som normalt under følgende forhold:

1. Fuktighet har frosset på sensoren. (systemet vil fungere igjen når fuktigheten er fjernet).

2. Sensoren er tildekket av fremmedlegemer, for eksempel snø eller vann, eller sensordekslet er blokkert. (Systemet vil fungere igjen når fremmedlegemene fjernes eller sensoren ikke lenger er blokkert.)
3. Ved kjøring på et ujevnt veidekke (uasfalterte veier, grusveier, humpete veier, skråninger).
4. Objekter som avgir overdreven støy (bilhorn, kraftige motorsykkelmotorer eller luftbremser på lastebiler) er innenfor sensorens område.
5. Ved kraftig regn eller vannsprut.
6. Trådløse sendere eller mobiltelefoner innenfor sensorens område.
7. Snø på sensoren.
8. Kjøre med tilhenger

Under følgende forhold kan sensorens rekkevidde reduseres:

1. Sensoren er dekket med fremmedlegemer, slik som snø eller vann. (Sensorområdet blir normalt igjen når disse er fjernet.)
2. Ved svært høy eller lav utendørstemperatur.

Følgende objekter registreres kanskje ikke av sensoren:

1. Tynne eller smale objekter som tau, kjettinger eller små stolper.
2. Objekter som har en tendens til å absorbere sensorfrekvens, for eksempel klær, svampaktige materialer eller snø.
3. På grunn av objekter som er for små til å registreres (mindre enn 1 m (40 tommer) i høyde og smalere enn 14 cm (6 tommer) i diameter).

Forholdsregler ved bruk av advarselssystemet for parkeringsavstand bakover

- Advarselssystemet for parkeringsavstand bakover lyder kanskje ikke alltid likt, avhengig av hastigheten og formlen på objektene som oppdages.
- Det kan oppstå funksjonsfeil i advarselssystemet for parkeringsavstand bakover hvis høyden på bilens støtfanger eller sensorinstallasjonen er modifisert eller skadet. Ethvert utstyr eller tilbehør som ikke er montert fra fabrikk kan også føre til forstyrrelser i sensorytelsen.
- Sensoren registrerer ikke alltid gjenstander som er nærmere enn 30 cm (12 tommer) fra sensoren, eller den kan registrere feil avstand. Utvis forsiktighet ved bruk.
- Når det er frost på sensoren eller den er tildekket av snø, smuss eller vann, kan det hende at sensoren ikke fungerer før disse fremmedlegemene fjernes med en myk klut.
- Ikke skyv, skrap eller slå på sensoren. Dette kan føre til sensorskader.

* MERK

Advarselssystem for parkeringsavstand bakover kan utelukkende registrere gjenstander som befinner seg innenfor sensorenes rekkevidde og plassering. Den kan ikke registrere objekter i andre områder der sensorene ikke er montert. Dessuten kan det være små eller tynne gjenstander, for eksempel stolper eller gjenstander som ligger mellom sensorene, ikke registreres av sensorene. Sjekk alltid visuelt bak bilen ved rygging. Sørg for å informere alle førere av bilen som kanskje ikke er kjent med funksjo-

nen, om funksjonens egenskaper og begrensninger.

⚠ ADVARSEL

Vær oppmerksom når bilen kjøres i nærheten av objekter i veibanen, i særdeleshet fotgjengere, og spesielt barn. Vær oppmerksom på at enkelte objekter kanskje ikke registreres av sensorene på grunn av objektene avstand, størrelse eller materiale. Slike faktorer kan begrense sensorenes effektivitet. Foreta alltid en visuell kontroll for å sikre at det ikke er hindringer rundt bilen før du flytter den i noen som helst retning.

Selvdiagnose

Hvis du ikke hører noen varsellyd eller lydsignalet utløses i intervaller når du girer til R (revers), kan det ha oppstått en feil i advarselssystemet for parkeringsavstand bakover. Hvis dette skjer, bør du få funksjonen kontrollert på et profesjonelt verksted. Kia anbefaler at du oppsøker en godkjent Kia-forhandler/ servicepartner.

⚠ ADVARSEL

Nybilgarantien dekker ikke eventuelle ulykker eller skader på bilen eller skader på passasjerene som følge av feil i advarselssystemet for parkeringsavstand bakover. Kjør alltid trygt og forsiktig.

Advarselssystem for parkeringsavstand forover/bakover (PDW) (utstyrsavhengig)

[1] : Ultralydsensorer foran



[2] : Ultralydsensorer bak



Advarselssystemet for parkeringsavstand forover/bakover bistår føreren under rygging av bilen, ved å varsle hvis objekter registreres innenfor en avstand på 100 cm (40 tommer) foran bilen og 120 cm (48 tommer) bak bilen.

Advarselssystem for parkeringsavstand forover/bakover er ment som et ekstra sikringsutstyr, og føreren må alltid være svært oppmerksom på omgivelsene under kjøring.

Sensorene har begrenset rekkevidde og det er begrenset hvilke gjenstander de

kan registrere. Vær alltid like oppmerksom på området foran og bak bilen som om du skulle kjørt i en bil uten advarselssystem for parkeringsavstand forover/bakover.

⚠ ADVARSEL

Advarselssystemet for parkeringsavstand forover/bakover skal kun betraktes som et hjelpemiddel. Føreren må følge med på området foran og bak bilen. Funksjonen til advarselssystemet for parkeringsavstand forover/bakover kan påvirkes av mange faktorer og forhold i omgivelsene, og ansvaret ligger alltid hos føreren.

Bruk av advarselssystemet for parkeringsavstand forover/bakover

Driftsforhold



- Advarselssystem for parkeringsavstand forover/bakover aktiveres når du trykker på parkeringssikkerhetsknappen mens tenningsbryteren eller MOTOR START/STOPP-knappen er PÅ.
- Indikatoren på parkeringssikkerhetsknappen slår seg automatisk på og aktiverer advarselssystemet for parkeringsavstand forover/bakover

når du setter girvelgeren til R (Revers). Den slår seg automatisk av når du kjører raskere enn 20 km/t.

- Føleavstanden ved rygging er ca. 120 cm (48 tommer) når du kjører i mindre enn 10 km/t (6,2 miles/t).
- Føleavstanden ved kjøring fremover er ca. 100 cm (40 tommer) når du kjører i mindre enn 10 km/t (6,2 miles/t).
- Når mer enn to gjenstander registreres samtidig vil den nærmeste bli registrert først.
- De ytre sensorene aktiveres når du setter girvelgeren i R (revers).
- Hvis bilens hastighet er over 10 km/t (6 mph), er ikke funksjonen aktiv, og advarselssystemet for parkeringsavstand forover/bakover blir slått av når du kjører i over 20 km/t (12 mph).

Hvis du vil aktivere funksjonen igjen, trykker du på parkeringssikkerhetsknappen.

* MERK

Den fungerer kanskje ikke hvis avstanden fra objektet allerede er mindre enn ca. 25 cm når funksjonen er PÅ.

Type varsellampe og lyd

Avstand fra gjenstand		Varsellampe		Varsellyd
		Ved kjøring forover	Ved rygging	
60 ~ 100 cm (24 ~ 40 tommer)	Foran		-	Lydsignalet høres i intervaller
60 ~ 120 cm (24 ~ 48 tommer)	Bak	-		Lydsignalet høres i intervaller
30 ~ 60 cm (12 ~ 24 tommer)	Foran			Lydsignalet høres i raskere intervaller
	Bak	-		Lydsignalet høres i raskere intervaller
30 cm (12 tommer)	Foran			Lydsignalet høres kontinuerlig
	Bak	-		Lydsignalet høres kontinuerlig

* MERK

- Selve varsellyden og -lampen kan avvike fra illustrasjonen i henhold til gjenstand eller sensorstatus.
- Ikke vask bilens sensor med vann under høyt trykk.

⚠ FORSIKTIG

- Advarselssystem for parkeringsavstand forover/bakover kan bare registrere gjenstander innenfor området og plasseringen til sensorene.
Det kan ikke oppdage gjenstander i andre områder der det ikke er installert sensorer. Dessuten kan det være små eller tynne gjenstander, for eksempel stolper eller gjenstander som ligger mellom sensorene, ikke registreres av sensorene.
Sjekk alltid visuelt bak bilen ved rygging.
- Sørg for å informere alle førere av bilen som kanskje ikke er kjent med advarselssystem for parkeringsavstand forover/bakover om funksjonens egenskaper og begrensninger.

Forhold som forhindrer bruk av advarselssystemet for parkeringsavstand forover/bakover

Det kan hende at advarselssystemet for parkeringsavstand forover/bakover ikke fungerer som normalt under følgende forhold:

1. Fuktighet har frosset på sensoren.
(Den vil fungere igjen når fuktigheten er smeltet).
2. Sensoren er tildekket av fremmedlegemer, for eksempel snø eller vann, eller sensordekslet er blokkert.
(Systemet vil fungere igjen når fremmedlegemene fjernes eller sensoren ikke lenger er blokkert.)
3. Sensoren er dekket med fremmedlegemer, slik som snø eller vann.
(Sensorområdet blir normalt igjen når disse er fjernet.)
4. Knappen for parkeringssikkerhet er av.

Under følgende forhold kan det oppstå funksjonsfeil i advarselssystemet for parkeringsavstand forover/bakover:

1. Ved kjøring på et ujevnt veidekke, for eksempel uasfalterte veier, grusveier, humpete veier eller i skråninger.
2. Objekter som avgir overdreven støy, for eksempel bilhorn, kraftige motorsykkelmotorer eller luftbremser på lastebiler, kan føre til forstyrrelser i sensoren.
3. Kraftig regn eller vannsprut.
4. Trådløse sendere eller mobiltelefoner i nærheten av sensoren.
5. Snø på sensoren.

Under følgende forhold kan sensorens rekkevidde reduseres:

1. Ved svært høy eller lav utendørstemperatur.

Følgende objekter registreres kanskje ikke av sensoren:

1. Tynne eller smale objekter som tau, kjettinger eller små stolper.
2. Objekter som har en tendens til å absorbere sensorfrekvens, for eksempel klær, svampaktige materialer eller snø.
3. Objekter for små til å registreres mindre enn 100 cm og smalere enn 14 cm i diameter.

* MERK

1. Det kan hende at varsellyden ikke utløses i sekvens, avhengig av hastigheten og formen på objektene som oppdages.
2. Det kan oppstå funksjonsfeil i advarselssystemet for parkeringsavstand forover/bakover hvis høyden på bilens støtfanger eller sensorinstallasjonen er modifisert. Ethvert utstyr eller tilbehør som ikke er montert fra fabrikk, kan også føre til forstyrrelser i sensorytelsen.
3. Sensoren registrerer ikke alltid gjenstander som er nærmere enn 30 cm (12 tommer) fra sensoren, eller den kan registrere feil avstand. Utvis forsiktighet ved bruk.
4. Når det er frost på sensoren eller den er tildekket av snø eller vann kan det hende at sensoren ikke fungerer før disse fremmedlegemene fjernes med en myk klut.
5. Ikke skyv på, lag skraper i eller slå i sensoren med noen hard gjenstand

som kan skade overflaten på sensoren. Dette kan føre til sensorskader.

* MERK

Advarselssystem for parkeringsavstand bakover/forover kan utelukkende registrere gjenstander som befinner seg innenfor sensorenes rekkevidde og plassering, det kan ikke registrere objekter i andre områder der sensorene ikke er montert. Det kan også hende at små eller tynne objekter, eller objekter som befinner seg mellom sensorene, ikke registreres.

Sjekk alltid visuelt foran og bak bilen ved kjøring.

Sørg for å informere alle førere av bilen som kanskje ikke er kjent med funksjonen, om funksjonens egenskaper og begrensninger.

⚠ ADVARSEL

Vær oppmerksom når bilen kjøres i nærheten av objekter i veibanen, i særdeleshet fotgjengere, og spesielt barn. Vær oppmerksom på at enkelte objekter kanskje ikke registreres av sensorene på grunn av objektens avstand, størrelse eller materiale. Slike faktorer kan begrense sensorenes effektivitet. Foreta alltid en visuell kontroll for å sikre at det ikke er hindringer rundt bilen før du flytter den i noen som helst retning.

Selvdiagnose

Når du flytter girvelgeren til R (Revers) og ett eller begge av følgende inntreffer, kan det ha oppstått en funksjonsfeil i advarselssystemet for parkeringsavstand forover/bakover.

- Du hører ingen varsellyd eller lydsignalet lyder periodisk.
-  (blinker) vises. (utstyrsavhengig)

Hvis dette skjer, bør du få funksjonen kontrollert på et profesjonelt verksted. Kia anbefaler at du oppsøker en godkjent Kia-forhandler/servicepartner.

⚠ ADVARSEL

Nybilgarantien dekker ikke eventuelle ulykker eller skader på bilen eller skader på passasjerene knyttet til et advarselssystem for parkeringsavstand forover/bakover. Kjør alltid trygt og forsiktig.

Lys

Batterisparingsfunksjon

Hensikten med denne funksjonen er å hindre at batteriet lades ut hvis lys etterlates PÅ. Systemet slår automatisk av parklysene etter at motoren er slått av og førerdøren er åpnet. Parkeringslysene fortsetter imidlertid å lyse, selv når førerdøren åpnes, hvis lysbryteren er betjenes etter at motoren er slått av. Om nødvendig setter du parkeringslysene til OFF og ON igjen ved hjelp av frontlysbryteren på rattstammen for å beholde lysene på etter at motoren er slått av.

Forsinkelsesfunksjon for frontlys (utstyrsavhengig)

Frontlysene (og/eller baklysene) forblir tent i omtrent fem minutter etter at teningsnøkkelen er tatt ut når motoren er slått av. Men hvis førerdøren åpnes og lukkes, slås frontlysene av etter 15 sekunder.

Frontlysene kan slås av ved å trykke to ganger på låseknappen på fjernkontrollen eller smartnøkkelen eller slå av lysbryteren fra posisjonen fra frontlys eller automatisk lys.

FORSIKTIG

Hvis føreren går ut av bilen via en annen dør (enn førerdøren), fungerer ikke batterisparefunksjonen, og forsinkelsesfunksjonen for frontlys slås ikke av automatisk. Derfor kan batteriet bli utladet. I slike tilfeller må du sørge for å slå av lyset før du går ut av bilen.

Velkomstlysfunksjon (utstyrsavhengig)

Når frontlysbryteren er i ON- eller AUTO-posisjon og alle dørene (og bakluken) er lukket og låst, og du trykker på dørlåseknappen på fjernkontrollen eller smartnøkkelen, slås frontlysene på i ca. 15 sekunder.

Hvis frontlysbryteren er i AUTO-posisjon, fungerer funksjonen bare om natten.

Hvis du da trykker på dørlåseknappen igjen eller dørlåseknappen på fjernkontrollen eller smartnøkkelen, slås frontlysene av med en gang.

Statisk kurvelys (utstyrsavhengig)

Når du kjører rundt hjørner, slås det statiske kurvelyset på automatisk, for å øke sikten og sikkerheten. Systemet fungerer automatisk på følgende måte.

- Når du slår på frontlyset
- Når rattets vinkel er over 35~40 (det er ikke det samme som kjøretøyets hastighet)
- Når bilens hastighet ikke overskrider 3 km/t
- Ved kjøring forover eller bakover

Kjørellys (utstyrsavhengig)

Kjørelysene kan gjøre det enklere for andre å se fronten av bilen din på dagtid. Kjørelysene er nyttige under mange ulike kjøreforhold, og de er spesielt nyttige i skumring og før soloppgang.

Kjørelyssystemet slås AV når:

1. Bryteren for frontlys settes til PÅ.
2. Motoren slås av.
3. Tåkelyset foran er slått på.
4. Sette på parkeringsbremsen

*** MERK**

Trafikkendring (for Europa)

Lysfordelingen for nærlyset er asymmetrisk. Hvis du er på reise i et land med motsatt kjøreretning vil denne asymmetriske delen blende møtende kjøretøy. For å forhindre blending krever ECE-forskriftene ulike tekniske løsninger (f.eks. automatisk endringssystem, bruk av klebeark eller justering av lysene nedover). Disse hovedlysene er utviklet for ikke å blende førere på motsatt side. Så du trenger ikke bytte frontlykter i land med motsatt kjøreretning.

Lyskontroll

Type A



Type B



Type C



Lysbryteren har en posisjon for hovedlys og en posisjon for parkeringslys.

For å betjene lysene vrir du knotten på enden av kontrollspaken til én av følgende posisjoner:

1. AV-stilling
2. Automatisk lys-posisjon
3. Posisjon for parkeringslys
4. Frontlysposisjon

Posisjon for parkeringslys (D)

Type A



Type B



Type C



Når lysbryteren står i posisjon for parkeringslys (2. posisjon), vil frontlys, baklys, registreringsskiltlys og instrumentpanellys slås på.

Frontlysposisjon (☞)

Type A

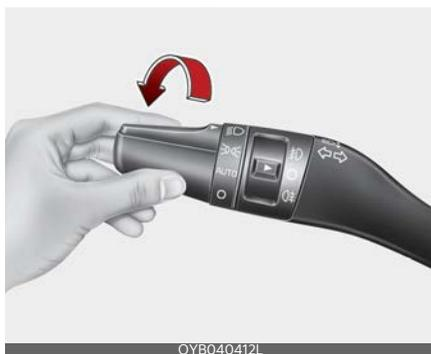

Type B

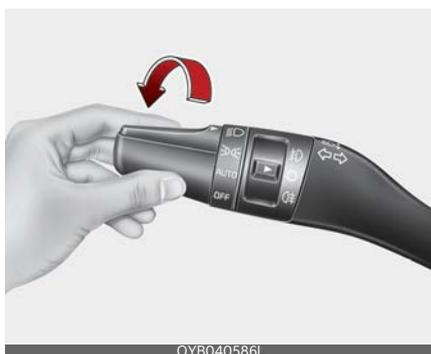

Type C



Når lysbryteren står i frontlysposisjon (3. posisjon), vil frontlys, baklys, parkerings-

lys, registreringskiltlys og instrumentpannelys slås på.

* MERK

Tenningsbryteren må være i ON (På)-stilling for at frontlysene skal kunne slås på.

Automatisk lys-posisjon

Type A

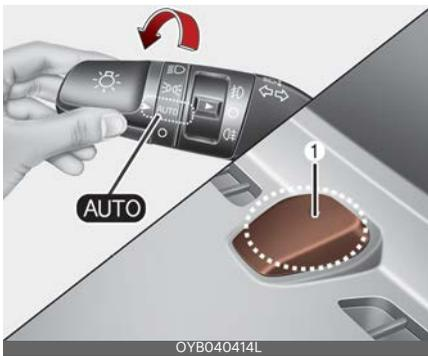

Type B

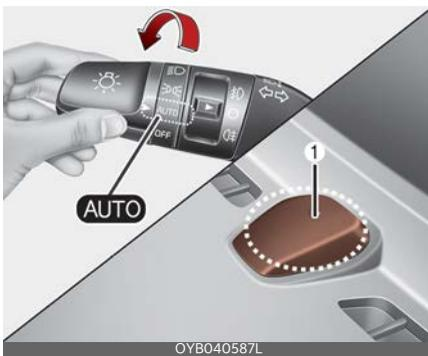

Type C

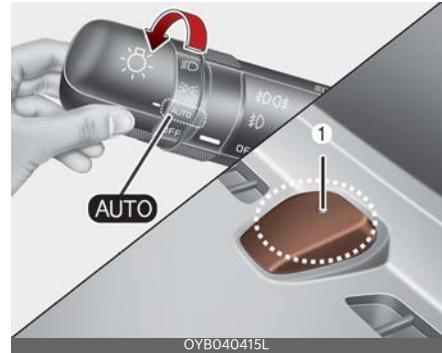

Når lysbryteren står i AUTO-posisjon, vil baklysene og frontlysene slås på eller av automatisk avhengig av hvor lyst det er utenfor bilen.

⚠ FORSIKTIG

- For å sikre bedre kontroll over det automatiske lyssystemet bør du aldri plassere noe over sensoren (1) som befinner seg på instrumentpanelet.
- Ikke rengjør sensoren med et vindusvaskemiddel. Middelet kan etterlate en lys film som kan forstyrre sensoren.
- Hvis bilen har fargede vindusglass eller andre typer metallisk belegg på frontruten, kan det skje at automatisk lys ikke fungerer som det skal.

Bruk av fjernlys

Type A

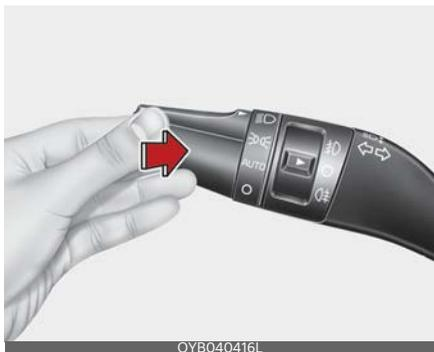

Type B

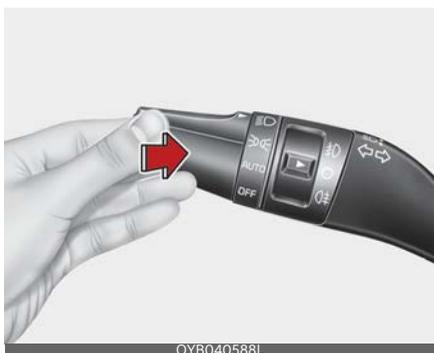

Type C



For å slå på fjernlyset skal du skyve spaken bort fra deg. Trekk den tilbake for å slå på nærlys.

Fjernlysindikatoren lyser når fjernlyset er slått på. For å hindre at batteriet lades ut, må det ikke la lyset stå på over lengre tid uten at motoren er i gang.

⚠ ADVARSEL

Ikke bruk fjernlys når det er andre kjøretøy i nærheten. Din bruk av fjernlys kan være til hinder for synet til andre førere.

Type A

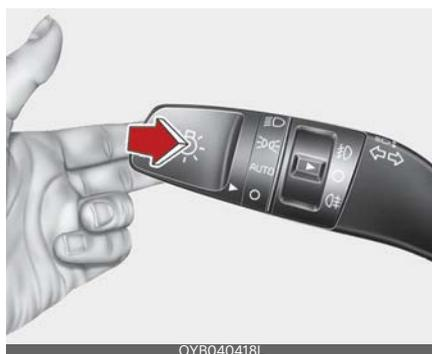

Type B

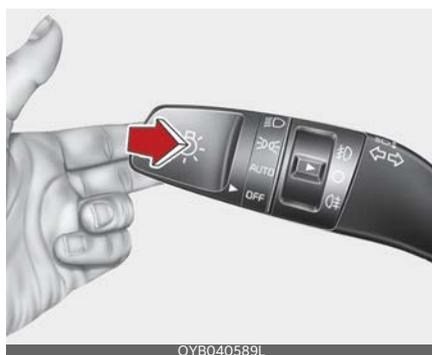

Type C



Blink med frontlyset ved å trekke spaken mot deg. Spaken går tilbake til normalstillingen (nærlys) når du slipper den. Hovedlysbyteren trenger ikke være på for å kunne bruke denne blinkefunksjonen.

Fjernlysassistent (HBA) (utstyrsavhengig)

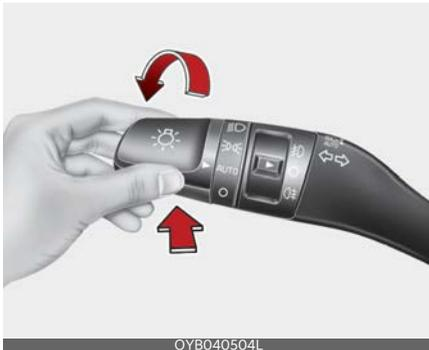

Fjernlysassistenten er en funksjon som automatisk justerer fjernlyset (veksler mellom fjernlys og nærlys) i henhold til lysstyrken på andre kjøretøy og veiforholdene.

Driftsforhold

1. Sett lysbryteren i posisjon AUTO.
2. Slå på fjernlyset ved å skyve spaken bort fra deg.

Fjernlysassistentens  indikator tennes.

3. Fjernlysassistenten slår seg på når bilens hastighet overskrider 45 km/t.
 - Hvis hendelen skyves bort når fjernlysassistenten er i drift, vil fjernlysassistenten slå seg av og fjernlyset vil være på kontinuerlig. Fjernlysassistentens  indikator slås av.
 - Hvis hendelen trekkes mot deg når fjernlysassistenten er i drift, vil fjernlysassistenten slå seg av.
4. Hvis lysbryteren er satt i frontlysposisjon, slås fjernlysassistenten av, og nærlys vil være på kontinuerlig.

Fjernlys bytter til nærlys under forholdene nedenfor.

- Når fjernlysassistenten er av.
- Når lysbryteren ikke er i posisjon AUTO.
- Når frontlys registreres fra møtende bil.
- Når baklys registreres fra kjøretøyet foran.
- Når omgivelsene er lyse nok og fjernlys ikke er nødvendig.
- Når gatelys eller andre lys registreres.
- Når kjøretøyet hastighet er under 35 km/t.
- Når forlykt/baklykt på sykkel/motor sykkel registreres.

FORSIKTIG

Fjernlysassistent fungerer kanskje ikke som normalt under følgende forhold.

- Når lyset fra den møtende bilen eller bilen foran ikke blir oppdaget på grunn av lampeskade, fordi den er utenfor synsfeltet, osv.

- Når lyset fra den møtende bilen eller bilen foran er dekket med støv, snø eller vann.
- Når lyset fra den møtende bilen eller bilen foran ikke blir oppdaget på grunn av eksos, røyk, tåke, snø osv.
- Når frontvinduet er tildekket av fremmedlegemer som is, støv eller tåke, eller vinduet er skadet.
- Når det finnes et lys med tilsvarende form som lysene på bilen foran,
- Når det er vanskelig å se på grunn av tåke, kraftig regn eller snø.
- Når frontlyset ikke repareres eller erstattes hos en autorisert forhandler.
- Når frontlyset ikke er riktig justert.
- Når du kjører på en smal, svingete vei eller humpete vei.
- Når du kjører i nedoverbakke eller oppoverbakke.
- Når bare en del av kjøretøyet foran er synlig i et veikryss eller på en svingete vei.
- Når det foreligger trafikklys, reflekterende skilt, blinkende skilt eller speil.
- Når veien er dårlig, for eksempel våt eller dekket med snø.
- Når frontlyset på bilen foran er slått av, men tåkelysene er på.
- Når et kjøretøy plutselig dukker opp fra en sving.
- Når kjøretøyet står skjevt på grunn av et punktert dekk eller fordi det taues.
- Når varsellampen for filholdeassistanse vises. (utstyrsavhengig)

⚠ ADVARSEL

- Ikke plasser tilbehør, klistremerker eller farg frontruten.
- La frontruten skiftes hos en autorisert forhandler.
- Ikke fjern eller modifier deler i fjernlysassistentsfunksjonen.
- Pass på at vann ikke trenger inn i fjernlysassistentsenheten.
- Ikke legg gjenstander som reflekterer lyset på kollisjonsputen, for eksempel speil, hvitt papir osv. Hvis sollys reflekteres vil systemet kanskje ikke fungere.
- Til tider kan det hende at fjernlysassistentsfunksjonen ikke fungerer ordentlig. Du må derfor alltid sjekke veiforholdene for din egen sikkerhet. Når systemet ikke fungerer normalt, må du bytte manuelt mellom fjernlys og nærlys.

Blinklys og filskiftsignaler

Type A

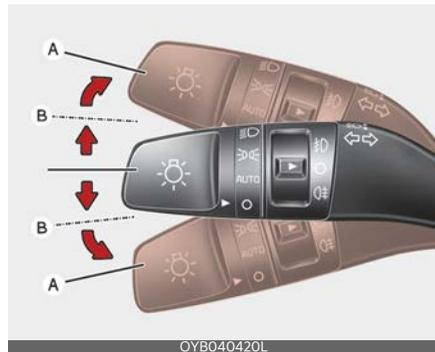

OYB040420L

Type B

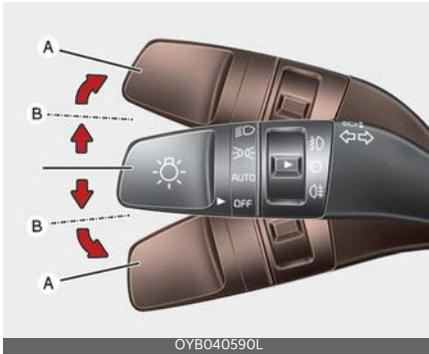

Type C

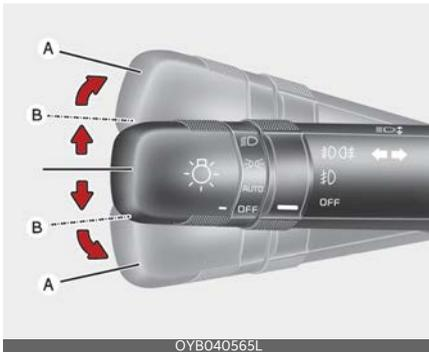

Tenningen må være på for at blinklyset skal fungere. Slå på blinklyset ved å bevege hendelen opp eller ned (A).

De grønne pilene på instrumentpanelet viser hvilket blinklys som er aktivert. Blinklyset slås automatisk av når du dreier rattet tilbake etter en sving.

Hvis indikatoren fortsetter å blinke etter en sving, kan du stille hendelen tilbake til O (OFF)-posisjon for hånd.

Filskift kan signaliseres ved å bevege blinklyshendelen litt og holde den i posisjon (B). Hendelen går tilbake til O (OFF)-posisjon når du slipper den.

Hvis et blinklys lyser og ikke blinker, eller det blinker unormalt, kan en av blinklyspærene bli utbrent og kreve utskifting.

Ettrykksfunksjon for filskift

Du aktiverer ettrykksfunksjonen for filskift ved å bevege på blinklyshendelen og slippe den opp igjen. Filskiftsignalene blinker tre ganger.

* MERK

Dersom en indikator blinker unormalt raskt eller langsomt, kan pæren ha røket, eller det er dårlig elektrisk forbindelse i kretsen.

Tåkelys foran (utstyrsavhengig)

Type A, B



Type C



Tåkelys brukes for å kunne se bedre når det er dårlig sikt på grunn av tåke, regn eller snø osv. Tåkelyset slås på ved å slå

på tåkelysbryteren (1) etter at parkeringslyset er slått på.

Type A, B

Tåkelysene foran slås av ved å sette bryteren for tåkelysene foran til PÅ-posisjon igjen.

Type C

Tåkelyset foran slås av ved å stille bryteren for tåkelys foran i O(AV)-posisjon.

⚠ FORSIKTIG

Tåkelys bruker store mengder strøm når det er i bruk. Tåkelys skal kun brukes når det er svært dårlig sikt.

Tåkelys bak (utstyrsavhengig)

Type A, B



Type C



For å slå på det bakre tåkelyset vrir du bryteren for bakre tåkelys (1) til PÅ-posisjon mens frontlyset er slått på.

Type A, B

Tåkelyset bak slås av ved å sette bryteren for bakre tåkelys til PÅ-posisjon igjen.

Type C

Tåkelyset bak slås av ved å stille bryteren (1) for tåkelys bak i O(AV)-posisjon.

Bryter for høydejustering av lykter (utstyrsavhengig)

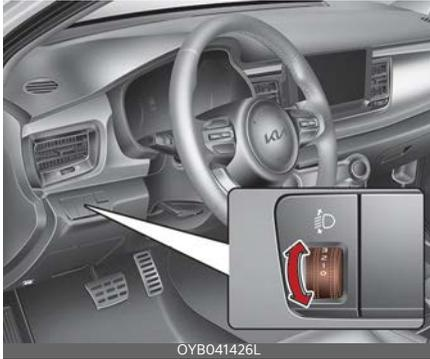

OYB041426L

For å justere frontlysnivået i henhold til antall passasjerer og lastens vekt i bagasjerommet, vrir du på strålenivåbryteren. Jo høyere bryterposisjon, desto lavere er frontlysnivået. Hold alltid frontlyset i riktig nivå, ellers kan frontlyset blende andre trafikanter.

Nedenfor er eksempler på riktige bryterinnstillinger. For andre lasteforhold enn det som er nevnt nedenfor, justerer du bryterposisjonen slik at strålenivået er så nær forholdet i listen som mulig.

Lasteforhold	Bryterposisjon
Kun fører	0
Fører + passasjer foran	0
Fullt med passasjerer (inkl. fører)	1
Fullt med passasjerer (inkl. fører) + maksimalt tillatt last	2
Fører + maksimalt tillatt last	3

Vindusviskere og spylere

Foran

Type A

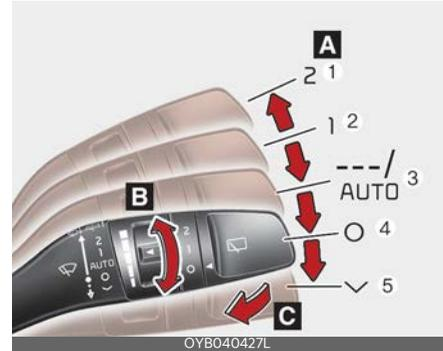

OYB040427L

Type B

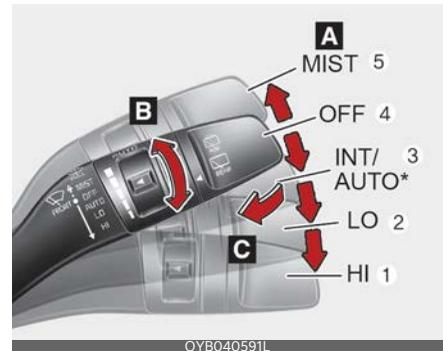

OYB040591L

Type C

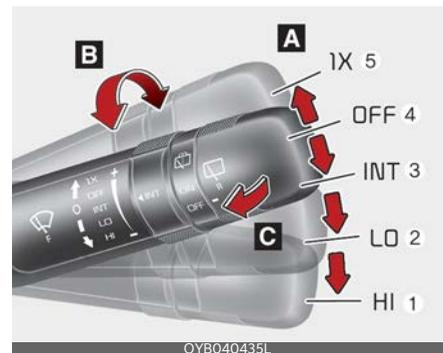

OYB040435L

Bak (utstyrsavhengig)

Type A

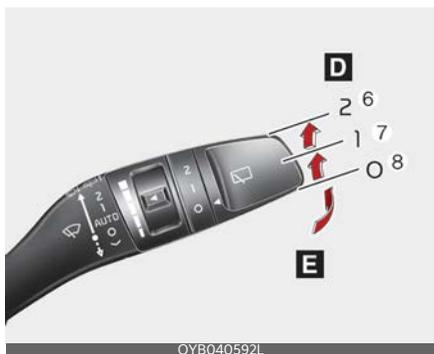

Type B

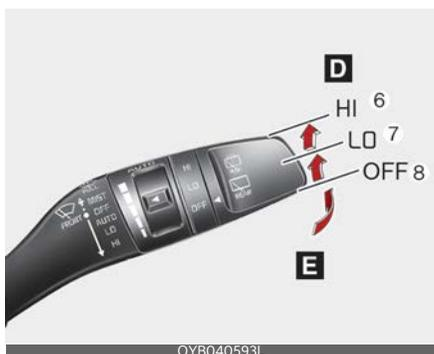

Type C

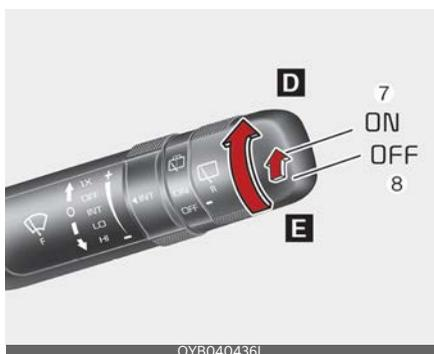

A: Vindusviskerhastighet (foran)

1. 2/HI - Høy viskerhastighet

2. 1/LO - Lav viskerhastighet
3. ---/INT - Intervallvisking
AUTO* - Automatisk visking
4. O/OFF - Av
5. √/MIST / 1x - Ett vindusviskerslag

B: Justering av intervall på vindusvisker

C: Spyling av vindu med enkelt vindusviskerslag (foran)

D: Bryter for bakruteviske/bakrutespyler*

6. 2/HI - Vanlig visking
7. 1/LO/ON - Intervall
8. O/OFF - Viskerne er ikke i bruk

E: Spyl med enkelt vindusviskerslag (bak)

* : utstyrsavhengig

Frontruteviskere

Fungerer som følger når tenningen slås på:

1. 2/HI: Rask viskerhastighet
2. 1/LO: Normal viskerhastighet
3. ---/INT/AUTO* : Viskerne går uavbrutt med samme intervall. Bruk denne modusen ved lett regn eller tåke. Vri på hastighetsbryteren for å endre hastighetsinnstillingen.
4. O/OFF: Viskerne er ikke i bruk
5. √/MIST/1X : Hvis du vil viske over rutene én gang, beveger du spaken til denne posisjonen og slipper den. Vindusviskerne vil gå kontinuerlig hvis hendelen holdes i denne posisjonen.

* MERK

Hvis det er et tykt lag med snø eller is på frontruten, må ruten avises i ca. 10 minutter, eller til snøen og/eller isen er borte, før du bruker vindusviskerne. Hvis du ikke fjerner snø og/eller is før du bru-

ker vindusvisker og spyler, kan det skade vindusvisker- og spylersystemet.

AUTO (automatisk kontroll) (utstyrsavhengig)

Type A



Type B



Regnsensoren som er plassert på øvre enden av frontruten føler regnmengden og kontrollerer at viskersyklusen har riktig intervall. Jo mer det regner, desto raskere beveger vindusviskeren seg. Når det slutter å regne, stopper vindusviskeren.

Vri på hastighetsbryteren (1) for å endre hastighetsinnstillingen.

Hvis viskerbryteren er satt til AUTO-modus når tenningsbryteren settes til

ON (På), aktiveres vindusviskeren én gang for å utføre en automatisk systemsjekk. Sett vindusviskeren til O (AV) når den ikke er i bruk.

⚠ FORSIKTIG

Når tenningsbryteren står i på og viskerbryteren settes til AUTO-modus, må du være forsiktig i følgende situasjoner for å unngå å skade hendene eller andre deler av kroppen:

- Ikke ta på øvre del av frontruten med kroppen vendt mot regnsensoren.
- Ikke tørk av øvre del av frontruten med en fuktig eller våt klut.
- Ikke legg trykk på frontruten.

⚠ FORSIKTIG

• Når du vasker kjøretøyet, setter du vindusviskerbryteren i stillingen O (OFF) for å stoppe automatisk vindusvisking.

Vindusviskeren kan aktiveres og skades hvis bryteren står i AUTO-modus mens bilen vaskes.

- Ikke fjern sensordekslet på øvre del av frontruten på passasjersiden. Det kan oppstå skader på systemkomponentene som ikke dekkes av garantien.
- Sett viskerbryteren til off når du starter bilen om vinteren. Ellers kan vindusviskerne aktiveres, og is kan skade viskerbladene. Fjern alltid all snø og is, og bruk defrosteren for å varme vinduet godt, før du betjener vindusviskerne.

Frontrutespylere

Type A

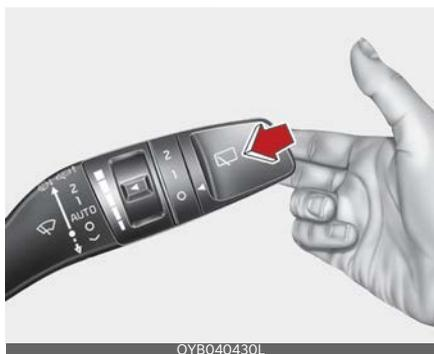

OYB040430L

Type B

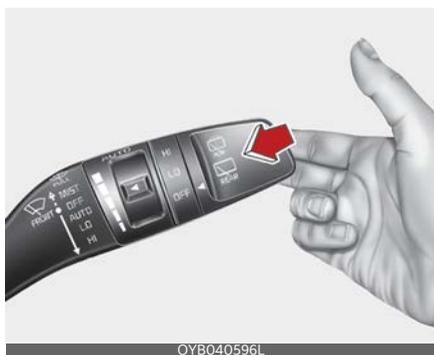

OYB040596L

Type C



OYB040566L

I stillingen O (OFF) trekker du spaken forsiktig mot deg for å spyle spylevæske

på frontruten og kjøre vindusviskerne i 1-3 sykluser.

Bruk denne funksjonen når frontruten er skitten.

Driften av viskerne og påføring av spylevæske fortsetter inntil du slipper hendelen.

Kontroller spylevæsknivået hvis spyleren ikke fungerer. Hvis væsknivået er for lavt, må du tilsette spylevæske uten slipeffekt i spylevæskebeholderen.

Beholderens påfyllingshals er plassert på passasjersiden, foran motorrommet.

⚠ FORSIKTIG

For å forhindre skader på spylerpumpen må ikke spyleren betjenes når væskebeholderen er tom.

⚠ ADVARSEL

Ikke bruk spyleren ved temperaturer under frysepunktet uten å først varme opp frontruten med defrosteren. Spylevæskan kan ellers fryse på frontruten og føre til dårlig sikt.

⚠ FORSIKTIG

- For å forhindre skade på viskerne eller frontruten, bruk ikke viskerne når ruten er tørr.
- Ikke bruk bensin, parafin, tynner eller andre løsemidler på eller i nærheten av viskerbladene. Slike midler kan skade viskerbladene.
- Ikke forsøk å flytte viskerne manuelt. Dette kan skade viskerarmene og andre komponenter.
- For å forhindre mulig skade på vindusviskere og vaskesystemet, bruk spylerveske med frostbeskyttelse om vinteren eller i kaldt vær.

Bryter for viskerblad og spylere på bakrute (utstyrsavhengig)

Type A

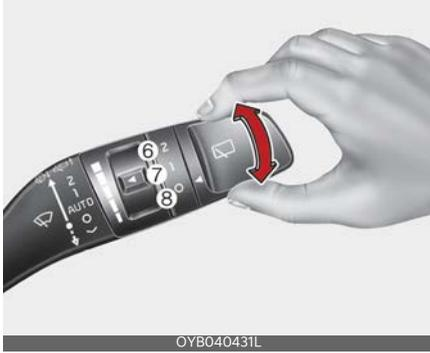

OYB040431L

Type B

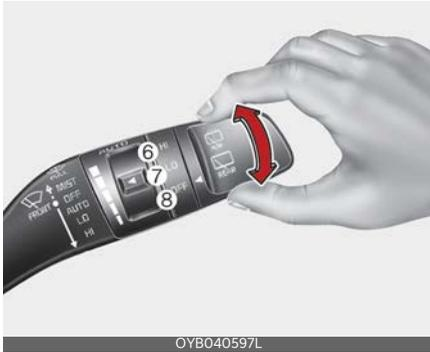

OYB040597L

Type C

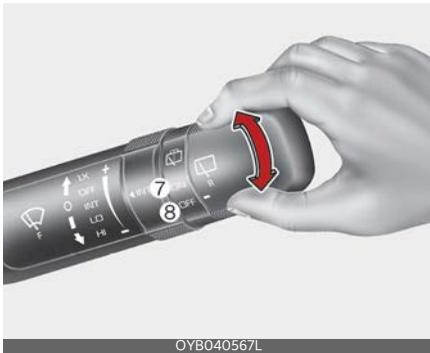

OYB040567L

Bryteren for viskerblad og spylere på bakrute er plassert på enden av hendelen for viskerblad og spylere. Vri bryteren til ønsket posisjon for å bruke viskerblad og spylere for bakrute.

6. 2/HI - Vanlig visking

7. 1/LO/ON - Intervall

8. 0/OFF - Viskerne er ikke i bruk

Type A

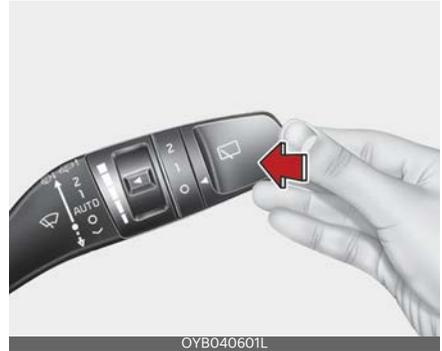

OYB040601L

Type B



OYB040598L

Type C



OYB040460L

Skyv hendelen fra deg eller vri viskerhendelen to ganger opp for å spyle bakruten og kjøre viskerbladene i syklusser på 1~3. Spyle- og viskefunksjonen fortsetter til du slipper spaken.

Kupélyys

⚠ FORSIKTIG

Ikke ha på kupélyyset i lengre perioder når motoren ikke er i gang.

Det kan føre til at batteriet lades ut.

⚠ ADVARSEL

Du må ikke bruke kupélyysene når du kjører i mørket. Ulykker kan skje fordi sikten kan være redusert av kupélyyset.

Kartlys

Type A

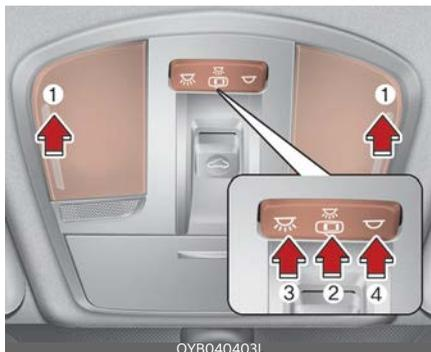

OYB040403L

Type B

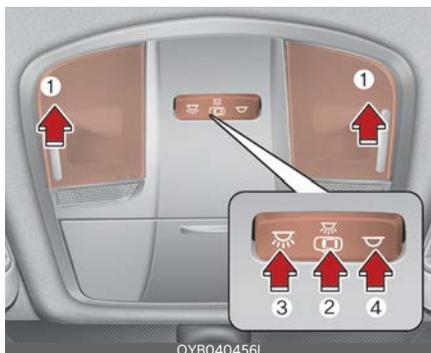

OYB040456L

- (1) : Trykk på lampene for å slå på og av kartlysene foran.

-  (2):
 - Kartlyset og kupélyset lyser når en dør åpnes. Lysene slukkes etter ca. 30 sekunder.
 - Kartlyset og taklyset er på i ca. 30 sekunder når dørene låses opp med fjernkontroll eller smartnøkkel så lenge dørene ikke åpnes.
 - Kartlyset og taklyset vil være på i ca. 20 minutter hvis en dør åpnes når tenningsbryteren står i stillingen ACC eller LOCK/OFF (låst/av).
 - Kartlyset og taklyset vil fortsette å være på hvis døren åpnes med tenningsbryteren i ON-stilling.
 - Kartlyset og taklyset slukkes umiddelbart dersom tenningsbryteren settes i ON-stilling eller alle dørene låses.
 - For å slå av DØR-modus trykker du én gang til på DØR-knappen (2) (ikke hold den inne).

* MERK

DØR-modus og ROM-modus kan ikke velges samtidig.

Kartlys foran:

 (3): Trykk på denne bryteren for å slå på kartlysene foran.

 (4): Trykk på denne bryteren for å slå av kartlysene foran.

Taklys



-  : Lyset forblir avslått hele tiden.

Bagasjeromlys



Bagasjeromsllyset tennes når bakluken er åpnet.

⚠ FORSIKTIG

Bagasjeromsllyset lyser så lenge bakluken er åpen. For å unngå unødvendig strømforbruk skal bakluken lukkes forsvarlig etter bruk av bagasjerommet.

Sminkespeillys (utstyrsavhengig)



Skyv på bryteren for å slå lyset av eller på.

- ☀️ : Lyset slås på når det trykkes på denne knappen.
- : Lyset slukkes når det trykkes på denne knappen.

⚠️ FORSIKTIG

Sminkespeillys

La bryteren alltid stå i av-stilling når sminkespeillyset ikke er i bruk. Hvis solskjermen er igjen uten at lampen er av, kan det tappe batteriet eller skade solskjermen.

Hanskeromlys (utstyrsavhengig)

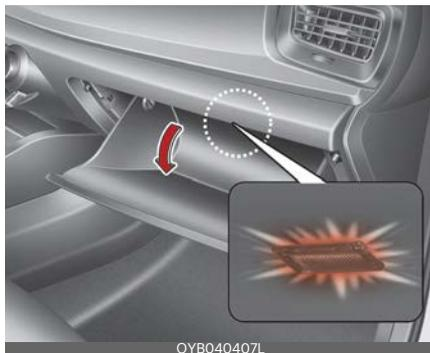

Hanskeromlyset lyser når hanskerommet åpnes.

⚠️ FORSIKTIG

For å unngå unødvendig strømforbruk skal hanskerommet lukkes forsvarlig etter bruk.

Defroster

⚠ FORSIKTIG

For å unngå skade på lederne festet på insiden av bakvinduet må du aldri bruke skarpe instrumenter eller rengjøringsmidler som inneholder slipemidler, til å rengjøre vinduet.

* MERK

Hvis du vil fjerne rim og dugg fra front-ruten, se "Fjerne rim og dugg fra frontruten" på side 4-128.

Defroster bakrute

Type A



Type B



Defroster varmer vinduet for å fjerne rim, tåke og tynn is fra bakruten mens motoren år.

Aktiverer defroster for bakruten ved å trykke på bakrutens defrosterknapp.

Indikatoren i defrosterknappen for bakruten lyser når defrosteren er PÅ.

Hvis det har samlet seg mye snø på bakruten, børster du den av før du bruker defrosteren.

Defrosteren for bakruten slås automatisk av etter omtrent 20 minutter eller når tenningen slås av. Slå av defrosteren ved å trykke på defrosterknappen for bakruten igjen.

Defroster for utvendige speil (utstyringsavhengig)

Hvis bilen er utstyrt med defrosterer for de utvendige sidespeilene, aktiveres de når du slår på defrosteren for bakruten.

Manuell klimakontrollbetjening (utstyrsavhengig)



1. Kontrollbryter for viftehastighet
2. Valg av modus
3. Temperaturkontrollbryter
4. Knapp for klimaanlegg (utstyrsavhengig)
5. Defrosterknapp for bakruten
6. Knapp for luftinntakskontroll

⚠ FORSIKTIG

Bruk av viften når tenningsbryteren er i OFF (Av)-posisjon kan føre til at batteriet utlades. Bruk viften mens motoren går.

Oppvarming og klimaanlegg

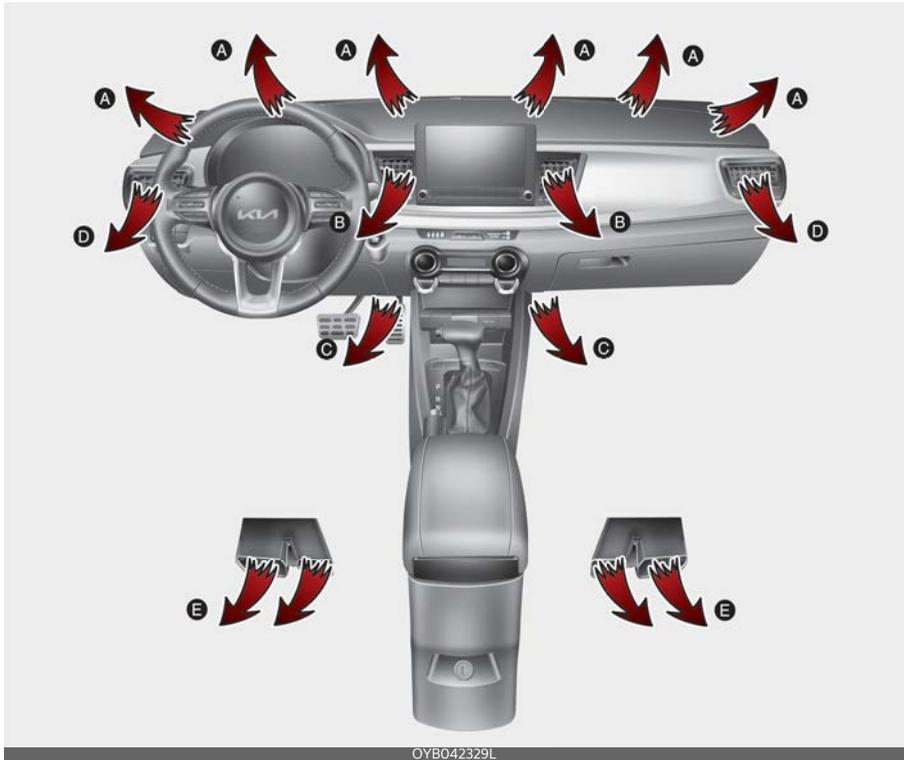

1. Start motoren.
2. Still inn modusen i ønsket posisjon.
Slik forbedrer du effektiviteten til oppvarming og avkjøling;
 - Oppvarming:
 - Avkjøling:
3. Sett temperaturbryteren til ønsket stilling.
4. Still luftinntakskontrollen til uteluftposisjon (friskluft).
5. Still inn viftehastigheten til ønsket hastighet.
6. Slå på klimaanleggsystemet hvis du ønsker klimaanlegg (utstyrsavhengig).

Valg av luftretning



Modusvelgeren styrer retningen på luftstrømmen gjennom ventilasjonssystemet.

Luft kan rettes mot gulvet, uttak i dashbordet eller frontruten. Fem symboler brukes til å representere ansikt-, to-nivå-, gulv-, gulv-defroster- og defrosterposisjon.



Ansiktsnivå (B, D)

Luftstrømmen er rettet mot overkroppen og ansiktet. I tillegg kan hvert utløp kontrolleres for å dirigere luften som kommer ut av utløpet.



To-nivå (B, D, C, E)

Luftstrømmen er rettet mot ansiktet og gulvet.



Gulvnivå (C, E, A, D)

Mesteparten av luftstrømmen er rettet mot gulvet, og en liten mengde luft er rettet mot defrosterne på frontruten og sidevinduene.



Gulv-/defrosternivå (A, C, D, E)

Mesteparten av luftstrømmen er rettet mot gulvet og frontruten, og en liten mengde er rettet mot defrosterne på sidevinduene.



Defrosternivå (A, D)

Mesteparten av luftstrømmen er rettet mot frontruten, og en liten mengde er rettet mot defrosterne på sidevinduene.

Instrumentpaneldyser



Luftdysene kan åpnes eller lukkes separat ved hjelp av hjulbryteren. For å lukke dysen vrir du den nedover til maks. posisjon.

Du kan også justere retningen på luften fra disse luftdysene ved hjelp av dysebryteren som vist.

Temperaturkontroll



Bryteren for temperaturkontroll lar deg stille inn temperaturen på luften som strømmer fra ventilasjonsanlegget. For å endre lufttemperatur i kupéen kan du vri bryteren mot høyre for varmere luft eller til venstre for kjøligere luft.

Luftinntakskontroll



Luftinntakskontrollen brukes til å velge uteluft (friskluft) eller resirkulert luft. For å endre luftinntakskontrollen trykker du på kontrollknappen.

Posisjon for resirkulert luft



Når resirkulert luft er valgt vil luft fra kupéen trekkes gjennom varmesystemet og varmes opp eller avkjøles i henhold til den valgte funksjonen.

Posisjon for uteluft (friskluft)



Når uteluft (friskluft) er valgt går luften inn i bilen fra utsiden og varmes opp eller avkjøles i henhold til den valgte funksjonen.

* MERK

Langvarig bruk av varmeapparatet når resirkulert luft er valgt (og uten at klimaanlegget er på), kan forårsake dugg på frontruten og sidevinduene, og luften inne i kupéen kan bli dårlig.

I tillegg vil forlenget bruk av klimaanlegg med resirkulert luft føre til svært tørr luft i kupeen.

⚠ ADVARSEL

- Fortsatt bruk av klimakontrollsystemet med resirkulert luft kan føre til at fuktigheten øker inne i bilen, noe som kan gi tåke på rutene og dårlig sikt.
- Ikke sov i en bil med klimaanlegget eller varmesystemet på. Dette kan forårsake alvorlige skader eller dødsfall på grunn av fall i oksygenivået og/eller kroppstemperatur.
- Fortsatt bruk av klimaanlegget med resirkulert luft kan forårsake dødsighet eller søvnighet og tap av kontroll over bilen. Still luftinntakskontrollen til uteluft (friskluft) så mye som mulig under kjøring.

Viftehastighet

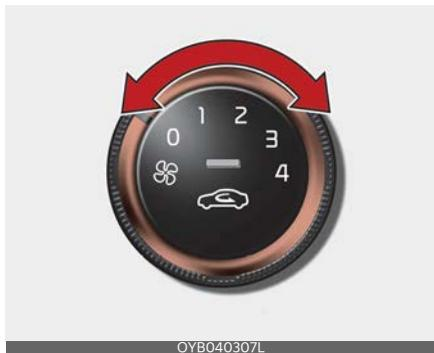

Tenningsbryteren må være i ON-posisjon for at viften skal kunne brukes. Bryteren for viftehastighet lar deg styre viftehastigheten på luften som strømmes fra ventilasjonsanlegget. Viftehastigheten endres ved å vri bryteren til høyre for høyere hastighet eller venstre for lavere hastighet.

Dersom bryteren for viftehastighet settes i 0-posisjon, slås viften av.

Slå av viften



Vri viftebryteren til "0" for å slå av viften.

Klimaanlegg



Trykk på A/C-knappen for å slå på klimaanlegget (indikatorlampen lyser). Trykk på A/C-knappen igjen for å slå aircondition av.

Systemdrift

Ventilasjon

1. Still modus til
2. Still luftinntakskontrollen til uteluftposisjon (friskluft).
3. Sett temperaturbryteren til ønsket stilling.
4. Still inn viftehastigheten til ønsket hastighet.

Oppvarming

1. Still modus til
2. Still luftinntakskontrollen til uteluftposisjon (friskluft).
3. Sett temperaturbryteren til ønsket stilling.
4. Still inn viftehastigheten til ønsket hastighet.
5. Slå på airconditionsystemet (utstyrsavhengig) hvis du ønsker oppvarming med avfukking.
 - Hvis det dannes seg dugg på frontruten, setter du modusen til posisjon eller

Betjeningstips

- For å unngå at støv eller ubehagelige gasser kommer inn i bilen gjennom ventilasjonssystemet, sett luftinntakskontrollen til posisjonen for resirkulert luft. Sørg for å sette systemet tilbake i posisjonen for uteluft etterpå for å sørge for tilgang til frisk luft. Dette vil hjelpe med å holde føreren våken og komfortabel.
- Luft til varme- / kjølesystemet trekkes inn gjennom luftinntaket rett foran frontruten. Sørg for at disse ikke er blokkert av løv, snø, is eller andre fremmedlegemer.
- For å forhindre at det dugger på frontruten, sett luftinntakskontrollen til uteluft-posisjon og viftehastigheten til ønsket posisjon, slå på klimaanleggssystemet, og juster temperaturkontrollen til ønsket temperatur.

Klimaanlegg

Kias klimaanlegg er fylt med miljøvennlig kjølevæske*.

1. Start motoren. Trykk på knappen for klimaanlegg.
2. Still modus til .
3. Still luftinntakskontrollen på uteluft eller resirkulert luft.
4. Juster viftehastighetskontroll og temperaturkontroll for å sikre maksimal komfort.

*: Bilen er fylt med R-134a eller R-1234yf henhold til reguleringen i landet på produksjonstidspunktet. Du kan finne ut hvilket kjølemiddel som er brukt i bilens klimaanlegg, ved å lese etiketten på innsiden av motorrommet. Se "Kjølemiddelmerking (utstyrsavhengig)" på side 9-13 for en mer detaljert

plassering av etiketten for kjølemiddel til klimaanlegget.

⚠ FORSIKTIG

- Kjølesystemet skal kun betjenes av kvalifiserte og sertifiserte teknikere for å sørge for riktig og sikker drift.
- Service på kjølesystemet skal utføres på et godt ventilert sted.
- Klimaanleggets fordampere (kjølebat-teri) må aldri repareres eller skiftes ut med en som er tatt ut av en brukt eller berget bil, og nye MAC-fordampere skal være sertifiserte (og merket) for å bekrefte at de oppfyller SAE-standard J2842.

* MERK

- Når du bruker klimaanlegget, skal du følge nøye med på temperaturmåleren når du kjører opp bakker eller i tett trafikk og utetemperaturen er høy. Bruk av klimaanlegget kan føre til overoppheting av motoren. Fortsett å bruke viften, men slå klimaanlegget av hvis temperaturmåleren indikerer overoppheting av motoren.
- Når du åpner vinduene i fuktig vær, kan klimaanlegg skape vanndråper på innsiden av bilen. Fordi vanndråper kan forårsake skade på elektrisk utstyr, bør klimaanlegget kun brukes med vinduene lukket.

Betjeningstips for klimaanlegg

- Hvis bilen er parkert i direkte sollys når det er varmt ute lar du vinduene stå åpne en kort stund for å slippe ut den varme luften i bilen.
- For å bidra til å redusere fuktigheten på innsiden av vinduene på regnfulle eller fuktige dager kan du redusere

luffuktigheten inne i bilen ved å betjene klimaanlegget.

- Mens klimaanlegg-anlegget er i drift, kan du av og til merke en liten endring i motorturtallet når klimaanlegg-kompressoren går. Dette er helt normalt.
- Bruk klimaanlegget hver måned, selv om det bare er for et par minutter, for å sikre maksimal systemeffekt.
- Ved bruk av klimaanlegg kan det hende at du ser klart vann dryppe på bakken under bilen på passasjersiden. Dette er helt normalt.
- Bruk av klimaanlegget i sirkulasjonsmodus gir maksimal kjøling, men kontinuerlig bruk av denne modusen kan gi svært dårlig luftkvalitet i bilen.
- Under kjøling kan du noen ganger merke en tåkete luftstrøm på grunn av rask avkjøling og inntak av fuktig luft. Dette er helt normalt.

Aktivering etter bruk av spylervæsk

For å forhindre at dunst trenger inn i bilen endres ventilasjonssystemet til resirkuleringsmodus mens vindusspylervæske sprøytes på. Ved lav utetemperatur fortsetter imidlertid systemet i friskluftsmodus (luft fra utsiden) for å forhindre dugg på frontruten.

Systeminnstilling

1. MOTOR START/STOPP-knapp er PÅ eller tenningsbryter er PÅ.
2. Velg gulv nivå (☹️) som luftretning ved å trykke på knappen for valg av modus.
3. Trykk på knappen for resirkulert luft minst 4 ganger innen 2 sekunder mens du trykker på klimaanleggsknappen.

4. Hvis systemet er konfigurert, blinker indikatoren på knappen for resirkulert luft 6 ganger.

Deaktivering av systemet

1. MOTOR START/STOPP-knapp er PÅ eller tenningsbryter er PÅ.
2. Velg gulv nivå (☹️) som luftretning ved å trykke på knappen for valg av modus.
3. Trykk på knappen for resirkulert luft minst 4 ganger innen 2 sekunder mens du trykker på klimaanleggsknappen.
4. Hvis systemet er deaktivert, blinker indikatoren på knappen for resirkulert luft 3 ganger.

Aktivering etter bruk av spylervæsk kan bli skrudd av eller på ved å velge 'Innstillinger → Bil → Klima → Resirkulert luft → Aktivering etter bruk av spylervæsk' fra menyen Innstillinger på infotainmentskjermen.

Du finner flere opplysninger ved å skanne QR-koden i den separate hurtigreferanseveiledningen for bilens infotainmentsystem.

Luftfilter for klimakontroll

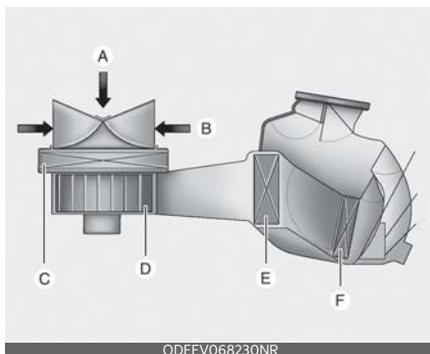

A: Friskluft

B: Resirkulert luft

C: Luftfilter for klimakontroll

D: Vifte

E: Fordamperkjerne

F: Varmeapparatkjerne

Luftfilteret for klimakontroll som er montert bak hanskerommet filtrerer støv eller andre forurensende stoffer som trenger inn i bilen gjennom varme- og klimaanlegget.

Hvis støv eller andre forurensende stoffer samler seg opp i filteret over lang tid, kan luftstrømmen fra ventilasjonsdysene reduseres. Dette vil forårsake fukt på innsiden av frontruten, selv om posisjonen for friskluft er valgt. Hvis dette skjer bør du få luftfilteret for klimakontroll skiftet ut på et profesjonelt verksted. Kia anbefaler at du oppsøker en godkjent Kia-forhandler/servicepartner.

* MERK

- Skift ut filteret i henhold til tidsplanen for vedlikehold.
Hvis bilen kjøres under vanskelige driftsforhold, for eksempel støvete eller ujevne veier, vil det kreves hyppigere kontroll og utskifting av luftfilteret for klimaanlegget.
- Hvis luftstrømmen plutselig reduseres bør du få systemet kontrollert på et profesjonelt verksted. Kia anbefaler at du oppsøker en godkjent Kia-forhandler/servicepartner.

Kjølemiddel etikett for klimaanlegget

Eksempel - type A



Eksempel - type B



* Den faktiske kjølemiddel etiketten for aircondition i bilen kan avvike fra illustrasjonen.

Symbolene og spesifikasjonene på kjølemiddel etiketten for klimaanlegget har følgende betydning:

1. Klassifisering av kjølemiddel
2. Mengde kjølemiddel
3. Klassifisering av kompressormøremiddel
4. Forsiktig
5. Ildsfarlig kjølemiddel

6. Reparasjon av klimaanlegget må utføres av en faglært mekaniker
7. Servicehåndbok

Type A



Type B

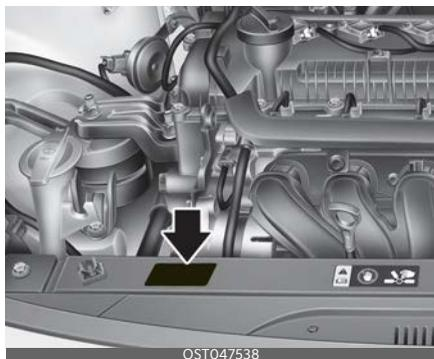

Kjølemiddel etikettens plassering:

- Type A: Undersiden av panseret
- Type B: Foran i motorrommet

Kontrollere mengden av kjølemiddel i aircondition og kompressormøremiddel

Hvis kjølemediumnivået er lavt, reduseres ytelsen til aircondition. Overfylling har også en dårlig innvirkning på airconditionanlegget.

Hvis det oppstår unormal drift bør du derfor få systemet kontrollert på et profesjonelt verksted.

Kia anbefaler at du oppsøker en godkjent Kia-forhandler/servicepartner.

⚠ ADVARSEL

Biler som er levert med R-134a



Fordi kjølemiddelet holder svært høyt trykk, bør airconditionanlegget bare vedlikeholdes av kvalifiserte og sertifiserte teknikere. Det er viktig at korrekt type og mengde av olje og kjølemiddel benyttes.

Ellers kan det føre til skade på bilen og til personskader.

⚠ ADVARSEL

Biler som er levert med R-1234yf



Fordi kjølemiddelet er antennelig og holder svært høyt trykk, skal aircondition bare vedlikeholdes av kvalifiserte og sertifiserte teknikere. Det er viktig at korrekt type og mengde av olje og kjølemiddel benyttes.

Alle kjølemidler skal gjenvinnes med riktig utstyr.

Ventilasjon av kjølemidler direkte til atmosfæren er skadelig for individer og miljø.

Unnlatelse av å følge disse advarslene kan føre til alvorlige skader.

Soltak resirkulering av luft inne (utstyrsavhengig)

Posisjonen for uteluft (friskluft) velges automatisk når soltaket åpnes samtidig.

Når du velger posisjonen for resirkulert luft, opprettholder systemet posisjonen for resirkulert luft i tre minutter og går deretter automatisk til posisjonen for uteluft (friskluft).

Når soltaket lukkes, går luffinntaksposisjonen tilbake til den opprinnelige posisjonen som var valgt.

Automatisk klimakontrollsystem (utstyrsavhengig)



1. Temperaturkontrollbryter
2. AUTO (automatisk kontroll)-knapp
3. Klimaanlegg display
4. Kontrollbryter for viftehastighet
5. OFF-knapp
6. Defrosterknapp for frontruten
7. Defrosterknapp for bakruten
8. Modusvelgerknapp
9. Knapp for klimaanlegg (utstyrsavhengig)
10. Knapp for luftinntakskontroll

⚠ FORSIKTIG

Bruk av viften når tenningsbryteren er i OFF (Av)-posisjon kan føre til at batteriet utlades. Bruk viften mens motoren går.

Automatisk oppvarming og klimaanlegg

1. Trykk på AUTO-knappen. Modi, viftehastighet, luftinntak og aircondition styres automatisk i henhold til temperaturinnstillingene.



OYB040313L

2. Vri på temperaturbryteren for å angi ønsket temperatur.



OYB040314L

* MERK

- For å slå av automatisk klimakontroll bruker du én av følgende knapper eller brytere:
 - Modusvelgerknapp
 - Knapp for klimaanlegg
 - Knapp til defroster frontrute (Trykk én gang til på knappen for å deaktivere defrosting av frontruten.

AUTO-skiltet lyser opp i informasjondisplayet igjen.)

- Knapp for luftinntakskontroll
- Kontrollbryter for viftehastighet

Den valgte funksjonen vil styres manuelt mens de andre funksjonene går automatisk.

- For enkelhets skyld og for å forbedre effektiviteten til klimakontrollsystemet anbefaler vi at du bruker AUTO-knappen og stiller inn temperaturen på 23 °C (73°F).

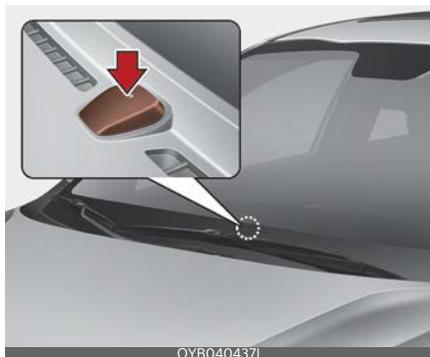

OYB040437L

* MERK

For å sikre bedre kontroll av varme- og kjølesystemet bør du aldri plassere noe over sensoren som befinner seg i instrumentpanelet.

Manuell oppvarming og klimaanlegg

Varme- og kjølesystemet kan styres manuelt ved at du trykker på knapper, bortsett fra AUTO-knappen. I dette tilfellet fungerer systemet sekvensielt i henhold til rekkefølgen av de valgte knappene.

Når du trykker på en knapp (eller dreier på en bryter), bortsett fra AUTO-knap-

pen, mens du bruker automatisk betjening, styres funksjonene du ikke velger, automatisk.

1. Start motoren.
2. Still inn modusen i ønsket posisjon.
Slik forbedrer du effektiviteten til oppvarming og avkjøling:
 - Oppvarming: 
 - Avkjøling: 
3. Sett temperaturbryteren til ønsket stilling.
4. Still luftinntakskontrollen til uteluftposisjon (friskluft).
5. Still inn viftehastigheten til ønsket hastighet.
6. Slå på klimaanleggssystemet hvis du ønsker klimaanlegg.

Trykk på AUTO-knappen for å skifte til full automatisk kontroll av systemet.

Valg av luftretning



Modusvelgeren styrer retningen på luftstrømmen gjennom ventilasjonssystemet.

Utløpsåpningen for luftstrømmen omformes på følgende måte:

For Europa



Unntatt Europa



Se illustrasjonen i "Manuell klimakontrollbetjening" på side 4-130.



Gulv og defroster (A, C, D, E)

Mesteparten av luftstrømmen er rettet mot gulvet og frontruten, og en liten mengde er rettet mot defrosterne på sidevinduene.



Ansiktsnivå (B, D)

Luftstrømmen er rettet mot overkroppen og ansiktet. I tillegg kan hvert utløp kontrolleres for å dirigere luften som kommer ut av utløpet.



To-nivå (B, D, C, E)

Luftstrømmen er rettet mot ansiktet og gulvet.



Gulv nivå (C, A, D, E)

Mesteparten av luftstrømmen er rettet mot gulvet, og en liten mengde luft er rettet mot defrosterne på frontruten, sidevinduene og lufteventilene på sidene.

Defrostermodus



Når du velger defrostermodus, angis følgende systeminnstillinger automatisk:

- Klimaanlegget slås på.
- Posisjon for uteluft (friskluft) velges.
- Vifftehastigheten settes til høy hastighet.

For å slå av defrostermodus trykker du på modusknappen eller defrosterknappen igjen, eller bruker AUTO-knappen.

Instrumentpaneldyser



Luftdysene kan åpnes eller lukkes separat ved hjelp av den horisontale hjulbryteren. For å lukke dysen vrir du den nedover til maks. posisjon. For å åpne dysen vrir du den oppover til ønsket posisjon.

Du kan også justere retningen på luften fra disse luftdysene ved hjelp av dysebryteren som vist.

Temperaturkontroll



Temperaturen vil øke til maksimum (HI) hvis du vrir bryteren helt til høyre.

Temperaturen vil synke til minimum (LO) hvis du vrir bryteren helt til venstre.

Når du vrir på bryteren, vil temperaturen økes eller senkes med 0,5 °C / 1 °F. Når klimaanlegget er innstilt på laveste temperatur står det på kontinuerlig.

Temperaturomregning

Du kan veksle temperaturmodus mellom Celsius og Fahrenheit som følger:

Hold inne AV-knappen, trykk på AUTO-knappen i 4 sekunder eller mer.

Displayet endres fra Celsius til Fahrenheit, eller fra Fahrenheit til Celsius.

Hvis batteriet er utladet eller frakoblet vil temperaturmodusvisningen tilbakestilles til celsius.

Luftinntakskontroll



Dette brukes til å velge uteluft (friskluft) eller resirkulert luft.

For å endre luftinntakskontrollen trykker du på kontrollknappen.

Posisjon for resirkulert luft



Når resirkulert luft er valgt vil luft fra kupéen trekkes gjennom varmesystemet og varmes opp eller avkjøles i henhold til den valgte funksjonen.

Posisjon for uteluft (friskluft)



Når uteluft (friskluft) er valgt går luften inn i bilen fra utsiden og varmes opp eller avkjøles i henhold til den valgte funksjonen.

* MERK

Langvarig bruk av varmeapparatet når resirkulert luft er valgt (og uten at klimaanlegget er på), kan forårsake dugg på frontruten og sidevinduene, og luften inne i kupéen kan bli dårlig.

I tillegg vil forlenget bruk av klimaanlegg med resirkulert luft føre til svært tørr luft i kupeen.

⚠ ADVARSEL

- Fortsatt bruk av klimaanlegget med resirkulert luft kan føre til at fuktigheten øker inne i bilen, noe som kan gi tåke på rutene og dårlig sikt.
- Ikke sov i en bil med klimaanlegget eller varmesystemet på. Dette kan forårsake alvorlige skader eller dødsfall på grunn av fall i oksygenivået og/eller kroppstemperatur.
- Fortsatt bruk av klimaanlegget med resirkulert luft kan forårsake dødsighet eller søvnighet og tap av kontroll over bilen. Still luftinntakskontrollen til uteluft (friskluft) så mye som mulig under kjøring.

Viftehastighet



Du kan stille inn viftehastigheten til ønsket hastighet ved å betjene kontrollbryteren.

Jo høyere viftehastigheten er, desto mer luft strømmes inn.

Ved å trykke på OFF-knappen slår du av viften.

Klimaanlegg



Trykk på A/C-knappen for å slå på klimaanlegget (indikatorlampen lyser). Trykk på A/C-knappen igjen for å slå aircondition av.

AV-modus



Trykk på AV-knappen (OFF-knappen) for å slå av klimakontrollen. Du kan likevel fortsatt bruke knappene for luftinntak så lenge tenningsbryteren er i posisjon ON.

Systemdrift

Ventilasjon

1. Still modus til .
2. Still luftinntakskontrollen til uteluftposisjon (friskluft).

3. Sett temperaturbryteren til ønsket stilling.
4. Still inn viftehastigheten til ønsket hastighet.

Oppvarming

1. Still modus til .
 2. Still luftinntakskontrollen til uteluftposisjon (friskluft).
 3. Sett temperaturbryteren til ønsket stilling.
 4. Still inn viftehastigheten til ønsket hastighet.
 5. Slå på airconditionsystemet (utstyrsavhengig) hvis du ønsker oppvarming med avfukting.
- Hvis det danner seg dugg på frontruten, setter du modusen til posisjon  eller .

Betjeningstips

- For å unngå at støv eller ubehagelige gasser kommer inn i bilen gjennom ventilasjonssystemet, sett luftinntakskontrollen til posisjonen for resirkulert luft. Sørg for å sette systemet tilbake i posisjonen for uteluft etterpå for å sørge for tilgang til frisk luft. Dette vil hjelpe med å holde føreren våken og komfortabel.
- Luft til varme- / kjølesystemet trekkes inn gjennom luftinntaket rett foran frontruten. Sørg for at disse ikke er blokkert av løv, snø, is eller andre fremmedlegemer.
- For å forhindre at det dugger på frontruten, sett luftinntakskontrollen til uteluft-posisjon og viftehastigheten til ønsket posisjon, slå på klimaanleggssystemet, og juster temperaturkontrollen til ønsket temperatur.

Klimaanlegg

Kias klimaanlegg er fylt med miljøvennlig kjølevæske.

1. Start motoren. Trykk på knappen for klimaanlegg.
2. Still modus til .
3. Still luftinntakskontrollen på uteluft eller resirkulert luft.
4. Juster vifte hastighetskontroll og temperaturkontroll for å sikre maksimal komfort.

* : Bilen er fylt med R-134a eller R-1234yf henhold til reguleringen i landet på produksjonstidspunktet. Du kan finne ut hvilket kjølemiddel som er brukt i bilens klimaanlegg, ved å lese etiketten på innsiden av motorrommet. Se "Kjølemiddelmerking (utstyrsavhengig)" på side 9-13 for en mer detaljert plassering av etiketten for kjølemiddel til klimaanlegget.

⚠ FORSIKTIG

- Kjølesystemet skal kun betjenes av kvalifiserte og sertifiserte teknikere for å sørge for riktig og sikker drift.
- Service på kjølesystemet skal utføres på et godt ventilert sted.
- Klimaanleggets fordampere (kjøle batteri) må aldri repareres eller skiftes ut med en som er tatt ut av en brukt eller berget bil, og nye MAC-fordampere skal være sertifiserte (og merket) for å bekrefte at de oppfyller SAE-standard J2842.

* MERK

- Når du bruker klimaanlegget, skal du følge nøye med på temperaturmåleren når du kjører opp bakker eller i tett trafikk og utetemperaturen er høy. Bruk av klimaanlegget kan føre til

overoppheting av motoren. Fortsett å bruke viften, men slå klimaanlegget av hvis temperaturmåleren indikerer overoppheting av motoren.

- Når du åpner vinduene i fuktig vær, kan klimaanlegg skape vanndråper på innsiden av bilen. Fordi vanndråper kan forårsake skade på elektrisk utstyr, bør klimaanlegget kun brukes med vinduene lukket.

Betjeningstips for klimaanlegg

- Hvis bilen er parkert i direkte sollys når det er varmt ute lar du vinduene stå åpne en kort stund for å slippe ut den varme luften i bilen.
- For å bidra til å redusere fuktigheten på innsiden av vinduene på regnfulle eller fuktige dager kan du redusere luftfuktigheten inne i bilen ved å betjene klimaanlegget.
- Mens klimaanlegg-anlegget er i drift, kan du av og til merke en liten endring i motorturtallet når klimaanlegg-kompressoren går. Dette er helt normalt.
- Bruk klimaanlegget hver måned, selv om det bare er for et par minutter, for å sikre maksimal systemeffekt.
- Ved bruk av klimaanlegg kan det hende at du ser klart vann dryppe på bakken under bilen på passasjersiden. Dette er helt normalt.
- Bruk av klimaanlegget i sirkulasjonsmodus gir maksimal kjøling, men kontinuerlig bruk av denne modusen kan gi svært dårlig luftkvalitet i bilen.
- Under kjøling kan du noen ganger merke en tåkete luftstrøm på grunn av rask avkjøling og inntak av fuktig luft. Dette er helt normalt.

Aktivering etter bruk av spylervæsken

For å forhindre at dunst trenger inn i bilen endres ventilasjonssystemet til resirkuleringsmodus mens vindusspylervæske sprøytes på. Ved lav utetemperatur fortsetter imidlertid systemet i friskluftmodus (luft fra utsiden) for å forhindre dugg på frontruten.

Systeminnstilling

1. MOTOR START/STOPP-knapp er PÅ eller tenningsbryter er PÅ.
2. Velg gulvnivå (👤) som luftretning ved å trykke på knappen for valg av modus.
3. Trykk på knappen for resirkulert luft minst 4 ganger innen 2 sekunder mens du trykker på klima- og leggsknappen.
4. Hvis systemet er konfigurert, blinker indikatoren på knappen for resirkulert luft 6 ganger.

Deaktivering av systemet

1. MOTOR START/STOPP-knapp er PÅ eller tenningsbryter er PÅ.
2. Velg gulvnivå (👤) som luftretning ved å trykke på knappen for valg av modus.
3. Trykk på knappen for resirkulert luft minst 4 ganger innen 2 sekunder mens du trykker på klima- og leggsknappen.
4. Hvis systemet er deaktivert, blinker indikatoren på knappen for resirkulert luft 3 ganger.

Aktivering etter bruk av spylervæsken kan bli skrudd av eller på ved å velge 'Innstillinger → Bil → Klima → Resirkulert luft → Aktivering etter bruk av spylervæsken' fra menyen Innstillinger på infotainmentskjermen.

Du finner flere opplysninger ved å skanne QR-koden i den separate hurtigreferanseveiledningen for bilens infotainmentsystem.

Luftfilter for klimakontroll

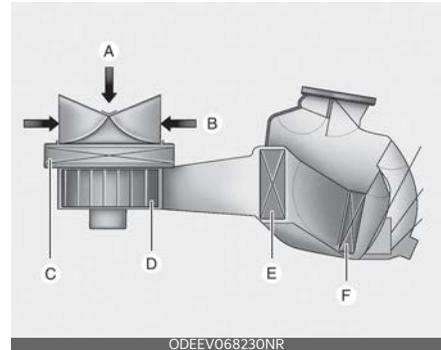

A: Friskluft

B: Resirkulert luft

C: Luftfilter for klimakontroll

D: Vifte

E: Fordamperkjerne

F: Varmeapparatkjerne

Luftfilteret for klimakontroll som er montert bak hanskerommet filtrerer støv eller andre forurensende stoffer som trenger inn i bilen gjennom varme- og klima- og leggsknappen.

Hvis støv eller andre forurensende stoffer samler seg opp i filteret over lang tid, kan luftstrømmen fra ventilasjonsdysene reduseres. Dette vil forårsake fukt på innsiden av frontruten, selv om posisjonen for friskluft er valgt. Hvis dette skjer bør du få luftfilteret for klimakontroll skiftet ut på et profesjonelt verksted. Kia anbefaler at du oppsøker en godkjent Kia-forhandler/servicepartner.

* MERK

- Skift ut filteret i henhold til tidsplanen for vedlikehold.

Hvis bilen kjøres under vanskelige driftsforhold, for eksempel støvete eller ujevne veier, vil det kreves hyppigere kontroll og utskifting av luftfilteret for klimaanlegget.

- Hvis luftstrømmen plutselig reduseres bør du få systemet kontrollert på et profesjonelt verksted. Kia anbefaler at du oppsøker en godkjent Kia-forhandler/servicepartner.

Kjølemiddeletikett for klimaanlegget

Eksempel - type A



Eksempel - type B



* Den faktiske kjølemiddeletiketten for aircondition i bilen kan avvike fra illustrasjonen.

Symbolene og spesifikasjonene på kjølemiddeletiketten for klimaanlegget har følgende betydning:

1. Klassifisering av kjølemiddel
2. Mengde kjølemiddel
3. Klassifisering av kompressormøremiddel
4. Forsiktig
5. Ildsfarlig kjølemiddel
6. Reparasjon av klimaanlegget må utføres av en faglært mekaniker
7. Servicehåndbok

Type A



Type B

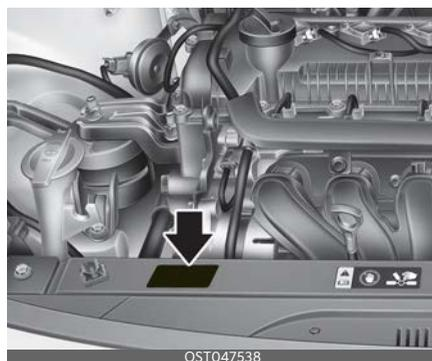

Kjølemiddeletikettens plassering:

- Type A: Undersiden av panseret
- Type B: Foran i motorrommet

Kontrollere mengden av kjølemiddel i aircondition og kompresorsmøremiddel

Hvis kjølemediumnivået er lavt, reduseres ytelsen til aircondition. Overfylling har også en dårlig innvirkning på airconditionanlegget.

Hvis det oppstår unormal drift bør du derfor få systemet kontrollert på et profesjonelt verksted.

Kia anbefaler at du oppsøker en godkjent Kia-forhandler/servicepartner.

ADVARSEL

Biler som er levert med R-134a



Fordi kjølemiddelet holder svært høyt trykk, bør airconditionanlegget bare vedlikeholdes av kvalifiserte og sertifiserte teknikere. Det er viktig at korrekt type og mengde av olje og kjølemiddel benyttes.

Ellers kan det føre til skade på bilen og til personskader.

ADVARSEL

Biler som er levert med R-1234yf



Fordi kjølemiddelet er antennelig og holder svært høyt trykk, skal aircondition bare vedlikeholdes av kvalifiserte og sertifiserte teknikere.

Det er viktig at korrekt type og mengde av olje og kjølemiddel benyttes.

Alle kjølemidler skal gjenvinnes med riktig utstyr.

Ventilasjon av kjølemidler direkte til atmosfæren er skadelig for individer og miljø.

Unnlatelse av å følge disse advarslene kan føre til alvorlige skader.

Soltak resirkulering av luft inne (utstyrsavhengig)

Posisjonen for uteluft (friskluft) velges automatisk når soltaket åpnes samtidig. Når du velger posisjonen for resirkulert luft, opprettholder systemet posisjonen for resirkulert luft i tre minutter og går deretter automatisk til posisjonen for uteluft (friskluft).

Når soltaket lukkes, går luftinntaksposisjonen tilbake til den opprinnelige posisjonen som var valgt.

Fjerne rim og dugg fra front-ruten

⚠ ADVARSEL

Oppvarming av frontruten

Ikke bruk stillingen  eller  under bruk i ekstremt fuktig klima. Forskjellen mellom temperaturen på luften utenfor og frontruten kan føre til dugg på utsiden av frontruten og gi dårlig sikt. I dette tilfellet setter du modusvelgeren i stilling og viftehastighetsbryteren eller -knappen på lav hastighet.

- For maksimal avriming setter du temperaturkontroll helt til høyre / svært varmt og viftehastighetskontrollen til høyeste hastighet.
- Hvis du ønsker varm luft til gulvet mens du fjerner rim eller dugg, stiller du modusen på gulv-defrosterstillingen.
- Fjern all snø eller is fra frontruten, bakvinduet, utvendige speil og alle sidevinduene før du kjører.
- Fjern all snø og is fra panseret og luftinntaket i grillen for å bedre effektiviteten til varmeapparatet og avrimingen og for å redusere sannsynligheten for dugg på innsiden av frontruten.

Manuell klimakontrollbetjening

Slik fjerner du dugg og rim fra innsiden av frontruten

1. Velg en hvilken som helst annen vifte-hastighet enn "0"-posisjon.
2. Velg ønsket temperatur.
3. Velg stilling  eller .
4. Uteluft (friskluft) og klimaanlegg velges automatisk.



Dersom klimaanlegg og uteluftstilling (friskluft) ikke er valgt automatisk, må du trykke på den aktuelle knappen.

Slik fjerner du dugg og rim fra utsiden av frontruten

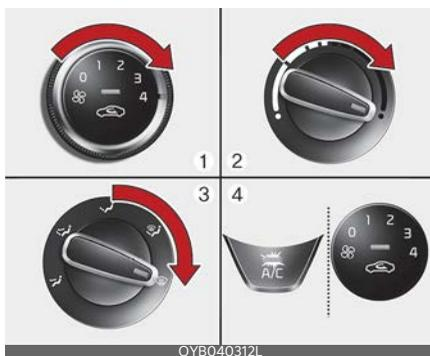

1. Still viftehastigheten til det høyeste trinnet (helt til høyre).
2. Still temperaturen til den varmeste posisjonen.
3. Velg -posisjonen.
4. Uteluft (friskluft) og klimaanlegg velges automatisk.

Automatisk klimakontrollsystem

Slik fjerner du dugg og rim fra innsiden av frontruten



1. Still viftehastigheten på ønsket trinn.
2. Velg ønsket temperatur.
3. Trykk på duggfjerningsknappen .
4. Klimaanlegget slås på i henhold til den oppdagede omgivelsestemperaturen, og uteluftstilling (friskluft) blir valgt automatisk.

Dersom klimaanlegg og uteluftstilling (friskluft) ikke er valgt automatisk, må du justere knappen tilsvarende manuelt. Hvis stilling  er valgt, blir en lavere viftehastighet justert til en høyere hastighet.

Slik fjerner du dugg og rim fra utsiden av frontruten



1. Still viftehastigheten til det høyeste trinnet (helt til høyre).
2. Still temperaturen på svært varmt (HI).
3. Trykk på duggfjerningsknappen .
4. Klimaanlegget slås på i henhold til den oppdagede omgivelsestemperaturen, og uteluftstilling (friskluft) blir valgt automatisk.

Hvis stilling  er valgt, blir en lavere viftehastighet justert til en høyere hastighet.

Avduggingslogikk (utstyrsavhengig)

For å redusere muligheten for at det dannes dugg på innsiden av frontruten, styres luftinntaket og airconditionssystemet automatisk i henhold til visse betingelser, slik som  eller  posisjon. Hvis du vil avbryte eller gå tilbake til duggfjerningsfunksjonen, gjør du som følger.

Manuell klimakontrollbetjening

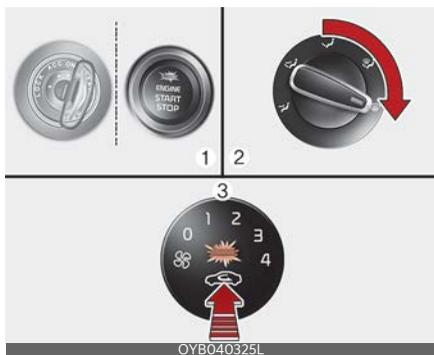

1. Sett tenningsbryteren i ON (På)-posisjon.
2. Vri knappen for valg av modus til defrosterposisjon (☀️).
3. Trykk på knappen for luftinntakskontroll minst 5 ganger innen 3 sekunder. Indikatorlampen for knappen for luftinntakskontroll blinker 3 ganger. Dette angir at duggfjerningsfunksjonen er avbrutt eller gått tilbake til programmert status.

Dersom batteriet har blitt utladet eller koblet fra, tilbakestilles duggfjerningsfunksjonen.

Automatisk klimakontrollsystem



1. Sett tenningsbryteren i ON (På)-posisjon.

2. Velg defrosterposisjon ved å trykke på defrosterknappen (☀️).
3. Trykk på knappen for luftinntakskontroll minst 5 ganger innen 3 sekunder mens du holder inne knappen for klimaenlegget.

Klimaenleggsdisplayet blinker 3 ganger. Dette angir at duggfjerningsfunksjonen er avbrutt eller gått tilbake til programmert status.

Dersom batteriet har blitt utladet eller koblet fra, tilbakestilles det til duggfjerningsfunksjonen.

Automatisk duggfjerning (kun for automatisk klimakontrollsystem) (utstyrsavhengig)

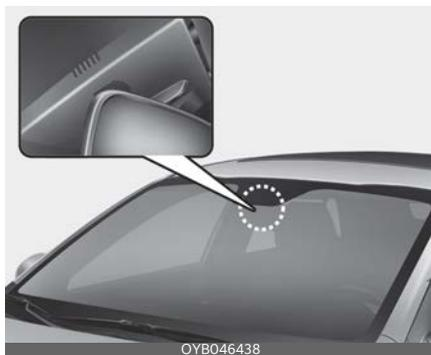

Automatisk duggfjerning reduserer risikoen for dugg på innsiden av frontruten ved hjelp av automatisk registrering av fuktighet på innsiden av frontruten, og luftstrømmen mot frontruten kan øke. Automatisk duggfjerning er i drift når AUTO-modus er på.

For Europa

Hvis bilen er utstyrt med automatisk duggfjerning, aktiveres det automatisk når betingelsene er oppfylt.

Når den automatiske duggfjerningen registrerer fuktighet på innsiden av frontruten, kan luftstrømmen mot frontruten økes.

Hvis du vil deaktivere den automatiske duggfjerningen, trykker du på defrosterknappen for frontruten i minst 3 sekunder.

"ADS OFF"-symbolet vises på klimaskjermen for å informere deg om at systemet er deaktivert.

Hvis du vil aktivere den automatiske duggfjerningen igjen, følger du fremgangsmåten ovenfor, slik at "ADS OFF"-symbolet forsvinner.

Dersom batteriet har blitt koblet fra eller utladet, tilbakestilles det til automatisk duggfjerningsstatus.

Hvis du vil aktivere den automatiske duggfjerningen igjen, følger du fremgangsmåten ovenfor, slik at "ADS OFF"-symbolet forsvinner.

Dersom batteriet har blitt koblet fra eller utladet, tilbakestilles det til automatisk duggfjerningsstatus.

Unntatt Europa



Denne indikatoren lyser når den automatiske duggfjerningen registrerer fuktighet på innsiden av frontruten og er i drift.

Hvis det er mer fuktighet i bilen, gå gjennom følgende trinn:

Trinn 1: Betjening av aircondition-anlegget

Trinn 2: Friskluftstilling

Trinn 3: Blåser luftstrøm mot frontruten

Trinn 4: Økende luftstrøm mot frontruten

Hvis bilen er utstyrt med automatisk duggfjerning, aktiveres det automatisk når betingelsene er oppfylt.

Hvis du vil deaktivere den automatiske duggfjerningen, trykker du på defrosterknappen for frontruten i minst 3 sekunder.

"ADS OFF"-symbolet vises på klimaskjermen for å informere deg om at systemet er deaktivert.

Oppbevaringsrom

Disse oppbevaringsrommene kan benyttes til å oppbevare små gjenstander som føreren eller passasjerene trenger.

⚠ FORSIKTIG

- Forlat aldri verdisaker i oppbevaringsrommet, for å unngå tyveri.
- Lukk alltid dekslene til oppbevaringsrommene under kjøring. Ikke legg så mange gjenstander i oppbevaringsrommet så dekselet ikke kan settes på og lukkes ordentlig.

⚠ ADVARSEL

Brennbare materialer

Ikke oppbevar sigarettene, propanbeholdere eller andre brennbare/eksplosive materialer i bilen. Disse kan antennes og/eller eksplodere hvis bilen utsettes for høy temperatur i lengre perioder.

Oppbevaringsrom i midtkonsoll (utstyrsavhengig)

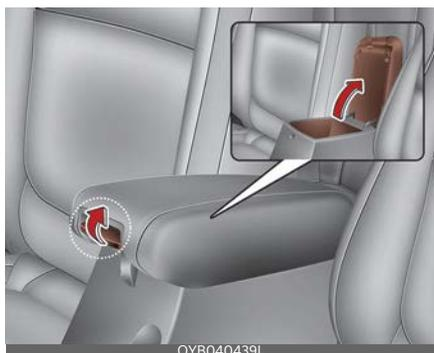

Disse oppbevaringsrommene kan benyttes til å oppbevare små gjenstander som føreren eller passasjerene i forsetet trenger.

Trekk i håndtaket for å åpne oppbevaringsrommet i midtkonsollen.

Hanskerom



Når du trekker i håndtaket, åpner hanskerommet seg automatisk. Lukk hanskerommet etter bruk.

⚠ ADVARSEL

For å redusere risikoen for skader i en ulykke eller en bråstopp, bør døren til hanskerommet alltid holdes lukket mens du kjører.

⚠ FORSIKTIG

Ikke oppbevar mat i hanskerommet over lengre tid.

Solbrilleholder



For å åpne solbrilleholderen trykker du på dekselet så holderen åpnes langsomt. Legg solbrillene i holderen med brilleglassene vendt utover. For å lukke solbrilleholderen dytter du dekselet opp igjen.

⚠ ADVARSEL

- Ikke oppbevar andre gjenstander enn solbriller i solbrilleholderen. Slike gjenstander kan bli kastet ut av holderen ved en bråstopp eller en ulykke og muligens skade passasjerene i bilen.
- Ikke åpne solbrilleholderen mens bilen er i bevegelse. Bakspeilet på bilen kan bli skjult av den åpne solbrilleholderen.
- For å forhindre at solbrillene eller glassene bøyes eller knekkes bør ingen solbriller tvinges inn i solbrilleholderen. Hvis du prøver å åpne solbrilleholderen med makt når brillene sitter fast kan det føre til personska-der.

Bagasjetnettholder



For å hindre gjenstander i å skli i bagasjerommet kan du bruke de 4 holderne som er plassert i bagasjerommet til å feste bagasjetettet.

Om nødvendig anbefaler Kia at du kontakter en godkjent Kia-forhandler/ser-vicepartner.

⚠ FORSIKTIG

For å unngå skader på varene eller bilen bør du være forsiktig når du frakter skjøre eller store gjenstander i bagasjerommet.

⚠ ADVARSEL

Unngå øyeskader. IKKE spenn bagasjetettet for mye, og hold ALLTID ansiktet og kroppen unna rekylbanen til bagasjetettet. IKKE bruk nettet når stroppen har synlige tegn på slitasje eller skade.

Bagasjeromsbrett (utstyrsavhengig)



Du kan plassere et førstehjelpsskrin, en varseltrekant, verktøy osv. i boksen for enkel tilgang.

1. Ta tak i håndtaket på toppen av dekslet og løft det opp.
2. Fell den bakre delen av bagasjeromsbrettet fremover.
3. Løft opp bagasjeromsbrettet forover (selve stativet for bagasjeromsbrettet).

Få ekstra plass i bagasjerommet (utstyrsavhengig)

Slik får du ekstra plass i bagasjerommet:

1. Ta tak i håndtaket på toppen av dekslet og løft det opp.

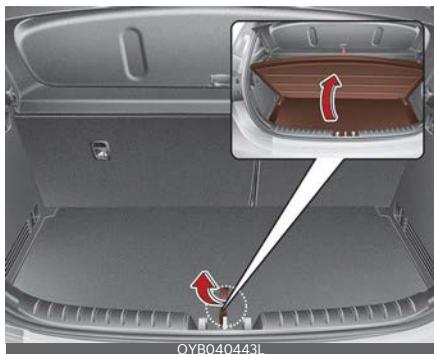

2. Fell den bakre delen av bagasjeromsbrettet fremover.



3. Dra hengslen på bagasjeromsbrettet til enden av glidesporet, slik at den faller ned og gir ekstra plass i bagasjerommet.

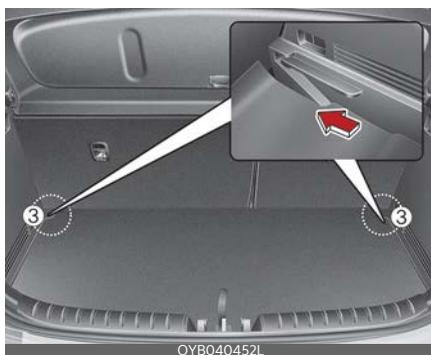

4. Trekk den forover (se bildene ovenfor).

Utstyr i kupéen

Sigarettenner (utstyrsavhengig)



For at sigaretteneren skal virke, må tenningsbryteren være i ACC- eller ON (På)-stilling.

Du bruker sigaretteneren ved å skyve den helt inn sokkelen. Når elementet er blitt oppvarmet, vil tennere sprette fram i "klar"-posisjon.

Kia anbefaler at du bruker reservedeler fra en godkjent Kia-forhandler/service-partner.

⚠ ADVARSEL

- Ikke hold tenneren inne etter at den er oppvarmet, fordi den kan overopphetes.
- Hvis tenneren ikke spretter ut i løpet av 30 sekunder, må du ta den ut for å hindre overoppheting.
- Ikke stikk fremmedlegemer inn i sokkelen til sigaretteneren. Det kan skade sigaretteneren.

⚠ FORSIKTIG

Bruk av pluggbart tilbehør (barbermaskiner, håndholdte støvsugere og kaffekanner, osv.) kan skade sokkelen eller forårsake elektriske feil.

Askebeget (utstyrsavhengig)

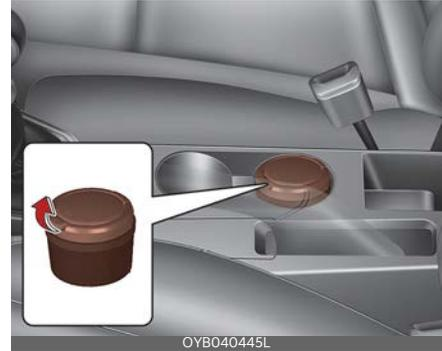

For å bruke askebeget, åpne dekslet. For å rengjøre eller tømme askebeget, dra det ut.

Bruk askebeget ved å lene det inntil koppholderen ved siden av.

⚠ ADVARSEL

Bruk av askebeget

- Ikke bruk askebegrene i bilen som oppbevaringsted for søppel.
- Dersom du putter tente sigaretter eller fyrstikker i et askebeget med andre brennbare materialer, kan dette forårsake brann.

Koppholder

⚠ ADVARSEL

Varm væske

- Ikke plasser kopper uten lokk med varm drikke i koppholderen mens bilen er i bevegelse. Hvis du søler varm væske kan du brenne deg. Som fører kan du miste kontrollen over bilen hvis du brenner deg på denne måten.
- Reduser risikoen for personskaade ved en eventuell bråstopp eller kollisjon ved å unngå å plassere utildekkede

flasker, glass, bokser osv. i koppholderen mens bilen er i bevegelse.

⚠ ADVARSEL

Hold bokser eller flasker unna direkte sollys og ikke sett dem i en opphetet bil. De kan eksplodere.

* MERK

- Ha lokk på drikken for å hindre søl. Ved væskesøl kan væsken komme inn i bilens elektriske/elektroniske anlegg og skade elektriske/elektroniske komponenter.
- Når du tørker opp væskesøl må du ikke tørke koppholderen ved høy temperatur. Dette kan skade koppholderen.

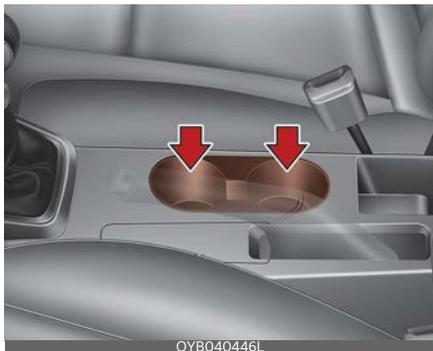

Kopper og små bokser med drikke kan plasseres i koppholderne.

Solskjerm



Bruk solskjermen til å skjerme for direkte lys gjennom frontruten eller sidevinduene. For å bruke solskjermen: Trekk den nedover.

For å bruke solskjerm på sidevinduet: Trekk den nedover, løsne den fra bracketten (1) og sving den til siden (2).

Når du skal bruke sminkespeilet trekker du ned dekkskjermen og skyver på speildekselet (3).

Billettholderen (4) kan brukes til feste av en parkeringsbillett.

⚠ ADVARSEL

For din egen sikkerhets skyld må du ikke sperre for sikten når du bruker solskjerm.

Setevarmer (utstyrsavhengig)

Forsete

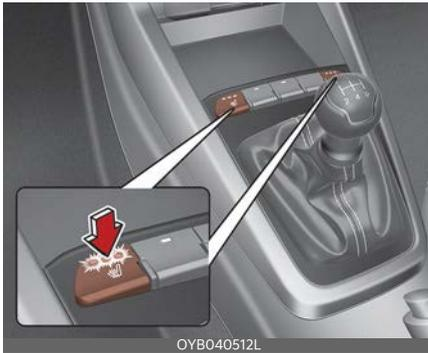

Bilen er utstyrt med setevarmere for å varme setene når været er kaldt. Skyv på én av bryterne med tenningsbryteren i ON (På)-posisjon for å varme førersetet eller passasjeretset.

Når været er mildt, er det ikke nødvendig å bruke setevarmerne, og du kan slå dem av ved å skyve bryteren til "AV"-posisjon.

- Hver gang du trykker på bryteren, vil temperaturinnstillingene endre seg som følger:

Forsete

OFF → HIGH (■ ■ ■ ■) → MIDDLE (■ ■ ■) → LOW (■ ■)

ODEEV068232NR

- Setevarmeren vil være slått av hver tenningsbryteren slås på.

* MERK

Når bryteren for setevarmeren er satt til ON-posisjon, slås varmesystemet i setet automatisk av eller på avhengig av setetemperaturen.

⚠ FORSIKTIG

- Ikke bruk organiske løsemidler, slik som lakktyner, benzen, alkohol og bensin, til rengjøring av setene. Det kan medføre skade på overflaten til varmeapparatet eller setene.
- For å unngå overoppheting av setevarmerne; ikke plasser noe på setene som isolerer mot varme, slik som tepper, puter eller setetrek, mens setevarmerne er i bruk.
- Plasser aldri tunge eller skarpe gjenstander på seter som er utstyrt med setevarmer. Det kan oppstå skade på komponentene til setevarmerne.
- Ikke bytt setetrek. Det kan skade setevarmerne eller ventilasjonsanlegget.

⚠ ADVARSEL

Brannskader fra setevarmere

Passasjerer bør være svært forsiktige når de bruker setevarmere ettersom setevarmere kan overopphetes eller forårsake brannskader. Setevarmere kan forårsake brannskader selv ved lave temperaturer, især hvis de brukes over lengre tid. Føreren bør være særlig forsiktig i henhold til setevarmere når det gjelder følgende typer passasjerer:

1. Spedbarn, barn, eldre eller handikappede personer, eller sykehuspasienter i permisjon
2. Personer med ømfintlig hud eller som lett får brannskader
3. Personer som er slitne
4. Berusede personer
5. Personer som går på medisiner som kan forårsake omtåketet eller trøtthet (sovemedisiner, medisiner mot forkjølelse, osv.)

Strømuttak

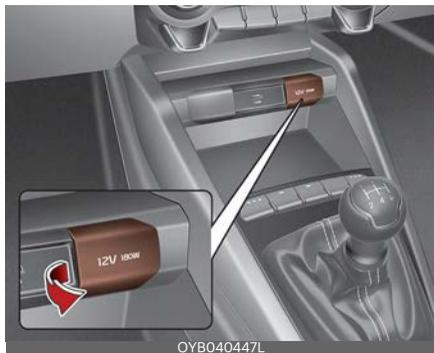

OYB040447L

Strømuttaket tilfører strøm til mobiltelefoner eller andre enheter som kan betjenes via bilens elektriske systemer. Enhetenes strømforbruk må være lavere enn 10 A med motoren i gang.

⚠ FORSIKTIG

- Bruk strømuttaket bare når motoren er i gang, og ta ut tilbehørspluggen etter bruk. Bruk av tilbehørspluggen over lang tid med motoren av kan føre til utladning av batteriet.
- Bruk kun elektrisk utstyr på 12 V med en elektrisk kapasitet på mindre enn 10 A.
- Juster klimaanlegget eller varmeapparatet til laveste driftsnivå når strømuttaket brukes.
- Lukk dekselet når strømuttaket ikke er i bruk.
- Enkelte elektroniske enheter kan forårsake elektroniske forstyrrelser når de er koblet til bilens strømuttak. Slike enheter kan forårsake overdreven statisk lyd og feil i andre elektroniske systemer eller enheter som brukes i bilen.
- Bruk av elektriske produkter som overskrider kapasitetsgrensen, kan forårsake oppheting av strømuttaket

og ledningsnettet og påfølgende elektrisk funksjonssvikt.

- Sørg alltid for at den elektriske enheten er godt koblet til strømuttaket. Ufullstendig tilkobling kan føre til elektrisk funksjonssvikt.
- Elektriske produkter med innebygde batterier kan føre til unormal strømflyt, noe som igjen kan føre til funksjonsfeil i bilens elektriske/elektroniske enheter. Bruk kun elektriske enheter med tilbakestrømsbeskyttelse.

⚠ ADVARSEL

Ikke stikk fingrene eller fremmedlegemer (stifter, nåler osv.) inn i strømuttaket, og ikke berør det med våte hender. Dette kan forårsake elektrisk støt.

USB-lader (utstyrsavhengig)



OYB041457L

USB-laderen er utformet for å lade batterier til små elektriske enheter med en USB-kabel. De elektriske enhetene kan lades når ENGINE START/STOP (start/stopp-knappen) er i ACC / ON / START-posisjon.

Batteriets ladetilstand kan overvåkes på den elektriske enheten. Koble USB-kabelen fra USB-porten etter bruk.

- Noen enheter kan ikke hurtiglades, men lades med normal hastighet.
- Bruk USB-laderen når motoren er i gang for å hindre at batteriet lades ut.
- Bare enheter som passer i USB-porten, kan brukes.
- USB-laderen kan bare brukes til lading av batterier.
- Batteriladere kan ikke lades.

Gulvmattefeste(r)



Når du bruker en gulvmatte på gulvteppet foran må du sørge for at den festes til gulvmattefestet/-festene i bilen. På den måten unngår du at maten sklir frem og tilbake.

⚠ ADVARSEL

Ta hensyn til følgende når du skal installere en gulvmatte i bilen:

- Sørg for at maten er festet til bilens gulvmattefeste(r) før du kjører.
- Ikke bruk en matte som ikke kan festes til bilens gulvmattefeste(r).
- Ikke stable gulvmatter oppå hverandre (for eksempel en gummimatte oppå en teppematte). Det skal bare installeres én gulvmatte på hvert sted i bilen.
- Bruk gulvmatter som ikke er for tykke og som kan festes grundig i gulvet for

å unngå at de er i veien for pedalene. Forsikre deg om at du installerer gulvmattene uten å fjerne plastfilmen på teppet, siden dette kan skade eller ødelegge gulvmattens festeringer og føre til at de ikke er tilstrekkelig festet. Usikrede matter kan forårsake uforvarende akselerasjon/bremsing, spesielt når det gjelder førerstedet. Fjern alle plastfilmene fra teppet før du installerer mattene.

VIKTIG - Bilen har gulvmattefester på førersiden som er utformet for holde gulvmatten trygt på plass. For å unngå at maten er til hinder for pedalbetjeningen, anbefaler Kia at det kun installeres Kia-matter som er beregnet for bruk i din bil.

Hylletrekk

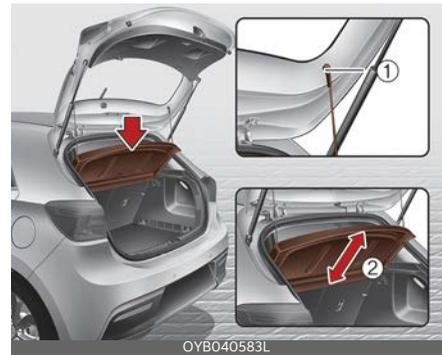

Et bagasjeromsdeksel der du kan plassere lette gjenstander på den øvre hyllen. Ved åpning av bakluken kan det øvre hylletrekket dras opp. Fjern kroken (1) som henger fra holderen for å bruke hyllen i dens opprinnelige posisjon.

Ta av kroken (1) fra holderen, og trekk deretter i den med kraft samtidig som du vipper hyllen i vinkel (ca. 50 grader) (2) for å fjerne hyllen helt.

Monter hyllen igjen i motsatt rekkefølge.

* MERK

- Ta tak i hyllen med hånden og senk den når du skal ta av kroken.
- Hvis hyllen er tatt helt av, må den monteres igjen for å ikke virke forstyrrende under kjøring.
- Ved åpning av bakluken kan det øvre hylletrekket dras opp. Flytt gjenstandene på hyllen til et trygt sted for å hindre at de faller ned.
- Ikke bruk makt på eller legg tunge gjenstander på hyllen. Dette kan ødelegge hyllen.

⚠ ADVARSEL

- Gjenstandene på hyllen kan kastes forover ved bråstopp eller kollisjon. Ikke legg gjenstander som kan forårsake alvorlige personskader på hyllen.
- Kun bagasje er tillatt i bagasjerommet. Det er forbudt å la passasjerer sitte der.
- Når du legger tung last i bagasjerommet, må du opprettholde bilens balanse ved å legge den så langt forover som mulig.

Handleposeholder

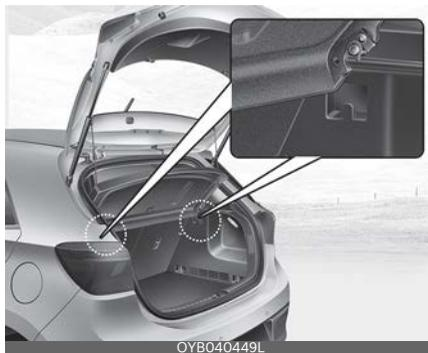

⚠ FORSIKTIG

- Ikke heng opp en pose som veier mer enn 3 kg (7 lbs.). Dette kan skade handleposeholderen.
- Ikke heng opp skjøre gjenstander når du skal kjøre på ujevnt veidekke. Gjenstandene kan da skades.

Kleskrok



For å bruke kleskroken trekker du ned den øvre delen av kleskroken.

⚠ FORSIKTIG

Ikke heng tunge klær i kroken, for det kan ødelegge den.

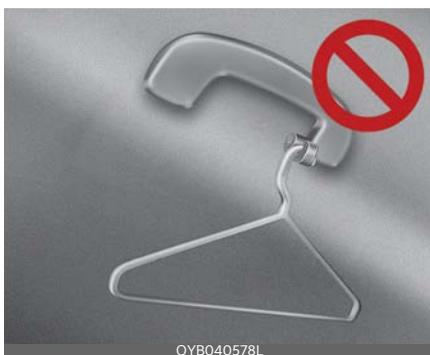
ADVARSEL

Ikke heng andre gjenstander, som kleshengere eller harde gjenstander, på kroken. Du må heller ikke legge tunge, skarpe eller skjøre gjenstander i lommene i klesplaggene. Dette kan føre til bilskader eller personskader ved en eventuell ulykke eller hvis gardinkollisjonsputen utløses.

Infotainmentsystem	5-3
• Antenne	5-3
• USB-port.....	5-4
• Slik fungerer lydanlegget i kjøretøyet.....	5-4
Audio (uten berøringskjerm).....	5-7
• Systemutforming - kontrollpanel	5-7
• Systemutforming - Fjernkontroll på rattet	5-10
• Slå systemet på eller av.....	5-12
• Slå displayet på eller av.....	5-12
• Bli kjent med de grunnleggende operasjonene	5-12
Radio	5-13
• Slå på radioen.....	5-13
• Bytte radiomodus.....	5-16
• Søke etter tilgjengelige radiostasjoner	5-16
• Søke etter radiostasjoner.....	5-17
• Lagre radiostasjoner	5-17
• Lytte til lagrede radiostasjoner	5-17
Mediespiller	5-18
• Bruk av mediespilleren	5-18
• Bruke USB-modus	5-18
Bluetooth	5-21
• Koble til Bluetooth-enheter.....	5-21
• Bruke en Bluetooth-lydenhet.....	5-24
• Bruke Bluetooth-telefon.....	5-25
Systemstatusikoner	5-30
• Bluetooth.....	5-30
• Signalstyrke	5-30
Systemspesifikasjoner	5-31
• USB.....	5-31
• Bluetooth.....	5-32

5 Infotainmentsystem

Varemerker	5-32
Samsvarserklæring	5-33
• CE	5-33
• UKCA	5-34
• EAC	5-35
• NBTC	5-35
• NCC	5-36
• BSMI	5-37
• UkrSEPRO	5-37

Infotainmentsystem

Infotainmentsystem

* MERK

Hvis du installerer en HID-lykt i etterkant av et bilkjøp, kan det hende at lydssystem og elektroniske enheter ikke vil fungere som de skal.

* Hvis bilen har et infotainmentsystem, kan du finne detaljert informasjon om dette i en egen brukerhåndbok for systemet.

Antenne

Mikrostangantenne (utstyrsavhengig)



Mikrostangantennen overfører og mottar trådløse signaler som AM/FM, DAB, GNSS osv. Stangantennen kan tas av. Stangantennen kan tas av ved å vri den mot klokken. Vri antennen med klokken for å montere den.

⚠ FORSIKTIG

Mikrostangantenne

- Før du kjører inn et sted med lav takhøyde eller ved bilvask, skal antennen tas forsiktig av ved å vri den mot klok-

ken. Hvis ikke, kan antennen bli skadet.

- Ved montering av antennen er det viktig at den er godt strammet og justert i stående stilling for å sikre godt mottak. Den kan imidlertid foldes inn eller fjernes ved parkering eller ved lasting på takstativet.
- Når noe skal lastes på takstativet, må det ikke lastes i nærheten av stangantennen. Det kan forstyrre mottakelsen.

Haifinneantenne (utstyrsavhengig)

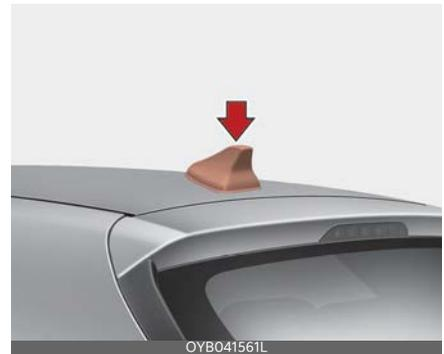

Haifinneantennen overfører og mottar trådløse signaler som AM/FM, DAB, GNSS osv.

※ Signalene som antennen kan overføre og motta, avhenger av de tilgjengelige alternativene for bilen.

USB-port (utstyrsavhengig)



Du kan bruke en USB-port til å koble til USB.

Slik fungerer lydanlegget i kjøretøyet

FM-mottak

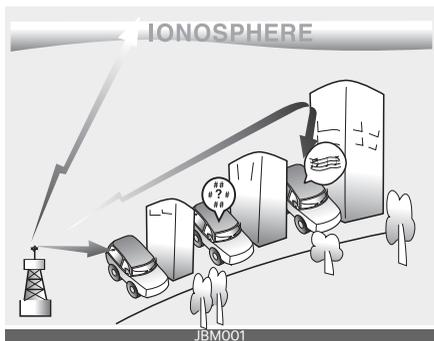

AM- og FM-radiosignaler sendes fra sendertårn som befinner seg rundt i byen din. De blir fanget opp av radioantennen på kjøretøyet ditt. Signalet mottas deretter av radioen og sendes til bilens høyttalere.

Når et sterkt radiosignal har nådd bilen, sørger nøyaktighetsarbeidet ved utviklingen av infotainmentsystemet for best mulig kvalitet under avspilling. I noen til-

feller er imidlertid signalet kommer til bilen verken sterkt eller klart.

Dette kan skyldes faktorer som avstand fra radiostasjonen, nærhet til andre, sterke radiostasjoner eller tilstedeværelse av bygninger, broer eller andre store hindringer i området.

AM-mottak

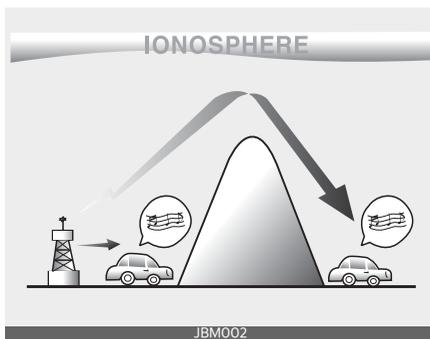

AM-sendinger kan mottas på større avstander enn FM-sendinger. Dette er fordi AM-radiobølger sendes ved lave frekvenser. Disse lange, lavfrekvente radiobølgene kan følge jordens krumning i stedet for å blir sendt rett ut i atmosfæren. I tillegg krummer de seg rundt hindringer, slik at de kan gi bedre signaldekning.

FM-radiostasjon

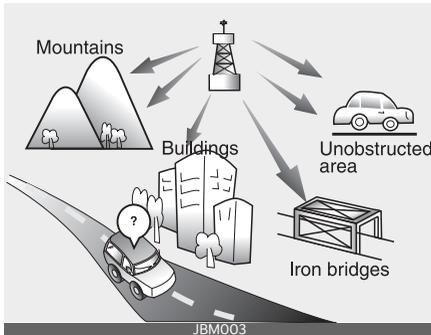

FM-sendinger sendes med høye frekvenser og bøyer seg ikke for å følge jordens overflate. På grunn av dette begynner FM-sendinger generelt å svekkes allerede i kort avstand fra stasjonen. Dessuten påvirkes FM-signaler lett av bygninger, fjell og andre hindringer. Det kan medføre lytteforhold som gjør at du mistenker problemer med radioen. Følgende forhold er normale og indikerer ikke problemer med radioen:

- Fading - Når bilen beveger seg bort fra radiostasjonen, vil signalet svekkes, og lyden fader ut. Når dette skjer, foreslår vi at du velger en annen, sterkere kanal.

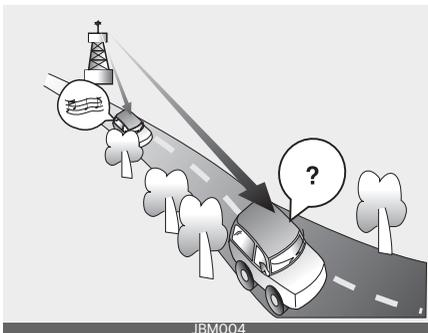

- Vibrering/statisk - Svake FM-signaler eller store hindringer mellom senderen og radioen kan forstyrre signa-

let og forårsake statiske eller vibrerende lyder. Ved å redusere diskantnivået kan denne effekten reduseres til forstyrrelsen forsvinner.

- Kanalbytte - Etter hvert som et FM-signal svekkes, kan et annet, kraftigere signal nær den samme frekvensen høres. Det er fordi radioen er konstruert slik at den leter etter det klareste signalet. Hvis dette skjer velger du en annen stasjon med kraftigere signal.

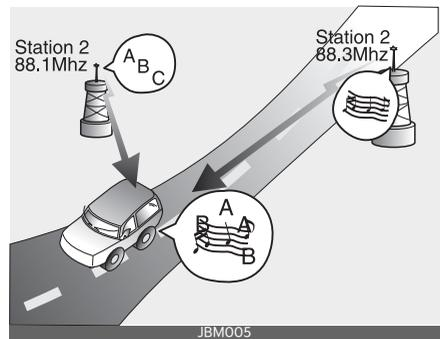

- Flerveisspredning - Radiosignaler som mottas fra flere kanter, kan forårsake forredid lyd eller vibrasjoner. Dette kan skyldes et direkte og reflektert signal fra den samme stasjonen eller signaler fra to stasjoner med nærliggende frekvenser. Hvis dette skjer velger du en annen stasjonen inntil forstyrrelsene går over.

Bruke en mobiltelefon eller en toveisradio

Hvis det brukes mobiltelefon inne i bilen kan det komme støy fra infotainment-systemet. Dette betyr ikke at det er noe galt med lydutstyret. I slike tilfeller bruker du mobiltelefonen så langt unna lydutstyret som mulig.

⚠ FORSIKTIG

Når du bruker et kommunikasjonssystem som mobiltelefon eller radio inne i bilen, må det monteres en separat, ekstern antenne. Dersom en mobiltelefon eller radio kun brukes med den interne antennen, kan den virke inn på bilens el-system og sette sikkerheten i fare.

⚠ ADVARSEL

Ikke bruk mobiltelefon mens du kjører. Stopp på et sikkert sted når du skal bruke mobiltelefonen.

iPod®

iPod® er et varemerke som tilhører Apple Inc.

Bluetooth® trådløs teknologi

Bluetooth®-navnet og -logoene er registrerte varemerker som tilhører Bluetooth SIG, Inc., og Kias bruk av slike merker er lisensbelagt. Andre varemerker og varenavn tilhører sine respektive eiere.



Audio (uten berøringskjerm)

Systemutforming - kontrollpanel

Type A



Type B



(Med trådløs Bluetooth®-teknologi)

* Systemets layout og hvordan det faktisk ser ut varierer avhengig av bilmodellen og dens spesifikasjoner.

1. RADIO-knapp

- Trykk for å vise vinduet for valg av radiomodus.
- Når vinduet for valg av modus vises, vrir du på **[TUNE]**-knotten for å velge ønsket modus, og trykk deretter på knotten.
- Når modusvinduet ikke er valgt i vinduet **[MENU] ► Mode**, trykker du på **[RADIO]**-knappen på kontrollpanelet for å endre radiomodusen.

Hver gang du trykker på **RADIO**-knappen på kontrollpanelet, endres modusen til radio FM ► AM i den rekkefølgen.

2. MEDIA-knapp

- Trykk for å vise vinduet for valg av mediamodus.
- Når vinduet for valg av modus vises, vrir du på **[TUNE]**-knotten for å velge ønsket modus, og trykk deretter på knotten.
- Når modusvinduet ikke er valgt i vinduet **[MENU] ► Mode**, trykker du på **[MEDIA]**-knappen på kontrollpanelet for å endre radiomodusen.

Hver gang du trykker på **MEDIA**-knappen på kontrollpanelet, endres modusen til mediet USB ► Bluetooth-lyd i den rekkefølgen.

Type A



Type B



(Med trådløs Bluetooth®-teknologi)

* Systemets layout og hvordan det faktisk ser ut varierer avhengig av bilmodellen og dens spesifikasjoner.

3. PHONE-knapp

- Trykk for å begynne å koble til en mobiltelefon via Bluetooth.
- Når du har foretatt en Bluetooth-telefonkobling, trykker du for å få tilgang til Bluetooth-telefonmenyen.

4. SEEK/TRACK -knapp (Søk/spor)

- Bytt stasjon/spor/fil.
- Når du hører på radioen kan du trykke og holde for å søke etter en stasjon.
- Mens du spiller av media, trykker du på og holder nede denne for å spole tilbake eller spole fremover (unntatt Bluetooth-lydmodus).

5. POWER-knapp/VOLUME-knapp (PÅ/AV / volum)

- Trykk for å slå systemet på eller av.
- Vri mot venstre eller høyre for å justere systemlydvolumet.

6. FAV-knapp

- Mens du lytter til radioen, trykker du på denne for å flytte til neste side av listen med forhåndsvalg.

7. DISP-knapp

- Slå displayet på eller av.
- Hver gang du trykker på knappen, vil skjermen slå seg av og på.

8. CLOCK-knapp

- Trykk for å få tilgang til klokkeinnstillingsskjermen.

9. MENU-knapp

- Trykk for å få tilgang til menyskjermen for gjeldende modus.

10.FOLDER-knapp

- Trykk for å gå til mappelisten i USB-modus.

Type A



Type B



(Med trådløs Bluetooth®-teknologi)

* Systemets layout og hvordan det faktisk ser ut varierer avhengig av bilmodellen og dens spesifikasjoner.

11.TUNE-knapp (Innstillinger)/FILE-knapp/ENTER-knapp (innstilling/fil/Enter)

- Mens du lytter til radioen, vrir du på denne for å justere frekvensen.
- Mens du spiller av media, vrir du på denne for å søke etter et spor / en fil (unntatt Bluetooth-lydmodus).
- Mens du søker ved å vri på knappen, trykker du for å velge gjeldende spor/fil (unntatt Bluetooth-lydmodus).

12.Talknapper (1 RPT~ 4)

- Mens du lytter til radioen, trykker du på en av disse for å lytte til en lagret radiostasjon.
- Mens du lytter til radioen, trykker du på og holder inne en av disse for å lagre den nåværende radiostasjonen som forhåndsvalg.
- I USB/Bluetooth-modus trykker du på [1 RPT]-knappen for å endre modusen for gjentatt avspilling. Trykk på [2 SHFL] (Tilfeldig)-knappen for å endre modusen for tilfeldig avspilling.

13.BACK-knapp

- Trykk på [BACK] (Tilbake)-knappen for å gå tilbake til forrige skjermbilde (bortsett fra listen over forhåndsinnstilte radioer).

Systemutforming - Fjernkontroll på rattet



(Modell som er utstyrt med Bluetooth®)

* Systemets layout og hvordan det faktisk ser ut varierer avhengig av bilmodellen og dens spesifikasjoner.

1. MUTE-knapp

- Trykk for å dempe eller oppheve demping av systemet.
- Under en samtale, trykker du for å dempe eller oppheve demping av mikrofonen.
- Mens du spiller av media, trykker du på for å stoppe avspillingen eller fortsette avspillingen. (utstyrsavhengig)

2. MODE-knapp

- Trykk for å bytte mellom radio- og mediemodus.
- Trykk og hold inne for å slå systemet på eller av.

3. Volumhendel

- Skyv opp eller ned for å justere volumet.

4. Opp/ned-hendel

- Bytt stasjon/spor/fil.
- Mens du lytter til radioen, skyver du på disse for å lytte til forrige/neste radiostasjon.

- Mens du lytter til radioen, skyver du og holder nede denne for å søke etter en stasjon.
- Mens du spiller av media, trykker du på og holder nede denne for å spole tilbake eller spole fremover (unntatt Bluetooth-lydmodus).

5. Ring/svar-knapp

- Trykk for å begynne å koble til en mobiltelefon via Bluetooth.
- Når du har foretatt en Bluetooth-telefonkobling, trykker du for å få tilgang til anropsloggen. Trykk og hold inne for å ringe det siste telefonnummeret. Når et anrop kommer inn, trykker du for å svare på anropet.
- Under en samtale trykker du for å bytte mellom den aktive samtalen og det ventende anropet. Trykk og hold for å bytte samtalen mellom systemet og mobiltelefonen.

6. Avslutt samtale-knapp

- Når det ringer, kan du trykke for å avvise anropet.
- Avslutt samtalen under en samtale.

⚠ ADVARSEL

Om kjøring

- Ikke bruk systemet mens du kjører. Kjøring mens du er distraheret kan føre til at du mister kontroll over bilen, noe som kan føre til ulykker, alvorlige personskader og død. Førerens hovedansvar er trygg og lovlig kjøring av bilen, og bruk av håndholdte enheter, annet utstyr eller andre systemer som tar førerens blikk, oppmerksomhet og fokus vekk fra dette ansvaret, må aldri finne sted under kjøring av bilen.
- Unngå å se på skjermen mens du kjører. Kjøring mens du er distraheret kan føre til en trafikkulykke. Stopp bilen

på et trygt sted før du bruker funksjoner som krever flere handlinger.

- Stopp kjøretøyet ditt før du bruker mobiltelefonen. Bruk av mobiltelefon under kjøring kan føre til trafikkulykker. Bruk om nødvendig Bluetooth håndfri-funksjonen for å ringe, og gjør samtalen så kort som mulig.
- Hold volumet lavt nok til at du hører lyder utenfra. Kjøring uten at du hører lyder utenfra kan føre til trafikkulykke. Å høre på høyt volum over lengre tid kan føre til hørselsskade.

⚠ ADVARSEL

Om bruk av systemet

- Ikke demonter eller modifier systemet. Det kan føre til ulykke, brann eller elektrisk støt.
- Ikke la væsker eller fremmede stoffer komme inn i systemet. Væsker eller fremmede stoffer kan forårsake skadelige støv, brann eller systemfeil.
- Ikke bruk systemet hvis det ikke fungerer, for eksempel hvis det ikke har lyd eller display. Hvis du fortsetter å bruke systemet når det har en feil-funksjon kan det føre til brann, elektrisk sjokk eller systemsvikt.
- Ikke ta på antennen når det lyner eller tordner, fordi det kan føre til elektrisk støt.

⚠ FORSIKTIG

Om bruk av systemet

- Bruk systemet når motoren går. Ved bruk av systemet i lang tid når motoren er stoppet, kan batteriet lades ut.
- Ikke installer uautoriserte produkter. Bruk av uautoriserte produkter kan føre til en feil mens du bruker systemet. Systemfeil som skyldes

installasjon av uautoriserte produkter, dekkes ikke av garantien.

⚠ FORSIKTIG

Om bruk av systemet

- Ikke bruk overdreven kraft på systemet. For hard trykking på skjermen kan skade LCD-panelet eller berøringspanelet.
- Når du rengjør skjermen eller knappe-panelet, må du sørge for å stoppe motoren og bruke en myk, tørr klut. Hvis du tørker av skjermen eller knappene med en grov klut eller ved hjelp av løsemidler (alkohol, benzen, maling tynner osv.), kan det skrape opp eller skade overflaten kjemisk.
- Hvis du fester en flytende luftforfrisker til viften, kan overflaten på lamellene deformeres på grunn av luftstrømmen.
- Hvis du vil endre plasseringen av den installerte enheten, kan du ta kontakt med kjøpsstedet eller servicesenteret. Teknisk ekspertise kreves for å installere eller demontere enheten.

* MERK

- Hvis du opplever problemer med systemet, må du kontakte kjøpsstedet eller forhandleren.
- Plassering av lydanlegget i et elektromagnetisk miljø kan føre til støyende interferens.

Slå systemet på eller av

Start motoren for å slå på systemet.

- Hvis du ikke vil bruke systemet under kjøring, kan du slå av systemet ved å trykke på **[POWER]**-knappen (På/av) på kontrollpanelet. For å bruke systemet igjen, trykk på **[POWER]**-knappen (På/av) igjen.

Når du har skrudd av motoren vil systemet automatisk skru seg av etter en stund eller så fort du åpner førerdøren.

- Avhengig av bilmodellen og dens spesifikasjoner vil systemet skru seg av så fort du skrur av motoren.
- Når du slår på systemet, forblir den forrige modusen og innstillingene intakte.

⚠ ADVARSEL

- Noen funksjoner kan deaktiveres av sikkerhetsgrunner når bilen kjører. De fungerer bare når bilen stopper. Parkeer bilen på et trygt sted før du bruker noen av dem.
- Ikke bruk systemet hvis det ikke fungerer, for eksempel hvis det ikke har lyd eller display. Hvis du fortsetter å bruke systemet når det har en feil-funksjon kan det høre til brann, elektrisk sjokk eller systemsvikt.

⚠ FORSIKTIG

Du kan starte systemet når tenningsbryteren er satt i "ACC"- eller "PÅ"-stilling. Bruk av systemet over lengre tid uten at motoren går, tapper batteriet. Hvis du planlegger å bruke systemet lenge, skal du starte motoren.

Slå displayet på eller av

For å forhindre blinding kan du slå av skjermen. Skjermen kan bare slås av mens systemet er på.

1. Trykk på **[MENU]**-knappen (Meny) på kontrollpanelet.
2. Når vinduet for valg av alternativ vises, vrir du på **[TUNE]**-knotten for å velge **Display av**, og deretter trykker du på knotten.
 - For å slå skjermen på igjen, trykker du på noen av knappene på kontrollpanelet.

Bli kjent med de grunnleggende operasjonene

Du kan velge et element eller justere innstillingene ved å bruke talltastene og **[TUNE]**-knappen (Innstillinger) på kontrollpanelet.

Velge et element

Nummererte elementer

Trykk på tilsvarende tallknapp.



Nummerløse elementer

Vri på **[TUNE]**-knappen (Innstillinger) for å velge ønsket element, og trykk deretter på knappen.



Justere innstillingene

Vri på **[TUNE]**-knappen (Innstillinger) for å justere verdien, og trykk deretter på knappen for å lagre endringer.

Vri på **[TUNE]**-knappen (Innstillinger) mot høyre for å øke verdien og vri på **[TUNE]**-knappen mot venstre for å redusere verdien.



Radio

Slå på radioen

1. Trykk på **[RADIO]**-knappen på kontrollpanelet.
2. Når vinduet for valg av modus vises, vrir du på **[TUNE]**-knotten for å velge ønsket radiomodus, og trykk deretter på knotten.

FM/AM-modus



1. Gjeldende radiomodus
2. Radiostasjoninformasjon
3. Forhåndsinnstilt liste

Trykk på **[MENU]**-knappen (Meny) på kontrollpanelet for å få tilgang til følgende menyalternativer:

- **Autostore (Lagre automatisk):** Lagre radiostasjoner i den forhåndsinnstilte listen.
- **Scan (Skanne):** Systemet søker etter radiostasjoner med sterke radiosignaler og spiller hver radiostasjon i omtrent fem sekunder.
- **Sound settings (Lydinstillinger):** Du kan endre innstillingene knyttet til lyder, for eksempel sted der lyden vil bli konsentrert og utgangsnivået for hvert område.
 - **Position (Posisjon):** Velg et sted hvor lyden vil bli konsentrert i kjøretøyet. Velg **Fade** (Fader) (**Fader** (Overblending)) eller **Balance** (Balanse) ved å vri på **[TUNE]**-knappen for å velge ønsket posisjon, og trykk deretter på knappen.

Hvis du vil angi at lyden skal være sentrert i kjøretøyet, velger du **Centre (Sentrer)**.

- **Equaliser (Tone)**: Juster utgangsnivået for hver lyd-tone-modus.
- **[Speed Dependent Vol.] (Hastighetsavhengig vol.)**: Still inn volumet som skal justeres automatisk i henhold til kjørehastigheten.

* MERK

- Avhengig av bilmodell eller spesifikasjoner kan tilgjengelige alternativer variere.
 - Avhengig av system eller forsterker-spesifikasjoner som er brukt på bilen kan de tilgjengelige alternativene variere.
-
- **Mode popup (Modusmelding)**: Mode popup (Modusmelding): Angi at vinduet for valg av modus skal vises når du trykker på **[RADIO]-knappen på kontrollpanelet**.
 - **Date/Time (Dato/klokkeslett)** Du kan endre dato og klokkeslett som vises på systemvisningen.
 - **Set date (Angi dato)**: Angi dato som skal vises på systemvisningen.
 - **Set time (Angi klokkeslett)**: Angi klokkeslett som skal vises på systemvisningen.
 - **Time Format (Tidsformat)**: Velg for å vise tid i 12-timersformatet eller 24-timersformatet.
 - **Display (Power Off (Strøm av))**: Velg for å vise klokken når strømmen til systemet er slått av.
 - **Language (Språk)** Du kan endre visningsspråket.

Du kan også trykke på **[CLOCK]** (klokke)-knappen for å stille klokken.

FM-/AM-modus (med RDS)



1. Gjeldende radiomodus
2. Radiostasjoninformasjon
3. Forhåndsinnstilt liste

Trykk på **[MENU]**-knappen (Meny) på kontrollpanelet for å få tilgang til følgende menyalternativer:

- **Traffic Announcement (trafikkmelding)**: For å aktivere eller deaktivere trafikkskilt. Kunngjøring og programmer vil bli mottatt automatisk hvis tilgjengelig.
- **Autostore (Lagre automatisk)**: Lagre radiostasjoner i den forhåndsinnstilte listen.
- **Scan (Skanne)**: Systemet søker etter radiostasjoner med sterke radiosignaler og spiller hvert alternativ i omtrent 5 sekunder.
- **Sound settings (Lydinstillinger)**: Du kan endre innstillingene knyttet til lyder, for eksempel sted der lyden vil bli konsentrert og utgangsnivået for hvert område.
 - **Position (Posisjon)**: Velg et sted hvor lyden vil bli konsentrert i kjøretøyet. Velg **Fade** (Fader) (**Fader** (Overblending)) eller **Balance** (Balanse) ved å vri på **[TUNE]**-knappen for å velge ønsket posisjon, og trykk deretter på knappen. Hvis du vil angi at lyden skal være sentrert i kjøretøyet, velger du **Centre (Sentrer)**.
 - **Equaliser (Tone)**: Juster utgangsnivået for hver lyd-tone-modus.

- **[Speed Dependent Vol.] (Hastighetsavhengig vol.):** Still inn volumet som skal justeres automatisk i henhold til kjørehastigheten.

* MERK

- Avhengig av bilmodell eller spesifikasjoner kan tilgjengelige alternativer variere.
- Avhengig av system eller forsterkerspesifikasjoner som er brukt på bilen kan de tilgjengelige alternativene variere.

- **Mode popup (Modusmelding):** Mode popup (Modusmelding): Angi at vinduet for valg av modus skal vises når du trykker på **[RADIO]-knappen på kontrollpanelet**.
- **Date/Time (Dato/klokkeslett)** Du kan endre dato og klokkeslett som vises på systemvisningen.
 - **Set date (Angi dato):** Angi dato som skal vises på systemvisningen.
 - **Set time (Angi klokkeslett):** Angi klokkeslett som skal vises på systemvisningen.
 - **Time Format (Tidsformat):** Velg for å vise tid i 12-timersformatet eller 24-timersformatet.
 - **Display (Power Off (Strøm av)):** Velg for å vise klokken når strømmen til systemet er slått av.
- **Language (Språk)** Du kan endre visningsspråket.

Du kan også trykke på **[CLOCK]** (klokke)-knappen for å stille klokken.

DAB-modus



1. Gjeldende radiomodus
2. Radiostasjoninformasjon
3. Forhåndsinnstilt liste

Trykk på **[MEMU]**-knappen (Meny) på kontrollpanelet for å få tilgang til følgende menyalternativer:

- **Traffic Announcement (trafikkmelding):** For å aktivere eller deaktivere trafikkskilt. Kunngjøringer og programmer vil bli mottatt automatisk hvis tilgjengelig.
- **List (Liste):** Vis alle tilgjengelige radiostasjoner.
- **Scan (Skanne):** Systemet søker etter radiostasjoner med sterke radiosignaler og spiller hvert alternativ i omtrent 5 sekunder.
- **Sound settings (Lyddinnstillinger):** Du kan endre innstillingene knyttet til lyder, for eksempel sted der lyden vil bli konsentrert og utgangsnivået for hvert område.
 - **Position (Posisjon):** Velg et sted hvor lyden vil bli konsentrert i kjøretøyet. Velg **Fade** (Fader) (**Fader** (Overblending)) eller **Balance** (Balanse) ved å vri på **[TUNE]**-knappen for å velge ønsket posisjon, og trykk deretter på knappen. Hvis du vil angi at lyden skal være sentrert i kjøretøyet, velger du **Centre** (**Sentrer**).
 - **Equaliser (Tone):** Juster utgangsnivået for hver lyd-tone-modus.

- **[Speed Dependent Vol.] (Hastighetsavhengig vol.):** Still inn volumet som skal justeres automatisk i henhold til kjørehastigheten.

* MERK

- Avhengig av bilmodell eller spesifikasjoner kan tilgjengelige alternativer variere.
- Avhengig av system eller forsterkerspesifikasjoner som er brukt på bilen kan de tilgjengelige alternativene variere.

- **Mode popup (Modusmelding):** Mode popup (Modusmelding): Angi at vinduet for valg av modus skal vises når du trykker på **[RADIO]-knappen på kontrollpanelet.**

- **Date/Time (Dato/klokkeslett)** Du kan endre dato og klokkeslett som vises på systemvisningen.

- **Set date (Angi dato):** Angi dato som skal vises på systemvisningen.

- **Set time (Angi klokkeslett):** Angi klokkeslett som skal vises på systemvisningen.

- **Time Format (Tidsformat):** Velg for å vise tid i 12-timersformatet eller 24-timersformatet.

- **Display (Power Off (Strøm av)):** Velg for å vise klokken når strømmen til systemet er slått av.

- **Language (Språk)** Du kan endre visningsspråket.

Du kan også trykke på **[CLOCK]** (klokke)-knappen for å stille klokken.

Bytte radiomodus

1. Trykk på **[RADIO]**-knappen på kontrollpanelet.
2. Når vinduet for valg av modus vises, vrir du på **[TUNE]**-knotten for å velge ønsket radiomodus, og trykk deretter på knotten.
 - Hver gang du trykker på **[MODE]**-knappen, byttes radiomodus til FM ► AM i den rekkefølgen.

* MERK

Når modusvinduet ikke er valgt i vinduet **[MENU]** ► **Mode**, trykker du på **[RADIO]**-knappen på kontrollpanelet for å endre radiomodusen.

Hver gang du trykker på **[RADIO]**-knappen på kontrollpanelet, endres modusen til FM ► DAB (utstysavhengig) ► AM i den rekkefølgen.

Søke etter tilgjengelige radiostasjoner

Du kan lytte til hver radiostasjon i noen sekunder for å teste mottaket og velge den du vil ha.

1. Fra radioskjermbildet trykker du på **[MENU]**-knappen (Meny) på kontrollpanelet.
2. Når vinduet for valg av alternativ vises, vrir du på **[TUNE]**-knotten for å velge **Skann**, og deretter trykker du på knotten.
 - Systemet søker etter radiostasjoner med sterke radiosignaler og spiller hver radiostasjon i omtrent fem sekunder.
3. Når du har funnet radiostasjonen du vil høre på, trykker du på **[TUNE]**-knappen (Innstillinger).
 - Du kan fortsette å lytte til den valgte stasjonen.

Søke etter radiostasjoner

For å søke etter forrige eller neste tilgjengelige radiostasjon, trykker du på [**< SEEK/TRACK >**]-knappen (Søk) på kontrollpanelet.

- Du kan også trykke og holde inne [**< SEEK/TRACK >**]-knappen (Søk) for å søke etter frekvenser raskt. Når du slipper knappen, velges en radiostasjon med et sterkt signal automatisk.

Hvis du vet nøyaktig frekvensen til radiostasjonen du vil lytte til, vrir du på [**TUNE**]-knappen (Innstillinger) på kontrollpanelet for å endre frekvensen.

Lagre radiostasjoner

Du kan lagre favorittradiostasjonene dine og lytte til dem ved å velge dem fra forhåndsinnstillingslisten.

Lagre gjeldende radiostasjon

Trykk på og hold inne den ønskede nummertasten på kontrollpanelet mens du lytter til radioen.

- Radiostasjonen du lytter til, vil bli lagt til det valgte nummeret.
- For å lagre neste side i den forhåndsinnstilte listen, trykk på [**FAV**]-knappen.

* MERK

- Du kan lagre opptil 12 radiostasjoner i hver modus.
- Hvis en stasjon allerede er lagret på ønsket forhåndsinnstillingsnummer, byttes stasjonen ut med stasjonen du lytter til.

Bruke funksjonen for automatisk lagring

Du kan søke etter radiostasjoner i området ditt der det er et sterkt signal. Resultatene av søket ditt kan automatisk lagres til forhåndsinnstillingslisten.

- Fra radioskjermbildet trykker du på [**MENU**]-knappen (Meny) på kontrollpanelet.
- Når vinduet for valg av alternativ vises, vrir du på [**TUNE**]-knotten for å velge **Autostore** (Automatisk lagring), og deretter trykker du på knotten.

Lytte til lagrede radiostasjoner

FM/AM-modus

1. Bekreft det forhåndsinnstilte nummeret for radiostasjonen du vil lytte til.
 - For å lagre neste side i den forhåndsinnstilte listen, trykk på [**FAV**]-knappen.
2. På kontrollpanelet trykker du på den ønskede nummertasten.
 - Alternativt kan du skyve på opp/ned-hendelen på rattet for å endre stasjonen.

Mediespiller

Bruk av mediespilleren

Du kan spille av musikk som er lagret i ulike medielagringsenheter, for eksempel USB-lagringsenheter, smarttelefoner.

1. Koble en enhet til USB-porten i bilen.
 - Avspillingen kan starte umiddelbart, avhengig av hvilken enhet du kobler til systemet.
2. På kontrollpanelet trykker du på [MEDIA]-knappen.
3. Når vinduet for valg av modus vises, vrir du på [TUNE]-knotten for å velge ønsket modus, og trykk deretter på knotten.

* MERK

- For å starte mediespilleren trykker du på [MEDIA]-knappen på kontrollpanelet.
- Du kan også bytte modus ved å trykke flere ganger på [MODE] (modus)-knappen på rattet.
- Pass på å koble til og fra eksterne USB-enheter mens systemet er slått av.
- Når modusvinduet ikke er valgt i vinduet [MENU] ► **Mode**, trykker du på [MEDIA]-knappen på kontrollpanelet for å endre medieavspiller. Hver gang du trykker på MEDIA-knappen på kontrollpanelet, endres mediemodusen til USB ► Bluetooth-lyd i den rekkefølgen.
- Avhengig av bilmodell og spesifikasjoner, kan tilgjengelige knapper eller utseendet og utformingene av USB-porten i bilen variere.
- Ikke koble en smarttelefon eller en MP3-enhet til systemet via flere ulike metoder som USB og Bluetooth sam-

tidig. Det kan føre til forvrengt støy eller feil på systemet.

- Når equalizer-funksjonen til den tilkoblede enheten og **Equalizer (Tone)**-innstillingene i systemet begge er aktivert, kan effektene forstyrre hverandre og føre til lydforringelse eller forvrengning. Deaktiver enhetens equalizer-funksjon hvis det er mulig.

Bruke USB-modus

Du kan spille av mediefiler som er lagret på bærbare enheter, for eksempel USB-lagringsenheter og MP3-spillere. Kontroller kompatible USB-lagringsenheter og filspesifikasjoner før du bruker USB-modus.

Koble USB-enheten til USB-porten i bilen.

- Avspillingen starter umiddelbart.
- Trykk på [MEDIA]-knappen på kontrollpanelet for å vise vinduet for valg av modus, vri på [TUNE]-knappen for å velge **USB**, og trykk deretter på knappen.



1. Nåværende filnummer og totalt antall filer
2. Avspillingstid
3. Informasjon om sangen som spilles av

Trykk på [MENU]-knappen (Meny) på kontrollpanelet for å få tilgang til følgende menyalternativer:

- **List (Liste):** Gå til fillisten.
- **Folder list (Mappeliste):** Gå til mappelisten.

- **Information (Informasjon):** Viser informasjon om sangen som spilles av.
- **Sound settings (Lydinnstillinger):** Du kan endre innstillingene knyttet til lyder, for eksempel sted der lyden vil bli konsentrert og utgangsnivået for hvert område.
 - **Position (Posisjon):** Velg et sted hvor lyden vil bli konsentrert i kjøretøyet. Velg **Fade (Fader) (Fader (Overblending))** eller **Balance (Balanse)** ved å vri på [TUNE]-knappen for å velge ønsket posisjon, og trykk deretter på knappen. Hvis du vil angi at lyden skal være sentrert i kjøretøyet, velger du **Centre (Sentrer)**.
 - **Equaliser (Tone):** Juster utgangsnivået for hver lyd-tone-modus.
 - **[Speed Dependent Vol.] (Hastighetsavhengig vol.):** Still inn volumet som skal justeres automatisk i henhold til kjørehastigheten.
- **Date/Time (Dato/klokkeslett)** Du kan endre dato og klokkeslett som vises på systemvisningen.
 - **Set date (Angi dato):** Angi dato som skal vises på systemvisningen.
 - **Set time (Angi klokkeslett):** Angi klokkeslett som skal vises på systemvisningen.
 - **Time Format (Tidsformat):** Velg for å vise tid i 12-timersformatet eller 24-timersformatet.
 - **Display (Power Off (Strøm av)):** Velg for å vise klokken når strømmen til systemet er slått av.
- **Language (Språk)** Du kan endre visningsspråket.
Du kan også trykke på [CLOCK] (klokke)-knappen for å stille klokken.

* MERK

- Avhengig av bilmodell eller spesifikasjoner kan tilgjengelige alternativer variere.
- Avhengig av system eller forsterker-spesifikasjoner som er brukt på bilen kan de tilgjengelige alternativene variere.
- **Song information (Sanginformasjon) (Media Display (Mediedisplay)):** Velg informasjonen, **Mappe/Fil** eller **Artist/Tittel/Album** som skal vises ved avspilling av MP3-filer.
- **Mode popup (Modusmelding):** Angi at vinduet for valg av modus skal vises når du trykker på [MEDIA]-knappen på kontrollpanelet.

Spoling fremover/bakover

På kontrollpanelet trykker du på og holder inne [**SEEK/TRACK** >]-knappen (Søk/spor).

- Du kan også trykke og holde inne opp/ned-hendelen på rattet.

Starter gjeldende avspilling

Trykk på [**SEEK/TRACK**]-knappen på kontrollpanelet etter at sangen har spilt i to sekunder.

- Du kan også trykke på opp-hendelen på rattet.

Spille av forrige eller neste sang

Trykk på [**SEEK/TRACK**]-knappen for å spille den neste sangen på kontrollpanelet iløpet av de 2 første sekundene av den nåværende sangen. For å spille av den neste sangen, trykker du på [SEEK/TRACK >]-knappen på kontrollpanelet.

- Hvis det har gått mer enn to sekunder av sangen, kan du trykke to ganger på [**< SEEK/TRACK >**]-knappen på kontrollpanelet for å spille den forrige sangen.
- Du kan også trykke på opp/ned-hendelen på rattet.

* MERK

Trykk på [**MENU**] (meny)-knappen på kontrollpanelet for å vise vinduet for valg av modus, vri på [**TUNE**] (innstill)-knappen for å velge ønsket sang, og trykk deretter på knotten for å spille av filen.

Spille av gjentatte ganger

På kontrollpanelet trykker du på [**1 RPT**]-knappen. Gjenta avspilling-modus endres hver gang du trykker på den. Det tilsvarende modusikonet vises på skjermen.

Spille i tilfeldig rekkefølge

På kontrollpanelet trykker du på [**2 SHFL**]-knappen. Tilfeldig avspilling-modusen aktiveres eller deaktiveres hver gang du trykker på den. Når du aktiverer tilfeldig avspilling, vises det tilsvarende modusikonet på skjermen.

Søke i mapper

1. Trykk på [**MENU**]-knappen (Meny) på kontrollpanelet.
2. Naviger til ønsket mappe i **mappelis-ten** og trykk deretter på [**TUNE**]-knappen.
 - Den første sangen i den valgte mappen spilles av.

▲ FORSIKTIG

- Start bilens motor før du kobler en USB-enhet til systemet. Starter du motoren mens en USB-enhet som er koblet til systemet, kan det skade USB-enheten.
- Vær oppmerksom på statisk elektrisitet ved tilkobling eller frakobling av USB-enheter. En statisk utladning kan forårsake systemfeil.
- Vær forsiktig så du ikke lar kroppen din eller eksterne gjenstander kontakte USB-porten. Det kan føre til en ulykke eller feil på systemet.
- Ikke koble til og fra en USB-kontakt gjentatte ganger på kort tid. Det kan føre til en feil på enheten eller feil på systemet.
- USB-enheten skal ikke brukes til noe annet enn avspilling av musikkfiler. Bruk av USB-tilbehør til lading eller oppvarming kan føre til dårlig ytelse eller systemfeil.

* MERK

- Når du kobler til en USB-lagringseenhet, må du ikke bruke en skjøteledning. Koble den direkte til USB-porten. Hvis du bruker en USB-hub eller en skjøteledning, kan det hende at enheten ikke gjenkjennes.
- Sett inn en USB-kontakt helt inn i USB-porten. Hvis du ikke gjør det, kan det føre til kommunikasjonsfeil.
- Når du kobler fra en USB-lagringseenhet, kan det oppstå forvrengt støy.
- Systemet kan bare spille av filer som er kodet i et standardformat.
- Det kan skje at følgende typer USB-enheter ikke gjenkjennes eller fungerer som de skal:
 - Krypterte MP3-spillere

- USB-enheter som ikke gjenkjennes som flyttbare disker
 - Det kan skje at en USB-enhet ikke blir gjenkjent, avhengig av tilstanden.
 - Noen USB-enheter kan være inkompatible med systemet.
 - Avhengig av USB-enhetens type, kapasitet eller formatet på filer, kan gjenkjenning av USB-enheten ta lengre tid.
 - Avspilling av bilder og video støttes ikke.
-

Bluetooth

Koble til Bluetooth-enheter

Bluetooth er en trådløs nettverksteknologi for korte avstander. Via Bluetooth kan du koble til nærliggende mobilenheter trådløst for å sende og motta data mellom tilkoblede enheter. Dette gjør at du kan bruke enhetene effektivt.

For å bruk Bluetooth må du først koble en Bluetooth-aktivert enhet til systemet, for eksempel en mobiltelefon eller en MP3-spiller. Kontroller at enheten du vil koble til, støtter Bluetooth.

ADVARSEL

Parker bilen på et trygt sted før du kobler til Bluetooth-enheter. Uoppmerksom kjøring kan forårsake trafikkulykker og føre til personskade eller død.

MERK

- Du kan bare bruke funksjonene for håndfri Bluetooth og lyd på systemet. Koble til en mobil enhet som støtter begge funksjonene.
- Enkelte Bluetooth-enheter kan forårsake støvende interferens eller feil på infotainmentsystemet. I slike tilfeller kan du prøve å plassere enheten på et annet sted for å prøve å løse problemet.
- Avhengig av den tilkoblede Bluetooth-enheten eller -mobiltelefonen, kan det skje at gjenta- og tilfeldig-funksjonene ikke støttes.
- Hvis systemet ikke er stabilt som følge av en kommunikasjonsfeil for Bluetooth-enheten i bilen, sletter du de tilkoblede enhetene og kobler til Bluetooth-enheten igjen.

- Hvis Bluetooth-tilkoblingen ikke er stabil, følger du disse trinnene for å prøve igjen.
 1. Deaktiver Bluetooth og aktiver den på nytt på enheten. Koble deretter enheten til igjen.
 2. Slå enheten av og på. Deretter kobler du den til igjen.
 3. Ta ut batteriet fra enheten og sett det inn på nytt. Deretter slår du på enheten og kobler den til igjen.
 4. Avregistrer Bluetooth-paringen på både systemet og enheten, og deretter registrer du og koble dem til på nytt.
- Bluetooth-tilkoblingen er ikke tilgjengelig når Bluetooth-funksjonen til enheten er slått av. Pass på å slå på Bluetooth-funksjonen til enheten.

Kobling av enheter til systemet ditt

For Bluetooth-tilkoblinger må du først koble enheten til systemet ditt for å legge den til i systemets liste over Bluetooth-enheter. Du kan registrere opptil fem enheter.

1. Trykk på [**PHONE**] (telefon)-knappen fra kontrollpanelet, og velg deretter **Phone settings** (Telefoninnstillinger)
 - ▶ **Add new device** (Legg til ny enhet).
 - Hvis du kobler en enhet til systemet for første gang, kan du også trykke på ring/svar-knappen på kontrollpanelet eller ring/svar-knappen på rattet.
2. På Bluetooth-enheten du vil koble til, aktiverer du Bluetooth, søker etter bilens system, og velg dette.

- Kontroller systemets Bluetooth-navn, som vises i det nye registreringsvinduet på systemskjermen.

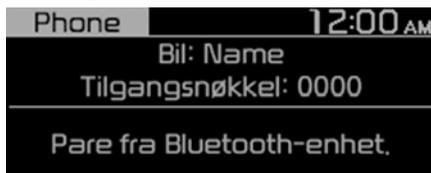

3. Skriv inn eller bekreft passordet for å bekrefte forbindelsen.
 - Hvis inntastings-skjerm bildet for passord vises på Bluetooth-skjerm bildet, skriver du inn passordet "0000" som vises på systemskjermen.
 - Hvis det 6-sifrede passordet vises på Bluetooth-skjerm bildet, må du kontrollere at Bluetooth-passordet som vises på Bluetooth-enheten, er det samme som passordet på systemskjermen, og bekrefte forbindelsen fra enheten.

* MERK

- Skjerm bildet i denne håndboken er et eksempel. Sjekk systemskjermen for det eksakte bilnavnet og navnet på Bluetooth-enheten.
- Standard tilgangsnøkkel er "0000".
- Det kan ta litt tid før systemet kobles til enheten når du lar systemet få tilgang til enheten. Når tilkoblingen er gjort, vises Bluetooth-statusikonet øverst på skjermen.
- Du kan endre tillatelsesinnstillingene via mobiltelefonens Bluetooth-innstillingsmeny. For mer informasjon, se brukerhåndboken til mobilen din.
- For å registrere en ny enhet gjentar du trinn 1 til 3.
- Hvis du bruker den automatiske Bluetooth-tilkoblingsfunksjonen, kan det

hende at et anrop bytter til bilens håndfri når du tar på telefonen i nærheten av kjøretøyet mens bilens motor er på. Hvis du ikke vil at systemet skal koble til enheten automatisk, deaktiverer du Bluetooth på enheten.

- Når en enhet er koblet til systemet via Bluetooth, kan enhetens batteri raskere tømmes.

Koble til en sammenkoblet enhet

For å bruke en Bluetooth-enhet på systemet, må du koble den sammenkoblede enheten til systemet. Systemet kan bare koble til én enhet om gangen.

1. Trykk på [**PHONE**] (telefon)-knappen fra kontrollpanelet, og velg deretter **Phone settings** (Telefoninnstillinger)
 - ▶ **Paired devices** (Tilkoblede enheter).
 - Hvis det ikke finnes noen tilkoblet enhet, trykker du på ring/svar-knappen på rattet.
2. Vri på [**TUNE**]-knappen (Innstillinger) for å koble til, og trykk deretter på knappen.
 - Hvis en annen enhet allerede er koblet til systemet ditt, kobler du den fra. Velg den tilkoblede enheten du vil koble fra.

* MERK

- Hvis en tilkobling avsluttes fordi en enhet er utenfor tilkoblingsområdet eller det oppstår en enhetsfeil, vil forbindelsen bli gjenopprettet automatisk når enheten kommer inn i tilkoblingsområdet eller når feilen rettes.

- Tilkobling til en enhet kan ta tid, avhengig av den automatiske tilkoblingsprioriteten.

Koble fra en enhet

Hvis du vil slutte å bruke en Bluetooth-enhet eller koble til en annen enhet, kobler du fra den tilkoblede enheten din.

1. Trykk på [**PHONE**] (telefon)-knappen fra kontrollpanelet, og velg deretter **Phone settings** (Telefoninnstillinger)
 - ▶ **Paired devices** (Tilkoblede enheter).
2. Vri på [**TUNE**]-knappen for å velge enheten som er koblet til, og trykk deretter på knappen.
3. Trykk på [**1 RPT**]-knappen for å velge **Yes (Ja)**.

Sletting av tilkoblede enheter

Hvis du ikke lenger ønsker at en Bluetooth-enhet skal være tilkoblet, eller hvis du vil koble til en ny enhet når listen over Bluetooth-enheter er full, må du slette noen av de tilkoblede enhetene.

1. Trykk på [**PHONE**] (telefon)-knappen fra kontrollpanelet, og velg deretter **Phone settings** (Telefoninnstillinger)
 - ▶ **Delete devices** (Slett enheter).
2. Vri på [**TUNE**]-knappen for å velge enheten som skal slettes, og trykk deretter på knappen.
3. Trykk på [**1 RPT**]-knappen for å velge **Yes (Ja)**.

* MERK

- Når du sletter en tilkoblet enhet, slettes også anropsloggen og kontaktene som er lagret i systemet.

- Hvis du ønsker å bruke en slettet enhet igjen, må den sammenkobles på nytt.

Bruke en Bluetooth-lydenhet

Du kan lytte til musikk som er lagret i den tilkoblede Bluetooth-lydenheten via bilens høyttalere.

1. På kontrollpanelet trykker du på **[MEDIA]**-knappen.
2. Når vinduet for valg av modus vises, vrir du på **[TUNE]**-knotten for å velge **Bluetooth-lyd**, og deretter trykker du på knotten.



1. Informasjon om sangen som spilles av
Trykk på **[MENU]**-knappen (Meny) på kontrollpanelet for å få tilgang til følgende menyalternativ:

- **Sound settings (Lydinnstillinger):**

Du kan endre innstillingene knyttet til lyder, for eksempel sted der lyden vil bli konsentrert og utgangsnivået for hvert område.

- **Position (Posisjon):** Velg et sted hvor lyden vil bli konsentrert i kjøretøyet. Velg **Fade** (Fader) (**Fader** (Overblending)) eller **Balance** (Balanse) ved å vri på **[TUNE]**-knappen for å velge ønsket posisjon, og trykk deretter på knappen. Hvis du vil angi at lyden skal være sentrert i kjøretøyet, velger du **Centre** (**Sentrer**).
- **Equaliser (Tone):** Juster utgangsnivået for hver lyd-tone-modus.

- **[Speed Dependent Vol.] (Hastighetsavhengig vol.):** Still inn volumet som skal justeres automatisk i henhold til kjørehastigheten.

* MERK

- Avhengig av bilmodell eller spesifikasjoner kan tilgjengelige alternativer variere.
- Avhengig av system eller forsterkerspesifikasjoner som er brukt på bilen kan de tilgjengelige alternativene variere.

- **Mode popup (Modusmelding):** Angi at vinduet for valg av modus skal vises når du trykker på **[MEDIA]**-knappen på kontrollpanelet.

- **Date/Time (Dato/klokkeslett)** Du kan endre dato og klokkeslett som vises på systemvisningen.

- **Set date (Angi dato):** Angi dato som skal vises på systemvisningen.

- **Set time (Angi klokkeslett):** Angi klokkeslett som skal vises på systemvisningen.

- **Time Format (Tidsformat):** Velg for å vise tid i 12-timersformatet eller 24-timersformatet.

- **Display (Power Off (Strøm av)):** Velg for å vise klokken når strømmen til systemet er slått av.

- **Language (Språk)** Du kan endre visningsspråket.

Du kan også trykke på **[CLOCK]** (klokke)-knappen for å stille klokken.

Pause / fortsett avspilling

For å stanse avspilling midlertidig, trykker du på **[TUNE]**-knappen på kontrollpanelet. For å fortsette avspillingen, trykk på **[TUNE]**-knappen igjen.

- Du kan også trykke på dempeknappen på rattets fjernkontroll.

Spille av gjentatte ganger

På kontrollpanelet trykker du på [1 RPT]-knappen. Gjenta avspilling-modus endres hver gang du trykker på den. Det tilsvarende modusikonet vises på skjermen.

Spille i tilfeldig rekkefølge

På kontrollpanelet trykker du på [2 SHFL]-knappen. Tilfeldig avspilling-modusen aktiveres eller deaktiveres hver gang du trykker på den. Når du aktiverer tilfeldig avspilling, vises det tilsvarende modusikonet på skjermen.

* MERK

- Avhengig av den tilkoblede Bluetooth-enheten, mobiltelefonen eller musikkspilleren du bruker, kan avspillingskontrollene variere.
- Avhengig av musikkspilleren du bruker, kan det hende at strømming ikke støttes.
- Avhengig av den tilkoblede Bluetooth-enheten eller -mobiltelefonen, kan det skje at gjenta- og tilfeldig-funksjonene ikke støttes.
- Hvis en Bluetooth-aktivert telefon brukes til å spille av musikk, og den mottar et anrop eller ringer opp, stopper musikken.
- Hvis du mottar et innkommende anrop eller foretar et utgående anrop under avspilling av Bluetooth-lyd, kan det oppstå lydinterferens.
- Hvis du bruker Bluetooth-telefonmodus mens du bruker Bluetooth-lyd, kan avspillingen ikke automatisk fortsette når du avslutter samtalen,

avhengig av den tilkoblede mobiltelefonen.

- Hvis du flytter spor opp/ned under avspilling i Bluetooth Audio-modus, kan enkelte telefoner avgi små pop-pelyder.
- Funksjonen hurtigspoling fremover/bakover støttes ikke i Bluetooth-lydmodus.
- Spillelistefunksjonen støttes ikke i Bluetooth-lydmodus.
- Hvis Bluetooth-enheten er frakoblet, avsluttes Bluetooth-lydmodus.

Bruke Bluetooth-telefon

Du kan bruke Bluetooth til å snakke i telefon håndfritt. Se anropsinformasjon på systemskjermen, og ring eller motta anrop på en trygg og praktisk måte via bilens innebygde mikrofon og høyttalere.

⚠ ADVARSEL

- Parker bilen på et trygt sted før du kobler til Bluetooth-enheter. Uoppmerksom kjøring kan forårsake trafikkulykker og føre til personskade eller død.
- Ikke ring et telefonnummer eller ta opp mobiltelefonen mens du kjører. Bruk av mobiltelefon kan avlede oppmerksomheten, noe som gjør det vanskelig å gjenkjenne ytre forhold og redusere evnen til å takle uventede situasjoner, noe som kan føre til en ulykke. Bruk om nødvendig Bluetooth håndfri-funksjonen for å ringe, og gjør samtalen så kort som mulig.

* MERK

- Du kan ikke få tilgang til telefonskjermen hvis det ikke er noen tilkoblet

mobiltelefon. For å bruke Bluetooth-telefonfunksjonen kobler du til en mobiltelefon til systemet.

- Bluetooth-håndfrifunksjonen virker kanskje ikke når du går ut av dekningsstjenesten for mobiltjenesten, for eksempel når du er i en tunnel, under bakken eller i et fjellområde.
- Anropskvaliteten kan bli forringet i følgende miljøer:
 - Mottaket for mobiltelefonen er dårlig.
 - Innsiden av bilen er støyende.
 - Mobiltelefonen er plassert i nærheten av metalliske gjenstander, for eksempel en termos
- Avhengig av den tilkoblede mobiltelefonen kan volumet og lyd kvaliteten til Bluetooth håndfri variere.

Ringe opp

Hvis mobiltelefonen din er koblet til systemet, kan du ringe ved å velge et navn fra samtaleloggen eller kontaktilisten.

1. På kontrollpanelet trykker du på [PHONE]-knappen (Telefon).
 - Alternativt kan du trykke på ring/svar-knappen på rattet.
2. Velg et telefonnummer.
 - For å velge et telefonnummer fra favorittlisten velger du **Favourites** (Favoritter).
 - Hvis du vil velge et telefonnummer fra anropshistorikken, velger du **Call history** (Anropslogg).
 - Hvis du vil velge et telefonnummer fra kontaktilisten som lastes ned fra den tilkoblede mobiltelefonen, velger du **Contacts** (Kontakter).

3. For å avslutte samtalen, trykk på [2 SHFL]-knappen på kontrollpanelet.
 - Alternativt kan du trykke på avslutt samtale -knappen på rattet.

Registrere favorittlisten

Du kan bruke Bluetooth enklere for å snakke håndfritt i telefonen ved å registrere telefonnumre som favoritter.

1. På telefonskjermen vrir du på [TUNE]-knappen på kontrollpanelet for å velge **Favorites (Favoritter)**, og deretter trykker du på knappen.
2. Velg [MENU] (meny) ► **Add new favourites** (Legg til nye favoritter).
3. Trykk på [1 RPT]-knappen og velg ønsket telefonnummer.

Bruke favorittlisten

1. Fra telefonskjermen vrir du på [TUNE] (innstilling)-knappen på kontrollpanelet for å velge Call history (Anropslogg), og deretter trykker du på knappen.
2. Vri på [TUNE]-knappen (Innstillinger) for å velge ønsket kontakt, og trykk deretter på knappen for å ringe.

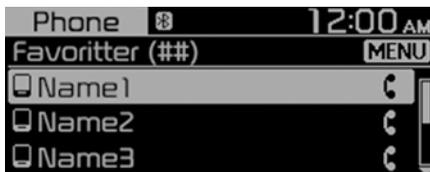

Trykk på [MENU]-knappen (Meny) på kontrollpanelet for å få tilgang til følgende menyalternativer:

- **Add new favourites (Legg til nye favoritter):** Add new favourites (Legg til nye favoritter): Legg til et telefonnummer som ofte brukes, i favorittene dine.

- **Delete items (Slett elementer):** Delete items (Slett elementer): Slett et valgt favorittelement.
- **Delete all (Slett alle):** Delete (Slett): Slett favorittelementer.

* MERK

- Du kan registrere opptil 20 favoritter for hver enhet.
- Du må først laste ned kontaktene til systemet for å registrere favoritter.
- Favorittlisten som er lagret på mobiltelefonen, lastes ikke ned til systemet.
- Selv om kontaktinformasjonen på mobiltelefonen er redigert, blir ikke favorittene på systemet automatisk redigert. Slett og legg til elementet til favoritter igjen.
- Når du kobler til en ny mobiltelefon, blir ikke kontaktene som er lastet ned fra den forrige mobiltelefonen vist, men de forblir i systemet ditt inntil du sletter den forrige telefonen fra enhetlisten.

Bruke anropsloggen

1. Fra telefonskjermen vrir du på [TUNE] (innstilling)-knappen på kontrollpanelet for å velge Call history (Anropslogg), og deretter trykker du på knappen.
2. Vri på [TUNE]-knappen (Innstillinger) for å velge ønsket oppføring, og trykk deretter på knappen for å ringe.

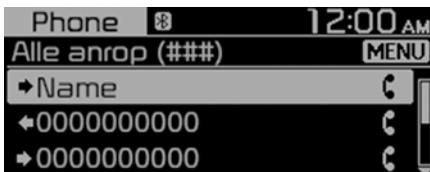

Trykk på [MENU]-knappen (Meny) på kontrollpanelet for å få tilgang til følgende menyalternativer:

- **Last ned** Download (Last ned): Last ned anropsloggen.
- **All calls (Alle anrop):** Vis alle anropsoppføringer.
- **Dialled calls (Oppringte anrop):** Vis bare utgående anrop.
- **Received calls (Mottatte anrop):** Vis bare mottatte anrop.
- **Missed calls (Tapte anrop):** Vis bare tapte anrop.

* MERK

- Noen mobiltelefoner støtter kanskje ikke nedlastingsfunksjonen.
- Anropsloggen er bare tilgjengelig etter at du har lastet ned anropsloggen når mobiltelefonen er koblet til systemet.
- Anrop fra ID-er som er underlagt begrensninger, lagres ikke i anropsloglisten.
- Opptil 50 anropsoppføringer lastes ned per liste.
- Samtalevarighet og tidsinformasjon vil ikke bli vist på systemskjermen.
- Det kreves tillatelse for å laste ned anropslogg fra mobiltelefonen. Når du prøver å laste ned data, må du kanskje tillate nedlastingen på mobiltelefonen. Hvis nedlastingen mislykkes, kontrollerer du mobilskjerm bildet for eventuell varsling eller ser på innstillingene for mobiltelefonens tillatelse.
- Når du laster ned anropshistorikken, blir gamle data slettet.

Bruke kontaktlisten

1. Fra telefonskjermen vrir du på [TUNE] (innstilling)-knappen på kontrollpanelet for å velge Call history (Anropslogg), og deretter trykker du på knappen.
2. Vri på [TUNE]-knappen (Innstillinger) for å velge ønsket gruppe eller alfabetiske tegn, og trykk deretter på knappen.
3. Vri på [TUNE]-knappen (Innstillinger) for å velge ønsket kontakt, og trykk deretter på knappen for å ringe.



Trykk på [MENU]-knappen (Meny) på kontrollpanelet for å få tilgang til følgende menyalternativ:

- **Last ned** Download (Last ned): Last ned mobiltelefonkontaktene dine.

* MERK

- Kontaktene kan bare vises når Bluetooth-enheten er tilkoblet.
- Bare kontakter i støttede formater kan lastes ned og vises fra Bluetooth-enheten. Kontakter fra enkelte applikasjoner vil ikke bli inkludert.
- Opptil 2000 kontakter kan lastes ned fra enheten.
- Noen mobiltelefoner støtter kanskje ikke nedlastingsfunksjonen.
- Avhengig av systemets spesifikasjoner, kan noen av de nedlastede kontaktene gå tapt.
- Kontakter lagret både i telefonen og i SIM-kortet lastes ned. Med enkelte

mobiltelefoner kan det hende at kontakter på SIM-kortet ikke lastes ned.

- Spesialtegn og figurer som brukes i kontaktnavnet, kan ikke vises riktig.
- Det kreves tillatelse for å laste ned kontakter fra mobiltelefonen. Når du prøver å laste ned data, må du kanskje tillate nedlastingen på mobiltelefonen. Hvis nedlastingen mislykkes, kontrollerer du mobilskjermbildet for eventuell varslings eller ser på innstillingene for mobiltelefonens tillatelse.
- Avhengig av mobiltelefonstype eller -status kan det hende at nedlasting tar lengre tid.
- Når du laster ned kontakter, blir gamle data slettet.
- Du kan ikke redigere eller slette kontaktene dine på systemet.
- Når du kobler til en ny mobiltelefon, blir ikke kontaktene som er lastet ned fra den forrige mobiltelefonen vist, men de forblir i systemet ditt inntil du sletter den forrige telefonen fra enhetslisten.

Besvare anrop

Når et anrop kommer inn, vises et popup-vindu for innkommende anropet på systemskjermen.



For å besvare anropet, trykk på [1 RPT]-knappen på kontrollpanelet.

- Alternativt kan du trykke på ring/svar-knappen på rattet.

For å avvise samtalen, trykk på [**2 SHFL**]-knappen på kontrollpanelet.

- Alternativt kan du trykke på avslutt samtale -knappen på rattet.

* MERK

- Avhengig av mobiltefontypen kan det hende at telefonsamtaler ikke støttes.
- Når mobiltelefonen din er koblet til systemet, kan det hende at samtalelyddet sendes ut gjennom høyttalerne til bilens høyttaler selv etter at du har gått ut av bilen hvis telefonen er innenfor tilkoblingsområdet. For å avslutte tilkoblingen, koble enheten fra systemet eller deaktiver Bluetooth på enheten.

Bruke alternativer under en samtale

Under en samtale vil du se samtaleskjermen vist nedenfor. Trykk på en knapp for å utføre funksjonen du vil ha.

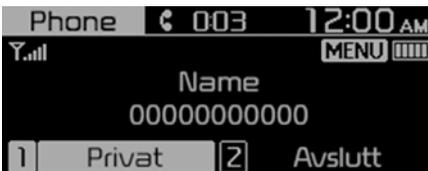

Hvis du vil bytte anrop til mobiltelefonen, trykker du på [**1 RPT**]-knappen på kontrollpanelet.

- Alternativt kan du trykke og holde inne på ring/svar-knappen på rattet.

For å avslutte samtalen, trykk på [**2 SHFL**]-knappen på kontrollpanelet.

- Alternativt kan du trykke på avslutt samtale -knappen på rattet.

Trykk på [**MENU**]-knappen (Meny) på kontrollpanelet for å få tilgang til følgende menyalternativ:

- **Microphone Volume (Mikrofonvolum) (Outgoing Volume (Utgående volum))**: Juster mikrofonvolumet eller slå av mikrofonen, slik at den andre parten ikke kan høre deg.

* MERK

- Hvis nummeret til den som ringer, er lagret i kontaktlisten, får du opp navnet og telefonnummeret til oppringeren. Hvis nummeret til den som ringer, ikke er lagret i kontaktlisten, vises bare telefonnummeret til oppringeren.
- Du kan ikke bytte til noen annen skjerm, for eksempel lydskjermen eller innstillingsskjermen, under en Bluetooth-samtale.
- Avhengig av mobiltefontype kan ringekvaliteten variere. På enkelte telefoner kan stemmen din være mindre hørbar for den andre parten.
- Avhengig av mobiltefontypen kan det hende at telefonnummeret ikke vises.
- Avhengig av mobiltefontypen kan det hende at veksling mellom samtaler ikke støttes.

Systemstatusikoner

Statusikoner vises øverst på skjermen for å vise gjeldende systemstatus.

Gjør deg kjent med statusikonene som vises når du utfører bestemte handlinger eller funksjoner og deres betydninger.

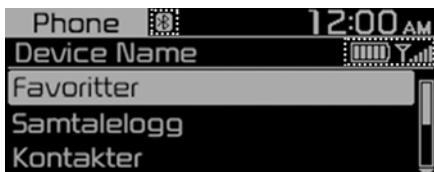

Bluetooth

Ikone	Beskrivelse
	Batterinivå i den tilkoblede Bluetooth-enheten
	Mobiltelefon eller lydenhet koblet til via Bluetooth
	Bluetooth-anrop pågår
	Mikrofonen slått av under Bluetooth-anrop
	Nedlasting av anropslogg fra en mobiltelefon koblet til via Bluetooth til systemet
	Nedlasting av kontakter fra en mobiltelefon koblet til via Bluetooth til systemet

Signalstyrke

Ikone	Beskrivelse
	Signalstyrken til en mobiltelefon koblet til via Bluetooth

* MERK

- Batterinivået som vises på skjermen kan avvike fra batterinivået som vises på den tilkoblede enheten.
- Signalstyrken som vises på skjermen, kan avvike fra signalstyrken som vises på den tilkoblede mobiltelefonen.
- Avhengig av kjøretøymodeller og spesifikasjoner kan det hende at noen statusikoner ikke vises.

Systemspesifikasjoner

USB

Støttede lydformater

- Lydfilspesifikasjon
 - WAVEform-lydformat
 - MPEG1 / 2 / 2.5 Audio Layer3
 - Windows Media Audio Ver 7.X/8.X
- Bithastighet
 - MPEG1 (Layer3): 32/40/48/56/64/80/96/112/128/160/192/224/256/320 kbps
 - MPEG2 (Layer3): 8/16/24/32/40/48/56/64/80/96/112/128/144/160 kbps
 - MPEG2.5 (Layer3): 8/16/24/32/40/48/56/64/80/96/112/128/144/160 kbps
 - WMA (høyt område): 48/64/80/96/128/160/192 kbps
- Bits per sample
 - WAV (PCM(stereo)): 24 bit
 - WAV (IMA ADPCM): 4 bit
 - WAV (MS ADPCM): 4 bit
- Samplingfrekvens
 - MPEG1: 44100/48000/32000 Hz
 - MPEG2: 22050/24000/16000 Hz
 - MPEG2.5: 11025/12000/8000 Hz
 - WMA: 32000/44100/48000 Hz
 - WAV: 44100/48000 Hz
- Maksimal lengde på mappe-/filnavn (basert på Unicode): 40 engelske eller koreanske tegn
- Støttede tegn for mappe-/filnavn (Unicode-støtte): 2604 koreanske tegn, 94 alfanumeriske tegn, 4888 kinesiske tegn til vanlig bruk, 986 spesialtegn
- Maksimalt antall mapper: 1 000

- Maksimalt antall filer: 5 000

* MERK

- Filer som ikke er i et format som støttes, kan ikke bli gjenkjent eller spilt, eller informasjon om dem, for eksempel filnavnet, vises kanskje ikke riktig.
- Bare filer med .mp3/.wma/.wav-utvidelser kan gjenkjennes av systemet. Hvis filen ikke er i format som støttes, endrer du filformatet ved å bruke den nyeste kodingsprogramvaren.
- Enheten støtter ikke filer som er låst med DRM (Digital Rights Management).
- For MP3/WMA-komprimeringsfiler og WAV-filer, vil det forekomme forskjeller i lyd kvalitet avhengig av bithastighet. (Musikkfiler med høyere bithastighet kan bety høyere lyd kvalitet.)
- Japanske eller forenklede kinesiske tegn i mappe eller filnavn kan ikke vises riktig.

Støttede USB-lagringseenheter

- Byte/sector: 64 byte eller mindre
- Formatsystem: Formateringsystem: FAT12/16/32 (anbefales), exFAT/NTFS

* MERK

- Drift garanteres kun for en USB-lagringseenhet med metalldeksel med pluggkontakt.
 - Det kan skje at USB-lagringseenheter med plastplugg ikke gjenkjennes.
 - Det kan skje at USB-lagringseenheter i minnekorttyper, for eksempel CF-kort eller SD-kort, ikke gjenkjennes.

- Det kan skje at USB-harddiskstasjoner ikke blir gjenkjent.
 - Når du bruker en USB-lagringsenhet med stor kapasitet med flere logiske stasjoner, blir bare filer lagret på den første stasjonen, gjenkjent.
 - Hvis et programprogram er lastet på en USB-lagringsenhet, kan det skje at de tilsvarende mediefilene ikke avspilles.
 - Bruk USB 2.0-enheter for best mulig kompatibilitet.
-

Bluetooth

- Bluetooth Power Class 2: -6 til 4 dBm
- Lufteffekt: Maks. 3 mW
- Frekvensområde: 2400 til 2483,5 MHz
- Bluetooth-patch-RAM-programvareversjon: 1

Varemerker

Andre varemerker og varenavn tilhører sine respektive eiere.

- Bluetooth®-navnet og logoer er registrerte varemerker som tilhører Bluetooth SIG, Inc., og bruk av slike merker av Kia er under lisens.



Samsvarserklæring

CE

EU Declaration of Conformity ⁽¹⁾

Product details ⁽²⁾	
Product ⁽³⁾	Car Audio System
Model ⁽⁴⁾	Basic Model: ACBC2H8EP Additional Models: ACB12H8GG, ACB12H8GN, ACB13H8GG, ACB13H8GP, ACB12H8EG, ACB13H8EP, ACB13H8EG, ACB12H8EP, ACB12H8UG, ACB06H9GG, ACB06H9GN, ACB06H9GL, ACB06H9BB, ACB07H9GG, ACB06H9MG, ACB06H9MP, ACB06H9EG, ACB06H9FN, ACB16H9GL, ACB16H9BB, ACB16H9MG, ACB16H9MP, ACB16H9FN
We hereby declare, that the product above is in compliance with the essential requirements of the Directive 2014/53/EU by application of ⁽⁵⁾	
Applied Standards ⁽⁶⁾	
Article ⁽⁷⁾ 3.2 Radio ⁽⁸⁾	EN 300 328 V2.1.1, Final Draft EN 303 345 V1.1.7
Article ⁽⁷⁾ 3.1b EMC ⁽⁹⁾	EN 301 489-1 V2.2.3, Draft EN 301 489-17 V3.2.0, EN 55032:2015, EN 55035:2017
Article ⁽⁷⁾ 3.1a Safety ⁽¹⁰⁾ , Health ⁽¹¹⁾	EN 60065:2014/A11:2017, EN 62311:2008
Manufacturer ⁽¹²⁾	
HYUNDAI MOBIS Co., Ltd. 203, Teheran-ro, Gangnam-gu, Seoul, 06141, Korea Tel: +82-31-260-2707	
Representative in the EU ⁽¹³⁾	
MOBIS Parts Europe N.V. Wilhelm-Fay-Strabe 51, Frankfurt Main, 65936, Germany Tel: +49-69-85096-5011	
Notified Body ⁽¹⁴⁾	
TUV SUD Danmark Tuborg Boulevard 12, 3rd floor DK-2900 Hellerup, Denmark	
Notified Body Identification ⁽¹⁵⁾	2443
Reference ⁽¹⁶⁾	DK-RE0001585-01
Signed By ⁽¹⁸⁾	
17/12/2019 This declaration of conformity is issued under the sole responsibility of the manufacturer. ⁽¹⁷⁾  Seunghoon Choe Representative Hyundai MOBIS Co., Ltd.	
Additional Information ⁽¹⁹⁾	
HW: 1.0 SW: YB.EUR.001	

UKCA

UKCA
Declaration of Conformity



Product details	
Product	Car Audio System
Model	ACBC2H8EP, ACB12H8GG, ACB12H8GN, ACB13H8GG, ACB13H8GP, ACB12H8EG, ACB13H8EP, ACB13H8EG, ACB12H8EP, ACB12H8UG, ACB06H9GG, ACB06H9GN, ACB06H9GL, ACB06H9BB, ACB07H9GG, ACB06H9MG, ACB06H9MP, ACB06H9EG, ACB06H9FN, ACB16H9GL, ACB16H9BB, ACB16H9MP, ACB16H9FN
Additional Information	H/W version: 1.0 S/W version: YB.EUR.001
We hereby declare conformity with the relevant UK statutory requirement, Radio Equipment Regulations 2017. This declaration of conformity is issued under the sole responsibility of the manufacturer.	
UK CA	
Applied Standards	
Regulation 6(2) Spectrum	EN 300 328 V2.2.2, EN 303 345-1 V1.1.1, EN 303 345-2 V1.1.1, EN 303 345-3 V1.1.1 EN 303 345-4 V1.1.1
Regulation 6(1)(b) EMC	EN 301 489-1 V2.2.3, EN 301 489-17 V3.2.4 EN 55032:2015+A11:2020, EN 55035:2017+A11:2020
Regulation 6(1)(a) Safety	EN IEC 62368-1:2020+A11:2020 EN 62311:2008
Manufacturer	
HYUNDAI MOBIS Co., Ltd.	
203, Teheran-ro, Gangnam-gu,	
Seoul, 06141, Korea	
Tel: +82-31-260-2707	
Representative in the UK	
MOBIS Parts Europe N.V.	
Ansley Hall Drive, Birch Coppice Business Park	
Dordon, Tamworth. B78 1SQ, United Kingdom	
Tel: +44(0)-1827-266-740	
APPROVED BODY	
SGS United Kingdom Limited	
Unit 12A/12B, Bowburn South Industrial Estate	
Bowburn, Durham, DH6 5AD, United Kingdom	
APPROVED BODY Identification	0168
Reference	UK-RER002171 I01
Signed By ⁽¹⁵⁾	
16/11/2021	
This declaration of conformity is issued under the sole responsibility of the manufacturer. ⁽¹⁶⁾	
	Seunghoon Choe Representative Hyundai MOBIS Co., Ltd.

EAC

Kategori	Spesifikasjon
Modell	ACB13H8GP
Produsent	HYUNDAI MOBIS Co., Ltd. 203, Teheran-ro, Gangnam-gu, Seoul, 06141, Korea
Produksjonsdato	Kontroller datoer på produktet

EAC

NBTC



nabp.

เครื่องวิทยุคมนาคมนี้ ได้รับยกเว้น ไม่ต้องได้รับใบอนุญาตให้มี ใช้ซึ่งเครื่องวิทยุคมนาคมหรือตั้งสถานีวิทยุคมนาคมตามประกาศ กสทช. เรื่อง เครื่องวิทยุคมนาคม และสถานีวิทยุคมนาคมที่ได้รับยกเว้นไม่ต้องได้รับใบอนุญาตวิทยุคมนาคมตามพระราชบัญญัติวิทยุคมนาคม พ.ศ. 2498



nabp. | โทรคมนาคม

กำกับดูแลเพื่อประชาชน

Call Center 1200 (InswS)

NCC

根據NCC低功選電波輻射性電機管轄辦法 規定：

第十二條

經型式認證合格之低功率射頻電機，非經許可，公司、商號或使用者均不得擅自變更頻率、加大功率或變更原設計之特性及功能。

第十四條

低功率射頻電機之使用不得影響飛航安全及干擾合法通信；經發現有干擾現象時，應立即停用，並改善至無干擾時方得繼續使用。前項合法通信，指依電信法規定作業之無線電通信。低功率射頻電機須忍受合法通信或工業、科學及醫療用電波輻射性電機設備之干擾。

NCC

I henhold til NCCs tekniske forskrifter om radiofrekvensenheter med lav effekt:

Artikkel 12

Uten tillatelse skal ikke noe selskap, firma eller bruker endre frekvensen, øke effekten eller endre egenskapene og funksjonene til den opprinnelige utformingen av det sertifiserte elektriske maskineriet med lavere effekt.

Artikkel 14

Bruken av elektriske maskiner med lav effekt skal ikke påvirke navigasjonssikkerheten eller forstyrre en lovlig kommunikasjon. Hvis det oppdages en forstyrrelse, vil tje-
nesten suspenderes inntil forbedring er gjort og forstyrrelsen ikke lenger eksisterer.

BSMI

設備名稱：汽車音響 Equipment name		, 型號 (型式) : ACB12H8EG Type designation (Type)				
單元 Unit	限用物質及其化學符號 Restricted substances and its chemical symbols					
	鉛Lead (Pb)	汞Mercury (Hg)	鎘Cadmium (Cd)	六價鉻 Hexavalent chromium (Cr ⁶⁺)	多溴聯苯 Polybrominated biphenyls (PBB)	多溴二苯醚 Polybrominated diphenyl ethers (PBDE)
外殼	○	○	○	○	○	○
顯示板	○	○	○	○	○	○
電路板	○	○	○	○	○	○
線材	○	○	○	○	○	○
<p>備考1. “超出0.1 wt %” 及 “超出0.01 wt %” 係指限用物質之百分比含量超出百分比含量基準值。 Note 1 : “Exceeding 0.1 wt %” and “exceeding 0.01 wt %” indicate that the percentage content of the restricted substance exceeds the reference percentage value of presence condition.</p> <p>備考2. “○” 係指該項限用物質之百分比含量未超出百分比含量基準值。 Note 2 : “○” indicates that the percentage content of the restricted substance does not exceed the percentage of reference value of presence.</p> <p>備考3. “-” 係指該項限用物質為排除項目。 Note 3 : The “-” indicates that the restricted substance corresponds to the exemption.</p>						

5

UkrSEPRO

Категорія	Параметр	Значення
Виробник		HYUNDAI MOBIS Co., Ltd. вул. Тегеранно, 203, Каннамгу, Сеул, 06141, Корея
Bluetooth	Діапазон частот	2 400-2 483,5 МГц
	Підтримувана специфікація Bluetooth	4, 1
	Підтримуваний профіль	A2DP(1.3), AVRCP(1.5), HFP(1.5), PBAP(1.1)
	Потужність антени	3мВт(макс.)
	Кількість каналів	79
	Версія програмного забезпечення патча ОЗП Bluetooth	1

Før du kjører.....	6-7
• Før du går inn i bilen	6-7
• Nødvendige kontroller	6-7
• Før start	6-7
Nøkkelposisjoner	6-8
• Tenningsbryterstilling	6-8
• Starte motoren	6-9
• Stoppe motoren (manuell girkasse)	6-10
ENGINE START/STOP (start/stopp-knappen)	6-11
• Bakgrunnsbelyst ENGINE START/STOP (start/stopp-knapp).....	6-11
• Posisjon for ENGINE START/STOP (start/stopp-knappen)	6-11
• Starte motoren	6-13
• Stoppe motoren (manuell girkasse)	6-15
Stille start/stopp-system (ISG)	6-15
• Aktivere ISG	6-15
• Deaktivere ISG.....	6-15
• Autostopp	6-16
• Autostart	6-17
• Forhold for bruk av ISG-system	6-17
• ISG-indikasjon.....	6-18
• ISG-funksjonsfeil	6-19
Manuell girkasse (MT).....	6-20
• Betjening av manuell girkasse	6-20
• Gode kjørevaner	6-22
Automatgir (AT).....	6-23
• Betjening av automatgir	6-23
• Gode kjørevaner	6-27
Girkasse med dobbelt clutch (DCT)	6-28
• Bruk av girkasse med dobbelt clutch	6-29
• LCD-display for girkasetemperatur og varselmelding	6-30

6 Kjøring med bilen

• Gode kjørevaner.....	6-34
Bremsesystem	6-36
• Servobremser	6-36
• Parkeringsbrems.....	6-37
• Blokkeringsfrie bremses (ABS).....	6-39
• Elektronisk stabilitetskontroll (ESC).....	6-40
• Bakkestartassistent (HAC).....	6-43
• Kjøretøystabilisering (VSM).....	6-43
• ESS : Nødstoppsignal.....	6-44
• Gode bremsevaner	6-44
Innebygd kontrollsystem for kjøremodus.....	6-46
• Kjøremodus	6-46
Assistansesystem for unngåelse av frontkollisjon (FCA) (sensorfusjon)	6-48
• Innstillinger for assistansesystemet for unngåelse av frontkollisjon.....	6-49
• Advarselmelding og funksjonskontroll for assistansesystemet for unngåelse av frontkollisjon.....	6-50
• Betjening av bremses.....	6-52
• Advarselmelding og varselampe.....	6-53
• Funksjonsfeil for assistansesystemet for unngåelse av frontkollisjon.....	6-54
• Begrensninger for assistansesystemet for unngåelse av frontkollisjon.....	6-55
• En situasjon som gjør at funksjonen ikke kan registrere fotgjengeren eller syklisten på riktig måte.	6-59
Feltholdeassistans (LKA)	6-61
• Registreringssensor	6-61
• Slå på/av systemet for filholderassistans.....	6-62
• Innstillinger for filholderassistent.....	6-63
• Aktivering av filholderassistenten	6-63
• Advarsel	6-64

• Funksjonsfeil og begrensninger for filholderassistenten	6-65
Advarselssystem for blindsonekollisjon (BCW)	6-67
• Registreringssensor	6-68
• Innstilling for blindsonekollisjonsvarsling	6-69
• Bruke advarselssystem for blindsonekollisjon	6-70
• Funksjonsfeil og begrensninger for advarselssystemet for blindsonekollisjon	6-71
Assistansesystem for unngåelse av blindsonekollisjon (BCA)	6-75
• Registreringssensor	6-76
• Innstillinger for assistansesystemet for unngåelse av blindsonekollisjon	6-77
• Assistansesystem for unngåelse av blindsonekollisjon	6-79
• Begrensninger og funksjonsfeil for assistansesystemet for unngåelse av blindsonekollisjon	6-81
Manuell fartsgrenseassistanse (MSLA)	6-85
• Bruk av manuell fartsgrenseassistanse	6-86
Intelligent fartsgrensevarsel (ISLW)	6-88
• Innstillinger for og aktivering av intelligent fartsgrensevarsel	6-88
• Skjerm	6-89
• Begrensninger for intelligent fartsgrensevarsel	6-91
Advarsel for førerens oppmerksomhet (DAW)	6-92
• Registreringssensor	6-92
• Innstillinger for føreroppmærksomhetsvarsel	6-92
• Bruk av føreroppmærksomhetsvarselet	6-93
• Varsel om at ledebil kjører	6-96
Hastighetskontroll (CC)	6-97
• Hastighetskontroll, funksjon	6-97
• Slik øker du den innstilte hastigheten:	6-98
• Senke hastigheten:	6-98

6 Kjøring med bilen

- Slik stopper du hastighetskontrollen midlertidig6-98
- Slik gjenopptar du hastighetskontrollen.....6-99
- Slik slår du av hastighetskontrollen6-99
- Smart hastighetskontroll (SCC) 6-100**
- Innstillinger for smart hastighetskontroll 6-101
- Slik regulerer du følsomheten for smart hastighetskontroll.... 6-105
- Reaksjon for smart hastighetskontroll 6-105
- Funksjonsfeil og begrensninger for smart hastighetskontroll..... 6-109
- Kjørefeltassistanse (LFA)..... 6-114**
- Registreringssensor 6-114
- Innstillinger for kjørefeltassistanse.....6-115
- Bruk av kjørefeltassistanse.....6-115
- Funksjonsfeil og begrensninger for kjørefeltassistanse.....6-117
- Krysstrafikkvarsling ved rygging (RCCW) 6-117**
- Innstillinger for krysstrafikkvarsling ved rygging 6-118
- Bruk av varsel for bakre sidekollisjon.....6-119
- Begrensninger og funksjonsfeil for varsel for bakre sidekollisjon.....6-120
- Assistansesystem for unngåelse av krysstrafikkollisjon ved rygging 6-123**
- Innstilling for assistansesystemet for unngåelse av krysstrafikkollisjon ved rygging6-124
- Bruk av assistansesystemet for unngåelse av krysstrafikkollisjon ved rygging 6-125
- Begrensninger og funksjonsfeil for assistansesystemet for unngåelse av krysstrafikkollisjon ved rygging 6-128
- Samsvarserklæring 6-132**
- Radiofrekvenskomponentene (frontradar) samsvarer med: ... 6-132
- Radiofrekvenskomponentene (hjørneradar bak) samsvarer med:..... 6-140

Økonomisk bruk	6-145
Spesielle kjøreforhold	6-147
• Farlige kjøreforhold.....	6-147
• Gyngende bilen.....	6-147
• Jevn kjøring i svinger.....	6-148
• Kjøring i mørket	6-148
• Kjøring i regnvær.....	6-148
• Kjøring i oversvømte områder.....	6-149
• Terrengekjøring.....	6-149
• Motorveikjøring	6-149
Kjøring om vinteren	6-150
• Snørike eller isete forhold.....	6-150
• Bruk etylenglykolbasert kjølevæske av høy kvalitet	6-152
• Sjekk batteri og kabler.....	6-152
• Bytt til "vinterolje" ved behov	6-152
• Sjekk tennplugger og tenningsystem	6-152
• Slik unngår du at låsene fryser	6-152
• Bruk spylervæske med godkjent frostbeskyttelse i systemet	6-152
• Unngå at parkeringsbremsen fryser	6-153
• Ikke la det samle seg snø og is på undersiden.....	6-153
• Ha med nødutstyr.....	6-153
• Kjøre bilen når vanddamp kondenserer og samler seg i eksosrørene.....	6-153
Kjøre med tilhenger	6-153
• Tilhengerfester	6-154
• Sikringskjeder	6-155
• Tilhengerbremseser	6-155
• Kjøring med tilhenger.....	6-155
• Vedlikehold ved bruk av tilhenger	6-159
• Hvis du skal kjøre med tilhenger	6-159
Bilens vekt	6-162

Kjøring med bilen

⚠ ADVARSEL

EKSOS KAN VÆRE FARLIG!

Eksos fra motoren kan være svært farlig. Skulle du lukte eksos inne i bilen, må du åpne vinduene umiddelbart.

- **Ikke pust inn eksos.**

Eksos inneholder karbonmonoksid, en fargeløs og luktfri gass som kan forårsake bevisstløshet og kvelning.

- **Pass på at eksosanlegget ikke lekker.**

Eksosanlegget bør sjekkes når bilen er har vært hevet ved oljeskift eller andre formål. Hvis du hører at lyden i eksosanlegget endrer seg eller du kjører over noe som slår borti undersiden av bilen, bør du få systemet kontrollert på et profesjonelt verksted. Kia anbefaler at du oppsøker en godkjent Kia-forhandler/servicepartner.

- **La ikke motoren gå i et lukket område.**

Å la motoren gå på tomgang i garasjen, kan være farlig - selv med garasjedøren åpen. La aldri motoren gå lenger inne i garasjen enn det tar å starte motoren og rygge ut bilen.

- **Unngå tomgangskjøring i lengre perioder med personer inne i bilen.**

Hvis du er nødt til å la motoren gå på tomgang i en lengre periode med personer inne i bilen, må du sørge for at det kun gjøres i et åpent område mens luftinntaket står på "Fresh" og viften går på en av de høyeste hastighetene, slik at det kommer frisk luft inn i kupéen.

Hvis du må kjøre med bagasjeromslokket åpent fordi du frakter gjenstander som gjør dette nødvendig:

1. Lukk alle vinduene.
2. Åpne sideåpningene.
3. Sett luftinntaket på "Fresh", rett inn luftmengden mot "gulv" eller "ansikt" og la viften gå på høy hastighet.

For å sikre forsvarlig bruk av ventilasjonsanlegget må du passe på at luftinntakene rett foran frontruten holdes fri for snø, is, løv eller andre hindringer.

Før du kjører

Før du går inn i bilen

- Påse at alle vinduer, sidespeil, og utvendige lys er rene.
- Sjekk tilstanden til dekkene.
- Sjekk under bilen for tegn på lekkasjer.
- Pass på at det ikke er noen hindringer bak deg hvis du har tenkt å rygge.

Nødvendige kontroller

Væskeneivåer, slik som motorolje, kjølevæske, bremsevæske og spylervæske bør sjekkes med jevne mellomrom. Det nøyaktige intervallet er avhengig av væsken. Du finner flere opplysninger i "Vedlikehold" på side 8-5.

ADVARSEL

Kjøring mens du er distraheret, kan føre til at du mister kontrollen over bilen, noe som kan føre til ulykker, alvorlige personskader eller dødsfall. Førerens primære ansvar er å betjene en bil på en sikker og lovlig måte. Enhver bruk av håndholdte enheter, annet utstyr eller kjøretøysystemer som tar førerens øyne, oppmerksomhet og fokus bort fra sikker drift av et kjøretøy er ikke lovlig. Disse bør aldri brukes under drift av kjøretøyet.

Før start

- Lukk og lås alle dørene.
- Juster setet til en posisjon der du har god tilgang til alle kontrollene.
- Juster det innvendige bakspeilet og sidespeilene.
- Kontroller at alle lysene fungerer.
- Sjekk alle målerne.

- Kontroller at varsellampene fungerer når tenningsbryteren settes til PÅ-posisjon.
- Frigjør parkeringsbremsen, og sjekk at varsellampen for bremsen slukkes.

Av hensyn til kjøresikkerheten er det viktig at du har gjort deg godt kjent med bilen og dens utstyr.

ADVARSEL

Alle passasjerer må bruke sikkerhetsbelte under kjøring. Gå til "Sikkerhetsbelte" på side 3-12 for mer informasjon om korrekt bruk.

ADVARSEL

Kontroller alltid om det finnes personer, spesielt barn, i området rundt bilen før du girer til D (kjør) eller R (revers).

ADVARSEL

Kjøring i påvirket tilstand (alkohol eller rusmidler)

Kjøring i alkoholpåvirket tilstand er farlig. Statistikk viser at fyllekjøring er den hyppigste årsaken til dødsfall i trafikken hvert år. Selv en liten mengde alkohol vil svekke oppfattelses- og vurderingsevnen din og gjøre refleksene langsommere. Kjøring under påvirkning av rusmidler er like farlig eller enda farligere enn fyllekjøring.

Sannsynligheten er mye større for at du havner i en alvorlig ulykke hvis du drikker eller inntar rusmidler og deretter setter deg bak rattet.

Ikke kjør hvis du har drukket eller inntatt rusmidler! Ikke sitt på med en fører som har drukket eller inntatt rusmidler. Be en person som ikke har drukket om å kjøre, eller ring etter en drosje.

⚠ ADVARSEL

- Når du skal parkere eller stoppe bilen med motoren på, må du være forsiktig slik at du ikke trår for lenge på gasspedalen. Dette kan overopphete motoren eller eksosanlegget og forårsake brann.
- Når du bråstopper eller vrir kraftig på rattet kan løse gjenstander falle ned på gulvet og forstyrre betjeningen av fotpedalene, noe som kan forårsake en ulykke. Oppbevar alle gjenstander i bilen på en sikker måte.
- Hvis du ikke fokuserer på kjøringen, kan det lett oppstå ulykker. Vær forsiktig når du betjener kontrollinnretninger som kan forstyrre kjøringen, for eksempel lydanlegg og varmeapparat. Trygg kjøring er førerens ansvar.

Nøkkelposisjoner**Tenningsbryterstilling**

Type A



OSK3058160NR

Type B



OYB056068

Låse (1)

Rattlåsen beskytter mot tyveri. Tenningsnøkkelen kan bare tas ut når den står i LOCK (LÅS).

ACC (ekstrautstyr) (2)

Rattet er ulåst, og elektrisk utstyr er i drift.

*** MERK**

Hvis det er vanskelig å vri tenningsbryteren til ACC-stilling, skal du vri på nøk-

kelen mens du dreier rattet til høyre og venstre for å frigjøre låsingen.

PÅ (3)

Varsellampene kan kontrolleres før motoren startes. Dette er normal driftsposisjon etter start av motoren.

For å forhindre utladning av batteriet bør ikke tenningsbryteren stå i ON (PÅ) hvis motoren ikke er startet.

START (4)

Drei tenningsnøkkelen til START-posisjon for å starte motoren. Motoren dreies til du slipper nøkkelen; deretter går den tilbake til ON (PÅ). Du kan sjekke bremsevarsellampen i denne posisjonen.

⚠ ADVARSEL

Tenningsbryter

- Drei aldri tenningslåsen til LOCK eller ACC mens bilen er i bevegelse. Dette vil resultere i tap av retningskontroll og bremsefunksjon, noe som kan føre til en ulykke.
- Antityveri-rattlåsen er ikke en erstatning for parkeringsbrems. Før du går ut av førersetet, må du alltid sørge for at girspaken er i 1. gir på den manuelle girkassen eller P (parkering) for automatgirkasse / girkasse med dobbelt clutch. Sett parkeringsbremsen helt til og slå av motoren. Uventet og brå bevegelse i bilen kan oppstå hvis disse forholdsreglene ikke overholdes.
- Grip aldri etter tenningslåsen eller noen andre kontroller gjennom rattet mens bilen er i bevegelse. Å holde hånden eller armen i dette området kan føre til at du mister kontroll over bilen, en ulykke og alvorlig personskade eller død.

- Ikke plasser bevegelige objekter rundt førersetet, da de kan bevege seg mens du kjører, forstyrre føreren og føre til en ulykke.

Starte motoren

⚠ ADVARSEL

- Bruk alltid egnet fottøy når du kjører. Uegnet fottøy (høye hæler, skistøvler osv.) kan påvirke din evne til å bruke bremsen, gasspedalen og clutchen (utstyrsavhengig).
- Ikke trå på gasspedalen mens du starter bilen. Bilen kan bevege seg og forårsake en ulykke.
- Vent til turtallet er normalt. Bilen kan plutselig bevege seg hvis bremsepedalen slippes opp når turtallet er høyt.

* MERK

Kickdown-mekanisme (utstyrsavhengig)

Hvis bilen er utstyrt med kickdown-mekanisme i gasspedalen vil den hindre deg i å kjøre utilsiktet med full gass ved at føreren må bruke mer krefter på å trå ned gasspedalen. Hvis du imidlertid trå pedalen ned mer enn ca. 80%, kan bilen kjøres med full gass og gasspedalen vil være lettere å trå ned. Dette er ikke en feil, men en normal tilstand.

Starte bensinmotoren

1. Kontroller at parkeringsbremsen er satt på.
2. **Manuell girkasse** - trå clutchpedalen helt inn og sett girspaken til N (nøytral). Hold inne clutchpedalen og bremsepedalen mens du vrir tenningsbryteren til startposisjonen.

Automatgirkasse / girkasse med dobbel clutch-Sett girvelgeren i P (parkering). Trå bremsepedalen helt inn.

Du kan også starte motoren når girvelgeren står i N (nøytral).

3. Vri tenningsbryteren til START og hold den der til motoren starter (maksimalt 10 sekunder), og slipp deretter nøkkelen.

Motoren skal startes **uten å trå på gasspedalen**.

4. Ikke vent på oppvarming av motoren mens bilen står i ro.

Begynn å kjøre i moderat motorhastighet. (Brå akselerasjon og fartsreduksjon bør unngås.)

FORSIKTIG

Hvis motoren stanser mens bilen er i bevegelse, må du ikke forsøke å bevege girvelgeren til P (parkering). Hvis trafikk- og veiforhold tillater det, kan du sette girvelgeren i N (nøytral) mens bilen beveger seg, og vri tenningsbryteren til START for å prøve å starte motoren.

FORSIKTIG

- Ikke betjen starteren i mer enn 10 sekunder. Hvis motoren kveles eller ikke starter, skal du vente i 5 til 10 sekunder før du aktiverer starteren igjen. Feil bruk av starteren kan ødelegge den.
- Ikke vri tenningsbryteren til START mens motoren går. Det kan ødelegge starteren.

Stoppe motoren (manuell gir-kasse)

1. Sørg for at bilen er stoppet helt, og hold clutchpedalen og bremsepedalen inne.
2. Hold clutchpedalen og bremsepedalen inne og sett girspaken i N (Nøytral).
3. Sett på parkeringsbremsen mens du holder inne bremsepedalen.
4. Vri tenningsnøkkelen til LOCK og ta den ut.

ENGINE START/STOP (start/stopp-knappen) (utstyrsavhengig)

Bakgrunnsbelyst ENGINE START/STOP (start/stopp-knapp)



Når en av fordørene åpnes, lyser ENGINE START/STOP (start/stopp-knappen) opp. Lyset slukkes igjen etter ca. 30 sekunder når døren lukkes. Det slås også av med en gang når tyverialarmsystemet er på.

Posisjon for ENGINE START/STOP (start/stopp-knappen)

AV (Lyser ikke)

- **Med manuell girkasse**

Når du skal slå av motoren (START/KJØR-stilling) eller strøm til motoren (PÅ-posisjon), stopper du bilen og trykker deretter på ENGINE START/STOP (start/stopp-knappen).

- **Med automatgirkasse / girkasse med dobbel clutch**

Når du skal slå av motoren (START/KJØR-stilling) eller tilføre strøm til motoren (PÅ-posisjon) trykker du på ENGINE START/STOP (start/stopp-knappen)

med girvelgeren i P-posisjon (parkering). Når du trykker på ENGINE START/STOP (start/stopp-knappen) uten at girvelgeren står i P (parkering)-posisjon, endres ikke ENGINE START/STOP (start/stopp-knappen) til OFF-posisjon, men til ACC-posisjon.

Rattet låses i tillegg når ENGINE START/STOP (start/stopp-knappen) er i OFF-posisjon for å beskytte deg mot tyveri. Det låses når døren åpnes.

Biler som er utstyrt med antityveri-rattlås

Rattet låses når ENGINE START/STOP (start/stopp-knappen) er i OFF (AV) for å beskytte deg mot tyveri. Det låses når døren åpnes.

Hvis rattet ikke er ordentlig låst når du åpner førerdøren, høres en varsellyd. Hvis problemet fortsatt ikke er løst må du få systemet kontrollert på et profesjonelt verksted. Kia anbefaler at du oppsøker en godkjent Kia-forhandler/servicepartner.

Hvis ENGINE START/STOP (start/stopp-knappen) i tillegg er i OFF (AV) etter at førerdøren åpnes, låser ikke rattet seg, og en varsellyd høres. Lukk i så fall døren. Da låser rattet seg og varsellyden stopper.

* MERK

Hvis rattet ikke låses skikkelig vil ikke ENGINE START/STOP-knappen fungere. Trykk på ENGINE START/STOP (start/stopp-knappen) mens du vrir rattet til høyre og venstre for å frigjøre sperren.

- Hvis det er vanskelig å sette ENGINE START/STOP (start/stopp-knappen) i ACC-posisjon, må du dreie rattet til høyre og venstre for å frigjøre låsen

samtidig som du trykker på ENGINE START/STOP (start/stopp-knappen).

- Bilen må være stoppet når du slår av motoren.

⚠ FORSIKTIG

Du kan bare slå av motoren (START/KJØR) eller strømmen (ON (PÅ)) når bilen ikke er i bevegelse. I en nødsituasjon, mens bilen er i bevegelse, kan du slå av motoren og sette den til ACC-stilling ved å trykke på ENGINE START/STOP (start/stopp-knappen) i mer enn 2 sekunder eller 3 ganger etter hverandre i løpet av 3 sekunder. Hvis bilen fortsatt er i bevegelse, kan du starte hybridsystemet uten å trå på bremspedalen ved å trykke på ENGINE START/STOP (start/stopp-knappen) med girvelgeren i N-posisjon (nøytral).

ACC (ekstrautstyr) (Oransje)



• Med manuell girkasse

Trykk på ENGINE START/STOP (start/stopp-knappen) mens knappen er i AV-posisjon, uten å trykke inn clutchpedalen.

• Med automatgirkasse / girkasse med dobbel clutch

Trykk på ENGINE START/STOP (start/stopp-knappen) mens den er i OFF (AV), uten å trykke inn bremspedalen.

Rattet låses opp, og elektrisk utstyr er i drift.

Hvis ENGINE START/STOP (start/stopp-knappen) er i ACC-stilling i mer enn én time, slås knappen av automatisk for å hindre utlading av batteriet.

PÅ (Rød)



• Med manuell girkasse

Trykk på ENGINE START/STOP (start/stopp-knappen) mens knappen er i ACC-posisjon, uten å trykke inn clutchpedalen.

• Med automatgirkasse / girkasse med dobbel clutch

Trykk på ENGINE START/STOP (start/stopp-knappen) mens den er i ACC-posisjon uten å trykke inn clutchpedalen. Varsellampene kan kontrolleres før motoren startes. Ikke la ENGINE START/STOP (start/stopp-knappen) stå i ON (PÅ) lenge. Batteriet kan lades ut fordi motoren ikke går.

START/RUN (start/

kjør) (Lyser ikke)



• Med manuell girkasse

For å starte motoren trykker du ned clutchpedalen og bremspedalen og trykker deretter på ENGINE START/STOP (start/stopp-knappen) med girspaken i N (nøytral) stilling.



OYB050195NO

Hvis girspaken ikke er satt til N (Nøytral), vises følgende melding på instrument-panelet.



• Med automatgirksomme / girksomme med dobbel clutch

For å starte motoren trykker du ned clutchpedalen og bremsepedalen og trykker deretter på ENGINE START/STOP (start/stopp-knappen) med girvelgeren i P (parkering) eller N (nøytral). Av sikkerhetshensyn må motoren startes med girvelgeren i P (parkering).

* MERK

Hvis du trykker på MOTOR START/STOPP-knappen uten å trå inn clutchpedalen for biler med manuell girksomme, eller uten å trå inn bremsepedalen på biler med automatgirksomme / girksomme med dobbel clutch, vil ikke motoren starte og MOTOR START/STOPP-knappen endres som følger: AV → ACC → PÅ → AV eller ACC

* MERK

Hvis du lar ENGINE START/STOP (start/stopp-knappen) stå i ACC- eller ON-stilling lenge, vil batteriet tømmes.

⚠ ADVARSEL

- Trykk aldri på ENGINE START/STOP mens bilen er i bevegelse. Dette vil resultere i tap av retningskontroll og bremsefunksjon, noe som kan føre til en ulykke.
- Antityveri-rattlåsen er ikke en erstatning for parkeringsbrems. Før du forlater førersetet, må du alltid kontrollere at girvelgeren står i P (parkering), trekke parkeringsbremsen godt til og slå av motoren. Uventet og brå bevegelse i bilen kan oppstå hvis disse forholdsreglene ikke overholdes.
- Grip aldri etter ENGINE START/STOP (start/stopp-knappen) eller noen andre kontroller gjennom rattet mens bilen er i bevegelse. Å holde hånden eller armen i dette området kan føre til at du mister kontroll over bilen, en ulykke og alvorlig personskade eller død.
- Ikke plasser bevegelige objekter rundt førersetet, de kan bevege seg mens du kjører, forstyrre føreren og føre til en ulykke.

Starte motoren

⚠ ADVARSEL

- Bruk alltid egnet fottøy når du kjører. Uegnede sko (høye hæler, skistøvler, osv.) kan påvirke evnen til å bruke bremse- og gasspedalen (utstyrsavhengig).
- Ikke trå på gasspedalen mens du starter bilen. Bilen kan bevege seg og forårsake en ulykke.
- Vent til turtallet er normalt. Bilen kan plutselig bevege seg hvis bremsepedalen slippes opp når turtallet er høyt.

* MERK

Kickdown-mekanisme (utstyrsavhengig)

Hvis bilen er utstyrt med kickdown-mekanisme i gasspedalen vil den hindre deg i å kjøre utilsiktet med full gass ved at føreren må bruke mer krefter på å trå ned gasspedalen. Hvis du imidlertid trår pedalen ned mer enn ca. 80%, kan bilen kjøres med full gass og gasspedalen vil være lettere å trå ned. Dette er ikke en feil, men en normal tilstand.

Starte bensinmotoren

1. Ha på deg smartnøkkelen eller la den ligge i bilen.
2. Kontroller at parkeringsbremsen er satt godt på.
3. **Manuell girkasse** - trå clutchpedalen helt inn og sett girspaken til N (nøytral). Hold inne clutchpedalen og bremsepedalen ved start av motoren.

Automatgirkasse / girkasse med dobbel clutch-Sett girvelgeren i P (parkering). Trå bremsepedalen helt inn.

Du kan også starte motoren når girvelgeren står i N (nøytral).

4. Trykk på ENGINE START/STOP (start/stopp-knappen).

Motoren skal startes **uten å trå på gasspedalen**.

5. Ikke vent på oppvarming av motoren mens bilen står i ro.

Begynn å kjøre i moderat motorhastighet. (Brå akselerasjon og fartsreduksjon bør unngås.)

▲ FORSIKTIG

Ikke vri tenningsbryteren til START mens motoren går. Det kan ødelegge starteren.



* MERK

- Hvis batteriet er svakt eller smartnøkkelen ikke fungerer som den skal, kan du starte motoren ved å trykke på ENGINE START/STOP (start/stopp-knappen) med smartnøkkelen.
- Når bremsebrytersikringen er gått, kan du ikke starte motoren normalt. Skift ut sikringen med en ny. Hvis dette ikke er mulig, kan du starte motoren ved å trykke på ENGINE START/STOP (start/stopp-knappen) i 10 sekunder mens den er i ACC-posisjon. Motoren kan startes uten å trå på bremsepedalen. Av sikkerhetshensyn må du imidlertid alltid trå på bremsepedalen før du starter motoren.

▲ FORSIKTIG

Ikke trykk på ENGINE START/STOP (start/stopp-knappen) i mer enn 10 sekunder, bortsett fra når bremselyspæren er gått.

Stoppe motoren (manuell gir-kasse)

1. Sørg for at bilen er stoppet helt, og hold clutchpedalen og bremsepedalen inne.
2. Hold clutchpedalen og bremsepedalen inne og sett girspaken i N (Nøytral).
3. Sett på parkeringsbremsen mens du holder inne bremsepedalen.
4. Vri tenningsnøkkelen til LOCK og ta den ut.

Stille start/stopp-system (ISG) (utstyrsavhengig)

Bilen kan være utstyrt med ISG-system, noe som reduserer drivstofforbruket ved å stoppe og starte motoren igjen automatisk.

Motoren starter automatisk så snart startbetingelsene er oppfylt.

* MERK

Når motoren startes automatisk av ISG-systemet, kan noen varsellamper (ABS, ESC, ESC OFF, MDPS eller parkeringsbrems) tennes i noen sekunder.

Dette skyldes den lave spenningen i batteriet. Det betyr ikke at det er svikt i systemet.

Aktivere ISG

ISG-systemet slås på når du setter tenningsbryteren til ON.

Deaktivere ISG



Hvis du vil deaktivere ISG-systemet, trykker du på ISG AV-knappen. Lyset i ISG OFF (AV)-knappen vil lyse. Hvis du trykker én gang til på ISG OFF-knappen, aktiveres systemet, og lampen for ISG AV-knappen slukkes.

Autostopp

Slik stopper du motoren i tomgangmodus (Unntatt: MHEV (Mild Hybrid Electric Vehicle))



- Manuell girkasse
 - Reduser bilens hastighet til mindre enn 5 km/t.
 - Skift til N-stilling (nøytral).
 - Slipp opp clutchpedalen.
- Automatgirkasse / dobbelclutchet gir- kasse
 - Reduser bilens hastighet til 0 km/t.
 - Trå på bremsepedalen.

Motoren vil starte og den grønne indika- toren AUTO STOP (A) i instrumentpa- nelet tennes.

* MERK

- Biler som er utstyrt med manuell gir- kasse må nå en hastighet på minst 8 km/t siden siste tomgangsstopp, og biler som er utstyrt med automatgir- kasse eller girkasse med dobbel clutch, må nå en hastighet på minst 5 km/t siden siste tomgangsstopp.
- Hvis du tar av sikkerhetsbeltet eller åpner førerdøren (eller panseret), deaktiveres ISG-systemet.

Slik stopper du motoren i tom- gangmodus (MHEV (Mild Hybrid Electric Vehicle))

Manuell girkasse

- Reduser bilens hastighet til mindre enn 10 km/t.
- Skift til N-stilling (nøytral).
- Slipp opp clutchpedalen.

* MERK

- Biler som er utstyrt med manuell gir- kasse må nå en hastighet på minst 12 km/t siden siste tomgangsstopp.
- Hvis du tar av sikkerhetsbeltet eller åpner førerdøren (eller panseret), deaktiveres ISG-systemet.

Automatgirkasse / dobbelclut- chet girkasse

- Konvensjonell tomgangsstopp
 - Reduser bilens hastighet til 0 km/t.
 - Trå på bremsepedalen.
- Utvidet tomgangsstopp
 - Reduser bilens hastighet til mindre enn 25 km/t.
 - Trå på bremsepedalen.
- I løpet av seilemodus

Du kan opprettholde OFF-status for motoren fra seiling til bilen står stille ved å trå inn bremsepedalen i en hastighet under 40 km/t.

* MERK

- Biler som er utstyrt med automatgir- kasse eller girkasse med dobbel clutch, må nå en hastighet på minst 30 km/t for utvidet tomgangsstopp eller 5 km/t for konvensjonell tom- gangsstopp siden siste tomgangs- stopp.

- Hvis du tar av sikkerhetsbeltet eller åpner førerdøren (eller panseret) i modus for autostopp mens bilen står stille, deaktiveres ISG-systemet.

Autostart

For å starte motoren fra tomgangsmodus (Unntatt: MHEV (Mild Hybrid Electric Vehicle))

Manuell girkasse

- Trykk på clutchpedalen når girspaken står i N (nøytral).

Automatgirkasse / dobbelclutch girkasse

- Slipp bremsepedalen.

Motoren vil starte og den grønne indikatoren AUTO STOP (A) i instrumentpanelet slukker.

Slik starter du motoren igjen fra tomgangsmodus (MHEV (Mild Hybrid Electric Vehicle))

Manuell girkasse

- Trå inn clutchpedalen hvis clutchpedalen ikke er trått inn.
- Hvis clutchpedalen allerede er trykket ned, flytt giret til N-posisjon.

* MERK

Hvis kjørehastigheten økes i stedet for å reduseres etter aktivering av ISG STOP, kan motoren startes igjen automatisk.

Automatgirkasse / dobbelclutch girkasse

- Slipp bremsepedalen.

* MERK

Hvis kjørehastigheten økes i stedet for å reduseres etter aktivering av ISG STOP, kan motoren startes igjen automatisk.

Forhold for bruk av ISG-system

ISG-systemet er operativt under følgende forhold:

- Sikkerhetsbeltet på førersiden er festet.
- Døren på førersiden og panseret er lukket.
- Bremsevakuumtrykket er tilstrekkelig.
- Batterisensoren er aktivert og batteriet er tilstrekkelig ladet
- Utetemperaturen er ikke for lav eller for høy
- Klimaanlegget tilfredsstiller forholdene
- Bilen er tilstrekkelig oppvarmet
- Bilen står ikke i en bratt bakke (Unntatt: Manuell girkasse)
- Rattet er ikke stilt i en skarp vinkel (Unntatt: Manuell girkasse)
- Bilen befinner seg ikke i en betydelig høyde
- Defrosteren på frontruten er av
- Du har ikke valgt manuell girmodus (Unntatt: Manuell girkasse)
- Et bestemt tidsrom har passert etter at giret ble frigjort fra R (revers)

Motoren vil også starte automatisk uten at føreren foretar seg noe, hvis følgende skjer:

- Hvis bremsevakuumtrykket er lavt.
- Du har overskredet den maksimale tiden for motor av.
- Det kan danne seg dugg på vinduene, og klimaanlegget er på.

- Batteriet fungerer ikke på optimalt vis
- Klimaanleggets kjøling og oppvarming er ikke tilfredsstillende
- Når du trykker på ISG AV-knappen når motoren er stoppet automatisk (Unntatt: Manuell girkasse)
- Bilen settes i bevegelse etter at den er stanset helt.
- Du trår inn gasspedalen og bremsepedalen samtidig (Unntatt: Manuell girkasse)
- Førerens sikkerhetsbelte løsner eller førerdøren står på gløtt (Unntatt: Manuell girkasse) forhold.

Den grønne indikatoren AUTO STOP (A) i instrumentpanelet blinker i 5 sekunder.

* MERK

Hvis ISG-systemet ikke oppfyller denne driftsbetingelsen, vil ISG-systemet deaktiveres.

ISG-indikasjon



ISG-systemet indikeres via lampen på instrumentpanelet. Hvis bilen din er utstyrt med et tilsynspanel, vil varselet tennes på LCD-displayet.



Systemet kan kreve manuell omstart av motoren når lyset på ISG AV-knappen tennes, og hvis bilen er utstyrt med et tilsynspanel, vil varselmeldingen lyse kontinuerlig.

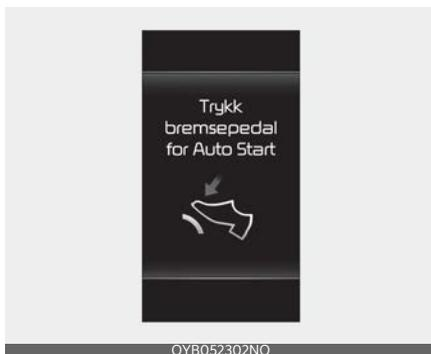

Motoren starter ikke hvis girspaken flyttes fra N (nøytral) til D (kjør), manuell

modus eller R (revers) uten å trå inn bremsepedalen når motoren er stoppet automatisk. Hvis du på dette tidspunktet trår inn bremsepedalen, starter motoren igjen.



Normalt MT-kjøretøy kan starte motoren på nytt kun i nøytralt gir. Hvis du velger et gir uten å trå clutchpedalen helt inn, utløses det en advarsel og et lydsignal. Du må starte motoren igjen med giret i N (nøytral).

ISG-funksjonsfeil

Systemet vil muligens ikke være operativt i følgende tilfeller:



- Når det oppstår feil i de ISG-relaterte sensorene eller systemet.

Den gule indikatoren AUTO STOP (A) Den gule AUTO STOP-indikatoren ()

på instrumentpanelet vil fortsette å lyse etter at den har blinket i 5 sekunder, og lampen for ISG AV-knappen tennes.

* MERK

- Hvis lyset i ISG AV-knappen ikke slås av når du trykker på ISG AV-knappen igjen, eller hvis ISG-systemet fortsetter å ikke fungere slik det skal, bør du snarest mulig få bilen kontrollert på et profesjonelt verksted. Kia anbefaler at du kontakter en godkjent Kia-forhandler/servicepartner.
- Når ISG AV-knappen lyser opp, kan det hende at den slutter å lyse hvis du kjører bilen i ca. 80 km/t i maksimalt to timer og setter bryteren for viftehastigheten på en lavere posisjon enn 2. Hvis ISG AV-knappen fortsetter å lyse på tross av tiltakene beskrevet ovenfor, bør du snarest mulig få bilen kontrollert på et profesjonelt verksted. Kia anbefaler at du kontakter en godkjent Kia-forhandler/servicepartner.

* MERK

Hvis AGM-batteriet er koblet til igjen eller erstattet vil ISG-funksjonen ikke virke umiddelbart. Hvis du ønsker å bruke ISG-systemet, må du kalibrere batterisensoren i ca. 4 timer med tenningen av. Etter kalibrering, slå motoren på og av 2 eller 3 ganger.

⚠ ADVARSEL

Når motoren står i tomgangsmodus, er det mulig å starte den igjen uten at føreren foretar seg noe. Stans motoren ved å vri tenningsbryteren til LOCK(OFF)-posisjon eller ta ut tenningsnøkkelen før du forlater bilen eller gjør noe i motorrommet.

Manuell girkasse (MT) (utstyrsavhengig)

Betjening av manuell girkasse

Type A

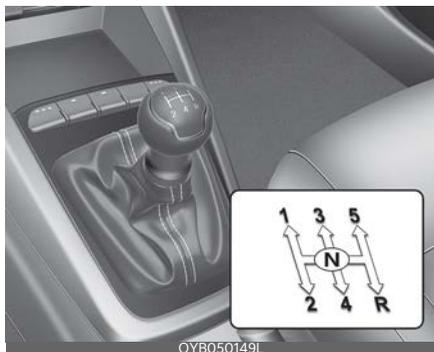

Type B

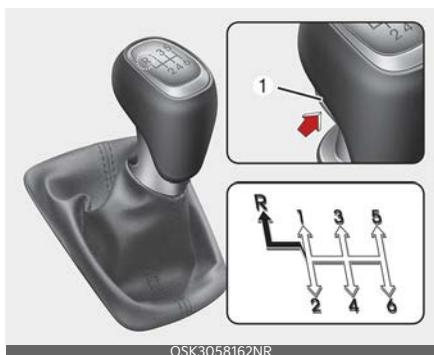

⇨ Girspaken kan flyttes uten å trykke inn knappen (1).

➡ Knappen (1) må trykkes inn når girspaken flyttes til R (Revers). Den manuelle girkassen har 5 (eller 6) gir forover.

Girspakens stillinger vises på girspakkulen. Girkassen er fullstendig synkronisert i alle forovergir, noe som gir enkel veksling til et høyere eller lavere gir.

Trå clutchpedalen helt inn ved giring, og slipp den deretter sakte opp.

Hvis bilen er utstyrt med låsebryter for tenningen, starter ikke motoren hvis du forsøker å starte den uten å trå inn clutchpedalen. (utstyrsavhengig)

Girspaken må returneres til N (nøytral) før giring til R (revers).

Trykk på knappen som ligger rett under girspakkulen, og trekk girspaken nok til venstre og skift deretter til revers (R).

Bilen må ha stoppet helt før giring til R (Revers).

Kjør aldri motoren med turtelleren (o/min) i rød sone.

⚠ FORSIKTIG

- Ved nedgiring fra femte til fjerde gir må du være forsiktig slik at girspaken ikke utilsiktet trykkes sideveis på en slik måte at andre gir kobles inn. Slik brå nedgiring kan forårsake økning av motorhastigheten til et punkt der turtelleren går til rød sone. Kjøring av motoren på et så høyt turtall kan forårsake skader i motoren og girkassen.
- Unngå nedgiring med mer enn to gir eller nedgiring når motoren kjøres i høy hastighet (5 000 o/min eller høyere). Slik nedgiring kan skade motoren, clutchen og girkassen.

- I kaldt vær kan det være vanskelig å koble inn giret inntil automatgirkoljen er oppvarmet. Dette er helt normalt og ikke skadelig for girkassen.
- Hvis du har stoppet helt og det er vanskelig å gire til 1. gir eller R (revers), setter du girspaken til N (nøytral) og slipper opp clutchen. Trå clutchpedalen ned igjen, og gir deretter til 1. gir eller R (Revers).

⚠ FORSIKTIG

- For å unngå tidlig slitasje og skader på clutchen bør du la være å kjøre

med foten på clutchpedalen. Bruk heller ikke clutchen til å bremse bilen i en oppoverbakke, mens du venter på trafikklys osv.

- Ikke bruk girspaken som håndstøtte under kjøring. Dette kan føre til tidlig slitasje på skiftegaflene i girkassen.
- For å forhindre skader i clutchsystemet må du unngå å starte i 2. (andre) gir, bortsett fra på glatt vei-bane.
- Ikke overbelast bilen. Kjøring med overbelastet bil kan føre til unormal friksjonsvarme i lamellskiven og skader på trykkplaten og skiven.

⚠ ADVARSEL

- Trekk alltid parkeringsbremsen helt til og slå av motoren før du forlater førerstedet. Husk deretter å sette girspaken til 1. gir når bilen parkeres på flat bakke eller i oppoverbakke, og til R (revers) ved parkering i nedoverbakke. Uventet og brå bevegelse av bilen kan oppstå hvis disse forholdsreglene ikke overholdes i riktig rekkefølge.
- Ikke bruk motorens bremseeffekt (giring fra et høyt gir til et lavere gir) på en hurtig måte på glatte veier. Bilen kan skli og forårsake en ulykke.

Bruke clutchen

Clutchen må trås helt inn ved giring, og deretter slippes sakte opp. Clutchpedalen må alltid være fullstendig frigjort under kjøring. Ikke hvil foten på clutchpedalen under kjøring. Dette kan forårsake unødvendig slitasje. Ikke trå inn clutchen delvis for å bremse bilen i bakker. Dette forårsaker unødvendig sli-

tasje. Bruk fotbremsen eller parkeringsbremsen for å bremse bilen i bakker. Ikke betjen clutchpedalen gjentatte ganger eller i hyppige intervaller.

⚠ FORSIKTIG

Trå clutchpedalen helt ned ved betjening. Hvis du ikke trår clutchpedalen helt ned, kan clutchen skades eller det kan oppstå støy.

⚠ ADVARSEL

Bruke clutchen

Trå clutchpedalen så langt inn som mulig. Vær påpasselig med å ikke trå inn pedalen igjen før den har returnert til normal posisjon. Hvis pedalen trås inn gjentatte ganger før den returnerer til normal posisjon, kan det oppstå skader i clutchsystemet. Ikke overbelast bilen. Start eller kjøring av bilen i denne tilstanden, genererer overdreven friksjonsvarme i lamellskiven, noe som kan skade trykkplaten og skiven. Ved start av bilen eller kjøring bakover, kan motoren slås av hvis du frigjør clutchpedalen for raskt etter giring, og dette kan føre til en ulykke.

Nedgiring

Når du må bremse ned i tett trafikk, eller når du kjører opp bratte bakker, bør du gire ned før motoren begynner å arbeide. Nedgiring reduserer sjansen for at motoren stopper og gir bedre akselerasjon når du igjen trenger å øke hastigheten. Når bilen kjører ned bratte bakker, hjelper nedgiring med å opprettholde sikker fart og forlenger levetiden til bremsene.

Gode kjørevaner

- Ta aldri bilen ut av gir og la den rulle nedover en bakke med motoren frakoblet. Dette er veldig farlig. La alltid bilen stå i gir.
- Ikke hvil foten på bremsen. Dette kan føre til overoppheting og funksjonsfeil i bremsene. Når du kjører ned en lang bakke, kan du i stedet skifte til et lavere gir. Når du gjør dette, er motorens bremseeffekt med på å senke farten på bilen.
- Sett ned farten før du girer til et lavere gir. Da unngår du overurtall på motoren, noe som kan forårsake skader.
- Sett ned farten i sidevind. Dette gir deg mye bedre kontroll over bilen.
- Bilen må ha stoppet helt før du prøver å skifte til revers. Girkassen kan bli skadet hvis du ikke gjør det.
- Vær svært forsiktig når du kjører på glatt veibane. Vær spesielt forsiktig når du bremser, akselererer eller girer. En brå endring av bilens hastighet på en glatt veibane kan føre til at drivhjulene mister trekkraften og at bilen spinner ut av kontroll.

ADVARSEL

- Bruk alltid sikkerhetsbeltet! I en kollisjon er det mye større fare for at en passasjer som ikke er fastspent, blir alvorlig skadet eller omkommer enn en passasjer som er fastspent.
- Ikke kjør fort i svinger.
- Unngå brå rattbevegelser, for eksempel skarpe bevegelser ved skifte av kjørefelt eller raske, skarpe svinger.
- Det er større sjanse for å velte hvis du mister kontrollen over bilen i høye hastigheter.
- Hvis to eller flere hjul kommer utenfor veibanen og føreren overstyrer for å

kjøre inn på veibanen igjen er det lett å miste kontrollen.

- Ikke gjør brå rattbevegelser hvis bilen kjører av veibanen. I stedet bør du sette ned farten før du kjører inn i kjørefeltet igjen.
 - Overskrid aldri fartsgrensene.
-

Automatgir (AT) (utstyrsavhengig)

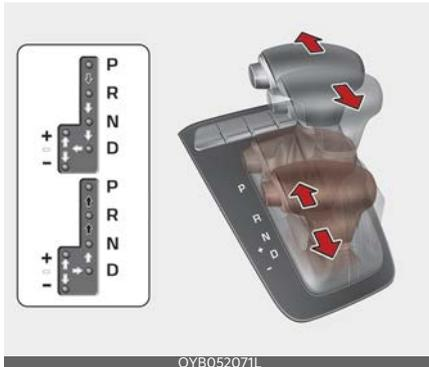

OYB052071L

➔ Trå inn bremsepedalen og trykk på knappen for å gire.

➡ Trykk på knappen ved girskift.

⇨ Girspaken kan beveges fritt.

Betjening av automatgir

Automatgiret har seks forskjellige gir i kjøreretning forover og ett bakover. De individuelle girene velges automatisk avhengig av girspakens posisjon.

* MERK

Hvis bilbatteriet har vært koblet fra kan de første girskiftene med den nye bilen virke litt bråe. Dette er helt normalt og girskiftingen vil justeres etter at den har blitt utført et par ganger av TCM (girkontrollmodulen) eller PCM (drivverkkontrollmodulen).

For problemfri bruk anbefaler vi at du trå inn bremsepedalen når du skifter fra N (nøytral) til et gir forover eller i revers.

⚠ ADVARSEL

Automatgir

- Kontroller alltid om det finnes personer, spesielt barn, i området rundt

bilen før du girer til D (kjør) eller R (revers).

- Før du går ut av førersetet, må du alltid sørge for at girvelgeren er i P (parkering). Sett så parkeringsbremsen på og slå av motoren. Uventet og brå bevegelse av bilen kan oppstå hvis disse forholdsreglene ikke overholdes i riktig rekkefølge.
- Ikke bruk motorens bremseeffekt (giring fra et høyt gir til et lavere gir) på en hurtig måte på glatte veier. Bilen kan skli og forårsake en ulykke.

⚠ FORSIKTIG

- For å unngå skader på girkassen bør du ikke akselerere i R (revers) eller andre gir med bremsene på.
- Hvis bilen stanser i en oppoverbakke må du ikke holde den i samme posisjon ved hjelp av gasspedalen. Bruk fotbremsen eller parkeringsbremsen.
- Ikke skift gir fra N (nøytral) eller P (parkering) til D (kjør), eller R (revers) når bilen kjører raskere enn tomgangshastighet.

Girområder

Indikatoren lyser på instrumentpanelet og viser girspakens posisjon når tenningsbryteren eller ENGINE START/STOP (start/stopp-knappen) er i ON-posisjon (PÅ).

P (parkering)

Bilen må alltid stoppes helt før du skifter til P (parkering). Denne posisjonen låser girkassen og hindrer at forhjulene roterer.

⚠ ADVARSEL

- Å gire til P (parkering) mens bilen er i bevegelse, vil føre til at drivhjulene låses, noe som vil føre til at du mister kontrollen over bilen.
- Ikke bruk P (parkering) i stedet for parkeringsbremsen. Trekk alltid parkeringsbremsen helt til og sørg for at girvelgeren står trygt i P (parkering).
- La aldri barn være uten tilsyn i bilen.

⚠ FORSIKTIG

Girkassen kan ta skade hvis du skifter til P (parkering) mens bilen er i bevegelse.

R (revers)

Bruk denne posisjonen til å kjøre bilen bakover.

⚠ FORSIKTIG

Du må alltid stoppe fullstendig før du girer til eller fra R (revers). Girkassen kan ta skade hvis du bytter til R (revers) mens bilen er i bevegelse, unntatt som forklart i "Gyng bilen" på side 6-147.

N (nøytral)

Hjulene og girkassen er ikke koblet inn. Bilen vil rulle fritt selv i den minste skråning med mindre parkeringsbremsen eller fotbremsene brukes.

⚠ ADVARSEL

Ikke kjør med girspaken i N (nøytral). Motorbremsen fungerer ikke og det kan oppstå en ulykke.

Parkering i N (nøytral)

Følg fremgangsmåten nedenfor ved parkering og når du ønsker at bilen skal bevege seg når den skyves.

1. Når du har parkert bilen, trår du på bremsepedalen og flytter girspaken til P (parkering) mens tenningsbryteren eller ENGINE START/STOP (start/stopp-knappen) står i ON (PÅ) eller mens motoren er i gang.
2. Hvis parkeringsbremsen er på, må den frigjøres.
3. Sett tenningsbryteren eller ENGINE START/STOP (start/stopp-knappen) til OFF (AV) mens du trår inn bremsepedalen.
 - For biler som er utstyrt med smartnøkkel, kan tenningsbryteren eller ENGINE START/STOP (start/stopp-knappen) flyttes til OFF (AV) bare når girspaken står i P (parkering).
4. Fjern girspakens mansjetter fra konsollen med en plastkile.
5. Etter at mansjettene fjernes, trykk og hold knappen på venstre forside med et skarpt verktøy og bytt til N (nøytral) posisjon.

Hvis girspaken ikke beveger seg, selv etter å ha utført denne prosedyren, må systemet kontrolleres av et profesjonelt verksted. Kia anbefaler at du oppsøker en godkjent Kia-forhandler/servicepartner.

⚠ FORSIKTIG

- Av hensyn til sikkerheten skal girspaken alltid settes i P (Parkering) under parkering, bortsett fra under parkering i nøytralt gir.
- Før parkering i N (Nøytral) må du kontrollere at parkeringsområdet er jevnt og flatt. Bilen må ikke parkeres i N (Nøytral) i skråninger eller bakker.

Hvis bilen parkeres og forlades i N (Nøytral), kan den sette seg i bevegelse og forårsake materielle skader eller personskader.

D (kjør)

Dette er den normale stillingen ved kjøring forover. Girkassen vil automatisk skifte gjennom en 6-trinns sekvens, noe som gir den beste drivstofføkonomien og motorkraften.

Hvis du trenger ekstra effekt når du passerer en annen bil eller kjører i bratte oppoverbakker, trykker du ned gasspedalen helt, slik at girkassen automatisk girer ned til det lavere giret.

* MERK

Stopp alltid fullstendig før du skifter til D (kjør).

▲ ADVARSEL

- Giret må ikke settes til N (nøytral) under kjøring. Hvis giret settes til N (nøytral) under kjøring, mister bilen evnen til å bremse motoren. Dette kan øke faren for en ulykke.
- Bilen kan sette seg i bevegelse som følge av ekstern påvirkning hvis giret ikke settes til P (parkering) under parkering eller stans av bilen. Hvis du går fra bilen, selv om det bare er for et øyeblikk, må du av hensyn til sikkerheten alltid sette giret til P (parkering), sette på parkeringsbremsen og slå av tenningen samtidig som du trår inn bremsepedalen.

Sportsmodus (utstyrsavhengig)



Enten bilen står i ro eller er i bevegelse, velger du sportsmodus ved å skyve girspaken fra D (kjør) til det manuelle sporet. For å gå tilbake til kjøring i D (Kjør), skyver du girspaken tilbake til hovedsporet.

I sportsmodus kan du gire raskt ved å flytte girspaken frem og tilbake. I motsetning til på en manuell girkasse kan du i sportsmodus gire mens du trår på gasspedalen.

Bruke girspaken

Opp (+) : Skyv spaken forover en gang for å gire opp ett trinn.

Ned (-) : Trekk spaken bakover en gang for å gire ned ett trinn.

* MERK

- I sportsmodus må førere gire opp i tråd med veiforholdene, og sørg for at turtallet holder seg under den røde sonen.
- I sportsmodus kan bare de seks girene forover velges. For å rygge eller parkere bilen flyttes girspaken til R (Revers) eller P (Parkering) etter behov.
- I sportsmodus foretas nedgiringen automatisk når bilen bremser ned.

Når bilen stopper velges 1. gir automatisk.

- Når motorens turtall i sportsmodus nærmer seg den røde sonen varieres giringspunktene for å gire opp automatisk.
- For å opprettholde den nødvendige ytelsen og sikkerheten for bilen, kan det skje at systemet ikke utfører visse girskift når girspaken aktiveres.
- Ved kjøring på glatt vei, skyv girspaken forover inn i +(opp)-posisjon. Dette fører til at girkassen skifte til 2. gir, som er bedre for jevn kjøring på glatt vei. Skyv girspaken til -(ned) for å skifte tilbake til 1. gir.

Girskiftsperre (utstyrsavhengig)

Av sikkerhetshensyn er automatgiret utstyrt med en girskiftsperre som forhindrer at girvelgeren flyttes fra P (parkering) til R (revers), med mindre bremsepedalen er trykket inn.

Slik girer du fra P (Parkering) til R (Revers):

1. Trå inn og hold bremsepedalen.
2. Flytt girspaken.

Hvis bremsepedalen gjentatte ganger trykkes inn og slippes opp igjen mens girvelgeren står i P (parkering), kan du høre en knatrende lyd i nærheten av girvelgeren. Dette er helt normalt.

⚠ ADVARSEL

Trå alltid bremsepedalen helt inn før og mens du girer fra P (parkering) til en annen posisjon for å unngå utilsiktet bevegelse av bilen, noe som kan skade passasjerer eller andre personer i nærheten av bilen.

Overstyring av girskiftsperre



1. Fjern girspakens mansjetter fra konsollen med en plastkile.
2. Etter at mansjettene fjernes, trykk og hold knappen (1) på venstre forside med et skarpt verktøy og bytt til N (nøytral) posisjon.

Hvis girspaken ikke beveger seg, selv etter å ha utført denne prosedyren, må systemet kontrolleres av et profesjonelt verksted. Kia anbefaler at du oppsøker en godkjent Kia-forhandler/servicepartner.

⚠ FORSIKTIG

- Vær forsiktig så dekelet ikke skades når girspaksmansjettene fjernes.
- Sikre at kjøretøyet står på flatt, jevnt underlag når girskiftsperren frigjøres.

Sperresystem for tenningsnøkkel (utstyrsavhengig)

Tenningsnøkkelen kan ikke tas ut hvis ikke girspaken står i P (Park)-stilling.

Gode kjørevaner

- Du må aldri flytte girspaken fra P (parkering) eller N (nøytral) til en annen stilling mens du trår på gasspedalen.
- Flytt aldri girspaken til P (Park) når bilen er i bevegelse.
- Bilen må ha stoppet helt før du skifter gir til R (revers) eller D (kjør).
- Ta aldri bilen ut av gir og la den trille nedover en bakke. Dette er veldig farlig. La alltid bilen stå i gir når den er i bevegelse.
- Ikke hvil foten på bremsen. Dette kan føre til overoppheting og funksjonsfeil i bremsene. Når du kjører ned en lang bakke, kan du i stedet senke farten og gire til et lavere gir. Når du gjør dette er motorens bremseeffekt med på å senke bilens fart.
- Sett ned farten før du girer til et lavere gir. Ellers går det ikke å gire til et lavere gir.
- Bruk alltid parkeringsbremsen. Ikke sats på at det holder å sette bilen i P (parkering) for å hindre den i å trille.
- Vær svært forsiktig når du kjører på glatt veibane. Vær spesielt forsiktig når du brems, akselererer eller girer. En brå endring av bilens hastighet på en glatt veibane kan føre til at drivhjulene mister trekraften og at bilen spinner ut av kontroll.
- Bilen presterer optimalt og drivstofføkonomien blir optimal når du trår på og slipper opp gasspedalen jevnt og rolig.

ADVARSEL

- Ved kjøring i oppover- eller nedoverbakke må du alltid gire til D (kjør) for kjøring forover eller R (revers) for kjøring bakover, og du må også kontrol-

lere girposisjonen som indikeres på instrumentpanelet før du kjører. Kjøring i motsatt retning av valgt gir kan føre til en alvorlig faresituasjon eftersom motoren vil slås av, noe som vil påvirke bremseytelsen.

- Bruk alltid sikkerhetsbeltet! I en kollisjon er det mye større fare for at en passasjer som ikke er fastspent, blir alvorlig skadet eller omkommer enn en passasjer som er fastspent.
- Ikke kjør fort i svinger.
- Unngå brå rattbevegelser, for eksempel skarpe bevegelser ved skifte av kjørefelt eller raske, skarpe svinger.
- Det er større sjanse for å velte hvis du mister kontrollen over bilen i høye hastigheter.
- Hvis to eller flere hjul kommer utenfor veibanen og føreren overstyrer for å kjøre inn på veibanen igjen er det lett å miste kontrollen.
- Ikke gjør brå rattbevegelser hvis bilen kjører av veibanen. I stedet bør du sette ned farten før du kjører inn i kjørefeltet igjen.
- Overskrid aldri fartsgrensene.

ADVARSEL

Hvis bilen blir sittende fast i snø, gjørme, sand, osv., kan du forsøke å gynte bilen løs ved å bevege den frem og tilbake. Ikke prøv denne fremgangsmåten hvis personer eller gjenstander er i nærheten av bilen. Under gyngingen kan bilen plutselig bevege seg fremover eller bakover når den kommer løs, noe som kan forårsake personskade eller skade på personer eller gjenstander i nærheten.

Kjøring opp en bratt bakke fra stillstand

Trå inn bremsepedalen og sett girvelgeren til D (kjør) for å kjøre opp en bratt bakke fra stillstand. Velg et passende gir i henhold til bilens lastevekt og hvor bratt bakken er, og frigjør parkeringsbremsen. Trå inn gasspedalen gradvis samtidig som du slipper opp bremsen.

Ved bakkestart kan bilen ha en tendens til å rulle bakover.

⚠ ADVARSEL

Når du starter bilen igjen etter stans i en bratt bakke, kan bilen rulle bakover og forårsake en alvorlig ulykke hvis du ikke trår inn gasspedalen eller bremsepedalen, selv om giret står i D (kjør). Stopp alltid fullstendig før du skifter til D (kjør).

Girkasse med dobbelt clutch (DCT) (utstyrsavhengig)

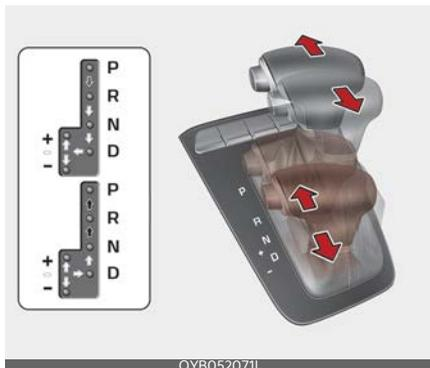

➡ Trå inn bremsepedalen og trykk på frigjøringsknappen for girskiftsperren når du skal gire.

➡ Trykk på frigjøringsknappen for girskiftsperren når du skal gire.

⇨ Girspaken kan beveges fritt.

* Når du skal flytte girspaken fra/til P (parkering) eller mellom R (revers) og D (kjør), må du trå ned bremsepedalen for at bilen skal stå i ro.

⚠ ADVARSEL

For å redusere faren for alvorlig skade eller død:

- Kontroller ALLTID om det finnes personer, spesielt barn, i området rundt bilen før du girer til D (Kjør) eller R (Revers).
- Før du forlater førerretet, må du alltid kontrollere at girvelgeren står i P (parkering). Sett så på parkeringsbremsen og sett tenningsbryteren eller ENGINE START/STOP (start/stopp-knappen) i LOCK/OFF (LÅS/AV). Uventet og brå bevegelse av bilen kan oppstå hvis disse forholdsreglene ikke overholdes.

- Ikke bruk motorens bremseeffekt (giring fra et høyt gir til et lavere gir) raskt på glatte veier. Bilen kan skli og forårsake en ulykke.

Bruk av girkasse med dobbelt clutch

Girkassen med dobbelt clutch har 7 gir forover og ett bakover.

De individuelle girene velges automatisk når girspaken står i D-posisjon (Kjør).

- Tenk på girkassen med dobbelt clutch som en manuell girkasse med automatisk girskift. Den har kjøreopplevelsen til en manuell girkasse, men er like enkel som en helautomatisk girkasse.
- Når du velger D (Kjør), skifter girkassen automatisk gjennom girene på samme måte som en konvensjonell automatgirkasse. I motsetning til på en tradisjonell automatgirkasse, kan girskift føles og høres når utløserne kobler inn clutchen og girene velges.
- Girkassen med dobbel clutch bruker en type dobbel tørrclutch-mekanisme som gir bedre akselerasjonsytelse og økt drivstoffeffektivitet ved kjøring. Men den skiller seg fra en vanlig automatisk girkasse fordi den ikke har en dreiemomentomformer. I stedet er byttet mellom gir håndtert med clutchsluring, spesielt ved lavere gir.

Girskift er derfor til tider mer merkbare enn på en konvensjonell automatgirkasse, og du kan legge merke til lett vibrasjon ved start som følge av at girhastigheten tilpasses motorhastigheten. Dette er en normal tilstand for girkasse med dobbelt clutch.

- Tørrclutchen overfører dreiemoment mer direkte og gir en kjørefølelse som kan føles annerledes en med en van-

lig girkasse. Dette kan være mer merkbart ved start av bilen fra "stopp og start"-hastigheter.

- Når det akselereres fort fra en lavere hastighet vil turtallet til motoren øke dramatisk som et resultat av clutchsluring mens girkassen med dobbel clutch velger riktig gir. Dette er helt normalt.
- Når det akselereres fra stillestående i en helling, må du tråkke inn gasspedalen jevnt og gradvis for å unngå risting og rykking.
- Når du kjører i lavere hastigheter og slipper gasspedalen fort kan du føle at motoren bremses før girkassen bytter gir. Denne motorbremsingen likner kjøring med manuell girkasse i lav hastighet.
- Når du kjører i nedoverbakke, kan du flytte girskiftknappen til manuell girmodus for å skifte ned til et lavere gir og kontrollere hastigheten uten å bruke bremsepedalen unødvendig.
- Når du slår motoren på og av, kan du høre klikkelyder når systemet går gjennom en selvtest. Dette er en normal lyd for en girkasse med dobbelt clutch.
- I de første 1500 km (1000 miles) kan du merke at bilen ikke er så jevn når den akselererer ved lave hastigheter. I løpet av denne innkjøringsperioden blir girskiftkvaliteten og ytelsen til din nye bil kontinuerlig optimalisert.

ADVARSEL

Som følge av girfeil kan det hende at bilen ikke beveger seg og at posisjonsindikatoren (D, R) blinker på instrumentpanelet. I så fall bør du få systemet kontrollert på et profesjonelt verksted.

Kia anbefaler at du oppsøker en godkjent Kia-forhandler/servicepartner.

LCD-display for girkassetemperatur og varselmelding

Varselmeldinger for girkasse med dobbelt clutch

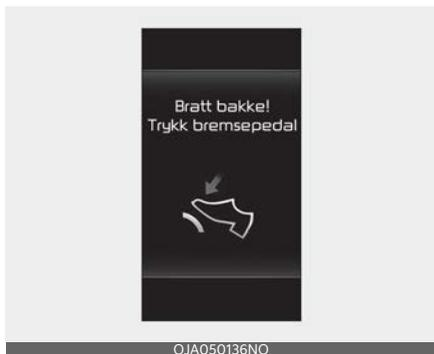

Denne varselmeldingen vises når bilen kjøres sakte i en bakke og bremsepedalen ikke er trådt inn.

Bratt bakke

Kjøring i skråninger og bratte bakker:

- Bruk fotbremsen eller parkeringsbremsen for å bremse bilen i bakker.
- Når du kjører under "stopp og start"-forhold i en bakke, må du holde litt avstand til kjøretøyet foran før du kjører forover. Brems deretter bilen i bakken ved hjelp av fotbremsen.
- Hvis bilen bremses i en bakke ved hjelp av gasspedalen eller ved å krysse med bremsepedalen koblet ut, kan clutchen og girkassen overopphetes, noe som kan forårsake skade. Du får da opp en advarsel på LCD-displayet.
- Når LCD-advarselen er aktiv, må du holde inne bremsepedalen.

- Å ignorere advarslene kan føre til skader på girkassen.

Høy temperatur i girkassen

- Under enkelte forhold, for eksempel gjentatt "stopp og start"-manøvrering i bratte bakker, brå start eller akselerering, eller andre situasjoner med hard kjøring, vil temperaturen i girkassen øke kraftig. Clutchen i girkassen kan da overopphetes.
- Når clutchen overopphetes, vil sikker beskyttelsesmodus tre i kraft, girposisjonsindikatoren på instrumentpanelet blinker og du hører en varsellyd. Da vil varselmeldingen "Transmission temp. is high! Stop safely" (Høy girtemperatur! Stopp på et trygt sted.) vises på LCD-displayet, og det kan hende at kjøringen blir ujevn.
- Hvis dette skjer, stopper du bilen på et trygt sted med motoren i gang, setter på bremsene og setter giret til P (parkering) for å la girkassen kjøle seg ned.
- Hvis du ignorerer denne advarselen, kan kjøreforholdene forverres. Du kan oppleve brå giring, hyppig giring eller rykk. For å gå tilbake til normale kjøreegenskaper stopper du bilen og setter på fotbremsen eller girer til P (parkering).
La deretter girkassen kjøle seg ned i noen minutter med motoren på før du kjører.
- Kjør på en myk måte så sant det er mulig.

Overoppheating av girkassen



- Hvis du fortsetter å kjøre bilen og clutchtemperaturen når den maksimale temperaturgrensen, får du opp advarselen "Transmission Hot! Park with engine on" (Giret er varmt! Parkér med motoren i gang.). Når dette skjer blir clutchen deaktivert til

clutchen er avkjølt til normal temperatur.

- Advarselen vises et øyeblikk mens girkassen kjøles ned.
- Hvis dette skjer, stopper du bilen på et trygt sted med motoren i gang, setter på bremsene og setter giret til P (parkering) for å la girkassen kjøle seg ned.
- Når meldingen "Trans cooled. Resume driving." (Giret er nedkjølt. Kjør videre.) vises, kan du kjøre bilen igjen.
- Kjør på en myk måte så sant det er mulig.

Hvis én av varselmeldingene på LCD-displayet fortsetter å blinke, bør du av hensyn til sikkerheten få systemet kontrollert på et profesjonelt verksted. Kia anbefaler at du oppsøker en godkjent Kia-forhandler/servicepartner.

Girområder

Indikatoren lyser på instrumentpanelet og viser girspakens posisjon når tenningsbryteren eller ENGINE START/STOP (start/stopp-knappen) er i ON-posisjon (PÅ).

P (parkering)

Stopp alltid fullstendig før du skifter til P (parkering).

For å skifte fra P (parkering), må du trykke hardt på bremsepedalen og sørge for at foten er borte fra gasspedalen.

Girspaken må stå i P (parkering) før du slår av motoren.

⚠ ADVARSEL

- Å skifte til P (Parkering) mens bilen er i bevegelse kan føre til at du mister kontrollen over bilen.

- Etter at bilen har stoppet må du alltid sørge for at girspaken er i P (parkering), sett deretter på parkeringsbremsen og slå av motoren.
- Ikke bruk P (parkering) i stedet for parkeringsbremsen.

R (revers)

Bruk denne posisjonen til å kjøre bilen bakover.

⚠ FORSIKTIG

Stopp alltid til fullstendig før du skifte til eller fra R (revers); du kan skade girkassen hvis du skifter til R (revers) mens bilen er i bevegelse.

N (nøytral)

Hjulene og girkassen er ikke koblet inn.

⚠ ADVARSEL

Ikke sett bilen i gir med mindre foten er fast på bremsepedalen. Å sette bilen i gir når motoren går med høyt turtall kan føre til at den beveger seg meget raskt. Du kan miste kontrollen over bilen og treffe folk eller gjenstander.

⚠ ADVARSEL

Ikke kjør med girspaken i N (nøytral). Motorbremsen fungerer ikke og det kan oppstå en ulykke.

Parkering i N (nøytral)

Følg fremgangsmåten nedenfor ved parkering og når du ønsker at bilen skal bevege seg når den skyves.

1. Når du har parkert bilen, trår du på bremsepedalen og flytter girspaken til

P (parkering) mens tenningsbryteren eller ENGINE START/STOP (start/stopp-knappen) står i ON (PÅ) eller mens motoren er i gang.

2. Hvis parkeringsbremsen er på, må den frigjøres.
3. Sett tenningsbryteren eller ENGINE START/STOP (start/stopp-knappen) til OFF (AV) mens du trår inn bremsepedalen.
 - For biler som er utstyrt med smartnøkkel, kan tenningsbryteren eller ENGINE START/STOP (start/stopp-knappen) flyttes til OFF (AV) bare når girspaken står i P (parkering).
4. Fjern girspakens mansjetter fra konsollen med en plastkile.
5. Etter at mansjettene fjernes, trykk og hold knappen på venstre forside med et skarpt verktøy og bytt til N (nøytral) posisjon.

Hvis girspaken ikke beveger seg, selv etter å ha utført denne prosedyren, må systemet kontrolleres av et profesjonelt verksted. Kia anbefaler at du oppsøker en godkjent Kia-forhandler/servicepartner.

⚠ FORSIKTIG

- Av hensyn til sikkerheten skal girspaken alltid settes i P (Parkering) under parkering, bortsett fra under parkering i nøytralt gir.
- Før parkering i N (Nøytral) må du kontrollere at parkeringsområdet er jevnt og flatt. Bilen må ikke parkeres i N (Nøytral) i skråninger eller bakker. Hvis bilen parkeres og forlates i N (Nøytral), kan den sette seg i bevegelse og forårsake materielle skader eller personskader.

D (kjør)

Dette er den normale stillingen ved kjøring. Girkassen vil automatisk skifte gjennom en 7-trinns sekvens, noe som gir den beste drivstofføkonomien og motorkraften.

For å få ekstra effekt når du passerer en annen bil eller kjører i oppoverbakke, kan du trykke ned gasspedalen videre til du føler at girkassen girer ned til et lavere gir.

For å stoppe bilen under kjøring, trår du bremsepedalen helt inn for å forhindre utilsiktet bevegelse.

Sportsmodus (utstyrsavhengig)



Enten bilen står i ro eller er i bevegelse, velger du sportsmodus ved å skyve girspaken fra D (kjør) til det manuelle sporet. For å gå tilbake til kjøring i D (Kjør), skyver du girspaken tilbake til hovedsporet.

I sportsmodus kan du gire raskt ved å flytte girspaken frem og tilbake. I motsetning til på en manuell girkasse kan du i sportsmodus gire mens du trår på gasspedalen.

Bruke girspaken

Opp (+) : Skyv spaken forover en gang for å gire opp ett trinn.

Ned (-) : Trekk spaken bakover en gang for å gire ned ett trinn.

* MERK

- I sportsmodus må førere gire opp i tråd med veiforholdene, og sørg for at turtallet holder seg under den røde sonen.
- I sportsmodus kan bare de 7 girene forover velges. For å rygge eller parkere bilen flyttes girspaken til R (Revers) eller P (Parkering) etter behov.
- I sportsmodus foretas nedgiringer automatisk når bilen bremses ned. Når bilen stopper velges 1. gir automatisk.
- Når motorens turtall i sportsmodus nærmer seg den røde sonen varieres giringspunktene for å gire opp automatisk.
- Hvis føreren trykker spaken til + (Opp) eller - (Ned)-posisjon, kan overføringen ikke foreta det forespurte girskiftet hvis det neste giret er utenfor det tillatte motorturtallsområdet. Føreren må gire opp i tråd med veiforholdene, og sørge for at turtallet holder seg under den røde sonen.

Girskiftsperre (utstyrsavhengig)

Av sikkerhetshensyn er girkassen med dobbelt clutch utstyrt med en girskiftsperre som forhindrer at girvelgeren flyttes fra P (parkering) til R (revers), med mindre bremsepedalen er trykt inn. Slik girer du fra P (Parkering) til R (Revers):

1. Trå inn og hold bremsepedalen.

2. Start motoren eller sett tenningsbryteren eller ENGINE START/STOP (start/stopp-knappen) til ON-posisjon (PÅ).
3. Flytt girspaken.

Hvis brems pedalen gjentatte ganger trykkes inn og slippes opp igjen mens girspaken står i P (Parkering), kan du høre en knatrende lyd og vibrering i nærheten av girspaken. Dette er helt normalt.

⚠ ADVARSEL

Trå alltid brems pedalen helt inn før og mens du girer fra P (parkering) til en annen posisjon for å unngå utilsiktet bevegelse av bilen, noe som kan skade passasjerer eller andre personer i nærheten av bilen.

Overstyring av girskiftsperre



Hvis girvelgeren ikke kan flyttes fra P (parkering) eller N (nøytral) til R (revers) når brems pedalen er trykt inn, fortsetter du å trykke på bremsen. Deretter gjør du følgende:

1. Fjern girspakens mansjetter fra konsollen med en plastkile.
2. Etter at mansjettene fjernes, trykk og hold knappen (1) på venstre forside

med et skarpt verktøy og bytt til N (nøytral) posisjon.

Hvis girspaken ikke beveger seg, selv etter å ha utført denne prosedyren, må systemet kontrolleres av et profesjonelt verksted. Kia anbefaler at du oppsøker en godkjent Kia-forhandler/servicepartner.

⚠ FORSIKTIG

- Vær forsiktig så dekslet ikke skades når girspaksmansjettene fjernes.
- Sikre at kjøretøyet står på flatt, jevnt underlag når girskiftsperren frigjøres.

Sperresystem for tenningsnøkkel (utstyrsavhengig)

Tenningsnøkkelen kan ikke tas ut hvis ikke girspaken står i P (Park)-stilling.

Gode kjørevaner

- Du må aldri flytte girspaken fra P (parkering) eller N (nøytral) til en annen stilling mens du trår på gasspedalen.
- Flytt aldri girspaken til P (Park) når bilen er i bevegelse.
- Bilen må ha stoppet helt før du skifter gir til R (revers) eller D (kjør).
- Ta aldri bilen ut av gir og la den trille nedover en bakke. Dette er veldig farlig. La alltid bilen stå i gir når den er i bevegelse.
- Ikke hvil foten på bremsen. Dette kan føre til overoppheting og funksjonsfeil i bremsene. Når du kjører ned en lang bakke, kan du i stedet senke farten og gire til et lavere gir. Når du gjør dette er motorens bremseseffekt med på å senke bilens fart.

- Sett ned farten før du girer til et lavere gir. Ellers går det ikke å gire til et lavere gir.
- Bruk alltid parkeringsbremsen. Ikke sats på at det holder å sette bilen i P (parkering) for å hindre den i å trille.
- Vær svært forsiktig når du kjører på glatt veibane. Vær spesielt forsiktig når du bremses, akselererer eller girer. En brå endring av bilens hastighet på en glatt veibane kan føre til at drivhjulene mister trekraften og at bilen spinner ut av kontroll.
- Bilen presterer optimalt og drivstofføkonomien blir optimal når du trår på og slipper opp gasspedalen jevnt og rolig.

⚠ ADVARSEL

- Ved kjøring i oppover- eller nedoverbakke må du alltid gire til D (kjør) for kjøring forover eller R (revers) for kjøring bakover, og du må også kontrollere girposisjonen som indikeres på instrumentpanelet før du kjører. Kjøring i motsatt retning av valgt gir kan føre til en alvorlig faresituasjon ettersom motoren vil slås av, noe som vil påvirke bremseytelsen.
- Bruk alltid sikkerhetsbeltet! I en kollisjon er det mye større fare for at en passasjer som ikke er fastspent, blir alvorlig skadet eller omkommer enn en passasjer som er fastspent.
- Ikke kjør fort i svinger.
- Unngå brå rattbevegelser, for eksempel skarpe bevegelser ved skifte av kjørefelt eller raske, skarpe svinger.
- Det er større sjanse for å velte hvis du mister kontrollen over bilen i høye hastigheter.
- Hvis to eller flere hjul kommer utenfor veibanen og føreren overstyrer for å

kjøre inn på veibanen igjen er det lett å miste kontrollen.

- Ikke gjør brå rattbevegelser hvis bilen kjører av veibanen. I stedet bør du sette ned farten før du kjører inn i kjørefeltet igjen.
- Overskrid aldri fartsgrensene.

⚠ ADVARSEL

Hvis bilen blir sittende fast i snø, gjørme, sand, osv., kan du forsøke å gyngje bilen løs ved å bevege den frem og tilbake. Ikke prøv denne fremgangsmåten hvis personer eller gjenstander er i nærheten av bilen. Under gyngingen kan bilen plutselig bevege seg fremover eller bakover når den kommer løs, noe som kan forårsake personskader eller materielle skader på gjenstander i nærheten.

Bremsesystem

Servobremser

Bilen har servobremser som er selvjusterende ved normal bruk.

Hvis servobremsene mister kraft på grunn av motorstopp eller annet kan du fortsatt stoppe bilen ved å bruke større kraft på bremsepedalen enn du normalt ville ha gjort. Bremselengden vil imidlertid bli lengre.

Når motoren ikke går blir reservebremskraften delvis redusert for hver gang bremsepedalen brukes. Ikke pump på bremsepedalen ved brudd på bremsekraftforsterkeren.

Pump bare på bremsepedalen når det er nødvendig for å opprettholde styringskontroll på glatt underlag.

* MERK

- Når du trår inn bremsepedalen under visse kjøre- eller værforhold, kan du høre en hvine lyd eller annen støy fra bilen. Dette er ikke et tegn på bremsefeil, men et normalt fenomen.
- Når du kjører på en vei der det er brukt avisningskjemikalier, kan du høre støy fra bremsen, eller det kan oppstå unormal dekkslitasje på grunn av avisningskjemikaliene. Du bør betjene bremsen ytterligere for å fjerne avisningskjemikaliene fra bremsekiven og -klossen under sikre trafikkforhold.

⚠ ADVARSEL

Bremser

- Ikke kjør med foten hvilende på bremsepedalen. Det vil medføre unormalt høy bremsetemperatur, stor slitasje på bremsebelegg og bremsekloss samt økt bremselengde.

- Når synkende en lang eller bratt bakke, skifte til et lavere gir og unngå konstant bruk av bremsene. Kontinuerlig bruk av bremsene vil føre til at bremsene overopphetes og kan resultere i midlertidig tap av bremseegenskaper.
- Våte bremses kan svekke bilens evne til å senke farten på en trygg måte; bilen kan også trekke til side når bremsene brukes. Ved å trå lett på bremsepedalen kan du finne ut om det er påvirket på denne måten. Test alltid bremsene på denne måten når du har kjørt gjennom dypt vann. Bremsene tørkes ved å trå lett på bremsepedalen samtidig som du holder en trygg kjørehastighet inntil bremseytelsen er tilbake på normalt nivå.
- Sjekk alltid plasseringen av bremse- og gasspedalen før du kjører av gårde. Hvis du ikke sjekker hvor gass- og bremsepedalen er plassert før du kjører, kan det hende du trykker ned gasspedalen i stedet for bremsepedalen. Det kan føre til alvorlige ulykker.

Ved bremsevikt

Hvis bremseser ikke virker mens bilen er i bevegelse, kan du utføre en nødstoppe med parkeringsbremsen. Bremselengden vil imidlertid være mye lengre enn normalt.

⚠ ADVARSEL

Parkeringsbrems

Bruk av parkeringsbremsen mens bilen er i bevegelse ved normale hastigheter kan forårsake et plutselig tap av kontroll over bilen. Vær veldig forsiktig hvis du må bruke parkeringsbremsen for å stanse bilen.

Slitasjeindikator for skivebrems

Bilen har skivebrems.

Når bremseklossene er slitte eller trenger utskifting, vil du høre en høy varsellyd fra forbremmene eller bakkbremsene. Denne lyden kan komme og gå, eller den kan utløses hver gang du trår inn bremsepedalen.

⚠ FORSIKTIG

- For å unngå dyre bremsereparasjoner bør du unngå å kjøre med slitte bremseklosser.
- Bremseklossene foran eller bak må alltid skiftes ut som par.

⚠ ADVARSEL

Bremseslitasje

Denne varsellyden for bremseslitasje betyr at bilen trenger service. Hvis du overser dette lydvarselet vil bremseytelsen etter hvert svekkes. Dette kan føre til en alvorlig ulykke.

Bakre trommelbrems (utstyrsavhengig)

De bakre trommelbremsene har ikke slitasjeindikatorer. Derfor må bremsebeleggene bak inspisert hvis du hører en gnikkelyd fra bakkbremsene. Du må også få bakkbremsene inspisert hver gang du bytter eller rotere dekkene og når du skifter brems foran.

Parkeringsbrems

Betjene parkeringsbremsen



Parkeringsbremsen betjenes ved å trå på fotbremsen og deretter trekke opp håndbremsespaken så langt som mulig. I tillegg anbefales det at når du parkerer bilen i en bakke, bør girspaken være i et lavt gir på biler med manuelt gir eller P (parkering) på biler med automatgir-kasse / girkasse med dobbelt clutch.

⚠ FORSIKTIG

- Kjøring med aktivert parkeringsbrems vil medføre stor slitasje på bremseklossen og bremserotoren.
- Ikke betjen parkeringsbremsen mens bilen er i bevegelse, bortsett fra i nødsituasjoner. Det kan medføre skade på bilen og sette kjøresikkerheten i fare.

Løse ut parkeringsbremsen



Parkeringsbremsen frigjøres ved å trå inn fotbremsen og trekke parkeringsbremsespaken opp litt. Deretter trykker du på utløserknappen (1) og slipper ned parkeringsbremsespaken (2) samtidig som du holder inne knappen.

Hvis parkeringsbremsen ikke utløses eller den ikke utløses hele veien, bør du få systemet kontrollert på et profesjonelt verksted. Kia anbefaler at du oppsøker en godkjent Kia-forhandler/servicepartnere.

- Hvis bilen er utstyrt med automatgir / girkasse med dobbelt clutch, må du passe på at bilen ikke kryper fremover. For å unngå at bilen kryper fremover må du holde foten fast på bremsepedalen når bilen er stoppet.
- Vær forsiktig når du parkerer på en bakketopp. Aktiver parkeringsbremsen og plasser girvelgeren i P (automatgir / girkasse med dobbelt clutch) eller i første gir eller revers (manuell girkasse / intelligent manuell girkasse). Hvis bilen står i nedoverbakke svinger du forhjulene inn mot fortauskanten for å hindre bilen i å rulle. Hvis bilen står i oppoverbakke svinger du forhjulene ut fra fortauskanten for å hindre bilen i å rulle. Hvis

det ikke er noen fortauskant, eller hvis det av andre grunner er nødvendig for å hindre bilen i å rulle, blokkerer du hjulene.

- Under visse forhold kan parkeringsbremsen fryse i aktivert posisjon. Det er mest sannsynlig at dette skjer når det er en opphopning av snø eller is rundt eller nær bremsene bak, eller hvis bremsene er våte. Hvis det er fare for at parkeringsbremsen kan fryse, bruker du den bare midlertidig mens du setter girvelgeren i P (automatgir / girkasse med dobbelt clutch) eller i første eller revers (manuelt gir) og blokkerer bakhjulene slik at bilen ikke kan rulle. Løs deretter ut parkeringsbremsen.
- Ikke hold bilen i en oppoverbakke med gasspedalen. Dette kan føre til at girkassen overopphetes. Bruk alltid bremsepedalen eller parkeringsbremsen.

⚠ ADVARSEL

- For å hindre at bilen utilsiktet beveger seg etter at du har stanset og gått ut av den, må du ikke bruke girspaken som erstatning for parkeringsbremsen. Sett på parkeringsbremsen OG kontroller at girspaken er satt i P (parkering) for biler med automatgir / girkasse med dobbelt clutch.
- La aldri noen som ikke er kjent med bilen, berøre parkeringsbremsen. Hvis parkeringsbremsen utløses utilsiktet kan det medføre alvorlige personskader.
- Parkeringsbremsen skal alltid være fullt aktivert for å unngå at bilen utilsiktet beveger seg og skader passasjerer eller fotgjengere.



Kontroller varsellampen for bremsen ved å sette tenningsbryteren eller ENGINE START/STOP (start/stoppknappen) til ON (PÅ) (uten å starte motoren). Lampen lyser når parkeringsbremsen er aktivert og tenningsbryteren eller ENGINE START/STOP (start/stoppknappen) er satt til START eller ON (PÅ). Før kjøring må du kontrollere at parkeringsbremsen er fullstendig frigjort og at varsellampen for bremsen ikke lyser.

Hvis varsellampen for bremsen fortsatt lyser etter at parkeringsbremsen er frigjort og motoren er startet, kan det ha oppstått funksjonsfeil i bremse-systemet. Dette krever umiddelbar oppmerksomhet.

Avslutt kjøringen av bilen med en gang hvis dette er mulig. Hvis dette ikke er mulig, må du være svært forsiktig når du kjører bilen og kun kjøre den til du kommer til et trygt sted eller et verksted.

Blokkeringsfrie bremseser (ABS) (utstyrsavhengig)

▲ ADVARSEL

ABS (eller ESC) forhindrer ikke ulykker som følge av feil eller farlige kjøremånvre. Selv om systemet gir bedre kontroll over bilen ved nødbremsing må du alltid holde en sikker avstand mellom deg og kjøretøy foran deg. Bilens hastighet skal alltid reduseres under vanskelige veiforhold.

Bremselengden for biler som er utstyrt med blokkeringsfrie bremseser (eller elektronisk stabilitetskontroll), kan være lengre enn for biler uten dette utstyret, under veiforholdene som nevnes nedenfor.

Under følgende forhold må bilens hastighet reduseres:

- Ved kjøring på ujevne veier, grusveier eller snødekte veier.
- Ved kjøring med kjettinger.
- Ved kjøring på veier med hull eller andre høydeforskjeller i veidekket.

Sikkerhetsfunksjonene til en bil som er utstyrt med ABS (eller ESC), må aldri testes ved å kjøre i høy hastighet eller svinge i høy hastighet. Dette kan medføre fare for deg selv og andre.

ABS-systemet registrerer kontinuerlig hjulenes hastighet. Hvis hjulene kan låse seg, avpasser ABS-systemet det hydrauliske bremsetrykket til hjulene.

Når du trår inn bremsen under forhold som kan låse hjulene, kan du høre en tikelyd fra bremsene eller føle en tilsvarende dirring i bremsepedalen. Dette er helt normalt og betyr at ABS-systemet er aktivt.

For å få best mulig utbytte av ABS-systemet i en nødsituasjon, må du unngå å avpasse trykket ditt på bremsepedalen og heller ikke pumpe på bremsen. Trå ned bremsepedalen så hardt som mulig eller så hardt som situasjonen krever, og la ABS-systemet kontrollere kraften som tilføres bremsene.

* MERK

Du kan høre en klikkelyd fra motorrommet når bilen settes i bevegelse etter start av motoren. Dette er helt normalt og indikerer at de blokkeringsfrie bremsene fungerer korrekt.

- Selv om bilen er utstyrt med blokkeringsfrie bremseser, vil den kreve en tilstrekkelig bremselengde. Oppretthold alltid en sikker avstand til kjøretøy foran deg.

- Reduser alltid hastigheten i svinger. De blokkeringsfrie bremsene forhindrer ikke ulykker som følge av for høy fart.
- Ved kjøring på ujevne veier eller veier med løst veidekke kan blokkeringsfrie bremsere føre til at bremselengden øker i forhold til biler med et konvensjonelt bremsesystem.



⚠ FORSIKTIG

- Hvis ABS-varsellampen lyser konstant, kan det ha oppstått en feil i ABS-systemet. I så fall vil imidlertid de vanlige bremsene fungere som normalt.
- ABS-varsellampen lyser i ca. 3 sekunder etter at tenningsbryteren eller ENGINE START/STOP (start/stopp-knappen) er satt til ON (PÅ). ABS-systemet utfører da en selvdiagnose, og lampen slukkes hvis alt er normalt. Hvis lampen fortsetter å lyse kan det ha oppstått en feil i ABS-systemet. I så fall bør du få bilen kontrollert på et profesjonelt verksted. Kia anbefaler at du oppsøker en godkjent Kia-forhandler/servicepartner.

⚠ FORSIKTIG

- Når du kjører på veier som gir dårlig trekraft (for eksempel på isete underlag) og kontinuerlig betjener bremsene, er ABS-systemet hele tiden aktivt. ABS-varsellampen kan da vises. Kjør bilen ut av veibanen og til et trygt sted, og stopp motoren.
- Start motoren igjen. Hvis ABS-varsellampen er slukket, er tilstanden i ABS-

systemet normal. Ellers kan det ha oppstått en feil i ABS-systemet. I så fall bør du få bilen kontrollert på et profesjonelt verksted. Kia anbefaler at du oppsøker en godkjent Kia-forhandler/servicepartner.

* MERK

Hvis du starter bilen med startkabler på grunn av et uttappet batteri, kan det hende at motoren kjøres ujevnt og at ABS-varsellampen tennes. Dette skyldes den lave spenningen i batteriet. Det indikerer ikke noen feil i ABS-systemet.

- Ikke pump på bremsen!
- Lad opp batteriet før kjøring av bilen.

Elektronisk stabilitetskontroll (ESC) (utstyrsavhengig)



Elektronisk stabilitetskontroll-systemet (ESC) er laget for å stabilisere bilen under svinging. ESC sjekker hvor du styrer og hvor bilen faktisk kjører. ESC aktiverer bremsene på enkelt hjul og griper inn i motorstyringsssystemet for å stabilisere bilen.

⚠ ADVARSEL

Kjør aldri for fort for veiforholdene eller for raskt når du svinger. Elektronisk stabilitetskontroll (ESC) hindrer ikke ulykker. For stor hastighet i svinger, brå manøvre og vannplaning på våt vei kan fortsatt føre til alvorlige ulykker. Bare en trygg og oppmerksom fører kan hindre ulykker ved å unngå manøvre som fører til at bilen mister veigrep. Følg alltid alle de vanlige forholdsreglene for kjøring - inkludert kjøring i trygge hastigheter ut fra forholdene - også når ESC er installert.

Elektronisk stabilitetskontroll (ESC) er et elektronisk system som er laget for å hjelpe føreren med å holde bilen under kontroll under vanskelige forhold. Det er ikke en erstatning for trygge kjørevaner. Faktorer som hastighet, veiforhold og førerens styring kan alle påvirke om ESC vil være effektiv i å hindre tap av kontroll. Det er fortsatt ditt ansvar å kjøre og svinge i fornuftige hastigheter og å ha en tilstrekkelig sikkerhetsmargin.

Når du trår inn bremsen under forhold som kan låse hjulene, kan du høre en tikkelyd fra bremsene eller føle en tilsvarende dirring i bremsepedalen. Dette er helt normalt og betyr at ESC er aktiv.

* MERK

Du kan høre en klikkelyd fra motorrommet når bilen settes i bevegelse etter start av motoren. Dette er helt normalt og indikerer at den elektroniske stabilitetskontrollen (ESC) fungerer som den skal.

Betjening av ESC

ESC PÅ-tilstand

- Når tenningen slås PÅ, vil ESC og ESC AV-indikatorlampene lyse i ca. 3 sekunder før ESC er slått på.
- Trykk på ESC OFF-knappen etter å ha slått PÅ tenningen for å slå av ESC. (ESC OFF (AV)-indikatorlampen vil da lyse). For å slå på ESC, trykk på ESC OFF (AV)-knappen (ESC OFF (AV)-indikatorlampen slukkes).
- Når du starter motoren, vil du kanskje høre en svak tikkelyd. Dette er ESC som utfører en automatisk systemsjekk og er ikke et tegn på noe problem.

Under drift



Når ESC er i drift, vil ESC-indikatorlampen blinke.

- Når den elektroniske stabilitetskontrollen (ESC) fungerer som den skal kan du føle en svak pulsering i bilen. Dette er ganske enkelt effekten av bremsestyringen og er ikke et tegn på at noe er galt.
- Når du forflytter deg ut av gjørme eller kjører på en glatt vei, vil ikke motorens turtall økes selv om du trykker hardt på gasspedalen. Dette er for å opprettholde bilens stabilitet og veigrep, og er ikke et tegn på noe problem.

ESC OFF-tilstand



Slik avbryter du ESC-drift:

- Tilstand 1



Trykk kort på ESC OFF-knappen (ESC OFF-indikatoren tennes og en melding lyser). I denne tilstanden fungerer ikke motorkontrollfunksjonen. Veigrepskontrollfunksjonen fungerer med andre ord ikke. Bare bremsekontrollfunksjonen fungerer.

- Tilstand 2



Trykk på ESC OFF-knappen i mer enn tre sekunder. ESC OFF-indikatorlampe og -meldingen tennes, og ESC OFF-varsellyden utløses. I denne tilstanden fungerer ikke motorkontrollfunksjonen og

bremsekontrollfunksjonen. Bilens stabilitetskontrollfunksjon fungerer med andre ord ikke lenger.

Hvis tenningsbryteren eller ENGINE START/STOP (start/stopp-knappen) settes til LOCK/OFF når ESC er slått av, forblir ESC av. Ved start av motoren vil ESC automatisk settes til PÅ igjen.

Indikatorlampe

ESC-indikatorlampe



ESC AV-indikatorlampe



Når tenningsbryteren eller ENGINE START/STOP (start/stopp-knappen) settes til ON (PÅ), lyser indikatorlampe og slukker så igjen hvis ESC-systemet fungerer normalt.

ESC-indikatorlampe blinker når ESC er i drift eller lyser når ESC ikke fungerer. Indikatorlampe for avslått ESC (ESC OFF) lyser når ESC slås av med knapp.

⚠ FORSIKTIG

Kjøring med varierende dekk- eller hjulstørrelser kan føre til at ESC-systemet svikter. Når du skifter dekk, skal du sørge for at de er av samme størrelse som de opprinnelige dekkene.

⚠ ADVARSEL

Elektronisk stabilitetskontroll systemet er kun et hjelpemiddel under kjøring; sørg for å kjøre sikkert og sakk farten på svingete, snødekte eller isete veier. Kjør sakte og ikke forsøk å akselerere når

ESC-indikatorlampen blinker, eller når veibanen er glatt.

Bruk av ESC OFF

Under kjøring

- ESC skal være slått på for daglig kjøring når det er mulig.
- Hvis du vil slå av ESC mens du kjører, trykker du på ESC OFF (AV)-knappen mens du kjører på jevnt veidekke.

Trykk aldri på ESC OFF (AV)-knappen mens ESC er i drift (ESC-indikatorlampen blinker).

Hvis ESC slås av mens ESC er i drift, kan bilen komme ut av kontroll.

* MERK

- Når du kjører bilen på et dynamometer, må du sørge for at ESC er slått av (ESC OFF (AV)-lampen lyser).
- Å slå av ESC påvirker ikke ABS- eller bremsesystemet.

⚠ ADVARSEL

Trykk aldri på ESC OFF-knappen mens ESC er i drift.

Hvis ESC slås av mens ESC er i drift, kan bilen komme ut av kontroll.

Hvis du vil slå av ESC mens du kjører, trykker du på ESC OFF (AV)-knappen mens du kjører på jevnt veidekke.

Bakkestartassistent (HAC) (utstyrsavhengig)

Bakkestartassistent er en komfortfunksjon. Hovedformålet er å hindre at bilen triller bakover når du starter i oppoverbakke. HAC holder bremsetrykket som er bygget opp av føreren under stopp, i

to sekunder etter at føreren har sluppet bremsepedalen.

I løpet av denne perioden har føreren nok tid til å trykke på gasspedalen og kjøre.

Bremsetrykket reduseres så snart systemet oppdager at føreren vil kjøre av sted.

⚠ ADVARSEL

HAC aktiveres vanligvis bare i to sekunder. Føreren må være forsiktig med ikke å trille bakover og forårsake uhell og skader på personer og gjenstander, hvis føreren merker at bilen begynner å trille bakover utilsiktet ved bakkestart på grunn av at for lavt bremsetrykk ble opparbeidet av føreren under stopp.

* MERK

- HAC fungerer ikke når automatgirvelgeren står i P (parkering) eller N (nøytral) stilling.
- HAC aktiveres selv om ESC er av, men aktiveres ikke når det er en feil på ESC.

Kjøretøystabilisering (VSM) (utstyrsavhengig)

Dette systemet gir ytterligere forbedringer til bilens stabilitet og styring når bilen kjører på glatt vei eller bilen oppdager endringer i friksjonskoeffisienten mellom høyre hjul og venstre hjul når du bremser.

Bruk av kjøretøystabilisering

Når VSM er i drift, vil ESC-indikatorlampen (🚗) blinke.

Når kjøretøystabiliseringen (VSM) fungerer som den skal, kan du føle en svak pulsering i bilen. Dette er ganske enkelt

effekten av bremsestyringen og er ikke et tegn på at noe er galt.

Kjøretøystabiliseringen fungerer ikke:

- Ved kjøring på landeveier, skråninger eller hellinger
- Ved kjøring bakover
- ESC OFF (AV)-indikatorlampe () forblir på instrumentpanelet
- Indikatorlampen MDPS fortsetter å lyse på instrumentpanelet

ESC-drift AV

Hvis du trykker på ESC AV-knappen for å slå av ESC, vil også VSM-systemet avbrytes, og ESC AV-indikatorlampen ()

Trykk på knappen igjen for å slå på VSM. ESC OFF (AV)-indikatorlampen slukkes.

Feilindikator

VSM kan deaktiveres selv om du ikke avbryter VSM-operasjonen ved å trykke på ESC AV-knappen. Det indikerer at det er oppdaget en feil et sted i det elektroniske servostyringssystemet eller VSM-systemet. Hvis ESC-indikatorlampen () eller MPDS-varselampen () forblir på, bør du få systemet kontrollert på et profesjonelt verksted. Kia anbefaler at du oppsøker en godkjent Kia-forhandler/servicepartner.

⚠ ADVARSEL

- Systemet for kjøretøystabilisering er ikke en erstatning for sikker kjøring, men bare en tilleggsfunksjon. Føreren er ansvarlig for å alltid sjekke hastigheten og avstanden til bilen foran. Hold alltid rattet fast mens du kjører.
- Bilen er konstruert for å kjøre i tråd med førerens hensikt, selv med VSM installert. Følg alltid alle de vanlige

forholdsreglene for kjøring ved trygge hastigheter ut fra forholdene - inkludert kjøring i dårlig vær og på glatt vei.

- Kjøring med varierende dekk eller hjulstørrelser kan føre til at VSM-systemet svikter. Når du skifter dekk, skal du sørge for at de er av samme størrelse som de opprinnelige dekkene.

ESS : Nødstoppsignal (utstyrsavhengig)

Systemet for nødstoppsignal varsler føreren bak deg ved å blinke med stopplyset når bilen plutselig stopper eller når ABS aktiveres ved stopp. (Systemet aktiveres når bilens hastighet er over 55 km/t og bilen sakter farten med over 7m/s² eller ABS aktiveres når bilen foretar en nødbremsing.)

Når bilens hastighet er under 40 km/t og ABS-systemet deaktiveres eller bråstoppen er over, vil stopplyset slutte å blinke.

⚠ FORSIKTIG

Systemet for nødstoppsignalet vil ikke fungere dersom nødblinskyset allerede er på.

Gode bremsevaner

⚠ ADVARSEL

- Når du forlater eller parkerer bilen, må du aktivere parkeringsbremsen så langt det går og sette giret i parkering. Hvis parkeringsbremsen ikke er helt aktivert, kan du risikere at bilen beveger seg utilsiktet og skader deg eller andre.
- Parkeringsbremsen skal alltid være fullt aktivert for å unngå at bilen util-

siktet beveger seg og skader passasjerer eller fotgjengere.

- Når du har parkert bilen, må du kontrollere at parkeringsbremsen ikke er aktivert og at indikatorlampen for parkeringsbremsen ikke lyser, før du kjører igjen.
- Kjøring gjennom vann kan gjøre bremsene våte. De kan også bli våte når bilen vaskes. Våte bremseser kan være farlig! Bilen stopper ikke like raskt hvis bremsene er våte. Våte bremseser kan føre til at bilen trekker til den ene siden.
Du kan tørke bremsene ved å bremse lett inntil bremsevirkningen går tilbake til normal funksjon. Pass på å ha kontroll over bilen hele tiden. Hvis bremsevirkningen ikke går tilbake til normal, må du stoppe så snart det er trygt og få bilen kontrollert på et profesjonelt verksted.
Kia anbefaler at du ringer en godkjent Kia-forhandler/servicepartner.
- Ikke trill ned bakker med bilen ute av gir. Dette er veldig farlig. Ha bilen i gir hele tiden, bruk bremsene til å bremse ned, skift deretter til et lavere gir slik at motorbremsen hjelper deg å holde en sikker hastighet.
- Ikke hvil foten på bremsen. Å hvile foten på bremsepedalen mens du kjører, kan være farlig fordi det kan føre til at bremsene overopphetes og mister effekt. Det øker også slitasjen på bremsekomponentene.
- Hvis et dekk punkterer mens du kjører, må du bremse forsiktig og holde bilen på en rett linje mens du bremser ned. Når du kjører sakte nok til at det er trygt, kjører du av veien og stopper på et trygt sted.
- Hvis bilen er utstyrt med automatgir / girkasse med dobbelt clutch, må du passe på at bilen ikke kryper fremover. For å unngå at bilen kryper fremover må du holde foten fast på bremsepedalen når bilen er stoppet.
- Vær forsiktig når du parkerer på en bakketopp. Aktiver parkeringsbremsen og sett girspaken i P (parkering). Hvis bilen står i nedoverbakke, svinger du forhjulene inn mot fortauskanten for å hindre bilen i å trille. Hvis bilen står i oppoverbakke, svinger du forhjulene ut fra fortauskanten for å hindre bilen i å trille. Hvis det ikke er noen fortauskant, eller hvis det av andre grunner er nødvendig for å hindre bilen i å trille, blokkerer du hjulene.
- Under visse forhold kan parkeringsbremsen fryse i aktivert posisjon. Det er mest sannsynlig at dette skjer når det er en opphopning av snø eller is rundt eller nær bremsene bak, eller hvis bremsene er våte. Hvis det er fare for at parkeringsbremsen kan fryse, bruker du den bare midlertidig mens du setter girvelgeren i P (automatgir / girkasse med dobbelt clutch) eller i første eller revers (manuelt gir) og blokkerer bakhjulene slik at bilen ikke kan rulle. Løs deretter ut parkeringsbremsen.
- Ikke hold bilen i en oppoverbakke med gasspedalen. Dette kan føre til at girkassen overopphetes. Bruk alltid bremsepedalen eller parkeringsbremsen.

Innebygd kontrollsystem for kjøremodus (utstyrsavhengig)

Kjøremodus

Kjøremodusen kan velges etter førerens preferanser.



Kjøremodusen endres på følgende måte når du velger bryteren for kjøremodus: ECO → NORMAL → SPORT → ECO

Når tenningen slås på, er kjøremodusen som standard satt til ECO.

- Hvis modusen er satt til ECO, blir ECO gjenopptatt når motoren startes på nytt.
- ECO-modus: ECO-modus bidrar til forbedret drivstoffeffektivitet for økovenlig kjøring.
- SPORT-modus: SPORT-modus gir sporty, men stødig kjøring.

* MERK

SSC (start-stopp-coasting) aktiveres når du velger ECO-modus som kjøremodus

Kjøremodusen blir satt til NORMAL- eller ECO-modus når motoren startes på nytt.

- Hvis modusen er satt til NORMAL/SPORT, velges NORMAL-modus når motoren startes på nytt.

- Hvis modusen er satt til ECO, blir ECO gjenopptatt når motoren startes på nytt.

Når tenningen slås på, er kjøremodusen som standard satt til ECO.

ECO-modus

ECO

Når kjøremodusen settes til ECO-modus, endres logikken for motor- og girstyring for å maksimere drivstoffeffektiviteten.

teten.

- Når ECO-modus velges med bryteren for kjøremodus, tennes ECO-indikatoren.
- Hvis bilen er satt til ECO-modus, opprettholdes ECO-modus som kjøremodusinnstilling når motoren slås av og startes på nytt.

* MERK

SSC (start-stopp-coasting) deaktiveres ved tauing av tilhenger. Det kan imidlertid hende at SSC (start-stopp-coasting) ikke deaktiveres ved tauing av en tilhenger som er kjøpt som ettermarkedsutstyr. Ved tauing av en tilhenger som er kjøpt som ettermarkedsutstyr anbefaler vi at kjøremodusen settes til NORMAL eller SPORT.

Når ECO-modus er aktivert:

- Akselerasjonsresponsen kan reduseres litt hvis gasspedalen trås inn med moderat kraft.
- Automatgirets skiftemønster kan endre seg.

De ovennevnte situasjonene er normale forhold når ECO-modus er aktivert for å forbedre drivstoffeffektiviteten.

Begrensning av bruk av ECO-modus:

Hvis følgende situasjoner oppstår mens ECO-modus er i bruk, er systemdriften begrenset selv om det ikke er noen endring i ECO-indikatoren.

- Ved kjøring av bilen med girspaken for automatgiret / girkassen med dobbelt clutch satt til sportsmodus, vil systemet være begrenset i henhold til girstilling.

* MERK

SSC (start-stopp-coasting) aktiveres når du velger ECO-modus som kjøremodus

* MERK

I SPORT-modus kan drivstoffeffektiviteten bli dårligere.

SPORT-modus

SPORT

SPORT-modus håndterer kjøredynamikken ved å automatisk justere tyngden på styringen samt logikken for motor- og girstyring for økt førerytelse.

- Når SPORT-modus velges med bryteren for kjøremodus, tennes SPORT-indikatoren.
- Når motoren startes på nytt, vil kjøremodusen gå tilbake til ECO- eller NORMAL-modus. Hvis du vil bruke SPORT-modus, velger du SPORT-modusen igjen fra bryteren for kjøremodus.
- Når tenningen slås på, er kjøremodusen som standard satt til ECO.
- Når SPORT-modus er aktivert:
 - Turtallet vil ha en tendens til å holde seg høyt i løpet av et bestemt tidsrom, også etter at du har sluppet opp gasspedalen.
 - Girskift opp forsinkes under fartøkning.

Assistansesystem for unngåelse av frontkollisjon (FCA) (sensorfusjon) (utstyrsavhengig)

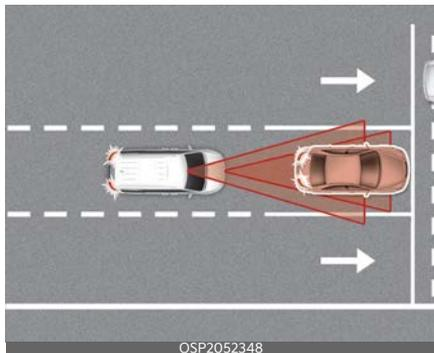

FCA er utviklet for å registrere og overvåke bilen foran deg eller registrere en fotgjenger eller en syklist i kjørebanelen ved hjelp av frontkameragjenkjenning og frontradarsignaler for å varsle føreren om kollisjonsfare, og om nødvendig aktivere nødbremsing.

Registreringssensor

[1] : Frontkamera, [2]: Frontradar



⚠ ADVARSEL

Begrensninger i assistansesystemet for unngåelse av frontkollisjon

Assistansesystem for unngåelse av frontkollisjon er bare en støttefunksjon, og den kan ikke erstatte trygge kjørevevaner.

Det er førerens ansvar å alltid sjekke hastigheten og avstanden til bilen foran og være klar til å bruke bremsene.

⚠ ADVARSEL

Ta følgende forholdsregler når du bruker assistansesystemet for unngåelse av frontkollisjon:

- Assistansesystem for unngåelse av frontkollisjon er kun ment som et ekstra sikringsutstyr, og føreren må alltid være svært oppmerksom på omgivelsene under kjøring. Sensorene har begrenset rekkevidde og det er begrenset hvilke gjenstander de kan registrere. Ta alltid hensyn til veiforholdene.
- Kjør ALDRI for fort iht. veiforholdene eller ved kjøring i svinger.
- Kjør alltid oppmerksomt for å hindre at det oppstår uventede og plutselige situasjoner. Assistansesystem for unngåelse av frontkollisjon er kun ment som et ekstra sikringsutstyr.

gåelse av frontkollisjon stopper ikke bilen helt, og unngår ikke alle kollisjoner på grunn av funksjonsbegrensninger.

Innstillinger for assistansesystemet for unngåelse av frontkollisjon

Frontsikkerhet



Med tenningsbryteren eller MOTOR START/STOPP-knappen i PÅ, velg eller fravelg 'Brukerinnstillinger → Førerassistanse → Frontsikkerhet' på LCD-skjermen uten å velge hvorvidt hver funksjon skal brukes.

- Hvis du velger "Aktiv assistanse", aktiveres assistansesystemet for unngåelse av frontkollisjon. Assistansesystemet for unngåelse av frontkollisjon produserer advarselmeldinger og advarselsalarmer i henhold til kollisjonsrisikonivået. Det kontrollerer også bremsene i samsvar med kollisjonsrisikonivået.
- Hvis du velger "Bare advarsler", aktiveres assistansesystemet for unngåelse av frontkollisjon og produserer bare advarselsalarmer i henhold til kollisjonsrisikonivået. Du bør kontrollere bremsene direkte, fordi assistan-

sesystemet for unngåelse av frontkollisjon ikke kontrollerer bremsene.

- Hvis du velger "Av", deaktiveres assistansesystemet for unngåelse av frontkollisjon. (🚗) varsellampe vises på instrumentpanelet.

Føreren kan overvåke PÅ/AV-statusen for assistansesystemet for unngåelse av frontkollisjon på panelet. Varsellampen vises også når ESC (elektronisk stabilitetskontroll) er slått av (antispinn og stabilitetskontroll deaktivert).

Når varsellampen forblir på med assistansesystemet for unngåelse av frontkollisjon aktivert, bør du få funksjonen kontrollert på et profesjonelt verksted. Kia anbefaler at du oppsøker en godkjent Kia-forhandler/servicepartner.

Varsel tid

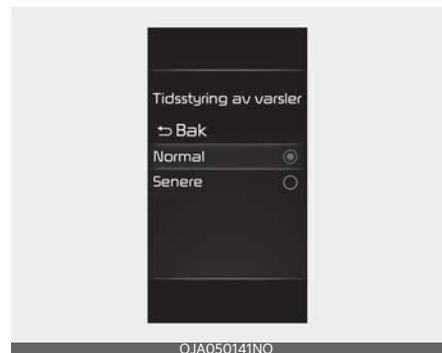

Føreren kan velge den første varselaktiveringstiden i User Settings (Brukerinnstillinger) på LCD-skjermen på instrumentpanelet.

Alternativene for advarselen for den innledende frontkollisjonsadvarselen er som følger:

- Normal: Når denne tilstanden er valgt, er den innledende frontkollisjonsadvarselen aktivert som normalt.
- Sent: Når denne tilstanden er valgt, er den innledende frontkollisjonsadvarselen aktivert senere enn normalt. Denne innstillingen reduserer avstanden mellom bilen, fotgjengeren eller syklisten foran før den første meldingen inntrerffer. Velg denne tilstanden bare når det er lite trafikk og du kjører sakte.

Forutsetninger for aktivering

Assistansesystemet for unngåelse av frontkollisjon vil aktiveres når Assistansesystem for unngåelse av frontkollisjon er valgt på LCD-skjermen, og når følgende forutsetninger oppfylles:

- ESC (elektronisk stabilitetskontroll) aktiveres.
- Når assistansesystem for unngåelse av frontkollisjon registrerer et kjøretøy eller fotgjenger foran.

ADVARSEL

Det er ikke sikkert at assistansesystem for unngåelse av frontkollisjon registrerer alle hindringer eller utløser en advarsel eller bremsefunksjonen i alle situasjoner. Stol derfor ikke blindt på at assistansesystem for unngåelse av frontkollisjon stopper bilen i tilfeller der føreren ser en hindring og har muligheten til å bruke bremsene.

- Assistansesystemet for unngåelse av frontkollisjon aktiveres automatisk når tenningsbryteren eller MOTOR START/STOPP-knappen settes til PÅ. Føreren kan deaktivere assistansesystemet for unngåelse av frontkollisjon ved å avbryte

funksjonsinnstillingen på LCD-skjermen.

- Assistansesystemet for unngåelse av frontkollisjon deaktiveres automatisk når ESC avbrytes. Når ESC er avbrutt, kan ikke assistansesystemet for unngåelse av frontkollisjon aktiveres på LCD-skjermen.

Varsellampe for assistansesystemet for unngåelse av frontkollisjon vil vises.

Advarselmelding og funksjonskontroll for assistansesystemet for unngåelse av frontkollisjon

Assistansesystem for unngåelse av frontkollisjon tløser varselmeldinger, advarselsalarmer og nødbremser ut fra frontkollisjonsrisikonivået, for eksempel når et kjøretøy foran bilen plutselig bremses, eller når funksjonen registrerer en nært forestående kollisjon med en fotgjenger.

Føreren kan velge den første varselaktiveringstiden i User Settings (Brukerinnstillinger) på LCD-skjermen.

Alternativene for advarselen for den innledende frontkollisjonsadvarselen inkluderer tidlig, normal og sen som første varseltid.

Kollisjonsadvarsel



- Varselmeldingen vises på LCD-skjermen med alarmer.

Inngripen fra enkelte bilsystemer kan også skje via motorstyringssystemet for å bremse bilen.

Bilen kan saktne farten noe.

- Den vil være i drift hvis bilens hastighet er høyere enn 10 km/t og lavere enn eller lik 180 km/t for kjøretøy foran. (Avhengig av forhold rundt kjøretøyet foran og omgivelsene kan den mulige maksimale hastigheten bli redusert.)
- For fotgjengere og syklister er kjøretøyets hastighet høyere enn eller lik 10 km/t (6 miles/t) og lavere enn 85 km/t (53 miles/t). (Avhengig av tilstanden rundt fotgjengere og syklister og omgivelsene kan den mulige maksimale hastigheten bli redusert.)
 - Hvis du velger "Bare advarsler", aktiveres assistansesystemet for unngåelse av frontkollisjon og produserer bare advarselsalarmer i henhold til kollisjonsrisikonivået. Du bør kontrollere bremsene direkte, fordi assistansesystemet for unngåelse av frontkollisjon ikke kontrollerer bremsene.

Nødbremsing

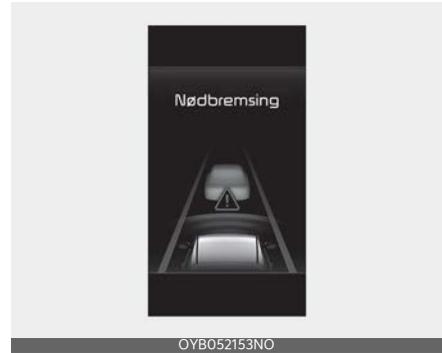

- Varselmeldingen vises på LCD-skjermen med alarmer.

Inngripen fra enkelte bilsystemer kan også skje via motorstyringssystemet for å bremse bilen.

Bilen kan saktne farten noe.

- Den vil være i drift hvis bilens hastighet er høyere enn 10 km/t (6 miles/t) og lavere enn eller lik 75 km/t (46 miles/t) for kjøretøy foran. (Avhengig av forhold rundt kjøretøyet foran og omgivelsene kan den mulige maksimale hastigheten bli redusert.)
- For fotgjengere og syklister er kjøretøyets hastighet høyere enn eller lik 10 km/t (6 miles/t) og lavere enn 85 km/t (52 miles/t). (Avhengig av tilstanden rundt fotgjengere og syklister og omgivelsene kan den mulige maksimale hastigheten bli redusert.)
 - Hvis du velger "Bare advarsler", aktiveres assistansesystemet for unngåelse av frontkollisjon og produserer bare advarselsalarmer i henhold til kollisjonsrisikonivået. Du bør kontrollere bremsene direkte, fordi assistansesystemet for unngåelse av frontkollisjon ikke kontrollerer bremsene.

Betjening av bremsler

I en akutt situasjon går bremsesystemet til klarstatus for å umiddelbart assistere føreren med betjening av bremsepedalen.

- Assistansesystemet for unngåelse av frontkollisjon gir ekstra bremsekraft for optimale bremseegenskaper når føreren trykker på bremsepedalen under advarsel
- Bremsekontrollen deaktiveres automatisk når føreren trykker gasspedalen kraftig inn, eller når føreren brått svinger på rattet.
- Bremsekontrollen avbrytes automatisk når risikofaktorene forsvinner.

Føreren skal alltid utvise forsiktighet ved betjening av bilen, selv om det ikke foreligger noen aktiv advarsel eller alarm.

⚠ ADVARSEL

Assistansesystem for unngåelse av frontkollisjon an ikke stoppe kjøretøyet helt eller unngå alle kollisjoner. Føreren har ansvaret for å kjøre trygt og kontrollere kjøretøyet.

⚠ ADVARSEL

Assistansesystem for unngåelse av frontkollisjon er bare en støttestøttsfunksjon, og den kan ikke stoppe kjøretøyet helt i alle situasjoner eller unngå alle kollisjoner. Føreren har ansvaret for å kjøre trygt og kontrollere kjøretøyet.

⚠ ADVARSEL

Kjør aldri på en uforsvarlig måte for å med hensikt aktivere funksjonen. Slik oppførsel øker risikoen for ulykker.

* MERK

Assistansesystem for unngåelse av frontkollisjon vurderer risikoen for en ulykke ved å overvåke flere variabler, for eksempel avstanden til kjøretøyet/fotgjengeren foran bilen, hastigheten på kjøretøyet/fotgjengeren foran bilen og førerens kjøring av bilen. Visse forhold som dårlig vær og veiforhold kan påvirke driften av assistansesystem for unngåelse av frontkollisjon.

Unngå risikabel kjøring for å aktivere funksjonen.

* MERK

- Ikke sett på fremmedlegemer som klistremerker eller kufangere i nærheten av radarsensorene. Dette kan ha en negativ innvirkning på radarytelsen.
- Hold alltid radarsensoren og dekkelet rent og fritt for skitt og smuss.
- Bruk bare myke kluter til å vaske bilen. Ikke spray trykksatt vann direkte på sensoren eller sensordekkselet.
- Vær forsiktig med å bruke for mye kraft mot radarsensoren eller sensordekkselet. Hvis sensoren tvinges ut av korrekt stilling, kan det hende at assistansesystem for unngåelse av frontkollisjon ikke vil fungere på riktig måte. I så fall er det ikke sikkert at du får opp noen varselmelding. Få bilen kontrollert på et profesjonelt verksted. Kia anbefaler at du oppsøker en godkjent Kia-forhandler/servicepartner.
- Hvis frontstøtfangeren blir skadet i området rundt radarsensoren, kan det hende at assistansesystem for unngåelse av frontkollisjon ikke vil fungere på riktig måte. Få bilen kontrollert på

et profesjonelt verksted. Kia anbefaler at du oppsøker en godkjent Kia-forhandler/servicepartner.

- De originale dekslene for Kia frontradar er deler med garantert kvalitet og ytelse. Hvis det påføres lakk på dekslet eller hvis det byttes ut, så vil kanskje ikke systemet for unngåelse av frontkollisjon fungere riktig. Bruk kun genuine Kia reservedeler eller deler av tilsvarende standard med bevist kvalitet og ytelse for å reparere eller bytte ut radarsensor-dekslene.
- Ikke farg ruten eller sett på klistremerker eller tilbehør i nærheten av bakspeilet der kameraet er montert.
- Sørg for at stedet der frontkameraet er montert, ikke blir vått.
- Ikke fjern eller flytt på frontkamera-/frontradarkomponentene.
- Ikke legg gjenstander som reflekterer lyset (hvitt papir, speil osv.) på dashbordet. Assistansesystemet for unngåelse av frontkollisjon kan aktiveres utilsiktet som følge av reflekser fra sollyset.
- Et overdrevent lydvolum kan forhindre at passasjerene hører alarmene fra assistansesystem for unngåelse av frontkollisjon.

Advarselmelding og varsellampe

Når sensoren er tildekket eller sensorlinser er tilsmusset av fremmedlegemer, for eksempel snø eller regn, er det ikke sikkert at assistansesystem for unngåelse av frontkollisjon kan registrere kjøretøy eller fotgjengere.



I dette tilfellet vises det en advarsel for å varsle føreren. Fjern fremmedlegemene slik at assistansesystem for unngåelse av frontkollisjon kan fungere som normalt igjen.

Fjern eventuell skitt, snø eller søle, og rengjør deretter radarsensordekslet før du bruker assistansesystem for unngåelse av frontkollisjon.

Det kan hende at assistansesystemet for unngåelse av frontkollisjon ikke fungerer på riktig måte i et område (for eksempel i åpent terreng) der enkelte kjøretøy eller objekter ikke oppdages etter at du har slått PÅ bilen.

Funksjonsfeil for assistansesystemet for unngåelse av frontkollisjon

Når assistansesystemet for unngåelse av frontkollisjon ikke fungerer som den skal, vil varselampen (🚨) vises, og varselmeldingen vises i noen sekunder.



Når meldingen har forsvunnet, tennes hovedvarsellyset (⚠️) vises. I så fall bør du få bilen kontrollert på et profesjonelt verksted. Kia anbefaler at du oppsøker en godkjent Kia-forhandler/servicepartner.

⚠️ ADVARSEL

Assistansesystemet for unngåelse av frontkollisjon er bare en støttfunksjon for førerens sikkerhet. Det er førerens ansvar å kontrollere bilen. Ikke stol kun på assistansesystem for unngåelse av frontkollisjon. Hold i stedet en trygg bremseavstand, og, ved behov, trå på bremsepedalen for å redusere hastigheten eller stoppe bilen.

- I enkelte tilfeller og under bestemte kjøreforhold kan assistansesystemet for unngåelse av frontkollisjon aktiveres utilsiktet. Denne innledende

advarselmeldingen vises på LCD-skjermen og du hører en varsellyd. I tillegg, på grunn av registreringsbegrensninger, kan frontkameraets gjenkjenningssystem eller frontradar i visse tilfeller ikke registrere kjøretøyet, fotgjengeren eller syklisten foran. Det kan hende at assistansesystemet for unngåelse av frontkollisjon ikke aktiveres og at varselmeldingen ikke vises.

- Assistansesystemet for unngåelse av frontkollisjon kan utløse en varselmelding og varsellyd unødvendig. Det kan også hende at assistansesystemet for unngåelse av frontkollisjon ikke utløser noen varselmelding og varsellyd i det hele tatt på grunn av registreringsbegrensninger.
- Når det har oppstått feil i assistansesystemet for unngåelse av frontkollisjon, fungerer ikke automatisk nødbremsing når en kollisjonsfare registreres selv om andre bremse-systemer fungerer normalt.
- Assistansesystemet for unngåelse av frontkollisjon fungerer bare for kjøretøyet/fotgjengeren foran bilen mens du kjører forover. Det fungerer ikke for dyr eller kjøretøy i motsatt kjøretretning.
- Assistansesystemet for unngåelse av frontkollisjon vil kanskje ikke aktiveres hvis føreren trår på bremsepedalen før varsling for å unngå risikoen for kollisjon.
- Assistansesystemet for unngåelse av frontkollisjon fungerer ikke når du kjører i revers.
- Assistansesystem for unngåelse av frontkollisjon er ikke utviklet for å påvise andre gjenstander i veibanen, for eksempel dyr.

- Assistansesystem for unngåelse av blindsonekollisjon registrerer ikke kjøretøy i neste kjørefil.
- Assistansesystem for unngåelse av kollisjon registrerer ikke krystrafikkbiler som nærmer seg.
- Assistansesystem for unngåelse av frontkollisjon kan ikke registrere fører som nærmer seg fra siden på en parkert bil (for eksempel i en blindgate). I så fall må du opprettholde en trygg bremseavstand, og, ved behov, trå på bremsepedalen for å senke hastigheten for å opprettholde en sikker avstand.
- Assistansesystem for unngåelse av frontkollisjon aktiveres kanskje ikke, avhengig av vei- og kjøreforhold.
- Assistansesystemet for unngåelse av frontkollisjon aktiveres kanskje ikke for alle typer kjøretøy.
- Assistansesystem for unngåelse av frontkollisjon vil kanskje ikke fungere på 15 sekunder etter at bilen eller kameraet er startet.
- Frontkamera og frontradar kontaminert eller blokkert.
- Kameralinsen er kontaminert på grunn av soing, film eller belegg på frontruten, skader på ruten eller fremmedlegemer som har satt seg fast (klistremerker, insekter osv.) på ruten.
- Dårlig vær, for eksempel kraftig regn eller snø, reduserer radarsensorens eller kameraets synsfelt.
- Ved elektromagnetiske forstyrrelser.
- Det er alvorlig irregulær refleksjon fra radarsensoren.
- Registreringsevnen til kameraet/radarsensoren er begrenset.
- Kjøretøyet foran er for lite til å registreres. (for eksempel en motorsykkel osv.)
- Kjøretøyet foran er et overdimensjonert kjøretøy eller en tilhengervogn som er for stor til å registreres av kameraets registreringsfunksjon. (for eksempel en semitrailer osv.)
- Kameraets synsfelt er dårlig opplyst (det er enten for mørkt, for mye gjen-skin eller motlys som reduserer synsfeltet).
- Bilen foran deg har ikke baklys, baklysene er ikke slått på eller baklysene har en uvanlig plassering.
- Lysstyrken endrer seg plutselig, for eksempel ved innkjøring eller utkjøring av en tunnel.
- Lys fra gatebelysning eller et møtende kjøretøy reflekteres i våt veibane, for eksempel i en sølepytt på veien.

Begrensninger for assistansesystemet for unngåelse av frontkollisjon

Assistansesystem for unngåelse av frontkollisjon er utviklet for å overvåke bilen foran deg i kjørebane ved hjelp av frontkameragjenkjenning og frontradar-signaler for å varsle føreren om kollisjonsfare, og om nødvendig aktivere nødbremsing.

I enkelte situasjoner kan det hende at frontkameraet eller frontradarsensoren ikke er i stand til å registrere bilen foran deg. Assistansesystemet for unngåelse av frontkollisjon vil kanskje ikke fungere korrekt. Føreren må være spesielt oppmerksom i følgende situasjoner der drift av assistansesystem for unngåelse av frontkollisjon kan være begrenset.

Sensoren kan bli begrenset når:

- Synsfeltet forover reduseres av skarpt sollys eller frontlys fra møtende kjøretøy.
- Frontruten er tildugget, noe som gir dårlig sikt i veibanen.
- Kjøretøyet foran kjøres på en ujevn måte.
- Bilen kjøres på ikke brolagt eller ujevnt underlag eller på en svært kupert vei.
- Bilen kjøres i nærheten av områder der det finnes metallstoffer, f.eks. veiarbeidsområder, jernbane osv.
- Bilen kjøres inni en bygning, for eksempel i et parkeringshus under bakken.
- Kameraet gjenkjenner ikke hele bilen foran.
- Kameraet er skadet.
- Det er for mørkt utenfor bilen, for eksempel når frontlysene ikke er på om kvelden eller ved kjøring i tunnel.
- Ved skygge i veibanen fra en veiskulder, trær osv.
- Bilen kjøres gjennom en bomstasjon.
- Frontruten er tildugget, noe som gir dårlig sikt i veibanen.
- Bakparten på kjøretøyet foran er normalt ikke synlig. (kjøretøyet snur i annen retning eller kjøretøyet velter.)
- Dårlige veiforhold forårsaker kraftige vibrasjoner under kjøring.
- Sensorens registreringsevne endrer seg plutselig, for eksempel ved kjøring over en fartsdump.
- Kjøretøyet foran beveger seg vertikalt i forhold til kjøreretningen.
- Kjøretøyet foran stopper vertikalt.
- Kjøretøyet foran kjører mot bilen din eller rygger.
- Du kjører i en rundkjøring og bilen foran deg sirkulerer.

- Kjøring på svingete vei

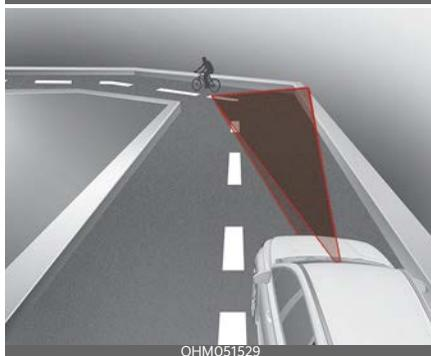
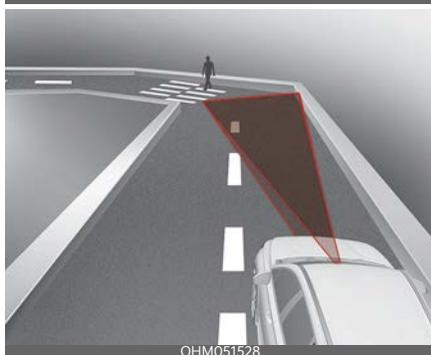
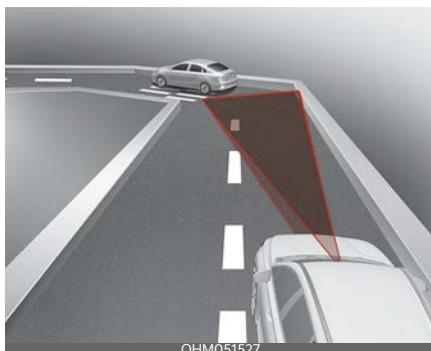

Assistansen for unngåelse av frontkollisjon kan være begrenset ved kjøring på en svingete vei.

Det kan skje at frontkameraets eller frontradarsensorens registreringssystem ikke registrerer et kjøretøy, en fotgjenger

eller en syklist som kjører på en svingete vei.

Det kan føre til at det ikke utløses alarm og nedbremsing når det er nødvendig. Følg alltid nøye med på vei- og kjøreforhold, og om nødvendig må du trå på bremsepedalen for å senke hastigheten og opprettholde en sikker avstand.

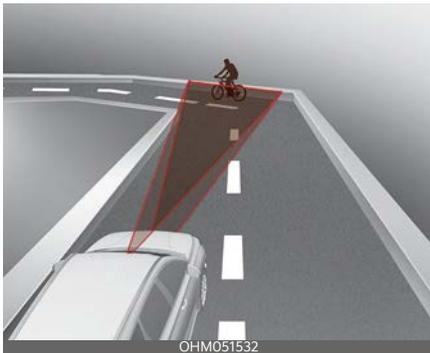
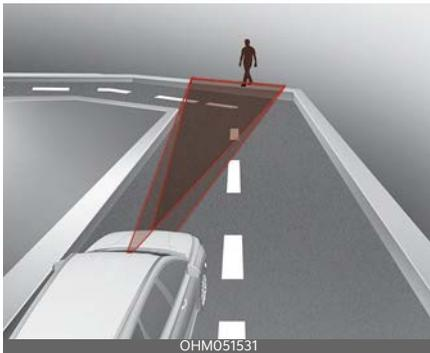
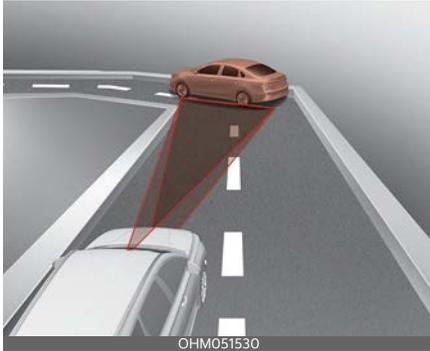

Assistansen for unngåelse av frontkollisjon kan registrere kjøretøy, fotgjengere eller syklist i kjørefeltet ved siden av eller utenfor kjørefeltet ved kjøring på svingete veier.

I så fall kan det hende at assistansesystemet for unngåelse av frontkollisjon unødvendig alarmerer føreren og bruker bremsen.

Ta alltid hensyn til vei- og kjøreforhold når du kjører.

- Kjøring på vei som heller





OHM051535

Ytelsen til assistansen for unngåelse av frontkollisjon kan være begrenset ved kjøring oppover eller nedover en bakke. Det kan skje at frontkameraets eller frontradarsensorens registreringssystem ikke registrerer et kjøretøy, en fotgjenger eller en syklist som kjører foran.

Dette kan føre til en unødvendig alarmtilstand eller nedbremsing, eller ingen alarmutløsning eller nedbremsing når dette er nødvendig.

Når assistansesystem for unngåelse av frontkollisjon plutselig registrerer kjøretøyet, fotgjengeren eller syklisten foran mens du kjører i en skråning, kan du oppleve kraftig nedbremsing.

Hold alltid blikket på veien foran deg når du kjører oppover eller nedover i en skråning og trykk om nødvendig inn bremsepedalen for å redusere kjørehastigheten din og opprettholde avstanden.

- Når du bytter kjørefelt.



OHM051518

[A]: Bilen din, [B]: Kjøretøy som endrer kjørefelt

Når en bil endrer kjørefelt foran deg, kan det hende assistanse for unngåelse av frontkollisjon ikke umiddelbart registrerer bilen, spesielt hvis den aktuelle bilen også bytter kjørefelt på en plutselig måte. I så fall må du opprettholde en trygg bremseavstand, og, ved behov, trå på bremsepedalen for å senke hastigheten for å opprettholde en sikker avstand.



[A]: Bilen din, [B]: Kjøretøy som endrer kjørefelt, [C]: Kjøretøy i samme kjørefelt
Ved kjøring under "stopp og start"-forhold, og en stoppet bil foran deg kjører ut av kjørefeltet, kan det hende at assistansesystemet for unngåelse av frontkollisjon ikke umiddelbart registrerer det nye kjøretøyet som nå befinner seg foran deg. I så fall må du opprettholde en trygg bremseavstand, og, ved behov, trå på bremsepedalen for å senke hastigheten for å opprettholde en sikker avstand.

- Registrering av kjøretøy

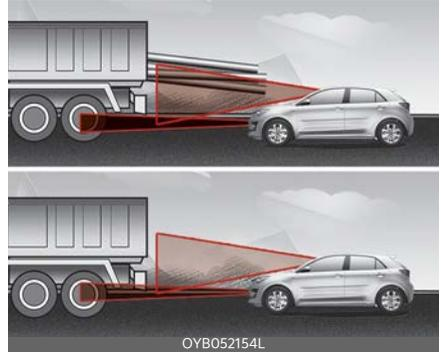

Når bilen foran har tung last som er forlenget bakut, eller når bilen foran har høyere bakkeklaring, kan det forårsake en farlig situasjon. Følg alltid nøye med på vei- og kjøreforhold, og om nødvendig må du trå på bremsepedalen for å senke hastigheten og opprettholde riktig avstand.

En situasjon som gjør at funksjonen ikke kan registrere fotgjengeren eller syklisten på riktig måte.

Sensoren kan bli begrenset når:

- Fotgjengeren eller syklisten registreres ikke fullt ut av kameraets registreringsfunksjon, for eksempel hvis fotgjengeren lener seg forover eller ikke går i helt oppreist stilling.
- Forgjengeren eller syklisten beveger seg veldig fort eller dukker brått opp i kameraets oppdagelsesområde.
- Fotgjengeren eller syklisten har på seg klær som lett blander seg inn i bakgrunnen, noe som gjør det vanskelig å bli oppdaget av kameragjenkjenningssystemet.
- Belysningen er for skarp (f.eks. ved kjøring i sterkt sollys eller blendende

- lys) eller for mørk. (f.eks. ved kjøring på en mørk landevei om natten)
- Det er vanskelig å registrere og skille fotgjengeren eller syklisten fra andre gjenstander i omgivelsene, for eksempel når det finnes en gruppe med fotgjengere eller syklistene eller en stor folkemengde.
 - Det finnes en gjenstand som ligner en persons kroppsbygning.
 - Fotgjengeren eller syklisten er liten.
 - Fotgjengeren har nedsatt førerlyst.
 - Sensorens registreringsevne er begrenset.
 - Radarsensoren eller kameraet er blokkert av et fremmedlegeme eller smuss.
 - Dårlig vær, for eksempel kraftig regn eller snø, reduserer radarsensorens eller kameraets synsfelt.
 - Lys fra gatebelysning eller et møtende kjøretøy reflekteres i våt veibanen, for eksempel i en sølepytt på veien.
 - Synsfeltet forover reduseres av skarpt sollys.
 - Frontruten er tildugget, noe som gir dårlig sikt i veibanen.
 - Dårlige veiforhold forårsaker kraftige vibrasjoner under kjøring.
 - Sensorens registreringsevne endrer seg plutselig, for eksempel ved kjøring over en fartsdump.
 - Du befinner deg i en rundkjøring.
 - Fotgjengeren eller syklisten dukker plutselig opp foran bilen.
 - Det er annen elektromagnetisk forstyrrelse.
 - Når syklisten foran sykler på tvers av kjøretøret.

- Når syklisten befinner seg i nærheten av et veiarbeidsområde, autovern eller andre metallgjenstander.
- Hvis sykkelmaterialet ikke reflekteres særlig godt i radaren.

ADVARSEL

- Avbryt assistansesystemet for unngåelse av frontkollisjon i brukerinntilfellene på LCD-displayet før du tauer et annet kjøretøy. Under taving kan bruk av bremsen påvirke bilens sikkerhet.
- Utvis stor forsiktighet overfor bilen foran når den har tung forlenget last bakover, eller når den har høyere bakkeklaring.
- Prøv aldri å teste driften av assistansesystemet for unngåelse av frontkollisjon. Dette kan føre til alvorlige personskader eller dødsfall.
- Assistansesystemet for unngåelse av frontkollisjon er utviklet for å registrere og overvåke bilen foran deg eller registrere en fotgjenger i kjørebanelen ved hjelp av frontkameragjenkjenning og frontradarsignaler. Det er ikke utviklet for å registrere sykler, motorsykler eller mindre gjenstander som er utstyrt med hjul, for eksempel koffert, handlevogner eller barnevogner.
- Ved utskiftning eller ny montering av frontruten, frontstøtfangeren eller frontkameragjenkjenning og frontradarsignaler etter fjerning, bør du få bilen kontrollert på et profesjonelt verksted. Kia anbefaler at du oppsøker en godkjent Kia-forhandler/servicepartner.

* **MERK**

I enkelte tilfeller kan det hende at assistansesystemet for unngåelse av frontkollisjon avbrytes når det utsettes for elektromagnetiske forstyrrelser.

Feltholdeassistanse (LKA) (utstyrsavhengig)



Feltholdeassistansen registrerer kjørefeltmarkørene på veien ved hjelp av et kamera på frontruten, og bistår føreren med å holde bilen i kjørefeltet.

Når funksjonen oppdager at bilen viker ut fra kjørefeltet, varsler den føreren med en visuell og hørbar advarsel, og legger inn styremoment i kontraretningen for å prøve å hindre bilen i å bevege seg ut av kjørefeltet.

6

Registreringssensor

[1] : Frontkamera



Frontkamera brukes som registreringssensor for å registrere kjørefeltmerkiner. Se bildet for nøyaktig plassering av registreringssensoren.

⚠ ADVARSEL

Føldeassistansestystemet er bare en støttefunksjon, og den kan ikke erstatte trygge kjørevaner. Trygg kjøring og oppmerksomhet er førerens ansvar.

⚠ ADVARSEL

- Føreren har ansvaret for å følge med på omgivelsene og kjøre bilen på en trygg måte.
- Ikke beveg rattet brått når rattet blir assistert av funksjonen.

⚠ ADVARSEL

- Når du skifter ut frontruteglasset, frontkameraet eller deler som er knyttet til styringen, må du ta bilen med til en godkjent Kia-forhandler og få funksjonen kontrollert og eventuelt kalibrert.
- Funksjonen registrerer kjørefeltmarkørene. Den styrer rattet med et frontkamera, så hvis kjørefeltmarkørene er vanskelige å oppdage, kan det hende at funksjonen ikke fungerer ordentlig. Vær alltid forsiktig når du bruker funksjonen.
- Se "Begrensninger for filholderassistenten" på side 6-65". Hvis kjørefeltet ikke registreres skikkelig.
- Ikke fjern eller skad deler av filholderassistenten.
- Ikke legg gjenstander som reflekterer lyset på kollisjonsputen, for eksempel speil, hvitt papir osv. Hvis sollys reflekteres, kan det oppstå funksjonsfeil i filholderassistenten.
- Det kan hende at du ikke hører varsellyden for filholderassistenten på grunn av volumet fra lydanlegget.

- Når andre lydsignaler er utløst og overstyrer alarmfunksjonen for filholderassistenten (for eksempel varsellyden for sikkerhetsbelte), kan det hende at lydsignalene for filholderassistenten ikke høres.
- Hvis kjørehastigheten er høy, vil ikke rattets dreiemoment for assistanse være tilstrekkelig til å holde bilen i kjørefeltet. I så fall kan bilen forflytte seg utenfor kjørefeltet. Overhold fartsgrensen ved bruk av filholderassistenten.
- Hvis du fester gjenstander til rattet, kan det hende at assistansefunksjonen for styring ikke vil fungere.
- Hvis du fester gjenstander til rattet kan det hende at alarmen for hendene av rattet ikke vil fungere.

Slå på/av systemet for filholderassistanse

- For Europa/Australia/Rusland
Hvis bilen startes, vil system for kjørefeltassistanse alltid slå seg på og den grå indikatoren (🚗) vil vises på instrumentpanelet. Trykk og hold inne knappen for filkjøringsassistanse (🚗) for å slå av filholderassistanse. tor på paneldisplayet vil slukke.

- Unntatt Europa/Australia/Russland
Med motoren på, trykk og hold inne knappen for kjørefeltassistent på rattet for å slå på filholderassistent. Indikatorlampen vises på instrumentpanelet.

* MERK

- Når filholderassistenten slås av med knappen for kjørefeltassistanse, kommer innstillingene for kjørefeltsikkerhet til å slås av.
- Når bilen slås av og på vil feltsikkerhetsinnstillingene beholdes. (Unntatt Europa/Australia/Russland)

Innstillinger for filholderassistent

Feltsikkerhet

Med MOTOR START/STOPP-knappen i På-posisjon, velg 'Brukerinnstillinger → Førerassistanse → Filsikkerhet' på LCD-displayet eller Infotainmentsystemet for å velge hvorvidt hver funksjon skal brukes.

- Hvis 'Filholderassistanse' er valgt, vil systemet for filholderassistanse automatisk hjelpe førerens styring når det registreres kjørefeltavvik, dette for å hjelpe med å forhindre at bilen forlater sitt kjørefelt.
- Hvis 'Varsel for fillavvik' er valgt, vil funksjonen varsle føreren med et lydvarsel når det registreres at bilen er i ferd med å forlate kjørefeltet. Føreren må styre bilen.
- Hvis 'Av' er valgt, vil systemet for filholdeassistanse slås av.

Aktivering av filholderassistenten



- Hvis du vil se skjermbildet for filholderassistenten på LCD-skjermen på instrumentpanelet, trykker du for å gå til modus for KJØREASSISTANSE (A).
 - For nærmere detaljer, gå til "Brukerinnstillingsmodus" på side 4-60.
 - Hvis begge kjørefeltmerkingene registreres etter at filholderassistenten er aktivert, kjørehastigheten er over 60 km/t og alle aktiveringsvilkår oppfylles, får du opp en grønn rattindikator og rattkontrollen aktiveres.

⚠ ADVARSEL

Filholderassistenten er en funksjon som hjelper føreren med å ikke forlate kjørefeltet. Som fører må du imidlertid ikke stole blindt på funksjonen, og du må alltid sjekke veiforholdene under kjøring.

Ingen registrering av kjørefelt



Registrering av kjørefelt

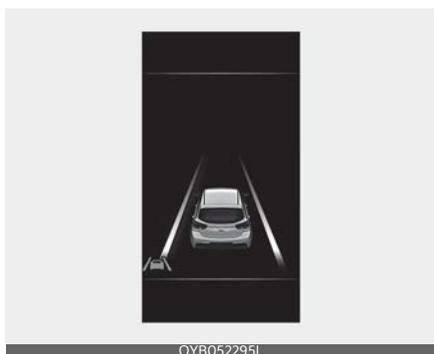

Hvis bilens hastighet er over 60 km/t (37 miles/t) og funksjonen registrerer kjørefeltmerkinger, endres fargen fra grått til hvitt.

Advarsel

Varsel for filskifte (venstre)



Varsel for feltskifte (høyre)



Hvis bilen forlater et kjørefelt, vil kjørefeltet du forlater, blinke på LCD-displayet samtidig som varsellyden utløses.

- Bilens hastighet er over 60 km/t (37 miles/t).
- Begge kjørefeltmerkingene registreres av filholdeassistanse.
- Bilen befinner seg mellom kjørefeltmerkingene.

Hvis systemet for filholdeassistanse kan assistere styringen, vil den grønne rattindikatoren lyse.

Hvis bilen forlater kjørefeltet fordi rattets dreiemoment for assistanse ikke er til-

strekkelig, vil linjeindikatoren for avviksanvisning blinke og varsellyden utløses.

Varsel om hender av rattet



Hvis føreren fortsatt ikke har hendene på rattet etter flere sekunder mens filholderassistenten er aktivert, vil funksjonen varsle føreren.

⚠ ADVARSEL

- Rattet vil kanskje ikke bli kontrollert hvis rattet holdes veldig hardt eller hvis rattet blir styrt over et visst nivå.
- Filholderassistenten fungerer ikke alltid. Det er førerens ansvar å føre bilen sikkert og til enhver tid holde bilen i kjørefeltet.
- Varslet om hendene av rattet kan vises senere, avhengig av veiforholdene. Ha alltid hendene på rattet mens du kjører.
- Hvis rattet holdes veldig lett, kan varselmeldingen om hender av rattet vises fordi filholderassistenten ikke registrerer at føreren har hendene på rattet.
- Hvis du fester gjenstander til rattet kan det hende at varselet for hendene av rattet ikke vil fungere som det skal.

Funksjonsfeil og begrensninger for filholderassistenten

Funksjonsfeil for filholderassistenten

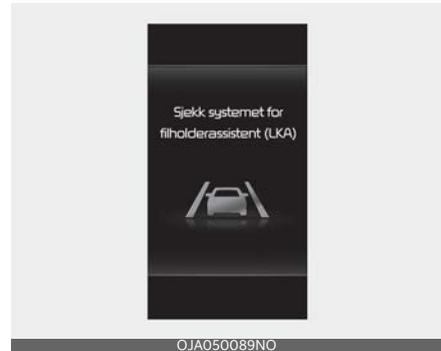

Når systemet for kjørefeltassistanse ikke fungerer skikkelig, vil varselmeldingen 'Kontroller system for kjørefeltassistanse (LKA)' vises og den gule (🚗) indikatorlampen vil tennes på instrumentpanelet. Hvis dette skjer anbefaler vi at du får bilen inspisert av en godkjent Kia-forhandler/servicepartner.

Begrensninger for filholderassistenten

Filholderassistanse vil kanskje ikke fungere skikkelig eller fungere på uventet måte under følgende forhold:

- Kjørefeltet er kontaminert eller vanskelig å skjelne fordi
- Kjørefeltet er dekket av regn, snø, skitt, olje osv.
- Fargen på kjørefeltmerkingen kan ikke skjelnes fra veien
- Veien har merkinger nær kjørefeltet eller merkingen på veien ligner på kjørefeltmerkingen
- Kjørefeltmerkingen er utydelig eller skadet

- Når det faller en skygge over kjørefeltmerkingen fra en midtrabatt, trær, rekkverk, støyyvern osv.
- Når det finnes mer enn to kjørefeltmarkeringer på veien, for eksempel i et veiarbeidsområde
- Kjørefeltmerkingene er kompliserte, eller en struktur erstatter kjørefeltene, slik som et område der det foregår veiarbeid
- Hvis antallet kjørefelt øker eller minsker eller kjørefeltmerkingene krysser hverandre på en komplisert måte
- Det er veimerkinger slik som sikksaklinjer, veikryss eller veiskilt
- Når kjørefeltet plutselig forsvinner, for eksempel i et veikryss
- Hvis kjørefeltet (eller veibredden) enten er veldig bredt eller veldig smalt
- Det er fortauskant uten kjørefelt
- Det er grensestruktur i kjørefeltet, slik som bomstasjon, fortau, fortauskant osv.
- Du kjører i bussfeltet eller venstre/høyre kjørefelt i bussfeltet
- Avstanden til kjøretøyet foran er ekstremt kort eller kjøretøyet foran dekker kjørefeltmerkingen
- Drift av filholderassistanse kan avbrytes eller ikke fungere skikkelig hvis kjørefeltet ikke registreres skikkelig, avhengig av veiforhold og omgivelser. Vær alltid forsiktig under kjøring.
- Se "Begrensninger for filholderassistenten" på side 6-65. Hvis kjørefeltet ikke registreres skikkelig.
- Når du kjører med tilhenger eller tauer et annet kjøretøy anbefaler vi at du for sikkerhets skyld slår av filholderassistanse.
- Hvis bilen kjøres i høy hastighet vil ikke rattet bli kontrollert. Føreren må alltid følge fartsgrensen når funksjonen brukes.
- Hvis det blir vist en varselmelding eller avgitt en varsellyd for en annet funksjon, kan det hende at varselmelding eller varsellyd for system for filholderassistanse ikke blir gitt.
- Det kan hende at du ikke hører varsellyden for filholderassistenten hvis omgivelsene er bråkete.
- Hvis du fester gjenstander til rattet kan det hende at styringen ikke vil bli assistert skikkelig.
- Systemet for feltholderassistanse vil kanskje ikke fungere på 15 sekunder etter at bilen eller frontkameraet er startet.
- Filholderassistanse vil ikke fungere når:
 - Blinklys eller varselblinklys er slått på
 - Bilen ikke kjøres midt i kjørefeltet når funksjonen slås på eller rett etter skifte av kjørefelt
 - ESC (elektronisk stabilitetskontroll) eller VSM (kjøretøystabilisering) er aktivert
 - Bilen kjøres i en skarp sving

FORSIKTIG

For mer detaljer om begrensninger for frontkameraet, se "Assistansesystem for unngåelse av frontkollisjon (FCA) (sensorfusjon) (utstyrsavhengig)" på side 6-48.

ADVARSEL

- Føreren skal ha ansvaret for å kjøre trygt og kontrollere kjøretøyet. Ikke stol fullstendig på funksjonen, ikke kjør farlig.

- Bilens hastighet er under 55 km/t (34 mph) eller over 210 km/t (130 mph)
- Bilen bytter kjørefelt på en brå måte
- Bilen bråbrems

Advarselssystem for blindsonekollisjon (BCW) (utstyrsavhengig)

Advarselssystemet for blindsonekollisjon er utviklet for å registrere og overvåke kjøretøy som nærmer seg førerens blindsoner og varsle føreren om en mulig kollisjon med en varselmelding og et lydvarsel.



Advarselssystem for blindsonekollisjon bidrar til å registrere og informere føreren om at det er et kjøretøy i blindsonen.

⚠ FORSIKTIG

Registreringsområdet kan variere, avhengig av din bils hastighet. Selv om det er et kjøretøy i din blindsoner, så er det ikke sikkert at blindsonekollisjonsvarslingen advarer deg når du passerer i høy hastighet.

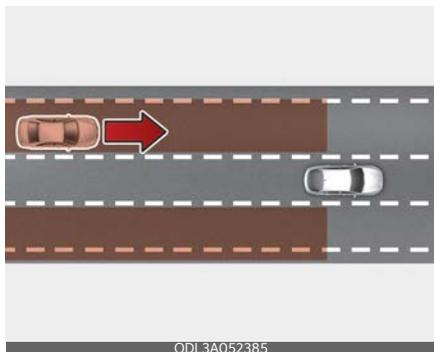

ODL3A052385

Advarselssystem for blindsonekollisjon bidrar til å registrere og informere føreren om at et kjøretøy nærmer seg i høy hastighet fra blindsonen.

⚠ FORSIKTIG

Varselstid kan variere, avhengig av hastigheten til kjøretøyet som nærmer seg i høy hastighet.

Registreringssensor

[1] : Hjørneradar bak



OYB052087L

Se bildet over for nøyaktig plassering av registreringssensoren.

⚠ FORSIKTIG

Ta følgende forholdsregler for å opprettholde optimal ytelse for registrerings-sensoren:

- Demonter aldri den bakre hjørneradaren eller radarenheten, påfør heller ikke noen form for støt.
- Hvis den bakre hjørneradaren er skiftet ut eller reparert. I så fall bør du få bilen kontrollert på et profesjonelt verksted. Kia anbefaler at du kontakter en godkjent Kia-forhandler/servicepartner.
- Hvis det har vært et støt på eller nær den bakre hjørneradaren, kan det hende at advarselssystemet for blindsonekollisjon ikke fungerer som det skal, selv om varselmeldingen ikke vises på instrumentpanelet. I så fall bør du få bilen kontrollert på et profesjonelt verksted. Kia anbefaler at du kontakter en godkjent Kia-forhandler/servicepartner.
- Bruk bare originale Kia-deler eller deler av en tilsvarende kvalitet til å reparere støtfangeren der den bakre hjørneradaren er plassert.
- Ikke sett på skiltramme eller gjenstander som klistremerker, film eller kufanger i nærheten av den bakre hjørneradaren.
- Det kan hende at advarsel for blindsonekollisjon ikke vil fungere på riktig måte hvis støtfangeren er skiftet ut eller området rundt den bakre hjørneradaren er skadet eller lakkert.
- Hvis en tilhenger osv. er montert, kan det ha negativ innvirkning på ytelsen til bakre hjørneradar, eller det kan hende at advarsel for blindsonekollisjon ikke fungerer som det skal.

⚠ FORSIKTIG

For mer detaljer om forholdsregler for frontkameraet, se "Assistansesystem for unngåelse av frontkollisjon (FCA) (sensorfusjon) (utstyrsavhengig)" på side 6-48.

Innstilling for blindsonekollisjonsvarsling**Blindsonesikkerhet**

OYB052296NO

Med tenningsbryteren eller ENGINE START/STOP (start/stopp-knappen) i ON, velg eller velg bort 'Førerassistanse → Blindsonesikkerhet' fra menyen Innstillinger for å velge hvorvidt hver funksjon skal brukes.

- Hvis "Warning Only" (kun advarsel) er valgt, vil assistansesystemet for blindsonekollisjonsvarslingen varsle føreren med en varselmelding og et lydvarsel, avhengig av risikonivået for kollisjon.
- Hvis 'Off' (Av) er valgt, vil advarsel for blindsonekollisjon slås av.



OJA050083NO

Når motoren startes på nytt med assistansesystemet for unngåelse av blindsonekollisjon av, vil meldingen 'System for blindsonesikkerhet er av' vises på instrumentpanelet.

Hvis du endrer innstillingen fra 'Av' til 'Warning Only (Kun alarm)' vil varselampen på det utvendige speilet blinke i tre sekunder.

I tillegg, hvis motoren er på og funksjonen for varsling av blindsonekollisjon er satt til 'Warning Only (Kun alarm)', vil varselampen på det utvendige speilet blinke i tre sekunder.

⚠ ADVARSEL

- Hvis 'Kun varsel' er valgt vil styring ikke bli assistert.
- Hvis 'AV' er valgt må føreren alltid være oppmerksom på omgivelsene og kjøre sikkert.

*** MERK**

Hvis motoren startes på nytt, vil advarsel for blindsonekollisjon beholde siste innstilling.

Varseltid

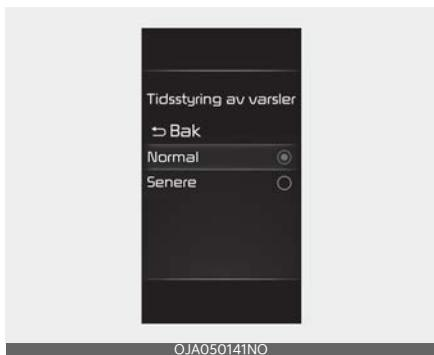

Med tenningsbryteren eller MOTOR START/STOPP-knappen i PÅ, velg 'Førerassistanse → Varseltid' fra menyen Innstillinger for å endre den innledende varselaktiveringstiden for advarselssystem for blindsonekollisjon.

Når bilen leveres, er varseltid satt til 'Normal'. Hvis du endrer varslingstidspunktet, kan varslingstiden for andre funksjoner for førerassistanse endres.

⚠ FORSIKTIG

- Innstillingen for varseltid gjelder for alle funksjoner for assistansesystemet for unngåelse av blindsonekollisjon.
- Selv om 'Normal' er valgt for varseltid, hvis kjøretøyet nærmer seg i høy hastighet kan det hende at den innledende aktiveringstiden virker sen.
- Velg "Late" (Senere) for varseltid i tett trafikk og lav kjørehastighet.

Bruke advarselssystem for blindsonekollisjon

Advarsel

Kjøretøyregistrering



- Varsellampen på sidespeilet vises for å varsle føreren når det registreres et kjøretøy.
- Advarsel for blindsonekollisjon vil fungere når din bils hastighet er over 20 km/t (12 miles/t) og hastigheten for kjøretøyet i blindsonen er over 10 km/t (7 miles/t).

Kollisjonsadvarsel

- Kollisjonsadvarsel vil fungere når blinklyset er slått på i den retningen hvor det er registrert et kjøretøy.
- Varsellampen på sidespeilet vil blinke for å varsle føreren om en kollisjon.
- Når blinklyset er slått av eller du beveger deg bort fra kjørefeltet, vil kollisjonsadvarselen avbrytes og advarsel for blindsonekollisjon vil returnere til status for registrering av kjøretøy.

⚠ ADVARSEL

- Registreringsområdet for hjørneradar bak fastsettes av standard veibredde, derfor kan blindkollisjonsvarslingen på en smal vei registrere andre kjøre-

tøy i neste kjørefelt og advare deg.

Derimot, på en bred vei kan det hende at advarsel for blindsonekollisjon ikke klarer å registrere et kjøretøy som kjører i kjørefeltet ved siden av og derfor kanskje ikke advarer deg.

- Når varselblinklysene er på vil ikke kollisjonsadvarsel ved blinklys fungere.
- For din sikkerhet bør du endre innstillinger etter å ha parkert bilen på et sikkert sted.
- Hvis det blir vist en varselmelding eller avgitt en varsellyd for en annen funksjon, kan det hende at varselmelding eller varsellyd for blindsonekollisjon ikke blir gitt.
- Det kan hende at du ikke hører varsellyden for advarselssystem for blindsonekollisjon hvis omgivelsene er bråkete. Avhengig av veien og kjøreforholdene kan det hende at advarselssystem for blindsonekollisjon advarer føreren sent eller ikke i det hele tatt.
- Føreren skal hele tiden ha kontroll over kjøretøyet. Ikke stol fullstendig på advarselssystem for blindsonekollisjon. Hold en trygg bremseavstand og, ved behov, trå på bremsepedalen for å redusere hastigheten eller stoppe bilen.

* MERK

- Hvis fører-setet er på venstre side, kan kollisjonsadvarsel utløses når du svinger til venstre. Hold behørig avstand til kjøretøy i venstre kjørefelt. Hvis fører-setet er på høyre side, kan kollisjonsadvarsel utløses når du svinger til høyre. Hold behørig avstand til kjøretøy i høyre kjørefelt.

- Bildene og fargene på instrumentpanelet kan variere avhengig av instrumentpaneltypen eller temaet som er valgt fra innstillingsmenyen.

Funksjonsfeil og begrensninger for advarselssystemet for blindsonekollisjon

Funksjonsfeil for advarselssystemet for blindsonekollisjon



Når blindsonekollisjonsvarslingen ikke fungerer som den skal, vil varselmeldingen "Kontroller system for blindsonesikkerhet" vises på instrumentpanelet og funksjonen vil slå seg av automatisk eller bli begrenset. I så fall bør du få bilen kontrollert på et profesjonelt verksted. Kia anbefaler at du kontakter en godkjent Kia-forhandler/servicepartner.

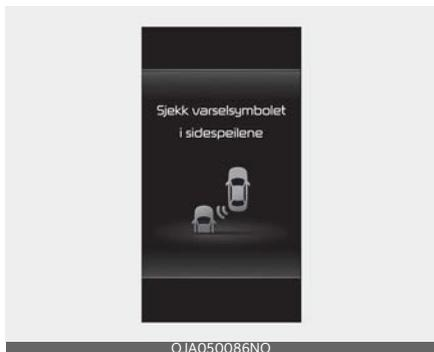

OJA050086NO

Når varsellampen på sidespeilet ikke fungerer skikkelig, vil varselmeldingen 'Kontroller varselampe i sidespeil' vises i instrumentpanelet. Vi anbefaler at du får bilen inspisert av en godkjent Kia-forhandler/servicepartner.

Advarselssystem for blindsonekollisjon deaktivert



OJA050084NO

Når støttfangeren rundt den bakre hjørneradaren eller sensoren er tildekket, av f.eks. snø eller regn, eller det er montert tilhenger eller stativ, kan dette redusere registreringsevnen og midlertidig begrense eller deaktivere advarsel for blindsonekollisjon.

Hvis dette skjer, vises varselmeldingen 'Blind-Spot Safety system disabled'.

Radar blocked' (Radar blokkert) vist på instrumentpanelet.

Advarsel for blindsonekollisjon vil fungere på riktig måte når slike fremmedlegemer eller tilhenger osv. fjernes, og du deretter starter motoren på nytt.

Hvis blindsonekollisjonsvarslingen fortsatt ikke fungerer som den skal etter at dette er fjernet, bør du få bilen kontrollert på et profesjonelt verksted. Kia anbefaler at du oppsøker en godkjent Kia-forhandler/servicepartner.

⚠ ADVARSEL

- Selv om varselmeldingen ikke vises på instrumentpanelet, kan det hende at advarsel for blindsonekollisjon ikke fungerer som det skal.
- Advarselssystem for blindsonekollisjon fungerer kanskje ikke ordentlig i et område (f.eks. åpent terreng) der fremmedlegemer ikke oppdages rett etter at motoren er slått på, eller når deteksjonssensoren er blokkert med fremmedlegemer rett etter at motoren er slått på.

⚠ FORSIKTIG

Slå av advarsel for blindsonekollisjon ved montering av tilhenger, stativ osv., eller fjern tilhenger, stativ osv. for å bruke advarsel for blindsonekollisjon.

Begrensninger for advarselssystemet for blindsonekollisjon

Advarselssystem for blindsonekollisjon vil kanskje ikke fungere korrekt eller kan fungere på uventet måte under følgende forhold:

- I dårlig vær som kraftig snø- eller regnvær osv.

- Den bakre hjørneradaren er dekket av snø, regn, skitt osv.
- Temperaturen rundt den bakre hjørneradaren er høy eller lav
- Kjøring på rampe til hovedvei eller motorvei
- Veidekket eller det omkringliggende jordsmonnet inneholder uvanlige metallkomponenter (f.eks. i et område for konstruksjon av undergrunnsbane).
- Det er et fast objekt nær bilen, slik som støvvern, rekkverk, midtdeler, innkjøringshinder, gatelys, skilt, tunneler, vegger osv. (inkludert doble strukturer)
- Kjøring der det er få kjøretøyer eller strukturer på store områder (dvs. ørken, eng, forstad osv.)
- Ved kjøring på en smal vei med kraftig vegetasjon
- Kjøring på våt veibane, slik som en dam i veibanen
- Det andre kjøretøyet kjører veldig nært bak din bil eller det andre kjøretøyet passerer veldig nært din bil
- Det andre kjøretøyet har så høy hastighet at det passerer din bil på kort tid
- Din bil passerer det andre kjøretøyet
- Din bil skifter kjørefelt
- Dersom din bil har startet samtidig som kjøretøyet ved siden av og har akselerert
- Når kjøretøyet i neste kjørefelt er i bevegelse to kjørefelt unna deg, eller når kjøretøyet to kjørefelt bortenfor flytter til kjørefeltet nærmest deg
- Det er montert tilhenger eller stativ rundt den bakre hjørneradaren
- Når støtfangeren rundt bakre hjørneradar er dekket med fremmedlege-

mer, slik som klistremerke, støtfangerhorn, sykkelstativ osv.

- Støtfangeren rundt den bakre hjørneradaren har fått et støt, er skadet eller den bakre hjørneradaren er ute av stilling
- Bilen din er lav eller høy på grunn av tung last, unormalt lufttrykk i dekkene osv.

Advarselssystem for blindsonekollisjon vil kanskje ikke fungere korrekt eller det kan fungere på uventet måte når følgende objekter registreres:

- En motorsykkel eller sykkel
- Et kjøretøy som lastebil med flat henger
- Et stort kjøretøy som for eksempel en buss eller lastebil
- Et bevegelig hinder, som en fotgjenger, dyr, handlekurv eller en barnevogn blir oppdaget
- Et kjøretøy med lav høyde som for eksempel en sportsbil

⚠ ADVARSEL

- **Kjøring på svingete vei**

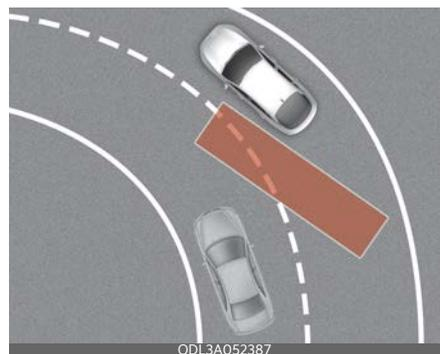

Advarselssystemet for blindsonekollisjon fungerer kanskje ikke på riktig måte ved kjøring på en svingete vei. Assistansesystem for unngåelse av

blindsonekollisjon registrerer ikke bilen i neste kjørefil.
Ta alltid hensyn til vei- og kjøreforhold når du kjører.



Advarselssystemet for blindsonekollisjon fungerer kanskje ikke på riktig måte ved kjøring på svingete vei. Assistansesystem for unngåelse av blindsonekollisjon registrerer ikke bilen i samme kjørefil.

Ta alltid hensyn til vei- og kjøreforhold når du kjører.

- **Kjøring der veien går sammen eller deles**

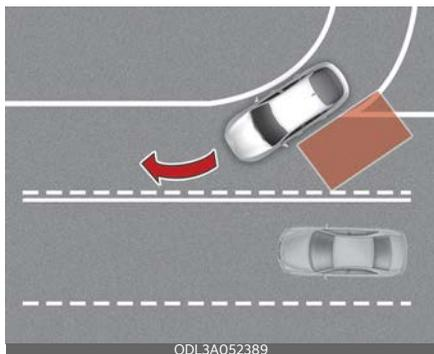

Advarsel for blindsonekollisjon fungerer kanskje ikke på riktig måte ved kjøring der veier går sammen eller deles. Assistansesystem for unngåelse

av blindsonekollisjon registrerer ikke bilen i neste kjørefil.
Ta alltid hensyn til vei- og kjøreforhold når du kjører.

- **Kjøring på vei som heller**

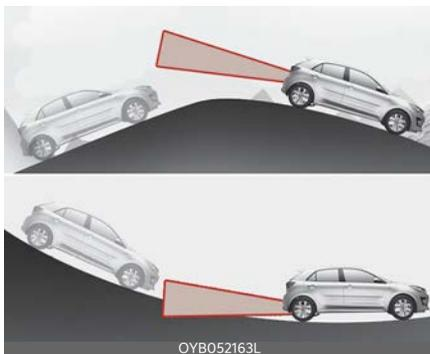

Advarselssystemet for blindsonekollisjon fungerer kanskje ikke på riktig måte ved kjøring i en skråning. Assistansesystem for unngåelse av blindsonekollisjon registrerer kanskje ikke kjøretøyet i neste kjørefelt eller kan feilaktig registrere bakken eller en struktur.

Ta alltid hensyn til vei- og kjøreforhold når du kjører.

- **Kjøring der høyden i veibanen er forskjellig**

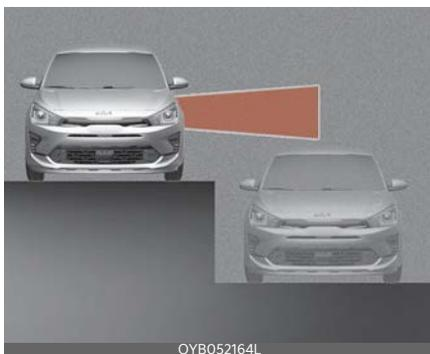

Advarselssystemet for blindsonekollisjon fungerer kanskje ikke på riktig

måte ved kjøring der kjørefeltenes høyde er forskjellig. Blindsonekollisjonsadvarselen registrerer kanskje ikke kjøretøy på en vei der høyden i veibanen er forskjellig (ved innkjøring til underganger, veikryss over flere nivåer osv.).

Ta alltid hensyn til vei- og kjøreforhold når du kjører.

⚠ ADVARSEL

- Advarsel for blindsonekollisjon vil kanskje ikke fungere på riktig måte hvis det er sterke elektromagnetiske forstyrrelser.
- Blindsonekollisjonsvarslingen vil kanskje ikke fungere på 3 sekunder etter at bilen eller bakre hjørneradarer er startet.

Assistansesystem for unngåelse av blindsonekollisjon (BCA) (utstyrsavhengig)

Assistansesystem for unngåelse av blindsonekollisjon er utviklet for å registrere og overvåke kjøretøy som nærmer seg førerens blindsoner og varsle føreren om en mulig kollisjon med en varselmelding og et lydvarsel.

I tillegg, hvis det er fare for kollisjon ved skifte av kjørefelt, vil assistansesystemet for unngåelse av blindsonekollisjon bidra til å unngå kollisjon ved å aktivere differensialbremsen.



Assistansesystemet for unngåelse av blindsonekollisjon bidrar til å registrere og informere føreren om at det er et kjøretøy i blindsonen.

⚠ FORSIKTIG

Registreringsområdet kan variere, avhengig av din bils hastighet. Selv om det er et kjøretøy i din blindsoner, så er det ikke sikkert at assistansesystemet for unngåelse av blindsonekollisjon advarer deg når du passerer i høy hastighet.

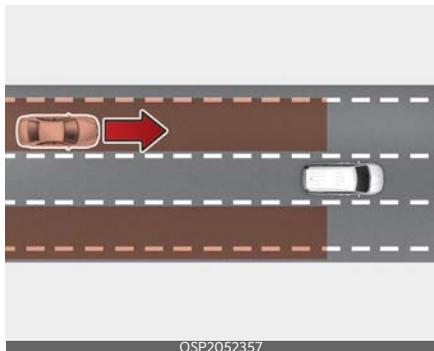

OSP2052357

Advarselssystem for unngåelse av blindsonekollisjon registrerer og informerer føreren om at et kjøretøy nærmer seg i høy hastighet fra blindsonen.

⚠ FORSIKTIG

Varseltid kan variere, avhengig av hastigheten til kjøretøyet som nærmer seg i høy hastighet.

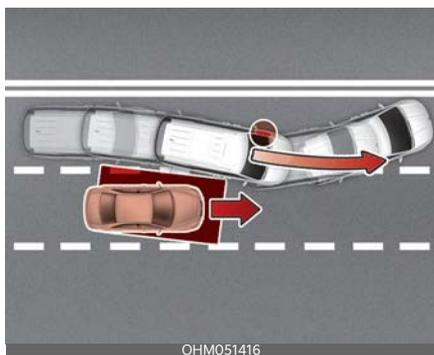

OHM051416

Hvis filholderassistenten vurderer at det er fare for kollisjon med et kjøretøy som nærmer seg blindsonen ved skifte av kjørefelt, kan funksjonen bidra til å unngå kollisjon ved å aktivere bremsen.

Registreringsensor

[1]: Frontkamera, [2]: Hjørneradar bak



OYB052066L



OYB052294L

Se bildet over for nøyaktig plassering av registreringssensorene.

⚠ FORSIKTIG

- Demonter aldri den bakre hjørneradaren eller radarenheten, påfør heller ikke noen form for støt.
- Hvis det har vært et støt på eller nær den bakre hjørneradaren, kan det hende at assistansesystemet for unngåelse av blindsonekollisjon ikke fungerer som det skal, selv om varselmeldingen ikke vises på instrumentpanelet. Vi anbefaler at du får bilen inspisert av en godkjent Kia-forhandler/servicepartner.

- Ved utskiftning eller reparasjon av bakre hjørneradar anbefaler vi at du får bilen inspisert av en godkjent Kia-forhandler/servicepartner.
- De originale Kia bakre støtfangere hvor bakre hjørne radarsensorer er montert er deler hvor kvalitet og ytelse er garantert. Hvis det påføres lakk på støtfangeren eller hvis den byttes ut, så vil kanskje ikke systemet for unngåelse av blindsonekollisjon fungere riktig. Bruk kun genuine Kia reservedeler eller deler av tilsvarende standard med bevist kvalitet og ytelse for å reparere eller bytte ut støtfangeren.
- Ikke sett på skiltramme eller gjenstander som klistremerker, film eller kufanger i nærheten av den bakre hjørneradaren.
- Det kan hende at assistansesystemet for unngåelse av blindsonekollisjon ikke vil fungere på riktig måte hvis støtfangeren er skiftet ut eller området rundt den bakre hjørneradaren er skadet eller lakkert. Hvis en tilhenger osv. er montert, kan det ha negativ innvirkning på ytelsen til bakre hjørneradar, eller det kan hende at assistansesystemet for unngåelse av blindsonekollisjon ikke fungerer som det skal.
- For mer detaljer om forholdsregler for frontkameraet, se "Assistansesystem for unngåelse av frontkollisjon (FCA) (sensorfusjon) (utstyrsavhengig)" på side 6-48.

Innstillinger for assistansesystemet for unngåelse av blindsonekollisjon

Blindsonesikkerhet



Med tenningsbryteren eller ENGINE START/STOP (start/stopp-knappen) i ON, velg eller velg bort 'Førerassistanse → Blindsonesikkerhet' fra menyen Innstillinger for å velge hvorvidt hver funksjon skal brukes.

- Hvis "Active Assist" (Aktiv assistanse) er valgt, vil assistansesystemet for blindsonekollisjonsvarslingen varsle føreren med en varselmelding, et lydvarsel og bremseassistanse, avhengig av risikonivået for kollisjon.
- Hvis "Warning Only" (kun advarsel) er valgt, vil assistansesystemet for blindsonekollisjonsvarslingen varsle føreren med en varselmelding og et lydvarsel, avhengig av risikonivået for kollisjon. Bremsing vil ikke bli assistert.
- Hvis 'Off' (Av) er valgt, vil assistansesystemet for unngåelse av blindsonekollisjon slås av.



Når motoren startes på nytt med assistansesystemet for unngåelse av blindsonekollisjon av, vil meldingen 'System for blindsonesikkerhet er av' vises på instrumentpanelet.

Hvis du endrer innstillingen fra 'Off' (Av) til 'Active Assist' (Aktiv assistent) eller 'Warning Only' (Kun alarm) vil varselampen på det utvendige speilet blinke i tre sekunder.

Hvis motoren er på og assistansesystemet for unngåelse av blindsonekollisjon er satt til 'Active Assist' (Aktiv assistent) eller 'Warning Only' (Kun alarm), vil i tillegg varselampen på det utvendige speilet blinke i tre sekunder.

⚠ ADVARSEL

- Hvis 'Warning Only' (Kun alarm) er valgt vil ikke bremsing bli assistert.
- Hvis 'AV' er valgt må føreren alltid være oppmerksom på omgivelsene og kjøre sikkert.

* MERK

Hvis motoren startes på nytt, vil assistansesystemet for unngåelse av blindsonekollisjon beholde siste innstilling.

Varseltid

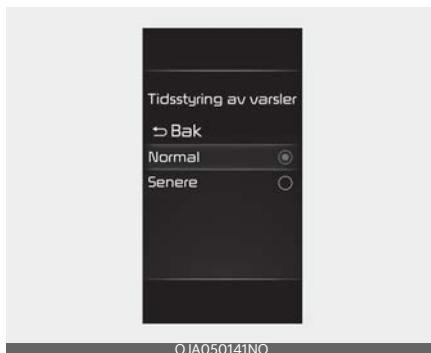

Med MOTOR START/STOPP-knappen i PÅ, velg 'Førerassistanse → Varseltid' fra menyen Innstillinger for å endre den innledende varselaktiveringstiden for assistansesystem for unngåelse av blindsonekollisjon.

Når bilen leveres, er varseltid satt til 'Normal'. Hvis du endrer varslingstidspunktet, kan varslingstiden for andre funksjoner for førerassistanse endres.

⚠ FORSIKTIG

- Innstillingen for varseltid gjelder for alle funksjoner for assistansesystemet for unngåelse av blindsonekollisjon.
- Selv om 'Normal' er valgt for varseltid, hvis kjøretøyet nærmer seg i høy hastighet kan det hende at den innledende aktiveringstiden virker sen.
- Velg "Late" (Senere) for varseltid i lett trafikk og lav kjørehastighet.

Assistansesystem for unngåelse av blindsonekollisjon

Advarsel

Kjøretøyregistrering



OYB052160L

- Varsellampen på sidespeilet vil lyse opp for å varsle føreren når det registreres et kjøretøy.
- Assistansesystemet for unngåelse av blindsonekollisjon vil fungere når din bils hastighet er over 20 km/t (12 miles/t) og hastigheten for kjøretøyet i blindsonen er over 10 km/t (7 miles/t).

Kollisjonsadvarsel

- Kollisjonsadvarsel vil fungere når blinklyset er slått på i den retningen hvor det er registrert et kjøretøy.
- Når blinklyset er slått av eller du beveger deg bort fra kjørefeltet, vil kollisjonsadvarselen avbrytes og advarsel for blindsonekollisjon vil returnere til status for registrering av kjøretøy.

⚠ ADVARSEL

- Registreringsområdet for hjørneradar bak fastsettes av standard veibredde, derfor kan blindkollisjonsvarslingen på en smal vei registrere andre kjøretøy i neste kjørefelt og advare deg. Derimot, på en bred vei kan det hende at assistansesystemet for unngåelse

av blindsonekollisjon ikke klarer å registrere et kjøretøy som kjører i kjørefeltet ved siden av og derfor kanskje ikke advarer deg.

- Når varselblinklysene er på vil ikke kollisjonsadvarsel ved blinklys fungere.

* MERK

- Hvis førersetet er på venstre side, kan kollisjonsadvarsel utløses når du svinger til venstre. Hold behørig avstand til kjøretøy i venstre kjørefelt. Hvis førersetet er på høyre side, kan kollisjonsadvarsel utløses når du svinger til høyre. Hold behørig avstand til kjøretøy i høyre kjørefelt.
- Bildene og fargene på instrumentpanelet kan variere avhengig av instrumentpaneltypen eller temaet som er valgt fra innstillingsmenyen.

Assistansesystem for unngåelse av frontkollisjon (under kjøring)



OYB050161NO

- Varsellampen på sidespeilet og en varselmelding vil vises på instrumentpanelet for å varsle føreren om en kollisjon.
- Assistansesystemet for unngåelse av blindsonekollisjon vil fungere når din

bils hastighet er mellom 60~200 km/t (40~120 miles/t) og begge kjørefeltmerkinger for kjørefeltet er registrert.

- Nødbremning vil bli assistert for å hjelpe med å forhindre kollisjon med kjøretøyet i blindsonen.

⚠ ADVARSEL

- Assistansesystem for unngåelse av blindsonekollisjon vil bli avbrutt under følgende forhold:
 - Bilen din kjører inn i neste kjørefelt med en viss avstand
 - Bilen din har kommet unna kollisjonsrisikoen
 - Rattet styres kraftig
 - Bremspedalen trås inn
 - Assistansesystemet for unngåelse av frontkollisjon er i drift
- Etter at funksjonen har vært aktiv eller skifte av kjørefelt må du kjøre til midten av kjørefeltet. Funksjonen vil ikke aktiveres hvis bilen ikke kjøres midt i kjørefeltet.

⚠ ADVARSEL

- For din sikkerhet bør du endre innstillinger etter å ha parkert bilen på et sikkert sted.
- Hvis det blir vist en varselmelding eller avgitt en varselyd for en annen funksjon, kan det hende at varselmelding eller varselyd for blindsonekollisjonsvarslingen ikke blir gitt.
- Det kan hende at du ikke hører varselyden for assistansesystemet for unngåelse av blindsonekollisjon hvis omgivelsene er bråkete.
- Assistansesystemet for unngåelse av blindsonekollisjon vil kanskje ikke fungere hvis føreren trår på bremspedalen for å unngå kollisjon.

- Når assistansesystemet for unngåelse av blindsonekollisjon er i drift, vil systemets bremsekontroll automatisk bli avbrutt når føreren trår hardt på gasspedalen eller styrer bilen med brå bevegelser.
- Når assistansesystemet for unngåelse av blindsonekollisjon er i bruk, kan bilen stoppe brått, noe som kan føre til personskade på passasjerer og at løse objekter flytter seg. Ha alltid sikkerhetsbeltet på og sikre løse objekter.
- Selv om det har oppstått problemer med assistansesystemet for unngåelse av blindsonekollisjon, vil bilens grunnleggende bremseytelse fungere på riktig måte.
- Assistansesystemet for unngåelse av blindsonekollisjon fungerer ikke i alle situasjoner og kan ikke unngå alle kollisjoner.
- Avhengig av veien og kjøreforholdene kan det hende at assistansesystemet for unngåelse av blindsonekollisjon advarer føreren sent eller ikke i det hele tatt.
- Føreren skal hele tiden ha kontroll over kjøretøyet. Ikke stol fullstendig på assistansesystemet for unngåelse av blindsonekollisjon. Hold en trygg bremseavstand og, ved behov, trå på bremspedalen for å redusere hastigheten eller stoppe bilen.
- Bruk aldri assistansesystem for unngåelse av frontkollisjon med overlegg mot mennesker, dyr, objekter osv. Det kan forårsake alvorlig personskade eller død.

⚠ ADVARSEL

Det kan hende at bremsekontrollen ikke fungerer på riktig måte, avhengig av ESC-statusen (elektronisk stabilitetskontroll).

Det vil kun være et varsel når:

- ESC-varselampen (elektronisk stabilitetskontroll) lyser.
- ESC (elektronisk stabilitetskontroll) er koblet inn for en annen funksjon.

Begrensninger og funksjonsfeil for assistansesystemet for unngåelse av blindsonekollisjon

Funksjonsfeil for assistansesystemet for unngåelse av blindsonekollisjon



OJA050085NO

Når blindsonekollisjonsvarslingen ikke fungerer som den skal, vil varselmeldingen "Check Blind-Spot Safety system" (Kontroller system for blindsonesikkerhet) vises på instrumentpanelet og funksjonen vil slå seg av automatisk eller bli begrenset. I så fall bør du få bilen kontrollert på et profesjonelt verksted. Kia anbefaler at du kontakter en godkjent Kia-forhandler/servicepartner.



OJA050086NO

Når varselampen på sidespeilet ikke fungerer skikkelig, vil varselmeldingen 'Kontroller varselampe i sidespeil' vises i instrumentpanelet. Vi anbefaler at du får bilen inspisert av en godkjent Kia-forhandler/servicepartner.

Assistansesystemet for unngåelse av blindsonekollisjon er deaktivert



OJA050084NO

Når støffangeren rundt den bakre hjørneradaren eller sensoren er tildekket, av f.eks. snø eller regn, eller det er montert tilhenger eller stativ, kan dette redusere registreringsevnen og midlertidig begrense eller deaktivere assistansesystemet for unngåelse av blindsonekollisjon.

Hvis dette skjer, vises varselmeldingen 'Blind-Spot Safety system disabled. Radar blocked' (Radar blokkert) vist på instrumentpanelet.

Assistansesystemet for unngåelse av blindsonekollisjon vil fungere på riktig måte når slike fremmedlegemer eller tilhenger osv. fjernes, og du deretter starter motoren på nytt.

Hvis assistansesystemet for unngåelse av blindsonekollisjon fortsatt ikke fungerer korrekt etter at dette er fjernet, bør du få bilen kontrollert på et profesjonelt verksted. Kia anbefaler at du oppsøker en godkjent Kia-forhandler/servicepartnere.

⚠ ADVARSEL

- Selv om varselmeldingen ikke vises på instrumentpanelet, kan det hende at assistansesystemet for unngåelse av blindsonekollisjon ikke fungerer som det skal.
- Assistansesystemet for unngåelse av blindsonekollisjon fungerer kanskje ikke ordentlig i et område (f.eks. åpent terreng) der fremmedlegemer ikke oppdages rett etter at motoren er slått på, eller når deteksjonssensoren er blokkert med fremmedlegemer rett etter at motoren er slått på.

⚠ FORSIKTIG

Slå av assistansesystemet for unngåelse av blindsonekollisjon ved montering av tilhenger, stativ osv., eller fjern tilhenger, stativ osv. for å bruke assistansesystemet for unngåelse av blindsonekollisjon.

Begrensninger for assistansesystemet for unngåelse av blindsonekollisjon

Assistansesystemet for unngåelse av blindsonekollisjon vil kanskje ikke fungere som normalt eller kan fungere på uventet måte under følgende forhold:

- I dårlig vær som kraftig snø- eller regnvær osv.
- Den bakre hjørneradaren er dekket av snø, regn, skitt osv.
- Temperaturen rundt den bakre hjørneradaren er høy eller lav
- Kjøring på rampe til hovedvei eller motorvei
- Veidekket eller det omkringliggende jordsmonnet inneholder uvanlige metallkomponenter (f.eks. i et område for konstruksjon av undergrunnsbane).
- Det er et fast objekt nær bilen, slik som støvvern, rekkverk, midtdeler, innkjøringshinder, gatelys, skilt, tunneler, vegger osv. (inkludert doble strukturer)
- Kjøring der det er få kjøretøyer eller strukturer på store områder (dvs. ørken, eng, forstad osv.)
- Ved kjøring på en smal vei med kraftig vegetasjon
- Kjøring på våt veibane, slik som en dam i veibanen
- Det andre kjøretøyet kjører veldig nært bak din bil eller det andre kjøretøyet passerer veldig nært din bil
- Det andre kjøretøyet har så høy hastighet at det passerer din bil på kort tid
- Din bil passerer det andre kjøretøyet
- Din bil skifter kjørefelt

- Dersom din bil har startet samtidig som kjøretøyet ved siden av og har akselerert
- Når kjøretøyet i neste kjørefelt er i bevegelse to kjørefelt unna deg, eller når kjøretøyet to kjørefelt bortenfor flytter til kjørefeltet nærmest deg
- Det er montert tilhenger eller stativ rundt den bakre hjørneradaren
- Når støtfangeren rundt bakre hjørneradar er dekket med fremmedlegemer, slik som klistremerke, støtfangerhorn, sykkelstativ osv.
- Støtfangeren rundt den bakre hjørneradaren har fått et støt, er skadet eller den bakre hjørneradaren er ute av stilling
- Bilen din er lav eller høy på grunn av tung last, unormalt lufttrykk i dekkene osv.

Assistansesystemet for unngåelse av blindsonekollisjon vil kanskje ikke fungere korrekt eller funksjonen kan fungere på en uventet måte når følgende objekter registreres:

- En motorsykel eller sykkel
- Et kjøretøy som lastebil med flat henger
- Et stort kjøretøy som for eksempel en buss eller lastebil
- Et bevegelig hinder, som en fotgjenger, dyr, handlekurv eller en barnevogn blir oppdaget
- Et kjøretøy med lav høyde som for eksempel en sportsbil

Differensialbremsekontroll vil kanskje ikke fungere og førerens oppmerksomhet er obligatorisk i følgende situasjoner:

- Bilen vibrerer kraftig ved kjøring på en humpete vei, ujevn vei eller betongdekke

- Kjøring på en glatt overflate med snø, vann, is osv.
- Dekktrykket er lavt eller et dekk er skadet
- Bremsen er omarbeidet
- Bilen bytter kjørefelt brått

⚠ FORSIKTIG

For mer detaljer om begrensninger for frontkameraet, se "Assistansesystem for unngåelse av frontkollisjon (FCA (sensorfusjon) (utstyrsavhengig)" på side 6-48.

⚠ ADVARSEL

- Kjøring på svingete vei

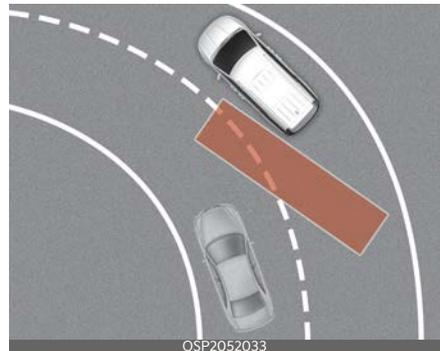

Assistansesystemet for unngåelse av blindsonekollisjon fungerer kanskje ikke på riktig måte ved kjøring på en svingete vei. Assistansesystem for unngåelse av blindsonekollisjon registrerer ikke bilen i neste kjørefelt.

Ta alltid hensyn til vei- og kjøreforhold når du kjører.



Blindsonekollisjonsvarslingen fungerer kanskje ikke på riktig måte ved kjøring på en svingete vei. Assistansesystem for unngåelse av blindsonekollisjon registrerer ikke bilen i samme kjørefil.

Ta alltid hensyn til vei- og kjøreforhold når du kjører.

- **Kjøring der veien går sammen eller deles**

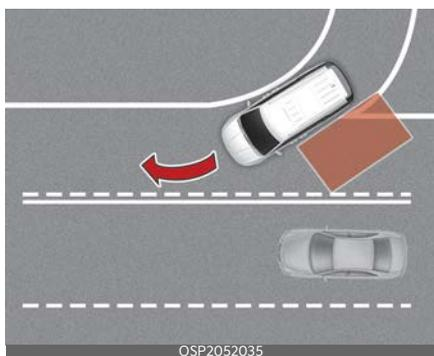

Assistansesystemet for unngåelse av blindsonekollisjon fungerer kanskje ikke på riktig måte når veien deles eller kjørefelt slås sammen. Assistansesystem for unngåelse av blindsonekollisjon registrerer ikke bilen i neste kjørefil. Ta alltid hensyn til vei- og kjøreforhold når du kjører.

- **Kjøring i skråninger**

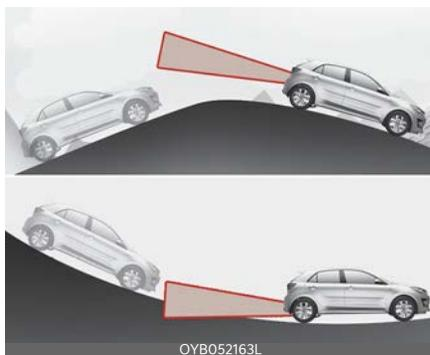

Assistansesystemet for unngåelse av blindsonekollisjon fungerer kanskje ikke på riktig måte ved kjøring i en skråning. Assistansesystem for unngåelse av blindsonekollisjon registrerer kanskje ikke kjøretøyet i neste kjørefelt eller kan feilaktig registrere bakken eller en struktur.

Ta alltid hensyn til vei- og kjøreforhold når du kjører.

- **Kjøring der høyden i veibanen er forskjellig**

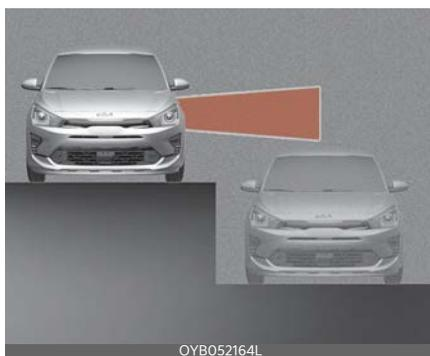

Assistansesystemet for unngåelse av blindsonekollisjon fungerer kanskje ikke på riktig måte ved kjøring der kjørefeltenes høyde er forskjellig. I enkelte tilfeller kan det hende at Assistansesystem for unngåelse av

blindsonekollisjon ikke registrerer biler på en vei der høyden i veibanen er forskjellig (ved innkjøring til underganger, veikryss over flere nivåer osv.).

Ta alltid hensyn til vei- og kjøreforhold når du kjører.

⚠ ADVARSEL

- Når du sleper en tilhenger eller et annet kjøretøy, må du passe på å slå av assistansesystemet for unngåelse av blindsonekollisjon.
- Assistansesystemet for unngåelse av blindsonekollisjon vil kanskje ikke fungere normalt hvis det er sterke elektromagnetiske forstyrrelser.
- Blindsonekollisjonsvarslingen vil kanskje ikke fungere på 15 sekunder etter at bilen eller de bakre hjørneradarer er startet.

Manuell fartsgrenseassistanse (MSLA) (utstyrsavhengig)



1. Indikator for fartsgrense

2. Angitt hastighet

Du kan stille inn en fartsgrense hvis du ikke ønsker å kjøre over en bestemt hastighet.

Hvis du kjører over den innstilte fartsgrensen, vil varslingssystemet si ifra (den innstilte fartsgrensen vil blinke og et varselslyd vil høres) helt til bilens hastighet er redusert til det som var innstilt.

* MERK

Hastighetskontrollen kan aktiveres mens hastighetsbegrensningen brukes.

Bruk av manuell fartsgrenseassistanse

Slik angir du fartsgrensen

1. Trykk to ganger på knappen for kjøreassistanse på rattet for å slå på funksjonen.

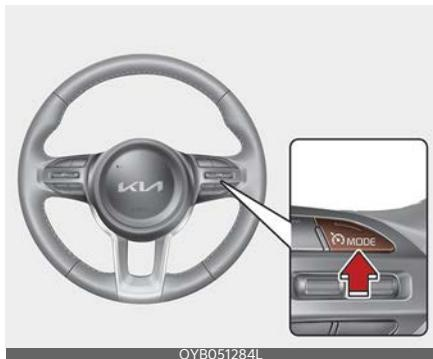

Indikatorlampen for hastighetskontroll lyser.

2. Flytt bryteren ned (til SET-).



3. Flytt bryteren opp (til RES+) eller ned (til SET-), og slipp ved ønsket hastighet. Flytt bryteren opp (til RES+) eller ned (til SET-), og hold den. Farten vil økes eller reduseres med 5 km/t (3 miles/t).

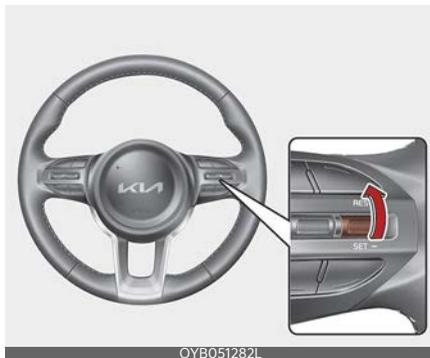

Den angitte fartsgrensen vil vises i instrumentpanelet.

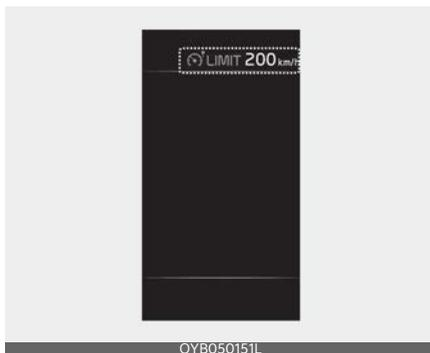

For å kjøre over den angitte fartsgrensen må du trykke hardt på gasspedalen (mer enn ca. 80%) helt til kickdown-mekanismen aktiveres med en klukkelyd. Deretter vil den angitte fartsgrensen blinke og en varsellyd høres til du reduserer hastigheten tilbake til bilens angitte fartsgrense.

* MERK

- Hvis du trykker inn gasspedalen mindre enn ca 50 %, vil ikke bilen akselerere over den angitte fartsgrensen, men opprettholde bilens hastighet innenfor fartsgrensen.

- En klikkelyd høres fra kickdown-mekanismen når du trykker ned gasspedalen. Det er helt normalt.

Utfør én av følgende handlinger for å slå av hastighetskontrollen:

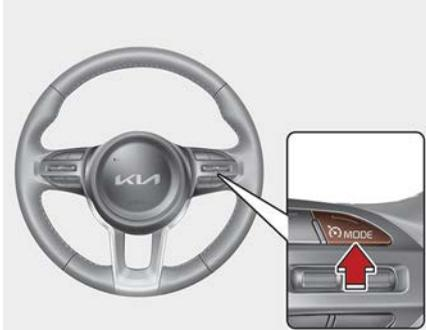

OYB051284L

- Trykk én gang til på knappen Kjøreasistanse.
- Trykk på knappen Kjøreasistanse (hvis du trykker på knappen Kjøreasistanse, blir hastighetsfunksjonen slått på).

Hvis du trykker på O-knappen én gang, vil hastighetsbegrensningen bli avbrutt, men funksjonen slås ikke av. Hvis du ønsker å tilbakestille hastighetsbegrensningen, skal du føre bryteren opp (til RES+) eller ned (til SET-) til ønsket hastighet.



OYB050151L

⚠ FORSIKTIG

AV-indikatoren blinker hvis det foreligger problemer med funksjonen for hastighetsgrensekontroll.

Hvis dette skjer, bør du få funksjonen kontrollert på et profesjonelt verksted. Kia anbefaler at du oppsøker en godkjent Kia-forhandler/servicepartner.

Intelligent fartsgrensevarsel (ISLW) (utstyrsavhengig)

[1] : Frontkamera



Det intelligente fartsgrensevarselet viser fartsgrenseinformasjon og forbikjøringsrestriksjoner for den gjeldende veien i instrumentpanelet og på navigasjonen. Intelligent fartsgrensevarsel leser trafikkskilt ved hjelp av frontkameraet, som er montert innvendig i øvre del av frontruten. Systemet for intelligent fartsgrensevarsel benytter også navigasjons- og kjøretøysinformasjon for å vise informasjon om fartsgrenser.

⚠ ADVARSEL

- Funksjonen for intelligent fartsgrensevarsel er bare en støttefunksjon, og den er ikke alltid i stand til å vise korrekte fartsgrenser og forbikjøringsrestriksjoner.
- Det er fremdeles sjåførens ansvar at han ikke overskrider den maksimale fartsgrensen.
- Fartsgrensevarsel registrerer trafikkskilt ved hjelp av frontkameraet for å vise fartsgrenseinformasjon. Det kan derfor hende at intelligent fartsgrensevarsel ikke fungerer på riktig måte i situasjoner der det er vanskelig å registrere trafikkskiltene. For mer

informasjon, se "Begrensninger for intelligent fartsgrensevarsel" på side 6-91.

- Utvis ekstrem forsiktighet for å holde frontkameraet ute av vann.
- Ikke demonter frontkameraet på en vilkårlig måte, og utsett heller ikke kameraenheten for støt.
- Ikke legg gjenstander som reflekterer lyset (f.eks. hvitt papir eller et speil) på dashbordet. Lys som reflekteres kan forårsake funksjonsfeil i intelligent fartsgrensevarsel.
- Intelligent fartsgrensevarsel er ikke tilgjengelig i alle land.

* MERK

I følgende tilfeller bør du få funksjonen kontrollert på et profesjonelt verksted. Kia anbefaler at du oppsøker en godkjent Kia-forhandler/servicepartner:

- Ved utskifting av frontruten.
- Ved reparasjon eller fjerning av frontkameraet eller tilhørende deler.

Innstillinger for og aktivering av intelligent fartsgrensevarsel

Innstillinger

- Føreren kan aktivere fartsgrensevarselet ved å velge Brukerinnstillinger → Førerassistanse → Kjøreassistanse → Fartsgrensevarsel.
- Når intelligent fartsgrensevarsel er aktivert, vises symbolene på instrumentpanelet for å indikere fartsgrenseinformasjon og forbikjøringsrestriksjoner.
- Når Intelligent fartsgrensevarsel er aktivert i navigasjonsinnstillingene, vises informasjonen ovenfor samt

restriksjonene også i navigasjonssystemet.

Aktivering av intelligent fartsgrensevarsel

- Intelligent fartsgrensevarsel viser fartsgrenseinformasjon og advarer om forbikjøringsrestriksjoner når kjøretøyet ditt passerer relevante trafikkskilt.
- Intelligent fartsgrensevarsel viser forrige fartsgrenseinformasjon rett etter at tenningsbryteren eller ENGINE START/STOP (start/stopp-knappen) er satt til ON (PÅ).
- Du kan få opp ulike fartsgrenseinformasjon for samme vei. Informasjonen vises avhengig av kjøresituasjonene. Trafikkskilt med tilleggsinformasjon (f.eks. regn, pil osv.) registreres også og sammenlignes med bilens interne data (f.eks. drift av vindusviskere, blinklys osv.).

* MERK

Fartsgrenseinformasjonen på instrumentpanelet kan avvike fra informasjonen på navigasjonsskjermen. I så fall må du kontrollere innstillingen for hastighetssenhet i navigasjonssystemet.

Skjerm

Skjerm nederst i panelet.

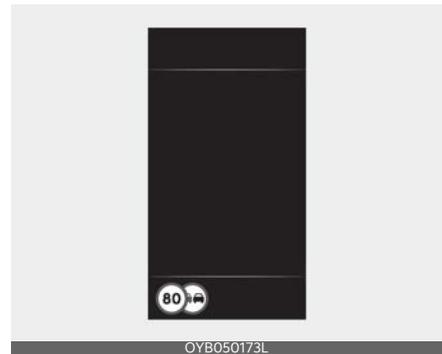

Panelet viser fartsgrenseinformasjon, forbikjøringsbegrensninger og skilt med tilleggsinformasjon.

Skilt med tilleggsinformasjon

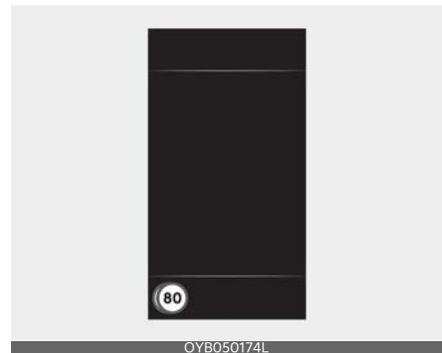

Hvis intelligent fartsgrensevarsel oppdager et skilt med tilleggsinformasjon, så vises symbolet for veiskilt nederst eller til venstre for fartsgrensen på panelet. Det kan være skilt med forskjellige fartsgrenser på samme veien. For eksempel er den normale fartsgrensen 120 km/t (75 miles/t), men den er 90 km/t (55 miles/t) når det regner eller snør. Skilt med tilleggsinformasjon betyr at du må følge fartsgrensen og forbikjørings-

restriksjonene i visse tilfeller, som når det regner eller snør.

Ingen pålitelig informasjon om fartsgrense



Symbolet vises på instrumentpanelet og navigasjonsskjermen når det intelligente fartsgrensevarselet ikke har pålitelig fartsgrenseinformasjon.

Ingen forbikjøring



Symbolet vises på instrumentpanelet og navigasjonsskjermen når intelligent fartsgrensevarsel registrerer et "Forbikjøring forbudt"-skilt.

Ubegrenset hastighet (bare i Tyskland)



"Slutt på fartsgrense"-symbolet vises på instrumentpanelet for veier i Tyskland, der det ikke finnes noen fartsgrenser.

Det vises inntil du kjører forbi et nytt fartsgrenseskilt.

Slutt på fartsgrense



Etter å ha kjørt forbi et skilt som angir at en fartsgrense ikke gjelder lenger, kan funksjonen for intelligent fartsgrensevarsel gi informasjon fra navigasjonssystemet om fartsgrenser som eventuelt gjelder senere.

Varselmelding



Meldingen vises når kameraets synsfelt er tildekket av gjenstander. Funksjonen stopper til synsfeltet er normalt igjen. Kontroller frontruten rundt området for kameraets synsfelt. Hvis funksjonen ikke fungerer normalt selv om kameraets synsfelt er ryddet, bør du få funksjonen kontrollert på et profesjonelt verksted. Kia anbefaler at du oppsøker en godkjent Kia-forhandler/servicepartner.

Funksjonsfeil for intelligent fartsgrensevarsel

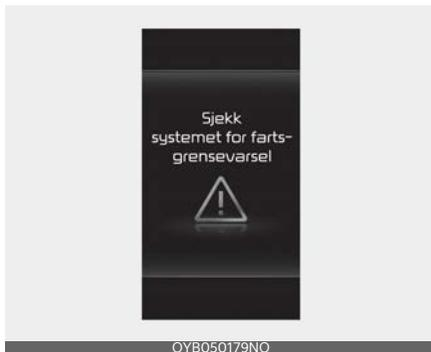

Når det intelligente fartsgrensevarselet ikke fungerer korrekt, vises varselmeldingen i noen sekunder. Når meldingen har forsvunnet vises hovedvarsellyset.

Begrensninger for intelligent fartsgrensevarsel

Det kan hende at intelligent fartsgrensevarsel ikke fungerer som det skal og ikke gir riktig informasjon i følgende situasjoner.

Når trafikkskiltets tilstand er dårlig

- Trafikkskiltet befinner seg i en skarp sving.
- Trafikkskiltet er feil plassert (dvs. snudd opp-ned, blokkert av en gjenstand eller er skadet).
- Et annet kjøretøy stenger for trafikkskiltet.
- Trafikkskiltets LED-lampe er ødelagt.
- Det er skinn fra sollys rundt trafikkskiltet grunnet lav solhøyde.
- Det er mørkt om natten.
- Det er skarpt lys rundt trafikkskiltet.
- Hvis trafikkskilt ikke samsvarer med standarden osv.

- Skiltet med tilleggsinformasjon indikeres etter bokstav, ikke med noe spesielt bilde, for eksempel en tilhenger, regn eller snø.

Ved ekstern påvirkning.

- Bilen din kjører til høyre etter et annet kjøretøy.
- Bussen eller lastebilen, som klistremerket med fartsgrense er festet til, passerer bilen din.
- Bilen din kjører i et område som ikke dekkes av navigasjonsfunksjonen.
- Det har oppstått en feil i navigasjonen.
- Navigasjonen din er ikke oppdatert.
- Navigasjonen din blir oppdatert.
- Som følge av feil oppdagelse av kameraet.
- Topphastighetsbegrensningene som er lagret i navigasjonsfunksjonen, er feil.
- Kamera kalibreres rett etter at bilen er levert.
- Det har oppstått en feil med GPS.
- Hvis intelligent fartsgrensevarsel ikke registrerer bilens status, for eksempel utendørstemperaturen, kan ikke intelligent fartsgrensevarsel vise skiltet med tilleggsinformasjon i stedet for veiskiltet for den aktuelle veien.

Når sikten forover er dårlig.

- Været er dårlig, for eksempel regn, snø og tåke.
- Det er skitt, is eller frost på frontruten, der kameraet er montert.
- Kameralinsen er blokkert av en gjenstand, slik som klistremerke, papir eller løv.

Advarsel for førerens oppmerksomhet (DAW) (utstyrsavhengig)

Advarsel for førerens oppmerksomhet vil fastslå førerens oppmerksomhetsnivå ved å analysere kjøremønster, kjøretid osv. under kjøring. Funksjonen vil anbefale en pause når førerens oppmerksomhetsnivå faller under et visst nivå for å hjelpe med sikker kjøring.

Registreringssensor

[1] : Frontkamera



Frontkamera brukes som en registreringssensor for å registrere kjøremønstre og avgang for kjøretøy foran under kjøring. Se bildet over for nøyaktig plassering av registreringssensoren.

⚠ FORSIKTIG

Hold alltid frontkamera i god stand for å opprettholde optimal ytelse for advarsel for førerens oppmerksomhet.

For mer detaljer om forholdsregler for frontkameraet, se "Assistansesystem for unngåelse av frontkollisjon (FCA) (sensorfusjon) (utstyrsavhengig)" på side 6-48.

Innstillinger for føreroppmærksomhetsvarsel

Føreroppmærksomhetsvarsel



Med tenningsbryteren eller MOTOR START/STOPP-knappen i PÅ, velg 'Brukerinnstillinger → Førerassistanse → Føreroppmærksomhetsvarsel' på LCD-displayet for å velge hvorvidt hver funksjon skal brukes.

- Hvis 'Varsel for uoppmærksom kjøring' er valgt vil funksjonen informere føreren om førerens oppmerksomhetsnivå og vil anbefale å ta en pause når nivået faller under et visst nivå.

Varsel om at ledebil kjører

Hvis 'Kjørevarsel for bil foran' er valgt, vil funksjonen informere føreren når kjøretøyet foran kjører ut fra en stopp.

Varseltid



Føreren kan velge den første varselaktiveringstiden i User Settings (Brukerinnstillinger) på LCD-skjermen på instrumentpanelet.

Alternativene for innledende advarsel for uoppmerksom kjøring er som følger:

- Normal: Advarselen for førerens oppmerksomhet varsler føreren om tretthetsnivå eller uoppmerksom kjøring raskere enn i modus Sen.
- Sent: Advarselen for førerens oppmerksomhet varsler føreren om tretthetsnivå eller uoppmerksom kjøring senere enn i modus Normal.

Bruk av føreroppmærksomhetsvarselet

Visning og varsling

Den grunnleggende funksjonen for føreroppmærksomhetsvarsel er å informere føreren om 'Oppmerksomhetsnivå' og varsle føreren om 'Vurder å ta en pause'.

Oppmerksomhetsnivå

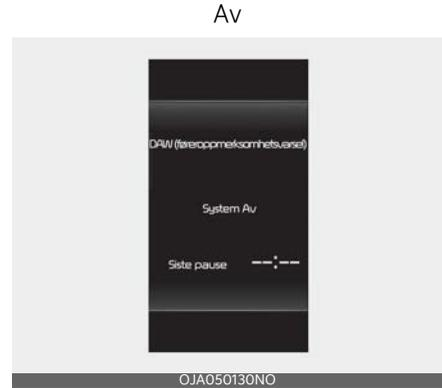

Oppmerksom kjøring



Uoppmerksom kjøring



- Føreren kan overvåke kjøreforholdene på LCD-displayet.

Føreroppmerksomhetsvarsel vises når du velger fanen for Kjøreassistansmodus (☰) på LCD-displayet hvis funksjonen er aktivert. (For mer informasjon, se "LCD-skjerm (for instrumentpanel av type B)" på side 4-58

- Førerens oppmerksomhetsnivå vises på en skala fra 1 til 5. Jo lavere nummeret er, desto mer uoppmerksom er føreren.
- Nummeret reduseres når føreren unnlater å ta en pause i løpet av et bestemt tidsrom.
- Nummeret økes når føreren kjører på en oppmerksom måte i løpet av et bestemt tidsrom.
- Når føreren slår på funksjonen under kjøring, vises "Klokkeslett for siste pause" og nivå.

Ta en pause



- Meldingen vises på LCD-displayet, og det utløses et lydvarsel for å anbefale at føreren tar en pause når oppmerksomhetsnivået er under 1.
- Advarselsfunksjonen for førerens oppmerksomhet anbefaler ikke noen pause når total kjøretid er mindre enn 10 minutter.

Tilbakestilling av advarselen for førerens oppmerksomhet

- Siste pausetidspunkt settes til 00:00 og førerens oppmerksomhetsnivå settes til 5 (svært oppmerksom) når føreren tilbakestiller advarselen for førerens oppmerksomhet.
- Føreropmerksomhetsvarselet gjenoppretter siste pausetiden til 00:00 og førerens oppmerksomhetsnivå til 5 i følgende situasjoner.
 - Motoren slås av.
 - Føreren løsner sikkerhetsbeltet og åpner deretter førerdøren.
 - Motoren er kjørt kontinuerlig på tomgang i over 10 minutter.
- Advarselen for førerens oppmerksomhet aktiveres på nytt når føreren begynner å kjøre igjen.

Ventemodus for føreropmerksomhetsvarselet



Advarselsfunksjonen for førerens oppmerksomhet går til Klar-status og viser "Ventemodus"-skjermen i følgende situasjoner.

- Kameraet oppdager ikke kjørefilene.
- Kjørehastigheten holdes under 0 km/t eller over 200 km/t (125 mph).

Funksjonsfeil for føreroppmærksomhetsvarselet



Når varselmeldingen vises, har det oppstått funksjonsfeil. I så fall bør du få bilen kontrollert på et profesjonelt verksted. Kia anbefaler at du oppsøker en godkjent Kia-forhandler/servicepartner.

⚠ ADVARSEL

- Føreroppmærksomhetsvarselet er ikke en erstatning for sikre kjørevaner, men kun en komfortfunksjon. Det er alltid førerens ansvar å kjøre forsiktig for å forhindre at det oppstår uventede og farlige situasjoner. Ta alltid hensyn til veiforholdene.
- Funksjonen foreslår pauser basert på førerens kjøremønster eller vaner selv om føreren ikke føler seg sliten.
- Ta en pause hvis du føler deg sliten bak rattet, selv om det ikke er utløst noe forslag om pause fra føreroppmærksomhetsfunksjonen.

* MERK

Advarselen for førerens oppmerksomhet benytter kamerasensoren på frontruten. Følg forholdsreglene nedenfor for å holde kamerasensoren i god stand:

- Tilbehør eller klistremerker må ALDRI monteres på frontruten, og frontruten må heller ikke farges.
- Gjenstander som reflekterer lyset (f.eks. hvitt papir eller et speil), må ALDRI legges på dashbordet. Lys som reflekteres, kan forårsake funksjonsfeil i føreroppmærksomhetsfunksjonen.
- Vær svært forsiktig slik at du ikke får vann på kamerasensoren.
- Kameraet må ALDRI demonteres på en vilkårlig måte, og frontkameraenheten må ikke utsettes for støt.

⚠ FORSIKTIG

Det kan hende at føreroppmærksomhetsfunksjonen ikke fungerer på riktig måte eller at varslingen begrenses i følgende situasjoner:

- Det kan hende at føreroppmærksomhetsfunksjonen ikke fungerer på riktig måte eller at varslingen begrenses i følgende situasjoner:
- Bilen kjøres på en voldsom måte eller svinges brått til siden for å unngå hindringer (f.eks. ved veiarbeid, kollisjonsfare, gjenstander i veibanen eller på humpete veier).
- Bilens kjøreegenskaper i retning forover er svært redusert (f.eks. som følge av store variasjoner i dekktrykk, ujevn slitasje på dekkene eller feil dekkjustering).
- Bilen kjøres på en svingete vei.
- Bilen kjøres på en humpete vei.
- Bilen kjøres i et område som er utsatt for vind.

⚠ FORSIKTIG

Avspilling av lydanlegget på høyt volum kan utløse varselyder fra føreropmerksomhetsfunksjonen.

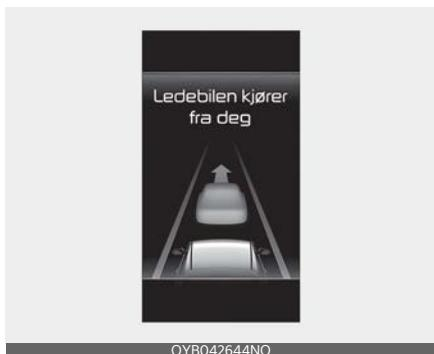
Varsel om at ledebil kjører

Dette minner føreren om kjørevarsel for bilen foran etter stopp.

Funksjonsinnstilling

Når bilen er PÅ: Funksjonen for kjørevarsel for bilen foran slås på og er klart til å aktiveres når Brukerinnstillinger → Førerassistanse → Advarsel for førerens oppmerksomhet → Kjørevarsel for bilen foran er valgt på instrumentpanelet. Funksjonen slås av når innstillingen deaktiveres. Hvis bilen slås av og deretter på igjen, går imidlertid funksjonen tilbake til forrige tilstand.

Driftstilstand

Hvis føreren ikke foretar seg noe i løpet av et bestemt tidsrom etter at bilen foran har kjørt videre, vises meldingen på instrumentpanelet sammen med en varselyd.

⚠ ADVARSEL

- Funksjonen er en førerassistanse, og det kan hende at den ikke advarer føreren selv om bilen foran kjører videre.
- Selv om funksjonen varsler føreren om at bilen foran kjører videre, må føreren alltid kontrollere trafikkforholdene selv før bilen settes i bevegelse.

⚠ FORSIKTIG

- Funksjonen for kjørevarsel for bil foran benytter frontkameraet på frontruten. For å holde frontkameraet i god stand. For mer informasjon om frontkameraet, se "Feltholdeassistanse (LKA) (utstyrsavhengig)" på side 6-61.
- Funksjonen fungerer kanskje ikke de første 15 sekundene etter at bilen er startet og frontkameraet formateres.

*** MERK**

Det kan hende at funksjonen ikke utløser noe varsel eller at den ikke fungerer på riktig måte når:

- Det befinner seg en fotgjenger eller sykkel foran bilen.
- En bil skjærer inn foran.
- Du støter på trafikkork i en sving eller ved avkjørsel til høyre.
- Det er tett trafikk og veibanene er redusert.
- Du stopper i en veikant, på en rasteplass eller parkeringsplass.
- Hvis bilen foran gjør en bråstart eller tar en U-sving.
- Hvis bilen stopper ved fartshumper eller foran en bakke.

Hastighetskontroll (CC) (utstyrsavhengig)



(1) Indikator for HASTIGHETSKONTROLL (CRUISE)

(2) Angitt hastighet

Systemet for hastighetskontroll vil la deg kjøre i hastigheter over 30 km/t (20 miles/t) uten å trå på gasspedalen.

Hastighetskontroll, funksjon

For å angi hastighet

1. Akselerer til ønsket hastighet, som må være over 30 km/t (20 mph).
2. Trykk på knappen for kjøreassistanse ved ønsket hastighet. Den innstilte hastigheten og hastighet (CRUISE)-varsellampen vil tennes i instrumentpanelet.

Type A



Type B



3. Slipp opp gasspedalen. Hastighetskontroll vil opprettholde angitt hastighet selv om gasspedalen ikke trækkes ned.

* MERK

I en bratt bakke kan bilen bremse eller øke hastigheten litt når du kjører oppover eller nedover.

Slik øker du den innstilte hastigheten:

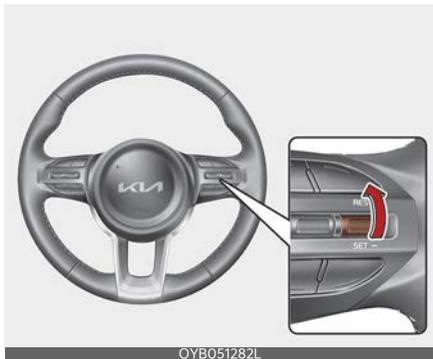

OYB051282L

- Skyv bryteren RES+ opp og slipp den umiddelbart. Marsjfarten vil økes med 1 km/t (1 mile/t) hver gang bryteren betjenes på denne måten.
- Skyv bryteren RES+ opp og hold den mens du kontrollerer angitt hastighet i instrumentpanelet. Innstilt hastighet økes til nærmeste multiplum av ti (multiplum av fem i mph) først, og økes deretter med 10 km/t (5 miles/t) hver gang bryteren betjenes på denne måten.

Slipp bryteren når ønsket hastighet vises, så vil bilen akselerere til den hastigheten.

Senke hastigheten:



OYB051281L

- Skyv bryteren SET- ned og slipp den umiddelbart. Marsjfarten vil reduseres med 1 km/t (1 miles/t) hver gang bryteren betjenes på denne måten.
 - Skyv bryteren SET- ned og hold den mens du kontrollerer angitt hastighet på instrumentpanelet. Innstilt hastighet reduseres til nærmeste multiplum av ti (multiplum av fem i mph) først, og reduseres deretter med 10 km/t (5 mph) hver gang bryteren betjenes på denne måten.
- Slipp bryteren ved hastigheten du vil opprettholde.

Slik stopper du hastighetskontrollen midlertidig

Manuelt

Hvis du ønsker å akselerere midlertidig mens hastighetskontrollen er på, trykker du ned gasspedalen. Økt hastighet vil ikke forstyrre hastighetskontrollen eller endre den innstilte hastigheten.

For å gå tilbake til den innstilte hastigheten tar du foten bort fra gasspedalen.

Automatisk

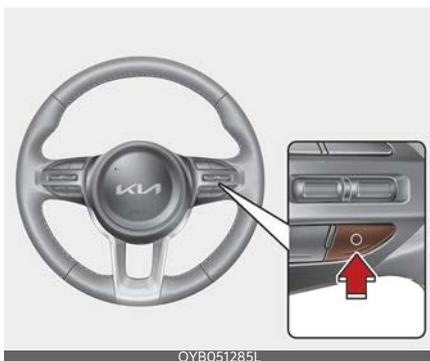

OYB051285L

Hastighetskontrollen blir satt på pause når:

- Trå på bremsepedalen.

- Trå inn clutchpedalen hvis bilen har manuell girkasse.
- Giret settes i N (Nøytral).
- Trykk på O-knappen på rattet.
- ESC (Electronic Stability Control - Elektronisk stabilitetskontroll) bli aktivert.
- Gir ned til 2. gir når du er i manuellgirmodus.
- Reduser bilens hastighet til mindre enn ca. 30 km/t (20 miles/t).

Den angitte hastigheten vil slås av, men cruise (CRUISE)-indikatoren forblir på.

Slik gjenopptar du hastighetskontrollen



Trykk på bryteren RES+ eller SET-.

Hvis du skyver bryteren RES+ opp eller bryteren SET- ned, vil bilens hastighet bli satt til gjeldende hastighet på instrumentpanelet.

Hvis du trykker på bryteren vil bilens hastighet gå tilbake til den innstilte hastigheten.

Bilens hastighet må være over 30 km/t (20 miles/t) for at funksjonen skal gjenopptas.

Slik slår du av hastighetskontrollen

Type A



Type B



Trykk på knappen for å slå av hastighetskontroll. Hastighet (CRUISE)-indikatoren slås av.

Trykk alltid på knappen for å slå av hastighetskontroll når den ikke er i bruk.

⚠ ADVARSEL

Ta følgende forholdsregler ved bruk av hastighetskontroll:

- Still alltid inn kjørehastigheten til under fartsgrensen i landet ditt.
Ha hastighetskontroll av når funksjonen ikke er i bruk, så unngår du utilsiktet å stille inn en hastighet.
Kontroller at hastighet (ⓈCRUISE) indikatoren er av.
- Hastighetskontroll kan ikke erstatte riktig og sikker kjøring. Det er alltid førerens ansvar å kjøre sikkert og alltid være oppmerksom for å forhindre at det oppstår uventede og farlige situasjoner.
- Kjør alltid oppmerksomt for å hindre at det oppstår uventede og plutselige situasjoner. Ta alltid hensyn til veiforholdene.
- Ikke bruk hastighetskontroll når det kan være usikkert å kjøre med en konstant hastighet.
 - Ved kjøring i tett trafikk eller når trafikkforholdene gjør det vanskelig å kjøre i jevn hastighet
 - Ved kjøring på våte, isete eller snødekte veier
 - Ved kjøring på veier med mye bakker eller vind
 - Ved kjøring i områder med mye vind
 - Ved kjøring i områder med begrenset sikt (på grunn av dårlig vær, f.eks. tåke, snø, regn og sandstorm)
- Ikke bruk hastighetskontroll når du kjører med tilhenger.

Smart hastighetskontroll (SCC) (utstyrsavhengig)

Ved hjelp av smart hastighetskontroll kan du programmere bilen til å opprettholde en konstant hastighet og avstand til kjøretøyet foran uten å trå på gasspedalen eller bremsen.



1. Indikator for aktivert hastighetskontroll (ⓈCRUISE)
2. Angitt hastighet
3. Avstand mellom kjøretøy

⚠ ADVARSEL

For din egen sikkerhet bør du lese instruksjonsboken før du bruker smart hastighetskontroll.

* MERK

For å aktivere smart hastighetskontroll må du trå inn bremsepedalen minst én gang etter at tenningsbryteren eller ENGINE START/STOP (start/stoppknappen) er satt til ON (PÅ) eller motoren er startet. Dette er for å sjekke om bremsebryteren, som er viktig for å avbryte smart hastighetskontroll, fungerer som den skal.

⚠ ADVARSEL

- Dersom smart hastighetskontroll forblir på (indikatoren på instrumentpanelet lyser), kan smart hastighetskontroll bli aktivert utilsikket. Slå av smart hastighetskontroll (indikatoren slås av) når smart hastighetskontroll ikke brukes.
- Smart hastighetskontroll skal kun brukes når du kjører på motorvei i bra vær.
- Ikke bruk smart hastighetskontroll når det kan være utrygt å holde bilen i en konstant hastighet. For eksempel:
 - Kjøring gjennom bomstasjoner og flerplanskryss på motorveier
 - Kjøring på veier som er omgitt av svært mange stålkonstruksjoner (konstruksjon av undergrunnsbaner, ståltunneler osv.)
 - På en parkeringsplass
 - I kjørefelt ved siden av autovern på veier
 - På glatt veibane som er tildekket av regn, is eller snø
 - På veier med skarpe svinger
 - I bratte bakker.
 - På veier som er utsatt for sterk vind.
 - Ved terrengkjøring
 - På veier som er under konstruksjon.
 - Ved kjøring på rumleriller.
 - Ved kjøring i en skarp sving
 - Ved kjøring i tett trafikk eller når trafikkforholdene gjør det vanskelig å kjøre i jevn hastighet
 - Når bilens registreringsevne reduseres som følge av bilmodifikasjoner som skaper nivåforskjeller mellom bilens forpart og bakpart
- Ved kjøring i områder med begrenset sikt (på grunn av dårlig vær, f.eks. tåke, snø, regn eller sandstorm)
- Vær spesielt oppmerksom på kjøreforholdene når du bruker smart hastighetskontroll.
- Smart hastighetskontroll er ikke en erstatning for sikker kjøring. Det er førerens ansvar å alltid sjekke hastigheten og avstanden til bilen foran.
- Vær forsiktig ved kjøring i nedoverbakker når smart hastighetskontroll brukes.
- Begrenset sikt (regn, snø, dis osv.)
- For å unngå skader skal hastighetskontrollen ikke brukes når bilen taues.
- Still alltid inn kjørehastigheten til under fartsgrensen i landet ditt.
- Uventede situasjoner kan forårsake ulykker. Vær hele tiden oppmerksom på vei- og kjøreforholdene, også når smart hastighetskontroll brukes.

Innstillinger for smart hastighetskontroll

Innstilling

Type A



Type B



1. Trykk på knappen for kjøreassistanse for å slå på funksjonen. CRUISE-indikatoren på instrumentpanelet tennes.
2. Akselerer til ønsket hastighet. Marsjfarten for smart hastighetskontroll kan angis på følgende måte:
 - Skyv SET-bryteren ned og hold den der. Bilens innstilte hastighet er under 10 km/t (5 miles/t) og over 180 km/t (110 miles/t).
3. Indikatorlampen for hastighetskontroll lyser. Indikatoren for hastighet og avstand mellom kjøretøy på instrumentpanelet vises, og CRUISE-indikatoren lyser kontinuerlig.
4. Hvis det ikke er noe kjøretøy foran deg vil den innstilte hastigheten bli opprettholdt, men hvis det er et kjøretøy foran deg kan hastigheten reduseres for å opprettholde avstanden til kjøretøyet foran. Hvis kjøretøyet foran deg øker hastigheten vil bilen din fortsette å kjøre i jevn hastighet etter å ha akselerert til angitt hastighet.

* MERK

- Hvis hastigheten din er mellom 10 ~ 30 km/t når du trykker på knappen, vil hastighet for smart hastighetskontroll bli angitt til 30 km/t.

- Symbolet på knappen for kjøreassistanse kan være forskjellig for hver bil, for eksempel (SCC)/MODE.

Slik stiller du inn avstanden mellom kjøretøy

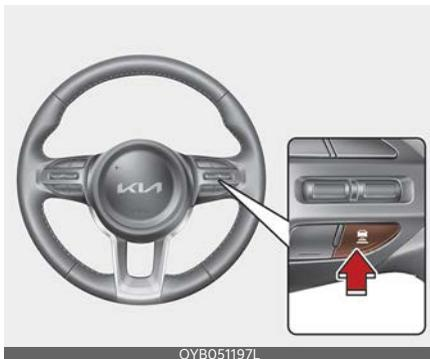

Hver gang du trykker på knappen for avstand mellom kjøretøy, endres avstanden mellom kjøretøy på følgende måte:

* MERK

- Hvis du kjører i 90 km/t (56 mph) opprettholdes avstanden på følgende måte:
 - Avstand 4 - ca. 52,5 m (172 ft.)
 - Avstand 3 - ca. 40 m (130 ft.)
 - Avstand 2 - ca. 32,5 m (106 ft.)
 - Avstand 1 - ca. 25 m (82 ft.)
- Avstanden blir angitt til siste avstand når motoren startes på nytt eller funksjonen har vært midlertidig avbrutt.

Øke hastigheten



- Dytt opp bryteren RES+, og slipp den umiddelbart. Marsfarten vil økes med 1 km/t (1 mile/t) hver gang bryteren betjenes på denne måten.
- Dytt opp bryteren RES+, og hold den mens du kontrollerer angitt hastighet i instrumentpanelet. Marsfarten vil økes med 10 km/t (5 miles/t) hver gang bryteren betjenes på denne måten. Slipp bryteren når ønsket hastighet vises, så vil bilen akselerere til den hastigheten. Du kan øke den innstilte hastigheten til 180 km/t (110 miles/t).

⚠ ADVARSEL

Kontroller kjøreforholdene før du bruker bryteren RES+. Kjørehastigheten kan øke kraftig når du skyver opp og holder bryteren +.

Senke hastigheten



- Dytt ned bryteren SET-, og slipp den umiddelbart. Marsfarten vil reduseres med 1 km/t (1 miles/t) hver gang bryteren betjenes på denne måten.
- Dytt ned bryteren SET-, og hold den mens du kontrollerer angitt hastighet på instrumentpanelet. Marsfarten vil reduseres med 10 km/t (5 miles/t) hver gang bryteren betjenes på denne måten.
- Slipp bryteren ved hastigheten du vil opprettholde. Du kan redusere den innstilte hastigheten til 30 km/t (20 miles/t).

Slik avbryter du smart hastighetskontroll midlertidig

Type A



Type B

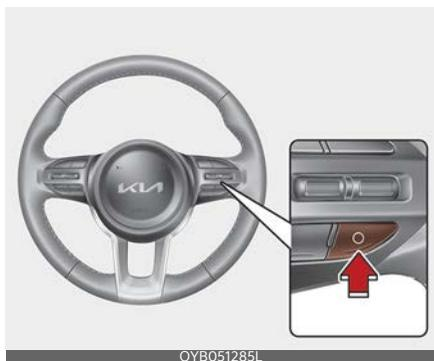

OYB051285L

Trykk på (O)-knappen eller trå kort på bremsepedalen for å avbryte system for smart hastighetskontroll.

Slik gjenopptar du smart hastighetskontroll



OYB051282L

Hvis en annen metode enn metoden med bryteren ble brukt til å avbryte marsjfarten og funksjonen fortsatt er aktivert, vil marsjfarten automatisk gjenopptas når du beveger bryteren opp. Hvis du trykker bryteren RES+ opp, vil hastigheten gjenopptas til den sist angitte hastigheten. Bilen hastighet må være over 10 km/t (5 miles/t) for at funksjonen skal gjenopptas.

⚠ ADVARSEL

Kontroller kjøreforholdene før du flytter bryteren (RES+). Kjørehastigheten kan økes eller reduseres kraftig når du flytter bryteren (SET-).

Slik slår du av smart hastighetskontroll

Type A



OYB051283L

Type B



OYB051284L

Trykk på kjøreassistanseknappen for å slå av smart hastighetskontroll.

* MERK

Hvis bilen din er utstyrt med manuell fartsgrenseassistanse, trykker du på og holder inne kjøreassistanse-knappen for

å slå av systemet for smart hastighetskontroll. Manuell fartsgrenseassistanse vil slå på.

Slik regulerer du følsomheten for smart hastighetskontroll

Følsomheten til bilens hastighet når den følger kjøretøyet foran for å opprettholde avstanden, kan justeres. Gå til 'Brukerinnstillinger → Førerassistanse → SCC-følsomhet → Rask/Normal/Sakte' på LCD-skjermen. Du kan velge mellom tre faser.

Reaksjon for smart hastighetskontroll

- Rask:

Bilens hastighet er høyere enn den normale hastigheten for å opprettholde den innstilte avstanden til bilen foran.

- Normal:

Bilens hastighet er lik den normale hastigheten for å opprettholde den innstilte avstanden til bilen foran.

- Sakte:

Bilens hastighet er lavere enn den normale hastigheten for å overholde den innstilte avstanden til bilen foran.

Bruk av smart hastighetskontroll

Driftstilstand

Smart hastighetskontroll vil fungere når følgende betingelser er innfridd:

Grunnleggende funksjon

- Giret er i D (kjør)
- Førerdøren er lukket
- Hastigheten din er innenfor driftshastighet 10–180 km/t.
- ESC (elektronisk stabilitetskontroll), TCS (antispinn) eller ABS er på

- ESC (elektronisk stabilitetskontroll), TCS (antispinn) eller ABS er av
- Motorens turtall ikke er i det røde området
- Bremskontroll for assistanse-systemet for unngåelse av frontkollisjon er av
- Bremskontroll for smart parkeringsassistanse er av
- ISG-system er av

Forbikjøringsassistent

Forbikjøringsassistent vil fungere når blinklys til venstre (venstrekjøring) eller høyre (høyrekjøring) slås på mens smart cruisekontroll er i bruk, og følgende betingelser er innfridd:

- Bilens hastighet er over 60 km/t (40 mph)
- Varselblinklyset er av
- Det registreres et kjøretøy foran din bil
- Bremsing ikke er nødvendig for å opprettholde avstand til kjøretøyet foran

⚠ ADVARSEL

- Når blinklys til venstre (venstrekjøring) eller høyre (høyrekjøring) slås på mens det er et kjøretøy foran kan bilen midlertidig akselerere. Ta alltid hensyn til veiforholdene.
- Uavhengig av kjøreretning i ditt lang vil forbikjøringsassistent fungere når betingelsene er innfridd. Når funksjonen brukes i land med annen kjøreretning må veiforholdene kontrolleres til enhver tid.

Visning og kontroll av smart hastighetskontroll

Smart hastighetskontroll vil bli vist som nedenfor, avhengig av funksjonens status.

Drift



OYB052187L

Midlertidig kansellert



OYB052210L

- Under drift
 - (1) Hvorvidt det er et kjøretøy foran og valgt avstandsnivå er vist. (2) Innstilt hastighet vises.
 - (3) Hvorvidt det er et kjøretøy foran og målavstand er vist.
- Når midlertidig kansellert
 - (1) CRUISE-indikator vises.
 - (2) Tidligere innstilt hastighet er skravert.

* MERK

- Faktisk avstand til kjøretøy foran blir vist.
- Målavstand kan variere, avhengig av bilens hastighet og angitt avstandsnivå. Hvis bilens hastighet er lav kan endring av målavstand være liten selv om bilens hastighet er endret.

For å akselerere midlertidig



OYB052211L

Hvis du vil øke hastigheten midlertidig når Smart cruisekontroll er på, kan du tråkke ned gasspedalen. Mens hastigheten øker vil innstilt hastighet, faktisk avstand og målavstand blinke på instrumentpanelet.

⚠ ADVARSEL

Vær forsiktig når du akselererer midlertidig, fordi hastigheten ikke styres automatisk selv om det er en bil foran deg.

Smart hastighetskontroll er midlertidig avbrutt



Smart cruisekontroll vil automatisk bli midlertidig avbrutt når:

- Bilens hastighet er over 190 km/t (120 miles/t)
- Bilens hastighet er lavere enn 10 km/t (5 miles/t).
- Gasspedalen holdes kontinuerlig nede i en viss tidsperiode
- Betingelsene for at smart hastighetskontroll skal fungere, er ikke innfridd

Hvis funksjonen er midlertidig avbrutt, vil varselmeldingen 'Smart hastighetskontroll canceled (smart cruisekontroll avbrutt)' eller ('SCC (smart cruisekontroll) avbrutt') vises på instrumentpanelet, og det vil høres en varsellyd for å varsle føreren.

ADVARSEL

Når funksjonen er midlertidig avbrutt, vil ikke avstand til kjøretøy foran bli opprettholdt. Du må alltid følge med på veien og, ved behov, trå på bremspedalen for å senke hastigheten din for å opprettholde en sikker avstand.

Betingelsene for smart hastighetskontroll er ikke innfridd



Hvis kjøreassistanseknappen, bryteren RES+ eller SET- trykkes når funksjonens betingelser ikke er innfridd, vil varselmeldingen 'Smart hastighetskontroll conditions not met (betingelser for smart hastighetskontroll ikke innfridd)' vises på instrumentpanelet, og det vil utløses en varsellyd.

Varsel om veiforhold foran

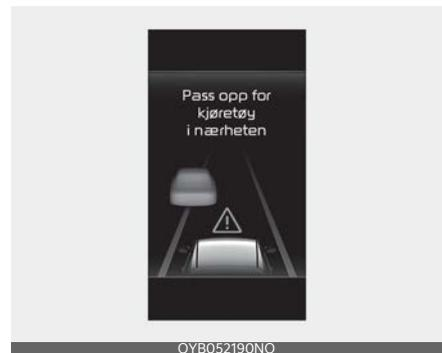

I følgende situasjon vil varselmelding 'Vær oppmerksom på kjøretøy i nærheten' vises på instrumentpanelet og et lydvarsel vil høres for å varsle føreren om veiforhold foran.

Kjøretøyet foran forsvinner når smart hastighetskontroll opprettholder avstanden mens kjøretøyet foran kjører i lav hastighet.

⚠ ADVARSEL

Følg alltid nøye med på kjøretøy eller objekter som plutselig kan dukke opp foran deg, og om nødvendig må trå på bremsepedalen for å senke hastigheten og opprettholde en sikker avstand.

Kollisjonsadvarsel



Mens smart hastighetskontroll er i drift og det er høy risiko for kollisjon med kjøretøyet foran, vil varselmeldingen 'Collision Warning (kollisjonsadvarsel)' vises på instrumentpanelet, og det vil høres en varselyd for å varsle føreren. Du må alltid følge med på veien og, ved behov, trå på bremsepedalen for å senke hastigheten din for å opprettholde en sikker avstand.

⚠ ADVARSEL

- I følgende situasjoner kan det hende at smart hastighetskontroll ikke varsler føreren om en kollisjon.
- Avstanden til kjøretøyet foran er liten eller det andre kjøretøyet's fart er raske eller lik din bil fart

- Kjøretøyet foran kjører veldig sakte eller står stille
- Gasspedalen trækkes inn rett etter at smart cruisekontroll slås på

⚠ ADVARSEL

Ta følgende forholdsregler ved bruk av smart hastighetskontroll:

- Smart cruisekontroll kan ikke erstatte riktig og sikker kjøring. Det er førerens ansvar å alltid sjekke hastigheten og avstanden til bilen foran.
- Smart cruisekontroll gjenkjenner kanskje ikke uventede og plutselige eller komplekse kjøresituasjoner, og du må derfor alltid være oppmerksom på kjøreforholdene og kontrollere hastigheten.
- Ha smart hastighetskontroll av når funksjonen ikke er i bruk, så unngår du utilsiktet å stille inn en hastighet.
- Ikke åpne døren eller forlat bilen mens smart cruisekontroll er i bruk, selv om bilen har stoppet.
- Vær alltid klar over valgt hastighet og avstanden til kjøretøyet foran.
- Hold en passende avstand i henhold til veiforholdene og kjørehastigheten. Hvis avstanden til kjøretøyet foran er for liten ved kjøring i høy hastighet kan det føre til en alvorlig ulykke.
- Hvis kjøretøyet foran plutselig forsvinner mens avstand til kjøretøy foran opprettholdes, kan funksjonen plutselig akselerere til angitt hastighet. Vær alltid oppmerksom på uventede og plutselige situasjoner.
- Kjørehastigheten kan reduseres i en oppoverbakke og økes i en nedoverbakke.
- Vær alltid oppmerksom på situasjoner som når et kjøretøy brått skjærer inn.

- Når du kjører med tilhenger eller tauet et annet kjøretøy anbefaler vi at du for sikkerhets skyld slår av smart cruisekontroll.
- Slå av smart cruisekontroll når din bil blir tauet.
- Smart cruisekontroll vil kanskje ikke fungere normalt hvis det er sterke elektromagnetiske forstyrrelser.
- Smart cruisekontroll vil kanskje ikke registrere en hindring foran, noe som kan føre til en kollisjon. Følg alltid med forover for å hindre at det oppstår uventede og plutselige situasjoner.
- Kjøretøy foran deg som ofte bytter kjørefil, kan skape forsinkelse i funksjonens reaksjon eller gjøre at funksjonen reagerer på et kjøretøy som ligger i neste kjørefil. Kjør alltid oppmerksomt for å hindre at det oppstår uventede og plutselige situasjoner.
- Vær alltid oppmerksom på omgivelsene og kjør sikkert, selv om det ikke vises en varselmelding eller høres en varsellyd.
- Hvis det blir vist en varselmelding eller avgitt en varsellyd for en annen funksjon, kan det hende at varselmelding eller varsellyd for smart hastighetskontroll ikke blir gitt.
- Det kan hende at du ikke hører varsellyden for assistansesystemet for unngåelse av frontkollisjon hvis omgivelsene er bråkete.
- Produsenten av bilen er ikke ansvarlig for noen brudd på trafikkregler eller ulykker forårsaket av fører.
- Still alltid inn kjørehastigheten til under fartsgrensen i landet ditt.

* MERK

- Smart cruisekontroll vil kanskje ikke fungere på 15 sekunder etter at bilen, frontkamera eller frontradar er startet.
- Du kan høre en lyd når bremsen kontrolleres av smart cruisekontroll.

Funksjonsfeil og begrensninger for smart hastighetskontroll

Funksjonsfeil for smart hastighetskontroll



Meldingen vises når smart hastighetskontroll ikke fungerer som normalt. I så fall bør du få funksjonen kontrollert på et profesjonelt verksted. Kia anbefaler at du oppsøker en godkjent Kia-forhandler/servicepartner.

Smart hastighetskontroll deaktivert

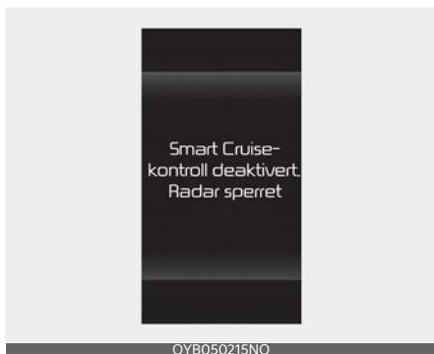

Når frontradarens deksel eller sensor er dekket av snø, regn eller fremmedlegeme kan dette redusere registrerings- evnen og midlertidig begrense eller deaktivere smart cruisekontroll.

Hvis dette skjer, vises meldingen 'Smart hastighetskontroll disabled. Radar blocked obscured (smart hastighetskontroll deaktivert, radar blokkert)' (eller 'SCC disabled. Radar blokkert' og varsel- lamper vil vises på instrumentpanelet.

Funksjonen vil fungere som normalt igjen når snø, regn eller fremmedlegeme fjernes.

⚠ ADVARSEL

Selv om varselmeldingen ikke vises på instrumentpanelet kan det hende at smart cruisekontroll ikke fungerer skikkelig.

⚠ FORSIKTIG

Det kan skje at smart hastighetskontroll ikke fungerer riktig i et område (for eksempel i åpent terreng), der noen stoffer ikke oppdages etter at du har slått PÅ motoren.

Begrensninger for smart hastighetskontroll

Smart hastighetskontroll vil kanskje ikke fungere skikkelig eller fungere på uventet måte under følgende forhold:

- Registreringssensor eller omgivelsene er skitten eller skadet
- Spylervæske sprayes hele tiden eller vindusviskeren er på
- Kameralinsen er kontaminert på grunn av sooting, film eller belegg på frontruten, skader på ruten eller fremmedlegemer som har satt seg fast (klistremerker, insekter osv.) på ruten
- Fukt på frontruten har frosset eller er ikke helt fjernet
- Synsfeltet for frontkameraet reduseres av skarpt sollys
- Gatelys eller lys fra et møtende kjøretøy reflekteres i våt veibane, for eksempel i en sølepytt på veien
- Temperaturen rundt frontkameraet er høy eller lav
- Det er plassert et objekt på dashbordet
- Omgivelsene er veldig lyse
- Omgivelsene er veldig mørke, slik som i en tunnel osv.
- Lysstyrken endrer seg plutselig, for eksempel ved innkjøring eller utkjøring av en tunnel
- Det er dårlig lys ute og frontlysene er ikke på eller de er svake
- Det kjøres i kraftig regn eller snø eller det er tykk tåke
- Det kjøres gjennom damp, røyk eller skygge
- Kun del av kjøretøy registreres
- Kjøretøyet foran har ikke baklys, har uvanlig plassering av baklys osv.

- Det er dårlig lys ute og baklysene er ikke på eller de er svake
- Bakenden på kjøretøyet foran er liten eller ser ikke normal ut (dvs. skrå, veltet osv.)
- Kjøretøyet foran har lav eller høy bakkeklaring
- Et kjøretøy skjærer plutselig inn foran
- Kjøring gjennom en tunnel eller over en jernbanebro
- Det er et materiale i nærheten som reflekteres veldig godt av frontradaeren, slik som autovern, kjøretøy i nærheten osv.
- Støtfangeren rundt frontradaeren har fått et støt, er skadet eller frontradar er ute av stilling
- Temperaturen rundt frontradaeren er høy eller lav
- Kjøring der det er få kjøretøyer eller strukturer på store områder (dvs. ørken, eng, forstad osv.)
- Kjøretøyet foran er laget av et materiale som ikke reflekteres av frontradaeren
- Kjøring nær en hovedvei (eller motorvei), trafikkmaskin eller bomstasjon
- Kjøring på en glatt overflate med snø, vann, is osv.
- Kjøring på svingete vei
- Kjøretøyet foran registreres sent
- Kjøretøyet foran blir plutselig blokkert av en hindring
- Kjøretøyet foran skifter brått kjørefelt eller bremses plutselig
- Kjøretøyet foran er bøyd ut av form
- Kjøretøyet foran har høy eller lav hastighet
- Din bil skifter kjørefelt i lav hastighet når det er et kjøretøy foran
- Kjøretøyet foran er dekket av snø
- Du kjører ustabil
- Du kjører i en rundkjøring og kjøretøyet foran deg registreres ikke
- Du kjører kontinuerlig i en sirkel
- Kjøring på parkeringsplass
- Kjøring gjennom veiarbeidsområde, på grusvei, vei med delvis fast dekke, ujevn vei, over fartsdumper osv.
- Kjøring på svingete vei eller i hellinger osv.
- Kjøring hvor det er trær eller gatelys langs veien
- Dårlige veiforhold forårsaker kraftige vibrasjoner under kjøring
- Bilen din er lav eller høy på grunn av tung last, unormalt lufttrykk i dekkene osv.
- Ved kjøring på en smal vei med kraftig vegetasjon
- Det er elektromagnetiske forstyrrelser, som ved kjøring i et område med kraftige radiobølger eller elektrisk støy
- Kjøring på svingete vei

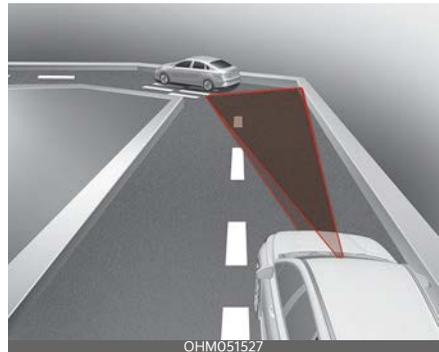

I svinger kan det hende at systemet for smart cruisekontroll ikke registrerer et kjøretøy i samme kjørefelt og kan akselerere til innstilt hastighet. I tillegg kan bilens hastighet reduseres raskt når det plutselig registreres et kjøretøy foran.

Velg egnet innstilt hastighet i svinger og bruk bremsepedalen eller gasspedalen i henhold til vei- og kjøreforhold.

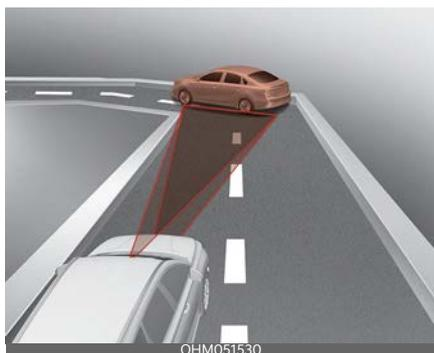

Hastigheten kan reduseres på grunn av en bil i det tilstøtende kjørefeltet.

Trykk på gasspedalen og velg riktig hastighetsinnstilling. Sjekk for å være sikker på at veiforholdene tillater sikker bruk av smart hastighetskontroll.

- Kjøring på vei som heller



Ved kjøring i oppover- eller nedoverbakker kan det hende at smart hastighetskontroll ikke registrerer en bil som er i bevegelse i kjørefeltet ditt, slik at bilen din akselererer til innstilt hastighet.

I tillegg vil bilens hastighet reduseres raskt når det plutselig registreres et kjøretøy foran.

Velg egnet innstilt hastighet i bakker og bruk bremsepedalen eller gasspedalen i henhold til vei- og kjøreforhold.

- Når du bytter kjørefelt.

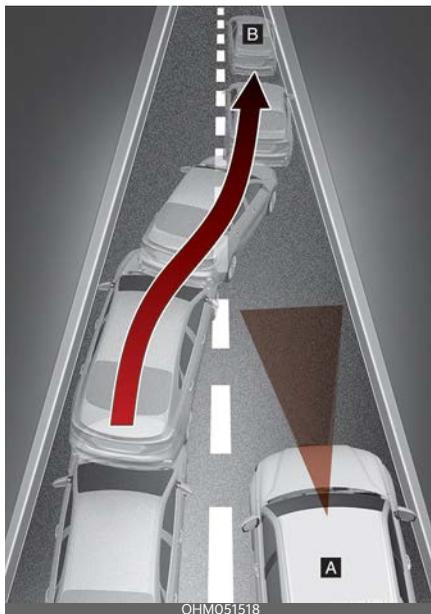

[A]: Bilen din, [B]: Kjøretøy som endrer kjørefelt

Når et kjøretøy beveger seg inn i ditt kjørefelt fra et tilstøtende kjørefelt, kan det ikke bli registrert av sensoren før det er i sensorens registreringsområde.

Smart cruisekontroll vil kanskje ikke registrere kjøretøyet når kjøretøyet brått skifter kjørefelt. I så fall må du opprettholde en trygg bremseavstand, og, ved behov, trå på bremsepedalen for å senke hastigheten for å opprettholde en sikker avstand.

- Registrering av kjøretøy

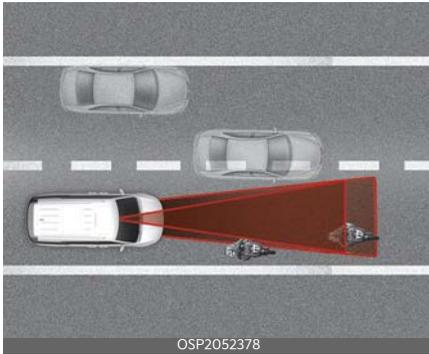

I følgende tilfeller kan det hende at noen kjøretøy i ditt kjørefelt ikke registreres av sensoren:

- Kjøretøy som ligger ut til den ene siden
- Saktegående kjøretøy eller kjøretøy som plutselig reduserer hastigheten
- Møtende kjøretøy
- Kjøretøy som står stille
- Kjøretøy med liten hekkprofil, for eksempel lastebiler
- Smale kjøretøy som motorsykler eller sykler
- Spesielle kjøretøy
- Dyr og fotgjengere

I følgende tilfeller kan det hende at kjøretøyet foran ikke registreres av sensoren:

- Kjøretøy med høyere klaring eller kjøretøy med last som stikker ut bak på kjøretøyet
- Kjøretøy hvor fronten er høyere på grunn av tung last
- Du styrer din bil
- Kjøring på veier som er smale eller har skarpe svinger

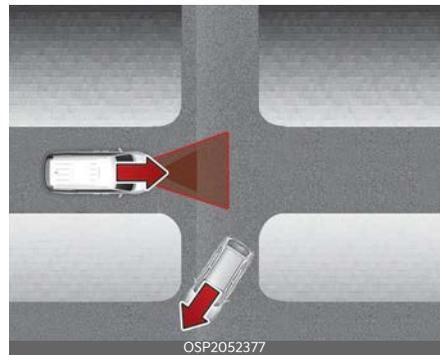

Juster hastigheten ved å trå inn bremsepedalen i henhold til kjøreforholdene.

Når et kjøretøy foran forsvinner i et veikryss kan bilen din akselerere. Ta alltid hensyn til vei- og kjøreforhold når du kjører.

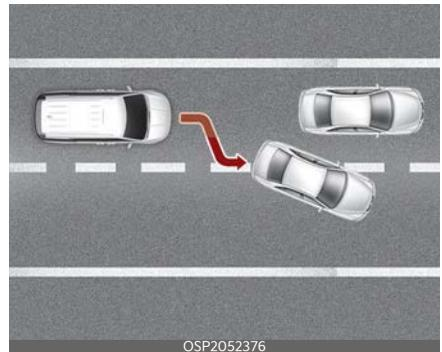

Når et kjøretøy foran deg kjører ut av kjørefeltet kan det hende at smart crui-

sekontroll ikke umiddelbart registrerer det nye kjøretøyet som nå befinner seg foran deg. Ta alltid hensyn til vei- og kjøreforhold når du kjører.



Se alltid etter fotgjengere når bilen opprettholder avstanden til kjøretøyet foran.

Kjørefeltassistanse (LFA) (utstyrsavhengig)

Filholderassistens er utviklet for å registrere kjørefeltmarkører eller kjøretøy på veien, og bistår førerne med å holde bilen i kjørefeltene.

Registreringssensor

[1] : Frontkamera



Frontkamera brukes som registreringssensor for å registrere kjørefeltmerkinger og kjøretøy foran. Se bildet over for nøyaktig plassering av registreringssensoren.

⚠ FORSIKTIG

For mer detaljer om forholdsregler for frontkameraet, se "Assistansesystem for unngåelse av frontkollisjon (FCA) (sensorfusjon) (utstyrsavhengig)" på side 6-48.

Innstillinger for kjørefeltassistanse

Slå på/av kjørefeltassistanse



OYB051280L

Med tenningsbryteren eller ENGINE START/STOP-knappen i ON (PÅ), trykk på knappen for kjørefeltassistanse på rattet for å slå på kjørefeltassistanse. Den grå eller grønne (🚗) indikatorlampe vil tennes på instrumentpanelet. Trykk på knappen en gang til for å slå av funksjonen.

Bruk av kjørefeltassistanse

Advarsel og kontroll

Kjørefeltassistanse

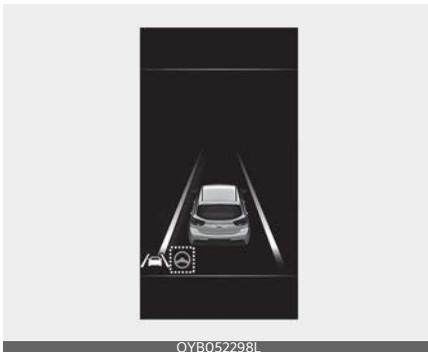

OYB052298L

Hvis kjøretøyet foran eller begge kjørefeltmarkeringene oppdages og hastigheten er under 200 km/t, vil den grønne (🚗) indikatorlampe lyse grønt, og funksjonen hjelper føreren med å holde bilen i kjørefeltet ved å kontrollere rattet.

⚠️ FORSIKTIG

Når rattet ikke kontrolleres vil den grønne (🚗) indikatorlampe blinker og skifte til grått.

Varsel om hender av rattet



OYB041638NO

Hvis føreren tar hendene av rattet i flere sekunder vil varselmeldingen 'Plasser hendene på rattet' (eller 'Hold hendene på rattet') vises og det vil høres et lydvarsel i trinn.

- Første trinn: Varselmelding
- Andre trinn: Varselmelding (rødt ratt) og lydvarsel

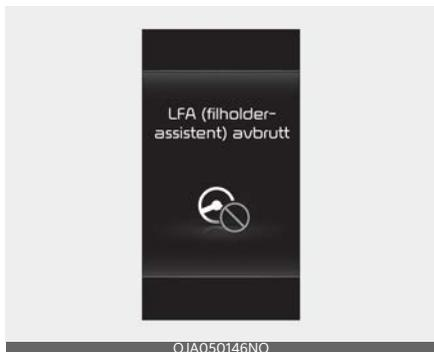

Hvis føreren fortsatt ikke har hendene på rattet etter meldingen om hender av, blir meldingen "Kjørefeltassistanse (LFA) avbrutt" vist, og kjørefeltassistansen blir automatisk avbrutt.

⚠ ADVARSEL

- System for kjørefeltassistanse fungerer ikke alltid. Det er førerens ansvar å føre bilen sikkert og til enhver tid holde bilen i kjørefeltet.
- Varselet om hendene av rattet kan vises senere, avhengig av veiforholdene. Ha alltid hendene på rattet mens du kjører.
- Hvis rattet holdes veldig lett, kan varselmeldingen om hender av vises fordi funksjonen ikke registrerer at føreren har hendene på rattet.
- Hvis du fester gjenstander til rattet kan det hende at varselet for hendene av rattet ikke vil fungere som det skal.

* MERK

- For mer informasjon om innstilling av funksjonene i infotainmentsystemet, se "LCD-skjerm (for instrumentpanel av type B)" på side 4-58.

- Når begge kjørefelt registreres, vil kjørefeltlinjene på instrumentpanelet endres fra grå til hvit.

Ingen registrering av kjørefelt

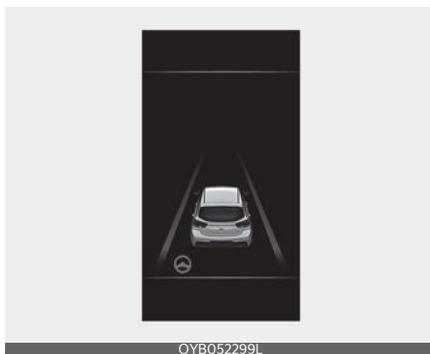

Registrering av kjørefelt



- Hvis kjørefeltmerkingene ikke registreres kan rattkontroll av system for kjørefeltassistanse begrenses, avhengig av hvorvidt det er et kjøretøy foran eller kjøreforholdene.
- Selv om styringen assisteres av systemet for kjørefeltassistanse kan føreren kontrollere rattet.
- Rattet kan føle tyngre når rattet er assistert av funksjonen enn når det ikke er det.

Funksjonsfeil og begrensninger for kjørefeltassistanse

Funksjonsfeil for kjørefeltassistanse



Når systemet for kjørefeltassistanse ikke fungerer skikkelig, vil varselmeldingen 'Kontroller system for kjørefeltassistanse' vises på instrumentpanelet. Hvis dette skjer anbefaler vi at du får bilen inspisert av en godkjent Kia-forhandler/service-partner.

⚠ ADVARSEL

Se "Feltholdeassistanse (LKA) (utstyrsavhengig)" på side 6-61 for flere detaljer om forholdsreglene for funksjonen.

Begrensninger for kjørefeltassistanse

Se "Feltholdeassistanse (LKA) (utstyrsavhengig)" på side 6-61 for flere detaljer om "Funksjonsbegrensninger".

Krysstrafikkvarsling ved rygging (RCCW) (utstyrsavhengig)

Krysstrafikkvarsling ved rygging er utviklet for å registrere biler som nærmer seg fra venstre og høyre side mens din bil rygger og varsle føreren om at en kollisjon er nært forestående med en varselmelding og en varsellyd.

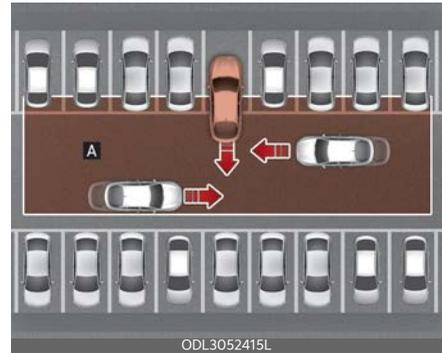

[A]: Driftsrekkevidde for krysstrafikkvarsling ved rygging

⚠ FORSIKTIG

Varsel tid kan variere etter hastighet på kjøretøyet som nærmer seg.

Registreringssensor

[1] : Hjørneradar bak



OYB052087L

Se bildet over for nøyaktig plassering av registreringssensoren.

⚠ FORSIKTIG

For mer detaljer om forholdsregler for den bakre hjørneradaren, se "Advarsels-system for blindsonekollisjon (BCW) (utstyrsavhengig)" på side 6-67.

Innstillinger for krysstrafikkvarsling ved rygging

Krysstrafikksikkerhet bak



OYB052301NO

Med tenningsbryteren eller MOTOR START/STOPP-knappen i PÅ, velg 'Førerassistanse → Parkeringssikkerhet → Krysstrafikksikkerhet bak' fra menyen

Innstillinger for å slå på og av krysstrafikkvarsling ved rygging.

⚠ ADVARSEL

Når motoren startes på nytt, vil varsel for bakre sidekollisjon alltid slå seg på. Men hvis 'Off (av)' velges etter at motoren startes på nytt, så må føreren alltid være oppmerksom på omgivelsene og kjøre sikkert.

Varseltid

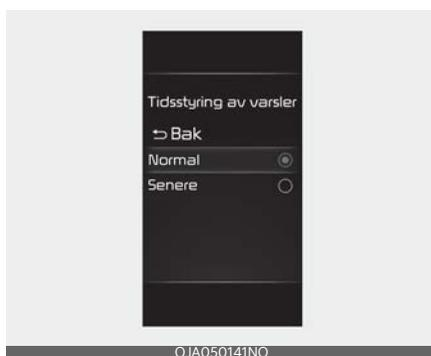

OJA050141NO

Med tenningsbryteren eller MOTOR START/STOPP-knappen i PÅ, velg 'Førerassistanse → Varseltid' fra menyen. Innstillinger for å endre den innledende varselaktiveringstiden for krysstrafikkvarsling ved rygging.

Når bilen leveres, er varselstid satt til 'Normal'. Hvis du endrer varslingstidspunktet, kan varslingstiden for andre funksjoner for førerassistanse endres.

⚠ FORSIKTIG

- Innstillingen for varselstid gjelder for alle funksjoner for krysstrafikkvarsling ved rygging.
- Selv om 'Normal' er valgt for varselstid, hvis kjøretøy fra venstre og høyre side nærmer seg i høy hastighet, kan det

hende at den innledende aktiverings-tiden virker sen.

- Velg 'Sent' for varseltid i lett trafikk og lav kjørehastighet.

* MERK

Hvis tenningsbryteren eller ENGINE START/STOP (start/stopp-knappen) flyttes til ON, vil varseltid bevare siste innstilling.

Bruk av varsel for bakre sidekollisjon

Advarsel

Krysstrafikkvarsling ved rygging vil varsle føreren når en kollisjon er nært forestående.

Kollisjonsadvarsel



For å varsle føreren om et kjøretøy som nærmer seg bakfra på venstre/høyre side av din bil vil sidespeilet blinke og det vises en varselmelding på instrumentpanelet. Samtidig vil det høres en varsellyd og rattet vil vibrere. Hvis overvåkningssystemet bakover er aktivert, får du også opp et varsel på infotainmentskjermen.

Krysstrafikkvarsling ved rygging vil fungere når følgende betingelser er innfridd:

- Bilens gir står i R (revers)
- Din kjørehastighet er under 8 km/t (5 miles/t)
- Kjøretøyet som nærmer seg er mindre enn omtrent 25 m (82 fot) fra din bils venstre eller høyre side
- Hastighet for kjøretøyet som nærmer seg fra venstre eller høyre er over 5 km/t (3 mph)

* MERK

Hvis driftsbetingelsene er innfridd vil det være et varsel når et kjøretøy nærmer seg fra venstre eller høyre side selv om kjørehastigheten er 0 km/t (0 mph).

⚠ ADVARSEL

Ta følgende forholdsregler når du bruker krysstrafikkvarsling ved rygging:

- For din sikkerhet bør du endre innstillinger etter å ha parkert bilen på et sikkert sted.
- Hvis det blir vist en varselmelding eller avgitt en varsellyd fra en annen funksjon, kan det hende at varselmelding eller varsellyd ikke blir gitt fra krysstrafikkvarsling ved rygging.
- Det kan hende at du ikke hører varsellyden for krysstrafikkvarsling ved rygging hvis omgivelsene er bråkete.
- Avhengig av veien og kjøreforholdene kan det hende at krysstrafikkvarsling ved rygging advarer føreren sent eller ikke i det hele tatt.
- Føreren er ansvarlig for å kontrollere bilen. Ikke stol kun på funksjonen for krysstrafikkvarsling bak. Hold i stedet en trygg bremseavstand og, ved behov, trå på bremsepedalen for å

redusere hastigheten eller stoppe bilen.

Begrensninger og funksjonsfeil for varsel for bakre sidekollisjon

Feil på systemet for varsel for bakre sidekollisjon

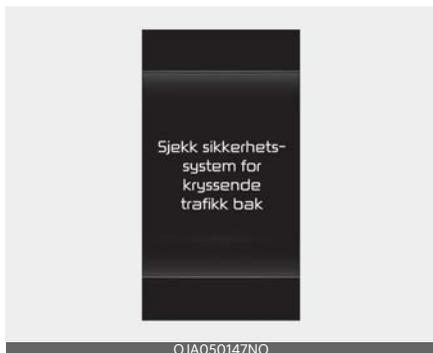

Når krysstrafikkvarsling ved rygging ikke fungerer som det skal, vil varselmeldingen 'Kontroller system for krysstrafikksikkerhet bak' vises i instrumentpanelet, og funksjonen vil slå seg av automatisk eller bli begrenset. Vi anbefaler at du får bilen inspisert av en godkjent Kia-forhandler/servicepartner.

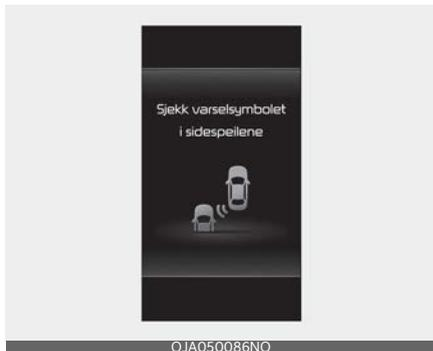

Når varsellampen på sidespeilet ikke fungerer skikkelig, vil varselmeldingen 'Kontroller varsellampe i sidespeil' vises

på instrumentpanelet. Vi anbefaler at du får bilen inspisert av en godkjent Kia-forhandler/servicepartner.

RCCW (varsel for bakre sidekollisjon) deaktivert



Når støtfangeren rundt den bakre sideradaren eller sensoren er tildekket av fremmedlegemer, av f.eks. snø eller regn, eller det er montert tilhenger eller stativ, kan dette redusere registrerings- og midlertidig begrense eller deaktivere systemet for krysstrafikkvarsling ved rygging.

Hvis dette skjer, blir varselmeldingen 'System for krysstrafikksikkerhet bak' deaktivert. Radar blokkert' vist på instrumentpanelet.

Krysstrafikkvarsling ved rygging vil fungere korrekt igjen når fremmedlegemene eller tilhenger osv. fjernes.

Hvis krysstrafikkvarsling ved rygging ikke fungerer som korrekt etter fjerning av fremmedlegemer, anbefaler vi at du får bilen inspisert av en godkjent Kia-forhandler/servicepartner.

⚠ ADVARSEL

- Selv om varselmeldingen ikke vises på instrumentpanelet, kan det hende at systemet for krysstrafikkvarsling ved rygging ikke fungerer skikkelig.
- Det kan skje at krysstrafikkvarsling ved rygging ikke fungerer riktig i et område der noen substanser oppdages etter at du har slått PÅ motoren.

⚠ FORSIKTIG

Slå av varsel for bakre sidekollisjon ved montering av tilhenger, stativ osv., eller fjern tilhenger, stativ osv. for å bruke varsel for bakre sidekollisjon.

Begrensninger for krysstrafikkvarsling ved rygging

Krysstrafikkvarsling ved rygging vil kanskje ikke fungere korrekt, eller det kan fungere på uventet måte under følgende forhold:

- Utkjøring fra steder som er overgrodd av trær eller gress
- Utkjøring fra våte veier
- Hastighet for møtende kjøretøy er høy eller lav

⚠ FORSIKTIG

For flere opplysninger om begrensninger i hjørneradar bak, se "Advarselssystem for blindsonekollisjon (BCW) (utstyrsavhengig)" på side 6-67.

⚠ ADVARSEL

- Kjøring nær et kjøretøy eller en struktur

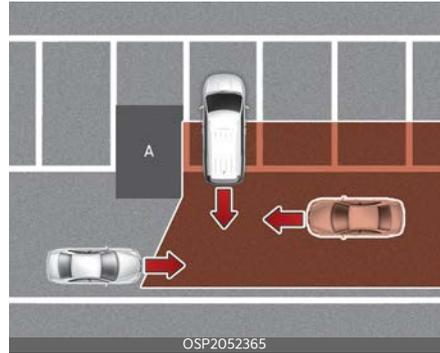

[A]: Konstruksjon

Systemet for varsel for bakre sidekollisjon kan være begrenset ved kjøring nær et kjøretøy eller en struktur og vil kanskje ikke registrere kjøretøy som nærmer seg fra venstre eller høyre. Hvis dette forekommer, vil kanskje ikke krysstrafikkvarsling ved rygging advare sjåføren når det er nødvendig.

Kontroller alltid omgivelsene når du rygger.

- Når bilen befinner seg i et komplekst parkeringsmiljø

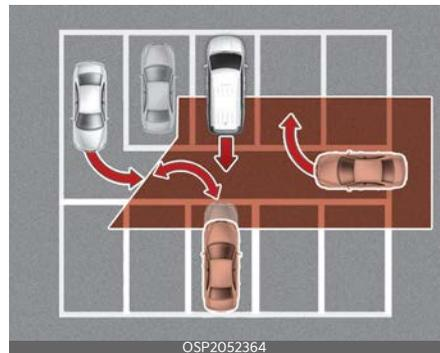

Krysstrafikkvarsling ved rygging kan registrere biler som parkerer eller kjører

ut i nærheten av bilen din (f.eks. en bil som kjører ut ved siden av bilen din, en bil som parkerer eller kjører ut i området bak bilen din, en bil som nærmer seg din bil for å svinge osv.). Hvis dette forekommer vil kanskje ikke krysstrafikkvarsling ved rygging advare sjåføren.

Kontroller alltid omgivelsene når du rygger.

- Når bilen er parkert diagonalt



Systemet for varsel for bakre sidekollisjon kan være begrenset ved diagonal rygging og vil kanskje ikke registrere kjøretøy som nærmer seg fra venstre eller høyre. Hvis dette forekommer, vil kanskje ikke krysstrafikkvarsling ved rygging advare sjåføren når det er nødvendig.

Kontroller alltid omgivelsene når du rygger.

- Når bilen befinner seg i nærheten av eller i en bakke

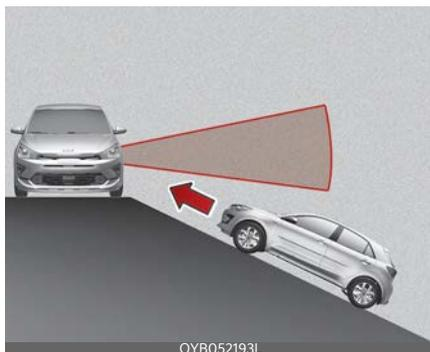

Systemet for varsel for bakre sidekollisjon kan være begrenset når bilen er i eller nær en bakke og vil kanskje ikke registrere kjøretøy som nærmer seg fra venstre eller høyre. Hvis dette forekommer, vil kanskje ikke krysstrafikkvarsling ved rygging advare sjåføren når det er nødvendig.

- Kjøre inn på en parkeringsplass der det finnes en konstruksjon

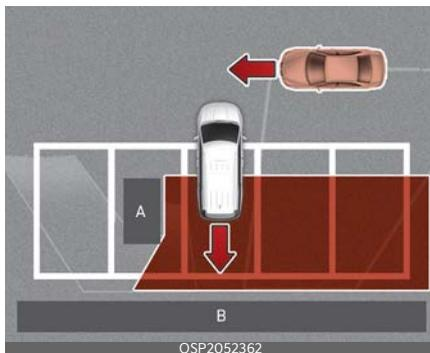

[A]: Konstruksjon, [B]: Vegg

Krysstrafikkvarsling ved rygging kan registrere kjøretøy som passerer foran deg når du rygger inn på en parkeringsplass som har en vegg eller en struktur bak eller på siden. Hvis dette forekom-

mer vil kanskje ikke krysstrafikkvarsling ved rygging advare sjåføren. Kontroller alltid omgivelsene når du rygger.

- Når en bil parkeres bak bilen din



Krysstrafikkvarsling ved rygging kan registrere kjøretøy som passerer bak deg når du rygger inn på en parkeringsplass. Hvis dette forekommer vil kanskje ikke krysstrafikkvarsling ved rygging advare sjåføren.

Kontroller alltid omgivelsene når du rygger.

⚠ ADVARSEL

- Når du kjører med tilhenger eller tauet et annet kjøretøy, anbefaler vi at du for sikkerhets skyld slår av krysstrafikkvarsling ved rygging.
- Krysstrafikkvarsling for rygging vil kanskje ikke fungere korrekt hvis det er sterke elektromagnetiske forstyrrelser.
- Varsel for bakre sidekollisjon vil kanskje ikke fungere på 15 sekunder etter at bilen eller bakre hjørneradarer er startet.

Assistansesystem for unngåelse av krysstrafikkollisjon ved rygging (utstyrsavhengig)

Krysstrafikkassistanse ved rygging er utviklet for å registrere biler som nærmer seg fra venstre og høyre side mens din bil rygger og varsle føreren om at en kollisjon er nært forestående med en varselmelding og en varsellyd. Bremselast for å unngå kollisjon blir også tatt i bruk.

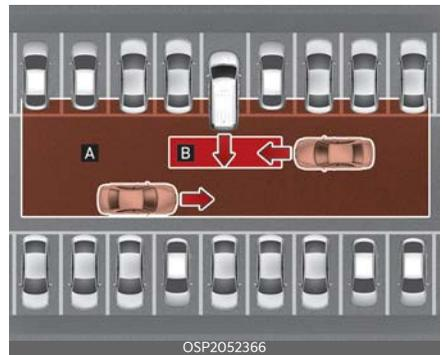

[A]: Driftsrekkevidde for krysstrafikkvarsling ved rygging

[B]: Driftsrekkevidde for assistansesystem for unngåelse av kollisjon ved rygging

⚠ FORSIKTIG

Varseltid kan variere etter hastighet på kjøretøyet som nærmer seg.

Registreringssensor

[1] : Hjørneradar bak



Se bildet over for nøyaktig plassering av registreringssensoren.

⚠ FORSIKTIG

For mer detaljer om forholdsregler for den bakre hjørneradaren, se "Assistansesystem for unngåelse av blindsonekollisjon (BCA) (utstyrsavhengig)" på side 6-75.

Innstilling for assistansesystemet for unngåelse av krysstrafikkollisjon ved rygging

Krysstrafikksikkerhet bak



Med tenningsbryteren eller MOTOR START/STOPP-knappen i PÅ, velg

'Førerassistanse → Parkeringssikkerhet → Assistansesystem for unngåelse av krysstrafikkollisjon ved rygging' fra menyen Innstillinger for å slå på og av assistansesystem for unngåelse av krysstrafikkollisjon ved rygging.

⚠ ADVARSEL

Når motoren startes på nytt, vil assistansesystemet for unngåelse av krysstrafikkollisjon ved rygging alltid slå seg på. Men hvis 'Off (av)' velges etter at motoren startes på nytt, så må føreren alltid være oppmerksom på omgivelsene og kjøre sikkert.

* MERK

- Innstillinger for unngåelse av kollisjon ved rygging inkluderer krysstrafikkvarsling ved rygging og assistanse for unngåelse av kollisjon ved rygging.
- Hvis tenningsbryteren eller MOTOR START/STOPP-knappen endres til PÅ, vil assistansesystem for unngåelse av krysstrafikkollisjon ved rygging alltid slås på.

Varseltid

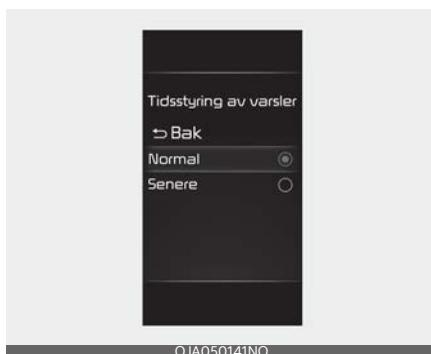

Med tenningsbryteren eller MOTOR START/STOPP-knappen i PÅ, velg 'Førerassistanse → Varseltid' fra menyen Innstillinger for å endre den innledende varselaktiveringstiden for assistansesystem for unngåelse av krysstrafikkollisjon ved rygging.

Når bilen leveres er varseltid satt til Normal. Hvis du endrer varslingstidspunktet, kan varslingstiden for andre funksjoner for førerassistanse endres. Vær alltid oppmerksom før du endrer varslingstidspunktet.

Bruk av assistansesystemet for unngåelse av krysstrafikkollisjon ved rygging

Advarsel og kontroll

Assistansesystem for unngåelse av krysstrafikkollisjon ved rygging vil advare og kontrollere kjøretøyet avhengig av kollisjonsnivå: «Kollisjonsadvarsel», «nødbremsing» og «stoppe bilen og avslutte bremsekontroll».

Kollisjonsadvarsel



Venstre



Høyre



- For å varsle føreren om et kjøretøy som nærmer seg bakfra på venstre/høyre side av din bil vil varsellyset på sidespeilet blinke og det vises en varselmelding på instrumentpanelet. Samtidig avgis det lydvarsel. Hvis overvåkingssystemet bakover er aktivert, får du også opp et varsel på skjermen for infotainmentsystemet. (utstyrsavhengig)
- Assistansesystem for unngåelse av krysstrafikkollisjon ved rygging vil fungere når følgende betingelser er innfridd:
 - Bilens gir står i R (revers)
 - Din kjørehastighet er under 8 km/t (5 miles/t)

- Kjøretøyet som nærmer seg er mindre enn omtrent 25 m fra din bils venstre eller høyre side
- Hastighet for kjøretøyet som nærmer seg fra venstre eller høyre er over 5 km/t (3 mph)

* MERK

Hvis driftsbetingelsene er innfridd vil det være et varsel når et kjøretøy nærmer seg fra venstre eller høyre side selv om kjørehastigheten er 0 km/t (0 mph).

Nødbremsering



Venstre



Høyre



- Varsellampen på sidespeilet og en varselmelding vil vises på instrumentpanelet. Samtidig avgis det lydvarsel. Hvis overvåkningssystemet bakover er aktivert, får du også opp et varsel på skjermen for infotainmentsystemet.
- Assistansesystem for unngåelse av krysstrafikkollisjon ved rygging vil fungere når følgende betingelser er innfridd:
 - Bilens gir står i R (revers)
 - Din kjørehastighet er under 8 km/t (5 miles/t)
 - Kjøretøyet som nærmer seg er mindre enn omtrent 1,5 m fra din bils venstre eller høyre side
 - Hastighet for kjøretøyet som nærmer seg fra venstre eller høyre er over 5 km/t (3 mph)
 - Nødbremsering vil bli assistert for å hjelpe med å forhindre kollisjon med kjøretøyet som nærmer seg fra venstre og høyre.

⚠ ADVARSEL

Bremsekontroll avsluttes når:

- Kjøretøyet som nærmer seg er utenfor registreringsrekkevidde

- Kjøretøyet som nærmer seg passerer bak din bil
- Kjøretøyet som nærmer seg ikke kjører mot din bil
- Kjøretøyet som nærmer seg senker farten
- Føreren trår inn bremsepedalen med tilstrekkelig styrke

Stoppe bilen og avslutte bremsekontroll



- Når bilen har stoppet på grunn av nødbremsing, vil varselmeldingen 'Kjør forsiktig' vises på instrumentpanelet.
 - For din egen sikkerhet bør du trå inn bremsepedalen umiddelbart og sjekke omgivelsene.
 - Bremsekontroll vil avsluttes omtrent 2 sekunder etter at bilen er stoppet med nødbremsing.
 - Under nødbremsing vil funksjonens bremsekontroll automatisk bli avbrutt når føreren trækker hardt på bremsepedalen.
- ⚠ **ADVARSEL**
- For din sikkerhet bør du endre innstillinger etter å ha parkert bilen på et sikkert sted.
 - Hvis det blir vist en varselmelding eller avgitt en varsellyd fra en annen funksjon, kan det hende at varselmelding eller varsellyd ikke blir gitt fra krysstrafikkvarsling ved rygging.
 - Det kan hende at du ikke hører varsellyden for assistansesystemet for unngåelse av krysstrafikkollisjon ved rygging hvis omgivelsene er bråkete.
 - Assistansesystemet for unngåelse av krysstrafikkollisjon ved rygging vil kanskje ikke fungere hvis føreren trår på bremsepedalen for å unngå kollisjon.
 - Når assistansesystemet for unngåelse av krysstrafikkollisjon ved rygging er i bruk, kan bilen stoppe brått, noe som kan føre til personskade på passasjerer og at løse objekter flytter seg. Ha alltid sikkerhetsbeltet på og sikre løse objekter.
 - Selv om det har oppstått problemer med assistansesystemet for unngåelse av krysstrafikkollisjon ved rygging, vil bilens grunnleggende bremseytelse fungere på riktig måte.
 - Under nødbremsing vil funksjonens bremsekontroll automatisk bli avbrutt når føreren trækker hardt på gasspedalen.
 - Assistansesystemet for unngåelse av krysstrafikkollisjon ved rygging fungerer ikke i alle situasjoner og kan ikke unngå alle kollisjoner.
 - Avhengig av veien og kjøreforholdene kan det hende at assistansesystemet for unngåelse av krysstrafikkollisjon

ved rygging advarer føreren sent eller ikke i det hele tatt.

- Føreren er ansvarlig for å kontrollere bilen. Ikke stol kun på funksjonen for bakre krysstrafikksikkerhet. Hold i stedet en trygg bremseavstand og, ved behov, trå på bremsepedalen for å redusere hastigheten eller stoppe bilen.
- Bruk aldri assistansesystem for unngåelse av frontkollisjon med overlegg mot mennesker, dyr, objekter osv. Det kan forårsake alvorlig personskade eller død.

⚠ FORSIKTIG

- Det kan hende at bremsekontrollen ikke fungerer på riktig måte, avhengig av ESC-statusen (elektronisk stabilitetskontroll).
- Det vil kun være et varsel når:
 - ESC-varsellampen (elektronisk stabilitetskontroll) lyser
 - ESC (elektronisk stabilitetskontroll) er koblet inn for en annen funksjon

* MERK

- Føreren må umiddelbart trå inn bremsepedalen og kontrollere omgivelsene rundt bilen.
- Bremskontroll vil avsluttes når føreren trår inn bremsepedalen med tilstrekkelig styrke.
- Etter at giret skiftes til R (revers) vil bremskontroll operere en gang for kjøretøy som nærmer seg fra venstre og høyre.

Begrensninger og funksjonsfeil for assistansesystemet for unngåelse av krysstrafikkollisjon ved rygging

Funksjonsfeil for assistansesystemet for unngåelse av krysstrafikkollisjon ved rygging

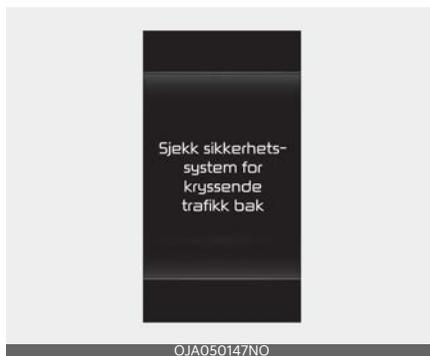

Når assistansesystemet for unngåelse av krysstrafikkollisjon ved rygging ikke fungerer som det skal, vil varselmeldingen "Kontroller system for krysstrafikksikkerhet bak" vises på instrumentpanelet og funksjonen vil slå seg av automatisk eller bli begrenset. Vi anbefaler at du får bilen inspisert av en godkjent Kia-forhandler/servicepartner.

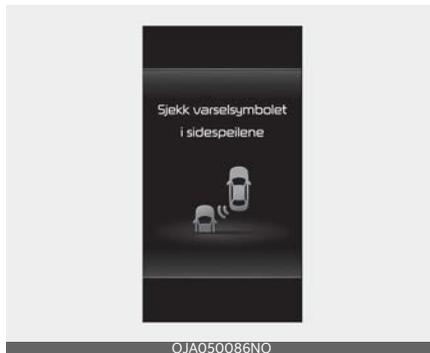

Når varsellampen på sidespeilet ikke fungerer skikkelig, vil varselmeldingen

'Kontroller varsellampe i sidespeil' vises på instrumentpanelet. Vi anbefaler at du får bilen inspisert av en godkjent Kia-forhandler/servicepartner.

Assistansesystemet for unngåelse av krysstrafikkollisjon ved rygging er deaktivert



Når støtfangeren rundt den bakre sideradaren eller sensoren er tildekket, av f.eks. snø eller regn, eller det er montert tilhenger eller stativ, kan dette redusere registreringsevnen og midlertidig begrense eller deaktivere assistansesystemet for unngåelse av krysstrafikkollisjon ved rygging.

Hvis dette skjer, blir varselmeldingen 'System for krysstrafikksikkerhet bak' deaktivert. Radar blokkert' vist på instrumentpanelet. Dette er ikke en feil.

Assistansesystemet for unngåelse av krysstrafikkollisjon ved rygging vil fungere på riktig måte når fremmedlegemene eller tilhenger osv. fjernes.

Hold alltid ryggekameraet og de bakre ultralydsensorene rene.

Assistansesystem for unngåelse av krysstrafikkollisjon ved rygging ikke fungerer som det skal etter fjerning av fremmedlegemer, anbefaler vi at du får bilen

inspisert av en godkjent Kia-forhandler/servicepartner.

⚠ ADVARSEL

- Selv om varselmeldingen ikke vises på instrumentpanelet, kan det hende at krysstrafikkvarsling ved rygging ikke fungerer skikkelig.
- Krysstrafikkvarsling ved rygging kan eventuelt ikke fungere korrekt i et område der noen substanser ikke oppdages etter at du har slått PÅ motoren.

⚠ FORSIKTIG

Slå av krysstrafikkvarsling ved rygging ved montering av tilhenger, stativ osv., og fjern tilhenger, stativ osv. for å bruke krysstrafikkvarsling ved rygging.

Begrensninger for assistansesystemet for unngåelse av krysstrafikkollisjon ved rygging

Assistansesystem for unngåelse av krysstrafikkollisjon ved rygging vil kanskje ikke fungere korrekt eller det kan fungere på uventet måte under følgende forhold:

- Utkjøring fra steder som er overgrodd av trær eller gress
- Utkjøring fra våte veier
- Hastighet for møtende kjøretøy er høy eller lav

Bremsekontroll vil kanskje ikke fungere og førerens oppmerksomhet er obligatorisk i følgende situasjoner:

- Bilen vibrerer kraftig ved kjøring på en humpete vei, ujevn vei eller betongdekke
- Kjøring på en glatt overflate med snø, vann, is osv.

- Dekktrykket er lavt eller et dekk er skadet
- Bremsen er omarbeidet

For flere opplysninger om begrensninger i hjørneradar bak, se "Assistansesystem for unngåelse av blindsonekollisjon (BCA) (utstyrsavhengig)" på side 6-75.

⚠ ADVARSEL

- Kjøring nær et kjøretøy eller en struktur

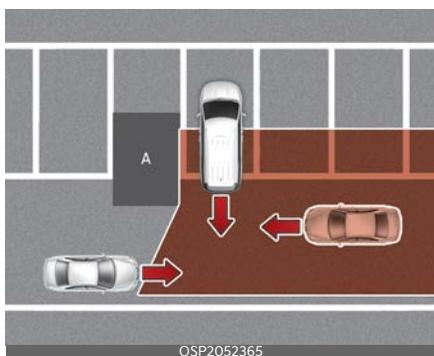

[A]: Konstruksjon

Assistansesystemet for unngåelse av krysstrafikkollisjon ved rygging kan være begrenset ved kjøring nær et kjøretøy eller en struktur og vil kanskje ikke registrere kjøretøy som nærmer seg fra venstre eller høyre. Hvis dette forekommer vil kanskje ikke assistansesystemet for unngåelse av krysstrafikkollisjon ved rygging advare sjåføren eller kontrollere bremsene når det er nødvendig.

Kontroller alltid omgivelsene når du rygger.

- Når bilen befinner seg i et komplekst parkeringsmiljø

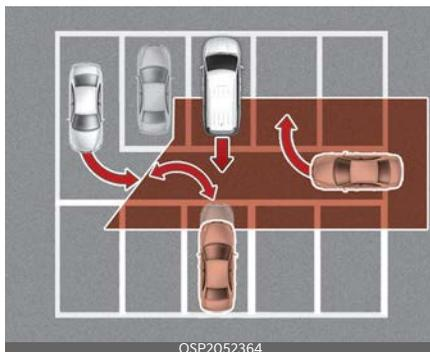

Assistansesystemet for unngåelse av krysstrafikkollisjon ved rygging kan registrere biler som parkerer eller kjører ut i nærheten av bilen din (f.eks. en bil som kjører ut ved siden av bilen din, en bil som parkerer eller kjører ut i området bak bilen din, en bil som nærmer seg din bil for å svinge osv.). Hvis dette forekommer vil kanskje assistansesystemet for unngåelse av krysstrafikkollisjon ved rygging unødvendig alarmere føreren og kontrollere bremsen.

Kontroller alltid omgivelsene når du rygger.

- Når bilen er parkert diagonalt



Assistansesystemet for unngåelse av krysstrafikkollisjon ved rygging kan

være begrenset ved diagonal rygging og vil kanskje ikke registrere kjøretøy som nærmer seg fra venstre eller høyre. Hvis dette forekommer vil kanskje ikke assistansesystemet for unngåelse av krysstrafikkollisjon ved rygging advare sjåføren eller kontrollere bremsene når det er nødvendig.

Kontroller alltid omgivelsene når du rygger.

- Når bilen befinner seg i nærheten av eller i en bakke

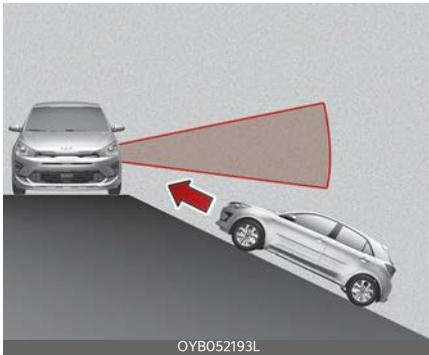

Assistansesystemet for unngåelse av krysstrafikkollisjon ved rygging kan være begrenset når bilen er i eller nær en bakke og vil kanskje ikke registrere kjøretøy som nærmer seg fra venstre eller høyre. Hvis dette forekommer vil kanskje ikke assistansesystemet for unngåelse av krysstrafikkollisjon ved rygging advare sjåføren eller kontrollere bremsene når det er nødvendig. Kontroller alltid omgivelsene når du rygger.

⚠ ADVARSEL

- Kjøre inn på en parkeringsplass der det finnes en konstruksjon

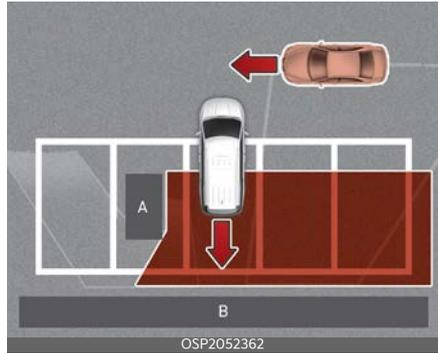

[A]: Konstruksjon, [B]: Vegg

Assistansesystemet for unngåelse av krysstrafikkollisjon ved rygging kan registrere kjøretøy som passerer foran deg når du rygger inn på en parkeringsplass som har en vegg eller en struktur bak eller på siden. Hvis dette forekommer vil kanskje assistansesystemet for unngåelse av krysstrafikkollisjon ved rygging unødvendig alarmere føreren og kontrollere bremsen.

Kontroller alltid omgivelsene når du rygger.

- Når en bil parkeres bak bilen din

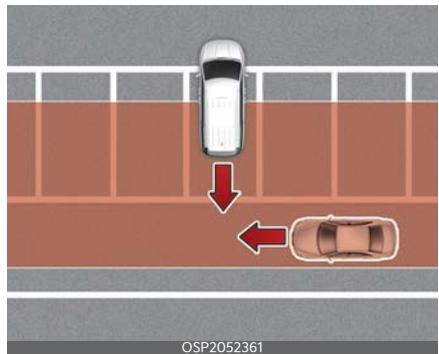

Assistansesystemet for unngåelse av krysstrafikkollisjon ved rygging kan registrere kjøretøy som passerer bak deg når du rygger inn på en parkeringsplass. Hvis dette forekommer vil kanskje assistansesystemet for unngåelse av krysstrafikkollisjon ved rygging unødvendig alarmere føreren og kontrollere bremsen.

Kontroller alltid omgivelsene når du rygger.

⚠ ADVARSEL

- Når du kjører med tilhenger eller tauet et annet kjøretøy, anbefaler vi at du for sikkerhets skyld slår av assistansesystemet for unngåelse av krysstrafikkollisjon ved rygging.
- Assistansesystemet for unngåelse av krysstrafikkollisjon ved rygging vil kanskje ikke fungere normalt hvis det er sterke elektromagnetiske forstyrrelser.
- Assistansesystemet for unngåelse av krysstrafikkollisjon ved rygging vil kanskje ikke fungere på 3 sekunder etter at bilen eller bakre hjørneradarer er startet.

Samsvarserklæring (utstyrsavhengig)

Radiofrekvenskomponentene (frontradar) samsvarer med:

Europa og land som er underlagt CE-sertifisering

Hereby, Robert Bosch GmbH declares that the radio equipment type MRRevo14F is in compliance with Directive 2014/53/EU. The full text of the EU declaration of conformity is available at the following internet address: <http://eu-doc.bosch.com> Please enter the Model as MRRevo14F to find the correct DoC in the database.

(DE) EU-KONFORMITÄTSEKTLÄRUNG
Hiermit erkläre Robert Bosch GmbH, dass der Funkanlage Typ MRRevo14F der Richtlinie 2014/53/EU entspricht. Der vollständige Text der EU-Konformitätserklärung ist unter der folgenden Internetadresse verfügbar: <http://eu-doc.bosch.com>

(BG) ЕС ДЕКЛАРАЦИЯ ЗА СЪОТВЕТСТВИЕ
С настоящото Robert Bosch GmbH декларира, че този тип радиосъоръжение MRRevo14F е в съответствие с Директива 2014/53/ЕС. Цялостният текст на ЕС декларацията за съответствие може да се намери на следния интернет адрес: <http://eu-doc.bosch.com>

(HR) EU IZJAVA O SUKLADNOSTI
Robert Bosch GmbH ovime izjavljuje da je radijska oprema tipa MRRevo14F u skladu s Direktivom 2014/53/EU. Cjeloviti tekst EU izjave o sukladnosti dostupan je na sljedećoj internetskoj adresi: <http://eu-doc.bosch.com>

OBD051322

(EL) ΔΗΛΩΣΗ ΣΥΜΜΟΡΦΩΣΗΣ EE
 Με την παρούσα ο/η Robert Bosch GmbH, δηλώνει ότι ο ραδιοεξοπλισμός MRRevo14F πληροί την οδηγία 2014/53/EE. Το πλήρες κείμενο της δήλωσης συμμόρφωσης EE διατίθεται στην ακόλουθη ιστοσελίδα στο διαδίκτυο: <http://eu-doc.bosch.com>

(CS) EU PROHLÁŠENÍ O SHODĚ
 Tímto Robert Bosch GmbH prohlašuje, že typ rádiového zařízení MRRevo14F je v souladu se směrnicí 2014/53/EU. Úplné znění EU prohlášení o shodě je k dispozici na této internetové adrese: <http://eu-doc.bosch.com>

(DA) EU-OVERENSSTEMMELSESESKLÆRING
 Hermed erklærer Robert Bosch GmbH, at radioudstyret MRRevo14F er i overensstemmelse med direktiv 2014/53/EU. EU-overensstemmelseserklæringens fulde tekst kan findes på følgende internetadresse: <http://eu-doc.bosch.com>

(ET) ELI VASTAVUSDEKLARATSIOON
 Käesolevaga deklareerib Robert Bosch GmbH, et käesolev raadioseadme tüüp MRRevo14F vastab direktiivi 2014/53/EÜ nõuetele. ELI vastavusdeklaratsiooni täielik tekst on kättesaadav järgmisel Internetiaadressil: <http://eu-doc.bosch.com>

OBD051323

(FI) EU-VAATIMUSTENMUKAISUUSVAKUUTUS
 Robert Bosch GmbH vakuuttaa, että radiolaitetyypin MRRevo14F on direktiivin 2014/53/EU mukainen. EU-vaatimustenmukaisuusvakuutuksen täysimittainen teksti on saatavilla seuraavassa internetosoitteessa: <http://eu-doc.bosch.com>

(FR) DECLARATION UE DE CONFORMITE
 Le soussigné, Robert Bosch GmbH, déclare que l'équipement radioélectrique du type MRRevo14F est conforme à la directive 2014/53/UE. Le texte complet de la déclaration UE de conformité est disponible à l'adresse internet suivante: <http://eu-doc.bosch.com>

(HU) EU-MEGFELELŐSÉGI NYILATKOZAT
 Robert Bosch GmbH igazolja, hogy a MRRevo14F típusú rádióberendezés megfelel a 2014/53/EU irányelvnek. Az EU-megfelelőségi nyilatkozat teljes szövege elérhető a következő internetes címen: <http://eu-doc.bosch.com>

(IT) DICHIARAZIONE DI CONFORMITÀ UE
 Il fabbricante, Robert Bosch GmbH, dichiara che il tipo di apparecchiatura radio MRRevo14F è conforme alla direttiva 2014/53/UE. Il testo completo della dichiarazione di conformità UE è disponibile al seguente indirizzo Internet: <http://eu-doc.bosch.com>

OBD051324

(LV) ES ATBILSTĪBAS DEKLARĀCIJA
Ar šo Robert Bosch GmbH deklarē, ka radioiekārtā MRRevo14F atbilst Direktīvai 2014/53/ES. Pilns ES atbilstības deklarācijas teksts ir pieejams šādā Interneta vietnē: <http://eu-doc.bosch.com>

(LT) ES ATITIKTIES DEKLARACIJA
Aš, Robert Bosch GmbH, patvirtinu, kad radijo įrenginių tipas MRRevo14F atitinka Direktyvą 2014/53/ES. Visas ES atitikties deklaracijos tekstas prieinamas šiuo interneto adresu: <http://eu-doc.bosch.com>

(MT) DIKJARAZZJONI TA' KONFORMITÀ TAL-UE
B'dan, Robert Bosch GmbH, niddikjara li dan it-tip ta' tagħmir tar-radju MRRevo14F huwa konformi mad-Direttiva 2014/53/UE. It-test kollu tad-dikjarazzjoni ta' konformità tal-UE huwa disponibbli f'dan l-indirizz tal-Internet li gej: <http://eu-doc.bosch.com>

(NL) EU-CONFORMITEITSVERKLARING
Hierbij verklaar ik, Robert Bosch GmbH, dat het type radioapparatuur MRRevo14F conform is met Richtlijn 2014/53/EU. De volledige tekst van de EU-conformiteitsverklaring kan worden geraadpleegd op het volgende internetadres: <http://eu-doc.bosch.com>

(PL) DEKLARACJA ZGODNOŚCI UE
Robert Bosch GmbH niniejszym oświadcza, że typ urządzenia radiowego MRRevo14F jest zgodny z dyrektywą 2014/53/UE. Pełny tekst deklaracji zgodności UE jest dostępny pod następującym adresem internetowym: <http://eu-doc.bosch.com>

OBD051325

(PT) DECLARAÇÃO UE DE CONFORMIDADE
O(a) abaixo assinado(a) Robert Bosch GmbH declara que o presente tipo de equipamento de rádio MRRevo14F está em conformidade com a Diretiva 2014/53/UE. O texto integral da declaração de conformidade está disponível no seguinte endereço de Internet: <http://eu-doc.bosch.com>

(RO) DECLARAȚIA UE DE CONFORMITATE
Prin prezenta, Robert Bosch GmbH declară că tipul de echipamente radio MRRevo14F este în conformitate cu Directiva 2014/53/UE. Textul integral al declarației UE de conformitate este disponibil la următoarea adresă internet: <http://eu-doc.bosch.com>

(SK) EÚ VYHLÁSENIE O ZHODE
Robert Bosch GmbH týmto vyhlasuje, že rádiové zariadenie typu MRRevo14F je v súlade so smernicou 2014/53/EÚ. Úplné EÚ vyhlásenie o zhode je k dispozícii na tejto internetovej adrese: <http://eu-doc.bosch.com>

(SL) IZJAVA EU O SKLADNOSTI
Robert Bosch GmbH potrjuje, da je tip radijske opreme MRRevo14F skladen z Direktivo 2014/53/EU. Celotno besedilo izjave EU o skladnosti je na voljo na naslednjem spletnem naslovu: <http://eu-doc.bosch.com>

OBD051326

(ES) DECLARACIÓN UE DE CONFORMIDAD
Por la presente, Robert Bosch GmbH declara que el tipo de equipo radioeléctrico MRRevo14F es conforme con la Directiva 2014/53/UE. El texto completo de la declaración UE de conformidad está disponible en la dirección Internet siguiente: <http://eu-doc.bosch.com>

(SV) EU-FÖRSÄKRAN OM ÖVERENSSTÄMMELSE
Härmed försäkras Robert Bosch GmbH att denna typ av radioutrustning MRRevo14F överensstämmer med direktiv 2014/53/EU. Den fullständiga texten till EU-försäkran om överensstämmelse finns på följande webbadress: <http://eu-doc.bosch.com>

OBD051327

For USA og amerikanske territorier,
Mikronesia, Den dominikanske repu-
blikk, Honduras



OYB060040L

FCC ID: NF3-MRREVO14F

The manual should contain the following text:
User manual statement according to §15.19:

NOTICE:
This device complies with Part 15 of the FCC
Rules.

Operation is subject to the following two
conditions:

- (1) this device may not cause harmful
interference, and
- (2) this device must accept any interference
received, including interference that may
cause undesired operation.

User manual statement according to §15.21:
Changes or modifications made to this
equipment not expressly approved by Robert
BOSCH GmbH may void the FCC
authorization to operate this equipment.

OJA052183L

User manual statements according to §15.105:
This equipment has been tested and found
to comply with the limits for a Class A digital
device, pursuant to Part 15 of the FCC Rules.
These limits are designed to provide
reasonable protection against harmful
interference when the equipment is operated
in a commercial environment.
This equipment generates,
uses, and can radiate radio frequency energy
and, if not installed and used in accordance
with the instruction manual, may cause
harmful interference to radio
communications.
Operation of this equipment in a residential
area is likely to cause harmful interference in
which case the user will be required to
correct the interference at his own expense.

RF Exposure Information according 2.1091 /
2.1093 / KDB 447498 / OET bulletin 65:

Radiofrequency radiation exposure

Information:

This equipment complies with FCC radiation
exposure limits set forth for an uncontrolled
environment.

This equipment should be installed and
operated with minimum distance of 20 cm
between the radiator and your body.

This transmitter must not be co-located or
operating in conjunction with any other
antenna or transmitter.

OBD051329

For Canada

Model: MRRevo14F
IC: 3887A-MRREVO14F

The manual should contain the following text:
User manual statement according to RSS-
GEN

NOTICE:

This device complies with industry Canada
license-exempt RSS standard(s). Operation is
subject to the
following two conditions: (1) this device must
not cause interference, and (2) this device
must accept any
interference, including interference that may
cause undesired operation of the device.

Le présent appareil est conforme aux CNR
d'industrie Canada applicables aux appareils
radio exempts de
licence. L'exploitation est autorisée aux deux
conditions suivantes: (1) l'appareil ne doit pas
produire de
brouillage, et (2) l'utilisateur de l'appareil doit
accepter tout brouillage radioélectrique subi,
même si le
brouillage est susceptible d'en compromettre
le fonctionnement.

OJA052184L

For Hongkong

RF Exposure Information according to RSS-102

Radiofrequency radiation exposure Information:

This equipment complies with FCC and IC radiation exposure limits set forth for an uncontrolled environment. This equipment should be installed and operated with minimum distance of 20 cm between the radiator and your body.

This transmitter must not be co-located or operating in conjunction with any other antenna or transmitter.

Cet équipement est conforme aux limites d'exposition aux rayonnements IC établies pour un environnement non contrôlé.

Cet équipement doit être installé et utilisé avec un minimum de 20 cm de distance entre la source de rayonnement et votre corps.

Ce transmetteur ne doit pas être placé au même endroit ou utilisé simultanément avec un autre transmetteur ou antenne.

Model: MRRevo14F
No. n/a

The manual should contain the following text:
HKCA 1035: automotive radar: radio equipment exempted from licensing!

OJA052185L

For De forente arabiske emirater

Model: MRRevo14F
TRA Registered No: ER39135/15
Dealer No: DA36758/14
The manual should contain the following Homologation mark:



OJA052188L

For Sør-Afrika

Model: MRRevo14F
No. TA-2013/2465
The manual should contain the following Homologation mark:



OJA052189L

For Japan

Model: MRRevo14F
No. 202-LSC039
The manual should contain the following text:
当該機器には電波法に基づく、技術基準適合証明等を受けた特定無線設備を装着している。
本無線機器の改造を禁ずる(これに反した場合は当該認証登録番号は無効となる)

OJA052186L

For Sør-Korea

Model: MRRevo14F
No. R-CMM-BO2-MRRevo14F
The manual should contain the following text:
[Class B Equipment]



[RF Warnings]



OJA052187L

For Taiwan

Model: MRRevo14F
 No. CCAE15LP0180T0
 The manual should contain the following Homologation mark and text:



The manual should contain below warning (for RF device) in traditional Chinese:
 注意!

依據低功率電波輻射性電機管理辦法第十二條經型式認證合格之低功率射頻電機，非經許可，公司、商號或使用者均不得擅自變更頻率、加大功率或變更原設計之特性及功能。
 第十四條低功率射頻電機之使用不得影響飛航安全及干擾合法通信；經發現有干擾現象時，應立即停用，並改善至無干擾時方得繼續使用。前項合法通信，指依電信規定作業之無線電通信。低功率射頻電機須忍受合法通信或工業、科學及醫療用電波輻射性電機設備之干擾。

OJA052190L

For Brasil

Model: MRRevo14F
 No. 02220-14-03745
 The manual should contain the following Homologation mark and text:



02220-14-03745

Este equipamento opera em caráter secundário, isto é, não tem direito a proteção contra interferência prejudicial, mesmo de estações do mesmo tipo, e não pode causar interferência a sistemas operando em caráter primário.

OJA052191L

For Moldova

Model: MRRevo14F
 No. MD OC TIP 024 A5958-17
 The manual should contain the following Homologation mark:



OJA052192L

For Ukraina

Model: MRRevo14F
 Certificate: UA.TR.109.R.0029-19
 NKRZ#: 1BOSC0907

The manual should contain the following Homologation mark:



UA RF: Rxyyzzzz

OJA052193L

For Serbia

Model: MRRevo14F
 No. 34540-317/17-3
 The manual should contain the following Homologation mark:



I011 17

OJA052194L

For Marokko

Model: MRRevo14F
 No. MR 9126 ANRT 2014
 The manual should contain the following Homologation mark:

AGREE PAR L'ANRT MAROC

Numéro d'agrément : MR 9126 ANRT 2014

Date d'agrément : 26/03/2014

OJA052195L

For Filippinene

Model: MRRevo14F
 No. ESD-1408747C
 The manual should contain the following
 Homologation mark:



NTC

Type Approved
 No. ESD-1408747C

OJA052196L

For Malaysia

Model: MRRevo14F
 No. CIDF15000490
 The manual should contain the following
 Homologation mark:



CIDF15000490

OJA052199L

For Mexico

Model: MRRevo14F
 IFETEL: RCPBOMR14-0766
 The manual should contain the following
 Homologation mark and text:

IFETEL: RCPBOMR14-0766

La operación de este equipo está sujeta a las
 siguientes dos condiciones:

- (1) es posible que este equipo o dispositivo
 no cause interferencia perjudicial y
- (2) este equipo o dispositivo debe aceptar
 cualquier interferencia, incluyendo la que
 pueda causar su operación no deseada.

OJA052197L

For Singapore

Model: MRRevo14F
 No. N0147-19
 The manual should contain the following
 Homologation mark:

Complies with
 IMDA Standards
 DA105282

OJA052200L

For Jordan

Model: MRRevo14F
 No. TRC/LPD/2014/125
 The manual should contain the following
 Homologation mark:

TRC No. TRC/LPD/2014/125

OJA052198L

For Australia

Model: MRRevo14F
 No. n/a
 The manual should contain the following
 Homologation mark:



OJA052201L

For Thailand

Model: MRRevo14F
 No. A57004-14
 The manual should contain the following Homologation mark and text:



Class A

NBTC ID. A57004-14-XXXX

This telecommunication equipment "BOSCH Radar Sensor MRRevo14F" conforms to technical standard NTC TS 1011-2549.

This telecommunication equipment "BOSCH Radar Sensor MRRevo14F" has EMF radiation and conforms to NTC exposure standard NTC TS 5001-2550.

This equipment "BOSCH Radar Sensor MRRevo14F" is operating more than 20cm away from human body in normal operating condition.

OJA052202L

For Argentina

Model: MRRevo14F
 No. C-21797
 The manual should contain the following Homologation mark:



C-21797

COMISIÓN NACIONAL DE COMUNICACIONES

The Type Approval number (C-21797) may be printed either next to the Homologation Mark or below it.

OJA052203L

For Kina

Model: MRRevo14F
 No. 2014-4306
 The manual should contain the following Homologation mark:

CMIIT ID: 2014DJ4306

OJA052204L

For Russland

Model: MRRevo14F
 No. **EA3C N RU 4-DE.PA01.B.26727/19**
 The manual should contain the following Homologation mark:



OJA052205L

For Paraguay

Model: MRRevo14F
 No. 2019-05-I-000237
 The manual should contain the following homologation mark:



2019-05-I-000237

OJA052206L

Radiofrekvenskomponentene (hjørneradar bak) samsvarer med:

For USA og amerikanske territorier,
Mikronesia, Den dominikanske repu-
blikk, Honduras



OYB060040L

This device complies with Part 15 of the FCC Rules. Operation is subject to the following two conditions:

- (1) this device may not cause harmful interference, and
- (2) this device must accept any interference received, including interference that may cause undesired operation.

CAUTION TO USERS

Changes or modifications not expressly approved by the party responsible for compliance could void the user's authority to operate the equipment.

OYB060041L

For Canada

Model: RS4
IC: 2694A – RS4

This device contains licence-exempt transmitter(s)/receiver(s) that comply with Innovation, Science and Economic Development Canada's licence-exempt RSS(s). Operation is subject to the following two conditions:

- (1) This device may not cause interference.
- (2) This device must accept any interference, including interference that may cause undesired operation of the device.;

Le présent appareil est conforme aux CNR d'Industrie Canada applicables aux appareils radio exempts de licence. L'exploitation est autorisée aux deux conditions suivantes:

- (1) l'appareil ne doit pas produire de brouillage, et
- (2) l'utilisateur de l'appareil doit accepter tout brouillage radioélectrique subi, même si le brouillage est susceptible d'en compromettre le fonctionnement.

This equipment complies with ISED radiation exposure limits set forth for an uncontrolled environment. This equipment should be installed and operated with minimum distance of 20 cm between the radiator and your body. This transmitter must not be co-located or operating in conjunction with any other antenna or transmitter. Cet équipement est conforme aux limites d'exposition aux rayonnements ISED établies pour un environnement non contrôlé. Cet équipement doit être installé et utilisé avec un minimum de 20 cm de distance entre la source de rayonnement et votre corps. Ce transmetteur ne doit pas être placé au même endroit ou utilisé simultanément avec un autre transmetteur ou antenne.

OYB060042L

For Taiwan

電信法第 48 條, 低功率電波輻射性電機管理辦法
 第十二條
 經型式認證合格之低功率射頻電機, 非經許可, 公司、商號或使用者均不得擅自變更頻率、加大功率或變更原設計之特性及功能。
 第十四條
 低功率射頻電機之使用不得影響飛航安全及干擾合法通信; 經發現有干擾現象時, 應立即停用, 並改善至無干擾時方得繼續使用。
 前項合法通信, 指依電信法規定作業之無線電通信。低功率射頻電機須忍受合法通信或工業、科學及醫療用電波輻射性電機設備之干擾。

Article 12
 Without permission, any company, firm or user shall not alter the frequency, increase the power, or change the characteristics and functions of the original design of the certified lower power frequency electric machinery.
 Article 14
 The application of low power frequency electric machineries shall not affect the navigation safety nor interface a legal communication, if an interference is found, the service will be suspended until improvement is made and the interference no longer exist.

OYB060043L

For Indonesia



Peringatan: simbol bahaya peralatan, spesifikasi yang tidak memenuhi persyaratan. Bila ada keterkaitan spesifikasi, mohon hubungi produsen.



73554/SDPPI/2021
13085

OYB052288L

For Malaysia



OYB060045L

For Singapore

Complies with
 IMDA Standards
 DA 103238

OYB060046L

For Vietnam

Suntech VietNam Technology
 Company Limited
 C0173191017AF0402



ICT

OYB060047L

For Brasil



OYB060048L

Este equipamento não tem direito à proteção contra interferência prejudicial enão pode causar interferência em sistemas devidamente autorizados

OYB060049L

For Mexico

Radar de corto alcance
RS4
Hella KGaA Hueck & Co
IFETEL: RLVHERS17-0286

“La operación de este equipo está sujeta a las siguientes dos condiciones:
(1) es posible que este equipo o dispositivo no cause interferencia perjudicial y (2) este equipo o dispositivo debe aceptar cualquier interferencia, incluyendo la que pueda causar su operación no deseada.”

OYB060050L

For Japan

This device is granted pursuant to the Japanese Radio Law under the grant ID n° : 204-750001
This device should not be modified (otherwise the granted designation number will become invalid)

本製品は、電波法に基づく特定無線設備の技術基準適合証明などを受けております。認証番号: 204-750001
本製品の改造は禁止されています。(適合証明番号などが無効となります。)

OYB060051L

For Ukraine



UA RF: 1HELLARS4

OYB060052L

Цим HELLA GmbH & Co. KGaA заявляє, що радіотехнічне обладнання типу RS4 в ідповідає Технічному регламенту радіотехнічного обладнання та Директи ві 2014/53/ЄС.

Повний текст декларації про відповідність доступний за адресою: www.hella.com/hyundai

Частотний діапазон: 24,05 – 24,25 ГГц
Потужність передачі: 20 дБм (макс.) EIRP

OYB060053L

For Jordan

TRC No. TRC/LPD/2017/63

OYB060054L

For Oman

OMAN - TRA
TRA/TA-R/3957/17
D080134

OYB060055L

For De forente arabiske emirater

TRA
Registered No:
ER53878/17
Dealer No:
DA44932/15

OYB060056L

For Botswana

BTA
REGISTERED No :

BOCRA/TA/2018/3372

OYB060057L

For Ghana

NCA Approved: 1R3-1M-7E1-0B7

OYB060058L

For Zambia

 **ZICTA**
ZMB/ZICTA/TA/2017/6/7

OYB060059L

For Jamaica

This product contains a Type Approved Module b
y Jamaica: SMA – "RS4"

OYB060060L

For Paraguay

PARAGUAY

CONATEL
NR:2017-07-1-0000220

OYB060061L

For Storbritannia

Hereby, Hella GmbH & Co. KGAA declares that the radio equipment type #54 is in compliance with [Radio Equipment Regulations of the United Kingdom](#). The full text of the United Kingdom declaration of conformity is available at the following internet address: www.hella.com/typenote

Technical information:
Frequency band: 24.05 ... 24.25 GHz
Transmission power: 20 dBm (max.) EIRP

Manufacturer and Address:
Hella GmbH & Co. KGAA
Rixbecker Straße 75, 59532 Lippstadt, Germany

Importer name and Address:

OYB052292L

Økonomisk bruk

Bilens drivstofføkonomi avhenger hovedsakelig av kjørestilen din, hvor du kjører og når du kjører.

Hver av disse faktorene påvirker hvor mange kilometer du kan kjøre på en liter med drivstoff. Bruk følgende tips for å kjøre bilen så økonomisk som mulig og spare penger både på drivstoff og reparasjoner:

- Kjør mykt. Akselerer på en moderat måte. Unngå bråstart eller giring med full gass, og hold en jevn kjørehastighet. Ikke akselerer unødvendig mellom trafikklys. Prøv å justere hastigheten i henhold til trafikken, slik at du slipper unødvendig endring av hastigheten. Unngå tett trafikk så sant det er mulig.
Oppretthold alltid sikker avstand til andre kjøretøy, slik at du unngår unødvendig bremsing. Dette reduserer også bremseslitasjen.
- Kjør i moderat hastighet. Jo raskere du kjører, desto mer drivstoff bruker bilen. Kjøring i moderat hastighet, spesielt på motorveier, er én av de mest effektive måtene å redusere drivstofforbruket på.
- Ikke hvil foten på bremsen. Dette kan øke drivstofforbruket og øker også slitasjen på disse komponentene. Kjøring med foten på bremsepedalen kan i tillegg føre til overoppheting av bremsene, noe som reduserer bremseeffektiviteten og kan føre til mer alvorlige konsekvenser.
- Ta vare på dekkene. Pass på å opprettholde anbefalt dekktrykk. Feil dekktrykk, enten det er for lavt eller for høyt, resulterer i unødvendig dekkslitasje. Kontroller dekktrykket minst én gang per måned.

- Sørg for at hjulene er korrekt justert. Feil justering kan oppstå som følge av slag mot fortauskanter eller kjøring i for høy hastighet på ujevn veibane. Dårlig justering fører til raskere dekkslitasje og kan også resultere i andre problemer, samt høyere drivstofforbruk.
- Hold bilen i god stand. For å oppnå bedre drivstofføkonomi og lavere vedlikeholdskostnader bør bilen vedlikeholdes i henhold til "Planlagt vedlikehold" på side 8-10.
Hvis du kjører bilen under ugunstige forhold vil hyppigere vedlikehold kreves (se "Vedlikehold under ugunstige forhold - for bensinmotor [for Europa (unntatt Russland)]" på side 8-14 eller "Vedlikehold under ugunstige forhold - for bensinmotor [unntatt Europa (inkl. Russland)]" på side 8-19 for detaljer).
- Hold bilen ren. For å oppnå maksimal levetid bør bilen holdes ren og rustfri. Det er spesielt viktig at gjørme, skitt, is osv. ikke samler seg opp på undersiden av bilen. Den ekstra vekten kan resultere i økt drivstofforbruk og kan også bidra til rustdannelse.
- Kjør med lav vekt. Ikke kjør med unødvendig vekt i bilen. Høy vekt gir redusert drivstofføkonomi.
- Ikke la motoren gå unødig lenge på tomgang. Hvis du venter (og ikke står i trafikken), må du slå av motoren og starte den igjen når du er klar til å kjøre videre.
- Husk at bilen ikke trenger lang oppvarming. Når motoren er startet, kan du la den kjøre i 10 til 20 sekunder før du setter bilen i gir. I svært kaldt vær bør du imidlertid gi motoren en litt lengre oppvarmingsperiode.

- Unngå overturtall eller underturtall i motoren. Underturtall er når du kjører for sakte i et for høyt gir, slik at motoren rykker. Gir til et lavere gir hvis dette skjer. Overturtall er når du ruser motoren utover en trygg grense. Dette kan unngås ved å gire på anbefalte giringspunkter.
- Bruk klimaanlegget med måte. Klimaanlegget drives av motorkraft, og drivstofføkonomien reduseres derfor når du bruker klimaanlegget.
- Åpne vinduer i høy hastighet kan redusere drivstofføkonomien.
- Drivstofføkonomien reduseres også i sidevind og motvind. For å kompensere for dette tapet kan du senke farten når du kjører under slike forhold.

Det er viktig å holde bilen i god driftsstand, både av hensyn til økonomi og sikkerhet. Du bør derfor få utført service på systemet på et profesjonelt verksted. Kia anbefaler at du oppsøker en godkjent Kia-forhandler/servicepartner.

ADVARSEL

Ikke slå av motoren mens bilen er i bevegelse

Motoren må aldri slås av for å trille ned bakker eller når bilen er i bevegelse. Servostyringen og servobremsene vil ikke fungere korrekt hvis motoren ikke er i gang. Hold i stedet motoren i gang og gir ned til et passende gir for å utnytte motorens bremseeffekt. Hvis tenningen slås av under kjøring, kan i tillegg rattlåsen aktiveres. Dette resulterer i tap av styrelyse, med fare for alvorlige personskader eller dødsfall.

Spesielle kjøreforhold

Farlige kjøreforhold

Overhold følgende forholdsregler ved kjøring under farlige kjøreforhold som vann, snø, is, gjørme, sand eller lignende på veien:

- Kjør forsiktig og oppretthold god avstand for bremsing.
- Unngå brå bremse- eller styremåner.
- Hvis bilen ikke har ABS-bremser, må bremsepedalen pumpes inn og ut med et lett trykk inntil bilen stopper.

⚠ ADVARSEL

ABS

Ikke pump bremsepedalen på en bil som er utstyrt med ABS.

- Bruk andre gir hvis bilen sitter fast i snø, gjørme eller sand. Akselerer sakte for å forhindre at hjulene spinner.
- Bruk sand, salt, kjettinger eller annet sklisikkert materiale under drivhjulene for å få trekkraft når bilen sitter fast i is, snø eller gjørme.

⚠ ADVARSEL

Nedgiring

Nedgiring med automatgir-kasse / gir-kasse med dobbelt clutch ved kjøring på glatt underlag kan forårsake en ulykke. Den brå hastighetsendringen kan føre til at hjulene skrenser. Vær forsiktig når du girer ned på glatt underlag.

Gyng bilen

Hvis det er nødvendig å gyng bilen for å frigjøre den fra snø, sand eller gjørme, vri først rattet til høyre og venstre for å rydde området rundt forhjulene. Deretter skifter du frem og tilbake mellom 1.

(første gir) og R (revers) i biler som er utstyrt med manuell gir-kasse eller R (revers) og et forovergir i biler som er utstyrt med automatgir-kasse / gir-kasse med dobbelt clutch. Ikke rus motoren og spinn hjulene så lite som mulig. Hvis du fortsatt står fast etter et par forsøk, få bilen trukket ut av en tauebil for å unngå overoppheting av motoren og mulig skade på gir-kassen.

⚠ FORSIKTIG

Langvarig vugging kan føre til at motoren overopphetes, skader eller feil på gir-kassen og dekk-skader.

⚠ ADVARSEL

Spinne hjulene

Ikke spinn hjulene, spesielt i hastigheter over 56 km/t (35 miles/t). Spinning av hjulene ved høye hastigheter når bilen står stille, kan føre til at et dekk overopphetes, noe som kan resultere i dekk-skade som kan skade tilskuere.

* MERK

ESC-systemet (utstyrsavhengig) skal være slått av før bilen gynes.

⚠ ADVARSEL

Hvis bilen blir sittende fast i snø, gjørme, sand, osv., kan du forsøke å gyng bilen løs ved å bevege den frem og tilbake. Ikke prøv denne fremgangsmåten hvis personer eller gjenstander er i nærheten av bilen. Under gyngingen kan bilen plutselig bevege seg fremover eller bakover når den kommer løs, noe som kan forårsake personskader eller materielle skader på gjenstander i nærheten.

Jevn kjøring i svinger



OYB051166L

Unngå bremsing eller giring i svinger, særlig når veien er våt. Ideelt sett bør det alltid akselereres forsiktig i svinger. Hvis du følger disse forslagene, vil dekkslitasjen bli holdt på et minimum.

Kjøring i mørket



OYB051167L

Ettersom kjøring i mørket generelt er farligere enn kjøring i dagslys, bør du merke deg følgende tips:

- Sett ned farten og øk avstanden mellom deg og andre biler ettersom sikten blir dårligere i mørket, spesielt i områder uten gatelys.
- Juster speilene for å redusere blendingen fra frontlysene på andre biler.

- For biler som ikke er utstyrt med automatisk frontlysjustering, må frontlysene holdes rene og korrekt innrettet. Skitne eller feil innrettet frontlys vil gjøre det mye vanskeligere å se i mørket.
- Unngå å stirre direkte på lysene fra møtende biler. Du kan bli midlertidig blendet og det vil ta noen sekunder før øynene dine omstiller seg til mørket.

Kjøring i regnvær



OYB051168L

Regn og våte veier kan gjøre kjøringen farlig, spesielt hvis du ikke er forberedt på glatte fortau. Her er et par ting du må ta hensyn til når du kjører i regnvær:

- Kraftig regn gjør det vanskeligere å se og gir økt bremselengde, så ta det rolig.
- Hold viskerutstyret til frontruten i god stand. Skift vindusviskerblader når det vises tegn på striper eller manglende områder på frontruten.
- Hvis dekkene er ikke i god stand, kan bråbremsing på våt brostein føre til skrens og muligens også medføre ulykke. Sørg for at dekkene er i god stand.
- Slå på frontlysene, slik at det blir lettere for andre å se deg.

- Rask kjøring gjennom store vanddammer kan påvirke bremsene. Hvis du må kjøre gjennom dammer må du prøve å kjøre sakte.
- Hvis du mistenker vann i bremsene skal du aktivere dem lett mens du kjører helt til de fungerer normalt igjen.

Kjøring i oversvømte områder

Unngå å kjøre gjennom oversvømte områder med mindre du er sikker på at vannet ikke er høyere enn bunnen av hjulnavet. Kjør sakte gjennom vann. Sørg for tilstrekkelig bremseavstand fordi bremseeffekten kan bli påvirket.

Etter å ha kjørt gjennom vann, tørker du bremsene ved å forsiktig bruke dem flere ganger mens bilen beveger seg sakte.

Terrengkjøring

Vær forsiktig ved terrengkjøring fordi bilen kan bli skadet av steiner eller trerøtter. Gjør deg kjent med terrenget du skal kjøre i, før du begynner å kjøre.

Motorveikjøring

Dekk



Juster lufttrykket i henhold til spesifikasjonene. Lavt dekktrykk vil føre til overoppheting og mulig dekksvikt.

Unngå å bruke slitte eller skadde dekk som kan resultere i dårligere veigrep eller dekksvikt.

* MERK

Overskrid aldri det maksimale lufttrykket som er vist på dekkene.

⚠ ADVARSEL

- Dekk med for lavt eller for høyt lufttrykk kan ha dårlige kjøreegenskaper og medføre tap av kontroll over bilen og plutselig dekksvikt som gir risiko for ulykker, skader og død. Sjekk alltid at dekkene har riktig lufttrykk før du kjører. For riktig dekktrykk, se "Dekk og hjul" på side 9-4.
- Kjøring på dekk uten eller med svært lite mønster er farlig. Utslitte dekk kan medføre tap av kontroll over bilen, kollisjoner, skader og død. Utslitt dekk bør byttes ut så snart som mulig, og bør aldri brukes til kjøring. Sjekk alltid mønsterdybden før du kjører av gårde. For mer informasjon og krav til mønsterdybde, se "Dekk og hjul" på side 8-39.

Drivstoff, kjølevæske og motorolje

Kjøring i høy hastighet forbruker mer drivstoff enn bykjøring. Ikke glem å sjekke både kjølevæske og motorolje.

Drivrem

En løs eller skadet drivrem kan resultere i overoppheting av motoren.

Kjøring om vinteren



Krevende værforhold om vinteren fører til større slitasje og andre problemer. For å minimere problemene med vinterkjøring bør du følge disse forslagene:

* Vinterdekk og kjettinger for det nasjonale språket (islandsk), se vedlegget til kapittel 10.

Snørike eller isete forhold

For å kjøre bilen i dyp snø kan det være nødvendig å bruke vinterdekk eller å legge på kjettinger på dekkene. Hvis vinterdekk er nødvendig må man velge dekk som tilsvarer størrelsen og typen til de opprinnelige dekkene til bilen. Hvis dette ikke gjøres, kan bilens sikkerhet og kjøreegenskaper bli negativt påvirket. Fartsovertredelse, rask akselerasjon, bråbremsing og skarpe svinger kan potensielt være svært farlige.

Ved bremsing bør motorbrems brukes så langt det lar seg gjøre. Bråbremsing på snødekte eller isete veier kan føre til skrensing. Du må holde tilstrekkelig avstand mellom bilen som kjører foran deg og bilen din. Trå forsiktig på bremsepedalen. Det bør sies at ved å legge kjettinger på dekkene vil drivkraft økes, men det vil ikke hindre skrensing til siden.

* MERK

Hjulkettinger er ikke lovlig i alle land. Sjekk om det er lov å bruke kjettinger i landet du skal kjøre i før du legger dem på.

Vinterdekk

Hvis du monterer vinterdekk på bilen din, må du sørge for at dette er radialdekk av samme dimensjon og lastespesifikasjon som de opprinnelige dekkene. Monter vinterdekk på alle fire hjul for å balansere bilens kjøreegenskaper i alle værforhold. Husk at trekraften fra vinterdekk på tørre veier ikke nødvendigvis er så høy som bilens originale dekk. Du bør kjøre forsiktig selv når veiene er tørre. Sjekk med dekkforhandleren vedrørende anbefalinger for maksimal hastighet.

⚠ ADVARSEL

Vinterdekkdimensjoner

Vinterdekk skal være tilsvarende i dimensjon og type som bilens standarddekk. Ellers kan bilens sikkerhet og kjøreegenskaper bli negativt påvirket.

Ikke monter piggdekk uten først å sjekke lokale, statlige og kommunale forskrifter for mulige restriksjoner mot bruken.

Kjettinger



Ettersom sideveggene på radialdekk er tynnere kan de bli skadet ved montering av noen typer snøkjettinger på dem. Derfor anbefales bruk av vinterdekk i stedet for kjettinger. Ikke monter kjettinger på biler som er utstyrt med aluminiumsfelger; kjettinger kan forårsake skade på hjulene. Dersom du må bruke kjettinger, bør du bruke stålkjettinger med en tykkelse på mindre enn 12 mm (0,47 tommer). Skader på bilen som skyldes feil bruk av kjetting, dekkes ikke av garantien til bilprodusenten. Monter kjettinger bare på forhjulene.

⚠ FORSIKTIG

- Kontroller at kjettingene er av riktig størrelse og type for dekkene. Feil kjettinger kan forårsake skade på bilens karosseri og hjuloppheng, og dekkes kanskje ikke av bilprodusentens garanti. Dessuten kan festekrokene på kjettingen bli skadet i kontakt med bildeler, noe som kan føre til at kjettingen løsner fra dekket. Kontroller at kjettingene er sertifisert i henhold til SAE-klasse "S".
- Sjekk alltid at kjetting er riktig montert etter å ha kjørt i ca. 0,5 til 1 km (0,3 til 0,6 miles) for å sikre trygg montering.

Stram eller monter kjedene på nytt hvis de er løse.

- Selv om du har riktig kjetting montert, må du unngå full sving (ved å vri rattet fullstendig til én side) når du kjører bilen. (Hvis du foretar en full sving, må du kjøre i en hastighet som er lavere enn 10 km/t.)
- Hvis bilen har dekk i dimensjonen 205/45R17, skal du ikke bruke kjettinger. De kan skade bilen (hjul, oppheng og karosseri).

Bruk av kjetting

Når du monterer kjettinger, skal du følge produsentens instruksjoner og montere dem så stramt som mulig. Kjør sakte når det er montert kjettinger. Hvis du hører at kjettingene er i kontakt med karosseriet eller chassiset, må du stoppe og stramme dem. Hvis de fortsatt er i kontakt, må du senke farten til lyden stopper. Fjern kjettingene så snart du begynner å kjøre på veier som er ryddet for snø.

⚠ ADVARSEL

Montere kjettinger

Når du skal montere kjettinger, må du parkere bilen på flat mark vekk fra trafikken. Slå på varselblinklyset og plasser en varseltrekant bak bilen. Sett girvelgeren i P (parkering), aktiver parkeringsbremsen og slå av motoren før du installerer snøkjettinger.

⚠ ADVARSEL

Kjettinger

- Bruk av kjetting kan påvirke bilens kjøreadferd.
- Ikke kjør raskere enn 30 km/t (20 miles/t) eller den maksimalt tillatte

hastigheten angitt av produsenten - alt etter hva som er lavest.

- Kjør forsiktig og unngå humper, hull, skarpe svinger og andre faremomenter som kan få bilen til å gjøre et hopp.
- Unngå skarpe svinger og bremsing med låste hjul.

⚠ FORSIKTIG

- Kjettinger som er av feil størrelse eller er feil montert, kan medføre skade på bilens bremseledninger, fjæring, karosseri og hjul.
- Stans bilen og stram kjettingene med en gang hvis du hører at de treffer bilen.

Bruk etylenglykolbasert kjølevæske av høy kvalitet

Bilen leveres med etylenglykolbasert kjølevæske av høy kvalitet i kjølesystemet. Det er den eneste typen kjølevæske som skal brukes, fordi den bidrar til å hindre korrosjon i kjølesystemet, smører vannpumpen og forhindrer frost. Pass på å skifte eller etterfylle kjølevæske (se "Planlagt vedlikehold" på side 8-10).

Før vinteren må du få kjølevæsken kontrollert for å sikre at frysepunktet er tilstrekkelig for de temperaturene som kan forventes i løpet av vinteren.

Sjekk batteri og kabler

Om vinteren er batterisystemet ekstra utsatt. Inspiser batteriet og kablene visuelt (se "For best batteriservice" på side 8-36). Oppsøk et profesjonelt verksted for å få kontrollert ladenivået i batteriet. Kia anbefaler at du oppsøker en godkjent Kia-forhandler/servicepartner.

Bytt til "vinterolje" ved behov

I enkelte klima er det anbefalt å bruke en "vinterolje" med lavere viskositet i kaldt vær. Se "Anbefalte smøremidler og kapasitet" på side 9-7 for anbefalinger. Hvis du er usikker på hvilken olje du bør bruke, anbefaler Kia at du rådfører deg med en godkjent Kia-forhandler/servicepartner.

Sjekk tennplugger og tenningsystem

Kontroller tennpluggene som forklart i "Planlagt vedlikehold" på side 8-10 og skift dem ut etter behov. Kontroller også ledningsnettlet for tenningen og påse at ledningene ikke på noen måte er sprukne, slitte eller skadde.

Slik unngår du at låsene fryser

For å hindre at låsene fryser, kan du spraye godkjent avisingsvæske eller glyserin inn i nøkkelåpningen. Hvis en lås er dekket med is, sprøyt den med en godkjent avisingsvæske for å fjerne isen. Hvis låsen er frosset innvendig kan du eventuelt tine den ved hjelp av en oppvarmet nøkkel. Håndter den oppvarmede nøkkelen med forsiktighet for å unngå skader.

Bruk spylervæske med godkjent frostbeskyttelse i systemet

For å hindre at vannet i vindusspylersystemet fryser, må du tilsette et godkjent frostbeskyttelsesmiddel i henhold til instruksjonene på beholderen. Frostbeskyttelsesmiddel fås kjøpt hos godkjente Kia-forhandlere/servicepartnere og de fleste utsalgssteder for bilprodukter. Ikke bruk motorkjølevæske eller andre typer frostvæske da disse kan skade lakken.

Unngå at parkeringsbremsen fryser

Under visse forhold kan parkeringsbremsen fryse i aktivert posisjon. Det er mest sannsynlig at dette skjer når det er en opphopning av snø eller is rundt eller nær bremsene bak, eller hvis bremsene er våte. Hvis det er fare for at parkeringsbremsen kan fryse, bruker du den bare midlertidig mens du setter girspaken i P (parkering) (automatgirkasse / girkasse med dobbelt clutch) eller i første eller revers (manuelt gir) og blokkerer bakhjulene slik at bilen ikke kan rulle. Løs deretter ut parkeringsbremsen.

Ikke la det samle seg snø og is på undersiden

Under visse forhold kan snø og is samle seg under skjermene og påvirke styringen. Ved kjøring under tøffe vinterforhold hvor dette kan skje, bør du med jevn mellomrom sjekke under bilen for å være sikker på forhjulene og styrekomponentene ikke blir hindret.

Ha med nødutstyr

Avhengig av hvor dårlig været er, bør du ha med hensiktsmessig nødutstyr. Noe av det utstyret som kan være aktuelt å ta med er snøkjettinger, tauestropper eller kjetting, lommelykt, nødbluss, sand, spade, startkabler, vindusskrappe, hanske, tykke klær, kjeledress, teppe osv.

Kjøre bilen når vanndamp kondenserer og samler seg i eksosrørene

Når bilen står stille i lang tid over vinturen mens motoren går, kondenserer vanndamp og samler seg inne i eksosrørene. Vann i eksosrørene kan forårsake støy osv., men dreneres når man kjører i medium eller høy hastighet.

Kjøre med tilhenger (utstyrsavhengig)

Hvis du vurderer å kjøre med tilhenger, bør du først kontrollere lovene og forskriftene om dette i det landet du befinner deg i.

Ettersom det er varierende lover og forskrifter for kjøring med tilhenger, kan det være forskjellige krav til biler, andre typer kjøretøy eller utstyr. Kia anbefaler at du rådfører deg med en godkjent Kia-forhandler/servicepartner.

⚠ ADVARSEL

Kjøring med tilhenger

Hvis du ikke bruker riktig utstyr og kjører feil, kan du miste kontrollen når du kjører med tilhenger. Hvis for eksempel hengeren er for tung, kan bremsene fungere dårlig - eller ikke i det hele tatt. Du og dine passasjerer kan bli alvorlig skadet eller omkomme. Du må kun kjøre med tilhenger når du har gått gjennom og fulgt alle trinnene i dette avsnittet.

⚠ ADVARSEL

Vektgrenser

Før kjøring må du påse at total tilhengervekt, totalvekt av bil og tilhenger, bilens totalvekt, totalt akseltrykk og belastning på tilhengerens trekkstang er innenfor grensen.

⚠ ADVARSEL

Når du tauer tilhengeren, må du sørge for at du slår av ISG-funksjonen og filholdeassistansen.

* MERK

For Europa

- Teknisk tillatt totallast på bakakselen(e) må ikke overskrides med mer enn 15 %, og teknisk tillatt totallast på bilen må ikke overskrides med mer enn 10 % eller 100 kg (220,4 lbs.), avhengig av hvilken verdi som er lavest. I slike tilfeller må man ikke overskride 100 km/t (62,1 mph) på biler i kategori M1 eller 80 km/t (49,7 mph) på biler i kategori N1.
- Når du kjører med tilhenger, kan den ekstra belastningen fra tilhengerkoblingen gjøre at maks.-belastningen på bakdekkene overskrides, men ikke mer enn 15 %. I så fall må du ikke kjøre fortere enn 100 km/t, og dekktrykket i bakdekkene skal være minst 20 kPa (0,2 bar) over dekktrykket som anbefales for vanlig bruk (dvs. uten tilhenger).

⚠ FORSIKTIG

Uforskriftsmessig kjøring med tilhenger kan skade bilen og føre til kostbare reparasjoner som ikke dekkes av garantien. Følg anvisningene i dette avsnittet for forskriftsmessig kjøring med tilhenger.

Bilen kan trekke en tilhenger. Informasjon om bilens tilhengerkapasitet finner du i "Vekt på tilhengeren" senere i dette kapittelet.

Husk at det å kjøre med tilhenger er annerledes enn bare å kjøre bilen alene. Kjøring med tilhenger innebærer endringer i håndtering, holdbarhet og drivstofføkonomi. Vellykket og sikker kjøring med tilhenger krever riktig utstyr, og det må brukes forskriftsmessig.

Denne seksjonen inneholder mange testede, viktige tips til trekking og sikkerhetsregler. Mange av disse er viktige for din og passasjerenes sikkerhet. Les dette avsnittet nøye før du kjører med tilhenger.

Lasttrekkende komponenter som motor, girkasse, hjul og dekk belastes ekstra på grunn av den ekstra vekten. Motoren må gå på forholdsvis høyere turtall og under større belastning. Den ekstra belastningen genererer mer varme. Tilhengeren øker også luftmotstanden i betydelig grad, slik at trekkraften også må økes.

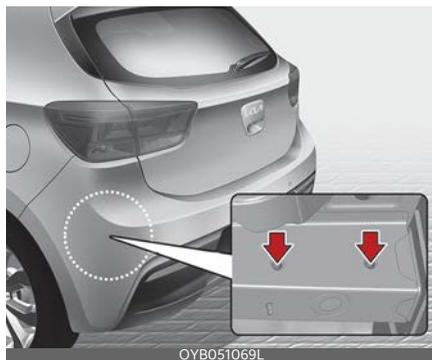

* MERK

Plassering av tilhengerfeste

Hullene til tilhengerfestene er plassert på begge sider av understellet bak bak-hjulene.

Tilhengerfester

Det er viktig å ha riktig festeutstyr. Sidevind, passering av store lastebiler og tøffe veiforhold er noen av årsakene til at du trenger riktig feste. Følg disse reglene:

- Må du lage hull i bilens karosseri for å montere et tilhengerfeste? Hvis du må det, så sørg for å tette hullene når du fjerner festet på et senere tidspunkt.

Hvis du ikke tetter dem, kan dødelig karbonmonoksid (CO) fra eksosen slippe inn i bilen, og det samme gjelder skitt og vann.

- Bilens støtfangere er ikke konstruert for tilhengerfester. Ikke bruk utleiefester eller andre støtfangerfester. Bruk bare rammemonterte fester som ikke festes til støtfangeren.
- Det mekaniske tilhengerfestet må ikke dekke til noen som helst del av nummerskiltet eller lysene bak på bilen. Hvis nummerskiltet og/eller lysene bak på bilen kan dekkes til delvis av det mekaniske tilhengerfestet, er det ikke tillatt å bruke noe som helst mekanisk tilhengerfeste som ikke enkelt kan fjernes eller omposisjoneres uten bruk av verktøy, med unntak av et utkoplingsverktøy som det er enkelt å betjene (dvs. med en kraft som ikke overskrider 20 Nm) og som leveres av produsenten av tilhengerfestet. Vær oppmerksom på at et mekanisk tilhengerfeste som er montert, men som ikke er i bruk, alltid må fjernes eller omposisjoneres hvis nummerskiltet og/eller lysene bak på bilen dekkes til av noen som helst del av det mekaniske tilhengerfestet.
- Kia-utstyr til hengerfester får du kjøpt hos godkjente Kia-forhandlere/servicepartnere.

Sikringskjeder

Det anbefales å feste sikringskjeder mellom bilen og tilhengeren. Kryss sikringskjedene under trekkstangen slik at den ikke faller ned på bakken om den løsner fra tilhengerfestet.

Instruksjoner for bruken av sikringskjeder fås hos produsenter av tilhengere eller tilhengerfester. Følg produsentens anbefalinger for monteringen av sik-

ringskjedene. La alltid sikringskjeden være slak nok til at du kan svinge med tilhengeren. I tillegg må du aldri la sikringskjeder slepe langs bakken.

Tilhengerbremseser

Hvis tilhengeren er utstyrt med et bremsesystem, må du kontrollere at det oppfyller forskriftene i landet ditt og at det er korrekt montert og fungerer som det skal.

Hvis tilhengeren veier mer enn maks. tilhengervekt uten tilhengerbremseser i lastet tilstand trenger den egne bremseser, og de må ha tilstrekkelig kapasitet. Husk å lese og følge instruksjonene for tilhengerbremsesene, slik at du kan montere, justere og vedlikeholde dem på riktig måte.

- Ikke juster bilens bremsesystem.

⚠ ADVARSEL

Tilhengerbremseser

Ikke bruk en tilhenger med egne bremseser uten at du er helt sikkert på at bremsesystemet er korrekt justert. Dette er ikke en oppgave for amatører. Oppsøk en erfaren og kompetent tilhengerforhandler for å få utført dette arbeidet.

Kjøring med tilhenger

Kjøring med tilhenger krever en viss erfaring. Før du legger ut på offentlig vei må du bli kjent med tilhengeren. Gjør deg med håndtering og bremsing med den ekstra vekten av tilhengeren. Og husk alltid at kjøretøyet du kjører nå er en god del lengre og ikke på langt nær så responsiv som bilen alene.

Før du starter, sjekk tilhengerfestet og plattformen, sikringskjeder, elektriske kontakter, lys, dekk og speiljustering. Hvis tilhengeren har elektriske bremseser, starter du bilen og tilhengeren og bruker

deretter bremsebetjeningen for tilhengeren for hånd for å være sikker på at bremsene fungerer.

Da kan du sjekke elektrisk tilkobling samtidig.

I løpet av turen sjekker du innimellom at lasten er sikret, og at lys og eventuelle tilhengerbremseser fremdeles fungerer som de skal.

Funksjonens begrensninger (for Smartstream G1.0 T-GDi)

Begrensninger for å forhindre overoppheting i modus for kjøring med tilhenger



Hvis varselmeldingen ovenfor vises under kjøring med tilhenger, kan kraften begrenses eller det manuelle giret være utilgjengelig for å forhindre overoppheting av motoren/giret.

- Betingelser for visning
 - Når du kjører i en viss hellingsgrad eller tauer en tilhenger, er den nåværende dreiemomentverdien høyere enn den innstilte verdien. (Bedømmes som modus for tauing.)
 - Når lufttrykket er lavere enn visse betingelser. (I høytliggende områder.)

- Når temperaturen på motoroljen, kjølevæsken og utendørstemperaturen er høyere enn den innstilte verdien. (Bedømmes som termisk skade i motorrommet.)

- Betingelser for fjerning

- Når det innstilte dreiemomentet er lavere enn utløsningsbetingelsen.
- Når temperaturen på motoroljen, kjølevæsken og utendørstemperaturen er lavere enn den innstilte verdien.
- Når lufttrykket er høyere enn visse betingelser.

Avstand til kjøretøyet foran

Kjør minst dobbelt så langt bak bilen foran som når du kjører bilen uten tilhenger. Dette kan hjelpe deg å unngå situasjoner som krever kraftig oppbremsing og plutselige svinger.

Forbikjøring

Du trenger større avstand fremover når du kjører med tilhenger. I tillegg vil du på grunn av den økte kjøretøylengden trenge å kjøre mye lengre forbi den passerte bilen før du kan bytte kjørefelt igjen.

Ryggning

Hold bunnen av rattet med en hånd. Så, for å flytte tilhengeren til venstre, sving til venstre med hånden. For å flytte tilhengeren til høyre, sving til høyre med hånden. Rygg alltid sakte og, hvis mulig, få noen til å hjelpe deg.

Svinge

Når du svinger med tilhenger på slep, må du ta en større sving enn normalt. På

den måten kan du unngå at tilhengeren kommer borti myke veikanter, fortauskanter, veiskilt, trær og andre gjenstander. Unngå ujevne eller brå manøvrer. Gi signal god tid i forveien.

Blinklys ved kjøring med tilhenger

Når du kjører med tilhenger må bilen ha bestemte blinklys og elektriske ledninger for dette. Den grønne bilen på instrumentpanelet vil lyse hver gang du signaliserer at du skal svinge eller bytte kjørefelt. Hvis lysene på tilhengeren er koblet til riktig, vil også disse signalisere at du vil svinge, bytte kjørefelt eller stoppe.

Når du kjører med tilhenger vil den grønne pilen på instrumentpanelet blinke for å signalisere noe, selv om lyspærene på tilhengeren kanskje er ødelagt og ikke blinker. Du vil derfor kanskje tro at andre bilførere ser signalene dine, når de faktisk ikke ser dem. Det er viktig å sjekke regelmessig om lysene på tilhengeren fungerer. Du må også sjekke om lysene fungerer hver gang du kobler dem til på nytt igjen.

Koble aldri tilhengerens lys direkte til lysene på bilen din. Bruk kun godkjent ledningsnett for tilhengere.

Kontakt et profesjonelt verksted for å få hjelp med å installere ledningsnettet.

Kia anbefaler at du oppsøker en godkjent Kia-forhandler/servicepartner.

⚠ ADVARSEL

Unnlatelse av å bruke et godkjent ledningsnett for tilhengere kan føre til skade på bilens elektriske system og/eller personskaade.

Kjøring i bakker

Senk farten og skift til et lavere gir før du starter å kjøre ned en lang eller bratt bakke. Hvis du ikke girer ned, må du kanskje bruke bremsene så mye at de vil overopphetes og ikke fungerer like effektivt som de skal.

I lange oppoverbakker må du gire ned og redusere hastigheten til rundt 70 km/t (45 miles/t) for å redusere risikoen for at motoren eller girkassen overopphetes.

Hvis tilhengeren veier mer enn største tillatte tilhengervekt uten bremses, og du har en automatisk girkasse / girkasse med dobbelt clutch, bør du kjøre i D (kjør) når du kjører med en tilhenger.

Når du kjører bilen i D (kjør) med tilhenger, vil det gi mindre varmeoppbygging og lengre levetid på girkassen.

⚠ FORSIKTIG

- Ved kjøring med tilhenger i bratte bakker (i overkant av 6 %); følg nøye med på kjølevæsketemperaturen for å forsikre deg om at motoren ikke overopphetes. Hvis nålen på kjølevæsketemperaturmåleren beveger seg over mot "H (HOT)" (eller 130°C / 260°F); kjør til siden, stopp så snart det er trygt og la motoren gå på tomgang til den er avkjølt. Du kan fortsette når motoren er tilstrekkelig avkjølt.
- Du må bestemme kjørehastighet avhengig av tilhengervekt og hvor bratt bakken er for å redusere risikoen for overoppheting av motoren og girkassen.
- Når motoren er overopphetet (inkludert hvis motorens kjølevæsketemperaturmåler ikke står i "H"), vil sikker beskyttelsesmodus tre i kraft. I så fall

kan kjørehastigheten begrenses automatisk for å beskytte motoren, noe som betyr at kjørehastigheten vil reduseres selv om du trår på gasspedalen.

- For biler som er utstyrt med girkasse med dobbelt clutch: Ved kjøring med tilhenger i bratte bakker, kan clutchen i overføringen overopphetes.

Når clutchen er overopphetet aktiveres sikkerhetsmodusen. Hvis sikker beskyttelsesmodus treffer i kraft, blinker girposisjonsindikatoren instrumentpanelet med en varsellyd.

Da vil det vises en advarsel på LCD-skjermen, og det kan skje at kjøringen ikke går jevnt. Hvis du ignorerer denne advarselen, kan kjøreforholdene forverres.

Når du skal gå tilbake til normale kjøreforhold, stopper du bilen på flat vei og setter på fotbremsen i noen få minutter før du kjører videre.

Parkere i bakker

Hvis du har en tilhenger festet til bilen bør du generelt sett ikke parkere bilen i en bakke. Personer kan pådra seg alvorlige skader og både bilen og tilhengeren kan skades ved uventet rulling ned bakken.

⚠ ADVARSEL

Parkering i en bakke

Parkering av bilen i en bakke mens en tilhenger er festet til bilen kan forårsake alvorlige personskader eller dødsfall hvis tilhengeren skulle løsne.

Hvis du imidlertid er nødt til å parkere tilhengeren i en bakke må du følge denne fremgangsmåten:

1. Parker bilen i parkeringslommen. Vri rattet inn mot fortauskanten (til høyre hvis bilen står i retning ned bakken, og til venstre hvis bilen står i retning opp bakken).
2. Sett giret i N (nøytral) hvis bilen har manuelt gir. Sett giret i P (parkering) hvis bilen har automatgirkasse / girkasse med dobbelt clutch.
3. Trekk til parkeringsbremsen og slå av motoren.
4. Plasser klosser under dekkene på tilhengeren på den siden som vender ned bakken.
5. Start motoren, hold inne bremsene, gir til N (nøytral), frigjør parkeringsbremsen og slipp sakte opp bremsepedalen til vekten hviler mot klossene på tilhengeren.
6. Trå inn bremsepedalen igjen, trekk til parkeringsbremsen og gir til R (revers) for manuell girkasse / intelligent manuell girkasse eller P (parkering) for automatgirkasse / girkasse med dobbelt clutch.
7. Slå av motoren og slipp opp bremsepedalen, men la parkeringsbremsen være på.

⚠ ADVARSEL

Parkeringsbrems

Det kan være farlig å gå ut av bilen hvis parkeringsbremsen ikke er godt trukket til.

Hvis du lar motoren være i gang kan bilen plutselig sette seg i bevegelse. Du og andre kan bli alvorlig skadet eller omkomme.

Når du skal kjøre igjen etter å ha stått parkert på en høyde

1. Med det manuelle giret i N (Nøytral) eller automatgiret / girkassen med dobbelt clutch i P (Parkering) og parkeringsbremsen trukket til, trår du inn bremsepedalen mens du:
 - starter motoren,
 - Setter bilen i gir, og
 - løse parkeringsbremsen.
2. Fjern foten sakte fra bremsepedalen.
3. Kjør sakte inntil tilhengeren er løs fra klossene.
4. Stopp og be noen om å hente klossene og oppbevare dem.

Vedlikehold ved bruk av tilhenger

Bilen vil trenge service oftere hvis du regelmessig kjører med tilhenger. Viktige deler å følge med på, inkluderer motorolje, automatgirolje, smøremiddel til aksel og kjølevæske. Bremsenes tilstand er et annet viktig element du må sjekke ofte. Hvert av disse elementene er beskrevet i denne håndboken, og med stikkordslisten kan du finne dem raskt. Hvis du kjører med tilhenger, er det lurt å gå gjennom disse sidene før du starter turen.

Ikke glem også å vedlikeholde tilhenger og tilhengerfeste. Følg vedlikeholdsplanen som fulgte tilhengeren og sjekk den med jevne mellomrom. Utfør helst sjekken hver dag før du begynner å kjøre. Det viktigste er at alle muttere og bolter i tilhengerfestet er strammet.

FORSIKTIG

- På grunn av høyere belastning ved bruk av tilhenger kan overoppheting oppstå på varme dager eller under kjøring i oppoverbakke. Hvis kjølevæskemåleren viser overoppheting

må du slå av klimaanlegget og stoppe bilen på et trygt område for å kjøle ned motoren.

- Ikke skru av motoren mens måleren for kjølevæske indikerer overoppheting. (La motoren gå på tomgang for å kjøle ned motoren)
- Sjekk girolje oftere ved kjøring med tilhenger.
- Hvis bilen ikke er utstyrt med klimaanlegg bør du installere en kondensvifte for å forbedre motorytelsen ved kjøring med tilhenger.

Hvis du skal kjøre med tilhenger

Her er noen viktige punkter hvis du skal kjøre med tilhenger:

- Ta hensyn til kontroll over overhengeret. Spør en forhandler som selger tilhengerfester om dette.
- Ikke kjør med tilhenger de første 2 000 (1 200 miles) km du kjører med bilen din, motoren må kjøres inn først. Manglende overholdelse av denne advarselen kan føre til alvorlige skader på motoren eller girkassen.
- Når du skal kjøre med tilhenger, anbefaler Kia at du rådfører deg med en godkjent Kia-forhandler/servicepartner for å få informasjon om ytterligere krav, for eksempel tilhengersett osv.
- Kjør alltid bilen med en moderat hastighet (mindre enn 100 km/t (60 miles/t)).
- I lange motbakker må du ikke kjøre over 70 km/t (45 mph) eller tillatt hastighet med tilhenger, det som måtte være lavest.
- Tabellen inneholder viktige sikkerhetsregler med hensyn til vekt:

For Europa

Element		Smartstream G1.0 T-GDi		Smartstream G1.0 T-GDi HEV		Smartstream G1.2	(Bensinmotor) 1.4 MPI	
		6M/T	7DCT	6M/T	7DCT	5M/T	6M/T	6A/T
Maksimal tilhengervekt / kg. (lbs)	Uten bremsesystem	450 (992)	450 (992)	450 (992)	450 (992)	450 (992)	450 (992)	450 (992)
	Med bremsesystem	900 (1 984)	900 (1 984)	900 (1 984)	900 (1 984)	910 (2 006)	1000	800 (1 764)
Maksimalt tillatt statisk vertikallast på tilhengerfestet / kg (lbs)		75						
Anbefalt avstand mellom midten av bakhjulene og tilhengerfestet / mm (tommer)		730 (29)						

For Australia

Element		Smartstream G1.0 T-GDi	(Bensinmotor) 1.4 MPI	
		7DCT	6M/T	6A/T
Maksimal tilhengervekt / kg. (lbs)	Uten bremsesystem	450 (992)	450 (992)	450 (992)
	Med bremsesystem	900 (1 984)	1000	800 (1 764)
Maksimalt tillatt statisk vertikallast på tilhengerfestet / kg (lbs)		75		
Anbefalt avstand fra midten av bakhjulene til tilhengerfestet / mm		730 (29)		

For Sør-Afrika

Element		Smartstream G1.2	(Bensinmotor) 1.4 MPI	
		5M/T	6M/T	6A/T
Maksimal tilhengervekt / kg. (lbs)	Uten bremsesystem	450 (992)	450 (992)	450 (992)
	Med bremsesystem	910 (2 006)	1000	800 (1 764)
Maksimalt tillatt statisk vertikallast på tilhengerfestet / kg (lbs)		75		
Anbefalt avstand fra midten av bakhjulene til tilhengerfestet / mm		730 (29)		

Vekten på tilhengeren

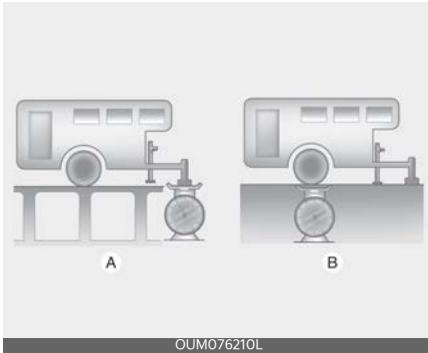

A: Belastning på tungen

B: Total tilhengervekt

Hva er maksimal sikker tilhengervekt? Den bør aldri veie mer enn maks. tilhengervekt med tilhengerbremses. Til og med dette kan være for tungt.

Alt avhenger av hvordan du har tilhengeren. Det er for eksempel viktig å ta hensyn til hastighet, høyde, veitype, utetemperatur og hvor ofte bilen brukes til å trekke en tilhenger. Ideell tilhengervekt kan også avhenge av spesialutstyr du har på bilen.

Vekten på tilhengerens trekkstang

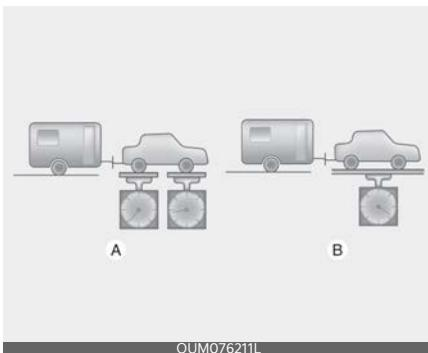

A: Akselens bruttovekt

B: Bilens totalvekt

Vekten på trekkstangen til en tilhenger er en viktig vektfaktor fordi den påvirker bilens samlede totalvekt. Bilens totalvekt omfatter bilens vekt i kjørekklar tilstand, vekten av last du eventuelt transporterer og vekten av passasjerene i bilen. Hvis du så kjører med tilhenger, må du legge til vektbelastningen på trekkstangen til totalvekten, ellersom bilen også vil trekke denne vekten.

Vektbelastningen på trekkstangen skal ikke overstige 10 % av tilhengerens totale vekt (inkl. last) og må samtidig ikke overstige den maksimalt tillatte belastningen på trekkstangen.

Vei både tilhengeren og trekkstangen hver for seg for å se om alt stemmer etter at du har lastet tilhengeren.

Hvis vektforholdene ikke stemmer overens, kan du løse dette ved å flytte og fordele lasten rundt på tilhengeren.

⚠ ADVARSEL

Tilhenger

- Last aldri tilhengeren med mer vekt bak enn foran. Fronten bør lastes med ca 60 % av den totale tilhengervekten; bakenden bør lastes med ca 40 % av den totale tilhengervekten.
- Last aldri mer enn den maksimale vektgrensen på tilhengeren eller tilhengerutstyret. Feil lasting kan føre til skader på bil og/eller personskafer. Kontroller totalvekt og last på en kommersiell vekt eller veiestasjoner på motorveien.
- En tilhenger som ikke er riktig lastet kan føre til at du mister kontroll over bilen.

Bilens vekt

Denne delen av brukerhåndboken vil veilede deg i riktig lasting av bilen for å holde den lastede bilens vekt innenfor den maksimale kapasiteten. Riktig lasting av bilen vil gjøre at bilen yter maksimalt i henhold til tiltenkte ytelsen. Før du laster bilen din, bør du gjøre deg kjent med de følgende betingelsene for å vurdere bilens totalvekt ut ifra bilens spesifikasjoner og identifikasjonsnummer:

Egenvekt

Dette er bilens vekt inkludert full drivstofftank og alt standardutstyr. Den inkluderer ikke passasjerer, last eller ekstrautstyr.

Bilens vekt i kjøreklar tilstand

Dette er vekten på bilen slik den ble levert fra forhandleren, pluss alt ettermarkedsutstyr.

Lastevekt

Dette tallet inkluderer all vekt lagt til egenvekten, inkludert last og ekstrautstyr.

Akselens bruttovekt

Dette er den totale vekten på hver aksel (foran og bak) - inklusive egenvekten og all last.

Akselvektkapasitet

Dette er den maksimale tillatte vekten på hver enkelt aksel (foran eller bak). Disse tallene er vist på skiltet med bilens identifikasjonsnummeret.

Den totale belastningen på hver aksel må aldri overskride akselvektkapasiteten.

Bilens bruttovekt

Dette er bilens egenvekt pluss vekten av last og passasjerer.

Bilens totalvekt

Dette er den maksimale tillatte vekten til den fullastede bilen (inklusive alt tilbehør, utstyr, passasjerer og last). Bilens totalvekt vises på sertifiseringsmerket ved førerens (eller forsetepassasjerens) innsteg.

Overbelastning

ADVARSEL

Bilens vekt

Akselvektkapasitet (GAWR) og bilens totalvekt (GVWR) finner du på skiltet med bilens identifikasjonsnummer som er festet på førerdøren eller passasjerdøren foran. Hvis disse vektangivelsene overskrides kan det føre til ulykke eller skade på bilen. Du kan beregne vekten på lasten ved å veie gjenstander (og personer) før de plasseres i bilen. Pass på at bilen ikke overbelastes.

Hva du skal gjøre i en nødssituasjon

7

Kjørevarsel.....	7-3
• Varselblinklys.....	7-3
Ved nødtilfelle under kjøring	7-3
• Hvis motoren stanser ved et veiskille eller kryss	7-3
• Hvis du har et flatt dekk mens du kjører.....	7-3
• Hvis motoren stopper under kjøring	7-4
Hvis motoren ikke vil starte	7-4
• Hvis veivakselen ikke går rundt eller hvis den går sakte rundt.....	7-4
• Hvis veivakselen går rundt, men motoren ikke starter	7-4
Nødstart	7-5
• Starte med startkabler	7-5
• Skyve bilen i gang.....	7-6
Hvis motoren overopphetes	7-7
Overvåkningssystem for dekktrykk (TPMS).....	7-8
• Systemoversikt.....	7-8
• Tilbakestillingsprosedyre for TPMS	7-8
• Varsel om lavt dekktrykk.....	7-9
• Funksjonsfeil i overvåkningssystemet for dekktrykk.....	7-11
• Se: status for indikatorlampe.....	7-11
Hvis du har et punktert dekk (med reservedekk).....	7-12
• Jekk og verktøy.....	7-12
• Fjerne og oppbevare reservedekk	7-12
• Skifte dekk.....	7-13
• Jekketikett	7-18
• EF-samsvarserklæring for jekk	7-19
Hvis du har et punktert dekk (med punkteringssett).....	7-20
• Introduksjon.....	7-20
• Komponenter i punkteringssettet (TMK).....	7-22
• Bruke Tire Mobility Kit (dekkreparasjonssettet)	7-23

7 Hva du skal gjøre i en nødssituasjon

• Fordele tetningsmiddel	7-24
• Sjekke lufttrykket	7-24
• Merknader for sikker bruk av Tire Mobility Kit (TMK)	7-25
• Tekniske data	7-25
Tauing	7-26
• Bergingstjeneste.....	7-26
• Avtagbar tauekrok.....	7-27
• Nødtauing.....	7-27
Nødutstyr	7-30

Hva du skal gjøre i en nødssituasjon

Kjørevarsel

Varselblinklys

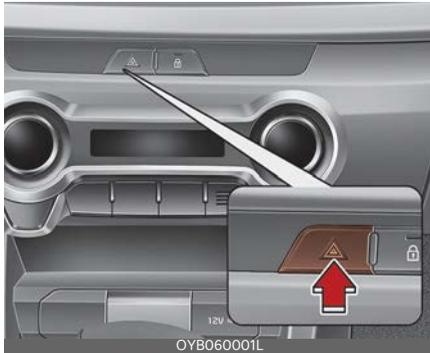

Varselblinklyset fungerer som en advarsel til andre bilister om å utvise forsiktighet når de nærmer seg eller kjører forbi bilen din.

Det bør brukes når nødreparasjon utføres eller bilen er stoppet i veikanten.

Bryteren for varselblinklyset kan trykkes inn med tenningsbryteren i en hvilken som helst posisjon. Bryteren er plassert på bryterpanelet i midtkonsollen. Alle blinklys blinker samtidig.

- Varselblinklyset fungerer enten motoren er i gang eller ikke.
- Blinklysene fungerer ikke når varselblinklyset er satt til PÅ.
- Utvis forsiktighet ved bruk av varselblinklyset mens bilen taues.

Ved nødstilfelle under kjøring

Hvis motoren stanser ved et veiskille eller kryss

- Hvis motoren stanser ved et veiskille eller kryss, skal du sette girvelgeren i N (nøytral) før du dytter bilen til et trygt sted.
- Hvis bilen har en manuell girkasse som ikke er utstyrt med tenningsbryter, kan bilen bevege seg forover ved at du skifter til 2. (andre) eller 3. (tredje) gir og deretter vrir om startnøkkelen uten å trå inn clutchpedalen.

Hvis du har et flatt dekk mens du kjører

Hvis du punkterer under kjøring:

1. Ta foten vekk fra gasspedalen, og la bilen senke farten mens du holder en rett kurs fremover. Ikke bruk bremsene umiddelbart og forsøk ikke å svinge av veien, da dette kan føre til at du mister kontrollen. Når bilen har brems ned til en slik hastighet at det er trygt å gjøre det, brems du forsiktig og svinger av veien. Kjør av veien så langt som mulig og parker på et fast underlag. Hvis du er på en delt motorvei, må du ikke parkere i midtfeltet mellom de to kjørefeltene.
2. Når bilen står stille, slår du på nødblinklyset, setter på parkeringsbremsen og setter girvelgeren i P (automatgirkasse / girkasse med dobbelt clutch) eller revers (manuell girkasse).
3. La alle passasjerer gå ut av bilen. Påse at de alle går ut på den siden av bilen som vender bort fra trafikken.
4. Når du skifter et punkter dekk, følger du instruksjonen senere i denne delen.

Hvis motoren stopper under kjøring

1. Senk farten gradvis, hold en rett kurs. Kjør forsiktig av veien til et trygt sted.
2. Slå på varselblinklysene.
3. Forsøk å starte motoren igjen. Rådfør deg med et profesjonelt verksted hvis bilen ikke starter. Kia anbefaler at du rådfører deg med en godkjent Kia-forhandler/servicepartner.

Hvis motoren ikke vil starte

Hvis veivakselen ikke går rundt eller hvis den går sakte rundt

1. Hvis bilen har automatgir / girkasse med dobbelt clutch, må du passe på at girvelgeren står i N (nøytral) eller P (parkering) og at nødbremsen er aktivert.
2. Kontroller om batteritilkoblingene er rene og godt tilstrammet.
3. Slå på kupélyset. Hvis lyset dimmes eller slukkes når du betjener starteren, er batteriet utladet.
4. Kontroller om tilkoblingene til starteren er godt tilstrammet.
5. Ikke skyv på eller dra bilen for å starte den. Se instruksjonene i "Starte med startkabler".

ADVARSEL

Hvis motoren ikke vil starte, må du ikke skyve på eller dra bilen for å starte den. Dette kan føre til kollisjon eller annen skade. Hvis du forsøker å starte bilen ved å skyve på den eller dra den, kan i tillegg katalysatoren overbelastes slik at det kan oppstå brann.

Hvis veivakselen går rundt, men motoren ikke starter

1. Sjekk drivstoffnivå.
2. Med tenningsbryteren i LOCK-posisjon, sjekk alle kontaktene på tennspolene og tennpluggene. Koble til alt som kan være frakoblet eller løst på nytt.
3. Sjekk drivstoffslangen i motorrommet.
4. Ring til et profesjonelt verksted hvis motoren fortsatt ikke starter. Kia anbefaler at du ringer en godkjent Kia-forhandler/servicepartner.

Nødstart



Koble kablene i numerisk rekkefølge og koble fra i omvendt rekkefølge.

Starte med startkabler

Bruk av startkabler kan være farlig hvis det gjøres feil. For å unngå å skade deg selv, bilen eller batteriet, må du derfor følge instruksjonene om bruk av startkabler. Hvis du er usikker, anbefaler vi sterkt at får hjelp av en godkjent tekniker eller veilhjelpjteneste.

⚠ FORSIKTIG

Bruk bare 12-volts startkabelsystem. Bruk av en 24-volts strømkilde (enten to 12-volts batterier i serie eller en 24-volts motorgeneratorsett) kan medføre irreversible skader på en 12-volts startmotor, tenning og andre elektriske komponenter.

⚠ ADVARSEL

Batteri

Forsøk aldri å sjekke batteriets elektrolitnivå, ettersom det kan føre til at batteriet sprekker eller eksploderer og forårsake alvorlige skader.

⚠ ADVARSEL

Batteri

- Hold batteriet unna flammer eller gnister. Batteriet produserer hydrogen-gass, som kan eksplodere hvis den utsettes for ild eller gnister. Hvis disse instruksjonene ikke følges nøye, kan det oppstå alvorlige personskader og skader på bilen! Hvis du er usikker på hvordan du skal gå frem, bør du oppsøke profesjonell hjelp. Bilbatterier inneholder svovelsyre. Denne er giftig og sterkt etsende. Ved bruk av startkabler skal du bruke vernebriller og passe på at verken du, klærne dine eller bilen blir tilsølt med syre.
- Ikke forsøk å starte bilen med startkabler dersom det utladete batteriet er frosset, eller hvis elektrolitnivået er lavt. Batteriet kan sprekke eller eksplodere.
- La aldri (+)- og (-)-kabelen komme i kontakt med hverandre. Da kan det oppstå gnister.
- Batteriet kan sprekke eller eksplodere hvis du bruker startkabler på et batteri som er frosset eller har lavt elektrolitnivå.

Starte bilen med startkabler

1. Kontroller at startbatteriet er 12-volt og at den negative polen er jordet.
2. Hvis startbatteri er i en annen bil, må ikke bilene komme i kontakt.
3. Slå av alle unødvendige elektriske belastninger.
4. Koble startkablene i den nøyaktige rekkefølgen som vist på illustrasjonen. Koble først den ene enden av en startkabel til plusspolen på det utladete batteriet (1), og koble den andre

enden til plusspolen av ladebatteriet (2).

Fortsett ned å koble den ene enden på den andre startkabelen til den negative polen på startbatteriet (3), deretter den andre enden til et fast, stasjonær, metallpunkt (for eksempel motorens løftebrakett) vekk fra batteriet (4). Ikke koble den til eller i nærheten av noen av delene som beveger seg når motoren går rundt.

Ikke la startkablene komme i kontakte med noe annet enn de riktige batteripolene eller riktig jording. Ikke len deg over batteriet når du kobler til.

FORSIKTIG

Batterikabler

Ikke koble startkabelen fra minuspolen på starthjelpbatteriet til den negative polen på det utladete batteriet. Dette kan føre til at det utladete batteriet blir overopphetet og sprekker, og slipper ut batterisyre.

Pass på at du kobler den ene enden av startkabelen til den negative polen på startbatteriet, og den andre enden til et metallpunkt på god avstand fra batteriet.

5. Start motoren i bilen med startbatteriet og la den gå på 2000 o/min, og start deretter motoren på bilen med utladet batteri.

Hvis årsaken til at batteriet er utladet ikke er opplagt, bør du få systemet kontrollert på et profesjonelt verksted. Kia anbefaler at du oppsøker en godkjent Kia-forhandler/servicepartner.

Skyve bilen i gang

En bil som er utstyrt med manuell girkasse, må ikke skyves i gang. Dette kan skade utslippskontrollsystemet.

Biler med automatgir / girkasse med dobbelt clutch kan ikke skyves i gang.

Følg anvisningene for start med startkabler i dette avsnittet.

ADVARSEL

Tau aldri en bil for å starte den. Bilen vil skyte fart forover når motoren starter, noe som kan føre til kollisjon med taue-bilen.

Hvis motoren overopphetes

Hvis temperaturmåleren indikerer overoppheting, du opplever et tap i motor-kraft eller hører høy ringing eller banking, er motoren sannsynligvis overopphetet. Hvis dette skjer, må du:

1. Kjør inn til siden og stopp så snart det er trygt å gjøre dette.
2. Sett girspaken i P (automatgirskasse eller girskasse med dobbelt clutch) eller i N (manuell girskasse) og aktiver parkeringsbremsen. Slå av klimaanlegg hvis den er på.
3. Stopp motoren, dersom det renner kjølevæske ut under bilen eller damp stiger opp fra under panseret. Ikke åpne panseret før kjølevæsken har sluttet å renne ut eller det har sluttet å dampe. Hvis det ikke er noe synlig tap av kjølevæske og ingen damp, kan du la motoren gå og forsikre deg om at kjøleviften til motoren fungerer slik den skal. Skru av motoren dersom kjøleviften ikke fungerer slik den skal.
4. Kontroller om drivreimen til vannpumpen er falt av. Dersom den ikke er falt av, kontroller at den sitter stramt. Hvis drivreimen synes å være i orden, kontroller om det lekker kjølevæske fra radiatoren, fra slanger eller under bilen. (Dersom klimaanlegg har vært i bruk, er det vanlig at det lekker kaldt vann fra den når bilen stoppes).

⚠ ADVARSEL

Hold hår, hender og klær vekk fra bevegelige deler som vifter og drivreimer mens motoren er i gang for å unngå skader.

5. Hvis drivreimen til vannpumpen er ødelagt eller kjølevæske lekker ut, må du umiddelbart stoppe motoren og

ringe til et profesjonelt verksted. Kia anbefaler at du ringer en godkjent Kia-forhandler/servicepartner.

⚠ ADVARSEL

Ikke fjern radiatorlokket når motoren er varm. Dette kan tillate kjølevæske å blåse ut av åpningen og forårsake alvorlige brannskader.

6. Hvis du ikke kan finne årsaken til overopphetingen, anbefaler vi at du venter til motortemperaturen er tilbake til det normale. Tilsett deretter forsiktig kjølevæske til kjølevæskebeholderen. Fyll væsknivået i beholderen opp til halvveis fullt dersom kjølevæske har lekket ut.
7. Vær forsiktig når du fortsetter, og vær oppmerksom på eventuelle tegn på overoppheting. Ring til et profesjonelt verksted hvis overoppheting gjentar seg. Kia anbefaler at du ringer en godkjent Kia-forhandler/servicepartner.

⚠ FORSIKTIG

- Alvorlig tap av kjølevæske indikerer at det er en lekkasje i kjølesystemet. I så fall bør du få systemet kontrollert på et profesjonelt verksted. Kia anbefaler at du oppsøker en godkjent Kia-forhandler/servicepartner.
- Når motoren overopphetes på grunn av lavt kjølevæsknivå, kan det oppstå sprekker i motoren hvis det plutselig tilføres kjølevæske. For å unngå skader bør du tilføre kjølevæske sakte i små mengder.

Overvåkningssystem for dekktrykk (TPMS) (utstyrsavhengig)



OYB061019L



OYB061018L

- (1) Varsellampe for lavt dekktrykk
 (2) TPMS SET-knapp

Systemoversikt

Overvåkningssystemet for dekktrykk (TPMS) registrerer endringer i dekkets radius. Hvis dekktrykket synker til under anbefalt trykk, vises varsellampen for systemet.

For at systemet skal fungere korrekt, bør du nullstille systemet ved å trykke TPMS SET-knappen i henhold til prosedyren og lagre det gjeldende dekktrykket.

Varsellampen vises på instrumentpanelet når det er for lite trykk i ett eller flere av dekkene etter innstilling av TPMS.

Varsellampen vises også for å advare føreren hvis det oppstår feil i systemet. Se bildet (1) ovenfor for mer informasjon.

Tilbakestillingsprosedyre for TPMS

Du bør nullstille TPMS i følgende situasjoner.

- Etter reparasjon eller bytte av dekk (eller hjul)
- Etter rotering av dekkene
- Etter justering av dekktrykket
- Når indikatoren for lavt dekktrykk lyser
- Etter å ha byttet fjærings- eller ABS-system

1. Parker bilen på et jevnt, fast underlag.
2. Pump opp dekkene til riktig trykk som angitt på oppslaget for bilen eller i lufttrykkmerkingen på ytre del av midtstolpen på førersiden.
3. Start motoren, trykk og hold inne TPMS SET-knappen i omtrent tre sekunder for å nullstille TPMS. Tilbakestillingsprosessen fullføres automatisk.



OYB062070L

4. Kontroller at indikatoren for lavt dekktrykk slås av etter å ha blinket i fire sekunder. Hvis bilen er utstyrt med et tilsynspanel, kontrollerer du at mel-

dingen "Dekktrykk lagret" vises på instrumentpanelet.

- Etter å ha tilbakestilt TPMS, kjør kjøretøyet i ca 20 minutter for å lagre det nye dekktrykket i systemet.

** Hvis indikatoren for lavt dekktrykk slås på, gjentas trinn 3.

Ved tilbakestilling av TPMS lagres det aktuelle dekktrykket som et standard dekktrykk.



OYB060020NO

* Hvis varsellampen ikke blinker eller meldingen ikke vises, må du utføre prosessen igjen fra 3.

⚠ FORSIKTIG

Hvis systemet stilles inn uten å justere dekktrykket, kan det utløses en falsk alarm, eller varsellampen vises ikke selv om det er svært lavt dekktrykk i ett eller flere av dekkene.

Kontroller at alle dekkene er korrekt justert til anbefalt trykk ved tilbakestilling av TPMS.

Hvis systemet ikke stilles inn i situasjoner der dette kreves, kan det utløses en falsk alarm, eller varsellampen vises ikke selv om det er svært lavt dekktrykk i ett eller flere av dekkene.

Hvis du trykker på TPMS reset-knappen (2) mens du kjører, er TPMS-tilbakestillingsprosessen ikke aktivert. Du må

trykke på TPMS-tilbakestillingsknappen når bilen er fullstendig stanset, og trykke bryteren (2) i over 3 sekunder.

- Forsikre deg om at dekket er kaldt før du fyller det opp.

Et kaldt dekk innebærer at bilen har stått stille i tre timer eller har blitt kjørt mindre enn 1,6 km (1 mile).

Varsel om lavt dekktrykk

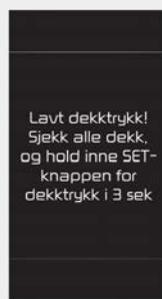

OYB060021NO

() varsellampen vises når det er lite luft i ett av dekkene. For enkelte typer kan meldingen ovenfor vises på instrumentpanelet.

Hvis varsellampen vises må du redusere farten samt unngå skarpe svinger og bråbremsing. Få bilen kontrollert på et profesjonelt verksted. Kia anbefaler at du oppsøker en godkjent Kia-forhandler/servicepartner.

Kontroller trykket i alle dekkene og fyll opp til korrekt trykk i henhold til prosedyrene. Skift ut eller reparer dekkene om nødvendig.

Hvis du ikke har noen bensinstasjon i nærheten, må du stoppe bilen på et trygt sted, kontrollere alle dekkene og benytte prosedyren for tilbakestilling av TPMS. Hvis du ikke er i stand til å justere dekktrykket, bruker du verktøyene for å reparere dekket eller bytte til reserve-

dekket. Ta deretter kontakt med et profesjonelt verksted.

Kia anbefaler at du ringer en godkjent Kia-forhandler/servicepartner.

Det er ikke alltid mulig å identifisere lavt dekktrykk visuelt. Bruk nøyaktige instrumenter for å måle og justere dekktrykket. Vær oppmerksom på at dekk som er varme etter kjøring, har et høyere trykk. Vi anbefaler at måling og justering av dekktrykket utføres når bilen er kjørt over en distanse på maksimalt 1,6 km (1 mile) i løpet av de siste 3 timene.

FORSIKTIG

- Det kan hende at varsellampen fortsetter å lyse etter at du har byttet til reservedekket. Dette skyldes at reservedekket har en annen radius. Sørg for at du bytter til et vanlig dekk.
- Av hensyn til sikkerheten under kjøring må du være oppmerksom på at TPMS ikke er noen erstatning for korrekt dekkvedlikehold. Det er førerens ansvar å opprettholde korrekt dekktrykk, og alle dekk bør kontrolleres månedlig for opprettholdelse av anbefalt trykk.
- Varsellampen kan vises hvis du ikke har angitt innstillinger for systemet i bestemte situasjoner.
- I kaldt vær kan varsellampen for lavt dekktrykk vises selv om dekket er justert til riktig trykk. Dette er ikke et tegn på funksjonsfeil i TPMS-systemet, ettersom lave temperaturer kan føre til en reduksjon av dekktrykket. Kontroller dekkene og juster til anbefalt trykk.
- I følgende situasjoner kan systemets ytelse reduseres:
 - TPMS tilbakestilles ikke riktig

- Bruk av dekk på markedet (originaldekk anbefales)
- Kjøring på snødekte, glatte eller uasfalterte veier
- Skarpe svinger, brå akselerasjon og gjentatt bremsing
- Å kjøre for fort eller for sakte
- Overlessing av bilen
- Ved montering av reservedekk eller kjettinger
- Ved fylling av mer luft i dekkene kan det hende at vilkårene for å slå av varsellampen for lavt dekktrykk ikke oppfylles. Dette skjer fordi det finnes en feilmargin hva angår ytelse ved fylling av dekk. Varsellampen for lavt lufttrykk slås av hvis trykket er over anbefalt lufttrykk.

ADVARSEL

- Kjøring på dekk med for lavt lufttrykk fører til at dekket overopphetes og kan føre til dekkfeil. Det reduserer også levetiden på dekket, bilens manøvreringsevne, bremseevnen og drivstoffeffektiviteten, noe som gjør bilen mer ustabil. Kontakt i så fall et profesjonelt verksted for å opprettholde korrekt dekktrykk. Kia anbefaler at du kontakter en godkjent Kia-forhandler/servicepartner.
- Du legger ikke nødvendigvis merke til plutselige skader på dekket som følge av eksterne faktorer. Hvis bilen er ustabil, må du umiddelbart fjerne foten fra gasspedalen og parkere bilen på et trygt sted for inspeksjon.

Funksjonsfeil i overvåkningssystemet for dekktrykk

TPMS-feilindikatoren tennes (⚠) vil lyse etter at den har blinket i ca. ett minutt når det har oppstått et problem i overvåkningssystemet for dekktrykk. Denne sekvensen vil fortsette hver gang bilen startes så lenge feilen vedvarer.

Hvis feilindikatoren fortsetter å lyse eller tennes etter innstilling av TPMS-systemet, bør du få systemet kontrollert på et profesjonelt verksted. Kia anbefaler at du oppsøker en godkjent Kia-forhandler/servicepartner.

⚠ ADVARSEL

- Hvis det har oppstått feil i TPMS-systemet, indikeres ikke lavt dekktrykk. I så fall bør du få utført service på systemet på et profesjonelt verksted. Kia anbefaler at du oppsøker en godkjent Kia-forhandler/servicepartner.
- Hvis systemet ikke fungerer som følge av fjerning eller montering av relevante deler med ulike spesifikasjoner i TPMS-systemet, kan det oppstå problemer ved regelmessig inspeksjon av bilen.
- Ved reparasjon av TPMS-relaterte deler må du huske å erstatte delene med originaldeler eller deler som oppfyller TPMS-regelverket.
 - TPMS-relaterte deler: Dekk, hjul, ABS-enhet, oppheng

⚠ ADVARSEL

FOR EUROPA

Bilen må ikke modifiseres. Dette kan virke inn på TPMS-funksjonen.

* Alle biler som er solgt på det europeiske markedet i løpet av perioden nedenfor, må være utstyrt med TPMS.

- Ny kjøretøymodell: 1. nov. 2012 ~
- Gjeldende kjøretøymodell: 1. nov. 2014 ~ (basert på bilregistreringer)

Se: status for indikatorlampe

Status	Symbol
Lavt trykk	 Lyser
Systemfeil	  Lyser etter å ha blinket (70 sekunder)
Tilbakestilling	  Slukkes etter å ha blinket (4 sekunder)

Hvis du har et punktert dekk (med reservedekk) (utstyrsavhengig)

Jekk og verktøy



Jekken, jekkbarm og hjulvinne er lagret i bagasjerommet.

Trekk opp bagasjerommatten for å komme til utstyret.

1. Jekkhåndtak
2. Jekk
3. Hjulvinne

Instruksjoner for jekk

Jekken skal bare brukes når du må skifte dekk i nødstilfeller.

For å hindre at jekken "skramler" når bilen er i bevegelse, må du oppbevare den riktig.

Følg jekkinstruksjonene for å redusere faren for personskade.

⚠ ADVARSEL

Skifte dekk

- Ikke forsøk å reparere bilen i kjørefeltet på en offentlig vei eller motorvei.
- Flytt alltid bilen ut av veien til veikulderen før du forsøker å skifte dekk. Jekken skal brukes på fast og jevnt underlag. Hvis du ikke finner et fast

og jevnt sted på siden av veien, må du ringe et bilbergingsselskap.

- Pass på å bruke riktige posisjoner foran og bak på bilen til jekken. Bruk aldri støtfangerne eller en annen del av bilen til å støtte jekken.
- Bilen kan rulle av jekken og forårsake alvorlig skade eller død.
- Ikke legg deg under en bil som er jekket opp.
- Du må ikke starte eller kjøre motoren når bilen står på jekken.
- Ikke la noen sitte i bilen mens den er jekket opp.
- Pass på at eventuelle barn er på et sikkert sted vekk fra veien og fra bilen som skal jekkes opp.

Fjerne og oppbevare reservedekk



Vri dekkets feste-vingmutter mot urviseren.

Sett dekket på plass igjen i motsatt rekkefølge.

For å hindre at jekken, reservedekk og verktøy "skramler" når bilen er i bevegelse, må du oppbevare den riktig.



Hvis det er vanskelig å løsne festebolten på dekket for hånd, kan du enkelt løsne den ved hjelp av jekkhåndtaket.

1. Sett jekkhåndtaket (1) på innsiden av festebolten på dekket.
2. Vri dekkets festebokt mot klokken med jekkhåndtaket.

⚠ ADVARSEL

Sørg for at holdefestet for reservedekket er riktig justert på midten av reservedekket for å unngå at det "skrangler".

Ellers kan det føre til at reservedekket faller av holdefestet og forårsaker en ulykke.

Skifte dekk

1. Parker på flat bakke og trekk parkeringsbremsen godt til.
2. Gir til R (revers) for manuelt gir eller P (parkering) for automatgir / girkasse med dobbelt clutch.
3. Sett på varselblinklyset.



4. Ta ut hjulvinnen, jekken, jekkhåndtaket og reservedekket fra bilen.



5. Blokker både foran og bak på hjulet på diagonalt motsatt side av jekkposisjonen.

⚠ ADVARSEL

Utskiftning av dekk

- For å forhindre at bilen beveger seg når du skifter dekk, må du alltid trekke parkeringsbremsen godt til og blokkere hjulet på diagonalt motsatt side av hjulet som skal skiftes ut.
- Vi anbefaler at du legger klosser under hjulene på bilen, og at ingen oppholder seg i bilen når den skal jekkes opp.

6. Løsne hver av hjulmutrene med én omdreining mot klokken, men ikke fjern noen av mutrene før dekket er hevet opp fra bakken.



OYB061004L

7. Sett jekken i den jekkposisjonen foran (1) eller bak (2) som er nærmest dekket du skal skifte ut. Plasser jekken på de anviste punktene under rammen. Jekkposisjonene har plater som er sveiset til rammen, med to knaster og et hevet punkt som skal plasseres mot jekken.

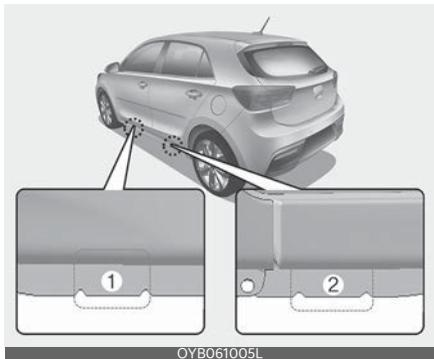

OYB061005L

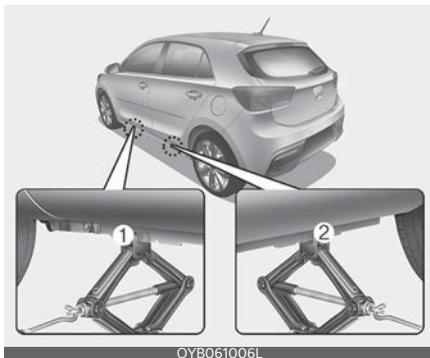

OYB061006L

⚠ ADVARSEL

Plassering av jekken

For å redusere faren for skader må du kun bruke jekken som leveres sammen med bilen, i korrekt jekkposisjon. Bruk aldri noen annen del av bilen som jekkstøttestpunkt.

8. Sett inn jekkhåndtaket i jekken og vri det med klokken, slik at bilens understell heves og dekket så vidt kommer klar av bakken. Avstanden skal være omtrent 30 mm (1,2 tommer). Før du fjerner hjulmutrene, må du kontrollere at bilen er stabil og at det ikke er noen fare for bevegelse eller utglidning.



OYB061007L

9. Løsne hjulmutrene, og ta dem ut med fingrene. Dra hjulet ut av hjulpiggene

og legg det slik at det ikke kan trille bort. Sett reservehjulet på navet ved å rette inn hullene mot piggene og skyve hjulet på dem.

Hvis dette er vanskelig, tipper du hjulet litt for å få rettet inn det øvre hullet på hjulet mot den øvre piggene. Lirk deretter hjulet frem og tilbake inntil det kan tres inn på de andre piggene.

⚠ ADVARSEL

Hjul kan ha skarpe kanter. Vær forsiktig når du håndterer dem for å unngå personskader. Før hjulet monteres, må du kontrollere at det ikke kleber seg noe til navet eller hjulet (for eksempel gjørme, asfalt, grus osv.) som kan komme i veien for korrekt montering mot navet.

I så fall må du fjerne dette. Ikke det ikke er god kontakt mellom hjulet og navet på monteringsflaten, kan hjulmutrene løsne og dekket falle av. Hvis dekket faller av, kan du miste kontrollen over bilen. Dette kan føre til alvorlige skader eller dødsfall.

10. For å montere hjulet igjen holder du i piggene, setter hjulmutrene på piggene og strammer dem lett med fingrene. Beveg på dekket for å kontrollere at det sitter på plass, og stram deretter til mutrene så mye som mulig for hånd igjen.
11. Senk bilen til bakken ved å vri hjulmutternøkkelen mot klokken.



Plasser deretter nøkkelen som vist på bildet, og stram til hjulmutrene. Kontroller at fatningen er godt plassert over hele mutteren. Ikke bruk foten på nøkkelhåndtaket, og bruk heller ikke en rørforlenger over nøkkelhåndtaket. Stram deretter til annenhver mutter rundt dekket. Dobbeltsjekk at alle mutrene er godt tilstrammet. Etter utskifting av dekk bør du få systemet kontrollert på et profesjonelt verksted. Kia anbefaler at du oppsøker en godkjent Kia-forhandler/ servicepartner.

Tilstrammingsmoment for hjulmutre:

Stålfelg og aluminiumsfelg: 11~13 kgf·m (79~94 lbf·ft)

Hvis du har tilgang til en dekkmåler, fjerner du ventilhetten og kontrollerer lufttrykket. Hvis trykket er lavere enn anbefalt trykk, bør du kjøre i lav hastighet til nærmeste bensinstasjon og få pumpet opp dekket til riktig trykk. Hvis lufttrykket er for høyt, justerer du det til riktig trykk. Sett alltid på plass ventilhetten etter kontroll eller justering av dekktrykket. Hvis hetten ikke settes på plass igjen, kan det lekke luft fra dekket. Hvis du ister en ventilhette, må du kjøpe en ny og sette den på så fort som mulig. Etter utskifting av dekk må det punkterte dekket alltid legges på plass, og

jekk og verktøy må legges tilbake på anvist oppbevaringsplass.

- Kontroller dekktrykket så snart som mulig etter at du har montert reservedhjulet. Juster til riktig anbefalt trykk.
- Sjekk og trekk til mutrene etter å ha kjørt 50 km (30 miles) dersom du har skiftet hjul. Kontroller mutrene en gang til etter å ha kjørt 1000 km (650 miles).

⚠ FORSIKTIG

Hjulpiggene og -mutrene på bilen er utstyrt med metriske gjenger. Under fjerning av dekket må du kontrollere at de samme mutrene som ble fjernet, monteres igjen. Hvis mutrene skiftes ut, må de skiftes ut med mutrer med metriske gjenger og samme riflekonfigurasjon. Montering av en mutter uten metriske gjenger på en metrisk pigg eller omvendt, kan føre til at hjulet ikke festes skikkelig til navet. Dette vil skade piggene, slik at den må skiftes ut.

Vær oppmerksom på at de fleste hjulmutre ikke har metriske gjenger. Vær svært nøye med å kontrollere gjengetypen før du monterer hjulmutre eller dekk som du har kjøpt på ettermarkedet. Råd før deg med et profesjonelt verksted hvis du er i tvil. Kia anbefaler at du rådfører deg med en godkjent Kia-forhandler/servicepartner.

⚠ ADVARSEL

Hjulpigger

Hvis piggene er skadde, kan det svekke piggens evne til å holde hjulet på plass. Dette kan føre til at hjulet faller av og alvorlige kollisjonsskader.

Oppbevar jekken, jekkhåndtaket, hjulvinnen og reservedekket på korrekt

måte for å forhindre at de slenger fra side til side.

⚠ ADVARSEL

Utilstrekkelig trykk i reservedekket

Sjekk lufttrykket så snart som mulig etter at reservedekket er montert. Juster til angitt lufttrykk om nødvendig. Se "Dekk og hjul" på side 9-4.

Viktig - bruk av kompaktreserve-dekk (utstysavhengig)

Bilen din er utrustet med et kompaktreserve-dekk. Kompaktreserve-dekket tar mindre plass enn et dekk i vanlig størrelse. Dette dekket er mindre enn et tradisjonelt dekk og er konstruert for midlertidig bruk.

⚠ FORSIKTIG

- Kjør forsiktig ved bruk av kompaktreserve-dekket. Kompaktreserve-dekket bør erstattes med vanlig dekk og felg ved første anledning.
- Det anbefales ikke å kjøre denne bilen med mer enn ett kompaktreserve-dekk om gangen.

⚠ ADVARSEL

Kompaktreserve-dekket skal kun brukes i nødtilfeller. Unngå hastigheter over 80 km/t (50 miles/t) ved bruk av kompaktreserve-dekket. Det originale dekket bør repareres eller skiftes ut så snart som mulig for å unngå svikt i kompaktreserve-dekket som kan føre til personskaade eller død.

Kompaktreserve-dekket skal ha et lufttrykk på 420 kPa (60 psi).

*** MERK**

Sjekk lufftrykket etter at reservedekket er montert. Juster til angitte lufftrykk om nødvendig.

Når du bruker et kompaktreservedekk, skal du ta følgende forholdsregler:

- Bilens hastighet skal aldri overstige 80 km/t (50 miles/t), da en høyere hastighet kan skade dekket.
 - Sørg for at du kjører sakte nok til å unngå alle farer. Enhver hindring i veibanen, for eksempel et hull eller skrot, kan forårsake alvorlig skade på kompaktreservedekket.
 - Vedvarende bruk av dette dekket på vei kan føre til dekksvikt, tap av kontroll over bilen og mulig personskaade.
 - Ikke overskrid bilens maksimale belastning eller bæreevnen som du finner på siden av kompaktreservedekket.
 - Unngå å kjøre over hindringer. Kompaktreservedekkets diameter er mindre enn diameteren på et vanlig dekk og reduserer bakkeklaringen med ca. 2,5 cm (1 tom), noe som kan medføre skade på bilen.
 - Ikke kjør bilen i en bilvaskehall når kompaktreservedekket er montert.
 - Ikke bruk kjetting på kompaktreservedekket. Fordi dette dekket er mindre, vil ikke kjettingen sitte ordentlig. Dette kan skade bilen, og du kan miste kjettingen.
 - Kompaktreservedekk bør ikke monteres på forakselen dersom bilen skal kjøres i snø eller på is.
 - Ikke bruk kompaktreservedekket på en annen bil, for dette dekket er designet spesielt for denne bilen.
- Et kompaktreservedekk har kortere levetid enn en vanlig dekk. Kontroller kompaktreservedekket regelmessig. Hvis det er slitt, skal det erstattes med et dekk med samme dimensjon og utforming, montert på det samme hjulet.
 - Kompaktreservedekket bør ikke brukes på andre hjul, og standarddekk, vinterdekk, hjulkapsler eller felgringer bør heller ikke brukes med kompaktreservedekket. Ved forsøk på slik bruk kan det oppstå skade på disse elementene eller på andre deler av bilen.
 - Ikke bruk mer enn ett kompaktreservedekk om gangen.
 - Ikke trekk en tilhenger mens kompaktreservedekket er montert.

Jekketikett

Type A

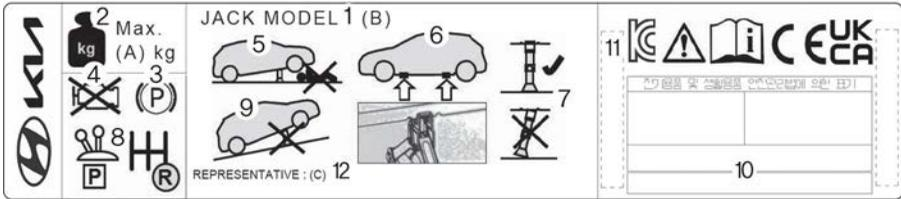

Type B

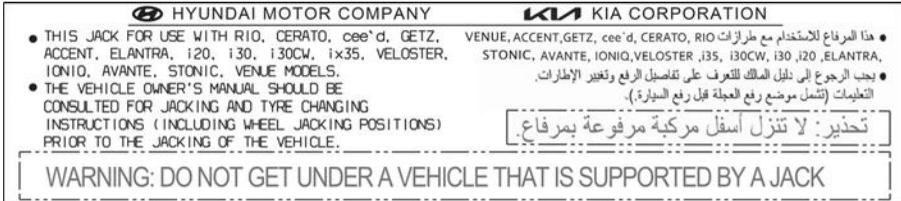

* Den faktiske jekketiketten i bilen kan avvike fra illustrasjonen. Du finner mer detaljerte spesifikasjoner på etiketten på jekken.

1. Modellnavn
2. Maksimalt tillatt last
3. Sett på parkeringsbremsen når du bruker jekken.
4. Stopp motoren når du bruker jekken.
5. Ikke legg deg under en bil som er jekket opp.
6. Angitte steder under rammen
7. Når du støtter opp bilen, må bunnplaten på jekken være loddrett under løftepunktet.
8. Skift til revers på biler med manuell girkasse eller flytte girspaken til P på biler med automatgir / girkasse med dobbelt clutch.
9. Jekken skal brukes på fast og jevnt underlag.
10. Jekkprodusent
11. Produksjonsdato
12. Representantens selskap og adresse

EF-samsvarserklæring for jekk



EC Declaration of Conformity according to EC Machinery Directive 2006/42/EC

We, **FRONTEC CO., LTD.**

2091-12 Jeongwang 2(i)-dong Siheung-si Gyeonggi-d ,Korea

declare under our sole responsibility that the product

Product : JACK-ASSY

Type Designation(s) : 1200KG, 1000KG, 800KG, 700KG, 500KG

Serial No. : N/A (prototype)

Year of Manufacture : 2013

to which this declaration relates is in conformity with the following standard(s) or other normative document(s):

EN ISO12100 Safety of machinery - General principles for design – Risk assessment
(2010) and risk reduction

EN 1494/A1 Mobile or movable jacks and associated lifting equipment
(2008)

following the provisions of Directive(s):

2006/42/EC Directive on the approximation of the laws of Member States relating to
machinery (OJ L157 Jun, 9, 2006)

Siheung-si Gyeonggi-d ,Korea / 15.07.2013 SOO HONG, MIN President 
(Place and date of issue)(Name and signature or equivalent making of authorized person)

* T.C.F Compiling Location:

- Address: PRIBORSKA 280, 739 42 FRYDEK MISTEK, CHLEBOVICE, CZECH REPUBLIC
- Team: Purchase team
- Company name: HANWHA L&C CZECH s.r.o

Hvis du har et punktert dekk (med punkteringssett) (utstyrsavhengig)



Les instruksen før punkteringssettet benyttes.

1. Kompressor

2. Flaske med tetningsmiddel

Punkteringssettet fungerer kun som en midlertidig løsning for dekket. Du bør snarest mulig få dekket kontrollert på et profesjonelt verksted. Kia anbefaler at du oppsøker en godkjent Kia-forhandler/servicepartner.

⚠ FORSIKTIG

Én dekkskumflaske per dekk

Når to eller flere dekk er flate, må du ikke bruke dekkreparasjonssettet, fordi det har bare ett tetningsmiddel per dekkreparasjonssett, og kan bare brukes til ett flatt dekk.

⚠ ADVARSEL

Dekkvegg

Ikke bruk dekkreparasjonssettet til å reparere punkteringer på siden av dekket. Dette kan resultere i en ulykke som følge av dekkfeil.

⚠ ADVARSEL

Midlertidig løsning

Få dekket reparert så raskt som mulig. Dekket kan når som helst miste lufttrykk etter fylling av dekket med punkteringssettet.

⚠ FORSIKTIG

- Når dekket skal skiftes ut eller repareres etter bruk av dekkskum, må du passe på å fjerne dekkskummet på den innvendige delen av dekket og hjulet. Hvis dekkskummet ikke fjernes, kan det oppstå støy og vibrasjon.
- Vi anbefaler bruk av originalt dekkskum fra Kia.
- Hvis varselampen for TPMS vises etter bruk av punkteringssettet, bør du få bilen kontrollert på et profesjonelt verksted. Kia anbefaler at du kontakter en godkjent Kia-forhandler/servicepartner.

Introduksjon

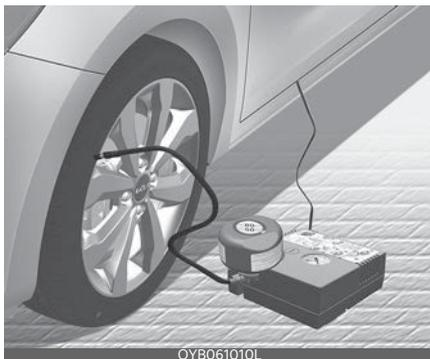

Med punkteringssettet (TMK) er du mobil selv etter en punktering.

Ved hjelp av dette systemet, som består av en kompressor og tetningsmasse, kan du enkelt og effektivt tette de fleste

punkteringer i personbildekk som er forårsaket av spiker eller lignende gjenstander, og fyller luft i dekket.

Når du har forsikret deg om at dekket er tettet, kan du forsiktig kjøre videre (inntil 200 km (120 miles) med en maksimal hastighet på 80 km/t (50 miles/t)) til et verksted eller en dekkforhandler for å skifte ut dekket.

Det er mulig at noen dekk, spesielt med større punkteringer eller skader på siden av dekket, ikke kan tettes helt.

Tap av lufttrykk i dekket kan påvirke dekkytelsen.

Derfor bør du unngå brå rattbevegelser og andre manøvrer, spesielt hvis bilen er tungt lastet, eller hvis den trekker en tilhenger.

Punkteringssettet er ikke konstruert for eller tiltenkt som en permanent dekkreparasjonsmetode og skal kun brukes på ett dekk.

Denne veiledningen viser deg trinnvis hvordan du midlertidig kan tette punkteringen på en enkel og pålitelig måte.

Les avsnittet "Sikker bruk av punkteringssettet".

ADVARSEL

Ikke bruk punkteringssettet hvis et dekk er alvorlig skadet av å bli kjørt uten luft eller med utilstrekkelig lufttrykk.

Det er bare punkteringer i mønsterområdet på dekket som kan tettes med TMK.

Komponenter i punkteringssettet (TMK)

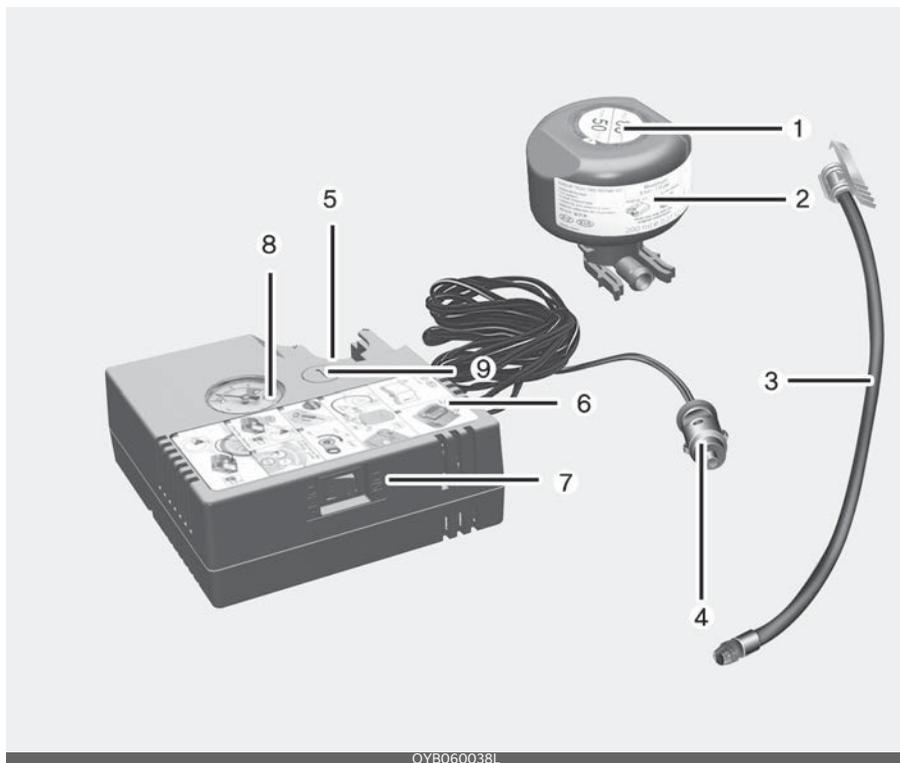

OYB060038L

1. Merke med maksimalt tillatt hastighet
2. Flaske med tetningsmiddel og merke med maksimalt tillatt hastighet
3. Påfyllingsslange fra tetningsmiddel-flaske til hjul
4. Kontakter og kabel for direkte forbindelse til strømuttak
5. Holder til tetningsmiddelflaske
6. Kompressor
7. On/Off (av/på)-bryter
8. Trykkmåler for visning av lufttrykk i dekket
9. Knapp for å redusere lufttrykket i dekket

Kontakter, kabel og tilkoblingslange oppbevares i kompressorhuset.

⚠ ADVARSEL

Følg instruksjonene på dekkskumflasken før du bruker punkteringssettet. Ta av etiketten med maksimalt tillatt hastighet fra dekkskumflasken og sett den på rattet.

Merk deg utløpsdatoen på dekkskumflasken.

Bruke Tire Mobility Kit (dekkreparasjonssettet)

1. Løsne merket med maksimalt tillatt hastighet (1) fra tetningsmiddelflasken (2), og plasser det på et svært synlig sted inne i bilen, for eksempel på rattet, for å minne føreren på å ikke kjøre for fort.
2. Påfylling av dekkskum: Vær nøye med å følge den angitte rekkefølgen, ellers kan dekkskummet slippe ut ved høyt trykk.
3. Rist dekkskumflasken.



4. Fest påfyllingsslangen (3) på koblingen på dekkskumflasken (2).

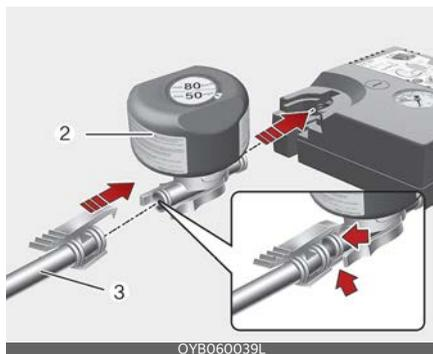

5. Pass på at knappen (9) på kompressoren ikke er trykket inn.
6. Skru av ventilhetten på ventilen på det defekte dekket og skru på slangen

- (3) til tetningsmiddelflasken på ventilen.
7. Sett tetningsmiddelflasken inn i kompressorhuset, slik at flasken står oppreist.
8. Pass på at kompressoren er slått av, posisjon 0.

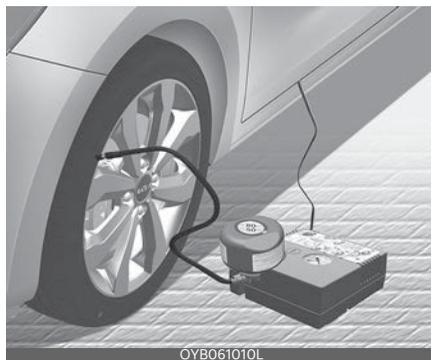

⚠ FORSIKTIG



Sett påfyllingsslangen for tetningsmiddel godt fast på ventilen. Ellers kan tetningsmiddel flyte bakover og føre til tilstopping i påfyllingsslangen.

9. Koble kompressoren til bilens strømuttak ved hjelp av kabelen og kontaktene.



* MERK

Bruk bare strømuttaket på passasjer-siden foran.

10. Med tenningen på eller ENGINE START/STOP (start/stopp-knappen) på: Slå på kompressoren og la den gå i ca. ~3 minutter or å fylle på tetningsmiddel. Lufftrykket i dekket etter fylling er uviktig.

11. Slå av kompressoren.

12. Løsne slangen fra koblingen til tetningsmiddelflasken og fra dekkventilen.

Legg punkteringssettet tilbake på oppbevaringsplassen i bilen.

⚠ ADVARSEL

Det er fare for kullstoffgiftning og kvelning hvis motoren står og går på et dårlig ventiltert eller uventiltert sted (for eksempel inne i en bygning).

Fordele tetningsmiddel

13. Kjør ca. 7~10 km (4~6 miles eller ca. 10 min.) umiddelbart for å fordele tetningsmassen jevnt i dekket.

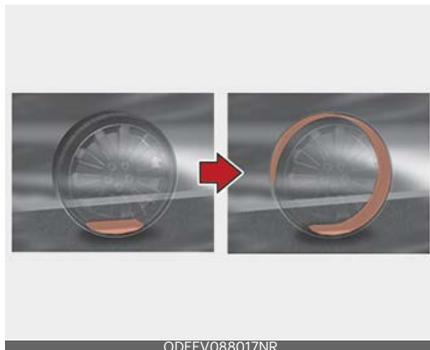

⚠ FORSIKTIG

Ikke kjør fortere enn 60 km/t (35 miles/t). Hvis mulig, bør ikke hastigheten komme under 20 km/t (12 miles/t).

Hvis du opplever uvanlig vibrasjon, forstyrrelser i kjøringen eller støy mens du kjører, skal du senke hastigheten og kjøre forsiktig til du trygt kan stoppe langs siden av veien. Ring for veihjelp eller tauing.

Når du bruker punkteringssettet, kan det komme tetningsmasse på dekktrykksensorene og hjulene. Fjern derfor hjulet som er tilsmusset av tetningsmasse, og få bilen kontrollert på et profesjonelt verksted. Kia anbefaler at du oppsøker en godkjent Kia-forhandler/servicepartner.

Sjekk lufftrykket

1. Etter å ha kjørt ca. 7-10 km (4-6 miles eller ca. 10 minutter), skal du stoppe på et egnet sted.
2. Fest kompressorens påfyllingsslange (3) (klippside) direkte, og koble deret-

ter påfyllingsslangen (3) (motsatt side) til dekkventilen.

3. Koble kompressoren til bilbatteriet ved hjelp av kabel og kontakter.
4. Juster dekktrykket til 200 kPa (29 psi). Med tenningsbryteren på går du frem som følger.

- **Slik øker du lufttrykket:** Slå på kompressoren, posisjon I. Kontroller den aktuelle dekktrykkinnstillingen ved kort å slå av kompressoren.

ADVARSEL

Ikke la kompressoren gå i mer enn 10 minutter, ellers vil enheten bli overopphetet og kan bli skadet.

- **Slik reduserer du lufttrykket:** Du trykker på knappen (9) på skjermen igjen.

FORSIKTIG

Hvis lufttrykket ikke opprettholdes, kjører du bilen én gang til (se Fordele tetningsmassen). Så gjentar du trinn 1 og 4. Bruk av punkteringssettet kan være ineffektivt ved dekkskader som er større enn om lag 4 mm (0,16 tommer).

Kontakt et profesjonelt verksted hvis dekket ikke kan gjøres kjørbart med punkteringssettet. Kia anbefaler at du oppsøker en godkjent Kia-forhandler/servicepartner.

ADVARSEL

Dekktrykket skal være på minst 200 kPa (29 psi). Hvis ikke, må du ikke kjøre videre. Ring for veihjelp eller tauing.

Merknader for sikker bruk av Tire Mobility Kit (TMK)

- Still bilen ut på siden av veien slik at du kan bruke punkteringssettet uten å stå midt i trafikken. Plasser varseltrikanten lett synlig slik at passerende biler blir oppmerksom på deg.
- Sett alltid på parkeringsbremsen slik at bilen ikke kan komme i bevegelse selv om du står på forholdsvis flatt underlag.
- Punkteringssett må kun brukes til tetting/oppblåsning av dekk på personbiler. Bruk det ikke på motorsykler, sykler eller andre typer dekk.
- Ikke fjern fremmedlegemer som har trengt inn i dekket, som f.eks. spiker eller skruer.
- Før du bruker punkteringssettet, må du lese sikkerhetsinformasjonen på flasken med tetningsmasse!
- La motoren gå hvis bilen er ute i fri-luft. Ellers kan bilbatteriet tappes ved bruk av kompressor.
- Forlat aldri punkteringssettet uten tilsyn mens det er i bruk.
- Ikke la kompressoren gå i mer enn 10 min. av gangen, ellers kan den bli overopphetet.
- Ikke bruk punkteringssettet hvis omgivelsestemperaturen er under -30°C (-22°F).
- Ikke bruk punkteringssettet hvis dekket og hjulet er skadet.

Tekniske data

Systemspenning: DC 12 V

Driftspenning: DC 10-15 V

Merkestrøm: 10 A ± 1 A (med DC 12 V)

Egnet for bruk i temperaturområdet: -30 ~ +70 °C

Maks. arbeidstrykk: 6 bar (87 psi)

Størrelse

Kompressor: 161 x 150 x 55,8 mm (6,3 x 5,9 x 2,2 tommer)

Dekkskumflaske: 81 x 85 ø mm (3,2 x 3,3 ø tommer)

Kompressorvekt: 650 g (1,43 lbs)

Dekkskumvolum: 200 ml (12,2 kubikk-tommer)

* Dekkskum og reservedeler kan skaffes og byttes ut hos en bil- eller dekkforhandler. Tomme dekkskumflasker kan kastes som husholdningsavfall. Flytende rester av dekkskum skal kastes av bil- eller dekkforhandler eller i henhold til lokale regler for avfallsbehandling.

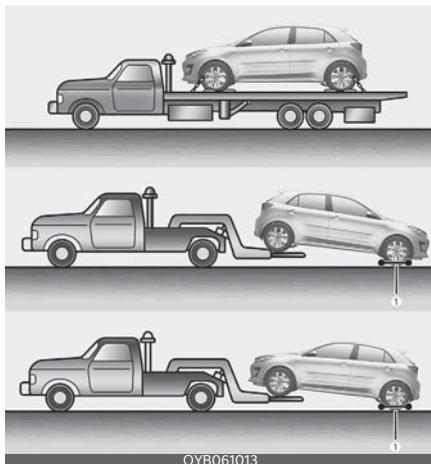
Tauing**Bergingstjeneste**

Hvis nødtauing er nødvendig, anbefaler vi at dette utføres av en autorisert Kia-forhandler eller et kommersielt bilbergingsfirma. Korrekte løfte- og tauseprosedyrer er nødvendige for å forhindre skader på bilen. Bruk av lastevogn (1) eller flatvogn anbefales.

Bilen kan taues med bakhjulene på bakken (uten lastevogn) og forhjulene hevet fra bakken.

Hvis noen av hjulene eller opphengskomponentene er skadet eller bilen taues med forhjulene på bakken, må lastevogn brukes under forhjulene.

Når bilen taues av en bilberger, og det ikke brukes tralle, må alltid fronten av bilen løftes opp, ikke bakparten.





⚠ FORSIKTIG

- Ikke tau bilen baklengs med forhjulene på bakken. Dette kan forårsake skader på bilen.
- Bilen må ikke taues etter en hengende krok. Bruk hjulløfter eller flatvogn.

Når bilen blir tauet i en nødsituasjon uten lastevogn:

1. Sett tenningsnøkkelen til ACC-posisjonen.
2. Sett girspaken i N (nøytral).
3. Løsne parkeringsbremsen.

⚠ FORSIKTIG

Hvis ikke girspaken settes til N (nøytral), kan det oppstå skader i girkassen.

Avtagbar tauekrok (utstyrsavhengig)



1. Åpne bakluken og finn frem tauekroken fra verktøysettet.

2. Fjern dekselet ved å presse på den nedre delen av dekselet på støtfangeren.
3. Sett inn tauekroken i hullet, og dreid den med klokka inntil den er helt på plass.
4. Fjern tauekroken og sett på dekselet etter bruk.

Nødtauing

Foran



Bak



Hvis tauing er nødvendig anbefaler vi at dette utføres av Kia Assistanse eller anneneveihjelpsleverandør.

Hvis tauetjenesten ikke er tilgjengelig i en nødsituasjon, kan bilen din bli midlertidig tauet ved hjelp av en kabel eller

kjetting festet til nødtrekkroken under fronten (eller bak) på bilen. Vær svært forsiktig ved tauing av bilen. En fører må sitte i bilen for å styre og bremse.

Tauing på denne måten kan bare gjøres på fast underlag over korte avstander og i lav hastighet. Bilens dekk, aksler, drivverk, styring og bremses må alle være i god forfatning.

- Ikke bruk tauekroker til å trekke en bil ut av leire, sand eller andre forhold som bilen ikke kan kjøres ut med for egen motor.
- Unngå tauing av kjøretøy som er tynge enn bilen som tauer.
- Førerne av begge bilene må kommunisere fortløpende med hverandre.

⚠ FORSIKTIG

- Fest tauestropp til tauekroken.
- Å bruke en annen del av bilen enn tauekrokene til tauing kan skade bilens karosseri.
- Bruk bare kabel eller kjetting som er spesielt beregnet for bruk til tauing av kjøretøyer. Fest kabelen eller kjettingen forsvarlig til tauekroken.
- Akselerer eller senk farten på bilen langsomt og gradvis, og oppretthold spenningen på tauestroppen eller kjettingen når bilen startes eller kjører, ellers kan tauekrokene og bilen bli skadet.

- Før nødtauing må det sjekkes at ikke kroken er ødelagt eller skadet.
- Fest tauekabelen eller kjettingen forsvarlig til tauekroken.
- Ikke rykk i kroken. Trekk jevnt og med jevn kraft.
- For å unngå skade på kroken, må du ikke trekke fra siden eller i en vertikal vinkel. Trekk alltid rett fram.

⚠ ADVARSEL

Vær svært forsiktig ved tauing av bilen.

- Unngå brå start eller ujevn kjøring, da det vil belaste nødttauekroken og tauekabel eller -kjetting for mye. Kroken og tauekabel eller -kjettingen kan ryke og forårsake alvorlig personskade eller skade.
 - Hvis den stansede bilen ikke er i stand til å bli flyttet, må du ikke fortsette tauingen med makt. Vi anbefaler at du kontakter en godkjent Kia-forhandler eller et bergingsfirma for å få hjelp.
 - Tau bilen så rakt frem som mulig.
 - Hold avstand fra bilen under tauing.
-
- Bruk en tauestropp som er kortere enn 5 m (16 fot). Fest et hvitt eller rødt tøyestykke (ca. 30 cm (12 tommer) bredt) midt på stroppen for å gjøre den lett synlig.

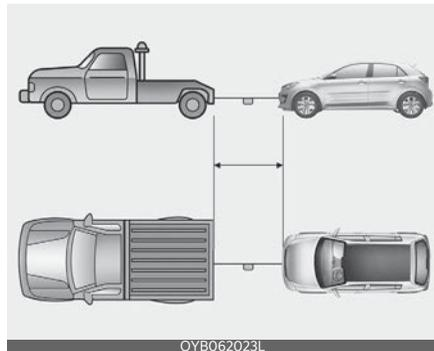

OYB062023L

- Kjør forsiktig slik at tauestroppen ikke løsner uten tauingen.
- Føreren må være i bilen for å styre og bremse når kjøretøyet taues. Det må ikke være andre passasjerer enn føreren i bilen.

Forholdsregler ved nødtauing

- Sett tenningsbryteren til ACC slik at rattet ikke er låst.
- Sett girspaken i N (nøytral).
- Løsne parkeringsbremsen.
- Trå inn bremsepedalen med mer kraft enn normalt, ettersom du har redusert bremseytelse.
- Du må bruke mer kraft på rattet som følge av deaktivering av servostyringen.
- Hvis du kjører ned en lang bakke, kan bremsene overopphetes og bremseytelsen reduseres. Stopp ofte og la bremsene avkjøles.
- Bilen skal slepes med en hastighet på 25 km/t (15 mph) eller mindre over en strekning på 20 km (12 miles). (for bil med manuell girkasse)
- For å unngå alvorlige skader i automatgiret må kjørehastigheten begrenses til 15 km/t (10 miles/t) med en kjørelengde på maksimalt 1,5 km (1 mile) ved tauing. (for bil med automatgir, girkasse med dobbel clutch)

FORSIKTIG

Automatgir / dobbelclutchet gir

kasse

- Hvis bilen taues med alle fire hjulene på bakken, kan den kun taues fra fronten. Forsikre deg om at automatgirkassen / girkassen med dobbelt clutch står i N (nøytral). Sørg for at rattet er opplåst ved å sette tenningsbryteren til ACC. Det må sitte en fører i bilen når den taues for å betjene rattet og bremsene.
- Før tauing må du kontrollere om det er væskelekkasjer fra automatgirkassen / girkassen med dobbelt clutch under bilen. Hvis oljen fra automatgir-

kassen / girkassen med dobbelt clutch lekker, må flatvogn eller lastevogn brukes.

Nødutstyr (utstyrsavhengig)

I bilen er det visse typer nødutstyr som skal hjelpe deg i en nødsituasjon.

Brannslukningsapparat

Hvis det oppstår en liten brann og du vet hvordan du bruker brannslukningsapparatet, følger du denne fremgangsmåten nøye:

1. Dra i pinnen som forhindrer utilsiktet trykk på håndtaket, øverst på brannslukningsapparatet.
2. Rett inn dysen mot antenningspunktet.
3. Stå ca. 2,5 m (8 fot) unna brannen, og klem inn håndtaket for å utløse brannslukningsmiddelet. Hvis du slipper opp håndtaket, stopper utsprutningen.
4. Beveg strålen frem og tilbake over antenningspunktet. Følg nøye med etter at brannen ser ut til å være slukket. Husk at den kan blusse opp igjen.

Førstehjelpsutstyr

Det er noen ting som saks, bandasje og teip osv. i settet for å gi førstehjelp til en skadet person.

Varseltrekant

Plasser varseltrekanten på veien for å varsle møtende trafikk om potensielt farlige situasjoner, for eksempel når bilen er parkert i veikanten på grunn av problemer.

Dekktrykkmåler (utstyrsavhengig)

Dekk mister normalt litt luft i daglig bruk, og det kan være du må fylle på luft med jevne mellomrom. Det er vanligvis ikke et tegn på lekkasje, men på normal slitasje. Dekktrykk må alltid sjekkes når dekkene er kalde, siden dekktrykk øker med temperaturen.

For å sjekke dekktrykket gjør du følgende:

1. Skru av ventilhetten som er plassert på felgen.
2. Trykk og hold måleren mot ventilen. Noe luft vil lekke ut når du begynner, og mer vil lekke dersom du ikke trykker inn måleren godt nok.
3. Et hardt trykk uten lekkasje vil aktivere måleren.
4. Les av dekktrykket på måleren for å se om dekktrykket er lavt eller høyt.
5. Juster dekktrykket til det angitte trykket. Se "Dekk og hjul" på side 9-4.
6. Sett på plass ventilhetten igjen.

Motorrom	8-5
Vedlikeholdsservice	8-7
• Eierens ansvar	8-7
• Vedlikeholdsforholdsregler for eier	8-7
Eiers vedlikehold	8-8
• Eiers vedlikeholdsplan	8-8
Planlagt vedlikehold	8-10
• Forsiktighetsregler for planlagt vedlikehold	8-10
• Normal vedlikeholdsplan - for bensinbiler [for Europa (unntatt Russland)]	8-11
• Vedlikehold under ugunstige forhold - for bensinmotor [for Europa (unntatt Russland)]	8-14
• Normal vedlikeholdsplan - for bensinbiler [unntatt Europa (inkl. Russland)]	8-16
• Vedlikehold under ugunstige forhold - for bensinmotor [unntatt Europa (inkl. Russland)]	8-19
Forklaring til planlagte vedlikeholdspunkter	8-20
Motorolje (bensinmotor)	8-23
• Kontroll av oljenivå på motor	8-23
• Skifte motorolje og filter	8-25
motorkjølevæske	8-26
• Kontrollere kjølevæskeniivå	8-26
• Utskifting av kjølevæsken	8-28
Bremse-/clutchvæske	8-29
• Kontroll av bremse-/clutchvæskeniivå	8-29
Spylervæske	8-30
• Sjekke nivå av spylervæske	8-30
Parkeringsbrems	8-31
• Kontroll av parkeringsbrems	8-31

8 Vedlikehold

Luftfilter	8-31
• Bytte av filter	8-31
Luftfilter for klimakontroll	8-32
• Filterinspeksjon	8-32
Viskerblader	8-33
• Bladinspeksjon	8-33
• Skifte blader	8-34
Batteri	8-36
• For best batteriservice	8-36
• Etikett for batterikapasitet	8-37
• Opplading av batteri	8-37
• Tilbakestille elementer	8-38
Dekk og hjul	8-39
• Dekkpleie	8-39
• Anbefalte lufttrykk for kalde dekk	8-39
• Kontroll av lufttrykket	8-40
• Dekkrotasjon	8-41
• Hjulinnstilling og dekkbalanse	8-42
• Dekkskift	8-42
• Hjulskift	8-43
• Dekkenes veigrep	8-43
• Dekkvedlikehold	8-43
• Merking på dekkenes sidevegg	8-44
• Lavprofildekk	8-46
Sikringer	8-47
• Skifte sikringer på innvendig panel	8-49
• Bytte av sikring i motorrom	8-51
• Beskrivelse av sikrings-/relépanel	8-52
Lyspærer	8-64
• Forholdsregler ved bytte av lyspærer	8-64
• Lyspæreposisjon (foran)	8-65

- Lyspæreposisjon (bak).....8-67
- Lyspæreposisjon (side).....8-67
- Frontlys (nærlys/fjernlys), skifte av lyspærer (frontlys type A)..... 8-68
- Skifte av pære til parklys (frontlys type A) 8-69
- Blinklys foran, skifte av lyspærer (frontlys type A) 8-69
- Frontlys (nærlys/fjernlys), skifte av lyspærer (frontlys type B)..... 8-70
- Statisk kurvelys, skifte av lyspærer (frontlys type B)..... 8-70
- Blinklys foran, skifte av lyspærer (frontlys type B) 8-71
- Frontlys (LED-type), utskiftning (frontlys type C)..... 8-71
- Skifte av pære i tåkelys foran (lyspæretype) (type A, C).....8-72
- Skifte av pære i tåkelys foran (lyspæretype) (type B) 8-72
- Parklys + DRL (LED-type), skifte av lyspærer.....8-73
- Kjørellys (lyspæretype), utskiftning av lyspære.....8-73
- Skifte av lyspære i sideblinklys (LED-type)..... 8-74
- Sideblinklys (pæretype), skifte av lyspærer 8-74
- Skifte av pære til bremse- og baklys (pæretype) 8-74
- Blinklys bak (lyspæretype), skifte av lyspærer8-75
- Skifte av pære til bremse- og baklys (LED-type)8-76
- Ryggelys (lyspæretype), utskiftning av lyspære.....8-76
- Baklys (innvendig) (pæretype), skifte av lyspærer8-77
- Tåkelys bak (lyspæretype), skifte av lyspærer8-77
- Tåkelys bak (LED-type), skifte av lyspærer 8-78
- Høytmontert bremselys (pæretype) Skifte lyspære 8-78
- Skifte av lyspære i registreringsskiltlys (for lyspæretype)..... 8-78
- Kartlys (lyspæretype), utskiftning av lyspære.....8-79
- Sminkespeil (lyspæretype), skifte av lyspærer8-79
- Kupélys (lyspæretype), utskiftning av lyspære8-80
- Hanskeromlys (lyspæretype), utskiftning av lyspære 8-80
- Baklukelys (lyspæretype), skifte av lyspærer 8-80
- Innstilling av frontlys og tåkelys foran (for Europa) 8-81

8 Vedlikehold

Vedlikehold av inn- og utvendig finish..... 8-87

- Utvendig pleie8-87
- Innvendig pleie..... 8-91

Avgassutslippskontrollsystem 8-93

- 1. Veivhusventilasjonssystemet8-93
- 2. Damputslippskontrollsystem 8-94
- 3. Kontrollsystem for eksosutslipp 8-94

Vedlikehold

Motorrom

Smartstream G1.0 T-GDi/Smartstream G1.0 T-GDi HEV

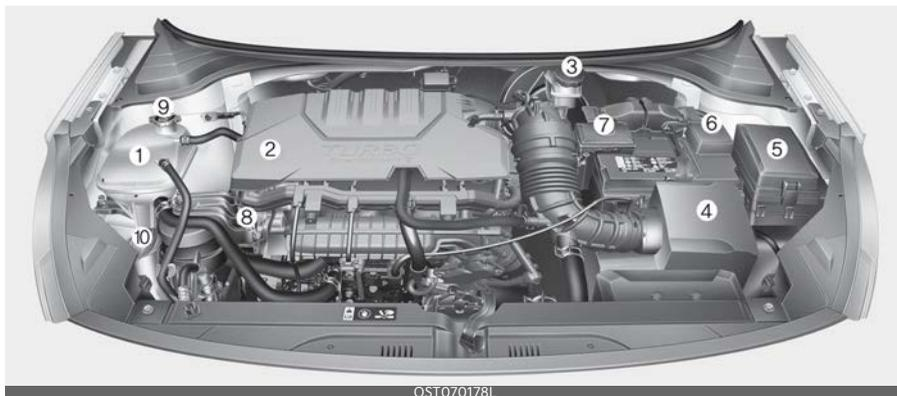

OST070178L

* Det faktiske motorrommet i bilen kan avvike fra illustrasjonen.

1. Motorens kjølevæskebeholder
2. Påfyllingslokk for motorolje
3. Bremse/clutch, væskebeholder
4. Luffilter
5. Sikringsboks
6. Batteriets minuspol
7. Batteriets plusspol
8. Peilepinne for motorolje
9. Radiatorlokk
10. Beholder til vindusspylervæske

Smartstream G1.2

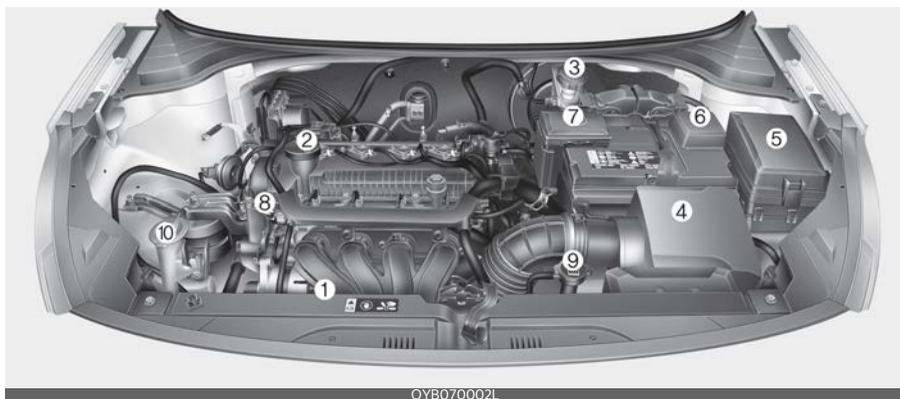

OYB070002L

(Bensinmotor) 1.4 MPI

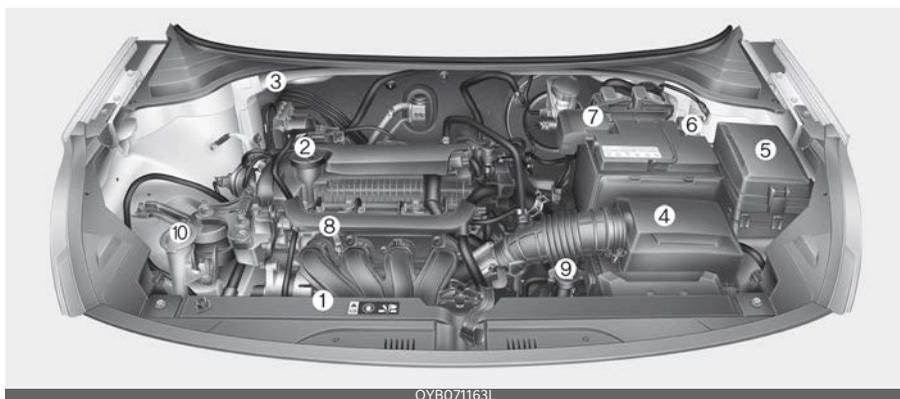

OYB071163L

* Det faktiske motorrommet i bilen kan avvike fra illustrasjonen.

1. Motorens kjølevæskebeholder
2. Påfyllingslokk for motorolje
3. Bremsse/clutch, væskebeholder
4. Luftfilter
5. Sikringsboks
6. Batteriets minuspol
7. Batteriets plusspol
8. Peilepinne for motorolje
9. Radiatorlokk
10. Beholder til vindusspylervæske

Vedlikeholdsservice

Du bør utvise den største forsiktighet for å hindre skade på bilen og skade på deg selv når du utfører vedlikehold eller kontrollrutiner.

Utilstrekkelig eller ufullstendig vedlikehold kan medføre driftsproblemer med bilen som kan føre til skade på bilen, ulykke eller personskade.

Eierens ansvar

* MERK

Det er eierens ansvar å sørge for at bilen vedlikeholdes og at all dokumentasjon oppbevares.

Få utført service på bilen på et profesjonelt verksted. Kia anbefaler at du oppsøker en godkjent Kia-forhandler/servicepartner.

Du bør oppbevare all dokumentasjon som viser at riktig vedlikehold er utført på bilen din i henhold til de planlagte vedlikeholdsintervallene og tabellene som er vist på de følgende sidene.

Du trenger denne dokumentasjonen for å kunne vise at alle service- og vedlikeholdskrav oppgitt i bilens garantier overholdes.

Du finner detaljert informasjon om garantien i håndboken om garanti og vedlikehold.

Nødvendige reparasjoner og justeringer som følge av feil vedlikehold eller mangel på nødvendig vedlikehold dekkes ikke av garantien for kjøretøyet.

Vedlikeholdsforholdsregler for eier

Feilaktig eller ufullstendig vedlikehold kan føre til problemer. I dette avsnittet gis det kun anvisninger for vedlikeholdsarbeid som er lett å utføre.

* MERK

Uforskriftsmessig vedlikehold i garanti-perioden kan ha konsekvenser for garantien. Nærmere informasjon finner du i den separate garanti- og vedlikeholdshåndboken som følger med bilen. Hvis du er usikker på noe av service- eller vedlikeholdsarbeidet bør du få utført service på systemet på et profesjonelt verksted. Kia anbefaler at du oppsøker en godkjent Kia-forhandler/servicepartner.

⚠ ADVARSEL

Vedlikeholdsarbeid

- Det kan være farlig å utføre vedlikeholdsarbeid på et kjøretøy. Du kan bli alvorlig skadet mens du utfører enkelte vedlikeholdsprosedyrer. Hvis du mangler tilstrekkelig kunnskap og erfaring eller riktig verktøy og utstyr til å gjøre jobben bør du få utført service på systemet på et profesjonelt verksted. Kia anbefaler at du oppsøker en godkjent Kia-forhandler/servicepartner.
- Det er farlig å arbeide under panseret mens motoren går. Det blir enda farligere når du har på deg smykker eller løstsittende klær. Disse kan bli viklet inn i bevegelige deler og forårsake personskade.

Hvis du er nødt til å la motoren gå mens du arbeider under panseret, må du sørge for å ta av alle smykker (spesielt ringer, armbånd, klokker og hal-skjeder) og alle slips, skjerf og lignende løse klær så de ikke kommer i nærheten av motoren eller kjøleviftene.

⚠ FORSIKTIG

- Ikke legg tunge gjenstander oppå motordekselet (utstyrsavhengig) eller de drivstoffrelaterte delene og utsett dem heller ikke for store belastninger.
- Når du skal inspisere drivstoffsystemet (drivstoffrør og drivstoffinnsprøytingsenheter) bør du kontakte et profesjonelt verksted. Kia anbefaler at du oppsøker en godkjent Kia-forhandler/servicepartner.
- Ikke kjør lenge med motordekselet (utstyrsavhengig) fjernet.
- Hold avstand til åpen flamme ved kontroll av motorrommet. Drivstoff, spylevæske osv. er brennbare oljer som kan forårsake brann.
- Før du tar på batteriet, tenningskabler og elektriske ledningsnett, må du koble fra batteriets minuspol ("-"). Du kan få elektrisk støt.
- Når du tar av det innvendige dekselet med en flat skrutrekker må du være forsiktig slik at du ikke skader dekselet.
- Vær forsiktig når du skifter ut eller rengjør pærer, for å unngå brannskader og elektrisk støt.

Eiers vedlikehold

Følgende lister er kontroller og inspeksjoner av bilen som bør utføres med angitt frekvens for å bidra til sikker og pålitelig drift av bilen.

Kontakt forhandleren om alle uønskede forhold så snart som mulig.

Disse Eiers vedlikehold-kontrollene dekkes vanligvis ikke av garantier, og det kan være du må betale for arbeid, deler og smøremidler.

Eiers vedlikeholdsplan

Når du stopper for å fylle drivstoff:

- Sjekk kjølevæsknivået i væskebeholderen.
- Sjekk nivået på vindusspylervæsken.
- Sjekk om dekkene har for lavt dekktrykk.

⚠ ADVARSEL

Vær forsiktig når du sjekker kjølevæsknivået når motoren fortsatt er varm. Skåldende varm kjølevæske og damp kan blåses ut. Dette kan forårsake alvorlige skader.

Mens du bruker bilen:

- Legg merke til eventuelle endringer i lyden fra eksosanlegget eller eksoslukt i bilen.
- Kontroller om rattet vibrerer. Vær oppmerksom hvis det oppstår slakke i rattet eller det er tungt å dreie på rattet, eller endringer i rattets posisjon rett frem.
- Legg merke til om bilen stadig svinger lett eller trekker til én side når du kjører på jevn rett vei.

- Når du stopper, må du lytte etter uvanlige lyder fra bilen, kontrollere om den drar til den ene siden, være oppmerksom på økt vandring i bremsepedalen og om den er tung å trå inn.
- Hvis det oppstår sluring eller endringer i betjeningen av giret må du kontrollere giroljenivået.
- -Sjekk den manuelle girkassen, deriblant clutchbetjeningen.
- Kontroller P-funksjonen (parkering) for automatisk girkasse / girkasse med dobbelt clutch.
- Kontroller parkeringsbremsen.
- Se etter væskelekkasjer under bilen (vann som drypper fra aircondition under og etter bruk er normalt).

Minst en gang i måneden:

- Sjekk væsknivået i kjølevæskebeholderen.
- Kontroller at alle utvendige lys, inkludert bremselys, blinklys og varselblinklys, virker som de skal.
- Kontroller lufttrykket i alle dekk inklusive reservehjulet. Se etter slitasje, ujevn slitasje eller skader.
- Kontroller om det finnes løse hjulmuttere.

Minst to ganger i året (hver vår og høst):

- Kontroller radiatoren, varmeapparatet og klimaanlegg-slangene for lekkasjer eller skader.
- Kontroller spylevæsknivået og vindusviskerne. Rengjør viskerbladene med en ren klut fuktet med spylevæske.

- Kontroller at frontlyktene er justert riktig.
- Kontroller lydpotte, eksosrør, skjermer og klemmer.
- Kontroller hofte- og skulderbeltene. Se etter tegn på slitasje.

Minst en gang i året:

- Rengjør karosseriet og dreneringshullene i dørene.
- Smør dørhengslene og stopperne, samt panserhengslene.
- Smør dør- og panserlåsene.
- Smør gummilistene på dørene.
- Kontroller klimaanlegget.
- Inspiser og smør overføringen og styreenhetene for automatgirkassen.
- Rengjør batteriet og klemmene.
- Kontroller bremse-/clutchvæsknivået.

Planlagt vedlikehold

Forsiktighetsregler for planlagt vedlikehold

Følg den normale vedlikeholdsplanen hvis bilen vanligvis kjøres der ingen av følgende forhold gjelder. Hvis noen av følgende forhold gjelder må du følge Vedlikehold under ugunstige forhold.

- Gjentatt kjøring over korte avstander på mindre enn 8 km (5 miles) i normal temperatur eller mindre enn 16 km (10 miles) i frost
- Mye tomgangs- eller lavhastighetskjøring over lange avstander.
- Kjøring på ujevne, støvete, gjørmete, uasfalterte, gruslagte eller saltstrødde veier.
- Kjøring i områder som bruker salt eller andre korroderende materialer eller i svært kaldt vær
- Kjøring i svært støvete omgivelser.
- Kjøring i områder med tett trafikk.
- Gjentatt kjøring i oppoverbakke, nedoverbakke eller på fjellvei.
- Brukes til tauing eller camping, og kjøring med last på taket
- Bruk av bilen som patruljebil eller dro-sje, eller annen kommersiell bruk som innebærer tauing av andre kjøretøy.
- Kjør ofte i høy hastighet eller med rask akselerasjon/bremsing.
- Hyppig kjøring under "stopp og start"-forhold.
- Bruk av motorolje som ikke anbefales (mineralsk type, semisyntetisk, spesifisering av lavere kvalitet osv.)

Hvis bilen brukes under noen av de ovennevnte forholdene, bør du inspisere, skifte eller etterfylle oftere, og bruke vedlikeholdsplanen for krevende

bruksforhold i stedet for den normale vedlikeholdsplanen.

Normal vedlikeholdsplan - for bensinbiler [for Europa (unntatt Russland)]

Følgende vedlikeholdsservice må utføres for å sikre god utslippskontroll og ytelse. Ta vare på kvitteringer for alt servicearbeid angående utslippskontroll for bilen for å beskytte garantien din. Der det vises både kjørelengde og tid, bestemmes hyppigheten for service av hva som inntreffer først.

NR.	ELEMENT	KOMMENTAR
*1	Motorolje og motoroljefilter	<ul style="list-style-type: none"> Ettersom det er normalt at det forbrukes motorolje under kjøring, bør motoroljenivået kontrolleres regelmessig. Intervall for skifte av motorolje for normale driftsforhold er basert på anvendelse av anbefalte motorspesifikasjoner. Hvis anbefalt motoroljespesifikasjon ikke brukes, må du skifte ut motoroljen i henhold til vedlikeholdsplanen for krevende driftsforhold.
*2	Kjølevæske (motor)	Når du fyller på kjølevæske, må du bare bruke avionisert vann eller mykt vann til bilen og aldri blande hardt vann i kjølevæsken fra fabrikk. Feil kjølevæskeblanding kan resultere i alvorlige feil eller skade på motoren.
*3	Drivremmer (motor)	<ul style="list-style-type: none"> Juster dynamo, vannpumpe og driveim til klimaanlegg (utstyrsavhengig). Kontroller, reparer eller skift ut ved behov. Kontroller drivremstrammeren, mellomhjulet og dynamohjulet, og korrigjer eller skift ut ved behov.
*4	Tennplugg	For enkelhets skyld kan den skiftes før tiden når du utfører vedlikehold på andre deler.
*5	Olje til manuell girkasse	Girolje til manuell girkasse bør skiftes hvis den har vært nedsenket i vann.
*6	Girolje til girkasse med dobbelt clutch	Girolje til girkasse med dobbelt clutch bør skiftes hvis den har vært nedsenket i vann.
*7	Drivstofftilsetninger (bensinmotor)	<p>Kia anbefaler at du bruker blyfri bensin som har med 95 oktan RON (Research Octane Number) / 91 eller høyere AKI (Anti-Knock Index) (for Europa) eller 91 RON (Research Octane Number) / 87 eller høyere AKI (Anti-Knock Index) (unntatt Europa).</p> <p>For kunder som ikke jevnlig bruker bensin og drivstofftilsetninger av god kvalitet, og som får startproblemer eller problemer med at motoren går ujevnt, må én flaske tilsetningsstoff tilsettes i drivstofftanken når motoroljen erstattes. Tilsetningsstoff er tilgjengelig hos et profesjonelt verksted sammen med informasjon om hvordan de skal brukes. Kia anbefaler at du oppsøker en godkjent Kia-forhandler/servicepartner. Ikke bland andre tilsetningsstoffer.</p>

I: Inspiser og juster, korriger, rengjør eller skift ut etter behov.

R: Skift ut eller bytt.

Antall måneder eller kjøreavstand kjørt, avhengig av hva som kommer først									
Måneder		12	24	36	48	60	72	84	96
Miles × 1 000		10	20	30	40	50	60	70	80
Km × 1 000		15	30	45	60	75	90	105	120
Motorolje og motoroljefilter *1	Smartstream G1.0 T-GDi	R	R	R	R	R	R	R	R
	Smartstream G1.0 T-GDi HEV								
	Smartstream G1.2								
	(Bensinmotor) 1.4 MPI								
Kjølevæske (motor) *2		Skift etter 210 000 km eller 120 måneder; etter det skift hver 30 000. km eller 24 måneder							
Drivremmer (motor) *3	Smartstream G1.0 T-GDi	Kontroller for første gang etter 90 000 km eller 72 måneder, og deretter etter 30 000 km eller hver 24. måned							
	Smartstream G1.2								
	(Bensinmotor) 1.4 MPI								
	Smartstream G1.0 T-GDi HEV								
Vakuumslinger og ventilasjonsslinger til veivhuset		-	I	-	I	-	I	-	I
Tennplugger *4	Smartstream G1.0 T-GDi	Skift ut hver 75 000 km							
	Smartstream G1.0 T-GDi HEV								
	Smartstream G1.2								
	(Bensinmotor) 1.4 MPI								
Olje til manuell girkasse *5		Ingen sjekk eller service nødvendig							
Girolje til automatgirkasse	6 A/T	Ingen sjekk eller service nødvendig							
Girolje til girkasse med dobbelt clutch*6									
Drivaksel og mansjetter		-	I	-	I	-	I	-	I
Drivstofftilsetninger (bensinmotor) *7	Smartstream G1.0 T-GDi	Tilsett hver 15 000 km (10 000 miles) eller hver 12. måned							
	Smartstream G1.0 T-GDi HEV								
Drivstoffledninger, -slanger og -koblinger		-	-	-	I	-	-	-	I
Luffilter til drivstofftank		-	-	-	I	-	-	-	I
Dampslange og tanklokk		-	-	-	I	-	-	-	I
Luftrensefilter		-	I	-	R	-	I	-	R
Mellomkjøler, inn/utslange, luftinntaksslange	Smartstream G1.0 T-GDi	I	I	I	I	I	I	I	I
	Smartstream G1.0 T-GDi HEV	I	I	I	I	I	I	I	I
Eksosanlegg		I	I	I	I	I	I	I	I
Kjøleanlegg		Kontroller for første gang etter 60 000 km eller 48 måneder, og deretter etter 30 000 km eller hver 24. måned							
Kompressor for klimaanlegget / kjølemiddel		I	I	I	I	I	I	I	I
Luffilter for klimakontroll		R	R	R	R	R	R	R	R
Bremseskiver og -klosser		I	I	I	I	I	I	I	I
Bremsetromler og -belegg		-	I	-	I	-	I	-	I

Antall måneder eller kjørevæstand kjørt, avhengig av hva som kommer først								
Måneder	12	24	36	48	60	72	84	96
Miles × 1 000	10	20	30	40	50	60	70	80
Km × 1 000	15	30	45	60	75	90	105	120
Ledninger for bremsevæske, slanger og koblinger								
Bremse-/clutchvæske		R		R		R		R
Parkeringsbrems	-		-		-		-	
Tannstangstyring, overføring og mansjetter								
Kuleledd, oppheng								
Dekk (trykk og dekkslitasje)								
Batteritilstand								

- Drivstoffilter (bensinmotor): Drivstoffilteret skal være vedlikeholdsfritt, men periodiske kontroller anbefales i denne vedlikeholdsplanen, avhengig av drivstoffkvalitet.
 - Hvis det oppstår viktige problemer, som begrensning av gjennomstrømning av drivstoff, plutselige rykk, redusert motorkraft, startvansker osv., bør du bytte bensinfilter umiddelbart uavhengig av vedlikeholdsplanen og kontakte en godkjent Kia-forhandler/servicepartner.

Vedlikehold under ugunstige forhold - for bensinmotor [for Europa (unntatt Russland)]

I: Inspiser og juster, korriger, rengjør eller skift ut etter behov.

R: Skift ut eller bytt.

VEDLIKEHOLDSELEMENT		VEDLIKEHOLDSHANDLING	VEDLIKEHOLDSENTERVALLER	KJØREFORHOLD
Motorolje og motoroljefilter	Smartstream G1.0 T-GDi	R	Hver 7 500 km (5 000 miles) eller hver 6. måned	A, B, C, D, E, F, G, H, I, J, K, L
	Smartstream G1.0 T-GDi HEV			
	Smartstream G1.2			
	(Bensinmotor) 1.4 MPI			
Tennplugger		R	Skift ut oftere avhengig av tilstand	A, B, F, G, H, I, K
Olje til manuell girkasse		R	Hver 120 000 km (80 000 miles)	C, D, F, G, H, I, J
Girrolje til automatgirkasse		R	Hver 90 000 km (60 000 miles)	A, C, F, G, H, I, J, K
Girrolje til girkasse med dobbelt clutch		R	Hver 120 000 km (80 000 miles)	C, D, F, G, H, I, J
Drivaksel og mansjetter		I	Inspiser oftere avhengig av forholdene	C, D, E, F, G, H, I, J
Luffrensfilter		R	Skift ut oftere avhengig av tilstand	C, E
Lufffilter for klimakontroll		R	Skift ut oftere avhengig av tilstand	C, E, G
Bremseskiver, klosser og calipere		I	Inspiser oftere avhengig av forholdene	C, D, E, G, H, I, J, K
Bremsetromler og -belegg		I	Inspiser oftere avhengig av forholdene	C, D, E, G, H, I, J, K
Parkeringsbrems		I	Inspiser oftere avhengig av forholdene	C, D, G, H
Tannstangstyring, overføring og mansjetter		I	Inspiser oftere avhengig av forholdene	C, D, E, F, G
Kuleledd, oppheng		I	Inspiser oftere avhengig av forholdene	C, D, E, G, H, I

Ugunstige kjøreforhold

A: Gjentatt kjøring over korte avstander på mindre enn 8 km (5 miles) i normal temperatur eller mindre enn 16 km (10 miles) i frost.

B: Motoren går mye på tomgang, eller lav fart over lange avstander.

C: Kjøring på grove, støvete, gjørmete veier, eller veier uten dekke, grusveier eller saltede veier.

D: Kjøring i områder som bruker salt eller andre korroderende materialer eller i svært kaldt vær

E: Kjøring der det er mye støv.

F: Kjøring i områder med tett trafikk.

G: Gjentatt kjøring i oppoverbakke, nedoverbakke eller på fjellvei.

H: Brukes til tauing eller camping, og kjøring med last på taket

I: Kjøring som patruljebil, drosje eller annen kommersiell bruk som innebærer tauing av andre kjøretøy.

J: Kjører ofte i høy hastighet eller med rask akselerasjon/bremsing.

K: Kjører ofte i stopp-start-situasjoner.

L: Bruk av motorolje som ikke anbefales (mineralsk type, semisyntetisk, spesifikasjon av lavere kvalitet osv.)

Normal vedlikeholdsplan - for bensinbiler [unntatt Europa (inkl. Russland)]

Følgende vedlikeholdsservice må utføres for å sikre god utslippskontroll og ytelse. Ta vare på kvitteringer for alt servicearbeid angående utslippskontroll for bilen for å beskytte garantien din. Der det vises både kjørelengde og tid, bestemmes hyppigheten for service av hva som inntreffer først.

NR.	ELEMENT	KOMMENTAR
*1	Motorolje og motoroljefilter	<ul style="list-style-type: none"> Ettersom det er normalt at det forbrukes motorolje under kjøring, bør motoroljenivået kontrolleres regelmessig. Intervallet for skifte av motorolje for normale driftsforhold er basert på anvendelse av anbefalte motorspesifikasjoner. Hvis anbefalt motoroljespesifikasjon ikke brukes, må du skifte ut motoroljen i henhold til vedlikeholdsplanen for krevende driftsforhold.
*2	Kjølevæske (motor)	Når du fyller på kjølevæske, må du bare bruke avionisert vann eller mykt vann til bilen og aldri blande hardt vann i kjølevæsken fra fabrikken. Feil kjølevæskeblanding kan resultere i alvorlige feil eller skade på motoren.
*3	Drivremmer (motor)	<ul style="list-style-type: none"> Juster dynamo, vannpumpe og drivreim til klimaanlegg (utstyrsavhengig). Kontroller, reparer eller skift ut ved behov. Kontroller drivremstrammeren, mellomhjulet og dynamohjulet, og korrigjer eller skift ut ved behov.
*4	Tennplugg	For enkelhets skyld kan den skiftes før tiden når du utfører vedlikehold på andre deler.
*5	Olje til manuell gir-kasse	Girolje til manuell girkasse bør skiftes hvis den har vært nedsenket i vann.
*6	Drivstoffilter (for Kina, Brasil)	Drivstoffilteret skal være vedlikeholdsfritt, men periodiske kontroller anbefales i denne vedlikeholdsplanen, avhengig av drivstoffkvalitet. Hvis det oppstår viktige problemer, som begrensning av gjennomstrømning av drivstoff, plutselige rykk, redusert motorkraft, startvansker osv., bør du bytte bensinfilter umiddelbart uavhengig av vedlikeholdsplanen og kontakte en godkjent Kia-forhandler/servicepartner.

I: Inspiser og juster, korriger, rengjør eller skift ut etter behov.

R: Skift ut eller bytt.

Antall måneder eller kjørevstand kjørt, avhengig av hva som kommer først									
Måneder	12	24	36	48	60	72	84	96	
Miles × 1 000	10	20	30	40	50	60	70	80	
Km × 1 000	15	30	45	60	75	90	105	120	
Motorolje og motorolje-filter *1	Smartstream G1.2	Med unntak av Midtøsten, Mellom- og Sør-Amerika, India, Libya, Iran, Algerie, Sudan, Marokko, Tunisia, Egypt, Kina: Byttes hver 15 000 km eller hver år For Midtøsten, Mellom- og Sør-Amerika, India, Libya, Iran, Algerie, Sudan, Marokko, Tunisia, Egypt: Skift ut hver 10000 km (6500 miles) eller hver 12. måned. For Kina: Skift ut hver 5 000 km (3 000 miles) eller hver 6. måned							
	(Bensinmotor) 1.4 MPI								
Kjølevæske (motor) *2	Skift etter 210 000 km eller 120 måneder; etter det skift hver 30 000. km eller 24 måneder								
Drivremmer (motor) *3	Kontroller for første gang etter 90 000 km eller 72 måneder, og deretter etter 30 000 km eller hver 24. måned								
Vakuumslang og ventilasjonsslang til veivhuset	-		-		-		-		
Tennplugg *4	Smartstream G1.2 (blyfri)	Byttes hver 150 000. km (100 000 miles)							
	(Bensinmotor) 1.4 MPI (blyfri)	Byttes hver 150 000. km (100 000 miles)							
	Smartstream G1.2 (blyholdig)	Skift ut hver 30 000 km							
	(Bensinmotor) 1.4 MPI (blyholdig)	Skift ut hver 30 000 km							
Olje til manuell girkasse *5	Ingen sjekk eller service nødvendig								
Girolje til automatgir-kasse									6 A/T
Drivaksel og mansjetter	-		-		-		-		
Drivstoffilter (bensinmotor) *6	For Kina og Brasil	-		-	R	-		-	R
Drivstoffledninger, -slanger og -koblinger	-	-	-		-	-	-		
Luftfilter til drivstofftank	For Kina			R			R		
	Unntatt Kina	-		-	R	-		-	R
Dampslange og tanklokk	-	-	-		-	-	-		
Luffrensfilter	Unntatt Kina, India og Midtøsten			R			R		
	For Kina, India og Midtøsten	R	R	R	R	R	R	R	R
Eksosanlegg									
Kjøleanlegg	Kontroller for første gang etter 60 000 km eller 48 måneder, og deretter etter 30 000 km eller hver 24. måned								
Kompressor for klimaanlegget / kjølemiddel									

Antall måneder eller kjøreavstand kjørt, avhengig av hva som kommer først									
Måneder		12	24	36	48	60	72	84	96
Miles × 1 000		10	20	30	40	50	60	70	80
Km × 1 000		15	30	45	60	75	90	105	120
Luffilter for klimakontroll	Med unntak av Australia og New Zealand	R	R	R	R	R	R	R	R
	For Australia og New Zealand	I	R	I	R	I	R	I	R
Bremseskiver og -klosser		I	I	I	I	I	I	I	I
Bremsetromler og -belegg		-	I	-	I	-	I	-	I
Ledninger for bremsevæske, slanger og koblinger		I	I	I	I	I	I	I	I
Brems-/clutchvæske		I	I	R	I	I	R	I	I
Parkeringsbrems		-	I	-	I	-	I	-	I
Tannstangstyring, overføring og mansjetter		I	I	I	I	I	I	I	I
Kuleledd, oppheng		I	I	I	I	I	I	I	I
Dekk (trykk og dekkslitasje)		I	I	I	I	I	I	I	I
Batteritilstand		I	I	I	I	I	I	I	I

- Drivstoffilter (bensinmotor): Drivstoffilteret skal være vedlikeholdsfritt, men periodiske kontroller anbefales i denne vedlikeholdsplanen, avhengig av drivstoffkvaliteten.
 - Hvis det oppstår viktige problemer, som begrensning av gjennomstrømning av drivstoff, plutselige rykk, redusert motorkraft, startvansker osv., bør du bytte bensinfilter umiddelbart uavhengig av vedlikeholdsplanen og kontakte en godkjent Kia-forhandler/servicepartner.

Vedlikehold under ugunstige forhold - for bensinmotor [unntatt Europa (inkl. Russland)]

I: Inspiser og juster, korriger, rengjør eller skift ut etter behov.

R: Skift ut eller bytt.

VEDLIKEHOLDSELEMENT		VEDLIKEHOLDSHANDLING	VEDLIKEHOLDSDINTERVALLER	KJØREFORHOLD	
Motorolje og motoroljefilter	Smartstream G1.2, (bensinmotor) 1.4 MPI	Med unntak av Midtøsten, Mellom- og Sør-Amerika, India, Libya, Iran, Algerie, Sudan, Marokko, Tunisia, Egypt, Kina	R	Hver 7 500 km (5 000 miles) eller hver 6. måned	A, B, C, D, E, F, G, H, I, J, K, L
		For Midtøsten, Mellom- og Sør-Amerika, India, Libya, Iran, Algerie, Sudan, Marokko, Tunisia, Egypt	R	Hver 5 000 km (3 000 miles) eller hver 6. måned	A, B, C, D, E, F, G, H, I, J, K, L
		For Kina	R	Hver 5 000 km (3 000 miles) eller hver 3. måned	A, B, C, D, E, F, G, H, I, J, K, L
Tennplugger		R	Skift ut oftere avhengig av tilstand	A, B, F, G, H, I, K	
Olje til manuell girkasse		R	Hver 120 000 km (80 000 miles)	C, D, F, G, H, I, J	
Giroilje til automatgirkasse		R	Hver 90 000 km (60 000 miles)	A, C, F, G, H, I, J, K	
Drivaksel og mansjetter		I	Inspiser oftere avhengig av forholdene	C, D, E, F, G, H, I, J	
Luffrensfilter		R	Skift ut oftere avhengig av tilstand	C, E	
Luffilter for klimakontroll		R	Skift ut oftere avhengig av tilstand	C, E, G	
Bremseskiver, klosser og calipere		I	Inspiser oftere avhengig av forholdene	C, D, E, G, H, I, J, K	
Bremsetromler og -belegg		I	Inspiser oftere avhengig av forholdene	C, D, E, G, H, I, J, K	
Parkeringsbrems		I	Inspiser oftere avhengig av forholdene	C, D, G, H	
Tannstangstyring, overføring og mansjetter		I	Inspiser oftere avhengig av forholdene	C, D, E, F, G	
Kuleledd, oppheng		I	Inspiser oftere avhengig av forholdene	C, D, E, G, H, I	

Ugunstige kjøreforhold

A: Gjentatt kjøring over korte avstander på mindre enn 8 km (5 miles) i normal temperatur eller mindre enn 16 km (10 miles) i frost.

B: Motoren går mye på tomgang, eller lav fart over lange avstander.

C: Kjøring på grove, støvete, gjørmete veier, eller veier uten dekke, grusveier eller saltede veier.

D: Kjøring i områder som bruker salt eller andre korroderende materialer eller i svært kaldt vær

E: Kjøring der det er mye støv.

F: Kjøring i områder med tett trafikk.

G: Gjentatt kjøring i oppoverbakke, nedoverbakke eller på fjellvei.

H: Brukes til tauing eller camping, og kjøring med last på taket

I: Kjøring som patruljebil, drosje eller annen kommersiell bruk som innebærer tauing av andre kjøretøy.

J: Kjører ofte i høy hastighet eller med rask akselerasjon/bremsing.

K: Kjører ofte i stopp-start-situasjoner.

L: Bruk av motorolje som ikke anbefales (mineralsk type, semisyntetisk, spesifika-
sjon av lavere kvalitet osv.)

Forklaring til planlagte vedlikeholdspunkter

Motorolje og filter

Motorolje og filter må skiftes ut i de intervallene som er angitt i vedlikeholdsplanen. Dersom bilen kjøres under vanskelige forhold, kreves det hyppigere olje- og filterskift.

Drivreimer

Inspiser alle drivremmer mht. kutt, sprekker, overdreven slitasje eller oljemetning og bytt om nødvendig. Drivremmer bør sjekkes med jevne mellomrom for riktig stramming og justeres etter behov.

FORSIKTIG

Når du er inspiser beltet, plassere tenningslåsen i LOCK / OFF eller ACC-stilling.

Drivstoffilter (for bensinmotor)

Kia-bensinbiler er utstyrt med et vedlikeholdsfritt drivstoffilter som er integrert i drivstofftanken. Det er ikke nødvendig med regelmessig vedlikehold eller utskifting av dette filteret, skjønt dette avhenger av drivstoffkvaliteten. Hvis det oppstår viktige sikkerhetsproblemer, som begrenset gjennomstrømming av drivstoff, plutselige rykk, redusert motorkraft, startvansker, osv., skal drivstoffilteret kontrolleres eller skiftes.

Få drivstoffilteret kontrollert eller skiftet ut på et profesjonelt verksted. Kia anbefaler at du oppsøker en godkjent Kia-forhandler/servicepartner.

Drivstoffrør, drivstoffslanger og koblinger

Sjekk drivstoffrør, drivstoffslanger og koblinger for lekkasje og skader. Drivstoffrør, drivstoffslanger og koblinger bør skiftes ut på et profesjonelt verksted. Kia anbefaler at du oppsøker en godkjent Kia-forhandler/servicepartner.

Dampslange og tanklokk

Dampslangen og tanklokket skal inspiseres på de intervallene som er angitt i vedlikeholdsplanen. Sørg for at en ny dampslange eller nytt tanklokk settes riktig på plass.

Vakuumentilasjonslanger til veivhuset (utstyrsavhengig)

Inspisere overflaten på slangene for varmeskade og/eller mekanisk skade. Hard og sprø gummi, sprekker, revner, kutt, avskrapning og stor oppsvulming indikerer forringelse. Undersøk særlig overflatene som ligger nærmest kilder til høy varme, for eksempel eksosmanifolden. Inspiser plasseringen av slangen for å sikre at slangene ikke kommer i kontakt med en varmekilde, skarpe kanter eller bevegelige komponenter som kan forårsake varmeskade eller mekanisk slitasje. Inspiser alle slangekoblinger, som klemmer og koblinger, for å sjekke at de er sikre, og det ikke er noen lekkasjer. Slangene må skiftes umiddelbart hvis det er noen tegn på forringelse eller skade.

Luftrensefilter

Få luftrensefilteret skiftet ut på et profesjonelt verksted. Kia anbefaler at du oppsøker en godkjent Kia-forhandler/servicepartner.

Tennplugger (for bensin, FFV-motor)

Sørg for å installere nye tennplugger med riktig varmeområde.

⚠ ADVARSEL

Ikke koble fra og inspiser tennpluggene når motoren er varm. Du kan brenne deg.

⚠ FORSIKTIG

Ved montering av deler må du være nøye med å tørke av innvendig og utvendig i mansjettbunnen for tennpluggens tenningsspole og isolator med en myk klut for å forhindre kontaminering av tennpluggisolatoren.

Ventilklaring (for Smartstream G1.0 T-GDi, Smartstream G1.0 T-GDi HEV)

Kontroller for overdreven ventilstøy og/eller motorvibrasjon, og juster om nødvendig. I så fall bør du få utført service på systemet på et profesjonelt verksted. Kia anbefaler at du oppsøker en godkjent Kia-forhandler/servicepartner.

Kjøleanlegg

Sjekk kjølesystemkomponentene, for eksempel radiator, kjølevæskebeholder, slanger og koblinger, for lekkasje og skader. Skift ut eventuelle skadde deler.

Kjølevæske

Kjølevæsken skal skiftes ut i henhold til intervallene i tidsplanen for vedlikehold.

Olje til manuell girkasse (utstyrsavhengig)

Kontroller oljenivået i den manuelle girkassen i henhold til vedlikeholdsplanen.

Girolje til automatgirkasse (utstyrsavhengig)

Automatgiroljen trenger ikke å kontrolleres under vanlige bruksforhold.

Kontakt et profesjonelt verksted for å få skiftet automatgiroljen i henhold til tidsplanen for vedlikehold. Kia anbefaler at du oppsøker en godkjent Kia-forhandler/servicepartner.

* MERK

Fargen på automatgiroljen er i utgangspunktet rød.

Efter hvert som bilen kjøres, vil automatgiroljen bli mørkere. Dette er helt normalt, og du bør ikke bedømme behovet for utskifting av oljen basert på fargeendringen.

▲ FORSIKTIG

Bruk av olje som ikke samsvarer med spesifikasjonene, kan forårsake svikt eller funksjonsfeil i girkassen.

Bruk bare spesifikk girolje til automatgirkasse (Se "Anbefalte smøremidler og kapasitet" på side 9-7).

Girolje til girkasse med dobbelt clutch (utstyrsavhengig)

Kontroller oljenivået i girkassen for dobbelt clutch i henhold til vedlikeholdsplanen.

Bremseslanger og bremserør

Kontroller visuelt om monteringen er korrekt og om det finnes oppskrubbede områder, sprekker, øvrige forringelser og eventuelle lekkasjer. Forringede eller skadde deler skal skiftes ut umiddelbart.

Bremse-/clutchvæske (utstyrsavhengig)

Sjekk bremse-/clutchvæsknivået i væskebeholderen bremse-/clutchvæske. Nivået bør være mellom "MIN" og "MAKS"-markeringene på siden av væskebeholderen. Bruk kun hydraulisk bremse-/clutchvæske som samsvarer med DOT 3 eller DOT 4-spesifikasjoner.

Parkeringsbrems

Inspiser parkeringsbremsesystemet, inkludert parkeringsbremsespaken (eller pedalen) og kablene.

Bremsekiver, klosser og calipere

Sjekk bremseklossene for slitasje, bremsekiver for ujevnheter og slitasje, og klaver for væskelekkasje.

Hvis du vil vite mer om hvordan du sjekker slitasjegrensene for bremseklossene og bremsebelegget, kan du gå til nettsiden til Kia. (www.kia-hotline.com)

Festbolter for oppheng

Se etter slark eller skader i opphengstilkoblingene. Stram til på nytt til angitt moment.

Tannstangstyring - overføring og mansjetter - kuleledd på nedre arm

Sjekk om det er for mye dødgang i rattet når bilen er stoppet og motoren er av.

Kontroller at det ikke er bøy eller skader i styringen. Kontroller at det ikke er slitasje, sprekker eller skader på støvmansjetter og kuleledd. Skift ut eventuelle skadde deler.

Drivaksel og mansjetter

Kontroller at det ikke er slitasje, sprekker eller skader på drivakslene, mansjettene og klemmene. Skift ut eventuelle skadde deler, og påfør et nytt lag smøring etter behov.

Kjølemiddel for klimaanlegg (utstyrsavhengig)

Kontroller airconditionledninger og -koblinger for lekkasje og skade.

Motorolje (bensinmotor)

Kontroll av oljenivå på motor

Motorolje brukes for smøring, avkjøling og drift av ulike hydrauliske komponenter i motoren. Forbruk av motorolje under kjøring er normalt, og kontroll og etterfylling av motorolje må utføres regelmessig. Sjekk oljestanden, og fyll på etter behov innen den anbefalte vedlikeholdsplanen, for at oljens yteevne ikke skal forringes. Kontroller motoroljen ved å følge prosedyren nedenfor.

Smartstream G1.0 T-GDi /Smartstream G1.0 T-GDi HEV

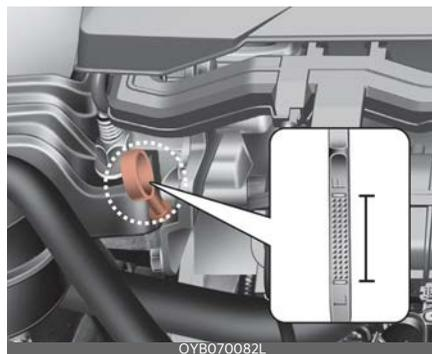

Smartstream G1.2

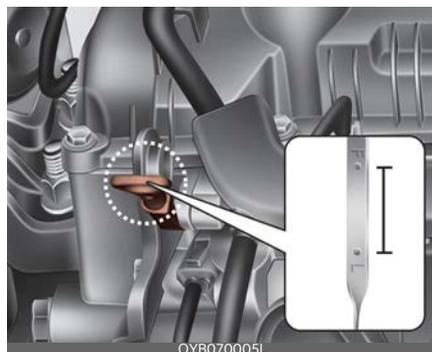

(Bensinmotor) 1.4 MPI

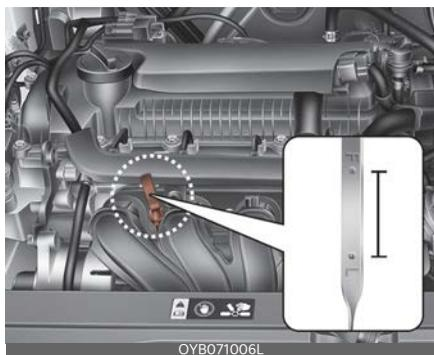

1. Pass på at bilen står på flat mark.
2. Start motoren og la den nå normal driftstemperatur.
3. Slå av motoren, ta av påfyllingslokket for olje og trekk ut peilepinnen. Vent i ca. 15 minutter for at oljen skal renne tilbake i bunnpannen.
4. Tørk peilepinnen ren, og sett den helt inn igjen.
5. Trekk ut peilepinnen igjen, og kontroller nivået. Sjekk om oljenivået er mellom F-L-linjen, og tilsett nok olje til å få nivået opp til F-linjen hvis det er under L-linjen.

⚠ ADVARSEL

Radiatorslange

Pass på at du ikke berører radiatorslangen når du sjekker eller fyller på motorolje, den kan være varm nok til at du brenner deg.

⚠ FORSIKTIG

Når du tørker av oljenivåmåleren, bør du tørke den med en ren klut. Når den blandes med rusk, kan det føre til skade på motoren.

Smartstream G1.0 T-GDi / Smartstream G1.0 T-GDi HEV

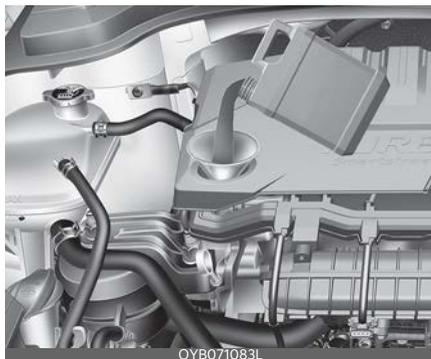

Smartstream G1.2

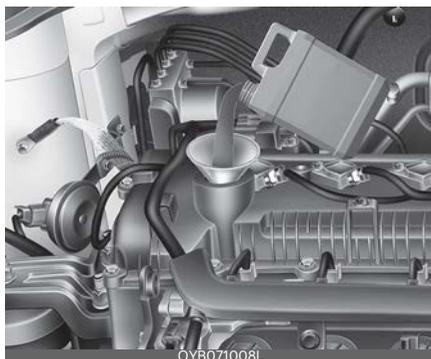

(Bensinmotor) 1.4 MPI

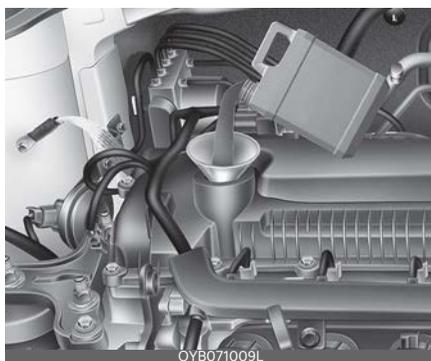

Unngå å overstige F.

Benytt en trakt for å unngå oljesøl. (Se "Anbefalte smøremidler og kapasitet" på side 9-7.)

- Ikke søl motorolje når du fyller opp eller skifter motorolje. Tørk opp sølt olje med en gang.
- Motoroljeforbruket kan øke ved innkjøring av en ny bil, og det vil bli stabilisert etter å ha kjørt 6000 km (4 000 miles).
- Motoroljeforbruket kan påvirkes av kjørevaner, klimaforhold, trafikkforhold, oljekvalitet osv. Derfor anbefales det at du inspiserer motoroljenivået regelmessig og etterfyller om nødvendig.

Skifte motorolje og filter

Få motoroljen og drivstoffilteret skiftet ut på et profesjonelt verksted. Kia anbefaler at du oppsøker en godkjent Kia-forhandler/servicepartner.

- Hvis vedlikeholdsplanen for utskiftning av motorolje overskrides, kan motoroljens ytelse forringes og motorens tilstand kan påvirkes. Skift derfor ut filteret i henhold til tidsplanen for vedlikehold.
- For å holde motoren i optimal stand skal du bruke anbefalt motorolje og filter. Hvis anbefalt motorolje og filter ikke brukes, må utskiftning utføres i henhold til vedlikeholdsplanen for krevende bruksforhold.
- Formålet med vedlikeholdsplanen for utskiftning av motorolje er å forhindre forringelse av oljen, og dette er irrelevant for oljeforbruket. Kontroller og fyll på olje regelmessig.

ADVARSEL

Brukt motorolje kan forårsake hudirritasjon eller kreft ved gjentatt kontakt med hud over lengre tid. Brukt motorolje

inneholder kjemikalier som har forårsaket kreft i forsøksdyr. Beskytt alltid huden ved å vaske hendene grundig med såpe og varmt vann så snart som mulig etter å ha håndtert brukt olje. Ikke la brukt motorolje være tilgjengelig for barn.

FORSIKTIG

For Smartstream T-GDi motor

Når oljetrykket er lavt på grunn av utilstrekkelig motorolje, vil varsellampen for motoroljetrykk () vises. I tillegg aktiveres det utvidede motorbeskyttelsessystemet, som begrenser motoreffekten, og feilindikatorlampen () vil lyse når kjøretøyet kjøres i denne tilstanden kontinuerlig. Når oljetrykket er gjenopprettet, slukker varsellampen for motoroljetrykk, og motoreffekten begrenses ikke lenger.

FORSIKTIG

Motoroljen er svært varm umiddelbart etter kjøring av bilen, og dette kan forårsake brannskader ved utskiftning. Skift ut motoroljen etter at oljen er nedkjølt.

motorkjølevæske

Høytrykkskjølingen har en beholder fylt med helårs, frostfri kjølevæske. Beholderen fylles på fabrikken.

Sjekk frostbeskyttelsen og kjølevæskeni-vået minst én gang i året, i begynnelsen av vintersesongen, og før du kjører til vinterlige forhold.

⚠ FORSIKTIG

- Når motoren overopphetes på grunn av lavt kjølevæskeni-vå, kan det oppstå sprekker i motoren hvis det plutselig tilføres kjølevæske. For å unngå skader bør du tilføre kjølevæske sakte i små mengder.
- Ikke kjør uten kjølevæske. Det kan føre til at vannpumpen svikter, motoren skjærer seg osv.

Kontrollere kjølevæskeni-vå

⚠ ADVARSEL



Fjerning av radiatorlokk

- Forsøk aldri å fjerne radiatorlokket når motoren er i drift eller den er varm. Dette kan føre til skader i kjølesystemet og motoren. Varm kjølevæske eller damp kan også forårsake alvorlige personskader.
- Slå av motoren og vent til den er nedkjølt. Vær svært forsiktig når du fjerner radiatorlokket. Legg et tykt håndkle rundt lokket, og vri det sakte mot klokken til første stoppepunkt. Ta et skritt tilbake til trykket er avlastet fra kjølesystemet.

Når du er sikker på at alt trykket er frigjort, trykker du ned lokket, bruker det tykke håndkleet og fortsetter å dreie lokket mot klokken for å fjerne det.

- Selv om motoren ikke er i drift, må du aldri fjerne radiatorlokket eller tappepluggen mens motoren og radiatoren er varm. Varm kjølevæske og damp kan fortsatt sive ut under press og forårsake alvorlige skader.

⚠ ADVARSEL



Den elektriske motoren (kjøleviften) reguleres av temperaturen i motorkjølevæskeni, kjølemiddeltrykket og bilens hastighet. Den kan noen ganger være i drift, selv om motoren ikke er i gang. Vær svært forsiktig når du arbeider i nærheten av bladene på kjøleviften, slik at du ikke pådrar deg skader som følge av roterende vifteblader. Etter hvert som temperaturen i motorkjølevæskeni reduseres, vil den elektriske motoren automatisk slås av. Dette er helt normalt.

Smartstream G1.0 T-GDi / Smartstream G1.0 T-GDi HEV



Smartstream G1.2 / (bensinmotor) 1.4 MPI

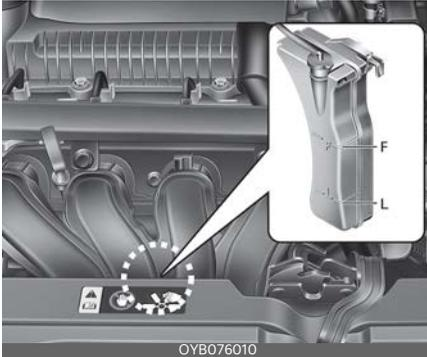

Kontroller tilstanden og tilkoblingene for alle slanger i kjølesystemet og varmeapparatet. Skift ut slanger som er svulne eller slitte.

Kjølevæsknivået skal være mellom MAX- og MIN-merket (F og L) på siden av kjølevæskebeholderen når motoren er kald.

Hvis det er lavt kjølevæsknivå, må du fylle på nok destillert (avionisert) eller mykt vann. Fyll opp nivået til MAX (F), men ikke overfyll.

Hvis hyppig påfylling kreves, bør du få systemet kontrollert på et profesjonelt verksted. Kia anbefaler at du oppsøker en godkjent Kia-forhandler/servicepartner.

Anbefalt kjølevæske

- Når du fyller på kjølevæske, må du bare bruke avionisert vann eller mykt vann til bilen og aldri blande hardt vann i kjølevæsken fra fabrikken. Feil kjølevæskeblanding kan resultere i alvorlige feil eller skade på motoren.
- Motoren i bilen har motordeler av aluminium og må beskyttes av en etylen-glykolbasert kjølevæske med fosfat for å hindre korrosjon og frysing.

- IKKE BRUK alkohol- eller metanolkjølevæske eller bland dem med angitt kjølevæske.
- Ikke bruk en løsning som inneholder mer enn 60 % frostvæske eller mindre enn 35 % frostvæske, det vil redusere effekten av løsningen.

For blandingsprosent, se tabellen nedenfor.

Omgivelsestemperatur	Blandingsprosent (volum)	
	Frostvæske	Vann
-15°C (5°F)	-(,35)	65
-25°C (-13°F)	40	60
-35°C (-31°F)	50	50
-45°C (-49°F)	60	40

Smartstream G1.0 T-GDi / Smartstream G1.0 T-GDi HEV

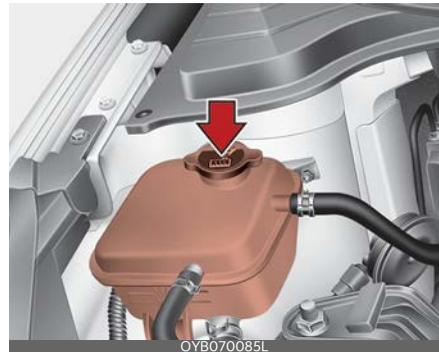

Smartstream G1.2 / (bensinmotor) 1.4
MPI

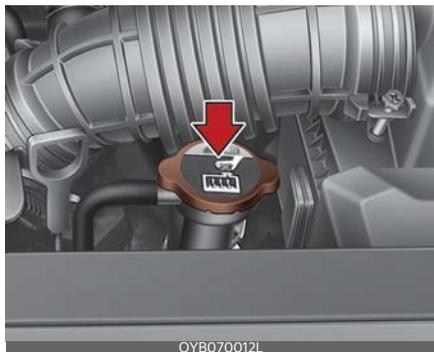

OYB070012L

⚠ ADVARSEL



Radiatorlokk

Ikke fjern radiatorlokket når motoren og radiatoren er varm. Da kan glovarm kjølevæske og damp under trykk sprute ut og forårsake alvorlige skader.

Utskifting av kjølevæsken

Få kjølevæsken skiftet ut på et profesjonelt verksted. Kia anbefaler at du oppsøker en godkjent Kia-forhandler/servicepartner.

⚠ FORSIKTIG

Legg en tykk klut rundt radiatorlokket før påfylling av kjølevæske for å forhindre at kjølevæsken renner over til andre motordeler, for eksempel dynamoen.

⚠ ADVARSEL

Kjølevæske

- Ikke bruk frostvæske eller kjølevæske for radiatoren i spylevæskebeholderen.
- Kjølevæske for radiatoren kan resultere i svært dårlig sikt hvis den sprayes på frontruten, noe som kan føre til at du mister kontrollen over bilen. Lakk og eksteriør kan også skades.

Bremse-/clutchvæske (utstyrsavhengig)

Kontroll av bremse-/clutchvæskeni vå



Kontroller væskeni vået i tanken med jevne mellomrom. Væskeni vået skal være mellom MAX- og MIN- merkene på siden av tanken.

Før du tar av lokket og etterfyller bremse-/clutchvæske, må du rengjøre området rundt lokket grundig for å hindre forurensing av bremse-/clutchvæsken.

Kontroller at væskeni vået i bremse-/væskebeholderen er mellom MAX- og MIN-merkene regelmessig. Nivået vil falle med akkumulert kjørelengde. Dette er en normal tilstand som er forbundet med slitasje på bremsebelegget.

Hvis væskeni vået blir svært lavt, bør du få systemet kontrollert på et profesjonelt verksted. Kia anbefaler at du oppsøker en godkjent Kia-forhandler/servicepartner.

Bruk kun den spesifiserte væsken. (Se "Anbefalte smøremidler og kapasitet" på side 9-7.)

Bland aldri forskjellige typer væske.

⚠ ADVARSEL

Tap av bremse-/clutchvæske

Hvis bremse-/clutchsystemet krever stadig påfylling av væske, bør du få systemet kontrollert på et profesjonelt verksted. Kia anbefaler at du oppsøker en godkjent Kia-forhandler/servicepartner.

⚠ ADVARSEL

Bremse-/clutchvæske

Når du skifter og fyller på bremse-/clutchvæske, må du håndtere den forsiktig. Ikke la den komme i kontakt med øynene. Hvis bremse-/clutchvæske skulle komme i kontakt med øynene, må du skylle øynene med store mengder friskt vann fra springen. Få øynene undersøkt av en lege så snart som mulig.

⚠ FORSIKTIG

Unngå at bremse-/clutchvæske kommer i kontakt med lakken på bilen, da lakken vil bli skadet. Bremse-/clutchvæske som har vært utsatt for luft i lengre tid, bør aldri brukes fordi kvaliteten ikke kan garanteres. Den må avhendes på riktig måte. Ikke fyll på feil type væske. Noen få dråper mineralbasert olje (f.eks. motorolje) i bremse-/clutchsystemet kan skade delene i systemet.

⚠ FORSIKTIG

For å opprettholde kjøretøyets beste bremse- og ABS/ESC-ytelse, skal det brukes original Kia-bremsevæske i henhold til spesifikasjonene. (Klassifisering: SAE J1704 DOT4 LV, ISO4925 CLASS-6, FMVSS116 DOT-4)

Spylevæske

Sjekke nivå av spylevæske

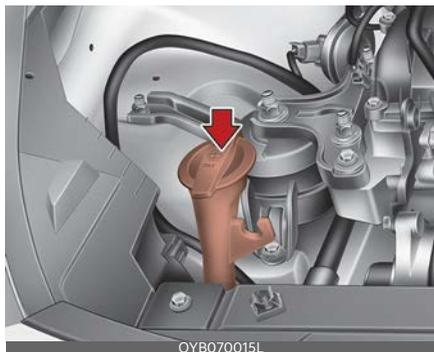

Beholderen er gjennomsiktig, slik at du raskt kan kontrollere nivået visuelt. Kontrollér spylevæsknivået i spylevæskebeholderen, og tilsett væske etter behov. Vanlig vann kan brukes hvis spylevæske ikke er tilgjengelig. I kaldt vær må du imidlertid benytte vindusspylervæske med frostbeskyttelse for å forhindre frysing.

⚠ ADVARSEL

Kjølevæske

- Ikke bruk frostvæske eller kjølevæske for radiatoren i spylevæskebeholderen.
- Kjølevæske for radiatoren kan resultere i svært dårlig sikt hvis den sprayes på frontruten, noe som kan føre til at du mister kontrollen over bilen. Lakk og eksteriør kan også skades.
- Spylevæske inneholder små mengder alkohol og kan under enkelte omstendigheter være brennbar. Hold gnister og flamme på avstand fra spylevæsken og spylevæskebeholderen. Dette kan føre til skader på bilen og passasjerene.

- Spylevæske er giftig for mennesker og dyr. Ikke drikk spylevæske eller få den på huden. Dette kan føre til alvorlige personskader eller dødsfall.

Parkeringsbrems

Kontroll av parkeringsbrems



Sjekk vandringen til parkeringsbremsen ved å telle antall "klikk" du hører mens du aktiverer den helt fra utløst stilling. Parkeringsbremsen skal i tillegg kunne bremse bilen på egen hånd i en ganske bratt bakke. Hvis vandringen er høyere eller lavere enn spesifikasjonene, bør du få systemet kontrollert på et profesjonelt verksted. Kia anbefaler at du oppsøker en godkjent Kia-forhandler/servicepartner.

Takt: 5~7 "klikk" med en kraft på 20 kg (196 N).

Luftfilter

Bytte av filter

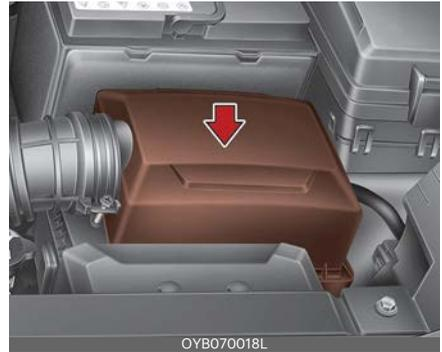

Filteret må skiftes ut ved behov, og skal ikke vaskes.

Du kan rengjøre filteret ved inspeksjon av luftfilterelementet.

Rengjør filteret ved hjelp av trykkluft.

1. Løsne klipsene og ta av luftfilterdekselet.

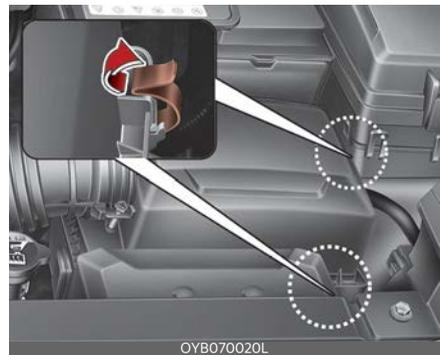

2. Tørk av innsiden av luftfilteret.
3. Sett på luftfilterdekselet igjen.



4. Løs dekselet med klipsene.

Skift ut filteret i henhold til tidsplanen for vedlikehold.

Dersom bilen brukes i ekstremt støvete eller sandfulle områder, skal filteret skiftes oftere enn de anbefalte intervallene. (Se "Planlagt vedlikehold" på side 8-10.)

⚠ FORSIKTIG

- Ikke kjør med luffilteret fjernet; det vil medføre kraftig motorslitasje.
- Når du tar ut luffilteret, må du være forsiktig slik at støv og skitt ikke kommer inn i luftinntaket, ellers kan det oppstå skader.
- Når filteret skal skiftes ut anbefaler vi sterkt at det benyttes et originalt filter fra Kia eller tilsvarende standard. Kia anbefaler at du oppsøker en godkjent Kia-forhandler/servicepartner.

Luffilter for klimakontroll

Filterinspeksjon

Luffilteret for klimakontroll bør skiftes i henhold til vedlikeholdsplanen. Hvis bilen brukes i byer med alvorlig luftforurensning eller på støvete, ujevne veier over lengre tid, bør det kontrolleres oftere og skiftes ut tidligere. Når du skifter ut luffilteret for klimakontroll, skal du gjøre det som beskrevet nedenfor, og være forsiktig så du unngår å skade andre komponenter.

1. Åpne hanskerommet og fjern stopperne på begge sider.



2. Mens hanskerommet er åpent, trekker du i støttebåndet (1).

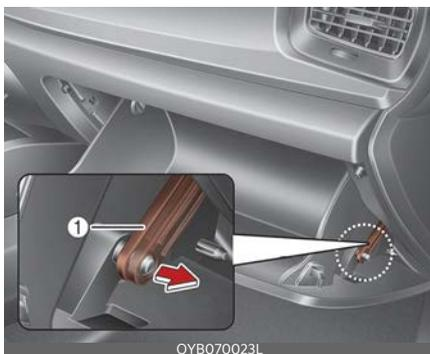

3. Ta ut luftfilterhuset for klimakontroll ved å trykke på låsen på høyre side av dekselet.



4. Skift ut luftfilteret for klimakontroll.



5. Monter i motsatt rekkefølge av demontering.

* MERK

Når du skifter luftfilteret for klimakontroll, må du montere det riktig. Ellers kan systemet generere støy, og filteret får redusert effekt.

Viskerblader

Bladinspeksjon



* MERK

Varmvoks som påføres fra automatiske bilvaskemaskiner har vist seg å være vanskelig å fjerne fra frontruten. Det er kundenes ansvar å vaske og administrere kjøretøyet med tilstrekkelige metoder og materialer.

Smuss og urenheter på frontruten eller viskerbladene kan redusere vindusviskerens effekt. Vanlige former for urenheter er insekter, seve og varmvoks som brukes i noen bilvaskehaller. Hvis bladene ikke får rutene skikkelig rene, skal du vaske både ruter og blader med et midt og effektivt rengjøringsmiddel, og deretter skylle godt med rent vann.

⚠ FORSIKTIG

Ikke bruk bensin, parafin, tynner eller andre løsemidler på eller i nærheten av viskerbladene. Slike midler kan skade viskerbladene.

Skifte blader

Når vindusviskerne ikke lenger rengjør vinduene slik de skal, bladene er slitte eller ødelagte og må byttes ut.

⚠ FORSIKTIG

Ikke forsøk å flytte viskerne manuelt. Dette kan skade viskerarmene eller andre komponenter.

⚠ FORSIKTIG

Bruk av viskerblader som ikke samsvarer med spesifikasjonene, kan forårsake svikt eller funksjonsfeil i vindusviskeren.

Viskerblad på frontrute

Type A

1. Løft vindusviskerarmen og snu viskerbladenheten slik at plastlåseklipsen vises.



⚠ FORSIKTIG

Ikke la viskerarmen falle mot frontruten, det kan lage hakk eller riper i frontruten.

2. Klem sammen klipsen, og skyv viskerbladenheten nedover.

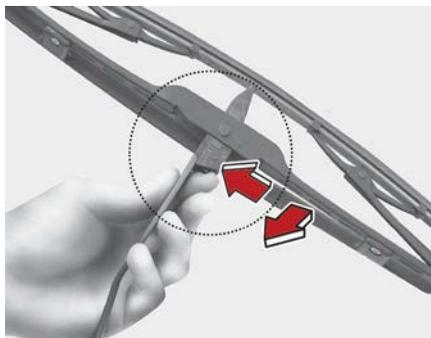

3. Løft den av armen.
4. Monter viskerbladenheten i motsatt rekkefølge.

Type B

1. Løft opp viskerarmen.



⚠ FORSIKTIG

Ikke la viskerarmen falle mot frontruten, det kan lage hakk eller riper i frontruten.

2. Løft opp viskerbladklemmen (1). Trekk deretter ned bladenheten (2) og fjern den.

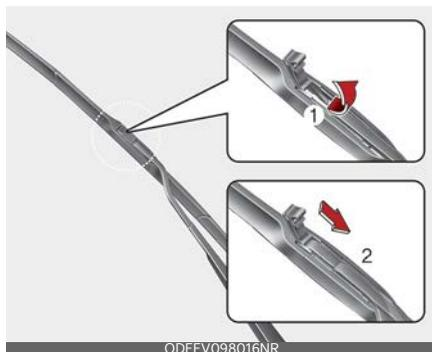

3. Installer den nye bladenheten.



Viskerblad på bakrute

1. Løft opp viskerarmen (1) og trekk ut viskerbladenheten.

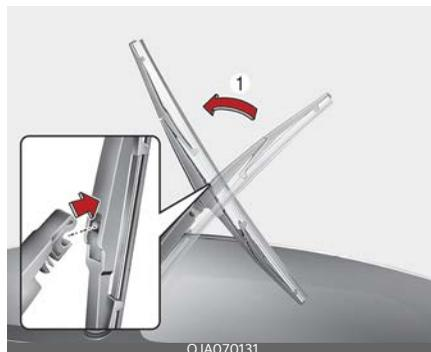

2. Installer den nye bladenheten ved å sette den midtre delen inn i sporet i viskerarmen til den klikker på plass.

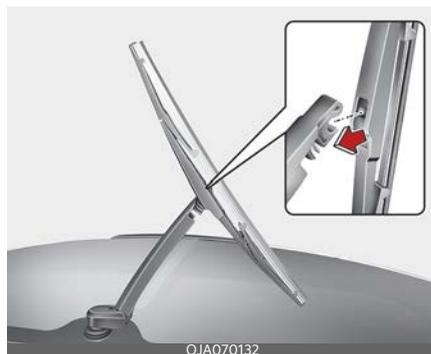

3. Kontroller at bladet sitter godt fast ved å prøve å trekke litt i det.

For å unngå skader på viskerarmer eller andre komponenter, bør du få viskerbladet skiftet ut på et profesjonelt verksted. Kia anbefaler at du oppsøker en godkjent Kia-forhandler/servicepartner.

Batteri

For best batteriservice

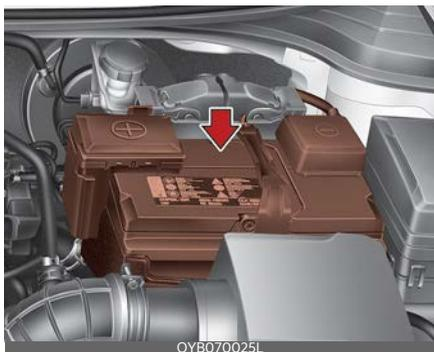

- Batteriet må alltid være korrekt montert.
- Hold den øvre delen av batteriet ren og tørr.
- Hold klemmene og koplingspunktene rene, godt tilstrammet og belagt med vaselin eller fett.
- Sølt elektrolytt må umiddelbart skylles bort fra batteriet med en vann- og natronløsning.
- Hvis bilen ikke skal brukes på en stund, må batterikablene kobles fra.

* MERK

Batteriet i biler med grunnleggende utstyrs pakke er vedlikeholdsfritt. Hvis bilen din er utstyrt med et batteri som er merket med LOWER og UPPER på siden, kan du kontrollere elektrolyttnivået. Elektrolyttnivået skal være mellom LOWER og UPPER. Hvis elektrolyttnivået er lavt, må du tilsette destillert (avmineralisert) vann (tilsett aldri svovelsyre eller annen elektrolytt). Vær forsiktig slik at det ikke kommer væskesøl på batteriet og tilstøtende komponenter ved påfylling. Battericellene må ikke overfylles. Dette kan føre til rust på andre deler.

Sørg deretter for at hettene trekkes godt til. Kontakt et profesjonelt verksted. Kia anbefaler at du oppsøker en godkjent Kia-forhandler/servicepartner.

⚠ ADVARSEL

Farer relatert til batteriet



Les alltid følgende instruksjoner nøye ved håndtering av batteriet.



Hold tente sigaretter og all annen flamme eller gnister på god avstand fra batteriet.



Hydrogen er en svært brennbar gass som alltid er til stede i battericeller, og som kan eksplodere hvis den antennes.



Oppbevar batteriet utilgjengelig for barn, ettersom det inneholder svært etsende SVOVELSYRE.

Ikke få batterisyre på huden, i øynene, på klærne eller billakken.



Hvis du får elektrolytt i øynene, må du skylle med rent vann i minst 15 minutter og umiddelbart oppsøke lege. Hvis du får elektrolytt på huden, må du vaske området grundig med vann. Hvis du har smerter eller det svir i huden, må du umiddelbart oppsøke lege.



Bruk øyevern ved oppladning eller arbeid i nærheten av batteriet. Sørg for god ventilasjon ved arbeid i et innelukket område.



Feil avhending av batterier kan være skadelig for miljøet og menneskers helse. Avhend batterier i overensstemmelse med lokale forskrifter og lovgivning.



Batteriet inneholder bly. Ikke kast det etter bruk. Kontakt et profesjonelt verksted. Kia anbefaler at

du oppsøker en godkjent Kia-forhandler/servicepartner.

- Når et batteri med plasthus løftes, kan overdreven belastning på huset føre til at batterisyren lekker ut, noe som kan forårsake personskader. Løft batteriet med en batteriløfter eller hendene i motsatte hjørner.
- Prøv aldri å lade opp batteriet mens batterikablene er tilkoblet.
- Det elektriske tenningssystemet genererer høyspenning. Ta aldri på disse komponentene mens motoren er i gang eller tenningen er satt til PÅ.

Manglende overholdelse av advarslene ovenfor kan føre til alvorlige personskader eller dødsfall.

⚠ FORSIKTIG

- Hvis du ikke bruker bilen på lang tid i forhold med lav temperatur, skal du koble fra batteriet og oppbevare det innendørs.
- Lad alltid batteriet helt opp for å unngå skader på batterihuset ved lave temperaturer.
- Hvis du kobler uautoriserte elektroniske enheter til batteriet, kan batteriet lades ut. Bruk aldri uautoriserte enheter.

Etikett for batterikapasitet

Eksempel



* Den faktiske batterietiketten i bilen kan avvike fra illustrasjonen.

1. AGM90L-DIN: Navnet på batterimodellen fra Kia
2. 90 Ah (20 HR): Merkekapasitet (i ampere-timer)
3. 170 RC: Nominell reservekapasitet (i min.)
4. 12 V: Merkespenning
5. 850 CCA (SAE): Strøm ved kuldetest av SAE i ampere
6. 680 A: Strøm ved kuldetest av EN i ampere

Opplading av batteri

Bilen er utstyrt med et vedlikeholdsfritt, kalsiumbasert batteri.

- Hvis batteriet lades ut i løpet av kort tid (for eksempel fordi kjørellys eller kupelys ble stående på uten at bilen var i bruk), skal det lades sakte (vedlikeholdslading) i 10 timer.
- Hvis batteriet lades gradvis ut på grunn av høy elektrisk belastning mens bilen er i bruk, må det lades med 20-30 A i to timer.

⚠ ADVARSEL

Lade opp batteriet

Slik går du frem når du skal lade opp batteriet:

- Ta batteriet ut av bilen og plasser det i et område med god ventilasjon.
- Sigaretter, gnister og flammer er forbudt i nærheten av batteriet.
- Følg med på batteriet under lading. Stans eller reduser ladespenningen hvis battericellene begynner å gasse (koke) voldsomt, eller hvis temperaturen på elektrolytten i en battericelle overstiger 49°C (120°F).
- Bruk vernebriller når du sjekker batteriet under lading.
- Koble fra batteriladeren i følgende rekkefølge:

1. Slå av batteriladerens hovedbryter.
2. Fjern den negative klemmen fra den negative batteripolen.
3. Fjern den positive klemmen fra den positive batteripolen.

⚠ ADVARSEL

- Før du utfører vedlikehold eller lade batteriet, skal du slå av alt tilbehør og stoppe motoren.
- Den negative batterikabelen må fjernes først og monteres sist når batteriet frakobles.
- Vi anbefaler at operasjoner knyttet til batteriet blir utført på et profesjonelt verksted. Kia anbefaler at du oppsøker en godkjent Kia-forhandler/servicepartner.

⚠ FORSIKTIG

- Hold senderen borte fra vann eller annen væske.
- Av hensyn til sikkerheten bør du bruke reservedeler fra et profesjonelt verksted. Kia anbefaler at du oppsøker en godkjent Kia-forhandler/servicepartner.

⚠ FORSIKTIG

AGM-batteri (utstyrsavhengig)

- AGM-batterier (Absorbent Glass Mat) er vedlikeholdsfrie, og vi anbefaler at du får utført service på AGM-batterier på et profesjonelt verksted. Kia anbefaler at du oppsøker en godkjent Kia-forhandler/servicepartner.

Ved opplading av AGM-batteriet må du kun bruke helautomatiske batteriladere som er utviklet spesielt for AGM-batterier.

- Når du skifter AGM-batteriet, bør du bruke deler fra et profesjonelt verksted. Kia anbefaler at du oppsøker en godkjent Kia-forhandler/servicepartner.
- Hetten øverst på batteriet må ikke åpnes eller fjernes. Dette kan føre til lekkasje av innvendig elektrolytt og forårsake alvorlige ulykker.

Tilbakestille elementer

Elementene skal tilbakestillles etter at batteriet er utladet eller batteriet har vært frakoblet.

- Vindu automatisk opp/ned
- Soltak
- Kjørecomputer
- Klimakontrollsystem
- Audio

Dekk og hjul

Dekkpleie

Av hensyn til korrekt vedlikehold, sikkerhet og god drivstofføkonomi må anbefalt dekktrykk alltid opprettholdes. Sørg også for å overholde lastbegrensningene og vektfordelingen som anbefales for bilen.

Anbefalte lufttrykk for kalde dekk

Alle dekktrykk (også reservedekket) må kontrolleres mens de er kalde. "Kalde dekk" betyr at bilen ikke har blitt kjørt på minst tre timer, eller at den har kjørt mindre enn 1,6 km (1 mil).

At anbefalt dekktrykk opprettholdes er en forutsetning for en mest mulig behagelig tur, best mulig kjøreadferd og minst mulig dekkslitasje.

For anbefalt dekktrykk, se "Dekk og hjul" på side 9-4.

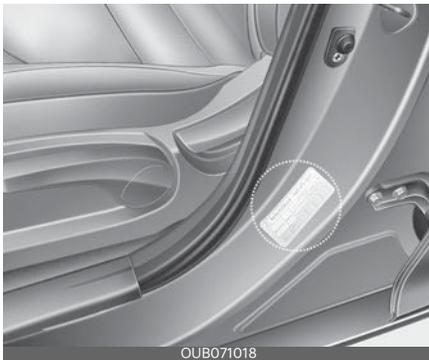

Du kan finne alle spesifikasjoner (dimensjoner og trykk) på et klistremerke på midtstolpen på førersiden.

⚠ ADVARSEL

Utilstrekkelig dekktrykk

Svært lite lufttrykk i dekket (70 kPa (10 psi) eller mer) kan føre til stor varmeutvikling, noe som kan forårsake punktering, dårligere dekkmønster og andre feil på dekket som kan medføre tap av kontroll over bilen og dermed alvorlige eller livstruende personskader. Denne risikoen er mye høyere på varme dager og når du kjører med høy hastighet over lang tid.

⚠ FORSIKTIG

- For lite lufttrykk resulterer også i kraftig slitasje, dårlige kjøreegenskaper og økt drivstofforbruk. Deformering av felgen kan også inntre. Hold dekktrykket på riktig nivå. Hvis dekket ofte trenger å fylles, bør du få systemet kontrollert på et profesjonelt verksted. Kia anbefaler at du oppsøker en godkjent Kia-forhandler/servicepartner.
- For høyt lufttrykk i dekket skaper "hard" kjøring, kraftig slitasje i midten av dekkbanen og større mulighet for skade fra faremomenter i veibanen.

⚠ FORSIKTIG

- Varme dekk overstiger normalt dekktrykk i kalde dekk med 28-41 kPa (4-6 psi). Ikke slipp ut luft fra varme dekk for å justere trykket. Da kan dekktrykket bli for lavt.
- Sett på plass ventilhetten igjen. Uten ventilhetten kan smuss eller fuktighet komme inn i ventilkjernen og føre til luftlekkasje. Hvis en ventilhette mangler, må du sette inn en ny så snart som mulig.

⚠ ADVARSEL**Fylling av luft i dekkene**

For mye eller for lite dekktrykk kan redusere dekkets levetid, påvirke kjøreeffekt og føre til plutselige dekkfeil. Dette kan føre til at du mister kontrollen over bilen og til potensiell skade.

⚠ FORSIKTIG**Dekktrykk**

Gjør alltid følgende:

- Sjekk dekktrykket når dekkene er kalde. (Etter at bilen har vært parkert i minst tre timer eller ikke har blitt kjørt mer enn 1,6 km (1 mile) siden oppstart.)
- Sjekk trykket i reservedekket hver gang du sjekker trykket i andre dekk.
- Ikke overbelast bilen. Vær forsiktig med å overbelaste bagasjehyllen i bilen hvis bilen har dette.
- Slitte, gamle dekk kan føre til ulykker. Hvis slitebanen er nedslitt, eller hvis dekkene er skadet, skal de byttes.

Kontroll av lufttrykket

Sjekk dekkene minst en gang i måneden.

Sjekk også trykket i reservedekket.

Slik utfører du kontrollen

Bruk en trykkmåler i høy kvalitet for å sjekke lufttrykket i dekkene. Det er ikke mulig å kontrollere om dekkene har riktig lufttrykk bare ved å se på dem. Radialdekk kan se ut som om de har riktig lufttrykk, selv når de har for lite.

Sjekk dekktrykket når dekkene er kalde. - "Kald" betyr at bilen ikke har blitt kjørt på minst tre timer, eller at den har kjørt mindre enn 1,6 km (1 mile).

Skru av ventilhetten fra dekkventilen. Trykk dekktrykkmåleren godt på ventilen for å få en trykkmåling. Hvis lufttrykket i de avkjølte dekkene stemmer overens med det anbefalte lufttrykket på merkingen for dekk og last, trenger du ikke å justere noe. Dersom trykket er for lavt, må du fylle opp med luft til det er på det anbefalte trykket.

Hvis du overfyller dekket, er det bare å slippe ut luft ved å trykke på metallspissen i midten av dekkventilen. Kontroller dekktrykket på nytt med dekktrykkmåleren. Pass på å sette ventilhettene tilbake på ventilen. De bidrar til å forhindre luftlekkasje ved å holde skitt og fukt ut av ventilen.

⚠ ADVARSEL

- Inspiser dekkene regelmessig for riktig trykk, samt slitasje og skader. Bruk alltid en trykkmåler for dekk.
- Dekk med for lavt eller for høyt lufttrykk kan ha dårlige kjøreegenskaper og medføre tap av kontroll over kjøretøyet og plutselige dekkfeil som gir risiko for ulykker, skader og død. Det anbefalte dekktrykket for bilen din er oppgitt i denne brukerhåndboken og på dekkmerkingen som er plassert på førersiden av midtstolpen.
- Slitte, gamle dekk kan føre til ulykker. Skift dekk som er slitte, viser ujevn slitasje eller er skadet.
- Husk også å sjekke trykket i reservedekket. Kia anbefaler at du sjekker reservedekket hver gang du sjekker trykket i de andre dekkene på bilen din.

Dekkrotasjon

For å oppnå jevn slitasje på dekkene anbefales det at dekkene roteres hver 10 000 km (6 500 miles) eller tidligere hvis det oppstår ujevn slitasje.

Kontroller at hjulene er riktig balansert når du bytter dem om.

Kontroller for ujevn slitasje og skade når du roterer dekkplasseringen. Unormal slitasje er vanligvis forårsaket av feil dekktrykk, feil hjulinnstilling, ubalanserte hjul, kraftig oppbremsing eller skarp svinging. Se etter humper og utbulinger i slitasjebanen til dekket. Skift ut dekket hvis du finner slike skader. Skift ut dekket hvis slitasjen er så alvorlig at man ser de indre strukturene i dekket. Pass på at dekkene foran og bak er fylt opp med lufttrykk som tilsvarer spesifikasjonene etter rotasjonen og at hjulmutrene er tilstrekkelig stramme.

Se "Dekk og hjul" på side 9-4.

Med et reservedekk i full størrelse (Kun kjøretøy uten TPMS-system)

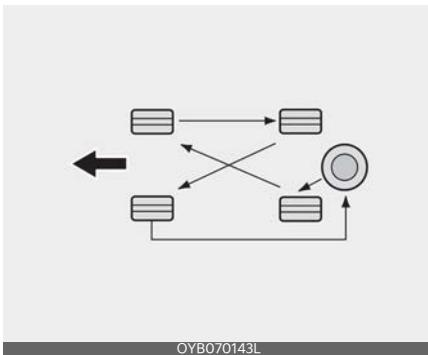

Uten reservedekk

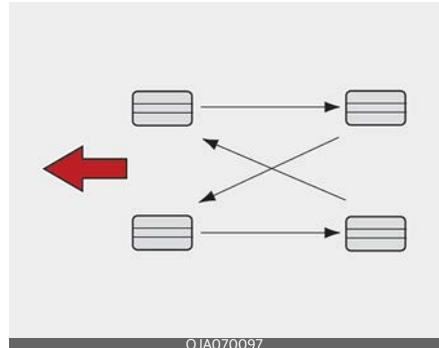

Retningsbestemte dekk (utstyrsavhengig)

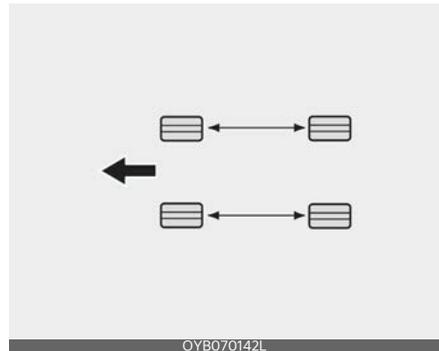

Bremsekiver og bremseklosser bør sjekkes for slitasje hver gang dekkene roteres.

* MERK

Radialdekk som har en asymmetrisk mønsterdybde skal kun roteres bakfrem og ikke fra høyre til venstre.

⚠ ADVARSEL

- Ikke bruk et kompakt reservedekk (utstyrsavhengig) til dekkrotasjon.
- Diagonal- og radialdekk skal under ingen omstendigheter blandes. Det kan forårsake unormale kjøreegen-

skaper og resultere i død, alvorlige personskader eller materialskader.

Hjulinnstilling og dekkbalanse

Hjulene på bilene ble nøye rettet inn og balansert på fabrikken for å gi deg lengst mulig dekklevetid og ytelse.

I de fleste tilfeller trenger du ikke å stille inn hjulene på nytt. Det kan likevel være nødvendig med hjulstillingskontroll hvis du merker unormal dekkslitasje eller at bilen trekker til den ene eller andre siden.

Hvis du merker at bilen vibrerer når du kjører på en jevn vei, kan det være hjulene må balanseres på nytt.

⚠ FORSIKTIG

Feil hjulvekt kan skade bilens aluminiumsfelger. Bruk bare godkjente hjulvekter.

Dekkskift



Hvis dekket slites jevnt, vil en slitasjeindikator (A) bli synlig som en jevn stripe på tvers av slitebanen. Dette viser at det er mindre enn 1,6 mm (1/16 tommer) igjen av mønsterdybden på dekket. Skift ut dekket når dette skjer.

Ikke vent til slitasjeindikatoren vises over hele slitebanen før du skifter dekk.

* MERK

Vi anbefaler at du bruker de samme originale dekkene som ble levert med bilen når du skal skifte dekk.

Hvis ikke kan dette påvirke kjøreegenskapene.

⚠ FORSIKTIG

Etter at du har skiftet dekkene, anbefaler vi at du kontrollerer og strammer hjulmutrene på nytt etter å ha kjørt ca. 50 km (31 miles) og at du deretter kontrollerer dem på nytt etter ca. 1 000 km (620 miles). Hvis rattet rister eller bilen vibrerer mens du kjører, er dekkene i ubalanse. Avbalanser dekkene. Hvis problemet fortsatt ikke er løst, bør du kontakte et profesjonelt verksted. Kia anbefaler at du oppsøker en godkjent Kia-forhandler/servicepartner.

⚠ ADVARSEL

Dekkskift

Slik reduserer du sjansen for alvorlige eller livstruende personskader hvis det oppstår ulykker som følge av dekkfeil eller tap av kontroll over bilen:

- Skift dekk som er slitte, viser ujevn slitasje eller er skadet. Slitte dekk kan føre til tap av bremsevirkning, kontroll over bilen og veigrep.
- Ikke kjør bilen med for lite eller for mye trykk i dekkene. Dette kan føre til ujevn slitasje og dekkfeil.
- Når du skifter dekk, må du aldri blande radial- og diagonaldekk på samme bil. Du må skifte ut alle dekk (inklusive reservedekk) dersom du bytter fra radial- til diagonaldekk.

- Bruk av dekk og hjul med andre størrelser enn de som er anbefalt, kan forårsake uvanlige kjøreegenskaper og redusert kontroll over bilen, noe som kan resultere i en alvorlig ulykke.
- Hjul som ikke oppfyller spesifikasjonene til Kia, kan passe dårlig og føre til skader på bilen, uvanlige kjøreegenskaper og redusert kontroll over bilen.
- ABS-systemet virker ved å sammenligne hastigheten på hjulene. Dekkstørrelse påvirker hjulhastighet. Når du skal skifte dekk, anbefaler vi at du bruker den samme størrelsen som opprinnelig ble levert sammen med bilen, på alle de fire dekkene. Bruk av dekk med en annen størrelse kan føre til at ABS-systemet (blokkeringsfrie bremses) og ESC (elektronisk stabilitetskontroll) ikke fungerer på riktig måte.
- Det er best å skifte alle fire dekk samtidig. Hvis det ikke er mulig, bør du skifte dekkene foran eller dekkene bak som par. Å skifte bare ett dekk kan påvirke bilens kjøreegenskaper.

Skifte av kompaktreservedekk (utstyrsavhengig)

Et reserve-kompaktdekk har kortere levetid enn et dekk med normale dimensjoner. Skift det ut når du ser mønsterslitasjevarselsstripene på dekket. Det kompakte reservedekket skal være i samme størrelse og design som dekket som fulgte med den nye bilen, og skal monteres på samme kompakte reservehjul. Kompakt-reservedekket er ikke konstruert for å monteres på hjul med vanlige dimensjoner, og reserve-kom-

pakhjulet er laget til dekk med vanlige dimensjoner.

Hjulsift

Når du skifter metallfelg, uansett grunn, må de nye hjulene tilsvare de opprinnelige fabrikkenshetene mht. diameter, felgbredde og urundhet.

ADVARSEL

Et hjul som ikke har riktig dimensjon kan påvirke hjulet og lagerets levetid, bremse- og stoppfunksjonalitet, manøvreringsegenskaper, bakkeklaring, klaring mellom dekk og karosseri, klaring til kjetting, speedometer- og kilometertellerkalibrering, frontlysvinkel og støtfangerhøyde.

Dekkenes veigrep

Veigrepet kan reduseres hvis du kjører på slitte dekk, dekk med feil dekktrykk eller på glatte veier. Dekkene må skiftes ut når slitasjeindikatorene vises. Senk farten når det er regn, snø eller is på veien for å redusere faren for å miste kontrollen over bilen.

Dekkvedlikehold

I tillegg til riktig lufttrykk bidrar korrekt hjulinnstilling til mindre dekkslitasje. Hvis du oppdager ujevn slitasje på et dekk, bør du få kontrollert hjulinnstillingen på et profesjonelt verksted. Kia anbefaler at du oppsøker en godkjent Kia-forhandler/servicepartner.

Når du skifter dekk, må du sjekke at balanseringen er riktig. Dette øker kjørekomforten og dekkets levetid. I tillegg bør et dekk alltid balanseres hvis det tas av hjulet.

Merking på dekkenes sidevegg

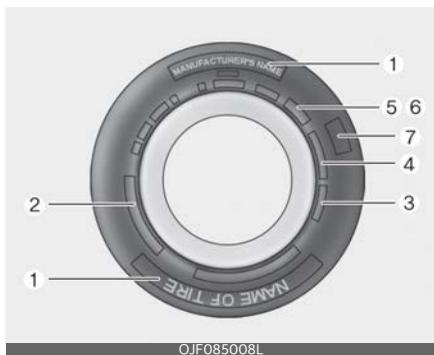

Denne informasjonen identifiserer og beskriver de grunnleggende egenskapene til dekket og viser også dekkets identifikasjonsnummer (TIN) for sikkerhetsstandardsertifisering. TIN kan brukes til å identifisere dekket i tilfelle en tilbakekalling.

1. Produsent- eller merkenavn

Produsent- eller merkenavn vises.

2. Merking av dekkdimensjon

Siden på dekket er merket med en betegnelse for dekkdimensjon. Du trenger denne informasjonen når du skal skifte dekk på bilen. Følgende forklarer betydningen av bokstavene og tallene i betegnelsen for dekkdimensjon.

Eksempel på dekkbetegnelse:

(Disse tallene er kun et eksempel. Betegnelsen for dine dekk kan variere, alt etter bilen din.)

P235/55R19 108T

P - Relevant biltype (dekk som er merket med "P", er ment for bruk på passasjerbiler eller lette varebiler. Alle dekk har imidlertid ikke denne merkingen).

235 - dekkbredde i millimeter.

55 - sideforhold. Dekkets seksjonshøyde som en prosentandel av dekkets bredde.

R - kode for dekkonstruksjon (radial).

19 - felgdiameter i tommer.

108 - Belastningsindeks, en tallkode som angir den maksimale belastningen dekket kan tåle.

T - symbol for hastighetsindeks. Du finner mer informasjon i tabellen for hastighetsindeks i denne delen.

Felgdimensjon og betegnelse

Felgene er også merket med viktig informasjon som du trenger hvis du må bytte ut en. Følgende forklarer betydningen av bokstavene og tallene i betegnelsen for felgdimensjon.

Eksempel på betegnelse for felgdimensjon: **7.5JX19**

7,5 - felgbredde i tommer.

J - type felghorn.

19 - felgdiameter i tommer.

Angivelse av dekkhastighet

Tabellen nedenfor viser mange av de ulike hastighetskapasitetene i bruk for personbildekk. Hastighetskapasiteten er oppgitt i merkingen av dekkdimensjon på siden av dekket. Dette symbolet tilsvarer dekkets maksimale sikre kjørehastighet.

Hastighetssymbol	Maksimal hastighet
S	180 km/t (112 miles/t)
T	190 km/t (118 miles/t)
H	210 km/t (130 miles/t)
V	240 km/t (149 miles/t)
W	270 km/t (168 miles/t)
Y	300 km/t (186 miles/t)

3. Kontroller lufftrykket i dekkene (TIN: Dekkidentifikasjonsnummer)

Dekk som er mer enn seks år gamle i henhold til produksjonsdatoen (inkludert reservedekket), må skiftes ut med nye. Du finner produksjonsdatoen på dekkets sidevegg (muligens på innsiden av hjulet), der DOT-koden angis. DOT-koden er en nummerserie på dekket som består av tall og bokstaver. Produksjonsdatoen angis med de siste fire sifrene (tegnene) i DOT-koden.

DOT: XXXX XXXX OOOO

Den første delen av DOT-koden angir fabrikkkode, dekkdimensjon og dekkmønster, og de siste fire sifrene angir produksjonsuke og -år.

For eksempel: DOT XXXX XXXX 1622 viser at dekket ble produsert den 16. uken i 2022.

ADVARSEL

Dekkets alder

Dekk svekkes over tid, selv når de ikke brukes.

Uavhengig av mønsterslitassen anbefaler vi at dekk skiftes ut etter ca. seks (6) år med normal bruk. Varme klima eller hyppig kjøring med høy lastevekt kan akselerere aldringsprosessen. Manglende overholdelse av denne advarselen kan forårsake plutselig dekksvikt, noe som kan føre til at du mister kontrollen over bilen og at det oppstår alvorlige ulykker med dødsfall eller alvorlige personskader som følge.

4. Dekklagplysammensetning og -materiale

Antall lag med gummidekket kordduk i dekket. Dekkprodusentene må også

angi materialene i dekket. Dette kan inkludere stål, nylon, polyester, og annet. "R" står for radialdekk, "D" står for diagonaldekk og "B" står for beltedek.

5. Maksimale tillatte lufftrykk

Dette tallet er det høyest tillatte lufftrykket som dekket kan ha. Ikke overskrid maksimalt tillatt lufftrykk. Se merkingen for dekk og last for anbefalt lufftrykk.

6. Maksimal belastning

Dette nummeret viser den maksimale lasteevnen i kilo og pund som dekket kan bære. Når du skifter dekk på bilen, må du alltid bruke et dekk som tåler samme belastning som det fabrikkmonterte dekket.

7. Uniform tire quality grading (amerikansk standard)

Kvalitetsgradene kan finnes på dekkets sidevegg mellom mønsterskulderen og maksimal seksjonsbredde.

For eksempel: TREADWEAR 200 TRACTION AA TEMPERATURE A

Dekkslitasje

Mønsterslitassen er et sammenlignings-tall basert på slitasjegraden til dekket når det testes under kontrollerte forhold på en offentlig spesifisert testbane. For eksempel vil et dekk med klassifisering 150 tåle halvannen gang mer på godkjent testbane enn et dekk med klassifisering 100.

Den relative ytelsen til dekk avhenger imidlertid av de faktiske forholdene i bruk og kan avvike betydelig fra normen på grunn av variasjoner i kjørevaner, servicepraksiser og forskjeller i veiegenskaper og klima.

Disse klassifiseringene er presset inn på sideveggene til dekk for passasjerkjøretøy. Dekkene som er tilgjengelige som standard- og ekstrautstyr til bilen din, kan variere når det gjelder denne graden.

Veigrep - AA, A, B og C

Veigrekategoriene, fra høyeste til laveste, er AA, A, B og C. Disse kategoriene representerer dekkets evne til å stoppe på våte veier, målt under kontrollerte forhold og på spesifiserte, offentlige testoverflater av asfalt og betong. Et dekk i kategorien C kan ha dårlig veigrep.

Temperatur - A, B og C

Temperaturkategoriene er A (høyeste), B og C, som angir dekkets motstandsevne mot varmegenerering og varmebortledningsevne ved testing under kontrollerte forhold på et eget innendørs testhjul i laboratorium.

Vedvarende høy temperatur kan føre til degenerering av materialet og redusere dekkets levetid, og altfor høy temperatur kan føre til at dekket plutselig blir ødelagt. Kategoriene B og A angir at dekket viser høyere ytelse på testhjulet i laboratoriet enn det loven foreskriver som et minimum.

⚠ ADVARSEL

Veigrekategorien dette dekket er plassert i, er basert på bremsetest ved kjøring rett frem og tar ikke hensyn til akselerasjon, svinger, vannplaning eller veigrep under toppbelastning.

⚠ ADVARSEL

Dekktemperatur

Temperaturgraden for dette dekket er fastlagt for et dekk med riktig dekktrykk og uten overbelastning. Høy hastighet, for lavt dekktrykk eller overdreven belastning, enten hver for seg eller i kombinasjon, kan føre til varmeutvikling og at dekket plutselig blir ødelagt. Dette kan føre til tap av kontroll over bilen og alvorlig skade eller død.

Lavprofildekk (utstyrsavhengig)

Bilen er utstyrt med lavprofildekk (med et sideforhold som er lavere enn 50) for å gi bilen et sporty utseende.

Ettersom lavprofildekk er optimalisert for manøvrering og bremsing, kan bilen føles mer ukomfortabel å sitte i, og støynivået er litt høyere sammenlignet med vanlige dekk.

⚠ FORSIKTIG

Ettersom sideveggen på lavprofildekk er kortere enn på vanlige dekk, kan det lettere oppstå skader på dekket og felgen på lavprofildekk. Følg derfor instruksjonene nedenfor.

- Kjør forsiktig ved terrengkjøring eller kjøring på ujevne veier for å unngå skader på dekkene og felgene. Kontroller dekkene og felgene etter kjøring.
- Kjør sakte over hull i veien, fartsdumper, kumlokk eller kantstein, slik at dekkene og felgene ikke skades.
- Hvis du slår i dekket, bør du kontrollere dekktilstanden eller kontakte et profesjonelt verksted. Kia anbefaler at du oppsøker en godkjent Kia-forhandler/servicepartner.

- Kontroller dekktilstanden og dekktrykket hver 3000 km (1900 miles) for å forhindre dekkskader.

⚠ FORSIKTIG

- Det kan være vanskelig å foreta en visuell vurdering av dekkskader på egen hånd. Hvis du har den minste mistanke om dekkskader (selv om skadene ikke er umiddelbart synlige), bør du imidlertid få dekket kontrollert eller skiftet ut, ettersom dekkskader kan forårsake luftlekkasje fra dekket.
- Dekkskader som følge av kjøring på ujevne veier, i terrenget, over hull i veien, kumlokk eller kantstein, dekkes ikke av garantien.
- Dekkinformasjonen er trykt på siden av dekket.

Sikringer

Flatstiftsiskring



ODEEV098032NR

Patrontype



ODEEV098077NR

Multisikring

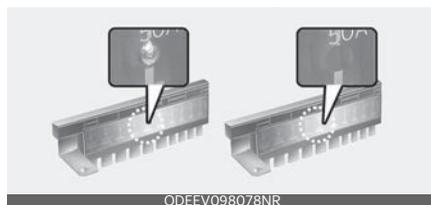

ODEEV098078NR

BFT



ODEEV098079NR

* Venstre side: Normal, høyre side: Røket
Sikringene beskytter bilens elektriske anlegg mot skader fra elektrisk overbelastning.

Denne bilen har to (eller tre) sikringspaneler. Ett er plassert i sidepolstringen på førersiden og det andre er plassert i nærheten av batteriet i motorrommet.

Hvis noen av bilens lamper, utstyrsdeler eller kontroller ikke fungerer, må du sjekke sikringen for den aktuelle kretsen. Hvis en sikring er røket, vil elementet inni sikringen smelte.

Hvis det elektriske anlegget ikke fungerer, må du først sjekke sikringspanelet på førersiden.

Koble fra den negative batterikabelen før du skifter ut en røket sikring.

En røket sikring må alltid skiftes ut med en sikring av samme type.

Hvis den nye sikringen ryker, kan det ha oppstått et elektrisk problem. Unngå å bruke det aktuelle systemet, og rådfør deg umiddelbart med et profesjonelt verksted. Kia anbefaler at du rådfører deg med en godkjent Kia-forhandler/servicepartner.

Tre typer sikringer brukes: flatstiftsikringer for lavere strømstyrker, patronstype og multisikringer for høyere strømstyrker.

⚠ ADVARSEL

Utskifting av sikringer

- Skift aldri ut en sikring med en sikring som ikke er av samme type.
- En sikring med høyere kapasitet kan forårsake skader og muligens brann.
- Ståltråd eller metallfolie må aldri brukes i stedet for en korrekt sikring, heller ikke som en midlertidig løsning. Dette kan føre til omfattende skader på ledningene og muligens brann.
- Ikke foreta vilkårlige endringer på bilens elektriske kabling.

⚠ FORSIKTIG

Ikke bruk en skrutrekker eller noen annen metallgjenstand til å ta ut sikrin-

ger. Dette kan føre til kortslutning og skader i anlegget.

* MERK

- Ved utskiftning av sikringen må du slå av tenningen og bryterne for alle elektriske enheter, og deretter koble fra batteriets minuspol.
- Etiketten på sikrings-/relépanelet kan avvike fra de faktiske utstyrsdelene.

⚠ FORSIKTIG

- Ved utskifting av en røket sikring eller et relé, må du kontrollere at den nye sikringen eller det nye reléet settes godt på plass i klipsene. Ufullstendig innsetting av en sikring eller et relé kan forårsake skader i bilens ledningsnett og det elektriske anlegget, og kan føre til brann.
- Sikringer, releer og koblingsklemmer festet med bolter eller muttere må ikke fjernes. Sikringene, releene og koblingsklemmene vil kanskje ikke festes riktig, noe som kan føre til brann. Hvis sikringer, reléer og klemmer som er festet med skruer eller muttere, ryker, bør du rådføre deg med et profesjonelt verksted. Kia anbefaler at du rådfører deg med en godkjent Kia-forhandler/servicepartner.
- Andre gjenstander enn sikringer og reléer må ikke settes inn i sikrings-/reléklemmene, for eksempel en skrutrekker eller ståltråd. Dette kan føre til kontaktfelil og svikt i anlegget.
- Ikke stikk skrutrekkere eller ettermarkedskabling inn i kontakten som kun er beregnet på sikringer og reléer. Det elektriske anlegget og kablingen i

bilens indre kan skades eller begynne å brenne på grunn av kontaktfeil.

- Hvis du kobler ledningen direkte til baklyset eller skifter ut pæren som er over regulert kapasitet for montering av tilhengere osv., kan den indre koblingsblokken bli utbrent.

⚠ FORSIKTIG

Kontroller at batteridekselet er forsvarlig lukket. Hvis batteridekselet ikke er forsvarlig lukket, kan fuktighet trenge inn i systemet og skade de elektriske komponentene.

* MERK

Tilfeldig kabling er forbudt ved supplerings av utstyr.

Tilfeldig kabling i bilen kan føre til fare som følge av feil og nedsatt bilytelse.

Tilfeldig kabling, spesielt i infotainment- eller tyverialarmsystemet, motorfjernkontrollen og bilens telefon eller radio, kan skade bilen eller forårsake brann.

* MERK

Ombygging er forbudt

Ikke forsøk å bygge om bilen på noen som helst måte. Dette er ulovlig og kan påvirke bilens ytelse, holdbarhet og sikkerhet. Garantien vil heller ikke gjelde for problemer som skyldes ombygging. Vær oppmerksom på sikkerhetsproblemer som kan oppstå som følge av ombygging av bilen med uautoriserte elektriske enheter (lys, svart boks, elektrisk utstyr, diagnostikkenhet, kommunikasjonsenhet osv.). Dette kan føre til funksjonssvikt i bilen, skader på ledningene, utladning av batteriet, skader på kontakter eller brann.

* MERK

Forholdsregler hva angår soting av vinduer

Soting av vinduene (spesielt med metallfilm) kan forårsake kommunikasjonsforstyrrelser eller dårlig radiomottak samt funksjonssvikt i det automatiske lyssystemet som følge av overdreven endring av belysningen i bilen. Middelet som brukes, kan også trenge inn i elektriske og elektroniske enheter og forårsake forstyrrelser og feil.

Skifte sikringer på innvendig panel

1. Slå av tenningsbryteren og alle andre brytere.
2. Åpne dekselet på sikringspanelet.



3. Trekk den mistenkte sikringen rett ut. Bruk verktøyet for fjerning som følger med hovedsikringsboksen i motorrommet.



4. Sjekk den fjernede sikringen; skift den hvis den har gått.

Reservesikringer følger med i sikringspanelet for instrumentpanelet (eller i sikringspanel i motorrommet).

5. Skyv inn en ny sikring med samme styrke, og pass på at den sitter stramt i klipset.

Hvis den sitter løst, bør du rådføre deg med et profesjonelt verksted. Kia anbefaler at du rådfører deg med en godkjent Kia-forhandler/servicepartner.

Hvis du ikke har en ekstra sikring, kan du bruke en sikring av samme type fra en krets du ikke trenger for å kjøre bilen, slik som sikringen til sigaretteneren.

Dersom frontlysene eller baklysene, bremselys, interiørlys eller kjørellys ikke fungerer og sikringene er OK, må du kontrollere sikringspanel i motorrommet. Hvis en sikring har gått, må den skiftes.

Minnesikring



Bilen er utstyrt med en minnesikring som hindrer batteriet i å lade seg ut hvis bilen er parkert uten å være i bruk over lenger perioder. Følg denne fremgangsmåten før du parkerer bilen over lenger perioder.

1. Slå av motoren.
2. Slå av frontlysene og baklysene.
3. Åpne panelet på førersiden, og trekk opp minnesikringen.

* MERK

- Hvis minnesikringen trekkes opp fra sikringspanelet, høres en advarsel, og lydsystemet, klokken, de innvendige lysene osv. slutter å virke. Noen elementer må startes på nytt etter bytte. Se "Batteri" på side 8-36.
- Selv når minnesikringen er trukket opp, kan batteriet lades ut når frontlyktene eller andre elektriske enheter brukes.

Bytte av sikring i motorrom

1. Slå av tenningsbryteren og alle andre brytere.
2. Ta av dekselet på sikringspanelet ved å trykke på fliken og dra dekselet opp. Når flatstiftsikringen er koblet fra, fjern den med klemmen som er som designet for bytte av sikringer. Den er plassering i sikringsboksen for motorrommet. Sett inn reservesikringen for å sikre riktig antall.

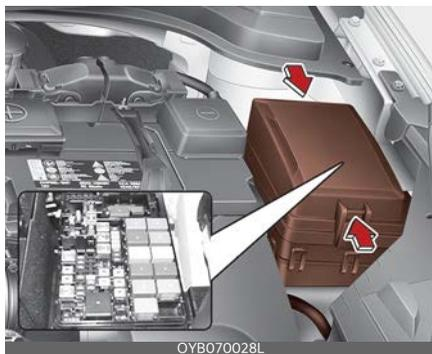

3. Sjekk den fjernede sikringen; skift den hvis den har gått. For å ta ut eller sette inn sikringen bruker du sikringstrekeren i motorrommets sikringspanel.
4. Skyv inn en ny sikring med samme styrke, og pass på at den sitter stramt i klipset. Hvis den sitter løst, bør du rådføre deg med et profesjonelt verksted. Kia anbefaler at du rådfører deg med en godkjent Kia-forhandler/servicepartner.

▲ FORSIKTIG

Etter å ha sjekket sikringspanelet i motorrommet, setter du dekselet på sikringspanelet godt på plass igjen. Det skal klikke hørbart på plass.

Hvis ikke, kan elektriske feil oppstå ved kontakt med vann.

Multisikring

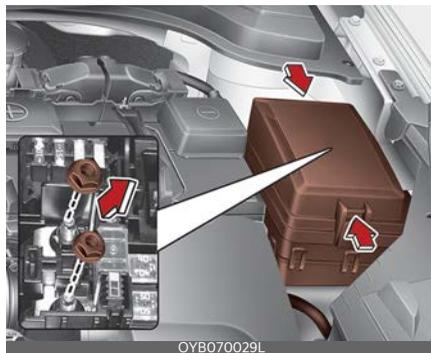

Hvis multisikringen er gått, gjør du som følger:

1. Koble ledningen fra den negative polen på batteriet.
2. Skru av mutrene som vist i illustrasjonen ovenfor.
3. Bytt ut sikringen med en ny sikring som har de samme spesifikasjonene.
4. Sett alt sammen igjen i motsatt rekkefølge.

*** MERK**

Rådfør deg med et profesjonelt verksted hvis multisikringen er gått. Kia anbefaler at du rådfører deg med en godkjent Kia-forhandler/servicepartner.

Beskrivelse av sikrings-/relépanel

Sikringspanel på førersiden

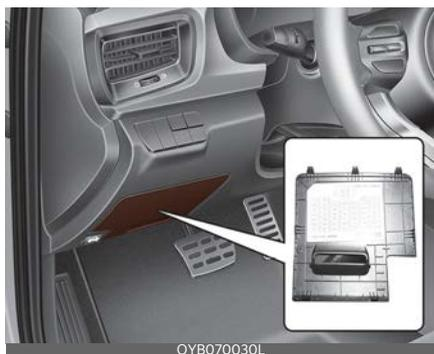

Sikringspanel i motorrommet



Sikringspanel i motorrommet (bare for Smartstream G1.0 T-GDi PTC-varmer)

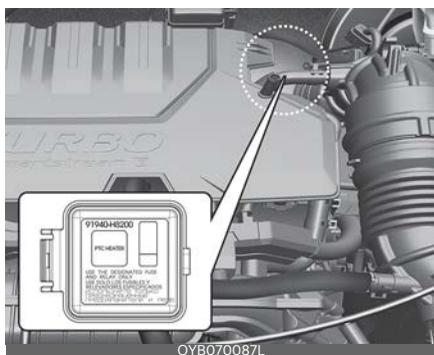

Innenfor dekselet til sikrings-/relépanelet kan du finne etiketten for sikringen/reléet som beskriver navnet på sikringen/reléet samt kapasitet.

* MERK

Ikke alle sikringspanelbeskrivelsene i denne håndboken er nødvendigvis aktuelle for din bil. De er korrekte på trykkestidspunktet. Når du ser i sikringspanelet i bilen din, skal du se etter sikringspaneletiketten.

Symbol	Sikringens kapasitet	Beskyttet krets
^{RH} 	25A	Hovedbryter for elektrisk vindu, vindusheisbryter passasjer (venstrestyrt bil)
	20A	Fremre setevarmer-styringsmodul
¹ 	10A	DRL-relé (kjørelys)
	7,5 A	ECM (motorstyringsmodul), koblingsboks i motorrom (startrelé), låsebryter for tenning og clutch, girområdebryter, relé for tyverialarm, kontrollmodul for smartnøkkel
^{RH} 	7,5 A	Frontlys høyre side, lampe til registreringsskiltlys høyre side, kombinasjonslys bak høyre side (INN/UT), belysning (+)
² MODULE	10A	BCM (karosserikontrollmodul), bryter for kollisjonspute, konsollbryter foran, frontradar, frontkamera, filholderassistent, advarselenhet for blindsonekollisjon venstre side/høyre side
^T 	15A	Koblingsblokk for motorrom (bryter til ryggelys), girområdebryter, sportsmodusbryter, TCM (girstyringsmodul), clutchsensor, hastighetssensor, bremselysbryter, elektronisk clutchmodul
^{LH} 	25A	Hovedbryter for elektrisk vindu, vindusheisbryter passasjer (høyrestyrt bil)
	10A	Bryter for utvendig elektrisk speil
^{RR} 	10A	Bakre tåkelysrelé
	15A	Klokkefjær
^{LH} 	7,5 A	Frontlys venstre side, registreringsskiltlys venstre side, kombinasjonslys bak venstre side (INN/UT)
³ MODULE	7,5 A	Kontrollmodul for forsetevarmer, audio, hovedenhet for audio/video og navigasjon, aktuator for høydejustering av frontlys venstre side / høyre side, frontlys venstre/høyre side, kontrollmodul for klimaanlegg, elektrokromspeil, bryter for kollisjonspute, DC-DC-omformer, klokkefjær, girindikator for automatgir
³ 	7,5 A	Datalinkkontakt, ABS-/ESC-kontrollmodul (elektronisk stabilitetskontroll)
BRAKE SWITCH	10A	Smartnøkkel-styringsmodul, bremselysbryter
SPARE	15A	Reserve
^{FRT} 	15A	Fremre tåkelysrelé
¹ A/C	7,5 A	Koblingsblokk for motorrom (vifterelé for klimaanlegg), koblingsblokk for bensin (PTC-varmerelé), kontrollmodul for klimaanlegg
⁵ MODULE	10A	Koblingsblokk for motorrom (frontlysrelé (lav), frontlysrelé (høy)), kontrollmodul for forsetevarmer, BCM (kontrollmodul for karosseri)
^S 	10A	CVVD-aktuator (Continuously Variable Valve Duration)
^E 	10A	ECM (kontrollmodul for motor) / PCM (kontrollmodul for drivverk)
	15A	Soltakmotor
	10A	Startsperrmodul

Symbol	Sikringskapasitet	Beskyttet krets
⁶ MODULE	10A	Nøkkelsperre, bryterpanel i midtpanel, datalinkkontakt
SPARE	10A	Reserve
⁴ MODULE	7,5 A	SLM-enhet, BCM (karosseristyringsmodul), smartnøkkelstyringsmodul
SMART KEY	10A	Kontrollmodul for smartnøkkel, startsperrmodul, BSA-styreenhet
	10A	Kontrollmodul for SRS (ekstra sikringssystem)
¹ MODULE	7,5 A	BCM (karosseristyringsmodul), SLM-enhet
SMART KEY	25A	Smartnøkkel-styringsmodul
² A/C	7,5 A	Kontrollmodul for klimaanlegg
	15A	Multifunksjonsbryter, motor til bakre visker, relé for vindusvisker bak
	25A	Multifunksjonsbryter, viskermotor, koblingsblokk for motorrom (relé. for bakre vindusvisker)
ACC	10A	Strømuttaksrelé, BCM (karosseristyringsmodul), SLM-enhet, audio, hovedenhet for audio/video og navigasjon, DC-DC-omformer, USB-ladekontakt, bryter for elektriske sidespeil og smartnøkkelstyringsmodul.
SPARE	20A	Reserve
^{IND} 	7,5 A	Instrumentpanel
CLUSTER	7,5 A	Instrumentpanel
²  1	7,5 A	MDPS (motordrevet servostyring)-enhet
AUDIO	20A	DC-DC-omformer, audio, hovedenhet for audio/video og navigasjon
	10A	Taklyslrelé, kontrollmodul for klimaanlegg, automatisk lys- og fotosensor, BCM (karosseristyringsmodul), instrumentpanel, regnsensor, SLM-enhet, hanskeromlys, bagasjeromsls, kupélysl, takkonsollampe, sminkelys foran venstre side/høyre side

Sikringspanel i motorrommet

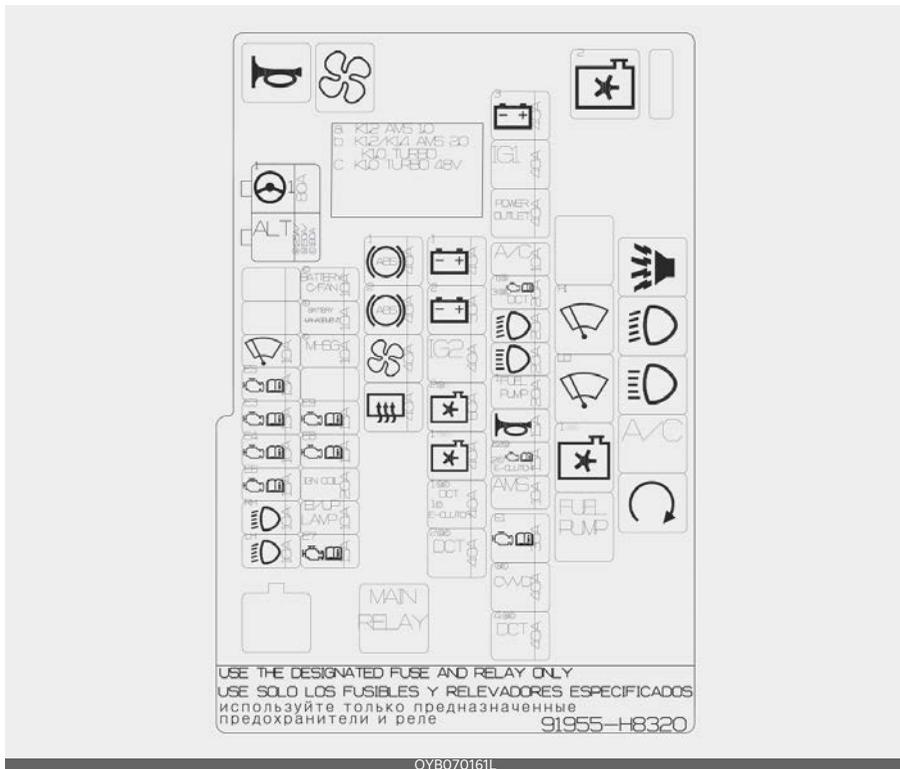

Sikringspanel for motorrom (Smartstream G1.0 T-GDi / Smartstream G1.0 T-GDi HEV)

Symbol	Sikringens kapasitet	Beskyttet krets
1	80A	MDPS (motordrevet servostyring)-enhet
ALT	150A	Sikring - ABS 1, ABS 2, VIFTE, DUGGFJERNING BAK
	10A	Relé for bakre vindusvisker, motor til frontvisker, multifunksjonsbryter
	15A	ECM (motorstyringsmodul)
	15A	Magnetventil til rensekontroll, oljestyringsventil #1/#2, oksygensensor (opp/ned)
	10A	A/Con-relé, underliggende koblingsboks (kjølevifterelé 2), magnetventil til RCV-kontroll, variable oljepumpeideer.

Symbol	Sikringens kapasitet	Beskyttet krets
^{E6} 	15A	Drivstoffpumperelé
^{RH} 	10A	Frontlys høyre side
^{LH} 	10A	Frontlys venstre side
BATTERY C/FAN	10A	[Med mild HEV] BSA-kjølevifte
BATTERY MANAGEMENT	10A	[Med mild HEV] BSA-styreenhet
MHSG	10A	[Med mild HEV] hybridstarter og generatormotor
^{E9} 	15A	ECM (motorstyringsmodul)
^{E8} 	15A	ECM (motorstyringsmodul)
IGN COIL	20A	Tenningsspole #1, #2, #3
B/UP LAMP	10A	Bryter til ryggelys
^{E7} 	15A	ECM (motorstyringsmodul)
¹ 	40A	ABS-/ESC-kontrollmodul (elektronisk stabilitetskontroll)
² 	40A	ABS-/ESC-kontrollmodul (elektronisk stabilitetskontroll)
	40A	AC-vifterelé
	40A	Koblingsblokk for instrumentpanel (relé for duggjerning bak)
¹ 	40A	Koblingsblokk for instrumentpanel (sikring - STOPPLYS, DRL 2, DRL 1, TÅKELYS BAK, TILDUGGING I FRONT, MODUL 6, AUDIO, LESELYS)
² 	50A	Koblingsblokk for instrumentpanel (sikring - SIKKERHETSVINDU, EL-VINDU H, S/ VARMEAPPARAT, EL-VINDU V, INNFELLBART SPEIL, BREMSEBRYTER, SOLTAK, STARTSPERRE, SMARTNØKKEL, relé for elektrisk vindu)
IG2	40A	Tenningsbryter, PDM-reléboks (IG 2-relé), startrelé
² 	60A	Underliggende koblingsboks (kjølevifterelé 2)
DCT1	40A	TCM (Girstyringsmodul)
E-CLUTCH1	40A	[Med clutch etter ledning] Elektronisk clutchmodul
DCT2	40A	TCM (Girstyringsmodul)
³ 	40A	Koblingsblokk for instrumentpanel (sikring - DØRLÅS, BLINKLYS, relé for baklys) [Med mild HEV] hovedrelé, hornrelé
IG1	40A	Tenningsbryter, PDM-reléboks (IG1-relé, ACC-relé)
POWER OUTLET	40A	Koblingsblokk for instrumentpanel (relé for strømuttak)
A/C	10A	Relé for klimaanlegg
DCT3	20A	TCM (Girstyringsmodul)

Symbol	Sikringens kapasitet	Beskyttet krets
	20A	Frontlysrelé (lav)
	20A	Frontlysrelé (høy)
FUEL PUMP	20A	Drivstoffpumperelé
	15A	Tyverialarmhornrelé, hornrelé
E-CLUTCH2	15A	[Med clutch etter ledning] Elektronisk clutchmodul
AMS	10A	Batterisensor
	30A	ENG E9, ENG E8, hovedrelé
CVVD	40A	CVVD-aktuator (Continuously Variable Valve Duration)
DCT4	40A	Smartgiraktuator

Relé (Smartstream G1.0 T-GDi / Smartstream G1.0 T-GDi HEV)

Symbol	Relé-navn	Type
	Tyverialarm-relé	MICRO
	Vinsusviskerrelé, høy hastighet	MICRO
	Frontlysrelé (lav)	MICRO
	Vinsusviskerrelé, lav hastighet	MICRO
	Frontlysrelé (høy)	MICRO
	Kjølevifferelé 1	MICRO
A/C	Relé for klimaanlegg	MICRO
FUEL PUMP	Drivstoffpumperelé	MICRO
	Startrelé	MICRO
	Kjølevifferelé 2	MICRO
MAIN	Hovedrelé	MINI
	Hornrelé	MICRO
	Relé for klimaanleggsvifte	MICRO

Sikringspanel for motorrom (Smartstream G1.2)

Symbol	Sikringens kapasitet	Beskyttet krets
 1	80A	MDPS (motordrevet servostyring)-enhet
ALT	150A	Sikring - ABS 1, ABS 2, VIFTE, DUGGFJERNING BAK
	10A	Relé for bakre vindusvisker, motor til frontvisker, multifunksjonsbryter
^{E5} 	15A	ECM (motorstyringsmodul)
^{E3} 	15A	Magnetventil til rensekontroll, oljestyringsventil #1/#2, oksygensensor (opp/ned)
^{E4} 	10A	Kjølevifterelé 1, relé for klimaanlegg, forhjulssensor høyre side, underliggende koblingsboks (kjølevifterelé 2)
^{E6} 	15A	Relé for drivstoffpumpe, injektor #1, #2, #3, #4
^{RH} 	10A	Frontlys høyre side
^{LH} 	10A	Frontlys venstre side
^{E9} 	15A	ECM (motorstyringsmodul)
^{E8} 	15A	ECM (motorstyringsmodul)
IGN COIL	20A	Tenningsspole #1, #2, #3, #4
B/UP LAMP	10A	Bryter til ryggelys
^{E7} 	15A	ECM (motorstyringsmodul)
¹ 	40A	Blokkeringsfritt bremsesystem (ABS) / ESC-kontrollmodul (elektronisk stabilitetskontroll)
² 	40A	Blokkeringsfritt bremsesystem (ABS) / ESC-kontrollmodul (elektronisk stabilitetskontroll)
	40A	Relé for klimaanleggsvifte
	40A	Koblingsblokk for instrumentpanel (relé for duggfjerning bak)
¹ 	40A	Koblingsblokk for instrumentpanel (sikring - STOPPLYS, DRL 2, DRL 1, TÅKELYS BAK, TILDUGGING I FRONT, MODUL 6, AUDIO, LESELYS)
² 	50A	Koblingsblokk for instrumentpanel (sikring - SIKKERHETSVINDU, EL-VINDU H, S/ VARMEAPPARAT, EL-VINDU V, INNFELLBART SPEIL, BREMSEBRYTER, SOLTAK, STARTSPERRE, SMARTNØKKEL, relé for elektrisk vindu)
IG2	40A	Tenningsbryter, PDM-reléboks (Power Distribution Modules) (IG2-relé), startrelé
¹ 	40A	Kjølevifterelé 1, underliggende koblingsboks (kjølevifterelé 2)
² 	40A	Koblingsblokk for instrumentpanel (sikring - DØRLÅS, BLINKLYS, relé for baklys)
IG1	40A	Tenningsbryter, PDM-reléboks (Power Distribution Modules) (IG1-relé, ACC-relé)

Symbol	Sikringens kapasitet	Beskyttet krets
POWER OUTLET	40A	Koblingsblokk for instrumentpanel (relé for strømuttak)
A/C	10A	Relé for klimaanlegg
	20A	Frontlysrelé (lav)
	20A	Frontlysrelé (høy)
FUEL PUMP	20A	Drivstoffpumperelé
	15A	Tyverialarmhornrelé, hornrelé
AMS	10A	Batterisensor
 E1	30A	ENG E9, ENG E8, hovedrelé

Relé (Smartstream G1.2)

Symbol	Relé-navn	Type
	Tyverialarm-relé	MICRO
^H 	Vinsusviskerrelé, høy hastighet	MICRO
	Frontlysrelé (lav)	MICRO
^{LO} 	Vinsusviskerrelé, lav hastighet	MICRO
	Frontlysrelé (høy)	MICRO
¹ 	Kjølevifterelé 1	MICRO
A/C	Relé for klimaanlegg	MICRO
FUEL PUMP	Drivstoffpumperelé	MICRO
	Startrelé	MICRO
² 	Kjølevifterelé 2	MICRO
MAIN	Hovedrelé	MINI
	Hornrelé	MICRO
	Relé for klimaanleggsvifte	MICRO

Sikringspanel for motorrom ((bensinmotor) 1.0 MPI)

Symbol	Sikringens kapasitet	Beskyttet krets
 1	80A	MDPS (motordrevet servostyring)-enhet
ALT	150A	Sikring - ABS 1, ABS 2, VIFTE, DUGGFJERNING BAK
	10A	Relé for bakre vindusvisker, motor til frontvisker, multifunksjonsbryter
 E3	15A	Magnetventil til rensek kontroll, oljestyringsventil #1/#2, stoppventil for motorkjølevæske, klimaanleggsrelé, solenoidventil for variabelt inntak, ECM (kontrollmodul for motor) / PCM (kontrollmodul for drivverk)
 E4	10A	Kjølevifferelé 1, oksygensensor (opp/ned), stoppventil for motorkjølevæske, forhjulssensor høyre side, underliggende koblingsboks (kjølevifferelé 2), solenoidventil for variabelt inntak
 E6	15A	Drivstoffpumperelé, injektor #1, #2, #3, #4, ECM (kontrollmodul for motor), PCM (kontrollmodul for drivverk), oljestyringsventil #1/#2, magnetventil til rensek kontroll
 RH	10A	Frontlys høyre side
 LH	10A	Frontlys venstre side
IGN COIL	20A	Tenningsspole #1, #2, #3, #4, kondensator
B/UP LAMP	10A	Bryter til ryggelys
¹ 	40A	Blokkeringsfritt bremsesystem (ABS) / ESC-kontrollmodul (elektronisk stabilitetskontroll)
² 	40A	Blokkeringsfritt bremsesystem (ABS) / ESC-kontrollmodul (elektronisk stabilitetskontroll)
	40A	Relé for klimaanleggsvifte
	40A	Koblingsblokk for instrumentpanel (relé for duggfjerning bak)
¹ 	40A	Koblingsblokk for instrumentpanel (sikring - STOPPLYS, DRL 2, DRL 1, TÅKELYS BAK, TILDUGGING I FRONT, MODUL 6, AUDIO, LESELYS)
² 	50A	Koblingsblokk for instrumentpanel (sikring - SIKKERHETSVINDU, EL-VINDU H, S/ VARMEAPPARAT, EL-VINDU V, INNFELLBART SPEIL, BREMSEBRYTER, SOLTAK, STARTSPERRE, SMARTNØKKEL, relé for elektrisk vindu)
IG2	40A	Tenningsbryter, PDM-reléboks (Power Distribution Modules) (IG 2-relé), startrelé
¹ 	40A	Kjølevifferelé 1, underliggende koblingsboks (kjølevifferelé 2)
³ 	40A	Koblingsblokk for instrumentpanel (sikring - DØRLÅS, BLINKLYS, relé for baklys)
IG1	40A	Tenningsbryter, PDM-reléboks (Power Distribution Modules) (IG 1-relé, ACC-relé)
POWER OUTLET	40A	Koblingsblokk for instrumentpanel (relé for strømuttak)
A/C	10A	Relé for klimaanlegg
 T1	20A	PCM (kontrollmodul for drivverk)

Symbol	Sikringens kapasitet	Beskyttet krets
	20A	Frontlysrelé (lav)
	20A	Frontlysrelé (høy)
FUEL PUMP	20A	Drivstoffpumperelé
	15A	Tyverialarmhornrelé, hornrelé
	15A	ECM (kontrollmodul for motor) / PCM (kontrollmodul for drivverk)
AMS	10A	Batterisensor
	30A	Hovedrelé

Relé ((bensinmotor) 1.4 MPI)

Symbol	Relé-navn	Type
	Tyverialarm-relé	MICRO
	Vinsusviskerrelé, høy hastighet	MICRO
	Frontlysrelé (lav)	MICRO
	Vinsusviskerrelé, lav hastighet	MICRO
	Frontlysrelé (høy)	MICRO
	Kjølevifferelé 1	MICRO
A/C	Relé for klimaanlegg	MICRO
FUEL PUMP	Drivstoffpumperelé	MICRO
	Startrelé	MICRO
	Kjølevifferelé 2	MICRO
MAIN	Hovedrelé	MINI
	Hornrelé	MICRO
	Relé for klimaanleggsvifte	MICRO

Sikringspanel for motorrom (Smartstream G1.0 T-GDi / Smartstream G1.0 T-GDi HEV, bare for PTC-varmer)

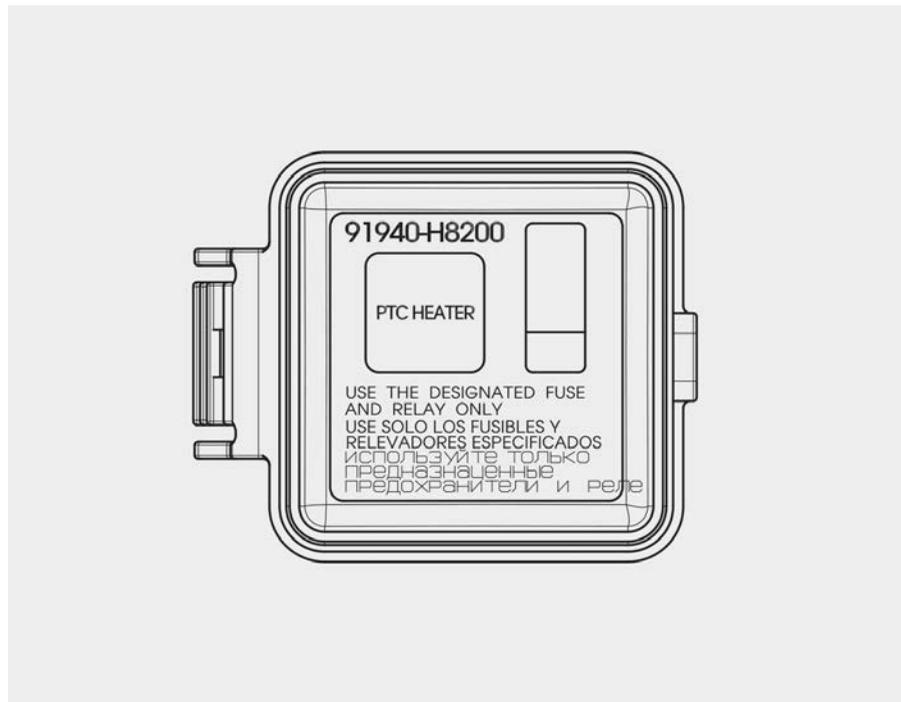

Lyspærer

Forholdsregler ved bytte av lyspærer

Ha klar lyspærer av passende type i tilfelle det skulle oppstå en nødssituasjon. Se "Lyspærewatt" på side 9-3.

Når du skifter lyspærer og lignende, må du først slå av motoren på et trygt sted, sette på håndbrekket og koble fra batteriets minuspol (-).

⚠ ADVARSEL

Arbeid med lysene

Før du begynner arbeidet på lyset, sett på parkeringsbremsen og sørg for at tenningsbryteren står i LOCK (lås)-posisjon for å unngå at bilen plutselig beveger på seg. Slå også av lysene for å unngå å brenne fingrene eller motta et elektrisk støt.

Bruk kun lysepærer med tilsvarende wattforbruk.

⚠ ADVARSEL

Pass på at lysepæren du bytter har det samme wattforbruket. Dette kan ellers føre til omfattende skader på ledningene og muligens brann.

⚠ FORSIKTIG

Hvis du ikke har det nødvendige verktøyet, de riktige lyspærene og kompetansen, anbefaler vi at du tar kontakt med et profesjonelt verksted. Kia anbefaler at du rådfører deg med en godkjent Kia-forhandler/servicepartner.

Uansett er det ikke lett å skifte lyspærer i biler, fordi andre deler av bilen må fjernes før man når inn til lyspæren. Dette gjelder spesielt hvis du må fjerne frontlysenheten for å komme til lyspærene. Du

kan komme til å skade bilen når du tar ut og setter inn hovedlyktenheten. Bruk kun originale deler fra Kia eller deler av tilsvarende standard. Hvis ikke kan det føre til at en sikring sprenges eller andre kablingsskader.

⚠ FORSIKTIG

- Hvis det brukes ikke-originale deler eller lyspærer av dårlig kvalitet, kan sikringene kobles ut og slutte å fungere, og det kan skje andre skader på kablingen.
- Ikke sett inn ekstra lyspærer eller LED-er i bilen. Hvis det settes inn ekstralys, kan lyspærene svikte, og lysene kan begynne å flimre. I tillegg kan sikringsboksen og annen kabling få skader.

• Delvis svikt i lys på grunn av nettverksfeil

Frontlysene, baklysene og tåkelysene kan lyse opp når bryteren for frontlyses settes på ON, og ikke lyse når baklys- og tåkelysbryteren settes på ON. Dette anskyldes nettverksfeil eller svikt i bilens elektriske styringssystem. Hvis det foreligger problemer, bør du få utført service på systemet på et profesjonelt verksted. Kia anbefaler at du oppsøker en godkjent Kia-forhandler/servicepartner.

• Delvis svikt i lys på grunn av stabilisering av elektrisk styringssystem

Et normalt fungerende lys kan flimre midlertidig. Dette skyldes stabiliseringsfunksjonen i bilens elektriske styringssystem. Hvis lyset går raskt tilbake til å lyse normalt, er det ikke nødvendig med service på bilen.

Hvis lyset derimot slukkes etter den midlertidige flimringen, eller hvis flimringen vedvarer, bør du få utført service på

systemet på et profesjonelt verksted. Kia anbefaler at du oppsøker en godkjent Kia-forhandler/servicepartner.

* MERK

- Hvis lyspæren eller lampekontakten fjernes fra en elektrisk driftslampe, kan det oppfattes som en feil av sikringsboksens elektroniske enhet. Derfor kan det bli registrert en lampefeil som feilkode (DTC) i sikringsboksen.
- Det er normalt at en driftslampe blinker midlertidig. Dette skyldes stabiliseringsfunksjonen til bilens elektroniske styreenhet, og dersom lampen lyser normalt etter midlertidig blinking, foreligger det ingen feil ved bilen.

Men hvis lampen fortsetter å blinke mange ganger eller slår seg helt av, kan det tyde på feil i bilens elektroniske styreenhet. I så fall bør du umiddelbart få bilen undersøkt på et profesjonelt verksted. Kia anbefaler at du oppsøker en godkjent Kia-forhandler/servicepartner.

* MERK

Etter en ulykke eller etter at frontlysenheten har blitt montert på nytt, bør du få frontlyktene justert på et profesjonelt verksted. Kia anbefaler at du oppsøker en godkjent Kia-forhandler/servicepartner.

* MERK

Du kan finne fuktighet inne i linsen på lamper etter en bilvask eller kjøring i regnet. Det er naturlig og skyldes temperaturforskjellen mellom innsiden og utsiden av lampen og betyr ikke noe problem med lampens funksjon. Fuktigheten inne i lampen forsvinner hvis du

kjører bilen med frontlysene slått på, men nivået da fuktigheten fjernes, kan variere avhengig av lampens størrelse/plassering/tilstand. Hvis det fortsatt er fuktighet inne i lampen, må du få bilen kontrollert på et profesjonelt verksted. Kia anbefaler at du oppsøker en godkjent Kia-forhandler/servicepartner.

Lyspæreposisjon (foran)

Frontlys - Type A

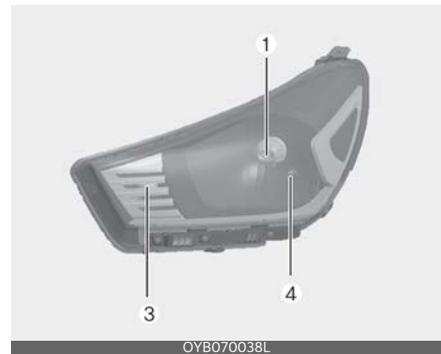

Frontlys - Type B



Frontlys - Type C



OYB070146L

Tåkelys - type C



OYB070150L

Tåkelys - type A



OYB070147L

Kjørellys

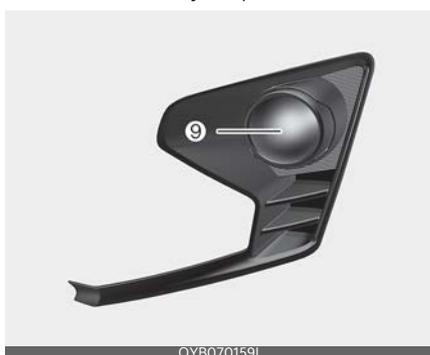

OYB070159L

Tåkelys - type B



OYB070149L

1. Hovedlys (fjernlys/nærlys)
2. Frontlys (LED-type)
3. Blinklys foran
4. Parklys
5. Parklys/kjørellys (LED-type)
6. Statisk kurvelys
7. Tåkelys (lyspæretype)
8. Tåkelys (LED-type)
9. Kjørellys (pæretype)

Lyspæreposisjon (bak)

Kombinasjonslys bak - Type A



Kombinasjonslys bak - Type B



Registreringsskiltlys

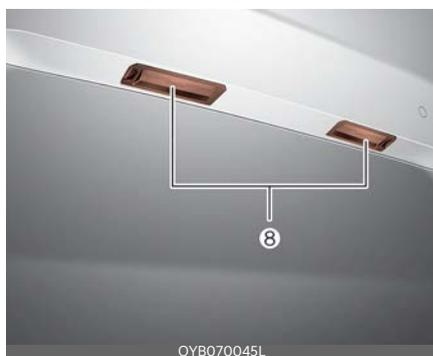

Høytmontert bremselys

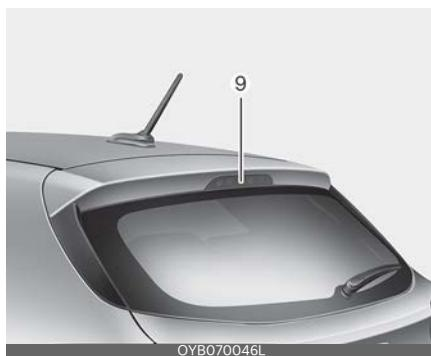

1. Blinklys bak (lyspæretype)
2. Ryggelys (lyspæretype)
3. Brems- og baklys (lyspæretype)
4. Baklys (pæretype)
5. Tåkelys bak (lyspæretype)
6. Brems- og baklys (LED-type)
7. Tåkelys bak (LED-type)
8. Registreringsskiltlys (lyspæretype)
9. Høytmontert bremselys (lyspæretype)

Lyspæreposisjon (side)

Type A



Type B



1. Sideblinklys (LED-type)
2. Sideblinklys (lyspæretype)

Frontlys (nærlys/fjernlys), skifte av lyspærer (frontlys type A)

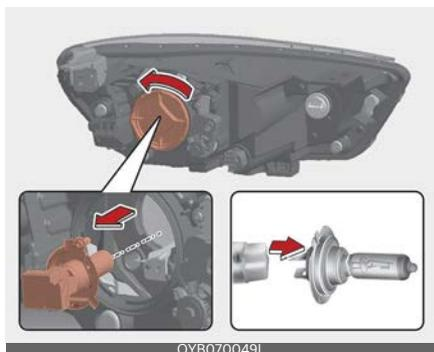

1. Åpne panseret.
2. Fjern lyspæredekselet i frontlyset ved å vri dekkelet mot klokken.
3. Koble fra kontakten til pæresokkelen.
4. Ta av festevaieren til frontlyspæren ved å trykke ned enden og skyve den oppover.
5. Fjern lyspæren fra frontlysenheten.
6. Sett inn en ny frontlyspære, og klips frontlyspærens festevaier på plass ved å rette inn vaieren etter sporet på lyspæren.

7. Koble til kontakten til pæresokkelen.
8. Monter lyspæredekselet i frontlyset ved å vri dekkelet med klokken.

Lyspære til frontlykt



⚠ ADVARSEL

Halogenpærer

- Halogenpærer inneholder gass under trykk som kan få det til å fuke glassbiter i luften hvis de blir ødelagt.
 - Vær alltid forsiktig når du håndterer dem, og unngå riper og rifter. Unngå kontakt med væske når lyspærene er tent. Berør aldri glasset med bare hendene. Oljerester kan føre til at lyspæren overopphetes og sprekker når den tennes.
- Lyspærer bør bare brukes når de er montert i frontlyktene.
- Hvis en lyspære blir skadet eller sprekker, må den umiddelbart skiftes ut. Kast lyspæren på riktig vis.
 - Bruk vernebriller når du skifter lyspære. La lyspæren avkjøles før du håndterer den.

Skifte av pære til parklys (frontlys type A)

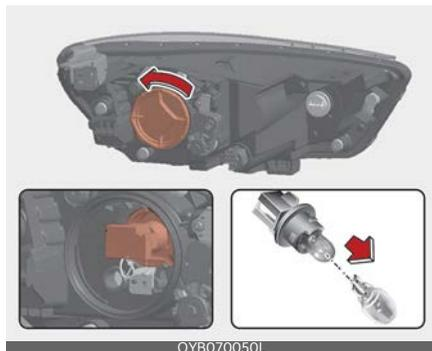

1. Åpne panseret.
2. Fjern lyspæredekselet i frontlyset ved å vri dekselet mot klokken.
3. Fjern sokkelen fra frontlyktenheten ved å vri sokkelen mot klokken til klaffene på sokkelen er på linje med sporene på frontlyktenheten.
4. Fjern pæren fra sokkelen ved å trekke den ut.
5. Sett inn en ny pære i sokkelen.
6. Monter sokkelen i enheten ved å rette inn klaffene på sokkelen med sporene på frontlyktenheten. Skyv sokkelen inn i frontlyktenheten, og vri sokkelen med klokken.
7. Monter lyspæredekselet i frontlyset ved å vri dekselet med klokken.

Blinklys foran, skifte av lyspærer (frontlys type A)

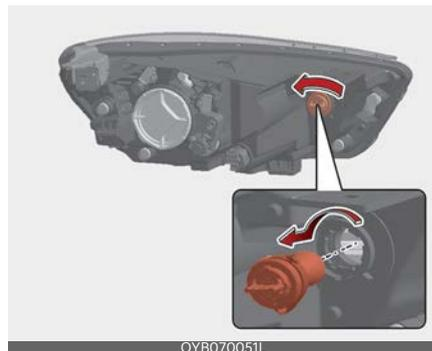

1. Åpne panseret.
2. Fjern sokkelen fra frontlyktenheten ved å vri sokkelen mot klokken til klaffene på sokkelen er på linje med sporene på frontlyktenheten.
3. Fjern lyspæren fra sokkelen ved å vri den mot klokken til klaffene på lyspæren er på linje med sporene i sokkelen. Trekk lyspæren ut av sokkelen.
4. Sett inn en ny lyspære ved å sette den inn i sokkelen og vri den til den låses på plass.
5. Monter sokkelen i enheten ved å rette inn klaffene på sokkelen med sporene på enheten. Skyv sokkelen inn i frontlyktenheten, og vri sokkelen med klokken.

Frontlys (nærlys/fjernlys), skifte av lyspærer (frontlys type B)

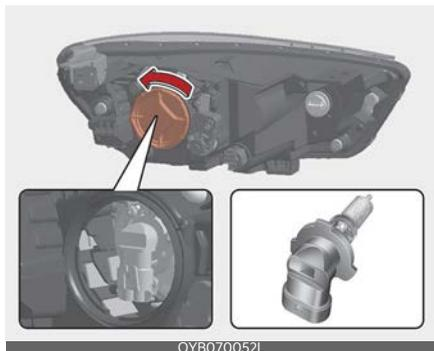

1. Åpne panseret.
2. Fjern lyspæredekselet i frontlyset ved å vri dekkelet mot klokken.
3. Koble fra kontakten til pæresokkelen.
4. Fjern sokkelen fra frontlyktenheten ved å vri sokkelen mot klokken til klaffene på sokkelen er på linje med sporene på frontlyktenheten.
5. Monter en ny sokkel i lyktenheten ved å rette inn klaffene på sokkelen mot sporene på frontlyktenheten. Skyv sokkelen inn i frontlyktenheten, og vri sokkelen med klokken.
6. Monter lyspæredekselet i frontlyset ved å vri dekkelet med klokken.

Lyspære til frontlykt



⚠ ADVARSEL

Halogenpærer

- Halogenpærer inneholder gass under trykk som kan få det til å fuge glassbitene i luften hvis de blir ødelagt.
 - Vær alltid forsiktig når du håndterer dem, og unngå riper og rifter. Unngå kontakt med væske når lyspærene er tent. Berør aldri glasset med bare hendene. Oljerester kan føre til at lyspæren overopphetes og sprekker når den tennes.
- Lyspærer bør bare brukes når de er montert i frontlyktene.
- Hvis en lyspære blir skadet eller sprekker, må den umiddelbart skiftes ut. Kast lyspæren på riktig vis.
 - Bruk vernebriller når du skifter lyspære. La lyspæren avkjøles før du håndterer den.

Statisk kurvelys, skifte av lyspærer (frontlys type B)

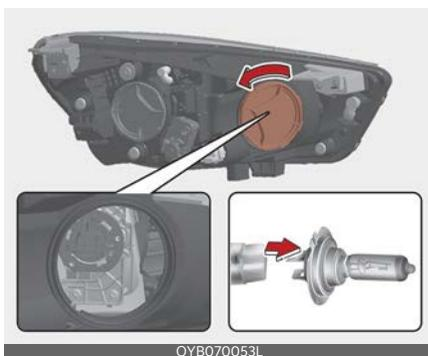

1. Åpne panseret.
2. Fjern lyspæredekselet i frontlyset ved å vri dekkelet mot klokken.
3. Koble fra pæresokkelen til det statiske kurvelyset.

4. Ta av festevaieren til lyspæren for statisk kurvelys ved å trykke ned enden og skyve den oppover.
5. Fjern lyspæren fra frontlysenheten.
6. Sett inn en ny lyspære for statisk kurvelys, og klips frontlyspærens festevaier på plass ved å rette inn vaieren etter sporet på lyspæren.
7. Koble til pæresokkelen til det statiske kurvelyset.
8. Monter lyspæredekselet i frontlyset ved å vri dekselet med klokken.

Blinklys foran, skifte av lyspærer (frontlys type B)

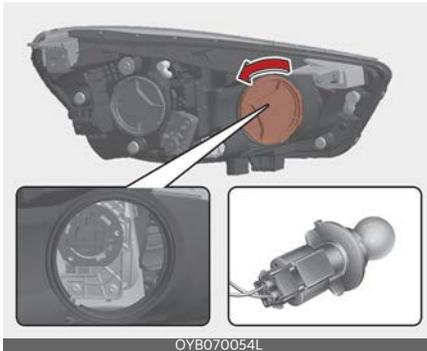

1. Åpne panseret.
2. Fjern lyspæredekselet i frontlyset ved å vri dekselet mot klokken.
3. Fjern sokkelen fra frontlyktenheten ved å vri sokkelen mot klokken til klaffene på sokkelen er på linje med sporene på frontlyktenheten.
4. Fjern lyspæren fra sokkelen ved å vri den mot klokken til klaffene på lyspæren er på linje med sporene i sokkelen. Trekk lyspæren ut av sokkelen.
5. Sett inn en ny lyspære ved å sette den inn i sokkelen og vri den til den låses på plass.
6. Monter sokkelen i enheten ved å rette inn klaffene på sokkelen med sporene

på enheten. Skyv sokkelen inn i frontlyktenheten, og vri sokkelen med klokken.

7. Monter lyspæredekselet i frontlyset ved å vri dekselet med klokken.

Frontlys (LED-type), utskiftning (frontlys type C)



Hvis tåkelyset foran (LED) (1) ikke virker, bør du få bilen undersøkt på et profesjonelt verksted. Kia anbefaler at du oppsøker en godkjent Kia-forhandler/servicepartner. LED-pærer kan ikke skiftes ut som enkeltstående enheter fordi det er en integrert enhet. LED-lysene må skiftes ut sammen med enheten. Frontlyset (LED) må kontrolleres og repareres av en faglært tekniker, ettersom det ellers kan føre til skader på relaterte deler i bilen.

Skifte av pære i tåkelys foran (lyspæretype) (type A, C)

Tåkelys - type A



OYB070152L

Tåkelys - type C



OYB087009L

1. Koble den negative polen (-) fra batteriet.
2. Koble fra siden etter å ha løsnet skruene og klemmene på støtfangersidene foran.
3. Koble fra tåkelyskontakten foran.
4. Fjern sokkelen fra enheten ved å vri sokkelen mot klokken til klaffene på sokkelen er på linje med sporene på enheten.
5. Fjern lyspæren fra sokkelen ved å vri den mot klokken til klaffene på lyspæren er på linje med sporene i sokkelen. Trekk lyspæren ut av sokkelen.

6. Sett inn en ny lyspære ved å sette den inn i sokkelen og vri den til den låses på plass.
7. Monter sokkelen i enheten ved å rette inn klaffene på sokkelen med sporene på enheten. Skyv sokkelen inn i enheten, og vri enheten med klokken.
8. Koble til tåkelyskontakten foran.
9. Monter den fremre støtfangersiden på bilens karosseri.

Skifte av pære i tåkelys foran (lyspæretype) (type B)

Tåkelys - type B



OYB070153L

1. Koble den negative polen (-) fra batteriet.
2. Ta ut motoren under dekselet.
3. Koble fra tåkelyskontakten foran.
4. Fjern sokkelen fra enheten ved å vri sokkelen mot klokken til klaffene på sokkelen er på linje med sporene på enheten.
5. Fjern lyspæren fra sokkelen ved å vri den mot klokken til klaffene på lyspæren er på linje med sporene i sokkelen. Trekk lyspæren ut av sokkelen.
6. Sett inn en ny lyspære ved å sette den inn i sokkelen og vri den til den låses på plass.

7. Monter sokkelen i enheten ved å rette inn klaffene på sokkelen med sporene på enheten. Skyv sokkelen inn i enheten, og vri enheten med klokken.
8. Koble til tåkelyskontakten foran.
9. Installer motoren under dekelet på kjøretøyets karosseri.

Parklys + DRL (LED-type), skifte av lyspærer



Hvis parklys + DRL (LED) (1) ikke virker, bør du få bilen undersøkt på et profesjonelt verksted. Kia anbefaler at du oppsøker en godkjent Kia-forhandler/servicepartner.

LED-lysene kan ikke skiftes ut som enkeltstående enheter, ettersom de er integrert i en enhet. LED-lysene må skiftes ut sammen med enheten.

Parklyset + DRL (LED) må kontrolleres og repareres av en faglært tekniker, ettersom det ellers kan føre til skader på relaterte deler i bilen.

Kjørellys (lyspæretype), utskifting av lyspære



1. Koble den negative polen (-) fra batteriet.
2. Koble fra siden etter å ha løsnet skruene og klemmene på støtfangersidene foran.
3. Koble fra kontakten til kjørelyset.
4. Fjern sokkelen fra enheten ved å vri sokkelen mot klokken til klaffene på sokkelen er på linje med sporene på enheten.
5. Fjern lyspæren fra sokkelen ved å vri den mot klokken til klaffene på lyspæren er på linje med sporene i sokkelen. Trekk lyspæren ut av sokkelen.
6. Sett inn en ny lyspære ved å sette den inn i sokkelen og vri den til den låses på plass.
7. Monter sokkelen i enheten ved å rette inn klaffene på sokkelen med sporene på enheten. Skyv sokkelen inn i enheten, og vri enheten med klokken.
8. Koble til kontakten til kjørelyset.
9. Monter den fremre støtfangersiden på bilens karosseri.

Skifte av lyspære i sideblinklys (LED-type)



Hvis sideblinklyset (LED) (1) ikke virker, bør du få bilen undersøkt på et profesjonelt verksted.

Kia anbefaler at du oppsøker en godkjent Kia-forhandler/servicepartner.

LED-lysene kan ikke skiftes ut som enkeltstående enheter, ettersom de er integrert i en enhet. LED-lysene må skiftes ut sammen med enheten.

Sideblinklyset (LED) må kontrolleres og repareres av en faglært tekniker, ettersom det ellers kan føre til skader på relaterte deler i bilen.

Sideblinklys (pæretype), skifte av lyspærer



1. Fjern lampeenheten fra bilen ved å vippe opp glasset og dra enheten ut.
2. Koble den elektriske kontakten fra pæren.
3. Skill sokkelen fra glassdelen ved å vri sokkelen mot klokken til klaffene på sokkelen er på linje med sporene på glassdelen.
4. Fjern pæren ved å trekke den rett ut.
5. Sett inn en ny pære i sokkelen.
6. Monter sokkelen og glassdelen igjen.
7. Koble den elektriske kontakten til pæren.
8. Monter lampeenheten på bilen igjen.

Skifte av pære til bremse- og baklys (pæretype)

1. Åpne bagasjeromslokket.
2. Løsne skruene som holder fast lykten med en skrutrekker.



3. Fjern den bakre samlede lampeenheten fra bilens karosseri.
4. Koble fra den bakre samlede lampekontakten.



5. Fjern sokkelen fra enheten ved å vri sokkelen mot klokken til klaffene på sokkelen er på linje med sporene på enheten.
6. Fjern lyspæren fra sokkelen ved å vri den mot klokken til klaffene på lyspæren er på linje med sporene i sokkelen. Trekk lyspæren ut av sokkelen.
7. Sett inn en ny lyspære ved å sette den inn i sokkelen og vri den til den låses på plass.



8. Monter sokkelen i enheten ved å rette inn klaffene på sokkelen med sporene på enheten. Skyv sokkelen inn i enheten, og vri enheten med klokken.
9. Monter den bakre samlede lampeenheten på bilens karosseri.

Blinklys bak (lyspæretype), skifte av lyspærer

1. Åpne bakluken.
2. Løsne skruene som holder fast lykten med en skrutrekker.



3. Fjern den bakre samlede lampeenheten fra bilens karosseri.
4. Koble fra den bakre samlede lampekontakten.



5. Fjern sokkelen fra enheten ved å vri sokkelen mot klokken til klaffene på sokkelen er på linje med sporene på enheten.
6. Fjern lyspæren fra sokkelen ved å vri den mot klokken til klaffene på lyspæren er på linje med sporene i sokkelen. Trekk lyspæren ut av sokkelen.

7. Sett inn en ny lyspære ved å sette den inn i sokkelen og vri den til den låses på plass.



8. Monter sokkelen i enheten ved å rette inn klaffene på sokkelen med sporene på enheten. Skyv sokkelen inn i enheten, og vri enheten med klokken.

9. Monter den bakre samlede lampeenheten på bilens karosseri.

Skifte av pære til bremse- og baklys (LED-type)



Hvis bremse- og baklyset (LED) (1) ikke virker, bør du få bilen undersøkt på et profesjonelt verksted. Kia anbefaler at du oppsøker en godkjent Kia-forhandler/servicepartner.

LED-lysene kan ikke skiftes ut som enkeltstående enheter, ettersom de er

integrert i en enhet. LED-lysene må skiftes ut sammen med enheten.

Bremse- og baklyset (LED) må kontrolleres og repareres av en faglært tekniker, ettersom det ellers kan føre til skader på relaterte deler i bilen.

Ryggelys (lyspæretype), utskifting av lyspære

1. Åpne bakluken.
2. Åpne servicedekselet.



3. Fjern sokkelen fra enheten ved å vri sokkelen mot klokken til klaffene på sokkelen er på linje med sporene på enheten.
4. Fjern pæren fra sokkelen ved å trekke den ut.
5. Sett inn en ny pære i sokkelen.



6. Monter sokkelen i enheten ved å rette inn klaffene på sokkelen med sporene på enheten. Skyv sokkelen inn i enheten, og vri enheten med klokken.
7. Monter servicedekselet ved å sette det inn i hullet.

Baklys (innvendig) (pæretype), skifte av lyspærer

1. Åpne bakluken.
2. Åpne servicedekselet.



3. Fjern sokkelen fra enheten ved å vri sokkelen mot klokken til klaffene på sokkelen er på linje med sporene på enheten.
4. Fjern pæren fra sokkelen ved å trekke den ut.
5. Sett inn en ny pære i sokkelen.



6. Monter sokkelen i enheten ved å rette inn klaffene på sokkelen med sporene på enheten. Skyv sokkelen inn i enheten, og vri enheten med klokken.
7. Monter servicedekselet ved å sette det inn i hullet.

Tåkelys bak (lyspæretype), skifte av lyspærer

1. Åpne bakluken.
2. Åpne servicedekselet.



3. Fjern sokkelen fra enheten ved å vri sokkelen mot klokken til klaffene på sokkelen er på linje med sporene på enheten.
4. Fjern lyspæren fra sokkelen ved å vri den mot klokken til klaffene på lyspæren er på linje med sporene i sokkelen. Trekk lyspæren ut av sokkelen.
5. Sett inn en ny lyspære ved å sette den inn i sokkelen og vri den til den låses på plass.

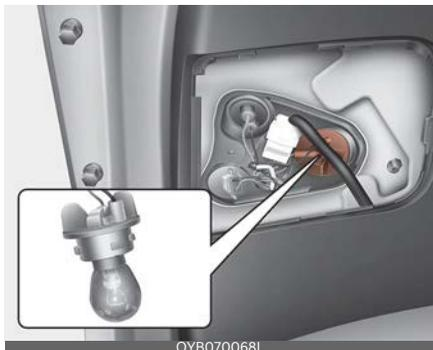

6. Monter sokkelen i enheten ved å rette inn klaffene på sokkelen med sporene på enheten. Skyv sokkelen inn i enheten, og vri enheten med klokken.
7. Monter servicedekselet ved å sette det inn i hullet.

Tåkelys bak (LED-type), skifte av lyspærer



Hvis tåkelyset bak (LED) (1) ikke virker, bør du få bilen undersøkt på et profesjonelt verksted. Kia anbefaler at du oppsøker en godkjent Kia-forhandler/servicepartner. LED-pærer kan ikke skiftes ut som enkeltstående enheter fordi det er en integrert enhet. LED-lysene må skiftes ut sammen med enheten. Tåkelyset bak (LED) må kontrolleres og repareres av en faglært tekniker, ettersom det

ellers kan føre til skader på relaterte deler i bilen.

Høytmontert bremselys (pære-type) Skifte lyspære

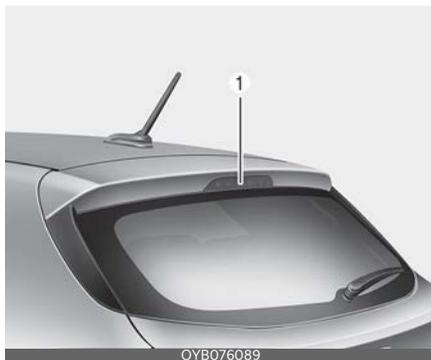

Hvis det høytmonterte bremselyset (1) ikke virker, bør du få bilen undersøkt på et profesjonelt verksted. Kia anbefaler at du oppsøker en godkjent Kia-forhandler/servicepartner.

Skifte av lyspære i registrerings-skiltlys (for lyspæretype)

1. Lirk linsedekselet fra kupélampehuset ved hjelp av en flat skrutrekker.



2. Fjern sokkelen fra enheten ved å vri sokkelen mot klokken til klaffene på sokkelen er på linje med sporene på enheten.

3. Fjern pæren fra sokkelen ved å trekke den ut.
4. Sett inn en ny pære i sokkelen.
5. Monter sokkelen i enheten ved å rette inn klaffene på sokkelen med sporene på enheten. Skyv sokkelen inn i enheten, og vri enheten med klokken.
6. Legg linsedekselet tilbake på lampehuset med linsetappene over hullene og trykk deretter linsen tilbake på plass.

Kartlys (lyspæretype), utskiftning av lyspære

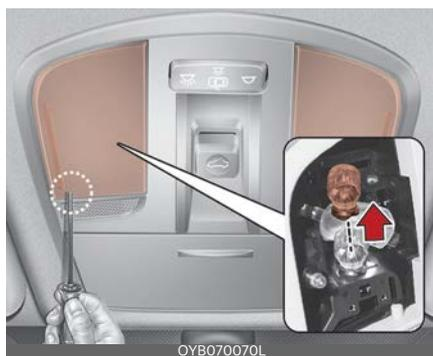

⚠ ADVARSEL

Vær sikker på at "AV"-knappen trykkes inn før du begynner med arbeidet på kupélysene for å unngå brannskader på fingrene og elektrisk støt.

1. Lirk linsedekselet fra kupélampehuset ved hjelp av en flat skrutrekker.
2. Fjern pæren ved å trekke den rett ut.
3. Sett en ny lyspære i fatningen.
4. Legg linsedekselet tilbake på lampehuset med linsetappene over hullene og trykk deretter linsen tilbake på plass.

⚠ FORSIKTIG

Vær forsiktig slik at ikke linsen blir skitten eller linsen, linsetappene eller lampehuset i plast blir skadet.

Sminkespeil (lyspæretype), skifte av lyspærer



⚠ ADVARSEL

Vær sikker på at "AV"-knappen trykkes inn før du begynner med arbeidet på kupélysene for å unngå brannskader på fingrene og elektrisk støt.

1. Lirk lampeenheten fra innsiden med en flat skrutrekker.
2. Fjern pæren ved å trekke den rett ut.
3. Sett en ny lyspære i fatningen.
4. Sett lampeenheten inn på innsiden.

⚠ FORSIKTIG

Vær forsiktig slik at ikke linsen blir skitten eller linsen, linsetappene eller lampehuset i plast blir skadet.

Kupéllys (lyspæretype), utskifting av lyspære

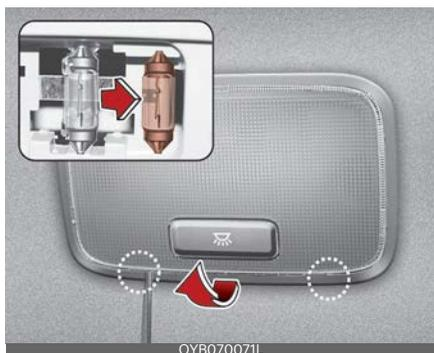

⚠ ADVARSEL

Vær sikker på at "AV"-knappen trykkes inn før du begynner med arbeidet på kupéllysene for å unngå brannskader på fingrene og elektrisk støt.

1. Lirk linsedekselet fra kupélampehuset ved hjelp av en flat skrutrekker.
2. Fjern pæren ved å trekke den rett ut.
3. Sett en ny lyspære i fatningen.
4. Legg linsedekselet tilbake på lampehuset med linsetappene over hullene og trykk deretter linsen tilbake på plass.

⚠ FORSIKTIG

Vær forsiktig slik at ikke linsen blir skitten eller linsen, linsetappene eller lampehuset i plast blir skadet.

Hanskeromlys (lyspæretype), utskifting av lyspære



1. Lirk lampeenheten fra innsiden med en flat skrutrekker.
2. Fjern pæren ved å trekke den rett ut.
3. Sett en ny lyspære i fatningen.
4. Sett lampeenheten inn på innsiden.

⚠ FORSIKTIG

Vær forsiktig slik at ikke linsen blir skitten eller linsen, linsetappene eller lampehuset i plast blir skadet.

Baklukelys (lyspæretype), skifte av lyspærer



1. Lirk linsedekselet fra kupélampehuset ved hjelp av en flat skrutrekker.
2. Fjern pæren ved å trekke den rett ut.

3. Sett en ny lyspære i fatningen.
4. Legg linsedekselet tilbake på lampehuset med linsetappene over hullene og trykk deretter linsen tilbake på plass.

⚠ FORSIKTIG

Vær forsiktig slik at ikke linsen blir skitten eller linsen, linsetappene eller lampehuset i plast blir skadet.

* MERK

Hvis LED-lampen ikke virker, bør du få bilen undersøkt på et profesjonelt verksted. Kia anbefaler at du oppsøker en godkjent Kia-forhandler/servicepartner.

Innstilling av frontlys og tåkelys foran (for Europa)

Innstilling av frontlys

Type A



Type B, Type C

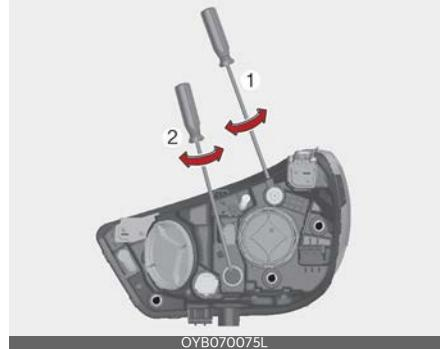

1. Pump opp dekkene til angitt trykk og fjern eventuell last fra bilen, unntatt skrutrekker, reservehjul og verktøy.
2. Bilen bør stå på jevnt underlag.
3. Tegn opp vannrette linjer (vannrette linjer som går gjennom midten av hver frontlykt) og en loddrett linje (loddrett linje som går gjennom midten av frontlyktene) på skjermen.
4. Med frontlykt og batteri i normal tilstand justerer du frontlyktene slik at den lyseste delen faller på de loddrette og vannrette linjene.
5. Du beveger nær- og fjernlyset til venstre og høyre ved å vri skrutrekkeren (1) med klokken eller mot klokken. Du beveger nær- og fjernlyset opp og ned ved å vri skrutrekkeren (2) med klokken eller mot klokken.

Innstilling av tåkelys foran

Type A



Type B



Type C



Tåkelyset foran kan stilles inn på samme måte som hovedlyset. Med frontlykt og

batteri i normal tilstand justerer du fremre tåkelys.

Du beveger tåkelyset foran opp eller ned ved å vri skrutrekkeren med klokken eller mot klokken.

Siktepunkt

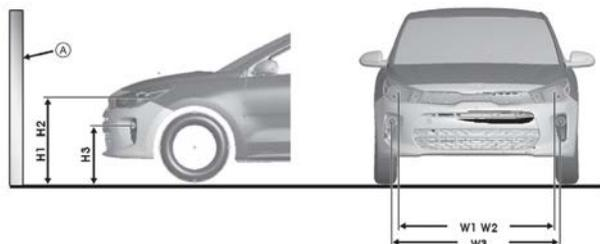

* A: Skjerm

Bilens tilstand	Frontlys (lyspære av MFR-type)				Frontlys (LED MFR-type)			
	Bakkeklaring		Avstand mellom lykter		Bakkeklaring		Avstand mellom lykter	
	Nærlys	Fjernlys	Nærlys	Fjernlys	Nærlys	Fjernlys	Nærlys	Fjernlys
	H1	H2	W1	W2	H1''	H2''	W1''	W2''
Uten fører / [mm (in)]	722 (28,4)	722 (28,4)	1 320 (52,0)	1 320 (52,0)	708 (27,8)	708 (27,8)	1 332 (52,4)	1 332 (52,4)
Med fører / [mm (in)]	713 (28,0)	715 (28,1)	1 320 (52,0)	1 320 (52,0)	703 (27,6)	703 (27,6)	1 332 (52,4)	1 332 (52,4)

Bilens tilstand	Frontlyslampe (BI-FUNKSJONSTYPE)			
	Bakkeklaring		Avstand mellom lykter	
	Nærlys	Fjernlys	Nærlys	Fjernlys
	H1'''	H2'''	W1'''	W2'''
Uten fører / [mm (in)]	725 (28,5)	725 (28,5)	1 333 (52,5)	1 333 (52,5)
Med fører / [mm (in)]	716 (28,2)	718 (28,3)	1 333 (52,5)	1 333 (52,5)

Bilens tilstand	Tåkelys foran (øvre tåkelys-type)		Tåkelys foran (nedre tåkelys-type)		Tåkelys foran (LED-type)	
	Bakkeklaring	Avstand mellom lykter	Bakkeklaring	Avstand mellom lykter	Bakkeklaring	Avstand mellom lykter
	H3	W3	H3''	W3''	H3'''	W3'''
Uten fører / [mm (in)]	483 (19,0)	1460 (57,4)	334 (13,1)	996 (39,2)	462 (18,2)	1430 (56,3)
Med fører / [mm (in)]	478 (18,8)	1460 (57,4)	329 (12,9)	996 (39,2)	453 (17,8)	1430 (56,3)

Frontlykt, nærlyset (venstrestyrt bil)

1. Slå på nærlyset uten at føreren er i bilen.
2. Skjæringslinjen skal projiseres i skjæringslinjen som vist i illustrasjonen.
3. Når nærlyset stilles inn skal den vertikale innstillingen justeres etter justeringen av den horisontale innstillingen.
4. Hvis hovedlyset er utstyrt med en høydejusteringsenhet, skal bryteren for høydejusteringsenheten justeres med 0 posisjoner.

Basert på 10m skjerm

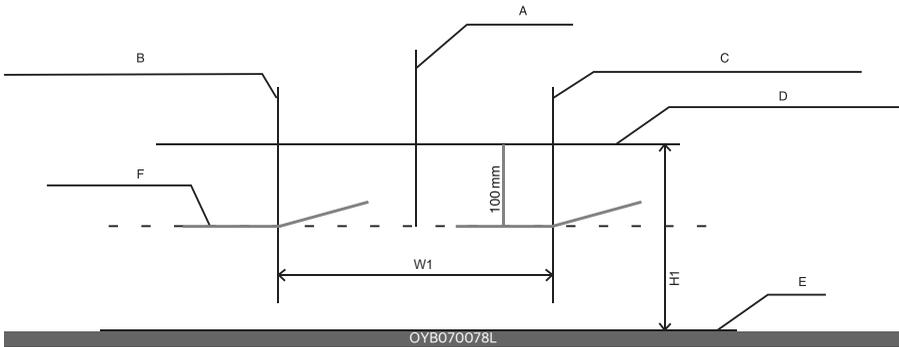

A: Bilens akse

B: Vertikal linje for pærens midtpunkt i venstre frontlys

C: Vertikal linje for pærens midtpunkt i høyre frontlys

D: Horisontal linje for pærenes midtpunkt i frontlysene

E: BAKKE

F: Avskjæringslinje

Frontlykt, nærlys (høyrestyrt bil)

1. Slå på nærlyset uten at føreren er i bilen.
2. Skjæringslinjen skal projiseres i skjæringslinjen som vist i illustrasjonen.
3. Når nærlyset stilles inn skal den vertikale innstillingen justeres etter justeringen av den horisontale innstillingen.
4. Hvis hovedlyset er utstyrt med en høydejusteringsenhet, skal bryteren for høydejusteringsenheten justeres med 0 posisjoner.

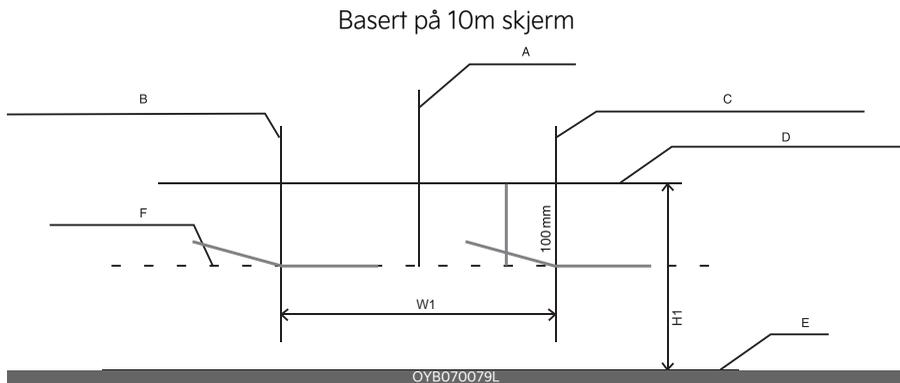

- A: Bilens akse
- B: Vertikal linje for pærens midtpunkt i venstre frontlys
- C: Vertikal linje for pærens midtpunkt i høyre frontlys
- D: Horizontal linje for pærenes midtpunkt i frontlysene
- E: BAKKE
- F: Avskjæringslinje

Tåkelys foran

1. Slå på tåkelys på uten at føreren er i bilen.
2. Grenselinjen mellom lys og mørke skal være innen det godkjente området (sjattert felt).

Basert på 10m skjerm

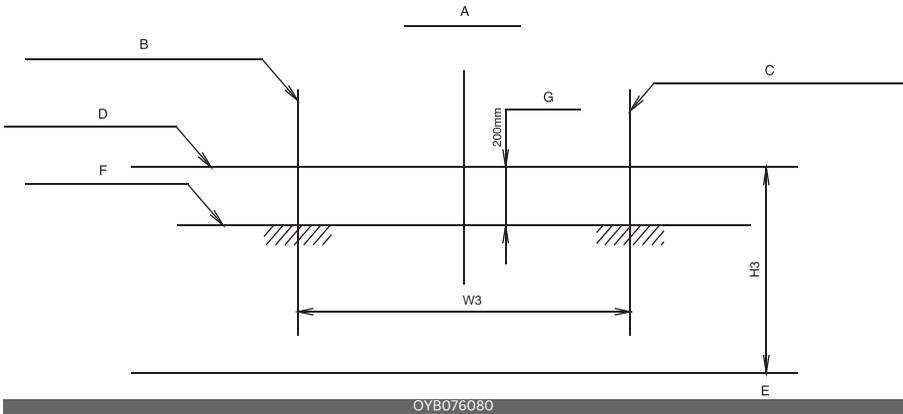

OYB076080

- A: Bilens akse
- B: Vertikal linje for pærens midtpunkt i venstre tåkelys
- C: Vertikal linje for pærens midtpunkt i høyre tåkelys
- D: Horisontal linje for pærenes midtpunkt i tåkelysene
- E: BAKKE
- F: Avskjæringslinje
- G: Øvre grense

Vedlikehold av inn- og utvendig finish

Utvendig pleie

Generelle forholdsregler for bilens eksteriør

Det er svært viktig at du følger anvisningene på etiketten ved bruk av kjemiske rengjøringsmidler eller poleringsmidler. Les alle advarsler og forholdsregler på etiketten.

* MERK

Hvis du parkerer bilen under et skilt i rustfritt stål, en skyskraper med stålstruktur e.l., kan de utvendige dekorelementene i plast (støffanger, spoiler, lys, utvendige speil osv.) ta skader som følge av sollys som reflekteres fra de utvendige strukturene. For å unngå skader på de utvendige dekorelementene i plast bør du parkere bilen på god avstand fra områder der det reflekterte lyset kan treffe bilen, eller du kan bruke et bil-trekk. (Typen utvendige dekorelementer, for eksempel spoiler, kan variere avhengig av bilmodellen.)

Vedlikehold av bilens eksteriør

Vask

For å beskytte finishen til bilen din mot rust og slitasje bør du vaske den grundig og ofte minst en gang i måneden med lunkent eller kaldt vann.

Hvis du bruker bilen til terrengkjøring, bør du vaske den etter hver kjøretur i terreng. Vær spesielt oppmerksom på å fjerne opphopning av salt, skitt, gjørme og andre fremmedlegemer. Kontroller at dreneringshullene på de nedre kantene av dørene og tersklene holdes åpne og rene.

Insekter, tjære, seveje, fugleskitt, industriell forurensning og lignende forekomster kan skade bilens finish hvis det ikke fjernes umiddelbart.

Selv rask vask med rent vann kan ikke fjerne alle disse forekomstene. Du kan bruke en mild såpe som sikker for bruk på malte overflater. Etter vask bør du skylle bilen grundig med lunkent eller kaldt vann. Ikke la såpen tørke på finishen.

⚠ FORSIKTIG

- Ikke bruk sterk såpe, kjemiske vaske-midler eller varmt vann, og ikke vask bilen i direkte sollys eller når bilens karosseri er varmt.
- Vær forsiktig når du vasker sidevindue-ne på bilen.
Spesielt ved bruk av høytrykksspyler kan det hende at vann lekker gjennom vinduene og gjør interiøret vått.
- For å forhindre skader på plastdeler og lamper bør du ikke bruke kjemiske løsemidler eller sterke vaskemidler til vasking.

⚠ ADVARSEL

Våte bremses

Etter at du har vasket bilen skal du prøve bremsene mens du kjører sakte for å se at de ikke har blitt påvirket av vannet. Hvis det er dårlig bremsevirkning, kan du tørke bremsene ved å aktivere dem lett mens du fortsetter å kjøre med lav hastighet.

Vasking med høytrykksspyler

- Når du bruker høytrykksspylere, må du holde tilstrekkelig avstand til bilen.

For kort avstand eller for høyt trykk kan skade komponenter eller føre til at vann trenger inn.

- Ikke spyl kameraet, sensorene eller området rundt med høytrykksspyler. Støtskader fra vann med høyt trykk kan føre til at utstyret ikke fungerer skikkelig.
- Ikke hold dysetuppen for nær man-sjetter (gummi- eller plastdeksler) eller kontakter ettersom de kan bli skadet hvis de kommer i kontakt med vann med høyt trykk.



⚠ FORSIKTIG

- Bruk av vann ved vasking av motorrommet, inklusive høytrykksspyling, kan føre til feil på de elektriske kretsene i motorrommet.
- La aldri vann eller andre væsker komme i kontakt med elektriske/elektroniske komponenter inne i bilen, ettersom dette kan skade dem.

Voksing

Voks bilen når vannet ikke lenger perler på lakken. Vask og tørk alltid bilen før voksing. Bruk flytende eller pastavoks en god kvalitet og følg produsentens anvisninger. Voks alle metalldekor for å

beskytte den og for å opprettholde glansen.

Fjerning av olje, tjære og lignende materialer med et flekkfjerningsmiddel fjerner vanligvis voks fra toppsjiktet. Pass på å vokse disse områdene på nytt, selv om resten av bilen ennå ikke trenger voksing. Ikke påfør voks på preget, ulakert metall, da det kan anløpe metallet.

⚠ FORSIKTIG

- Tørk støv eller skitt av karosseriet med en tørr klut vil lage riper i toppsjiktet.
- Ikke bruk stålull, skuremidler, syrevask eller sterke rengjøringsmidler som inneholder høye alkaliske eller kaustiske midler på forkrommede eller elokserte aluminiumsdeler. Dette kan føre til skade på det beskyttende belegget og forårsake misfarging eller lakkskader.

Fullfør skadereparasjon

Dype riper eller steinsprutskader i lakken må umiddelbart repareres. Ubeskyttet metall vil raskt ruste og kan over tid utvikle seg slik at du pådrar deg betydelige reparasjonskostnader.

* MERK

Hvis bilen er skadet eller krever karosserioppretting eller utskifting av karosserideler, må du påse at verkstedet påfører antirustmidler på delene som opprettes eller skiftes ut.

Vedlikehold av lyst metall

- Asfalt/tjære og insekter fjernes ved hjelp av asfaltfjerner. Ikke bruk en skrapet eller andre skarpe gjenstander.

- Overflaten til lyse metalleder korrosjonsbeskyttes ved å påføre et lag med voks eller krombeskyttelse og gni til det skinner.
- Om vinteren og i kystnære områder bør lyse metalleder dekkas med et tykkere lag med voks eller konserveringsmiddel. Om nødvendig dekkas delene med korrosjonsbeskyttende vaselin eller et annet beskyttelsesmiddel.

Vedlikehold av understell

Korroderende materialer som brukes til fjerning av snø og is og til støvkontroll, kan samle seg på understellet. Hvis disse stoffene ikke fjernes, kan det føre til hurtigere rustdannelse på understelldele som drivstoffslanger, bunnpanne og eksossystem, selv om de er behandlet med rustbeskyttelse.

Skyll understellet og hjulåpninger nøye med lunket eller kaldt vann en gang i måneden samt etter kjøring i terreng og på slutten av vinteren. Vær spesielt nøye med disse områdene fordi det er vanskelig å se all gjørmens og smusset. Det gjør mer skade enn gagn å væte smuss fra veien uten å fjerne den. De nedre kantene av dørene, tersklene og rammene har dreneringshull som ikke må tettes med smuss. Vann i disse områdene kan forårsake rust.

ADVARSEL

Etter at du har vasket bilen skal du prøve bremsene mens du kjører sakte for å se at de ikke har blitt påvirket av vannet. Hvis det er dårlig bremsevirkning, kan du tørke bremsene ved å aktivere dem lett mens du fortsetter å kjøre med lav hastighet.

Vedlikehold av aluminiumsfelger

Aluminiumsfelgene har et klart, beskyttende belegg.

- Ikke bruk slipemidler, poleringsmidler, løsningsmidler eller stålborster på aluminiumsfelger. De kan ripe eller skade overflaten.
- Rengjør felgen når den er avkjølt.
- Bruk bare mild såpe eller et nøytralt rengjøringsmiddel, og skyll godt med vann. Sørg også for å rengjøre felgene etter kjøring på saltede veier. Dette bidrar til å forhindre korrosjon.
- Unngå å vaske felgene med høyhastighetsborster ved bilvask.
- Ikke bruk alkalisk eller syreholdig vaskemiddel. Det kan medføre skade og korrosjon på aluminiumsfelger med et klart, beskyttende belegg.

Korrosjonsbeskyttelse

Beskytte bilen mot korrosjon

Takket være bruk av avanserte design- og konstruksjonsmetoder for å forhindre rustdannelse, produserer vi biler av høyeste kvalitet. Dette er imidlertid bare en liten del av jobben. For å oppnå den langsiktige rustbestandigheten som bilen din kan levere, må også du som eier bidra.

Vanlige årsaker til korrosjon

De vanligste årsakene til korrosjon på bilen er:

- Veisalt, smuss og fuktighet som samler seg opp under bilen.
- Fjerning av maling eller beskyttende belegg av stein, grus, slitasje eller mindre skraper og bulker som utsetter ubeskyttet metall for korrosjon.

Områder med mye korrosjon

Hvis du bor i et område der bilen jevnlig blir utsatt for korroderende materialer, er det spesielt viktig med korrosjonsbeskyttelse. Noen av de vanligste årsakene til økt korrosjon er veisalt, støvbekjempende kjemikalier, sjøluft og industriell forurensning.

Fuktighet medfører korrosjon

Fuktighet skaper forholdene der sannsynligheten for korrosjon er størst. Korrosjonen øker for eksempel ved høy fuktighet, spesielt når temperaturen er like over frysepunktet. Under slike forhold er korroderende materialer på bilens overflate i kontakt med fuktighet som fordampes langsomt. Gjørme er spesielt korroderende fordi det tørker langsomt og holder på fuktigheten i kontakt med bilen. Selv om gjørmen virker tørr, kan den likevel holde på fukt og fremme korrosjon. Høye temperaturer kan også akselerere korrosjon av deler som ikke blir tilstrekkelig ventilert, slik at fuktigheten sprer seg.

Alt dette er med på å gjøre det svært viktig å holde bilen ren og fri for gjørme eller andre stoffer som samler seg. Dette gjelder ikke bare synlige flater, men fremfor alt undersiden av bilen.

Slik bidrar du til å forhindre korrosjon

Du kan forhindre at korrosjon oppstår ved å sjekke bilen på følgende steder:

Hold bilen ren

Den beste måten å beskytte bilen sin mot rust, er å holde bilen ren og fri for korroderende materialer. Det er spesielt

viktig å være nøye med undersiden av bilen.

- Hvis du bor i et område der det forekommer mye korroderende materialer - steder veier saltes ofte, i nærheten av havet, områder med industriell forurensning, surt regn, osv. - burde passe ekstra nøye på for å unngå rust. Om vinteren bør undersiden av bilen spyles med en vannslange minst en gang i måneden. I tillegg bør du rengjøre undersiden grundig når vinteren er over.
- Vær spesielt oppmerksom på komponentene under fenderne og andre områder som er mer skjulte ved rengjøring av bilen. Gjør en grundig jobb; hvis den oppsamlede gjørmen under bilen bare fuktes og ikke fjernes, vil dette heller øke faren for rust enn å redusere den. Høytrykksspylere og damp er spesielt effektive til å fjerne oppsamlet gjørme og korroderende materiale.
- Pass på at dreneringshull holdes åpne ved rengjøring av de nedre dørpanelene, tersklene og rammedelene, slik at fuktighet kan slippe ut og ikke bli fanget inne å øker faren for rust.

Hold garasjen tørr

Ikke parker bilen i en fuktig, dårlig ventilert garasje. Dette skaper et gunstig miljø for korrosjon. Dette gjelder særlig hvis du vasker bilen i garasjen eller kjører den inn i garasjen når den er våt eller dekket med snø, is eller gjørme. Selv en oppvarmet garasje kan bidra til korrosjon, med mindre den er godt ventilert slik at fuktigheten forsvinner.

Hold lakk og dekorelementer i god stand

Riper eller avskalling i topplakken dekkes med reparasjonslakk så snart som mulig for å redusere muligheten for korrosjon. Hvis bart metall viser gjennom, anbefales det at du tar kontakt med et kvalifisert lakkeringsverksted.

Fugleskitt: Fugleskitt er sterkt etsende, og kan skade lakken på få timer. Fjern alltid fugleskitt så snart som mulig.

Ikke glem kupéen

Fuktighet som samler seg under gulvmattene og teppene kan forårsake rusting. Sjekk regelmessig under mattene for å se om gulvteppene er tørre. Vær spesielt nøye hvis du transporterer gjødsel, rengjøringsmidler eller kjemikalier i bilen.

Disse bør kun transporteres i riktige beholdere. Søl eller lekkasjer bør rengjøres, skylles med rent vann og tørkes grundig.

Innvendig pleie

Generelle forholdsregler for kupéen

* MERK

Unngå at kjemikalier som parfyme, kosmetisk olje, solkrem, håndsåpe og luftrens kommer i kontakt med interiøret, ettersom de kan forårsake skade eller misfarging. Hvis det likevel skjer, skal du tørke av berørt deler umiddelbart. Bruk om nødvendig en blanding av varmt vann og et mildt, såpefritt rengjøringsmiddel (test alle vaskemidler på et skjult område før bruk). Bruk egnet bilrens for å rengjøre deler innvendig.

⚠ FORSIKTIG

La aldri vann eller andre væsker komme i kontakt med elektriske/elektroniske komponenter inne i bilen, ettersom dette kan skade dem.

⚠ FORSIKTIG

Bruk nøytrale rengjøringsmidler eller løsninger med lavt alkoholinnhold til rengjøring av skinnprodukter (ratt, seter osv.). Hvis du bruker løsninger med høyt alkoholinnhold eller syreholdige/alkaliske rengjøringsmidler, kan skinnen falme eller overflaten bli slitt.

Ta vare på skinnseter

- Støvsug setet regelmessig for å fjerne støv og sand i setet. Dette bidrar til å forhindre slitasje eller skader på skinnen og opprettholder kvaliteten.
- Tørk av setetrekket i lær ofte med en tørr og myk klut.
- Tilstrekkelig bruk av beskyttende lærprodukter kan forhindre slitasje på trekket og bidra til å opprettholde fargen. Husk å lese instruksjonene og rådføre deg med en spesialist ved bruk av lærspray eller beskyttende midler.
- Lær i lyse farger (beige, krem) blir fort kontaminert og kan falme. Rengjør setene ofte.
- Bruk aldri en våt klut til å tørke av dem. Dette kan føre til sprekker i overflaten.

Rengjøring av skinnseter

- Fjern umiddelbart alle kontaminerende stoffer. Se instruksjonene nedenfor for fjerning av hver enkelt type forurensning.

- Kosmetiske produkter (solkrem, brun-krem osv.)
 - Påfør renseskrem på en klut, og tørk av det kontaminerte området. Tørk bort kremen med en våt klut, og fjern vann med en tørr klut.
- Drike (kaffe, brus osv.)
 - Bruk en liten mengde nøytralt rensmiddel, og tørk til forurensningen ikke smøres utover.
- Olje
 - Fjern olje umiddelbart ved hjelp av en absorberende klut, og tørk av med flekkfjerner bare for lær.
- Tyggegummi
 - Herd tyggegummien med isbiter, og fjern den gradvis.

Forholdsregler ved bruk av stoffsetetrekk (utstyrsavhengig)

Rengjør stoffsetene regelmessig med en støvsuger. Ta hensyn til stoffets materialegenskaper. Hvis de er svært skitne med flekker fra drikkevarer osv., må du bruke et egnet stoffrensemiddel. For å unngå skade på setetrekkene må du tørke av setetrekket ned til sømmene med en lang tørkebevegelse og moderat trykk med en myk svamp eller mikrofiberklut.

Borrelåser på klær eller skarpe gjenstander kan forårsake rifter eller riper på overflaten av setene. Pass på at du ikke gnir slike gjenstander mot overflaten.

Rengjøre polstring og innvendig trekk

Overflater innvendig i bilen

Fjern støv og løst smuss fra innvendige overflater med en støvkost eller støvsuger. Rengjør om nødvendig innvendige overflater med en blanding av varmt vann og et mildt, såpefritt rengjøringsmiddel (test alle vaskemidler på et skjult område før bruk).

Tekstiler

Fjern støv og løst smuss fra tekstilene med en støvkost eller støvsuger. Rengjør med et mildt rengjøringsmiddel som anbefales for rengjøring av møbelstoffer eller tepper. Fjern nye flekker umiddelbart med en flekkfjerner. Hvis nye flekker ikke blir behandlet umiddelbart, kan stoffet bli gjennomtrukket og misfarget. Dessuten kan de brannhemmende egenskapene reduseres dersom materialet ikke pleies på riktig måte.

FORSIKTIG

Bruk av annet enn anbefalte rengjøringsmidler og prosedyrer kan påvirke stoffenes utseende og brannsikre egenskaper.

Rengjøring av hofte-/skulderbelter

Rengjør beltene med et mildt rengjøringsmiddel som anbefales for rengjøring av møbelstoffer eller tepper. Følg instruksjonene på rengjøringsmiddelet. Beltene må ikke blekes eller farges, ettersom dette kan svekke beltens egenskaper.

Rengjøring av innvendig vindusglass

Hvis innvendige glassflater i bilen blir uklare (fettete, oljete eller voksaktig belegg), bør de rengjøres med glassrens. Følg instruksjonene på rengjøringsproduktets beholder.

FORSIKTIG

Unngå å skrape eller ripe innsiden av bakruten. Det kan medføre skade av defrosteren på bakruten.

Avgassutslippskontrollsystem (utstyrsavhengig)

Utslippskontrollsystemet i bilen er dekket av en skriftlig garanti med begrensninger. Se garanti- og vedlikeholdsboken i bilen for nærmere informasjon om garantien.

Bilen er utstyrt med et utslippskontrollsystem for å oppfylle alle gjeldende utslippskrav.

Følgende tre utslippskontrollsystemer benyttes.

1. Veivhusventilasjonssystemet
2. Damputslippskontrollsystem
3. Kontrollsystem for eksosutslipp

For å sikre at utslippskontrollsystemene fungerer på riktig måte bør du få utført kontroll og vedlikehold av bilen på et profesjonelt verksted i samsvar med vedlikeholdsplanen i denne håndboken. Kia anbefaler at du oppsøker en godkjent Kia-forhandler/servicepartner.

Advarsel for kontroll- og vedlikeholdstest (ved systemet for elektronisk stabilitetskontroll (ESC))

- **Slå av systemet for det elektroniske stabilitetskontroll (ESC) ved å trykke på ESC-bryteren, for å hindre at bilen feiltenner under kontroll på ruller.**
- **--Etter at dynamometeretestingen er fullført, slå på ESC-systemet igjen ved å trykke på ESC-bryteren på nytt.**

1. Veivhusventilasjonssystemet

Den positive ventilasjonssystemet anvendes for å forhindre luftforurensning grunnet forbiblningsgasser som slippes ut fra veivhuset. Dette systemet tilfører frisk filtrert luft til veivhuset gjennom luftinntaksslangen. Inne i veivhuset blandes den friske luften med forbi-

blåsningsgasser, som deretter går gjennom PCV-ventilen og inn i induksjonssystemet.

2. Damputslippskontrollsystem

Damputslippskontrollsystemet er utviklet for å hindre drivstoffdamp i å slippes ut i atmosfæren.

Beholder

Drivstoffdamp som genereres i drivstofftanken, absorberes og samles opp i den innebygde beholderen. Når motoren er i gang, blir drivstoffdampen som er absorbert i beholderen, trukket inn i tørrsumpen gjennom magnetventilen for rensekontroll.

Magnetventil til rensekontroll (PCSV)

Magnetventilen til rensekontroll styres av motorstyringsmodulen (ECM); når kjølevæsketemperaturen er lav under tomgang, lukkes PCSV slik at fordampet drivstoff er tas inn i motoren. Etter at motoren er varmet opp under vanlig kjøring, åpnes PCSV for å dirigere fordampet drivstoff inn i motoren.

3. Kontrollsystem for eksosutslipp

Eksosutslippskontrollsystemet er et meget effektivt system som kontrollerer eksosutslippene mens det samtidig opprettholder god ytelse for bilen.

Forholdsregler for eksosgasser fra motoren (karbonmonoksid)

- Karbonmonoksid kan finnes sammen med andre eksosgasser. Hvis du lukter eksos av noe slag inni bilen, må du derfor få den kontrollert og reparert umiddelbart. Hvis du noen gang mis-

tenker at eksosgasser kommer inn i bilen, skal du bare kjøre med alle vinduene helt åpne. Få bilen kontrollert og reparert umiddelbart.

⚠ ADVARSEL

Eksos

Eksosgasser fra motoren inneholder karbonmonoksid (CO). Selv om den er fargeløs og luktløs, er den farlig, og kan være dødelig hvis den pustes inn. Følg instruksjonene på denne siden for å unngå CO-forgiftning.

- Ikke kjør motoren i trange eller lukkede områder (for eksempel garasjer) mer enn det som er nødvendig for å flytte bilen inn eller ut av området.
- Når bilen står stille i et åpent område i mer enn en kort tid med motoren i gang, bør du justere ventilasjonssystemet (etter behov) for å trekke luft utenfra inn i bilen.
- Sitt aldri i en parkert eller stanset bilen over en lengre periode med motoren i gang.
- Hvis motoren stanser eller ikke starter, kan overdrevne forsøk på å starte motoren forårsake skade på utslippskontrollsystemet.

Driftsforholdsregler for katalysatorer (utstyrsavhengig) (utstyrsavhengig)

⚠ ADVARSEL

Brann

- Et varmt eksosystem kan antenne brennbare elementer under bilen. Ikke parker bilen over eller i nærheten av brennbare gjenstander som for

eksempel gress, vegetasjon, papir, løv, osv.

- Eksosanlegget og katalysatorsystemet er veldig varmt når motoren går eller umiddelbart etter at motoren er slått av. Hold deg vekk fra eksosanlegget og katalysatoren. Du kan brenne deg.

Du må heller ikke fjerne kjøleelementet rundt eksossystemet, tette bunnen av bilen eller påføre bilen midler for korrosjonskontroll. Det kan utgjøre en brannfare under visse betingelser.

Bilen er utstyrt med katalysatorutslippskontrollsystem.

Derfor må følgende forholdsregler tas:

- Sørg for å fylle drivstoff på bilen i henhold til "Krav til drivstoff" på side 1-2.
- Ikke bruk bilen når det er tegn til feil på motoren, for eksempel feilttenning eller et merkbart tap av ytelse.
- Ikke misbruk motoren eller bruk den feil. Eksempler på misbruk er å trille med tenningen av og å kjøre i bratte nedoverbakker i gir med tenningen av.
- Ikke kjør motoren på høy tomgang i lengre perioder (5 minutter eller mer).
- Ikke endre eller tukle med noen del av motoren eller utslippskontrollsystemet. Alle kontroller og justeringer må utføres på et profesjonelt verksted. Kia anbefaler at du oppsøker en godkjent Kia-forhandler eller et godkjent servicesenter.
- Unngå å kjøre med veldig lavt drivstoffnivå. Å slippe opp for drivstoff kan føre til at motoren feiltennes, noe som skader katalysatoren.

Hvis du ikke følger disse forholdsreglene, kan det føre til skade på katalysatoren og bilen.

I tillegg kan slike handlinger gjøre garantien ugyldig.

Bensinpartikkelfilter (GPF) (utstyrsavhengig)

Bensinpartikkelfilteret (GPF) er et system som fjerner sot fra eksosen. I motsetning til et engangsluftfilter fungerer GPF-systemet slik at det automatisk brenner (oksidierer) og fjerner soten som har samlet seg opp under kjøring.

Gjentatt kortdistanseskjøring eller langdistanseskjøring i lav hastighet kan imidlertid føre til at soten ikke automatisk fjernes av GPF-systemet. Hvis den oppsamlede soten når en bestemt mengde, vil GPF-varsellampen tennes (☹️) vises. For å sette GPF-systemet i drift igjen må bilen kjøres i mer enn 30 minutter i en hastighet på 80 km/t (50 mph) eller raskere. Påse at følgende vilkår oppfylles: Trygge veiforhold, giret i 3. gir eller høyere, motorhastighet på 1500 til 4000 o/min. Kjøring i 80 km/t (50 mph) eller raskere i anbefalt antall timer vil aktivere GPF-systemet igjen og slukke GPF-varsellampen.

Hvis GPF-varsellampen fortsetter å lyse eller meldingen "Check exhaust system" (Sjekk eksosanlegg) vises også etter at du har kjørt i anbefalt hastighet i anbefalt antall timer, må du kontakte et profesjonelt verksted og få GPF-systemet kontrollert. Kia anbefaler at du oppsøker en godkjent Kia-forhandler/servicepartner. Konstant kjøring med GPF-varsellampen på kan skade GPF-systemet og redusere drivstofføkonomien.

Spesifikasjoner og forbrukerinformasjon

9

Forbrenningsmotor	9-2
Dimensjoner	9-2
Lyspærewatt	9-3
Dekk og hjul	9-4
Vekt/volum.....	9-6
Klimaanlegg	9-6
Anbefalte smøremidler og kapasitet	9-7
Bilens identifikasjonsnummer (VIN)	9-10
Skilt med bilens identifikasjonsnummer	9-11
Dekkspesifikasjon og trykkmerking	9-11
Motornummer	9-12
Kompressoretikett på klimaanlegget	9-12
Kjølemiddelmerking	9-13
Samsvarserklæring.....	9-13
Drivstoffetikett	9-14
• Bensinmotor	9-14

Spesifikasjoner og forbrukerinformasjon

Forbrenningsmotor

Element	Smartstream G1.0 T-GDi	Smartstream G1.0 T-GDi HEV	Smartstream G1.2	(Bensinmotor) 1.4 MPI
Slagvolum [cc (cu.in)]	998	998	1 197 (73,04)	1 368 (83,48)
Boring x slaglengde / [mm (in)]	71 x 84 (2,8 x 3,3)	71 x 84 (2,8 x 3,3)	71,0 x 75,6 (2,79 x 2,97)	72 x 84 (2,83 x 3,30)
Tenningsrekkefølge	1-2-3	1-2-3	1-3-4-2	1-3-4-2
Antall sylindere	3	3	4, rekke	4, rekke

Dimensjoner

Element	mm (tommer)	
Total lengde	4 065 (160,0)	
Total bredde	1 725 (67,9)	
Total høyde	For Europa	1 450 (57,1)
	Unntatt Europa	1 460 (57,5)
Dekk foran	185/65R15	1 518 (59,8)
	195/55R16	1 512 (59,5)
	205/45R17	1 512 (59,5)
Dekk bak	185/65R15	1 524 (60,0)
	195/55R16	1 518 (59,8)
	205/45R17	1 518 (59,8)
Akselavstand	2 580 (101,6)	

Lyspærewatt

Lyspære		Wattforbruk (W)	Lyspæretype	
Foran	Hovedlys (fjernlys/nærlys)	Type A	55W/60W	H4
		Type B	60W/60W	HB3
		Type C	LED	LED
	Statisk kurvelys*		55W	H7
	Kjørellys		21W eller LED	P21W eller LED
	Parklys		55W eller LED	W5W eller LED
	Blinklys		21W	PY21W
	Tåkelys foran*		51W eller LED	HB4 eller LED
Bak	Baklys	Innvendig	5W eller LED	W5W eller LED
		Utvendig	5W eller LED	P21/5W eller LED
	Bremselys	Innvendig	LED	LED
		Utvendig	21W eller LED	P21/5W eller LED
	Blinklys		21W	PY21W
	Ryggelys		16W	W16W
	Tåkelys bak*		21W eller LED	P21W eller LED
	Høytmontert bremselys		5W X 4EA	W5W
Registreringsskiltlys		5W X 2EA	W5W	
Innvendig	Kartlys		10W X 2EA	W10W
	Taklys		8W	GIRLANDER
	Bagasjeromlys		8W	GIRLANDER
	Hanskeromlys*		8W	GIRLANDER
	Sminkespeillys*		5W	GIRLANDER

*: Utstyrsavhengig

Dekk og hjul

For Europa

Element	Dekkdimensjon	Hjulstørrelse	Lastekapasitet		Fartskapasitet		Lufftrykk [bar (psi, kPa)]				Tiltrekkingmoment hjulmutre Kg·m (lbf·ft, N·m)
			L ^{*1}	Kg	SS ^{*2}	Km/t	Normal belastning		Maksimal last		
							Foran	Bak	Foran	Bak	
Dekk i full størrelse	185/65R15	6,0J x 15	88	560	H	-(,210)	2,35 (34,235)	2,15 (31,215)	2,4 (35,240)	2,5 (36,250)	11 ~ 13 (79 ~ 94, 107 ~ 127)
							2,5 (36,250) (Eco-pakke)	2,3 (33,230) (Eco-pakke)	2,5 (36,250) (Eco-pakke)	2,5 (36,250) (Eco-pakke)	
	195/55R16	6,0J x 16	87	545	H	-(,210)	2,35 (34,235)	2,15 (31,215)	2,4 (35,240)	2,6 (38,260)	
Kompakt reservehjul	T125/80D15	3,5J x 15	95	690	M	130	4,2 (60, 420)				
							205/45R17	6,5J x 17	88	560	V

*1. : Belastningsindeks

*2. : Hastighetssymbol

Unntatt Europa

Element	Dekkdimensjon	Hjulstørrelse	Lastekapasitet		Fartskapasitet		Lufftrykk [bar (psi, kPa)]				Tiltrekkingsmoment hjulmutre kgf·m (lbf·ft, N·m)
			L ^{*1}	Kg	SS ^{*2}	Km/t	Normal belastning		Maksimal last		
							Foran	Bak	Foran	Bak	
Dekk i full størrelse	185/65R15	6,0J x 15	88	560	H	-(,210)	2,3 (33, 230)	2,3 (33, 230)	2,5 (36, 250)	2,5 (36, 250)	11 ~ 13 (79 ~ 94, 107 ~ 127)
	195/55R16	6,0J x 16	87	545	H	-(,210)	2,3 (33, 230)	2,3 (33, 230)	2,5 (36, 250)	2,5 (36, 250)	
	205/45R17	6,5J x 17	88	560	V	240	2,3 (33, 230)	2,3 (33, 230)	2,5 (36, 250)	2,5 (36, 250)	
Kompakt reservehjul	T125/80D15	3,5J x 15	95	690	M	130	4,2 (60, 420)				

*1. : Belastningsindeks

*2. : Hastighetssymbol

* MERK

- Vi anbefaler at du bruker de samme originale dekkene som ble levert med bilen når du skal skifte dekk. Hvis ikke kan dette påvirke kjøreegenskapene.
- Ved kjøring i stor høyde over havet er det naturlig at lufftrykket reduseres. Kontroller derfor dekktrykket og etterfyll luft etter behov.
Ekstra lufftrykk som kreves i dekkene per km over havet: 1,5 psi/km
- Må ikke overskride det maksimale dekktrykket som vises på dekkveggen.

⚠ FORSIKTIG

Når du skal skifte dekk, anbefaler vi at du bruker samme størrelse som de som ble levert med bilen.

Bruk av dekk med en annen størrelse kan skade relaterte deler eller gjøre at de ikke fungerer som de skal.

Vekt/volum

Element		Smartstream G1.0 T-GDi		Smartstream G1.0 T-GDi HEV		Smartstream G1.2	(Bensinmotor) 1.4 MPI	
		6M/T	7DCT	6M/T	7DCT	5M/T	6M/T	6A/T
Bilens totalvekt kg / (lbs.)	For Europa	1620 (3 572)	1650 (3 638)	1650 (3 638)	1680 (3 704)	1570 (3 461)	-	-
	Unntatt Europa	-	-	-	-	1570 (3 461)	1580 (3 483)	1600 (3 527)
Bagasjevolum / l (cu ft)	For Europa	MIN	325 (11,5)					
		MAKS	1,103 (38,9)					
	Unntatt Europa	MIN	300 (10,6)					
		MAKS	1 078 (38,0)					

Klimaanlegg

ELEMENT	Volumvekt	Klassifisering
Kjølemiddel	450 ± 25g	R-1234yf
		R-134a
Kompressormøremiddel	120 ±10g	PAG 30

Kontakt et profesjonelt verksted hvis du vil ha mer informasjon. Kia anbefaler at du kontakter en godkjent Kia-forhandler/servicepartner.

Anbefalte smøremidler og kapasitet

Du må bare bruke smøremidler med riktig kvalitet. Dette vil sikre god ytelse og holdbarhet på motor og drivverk. Riktige smøremidler fremmer også motoreffektivitet som fører til forbedret drivstofføkonomi. Disse smøremidlene og væskene anbefales til din bil.

Smøremiddel		Volum	Klassifisering	
Motorolje ^{1,2} (tapp av og fyll opp) Kia 	Smartstream G1.0 T-GDi	3,6 L (3,8 US qt.)	SAE OW20, API SN PLUS/SP eller ILSAC GF-6 *3 SAE 5W30, API SISTE eller ACEA A5/B5 *4	
	Smartstream G1.0 T-GDi HEV			
	Smartstream G1.2	3,4 L (3,6 US qt.)		
	(Bensinmotor) 1.4 MPI	3,5 L (3,7 US qt.)		
Olje til manuell girkasse *5	Smartstream G1.0 T-GDi	1,5~1,6 L	SAE 70W, API GL-4 Kia original olje: Kia ekte MTF&DCTF 70W SYNTHETIC, HK SYN MTF 70W (SK), SPIRAX S6 GHME 70W MTF (H.K.SHELL), GS MTF HD 70W (GS CALTEX)	
	Smartstream G1.2	1,3 ~ 1,4 l		
	(Bensinmotor) 1.4 MPI	1,6 ~ 1,7 l (1,7 ~ 1,8 US qt.)		
Girolje til automatgirkasse*5	(Bensinmotor) 1.4 MPI	6 A/T	6,7 L (7,07 US qt.)	Kia original ATF SP4M-1, SK ATF SP4M-1, MICHANG ATF SP4M-1, S-OIL ATF SP4M-1
girkasse med dobbel clutch *5	Smartstream G1.0 T-GDi	1,6 ~ 1,7 l (1,7 ~ 1,8 US qt.)	Kia ekte DCTF 70W SYNTHETIC PLUS, HK D DCTF TGO-10 PLUS (SK), SPIRAX S6 GHDE 70W DCTF PLUS (H.K.SHELL)	
	Smartstream G1.0 T-GDi HEV			
Kjølevæske	Smartstream G1.0 T-GDi	6M/T	5,9 L (6,2 US qt.)	
		7DCT		
	Smartstream G1.0 T-GDi HEV	6M/T	5,9 L (6,2 US qt.)	
		7DCT		
Smartstream G1.2	5M/T	5,4 l		
(Bensinmotor) 1.4 MPI	6M/T	4,9 L (5,2 US qt.)	En fosfatbasert etylenglykolbasert kjølevæske	
	6A/T	5,1 L (5,4 US qt.)		
Brems-/clutchvæske *6		0,7 ~ 0,8 l	SAE J1704 DOT-4 LV,ISO4925 CLASS-6,FMVSS116 DOT-4	
Drivstoff		45 L	-	

¹: Se anbefalte SAE-viskositetsklasser på neste side.

²: Hvis den anbefalte spesifikasjonsoljen ovenfor ikke er tilgjengelig, kan SAE OW-20 syntetisk olje brukes. (Unntatt India, Midtøsten, Iran, Libya, Algerie, Sudan, Marokko, Tunisia, Egypt, Mellom- og Sør-Amerika)

³: Unntatt India, Midtøsten, Iran, Libya, Algerie, Sudan, Marokko, Tunisia, Egypt, Mellom- og Sør-Amerika

*⁴ : For India, Midtøsten, Iran, Libya, Algerie, Sudan, Marokko, Tunisia, Egypt, Mellom- og Sør-Amerika

*⁵ : Hvis du ikke bruker originaloljen som er blitt utviklet for å gi best mulig yteevne, kan det bli problemer med girkassens yteevne.

*⁶ : For å opprettholde kjøretøyets beste bremse- og ABS/ESC-ytelse, skal det brukes original Kia-bremsevæske i henhold til spesifikasjonene.

Anbefalt SAE-viskositetstall

▲ FORSIKTIG

Sørg alltid for å rengjøre området rundt alle påfyllingsplugg, dreneringsplugg eller peilepinner før du kontrollerer eller tømmer smøremiddelet. Dette er spesielt viktig i støvete eller sandete områder og når bilen brukes på grusveier. Rengjøring av området rundt pluggen og peilepinnen forhindrer at skitt og grus slipper inn i motoren og beskytter andre mekanismer som kan bli skadet.

Motoroljens viskositet (tykkelse) virker inn på drivstofføkonomi og drift i kaldt vær (motorstart og motoroljens flyteevne). Motorolje med lavere viskositet kan gi bedre drivstofføkonomi og ytelse i kaldt vær, men det kreves høyere viskositet for tilfredsstillende smøring i varmt vær. Bruk av oljer med annen viskositet enn det som er anbefalt, kan skade motoren.

Når du velger en olje, skal du ta hensyn til hvilke temperaturer bilen vil brukes i før neste oljeskift. Velg deretter anbefalt oljeviskositet fra tabellen.

Temperaturområder for SAE-viskositetsgrader										
Temperatur	°C	-30	-20	-10	0	10	20	30	40	50
	(°F)	-10	0	20	40	60	80	100	120	
Bensinmotor-olje	*1	0W-20								
	*2	5W-30								

*1 : - Smartstream G1.0 T-GDi, Smartstream G1.0 T-GDi HEV, Smartstream G1.2 : Unntatt Midtøsten, Iran, Libya, Algerie, Sudan, Tunisia, Egypt

- (Bensinmotor) 1.4 MPI: Unntatt India, Midtøsten, Iran, Libya, Algerie, Sudan, Tunisia, Egypt: Hvis den anbefalte spesifikasjonen av olje ovenfor ikke er tilgjengelig, kan SAE 0W-20 syntetisk olje brukes. Hvis mineralolje eller halvsyntetisk olje brukes, er det en vedlikeholdshendelse under krevende forhold ved bytte av motorolje.

*2 :- Smartstream G1.0 T-GDi, Smartstream G1.0 T-GDi HEV, Smartstream G1.2 : For Midtøsten, Iran, Libya, Algerie, Sudan, Tunisia, Egypt

- (Bensinmotor) 1.4 MPI: For India, Midtøsten, Iran, Libya, Algerie, Sudan, Tunisia, Egypt: Hvis den anbefalte spesifikasjonen av olje ovenfor ikke er tilgjengelig, kan SAE 5W-30 syntetisk olje brukes. Hvis mineralolje eller halvsyntetisk olje brukes, er det en vedlikeholdshendelse under krevende forhold ved bytte av motorolje.



En motorolje som er API-sertifisert (American Petroleum Institute), overholder ILSAC-retningslinjene (International Lubricant Specification Advisory Committee). Vi anbefaler å bare bruke API-sertifiserte motoroljer.

Bilens identifikasjonsnummer (VIN)

Type A

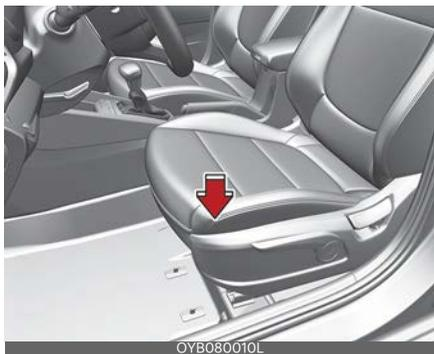

Bilens identifikasjonsnummer (VIN) er nummeret som brukes ved registrering av bilen din og i alle juridiske sammenhenger relatert til eierskapet, osv.

Nummeret er stemplet på gulvet under passasjeretsetet. Fjern dekkelet for å kontrollere nummeret.

Etikett med understellsnummer - VIN

Type B (utstyrsavhengig)

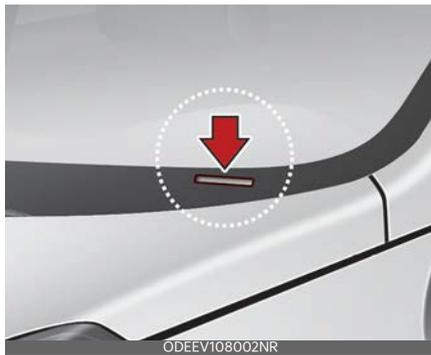

VIN-nummeret er også plassert på et skilt på toppen av dashbordet. Tallet på skiltet kan lett ses gjennom frontruten fra utsiden.

Skilt med bilens identifikasjonsnummer (utstyrsavhengig)



Skiltet med bilens identifikasjonsnummer (VIN) er festet på førersiden (eller passasjersiden) av midtstolpen.

Dekkspesifikasjon og trykkmerking

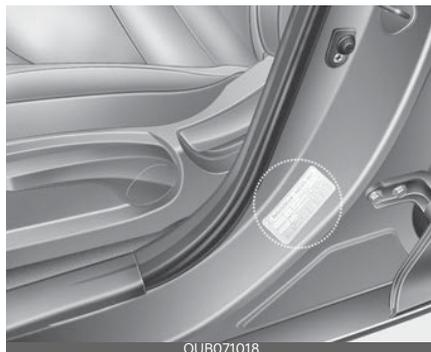

Dekkene som leveres på den nye bilen er valgt for å gi best mulig ytelse ved normal kjøring.

Det anbefalte dekktrykket for bilen er oppgitt på dekkmerkingen som er plassert på førersiden av midtstolpen.

Motornummer

Smartstream G1.0 T-GDi

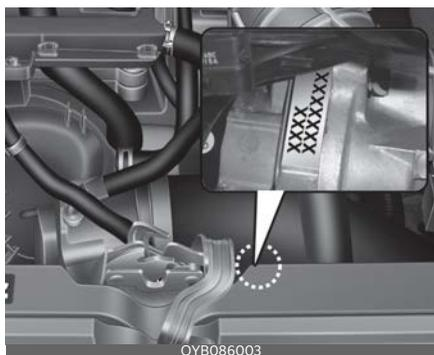

Smartstream G1.2

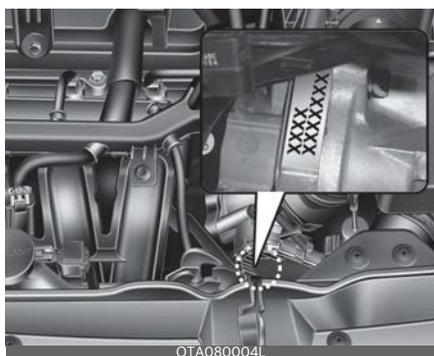

(Bensinmotor) 1.4 MPI

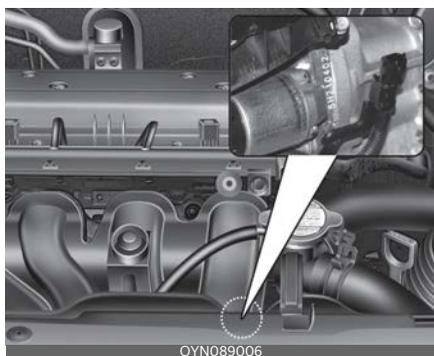

Motornummeret er trykt på motorblokken, som vist i illustrasjonen.

Kompressoretikett på klima-anlegget

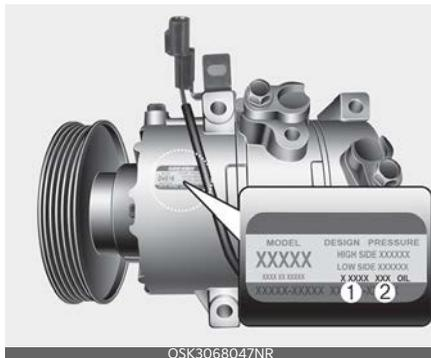

En kompressoretikett viser hvilken type kompressor bilen er utstyrt med, bl.a. modell, delenummer, produksjonsnummer, kjølemiddel (1) og kjøleolje (2).

Kjølemiddelmerking (utstyrsavhengig)

Type A



Type B

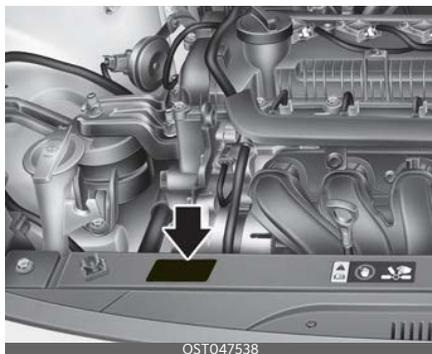

Kjølemiddeletikettens plassering:

- Type A: Undersiden av panseret
- Type B: Foran i motorrommet

Samsvarserklæring

Eksempel



Radiofrekvenskomponentene i bilen samsvarer med kravene og andre relevante bestemmelser i Direktiv 1995/5/EC.

Ytterligere informasjon, inkludert produsentens samsvarserklæring, finner du på Kias nettsider: <http://www.kia-hotline.com>

Drivstoffetikett (utstyrsavhengig)

Bensinmotor

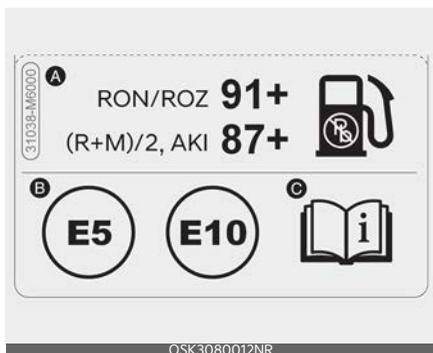

Drivstoffetiketten er festet på tankdøren.

A: Oktantall for blyfri bensin

1. RON/ROZ: Oktantall
2. (R+M)/2, AKI: Motorbankindeks

B: Identifikatorer for bensin

* Disse symbolene indikerer hva slags bensin som kan brukes. Ikke bruk andre drivstofftyper.

C. For flere detaljer, se "Krav til drivstoff" på side 1-2.

Forkortelser **A**

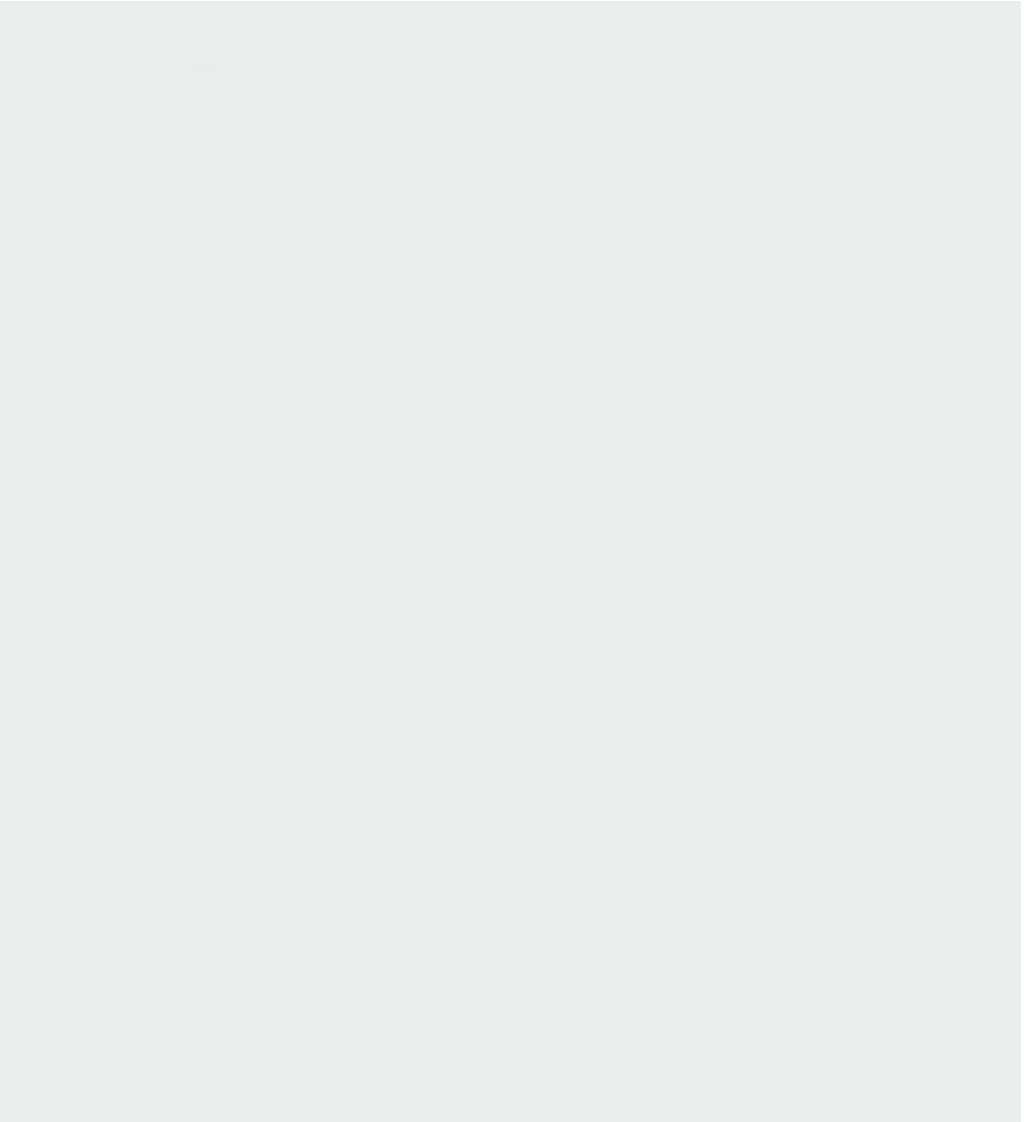

Forkortelser

ABS

Blokkeringsfrie bremsler

BCA

Assistansesystem for unngåelse av blindsonekollisjon

BCW

Advarselssystem for blindsonekollisjon

BVM

Skjerm for blindsonervisning

CC

Hastighetskontroll

CRS

Barnesete

DAW

Føreroppmerksomhetsvarsel

DRL

Kjørellys

EBD

Elektronisk bremskraftfordeling

ECM

Elektrokromspeil

EPS

Elektrisk servostyring

ESC

Elektronisk stabilitetskontroll

ESS

Nødstoppsignal

FCA

Assistansesystem for unngåelse av frontkollisjon

HAC

Bakkestartassistent

HBA

Fjernlysassistent

HMSL

Høytmontert bremselys

HUD

Head-up-display

LATCH

Lave fester og stropp for barn

LFA

Kjørefeltassistanse

LKA

Feltholdeassistanse

MDPS

Motordreven servostyring

MIL

Feilindikatorlampe

MSLA

Manuell fartsgrenseassistanse

ODS

System for passasjerregistrering

PCA-R

Assistansesystem for unngåelse av kollisjon ved rygging

PDW

Advarselssystem for parkeringsavstand bakover

Forkortelser

RCCA

Assistansesystem for unngåelse av krysstrafikkollisjon ved rygging

RCCW

Krysstrafikkvarsling ved rygging

RVM

Overvåkningssystem bakover

SCC

Smart cruisekontroll

SRS

Ekstra sikringssystem

SRSCM

SRS-styringsmodul

SVM

Overvåkningssystem med 360-graders visning

TBT

Sving for sving

TCS

Antispinnsystem

TIN

Dekkidentifikasjonsnummer

TPMS

Overvåkningssystem for dekktrykk

VIN

Bilens identifikasjonsnummer

VSM

Kjøretøystabilisering

Alfabetisk indeks

I

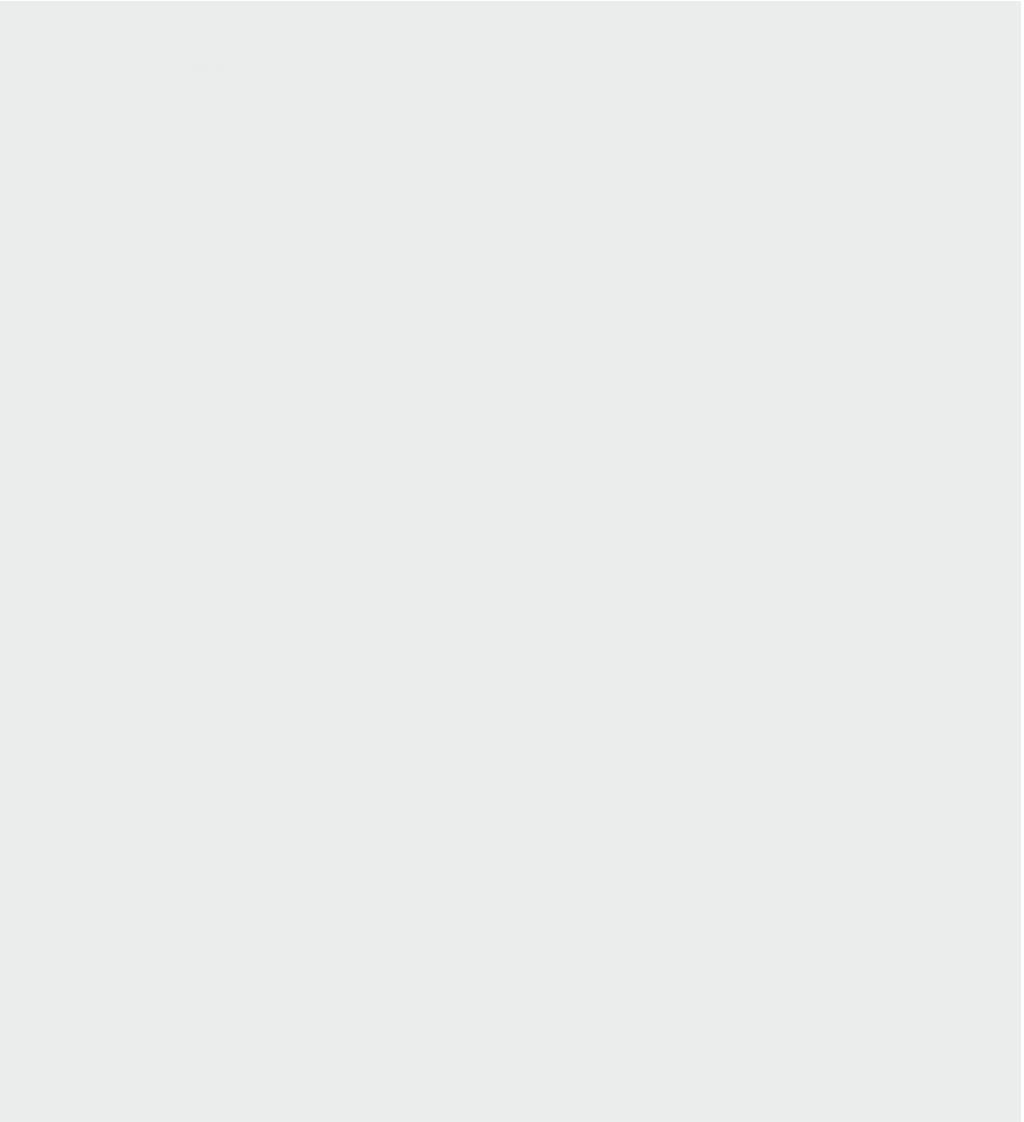

Alfabetisk indeks

A

advarsel for førerens oppmerksomhet (DAW)	6-92	assistansesystem for unngåelse av krysstrafikkollisjon ved rygging	6-123
DAW funksjonsfeil	6-95	funksjonsadvarsel og -kontroll	6-125
DAW standby	6-94	funksjonssvikt og begrensninger	6-128
driftstilstand	6-96	nødbreming	6-126
funksjonsinnstilling	6-96	registreringssensor	6-124
registreringssensor	6-92	stoppe bilen og avslutte bremsekontroll	6-127
Ta pause	6-94	audio (uten berørings skjerm)	5-7
varsel om at ledebil kjører	6-96	bluetooth	5-21
advarselssystem for blindsonekollisjon (BCW)	6-67	mediespiller	5-18
begrensninger i funksjonen	6-72	radio	5-13
betjening av funksjonen	6-70	rattkontroll	5-10
funksjonsinnstillinger	6-69	samsvarerklæring	5-33
funksjonssvikt og begrensninger	6-71	signalstyrke	5-30
registreringssensor	6-68	spesifikasjoner	5-31
Advarselssystem for parkeringsavstand bakover (PDW)	4-82	systemstatusikoner	5-30
advarselssystem for parkeringsavstand forover/ bakover (PDW)	4-85	varemerker	5-32
drift	4-85	automatgir (AT)	6-23
forhold som forhindrer bruk	4-88	betjening av automatgir	6-23
PDW PÅ-knapp	4-85	bruke girspaken	6-25
anbefalte smøremidler og kapasitet	9-7	girområder	6-23
anbefalt SAE-viskositetstall	9-9	girskiftsperre	6-26
antenne	5-3	gode kjørevaner	6-27
askebeuger	4-135	parkering i N (nøytral)	6-24
assistansesystem for unngåelse av blindsonekollisjon (BCA)	6-75	sportsmodus	6-25
betjening av funksjonen	6-79	automatisk klimakontrollsystem	4-118
funksjonsinnstillinger	6-77	aktivering etter bruk av spylervæskene	4-125
funksjonssvikt og begrensninger	6-81	automatisk oppvarming og klimaanlegg	4-119
registreringssensor	6-76	AV-modus	4-123
assistansesystem for unngåelse av frontkollisjon (FCA)	6-48	defrostermodus	4-121
advarselmelding og varselampe	6-53	luftinntakskontroll	4-122
begrensninger ved FCA	6-55	manuell oppvarming og klimaanlegg	4-119
betjening av bremses funksjonsfeil	6-52	posisjon for uteluft (friskluft)	4-122
funksjonsinnstillinger	6-49	resirkulert luft	4-122
		soltak resirkulering av luft inne	4-127
		temperaturkontroll	4-121
		valg av luftretning	4-120
		vifteshastighet	4-122
		kollisjonsadvarsel	6-51
		nødbreming	6-51
		registreringssensor	6-48

autostart ISG	6-17	kjøretøystabilisering (VSM)	6-43
unntatt MHEV (Mild Hybrid Electric Vehicle)	6-17	parkeringsbrems	6-37
autostopp ISG	6-16	brukerinnstillingsmodus	4-60
MHEV (Mild Hybrid Electric Vehicle)	6-16	bryter for sentrallås	4-18
unntatt MHEV (Mild Hybrid Electric Vehicle)	6-16		
avgassutslippskontrollsystem	8-93	D	
damputslippskontrollsystem	8-94	defroster	4-107
kontrollsystem for eksosutslipp	8-94	defroster bakrute	4-107
veivhusventilasjonsystemet	8-93	defroster for utvendige speil	4-107
		dekk og hjul	8-39, 9-4
B		anbefalte lufttrykk for kalde dekk	8-39
bagasjettholder	4-133	dekkenes veigrep	8-43
bagasjeromlys	4-105	dekkpleie	8-39
bagasjeromsbrett	4-134	dekkrotasjon	8-41
bakluke	4-20	dekkskift	8-42
lukking	4-21	dekkvedlikehold	8-43
nøddåpner til bakluke	4-22	hjulinnstilling og dekkbalanse	8-42
åpning	4-20	hjulskift	8-43
barnesete (CRS)		kontroll av lufttrykket	8-40
Montere barnesete	3-25	lavprofildekk	8-46
barnesetesystem (CRS)	3-23	merking på dekkenes sidevegg	8-44
ISOFIX-forankring	3-26	dekkspesifikasjon og trykkmerking	9-11
montering av barnesete med hoftebelte/skulderbelte	3-31	dimensjoner	9-2
toppfestepunkt	3-26	drivstoffetikett	9-14
barnesikring i bakdør	4-19	dørlåser	4-16
batteri	8-36	advarselssystem for baksetepassasjer (ROA)	4-19
etikett for batterikapasitet	8-37	barnesikring i bakdør	4-19
for best batteriservice	8-36	bryter for sentrallås	4-18
opplading av batteri	8-37	fra innsiden	4-17
tilbakestille elementer	8-38	fra utsiden	4-16
bilens identifikasjonsnummer (VIN)	9-10	hastighetsregistrerende dørlåsesystem	4-19
bilens vekt	6-162	kollisjonsregistrerende dørøpplåsing ved nødtilfelle	4-18, 4-16
bluetooth	5-21		
bremse-/clutchvæske	8-29	E	
kontroll av bremse-/clutchvæskeniivå	8-29	eiers vedlikehold	8-8
bremsesystem	6-36	eiers vedlikeholdsplan	8-8
bakkestartassistent (HAC)	6-43	energiflyt (for 48V HEV)	4-57
Betjening av ESC	6-41	ENGINE START/STOP (start/stopp-knappen)	6-11
blokkeringsfrie bremses (ABS)	6-39	med manuell girkasse	6-12
Bruk av kjøretøystabilisering	6-43	starte motoren	6-13
elektronisk stabilitetskontroll (ESC)	6-40	start/kjør	6-12
ESC-indikatorlampe	6-42		

F

feltholdeassistanse (LKA)	6-61
Aktivering av LKA-systemet	6-63
LKA-funksjon	6-63
registreringssensor	6-61
varsel om hender av rattet	6-65
fjerne rim og dugg fra frontruten	4-128
automatisk duggfjerning	4-130
automatisk klimakontrollsystem	4-129
manuell klimakontrollbetjening	4-128
fjernlysassistent (HBA)	4-95
forbrenningsmotor	9-2
forklaring til planlagte vedlikeholdspunkter før du kjører	8-20
før du går inn i bilen	6-7
før start	6-7
få ekstra plass i bagasjerommet	4-134

G

gardinkollisjonspute	3-47
girkasse med dobbelt clutch (DCT)	6-28
gode kjørevaner	6-34
overoppheting av girkassen	6-30
overstyring av girskiftsperre	6-34
parkering i N (nøytral)	6-32
sportsmodus	6-33
Varselmeldinger for girkasse med dobbelt clutch	6-30

H

handleposeholder	4-140
hanskerom	4-132
hanskeromlys	4-106
hastighetskontroll (CC)	6-97
betjening av funksjonen	6-97
hodestøtte (foran)	3-7
fjerning og montering	3-7
forover- og bakoverjustering	3-7
justere høyden opp og ned	3-6
hodestøtte i baksete	3-8

hodestøtte i forsete	3-5
hva du skal gjøre i en nødssituasjon	7-3
hvis du har et punktert dekk (med punkteringssett)	7-20
bruke Tire Mobility Kit (dekkreparasjonssettet)	7-23
fordele tetningsmiddel	7-24
introduksjon	7-20
komponenter i punkteringssettet (TMK)	7-22
merknader for sikker bruk av Tire Mobility Kit (TMK)	7-25
sjekke lufttrykket	7-24
tekniske data	7-25
hvis du har et punktert dekk (med reservedekk)	7-12
EF-samsvarserklæring for jekk	7-19
fjerne og oppbevare reservedekk	7-12
jekk og verktøy	7-12
jekketikett	7-18
skifte dekk	7-13
hvis motoren ikke vil starte	7-4
hvis veivakselen går rundt, men motoren ikke starter	7-4
hvis veivakselen ikke går rundt eller hvis den går sakte rundt	7-4
hvis motoren overopphetes	7-7
hylletrekk	4-139

I

indikatorlamper	4-77
infotainmentsystem	5-3
antenne	5-3
USB-port	5-4
innebygd kontrollsystem for kjøremodus	6-46
ECO-modus	6-46
kjøremodus	6-46
SPORT-modus	6-47
instrumentpanel	4-42
girindikator for girkasse	4-48
kilometerteller	4-46
kjølevæsketemperaturmåler	4-45
kjøredistanse til tom tank	4-47
LCD-displaykontroll	4-43
målere	4-44

regulere belysning av instrumentpanel	4-43	kleskrok	4-140
speedometer	4-44	klimaanlegg	9-6
tankmåler	4-45	kollisjonspute	3-35
turteller	4-44	gardinkollisjonspute	3-47
utetemperaturmåler	4-47	kollisjonspute på førerside og passasjerkollisjonspute foran	3-42
intelligent fartsgrensevarsel (ISLW)	6-88	kollisjonsputenes kollisjonssensorer	3-49
funksjonsinnstilling og -aktivering	6-88	sidekollisjonspute	3-46
ingen forbikjøring	6-90	SRS-komponenter og -funksjoner	3-39
ingen pålitelig informasjon om fartsgrense	6-90	varsellampe for kollisjonspute	3-38
slutt på fartsgrense	6-90	Varselmerking for kollisjonspute	3-37, 3-55
ubegrenset hastighet	6-90	kompressoretikett på klimaanlegget	9-12
ISG-indikasjon	6-18	koppholder	4-135
<hr/>			
J		krysstrafikkvarsling ved rygging (RCCW)	6-117
justering av forsete	3-5	betjening av funksjonen	6-119
Justering av høyde på settepute	3-5	funksjonssvikt og begrensninger	6-120
seteryggjustering	3-5	registreringssensor	6-118
<hr/>			
K		kupélys	4-104
kjølemiddelmerking	4-116, 4-127, 9-13	bagasjeromlys	4-105
kjøre med tilhenger	6-153	hanskeromlys	4-106
kjørecomputer	4-51	kartlys	4-104
turininformasjon		sminkespeillys	4-106
(for instrumentpanel av type A)	4-51	taklys	4-105
turininformasjon (for instrumentpanel av type B)	4-54	<hr/>	
kjøredistanse til tom tank	4-47	L	
kjørefeltassistanse (LFA)	6-114	LCD-displaykontroll	4-43
funksjonsinnstillinger	6-115	LCD-skjerm (for instrumentpanel av type B)	4-58
kjørefeltassistanse	6-115	brukerinnstillingsmodus	4-60
registreringssensor	6-114	digitalt speedometer	4-60
slå funksjonen PÅ/AV	6-115	hovedvarselmodus	4-60
varsel om hender av rattet	6-115	kjøreassistanse-modus	4-59
kjørevarsel	7-3	LCD-displaymoduser	4-58
varselblinklys	7-3	modus for kjørecomputer	4-59
kjøring med bilen	6-6	varselmeldinger (for instrumentpanel av type B)	4-66
kjøring med tilhenger (for Europa)		luftfilter	8-31
kjøring med tilhenger	6-155	bytte av filter	8-31
parkere i bakker	6-158	luftfilter for klimakontroll	8-32
tilhengerbremseser	6-155	filterinspeksjon	8-32
kjøring om vinteren	6-150	lys	4-90
kjettinger	6-151	batterisparingsfunksjon	4-90
vinterdekk	6-150	blinklys og filskiftsignaler	4-96
		bruk av fjernlys	4-94

bryter for høydejustering av lykter	4-99	skifte av lyspære i sideblinklys (LED-type)	8-74
etrykksfunksjon for filskift	4-97	Skifte av pære i tåkelys foran (lyspæretype) (type A, C)	8-72
fjernlysassistent (HBA)	4-95	Skifte av pære i tåkelys foran (lyspæretype) (type B)	8-72
forsinkelsesfunksjon for frontlys	4-90	skifte av pære til bremse- og baklys (LED-type)	8-76
kjørelys	4-90	skifte av pære til bremse- og baklys (pæretype)	8-74
lyskontroll	4-91	skifte av pære til parklys (frontlys type A)	8-69
statisk kurvvelys	4-90	Sminkespeil (lyspæretype), skifte av lyspærer	8-79
tåkelys bak	4-98	statisk kurvvelys, skifte av lyspærer (frontlys type B)	8-70
tåkelys foran	4-97	Tåkelys bak (LED-type), skifte av lyspærer	8-78
lyspærer	8-64	Tåkelys bak (lyspæretype), skifte av lyspærer	8-77
Baklukelys (lyspæretype), skifte av lyspærer	8-80	lyspærewatt	9-3
Baklys (innvendig) (pæretype), skifte av lyspærer	8-77	låsebryter for vindusheis	4-26
Blinklys bak (lyspæretype), skifte av lyspærer	8-75		
blinklys foran, skifte av lyspærer (frontlys type A)	8-69	M	
blinklys foran, skifte av lyspærer (frontlys type B)	8-71	manuell fartsgrænseassistanse (MSLA)	6-85
forholdsregler ved bytte av lyspærer	8-64	betjening av funksjonen	6-86
frontlys (LED-type), utskiftning (frontlys type C)	8-71	slik angir du fartsgrænsen	6-86
frontlys (nærlys/fjernlys), skifte av lyspærer (frontlys type A)	8-68	slik slår du av	
frontlys (nærlys/fjernlys), skifte av lyspærer (frontlys type B)	8-70	hastighetsbegrensningen	6-87
Hanskeromlys (lyspæretype), utskiftning av lyspære	8-80	manuell girkasse (MT)	6-20
innstilling av frontlys og tåkelys foran (for Europa)	8-81	betjening av manuell girkasse	6-20
Kartlys (lyspæretype), utskiftning av lyspære	8-79	bruke clutchen	6-21
kjørelys (lyspæretype), utskiftning av lyspære	8-73	gode kjørevaner	6-22
Kupélys (lyspæretype), utskiftning av lyspære	8-80	manuell klimakontrollbetjening	4-108
lyspæreposisjon (bak)	8-67	aktivering etter bruk av	
lyspæreposisjon (foran)	8-65	spylervæsken	4-114
lyspæreposisjon (side)	8-67	luftinntakskontroll	4-111
parklys + DRL (LED-type), skifte av lyspærer	8-73	posisjon for uteluft (friskluft)	4-111
Ryggelys (lyspæretype), utskiftning av lyspære	8-76	resirkulert luft	4-111
Sideblinklys (pæretype), skifte av lyspærer	8-74	soltak resirkulering av luft inne	4-117
Skifte av lyspære i registreringskiltlys (for lyspæretype)	8-78	temperaturkontroll	4-111
		valg av luftretning	4-110
		viftehastighet	4-112
		motorkjølevæske	8-26
		kontrollere kjølevæsknivå	8-26

utskifting av kjølevæsken	8-28
motornummer	9-12
motorolje (bensinmotor)	8-23
Kontroll av oljenivå på motor	8-23
skifte motorolje og filter	8-25
motorrom	2-9, 8-5
målere	4-44

N

nødstart	7-5
skyve bilen i gang	7-6
starte med startkabler	7-5
nødutstyr	7-30
brannslukningsapparat	7-30
dekktrykkmåler	7-30
førstehjelpsutstyr	7-30
varseltrekant	7-30
nøkkelfri adgang	4-8
Skifte batteri	4-10
nøkkelposisjoner	6-8
starte motoren	6-9
stoppe motoren	6-10
tenningsbryter	6-8
nøkler	4-6
sammenleggbar nøkkel	4-6
smartnøkkel	4-6
startsperrsystem	4-7

O

oppbevaringsrom	4-132
bagasjenettholder	4-133
bagasjeromsbrett	4-134
få ekstra plass i bagasjerommet	4-134
hanskerom	4-132
oppbevaringsrom i midtkonsoll	4-132
solbrilleholder	4-133
oppbevaringsrom i midtkonsoll	4-132
oppvarmet ratt	4-37
oversikt over bilen	2-2
oversikt over bilen utvendig	2-2
oversikt over instrumentpanelet	2-7
oversikt over kupéen	2-5
overvåkningssystem bakover (RVM)	4-81

overvåkningssystem for dekktrykk (TPMS)	7-8
funksjonsfeil i overvåkningssystemet for dekktrykk	7-11
referanse for indikatorlampestatus	7-11
systemoversikt	7-8
varsel om lavt dekktrykk	7-9

P

panser	4-27
advarsel om åpent panser	4-28
lukking	4-28
åpning	4-27
parkeringsbrems	6-37, 8-31
kontroll av parkeringsbrems	8-31
planlagt vedlikehold	8-10
Forsiktighetsregler for planlagt vedlikehold	8-10
normal vedlikeholdsplan - for bensinbiler (for Europa (unntatt Russland))	8-11
normal vedlikeholdsplan - for bensinbiler (unntatt Europa (inkl. Russland))	8-16
vedlikehold under ugunstige forhold - for bensinmotor (for Europa (unntatt Russland))	8-14
vedlikehold under ugunstige forhold - for bensinmotor (unntatt Europa (inkl. Russland))	8-19

R

radio	5-13
ratt	4-36
horn	4-38
oppvarmet ratt	4-37
tilt- og teleskopratt	4-37

S

samsvarserklæring	6-132, 9-13
seter	3-2
baksetejustering	3-8
justering av forsete	3-5
justering av hodestøtte i baksete	3-8
justering av hodestøtte i forsete	3-5
lomme på seterygg	3-8
setevarmer	4-137

sidekollisjonspute	3-46	speil - sidespeil	4-39
sigarettenger	4-135	felle inn	4-41
sikkerhetsbelter	3-12	fjernkontroll	4-40
forstramming av sikkerhetsbelte	3-18	spesielle kjøreforhold	6-147
hoffebelte	3-17	farlige kjøreforhold	6-147
hoffe-/skulderbelte	3-14	gynte bilen	6-147
sikkerhetsbeltevarsel	3-13	jevn kjøring i svinger	6-148
sikkerhetsbeltevarsel	3-13	kjøring i mørket	6-148
sikkerhetsbeltevarsel for passasjer i		kjøring i oversvømte områder	6-149
baksetet	3-14	kjøring i regnvær	6-148
varsel for sikkerhetsbelte i føreraset	3-13	motorveikjøring	6-149
varsel for sikkerhetsbelte på		terrengkjøring	6-149
passasjersiden foran	3-13	spylervæske	8-30
sikringer	8-47	sjekke nivå av spylervæske	8-30
beskrivelse av sikrings-/relépanel	8-52	stille start/stopp (ISG)	6-15
bytte av sikring i motorrom	8-51	aktivere ISG	6-15
skifte sikringer på innvendig panel	8-49	autostart	6-17
skilt med bilens		autostopp	6-16
identifikasjonsnummer	9-11	deaktivere ISG	6-15
smart hastighetskontroll		forhold for bruk av ISG-system	6-17
(SCC)	6-100	ISG-indikasjon	6-18
for å akselerere midlertidig	6-106	slik starter du motoren igjen fra	
funksjonsinnstillinger	6-101	tomgangsmodus	6-17
funksjonssvikt og begrensninger	6-109		
indikator for aktivert			
hastighetskontroll	6-100		
kollisjonsadvarsel	6-108	T	
SCC-følsomhet	6-105	taklys	4-105
slik avbryter du funksjonen		tanklokkdeksel	4-29
midlertidig	6-103	lukking	4-30
slik stiller du inn avstanden mellom		åpning	4-29
kjøretøy	6-102	tauing	7-26
systemvisning og kontroll	6-106	avtagbar tauekrok	7-27
smartnøkkel	4-11	bergingsstjeneste	7-26
forholdsregler for smartnøkkel	4-12	nødtauing	7-27
smartnøkkelfunksjoner	4-11	tyverialarmsystem	4-13
sminkespeilys	4-106		
solbrilleholder	4-133	U	
solskjerm	4-136	USB-lader	4-138
soltak	4-32	USB-port	5-4
automatisk reversering	4-34	utstyr i kupéen	4-135
skyve opp / lukke	4-33	askebeuger	4-135
solskjerm	4-32	gulvmattefeste(r)	4-139
tilbakestilling	4-35	handleposeholder	4-140
vippe opp / lukke	4-33	hylletrekk	4-139
speil - innvendig bakspeil	4-38	kleskrok	4-140
dag/nattspeil	4-38	koppholder	4-135
elektrokromspeil (ECM)	4-39	setevarmer	4-137

sigarettenner	4-135
solskjerm	4-136
strømuttak	4-138
USB-lader	4-138

V

varsel om at ledebil kjører	6-96
varsellamper	4-70
varselmeldinger (for instrumentpanel av type B) ved nødtilfelle under kjøring	4-66
Hvis du har et flatt dekk mens du kjører	7-3
hvis motoren stanser ved et veiskille eller kryss	7-3
hvis motoren stopper under kjøring	7-4
vedlikehold av inn- og utvendig finish	8-87
innvendig pleie	8-91
utvendig pleie	8-87
vedlikeholdsservice	8-7
eierens ansvar	8-7
vedlikeholdsforholdsregler for eier	8-7
vekt/volum	9-6
vindu automatisk opp/ned	4-24
vinduer	4-23
låsebryter for vindusheis	4-26
manuelle vinduer	4-26
vindu automatisk opp/ned	4-24
åpning og lukking	4-24
vindusviskere og spylere	4-99
AUTO (automatisk kontroll)	4-101
bryter for viskerblad og spyler på bakrute	4-103
frontrutespylere	4-102
viskerblader	8-33
bladinspeksjon	8-33
skifte blader	8-34

Ø

økonomisk bruk	6-145
-----------------------	-------

