

# cee'd INSTRUKTIONSBOK

## Så här hittar du rätt sida i boken

1. I det alfabetiska registret letar du fram vad du vill läsa om.  
(Registret börjar på nästa sida).
2. Om du t ex vill läsa om **Barnsäkra dörrlås** så finns den informationen på sidan **3-11**. Då kan du antingen skrolla fram till den sidan eller göra så här: Upptill i rutan där det står **Sök** skriver du in **3 11**. (Det ska vara ett mellanslag mellan 3:an som är kapitelnumret och 11 som är sidan i kapitlet).
3. Tryck därefter på **Enter** så kommer du till rätt sida.  
(OBS! Du kan behöva trycka mer än en gång eftersom datorn visar alla ställen i registret där det står 3-11.)
4. För att komma tillbaka till den här sidan av instruktionsboken, för att göra en ny sökning, tryck på **Ctrl + Home**.

## A

ABS, låsningsfria bromsar . . . . .	4-20
Air bag, bortkoppling på passagerarsidan . . . . .	3-55
Air bags . . . . .	3-50
Antenn för radio . . . . .	3-95
Armstöd i baksätet . . . . .	3-26
Askkopp och cigarettändare . . . . .	3-83
Automatisk farthållare . . . . .	4-24
Automatisk växellåda, funktion . . . . .	4-10
Automatisk växellåda, nivåkontroll . . . . .	7-31
AUX-anslutning . . . . .	3-87
Avgaser, varning . . . . .	4-2
Avgasreningssystem . . . . .	5-4

## B

Backspegel, automatiskt avbländningsbar . . . . .	3-79
Backspegel, inre . . . . .	3-78
Backspeglar, elmanövrerade . . . . .	3-77
Backspeglar, eluppvärmda . . . . .	3-78
Backspeglar, fällbara . . . . .	3-77
Backvarnare/parkeringshjälp . . . . .	4-50
Bagagenät . . . . .	3-92
Bagagerumsbelysning . . . . .	3-13
Bagageutrymmet och lastning . . . . .	3-12
Bagageutrymmets golvfack . . . . .	3-99

Bakluckans lås . . . . .	3-11
Bakrutedefroster . . . . .	4-62
Bakrutetorkare/-spolare . . . . .	4-61
Baksäte, fälla dynor av ryggstöd . . . . .	3-24
Barnstolsfästen, Isofix . . . . .	3-47
Barnsäkerhet . . . . .	3-40
Barnsäkra dörrlås . . . . .	3-11
Batteri, underhåll . . . . .	7-42
Belysning, yttre . . . . .	4-53
Bilvård, inre . . . . .	7-65
Bilvård, yttre . . . . .	7-61
Blinkers, reglage . . . . .	4-56
Bogsering/bärgning . . . . .	6-15
Broms och koppling, nivåkontroll . . . . .	7-30
Bromsar, teknisk beskrivning . . . . .	4-16
Bromsljuslampa trasig, varningssymbol . . . . .	4-49
Bränslefilter, dränering (diesel) . . . . .	7-34
Bränslemätare . . . . .	4-34
Bränslerekommendation . . . . .	3-75, 5-2
Bälten, 3-punkts säkerhetsbälten . . . . .	3-28
Bältessträckare . . . . .	3-28
Bältesvarnare . . . . .	3-34

## C

Chassinummer . . . . .	5-22
Cigarettändare och askkopp . . . . .	3-83

**D**

Defroster för bakrutan . . . . .	4-62
Defroster för vindrutan, elektrisk . . . . .	4-63
Dimbakljus . . . . .	4-57
Dimljus, reglage . . . . .	4-56
Dimmer för instrumentpanelbelysning . . . . .	4-34
Domkraft . . . . .	6-24
Dragkrok . . . . .	5-17
Dryckeshållare . . . . .	3-84
Däck och hjul, utförlig information . . . . .	7-45
Däcken, lufttryck, dekal . . . . .	5-22
Däcken, lufttryckstabell . . . . .	8-2
Dörr ej stängd, varningssymbol . . . . .	4-48
Dörrar, stöldskyddslåsning . . . . .	3-9
Dörrlås . . . . .	3-8
Dörrlås, barnsäkra . . . . .	3-11

**E**

Elektriska fönsterhissar . . . . .	3-14
Elektriskt fällbara backspeglar, . . . . .	3-78
Elektriskt manövrerbar taklucka, . . . . .	3-87
Elektriskt manövrerbara backspeglar . . . . .	3-77
Elektriskt uppvärmda backspeglar, . . . . .	3-78
Elektronisk stabiliseringskontroll, ESP . . . . .	4-28
Eluppvärmd bakruta . . . . .	4-62

Eluppvärmd vindruta . . . . .	4-63
Eluppvärmda säten . . . . .	3-22
Eluttag . . . . .	3-85
EPS, elektrisk styrservo . . . . .	4-22
ESP, stabiliseringskontroll, . . . . .	4-28

**F**

Farthållare . . . . .	4-24
Fjärrkontroll för dörrar och stöldlarm . . . . .	3-3
Fjärrkontroll, batteribyte . . . . .	3-4
Färddator . . . . .	4-43
Färddator, funktioner . . . . .	4-44
Fönsterhissar, elektriska . . . . .	3-14
Fönsterhissar, klämskydd . . . . .	3-17
Förvaringsfack för solglasögon . . . . .	3-82
Förvaringsfack . . . . .	3-81

**G**

Garantivillkor, se separat häfte	
Glödlampa för bromsljus trasig, varning . . . . .	4-49
Glödlampor, watt-tal . . . . .	8-3
Glödlampsbyten . . . . .	7-53
Golvfack i bagageutrymmet . . . . .	3-99
"Gunga" loss bilen . . . . .	5-8

## H

Halv-/helljus .....	4-54
Halvljusautomatik .....	4-54, 4-57
Handbroms, funktion .....	4-18
Handskfack .....	3-82
Hastighetsmätare .....	4-33
Helljusblink .....	4-55
Hjul och däck, utförlig information .....	7-45
Hjulbyte .....	6-24
Hjälpstart med startkablar .....	6-4

## I

Immobilizer (startspärr) .....	3-7
Informationsdisplay .....	4-48
Inkörning av bilen .....	1-3
Innerbelysning .....	3-80
Instruktionsboken, allmänt .....	1-2
Instrumentpanel, översikt .....	2-3
Instrumentpanelbelysning, dimmer .....	4-34
Insynsskydd för bagageutrymmet .....	3-98
Interiör, översikt .....	2-2
Isofix-fästen för barnstolar .....	3-47

## K

Kartläsarlampor .....	3-80
Katalysator .....	5-5
Klimatanläggning, automatisk .....	4-73
Klimatanläggning, manuell .....	4-64
Klocka .....	3-86
Klocka, ställ in rätt tid .....	4-44
Klämskydd, elektriska fönsterhissar .....	3-17
Komfortdetaljer .....	3-81
Kontroll- och varningslampor .....	4-35
Koppling och broms, nivåkontroll .....	7-30
Krockgardiner .....	3-57
Krockkuddar .....	3-50
Krockkudde, bortkoppling av passagerarsidan ...	3-55
Kupéluftfilter, byte .....	7-37
Kyl-/värmefack .....	4-83
Kylsystemet, kontroll/påfyllning .....	7-27
Kylvätsketemperaturmätare .....	4-33
Körning genom vatten .....	5-10
i hög hastighet .....	5-10
i mörker .....	5-9
i regn .....	5-10
i vinterväglag .....	5-11
med släp .....	5-16
ekonomisk .....	5-7

speciella förhållanden .....	5-8
åtgärder före .....	5-6
Körriktningsvisare .....	4-56

**L**

Lampa för bromsljus trasig, varning .....	4-49
Lampbyten. ....	7-53
Lampor, watt-tal .....	8-3
Lastbågar, fästen. ....	3-93
Lastförskjutningsskydd (nät) .....	3-96
Lastnät för att surra last .....	3-92
Ljustuta/helljusblink .....	4-55
Luftfilter, kupé, byte. ....	7-37
Luftrenare, motor, filterbyte .....	7-35
Lufttryck i däckerna för lågt, varning .....	4-49
Lufttryck i däckerna, dekal. ....	5-22
Lufttryck .....	8-2
Lufttrycksvarnare. ....	6-20
Låsningfria bromsar, ABS .....	4-20
Läslampor fram .....	3-80

**M**

Make up-spegel .....	3-85
Manuell växellåda, funktion .....	4-7
Motorhuv, öppning .....	3-72
Motorluftrenare, filterbyte .....	7-35

Motorn överhettad .....	6-7
Motorolja och motoroljefilter, kontroll/byte .....	7-25
Motorolja, viskositetstabell .....	8-5
Motorrum, alla motorversioner .....	7-23
Motorrum, allmän översikt .....	2-4
Motorstopp? .....	6-2
Motortemperaturmätare .....	4-33
MP3-anslutning. ....	3-87
Mugghållare .....	3-84
Mått .....	8-2
Mätare .....	4-32
Mörkerkörning .....	5-9

**N**

Nackskydd, baksätet. ....	3-26
Nackskydd, framsätet. ....	3-23
Nycklar. ....	3-2
Nödreservhjul .....	6-24

**O**

Olje- och vätskespecifikationer .....	8-4
---------------------------------------	-----

**P**

Parkeringsbroms, funktion .....	4-18
Parkeringshjälp/backvarnare .....	4-50

Parkeringsljus .....	4-53
Punktering/hjulbyte .....	6-24
Punktering? .....	6-2

## R

Radio med CD-spelare, instruktion .....	3-100
Radioantenn .....	3-95
Ratt, justerbar .....	4-22
Ratt-/tändningslås .....	4-3
Regnsensor .....	4-59
Reservhjul .....	6-24
Rulla eller skjut igång bilen .....	6-6

## S

Service och underhåll .....	7-2
Service som kan utföras av bilägaren .....	7-20
Serviceprogram/serviceschema .....	7-4
Serviceåtgärder, allmänt .....	7-16
Sidokrockkuddar .....	3-57
Sidorutor .....	3-14
Signalhorn .....	4-23
Skjut eller rulla igång bilen .....	6-6
Släpvagnskörning .....	5-16
Släpvagnsvikter .....	5-16
Sminkspegel .....	3-85
Smörjning .....	7-33

Snökedjor .....	5-13
Solglasögonfack .....	3-82
Solskydd med make up-spegel .....	3-85
Soltak, elektriskt manövrerbart .....	3-87
Specifikationer .....	8-1
Spolare för vindrutan .....	4-61
Spolare och torkare .....	4-59
Spolarvätska, nivåkontroll .....	7-33
Stabiliseringskontroll, ESP .....	4-28
Start av motorn .....	4-5
Startbogsering .....	6-6
Startkablar, hjälpstart .....	6-4
Startproblem? .....	6-3
Startspärr .....	3-7
Strålkastare, nivåreglering .....	4-58
Strålkastare, reglage .....	4-53
Styrning, styrservo, EPS .....	4-22
Stöldlarm .....	3-5
Stöldskydd (startspärr) .....	3-7
Stöldskydds låsning av dörrarna .....	3-9
Säkerhetsbälten ej fastspända, varning .....	3-35
Säkerhetsbälten .....	3-28
Säkringar .....	6-8
Säten och nackskydd, justering .....	3-19
Säten, eluppvärmda .....	3-22

**T**

Taklast, fästen för lastbågar .....	3-93
Taklucka, elektriskt manövrerbar .....	3-87
Takrelingar .....	3-94
Tanklucka/tanklock .....	3-74
Tekniska specifikationer.....	8-1
Tjuvlarm .....	3-5
Torkarblad, underhåll och byte .....	7-39
TPMS - Lufttrycksvarnare .....	6-20
Trippmätare.....	4-33
Tändnings-/rattlås.....	4-3

**U**

Underhåll och service.....	7-2
Underhåll som kan utföras av bilägaren .....	7-20
USB-port .....	3-87

**V**

Varnings- och kontrollampor .....	4-35
Varningsblinkers.....	4-63
Varningsblinkers, användning.....	6-2
Varselljusautomatik .....	4-54, 4-57
Varvräknare .....	4-33
Vindrutedefroster, elektrisk.....	4-63
Vindrutespolare.....	4-61

Vindrutetorkarblad, underhåll och byte .....	7-39
Vindrutetorkare och spolare .....	4-59
Vinterdäck, allmän beskrivning .....	5-12
Vinterkörning .....	5-11
Viskositetstabell, motorolja .....	8-5
Volymmer för oljor och vätskor .....	8-4
Vägmätare .....	4-33
Värme- och ventilation, manuellt system.....	4-64
Värme-/kylfack .....	4-83
Vätske- och oljespecifikationer .....	8-4
Vätskevolymmer.....	8-4
Växellåda, automatisk, funktion.....	4-10
Växellåda, automatisk, nivåkontroll.....	7-31
Växellåda, manuell, funktion.....	4-7

**Y**

Yttertemperaturmätare .....	4-48
-----------------------------	------

**Ö**

Öppen dörr, varningssymbol.....	4-48
Överhettad motor.....	6-8

# Inledning

1

**Så här använder du handboken / 1-2**

**Att tänka på vid inkörning av bilen / 1-3**



### LÄR KÄNNA BILEN GENOM ATT LÄSA IGENOM INSTRUKTIONSBOKEN

Vi rekommenderar att du läser igenom instruktionsboken för att lära känna alla funktioner i bilen.

Det finns råd om körning och vad du ska göra om något händer, t ex om du får punktering eller måste starta bilen med hjälpstartkablar.

Läs också noga allting som har att göra med säkerhet och för dig som har barn är avsnittet barnsäkerhet mycket viktigt.

När du själv ska utföra service och underhåll är det viktigt att följa anvisningarna i boken, så att du undviker personskador samt skador på bilen.

Boken är visserligen uppdelad i olika kapitel, men för att hitta rätt i instruktionsboken finns ett alfabetiskt register längst bak. Det är upplagt så att man ska söka på benämningen på den funktion man vill veta mer om. För att göra det enkelt finns det ibland olika sökbegrepp för samma funktion, "Parkeringsbroms" finns t ex också som "Handbroms".

I anslutning till bokens informationstexter finns det också textstycken som kräver att du är extra uppmärksam:

#### **VARNING**

**Denna rubrik innebär att det finns risk för allvarliga personskador om instruktionen inte följs.**

#### **VIKTIGT**

***Denna rubrik innebär att bilen eller dess utrustning kan skadas om instruktionen inte följs.***

#### **\* OBS**

**Nyttig information finns under denna rubrik.**

## **ATT TÄNKA PÅ VID INKÖRNING AV BILEN**

Ingen särskild inkörningsperiod krävs. Genom att följa några enkla regler under de första 1 000 km kan du förbättra bilens prestanda, körekonomi samt förlänga bilens livslängd.

- Varva inte upp motorn.
- Kör inte i samma hastighet under lång tid. Detta gäller för såväl hög som låg hastighet. För att motorn ska köras in på rätt sätt krävs det att den körs på olika varvtal.
- Undvik kraftiga inbromsningar, förutom vid nödsituationer, för att bromsarna ska slitas in jämnt.
- Undvik att starta med fullgas.

## En snabb överblick

2

**Interiör / 2-2**

**Instrumentpanel / 2-3**

**Motorrum / 2-4**

## INTERIÖR

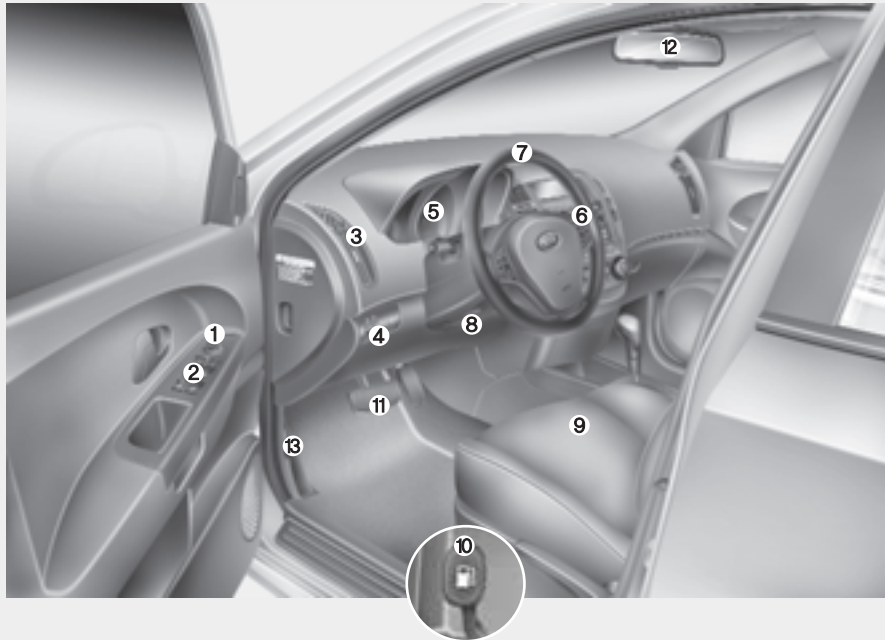

1. Reglage för inställning av yttre backspeglar
2. Knappar för elektriska fönsterhissar, öppna/stäng
3. Ventilationsmunstycke
4. Dimmer för instrumentbelysning
5. Mätare, varnings- och kontrollampor
6. Reglage för farthållare
7. Ratt
8. Reglage för justering av ratten i höjddled
9. Säte
10. Spak för öppning av tanklucka
11. Bromspedal
12. Innerbackspegel
13. Spak för öppning av motorhuv

OED026001/OLD026018

## INSTRUMENTPANEL

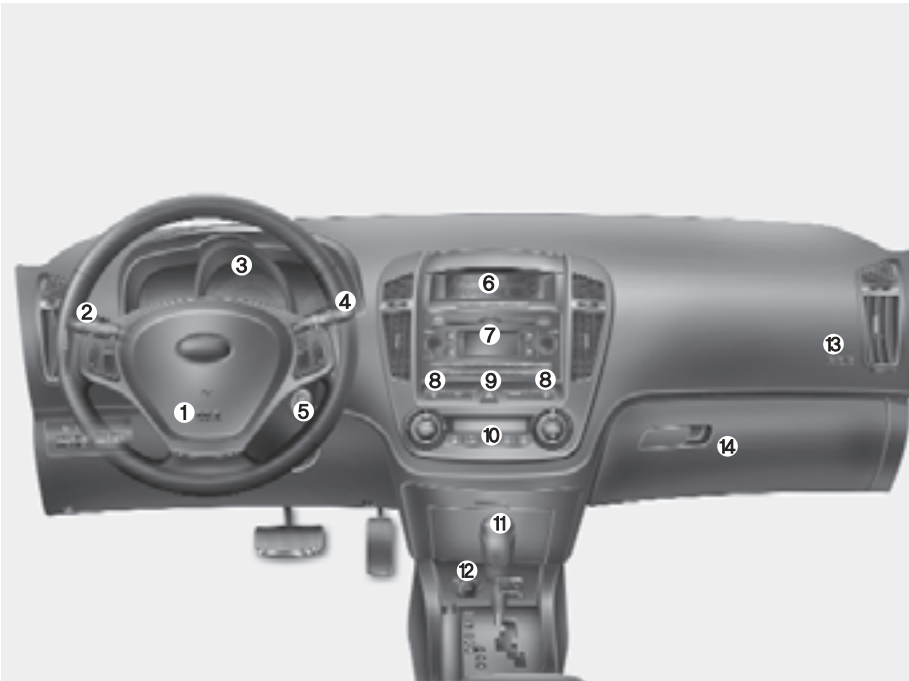

1. Krockudde
2. Reglage för yttre belysning och blinkers
3. Mätare, varnings- och kontrollampor
4. Torkare/vindrutespolare
5. Tändnings-/rattlås
6. Färdator / Informationsdisplay (tillval)
7. Radio (tillval)
8. Reglage för eluppvärmda framsäten
9. Varningsblinkers
10. Klimatanläggning
11. Växelspak/växelväljare
12. Eluttag (tillval)
13. Krockudde
14. Handskfack

OED028002

## MOTORRUM

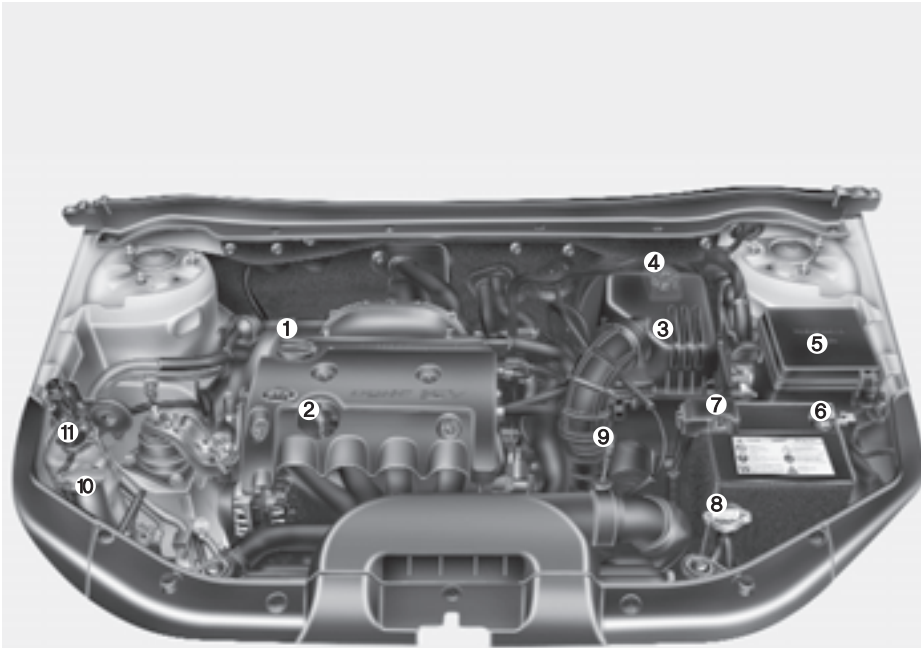

1. Påfyllningshål för motorolja
2. Mätsticka för motoroljenivå
3. Luftrenare
4. Behållare för bromsvätska
5. Säkringshållare
6. Negativ batteripol
7. Positiv batteripol
8. Kylarlock
9. Oljemätsticka för automatisk växellåda (tillval)
10. Behållare för spolärvätska
11. Kylvätskebehållare

\* Motorrummet ser inte exakt lika ut i alla modeller.

OED076001

Nycklar / 3-2  
Fjärrkontroll för centrallås / 3-3  
Stöldlarm / 3-5  
Startspärr / 3-7  
Dörrlås / 3-8  
Elektriska fönsterhissar / 3-14

## Att känna till din bil

3

Säten / 3-19  
Säkerhetsbälten / 3-28  
Krockkuddesystemet / 3-50  
Motorhuv / 3-72  
Tanklucka och tanklock / 3-74  
Bakspelar / 3-76  
Inre belysning / 3-80  
Förvaringsfack / 3-81  
Komfortdetaljer / 3-83  
Taklucka, elmanövrerad / 3-87  
Bagagenät / 3-92  
Lastbågar, fästen / 3-93  
Takrelingar / 3-94  
Antenn / 3-95  
Nät som lastförskjutningsskydd / 3-96  
Insynsskydd / 3-98  
Förvaringsfack under bagagerumsgolvet / 3-99  
Radio / 3-100

## NYCKLAR



Nyckelnumret finns stansat på en liten metallbricka som medföljer vid leverans av bilen.

Ta för säkerhet skull bort brickan med nyckelnumret från nycklarna, men slarva inte bort den.

Anteckna också numret på en lapp och förvara den på ett säkert ställe. Du måste kunna uppge numret om du ska beställa nya nycklar från en KIA-verkstad.



### Det finns tre typer av nycklar

- A) Vanlig huvudnyckel
- B) Nyckel med fjärrkontroll och två knappar.
- C) Nyckel med fjärrkontroll och tre knappar.

Fjärrkontrollen för centrallåset fungerar på upp till 30 m från bilen.

Nyckelaxen (1) passar i bilens samtliga lås.

### **⚠ VARNING**

- Låt inte nyckeln vara kvar i bilen, om barn lämnas ensamma i den. De kan av misstag starta bilen eller leka med fönsterhissarna och klämma sig eller starta bilen av misstag.
- Endast originalnycklarna och eventuella nya nycklar som är beställda från en KIA-verkstad kan användas för att starta bilen.



## FJÄRRKONTROLL FÖR CENTRALLÅS

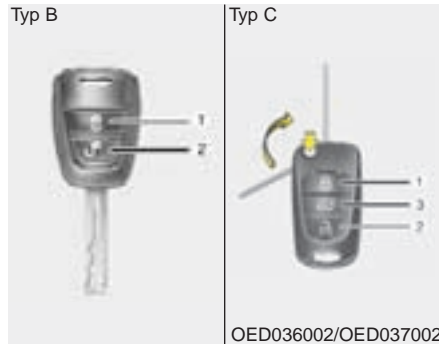

### (1) Lås (⊕)

Alla dörrarna låses samtidigt.

### (2) Lås upp (⊖)

Alla dörrarna låses upp samtidigt.

Om ingen dörr öppnas inom 30 sekunder kommer dörrarna att låsas automatiskt igen.

### (3) Lås upp bakluckan (👉, tillval)

Om du väljer att bara låsa upp bakluckan låses den automatiskt om du inte öppnar den inom 30 sekunder.

Om dörrarna är låsta när du stänger bakluckan låses den. Om någon dörr är öppen låses inte bakluckan när den stängs.

### \* OBS

Fjärrkontrollen fungerar inte i följande situationer:

- Nyckeln sitter i tändningslåset.
- Du befinner dig för långt bort från bilen (mer än 30 m).
- Batteriet i fjärrkontrollen är svagt.
- Andra fordon eller föremål hindrar signalen från att nå fram.
- Det är väldigt kallt ute.
- Fjärrkontrollen används nära en radiosändare, till exempel en radiostation eller en flygplats, som kan störa signalen från fjärrkontrollen.

Om fjärrkontrollen inte fungerar som den ska, lås upp och lås bilen med nyckeln och kontakta en KIA-verkstad för att få problemet löst.

### **VIKTIGT**

*Fjärrkontrollen är känslig för fukt och vatten. Sådana skador omfattas inte av nybilsgarantin.*

Normalt sett fungerar fjärrkontrollen på upp till ca 30 m från bilen men den kan störas av sändare i närheten, t ex på polisstationer, flygplatser, militära anläggningar och radiostationer.



### Byte av batteri

Batteriet till fjärrkontrollen är ett 3 volts litiumbatteri och ska normalt räcka i flera år. Om du behöver byta batteri, gör du så här:

1. För typ B måste du först lossa skruven (1) med en kryssmejsel.

2. För både typ B och C, peta loss ena delen av nyckelgreppet (2) med en smal skruvmejsel.
3. För typ B, lyft ur den lilla kassetten (3) som innehåller elektroniken och batteriet.
4. För typ B, vik upp kassetten för att komma åt batteriet.
5. Sätt i ett nytt batteri med plus (+) åt samma håll och montera i omvänd ordning.

### **VIKTIGT**

*Fjärrkontrollen har utformats för många års felfri användning. Om den utsätts för fukt eller statisk elektricitet, kan funktionerna eventuellt påverkas. Om du är osäker på hur du använder fjärrkontrollen eller byter batteri, kontakta en KIA-verkstad.*

För omprogrammering av ersättningsnyckel, kontakta en auktoriserad KIA-verkstad.

### **VIKTIGT**

- Om du sätter i ett batteri av fel typ kanske fjärrkontrollen inte fungerar som den ska. Se till att du använder batteri av rätt typ.
- Om du tappar fjärrkontrollen, den blir blöt, utsätts för värme eller direkt solljus kan den sluta fungera.

## STÖDLARM

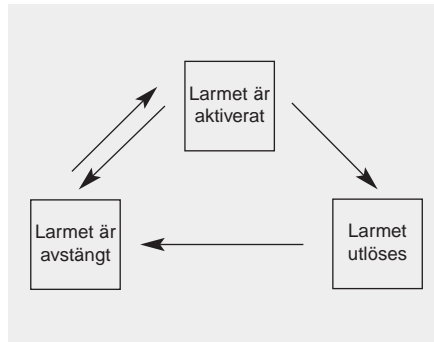

Stöldlarmet kan inte aktiveras när nyckeln sitter i tändningslåset.

Om dörrarna låsts med fjärrkontrollen, lås upp med fjärrkontrollen.

### Larmet aktiverat

När tändningslåset är i läge LOCK och nyckeln inte sitter i tändningslåset aktiveras larmet och blinkerslamporna blinkar en gång om:

- Dörrarna, bakluckan och huven är helt stängda och bilen låses med fjärrkontrollen.
- Om en dörr eller bakluckan inte öppnas inom ca 30 sekunder, efter att bilen låsts upp med fjärrkontrollen, låses bilen automatiskt och larmet aktiveras igen.

### \* OBS

Aktivera inte larmet förrän alla lämnat bilen. Om larmet aktiveras när någon är kvar i bilen kommer det att utlösas när de kliver ur. Om en dörr, bakluckan eller motorhuven öppnas inom 30 sekunder efter att larmet aktiverats kommer larmet att stängas av.

### **VIKTIGT**

**Kontrollera att blinkerslamporna blinkar en gång när du låser bilen, för att få bekräftat att larmet är aktiverat. Om blinkerslamporna inte blinkar är larmet inte aktiverat. Vänd dig i så fall till en KIA-verkstad för att få larmet kontrollerat.**

### Larmet utlöses

Larmet utlöses om:

- Om en dörr eller bakluckan öppnas utan bilen har låsts upp med fjärrkontrollen.
- Motorhuven öppnas.

Larmsignalen ljuder i 30 sekunder samtidigt som alla blinkerslampor blinkar. Under dessa 30 sekunder kan bilen inte startas.

### Stäng av larmet

- Lås upp dörrarna med fjärrkontrollen och öppna en dörr inom 30 sekunder.
- Vrid tändningsnyckeln till läge ON.

Larmet stängs av:

- När man trycker på låsknappen (⊕) eller lås upp-knappen (⊖) på fjärrkontrollen.
- Om tändningsnyckeln är i läge ON i 30 sekunder eller längre.
- När nyckeln vrids till START.

### \* OBS

Om det sitter en nyckel i tändningslåset fungerar inte fjärrkontrollen. Undvik att starta motorn när larmet är aktiverat.

## STARTSPÄRR

Startspärren är ett elektroniskt stöldskydd som bara tillåter att bilen startas med rätt nyckel.

Systemet består av transpondrar i nyckelgreppen, en sändare i tändningslåset och en mottagare som känner av om rätt nyckel används för att starta motorn.

Om en felaktig nyckel används kan motorn inte startas.

### Startspärren stängs av:

Det sker automatiskt när en nyckel som är programmerad för bilen används för att starta motorn.

### Startspärren aktiveras:

Startspärren aktiveras automatiskt när tändningsnyckeln vrids till OFF.

### VARNING

**Lämna aldrig en nyckel kvar i bilen. Om en tjuv kommer över den kan han starta bilen.**

### \* OBS

När bilen ska startas får det inte finnas andra nycklar med transpondrar i närheten av tändningslåset.

I annat fall kanske motorn inte startar eller stannar strax efter start. Håll isär nycklarna så att problemet inte uppstår.

### VIKTIGT

**Större metallföremål än nyckelringar och liknande, som finns nära tändningslåset, kan störa funktionen för transpondern när bilen ska startas.**

### VIKTIGT

**Transpondern i nyckeln kräver inget underhåll och ska normalt fungera problemfritt i många år. Den kan dock sluta fungera om den utsätts för hårda stötar, statisk elektricitet, hög värme eller starkt solljus och fukt.**

### VIKTIGT

**Gör inga ingrepp eller modifieringar i systemet för startspärren. Allt arbete måste utföras av auktoriserade KIA-verkstäder.**

**Fel som uppstått på grund av felaktiga ingrepp omfattas inte av nybilsgarantin.**

## DÖRRLÅS

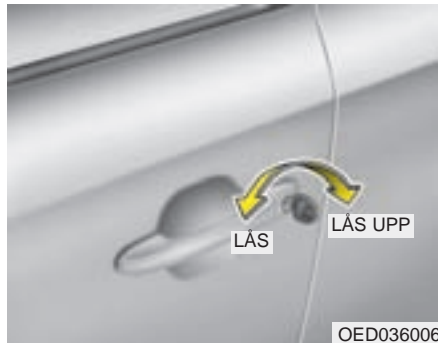

### Lås/lås upp dörrarna utifrån

- Vrid nyckeln framåt för att låsa och bakåt för att låsa upp.  
Eller
- Använd fjärrkontrollen.

- När dörrarna är olåsta, öppna med handtaget.
- När dörrarna stängs, se till att de går igen helt.
- När nyckeln används för att låsa eller låsa upp bilen påverkas alla dörrlåsen samtidigt.

### **VIKTIGT**

***Ta alltid ur tändningsnyckeln, sätt an parkeringsbromsen och lås alla dörrarna när du lämnar bilen.***

### **\* OBS**

Om centrallåsningen skulle aktiveras genom låsning/upplåsning snabbt många gånger i tät följd kan systemet automatiskt kopplas bort några minuter för att skyddas mot överbelastning.

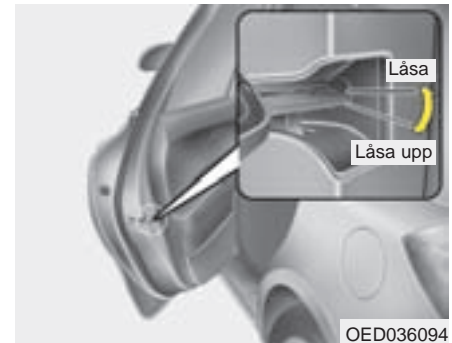

### ***I en nödsituation***

Om låsen inte fungerar elektriskt kan dörrarna låsas utifrån med nyckeln.

Dörrar utan yttre dörrlås låser du så här:

1. Öppna dörren.
2. Stick in nyckeln i hålet för nödlåsning och vrid mot bilens bakdel för att låsa.
3. Stäng dörren ordentligt.

Om den elektriska låsningen inte fungerar så kan bakluckan inte låsas/låsas upp.

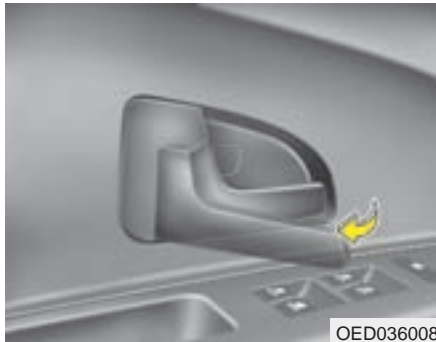

## Låsa/låsa upp dörrarna inifrån bilen

### Dörrhandtagen

- Förardörren  
Dra i handtaget så låses dörren upp och öppnas.
- Höger framdörr  
Dra en gång i handtaget för att låsa upp dörren (om den är låst). Dra en gång till för att öppna dörren.



### Med centrallås

Tryck på knappen.

- Tryck på låsknappen så låses alla dörrarna och lampan i knappen börjar lysa.  
Om någon dörr är öppen, när du trycker på knappen, låses inte alla dörrarna.
- Om någon dörr är olåst kommer lysdioden i dörrlåsknappen att blinka. Om du då trycker knappen låses alla dörrarna.
- Tryck en gång till på knappen för att låsa upp dörrarna. Lampan i knappen släcks.

## Stölskyddslåsning (tillval)

Om du vrider nyckeln till LOCK eller trycker på fjärrkontrollens låsknapp för att låsa dörrarna, kan de endast öppnas med bilens nyckel eller fjärrkontrollen. De kan inte öppnas med handtagen på insidan av dörrarna. Detta försvårar för en tjuv som t ex slagit sönder en ruta för att komma in i bilen.

### **⚠ VARNING**

**Stölskyddslås inte bilen om någon är kvar i den. Bilen kan inte öppnas inifrån annat än med fjärrkontrollen.**

**⚠ VARNING**

- Se till att dörrarna alltid är ordentligt stängda när bilen är i rörelse.
- Se upp bakåt innan en dörr öppnas så att den inte skadar någon cyklist, motorcyklist eller gående.

**⚠ VARNING**

Sätt alltid an parkeringsbromsen och lås alltid bilen samt töm den på alla värdesaker när du lämnar den.

**⚠ VARNING**

En solig dag kan bilen bli mycket varm invändigt. Undvik därför att lämna barn och husdjur ensamma i bilen. De kan då bli uttorkade och i värsta fall dö.

**Krocksensor låser upp dörrarna**

Om bilen är inblandad i en kollision och dörrarna är låsta samt tändningen i läge ON sker automatisk upplåsning för att eventuella skadade ska kunna hjälpas ur bilen.

Om kollisionen orsakat skador på det elektriska systemet eller om dörrlåsen skadats kanske dörrarna inte kan öppnas.

**Automatisk dörrlåsning när bilen körs**

När bilen körts 1 sekund i mer än 40 km/tim låses dörrarna automatiskt. KIA-verkstaden kan koppla bort funktionen om då så önskar.



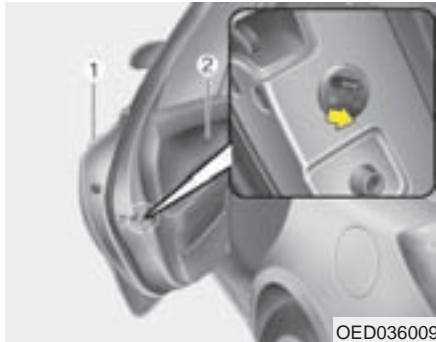

OED036009

### Barnsäkra dörrlås

För att göra bakdörrarna barnsäkra, gör så här:

1. Öppna bakdörrarna.
2. Tryck reglagen på bägge dörrarna snett nedåt/inåt som pilen i bilden visar.
3. Stäng dörrarna.

4. Öppna bakdörren med hjälp av dörrhandtaget på dörrens utsida (1).

Även om dörrarna har låsts upp, går det inte att öppna bakdörrarna inifrån bilen med dörrhandtaget (2) om inte barnlåset är avaktiverat (☞).

### ⚠ VARNING

**Se alltid till att bakdörrarna inte går att öppna inifrån när barn ska färdas i bilen. Då finns ingen risk att de av misstag öppnar en dörr och riskerar att falla ur bilen.**



OED036010

### Bakluckans lås

- Luckan låses upp samtidigt med dörrarna.
- För att öppna luckan, lyft låshandtaget (1) och luckan.

## **VIKTIGT**

*Placera inga tunga föremål på insynsskyddet, det kan skadas.*

## **⚠ VARNING**

- Vid en hastig inbromsning kan föremål på insynsskyddet kastas framåt och skada de åkande.
- Se upp så att du inte gör dig illa på hyllans kant när du lastar i bagageutrymmet.

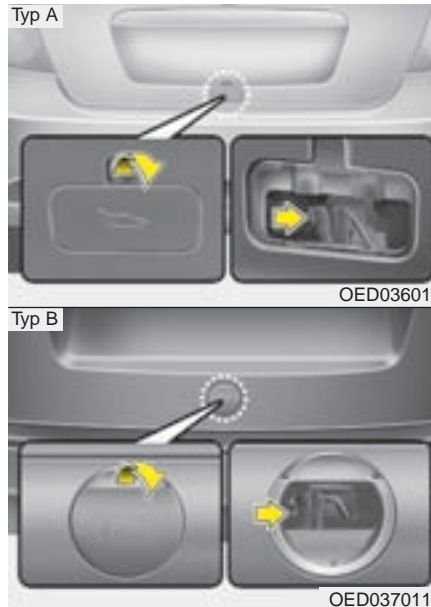

***Bakluckan kan nödöppnas inifrån***  
Skjut reglaget som pilen visar för att öppna bakluckan.

## **⚠ VARNING**

- Se till att alla som åker i bilen känner till att bakluckan kan öppnas inifrån med nödöppningsreglaget.
- Använd reglaget endast i nödsituationer.



### **Bagagerumslampa (tillval)**

Lampan tänds när bakluckan öppnas och släcks när luckan är helt stängd.

### **\* OBS**

Se till att luckan stängs helt så att lampan inte lyser och belastar batteriet när bilen står parkerad.

### **\* OBS**

- I sträng kyla finns det en viss risk att låsmekanismen fryser.
- Bakluckan ska alltid vara stängd när bilen ska lyftas med domkraft. Om inte kan den slå igen.

### **⚠ VARNING**

Se till att ingen står i vägen för luckan när den öppnas.

### **⚠ VIKTIGT**

*Om luckan inte är helt stängd under körning kan lyftfjädrarna och låsmekanismen skadas.*

### **⚠ VARNING - Avgaser**

Om bakluckan inte är helt stängd kan giftiga avgaser sugas in i bilen.

Om luckan måste vara öppen, kör kupéfläkten på högsta hastighet och ventiler genom kupén.

### **⚠ VARNING - Last**

Lasta de tyngsta föremålen längst fram och underst och surra all tung last. Lasta aldrig högre än till överkant av ryggstöden.

## ELEKTRISKA FÖNSTERHISSAR

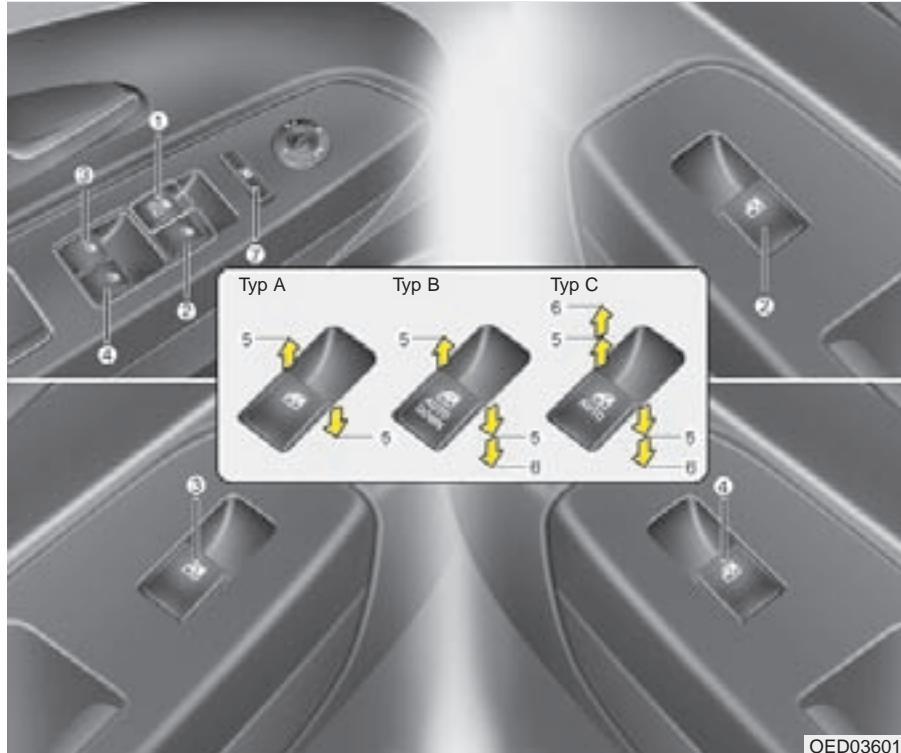

### Reglagen för de elektriska fönsterhissarna

- (1) Förarens sidoruta. (Typ A, B och C beskrivs på en följande sida).
- (2) Rutan i höger framdörr.
- (3) Rutan i vänster bakdörr.
- (4) Rutan i höger bakdörr.
- (5) Enkel funktion för öppna/stäng
- (6) Ett-tryck-öppning/stängning av rutan.
- (7) Knapp som spärrar reglagen på alla dörrar utom på förardörren.

#### • Timerfunktion

Rutorna kan öppnas/stängas ca 30 sekunder efter att tändningsnyckeln vridits till ACC eller LOCK eller tagits ur låset, om ingen framdörr öppnas under den tiden.

**Fönsterhissarna fungerar med tändningsnyckeln i läge ON**

Om spärrknappen (7) på förardörren är nedtryckt fungerar inte reglagen på de övriga dörrarna.

**VIKTIGT**

- *För att det inte ska uppstå några skador på fönsterhissarna och riskera att säkringen brinner av bör bara en ruta i taget manövreras.*
- *Manövrera inte samma ruta åt motsatt håll med knappen på förardörren och en annan knapp.*

**⚠ VARNING**

- Se till att ingen kommer i kläm när en rutan stängs.
- Spärra reglagen dörrarna så att barn, som åker i bilen, inte kan leka med fönsterhissarna.
- Stick aldrig ut armar eller huvud genom en öppen ruta när bilen är i rörelse.



## Knapp typ A - För att öppna/stänga

Pil uppåt (5) = Stäng

Pil nedåt (5) = Öppna

Lyft/tryck på knappen för att stänga/öppna. När du släpper knappen stannar rutan



## Knapp typ B - För att öppna/stänga

Pil uppåt (5) = Stäng\*

Pil nedåt (5) = Öppna\*

Pil nedåt (6) = Ett-tryck-öppning\*\*

\*Lyft/tryck på knappen för att stänga/öppna. När du släpper knappen stannar rutan.

\*\*När knappen trycks ner förbi spärrläget går rutan hela vägen ner. Rutans rörelse går dock att stoppa genom att man lyfter knappen.



## Knapp typ C - För att öppna/stänga

När knappen trycks ner eller lyfts förbi spärrläget (5) och till ändläget (6) går rutan hela vägen ner alternativt upp när man släpper knappen. Rutans rörelse går dock att stoppa genom att man trycker på knappen (om rutan är på väg upp) och lyfter (om den är på väg ner).

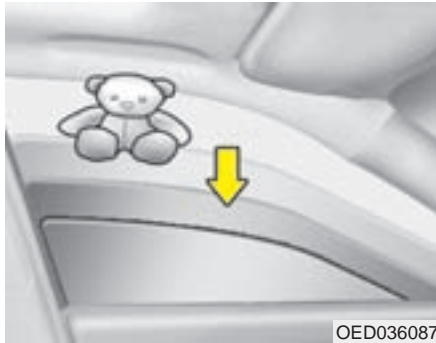

### Klämskydd

Om något kommer i kläm stannar rutan och sänks automatiskt till 30 cm öppning.

### ⚠ VARNING

- Klämskyddet fungerar bara när rutan stängs med etttryck-funktionen. Det fungerar inte om knappen bara förs till första stängningsläget (5) enligt bilden på föregående sida. Se till att ingen kommer i kläm när en ruta ska stängas.
- När öppningen är endast 4 mm fungerar inte klämskyddet.

Om batteriet har varit urladdat eller bortkopplat måste systemet för fönsterhissarna återställas. Gör så här:

1. Vrid tändningsnyckeln till ON-läget.
2. Stäng förarens sidoruta och håll knappen lyft i minst 0,5 sekund när rutan är helt stängd.



### Spärrknapp för reglagen på passagerarnas dörrar

- Med knappen, som pilen visar, kan reglagen på de övriga dörrarna spärras.
- När låsknappen är nedtryckt kan rutorna på bakdörrarna inte heller öppnas med reglagen på förardörren.

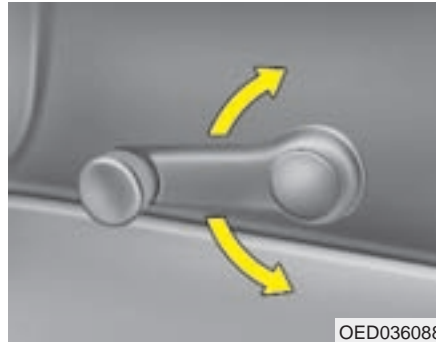

### Manuellt manövrerade fönster (tillval)

Använd fönsterverven för att veva ned/upp respektive fönster.



## SÄTEN

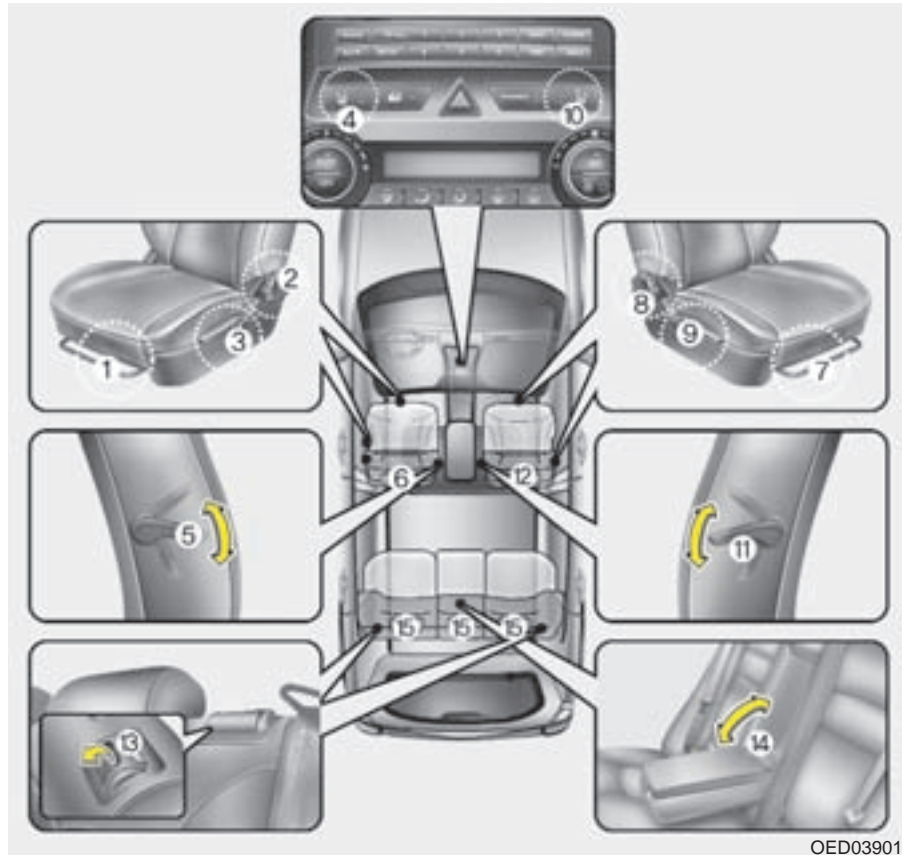

OED039014

**Justeringar av sätena m m****Förarsätet**

- (1) Framåt/bakåt
- (2) Ryggstödet lutning.
- (3) Sittdynans höjd.
- (4) Reglage för värme.
- (5) Svankstöd.
- (6) Nackskydd.

**Höger framsäte**

- (7) Framåt/bakåt.
- (8) Ryggstödet lutning.
- (9) Sittdynans höjd.
- (10) Reglage för värme.
- (11) Svankstöd
- (12) Nackskydd.

**Baksätet**

- (13) Fällning av ryggstöden.
- (14) Nedfällbart armstöd.
- (15) Nackskydden.

Detaljerad beskrivning finns på de följande sidorna.

### **⚠ VARNING - Föraren**

- Se till att inga lösa föremål ligger på golvet vid förarens fötter. De kan orsaka att t ex bromspedalen inte kan trampas ner.
- Justera aldrig sätet när bilen är i rörelse. Det kan medföra att du förlorar kontrollen över bilen och kan råka ut för en olycka.
- Föraren ska alltid sitta så långt från ratten som möjligt (minst 25 cm) och i upprätt ställning. Då ger krockkudden det bästa skyddet i kombination med fastspänt säkerhetsbälte.

### **⚠ VARNING**

- Alla i bilen ska använda säkerhetsbälte när bilen är i rörelse. Höftdelen av bältet ska vara åtdraget över höften och diagonaldelen ska ligga tätt an mot kroppen och löpa över axeln och nära halsen. Det är också viktigt att man sitter upprätt och lutad mot ryggstödet.
- Föremål under ett framsäte kan skada mekanismen och orsaka att sätet inte kan justeras i längdled.
- Transportera inga tunga föremål i baksätet som kan kastas framåt mot framsätena vid en häftig inbromsning eller eventuell kollision.
- Undvik att lämna barn ensamma i bilen.



### ***Framsätets justering framåt/bakåt***

1. Lyft reglaget i sätets framkant.
2. Åk med sätet tills avståndet till ratt och pedaler är rätt.
3. Släpp reglaget och kontrollera att sätet är spärrat i önskat läge genom att försöka åka med det.

All justering av sätet ska göras med bilen stillastående.

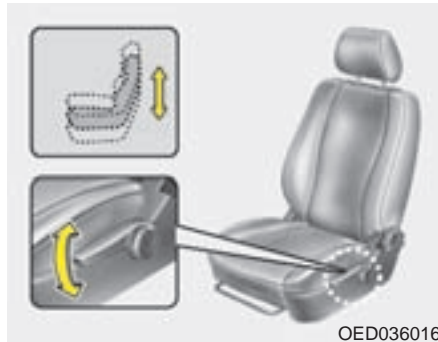

### *Höjjustering av sittdynan*

Pumpa med spaken uppåt för att höja sätet och pumpa nedåt för att sänka det.

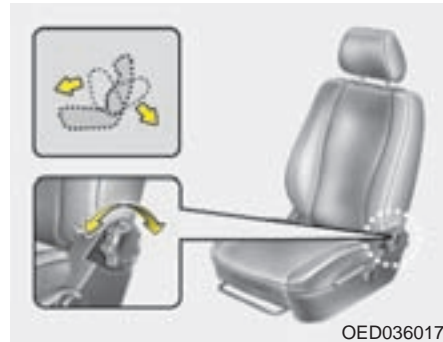

### *Justering av ryggstödet lutning*

Vrid på ratten.

## **⚠ VARNING**

Alla åkande i bilen ska sitta i upprätt ställning. Den som sitter för mycket tillbakalutad riskerar att glida ur bältet vid en häftig inbromsning eller eventuell kollision.

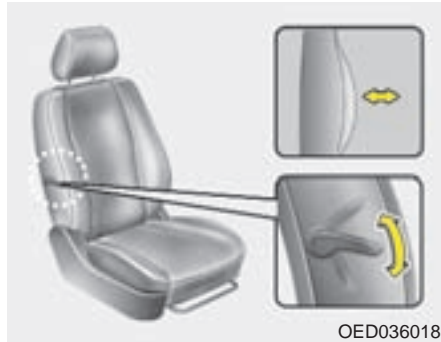

### ***Svankstöd (tillval)***

Justera med spaken på sidan av ryggstödet.

Tryck den framåt/nedåt för att öka och dra den bakåt/uppåt för att minska stödet.

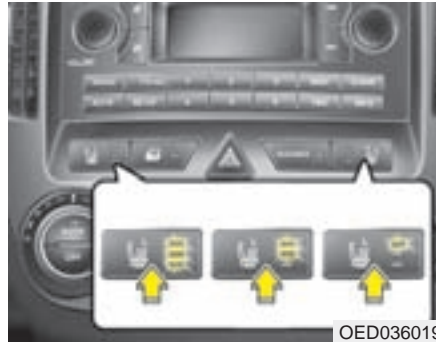

### ***Eluppvärmda framsäten***

Tändningsnyckeln måste vara i läge ON. Det finns 3 olika inställningar för värmen. Tryck på knappen för att stegvis ändra. Valt temperaturläge regleras av en termostat.

### **\* OBS**

- Om värmen inte fungerar när temperaturen är 20 eller lägre, vänd dig till en KIA-verkstad för att få felet avhjälpt.
- Vid rengöring av klädseln på sätena får thinner, bensin eller rengöringsmedel med alkohol inte användas.
- Filtar, kuddar och överdragskläder kan orsaka överhettning i de eluppvärmda sätena.
- Placera inga föremål med vassa kanter på sätet. De kan skada de värmeledande trådarna i sätet.

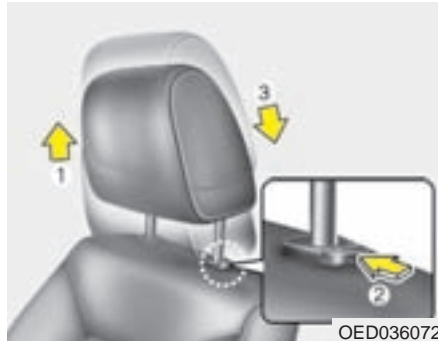

### Justering av nackskydden i höjd

Lyft (1) för att höja. För att nackskydden ska kunna sänkas (3) måste spärrknappen på staget (2) tryckas in.

Nackskyddens mitt ska vara i höjd med öronen och avståndet till bakhuvudet ska vara ungefär som en knuten näve.

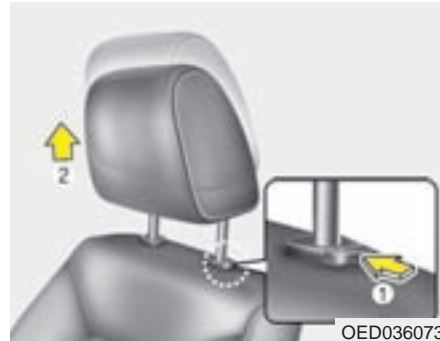

### Demontering av nackskydden

Höj så mycket det går. Tryck sedan in spärrknappen på staget och lyft bort nackskyddet.

Montera nackskyddet genom att sticka in stagen i hålen och håll in spärrknappen för att skjuta ner det. Justera därefter till rätt höjd.

### **⚠ VARNING**

**Se till att nackskydden alltid är korrekt justerade så att de ger ett effektivt skydd mot pisksnärtskador.**

**Justera alltid nackskydden innan bilen startas.**



### Skydd mot nackskador vid påkörning bakifrån (tillval)

Bilen är utrustad med s k aktiva nackskydd som skyddar mot pisksnärtskador. Vid påkörning bakifrån aktiveras det s k whiplashskyddet som finns i framsätena. Det trycker nackskyddet framåt för att huvudet inte ska kastas bakåt, vilket skulle kunna medföra allvarliga nackskador.

För er säkerhet, går det inte att ta bort de främre nackskydden. Om det skulle vara något problem med dem, vänd dig då till en auktoriserad KIA-verkstad.

## Delbart

### Fällbart baksäte

Gör så här för att utöka bagageutrymmet:



1. Lyft sittdynan i framkant (1).
2. Lyft upp den bakre delen av sittdynan (2).

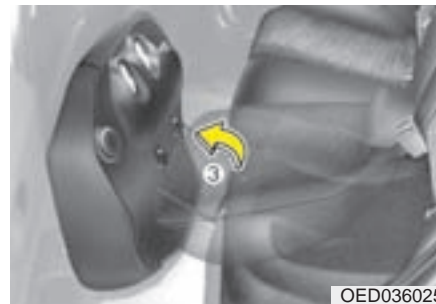

3. Vik upp sittdynan som bilden visar.
4. Lyft bort nackskyddet (4).

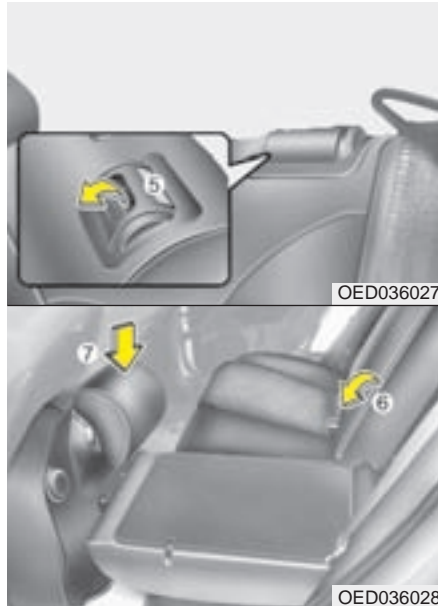

**Så här fäller du upp ryggstödet till baksätet:**

1. Lyft bort nackskyddet.
2. Samtidigt som du drar sittdynan lite framåt ska du vinkla upp ryggstödet och trycka det bakåt så att det låser fast med ett klick.
3. Sätt tillbaka nackskyddet på ryggstödet.
4. Återställ sittdynan.
5. Kontrollera att säkerhetsbältena är klara att använda.

5. Dra i frigöringsspaken (5).
6. Fäll ryggstödet framåt och nedåt samtidigt som du trycker (6).
7. Sätt fast nackskyddet i hålen som finns i underkant av sittdynan (7).

**VIKTIGT**

**När du fäller upp ryggstödet till baksätet i upprätt läge får du inte glömma att föra tillbaka säkerhetsbältena till deras rätta läge.**

**⚠ VARNING - Last**

**Lasten bör alltid säkras för att förhindra att den kommer farande vid en kollision och skadar bilpassagerarna.**

## **VIKTIGT**

- När bilen lastas ska motorn vara avstängd och parkeringsbromsen ansatt.
- Var försiktig när du lastar bilen så att inredningen inte skadas.
- Säkra alltid last i bilen med nät eller spännband, så att den inte kastas framåt och skadar de åkande i samband med en häftig inbromsning eller en eventuell kollision.

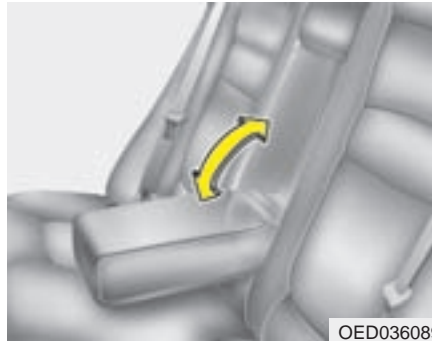

### **Armstöd (tillval)**

Armstödet är integrerat i den mittersta baksätesplatsen. Dra ned armstödet från ryggstödet i baksätet.

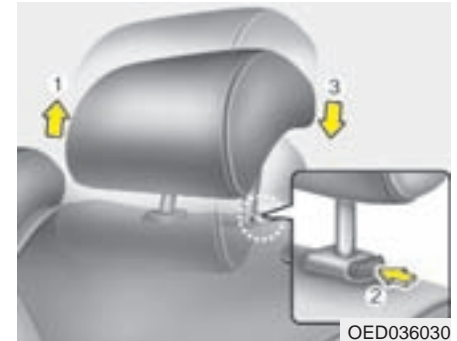

### **Höjdbar nackskydd bak**

Lyft (1) för att höja. För att nackskydden ska kunna sänkas (3) måste spärrknappen (2) på staget tryckas in.



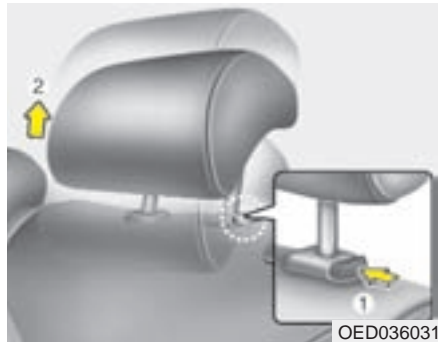

### ***Demontering av nackskydden***

Höj så mycket det går. Tryck sedan in spärren på staget och lyft bort nackskyddet.

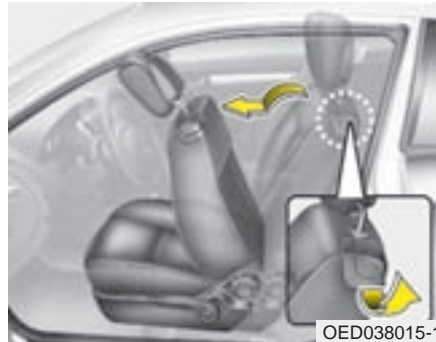

### ***Insteg till baksätet (3-dörrars)***

1. Lyft på spärreklaget och tippa ryggstödet framåt.
2. Skjut hela sätet framåt.



### ***Återställ sätet***

3. Fäll ryggstödet bakåt till rätt läge.
4. Justera inställningen av sätet.

### **⚠ VARNING**

Det är viktigt att nackskydden är rätt justerade. Nackskyddens mitt ska vara i höjd med öronen. Då ger de rätt skytt mot s k whiplashskador.

## SÄKERHETSBELTEN



OMG035300

### Bältessträckare

Bältena i framsätet är försedda med bältessträckare som stramar åt bältena vid en eventuell kollision för att föraren och framsätesspassageraren inte ska kastas framåt. Bältessträckarna utlöser tillsammans med de främre krockkuddarna.

Bältet låses vid en häftig inbromsning och om man lutar sig snabbt framåt.

Vid en frontalkollision aktiveras bältessträckarna och stramar åt bältena för att hålla de åkande på plats i sätena.

En åtstrammingsbegränsare ser till att bältena i framsätet inte stramas åt för hårt.

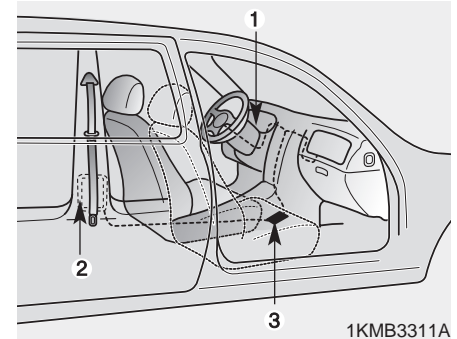

1KMB3311A

### Systemet med bältessträckarna

Bältesförsträckarsystemet består i huvudsak av delarna nedan. De olika delarnas placering framgår av illustrationen.

- (1) Varningslampa (samma som för krockkuddarna).
- (2) Bältessträckaren är hopbyggd med bältets rullmekanism.
- (3) Kontrollenhet som utlöser krockkuddar och/eller bältessträckarna.

**⚠ VARNING**

- Bältessträckarna fungerar effektivt endast om säkerhetsbältet används på rätt sätt.
- Sätet måste vara rätt inställt med ryggstödet i upprätt läge.

**⚠ VARNING**

När bältessträckarna utlöses hörs en smäll och det bildas lite dammpartiklar som inte är giftiga. De kan dock orsaka viss hudirritation och bör inte inandas under en längre stund. Tvätta bort eventuella dammpartiklar med tvål och vatten.

**⚡ VIKTIGT**

- *Bältessträckarna styrs av samma kontrollenhet som krockkuddarna och har samma varningslampa. Den ska lysa eller blinka i ca 6 sekunder efter att tändningsnyckeln vridits till ON och sedan slockna.*
- *Om det uppstått något fel på bältessträckarna tänds lampan även om det inte är något fel på krockkuddarna.*
- *Enheten med bältessträckarna blir också mycket het när den utlöses. Rör den inte förrän den svalnat.*
- *Om lampan inte tänds när nyckeln vrids till ON eller om den fortsätter att lysa efter de 6 sekunderna eller om den tänds under körning har det sannolikt uppstått ett fel på bältessträckarna eller krockkuddarna. Kontakta i så fall en KIA-verkstad omgående.*

**⚠ VARNING**

Enheten med bältessträckarna blir mycket het när den utlöses. Rör den inte förrän den svalnat.

**⚠ VARNING**

- Bältessträckarna kan bara utlösas en gång. Om de löst ut måste hela bältesenheten bytas ut.
- Säkerhetsbälten som varit utsatta för belastning i samband med en krock ska bytas ut.
- Gör inga ingrepp i bältesenheterna och försök inte att själv byta ut dem. Allt sådant arbete måste utföras av utbildade KIA-mekaniker.

**⚠ VARNING**

- Slå inte på bältesrullarna.
- Gör inga försök att modifiera, reparera eller utföra service på bältessträckarna.
- Om du inte följer dessa varningar kan det medföra att de inte fungerar som de ska eller att de oavsiktligt utlöses.
- Alla i bilen ska alltid ha bältena fastspända när bilen är i rörelse.

## Säkerhetsbälten

### VARNING

- Krockkuddarna kan inte ersätta säkerhetsbältena eftersom de är ett komplement, som inte utlöser vid lättare kollisioner. Därför ska säkerhetsbältena alltid användas när bilen är i rörelse.
- Krockkuddarna utlöser vid en kollision rakt framifrån och upp till 30° vinkel. De utlöser inte vid påkörning från sidan eller bakifrån eller om bilen slår runt. Därför måste säkerhetsbälten alltid användas. Krockkuddarna utlöser endast en gång och måste därefter bytas ut.

Enligt lag måste alla åkande använda säkerhetsbälten när bilen är i rörelse. Barn som är kortare än 135 cm ska sitta i eller på särskild barnsäkerhetsutrustning.

På alla platser i bilen finns 3-punktsbälten som är bekväma att använda. De används också i vissa fall för att spänna fast barnsäkerhetsutrustning om inte bilens Isofix-fästen används.

Säkerhetsbältena kan låsas även vid en häftig inbromsning, i tvära svängar och i backar.

***Barn bör sitta i bakåtvänt monterade barnstolar i framsätet upp till ca 4 års ålder, eller så länge de får plats i bilbarnstolen. Krockkudden på passagerarsidan ska vara bortkopplad och sätet ska skjutas så långt bakåt som möjligt.***

När barnen åker framlänges är den bästa placeringen i baksätet.

Använd endast barnstolar som har ECE-godkännanden och följ stoltillverkarnas anvisningar för montering.

Säkerhetsbältet ger effektivast skydd när:

- Den åkande sitter upprätt i sätet och lutad mot ryggstödet.
- Bältet är åtdraget över höften och diagonaldelen löper tätt intill kroppen och nära halsen.
- Benen är riktade rakt fram och fötterna är på golvet.

Se också information om bältespåminnaren på sidan 3-34.

### **VARNING**

- **Bältesenheter som varit utsatta för belastning i samband med en kollision kan vara skadade och måste därför kontrolleras av en KIA-verkstad.**
- **Alla komponenter som är skadade måste bytas ut innan bilen åter ska köras.**

### **VARNING**

**- Om bältet är snott**

**Se till att bältet inte har snott sig eller kommit kläm någonstans. Då finns det risk att det inte ger rätt skydd. Kontakta en KIA-verkstad om du inte kan ordna till bältet själv.**

**⚠ VARNING**

Följ noga anvisningarna för hur säkerhetsbältena ska användas. Rätt använda ger de ett mycket bra skydd.

- Diagonaldelen ska löpa över axeln, nära halsen och smita åt över bröstet.
- Höftdelen ska spännas åt och tryckas ner så långt som möjligt ner mot låren..
- Ryggstöden ska vara i bekväm, upprätt ställning. Med för mycket lutning finns det risk att man glider ur bältet vid en eventuell kollision.
- Endast en person får vara fastspänd i ett bälte.

**⚠ VARNING**

- Underhåll av bältena

- Skadade bälten kanske inte ger rätt skydd vid en eventuell kollision.
- Undersök regelbundet att bältena inte är skadade på något sätt. Dra ut bältesbanden helt och undersök om de är fransiga, hårt slitna eller har några skador. Dra ut och låt bältena rullas upp igen några gånger för att kontrollera att rullmekanismen fungerar. Ryck i bältena för att kontrollera att de låser som de ska.
- Kontrollera att låstungen fäster i låset med ett bestämt klickljud.
- Se till att bältena aldrig kommer i kläm när dörrarna stängs.
- Bälten som är skadade eller slitna måste bytas ut.

**⚡ VIKTIGT**

*Se till att bältena aldrig kommer i kläm när dörrarna stängs. Skadade bälten kanske inte ger rätt skydd vid en eventuell kollision.*

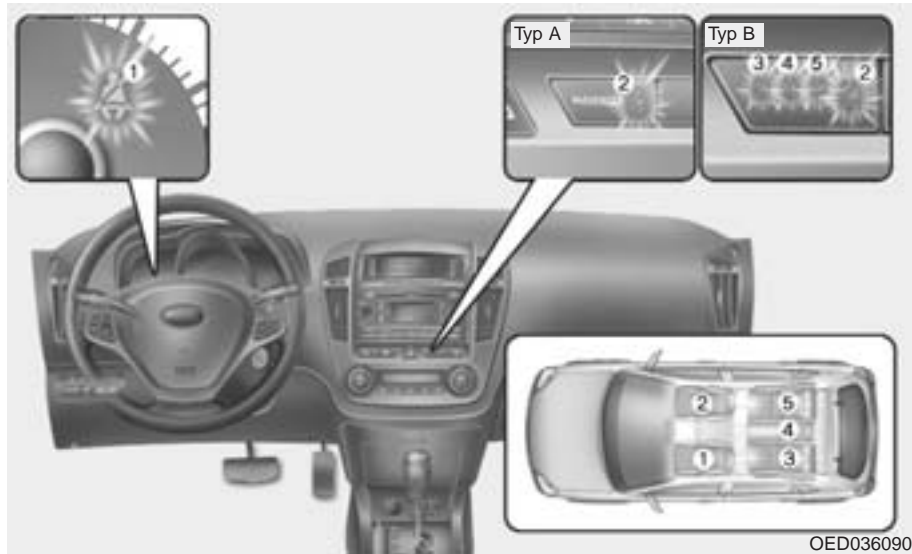

### Bältespåminnare: Varningslampa och -signal för glömt säkerhetsbälte

- (1) Bältesvarnare för föraren
- (2) Bältesvarnare för framsätesspassageraren
- (3) Bältesvarnare för passagerare vänster bak (tillval)
- (4) Bältesvarnare för passagerare mittplats bak (tillval)
- (5) Bältesvarnare för passagerare höger bak (tillval)

### Varningslampa och varningssignal för säkerhetsbältena i framsätet

För att påminna föraren och framsätesspassageraren om att späna fast bältena lyser lampan i ca 6 sekunder varje gång tändningsnyckeln vrids till ON.

När någon sitter i framsätet fungerar det så här:

Om föraren och/eller passageraren inte spänt fast bältena när nyckeln vrids till ON eller lossats därefter, då kommer aktuell varningslampa att lysa tills bältet är fastspänt.

Om du börjar köra utan att ha spänt fast bältena kommer lampan att börja blinka när hastigheten överskrider 9 km/tim. Den återgår till fast sken om farten sjunker under 6 km/tim.



När hastigheten första gången överskrider 20 km/tim, kommer varningssignalen att ljuda i ca 1 1/2 minut och aktuell varningslampa att blinka.

Om du lossar bältet när bilen för första gången har högre fart än 9 km/tim kommer en varningssignal att ljuda i ca 1 1/2 minut.

### ***Varningslampor för baksätesspassagerarna (tillval)***

Om någon i baksätet inte spänt fast bältet när nyckeln vrids till ON tänds varningslampan för just den platsen i baksätet och lyser röd. När bältet är fastspänt lyser lampan grön.

Är bältet fastspänt och hastigheten överskrider 9 km/tim slocknar lampan efter ca 35 sekunder.

Om alla i baksätet spänt fast bältena slocknar lamporna.

Om hastigheten är högre än 9 km/tim lyser lamporna grönt för fastspänt bälte och rött för ej fastspänt bälte, men de slocknar efter 35 sekunder.

Om ett bälte i baksätet lossas när hastigheten överstiger 9 km/tim blinkar den aktuella varningslampan i 35 sekunder.

Om ett bälte spänts fast och lossas 2 gånger inom 9 sekunder tänds inte lampan för det bältet.



## 3-punkts rullbälte

**Gör så här för att sätta på dig trepunktsbältet:**

1. Ta tag i delen med låstungan och dra långsamt ned bältet över axeln.
2. Stick in låstungan (1) i låset (2) så att det hörs ett klick. Kontrollera att bältet inte är snott och att det låst.



3. Spänn bältet över höften och tryck ned det så att midjedelen (1) sitter lågt över höften. Dra diagonaldelen (2) uppåt så att den smiter åt mot kroppen och löper över axeln nära halsen.

## \* OBS

Om bältet hakar upp sig när du ska dra ut det. Mata tillbaka det helt och dra sedan ut det långsamt. Eventuellt ska du dra ut bältet helt och hållet och sedan låta det matas tillbaka helt. Dra sedan i bältet utan att rycka.

Om bilen står i en lutning kan bältet låsa sig.

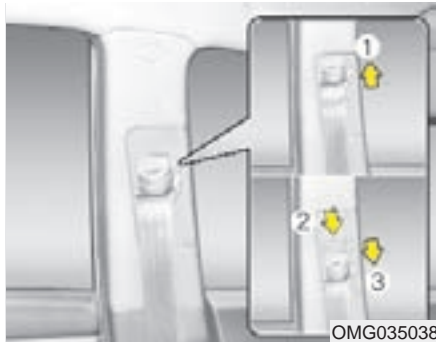

4. Om det övre bältesfästet behöver justeras, skjut det uppåt (1) eller tryck in spärrknappen (2) och tryck fästet nedåt. Kontrollera att det är spärrat i önskat läge. Justeringen ska göras så att bältet går så nära horisontalt som möjligt fram över axeln.



#### **Lossa bältet så här**

Tryck på den röda knappen på bälteslåset och håll i bältet så att rullas tillbaka långsamt.

#### **⚠ VARNING**

Säkerhetsbältet ger effektivast skydd när:

- Den åkande sitter upprätt i sätet och lutad mot ryggsätet.
- Bältet är åtdraget över höften och diagonaldelen löper tätt intill kroppen och nära halsen.
- Benen är riktade rakt fram och fötterna är på golvet.
- Se till att bältet inte har snott sig eller kommit kläm någonstans. Då finns det risk att det inte ger rätt skydd. Kontakta en KIA-verkstad om du inte kan ordna till bältet själv.
- Endast en person får vara fastspänd i respektive bälte.

Följ noga anvisningarna för hur säkerhetsbältena ska användas. Rätt använda ger de ett mycket bra skydd.



### 3-punkts rullbälte i baksätet

1. Ta tag i delen med låstungen och dra långsamt ned bältet över axeln.
2. Stick in låstungen (1) i låset (2) så att det hörs ett klick. Kontrollera att bältet inte är snott och att det låst.



3. Spänn bältet över höften och tryck ned det så att midjedelen (1) sitter lågt över höften. Dra diagonaldelen (2) uppåt så att den smiter åt mot kroppen och löper över axeln nära halsen.

### Lossa bältet så här

Tryck på den röda knappen på bälteslåset och håll i bältet så att rullas tillbaka långsamt.

### **⚠ VARNING**

Säkerhetsbältet ger effektivast skydd när:

- Den åkande sitter upprätt i sätet och lutad mot ryggstödet.
- Bältet är åtdraget över höften och diagonaldelen löper tätt intill kroppen och nära halsen.
- Benen är riktade rakt fram och fötterna är på golvet.
- Se till att bältet inte har snott sig eller kommit kläm någonstans. Då finns det risk att det inte ger rätt skydd. Kontakta en KIA-verkstad om du inte kan ordna till bältet själv.

(forts)

(forts)

- Endast en person får vara fastspänd i respektive bälte.

**Följ noga anvisningarna för hur säkerhetsbältena ska användas. Rätt använda ger de ett mycket bra skydd.**

### **Alla i bilen ska alltid ha bälte på när bilen är i rörelse**

- Det gäller även under det rör som om en sträcka på bara några 100 m.
  - Se till att bältet inte har snott sig.
  - Se till att bältet inte kan skadas av vassa föremål.
  - Undersök regelbundet att bältena inte är skadade på något sätt. Dra ut bältesbanden helt och undersök om de är fransiga, hårt slitna eller har några skador. Trasiga bälten måste bytas ut.
- Om bältena är smutsiga, rengör med en mild tvällösning och låt bältena torka i skugga eller inomhus helt utdragna ur rullarna.
  - Gör inga modifieringar på bältena.
  - Varje gång ett bälte tas av, håll i det och låt det rullas tillbaka långsamt.
  - Se till att bältena aldrig kommer i kläm i dörrarna.

**⚠ VARNING**

Använd aldrig några starka rengöringsmedel eller blekmedel på bältena, materialet kan försvagas så att bältena brister i en kollision.

**⚠ VARNING**

- Gravida kvinnor

Det är viktigt att midjedelen av bältet skjuts ner lågt över höften. Diagonaldelen ska löpa över axeln men inte över magen.

## Barnsäkerhet

Alla i bilen ska använda säkerhetsutrustningen för att få optimalt skydd om en olycka skulle inträffa.

För barn tillkommer speciell barnsäkerhetsutrustning som ska användas av barn som är kortare än 135 cm.

Barn har huvuden som är proportionellt större än hos vuxna. Påfrestningen på ett barns kropp blir större vid en eventuell kollision och därför krävs speciell utrustning.

## Tänk på följande när barn ska färdas i bilen:

1. Den säkraste platsen för ett litet barn är i en bakåtvänd monterad stol i framsätet och med passagerarens krockkudde bortkopplad. Kontrollera att lampan för bortkopplad kudde lyser.
2. Montera stolen enligt tillverkarens anvisningar och se till att monteringsanvisningen finns tillsammans med stolen i bilen.
3. Om stolen monteras med bilens säkerhetsbälten, kontrollera, genom att dra i bältet, att den är ordentligt fastspänd.
4. Barn som är äldre än 4 år kan färdas framåtvända och i baksätet.
5. Varje barn ska dock ha sin egen säkerhetsutrustning.
6. Om bilens bälte används, kontrollera att det inte ligger an mot barnets hals.
7. Kontrollera med jämna mellanrum under färden att barnet sitter på rätt sätt och inte har lossat bältet.
8. Barn får aldrig färdas i knät på en vuxen. Ingen är stark nog att hålla ens ett litet barn om en krock skulle inträffa.
9. Om en barnstol varit utsatt för en krock bör den bytas.

### **VIKTIGT**

- Varma metalldelar

*Om bilen har stått i direkt solljus med dörrarna stängda, kan säkerhetsbälten och säten bli så varma att ett barn kan bränna sig på dem. Känn först på klädseln och spännen om de är varma innan du sätter barnet i till exempel bilbarnstolen.*

### **\* OBS**

Vi rekommenderar att barn upp till ca 4 års ålder färdas i bakåtvänd monterad stol i framsätet och krockkudden måste vara bortkopplad.

Den europeiska standarden (ECE-R44) delar upp barnsäkerhetsutrustningen i fem grupper:

Grupp 0	0 - 10 kg
Grupp 0+	0 - 13 kg
Grupp 1	9 - 18 kg
Grupp 2	15 - 25 kg
Grupp 3	22 - 36 kg

Lägg märke till att grupperna överlappar varandra. Det finns också säkerhetsutrustning som uppfyller kraven för mer än en grupp.

All barnsäkerhetsutrustning ska vara godkänd och ha en märkning som anger det. Den märkningen får inte tas bort.

Barn som är längre än ca 135 cm kan använda bilens ordinarie säkerhetsbälten.

### **VARNING**

**Vi rekommenderar att små barn placeras i bakåtvända stolar i framsätet. Krockkudden måste kopplas bort.**

Kontrollera att lampan för bortkopplad kudde lyser. Placera aldrig en bakåtvänd monterad barnstol i framsätet i en bil med aktiverad krockkudde på passagerarsidan. En kudde som utlöses krossar barnstolen.

Se "Bortkoppling av krockkudde" längre fram i detta kapitel. Justera också framsätet till dess bakersta läge.

Barn som är ca 4 år och äldre kan åka framåtvända i baksätet.





### Grupp 0 och 0+

Barn som väger upp till ca 13 kg ska alltid färdas i bakåtvänd monterad stol.

Den typ av stol som visas i bilden monteras med bilens ordinarie säkerhetsbälten. Var noga med att följa stoltillverkarens anvisningar vid monteringen.

### **VIKTIGT**

*Det förekommer barnstolar som är klassade både för grupp 0 och 1. De kan vara konstruerade för att fästas med bilens bälten och att barnet spänns fast med stolens bälte. Om du använder en sådan stol, följ noga tillverkarens anvisningar för montering.*



### Grupp 1

Denna grupp avser stolar för barn mellan 9 och 18 kg. Dessa stolar kan monteras både framåt- och bakåtvända.

**Vi rekommenderar att barn färdas i bakåtvänt monterade stolar upp till ca 4 års ålder. Om barnet är placerat i framsätet ska krockkudden kopplas bort.**



### Grupp 2

För barn som väger mellan 15 och 25 kg finns stolar som ger bra stöd i sidled och för nacken samt gör att barnet kommer i rätt läge för att kunna spännas fast med bilens säkerhetsbälte.



### Grupp 3

För barn från 22 till 36 kg är en bälteskudde oftast tillräcklig för att barnet ska komma i rätt läge för att spännas fast med ett av bilens säkerhetsbälten.

Följ alltid stoltillverkarens anvisningar för montering.

Barn som är längre än 135 cm behöver ingen speciell utrustning.

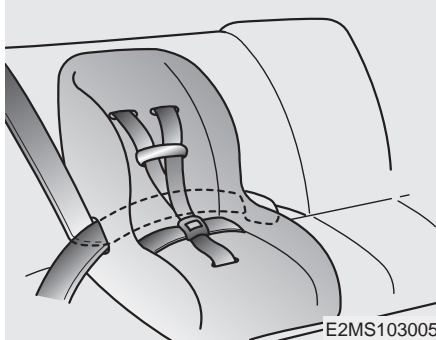

### Montering av framåtvänd bilstol med bilens 3-punktsbälte

Montera barnstolar i baksätet så här:

1. Placera stolen på sätet.
2. Dra bältet genom stolen enligt stoltillverkarens anvisningar.



3. Se till att låstungan fäster med ett klick i bälteslåset.



4. Spänn fast stolen så att den sitter stadigt genom att dra i bältet, mot bältesrullen, som bilden visar. Kontrollera därefter att stolen inte kan vicka framåt eller åt sidorna.

### PLACERING AV BILBARNSTOLAR

Bilen uppfyller direktiven 2000/3/EC för användning och placering av barnstolar.

Tabellen anger lämplig typ av bilbarnstol och rekommenderad placering.

Grupp	Barnets vikt	Framsäte	Ytterplatser i baksätet	Mittplats i baksätet
Grupp 0, 0+	Upp till 13 kg	OK*	OK**	OK
Grupp 1	9 - 18 kg	OK*	OK**	OK
Grupp 2	15 - 25 kg	OK*	OK**	OK
Grupp 3	22 - 36 kg	OK*	OK**	OK

OK = Lämplig placering av bilbarnstol enligt European Standard ECE-R44 för respektive grupp.

\*Passagerarens krockkudde måste kopplas bort, sätet skjutas så långt bakåt som möjligt och ryggstödet ska vara upprätt. Det gäller oavsett om stolen monteras fram- eller baklänges. Om bilen har höjdbar passagerarsäte ska det höjas maximalt.

\*\*Här kan stolar med Isofix-fästen monteras.

### VARNING

När en barnstol monteras i framsätet ska krockkudden kopplas bort och sätet skjutas så långt bakåt som möjligt oavsett om barnstolen monteras fram- eller baklänges.

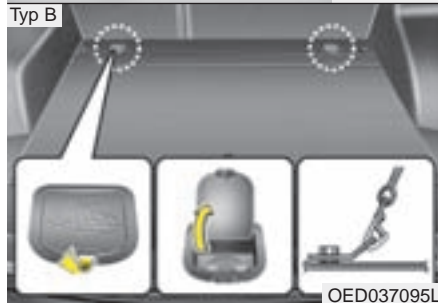
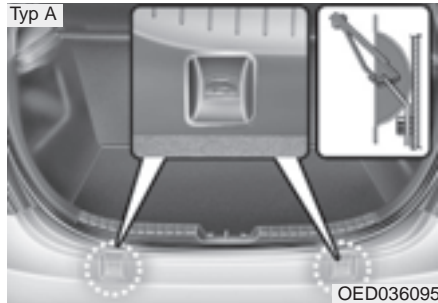

### **Bakre fästen för barnstolar som monteras i baksätet**

Anm. Insynsskyddet måste tas bort men låt det inte ligga löst i bagageutrymmet.



### **ISOFIX-fästen för barnstolar**

Bilen är utrustad med ISOFIX-fästen på ytterplatserna i baksätet. De kan användas som alternativ till bilens säkerhetsbälten för att montera Isofix-barnstolar som har ett EU-godkännande (ECE-R44).

(I framsätet finns inga ISOFIX-fästen).

1. Fästbandet ska dras under nackskyddet, mellan de två stagen.
2. **Typ A**  
Öglor för fästbanden finns baktill i bagageutrymmet under lucköppningen.
- Typ B**  
Öglor för fästband finns i golvet bakom ryggstödet. Vik upp locken som täcker öglorna.
3. Spänn fästbandet ordentligt när du hakat fast det i öglan.

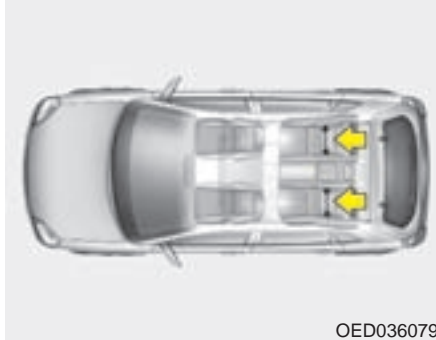

OED036079

Stolarna ska förankras nedtill i två uppsättningar byglar som finns mellan sittedynan och ryggstödet på de två yttre platserna i baksätet.

Följ alltid stoltillverkarens anvisningar för montering. Information om hur barnstolar med ISOFIX-fästen ska monteras medföljer respektive stol.

### **⚠ VARNING**

När en barnstol är monterad i ett ISOFIX-fäste ska bilens säkerhetsbälten i baksätet vara kopplade i låsen, helt upprullade och spända mot ryggstödet, så att barnet inte kan dra det runt halsen och skada sig.



OED036077A

### **Montering av stol med ISOFIX - fästen**

1. Rikta in stolens fästen mot de två byglarna som finns mellan sätet och ryggstödet.
2. Tryck fast stolen. Det ska höras ett tydligt klick när den fäster i bägge byglarna.
3. Spänn fast stolen med remmen i fästena som finns bakom ryggstödet.
4. Kontrollera att stolen sitter fast i Isofix-fästena. Stolens inbyggda säkerhetsmekanism gör att den inte ska kunna låsas fast i bara den ena bygeln.

**⚠ VARNING**

- Montera alltid stolen när bilen står parkerad. Följ stoltillverkarens anvisningar och förvara monteringsanvisningen för stolen i bilen.
- På mittplatsen kan en stol inte monteras.
- Stolar med ISOFIX-fästen får inte monteras med bilens ordinarie bälten.

## KROCKKUDDESYSTEMET

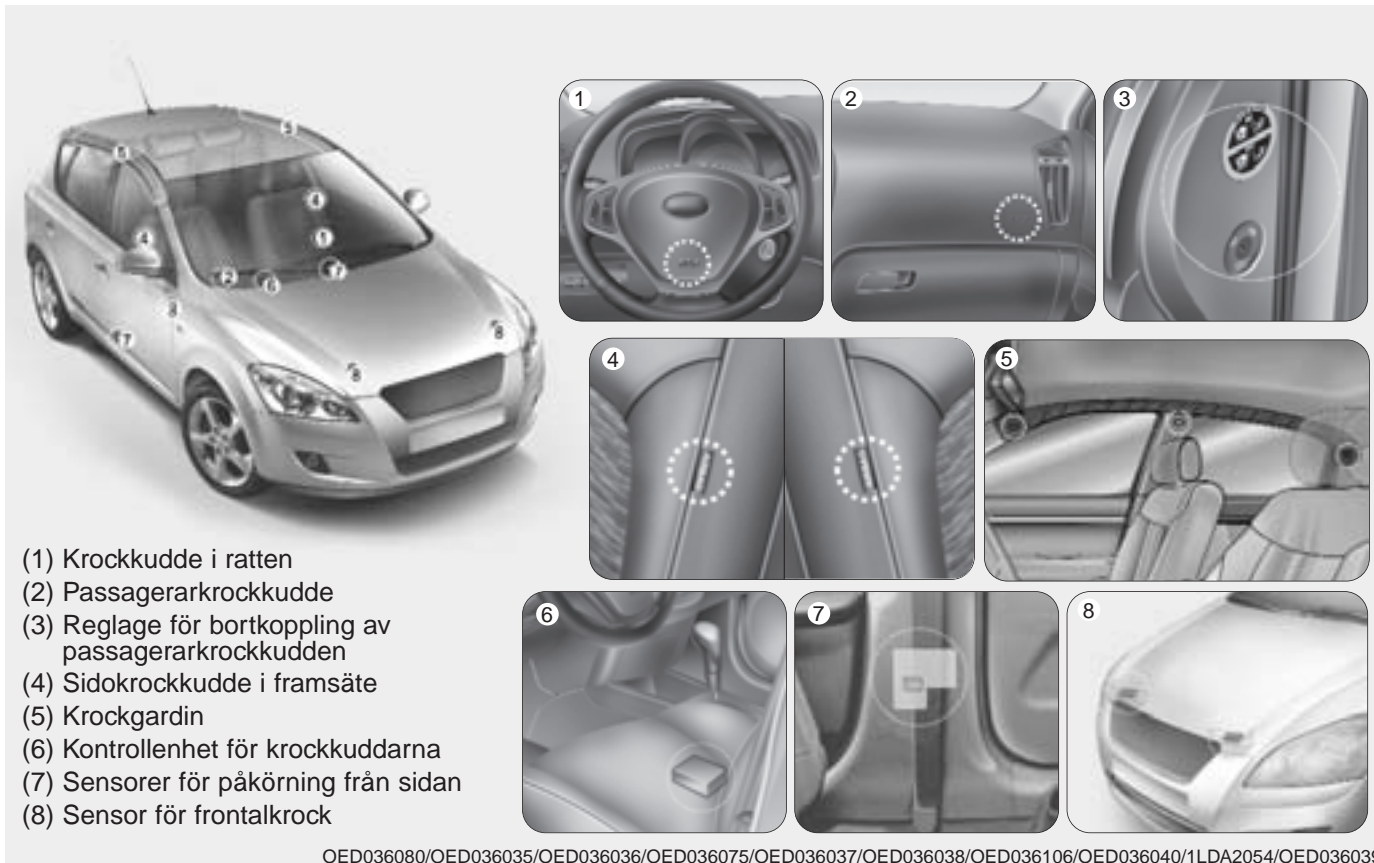

- (1) Krockkudde i ratten
- (2) Passagerarkrockkudde
- (3) Reglage för bortkoppling av passagerarkrockkudden
- (4) Sidokrockkudde i framsäte
- (5) Krockgardin
- (6) Kontrollenhet för krockkuddarna
- (7) Sensorer för påkörning från sidan
- (8) Sensor för frontalkrock

OED036080/OED036035/OED036036/OED036075/OED036037/OED036038/OED036106/OED036040/1LDA2054/OED036039



## Systemet med krockkuddar

1. Varningslampa för krockkuddesystemet
2. Passagerarkrockkudde
3. Krockkudde i ratten
4. Sensorer för frontalkollision
5. Sensorer för påkörning från sidan
6. Kontrollenhet för krockkuddarna
7. Bältessträckare
8. Sidokrockkuddar i framsätena
9. Krockgardiner
10. Varningslampa för bortkopplad passagerarkrockkudde
11. Reglage för bortkoppling av passagerarkrockkudden

När tändningsnyckeln är i läge ON känner kontrollenheten hela tiden av funktionerna för komponenterna i krockkuddesystemet och utlöser aktuella krockkuddar om en eventuell kollision är tillräckligt kraftig för att de ska behövas som komplement till säkerhetsbältena.

Varningslampan i instrumentpanelen ska lysa i ca 6 sekunder varje gång tändningsnyckeln vrids till ON. Det är en kontroll av att lampan är hel.

Om något av nedanstående inträffar, kontakta en KIA-verkstad för att få systemet kontrollerat.

- Lampan lyser inte en kort stund när tändningsnyckeln vrids till ON.
- Lampan slocknar inte efter 6 sekunder (funktionskontrollen).
- Lampan tänds under körning.

### **Krockkuddarnas funktion**

Krockkuddar och/eller krockgardiner kan inte ersätta säkerhetsbältena. De är ett komplement som inte utlöser vid lättare kollisioner. Därför ska säkerhetsbältena alltid användas när bilen är i rörelse. De viktigaste säkerhetsdetaljerna i bilen är säkerhetsbälten som används på rätt sätt.

Det är lag på att alla bilen ska använda säkerhetsbältena när bilen är i rörelse.

### **Säkerhetsbältena ska alltid användas**

Alla som färdas i bilen måste använda alltid säkerhetsbälte när bilen är i rörelse. Ingen passagerare får färdas på en plats i bilen där inget bälte finns.

### **Säkerhetsbältena är de viktigaste säkerhetsdetaljerna**

Det finns fyra väldigt viktiga skäl till varför du måste ta på dig säkerhetsbältet trots att bilen är utrustad med krockkuddar. Säkerhetsbältet:

- Bältena håller de åkande på plats så att de inte slår emot de främre krockkuddar om de utlöses.
- De åkande hålls på plats så att de inte riskerar att kastas ur bilen om den slår runt eller blir påkörd från sidan.
- Bältena skyddar de åkande vid lindrigare kollisioner då krockkuddarna inte utlöses.

**⚠ VARNING**

- Krockkuddar och säkerhetsbälten

- Alla som sitter i bilen ska alltid använda säkerhetsbältena när bilen är i rörelse.
- Föraren och framsätesspassageraren hålls på plats vid en häftig inbromsning, som kan förekomma en kollision, så att de inte kommer för nära krockkuddarna om de utlöses.
- De främre krockkuddarna utlöses endast vid kollisioner rakt eller snett framifrån, men inte i alla krocksituationer.

(forts)

(forts)

- Sidokrockkuddarna och krockgardinerna utlöses endast vid påkörning från sidan.
- Inga krockkuddar utlöses om bilen blir påkörd bakifrån.
- Krockkuddarna kan bara utlösas en gång även om bilen blir påkörd flera gånger.
- De främre krockkuddarna utlöser endast i samband med kollisioner framifrån eller snett framifrån. De utlöser inte vid påkörning bakifrån, om bilen slår runt och vid mindre kraftiga kollisioner framifrån. Kuddar kan bara utlösas en gång.

(forts)

(forts)

- Om bilen har översvämmats eller om det av annan anledning kommit in vatten i bilen, sätt inte ens in nyckeln i tändningslåset. Koppla först loss minuskabeln till batteriet i annat fall finns det risk att krockkuddarna kan utlösas. Bogsera bilen till en KIA-verkstad för kontroll och eventuell reparation.



## Krockudde på förarsidan

Krockkudden på förarsidan sitter i ratten, under kåpan som täcker rattnavet.

## ⚠ VARNING

- Föraren ska alltid sitta så långt från ratten som möjligt (minst 25 cm) och i upprätt ställning. Då ger krockkudden det bästa skyddet i kombination med fastspänt säkerhetsbälte.
- Kör aldrig med något i knäet eller med en pipa eller penna i munnen. Sådana föremål kan orsaka allvarliga skador om krockkudden utlöses.
- Klistra inga dekaler eller annat där krockkudden är placerad. Det kan störa kuddens funktion.

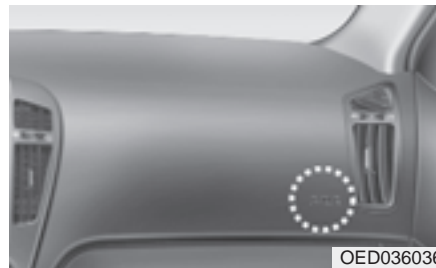

## Krockudde på passagerarsidan

Passagerarkudden är dold i instrumentbrädan ovanför handskfacket.



OED039075

### **Reglage för bortkoppling av passagerarens krockkudde (tillval)**

Om ett barn ska åka i framsätet ska krockkudden kopplas bort (OFF) oavsett om barnet sitter i en bakåtvänd monterad stol eller åker framlänges.

Kudden kan lämpligen också kopplas bort om ingen ska färdas i passagerarsätet.



OED036076

### **Passagerarkudden ON eller OFF:**

Använd huvudnyckeln för att vrida reglaget mellan ON och OFF. I läge OFF (bortkopplad) ska kontrolllampan lysa i instrumentpanelen. I läge ON ska lampan vara släckt.

### **\* OBS**

- När reglaget är i läge ON kan krockkudden utlösas vid en kollision. Om en barnstol då är monterad i framsätet krossas den av krockkudden.
- Kontrollera alltid att reglaget är i läge OFF om ett barn ska färdas i framsätet.

### **VIKTIGT**

- *Om reglaget inte fungerar som det ska kommer varningslampan AIR BAG att tändas.*

*Kontrolllampan för bortkopplad krockkudde kommer inte att lysa. Det betyder att krockkudden kan utlösas vid en kollision även om reglaget är vridet till OFF.*

*(forts)*

(forts)

- Om reglaget inte verkar fungera eller om varningslampan AIR BAG inte tänds när tändningsnyckeln vrids till ON eller om den tänds under körning, vänd dig snarast till en KIA-verkstad för att få reglaget, systemet för krockkuddarna samt bältessträckarna kontrollerade.

### VARNING

- Föraren är ansvarig för att reglaget är i rätt läge.
- Det får inte sitta någon nyckel i tändningslåset när reglaget ställs om mellan ON och OFF eller omvänt. I annat fall kan det uppstå ett fel i kontrollenheten som medför att krockkuddar och krockgardinerna inte utlöser eller inte fungerar som de ska vid en eventuell kollision.
- När en barnstol monteras i framsätet ska krockkudden kopplas bort och sätet skjutas så långt bakåt som möjligt. En utlösande krockkudde krossar en bakåtvänd monterad barnstol i framsätet.
- Kudden kan lämpligen också kopplas bort om ingen ska färdas i passagerarsätet.
- Barn som är längre än 135 cm kan använda bilens ordinarie bälten och bör sitta i baksätet.

### VARNING

- Passagerarkudden är större än den i ratten och utlöser med mycket större kraft. Det är därför viktigt att alltid skjuta sätet så långt bakåt som det är praktiskt möjligt.
- Alla i bilen ska alltid använda säkerhetsbälte så fort bilen är i rörelse. Det gäller även den allra kortaste körsträcka.
- En framsätesspassagerare som inte har säkerhetsbältet fastspänt kastas framåt om föraren panikbromsar. Om en kollision då inträffar och utlöser krockkudden kommer kudden att träffa den åkande med stor kraft så att skadorna kan bli mycket allvarliga.
- Framsätesspassageraren ska alltid sitta upprätt och lutad mot ryggstödet samt hålla fötterna på golvet och händerna borta från instrumentpanelen.

(forts)

(forts)

- Gravida kvinnor och personer med dålig fysik bör färdas i baksätet för att inte riskera kontakt med krockkudden.
- Placera inget föremål eller tillbehör och klistra inga dekaler ovanpå instrumentpanelen där kudden är monterad. Det kan orsaka skador om kudden utlöses.
- Fäst heller inget på vindrutan och montera ingenting på den inre backspeglarna.
- Åk aldrig med en pipa eller något annat i munnen. Det finns mycket stor risk för allvarliga skador om krockkudden utlöses.

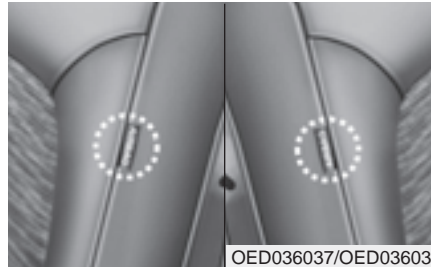

### Sidokrockkuddar

Krockkuddarna är placerade i de främre sätenas ryggstöd på utsidan. De utlöser endast på den sida där bilen blir påkörd.

Sidokrockkuddarna utlöses endast vid viss påkörning från sidan. D v s var bilen träffas, krockvinkeln och om kollisionen är kraftig.

### **⚠ VARNING**

- För att sidokrockkuddarna ska ge optimalt skydd ska de åkande i framsätet sitta upprätt och använda säkerhetsbältena. Föraren ska hålla bägge händerna på ratten.
- Ingen får luta sig mot en dörr eller sticka ut armar eller huvud genom sidorutorna.
- Ingenting får placeras på utsidan av ryggstöden där krockkuddarna är monterade.
- Sätt ingen överdragsklädsel på ryggstöden i framsätet.
- Montera inga tillbehör intill sidokrockkuddarna.

(forts)

(forts)

- Stoppa inte paraplyer eller annat mellan de främre ryggstöden och bilens sida. Sådana föremål kan orsaka skador om krockkuddarna utlöser.
- Se till att sensorerna för sidokrockkuddarna inte utsätts för stötar när tändningsnyckeln är i läge ON.



### **Krockskyddsgardin**

På båda sidor av taket, ovanför de främre och bakre dörrarna, sitter krockskyddsgardiner.

De är till för att skydda huvudet på dem som sitter fram och på ytterplatserna i baksätet vid vissa sidokollisioner.



Krockgardinerna utlöser endast på den sida där bilen blir påkörd och om kollisionen är kraftig. De utlöser normalt inte vid frontalkollisioner, påkörning bakifrån eller om bilen slår runt.

### VARNING

- För att sidokrockkuddarna (sidokrockkuddarna och/eller krockskyddsgardinerna) ska ge bästa möjliga skydd, bör såväl förare och främre passagerare som passagerarna på ytterplatserna i baksätet sitta upprätt och med säkerhetsbältena väl åtdragna. Det är särskilt viktigt att barnen sitter ordentligt fastspända.
- Barn som sitter på ytterplatserna i baksätet måste sitta i ett ordentligt bilbarnskydd. Placera bilbarnskyddet så långt bort från dörrsidan som möjligt och kontrollera noggrant att bilbarnskyddet är ordentligt fastsatt.

(forts)

(forts)

- Låt inte passagerarna luta huvudet eller kroppen mot dörren, lägga armen på dörren, sträcka ut armen genom fönstret eller ha föremål mellan sig själva och dörren när de sitter på platser som är utrustade med sidokrockkuddar.
- Utför själv aldrig någon arbete på för krockkuddarna krockgardinerna, eller tillhörande komponenter. Sådant arbete måste utföras av en specialutbildad mekaniker på en KIA-verkstad.

Felaktigt utfört arbete kan t ex medföra att kuddarna utlöses och orsakar allvarliga skador.

### I vissa situationer kanske krockkuddarna inte utlöses

Exempel: Vid påkörning bakifrån, om bilen blir påkörd en andra och en tredje gång, om farten är låg vid kollisionstillfället eller om bilen slår runt.

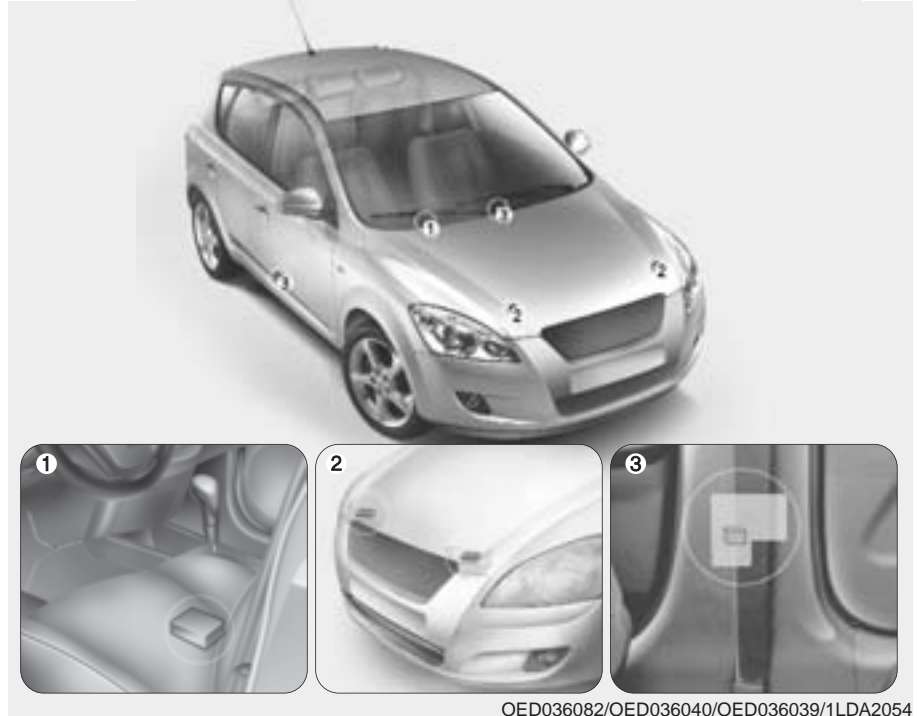

#### **Komponenter i krockkuddesystemet**

(1) Kontrollenhet

(2) Sensor för frontalkrock

(3) Sidokrocksensorer

**⚠ VARNING**

- De olika komponenterna i krockkuddesystemet får inte utsättas för slag. Det finns risk att krockkuddarna utlöses.
- Sensorerna får inte flyttas eller riktas om. Det kan medföra att krockkuddarna utlöses oavsiktligt och orsakar allvarliga skador eller medför att de inte utlöser som de ska i samband med en kollision. Utför därför inget underhåll eller några reparationer på eller nära intill någon av krockkuddesystemets komponenter.

(forts)

(forts)

- Det kan uppstå problem om sensorernas vinkel ändras om t ex stötfångaren eller vissa delar av karossidan skadas. Låt en KIA-verkstad kontrollera bilen direkt när en skada uppstått och bedöma om den omgående måste repareras.
- Montering av olika tillbehör i fronten kan påverka hur krockkuddarna utlöses. Vi rekommenderar därför att du alltid väljer KIA original tillbehör. Då kan du vara säker på att funktionen för krockkuddarna inte påverkas.



OED036096

***När utlöser de främre krockkuddarna?***

De utlöser vid en kollision rakt eller snett framifrån och om sensorerna känner av att kollisionen är kraftig. Om kollisionen inte är våldsam utlöser i vissa fall endast bältessträckarna.



### När utlöser sidokrockkuddar och krockgardiner?

De utlöser när sidokrocksensorerna, på den sida av bilen som blir påkörd, känner av att kollisionen är kraftig nog att utlösa sidokrockkudden och krockgardinen.

De främre krockkuddarna är konstruerade för att endast aktiveras vid en frontalkrock. De kan dock utlösas även vid andra kollisioner om frontalkrocksensorerna utsätts för tillräckligt stort krockvåld.

Sidokrockkuddarna och krockgardinerna har konstruerats för att endast aktiveras vid sidokollisioner. De kan dock utlösas även vid andra typer av olyckor om sensorerna utsätts för kraftig påverkan. T ex om bilen voltar och smäller i en sida kraftigt.

Krockkuddarna kan aktiveras i vissa situationer vid kollisioner snett från sidan eller vid krockar där

fronten kllas fast under t ex ett lastbilsflak, kollision med en stolpe eller om bilen slår runt.

Om bilen utsätts för en mycket kraftig smäll, t ex om den kör ner i en grop eller med för hög fart över en s k vägbula, kan krockkuddarna utlösas. Kör därför försiktigt på dåliga vägar.

Bältessträckarna och de främre krockkuddarna kan aktiveras i vissa sidokollisioner.



**Situationer då krockkuddarna normalt inte utlöses**

- Vid lindrigare kollisioner, som t ex körockar ger säkerhetsbältet tillräckligt skydd och därför utlöses inte krockkuddarna. Bältessträckarna kan däremot utlösas.

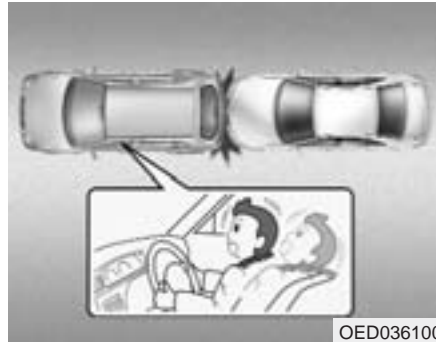

**Skydd mot nackskador vid påkörning bakifrån**

- Vid påkörning bakifrån utlöses inga krockkuddar. Däremot aktiveras det s k whiplashskyddet som finns i framsätena. Det trycker nackskyddet framåt för att huvudet inte ska kastas bakåt, vilket skulle kunna medföra allvarliga nackskador.



- De främre krockkuddarna utlöser normalt inte om bilen blir påkörd från sidan. Sidokrockkuddarna och krockgardinerna har konstruerats för att aktiveras vid sidokollisioner. De kan dock utlösas även vid andra typer av kollisioner om sensorerna utsätts för kraftig påverkan.

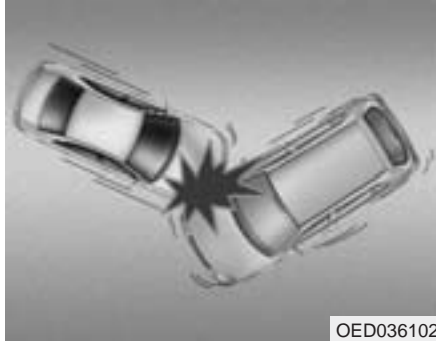

- När en kollision sker med en vinkel som bilden visar kanske inga krockkuddar utlöses.



- Om bilen reflexmässigt bromsas kraftigt och därefter pressas in under t ex ett bilflak kanske kollisionen inte blir så häftig att krockkuddarna utlöses.

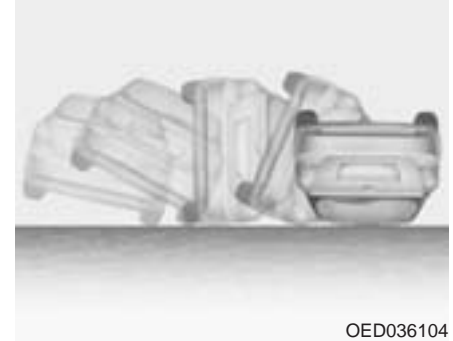

- Om bilen slår runt kanske varken krockkuddar eller krockgardiner utlöser eftersom rätt använda bälten ger det bästa skyddet. Om bilen däremot voltar efter att ha blivit påkörd från sidan är det troligt att sidokrockkudde och krockgardin utlöses.



### Så här fungerar systemet för krockkuddarna

- Kuddarna och krockgardinerna kan endast utlösas när tändningsnyckeln är i läge ON eller START.
- Kuddarna och krockgardinerna utlöses endast när sensorerna mäter att en kollision är tillräckligt kraftig för att de ska ge något extra skydd.

Kuddarna och krockgardinerna töms direkt efter att de utlösts och blåsts upp. Det går så snabbt att man bara hinner uppfatta en smäll och sedan se de tomma kuddarna.

- Krockkuddarna utlöser normalt inte vid lindrigare kollisioner med stolpar eller träd eller om stolpen ger efter.

- Uppblåsningen går på tusendelar av en sekund för att skyddet ska bli effektivt.
- Eftersom krockkuddar utlöser med stor kraft är det viktigt alltid använda säkerhetsbälte i annat fall kan kudden orsaka allvarliga skador.

- Det kan hända att en kudde orsakar mindre skrapskador i ansiktet, t ex om föraren sitter för nära ratten när kudden utlöser. Glasögon kan också gå sönder vid kontakt med krockkudden.

### **VARNING**

- **Föraren ska alltid sitta så långt från ratten som möjligt (minst 25 cm) och i upprätt ställning. Då ger krockkudden det bästa skyddet i kombination med fastspänt säkerhetsbälte och föraren riskerar inte att skadas av krockkudden.**
- **Framsätesspassageraren ska vara fastspänt med säkerhetsbälte och skjuta sätet så långt bakåt som möjligt samt sitta i upprätt ställning lutad mot ryggstödet.**
- **Krockkuddar som utlöser kan orsaka mindre skrapskador och eventuellt skärskador av glasögon som går sönder.**

### **Utlösande krockkuddar smäller och släpper ut rök**

Det är en normal följd av uppblåsningen. Efter att kuddarna utlösts kan det kanske kännas lite tungt att andas på grund trycket från säkerhetsbältet eller kontakten med kudden.

Den rök som uppstått kan också irritera. Öppna i så fall dörrar eller sidorutor och ventiler ut röken.

Röken är inte giftig men kan irritera halsen, huden och ögonen. Om så är fallet tvätta med vatten och kontakta en läkare om problemet sedan kvarstår.



**⚠ VARNING**

När krockkuddarna utlöser upphettas vissa delar i ratten, instrumentpanelen, ryggstöden och i taket. Rör därför inte de utrymmen där kuddarna varit monterade. Det finns risk för brännskador.

Se till att barn som sitter i baksätet inte lutar sig mot dörrarna, de kan skadas av krockgardiner som utlöses.



1JBH3051

### Små barn bör sitta i bakåtvänt monterade barnstolar i framsätet

Barn som är kortare än 135 cm ska sitta i eller på särskild barnsäkerhetsutrustning.

Vi rekommenderar att barn färdas bakåtvända upp till ca 4 års ålder, eller så länge de får plats i bilbarnstolen. Krockkudden på passagerarsidan ska vara bortkopplad och sätet ska skjutas så långt bakåt som möjligt.

När barnen åker framlänges är den säkraste placeringen i baksätet.

**⚠ VARNING**

När små barn placeras i bakåtvända stolar i framsätet måste krockkudden kopplas bort. Kontrollera att lampan för bortkopplad kudde lyser. Placera aldrig en bakåtvänd monterad barnstol i framsätet i en bil med aktiverad krockkudde på passagerarsidan. En kudde som utlöses krossar barnstolen.

Läs noga avsnittet "Barnsäkerhet" på tidigare sidor i detta kapitel.



AIR  
BAG

### **Krockkuddesystemets varningslampan**

Lampan tänds om det uppstått något fel i systemet.

Lampan ska dock tändas och lysa eller blinka i ca 6 sekunder när tändningsnyckeln vridits till ON och sedan slockna.

Låt en KIA-verkstad kontrollera systemet om:

- Lampan inte tänds när nyckeln vrids till ON.
- Lampan inte slocknar när motorn startats.
- Lampan tänds under körning.

### **Krockkuddesystemet är underhållsfritt**

Det ingår inga komponenter som kräver service. De enda tillfällen när något måste åtgärdas är om varningslampan tänds för att det uppstått ett fel eller om den inte tänds i samband med att bilen startas. Då måste en KIA-verkstad kontrollera systemet.

Allt arbete med ratten och i krockkuddesystemet måste utföras av en specialutbildad KIA-mekaniker.

**⚠ VARNING**

- Gör inga försök att modifiera, reparera eller utföra service på några komponenter i krockkuddesystemet. Det kan medföra att det inte fungerar som det ska eller att en kudde oavsiktligt utlöses.
- Rengöring av materialen som täcker krockkuddarna ska ske med mjuka trasor, torra eller lätt fuktade. Använd ingen form av rengöringsmedel.

(forts)

(forts)

- Placera inga föremål eller tillbehör och klistra inga dekaler där krockkuddarna är monterade. Det kan orsaka skador om kudden utlöses.
- Om en krockkudde har löst ut ska den bytas. Det är ett arbete som måste utföras av en specialutbildad KIA-mekaniker.
- Lossa inga anslutningar för krockkuddesystemet. Det kan medföra att det inte fungerar som det ska eller att en kudde oavsiktligt utlöses.

(forts)

(forts)

- Komponenterna i krockkuddesystemet måste omhändertas på ett speciellt sätt när bilen slutligen ska skrotas. Det ansvarar KIA-återförsäljaren för.
- Om bilen har översvämmats eller om det av annan anledning kommit in vatten i bilen, sätt inte ens in nyckeln i tändningslåset. Bogsera bilen till en KIA-verkstad för kontroll och eventuell reparation.

### Med tanke på de åkandes säkerhet

- Alla i bilen ska vara fastspända och sitta i upprätt ställning samt ha fötterna på golvet när bilen är i rörelse.
- Om passagerare ska byta plats i bilen, stanna först innan bältena lossas.
- Endast en person får vara fastspänd i respektive säkerhetsbälte.
- Spänn inte fast någonting på själva bältena.
- Åk aldrig med en pipa eller något annat i munnen och ha aldrig något hårt i knäet. Det finns mycket stor risk för allvarliga skador om krockkudden utlöses.
- Passagerare ska alltid sitta upprätt och lutade mot ryggstöden samt hålla fötterna på golvet och händerna borta från de ställen där krockkuddarna är monterade.

- Placera inget och klistra inga dekaler där krockkuddarna är monterade. Funktionen för kuddarna kan påverkas.
- Utför inga modifieringar på framsätena. Sidokrockkuddarnas funktion kan påverkas.

### VARNING

- **Den som sitter för mycket tillbakalutad riskerar att glida ur bältet vid en häftig inbromsning eller eventuell kollision.**
- **Alla åkande i bilen ska vara fastspända och sitta i upprätt ställning lutade mot ryggstöden samt ha fötterna på golvet.**

### Gör inga modifieringar på bilen

Förändringar av chassit, karossen, stötfångarna eller frigångshöjden kan påverka krockkuddarnas funktion.

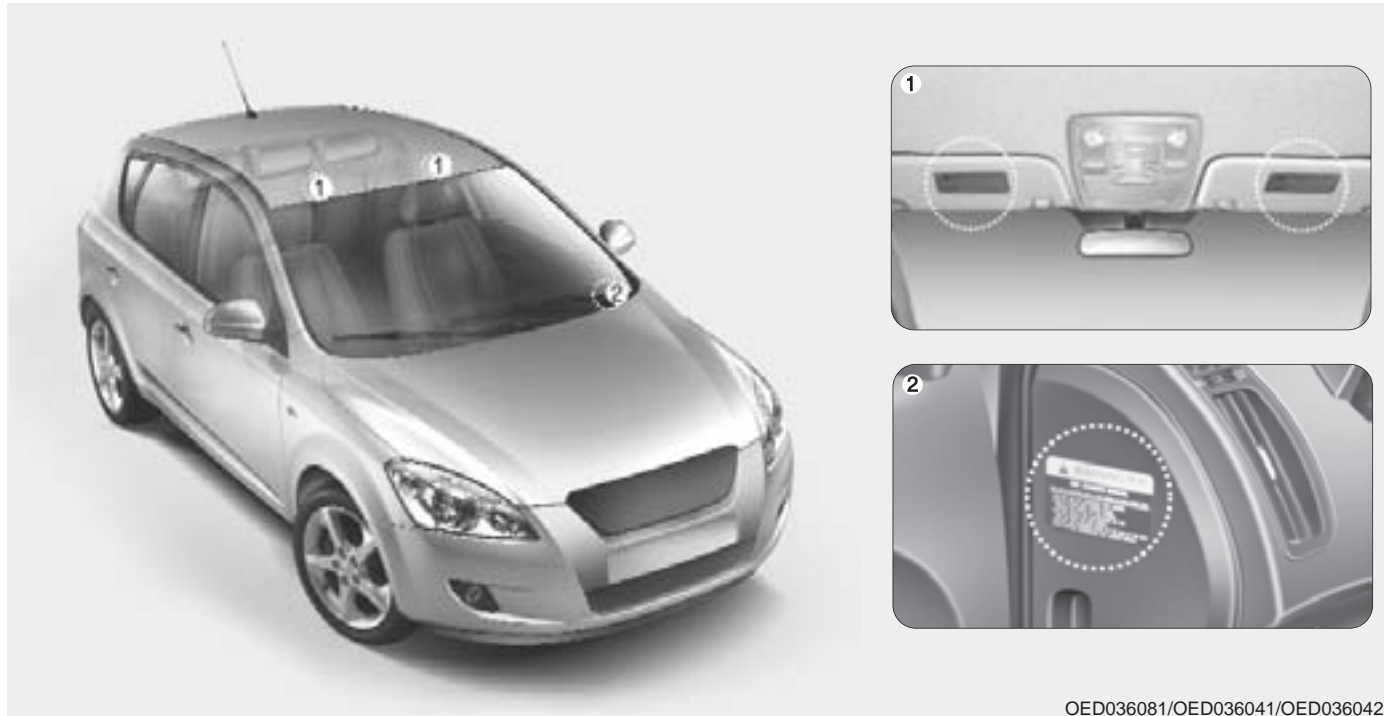

OED036081/OED036041/OED036042

### Dekaler med information om krockkuddarna

Dekaler med text på engelska, som informerar om krockkuddarna, finns på de platser i bilen som visas i bilderna.

## MOTORHUV

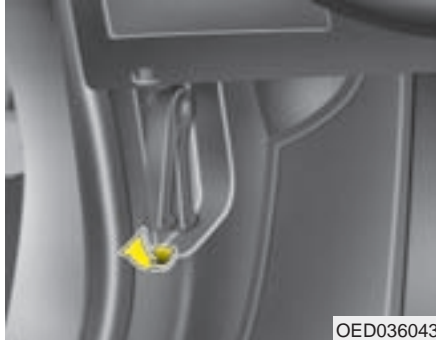

### Öppna huven

1. Dra i reglaget som sitter längst till vänster under instrumentpanelen.

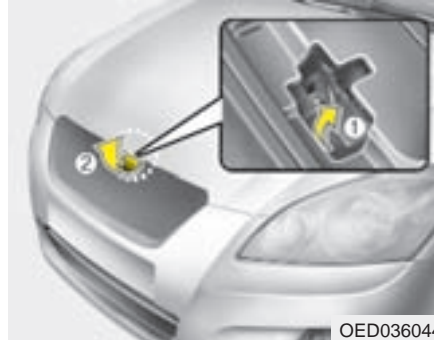

2. Lyft reglaget på säkerhetsspärren (1) för att frigöra huven helt och lyft den (2).

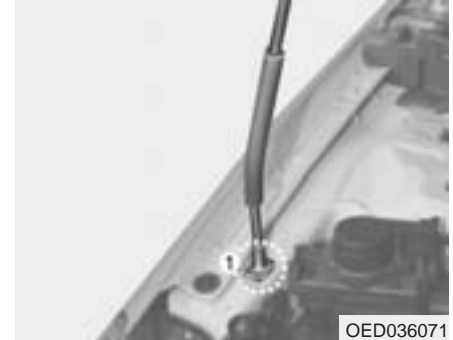

3. Stötta huven med staget som sitter fast i huven. Placera staget i hålet (1).

### **VIKTIGT**

*Ta tag i den gummiisolerade delen av staget så bränner du dig inte om det är varmt.*

## Stänga motorhuven

1. Kontrollera följande innan du stänger motorhuven:
  - Alla påfyllningslock i motorrummet måste vara korrekt påsatta.
  - Handskar, trasor eller annat lättantändligt material får inte finnas kvar i motorrummet.
2. Tryck fast staget i clipset i huven.
3. Sänk ned motorhuven till cirka 30 cm höjd och släpp den sedan för att den ska gå i lås.

Kontrollera att motorhuven är låst innan du börjar köra.

### **VARNING**

**Innan huven stängs, kontrollera att alla påfyllningslock är ordentligt fastskruvade och att inga verktyg, arbetshandskar, trasor eller annat brännbart material finns i motorrummet.**

## TANKLUCKA OCH TANKLOCK



1. Stanna motorn.
2. Öppna tankluckan genom att lyfta spaken, som är placerad på golvet vid förarsätet.



3. Vik ut luckan och vrid tanklocket moturs för att lossa det.
4. Placera tanklocket på luckans insida, så att du vet var du har det när du tankat klart.
5. Efter tankning, skruva fast locket så att det hörs ett ljudligt klick.
6. Tryck igen luckan och kontrollera att den är låst.

### **⚠ VARNING - Vid tankning**

Det kan förekomma ett visst övertryck i tanken. Lossa därför tanklocket sakta och lås övertrycket pysa ut innan du skruvar loss det helt.



**⚠ VARNING**

Bilbränslet är eldfarligt. Följ därför nedanstående anvisningar i samband med tankning.

- Eliminera risken för statisk elektricitet genom att vidröra bilen innan du lyfter av munstycket från pumpen.
- Kliv inte in i bilen när den tankas så att det uppstår statisk elektricitet när du tar i eller sätter dig på klädseln. Om du måste in i bilen vidrör först en metalldel på den.
- Om du ska fylla en reservdunk, placera den på marken, låt den inte stå kvar i bilen. Använd endast godkänd reservdunk och se till att den är ordentligt surrad i bilen.
- Tala inte i mobiltelefon i samband med tankning.

(forts)

(forts)

- Motorn ska alltid vara avstängd i samband med tankning och tanklocket ska vara ordentligt åtskruvat innan motorn startas efter tankning.
- Rökning och öppen eld eller något som kan orsaka gnistbildning får inte förekomma i samband med tankning.

**⚡ VIKTIGT**

- *Tanka endast blyfri bensin med lägst 95 oktan alternativt diesel av god kvalitet.*
- *Om du spiller bränsle på lacken, tvätta omgående bort det så att det inte blir några lackskador.*
- *Skruva åt tanklocket ordentligt efter tankning.*
- *Om tanklocket måste bytas får det endast ersättas med ett KIA originallock i annat fall kan det uppstå problem med bränslesystemet eller avgasreningen.*

**\* OBS**

När det är minusgrader kan tankluckan ibland frysa fast. Tryck eller knacka i så fall lätt på den.

## BACKSPEGLAR

### Yttre backspeglar

Kontrollera alltid före körning att backspeglarna är korrekt inställda.

Backspeglarna kan vikas in, för att inte skadas, vid passage genom trånga portar eller om bilen parkeras på en smal gata eller en parkeringsplats.

### **⚠ VARNING**

- **Backspeglarna har konvexa glas vilket medför att bakomvarande fordon ser ut att vara längre bort än de är.**
- **För att kunna bedöma avståndet korrekt, titta i den inre backspegeln eller bakåt.**

### **⚡ VIKTIGT**

***Spegelglaset är repkänsligt. Skrapa därför inte bort is. Om spegeln frusit fast, tvinga den inte till ett annat läge. Använd en avisningspray eller varmt vatten.***

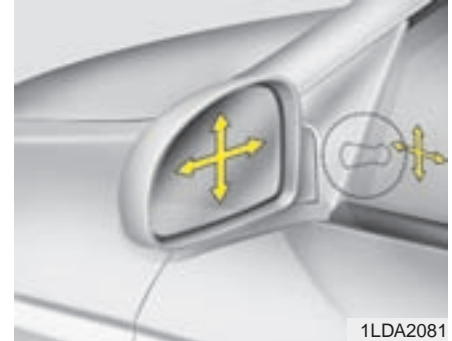

***Manuellt justerbara backspeglar***  
Spegelns inställning görs med reglaget på insidan av dörren.



OED036047

### **Elektriskt justerbara backspeglar**

1. Vicka den lilla spaken (1) mot den spegel som ska justeras.
2. Tryck sedan på reglaget runt om spaken för att justera spegeln uppåt-  
nedåt-höger-vänster.
3. Återställ spaken till mittläget efter justeringen.

### **VIKTIGT**

- *Speglarna stannar när de nått sina ändlägen men motorn fortsätter att arbeta så länge reglaget hålls nedtryckt. Släpp därför reglaget när spegeln stannat så att elmotorn inte överbelastas.*
- *Justera inte spegeln manuellt, den kan skadas.*

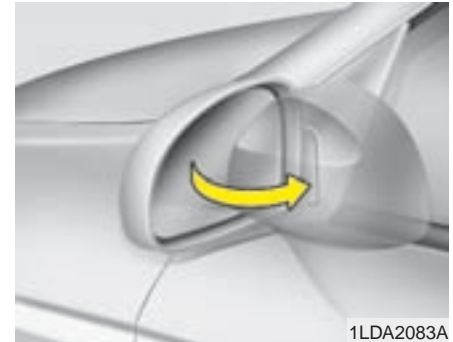

1LDA2083A

### **Fäll in speglarna**

Vik in de yttre backspeglarna vid passage genom trånga portar eller om bilen parkeras på en smal gata eller en parkeringsplats.



### **Elektrisk fällbara backspeglar**

Tryck på knappen för att vika in speglarna.

### **\* OBS**

Elmotorerna i speglarna kan skadas om du viker in spegeln manuellt.

### **Eluppvärmda yttre backspeglar**

Värmen i backspeglarna kopplas på med samma knapp som bakrutedefrosteren (  ).

Värmen stängs automatiskt av efter ca 20 minuter för att batteriet inte ska belastas för hårt.

### **Manuellt avbländningsbar inre backspegel**

Justera alltid backspegeln innan du börjar köra.

### **VIKTIGT**

***Lasta inte baktill så att du inte har fri sikt genom bakrutan.***

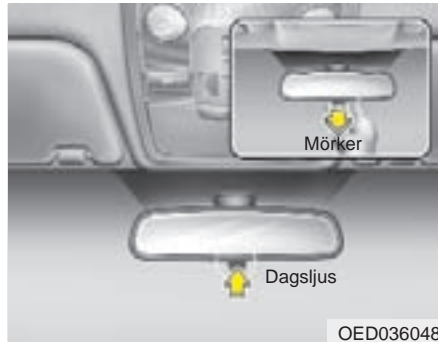

### **Manuell inställning**

Med den lilla spaken nedtill på spegeln justerar du den för dagsljus eller mörkerkörning. Normalt ska spaken vara tryckt framåt. Om du bländas av ljuset från bakomvarande fordon, dra spaken bakåt.

I avbländat läge försämras sikten bakåt genom spegeln.

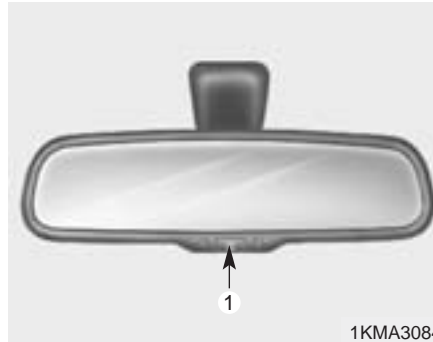

### **Automatiskt avbländningsbar inre backspegel**

När motorn är igång känner en sensor av ljuset som träffar spegeln och en kemisk reaktion dämpar spegelns reflexion, om ljuset är så starkt att föraren riskerar att bli bländad.

När backväxeln läggs sker ingen dämpning av ljuset för att Föraren får optimal sikt med backspegeln.

När tändningsnyckeln vrids till ON kopplas funktionen för automatisk avbländning på och markeras av en lysdiod. Det går att stänga av funktionen med knappen nedtill (1).

### **VIKTIGT**

**Vid rengöring av spegeln, fukta en mjuk trasa eller mjukt papper med fönsterputsmedel. Spreja aldrig direkt på spegeln.**

## INRE BELYSNING



Lamporna är monterade i taket bakom backspegeln.

Läslampor fram (1)

Tryck på en knapp för att tända/släcka.

Dörrstyrd belysning fram (2)

Ljuset tänds när en dörr öppnas eller när bilen låses upp med fjärrkontrollen för centrallåset. Ljuset tonas ner och slocknar 30 sekunder efter att alla dörrar stängts. När tändningsnyckeln är i läge ON eller alla dörrarna låsts med fjärrkontrollen slocknar ljuset snabbare.



Taklampa (1)

Tryck på knappen för att tända/släcka.

Dörrstyrd belysning mitt i taket (2) Se beskrivningen till vänster.

### \* OBS

Tänk på att inte ha innerbelysningen tänd under lång tid om motorn inte är igång. Batteriet laddas ur.

## FÖRVARINGSFACK

### \* OBS

- Lämna aldrig värdesaker i bilen.
- Placera alltid föremål så att de inte åker omkring i sina fack. Det kan vara irriterande.
- Ha alltid alla fack stängda när bilen är i rörelse.
- Fyll inte förvaringsfacken så att de inte går att stänga igen.

### **⚠ VARNING**

Förvara aldrig cigarettändare eller någon form av gasbehållare i bilen. De kan explodera om bilen står parkerad i solen och kupétemperaturen blir hög.



### **Mittarmstöd med dubbla förvaringsfack**

Det finns två fack i mittarmstödet. Tryck på en spärrknapp (1 eller 2) på locket och lyft det för att öppna.

När du vill öppna det djupa, nedre facket. Tänk på att det övre facket ska vara stängt och följa med locket upp. Annars kan föremål som finns i det ramla ur.

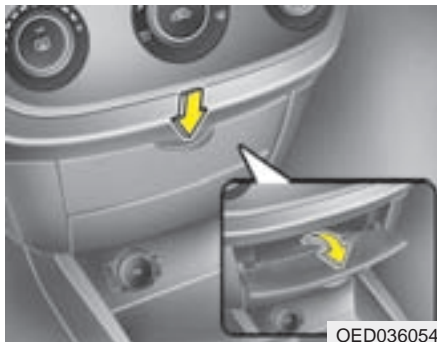

### Fack i mittkonsolen

Öppna luckan genom att trycka på knappen och fälla ner locket.

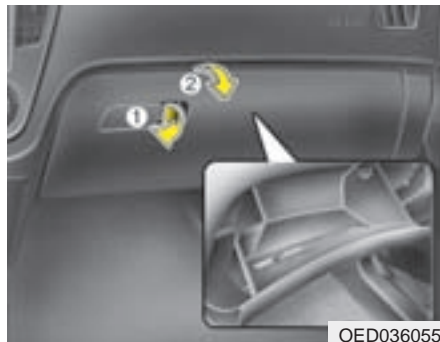

### Handskfack

Dra i handtaget (1) så öppnas handskfacksluckan (2).

Om bilen är utrustad med kyl-/värmefack, öppna ventilen i handskfacket för att släppa in kall eller varm luft.

Utförligare information finns i kapitel 4.

### **VIKTIGT**

*Luckan ska alltid vara stängd under färd. I annat fall kan framsättespassageraren skadas av den vid en eventuell kollision.*

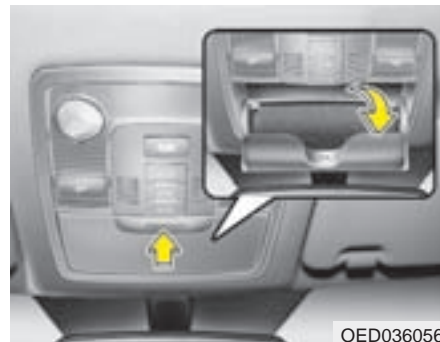

### Fack för t ex solglasögon

Facket finns i taket bakom backspegeln. Tryck på locket så öppnas det långsamt. Placera solglasögonen med glasen mot dig. Tryck på locket för att stänga.

### **\* OBS**

Se till att locket är stängt när bilen är i rörelse.



## KOMFORTDETALJER

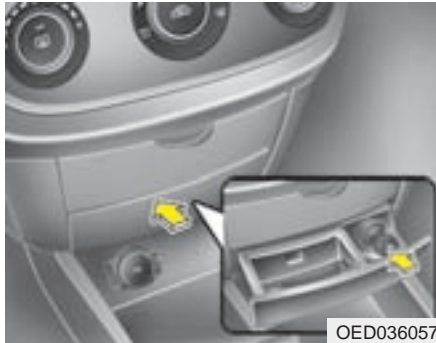

OED036057

### Askopp med cigarettändare

Tryck på askkoppen i mittkonsolen så glider den ut.

Cigarettändaren fungerar med tändningsnyckeln i lägena ACC och ON. Tryck in den när den ska användas. Den åker automatiskt ut när den är glödande.

### \* OBS

- Håll inte in tändaren när den glöder. Den kan överhettas.
- Inga elektriska tillbehör får anslutas i uttaget. Det kan skadas eller orsaka ett elektriskt fel.
- Om tändaren inte åkt ut efter 30 sekunder, dra ut den för att inte riskera överhettning.

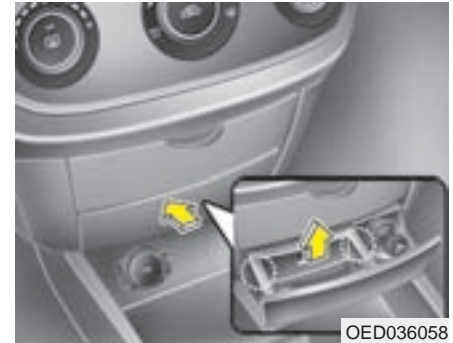

OED036058

### Askoppar (tillval)

Tryck på askkoppen (med cigarettändare) så glider den långsamt ut.

För tömning, lyft ur insatsen.

### **⚠ VARNING**

Stoppa aldrig något brännbart i askkoppen. Det kan antändas av en glödande cigarett eller brinnande tändsticka.

## Dryckeshållare

### **⚠ VARNING**

- Ha aldrig muggar med heta drycker och utan lock i hållarna när bilen är i rörelse.
- Se till att flaskor, burkar, muggar etc sitter ordentligt fast i dryckeshållarna.

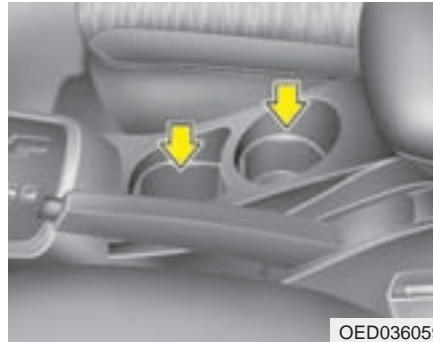

#### **Fram**

I muggställarna kan du sätta muggar eller läskedrycksburkar.

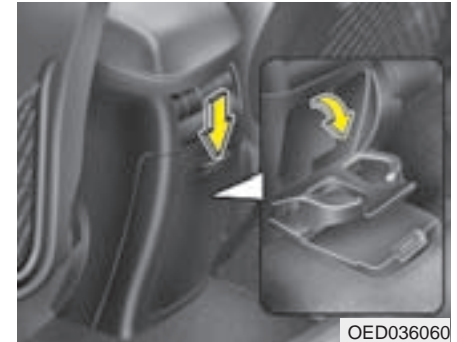

#### **Bak**

Hållarna finns bakom en lucka i mittfacket mellan framsätena. ett lock i baksätets mittarmstöd.

Tryck på knappen, som pilen visar, så viks dryckeshållarna fram.

### **\* OBS**

Placera inga tunga flaskor eller burkar i hållarna och fäll in hållarna när de inte ska användas, så att de inte går sönder.

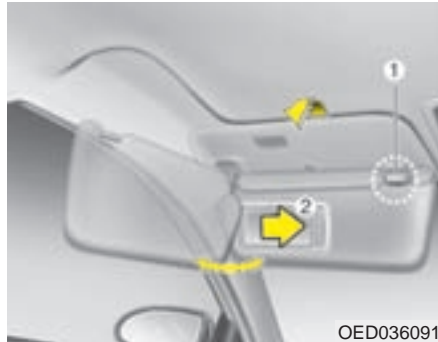

### Solskydd med make up-spegel

Solskyddet kan även vinklas ut mot sidorutorna om det viks ner och hakas loss från det inre fästet (1).

Make up-spegeln är täckt av ett lock (2).

### \* OBS

Om make up-spegeln har belysning tänds den när locket öppnas. Efter användning, se till att locket stängs så att batteriet inte belastas i onödan.

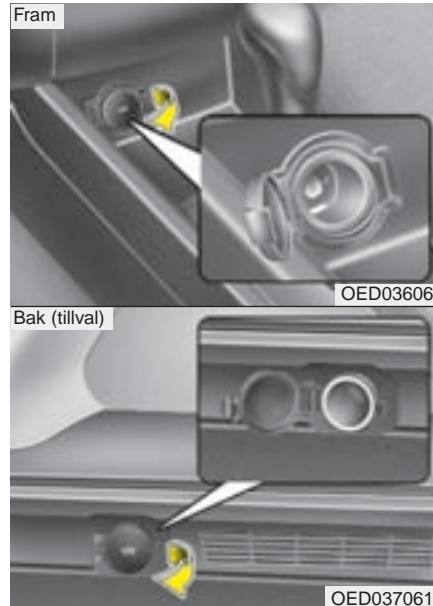

### Eluttag (tillval)

### \* OBS

- Anslut endast mobiltelefoner och andra tillbehör på 12 volt och max 10 A.
- Motorn ska vara igång när tillbehör är anslutna.
- Om ett tillbehör är anslutet under en lång tid när bilen står parkerad kan batteriet laddas ur.

### \* OBS

- Minska effekten på luftkonditioneringen om den är igång när du använder eluttaget.
- Använd inte elektriska tillbehör som riskerar att störa radion eller skada bilens elektronik. Hör efter med en KIA-verkstad om du är tveksam.
- Ha alltid locket stängt när uttaget används.



#### Klocka - typ A

Om batteriet har varit bortkopplat eller om säkringen brunnit av eller säkringen ROOM varit uttagen måste klockan åter ställas in på rätt tid. Se "Färddator" i kapitel 4.



#### Klocka - typ B

När tändningsnyckeln är i läge ACC eller ON kan tiden justeras med knapparna H, M och R:

- **H = Timme**

Tryck på knappen för att ställa in rätt timme.

Håll in knappen för att stega snabbt framåt.

- **M = Minut**

Tryck på knappen för att ställa in rätt minut.

Håll in knappen för att stega snabbt framåt.

- **R = Nollställning av minuter**

Tryck på knappen för att nollställa minuter.

Om klockan visar t ex 9:01 - 09:29 ställs den om till 09:00.

Om klockan visar 09:30 - 09:59 ställs den om till 10:00.

- **Växla mellan 12- och 24-timmars visning**

Håll in R-knappen mer än 5 sekunder.



OED036062

### AUX-ingång och USB-port (tillval)

Vissa modeller är utrustade med anslutning för AUX-ingång och/eller USB-port.

### \* OBS

Om du ansluter t ex en MP3-spelare till eluttaget kan det uppstå störningar. För att undvika störningar, använd spelarens interna batterier i stället.

## TAKLUCKA, ELMANÖVRERAD



OED036064

Luckan kan öppnas helt genom att den skjuts bakåt. Den kan också vinklas upp i bakkant.

(1) Skjut luckan bakåt.

(2) Vinkla upp luckan i bakkant.

(3) Stäng luckan.

Tändningsnyckeln måste vara i läge ON, när luckan manövreras med reglagen i takpanelen.

### \* OBS

- Vintertid finns det risk att luckan fryser fast.
- Om du ska öppna luckan efter att bilen tvättats eller efter ett regn, se till att det är torrt på taket.
- Om du vill vinkla upp luckan i bakkant när den är öppnad bakåt måste du först stänga den och tvärtom.

### **VIKTIGT**

*Släpp knappen direkt när luckan är helt öppen eller stängts. Annars kan elmotorn skadas.*

### **⚠ VARNING**

**Föraren bör inte manövrera takluckan under körning.**



### Öppna luckan helt bakåt

Håll in knapp 1 längre än 1/2 sekund så öppnas luckan genom att skjutas helt bakåt. Om du vill stoppa luckans rörelse, tryck på knappen igen.

Takluckan skjuts bakåt så att ca 50 mm återstår till full öppning.

Om du vill stoppa luckans rörelse, tryck på knappen igen.

För att öppna luckan helt, håll in knappen (1) tills luckan öppnats helt.

### \* OBS

Vi rekommenderar att du låter det återstå 50 mm till full öppning för att minimera vindbrus under körning.

För att stänga luckan så att den glider igen helt, håll in knappen (3) mer än en halv sekund. Om du vill stoppa luckans rörelse, tryck på knappen igen.



### Takluckans klämskydd

Om något kommer i kläm när luckan håller på att stängas stannar den automatiskt och öppnas en bit.

Klämskyddet fungerar inte för smala föremål som kommer mellan luckan och kanten.



### Vinkla upp luckans bakkant

Håll in knapp (2) längre än 1/2 sekund så vinklas luckan upp maximalt.

Om du vill stoppa luckans rörelse, tryck på knappen igen.

Du stänger luckan genom att hålla in knapp (3) tills luckan är helt stängd.



### Solskyddet under takluckan

Solskyddet följer automatiskt med luckan när den öppnas bakåt.

Om luckan vinklas upp i bakkant åker solskyddet inte bakåt utan måste skjutas bakåt manuellt.

Det måste alltid stängas manuellt.

### **⚠ VARNING**

Ingen i bilen får sticka ut någon del av kroppen genom luckan när bilen är i rörelse.

## **VIKTIGT**

- *Håll inte någon knapp intryckt när luckan är helt öppen eller stängd. Luckans elmotor kan skadas.*
- *Rengör lite då och då skenorna som takluckan löper i.*
- *Om det är minusgrader kan luckan frysa fast. Försök inte att öppna den i så fall eftersom elmotorn för luckan kan skadas.*
- *Solskyddet ska alltid vara öppet när luckan är öppen.*



### **Om den elektriska manövreringen inte fungerar**

Om det inte går att öppna solluckan på elektrisk väg:

1. Öppna facket för solglasögon.
2. Lossa skruvarna, se de inringade partierna i bilden.
3. Lyft ner takkonsolen.



4. Använd veven, som medföljer bilen, vrid för att öppna/stänga luckan.



## Återställning av takluckans funktion

Om batteriet är urladdat eller varit bortkopplat eller om du nödmanövrerat luckan manuellt måste de elektriska funktionerna återställas.

1. Vrid tändningsnyckeln till ON.
2. Vinkla upp luckan i bakkant med knappen.
3. Håll in knappen för att vinkla upp luckan, i mer än 10 sekunder, så att luckan höjs lite mer än normalt och sedan återgår till den normala maximala öppningen. Släpp sedan knappen.

4. Håll in knappen, för att vinkla upp luckan och kontrollera att luckan rör sig enligt nedan:

VINKLAS NER OCH STÄNGS →  
SKJUTS HELT BAKÅT →  
SKJUTS IGEN

Släpp knappen.

Nu ska takluckans funktion vara återställd.

## BAGAGENÄT

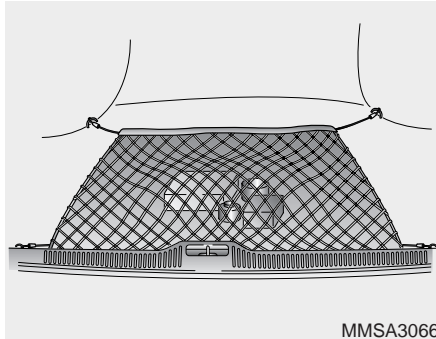

Använd nätet för att säkra last i bagageutrymmet. Det finns fyra lastöglor att fästa det i.

### \* OBS

Kläm inte fast ömtåliga föremål eller för mycket under bagagenätet.

### ⚠ VARNING

Spänn inte nätet för hårt.

Se upp så att fästbanden inte fjädrar upp i ansiktet.

Använd inte nätet om det eller fästbanden har några skador eller förslitningar.

## LASTBÅGAR, FÄSTEN

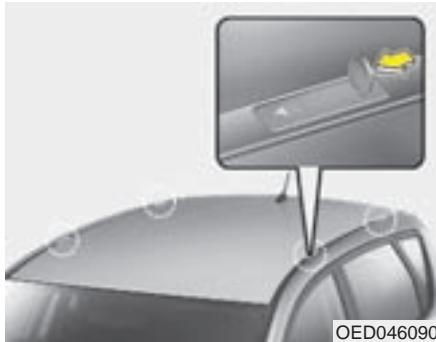

Lastbågar kan köpas hos KIA-återförsäljare.

Det finns fyra fästen för lastbågar i taket. De är dolda av små plastlock.

För att montera lastbågarna, gör så här:

1. Stick ner ett mynt eller en skruvmejsel i jacket på plastlocket och skjut det framåt så att det lossnar.

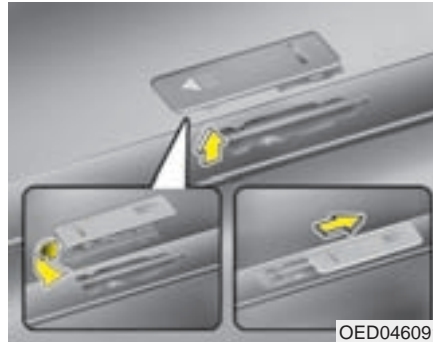

2. Vrid locket ett halvt varv och sätt tillbaka det som bilden visar. Detta ska göras innan du monterar lastbågarna.

3. Montera lastbågarna enligt anvisningar från tillverkaren.

4. Vänd på locken, när bågarna demonterats, så att lastbågarnas fästen skyddas.

### **⚠ VARNING**

Överskrid aldrig den max tillåtna vikten för taklast och surra all last noga. Använd spännremmar eller kraftiga rep. Använd aldrig skäckbläckfiskar eller elastiska band.

## TAKRELINGAR (TILLVAL)



I takrelingarna kan lastbågar fästas.

### **VIKTIGT**

- *Om bilen har taklucka ska du tänka dig för innan du öppnar luckan om du har last på taket. Annars kan takluckan skadas.*
- *Var försiktig när du lastar på taket, så att du inte skadar bilen.*
- *Följ gällande bestämmelser för hur långt last får sticka ut på sidorna och bakåt. Märk när så krävs med flagga eller rött ljus.*
- *Surra all taklast med kraftiga rep eller spännband. Använd aldrig sk bläckfiskarmar.*

### **⚠ VARNING**

- **Fördela lasten jämnt över taket och överskrid aldrig max tillåten vikt, 75 kg.**
- **Bilens köregenskaper försämras med taklast genom att tyngdpunkten blir högre.**
- **Undvik häftiga inbromsningar, ryckiga starter och tvära svängar. Lasten kan lossna.**
- **Sidvindar och vinddrag från större fordon, i samband med omkörningar, kan medföra att bilen lätt ändrar riktning när den har last på taket.**
- **Om du transporterar stora skivor på taket kan de utgöra ett mycket kraftigt vindfång.**
- **Stanna emellanåt och kontrollera att lasten är ordentligt surrad.**

## ANTENN



### Takantenn

Om ljudanläggning är installerad i bilen, är bilen utrustad med en yttre antenn.

Demontera antennen i samband med tvätt av bilen.

Ta loss antennen genom att vrida den moturs.

Sätt fast antennen genom att vrida den medurs.

### \* OBS

- Ta alltid bort antennen innan bilen tvättas i biltvätt, annars kan antennen skadas.
- När du monterar antennen igen är det viktigt att du drar åt den ordentligt för att säkra bra radiomottagning.

## NÄT SOM LASTFÖRSKJUTNINGSSKYDD (TILLVAL)



Nätet fästs i taket och golvet bakom baksätet.



### Montera så här

1. Tryck in den övre fästet i nyckelhålsfästet.
2. Skjut fast det i den smala delen av fästet.

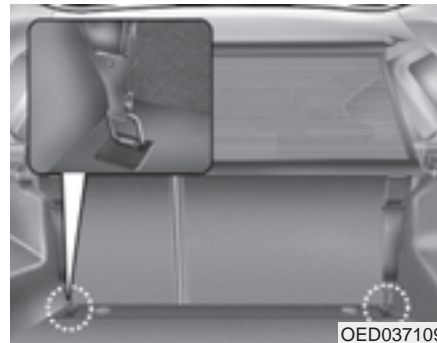

3. Haka fast banden i fästena bakom ryggstödet, som bilden visar. OBS! Inte i öglorna som är avsedda för bilbarnstolar.



OED037110

4. Kontrollera att nätet sitter stadigt i det övre fästet och spänn sedan banden med mekanismen (1).

### **⚠ VARNING**

- Kontrollera att nätet är ordentligt spänt.
- Kontrollera att ryggstöden på baksätet är spärrade så att de inte kan tippa framåt.

### **⚠ VARNING**

- Mittplatsen i baksätet ska inte användas när nätet är monterat eftersom säkerhetsbältet då inte fungerar som det ska.
- När lastförskjutningsskyddet (nätet) är monterat, kontrollera att mittbältet i baksätet fungerar som det ska. Dra ut det och kontrollera att det rullas tillbaka lika smidigt som de övriga bältena.
- Undvik att lasta högre än till överkant av det bakre ryggstödet även när nätet är monterat.
- Lasta ingenting som är spetsigt eller av annan anledning kan tränga igenom nätet vid en häftig inbromsning eller kollision.
- Se till att inget trycker mot nätet, speciellt inte om det är något tungt.

### **Demontering av nätet**

1. Slacka bandet med mekanismerna (1).
2. Haka loss banden från de nedre fästena.
3. Haka loss nätet från nyckelhålsfästena upptill.

## INSYNSSKYDD (TILLVAL)



Ta tag i greppet på insynsskyddet och dra det bakåt.



Haka fast bakkanten av insynsskyddet i de bakre fästena som den böjda pilen visar.

### **VIKTIGT**

- *Placera inget ovanpå insynsskydden. Föremål som ligger där kastas framåt och kan skada de åkande vid en inbromsning eller kollision. Insynsskyddet kan också skadas av ett tungt föremål.*
- *Kör inte med onödigt last i bilen. Det medför bara ökad bränsleförbrukning.*
- *När bilen lastas ska de tyngsta föremålen ligga längst fram och underst.*



## FÖRVARINGSFACK UNDER BAGAGERUMSGOLVET (TILLVAL)

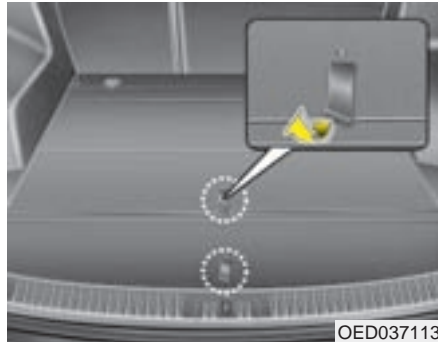

Under golvet i bagageutrymmet finns två extra förvaringsutrymmen.

Ta tag i stropparna som bilden visar för att lyfta på locken.

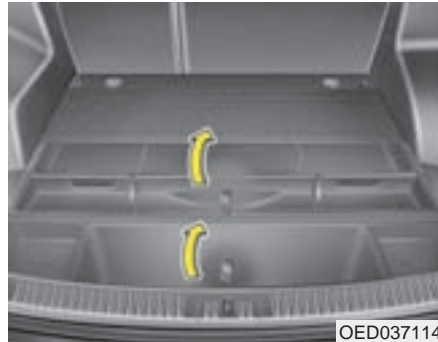

Vik locken framåt.

## RADIO

### Allmän information

#### *Beträffande instruktionerna*

Följande tecken förekommer:

- 🔊 kräver en åtgärd
- ✓ visar vad som händer
- 📖 ger extra information
- ☐ markerar en lista

#### **⚠ VARNING**

Denna rubrik innebär att det finns risk för allvarliga personskador om instruktionen inte följs.

#### **🚫 VIKTIGT**

Denna rubrik innebär att bilen eller dess utrustning kan skadas om instruktionen inte följs.

#### *Laserprodukt klass 1*



#### **🚫 VIKTIGT**

*Felaktig användning kan medföra att användaren utsätts för strålar som överskrider gränsen för klass 1.*

#### **⚠ VARNING**

Att använda mobiltelefon utan hands free under körning gör dig mindre koncentrerad på körningen.

#### **⚠ VARNING**

Se till att ljudvolymen inte är så hög att du inte kan höra omgivande trafik, som t ex uttryckniingsfordon.

#### **🚫 VIKTIGT**

- Se till att det inte spills någon vätska på radion.
- Utsätt inte heller radion för stötar eller slag så att den skadas.

### Säkerhetsinstruktion

#### VARNING

Gör alla inställningar när bilen står stilla eller överlåt till passageraren att utföra dem under färd.

#### VARNING

Stoppa inget annat än CD-skivor i spelaren, annars kan mekanismen skadas.

#### VARNING

Ha lagom volym så att du kan höra den omgivande trafiken, t ex sirener från uttryckningsfordon.

#### VARNING

Öppna den inte och försök inte reparera den själv. Överlåt arbetet på experter.

### Beträffande USB-minnen

#### VARNING

- Använd endast USB-minnen av välkända fabrikat.
- Andra enheter som hårddiskar eller annan digital utrustning får inte anslutas till USB-porten. Det kan medföra att det uppstår fel i ljudanläggningen.
- Anslut inte ett USB-minne under körning.

(forts)

(forts)

- Om du använder eluttaget samtidigt med AUX-ingången kan det uppstå ljudstörningar. Använd i så fall enhetens batterier.
- Om ett USB-minne inte fungerar eller orsakar störningar ska du kontrollera att det har rätt specifikation.

iPod-anslutning sker med iAP (iPod Accessory Protocol) via UART (Universal Asynchronous Receiver/Transmitter).

I samband med att denna bok trycktes kunde följande modeller av iPod anslutas:

- 1) iPod mini (version 1.4).
- 2) 4G iPod version 3.1).
- 3) iPod photo version 1.1).
- 4) iPod nano (version 1.3).
- 5) 5G iPod (version 1.0).

Dessutom stöds färglogodisplay för följande iPod-modeller:

- 1) iPod photo (version 1.2.1).
- 2) iPod nano (version 1.1).
- 3) 5G iPod (version 1.1).

Andra iPod-modeller som t ex iPod Shuffle kan bara användas som USB-minnen.

Bilens system kan inte söka bland filerna i ansluten iPod.

### **RDS (Radio Data System)**

Vissa stationer sänder RDS-information.

RDS-radion kan sortera och förmedla olika information:

- ❑ PS (Program Service name): Stationens namn visas.
- ❑ Radio text: Textinformation från radiostationen.
- ❑ PTY (Program TYpe): Val av stationer med viss programtyp.
- ❑ AF (Alternative Frequency): Automatisk sökning av alternativa frekvenser i RDS-läget.
- ❑ TA (Traffic Announcement): Trafikmeddelanden.
- ❑ EON (Enhanced Other Networks): Funktion som gör att radion automatiskt går över till en annan station med bättre hörbarhet när det kommer trafikinformation.

### **Beträffande CD-skivor**

Följande CD-format kan spelas:

- ❑ CD Audio (CD-DA enligt Red Book Standard);
- ❑ CD-R/RW (enligt Orange Book, part 2/3)
- ❑ Multisession CD (enligt multisession CD specifikation 1.0)

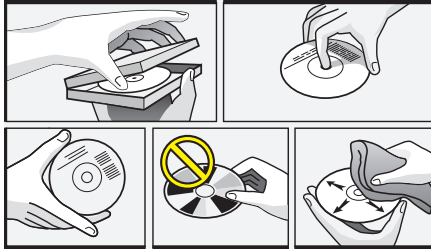

### ***Hantering av CD-skivor***

Torka noga bort fingeravtryck och damm från CD-skivorna med en mjuk, torr trasa. Torka från centrum och utåt.

Efter användning ska du omedelbart lägga tillbaka CD-skivan i fodralet.

Kontrollera att CD:n är ren och torr när du stoppar in den i spelaren.

Utsätt inte CD-skivor för direkt solljus, hög temperatur eller fukt.

### ***Rengöring***

Använd aldrig kemiska produkter vid rengöring av CD-skivor (sprayer, antistatmedel, thinner, etc). Använd en mjuk trasa.

## Radiopanelen

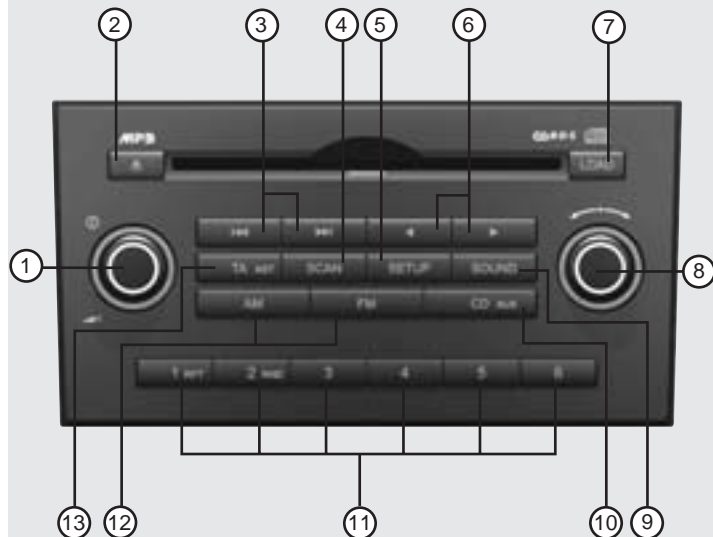

- 1 ..... Tryck: PÅ/AV  
 ..... Vrid: Volym
- 2 ..... CD: Mata ut CDn (eject)
- 3 ..... FM: Föregående eller nästa station  
 CD: Föregående eller nästa spår  
 CDC: Föregående eller nästa spår
- 4 SCAN ..... FM: Sök stationer på FM-bandet  
 CD/CD-vxl: Sök spår och spela 10 första sek på varje spår.
- 5 SETUP ..... Visar meny för inställningar.
- 6 ..... MP3: byt mapp  
 Endast iPod: Åter till valmeny
- 7 LOAD\* ..... CD-växlare: Mata in CD-skivor i CD-växlaren
- 8 ..... FM/CD/CD-vxl: Vrid för att söka uppåt/nedåt.  
 SETUP: Ändra inställningar.
- 9 SOUND ..... Öppnar menyn för ljudinställningar.
- 10 CD (AUX) ..... Kort tryckning: Byt ljudkälla till CD-spelare eller USB-minne eller iPod (om anslutna).  
 Håll in knappen: Växla till AUX-ingången (om ansluten).
- 11 1 till 6 ..... FM/CD/CD-vxl: Tryck för att lyssna på önskad station eller för att välja skiva i CD-växlaren.  
 RPT ..... CD/CD-vxl: Aktivera repeterad spelning.  
 RND ..... CD/CD-vxl: Aktivera slumpmässig spelning.
- 12 FM/AM ..... Tryck för att lyssna på FM/AM.
- 13 TA (AST) ..... Kort tryckning: Aktivera TA.  
 Håll in knappen: Aktivera Autostore (Tuner)

\* Beroende på modell

**Sätt i / ta ur CD-skivor****Sätt i en CD-skiva**

- ☞ Sätt i skivan med textsidan uppåt.
- ☞ Skivan spelas direkt.

**Mata ut CD-skivan**

- ☞ Tryck på knappen  och ta ur skivan.

**PÅ / AV**

- ☞ Tryck på knappen .

**AV / PÅ med tändningsnyckeln**

Radion stängs av och sätts på samtidigt som tändningen vrids av/på.

**Automatisk avstängning**

Om radion är på  när tändningen stängs av stängs radion av automatiskt efter en fastställd tid.

**Volym**** VARNING**

Ha lagom volym så att du kan höra den omgivande trafiken, t ex sirener från utryckningsfordon.

- ☞ Vrid på knappen .

**Menyhantering**

De flesta inställningarna görs med knappen .

- ☞ Vrid på knappen  för att välja vad som ska ställas in.

### Ljudinställningar (bas m m)

- ☞ Tryck på SOUND-knappen.
- ☞ Tryck på SOUND-knappen en gång till för att komma till undermenyerna.



- ☞ Vrid på knappen  för att ändra inställning.
- ☞ Avsluta genom att trycka på SETUP, CD, FM eller AM.

Följande kan ställas in:

#### Bass (bas)

- ☞ Justera mellan -10 och +10.

#### Treble (diskant)

- ☞ Justera mellan -10 och +10.

#### Balance (höger/vänster)

- ☞ Justera mellan L10 och R10.

#### Fader (ljud fram/bak)

- ☞ Justera mellan R10 och F10.

#### Volymen

- ☞ Justera mellan 0 ... 35

#### Equalizer

Det finns fyra förinställningar för equalizern (EQ OFF, JAZZ, POP, CLASSICAL, ROCK).

- ☞ Håll in SOUND-knappen.
- ☞ Vrid  till önskad inställning.

### Lyssna på radion

Välj radioband:

- ☞ Tryck på FM eller AM.
- ☞ Radion är klar för mottagning.

#### Välj våglängd

När radion är på:

- ☞ Tryck på FM eller AM för att välja våglängd.

Välj mellan:

- FM 1, 2, 3: Det finns möjlighet att programmera totalt 18 FM-stationer (3 x 6).
- FM AST: 6 stationer kan programmeras automatiskt.

Val av MV-station

- MV 1: 6 stationer kan programmeras.
- MV AST: 6 stationer kan programmeras automatiskt.
- LV: 6 stationer kan programmeras.



**Autostore**

Automatisk programmering av de stationer som ger bäst mottagning på aktuellt band (FM AST, AM AST och MV AST).

- ☞ Håll in AST-knappen för att aktivera/stänga av funktionen.
- ☞ Det går att programmera max 6 stationer på varje våglängd med AST-funktionen. Använd funktionen för att uppdatera stationerna som ger bäst mottagning när du är på resa.

**Automatisk sökning**

- ☞ Tryck på **◀◀** eller **▶▶** för att gå till föregående/nästa station på bandet.
- ✓ Radion söker först efter lokala stationer med bra mottagning. Om inga lokala stationer hittas söker radion över ett större område.
- ☞ Avsluta med knapp **◀◀** eller **▶▶**.

**Manuell sökning**

☞ Vrid på knappen  för högre eller lägre frekvens.

**Frekvenssökning**

Radion söker stationer på valt band och stannar 10 sekunder på varje station innan den går vidare till nästa högre frekvens.

- ☞ Tryck på SCAN-knappen för att aktivera/stänga av funktionen.

**Minnesfunktion**

Det går att programmera 6 stationer på vardera FM 1, FM 2 och FM 3 samt på KV, MV och LV.

(Se även info om våglängder).

**Programmera stationer**

- ☞ Ställ in på den station som ska programmeras.
- ☞ Håll in den av knapparna (1 - 6) som stationen ska programmeras på och vänta tills det hörs ett pip som bekräftelse.
- ✓ Vald station är programmerad på en av snabbvalsknapparna
- ☞ Du kan också välja en station på en annan våglängd, t ex FM AST eller FM 1, 2 eller 3 och programmera den på en av snabbvalsknapparna.

**Lyssna på en programmerad station**

- ☞ Tryck på en av knapparna 1 - 6.

### RDS på FM

Vissa FM-stationer sänder RDS-information.

Det medför att du kan höra:

#### Trafikmeddelanden (TP)

Meddelanden avbryter radiosändningar och om du spelar en skiva.

- ☞ Tryck på TA-knappen för att aktivera/stänga av funktionen.
- ☞ Tryck på SCAN för att aktivera 10 sekunders sökning efter TP-stationer med ◀◀ eller ▶▶.
- ☞ Välj eller sök efter TP-stationer.
- ☞ Justera volymen för trafikmeddelanden via SETUP-menyn.
- ✓ TA lyser i panelen när funktionen är aktiverad.

#### Om radion inte hittar några TP-stationer

Då stannar den på den först valda stationen och "No TA/TP" visas i ca 3 sekunder. Om TP-signalen på den inställda signalen försvinner i 30 sekunder söker radion efter en annan station som sänder trafikmeddelanden. Om radion inte hittar någon TP-station sker inget stationsbyte och "TP LOST" visas i 3 sekunder.

- ✓ TP-sökning sker var 30:e sekund tills en station hittas.

#### Trafikmeddelanden från annan station - EON

Med RDS-radions funktion EON (Enhanced Other Networks) kan du få trafikmeddelande från en annan station med bättre hörbarhet om flera stationer ingår i ett nätverk.

- ☞ Om Trafikinformation aktiverats kommer stationer med EON att fångas upp av radion.

- ☞ När ett trafikmeddelande sänds överförs det från stationen med bäst hörbarhet. Efter sändningen återgår radion till inställd kanal.

#### Larm

(PTY ALARM / EON-nätverk)

Radion tar emot larmmeddelanden.

- ✓ Displayen visar "ALARM".
- ☞ Om du trycker på TA-knappen för att stänga av trafikinformation kommer larm ändå att höras.

#### Alternative Frequency

Med denna funktion kan du välja om du vill ha automatisk sökning efter alternativa stationer för att få bibehållen mottagning under en längre färd.

- ✓ AF lyser i panelen när funktionen är vald via menyn.

**PTY-sökning (endast på FM-bandet)**

Sökning efter stationer som sänder en viss typ av program. Välj önskat program från listan.

- ✓ Radion söker efter den närmaste stationen som sänder önskad programtyp.

**PI-sökning**

Automatisk sökning efter stationer med s k PI-kod och som ger bäst mottagning.

- ✓ Systemet sätter igång att söka efter bästa mottagning (AF) för programmerade stationer.
- ✓ Displayen visar PI SEARCH.

**CD-spelaren****Tänk på att:**

- ❑ CD-spelaren klarar 12 cm skivor samt med adapter 8 cm skivor. Den kan läsa både vanliga CD-skivor och MP3-format.
- ❑ Stoppa aldrig in en defekt CD i spelaren.
- ❑ CD-R och CD-RW kan normalt spelas om de håller hög kvalitet och inte är repiga eller skadade på annat sätt och att de kopierats (bränts) med hög kvalitet.

**Lyssna på en CD****Start/Stopp**

- ☞ Tryck på CD-knappen.
- ✓ Avspelnigen avbryts om du byter till en annan ljudkälla.



CD-spelare: Skivan spelas från början av första spåret.

CD-växlare: Första skivan i magasinet spelas om det innehåller fler skivor.

**Mata ut en CD-skiva (eject)**

- ☞ Tryck på knappen .
- ☞ Ta försiktigt ur skivan.

**Föregående/nästa spår**

- ☞ Tryck på  eller  för att gå till föregående alternativt nästa spår. ELLER
- ☞ Vrid knappen  åt vänster för föregående spår och höger för nästa spår.

**Snabbsökning framåt/bakåt**

- ☞ Håll in aktuell knapp  eller .

**Slumpmässig spelning**

- ☞ Tryck på RND-knappen för att aktivera/stänga av funktionen.

**Repetera ett spår**

- ☞ Tryck på RPT-knappen för att aktivera/stänga av.

### Sök efter spår

- ☞ Tryck på SCAN-knappen för att aktivera/stänga av funktionen.
- ✓ De första 10 sekunderna på varje spår spelas.

### MP3-spelare

#### Att tänka på:

Nedanstående MP3-filer kan avspelas:

- ❑ MPEG1/2 och 2.5-Layer 3.
- ❑ CD-formatet måste vara ISO 9660 Level 1 eller Level 2 eller Joliet med sektorformat i Mode 1 eller Mode 2 Form 1. Andra format kanske inte kan spelas av.
- ❑ Max antal mappar och filer är 345, max antal mappar är 254 (totalt visas 24 tecken i displayen).
- ❑ Bit rate: Max 320 kbit/s, konstant eller variabelt.
- ❑ Samplingfrekvens: Max 48 kHz.
- ❑ Text display: ID3 tag V1 och ID3 tag V2. MP3-spår kan innehålla extra information som t ex namn på artister och (ID3-taggar med max 12 tecken). Endast stora och små bokstäver från A till Z och understrykningstecken ( \_ ) kan användas.

- ❑ Filnamn måste avslutas med: .mp3.
- ❑ Det är inte säkert att skivan spelas av i den följd som spåren spelats in.
- ❑ Endast första sessionen spelas om skivan innehåller både vanliga spår och MP3-spår.
- ❑ När du spelar en skiva med 8k bps eller variabel bit rate (VBR), kanske avspelningsstiden som visas i displayen inte stämmer.
- ❑ Se till att MP3 CD-R/CDRW-skivor bränns formaterade som data och inte som ljud.
- ❑ MP3-filer är inte kompatibla med packet write data transfer.
- ❑ MP3-symbolen visas i displayen om en MP3-låt spelas.

**Starta/stoppa avspelning**

- ☞ Tryck på CD-knappen.
- ✓ Avspelningen avbryts om du byter till en annan ljudkälla.

**Föregående/nästa mapp**

- ☞ Tryck på knapp ◀ eller ▶ .

**Föregående/nästa spår**

- ☞ Tryck på knapp I◀◀ eller ▶▶I .  
ELLER
- ☞ Vrid knappen  åt vänster för föregående spår och höger för nästa spår.

**Snabbsökning framåt/bakåt**

- ☞ Håll in aktuell knapp I◀◀ eller ▶▶I .

**Sluppmässig spelning**

- ☞ CD-växlare: Håll in RND-knappen för att aktivera/stänga av funktionen.
- ☞ CD-spelare: Tryck RND-knappen för att aktivera/stänga av funktionen.

**Repetera ett spår**

- ☞ CD-växlare: Håll in RPT -knappen för att aktivera/stänga av funktionen.
- ☞ CD-spelare: Tryck på RPT-knappen för att aktivera/stänga av funktionen.

**Sök efter spår**

- ☞ Tryck på SCAN-knappen för att aktivera/stänga av funktionen.
- ✓ De första 10 sekunderna på varje spår på en CD spelas.
- ✓ Efter att första mappen spelats söks första filen i nästa mapp.
- ✓ Efter den sista filen börjar sökningen om från början.

**Textinformation**

För att se text som finns i MP3-filerna:



- ☞ Håll in SETUP-knappen i MP3-läget för att se information stegvis: Filnamn/Speltid/Titel/Artist/Map/Bibliotekets namn.

### CD-växlare\*

(Ladda magasinet)

- ☞ För att ladda med en skiva: Tryck på LOAD-knappen.
- ☞ För att ladda in flera skivor: Håll in LOAD-knappen.
- ☞ Textsidan ska vara uppåt. När skivorna är inmatade börjar den första skivan spelas.

### Mata ut en CD-skiva (eject)

- ☞ Tryck på knappen .
- ☞ Mata ut alla skivorna: Håll in knappen .
- ☞ Ta försiktigt ur skivorna.

### Spela/stänga av

- ☞ Tryck på CD-knappen.
- ✓ Avspelingen börjar med den första skivan i magasinet.

### Välj skiva i magasinet

- ☞ Tryck på någon av knapparna 1-6 på panelen.
- ✓ Skivorna anges som CDC 1 CDC 1, 2, 3, o s v.

### Föregående/nästa spår

- ☞ Tryck på knapp  eller . ELLER
- ☞ Vrid knappen  åt vänster för föregående spår och höger för nästa spår.

### Snabbsökning framåt/bakåt

- ☞ Håll in aktuell knapp  eller .

### Slumpmässig spelning

- ☞ Håll in RND-knappen för att aktivera/stänga av.

### Repetera ett spår

- ☞ Håll in RPT -knappen för att aktivera/stänga av funktionen.

### Sök efter spår

- ☞ Tryck på SCAN-knappen för att aktivera/stänga av.
- ✓ De första 10 sekunderna på varje spår på en CD spelas.
- ✓ Efter sista spåret spelas det första igen.



- ☞ Vik ner luckan för att komma åt.
- ☞ Anslut kombinationskontakten på iPod-kabeln i det dubbla uttaget: AUX och USB.
- ☞ Anslut kabeln till IPoden.
- ☞ Håll luckan stängd när den inte används.

## Anslutning av externa ljudkällor

*Det finns separata anslutningar för AUX och USB*

- För anslutning av iPod krävs en specialkabel med en dubbelkontakt. Den finns att köpa hos auktoriserade KIA-återförsäljare.
- Vi rekommenderar att du har din iPod laddad om du ska ansluta den till bilens ljudanläggning. Det är inte säkert att den laddas vis bilens uttag.
- Om du ska ansluta en iPod måste du använda specialkabeln från KIA. En iPod videokabel kan orsaka kraftiga störningar.

## **VIKTIGT**

**Via USB-anslutningen kan enheter med max 500 mA strömförbrukning drivas/laddas. Om du ansluter något som kräver mer ström än 500 mA, stängs USB-anslutningen av och du får en varning.**

På grund av den löpande utvecklingen av USB-produkter och mjukvara kanske alla USB-produkter inte är kompatibla med bilens utrustning.

Följande filtyper fungerar:

- MP3
- WMA
- OGG

☞ Tryck på CD-knappen för avspelning.

### Föregående/nästa mapp

☞ Tryck på knapp ◀ eller ▶ .

### Föregående/nästa fil

☞ Tryck på knapp ◀◀ eller ▶▶ .  
ELLER

☞ Vrid knappen  åt vänster för föregående spår och höger för nästa spår.

### Snabbsökning framåt/bakåt

☞ Håll in knapp ◀◀ eller ▶▶ .

### Slumpmässig spelning

☞ CD-växlare: Håll in RND-knappen för att aktivera/stänga av.

☞ CD-spelare: Tryck på RND-knappen för att aktivera/stänga av.

### Repetera ett spår

☞ CD-växlare: Håll in RPT-knappen för att aktivera/stänga av.

☞ CD-spelare: Tryck på RPT-knappen för att aktivera/stänga av.

### Sök efter en fil

☞ Tryck på SCAN-knappen för att aktivera/stänga av.

✓ De första 10 sekunderna på varje låt spelas.

✓ Efter sista låten spelas den första igen.

### Textinformation

För att se text som finns på MP3-filerna:

☞ Håll in SETUP-knappen i MP3-läget för att se information stegvis: Filnamn/Speltid/Titel/Artist/Mapp/Bibliotekets namn.



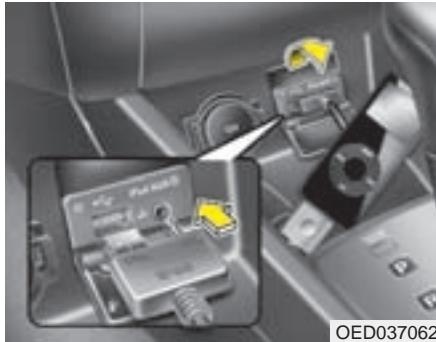

- ☞ Vik ner luckan för att komma åt.
- ☞ Håll luckan stängd när den inte används.

### iPod-/USB-anslutning (tillval)

iPod ansluts med iAP (iPod Accessory Protocol) via UART.

- ☞ Tryck på CD-knappen för att lyssna på låtar.

### Välj bland filer

- ☞ Tryck på ◀ eller ▶ för att från iPod-filerna göra urval efter spellista, artist, låt, genre eller kompositör.

\* iPod är ett varumärke registrerat av Apple Inc.

### Föregående/nästa fil

- ☞ Tryck på knapp ◀◀ eller ▶▶. ELLER
- ☞ Vrid knappen ↺ åt vänster för föregående spår och höger för nästa spår.

### Snabbsökning framåt/bakåt

- ☞ Håll in knapp ◀◀ eller ▶▶.

### Slumpmässig spelning

- ☞ CD-växlare: Håll in RND-knappen för att aktivera/stänga av.
- ☞ CD-spelare: Tryck på RND-knappen för att aktivera/stänga av.

### Repetera ett spår

- ☞ CD-växlare: Håll in RPT-knappen för att aktivera/stänga av.
- ☞ CD-spelare: Tryck på RPT-knappen för att aktivera/stänga av.

### Sök efter en fil

- ☞ Tryck på SCAN-knappen för att aktivera/stänga av.
- ☞ De första 10 sekunderna på varje låt spelas.
- ☞ Efter sista låten spelas den första igen.

### Textinformation

För att hämta information från ansluten iPod.

- ☞ Håll in SETUP-knappen i MP3-läget för att se information stegvis: Filnamn/Speltid/Titel/Artist/Mapp/Bibliotekets namn.

### AUX-ingång

AUX är ett alternativ för anslutning.

- ☞ Håll in CD-knappen när du anslutit någon utrustning.
- ✓ Avspelning upphör om du väljer en annan ljudkälla.

## Knappar på ratten

### Dubbla rattreglage



- CH ▲ / CH ▼ . . . . Radio: Välj en högre eller lägre frekvens på inställd våglängd.  
CD-växlare: Välj nästa eller föregående skiva.
- Seek ◀◀ / ▶▶ . . . . Radio: Välj föregående/nästa station.  
CD-spelare/CD-växlare/USB/iPod:  
Välj föregående/nästa låt.
- Mute . . . . . Stäng av ljudet
- 🔊 + / - . . . . . Höj/sänk volymen
- Mode . . . . . Växla mellan RADIO (FM)/CD/USB/iPod/AUX

### Enkelt rattreglage



- Seek ◀◀ / ▶▶ . . . . Radio: Välj föregående/nästa station.  
CD-spelare/CD-växlare/USB/iPod:  
Välj föregående/nästa låt.
- 🔊 + / - . . . . . Höj/sänk volymen
- CH ▲ . . . . . Radio: Nästa förprogrammerade station  
CD-växlare: Nästa skiva
- Mode . . . . . Växla mellan RADIO (FM)/CD/USB/iPod/AUX
- Anm: För att kunna växla mellan olika ljudkällor med knapparna på ratten måste en CD vara inmatad eller något vara anslutet till USB-/iPod-/AUX-uttagen.

## Meny för inställningar

Via set up-menyn gör du inställningar .

- ☞ Tryck på SETUP-knappen för att komma till meny.
- ☞ Tryck en gång till på knappen för att komma till undermenyn.

- START VOL
- TA VOL
- SDVC
- PTY
- REGIONAL
- AF
- MP3
- SECURITY CODE

☞ Vrid på knappen  för att göra önskad inställning.

☞ Lämna meny genom att trycka på SETUP, CD, FM eller AM.

Följande inställningar kan göras:

## Max startvolym.

Önskad ljudnivå när du sätter på radion.

Skala: 5 ... 25

- ✓ Varje gång du sätter på radion har den vald startvolym, oavsett volym när den stängdes av.

## TA volym.

Önskad ljudnivå för trafikmeddelanden.

Skala: 5 ... 25

## SDVC - Justering av ljudet beroende på bilens hastighet.

Inställningar:

- ✓ 1 ... 5: Låg (1) till hög (5) höjning av volymen vid acceleration.
- ✓ 0: OFF - Samma ljudnivå oavsett bilens hastighet.

## PTY-sökning

Sökning efter stationer med vissa programtyper.

- ✓ None: Ingen PTY-sökning
- ✓ 1 ... 29: Valbara programtyper
- ✓ 30 ... 31: Kan inte väljas. De är avsedda endast för nödtest och larm.

☞ Tryck på knappen  för att välja programtyp.

- ✓ Radion letar efter närmaste station som sänder önskad programtyp.

## Regional

Inställning av regional RDS-funktion.

Inställningar:

- ✓ ON: Radion letar bara efter alternativa frekvenser/stationer som sänder samma regionala program.
- ✓ OFF: Radion letar efter alla alternativa frekvenser även om de sänder olika regionala program.

### AF

Inställning av AF-funktionen.

Inställningar:

- ✓ ON: Automatisk sökning efter alternativa frekvenser för en station.
- ✓ OFF: Radion behåller inställd frekvens.

### MP3 Display

Visa/visa inte text i displayen när MP3-låtar spelas. Texten visas mitt i displayen.

Inställningar:

- FILENAME: Valt filnamn
- PLAYTIME: Låtens längd
- TITLE: Titel på melodin
- ARTIST: Artistens namn
- ALBUM: Aktuellt album
- DIRECTORY NAME: Aktuellt bibliotek

### Säkerhetskod

Du kan aktivera och radera säkerhetskoden i menyn. Tryck på SETUP-knappen för att komma till menyn.

### Anslutning av batteriet

Om batteriet ansluts efter att ha varit bortkopplat krävs att du trycker in rätt kod om säkerhetskoden är aktiverad.

Om du trycker fel kod tre gånger i rad stängs radion av. Då måste du vänta en timme innan du kan slå koden.

Om säkerhetskoden är avaktiverad krävs ingen säkerhetskod för att få igång radion.



### Aktivering av säkerhetskod:

- ☞ Tryck på SETUP-knappen för att komma till menyn.
- ☞ Tryck upprepade gånger på SETUP-knappen för att komma till undermenyn SECURITY CODE.
- ☞ Tryck på  för att välja SECURITY CODE.
- ☞ Tryck 0000 för att aktivera säkerhetskoden.
- ☞ Välj en ny 4-siffrig säkerhetskod.

### Avaktivera säkerhetskoden:

- ☞ Tryck på SETUP-knappen för att komma till menyn.
- ☞ Tryck upprepade gånger på SETUP-knappen för att komma till undermenyn SECURITY CODE.
- ☞ Tryck på  för att välja SECURITY CODE.
- ☞ Tryck  den aktuella säkerhetskoden.
- ☞ Tryck 0000 för att avaktivera säkerhetskoden.

**Välj ny kod:**

- ☞ Vrid på knappen  för att välja nya siffror för koden.
- ☞ Välj första siffran, tryck in knappen  och gå till nästa siffra.
- ☞ Gör likadant med övriga 3 siffror.
- ☞ Bekräfta den nya koden genom att hålla in  -knappen
- ✓ Radion har nu en ny stöldskyddskod.

Om radion är avstängd och du glömt koden, vänd dig till en KIA-verkstad.

**Felsökning**

Om radion av någon anledning inte fungerar som den ska, gå igenom nedanstående checklista innan du vänder dig till en verkstad.

**> Symptom**

- **Möjlig orsak / åtgärd**

**Allmänt**

- > CD / MP3 går inte att spela.
  - CDn kan vara smutsig.
  - Rengör med en torr, mjuk trasa
  - CD-inspelningen är inte kompatibel med CD-spelaren.
  - Kontrollera på en tidigare sida i den här boken vad som kan spelas.
- > Manöverpanelen avger värme.
  - Det är normalt att den är varm.

> Volymen höjs automatiskt eller kan inte höjas.

- En automatsäkring ser till att radion inte kan bli för varm.
- Låt radion svalna (välj låg volym).

**Radio**

- > Dålig eller ingen mottagning.
  - Kontrollera att antennen är hel och fastskruvad.
  - Kontrollera om minuskabeln (brun) är korrekt jordad.
- > FM ABC och FM AST har bara några eller inga stationer i listan.
  - Antennen är avskärmd eller defekt.
  - Vänd dig till en verkstad för att få antennen lagad.

- > Frekvensen visas i stället för stationsnamnet.
  - Radion är inställd på en station som inte sänder RDS-signaler eller så är sändaren för svag.
  - > Önskad station hittas inte vid automatisk sökning.
    - Stationens signal är för svag.
    - Ställ in stationen manuellt (manu. tuning).
    - Kontrollera antennen.
  - > Det kommer inga trafikmeddelanden när en CD-skiva spelas.
    - Aktivera TA.
- CD-växlare / MP3**
- > Ljudstörningar när en CD spelas.
    - Spåren på CD:n är inte läsbara eller också kan den vara skadad eller smutsig.
  - > CD-spelaren fungerar inte.
    - Om det är kallt och fuktigt kan det ha bildats kondens på laserhuvudet.
    - Låg radion vara på i ca 5 minuter så brukar kondensen försvinna.
  - > Det kommer inget ljud från CD:n.
    - Vissa CD-skivor innehåller data som inte kan läsas av CD-spelaren.
    - Prova med andra spår på skivan.
    - Se förklaringar på en tidigare sida i den här boken.
  - > Problem med nya kopieringsskyddade skivor.
    - Vissa kopieringsskydd följer inte normal standard. Det är inget fel på spelaren. Prova med en annan skiva.
    - Se förklaringar på en tidigare sida.

Tändningslås/rattlås / 4-3  
Starta motorn / 4-5  
Manuell växellåda / 4-7  
Automatisk växellåda / 4-10  
Bromssystemet / 4-16  
Styrning / 4-22  
Automatisk farthållare / 4-24  
Elektronisk stabiliseringskontroll / 4-28  
Mätare, varnings- och kontrollampor / 4-32

## Att köra din bil

4

Mätare / 4-33  
Varnings- och kontrollampor samt varningsljud / 4-35  
Färddator / 4-43  
Informationsdisplay / 4-48  
Backvarnare / 4-50  
Yttre belysning / 4-53  
Vindruteforkare och -spolare / 4-59  
Bakrutedefroster / 4-62  
Varningsblinkers / 4-63  
Manuell klimatanläggning / 4-64  
Automatisk klimatanläggning / 4-73  
Kyl-/värmefack / 4-83  
Ta bort imma och is från vindrutan/ 4-84

### **⚠ VARNING - GIFTIGA AVGASER!**

Om du misstänker att det strömmar in avgaser i bilen, öppna rutorna och vädra ur bilen.

- **Inandas inte avgaser.**

Avgaser innehåller koloxid som är giftig, färglös och luktar inte.

- **Kontrollera att avgassystemet inte läcker.**

Kontrollera avgassystemet när bilen är lyft för oljebyte eller annan typ av service. Om du märker någon förändring av avgasljudet, eller om du kör över något som tar i under bilen, se till att få avgassystemet kontrollerat så snart som möjligt.

- **Ha inte motorn igång i ett stängt utrymme längre tid än det tar att köra in eller ut.**

Det gäller även om dörrar står öppna.

- **Sitt inte någon längre stund i en parkerad bil med motorn igång.**

Om du måste ha motorn igång utomhus när bilen står stilla, kör fläkten på hög hastighet och ställ in ventilationen så att friskluft sugts in i bilen.

Om du måste köra med bakluckan öppen:

1. Stäng alla sidorutor.
2. Öppna alla ventilationsmunstycken i instrumentpanelen helt.
3. Ställ in luftriktningen mot huvud/fötter och välj friskluft samt kör fläkten på hög hastighet.

Kontrollera att luftintaget framför vindrutan är fritt från snö, löv och skräp, så att luftflödet in till kupén är fritt.



## TÄNDNING-/RATTLÅS



OED046001

### Belyst tändningslås

Belysningen runt låset tänds varje gång en dörr öppnas. Ljuset slocknar ca 10 sekunder efter att alla dörrar är stängda eller när nyckeln vridits till läge ON.

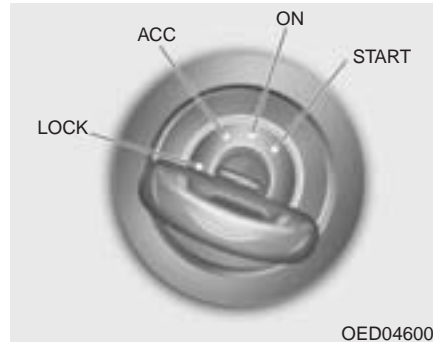

OED046002

### Låsets olika lägen

#### LOCK

Ratten är låst för att stöldsskydda bilen. När nyckeln ska vridas tillbaka till LOCK från ACC måste den tryckas in. Endast i läge LOCK kan nyckeln tas ur låset.

#### ACC

Ratten kan vridas och vissa elektriska funktioner är inkopplade.

#### \* OBS

Om det är svårt att vrida nyckeln från LOCK till ACC, vrid lite på ratten till höger eller vänster samtidigt som du vrider nyckeln.

#### ON

När nyckeln vrids till detta läge lyser alla varnings- och kontrollampor en stund så att det går att se om de är hela.

Ha inte nyckeln i detta läge när motorn inte är igång, batteriet laddas ur.

### START

Startmotorn går. Släpp nyckeln direkt när motorn startat. Bromsvarningslampan kan kontrolleras med nyckeln i detta läge.

### VARNING

När bilen står stilla ska du inte låta den gå på tomgång längre än gällande bestämmelser tillåter. Varva inte heller upp motorn när bilen stråt stilla.

### VARNING

- Vrid aldrig nyckeln till **LOCK** när bilen är i rörelse eftersom den då inte går att styra.
- Rattlåset ersätter inte parkeringsbromsen. Sätt alltid an parkeringsbromsen och lägg i 1:an eller backen (P-läget för automat) innan du lämnar bilen.
- Stick aldrig en arm genom ratten för att nå några reglage när bilen är i rörelse. Det kan medföra att du tappar kontrollen över bilen.
- Se till att inga lösa föremål finns på golvet på förarsidan. De kan hindra pedalernas rörelse så att bilen t ex inte kan bromsas.

## STARTA MOTORN

### VARNING

Vid bilkörning är skor med tunn sula bäst. Undvik att köra med vinterskor och högklackat.

### Bensinmotor

1. Kontrollera att parkeringsbromsen är ansatt.

#### 2. Manuell växellåda.

Håll kopplingspedalen nedtryckt, lägg växeln i neutralläget och vrid nyckeln till START-läget.

#### Automatisk växellåda.

Växelväljaren ska vara i läge P eller N. Trampa på bromsen och vrid nyckeln till START-läget.

- Släpp nyckeln direkt när motorn startat eller efter 10 sekunder om motorn inte startat.
- Om temperaturen är lägre än -18° eller om bilen stått i flera dagar, låt motorn gå på tomgång en kort stund innan du kör iväg.

### \* OBS

Rör inte gaspedalen i samband med start av motorn, vare sig motorn är varm eller kall.

### VIKTIGT

- Bil med automatisk växellåda.

*Om du får motorstopp när bilen rullar, lägg i N-läget och starta motorn. Lägg aldrig i P-läget, det kan medföra att växellådan skadas allvarligt och att bilen sladdar.*

### VIKTIGT

*Håll nyckeln i START-läget max 10 sekunder. Om bilen inte startat, vänta 5-10 sekunder före nästa startförsök annars kan startmotorn skadas.*

## Dieselmotor

1. Kontrollera att parkeringsbromsen är ansatt.

### 2. Manuell växellåda.

Håll kopplingspedalen nedtryckt, lägg växeln i neutralläget. Vrid nyckeln till ON-läget och vänta tills lampan för glödningen (förvärmningen) har slocknat.

### Automatisk växellåda.

Växelväljaren ska vara i läge P eller N. Trampa på bromsen, vrid nyckeln till ON-läget och vänta tills lampan för glödningen (förvärmningen) har slocknat.

3. Vrid nyckeln till START-läget och släpp den direkt när motorn startat eller efter 10 sekunder om motorn inte startat.

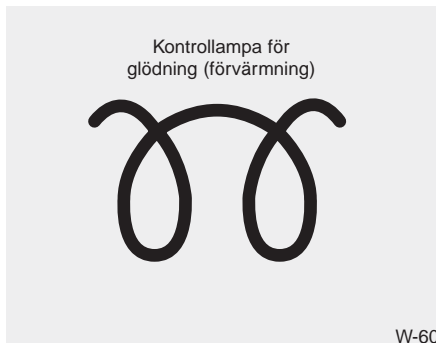

4. Om temperaturen är lägre än  $-18^{\circ}$  eller om bilen stått i flera dagar, låt den gå på tomgång en kort stund innan du kör iväg.

### \* OBS

Om motorn inte startats inom 2 sekunder efter att glödningen är avslutad, vrid nyckeln till LOCK och vänta 10 sekunder innan du åter vrider till ON. Vänta tills lampan för glödning slocknat och vrid därefter till START.

## Viktigt med tanke på turbon

1. Varva inte upp motorn direkt efter start. Om motorn är kall, låt den gå på tomgång några sekunder så att turbon får rätt smörjning.
2. Om bilen körts hårt eller en längre sträcka ska motorn gå på tomgång ca 1 minut innan du stänger av den, för att turbon ska få rätt smörjning.

### **VIKTIGT**

*Om bilen körts hårt eller en längre sträcka får du inte stänga av motorn direkt utan måste låta den gå på tomgång ca 1 minut för att turbon inte ska skadas.*

## MANUELL VÄXELLÅDA

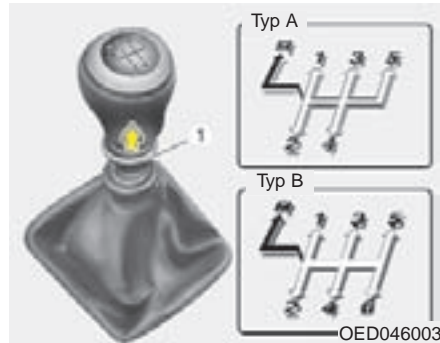

Typ A  
Modeller med bensinmotorer är 5-växlade.

Typ B  
Modeller med dieselmotorer är 6-växlade.

För att kunna lägga i backväxeln måste ringen/säkerhetsspärren (1) på spaken lyftas. Se den svarta markeringen i bilden som visar hur spaken ska föras till R-läget (backen).

*Bilen måste stå stilla när R (backväxeln) läggs i.*

*Kör aldrig med nålen till varvräknaren (v/min) i det röda fältet.*

### VIKTIGT

- **Vid växling från 5:an till 4:an får spaken inte föras så långt till vänster att 2:an av misstag läggs i. Det kan medföra motorskador om motorn varvas upp för mycket, så att nålen i varvräknaren kommer in i det röda fältet.**
- **Hoppa över högst en växel vid nedväxling om motorvarvet är 5000 eller högre. I annat fall kan motorn skadas på grund av övervarvning.**

- Vid växling till backen, ska bilen stå stilla och spaken hållas i neutralläget i ca 3 sekunder innan den förs till R-läget.
- Om det är svårt att lägga i backen, för spaken till neutralläget och släpp upp kopplingen, trampa sedan ner kopplingen och lägg i backen.
- När det är kallt kan växlingarna gå lite trögt innan oljan i växellådan värmts upp.

### VIKTIGT

- **Håll aldrig foten på kopplingspedalen mellan växlings-tillfällena. Slira inte heller på kopplingen för att hålla bilen stilla i backar.**
- **Vila inte handen på växelspaken under körning. Det kan medföra onödigt slitage på komponenter i växellådan.**

**⚠ VARNING**

- Sätt alltid an parkeringsbromsen och lägg i 1:an (i uppförslut) eller backen (i nedförslut) alternativ P-läget för automat när du lämnar bilen.
- Om bilen är utrustad med manuell växellåda, ska kopplingen trampas ned när motorn startas. Bilen kan annars fara iväg och orsaka skada om växeln inte är i friläge.

***Kopplingen***

Kopplingspedalen ska alltid trampas ner helt vid varje växlingstillfälle. Släpp upp den långsamt vid start. Vila aldrig foten på kopplingspedalen mellan växlingstillfällena det medför onödigt slitage. Slira inte heller på kopplingen för att hålla bilen stilla i backar. Trampa på fotbromsen eller använd parkeringsbromsen.

***Nedväxling***

Växla alltid ned innan motorvarvet är för lågt så att du riskerar motorstopp. Bilen kan också accelerera snabbare om varvtalet inte är för lågt.

Växla alltid ned vid körning i branta nedförslut för att utnyttja motorbromsen. Då minskar slitaget på bromsarna och de riskerar inte att överhettas.

## God körteknik

- Växla aldrig till neutralläget när bilen t ex rullar nedför en backe.
- Bromsa inte konstant i långa, branta nedförsbackar. Det kan medföra överhettning av bromsarna, snabb förslitning av bromsbeläggen och förlängd bromssträcka. Växla ner och motorbromsa.
- Sänk farten före nedväxlingar för att undvika att motorn övervarvas och skadas.
- Sänk farten om det är blåsig.
- Se till att bilen står helt stilla när backen ska läggas i. Annars kan växellådan skadas. Lägg i backen genom att först föra spaken till neutralläget och vänta ca 3 sekunder innan backen läggs i.
- Kör extra försiktigt när det är halt. Bromsa mjukt och växla utan att det uppstår ryck, accelerera långsamt samt undvik tvära svängar för att undvika att få sladd.

## VARNING

- **Alla i bilen måste använda bilbälte när bilen är i rörelse.**
- **Undvik hög hastighet i kurvor.**
- **Gör inga häftiga girar eller filbyten.**
- **Anpassa farten efter rådande trafik- och vägförhållanden.**
- **Håll bilen på vägen så att inte hjulen skär ner på sidan av vägbanan.**
- **Om du skulle råka köra av vägen, vrid försiktigt på ratten för att komma upp på vägen igen utan att få sladd.**
- **Följ gällande hastighetsbestämmelser.**

## AUTOMATISK VÄXELLÅDA (TILLVAL)

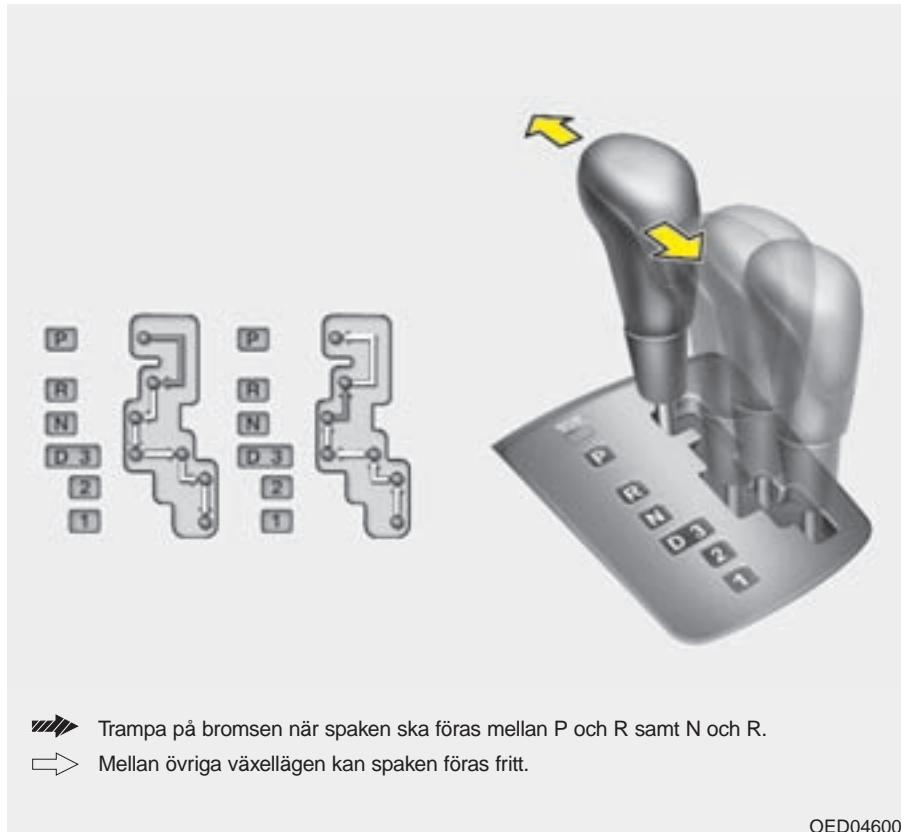

### Körning med automatisk växellåda

I körläget D sköter växellådan automatiskt upp- och nedväxlingar och väljer rätt växel med tanke på hastighet och belastning.

För att kunna flytta spaken från P-läget måste bromsen trampas ner.

Trampa också på bromsen när spaken flyttas från N (neutralläget) till R (backen) och D, annars kommer bilen inte att stå stilla.

### **⚠ VARNING**

**Sätt alltid an parkeringsbromsen först och lägg sedan i P-läget när du ska lämna bilen. Stanna därefter motorn.**

OED046004



## **VIKTIGT**

- *Gasa och bromsa aldrig samtidigt när växelväljarspaken är i läge D eller R, växellådan kan skadas.*
- *Vid ett tillfälligt stopp i uppförbackar, håll inte bilen stilla med gasen, trampa på bromsen.*
- *Motorn får inte ha högre varv än tomgång när spaken förs mellan de olika lägena.*

## **Växellägena**

### ***P - Parkeringsläge***

Drivhjulen/framhjulen är låsta. Bilen måste stå stilla när spaken förs till P-läget.

## **⚠ VARNING**

- Växla aldrig till P-läget om bilen inte står stilla. Bilen tvärbromsas och växellådan kan skadas allvarligt.
- P-läget ersätter inte parkeringsbromsen. Den bör sättas an innan du lägger i P-läget.
- Sätt alltid an parkeringsbromsen, lägg i P-läget och ta ur nyckeln när du lämnar bilen.
- Lämna inte barn ensamma i bilen.

## **\* OBS**

Bilen ska stå helt stilla när spaken förs till eller från R-läget annars kan växellådan skadas.

(forts på nästa sida)

### **R - Backen**

Håll foten på bromspedalen när spaken förs till R-läget.

### **\* OBS**

Bilen ska stå helt stilla när spaken förs till eller från R-läget annars kan växellådan skadas. Undantag bör endast göras om bilen ska "gungas loss" om du kört fast. Se "Gunga loss bilen".

### **N - Neutralläge**

Växellådan är frikopplad från hjulen. Om bilen inte bromsas kan den rulla om marken lutar.

### **D - Körläge**

I körläget D sköter växellådan automatiskt upp- och nedväxlingar mellan de fyra stegen med tanke på hastighet och belastning.

Nedväxling, för t ex omkörning kan göras genom att gaspedalen trycks ner snabbt (s k Kick Down).

### **3:an - Alternativt körläge**

Växellådan sköter automatiskt upp- och nedväxlingar mellan 3 steg med tanke på hastighet och belastning. Uppväxling till 4:an sker inte. Detta läge kan vara lämpligt att köra på om bilen drar släp och/eller det är backar uppför och nedför.

### **2:an - Alternativt körläge**

Växellådan sköter automatiskt upp- och nedväxlingar mellan 2 steg med tanke på hastighet och belastning. Uppväxling till 3:an och 4:an sker inte. Detta läge kan vara lämpligt att köra på om bilen drar släp och/eller det är mycket branta backar uppför och nedför.

### **1:an - Alternativt körläge**

Ingen uppväxling från 1:an sker. Detta läge är lämpligt att köra på endast i extrema situationer då maximal dragkraft krävs.

### **VIKTIGT**

**Kör inte någon längre stund med max motorvarv på något av de alternativa körlägena, speciellt inte 1:an och 2:an, växellådan kan överhettas och skadas.**

## Start i backe

Trampa på fotbromsen och för spaken till D-läget. Frigör parkeringsbromsen och trampa försiktigt på gaspedalen samtidigt som du släpper upp bromspedalen långsamt.

## Vissa modeller har en säkerhetsspärr i den automatiska växellådan (tillval)

Spärren gör att det inte går att flytta växelväljarspaken från P- eller N-läget utan att trampa på bromsen.

1. Trampa på bromsen.
2. Vrid tändningsnyckeln till ON eller starta motorn.
3. Flytta spaken.

Om du trampar på bromsen upprepade gånger när spaken är i P-läget hörs ett skrammelljud. Det är normalt.

### **WARNING**

**Trampa på bromsen innan spaken förs från P-läget annars kan bilen röra på sig.**

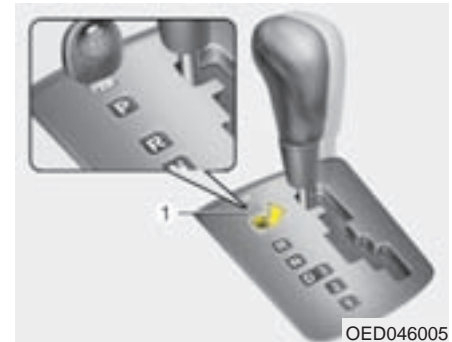

OED046005

## Upphäv säkerhetsspärren

Om det inte går att föra spaken från P eller N till R när du trampar på bromspedalen, håll foten kvar på bromsen och gör så här:

1. Peta försiktigt bort den lilla kåpan som pilen i bilden visar.
2. Tryck med en skruvmejsel eller nyckel i hålet för att frigöra säkerhetsspärren.
3. Flytta spaken.
4. Vänd dig till en KIA-verkstad för att få växellådsspärren kontrollerad.

### Allmänna tips för körning med automatisk växellåda

- Växelväljaren får bara flyttas från P eller N när motorn går på tomgång.
- Lägg aldrig i P-läget när bilen rullar.
- Bilen ska stå helt stilla när du lägger i backen (R).
- Låt aldrig bilen rulla utför en backe med växellådan i neutralläget.
- Växla ner i utförsbackar och utnyttja motorbromsen för att undvika att bromsarna överhettas.
- Om du valt att växla manuellt, sänk farten vid nedväxling, så att du får i den lägre växeln.
- Sätt alltid an parkeringsbromsen när bilen parkeras och växelväljaren är i läge P.
- Kör extra försiktigt när det är halt. Bromsa mjukt och accelerera långsamt samt undvik tvära svängar för att undvika att få sladd.
- Kör mjukt utan häftiga accelerationer och inbromsningar så uppnår du bästa bränsleekonomi.

### VARNING

- **Alla i bilen måste använda bilbälte när bilen är i rörelse.**
- **Undvik hög hastighet i kurvor.**
- **Gör inga häftiga girar eller filbyten.**
- **Anpassa farten efter rådande trafik och vägförhållanden.**
- **Håll bilen på vägen så att inte hjulen skär ner på sidan av vägbanan.**
- **Om du skulle råka köra av vägen, vrid försiktigt på ratten för att komma upp på vägen igen utan att få sladd.**
- **Följ gällande hastighetsbestämmelser.**

**⚠ VARNING**

Om du kört fast i snö, lera eller sand kan du försöka "gunga" loss bilen. Gör så här:

Vrid ratten lite åt båda hållen. Flytta sedan spaken mellan D och R och gasa så att bilen kommer i gungning utan alltför mycket hjulspinn. Se till att ingen står i vägen för bilen om den plötsligt kommer loss.

Om du inte kommer loss efter några försök, se till att du får bogserhjälp.

## BROMSSYSTEMET

### Bilen har bromsservo och självjusterande bromsar

Om servoeffekten försvinner p g a att motorn stannar eller beroende på något fel krävs det mer kraft för att bromsa bilen. Räkna därför med att bromssträcken förlängs.

När motorn inte är igång avtar servoeffekten stegvis varje gång när bromspedalen trycks ner.

### Om det blir fel på bromsarna

Om fotbromsen inte fungerar går det att få stopp på bilen med parkeringsbromsen. Men tänk på att den verkar endast på bakhjulen. Det medför att bromssträcken blir lång.

#### **VARNING**

##### - Parkeringsbroms

Nödbromsa försiktigt med parkeringsbromsen annars kan bilen få sladd.

#### **VARNING - Färdbroms**

- Vila inte en fot på bromspedalen under körning. Det medför överhettning av bromsarna, snabb förslitning av bromsbeläggen och förlängd bromssträcka.
- Växla ner i utförsbackar och utnyttja motorbromsen för att undvika att bromsarna överhettas.
- Om det kommer vatten på bromsskivorna försämras bromsverkan och bilen kan dra snett vid inbromsning. Om du kört genom vatten, bromsa lätt så att bromsskivorna blir torra och kan fungera normalt.

## Varningsljud för slitna bromsbelägg

När bromsbeläggen är nedslitna och behöver bytas hörs en gnisslande från fram- eller bakhjulen när bilen bromsas.

Under vissa förhållanden kan ljudet uppstå tillfälligt även om beläggen inte är slitna. Det är normalt.

### **VIKTIGT**

*Undvik dyra reparationer genom att byta bromsbeläggen innan de är helt nedslitna.*

### **VIKTIGT**

*Byte av bromsbelägg ska alltid göras samtidigt på bägge fram- alternativt bakhjulen.*

### **⚠ VARNING**

**- Utslitna bromsbelägg**

**Varningsljudet innebär att bromsbeläggen måste bytas. Om du kör för länge med de slitna beläggen kan bromsarna sluta fungera.**

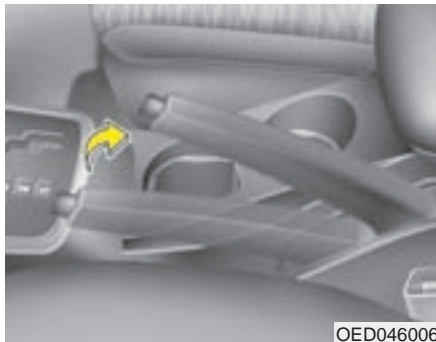

## Parkeringsbroms

Sätt alltid an parkeringsbromsen när bilen parkeras. Lägg också i 1:an om bilen står i en uppførsbacke eller backen om det lutar utför (P-läget i bilar med automatisk växellåda).

### **VIKTIGT**

**Kör aldrig med parkeringsbromsen ansatt. Det medför kraftigt slitage på både bromsbeläggen och bromsskivorna.**

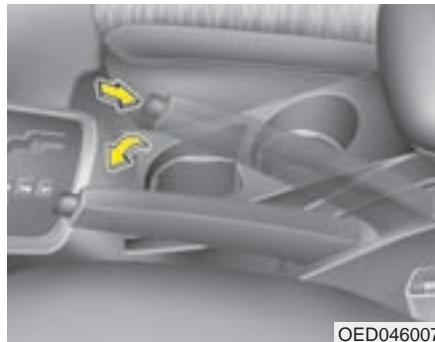

Frigör parkeringsbromsen genom att trampa på bromsen och lyfta spaken en aning, håll in spärrknappen och sänk ner spaken helt.

### **⚠ VARNING**

- Sätt alltid an parkeringsbromsen när bilen parkeras. Lägg också i 1:an om bilen står i en uppførsbacke eller backen om det lutar utför (P-läget i bilar med automatisk växellåda).
- Se till att parkeringsbromsen inte frigörs av misstag av t ex barn i bilen.





Kontrollera att bromsvarningslampan tänds när tändningsnyckeln vrids till ON och innan motorn startas.

Lampan lyser när parkeringsbromsen är ansatt när tändningsnyckeln är i läge ON och START.

Frigör alltid parkeringsbromsen helt och kontrollera att lampan slocknat innan du kör iväg.

Om lampan fortsätter att lysa när parkeringsbromsen är helt frigjord kan det ha uppstått ett fel i bromssystemet. Undvik i så fall att köra bilen och kontakta en KIA-verkstad så snart som möjligt.

### **Parkering i backar med kantsten**

- I uppförsbackar: Kör nära kanten och vrid sedan hjulen utåt så att framhjulet går mot kantstenen om bilen skulle börja rulla.
- I nedförsbackar: Kör nära kanten och vrid sedan hjulen inåt så att framhjulet går mot kantstenen om bilen skulle börja rulla.

### Låsning fria bromsar - ABS

- ABS-bromsar kan inte kompensera vårdslös körning. Föraren ska alltid anpassa hastigheter efter gällande körförhållanden.
- Håll alltid ett säkert avstånd till framförvarande fordon.
- Sänk hastigheten när det är halt eller när vägbanan är våt och det finns risk för vattenplaning.
- ABS-bromsar kan förkorta bromssträckan vid de flesta tillfällena, men på löst grus och i lös snö kan den i vissa fall bli längre jämfört med ett bromssystem utan ABS.

ABS-systemet känner kontinuerligt av hjulens rotationshastighet. Om ett hjul tenderar att låsas vid en inbromsning minskas bromstrycket för det hjulet.

När ABS-systemet griper in hörs ett tickande ljud och bromspedalen pulserar. Det är fullt normalt.

För att få optimal effekt av ABS-systemet ska du hålla foten kvar på bromspedalen. Du kan aldrig trampa för hårt eftersom bromstrycket regleras automatiskt.

- Även om bilen är utrustad med ABS-bromsar ska du alltid hålla ett säkert avstånd till framförvarande fordon.
- Sänk farten i kurvor. ABS-systemet kan inte kompensera för vårdslös körning.
- På grus och i lös snö kan bromssträckan i vissa fall bli längre med ABS-bromsar.

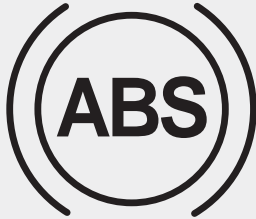

W-78

### **VIKTIGT**

- Om varningslampan tänds kan det ha uppstått ett fel i ABS-systemet. Det går dock att bromsa bilen på samma sätt som vanligt, men utan den extra säkerhet som ABS-systemet medför.
- Varningslampan ska lysa i ca 3 sekunder när tändningsnyckeln vrids till ON. Under den tiden gör systemet en självdiagnos och lampan slocknar om allt är OK. Om lampan fortsätter att lysa kan det vara ett fel i systemet. Kontakta i så fall en KIA-verkstad så fort som möjligt.

### **VIKTIGT**

- Vid körning på halt underlag och ABS-bromsarna får gripa in ofta kan det hända att varningslampan tänds. Kör i så fall åt sidan på en säker plats och stanna motorn.
- Om lampan inte lyser när du åter startar motorn fungerar systemet som det ska. Om inte, kontakta snarast en KIA-verkstad.

### **\* OBS**

Om du startar bilen med hjälp av startkablar för att batteriet har laddat ur, kan motorn gå lite ojämnt samtidigt som ABS-varningslampan kan tändas. Detta beror på den låga batterispänningen. Det är således inget fel på ABS-systemet.

- Pumpbromsa inte!
- Ladda batteriet innan du börjar köra.

## STYRNING

### Elektrisk styrervo

Servon fungerar endast när motorn är igång. Det går dock att styra bilen om motorn inte går, men det krävs mer kraft.

Servoeffekten för styrningen regleras av en kontrollenhet som känner av styrkraften, rattens läge och bilens hastighet.

Servoeffekten är störst vid låg hastighet och avtar när farten ökar. Bilen blir lättstyrd vid parkeringsmanövrer och körkänslan blir bättre i högre hastigheter.

Om styrningen inte känns normal, vänd dig till en KIA-verkstad för kontroll.

### \* OBS

Följande kan hända i samband med körning:

- EPS varningslampan tänds inte.
- Styrningen känns trögare när tändningen är på. Det kan bero på att systemet gör en självdiagnos. När den är avslutat ska styrningen kännas normal igen.
- Ett klickljud hörs när nyckeln vrids till läge ON eller LOCK.
- Ett visst ljud från servons elmotor kan höras i låg fart och när bilen står stilla.
- Styrningen kan plötsligt bli trögare om styrservon kopplas bort för att det finns risk att det ska uppstå ett fel som upptäcks genom självdiagnosen.

### Ratten är justerbar

Justera ratten så att körställningen blir bekväm och att det går lätt att se alla mätare och kontrollampor.

Du kan också höja ratten maximalt för att lättare kunna kliva in i och ur bilen.

### VARNING

- Justera ratten före avfärd, aldrig när bilen är i rörelse. Det kan medföra att du tappar kontrollen över den.
- Efter justering, kontrollera att ratten är låst i önskat läge. Testa genom att försöka höja/sänka ratten.

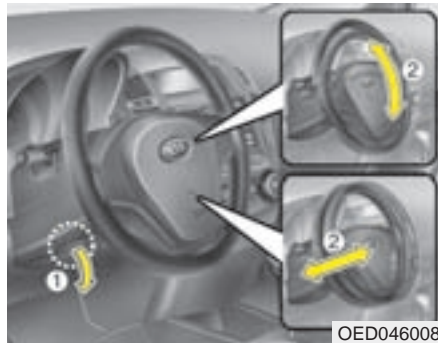

OED046008

I vissa modeller kan ratten justeras både i höjd- och längdled. Följ anvisningarna:

1. Tryck ner spärrhandtaget (1).
2. Justera ratten i höjd (2) och om funktionen finns även i längdled (2).
3. Lås ratten i rätt läge genom att dra upp spärrhandtaget.

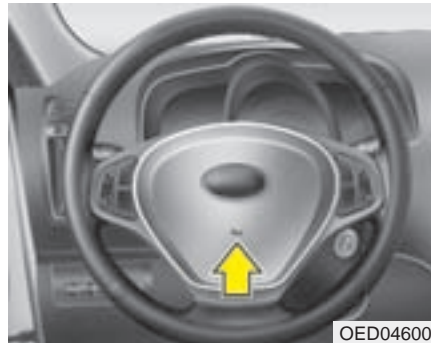

OED046009

### Signalhorn

Tryck på någonstans på den del som är inringad av en vit markering.

Kontrollera regelbundet att signalhornet fungerar.

### **VIKTIGT**

*Slå inte på ratten för att signalera och tryck inte med något vasst på den.*

## AUTOMATISK FARTHÅLLARE (TILLVAL)

Farthållaren kan ställas in för hastigheter mellan 40 och 160 km/tim.

### VARNING

Använd inte farthållaren i följande fall:

- Tätt trafik.
- Hala och slingriga vägar.
- Situationer då det inte är möjligt att hålla jämn fart.



### Ställ in önskad hastighet

1. Tryck på knappen ON/OFF för att sätta på farthållaren. Kontrollampen (  ) tänds i instrumentpanelen.
2. Accelerera tills bilen nått önskad hastighet (lägst 40 och högst 160 km/tim).

### VARNING

Stäng av farthållaren (lampan (  ) släckt) när den inte ska användas, så att den inte aktiveras oavsiktligt och att bilen t ex plötsligt accelererar.



OED046011

3. Tryck därefter på SET (-) för att programmera hastigheten och ta samtidigt bort foten från gaspedalen. SET-lampan tänds i panelen.

*Det går att programmera en hastighet ca 2 sekunder efter att farthållaren satts på.*

*I uppförs- och nedförsbackar kan farten ibland avvika från den inställda.*



OED046012

### Stäng av farthållningen tillfälligt

- Trampa på bromsen.
- Trampa ner kopplingspedalen (manuellt växlad bil).
- Tryck på CANCEL-knappen (se pilen).

*SET-lampan slocknar och farthållningen upphör. Du kan återgå till programmerad hastighet genom att trycka på +knappen och då tänds SET-lampan igen.*

### Stäng av farthållaren helt

- Tryck på ON/OFF-knappen så att lampan (  ) slocknar.
- Vrid tändningsnyckeln till OFF.

*För att sätta på farthållaren igen, se anvisningarna till på föregående sida.*



### Öka farten vid omkörning

Trampa bara på gasen och släpp upp pedalen när omkörningen är avslutad. Då återgår bilen automatiskt till den programmerade hastigheten.



### Öka den inställda hastigheten:

Du kan göra på två sätt:

- Håll +knappen intryckt tills bilen nått den önskade högre hastigheten.
- Det går också att öka hastigheten i små steg (1,6 km/tim) genom att trycka upprepade gånger på knappen.

### Du kan göra på två sätt för att sänka hastigheten:

- Håll minusknappen (-) intryckt tills bilen nått den önskade lägre hastigheten.
- Det går också att sänka hastigheten i små steg (1,6 km/tim) genom att trycka upprepade gånger på minusknappen (-).





### Återgå till den programmerade hastigheten

Om den inställda hastigheten tillfälligt varit bortkopplad, efter t ex en inbromsning eller om kopplingen trampats ner, återgår du till inställd hastighet genom att trycka på knappen +.

Det krävs dock att bilens hastighet är lägst 40 km/tim.

## ELEKTRONISK STABILISERINGSKONTROLL (TILLVAL)



### ESP - Elektronisk stabiliseringskontroll (tillval)

ESP-systemet hämtar information från olika sensorer i bilen och känner av om bilen t ex har en tendens att avvika från den kurvlinje som föraren tänkt sig. Om så är fallet griper systemet in på tusendelar av en sekund och bromsar ett eller flera hjul och/eller minskar gaspådraget. Bilen följer då kurvlinjen på det sätt föraren tänkt sig.

### VARNING

Kör aldrig extra fort eller med extra hög hastighet genom kurvor bara för att bilen har ett ESP-system. Systemet kan inte kompensera vårdslös körning. Föraren ska alltid anpassa hastigheten efter gällande körförhållanden för att undvika vattenplaning och sladd på halt underlag.

ESP-system är till för att höja säkerheten vid normal körning.

ESP-systemet är endast till för att öka säkerheten. Det kan inte kompensera för vårdslös körning. Kör mjukt och accelerera inte när lampan blinkar och det är halt väglag.

När ESP-systemet griper in, för att korrigera bilens färdriktning, kan du höra ett klickande ljud från bromsarna.

### \* OBS

Ett klickande ljud kan höras från motorrummet när du startat motorn och kör iväg. Det är normalt och innebär att ESP-systemet fungerar som det ska.

**ESP kopplas in automatiskt**

- När tändningsnyckeln vrids till ON kommer kontrollamporna för ESP ON respektive ESP OFF att lysa i ca 3 sekunder. ESP-systemet kopplas automatiskt in varje gång motorn startas.
- Om du vill koppla bort systemet, håll in ESP OFF-knappen minst 1/2 sekund (lampan ESP OFF tänds). Tryck en gång till på knappen för att koppla in systemet.
- När systemet startas gör systemet en funktionskontroll och då hörs ett tickande ljud.

**Lampan blinkar när ESP-systemet aktiveras**

- När systemet griper in för att stabilisera bilen kan man känna en viss pulsering, som beror på kontrollerade bromsningar.
- Om du gasar på när det är mycket halt kommer du att märka att motorvarvet inte ökar i motsvarande grad som gaspedalen trycks ner.

**ESP-systemet bortkopplat**

- Tryck på ESP OFF-knappen för att koppla bort systemet. Lampan ESP OFF tänds.
- ESP-systemet kopplas automatiskt in nästa gång motorn startas.

- Lampan blinkar när systemet aktiveras

**ESP**

- Lampan lyser när systemet är bortkopplat

**ESP  
OFF**

### **Kontrolllamporna**

Bägge lamporna ska lysa i ca 3 sekunder när tändningsnyckeln vrids till ON.

ESP ska blinka när systemet aktiveras under körning.

ESP OFF lyser när systemet är bortkopplat eller om det uppstår något fel.

### **VIKTIGT**

***Bilen måste vara utrustad med däck av samma dimension och typ på samtliga hjul för att ESP-systemet ska fungera.***

### **VARNING**

**ESP-systemet kan inte kompensera vårdslös körning. Föraren ska alltid anpassa hastigheten efter gällande körförhållanden. Accelerera inte när ESP-lampan blinkar och när vägbanan är hal.**

### **När kan ESP kopplas bort?**

- I princip bör systemet ständigt vara inkopplat men det kan kopplas bort vid körning på torr och slät asfalt.
- När bilen ska "gungas" loss om du kört fast.

Koppla aldrig bort systemet när det är aktiverat (ESP-lampan blinkar). Det kan medföra att bilen sladdar.

**\* OBS**

- Om bilen ska köras på en rullande landsväg för test ska ESP-systemet kopplas bort för att ge korrekta mätvärden.
- ABS-systemet påverkas inte av att ESP-systemet är bortkopplat.



**VARNING**

Tryck aldrig på ESP OFF-knappen när systemet är aktiverat.

Om du kopplar bort systemet när det är aktiverat kan det medföra att bilen sladdar.

Koppla endast bort systemet vid körning på torr och slät asfalt och i en nödsituation när bilen ska "gungas" loss.

## MÄTARE, VARNINGSG- OCH KONTROLLAMPOR

### ■ Bensinversion



1. Varvräknare
2. Kontrollampor för blinkers
3. Hastighetsmätare.
4. Mätare för kylvätsketemperaturen
5. Varnings- och kontrollampor
6. Indikator för växellägen (automatisk växellåda)
7. Vägmätare/trippmätare
8. Val mellan tripp- och vägmätare samt nollställning av trippmätare
9. Bränslemätare

### ■ Dieselsonversion



OED046015/OED046071

## MÄTARE

### Hastighetsmätare

### Vägmätare

Den visar bilens totala körsträcka.

### Dubbla trippmätare

De dubbla trippmätarna (A och B) kan användas för att t ex mäta en viss körsträcka samt delar av samma körsträcka.

Trippmätaren visar körsträckan efter senaste nollställning.

För att nollställa respektive trippmätare, håll in knappen 8 (se bilden på föregående sida) i minst 1 sekund när aktuell mätare (A eller B) visas.

### Varvräknaren

Mätaren visar motorns varvtal/minut. Använd den för att göra upp- och nedväxlingar vid rätta varvtalen.

Nålen i mätaren kan röra sig en aning när tändningsnyckeln är i läge ACC eller ON. Det är fullt normalt. Visningen blir korrekt när motorn är igång.

### \* OBS

**Varva inte motorn så att nålen kommer in i den röda zonen. Det kan medföra motorskador.**

### Mätare för kylväsketemperaturen

När tändningsnyckeln är i läge ON visas temperaturen.

### \* OBS

**Om nålen närmar sig markeringen 130 finns risk för överhettning och motorskador. Stanna bilen och se avsnittet "Överhettad motor".**

### Bränslemätare

Mätaren visar ungefär hur mycket bränsle som finns i tanken som rymmer 53 liter.

En varningslampa i instrumentpanelen tänds när det återstår bränsle för några mils körning.



#### **VARNING**

**- Låg bränslenivå**

**Tanka omgående när varningslampan tänds. Om du kör slut på bränslet kan avgasreningssystemet skadas.**



### Dimmer för instrumentbelysningen

Ljusstyrkan i instrumentbelysningen kan justeras med reglaget till vänster om ratten när den yttre belysningen är tänd.



## VARNINGS- OCH KONTROLLAMPOR SAMT VARNINGSLJUD

### Funktionskontroll

Om någon av lamporna inte tänds när tändningsnyckeln vrids till ON, kontakta en KIA-verkstad för kontroll.

När motorn startats ska alla varningslampor vara släckta i annat fel har det uppstått något fel.

Undantag: Lampan för parkeringsbromsen ska lysa tills bromsen är helt frigjord och varningslampan för låg bränslenivå ska lysa om bränslenivån är låg.

### Varningslampan för låsningsfria bromsar



Lampan ska tändas och lysa i ca 3 sekunder när tändningsnyckeln vrids till ON. Den ska sedan slockna om det inte är något fel i systemet.

Om lampan fortsätter att lysa kan det vara något fel i systemet. Kontakta en KIA-verkstad.

### Varningslampan för den elektroniska bromskraftfördelningen (EBD)



Om dessa båda lampor tänds samtidigt under körning har det uppstått ett problem med ABS- och EBD-systemen.

Vänd dig till en KIA-verkstad så snart som möjligt.



Om bägge lamporna är tända kan det vara fel både på bromssystemet och ABS-funktionen. Vänd dig till en KIA-verkstad så snart som möjligt.

### VARNING

**Om båda lamporna lyser fungerar inte bromssystemet som det ska. Det finns risk att bakhjulen låses vid en inbromsning och att bilen får sladd. Vänd dig till en KIA-verkstad så snart som möjligt.**

### Varningslampa för lågt oljetryck



Denna varningslampa anger att oljetrycket är för lågt.

Om varningslampan tänds under körning:

1. Kör in till sidan av vägen och stanna bilen.
2. Kontrollera oljenivån (motorn ska vara avstängd). Om oljenivån är låg, fyller du på så mycket olja som krävs.

Om lampan fortfarande lyser när oljenivån är korrekt, kontakta en KIA-verkstad.

### **VIKTIGT**

*Motorn kan få allvarliga skador om du inte stannar den när lampan tänds.*

### Batteriet laddas inte

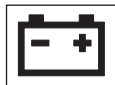

Det kan bero på fel i laddningssystemet eller på generatoren.

Om lampan tänds under körning:

1. Parkera bilen på en säker plats.
2. Stanna motorn och kontrollera om drivremmen till generatoren är hel och spänd.
3. Om remmen är hel och spänd är det sannolikt ett fel i laddningssystemet. Kontakta snarast en KIA-verkstad.

### Varningslampa för glömt säkerhetsbälte



Bältespåminnaren blinkar eller lyser i ca 6 sekunder när tändningsnyckeln vridits till ON.

Läs mer i kapitel 3.

### Indikator för växellägen (bilar med automatisk växellåda)

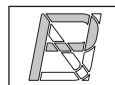

Aktuellt växelläge visas i displayen framför föraren.

## Startspärr (immobilizer)



Lampan tänds när nyckeln sticks i tändningslåset och vrids till ON. Det indikerar att motorn kan startas. Lampan slocknar när motorn startats.

Om lampan slocknar eller blinkar innan du vridit nyckeln till START måste du vrida den tillbaka till LOCK och sedan till START igen.

Vänd dig i så fall också till en KIA-verkstad för kontroll av startspärrsystemet.

## Varning för ansatt parkeringsbroms och låg bromsvätskenivå



### *Parkeringsbroms*

Lampan lyser när parkeringsbromsen inte är helt frigjord när tändningsnyckeln är i läge START eller ON.

### *Låg bromsvätskenivå*

Om lampan lyser när motorn är igång gör så här:

1. Parkera bilen på en säker plats.
2. Stanna motorn och kontrollera bromsvätskenivån. Fyll på vätska om nivån är för låg. Kontrollera också att det inte förekommer något läckage från bromsledningar eller anslutningar.

3. Om du hittar något läckage, lampan fortsätter att lysa eller om bromsarna inte känns som de ska, se till att bilen blir bärgad till en KIA-verkstad.

Kontrollera varje gång bilen startas att lampan tänds när tändningsnyckeln vrids till ON.

## **VARNING**

**Om lampan lyser under körning, kontrollera först om parkeringsbromsen helt frigjord. Om den är frigjord och du har följt anvisningarna till vänster samt lampan fortsätter att lysa måste bilen bärgas till en KIA-verkstad.**

## Bakluckan är inte låst



Lampan lyser när bakluckan inte är helt stängd.

## Låg bränslenivå



Lampan tänds när det återstår ca 8 liter i tanken. Tanka så snart som möjligt. Kör aldrig slut på bränslet, det kan medföra skador på avgasreningssystemet.

## Varning för öppen dörr



Lampan lyser när någon dörr eller flera av dörrarna inte är helt stängda.

## Helljuset tätt



Lampan lyser när helljuset är tätt och när du använder helljusblinken.

## Dimljusen tända (tillval)



Lampan lyser när dimljusen är tända.

## Dimbakljusen tända



Lampan lyser när dimbakljusen är tända.

## Motorkontrolllampa





Lampan ingår som en del i systemet som övervakar avgasreningen. Om lampan tänds under körning innebär det att det uppstått något fel i avgasreningssystemet.

Lampan ska lysa några sekunder efter att tändningsnyckeln vridits till ON eller slockna när motorn startats.

Om lampan inte tänds eller börjar lysa under körning, kontakta snarast en KIA-verkstad för att få felet avhjälpt.

**VIKTIGT**

- **Bilen bör inte köras någon längre sträcka med lampan (  ) lysande. Då finns det risk för skador i avgasreningssystemet. Dessutom fungerar inte motorn som den ska och bränsleförbrukningen kan öka.**
- **Om lampan (  ) börjar blinka finns det risk att katalysatorn skadas och att motorn tappar effekt. Kontakta snarast en KIA-verkstad för att få felet avhjälp.**

**Dieselmotor:**

Om lampan (  ) börjar blinka måste partikelfiltret kontrolleras av en KIA-verkstad innan du kört ytterligare max 5 mil.

**Låg spolarvätskenivå (tillval)**

Lampan tänds när det är dags att fylla på spolarvätska.

**Automatisk farthållare (tillval)**

Lampan lyser när farthållaren är i läge ON.

**Farthållning aktiverad**
**SET**

SET-lampan lyser när bilen körs med programmerad farthållning.

### Varning för fel i systemet för krockkuddarna



Lampan ska blinka ca 6 sekunder varje gång tändningsnyckeln vrids till ON.

Om lampan fortsätter att blinka eller tänds under körning, kan det ha uppstått ett fel på krockkuddarna. Kontakta omgående en KIA-verkstad.

### Passagerarens krockkudde bortkopplad (tillval)



Lampan ska lysa ca 4 sekunder när tändningsnyckeln vrids till ON eller tills motorn startats.

Om krockkudden är bortkopplad med reglaget på sidan av instrumentpanelen ska lampan lysa för att markera att passagerarens krockkudde är bortkopplad.

### **VIKTIGT**

*Om det är något fel på reglaget för bortkoppling av kudden kommer lampan inte att lysa. Det innebär att krockkudden kan utlösas i samband med en krock, även om kudden är bortkopplad (reglagets läge OFF).*

*Kontakta i så fall omgående en KIA-verkstad för kontroll av reglaget och krockkuddesystemet.*

**ESP - Elektronisk stabilitetskontroll (tillval)****ESP**

Lampan ska lysa i ca 3 sekunder när tändningsnyckeln vrids till ON och sedan slockna.

Lampan ska blinka när ESP-systemet aktiveras vid körning på halt eller löst underlag som t ex grus.

**ESP-Systemet bortkopplat (tillval)****ESP  
OFF**

Lampan ska lysa i ca 3 sekunder när tändningsnyckeln vrids till ON och sedan slockna.

Tryck på ESP-knappen för att koppla bort systemet och ESP OFF tänds i panelen.

Om lampan lyser när systemet inte är bortkopplat kan det ha uppstått ett fel. Kontakta i så fall en KIA-verkstad för att få ESP-systemet kontrollerat.

**Varningslampa för styrservon****EPS**

Lampan tänds när tändningsnyckeln vrids till ON och slocknar när motorn startat. Den tänds också om det uppstått något fel i EPS-systemet.

Kontakta en KIA-verkstad för kontroll av styrservon om lampan tänds under körning.

## Glödning (diesel)



Lampan lyser vid förvärmning.

### \* OBS

Om lampan lyser när förvärmningen är klar eller under körning, vänd dig till en KIA-verkstad för kontroll av systemet.

## Vatten i bränslefiltret (dieselmotor)

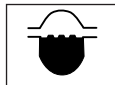

Lampan ska lysa ca 3 sekunder när tändningsnyckeln vrids till ON. Den tänds också när det är dags att tappa vatten ur bränslefiltret. Se anvisningar i kapitel 7.

### **VIKTIGT**

*Om varningslampan lyser kan motoreffekten och tomgångsvarvet sjunka. Kör därför inte med bilen om lampan lyser. Motorn och insprutningssystemet kan skadas. Om det inträffar, vänd dig till en KIA-verkstad för att få bilen kontrollerad.*



## FÄRDDATOR (TILLVAL)



OED049020

Färddatorn visar information som är relaterad till körningen.

Tryck på OFF-knappen för att tända/släcka displayen.

### Inställning

Tryck på STEP-knappen för att stegvis komma fram till önskad visning:

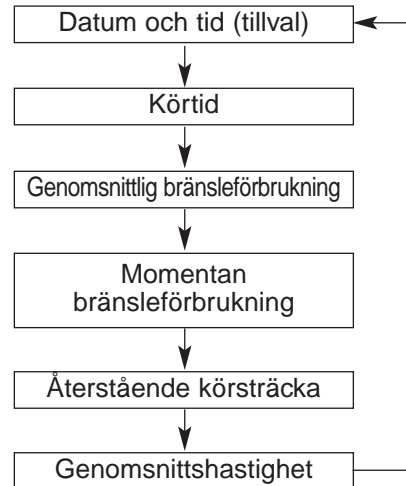

OED046021

### Typ A - Enkel display utan färddator

#### *Klocka och datum*

Tiden visas konstant. Datum (dag, månad, år) visas endast i kalenderläge.

### Inställning av datum

Håll in TRIP-knappen i mer än två sekunder när datum visas, så kan du göra inställning av ÅR → MÅNAD → DAG.

För att gå till nästa inställning tryck snabbt på TRIP-knappen och ställ in med knapparna (▲) och (▼) när siffrorna blinkar.

### Ställ klockan

Håll in TRIP-knappen i mer än 2 sekunder för att komma från någon annan visning till att se klockan. Ställ in rätt timme (HOUR) → och därefter minuterna.

För att gå till nästa inställning tryck snabbt på TRIP-knappen och ställ in med knapparna (▲) och (▼) när siffrorna blinkar.

Om du trycker på RESET-knappen när klockan visar 1-29 minuter ändras minuterna till :00.

Om klockan visar 30-59 minuter hoppar timmarna fram ett steg och minuterna visar :00.



### *Typ B - med färddator*

Datum visas oavsett andra inställningar.

Håll in TRIP-knappen i mer än två sekunder när något annat visas i displayen, så kan du göra inställning av ÅR → MÅNAD → DAG.

För att gå till nästa inställning tryck snabbt på TRIP-knappen och ställ in med knapparna (▲) och (▼) när siffrorna blinkar.

Om du trycker på RESET-knappen när klockan visar 1-29 minuter ändras minuterna till :00.

Om klockan visar 30-59 minuter hoppar timmarna fram ett steg och minuterna visar :00.



OED046023

### Körtid

Körtiden mäts när motorn är igång och visar total tid efter senaste nollställning.

Nollställ genom att hålla in RESET-knappen mer än 1 sekund när körtiden visas.

Tiden nollställs automatiskt när det gått 99 timmar och 59 minuter.



OED046024

### Genomsnittlig bränsleförbrukning

Mätningen sker från det att mätaren nollställts. Exakt visning sker inte förrän bilen körts minst 500 m.

Nollställ genomsnittlig förbrukning genom att hålla in RESET-knappen mer än 1 sekund när förbrukningssiffrorna visas.

Genomsnittlig förbrukning kan ändras från liter/100 km till miles per gallon (MPG). Håll in (▲)-knappen i mer än 3 sekunder.

Mätområdet är 0,0 - 99,9 liter/100 km alt gallons per miles.



OED046025

### Momentan bränsleförbrukning

Momentan bränsleförbrukning mäts när bilen körs och beräknas varje sekund.

Momentan förbrukning kan ändras från liter/100 km till miles per gallon (MPG). Håll in (▲)-knappen i mer än 3 sekunder.



OED046072

### Återstående körsträcka

Visning av återstående körsträcka med det bränsle som finns i tanken. När det återstår bränsle för ca 5 mil blinkar "---".

Visningen kan ändras från liter/100 km till miles per gallon (MPG).

Håll in (▲)-knappen i mer än 3 sekunder. Mätområdet är 0 - 150 mil (0 - 1 500 miles).

## \* OBS

- Om bilen körs i backar kanske visningen inte blir korrekt.
- För att färddatorn ska kunna uppdateras måste mer än 6 liter fyllas på.
- Den beräknade återstående körsträckan kan ändras (förlängas eller kortas) om körförhållandena förändras.
- Tänk också på att återstående körsträcka är en beräkning och alltså inte exakt.



### Genomsnittshastighet

Visning av genomsnittlig hastighet efter senaste nollställning.

Nollställ genom att hålla in RESET-knappen mer än 1 sekund när genomsnittlig hastighet visas.

Visningen kan ändras från km/tim till miles per hour (MPH). Håll in (▲)-knappen i mer än 3 sekunder.

Mätområdet är 0 - 260 km/tim (0 - 160 MPH).

## INFORMATIONSDISPLAY (TILLVAL)



### Yttertemperaturmätare

Inställningen kan ändras från att visa °C (Celsius till °F (Fahrenheit)).

Håll in (▼)-knappen i mer än 3 sekunder. Skifte mellan °C och °F kan inte göras när färddatorn visar datum.

Mätaren visar temperaturer mellan -40° till +80°C (-40°F to 176°F).

- Varning för halka indikeras mellan +3 och -5 grader.
- Halkvarningen visas efter att temperaturvisningen blinkat 5 gånger när temperaturen sjunkit till +3 .

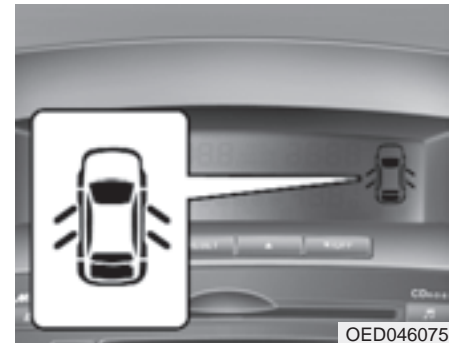

### Öppen dörr eller baklucka

Displayen visar om någon dörr eller bakluckan inte är helt stängd.

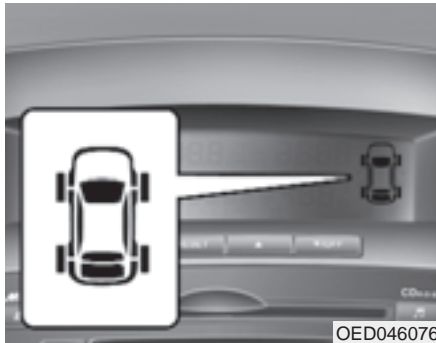

### Luftrycksmätare (tillval)

Displayen visar om luftrycket är för lågt i ett eller flera däck.

Mer information om luftrycksmätaren finns i kapitel 6.



### Trasig bromsljuslampa (tillval)

Displayen visar om någon av bromsljuslamporna är trasig.

## BACKVARNARE (TILLVAL)



OED046092

Systemet varnar för hinder bakom bilen när den backas. Sensorer i stötfångaren registrerar föremål på ett avstånd upp till 120 cm och varnar föraren genom en föränderlig ljudsignal.

Tänk på att backvarnaren endast är ett hjälpmedel. Den har begränsad räckvidd och kan missa t ex smala stolpar och andra mindre föremål. Föraren är alltid ansvarig för alla manövrer med bilen och bör vara extra försiktig i samband med backning.

### VARNING

Backvarnaren är endast ett hjälpmedel. Det elektroniska systemet kan utsättas för störningar, som gör att det i vissa situationer inte fungerar 100%-igt. Föraren är alltid ansvarig för alla manövrer med bilen och bör alltid vara extremt försiktig i samband med backning.

### Backvarnaren Så här fungerar den

- De bakre sensorerna aktiveras när bilen backas i låg fart. Om hastigheten är högre än 5 km/tim kanske de inte fungerar korrekt.
- Sensorernas räckvidd är ca 120 cm.
- Om sensorerna känner av två föremål samtidigt mäts avståndet till det närmaste.

### Varningsljuden

- Lång intervall mellan varningsljuden: 120 - 81 cm mellan hinder och bakre stötfångaren.
- Kort intervall mellan varningsljuden: 80 - 41 cm mellan hinder och bakre stötfångaren.
- Fast signal: Mindre än 40 cm till hindret.



### **Backvarnaren kanske inte fungerar under vissa förhållanden**

1. Om sensorerna är täckta av snö, is.
2. Sensorerna är täckta eller mycket blöta eller smutsiga.
3. Om vägbanan är mycket gropig eller sluttande.
4. Störning av höga ljudfrekvenser från signalhorn, högvarviga motorer eller lufttrycksbromsar på tunga fordon.
5. Kraftigt regn och vattenkaskader.
6. Fjärrkontroller och mobiltelefoner kan störa sensorerna.
7. Snö täcker sensorerna.
8. Med släp efter bilen.

### **Mätavståndet kan begränsas om:**

1. Sensorerna är täckta av snö, is eller smuts. Rengör med vatten och en svamp eller mjuk trasa.
2. Det är extremt varmt eller kallt.

### **Sensorerna kanske inte upptäcker:**

1. Smala stolpar, rep och kedjor.
2. Mjuka och svampiga material samt snö.
3. Föremål som är kortare än 1 m och har mindre än 14 cm diameter och som finns bakom bilen.

### **Viktigt att tänka på**

- Ljudet kanske inte alltid förändras som det ska beroende på form och storlek på föremål bakom bilen.
- Backvarnarens funktion kan påverkas av att stötfångarens höjd eller installationen av sensorerna har modifierats eller på grund av skador. Tillbehör som monterats och som inte är KIA original kan också störa sensorernas funktion.
- Det kan hända att sensorerna inte registrerar föremål som är närmare än 40 cm eller ger felaktig avståndsindikation. Var försiktig.
- Om sensorerna är täckta av snö, is eller smuts, rengör med vatten och en svamp eller mjuk trasa.
- Se till att sensorerna inte skadas genom att de repas, utsätts för tryck eller slag.

### \* OBS

Sensorerna känner endast av ett begränsat område bakom bilen. Små föremål, smala stolpar och föremål som hamnar mellan sensorerna kanske inte upptäcks av sensorerna.

Kontrollera alltid bakom bilen i samband med backning.

Alla som kör bilen ska känna till sensorernas funktion och begränsningar.

### VARNING

Kontrollera att lekande barn eller gångtrafikanter inte finns bakom bilen. Tänk på att vissa föremål kanske inte upptäcks av sensorerna på grund av avstånd, format eller material. Se alltid upp för hinder oavsett i vilken riktning bilen ska köras.

### Felindikation

Om inget varningsljud hörs eller om det kommer i intervaller när backen läggs i kan det ha uppstått ett fel på backvarnaren. Låt i så fall en KIA-verkstad snarast kontrollera systemet.

### VARNING

Nybilsgarantin täcker inte skador på bilen som uppstått på grund av att backvarnaren inte varnat. Var alltid mycket försiktig i samband med backning.

## YTTRRE BELYSNING

### Batterisparfunktion

Om föraren glömt släcka parkeringsljuset släcks det automatiskt när nyckeln tagits ur tändningslåset och förardörren öppnas.

Om parkeringsljuset ska vara tänd, gör så här:

Vrid på spaken så att parkeringsljuset släcks och tänds. D v s vrid yttre delen av spaken mellan lägena 1 och 2.

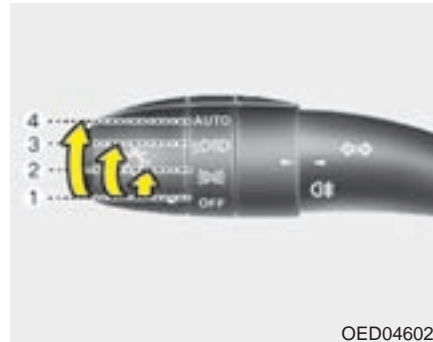

OED046027

### Reglaget för yttre belysning

Vrid på yttre delen av spaken

- (1) All belysning släckt (halvljusautomatiken tänds strålkastarna när bilen startas).
- (2) Parkeringsljuset tända.
- (3) Strålkastarna lyser och omkoppling mellan hel- och halvljus kan göras.
- (4) Finns ej på bilar som säljs i Sverige.



OED046028

### Parkeringsljus (P)

Parkeringsljuset, nummerskylt- och instrumentbelysningen lyser.



## **Strålkastare ( )**

Parkeringsljusen, nummerskylt- och instrumentbelysningen samt strålkastarna lyser. Omkoppling mellan hel- och halvljus kan göras.

## **\* OBS**

Tändningsnyckeln måste vara i läge ON.



## **Sensorstyrd tändning av strålkastare**

Finns ej på bilar som säljs i Sverige.

## **Halvljusautomatik**

Bilar som säljs i Sverige är utrustade med halvljusautomatik.

- (1) Du släcker strålkastarna när du väljer läget för parkeringsljus.
- (2) Strålkastarna släcks automatiskt när motorn stängs av.

**VIKTIGT**

- Bil med sensorstyrd tändning av strålkastare (ej normal utrustning i Sverige)

- *Lägg inget på sensorn (1) så att funktionen störs.*
- *Använd inte något rengöringsmedel på sensorn. Det kan lämna en hinna som stör funktionen.*
- *Solfilm på vindrutan kan störa sensorns funktion.*



### Omkoppling mellan halv- och helljus

Den yttre delen av spaken måste vara i läge 2.

Koppla om till helljus genom att trycka spaken mot instrumentpanelen.

Dra den bakåt för att koppla om till halvljus.

Ha inte strålkastarna tända när motorn inte är igång. Batteriet laddas ur.

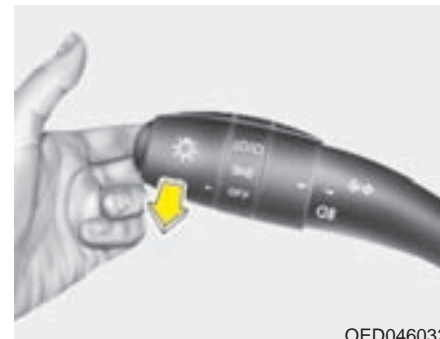

### Helljusblink

För att blinka med helljuset, dra spaken mot ratten.

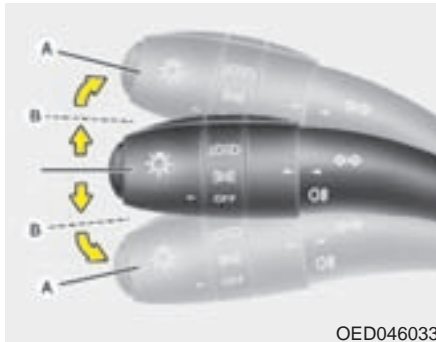

OED046033

### **Blinkers**

Blinkers fungerar med tändningsnyckeln i läge ON.

### **Signalera för sväng**

För spaken förbi spärrläget till A. När bilen körs rakt fram igen återgår blinkersspaken automatiskt till neutralläget.

### **Signalera för filbyte**

För spaken till spärrläget B. När du släpper spaken återgår den till neutralläget.

En grön pil i instrumentpanelen blinkar när blinkers är aktiverade.

### **\* OBS**

Om någon av pilarna i panelen blinkar onormalt snabbt eller mycket långsamt är det ett tecken på att en blinkerslampa är trasig eller något annat elfel.



OED046035

### **Dimljus (tillval)**

Vrid på ringen (1) på spaken så att pilen på ringen pekar mot symbolen för dimljus.

Anm. Ringen fjädrar tillbaka när dimljuset är tänd.

Anm. I Sverige får dimljuset inte vara tända samtidigt som halvljuset.

**VIKTIGT**

*Tänk på att dimljusen konsumerar mycket ström. Stäng därför av dem om motorn inte är igång.*



OED046034

**Dimbakkjus**

Vrid först yttre delen av spaken till symbolerna för strålkastare.

Vrid därefter på ringen på spaken så att pilen på ringen pekar mot symbolen för dimbakkjus. Se bilden ovan.

Anm. Ringen fjädrar tillbaka när dimbakkjuset är tätt.

Anm. Dimbakkjuset får bara vara tända vid extremt dålig sikt för att inte blända andra trafikanter.

**Varselljusautomatik**

Strålkastarna (halvljuset) tänds automatiskt när motorn startas och slocknar när den stannas.

Du stänger av automatiken genom att vrida reglaget för yttre belysning till parkeringsljus.

För att kunna koppla om till helljus måste reglaget vridas till symbolerna för strålkastare.

**\* OBS**

**Om du av någon anledning vill koppla bort varselljusautomatiken kan du sticka in valfri reservsäkring i läget DRL OFF i säkringshållaren i kupén. Se säkringar i kapitel 6.**



OED046036

### Nivåreglering av strålkastarna

Strålkastarna ska justeras i höjd, beroende på hur bilen är lastad, för att inte andra trafikanter ska bländas. Se tabellen.

Last i bilen	Reglagets läge
Endast förare	0
Med passagerare fram	0
Åkande på alla platser i bilen	1
Åkande på alla platser i bilen + Max last	2
Förare och full last	3



## VINDRUTETORKARE OCH -SPOLARE

### Spakens lagen/ Vindrutespolare

■ Typ A

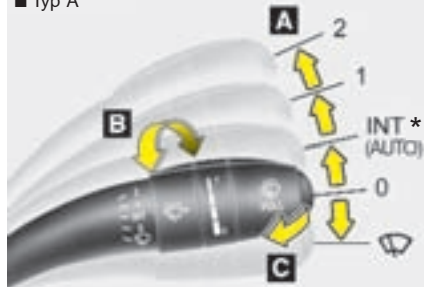

■ Typ B

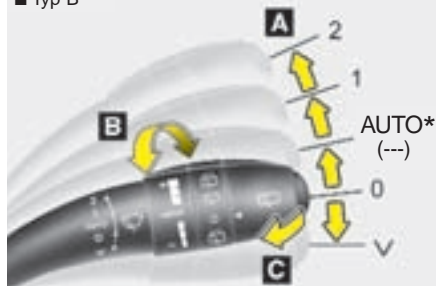

### Bakrutetorkare/spolare (tillval)

■ Typ A

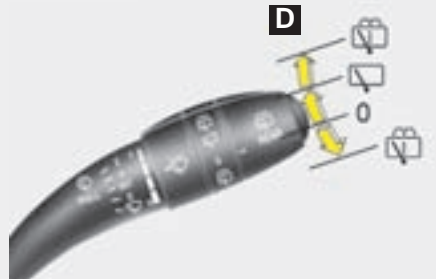

■ Typ B

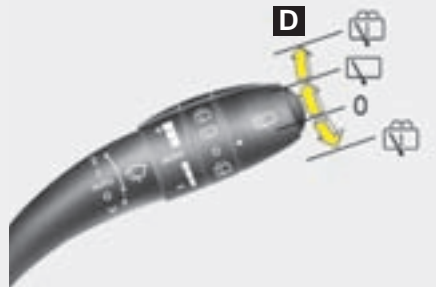

OED049901A/OED049900/OED049903A/OED049902

### A : Reglering av torkarna

- 2 – Hög hastighet
- 1 – Normal hastighet
- INT\* / ---\* – Intervalltorkare  
AUTO\* – Automatiska vindrutetorkare
- 0 – Från
- √\* / ☂\* – Enstaka slag

### B : Justering av intervalltorkare alternativt tidsinställning av automatiska torkare

### C : Spolning med ett par torkarslag

### D : Reglering av bakrutetorkare/spolare\*

- ☂ – Spolning med ett par torkarslag
- ☂ – Torkarna går kontinuerligt
- 0 – Från
- ☂ – Spolning med ett par torkarslag

\* : tillval

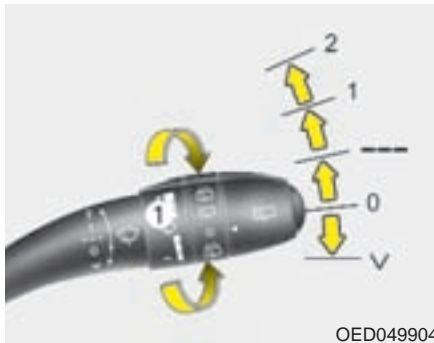

## Vindrutetorkare

Spakens lägen:

∨ (☒): För enstaka torkarslag. Torkarna sveper över vindrutan tills du släpper spaken.

0: Allt avstängt.

--- (INT): Intervalltorkning som kan justeras steglöst med ringen (1).

1: Normal torkarhastighet.

2: Snabb torkarhastighet.

## \* OBS

Sopa bort snö och skrapa bort is från rutan innan torkarna startas annars kan torkarmotorn skadas.

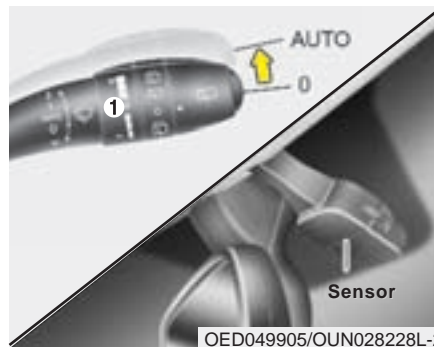

## Vindrutetorkare med regnsensor

Koppla funktionen på/av genom att vrida på ringen (1).

Regnsensorn är placerad upptill på vindrutan, på högersidan. Den känner av om det kommer fukt (regn eller snö) på rutan och startar då torkarna samt anpassar hastigheten efter mängden.

Du kan manuellt justera torkarintervallerna genom att vrida på ringen (1).

Torkarna slår ett slag om torkarnas strömställare är i AUTO-läge när tändningen slås på, om strömställaren förs till AUTO-läge eller om dess hastighetsvred vrids uppåt i AUTO-läge med tändningen tillslagen.

## ▲ VIKTIGT

*När tändningsnyckeln är i läge ON och sensorns reglage i läge AUTO, tänk på följande.*

- Vidrör inte den del av vindrutan där sensorn är monterad.
- Torka inte av rutans överkant med en fuktig svamp eller trasa.
- Tryck inte mot vindrutan.

**VIKTIGT**

Se till att reglaget är i läge 0 (OFF) när bilen ska tvättas i annat fall kan torkarna skadas.

Lossa inte på kåpan som är placerad över sensorn. Om du är oförsiktig och skadar några komponenter i sensorenheten, omfattas de skadorna inte av nybilsgarantin.

När bilen startas vintertid bör torkarna inte vara i AUTO-läget. Gör också ren rutan från snö och is innan du använder vindrutetorkarna.

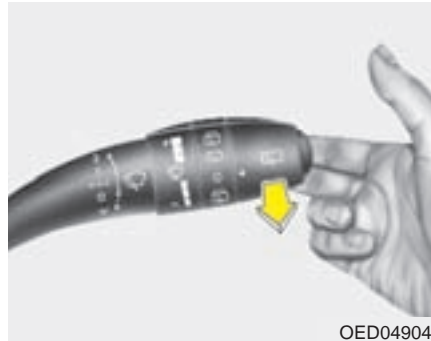

OED049040

**Vindrutespolare**

Dra spaken mot ratten för att spola vindrutan.

Om torkarna är avstängda kommer de att svepa tre gånger över rutan när du slutat spola och sedan stanna.

Om torkarna är igång fortsätter de torka när du släpper spaken.

Om spolaren inte fungerar, kontrollera först om det finns spolärvätska i behållaren. Fyll på om så behövs. Behållaren är placerad längst fram till höger i motorrummet.

**VIKTIGT**

Spolarens pumphotor kan skadas om du försöker spola när det inte finns vätska i behållaren.

**VARNING**

Om det är minusgrader, spola inte vindrutan förrän den är uppvärmd. I annat fall riskerar du att få isbildning på rutan så att sikten skymms.

**VIKTIGT**

- Torkarna kan skadas om du låter dem svepa över rutan när den är torr.
- Tvätta inte torkarbladen med bensin, fotogen, thinner eller något lösningsmedel, de kan skadas.
- För inte torkarna manuellt över rutan, de kan skadas.

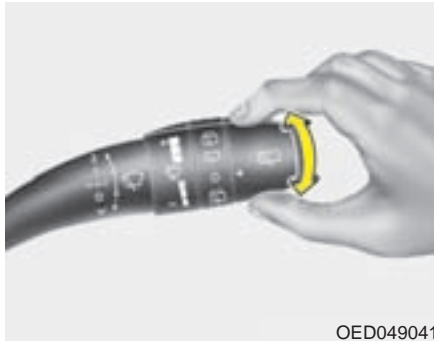

## BAKRUTEDEFROSTER



OED049041

### Bakrutetorkare/-spolare

Vrid pilen på den yttre delen av spaken mot de olika symbolerna:

-  - Spolning och torkning.
-  - Normal toarkarhastighet.
- 0 - Från.
-  - Spolning med ett par torkarslag.

### **VIKTIGT**

*Rengör aldrig bakrutan med något annat än mjuka trasor eller en svamp och torka utmed värmetrådarna så att de inte skadas. Använd ett vanligt fönsterputsmedel.*

### \* OBS

För att avfrosta vindrutan, se längre fram i detta kapitel.



OED046043



OED048044A

### Bakrutedefroster

När motorn är igång, tryck på knappen för att sätta på bakrutedefrosten. Kontrollampen i knappen visar när den är på.

Defrostern stängs automatiskt av efter 20 minuter för att batteriet inte ska belastas för mycket.

### ***Eluppvärmda yttre backspeglar (tillval)***

Knappen för bakrutedefrostern kopplar även på värmen i backspeglarna.

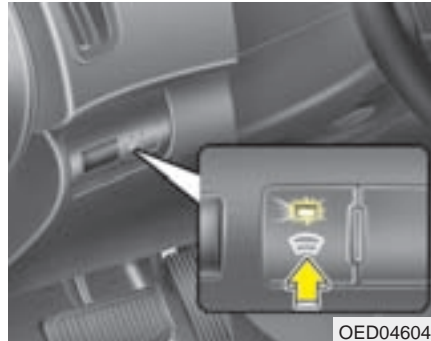

OED046042

### ***Eluppvärmning av vindrutan (tillval)***

Om bilen är utrustad med en defroster för vindrutan finns det värmetrådar i nederkant av vindrutan, för att värma rutan där torkarna har sitt viloläge.

Kontrolllampan i knappen tänds när uppvärmningen är på.

Defrostern stängs automatiskt av efter 20 minuter för att batteriet inte ska belastas för mycket.

Värmesystemets defrosterfunktion beskrivs längre fram i detta kapitel.

## **VARNINGSBLINKERS**



OED046045

Tryck på knappen uppe i mitten på instrumentbrädan för att sätta på och tryck igen för att stänga av varningsblinkers.

Använd varningsblinkers för att varna andra trafikanter om bilen står placerad så att den kan utgöra ett hinder och/eller en trafikfara.

## MANUELL KLIMATANLÄGGNING (TILLVAL)



1. Temperaturreglage
2. Val av luftriktning
3. Fläkthereglage

4. Luftkonditionering (tillval)
5. Friskluft/återcirkulation
6. Bakrutedefroster

OED049046

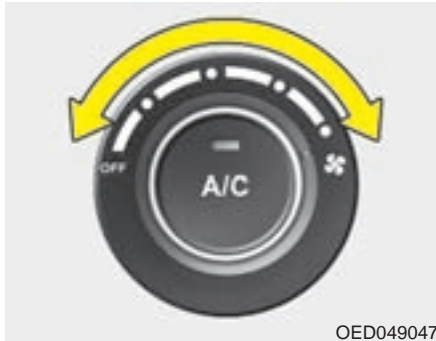

OED049047

### Fläkttreglage

Tändningsnyckeln måste vara i läge ON.

Vrid på reglaget för att ändra fläkthastigheten.

Stäng av fläkten genom att vrida till OFF.

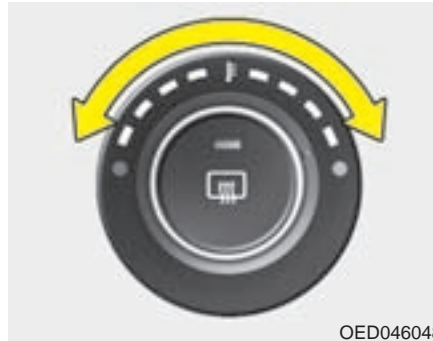

OED046048

### Temperaturreglage

Vrid reglaget för att ställa in önskad temperatur.



OED046049

### Val av luftriktning

Med det här reglaget väljer du vilka ventilationsmunstycken som luften ska strömma igenom.

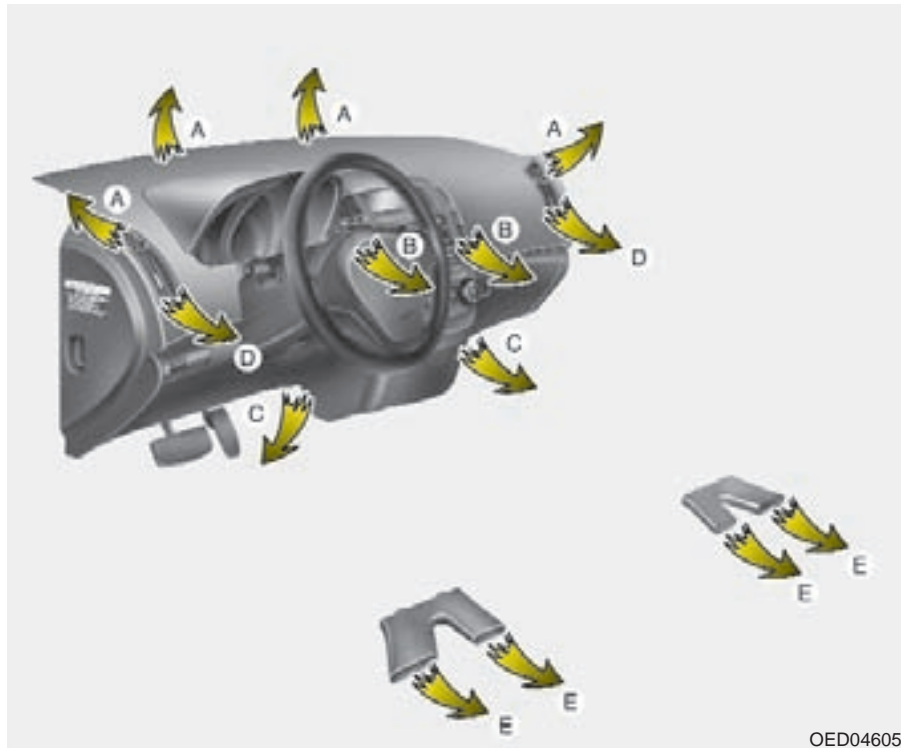

OED046050

### *Maximal luftkonditionering*

#### **MAX A/C**

När du ställt in för MAX A/C och valt fläkthastighet görs följande inställningar automatiskt:

- Luftkonditioneringen kopplas in.
- Kupéluftens återcirkulerar.
- Luften strömmar endast genom munstyckena B och D i instrumentpanelen.

Du kan bara ändra fläkthastigheten, och temperaturen. Inga andra inställningar kan göras i läge MAX A/C.



**Luft mot huvud**

Luft strömmar genom munstyckena B och D. Luftströmmarna kan riktas enligt önskemål med reglagen på munstyckena.

**Luft mot golvet**

Huvuddelen av luften strömmar mot golvet i fram- och baksätet genom munstyckena C och E. En mindre del luft strömmar genom munstyckena A och D.

**Luft mot huvudet och golvet**

Luften fördelas mellan munstyckena B, C, D och E.

Luften mot golvet är varmare än den mot huvudet utom när temperaturinställningen är max kylning.

**Defroster och luft mot golvet**

Huvuddelen av luften strömmar genom munstyckena A vid vindrutan samt C och E vid golvet. En mindre del luft strömmar genom sidorutornas munstycken D.

**Defroster - vindruta**

Huvuddelen av luften strömmar mot vindrutan genom munstyckena A.

En mindre del luft strömmar genom sidorutornas munstycken D.



OED046051

**Ventilationsmunstyckena B och D i instrumentpanelen**

Varje munstycke går att justera individuellt. Med reglaget i mitten i går det att rikta luftströmmarna som de fyra nedre pilarna visar.

Med reglaget i ovanför kan luftmängden regleras eller stängas av så att ingen luft kommer genom munstycket.



### Friskluft/återcirkulation

Tryck på knappen för att välja friskluft eller att låta kupélufte återcirkulera.

### Återcirkulation



Lampan i knappen lyser när återcirkulation är vald.

### Friskluft

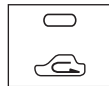

Lampan i knappen lyser inte när friskluft är vald.

### \* OBS

Välj inte inställningen för återcirkulation för en längre period. Det finns risk för imma på rutorna och dessutom blir luften efter en tid unken. Den blir också mycket torr eftersom luftkonditioneringen avfuktar luften.

**⚠ VARNING**

- Långvarig inställning för återcirkulation kan orsaka att rutorna immar igen.
- Långvarig inställning för återcirkulation orsakar trötthet eftersom kupélufven blir syrefattig. Välj därför återcirkulation endast under kortare tid, t ex i tunnlar och i samband med körning i köer.

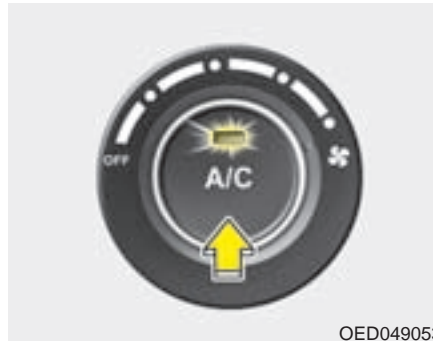

**Luftkonditionering (tillval)**

Tryck på knappen för att koppla in luftkonditioneringen. Lampan i knappen tänds. Tryck en gång till för att stänga av (lampan slocknar).

**Inställningar för värme, ventilation och kyla*****Ventilation***

1. Välj luftriktning mot huvudet  .
2. Välj friskluft.
3. Ställ in önskad temperatur.
4. Välj fläkthastighet.

### Värme

1. Välj luftriktning mot golvet .
  2. Välj friskluft.
  3. Ställ in önskad temperatur.
  4. Välj fläkthastighet.
  5. Om luften behöver avfuktas, starta luftkonditioneringen.
- Om vindrutan blir immig justera luftriktningen till  eller .

### Luftkonditionering

Bilens system är fyllt med ett kylmedel som kallas R-134a. Det påverkar inte ozonskiktet om det skulle läcka ut.

1. Starta motorn och tryck på knappen för luftkonditioneringen.
  2. Välj luftriktning mot huvudet .
  3. Välj friskluft eller återcirkulation.
  4. Justera fläkthastighet och temperatur.
- Om du vill kyla ner kupén maximalt, vrid temperaturreglaget helt åt vänster samt välj MAX/AC med reglaget för luftriktning.

### \* OBS

- **Håll ett öga på motorns temperatur-mätare om ytttemperaturen är hög och du har luftkonditioneringen på samt kör i branta uppforsbackar, tät trafik eller drar släp. Luftkonditioneringen kan orsaka att motorn överhettas. Om det händer, stäng av luftkonditioneringen.**
- **Rutorna ska vara stängda när luftkonditioneringen igång. Om du har luftkonditioneringen på och öppnar sidorutorna när det är hög luftfuktighet finns det risk för kondens i bilen som i värsta fall kan skada elektroniken.**

## Att tänka på för luftkonditioneringen

- Om bilen stått parkerad i solen så att kupén är kraftigt uppvärmd, öppna dörrarna och vädra ur bilen innan du kör iväg.
  - Luftkonditioneringen avfuktar och motverkar imbildning när det är fuktigt i luften.
  - In- och urkoppling av luftkonditioneringens kompressor gör att motorns varvtal kan variera något vid tomgångskörning.
  - Kör luftkonditioneringen minst 5-10 minuter varje månad för att hålla den i trim.
- När du kört bilen med luftkonditioneringen på bildas det en vattenpöl under motorrummet. Det är kondensvatten från systemet.
  - Om du väljer återcirkulation och kylning för en längre stund blir luften i kupén unken.

## Om kylningen är dålig

Om luftkonditioneringen kyler dåligt kan det bero på att det är för lite kylmedel i systemet.

För mycket kylmedel gör också att kylningen inte fungerar som den ska. Om kylningen inte fungerar, vänd dig till en KIA-verkstad.

## Kontroll av kylmedel i systemet och smörjning av kompressorn

### **VARNING**

Service av luftkonditioneringen kräver specialutrustning. Vänd dig därför till en KIA-verkstad om systemet inte fungerar.

### **\* OBS**

Rätt kyl- och smörjmedel måste användas för att luftkonditioneringen ska fungera på rätt sätt och för att kompressorn inte ska skadas.

## AUTOMATISK KLIMATANLÄGGNING (TILLVAL)

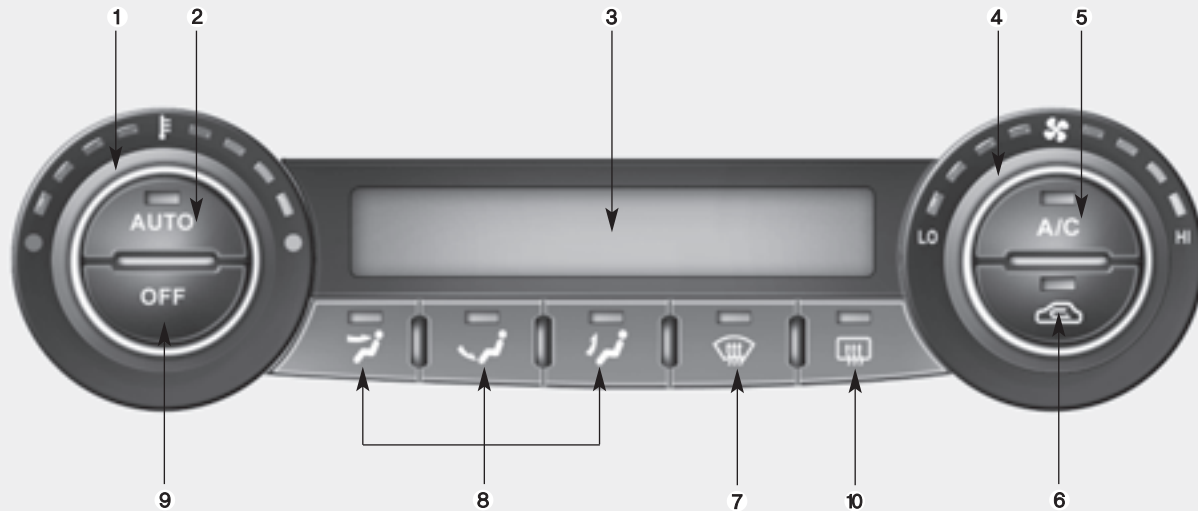

1. Temperaturreglage
2. AUTO-knapp
3. Display som visar inställningar
4. Fläkreglage
5. Luftkonditionering

6. Friskluft/återcirkulation
7. Max defrostereffekt mot vindrutan
8. Val av luftriktning
9. OFF-knapp
10. Bakrutedefroster

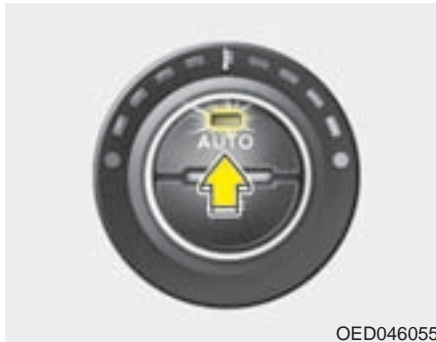

### I AUTO-läge sköts alla inställningar automatiskt

1. Tryck på AUTO-knappen så sköter systemet inställningar för fläkthastighet, luftriktning, friskluft/återcirkulation samt in- och urkoppling av luftkonditioneringen.
2. Vrid på temperaturreglaget för att ställa in önskad temperatur. Om du väljer lägsta temperatur (Lo) kommer luftkonditioneringen att vara igång hela tiden.

3. Stäng av automatiken genom att trycka på valfri knapp, dock inte temperaturknappen. Om du trycker på någon av knapparna luftriktning, luftkonditionering (A/C), defroster, återcirkulation eller vrider reglaget för fläkthastighet kommer de manuella inställningarna att gälla. Övriga inställningar sköts automatiskt.

Även om ingen kylning krävs, när du valt AUTO-läge, kan luftkonditioneringen starta i alla fall för att avfukta luften i kupén.



### \* OBS

Täck inte över sensorn som finns innanför vindrutan. Den styr temperaturregleringen.



## Växla mellan AUTO och manuella inställningar

När AUTO-läge är valt, tryck på någon eller några av knapparna luftriktning (MODE), luftkonditionering (A/C), defroster, återcirkulation eller vrid på fläktreglaget så kommer de manuella inställningarna att gälla. Övriga inställningar sköts automatiskt.

Tryck på AUTO-knappen för att återgå till automatisk kontroll av systemet.

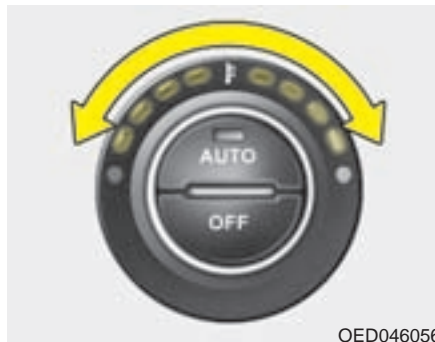

## Temperaturreglaget

Temperaturen kan ställas in i steg om halva grader.

Vrid reglaget maximalt åt vänster för lägsta temperatur (Lo) och till höger för högsta temperatur (Hi).

När inställningen är Lo kommer luftkonditioneringen att vara igång hela tiden.

## Omkoppling mellan Celsius och Fahrenheit

Håll in OFF- och AUTO-knapparna i drygt 3 sekunder så växlar visningen från °C till °F eller omvänt.



### Fläktreglaget

Vrid på reglaget för att ändra fläkthastigheten. Tryck på OFF-knappen för att stänga av fläkten.



### Friskluft/återcirkulation

Tryck på aktuell knapp för att välja om friskluft ska blåsas in eller om kupéluften ska återcirkulera.

I bägge fallen kyls alternativt värms luften upp innan den blåses in i kupén.

### Återcirkulation



Kontrolllampan i knappen lyser när återcirkulation är vald.

Luften som återcirkulerar värms eller kyls enligt temperaturinställningen.

Återcirkulation



Friskluft



### Friskluft



När lampan i knappen är släckt strömmar friskluft in i bilen och kyls eller värms upp beroende på lufttemperaturen och inställd temperatur för kupén.

### \* OBS

Uppvärmning i kombination med långvarig återcirkulation kan medföra att det bildas imma på rutorna och att luften i kupén blir unken.

Om luftkonditioneringen är inkopplad när luften återcirkulerar blir luften i kupén mycket torr.

### VARNING

- Långvarig inställning för återcirkulation kan orsaka att rutorna immar igen.
- Långvarig inställning för återcirkulation ger unken luft och orsakar trötthet eftersom kupéluften blir syrefattig. Välj därför återcirkulation endast under kortare tid, t ex vid körning i tunnlar och i samband med körning i köer.

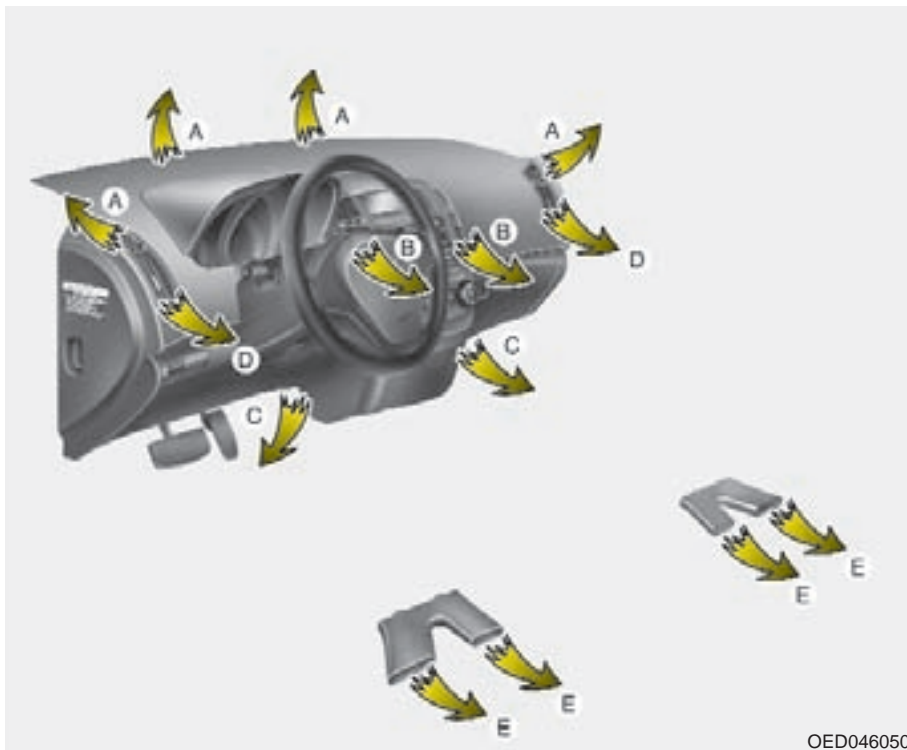

### Knappar för val av luftriktning

Med knapparna går det att välja genom vilka ventilationsmunstycken som luften ska strömma. Se nästa sida.

**Luft mot huvudet**

Luft strömmar genom munstyckena B och D. Rikta luftströmmarna enligt önskemål med de justerbara munstyckena.









**Luft mot golvet**

Huvuddelen av luften strömmar mot golvet i fram- och baksätet genom munstyckena C och E. En mindre del luft strömmar genom munstyckena A och D.

**Defroster**

Huvuddelen av luften strömmar mot vindrutan genom munstyckena A. En mindre del luft strömmar genom sidorutornas munstycken D.

Inställningsmöjligheter:

- huvud (  ) + golv (  )
- huvud (  ) + defroster (  )
- golv (  ) + defroster (  )
- huvud (  ) + golv (  ) + defroster (  )



OED046079

**Max defroster**

När du trycker på knappen görs följande inställningar automatiskt:

- Luftkonditioneringen kopplas på.
- Friskluft väljs.
- Fläkten går med hög hastighet.

Om du väljer MAX defroster kan du inte stänga av luftkonditioneringen eller ändra till återcirkulation, men du kan ändra fläkthastigheten och temperaturinställningen.

Stäng av MAX defroster genom att trycka på knappen igen eller på AUTO-knappen.

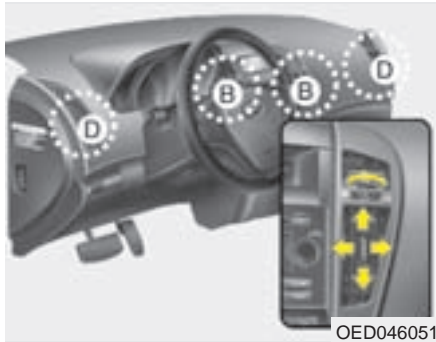

OED046051

## Ventilationsmunstyckena B och D i instrumentpanelen

Varje munstycke går att justera individuellt. Med reglaget i mitten i går det att rikta luftströmmarna som de fyra nedre pilarna visar.

Med reglaget i ovanför kan luftmängden regleras eller stängas av så att ingen luft kommer genom munstycket.



OED047061

## Luftkonditioneringen

Tryck på A/C-knappen för att sätta på luftkonditioneringen. Kontroll-lampan tänds.

Tryck en gång till på knappen för att stänga av.



OED046063

## OFF-knappen

Tryck på knappen för att stänga av automatiken om du vill göra alla inställningar själv.

## Att tänka på för luftkonditioneringen

- Om bilen stått parkerad i solen så att kupén är kraftigt uppvärmd, öppna dörrarna och vädra ur bilen innan du kör iväg.
  - Luftkonditioneringen avfuktar och motverkar imbildning när det är fuktigt i luften.
  - In- och urkoppling av luftkonditioneringens kompressor gör att motorns varvtal kan variera något vid tomgångskörning.
  - Kör luftkonditioneringen minst 5-10 minuter varje månad för att hålla den i trim.
- När du kört bilen med luftkonditioneringen på bildas det en pöl på höger sida under motorrummet. Det är kondensvatten från systemet.
  - Ha inställt för friskluft när luftkonditioneringen är igång för att undvika att luften i kupén blir torr och syrefattig.

## \* OBS

Håll ett öga på motorns temperaturmätare om ytttemperaturen är hög, du har luftkonditioneringen på och kör i branta uppforsbackar, tät trafik eller drar släp. Luftkonditioneringen kan orsaka att motorn överhettas. Om det händer, stäng av luftkonditioneringen.

### Om kylningen är dålig

Om luftkonditioneringen kyler dåligt kan det bero på att det är för lite kylmedel i systemet.

För mycket kylmedel gör också att kylningen inte fungerar som den ska. Om kylningen inte fungerar, vänd dig till en KIA-verkstad.

### Kontroll av kylmedel i systemet och smörjning av kompressorn

#### **VARNING**

**Service av luftkonditioneringen kräver specialutrustning. Vänd dig därför till en KIA-verkstad om systemet inte fungerar.**

#### **\* OBS**

Rätt kyl- och smörjmedel måste användas för att luftkonditioneringen ska fungera på rätt sätt och för att kompressorn inte ska skadas.



## KYL-/VÄRMEFACK (TILLVAL)

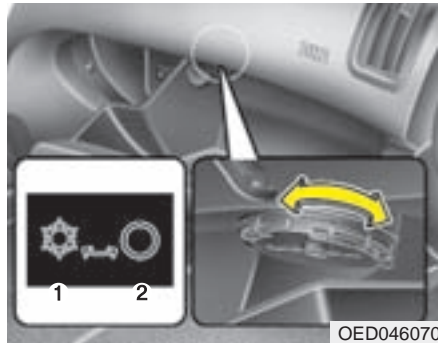

I handskfacket kan du kyla alternativt värma flaskor eller andra förpackningar. Gör så här:

1. Starta kupéfläkten.
2. Välj luftriktning mot huvudet (  ).
3. Öppna ventilen i handskfacket.
  - (1) ÖPPEN
  - (2) STÄNGD
4. Välj kyla eller värme.



Stäng ventilen när kyl-/värmefacket inte ska användas.

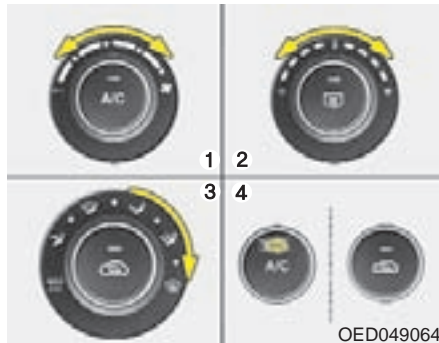

## TA BORT IMMA OCH IS FRÅN VINDRUTAN



### Manuell klimatanläggning

#### Ta bort imma från insidan

1. Sätt igång fläkten.
2. Välj temperatur.
3. Välj luftriktning  eller .
4. Friskluft och luftkonditionering väljs automatiskt.

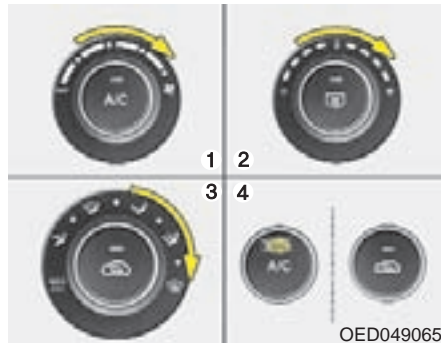

För att motverka imbildning på vindrutan väljs friskluft automatiskt om någon av dessa luftriktningar  eller  är valda och luftkonditioneringen går automatiskt igång om denna luftriktning  är vald. Stäng av luftkonditioneringen om den inte behövs för avfuktning.



### Smält is på utsidan

1. Kör fläkten med högsta hastighet.
2. Ställ in för hög värme.
3. Tryck på defrosterknappen .
4. Friskluft och luftkonditionering väljs automatiskt.

### **VIKTIGT**

Välj inte  eller  i samband med kylning av kupén och om det är mycket fuktigt i luften. Temperaturskillnaden mellan vindrutans ut- och insida kan medföra att det blir imma på utsidan med försämrad sikt som resultat. Om det finns risk för imma på utsidan av vindrutan, välj denna inställning  och sänk fläkthastigheten.

- Med max fläkthastighet och värme får du bästa defrostereffekten.
- Om du vill ha värme vid golvet samtidigt som imma och is tas bort, välj luftriktning golv/defroster.
- Sopa alltid bort all snö och skrapa samtliga rutor helt rena innan du kör. Skrapa försiktigt ren de yttre backspeglarna. Men tänk på att spegelglasen är ömtåliga och lätta att repa.
- Sopa också bort snö från motorhuven och luftintaget framför vindrutan. Det motverkar imbildning på rutorna.



### Automatisk klimatanläggning

#### Ta bort imma från insidan

1. Välj önskad fläkthastighet.
2. Välj önskad temperatur.
3. Tryck på defrosterknappen (☸).
4. Luftkonditioneringen startar och friskluft väljs.

För att motverka imbildning på vindrutan väljs friskluft automatiskt och luftkonditioneringen går automatiskt igång om denna luftriktning (☸) är vald. Det går då inte att stänga av luftkonditioneringen och att ändra till återcirkulation av kupéluften.

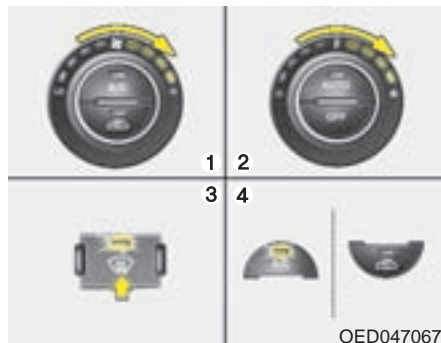

### Smält is på utsidan

1. Kör fläkten med högsta hastighet.
2. Ställ in för max värme - HI.
3. Tryck på defrosterknappen (☸).
4. Luftkonditioneringen startar och friskluft väljs.

### VIKTIGT





Välj inte ☸ i samband med kylning av kupén och om det är mycket fuktigt i luften. Temperaturskillnaden mellan vindrutans ut- och insida kan medföra att det blir imma på utsidan med försämrad sikt som resultat. Om det finns risk för imma på utsidan av vindrutan, välj denna inställning ☸ och sänk fläkthastigheten.

- Med max fläkthastighet och värme får du bästa defrostereffekten.
- Om du vill ha värme vid golvet samtidigt som imma och is tas bort, välj luftriktning golv/defroster.
- Sopa alltid bort all snö och skrapa samtliga rutor helt rena innan du kör. Skrapa försiktigt ren de yttre backspeglarna. Men tänk på att spegelglasen är ömtåliga och lätta att repa.
- Sopa också bort snö från motorhuv och luftintaget framför vindrutan. Det motverkar imbildning på rutor.

### Inställning för att ta bort is och is från vindrutan

#### Manuellt klimatsystem

För att motverka imbildning på insidan av vindrutan blir inställningen automatiskt friskluft när:



-  eller  väljs.
- Tändningsnyckeln vrids till ON när  eller  väljs.

Luftkonditioneringen startar automatiskt om defroster  väljs.

Om du av någon anledning inte vill ha inställt för friskluft eller att luftkonditioneringen inte ska vara på, ändra de inställningarna manuellt.



#### Stäng av/koppla in funktionen för att ta bort is och is

1. Vrid tändningsnyckeln till ON.
2. Vrid reglaget för luftriktning till .
3. Tryck på -knappen minst 5 gånger inom 3 sekunder.

Kontrolllampan i knappen (återcirkulation) blinkar 3 gånger med 1/2 sekunds intervall. Det betyder att inställningen är ändrad.

Om batteriet varit frånkopplat eller urladdat måste den här funktionen återställas.

#### Automatisk klimatkontroll

För att motverka imbildning på insidan av vindrutan blir inställningen automatiskt friskluft när:

- Tändningsnyckeln vrids till ON.
- OFF-knappen trycks in.
- Defrosterläge  är valt.

Om defrosterläge  är valt startar luftkonditioneringen automatiskt och det går inte att stänga av luftkonditioneringen eller välja återcirkulation.

**Bränsle / 5-2**

**Avgasreningssystemet / 5-4**

**Åtgärder före körning / 5-6**

**Ekonomisk körning / 5-7**

**Speciella körförhållanden / 5-8**

**Körning med släp / 5-16**

**Informationsdekal / 5-22**

## BRÄNSLE

### Bensinmotorer

Tanka endast blyfri bensin med 95 oktan. I nödfall kan bilen tankas med 91-94 oktan.

### \* OBS

Blyad bensin förstör komponenterna som ingår i avgasreningssystemet även om den bara skulle utgöra en mycket liten del av bränslet.

Blanda inte några tillsatser i bränslet utan att först ha tillfrågat en KIA-verkstad.

Bensin som säljs i Sverige innehåller som regel 5% etanol. Det går att tanka bränsle som innehåller max 10% etanol.

Skador som uppstår genom att felaktigt bränsle använts omfattas inte av nybilsgarantin.

### Dieselmotorer

Bilen får endast köras på dieselbränsle med specifikationen EN590. Motorn och bränslesystemet kan skadas om du tankar marindiesel eller diesel avsedd för värmepannor och använder ej godkända tillsatser. Det medför också att garantierna kan begränsas.

I Sverige är dieselbränslet som oljebolagen säljer av rätt kvalitet och anpassat för vinter- respektive sommarhalvåret.

Var noga med att inte köra slut på bränslet så att du får motorstopp. I så fall måste hela bränslesystemet luftas. Det medför oftast att bilen måste bärgas till en auktoriserad verkstad. De kostnader som uppkommer i samband med detta täcks vare sig av bilens fabriksgaranti eller av assistansförsäkringen.

**VIKTIGT**

***Se till att du inte får något annat än rent dieselbränsle i tanken. Det kan medföra att tanken och hela bränslesystemet måste dräneras. I annat fall kan insprutningen bli igensatt och motorn kan skadas.***

***Biodiesel***

Max 5 % biodiesel med specifikationen EN 14214 eller motsvarande kan blandas i bränslet.

Biobränsle med förkortningarna RME, FAME och VME eller för stor inblandning av biodisel medför ökat motorslitage och skador i bränslesystemet. Skador som uppstått på grund av felaktigt bränsle omfattas inte av några garantier.

**VIKTIGT**

- ***Tanka endast bränsle avsett för dieselmotorer.***
- ***Fyll aldrig på med några tillsatser som inte är godkända av KIA.***

## AVGASRENINGSSYSTEMET

Tillverkarens särskilda åtagande för bilens avgasreningssystem framgår av häftet "Service & Garantihandlingar".

### Modificeringar av bilen

Bilen har ett skilsk helbilsgodkännande som den inte får avvika från.

Eventuella modifieringar som orsakar fel på bilen omfattas inte av nybilsgarantin.

### VARNING

**Avgaserna som innehåller koloxid är farliga att inandas. Följ därför nedanstående råd.**

- Om du misstänker att det luktar avgaser i bilen, låt en KIA-verkstad kontrollera den och åtgärda eventuella fel.
  - Ha inte motorn igång i ett stängt utrymme längre tid än det tar att köra in eller ut.
  - Om bilen står och går på tomgång, se till att ventilationssystemet är inställt för friskluft.
- Sitt inte någon längre stund i en parkerad bil med motorn igång.
  - Se till att få avgasreningssystemet kontrollerat om du ofta får motorstopp.
  - Om motorn stannar eller inte vill starta, gör högst tre startförsök. Upprepade, misslyckade startförsök kan skada avgasreningssystemet.



## Viktigt om katalysatorn (tillval)

### VARNING

**Avgassystemet med katalysatorn blir mycket varmt när bilen körs. Parkera därför aldrig över lättantändligt torrt gräs, löv papper m m.**

- Tanka endast blyfri bensin. Blyad bensin förstör katalysatorn så att den inte kan repareras.
- Kör inte bilen om motorn misständer eller verkar ha tappat effekt.

- Rulla aldrig bilen med en växel i när motorn inte är igång.
- Varva inte upp motorn när bilen står stilla.
- Åtgärda inga komponenter som ingår i avgasreningssystemet. Allt sådant arbete måste utföras av auktoriserade KIA-verkstäder.

Om inte ovanstående anvisningar följs kan garantierna upphöra att gälla.

## ÅTGÄRDER FÖRE KÖRNING

### Utanför bilen

- Kontrollera att alla rutor, yttre backspeglar samt lampglas är rena.
- Kontrollera att all belysning fungerar.
- Kontrollera däcken.
- Se efter under bilen om det förekommer något läckage.
- Kontrollera att det är fritt bakom bilen om du ska backa.

### Under huven

- Kontrollera olje- och vätskenivåer. Se kapitel 7.

### Innan du startar motorn.

- Stäng alla dörrar.
- Justera säten, ratt och backspeglar.
- Kontrollera alla mätare.
- Kontrollera att alla varningslampor lyser när tändningsnyckeln vrids till ON.
- Innan du kör iväg, kontrollera att parkeringsbromsen är helt frigjord och att varningslampan slocknat.

Se till att du känner din bil väl och är förtrogen all utrustning fungerar.

### VARNING

**Alkoholförtäring och bilkörning hör inte ihop. Det är olagligt att köra med alkohol i kroppen. Även den minsta mängd alkohol påverkar reaktionsförmågan.**

**Vissa mediciner kan också påverka omdömet och reaktionsförmågan.**

## EKONOMISK KÖRNING

Bränsleförbrukningen beror till stor del på ditt körsätt, var du kör och om du t ex ofta kör korta sträckor.

För att uppnå god bränsleekonomi, följ nedanstående råd.

- Kör iväg direkt när motorn startat och går jämnt.
- Accelerera långsamt och kör inte ryckigt.
- Koppla in luftkonditioneringen endast när den behövs.
- Sänk farten på dåliga vägar.
- Se till att lufttrycket i däcken alltid är korrekt.
- Håll stort säkerhetsavstånd till framförvarande fordon så slipper du tvära inbromsningar. Du sliter mindre på bromsbeläggen och kan köra mjukt.
- Ha ingen onödig last i bilen.
- Vila inte foten på bromspedalen.
- Felaktig hjulinställning medför onödigt däckslitage och ökad bränsleförbrukning.
- Om du kör med öppna rutor i hög fart ökar luftmotståndet och därmed bränsleförbrukningen.
- Sänk farten i sid- och motvind.
- Se till att bilen får regelbunden service hos en KIA-verkstad enligt aktuellt program. Det medför både optimal bränsleekonomi och låga underhålls- och reparationskostnader.

### VARNING

**Rulla aldrig utför en backe med motorn avstängd. Servon för bromsar och styrning fungerar inte och bilen blir tungstyrd och svår att bromsa. Växla i stället ner och motorbromsa.**

## SPECIELLA KÖRFÖRHÅLLANDEN

### Svåra körförhållanden

När det är regnigt, snö och is på marken eller om du kör i lös sand eller lera, tänk på följande:

- Ta det lugnt och se till att du har gott om tid att bromsa.
- Undvik tvära svängar och häftiga inbromsningar och accelerationer.

### \* OBS

Eftersom din bil har ABS-bromsar ska du alltid hålla bromsen konstant nedtryckt vid inbromsningar.

- Om det är halt och svårt att komma iväg, gasa försiktigt för att undvika att hjulen spinner loss. Ibland kan det vara en fördel att starta på 2:ans växel. Det går även att göra med automatisk växellåda.
- Vintertid kan det var klokt att ha en liten säck eller låda med sand i bilen.

### VARNING

**Gör inga häftiga nedväxlingar så att du får kraftig motorbroms. Det kan medföra att bilen får sladd.**

### "Gunga" loss bilen om du kört fast

Om bilen kört fast i snö, lera eller sand gör så här:

Vrid ratten lite åt båda hållen. Lägg sedan i 1:an och backen omväxlande. I bilar med automatisk växellåda flyttar du spaken mellan D och R.

Se till att bilen kommer i gungning utan allt för mycket hjulspinn.

Om du inte kommer loss efter några försök, se till att du får bogserhjälp.

### \* OBS

Koppla bort ESP-systemet om du ska "gunga" loss bilen.

(forts på nästa sida)

**⚠ VARNING**

Hjulen får inte spinna loss så att de roterar med en hastighet högre än motsvarande 55 km/tim. Det kan medföra att däcken slits sönder.

**⚡ VIKTIGT**

*Om du "gungar" bilen allt för länge riskerar du överhettning och skador på motor och växellåda.*

**Smidig kurvtagning**

Inbromsning och nedväxling ska alltid ske före en kurva, aldrig i kurvan. Detta är speciellt viktigt om vägbanan är hal eller våt. Håll jämn fart genom kurvor och accelerera mjukt när hjulen är riktade rakt framåt.

**Mörkerkörning**

Det är alltid mer riskfyllt att köra när det är mörkt. Följ därför dessa råd:

- Sänk farten och se till att avståndet till framförvarande fordon är stort.
- Justera eventuellt backspeglarna till avbländat läge.
- Se till att stråkastarglasen är rena och att stråkastarna är rätt höjjusterade.
- Titta inte rakt in i stråkastarljuset från mötande bilar. Mörkerseendet försämras.

### Körning i regn

- Kraftigt regn försämrar sikten och medför förlängd bromssträcka.
- Se till att torkarbladen är i bra skick. Byt dem när de lämnar ränder på rutan.
- Slitna däck ökar risken för vattenplaning. Minsta godkända mönsterdjup för sommardäck är 1,6 mm.
- Sänk farten om du ska köra genom vattensamlingar, så att du inte råkar ut för vattenplaning. Tänk också på att bromsarna kan bli blöta och att bromseffekten försämras.
- Torka bromsarna genom att köra långsamt och samtidigt bromsa lätt.

### Körning i genom vatten

Kör inte genom vatten som går upp längre än till nederkanten av hjulnaven. Håll låg fart och tänk på att bromsarna blir blöta så att bromssträckan förlängs.

Efter att du kört i vatten, kör långsamt och håll samtidigt foten på bromspedalen så att bromsarna får torka.

### Körning i hög hastighet

#### *Däcken*

Se till att däcken har rätt lufttryck. Kontrollera också att däcken inte har några skador.

#### **\* OBS**

**Lufttrycket får aldrig överskrida det som finns angivet på däck.**

**⚠ VARNING**

- För högt lufttryck medför sämre åkkomfort och köregenskaper samt att däcken slits onormalt mycket mitt i slitbanan. Däcken kan också lätt skadas av föremål på vägbanan. För lågt lufttryck medför sämre köregenskaper, snabbare däckslitage, högre bränsleförbrukning och risk för däckexplosion.
- Att köra med nedslitna däck är farligt och olagligt.  
Mönsterdjupet ska vara minst 1,6 mm (sommardäck) eller 3 mm (vinterdäck). Läs mer om däcken i kapitel 7.

***Bränsle, kylvätska och motorolja***

Hög fart ökar förbrukningen. Kontrollera därför oljor och vätskor regelbundet.

***Drivremmar***

Skadade eller för löst spända drivremmar kan medföra att motorn överhettas.

**Vinterkörning**

- Det är bra att ha en borste, isskrapa, ficklampa, snöskyffel, startkablar och en säck eller låda sand i bilen.
- Kontrollera kylvätskans nivå och att den ger rätt frysskydd.
- Kontrollera batteriet och kablarnas anslutningar. Tänk på att batterikapaciteten sjunker när det är kallt.
- Se till att motoroljan är anpassad för årstiden.

- Kontrollera att inga kablar för tändsystemet sitter löst.
- Spolarvätskan ska vara blandad så att den inte fryser.
- Sätt inte an parkeringsbromsen om den riskerar att frysa fast. Parkera med 1:an eller backen i. För automatisk växellåda P-läget. Lägg också block vid bakhjulen om det finns risk att bilen kan rulla.

### ***Vinterdäck***

I Sverige är det lag på att bilen ska vara utrustad med vinterdäck mellan 1 december och 31 mars om den ska köras när det är vinterväglag. Däcken ska ha ett mönsterdjup på minst 3 mm på det mest slitna stället. Om du är tveksam om vilken typ av däck du ska välja, vänd dig till en KIA-verkstad.

### **\* OBS**

Vinterdäcken måste ha en dimension som gör att de går fria i hjulhusen och det ska vara samma dimension och typ av däck på alla hjulen.

Om du avser att åka utomlands och har valt dubbade däck ska du kontrollera vilka regler som gäller för dubbdäck i det land du ska besöka. I vissa länder är det inte tillåtet att köra med dubbdäck.





1JBA4068

### Snökedjor

Snökedjor bör användas endast under extrema förhållanden och de får endast monteras på framhjulen.

Montera aldrig snökedjor på hjul med aluminiumfälgar och använd endast den typ som består av vajrar med en tjocklek på max 15 mm.

### **VIKTIGT**

- *Kedjor får inte monteras på däck med dimensionen 225/45 R 17.*
- *Kedjorna ska vara S-certifierade / SAE-klassade.*
- *Fel typ av snökedjor kan orsaka skador på bilens hjulhus och hjulupphängning. Det är skador som inte täcks av några garantier.*
- *Kedjorna kan slitas loss om de hakar i någon del av karossen eller i chassit.*
- *Kontrollera redan efter körda 500 m till 1 km att kedjorna är ordentligt spända. Efterspänn om det behövs.*

Följ tillverkarens anvisningar vid montering och kör sakta

Om du hör att kedjorna går emot någonstans, sänk farten. Om de ändå går emot, stanna omgående och spänn åt kedjorna.

Demontera kedjorna direkt när du kommer till barmark.

### **⚠ VARNING - Montering**

Montera kedjorna när bilen är parkerad så att den inte utgör en trafikfara och står på plant underlag.

Sätt an parkeringsbromsen och lägg i 1:an eller backen (P för automat).

Om andra trafikanter behöver varnas, sätt på varningsblinkers och placera eventuellt ut varningstriangeln.

## **⚠ VARNING**

- Körning med kedjor

- Tänk på att köregenskaperna förändras med kedjor monterade.
- Kör inte fortare än 30 km/tim eller långsammare om det är tillverkarens rekommendation.
- Undvik att köra ner i gropar, över trottoarkanter samt sväng inte tvärt och bromsa inte häftigt.
- Felaktiga eller felaktigt monterade kedjor kan skada bilens bromsledningar, hjulupphängning, kaross och hjul.
- Stanna omgående och spänn kedjorna om de tar i någonstans.

### ***Kylvätskans kvalitet***

Vid leverans från fabriken är kylsystemet fyllt med kylvätska av hög kvalitet och som motverkar korrosion samt smörjer vattenpumpen. Om påfyllning behövs, fyll på med samma vätska. Se anvisningar i kapitel 7. Kontrollera också frysskyddet inför vintern.

### ***Kontrollera batteriet och kablarna***

Inför vintersäsongen bör du kontrollera batteriet enligt anvisningarna i kapitel 7. Låt också kontrollera batteriets kondition.

### ***Se till att motorn har rätt olja inför vintern***

Rekommendationer finns i kapitel 8. Om du behöver hjälp, vänd dig till en KIA-verkstad.

### ***Kontrollera tändstiften och tändsystemet***

Kontrollera och byt eventuellt tändstiften. Se anvisningar i kapitel 7. Kontrollera också att tändkablarna inte är nötta eller skadade.

***Skydda låsen från frysning***

Under vinter är det lämpligt att använda låsolja som gör att låsen inte fryser. Det enklaste sättet att tina upp ett lås som frusit är att fylla en plastpåse med varmt vatten och hålla den mot låset.

***Blanda spolarvätskan beroende på temperaturen***

Blanda koncentrerad spolarvätska och vatten i proportioner som gör att den inte fryser. Läs på förpackningen.

***Parkeringsbromsen kan frysa***

När det är kallt och det samlats snö och/eller bildats is intill bakbromsarna kan det hända att parkeringsbromsen kan att frysa fast när den sätts an. Sätt i så fall bara an den tillfälligt medan du lägger i 1:an eller backen (P för automat) samt lägger block vid bakhjulen.

***Håll underredet rent***

Kontrollera vintertid att det inte fastnat is och snö i hjulhusen och under bilen. Spola i så fall bort det så att inte styrningen och hjulupphängningarna påverkas.

***Vinterutrustning i bilen***

Det är bra att ha en borste, isskrapa, ficklampa, snöskyffel, startkablarna, arbetshandskar och en säck eller låda sand i bilen. Eventuellt också bogserlina, filter, liggunderlag och samt snökedjor.

## KÖRNING MED SLÄP

Vi rekommenderar att du vänder dig till en KIA-verkstad eller annan expert för montering av dragkrok.

Totalvikter för släp framgår av tabellen till höger.

### VARNING

Överlasta aldrig släpet och tänk på att belastningen på dragkulan ska räknas in i bilens totallast.

Bilens köregenskaper förändras kraftigt när den drar släp. Bilen blir svårare att manövrera och bromssträckan förlängs.

	Bensin			Diesel	
	1,4/1,6 l	2,0 l		1,6 l	2,0 l
	Manuell	Manuell	Automat	Manuell	Manuell
Bromsat släp	1 200 kg	1 500 kg	1 400 kg	1 400 kg	1 500 kg
Obromsat släp	550 kg				
Max belastning på dragkulan	55 kg	75 kg			

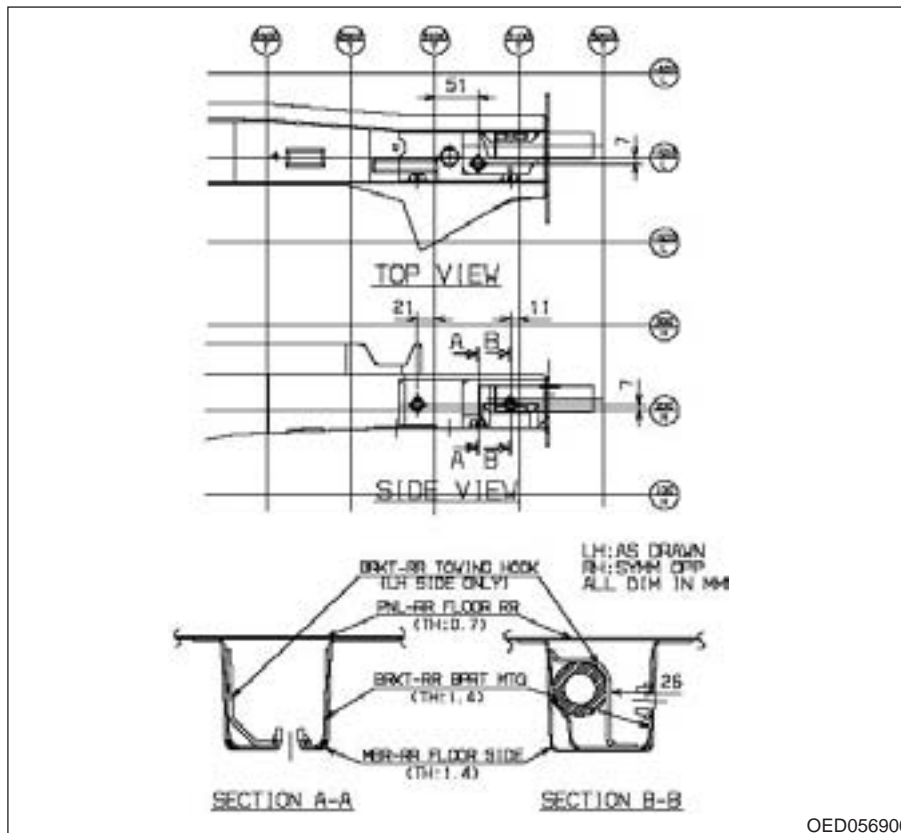

Ritningen till vänster är för montering av dragkrok. Vi rekommenderar dock att du vänder dig till en KIA-verkstad eller annan expert för montering av dragkrok.

Följ också råden i det här avsnittet så att du inte riskerar skador på bilen eller släpet.

När du drar släp ökar belastningen på motor, växellåda, bakaxel samt hjul och däck. Det innebär bl a att motorn kan bli varmare än normalt. Genom den ökade vikten och större luftmotstånd ökar också bränsleförbrukningen.

### **Tänk på följande när du drar släp**

- Låt eventuellt montera en krängningsdämpare på släpet.
- Bilen bör ha körts minst 80 mil innan du drar släp första gången.
- Överskrid inte 80 km/tim under följande 80 mil.
- 100 km/tim är högsta tillåtna hastighet med släp rent tekniskt.
- I Sverige är högsta tillåtna hastighet 80 km/tim.

### **Släpets vikt**

Max tillåten släpvagnsvikt framgår av tabellen på en tidigare sida och av bilens registreringsbevis.

Ett släp med maxvikt kan dock vara väl tungt att dra om du ska köra mycket i branta backar och då speciellt om det är mycket varmt.

### **Belastningen på dragkroken**

Lasta släpet så att den tillåtna belastningen på dragkulan inte överskrids. Se tabellen på en tidigare sida.

Tänk på att belastningen på drakkroken ska räknas som last i bilen.

### **VARNING**

- **Släpet ska lastas så att ca 60% av vikten ligger framför hjulaxeln.**
- **Överlasta aldrig släpet och överskrid aldrig den totala maxlasten för bil + släp (tågvikten).**
- **Ett överlastat och/eller felaktigt lastat släp kan medföra att du tappar kontrollen över bilen.**

### **Dragkroken**

Efter att dragkrok har monterats på bilen ska den besiktigas och få ett nytt registreringsbevis.

Om dragkroken demonteras är det viktigt att alla borrhål tätas med underredsmassa för att motverka rostbildning och att avgaser tränger in i bilen.

### **Säkerhetsvajer**

Följ dragkrokstillverkarens anvisningar för hur vajern ska fästas. Ett tips är att dra den under dragstängen så att den fångas upp av vajern om släpets koppling skulle släppa.

**Släpets bromsar**

I Sverige förekommer huvudsakligen bromsade släp som är utrustade med sk påskjutsbromsar. Det är dock tillåtet att dra släp utan bromsar i 80 km/tim men då är totalvikten högst 550 kg för den här bilen.

**Släpets lampor**

Varje gång du ansluter släpets strömkabel till bilen, kontrollera att alla lampor lyser och tänds som de ska.

**Extra backspeglar**

Om du drar ett brett släp, t ex en husvagn, måste du montera extra yttre backspeglar som gör att du kan ha uppsikt bakåt.

**VARNING**

Se till att släpet sitter fast ordentligt på dragkroken. Testa genom att försöka lyfta av det från dragkroken.

**Körning med släp**

Öva gärna lite på en trafikfri plats innan du ger dig ut i trafiken. Det krävs speciell färdighet för att köra med släp. Tänk på att ta ut svängarna lite eftersom ekipaget är avsevärt längre än bara bilen.

Före körning ska du kontrollera att lasten är ordentligt surrad. Använd alltid kraftiga rep eller spännband.

Kontrollera att eventuellt stödhjul inte tar i marken, att elanslutningen och säkerhetsvajern är kopplad samt att lamporna fungerar, att lufttrycket i däcken är korrekt och de yttre backspeglarna är rätt justerade. Glöm inte att frigöra släpets parkeringsbroms innan du kör iväg.

Kontrollera med jämna mellanrum att lasten är ordentligt säkrad på släpet.

**Håll ett säkert avstånd till framförvarande fordon**

Bromssträckan med släp blir längre än utan. Därför är det viktigt att hålla ett extra långt avstånd till framförvarande fordon.

**Omkörningar går långsammare**

Planera eventuella omkörningar noga. Bilen accelererar avsevärt långsammare när den drar släp. Dessutom behövs en längre omkörningssträcka eftersom ekipaget är långt.

**Träna att backa med släp**

Det krävs en speciell teknik för att backa med släp. Eftersom man måste vrida ratten åt motsatt som släpet ska svänga, så kan det underlätta att ta tag i ratten nedtill (klockan 6). Då för man handen åt det håll som släpet ska svänga.

### ***Svänga med släp***

Ta ut svängarna så att inte släpets hjul tar i kantstenar eller ginar utanför väggkanten. Tänk också på att köra mjukt och inte göra några hastiga filbyten eller bromsa håftigt.

### ***Blinkers på släpet***

Om en av bilens blinkerslampor går sönder märks det genom att en kontrollampa blinkar långsamt eller extra snabbt. Om en lampa på släpet inte fungerar varnas föraren inte på samma sätt. Kontrollera därför regelbundet att släpets blinkerslampor fungerar.

### **VARNING**

Se till att de elektriska kontakterna på bilen och släpet hålls rena och fria från oxidation, så att belysningen på släpet fungerar.

### ***Körning i branta backar***

Vid körning nedför, växla ner för att motorbromsa så att bilens bromsar inte överbelastas.

Vid körning uppför långa backar, växla ner och kör högst 70 km/tim. för att undvika att motor och växellåda överhettas.

Om bilen har manuell växellåda, kör på 4:an eller lägre växel om backen är brant.

Om bilen har automatisk växellåda, kör på 3:an om det är backigt.

### **\* OBS**

- **Håll ett öga på temperaturmätaren om stigningen är mer än 12%. Det kan finnas risk för överhettning av motorn. Speciellt om det är varmt, släpet är tungt och luftkonditioneringen är igång.**
- **Om motorn riskerar att överhettas, kör av vägen och stanna på en trafiksäker plats. Stäng av luftkonditioneringen om den är på. Låt sedan motorn gå på tomgång så att temperaturen sjunker. När motortemperaturen är normal kan du fortsätta köra.**
- **För att inte överhätta motor och växellåda, anpassa farten uppför efter hur tungt lastat släpet är och hur brant och lång backen är.**



### **Parkering i backar**

Undvik att parkera i backar om du har släp kopplat till bilen.

#### **VARNING**

**Det finns risk att bilens och släpets parkeringsbromsar inte kan hålla ekipaget i en backe om släpet är tungt lastat.**

#### **Om du parkerar i en backe, gör så här:**

1. Sätt an parkeringsbromsen i bilen och på släpet. Lägg inte i en växel.
2. Se till att någon kan lägga block vid släpets hjul.
3. Frigör parkeringsbromsarna en aning så att släpets hjul ligger an mot blocken.
4. Sätt an parkeringsbromsarna hårt och lägg i 1:an om bilen står i en uppførsbacke och backen om den står i en nedførsbacke. (P för automat).

#### **VARNING**

**Kliv inte ur bilen förrän parkeringsbromsen är hårt ansatt, motorn avstängd och du lagt i en växel enligt ovan.**

#### **När du ska köra iväg från backen I uppførsbacke, gör så här:**

1. Håll foten på bromsen och starta motorn med växeln i neutralläget.
2. Lägg i 1:an alternativt ett D-läge.
3. Frigör parkeringsbromsarna på släpet och i bilen.
4. Släpp bromsen och kör framåt/uppför.
5. Se till att eventuella hjulblock blir upplockade.

#### **I nedførsbacke, gör så här:**

1. Håll foten på bromsen och starta motorn med växeln i neutralläget.
2. Lägg i backen.
3. Frigör parkeringsbromsarna på släpet och i bilen.
4. Släpp bromsen och backa en aning så att det går att ta bort hjulblocken. Alternativt kör framåt och låt släpet köra över blocken och se till att de sedan blir upplockade.

#### **Om bilen ofta drar släp krävs mer service**

Följ det serviceprogram som gäller för krävande körning. Hör med KIA-verkstaden vad som gäller.

#### **\* OBS**

Kontroller av motoroljenivån, oljan i växellådan, kylvätskan ska göras ofta när bilen drar släp.

#### **VIKTIGT- Överlast**

**Släpets totalvikt får inte överskridas och att taklast och släpets belastning på dragkulan ska räknas in i bilens last.**

## INFORMATIONSDOKALER

Placeringen av dekalerna framgår av bilderna.

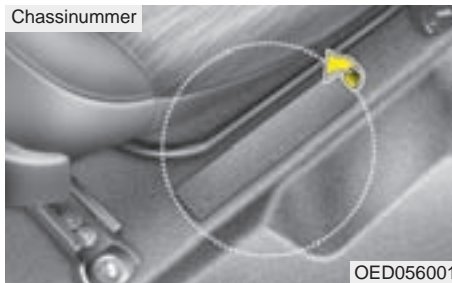

Dekal med däckspecifikationer och lufttryck.

**Varningsblinkers / 6-2**  
**Problem under körning / 6-2**  
**Motorn startar inte / 6-3**  
**Hjälpestart med startkablar / 6-4**  
**Överhettad motor / 6-7**  
**Om en säkring brinner av / 6-8**  
**Bärgning / 6-15**  
**Lufttrycksvarnare (TPMS) / 6-20**  
**Om du får punktering / 6-24**

Vid en eventuell nödsituation

6

## VARNINGSBLINKERS



Tryck på knappen i mitten på instrumentbrädan och sätt på varningsblinkers om du måste parkera bilen där den kan utgöra en trafikfara för andra trafikanter. Tryck en gång till för att stänga av.

Varningsblinkers kan också användas i samband med att bilen bogseras.

## PROBLEM UNDER KÖRNING

### Om du får punktering

1. Lätta på gasen och styr rakt fram tills du kan svänga av från vägen. Bromsa försiktigt och stanna på en plats där bilen inte utgör en trafikfara. Hjulbyte ska alltid ske på en plats där det kan ske utan risk för att bilen och du själv blir påkörd. Se till att bilen står plant och att underlaget för domkraften är fast.
2. Sätt an parkeringsbromsen och lägg i backen (P för automat). Sätt eventuellt på varningsblinkers.
3. Ingen får befinna sig i bilen. Passagerare ska förflytta sig till en säker plats en bit ifrån den.
4. Följ anvisningarna för hjulbyte alternativt reparation av det punkterade däcket, beroende hur bilen är utrustad.

### Om du får motorstopp

1. Trampa ner kopplingen eller lägg i neutralläget för automat och se till att bilen kommer så mycket som möjligt åt sidan från vägen. Rulla om möjligt till en plats där bilen inte utgör en trafikfara.
2. Sätt på varningsblinkers.
3. Försök att starta bilen. Om det inte går, kontakta en bärgare om du inte kan komma på vad felet beror på.

## MOTORN STARTAR INTE

### Om startmotorn snurrar långsamt eller inte går alls

1. Sätt an parkeringsbromsen och lägg växeln i neutralläge (P eller N för automat).
2. Kontrollera att batteriets anslutningar är rena och åtdragna.
3. Tänd innerbelysningen. Om den lyser svagt eller slocknar när du vrider på startnyckeln är batteriet urladdat.
4. Kontrollera att el-anslutningarna till startmotorn är åtdragna.
5. Försök att hjälpstarta med startkablar.



### **VARNING**

**Du får inte skjuta eller bogsera igång bilen. Oförbränt bränsle kan komma in i katalysatorn och skada den så allvarligt att den inte kan repareras.**

**Bilar med automatisk växellåda går tekniskt sett inte att bogsera igång.**

### Om startmotorn går som den ska, men motorn ändå inte startar

1. Kontrollera att det finns bränsle i tanken.
2. Vrid tändningsnyckeln till LOCK och kontrollera alla anslutningar till tändningen, tändspolar och tändstift. Anslut eventuella lösa ledningar.
3. Kontrollera bränsleledningen i motorrummet.
4. Om du inte finner något fel som du kan rätta till för att kunna starta motorn, kontakta en KIA-verkstad.

## HJÄLPSTART MED STARTKABLAR

### Hjälpstart

Var försiktig i samband med att du ansluter kablarna, så att du inte får en stöt. Om du är osäker på hur du ska gå tillväga, anlita en kunnig person.

### \* OBS

Hjälpbatteriet ska vara på 12 volt och bör ha minst samma kapacitet som batteriet i din bil.



### **VARNING - Batteriet**

- Batteriet avger en explosiv gas. Öppen eld, rökning och gnistor får därför inte förekomma i närheten av ett batteri.
- Gör inga försök att hjälpsätta om batteriet är fruset eller om vätskenivån i batteriet är för låg.

## Hjälpstart med startkablar

Anslut kablarna i nummerordning och lossa dem i omvänd ordning.

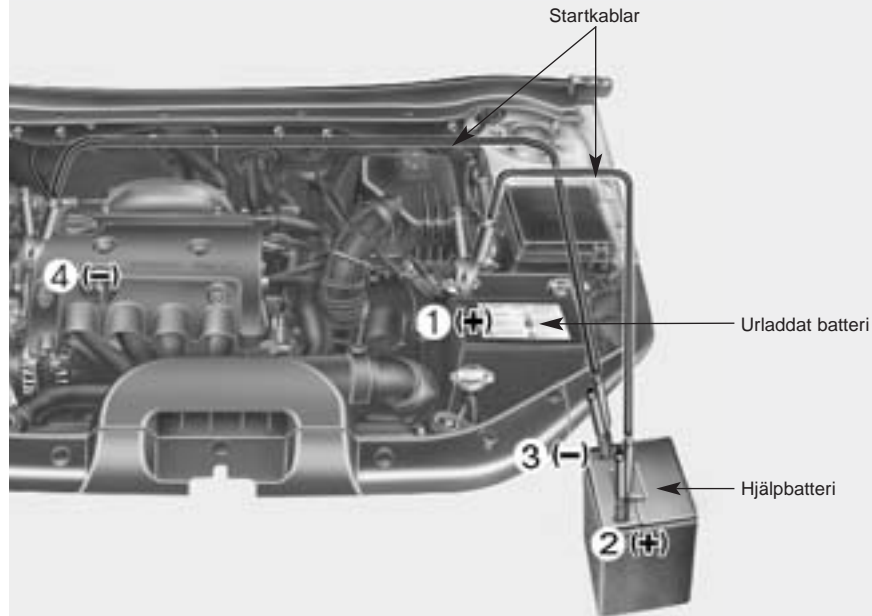

\* Lyftöglans placering kan variera beroende på Motortyp.

OED066001

## När du ska ansluta kablarna

1. Stäng av alla strömförbrukare i bägge bilarna.
2. Se till att bilarna inte har kontakt med varandra.
3. Luta dig inte över batterierna när du ansluter kablarna och börja med den röda kabeln till plus (+) på bägge batterierna (1) och (2).
4. Anslut sedan den svarta kabelns ena ände till minus (-) på hjälpbatteriet (3).
5. Anslut därefter den andra änden till en isolerad metalldel (4) i motorrummet, t ex lyftöglan på motorn eller ett fjäderben

### **VIKTIGT**

**Anslut aldrig till minus på det urladdade batteriet!**

6. Starta motorn i bilen med hjälpbatteriet och låt den gå på ca 2 000 varv/min.
7. Starta motorn i bilen med det urladdade batteriet.
8. Lossa kablarna i omvänd ordning när motorn går.

*Om motorn inte startat efter några försök, kontakta en KIA-verkstad.*

### **Försök inte starta motorn genom bogsering**

Om du har bil med manuell växellåda, ska du inte försöka skjuta igång den, då detta kan skada avgasreningssystemet.

Bilar med automatisk växellåda går tekniskt sett inte att bogsera igång. Använd startkablar.

### **VIKTIGT**

***Försök inte starta motorn genom skjuta på, bogsera bilen eller genom att rulla nedför en backe. Oförbränt bränsle kan komma in i katalysatorn och skada den så allvarligt att den inte kan repareras.***



## ÖVERHETTAD MOTOR

Om motorn överhettas märks det genom att temperaturmätaren stiger mot maxvärdet samt att motorn tappar effekt och/eller att det hörs ett knackande ljud. Gör i så fall så här:

1. Sänk farten och stanna bilen på en trafiksäker plats så fort som möjligt.
2. Sätt an parkeringsbromsen och lägg växeln i neutralläge (för automat P eller N).
3. Stäng av luftkonditioneringen.
4. Om det tränger ut ånga från motorrummet, stanna motorn och ta kontakt med en KIA-verkstad.
5. Om det inte kommer någon ånga, låt motorn gå på tomgång så att den långsamt svalnar.  
Om den inte svalnar, stanna motorn och vänta tills den svalnat.

### VARNING

**Håll fingrarna borta från röliga delar i motorrummet när motorn är igång.**

### VARNING

**Lossa inte kylarlocket när motorn är het. Det sprutar ut ånga som kan orsaka brännskador.**

6. Kontrollera kylvätskenivån när motorn är sval. Om nivån i kylvätskebehållaren är låg, kontrollera om det läcker från slangar eller anslutningar eller från vattenpumpen. Om du finner något läckage eller annat som kan ha orsakat överhettningen, starta inte motorn. Vänd dig till en KIA-verkstad för att få felet avhjälpt.

Om du inte hittar något läckage fyll på kylvätska i behållaren.

### VIKTIGT

***Om motorn ofta överhettas/och eller kylvätskenivån sjunker p g a läckage. Vänd dig till en KIA-verkstad för att få kylsystemet kontrollerat.***

## OM EN SÄKRING BRINNER AV

Flatstiftsäkring



### Säkringar

De typer av säkringar som finns i bilen är avbildade ovan.

Säkringarna skyddar elektriska komponenter och system genom att bryta strömmen vid tekniskt fel eller när någon komponent inte fungerar.

Det finns två/tre säkringshållare. Den ena är placerad i kupén, i ytterkant av instrumentpanelen på vänster sida. Den andra finns i motorrummet. Bilar med dieselmotorer har en extra säkringshållare i motorrummet intill behållaren för spolarvätska.

Om något inte fungerar, börja med att kontrollera säkringen för den aktuella funktionen och i första hand i säkringshållaren i instrumentpanelen. Tråden i säkringen ska vara hel. Om den är avbränd, ersätt säkringen med en ny med samma amperetal.

När en säkring ofta brinner av är det ett tecken på ett elektriskt fel. Kontakta en KIA-verkstad för att få felet avhjälpt.

## Säkringsbyte

### VARNING

- På grund av brandrisken ska du aldrig ersätta en avbränd säkring med en ny säkring som har högre amperetal. Byt till en med samma amperetal.
- Ersätt aldrig en avbränd säkring med en metalltråd eller något annat, inte ens temporärt.
- Använd aldrig en skruvmejsel eller ett annat metallföremål för att lossa en säkring.



### Säkringshållaren i kupén

#### Byte av säkring:

1. Vrid tändningsnyckeln till OFF och stäng av alla elförbrukare.
2. Öppna luckan som bilden visar.



3. Använd verktyget som finns i hållaren och dra loss den trasiga säkringen rakt ut.
4. Kontrollera säkringen och byt om den brunnit av.

*Reservsäkringar ska finnas i säkringshållaren.*

5. Tryck i en ny säkring med samma amperetal och kontrollera att den sitter stadigt.

Om den sitter löst, kontakta en KIA-verkstad för att få hjälp.

*Om du inte har en reservsäkring, låna från en annan funktion som inte behövs, t ex radion.*

Om strålkastarna eller någon annan elektrisk komponent inte fungerar och alla säkringarna i den här hållaren är hela, kontrollera säkringarna i motorrummet.

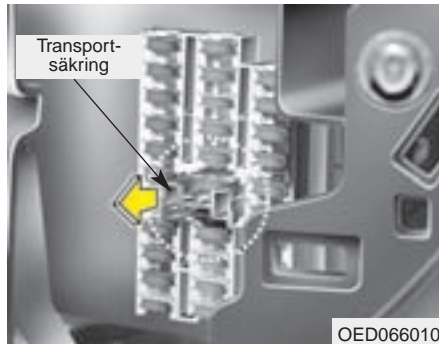

### "Transport-/parkeringssäkring"

Om bilen ska stå en längre tid, lossa denna säkring för att batteriet inte ska laddas ur.

1. Stanna motorn.
2. Släck all yttre belysning.
3. Öppna luckan och ta bort säkringen. (ROOM LP 15A).

### \* OBS

- När säkringen är borttagen fungerar inte bl a varningsljud, radion, klockan och innerbelysningen. En del av dessa funktioner måste återställas efter att säkringen satts tillbaka.
- Batteriet kan laddas ur, även när säkringen är borttagen, om den yttre belysningen tänds eller andra elektriska funktioner är på.



OED066004

Endast Diesel

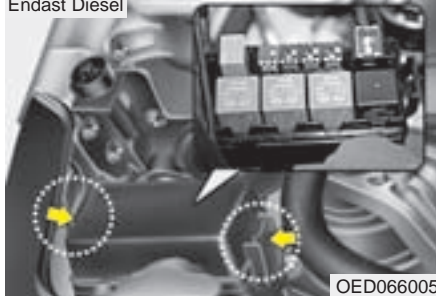

OED066005

## Säkringshållaren i motorrummet

Byte av säkring:

1. Vrid tändningsnyckeln till OFF och stäng av alla elförbrukare.
2. Lossa locket genom att trycka in låsklackarna som bilden visar.

3. Använd verktyget som finns i hållaren och dra loss den trasiga säkringen.
4. Tryck i en ny säkring med samma amperetal och kontrollera att den sitter stadigt.

Om den sitter löst, kontakta en KIA-verkstad för att få hjälp.

### \* OBS

Tryck fast locket ordentligt efter säkringsbytet. I annat fall kan vatten läcka in på säkringarna och orsaka elfel.



OED066006

## Om huvudsäkringen brinner av

Om säkringen för generatoren (ALTERNATOR) - 125 A i bil med bensinmotor och 150 A i bil med dieselmotor - brinner av, byt så här:

1. Lossa minuskabeln (jordanslutningen) från batteriet.
2. Lossa skruvarna som visas i bilden ovan.
3. Ta bort säkringen och ersätt den med en ny med samma amperetal.
4. Dra fast muttrarna och sätt tillbaka locket.

## Säkringarnas funktion (på engelska) och amperetal anges på insidan av locken

Se förklaring på svenska på följande sidor.

Säkringshållare i kupén



Säkringshållare i motorrummet



Extra säkringar för diesel



OED066007/ OED066008/ OED066009

### \* OBS

Alla säkringar som beskrivs här kanske inte finns i din bil. Vi reserverar oss också för eventuella ändringar som kan ha gjorts efter att denna bok trycktes.

## Säkringshållaren i kupén

Säkring	Ampere	Skyddad komponent
START	10A	Startmotorrelä
A/CON SW	10A	Luftkonditioneringssystem
HTD MIRR	10A	Defroster i backspeglar
SEAT HTR	15A	Eluppvärmda säten
A/CON	10A	Luftkonditioneringssystem
HEAD LAMP	10A	Strålkastare
FR WIPER	25A	Vindrutetorkare
RR WIPER	15A	Bakrutetorkare
DRL OFF	-	Bortkoppling av varselljus
RR FOG	10A	Dimbakljus
P/PWDW (LH)	25A	Elektrisk fönsterhiss, vänster
CLOCK	10A	Klocka
C/LIGHTER	15A	Cigarettändare
DR LOCK	20A	Taklucka, ICM-relä
DEICER	20A	Relä för vindrutedefroster
STOP	15A	Bromsljuskontakt
ROOM LP	15A	Innerbelysning
AUDIO	15A	Radio, färd dator
T/LID	15A	Baklucka
SAFETY P/PWDW RH	25A	Elektrisk fönsterhiss, klämskydd höger
SAFETY P/PWDW LH	25A	Elektrisk fönsterhiss, klämskydd vänster
P/PWDW(RH)	25A	Elektrisk fönsterhiss, höger
P/OUTLET	15A	Eluttag
T/SIG	10A	Switch module

Säkring	Ampere	Skyddad komponent
A/BAG IND	10A	Varningslampa för krockkuddar
CLUSTER	10A	Instrumentbelysning
A/BAG	15A	Krockkuddar
SPARE	15A	Reservsäkring
TAIL RH	10A	Bakljus, höger
TAIL LH	10A	Bakljus, vänster

## Säkringshållare i motorrummet

Säkring	Ampere	Skyddad komponent
ALT	125A/150A (DIESEL)	Generator
MDPS	80A	Styrervo, kontrollenhet
ABS 2	20A	ABS-systemet
ABS 1	40A	ABS-systemet
B+.1	50A	Instrumentpanelbelysning B+
RR HTD	40A	Defroster i backspeglar
BLOWER	40A	Fläkt
C/FAN	40A	Kondensorfläkt
B+.2	50A	In panel B+
IGN 2	40A	Tändningslås
IGN 1	30A	Tändningslås
ECU	30A	Motorstyrenhet
SPARE.1	20A	Reservsäkring
FR FOG	15A	Relä för dimljus
A/CON	10A	Relä för luftkonditionering
HAZARD	15A	Varningsblinkers
F/PUMP	15A	Bränslepumprelä
ECU.1	10A	Motorstyrenhet
ECU.3	10A	Motorstyrenhet
ECU.4	20A	Motorstyrenhet
INJ	15A	Relä för luftkonditionering, injektor
SNSR.2	10A	Sensorer
HORN	15A	Signalhorn
ABS	10A	ABS-systemet

Säkring	Ampere	Skyddad komponent
ECU.2	10A	Kondensor, tändspole
B/UP	10A	Backlampa
H/LP LO-RH	10A	Strålkastare, höger halvljus
H/LP LO-LH	10A	Strålkastare, vänster halvljus
H/LP HI	20A	Strålkastarrelä, helljus
SNSR.1	10A	Syresensor
SPARE	10A	Reservsäkring
SPARE	15A	Reservsäkring
SPARE	20A	Reservsäkring

## Säkringshållare i motorrummet - endast diesel

Säkring	Ampere	Skyddad komponent
GLOW PLUG	80A	Glödplugg
PTC HEATER #1	50A	Kupévärmare (diesel) 1
PTC HEATER #2	50A	Kupévärmare (diesel) 2
PTC HEATER #3	50A	Kupévärmare (diesel) 3
FUEL FILTER HEATER	30A	Värmare för bränslefilter



## BÄRGNING

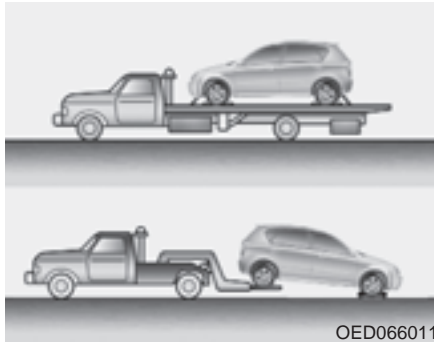

Anlita alltid en professionell bärgare eftersom bilen bör transporteras på flak.

Det går också att använda en skott Dolly vid bärgning.

Information om att dra släp finns i kapitel 5.

### **VIKTIGT**

*I bilar med automatisk växellåda måste oljenivån i växellådan nå upp till HOT-markeringen på mätstickan. Om inte ska bilen bärgas med alla hjulen lyfta från marken.*

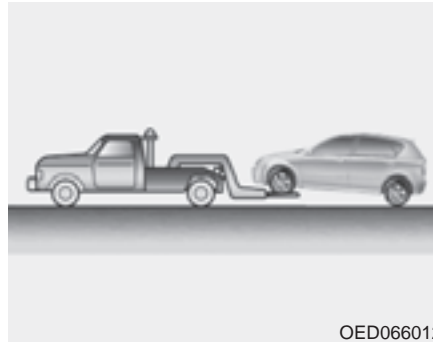

Bilen kan bärgas med bakhjulen på marken under förutsättning att det inte är något fel på bakhjulen eller den bakre hjulupphängningen.

### **VIKTIGT**

*Se till att ingen del av bilen skrapar i marken när den bärgas.*



### **VIKTIGT**

- Bilen kan skadas om den bärgas med framhjulen i marken.
- Bärgare av den typ som visas på den nedre bilden får inte anlitas.

### Nödbogsering

Om bilen måste bogseras med alla fyra hjulen i marken, gör så här:

1. Vrid tändningsnyckeln till ACC-läget.
2. Lägg växeln i neutralläge.
3. Frigör parkeringsbromsen helt.

#### **VIKTIGT**

***Växeln måste vara i neutralläge för att växellådan inte ska skadas.***

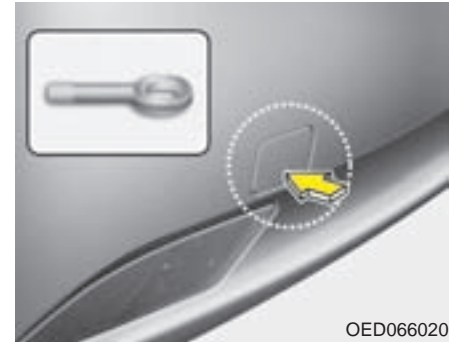

### Bogserögla

1. En bogserögla, finns i verktygssatsen i bagageutrymmet.
2. Peta bort kåpan från stötfångaren genom att trycka på den nedre delen av den. Bilden visar den bakre stötfångaren (Fram finns en fast ögla. Se nästa sida).

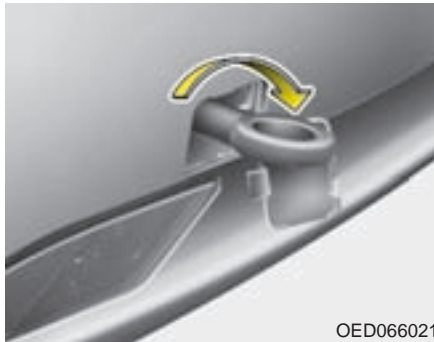

3. Skruva fast bogseröglan hårt.
4. Lossa bogseröglan och sätt tillbaka kåpan efter avslutad bogsering.

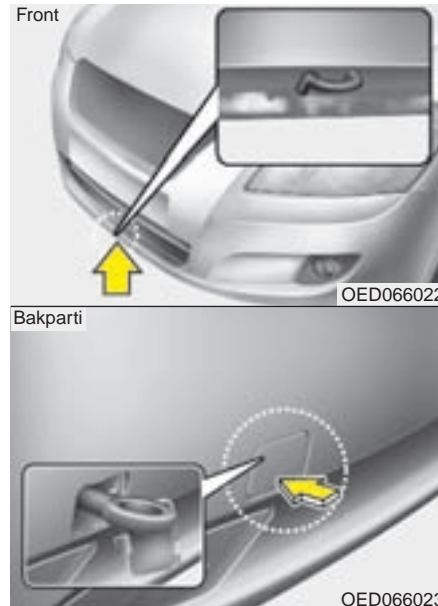

### Bogsering med lina

I nödfall kan bilen bogseras med lina fäst i bogseröglan. Bogsering bör bara ske på bra väg och det får inte vara något fel på bilens växellåda, hjul, hjulupphängningar, styrning eller bromsar.

- Använd inte bogseröglan för att dra loss bilen om den kört fast.
- Dragbilen bör inte vara lättare än bilen som bogseras.
- Kontrollera att bogseröglan är väl fastdragen.
- Se till att ratten inte är låst när bogseringen påbörjas, vrid tändningsnyckeln till ACC-läget.
- Bogserlinan får bara fästas i bogseröglan, ingen annanstans på bilen.
- Se till att linan inte kan lossna under bogseringen.
- Försök att dra så rakt som möjligt, belasta inte bogseröglan i sidled eller snett uppåt.
- Se till att det inte uppstår några ryck.

### **VIKTIGT**

- **Bogserlinan får bara fästas i bogseröglorna, ingen annanstans på bilen.**
  - **Använd en riktig bogserlina och se till att den inte kan lossna under bogseringen.**
- Om du ska fästa linan fram, kontrollera att bogseröglan inte är skadad.
  - Om du ska bogsera en annan bil, skruva fast öglan hårt.



### **VARNING**

Var extremt försiktig i samband med bogsering.

- Spänn bogserlinan för att starta dragningen mjukt.
- Se till att ingen befinner sig mellan bilarna.
- Håll jämn fart så att det inte uppstår några ryck.
- Försök att dra så rakt som möjligt och undvika att belasta bogseröglan i sidled eller snett uppåt.

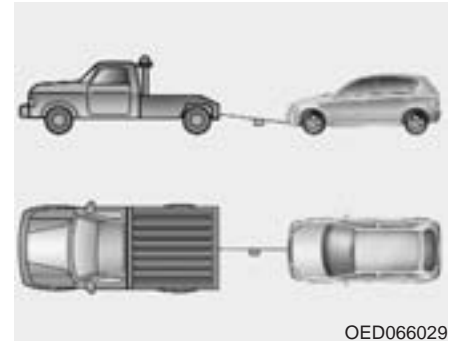

OED066029

Använd en riktig bogserlina och se till att den inte kan lossna under bogseringen.

## När bilen nödbogseras

- Tändningsnyckeln ska vara i ACC-läget.
- Växellådan i neutralläge.
- Parkeringsbromsen ska vara helt frigjord.
- Bilar med automatisk växellåda har en teknisk hastighetsbegränsning vid max 45 km/tim samt längsta sträcka på 8 mil vid bogsering.
- 30 km/tim är högsta tillåtna hastighet vid bogsering i Sverige.
- Tänk på att bilen är tungstyrd och att bromspedalen måste trampas ner mycket kraftigt eftersom servosystemen inte fungerar när motorn inte är igång.
- Om bromsning sker i en lång utförbacke kan bromsarna överhettas. Stanna i så fall och låt bromsarna kylas ner.

### **VIKTIGT**

***Bilen får aldrig bogseras baklänges med alla fyra hjulen på marken.***

## Om bilen kört fast

Ta först bort sand, snö lera eller annat som finns framför och bakom hjulen alla hjulen. Placera sedan om möjligt något framför drivhjulen som ger bra fäste, t ex sand, granris eller en matta.

Se även information om att "gunga" loss bilen på sidan 5-7.

## LUFTRYCKSVARNARE (TPMS) (TILLVAL)

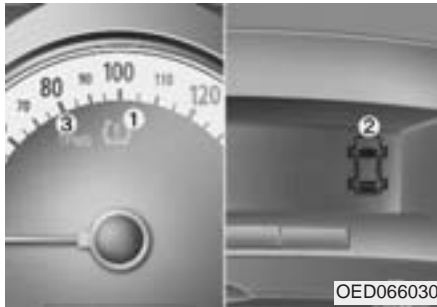

- (1) Varningslampa - lufttryckssensor
- (2) Varningslampor - för respektive hjul
- (3) Varningslampa - fel på lufttrycksvarnaren

Kontrollera lufttrycket i däcken minst en gång i månaden (även reservhjulet). Kontrollera när däcken är kalla. Lufttrycket anges på en dekal i förarens dörröppning. (Om bilen är utrustad med däck med annan dimension än standard, följ anvisningarna för de däcken).

Lufttrycksmätaren är en säkerhetsdetalj som varnar föraren om lufttrycket i ett eller flera däck är för lågt. Om varningen visas stanna då snart som möjligt och kontrollera lufttrycket samt fyll på luft om så krävs. Om du kör med för lågt lufttryck kan däcken överhettas och i värsta fall punkteras. Med för lågt lufttryck slits däcken snabbare, köregenskaperna försämras, bränsleförbrukningen ökar och bromssträckan förlängs.

Även om bilen har lufttrycksmätare ska du varje månad kontrollera lufttrycket i samtliga däck. En liten minskning av trycket behöver nämligen inte innebära att du får en varning.

Om det uppstår något fel i systemet med lufttrycksvarnare tänds TPMS i displayen. Det medför att föraren inte kan varnas om lufttrycket sjunker. Felet kan ha uppstått i en sensor i något av hjulen, eventuellt efter ett däck- eller ett hjulbyte.

Kontrollera efter varje däck- eller ett hjulbyte att TPMS inte lyser, så att systemet för lufttrycksvarning fungerar som det ska.

## Varningslampa - luftryckssensor



## Varningslampor - för respektive hjul

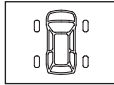

Varningslamporna tänds när luftrycket i ett eller flera däck är för lågt och markerar i vilket eller vilka däck. Om du får en varning, sänk farten och ta det extra lugnt i kurvor och gör inga tvära inbromsningar tills du kontrollerat luftrycket och eventuellt fyllt på luft. Om däcken är varma är trycket högre än för kalla däck.

Uppgiften för kalla däck finns på en dekal i dörröppningen för förardörren. Byt till reservhjulet om det inte går att fylla på luft.

Om hjulet med för lågt luftryck byts mot reservhjulet slocknar varningen för lågt luftryck. I stället tänds varningen för fel i systemet för luftrycksmätning. Det beror på att reservhjulet saknar sensor för luftryck.

### **VIKTIGT**

*Om du justerat luftrycket när temperaturen varit hög kan du få en varning för lågt luftryck när temperaturen sjunkit. Det är normalt eftersom trycket minskar i proportion till sänkt temperatur. Korrigera därför luftrycket efter de temperaturförhållanden som bilen används i.*



## **VARNING**

### **- Lågt luftryck**

**Om luftrycket är mycket för lågt försämras köregenskaperna drastiskt och bromssträcken blir längre. Om du kör en längre sträcka med för lågt luftryck kan också däcken överhettas och i värsta fall punkteras.**

## **TPMS - Varningslampa**

Lampan tänds om det uppstått ett fel i systemet. Lampan tänds också om det är fel på sensorn i vänster framdäck. Men om något av de övriga däcken har för lågt tryck kan även varningslamporna för däcken tändas.

Vänd dig snarast till en KIA-verkstad om det uppstått något fel i systemet.

## \* OBS

- TPMS-varningslampan för fel kan tändas om bilen körs nära en transformatorstation, annan elanläggning eller intill radiosändare e t c.
- TPMS-varningslampan kan också tändas om t ex en bärbar dator eller annan elektronisk utrustning används i bilen.

## Hjulbyte i bil med luftrycksvarnare

Om du får punktering tänds en varning. Se till att snarast få punkteringen lagad på hjulet med sensor för luftrycksvarning. Vänd dig till en KIA- eller gummiverkstad.

OBS! Ett hjul med sensor får inte repareras med en lagningsssats innehållande tätningemedel. Det förstör sensorn.

I varje hjul finns en sensor. Den är monterad intill ventilen på insidan av fälgen, som är anpassad för sensormontage. Vi rekommenderar att du vänder dig till en KIA-verkstad om det uppstår något fel.

Reservhjulet saknar sensor. Om du monterar det på bilen kommer varningen för lågt luftryck att slockna och varningslampan (TPMS) för fel i systemet börjar lysa efter några minuter.

Varningslampan lyser tills originalhjulet med sensor och korrekt luftryck åter monteras på bilen.

Efter att originalhjulet med sensor och korrekt luftryck åter monterats på bilen är det normalt att bilen måste köras en kortare sträcka innan varningslampan slocknar.

Om lampan inte slocknar, när bilen körts några minuter, kontakta en KIA-verkstad.

Normalt går det inte att se på ett däck om luftrycket är lite för lågt. Tänk också på att i varma däck är luftrycket högre än det var när du fyllde på luft i kalla däck. Kontrollera därför luftrycket när bilen körts högst 1,6 km efter att ha stått i minst 3 timmar, så att däcken är kalla.

Däcken ska vara kalla när du kontrollerar luftrycket. D v s bilen ska har körts högst 1,6 km efter att ha stått i minst 3 timmar.



**\* OBS**

Ett däck/hjul med sensor får inte repareras med en lagningsatts innehållande tätningemedel. Det förstör sensorn.



**VARNING - TPMS**

- Lufttrycksvarnaren kan inte varna för en plötslig däckskada, t ex en explosion.
- Om bilen känns instabil, lämna vägen och parkera på en säker plats och kontrollera däcken.



**VARNING**

Gör inga ingrepp i TPMS-systemet. Det kan medföra att det inte fungerar samt att garantiåtagandet för systemet inte gäller.

## OM DU FÅR PUNKTERING



Reservhjulet, domkraften, domkraftveven och hjulmutternyckeln finns i bagageutrymmet. Lyft på mattan i bagageutrymmet för att komma åt denna utrustning.

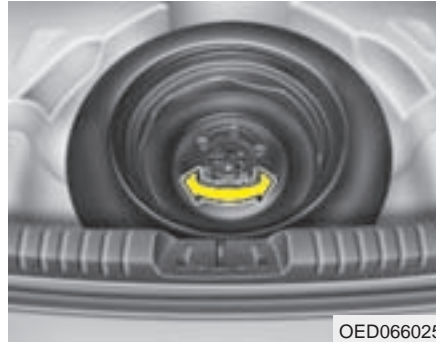

### Lossa reservhjulet

Lyft ur verktygssatsen och vrid på vingmuttern för att få loss hjulet.

Skruva fast hjulet ordentligt när det läggs tillbaka, så att det inte ligger och skramlar.

### Att tänka på för nödreservhjulet (tillval)

Bilen är utrustad med antingen ett nödreservhjul eller en reparationssett. Ett nödreservhjul tar lite plats och är lättare än en vanligt hjul samt är bara avsett för högst tillfälligt bruk.

#### **VIKTIGT**

- *Kör högst 80 km/tim med ett nödreservhjul monterat på bilen eftersom det försämrar köregenskaperna och bromsförmågan.*
- *Endast ett nödreservhjul får vara monterat på bilen.*

 **VARNING**

**Nödreservhjulet ska bara användas för kortare körsträckor under tiden som det ordinarie däckets lagas.**

Luftryck i nödreservhjulet: 420 kPa (4,2 bar eller 4,3 kg/cm<sup>2</sup>).

**\* OBS**

**I samband med hjulbyte, kontrollera luftrycket direkt när hjulet är monterat. Det är viktigt att det är rätt korrekt.**

Att tänka på för nödreservhjulet:

- Maxhastighet 80 km/tim.
  - Undvik dåliga vägar och gropar.
  - Hjulet ger bilen försämrade köregenskaper och sämre bromsförmåga.
  - Bilen kan inte lastas maximalt med ett nödreservhjul monterat. Se även belastningsindex på däcksidan.
  - Kör inte över några hinder i vägbanan. Frigångshöjden är 2,5 cm sämre än med ordinarie däck.
  - Kör inte in i en automattvätt.
  - Snökedja får inte monteras på det här hjulet.
  - Om du måste ha snökedjor på bilen samtidigt med ett nödreservhjul så ska det monteras bak.
  - Hjulet är konstruerat för den här bilmodellen och får inte användas på någon annan modell.
- Ett däck på nödreservhjulet håller bara ca 300 mil. När det är utslitet ska det bytas mot ett likadant med samma dimension.
  - Endast ett nödreservhjul får vara monterat på bilen.
  - Dra inte släp när ett nödreservhjul är monterat på bilen.

### Hjulbyte

#### Domkraften

Domkraften som medföljer bilen är enbart avsedd för hjulbyte. Följ anvisningarna för hur den ska användas, så att ingen skadar sig.

#### VARNING

- Hjulbyte ska alltid ske på en plats där det kan ske utan risk för att bilen eller du själv blir påkörd.
- Se till att bilen står plant och att underlaget för domkraften är fast. Lägg eventuellt en plank under domkraften.
- Domkraften får endast placeras under de markerade lyftpunkterna under dörrtrösklarna.
- Kryp inte under bilen när den är lyft av enbart domkraften. Det finns alltid risk att bilen glider av domkraften.

(forts)

(forts)

- Starta aldrig motorn när bilen är lyft.
- Ingen får befinna sig i bilen när den ska lyftas.
- Passagerare ska förflytta sig till en säker plats en bit från bilen.



#### Byt hjul så här

1. Se till att bilen står på plant och fast underlag.
2. Sätt an parkeringsbromsen och lägg i backen (P för automat).
3. Sätt på varningsblinkers om de behövs för att varna andra trafikanter.
4. Placera ut varningstriangeln om den behövs för att varna andra trafikanter. Den bör stå 150 - 250 m från bilen.



5. Ta fram reservhjulet domkraften och verktygen för hjulbytet.
6. Lägg block framför och bakom det hjul som är diagonalt mot det punkterade.
7. Om bilen har heltäckande hjulsidor, bryt försiktigt bort hjulsidan.

**⚠ VARNING**

- Det är viktigt att parkeringsbromsen är hårt ansatt och att det finns block vid ett hjul.
- Ingen får befinna sig i bilen i samband med hjulbytet.

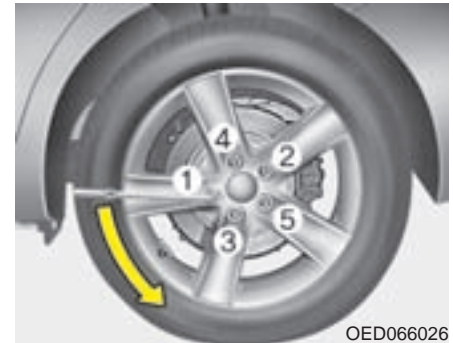

8. Lossa alla hjulbultarna ett varv med hjulmutternyckeln, inte mer.



9. Skjut in domkraften under lyftpunkten intill det hjul som ska bytas. De fyra lyftpunkterna är markerade med flänsar och en upphöjd punkt.



10. Haka fast vevarens krok i öglan på domkraften och använd hjulmutternyckeln som hävstång för vrida runt. Lyft bara så mycket att hjulet går fritt från marken, ca 3 cm.

11. Lossa alla hjulmuttrarna helt och lyft av hjulet. Om det är en aluminiumfälg kan du behöva rycka lite i hjulet för att få loss det. Rengör anliggningsytorna på fälgen och navet innan du sätter dit reservhjulet. Sätt dit och dra fast muttrarna för hand med den koniska sidan mot fälgen.
12. Rengör anliggningsytorna på fälgen och navet innan du sätter dit reservhjulet.
13. Sätt dit reservhjulet och dra fast muttrarna för hand med den koniska sidan mot fälgen.

### **VARNING**

Domkraften får endast placeras under de markerade lyftpunkterna.

 **VARNING**

Se upp så att du inte skadar dig på reservhjulet eller hjulsidan i samband med hjulbytet.

Rengör anliggningsytorna på fälgen och navet innan du sätter dit reservhjulet. Annars finns det risk att hjulet lossnar.

14. Dra fast muttrarna lätt med hjulmutternyckeln, i den ordning som visas i bilden.
15. Sänk ner bilen och dra fast muttrarna slutgiltigt, i den ordning som visas i bilden.



Åtdragningsmomentet ska vara 88-107 Nm. Om du är osäker på om du dragit åt (9-11 kgm) rätt, vänd dig till en KIA- eller gummiverkstad för kontroll.

Om muttrarna inte är tillräckligt hårt åtdragna kan det märkas genom att hjulet vibrerar vid inbromsning.

I samband med hjulbyte, kontrollera lufttrycket direkt när hjulet är monterat. Det är viktigt att det är rätt lufttryck.

Se till att ventilhatten inte kommer bort så att det kommer smuts i ventilen. Den kan orsaka att ventilen blir otät och att luft läcker ut.

Återställ alltid domkraften och verktygen efter hjulbytet samt se till att de inte ligger och skramlar.

### VIKTIGT

*Hjulmuttrarna har mm-gänga. Om du byter till andra fälgar och skaffar nya muttrar måste du se till att få exakt samma gänga.*

*Köper du muttrarna från en KIA-verkstad kan du vara säker på att få rätt typ.*

### VARNING

Muttrar med fel gänga förstör gängorna på pinnbultarna, vilket innebär att hjulen kan lossna.

### VARNING

Kontrollera lufttrycket i reservhjulet direkt efter monteringen. Det ska vara 420 kPa (4,2 bar eller 4,3 kg/cm<sup>2</sup>). Lufttrycket för övriga hjul framgår av en dekal i dörröppningen på förarsidan och i kapitel 8 i den här boken.



**Service och underhåll / 7-2**  
**Normalt serviceprogram / 7-4, 7-10**  
**Serviceprogram för krävande körförhållanden / 7-8, 7-14**  
**Förklaring till serviceåtgärder / 7-16**  
**Kontroller utöver serviceprogrammet / 7-20**  
**Motorrym / 7-23**  
**Motorolja / 7-25**  
**Kylsystemet / 7-27**  
**Broms- och kopplingsvätska / 7-30**  
**Automatisk växellåda / 7-31**  
**Bränslefilter (diesel) / 7-34**  
**Motorluftfilter / 7-35**  
**Kupéluftfilter / 7-37**  
**Torkarblad / 7-39**

## Service och underhåll

7

**Batteriet / 7-42**  
**Hjul och däck / 7-45**  
**Byte av glödlampor / 7-53**  
**Bilvård, yttre / 7-61**  
**Bilvård, inre / 7-65**

### SERVICE OCH UNDERHÅLL

Var alltid försiktig i samband med arbeten på bilen så att du inte skadar dig.

Om du är tveksam beträffande hur något arbete ska utföras rekommenderar vi att du vänder dig till en KIA-verkstad.

Auktoriserade KIA-verkstäder har välutbildade mekaniker och specialverktyg samt kan leverera KIA original reservdelar och tillbehör.

Felaktigt utfört service- eller reparationsarbete kan medföra driftproblem och skador på bilen och i värsta fall leda till en olycka.

### Ägarens ansvar

#### \* OBS

Ägaren ansvarar för att service enligt KIAs rekommendationer utförs på bilen.

KIAs garantiåtagande gäller endast under förutsättning av bilen fått service enligt gällande serviceprogram.

Fel som uppstått på grund av felaktiga reparationer eller justeringar omfattas inte av KIAs garantier.

Vi rekommenderar därför att du vänder dig till en auktoriserad KIA-verkstad för service och reparationer.

KIA-verkstäderna har teknisk assistans från Kia Motors samt uppfyller högt ställda krav som medför god service.

#### \* OBS

Se till att få varje servicetillfälle dokumenterat i häftet "Service & Garantihandlingar".

När häftet är fullstämplat, bör du naturligtvis fortsätta med den regelbundna servicen. Be verkstaden om ett nytt servicehäfte.

### Normal service

Om bilen används på ett normalt sätt så ska den ges service enligt det serviceprogram för normal körning som finns hos alla auktoriserade KIA-verkstäder. Efter att bilen körts 12 år eller när körsträckan i serviceprogrammet passerats ska programmet åter följas från år 1.

### Service för bilar som utsätts för skrävande körning

Om bilen utsätts för körförhållanden, som beskrivs i spalten till höger, ska viss service och byten av oljor och/eller vätskor göras med tätare intervaller jämfört med det normala serviceprogrammet. Se även serviceprogrammet på ett par av de följande sidorna.

- Ofta korta körsträckor.
- Körning på grus och sand som medför att det dammar.
- Bromsarna används flitigt.
- Bilen körs på saltade vägar eller där andra korrosiva ämnen förekommer.
- Körning i lera och på dåliga vägar.
- Mycket körning i backar.
- Mycket tomgångskörning och körning i låg hastighet.
- Långvarig körning i kyla och/eller mycket fuktig luft.
- Mer än 50% av körtiden i tät trafik och temperaturer över 32°.

**NORMALT SERVICEPROGRAM - BENSINMOTOR**

	Service ska utföras enligt det som först inträffar - km eller år												
	År	1	2	3	4	5	6	7	8	9	10	11	12
	km x 1000	15	30	45	60	75	90	105	120	135	150	165	180
Drivremmar *1		K	K	K	K	K	K	K	K	K	K	K	K
Motorolja och motoroljefilter *2		B	B	B	B	B	B	B	B	B	B	B	B
Kamrem	2,0 l Bensin	Kontrollera efter varje 90 000 km eller 4 år och byt efter varje 135 000 km eller 6 år *3											
Spännrullar	2,0 l Bensin	Kontrollera när kamremmen kontrolleras eller byts											
Motorluftrenarfilter		K	K	B	K	K	B	K	K	B	K	K	B
Tändstift	1,4/1,6 l Bensin			B			B			B			B
	2,0 l Bensin		B		B		B		B		B		B
Ventilspej *4		Kontrollera efter varje 90 000 km eller 4 år *3											

K : Kontrollera och byt om så krävs

B : Byt

\*1 : Kontrollera befintliga drivremmar för styrservo, vattenpump och luftkonditionering.

Kontrollera och justera eller byt om så krävs.

\*2 : Kontrollera motoroljenivån samt om läckor förekommer efter varje 500 km eller inför varje längre färd.

\*3 : Byte kan ske tidigare i samband med att andra serviceåtgärder utförs.

\*4 : Kontrollera om onormalt ventilljud och/eller motorvibrationer förekommer. Justera om så krävs. Arbetet bör utföras av en KIA-verkstad.

**KIA:s ständigt pågående tekniska utveckling kan påverka serviceprogrammet både beträffande intervaller och åtgärder. Aktuella serviceprogram för alla versioner av cee'd finns hos alla auktoriserade KIA-verkstäder.**

**NORMALT SERVICEPROGRAM - BENSINMOTOR (forts)**

	Service ska utföras enligt det som först inträffar - km eller år												
	År	1	2	3	4	5	6	7	8	9	10	11	12
	km x 1000	15	30	45	60	75	90	105	120	135	150	165	180
Avluftningsrör från tank samt tanklock			K		K		K		K		K		K
Filter för bränseltank					K				K				K
Vakuüm- och vevhusventilationsslangar			K		K		K		K		K		K
Vakuümslang och EGR-ventil		K	K	K	K	K	K	K	K	K	K	K	K
Bränslefilter * <sup>5</sup>					K				K				K
Bränsleledningar, slangar och anslutningar		K	K	K	K	K	K	K	K	K	K	K	K
Kylsystemet	Kontrollera vattenpumpen vid byte av kamrem eller drivremmar												

K : Kontrollera och byt om så krävs

B : Byt

\*<sup>5</sup> : Om bilen är svårstartad eller om bränsletycket är extremt högt, byt omgående bränslefiltret.

**NORMALT SERVICEPROGRAM - BENSINMOTOR (forts)**

	Service ska utföras enligt det som först inträffar - km eller år												
	År	1	2	3	4	5	6	7	8	9	10	11	12
	km x 1000	15	30	45	60	75	90	105	120	135	150	165	180
Kylvätska * <sup>6</sup>	Byt första gången efter 90 000 km eller 5 år samt därefter efter varje 45 000 km eller 2 år * <sup>3</sup>												
Batteriet	K	K	K	K	K	K	K	K	K	K	K	K	K
Alla elektriska funktioner samt kontroll av ljusbild och strålkastarinställning		K		K		K		K		K		K	
Bromsledningar, slangar och anslutningar	K	K	K	K	K	K	K	K	K	K	K	K	K
Broms- och kopplingspedal		K		K		K		K		K		K	
Parkeringsbromsen		K		K		K		K		K		K	
Broms-/kopplingsvätska	K	B	K	B	K	B	K	B	K	B	K	B	K
Bromsskivor och belägg	K	K	K	K	K	K	K	K	K	K	K	K	K

K : Kontrollera och byt om så krävs

B : Byt

\*<sup>3</sup> : Byte kan ske tidigare i samband med att andra serviceåtgärder utförs.

\*<sup>6</sup> : Påfyllning får endast göras med samma etylenglykol som finns i systemet. Felaktig blandning kan medföra motorskador.

**NORMALT SERVICEPROGRAM - BENSINMOTOR (forts)**

	Service ska utföras enligt det som först inträffar - km eller år												
	År	1	2	3	4	5	6	7	8	9	10	11	12
	km x 1000	15	30	45	60	75	90	105	120	135	150	165	180
Styrväxel och länkarmar samt damasker	K	K	K	K	K	K	K	K	K	K	K	K	K
Drivaxlar och damasker	K	K	K	K	K	K	K	K	K	K	K	K	K
Däckens kondition, mönsterdjup och lufttryck	K	K	K	K	K	K	K	K	K	K	K	K	K
Framfjädringens kulleleder	K	K	K	K	K	K	K	K	K	K	K	K	K
Bultar och muttrar i chassi och kaross	K	K	K	K	K	K	K	K	K	K	K	K	K
Luftkonditioneringens kylmedel	K	K	K	K	K	K	K	K	K	K	K	K	K
Luftkonditioneringens kompressor	K	K	K	K	K	K	K	K	K	K	K	K	K
Kupéluftfiltret (tillval)	B	B	B	B	B	B	B	B	B	B	B	B	B
Olja i manuell växellåda	K	K	K	K	K	K	B	K	K	K	K	K	B
Olja i automatisk växellåda	K	K	K	K	K	K	B	K	K	K	K	K	B

K : Kontrollera och byt om så krävs

B : Byt

**SERVICEPROGRAM FÖR KRÄVANDE KÖRFÖRHÅLLANDEN - BENSINMOTOR**

		Åtgärd	Intervall - det som först inträffar	Körförhållanden
Motorolja och motoroljefilter		B	Efter varje 7 500 km eller 6 månader	A, B, C, D, E, F, G, H, I
Motorluftrenarfilter		B	Byt oftare beroende på körförhållanden	C, E
Tändstift		B	Byt oftare beroende på körförhållanden	B, H
Kamrem	2,0 l Bensin	B	Efter varje 60 000 km eller 4 år	D, E, F, G
Olja i manuell växellåda		B	Efter varje 45 000 km	C, D, E, G, H, I, J, K
Olja i automatisk växellåda		B	Efter varje 45 000 km	A, C, E, F, G, H, I
Styrväxel och länkar samt damasker		K	Kontrollera oftare beroende på körförhållanden	C, D, E, F, G

K : Kontrollera och byt om så krävs

B : Byt



	Åtgärd	Intervall - det som först inträffar	Körförhållanden
Framfjädringens kulleleder	K	Kontrollera oftare beroende på körförhållanden	C, D, E, F, G
Bromsskivor, belägg och bromsok	K	Kontrollera oftare beroende på körförhållanden	C, D, E, G, H
Parkeringsbromsen	K	Kontrollera oftare beroende på körförhållanden	C, D, G, H
Drivaxlar och damasker	K	Kontrollera oftare beroende på körförhållanden	C, D, E, F, G, H, I
Kupéluftfilter (tillval)	B	Kontrollera oftare beroende på körförhållanden	C, E

### Krävande körförhållanden

A : Ofta korta körsträckor.

B : Omfattande tomgångskörning.

C : Körning på dammiga och dåliga vägar.

D : Körning på saltade vägar eller där andra korrosiva ämnen förekommer.

E : Körning i sand.

F : Mer än 50% av körtiden i tät trafik och i temperaturer över 32°.

G : Mycket körning i backar.

H : Körning med släp.

I : Kommersiell användning.

J : Körning i hastigheter över 140 km/tim.

K : Körning i hastigheter över 170 km/tim.

**NORMALT SERVICEPROGRAM - DIESELMOTOR**

		Service ska utföras enligt det som först inträffar - km eller år												
		År	1	2	3	4	5	6	7	8	9	10	11	12
		km x 1000	20	40	60	80	100	120	140	160	180	200	220	240
Drivremmar <sup>*1</sup>		K	K	K	K	K	K	K	K	K	K	K	K	
Motorolja och motoroljefilter <sup>*2</sup>		B	B	B	B	B	B	B	B	B	B	B	B	
Kamrem	2,0 l Diesel				K				B <sup>*3</sup>				K	
Spännrullar		Kontrollera när drivremmar eller kamremmen byts												
Motorluftrenarfilter		K	B	K	B	K	B	K	B	K	B	K	B	

K : Kontrollera och byt om så krävs

B : Byt

<sup>\*1</sup> : Kontrollera befintliga drivremmar för styrservo, vattenpump och luftkonditionering.  
Kontrollera och justera eller byt om så krävs.

<sup>\*2</sup> : Bilägaren bör kontrollera motoroljenivån samt om läckor förekommer efter varje 500 km eller inför varje längre färd.

<sup>\*3</sup> : Byte kan ske tidigare i samband med att andra serviceåtgärder utförs.

**NORMALT SERVICEPROGRAM - DIESELMOTOR (forts)**

	Service ska utföras enligt det som först inträffar - km eller år												
	År	1	2	3	4	5	6	7	8	9	10	11	12
	km x 1000	20	40	60	80	100	120	140	160	180	200	220	240
Avluftningsrör från tank samt tanklock	K	K	K	K	K	K	K	K	K	K	K	K	K
PCV och vevhusventilation	K	K	K	K	K	K	K	K	K	K	K	K	K
Vakuumslang och EGR-ventil	K	K	K	K	K	K	K	K	K	K	K	K	K
Vakuumpump och vakuumslangar	K	K	K	K	K	K	K	K	K	K	K	K	K
Vakuumpumpens oljeslang	K	K	K	K	K	K	K	K	K	K	K	K	K
Bränslefilterinsatsen <sup>*4</sup>	K	K	B	K	K	B	K	K	B	K	K	K	B
Bränsleledningar, slangar och anslutningar	K	K	K	K	K	K	K	K	K	K	K	K	K
Kylsystemet	Kontrollera vattenpumpen vid byte av kamrem eller drivremmar												

K : Kontrollera och byt om så krävs

B : Byt

<sup>\*4</sup> : Om du mot förmodan tankar bränsle av lägre kvalitet än Europeisk standard EN590 ska insatsen bytas oftare.

Vänd dig till en KIA-verkstad.

Om bilen är svårstartad eller om bränsletycket är extremt högt, byt omgående bränslefiltret.

**NORMALT SERVICEPROGRAM - DIESELMOTOR (forts)**

	Service ska utföras enligt det som först inträffar - km eller år												
	År	1	2	3	4	5	6	7	8	9	10	11	12
	km x 1000	20	40	60	80	100	120	140	160	180	200	220	240
Kylvätska *5	Byt första gången efter 100 000 km eller 5 år samt därefter efter varje 40 000 km eller 2 år *3												
Batteriet	K	K	K	K	K	K	K	K	K	K	K	K	K
Alla elektriska funktioner samt kontroll av ljusbild och strålkastarinställning	K	K	K	K	K	K	K	K	K	K	K	K	K
Bromsledningar, slangar och anslutningar	K	K	K	K	K	K	K	K	K	K	K	K	K
Broms- och kopplingspedal	K	K	K	K	K	K	K	K	K	K	K	K	K
Parkeringsbromsen	K	K	K	K	K	K	K	K	K	K	K	K	K
Broms-/kopplingsvätska	K	B	K	B	K	B	K	B	K	B	K	B	B
Bromsskivor och belägg	K	K	K	K	K	K	K	K	K	K	K	K	K

K : Kontrollera och byt om så krävs

B : Byt

\*3 : Byte kan ske tidigare i samband med att andra serviceåtgärder utförs.

\*5 : Påfyllning får endast göras med samma etylenglykol som finns i systemet. Felaktig blandning kan medföra motorskador.

**NORMALT SERVICEPROGRAM - DIESELMOTOR (forts)**

	Service ska utföras enligt det som först inträffar - km eller år												
	År	1	2	3	4	5	6	7	8	9	10	11	12
	km x 1000	20	40	60	80	100	120	140	160	180	200	220	240
Styrväxel och länkarmar samt damasker	K	K	K	K	K	K	K	K	K	K	K	K	K
Drivaxlar och damasker	K	K	K	K	K	K	K	K	K	K	K	K	K
Däckens kondition, mönsterdjup och lufttryck	K	K	K	K	K	K	K	K	K	K	K	K	K
Framfjädringens kulleleder	K	K	K	K	K	K	K	K	K	K	K	K	K
Bultar och muttrar i chassi och kaross	K	K	K	K	K	K	K	K	K	K	K	K	K
Luftkonditioneringens kylmedel	K	K	K	K	K	K	K	K	K	K	K	K	K
Luftkonditioneringens kompressor	K	K	K	K	K	K	K	K	K	K	K	K	K
Kupéluftfiltret	B	B	B	B	B	B	B	B	B	B	B	B	B
Olja i manuell växellåda	K	K	K	K	K	K	K	K	K	K	K	K	K
Olja i automatisk växellåda	K	K	K	K	B	K	K	K	K	B	K	K	K

K : Kontrollera och byt om så krävs

B : Byt

## SERVICEPROGRAM FÖR KRÄVANDE KÖRFÖRHÅLLANDEN - DIESELMOTOR

		Åtgärd	Intervall - det som först inträffar	Körförhållanden
Motorolja och motoroljefilter		B	Efter varje 10 000 km eller 6 månader	A, B, C, F, G, H, I, J, K, L
Motorluftrenarfilter		B	Byt oftare beroende på körförhållanden	C, E
Kamrem	2,0 l Diesel	B	Efter varje 60 000 km eller 4 år	D, E, F, G
Olja i manuell växellåda		B	Efter varje 45 000 km <sup>*1</sup>	C, D, E, G, H, I, K
Olja i automatisk växellåda		B	Efter varje 45 000 km	A, C, E, F, G, H, I
Styrväxel och länkar samt damasker		K	Kontrollera oftare beroende på körförhållanden	C, D, E, F, G

K : Kontrollera och byt om så krävs      B : Byt

\*1 : Byte kan ske tidigare i samband med att andra serviceåtgärder utförs.

	Åtgärd	Intervall - det som först inträffar	Körförhållanden
Framfjädringens kulleleder	K	Kontrollera oftare beroende på körförhållanden	C, D, E, F, G
Bromsskivor, belägg och bromsok	K	Kontrollera oftare beroende på körförhållanden	C, D, E, G, H
Parkeringsbromsen	K	Kontrollera oftare beroende på körförhållanden	C, D, G, H
Drivaxlar och damasker	K	Kontrollera oftare beroende på körförhållanden	C, D, E, F, I, G, H
Kupéluftfilter (tillval)	B	Kontrollera oftare beroende på körförhållanden	C, E

### Krävande körförhållanden

A : Ofta korta körsträckor.

B : Omfattande tomgångskörning.

C : Körning på dammiga och dåliga vägar.

D : Körning på saltade vägar eller där andra korrosiva ämnen förekommer.

E : Körning i sand.

F : Mer än 50% av körtiden i tät trafik och i temperaturer över 32°.

G : Mycket körning i backar.

H : Körning med släp.

I : Kommersiell användning.

J : Körning i mycket sträng kyla.

K : Körning i hastigheter över 170 km/tim.

L : Många korta körsträckor med många stopp.

### FÖRKLARING TILL SERVICEÅTGÄRDER

#### Motorolja och motoroljefilter

Byte ska ske enligt anvisningarna i serviceprogrammet. Om bilen utsätts för krävande körning ska byte ske med tätare frekvens.

#### Drivremmar

Kontrollera regelbundet att de inte är skadade eller fransiga, byt i så fall. Om de inte är korrekt spända, se till att de blir justerade.

#### Bränslefilter (diesel)

Ett igensatt bränslefilter ger sämre prestanda, kan skada avgasreningssystemet samt göra motorn svårstartad. Om filtret snabbt blir igensatt kan det behöva bytas oftare än vad som anges i serviceprogrammet.

När ett nytt filter är monterat, kör motorn några minuter och kontrollera att inget läckage förekommer vid anslutningarna. Filter måste bytas av en kunnig montör.

#### Bränsleledningar och anslutningar

Kontrollera att inget läckage förekommer. Låt en kvalificerad mekaniker omgående byta eventuella skadade delar.



#### **VARNING - Dieselmotor**

**Åtgärda absolut ingenting på insprutningssystemet när motorn är igång och inom 30 sekunder efter att den stannat. Det är ett högt tryck i systemet och en bränslestråle kan orsaka allvarliga skador.**

**Personer med pacemaker bör hålla sig borta från motorrummet när motorn är igång eftersom motorns styrsystem alstrar kraftiga magnetfält.**



### **Kamaxelrem**

Kontrollera att remmen inte har några skador eller är deformerad och att alla relaterade komponenter är hela. Byt omgående skadade delar.

### **Slangar för avdunstning och tanklock**

Kontroller ska göras enligt anvisningar i serviceprogrammet. Vid byte, se till att monteringen blir korrekt.

### **Vakuumslangar för vevhusventilationen**

Kontrollera att slangarna inte har några skador eller ansvällningar. Kontrollera extra noga de delar av slangarna som är närmast värmekällor, som t ex avgasgrenröret.

Kontrollera att slangarna inte ligger för nära någon värmekälla eller nöter mot någon metall del så att det uppstår värme- eller förslitningsskador. Kontrollera också att det är tätt vid alla klammor och kopplingar. Om det förekommer minsta skada på en slang ska den bytas omgående.

### **Motorluftfilter**

Byt enligt anvisningarna i serviceprogrammet. Vi rekommenderar att du väljer ett KIA originalfilter.

### **Tändstift (bensinmotorer)**

Byt enligt anvisningarna i serviceprogrammet och till stift enligt specifikation.

### **Ventilspel**

Kontrollera ventilljud och vibrationer enligt anvisningarna i serviceprogrammet. Eventuell justering måste utföras av en kvalificerad mekaniker.

### **Kylsystemet**

Kontrollera kylaren, kylvätskebehållaren, slangar och anslutningar. Det får inte förekomma något läckage eller några skador. Byt omgående skadade delar.

### **Kylvätska**

Vätskenivån ska kontrolleras regelbundet och byte ska ske enligt anvisningarna i serviceprogrammet.

### **Olja i manuell växellåda**

Kontrollera enligt anvisningarna i serviceprogrammet.

### **Olja i automatisk växellåda**

Vid kontroll av nivån ska den ligga vid HOT-markeringen på mätstickan när motorn är varm. Kontrollen ska ske när motorn är igång och med väljarspaken i neutralläget. Parkeringsbromsen ska vara ansatt.

### **Bromsledningar**

Kontrollera att det inte finns några nötningsskador, annan förslitning, sprickor eller läckage. Byt omgående skadade delar.

### **Bromsvätska**

Kontrollera nivån på behållaren. Den ska ligga mellan MIN- och MAX-markeringarna. Endast vätska med beteckningen DOT 3 eller DOT 4 får fyllas på.

### **Parkeringsbromsen**

Kontrollera pedalen och vajrarna visuellt. För justering, anlita en KIA-verkstad.

### **Bromsskivor, bromsok och belägg**

Kontrollera förslitningen på skivor och belägg och om det förekommer läckage vid bromsoken.

### **Hjulupphängningen**

Kontrollera fjädrar, stötdämpare och länkar samt infästningar. Dra åt enligt specificerade moment om så krävs.

**Styrväxel, länkage, damasker och undre armens kulleleder**

Med motorn avstängd, kontrollera att glappet i ratten inte är för stort.

Kontrollera att styrlänkarna inte är böjda och att damaskerna är hela.

**Drivaxlar, damasker och klammor**

Kontrollera att inget är skadat eller kraftigt förslitet. Byt omgående skadade delar och fetta in om det behövs.

**Luftkonditioneringen**

Kontrollera att det inte förekommer något läckage från ledningar och anslutningar.

### KONTROLLER UTÖVER SERVICEPROGRAMMET

#### Underhåll/kontroller som kan utföras av ägaren

I det här avsnittet beskrivs enklare arbeten som ägaren själv kan utföra och som inte kräver specialutrustning.

Om du är tveksam om hur ett visst arbete ska utföras rekommenderar vi att du vänder dig till en KIA-verkstad.

Om du upptäcker något fel på bilen, kontakta omgående en KIA-verkstad, om du inte anser att felet kan avhjälpas i samband med nästa service.

#### *Kontrollera i samband med tankning:*

- Oljenivån i motorn.
- Spolarvätskenivån.
- Lufttrycket i däcken
- Nivån i kylvätskebehållaren.
- Att alla yttre glödlampor är hela.



#### **VARNING**

**Om du måste fylla på kylvätska, vänta tills motorn svalnat. När den är varm är det övertryck i kylsystemet vilket medför att ånga kan strömma ut när du lossar locket på kylvätskebehållaren.**

#### *Var uppmärksam på under körning:*

- Har avgasljudet förändrats och luktar det avgaser i bilen?
- Vibrerar ratten eller känns det som den glappar eller har styrningen blivit trögare?
- Har bilen en tendens att dra åt höger eller vänster på slät väg?
- Låter det konstigt vid inbromsningar, drar bilen åt något håll, krävs det mer kraft att bromsa eller sjunker bromspedalen ovanligt djupt?
- Känns den automatiska växellådan annorlunda? Kontrollera i så fall oljenivån.
- Kontrollera den automatiska växellådans P-läge.
- Fungerar parkeringsbromsen som den ska?
- Läcker det ut oljor eller vätskor under bilen? (Att det kommer kondensvatten från luftkonditioneringen om den varit igång är normalt).

**Kontrollera/åtgärda minst en gång per månad:**

- Nivån i kylvätskebehållaren.
- Att samtliga yttre lampor är hela.
- Luftrycket i däck, inklusive reservhjulet.

**Kontrollera/åtgärda minst två gånger per år:**

***(Det kan vara lämpligt att utföra dessa kontroller höst och vår).***

- Att inget läckage förekommer från kylaren samt slangar och anslutningar.
- Att torkare och spolare fungerar. Rengör torkarbladen med en ren trasa indränkt med spolärsvätska.
- Strålkastarnas inställning.
- Avgassystemet med alla klammor och värmesköldar.
- Att säkerhetsbältena löper som de ska i sina rullar och att bältena inte är fransiga eller skadade på annat sätt samt att bälteslåsen fungerar.
- Att däck inte är skadade och att mönsterdjupet är minst 1,6 mm på mest slitna stället (vinterdäck 3 mm).
- Att alla hjulmuttrar är åtdragna.

**Kontrollera/åtgärda minst en gång per år:**

- Dräneringshålen i dörrarna och karossen får inte vara igensatta.
- Smörj alla lås och gångjärn.
- Smörj in alla tätningslister.
- Luftkonditioneringens funktion. (Lämpligen på våren).
- Smörj den automatiska växellådans länkage för växelväljaren.
- Rengör batteriet och polerna.
- Bromsvätskenivån.

### Viktigt beträffande service och underhåll

Om inte bilen sköts på rätt sätt kan det uppstå problem. Vissa åtgärder måste vidtas även mellan servicetillfällena. På följande sidor beskrivs hur du ska gå tillväga för att göra vissa kontroller samt fylla på oljor och vätskor. Det som beskrivs kräver inga specialverktyg. Men om du ändå är tveksam om hur ett visst arbete ska utföras rekommenderar vi att du vänder dig till en KIA-verkstad.

### \* OBS

Om bilen inte sköts enligt KIAs anvisningar under garantitiden kan det innebära att eventuella garantikrav avvisas. Se även häftet "Service & Garantihandlingar".



### **VARNING**

#### - Servicearbeten

- Om du inte har det rätta kunskaperna för att utföra ett visst arbete på bilen, anlita en KIA-verkstad så att du inte skadar dig.
- Det innebär alltid en risk att utföra arbeten under huven när motorn är igång. Se till att du inte har löst hängande kläder, klocka eller smycken som kan haka i rörliga delar.



### **VARNING - Dieselmotor**

Åtgärda absolut ingenting på insprutningssystemet när motorn är igång och inom 30 sekunder efter att den stannat. Det är ett högt tryck i systemet och en bränslestråle kan orsaka allvarliga skador.

Personer med pacemaker bör hålla sig borta från motorrummet när motorn är igång eftersom motorns styrsystem alstrar kraftiga magnetfält.

## MOTORRUM

### ■ 1,4 | 1,6 | Bensinmotor

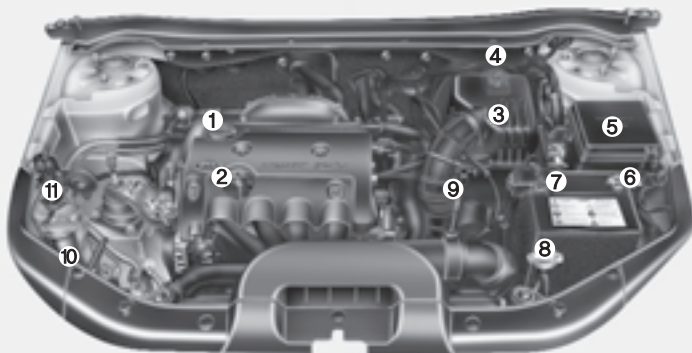

1. Påfyllning av motorolja
2. Oljemätsticka
3. Luftrenare
4. Bromsvätskebehållare
5. Säkringshållare
6. Minuspol, batteri
7. Pluspol, batteri
8. Kylarlock
9. Mätsticka för oljenivå i automatisk växellåda
10. Behållare för spolarvätska
11. Behållare för kylvätska

### ■ 2,0 | Bensinmotor

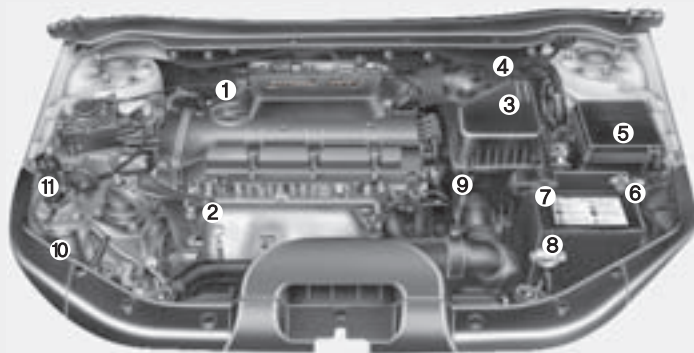

OED076001/OED076002

## ■ 1,6 l Dieselmotor

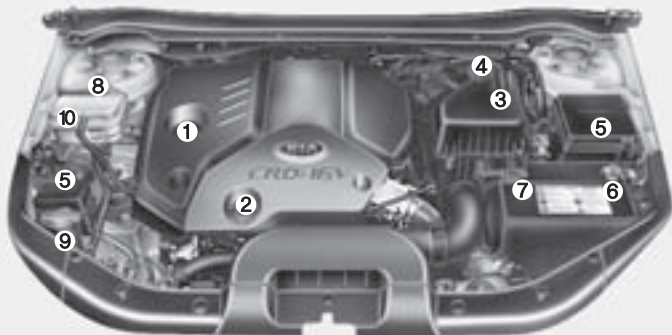

1. Påfyllning av motorolja
2. Oljemätsticka
3. Luftrenare
4. Bromsvätskebehållare
5. Säkringshållare (två st)
6. Minuspol, batteri
7. Pluspol, batteri
8. Kylarlock
9. Behållare för spolarvätska
10. Behållare för kylvätska

## ■ 2,0 l Dieselmotor

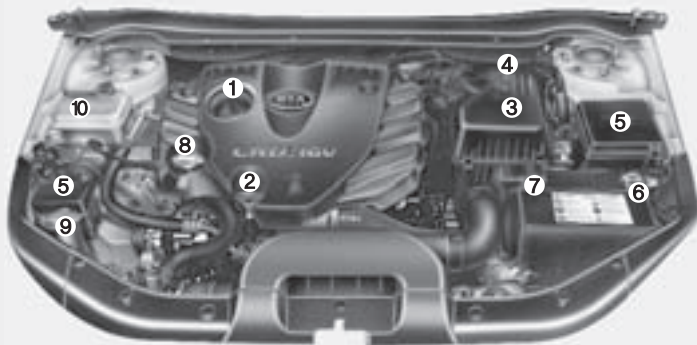

OED076004/OED076003



## MOTOROLJA



OED076005

### Kontroll av oljenivån

1. Motorn ska ha normal arbets-temperatur.
2. Se till att bilen står plant och stanna motorn.
3. Kontrollera nivån ca 5 minuter efter att motorn stannats, så att oljan har hunnit sjunka ner i tråget.

4. Dra upp oljemätstickan och torka av den. Sätt tillbaka den och tryck ned den helt.

### VARNING

Om du får olja på huden, tvätta omgående med tvål och vatten och var försiktig så att du inte bränner dig på motorn eller varm olja.

5. Dra upp mätstickan igen och kontrollera att nivån ligger mellan markeringarna F och L.



OED076007

6. Om nivån är i närheten av eller mitt för L, fyller du på olja tills nivån når upp till F. **Fyll inte på för mycket olja.**

*Använd endast motorolja av den typ som KIA rekommenderar. Se kapitel 8.*

### Byte av motorolja och filter

Byte ska ske enligt aktuellt serviceprogram från KIA.

### \* OBS

Förbrukad olja och kasserade filter måste av miljöhänsyn omhändertas på rätt sätt.

### **VIKTIGT**

- *Vid byte av oljefilter, använd endast KIA original. Ett annat filter kan se likadant ut men det är ingen garanti för att det fungerar på rätt sätt och kan i värsta fall medföra motorskador.*
- *Filterbytet måste gå till på rätt sätt så att det inte uppstår något läckage.*
- *Dieselmotor: Om du fyller på för mycket olja i motorn kan det medföra skador som yttrar sig genom plötslig varvtalsökning, tändningsknack och vit avgasrök.*

## KYLSYSTEMET

Kylsystemet är från fabriken fyllt med en kylvätska med frysskydd. Nivån bör kontrolleras minst en gång per år och inför vintersäsongen bör även frysskyddet kontrolleras.

### Kontroll av kylvätskenivån

#### **VARNING - Kylarlocket**

- **Lossa aldrig locket när motorn är igång eller varm. Du kan bränna dig på utströmmande ånga och kylsystemet kan skadas.**
- **Stäng av motorn och vänta till den svalnat. Även då ska du vara försiktig när du lossar locket. Använd en trasa som skydd och vrid tills det tar stopp. Vänta medan eventuell ånga pyser ut. Tryck därefter locket nedåt och ta bort det.**
- **Även om motorn inte är igång ska du inte lossa kylarlocket eller dräneringspluggen om motorn fortfarande är varm. Det kan strömma ut ånga som kan orsaka brännskador.**



Kontrollera skicket på alla slangar och anslutningar. Skadade och/eller svullda slangar ska bytas.

Kylvätskenivån ska ligga mellan markeringarna F och L alternativt MAX och MIN på behållarens utsida, när vätskan är kall.

Om nivån är låg, fyll på upp till F med kylvätska som har rätt frysskydd. Fyll inte på för mycket.

Om du ofta måste fylla på kylvätska, be en KIA-verkstad kontrollera systemet.

### Kylvätskan

- Använd endast mjukt avmineraliserat eller destillerat vatten.
- Blanda med glykol för att skydda mot frysning och rostbildning.
- Använd inte kylvätska med metanol eller alkohol.
- Blanda som mest i 60% frysskydd men aldrig mindre än 35%. Se tabellen på nästa sida.

### Blandningstabell

Lägsta temperatur	Blandning	
	Glykol	Vatten
-15°C	35 %	65 %
-25°C	40 %	60 %
-35°C	50 %	50 %
-45°C	60 %	40 %

Bensinmotor

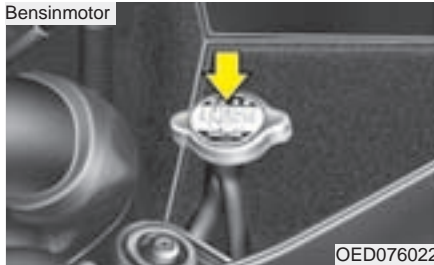

OED076022

1,6 diesel



OED076024

2,0 diesel

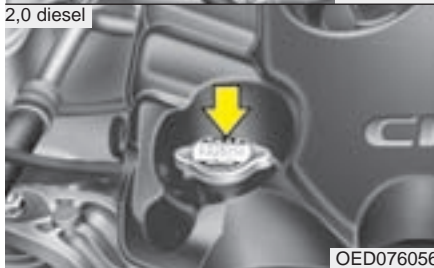

OED076056

### VARNING

Lossa aldrig kylarlocket när motorn är igång eller varm. Du kan bränna dig på utströmmande ånga.

### Byte av kylvätska

Vi rekommenderar att du vänder dig till en KIA-verkstad för byte av kylvätska och att det sker enligt aktuellt service-program.

### VIKTIGT

*Linda en tjock trasa runt påfyllningshålet innan du fyller på kylvätska. Då minskar du risken att det rinner ner vätska på komponenter i motorrummet, t ex generatoren.*

## BROMS- OCH KOPPLINGSVÄTSKA



OED076023

### Kontroll av nivå

Nivån sjunker vartefter bromsarna slits. Kontrollera därför regelbundet nivån. Den ska ligga mellan MIN och MAX på sidan av behållaren.

Om nivån är låg, fyll på upp till MAX-markeringen.

Innan du skruvar av locket, torka av det noga och runt om det. Det får inte komma smuts i bromsvätskan. Om nivån är extrem låg, be en KIA-verkstad kontrollera systemet.

### VARNING

Om du ofta måste fylla på bromsvätska, låt en KIA-verkstad kontrollera bromssystemet.

Använd endast broms-/kopplingsvätska av den typ som Kia rekommenderar.

(Se "Rekommenderade oljor och vätskor" i kapitel 8). Blanda aldrig olika typer av bromsvätskor.

### VARNING

Broms- och kopplingsvätska är giftig. Om du av misstag skulle spilla på huden måste du omedelbart tvätta med tvål och vatten och sedan skölja noga. Om du får vätska i ögonen, skölj med rikligt med vatten och kontakta omedelbart läkare.

### VIKTIGT

- *Om du spiller vätska på lacken ska du omgående tvätta bort den för att undvika rostskador.*
- *Använd inte bromsvätska från en förpackning som varit öppnad ofta den kan vara förstörd.*
- *Blanda inte olika typer av vätskor det kan medföra skador i systemen för bromsar och koppling.*

## AUTOMATISK VÄXELLÅDA (TILLVAL)

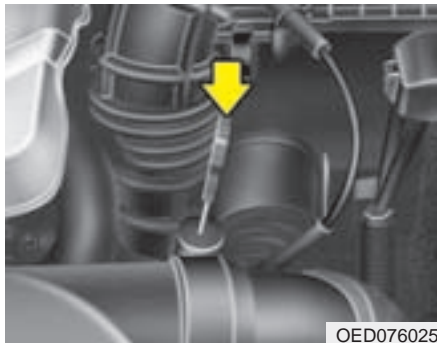

OED076025

### Kontrollera oljenivån regelbundet

Oljevolymen förändras med temperaturen. Nivån ska därför kontrolleras när bilen körts minst 10 minuter så att oljan har normal arbetstemperatur (70-80 ).

Gör så här:

1. Parkera bilen på plant underlag och sätt an parkeringsbromsen.
2. Låt motorn gå på normalt tomgångsvarv.
3. Trampa på bromsen och för växelväljaren från P-läget och bakåt genom alla övriga lägen och tillbaka till P.

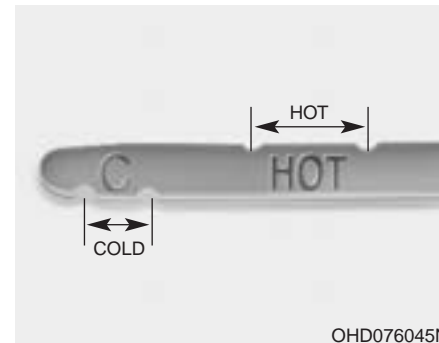

OHD076045N

4. Medan motorn går på tomgång, dra upp mätstickan, torka av den och skjut ner den helt igen.
5. Dra upp mätstickan och läs av nivån. Den ska ligga inom området HOT på stickan.

Anm. COLD-markeringen är endast till för avläsning i nödfall. Gör snarast en ny avläsning när motorn blivit varm.

## VARNING

Nivån ska kontrolleras när oljan har normal arbetstemperatur. D v s när temperaturmätaren visar att motorn är varm. Var därför försiktig så att du inte bränner dig på olja eller heta motordelar.

## VIKTIGT

- *För låg oljenivå gör att växellådan slirar. För hög nivå medför skumbildning och stor risk för skador på växellådan.*
- *Om du fyller på med fel typ av olja skadas växellådan.*

## VARNING - Bromsa

Håll foten på bromspedalen så att inte bilen rör sig när växelväljaren flyttas mellan de olika växellägena.

## \* OBS

COLD är endast en referensmärkning och ska inte användas för att läsa av nivån.

## \* OBS

Ny olja för automatiska växellådor är röd för att den på fabriken ska kunna skiljas från andra oljor och vätskor. Oljan ändrar färg vartefter bilen körs. Den kan med tiden ljusbrun.

Vänd dig till en KIA-verkstad för oljebyte enligt vad som föreskrivs i serviceprogrammet.

## Byte av olja i automatisk växellåda

Vi rekommenderar att du vänder dig till en KIA-verkstad för byte av olja och att det sker enligt aktuellt serviceprogram.



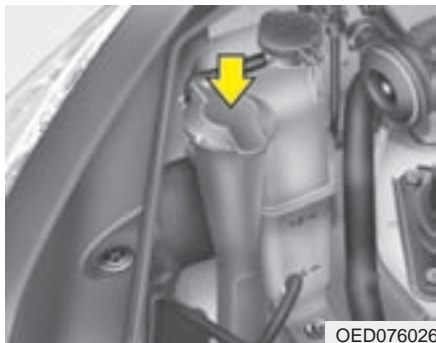

OED076026

### Kontroll av spolarvätskenivån

Nivån går att läsa av på utsidan av behållaren. Fyll på med vatten och koncentrerad spolarvätska i rätta proportioner med tanke på temperaturen. Vintertid krävs en större andel koncentrerad spolarvätska. Se anvisningar på förpackningen för att få rätt blandning.

### VARNING

- Använd inget annat frysskydd än spolarvätska.
- Om det är minusgrader, spola inte rutan förrän den värmts upp, annars riskerar du isbildning så att du inte kan se genom rutan.
- Vissa spolarvätskor kan vara lättantändliga under vissa förhållanden. Se därför till att det inte förekommer öppen eld, gnistor eller rökning i samband påfyllning av spolarvätska. Förvara inte heller någon förpackning med spolarvätska under motorhuven.
- Spolarvätska är giftig. Undvik att få den på huden.

### Smörjning

Alla rörliga delar på karossen, t ex gångjärn för dörrar, motorhuv och baklucka och samtliga lås, bör smörjas i samband med varje motoroljebyte. Använd ett köldbästämigt smörjmedel vintertid.

Kontrollera att säkerhetsspärren för motorhuven spärrar huven så att den inte kan lyftas när du frigjort huvlåset med spaken i bilen.

### BRÄNSLEFILTER (DIESEL)

Filtret separerar och samlar upp vatten som finns i bränslet.

När det samlats en viss mängd vatten i filtret tänds varningslampan i panelen när tändningsnyckeln vrids till ON.



När varningslampan tänds, vänd dig till en KIA-verkstad för att få vattnet dränerat och systemet kontrollerat.

#### **VIKTIGT**

*Om filtret inte töms kan det uppstå skador i bränslesystemet.*

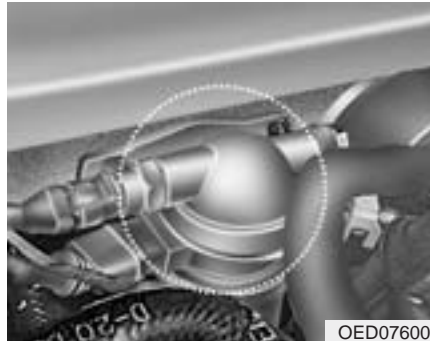

### Luftning av bränsleledningen (1,6 liters dieselmotor)

Om du kört helt slut på bränslet eller om filtret bytts måste systemet luftas. Annars kan motorn vara svårstartad.

1. Ta bort kåpan från filtret.
2. Pumpa tills det rinner rent bränsle ur filtret.
3. Sätt tillbaka kåpan.

Om du själv inte kan tappa ur vattnet ur bränslefiltret, vänd dig till en KIA-verkstad.

#### \* OBS

- Håll en trasa runt filtret för att samla upp det bränsle som sipprar ut.
- Torka rent runt filtret och insprutningspumpen innan du startar motorn, så att det inte uppstår brand.
- Kontrollera därefter att det inte förekommer något bränsleläckage.

## MOTORLUFTFILTER

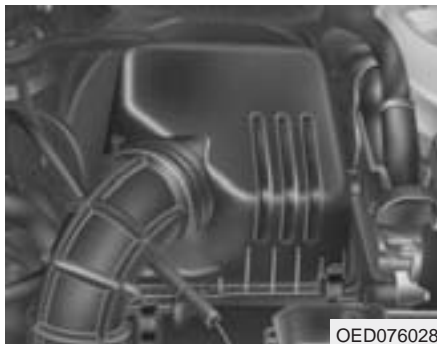

Filtret ska bytas enligt de intervaller som anges i serviceprogrammet. Om du byter filter själv följ anvisningarna till höger.

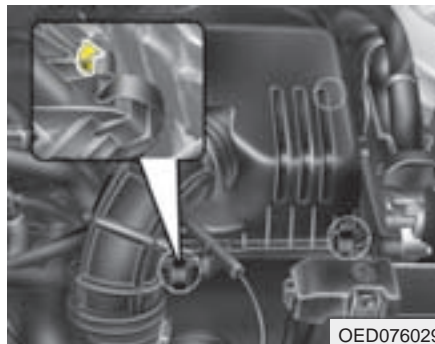

### Byte av motorns luftfilter

1. Lossa clipsen som håller locket.
2. Vik upp locket och ta bort det smutsiga filtret.
3. Torka rent filterhuset invändigt med en fuktig trasa.



4. Sätt i ett nytt filter. Vi rekommenderar att du använder ett KIA originalfilter.
5. Vik ner och spänn fast locket.

Filtret ska bytas enligt de intervaller som anges i serviceprogrammet.

*Om bilen ofta körs på dammiga vägar ska filtret bytas oftare än vad de normala serviceprogrammet anger. Se programmet för krävande körning.*

### **VIKTIGT**

- ***Kör aldrig bilen utan luftfilter. Det medför motorskador.***
- ***Utan filter kan baktändning orsaka brand i motorrummet.***
- ***I samband med filterbyte får det inte komma in smuts i filterhuset.***

## KUPÉLUFTFILTER

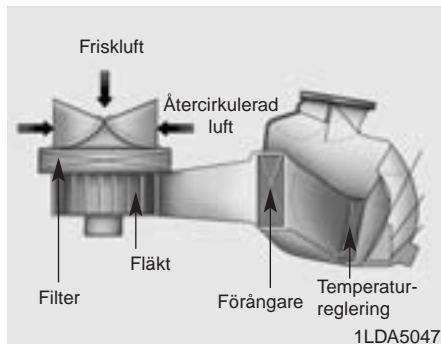

Filtret fångar upp pollen, sot och andra partiklar som kan blåsas in i bilen via kupéfläkten.

Om filtret börjar bli allt för smutsigt minskar luftströmmarna till kupén vilket kan medföra imbildning på rutorna. Då måste filtret bytas.

Vi rekommenderar att du vänder dig till en KIA-verkstad för filterbyte.

Byte av filter bör ske vid varje servicetillfälle enligt det ordinarie serviceprogrammet eller med tätare intervaller om bilen körs i stor omfattning på dammiga vägar och/eller där luften är mycket förorenad.

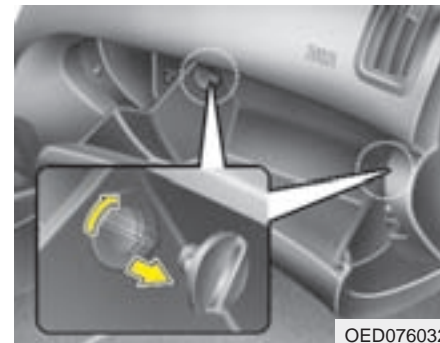

### Byte av kupéluftfilter

1. Öppna handskfacket och vrid 1/4 varv för att lossa de stopp som finns på båda sidorna. Se bilden.

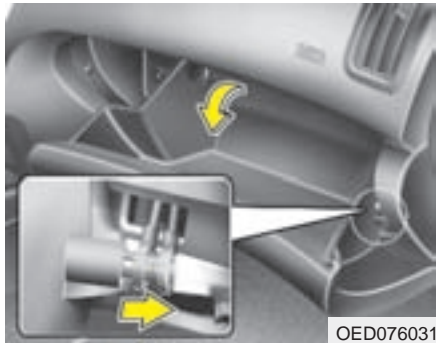

2. Haka loss luckan genom att trycka den lilla armen åt höger så att den lossnar från tappen. Då svänger luckan ner, så att det går att komma åt filterlocket.

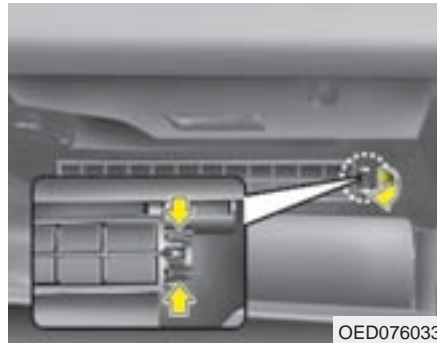

3. Kläm ihop spärrhakarna på locket samt dra det mot dig och åt höger för att lossa det.

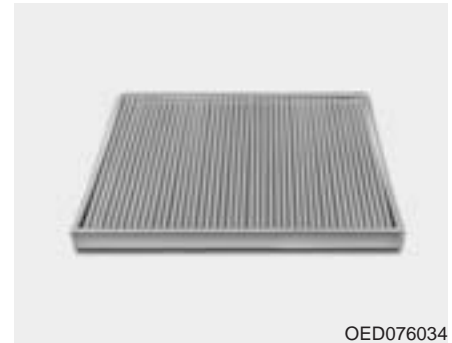

4. Ta bort det gamla filtret och sätt i ett nytt.  
5. Montera i omvänd ordning.

## TORKARBLAD

### Underhåll

#### \* OBS

I vissa fall kan det vax som används i automatiska biltvättar orsaka en beläggning på vindrutan som kan vara svår att få bort. Det gäller också insekter och trädsav.

För att få torkarbladen att svepa rutan ren, rengör både rutan och gummibladen med ett mildt rengöringsmedel, t ex diskmedel och skölj noga med rent vatten. Det går också att använda spolarvätska.

#### **VIKTIGT**

**Använd aldrig bensin, fotogen, thinner eller något annat lösningsmedel på torkarbladen eller vindrutan.**

### Byte av torkarblad

När det blir ränder på rutan är det dags att byta bladen.

#### **VIKTIGT**

- **Försök aldrig föra torkarna för hand över rutan. De kan skadas.**
- **Vi rekommenderar att du byter till KIA original torkarblad.**

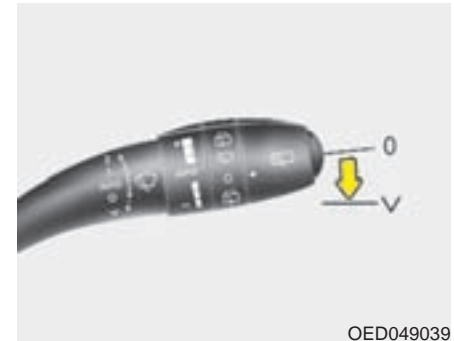

OED049039

1. Stäng av tändningen och ta ur nyckeln.
2. Håll ner spaken för torkarna till läget för enstaka torkarslag i mer än 2 sekunder så kommer torkarna att stanna i lodrätt läge på rutan (tillval).



3. Lyft upp torkararmen och vrid på torkarbladen för att komma åt låsbygeln av plast.

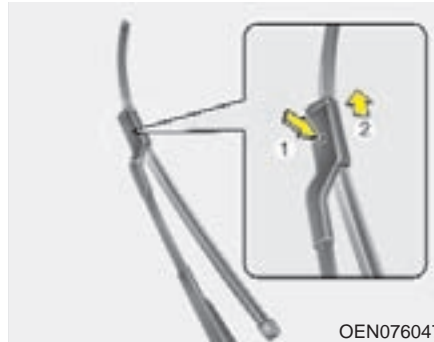

4. Tryck ihop låsbygeln och skjut torkarbladet nedåt.  
5. Lyft av armen.

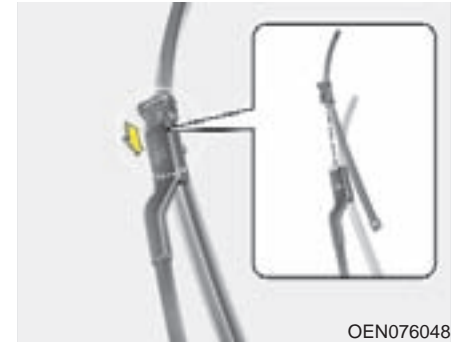

6. Tryck dit bladet så att det fastnar med ett klick.  
7. Vik ner torkararmen mot rutan.

## \* OBS

Låt inte armen falla ner och skada vindrutan.





**Byte av torkarblad för bakrutan  
(tillval)**

1. Vik ut torkarmen och dra loss torkarbladet.

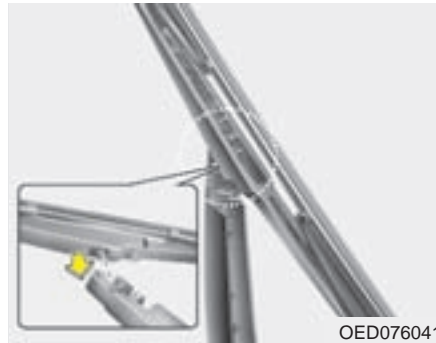

2. Passa in hålet på torkarbladsenheten över änden på torkarmen och tryck fast den så att det hörs ett klick.
3. Kontrollera att den sitter fast genom att dra i den.
4. Vik ner torkarmen mot rutan.

## BATTERIET



### Batteriunderhåll:

- Kontrollera att batteriet sitter fast.
- Håll batteriet rent och torrt.
- Batteripolerna ska vara rena från oxid och insmorda med vaselin eller fett.
- Tvätta omgående bort eventuell spilld batterivätska med vatten och soda.
- Om bilen ska stå parkerad en längre tid, koppla bort batterikablarna.



### VARNING - Skaderisk



Läs följande instruktioner noga.



Öppen eld, gnistor och rökning får inte förekomma intill batteriet.



Batterier avger en gas, som kan explodera om den antänds.



Håll barn borta från batteriet, som innehåller frätande vätska. Se till att du inte får batterivätska på huden, i ögonen, på kläderna eller bilens lack.

(forts)

(forts)



Om du får batterivätska i ögonen, skölj med riklig vatten i minst 15 minuter och uppsök omgående läkare. Se till att ha ögonen fuktade med vatten tills du fått läkarvård.

Om du får batterivätska på huden, tvätta med tvål och vatten. Om det gör ont eller känns som en brännskada, kontakta en läkare.



Använd skyddsglasögon när du arbetar med batteriet och se till att ventilationen är god.

(forts)

(forts)

- Om du lyfter batteriet, ta tag i kanterna och se till att det hålls vågrätt så att ingen batterivätska rinner ut. För att underlätta lyft finns det speciella bärhandtag som kan fästas i batteripolerna.
- Om batteriet ska laddas på plats i bilen ska kablarna först kopplas bort.
- Det är hög spänning i tändningsystemet. Rör därför inga elektriska komponenter när tändningsnyckeln är i läge ON.

### Underhållsfritt batteri / laddning

Bilen är utrustad med ett underhållsfritt batteri.

- Om batteriet laddats ur, t ex på grund av att någon belysning varit tänd när bilen stått parkerad, måste det laddas. Laddning ska ske långsamt i 10 timmar.
- Om batteriet blivit urladdat på grund av att det belastats hårt, ladda med 20-30 A i två timmar.



### VARNING

- Vid laddning Tänk på följande:

- Använd skyddsglasögon när du arbetar med batteriet.
- Lyft batteriet ur bilen och placera det i ett torrt och välventilerat utrymme.
- Öppen eld, gnistor och rökning får inte förekomma intill batteriet.
- Anslut batteriladdaren till den positiva polen först.
- Håll uppsikt över batteriet och sänk laddningseffekten om batterivätskan börjar koka häftigt eller om temperaturen i någon cell överskrider 49°.
- När batteriet är laddat:
  1. Stäng av laddaren.
  2. Lossa kabeln från den negativa polen.
  3. Lossa kabeln från den positiva polen.

## VARNING

- Innan du utför något arbete på batteriet eller ska ladda det, stäng av alla strömförbrukare och stanna motorn.
- Minuskabeln ska alltid lossas först och anslutas sist när batteriet kopplas bort.

## Om batteriet varit bortkopplat eller urladdat ska följande återställas:

- Fönsterhissarna  
(Anvisningar finns i kapitel 3)
- Takluckan  
(Anvisningar finns i kapitel 3)
- Färddatorn  
(Anvisningar finns i kapitel 4)
- Klimatanläggningen  
(Anvisningar finns i kapitel 4)
- Klockan  
(Anvisningar finns i kapitel 3, 4)
- Radion  
(Anvisningar finns i kapitel 3)

## HJUL OCH DÄCK

### Kontrollera lufttrycket

För säkerhets skull och för att däcken ska hålla så länge som möjligt samt medverka till god bränsleekonomi ska du se till att lufttrycket alltid är det föreskrivna.

Kontrollera lufttrycket i alla däcken (även reservhjulet) i samband med att bilen tankas. Kontrollen ska göras med kalla däck d v s bilen har stått i minst tre timmar eller inte körts mer än ca 1,6 km.

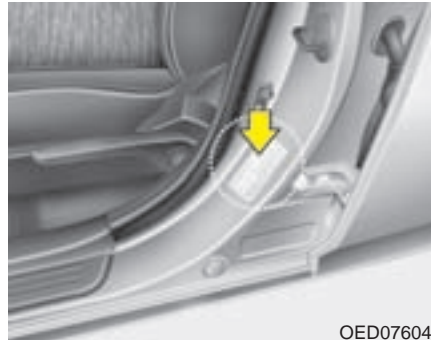

OED076043

En dekal som anger lufttrycket för däcken finns i dörröppningen på förarsidan.



### VARNING

Om lufttrycket är 70 kPa (0,7 bar eller 0,7 kg/cm<sup>2</sup>) för lågt kan det överhettas och explodera om bilen körs med hög hastighet.

### VIKTIGT

- När däcken är varma stiger lufttrycket med ca 28-41 kPa (ca 0,28 - 0,41 bar eller kg/cm<sup>2</sup>). Släpp inte ur luft för att minska trycket. Då blir det för lågt.
- För lågt lufttryck medför sämre köregenskaper, snabbare däckslitage, högre bränsleförbrukning och risk för däckexplosion. Det kan också innebära att däcket inte håller tätt mot fälgen så att luften sakta pyser ut.
- Om du ofta måste fylla på luft, kontakta en KIA- eller gummiverkstad.

(forts)

*(forts)*

- *För högt lufttryck medför sämre åkkomfort och köregenskaper samt att däcken slits onormalt mycket mitt i slitbanan. Däcken kan också lätt skadas av föremål på vägbanan.*
- *Sätt alltid tillbaka ventilhatten när du fyllt på med luft. Annars kan smuts tränga ner i ventil och medföra att den inte håller tätt. Skaffa omgående en ny om den tappas bort.*



### **VARNING - Lufttrycket**

För högt och för lågt lufttryck gör att däcken slits snabbt och att bilen köregenskaper försämras.

### **VIKTIGT - Lufttrycket**

- *Lufttrycket ska kontrolleras när däcken är kalla d v s bilen har stått i minst tre timmar och inte körts mer än ca 1,6 km.*
- *Kontrollera även reservhjulet.*
- *Överlasta aldrig bilen.*
- *Om ett däck har några skador, eller om mönsterdjupet är mindre än 1,6 mm på det mest slitna stället, ska det bytas. Däck som är 6 år gamla bör också bytas eftersom de kan spricka sönder.*

### **Kontrollera regelbundet**

Kontrollera lufttrycket i däcken minst en gång i månaden och även reservhjulet.

#### *Lufttrycks kontroll*

Kontrollera trycket när däcken är kalla och glöm inte att sätta tillbaka ventilhatten så att det inte kan komma in smuts i ventilen och orsaka att luft läcker ut.

Lossa hatten från ventilen för att mäta lufttrycket när däcken är kalla.

Om trycket är för lågt, fyll på med luft till rekommenderat tryck. Se dekalen i förarens dörröppning.

Om trycket är för högt släpp ut luft.

Skruva tillbaka hatten så att det inte kommer smuts i ventilen.

## Skifta hjulen för jämnare däckslitage

Skifta hjulen efter varje 1 200 mil eller oftare om fram- och bakdäcken slits mycket olika.

Skifta endast mellan fram och bak på samma sida. (Vissa däck ska ha en viss rotationsriktning och får inte skiftas mellan höger och vänster sida).

Kontrollera samtidigt att hjulen är balanserade och inte är skadade på något sätt.

Ojämnt slitage kan bero på obalans, fel lufttryck, tvära inbromsningar, hårt kurvtagning och felaktig hjulinställning.

Kontrollera bromsbeläggens förslitning när hjulen är demonterade.

Dra åt hjulmuttrarna enligt anvisning i kapitel 6 ("Hjulbyte"). Åtdragningsmomentet ska vara 9-11 kgm eller 88-107 Nm. Kontrollera/justera lufttrycket direkt efter hjulskiftet. Det finns angivet på en dekal i förarens dörröppning.

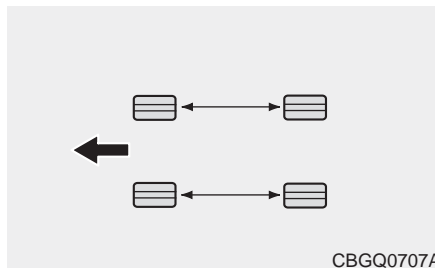

*Kontrollera bromsbeläggens förslitning när hjulen är demonterade.*

### \* OBS

Vissa däck är konstruerade för en viss rotationsriktning. De kan aldrig skiftas från höger till vänster sida eller tvärtom.

### VARNING

- Bilen ska vara utrustad med däck av samma typ och dimension på alla fyra hjulen.
- Vid däckbyte ska alltid bägge däcken för fram- alternativt bakhjulen bytas samtidigt.



### Dags att byta däck

När mönsterdjupet är 1,6 mm på det mest slitna stället måste ett däck bytas ut. Ett band framträder tvärs över slitbanan när däckets är så slitet.

### Hjulinställningar och balansering

Noggranna inställningar och balanseringar är gjorda på fabriken för att ge bilen optimal prestanda och däckens lång livslängd.

Hjulinställningarna behöver bara justeras om du känner att bilen drar snett.

Om du lägger märke till vibrationer under körning på slät asfalt kan ett eller flera hjul behöva balanseras om.

#### **VIKTIGT**

*Om bilen är utrustad med aluminiumfälgar är det viktigt att rätt typer av vikter används för balanseringen.*

#### **VARNING**

- I samband med däckbyte får olika typer av däck inte blandas. Alla fyra däcken sak vara av samma dimension och typ samt med samma specifikation. Se dekalen i dörröppningen på förarsidan.
- Fel däck kan medföra försämrade köregenskaper, ändrad frigångshöjd, att däcken tar i hjulhuset och/eller att hastighetsmätaren visar fel.
- Det är farligt och olagligt att köra med slitna däck. När mönsterdjupet är 1,6 mm på det mest slitna stället måste däckets bytas ut. För vinterdäck är gränsen 3 mm.
- Byt helst alla fyra däcken på en gång. Men under alla omständigheter antingen båda fram- eller bakdäcken. Montera i första hand de bästa däcken på bakhjulen.

(forts)

(forts)

- ABS-systemets sensorer känner av hur fort hjulen snurrar. Om däcken är av olika dimension kommer rotationshastigheten att variera och negativt påverka ABS- och ESP-systemens funktion.

#### *Byte av däck för nödreservhjulet (tillval)*

Det går att köra bara totalt ca 300 mil med reservhjulet innan däckets utslit. När det är dags att byta framträder ett band tvärs över slitbanan. Byt till ett däck med samma dimension och av samma typ.



## Byte av fälgar

Om du byter till andra fälgar måste de ha specifikationer som överensstämmer med vad som kan godkännas för bilen. Om du är tveksam om vad som är godkänt vänd dig till en KIA-verkstad.

### VARNING

**Fel fälgar och däck kan påverka hjullagren, bromssträckan, köregenskaperna, markfrigången, strålkastarinställningen och samt orsaka att däcken tar i hjulhuset, att hastighetsmätaren visar fel och att stötfångaren kommer på fel höjd.**

## Däckens väggrepp

Däckens grepp försämras vartefter de slits. Du kan lättare råka ut för t ex vattenplaning med däck som är slitna, även om de är godkända att köra på.

## Däckunderhåll

Rätt lufttryck och hjulinställningar är en förutsättning för att däcken ska hålla länge och förslitas jämnt.

Det är också viktigt att hjulen är väl balanserade. Både med tanke på slitaget och åkkomforten.

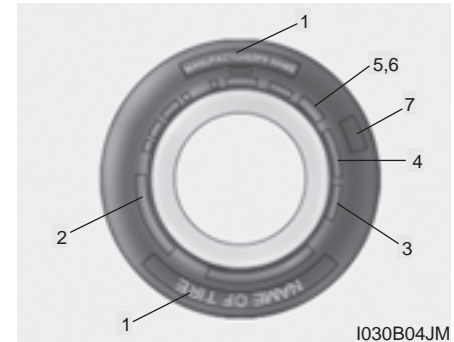

## Förklaring av siffror och bokstäver på däcksidan

### 1. Tillverkare eller däckmärke

### 2. Dimension och typ av däck

Exempel på däckdimension:

**P205/65 R15 92H**

P - Markerar fordonstyp. P avser personbil och lätt lastbil. (Alla däck har inte denna märkning).

205 - Bredd i mm.

65 - Höjden i procent av bredden.

R - Radialdäck.

15 - Fälgdiameter i tum.

92 - Siffra för belastningsindex.

H - Hastighetsmärkning.

Exempel på fälgbeteckning

**6,0 J x 15**

6,0 - Fälgbredd i tum.

J - Profildjup - anliggningsytan för däcket.

15 - Fälgdiameter i tum.

### Hastighetsmärkning

Varje däck är märkt med den maximalt tillåtna hastigheten. Se tabellen nedan.

Märkning	Maxhastighet
S	180 km/tim
T	190 km/tim
H	210 km/tim
V	240 km/tim
Z	Högre än 240 km/tim
W*	270 km/tim

\* W hastighetsmärkning är ett alternativ till Z.

### 3. Hur gammalt är däck?

Däck är en färskvara. De blir också sämre med åren. Däck som är äldre än 6 år bör bytas ut även om de inte är utslitna. Tillverkningsdatum med flera uppgifter framgår av siffrorna och bokstäverna efter förkortningen DOT (Department of Transportation).

#### DOT : XXXX XXXX OOOO

De första tecknen visar i vilken fabrik som däcken kommer från, däckdimension och mönster. De sista siffrorna visar i vilken vecka och år som de tillverkats.

Exempel:

DOT XXXX XXXX 2208 visar att däcken är tillverkade den 22:a veckan år 2008.

#### **⚠ VARNING - Däck åldras**

Även däck som inte slits vid körning blir sämre med åren eftersom gummit åldras. Det är därför inte bara när mönsterdjupet understiger 1,6 mm (vinterdäck 3 mm) som ett däck ska bytas. Däck som är äldre än 6 år bör som regel bytas.

Hög värme och hård belastning påverkar också däcken så att de försämras.

Tänk på att förvara däck så svalt som möjligt så åldras gummit långsammare.

### 4. Däckets konstruktion

Tillverkaren måste ange antalet lager och vilka material som däckets är uppbyggt av. T ex stål, nylon, polyester m m. Bokstaven R betyder radialdäck. D betyder diagonaldäck. B betyder bältdäck.

### 5. Maximalt tillåtet luftryck

Angiven siffra får inte överstigas.

### 6. Max tillåten belastning

Belastningen på däckets får inte överskridas. Se till att du får minst samma belastningssiffra när du byter däck.

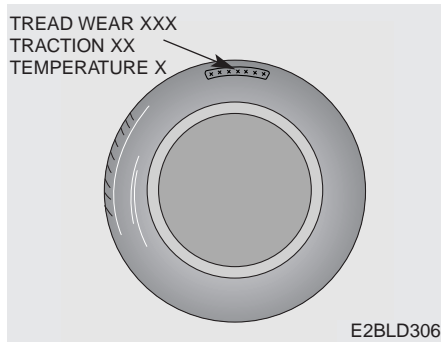

## 7. Livslängd (Tread wear)

Kvalitetsgradering finns på däcksidan

T ex:

TREADWEAR 200 = Livslängd 200

TRACTION AA = Bromsegenskaper AA

TEMPERATURE A =  
Temperaturgradering A

Graderingen som finns på däcksidan är baserad på standardiserade tester.

Exempel: Ett däck med graderingen 150 beräknas hålla 50 % längre än ett däck med graderingen 100.

Vad som verkligen avgör hur många mil ett däck kan rulla är det många faktorer som påverkar: Hastighet, belastning, inbromsningar, vägens beskaffenhet, temperatur m m.

## Bromsegenskaper (Traction)

Följande graderingar finns: AA, A, B och C. Testerna är utförda på våt asfalt och betong. Däck som ger kortaste bromssträckan anges med AA.

## Temperaturgradering

Det finns tre graderingar A (bäst), B och C som visar däckens förmåga att tåla höga temperaturer. Testerna genomförs på rullbanor i laboratorier.

I hög värme och om bilen körs i hög hastighet kan ett däck med graderingen C gå sönder.

Graderingarna A och B innebär en god säkerhetsmarginal.

## BYTE AV GLÖDLAMPOR

### VARNING

- Temperaturgradering

Temperaturgraderingen avser däck med korrekt lufttryck och som inte överbelastas. Extremt hög hastighet, för lågt lufttryck och överbelastning kan medföra att ett däck överhettas och går sönder.

### VARNING

Sätt an parkeringsbromsen, vrid tändningsnyckeln till OFF och släck all belysning innan du påbörjar ett lampbyte.

*Använd endast glödlampor med rekommenderat wattal.*

### VIKTIGT

*Byt alltid till en ny lampa med samma watt-tal. Annars kan det bli fel i elsystemet och säkningen kan brännas av.*

### VIKTIGT

*Om du inte har kunskaper och/eller verktyg för att göra lampbyten, vänd dig till en KIA-verkstad. Att t ex byta lampor i strålkastarenheten kan vara komplicerat och medföra att den skadas om du inte har de rätta kunskaperna.*

### \* OBS

När du tvättat bilen eller om du kört i kraftigt regn kan det bildas imma på insidan av glasen för strålkastare och bakljus. Det är normalt och fukten försvinner när lamporna värmt upp glasen. Om det däremot läcker in vatten, så att det bildas droppar på insidan av glasen, kontakta en KIA-verkstad.



- (1) Parkeringsljus
- (2) HELLJUS
- (3) Halvljus
- (4) Blinkers
- (5) Dimljus (tillval)

## Byte av lampor i strålkastarenheten

Lamporna för helljus (1) och parkering (2) kan bytas inifrån motorrummet. Se bild och anvisningar på nästa sida.

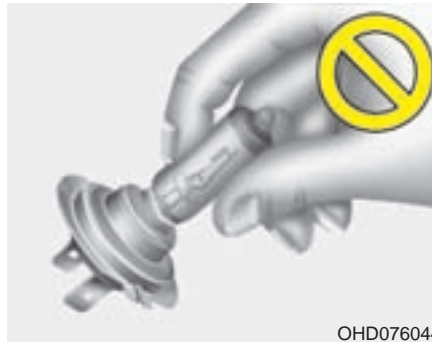

För att komma åt att byta lampor för halvljus (3) och blinkers (4) måste plastskyddet i framkant på motorrummet samt hela strålkastarenheten demonteras. Om du inte klarar det själv, vänd dig till en KIA-verkstad för byte.

## VARNING

- Halogenlampor innehåller komprimerad gas som gör att lampan exploderar om glaset går sönder. Var därför försiktig så att det inte repas eller slås sönder.
- Vidrör aldrig glaset på en hel lampa med händerna. Om så sker, tvätta med sprit före monteringen annars kan lampan överhettas och explodera.
- Om glaset visar minsta skada måste lampan bytas ut.
- Alla trasiga lampor måste deponeras enligt miljöbestämmelserna. På bensinstationer finns som regel särskilda kärl för trasiga lampor.

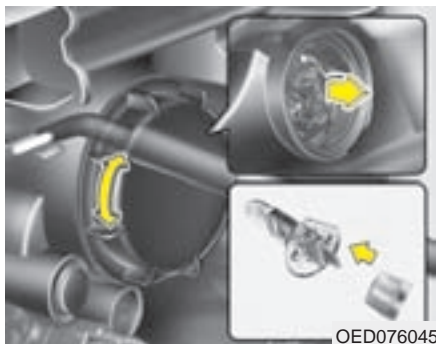

### Byte av lampa för parkeringsljus

Lampan är placerad snett nedanför helljuslampan.

Vrid loss lamphållaren och byt lampan.

Om du inte klarar att byta lampa själv, vänd dig till en KIA-verkstad.

### Byte av dimljuslampa

Lampan byts underifrån/bakifrån.

Lossa skruven i underkant av stötfångaren bakom dimljuslampan. Då går det att böja ut den mjuka plastluckan så att du kommer åt lamphållaren.

Om du inte klarar att byta lampa själv, vänd dig till en KIA-verkstad.

### Byte av halogenlampa för helljus

1. Öppna motorhuven och vrid loss dammskyddet av hårdplast.
2. Dra loss elanslutningen.
3. Haka loss fjäderspännet som håller lampan.
4. Dra ut lampan rakt bakåt.
5. Passa in den nya lampan i reflektorn och lås fast den med fjäderspännet.
6. Tryck fast elanslutningen.
7. Skruva fast dammskyddet.

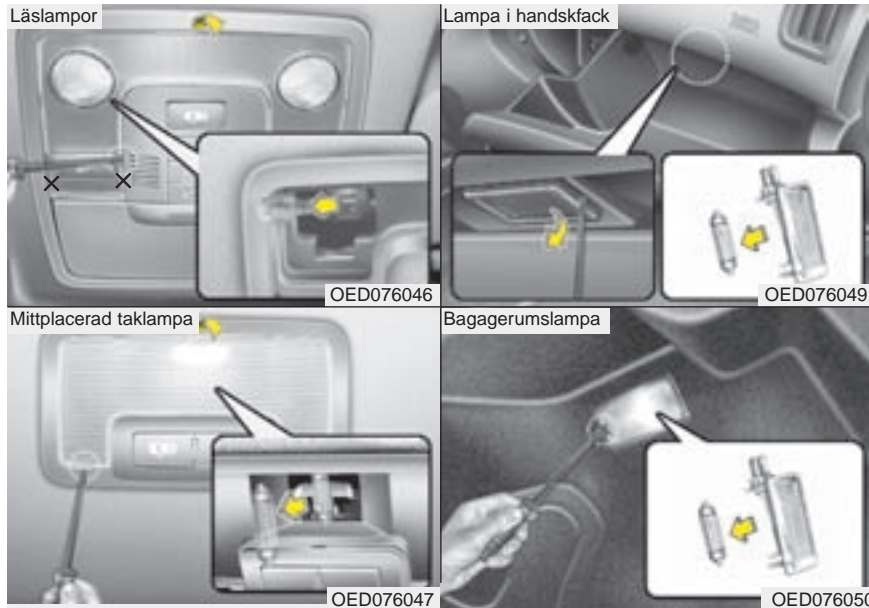

## Byte av lampor i innerbelysningen

### Främre enheten med läslampor

1. Hela glaset/plasten måste försiktigt tas loss. Använd en tunn skruvmejsel och bryt på fyra ställen framtill. De två vänstra ställena är markerade med små kryss i bilden.

### \* OBS

Reflektorn följer med när du lossar glaset.

2. Dra loss lampan och tryck dit en ny.
3. Tryck fast glaset/plasten och reflektorn igen.

### Övriga belysningar

Se bilderna.

När du sätter dit den nya lampan ska du kontrollera att den sitter stadigt mellan kontaktblecken.

### VARNING

Knapparna för lamporna ska vara i läge släckt i samband med lampbyten.



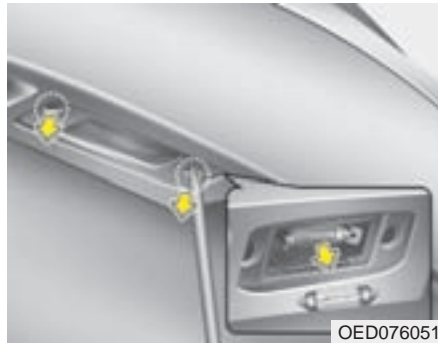

### Nummerskyltbelysning

1. Lossa skruvarna för lampglaset med en kryssmejsel.
2. Peta loss glaset.
3. Peta bort glödlampan.
4. Tryck dit en ny glödlampa och se till att den sitter stadigt mellan kontaktblecken.
5. Skruva fast lampglaset.

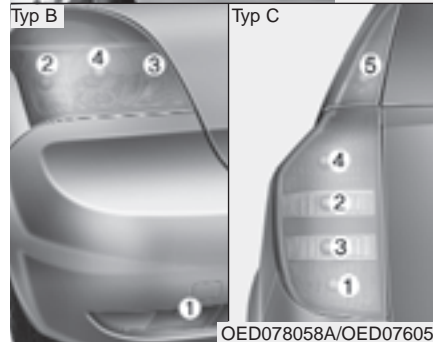
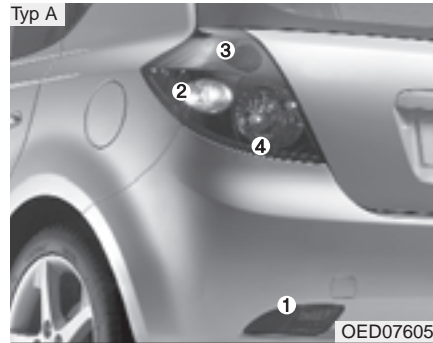

### Byte lampor i bakljusenheten

- (1) Dimbakljus (endast vänster sida)
- (2) Blinkers
- (3) Backlampa
- (4) Broms-/bakljus
- (5) Bakljus



## Typ A / Typ B

1. Öppna bakluckan.
2. Ta bort luckan i bagageutrymmet.

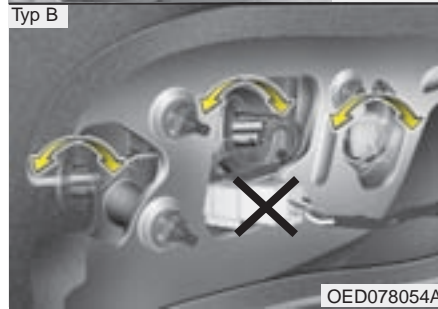
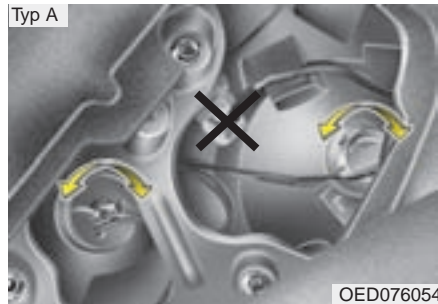

## \* OBS

Rör inte elanslutningen som är markerad med ett kryss.

3. Vrid loss lamphållaren med den trasiga lampan.



4. För lampor med bajonettfatning. Tryck mot lamphållaren och vrid för att loss lampan.
5. Sätt i en ny lampa och skruva fast lamphållaren.
6. Sätt tillbaka luckan.

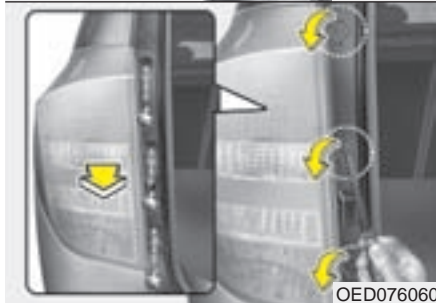
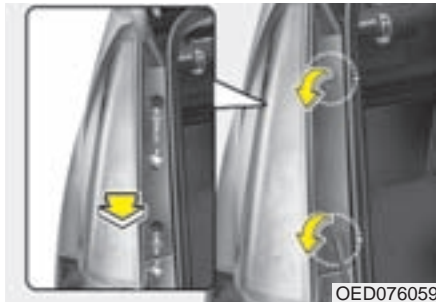

### Typ C

1. Öppna bakluckan.
2. Använd en kryssmejsel och lossa skruvarna som håller lampenheten.
3. Ta loss bakljusenheten.
4. Vrid lamphållaren med den trasiga lödlampa moturs för att lossa den.

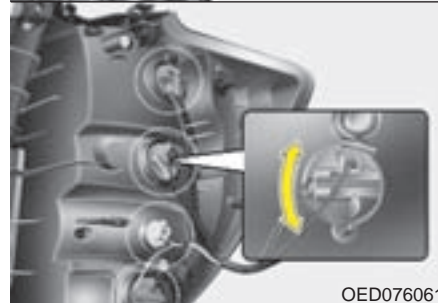
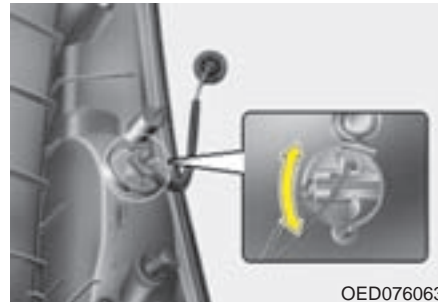

5. Lossa lampan från lamphållaren genom att trycka den mot hållaren och vrida moturs.
6. Sätt dit en ny glödlampa.
7. Vrid fast lamphållaren medurs.
8. Sätt tillbaka lampenheten och fäst den med skruvarna



### Högt monterat bromsljus

Bromsljuset består av en komplett enhet med lysdioder. Vänd dig till en KIA-verkstad för byte.

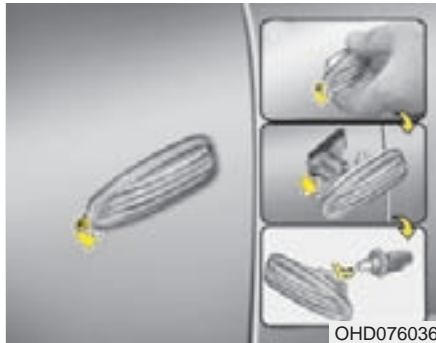

## Sidoblinkers

1. Tryck lampenheten mot bilens front och vinkla ut den i bakkant så att den lossar från karossidan.
2. Lossa elanslutningen.
3. Vrid loss lampsockeln från lampglaset.
4. Dra loss lampan från sockeln.
5. Tryck i en ny lampa i sockeln.
6. Vrid fast lampsockeln i lampenheten.
7. Tryck fast elanslutningen.
8. Stick in framkanten av lampenheten i hålet i karossen. Tryck den mot bilens front samtidigt som du trycker fast den baktill så att den fastnar med ett klick.

## BILVÅRD, YTTRE

### Exteriören

Använd endast välkända produkter och följ anvisningarna på förpackningarna.

#### *Tvätta bilen*

För att bevara lackens lyster och motverka rost bör bilen tvättas minst en gång i månaden. Använd ett mildt rengöringsmedel och rikligt med ljummet eller kallt vatten samt en mjuk svamp eller trasa.

Var noga med att spola rent ordentligt i hjulhusen och under dörrtrösklarna.

Kontrollera att dräneringshålen i dörrar och tröskellådor inte är igensatta.

Insekter, tjära, trädsav, fågelspillning, industrinedfall och annat som kan bita sig fast i lacken bör tvättas bort så snart som möjligt.

Det kanske inte räcker med bara vatten. Använd i så fall t ex diskmedel för att ta bort fläckar.

Efter tvätt får du inte låta något rengöringsmedel torka på bilen, skölj noga bort allt med rent kallt eller ljummet vatten. Torka karossen med tryckluft eller ett sämskskinn.



### **VARNING**

**Provbromsa efter tvätten. Om det kommit vatten på bromsarna kan du behöva köra långsamt en bit och trycka lätt på pedalen för att torka bromsarna.**



### **VIKTIGT**

- *Om det sprutar in vatten i motorrummet kan det orsaka fel på elektriska komponenter.*
- *Motortvätt bör du överlåta till en expert.*

### **Vaxning**

Bilen ska vara ren och torr när den vaxas. Använd vax av god kvalitet och följ anvisningarna på förpackningen. Vaxa även all metall som skydd och för att få lyster.

Om du tagit bort t ex fågelspillning från lacken med ett rengöringsmedel så har sannolikt även vaxet tagits bort från samma fläck. Tänk då på att vaxa just den ytan.

### **VIKTIGT**

- ***Torka aldrig bort smuts med en torr trasa. Det kan medföra att lacken repas.***
- ***Använd aldrig stålull eller liknande på lackade ytor, krom, plast eller aluminium.***
- ***Använd aldrig några starka kemikalier vid rengöring.***

### **Bättring av lackskador**

Djupa repor och stenskott måste åtgärdas direkt när de uppstått. Oskyddad metall kan snabbt börja rosta och så småningom orsaka höga reparationskostnader.

### **\* OBS**

Om bilen får sådana skador att den måste repareras, se till att rostskyddet blir återställt.

## Underhåll av

### blankpolerade metalleder

- Använd tjärborttagningsmedel för att ta bort tjära och insekter. Skrapa aldrig med en metallskrapa eller liknande
- Skydda blankpolerade metallytor mot rost genom att stryka på ett lager vax eller kromglans och polera.
- Vintertid och vid körning i kustområden, lägg på ett tjockare lager vax eller annat medel.

### Bilens underrede

Salt och dammbindande medel som används på vägarna kan orsaka rostbildning på underredet, bromsledningar och avgassystemet även om dessa komponenter har ett mycket gott rostskydd.

Spola därför alltid noga ren bilen undertill i samband med att den tvättas. Detta är speciellt noga vintertid om bilen körs på saltade vägar.

Se till att det blir ordentligt rent under bilen eftersom rostangreppen kan förvärras om avlagringarna ligger kvar och är fuktiga.

Kontrollera också att dräneringshål i dörrar och tröskellådor inte är igensatta.

### VARNING

**Provbromsa efter tvätten. Om det kommit vatten på bromsarna kan du behöva köra långsamt en bit och trycka lätt på pedalen för att torka bromsarna.**

### Vård av aluminiumfälgar

- Nya fälgar har ett skyddande lager klarlack.
- Använd inte stålborste, stålull eller starka lösningsmedel för rengöring. Fälgarna repas och ytskiktet skadas.
- Undvik automatiska biltvättar som tvättar fälgarna med roterande borstar.
- Använd ett mildt rengöringsmedel för fälgarna och tvätta med ljummet eller kallt vatten och en svamp. För hårt smutsade fälgar finns speciella fälgrengöringsmedel.



## BILVÅRD, INRE

### Att tänka på

Parfym och kosmetiska oljor som råkar komma på instrumentpanelen måste omgående torkas bort för att inte orsaka skador och missfärgning.

#### **VIKTIGT**

*Vax för syntetiskt läder orsakar fläckar på instrumentpanelen och dörrklädseln.*

### Rengöring av bilklädsel och inredning

#### *Rengöring av vinyl*

Borsta bort lös smuts med en dammvippa eller använd dammsugare. Rengör med ett speciellt medel för vinyl.

#### *Rengöring av tygklädsel*

Borsta bort lös smuts med en borste eller använd dammsugare. Rengör med ett medel för tygklädsel. Eventuella fläckar bör omgående tas bort med ett speciellt fläckborttagningsmedel annars finns det risk att klädseln blir missfärgad.

#### **VIKTIGT**

*Tygets struktur och flamskyddet kan försämrats om klädseln inte sköts på rätt sätt. Använd därför endast specialprodukter av god kvalitet för rengöring.*

#### *Rengöring av säkerhetsbälten*

Rengör bältena med en mild tvällösning eller samma medel som kan användas för tygklädsel. Andra rengöringsmedel kan försvaga materialet.

Tänk på att bältena måste torka helt utdragna ur rullarna och inte i solljus.

#### *Rengöring av rutornas insidor*

Använd ett vanligt fönsterputsmedel och rena trasor.

#### **\* OBS**

Vid rengöring av bakrutan, torka med en mjuk trasa längs med värmetrådarna så att de inte skadas.



## Specifikationer

Nedanstående specifikationer bygger på den information som fanns tillgänglig i samband med tryckningen av boken. Eftersom KIA ständigt utvecklar sina produkter kan förändringar ske. Om det är något du är funderad över, vänd dig till en KIA-återförsäljare.

Mått	KombiSedan	Kombi	3-dörrars
Längd	4 235 mm	4 470 mm	4 250 mm
Bredd	1 790 mm		
Höjd	1 480 mm	1 525 mm	1 450 mm
Spårvidd fram	1 546*/1 538**/1 528*** mm		
Spårvidd bak	1 544**/1 536**/1 527*** mm		
Axelavstånd	2 650 mm		

\* Med 185/65R15 eller 195/65R15 däck.

\*\* Med 205/55R16 däck.

\*\*\* Med 225/45R17 däck.

## Däck och fälgar

Mått	Däckdimension	Fälg	Däcktryck				Åtdragningsmoment för hjulmuttrar
			bar (psi, kPa)				
			Normalt tryck *1		Maximalt tryck		
			Fram	Bak	Fram	Bak	
	185/65R15	5,5Jx15	2,2 (32, 220)	2,2 (32, 220)	2,4 (35, 240)	2,6 (38, 260)	9-11 kgm 88-107 Nm
	195/65R15	5,5Jx15					
	205/55R16	6,0Jx16					
	225/45R17	7,0Jx17					
Nödreservhjul	T125/80D15	4,0Tx15	4,2 (60, 420)	4,2 (60, 420)	4,2 (60, 420)	4,2 (60, 420)	

\*1 Normalt tryck: Upp till 2 personer

## Glödlampor

Glödlampa		Watt
Strålkastare	helljus	55
	halvljus	55
Främre blinkers		21
Parkeringsljus		5
Sidoblinkers		5
Dimljus		55
Broms-/bakljus		21/5
Bakre blinkers		21
Backlampor		16
Dimbakljus		21
Högt placerat bromsljus (komplett enhet med lysdioder)		2
Nummerplåtsbelysning		5
Främre kartläsarlampa		10
Mittplacerad taklampa		8
Instegsbelysning		5
Bagagerumslampa		5
Lampa i handskfack		5

## Specifikationer för oljor och vätskor samt volymer

Oljor och vätskor av hög kvalitet gör att motorn bibehåller sin prestanda och tillförlitlighet samt medverkar till god bränsleekonomi. Följ nedanstående rekommendationer.

Oljor och vätskor			Volym	Klassning
Motorolja <sup>*1</sup> *2 (med filterbyte)	Bensinmotor	1,4l/1,6l	3,3 l	API Service SL / ACEA A eller högre
		2,0l	4,0 l	
	Dieselmotor	1,6l	5,3 l	ACEA C3
		2,0l	6,7 l	
Växellådsolja, manuell växellåda	Bensinmotor	1,4l/1,6l	1,9 l	API Serviceklass GL-4 SAE 75W-85
		2,0l	2,0 l	
	Dieselmotor	1,6l	2,0 l	
		2,0l	1,75 l	
Växellådsolja (automat)		1,4l/1,6l Motor	6,8 l	DIAMOND ATF SP-III, SK ATF SP-III
		2,0l Motor	6,6 l	
Kylvätska	Bensinmotor	1,4l/1,6l	5,8-5,9 l	Etylenglykolbaserad för kylare i aluminium
		2,0l	6,2-6,3 l	
	Dieselmotor	1,6l	6,3 l	
		2,0l	7,3 l	
Broms-/kopplingsvätska			0,7-0,8 l	FMVSS116 DOT-3 eller DOT-4
Bränsle			53 l	-

\*1 Se viskositetstabellen på nästa sida.

\*2 Anm. Motorolja med beteckningen Energy Conserving Oil bidrar till god bränsleekonomi genom att de minimerar friktionen i motorn. Det är inget som man direkt märker. Men på lång sikt bidrar sådana oljor till att hålla nere bränslekostnaderna.

## Rätt viskositet är viktig

### \* OBS

Torka alltid rent runt alla påfyllningshål, dräneringshål och mätstickor före påfyllning och avtappning, så att det inte kommer smuts i oljorna och vätskorna. Det är speciellt viktigt om bilen körs på t ex grusvägar där det dammar mycket.

Oljans viskositet (hur trögflytande den är) ska anpassas efter temperaturen. Låg viskositet medför bättre bränsleekonomi och gör bilen mer lättstartad i kyla. Oljor med hög viskositet krävs för effektiv smörjning vid högre temperaturer.

Tabellen nedan ska följas för att motorn ska få rätt smörjning och undvika motorskador. Oljan för motorn ska anpassas till aktuell temperatur.

Viskositetstal för olika temperaturområden										
Temperatur °C	-30	-20	-10	0	10	20	30	40	50	
Motorolja för bensinmotorer*1										20W-50
										15W-40
										10W-30
										5W-20, 5W-30
Motorolja för dieselmotorer										15W-40
										10W-30
										5W-30
										0W-30 <sup>2</sup>

1. Vi rekommenderar SAE 5W-20,5W-30 (API SJ, SL / ILSAC GF-3).

Om den oljan inte finns tillgänglig, välj enligt tabellen.

2. Denna olja är lämplig endast vid sträng kyla. Den får inte användas om motorn utsätts för oavbruten hård belastning eller för en längre tids körning i höga hastigheter.