



www.kia.se

cee'd



Kia cee'd

Instruktionsbok



Så här hittar du rätt sida i instruktionsboken

1. I det alfabetiska registret, som börjar på sidan 5, letar du fram det du vill läsa om.
2. Om du t ex vill läsa om **Säkringar** så finns den informationen i kapitel 7 på sidan 39 (**7 39**). Då kan du antingen skrolla fram till den sidan eller göra så här: Upptill i rutan där det står **Sök*** skriver du in **7 39**. (Det ska vara ett mellanslag mellan 7:an som är kapitelnumret och 39 som är sidan i kapitlet).
**Om du inte har en "Sökruta" synlig klicka på "Redigera" och sedan på "Sök" så visas rutan.*
3. Tryck därefter på **Enter** så kommer du till rätt sida.
(OBS! Du kan behöva trycka mer än en gång på Enter eftersom datorn visar alla ställen i boken där det står 7-39. När du fått en markering över sidnumret längst ned på sidan, då har du kommit till rätt sida).
4. För att komma tillbaka till första sidan av instruktionsboken, för att göra en ny sökning, gör så här: Klicka på sidan du är på, så att sökmarkeringen försvinner. Tryck sedan på **Ctrl + Home**.



Kia, företaget



Tack för att du valt en Kia.

Med en världsomfattande försäljning av bilar som är prisvärda och håller hög kvalitet har Kia Motors också ambitionen att erbjuda service som motsvarar mycket högt ställda krav.

Kia-verkstäderna strävar därför efter att ta hand om bilen på bästa sätt. Internationellt kallas det "**Family-Like Care**" och i Sverige kallas konceptet Kia Premium Service.

Om instruktionsboken.

Uppgifterna i boken bygger på information som fanns tillgänglig när den trycktes. På en löpande produktutveckling förbehåller sig Kia rätten att när som helst införa ändringar i specifikationer och utförande.

Den här instruktionsboken beskriver all utrustning som kan förekomma i de olika modellerna. Det betyder att det kan finnas information om utrustningsdetaljer som inte finns i den bil du köpt.

FÖRORD

Lär känna din bil genom att läsa igenom instruktionsboken.

Instruktionsboken beskriver bilens olika funktioner och säkerhetsutrustningen samt hur du ska utföra kontroller av oljenivåer och underhåll m m. Du måste också läsa Service- och garantiboken, så att du är informerad om de omfattande garantierna och de villkor som gäller samt vilka serviceintervaller som är aktuella för just din bil.

Om du behöver några tillbehör till din Kia, så finns det ett stort urval hos t ex den Kia-återförsäljare där du köpt din bil. Det är också till återförsäljaren du ska vända dig till om du har några frågor som gäller bilen.

Du hittar också mycket information på återförsäljarens hemsida samt på www.kia.se.

Vi hoppas att du kommer att vara nöjd med din Kia.

© 2013 Kia Motors Slovakia s.r.o.

All reproduktion av denna handbok, såväl elektronisk som mekanisk, inklusive kopiering, lagring i något informationshanteringssystem eller översättning av hela eller delar av dokument är förbjuden såvida inte Kia Motors Slovakia s.r.o. har gett skriftligt tillstånd till detta.

A

A/C-kompressor, fakta	8-11
ABS, låsningsfria bromsar	5-38
AFLS - Kurvljus	4-116
Air bag, bortkoppling/passagerarsida	3-44
Air Bags	3-36
underhållsfria	3-52
utlöser/utlöser inte	3-48
Antenn för radio	4-166
Antisladdsystem - ESC	5-40
Armstöd i baksätet	3-14
Armstöd med förvaringsfack, justerbart	4-148
Askkopp/cigarettändare (ej standard)	4-151
Automatisk dörrlåsning/upplåsning	4-21
Automatisk dörrupplåsning vid krock	4-21
Automatisk farthållare	5-46
Automatisk växellåda, funktion	5-22
AUX-ingång, USB-port, iPod-anslutning	4-155
Avancerat antisladdsystem - VSM	5-43
Avgaser, varning	5-2
Avgasreningsystem, beskrivning	7-80

B

Backkamera	4-109
Backspegel	
inre	4-42
automatiskt avbländningsbar	4-42
Backspeglar	
elmanövrerade	4-43
elektriskt infällbara	4-44
eluppvärmda	4-125
manuellt infällbara	4-44
Backvarnare/parkeringshjälp	4-91
Bagagenät	4-157
Bagagerumslampa	4-123
Bagageutrymmet, förvaringsfack	4-150
Bagageutrymmets golvfack (kombi)	4-150
Baklucka, nödöppning inifrån	4-24
Bakluckans lås	4-23
Bakrutedefroster	4-125
Bakrutetorkarblad, underhåll och byte	7-26
Bakrutetorkare/-spolare	4-120
Baksäte, fälla för ökat lastutrymme	3-15
Baksätet/3-dörrars, reglage för insteg	3-12
Barnsäkerhet	3-28
Barnsäkra dörrlås	4-21
Barnstolsfästen, Isofix	3-34
Batteri, underhåll	7-27

Batteribyte i fjärrkontroll / Smart Key	4-10
Belysning	
yttre	4-110
inställningsalternativ	4-124
Bilbarnstolar, montering	3-29
Bilvård	
exteriör	7-75
interiör	7-79
Blinkers, reglage	4-114
Bogsera igång bilen, läs varning	6-6
Bogsering i nödfall	6-27
Bogsering/bärgning	6-25
Bogseröglor fram/bak	6-26
Broms- och kopplingsvätska, nivåkontroll	7-17
Bromsar	
teknisk beskrivning	5-31
varning för slitna bromsbelägg	5-32
tips vid körning	5-45
Bränslefilter, dränering/luftning (diesel)	7-19
Bränslerekommendation	1-3
Bälten ej fastspända, varningslampa	3-20
Bälten	3-19
3-punkts säkerhetsbälten	3-22
Bältessträckare	3-24
Bältesvarnare/-påminnare	3-20
Bärgning/bogsering	6-25

C

CD-skivor, information om hantering	4-171
Centrallås, knapp på instrumentpanelen	4-20
Chassinummer	8-9
Cigarettändare/askkopp (ej standard)	4-151
Clean Air, luftreningssystem	4-147
Cruise Control/Farthållare	5-46

D

DCT - Dubbelkopplingslåda, funktion	5-22
Defroster	
bakrutan	4-125
vindrutan	4-125
Dieselpartikelfilter, viktigt	7-82
Dimbakljus	4-115
Dimljus, reglage	4-114
Domkraft	6-8
Dragkrok	5-66
Dryckeshållare	4-152
Dubbelkopplingslåda - DCT, funktion	5-22
Däck och hjul, utförlig information	7-30
Däcken	
lufttryck och dimensioner	8-5
lufttryck, dekal	8-10
Däcktryckövervakning	6-20

Dörrar, stöldskyddslåsning	4-21
Dörrlås	4-18
barnsäkra	4-21
nödlåsning	4-19
Dörrlåsfunktioner, inställbara	4-21
Dörrlåsning, automatisk	4-21

E

Eco-körningssystem	5-30
Ekonomisk körning, tips	5-57
Elektrisk parkeringsbroms	5-34
Elektriska fönsterhissar	4-25
Elektriskt	
infällbara backspeglar,	4-44
justerbara backspeglar	4-43
manövrerbar taklucka	4-33
Elektroniskt antisladdsystem - ESC	5-40
Eluppvärmad	
ratt	4-38
vindruta	4-125
bakruta	4-125
Eluppvärmada	
säten,	3-11
backspeglar	4-125
Eluttag	4-154
ESC - Antisladdsystem,	5-40

Eskortbelysning, fördröjd släckning	4-110
ESS - Panikbromsljus	5-44
Exteriör överblick	
framifrån	2-2
bakifrån	2-3

F

Fack för solglasögon	4-149
Fartgräns-/hastighetsvarnare	5-50
Farthållare	5-46
Fickor på främre ryggstöd	3-12
Filhållningsassistans/vingelvarning	5-53
Fjärrkontroll / Smart Key, batteribyte	4-10
Fjärrkontroll för centrallås	4-7
Flaskhållare	4-153
Flexsystem, justerbar styrservohjälp	4-40
Fordonsdatadekal	8-9
Framsäten	
manuell justering	3-4
eluppvärmada	3-11
Friskluftfilter för kupén, byte	7-22
Fälgar och däck, utförlig information	7-30
Fönsterhiss (förardörren), klämskydd	4-27
Fönsterhissar, elektriska	4-25
Förarsäte	
elmanövrerat	3-5

minne för inställningar	3-7
Förvaringsfack i främre armstödet	4-148
Förvaringsfack	4-148

G

Garantivillkor, se separat häfte	
Glastak, elektriskt manövrerbart	4-33
Golv mattor, fästskrokar	4-156
Glödlampbyten	7-62
Glödlampor, typ/watt	8-4

H

HAC - Hjälp vid start i backe	5-44
Halkvarning	4-90
Halv-/helljus	4-113
Handbromsspak, funktion	5-32
funktionskontroll	7-18
Handskfack	4-149
Handskfacksbelysning	4-123
Hastighets-/fartgränsvärnare	5-50
Helljus	4-113
Helljusblink	4-113
Hjul och däck, utförlig information	7-30
Hjulbyte	6-9
Hjälpstart med startkablar	6-4

Huven, öppna	4-29
--------------------	------

I

Immobilizer (startspärr)	4-5
Imsensor för vindrutan	4-146
Inbrottslarm	4-15
Inkörning av bilen	1-5
Innerbelysning	4-121
inställningsalternativ	4-124
Instruktionsboken, allmänt	1-2
Instrumentpanel, överblick	2-5
Insynsskydd 3- och 5-dörrars	4-157
kombi	4-160
Interiör, överblick	2-4
iPod- och MP3-anslutning, USB-port	4-155
ISG, stopp-/startsystem	5-14
Isofix-fästen för barnstolar	3-34

K

Kamera, hjälp vid parkering	4-109
Kartläsarlampor	4-121
Katalysator, viktigt!	7-81
Klimatanläggning manuell	4-126
automatiskt 2-zonsystem	4-134

Klädkrokar	4-156
Klämskydd	
fönsterhiss (förardörren)	4-27
taklucka	4-35
Komfortdetaljer	4-148
Kompressor för luftkonditionering, fakta	8-11
Kontroll- och varningslampor	4-78
Kopplings- och bromsvätska, nivåkontroll	7-17
Krockgardiner och sidokrockkuddar	3-46
Krockkuddar	
varningslampor	3-38
utlöser/utlöser inte	3-48
underhållsfria	3-52
Krockkuddar/krockgardiner	3-36
Krockkudde, bortkoppling/passagerarsida	3-44
Krokar för bärkassar i bagageutrymmet	4-162
Kupébelysning	4-121
Kupéluftfilter	
byte	7-22
funktion	4-133, 4-144
Kurvljus - AFLS	4-116
Kyl-/värmefack	4-149
Kylsystemet, kontroll/påfyllning/byte	7-14
Körning	
Åtgärder före	5-3
Eco-körningssystem	5-30

Ekonomisk	5-57
Svåra förhållanden	5-58
"Gunga" loss bilen	5-58
I mörker	5-59
I regn	5-59
Genom vatten	5-60
I hög hastighet	5-60
I vinterväglag	5-61
Med snökedjor	5-62
Med släp	5-65
Körriktningsvisare, reglage	4-114

L

Lampbyten	7-62
Lampor, typ/watt	8-4
Lastbågar, fästen	4-164
Lastförskjutningsnät, kombi	4-158
Lasthållare i kombins bagageutrymme	4-162
Lastnät	4-157
Lastvolym och vikter	8-3
Lastöglor i bagageutrymmet	4-157
LDWS - Vingelvarning/filhållningsassistans	5-53
Ljustuta	4-113
Luftkonditionering	
manuellt system	4-126
automatiskt 2-zonsystem	4-134

Luftkonditioneringens kompressor, fakta	8-11
Luftkonditioneringens kyl- och smörjmedel	8-3
Luftrenare, motor, filterbyte	7-20
Luftreningssystem, Clean Air	4-147
Lufttryck i däcken	
dekal	8-10
tabell	8-5
Lufttryckvarnare/lågt lufttryck i däcken	6-20
Lås	4-18
Lås, nödlåsning	4-19
Låsning fria bromsar, ABS	5-38
Läslampor fram	4-121

M

Makeup-spegel med belysning	4-122
Makeup-spegel	4-153
Manuell växellåda, funktion	5-19
Motorhuv, öppna	4-29
Motorluftrenare, filterbyte	7-20
Motorn överhettad	6-7
Motornummer	8-10
Motorolja och oljefilter, kontroll/påfyllning	7-13
Motorolja, viskositetstabell	8-8
Motorrum, översikt för alla motorer	7-2
Motorspecifikationer	8-2
Motorstopp?	6-2

Mugghållare	4-152
Mått	8-2
Mörkerkörning	5-59

N

Nackskydd	
framsätet	3-9
baksätet	3-13
Nycklar	4-5
Nödreservhjul, att tänka på	6-12

O

Olja för motorn, viskositetstabell	8-8
Olje- och vätskespecifikationer	8-6
Oljenivå i motor, kontroll/påfyllning	7-13

P

Paddlar på ratten för växling	5-27
Panikbromsljus - ESS	5-44
Panoramaglastak, elektriskt manövrerbart	4-33
Parkeringsassistans/bilen styr själv	4-98
Parkeringsbroms	
elektrisk	5-34
Parkeringsbromsspak	
funktion	5-32

funktionskontroll	7-18
Parkeringshjälp	
sensorer bak	4-91
sensorer fram/bak	4-94
Parkeringsljus	4-111
Partikelfilter (diesel), viktigt	7-82
Pisksnärtskador / whiplashskydd	3-11, 3-50
Pollenfilter	
funktion	4-133, 4-144
byte	7-22
Punktering när du kör?	6-2
Punktering	
bil med reparationssats	6-14
bil med reservhjul/hjulbyte	6-8

R

Radio med CD-spelare	
alternativ 1	4-174
alternativ 2	4-203
Radioantenn	4-166
Radiofrekvenser, godkännande	8-11
Radiomottagning, allmänt	4-168
Radioreglage på ratten	4-167
Ratt	
eluppvärmd	4-38
justerbar i höjd- och längdled	4-38

Ratt-/tändningslås	5-5
Rattpaddlar för växling	5-27
Rattreglage för radion	4-167
Regnsensor för vindrutetorkare	4-118
Reservhjul	6-9
Rulla eller skjut igång bilen, läs varning	6-6
Rutor, öppna med fönsterhissar	4-25
Ryggstöd bak, fälla för ökat lastutrymme	3-15
Ryggstödsfickor	3-12
Röstkommandon	4-197, 4-252

S

Servicebok, se separat häfte	
Service och underhåll	7-5
Service som kan utföras av bilägaren	7-7
Serviceåtgärder, allmän information	7-10
Serviceprogram, information	7-9
Sidokrockkuddar och krockgardiner	3-46
Sidorutor, öppna med fönsterhissar	4-25
Signalhorn	4-39
Skjut eller rulla igång bilen, läs varning	6-6
Släpvagnskoppling/dragkrok	5-66
Släpvagnskörning	5-65
Släpvagnsvikter	5-71
Smart Key	
fjärrkontroll	4-7

batteribyte	4-10	fördröjd släckning	4-110
nyckelfri upplåsning och start.	4-12	tänd med fjärrkontrollen	4-110
Smart parkeringsassistans/bilen styr själv.	4-98	reglage	4-111
Sminkspegel.	4-153	nivåreglering	4-115
Snökedjor.	5-62	Strålkastarspolare	4-120
Solglasögonfack.	4-149	Styrning, elektrisk styrservo	4-37
Solskydd med makeup-spegel	4-153	Styrning, justerbar styrservohjälp	4-40
Soltak, elektriskt manövrerbart	4-33	Stöldlarm	4-15
SPAS - Parkeringsassistans/bilen styr själv	4-98	Stöldskydd (startspärr)	4-5
Specifikationer	8-1	Stöldskyddslåsning av dörrarna	4-21
Spolare för vindrutan	4-119	Säkerhetsbälten.	3-19
Spolare och torkare.	4-117	ej fastspända, varning	3-20
Spolarvätska, nivåkontroll.	7-18	3-punkts	3-22
Stabiliseringskontroll/antisladdsystem - ESC	5-40	Säkringar	7-39
Start av motorn		Säten	
bil med tändningslås.	5-6	justering.	3-2
bil med startknapp/Smart Key	5-11	eluppvärmda	3-11
Start-/stopppknapp	5-8		
Start-/stopp-system	5-14	T	
Startbogsering, läs varning	6-6	Taklast, fästen för lastbågar	4-164
Starthjälp i backe - Hill Assist Control.	5-44	Taklucka, elektriskt manövrerbart	4-33
Startkablar, hjälpstart	6-4	Takrelingar	4-165
Startproblem, motorn startar inte	6-3	Tankning/tanklucka/tanklock	4-31
Startspärr.	4-5	Tekniska specifikationer.	8-1
Stopp-/startsystem	5-14	Telefoninställningar i radion	4-179, 231
Strålkastare		Tjuvlarm	4-15

Alfabetiskt register

Torkarblad, underhåll och byte	7-24
Torkare och spolare	4-117
TPMS - Varning för lågt däcktryck	6-20
Tuta	4-39
Tvätta bilen	7-75
Tändnings-/rattlås	5-5

U

Underhåll och service	7-5
Underhåll som kan utföras av bilägaren	7-7
USB-minnen, viktig information	4-172
USB-port, AUX-ingång, iPod-anslutning	4-155

V

Varnings- och kontrollampor	4-78
Varningsblinkers	4-109, 6-2
Varselljus	4-113
Vikter och lastvolym	8-3
Vindrutedefroster, elektrisk	4-125
Vindrutespolare	4-119
Vindrutetorkarblad, underhåll och byte	7-24
Vindrutetorkare och spolare	4-117
Vingelvarning/filhållningsassistans	5-53
Vinterkörning	5-61
Viskositetstabell, motorolja	8-8
Volymmer för oljor och vätskor	8-6

VSM - Avancerat antisladdsystem	5-43
Whiplashskydd	3-11, 3-50
Värme- och ventilation	
manuellt system	4-126
automatiskt 2-zonsystem	4-134
Värme-/kylfack	4-149
Vätske- och oljespecifikationer	8-6
Växellåda	
manuell, funktion	5-19
automatisk, funktion	5-22

Y

Yttre backspeglar, elmanövrerade	4-43
Yttre belysning,	4-110
inställningsalternativ	4-124

Ö

Överhettad motor	6-7
------------------------	-----

Inledning

Instruktionsboken, allmänt	1-2
Bränslerekommendation	1-3
Inkörning av bilen	1-5

LÄR KÄNNA BILEN GENOM ATT LÄSA IGENOM INSTRUKTIONSBOKEN

Vi rekommenderar att du läser igenom instruktionsboken för att lära känna alla funktioner i bilen.

Det finns råd om körning och vad du ska göra om något händer, t ex om du får punktering eller måste starta bilen med hjälpstartkablar.

Läs också noga allting som har att göra med säkerhet och för dig som har barn är avsnittet barnsäkerhet mycket viktigt.

När du själv ska utföra service och underhåll är det viktigt att följa anvisningarna i boken, så att du undviker personskador samt skador på bilen.

Boken är visserligen uppdelad i olika kapitel, men för att hitta rätt i instruktionsboken finns ett alfabetiskt register längst bak. Det är upplagt så att man ska söka på benämningen på den funktion man vill veta mer om. För att göra det enkelt finns det ibland olika sökbegrepp för samma funktion, "Parkeringsbroms" finns t ex också som "Handbroms".

I anslutning till bokens informationstexter finns det också textstycken som kräver att du är extra uppmärksam:



VARNING

Denna rubrik innebär att det finns risk för allvarliga personskador om instruktionen inte följs.



VIKTIGT

Denna rubrik innebär att bilen eller dess utrustning kan skadas om instruktionen inte följs.

*** OBS**

Nyttig information finns under denna rubrik.

BRÄNSLEREKOMMENDATION

Bensinmotorer

Tanka endast blyfri bensin

För att motorn ska fungera optimalt ska du tanka blyfri bensin med beteckningen EN 228 och med minst 95 oktan.

Det går att köra bilen på bensin med oktantal mellan 91 och 94 alternativt AKI 87-90. Men det medför att motorns effekt försämras något.

! VIKTIGT

TANKA ENDAST BLYFRI BENSIN. Blyad bensin skadar katalysatorn och orsakar fel i avgasreningssystemet. Fel bränsle kan också medföra extra servicekostnader.

! VIKTIGT

Avsluta tankningen när bensinpumpen slår ifrån första gången. Försök inte fylla på lite extra. Kontrollera efter tankning att tanklocket är ordentligt fastskruvat.

Bensin med inblandning av etanol, alkohol och metanol

Bensinen får vara blandad med högst 10 % etanol inget annat. I annat fall kan det uppstå driftstörningar och skador i bränslesystemet.

Problem och skador som uppstår på grund av nedanstående omfattas inte av bilens garantier:

1. Inblandning av mer än 10 % etanol.
2. Inblandning av metanol.
3. Blyat bränsle.

! VIKTIGT

Tanka aldrig bränsle med metanol.

Tanka aldrig bränsle med metanol

Komponenter i bränslesystemet kan skadas och bilens prestanda försämrans.

! VIKTIGT

Motorskador eller andra problem som uppstår på grund av att felaktigt bränsle tankats omfattas inte av bilens garantier.

Bränsletillsatser

I Sverige ersatte E10-bensin - från maj 2011 - den vanliga 95-oktaniga bensinen. Motorn i bilen är anpassad för den 10 %-iga inblandningen av etanol.

Om bilen körs på bränsle med den europeiska standaren EN228 behövs inga speciella tillsatser.

Resor till andra länder

Kontrollera att:

- Försäkringarna gäller i aktuella länder.
- Bränslet motsvarar de krav som gäller för bilen.

Dieselmotor

Dieselbränsle

Använd endast dieselbränsle som uppfyller Europa norm 590. Användande av icke godkänt bränsle eller bränsleadditiv innebär begränsning i fabriksgarantin.

Dieselbränsle med cetantal 51 eller högre skall användas i ditt fordon. Följ nedanstående om det förekommer två typer av dieselbränsle:

- Över -5° - diesel för sommar
- Under -5° - diesel för vinter

Undvik bränslestopp. Om motorn stannar på grund av bränslebrist måste bränslesystemet luftas innan motorn kan startas.

! VIKTIGT

Om du skulle råka tanka bensin eller få vatten i tanken måste den tömmas och bränsleledningarna luftas för att förhindra att diesel-pump och motor tar skada.

! VIKTIGT - Dieselbränsle (med partikelfilter)

Bilen är utrustad med katalysator. Det är därför viktigt att du tankar bränsle enligt rekommendationen här till vänster.

Tankar du bränsle med sämre kvalitet kan partikelfiltret skadas och det bildas vit avgasrök.

Biodiesel

"Biodiesel", med max 5 % iblandning, får användas om det uppfyller Europa norm 14214. Användning av rapsmetylester (RME), fettsyremetylester (FAME), vegetabilisk oljemetylester (VME) eller en blandning av diesel och biodiesel innebär ökat slitage som kan resultera i skador på motor och bränslesystem.

Skador orsakade av att bilen körts med icke godkänt bränsle, omfattas inte av fabriksgarantin.

! VIKTIGT

- ***Använd aldrig bränsle, diesel eller biodiesel, som inte uppfyller specifikationerna.***
- ***Tillsätt aldrig additiv som inte godkänts av biltillverkaren.***

INKÖRNING AV BILEN

Någon egentlig inkörning behövs inte. Men följ nedanstående anvisningar tills du kört 100 mil. Då uppnår du totalt sett bra bränsleekonomi och hög tillförlitlighet:

- Rusa inte motorn.
- Kör med ett motorvarvtal mellan 2 000 och 4 000 varv/min.
- Kör med varierat motorvarvtal, låt inte motorn ligga på konstant samma varvtal.
- Undvik häftiga inbromsningar.
- Låt inte motorn gå på tomgång mer än 3 minuter åt gången (Följ gällande regler för tomgångskörning).
- Dra inte släp förrän bilen körts minst 200 mil.

EXTERIÖR FRAMIFRÅN - ÖVERBLICK



- 1. Fäste för monterbar bogserögla6-26
- 2. Vindrutetorkare4-117
- 3. Yttre backspegel4-44
- 4. Dörrhandtag/dörrlås.....4-18
- 5. Strålkastarenhet4-110, 7-62
- 6. Dimljus4-114
- 7. Motorhuv4-29
- 8. Fälgar och däck.....7-30

* Vissa variationer kan förekomma, beronde på modell.

OJD012001

EXTERIÖR BAKIFRÅN - ÖVERBLICK

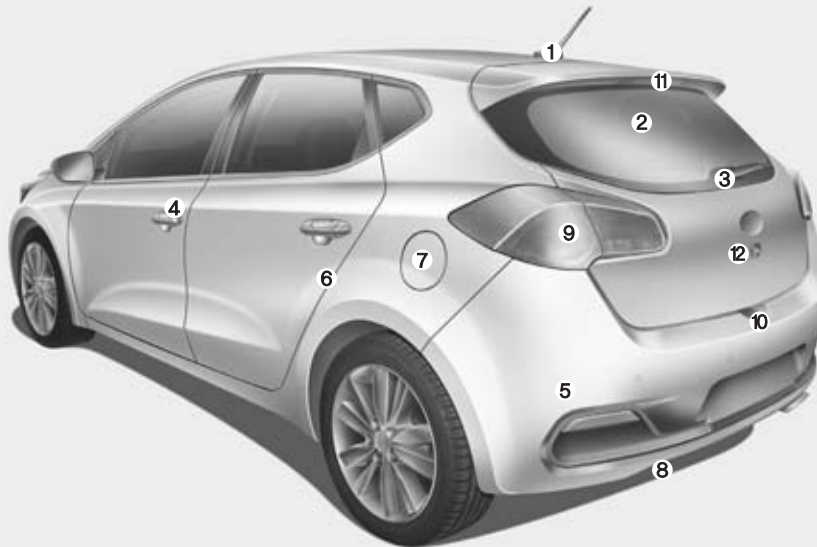

1. Radioantenn	4-166
2. Bakrutedefroster	4-125
3. Bakrutetorkare	4-120
4. Dörrhandtag/dörrlås.....	4-18
5. Parkeringshjälp (sensorer i bakre stötfångaren)	4-91
6. Spärr för barnsäkra dörrlås i bakkant på dörren	4-21
7. Tanklucka	4-31
8. Fast monterad bogserögla.....	6-26
9. Bakljusenhet	7-68
10. Bakluckans handtag	4-23
11. Högt monterat bromsljus	7-73
12. Backkamera.....	4-109

* Vissa variationer kan förekomma, beroende på modell.

OJD012002

INTERIÖR - ÖVERBLICK

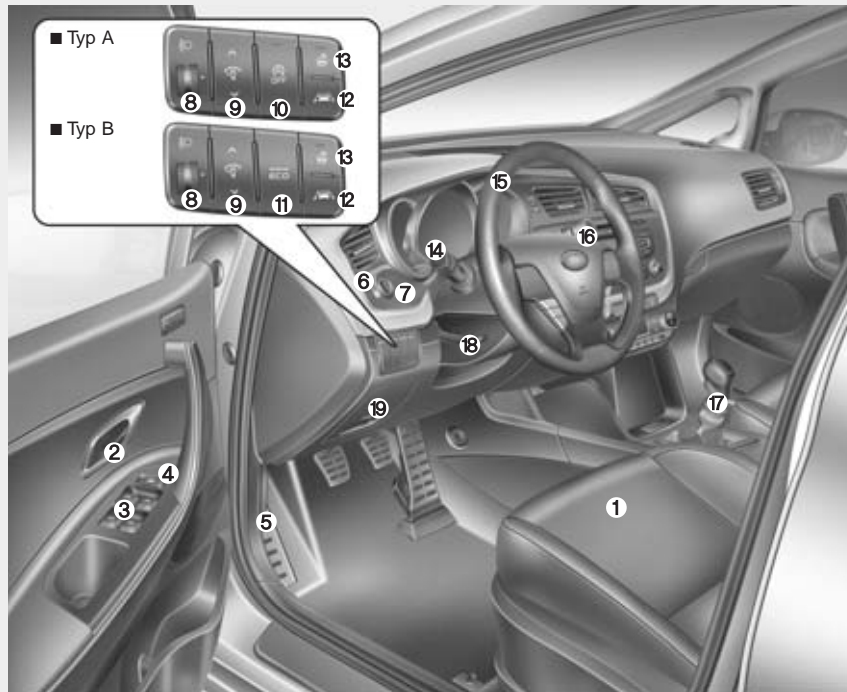

1. Framsäte3-2
2. Dörrhandtag4-19
3. Reglage för elektriska fönsterhissar4-25
4. Spärrknapp för fönsterhissar4-28
5. Huvöppning4-29
6. Reglage för justering av yttre
bakspeglar4-44
7. Reglage för fällning av yttre
bakspeglar4-43
8. Nivåreglering av strålkastare4-115
9. Dimmer för instrumentbelysningen
.....4-47, 4-60
10. Stopp-/start-systemet OFF5-14
11. Active ECO5-30
12. Vingelvarning/Filhållningsassistent5-53
13. Reglage för värme i ratten4-38
14. Reglage för yttre belysning4-111
15. Ratt4-37
16. Reglage för torkare/spolare4-117
17. Växelspak/växelväljare5-19, 5-22
18. Reglage för rattens justering
i höjd- och längdled4-38
19. Säkringshållare7-39

* Vissa variationer kan förekomma, beroende på modell.

OJD012003

En snabb överblick

Exteriör framifrån, överblick	2-2
Exteriör bakifrån, överblick	2-3
Interiör, överblick	2-4
Instrumentpanel, överblick	2-5
Motorrym, överblick	2-6

INSTRUMENTPANEL - ÖVERBLICK



1. Mätare och varningslampor4-46, 4-59
2. Signalhorn4-39
3. Radioreglage på ratten4-167
4. Farthållare5-46
Fartgränsvarnare5-50
Omkopplare - digital/analog visning
av mätare i instrumentpanelen4-60
5. Krockkudde i ratten3-42
6. START-/STOPP-knapp eller
tändningslås5-5, 5-8
7. Varningsblinkers4-109
8. Radio4-166
9. Eluppvärmda säten3-11
10. Centrallås4-20
11. ESC (antisladdsystem) OFF5-40
12. Värme och ventilation/
klimatanläggning4-126, 4-134
13. Cigarettändare
(inte standard i Sverige)4-151
14. Anslutning för externa ljudkällor:
AUX, USB och iPod (framför växel-
spaken/växelväljaren)4-155
15. Eluttag4-154
16. Krockkudde för passageraren3-42
17. Handskfack4-149

* Vissa variationer kan förekomma, beroende på modell.

OJD012004

MOTORRUM

■ Bensinmotor (GDI)

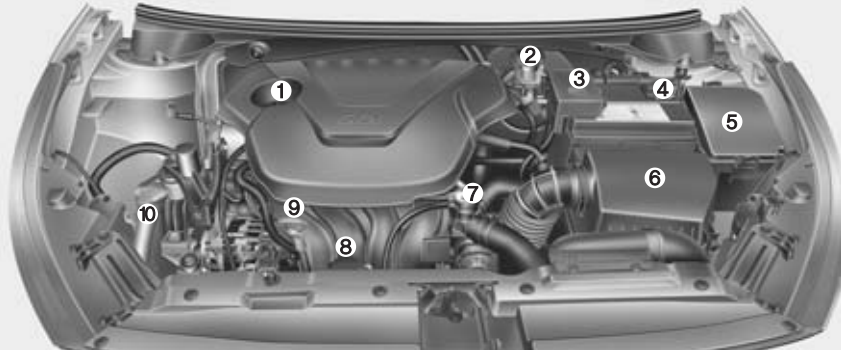

- 1. Påfyllningshål för motorolja7-13
- 2. Behållare för broms-/
kopplingsvätska7-17
- 3. Batteriets pluspol (+)7-27
- 4. Batteriets minuspol (-)7-27
- 5. Säkringshållare.....7-39
- 6. Luftrenare7-20
- 7. Kylarlock7-16
- 8. Kylvätskebehållare7-15
- 9. Mätsticka för motoroljenivå.....7-13
- 10. Behållare för spolärvätska7-18

■ Bensinmotor (MPI)

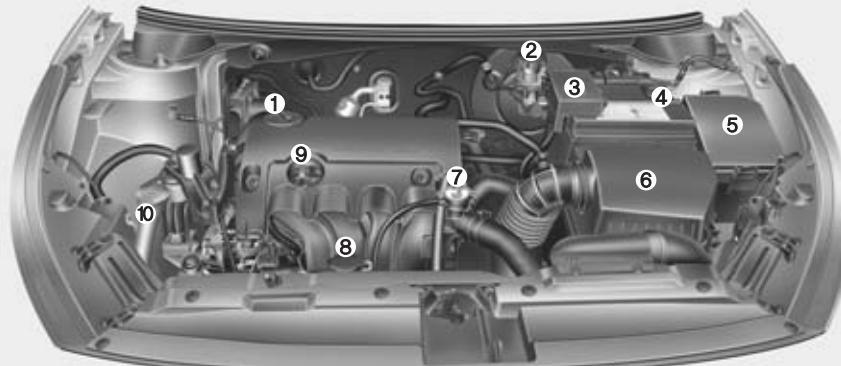

* Motorkåpan kan ha ett annat utseende än den på bilden.

OJD072001/OJD072002

■ Bensinmotor (T-GDI)

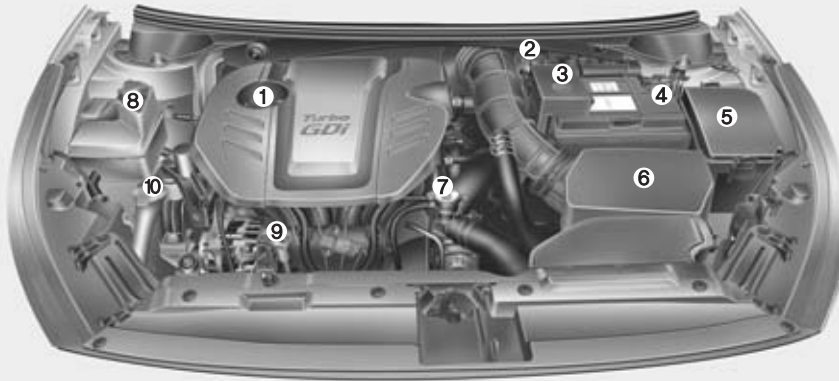

- 1. Påfyllningshål för motorolja7-13
- 2. Behållare för broms-/
kopplingsvätska7-17
- 3. Batteriets pluspol (+)7-27
- 4. Batteriets minuspol (-)7-27
- 5. Säkringshållare.....7-39
- 6. Luftrenare7-20
- 7. Kylarlock7-16
- 8. Kylvätskebehållare7-15
- 9. Mätsticka för motoroljenivå.....7-13
- 10. Behållare för spolärvätska7-18

* Motorkåpan kan ha ett annat utseende än den på bilden.

OJD073077R

■ Dieselmotor

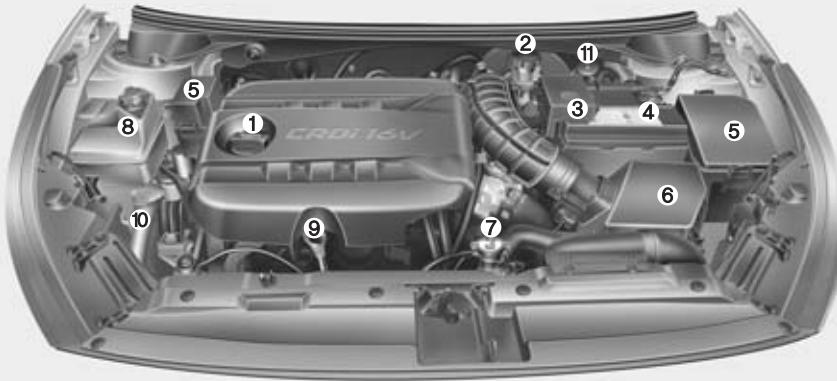

1. Påfyllningshål för motorolja7-13
2. Behållare för broms-/
kopplingsvätska7-17
3. Batteriets pluspol (+)7-27
4. Batteriets minuspol (-)7-27
5. Säkringshållare.....7-39
6. Luftrenare7-20
7. Kylarlock7-16
8. Kylvätskebehållare7-15
9. Mätsticka för motoroljenivå.....7-13
10. Behållare för spolarvätska7-18
11. Bränslefilter7-19

* Motorkåpan kan ha ett annat utseende än den på bilden.

OJD072003

Säten och säkerhet

Säten, justering.....	3-2	Krockkuddar, utlöser/utlöser inte	3-48
Framsäten, manuell justering.....	3-4	Krockkuddar, underhållsfria	3-52
Förarsäte, elmanövrerat	3-5		
Förarsäte, minne för inställningar.....	3-7		
Nackskydd, framsätet	3-9		
Pisksnärtskador / whiplashskydd	3-11, 3-48		
Eluppvärmda säten,.....	3-11		
Fickor på främre ryggstöd	3-12		
Nackskydd, baksätet	3-13		
Armstöd i baksätet.....	3-14		
Baksäte, fälla för ökat lastutrymme.....	3-15		
Säkerhetsbälten	3-19		
Bältesvarnare/-påminnare.....	3-20		
Säkerhetsbälten, 3-punkts.....	3-22		
Bältessträckare.....	3-24		
Barnsäkerhet	3-28		
Bilbarnstolar, montering.....	3-29		
Isofix-fästen för barnstolar	3-34		
Krockkuddar	3-36		
Följ noga anvisningarna för montering av bilbarnstolar i framsätet.....	3-38		
Krockkuddar, varningslampor.....	3-38		
Krockkudde, bortkoppling/passagerarsida.....	3-44		
Sidokrockkuddar och krockgardiner	3-46		

SÄTEN

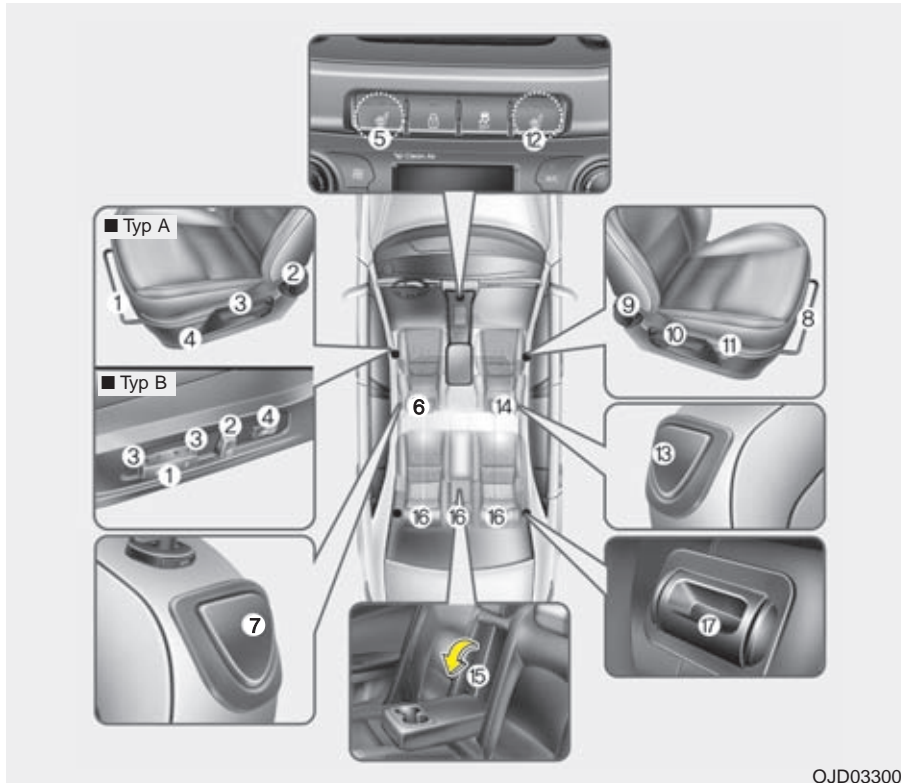

Justeringar av sätena m m

Förarsätet

- (1) Framåt/bakåt
- (2) Ryggstödet lutning
- (3) Sittdynans höjd
- (4) Svankstöd
- (5) Reglage för värme
- (6) Nackskydd
- (7) 3-dörrarsmodellens fällning av ryggstöd för att komma till och från baksätet

Höger framsäte

- (8) Framåt/bakåt
- (9) Ryggstödet lutning
- (10) Sittdynans höjd
- (11) Svankstöd
- (12) Reglage för värme
- (13) 3-dörrarsmodellens fällning av ryggstöd för att komma till och från baksätet
- (14) Nackskydd

Baksätet

- (15) Nedfällbart armstöd
- (16) Nackskydd
- (17) Fällning av ryggstöden

Detaljerad beskrivning finns på de följande sidorna.

 VARNING - Föraren

Se till att inga lösa föremål ligger på golvet vid förarens fötter. De kan orsaka att t ex bromspedalen inte kan trampas ner. Placera inget under framsätena.

*** OBS**

Om du råkar ut för en kollision kan framsätena skadas. I så fall rekommenderar vi att du vänder dig till en Kia-verkstad för en kontroll.

 VARNING - Sitt rätt i bilen

Alla åkande i bilen ska vara fastspända och sitta i upprätt ställning. Den som sitter för mycket tillbakalutad riskerar att glida ur bältet vid en häftig inbromsning eller eventuell kollision.

 VARNING

Sitt inte på en lös filt eller annat som kan glida på sätet. Det finns risk att du glider ur bältet vid en häftig inbromsning eller kollision.

 VARNING - Förarsätet

- Justera aldrig sätet när bilen är i rörelse. Det kan medföra att du förlorar kontrollen över bilen och kan råka ut för en olycka.
- Lasta inget mot ryggstödet och påverka det inte på något sätt som kan medföra att det inte är spärrat i upprätt läge och därmed kan fällas framåt vid en häftig inbromsning eller kollision.
- Föraren ska se till att alla i bilen använder säkerhetsbältena när bilen är i rörelse. Höftdelen av bältet ska vara åtdraget över höften och diagonaldelen ska ligga tätt an mot kroppen och löpa över axeln och nära halsen. Det är också viktigt att man sitter upprätt och lutad mot ryggstödet.
- Föraren ska alltid sitta så långt från ratten som möjligt (minst 25 cm) och i upprätt ställning. Då ger krockkudden det bästa skyddet i kombination med fastspänt säkerhetsbälte.

 VARNING - Bakre ryggstöd

- Ryggstöden ska alltid vara spärrade så att de inte riskerar att fällas framåt vid en häftig inbromsning eller kollision.
- Last i bagageutrymmet ska placeras så långt fram som möjligt och med de tyngsta föremålen underst. Surra all last noga och lasta inte högre än till överkant på ryggstöden.
- Om ett ryggstöd återställs efter att ha varit nedfällt, kontrollera att det blir spärrat i uppfällt läge genom att vicka på det.

VARNING

När sätet är justerat, kontrollera att det är spärrat i önskat läge genom att försöka flytta det. Om det inte är spärrat kan det plötsligt åka framåt eller bakåt så att du tappar kontrollen över bilen.

VARNING

- Gör alla justeringar av sätet innan du spänner fast bältet. Om du t ex åker framåt med sätet när bältet är fastspänt kan bältet klämmas åt för hårt över höften.
- Se till att ingen klämmer sig när sätets inställning justeras.
- Låt aldrig en cigarettändare ligga lös på ett säte eller golvet. Den kan tändas av misstag när sätet justeras.

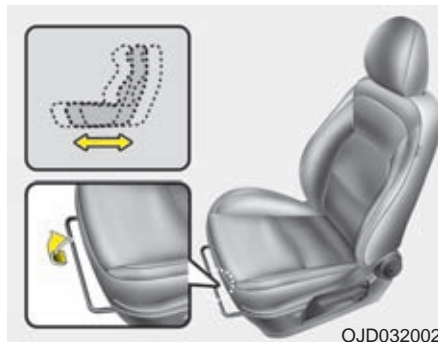

Framsäten

Manuell justering

Justering framåt/bakåt

1. Lyft reglaget i sätets framkant.
2. Åk med sätet tills avståndet till ratt och pedaler är rätt.
3. Släpp reglaget och kontrollera att sätet är spärrat i önskat läge genom att försöka åka med det.

All justering av sätet ska göras med bilen stillastående.

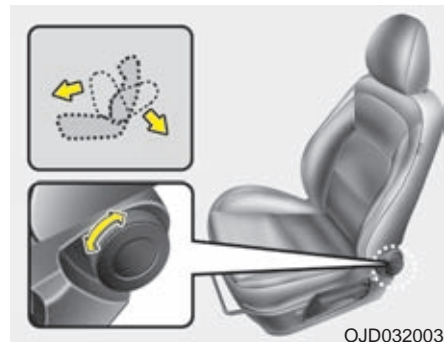

Ryggstödet lutning

Vrid på ratten för att ändra ryggstödet lutning.

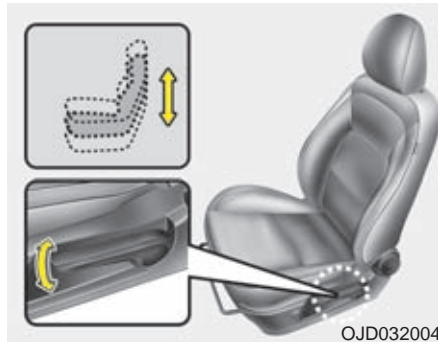

Höjdjustering

Pumpa med spaken uppåt för att höja sätet och pumpa nedåt för att sänka det.

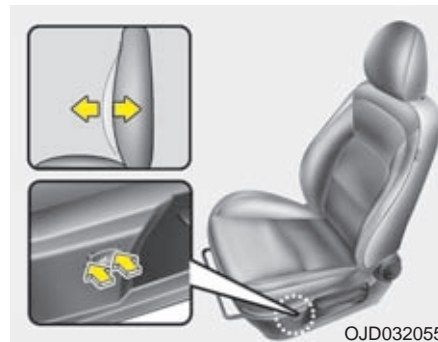

Svankstöd

Justera inställningen genom att trycka i fram- eller bakkant på knappen.

Elmanövrerat förarsäte

Se beskrivningen på nästa sida.

⚠ VARNING

Sätjusteringen fungerar även när tändningen är från. Lämna därför inte barn ensamma i bilen. De kan leka med reglagen och klämma sig. Justera inställningen av sätet när bilen står stilla.

! VIKTIGT

- Ändra bara en inställning i taget. Om du försöker justera både säte och ryggstöd samtidigt kan du skada någon elektrisk komponent.

Släpp reglaget direkt när sätets rörelse upphör, annars kan elmotorn skadas.

- Elmotorn kräver ganska mycket ström. Tänk på det så att du inte laddar ur batteriet.

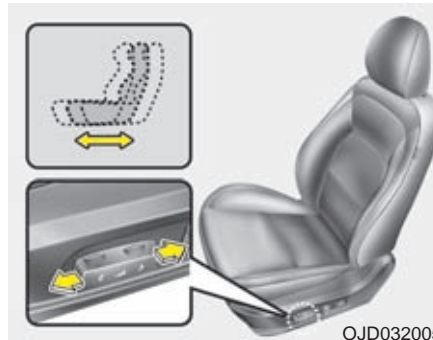

OJD032005

Justering framåt/bakåt

Skjut reglaget framåt eller bakåt och släpp det när du har rätt avstånd till ratt och pedaler.

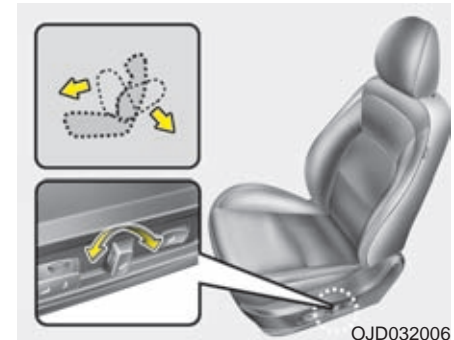

OJD032006

Ryggstödet lutning

Vicka på reglaget som den gula pilen visar.

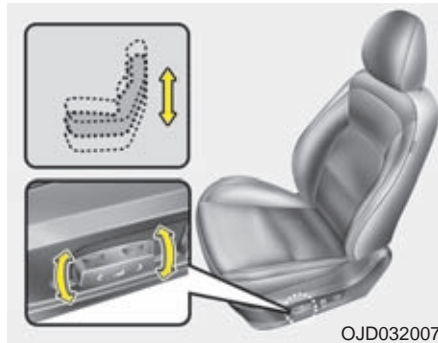

OJD032007

Höjjustering av sätet

Höj/sänk hela sätet och justera lutningen på sittdynan genom att vicka på reglaget som de gula pilarna visar.

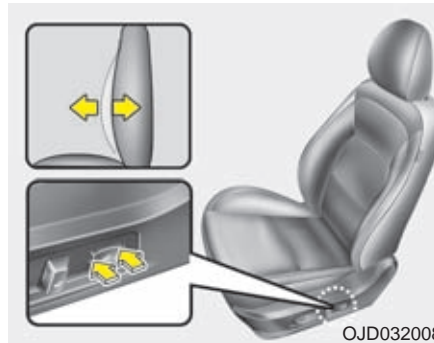

OJD032008

Svankstöd

Justera inställningen genom att trycka i fram- eller bakkant på knappen.

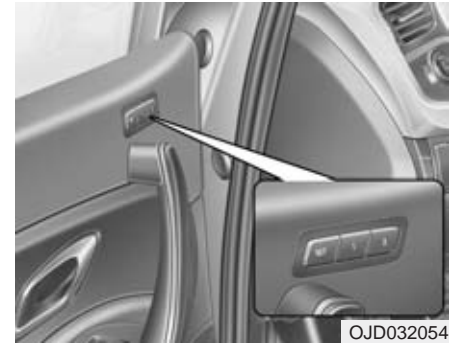

OJD032054

Minne för förarsätets inställningar

Det går att spara två olika inställningar för förarsätet. Om inställningarna sparats är det bara att trycka på någon av knapparna 1 eller 2 för att justera körställningen.

Om batteriet varit bortkopplat eller urladdat måste inställningarna programmeras igen.

 **VARNING**

Gör inga inställningar eller programmeringar när bilen är i rörelse

Så här programmerar du förarsätets inställningar

1. Tändningen ska vara i läge ON. Växelväljaren i läge P och i bilar med manuell växellåda ska växeln vara i N-läget.
2. Justera förarsätet till önskad inställning.
3. Tryck på SET-knappen tills du hör ett pip.
4. Tryck på knapp 1 eller 2, inom 5 sekunder, för att spara de inställningar som sätet nu har. Två pip markerar att programmeringen är klar.

Välj en programmerad inställning

1. Tändningen ska vara i läge ON. Växelväljaren i läge P och i bilar med manuell växellåda ska växeln vara i N-läget.
2. Tryck på knapp 1 eller 2 och du hör ett pip samtidigt som sätet justeras till den programmerade inställningen.

Anm. Rör inga knappar under den tid som sätet justeras automatiskt.

 **VARNING**

Om sätet inte justeras som du räknat med, tryck på någon av knapparna på sätets utsida.

Sätet skjuts automatiskt framåt/bakåt

För att det ska gå lättare att stiga in i och kliva ur bilen skjuts sätet så här:

- Bil med tändningslås och startnyckel
 - Sätet åker bakåt när nyckeln tas ur tändningslåset.
 - Sätet åker framåt när nyckeln sticks in i tändningslåset.
- Bil med Smart key
 - Sätet åker bakåt när tändningen ändras till OFF.
 - Sätet åker framåt när du väljer ACC eller START.

Anm. Ovanstående funktion kan vara på eller av. Se "inställningar" längre fram i boken.

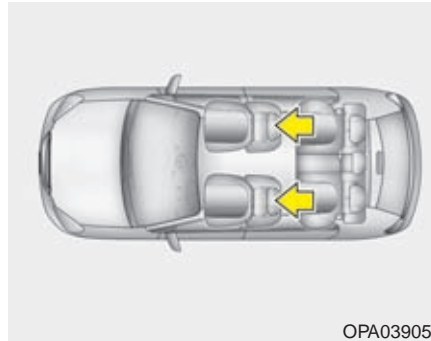
**Nackskydd**

Nackskydden ska vara justerade till rätt höjd för att ge bästa tänkbara skydd mot pisknärtskador.

⚠ VARNING

- Nackskyddens överkant ska vara minst i nivå med överkanten på öronen för att ge effektivt skydd mot pisknärtskador (whiplash). Det är idealiskt om avståndet till bakhuvudet är ungefär som en knuten näve.
- Nackskydden ska alltid vara rätt inställda på de platser där åkande sitter.
- Justera alltid nackskydden innan bilen körs.

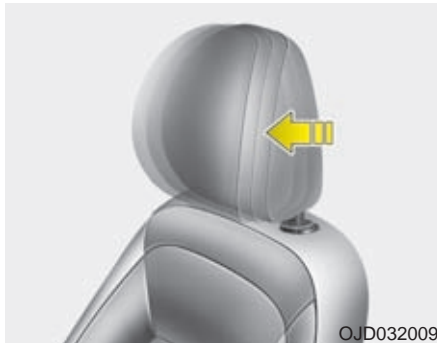

Justera nackskyddet framåt/bakåt

Nackskyddet kan justeras i 4 olika lägen genom att försiktigt dra det framåt, ett klick kan höras för respektive läge. För att justera tillbaka nackskyddet till bakersta läget, dra det fullt framåt och släpp det.

Justera nackskyddet så att det ger optimalt skydd för huvud och nacke vid en eventuell krock.

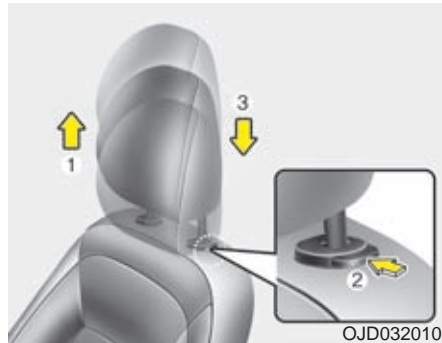

Justering av nackskyddens höjd

Lyft för att höja (1). För att nackskydden ska kunna sänkas (3) måste spärrknappen (2) tryckas in.

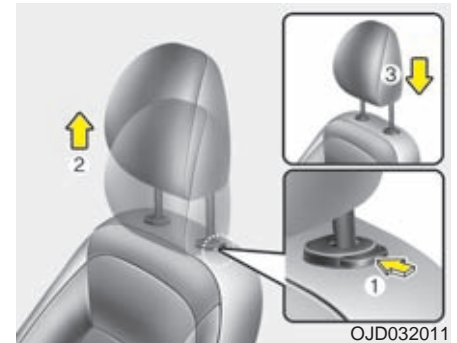

Demontering av nackskydden

Tryck på spärrknappen (1) för att få loss det från ryggstödet (2).

Montera nackskyddet genom att sticka in stagen (3) i hålen och håll in spärrknappen för att skjuta ner det. Justera därefter till rätt höjd.

! VIKTIGT

De aktiva nackskydden motverkar pisksnärtskador (whiplash) vid påkörning bakifrån. Säkerhetsfunktionen kan påverkas om du slår på eller rycker i nackskydden.

**Eluppvärmda framsäten**

Knapparna är placerade framför växelspaken/växelväljaren. När värmen är på lyser lamporna i knapparna.

- Vid varje tryck på knappen ändras sätesvärmen enligt följande:

AV → MAX (☀️☀️☀️☀️) → MEDIUM (☀️☀️)
 ↑ LÅG (☀️) ↓

- Värmen stängs alltid av när du stänger av tändningen.

*** OBS**

Temperaturen i sätena regleras av en termostat.

! VIKTIGT

- Vid rengöring av klädseln på sätena får thinner, bensen, bensin eller rengöringsmedel med alkohol inte användas.
- Filter, kuddar och överdragskläder kan orsaka överhettning i de eluppvärmda sätena.
- Placera inga föremål med vassa kanter på sätet. De kan skada de värmeledande trådarna i sätet.

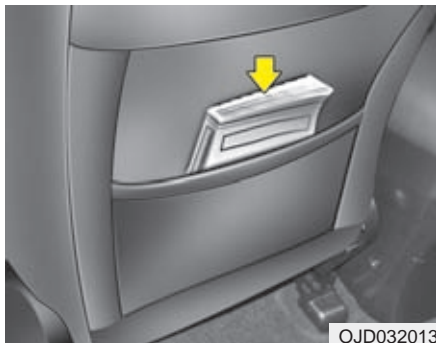

Fickor på framsätenas ryggstöd

⚠ VARNING - Fickorna
Förvara inga föremål som är tunga eller har vassa kanter i fickorna.

3-dörrarsmodellens fällning av ryggstöd för att komma till och från baksätet

Det finns reglage på bägge framsätenas ryggstöd.

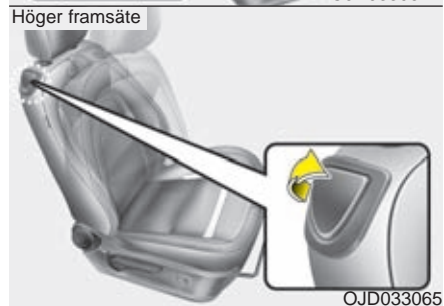
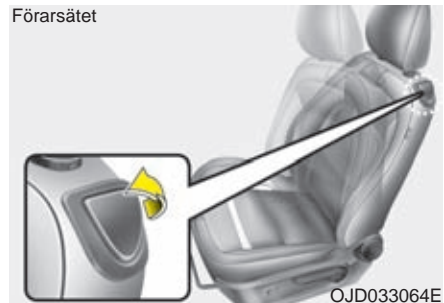

1. När du lyfter reglaget upptill på ryggstödet fälls ryggstödet framåt. Sätet kan också skjutas framåt, för att göra det enklare att komma till och från baksätet.

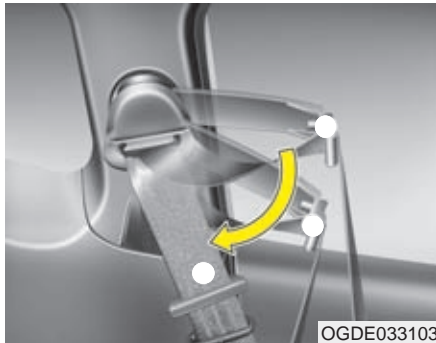

OGDE033103

2. Vid in- och ursteg till/från baksätet, vik ner förlängningen på det övre bältesfästet som pilen visar.
3. När ryggstödet åter är uppfällt, skjut sätet bakåt till det ursprungliga läget och fäll sedan upp ryggstödet samt vik upp bältesfästets förlängare till önskad höjd.

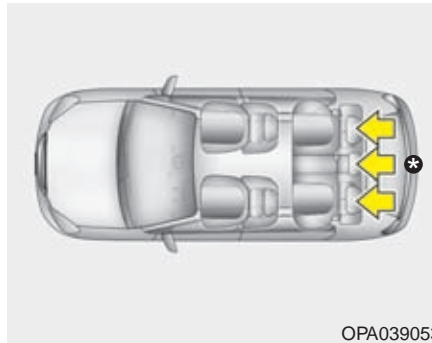

OPA039053

Baksätet

Nackskydd

Det är viktigt att nackskydden är rätt justerade så att de ger ett effektivt skydd.

VARNING

- Nackskyddens överkant ska vara minst i nivå med överkanten på öronen för att ge effektivt skydd mot pisksnärtskador (whiplash). Det är idealiskt om avståndet till bakhuvudet är ungefär som en knuten näve.
- Nackskydden ska alltid vara rätt inställda på de platser där åkande sitter.

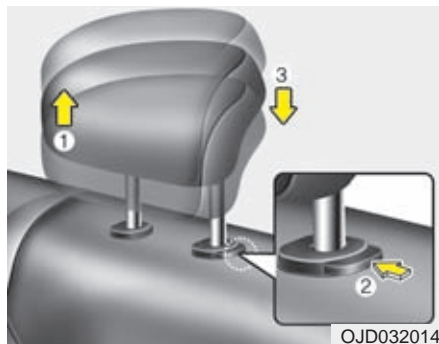

Justering av nackskydden i höjd

Dra uppåt (1) för att höja nackskyddet. Tryck ner (3) och håll in spärrknappen (2) för att sänka nackskyddet.

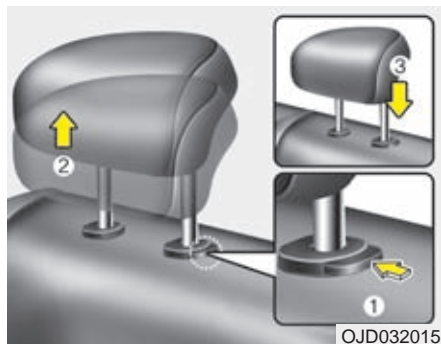

Demontering/montering av nackskydden

Demontera nackskyddet genom att dra det uppåt. Tryck på spärrknappen (1) för att få loss det från ryggstödet (2). Montera nackskyddet genom att sticka in stagen (3) i hålen och håll in spärrknappen för att skjuta ner det. Justera därefter till rätt höjd.

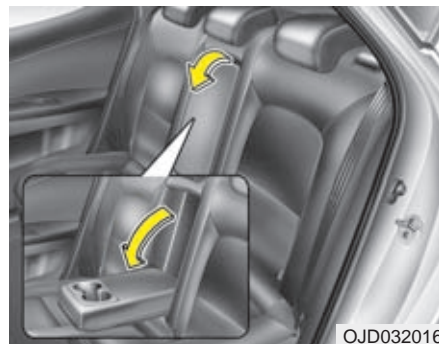

Fällbart armstöd

Om armstödet skall användas, fäll fram det ur ryggstödet.

VARNING

Kontrollera att nackskydden är spärrade i rätt läge.

Fällning av baksätet

Sittdynan kan tippas framåt och ryggstödet fällas ner så att det bildas en stor plan lastyta.

 **VARNING**

Lasta de tyngsta föremålen längst fram och underst och surra all last ordentligt så att den inte kastas framåt och orsakar personskador vid en häftig inbromsning eller kollision.

Lasta inte högre än till överkant på framsätenas ryggstöd.

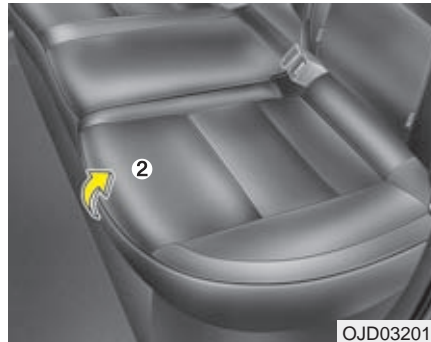

Tippa sittdynan framåt och fäll ryggstödet (i 5-dörrars och Kombi)

1. Skjut eventuellt framsätet framåt.
2. Ta tag i stroppen i dynans framkant och dra rakt framåt för att lossa spärren. Lyft sedan dynans framkant uppåt.

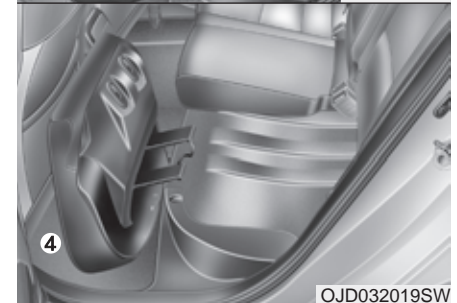
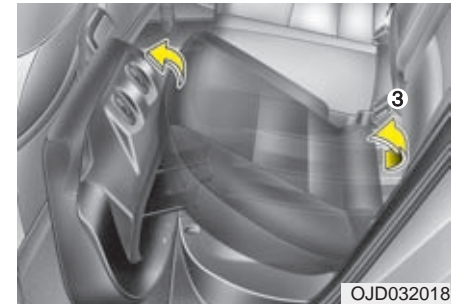

3. Ta tag i bakkanten på dynan och tippa den framåt.
4. Dynan ska ställas på högkant bakom framsätet.

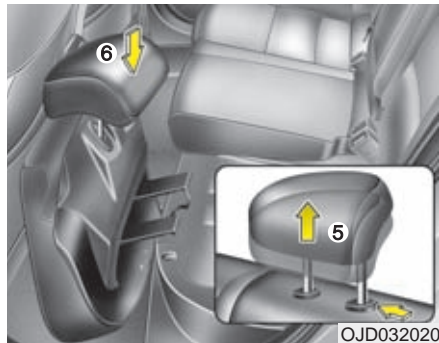

5. Lossa nackskyddet från ryggstödet.
6. Sätt fast det i hålen sittdynans bakkant.

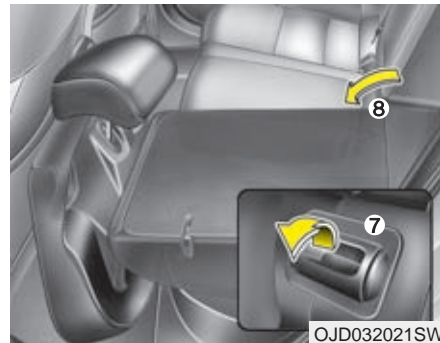

7. Lossa spärren för ryggstödet. Den röda markeringen i spärrknappen syns.
8. Fäll ner ryggstödet så att det ligger plant.

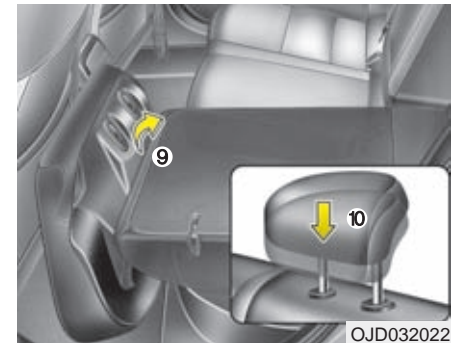

9. Återställ ryggstödet genom att vinkla upp det. De ska höras ett klickljud när det spärras och den röda markeringen i spärrknappen ska inte synas.
10. Lossa nackskyddet från sittdynan och tryck fast det i ryggstödet.

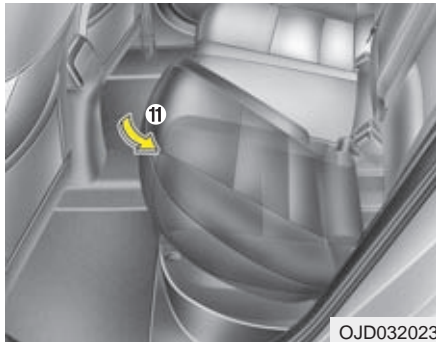

11. Återställ sittdynan genom att trycka in den under ryggstödet och trycka ner den framtill.
Kontrollera att ryggstödet är ordentligt spärrat och säkerhetsbältena är klara att använda.

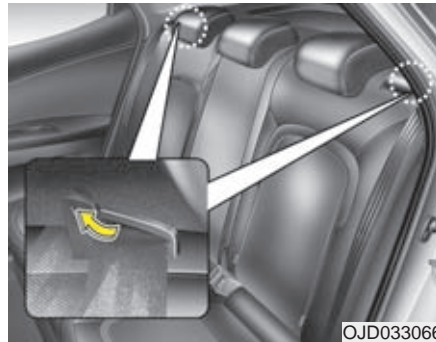

Fällning av baksätets ryggstöd (3-dörrarsmodellen)

1. Haka fast säkerhetsbältena i hållarna på sidorna, så att de inte skadas.
2. Tryck ner nackskydden helt.
3. Skjut framsätena framåt, om det behövs.

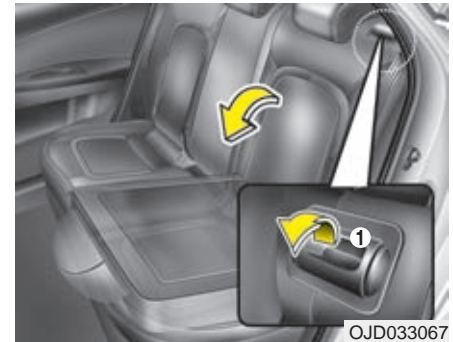

4. Frigör spärren (1) upptill på ryggstödet och tryck ner ryggstödet mot sittdynan.

Fäll upp ryggstödet

1. Kontrollera att säkerhetsbältena inte kommer i kläm. Tryck sedan ryggstödet uppåt/bakåt tills det låser fast med ett klick.
Kontrollera också spärrknappen. Om du inte kan se någon röd markering på den så är ryggstödet spärrat.
2. Gör säkerhetsbältena klara att använda.



VARNING

Tänk på följande när baksätena återställs:

Se upp så att bältena inte kommer i kläm och skadas.

Kontrollera att ryggstöden är låsta i upprätta lägen. I annat fall kan de fällas framåt i samband med en häftig inbromsning eller kollision. Om det då finns bagage i bilen kan det kastas framåt och skada de åkande.



VIKTIGT - Bakre bältena

Återställ säkerhetsbältena så att de är klara att använda när baksätena är i upprätt läge.



VARNING - Last i bilen

Med last i bagageutrymmet ska de tyngsta föremålen placeras längst fram och underst. All last ska surras ordentligt så att den inte kastas framåt och orsakar personskador vid en häftig inbromsning eller kollision.

Lasta inte högre än till överkant på framförvarande sätens ryggstöd.



VARNING - Lastning

När du ska lasta bilen ska du för säkerhet skull stänga av motorn, lägga i 1:ans växel eller backen (P för automat) och sätta an parkeringsbromsen.

SÄKERHETSÅLLEN

VARNING

- Enligt lag måste alla åkande använda säkerhetsålLEN när bilen är i rörelse.
- Alla åkande i bilen ska sitta i upprätt ställning. Den som sitter för mycket tillbakalutad riskerar att glida ur ålLET vid en häftig inbromsning eller eventuell kollision.
- Varje ålLE ska vara åtdraget över höften och diagonaldelen ska löpa tätt intill kroppen och nära halsen.
- ÅlLENA får inte vara snodda. Då finns risk att de inte ger rätt skydd.
- Om ett ålLE är skadat på minsta vis ska det bytas ut.
- Det är lag på att barn kortare än 140 cm ska sitta i särskild barnsäkerhetsutrustning.

VARNING

SäkerhetsålLET ger effektivast skydd när:

- Den åkande sitter upprätt i åLET och lutad mot ryggestödet.
- ÅlLET är åtdraget över höften och diagonaldelen löper tätt intill kroppen och nära halsen.
- Benen är riktade rakt fram och fötterna är på golvet.
- ÅlLET ger optimalt skydd när det är ligger an mot kroppen.

VARNING

- Gör inga försök att modifiera, reparera eller utföra service på säkerhetsålLENA.
- Du får aldrig koppla ihop ett ålLE med fel ålLESLÅS. Det medför att ålLET inte ger rätt skydd.
- Lossa inte och spänn inte fast ett ålLE när bilen är i rörelse. ÅlLET ska spännas fast innan bilen startar och inte lossas förrän bilen stannat. Detta gäller speciellt föraren som kan distraheras under körningen.
- Se till att ålLET löper som det ska över kroppen och att det inte trycker mot några hårda eller ömtåliga föremål i kläderna.
- Kontrollera alltid att ålLET är fastspänt genom att dra i det.

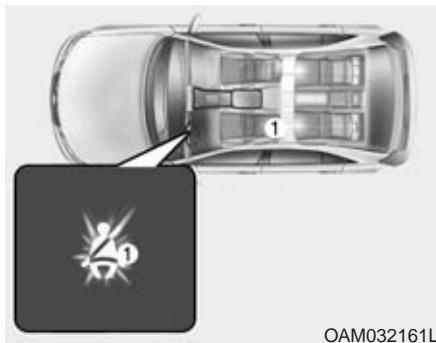

Bältespåminnare 1 - Förarsätet

Varje gång tändningen slås på tänds varningslampan och blinkar i 6 sekunder. Så länge föraren inte spänner fast säkerhetsbältet fortsätter lampan att lysa.

Om föraren inte spänt fast bältet och bilen körs i mer än 9 km/tim börjar lampan blinka tills farten sjunkit till 6 km/tim.

Om bältet inte är fastspänt när bilen körs fortare än 20 km/tim kommer en ljudsignal att höras i ca 1 ½ minut och varningslampan blinkar.

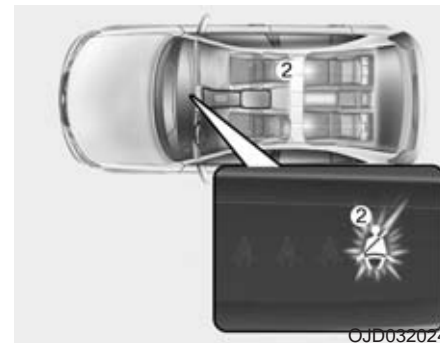

Bältespåminnare 2 - Passageraren fram

Varje gång tändningen slås på tänds varningslampan och blinkar i 6 sekunder. Så länge passageraren inte är fastspänd fortsätter lampan att lysa.

Om bältet inte är fastspänt och bilen körs i mer än 9 km/tim börjar lampan blinka tills farten sjunkit till 6 km/tim.

Om bältet inte är fastspänt när bilen körs fortare än 20 km/tim kommer en ljudsignal att höras i ca 1 ½ minut och varningslampan blinkar.

⚠ VARNING

Varningar för ej fastspända bälten fungerar som de ska endast om de åkande i bilen sitter på ett korrekt sätt på sina respektive platser. Följ instruktionerna som finns här i boken.

*** OBS**

- Bältespåminnarna är placerade i mitten av instrumentpanelen.
- Trots att ingen sitter i passagerarsätet så kommer bältespåminnaren att lysa i 6 sekunder när tändningen slås på.
- Om du placerar något bagage på höger framsäte kan det medföra att lampan lyser/blinkar.

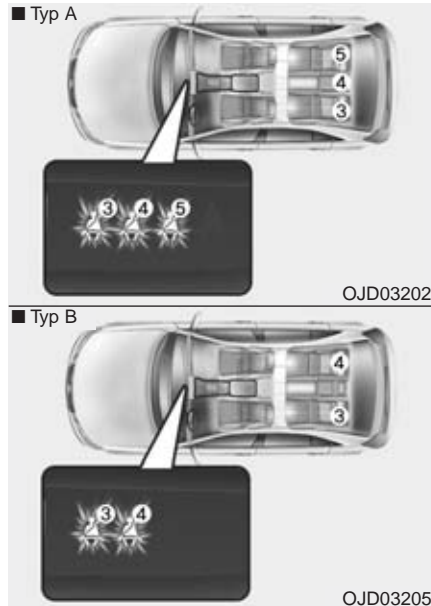
**Bältespåminnare 3, 4, 5 för baksätet**

Om tändningen slås på (utan att motorn startas) när en baksätesspassagerare inte är fastspänd så kommer respektive bältespåminnare att lysa tills säkerhetsbältet är fastspänd. Om en passagerare inte är fastspänd lyser varningslampan för aktuellt bälte i 35 sekunder om:

- Motorn startas.
- Hastigheten överskrider 9 km/tim.
- Ett bälte lossas när hastigheten är lägre än 20 km/tim.

Har alla åkande i baksätet spänt fast bältena lyser inga bältespåminnare.

Lossas ett bälte när bilen körs i mer än 20 km/tim blinkar lampan och en varningssignal ljuder i ca 35 sekunder.

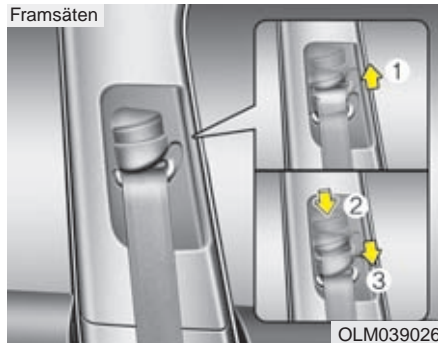

Justering av övre bältesfästet (i 5-dörrars och Kombi)

För att bältet ska sitta bekvämt och göra bäst nytta är det övre fästet justerbart i höjd i 4 olika lägen.

Bältet ska löpa så vågrätt som möjligt från fästet och över axeln. Hög genom att skjuta fästet uppåt (1). Sänk fästet genom att trycka in spärrknappen (2) och samtidigt skjuta fästet nedåt (3). Släpp spärrknappen och kontrollera att fästet är låst i önskat läge.

VARNING

- Kontrollera att bältesfästet har låst i önskat läge efter höjjusteringen.
- Om bältena varit utsatta för belastning i samband med en kollision ska de bytas omgående, även om de inte har några synliga skador.

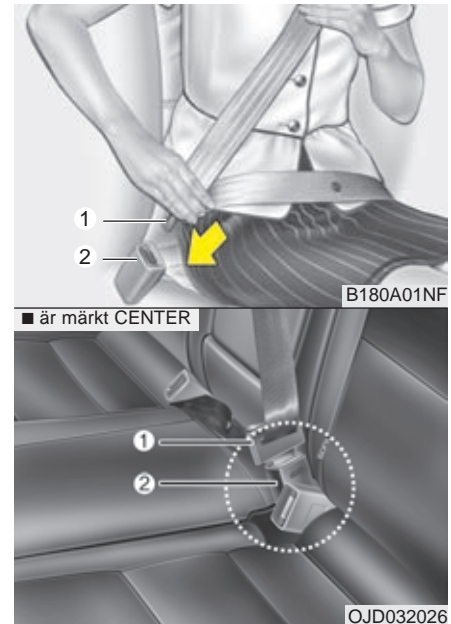

3-punkts rullbälte

Ta tag i delen med låstungan (1) och dra långsamt ned bältet över axeln. Stick in låstungan i låset (2) så att det hörs ett klick. Kontrollera att bältet inte är snott och att det är låst.

Rullbältet ger en viss rörelsefrihet men låses direkt om den åkande kastas framåt.

*** OBS**

Om bältet inte går att dra ut, släpp efter och dra sedan försiktigt i det.

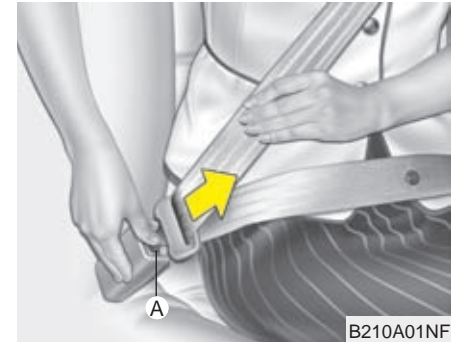
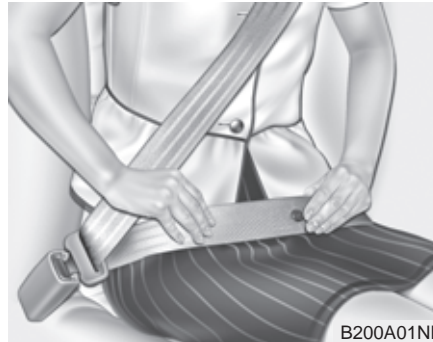
**⚠ VARNING**

Det är viktigt att du skjuter ner bältet så att midjedelen sitter lågt över höften. Dra diagonaldelen uppåt så att den smiter åt mot kroppen och löper över axeln nära halsen.

Lossa bältet så här:

Tryck på den röda knappen (A) på bälteslåset och håll i bältet så att det rullas tillbaka långsamt och se till att det inte snor sig.



Bältessträckare

Bältena i framsätet är försedda med bältessträckare som stramar åt bältena vid en eventuell kollision, för att föraren och framsätesspassageraren inte ska kastas framåt. Bältessträckarna utlöser separat eller tillsammans med de främre krockkuddarna, beroende på hur kraftig en kollision är. En åtstramningsbegränsare gör att bältena inte dras åt för hårt.

VARNING

Sitt upprätt och se till att bältet är spänt över höften och bröstet samt att det inte är snott.

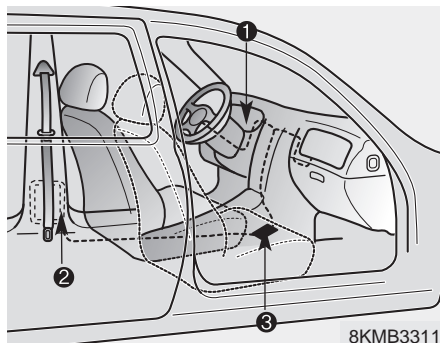

Systemet med bältessträckarna:

1. Varningslampa (samma som för krockkuddarna).
2. Bältessträckaren är hopbyggd med bältets rullmekanism.
3. Kontrollenhet som utlöser krockkuddar och/eller bältessträckarna.

VARNING

1. Bältessträckarna och krockkuddarna ger effektivt skydd endast om säkerhetsbältet används på rätt sätt. Läs noga information om säkerhetsutrustningen på de följande sidorna.
2. Alla åkande ska alltid vara fastspända när bilen är i rörelse. Det är lag på att barn kortare än 140 cm ska sitta i särskild barnsäkerhetsutrustning.

*** OBS**

- Det hörs en knall och bildas rök om bältessträckarna utlöses. Det är normalt och inte farligt.
- Röken innehåller partiklar som kan irritera huden och den bör inte andas in under en längre period. Tvätta bort eventuella partiklar från huden.
- Bältessträckarna styrs av samma kontrollenhet som krockkuddarna och har samma varningslampa. Den ska lysa eller blinka i ca 6 sekunder efter att tändningen är i läge ON och sedan slockna.

! VIKTIGT

Om det uppstått något fel på bältessträckarna tänds varningslampan även om det inte är något fel på krockkuddarna. Om lampan inte tänds när tändningen är i läge ON eller om den fortsätter att lysa efter de 6 sekunderna eller om den tänds under körning har det sannolikt uppstått ett fel på bältessträckarna eller krockkuddarna. I så fall rekommenderar vi att du omgående vänder dig till en Kia-verkstad.

⚠ VARNING

- Bältessträckarna kan bara utlösas en gång. Om de löst ut måste hela bältesenheten bytas ut. Alla bälten som varit utsatta för belastning i samband med krock måste bytas.
- Enheten med bältessträckarna blir mycket het när den utlöses. Rör den inte förrän den svalnat.
- Gör inga ingrepp i bältesenheterna och försök inte att själv byta ut dem. Allt sådant arbete måste utföras av utbildade mekaniker. Vi rekommenderar att du anlitar en Kia-verkstad
- Försök inte utföra någon typ av reparation i systemet för bältessträckarna.
- Slå inte på bältesrullarna/bältessträckarna.
- Gör inga försök att modifiera, reparera eller utföra service på bältessträckarna.
- Vi rekommenderar att du vänder dig till en Kia-verkstad om en bältessträckare ska kasseras/bytas.

Viktigt om säkerhetsbältena**⚠ VARNING**

Enligt lag måste alla åkande använda säkerhetsbältena på ett korrekt sätt när bilen är i rörelse. Säkerhetsbältena är den viktigaste säkerhetsutrustningen i bilen. Om man sitter på rätt sätt och använder bältena rätt hindras man också från att träffas av krockkuddarna om de utlöses.

Detta gäller för barn i bilen

Det är lag på att barn kortare än 140 cm ska sitta i särskild barnsäkerhetsutrustning.

⚠ VARNING

Alla i bilen ska alltid ha bältena fastspända när bilen är i rörelse. Barn får aldrig färdas i knät på en vuxen. Ingen är stark nog att hålla ens ett litet barn om en krock skulle inträffa.

* OBS

Den säkraste platsen för ett litet barn är i en bakåtvänd monterad stol i framsätet och med passagerarens krockkudde bortkopplad. Kontrollera att lampan för bortkopplad kudde lyser. Montera stolen enligt tillverkarens anvisningar och se till att monteringsanvisningen finns tillsammans med stolen i bilen. Om stolen monteras med bilens säkerhetsbälten, kontrollera, genom att dra i bältet, att den är ordentligt fastspänd.

Sätet ska skjutas så långt bakåt som möjligt. Barn som är stora nog att färdas framlänges bör sitta i baksätet.

Anpassa utrustningen efter barnets längd och vikt

Barn som är äldre än 5 år kan färdas framåtvända och lämpligen i baksätet. Varje barn ska dock ha sin egen säkerhetsutrustning. Barn som är lite större kan använda en bilkudde.

Barn som är minst 140 cm behöver ingen specialutrustning utan kan använda bilens ordinarie bälten.

Kontrollera med jämna mellanrum under färden att barnet sitter på rätt sätt och inte har lossat bältet.

Om barn ska färdas i framsätet ska sätet skjutas så långt bakåt som möjligt. Krockkudden ska vara bortkopplad oavsett om barnet färdas fram- eller baklänges.

Om bilens bälte används för att spänna fast barnet, kontrollera att det inte ligger an mot barnets hals. Om så är fallet, flytta barnstolen mot mitten av sätet.



VARNING - Barn och säkerhet

- Se till att säkerhetsbältet inte ligger an mot barnets hals.
- Se till att barnet alltid har rätt säkerhetsutrustning med tanke på längd och vikt.

Gravida kvinnor

Det är viktigt att midjedelen av bältet skjuts ner lågt över höften.

Diagonaldelen ska löpa över axeln men inte över magen.



VARNING - Gravida kvinnor
Gravida kvinnor ska aldrig placera höftbandet till säkerhetsbältet på eller ovanför magen, eftersom trycket från bältet kan skada fostret vid en eventuell krock.

Endast en person får vara fastspänd i respektive bälte

Färdas aldrig liggande

Säkerhetsbältet ger effektivast skydd när de åkande sitter i upprätt ställning och lutade mot ryggstöden samt har bältena spända över bröstet och höfterna.

 **VARNING**

Med för mycket lutning finns det risk att man glider ur bältet vid en eventuell kollision. Då skyddar varken bälten eller krockkuddar som de ska. Sitt därför upprätt, lutad mot ryggstödet och använd bältena på ett korrekt sätt.

Att tänka på för bältena

Åtgärda ingenting på bältena och se till att de inte skadas genom att klämmas i dörrar eller på annat sätt.

 **VARNING**

När du återställer baksäten som varit nedfällda ska du se till att du inte får bältena i kläm så att de skadas. Ett säkerhetsbälte med skadat band eller lås kanske inte fungerar som det ska vid en kollision eller plötsligt stopp, vilket kan resultera i allvarlig skada. Byt ut dem omgående om de är skadade.

Regelbunden kontroll

Undersök regelbundet att bältena inte är skadade på något sätt. Dra ut bältesbanden helt och undersök om de är fransiga, hårt slitna eller har några skador. Trasiga bälten måste bytas ut.

Håll bältena torra och rena

Om bältena är smutsiga, rengör med en mild tvällösning och låt bältena torka i skugga eller inomhus helt utdragna ur rullarna.

Använd aldrig några starka rengöringsmedel eller blekmedel på bältena, materialet kan försvagas så att bältena brister i en kollision.

När bälten måste bytas

Bälten som utsatts för belastning i samband med en kollision måste bytas även om de inte har några synliga skador. Har du några frågor om säkerhetsbältenas funktion, rekommenderar vi att du kontaktar en Kia-verkstad.

BARNSÄKERHET

Alla i bilen ska använda säkerhetsutrustningen för att få optimalt skydd om en olycka skulle inträffa.

För barn tillkommer speciell barnsäkerhetsutrustning som ska användas av barn som är kortare än 140 cm.

Barn har huvuden som är proportionellt större än hos vuxna. Påfrestningen på ett barns kropp blir större vid en eventuell kollision och därför krävs speciell utrustning.

Barnstolar ska fästas enligt anvisningar från tillverkaren, antingen med bilens säkerhetsbälten eller i Isofix-fästena.

Tänk på följande när barn ska färdas i bilen:

1. Den säkraste platsen för ett litet barn är i en bakåtvänd monterad stol. Om stolen placeras fram på passagerarsidan måste passagerarkrockkudden vara bortkopplad och sätet tillbakaskjutet så långt som möjligt. Kontrollera att lampan för bortkopplad kudde lyser.
2. Montera stolen enligt tillverkarens anvisningar och se till att monteringsanvisningen finns tillsammans med stolen i bilen.
3. Om stolen monteras med bilens säkerhetsbälten, kontrollera, genom att dra i bältet, att den är ordentligt fastspänd.
4. Barn som är äldre än 5 år kan färdas framåtvända och i baksätet.
5. Varje barn ska dock ha sin egen säkerhetsutrustning.
6. Om bilens bälte används, kontrollera att det inte ligger an mot barnets hals.
7. Kontrollera med jämna mellanrum under färden att barnet sitter på rätt sätt och inte har lossat bältet.
8. Barn får aldrig färdas i knät på en vuxen. Ingen är stark nog att hålla ens ett litet barn om en krock skulle inträffa.

9. Om en barnstol varit utsatt för en krock bör den bytas.

! VIKTIGT - Varma metalldelar

Om bilen har stått i direkt solljus med dörrarna stängda, kan säkerhetsbälten och säten bli så varma att ett barn kan bränna sig på dem. Känn först på klädseln och spännen om de är varma innan du sätter barnet i till exempel bilbarnstolen.

* OBS

Vi rekommenderar att barn upp till ca 5 års ålder färdas i bakåtvänd monterad stol. Om stolen placeras i framsätet måste krockkudden vara bortkopplad.

Den europeiska standarden (ECE-R44) delar upp barnsäkerhetsutrustningen i fem grupper:

Grupp 0	0 - 10 kg
Grupp 0+	0 - 13 kg
Grupp 1	9 - 18 kg
Grupp 2	15 - 25 kg
Grupp 3	22 - 36 kg

Lägg märke till att grupperna överlappar varandra. Det finns också säkerhetsutrustning som uppfyller kraven för mer än en grupp.

All barnsäkerhetsutrustning ska vara godkänd och ha en märkning som anger det. Den märkningen får inte tas bort.

Barn som är längre än ca 140 cm kan använda bilens ordinarie säkerhetsbälten.

VARNING

Vi rekommenderar att barn upp till ca 5 års ålder färdas i bakåtvänd monterad stol. Om stolen placeras i framsätet måste krockkudden vara bortkopplad.

Placera aldrig en bakåtvänd monterad barnstol i framsätet i en bil med aktiverad krockkudde på passagerarsidan. En kudde som utlöses krossar barnstolen.

Se "Bortkoppling av krockkudde" längre fram i detta kapitel. Justera också framsätet till dess bakersta läge.

Barn som är ca 5 år och äldre kan åka framåtvända i baksätet.

VIKTIGT

- Välj rätt bilbarnstol!

Alla stolar med E-godkännande kanske inte är tillräckligt säkra. Om man vill vara säker på att få en riktigt säker bilbarnstol ska man välja en stol som klarat Plus Test.



Grupp 0 och 0+

Barn som väger upp till ca 13 kg ska alltid färdas i bakåtvänd monterad stol.

Den typ av stol som visas i bilden monteras med bilens ordinarie säkerhetsbälten. Var noga med att följa stoltillverkarens anvisningar vid monteringen.

VIKTIGT

Det förekommer barnstolar som är klassade både för grupp 0 och 1. De kan vara konstruerade för att fästas med bilens bälten och att barnet spänns fast med stolens bälte. Om du använder en sådan stol, följ noga tillverkarens anvisningar för monteringen.



Grupp 1

Denna grupp avser stolar för barn mellan 9 och 18 kg. Dessa stolar kan monteras både framåt- och bakåtvända.

Vi rekommenderar att barn färdas i bakåtvänt monterade stolar upp till ca 5 års ålder. Om barnet är placerat i framsätet ska krockkudden kopplas bort.



Grupp 2

För barn som väger mellan 15 och 25 kg finns stolar som ger bra stöd i sidled och för nacken samt gör att barnet kommer i rätt läge för att kunna spännas fast med bilens säkerhetsbälte.



Grupp 3

För barn från 22 till 36 kg är en bälteskudde oftast tillräcklig för att barnet ska komma i rätt läge för att spännas fast med ett av bilens säkerhetsbälten.

Följ alltid stoltillverkarens anvisningar för montering.

Barn som är längre än 140 cm behöver ingen speciell utrustning.

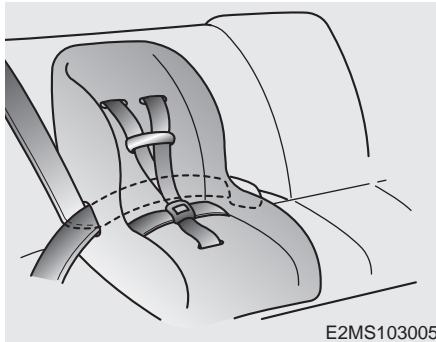

Montering av framåtvänd bilstol med bilens 3-punktsbälte

Montera barnstolar i baksätet så här:

1. Placera stolen på sätet.
2. Dra bältet genom stolen enligt stoltillverkarens anvisningar.

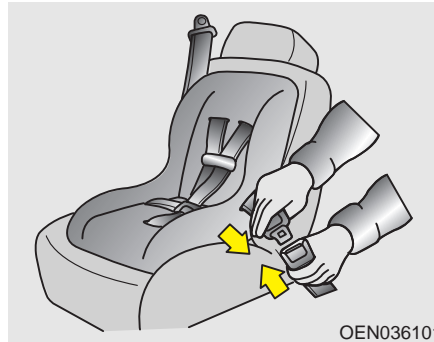

3. Se till att låstungen fäster med ett klick i bälteslåset.



4. Spänn fast stolen så att den sitter stadigt genom att dra i bältet, mot bältesrullen, som bilden visar. Kontrollera därefter att stolen inte kan vicka framåt eller åt sidorna.

Placering av bilbarnstolar

Bilen uppfyller direktiven 2000/3/EC för användning och placering av barnstolar. Tabellen anger lämplig typ av bilbarnstol och rekommenderad placering.

Grupp	Barnets vikt	Framsäte	Ytterplatser i baksätet	Mittplats i baksätet
Grupp 0, 0+	Upp till 13 kg	OK*	OK**	OK***
Grupp 1	9 - 18 kg	OK*	OK**	OK***
Grupp 2	15 - 25 kg	OK*	OK**	OK***
Grupp 3	22 - 36 kg	OK*	OK**	OK***

OK = Lämplig placering av bilbarnstol enligt European Standard ECE-R44 för respektive grupp.

* **Passagerarens krockkudde måste kopplas bort**, sätet skjutas så långt bakåt som möjligt och ryggstödet ska vara upprätt. Det gäller oavsett om stolen monteras fram- eller baklänges. Om bilen har höjddjusterbart passagerarsäte ska det höjas maximalt.

** Här kan stolar med Isofix-fästen monteras.

*** Stol på mittplatsen måste spännas fast med bilens säkerhetsbälte.



VARNING

När en barnstol monteras i framsätet ska krockkudden kopplas bort och sätet skjutas så långt bakåt som möjligt oavsett om barnstolen monteras fram- eller baklänges.

■ 3- och 5-dörrars

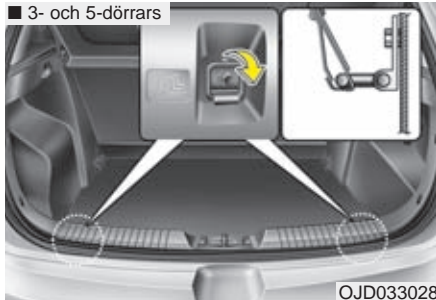

OJD033028

■ Kombi



OGDE032020L

Bakre fästpunkter för barnstolar

Om barnstolen är utrustad med ett band som ska fästas baktill, dra bandet över ryggstödet (under nackskyddet) och haka fast det i en ögla som bilderna ovan visar.



Symbolen visar fästets placering.



OJD032029

⚠ VARNING

Se till att stolen sitter fast ordentligt så att den inte lossnar vid en häftig inbromsning eller kollision. Följ stoltillverkarens monteringsanvisningar.

⚠ VARNING - Fästena för montering

Endast en barnstol får spännas fast i respektive fäste som bilden längst till vänster visar.

VARNING

I baksätet kan barnstolar med Isofix-fästen endast placeras på de yttre platserna.

Om en barnstol placeras på mittplatsen ska den vara anpassad för att spännas fast med bilens säkerhetsbälte. Följ noga stoltillverkarens anvisningar vid monteringen.

VARNING - Kontrollera att stolen sitter stadigt

Vicka på stolen i alla riktningar för att kontrollera att den blivit ordentligt fastspänd, så att barnet sitter säkert.

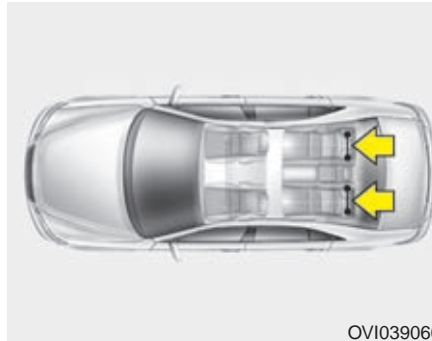

Isofix-fästen för barnstolar

ISOFIX är en standard för att fästa barnstolar, denna infästningsstandard tillåter en säkrare montering samt gör det enklare och snabbare att montera barnstolar.

En ISOFIX-bilbarnstol skall endast monteras om stolen har en bilspecifik eller universalt godkännande som möter ECE-R 44.

* ISOFIX: International Standards Organisation FIX

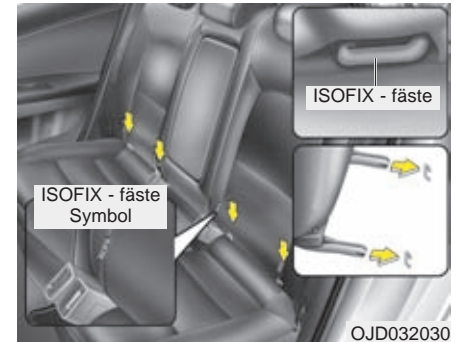

Det finns symboler för barnstolsfästena nedtill på höger och vänster sida på ryggstöden i baksätet. De markerar fästpunkterna för barnstolarna.

På de yttre platserna i baksätet finns Isofix-fästen för barnstolar. Fästena är placerade mellan baksätets ryggdyna och sätesdyna och är uppmärkt med ISOFIX-etikett.

Montering skall alltid ske enligt monteringsanvisningen på respektive ISOFIX-stol.

VARNING

- Om en barnstol monteras i ISOFIX-fästen ska bältet på den platsen kopplas ihop (låstungen ska vara intryckt i låset) och bältet ska placeras inklämt mellan barnstolen och ryggstödet.
- Se till att säkerhetsbältet inte kläms fast i Isofix-fästet.

Montering i ISOFIX-fästen:

1. Rikta in stolens fästen mot de två byglarna och tryck fast den. Det ska höras ett tydligt klick när stolen fäster i bägge byglarna.

VIKTIGT

Se till att bältena i baksätet inte kommer i kläm när en barnstol med ISOFIX-fästen monteras.

2. Finns andra fästeanordningar, följ stoltillverkarens anvisningar.
3. Kontrollera att stolen sitter fast i Isofix-fästena. Stolens inbyggda säkerhetsmekanism gör att den inte ska kunna låsas fast i bara den ena bygeln.

VARNING

- Gör inga försök att montera en stol med ISOFIX-fästen på mittplatsen. Där kan en stol inte monteras.
- Barnstolar med ISOFIX-fästen kan endast monteras på ytterplatserna i baksätet.
- Var alltid noga med att följa stoltillverkarens anvisningar vid montering av barnstolen.

KROCKKUDESYSTEMET

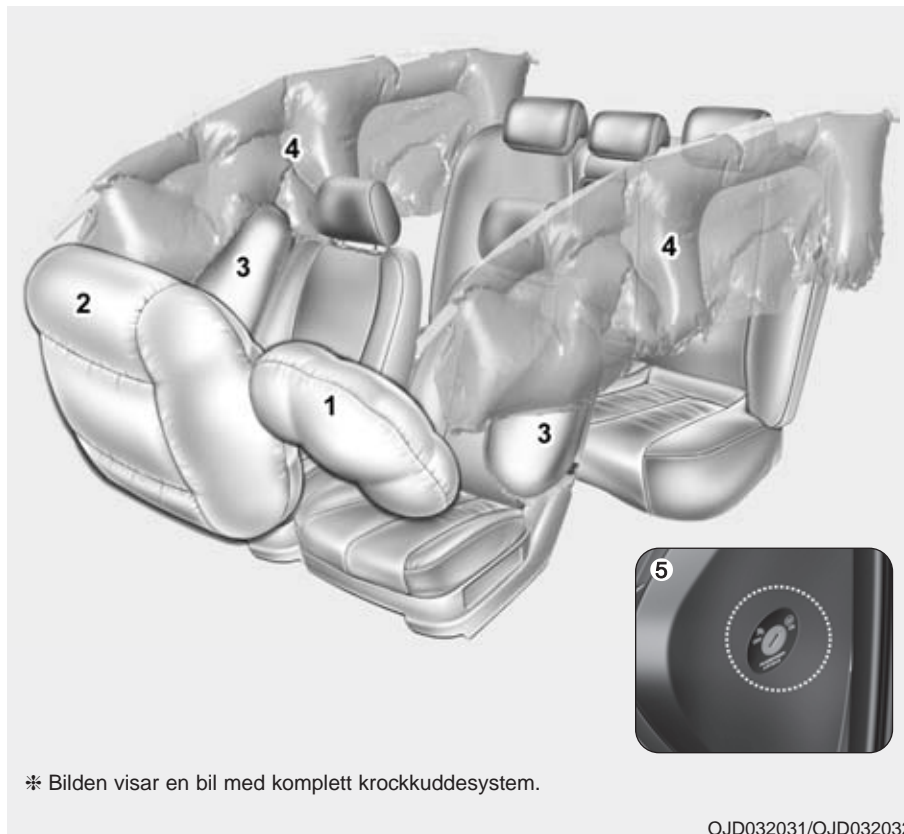

- (1) Krockkudde i ratten
- (2) Passagerarkrockkudde
- (3) Sidokrockkuddar i framsätena
- (4) Krockgardiner
- (5) Reglage för bortkoppling av passagerarens krockkudde

⚠ VARNING

Det är lag på att alla i bilen ska vara fastspända med säkerhetsbältena när bilen är i rörelse. Bältena ger det bästa skyddet. Krockkuddarna, som inte utlöser inte i alla situationer, är ett komplement till säkerhetsbältena.

* Bilden visar en bil med komplett krockkuddesystem.

OJD032031/OJD032032

Så här fungerar systemet för krockkuddarna

- Kuddarna och krockgardinerna kan endast utlösas när tändningen är i läge ON.
- Kuddarna och krockgardinerna utlöses endast när sensorerna mäter att en kollision är tillräckligt kraftig för att de ska ge något extra skydd.
- Det är många faktorer som avgör om krockkuddarna ska utlösas eller inte, bl a hastighet och krockvinkel samt om objektet man kolliderar med är stumt eller eftergivligt.
- Kuddarna och krockgardinerna töms direkt efter att de utlösts och blåsts upp. Det går så snabbt att man bara hinner uppfatta en smäll och sedan se de tomma kuddarna.
- För att skyddet ska bli effektivt går uppblåsningen på tusendelar av en sekund. En utlösande krockkudde kan orsaka större skador än skrapsår eftersom den utlöser med stor kraft. Det är därför viktigt att använda säkerhetsbältet för att inte slå i krockkudden.

- En förare som sitter för nära ratten kan skadas av en utlösande krockkudde eftersom kudden kanske inte har tillräckligt utrymme att expandera mellan ratten och föraren.

VARNING

- Föraren ska alltid sitta så långt från ratten som möjligt (minst 25 cm) och i upprätt ställning. Då ger krockkudden det bästa skyddet i kombination med fastspänt säkerhetsbälte och föraren riskerar inte att skadas av krockkudden.
- Framsätesspassageraren ska skjuta sätet så långt bakåt som möjligt och sitta i upprätt ställning samt lutad mot ryggstödet.
- Det kan hända att en kudde orsakar mindre skrapskador i ansiktet, t ex om föraren sitter för nära ratten när kudden utlöser. Glasögon kan också gå sönder vid kontakt med krockkudden.

Utlösande krockkuddar smäller och släpper ut rök

Det är en normal följd av uppblåsningen. Efter att kuddarna utlösts kan det kanske kännas lite tungt att andas på grund trycket från säkerhetsbältet eller kontakten med kudden.

Den rök som uppstått kan också irritera.

Öppna i så fall dörrar eller sidorutor och ventiler ut röken.

Röken är inte giftig men kan irritera halsen, huden och ögonen. Om så är fallet tvätta med vatten och kontakta en läkare om problemet därefter kvarstår.

VARNING

När krockkuddarna utlöser upphettas vissa delar i ratten, instrumentpanelen, ryggstöden och i taket. Rör därför inte de utrymmen där kuddarna varit monterade. Det finns risk för brännskador.

Se till att barn som sitter i baksätet inte lutar sig ut mot sidorna av bilen, de kan skadas av krockgardiner som utlöses.



1JBH3051

■ Typ A

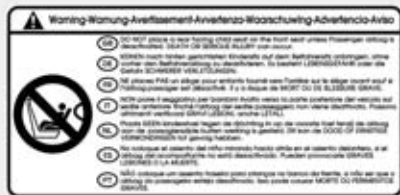

OJD032059

■ Typ B



OYDESA2042

Framsätet är en säker plats under förutsättning att krockkudden kopplas bort. Sätet bör skjutas så långt bakåt som möjligt.

Främre passagerarkrockkudden kan, om det behövs, kopplas bort om bilen är utrustad med reglage för detta. Se sid 3-44 för utförlig information.

⚠ VARNING

- **NÄR EN BARNSTOL PLACERAS I FRAMSÄTET MÅSTE KROCKKUDDEN KOPPLAS BORT!**
- Oavsett om en barnstol monteras framåt- eller bakåtvänd ska krockkudden kopplas bort och sätet skjutas så långt bakåt som möjligt.
- Var alltid noga med att montera barnstolen enligt stoltillverkarens anvisningar.
- Om bilen är utrustad med sidokrockkuddar/krockgardiner och ett barn är placerat på en ytterplats är det viktigt att försöka placera barnet så långt in mot mitten som möjligt. En utlösande krockkudde/krockgardin kan annars skada barnet.

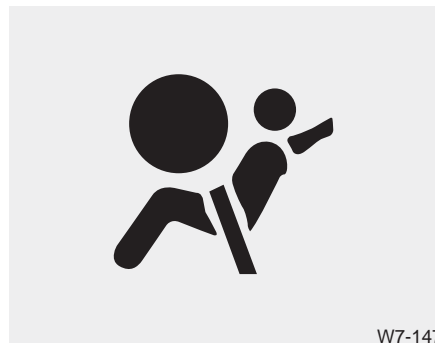

W7-147

Krockkuddesystemets varningslampa

Lampan tänds om det uppstått något fel i systemet.

Lampan ska dock tändas och lysa eller blinka i ca 6 sekunder när tändningen är i läge ON och sedan slockna.

Vi rekommenderar att du låter en Kia-verkstad kontrollera systemet om:

- Lampan inte tänds med tändningen i läge ON.
- Lampan lyser längre än 6 sekunder eller inte slocknar när motorn startats.
- Lampan tänds under körning.
- Lampan blinkar när tändningen är på.



OJD032033

Varningslampa för krockkudden på passagerarsidan



Passagerarens krockkudde är inkopplad!

Lampan lyser i ca 4 sekunder när tändningen slås på som en kontroll att den är hel.

Lampan lyser i ca 1 minut när krockkudden aktiveras efter att ha varit bortkopplad och tändningen är på.



OJD032034

Passagerarens krockkudde bortkopplad



Lampan ska lysa ca 4 sekunder med tändningen i läge ON eller tills motorn startats.

Om krockkudden är bortkopplad med reglaget på sidan av instrumentpanelen ska lampan lysa för att markera att passagerarens krockkudde är bortkopplad.

! VIKTIGT

Om det är något fel på reglaget för bortkoppling av kudden kommer OFF-lampan inte att lysa. (ON-lampan tänds och slocknar efter ca en minut). Det innebär att krockkudden kan utlösas i samband med en krock, även om reglaget för bortkoppling är i läge OFF.

I så fall rekommenderar vi att du omgående kontaktar en Kia-verkstad för kontroll av reglaget och krockkuddesystemet.

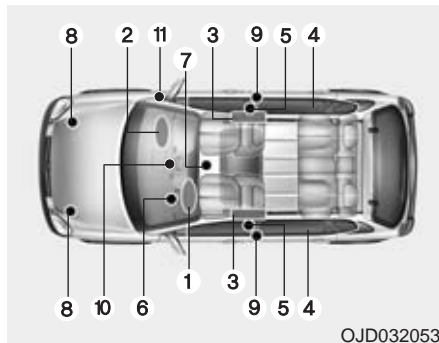

Systemet med krockkuddar

1. Krockkudde i ratten
2. Passagerarkrockkudde
3. Sidokrockkuddar i framsätena
4. Krockgardiner
5. Bältessträckare
6. Varningslampa för krockkudde-systemet
7. Kontrollenhet för krockkuddarna
8. Sensorer för frontalkrock
9. Sensorer för påkörning från sidan
10. Varningslampa för bortkopplad passagerarkrockkudde
11. Reglage för bortkoppling av passagerarkrockkudden

När tändningen är i läge ON känner kontrollenheten hela tiden av funktionerna för komponenterna i krockkuddesystemet och utlöser aktuella krockkuddar om en eventuell kollision är tillräckligt kraftig för att de ska behövas som komplement till säkerhetsbältena.

Varningslampan i instrumentpanelen ska lysa i ca 6 sekunder varje gång tändningen är i läge ON. Det är en kontroll av att lampan är hel.

Vi rekommenderar att du snarast vänder dig till en Kia-verkstad för att få systemet med krockkuddarna kontrollerat om:

- Lampan inte lyser en kort stund när med tändningen ON-läget.
- Lampan fortsätter att lysa mer än 6 sekunder.
- Lampan tänds under körning.

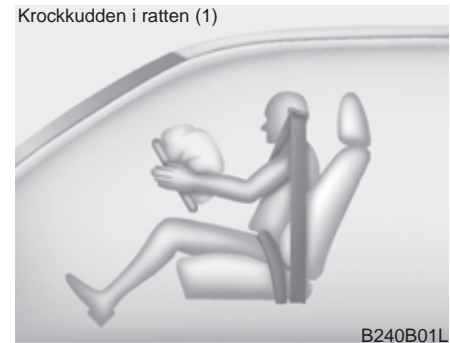

De bägge främre krockkuddarna utlöses vid en kollision rakt eller snett framifrån. Men endast om kontrollenheten känner att krocken är så kraftig att det extra skyddet, som krockkuddarna ger, behövs.

Krockkudden i ratten (2)

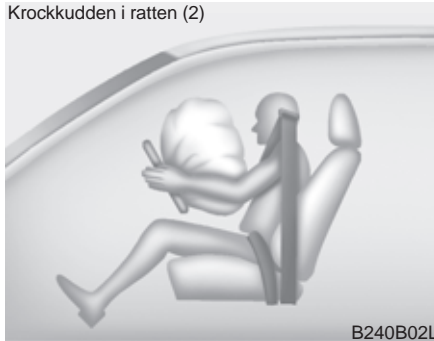

B240B02L

Krockkuddarna spräcker klädseln i rattcentrum och på instrumentpanelen när de utlöser.

Krockkudden i ratten (3)



B240B03L

Tillsammans med korrekt använda säkerhetsbälten ger krockkuddarna ett bra skydd för huvud och överkropp vid en eventuell kollision.

Kuddarna töms direkt efter att de blåsts upp. Det gör att bilen kan köras om den inte blivit allvarligt skadad och är i trafiksäkert skick.

Passagerarkrockkudden



B240B05L

VARNING

- Placera inget föremål eller tillbehör och klistra inga dekaler ovanpå instrumentpanelen där kudden är monterad. Det kan orsaka skador om kudden utlöses.
- Om du ska ha en behållare med doftmedel eller liknande, placera den inte nära mätartavlan eller någonstans på instrumentpanelen. Sådana detaljer kan lossna och skada de åkande om en krockkudde utlöses.

VARNING

- När en krockkudde utlöses hörs en knall och det bildas rök. Det är normalt och inte farligt. Partiklarna från krockkudden kan i vissa fall irritera huden och ögonen samt orsaka andningsproblem för personer med astma. Tvätta bar hud med tvål och vatten och skölj ögonen med vatten.
- Krockkuddarna utlöser endast när tändningen är i läge ON.
- Om varningslampan air bag fortsätter att lysa mer än 6 sekunder när tändningen är i läge ON eller efter att motorn startats eller om den tänds under körning, då rekommenderar vi att du omgående vänder dig till en Kia-verkstad för kontroll av systemet.
- Före ett säkringsbyte och innan en batterikabel lossas ska tändningen vara i läge LOCK och nyckeln tas ur låset. Om du inte gör så kan varningslampan AIR BAG tändas.

■ Krockkudde i ratten



Texten **AIRBAG** visar att krockkuddar är monterade i ratten och i instrumentbrädan framför höger framsäte. Se de inringade partierna.

■ Passagerarkrockkudden



De främre krockkuddarna kan inte ersätta säkerhetsbältena. De är ett komplement, som inte utlöser vid lättare kollisioner. Därför ska säkerhetsbältena alltid användas när bilen är i rörelse.

VARNING

Säkerhetsbältena ska alltid användas och barn ska alltid sitta i speciella bilbarnstolar! Bältena håller de åkande på plats så att de inte slår emot de främre krockkuddarna om de utlöses, vilket de i så fall gör med stor kraft och på några millisekunder.

- Sitt alltid upprätt i sätena och aldrig lutad åt ena eller andra sidan.
- Främre passagerarsätet ska skjutas så långt bakåt som möjligt.
- Föraren ska alltid sitta så långt från ratten som möjligt (minst 25 cm) och i upprätt ställning.
- Om en vuxen passagerare färdas i framsätet ska höger krockkudde vara aktiverad.
- Placera inget föremål eller tillbehör och klistra inga dekaler ovanpå instrumentpanelen där kudden är monterad. Det kan orsaka skador om kudden utlöses.

(forts)

(forts)

- Täck inte framsätena med överdragsklädsel, filtar eller annat som kan påverka krockkuddarna på utsidan av ryggstöden.
- Åtgärda ingenting som har med krockkuddarna att göra. Det kan medföra att de utlöses oväntat eller inte utlöser i samband med en krock.
- Om varningslampan för krockkudden tänds under körning måste du få systemet kontrollerat. Vi rekommenderar att du vänder dig till en Kia-verkstad.
- Krockkuddar kan bara utlösa en gång. Vi rekommenderar att du vänder dig till en Kia-verkstad om de måste ersättas.
- De främre krockkuddarna utlöser endast vid kraftigare kollisioner rakt framifrån eller vid högst 30° vinkel snett framifrån.
- De utlöser inte vid påkörning från sidan eller om bilen slår runt. Använd därför alltid säkerhetsbälte!

(forts)

(forts)

- När en barnstol monteras i framsätet ska krockkudden kopplas bort och sätet skjutas så långt bakåt som möjligt.
- Barn som är längre än 140 cm kan använda bilens ordinarie bälten och bör sitta i baksätet.
- Alla åkande ska alltid vara korrekt fastspända när bilen är i rörelse. Sitt så långt från alla krockkuddar som möjligt.
- Alla i bilen ska sitta i upprätt ställning och inte lutade åt någon sida. Fötterna ska vara på golvet med undantag för mindre barn i barnstolar.
- Den som inte sitter enligt ovanstående anvisningar kan skadas av en utlösande krockkudde eller krockgardin.



Reglage för bortkoppling av passagerarens krockkudde

Om ett barn ska åka i framsätet ska krockkudden kopplas bort (OFF) oavsett om barnet sitter i en bakåtvänd monterad stol eller åker framlänges.

Kudden kan lämpligen också kopplas bort om ingen ska färdas i passagerarsätet.



Passagerarkudden ON eller OFF:

I läge ON är höger krockkudde inkopplad och utlöser vid en eventuell krock. Den här (⊗) varningslampan lyser i panelen. Därför får inget barn placeras i framsätet, varken framåt- eller bakåtvänt.

När höger krockkudde är bortkopplad (läge OFF) ska den här lampan (⊗) lysa i panelen. Barn kan placeras i framsätet i godkänd barnsäkerhetsutrustning.

VARNING

Använd nyckelaxet i fjärrkontrollen/ Smart Key eller något liknande för att vrida reglaget för bortkoppling av passagerarens krockkudde. Kontrollera att kontrollampen för bortkopplad kudde lyser när kudden bortkopplad.

*** OBS**

- När reglaget är i läge ON kan krockkudden utlösas vid en kollision. Om en barnstol då är monterad i framsätet krossas den av krockkudden.
- Kontrollera alltid att reglaget är i läge OFF om ett barn ska färdas i framsätet.

! VIKTIGT

- *Om reglaget inte fungerar som det ska kommer varningslampan AIR BAG (🚗) att tändas.*
- *Kontrolllampan för bortkopplad krockkudde (OFF) (🚗) kommer inte att lysa. Däremot kommer lampan för inkopplad kudde (ON) att lysa i ca 60 sekunder när tändningen slås på. Systemet för krockkuddarna aktiverar den högra krockkudden. Det betyder att den utlöser vid en kollision, även om reglaget för bortkoppling är vridet till OFF.*
- *Om varningslampan för krockkuddarna blinkar eller inte tänds när tändningen slås på eller tänds under körning, då rekommenderar vi att du låter en Kia-verkstad kontrollera krockkuddesystemet snarast möjligt.*

⚠ VARNING

- Föraren är ansvarig för att reglaget är i rätt läge.
- Tändningen ska vara i läge LOCK och det får inte sitta någon nyckel i tändningslåset när reglaget ställs om mellan ON och OFF eller omvänt. I annat fall kan det uppstå ett fel i kontrollenheten som medför att krockkuddar och krockgardinerna inte utlöser eller inte fungerar som de ska vid en eventuell kollision.
- När en barnstol monteras i framsätet ska krockkudden kopplas bort och sätet skjutas så långt bakåt som möjligt. En utlösande krockkudde krossar en bakåtvänt monterad barnstol i framsätet.
- Kudden kan lämpligen också kopplas bort om ingen ska färdas i passagerarsätet.
- Barn som är längre än 140 cm kan använda bilens ordinarie bälten och bör sitta i baksätet.

⚠ VARNING

- Passagerarkudden är större än den i ratten och utlöser med mycket större kraft. Det är därför viktigt att alltid skjuta sätet så långt bakåt som det är praktiskt möjligt.
- Alla i bilen ska alltid använda säkerhetsbälte så fort bilen är i rörelse. Det gäller även den allra kortaste körsträcka.
- En framsätesspassagerare som inte har säkerhetsbältet fastspänt kastas framåt om föraren panikbromsar. Om en kollision då inträffar och utlöser krockkudden kommer kudden att träffa den åkande med stor kraft så att skadorna kan bli mycket allvarliga.
- Framsätesspassageraren ska alltid sitta upprätt och lutad mot ryggstödet samt hålla fötterna på golvet och händerna borta från instrumentpanelen.

(forts)

(forts)

- Gravida kvinnor och personer med dålig fysik bör färdas i baksätet för att inte riskera kontakt med krockkudden.
- Placera inget föremål eller tillbehör och klistra inga dekaler ovanpå instrumentpanelen där kudden är monterad. Det kan orsaka skador om kudden utlöses.
- Fäst heller inget på vindrutan och montera ingenting på den inre backspeglarna.
- Åk aldrig med en pipa eller något annat i munnen. Det finns mycket stor risk för allvarliga skador om krockkudden utlöses.

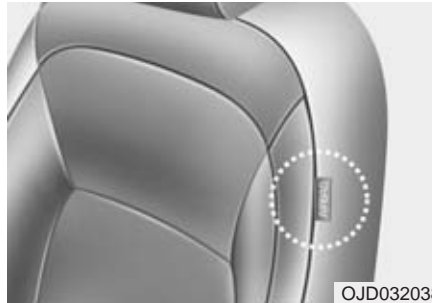

OJD032038



OJD032040

Sidokrockkudde

Sidokrockkuddarna i framsätenas ryggstöd skyddar föraren och framsätesspassageraren vid påkörning från sidan.

En sidokrockkudde utlöser endast på den sida som bilen blir påkörd. Den utlöser endast om kollisionen är tillräckligt kraftig för att utlösa krockkudden och beroende på påkörningsvinkeln samt vilken del av bilens sida som blir träffad.

⚠ VARNING

- För att sidokrockkuddarna ska ge optimalt skydd ska de åkande i framsätet sitta upprätt och använda säkerhetsbältena. Föraren ska hålla bägge händerna på ratten.
- Ingen får luta sig mot en dörr eller sticka ut armar eller huvud genom sidorutorna.
- Ingenting får placeras på utsidan av ryggstöden där krockkuddarna är monterade.
- Sätt ingen överdragsklädsel på ryggstöden i framsätet.
- Montera inga tillbehör intill sidokrockkuddarna.
- Stoppa inte paraplyer eller annat mellan de främre ryggstöden och bilens sida. Sådana föremål kan orsaka skador om krockkuddarna utlöser.
- Se till att sensorerna för sidokrockkuddarna inte utsätts för stötar när tändningen är i läge ON.
- Om ett säte eller klädseln skadas, rekommenderar vi att du vänder dig till en Kia-verkstad för kontroll och reparation. Informera om att bilen har sidokrockkuddar.

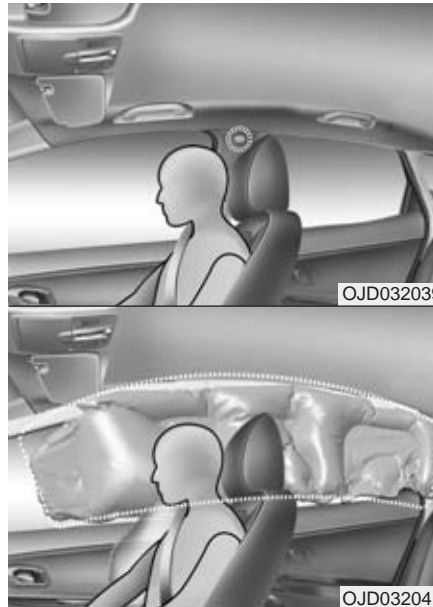
**Krockgardiner**

De är monterade under klädseln ovanför dörrarna och är till för att skydda de åkandes huvuden i fram- och baksätet om bilen blir påkörd från sidan.

Krockgardinerna utlöser endast på den sida där bilen blir påkörd och om kollisionen är kraftig. De utlöser normalt inte vid frontalkollisioner, påkörning bakifrån eller om bilen slår runt.

⚠ VARNING

- För att sidokrockkuddarna och krockgardinerna ska ge optimalt skydd ska de åkande i framsätet och på de yttre platserna i baksätet sitta upprätt och använda säkerhetsbältena.
- Passagerare (barn och vuxna) som åker i framsätet eller på ytterplatser i baksätena får inte luta sig mot bilens dörrar eller sidor eller sticka ut armar genom sidorutorna. De får inte heller ha några föremål på utsidan av sig.
- Gör aldrig några ingrepp i eller försök att reparera några komponenter i krockkuddsystemet. Allt sådant arbete måste utföras av specialutbildade mekaniker. Vi rekommenderar att du vänder dig till en Kia-verkstad.

Om inte ovanstående anvisningar följs kan krockkuddarna utlösas oavsiktligt och orsaka allvarliga skador eller medföra att de inte utlöser som de ska i samband med en kollision.

I vissa situationer kanske krockkuddarna inte utlöses

Exempel: Vid påkörning bakifrån, om bilen blir påkörd en andra och en tredje gång, om farten är låg vid kollisionstillfället eller om bilen slår runt.

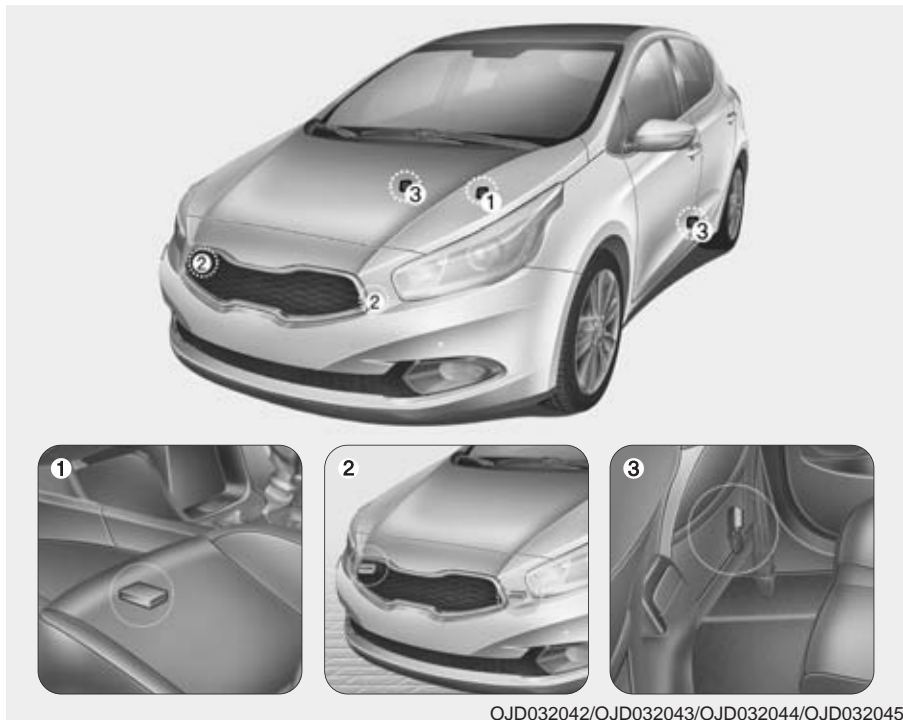

Komponenter i krockkuddesystemet

(1) Kontrollenhet

(2) Sensorer för frontalkrock

(3) Sidokrockssensorer

VARNING

- Krockkuddar och sensorerna i krockkuddesystemet får inte utsättas för stötar och slag. Då finns det risk att de utlöser och orsakar skador.
- Gör inga ingrepp i någon del av systemet. Det kan medföra att en krockkudde oväntat utlöses. Allt arbete med krockkuddar och sensorer måste utföras av specialutbildade mekaniker. Vi rekommenderar att du vänder dig till en Kia-verkstad.
- Det kan uppstå problem med sensorernas funktion om den främre stötfångaren eller stolpen mellan dörrarna (B-stolpen) skadas. Om du råkar ut för en skada, se till att få bilen kontrollerad och reparerad. Vi rekommenderar att du vänder dig till en Kia-verkstad.
- Vi rekommenderar att du vänder dig till en Kia-verkstad om du vill montera några tillbehör i fronten på bilen. Då kan du vara säker på monteringen görs på ett sådant sätt att krocksensorerna inte påverkas.



OED036096

När utlöser de främre krockkuddarna?

De utlöser vid en kollision rakt eller snett framifrån och om sensorerna känner av att kollisionen är kraftig. Om kollisionen inte är våldsam utlöser i vissa fall endast bältessträckarna.



OJD032048



OGDE031045

När utlöser sidokrockkuddar och krockgardiner

De utlöser när sidokrocksensorerna, på den sida av bilen som blir påkörd, känner av att kollisionen är kraftig nog att utlösa sidokrockkudden och/eller krockgardinen.

De främre krockkuddarna är konstruerade för att endast aktiveras vid en frontalkrock. De kan dock utlösas även vid andra kollisioner om frontalkrockssensorerna utsätts för tillräckligt stort krockvåld.

Sidokrockkuddarna och/eller krockgardinerna har konstruerats för att endast aktiveras vid sidokollisioner. De kan dock utlösas även vid andra typer av kollisioner om sensorerna utsätts för kraftig påverkan.

Om bilen utsätts för en mycket kraftig smäll, t ex om den kör ner i en grop eller med för hög fart över en s k vägbula, kan krockkuddarna utlösas. Kör därför försiktigt på dåliga vägar.



Situationer då krockkuddarna normalt inte utlösas

- Vid lindrigare kollisioner, som t ex körockar ger säkerhetsbältet tillräckligt skydd och därför utlösas inte krockkuddarna. Bältessträckarna kan däremot utlösas.

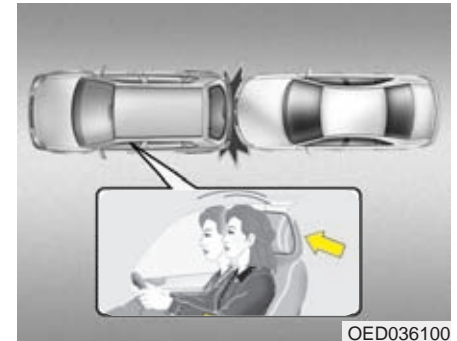

Skydd mot nackskador vid påkörning bakifrån

- Vid påkörning bakifrån utlösas inga krockkuddar. Däremot aktiveras det s k whiplashskyddet som finns i framsätena. Det trycker nackskyddet framåt för att huvudet inte ska kastas bakåt, vilket skulle kunna medföra allvarliga nackskador.

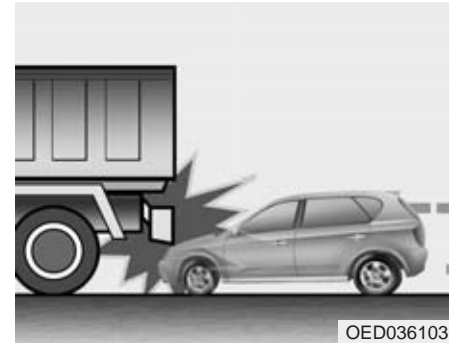
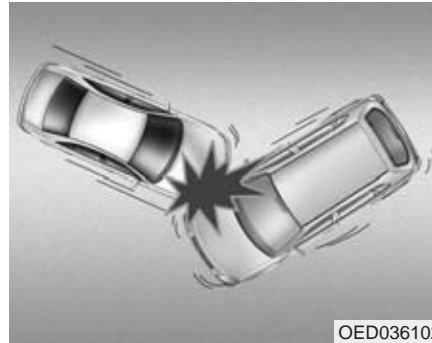

- Främre krockkuddarna utlöser eventuellt inte vid en sidokrock på grund av att dessa ej skulle ge något extra skydd vid viss typ av sidokrock.
- Däremot så kan främre krockkuddarna utlösa om bilen är utrustad med sidokrockkuddar och sidokrockgardiner beroende på hastighet samt i vilken vinkel krocken inträffar.
- När en kollision sker med en vinkel, som bilden visar, kanske inga krockkuddar utlöses.
- Om bilen reflexmässigt bromsas kraftigt och därefter pressas in under t ex ett bilflak kanske kollisionen inte blir så häftig att krockkuddarna utlöses.

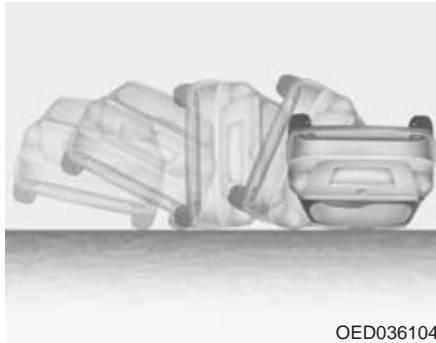

OED036104

- Bilen är inte utrustad med sensorer som känner av om den voltar. Men om bilen slår runt på grund av att den blivit påkörd från sidan, kan sidokrockkuddar och krockgardiner utlösas.

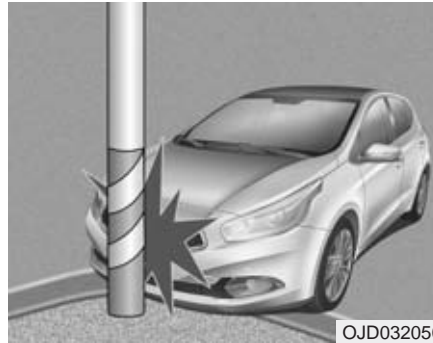

OJD032050

- Krockkuddarna utlöser normalt inte vid lindrigare kollisioner med stolpar eller träd eller om de ger efter eller om hastigheten är låg.

Krockkuddesystemet är underhållsfritt

Det ingår inga komponenter som kräver service. De enda tillfällen när något måste åtgärdas är om varningslampan tänds för att det uppstått ett fel eller om den inte tänds i samband med att bilen startas. I så fall rekommenderar vi att du låter en Kia-verkstad kontrollera systemet.

Allt arbete med ratten och i krockkuddesystemet måste utföras av specialutbildade mekaniker. Vi rekommenderar därför att du anlitar en Kia-verkstad.

 **VARNING**

- Gör inga försök att modifiera, reparera eller utföra service på några komponenter i krockkuddesystemet. Det kan medföra att det inte fungerar som det ska eller att en kudde oavsiktligt utlöses.
- Rengöring av materialen som täcker krockkuddarna ska ske med mjuka trasor, torra eller lätt fuktade. Använd ingen form av rengöringsmedel.
- Placera inga föremål eller tillbehör och klistra inga dekaler där krockkuddarna är monterade. Det kan orsaka skador om kudden utlöses.
- Om en krockkudde har löst ut ska den bytas. Det är ett arbete som måste utföras av specialutbildade mekaniker. Vi rekommenderar därför att du anlitar en Kia-verkstad.
- Lossa inga anslutningar för krockkuddesystemet. Det kan medföra att det inte fungerar som det ska eller att en kudde oavsiktligt utlöses.

(forts)

(forts)

- Komponenterna i krockkuddesystemet måste omhändertas på ett speciellt sätt när bilen slutligen ska skrotas. Det ansvarar Kia-återförsäljaren för.
- Om bilen har översvämmats eller om det av annan anledning kommit in vatten i bilen, rör inte startknappen alternativt sätt inte in nyckeln i tändningslåset. Bogsera bilen till en verkstad för kontroll och eventuell reparation. Vi rekommenderar en Kia-verkstad.

Med tanke på de åkandes säkerhet

- Alla i bilen ska vara fastspända och sitta i upprätt ställning samt ha fötterna på golvet när bilen är i rörelse.
- Om passagerare ska byta plats i bilen, stanna först innan bältena lossas.
- Endast en person får vara fastspänd i respektive säkerhetsbälte.
- Spänn inte fast någonting på själva bältena.
- Åk aldrig med en pipa eller något annat i munnen och ha aldrig något hårt i knäet. Det finns mycket stor risk för allvarliga skador om krockkudden utlöses.
- Passagerare ska alltid sitta upprätt och lutade mot ryggstöden samt hålla fötterna på golvet och händerna borta från de ställen där krockkuddarna är monterade.
- Placera inget och klistra inga dekaler där krockkuddarna är monterade. Funktionen för kuddarna kan påverkas.
- Utför inga modifieringar på fram-sätena. Sidokrockkuddarnas funktion kan påverkas.

VARNING

- Den som sitter för mycket tillbakalutad riskerar att glida ur bältet vid en häftig inbromsning eller eventuell kollision.
- Alla åkande i bilen ska vara fastspända och sitta i upprätt ställning lutade mot ryggstöden samt ha fötterna på golvet.

Gör inga modifieringar på bilen

Förändringar av chassit, karossen, stötfångarna eller frigångshöjden kan påverka krockkuddarnas funktion.

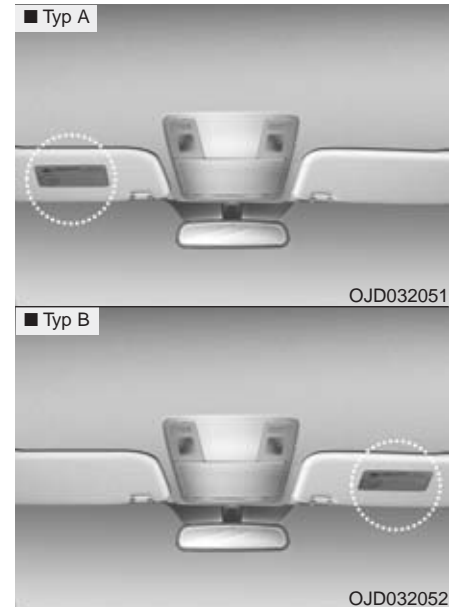

Dekaler med information om krockkuddarna

Dekalerna innehåller första hand varningar för de risker som krockkuddarna utgör för barn. Allt man ska tänka på när det gäller krockkuddarna är utförligt beskrivet på tidigare sidor här i boken.

Lär känna bilen

Nycklar	4-5	Ratt, justerbar	4-37
Startspärr	4-5	Ratt, eluppvärmd	4-37
Smart Key / fjärrkontroll	4-7	Signalhorn	4-38
Batteribytest i fjärrkontroll / Smart Key	4-10	Styrning, justerbar styrservohjälpt	4-39
Smart Key (nyckelfri upplåsning och start)	4-12	Backspegel, inre	4-41
Stöldlarm	4-15	Backspegel, automatiskt avbländningsbar	4-41
Dörrlås	4-18	Elektriskt justerbara backspeglar	4-42
Dörrlås, nödlåsning	4-19	Elektriskt infällbara backspeglar,	4-43
Centrallås, knapp på instrumentpanelen	4-19	Mätare/instrument - Typ A	4-45
Stöldskyddslåsning av dörrarna	4-20	• Dimmer för instrumentbelysning	4-46
Dörrlåsfunktioner	4-21	• Hastighetsmätare	4-46
Dörrlååsning, automatisk	4-21	• Varvräknare	4-46
Automatisk dörrlååsning/upplåsning	4-21	• Bränslemätare	4-47
Automatisk dörrupplåsning vid krock	4-21	• Växlingsindikator, manuell växellåda,	4-47
Barnsäkra dörrlås	4-21	• Växellågesindikator, automatisk växellåda	4-48
Bakluckans lås	4-22	• Växellågesindikator, dubbelkopplingslåda	4-48
Baklucka, nödöppning inifrån	4-23	• Hastighetsbegränsare, display	4-49
Elektriska fönsterhissar	4-24	• Vägmätare	4-49
Fönsterhiss (förardörren), klämskydd	4-26	• Färrdator	4-50
Motorhuv, öppna	4-28	• Kylvätsketemperaturmätare	4-53
Tankning/tanklucka/tanklock	4-30	• Temperaturmätare för motorn	4-53
Panoramaglastak, elektriskt manövrerbart	4-32	• Motortemperaturmätare	4-53
Klämskydd, taklucka	4-34	• Serviceindikator	4-54
Styrning, elektrisk styrservo	4-36	• Inställningar, visning i displayen	4-55
		• Displayens inställningar	4-55
		• Bilrelaterade inställningar	4-55

• Inställningar som kan göras av föraren.....	4-55
Mätare/instrument - Typ B	4-58
• Dimmer för instrumentbelysning	4-59
• Hastighetsmätare	4-59
• Varvräknare	4-59
• Bränslemätare	4-60
• Växlingsindikator, manuell växellåda	4-60
• Växellägesindikator, automatisk växellåda	4-61
• Växellägesindikator, dubbelkopplingslåda	4-61
• Hastighetsbegränsare, display	4-62
• Vägmätare	4-62
• Färddator	4-63
• Kylvätsketemperaturmätare	4-66
• Vingelvarning/filhållningsassistans	4-66
• Serviceindikator	4-67
• Inställningar som kan göras av föraren.....	4-68
Displayinformation för mätare typ A och B	
• Panoramaglastaket är öppet	4-70
• Transportsäkring i läge OFF	4-70
• Parkeringshjälp/backvarnare	4-71
• Vrid hjulen till körriktningen	4-71
• Ingen Smart Key i bilen	4-71
• Ingen kontakt med Smart Key	4-72
• Tryck på START med Smart Key	4-72
• Byt batteri i Smart Key	4-72
• Trampa på bromsen för att starta	4-73
• Trampa ner kopplingen för att starta	4-73
• Växla till "P"	4-73
• Tryck på START igen	4-74
• Växla till "P" eller "N" för att starta	4-74
• Vrid på ratten/Tryck på START	4-74
• Kontrollera ratllåset	4-75
• Kontrollera bromsljusets säkring	4-75
Varnings- och kontrollampor	4-76
Liten informationsdisplay	4-87
• Yttertemperaturmätare	4-87
• Termometer/yttertemperatur	4-87
• Klocka och datum	4-87
• Datum och klocka	4-87
• Öppen dörr eller baklucka, varning	4-88
Lågt däcktryck	4-88
Lufttrycket är för lågt	4-88
Halkvarning	4-88
Parkeringshjälp, sensorer bak	4-89
Parkeringshjälp fram/bak	4-92
Parkeringsassistans/bilen styr själv	4-96
Backkamera	4-107
Varningsblinkers, reglage	4-107
Yttre belysning,	4-107
Strålkastare, fördröjd släckning	4-108
Strålkastare, tänd med fjärrkontrollen	4-108

AFLS, kurvljus	4-109, 4-114	Värme- och ventilation, manuellt system.....	4-124
Strålkastare, reglage.....	4-109	AC/luftkonditionering, manuellt system	4-129
Parkeringsljus.....	4-109	Kupéluftfilter, funktion.....	4-131, 4-142
Halv-/helljus	4-110	Klimatanläggning, automatiskt 2-zonsystem...	4-132
Helljus	4-111	Luftreningsystem, Clean Air	4-145
Varselljus	4-111	Förvaringsfack	4-146
Helljusblink.....	4-111	Komfortdetaljer	4-146
Blinkers	4-112	Armstöd med förvaringsfack, justerbart.....	4-146
Dimljus.....	4-112	Handskfack	4-147
Dimbakljus	4-113	Kyl-/värmefack	4-147
Strålkastare, nivåreglering	4-113	Solglasögonfack.....	4-148
Vindrutetorkare och spolare.....	4-115	Förvaringsfack i bagageutrymmet	4-148
Regnsensor för vindrutetorkare	4-116	Golvfack i bagageutrymmet (kombi)	4-148
Bakrutetorkare/-spolare.....	4-118	Bagageutrymmets golvfack (kombi).....	4-148
Innerbelysning	4-119	Cigarettändare/askkopp (ej standard).....	4-149
Läslampor fram	4-119	Askkopp/cigarettändare (ej standard).....	4-149
Makeup-spegel med belysning	4-120	Dryckeshållare	4-150
Bagagerumslampa	4-121	Flaskhållare.....	4-151
Handskfacksbelysning	4-121	Solskydd med makeup-spegel	4-151
Yttre belysning, inställningsalternativ	4-122	Eluttag	4-152
Innerbelysning, inställningsalternativ	4-122	USB-port, AUX-ingång, iPod-anslutning.....	4-153
Bakrutedefroster.....	4-123	Klädkrokar	4-153
Eluppvärmda backspeglar, reglage	4-123	Golvmattor, fästkrokar	4-154
Eluppvärmd vindruta, reglage	4-123	Lastöglor i bagageutrymmet	4-154

Bagagenät	4-154	Radio med CD-spelare B	4-200
Insynsskydd (5-dörrars).....	4-155	• Radioreglage på ratten.....	4-203
Lastförskjutningsnät (kombi)	4-156	• Radions display.....	4-204
Insynsskydd (kombi)	4-158	• CD-spelaren.....	4-208
Lasthållare i bagageutrymmet (kombi)	4-159	• MP3	4-211
Bagageutrymmets lasthållare (kombi)	4-159	• USB	4-215
Krokar för bärkassar i bagageutrymmet.....	4-161	• iPod	4-219
Lastbågar, fästen.....	4-161	• AUX	4-222
Takrelingar	4-162	• My Music.....	4-223
Radioantenn	4-163	• Musikstreaming	4-226
Radioreglage på ratten.....	4-164	• Ring handsfree	4-228
Radiomottagning, allmänt.....	4-165	• Röstkommandon	4-238, 4-248
CD-skivor, information om hantering	4-168	• Inställningar/funktioner.....	4-241
USB-minnen, viktig information.....	4-169	• Systeminställningar	4-247
Radio med CD-spelare A	4-171		
• Telefoninställningar i radion	4-176		
• Radion, systeminställningar	4-179		
• Språkval för röstkommandon	4-180		
• Radion, kanalinställningar	4-181		
• My Music.....	4-188		
• Rattreglage för telefon	4-191		
• Bluetooth, allmänt	4-193		
• Röstkommandon, information	4-194		

NYCKLAR



Nyckelnumret är stansat på en bricka som medföljer nycklarna.

Ta bort brickan från nycklarna och förvara den på en säker plats, som inte är nära nycklarna. Notera också nyckelnumret så att du har det tillgängligt. Dock inte i bilen. Om du tappar bort en nyckel, rekommenderar vi att du vänder dig till en Kia-verkstad.

Nyckel med transponder

- Används för att starta bilen med.
- Används för att låsa samt låsa upp dörrarna.
- Används för att låsa samt låsa upp handsfacket.

VARNING

Endast originalnycklarna och eventuella nya nycklar som är beställda från en Kia-verkstad kan användas för att starta bilen.

VARNING

- Bilnyckeln/Smart Key

Om du lämnar barn ensamma i bilen, se till att du tar med din nyckel/Smart Key och att tändningen är i läge OFF.

Barn har en tendens att göra som föraren. Risken finns att de sticker in nyckeln i tändningslåset eller trycker på START-knappen och startar motorn och i värsta fall får bilen att röra på sig. De kan också leka med fönsterhissarna och klämma sig.

Låt aldrig bilen gå på tomgång när du lämnar den och barn sitter i bilen.

Startspärr

Startspärren är ett elektroniskt stöldsdydd som bara tillåter att bilen startas med rätt nyckel.

Systemet består av transpondrar i nyckelgreppen, en sändare i kupén samt en mottagare som känner av om rätt nyckel används för att starta motorn.

Om en felaktig nyckel används kan motorn inte startas.

Bil med vanligt tändnings-/rattlås

När nyckeln vrids till ON-läget känner systemet i bilen av om det är rätt nyckel. Om det är rätt nyckel lyser kontrollampan för startspärren i ca 30 sekunder för att visa att motorn kan startas.

Stäng av startspärren så att motorn kan startas

Vrid tändningsnyckeln till ON-läget.

Startspärren aktiveras (stöldsdydd)

Startspärren aktiveras automatiskt när tändningen är i läge OFF.

Bil med Smart Key och START-knapp

När du trycker på START-knappen och väljer läge ON känner bilens system av om rätt Smart Key finns i bilen och motorn kan startas.

Stäng av startspärren så att motorn kan startas

Tryck på START-knappen och välj läge ON.

Startspärren aktiveras (stöldskydd)

Startspärren aktiveras automatiskt när tändningen är i läge OFF.

VARNING

För att förhindra stöld ska du inte förvara någon av bilens nycklar eller stöldskyddskoden, som är unik för varje fordon, i bilen.

*** OBS**

När bilen ska startas får det inte finnas andra nycklar med transpondrar i närheten av bilens nyckel. Det kan medföra att motorn inte startar.

VIKTIGT

Ha inte metallföremål i närheten av bilens nyckel eller tändningslås. Metallföremål kan påverka transponderns signal så att det inte går att starta motorn.

*** OBS**

Nya nycklar kan endast beställas från auktoriserade Kia-verkstäder.

VIKTIGT

Transpondern i nyckeln kräver inget underhåll och ska normalt fungera problemfritt i många år. Den kan dock sluta fungera om den utsätts för hårda stötar, statisk elektricitet, hög värme eller starkt solljus och fukt.

VIKTIGT

Gör inga ingrepp eller modifieringar i systemet för startspärren. Allt arbete måste utföras av auktoriserade Kia-verkstäder. Fel som uppstått på grund av felaktiga ingrepp omfattas inte av nybilsgarantin.

FJÄRRKONTROLL FÖR CENTRALLÅS

■ Typ A



OAM049096L

■ Typ B



OJD043244

■ Typ C - Smart Key



OJD042002

Lås/lås upp

Typ A, B

- Tryck in den blanka knappen för att lossa spärren så att nyckelaxet kan fällas in. Infällt ax fälls ut automatiskt när du trycker in knappen. Akta fingrarna när det viks ut!

! VIKTIGT

Försök inte att fälla ihop nyckeln utan att trycka på knappen för nyckelns utfällningsmekanism, det kan skada nyckeln.

Typ C - Smart Key

- Håll in knappen 1 när nyckelaxet 2 ska lossas från fjärrkontrollen.

■ Typ A



OXM049003

■ Typ B



OJD043245

■ Typ C - Smart Key



OJD042001

Lås (1)

1. Se till att alla dörrar, bakluckan och huven är stängda.
2. Tryck på lås-knappen.
3. Blinkerslamporna blinkar en gång för att markera att bilen är låst. (Motorhuv och bagagelucka måste vara stängda) På vissa modeller fälls också de yttre backspeglarna in när dörrarna låses, om knappen för speglarnas infällningsfunktion är i läge AUTO. Se avsnittet "Backspeglar" i detta kapitel.

*** OBS**

Dörrarna kommer inte att låsas om någon dörrarna är öppen.

Lås upp (2)

1. Tryck på lås-upp-knappen.
2. Blinkerslamporna blinkar två gånger för att markera att dörrarna har låsts upp. På vissa modeller fälls också de yttre backspeglarna ut när dörrarna låses upp, om knappen för speglarnas infällningsfunktion är i läge AUTO. Se avsnittet "Backspeglar" i detta kapitel.

*** OBS**

Om du låst upp bilen och inte öppnar någon dörr inom 30 sekunder: Dörrarna låses automatiskt och de yttre backspeglarna viks ut om knappen för backspeglarna (typ C) är i AUTO-läget.

Lås upp bakluckan (3)

1. Håll in knappen för bakluckan i mer än 1 sekund.
2. Blinkerslamporna blinkar två gånger för att markera att bakluckan är upplåst.

*** OBS**

- Om inte bakluckan öppnas inom 30 sekunder kommer den att låsas automatiskt igen.
- När du öppnat och stängt luckan låses den automatiskt.
- Texten **HOLD** på fjärrkontrollen markerar att du måste hålla in knappen mer än 1 sekund för att låsa upp bakluckan.

Att tänka på för fjärrkontrollen

* OBS

Fjärrkontrollen fungerar inte i följande fall:

- Om det sitter en nyckel i tändningslåset.
- Avståndet till bilen är för långt (mer än ca 10 m).
- Batteriet i fjärrkontrollen är för svagt.
- Andra fordon eller föremål kan störa signalen.
- Den störs av en radiosändare som finns i närheten.
- Om din fjärrkontroll är nära din mobiltelefon kan signalen störas av telefonen. Det kan förekomma speciellt när du samtalar i den, skickar SMS m m.

Se till att du inte har telefonen och fjärrkontrollen i samma ficka eller intill varandra i en väska.

Om fjärrkontrollen inte fungerar som den ska, lås upp och lås bilen med det integrerade nyckelaxet och kontakta en Kia-verkstad för att få problemet löst.

⚠ VIKTIGT

Fjärrkontrollen är känslig för vatten och andra vätskor. Fuktskador omfattas inte av nybilsgarantin.

⚠ VIKTIGT

Modifiering av fjärrkontrollen kan innebära att utrustningen inte fungerar. Felfunktion beroende på ingrepp täcks inte av tillverkarens garanti.

Batteribyte i fjärrkontrollen

I fjärrkontrollen/Smart Key finns ett litiumbatteri som normalt räcker i flera år. När det är dags att byta, gör så här:

■ Typ A



OFD047003

■ Typ B



OYDDCO2005

Typ A, B

1. Bryt loss locket med en spårskruvmejsel eller liknande.
2. Byt till ett batteri av samma typ (CR2032) och kontrollera att + vänds åt rätt håll.
3. Tryck fast locket och testa funktionen.

■ Typ C - Smart Key



OJD042003

Typ C

1. Bryt isär de två halvorna med en spårskruvmejsel eller liknande.



OJD042004



OJD042005

2. Sära på höljets två delar och ta ur elektronikenheten.

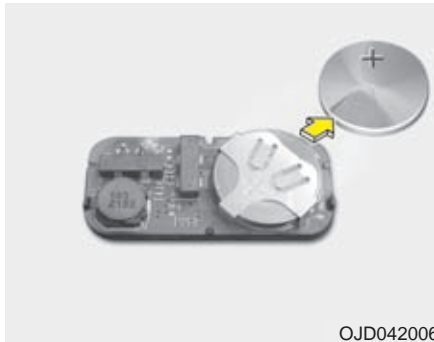

OJD042006

3. Vänd elektronikenheten så att du har batteriet uppåt, som på bilden ovan.
4. Ta loss batteriet.
5. Sätt i ett nytt batteri (CR2032) med "+" symbolen uppåt, som på bilden.
6. Lägg i elektronikenheten i höljets och tryck ihop de två delarna.

Om du inte kan göra batteribytet själv rekommenderar vi att du vänder dig till en Kia-verkstad. Om du behöver en ny fjärrkontroll måste du vända dig till en Kia-verkstad.

! VIKTIGT

- *Fjärrkontrollen/Smart Key ska normalt fungera problemfritt i många år. Den kan dock sluta fungera om den utsätts för hårda stötar, statisk elektricitet, hög värme, starkt solljus eller fukt.*
- *Om det uppstår något fel på fjärrkontrollen, vänd dig till en Kia-verkstad. Om du inte kan byta batteri själv rekommenderar vi att du vänder dig till en Kia-verkstad.*

! VIKTIGT

Felaktig kassering av förbrukat batteri kan vara skadligt både för miljö och hälsa. Deponera ditt förbrukade batteri enligt gällande lokala föreskrifter.

SMART KEY - NYCKELFRI UPPLÅSNING AV DÖRRARNA OCH START AV MOTORN



OJD042001

Smart Key - Nyckelfri låsning och upplåsning av dörrarna och bakluckan

1. Låsknapp
2. Lås-upp-knapp för dörrarna
3. Lås-upp-knapp för bakluckan*

En Smart Key behöver man inte plocka fram när man ska låsa upp dörrarna eller bakluckan eller starta motorn.

Den fungerar också som en vanlig fjärrkontroll för dörrlåsen och bakluckans lås. Se en tidigare sida. Se följande avsnitt för mer detaljerad information.

* Texten HOLD på fjärrkontrollen markerar att du måste hålla in knappen mer än 1 sekund för att låsa upp bakluckan.



OJD042008

Lås dörrarna

1. Du ska ha din Smart Key nära bilen.
2. Se till att alla dörrar är helt stängda.
3. Tryck på knappen på utsidan av dörren.

4. Blinkerslamporna blinkar en gång för att markera att bilen är låst. (Motorhuv och bagagelucka måste vara stängda) På vissa modeller fälls också de yttre backspeglarna in när dörrarna låses, om knappen för speglarnas infällningsfunktion är i läge AUTO. Se avsnittet "Backspeglar" i detta kapitel.
5. Kontrollera att dörrarna är låsta genom att dra i dörrhandtaget.

* OBS

- Avståndet mellan dörrhandtaget och din Smart Key ska vara 0,7 m.
- Du kan inte låsa bilen utifrån om:
 - Din Smart Key är i bilen.
 - Tändningen är i läge ACC eller ON
 - Någon av dörrarna inte har stängts helt.

Lås upp dörrarna

1. Du ska ha din Smart Key nära bilen.
2. Tryck på knappen på utsidan av dörren.
3. Alla dörrarna låses upp och blinkerslamporna blinkar två gånger för att markera att bilen är olåst. På vissa modeller fälls också de yttre backspeglarna ut när dörrarna låses upp, om knappen för speglarnas infällningsfunktion är i läge AUTO. Se avsnittet "Backspeglar" i detta kapitel.

*** OBS**

- Avståndet mellan dörrhandtaget och din Smart Key ska vara 0,7 m.
- När din Smart Key finns på ca 0,7 m från bilen kan vem som helst låsa upp dörrarna med knappen på dörrhandtaget.
- Om du låst upp bilen och inte öppnar någon dörr inom 30 sekunder händer detta: Dörrarna låses automatiskt och de yttre backspeglarna fälls in om knappen för backspeglarna (typ B) är i AUTO-läget.

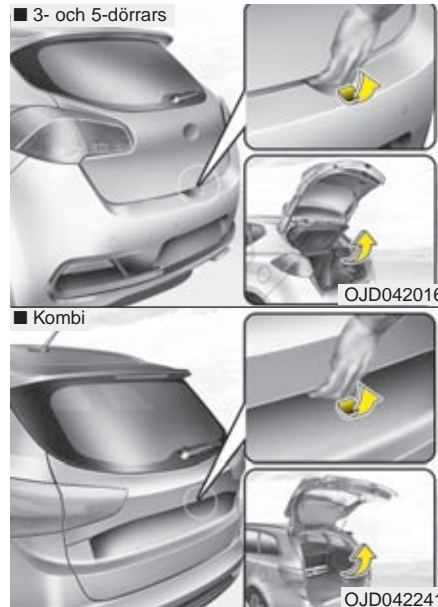
**Låsupp/öppna bakluckan**

1. Du ska ha din Smart Key intill bakluckan.
2. Ta tag i handtaget för att låsa upp luckan.
3. Lyft upp luckan.

*** OBS**

- När bakluckan har öppnats och sedan stängts låses den automatiskt.
- Din Smart Key ska finnas 0,7 m från bakluckans handtag.

* OBS

- Om du tappar bort din Smart Key kan du inte starta bilen. Den måste bogseras till en auktoriserad Kia-verkstad.
- Det går att ha högst 2 Smart Key till bilen. Skaffa omgående en ny om du tappar bort den ena. Vänd dig till en Kia-verkstad.
- En Smart Key kanske inte fungerar i dessa fall:
 - Den kan störas av en radiostation eller radiosändare på t ex en flygplats.
 - Den är nära en mobiltelefon eller kommunikationsradio.
 - Det finns en annan Smart Key nära.Om din Smart Key inte fungerar på grund av störningar, använd nyckelaxet för dörrlåsen. Om nyckelaxet inte fungerar, kontakta en Kia-verkstad.
- Om din fjärrkontroll är nära din mobiltelefon kan signalen störas av telefonen. Det kan förekomma speciellt när du samtalar i den, skickar SMS m m.
Se till att du inte har telefonen och fjärrkontrollen i samma ficka eller intill varandra i en väska.

! VIKTIGT

Se till att din Smart Key inte kommer i kontakt med vatten eller andra vätskor. En fuktskada täcks inte av nybilsgarantin.



Om fjärrkontrollen inte fungerar

Då kan du använda nyckelaxet för att låsa upp och låsa bilen.

1. Tryck på spärrknappen (1) och ta loss nyckelaxet (2).
2. Lås upp genom att vrida bakåt och lås genom att vrida framåt.
3. När du sätter tillbaka nyckelaxet i fjärrkontrollen ska den fastna med ett klick.

STÖDLARM



Om bilen är utrustad med stöldlarm finns ovanstående dekal på förarens sidoruta.

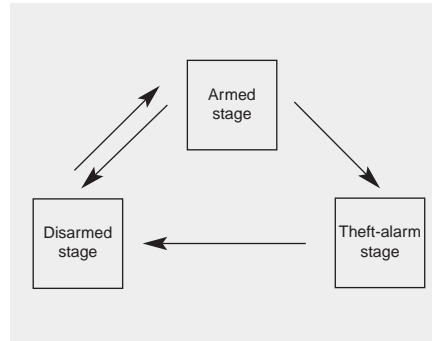

Larmet aktiveras automatiskt när låsknappen på fjärrkontrollen trycks in och ingen nyckel sitter i tändningslåset eller ingen Smart Key finns i bilen samt alla dörrar, huven och bakluckan är stängda. Om larmet utlöses hörs en siren och blinkerlamporna börjar blinka.

Aktivering av stöldlarmet Med Smart Key

När du stannat bilen:

1. Stäng av motorn.
2. Alla dörrarna, bakluckan och huven ska vara helt stängda.
3. Med din Smart Key intill bilen trycker du på knappen på en av framdörrarnas handtag.

Att larmet aktiverats markeras av att blinkerslamporna blinkar.

Om bakluckan eller motorhuven inte stängts helt kommer larmet inte att aktiveras. Det ser du genom att blinkerlamporna inte blinkar.

Men om allt är stängt kommer blinkerslamporna att blinka en gång för att markera att stöldlarmet är aktiverat.

Lås dörrarna genom att trycka på låsknappen på din Smart Key.

När du gjort det blinkar blinkers-lamporna en gång för att markera att stöldlarmet är aktiverat.

Om någon av dörrarna, bakluckan eller motorhuvn inte stängts helt kommer blinkerslamporna inte att blinka och larmet inte att aktiveras. Men om allt är stängt kommer blinkerslamporna att blinka en gång för att markera att stöldlarmet är aktiverat.

Aktivera stöldlarmet med fjärrkontrollen

När du stannat bilen:

1. Stäng av motorn.
2. Alla dörrarna, bakluckan och huvn ska vara helt stängda.
3. Tryck på fjärrkontrollens låsknapp för att låsa dörrarna.

Blinkerslamporna kommer att blinka en gång för att markera att stöldlarmet är aktiverat.

Om någon av dörrarna, bakluckan eller motorhuvn inte stängts helt kommer blinkerslamporna inte att blinka och larmet inte att aktiveras. Men om allt är stängt kommer blinkerslamporna att blinka en gång för att markera att stöldlarmet är aktiverat.

- **Aktivera inte stöldlarmet om någon befinner sig i bilen! I så fall kommer larmet att utlösas när en passagerare öppnar en dörr.**
- **Om någon dörr, bakluckan eller motorhuvn öppnas inom 30 sekunder efter att larmet aktiverats stängs larmet automatiskt av.**

Larmet utlöses

- Om en dörr öppnas utan att du tryckt på lås-upp-knappen eller ingen Smart Key finns nära bilen.
- Bakluckan öppnas utan att du tryckt på lås-upp-knappen eller ingen Smart Key finns nära bilen.
- Motorhuvn öppnas.

En siren ljuder och varningsblinkers blinkar i 27 sekunder om larmet inte stängs av. Stäng av larmet med lås-upp-knappen.

Larmet stängs av

Bil med nyckel typ A och C med fjärrkontroll

- När du trycker på lås-opp-knappen.
- 3 sekunder efter att motorn startats.
- Tändningen är i läge ON i 30 sekunder eller mer.

Bil med nyckel typ B - Smart Key

- Du låser upp bilen med knappen på fjärrkontrollen.
- Du låser upp bilen med knappen på dörrhandtaget och din Smart Key finns inom räckhåll.
- Motorn startas.

När dörrarna låsts upp blinkar blinkerslamporna två gånger för att markera att bilen är olåst.

Om du inte öppnar någon dörr eller bakluckan inom 30 sekunder, efter att du tryckt på lås-opp-knappen, återaktiveras larmet automatiskt.

* OBS - Startspärren

- Om du inte kopplar bort startspärren med fjärrkontrollen, så kopplas den bort när du startar motorn.
- Om du tappar bort en nyckel, fjärrkontroll/Smart Key, vänd dig till en Kia-verkstad.

.! VIKTIGT

Gör inga ingrepp i bilens larm-system, det kan medföra att larmet inte fungerar som det ska. Vänd dig till en Kia-verkstad om det uppstår något fel.

Fel som uppstår genom felaktigt ingrepp eller modifiering omfattas inte av bilens nybilsgaranti.

DÖRRLÅSEN

■ Typ A



OJD043503

■ Typ B



ORP042235

■ Typ C - Smart Key



OJD042001

Lås/lås upp dörrarna utifrån

Lås/lås upp dörrarna med fjärrkontroll/Smart Key

- Tryck på lås-upp-knappen.
- Med Smart Key kan du också låsa/låsa upp genom att trycka på dörrhandtagets knapp när du har din Smart Key i fickan eller i en väska.
- Öppna dörrarna med dörrhandtagen.
- När du stänger en dörr, se till att den stängs ordentligt.

■ Typ A, B



■ Typ C - Smart Key



OJD042010

Lås/lås upp med nyckelaxet/metallnyckeln

Om det inte går att låsa/låsa upp med fjärrkontrollen/Smart Key, gör så här:

1. Nyckel med fjärrkontroll: Tryck på spärrknappen och fäll ut nyckelaxet.
Smart Key: Dra loss nyckelaxet från fjärrkontrollen.
2. Stick in nyckelaxet i dörrlåset och vrid framåt för att låsa och bakåt för att låsa upp.
3. Alla dörrar låses normalt upp samtidigt, när du låser upp förardörren. Om det är något fel på centrallåset, låses bara förardörren upp.
4. När dörrarna stängs, se till att de går igen helt.

*** OBS**

- I sträng kyla finns det en viss risk att låsmekanismerna fryser.
- Om centrallåsningen skulle aktiveras genom låsning/upplåsning snabbt och många gånger i tät följd kan systemet automatiskt kopplas bort några minuter för att skyddas mot överbelastning.

⚠ VARNING

- Om du inte stänger dörren helt finns det risk att den öppnas under körning.
- Se till att ingen klämmer sig när en dörr stängs.

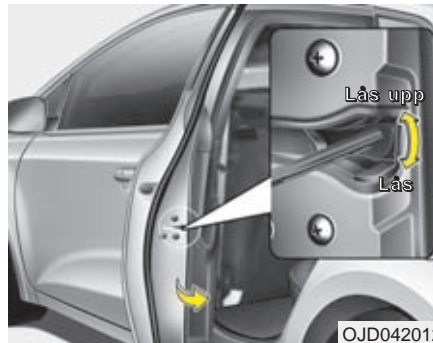
**Låsning i en nödsituation (5-dörrars och kombi)**

Om det uppstått något fel på centrallåset går det bara att låsa dörrarna med nyckelaxet i dörrlåsen.

Dörrar utan yttre dörrlås låser du så här:

1. Öppna dörren.
2. Stick in nyckelaxet i nödlåsninglåset och vrid den till horisontellt läge för att låsa.
3. Stäng dörren ordentligt.

**Låsa/låsa upp dörrarna inifrån bilen****Med dörrhandtaget**

Om du öppnar en framdörr inifrån med dörrhandtaget låses den automatiskt upp.

Om dörrarna är låsta, låser du upp alla dörrarna genom att dra en gång i handtaget i förardörren.

För att öppna dörren, dra en gång till i handtaget.



OJD042014

Med centrallås

Tryck på knappen.

- När du trycker på knappen för centrallåset låses alla dörrarna och lampan i knappen tänds.
- Om någon dörr är öppen, när du trycker på knappen, låses inte dörrarna.
- Om någon dörr är olåst lyser inte lampan.
- När du trycker en andra gång på knappen låses alla dörrarna upp.

* OBS

Om dörrarna har låsts med fjärrkontrollen eller Smart Key går det inte att låsa upp dem med knappen på instrumentpanelen.

VARNING - Fel på dörrlåsen

Om dörrarna inte går att låsa upp inifrån vid första försöket, prova en gång till eller gör så här:

- Dra i något av de andra dörrhandtagen.
- Öppna sidorutan och öppna dörren utifrån.
- Klättra över till bagageutrymmet och öppna bakluckan. Se beskrivning några sidor längre fram i detta kapitel.

VARNING - Dörrarna

- Se till att dörrarna alltid är ordentligt stängda när bilen är i rörelse.
- Se upp bakåt innan en dörr öppnas så att den inte skadar någon cyklist, motorcyklist eller gående.

VARNING - Olåst bil

Ta alltid med bilens nyckel, sätt an parkeringsbromsen, stäng alla rutor och lås bilen när du lämnar den.

VARNING - Överhettad kupé

En solig dag kan bilen bli mycket varm invändigt. Undvik därför att lämna barn och husdjur ensamma i bilen. De kan då bli uttorkade och i värsta fall dö.

Stöldskyddslåsning

Vissa modeller kan vara utrustade med stöldskyddslåsning, som innebär att det inte går att öppna dörrarna med handtagen på insidan av dörrarna. Detta försvårar för en tjuv, som t ex slagit sönder en ruta, att komma in i bilen.

Stöldskyddslåsningen aktiveras/avaktiveras endast när du låser/låser upp bilen med fjärrkontrollen eller Smart Key.

VARNING

Stöldskyddslås inte bilen om någon är kvar i den. Bilen kan inte öppnas inifrån annat än med fjärrkontrollen eller med en Smart Key.

Dörrlåsfunktioner

Automatisk upplåsning vid krock.

Om bilen krockar och någon krockkudde utlöser så låses dörrarna automatiskt upp.

Automatisk låsning när bilen körs

Dörrarna låses automatiskt när bilen kommit upp i 15 km/tim.

Automatisk upplåsning av dörrarna

Med ratt-/tändningslås:

När nyckeln tas ur tändningslåset.

Med Smart Key:

När tändningen är i läge OFF.

Växelväljarens påverkan på dörrlåsen

- Dörrarna låses automatisk när växelväljaren flyttas från P-läget.
- Dörrarna låses automatisk upp när växelväljaren flyttats till P-läget.

Du kan aktivera eller avaktivera ovanstående låsfunktioner. Se avsnittet "Inställningar" i detta kapitel.

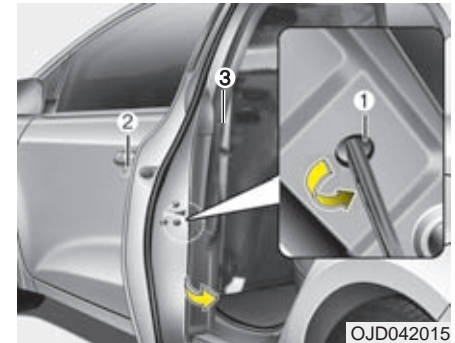

OJD042015

Barnsäkra dörrlås (5-dörrars och kombi)

För att göra bakdörrarna barnsäkra, gör så här:

1. Öppna bakdörrarna.
2. För in nyckelaxet eller en skruvmejsel i hålet (1) och vrid moturs, som pilen visar. När barnspärren är i låst position så kan inte bakre dörrarna öppnas inifrån.
3. Stäng dörrarna.

Bakdörrarna ska nu bara kunna öppnas med handtaget på utsidan (2).

Kontrollera att de inte kan öppnas med handtagen på dörrarnas insidor (3).

För att koppla bort spärren, vrid tillbaka reglaget.



**VARNING - Bakdörrarnas
lås**

Se alltid till att bakdörrarna inte går att öppna inifrån när barn ska färdas i bilen. Då kan de av misstag inte öppna en dörr och riskera att falla ur bilen.

BAKLUCKAN

■ 3- och 5-dörrars

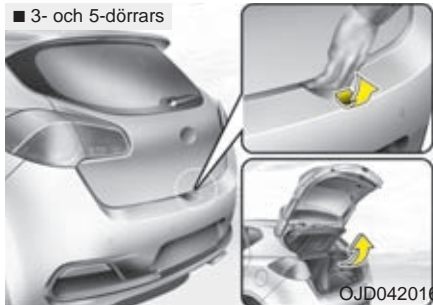

■ Kombi

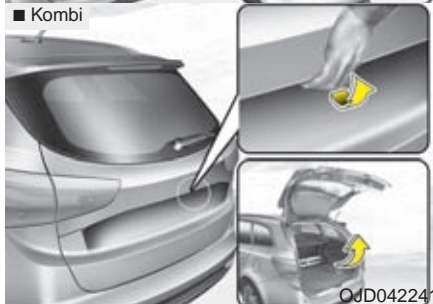

Manuellt öppningsbar baklucka

- Luckan låses/låses upp samtidigt som dörrarna med fjärrkontroll, Smart Key eller centrallåsknappen på panelen.

- Du kan låsa upp bakluckan separat genom att hålla in bakluckans lås-uppknapp i ca 1 sekund. Eller om du tar tag i luckhandtaget när du har din Smart Key intill bilen.
- När luckan är olåst tar du tag som bilden ovan visar och lyfter luckan.
- När du sedan stänger luckan låses den automatiskt. (Under förutsättning att alla dörrarna är låsta)

* OBS

I sträng kyla finns det en viss risk att låsmekanismen fryser.

⚠ VARNING

Se till att ingen står i vägen för luckan när den öppnas.

! VIKTIGT

Om luckan inte är helt stängd under körning kan lyftfjädrarna och låsmekanismen skadas.



* Anm. Bilden visar bakluckan på 5-dörrarsmodellen.

Stäng

Fäll ner luckan och tryck igen den om den inte stänger sig själv.

⚠ VARNING

Se till att ingenting kommer i kläm när bakluckan stängs.

! VIKTIGT

Se till att inget föremål finns i närheten av låsbygeln när bakluckan skall stängas. Det kan skada låsmekanismen.

⚠ VARNING - Avgaser

Om bakluckan inte är helt stängd kan giftiga avgaser sugas in i bilen. Om luckan måste vara öppen, kör kupéfläkten på högsta hastighet och ventileras genom kupén.

⚠ VARNING - Last

Lasta de tyngsta föremålen längst fram och underst och surra all tung last. Lasta aldrig högre än till överkant av ryggstöden.

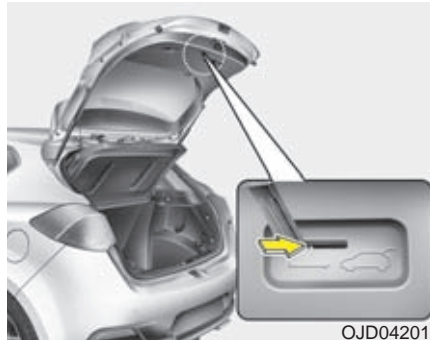

* Anm. Bilden visar bakluckan på 5-dörrarsmodellen.

⚠ VARNING

- Se till att alla som åker i bilen känner till att bakluckan kan öppnas inifrån med nödöppningsreglaget.
- Använd reglaget endast i nödsituationer.

Bakluckan kan nödöppnas inifrån

Nödöppning av bakluckan inifrån bilen
Gör så här:

1. Stick in en nyckel eller liknande i spåret.
2. Tryck spärren åt höger som bilden visar.
3. Knuffa upp bakluckan.

SIDORUTOR

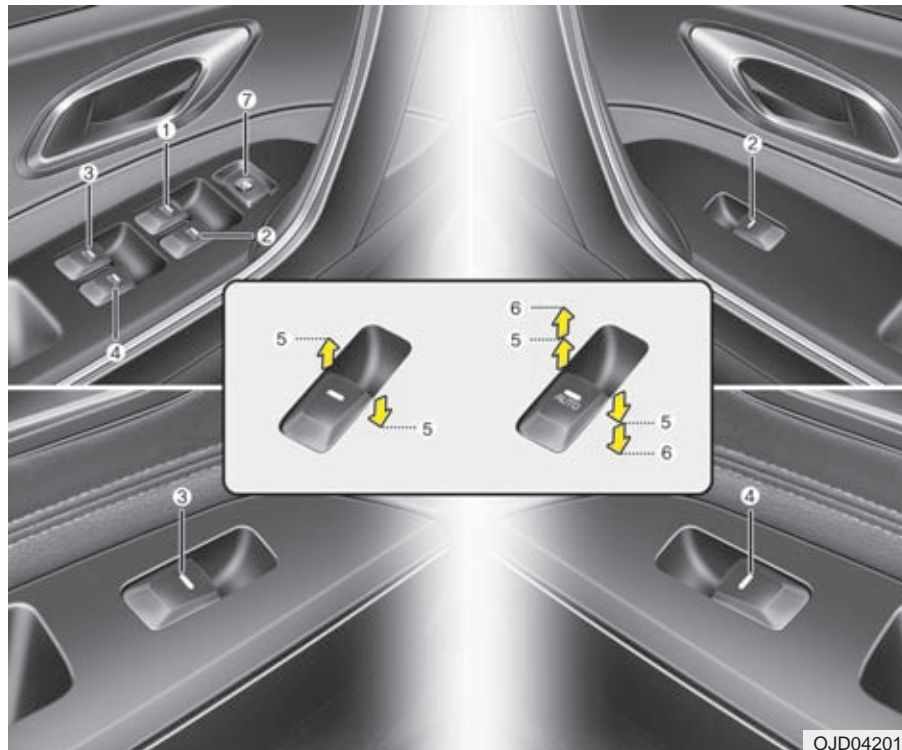

Reglagen för de elektriska fönsterhissarna

- (1) Förarens sidoruta
- (2) Rutan på höger framdörr
- (3) Rutan på vänster bakdörr (5-dörrars och kombi)
- (4) Rutan på höger bakdörr (5-dörrars och kombi)
- (5) Öppna/stäng
- (6) Ett-tryck-öppning/-stängning
- (7) Knapp som spärrar reglagen på alla dörrar utom på förardörren

* OBS

I sträng kyla finns det en viss risk att hissmekanismerna fryser.

OJD042018

Elektriska fönsterhissar

Det finns reglage för fönsterhissarna på samtliga dörrar. På förardörren finns reglage för samliga sidorutor.

Föraren har också en spärrknapp som kan spärra reglagen för det bakre sidorutorna.

Rutorna kan öppnas/stängas ca 30 sekunder när motorn stannats och tändningen är i läge ACC eller LOCK, om ingen framdörr öppnas under den tiden.

* OBS

Om du kör med en bakre sidoruta öppen eller bägge bakre sidorutorna öppna kan det uppstå pulserande vindstötter i bilen. Öppna i så fall de främre sidorutorna ett par centimeter. Om en öppen taklucka orsakar vindstötter kan du prova att stänga luckan något.



Knapp typ A - För att öppna/stänga

Pil uppåt (5) = Stäng

Pil nedåt (5) = Öppna



Typ B - För att öppna/stänga

Pil uppåt = Stäng

Pil nedåt = Öppna

När knappen trycks ner eller lyfts förbi spärrläget (5) och till ändläget (6) går rutan hela vägen ner alternativt upp när man släppt knappen.

Rutans rörelse går dock att stoppa genom att man trycker på knappen (om rutan är på väg upp) och lyfter (om den är på väg ner).

*** OBS**

Om batteriet har varit urladdat eller bortkopplat måste systemet för fönsterhissarna återställas. Gör så här:

1. Slå på tändningen (ON).
2. Stäng rutan och håll kvar knappen i stängningsläget i minst 1 sekund efter att rutan stängts helt.

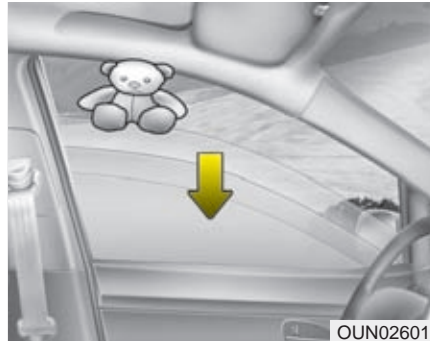
**Klämskydd (förarens ruta)**

Om något kommer i kläm när rutan stängs med ett-tryck-funktionen stannar rutan och sänks automatiskt till 30 cm öppning.

Om något kommer i kläm när knappen hålls lyft hela tiden, stannar rutan och sänks ca 25 mm.

Om knappen lyfts upp igen inom 5 sekunder efter att klämskyddet aktiverats fungerar inte klämskyddet.

*** OBS**

Klämskyddet fungerar bara när rutan ska gå hela vägen upp när knappen lyfts för snabbstängning (ett-tryck-funktion).

⚠ VARNING

- Klämskyddet fungerar endast för förarens ruta och när den stängs med "ett-tryck-funktionen". Skyddet fungerar inte heller de sista 4 mm innan rutan stängts.
- Kontrollera alltid så att ingen kommer i kläm när en ruta ska stängas.



Knapp för att spärra fönsterhissarna (5-dörrars och kombi)

När spärrknappen på förardörren är nedtryckt är reglagen för fönsterhissarna på bakdörrarna spärrade.

Då fungerar reglagen så här:

- Med reglagen på förardörren kan alla rutorna öppnas/stängas.
- Med reglaget på höger framdörr kan den rutan öppnas/stängas.
- Reglagen på bakdörrarna kan inte öppna/stänga de bakre sidorutorna.

! VIKTIGT

- För att det inte ska uppstå några skador på fönsterhissarna och riskera att säkringen brinner av bör bara en ruta i taget manövreras.
- Manövrera inte samma ruta åt motsatt håll med knappen på förardörren och en annan knapp.

⚠ VARNING

- Lämna aldrig din nyckel/Smart Key kvar i bilen.
- Lämna inte barn ensamma i bilen samt se till att de inte leker med fönsterhissarna och klämmer sig. Tryck ner spärrknappen så att reglagen på bakdörrarna inte kan användas när barn färdas i bilen.
- Kontrollera alltid så att ingen kommer i kläm när en ruta ska stängas.
- Se till att ingen sticker ut en arm när en ruta är öppen och bilen är i rörelse.

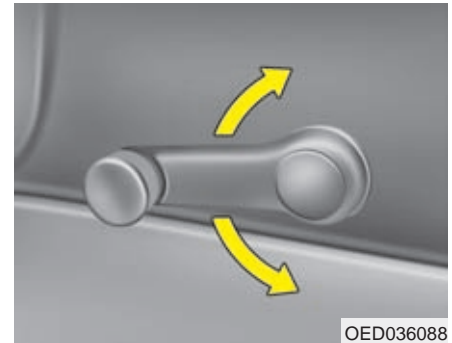

Manuellt manövrerade fönster (5-dörrars och kombi)

Vissa modeller kan vara utrustade med fönstervevar.

⚠ VARNING

Se till att ingen klämmer sig när en ruta stängs.

MOTORHUVEN

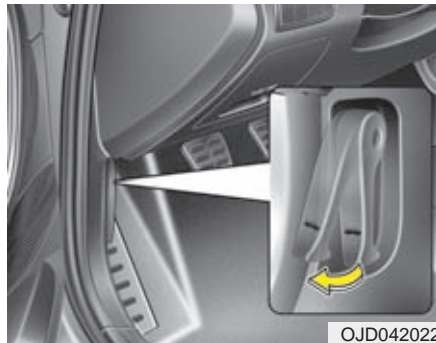

Öppna huven

1. Dra i handtaget för att öppna motorhuven. Den öppnas då lite grann.

VARNING

När du ska öppna huven bör bilen stå plant och motorn vara avstängd. Lägg i 1:ans växel eller backen (P för automat) och sätt an parkeringsbromsen.



2. Skjut säkerhetsspärren som pilen i den infällda bilden visar för att frigöra huven helt och lyft den.

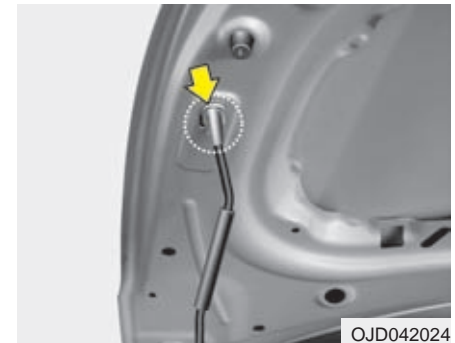

3. Lossa huvstödet från clipset.
4. Stick in det i hålet i huven. Se pilen.

 **VARNING** - Risk för brännskador
Om motorn varit igång är många komponenter i motorrummet varma. Var försiktig så att du inte bränner dig.

Stäng huven

1. Kontrollera först i motorrummet:
 - Att alla påfyllningslock och mätstickor är på plats.
 - Att inget ligger löst i motorrummet, t ex trasor eller verktyg.
2. Tryck fast huvstaget i clipset.
3. Sänk huven tills öppningen är ca 30 cm. Släpp huven och kontrollera att den är ordentligt låst.

VARNING

- Innan huven stängs, kontrollera att alla påfyllningslock är ordentligt fastskruvade och att inga verktyg, arbetshandskar, trasor eller annat brännbart material finns i motorrummet.
- Se till att inget ligger i vägen när huven ska stängas. Den kan skadas.

VARNING

- Kontrollera noga att huven är ordentligt låst innan bilen körs. Annars finns det risk att den blåser upp och blockerar sikten helt.
- Se till att huvstödet sitter som det ska innan du lutar dig in i motorrummet. Då kan motorhuven inte falla ner och orsaka skada.
- Kör aldrig bilen när huven stöttad av huvstaget.

TANKLUCKA OCH TANKLOCK



OJD042025

Öppna tankluckan

1. Öppna luckan genom att trycka i bakkant på den.

* OBS

Dörrarna måste vara olåsta när du öppnar och stänger tankluckan.

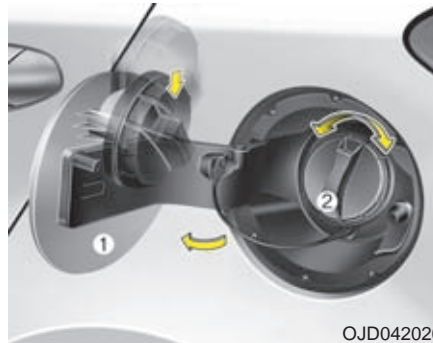

OJD042026

2. Vik ut luckan (1).
3. Vrid loss tanklocket (2) och haka fast det på luckans insida.
4. Tanka

* OBS

Vintertid kan luckan eventuellt frysa fast. Knacka i så fall försiktigt på den för att spräcka sönder isen. Använd eventuellt avisningssprej eller kör in bilen i ett varmgarage. Bryt aldrig på luckan.

Efter tankningen

1. Skruva fast locket så att det hörs ett ljudligt klick.
2. Tryck i bakkant på luckan för att stänga den

⚠ VARNING - Tankning

- Det kan förekomma ett visst övertryck i tanken. Lossa därför tanklocket sakta och låt övertrycket pysa ut innan du skruvar loss det helt.
- Avsluta tankningen helt när pumpen slår ifrån första gången. Försök inte fylla på lite extra.
- Kontrollera att tanklocket är ordentligt åtdraget efter tankningen.

⚠ VIKTIGT

Avsluta tankningen när bensinpumpen slår ifrån första gången. Försök inte fylla på lite extra. Kontrollera efter tankning att tanklocket är ordentligt fastskruvat.

VARNING - Tankning

Bilbränslet är eldfarligt. Följ därför nedanstående anvisningar i samband med tankning.

- Följ anvisningarna på bensinstationen.
- Eliminera risken för statisk elektricitet genom att vidröra bilen innan du lyfter av munstycket från pumpen.
- Kliv inte in i bilen när den tankas så att det uppstår statisk elektricitet när du tar i eller sätter dig i sätet. Om du måste in i bilen vidrör först en metalldel på den.
- Om du ska fylla en reservdunk, placera den på marken, låt den inte stå kvar i bilen. Använd endast godkänd reservdunk och se till att den sedan blir ordentligt surrad i bilen.
- Tala inte i mobiltelefon i samband med tankning.
- Motorn ska alltid vara avstängd i samband med tankning och tanklocket ska vara ordentligt åtskruvat innan motorn startas efter tankning.

(forts)

(forts)

- Rökning och öppen eld eller något som kan orsaka gnistbildning får inte förekomma i samband med tankning.
- Om brand skulle uppstå i samband med tankning, se till att komma bort från bilen.

VIKTIGT

- *Var noga med att endast tanka bilen med det bränsle som är angivet under "Bränslerekommandation" i kapitel 1.*
- *Om du tappar bort tanklocket och måste skaffa ett nytt, se till att det blir ett original Kia tanklock eller likvärdigt. Ett felaktigt tanklock kan medföra fel i bränslesystemet och avgasreningen. Vi rekommenderar därför att du vänder dig till en Kia-verkstad.*
- *Om du spillar bränsle på lacken, tvätta omgående bort det så att det inte blir några lackskador.*
- *Efter tankningen, skruva fast locket tills det hörs ett ljudligt klick så att bränsle inte kan läcka ut.*

PANORAMAGLASTAK



OJD042027

Taklucka - Panoramaglastak

Luckan kan öppnas bakåt eller vinklas upp i bakkant.

Tändningen måste vara i läge ON när glasluckan manövreras med knappen i takpanelen.

* OBS

- Vintertid finns det risk att luckan fryser fast.
- Om du ska öppna luckan efter att bilen tvättats eller efter ett regn, se till att det är torrt på taket.

! VIKTIGT - Elmotorn

Släpp knappen när luckan nått sitt ändläge, annars kan elmotorn skadas.



OJD042078SW/OJD042215SW

Varningsljud för öppen taklucka

En varningssignal ljuder i ca 7 sekunder och information visas i displayen om takluckan inte är helt stängd.

I bil med Smart Key:

När tändningen är i läge OFF och förardörren öppnas.

I bil med tändningslås:

När nyckeln tas ur tändningslåset och förardörren öppnas.

Se till att takluckan är helt stängd när du lämnar bilen.



Solskydd

- För att skjuta solskyddet bakåt finns en separat knapp. Tryck i bakkant på knappen (1).
- Solskyddet kan bara stängas när takluckan är stängd.
 - Tryck i framkant på knappen (2).
eller
 - Öppna takluckan.

Om du vill stoppa solskyddets rörelse, tryck snabbt på knappen.

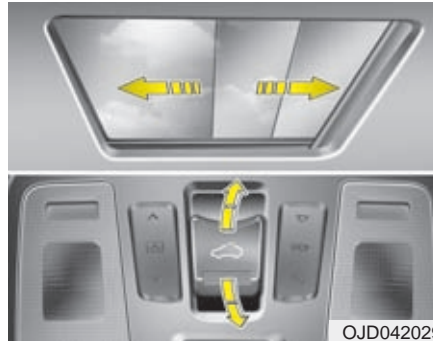

Öppna/skjut takluckan bakåt

När solskyddet är stängt

Du öppnar takluckan genom att dra knappen bakåt. Luckan öppnas helt. Om du vill stoppa luckans rörelse, peta till eller dra i knappen. Solskyddet följer med luckan.

När solskyddet är öppet

Du öppnar takluckan genom att dra knappen bakåt.

Om du vill stoppa luckans rörelse, peta till på eller dra i knappen.



Vinkla upp luckans bakkant

När solskyddet är stängt

För att vinkla upp/stänga takluckan, tryck knappen uppåt. Luckan glider först bakåt och vinklas sedan upp.

Om du vill stoppa luckans rörelse, peta till eller dra i knappen.

Solskyddet följer med luckan.

När solskyddet är öppet

Du vinklar upp luckan genom att trycka knappen uppåt.

Om du vill stoppa luckans rörelse, peta till på eller dra i knappen.

Stäng takluckan och solskyddet

Tryck knappen framåt så stängs takluckan.

Stäng sedan solskyddet genom att trycka i nederkant på den vänstra knappen (2).

Om du vill stoppa luckans rörelse, peta till på eller dra i knappen.

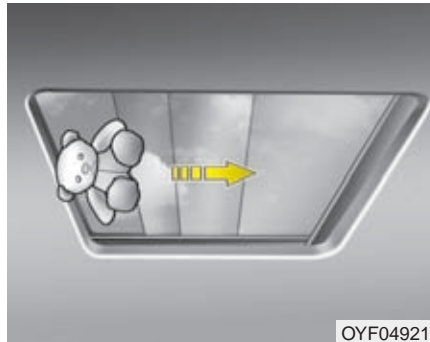

OYF049215

Klämskydd

Om något kommer i kläm när luckan håller på att stängas stannar den automatiskt och öppnas en bit.

Klämskyddet fungerar inte för smala föremål som kommer mellan luckan och kanten, t ex ett finger.

⚠ VARNING - Takluckan

- Se till att ingen kommer i kläm när takluckan stängs.
- Stick inte ut något genom takluckan när bilen är i rörelse.
- Vid en kollision eller om bilen slår runt kan glastakluckan gå sönder. Det betyder att en åkande som inte är fastspänd i säkerhetsbältet kan kastas ur bilen.
- Det är lag på att alla i bilen ska ha bältena fastspända när bilen är i rörelse.

! VIKTIGT

- Rengör lite då och då skenorna som takluckan löper på.
- Försök inte öppna takluckan om det är minusgrader eller om den är täckt med is eller snö. Den kan ha frusit fast och då kan elmotorn skadas.
- Öppna inte takluckan om den är blöt på grund av att du nyss tvättat bilen eller på grund av regn.

Återställning av takluckans funktion

Om batteriet varit bortkopplat eller urladdat måste takluckans funktioner återställas. Gör så här:

1. Starta motorn.
2. Stäng luckan med knappen i taket.
3. Släpp knappen.
4. Håll knappen framåt (stängning) i ca 10 sekunder, tills den fungerar så här:

ÖPPNAS BAKÅT → VINKLAS UPP I BAKKANT

5. Släpp knappen.
6. Håll knappen framåt (stängning), tills den fungerar så här:

LUCKAN OCH SOLSKYDDET
ÖPPNAS BAKÅT → LUCKAN
STÅNGS → SOLSKYDDET STÅNGS

Nu ska takluckans funktion vara återställd.

Om du behöver hjälp med återställningen rekommenderar vi att du anlitar en Kia-verkstad.

* OBS

Om du inte gör den här återställningen, efter att batteriet varit bortkopplat eller urladdat, kommer takluckan kanske inte att fungera som den ska.

STYRNING

Elektrisk styrservo

Servon fungerar endast när motorn är igång. Det går dock att styra bilen om motorn inte går eller om det uppstår fel på servon, men det krävs mer kraft. Servoeffekten är störst vid låg hastighet och avtar när farten ökar. Bilen blir därmed lättstyrd vid parkeringsmanövrer och körkänslan blir bättre högre hastigheter.

Om styrningen inte känns normal, rekommenderar vi att du vänder dig till en Kia-verkstad för kontroll.

* OBS

Följande kan hända under normala omständigheter:

- EPS varningslampan tänds inte.
- Styrningen känns trögare när tändningen är på. Det kan bero på att systemet gör en självdiagnos. När den är avslutad ska styrningen kännas normal igen.
- Ett klickljud hörs när tändningens läge ändras till ON eller LOCK/OFF.
- Ett visst ljud från servons elmotor kan höras i låg fart och när bilen står stilla.
- Om det uppstår något fel på den elektriska styrservon tänds eller blinkar varningslampan i panelen. Du kommer också att märka det genom att bilen blir tungstyrd. I så fall rekommenderar vi att du kontakter en Kia-verkstad.
- När det är kallt ute kan det höras vissa ljud från servostyrningen. Det är normalt och ljuden ska försvinna när motorn blivit varm.

(forts)

(forts)

- Om bilen står stilla och du vrider ratten helt åt höger och vänster, kommer styrningen att bli trögare. Det är inget fel utan en skyddsfunktion för styrservon. Styrningen kommer att gå normalt lätt efter en stund.
- Om lampan för dålig laddning tänds eller om batteriet har låg spänning, beroende på laddnings- eller batterifel, kan bilen bli tungstyrd.

Justering av ratten

Justera ratten så att körställningen blir bekväm och att det går lätt att se alla mätare och kontrollampor.

Du kan också höja ratten maximalt för att lättare kunna kliva in i och ur bilen.

VARNING

- Justera aldrig ratten när bilen är i rörelse. Det kan medföra att du tappar kontrollen över den.
- Efter justering, kontrollera att ratten är låst i önskat läge. Testa genom att försöka höja/sänka ratten.

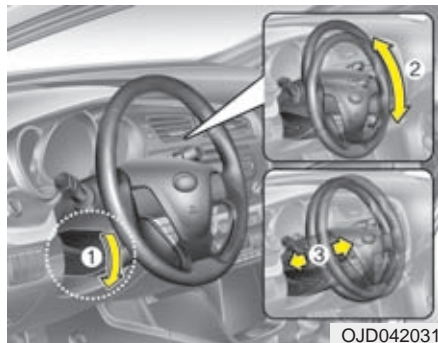

Ratten kan justeras både i höjd- och längdled:

1. Tryck ner spärrhandtaget (1).
2. Justera ratten i höjd (2) och i längdled (3).
3. Lås ratten i rätt läge genom att dra upp spärrhandtaget (1).

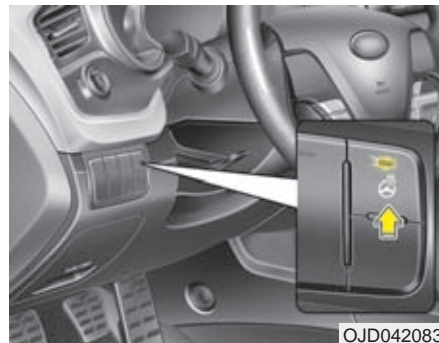

Eluppvärmd ratt

Men tändningen i läge ON kan du sätta på och stänga av värmen i ratten med knappen på instrumentpanelen.

*** OBS**

Om du inte stänger av värmen inom ca 30 minuter stängs den av automatiskt.

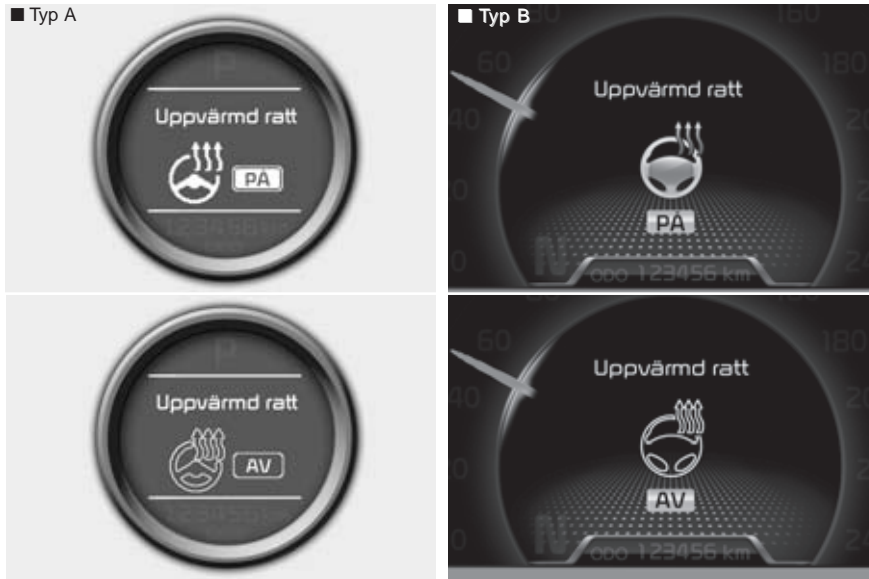

OJD042165SW/OJD042166SW/OJD042189SW/OJD042190SW

När värmen är på lyser lampan i knappen och du ser information i displayen.

! VIKTIGT

Du får inte montera något på rattkransen. Det kan orsaka fel på uppvärmningen.



OJD042032

Signalhorn

Tryck på symbolen på ratten för att signalera. Kontrollera regelbundet att signalhornet fungerar.

* OBS

Signalhornet fungerar endast när du trycker på eller intill symbolen.

! VIKTIGT

Slå inte på ratten för att signalera och tryck inte med något vasst på den.



OJD042161

Flexsystem - Justera styrservohjälpen

Du kan anpassa styrningen efter dina egna önskemål eller beroende på vägunderlaget.

Det finns tre olika lägen.

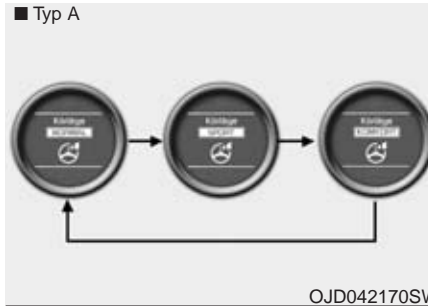

OJD042170SW

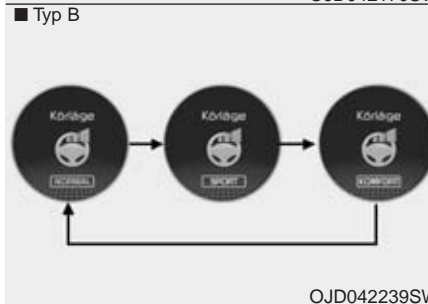

OJD042239SW

När du trycker på knappen på ratten visas aktuell inställning i displayen

Om du trycker en gång till på knappen inom 4 sekunder ändras bilden stegvis enligt ovan.

Om du inte trycker på knappen en andra gång inom 4 sekunder återgår displayen till att visa närmast föregående information.



OJD042167SW



OJD042192SW

Servostyrning/inställning - Normal

Med denna inställning ger styrservon medium styrhjälp/servoeffekt.



Servostyrning/inställning - Komfort/City

Med denna inställning ger styrservon maximal styrhjälp/servoeffekt. D v s det går lätt att vrida ratten när du kör sakta samt vid parkeringsmanövrer.



Servostyrning/inställning - Sport

Styrservon ger bara lite styrhjälp/servoeffekt. Den här inställningen är lämplig vid landsvägskörning eftersom den ger bäst styrkänsla.

! VIKTIGT

- När du trycker på knappen på ratten, för att ändra inställning, visas önskad inställning direkt i displayen. Men ändringen av styrservoeffekten sker inte lika direkt. Det tar en liten stund efter att du vridit lite på ratten.
- Undvika att ändra inställning under körning.
- Om det uppstår något fel på styrservon går det inte att välja inställning.

BACKSPEGLAR

Manuellt avbländningsbar inre backspegel

Justera alltid backspegeln innan du börjar köra.

VARNING - Bakåtsikt

Lasta inte baktill så att du inte har fri sikt genom bakrutan.

VARNING

Av säkerhetsskäl ska du justera alla speglar innan du kör iväg och inte under körning.

VARNING

Gör inga modifieringar på den inre backspegeln och montera inte en vidvinkelbackspegel. Den kan orsaka skador vid en eventuell olycka eller om krockkuddarna utlöser.

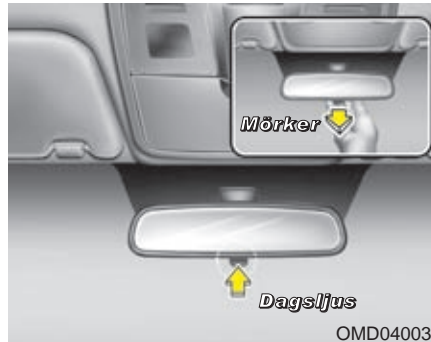

Avbländning

Med den lilla spaken nedtill på spegeln justerar du den för dagsljus eller mörkerkörning. Normalt ska spaken vara tryckt framåt. Om du bländas av ljuset från bakomvarande fordon, dra spaken bakåt.

Tänk på att sikten genom backspegeln försämras i mörkerläget.

Automatiskt avbländningsbar inre backspegel

När motorn är igång mäter en sensor ljusstyrkan som träffar spegeln och en kemisk reaktion dämpar spegelns reflexion om ljuset är så starkt att föraren riskerar att bli bländad.

När backväxeln läggs i sker ingen dämpning av ljuset. Föraren får optimal sikt med backspegeln.

VIKTIGT

Vid rengöring av spegeln, fukta en mjuk trasa eller mjukt papper med fönsterputsmedel. Spreja aldrig direkt på spegeln.

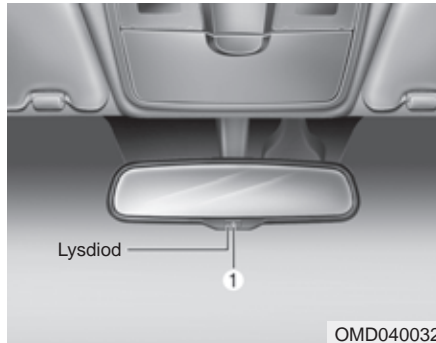

OMD040032

Avbländningsfunktionen ON/OFF

- Tryck på ON/OFF-knappen (1) för att aktivera alternativt stänga av funktionen för avbländning.
- När tändningen slås på (ON) aktiveras alltid funktionen för automatisk avbländning och markeras av en lysdiod.

Yttre backspeglar

Kontrollera alltid före körning att backspeglarna är korrekt inställda.

Fäll in speglarna om bilen parkeras på en smal gata eller en trång parkeringsplats.

⚠ VARNING - Bakåtsikt

- Ytterbackspegeln är konvex, vilket innebär att fordon som syns i backspegeln är närmare än de ser ut att vara.
- För att kunna bedöma avståndet korrekt, titta i den inre backspegeln eller bakåt.

⚠ VIKTIGT

Spegelglaset är repkänsligt. Skrapa därför inte bort is.

Om spegeln frusit fast, tvinga den inte till ett annat läge. Använd en avisningspray eller varmt vatten.

⚠ VARNING

Gör inga justeringar av speglarna när bilen är i rörelse.

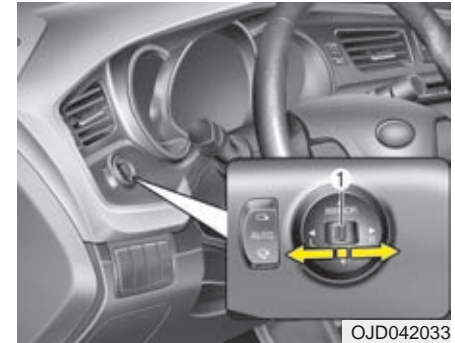

OJD042033

Reglage för inställning

Vicka den lilla spaken (1) mot den spegel som ska justeras.

Tryck sedan på reglaget runt om spaken för att justera spegeln uppåt-nedåt-höger-vänster.

Återställ spaken till mittläget efter justeringen.

! VIKTIGT

- *Speglarna stannar när de nått sina ändlägen men motorn fortsätter att arbeta så länge reglaget hålls nedtryckt. Släpp därför reglaget när spegeln stannat, så att elmotorn inte överbelastas.*
- *Justera inte spegeln manuellt, den kan skadas.*

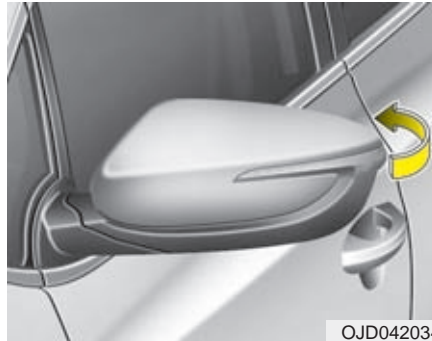

Manuellt fällbara speglar

Vik in de yttre backspeglarna vid passage genom trånga portar eller om bilen parkeras på en smal gata eller trång parkeringsplats.



Elektriskt fällbara backspeglar

Du kan fälla in/ut speglarna med knappen ovan eller välja om speglarna ska fällas in ut automatiskt när du låser/låser upp dörrarna med fjärrkontrollen/Smart Key.

Knappens lägen:

1. Nedtryckt Upptill: Spegelarna i normalt körläge.
2. Nedtryckt Nedtill: Spegelarna fälls in.
3. Auto-läge i bil med tändningsnyckel: Spegelarna fälls in/ut när du låser/låser upp dörrarna med fjärrkontrollen.

3. Auto-läge i bil med Smart Key:
Spegelarna fälls in/ut när du låser/låser
upp dörrarna.

! VIKTIGT

Spegelarna kan justeras även med när tändningen är av. Tänk dock på att de förbrukar ström eftersom batteriet inte laddas när motorn inte är igång.

! VIKTIGT

Fäll inte in spegeln manuellt, det kan skada elmotorn i den.

MÄTARE, VARNINGSLAMPOR OCH KONTROLLAMPOR (TYP A)



1. Varvräknare
2. Hastighetsmätare
3. Bränslemätare
4. Varnings- och kontrollampor
5. Kontrollampor för blinkers
6. Display

* Det kan se något annorlunda i din bil jämförd med bilden. Se mer i detalj på de följande sidorna.

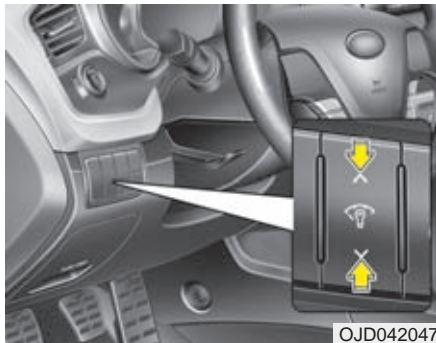

OJD042047

Dimmer för instrumentbelysningen

Ljusstyrkan i instrumentbelysningen kan justeras med reglaget till vänster om ratten, när tändningen är i läge ON. Tryck upp till alternativt ned till på knappen. Inställd ljusstyrka visas i displayen.



OJD042040

Mätare

Hastighetsmätare

Hastighetsmätaren visar aktuell hastighet.

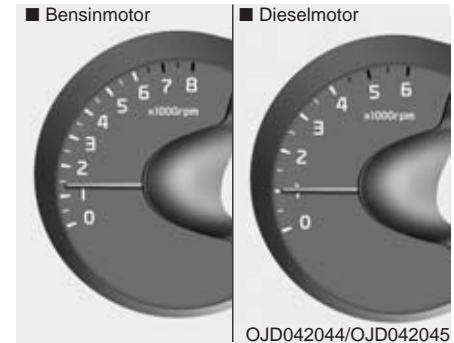

OJD042044/OJD042045

Varvräknare

Mätaren visar motorns varvtal/minut. Ta den till hjälp för att göra upp- och nedväxlingar vid rätta varvtalen.

Nålen i mätaren kan röra sig en aning när tändningen är i läge ACC eller ON. Det är fullt normalt. Visningen blir korrekt när motorn är igång.

! VIKTIGT

Varva inte motorn så att nålen kommer in i den röda zonen. Det kan medföra motorskador.



Bränslemätare

Mätaren visar ungefär hur mycket bränsle som finns kvar i bränsletanken

* OBS

- Tanken rymmer 50 liter.
- Bränslemätaren har en varningslampa som komplement. Lampan tänds när bränslenivån börjar närma sig tom tank.

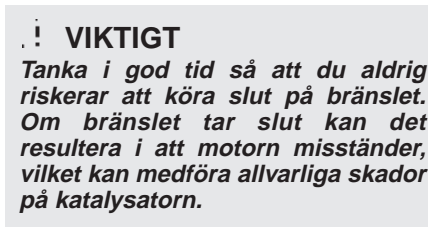
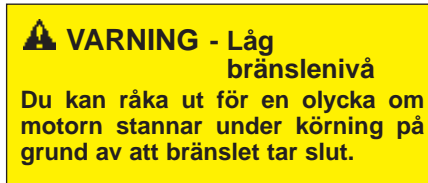

Mätare för kylväsketemperaturen

Temperaturen visas när tändningsnyckeln är i läge ON.

Kör inte bilen om motorn är överhettad. Se anvisningarna i kapitel 6.

! VIKTIGT

Om indikeringen i mätaren närmar sig 130°C finns risk för överhettning och motorskador.

Stanna bilen och se avsnittet "Överhettad motor".

⚠ VARNING

Lossa aldrig kylarlocket eller locket på kylvätskebehållaren när motorn är varm. Övertryck i systemet medför att ånga kan strömma ut och orsaka brännskador.



OJD042231/OJD042232

Växlingsindikator för ekonomisk körning (bilar med manuell växellåda)

Växla upp eller ner till den växel som visas.

▲3: Siffran + pilen vänd uppåt är en uppmaning att växla upp till den högre växel, som siffran visar. I detta fall från 2:an till 3:an.

▼3: Siffran + pilen vänd nedåt är en uppmaning att växla ned till en lägre växel. I detta fall från 4:an till 3:an.

Du kans stänga av växlingsindikatorn. Se avsnittet "Inställningar" i detta kapitel.



OJD042233

Indikator för växellägen (bilar med automatisk växellåda)

Aktuellt växelläge visas i displayen framför föraren.



OJD042234

Indikator för växellägen (bilar med dubbelkopplingslåda - DCT)

Displayen visar vilket växlingsläge som är valt.

Om du väljer Sportläge för att växla manuellt visas ovanstående i displayen. Information om körning med dubbelkopplingslåda finns i kapitel 5.

! VARNING

- Om du uppstår något problem med växellådan blinkar indikatorn i displayen.. Om det inträffar, rekommenderar vi att du vänder dig till en Kia-verkstad för att få växellådan kontrollerad.
- Om kopplingen blir överhettad går växellådan över i ett skyddsläge. Det blinkar i displayen och du hör tre pipjud.

Du får också en varning i displayen och kommer kanske att märka att växlingarna inte sker så mjukt som de normalt ska ske.

Om den här situationen uppstår kan det uppstå ett allvarligt fel om du fortsätter att köra. Stanna bilen och vänta några minuter innan du kör.



OJD052031

Symbol för hastighetsbegränsare

Symbolen  visas i displayen när du aktiverat hastighetsbegränsaren med knappen på ratten.

Symbolen  försvinner när du stänger av.

Om systemet inte fungerar som det ska blinkar tre streck - - - i displayen när du aktiverat systemet.

Om det sker, rekommenderar vi att du vänder dig till en Kia-verkstad för en kontroll av systemet.

Hur hastighetsbegränsaren fungerar beskrivs i kapitel 5.



OJD042051

Vägmätaren (ODO)

Vägmätaren visar bilens totala körsträcka i km alternativt miles. Siffrorna visas tills displayen släcks.

Se i Service- och garantiboken vid vilka körsträckor bilen ska till service.

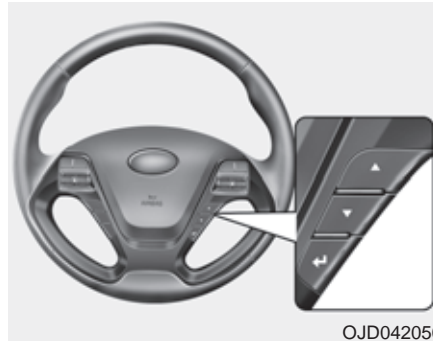

OJD042050

Färddator

Färddatorn styrs av en mikrodator som förser föraren med körrelaterad information när tändningen är påslagen. All lagrad data (förutom totala körsträckan, sträcka till tom tank och momentan bränsleförbrukning) nollställs om batteriet kopplas från.

Tryck på knapparna ▲ ▼ för att stegvis förflytta dig mellan:

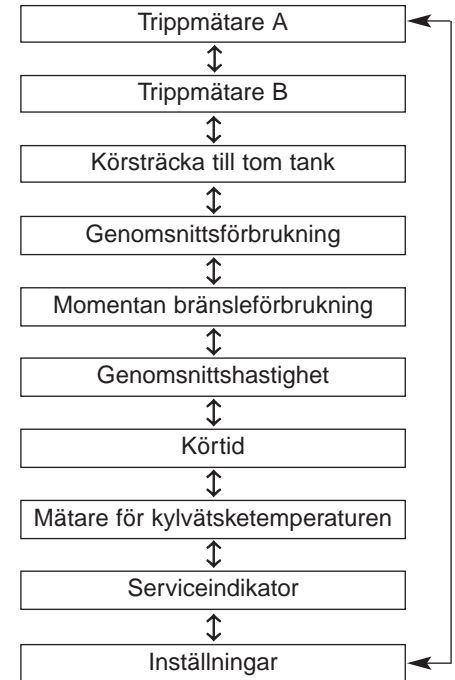



Trippmätare A och B

Trippmätaren visar körsträckan efter senaste nollställningen. Den visar max 9999,9 km.

Nollställ den trippmätare som visas i displayen genom att hålla in -knappen i mer än 1 sekund.

Anm. Det finns två trippmätare, A och B som kan användas för olika mätningar.



Körsträcka till tom tank

Siffran visar den beräknade återstående körsträckan med det bränsle som finns i tanken.

När det återstår bränsle för ca 5 mil visas --- och symbolen börjar blinka.

*** OBS**

- Den beräknade återstående körsträckan kan ändras (förlängas eller kortas) om körförhållandena förändras.
- Tänk också på att återstående körsträcka är en beräkning och alltså inte exakt.



Genomsnittsförbrukning

Färdatorn räknar ut den genomsnittliga bränsleförbrukningen baserad på körsträckan efter den senaste nollställningen av mätaren.

Ny och korrekt visning sker när bilen körts minst 50 meter efter att mätaren har nollställts.

*** OBS**

Mätningen av förbrukningen kan variera ganska mycket när du bara kört några km efter nollställning. Den blir mer exakt efter några mil.

- **Automatisk nollställning av mätaren efter tankning**

Du kan välja automatisk nollställning av/på. Se "Inställningar" i detta kapitel. Om du valt automatisk nollställning visar mätaren --- när du tankat minst 6 liter och sedan kör iväg.

- **Manuell nollställning av mätaren**

Du kan välja manuell nollställning av/på. Se "Inställningar" i detta kapitel. Om du valt manuell nollställning kan du nollställa mätaren när som helst, gör du så här:
Håll in -knappen i mer än 1 sekund när "Snittförbrukning" visas. Mätaren kommer då att visa ---.

- *** OBS**

- Om bilen körs i backar eller om strömmen brutits kanske visningen inte blir korrekt.
- För att färddatorn ska kunna uppdateras i samband med tankning måste mer än 6 liter fyllas på.



Momentan bränsleförbrukning

Momentan bränsleförbrukning mäts när bilen körs och beräknas varje sekund.



Genomsnittshastighet

Beräknad genomsnittlig hastighet efter senaste nollställningen. Beräkningen av genomsnittshastigheten pågår även när bilen står stilla och motorn är igång.

Nollställ genom att hålla in -knappen mer än 1 sekund när displayen visar en bild enligt ovan.



Körtid



Total tid efter senaste nollställning visas. Tiden beräknas även när bilen står stilla om motorn är igång. Total tid som kan mätas är 99 timmar och 59 minuter.

Nollställ genom att hålla in RESET-knappen mer än 1 sekund när displayen visar en bild enligt ovan.



Serviceindikator





Mätaren visar när det är dags för nästa service i antal dagar eller återstående körsträcka.

Om du vill ha den här informationen när något annat visas i displayen, tryck på någon av knapparna  .



Om du inte låter utföra service på bilen enligt anvisningarna i displayen kommer displayen att visa överskriden körsträcka eller överskridna dagar.

Om du vill nollställa Serviceindikatorn, gör så här:

- Håll in  knappen mer än 5 sekunder.
- : Reset visas i displayen.
- Håll in  -knappen mer än en sekund och : Reset försvinner.

Anm. Om du inte låter utföra service enligt Service- och garantiboken riskerar du att eventuella garantikrav kan avvisas.

* OBS

- Om du nollställer serviceindikatorn innan service blivit utförd eller efter att du överskridit angiven körsträcka eller tid, då kommer indikatorn inte stämma överens med de schemalagda servicetillfällena.
Vi rekommenderar att du låter en Kia-verkstad utföra service på bilen och nollställa mätaren.
- Om batteriet har kopplats från kan serviceindikatorn visa fel.



Om displayen ser ut som ovan rekommenderar vi att du vänder dig till en Kia-verkstad.





Inställningar

När du ser ovanstående i displayen kan du gå vidare till 3 undermenyer.

Håll in -knappen.



1. Stanna bilen och låt motorn vara igång. Eller stäng av motorn och ha tändningen i läge ON.
2. Tryck på  eller  för att växla mellan alternativen i displayen.
3. När du ser ovanstående, tryck på -knappen när du markerat det alternativ du valt att göra inställningar för.
4. Se informationen på nästa sida.

Dörrlåsfunktioner

• Automatisk dörrlåsning

Du kan välja automatisk dörrlåsning PÅ eller AV. Om du valt PÅ:

Hastighetsstyrd dörrlåsning

- Alla dörrarna låses när bilen kommit upp i 15 km/tim.

Växlelvaljarstyrd dörrlåsning

- Alla dörrarna låses när du lägger i P, R eller D.

• Automatisk dörrupplåsning

Om du valt PÅ:

Nyckel ur:

Alla dörrarna låses upp när nyckeln tar ur tändningslåset.

alternativt

Med Smart Key när tändningen är i läge OFF.

Växelläge:

Alla dörrarna låses upp när växelväljarspaken förs till P.

Yttre belysning**• Eskortbelysning -****Fördröjd släckning av strålkastarna**

Om du valt Head Lamp Delay / Eskortbelysning

Strålkastarna lyser en stund efter att du låst bilen med fjärrkontrollen / Smart Key.

• Välkomstbelysning

Om du valt Welcome Light / Välkomstbelysning

När du närmar dig bilen tänds lampor i backspeglarna och lyser upp marken.

• Komfortblinkers -**Ett tryck/tre blinkningar**

Om du valt Triple Turn Function / Komfortblinkers

När du fört spaken till spärrläget och direkt släppt den blinkar blinkerslamporna 3 gånger.

Settings Menu - Inställningar**(minnesfunktion för förarsätet)****• Om du valt Seat Easy Access / Säte / instegsläge**

Förarsätet åker bakåt när du ska stiga in i och ur bilen.

• Steering Position - Framhjulens riktning

Om du valt funktionen som känner av om hjulen är kraftigt vridna åt höger eller vänster kan du få en varning i displayen när du slår på tändningen.

• Indikator med växlingsinformation (bilar med manuell växellåda)

Du kan välja om du vill se indikatorn i displayen eller inte. Mer information finns några sidor längre fram i det här kapitlet.

• Genomsnittsförbrukning - Automatisk eller manuell nollställning av mätaren

Genomsnittlig bränsleförbrukning sedan föregående nollställning.

Om du valt automatisk återställning:

Mätaren nollställs när du tankat minst 6 liter och sedan kör.

Om du valt manuell återställning:

Du bestämmer när mätaren ska nollställas. Håll in -knappen i mer än en sekund när du vill nollställa.

• Language/Språk

Engelska kan vara inställt på bilar som säljs i Sverige. Vill du ha displaytexter på ett annat språk ser du alternativen här.

MÄTARE, VARNINGSLAMPOR OCH KONTROLLAMPOR (TYP B)

■ Typ A



1. Varvräknare
2. Hastighetsmätare
3. Bränslemätare
4. Varnings- och kontrollampor
5. Kontrollampor för blinkers
6. Display

* Det kan se något annorlunda i din bil jämförd med bilden. Se mer i detalj på de följande sidorna.

OJD042038L

■ Typ B (med Turbo GDI-motor)

• Analog visning



1. Varvräknare
2. Hastighetsmätare
3. Bränslemätare
4. Varnings- och kontrollampor
5. Kontrollampor för blinkers
6. Display
7. Vridmomentmätare
8. Turbotryckmätare
9. Mätare för kylvätsketemperaturen

• Digital visning



* Det kan se något annorlunda i din bil jämförd med bilden. Se mer i detalj på de följande sidorna.

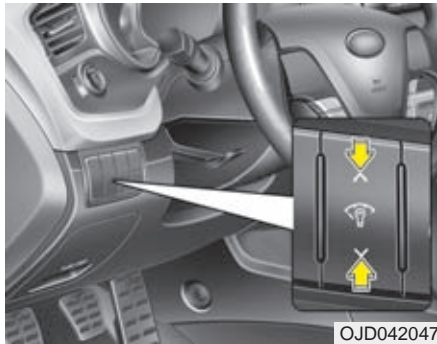

Dimmer för instrumentbelysningen

Ljusstyrkan i instrumentbelysningen kan justeras med reglaget till vänster om ratten, när tändningen är i läge ON. Tryck upp till alternativt ned till på knappen. Inställd ljusstyrka visas i displayen.



Omkopplare för digital/analog visning av mätare i instrumentpanelen

(Turbo GDI-motor)

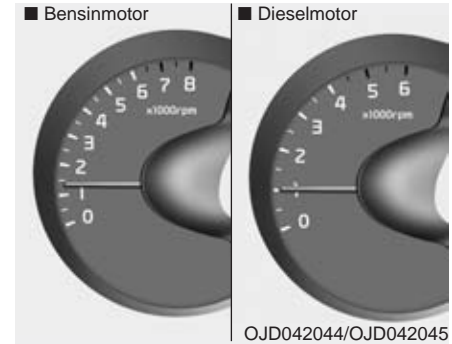

Mätare

Varvräknare

Mätaren visar motorns varvtal/minut. Ta den till hjälp för att göra upp- och nedväxlingar vid rätta varvtalen.

Nålen i mätaren kan röra sig en aning när tändningen är i läge ACC eller ON. Det är fullt normalt. Visningen blir korrekt när motorn är igång.

! VIKTIGT

Varva inte motorn så att nålen kommer in i den röda zonen. Det kan medföra motorskador.

■ Typ A



OJD042042

■ Typ C
• km/h



OJD043507

■ Typ B
• km/h

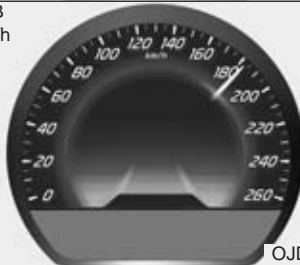

OJD043505

• MPH

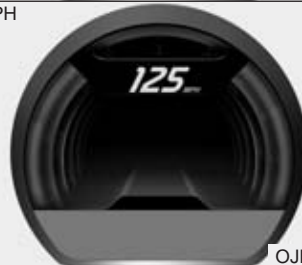

OJD043508

• MPH



OJD043506

Hastighetsmätare

Hastighetsmätaren visar aktuell hastighet.



OJD042046

Bränslemätare

Mätaren visar ungefär hur mycket bränsle som finns kvar i bränsletanken

* OBS

- Tanken rymmer 50 liter.
- Bränslemätaren har en varnings-lampa som komplement. Lampan tänds när bränslenivån börjar närma sig tom tank.



VARNING - Låg bränslenivå

Du kan råka ut för en olycka om motorn stannar under körning på grund av att bränslet tar slut.

! VIKTIGT

Tanka i god tid så att du aldrig riskerar att köra slut på bränslet. Om bränslet tar slut kan det resultera i att motorn misständer, vilket kan medföra allvarliga skador på katalysatorn.



OJD043249

Vridmomentmätare (Turbo GDI-motor)

Mätaren visar motorns vridmoment momentant.



OJD043251

Turbotryckmätare (Turbo GDI-motor)

Mätaren visar turbotrycket momentant.

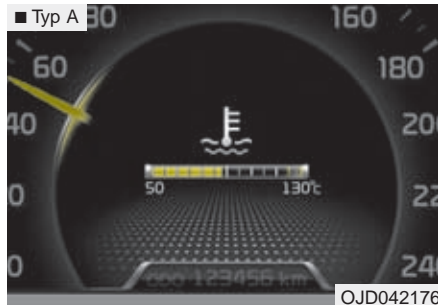

Mätare för kylvätsketemperaturen

Temperaturen visas när tändningsnyckeln är i läge ON.

Kör inte bilen om motorn är överhettad. Se anvisningarna i kapitel 6.

! VIKTIGT

Om indikeringen i mätaren närmar sig 130°C finns risk för överhettning och motorskador.

Stanna bilen och se avsnittet "Överhettad motor".

⚠ VARNING

Lossa aldrig kylarlocket eller locket på kylvätskebehållaren när motorn är varm. Övertryck i systemet medför att ånga kan strömma ut och orsaka brännskador.

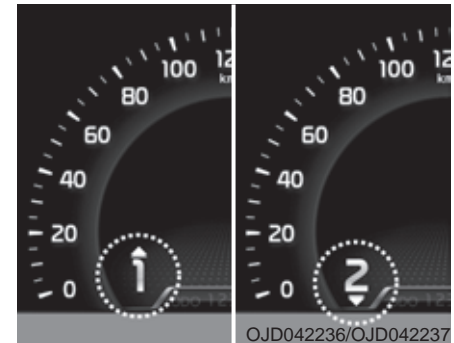

Växlingsindikator för ekonomisk körning (bilar med manuell växellåda)

Växla upp eller ner till den växel som visas.

▲↗: Siffran + pilen vänd uppåt är en uppmaning att växla upp till den högre växel, som siffran visar. I detta fall från 2:an till 3:an.

▼↘: Siffran + pilen vänd nedåt är en uppmaning att växla ned till en lägre växel. I detta fall från 4:an till 3:an.



Indikator för växellägen (bilar med automatisk växellåda)

Aktuellt växelläge visas i displayen framför föraren.



Indikator för växellägen (bilar med dubbelkopplingslåda*)

Aktuell växel eller inställning visas i displayen framför föraren.

Utförlig beskrivning av dubbelkopplingslådan finns i kapitel 5.

* Dubbelkopplingslådan är i grunden en manuell växellåda som med hjälp av styrelektronik växlar automatiskt.

! VARNING

- Dubbelkopplingslåda

- Om det uppstår något problem med växellådan kommer indikatorn i displayen att blinka. Om det inträffar rekommenderar vi att du vänder dig till en Kia-verkstad för att få bilen kontrollerad.
- Om kopplingen blir överhettad går växellådan över i ett skyddsläge. Det blinkar i displayen och du hör tre pip ljud.

Du får också en varning i displayen och kommer kanske att märka att växlingarna inte sker så mjukt som de normalt ska ske.

Om den här situationen uppstår kan det uppstå ett allvarligt fel. Stanna bilen och vänta några minuter innan du kör.



OJD052043

Symbol för hastighetsbegränsare

Symbolen (🚗) visas i displayen när du aktiverat hastighetsbegränsaren med knappen på ratten.

Symbolen (🚗) försvinner när du stänger av systemet.

Om det uppstår något fel kommer tre streck - - - att blinka.

Om det uppstår något fel, rekommenderar vi att du vänder dig till en Kia-verkstad för en kontroll.

Utförlig beskrivning av hastighetsbegränsaren finns i kapitel 5.



OJD042173



OJD043504

Vägmätaren (ODO)

Vägmätaren visar bilens totala körsträcka i km alternativt miles. Siffrorna visas tills displayen släcks.

Se i Service- och garantiboken vid vilka körsträckor bilen ska till service.



OJD042172

Färddator

Färddatorn visar korrelerad information när tändningen är i läge ON.

Tryck på -knappen för att stegvis komma till de olika visningsalternativen.

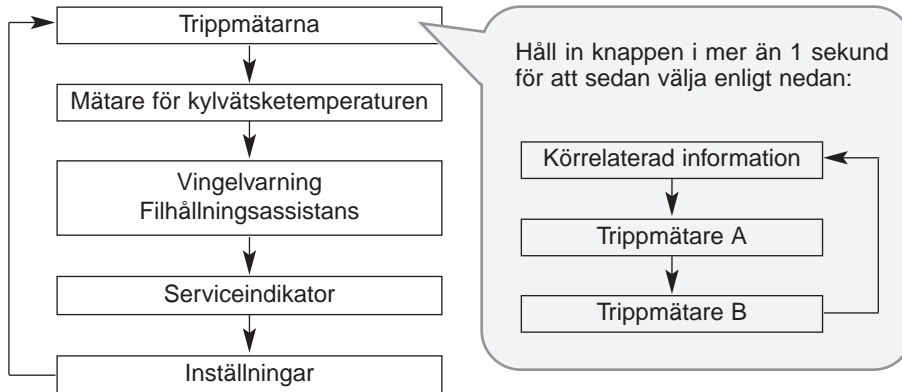

Körrelaterad information

Här har du tre olika informationsalternativ.

(All lagrad information förutom vägmätaren, körsträcka till tom tank och momentan bränsleförbrukning nollställs om batteriet kopplas bort.)

1. Körsträcka till tom tank

Siffran visar den beräknade återstående körsträckan med det bränsle som finns i tanken.

När det återstår bränsle för ca 5 mil visas --- och symbolen börjar blinka.

2. Genomsnittsförbrukning

Färdatorn räknar ut den genomsnittliga bränsleförbrukningen baserad på körsträckan efter den senaste nollställningen av mätaren.

Ny och korrekt visning sker när bilen körts minst 50 meter efter att mätaren har nollställts.

• Automatisk nollställning av mätaren efter tankning

Du kan välja automatisk nollställning av/på. Se "Inställningar" i detta kapitel. Om du valt automatisk nollställning visar mätaren --- när du tankat minst 6 liter och sedan kör iväg.

• Manuell nollställning av mätaren

Du kan välja manuell nollställning av/på. Se "Inställningar" i detta kapitel. Om du valt manuell nollställning kan du nollställa mätaren när som helst, gör så här:
Håll in -knappen i mer än 1 sekund när "Genomsnittsförbrukning" visas. Mätaren kommer då att visa ---.

* OBS

- Om bilen körs i backar eller om strömmen brutits kanske visningen inte blir korrekt.
- För att färdatorn ska kunna uppdateras i samband med tankning måste mer än 6 liter fyllas på.

3. Momentan bränsleförbrukning

Momentan bränsleförbrukning mäts när bilen körs och beräknas varje sekund.



Körrelaterad information

Här har du tre olika informationsalternativ.

(All lagrad information förutom vägmätaren, körsträcka till tom tank och momentan bränsleförbrukning nollställs om batteriet kopplas bort.)

1. Trippmätarna A och B

Du kan använda de två trippmätarna för olika mätningar. T ex för att mäta en viss körsträcka eller för att kontrollera bränsleförbrukningen

Nollställ den trippmätare som visas i displayen genom att hålla in -knappen i mer än 1 sekund.

2. Genomsnittshastighet

Beräknad genomsnittlig hastighet efter senaste nollställningen. Beräkningen av genomsnittshastigheten pågår även när bilen står stilla och motorn är igång.

Nollställ genom att hålla in -knappen mer än 1 sekund när displayen visar genomsnittshastigheten (2).

3. Körtid

Total tid efter senaste nollställning visas. Tiden beräknas även när bilen står stilla om motorn är igång. Total tid som kan mätas är 99 timmar och 59 minuter.

Nollställ genom att hålla in RESET-knappen mer än 1 sekund när displayen visar den totala körtiden (3).



Vingelvarning / Filhållningsassistans

Bilden visar hur bilen är placerad mellan filmarkeringarna och varnar om du korsar en linje.

Utförlig beskrivning finns i kapitel 5.



Serviceindikator



Du får information om när det är dags för nästa service, både återstående körsträcka och dagar.



Om du vill få denna information när displayen visar något annat, tryck på  - knappen på ratten.



Om du inte låter utföra service på bilen enligt anvisningarna i displayen kommer displayen att visa överskriden körsträcka eller överskridna dagar.

Om du vill nollställa Serviceindikatorn, gör så här:

- Håll in -knappen mer än 5 sekunder.
- : Reset visas i displayen.
- Håll in -knappen mer än en sekund.

Om du inte trycker på -knappen inom 5 sekunder kommer :Reset att försvinna.

Anm. Om du inte låter utföra service enligt Service- och garantiboken riskerar du att eventuella garantikrav kan avvisas.

* OBS

- Om du nollställer serviceindikatorn innan service blivit utförd eller efter att du överskridit angiven körsträcka eller tid, då kommer indikatorn inte stämma överens med de schemalagda servicetillfällena.
Vi rekommenderar att du låter en Kia-verkstad utföra service på bilen och nollställa mätaren.
- Om batteriet har kopplats från kan serviceindikatorn visa fel.





Om informationen med serviceintervaller inte är aktiverad, visar displayen som ovan.

I så fall rekommenderar vi att du vänder dig till en Kia-verkstad för att kontrollera när bilen ska in på service.

Du kan också läsa i Service- och garantiboken vilka serviceintervaller som gäller för din bil.



Inställningar

1. Stanna bilen och låt motorn vara igång. Eller stäng av motorn och ha tändningen i läge ON.
2. Tryck på -knappen tills du ser "Inställningar".
3. Du flyttar markören med -knappen och väljer alternativ med -knappen.

Dörrlåsfunktioner

• Automatisk dörrlåsning

Du kan välja automatisk dörrlåsning PÅ eller AV. Om du valt PÅ:

Hastighetsstyrd dörrlåsning

- Alla dörrarna låses när bilen kommit upp i 15 km/tim.

Växlelvaljarstyrd dörrlåsning

- Alla dörrarna låses när du lägger i P, R eller D.

• Automatisk dörrupplåsning

Om du valt PÅ:

Alla dörrarna låses upp när nyckeln tas ur tändningslåset.

alternativt

Med Smart Key när tändningen är i läge OFF.

Växelläge:

Alla dörrarna låses upp när växlelvaljarspaken förs till P.

Belysningsfunktioner

• Eskortbelysning - Fördröjd släckning av strålkastarna

Om "Eskortbelysning" är vald:

Strålkastarna lyser en stund efter att du låst bilen med fjärrkontrollen / Smart Key.

• Komfortblinkers - Ett tryck/tre blinkningar

Om du valt "Komfortblinkers"

När du fört spaken till spärrläget och direkt släppt den blinkar blinkerslamporna 3 gånger.

• Välkomstbelysning

Om du valt "Välkomstbelysning" kommer lamporna i de yttre backspeglarna att tändas när du är nära bilen

Inställningar

• Säte/instegelegläge

Om du valt denna funktion:

Förarsätet åker bakåt när du ska stiga in i och ur bilen.

• Välkomstljud/Avslutningstoner

Om du valt denna funktion:

En kort melodi hörs när du stängt av tändningen.

• Vrid på hjulen

Om du valt funktionen som varnar om hjulen är kraftigt vridna åt höger eller vänster kan du få en varning i displayen när du slår på tändningen.

• Genomsnittsförbrukning - Automatisk eller manuell nollställning av mätaren

Genomsnittlig bränsleförbrukning sedan föregående nollställning.

Om du valt automatisk återställning:

Mätaren nollställs när du tankat minst 6 liter och sedan kör.

Om du valt manuell återställning:

Du bestämmer när mätaren ska nollställas. Håll in -knappen i mer än en sekund när du vill nollställa.

• Sifferstorlek i hastighetsmätaren (Speed Gauge Scale)

- 100%: Normal sifferstorlek.

- 110%: Större storlek på siffrorna.

• Visning i km eller miles (Unit)

Det går att ställa om för visning i antingen km eller miles.

• Språk

Engelska kan vara inställt på bilar som säljs i Sverige. Vill du ha displaytexter på ett annat språk ser du alternativen här.



Takluckan är öppen

Ovanstående information visas i displayen och en varningssignal ljuder i ca 7 sekunder om takluckan är öppen: När nyckeln tas ur tändningslåset.

Eller

När tändningen är OFF i bil med START-knapp

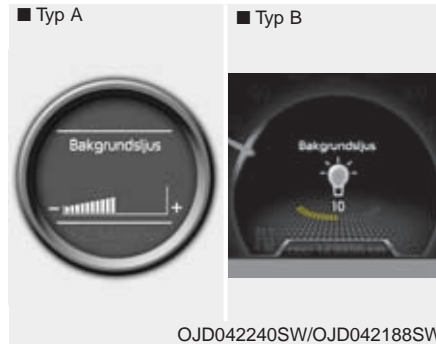

Instrumentbelysning

Förutom textinformation i displayen visas en skala som markerar ljusstyrkan för instrumentbelysningen.



Slå över transportsäkringen till ON!

Säkringen som bryter strömmen till bilens olika strömförbrukare är i läge OFF. För att bli a Smart Key, radio och klocka ska fungera måste säkringen vara i läge ON.

Se "Transportsäkring" i kapitel 7.



Parkeringsassistans/Backvarnare

Displayen visar hur sensorerna för att varna för hinder.

Se utförligare beskrivning som finns några sidor längre fram i det här kapitlet.



Vrid hjulen rakt framåt

Om du startar bilen och hjulen är kraftigt vridna åt höger eller vänster visas ovanstående meddelande i displayen.

När du vridit hjulen så att de är vridna max 30° åt sidan försvinner varningen.

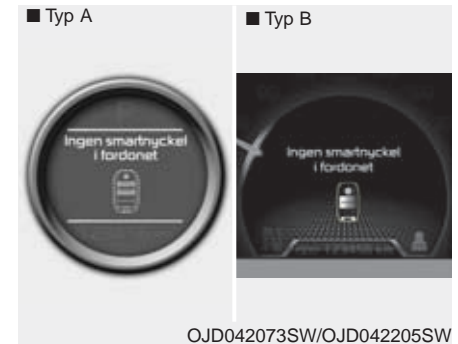

Ingen Smart Key i bilen!

Ovanstående varning visas om det inte finns någon Smart Key i bilen och någon av dörrarna öppnas eller stängs när tändningen är i läge ACC, ON eller START. En ljudsignal hörs om det inte finns någon Smart Key i bilen när dörren stängs. Föraren måste alltid ha med en Smart Key i bilen.



Ingen kontakt med Smart Key!

Ovanstående varning visas om du försöker starta bilen när den inte får kontakt med en Smart Key. Det kan bero på svagt batteri din Smart Key.

Samtidigt blinkar lampan för startspärren i 10 sekunder.



Tryck på START med Smart Key

Om bilen inte startar när du trycker på START-knappen när displayen visar "Ingen smartnyckel upptäcktes" kan det bero på att batteriet i din Smart Key är för svagt. Texten ovan visas i 10 sekunder och samtidigt blinkar lampan för startspärren. Tryck din Smart Key mot START-knappen för att starta motorn.



Byt batteri i Smart Key

Ovanstående varning visas om batteriet i Smart Key är för svagt så att tändningen slås av. Samtidigt ljuder en varnings-signal. Byt omgående Smart Key-batteriet.



Trampa på bromsen för att starta

Ovanstående text visas i 10 sekunder om du trycker på startknappen minst två gånger och tändningen övergår i ACC-läge. Du måste trampa på bromsen för att kunna starta bilen.



Trampa ner kopplingen för att starta

Ovanstående text visas i 10 sekunder om du trycker på startknappen minst två gånger och tändningen övergår i ACC-läge. Du måste trampa ner kopplingspedalen för att kunna starta bilen.



Växla till "P" (Automatisk växellåda)

Ovanstående text visas om du försöker stänga av motorn med START-/STOPP-knappen utan att först ha fört växelväljaren till P-läget. Tändningen övergår till ACC-läge vid första tryckningen och till ON-läge vid andra tryckningen.

Det hörs också en varningssignal i ungefär 10 sekunder.



Tryck på START igen

Ovanstående text visas om det är något problem med startsystemet. Det hörs också en ljudsignal. Tryck en gång till på START-knappen. Ljudsignalen upphör om startsystemet börjar fungera som det ska. Om texten visas varje gång du trycker på START-knappen, rekommenderar vi att du vänder dig till en Kia-verkstad för kontroll av startsystemet.



Växla till P eller N för att starta

Om du försöker starta motorn med växelväljaren i annat växelläge än P (Parkering) eller N (Neutral) visas ovanstående text i ungefär 10 sekunder i infodisplay. Vi rekommenderar att du startar bilen med växelväljaren i P-läget.



Vrid på ratten/Tryck på Start

Ovanstående text visas om rattlåset inte frigörs när du trycker på START-knappen. Samtidigt hörs en ljudsignal och startknappen blinkar i 10 sekunder. Vrid ratten lite åt båda sidorna samtidigt som du trycker på START-knappen.

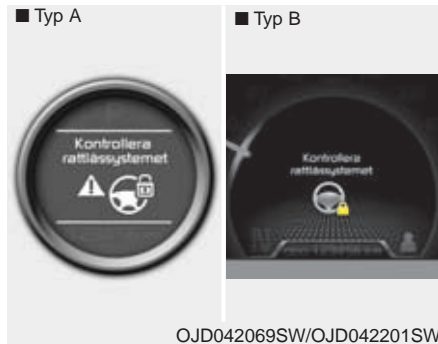

Rattlåset är inte låst

Om rattlåset av någon anledning inte skulle låsa efter att tändningen har växlat till OFF-läge så kommer ovanstående text att visas och en varningssignal kommer att ljuda i 3 sekunder och START/STOPP-knappen blinkar i 10 sekunder.



Kontrollera bromsljusets säkring

Om säkringen för bromsljuset är trasig visas ovanstående text i displayen i ca 10 sekunder.

Byt till en hel säkring. Om det inte går eller om säkringen brinner av direkt, då kan motorn startas genom att du håller START-knappen intryckt i 10 sekunder när tändningen är i ACC-läget.



Motorvarvtalet begränsas för att skydda motorn

När temperaturen på kylvätskan överstiger 115° visas detta meddelande samtidigt som motorvarvtalet begränsas.

Varnings- och kontrollampor

Om någon av lamporna inte tänds när tändningen är på och motorn inte startas, rekommenderar vi att du kontaktar en Kia-verkstad för kontroll.

När motorn startats ska alla varningslampor vara släckta i annat fel har det uppstått något fel.

Undantag: Lampan för parkeringsbromsen ska lysa tills bromsen är helt frigjord.

Följande varnings- och kontrollampor visas på föregående sidor.

- Växlingsindikatorer för automatisk växellåda och dubbelkopplingslåda
- Växlingsindikator för ekonomisk körning (bilar med manuell växellåda)
- Parkeringshjälp (LCD display)

ECO - Ekonomikörning

När du aktiverat systemet lyser texten ECO grön.

I kapitel 5 kan du läsa om hur systemet fungerar.

Spänn fast säkerhetsbältet!

För att påminna föraren blinkar lampan i cirka 6 sekunder när tändningen slås på, oberoende om bältet är på eller inte.

För mer detaljer läs om säkerhetsbälten i kapitel 3.

ECO



Varning för fel i systemet för krockkuddarna



Lampan ska lysa ca 6 sekunder med tändningen i ON-läge.

Om lampan fortsätter att lysa eller tänds under körning, kan det ha uppstått ett fel på krockkuddarna. I så fall rekommenderar vi att du omgående kontaktar en Kia-verkstad.

Startspärr (immobilizer)**Bilar med tändnings-/ratlåås**

Lampan tänds när nyckeln sticks i tändningslåset och vrids till ON. Det indikerar att motorn kan startas. Lampan slocknar när motorn startats.

Om lampan blinkar när nyckeln är i ON-läget, vänd dig till en Kia-verkstad för kontroll av startspärrsystemet.

Startspärr (immobilizer)**Bilar med Smart Key**

Om något av följande inträffar kommer lampan till startspärren att tändas, blinka eller slockna.

- Lampan lyser i ca 30 sekunder om det finns en Smart Key i bilen och tändningen är i läge ACC eller ON. Det betyder att du kan starta bilen. Om det inte finns någon Smart Key i bilen och du trycker på startknappen kommer lampan att blinka för att markera att motorn inte kan startas.
- Om lampan lyser i bara 2 sekunder och sedan slocknar när det finns en Smart Key i bilen och tändningen är i läge ON, be en Kia-verkstad kontrollera systemet.
- Om batteriet i din Smart Key är svagt eller om det uppstått något fel på den, då blinkar varningslampan och du kan inte starta motorn när du trycker på START-knappen. Tryck då din Smart Key mot START-knappen.

Bakluckan är öppen

Lampan lyser när bakluckan inte är helt stängd.

Låg bränslenivå

Lampan tänds när det endast återstår några liter bränsle i tanken. Tanka så snart som möjligt. Om du kör slut på bränslet kan motorn börja misstända och katalysatorn skadas.

Fel på den elektriska styrservon



Lampan tänds när du slår på tändningen, lyser i ca 3 sekunder och slocknar om det inte är något fel på den elektriska styrservon.

Om lampan tänds under körning har det uppstått något fel på styrservon. I så fall rekommenderar vi att du vänder dig till en Kia-verkstad.

Blinkers

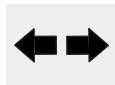

Pilarna markerar på vilken sida som blinkerslamporna blinkar. Om en pil lyser med fast sken, blinkar snabbare än normalt eller inte tänds alls kan det bero på att en glödlampa är trasig eller ett annat fel. Vi rekommenderar att du anlitar en Kia-verkstad om du behöver hjälp med lampbytet.

Kontrolllamporna blinkar när varningsblinkers är på.

Yttre belysning tänd



Lampan lyser när parkeringsljuset eller strålkastarna är tända.

Halvljus



Lampan lyser när halvljuset är tätt.

Helljuset tätt



Lampan lyser när helljuset är tätt och när du använder helljusblinken.

**Fel i AFLS-systemet -
Adaptiva strålkastare -
Kurvlyjus**

AFLS

Om varningslampan för fel i AFLS-systemet tänds så fungerar inte systemet på ett korrekt vis.

Kör till närmaste trafiksäkra plats att stanna och starta om bilen. Om lampan fortsätter att lysa konstant, rekommenderar vi att du vänder dig till en Kia-verkstad för kontroll av systemet.

Dimljus

Lampan lyser när dimljusen är tända.

Dimbakljus

Kontrolllampan visar att dimbakljusen är tända.



**Varning för ansatt
parkeringsbroms och låg
bromsvätskenivå**



Ansatt parkeringsbroms

Lampan lyser när parkeringsbromsen inte är helt frigjord när tändningen är i läge START eller ON. När motorn är igång ska varningslampan slockna när parkeringsbromsen är helt frigjord.

Låg bromsvätskenivå

Om lampan lyser när motorn är igång gör så här:

1. Parkera bilen på en säker plats.
2. Stanna motorn och kontrollera bromsvätskenivån. Fyll på vätska om nivån är för låg. Kontrollera också att det inte förekommer något läckage från bromsledningar eller anslutningar.
3. Om du hittar något läckage, lampan fortsätter att lysa eller om bromsarna inte känns som de ska, rekommenderar vi att bilen blir bärgad till en Kia-verkstad.

Bilen har två separata bromskretsar vilket innebär att det finns bromseffekt på två hjul om det uppstår något fel i den ena bromskretsen. Om bromsarna på bara två hjul fungerar krävs det mer kraft för att bromsa och pedalen sjunker närmare golvet. Dessutom förlängs bromssträckan avsevärt. Om du får bromsbortfall under körning, växla ner och stanna bilen så snart som möjligt.

Om varningslampan är hel ska den lysa när parkeringsbromsen är ansatt och tändas när tändningen slås på (ON).

VARNING

Om lampan lyser under körning, kontrollera först om parkeringsbromsen helt frigjord. Om den är frigjord och du har följt anvisningarna ovan och lampan ändå fortsätter att lysa rekommenderar vi att bilen bärgas till en Kia-verkstad.

Fel på den elektriska parkeringsbromsen EPB

EPB

Varningslampan för EPB tänds när tändningen slås på men skall slockna efter cirka 3 sekunder. Om lampan inte tänds eller om lampan lyser konstant, rekommenderar vi att du vänder dig till en Kia-verkstad för kontroll av systemet. Varningslampan för EPB kan även lysa i samband med ESC-lampan lyser för att indikera att ESC-systemet inte fungerar som det ska. Det behöver inte betyda att det är något fel i EPB-systemet. Läs mer om den elektriska parkeringsbromsen i kapitel 5.

Varningslampan för låsningsfria bromsar



Lampan ska tändas och lysa i ca 3 sekunder när tändningen slås på (ON). Den ska sedan slockna om det inte är något fel i systemet.

Om lampan fortsätter att lysa eller tänds under körning kan det vara något fel i systemet. Vi rekommenderar att du anlitar en Kia-verkstad.

Bilens bromssystem i övrigt fungerar som det ska. Det är bara ABS-funktionen som kan ha upphört att fungera.

Fel på den elektroniska bromskraftfördelningen (EBD)



Om dessa båda lampor tänds samtidigt under körning har det uppstått problem med ABS- och EBD-systemen.

I så fall rekommenderar vi att du anlitar en Kia-verkstad så snart som möjligt.

* OBS

Om ABS eller EBD bromsvarningslampan tänds och fortsätter att vara tänd så kanske inte hastighetsmätaren/TRIP-datorn fungerar. EPS-varningslampan kan tändas och det kan krävas mer kraft för att styra. I så fall rekommenderar vi att du låter kontrollera bilen. Vi rekommenderar att du vänder dig till en Kia-verkstad.

VARNING

Om båda lamporna lyser fungerar inte bromssystemet som det ska. Det finns risk att bakhjulen låses vid en inbromsning och att bilen får sladd. Vi rekommenderar därför att du anlitar en Kia-verkstad så snart som möjligt.

ESC - Elektronisk stabilitetskontroll - Antisladdsystem



Lampan ska lysa i ca 3 sekunder när tändningen slagits på och sedan slockna. Lampan ska blinka när ESC-systemet aktiveras vid körning på halt eller löst underlag som t ex grus.

Vid fel i ESC-systemet lyser lampan konstant. Vi rekommenderar att du anlitar en Kia-verkstad för att få systemet kontrollerat.

ESC-Systemet bortkopplat



Lampan ska lysa i ca 3 sekunder när tändningen slagits på och sedan slockna. Tryck på ESC-knappen för att koppla bort systemet och symbolen med OFF tänds i panelen.

Stopp-/start-systemets kontrollampa



Lampan lyser med konstant sken när motorn stannats av stopp-/start-systemet.

Lampan blinkar i ca 5 sekunder när motorn startas automatiskt.

Hur stopp-/start-systemet fungerar beskrivs i kapitel 6.

För bilar utrustade med instrumentering av typ B visas symbolen i LCD-displayen.

*** OBS**

När motorn startas automatiskt av systemet kan varningslamporna för ABS, ESC, ESC OFF, EPS och varningslampan för parkeringsbromsen lysa en kort stund.

Det händer om batteriet har dålig laddning och beror inte på fel i systemet.

Automatisk farthållare



Kontrollampan lyser när farthållaren är aktiverad.

Farthållaren beskrivs i kapitel 5.

Farthållning aktiverad

SET

Kontrollampan lyser när en viss hastighet är inställd.

Låg spolarvätskenivå



När lampan lyser är det dags att fylla på spolarväska.

Läs mer i kapitel 7.

Batteriet laddas inte



Det kan bero på fel i laddningssystemet eller på generatoren.

Om lampan tänds under körning:

1. Parkera bilen på en säker plats.
2. Stanna motorn och kontrollera om drivremmen till generatoren är hel och spänd.
3. Om remmen är hel och spänd är det sannolikt ett fel i laddningssystemet. Felet måste omgående åtgärdas. Vi rekommenderar att du vänder dig till en Kia-verkstad.

Varning för lågt lufttryck i däck (TPMS - Tire Pressure Monitoring System)



Lampan lyser i ca 3 sekunder när tändningen slagits på. Det är en kontroll som visar att lampan är hel.

Lampan ovan tänds om lufttrycket är för lågt i ett eller flera däck.

Om det uppstått något fel i TPMS-systemet blinkar lampan först i ca 1 minut och därefter lyser den med konstant sken.

I displayen visar en grafisk illustration vilket eller vilka däck som har för lågt lufttryck.

Om det uppstår något fel i systemet, rekommenderar vi att du anlitar en Kia-verkstad.

Se beskrivning av TPMS-systemet i kapitel 6.



VARNING - Stanna säkert

- Systemet kan inte varna för snabb lufttrycksminskning som kan uppstå vid en punktering.
- Om bilen verkar instabil, släpp gasen och bromsa försiktigt och parkera på en trafiksäker plats.

Varningslampa för lågt oljetryck



Om lampan tänds under körning:

1. Parkera bilen på en säker plats.
2. Stanna motorn och kontrollera oljenivån. Fyll på motorolja om nivån är för låg.

Om lampan fortfarande lyser när oljenivån är korrekt, rekommenderar vi dig att du kontaktar en Kia-verkstad.

! VIKTIGT

Motorn kan få allvarliga skador om du inte stannar den när lampan tänds.

! VIKTIGT

Motorn kan få allvarliga skador om varningslampan för lågt oljetryck lyser när motorn är igång.

Lampan ska bara lysa en kort stund innan motorn startas.

Om lampan tänds under körning parkera bilen på en säker plats så snart det är möjligt. Stanna motorn och kontrollera oljenivån. Fyll på om det behövs. Om lampan fortsätter att lysa när du startar motorn med korrekt oljenivå, stäng av den direkt. Därefter rekommenderar vi att du omgående tar kontakt med en Kia-verkstad.

Varningslampan för låg oljenivå (Diesel)



Om lampan börjar lysa när motorn är igång måste du så snart som möjligt kontrollera oljenivån.

Fyll på olja om nivån är för låg. Använd en tratt och fyll på långsamt. Räkna med att det går åt ca 0,6 - 1 liter för att fylla på upp till F (full). Fyll aldrig på för mycket.

Fyll på med rätt typ av olja. Se rekommendationen i kapitel 8.

* OBS

- Efter att varningslampan för låg oljenivå har lyst och du har fyllt upp till korrekt oljenivå så kommer varningslampan att fortsätta lysa i ca 5 - 10 mil.
- Om du vill nollställa lampan direkt efter det att du fyllt på till korrekt oljenivå så kan du vrida tändningen på och av 3 gånger inom 10 sek så slocknar lampan omedelbart.
- Om du av misstag skulle råka nollställa lampan via tändning på och av 3 gånger i snabb följd så kommer varningslampan att tändas igen efter ca 5 mil om oljenivån är under rekommenderad nivå.

! VIKTIGT

Om du fyllt på olja och lampan lyser efter att du kört 5-10 mil och motorn är varm, då rekommenderar vi att du omgående vänder dig till en Kia-verkstad för att få bilen kontrollerad.

Även om lampan inte tänds så skall alltid oljenivån kontrolleras och vid behov justeras regelbundet.

Motorkontrollampa

Lampan ingår som en del i systemet som övervakar avgasreningen. Om lampan tänds under körning innebär det att det uppstått något fel i avgasreningssystemet. Lampan ska lysa några sekunder efter att tändningen slagits på eller slockna när motorn startats.

Om lampan inte tänds eller börjar lysa under körning, rekommenderar vi att du snarast anlitar en Kia-verkstad för att få felet avhjälpt.

! VIKTIGT

Om du fortsätter att köra med motorkontrollampan lysande kan det skada avgasreningssystemet och påverka prestanda och bränsleekonomi.

! VIKTIGT - Bensinmotorer

Om motorkontrollampan blinkar under körning så finns det risk att katalysatorn skadas och som resultat av detta orsaka effektbortfall.

Du bör snarast få bilen kontrollerad. Vi rekommenderar att du vänder dig till en Kia-verkstad.

! VIKTIGT - Dieselmotor (med partikelfilter)

Om motorkontrollampan börjar blinka har det samlats för mycket sot i partikelfiltret. Du kan förbränna sotet och få lampan att slockna om du gör så här: Kör bilen i högre hastighet än 60 km/tim eller på 2:ans växel och med motorn inom varvtalsområdet 1 500 - 2 000 varv/min i ca 25 min.

Om lampan inte slocknar när du kört enligt ovan, rekommenderar vi att du vänder dig till en Kia-verkstad för att få partikelfiltret kontrollerat.

Om du kör bilen en längre sträcka när lampan blinkar kan partikelfiltret skadas och dessutom kan bränsleförbrukningen öka.

! VIKTIGT - Dieselmotorer
Om motorkontrolllampan blinkar under körning så betyder det att det uppstått ett fel relaterat till bränslesystemet, detta kan orsaka effektbortfall, misständningar och dålig avgasrening. Du bör snarast få motorn kontrollerad. Vi rekommenderar att du vänder dig till en Kia-verkstad.

Varning för hög kylvätsketemperatur



Varningslampan tänds när tändningen är på och temperaturen på kylvätskan är för hög, d v s över 120.

Motorn kan bli överhettad och skadas om du fortsätter att köra när lampan lyser.

Se "Överhettad motor" i registret för att hitta till rätt sida i boken och läsa om hur du ska göra.

* OBS

Om lampan för hög kylvätsketemperatur lyser riskerar du att motorn överhettas och skadas.

Glödning (diesel)



Lampan lyser vid förvärmning med tändningen i läge ON. När den slocknar kan motorn startas. Förvärmningen beror på motor- och lufttemperaturen samt batteriets kondition.

* OBS

Om motorn inte startats inom 10 sekunder efter att glödningen är avslutad, återgå till tändningsläge OFF och vänta i 10 sekunder innan du åter väljer ON. Vänta tills lampan för glödning startat och starta sedan motorn.

! VIKTIGT

Om lampan för glödning blinkar eller lyser när förvärmningen är klar eller under körning, rekommenderar vi att du låter en Kia-verkstad kontrollera systemet så snart som möjligt.

Vatten i bränslefiltret (diesel)



Lampan ska lysa ca 3 sekunder när tändningen slagits på (ON). Den tänds också när det är dags att tappa vatten ur bränslefiltret. Se anvisningar i kapitel 7.

! VIKTIGT

Om varningslampan lyser kan motoreffekten och tomgångsvarvet sjunka. Kör därför inte med bilen om lampan lyser. Motorn och insprutningssystemet kan skadas. Om det inträffar, rekommenderar vi att du vänder dig till en Kia-verkstad för att få bilen kontrollerad.

INFORMATIONSDISPLAY



I displayen visas datum, tid och yttertemperatur.

För att ändra inställningar håll in SET-knappen (2) i mer än en sekund.

Därefter trycker du snabbt på SET-knappen (2) för att stegvis få fram:

HOUR (timme) → MINUTE (minut) → YEAR (år) → MONTH (månad) → DAY (dag) → 12H/24H → TEMPERATURE UNIT CHANGE (temperatur, som kan skiftas mellan °C och °F) → Escape setup mode (Avsluta inställningen).

För att ändra siffrorna som blinkar trycker du på pilknapparna (1, ^, v).

Avsluta inställningarna genom att:

- Tryck snabbt på SET-knappen (2) om du är i TEMPERATURE-läge.
- Håll in SET-knappen i mer än en sekund om det gäller en annan inställning.

Inställningen avbryts också om du inte gör några justeringar inom 15 sekunder eller om batteriet kopplas bort.

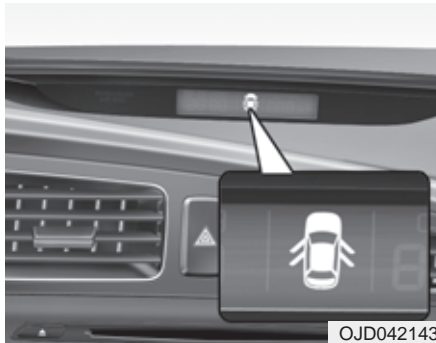

Öppen dörr eller baklucka

Displayen visar om någon dörr eller bakluckan inte är helt stängd.

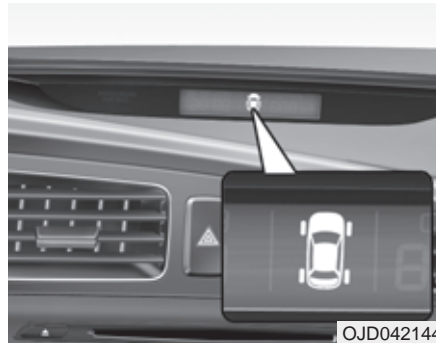

Luftrycksmätare

Displayen visar om luftrycket är för lågt i ett eller flera däck.
Mer information om luftrycksmätaren finns i kapitel 6.



Varning för halt väglag

Symbolen visar att det är risk för halka när:

- Tändningen är på.
- Temperaturen är 4-6°C eller lägre.

Symbolen blinkar i 10 sekunder för att sedan lysa konstant. Även en varningssignal kan ljuda.

*** OBS**

Om varningen för halt väglag visas under körning så skall man köra försiktigt, undvika hastiga accelerationer, inbromsningar eller skarpa svängar etc.

PARKERINGSHJÄLP/BACKVARNARE

■ 5-dörrars

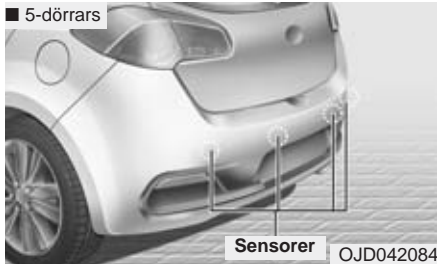

■ Kombi

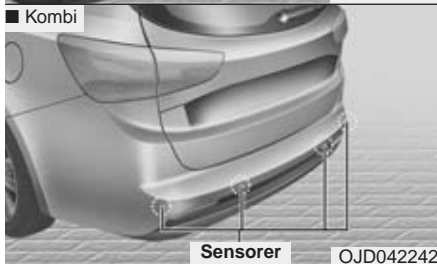

■ 3-dörrars

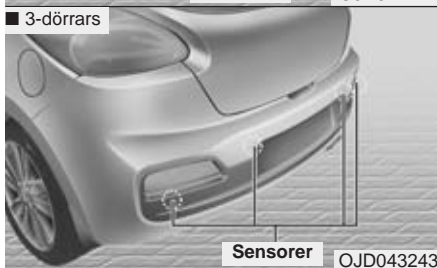

Sensorer i stötfångaren registrerar föremål på ett avstånd upp till 120 cm och varnar föraren genom en föränderlig ljudsignal.

Tänk på att backvarnaren endast är ett hjälpmedel. Var lika uppmärksam på vad som finns bakom bilen som vid backning med en bil som inte är utrustad med backvarnare.

⚠ VARNING

Backvarnaren är endast ett hjälpmedel. Systemet kan påverkas av faktorer som gör att det i vissa situationer inte fungerar 100%-igt. Föraren är alltid ansvarig för alla manövrer med bilen och bör vara extremt försiktig i samband med backning.

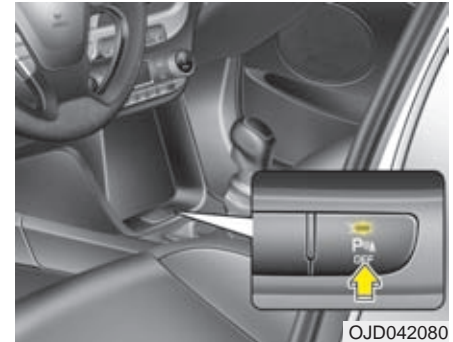

Parkeringshjälpens/ backvarnarens funktion



Så här fungerar den

- De bakre sensorerna aktiveras när bilen backas i högst 5 km/tim.
- Systemet kan känna av föremål på upp till 1,2 meters avstånd.
- Om sensorerna känner av två föremål samtidigt mäts avståndet till det närmaste.
- Det går att stänga av sensorerna med knappen framför växelspaken/ växelväljarspaken. Se bilden ovan. Att sensorerna är avstängda markeras av att lampan i knappen lyser.

Varningsljuden

- Lång intervall mellan varningsljuden: 120 - 61 cm mellan hinder och bakre stötfångaren.
- Kort intervall mellan varningsljuden: 60 - 31 cm mellan hinder och bakre stötfångaren.
- Fast signal: Upp till 30 cm till hindret.

Varningsindikationer med grafisk bild

Fritt avstånd	Symbol
61-120 cm	 *1
31-60 cm	 *1
Mindre än 30 cm	 *1

*1: Den grafiska symbolen visar avståndet från var och en av sensorerna (vänster, mitre, höger).

* Om ett föremål finns mellan sensorerna kan visningen bli annorlunda.

Situationer då systemet kanske inte fungerar

Exempel:

1. Is eller snö täcker sensorerna.
2. Sensorerna täcks av sand, lera eller annat.
3. Backningen sker på mycket ojämnt underlag eller i en lutning.
4. Störning av höga ljudfrekvenser från signalhorn, högvarviga motorer eller tryckluftbromsar på tunga fordon.
5. Kraftigt regn och vattenkaskader.
6. Fjärrkontroller, mobiltelefoner och annan kommunikationsutrustning kan störa sensorerna.
7. När släp är kopplat till bilen kopplas backvarnarna bort.
8. Sensorerna inte är helt rena.
9. Det är extremt varmt eller kallt.

Sensorerna kanske inte upptäcker:

1. Smala stolpar, rep och kedjor.
2. Mjuka och svampiga material samt snö.
3. Föremål som är mindre än 1 m och under 14 cm diameter.

Försiktighetsåtgärder beträffande parkeringshjälp

- Backvarnarens signal kan ha olika intervall beroende på bilens hastighet och formen på det upptäckta föremålet.
- Backvarnarens funktion kan påverkas av att stötfångarens höjd eller sensorernas läge har ändrats. Tillbehör som monterats och som inte är Kia original kan också störa sensorernas funktion.
- Det kan hända att sensorerna inte registrerar föremål som är närmare än 30 cm eller ger felaktig avståndsindikation. Var försiktig.
- Om sensorerna är täckta av snö, is eller smuts, rengör med vatten och en svamp eller mjuk trasa.
- Se till att sensorerna inte skadas genom att de repas, utsätts för tryck eller slag.

* OBS

Sensorerna känner endast av ett begränsat område bakom bilen.

Små föremål, smala stolpar och föremål som hamnar mellan sensorerna kanske inte upptäcks av sensorerna.

Kontrollera alltid bakom bilen i samband med backning.

Alla som kör bilen ska känna till sensorernas funktion och begränsningar.

VARNING

Kontrollera i samband med backning att lekande barn eller gångtrafikanter inte finns bakom bilen. Tänk på att vissa föremål kanske inte upptäcks av sensorerna på grund av avstånd, format eller material. Se alltid upp för hinder oavsett i vilken riktning bilen ska köras.

Felindikation

Om du lägger i backen kan det ha uppstått ett fel om:

- Ett varningsljud hörs eller signalen är oregelbunden.



visas i displayen.

I så fall rekommenderar vi att du kontaktar en Kia-verkstad.

VARNING

Fabriksgarantin täcker inte skador som uppstått på grund av att backvarnaren inte varnat. Var alltid mycket försiktig i samband med backning.

PARKERINGSHJÄLP

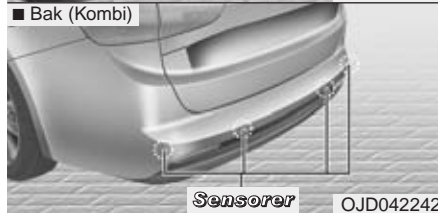
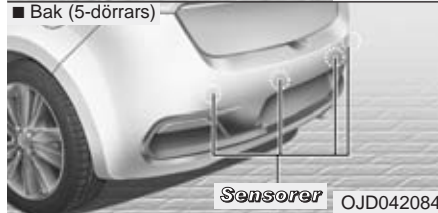
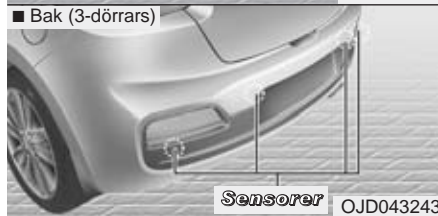

Parkeringshjälpen känner av föremål som finns framför och bakom bilen. När bilen närmar sig ett föremål varnas föraren av en föränderlig ljudsignal och/eller med en grafisk bild i en displayn föraren.

Parkeringshjälpen är endast ett hjälpmedel. Systemet kan påverkas av faktorer som gör att det i vissa situationer inte fungerar 100%-igt.

⚠ VARNING

Tänk på att systemet bara är en extra hjälp vid parkeringsmanövrer. Det är alltid föraren som ansvarar för hur bilen manövreras och att hålla reda på vad som finns runt om bilen.

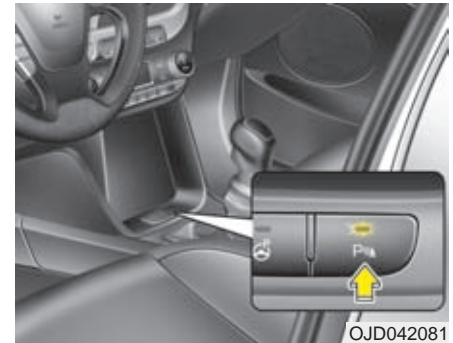

Så här fungerar parkeringshjälpen

- Systemet aktiveras när du trycker på P-knappen och tändningen är i läge ON.

Typ A

Systemet aktiveras också automatiskt när du lägger i backen. Lampan i knappen lyser.

Systemet stängs av om du kör fortare än 40 km/tim såvida du inte aktiverat det genom att trycka på P-knappen.

- Sensorernas räckvidd: 60 cm framför och 120 cm bakom bilen.
- Om sensorerna känner av två föremål samtidigt mäts avståndet till det närmaste.

Typ B

Systemet aktiveras när du trycker på P-knappen och tändningen är i läge ON. Lampan i knappen lyser. Det aktiveras automatiskt när du lägger i backen.

Systemet stängs av om du kör fortare än 40 km/tim.







- Om du kör fortare än 10 km/tim fungerar inte systemet.
- Sensorernas räckvidd: 100 cm framför och 120 cm bakom bilen.
- Om sensorerna känner av två föremål samtidigt mäts avståndet till det närmaste.

*** OBS**

Det är inte säkert att sensorerna kan känna av föremål som finns på ca 25 cm eller kortare avstånd.

Varningsindikationer med grafisk bild och ljud

 : Med ljudsignal

Avstånd från objekt		Varningsindikationer		Varningssignal
		Vid körning framåt	Vid körning bakåt	
100-61 cm	Fram		-	Ljudsignal med lång intervall
120-61 cm	Bak	-		Ljudsignal med lång intervall
60-31 cm	Fram			Ljudsignal med kort intervall
	Bak	-		Ljudsignal med kort intervall
30 cm	Fram			Konstant ljudsignal
	Bak	-		Konstant ljudsignal

*** OBS**

- De grafiska varningsindikationerna och ljudsignalerna kan skilja sig från beskrivningarna ovan, beroende på hur sensorerna påverkas av olika föremål och eventuella störningar från omgivningen.
- Tvätta inte sensorerna med högtryck, de kan skadas.

! VIKTIGT

- **Systemets sensorer kan bara känna av föremål inom sina räckviddsområden. Det kan också hända att de inte känner av t ex smala stolpar som finns mellan sensorerna. Kontrollera därför vad som finns runt om bilen bakom bilen innan du backar.**
- **Förare som inte är vana vid hur parkeringshjälpen fungerar bör informeras om systemets funktion och begränsningar.**

Situationer då sensorerna kanske inte fungerar

1. De är täckta av is eller snö..
2. De är täckta av smuts, sand, lera eller annat.
3. Systemet är inte aktiverat. Kontrollera att lampan i knappen lyser.

Parkeringshjälpen kanske inte fungerar:

1. Om vägbanan är mycket ojämn eller lutar.
2. Om sensorerna störs av ljud från motorcyklar och mopeder eller lufttrycksbromsar på lastbilar.
3. Vid kraftigt regn eller vattenkaskader.
4. Om fjärrkontroller eller mobiltelefoner används intill bilen.
5. sensorerna är täckta av snö eller annat.

Sensorernas räckvidd kan bli kortare:

1. När det är extremt kallt eller varmt.
2. Om ett föremål är lägre än 1 meter och smalare än 14 cm.

Sensorerna kanske inte känner av:

1. Smala stolpar, kedjor och rep.
2. Mjuka föremål som absorberar sensorernas frekvenser. T ex tygklädda föremål, porösa/svampiga föremål och snö.

*** OBS**

1. Varningsljuden kan variera beroende på bilens hastighet och föremålets form.
2. Systemet kanske inte fungerar om bilen modifierats så att stötfångarnas höjd inte är enligt originalutförande eller om sensorerna har modifierats. Extrautrustning som inte är fabriksmonterad kan också påverka sensorernas funktion.
3. Sensorerna kanske inte känner av föremål som är närmare än ca 25 cm från stötfångaren eller ger kanske felaktig varning.
4. Om smuts, is, snö eller vatten täcker sensorerna fungerar de inte. Rengör med en mjuk fuktad trasa.
5. Tryck, slå eller skrapa inte på sensorerna.

*** OBS**

Sensorerna känner endast av ett begränsat område bakom bilen. Små föremål, smala stolpar och föremål som hamnar mellan sensorerna kanske inte upptäcks av sensorerna. Kontrollera alltid bakom bilen i samband med backning. Alla som kör bilen ska känna till sensorernas funktion och begränsningar.

 **VARNING**

Kontrollera i samband med backning att lekande barn eller gångtrafikanter inte finns bakom bilen. Tänk på att vissa föremål kanske inte upptäcks av sensorerna på grund av avstånd, format eller material. Se alltid upp för hinder oavsett i vilken riktning bilen ska köras.

Felindikation

Om du lägger i backen kan det ha uppstått ett fel om:

- Inget varningsljud hörs eller signalen är oregelbunden.



blinker i displayen.

I så fall rekommenderar vi att du kontaktar en Kia-verkstad.

 **VARNING**

Fabriksgarantin täcker inte skador som uppstått på grund av att backvarnaren inte varnat. Var alltid mycket försiktig i samband med backning.

SMART PARKERINGSASSISTANS (SPAS)

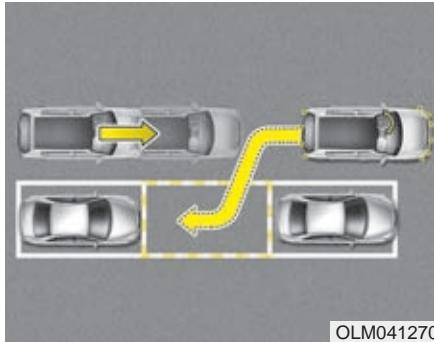

Du kan släppa ratten och låta den smarta parkeringsassistenten styra in bilen när du ska fickparkera. Systemet använder sensorer för att känna av avståndet till andra fordon. Du behöver bara följa instruktionerna på displayen och sköta gas och broms.

* OBS

- Föraren måste vara uppmärksam. Sensorerna känner kanske inte av gångtrafikanter som finns bakom bilen.
- Systemet fungerar endast vid fickparkering, som bilden visar.
- Det måste vara en ficka med en bil framför den lediga rutan. Bakom fickan kan det vara en bil eller t ex en mur.
- Om bilen inte hamnat exakt som du tänkt dig kopplar du bort systemet och flyttar bilen så att den står som den ska.
- I vissa fall kanske det fungerar bättre att du parkerar bilen själv.
- Varningsljuden för föremål framför och bakom bilen hörs i samband med att systemet är aktiverat.
- Stäng av den smarta parkeringsassistenten när den inte ska användas.

VARNING

- Den smarta parkeringsassistenten är bara ett hjälpmedel, som på grund av omgivande faktorer kanske inte fungerar till 100 %. Föraren ansvarar alltid för bilens manövrer.
- Systemet kanske inte fungerar perfekt om bilens hjulinställningar är felaktiga. Vänd dig i så fall till en Kia-verkstad.
- Om däckdimensionen är en annan än de som godkänts för bilen påverkar det systemet.
- Om bilen har registreringsskylten monterad i en extra ram kan parkeringsassistentens varnings-signal låta annorlunda.

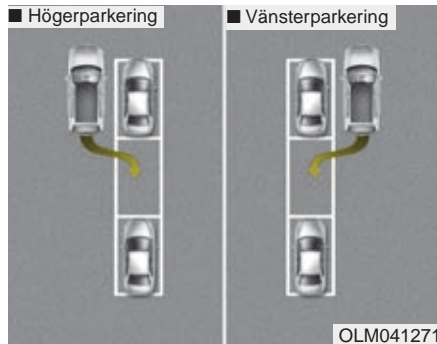

I följande fall fungerar systemet

- Parkeringsfickan är parallell med en rak gata.
- När det finns en bil framför den lediga fickan.
- När det finns tillräckligt utrymme för att manövrera bilen.

Använd inte systemet följande fall

- I kurvor.
- I backar.
- Om du har last som sticker ut från bilen.
- Snedparkering.
- Om det är gräs, skräp eller låga staket på platsen.
- Vid häftigt regn eller snöfall.
- Det finns stolpar nära parkeringsytan.
- Vägbanan är mycket gropig
- Om bilen har nödreservhjul eller snökedjor monterade.
- Om lufttrycket i däcken är för lågt eller för högt.
- Släp är kopplat till bilen.
- Om det är mycket halt.
- Om det står en lastbil eller buss intill parkeringsfickan.
- Om sensorerna är täckta av smuts, snö eller annat.
- Sensorerna är frostbelagda.
- En motorcykel, moped eller cykel är närmast bakom parkeringsfickan.
- Det finns skräp eller annat hinder intill parkeringsfickan.
- Om det blåser kraftigt.
- Om däckdimensionen är en annan än de som godkänts för bilen.
- Om hjulinställningen inte är korrekt.
- Det är buskar eller annan växtlighet som omger parkeringsfickan.
- Om det finns något på stötfångarna som skymmer sensorerna.
- Om vägbanan lutar kraftigt åt sidan.
- Det är extremt soligt eller mycket kallt.
- Om det finns störande signaler och ljud i närheten, t ex andra bilar som använder parkeringsassistans, motorcyklar, tunga fordon med luftbromsar och sirener.

⚠ VARNING

Använd inte den smarta parkerings-assistansen i följande fall.

1. Om parkering sker i en backe



Det kan bli problem om föraren är ovan vid att hantera broms och gas vid parkering i backe.

(forts)

(forts)

2. Parkering i snö och halka



Snön kan påverka sensorerna och om bilen slirar kan systemet kopplas bort. Det kan också bli problem om föraren är ovan vid att hantera broms och gas vid parkeringsmanövrer.

(forts)

(forts)

3. Om det är en smal gata eller trång parkeringsficka



Systemet kanske inte "godkänner" en parkeringsficka där det är trångt. Om det gör det, var försiktig.

(forts)

(forts)
4. Snedparkering

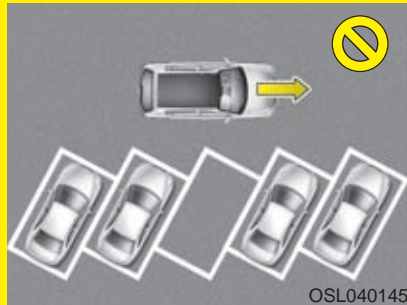

Den smarta parkeringsassistenten fungerar inte vid snedparkering.
(forts)

(forts)
5. Ojämnt underlag



Det kräver att föraren kan parera med gas och broms. Systemet kan kopplas bort om bilen börjar slira.
(forts)

(forts)
6. Parkering bakom en lastbil



Sensorerna kanske inte känner av den bakersta delen av lastbilen därför att den är för högt placerad.
(forts)

(forts)

7. Hinder i parkeringsfickan

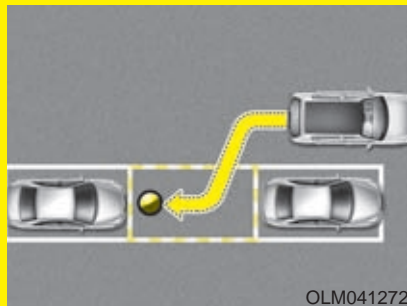

Systemet kan hitta en parkeringsficka som är tillräckligt stor, men sensorerna känner inte av ett mindre hinder i fickan.

Lita inte enbart på parkeringsassistenten. Var uppmärksam vid alla parkeringsmanövrer.

Så här fungerar den smarta parkeringsassistenten

1. Aktivera systemet.
2. Välj parkeringsassistenten.
3. Kör utmed gatan för att söka efter en ledig plats.
4. Systemet hittar en parkeringsficka.
5. Automatisk parkeringsmanöver
 - A) Lägg i den växel som displayen visar.
 - B) Trampa lätt på bromspedalen.
6. Bilen styrs automatiskt in i fickan.
7. Justera eventuellt bilens placering.

* OBS

- Innan du aktiverar den smarta parkeringsassistenten, kontrollera att det finns en parkeringsmöjlighet.
- Håll alltid foten på bromsen i samband med parkeringsmanövrer.



1. Aktivera den smarta parkeringsassistenten

- Tryck på knappen med ratten och lampan i den tänds.
- Du hör ett varningsljud om sensorerna känner av något föremål.
- Stäng av systemet genom att hålla knappen nedtryckt i mer än 2 sekunder.
- Systemet är OFF varje gång du slår på tändningen

■ Fickparkering på höger sida



OJD042219SW/OJD042216SW

■ Fickparkering på vänster sida



2. Använd den smarta parkeringsassistenten

- Lägg växeln i N- eller D-läget, trampa på bromsen och tryck på knappen med ratten. Lampan i knappen tänds.
- Systemet väljer automatiskt parkering på höger sida.
- Om du ska parkera på vänster sida, tryck snabbt på knappen en gång till.
- Tryck en gång till på knappen för att stänga av.

■ Fickparkering på höger sida

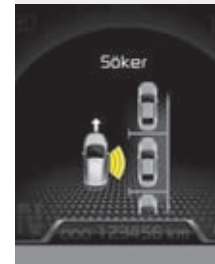

OJD042220SW/OJD042217SW

■ Fickparkering på vänster sida



3. Sök efter en parkeringsficka

- Kör utmed raden av parkerade bilar med ett avstånd på 50-150 cm. Sensorerna letar efter en parkeringsficka.
- Om du kör mellan 30 och 40 km/tim får du ett meddelande om att sänka farten
- Om du kör fortare än 40 km/tim stängs systemet av.

* OBS

- Använd blinkerslamporna för att markera att du ska parkera.
- Systemet räknar ut om en parkeringsficka är tillräckligt stor för att bilen ska få plats.

* OBS

Systemet kanske inte fungerar:

1. Om sensorerna är frostbelagda.
2. Om sensorerna täcks av smuts.
3. Vid häftigt snö- eller regnoväder.
4. Om smala stolpar eller små föremål finns inom sensorerna räckviddsområde.

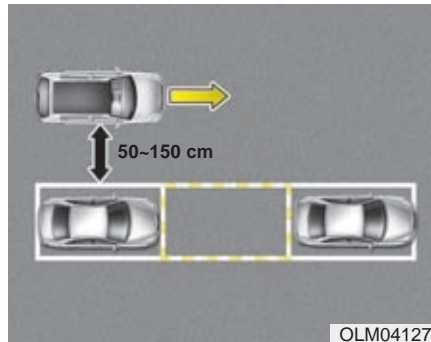

* OBS

Kör långsamt utmed raden av parkerade bilar. Det är viktigt att du håller rätt avstånd (50-150 cm) för att det ska fungera.

⚠ VIKTIGT

När parkeringsassistenten hitta en parkeringsficka måste du kontrollera att den är fri från hinder.

■ Fickparkering på höger sida



■ Fickparkering på vänster sida

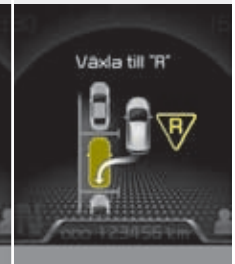

OJD042221SW/OJD042218SW

4. Parkeringsplats hittad - Lägg i backen

När du kör utmed en rad parkerade bilar och det finns en ledig plats visas meddelandet enligt ovan och ett pip hörs. Stanna bilen och lägg i backväxeln.

⚠ VIKTIGT

- Håll foten på bromspedalen när du fickparkerar.
- Om parkeringsfickan är för liten kommer systemet sannolikt att avbryta fickparkeringen.



5. Bilen styrs automatiskt.

Se upp för hinder!

- Meddelandet enligt ovan visas när du lagt i backväxeln och systemet sköter styrningen.
- Den automatiska styrningen upphör om du håller för hårt i ratten.
- Om hastigheten överskrider 7 km/tim avbryts parkeringsassistenten.

VARNING

Håll händerna på utsidan av ratten under parkeringsmanövern.

VIKTIGT

- *Parkera i låg fart och med foten på bromsen.*
- *Se till att det inte finns några hinder i vägen.*
- *Om du inte håller foten på bromsen och bilen inte rör sig, gasa mycket försiktigt och överskrid inte 7 km/tim.*

*** OBS**

- Om du inte följer anvisningarna kan parkeringsmanövern misslyckas. Om varningsljudet, med fast signal, markerar att ett föremål är så nära som 30 cm eller mindre, kör sakta åt motsatt håll.
- Tänk på att varningsljud, med fast signal markerar att ett föremål är så nära som 30 cm eller mindre!

Avbryt parkeringen

Tryck på knappen med ratten eller vrid på ratten.

■ Manuell växellåda



■ Automatisk växellåda



OJD042224SW/OJD042225SW/
OJD042223SW/OJD042225SW

Växlingar när bilen styrs automatiskt

När du hör ett pip växla enligt anvisningarna i displayen och håll foten på bromsen.

! VIKTIGT

Släpp inte bromsen förrän du kontrollerat runt bilen.

⚠ VARNING

Var försiktig så att ingen gångtrafikanter eller något fordon skadas i samband med parkeringen.



6. Avsluta parkeringen

När den automatiska parkeringen är avslutad kanske du vill flytta bilen manuellt.

* OBS

Du måste alltid hålla foten på bromspedalen i samband med parkeringsmanövern.

Systemet kan avbryta parkeringen om:

- Du inte följer anvisningarna om växling och kör ca 150 cm framåt eller bakåt.
- Du hör det konstanta varningsljudet (föremål på högst 30 cm avstånd) från både främre och bakre sensorerna samtidigt.
- Det har gått 6 minuter sedan du aktiverade systemet.
- Du lägger i P- eller R-läget när systemet söker efter en ledig parkeringsplats.

**Övriga anvisningar**

När som helst under en automatisk parkeringsmanöver kan den avbrytas eller så kommer en ny anvisning enligt exemplen ovan att visas. Ingen parkeringsassistans. Parkera själv.

*** OBS**

- I följande fall ska du parkera manuellt eftersom systemet kopplas bort:

1. Vid sökning efter parkeringsplats.

- När ABS-bromsar eller antisladdsystem aktiveras.
- När hastigheten är högre än 40 km/tim.
- När du trycker på knappen med ratten för att stänga av den automatiska parkeringsfunktionen. (Sensorerna fram och bak stängs inte av).

- Om du lägger i backväxeln.

2. När bilen styrs automatiskt

- När ABS-bromsar eller antisladdsystem aktiveras.
- När hastigheten är högre än 7 km/tim.
- När du trycker på knappen med ratten för att stänga av den automatiska parkeringsfunktionen. (Sensorerna fram och bak stängs inte av).
- Om du lägger i backväxeln innan du kommit fram till parkeringsfickan.
- Om du håller för hårt i ratten.



Fel på parkeringsassistansen

- Om det uppstått något fel visas ovanstående meddelande. Samtidigt tänds lampan i knappen och det hörs 3 pip.
- Om det är fel endast på den smarta parkeringsassistansen kommer parkeringshjälpens sensorer i alla fall att fungera efter 2 sekunder.

Upptäcker du själv något fel, rekommenderar vi att du vänder dig till en Kia-verkstad så snart som möjligt.

BACKKAMERA

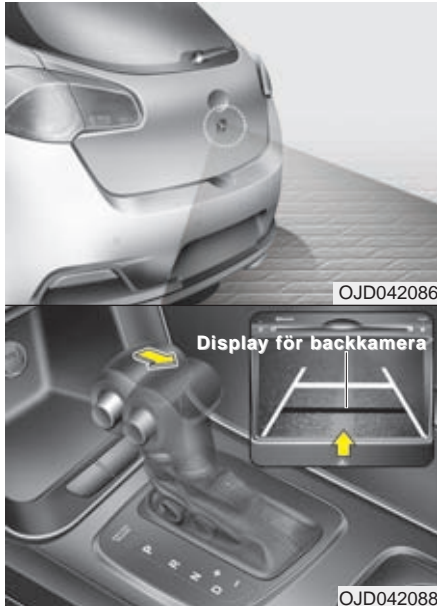

* Anm. Bilden visar bakluckan på 5-dörrarsmodellen.

Backkameran aktiveras när tändningen är på och du lägger i backen. Kameran är ett extra säkerhetssystem som visar området bakom bilen i displayen i instrumentpanelen.

⚠ VARNING

- Backkameran är ett extra hjälpmedel som bara visar ett litet område bakom bilen. Föraren måste försäkra sig om att det går att backa utan risk.
- Håll alltid kameran ren så att kameran kan fungera normalt.

* Mer information finns i instruktionsboken för navigationssystemet

VARNINGSBLINKERS



Tryck på knappen uppe i mitten på instrumentbrädan för att sätta på och tryck igen för att stänga av varningsblinkers.

Använd varningsblinkers för att varna andra trafikanter om bilen står placerad så att den kan utgöra en hinder och/eller en trafikfara.

YTTRE BELYSNING

Batterisparfunktion

- För att batteriet inte laddas ur släcks parkeringsljuset automatiskt när nyckeln tagits ur tändningslåset eller med Smart Key när tändningen är i läge OFF och förardörren öppnas.
- Om parkeringsljuset ska vara tänt, gör så här:
 - 1) Öppna förardörren.
 - 2) Vrid på spaken så att parkeringsljuset släcks och tänds. D v s vrid yttre delen av spaken till läge 1 och sedan till läge 2 så kommer parkeringsljusen att vara tända.

Fördröjd släckning av strålkastarna - Eskortbelysning

Strålkastarna och/eller bakljusen lyser lika länge med tändningen i läge ACC eller LOCK (eller när nyckeln tagits ur tändningslåset).

Typ A: 20 minuter.

Typ B: 5 minuter.

Men efter att förardörren öppnats och stängts slocknar lamporna efter 15 sekunder.

Strålkastarna kan släckas genom att du trycker två gånger på lås-knappen på fjärrkontrollen Smart Key eller genom att du vrider reglaget till läge 1 (symbolen O).

Du kan välja den här funktionen AV/PÅ. Se avsnittet "Inställningar".

⚠ VIKTIGT

Om föraren inte öppnar förardörren utan i stället går ut genom passagerardörren, kommer den automatiska släckningen av strålkastarna inte att fungera. Den fördröjda släckningen av strålkastarna fungerar inte heller. Batteriet laddas ur snabbt om strålkastarna är tända under en längre tid. Lämna därför inte bilen utan att släcka strålkastarna.

Tänd strålkastarna med fjärrkontrollen

När reglaget för strålkastarna är i läge ON eller AUTO och alla dörrarna samt bakluckan och motorhuven är låsta, då kan du tända strålkastarna med fjärrkontrollen/Smart Key genom att trycka på lås-upp-knappen. Strålkastarna lyser i ca 15 sekunder.

Om reglaget är i läge AUTO fungerar det bara i mörker.

Då kan du också släcka strålkastarna direkt genom att trycka en gång till på lås-upp-knappen eller på lås-knappen.

Du kan välja den här funktionen AV/PÅ. Se avsnittet "Inställningar".

* OBS

Om dimljusen och bakljusen tänds samtidigt som strålkastarna när du använder din fjärrkontroll/Smart Key enligt ovan, rekommenderar vi att du vänder dig till en Kia-verkstad för kontroll.

Kurvlyjus - Bil med adaptiva strålkastare - AFLS

När du svänger tänds kurvlyuset och riktas åt samma håll som du vrider på ratten, när:

- Hastigheten är under 10 km/tim och ratten är vriden ca 1/4 varv.
- Hastigheten är över 10 km/tim och ratten är vriden 45 grader.
- Vid parkeringsmanövrer och du backar vrids ljuset ut på motsatt sida i förhållande till hur du vrider ratten.
- Kurvlyuset fungerar endast när reglaget för belysningen är i läge AUTO.

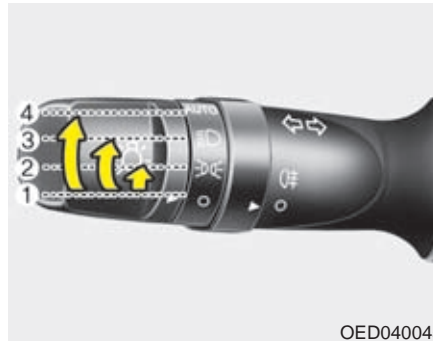

OED040045

Reglaget för yttre belysning

Vrid på yttre delen av spaken.

- (1) All belysning släckt
- (2) Parkeringsljusen tända.
- (3) Strålkastarna lyser och omkoppling mellan hel- och halvljus kan göras.
- (4) AUTO - En sensor känner av ljusförhållandena och tänds parkeringsljusen och strålkastarna när det skymmer.



OED040046

Parkeringsljus (☀️)

Parkeringsljusen, nummerskylt- och instrumentbelysningen lyser.



Strålkastare ()

Parkeringsljusen, nummerskylt- och instrumentbelysningen samt strålkastarna lyser i läge 3. Omkoppling mellan hel- och halvljus kan göras.

* OBS

Tändningen måste vara i läge ON.

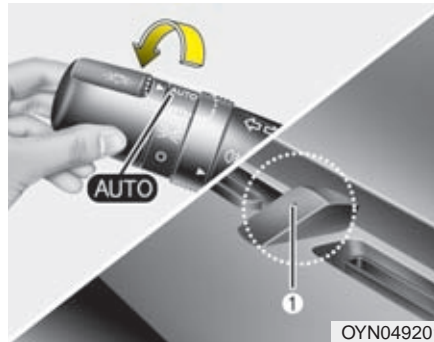

AUTO/AFLS-läge

I läge "AUTO" kommer strålkastarna och parkeringsljuset automatiskt att tändas och släckas beroende på hur ljust det är.

Om bilen har adaptiva strålkastare så kommer systemet att vara aktivt när strålkastarna är tända.

! VIKTIGT

- *Lägg inget på sensorn (1) så att funktionen störs.*
- *Använd inte något rengöringsmedel på sensorn. Det kan lämna en hinna som stör funktionen.*
- *Solfilm på vindrutan kan störa sensorns funktion.*



Helljus

1. Den yttre delen av spaken måste vara i läge 3. Se bild på en tidigare sida.
2. Koppla om till helljus genom att trycka spaken mot instrumentpanelen. Den blå kontrollampen tänds i panelen.
3. Dra spaken bakåt för att koppla om till halvljus.

Ha inte strålkastarna tända när motorn inte är igång. Batteriet laddas ur.

Varselljus

Varselljusen består av ett antal lysdioder eller en separat lampa. De tänds när motorn startas.

Typ A

När strålkastarna är tända lyser varselljusen svagare.

Typ B

När strålkastarna tänds släcks varselljusen.

* OBS

Med varselljusen tända via automatik så lyser inga andra lampor. Du måste tända parkeringsljus och strålkastare när det behövs om inställningen inte är **AUTO**.

VARNING

För att inte blända förare i mötande fordon ska du koppla om till halvljus när strålkastarkägglan möter ljuset från ett mötande fordon.

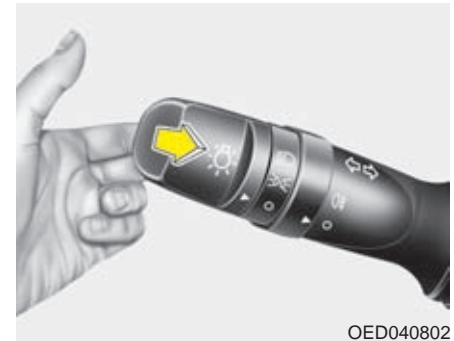

Helljusblink

Dra spaken mot ratten. Spaken fjädrar tillbaka till ursprungligt läge när den släpps.

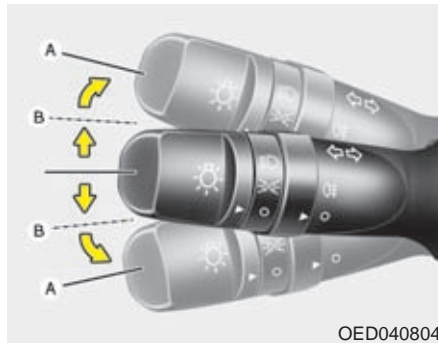

Blinkers

Blinkers fungerar med tändningen i läge ON.

Signalera för sväng

För spaken förbi spärrläget till A. När bilen körs rakt fram igen återgår blinkersspaken automatiskt till neutral-läget.

Signalera för filbyte

För spaken till spärrläget B. När du släpper spaken återgår den till neutralläget.

Gröna pilar i instrumentpanelen blinkar när blinkers är aktiverade.

Komfortblinkers - Ett tryck - Tre blinkningar

Vissa modeller har ett system som gör att blinkerslamporna blinkar 3 gånger när du trycker spaken till det första spärrläget. Det är en praktisk funktion att använda vid t ex avkörningar från motorvägar och filbyten.

Du kan koppla från funktionen med 3 blinkningar i avsnittet "Inställningar", som du hittar om du tittar i det alfabetiska registret.

*** OBS**

Om någon av pilarna i panelen blinkar onormalt snabbt eller mycket långsamt är det ett tecken på att en blinkerslampa är trasig eller något annat elfel.



Dimljus fram

Sätt på parkeringsljuset och vrid på ringen (1) på spaken så att pilen på ringen pekar mot symbolen för dimljus.

Anm. I Sverige får dimljusen inte vara tända samtidigt som halvljuset.

! VIKTIGT

Tänk på att dimljusen konsumerar mycket ström. Stäng därför av dem om motorn inte är igång.



Dimbakklys

Vrid först yttre delen av spaken till symbolerna för parkeringsljus eller strålkastare. Vrid därefter på ringen (1) på spaken så att pilen på ringen pekar mot symbolen för dimbakklys. Se bilden ovan.

Dimbakklysen kan tändas/släckas när dimljus och parkeringsljus tänts.

Anm. Dimbakklysen får bara vara tända vid extremt dålig sikt för att inte blända andra trafikanter.

På kombimodellen (SW) finns det dimbakklys bara på vänster sida.

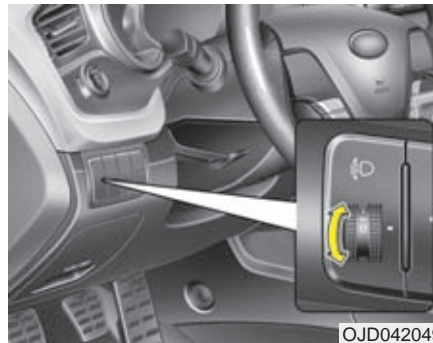

Nivåreglering av strålkastarna

Typ manuell

Strålkastarna ska justeras i höjd, beroende på hur bilen är lastad, för att inte andra trafikanter ska bländas. Se tabellen.

Last i bilen	Reglagets läge
Endast förare	0
Med passagerare fram	0
Åkande på alla platser i bilen	1
Åkande på alla platser i bilen + Max last	2
Förare och full last	3

Automatisk nivåreglering av strålkastarna

Systemet justerar strålkastarna beroende på hur bilen är lastad.

Detta medför optimal strålkastarriktning under alla förhållanden.

⚠ VARNING

Om automatiska nivåreglering av strålkastarna inte fungerar som det skall, se till att få systemet kontrollerat. Vi rekommenderar att du vänder dig till en Kia-verkstad. Undvik att utföra reparation i systemet själv.

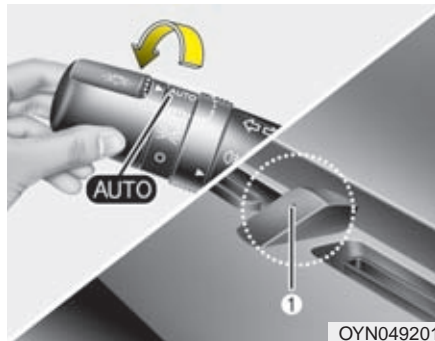

AFLS (Adaptive Front Lighting System) - Kurvljus

Systemet för adaptiva strålkastare använder styrvinkel och hastighet för att rikta strålkastarljuset. Med reglaget för strålkastarna i läge AUTO är systemet aktiverat och strålkastarljuset följer vägen när den svänger.

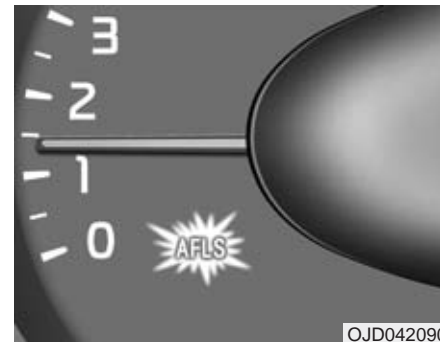

Om varningslampan för fel i AFLS-systemet tänds, kör till närmaste trafiksäkra ställe för att starta om motorn. Om varningslampan fortsätter att lysa efter omstart, se till att få systemet kontrollerat. Vi rekommenderar att du vänder dig till en Kia-verkstad.

VINDRUTETORKARE OCH SPOLARE

■ Fram

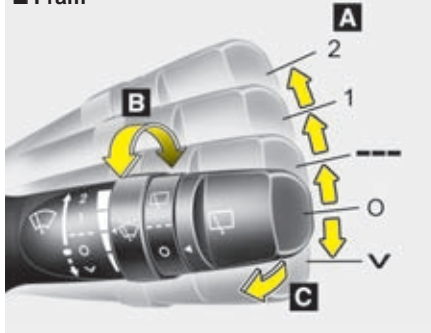

■ Bak

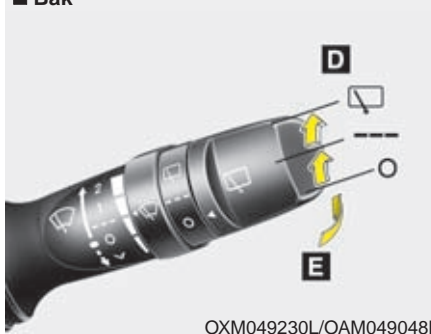

OXM049230L/OAM049048L

A : Reglering av torkarna (Fram)

- 2 – Hög hastighet
- 1 – Normal hastighet
- --- – Intervalltorkare
- AUTO – Automatiska vindrutetorkare
- O – Från
- √ – Enstaka slag

B : Justering av intervall

C : Spolning med ett par torkarslag (Fram)

D : Reglering av bakrutetorkare/spolare

- ☐ – Torkarna går kontinuerligt
- --- – Intervalltorkare
- O – Från

E : Spolning med ett par torkarslag Dra spaken mot dig för att spola vindrutan och tryck den framåt för att spola bakrutan.

Spakens lägen

Tändningen ska vara i läge ON.

√ : För spaken till V-symbolen och släpp den för enstaka torkarslag. Torkarna fortsätter att slå om spaken hålls kvar.

O : Allt avstängt.

--- : Intervalltorkning som kan justeras steglöst med ringen.

1 : Normal torkarhastighet.

2 : Snabb torkarhastighet.

* OBS

Sopa bort snö och skrapa bort is från vindrutan innan torkarna startas annars kan torkarmotorn skadas.

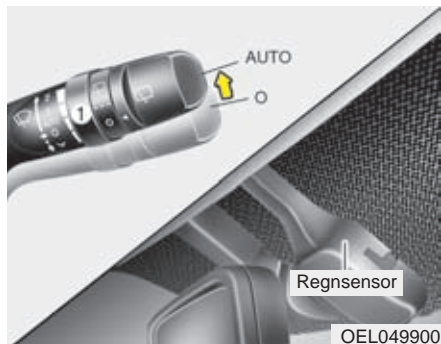

Regnsensor

Koppla funktionen på/av genom att vrida på ringen (1). Regnsensorn är placerad upptill på vindrutan, framför backspeglén. Den känner av om det kommer fukt (regn eller snö) på rutan och startar då torkarna samt anpassar hastigheten efter mängden fukt som träffar rutan.

Du kan manuellt justera torkarintervallerna genom att vrida på ringen (1).

När torkarna är i AUTO-läge och tändningen är på gör torkarna ett svep över rutan som en självkontroll.

Vrid tillbaka ringen på spaken när du vill koppla från funktionen.

! VIKTIGT

När tändningen är i läge ON och sensorns reglage i läge AUTO, tänk på följande.

- Vidrör inte den del av vindrutan där sensorn är monterad.
- Torka inte av rutans överkant med en fuktig svamp eller trasa.
- Tryck inte mot vindrutan.

! VIKTIGT

Stäng av regnsensorn när du ska tvätta bilen.

När du ska använda vindrutespolaren ska den automatiska funktionen med regnsensorn vara bortkopplad.

Lossa inte på kåpan som är placerad över sensorn. Om du är oförsiktig och skadar några komponenter i sensorenheten, omfattas de skadorna inte av nybilsgarantin.

När bilen startas vintertid bör torkarna inte vara i AUTO-läget. Gör också ren rutan från snö och is och torka av torkarbladen innan du startar vindrutetorkarna.

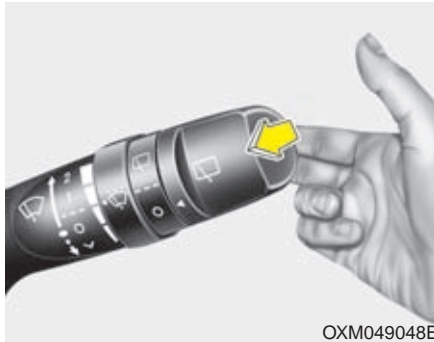

OXM049048E

Vindrutespolare

Dra spaken mot ratten för att spola vindrutan.

Om torkarna är avstängda kommer de att svepa tre gånger över rutan när du slutat spola och sedan stanna.

Om torkarna är igång fortsätter de torka när du släpper spaken.

Om spolaren inte fungerar, kontrollera först om det finns spolärvätska i behållaren och fyll på om det behövs. Se kapitel 7.

! VIKTIGT

Spolarens pumphotor kan skadas om du försöker spola när det inte finns vätska i behållaren.

⚠ VARNING

Om det är minusgrader, spola inte vindrutan förrän den är uppvärmd. I annat fall riskerar du att få isbildning på rutan så att sikten skymms.

! VIKTIGT

- *Torkarna kan skadas om du låter dem svepa över rutan när den är torr.*
- *Tvätta inte torkarbladen med bensin, fotogen, thinner eller något lösningsmedel, de kan skadas.*
- *För inte torkarna manuellt över rutan, de kan skadas.*

Strålkastarspolare

Spolning av strålkastarna sker samtidigt som vindrutan spolas.

*** OBS**

Kontrollera lite då och då att spolningen av strålkastarna fungerar och att strålkastarglasen blir rena.

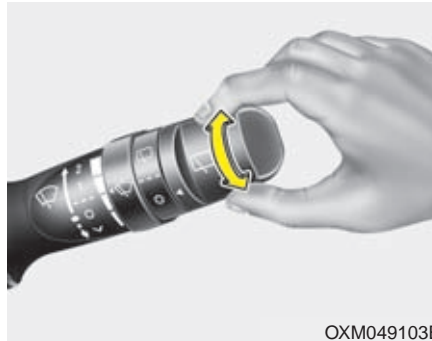

Bakrutetorkare/-spolare

Vrid pilen på den yttre delen av spaken mot de olika symbolerna:

-  - Normal toarkarhastighet
- - Intervalltorkare
- O - Från

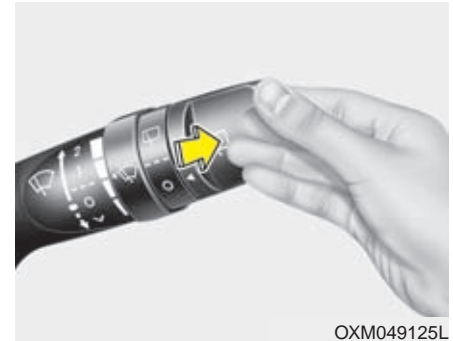

Tryck reglaget mot instrumentpanelen för att spola bakrutan och starta torkaren. När du släpper spaken upphör spolningen medan torkaren fortsätter med att slå 1-3 slag.

INRE BELYSNING

! VIKTIGT

Tänk på att *inte* ha innerbelysningen tänd för lång tid om motorn inte är igång. Batteriet laddas ur.

⚠ VARNING

Ha inte innerbelysningen tänd vid mörkerkörning. Ljuset försämrar mörkerseendet.

Automatisk släckning

- När alla dörrar är helt stängda och du låser dörrarna med fjärrkontrollen/ Smart Key kommer innerbelysningen att slockna efter några sekunder.
- Om du har stängt av motorn och inte gör någonting så slocknar innerbelysningen automatiskt efter 20 minuter.

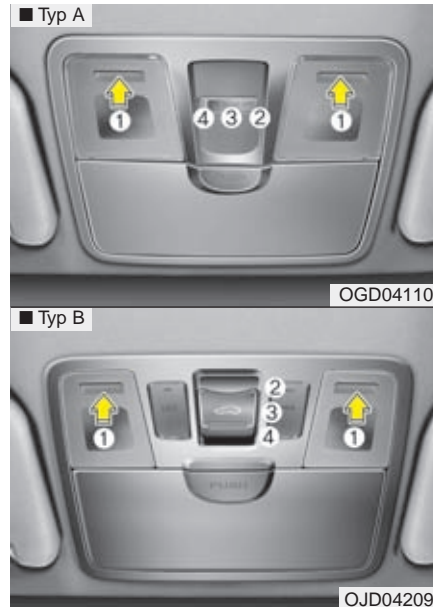

Läslampor

Tryck på lampglaset (1) för att tända och släcka läslamporna.

När du tänt en läslampa lyser den tills du släcker den genom att trycka på glaset en gång till.

Innerbelysningens knapp

-  /OFF (2):
Med knappen nedtryckt i detta läge är innerbelysningen släckt.
-  /DOOR (3):
Knappen i mittläget.
- Belysningen tänds när en dörr öppnas. När dörrarna låses upp med fjärrkontroll/ Smart Key tänds innerbelysningen och lyser i ca 30 sekunder om ingen dörr öppnas.
- Om en dörr står öppen med tändningen i läge ACC eller LOCK/OFF är belysningen tänd i 20 minuter.
- Om en dörr står öppen med tändningen i läge ON släcks inte innerbelysningen efter en viss tid. Det betyder att batteriet kan laddas ur.
- Ljuset slocknar direkt när tändningen är i läge ON och alla dörrar är stängda.
-  /ON (4):
Innerbelysningen lyser konstant med knappen i detta läge.

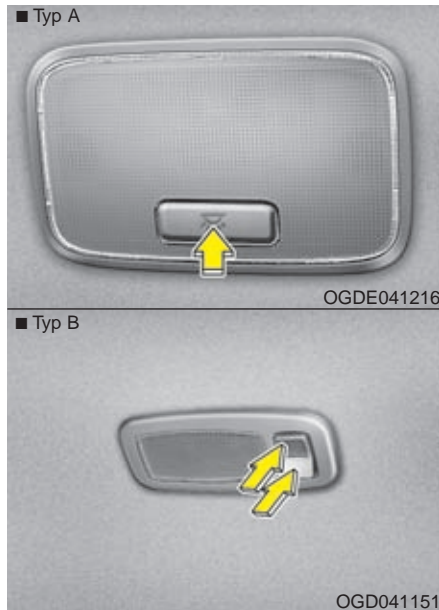

Innerbelysning

Typ A

Tryck på knappen för att välja ON eller OFF.

Typ B

Tryck på ☀️ för att tända.
Tryck på O för att släcka.



Make up-spegel med belysning

- ☀️ : Tryck på symbolen för att tända.
- : Tryck på O för att släcka.

! VIKTIGT - Make up-spegel med belysning

- Släck lampan innan du viker upp solskyddet.
- Om lampan är tänd under en längre tid och motorn inte är igång kan batteriet laddas ur.

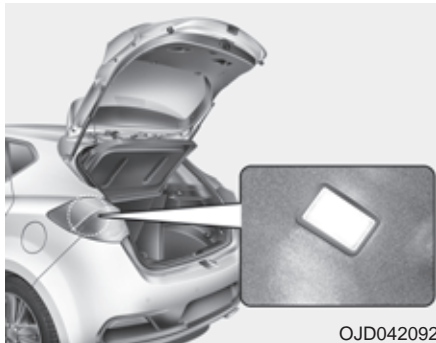

* Anm. Bilden visar bakluckan på 5-dörrarsmodellen.

Bagagerumslampa

Lampan tänds när bakluckan öppnas och släcks när den stängs

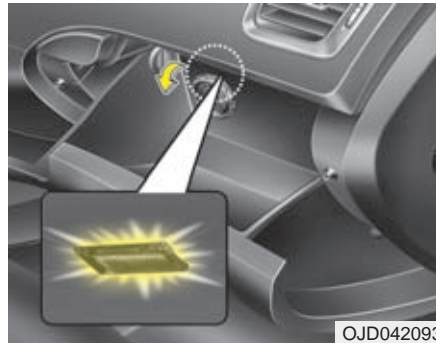

Lampa i handskfacket

Lampan tänds när luckan öppnas och släcks när den stängs.

ESKORT- OCH VÄLKOMSTBELYSNING

Tänd strålkastarna med fjärrkontrollen/Smart Key

Om du närmar dig bilen och reglaget för belysningen är i läge AUTO och alla dörrarna samt bakluckan har stängts helt. Då kan du tända strålkastarna så att de lyser i 15 sekunder. Gör så här:

Tryck på lås-upp-knappen på din fjärrkontroll/Smart Key.

Om du trycker på lås-knappen släcker du strålkastarna.

Innerbelysningen

När innerbelysningens knapp är i läge DOOR och alla dörrarna samt bakluckan har stängts, tänds innerbelysningen:

- Bil med startnyckel
När du trycker på fjärrkontrollens lås-upp-knapp.
- Bil med START-knapp
 - När du trycker på lås-upp-knappen på din Smart Key.
 - När du trycker på knappen på dörrhandtaget och du har din Smart Key med dig.

Om du trycker på lås-knappen slocknar ljuset direkt.

Instegsbelysning/välkomstbelysning

Lampor i de yttre backspeglarna tänds och lyser upp marken intill bilen i ca 15 sekunder i följande fall:

- Bil med startnyckel
När du trycker på fjärrkontrollens lås-upp-knapp.
- Bil med START-knapp
 - När du trycker på lås-upp-knappen på din Smart Key.
 - När du trycker på knappen på dörrhandtaget och du har din Smart Key med dig.
 - När du är nära bilen och har din Smart Key med dig.

Om du trycker på lås-knappen slocknar ljuset direkt.

BAKRUTEDEFROSTER

! VIKTIGT

Rengör aldrig bakrutan med något annat än mjuka trasor eller en svamp och torka insidan utmed värmetrådarna så att de inte skadas. Använd ett vanligt fönsterputsmedel.

* OBS

För att avfrosta vindrutan, se längre fram i detta kapitel.



Bakrutedefroster

Defrostern fungerar endast när motorn är igång. Kontrollampan i knappen visar när den är på.

Tryck på knappen, som pilen visar för att sätta på bakrutedefrostern. Tryck en gång till för att stänga av den.

* OBS

- Om bakrutan är täckt av snö och is bör du först sopa av och skrapa ren den.
- Bakrutedefrostern stängs automatiskt av efter ca 20 minuter eller när du stänger av motorn.

Eluppvärmda yttre backspeglar

Knappen för bakrutedefrostern kopplar även på värmen i backspeglarna.

Uppvärmning av vindrutans underkant

Värmen i vindrutans underkant (torkarnas parkeringsläge) kopplas på samtidigt som bakrutedefrostern.

MANUELL KLIMATANLÄGGNING





1. Fläktreglage
2. Luftkonditionering
3. Bakrutedefroster

4. Val av luftriktning
5. Friskluft/återcirkulation
6. Temperaturreglage

- A. Defrostermunstycken
- B. Justerbara munstycken
- C. Luftkanaler mot golvet
- D. Justerbara munstycken
- E. Luftkanaler mot golvet i baksätet
- F. Justerbara munstycken för baksätet

Värme och luftkonditionering

1. Starta motorn.
2. Välj luftriktning.
För optimal värme alternativt kyla:
 - Varmt : 
 - Kallt: 
3. Välj temperatur.
4. Välj friskluft.
5. Justera fläkthastigheten.
6. Starta luftkonditioneringen om kupén behöver kylas eller om luften behöver avfuktas.

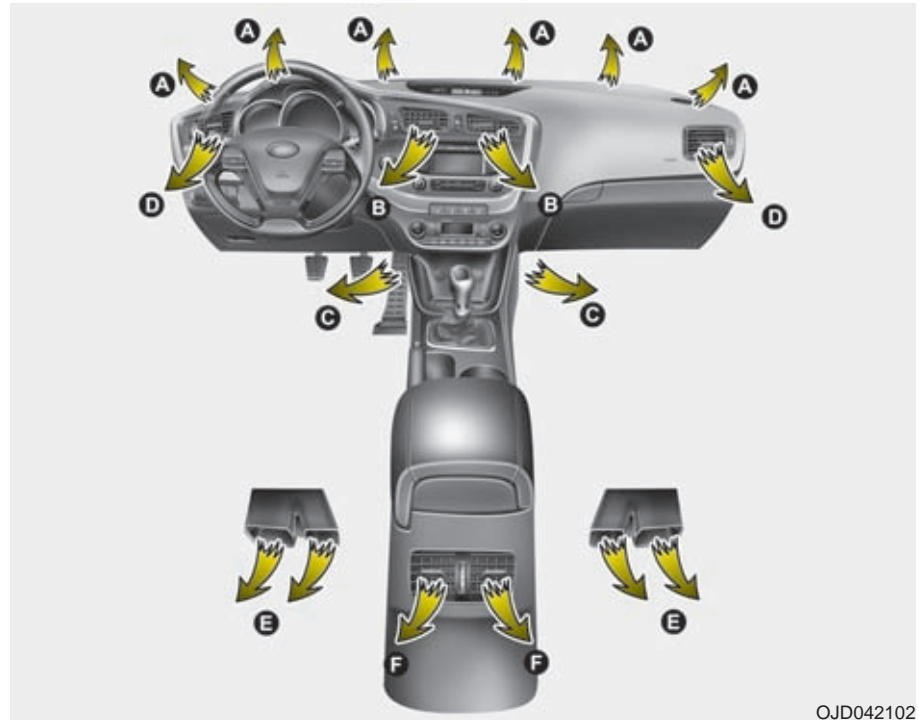

OJD042102



Luftriktning

Välj luftriktning genom att vrida på reglaget.

Se anvisningarna här till höger.



Luft mot huvudet (B, D och F)

Luft strömmar genom munstyckena B och D i instrumentpanelen samt F i panelen för baksätet. Rikta luftströmmarna enligt önskemål med de justerbara munstyckena.



Luft mot huvudet och golvet (B, C, D, E och F)

Luften mot golvet är varmare än den mot huvudet utom när temperaturinställningen är max kylning.



Luft mot golvet (A, C, D och E)

Huvuddelen av luften strömmar mot golvet i fram- och baksätet genom munstyckena C och E. En mindre del luft strömmar genom munstyckena A och D.



Luft mot huvud, vindruta och golv (A, B, C, D, E, F)

Huvuddelen av luften strömmar mot huvudet, golvet samt vindrutan och en mindre del mot sidorutorna.



Defroster och luft mot golvet (A, C, D och E)

Huvuddelen av luften strömmar genom munstyckena A vid vindrutan samt C och E vid golvet.

En mindre del luft strömmar genom sidorutornas munstycken D.



Defroster (A och D)

Huvuddelen av luften strömmar mot vindrutan genom munstyckena A.

En mindre del luft strömmar genom sidorutornas munstycken D.

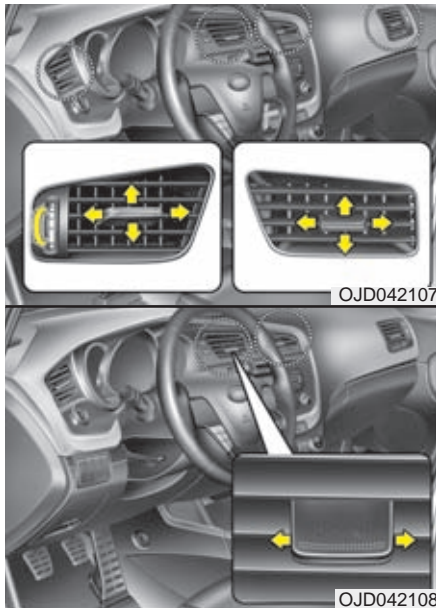

Ventilationsmunstyckena B och D i instrumentpanelen

Du riktar luften med reglaget mitt i munstyckena. Med rullreglaget på sidan öppnar och stänger du munstyckena samt reglerar luftmängden.



Temperaturreglage

Med temperaturreglaget ställer du in önskad temperatur på den inströmmande luften.



Friskluft/återcirkulation

Tryck på övre knappen för att få luften i kupén att återcirkulera.
Tryck på nedre knappen för att få friskluft.

Återcirkulation



När återcirkulation är vald så återcirkuleras kupélufven genom systemet och värms upp eller kyls av beroende på temperaturval.

Friskluft



När friskluftsläge är valt tas luften utifrån och värms upp eller kyls beroende på temperaturval.

* OBS

Välj inte inställningen för återcirkulation för en längre period. Det finns risk för imma på rutorna och dessutom blir luften efter en tid unken. Den blir också mycket torr eftersom luftkonditioneringen avfuktar luften.

VARNING

- Långvarig inställning för återcirkulation kan orsaka att rutorna immar igen.
- Långvarig inställning för återcirkulation orsakar trötthet eftersom kupélufven blir syrefattig. Välj därför återcirkulation endast under kortare tid, t ex i tunnlar och i samband med körning i köer.



Fläktreglage

Tändningen måste vara på.

Vrid på reglaget för att ändra fläkthastigheten.

Stäng av fläkten genom att vrida till 0.



OJD043247

Stäng av fläkten

Vrid reglaget till 0.



OJD042103

Luftkonditionering



Tryck på knappen för att koppla in luftkonditioneringen. Lampan i knappen tänds. Tryck en gång till för att stänga av (lampan slocknar).

Inställningar för värme, ventilation och kyla

Ventilation

1. Välj luftriktning mot huvudet .
2. Välj friskluft.
3. Ställ in önskad temperatur.
4. Välj fläkthastighet.

Värme

1. Välj luftriktning mot golvet .
2. Välj friskluft.
3. Ställ in önskad temperatur.
4. Välj fläkthastighet.
5. Om luften behöver avfuktas, starta luftkonditioneringen.
 - Om vindrutan blir immig justera luftriktningen till .

Några tips

För att undvika att damm och dålig luft sugas in i kupén, välj återcirkulation en kort stund och koppla sedan över till friskluft.

- Håll ventilationsgallren framför vindrutan rena från löv, skräp och snö så att frisk luft kan ledas in i kupén.
- För att undvika imma på vindrutan, välj friskluft och luftriktning genom defrostermunstyckena samt sätt på luftkonditioneringen. Justera sedan temperatur och fläkthastighet.

Luftkonditionering

Systemet är fyllt med ett kylmedel som inte är skadligt för miljön om det skulle läcka ut.

1. Starta motorn och tryck på knappen för luftkonditioneringen.
2. Välj luftriktning mot huvudet .
3. Välj friskluft eller återcirkulation.
4. Justera fläkthastighet och temperatur.

Kylmedlet har beteckningen R-134a eller R-123yf beroende på nationella bestämmelser. På kylkompressorn finns en dekal som anger vilket kylmedel som finns i systemet. Se kapitel 8.

! VIKTIGT

- **Vid service av luftkonditioneringen måste alltid certifierade tekniker anlitas.**
- **Service av systemet ska utföras i en väl ventilerad lokal.**
- **Om kylkompressorn ska bytas, måste den bytas mot en helt ny som är certifierad och märkt enligt SAE Standard J2842. Se kapitel 8.**

* OBS

- **Håll ett öga på motorns temperaturmätare om ytttemperaturen är hög och du har luftkonditioneringen på samt kör i branta uppförbakar, tät trafik eller drar släp. Luftkonditioneringen kan orsaka att motorn överhettas. Om det händer, stäng av luftkonditioneringen.**
- **Rutorna ska vara stängda när luftkonditioneringen är igång. Om du har luftkonditioneringen på och öppnar sidorutorna när det är hög luftfuktighet finns det risk för kondens i bilen som i värsta fall kan skada elektroniken.**

Att tänka på för luftkonditioneringen

- Om bilen stått parkerad i solen så att kupén är kraftigt uppvärmd, öppna dörrarna och vädra ur bilen innan du kör iväg.
- Luftkonditioneringen avfuktar och motverkar imbildning när det är fuktigt i luften.
- In- och urkoppling av luftkonditioneringens kompressor gör att motorns varvtal kan variera något vid tomgångskörning.
- Kör luftkonditioneringen minst 5-10 minuter varje månad för att hålla den i trim.
- När du kört bilen med luftkonditioneringen på bildas det en vattenpöl under motorrummet. Det är kondensvatten från systemet.
- Om du väljer återcirkulation och kylning för en längre stund blir luften i kupén unken.
- Ibland kan man uppleva att det kommer in fuktig luft i bilen. Det är normalt vid snabb nedkylning av kupén.

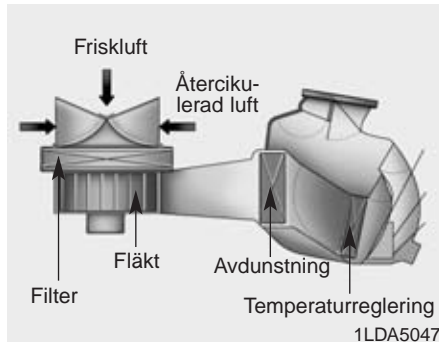

Kupéluftfilter

Filtret, som är placerat innanför handskfacket fångar upp pollen, sot och andra partiklar som kan sugas in i bilen via kupéfläkten.

Om filtret börjar bli alltför smutsigt minskar luftströmmarna till kupén vilket kan medföra imbildning på rutorna. Då måste filtret bytas.

* OBS

- Kupéluftfiltret ska bytas enligt anvisningarna i serviceprogrammet. Om bilen körs på dammiga vägar under s k krävande förhållanden ska filtret bytas oftare.
- Om luftflödet till kupén försämras kan filtret vara igensatt. I så fall rekommenderar vi att du vänder dig till en Kia-verkstad för kontroll av filtret.

Kontroll av kylmedel i systemet och smörjning av kompressorn

Om det inte är tillräckligt med kylmedel i systemet fungerar kylningen dåligt. Med för mycket kylmedel blir effekten också dålig.

VARNING - Kylmedel R-134a*



Eftersom det är högt tryck i systemet för luftkonditioneringen krävs det certifierade tekniker för alla servicearbeten.

Det är viktigt att rätt mängd kyl- och smörjmedel används. I annat fall finns det risk för både personskadorna och skador på kylsystemet.

VARNING - Kylmedel R-1234yf*



Kylmedlet är eldfarligt och det är högt tryck i systemet för luftkonditioneringen. Därför krävs det certifierade tekniker för alla servicearbeten.



Det är viktigt att rätt mängd kyl- och smörjmedel används. I annat fall finns det risk för både personskadorna och skador på kylsystemet.

*: Kylmedlet har beteckningen R-134a eller R-123yf beroende på nationella bestämmelser. På kylkompressorn finns en dekal som anger vilket kylmedel som finns i systemet. Se kapitel 8.

AUTOMATISK KLIMATANLÄGGNING MED 2 TEMPERATURZONER



1. Temperaturreglage för förarsidan.
2. AUTO-knapp
3. Fläkthastighet - Öka
4. Fläkthastighet - Minska
5. Display
6. Luftkonditionering
7. Friskluft/återcirkulation

8. Temperaturreglage för passagerarsidan.
9. Knapp för val av separata temperaturzoner
10. OFF-knapp
11. Vindrutedefroster
12. Val av luftriktning
13. Bakrutedefroster

I AUTO-läge sköts alla inställningar automatiskt

Du behöver bara ställa in önskad temperatur. Klimatanläggningen arbetar för att snabbast möjligt uppnå den inställda temperaturen.



OJD042110



OJD042119

Du kan dock välja mellan två grundinställningar:

SOFT = Dämpad fläkthastighet.

FAST = Fläkthastigheten anpassas för att kupén snabbast möjligt ska få inställd temperatur.

Tryck på AUTO-knappen för att byta inställning:

SOFT ↔ FAST

1. Tryck på AUTO-knappen
Fläkthastigheter och luftriktningar samt eventuell kylning styrs automatiskt för att uppnå den inställda temperaturen.



2. Ställ in önskad temperatur.

* OBS

- Om du vill stänga av AUTO-funktionen, tryck på någon av dessa knappar:
 - Val av luftriktning
 - Vindrutedefroster
 - Fläkttreglage

Den valda funktionen regleras manuellt medan övriga inställningar sköts automatiskt.

- För din egen bekvämlighet och bästa effektivitet, ställ in önskad temperatur och tryck sedan på AUTO-knappen.





* OBS

Täck inte över sensorn som finns innanför vindrutan. Den styr temperaturregleringen.

Växla mellan AUTO och manuella inställningar

Klimatanläggningen kan justeras helt manuellt efter tycke och smak istället för att använda AUTO-knappen. I det fallet så kommer klimatanläggningen att arbeta helt efter hur man valt via knapparna i panelen.

1. Starta motorn.
2. Välj luftriktning med knapparna.
För att öka effektiviteten på värme och kyla;
-Värme : 
-Kyla : 
3. Välj temperaturinställning.
4. Välj friskluft.
5. Välj fläkthastighet.
6. Om du behöver kylning eller avfuktning, starta luftkonditioneringen.
Tryck på AUTO-knappen för att återgå till automatisk kontroll av systemet.

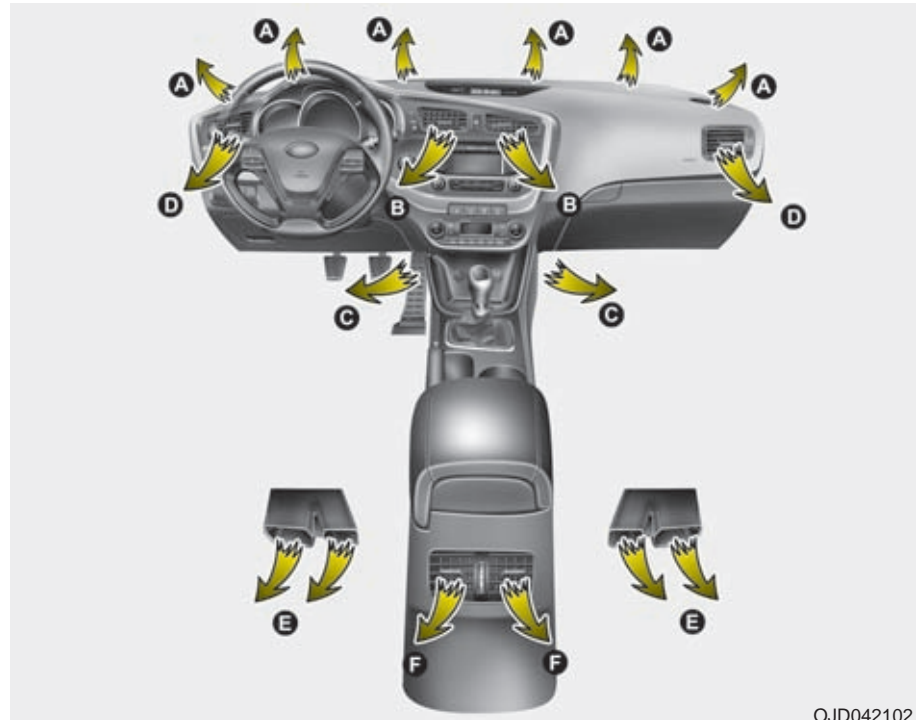

OJD042102

Luftriktning

Med knapparna väljer du luftriktning som symbolerna visar.

Bokstäverna inom parentes hänvisar till munstyckena som luften strömmar in i kupén genom.

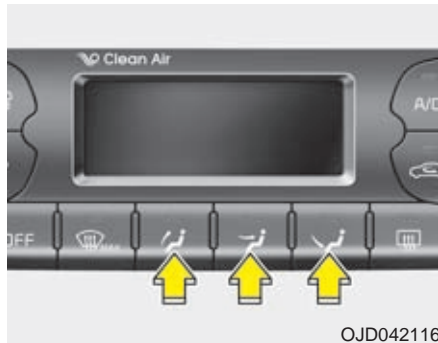

Luft mot huvudet (B, D och F)

Luft strömmar genom munstyckena B och D. Rikta luftströmmarna enligt önskemål med de justerbara munstyckena.

Luft mot golvet (A, C, D och E)

Huvuddelen av luften strömmar mot golvet i fram- och baksätet genom munstyckena C och E. En mindre del luft strömmar genom munstyckena A och D.

Defroster (A och D)

Huvuddelen av luften strömmar mot vindrutan genom munstyckena A. En mindre del luft strömmar genom sidorutornas munstycken D.

Inställningsmöjligheter:

- huvud (فرد) + golv (فرد)
- huvud (فرد) + defroster (فرد)
- golv (فرد) + defroster (فرد)
- huvud (فرد) + golv (فرد) + defroster (فرد)



Max vindrutedefroster

När du trycker på knappen görs följande inställningar automatiskt:

- Luftkonditioneringen kopplas på.
- Friskluft väljs.
- Fläkten går med hög hastighet.

Stäng av MAX defroster genom att trycka på knappen igen eller på AUTO-knappen.

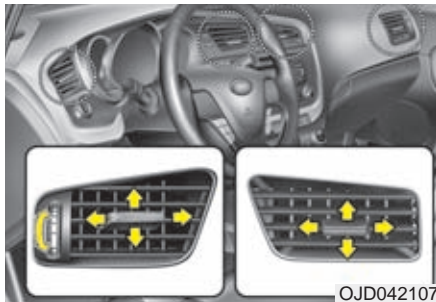

OJD042107

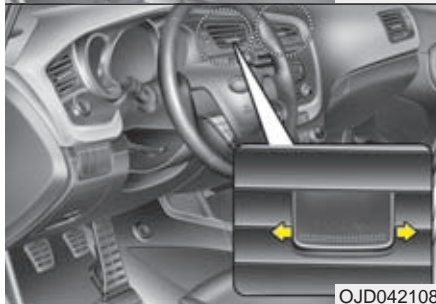

OJD042108

Ventilationsmunstyckena B och D i instrumentpanelen

Med reglaget i mitten riktar du luftströmmen. Med reglaget i underkant/på sidan öppnar och stänger du samt reglerar luftmängden.



OJD042113

Temperaturreglag

Det är separata reglage för höger och vänster sida.

Temperaturen kan ställas in i steg om halva grader.

Vrid reglagen maximalt åt vänster för lägsta temperatur (Lo) och till höger för högsta temperatur (Hi).

När inställningen är Lo kommer luftkonditioneringen att vara igång hela tiden.



OJD042112

Individuell justering av temperaturen för förare och främre passagerare

1. Tryck på DUAL-knappen för att kunna justera förar- och passagerarsidan individuellt. Man kan även aktivera DUAL-inställningen genom att vrida på passagerarens temperaturreglage.
2. Justera temperaturen för höger och vänster sida med de två temperaturreglagen.

När förarsidans temperatur justeras till max värme (HIGH) eller max kyla (LOW) avaktiveras DUAL-mode för att kunna uppnå max värme eller kyla.

Samtidig reglering av temperaturen för förare och främre passagerare

1. Tryck ytterligare en gång på DUAL-knappen för att avaktivera DUAL-mode. Passagerarsidans temperatur kommer då automatiskt att ställas in till samma som förarens.
2. Vid justering av förarens temperaturvred så justeras båda sidor till samma temperatur.

Ändring av temperaturskala

Du kan ändra temperaturskala mellan Celsius och Fahrenheit :

Gör så här: Håll in DUAL-knappen och -knappen i minst 3 sekunder.

Om batteriet skulle laddas ur eller kopplas ur så återgår temperaturvisningen automatiskt till Celsius.

* OBS

Om batteriet varit urladdat eller bortkopplat kommer visningen att vara i °C när temperaturmätaren får ström igen.



OJD042117

Friskluft/återcirkulation

Tryck på knappen för att välja mellan friskluft och att kupélufven återcirkulerar.

Återcirkulation



När återcirkulation är vald så återcirkuleras kupélufven genom systemet och värms upp eller kyls av beroende på temperaturval. Lampan i knappen lyser.

Friskluft



När friskluftsläge är valt tas luften utifrån och värms upp eller kyls beroende på temperaturval. Lampan i knappen är släckt.

* OBS

Välj inte inställningen för återcirkulation för en längre period. Det finns risk för imma på rutorna och dessutom blir luften efter en tid unken. Den blir också mycket torr eftersom luftkonditioneringen avfuktar luften.

VARNING

- Långvarig inställning för återcirkulation kan orsaka att rutorna immar igen.
- Långvarig inställning för återcirkulation ger unken luft och orsakar trötthet eftersom kupélufden blir syrefattig. Välj därför återcirkulation endast under kortare tid, t ex vid körning i tunnlar och i samband med körning i köer.



Fläktreglage

Tryck på den övre knappen för att öka fläkthastigheten och den nedre för att sänka den.

Tryck på OFF-knappen för att stänga av fläkten.



Luftkonditioneringen

Tryck på A/C-knappen för att sätta på luftkonditioneringen. Kontrollampan tänds.

Tryck en gång till på knappen för att stänga av.

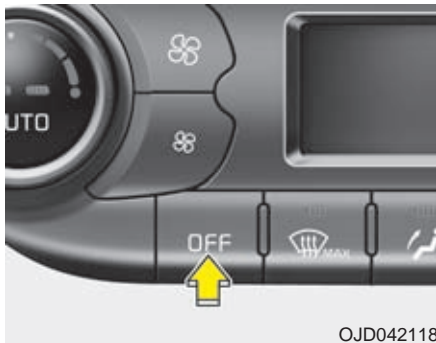

OFF-knappen



När du trycker på OFF-knappen stängs klimatanläggningen av. Men det går att välja luftriktning för den luft som strömmar in, så länge tändningen är i läge ON.

Inställningar för värme, ventilation och kyla

Ventilation

1. Välj luftriktning mot huvudet .
2. Välj friskluft.
3. Ställ in önskad temperatur.
4. Välj fläkthastighet.

Värme

1. Välj luftriktning mot golvet .
 2. Välj friskluft.
 3. Ställ in önskad temperatur.
 4. Välj fläkthastighet.
 5. Om luften behöver avfuktas, starta luftkonditioneringen.
- Om vindrutan blir immig justera luftriktningen till  eller .

Några tips

För att undvika att damm och dålig luft sugts in i kupén, välj återcirkulation en kort stund och koppla sedan över till friskluft.

- Håll ventilationsgallren framför vindrutan rena från löv, skräp och snö så att frisk luft kan ledas in i kupén.
- För att undvika imma på vindrutan, välj friskluft och luftriktning genom defrostermunstyckena samt sätt på luftkonditioneringen. Justera sedan temperatur och fläkthastighet.

Luftkonditionering

Systemet är fyllt med ett kylmedel som inte är skadligt för miljön om det skulle läcka ut.

1. Starta motorn och tryck på knappen för luftkonditioneringen.
2. Välj luftriktning mot huvudet .
3. Välj friskluft eller återcirkulation.
4. Justera fläkthastighet och temperatur.

Kylmedlet har beteckningen R-134a eller R-123yf beroende på nationella bestämmelser. På kylkompressorn finns en dekal som anger vilket kylmedel som finns i systemet. Se kapitel 8.

! VIKTIGT

- **Vid service av luftkonditioneringen måste alltid certifierade tekniker anlitas.**
- **Service av systemet ska utföras i en väl ventilerad lokal.**
- **Om kylkompressorn ska bytas, måste den bytas mot en helt ny som är certifierad och märkt enligt SAE Standard J2842. Se kapitel 8.**

* OBS

- **Håll ett öga på motorns temperaturmätare om ytttemperaturen är hög och du har luftkonditioneringen på samt kör i branta uppförbakar, tät trafik eller drar släp. Luftkonditioneringen kan orsaka att motorn överhettas. Om det händer, stäng av luftkonditioneringen.**
- **Rutorna ska vara stängda när luftkonditioneringen är igång. Om du har luftkonditioneringen på och öppnar sidorutorna när det är hög luftfuktighet finns det risk för kondens i bilen som i värsta fall kan skada elektroniken.**

Att tänka på för luftkonditioneringen

- Om bilen stått parkerad i solen så att kupén är kraftigt uppvärmd, öppna dörrarna och vädra ur bilen innan du kör iväg.
- Luftkonditioneringen avfuktar och motverkar imbildning när det är fuktigt i luften.
- In- och urkoppling av luftkonditioneringens kompressor gör att motorns varvtal kan variera något vid tomgångskörning.
- Kör luftkonditioneringen minst 5-10 minuter varje månad för att hålla den i trim.
- När du kört bilen med luftkonditioneringen på bildas det en vattenpöl under motorrummet. Det är kondensvatten från systemet.
- Om du väljer återcirkulation och kylning för en längre stund blir luften i kupén unken.
- Ibland kan man uppleva att det kommer in fuktig luft i bilen. Det är normalt vid snabb nedkylning av kupén.

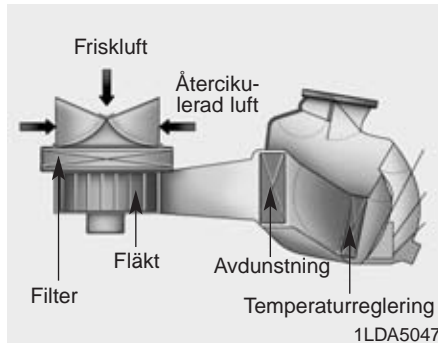

Kupéluftfilter

Filtret, som är placerat innanför handskfacket fångar upp pollen, sot och andra partiklar som kan sugas in i bilen via kupéfläkten.

Om filtret börjar bli alltför smutsigt minskar luftströmmarna till kupén vilket kan medföra imbildning på rutorna. Då måste filtret bytas.

* OBS

- Kupéluftfiltret ska bytas enligt anvisningarna i serviceprogrammet. Om bilen körs på dammiga vägar under s k krävande förhållanden ska filtret bytas oftare.
- Om luftflödet till kupén försämras kan filtret vara igensatt. Vi rekommenderar att du kontaktar en Kia-verkstad för kontroll av filtret.

Kontroll av kylmedel i systemet och smörjning av kompressorn

Om det inte är tillräckligt med kylmedel i systemet fungerar kylningen dåligt. Med för mycket kylmedel blir effekten också dålig.

VARNING - Kylmedel R-134a*



Eftersom det är högt tryck i systemet för luftkonditioneringen krävs det certifierade tekniker för alla servicearbeten.

Det är viktigt att rätt mängd kyl- och smörjmedel används. I annat fall finns det risk för både personskadorna och skador på kylsystemet.

VARNING - Kylmedel R-1234yf*



Kylmedlet är eldfarligt och det är högt tryck i systemet för luftkonditioneringen. Därför krävs det certifierade tekniker för alla servicearbeten.





Det är viktigt att rätt mängd kyl- och smörjmedel används. I annat fall finns det risk för både personskadorna och skador på kylsystemet.

*: Kylmedlet har beteckningen R-134a eller R-123yf beroende på nationella bestämmelser. På kylkompressorn finns en dekal som anger vilket kylmedel som finns i systemet. Se kapitel 8.

INSTÄLLNING FÖR ATT TA BORT IMMA OCH IS FRÅN VINDRUTAN

VARNING

- Vindrutedefroster

Välj inte  i samband med kylning av kupén och om det är mycket fuktigt i luften. Temperaturskillnaden mellan vindrutans ut- och insida kan medföra att det blir imma på utsidan med försämrad sikt som resultat. Om det finns risk för imma på utsidan av vindrutan, välj denna inställning  och sänk fläkthastigheten.

- Med max fläkthastighet och värme får du bästa defroster-effekten.
- Om du vill ha värme vid golvet samtidigt som imma och is tas bort, välj denna inställning.
- Sopa alltid bort all snö och skrapa samtliga rutor helt rena innan du kör. Skrapa försiktigt ren de yttre bakspeglarna. Men tänk på att spegelglasen är ömtåliga och lätta att repa.
- Sopa också bort snö från motorhuven och luftintaget framför vindrutan. Det motverkar imbildning på rutor.



Manuell klimatanläggning

Ta bort imma från insidan

1. Sätt igång fläkten.
2. Välj temperatur.
3. Välj luftriktning .
4. Friskluftsläge väljs automatiskt. Om friskluftsläget är valt så kommer även luftkonditioneringen att gå igång automatiskt.

Om friskluft och luftkonditionering inte väljs automatiskt, tryck in knapparna.



Smält is på utsidan

1. Kör fläkten med högsta hastighet.
2. Ställ in för hög värme.
3. Tryck på defrosterknappen .
4. Automatiken väljer friskluft och startar luftkonditioneringen om det behövs.

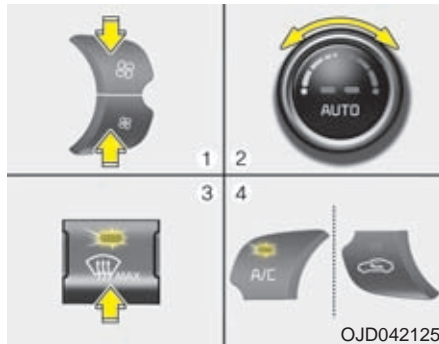

Automatisk klimatanläggning

Ta bort is från insidan

1. Välj önskad fläkthastighet.
2. Välj önskad temperatur.
3. Tryck på defrosterknappen (☀️).
4. Luftkonditioneringen ska starta för att justera till inställd temperatur. Friskluft väljs och fläkthastigheten regleras automatiskt.

Om luftkonditioneringen inte går igång automatiskt, starta den genom att trycka på A/C-knappen.

Om defrosterläge (☀️) väljs justeras fläkthastigheten automatiskt till högre hastighet.

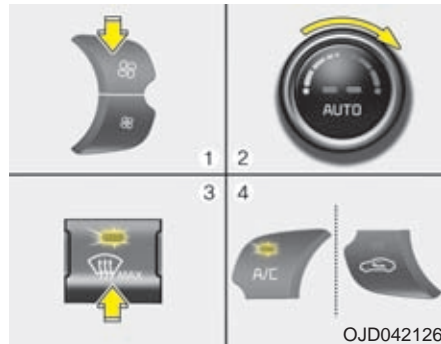

Smält is på utsidan

1. Kör fläkten med högsta hastighet.
2. Ställ in för max värme - HIGH
3. Tryck på defrosterknappen (☀️).
4. Automaten väljer friskluft och startar luftkonditioneringen om det behövs.

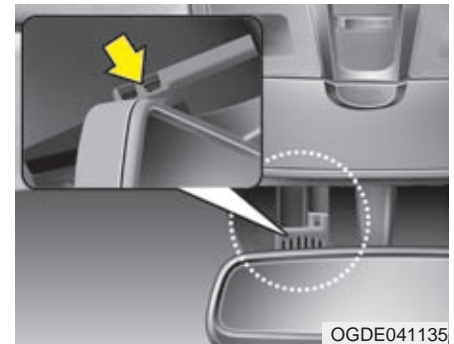

Imensorn på vindrutans insida - I bil med automatisk klimatanläggning

Sensorn känner av om det bildats fukt på rutans insida och aktiverar defrostern automatiskt när klimatanläggningen är igång.

* OBS

Det kan hända att imsensorn inte fungerar normalt om ytttemperaturen är lägre än 15°.

CLEAN AIR - LUFTRENING



I bilar med den här funktionen fungerar luftreningen automatiskt med hjälp av jonisering. Kupélufven befrias från bakterier och känns friskare.



Kontrolllampan (AUTO) lyser när imsensorn känner av imma på vindrutans insida.

* OBS

Om du försöker stänga av AC manuellt via AC-knappen när auto defog är aktiverat så kommer indikatorn att blinka 3 gånger för att informera om att AC inte kan stängas av i detta läge.

! VIKTIGT

Ta aldrig bort kåpan som sitter över sensorn upptill på vindrutans insida. Om du gör det och känsliga komponenter skadas så kanske skadorna inte omfattas av nybilsgarantin.

Beroende på hur omfattande bildeningen är ökas effekten stegvis.

Steg 1: Luftkonditioneringen på.

Steg 2: Inställning för friskluft.

Steg 3: Luftströmmar riktas mot vindrutan.

Steg 4: Ökad luftmängd mot vindrutan.

Om bilen är utrustad med imsensor startar systemet direkt när sensorn känner av att det finns imma på vindrutan. Men om du vill koppla bort imsensorn, håll in AUTO-knappen och tryck samtidigt på knappen för vindrutedefrostern 4 gånger inom 2 sekunder. Kontrolllampan blinkar 3 gånger för att markera att imsensorn är avaktiverad. För att återställa imsensorn upprepa proceduren ovan.

Om batteriet varit urladdat eller bortkopplat kommer imsensorn att fungera automatiskt när systemet för ström.

FÖRVARINGSFACK

! VIKTIGT

- *Lämna aldrig värdesaker i bilen.*
- *Ha alltid alla fack stängda när bilen är i rörelse. Fyll inte förvaringsfacken så att de inte går att stänga igen.*

VARNING - Brandrisk

Förvara aldrig cigarettändare eller någon form av gasbehållare i bilen. De kan explodera om bilen står parkerad i solen och kupétemperaturen blir hög.

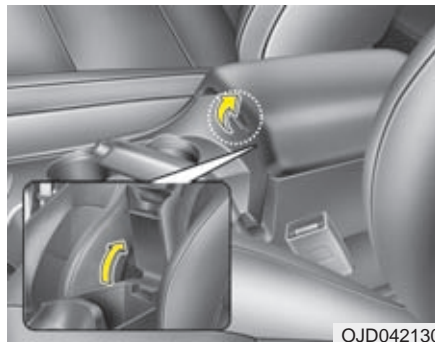

Mittarmstöd med förvaringsfack

Lyft spärren när du ska öppna luckan.

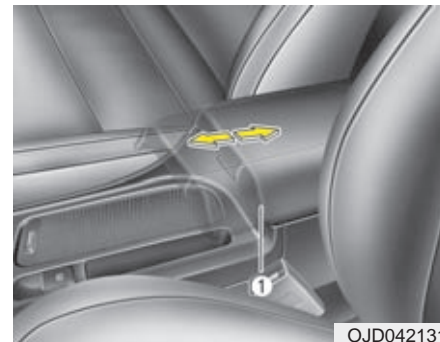

Justerbart armstöd

För att flytta armstödet framåt, ta tag framtill och dra det framåt.

För att flytta det bakåt, dra det bakåt.

VARNING

När du flyttar armstödet bakåt kan du klämma dig om du håller handen under framkanten.

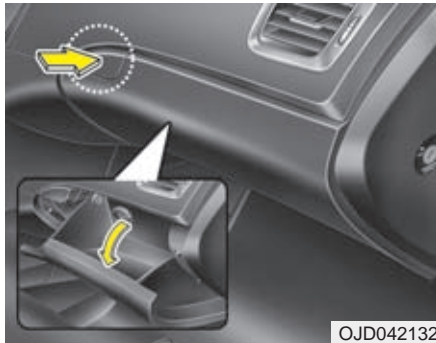

Handskfack

För att öppna, tryck på knappen, som pilen visar. Luckan öppnas långsamt.

VARNING

Luckan ska alltid vara stängd under färd. I annat fall kan framsätesspassageraren skadas av den vid en eventuell kollision.

VIKTIGT

Förvara inte färskvaror i handskfacket under en längre tid.

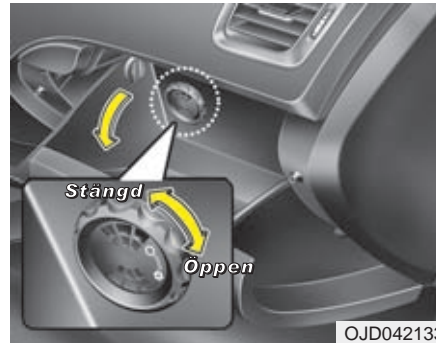

Handskfacket som kylfack

Med luftkonditioneringen kan du kyla handskfacket. Gör så här:

1. Sätt igång luftkonditioneringen.
2. Öppna ventilen inne i handskfacket.
3. Stäng ventilen om du inte ska använda kylfunktionen.

* OBS

Se till att ventilen inte täpps till av något föremål i handskfacket. Då blir kylningen sämre.

VARNING

Förvara inte färskvaror i kylfacket eftersom det kanske inte går att hålla konstant sval temperatur i det.



Fack för t ex solglasögon

Facket finns i taket bakom bakspeglens. Tryck på locket så öppnas det långsamt. Placera solglasögonen med glasen mot dig. Tryck på locket för att stänga.

VARNING

- Facket är enbart avsett för lätta små föremål som solglasögon. Stoppa inga tunga föremål i det.
- Föraren ska koncentrera sig på körningen och bör inte lägga i och ta ur solglasögonen när bilen är i rörelse. Dessutom kan den inre bakspeglens skymmas.
- Försök aldrig pressa in ett par solglasögon i facket. De kan gå sönder med risk för skador. Var försiktig när du försöker öppna facket och ett par solglasögon fastnat och spärrar luckan. De kan gå sönder med risk för skador.

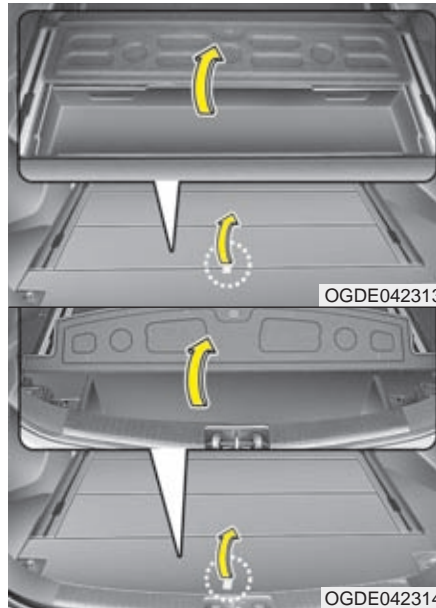

Förvaringsfack under bagagerumsgolvet (Kombi)

Här ryms mindre föremål som kan vara bra att alltid ha med i bilen.

- Ta tag i stroppen och lyft den bakre delen av golvet för att komma åt facket.

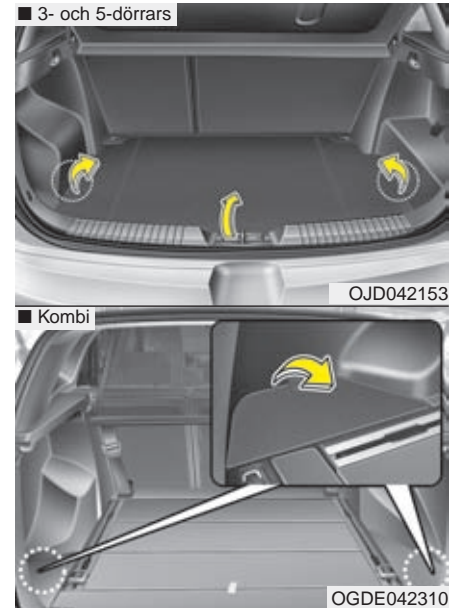

Sidofack i bagageutrymmet

Under golvet i bagageutrymmet finns ett förvaringsutrymme. Vik in sidorna som pilarna visar och lyft upp golvet.

KOMFORTDETALJER

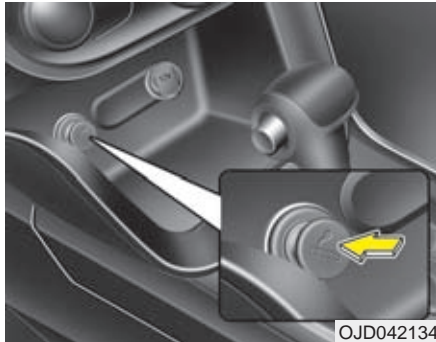

OJD042134

Cigarettändare

Cigarettändaren fungerar med tändningen i läge ON och ACC.

När du ska använda cigarettändaren:

När tändaren är klar att använda trycks den ut.

Om du måste ersätta cigarettändaren, se till att den blir en Kia original reservdel eller en godkänd motsvarighet.

Askkopp och cigarettändare är inte standard i bilar som importeras av Kia Sweden.

⚠ VARNING

- Håll inte in tändaren när den glöder. Den kan överhettas.
- Om tändaren inte åkt ut efter 30 sekunder, dra ut den för att inte riskera överhettning.

⚠ VIKTIGT

Anslut inga elektriska tillbehör i uttaget för cigarettändaren. De kan orsaka skador på uttaget eller ett elfel.

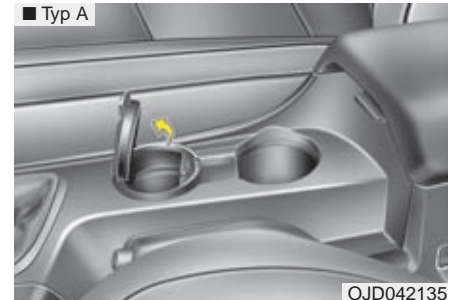

OJD042135

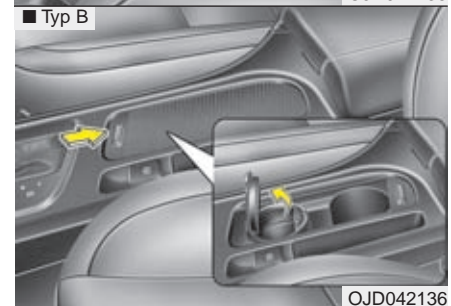

OJD042136

Askkopp

Askkoppen är anpassad för placering i en dryckeshållare.

Askkopp och cigarettändare är inte standard i bilar som importeras av Kia Sweden.

⚠ VARNING - Brandrisk

Stoppa aldrig något brännbart i askkopparna. Det kan antändas av en glödande cigarett eller brinnande tändsticka.

⚠ VIKTIGT

Vid rengöring utspild vätska, undvik att göra detta vid höga temperaturer. Detta kan skada dryckeshållarens kromdel.

Dryckeshållare

⚠ VARNING - Varma drycker

- Ha aldrig muggar med heta drycker och utan lock i hållarna när bilen är i rörelse.
- Se till att flaskor, burkar, muggar etc sitter ordentligt fast i dryckeshållarna.

⚠ VARNING

Förvara inte flaskor och burkar i direkt solljus i bilen eller om kupén värms upp kraftigt av t ex solljus. Det finns risk för att flaskor och burkar exploderar.

⚠ VIKTIGT

Kör aldrig med muggar eller annat utan lock i hållarna. Vid acceleration eller inbromsning kan vätska spillas ut och orsaka skador på elektriska/elektroniska komponenter.

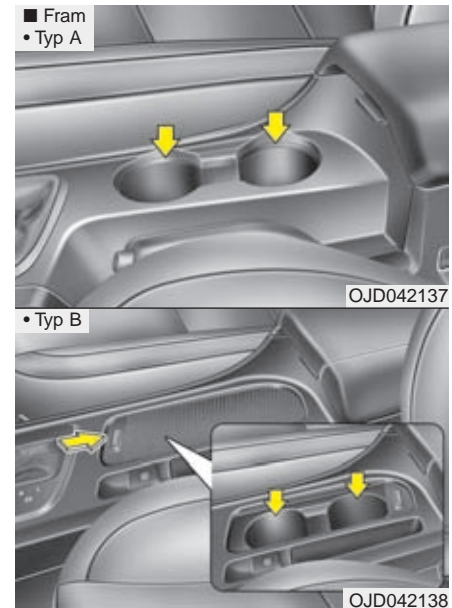

Dryckeshållare typ B är täckta av ett skjutbart lock.

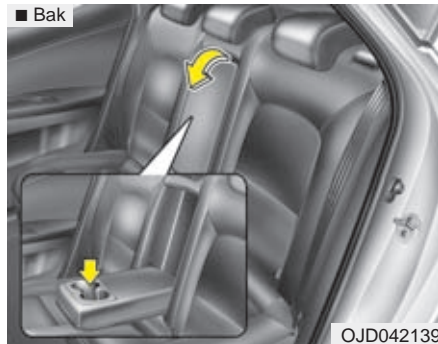

Bak

Dryckeshållare finns i det nedfällbara mittarmstödet.

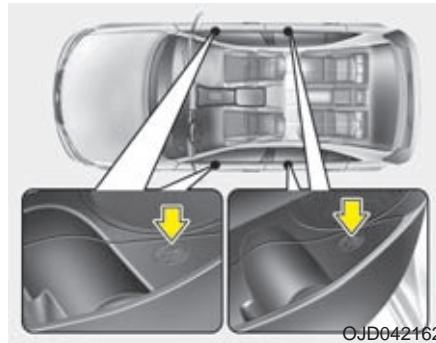

Flaskhållare

Om det finns flaskhållare i dörrarna - med texten "BOTTLE ONLY" - så bör inget annat än flaskor placeras i hållarna.

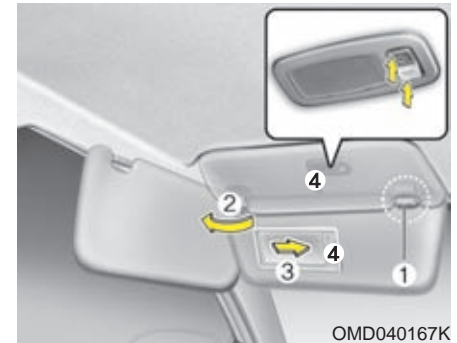

Solskydd med make up-spegel

Solskyddet kan även vinklas ut mot sidorutorna (2) om det viks ner och hakas loss från det inre fästet (1).

Makeup-spegeln skyddas av ett lock (3), som skjuts åt sidan. I taket ovanför solskyddet finns belysning som tänds/släcks med en knapp.

! VIKTIGT - Släck lampan
Lampan vid makeup-spegeln ska vara släckt när spegeln inte används, annars kan batteriet laddas ur.

⚠ VARNING

Justera solskyddet så att det inte stör sikten.

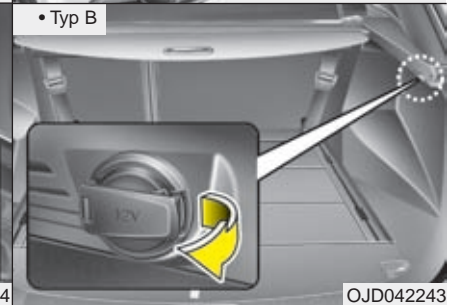
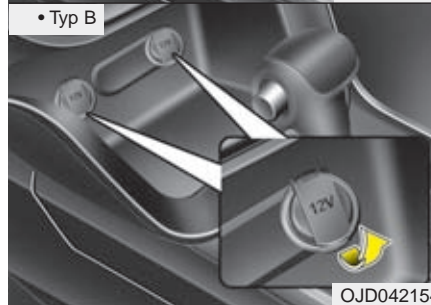
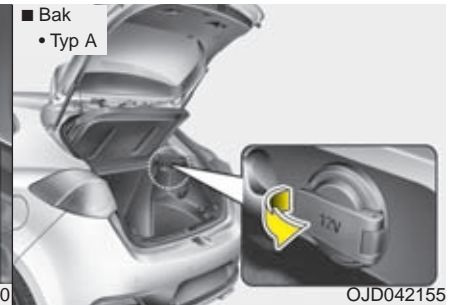
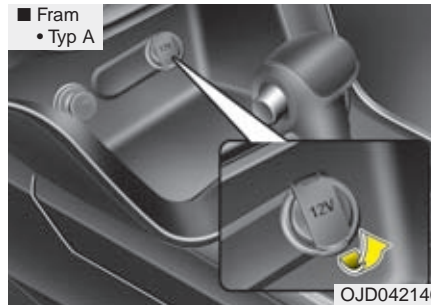

Eluttag

Anslut endast mobiltelefoner och andra tillbehör på 12 volt och max 10 A.

! VIKTIGT

- *Motorn ska vara igång när tillbehör är anslutna.*
- *Anslut tillbehör på 12 volt och max 10 A.*
- *Minimera användningen av luftkonditioneringen när ett eluttag används.*
- *Om ett tillbehör är anslutet under en lång tid när bilen står parkerad kan batteriet laddas ur.*
- *Stäng kåpan när eluttaget inte används.*
- *Använd inte elektriska tillbehör som riskerar att störa radion eller skada bilens elektronik.*
- *När du använder ett eluttag ska du trycka in kontakten helt. Annars riskerar du skador på bilens elektriska system.*
- *Anslut inte någon produkt som har ett eget batteri. Ström kan flöda över till bilens elsystem och orsaka skador.*

⚠ VARNING

Stoppa inte in fingrar eller främmande föremål i eluttaget och rör det inte med fuktiga händer.

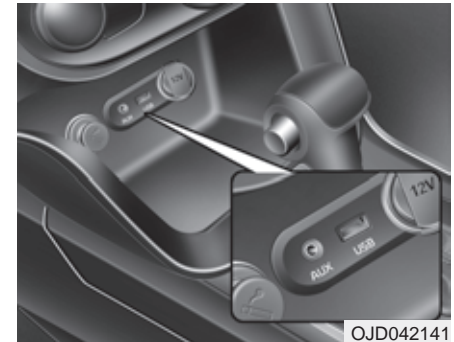

OJD042141

AUX-, USB- och iPod®-anslutningar

Bilen kan vara utrustad för anslutning av en eller flera typer av externa ljudkällor.

*** OBS**

Om du ansluter t ex en MP3-spelare till eluttaget kan det uppstå störningar. För att undvika störningar, använd spelarens interna batterier istället.

* iPod® är av Apple Inc. registrerat varumärke.



Klädkrok

! VIKTIGT

- *Belasta inte kroken med flera tunga plagg.*
- *Var försiktig när du stänger dörrarna, så att inget kommer i kläm.*

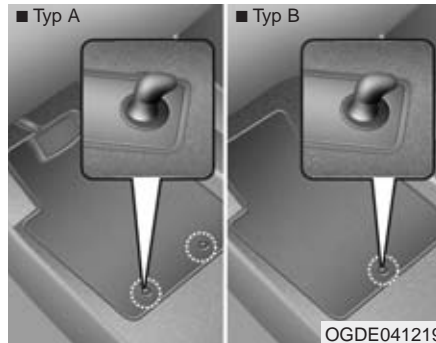

Extra golvmattor fram

Haka fast mattorna i golvfästena så att de inte glider framåt.

VARNING

Tänk på följande när du lägger in extra golvmattor i bilen.

- Mattorna måste vara fasthakade i krokarna.
- Lägg inte in golvmattor som inte går att förankra i krokarna.
- Det får bara ligga en matta på golvet. Lägg t ex inte en gummimatta ovanpå en lös textilmatta.

VIKTIGT: Bilen är fabriksutrustad med krokar för golvmattor på golvet på förarsidan. Krokarna är till för att hålla mattan på plats så att den inte ska kunna glida in under pedalerna och hindra att de trycks ner.

Vi rekommenderar att du använder Kia original golvmattor. Då kan du vara säker på att de passar och kan fästas på ett säkert sätt.

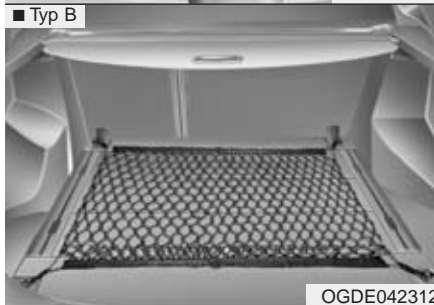
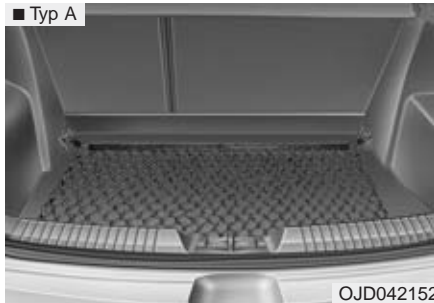

Öglor för lastförankring och lastnät

Det finns 4 fästen för nätet i bagageutrymmet.



Bilden visar de främre öglornas placering i kombi-modellen.

Lastnät finns att köpa som tillbehör hos Kia-återförsäljare.

! VIKTIGT

Använd nät eller surra alltid bagage så att det inte glider omkring och skadas eller skadar inredningen.

⚠ VARNING

Om du spänner nätet hårt och tappar greppet om det, kan du få en smäll i ansiktet och i värsta fall i ögonen.

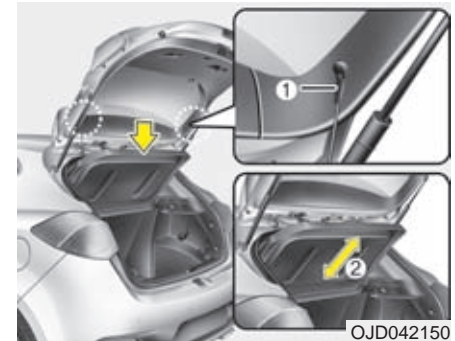

Insynsskydd för bagageutrymmet (3- och 5-dörrars)

När insynsskyddet är korrekt monterat ska det följa med bakluckan uppåt när den öppnas.

Om du vill ta bort insynsskyddet, gör så här:

1. Haka loss linorna från bakluckan.
2. Lyft bakkanten på skyddet till drygt 43 graders vinkel och dra ut det bakåt. Montera i omvänd ordning.

VARNING

- Placera inget ovanpå insynsskyddet. Föremålen kan orsaka skada vid en hastig inbromsning eller kollision.
- Lastutrymmet är avsett för baggage. Tillåt aldrig någon att sitta där under färd.
- Placera lasten så långt fram som möjligt i lastutrymmet för bästa viktfordelning.

VIKTIGT

Insynsskyddet kan skadas om du placerar föremål på det.

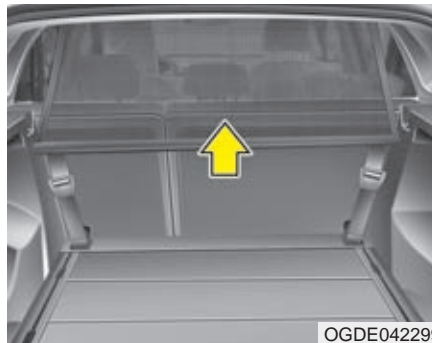

Nät som lastförskjutningsskydd (Kombi)

Om du har ett lastnät till bilen kan det monteras direkt bakom framsätena när du ska använda hela bakre utrymmet för last och har det bakre sätet nedfällt.

Nätet fungerar skydd om last, som inte är förankrad, kastas mot framsätena.

Du kan montera nätet på två olika ställen. Se nästa sida.



Montera så här

1. Välj om du ska montera nätet i den främre positionen (1) eller den bakre (2) och öppna luckorna som täcker fästena.
2. Stick in nätets övre fästena i nyckelhålsfästena i taket och tryck fast det enligt pilarna (3) och (4). Kontrollera att bägge övre fästena sitter stadigt.

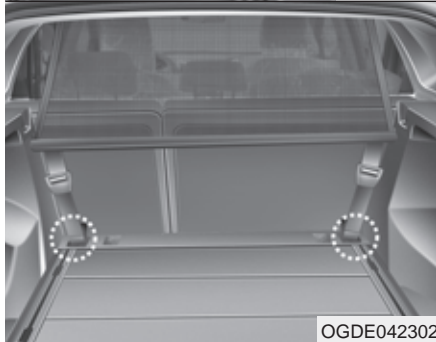
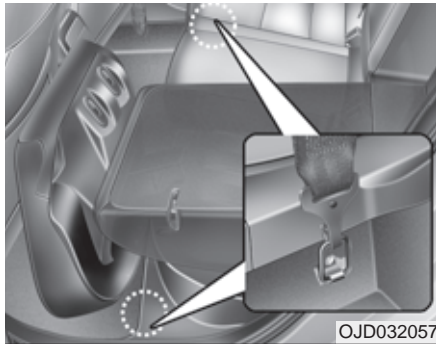

3. Haka fast nätets krokar i lastförankringsöglorna.



Bilden visar de nedre fästena i kombimodellen.

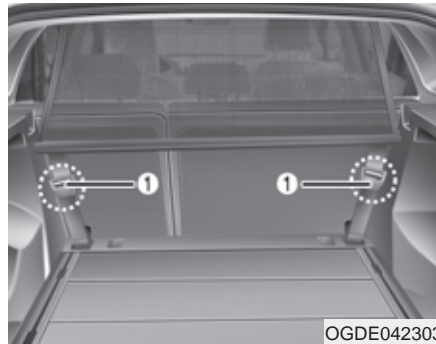

4. Dra åt banden med spännena (1).

VARNING

- Se till att nätet blir ordentligt spänt. Om du monterat nätet bakom baksätet ska du kontrollera att baksätets ryggstöd är spärrat så att det inte kan fällas framåt.
- För säkerhets skull ska du alltid förankra all last med t ex spännband.

VARNING

- Det är förbjudet att låta passagerare åka i bagageutrymmet.
- När lastförskjutningsskyddet (nätet) är monterat och en passagerare ska sitta på mittplatsen i baksätet: Kontrollera att mittbältet fungerar som det ska. Dra ut det och kontrollera att det rullas tillbaka lika smidigt som de övriga bältena.
- Undvik att lasta högre än till ryggstödens överkant och aldrig högre än till överkanten på lastnäten.
- Tung föremål ska placeras underst och längst fram och aldrig ovanför ryggstödens överkant.
- Lasta inga föremål med vassa kanter som kan skära sönder nätet.
- Belasta inte nätet genom att hänga något i det.

Demontering av nätet

1. Slacka på banden och haka loss krokarna.
2. Lossa de övre fästena från nyckelhålsfästena.
3. Rulla ihop nätet.



Insynsskydd (Kombi)

Skyddet döljer effektivt last som finns i bagageutrymmet.

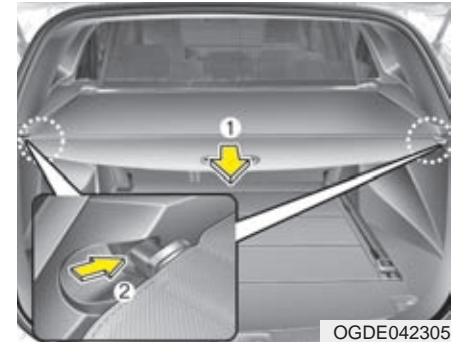

Insynsskyddet

1. Ta tag i handtaget och dra ut skyddet.
2. Haka fast det i fästena innanför bakluckan.

*** OBS**

Dra ut insynsskyddet rakt, utan att vicka på det.

När du ska rulla in insynsskyddet:

1. Dra insynsskyddet bakåt och sänk ner det lite, för att lossa det från de bakre fästena.
2. Håll i det och låt det rullas in.

*** OBS**

Insynsskyddet fungerar som en rullgardin. Om det inte rullas in helt, dra ut det och prova igen.

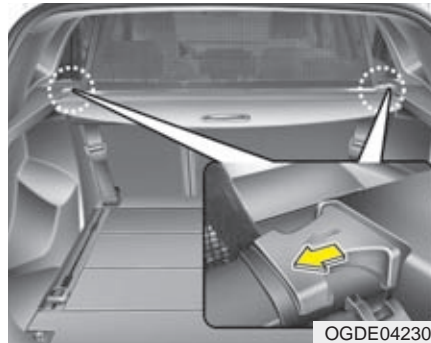
***Demontering av insynsskyddet***

1. Tryck insynsskyddet åt sidan, som den infällda bilen visar, så lossnar det på ena sidan.
2. Lyft sedan bort skyddet.

⚠ VARNING

- Placera inga föremål ovanpå insynsskyddet. De kastas framåt vid en häftig inbromsning eller kollision och kan skada de åkande.
- När du lastar i bagageutrymmet, placera den tyngsta föremålen längst fram och underst. Surra allt bagage nogga.

! VIKTIGT

Lägg aldrig något tungt på insynsskyddet medan du lastar. Det kan skadas.

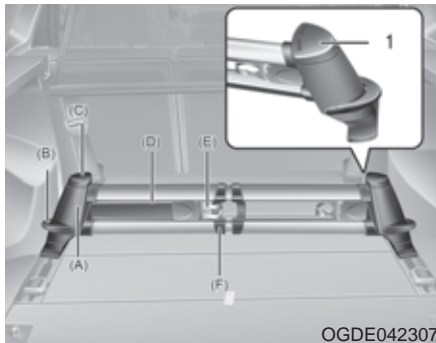

OGDE042307

Flexibel lasthållare (Kombi)

Genom att lasthållaren kan skjutas framåt/bakåt i de två spåren går det enkelt att förankra bagage av olika storlek. Lasthållaren kan även vinklas diagonalt.

Lasthållaren kompletteras av lastöglor som beskrivs på nästa sida.

Förklaring till bokstäverna i bilden ovan finns på nästa sida.

Beskrivning av lasthållaren

- A) Benstagen har låsklackar som gör att de kan spärras i olika lägen i spåren. Benstagen kan stickas ner och lyftas ur där spåren är breda i fram- och bakkant.
- B) Spärreglage för benet. Vrid på reglaget när benstaget ska flyttas. Kontrollera att benstaget är spärrat när du flyttat det.
- C) Spärreglage för spännbandet. Se den infällda bilden
- D) Spännband som kan dras ut när du vridit på reglaget C. Bandet rullas upp automatiskt när du släpper det.
- E) Spännbandets krok. Beroende på typ av last som ska surras kan du kroka fast bandet antingen i tvärstaget F eller i någon av lastöglorna. (Se nästa sida). Du kan också kroka de bägge spännbanden i varandra, om du behöver spänna fast något stort bagage.
- F) Tvärstag för att kroka fast spännbandet i.

! VIKTIGT

- **Du måste ha lasthållaren fäst i bägge spåren när du använder den.**
- **Max belastning**
Med ett spännband: 30 kg
Med två spännband: 40 kg
- **Om du har tyngre last som ska förankras måste du använda lastöglorna och separata spännband.**

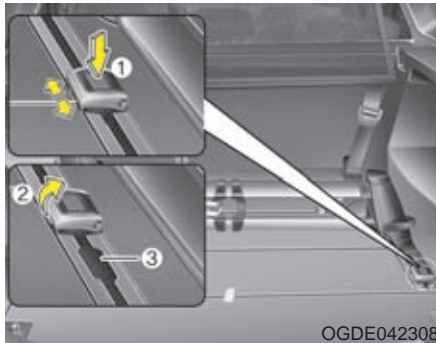

Skjutbara lastöglor

1. Tryck ner spärrknappen på den skjutbara lastöglan. Då kan du skjuta den i spåret.
2. Vik upp öglan och kontrollera att den låst fast i det läge du vill ha den.
3. Spåret är vidgat på ett ställe för att du ska kunna ta bort lastöglan.

! VIKTIGT

Max belastning per ögla: 30 kg



* Anm. Bilden visar bakluckan på 5-dörrarsmodellen.

Krokarna för bärkassar

! VIKTIGT

- **Belasta inte krokarna med mer än ca 3 kg.**
- **Häng inte något ömtåligt på krokarna om du kör på dåliga vägar**

EXTERIÖR UTRUSTNING

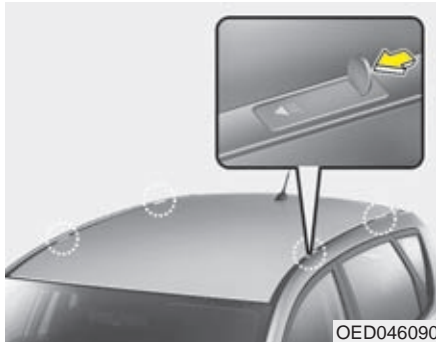

Lastbågar, fästen

Lastbågar kan köpas hos Kia-återförsäljare.

Det finns fyra fästen för lastbågar taket. De är dolda av små plastlock.

För att montera lastbågarna, gör så här:

1. Stick ner ett mynt eller en skruvmejsel i jacket på plastlocket och skjut det framåt så att det lossnar.

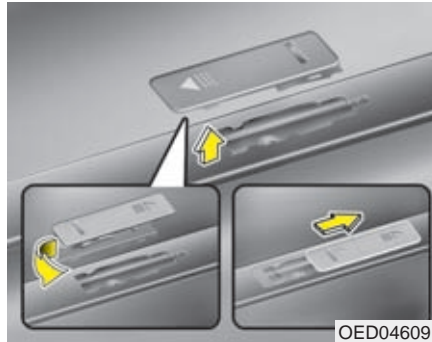

2. Vrid locket ett halvt varv och sätt tillbaka det som bilden visar. Detta ska göras innan du monterar lastbågarna.
3. Montera lastbågarna enligt anvisningar från tillverkaren.
4. Vänd tillbaka locken, när bågarna demonterats, så att lastbågarnas fästen skyddas.

* OBS

Om bilen har taklucka, se till att last på taket inte är i vägen för luckan om den ska öppnas.

! VIKTIGT

- När du ska lasta på taket, var försiktig så att du inte skadar bilens tak.
- Last på taket får inte sticka ut framför bilen och om den sticker ut mer än 1 m bakom bilen ska den markeras med en röd flagga dagtid och med en röd lykta om det är mörkt.

⚠ VARNING

- Bilens tyngdpunkt blir högre med taklast. Undvik därför snabba manövrar så att du inte riskerar att tappa kontrollen över bilen.
- Kör sakta och ta kurvorna försiktigt när du kör med last på taket. Sidvind eller passerande bilar kan orsaka att bilen får oförutsedda kast. Var extra försiktig om du fraktar platta föremål som till exempel skivmaterial eller madrasser. Vinden kan slita loss taklasten och orsaka skador.
- Det säkraste sättet att säkra lasten är att använda spännband.
- För att undvika skador, eller att du tappar lasten, ska du med jämna mellanrum kontrollera att den är ordentligt surrad.

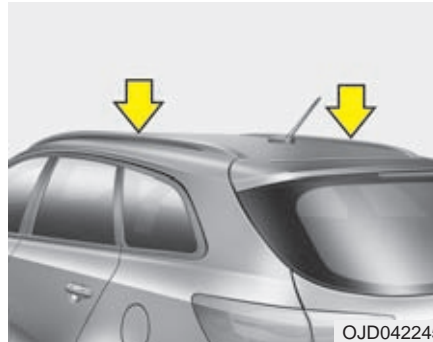
**Takrelingar**

Om bilen är utrustad med takrelingar kan du komplettera med lastbågar för att kunna lasta på taket.

Lastbågar finns att köpa hos närmaste auktoriserade Kia-verkstad eller återförsäljare.

⚠ VIKTIGT

Se till att taket inte skadas om du ska frakta något på taket.

⚠ VARNING

Fördela lasten så jämt som möjligt över taklastbågarna och säkra lasten ordentligt.

TAKLAST

Max 100 kg Jämnt fördelad

RADIO

* OBS

- Om du måste byta ut en trasig Xenonlampa ska du se till att byta till en Kia original i annat fall riskerar du att få störningar på radion och eventuellt annan elektronik.
- Parfym och kosmetiska produkter som oljor och handkrämer, som råkar komma på instrumentpanelen och andra interiördetaljer, måste omgående torkas bort för att inte orsaka skador och missfärgning.

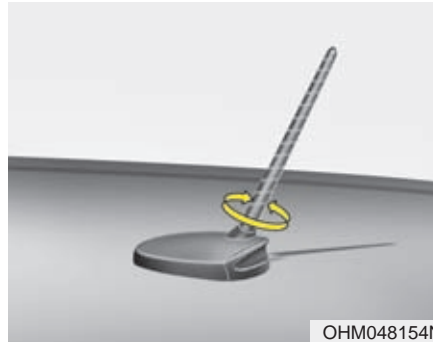

Antenn

Takantenn

Skruva loss antennen när bilen ska köras genom en automattvätt. Skruva fast antennen ordentligt när den åter monteras.

! VIKTIGT

- *Skruva loss antennen om du ska köra in genom en låg port eller i en automattvätt, annars kan den skadas.*
- *Vik ner eller ta bort antennen före infart där den fria höjden är begränsad.*
- *Om du har last på taket, placera den inte direkt intill antennen. Mottagningen kan påverkas.*

■ Typ A

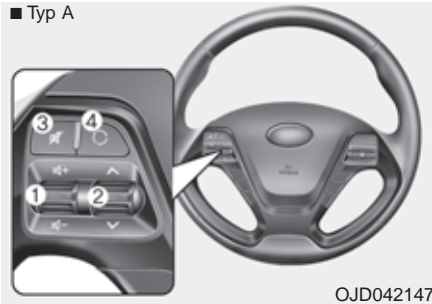

OJD042147

□ Typ B

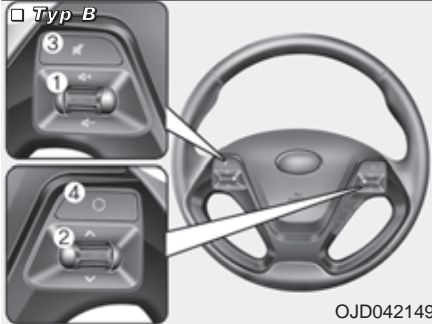

OJD042149

Radioreglage på ratten

Reglage på ratten medför ökad trafiksäkerhet.

! VIKTIGT

Tryck bara på en knapp taget.

(1) Volym (+ / -)

- Tryck mot (+) för att höja volymen.
- Tryck mot (-) för att sänka volymen.

(2) Sök (^ / v)

Knappen SEEK/PRESET har olika funktioner beroende på inställningar. För följande funktioner ska knappen hållas tryckt mot symbolen (^ / v) ca 1 sekund eller mer.

RADION

Automatisk kanalsökning

CD-spelare

Snabbsökning framåt/bakåt.

Om du trycker snabbt på SEEK-knappen:

RADION

Val mellan förprogrammerade stationer.

CD-spelare

Gå till föregående/nästa spår på skivan.

Utförligare information finns på följande sidor.

(3) MUTE/Ljud på/av

- Tryck på knappen för att stänga av ljudet.
- Tryck på knappen igen för att sätta på ljudet.

(4) Välj ljudkälla

Tryck på knappen för att stegvis växla mellan de olika ljudkällorna; radio, CD-spelare o s v.

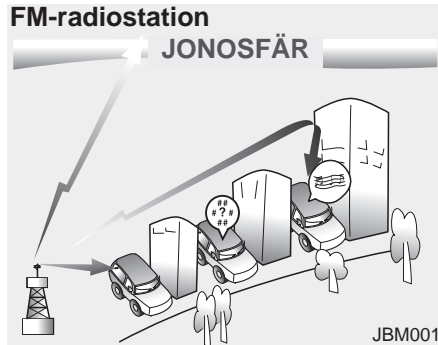

Radiosändningar

Om signaler är svaga kan det bero på att det är långt till sändaren eller att det finns byggnader eller berg som skärmar av signalen.

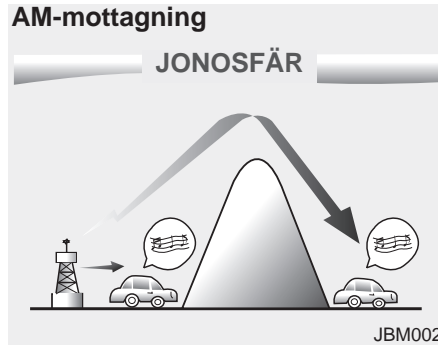

AM-mottagning

Signalerna sänds på låga frekvenser. Det medför att sändaren kan finnas längre bort än för en FM-station. AM-signaler hindras inte heller av byggnader eller berg lika mycket som FM-signaler.

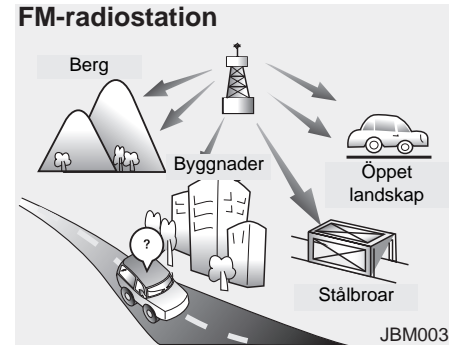

FM-mottagning

Signalerna från en FM-sändare skickas rakt ut atmosfären vilket innebär att de inte kan tas emot på långt avstånd från sändaren. De kan också störas om det finns byggnader eller berg som skärmar av signalen.

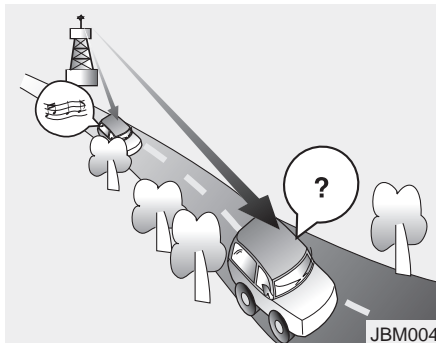

- Försämrad mottagning - Med ökat avstånd till sändaren blir signalen sämre. Sök i så fall efter en annan station.
- Svajigt ljud - Svag signal på FM-bandet eller störningar orsakade av byggnader eller berg som skärmar av signalen kan medföra att ljudet blir svajigt. Eventuellt kan det hjälpa om du minskar diskanten.

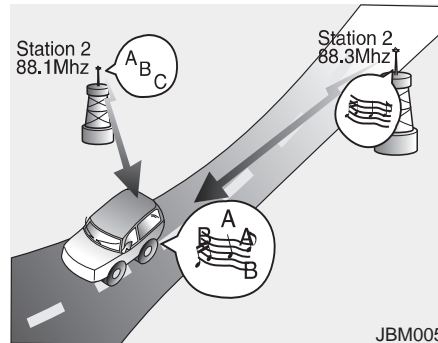

- Stationsbyte - När en FM-signal blir svagare kan en annan station på en närliggande frekvens höras i radion. Det beror på att radion söker efter den starkaste signalen. Välj en annan station om du önskar.
- Blandad mottagning - Samtidig mottagning från två eller flera stationer med närliggande frekvenser orsakar störningar. Välj så fall en station, som hörs klart och tydligt, tills problemet är över.

Mobiltelefon och kortvägsradio bilen
När du talar mobiltelefon eller använder en kortvägsradio kan det störa radiomottagningen. Det är fullt normalt.

! VIKTIGT

Vi rekommenderar att du låter montera en separat antenn för din mobiltelefon och/eller kommunikationsutrustning. I annat fall finns det risk att bilens elektronik påverkas med driftstörningar som följd.

⚠ VARNING

Om bilens radio är anpassad för anslutning av mobiltelefon via Bluetooth rekommenderar vi att du parar din telefon med bilens system. Då kan du använda telefonen hands free i bilen.
Se information längre fram i det här kapitlet

⚠ VARNING

- Var uppmärksam på trafiken, snegla bara snabbt på displayen när du kör.
- Gör inga ingrepp i radion eller försök att modifiera den. Förutom att du kan förstöra den, kan du få en stöt.
- Vi rekommenderar att du alltid ringer handsfree när du kör.
- Se till att du inte spiller något på radioenheten. Den kan skadas.
- Använd inte radion om displayen inte visar något eller om inget ljud hörs. Det kan vara tecken på att det är något fel på radion.
- Rör inte antennen om det är åskväder eller blixtrar. Du kan få ström i dig.
- Om du ska stanna för att utföra några inställningar eller annat, parkera på en plats där bilen inte utgör en trafikfara.
- Om radion är på en längre tid och motorn inte är igång laddas batteriet ur.

! VIKTIGT

- *Om du ska göra några inställningar, stanna bilen på en plats där den inte utgör en trafikfara.*
- *Justera volymen så att du som förare också kan höra ljud från omgivningen.*
- *Se till att volymen inte för hög när du stänger av radion. Då slipper du en ljudchock när du sätter på den.*
- *Om något ska åtgärdas med radion rekommenderar vi att du vänder dig till en Kia-verkstad.*
- *Ha motorn igång när du lyssnar på radion. Om den är på en längre tid med tändningen i läge ON eller ACC laddas batteriet ur.*
- *Tryck eller slå aldrig på radions front du kan skada displayen eller andra komponenter.*
- *Vid rengöring, stäng av radion och använd endast en torr trasa. Använd aldrig någon form av kemikalier. De kan missfärga och förstöra apparaten.*

(Forts)

(Forts)

- *Placera inte drycker i närheten av radion, så att du riskerar att spillas på den. Den är känslig för fukt.*
- *Vid fel på radion rekommenderar vi att du vänder dig till en Hyundai-verkstad.*
- *Håll magnetiska föremål borta från radion.*

Hantering av CD-skivor

- Om kupétemperaturen är extremt hög, kyl ner kupén innan du använder CD-spelaren.
- Det är olagligt att kopiera och spela MP3/WMA-filer.
- Använd aldrig kemiska produkter vid rengöring av CD-skivor (sprayer, antistatmedel, thinner, etc). Skivan kan skadas.
- Håll alltid i kanten av CD-skivan och ta aldrig på den blanka ytan.
- Torka noga bort fingeravtryck och damm från CD-skivorna med en mjuk, torr trasa. Torka från centrum och utåt.
- Repa inte den inspelade (den blanka) sidan av en CD-skiva och klistra inte någon etikett eller skriv på den.
- Stick aldrig in någon annat än en CD-skiva spelaren.
- Efter användning ska du omedelbart lägga tillbaka CD-skivan i fodralet så att den inte blir repig och smutsig med risk för att inte spelas av rätt.
- Om du har en CD-skiva som är kopierad kanske den inte fungerar. Det varierar beroende på vilken typ av CD det är. I så fall kan den också orsaka skador på CD-spelaren om du fortsätter att försöka spela den.

* OBS - Inkompatibla, kopieringsskyddade CD-skivor

Vissa kopieringsskyddade skivor, som inte överensstämmer med den internationella standarden (Red Book), kan kanske inte spelas. Det beror i så fall inte på något fel på CD-spelaren.

OBS!

Spelordning för filer (folder/mappar):

1. Spelordningsföljd ① - ⑭.

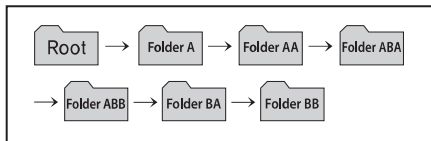

2. Spelordning för folder/mappar:

* Mapper som inte innehåller några filer med låtar visas inte.

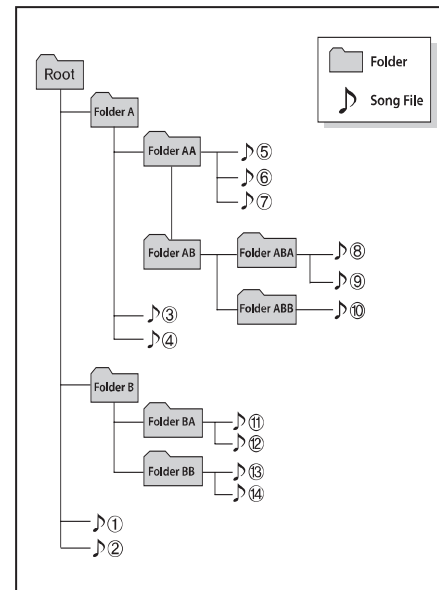

USB - VIKTIGT!

- Ett USB-minne får inte anslutas just när motorn startas eller stängs av!
- Om USB-minnet är monterat när motorn startas/stängs av kan det skadas!
- Bara äkta MP3- och WMA-filer kan spelas.
 - 1) Endast MP3-filer med kompression 8 Kbps-320 Kbps kan spelas.
 - 2) Endast WMA-musikfiler med kompression 8 Kbps-320 Kbps kan spelas.
- Var försiktig så att det inte uppstår någon statisk elektricitet när du ansluter ett USB-minne.
- En kodad MP3-spelare kan inte användas.
- Om ett USB-minne inte är i gott skick kanske det inte fungerar.
- USB-minnen ska vara formaterade antingen till 512 BYTE eller 2048 BYTE.
- Använd endast USB-minnen formaterade FAT 12/16/32.
- Bara USB-minnen med USB IF-verifikation kan användas.
- Peta inte på USB-porten med fingrarna eller något annat.
- Var försiktigt när du ansluter ett USB-minne så att du inte skadar porten.
- Det är normalt att det hörs ett speciellt ljud när du ansluter ett USB-minne.
- Om du tar loss ett USB-minne när en låt spelas kan det skadas. Det bästa är att ansluta/lossa USB-minnet när motorn inte är igång. (t ex radion eller CD-spelaren)
- Beroende på USB-minnets kapacitet och typ kan det ta olika lång tid innan låtarna som finns på det kan spelas.
- Anslut endast USB-minnen med musikfiler!
- Anslut inga USB-tillbehör!
- Det går inte att spela upp DVD-filmer via USB-anslutningen.
- Anslut USB-minnen direkt i bilens USB-port, aldrig via någon extra sladd eller annat.
- Om den musik som är lagrad i USB-minnet är uppdelat på något sätt kanske bara musikfiler med högsta prioritet kan spelas.
- MP3-spelare, mobiltelefoner, digitalkameror kan inte anslutas till USB-porten.
- Vissa mobiltelefoner kan inte laddas från USB-anslutningen.
- En del USB-minnen med metallhöljen kanske inte kan läsas av bilens system.
- USB-minneskortläsare för CF, SD, micro SD, etc kanske inte fungerar.
- Hårddiskar anslutna med USB och vissa USB-minnen kanske inte fungerar på grund av vibrationer i bilen.
- Musikfiler skyddade av DRM (DIGITAL RIGHTS MANAGEMENT) går inte att spela.

*** OBS - Skaderisk**

- Det finns en viss risk att filerna i ett USB-minne raderas när de är anslutna till bilens radio. Se därför till att du har en backup.
- Använd inte USB-minnen som sitter på nyckelringar eller används på annat sätt. De kan vara skadade och orsaka skador på USB-porten. USB-minnen som ansluts ska se ut enligt bilden nedan.



■ Radio med CD-spelare



*Logotypen  Bluetooth finns på radion om den har den funktionen.



KNAPPARNAS FUNKTIONER

Anm. Displayen och inställningarna kan variera något beroende på typ av radio.

Radions funktioner

(1) **Eject**
Utmatning av CD-skiva.

(2) **RADIO**
Du ändrar stegvis mellan: FM1 → FM2 → FMA → AM → AMA → FM1 genom att trycka på knappen.

*I Set up>Display, visas radions meny när du valt [Mode Pop up] **On**.

När du ser menyn använd **On**-knappen eller knapparna **1** - **6** för att välja inställning.

(3) **MEDIA**

Du ändrar stegvis mellan: CD, USB, iPod, AUX, My Music, BT Audio genom att trycka på knappen.

*I Set up>Display, visas radions meny när du valt [Mode Pop up] **On**.

När du ser menyn använd **On**-knappen eller knapparna **1** - **5** för att välja inställning.

(4) **PHONE**

Telefonrelaterad information visas

*Om ingen telefon är ansluten visar displayen anslutningsalternativ.

(5) **SEEK**, **TRACK**

Radio: Automatisk sökning efter radiostationer.

CD, USB, iPod, My Music:

- Tryck snabbt på knappen för att gå till nästa eller föregående låt.

- Håll in knappen ca 1 sekund för att snabbspola aktuell låt framåt /bakåt.



(6) **Power / Volume** På/Av och volym
Tryck på knappen för att sätta på/stänga av radion.

Tryck på knappen för att justera ljudvolymen.

(7) **FM**

Tryck på knappen för att välja FM.

Du ändrar stegvis mellan FM1 → FM2 → FMA genom att trycka på knappen.

(8) **AM**

Tryck på knappen för att välja AM.

Du ändrar stegvis mellan AM → AMA genom att trycka på knappen.



(9) **1 RPT** - **6 RDM**

(Inprogrammerade stationer)

Radio: Du kan programmera och välja att lyssna på olika radiostationer på knapparna.

CD, USB, iPod, My Music:

- **1 RPT** : Repetera låten som spelas

- **2 RDM** : Slumpmässig spelordning.

Pop up-displayerna för Radio, Media, Setup visar nummermenyer.

(10) **PTY** \wedge , **FOLDER** \vee

MP3, CD, USB: Sök efter mapp.

FM: Sök efter programtyp.

(11) **☾**

Växla stegvis med knappen:

Displayen släckt \rightarrow Displayen tänd \rightarrow Displayen släckt

* Radion stängs inte av när du släcker displayen. När radion är på kan du tända displayen genom att trycka på vilken knapp som helst.

(12) **TA/SCAN**

Radio:

- Håll in knappen i ca 1 sekund för att lyssna i 5 sekunder på mottagna radiostationer.

CD, USB, iPod:

- Håll in knappen i ca 1 sekund för att lyssna i 10 sekunder på varje låt på en skiva eller fil.

* Tryck snabbt på **TA/SCAN** -knappen en gång till för att lyssna på den låt som spelas.

(13) **MEMU**

Visar menyen för den aktuella inställningen.

(14) **SETUP**

När du trycker på **SETUP** -knappen kan du gå stegvis: Display - Sound - System, för inställningar.

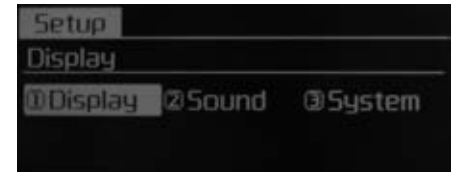

* Förutsättningen är att det finns stöd för Bluetooth.

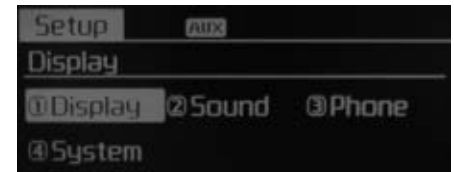

(15) **🔍** Sök efter stationer eller låtar
Radio: Vrid på knappen för att byta frekvens/hitta andra stationer.

CD, USB, iPod: Vrid på knappen för att söka efter låtar på en skiva eller i en fil.

* När du hittat önskad låt, tryck på knappen för att spela den.

INSTÄLLNINGAR

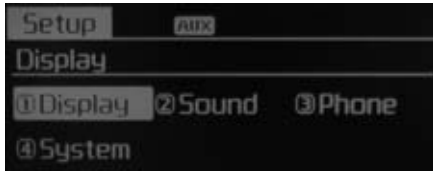

Tryck på **SETUP**-knappen ► Välj [Display] med **15**-knappen (15) eller **1 RPT**-knappen ► och välj meny genom att vrida på **15**-knappen.

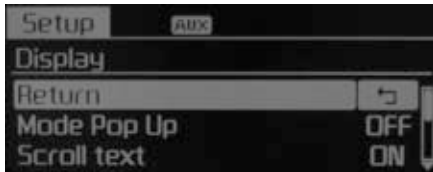

Pop up

[Mode Pop up] ► On ändrar valmöjlighet.

- I läge On, tryck på **RADIO** eller **MEDIA** för att visa displayen så att du kan göra val.

Skrolla text

[Scroll Text] ► välj sedan On / Off

- On : Kontinuerlig skrollning
- Off : Endast 1 skrollning.

Information om låtar

När du spelar en MP3-fil, välj önskad displayinformation från antingen Mapp/Fil eller Album/Artist/Låt



LJUDINSTÄLLNINGAR

Tryck på **SETUP**-knappen ► och välj [Sound] genom att vrida på **15**-knappen (15) eller **2 RDM**-knappen ► och välj meny med **15**-knappen.

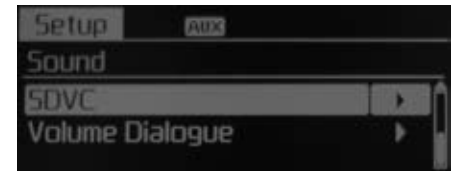

Ljudinställningar

I den här menyn kan du justera bas, mellanregister, diskant, balans mellan högtalare bak/fram och höger/vänster.



Välj [Audio Settings] ► och vrid på ##-knappen för att välja vilken inställning du vill ändra på. Vrid sedan på -knappen för att justera inställningen.

- Öka/minska bas, mellanregister, diskant
- Justera balansen bak/fram och höger/vänster med Fader och Balance
- Default: Återgår till grundinställningarna
- ✳ Return: När du justerat inställningarna och trycker på -knappen kommer du tillbaka till huvudmenyn.



Power Bass

Du kan "live bass", d v s ett fint basljud On/Off, gör så här:

Välj [Power Bass] ► och välj  med -knappen.

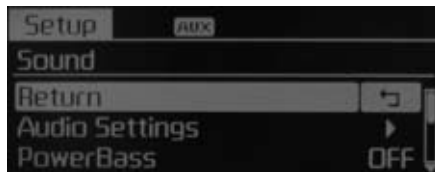

Hastighetsanpassad radiovolym

Du kan välja att radiovolymen höjs när hastigheten ökar och sänks när farten sjunker. Välj mellan Av och tre andra alternativ.

Välj [SDVC] ► och vrid på -knappen för att välja önskat alternativ.

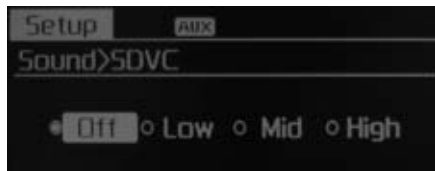

Röstvolym

När du vill justera volymen för röstdialog, välj [Volume Dialogue] ► och justera volymen med -knappen.



TELEFONINSTÄLLNINGAR

Tryck på **SETUP**-knappen ► och välj [Phone] Vrid på **⊙**-knappen eller på **3**-knappen för att välja mellan alternativen. Bekräfta genom att trycka in **⊙**-knappen.

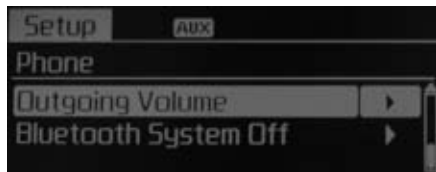
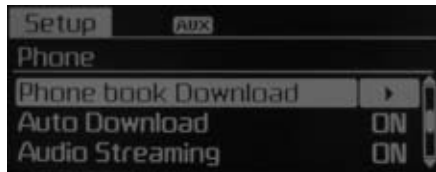
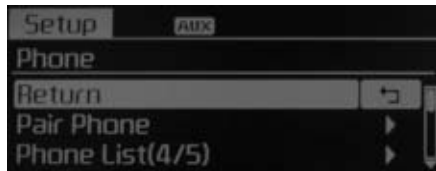

Para telefonen med bilens system

Om bilens radio är anpassad för anslutning av mobiltelefon via Bluetooth rekommenderar vi att du parar din telefon med bilens system. Det måste göras med bilen parkerad.

Välj [Pair Phone] genom att vrida på **⊙**-knappen.



- ① Sök efter enheter som visas på din mobil och anslut.
- ② Skriv lösenordet som visas i displayen. (Lösenord: 0000)
* Enhetens namn och löseordet visas i displayen i ca 3 minuter. Om du inte parat din telefon inom den tiden avbryts parningsprocessen.
- ③ Parning klar visas.
* När parningen är klar sker det automatiskt anslutning med vissa telefonmodeller.
* Det går att para max 5 mobiltelefoner med bilens system.

Anslutna telefoner visas i displayen

En triangel [►] visas framför den telefon som är ansluten till bilen system.

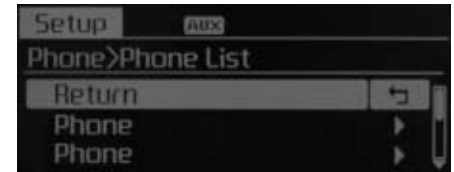

Om en annan telefon ska vara ansluten, gå till det namnet i displayen och bekräfta. Se följande information.

Anslut en telefon

Välj [Phone List] välj telefon genom att vrida på **⊙**-knappen. ► välj [Connect Phone]

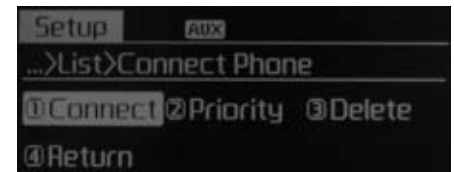

- ① Välj en annan telefon än den som är ansluten.
- ② Anslut den valda telefonen.
- ③ Anslutningen visas i displayen.
* Det går bara att ha en telefon ansluten åt gången.

Du kopplar bort en ansluten telefon så här:

Välj [Phone List] och sedan med -knappen den telefon som ska kopplas bort och därefter [Disconnect Phone].

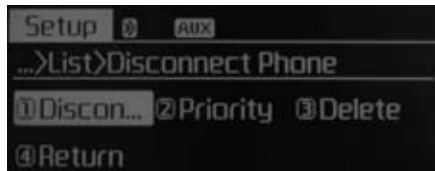

- ① Markera den telefon som är ansluten.
- ② Koppla bort den anslutna telefonen.
- ③ Bortkopplingen visas i displayen.

Prioritering av anslutna telefoner

Du kan sortera anslutna telefoner i prioritetsordning för automatisk anslutning.

Välj [Phone List] ► Välj Mobile phone genom att vrida på -knappen ► Välj [Priority]

- ① Välj [**3**] Phone]
- ② Välj [Phone List]
- ③ Välj vilken av de parade telefonerna som ska vara prioriterad.
- ④ Välj [**2**] Priority]

* När listan är ordnad med den nya prioriteringen kommer telefonen med prioritet 1 att anslutas.

- Om det inte får att ansluta till den telefonen försöker systemet automatisk att ansluta till den telefon som senast var ansluten.
- Om det inte går att ansluta till den telefonen heller söker systemet igenom listan med anslutna telefoner.

Radera ansluten telefon

Välj [Phone List] ► välj den telefon som ska raderas genom att vrida på -knappen ► välj [Delete]

- ① Markera den telefon som ska bort från telefonlistan.
 - ② Radera den telefon som ska bort från listan.
 - ③ Raderingen visas i displayen.
- * Om du försöker radera en telefon som är ansluten, kopplas telefonen först bort.

- När du raderar ett en telefon raderas hela telefonboken.
- När du raderat en mobiltelefon från bilens system ska du också radera bilanslutningen i mobilen.

För över telefonboken



Med den här funktionen kan du föra över telefonboken till bilens system.

Välj [Phone] ► [Phone] Välj [1] History [2] P.BOOK genom att vrida på -knappen.

- En del telefoner är inte kompatibla med bilens system.
- Om du trycker eller vrider på någon knapp, under tiden som telefonboken laddas ner, avbryts nedladdningen. Redan nedladdade nummer finns dock kvar.
- Om du ska ladda ner en ny telefonbok, radera i så fall först den gamla.

Automatiskt överföring

När du ansluter en telefon kanske du kan få telefonboken och samtalshistoriken överförd automatiskt till bilens system.

Välj [Auto Download] ► Välj /  med -knappen.

Streama musik

Låtar/filer som du har i din Bluetooth-telefon kan spelas i bilens ljudanläggning.

Välj [Audio Streaming] ► /  genom att vrida på -knappen.

En del telefoner är inte kompatibla med bilens system.

Justera samtalsvolymen

Du kan justera röstvolymen som den du ringer till hör.

Välj [Outgoing Volume] ► och justera volymen med -knappen.

Stäng av Bluetooth-funktionen

Om den trådlösa överföringen inte ska användas gör så här:

Välj [Bluetooth Wireless Technology System Off] ► med -knappen.

* Om en telefon är ansluten till bilens system, koppla från den innan du stänger av Bluetooth-funktionen.

Aktivera Bluetooth-funktionen

• Med -knappen.

Tryck på -knappen och följ anvisningarna i displayen.

• Med -knappen.

Tryck på -knappen ► och välj [Phone] med -knappen eller med -knappen.

① På displayen får du frågan om du vill aktivera Bluetooth.

② Välj Ja och följ anvisningarna i displayen.

* När Bluetooth-funktionen är aktiverad försöker systemet automatiskt att ansluta den senast anslutna telefonen.

Om du får ett avbrott, går så här:

- 1) Stäng av och sätt på Bluetooth-funktionen i telefonen och försök igen.
- 2) Stäng av och sätt på telefonen och försök igen.
- 3) Ta ur batteriet från telefonen och starta om och försök sedan ansluta.
- 4) Stäng av och sätt på radion och försök igen.
- 5) Radera alla parningar i telefonen och i bilens system och gör om parningen.

SYSTEMINSTÄLLNINGAR

Förutsättningen är att det finns stöd för Bluetooth.

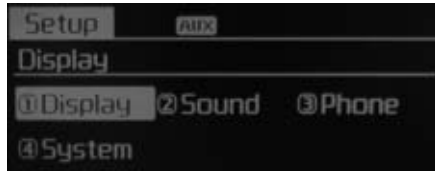

Tryck på **SETUP**-knappen ▶ och välj [**4** System] med **4**-knappen ▶ eller välj menyn med **○**-knappen.

Förutsättningen är att det finns stöd för Bluetooth.

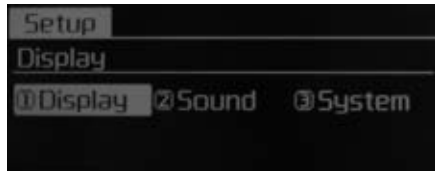

Tryck på **SETUP**-knappen ▶ och välj [**3** System] med **3**-knappen ▶ eller välj menyn med **○**-knappen.

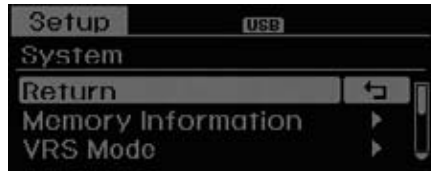

Minneskapacitet

Du kan avläsa hur mycket av minnet i bilens system som är använt samt se den totala minneskapaciteten.

Välj [Memory Information] ▶ OK

Då ser du använt minne till vänster och den totala kapaciteten till höger.

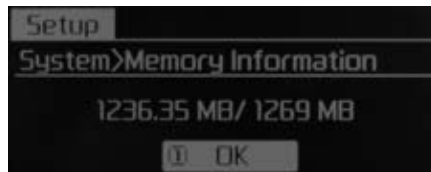

VRS-inställning för funktionen röstkommandon

Du kan välja mellan två inställningar: Normal och Expert.

Välj [VRS mode] ▶ med **○**-knappen

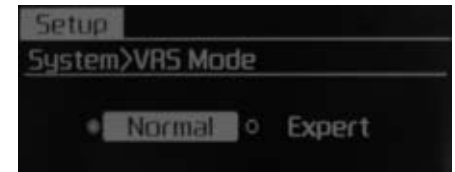

Språkval för röstkommandon

Svenska är ett av alternativen för röstkommandon.

Välj [Language] ► välj genom att vrida på -knappen.

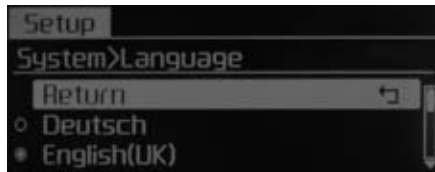

* Systemet startas om (botas om) när du byter språk.

* Språkalternativ:

- Deutsch, English(UK), Français, Italiano, Español, Nederlands, Svenska, Dansk, Русский, Polski

RADIO - Inställningar



Tryck upprepade gånger på någon av knapparna **RADIO** (**FM**, **AM**) för att ändra inställningar:

RADIO : FM1 → FM2 → FMA → AM → AMA

FM : FM1 → FM2 → FMA

AM : AM → AMA

- [Mode Pop up] på: Då ser du på displayen vilka ändringar du gör och kan ändra genom att vrida på knappen eller trycka på någon av knapparna **1** ~ **5**.

Justera ljudvolymen

Det gör du med  volymknappen upptill till vänster.

Sök efter radiostationer

Tryck på **RADIO** (**FM**, **AM**) och sedan på **↖ SEEK**, **↘ TRACK**

- Med ett kort tryck på knappen byter du frekvens.
- Håll in knappen ca 1 sekund för att söka efter en annan station.

Sök och spara

Tryck på **RADIO** (**FM**, **AM**) och sedan på **▶ 1** - **6**

- Med ett kort tryck på vald knapp lyssnar du på den radiostation som är inprogrammerad på den knappen.
- När du lyssnar på en station kan du programmera in den på knapp **1** - **6** genom att hålla in den till du hör ett pip.

Sök och lyssna

Tryck på **RADIO** (**FM**, **AM**) och sedan på **TA/SCAN**

- Med ett kort tryck på knappen söker du mot en högre frekvens och radion låter dig höra 5 sekunder från en station innan den går vidare till nästa station o s v. När det sökt igenom hela frekvensbandet återgår radion till den senast anslutna stationen

Sök manuellt

Vrid på -knappen för att söka på högre eller lägre frekvenser.

- FM: Stegvis 50 kHz

- AM: Stegvis 9 kHz

Trafikmeddelanden - TA

Tryck snabbt på **TA/SCAN**-knappen och välj **On**/**Off** för trafikmeddelanden.

Programtyp - PTY

- Tryck på **PTY** **^**, **FOLDER** **v** för att RDS-funktionen ska söka efter programtyper.

MENU

Med **MENU**-knappen kan du välja mellan AST, AF, Region och News.



Automatisk lagring - AST

Tryck på **MENU**-knappen ► välj sedan [**1**AST] genom att vrida på **⊙**-knappen eller trycka på **1 RPT**-knappen.

Med AST låter du radion programmera de 6 stationer som har bäst mottagning på knapparna **1** - **6**. Om inga stationer programmeras kommer den station som du lyssnat mest på att väljas automatiskt.

* Programmering på knapparna **1** - **6** sker bara när du valt FMA eller AMA.

Alternativa frekvenser - AF

Tryck på **MENU**-knappen ► välj sedan [**2**AF] genom att vrida på **⊙**-knappen eller trycka på **2 RDM**-knappen.

Du kan välja AF På eller AV.

Region

Tryck på **MENU**-knappen ► välj sedan [**3**Region] genom att vrida på **⊙**-knappen eller trycka på **3**-knappen.

Du kan välja Region På eller AV.

Nyheter - News

Tryck på **MENU**-knappen ► välj sedan [**4**News] genom att vrida på **⊙**-knappen eller trycka på **4**-knappen.

Du kan välja På eller AV.

Ljudvolym för nyheter och trafikmeddelanden

Du kan välja att ha en viss ljudnivå för meddelanden i radion.

Du justerar ljudet med **⊙** volymknappen när ett meddelande kommer.

* AF, Region och News är RDS-funktioner.

LYSSNA PÅ: CD-skiva, MP3-CD, USB-minne, iPod eller My Music

Tryck på **MEDIA**-knappen för att stegvis växla mellan alternativa ljudkällor:

CD → USB (iPod) → AUX → My Music → Bluetooth musik.

Namnet på filen/mappen visas i displayen.

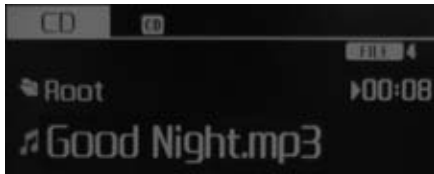

* Om du matar in en CD-skiva så spelas den automatiskt.

* Om du ansluter ett USB-minne spelas låtarna i minnet automatiskt.

Information om låtar

Tryck på **SETUP**-knappen ► och välj sedan [**1**Display] genom att vrida på **CD**-knappen eller trycka på **1 RPT**-knappen ► välj [Song Info] ► Media Display

• [Song Info] : Skärmen kan visa alternativt Album / Artist / Låtens namn.

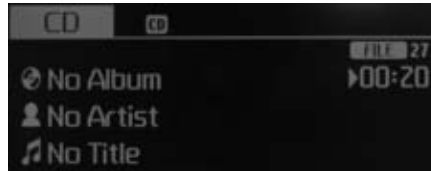

Repetera en låt som spelas

När en låt spelas ► tryck på **1 RPT**-knappen.

RPT visas i displayen för CD-skiva, MP3-CD, USB-minne, iPod eller My Music.

• Tryck snabbt på knappen för att repetera låten som spelas.

FLD.RPT visas i displayen för MP3-skiva, USB-minne

• Håll in knappen ca 1 sekund för att repetera alla låtarna i mappen som spelas.

* Tryck en gång till på **1 RPT**-knappen för att avbryta repeteringen.

Sluppmässig spelordning - Random

När en låt (fil) spelas ► tryck på **2 RDM**-knappen.

RDM visas i displayen för CD-skiva och My Music.

• Tryck snabbt på RDM-knappen så spelas låtarna i sluppmässig ordning.

FLD:RDM visas på skärmen för MP3-skiva och USB-minne.

• Tryck snabbt på RDM-knappen så spelas låtarna i aktuell mapp i sluppmässig ordning.

ALB RDM visas på skärmen för iPod.

• Tryck snabbt på RDM-knappen så spelas låtarna i album aktuell kategori i sluppmässig ordning.

ALL RDM visas i displayen för MP3-CD, USB-minne och iPod.

• Håll in knappen i ca 1 sekund så spelas alla filerna i sluppmässig ordning.

* Tryck på knappen en gång till för att avbryta den sluppmässiga spelordningen.

Byt låt/fil

När en låt spelas tryck på **TRACK**-knappen.

- Ett snabbt tryck på knappen och låten som spelas repeteras från början.
- * Om du trycker snabbt två gånger på knappen spelas föregående låt.
- Om du håller in knappen ca 1 sekund snabbspolar du bakåt.

När låten spelas tryck på **SEEK**-knappen.

- Ett snabbt tryck på knappen och nästa låt spelas.
- Om du håller in knappen ca 1 sekund snabbspolar du framåt.

Sök - Scan

När en låt spelas tryck på **TA/SCAN**-knappen.

- Ett snabbt tryck på knappen och 10 sekunder av de följande låtarna spelas.
- * Tryck på **TA/SCAN**-knappen igen för att stänga av.
- * Den här funktionen fungerar inte med iPod.

MP3, CD och USB: Sök efter mapp/folder

När en låt spelas, tryck på **PTY**.

- Då kommer du till nästa mapp/folder.

När en låt spelas och du trycker på

FOLDER-knappen.

- Då kommer du till huvudmappen.
- * Om du väljer en mapp/folder genom att trycka på **ENTER**-knappen kommer den första låten i mappen/foldern att spelas.
- * Med iPod ansluten kommer du till huvudmappen.

Sök efter och spela låtar

- Vrid på **SEEK**-knappen för att söka efter en viss låt.
- Tryck på **ENTER**-knappen för att spela den låt som är markerad.

Meny för CD- och MP3-skiva

Tryck på **MENU**-knappen för att displayen ska visa vad du vill välja mellan: Repetera, random eller information.

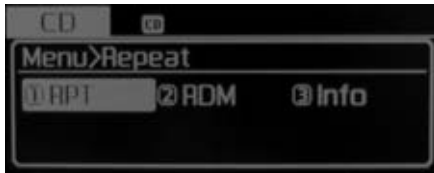

Repetera

Tryck på **MENU**-knappen och välj [**1** RPT] genom att vrida på **◀**-knappen eller genom att trycka på **1 RPT**-knappen. Låten som spelas repeteras.

* Tryck en gång till på **1 RPT**-knappen för att stänga av.

Slumpmässig spelordning - Random

Tryck på **MENU**-knappen och välj [**2** RDM] genom att vrida på **◀**-knappen eller genom att trycka på **2 RDM**-knappen. Låtarna i aktuell mapp/folder spelas i slumpmässig ordning.

* Tryck en gång till på **2 RDM**-knappen för att stänga av.

Information

Tryck på **MENU**-knappen och välj [**3** Info] eller genom att vrida på **◀**-knappen trycka på **3**-knappen för att se information om låten som spelas.

* Tryck på **MENU**-knappen igen för att ta bort informationen.

Meny för MP3, CD och USB

Tryck på **MENU**-knappen för att displayen ska visa vad du vill välja mellan: Repetera, Random Folder Repetera Folder, Information och Kopieringsfunktioner.



Repetera

Tryck på **MENU** knappen och välj [**1** RPT] genom att vrida på **◀**-knappen eller genom att trycka på **1 RPT**-knappen. Låten som spelas repeteras.

Mapp/folder - Slumpmässigt - Random

Tryck på **MENU** knappen och välj [**2** F.RDM] genom att vrida på **◀**-knappen eller genom att trycka på **2 RDM**-knappen.

Repetera mapp/folder

Tryck på **MENU** knappen och välj [**3** F.RPT] genom att vrida på **⏪**-knappen eller genom att trycka på **3**-knappen. Låtarna i mappen som spelas repeteras.

Allt random - slumpmässigt

Tryck på **MENU**-knappen och välj [**4** A.RDM] genom att vrida på **⏪**-knappen eller genom att trycka på **4**-knappen. Alla låtarna på CD:n spelas slumpmässigt.

Information

Tryck på **MENU**-knappen och välj [**5** Info] eller genom att vrida på **⏪**-knappen trycka på **5**-knappen för att se information om låten som spelas.

* Tryck på **MENU**-knappen igen för att ta bort informationen.

Kopiera - Copy

Tryck på **MENU**-knappen och välj [**6** Copy] genom att vrida på **⏪**-knappen eller genom att trycka på **6**-knappen.

- Den här funktionen kan du använda för att kopiera en låt som spelas till My Music i bilens system.

* Om du trycker på någon annan knapp när kopieringen pågår får du en fråga i displayen om du vill avbryta kopieringen.

* Om du ansluter en annan ljudkälla (USB, CD, iPod, AUX) samtidigt som kopiering pågår avbryts kopieringen.

* Det går inte att spela andra låtar när kopiering pågår.

Meny för iPod

När du valt iPod, tryck på **MENU**-knappen för att välja: Repeat, Album Random, All Random och Search.



Repetera

Tryck på **MENU**-knappen och välj [**1** RPT] genom att vrida på **⏪**-knappen eller genom att trycka på **1 RPT**-knappen. Låten som spelas repeteras

Album Random

Tryck på **MENU**-knappen och välj [**2** Alb.RDM] genom att vrida på **⏪**-knappen eller genom att trycka på **2 RDM**-knappen.

Låtar i de album i vald kategori spelas i slumpmässig ordning.

Allt random - slumpmässigt

Tryck på **MENU**-knappen och välj [(3) A.RDM] genom att vrida på **⊖**-knappen eller genom att trycka på **3**-knappen. Alla låtarna i den aktuella kategorin spelas slumpmässigt.

Information

Tryck på **MENU**-knappen och välj [(4) Info] eller genom att vrida på **⊖**-knappen trycka på **4**-knappen för att se information om låten som spelas.

Sök

Tryck på **MENU**-knappen och välj [(5) Search] eller genom att vrida på **⊖**-knappen trycka på **5**-knappen för att se information om låten som spelas.

- Med tanke på den tekniska utvecklingen kanske vissa modeller av iPod inte kan anslutas till bilens system för att spela musik.

I samband med att den här boken trycktes var följande iPod-modeller kompatibla med bilens system:

- iPod Mini[®]
- iPod generation 4 (Photo) - 6 (Classic)
- iPod Nano[®] generation 1-4
- iPod Touch[®] generation 1-2

- Sökvägarna till låtar i iPod kan vara annorlunda än sökvägarna i bilens ljudsystem.
- Om det uppstår något problem med en iPod, gör en reset (återställning) enligt iPod-manualen.
- Om batteriet i en iPod är dåligt laddat kanske den inte fungerar.
- Vissa iPod-modeller och iPhone kan anslutas trådlöst via Bluetooth. Det går att spela låtar från en iPod eller iPhone men de går inte att styra med radions reglage.
- iPod ansluts till bilen system med en kabel som kan köpas eller ingår i köpet av en iPod.
- Störningar och andra problem kan ibland uppstå med en iPod/iPhone ansluten.
- Om en iPhone är ansluten både via kabel och Bluetooth kan ljudkvaliteten bli mindre bra. I din iPhone ska du välja Dock-anslutning eller Bluetooth för att ändra på ljudet.
- När du ansluter en iPod med kabel, kontrollera att den blir ordentligt intryckt. I annat fall blir ljudöverföringen dålig eller misslyckas.
- När du justerar ljudet i radion och din iPod kan det bli en viss överlappning som medför en försämring/distorsion av ljudet.
- Koppla från equalizer-funktionen i din iPod när du justerar radions inställningar och stäng av radions equalizer-funktion när du använder equalizern i din iPod.
- Om du inte ska spela låtar från din iPod via bilradion, koppla loss kabeln. I annat fall kan du få störningar i din iPod.

Meny för My Music

Gå till My Music och tryck på **MENU**-knappen för att välja mellan: Repetera, Random, Information, Radera, Radera utvalt.



Repetera

Tryck på **MENU**-knappen och välj [1 RPT] genom att vrida på **◂**-knappen eller genom att trycka på **1 RPT**-knappen. Låten som spelas repeteras

Slumpmässig spelordning - Random

Tryck på **MENU**-knappen och välj [2

RDM] genom att vrida på **◂**-knappen eller genom att trycka på **2 RDM**-knappen. Låtarna i aktuell mapp/folder spelas i slumpmässig ordning.

Information

Tryck på **MENU**-knappen och välj [3

Info] eller genom att vrida på **◂**-knappen trycka på **3**-knappen för att se information om låten som spelas.

* Tryck på **MENU**-knappen igen för att ta bort informationen.

Radera

Tryck på **MENU**-knappen och välj sedan [4 Delete] genom att vrida på **◂**-knappen eller trycka på **4**-knappen.

- Du raderar den låt som spelas.
- Radera låtar från listan

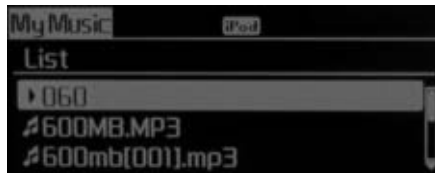

- 1 Markera med **◂**-knappen vilka låtar du vill radera.
- 2 Tryck på **MENU**-knappen och välj radera-menyn för att radera markerade låtar.

Radera allt

Tryck på **MENU**-knappen och välj sedan [5 Del.All] genom att vrida på **◂**-knappen eller trycka på **5**-knappen. Du raderar alla låtar från My Music.

Radera vissa låtar

Tryck på **MENU**-knappen och välj sedan [6 Del.Sel] genom att vrida på **◂** TUNE knob or **6**-knappen eller trycka på **##**-knappen.

Du raderar då valda låtar från My Music.

- 1 Markera låtar som du vill radera från listan.



- 2 När du markerat valda låtar, tryck på **MENU**-knappen för välja radera-menyn.



* OBS - My Music minne

- Det går att spara max 6 000 låtar i minnet även om minnet inte är helt utnyttjat.
- Samma låt kan kopieras upp till 1 000 gånger.
- Information om utnyttjad minneskapacitet går att se i displayen.

AUX-anslutning

Till AUX-ingången kan du ansluta en extern ljudkälla.

När den ansluts spelas låtar från den automatiskt.

Du kan växla till en ljudkälla som redan är ansluten till AUX-ingången genom att trycka på **MEDIA**-knappen.

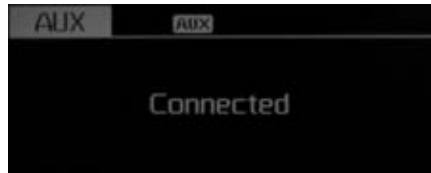

- * När du väljer AUX ser du på displayen om den ljudkällan är korrekt ansluten eller inte.
- * Se till att du tryckt in anslutningen för AUX-kabeln helt.

Bluetooth - Trådlös överföring

Allmänt om Bluetooth-funktionen

- Vissa telefoner är inte helt kompatibla med bilens system.
- Telefonen måste paras med bilens system innan den kan användas med bilens system.
- Det går bara att använda Bluetooth-funktionen i bilen när [Audio Streaming] för telefoni är (On).
- * Gör så här när du vill använda telefonen i bilen:
Tryck på **SETUP**-knappen ► och välj sedan [Audio Streaming] genom att vrida på **3**-knappen ► och välj sedan ON/PÅ.

Bluetooth - Trådlös överföring av musik (BT Audio)

- Tryck på **MEDIA**-knappen för att stegvis växla mellan CD → USB → AUX → My Music → BT Audio.
- Om du valt BT Audio kan musik från din telefon börja spelas direkt.
- * Med vissa telefoner sker inte spelning automatiskt.

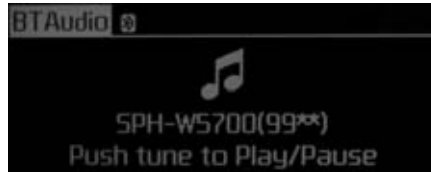

Funktioner för trådlös överföring av musik

- Spela/Paus
Tryck på **⊙**-knappen för spela och tryck igen på knappen för att göra paus.
- * Gå till föregående/nästa låt samt funktionerna spela/paus kanske inte fungerar med alla mobiltelefoner.

Byt till annan låt/fil eller repetera

- Tryck på **▼ TRACK**-knappen för att repetera den låt som spelas.
- * Om du trycker snabbt 2 gånger på **▼ TRACK**-knappen spelas föregående låt.
- Tryck på **▲ SEEK**-knappen för att spela nästa låt.

Telefon ansluten till bilens system



Att tänka på:

- Telefonen måste paras med bilens system innan den kan användas med bilens system.
- När telefonen är parat med bilens system kommer information upp i displayen.
- Om du väljer prioritering för telefonen i tändningslägena ACC och ON så kommer telefonen att anslutas automatiskt om den är parat. Telefonen kan t o m anslutas när du befinner dig utanför bilen.



Om du inte vill ansluta din telefon till bilens system. Stäng av Bluetooth-funktionen i telefonen.

Rattreglage för telefonen



- (1) VOLUME-knapp: Höj/sänk ljudvolymen.
- (2) MUTE-knapp: Mikrofonen på/av.
- (3) -knapp: Röstaktivering på/av.
- (4) -knapp: Tar emot och överför samtal.
- (5) -knapp: Avslutar samtal och funktioner.

- Kontroller samtalshistorik och ringa samtal:

- ① Tryck snabbt på -knappen.
- ② Samtalslista/logg visas i displayen.
- ③ Tryck en gång till på -knappen för att ringa ett utvalt nummer.

- Återuppringning av nyligen ringda telefonnummer:

- ① Håll in -knappen i ca 1 sekund.
- ② Senast uppringda numret rings upp.

Telefonmenyn

Tryck på **PHONE**-knappen för att få upp tre alternativa menyer:

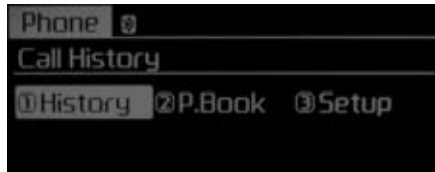

Samtalshistorik/logg

Tryck på **PHONE**-knappen ► välj sedan [**1** Call History] med **CALL**-knappen eller med **1 RPT**-knappen.

Samtalshistoriken visas och kan användas för att ringa ett nummer som markeras.

Om det inte finns någon historik får du en fråga om du vill ladda ner den från din telefon. Det finns dock telefoner som det inte går att göra från.

Telefonboken

Tryck på **PHONE**-knappen ► välj sedan [**2** P. Book] med **CALL**-knappen eller med **2 RDM**-knappen.

Telefonboken visas och du kan välja vem du ska ringa.

* Om det finns mer än ett nummer för en kontakt visa numren till mobil, hem, arbete. Välj önskat nummer och ring upp.

* Om du inte har laddat ner din telefonbok får du en fråga på displayen om du vill föra över telefonboken till bilens system. (Från en del telefonmodeller går det inte att föra över telefonboken).

Inställningar för telefonen

Tryck på **PHONE**-knappen ► välj sedan [**3** Setup] med **CALL**-knappen eller med **3**-knappen.

Displayen för inställningar visas. Se vidare i avsnittet Phone Setup.

ANM:

Mer information om Kias Bluetooth-funktioner finns på www.kia.com:

(OWNERS>General info>Bluetooth Wireless Technology).

Vad är Bluetooth?

Bluetooth är en teknik för trådlös överföring på korta avstånd. Tekniken används t ex för överföring till trådlösa hörlurar och i fjärrkontroller. Mer information finns att läsa på www.Bluetooth.com



- Bluetooth-funktionen kan användas endast när telefonen parats med bilens system.
- För mer information om parning och anslutning, se information som beskriver anslutning av telefon.
- När en mobiltelefon är ansluten till bilens system visas den här ikonen () upptill i displayen. Om ingen ikon visas betyder det att det inte finns någon Bluetooth-anslutning.
- Anslut i så fall telefonen.
- Läs mer anslutning i avsnittet om mobiltelefoner.
- Du kan bara para din telefon med bilens system när du har aktiverat telefonens Bluetooth-funktion.
- Vissa telefoner kan kopplas bort, vid pågående samtal, när tändningen slås på.
- Alla funktioner i din telefon kanske inte är kompatibla med bilen system.
- Det kan i vissa fall bli avbrott i en Bluetooth-anslutning.
- Gör inga inställningar och para inte telefonen när du kör.
- Alla telefoner är inte kompatibla med bilens system.
- Du kan behöva läsa manualen för telefonen i samband med att den ska paras med bilens system.
- Parningen sker via Bluetooth®.
- Om telefonen inte har täckning utanför bilen så fungerar den inte heller i bilen.
- När telefonen är parad med bilen gäller i princip samma mottagningsförhållanden som när du använder den utanför bilen.
- Om mottagningen är dålig eller om det är bullrigt i bilen kan det bara bättre att använda hörlurar till telefonen.
- Metallföremål intill telefonen kan störa mottagningen.
- Batteriet i telefonen kan laddas ur snabbare om den är ansluten till bilens system.
- Vissa mobiltelefoner kan störa ljudåtergivningen i bilens ljudanläggning. Prova i så fall med att flytta telefonen längre från radion.
- Spara telefonlistans namn på engelska i annat fall kanske de inte visas korrekt i displayen.
- Om prioritet är vald för tändningslägena ACC och ON kommer telefonen att anslutas automatiskt.
- Även om du befinner dig nära utanför bilen kan telefonen anslutas.
- Om du inte vill ha automatisk anslutning stäng av din telefons Bluetooth-funktion.
- Ljudkvaliteten och ljudvolymen varierar mellan olika telefoner.

RÖSTKOMMANDON

- Du kan bara använda de röstkommandon som finns på följande sidor i den här instruktionsboken.
- Om du trycker på rattreglagen eller på knapparna på radio-panelen kopplar du från röstigen-känningen och kan ge kommandon med knapptryckningar.
- Placera mikrofonen framför/ ovanför förarplatsen.
- Det är viktigt att det inte finns några störande ljud när du ska ge kommandon, t ex:
 - Vindbrus från öppna rutor eller takluckan.
 - Kupéfläkten går på hög hastighet.
 - Oljud när du kör genom en tunnel
 - När du kör på dåliga vägar eller kanske på stenlagda gator.
- Efter att du laddat ner dina kontakter/telefonboken i bilens system tar det lite tid för systemet att omvandla dessa till röstinformation. Innan den processen är avklarad fungerar givetvis inte all röstigenkänning.

- När du laddar ner kontakter kommer symboler och siffror inte att kännas igen av röstsystelet. Om du har t ex en kontakt som är skriven: # Hans Karlsson%&, kommer det att bli Hans Karlsson i systelet.

Aktivera röstigenkänningen



- Tryck på -knappen på ratten.
- Om röstfunktionen är i [Normal Mode], kommer du att höra "Var god säg ett kommando" samt höra ett pip.
 - * Om röstfunktionen är i [Expert Mode], kommer du bara att höra ett pip.
 - * Du väljer inställning [Normal Mode] alternativt [Expert Mode] så här:
 - Tryck på **SETUP**-knappen ▶ Välj [**1** System] genom att vrida på -knappen eller tryck på **4**-knappen ▶ Välj [Prompt Feedback] med -knappen ▶ Välj mellan [Normal Mode] och [Expert Mode]
- Nu kan du ge ett röstkommando.
- Du måste vänta med ditt kommando tills efter att du hört meddelandet och pipet.

Hoppa över systemets meddelande

Du kan avbryta en instruktion från systemet genom att trycka snabbt på -knappen. När du hör pipet kan du ge ditt röstkommando.



Stäng av funktionen för röstkommandon

- Tryck snabbt på -knappen.
- Du kan också tryck på en annan knapp på ratten.
- Om systemet väntar på ett kommando säg "avbryt" för att stänga av funktionen.
- Om systemet väntar på ett kommando kan du också trycka snabbt på -knappen.

Monday	Måndag	Måndag
Tuesday	Tisdag	Tisdag
Wednesday	Onsdag	Onsdag
Thursday	Torsdag	Torsdag
Friday	Freitag	Freitag
Saturday	Lördag	Lördag
Sunday	Söndag	Söndag
Use tune knob	Vrid på inställningsknappen	Vrid på inställningsknappen
Volume	Volym	Volymjustering
Max	Max	Max volym
Min	Min	Lägsta volym
AST (Auto store)	AST	Spar automatisk stationer med bra mottagning
No Media	Inget sparat	Tom fil på CD eller i USB
No File	Ingen fil	Tom fil på CD eller i USB
Empty File	Tom fil	Tom fil i My Music
Info (Information)	Info (Information)	Information om filen/låten som spelas
Artist	Artist	För låten som spelas visas artistens namn (MP3 & CD)
Title	Titel	Namnet på låten som spelas visas (MP3 & CD)
Album	Album	Namnet på albumet som spelas visas (MP3 & CD)
Genres	Genres	"Genres" är sökord för spellistor i iPod
Composers	Kompositör	"Composers" filtrerar sökning efter spellistor i iPod
Playlists	Spellistor	"Playlists" filtrerar sökning efter spellistor i iPod
Songs	Låtar/spår	"Songs" filtrerar sökning efter spellistor i iPod

Audiobooks	Audiobooks	"Audiobooks" filtrerar sökning efter spellistor i iPod
Podcasts	Podcasts	"Podcasts" filtrerar sökning efter spellistor i iPod
RPT (Repeat)	RPT (Repetera)	Repeterar en låt som spelas
F.RPT (Folder Repeat)	F.RPT (Repetera folder)	Repeterar en folder som spelas
RDM (Random)	RDM Slumpval	Spelar låtar på t ex en CD i slumpmässig ordning
F.RDM (Folder Random)	F.RDM Slumpval	Spelar låtar i en folder i slumpmässig ordning
A.RDM (All Random)	A.RDM Slumpval	Spelar alla låtar i en enhet i slumpmässig ordning
COPY	Kopiering	Kopierar filer från MP3-skivor till hårddisken i My Music
Cancel copy	Avbryt kopiering	Avbryter pågående kopiering
File copied	Fil kopierad	Kopiering av fil klar
Free	Ledigt minne	Ledigt utrymme på hårddisken
Copy failed	Kopieringen misslyckades	Kopieringen misslyckades
Search	Sök	Sök efter filer
Loading CD	Matar in CD	Matar in CD
Reading CD	Läser CD	Läser CD
Reading Error	Går inte att läsa	Går inte att läsa
Mechanism Error	Mekaniskt fel	Mekaniskt fel
Ejecting CD	Matar ut CD	Matar ut CD
Audio CD	CD-skiva	CD-skiva
Track	Spår	Låtarna på en CD-skiva
Reading Media	Läser...	Läser av aktuell enhet
Not supported	Går inte att läsa	Enheten går inte att läsa

Empty iPod	Inget i iPod	Det finns inga spelbara filer i iPod
Communication Error	Ingen kontakt	Ingen kontakt med ansluten ljudkälla
Delete	Radera	Radera en parad telefon eller filer i My Music
Del.All	Radera allt	Radera alla filerna
Del.Sel	Radera utvalt	Välj vilka filer som ska raderas
Return	Återgå	Återgå till menyn
List	Lista	Lista på parade telefoner eller filer
Select Files	Välj filer	Välj filer
Memory is full, Delete files	Minnet fullt, radera filer	Minnet fullt, radera filer
Over 6000 files. can not be copied	Max 6 000 filer kan kopieras	Antalet filer som kan kopieras är maximalt 6 000
Over 1000 same files can not be copied	Max 1 000 av samma fil kan kopieras	Samma fil kan kopieras maximalt 1 000 gånger.
System will automatically switch off after 1 hour with ignition off	Automatisk avstängning när tändningen varit av 1 timme	Systemet stängs automatisk av när tändningen varit av 1 timme
Battery discharge Start the engine	Urladdat batteri, starta motorn	Urladdat batteri, starta motorn
Setup	Inställningar	Inställningar
Display	Display	Display-inställningar
Mode Pop up	Displaymeny	Här kan du välja Av/På för textmenyer
Scroll text	Skrolla text	Du kan skrolla om inte hela testen visas i displayen
Song Info	Låt-info	Displayen visar information om låten som spelas

Folder/File	Folder/file	Displayen visar information om folder/fil som spelas
Album/Artist/Song	Album/Artist/Låt	Displayen visar information om album/artist/låt som spelas
Sound	Ljud	Väljer du för att göra ljudinställningar
Audio Settings	Ljudinställningar	För justering av bas, mellanregister, diskant samt balans höger/vänster och fram/bak
PowerBass	Basljudjustering	För justering av själva basljudet
Speed Dependent Vol.	Hastighetsanpassad ljudvolym	Du kan välja om ljudet ska höjas/sänkas beroende på bilens hastighet
Volume Dialogue	Samtalsvolym	Du kan bestämma ljudnivån vid telefonsamtal
Bass	Bas	Basljudet kan ökas/minskas
Middle	Mellanregister	Mellanregistret kan ökas/minskas
Treble	Diskant	Diskanten kan ökas/minskas
Fader	Balans fram/bak	Justering av ljudnivå/balans mellan högtalare fram/bak
Balance	Balans höger/vänster	Justering av ljudnivå/balans mellan högtalare höger/vänster
Default	Grundinställning	Välj för att återgå till grundinställningar
Clock	Klocka	Väljs för att ställa in tid och datum
Clock Settings	Tidinställning	Väljs för att ställa in tiden
Day Settings	Datuminställning	Väljs för att ställa in datum
Time Format	12/24-timmars visning	Du kan välja mellan 12- och 24-timmars visning

Clock Disp. (Pwr Off)	Klocka visas/visas inte	Du kan välja om klocka ska visas/inte visas när tändningen är i läge OFF.
System	System	Gör inställningar möjliga/visar information
Memory Information	Utnyttjat minne	Visar hur mycket av minnet som är använt
VRS Mode	Röstigenkänning	Ljudinställningar för röstigenkänning
Normal	Normal	Normal = Grundinställning för röstigenkänning
Expert	Expert	Expert = Inställning för de som är vana att använda röstkommandon
Language	Språk	Välj önskat språk
Deutsch	Tyska	Tyska
English(UK)	Engelska	Engelska
Français	Franska	Franska
Italiano	Italienska	Italienska
Español	Spanska	Spanska
Nederlands	Holländska	Holländska
Svenska	Svenska	Svenska
Dansk	Danska	Danska
Póccèèé	Ryska	Ryska
Polski	Polska	Polska
The system will be rebooted	Systemet botas om	Systemet botas om
Please change language when ignition ON	Byt språk med tändningen i läge ON	Byt språk med tändningen i läge ON
Bluetooth not ready Please wait	Bluetooth inte aktivt, vänta	Bluetooth-systemet initieras och kan inte användas just nu

Add a new Bluetooth device from your phone	Lägg till en Bluetooth-enhet från din telefon	Lägg till en Bluetooth-enhet från din telefon
Processing Bluetooth Please try later	Bluetooth-process pågår, försök senare	Bluetooth-systemet initieras eller arbetar med annat funktion och kan inte användas just nu
Incoming Call	Inkommande samtal	Inkommande samtal, svara med en knapp på ratten
Call Ended	Samtalet avslutat	Samtalet avslutat
Call Rejected	Samtalet avvisat	Du kan avvisa ett samtal genom att trycka på en knapp på ratten
Unknown	Okänd	Samtal från anonymt nummer
Call is not possible	Det går inte att ringa	Det går inte att ringa
MIC Mute	Mikrofonen avstängd	Mikrofonen avstängd
Activate Bluetooth System?	Aktivera Bluetooth?	Aktivera Bluetooth?
Bluetooth System activated	Bluetooth är aktiverat	Bluetooth är aktiverat
No phone paired. Pair a phone?	Ingen parad telefon! Para?	Ingen telefon är parad med bilens system. Para?
No connected phone. Connect a phone?	Ingen ansluten telefon. Anslut?	Ingen telefon är ansluten. Anslut en telefon?
Phone book is empty. Download?	Telefonboken är tom. Ladda ner?	Telefonboken är tom. Ladda ner?
Available only when vehicle is stationary	Fungerar bara när bilen står stilla	Du måste stanna för att kunna utföra vissa inställningar
Listening...	Lyssna!	Lyssna på instruktionerna
Phone book Download	Nedladdning av telefonbok	Från en parat telefon kan du ladda ner telefonboken

Auto Download	Automatisk nedladdning	I vissa fall laddas telefonboken när automatiskt när en telefon är parad
Audio Streaming	Streama från telefon	När en telefon är parad kan du streama musik till bilens ljudanläggning
Outgoing Volume	Nivå för utgående volym	Den kan ställas in från 0-5.
Bluetooth System Off	Bluetooth Av	Stäng av Bluetooth
Bluetooth System ON	Bluetooth På	Aktivera Bluetooth
Device :	Enhet	T ex telefonens namn
Passkey	Nyckelord	Nyckelord för att para telefonen
Pairing complete	Para	Para en Bluetooth mobiltelefon till bilens system
Pairing failed	Parningen misslyckades	Det gick inte att para telefonen
Already 5 devices paired. Delete a paired phone?	5 telefoner är redan parade. Radera en parad telefon?	Det går bara att ha max 5 telefoner parade med bilens system. Radera för att kunna para en ny telefon?
Connection complete	Anslutning klar	Anslutningen mellan bilens system och telefonen fungerar
Connection failed. Retry?	Anslutning misslyckades. Försök igen?	Anslutning misslyckades. Försök igen?
Priority changed	Ändrad prioritet	Ändrad prioritetsordning för parade telefoner
Overwrite previous phone book?	Byta telefonbok?	Ladda ner en ny telefonbok

Phone does not support Phone book download	Det går inte att ladda ner telefonboken	Från vissa telefoner går det inte att ladda ner telefonboken till bilens system
No connected Bluetooth device	Telefonen är inte ansluten	Telefonen finns inte med på listan för anslutna telefoner
Phone does not support Bluetooth audio	Telefonen kan inte anslutas	Para telefonen om du vill att den ska fungera med bilens system
Downloading stopped	Nedladdning avbruten	Nedladdning avbruten

■ RDS-Radio med CD-spelare och Bluetooth-anslutning



RADIONS REGLAGE

Radions funktioner



(1)  Utmatning (Eject)

Matar ut skivan.

(2) **RADIO**

Växlar mellan radions FM och AM.

Du växlar stegvis så här: FM1 → FM2 → FMA → AM → AMA.

(3) **MEDIA**

Tryck för att välja ljudkälla stegvis i den här ordningen: CD, USB(iPod) AUX, My Music, BT Audio.

(4) **PHONE**

Kopplar till ansluten telefon.

* Om en telefon är ansluten visas telefonmenyn.

(5) PÅ/AV och volym

 Tryck på knappen för PÅ/AV.

 Vrid på knappen för att justera volymen.

(6) 

Tryck snabbt på knappen:

- Radion går till föregående eller nästa station på frekvensbandet.

- Ljudkällor (CD, USB, iPod My Music) går till nästa/föregående låt.

Håll in knappen:

- Radion söker på frekvensbandet tills du släpper knappen.

- Ljudkällor (CD, USB, iPod My Music) snabbspolar framåt/bakåt.

- Ansluten telefon: Höj/sänk ljudvolymen.

(7) 

RDS-Radio: Söker efter programtyper.

CD, USB, MP3: Söker efter folder/mappar.



Tänder/släcker displayen.



Trafikinformation PÅ/AV.



Radion:

- Tryck snabbt på knappen så spelas 5 sekunder på varje hörbar station som radion hittar.
- Håll in knappen ca 1 sekund så spelas 5 sekunder från var och en av stationerna som är programmerade på snabbvalsknapparna **1** ~ **6**.

Ljudkällor (CD, USB, iPod My Music):

- Håll in knappen ca 1 sekund så spelas varje låt/fil i 10 sekunder.



Tryck på knappen för att gå till inställningar.



Radion: Vrid för att byta frekvens/station.
Ljudkällor (CD, USB, iPod My Music):
Vrid för att söka låtar/kanaler/filer.



(13) Omstart (Reset) av radions system.

Reglage på ratten

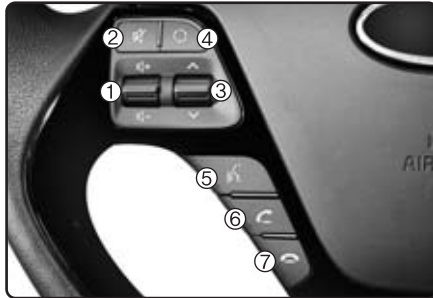

(1) Volym

(2) Mute - Stäng av / sätt på ljudet

(3) Sök/Seek

Tryck snabbt på knappen:

- Radion: Söker efter stationer
- Ljudkällor (CD, USB, iPod My Music):
Byter till annan låt fil.

Håll in knappen ca 1 sekund:

- Radion söker efter hörbara stationer.
- Ljudkällor (CD, USB, iPod My Music):
Snabbspolning framåt/bakåt.

(4) Välj inställning

Tryck på knappen för att ändra inställning stegvis i den här ordningen: FM1 → FM2 → FMA → AM → AMA → USB or iPod → AUX → My Music → BT Audio.

Om ingen ljudkälla är ansluten eller ingen CD-skiva är inmatad kan du bara välja mellan radiostationerna.

(5) 

Tryck snabbt på knappen

- Röstigenkänningen kopplas på.
- Håll in knappen ca 1 sekund
- Stänger av röstigenkänningen.

(6) 

Tryck snabbt på knappen

- I telefonläge visas samtalshistoriken (loggen).
- Ringer upp om du har valt ett nummer.
- Besvarar inkommande samtal.
- Om du har ett samtal som väntar kopplar du över till det.

Håll in knappen ca 1 sekund

- Återuppringning till senaste kontakten.
- Under ett pågående samtal kopplas det över till telefonen.
- Under ett pågående samtal kopplas det åter till bilens system.

(7) 

Avslutar samtal.

RADION

Normal display

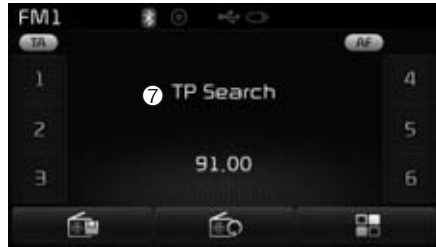

- (1) Visar aktuell inställning.
- (2) Visar aktuell frekvens.
- (3) Visar vilken av de förprogrammerade stationerna (1-6) som är vald.
- (4) Visar vilka stationer som är Programmerade på knapparna 1-6.
- (5) Automatisk programmering på knapparna 1-6 av de 6 stationer som har bäst hörbarhet.
- (6) RDS-menyn visas.
- (7) Information om aktuell RDS-station.

Lyssna på radion

När du trycker på **RADIO**-knappen växlar du stegvis så här: FM1 → FM2 → FMA → AM → AMA.



Om du valt så här **SETUP** ▶ [Display] och trycker på **RADIO** visas de olika valmöjligheterna i displayen. Vrid på inställningsknappen  för att markera ditt val och bekräfta genom att trycka på knappen.

Sök efter radiostationer

Med SEEK-knappen

Tryck på -knappen för att gå till föregående/nästa hörbara station.



Med inställningsknappen

Vrid på -knappen för att komma till önskad station.

- FM går i steg om 50 kHz.
- AM går i steg om 9 kHz.

Radiofunktioner

Lyssna på/programmera stationer

Tryck på en av knapparna  ~  för att lyssna på önskad station.

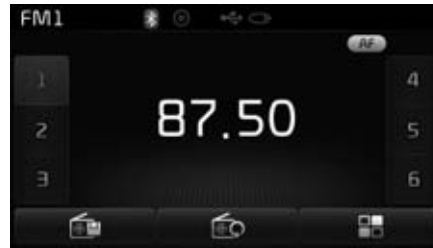

Tryck på -knappen för att se vilka stationer som är programmerade på respektive knapp.



* OBS

Om du vill programmera in en station som du lyssnar på, håll in en av knapparna 1-6 i minst 1 sekund.

Auto Store - Automatisk programmering

Tryck på -knappen för att automatisk programmera de sex bäst hörbara stationerna på snabbvals-knapparna.

* OBS

Om du vill avbryta den automatiska programmeringen, tryck på [Cancel].

RDS-menyn

Tryck på -knappen så visas följande i displayen: AF - Alternativa frekvenser, Region och News.



* OBS

Ovanstående visas inte om du valt AM eller AMA.

Scan / Sök och lyssna

Tryck på -knappen så söker radion upp och stannar 5 sekunder på väl hörbara stationer.

* OBS

När radion sökt igenom de hörbara stationerna återgår den till den senast inställda.

Du kan avbryta ovanstående sökning genom att trycka på -knappen.

Programtyper

Tryck på -knappen för att se de olika programtyperna.

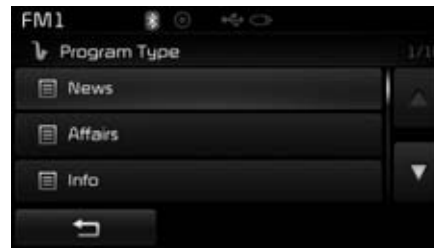

Vrid på -knappen och markera önskad programtyp.

Tryck på -knappen för att välja den du markerat.

När du valt och önskat programval blinkar det i ca 5 sekunder. Om du då vill se en annan typ av program, tryck på -knappen.

TA - Trafikmeddelanden PÅ/AV

Tryck på  knappen.

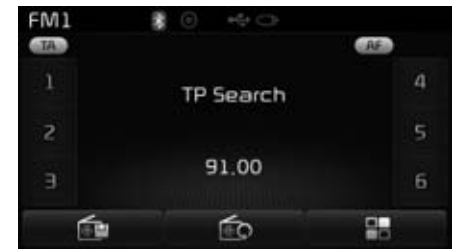

MEDIA

Välj mellan olika ljudkällor

Tryck på **MEDIA**-knappen få går du stegvis till CD → USB(iPod) → AUX → My Music → BT Audio.



Om du tryckt på **SETUP** ► [Display], och trycker på **MEDIA**-knappen visas bilden med de olika ljudkällorna i displayen.

Vrid på **◉**-knappen för att markera önskad ljudkälla och tryck sedan på knappen för att välja den.

* OBS

Du kan bara få upp bilden när det finns minst två ljudkällor att välja mellan.

Ikoner

När en ljudkälla är aktiv eller om du spelar skiva i CD-spelaren visas aktuell ikon:



Icon	Title
	Bluetooth® Wireless Technology
	CD
	iPod
	USB
	AUX

CD-SPELAREN**Normal display**

(1) Visar att en CD spelas.

(2) Visar valt alternativ: Repeat (Repetera) / Random (Slumpmässig spelordning) / Scan (Söker).

(3) Visar vilket spår som spelas.

(4) Spela/Pausera

(5) Speltiden visas.

(6) Information om spåret som spelas visas.

(7) Random (slumpmässig spelordning) PÅ/AV.

(8) Repetition PÅ/AV.

(9) Visar lista i displayen.

CD-Spelaren

Spela en CD-skiva

När du matar in en skiva börjar den direkt att spelas.

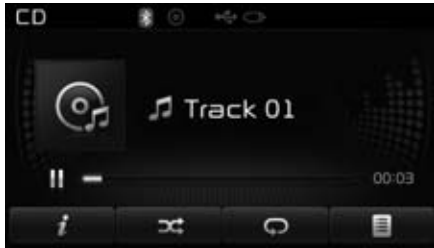

Tryck på -knappen för paus.

Tryck på -knappen för att fortsätta spela.



* OBS

- Vanligtvis går det endast att spela original CD-skivor. Kopierade skivor som CD-R och skivor med etiketter kanske inte kan spelas.
- Artist och låt visas i displayen om den informationen finns på skivan.

Byt till annat spår

Tryck på -knappen för att gå till nästa eller föregående spår.

* OBS

- Om du trycker på -knappen när mer än 1 sekund har spelats börjar låten om från början.
- Om du trycker på -knappen när mindre än 1 sekund har spelats kommer föregående spår att spelas.

Välj spår från listan

Vrid på -knappen för att välja spår i listan som visas.



När du markerat önskat spår trycker du på -knappen för att spela det.

Snabbspola framåt/bakåt

Tryck på -knappen i ca 1 sekund.

Scan / Sök och spela

Tryck på -knappen så spelas 10 sekunder av varje spår på skivan.

Meny för CD-skivor

Med denna inställning kan du se information om skivan, välja random (sluppmässig spelordning) repetera och se en lista.

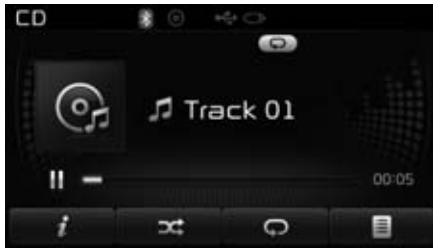

Info

Tryck på **i**-knappen för att se information om skivan som spelas.

Random

Tryck på **X**-knappen för att spela låtarna i sluppmässig spelordning.

Repetera

Tryck på **G**-knappen för att repetera spåret som spelas. Tryck en gång till på knappen för att avbryta repeteringen.

Lista

Tryck på **list icon**-knappen för att se de olika spåren på skivan.

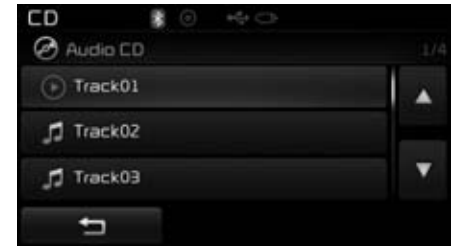

Vrid på **radio icon**-knappen för att markera det spår som du vill spela. Tryck på knappen för att spela det.

SPELA MP3-CD

Normal display



- (1) Visar att en CD spelas.
- (2) Visar valt alternativ: Repeat (Repetera) / Random (Slumpmässig spelordning) / Scan (Söker).
- (3) Filindex visar aktuellt filnummer.
- (4) Visar vilken fil som spelas.
- (5) Spela/Pausera
- (6) Speltiden visas.
- (7) Information om filen som spelas visas.
- (8) Random (slumpmässig spelordning) PÅ/AV.
- (9) Repetition PÅ/AV.
- (10) Kopierar filen som spelas till My Music.
- (11) Visar lista i displayen.

CD-Spelaren

Spela MP3-filer

När du matar in en MP3-skiva börjar den direkt att spelas.



Tryck på **||**-knappen för paus.

Tryck på **▶**-knappen för att fortsätta spela.

* OBS

Om det finns ett stort antal filer och foldrar/mappar på skivan kan det ibland ta mer än 10 sekunder innan skivan börjar spelas. Det kan hända att ingen lista med låtarna visas eller att sökning efter en viss låt inte går att göra. Gör då ett nytt försök.

Byt till en annan fil

Tryck på **SEEK TRACK**-knappen för att gå till nästa eller föregående fil.

* OBS

- Om du trycker på **SEEK TRACK**-knappen när mer än 1 sekund har spelats börjar låten om från början.
- Om du trycker på **SEEK TRACK**-knappen när mindre än 1 sekund har spelats kommer föregående fil att spelas.

Välj fil från listan

Vrid på **⊙**-knappen för att välja fil i listan som visas.

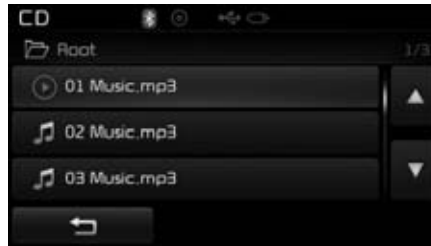

När du markerat önskad fil trycker du på **⊙**-knappen för att spela den.

Snabbspola framåt/bakåt

Tryck på **SEEK TRACK**-knappen i ca 1 sekund.

Scan / Sök och spela

Tryck på **SCAN**-knappen så spelas 10 sekunder av varje fil på skivan.

Sök efter foldrar/mappar

Tryck på -knappen för att söka och välja.

När du markerat önskad mapp tryck på -knappen för att välja den.

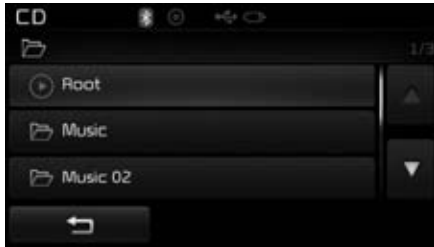

Första filen i mappen kommer att spelas.

Meny för MP3-CD

Med denna inställning kan du se information om skivan, välja random (slumpmässig spelordning) repetera, kopiera och se en lista.



Info

Tryck på -knappen för att se information om filen som spelas.

* OBS

- Om du valt "Folder File" som grundinställning (default) i displayen får du detaljerad information om album / artist / fil.
- Om du valt "Album Artist Song" som grundinställning (default) i displayen får du detaljerad information om mapp- och filnamn.
- Information om titel, artist och album visas endast när den informationen finns med på MP3-filens ID3 tag.

Random

Tryck på -knappen för att spela filerna i slumpmässig spelordning.

Varje gång du trycker på knappen ändras inställningen så här: Random → Random All → Off.

Random Folder: Alla filerna i en folder/mapp spelas i slumpmässig ordning.

Random All: Alla filerna spelas i slumpmässig ordning.

Repetera

Tryck på -knappen för att repetera filen eller mappen som spelas.

Varje gång du trycker på knappen ändras inställningen så här: Repeat → Repeat Folder → Off.

Repeat: Aktuell fil repeteras.

Repeat Folder: Alla filerna i en folder/mapp repeteras.

Kopiera filer

Tryck på -knappen för att kopiera aktuell fil till My Music.

*** OBS**

Om du trycker på någon knapp när kopiering pågår, får du en fråga i displayen och du vill avbryta (cancel) kopieringen. Om du vill avbryta, svara Yes.

Lista

Tryck på -knappen för att se de olika filerna på skivan.

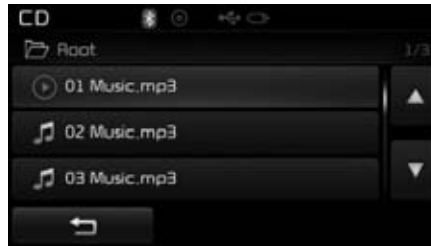

Vrid på -knappen för att markera den fil som du vill spela. Tryck på knappen för att spela den.

ANSLUTET USB-MINNE

Normal display



- (1) Visar att ett USB-minne är anslutet.
- (2) Visar valt alternativ: Repeat (Repetera) / Random (Slumpmässig spelordning) / Scan (Söker).
- (3) Filindex visar aktuellt filnummer.
- (4) Visar vilken fil som spelas.
- (5) Spela/Pausera
- (6) Speltiden visas.
- (7) Information om filen som spelas visas.
- (8) Random (slupmässig spelordning) PÅ/AV.
- (9) Repetition PÅ/AV.
- (10) Kopierar filen som spelas till My Music.
- (11) Visar lista i displayen.

USB-minne

Spela låtar från USB-minne

När du ansluter ett USB-minne börjar det direkt att spelas låtar från det.



Tryck på -knappen för paus.

Tryck på -knappen för att fortsätta spela.



* OBS

- Om det finns ett stort antal filer och foldrar/mappar i minnet kan det ibland ta lite tid innan avspelningen påbörjas.
- Det kan hända att ingen korrekt lista med filen visas eller att sökning efter en viss fil inte går att göra.
- Använd inte minnen med metallhöljen.

Byt till en annan fil

Tryck på -knappen för att gå till nästa eller föregående fil.

* OBS

- Om du trycker på -knappen när mer än 1 sekund har spelats börjar låten om från början.
- Om du trycker på -knappen när mindre än 1 sekund har spelats kommer föregående fil att spelas.

Välj fil från listan

Vrid på -knappen för att välja fil i listan som visas.

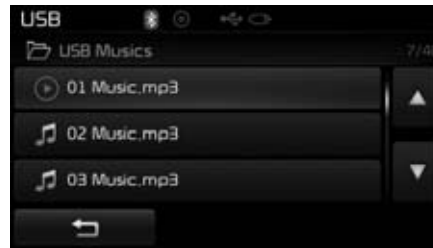

När du markerat önskad fil trycker du på -knappen för att spela den.

Snabbspola framåt/bakåt

Tryck på -knappen i ca 1 sekund.

Scan

Tryck på -knappen så spelas 10 sekunder av varje fil på skivan.

Sök efter foldrar/mappar

Tryck på -knappen för att söka och välja.

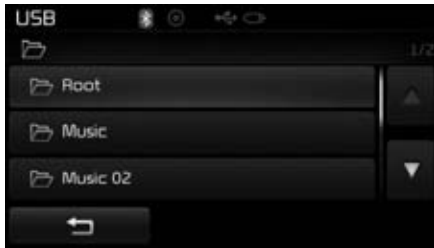

När du markerat önskad mapp tryck på -knappen för att välja den.

Första filen i mappen kommer att spelas.

Meny för USB

Med denna inställning kan du se information om skivan, välja Info, Random (slumpmässig spelordning) Repetera, Kopiera och se en lista.



Info

Tryck på -knappen för att se information om filen som spelas.

* OBS

- Om du valt "Folder File" som grundinställning (default) i displayen får du detaljerad information om album / artist / fil.
- Om du valt "Album Artist Song" som grundinställning (default) i displayen får du detaljerad filinformation.
- Information om titel, artist och album visas endast när den informationen finns med på MP3-filens ID3 tag.

Random

Tryck på -knappen för att spela filerna i slumpmässig spelordning.

Varje gång du trycker på knappen ändras inställningen så här: Random Folder → Random All → Off.

Random Folder: Alla filerna i en folder/mapp spelas i slumpmässig ordning.

Random All: Alla filerna spelas i slumpmässig ordning.

Repetera

Tryck på -knappen för att repetera filen eller mappen som spelas.

Varje gång du trycker på knappen ändras inställningen så här: Repeat → Repeat Folder → Off.

Repeat (Ikon): Aktuell fil repeteras.

Repeat Folder (Ikon): Alla filerna i en folder/mapp repeteras.

Kopiera filer

Tryck på -knappen för att kopiera aktuell fil till My Music.

* OBS

Om du trycker på någon knapp när kopiering pågår, får du en fråga i displayen och du vill avbryta (cancel) kopieringen. Om du vill avbryta, svara Yes.

Lista

Tryck på -knappen för att se de olika filerna i minnet.

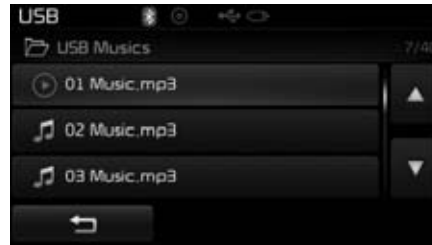

Vrid på -knappen för att markera den fil som du vill spela. Tryck på knappen för att spela den.

iPod

Normal display



(1) Visar att en iPod är ansluten.

(8) Repetition PÅ/AV.

(2) Visar valt alternativ: Repeat (Repetera) / Random (Slumpmässig spelordning).

(9) Visar lista i displayen.

(3) Visar vilken låt som spelas och totala antalet låtar.

(4) Visar information om låten som spelas.

(5) Spela/Pausera

(6) Speltiden visas.

(7) Random (slumpmässig spelordning) PÅ/AV.

Spela låtar från iPod

När du ansluter din iPod börjar låtar från den att spelas.



Tryck på -knappen för paus.

Tryck på -knappen för att fortsätta spela.



* OBS

Det är inte säkert att alla modeller av iPod går att spela genom bilens system.

Byt till en annan fil

Tryck på -knappen för att gå till nästa eller föregående fil.

* OBS

- Om du trycker på -knappen när mer än 1 sekund har spelats börjar låten om från början.
- Om du trycker på -knappen när mindre än 1 sekund har spelats kommer föregående fil att spelas.
- Tiden kan variera något beroende på vilken modell av iPod som är ansluten.

Snabbspola framåt/bakåt

Tryck på -knappen i ca 1 sekund för att snabbspola aktuell låt..

Sök kategorier

Vrid på -knappen för att välja kategori.



När du markerat önskad kategori, tryck på -knappen för att spela den.

* OBS

Du har 8 kategorier att välja mellan: Playlists, Artists, Albums, Genres, Songs, Composers, Audiobooks och Podcasts.



Kategorimeny

Du kan använda dig av tre alternativ:

 = Visa i displayen, Home och

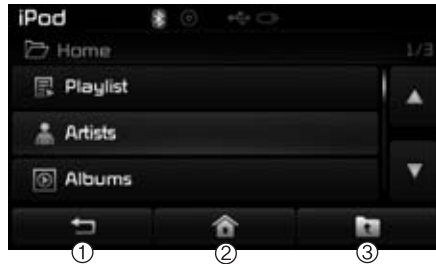
 = Features



- (1)  : Visar info i displayen.
- (2) Home: Går till kategorisidan som är roten.
- (3)  : Går till föregående kategori.

* OBS

- Om du väljer att söka när en låt spelas kommer den senast sökta kategorin att visas.
- Sökstegen kan variera beroende på vilken modell av iPod som är ansluten.

iPodmeny

Med denna inställning kan du välja Random (slumpmässig spelordning), Repetera och se en lista.



Random

Tryck på -knappen för att spela låtarna i slumpmässig spelordning.

Varje gång du trycker på knappen ändras inställningen så här: Random → Random All → Off.

Random Album: Alla filerna i ett album spelas i slumpmässig ordning.

Random All: Alla låtarna spelas i slumpmässig ordning.

Repetera

Tryck på -knappen för att repetera låten som spelas. Tryck en gång till på knappen för att avbryta repeteringen.

Lista

Tryck på -knappen för att se kategorimenyn.



Vrid på -knappen för att markera önskad kategori.

Tryck på -knappen för att välja den och spela.

AUX**Anslutning till AUX-ingången**

Tryck på  -knappen ► Välj [AUX].



När en extern ljudkälla är ansluten visas texten i displayen som ovan.

Anslutning av en extern ljudkälla

Olika typer av ljudkällor som MP3-spelare och videokameror kan anslutas via en kabel till AUX-ingången.

*** OBS**

- När du ansluter en ljudkälla till AUX-ingången startar den automatiskt. När du kopplar loss den återgår radion till den senaste inställningen.
- Ljudnivån kan kontrolleras med reglagen i bilen.
- Om du bara kopplar en AUX-plugg till ingången kommer det bara att medföra ljud.
- Om du har den externa ljudkällan kopplad till bilens eluttag, kan det medföra missljud. Koppla i så fall ifrån strömmatningen.
- Se till att du trycker in kontakten helt i uttaget när du ansluter en ljudkälla.

MY MUSIC

Normal display

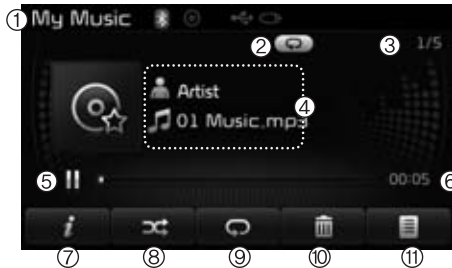

(1) Visar att MY Music är inkopplad.

(2) Visar valt alternativ: Repeat (Repetera) / Random (Sluppmässig spelordning) / Scan (Söker).

(3) Filindex visar aktuell fil och totala antalet filer.

(4) Visar vilken fil som spelas.

(5) Spela/Pausera

(6) Speltiden visas.

(7) Information om filen som spelas visas.

(8) Random (sluppmässig spelordning) PÅ/AV.

(9) Repetition PÅ/AV.

(10) Delete raderar filen som spelas/visas.

(11) Visar lista i displayen.

MY MUSIC

Spela låtar från My Music

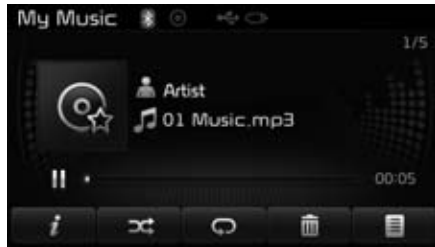

Tryck på **||**-knappen för paus.

Tryck på **▶**-knappen för att fortsätta spela.

* OBS

Om det inte finns några låtar sparade i My Music kommer [My Music] inte att kunna aktiveras.

Byt till en annan fil

Tryck på **SEEK TRACK**-knappen för att gå till nästa eller föregående fil.

* OBS

- Om du trycker på **SEEK TRACK**-knappen när mer än 1 sekund har spelats börjar låten om från början.
- Om du trycker på **SEEK TRACK**-knappen när mindre än 1 sekund har spelats kommer föregående fil att spelas.

Välj fil från listan

Vrid på **⦿**-knappen för att välja fil i listan som visas.



När du markerat önskad fil trycker du på **⦿**-knappen för att spela den.

Snabbspola framåt/bakåt

Tryck på **SEEK TRACK**-knappen i ca 1 sekund.

Scan / Sök och spela

Tryck på **SCAN**-knappen så spelas 10 sekunder av varje fil på skivan.

My Musicmenyn

Med denna inställning kan du välja random (slumpmässig spelordning) (slumpmässig spelordning) repetera, kopiera och se en lista.



Info

Tryck på -knappen för att se information om filen som spelas.

* OBS

Information om titel, artist och album visas endast om den informationen har spelats in på MP3-filens ID3 tag.

Random

Tryck på -knappen för att spela filerna i slumpmässig spelordning. Tryck en gång till på knappen för att avsluta slumpspelningen.

Repetera

Tryck på -knappen för att repetera filen eller mappen som spelas. Tryck en gång till på knappen för att avsluta repeteringen.

Radera filer

Tryck på -knappen för att radera aktuell fil från My Music.

Lista

Tryck på -knappen för att se de olika filerna som är sparade i My Music.

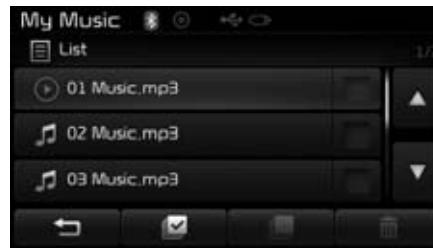



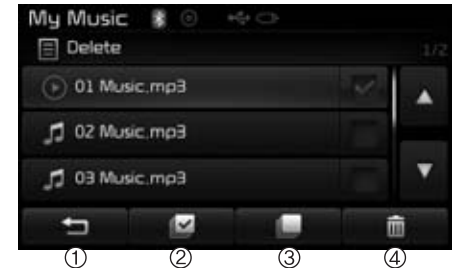

Vrid på -knappen för att markera den fil som du vill spela. Tryck på knappen för att spela den.

Listmeny

När du ser listan enligt nedan kan du radera filer från My Music.



Tryck på  knappen eller välj ut de filer som du vill radera. När du gjort det kan du använda -knappen och -knappen.

- (1)  : Går till föregående displaybild.
- (2) Select All: Väljer alla filerna.
- (3) Unselect All: Inga filer väljs.
- (4) Delete: Valda filer raderas

När du valt filerna som ska raderas, tryck på -knappen.

* OBS

- Upp till 6 000 filer kan sparas.
- En och samma fil kan kopieras max 1000 gånger.
- För att kontrollera hur mycket minne som finns tillgängligt/ använt, gå till **SETUP** ▶ [S y s t e m] ▶ [M e m o r y Information]

* OBS - *Bluetooth*[®] Wireless Technology-anslutning



- *Bluetooth*[®] Wireless Technology fungerar endast med en blåttand-telefon ansluten.
- Om en telefon är ansluten bryts spelningen i bilens ljudanläggning.
- Om du hoppar mellan låtar som spelas med *Bluetooth*[®] Wireless Technology kan det uppstå störningar.
- Alla modeller av mobiler har inte stöd för att streama musik.
- Om du avslutat ett samtal, som avbrutit streamingen, är det inte säkert att streamingen fortsätter, när det gäller vissa telefoner.
- Om du tar emot eller ringer ett samtal när du streamar musik från telefonen kan det bli störningar.

Bluetooth[®] Wireless Technology Musikstreaming

Bluetooth[®] Spela/pausera

När den trådlösa kontakten är klar börja uppspelningen automatiskt.



Tryck på -knappen för att pausa. Tryck på -knappen för att fortsätta spela.

* OBS

Den här funktionen kan variera beroende på typ av telefon.

Byt till annan låt

Tryck på -knappen för att få till nästa eller föregående fil.

Anslut trådlöst

Om ingen trådlös kontakt finns, tryck på -knappen ► [Phone] -knappen för att få upp anslutningsalternativen på displayen.

Du kan använda parnings-funktionen, connect/disconnect och radera i din telefon.

* OBS

- Om streamingen inte fungerar, kontrollera om streamingen är avstängd. Tryck på  ► [Phone] ► [Audio streaming] (Streaming Audio) och sätt på igen.
- Om det ändå inte blir någon överföring från telefonen med alla inställningar rätt, tryck på PLAY en gång så kanske streamingen kommer igång.

Bluetooth® Wireless Technology

Ring handsfree

- *Bluetooth®* Wireless Technology är en teknik för trådlös överföring på korta avstånd, som arbetar på frekvensen 2.45GHz.
- Data kan därmed överföras mellan olika enheter med hög hastighet utan kabelanslutning.
- Tekniken gör det möjligt att använda en telefon kopplad till bilens system för att ringa handsfree.

! VIKTIGT

- *Handsfree telefonering i bilen höjer säkerheten. Om telefonboken laddats över till bilens system ökar säkerheten ytterligare. Mer information finns på annan plats i den här boken, läs den noga*
- *Använd inte telefonen i onödan i bilen.*
- *Släng bara som hastigast blicken mot displayen. Koncentrera dig på trafiken.*

* OBS - ANSLUTNING AV TELEFON

- Bara telefoner med *Bluetooth*® Wireless Technology anslutas till bilens system.
- Bluetooth-funktionen måste vara aktiverad för att den ska kunna paras med bilen system, som söker kontakt med telefonen.
- Om du inte vill ha automatisk anslutning av din telefon gör så här:
 1. Stäng av Bluetooth-funktionen i din telefon.
 - Eventuellt kan du behöva läsa instruktionsboken för telefonen.
 2. Stäng av Bluetooth -funktionen i bilens system.
 - För att stänga av i bilen välj **SETUP** > [Phone] och [turn off].
- Bilen ska stå stilla när du ansluter din telefon.

(Forts)

(Forts)

- Om kontakten bryts gör då så här:
 1. Stäng av och sätt på *Bluetooth*® Wireless Technology-funktionen i mobilen försök igen.
 2. Stäng av och sätt på mobilen och försök igen.
 3. Ta ur batteriet ur telefonen och starta om helt.
 4. Starta om bilens system.
 5. Radera alla parade telefoner och gör om parningen.
- Samtalsvolymen vid handsfree varierar beroende på telefonmodell.
- Din telefon kanske inte ha stöd för samtliga nedanstående funktioner:
 - Svara och väntkoppla samtal handsfree
 - Under ett samtal: koppla över till telefonen, väntkoppla och ändra samtalsvolymen.
 - Ladda ner samtalshistoriken/loggen
 - Ladda ner telefonboken
 - Automatisk nedladdning av historik och telefonbok
 - Musikstreaming.

(Forts)

(Forts)

- Det går att para max 5 telefoner med bilens system.
- Bara en telefon åt gången kan anslutas/ansvändas med bilens system.
- Pågående anslutningsprocess kan inte avbrytas.
- Bilens system fungerar för handsfree telefoni och musikstreaming.
- Musikstreaming avbryts vid inkommande samtal och uppringning.
- Om det av någon anledning blir ett avbrott i kontakten mellan telefonen och bilens system försöker de automatiskt att få kontakt och anslutning igen.
- Magnetfält i närheten radion kan medföra ljudstörningar.

Bluetooth® Wireless Technology



Parning för trådlös överföring

What is Bluetooth® Wireless Technology Pairing?

En mobiltelefon med Bluetooth kan paras med bilens system för att göra det möjligt att tala handsfree.

Knappar på ratten för parade telefoner och

Om en telefon ska paras, gör så här:

1. Sätt på telefonen och aktivera Bluetooth-funktionen. Tryck på -knappen eller -knappen så visas nedanstående bild i displayen.
2. Välj OK för att komma till nästa bild för att utföra parningen.

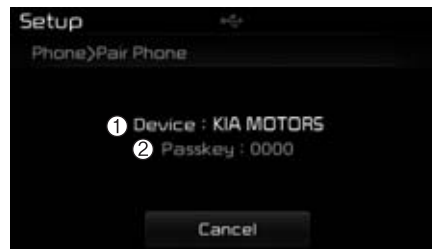

- (1) Device: Namnet på enheten visas i displayen.
- (2) Passkey: Lösenord för parning.
3. Sök reda på bilens enhet i din telefon.
4. Efter en liten stund visas en bild med ett lösenord. Då ska du trycka in lösenordet "0000" för att para din telefon med bilens system.
5. När parningen är klar visas det i displayen.

* OBS

- Om det finns en eller flera telefoner parade men ingen är ansluten visas nedanstående bild när du tryckt på **PHONE**-knappen eller -knappen. Då kan du välja:
[Pair] = Para en ny telefon.
[Connect] = Anslut en parad telefon.



Parning via Setup

Tryck på **SETUP**-knappen ▶ Välj [Phone] ▶ Välj [Pair Phone] ▶ Välj med -knappen.

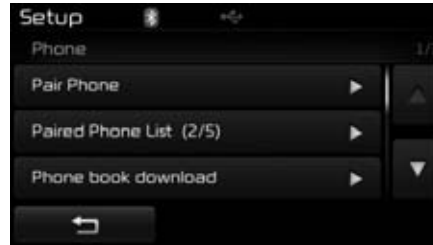

1. Följande beskrivning är samma som i den tidigare "Om en telefon ska paras, gör så här".

* OBS

- Parningen tar ca 1 minut om den inte är klar inom den tiden har den misslyckats. Gör i så fall om parningen från början.
- Normalt ansluts en telefon automatiskt när parningen är klar. I vissa fall kan det krävas att anslutningen görs separat.
- En lista med parade telefoner visas om du trycker på **SETUP**-knappen ▶ [Phone] ▶ [Paired Phone List].

Anslutning av en telefon

Tryck på **SETUP**-knappen ▶ Välj [Phone] ▶ Välj [Paired Phone List].



- (1) Connected Phone: Ansluten telefon.
- (2) Paired Phone: Parad men inte ansluten telefon.

I listan med parade telefoner väljer vilken telefon som ska anslutas och trycke på **Bluetooth**-knappen.



Ändra prioritet

Vad är prioritet (*Priority*)?

Upp till 5 telefoner kan paras med bilens system. Du kan själv, med "Change Priority", välja i vilken ordning telefonerna ska anslutas. Men den senast anslutna telefonen har alltid prioritet 1.

Tryck på **SETUP**-knappen ▶ Välj [Phone] ▶ Välj [Paired Phone Lista]



Från listan, välj vilken telefon som ska ha prioritet 1. Tryck på **↕**-knappen på menyn. Markerad telefon får prioritet 1.

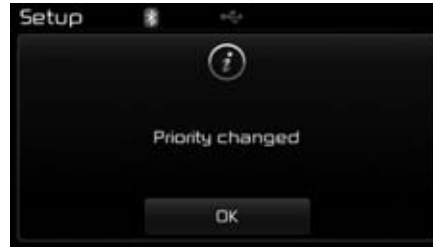

* OBS

Om en telefon är ansluten och du försöker ändra så att en annan telefon får prioritet 1, kommer den anslutna telefonen att fortfarande ha prioritet

Koppla bort en telefon

Tryck på **SETUP**-knappen ▶ Välj [Phone] ▶ Välj [Paired Phone Lista]



Som är ansluten och trycker på **✖**-knappen.

Radera en ansluten telefon

Tryck på **SETUP**-knappen ► Välj [Phone] ► Välj [Paired Phone Lista]



Markera på listan vilken telefon som ska raderas och tryck på **🗑️**-knappen.

* OBS

- Om en telefon, som du raderar är ansluten, bryts anslutningen när den raderas.
- När en telefon raderas så raderas samtidigt samtalshistoriken och telefonboken.
- Telefonen måste paras om ifall du åter vill använda den i bilen.

Bluetooth® Wireless Technology

Telefondisplay

Telefonmenyer

Tryck på **PHONE**-knappen för att se telefonmenyn.



- 1) Dial Number: Visar tangentbord med siffror för att slå nummer.
- 2) Call History: Visar telefonloggen.
- 3) Phone book: Visar nummer och namn.
- 4) Setup: Visar telefonrelaterade inställningar.

* OBS

- Om du väljer [Call History] och det inte finns någon historik, får du en fråga om du vill ladda ner historik.
- Om du väljer [Phone book] och det inte finns någon telefonbok, får du en fråga om du vill ladda ner telefonboken.
- Det kan hända att alla funktioner fungerar med din telefon. Läs därför också instruktionsboken för din telefon.

Slå ett nummer

Tryck på **PHONE**-knappen ▶ Välj [Dial Number]



- 1) Dial Pad: Siffertangentbord
- 2) Call: Ringer upp slaget nummer. Om du inte slagit något nummer visas samtalshistoriken.
- 3) End: Raderar hela det slagna numret
- 4) Delete: Raderar en siffra i taget.

Inkommande samtal

Svara

Inkommande samtal visas i displayen.

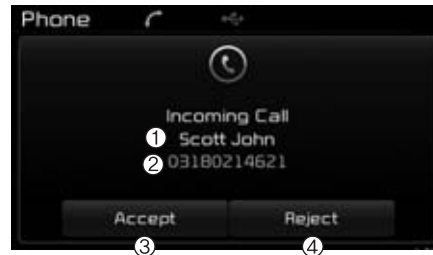

- 1) Caller: Visar vem som ringer om namnet finns i din telefonbok.
- 2) Incoming Number: Numret för den som ringer.
- 3) Accept: Svara.
- 4) Reject: Avvisar samtalet.

* OBS

- När displayen visar ett inkommande samtal, stängs radion av. Bara samtalsvolymen kan justeras.
- För vissa mobiltelefoner visas inte telefonnumret.
- Om du väljer att svara med din mobil går samtalet inte genom bilens ljudanläggning.

Handsfree telefonsamtal



- 1) Caller: Visar vem som ringer om namnet finns i din telefonbok.
- 2) Incoming Number: Numret för den som ringer.
- 3) Call time: Samtalstiden.
- 4) End: Avslutar samtalet.
- 5) Private: Samtalet kopplas till din mobil.
- 6) Out Vol.: Ljudvolymen för den du talar med.
- 7) Mute: Mikrofonen på/av.

Samtalshistorik

Tryck på **PHONE**-knappen ► Välj [Call History]



En lista med inkommande och ringda samt missade samtal visas.

Tryck på [Download] -knappen för att ladda ner samtalshistoriken.

- 1) Call History:
 - Visar senaste samtalen/loggen.
 - Välj för att ringa upp.
- 2) Download: Ladda ner senaste historiken.

* OBS

- Historiken visar 30 inkommande, ringda och missade samtal.
- Vid nedladdning av ny samtalshistorik raderas befintlig historik.
- Inkommande samtal med dolt nummer sparas inte i historiken.
- Namn sparas inte med uppringda nummer.
- Telefonboken för parade telefoner finns kvar tills telefonen raderas.
- Nedladdning kanske inte fungerar för alla telefoner. Kontrollera hur det förhåller sig med din telefon.

Telefonbok

Tryck på **PHONE**-knappen ► Välj [Phone book]



Telefonbokens innehåll visas. Välj [Download] för att ladda ner historiken.

1) Contact List:

- Visar nedladdade namn/nummer i telefonboken.
- Markera och ring namn/nummer i telefonboken.

2) Download: Nedladdning av namn/nummer från telefonboken.

* OBS

- Upp till 1 000 namn/nummer kan kopieras till bilens telefonbok.
- Om du laddar ner en telefonbok kommer befintlig telefonbok att raderas.
- Den trådlösa överföringen måste vara på när telefonboken ska laddas ner. Vissa telefoner kan ha en spärr för uppladdning. Om nedladdning inte fungerar, kontrollera inställningarna och informationen på displayen.
- Namn sparas inte för samtal som inte sparats.
- Uppladdning kanske inte fungerar från vissa telefoner. Kontrollera funktionen i din telefon.

* OBS - RÖSTKOMMANDON

- Du kan bara använda de röstkommandon som finns på följande sidor i den här instruktionsboken.
- Om du trycker på någon annan knapp än  -knappen kopplar du från röstigenkänningen och kan ge kommandon med knapptryckningar.
- Placera mikrofonen framför/ ovanför förarplatsen.
- Det är viktigt att det inte finns några störande ljud när du ska ge kommandon, t ex:
 - Vindbrus från öppna rutor eller takluckan.
 - Kupéfläkten går på hög hastighet.
 - Oljud när du kör genom en tunnel
 - När du kör på dåliga vägar eller kanske på stenlagda gator.
 - Om det regnar eller blåser kraftigt
- Telefonrelaterade kommandon kan bara användas när en telefon är parat med och ansluten till bilens system.
- Om du ska ringa genom att säga ett namn, måste namnet finnas i telefonboken i bilens system.

(Forts)

(Forts)

- Efter att du laddat ner dina kontakter/telefonboken i bilens system tar det lite tid för systemet att omvandla dessa till röstinformation. Innan den processen är avklarad fungerar givetvis inte all röstigenkänning.
- Röstkommandon ska uttalas med naturlig och klar röst. Tala tydligt.

RÖSTIGENKÄNNING

Att använda röstkommandon

Starta röstigenkänningen

Tryck på -knappen på ratten och ge ett kommando.

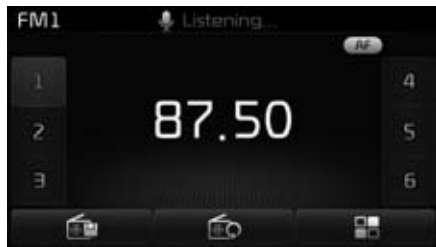
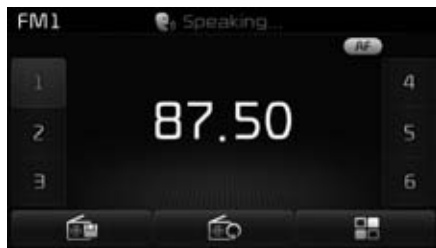

Om röstfunktionen är i [Normal Mode] kommer du att höra "Var god säg ett kommando" (Please say a command) samt höra ett pip.

- Om röstfunktionen är i [Expert Mode] kommer du bara att höra ett pip.
- För att ändra Normal Mode/Expert Mode tryck på **SETUP** ► [System] ► [Prompt Feedback].

* OBS

Du måste vänta med ditt kommando tills efter att du hört meddelandet och pipet.

Hoppa över systemets meddelande

Du kan avbryta en instruktion från systemet genom att trycka snabbt på -knappen på ratten. När du hör pipet kan du ge ditt röstkommando.

Skynda på

När systemet väntar på ett kommando ► Tryck på -knappen på ratten. Systemet piper till och du kan ge ditt kommando direkt.

AVSLUTA RÖSTIGENKÄNNIGEN

När systemet är aktivt ► håll in  -
knappen på ratten i ca 1 sekund

* OBS

- Om du ger ett kommando och samtidigt trycker på någon av knapparna på ratten kommer röstkommandot att avbrytas.
- Om systemet väntar på ett kommando, säg "cancel" eller "end" för att avsluta röstigenkänningen.
- Om systemet väntar på ett kommando, håll in -knappen på ratten för att avsluta röstigenkänningen.

INSTÄLLNINGAR

Startläge

Tryck på **SETUP**-knappen för att göra inställningar via displayen.



Du kan välja inställningar för [Display], [Sound], [Clock/Day], [Phone] och [System].

Display-inställningar

Justera ljusstyrkan

Tryck på **SETUP**-knappen ▶ Välj [Display] ▶ Välj [Brightness]

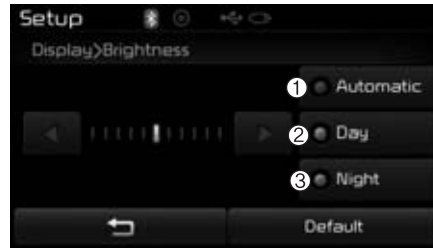

Använd ◀, ▶-knapparna för att justera ljusstyrkan i displayen eller välj Brightness on Automatic, Day, eller Night.

Tryck på **Default** för att återgå till grundinställningen.

- 1) Automatic: Automatisk justering av ljusstyrkan
- 2) Day: Kraftig belysning
- 3) Night: Svag belysning

Display-visning (Pop-up)

Tryck på **SETUP**-knappen ▶ Välj [Display] ▶ Välj [Pop-up Mode]

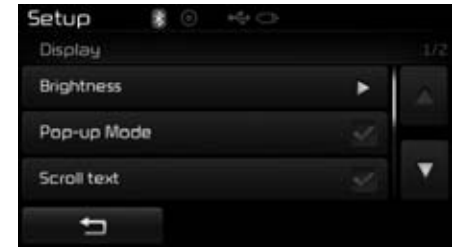

När du väljer Pop-up visas information på displayen, så att du kan göra olika inställningar.

När du valt Pop-up kan du gå vidare och trycka på **RADIO** eller **MEDIA**-knappen få upp de olika alternativen.

* OBS

Pop-up-displayen kan bara visas när minst två media finns anslutna.

Skrolla text

Tryck på **SETUP**-knappen ▶ Välj [Display] ▶ Välj [Scroll text]



Du behöver bara skrolla när en text är för lång för att i sin helhet få plats i displayen.

Med funktionen ON sker skrollning kontinuerligt. OFF = En skrollning.

MP3-Informations-display

Tryck på **SETUP**-knappen ▶ Välj [Display] ▶ Välj [Song Info]

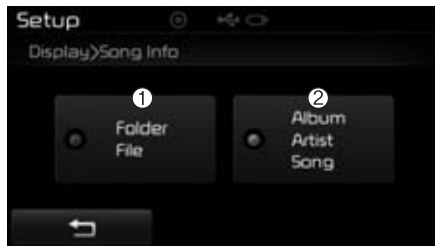

Information för USB och MP3-CD.

- 1) Folder File: Visar namn på foldrar och filer.
- 2) Album Artist Song: Visar namn/artist/låtens namn.

Ljud

Inställningar

Tryck på **SETUP**-knappen ▶ Välj [Sound] ▶ Välj [Audio Setting]



Tryck på ◀, ▶, ▲, ▼-knapparna för att justera Fader (balans fram/bak) / Balance (balans höger/vänster).

Tryck på ◀, ▶-knapparna för att justera Bass (bas)/Middle (mellanregister)/Treble (diskant).

Tryck på **Default** för att återgå till grundinställningen.

SDVC (Hastighetsanpassad volymjustering)

Tryck på **SETUP**-knappen ▶ Välj [Sound] ▶ Välj [Speed Dependent Vol.]



Volymen justeras automatiskt efter bilens hastighet. Du kan välja mellan inställningarna: Off/Low/Mid/High.

Röstigenkänning - Inställningar

Tryck på **SETUP**-knappen ▶ Välj [Sound] ▶ Välj [Volume Dialogue]



Tryck på **-**, **+**-knapparna för att ställa in samtalsvolymen.

Pekskärms-pip

Tryck på **SETUP**-knappen ▶ Välj [Sound] ▶ Välj [Touch Screen Beep]

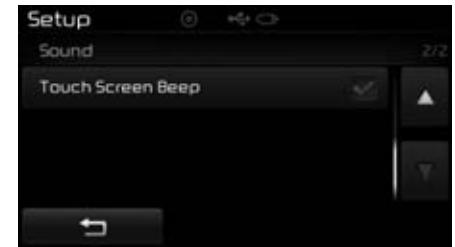

Välj om det ska låta när du trycker: on/off

Bluetooth® Wireless Technology- inställningar

Para en ny telefon

Tryck på **SETUP**-knappen ▶ Välj [Phone] ▶ Välj [Pair Phone]

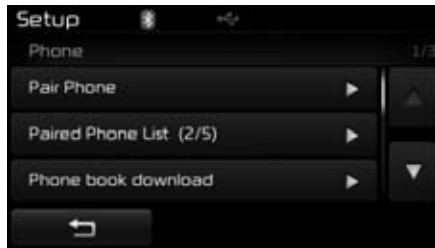

Mer information finns på en tidigare sida i boken.

Se lista med parade telefoner

Tryck på **SETUP**-knappen ▶ Välj [Phone] ▶ Välj [Paired Phone Lista]

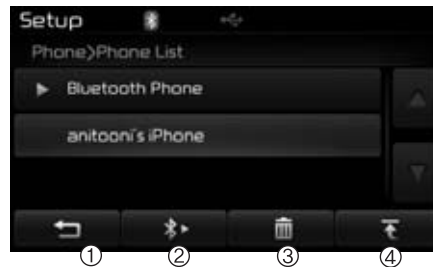

Displayen visar vilka telefoner som är parade med bilens system.

Mer information finns på en tidigare sida i boken.

- 1) :Bakåt till föregående bild
- 2) Connect/Disconnect Phone:
Anslut/koppla bort telefon
- 3) Delete: Raderar telefon du markerat
- 4) Change Priority: Ger telefon du markerat prioritet 1.

* OBS - INNAN DU FÖR ÖVER TELEFONBOKEN TILL BILENS SYSTEM

- Telefonen måste vara parade med bilens system och ansluten. Kontrollera också om din telefon har stöd för uppladdning.
- Läs eventuellt i telefonens instruktionsbok om uppladdning/nedladdning.

För över telefonboken

Tryck på **SETUP**-knappen ▶ Välj [Phone] ▶ Välj [Phone book Download]



Överföringen av telefonboken från din telefon till bilens system visas i displayen.

* OBS

- Upp till 1 000 nummer/namn kan kopieras till bilens system, från varje parat telefon.
- Om du för över en ny telefon bok från en parat telefon kommer den gamla telefonboken att raderas.

Automatisk nedladdning av telefonbok

Tryck på **SETUP**-knappen ▶ Välj [Phone] ▶ Välj [Auto Download]

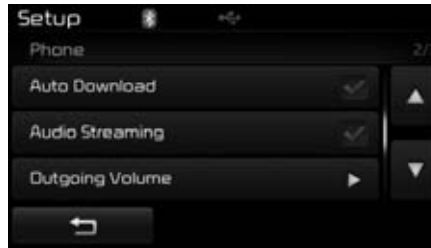

När en parat telefon ansluts kan telefonboken laddas ner automatisk.

* OBS

- Automatisk nedladdning sker varje gång den parade telefonen ansluts. Nedladdningstiden beror på antalet namn/telefonnummer och kommunikationsförhållanden.
- Innan du försöker ladda ner telefonboken, kontrollera om det fungerar med din telefon.

Musikstreaming

Tryck på **SETUP**-knappen ▶ Välj [Phone] ▶ Välj [Audio Streaming]

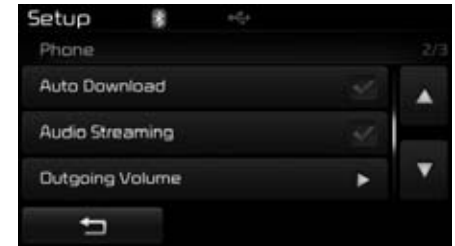

När du valt Audio Streaming on, kan du spela låtar, som finns i din telefon, genom bilens ljudsystem.

Samtalsvolym

Tryck på **SETUP**-knappen ▶ Välj [Phone] ▶ Välj [Outgoing Volume]



Tryck på **-**, **+**-knapparna för att justera samtalsvolymen.

Stäng av Bluetooth

Tryck på **SETUP**-knappen ▶ Välj [Phone] ▶ Välj [Bluetooth System Off]
När du stängt av sker ingen trådlös överföring i bilen.

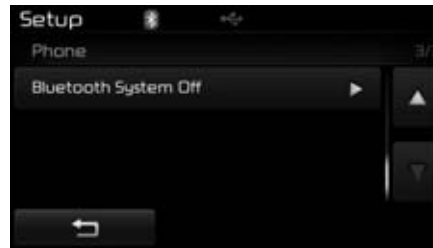
*** OBS**

Aktivera Bluetooth genom att trycka på **SETUP** ▶ [Phone] och välja "Yes".

! VIKTIGT

Musikstreaming kanske inte fungerar från alla modeller av mobiler.

System-inställningar

Information om ledigt minne

Tryck på **SETUP**-knappen ▶ Välj [System]
▶ Välj [Memory Information]

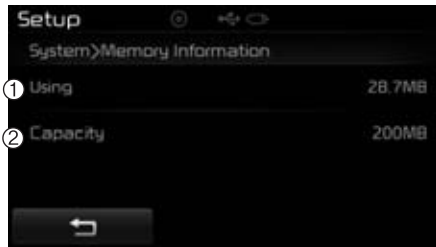

Displayen visar ledig minneskapacitet.

- 1) Using: Använt minne
- 2) Capacity: Total minneskapacitet

Röstkommandon - Inställningar

Tryck på **SETUP**-knappen ▶ Välj [System] ▶ Välj [Voice Recognition System]

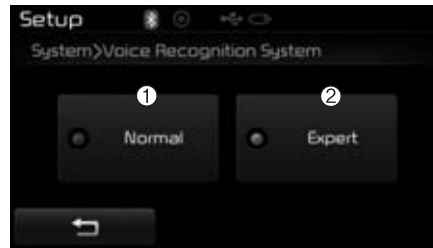

Du kan välja mellan två inställningar, Normal och Expert.

- 1) Normal: Du får detaljerad information.
- 2) Expert: Kort information, med i vissa fall endast pip-ljud.

* OBS

Röststyrningen varierar för olika radiomodeller.

Språkval

Tryck på **SETUP**-knappen ▶ Välj [System] ▶ Välj [Language]

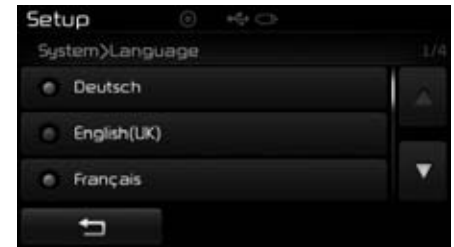

Du kan välja mellan de språk som visas i displayen.

Om du byter språk startar systemet om.

* Så här fungerar röstkommandon

• **Aktivera röstkommando-funktionen**

Tryck snabbt på -knappen.

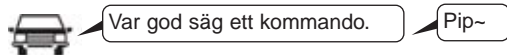

• **Stäng av funktionen för röstkommandon**

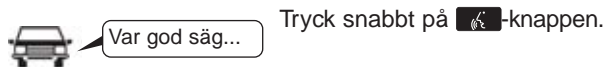

• **Avsluta röstkommando.**

Tryck snabbt på -knappen.

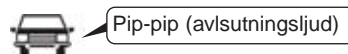
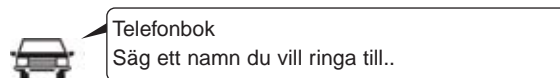
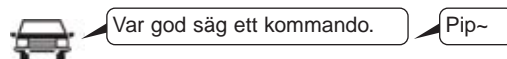

Svenska röstkommandon

- Vanliga kommandon som normalt kan användas. (I vissa situationer kanske en del kommandon inte fungerar).

Kommando	Funktion
Mer hjälp	Du får hjälp med vilka kommandon som kan användas i systemet.
Hjälp	Du får hjälp med vilka kommandon som kan användas för de inställning du valt
Ring <Namn>	Ringer upp <Namn> som finns i telefonboken, t ex: Ring Peter
Telefon	Du får hjälp med vilka kommandon som är telefonrelaterade. Efter det här kommandot kan du säga "Samtalshistorik", "Telefonbok", "Slå nummer" för att gå vidare.
Samtalshistorik	Senaste samtalen/loggen visas i displayen.
Telefonbok	Visar telefonboken i displayen. När du ser listan med namn kan du säga vem du vill ringa till.
Slå nummer	Du ser siffror i displayen. Då kan du säga ett telefonnummer som du vill ringa till.
Slå nummer igen	Ringer upp det senaste numret i samtalslistan/loggen.
Radio	<ul style="list-style-type: none"> • Om du lyssnar på radion visas nästa bild i displayen: FM1→FM2→FMA→ AM→AMA • Om du lyssnar på något annat än radion visas närmast föregående displaytext.
FM	<ul style="list-style-type: none"> • Om du lyssnar på FM-radion händer ingenting. • Om du lyssnar på något annat än FM, visas den senaste mottagna FM-stationen i displayen.

Kommando	Funktion
FM1	Visar FM1 i displayen.
FM2	Visar FM2 i displayen.
FMA	Visar FMA i displayen.
AM	Visar AM i displayen.
AMA	Visar AMA i displayen.
FM förval 1 (o s v)	Visar/spelar den station som är programmerad på knapp 1 - 6.
AM förval 1 (o s v)	Visar/spelar den station som är programmerad på knapp 1 - 6.
FM 87,5 - 107,9	Går till den FM-frekvens som du anger.
AM 530-1710	Går till den AM-frekvens som du anger.
TA på	Radion tar emot trafikmeddelanden.
TA av	Radion tar inte emot trafikmeddelanden.
Nyheter på	Radion tar emot nyhetsmeddelanden (RDS).
Nyheter av	Radion tar inte emot nyhetsmeddelanden (RDS).
Media	Senast valda medium visas i displayen.
Spela spår 1 (...o s v)	Om du lyssnar på en CD-skiva spelas det spår du väljer (upp till 30)
CD	Spelar en CD som är inmatad.

Kommando	Funktion
Sök CD	Displayen visar CD-spår eller filalternativ. <ul style="list-style-type: none"> • För CD-skiva gå till displayen och säg numret på det spår du vill lyssna till. • För MP3-CD visas filerna på skivan. Du måste manuellt välja vad den låt du vill lyssna på.
USB	Spelar musik från anslutet USB-minne.
Sök USB	Displayen visar filerna som finns i USB-minnet. Du måste manuellt välja vad den låt du vill lyssna på.
iPod	Displayen visar filerna som finns i din iPod. Du måste manuellt välja vad den låt du vill lyssna på.
My Music	Låtar som är sparade i My Music spelas.
Sök My Music	Displayen visar filerna som finns i My Music. Du måste manuellt välja vad den låt du vill lyssna på.
AUX	Spelar låtar som finns i ljudkällan som är ansluten till AUX-ingången
Bluetooth Ljud	Spelar låtar som finns i telefon eller annan enhet som är ansluten via Bluetooth.
Ljud av (mute)	Stänger av ljudet
Ursäkta?	Repeterar det senaste meddelandet eller kommentaren.
Avsluta	Stänger av röstkommunikationen.

- FM/AM - Kommandon som du kan använda när du lyssnar på FM- och AM-stationer

Kommando	Funktion
Förval 1 o s v	Väljer den station 1 - 6 med en station inprogrammerad på knapp 1-6.
Auto Spara	Sparar automatisk de 6 stationer som har bäst mottagning på knapparna 1-6.
Förval spara 1 o s v	Sparar den station du lyssnar på. Knapp 1-6.
Sök uppåt	Radion söker efter nästa station med på högre frekvens.
Sök nedåt	Radion söker efter nästa station med på lägre frekvens.
Nästa förval	Om du lyssnar på en station som är programmerad på knapp 1 går radion till stationen som är programmerad på knapp 2 o s v.
Föregående förval	Om du lyssnar på en station som är programmerad på knapp 6 går radion till stationen som är programmerad på knapp 5 o s v.
Skanna	Söker efter stationer på aktuellt frekvensband och låter dig höra 10 sekunder från varje.
Skanna förinställning	Låter dig höra 10 sekunder från varje station som är programmerad på knapparna 1-6.
AF på	Alternativa frekvenser på.
AF av	Alternativa frekvenser av.
Region	Region på

- CD - Kommandon som du kan använda när du lyssnar på en CD-skiva

Kommando	Funktion
Region av	Region av
Programtyp	Displayen visar alternativen för programtyper. Du måste manuellt välja programtyp.
Slumpval	Låtarna på en CD spelas i slumpmässig ordning.
Slumpval av	Ingen slumpmässig spelordning.
Repetera	Repeterar den låt som spelas.
Repetera av	Avslutar repetition.
Nästa spår	Hoppar till nästa låt.
Föregående spår	Hoppar till föregående låt
Skanna	Spelar 10 sekunder av varje följande spår på CD-skivan.
Spår 1 o s v	Spelar det spår du väljer (upp till 30)
Sök spår	Displayen visar de olika låtarna på CD:n. Du måste manuellt välja låt.
Information	Displayen visar information om den låt som spelas.

- MP3-CD- och USB-kommandon som du kan använda när du lyssnar på en MP3-CD eller låtar i ett USB-minne.

Kommando	Funktion
Slumpval	Låtarna i en mapp/folder spelas i slumpmässig ordning.
Alla slumpval	Alla låtarna på CD:n eller i USB-minnet spelas i slumpmässig ordning.
Slumpval av	Ingen slumpmässig spelordning.
Repetera	Repeterar den låt som spelas.
Repetera mapp	Repeterar alla låtarna i aktuell mapp/folder
Repetera av	Avslutar repetition.
Nästa fil	Spelar nästa låt.
Föregående fil	Spelar föregående låt.
Skanna	Spelar 10 sekunder av varje följande låt i mappen/foldern.
Sök fil	Displayen visar filer.
Sök mapp	Displayen visar mappar/foldrar.
Information	Displayen visar information om den låt som spelas.
Kopiera	Kopierar den låt som spelas till My Music.

- Pod-kommandon som du kan använda när du lyssnar på en musik från en ansluten iPod .

Kommando	Funktion
Alla slumpval	Alla låtarna i din iPod spelas i slumpmässig ordning.
Slumpval	Alla låtarna i aktuell kategori spelas i slumpmässig ordning.
Slumpval av	Ingen slumpmässig spelordning.
Repetera	Repeterar den låt som spelas.
Repetera av	Avslutar repetition.
Nästa låt	Nästa låt spelas.
Föregående låt	Föregående låt spelas.
Sök låt	Displayen visar låtarna
Information	Displayen visar information om den låt som spelas.

- My Music-kommandon som du kan använda när du lyssnar på låtar som är kopierade till My Music.

Kommando	Funktion
Slumpval	Alla låtarna spelas i slumpmässig ordning.
Slumpval av	Ingen slumpmässig spelordning.
Repetera	Repeterar den låt som spelas.
Repetera av	Avslutar repetition.
Nästa fil	Spelar nästa låt.
Föregående fil	Spelar föregående låt.
Skanna	Spelar 10 sekunder av varje följande låt.
Sök fil	Displayen visar filer.
Information	Displayen visar information om den låt som spelas.
Radera	Raderar den låt som spelas. Dock inte direkt. Du måste också bekräfta att en låt ska raderas.
Radera allt	Raderar alla låtar i My Music. Dock inte direkt. Du måste också bekräfta raderingen.

- Bluetooth-kommandon som du kan använda när du lyssnar på låtar från t ex din mobiltelefon

Kommando	Funktion
Spela	Första låten spelas.
Paus	Paus i uppspelningen.

Tips för körning

Avgaser, varning.....	5-2	Vingelvarning/filhållningsassistans	5-53
Körning, åtgärder före	5-3	Ekonomisk körning, tips.....	5-57
Ratt-/tändningslås	5-5	Mörkerkörning.....	5-59
Start av motorn, bil med tändningslås.....	5-6	Vinterkörning.....	5-61
Start-/stoppknapp	5-8	Snökedjor	5-62
Start av motorn, bil med startknapp	5-11	Släpvagnskörning.....	5-65
Stopp-/startsystem, ISG	5-14	Dragkrok.....	5-66
Manuell växellåda, funktion	5-19	Släpvagnsvikter	5-71
Automatisk växellåda, funktion	5-22		
Dubbelkopplingslåda - DCT, funktion.....	5-22		
Eco-körningssystem	5-30		
Bromsar, teknisk beskrivning.....	5-31		
Bromsar, varning för slitna bromsbelägg	5-32		
Parkeringsbromsspak, funktion.....	5-32		
Elektrisk parkeringsbroms.....	5-34		
Låsningfria bromsar, ABS.....	5-38		
Antisladdsystem - ESC	5-40		
Avancerat antisladdsystem - VSM	5-43		
Start i backe med HAC - Hill Assist Control	5-44		
Panikbromsljus - ESS	5-44		
Bromsar, tips vid körning.....	5-45		
Automatisk farthållare	5-46		
Fartgräns-/hastighetsvarnare	5-50		

VARNING - GIFTIGA AVGASER!

Om du misstänker att det strömmar in avgaser i bilen, öppna rutorna och vädra ur bilen.

- **Inandas inte avgaser.**

Avgaser innehåller koloxid som är giftig, färglös och luktar inte.

- **Kontrollera att avgassystemet inte läcker.**

Kontrollera avgassystemet när bilen är lyft för oljebyte eller annan typ av service. Om du märker någon förändring av avgasljudet, eller om du kör över något som tar i under bilen, se till att få avgassystemet kontrollerat så snart som möjligt.

- **Ha inte motorn igång i ett stängt utrymme längre tid än det tar att köra in eller ut.**

Det gäller även om dörrar står öppna.

- **Sitt inte någon längre stund i en parkerad bil med motorn igång.**

Om du måste ha motorn igång utomhus när bilen står stilla, kör fläkten på hög hastighet och ställ in ventilationen så att friskluft sugas in i bilen.

Om du måste köra med bakluckan öppen på grund av att du lastat föremål som sticker ut:

1. Stäng alla sidorutor.
2. Öppna alla ventilationsmunstycken i instrumentpanelen helt.
3. Ställ in luftriktningen mot huvud/fötter och välj friskluft samt kör fläkten på hög hastighet.

Kontrollera att luftintaget framför vindrutan är fritt från snö, löv och skräp, så att luftflödet in till kupén är fritt.

ÅTGÄRDER FÖRE KÖRNING

Utanför bilen

- Kontrollera att alla rutor, yttre backspeglar samt lampglas är rena.
- Kontrollera att all belysning fungerar.
- Kontrollera däckens kondition.
- Se efter under bilen om det förekommer något läckage.
- Kontrollera att det är fritt bakom bilen om du ska backa.

Under huven

Kontrollera alla olje- och vätskenivåer. Se kapitel 7.

VARNING

Som förare ska du vara utvilad och avspänd när du sätter dig bakom ratten. I annat fall ökar risken för att du gör ett misstag som kan leda till en olycka. Vi rekommenderar att du använder handsfree mobiltelefon och att du inte använder någon annan utrustning som kan försämra din uppmärksamhet under körningen.

Innan du startar motorn

- Stäng alla dörrar.
- Justera säten, ratt och backspeglar.
- Kontrollera alla mätare.
- Kontrollera att alla varningslampor lyser med tändningen i läge ON.
- Innan du kör iväg, kontrollera att parkeringsbromsen är helt frigjord och att varningslampan slocknat.

Se till att du känner din bil väl och är förtrogen med hur all utrustning fungerar.

VARNING

Alla i bilen måste använda säkerhetsbälten när bilen är i rörelse. Barn ska ha särskild barnsäkerhetsutrustning.

VARNING

Kontrollera att det är fritt framför alternativt bakom bilen innan du lägger i en växel och ska köra iväg.



VARNING - Alkohol och mediciner

Alkoholförtäring och bilkörning hör inte ihop. Det är olagligt att köra med alkohol i kroppen. Även den minsta mängd alkohol påverkar reaktionsförmågan.

Vissa mediciner kan också påverka omdömet och reaktionsförmågan.



VARNING

- Om bilen står stilla med motorn igång måste den gå på tomgång. Om motorvarvet är högre kan motorn och avgassystemet överhettas och orsaka brand. Följ gällande regler för tomgångskörning!
- Vid en häftig inbromsning eller sväng kan lösa föremål, som ligger i bilen, glida ner på golvet vid förarens fötter och hamna under pedalerna. Det medför en risk att t ex bromspedalen inte kan trampas ner vid inbromsning.
- Kör aldrig bil om du är uttröttad eller irriterad. Se också till att du inte störs av ljud och rörelser i bilen.

TÄNDNING-/RATTLÅS

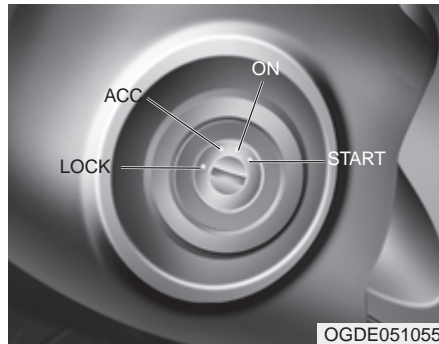

Belyst tändningslås

Belysningen runt låset tänds varje gång en dörr öppnas. Ljuset slocknar ca 30 sekunder efter att förardörren stängts eller när nyckeln vridits till läge ON.

Låsets olika lägen

LOCK

Ratten är låst för att stöldskydda bilen. När nyckeln ska vridas tillbaka till LOCK från ACC måste den tryckas in. Endast från läge LOCK kan nyckeln tas ur låset.

ACC

Ratten kan vridas och vissa elektriska funktioner är inkopplade.

* OBS

Om det är problem att vrida om nyckeln när rattlåset är i ingrepp, vrid ratten till höger och vänster för att avlasta spärren, samtidigt som du vrider på nyckeln.

ON

När nyckeln vrids till detta läge lyser alla varnings- och kontrollampor en stund så att det går att se om de är hela.

Ha inte nyckeln i detta läge när motorn inte är igång, batteriet laddas ur.

START

Startmotorn går. Släpp nyckeln direkt när motorn startat. Bromsvarningslampan kan kontrolleras med nyckeln i detta läge.

⚠ VARNING - Tändningslåset

- Vrid aldrig nyckeln till ACC eller LOCK när bilen är i rörelse. Styr- och bromsservo upphör att fungera i ACC-läget. I LOCK-läget spärras dessutom ratten så att bilen inte kan styras.
- Rattlåset ersätter inte parkeringsbromsen. Sätt alltid an parkeringsbromsen och lägg i 1:an eller backen (P-läget för automat) innan du lämnar bilen.
- Stick aldrig en arm genom ratten för att nå några reglage när bilen är i rörelse. Det kan medföra att du tappar kontrollen över bilen.
- Se till att inga lösa föremål finns på golvet på förarsidan. De kan hindra pedalernas rörelse så att bilen t ex inte kan bromsas.

Starta motorn

VARNING

Föraren ska alltid ha skor som är anpassade för bilkörning, så att det är enkelt att manövrera pedalerna. Undvik t ex högklackat och grova vinterkängor.

*** OBS - Gaspedal med eko-körnings-funktion**

Om bilen är utrustad med gaspedal för ekonomikörning blir den trögare när du trampat ner den 80 %. Det är för att du inte ska ge för mycket gas i onödan.

Om du måste gasa på för fullt, t ex för att göra en snabb omkörning, är det bara att trycka ner gaspedalen så mycket som behövs.

Bensinmotor

1. Kontrollera att parkeringsbromsen är ansatt.

2. Manuell växellåda

Trampa ner kopplingspedalen helt och lägg växeln i neutralläge (N). Håll ner både kopplings- och brompedalen.

Automatisk växellåda/DCT*

Växelväljaren ska vara i läge P eller N. Trampa på bromsen.

* DCT - Dubbelkopplingslåda

3. Släpp nyckeln direkt när motorn startat eller efter 10 sekunder om motorn inte startat.

4. Om temperaturen är lägre än -18° eller om bilen stått i flera dagar, låt motorn gå på tomgång en kort stund innan du kör iväg.

*** OBS**

Rör inte gaspedalen i samband med start av motorn, vare sig motorn är varm eller kall.

VIKTIGT

- Bil med automatisk växellåda

Om du får motorstopp när bilen rullar, lägg i N-läget och starta motorn. Lägg aldrig i P-läget, det kan medföra att växellådan skadas allvarligt och att bilen sladdar.

VIKTIGT

Håll nyckeln i START-läget max 10 sekunder. Om bilen inte startat, vänta 5-10 sekunder före nästa startförsök annars kan startmotorn skadas.

Dieselmotor

1. Kontrollera att parkeringsbromsen är ansatt.

2. Manuell växellåda

Håll kopplingspedalen nedtryckt, lägg växeln i neutralläget. Vrid nyckeln till ON-läget och vänta tills lampan för glödningen (förvärmningen) har slocknat.

Automatisk växellåda

Växelväljaren ska vara i läge P eller N. Trampa på bromsen, vrid nyckeln till ON-läget och vänta tills lampan för glödningen (förvärmningen) har slocknat.

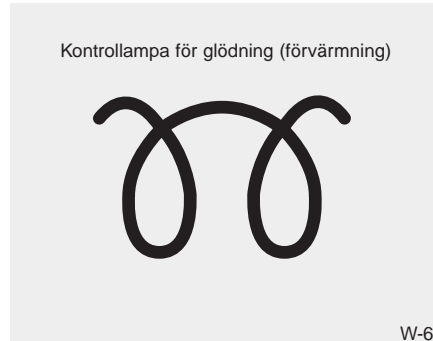

3. Vrid nyckeln till START-läget och släpp den direkt när motorn startat eller efter 10 sekunder om motorn inte startat.
4. Om temperaturen är lägre än -18° eller om bilen stått i flera dagar, låt den gå på tomgång en kort stund innan du kör iväg.

* OBS

Om motorn inte startat inom 10 sekunder efter att glödningen är avslutad, vrid nyckeln till LOCK och vänta 10 sekunder innan du åter vrider till ON. Vänta tills lampan för glödning slocknat och vrid därefter nyckeln till START.

Viktigt med tanke på turbon

1. Varva inte upp motorn direkt efter start. Om motorn är kall, låt den gå på tomgång några sekunder så att turbon får rätt smörjning.
2. Om bilen körts hårt eller en längre sträcka ska motorn gå på tomgång ca 1 minut innan du stänger av den, för att turbon ska få rätt smörjning.

! VIKTIGT

Om bilen körts hårt eller en längre sträcka får du inte stänga av motorn direkt utan måste låta den gå på tomgång ca 1 minut för att turbon inte ska skadas.

START-/STOPP-KNAPP



Knappen har belysning

När förardörren öppnas tänds belysningen i knappen och lyser i 30 sekunder efter att dörren stängts.

Belysningen slocknar också direkt när bilens stöldlarm aktiveras.

Precis som i bilar med tändningslås finns det flera lägen: OFF, ACC, ON och START. De olika lägena markeras genom att belysningen i knappen ändrar färg. Se beskrivning i respektive avsnitt som följer här:

START/STOPP-knapp

OFF

Med manuell växellåda

Stanna motorn genom att trycka på knappen (när motorn är igång). I OFF-läget är nästan alla funktioner avstängda.

Med automatisk växellåda/DCT*

Lägg växeln i P-läget och tryck på knappen för att komma till OFF-läget. Om du trycker på knappen när spaken inte är i P-läget går systemet över till ACC-läget (se nästa sida).

* DCT - Dubbelkopplingslåda



VIT

Elektriskt rattlås

I läge OFF aktiveras det elektriska rattlåset när du tar din Smart Key ur nyckelfacket i bilen eller när du öppnar förardörren.

Om rattlåset inte aktiveras när du öppnar förardörren hörs en varningssignal. Prova då att ta med din Smart Key ur bilen och stänga dörren utifrån. Om det inte löser problemet, rekommenderar vi att du kontaktar en Kia-verkstad.

Om du öppnar förardörren innan du trycker på knappen för att komma till läge OFF, kommer en varningssignal att höras eftersom rattlåset inte låses. Stäng i så fall dörren. Då ska varningssignalen upphöra och ratten låsas.

* OBS - START-/STOPP-knappen fungerar inte!

Om rattlåset förblir låst kommer startknappen inte att fungera. Gör då så här: **Håll in START-/STOPP-knappen och vrid samtidigt ratten lite åt höger och vänster för att avlasta spärren i rattlåset.**

! VIKTIGT

Bilen ska stå stilla när du stänger av motorn.

I en nödsituation kan du trycka på START-/STOPP-knappen, för att stänga av motorn, när bilen rullar. Håll in knappen mer än tre sekunder eller tryck snabbt på den tre gånger.

Om bilen fortfarande rullar kan du starta motorn med växeln i neutral-läge (N).

ACC (vissa elektriska funktioner är inkopplade)



ORANGE

Med manuell växellåda

För att komma till ACC-läget när tändningen är avstängd (OFF), tryck på START-/STOPP-knappen, men trampa inte på kopplingspedalen samtidigt.

Med automatisk växellåda/DCT

För att komma till ACC-läget när tändningen är avstängd (OFF), tryck på START-/STOPP-knappen, men trampa inte på bromspedalen.

Rattlåset låses upp och vissa elektriska funktioner är inkopplade. Efter en timme i ACC-läge övergår inställningen automatiskt till OFF för att batteriet inte ska laddas ur.

ON (tändningen är påslagen)



BLÅ

Med manuell växellåda

I ACC-läge, tryck på START-/STOPP-knappen för att slå på tändningen (ON). Rör inte kopplingspedalen!

Med automatisk växellåda/DCT

I ACC-läge, tryck på START-/STOPP-knappen för att slå på tändningen (ON). Rör inte bromspedalen!

Varningslamporna kan kontrolleras i detta läge innan motorn startas.

Se till att inte ON-läget är på för länge, eftersom batteriet laddas ur om motorn inte är igång.

START- och KÖR-läge



Lampan släckt

* OBS

Läs också informationen "Starta motorn" på nästa sida.

Med manuell växellåda

Starta motorn: Lägg växeln i neutralläge (N), trampa ner kopplingspedalen och tryck sedan på START-/STOPP-knappen.

* OBS

Om du inte trampar ner kopplingspedalen när du trycker på START-/STOPP-knappen startar inte motorn och ändring sker så här:
OFF → ACC → ON → OFF eller ACC.

Med automatisk växellåda/DCT

Starta motorn: Växelväljaren ska vara i P- eller N-läge, trampa på broms pedalerna och tryck sedan på START-/STOPP-knappen.

* OBS

Om du inte trampar ner broms pedalerna när du trycker på START-/STOPP-knappen startar inte motorn och ändring sker så här:
OFF → ACC → ON → OFF eller ACC.

* OBS

Se till att inte ACC- och ON-lägena är på för länge, för då riskerar du att batteriet laddas ur när motorn inte är igång.

VARNING

- Tryck inte på START-/STOPP-knappen när bilen rullar. Om motorn stannar krävs det mer kraft för att bromsa.
- Innan du lämnar bilen ska du se till att parkeringsbromsen är ansatt.
- Sträck inte handen genom ratten för att trycka på START-/STOPP-knappen när bilen är i rörelse.
- Se till att det inte finns något på golvet på förarsidan som kan glida in under pedalerna och hindra att t ex broms pedalerna kan trampas ner.

Starta motorn - Bil med Smart Key

VARNING

Vid bilkörning är skor med tunn sula bäst. Undvik att köra med vinterskor och högklackat.

* OBS - Gaspedal med ekokörningsfunktion

Om bilen är utrustad med gaspedal för ekonomikörning blir den trögare när du trampat ner den 80 %. Det är för att du inte ska ge för mycket gas i onödan.

Om du måste gasa på för fullt, t ex för att göra en snabb omkörning, är det bara att trycka ner gaspedalen så mycket som behövs.

Bensinmotor

1. Nyckeln (Smart Key) måste finnas i bilen.
2. Kontrollera att parkeringsbromsen är ansatt.
3. **Manuell växellåda**

Trampa ner kopplingspedalen helt och lägg växeln i neutralläge (N). Håll ner både kopplings- och bromspedalen.

Automatisk växellåda/DCT*

Växelväljaren ska vara i läge P eller N. Trampa på bromsen.

* DCT - Dubbelkopplingslåda

4. Tryck på START/STOPP-knappen.
5. Om temperaturen är lägre än -18° eller om bilen stått i flera dagar, låt motorn gå på tomgång en kort stund innan du kör iväg.

* OBS

Rör inte gaspedalen i samband med start av motorn, vare sig motorn är varm eller kall.

Dieselmotor

1. Nyckeln (Smart Key) måste finnas i bilen.
2. Kontrollera att parkeringsbromsen är ansatt.
3. **Manuell växellåda**

Trampa ner kopplingspedalen helt och lägg växeln i neutralläge (N). Håll ner både kopplings- och bromspedalen.

Automatisk växellåda

Växelväljaren ska vara i läge P eller N. Trampa på bromsen.

Kontrolllampa för glödning (förvärmning)

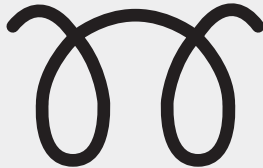

W-60

4. Håll START-/STOPP-knappen intryckt tills kontrollampen för glödning slocknat. Det tar ibland upp till 5 sekunder.
5. Motorn startar när lampan har slocknat.

* OBS

Det kan hända att motorn startar om du trycker en andra gång på START-/STOPP-knappen när förvärmningen pågår.

Viktigt med tanke på turbon

1. Varva inte upp motorn direkt efter start. Om motorn är kall, låt den gå på tomgång några sekunder så att turbon får rätt smörjning.
2. Om bilen körts hårt eller en längre sträcka ska motorn gå på tomgång ca 1 minut innan du stänger av den, för att turbon ska få rätt smörjning.

! VIKTIGT

Om bilen körts hårt eller en längre sträcka får du inte stänga av motorn direkt utan måste låta den gå på tomgång ca 1 minut för att turbon inte ska skadas.

- Även om nyckeln (Smart Key) är i bilen får den inte vara för långt från instrumentpanelen om motorn ska startas.
- När tändningen är i ACC- eller ON-läge och någon dörr öppnas så söker systemet efter en Smart Key, som är programmerad för bilen. Om ingen Smart Key finns i bilen kommer ett varningsmeddelande att visas i displayen. Om alla dörrarna är stängda kommer också en varningssignal att ljuda i ca 5 sekunder. Varningslampan slocknar och varningsljudet upphör när bilen börjar rulla.



WARNING - Smart Key

Bilen kan bara startas om nyckeln finns i bilen och inte för långt från instrumentpanelen.

Låt inte barn, eller personer som inte förstår sig på hur START-/STOPP-knappen fungerar, röra knappen.

! VIKTIGT

Om du skulle råka få motorstopp under körning lägg växeln i neutralläge (N). I bilar med automatisk växellåda får du inte föra spaken till P-läget. Tryck sedan på START/STOPP-knappen för att försöka starta motorn.



*** OBS - Startproblem?**

- Om batteriet i din Smart Key är svagt eller om den inte fungerar ordentligt, då kan du starta motorn genom att trycka direkt på START-knappen med din Smart Key. När du trycker din Smart Key mot START-knappen ska du ha sidan med öglan för nyckelringen vänd mot dig. Se bilden ovan.

(forts)

(forts)

- Om säkringen till bromsljuset är trasig kan bilen inte startas på normalt sätt. Byt ut den trasiga säkringen. Om det inte är möjligt eller om säkringen går sönder direkt, då kan du starta bilen genom att göra så här: Håll in START-knappen i mer än 10 sekunder när tändningen är ACC-läget. Motorn kan då startas utan att du trampar på bromspedalen. Men för säkerhetsskull ska du alltid trampa på bromsen när du ska starta motorn.

! VIKTIGT

Håll inte in START-knappen mer än 10 sekunder förutom när säkringen till bromsljuset är trasig.

STOPP-/START-SYSTEM (ISG*)

I bilar som är utrustade med stopp-/start-system sjunker bränsleförbrukningen när bilen körs i tät trafik eftersom motorn stängs av automatiskt varje gång bilen stannar.

Systemet aktiveras varje gång motorn startas.

Vid ca 0° och lägre temperaturer aktiveras inte systemet.

* OBS

När motorn startas automatiskt av systemet kan varningslamporna för ABS, ESC, ESC OFF, EPS och varningslampan för parkeringsbromsen lysa en kort stund.

Det händer om batteriet har dålig laddning och beror inte på fel i systemet.

**ISG betyder Idle Stop and Go, d v s Tomgång Stopp och Kör*



AutoStop - Motorn stannas automatiskt

1. Sänk farten till under 5 km/tim.
2. Trampa ner kopplingen och lägg växeln i neutralläge.
3. Släpp upp kopplingen helt.

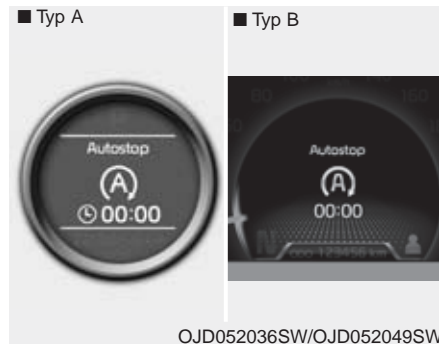

AutoStop visas när motorn stannat

* OBS

Bilen måste ha körts i minst 10 km/tim efter senaste AutoStop.



OJD052003

*** OBS**

Om du lossar säkerhetsbältet eller öppnar förardörren (eller motorhuven) när stopp-start-funktionen är aktiverad händer detta:

- Stopp-start-funktionen stängs av och lampan i knappen tänds.

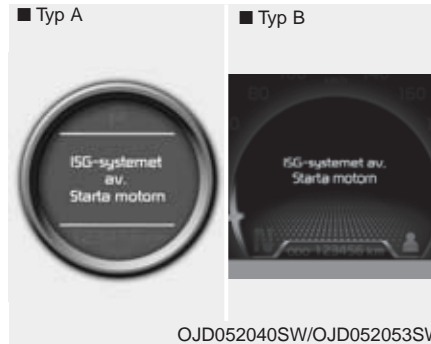

OJD052040SW/OJD052053SW

AutoStop avstängt. Starta motorn manuellt.

Displayen visar att systemet är avstängt. Du måste starta motorn, den startar inte automatiskt när detta meddelande visas. Det räcker inte med att trampa ner kopplingspedalen.

Anm. Om föraren tillfälligt lossar säkerhetsbältet och/eller öppnar dörren, kommer AutoStart att stängas av. Föraren måste starta motorn.



OJD052041SW/OJD052054SW

Trampa ner kopplingen för att starta

När motorn stannats av stopp-/start-systemet behöver du bara trampa ner kopplingspedalen för att starta motorn och köra iväg.

Motorn kan i vissa fall starta automatisk även om föraren inte trampar på kopplingspedalen

Det sker om luftkonditioneringen är igång och fläkten är inställd på:

- 4 eller högre med manuellt system.
- 7 eller högre med automatiskt system.

Och/eller om:

- Klimatanläggningen varit igång en längre stund.
- Defrosterläge är valt.
- För lågt vakuumtryck i bromssystemet.
- Batteriet är dåligt laddat.
- Bilens hastighet är högre än 5 km/tim.



Den gröna symbolen (A) blinkar i 5 sekunder i instrumentpanelen och texten ovan visas i displayen för att informera föraren om att motorn startas automatiskt.

Stopp-/start-systemet är aktiverat när:

- Föraren har spänt fast säkerhetsbältet.
- Förardörren och motorhuven är helt stängd.
- Vakuumtrycket i bromssystemet är tillräckligt högt.
- Batteriet har tillräcklig laddning.
- Yttertemperaturen ligger mellan ca 0° och +35°.
- Motorn har kommit upp i en viss temperatur (för att det inte ska bli onödiga kallstarter).



■ Typ A



■ Typ B



OJD052003/OJD052039SW/OJD052052SW

AutoStop avstängt

Om bilens styrsystem stänger av stopp-/startsystemet visas ovanstående och ett streck över symbolen.

Du måste starta motorn om den stannat.

* OBS

- Om förutsättningarna inte är de rätta (t ex batteriets laddning är för dålig) stängs stopp-/start-systemet av. Lampan i knappen tänds och information visas i displayen.
- Om lampan ofta tänds och meddelandet ofta visas, försök kontrollera vad det beror på.



■ Typ A



■ Typ B



OJD052003/OJD052038SW/OJD052051SW

Om du vill stänga av systemet

- Om du vill stänga av stopp-/start-systemet, tryck på OFF-knappen. Lampan i knappen tänds och AutoStop Av visas i displayen.
- Tryck en gång till på knappen för att aktivera systemet.

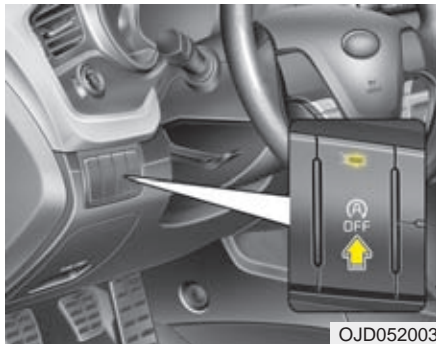

Fel i stopp-/start-systemet

Om det uppstår något fel kommer den symbolen ((A)) att först blinka i 5 sekunder och därefter lysa med fast sken. Lampan i OFF-knappen kommer att tändas.

* OBS

- Om lampan i knappen inte slocknar när du trycker på den eller om stopp-/start-systemet inte fungerar, då rekommenderar vi att du kontakter en Kia-verkstad så snart som möjligt.
- Om OFF-knappen börjar lysa kan det bero på att batteriet är för dåligt laddat eller att motorn inte är uppvärmd. Genom att köra bilen i ca 80 km/tim i max två timmar med knappen för kupéfläkten på lägsta hastighet laddas batteriet och motortemperaturen stiger.

Om lampan i knappen fortfarande lyser när du gjort enligt ovan, rekommenderar vi att du kontakter en Kia-verkstad så snart som möjligt.

VARNING

Innan du utför några kontroller eller arbeten i motorrummet ska tändningen vara i läge LOCK eller OFF. Annars kan motorn starta om någon t ex kommer åt kopplingspedalen.

MANUELL VÄXELLÅDA

■ Typ A

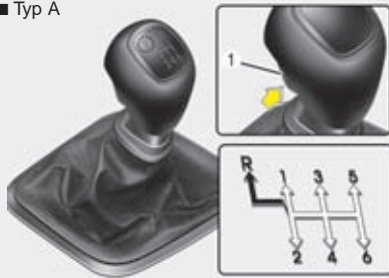

⇒ Växelspaken kan flyttas utan att frigöra backspärren (1).

➔ Knappen (1) på spaken måste tryckas uppåt när du ska lägga i backen.

OJD052004

■ Typ B

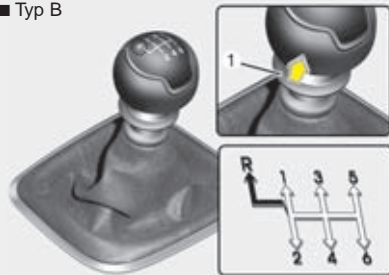

⇒ Växelspaken kan flyttas utan att backspärren (1) lyfts.

➔ Ringen på spaken (1) måste lyftas när du ska lägga i backen.

OJD053058

Manuell växellåda, funktion

Den manuella växellådan har 6 växlar. Växellägena är markerade på växelspasknappen.

Kopplingspedalen ska trampas ner helt vid varje växling.

Om bilen är utrustad med tändnings-/rattlås måste du trampa ner kopplingen för att kunna starta motorn.

När du ska lägga i backen ska bilen stå helt stilla och motorn gå på tomgång. Du ska också låta växelspaken stanna i neutralläget någon sekund innan du trycker in spärrknappen (typ A) eller lyfter ringen (typ B) och lägger i backen (R).

! VIKTIGT

- Vid nedväxling till 4:an får spaken inte föras så långt till vänster att 2:an av misstag läggs i. Det kan medföra motorskador om motorn varvas upp för mycket, så att nålen i varvräknaren kommer in i det röda fältet.
- Hoppa över högst en växel vid nedväxling om motorvarvet är 5000 eller högre. I annat fall kan motorn skadas på grund av övervarvning.
- När du växlar mellan 5:an och 6:an eller 6:an och 5:an ska du trycka spaken åt höger, så att du av misstag inte lägger i 3:an eller 4:an. Det kan medföra att motorn övervarvar och att både motor och växellåda skadas.

- Vid sträng kyla kan växlingarna gå lite trögt innan motorn blivit uppvärmd. Det är fullt normalt.
- Om du stannat bilen och det är svårt att lägga i 1:an eller backen, för spaken till neutralläget och släpp upp kopplingen. Trampa sedan ner kopplingen och lägg i önskad växel.

! VIKTIGT

- *Håll aldrig foten på kopplingspedalen mellan växlingstillfällena. Slira inte heller på kopplingen för att hålla bilen stilla i backar.*
- *Vila inte handen på växelspaken under körning. Det kan medföra onödigt slitage på komponenter i växellådan.*

VARNING

- **Sätt alltid an parkeringsbromsen och lägg i 1:an (i uppförslut) eller backen (i nedförslut) när du lämnar bilen.**
- **Om bilen är utrustad med manuell växellåda, ska kopplingen trampas ned när motorn startas. Växeln ska vara i neutralläge.**

Kopplingen

Kopplingspedalen ska alltid trampas ner helt vid varje växlingstillfälle. Släpp upp den långsamt vid start. Vila aldrig foten på kopplingspedalen mellan växlingstillfällena det medför onödigt slitage. Slira inte heller på kopplingen för att hålla bilen stilla i backar. Trampa på fotbromsen eller använd parkeringsbromsen. Pumpa aldrig snabbt på kopplingspedalen.

! VIKTIGT

Kopplingspedalen ska alltid tryckas ner helt i samband med start och växlingar. I annat fall kan kopplingen skadas och/eller missljud uppstå.

Nedväxling

Växla alltid ned innan motorvarvet är för lågt så att du riskerar motorstopp. Bilen kan också accelerera snabbare om varvtalet inte är för lågt.

Växla alltid ned vid körning i branta nedförslut för att utnyttja motorbromsen. Då minskar slitaget på bromsarna och de riskerar inte att överhettas.

God körteknik

- Växla aldrig till neutralläget när bilen t ex rullar nedför en backe.
- Bromsa inte konstant i långa, branta nedförbackar. Det kan medföra överhettning av bromsarna, snabb förslitning av bromsbeläggen och förlängd bromssträcka. Växla ner och motorbromsa.
- Sänk farten före nedväxlingar för att undvika att motorn övervarvas och skadas.
- Sänk farten om det är blåsigt.
- Se till att bilen står helt stilla när backen ska läggas i. Annars kan växellådan skadas. Lägg i backen genom att först föra spaken till neutralläget och vänta ca 3 sekunder innan backen läggs i.
- Kör extra försiktigt när det är halt. Bromsa mjukt och växla utan att det uppstår ryck, accelerera långsamt samt undvik tvära svängar för att undvika att få sladd.

 VARNING

- **Alla i bilen måste använda bilbälte när bilen är i rörelse. Barn måste sitta i speciell barnsäkerhetsutrustning.**
- **Undvik hög hastighet i kurvor.**
- **Gör inga häftiga girar eller filbyten.**
- **Anpassa farten efter rådande trafik- och vägförhållanden.**
- **Håll bilen på vägen så att inte hjulen skär ner på sidan av vägbanan.**
- **Om du skulle råka köra av vägen, vrid försiktigt på ratten för att komma upp på vägen igen utan att få sladd.**
- **Följ gällande hastighetsbestäm-
melser.**

AUTOMATISK VÄXELLÅDA / DUBBELKOPPLINGSLÅDA

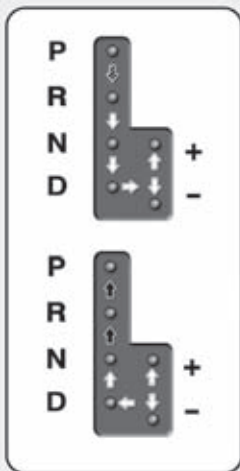

Automatisk växellåda / dubbelkopplingslåda

Bägge typerna är 6-stegade.

Det går också att växla manuellt/sekventiellt som i sportvagnar.

Se information om "Manuella växlingar".

* OBS

Om batteriet varit bortkopplat kan det hända att de första fem växlingarna blir ryckiga. Det är normalt och justeras efter några växlingscykler av styrenheten för växellådan eller kontrollenheten för motorn.

 Trampa på bromsen och tryck in spärknappen på spaken, när du ska föra den som den randiga pilen visar.

 Tryck in spärknappen när du ska flytta spaken.

 Spaken kan röras fritt mellan växellägena som de vita pilarna visar.

OJD052005

* OBS - Dubbelkopplingslåda

- Dubbelkopplingslådan är i princip en manuell växellåda som med en elektronisk styrenhet växlar automatiskt. Till skillnad mot en konventionell automatisk växellåda märks växlingarna på en lite annorlunda sätt, både ljudmässigt och i växlingsmomenten.
 - Den växlar dock lika smidigt som en konventionell automatisk växellåda när spaken är i D-läget.
 - Dubbelkopplingslådan har kopplingslameller till skillnad mot den automatiska växellådan som har en momentomvandlare som griper in vid växlingarna..
- Tack vare kopplingarna sker växlingarna snabbare och därmed accelererar bilen snabbare. Däremot kan den vara något långsammare i startögonblicket än en automatisk växellåda.

(forts)

(forts)

- Om du ger full gas känner du att bilen accelererar som en manuellt växlad bil.
- Nedväxling sker blixtnabbt om du trampar på gasen för t ex en omkörning.
- Till skillnad mot en automatisk växellåda har du en lika effektiv motorbroms, som med en manuell växellåda, när du släpper upp gaspedalen.
- I branta nedförsbackar kan du välja att växla manuellt, t ex med paddlarna på ratten, för att växla ner och få en mycket effektiv motorbroms.
- När du slår på eller stänger av tändningen kan det höras ett klickljud från växellådan, som gör ett självtest. Det är normalt för en dubbelkopplingslåda.



VARNING - Automatisk växellåda

- Kontrollera att det är fritt framför alternativt bakom bilen innan du väljer en växel och ska köra.
- Sätt alltid an parkeringsbromsen först och lägg sedan i P-läget när du ska lämna bilen. Stanna därefter motorn.

! VIKTIGT - Dubbelkopplingslåda

- Du får inte hålla bilen stilla i en uppførsbacke genom att ge lite gas. Håll bilen stilla genom att trampa på bromsen eller sätt an parkeringsbromsen.
- Om du belastar kopplingen för mycket uppstår det vibrationer i bilen och blinkningar i displayen. För att lamellerna inte ska skadas sker en automatisk frikoppling, så att bilen kan börja rulla baklänges. Trampa i så fall på bromsen och vänta några minuter innan du kör iväg.
- Du sliter snabbt ner kopplingslamellerna om du inte följer ovanstående anvisningar.
- Om du får en varning i displayen, trampa på bromsen.
- Om det uppstår något fel kommer indikatorn för växellådan att blinka. Om det inträffar, rekommenderar vi att du vänder dig till en Kia-verkstad för att få felet åtgärdat.

(forts)

(forts)

- Om kopplingen blir överhettad går växellådan över i ett skyddsläge. Det blinkar i displayen och du hör tre pipjud. Du får också en varning i displayen och kommer kanske att märka att växlingarna inte sker så mjukt som de normalt ska ske. Om den här situationen uppstår kan det uppstå ett allvarligt fel. Stanna bilen och vänta några minuter innan du kör.
- Att du känner av när automatiska växlingar sker är helt normalt.

! VIKTIGT

- Gasa och bromsa aldrig samtidigt när växelväljarspaken är i läge D eller R, växellådan kan skadas.
- Vid ett tillfälligt stopp i uppførsbackar, håll inte bilen stilla med gasen. Trampa på bromsen.
- Motorn får inte ha högre varv än tomgång när spaken förs mellan de olika växellådena.

Växellägena

När tändningen är i läge ON visas aktuellt växelläge i displayen framför föraren.

P - Parkeringsläge

Drivhjulen/framhjulen är låsta. Bilen måste stå stilla när spaken förs till P-läget.

VARNING

- Växla aldrig till P-läget om bilen inte står stilla. Bilen tvärbromsas och växellådan kan skadas allvarligt.
- P-läget ersätter inte parkeringsbromsen, som bör sättas an innan du lägger i P-läget.
- Sätt alltid an parkeringsbromsen, lägg i P-läget och ta ur nyckeln när du lämnar bilen.
- Lämna inte barn ensamma i bilen.

VIKTIGT

Bilen måste stå helt stilla när spaken förs till P-läget annars kan växellådan skadas.

R - Backen

Håll foten på bromspedalen när spaken förs till R-läget.

VIKTIGT

Bilen måste stå helt stilla när spaken förs till och från R-läget annars kan växellådan skadas. Undantag kan göras när du ska "gunga" loss bilen om du kört fast. Se anvisningar längre fram i detta kapitel.

N - Neutralläge

Växellådan är frikopplad från hjulen. Om bilen inte bromsas kan den rulla om marken lutar.

D - Kör läge

Detta är det vanliga växelläget för körning framåt. Växellådan väljer automatiskt rätt växel beroende på hastighet och belastning.

* OBS

- Bilen måste stå stilla när du för spaken till D-läget.
- Det är fullt normalt att det hörs ett klickljud när gaspedalen trycks ned förbi "kick down"-funktionen.

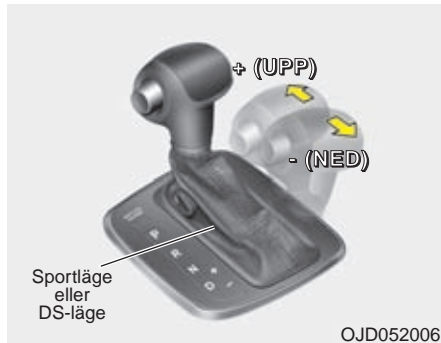

Manuella växlingar - Sportläge

När växelväljaren är i D-läget kan föraren när som helst välja att föra spaken till det högra spåret i växlingskulissen. Då kan upp- och nedväxlingar göras manuellt.

I sportläget kan du växla manuellt/sekventiellt. D v s du kan växla upp och ner stegvis en växel åt gången.

Uppväxling (+) : För spaken framåt för närmast högre växel.

Nedväxling (-) : För spaken bakåt för närmast lägre växel.

Med dubbelkopplingslådan har du två alternativ för Sportig körning:

- **Automatisk växling i D-läget**

Du flyttar spaken till det högra spåret i växlingskulissen. Med spaken i det läget varvar motorn ut mer på växlarerna och du känner att motorns kraft utnyttjas.

Du kommer också att märka att motorbromsningen inte är speciellt kraftig i nedförsbackar, när du släpper gasen.

- **Manuella växlingar med spaken eller paddlarna på ratten**

Se utförlig beskrivning på nästa sida.

* OBS - Dubbelkopplingslåda

Om du stannar bilen Med växelväljaren i D-läget och sätter an parkeringsbromsen, kanske bilen inte rör sig framåt när du sedan frigör parkeringsbromsen. Trampa då till på bromspedalen, trampa på gaspedalen eller för växelväljaren så här: D → N → D.

*** OBS - Manuella växlingar**

- Om du väljer att växla manuellt måste se till att inte övervarva motorn. Växla upp innan varvräknarnålen kommer in i den röda markeringen.
- Nedväxlingar sker automatiskt om föraren inte växlar när bilens hastighet sjunker och motorvarvet är för lågt för vald växel. När bilen stannar väljs 1:an automatiskt.
- I det manuella läget måste föraren växla upp när nålen i varvräknaren närmar sig den röda zonen.
- Ingen växling sker om föraren försöker göra en växling som skulle kunna skada växellådan eller motorn.
- Vid start på halt underlag, tryck spaken framåt för att välja 2:an att starta på för att undvika hjulspinn.

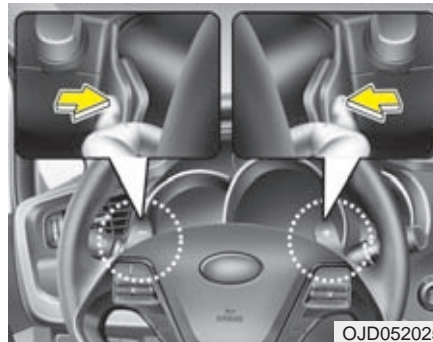

Växlingspaddlar

Med paddlarna på ratten kan du växla manuellt.

Du kan växla med paddlarna när farten är 10 km/tim eller högre.

Dra en av paddlarna mot ratten och växellådan övergår till manuell växling.

Uppväxling (+):

Dra höger paddel mot dig för närmast högre växel.

Nedväxling (-): Dra vänster paddel mot dig för närmast lägre växel.

Manuella växlingar i Sportläget

Höger paddel för att växla upp och vänster paddel för att växla ner.

*** OBS**

- Om du drar i bägge paddlarna samtidigt sker ingen växling.
- Om du inte vill växla manuellt längre men vill ha sportig växling i automatläget gör så här:
Tryck spaken till det vänstra spåret och sedan tillbaka till det högra.

Vissa modeller har en säkerhetsspärr i den automatiska växellådan

Av säkerhetsskäl är den automatiska växellådan utrustad med en spärr som gör att det inte går att föra växelväljarspaken från P-läget utan att trampa på bromsen.

1. Trampa på bromsen.
2. Flytta spaken.

Om du trampar på bromsen upprepade gånger när spaken är i P-läget hörs ett skrammelljud. Det är normalt.

VARNING

Trampa på bromsen innan spaken förs från P-läget annars kan bilen röra på sig.



Upphäv säkerhetsspärren

Om det inte går att föra spaken från P eller N till R när du trampar på bromspedalen, håll foten kvar på bromsen och gör så här:

1. Tryck på frigörningsmekanismen till växelförarspärren.
2. Flytta växelspaken
3. Vi rekommenderar att du vänder dig till en Kia-verkstad för att få säkerhetsspärren kontrollerad.

Allmänna tips för körning med automatisk växellåda

- Växelväljaren får bara flyttas från P eller N när motorn går på tomgång.
- Lägg aldrig i P-läget när bilen rullar.
- Bilen ska stå helt stilla när du lägger i backen (R) eller (D).
- Låt aldrig bilen rulla utför en backe med växellådan i neutralläget.
- Växla ner i utförsbackar och utnyttja motorbromsen för att undvika att bromsarna överhettas.
- Om du valt att växla manuellt, sänk farten vid nedväxling, så att du får i den lägre växeln.
- Sätt alltid an parkeringsbromsen när bilen parkeras och växelväljaren är i läge P.
- Kör extra försiktigt när det är halt. Bromsa mjukt och accelerera långsamt samt undvik tvära svängar för att undvika att få sladd.
- Kör mjukt utan häftiga accelerationer och inbromsningar så uppnår du bästa bränsleekonomi.

 **VARNING**

- Alla i bilen måste använda bilbälte när bilen är i rörelse. Barn måste sitta i speciell barnsäkerhetsutrustning.
- Undvik hög hastighet i kurvor.
- Gör inga häftiga girar eller filbyten.
- Anpassa farten efter rådande trafik och vägförhållanden.
- Håll bilen på vägen så att inte hjulen skär ner på sidan av vägbanan.
- Om du skulle råka köra av vägen, vrid försiktigt på ratten för att komma upp på vägen igen utan att få sladd.
- Följ gällande hastighetsbestäm-
melser.

 **VARNING**

Om du kört fast i snö, lera eller sand kan du försöka "gunga" loss bilen. Gör så här:

Vrid ratten lite åt båda hållen. Flytta sedan spaken mellan D och R och gasa så att bilen kommer i gungning utan alltför mycket hjulspinn. Se till att ingen står i vägen för bilen om den plötsligt kommer loss.

Om du inte kommer loss efter några försök, se till att du får bogserhjälp.

Start i backe

Automatisk växellåda och dubbelkopplingslåda

Trampa på fotbromsen och för spaken till D-läget. Frigör parkeringsbromsen och trampa försiktigt på gaspedalen samtidigt som du släpper upp bromspedalen långsamt.

ECO-KÖRNINGSSYSTEM

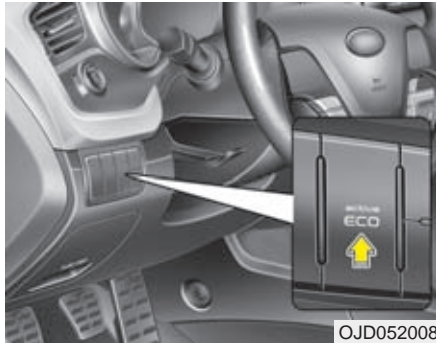

"Aktive ECO"

Systemet medverkar till ekonomisk körning genom övervakning av motorn och växellådan.

- När ECO-knappen är intryckt och systemet aktiverat lyser den gröna lampan.
- Systemet kopplas inte bort när du stänger av motorn. Du måste själv stänga av det.
- Om du stängt av systemet kommer det att aktiveras automatiskt nästa gång du startar motorn.

När ECO-körningssystemet är aktiverat:

- Motorljudet kan bli högre.
- Farten kan sjunka något.
- Luftkonditioneringen kan påverkas.

Begränsningar i ECO-systemet

I följande fall har systemet begränsad effekt:

- Innan kylvätskan blivit varm.
- Vid körning i uppförsbackar eftersom det då krävs mer kraft från motorn.
- Om du valt att köra med Sport-läget.
- När du gasar kraftigt vid t ex en omkörning.

BROMSSYSTEMET

Bilen har bromsservo och självjusterande bromsar

Om servoeffekten försvinner p g a att motorn stannar eller beroende på något fel krävs det mer kraft för att bromsa bilen. Räkna därför med att bromssträckan förlängs.

När motorn inte är igång avtar servoeffekten stegvis varje gång bromspedalen trycks ner.

VARNING

- **Vila inte en fot på bromspedalen under körning. Det medför överhettning av bromsarna, snabb förslitning av bromsbeläggen och förlängd bromssträcka.**
- **Växla ner i utförsbackar och utnyttja motorbromsen för att undvika att bromsarna överhettas.**
- **Om det kommer vatten på bromsskivorna försämrar bromsverkan och bilen kan dra snett vid inbromsning. Om du kört genom vatten, bromsa lätt så att bromsskivorna blir torra och kan fungera normalt.**

Om du råkar ut för bromsbortfall

Om fotbromsen inte fungerar går det att få stopp på bilen med parkeringsbromsen. Men tänk på att den verkar endast på bakhjulen. Det medför att bromssträckan blir lång.

VARNING - Parkeringsbromsen

Nödbromsa försiktigt med parkeringsbromsen annars kan bilen få sladd.

Varningsljud för slitna bromsbelägg

När bromsbeläggen är nedslitna och behöver bytas hörs en gnisslande ljud när bilen bromsas.

Under vissa förhållanden kan ljudet uppstå tillfälligt även om beläggen inte är slitna. Det är normalt.

! VIKTIGT

- Undvik dyra reparationer genom att byta bromsbeläggen innan de är helt nedslitna.
- Byte av bromsbelägg ska alltid göras samtidigt på bägge framalternativt bakhjulen.

VARNING

Varningsljudet innebär att bromsbeläggen måste bytas. Om du kör för länge med de slitna beläggen kan bromsarna sluta fungera.

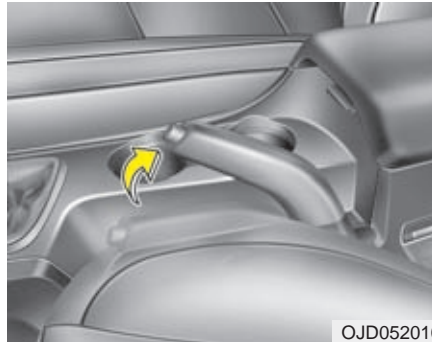

Bil med mekanisk parkeringsbroms

Trampa på bromsen när du sätter an parkeringsbromsen. Dra spaken uppåt utan att trycka in spärrknappen. Om du parkerar i en backe, lägg i backen i nedförsbacke och 1:an i uppförsbacke alternativt P-läget för bil med automatisk växellåda.

! VIKTIGT

- Kör aldrig med parkeringsbromsen ansatt. Det medför kraftigt slitage på både bromsbeläggen och bromsskivorna.
- Bromsa aldrig med parkeringsbromsen under körning, såvida det inte är en nödsituation. Det kan vara svårt att kontrollera bilen eftersom endast bakhjulen bromsas.

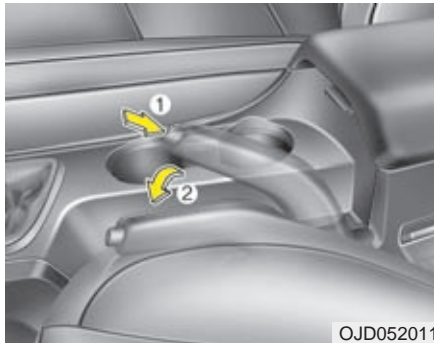

OJD052011

Frigör parkeringsbromsen

Håll ned bromspedalen när du ska frigöra parkeringsbromsen. Lyft sedan spaken en aning och tryck in spärrknappen (1). Sänk ner spaken helt (2).

⚠ VARNING

- Sätt alltid an parkeringsbromsen när bilen parkeras. Lägg också i 1:an om bilen står i en uppförsläge eller backen om det lutar utför (P-läget i bilar med automatisk växellåda).
- Se till att parkeringsbromsen inte frigörs av misstag av t ex barn i bilen.
- Sätt alltid an parkeringsbromsen när bilen parkeras, så att den inte kommer i rullning.



WK-23

Kontrollera att bromsvarningslampan tänds när med tändningen i läge ON och innan motorn startas.

Lampan lyser när parkeringsbromsen är ansatt och tändningen är i läge ON eller START.

Om bromsvarningslampan fortsätter att lysa när parkeringsbromsen är helt frigjord och motorn är igång kan det ha uppstått ett fel i bromssystemet som omgående måste åtgärdas.

Undvik i så fall att köra bilen. Du kan eventuellt köra försiktigt till en verkstad. Vi rekommenderar att du vänder dig till en Kia-verkstad så snart som möjligt.

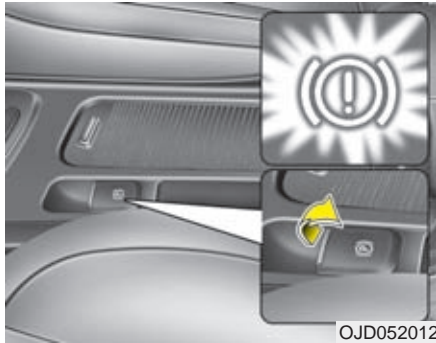

Elektrisk parkeringsbroms - EPB

Sätt an parkeringsbromsen:

1. Dra P-knappen mot dig.
2. Kontrollera att varningslampan tänds.

* OBS

Om bilen står i en brant backe eller om du har släp efter bilen och den inte står stilla, gör så här:

1. Sätt an den elektriska parkeringsbromsen.
2. Håll upp knappen i mer än 3 sekunder.

! VIKTIGT

Sätt aldrig an parkeringsbromsen när bilen rullar, utom i en nödsituation. Systemet kan skadas och du riskerar att bilen sladdar.

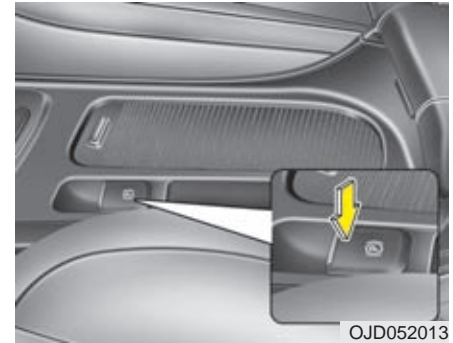

Frigör parkeringsbromsen:

- Tändningen ska vara i läge ON.
- Trampa på bromspedalen.
- Tryck på P-knappen.
- Kontrollera att bromsvarningslampan slocknar.

Frigör parkeringsbromsen automatiskt:

- Bil med manuell växellåda
 1. Starta motorn.
 2. Ta på säkerhetsbältet (förare).
 3. Kontrollera att förardörren, motorhuvuven och bakluckan har stängts.
 4. Trampa ner kopplingspedalen och lägg i en växel.
 5. Släpp upp kopplingen och gasa samtidigt.
- Bil med automatisk växellåda
 1. Starta motorn.
 2. Ta på säkerhetsbältet (förare)
 3. Kontrollera att förardörren, motorhuvuven och bakluckan har stängts.
 4. Välj körläge D eller R.
- Om växelväljarspaken är i P-läget: Starta motorn och trampa på bromspedalen samt lägg i något av lägena R eller D.
- Om växelväljarspaken är i N-läget: Starta motorn och trampa på bromspedalen samt lägg i något av lägena R eller D.

Kontrollera att bromsvarningslampan slöcknar.

*** OBS**

- Du kan sätta an parkeringsbromsen med tändningen i läge OFF, men inte frigöra den.
- Om du står i en backe bör du trampa på bromsen och frigöra parkeringsbromsen manuellt.

*** OBS - Manuell växellåda**

Om bilen drar släp kan den rulla bakåt vid start i backe eller sluttning. För att förhindra detta, följ instruktionerna nedan.

1. Tryck ned kopplingen och välj växel.
2. Dra och håll kvar knappen för den elektroniska handbromsen.
3. Ge grundgas och släpp försiktigt upp kopplingen.
4. När du känner att motorn börjar få tillräckligt med dragkraft, släpp knappen till handbromsen.

Gör inte som ovan på plan väg, bilen kan plötsligt röra sig framåt.

! VIKTIGT

- *Om bromsvarningslampan lyser när parkeringsbromsen är frigjord, rekommenderar vi att du vänder dig till en Kia-verkstad för kontroll.*
- *Kör aldrig bilen med parkeringsbromsen ansatt. Bromsskivorna och bromsbeläggen slits ut snabbt.*

Den elektriska parkeringsbromsen (EPB) kan frigöras automatiskt:

- Vid överhettning.
- Om andra system påverkas.



Frigör parkeringsbromsen

- Om du försöker köra iväg när parkeringsbromsen är ansatt och om den inte frigörs automatiskt hörs ett varningsljud och ett varningsmeddelande visas i displayen.
- Om föraren inte spänt fast säkerhetsbältet och motorhuven eller bakluckan är öppen hörs ett varningsljud och ovanstående meddelande visas. Du måste frigöra parkeringsbromsen.
- Om det är något problem med bilen kan ett varningsljud höras och ett varningsmeddelande kan visas.

Om något av ovanstående inträffar, trampa på bromsen och frigör parkeringsbromsen genom att trycka på P-knappen.

VARNING

- För att bilen inte ska rulla iväg när du parkerat den, sätt alltid an parkeringsbromsen och lägg i P-läget.
- Se till att ingen som är ovan vid bilen av misstag frigör parkeringsbromsen.

VIKTIGT

- *Det är normalt att det hörs ett klickljud när du sätter an och frigör parkeringsbromsen.*
- *Om du lämnar bilen till t ex en parkeringsvakt måste du förklara hur den elektriska parkeringsbromsen fungerar.*
- *Det kan uppstå ett fel på parkeringsbromsen om du kör med den ansatt.*
- *Gasa försiktig när du frigör parkeringsbromsen för att köra iväg.*

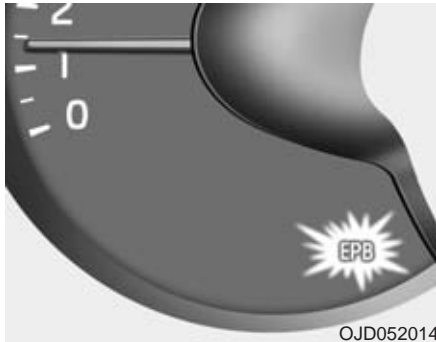

OJD052014

Fel i EPB-systemet

Texten EPB lyser i panelen när tändningen går till ON-läget. Den ska slockna efter ca 3 sekunder om systemet fungerar som det ska.

Om texten inte tänds alls eller tänds och lyser under körning har det uppstått något fel i systemet.

I så fall rekommenderar vi att du vänder dig till en Kia-verkstad så snart som möjligt.

EPB-lampan kan tändas samtidigt som ESC-lampan, för att markera att det uppstått ett fel i ESC-systemet.

! VIKTIGT

- *EPB-lampan kan tändas om P-knappen inte fungerar som den ska. Systemet kan eventuellt återställas genom att du stänger av motorn och startar den igen efter några minuter. Men om EPB-lampan ändå fortsätter att lysa, rekommenderar vi att du vänder dig till en Kia-verkstad.*
- *Om EPB-lampan inte tänds eller om den blinkar när du dragit P-knappen mot dig är parkeringsbromsen inte ansatt.*
- *Om bromsvarningslampan blinkar när EPB-lampan lyser, tryck ner och dra P-knappen mot dig två gånger. Om EPB-lampan inte slocknar, rekommenderar vi att du vänder dig till en Kia-verkstad så snart som möjligt.*

Nödbromsning

Om det uppstår något problem med bromspedalen under körning kan du nödbromsa så här:

Håll upp P-knappen när du trampar på bromsen.

! VARNING

Använd inte parkeringsbromsen under färd i annat fall än nödsituationer.

* OBS

Om du nödbromsar med EPB-systemet tänds bromsvarningslampan för att visa att systemet fungerar.

! VIKTIGT

Om du känner att det luktar bränt när du nödbromsar med EPB-systemet, rekommenderar vi att du vänder dig till en Kia-verkstad så snart som möjligt.

Om den elektriska parkeringsbromsen inte frigörs

Då måste bilen transporteras till en verkstad. Vi rekommenderar att du tar den till en Kia-verkstad för kontroll av EPB-systemet.

Låsning fria bromsar - ABS

VARNING

ABS-bromsar kan inte kompensera vårdslös körning. Föraren ska alltid anpassa hastigheten efter gällande körförhållanden. Håll alltid ett säkert avstånd till framförvarande fordon.

Sänk hastigheten när det är halt eller när vägbanan är våt och det finns risk för vattenplaning.

ABS-bromsar kan förkorta bromssträckan vid de flesta tillfällena. Den kan dock ibland bli lite längre jämfört med ett bromssystem utan ABS, t ex på:

- Löst grus och i lös snö.
- Om snökedjor är monterade på bilen.
- Gropiga, ojämna vägar.

Kör aldrig extra fort eller med extra hög hastighet genom kurvor bara för att bilen har ABS-bromsar. De är till för att höja säkerheten vid normal körning.

ABS-systemet känner kontinuerligt av hjulens rotationshastighet. Om ett hjul tenderar att låsas vid en inbromsning minskar bromstrycket för det hjulet.

När ABS-systemet griper in hörs ett tickande ljud och bromspedalen pulserar. Det är fullt normalt.

För att få optimal effekt av ABS-systemet ska du hålla foten kvar på bromspedalen. Du kan aldrig trampa för hårt eftersom bromstrycket regleras automatiskt.

*** OBS**

Ett klickande ljud kan höras från motorrummet när du startat motorn och kör iväg. Det är normalt och innebär att ABS-systemet fungerar som det ska.

- Även om bilen är utrustad med ABS-bromsar ska du alltid hålla ett säkert avstånd till framförvarande fordon.
- Sänk farten i kurvor. ABS-systemet kan inte kompensera för vårdslös körning.
- På grus och i lös snö kan bromssträckan i vissa fall bli längre med ABS-bromsar.



W-78

! VIKTIGT

- *Om varningslampan tänds kan det ha uppstått ett fel i ABS-systemet. Det går dock att bromsa bilen på samma sätt som vanligt, men utan den extra säkerhet som ABS-systemet medför.*
- *Varningslampan ska lysa i ca 3 sekunder när tändningen är i läge ON. Under den tiden gör systemet en självdiagnos och lampan slocknar om allt är OK. Om lampan fortsätter att lysa kan det vara ett fel i systemet. Vi rekommenderar att du kontaktar en Kia-verkstad så fort som möjligt.*

! VIKTIGT

- *Vid körning på halt underlag och ABS-bromsarna får gripa in ofta kan det hända att varningslampan tänds. Kör i så fall åt sidan på en säker plats och stanna motorn.*
- *Om lampan inte lyser när du åter startar motorn fungerar systemet som det ska. Om inte, rekommenderar vi att du snarast kontaktar en Kia-verkstad.*

* OBS

Om bilen startas med hjälp av startkablar, på grund av att batteriet är urladdat, kan motorn gå lite ojämnt till att börja med och varningslampan kan lysa. Det beror på låg batterispänning och inte på att det är något fel i ABS-systemet.

- Pumpbromsa aldrig.
- Ladda batteriet innan bilen körs.

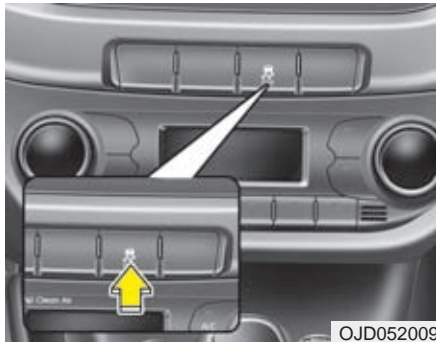

ESC - Elektronisk stabiliseringskontroll - Antisladdsystem

ESC-systemet hämtar information från olika sensorer i bilen och känner av om bilen t ex har en tendens att avvika från den kurvlinje som föraren tänkt sig. Om så är fallet griper systemet in på tusendelar av en sekund och bromsar ett eller flera hjul och/eller minskar gaspådraget. Bilen följer då kurvlinjen på det sätt föraren tänkt sig.

⚠ VARNING

Kör aldrig för fort genom kurvor bara för att bilen har ett ESC-system. Systemet kan inte kompensera vårdslös körning. Föraren ska alltid anpassa hastigheten efter gällande körförhållanden för att undvika vattenplaning och sladd på halt underlag.

ESC-system är till för att höja säkerheten vid normal körning.

ESC-systemet är endast till för att öka säkerheten. Det kan inte kompensera för vårdslös körning. Kör mjukt och accelerera inte när lampan blinkar och det är halt väglag.

När ESC-systemet griper in, för att korrigera bilens färdriktning, kan du höra ett klickande ljud från bromsarna.

*** OBS**

Ett klickande ljud kan höras från motorrummet när du startat motorn och kör iväg. Det är normalt och innebär att ESC-systemet fungerar som det ska.

ESC kopplas in automatiskt

-

- Med tändningen i ON-läget kommer kontrolllamporna för ESC ON respektive ESC OFF att lysa i ca 3 sekunder. ESC-systemet kopplas automatiskt in varje gång motorn startas.
- När systemet startas gör systemet en funktionskontroll och då hörs ett tickande ljud.

Lampan blinkar när ESC-systemet aktiveras



- När systemet griper in för att stabilisera bilen kan man känna en viss pulsering, som beror på kontrollerade bromsningar.
- Om du gasar på när det är mycket halt kommer du att märka att motorvarvet inte ökar i motsvarande grad som gaspedalen trycks ner.

ESC-systemet bortkopplat



- Om du vill stänga av ESC-systemet håll in ESC OFF-knappen i ca 2 sekunder så att den här lampan tänds. Det har ingen inverkan på bromsfunktionen.
- Om du vill stänga av ESC-systemet och bromskontrollfunktionen håll in ESC OFF-knappen i mer än 3 sekunder så att den här lampan tänds.
- ESC-systemet kopplas automatiskt in nästa gång motorn startas.

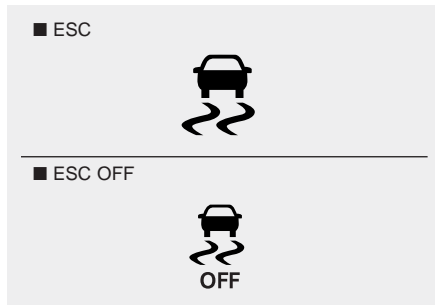

Kontrolllamporna

Bägge lamporna ska lysa i ca 3 sekunder när tändningen är i ON-läget.

ESC-lampan blinkar när systemet är aktiverat och lyser med fast sken om det uppstått ett fel.

ESC OFF-lampan lyser när systemet är fränkopplat.

! VIKTIGT

Bilen måste vara utrustad med däck av samma dimension och typ på samtliga hjul för att ESC-systemet ska fungera.

⚠ VARNING

ESC-systemet kan inte kompensera vårdslös körning. Föraren ska alltid anpassa hastigheten efter gällande körförhållanden. Accelerera inte när ESC-lampan blinkar och när vägbanan är hal.

När kan ESC kopplas bort?

- I princip bör systemet ständigt vara inkopplat men det kan kopplas bort vid körning på torr och slät asfalt.
- När bilen ska "gungas" loss om du kört fast.

⚠ VARNING

Koppla aldrig bort systemet när det är aktiverat (ESC-lampan blinkar). Det kan medföra att bilen sladdar.

*** OBS**

- Om bilen ska köras på en rullande landsväg (dynamometer) ska ESC-systemet stängas av helt genom att du håller in ESC OFF-knappen i mer än 3 sekunder. Kontrollera att OFF-lampan lyser.
- ABS-systemet påverkas inte av att ESC-systemet är bortkopplat.

Avancerat antisladdsystem (VSM - Vehicle stability management)

Systemet ger säkrare köregenskaper på halt underlag genom att det direkt känner av och jämför friktionen mellan hjulen på höger och vänster sida när bilen bromsas.

När VSM-systemet griper in påverkas även styrningen (förutom gaspådrag och bromsar). Det innebär att du kan känna en viss pulsering i bilen, vilket är normalt när ABS-bromsarna griper in.

Så här fungerar VSM-systemet

När stabiliseringsystemet är aktiverat:

- ESC-lampan () blinkar.
- När systemet arbetar kan du känna mindre vibrationer i bilen. Det är fullt normalt eftersom ett eller flera hjul bromsas av systemet för att motverka att bilen sladdar.

VSM-systemet aktiveras inte:

- När bilen lutar i sidled eller i nedförslut
- När du backar
- När lampan () OFF lyser i panelen
- När lampan EPS (elektriska styrservon) lyser i panelen

Stäng av/aktivera VSM-systemet

Tryck på knappen ESC OFF så stängs ESC- och VSM-systemen av. Samtidigt tänds lampan () OFF i panelen.

Aktivera systemet genom att trycka på knappen igen och lampan slocknar.

VSM-systemet kan stängas av automatiskt

Det sker om det uppstått något fel i antisladdsystemet (ESC) eller den elektriska styrservon (EPS).

Om ESC-lampan () eller EPS-lampan lyser konstant, rekommenderar vi att du vänder dig till en Kia-verkstad för att få felet avhjälpt.

* OBS

Det avancerade antisladdsystemet VSM fungerar:

- i kurvor i hastigheter över 15 km/tim.
- vid inbromsningar i hastigheter över 30 km/tim och om friktionen är olika för hjulen på höger och vänster sida.

VARNING

- VSM-systemet kompenserar inte vid vårdslös körning utan är ett kompletterande säkerhetssystem.
- Det är förarens ansvar att anpassa hastigheten till gällande körförhållanden och att hålla ett säkert avstånd till framförvarande fordon.
- Bilen ska vara utrustad med däck med samma dimension och typ på alla fyra hjulen för att det inte ska uppstå något fel i VSM-systemet.

Hjälp vid start i backe (HAC - Hill Assist Control)

Systemet hjälper föraren att hålla bilen stilla vid start i uppførsbackar.

HAC-systemet låser bromsarna i 2 sekunder när bromspedalen släpps. Det gör att föraren hinner flytta foten till gaspedalen och gasa innan bilen börjar rulla baklänges.

VARNING

Vid start i uppførsbackar ska du flytta foten snabbt från bromsen till gaspedalen eftersom HAC-systemet bara bromsar bilen i 2 sekunder.

* OBS

För automatisk växellåda:

- HAC-systemet fungerar inte när växelväljaren är i P- eller N-läget.
- Systemet fungerar även om du stängt av ESC.
- HAC fungerar dock inte om det är något fel i ESC-systemet.

Panikbromsljus (ESS - Emergency Stop Signal)

Panikbromsljuset varnar förare i bakomvarande fordon, genom att bromsljusen blinkar, om bilen gör en häftig inbromsning.

Systemet fungerar när:

- Bilen körs i högre hastighet än 55 km/tim.
- ABS-systemet aktiveras för ett eller flera hjul.

När hastigheten sjunkit till 40 km/tim och ABS-systemet inte är aktiverat eller om föraren släpper på bromsen slutar bromsljusen blinka. Istället tänds bilens varningsblinkers. De slocknar när bilen kommit upp i 10 km/tim efter att bilen har stannat. De slocknar också om bilen körs långsamt en stund. Blinkningarna kan stängas av med knappen för varningsblinkers.

VIKTIGT

Panikbromsljusen (ESS) aktiveras inte om varningsblinkers redan är tända.

Att tänka på beträffande bromsarna

VARNING

Sätt alltid an parkeringsbromsen när bilen parkeras och innan du för växelväljaren till läge P.

- När du startar bilen efter att den varit parkerad, kontrollera att parkeringsbromsen är helt frigjord och att bromsvarningslampan har slocknat.
- Om du kört genom vatten eller tvättat bilen kan bromsarna ha blivit blöta. Då är bromsverkan försämrad och bilen kan dra snett vid inbromsning. Bromsa i så fall lätt så att bromsskivorna blir torra och kan fungera normalt. Om bromsarna efter det inte fungerar som de ska, rekommenderar vi att du vänder dig till en Kia-verkstad.
- Rulla aldrig nedför en backe med växeln i neutralläget. Använd både bromsarna och motorbromsen för att sänka farten i nedförsbackar.
- Vila inte foten på bromspedalen. Det medför ökat slitage och bromsarna kan överhettas med försämrad bromsverkan som följd.
- Om du får punktering under körning, bromsa försiktigt och försök köra så rakt framåt som möjligt. Kör till en plats där du kan stanna bilen utan att den utgör en trafikfara.
- Om bilen har automatisk växellåda "kryper" den, även om motorn går på tomgång, när du har växeln i D- eller R-läget och om du inte trampar på bromsen.
- Vid parkering i uppförsbackar där det finns kantsten: Kör nära kanten och vrid sedan hjulen utåt så att framhjulet går mot kantsteningen om bilen skulle börja rulla. I nedförsbackar: Kör nära kanten och vrid sedan hjulen inåt så att framhjulet går mot kantsteningen om bilen skulle börja rulla. Sätt an parkeringsbromsen och lägg i 1:an (uppför) eller backen (nedför) alternativt P-läget för automat. Om ingen kantsten finns, lägg block vid hjulen.
- När det är kallt och det samlats snö och/eller bildats is intill bakbromsarna kan det hända att parkeringsbromsen kan att frysa fast när den sätts an. Sätt i så fall bara an den tillfälligt medan du lägger i 1:an eller backen (P för automat) samt lägger block vid bakhjulen.
- Vid ett tillfälligt stopp i uppförsbackar, håll inte bilen stilla med gasen. Trampa på bromsen.

AUTOMATISK FARTHÅLLARE

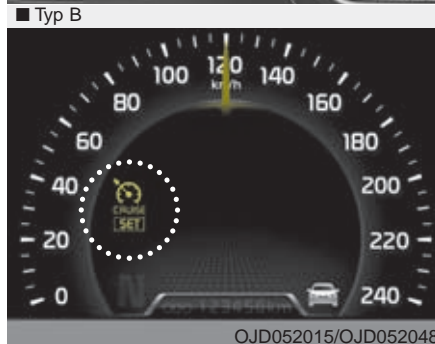

OJD052015/OJD052048

1. Farthållaren aktiverad.
2. Viss hastighet inställd.

Farthållningen fungerar i hastigheter över ca 30 km/tim.

VARNING

- Stäng av farthållaren (symbolen för farthållaren lyser) när den inte ska användas, så att den inte aktiveras oavsiktligt och att bilen t ex plötsligt accelererar.
- Använd farthållaren endast på bra vägar och aldrig när det är halt.
- Använd inte farthållaren i trafik som inte tillåter att du håller jämn fart och på slingriga vägar samt i uppförsbackar med stigningar på mer än 6 %.
- Om bilen har manuell växellåda och du växlar utan att trampa ner kopplingen riskerar du att motorn övervarvas.
- I nedförsbackar kan hastigheten överstiga den inställda.

VIKTIGT

Växla aldrig till neutralläget, utan att trampa ner kopplingen, för att temporärt koppla bort farthållningen i bil med manuell växellåda. Annars riskerar du att motorn övervarvas. Du kan också trycka på O-knappen för att koppla bort farthållningen tillfälligt.

* OBS

- Det tar ungefär 3 sekunder för systemet att kopplas in och ur när du trycker på knappen efter att ha bromsat.
- För att aktivera farthållaren, trampa på bromsen minst en gång med tändningen i ON-läget eller starta motorn. Det ska göras för att kontrollera att bromsljuskontakten fungerar eftersom den har en viktig funktion för farthållaren.

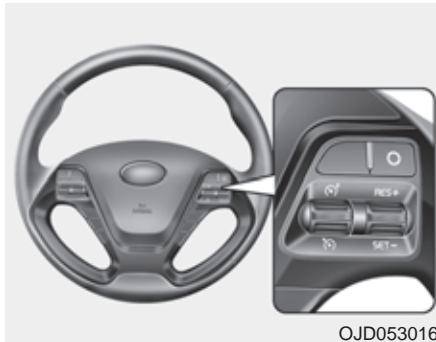

OJD053016

Farthållarens regler

O: Stänger av farthållaren.

: Tryck knappen nedåt för att sätta på farthållaren.

RES+: Tryck knappen uppåt för att återgå till den inställda hastigheten eller för att öka den inställda hastigheten.

SET-: Tryck knappen nedåt och ta bort foten från gaspedalen så hålls konstant hastighet.

När farthållningen är aktiverad kan du sänka hastigheten genom att trycka knappen nedåt.



OJD053017

Ställ in önskad hastighet

1. Tryck knappen  nedåt, som pilen visar, för att aktivera farthållaren. Symbolen för farthållaren visas i instrumentpanelen när farthållaren är aktiverad.
2. Accelerera tills bilen nått önskad hastighet (lägst 30 och högst 160 km/tim).

* OBS - Manuell växellåda

Trampa på bromsen minst en gång för att ställa in farthållaren efter att motorn startats.



OJD053018

3. Tryck knappen nedåt mot SET- och släpp den, samtidigt som du tar bort foten från gaspedalen, så hålls konstant hastighet.

I uppförs- och nedförsbackar kan farten ibland avvika från den inställda.



Öka den inställda hastigheten

- Håll knappen uppåt mot RES+, som pilen visar, tills du nått den högre hastighet du vill ha inställd. Släpp sedan knappen.
- Om du trycker knappen uppåt och släpper den direkt så ökar hastigheten med 2 km/tim.



Sänk den inställda hastigheten

- Håll knappen nedåt mot RES-, som pilen visar, tills du nått den lägre hastighet du vill ha inställd. Släpp sedan knappen.
- Om du trycker knappen nedåt och släpper den direkt så sjunker hastigheten med 2 km/tim.

Öka farten vid omkörning

Trampa bara på gasen och släpp upp pedalen när omkörningen är avslutad. Då återgår bilen automatiskt till den programmerade hastigheten.

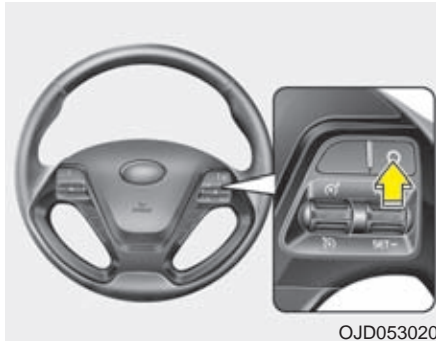

OJD053020

Stäng av farthållningen tillfälligt

- Trampa på bromsen.
- Trampa ner kopplingspedalen (manuellt växlad bil).
- Lägg växeln i neutralläge (automatväxlad bil).
- Tryck på O-knappen, som pilen visar
- Sänk farten så att den ligger mer än 20 km/tim under den programmerade.
- Sänk farten till under 30 km/tim.

Samtliga alternativ medför att farthållningen tillfälligt kopplas bort och att texten SET i panelen slocknar.





OJD053019

Återgå till inställd hastighet

Om farthållaren är aktiverad trycker du bara knappen uppåt mot RES+.

Det krävs dock att bilens hastighet är lägst 30 km/tim.

Stäng av farthållaren helt

- Tryck den vänstra knappen nedåt mot -symbolen
- Tryck knappen uppåt mot -symbolen och du aktiverar hastighetsvarnaren.
- Stäng av tändningen.

För att sätta på farthållaren igen, se anvisningarna på föregående sidor.

STÄLL IN EN MAXHASTIGHET

En alternativ funktion till farthållaren är att du kan använda systemet för att inte överskrida en viss hastighet.

Om du t ex ställt in maxhastigheten till 90 km/tim och håller den farten, så ökar inte hastigheten även om du trampar ner gaspedalen lite mer. Du blir också varnad av ljud- och ljussignaler.

Systemet hjälper dig därmed att inte överskrida en bestämd hastighetsgräns. Av säkerhetsskäl går det att öka farten genom att du trampar ner gaspedalen nästan helt.

* OBS

Du kan inte använda den automatiska farthållaren i kombination med den här funktionen för maxhastighet.



Reglagens funktion

O: Stänger av systemet tillfälligt.

: Tryck på knappen för att sätta på/stänga av systemet.

RES+: Håll knappen tryckt uppåt för att höja inställd hastighet. Släpp knappen när bilen nått den högre hastighet du önskar ha inställd.

SET-: Håll knappen tryckt nedåt för att sänka inställd hastighet. Släpp knappen när bilen nått den lägre hastighet du önskar ha inställd.



Ställ in en hastighetsgräns

1. Tryck knappen uppåt mot -symbolen, som pilen visar, för att aktivera hastighetsvarnaren.

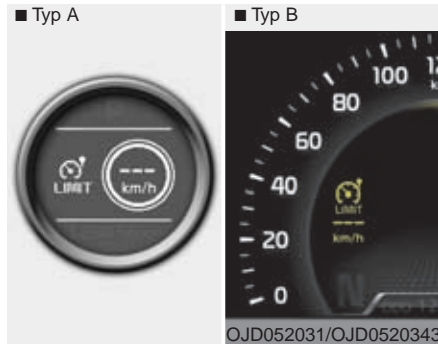

2. Om hastighetsvarnaren är aktiverad, men ingen hastighet inställd, visar displayen ---km/h.



3. Tryck den högra knappen nedåt mot RES-.

4. Håll sedan knappen mot RES+ (för högre hastighet) eller SET- (för lägre hastighet) och släpp den vid rätt hastighetsgräns.

Om du trycker knappen uppåt/nedåt och släpper den direkt ökar/minskar hastigheten 1 km/tim för varje tryckning.

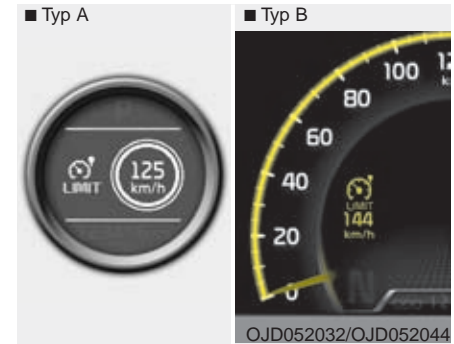

5. Inställd maxhastighet visas i displayen.

Om du vill köra fortare än den inställda hastighetsgränsen måste du trampa ner gaspedalen mer än 80 % annars sker ingen fartökning. En blink- och ljudsignal varnar dig tills du sänkt farten till den inställda.



Om du vill köra med högre hastighet än den inställda, då måste du trampa hårt på gaspedalen (mer än 80 %) för att komma förbi spärrläget. Så länge du kör fortare än inställd hastighet blinkar siffrorna i displayen och ett varningsljud hörs.

* OBS

Du kommer att höra ett klickljud från gaspedalen när du trampar ner den mer än 80 %. Det är normalt.



Stäng av hastighetsbegränsaren

- Tryck knappen uppåt mot -symbolen.
- Om du tycker knappen nedåt mot -symbolen kan du i stället använda farthållaren.
- Stäng av tändningen.
- Trycker du på O-knappen stänger du tillfälligt av hastighetsvarningen och kan återgå till inställd maxhastighet genom att trycka knappen mot RES+ eller SET-.

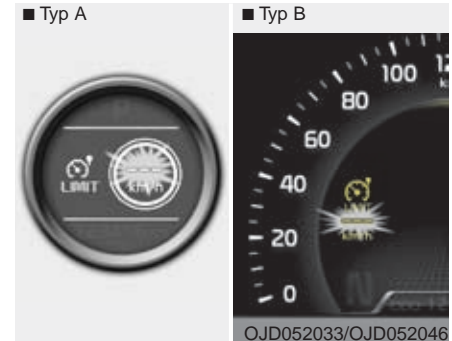

! VIKTIGT

Om det uppstått något problem med systemet blinkar tre streck (---). I så fall rekommenderar vi att du vänder dig till en Kia-verkstad så snart som möjligt.

VINGELVARNING / FILHÅLLNINGSSASSISTANS (LDWS-SYSTEM)



Sensorer upptill i vindrutan känner av om du viker av från den fil som du ligger i och varnar med en ljudsignal.

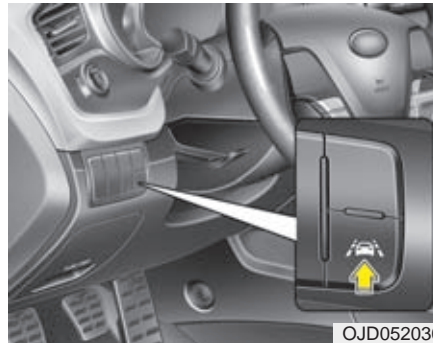

Du sätter på och stänger av funktionen för vingelvarningen med knappen på instrumentpanelen.

⚠ VARNING

- Systemet gör inga korrigeringar av körriktningen, det ger bara föraren en varning vid avvikelser från rak kurs.
- Vrid inte hårt på ratten när du hör en varning. Rätta lugnt till körriktningen.
- Om bilens sensorer inte känner av filerna får du ingen varning.
- Du blir inte varnad om farten är lägre än 60 km/tim.
- Montera inte någon tonad film på rutan. Den kan göra att systemet inte varnar.
- Se till att sensorn inte blir fuktig eller att det stänker någon form av vätska på den.
- Lossa inga delar från sensorenheten och knacka eller slå inte på den.
- Placera inga föremål på instrumentpanelen som orsakar reflexer.
- Var uppmärksam när du kör. Du kanske inte hör vingelvarningen om du har hög volym på radion.



När du trycker på knappen och sätter på vinkelvarnaren visas ovanstående bild i displayen.
Tändningen måste vara i läge ON.



Så här varnar systemet när farten är över 60 km/tim:



1. I displayen
Filmarkeringen du på håller på att köra över blinkar gul.
2. Med ljud
Ett upprepat varningsljud hörs.



Om du vill ha annan visning i displayen, när du aktiverat vingelvarnaren, visas en liten grafisk bild för vingelvarnaren till höger. Se bilden ovan.

Den grafiska symbolen ändrar färg beroende på vad sensorerna känner av.

- Vit symbol: Sensorerna känner inte av några filmarkeringar.
- Grön symbol: Sensorerna känner av filmarkeringar.



Varning för fel på systemet

Om det uppstår något fel i systemet för vingelvarningen kommer symbolen att blinka gul. I så fall rekommenderar vi att du vänder dig till en Kia-verkstad för att få vingelvarnarens funktion kontrollerad.

Vingelvarningen fungerar inte:

- När du slår på blinkers för att byta fil eller svänga.
(Om du har varningsblinkers på fungerar vingelvarningen).
- Om du kör mitt över en filmarkering.

* OBS

Tänk på att alltid använda blinkers vid filbyte, annars får du en onödig varning.

Situationer när vingelvarningen fungerar eller kanske inte

- Filmarkeringen är inte ordentligt synlig på grund av snö, smuts, vatten eller annat.
- Det mörknar plötsligt.
- Du har inte strålkastarna tända i mörker eller i en tunnel.
- Kontrasten mellan filmarkeringens färg och vägen är dålig.
- Du kör i tvära kurvor eller i branta backar.

- Ljus reflekteras från vägbanan.
- Linsen på vingelvarnaren och/eller vindrutan är smutsig.
- Det är dimmigt, det regnar eller snöar kraftigt.
- Det är mycket varmt innanför vindrutan, vid backspegeln, på grund av starkt solsken.
- Filen du kör är mycket bred eller smal.
- Filmarkeringen är otydlig, t ex genom att den är sliten.
- Det finns något på vägen som liknar en filmarkering.
- Det förekommer någon annan form av markering/gränslinje.
- Du ligger nära bilen framför så att den hindrar sensorerna från att läsa av filmarkeringarna.
- Bilen skakar kraftigt, t ex på grund av vägbanan är mycket gropig.
- Det är flera filmarkeringar eller markeringar som korsar varandra.
- Du har placerat något på instrumentbrädan som stör sensorerna.
- Du bländas av starkt solljus.
- Det pågår vägarbeten där du kör.
- Det är fler än två filmarkeringar.

EKONOMISK KÖRNING

Bränsleförbrukningen beror till stor del på ditt körsätt, var du kör och om du t ex ofta kör korta sträckor.

För att uppnå god bränsleekonomi, och minimera reparationskostnaderna följ nedanstående råd:

- Kör iväg direkt när motorn startat och går jämnt. Accelerera långsamt och kör inte ryckigt. Håll stort säkerhetsavstånd till framförvarande fordon så slipper du tvära inbromsningar. Du sliter mindre på bromsbeläggen och kan köra mjukt utan att accelerera snabbt.
- Bränsleförbrukningen ökar med hastigheten. Kör därför i lugn jämn fart, speciellt på motorvägar, så håller du nere bränsleförbrukningen.
- Vila inte foten på kopplings- eller bromspedalen. Det medför extra bränsleförbrukning och ökat slitage. Bromsarna kan överhettas med försämrad bromsverkan som följd.
- Se till att lufttrycket i däcken alltid är korrekt. Både för högt och för lågt lufttryck orsakar snabb förslitning. Kontrollera lufttrycket minst en gång i månaden.
- Felaktig hjulinställning, som kan orsakas av att du kör emot en trottoarkant, medför onödigt däckslitage och ökad bränsleförbrukning.
- Vi rekommenderar att du ser till att bilen får regelbunden service hos en Kia-verkstad enligt aktuellt program. Det medför både optimal bränsleekonomi och låga underhålls- och reparationskostnader.
- Håll bilen ren. Det är speciellt viktigt att spola och tvätta bort lera, snö och is som kan sitta fast under bilen och orsaka rost. Den extra vikten ökar också bränsleförbrukningen.
- Ha ingen onödig last i bilen. En tung bil förbrukar mer bränsle.
- Låt inte bilen gå på tomgång i onödan. Stanna motorn vid längre stopp vid t ex broöppningar och järnvägsövergångar.
- Motorn behöver inte värmas upp innan du kör iväg. Det räcker med att den får gå på tomgång i 20-30 sekunder och något längre om det är mycket kallt.
- Kör inte för sakta på en växel så att motorn ansträngs och övervarva inte heller motorn. Växla vid rekommenderade varvtal.
- Koppla in luftkonditioneringen endast när den behövs.
- Om du kör med öppna rutor i hög fart ökar luftmotståndet och därmed bränsleförbrukningen.
- Spar bränsle genom att sänka farten i sid- och motvind.



VARNING

Rulla aldrig utför en backe med motorn avstängd. Servon för bromsar och styrning fungerar inte och bilen blir tungstyrd och svårt att bromsa. Växla i stället ner och motorbromsa.

Med tändningen i läge LOCK kan bilen inte styras.

TIPS FÖR KÖRNING

Svåra körförhållanden

När det är regnigt, snö och is på marken eller om du kör i lös sand eller lera, tänk på följande:

- Ta det lugnt och se till att du har gott om tid att bromsa.
- Undvik tvära svängar och häftiga inbromsningar och accelerationer.

VARNING - ABS

Eftersom din bil har ABS-bromsar ska du alltid hålla bromsen konstant nedtryckt vid inbromsningar.

- Om det är halt och svårt att komma iväg, gasa försiktigt för att undvika att hjulen spinner loss. Ibland kan det vara en fördel att starta på 2:ans växel. Det går även att göra med automatisk växellåda.
- Vintertid kan det vara klokt att ha en liten säck eller låda med sand i bilen.

VARNING - Nedväxlingar

Gör inga häftiga nedväxlingar så att du får kraftig motorbroms. Det kan medföra att bilen får sladd.

"Gunga" loss bilen om du kört fast

Om du kört fast och måste gunga loss bilen, vrid först ratten åt höger och vänster för att rensa området kring hjulen från snö, sand eller det som du kört fast i. Försök få bilen i gungning fram och tillbaka genom att växelvis köra framåt och bakåt med hjälp av backväxeln och 1:ans växel (manuell växellåda) samt D- och R-lägena (automat). Varva inte upp motorn så högt och försök att spinna så lite som möjligt med hjulen. Om bilen fortfarande sitter fast efter ett par försök, skaffa hjälp att dra loss bilen för att undvika att överhettas motorn eller skada transmissionen.

VIKTIGT

Om du "gungar" bilen alltför länge riskerar du överhettning och skador på motor och växellåda. Även däckan kan ta skada.

VARNING - Hjulspinn

Hjulen får inte spinna loss så att de roterar med en hastighet högre än motsvarande 55 km/tim. Det kan medföra att däckan slits sönder.

*** OBS**

Koppla bort ESC-systemet om du ska "gunga" loss bilen.

VARNING

Om du kört fast och ska försöka komma loss genom att "gunga" bilen genom att göra framåt-bakåt. Tänk då på att ingen ska befinna sig framför eller bakom bilen, eftersom den plötsligt kan börja röra sig snabbt framåt eller bakåt.

Smidig kurvtagning

Inbromsning och nedväxling ska alltid ske före en kurva, aldrig i kurvan. Detta är speciellt viktigt om vägbanan är hal eller våt. Håll jämn fart genom kurvor och accelerera mjukt när hjulen är riktade rakt framåt.

Mörkerkörning

Det är alltid mer riskfyllt att köra när det är mörkt. Följ därför dessa råd:

- Sänk farten och se till att avståndet till framförvarande fordon är stort.
- Justera eventuellt backspegeln till avbländat läge.
- Se till att stråkastarglasen är rena och att stråkastarna är rätt höjjusterade.
- Titta inte rakt in i strålkastarljuset från mötande bilar. Mörkerseendet försämras.

Körning i regn

- Kraftigt regn försämrar sikten och medför förlängd bromssträcka.
- Se till att torkarbladen är i bra skick. Byt dem när de lämnar ränder på rutan.
- Slitna däck ökar risken för vattenplaning. Minsta godkända mönsterdjup för sommardäck är 1,6 mm.
- Sänk farten om du ska köra genom vattensamlingar, så att du inte råkar ut för vattenplaning. Tänk också på att bromsarna kan bli blöta och att bromseffekten försämras.
- Torka bromsarna genom att köra långsamt och samtidigt bromsa lätt.

Körning i genom vatten

Kör inte genom vatten som går upp längre än till nederkanten av hjulnaven. Håll låg fart och tänk på att bromsarna blir blöta så att bromssträckan förlängs.

Efter att du kört i vatten, kör långsamt och håll samtidigt foten på bromspedalen så att bromsarna får torka.

Körning i terräng

Terrängkörning är inte tillåten i Sverige. Men vi vill påminna dig om att köra försiktigt om du befinner dig på sidan om allmänna vägar, så att du inte skadar bilen om du kör över stenar och rötter, som kan skada underredet.

Körning i hög hastighet

Däcken

Se till att däcken har rätt lufttryck. Kontrollera också att däcken inte har några skador.

*** OBS**

Lufttrycket får aldrig överskrida det som finns angivet på däckets.

VARNING

- För högt lufttryck medför sämre åkkomfort och köregenskaper samt att däcken slits onormalt mycket mitt i slitbanan. Däcken kan också lätt skadas av föremål på vägbanan. För lågt lufttryck medför sämre köregenskaper, snabbare däckslitage, högre bränsleförbrukning och risk för däckexplosion.
- Att köra med nedslitna däck är farligt och olagligt. Mönsterdjupet ska vara minst 1,6 mm (sommardäck) eller 3 mm (vinterdäck). Läs mer om däcken i kapitel 7.

Bränsle, kylvätska och motorolja

Hög fart ökar förbrukningen. Kontrollera därför oljor och vätskor regelbundet.

Drivremmar

Skadade eller för löst spända drivremmar kan medföra att motorn överhettas.

VINTERKÖRNING



Här följer information om vinterkörning.

Snö och halka

Vinterdäcken till bilen ska vara av den dimension som finns angiven i registreringsbeviset. Alla fyra däck ska vara av samma typ. Välj mellan friktionsdäck och dubbdäck.

Kör extra försiktigt när det är halt. Bromsa mjukt och växla utan att det uppstår ryck, accelerera långsamt samt undvik tvära svängar för att undvika att få sladd. Håll också stort avstånd till framförvarande fordon. Använd snökedjor om de behövs för att förbättra framkomligheten.

Vinterdäck

I Sverige är det lag på att bilen ska vara utrustad med vinterdäck mellan 1 december och 31 mars om den ska köras när det är vinterväglag.

Vinterdäcken ska ha ett mönsterdjup på minst 3 mm på det mest slitna stället.

Om du är tveksam om vilken typ av däck du ska välja, rekommenderar vi att du vänder dig till en Kia-verkstad.

* OBS

Fr o m vintern 2009-2010 gäller nya regler för dubbdäck. De får bara användas under perioden 1 oktober – 15 april. Lokala bestämmelser medför att man inte alls får köra med dubbdäck på vissa gator.

* OBS

Vinterdäcken måste ha en dimension som gör att de går fria i hjulhusen och det ska vara samma dimension och typ av däck på alla hjulen.

Om du avser att åka utomlands och har valt dubbade däck ska du kontrollera vilka regler som gäller för dubbdäck i det land du ska besöka. I vissa länder är det inte tillåtet att köra med dubbdäck.



Snökedjor

Snökedjor bör användas endast under extrema förhållanden och de får endast monteras på framhjulen.

Montera aldrig snökedjor på hjul med aluminiumfälgar och använd endast den typ som består av vajrar med en tjocklek på max 15 mm.

Skador som uppstått på bilen, på grund av att felaktiga kedjor använts, omfattas inte av några garantier.

Snökedjor får endast monteras på framhjulen

! VIKTIGT

- *Kedjorna ska vara S-certifierade / SAE-klassade. Fel typ av snökedjor kan orsaka skador på bilens hjulhus och hjulupphängning. Det är skador som inte täcks av några garantier. Kedjorna kan slitas loss om de hakar i någon del av karossen eller komponenter i chassit.*
- *Kontrollera redan efter körda 500 m till 1 km att kedjorna är ordentligt spända. Efterspänn om det behövs.*
- *Snökedjor får inte monteras på bilen om den är utrustad med däck med dimensionerna 225/45R17 eller 225/40ZR18.*

Följ tillverkarens anvisningar vid montering och kör sakta

Om du hör att kedjorna går emot någonstans, sänk farten. Om de ändå går emot stanna omgående och spänn åt kedjorna.

Demontera kedjorna direkt när du kommer till barmark.



! VARNING - Montering

Montera kedjorna när bilen inte utgör en trafikfara och den står på plant underlag.

Sätt an parkeringsbromsen och lägg i 1:an eller backen (P för automat).

Om andra trafikanter behöver varnas, sätt på varningsblinkers och placera eventuellt ut varningstriangeln.

VARNING - Körning med kedjor

- Tänk på att köregenskaperna förändras med kedjor monterade.
- Kör inte fortare än 30 km/tim eller långsammare om det är tillverkarens rekommendation.
- Undvik att köra ner i gropar, över trottoarkanter och sväng inte tvärt och bromsa inte häftigt.
- Felaktiga eller felaktigt monterade kedjor kan skada bilens bromsledningar, hjulupphängning, kaross och hjul.

VIKTIGT

Stanna omgående och spänn kedjorna om de tar i karossen.

Kylvätskans kvalitet

Vid leverans från fabriken är kylsystemet fyllt med kylvätska av hög kvalitet som motverkar korrosion och smörjer vattenpumpen. Om påfyllning behövs, fyll på med samma vätska. Se anvisningar i kapitel 7. Kontrollera också frysskyddet inför vintern.

Kontrollera batteriet och kablarna

Inför vintersäsongen bör du kontrollera batteriet enligt anvisningarna i kapitel 7. Låt också kontrollera batteriets kondition.

Se till att motorn har rätt olja inför vintern

Rekommendationer finns i kapitel 8. Om du behöver hjälp, rekommenderar vi att du vänder dig till en Kia-verkstad.

Tändstiftbyte/tändkablar (bensinmotorer)

Tändstift ska bytas enligt aktuellt serviceprogram som finns hos alla Kia-verkstäder. Tändkablarna kan du själv kontrollera när du har huven öppen. De får inte vara nötta eller skadade.

Skydda låsen från frysning

Under vinter är det lämpligt att använda låsolja som gör att låsen inte fryser. Det enklaste sättet att tina upp ett lås som frusit är att fylla en plastpåse med varmt vatten och hålla den mot låset.

Blanda spolarvätskan beroende på temperaturen

Blanda koncentrerad spolarvätska och vatten i proportioner som gör att den inte fryser. Läs på förpackningen.

Parkeringsbromsen kan frysa

När det är kallt och det samlats snö och/eller bildats is intill bakbromsarna kan det hända att parkeringsbromsen kan att frysa fast när den sätts an. Sätt i så fall bara an den tillfälligt medan du lägger i 1:an eller backen (P för automat) samt lägger block vid bakhjulen.

Håll underredet rent

Kontrollera vintertid att det inte fastnat is och snö i hjulhusen och under bilen. Spola i så fall bort det så att inte styrningen och hjulupphängningarna påverkas.

Vinterutrustning i bilen

Det är bra att ha en borste, isskrapa, ficklampa, snöskyffel, startkablar, arbetshandskar och en säck eller låda sand i bilen. Eventuellt också bogserlina, filter, liggunderlag och samt snökedjor.

KÖRNING MED SLÄP

Vi rekommenderar att du vänder dig till en Kia-verkstad eller annan expert för montering av dragkrok.

VARNING - Körning med släp

Överlasta aldrig släpet och tänk på att belastningen på dragkulan ska räknas in i bilens totallast.

Bilens köregenskaper förändras kraftigt när den drar släp. Bilen blir svårare att manövrera och bromssträckan förlängs.

VARNING - Max släpvagnsvikt

Överskrid aldrig totalvikten för släpet och dra aldrig tyngre släp än som anges i bilens registreringsbevis och i tabellen längre fram i detta avsnitt.

VIKTIGT

Läs igenom detta avsnitt noga. Här finns många värdefulla tips för dig som ska dra släp med bilen.

Följer du råden i det här avsnittet så riskerar du inte skador på bilen eller släpet.

När du drar släp ökar belastningen på motor, växellåda, bakaxel samt hjul och däck. Det innebär bl a att motorn kan bli varmare än normalt. Genom den ökade vikten och större luftmotstånd ökar också bränsleförbrukningen.

Dragkrok

Vi rekommenderar att du låter en Kia-verkstad eller annan expert montera dragkroken.

Om dragkroken demonteras är det viktigt att eventuella alla borrhål tätas med underredsmassa för att motverka rostbildning och att avgaser tränger in i bilen.

Säkerhetsvajer

Följ dragkrokstillverkarens anvisningar för hur vajern ska fästas. Ett tips är att dra den under dragstången så att den fångas upp av vajern om släpets koppling skulle släppa.

Släpets bromsar

I Sverige förekommer huvudsakligen bromsade släp som är utrustade med skåpskjutsbromsar. Det är dock tillåtet att dra släp utan bromsar i 80 km/tim men då är totalvikten högst 600-700 kg beroende på modell. Se tabell längre fram i boken.

Släpets lampor

Varje gång du ansluter släpets strömkabel till bilen, kontrollera att alla lampor lyser och tänds som de ska.

Extra backspeglar

Om du drar ett brett släp, t ex en husvagn, måste du montera extra yttre backspeglar som gör att du kan ha uppsikt bakåt.

 **VARNING**

Se till att släpet sitter fast ordentligt på dragkroken. Testa genom att försöka lyfta av det från dragkroken.

Körning med släp

Öva gärna lite på en trafikfri plats innan du ger dig ut i trafiken. Det krävs speciell färdighet för att köra med släp. Tänk på att ta ut svängarna lite eftersom ekipaget är avsevärt längre än bara bilen.

Före körning ska du kontrollera att lasten är ordentligt surrad. Använd alltid kraftiga rep eller spännband.

Kontrollera att eventuellt stödhjul inte tar i marken, att elanslutningen och säkerhetsvajern är kopplad samt att lamporna fungerar, att lufttrycket i däcken är korrekt och de yttre backspeglarna är rätt justerade. Glöm inte att frigöra släpets parkeringsbroms innan du kör iväg.

Kontrollera med jämna mellanrum att lasten är ordentligt säkrad på släpet. bromsa håftigt.

Håll ett säkert avstånd till framförvarande fordon

Bromssträckan med släp blir längre än utan. Därför är det viktigt att hålla ett extra långt avstånd till framförvarande fordon.

Omkörningar går långsammare

Planera eventuella omkörningar noga. Bilen accelererar långsammare när den drar släp. Dessutom behövs en längre omkörningssträcka eftersom ekipaget är långt.

Träna att backa med släp

Det krävs en speciell teknik för att backa med släp. Eftersom man måste vrida ratten åt motsatt som släpet ska svänga, så kan det underlätta att ta tag i ratten nedtill (klockan 6). Då för man handen åt det håll som släpet ska svänga.

Svänga med släp

Ta ut svängarna så att inte släpets hjul tar i kantstenar eller ginar utanför väggkanten. Tänk också på att köra mjukt och inte göra några hastiga filbyten eller bromsa håftigt.

Blinkers på släpet

Om en av bilens blinkerslampor går sönder märks det genom att en kontrollampa blinkar långsamt eller extra snabbt. Om en lampa på släpet inte fungerar varnas föraren inte på samma sätt. Kontrollera därför regelbundet att släpets blinkerslampor fungerar.



VARNING

Se till att de elektriska kontakterna på bilen och släpet hålls rena och fria från oxidation, så att belysningen på släpet fungerar.

Körning i branta backar

Vid körning nedför, växla ner för att motorbromsa så att bilens bromsar inte överbelastas.

Vid körning uppför långa backar, växla ner och kör högst 70 km/tim för att undvika att motor och växellåda överhettas.

Om bilen har manuell växellåda, kör på 4:an eller lägre växel om backen är brant.

Om bilen har automatisk växellåda, rekommenderar vi att du väljer att växla manuellt och välja växel med tanke på ekipagets vikt och hur brant backen är. Låt motorn arbeta på ett mellanvarvtal uppför och utnyttja motorbromsning nedför.

! VIKTIGT

- *Håll ett öga på temperaturmätaren om stigningen är mer än 6 %. Det kan finnas risk för överhettning av motorn. Speciellt om det är varmt, släpet är tungt och luftkonditioneringen är igång.*

Om varningslampan för överhettad motor tänds eller om mätaren närmar sig markeringen 130, stanna bilen på en plats där du kan parkera säkert. Låt sedan motorn gå på tomgång så att den kyls ner, innan du fortsätter köra.

- *För att inte överhettas motor och växellåda, anpassa farten uppför efter hur tungt lastat släpet är och hur brant backen är.*

Parkering i backar

Undvik att parkera bilen i backar om den drar släp. Om ekipaget kommer i rullning kan det orsaka allvarliga skador.

 VARNING

Det finns risk att bilens och släpets parkeringsbromsar inte kan hålla ekipaget i en backe om släpet är tungt lastat.

Om du parkerar i en backe, gör så här:

1. I uppførsbackar ska du vrida framhjulena utåt och i nedførsbackar inåt, så att de går mot trottoarkanten om bilen rör sig nedför.
2. I bilar med manuell växellåda, lägg i neutralläget. I bilar med automatisk växellåda, lägg i P-läget.
3. Sätt an parkeringsbromsen och stäng av motorn.
4. Placera block bakom släpets hjul i uppførsbackar och framför hjulen i nedførsbackar.

5. Trampa på bromsen, starta motorn och lägg i neutralläget. Frigör bilens parkeringsbroms och släpp sakta bromspedalen och låt bilen rulla samt känn efter när släpets hjul stoppas av blocken.
6. Trampa på bromsen och sätt an parkeringsbromsen igen. På manuellt växlad bil lägger du i backen och i automatväxlad P-läget.
7. Stanna motorn och släpp upp bromspedalen.

 VARNING

Kliv inte ur bilen förrän parkeringsbromsen är hårt ansatt, motorn avstängd och du lagt i en växel enligt ovan.

När du ska köra iväg från backen i uppförsbacke, gör så här:

1. Håll foten på bromsen och starta motorn med växeln i neutralläget.
2. Lägg i 1:an alternativt ett D-läge.
3. Frigör parkeringsbromsarna på släpet och i bilen.
4. Släpp bromsen och kör framåt/uppför.
5. Se till att eventuella hjulblock blir upplockade.

I nedförsbacke, gör så här:

1. Håll foten på bromsen och starta motorn med växeln i neutralläget.
2. Lägg i backen.
3. Frigör parkeringsbromsarna på släpet och i bilen.
4. Släpp bromsen och backa en aning så att det går att ta bort hjulblocken. Alternativt kör framåt och låt släpet köra över blocken och se till att de sedan blir upplockade.

Om bilen ofta drar släp krävs mer service

Följ det serviceprogram som gäller för krävande körning. Hör med Kia-verkstaden vad som gäller.

Se till att även släpet får föreskriven service. Gör också dagliga kontroller i samband med att släpet används.

* OBS

Kontroller av motoroljenivån, oljan i växellådan, kylvätskan ska göras ofta när bilen drar släp.

! VIKTIGT - Överlast

Släpets totalvikt får inte överskridas och tänk på att taklast och släpets belastning på dragkulan ska räknas in i bilens last.

Tänk på följande när du drar släp

- Kontrollera tillåten dragvikt på registreringsbeviset.
- Bilen bör ha körts minst 200 mil innan du drar släp första gången.
- 100 km/tim är högsta tillåtna hastighet med släp rent tekniskt.
- I Sverige är högsta tillåtna hastighet 80 km/tim.
- Kör inte fortare än 70 km/tim i långa uppförsbackar.
- Överskrid inte vikterna som anges här:

		Motor		1,4 l bensin			1,6 l bensin / MPI		1,6 l bensin / GDI		1,6 l bensin / Turbo GDI	1,4 l diesel	1,6 l diesel	
		Manuell	Manuell	Automat	Manuell	Automat (DCT)	Manuell	Manuell	Manuell	Manuell	Manuell	Automat		
Max släpvagnsvikt	Obromsat släp	600 kg	600 kg	600 kg	600 kg	600 kg	600 kg	600 kg	650 kg	650 kg	650 kg			
	Bromsat släp	1 200 kg	1 300 kg	1 200 kg	1 400 kg	1 300 kg	1 400 kg	1 500 kg	1 500 kg	1 300 kg				
Max belastning på dragkroken		60 kg	60 kg	60 kg	60 kg	60 kg	60 kg	75 kg	75 kg	75 kg				

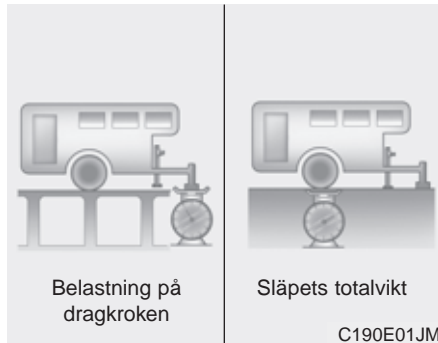

Släpvagnsvikten

Släpets totalvikt får inte överskridas (se registreringsbeviset och tabellen på föregående sida). Tänk också på att taklast och släpets belastning på dragkulan ska räknas in i bilens last.

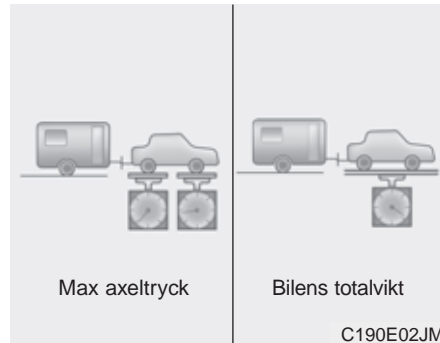

Belastningen på dragkroken

Lasta släpet så att den tillåtna belastningen på dragkulan inte överskrids. Se tabellen på föregående sida.

Tänk på att belastningen på drakkroken ska räknas som last i bilen.

Lasta släpet så att belastningen på dragkroken blir 5%, eller högst 10 % eller den vikt som anges i tabellen på föregående sida.

⚠ VARNING

- Släpet ska lastas så att ca 60 % av vikten ligger framför hjulaxeln.
- Överlasta aldrig släpet och överskrid aldrig den totala maxlasten för bil + släp (tågvikten).
- Ett överlastat och/eller felaktigt lastat släp kan medföra att du tappar kontrollen över bilen.

Om något händer

Varningsblinkers, användning	6-2
Punktering när du kör?	6-2
Motorstopp?	6-2
Startproblem, motorn startar inte	6-3
Hjälpestart med startkablar	6-4
Startbogsering, läs varning	6-6
Överhettad motor	6-7
Punktering, bil med reservhjul/hjulbyte	6-8
Domkraft	6-8
Hjulbyte	6-9
Reservhjul	6-9
Nödreservhjul, att tänka på	6-12
Punktering, bil med reparationssats	6-14
Luftryckvarnare/lågt luftryck i däcken	6-20
Bärgning/bogsering	6-25
Bogserögla, montering framtill	6-26
Bogserögla, fast bakre	6-26
Bogsering i nödfall	6-27

VARNINGSBLINKERS



Varningsblinkers

Tryck på knappen i mitten på instrumentbrädan och sätt på varningsblinkers om du måste parkera bilen där den kan utgöra en trafikfara för andra trafikanter. Tryck en gång till för att stänga av.

- Varningsblinkers kan också användas i samband med att bilen bogseras.
- Tänk på att du inte kan använda blinkers för sväng när du har varningsblinkers på.

PROBLEM UNDER KÖRNING

Om motorn stannar på ett trafikfarligt ställe

- Om motorn stannar på ett trafikfarligt ställe, lägg växeln i neutralläge och skjut undan bilen till en säker plats.
- Om bilen har manuell växellåda, försök att flytta den genom att lägga i 2:ans eller 3:ans växel och köra på startmotorn med kopplingen uppsläppt.

Om du får punktering

1. Lätta på gasen och styr rakt fram tills du kan svänga av från vägen. Bromsa försiktigt och stanna på en plats där bilen inte utgör en trafikfara. Hjulbyte ska alltid ske på en plats där det kan ske utan risk för att bilen och du själv blir påkörd. Se till att bilen står plant och att underlaget för domkraften är fast.
2. Sätt an parkeringsbromsen och lägg i backen (P för automat). Sätt eventuellt på varningsblinkers.
3. Ingen får befinna sig i bilen. Passagerare ska förflytta sig till en säker plats en bit ifrån den.
4. Följ anvisningarna för hjulbyte alternativt reparation av det punkterade däcket, beroende hur bilen är utrustad.

Om du får motorstopp

1. Trampa ner kopplingen eller lägg i neutralläget för automat och se till att bilen kommer så mycket som möjligt åt sidan från vägen. Rulla om möjligt till en plats där bilen inte utgör en trafikfara.
2. Sätt på varningsblinkers.
3. Försök att starta bilen. Om det inte går, kontakta en bärgare om du inte kan komma på vad felet beror på.

MOTORN STARTAR INTE

Om startmotorn snurrar långsamt eller inte går alls

1. Sätt an parkeringsbromsen och lägg växeln i neutralläge (P eller N för automat).
2. Kontrollera att batteriets anslutningar är rena och åtdragna.
3. Tänd innerbelysningen. Om den lyser svagt eller slocknar när du vrider på tändningen är batteriet urladdat.
4. Kontrollera att el-anslutningarna till startmotorn är åtdragna.
5. Försök att hjälptarta med startkablar.

Om startmotorn går som den ska, men motorn ändå inte startar

1. Kontrollera att det finns bränsle i tanken.
2. Med tändningen i läge LOCK/OFF, kontrollera alla anslutningar till tändningen, tändspolar och tändstift. Anslut eventuella lösa ledningar.
3. Kontrollera bränsleledningen i motorrummet.
4. Om du inte finner något fel som du kan rätta till för att kunna starta motorn, rekommenderar vi att du kontaktar en Kia-verkstad.



VARNING

Du får inte skjuta eller bogsera igång bilen. Oförbränt bränsle kan komma in i katalysatorn och skada den så allvarligt att den inte kan repareras.

Bilar med automatisk växellåda går tekniskt sett inte att bogsera igång.

STARTHJÄLP MED STARTKABLAR

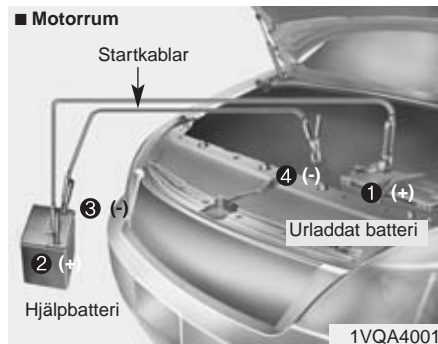

Koppla in kablarna i nummerordning och koppla ur i omvänd ordning.

Läs den utförliga instruktionen på nästa sida.

Starthjälp

Var försiktig i samband med att du ansluter kablarna, så att du inte får en stöt. Om du är osäker på hur du ska gå tillväga, anlita en kunnig person.

! VIKTIGT

Hjälpbatteriet ska vara på 12 volt och bör ha minst samma kapacitet som batteriet i din bil.

VARNING - Batteriet

- Batteriet avger en explosiv gas. Öppen eld, rökning och gnistor får därför inte förekomma i närheten av ett batteri.

Om instruktionerna inte åtföljs till punkt och pricka kan det resultera i allvarlig fysisk skada samt skador på bilen.

Om du är osäker på hur du ska göra, rekommenderar vi att du vänder dig till en Kia-verkstad.

Bilbatterier innehåller batterisyra som är starkt frätande och giftig. Vi rekommenderar att du använder skyddsglasögon i samband med att du ska ge eller få starthjälp. Var försiktig så du inte får syra på dig, kläderna eller på bilen.

- Gör inga försök att hjälpestarta om batteriet är fruset eller om vätskenivån i batteriet är för låg. Batteriet kan spricka eller explodera.

När du ska ansluta kablarna:

! VIKTIGT

- Bilar med stopp-/start-system (ISG) är utrustade med underhållsfria batterier av en speciell typ (AGM)
- *Vi rekommenderar därför att du vänder dig till en Kia-verkstad för eventuella kontroller eller service på batteriet. Om du själv tänker ladda det måste du använda en laddare som är elektronikkyddad. Den ska klara av att ladda med bägge batterikablarna anslutna så att batteriets sensor inte påverkas.*
- *Vid byte av batteri i bilar med stopp-start-system måste även det nya batteriet vara av samma typ som originalet.*
- *På batterier med pluggar, skruva inte loss dem. Det kan läcka ut frätande batterivätska.*
- *Om bilens specialbatteri (AGM) för stopp-start-systemet har varit bortkopplat ett blivit utbytt kommer systemet inte att fungera direkt. Batterisensorn måste först kalibreras. Det sker automatiskt när bilen står med tändningen från i ca 4 timmar.*

*** OBS**

När du ska ta ström från en annan bil för att starta motorn ska du använda startkablar med isolerade handtag på klämmorna.

Följ nedanstående instruktioner exakt.

När du ska ansluta kablarna:

1. Stäng av alla strömförbrukare i bägge bilarna.
2. Se till att bilarna inte har kontakt med varandra.
3. Luta dig inte över batterierna när du ansluter den röda kabeln till plus (+) på bägge batterierna (1) och (2).
4. Anslut sedan den svarta kabelns ena ände till minus (-) på hjälpbatteriet (3).

5. Anslut slutligen den andra änden till en oisolerad metalldel (4) i motorrummet, t ex motorn, växellådan eller ett fjäderben. Se till att du inte vidrör några andra delar med kabelklämmorna!

! VIKTIGT

Anslut aldrig till minus på det urladdade batteriet!

6. Starta motorn i bilen med hjälpbatteriet och låt den gå på ca 2 000 varv/min.
7. Starta motorn i bilen med det urladdade batteriet.
8. Lossa kablarna i omvänd ordning när motorn går.

Om motorn inte startat efter några försök, rekommenderar vi att du kontaktar en Kia-verkstad.

Försök inte starta motorn genom bogsering

Om du har bil med manuell växellåda, ska du inte försöka skjuta igång den, då detta kan skada avgasreningssystemet.

Bilar med automatisk växellåda går tekniskt sett inte att bogsera igång. Använd startkablar.

 **VARNING - Batteriet**

Försök inte starta motorn genom skjuta på, bogsera bilen eller genom att rulla nedför en backe. Oförbränt bränsle kan komma in i katalysatorn och skada den.

ÖVERHETTAD MOTOR

Om motorn överhettas märks det genom att den tappar effekt och/eller att det hörs ett knackande ljud. Gör i så fall så här:

1. Sänk farten och stanna bilen på en trafiksäker plats så fort som möjligt.
2. Sätt an parkeringsbromsen och lägg växeln i neutralläge (för automat P eller N).
3. Stäng av luftkonditioneringen.
4. Om det tränger ut ånga från motorrummet, stanna motorn och låt huven vara stängd tills motorn svalnat. Om det inte kommer någon ånga. Låt motorn gå på tomgång, öppna huven och kontrollera att motorkylfläkten går. Om fläkten inte går, stanna motorn och vänta tills motorn svalnat.

5. Kontrollera att drivremmen till vattenpumpen är hel. Om den är hel, kontrollera att den är spänd så att den inte slirar.
6. Kontrollera om det läcker från kylaren, slangar eller anslutningar eller från vattenpumpen.
(Om luftkonditioneringen varit igång är det normalt att det droppar kondensvatten under bilen).

VARNING

Håll fingrarna borta från röliga delar i motorrummet när motorn är igång.

7. Om drivremmen till vattenpumpen är trasig eller du upptäcker något läckage, stanna motorn. Vi rekommenderar att du sedan kontaktar en Kia-verkstad.

VARNING

Lossa inte kylarlocket när motorn är het. Det sprutar ut ånga som kan orsaka brännskador.

8. Om du inte hittar någon orsak till överhettningen, vänta tills motorn svalnat och fyll på kylvätska i behållaren om det behövs. Se anvisningarna i kapitel 7.
9. Kör sedan försiktigt och kontrollera på temperaturmätaren om bilen överhettas igen. I så fall rekommenderar vi att du kontaktar Kia-verkstad för att få felet avhjälpt.

VIKTIGT

Om motorn ofta överhettas/och eller kylvätskenivån sjunker p g a läckage. Då rekommenderar vi att du vänder dig till en Kia-verkstad för att få kylsystemet kontrollerat.

OM DU FÅR PUNKTERING (BIL MED RESERVHJUL)

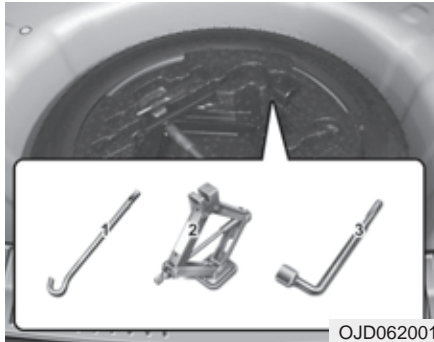

Verktyg för hjulbyte

Lyft på luckan i bagageutrymmet och ta fram verktygen för hjulbyte.

- (1) Domkraftens vevarm
- (2) Domkraft
- (3) Hjulmutternyckel

Domkraften

Domkraften som medföljer bilen är enbart avsedd för hjulbyte. Följ anvisningarna för hur den ska användas, så att ingen skadar sig.

Se till att den är förvarad i sitt fack, när den inte används, så att den inte skramlar under körning.

VARNING - Hjulskifte

- Hjulbyte ska alltid ske på en plats där det kan ske utan risk för att du eller bilen blir påkörd.
- Se till att bilen står plant och att underlaget för domkraften är fast. Lägg eventuellt en plank under domkraften.
- Domkraften får endast placeras under de markerade lyftpunkterna under dörrtrösklarna.
- Kryp inte under bilen när den är lyft av enbart domkraften. Det finns alltid risk att bilen glider av domkraften.
- Starta aldrig motorn när bilen är lyft.
- Ingen får befinna sig i bilen när den ska lyftas.
- Passagerare ska förflytta sig till en säker plats en bit från bilen.

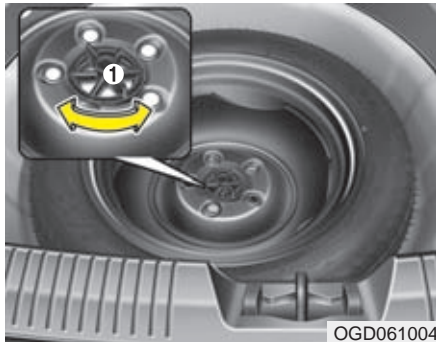

OGD061004

Att ta loss och återmontera reservhjulet

1. Lossa hylsan (1) om den finns.
2. Lossa den stora plastmuttern som håller reservhjulet.

När du lägger tillbaka hjulet ska du skruva fast det så att det inte ligger och skramlar.

Se också till att domkraften och verktygen sitter fast.



OED066033

Byt hjul så här

1. Se till att bilen står på plant och fast underlag.
2. Sätt an parkeringsbromsen och lägg i backen (P för automat).
3. Sätt på varningsblinkers om de behövs för att varna andra trafikanter.
4. Placera ut varningstriangeln om den behövs för att varna andra trafikanter. Den bör stå 150 - 250 m från bilen.



OJD062003

5. Ta fram reservhjulet, domkraften och verktygen för hjulbytet.
6. Lägg block framför och bakom hjulet som är diagonalt mot det punkterade.
7. Om bilen har heltäckande hjulsidor, bryt försiktigt bort hjulsidan.

⚠ VARNING

- Det är viktigt att parkeringsbromsen är hårt ansatt och att det finns block vid ett hjul.
- Ingen får befinna sig i bilen i samband med hjulbytet.



8. Lossa alla hjulbultarna ett varv med hjulmutternyckeln, inte mer.



9. Placera domkraften intill det hjul som ska bytas. Den ska placeras under lyftpunkten (vid 1 eller 2). Lyftpunkterna är markerade med förstärkningar och flikar samt upphöjda märken på tröskellådan där domkraften ska passas in.



10. Haka fast vevarmens krok i öglan på domkraften och använd hjulmutternyckeln som hävstång för vrida runt. Lyft bara så mycket att hjulet går fritt från marken, ca 3 cm.

⚠ VARNING

Domkraften får endast placeras under de markerade lyftpunkterna.

11. Lossa alla hjulmuttrarna helt och lyft av hjulet. Om det är en aluminiumfälg kan du behöva rycka lite i hjulet för att få loss det.
12. Rengör anliggningsytorna på fälgen och navet innan du sätter dit reservhjulet.
13. Sätt dit och dra fast muttrarna för hand med den koniska sidan mot fälgen.



Åtdragningsmomentet ska vara 88-107 Nm. Om du är osäker på om du dragit åt rätt, rekommenderar vi att du vänder dig till en Kia- eller gummiverkstad för kontroll.

Om muttrarna inte är tillräckligt hårt åtdragna kan det märkas genom att hjulet vibrerar vid inbromsning.

⚠ VARNING

- Se upp så att du inte skadar dig på reservhjulet eller hjulsidan i samband med hjulbytet.
- Rengör anliggningsytorna på fälgen och navet innan du sätter dit reservhjulet. Annars finns det risk att hjulet lossnar.

14. Dra fast muttrarna lätt med hjulmutternyckeln, i den ordning som visas i bilden.
15. Sänk ner bilen och dra fast muttrarna slutgiltigt, i den ordning som visas i bilden.

I samband med hjulbyte, kontrollera lufttrycket direkt när hjulet är monterat. Det är viktigt att det är rätt lufttryck.

Se till att ventilhatten inte kommer bort så att det kommer smuts i ventilen. Den kan orsaka att ventilen blir otät och att luft läcker ut.

Återställ alltid domkraften och verktygen efter hjulbytet samt se till att de inte glider och skramlar.

! VIKTIGT

Hjulmuttrarna har mm-gänga. Om du byter till andra fälgar och skaffar nya muttrar måste du se till att få exakt samma gänga. I annat fall kommer gängorna i muttern och på pinnbulten att förstöras. Det betyder att hjulet kan lossna.

Köper du muttrarna från en Kia-verkstad kan du vara säker på att få rätt typ.



! VARNING - Pinnbultarna
Om pinnbultarna blir skadade finns det risk att hjulet kan lossna.

För att domkraften och verktygen inte ska ligga och skramla i bagageutrymmet, se till att spärra fast dem i golvfacket.



! VARNING - Lufttrycket
Kontrollera lufttrycket i nödreservhjulet direkt efter monteringen. Det ska vara 420 kPa (4,2 bar eller 4,3 kg/cm²). Lufttrycket för övriga hjul framgår av en dekal i dörröppningen på förarsidan och i kapitel 8 i den här boken.

Att tänka på för nödreservhjulet

Bilen är utrustad med antingen ett nödreservhjul eller en reparations-sats. Ett nödreservhjul tar lite plats och är lättare än en vanligt hjul samt är bara avsett för högst tillfälligt bruk.

! VIKTIGT

- *Kör högst 80 km/tim med ett nödreservhjul monterat på bilen eftersom det försämrar köregenskaperna och bromsförmågan.*
- *Endast ett nödreservhjul får vara monterat på bilen.*

⚠ VARNING

Nödreservhjulet ska bara användas för kortare körsträckor under tiden som det ordinarie däckets lagas.

Kör max 80 km/tim med hjulet monterat.

Luftryck i nödreservhjulet: 420 kPa (4,2 bar eller 4,3 kg/cm²).

*** OBS**

I samband med hjulbyte, kontrollera luftrycket direkt när hjulet är monterat. Det är viktigt att det är rätt korrekt.

Att tänka på för nödreservhjulet:

- Maxhastighet 80 km/tim.
- Undvik dåliga vägar och gropar.
- Hjulet ger bilen försämrade köregenskaper och sämre bromsförmåga.
- Bilen kan inte lastas maximalt med ett nödreservhjul monterat. Se även belastningsindex på däcksidan.
- Kör inte över några hinder i vägbanan. Frigångshöjden är 2,5 cm sämre än med ordinarie däck.
- Kör inte in i en automattvätt.
- Snökedja får inte monteras på det här hjulet.
- Om du måste ha snökedjor på bilen samtidigt med ett nödreservhjul så ska det monteras bak.
- Hjulet är konstruerat för den här bilmodellen och får inte användas på någon annan modell.
- Ett däck på nödreservhjulet håller bara ca 300 mil. När det är utslitet ska det bytas mot ett likadant med samma dimension.

- Endast ett nödreservhjul får vara monterat på bilen.
- Dra inte släp när ett nödreservhjul är monterat på bilen.

REPARATIONSSATS FÖR PUNKTERAT DÄCK



Vissa bilar är utrustade med en reparations-sats i stället för reservhjul. Läs instruktionen noga innan du använder reparations-satsen, som finns under bagagerumsgolvet.

- (1) Kompressor
- (2) Behållare med tätning-medel

Se den utförliga produktbeskrivningen på nästa sida.



Allmän beskrivning

Med kompressorn och det tätning-medel som finns i behållaren går det att laga mindre hål i däckets slitbana.

Det är en nödreparation som görs och om hålet tätas kan bilen i bästa fall köras upp till 20 mil i max 80 km/tim. Det brukar normalt räcka för att du ska kunna ta dig till en Kia- eller gummiverkstad.

Tätning-medlet i behållaren räcker för endast ett hål.

Större hål eller skador på däcksidan kan inte tätas.

När du kör bilen efter en reparation ska du ta det mycket lugnt och inte göra några häftiga svängar eller inbromsningar.

VARNING

Endast skador i slitbanan kan tätas.

Försök inte att laga ett däck som skadats genom att du kört med det lufttomt.

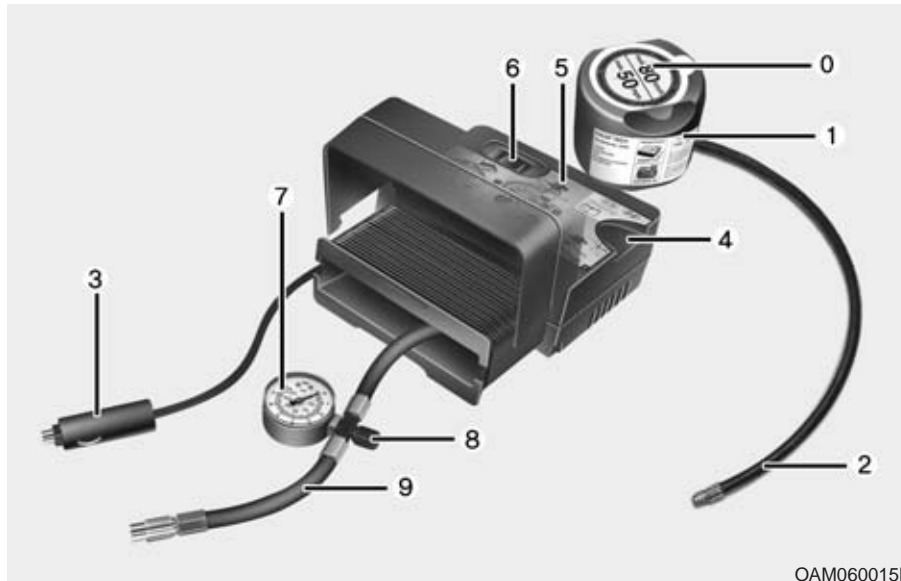

OAM060015L

Reparationssatsen

- | | |
|---|---|
| 0. Dekal att sätta på ratten när reparationssatsen använts. | 3. Kabel för anslutning till eluttag i bilen. |
| 1. Behållare med tätningemedel. | 4. Fack för behållaren. |
| 2. Slang som fästs på hjulventilen. | 5. Lådan innehåller en kompressor. |

6. PÅ/AV-knapp.
 7. Lufttryckmätare.
 8. Knapp för att minska lufttrycket.
 9. Slangen kan kopplas till behållaren med tätningemedel eller direkt till ventilen på hjulet om endast luft ska fyllas på.
 I lådan (5) kan elkablar och slangar stoppas in.

VARNING

Följ noga instruktionerna för användning av reparationssatsen och speciellt behållaren med tätningemedel.

Notera datum för när behållaren måste bytas.

VIKTIGT

Tätningemedlet i behållaren är en latexblandning som med lufttrycket från kompressorn pressas in i däck. Tätningemedlet är i princip ofarligt, men kan orsaka irritation på huden om du får det på dig.

Följ denna instruktion noga annars fungerar inte tätningssvåtskan!

- 1) Ta inte bort spikar eller som sitter i däcket.
- 2) Skaka behållaren.
- 3) Kontrollera att kompressorn är avstängd. Knappen i läge 0.
- 4) Skruva fast slangen från kompressorn på behållaren.
- 5) Skruva av hatten på hjulventilen.
- 6) Skruva fast slangen från behållaren på hjulventilen.
- 7) Placera behållaren med tätningssmedel i facket på lådan. Se bilden till höger.



- 8) Anslut kabeln till eluttaget i bilen.
- 9) Starta motorn och låt den gå på tomgång, så att kompressorn inte laddar ur batteriet.
- 10) Starta kompressorn med ON/OFF-knappen och låt den vara igång i ca 3 minuter så att tätningssvåtskan pumpas in i däcket. I detta moment är inte lufttrycket väsentligt.

- 11) Stäng av kompressorn.
- 12) Lossa slangen som sitter mellan behållaren och hjulventilen.
- 13) Om hålet i däcket är större än ca 4 mm kanske det inte går att få det tät.

VARNING

Om du utför reparationen i ett garage och har motorn igång måste de giftiga avgaserna med koloxid vädras ut effektivt.

Fördelning av tätningsmedlet

- 14) Kör nu ca 3 km så att tätningsmedlet sprids ut i däckets av centrifugalkraften. Kör över 20 km/tim men inte över 80 km/tim.

! VIKTIGT

Om du under körningen märker att bilen vibrerar eller bullrar onormalt mycket, kör åt sidan så fort du kan. Parkera bilen där den inte utgör ett hinder eller en trafikfara och ring efter en bärgare om däckets är lufttomt.

Så här fyller du på luft i däck

- 1) När du kört ca 3 km, stanna på en trafiksäker plats.
- 2) Anslut slangen (9) från kompressorn direkt till ventilen på hjulet.
- 3) Anslut kabeln till eluttaget i bilen.
- 4) Starta motorn och låt den gå på tomgång.
- 5) Kör kompressorn en stund och stäng sedan av den och kontrollera trycket på mätaren. Starta kompressorn igen och kör den tills trycket kommit upp till 220 kPa.

Om trycket överstiger 220 kPa kan du släppa ur luft genom att trycka på knapp 8.

! VARNING

Kör kompressorn högst 10 min. Annars kan den bli överhettad.

! VIKTIGT

Om du inte kan få upp trycket till 200 kPa och däckets inte är platt, kör bilen i 3 km så att tätningsvätskan av centrifugalkraften slungas mot insidan av slitbanan och tätar hålet.

Ett hål större än ca 4 mm kanske inte kan tätas.

Om det inte går att få tillräckligt tryck i däckets så att bilen kan köras, se till att bilen bärgas till en Kia- eller gummiverkstad.

! VARNING

Luftrycket måste vara minst 220 kPa för att bilen ska kunna köras. Om inte måste bilen bärgas.

När du ska använda reparations-satsen för punktering

- Punktering på hjul med lufttryckvarnare får inte nödrepareras med tätningsvätska. Om du gör det riskerar du att förstöra lufttrycksensorn så att den måste bytas ut.
- Reparationssatsen är avsedd för personbilar, inga andra fordon.
- Gör ingen reparation om temperaturen är minus 30 eller kallare.
- Använd inte tätningsvätska som passerat sista förbrukningsdatum.
- Se till att barn inte kommer i kontakt med vätskan
- Se till att bilen står så att den inte utgör ett hinder eller en trafikfara och att du kan arbeta vid bilen utan risk för att bli påkörd.
- Sätt an parkeringsbromsen.
- Om bilen utgör ett hinder eller en trafikfara, placera ut varningstriangeln 100 - 250 m bakom bilen.

- Ta inte bort spikar eller annat som sitter i däcket.
- Läs anvisningarna på behållaren med tätningsvätska.
- Låt motorn gå på tomgång när du använder kompressorn utomhus, så att batteriet inte laddas ur.
- Kör kompressorn max 10 min. Annars kan den överhettas.

! VIKTIGT

Med reparationssatsen kan du bara göra en tillfällig lagning. Se till att du snarast får däcket reparerat av en Kia- eller gummiverkstad.

VARNING

En reparation med tätningsmedel är bara tillfällig. Luft kan läcka ut.

! VIKTIGT - Lufttrycksensorer
Det finns risk att tätningsmedlet påverkar sensorerna som är monterade i hjulet. Om du gjort en tillfällig lagning bör lyfttrycksensorn i däcket kontrolleras.
Vi rekommenderar att du vänder dig till en Kia-verkstad.

Teknisk specifikation för reparationsutrustningen

Spänning: 12 volt

Ampere: Max 15

Temperaturområde: -30 och + 70

Max tryck: 6 bar (6 kg/cm²)

Reparationssats för 15-16" hjul

Kompressor

Mått: 170 x 150 x 60 mm

Vikt: 0,8 kg

Behållare

Mått: 85 x 77 ø mm

Volym: 0,2 liter

Reparationssats för 17" hjul

Kompressor

Mått: 168 x 150 x 68 mm

Vikt: 1,05 kg

Behållare

Mått: 85 x 77 ø mm

Volym: 0,3 liter

Behållare med tätningsvätska finns bl a på Kia- och gummiverkstäder. Använda behållare och behållare som passerat sista förbrukningsdatum ska lämnas in till en Kia- eller gummiverkstad alternativt deponeras enligt gällande miljöföreskrifter.

LUFTRYCKVARNARE - TPMS



- (1) Varningslampa - luftrycksensor / Varningslampa - fel på luftryckvarnaren
- (2) Fyll på luft i ett eller flera däck. Symbolen visar i vilket eller vilka hjul

Anm: TPMS = Tire Pressure Monitoring System

Kontrollera luftrycket i däcken minst en gång i månaden (även reservhjulet). Kontrollera när däcken är kalla. Luftrycket anges på en dekal i förarens dörröppning. (Om bilen är utrustad med däck med annan dimension än standard, följ anvisningarna för de däcken).

Luftrycksmätaren är en säkerhetsdetalj som varnar föraren om luftrycket i ett eller flera däck är för lågt. Om varningen visas stanna då snart som möjligt och kontrollera luftrycket samt fyll på luft om så krävs. Om du kör med för lågt luftryck kan däcken överhettas och i värsta fall punkteras. Med för lågt luftryck slits däcken snabbare, köregenskaperna försämras, bränsleförbrukningen ökar och bromssträckan förlängs.

Även om bilen har luftryckvarnare ska du varje månad kontrollera luftrycket i samtliga däck. En liten minskning av trycket behöver nämligen inte innebära att du får en varning.

Varning för fel i systemet

Om det uppstått ett fel i systemet kommer varningslampan (1) att blinka i ca 1 minut och därefter lysa konstant. Detta upprepas sedan varje gång när bilen startas och så länge felet inte blivit åtgärdat.

När lampan lyser kan systemet sannolikt inte känna av luftrycket i däcken och varna om det blir för lågt.

Fel kan t ex uppstå i samband med hjulbyte. Kontrollera därför om lampan lyser om du bytt ett eller flera hjul.

Om du monterar hjul utan sensorer, t ex i samband med byte till vinterdäck kommer lampan att lysa.

*** OBS**

Vi rekommenderar att du anlitar en Kia-verkstad för att få systemet kontrollerat, om något av nedanstående inträffar:

1. Till skillnad från övriga varningslampor tänds inte varningslamporna för lågt lufttryck och lyser i 3 sekunder när tändningen slås på.
2. Varningslampan för fel lyser med fast sken efter att ha blinkat i ca 1minut.
3. Varningslampan som visar alla fyra hjulen lyser konstant.



**Varningslampan -
lufttrycksensor**



**Varningslampor -
för respektive hjul**

Varningslamporna tänds när lufttrycket i ett eller flera däck är för lågt och markerar i vilket eller vilka däck. Om du får en varning, sänk farten och ta det extra lugnt i kurvor och gör inga tvära inbromsningar tills du kontrollerat lufttrycket och eventuellt fyllt på luft. Om däcken är varma är trycket högre än för kalla däck.

Uppgiften för kalla däck finns på en dekal i dörröppningen för förardörren. Byt till reservhjulet om det inte går att fylla på luft.

Om hjulet med för lågt lufttryck byts mot reservhjulet slocknar varningen för lågt lufttryck. I stället tänds varningen för fel i systemet (varningslampan högst upp på sidan).

Efter att ha bytt ett punkterat hjul mot reservhjulet och kört ca 10 minuter i högre hastighet än 25 km/tim märker du följande:

- Varningslampan kan blinka i ungefär en minut för att sedan övergå till att lysa konstant på grund av att ingen sensor är monterad i reservhjulet.

! VIKTIGT

Om du justerat lufttrycket när temperaturen varit hög kan du få en varning för lågt lufttryck när temperaturen sjunkit. Det är normalt eftersom trycket minskar i proportion till sänkt temperatur. Korrigera därför lufttrycket efter de temperaturförhållanden som bilen används i.



VARNING - Lågt lufttryck

Om lufttrycket är mycket för lågt försämras köregenskaperna drastiskt och bromssträcken blir längre.

Om du kör en längre sträcka med för lågt lufttryck kan också däcken överhettas och i värsta fall punkteras.



Fel i TPMS-systemet

Om varningslampan lyser med fast sken efter att ha blinkat i ca 1 minut, har det uppstått ett fel i systemet.

Om systemet ändå kan upptäcka för lågt lufttryck, kommer varningslampan att blinka i ca 1 minut och därefter lysa med fast sken.

Se till att snarast få systemet kontrollerat om varningslampan lyser. Vi rekommenderar att du anlitar en Kia-verkstad.

! VIKTIGT

- *TPMS-varningslampan för fel kan tändas om bilen körs nära en transformatorstation, annan elanläggning eller intill radiosändare etc.*
- *TPMS-varningslampan kan också tändas om t ex en bärbar dator eller annan elektronisk utrustning används i bilen.*

Hjulbyte i bil med lufttrycksvarnare

Om du får punktering tänds en varning. Se till att snarast få punkteringen lagad på hjulet med sensor för lufttrycksvarning. Vänd dig till en Kia- eller gummiverkstad.

! VIKTIGT

Vi rekommenderar att du endast använder tätningemedel som är godkänt av Kia.

Tätningemedlet måste tas bort från fälgen och lufttrycksensorn och även från däcket om du inte ersätter det med ett nytt.

I varje hjul finns en sensor. Den är monterad intill ventilen på insidan av fälgen, som är anpassad för sensormontage. Vi rekommenderar att du vänder dig till en Kia-verkstad om det uppstår något fel.

Om det finns en sensor i reservhjulet ska lampan slockna när sensorn integrerats i systemet.

Även om lufttrycket är korrekt i ett hjul med sensor, som monteras på bilen, måste du köra i ca 5 minuter innan lamporna slocknar.

Om lamporna inte slocknar, kontakta en Kia- eller gummiverkstad.

Normalt går det inte att se på ett däck om lufttrycket är lite för lågt. Tänk också på att i varma däck är lufttrycket högre än det var när du fyllde på luft i kalla däck. Kontrollera därför lufttrycket när bilen körts högst 1,6 km efter att ha stått i minst 3 timmar, så att däcken är kalla.

Däcken ska vara kalla när du kontrollerar lufttrycket. D v s bilen ska har körts högst 1,6 km efter att ha stått i minst 3 timmar.

 **VARNING - TPMS**

- Lufttryckvarnaren kan inte varna för en plötslig däckskada, t ex en explosion.
- Om bilen känns instabil, lämna på gasen, lämna vägen och parkera på en säker plats och kontrollera däcken.

 **VARNING - Åtgärda inget i systemet**

Gör inga ingrepp i TPMS-systemet. Det kan medföra att det inte fungerar samt att garantiåtagandet för systemet inte gäller.

BÄRGNING

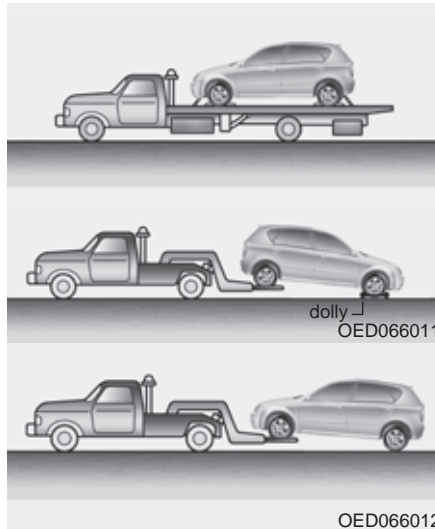

Anlita alltid en professionell bärgare eftersom bilen bör transporteras på flak. Det går också att använda en så kallad Dolly vid bärgning.

Se även information om bogsering i kapitel 5 - "Tips för körning".

Bilen kan bärgas med bakhjulen på marken under förutsättning att det inte är något fel på bakhjulen eller den bakre hjulupphängningen.

* OBS

Om du inte kan frigöra den elektriska parkeringsbromsen (EPB) helt måste bilen transporteras till en verkstad för kontroll och eventuell reparation.

Vi rekommenderar att du vänder dig till Kia-verkstad.

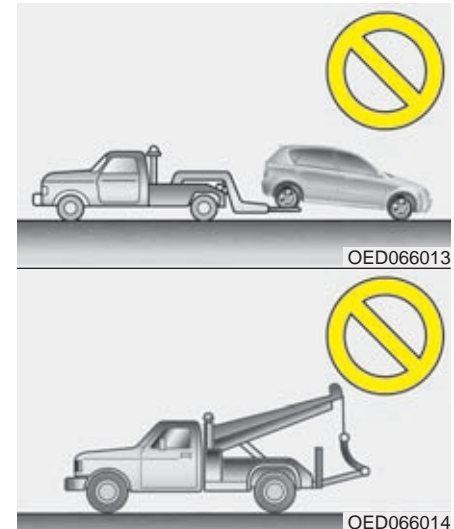

! VIKTIGT

- **Bilen kan skadas om den bärgas med framhjulen i marken.**
- **Bärgare av den typ som visas på den nedre bilden får inte anlitas.**

Nödbogsering

Om bilen måste bogseras med alla fyra hjulen i marken, gör så här:

1. Tändningen ska vara i ACC-läget.
2. Lägg växeln i neutralläge.
3. Frigör parkeringsbromsen helt.

! VIKTIGT

Växeln måste vara i neutralläge för att växellådan inte ska skadas.

! VIKTIGT

Om bilen har automatisk växellåda måste först oljenivån i växellådan kontrolleras. Om nivån ligger under HOT-markeringen på mätsticken måste olja fyllas på. Om olja inte kan fyllas på ska Dolly användas.

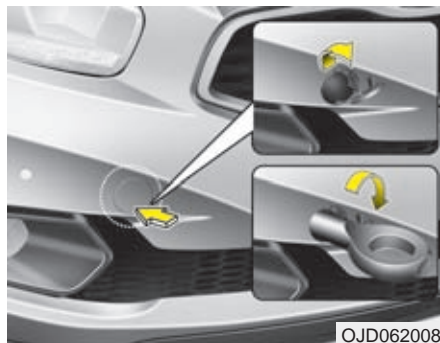

Bogserögla fram - Monterbar

1. Öppna bagageluckan och ta fram bogserögla ur verktygspåsen.
2. Peta bort kåpan från stötfångaren genom att trycka på den nedre delen av den. Bilden visar den främre stötfångaren (baktill finns en fast ögla. Se nästa sida).
3. Skruva fast bogserögla hårt.
4. Lossa bogserögla och sätt tillbaka kåpan efter avslutad bogsering.

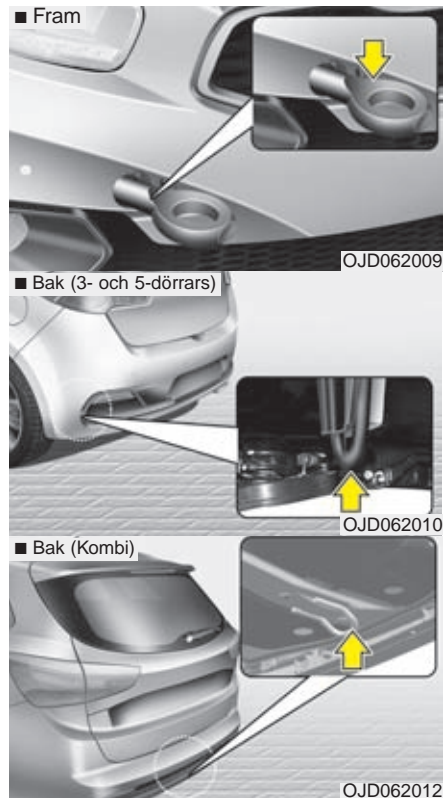

Fast bakre bogserögla

Den fast monterade bakre bogseröglan sitter under bilen, dold av stötfångaren. Den kan användas för att bogsera en annan bil, som dock inte bör ha högre vikt än din bil.

Bogsering med lina

I nödfall kan bilen bogseras med en lina fäst i bogseröglan.

Bogsering bör bara ske på bra väg och det får inte vara något fel på bilens växellåda, hjul, hjulupphängningar, styrning eller bromsar.

- Använd inte bogseröglan för att dra loss bilen om den kört fast.
- Dragbilen bör inte vara lättare än bilen som bogseras.

! VIKTIGT

- *Bogserlinan får bara fästas i bogseröglan, ingen annanstans på bilen.*
- *Se till att linan inte kan lossna under bogseringen.*
- *Bogsera inte ett fordon som är tyngre än den släpvagnsvikt som finns angiven i bilens registreringsbevis.*

- Kontrollera att bogseröglan är väl fastdragen.
- Se till att ratten inte är låst när bogseringen påbörjas, tändningen ska vara i ACC-läget.
- Se till att ingen befinner sig mellan bilarna.
- Försök att dra så rakt som möjligt, belasta inte bogseröglan i sidled eller snett uppåt.
- Spänn bogserlinan för att starta dragningen mjukt.
- Se till att det inte uppstår några ryck.

VARNING

Var extremt försiktig i samband med bogsering.

- Spänn bogserlinan för att starta dragningen mjukt och håll jämn fart så att det inte uppstår några ryck som kan slita av bogserlinan och skada bogseröglan.
- Anlita en flakbärgare om bilen som ska bogseras inte rullar lätt.
- Försök att dra så rakt som möjligt.
- Se till att ingen befinner sig mellan bilarna.

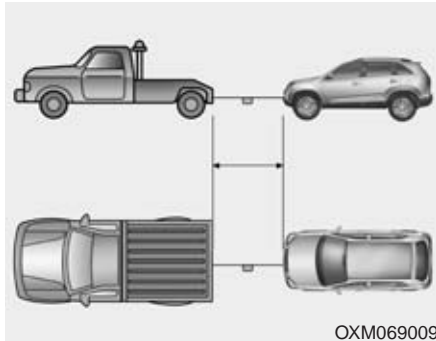

- Fäst bogserlinan så att den inte kan lossna.
- Märk linan med en varningsflagga.

När bilen nödbogseras

- Växellådan i neutralläge.
- Parkeringsbromsen ska vara helt frigjord.
- Tändningen ska vara i ACC-läget, så att bilen kan styras.
- Tänk på att bilen är tungstyrd och att bromspedalen måste trampas ner mycket kraftigt eftersom servosystemen inte fungerar när motorn inte är igång.
- Om bromsning sker i en lång utförbacke kan bromsarna överhettas. Stanna i så fall och låt bromsarna kylas.

! VIKTIGT - Automatisk växellåda

Om bilen skall bogseras med alla fyra hjulen i marken, gör så här:

- 1. Tändningen ska vara i ACC-läge.*
- 2. Lägg växeln i neutralläge.*
- 3. Frigör parkeringsbromsen helt.*
- 4. För att växellådan inte ska skadas, bogsera bilen max 1,5 km och kör max 15 km/tim.*

Innan bogsering, kontrollera så inte automatväxellådsolja läcker under bilen. Om olja läcker ut måste bilen bärgas med flakbärgare eller med en så kallad Dolly, så att alla hjulen är lyfta från marken.

Service och underhåll

Motorrum, översikt för alla motorer	7-2	Katalysator, viktigt!	7-75
Service och underhåll	7-4	Dieselpartikelfilter, viktigt	7-76
Service som kan utföras av bilägaren	7-6		
Serviceprogram, information	7-8		
Serviceåtgärder, allmän information	7-9		
Motorolja och oljefilter, kontroll/påfyllning	7-12		
Kylsystemet, kontroll/påfyllning/byte	7-13		
Broms- och kopplingsvätska, nivåkontroll	7-16		
Spolarvätska, nivåkontroll	7-17		
Parkeringsbroms, funktionskontroll	7-17		
Bränslefilter, dränering (diesel)	7-18		
Bränslefilter, luftning (diesel)	7-18		
Motorluftrenare, filterbyte	7-19		
Friskluftfilter för kupén, byte	7-21		
Vindrutetorkarblad, underhåll och byte	7-23		
Bakrutetorkarblad, underhåll och byte	7-25		
Batteri, underhåll	7-26		
Däck och hjul, utförlig information	7-29		
Säkringar	7-37		
Glödlampbyten	7-56		
Bilvård, exteriör	7-69		
Tvätta bilen	7-69		
Bilvård, interiör	7-73		
Avgasreningssystem, beskrivning	7-74		

MOTORRUM

■ Bensinmotor (GDI)

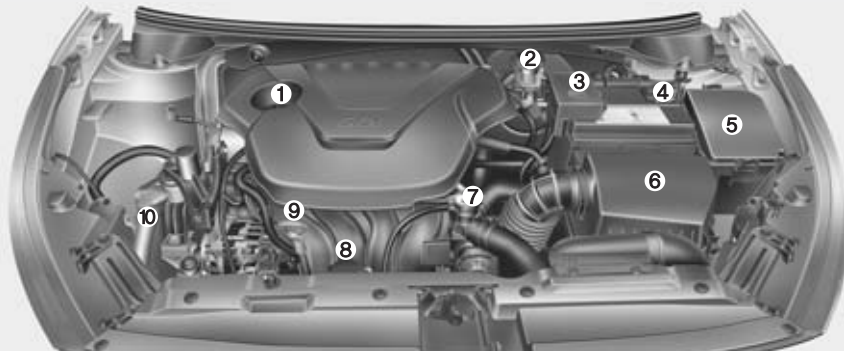

1. Påfyllning av motorolja
2. Behållare för broms- kopplingsvätska
3. Pluspol, batteri
4. Minuspol, batteri
5. Säkringshållare
6. Luftrenare
7. Kylarlock
8. Behållare för kylvätska
9. Mätsticka för motoroljenivån
10. Behållare för spolärsvätska

■ Bensinmotor (MPI)

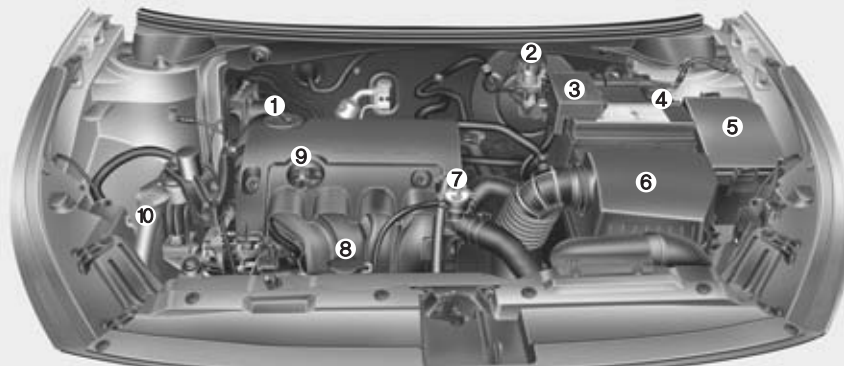

* Det kan finnas vissa variationer i motorrummet mellan olika modeller.

OJD072001/OJD072002

■ Bensinmotor (Turbo GDI)



1. Påfyllning av motorolja
2. Behållare för broms- kopplingsvätska
3. Pluspol, batteri
4. Minuspol, batteri
5. Säkringshållare
6. Luftrenare
7. Kylarlock
8. Behållare för kylvätska
9. Mätsticka för motoroljenivån
10. Behållare för spolarvätska

* Det kan finnas vissa variationer i motorrummet mellan olika modeller.

OJD073077R

■ Dieselmotor

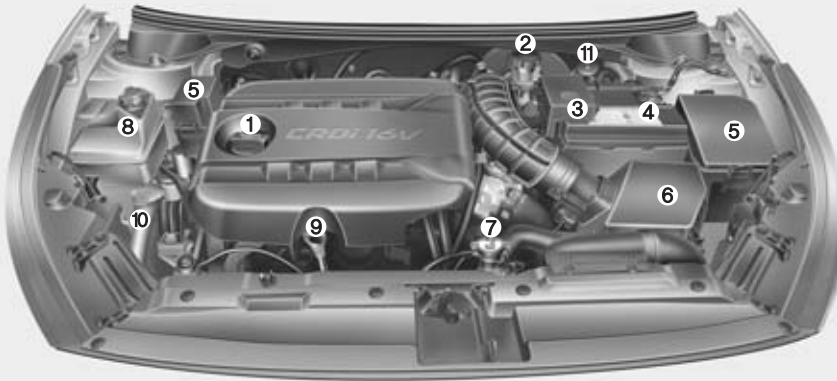

1. Påfyllning av motorolja
2. Behållare för broms- kopplingsvätska
3. Pluspol, batteri
4. Minuspol, batteri
5. Säkringshållare
6. Luftrenare
7. Kylarlock
8. Behållare för kylvätska
9. Mätsticka för motoroljenivån
10. Behållare för spolärvätska
11. Bränslefilter

* Det kan finnas vissa variationer i motorrummet mellan olika modeller.

OJD072003

SERVICEANVISNINGAR

Var alltid försiktig i samband med arbeten på bilen så att du inte skadar dig. Om du är tveksam beträffande hur något arbete ska utföras rekommenderar vi att du vänder dig till en Kia-verkstad.

Auktoriserade Kia-verkstäder har välutbildade mekaniker och specialverktyg samt kan leverera Kia original reservdelar och tillbehör.

Felaktigt utfört service- eller reparationsarbete kan medföra driftproblem och skador på bilen och i värsta fall leda till en olycka.

Ägarens ansvar

* OBS

Ägaren ansvarar för att service enligt Kias rekommendationer utförs på bilen.

Kias garantiåtagande gäller endast under förutsättning av bilen fått service enligt gällande serviceprogram.

Fel som uppstått på grund av felaktiga reparationer eller justeringar omfattas inte av Kias garantier.

Vi rekommenderar därför att du vänder dig till en auktoriserad Kia-verkstad för service och reparationer.

Alla Kia-verkstäder har teknisk assistans från Kia samt uppfyller högt ställda krav som medför god service.

* OBS

Se till att få varje servicetillfälle dokumenterat i häftet "Service- och garantibok".

När häftet är fullstämplat, bör du naturligtvis fortsätta med den regelbundna servicen. Be verkstaden om en ny servicebok.

Viktigt beträffande service och underhåll

Om inte bilen sköts på rätt sätt kan det uppstå problem. Vissa åtgärder måste vidtas även mellan servicetillfällena. På följande sidor beskrivs hur du ska gå tillväga för att göra vissa kontroller samt fylla på oljor och vätskor. Det som beskrivs kräver inga specialverktyg. Men om du ändå är tveksam om hur ett visst arbete ska utföras rekommenderar vi att du vänder dig till en Kia-verkstad.

* OBS

Felaktigt utfört underhållsarbete under garantitiden kan medföra att eventuella garantikrav avvisas. Se de garantihandlingar som följer med bilen. Om du är tveksam beträffande hur något arbete ska utföras rekommenderar vi att du vänder dig till en Kia-verkstad.



VARNING - Servicearbeten

- Om du inte har det rätta kunskaperna för att utföra ett visst arbete på bilen, rekommenderar vi att du anlitar en Kia-verkstad så att du inte skadar dig.
- Det innebär alltid en risk att utföra arbeten under huven när motorn är igång. Se till att du inte har löst hängande kläder, klocka eller smycken som kan haka i rörliga delar.

Dieselmotor - När huven är öppen

- Bränsleinjektorerna (Piezo typ) arbetar under hög spänning (max 200 volt).
 - Om du rör vid insprutarna eller anslutna kablar kan du få en kraftig stöt.
 - Elektromagnetiska vågor från insprutarna kan påverka pacemakers.
- Följ nedanstående anvisningar när du gör kontroller i motorrummet när motorn är igång.
 - Rör inte insprutarna eller anslutna kablar.
 - Lossa inte någon anslutning till insprutarna.



VARNING - Dieselmotor

Åtgärda absolut ingenting på insprutningssystemet när motorn är igång och inom 30 sekunder efter att den stannat. Det är ett högt tryck i systemet och en bränslestråle kan orsaka allvarliga skador.

Personer med pacemaker bör hålla sig borta från motorrummet när motorn är igång eftersom motorns styrsystem alstrar kraftiga magnetfält.

KONTROLLER UTÖVER SERVICEPROGRAMMET

Underhåll/kontroller som kan utföras av ägaren

I det här avsnittet beskrivs enklare arbeten som ägaren själv kan utföra och som inte kräver specialutrustning.

Om du är tveksam om hur ett visst arbete ska utföras rekommenderar vi att du vänder dig till en Kia-verkstad.

Om du upptäcker något fel på bilen, rekommenderar vi att du omgående kontaktar en Kia-verkstad, om du inte anser att felet kan avhjälpas i samband med nästa service.

Kontrollera i samband med tankning:

- Oljenivån i motorn.
- Spolarvätskenivån.
- Lufttrycket i däcken.
- Nivån i kylvätskebehållaren.
- Att alla yttre glödlampor är hela.
- Kontrollera att det är rent framför kylaren och kondensorn. Löv och döda insekter kan medföra problem med kylningen.

Om du inte kan göra rent själv rekommenderar vi att du vänder dig till en Kia-verkstad.

VARNING

Det är övertryck i kylsystemet vilket medför att ånga kan strömma ut om du lossar locket på kylvätskebehållaren när motorn är varm.

Var uppmärksam på under körning:

- Har avgasljudet förändrats och luktar det avgaser i bilen?
- Vibrerar ratten eller känns det som den glappar eller har styrningen blivit trögare?
- Har bilen en tendens att dra åt höger eller vänster på slät väg?
- Låter det konstigt vid inbromsningar, drar bilen åt något håll, krävs det mer kraft att bromsa eller sjunker bromspedalen ovanligt djupt?
- Känns den automatiska växellådan annorlunda?
- Fungerar P-läget som det ska för den automatiska växellådan alternativt dubbelkopplingslådan?
- Fungerar parkeringsbromsen som den ska?
- Läcker det ut oljor eller vätskor under bilen? (Att det kommer kondensvatten från luftkonditioneringen är normalt).

Kontrollera/åtgärda minst en gång per månad:

- Nivån i kylvätskebehållaren.
- Att samtliga yttre lampor är hela.
- Luftrycket i däcken, inklusive reservhjulet.

Kontrollera/åtgärda nedanstående minst två gånger per år (Det kan vara lämpligt att utföra dessa kontroller höst och vår):

- Att inget läckage förekommer från kylaren samt slangar och anslutningar.
- Att torkare och spolare fungerar. Rengör torkarbladen med en ren trasa indränkt med spolärsvätska.
- Strålkastarnas inställning.
- Avgassystemet med alla klammor och värmesköldar.
- Att säkerhetsbältena löper som de ska i sina rullar och att bältena inte är fransiga eller skadade på annat sätt samt att bälteslåsen fungerar.
- Att däcken inte är skadade och att mönsterdjupet är minst 1,6 mm på mest slitna stället (vinterdäck 3 mm).
- Att alla hjulmuttrar är åtdragna.

Kontrollera/åtgärda minst en gång per år:

- Dräneringshålen i dörrarna och karossen får inte vara igensatta.
- Smörj alla lås och gångjärn.
- Smörj in alla tätninglistor.
- Luftkonditioneringens funktion (Lämpligen på våren).
- Smörj den automatiska växellådans länkage för växelväljaren.
- Rengör batteriet och polerna.
- Nivån i bromsvätskebehållaren.

BILENS SERVICEPROGRAM

Kias ständigt pågående tekniska utveckling gör att serviceprogrammet för den här bilen kan komma att ändras både beträffande intervaller och åtgärder. Därför finns inget serviceprogram i den här instruktionsboken. Vid varje servicetillfälle (se Service- och garantiboken) ska aktuellt serviceprogram följas. Alla auktoriserade Kia-verkstäder har serviceprogram för varje Kia-modell.

Det ordinarie serviceprogrammet ska följas såvida bilen inte utsätts för det som betecknas som "krävande körning", enligt punkterna i spalten till höger. Då gäller vissa andra serviceintervaller.

Tätare serviceintervaller gäller för bilar som utsätts för "svåra körförhållanden"

- Ofta korta körsträckor.
- Körning med släp.
- Körning på grus och sand som medför att det dammar.
- Bromsarna används flitigt.
- Bilen körs på saltade vägar eller där andra korrosiva ämnen förekommer.
- Körning i lera och på dåliga vägar.
- Mycket körning i backar.
- Mycket tomgångskörning och körning i låg hastighet.
- Långvarig körning i kyla och/eller mycket fuktig luft.
- Kommersiell användning.
- Mer än 50 % av körtiden i tät trafik och temperaturer över 32°.

Vi rekommenderar att du vänder dig till en Kia-verkstad om du har några frågor som gäller service.

FÖRKLARING TILL SERVICEÅTGÄRDER

Motorolja och motoroljefilter

Byte ska ske enligt anvisningarna i serviceprogrammet. Om bilen utsätts för "svåra körförhållanden" ska byte ske med tätare frekvens.

Drivremmar

Kontrollera regelbundet att de inte är skadade eller fransiga, byt i så fall. Om de inte är korrekt spända, se till att de blir justerade.

Bränslefilter (diesel)

Ett igensatt bränslefilter ger sämre prestanda, kan skada avgasreningssystemet samt göra motorn svårstartad. Om filtret snabbt blir igensatt kan det behöva bytas oftare än vad som anges i serviceprogrammet.

När ett nytt filter är monterat, kör motorn några minuter och kontrollera att inget läckage förekommer vid anslutningarna. Filter måste bytas av en kunnig montör.

Bränsleledningar och anslutningar

Kontrollera att inget läckage förekommer. Låt en kvalificerad mekaniker omgående byta eventuella skadade delar.



VARNING - Dieselmotor

Åtgärda absolut ingenting på insprutningssystemet när motorn är igång och inom 30 sekunder efter att den stannat. Det är ett högt tryck i systemet och en bränslestråle kan orsaka allvarliga skador.

Personer med pacemaker bör hålla sig borta från motorrummet när motorn är igång eftersom motorns styrsystem alstrar kraftiga magnetfält.

Slangar för avdunstning och tanklock

Kontrollera ska göras enligt anvisningar i serviceprogrammet. Vid byte, se till att monteringen blir korrekt.

Vakuumslangar för vevhusventilationen

Kontrollera att slangarna inte har några skador eller ansvällningar. Kontrollera extra noga de delar av slangarna som är närmast värmekällor, som t ex avgasgrenröret.

Kontrollera att slangarna inte ligger för nära någon värmekälla eller nöter mot någon metall del så att det uppstår värme- eller förslitningsskador. Kontrollera också att det är tätt vid alla klammor och kopplingar. Om det förekommer minsta skada på en slang ska den bytas omgående.

Motorluftfilter

Byt enligt anvisningarna i serviceprogrammet. Vi rekommenderar att du väljer ett Kia originalfilter.

Tändstift (bensinmotorer)

Byt enligt anvisningarna i serviceprogrammet och till stift enligt specifikation.

Ventilspel (bensinmotorer)

Kontrollera ventilljud och motorvibrationer enligt anvisningarna i serviceprogrammet. Eventuell justering måste utföras av en kvalificerad mekaniker.

Kylsystemet

Kontrollera kylaren, kylvätskebehållaren, slangar och anslutningar. Det får inte förekomma något läckage eller några skador. Byt omgående skadade delar.

Kylvätska

Vätskenivån ska kontrolleras regelbundet och byte ska ske enligt anvisningarna i serviceprogrammet.

Olja i manuell växellåda

Kontrollera enligt anvisningarna i serviceprogrammet.

Olja i dubbelkopplingslådan

Kontrollera enligt anvisningarna i serviceprogrammet.

Automatväxellådsolja

Växellådsoljan i automatväxellådan behöver inte kontrolleras eller bytas under normala körförhållanden. Vid körning under "svåra körförhållanden" eller om bilen ofta drar släp ska olja bytas enligt anvisningarna i serviceprogrammet. Vi rekommenderar att du kontaktar en Kia-verkstad för att kontrollera när oljebyte bör göras.

Använd endast oljor med de specifikationer som anges i kapitel 8. Annars finns det risk för skador.

*** OBS**

Automatväxellådsolja är röd till färgen, vartefter man använder bilen så kommer färgen att bli mörkare.

Detta är normalt och skall inte tolkas som ett tecken på att olja bör bytas bara för att oljan blivit mörkare till färgen.

! VIKTIGT

Endast olja med specifikationen ATF SP-IV får fyllas i den automatiska växellådan.

Bromsledningar

Kontrollera att det inte finns några nötningsskador, annan förslitning, sprickor eller läckage. Byt omgående skadade delar.

Bromsvätska

Kontrollera nivån på behållaren. Den ska ligga mellan MIN- och MAX-märkningarna. Endast vätska med beteckningen DOT 4 får fyllas på.

Bromsskivor, bromsok och belägg

Kontrollera förslitningen på skivor och belägg och om det förekommer läckage vid bromsoken.

Hjulupphängningen

Kontrollera fjädrar, stötdämpare och länkar samt infästningar. Dra åt enligt specificerade moment om så krävs.

Styrväxel, länkage, damasker och undre armens kulleleder

Med motorn avstängd, kontrollera att glappet i ratten inte är för stort. Kontrollera att styrlänkarna inte är böjda och att damaskerna är hela.

Drivaxlar, damasker och klammor

Kontrollera att inget är skadat eller kraftigt förslitet. Byt omgående skadade delar och fetta in om det behövs.

Kylmedia/Kompressor

Kontrollera att det inte förekommer något läckage från ledningar och anslutningar.

MOTOROLJA

■ Bensinmotor



OGDE071003

■ Dieselmotor

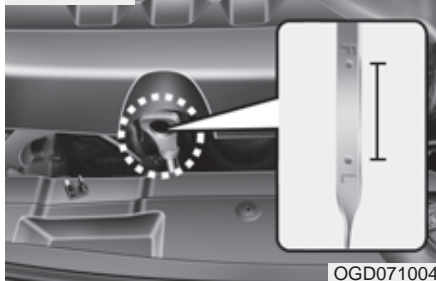

OGD071004

Kontroll av oljenivån

1. Motorn ska ha normal arbetstemperatur.
2. Se till att bilen står plant och stanna motorn.
3. Kontrollera nivån ca 5 minuter efter att motorn stannats, så att oljan har hunnit sjunka ner i tråget.

4. Dra upp oljemätstickan och torka av den. Sätt tillbaka den och tryck ned den helt.

⚠ VARNING

Om du får olja på huden, tvätta omgående med tvål och vatten och var försiktig så att du inte bränner dig på motorn eller varm olja.

5. Dra upp mätstickan igen och kontrollera att nivån ligger mellan markeringarna F och L.

⚠ VIKTIGT

- Om du fyller på över F-markeringen kan motorn skadas.
- Om du spiller olja på motorn i samband med påfyllningen ska du omgående torka bort spillet.

⚠ VIKTIGT - Dieselmotorer

Om du fyller på för mycket olja i dieselmotorn kan den skadas. För mycket olja orsakar skvalpning, förhöjt motorvarv, hårdare gång och omfattande vit avgasrök.

■ Bensinmotor

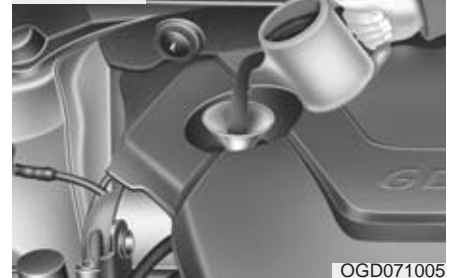

OGD071005

■ Dieselmotor

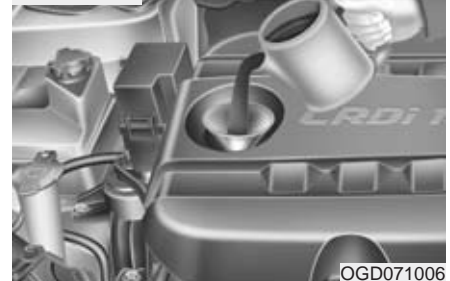

OGD071006

Om nivån ligger vid L, fyll på upp till F. Fyll inte på för mycket.

Använd en tratt så att du inte spiller olja på motorn.

Fyll endast på med olja enligt rekommendationen i kapitel 8.

Byte av olja och motoroljefilter

Vi rekommenderar att du vänder dig till en Kia-verkstad för byte av olja och filter och att det sker enligt aktuellt serviceprogram.

VARNING

Om du får olja på huden, tvätta omgående med tvål och vatten.

KYLSYSTEMET

Kylsystemet är från fabriken fyllt med en kylvätska med frysskydd. Nivån bör kontrolleras minst en gång per år och inför vintersäsongen bör även frysskyddet kontrolleras.

Kontrollera skicket på alla slangar och anslutningar. Skadade och/eller svällda slangar ska bytas.

Kontroll av kylvätskenivån

VARNING



Kylarlocket

- Lossa aldrig locket när motorn är igång eller varm. Du kan bränna dig på utströmmande ånga och kylsystemet kan skadas.
- Stäng av motorn och vänta till den svalnat. Även då ska du vara försiktig när du lossar locket. Använd en trasa som skydd och vrid tills det tar stopp. Vänta medan eventuell ånga pysar ut. Tryck därefter locket nedåt och ta bort det.
- Även om motorn inte är igång ska du inte lossa kylarlocket eller dräneringspluggen om motorn fortfarande är varm. Det kan strömma ut ånga som kan orsaka brännskador.

VARNING



Den elektriska motor- kylfläkten regleras av temperaturen på kylvätskan, trycket i systemet och bilens hastighet. Fläkten kan i vissa fall starta även om motorn inte är igång, men är varm. Om du utför arbeten under huven måste du därför vara försiktig så att du inte skadas om fläkten startar. Om kylväsketemperaturen är låg startar inte fläkten.

Om ditt fordon är utrustad men en GDI-motor så kan kylfläkten gå tills du kopplar loss batteriets minuspol.

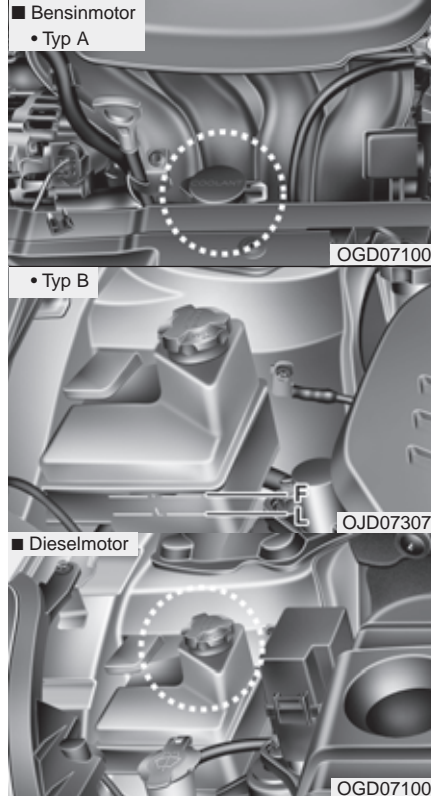

Kontrollera skicket på alla slangar och anslutningar. Skadade och/eller svällda slangar ska bytas.

Kylvätskenivån ska ligga mellan markeringarna F (full) och L (låg) alternativt MAX och MIN på behållarens utsida, när vätskan är kall.

Om nivån är låg, fyll på upp till F (full) alternativt MAX med kylvätska som har rätt frysskydd. Fyll inte på för mycket.

Om du måste fylla på ofta, rekommenderar vi att du vänder dig till en Kia-verkstad för kontroll av kylsystemet.

Kylvätskan

- Om du ska fylla på kylvätska använd destillerat vatten och blanda inte vatten som inte är absolut rent med den kylvätska som fyllts i vid tillverkningen av bilen. En felaktig kylvätskeblandning kan orsaka motorskador.
- Blanda med glykol för att skydda mot frysning och rostbildning.
- Använd inte kylvätska med metanol eller alkohol.
- Blanda som mest i 60 % frysskydd men aldrig mindre än 35 %. Se tabellen här intill.

Blandningstabell

Lägsta temperatur	Blandning	
	Glykol	Vatten
-15°C	35 %	65 %
-25°C	40 %	60 %
-35°C	50 %	50 %
-45°C	60 %	40 %

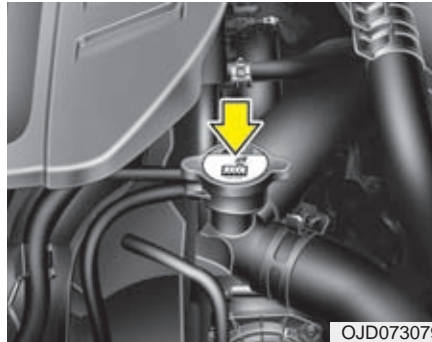

VARNING - Kylarlocket



Lossa aldrig kylarlocket när motorn är igång eller varm. Du kan bränna dig på utströmmande ånga.

Byte av kylvätska

Vi rekommenderar att du vänder dig till en Kia-verkstad för byte av kylvätska och att det sker enligt aktuellt serviceprogram.

! VIKTIGT

Linda en tjock trasa runt påfyllningshålet innan du fyller på kylvätska. Då minskar du risken att det rinner ner vätska på komponenter i motorrummet, t ex generatorn.



VARNING

Kylvätska får inte användas som spolärsvätska. Sikten försämras och lacken skadas.

BROMS- OCH KOPPLINGSVÄTSKA

■ Typ A

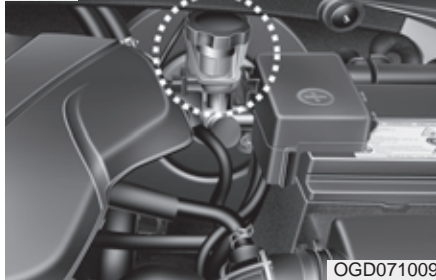

OGD071009

■ Typ B

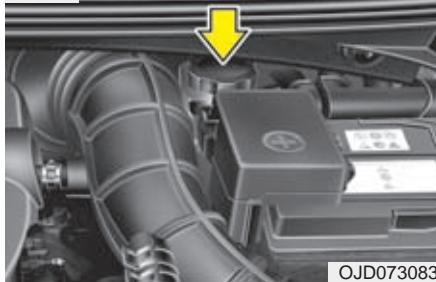

OJD073083

Kontroll av nivå

Nivån sjunker vartefter bromsarna slits. Läs därför regelbundet av nivån på sidan av behållaren. Den ska ligga mellan MIN och MAX. Om nivån är för låg, fyll på upp till MAX-markeringen.

Innan du skruvar av locket, torka av det noga och runt om det. Det får inte komma smuts i bromsvätskan.

Blanda aldrig olika typer av bromsvätska. Om nivån är extremt låg, rekommenderar vi att du vänder dig till en Kia-verkstad för kontroll av bromssystemet.

Fyll endast på med specificerad vätska. Se kapitel 8.

Blanda aldrig olika typer av vätskor.



VARNING - Om nivån sjunker snabbt
Om du ofta måste fylla på bromsvätska, rekommenderar vi att du låter en Kia-verkstad kontrollera bromssystemet.



VARNING - Bromsvätska

Broms- och kopplingsvätska är giftig. Om du av misstag skulle spilla på huden måste du direkt tvätta med tvål och vatten och sedan skölja noga. Om du får vätska i ögonen, skölj med rikligt med vatten och kontakta omedelbart läkare.



VIKTIGT

Broms- och kopplingsvätska är korrosiv. Om du spillar på lacken ska du omgående tvätta bort den för att undvika rostskador.

Använd inte bromsvätska från en förpackning som varit öppnad ofta den kan vara förstörd.

Blanda inte olika typer av vätskor det kan medföra skador i broms-systemet.

SPOLARVÄTSKA

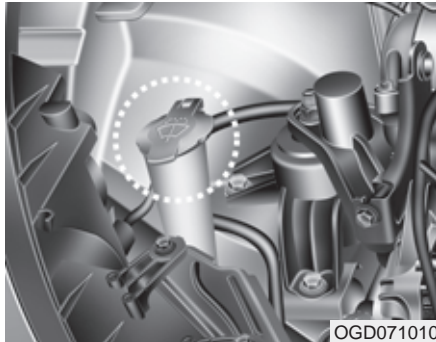

OGD071010

Kontroll av spolärvätskenivån

Fyll på med vatten och spolärvätska i rätta proportioner med tanke på temperaturen. Vintertid krävs en större andel koncentrerad spolärvätska. Se anvisningar på förpackningen för att få rätt blandning.

VARNING

- Använd inget annat frysskydd än spolärvätska.
- Vissa spolärvätskor kan vara lättantändliga under vissa förhållanden. Se därför till att det inte förekommer öppen eld, gnistor eller rökning i samband påfyllning av spolärvätska. Förvara inte heller någon förpackning med spolärvätska under motorhuv.
- Spolärvätska är giftig. Undvik att få den på huden.

MANUELL PARKERINGSBROMS

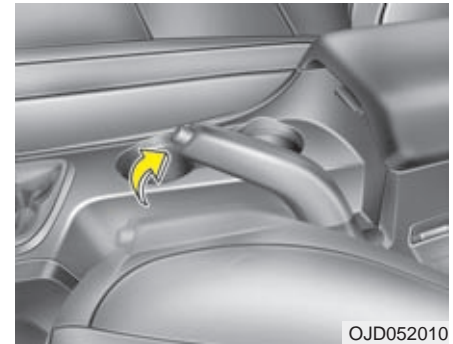

OJD052010

Kontroll av funktionen

Enbart parkeringsbromsen ska klara att hålla bilen i en brant backe. Kontrollera bromsen genom att räkna hur många klick som hörs innan den är helt ansatt. Det ska vara 6~8 klick med 20 kg dragkraft. Om inte, så rekommenderar vi att du vänder dig till en Kia-verkstad för att få parkeringsbromsen justerad.

BRÄNSLEFILTER (DIESEL)

Tappa vatten ur bränslefiltret

Filtret separerar och samlar upp vatten som finns i bränslet.

När det samlats en viss mängd vatten i filtret tänds varningslampan i panelen.

Då måste filtret tömmas.



Vi rekommenderar att du vänder dig till en Kia-verkstad för att få vattnet dränerat och systemet kontrollerat.

! VIKTIGT

Om filtret inte töms kan det uppstå skador i bränslesystemet.

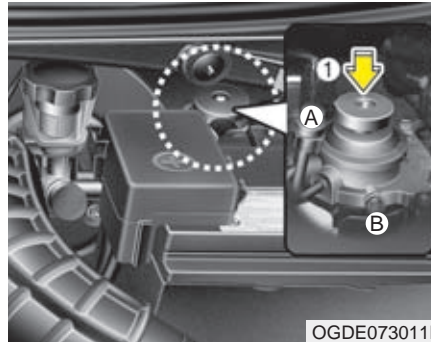

Om du kört slut på bränslet eller bytt filter måste bränslefiltret luftas

1. Öppna ventilen A.
2. Pumpa ca 50 gånger på plattan, som pilen (1) visar, eller tills det känns stumt.
3. Om det kommer ut bränsle genom nippeln, som finns mitt i plattan vid pilspetsen, stäng ventilen A.
4. Lufta genom att lossa på bulten B och sedan dra åt den igen
5. Pumpa ca 15 gånger som pilen (1) visar.
6. Lufta igen genom att lossa på bulten B och sedan dra åt den igen.
7. Avsluta med att pumpa ytterligare ca 5 gånger.

* OBS

Kontrollera också att det inte förekommer något läckage.

MOTORLUFTFILTER

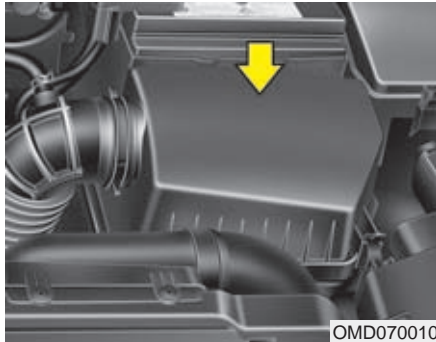

Byte luftfilter

Luftfiltret ska bytas enligt aktuellt serviceprogram.

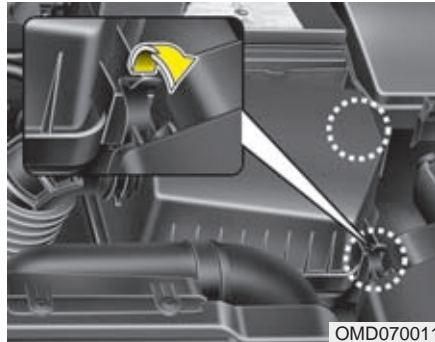

1. Vik hållarna åt sidan för att lossa kåpan.

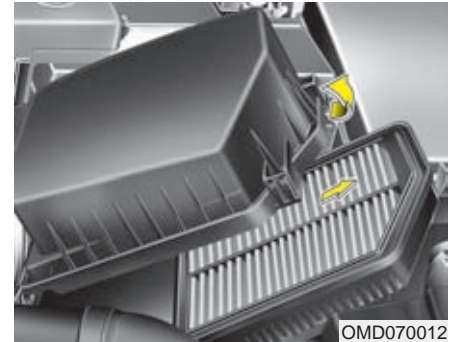

2. Ta ur filtret och torka ren insidan av kåpan med en fuktig trasa.
3. Sätt i ett nytt filter.
4. Spänn fast kåpan.

Filtret ska bytas enligt de intervaller som anges i serviceprogrammet.

Om bilen ofta körs på dammiga vägar ska filtret bytas oftare än vad de normala serviceprogrammet anger. Vänd dig till en Kia-verkstad för att få besked om vad som gäller vid skrävande körning.

! VIKTIGT

- ***Kör aldrig bilen utan luftfilter. Det medför motorskador.***
- ***I samband med filterbyte får det inte komma in smuts i filterhuset.***
- ***Utan filter kan baktändning orsaka brand i motorrummet.***
- ***Vi rekommenderar att du använder ett Kia originalfilter. Andra filter kan orsaka skador på luftflödessensorn, turboaggregatet och motorn.***

KUPÉLUFTFILTER

Byte av kupéluftfilter

Om bilen ofta körs där luften är förorenad och/eller på dammiga vägar ska kupéluftfiltret kontrolleras och bytas oftare än vad som anges i det ordinarie serviceprogrammet. Om du byter filter själv, följ anvisningarna här i boken så att inga komponenter i bilen skadas.

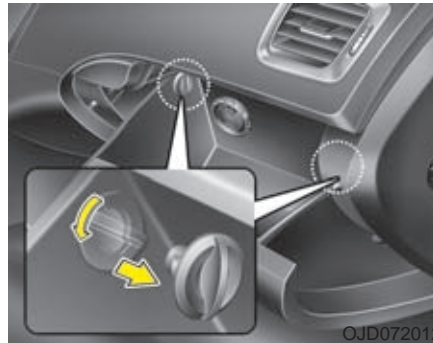

Gör så här:

1. Med handsfacket öppet, demontera stopplackarna på båda sidorna.

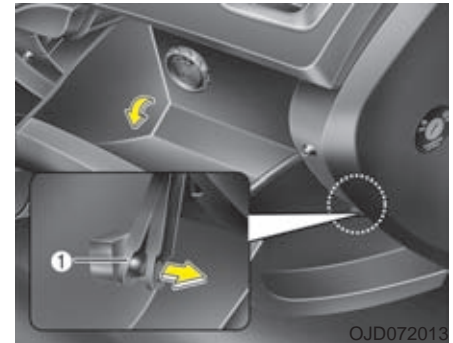

2. Öppna handsfacket och lossa dämparen (1).

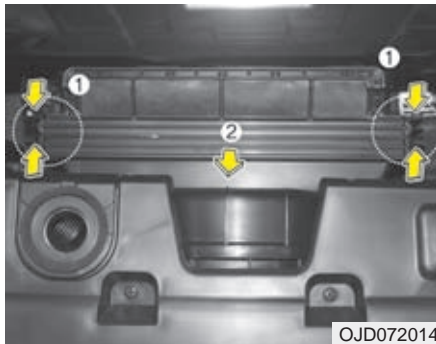

3. Lossa locket genom att klämma ihop spärrklackarna (1) på sidorna som pilarna visar. Dra sedan ut filtret (2).

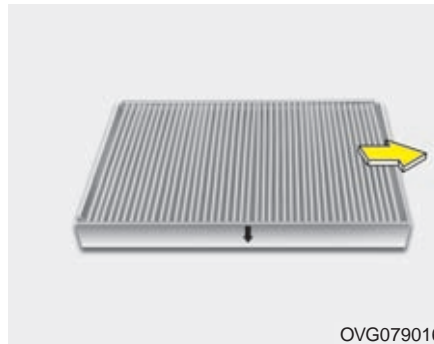

4. Byt ut friskluftfiltret.
5. Återmontera i omvänd ordning.

* OBS

Vid byte av kupéluftfilter var noga med att montera filtret på korrekt vis annars kan det skapa oljud och effektiviteten av filtret kan reduceras. Den svarta pilen ska vara vänd nedåt.

TORKARBLAD

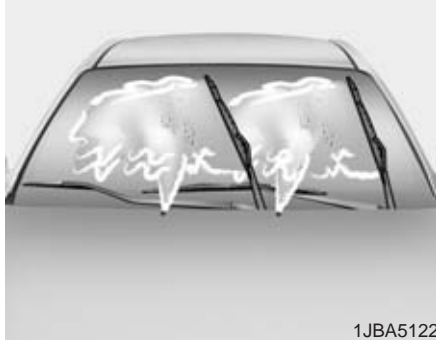

Underhåll

* OBS

I vissa fall kan det vax som används i automatiska biltvättar orsaka en beläggning på vindrutan som kan vara svår att få bort. Det gäller också insekter och trädsav.

För att få torkarbladen att svepa rutan ren, rengör både rutan och gummibladen med ett mildt rengöringsmedel, t ex diskmedel och skölj noga med rent vatten.

! VIKTIGT

Använd aldrig bensin, fotogen, thinner eller något annat lösningsmedel på torkarbladen eller vindrutan.

Byte av torkarblad

När det blir ränder på rutan är det dags att byta bladen.

! VIKTIGT

Försök aldrig föra torkarna för hand över rutan. De kan skadas.

! VIKTIGT

Vi rekommenderar att du byter till ett Kia original torkarblad.



Byte av torkarblad fram

1. Lyft upp torkararmen från rutan.

! VIKTIGT

Låt inte armen falla ner och skada vindrutan.

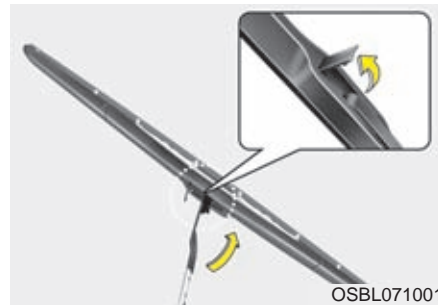

2. Vik upp låsclipset och vinkla torkarbladet 90° mot armen.

3. Tryck torkarbladet nedåt utmed armen och haka loss det.



4. Montera det nya torkarbladet genom att först föra ner det över torkararmen och sedan kroka fast det på armen samt låsa fast det med låsclipset.

5. Vik ner torkarbladet utmed armen och sänk försiktigt ner det på vindrutan.

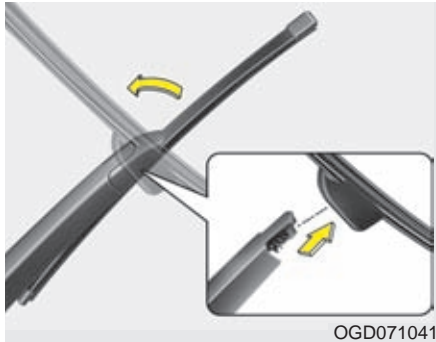

Byte av torkarblad för bakrutan

1. Vinkla torkarbladet mot så att armen det bryts loss.

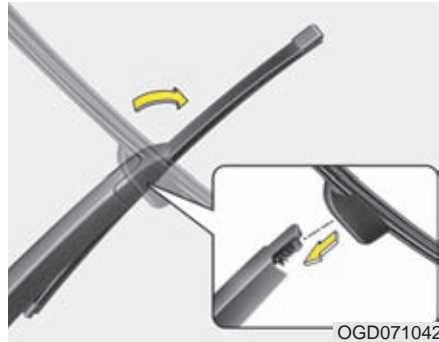

2. Passa in hålet på den nya torkarblads-enheten över änden på torkararmen och tryck fast den så att det hörs ett klick.
3. Kontrollera att den sitter fast genom att dra i den och vik ner torkararmen mot rutan.

Om du är osäker på hur du ska byta torkarblad rekommenderar vi att du vänder dig till en Kia-verkstad.

BATTERIET

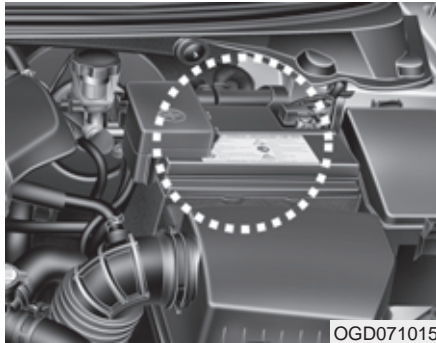

OGD071015

Batteriunderhåll

- Kontrollera att batteriet sitter fast.
- Håll batteriet rent och torrt.
- Batteripolerna ska vara rena från oxid och insmorda med vaselin eller fett.
- Tvätta omgående bort eventuell spilld batterivätska med vatten och soda.
- Om bilen ska stå parkerad en längre tid, koppla bort batterikablarna.

 **VARNING - Skaderisk**

Läs följande instruktioner noga.



Öppen eld, gnistor och rökning får inte förekomma intill batteriet.



Batterier avger en gas, som kan explodera om den antänds.



Håll barn borta från batteriet, som innehåller frätande vätska. Se till att du inte får batterivätska på huden, i ögonen, på kläderna eller bilens lack.



Om du får batterivätska i ögonen, skölj med rikligt med vatten i minst 15 minuter och uppsök omgående läkare. Se till att ha ögonen fuktade med vatten tills du fått läkarvård. Om du får batterivätska på huden, tvätta med tvål och vatten. Om det gör ont eller känns som en brännskada, kontakta en läkare.

(forts)

(forts)



Använd skyddsglasögon när du arbetar med batteriet och se till att ventilationen är god.



Felaktig kassering av förbrukat batteri kan vara skadligt både för miljö och hälsa. Returnera ditt förbrukade batteri enligt gällande lokala föreskrifter.



Eftersom bilbatteriet innehåller mycket bly måste det deponeras på ett miljövänligt sätt. Vi rekommenderar därför att du vänder dig till en Kia-verkstad för batteribyte. Då ser verkstaden till att det gamla batteriet hanteras enligt gällande miljöbestämmelser.

- Om du lyfter batteriet, ta tag i kanterna och se till att det hålls vågrätt så att ingen batterivätska rinner ut. För att underlätta lyft finns det speciella bärhandtag som kan fästas i batteripolerna.

(forts)

(forts)

- Om batteriet ska laddas på plats i bilen ska kablarna först kopplas bort.
- Det är hög spänning i tändningssystemet. Rör därför inga elektriska komponenter när tändningen är i läge ON.

! VIKTIGT

Om du ansluter en elektronisk utrustning som inte är godkänd kan det medföra att batteriet laddas ur samt eventuellt brand.

■ Batteridekal (exempel)



OJD072039

* I bilen finns en dekal med uppgifter om batteriet. Den är placerad längst fram under huven. Texten är på engelska.

Fakta om batteriet:

1. Kias beteckning för batteriet.
2. Spänningen (normalt 12 volt)
3. Amperetimmar
4. Nominell kapacitet vid belastning och spänning på lägst 10,5 volt.
5. Ström vid köldtest enligt SAE- och EN-norm.
6. Max ampere enligt SAE- och EN-norm.

Underhållsfritt batteri / laddning

Bilen är utrustad med ett underhållsfritt batteri.

- Om batteriet laddats ur, t ex på grund av att någon belysning varit tänd när bilen stått parkerad, måste det laddas. Laddning ska ske långsamt i 10 timmar.
- Om batteriet blivit urladdat på grund av att det belastats hårt, ladda med 20-30 A i två timmar.

! VIKTIGT

- Bilar med stopp-/start-system (ISG) är utrustade med underhållsfria batterier av en speciell typ (AGM)

- *Vi rekommenderar att du vänder dig till en auktoriserad Kia-verkstad för eventuella kontroller eller service på batteriet. Om du själv tänker ladda det måste du använda en laddare som är elektronikskyddad. Den ska klara av att ladda med bägge batterikablarna anslutna så att batteriets sensor inte påverkas.*
- *Vid byte av batteri i bilar med stopp-/start-system måste även det nya batteriet vara av samma typ som originalet (AGM).*

 **VARNING - Vid laddning**

Tänk på följande:

- Använd skyddsglasögon när du arbetar med batteriet.
- Lyft batteriet ur bilen och placera det i ett torrt och välventilerat utrymme.
- Öppen eld, gnistor och rökning får inte förekomma intill batteriet.
- Anslut batteriladdaren till den positiva polen först.
- Håll uppsikt över batteriet och sänk laddningseffekten om batterivätskan börjar koka häftigt eller om temperaturen i någon cell överskrider 49°.
- När batteriet är laddat:
 1. Stäng av laddaren.
 2. Lossa kabeln från den negativa polen.
 3. Lossa kabeln från den positiva polen.

 **VARNING**

- Innan du utför något arbete på batteriet eller ska ladda det, stäng av alla strömförbrukare och stanna motorn.
- Minuskabeln ska alltid lossas först och anslutas sist när batteriet kopplas bort.

Om batteriet varit bortkopplat eller urladdat ska följande återställas:

- Fönsterhissarnas ett-tryck-funktion för öppning
- Takluckan
- Färddatorn
- Klimatanläggningen
- Radioutrustning

Anvisningar finns i kapitel 4.

HJUL OCH DÄCK

Underhåll

För säkerhets skull och för att däckerna ska hålla så länge som möjligt samt medverka till god bränsleekonomi ska du se till att lufttrycket alltid är det föreskrivna. Tänk också på att inte överbelasta bilen och däckerna.

Rekommenderat lufttryck

Kontrollera lufttrycket i alla däckerna (även reservhjulet) i samband med att bilen tankas. Kontrollen ska göras med kalla däck, d v s bilen har stått i minst tre timmar och inte körts mer än ca 1,6 km.

Rätt lufttryck medför god bränsleekonomi och lång livslängd på däckerna.



Tabeller för lufttryck finns i kapitel 8 och på en dekal i dörröppningen vid förarplatsen.

VARNING

Om lufttrycket är 70 kPa (0,7 bar eller 0,7 kg/cm²) för lågt kan däckets överhettas och explodera om bilen körs med hög hastighet.

VIKTIGT

- För lågt lufttryck medför sämre köregenskaper, snabba däckslitage, högre bränsleförbrukning och risk för däckexplosion. Det kan också innebära att däckets inte håller tätt mot fälgen så att luften sakta pyser ut. Om du ofta måste fylla på luft, rekommenderar vi att du vänder dig till en Kia- eller gummiverkstad.
- För högt lufttryck medför sämre åkkomfort och köregenskaper samt att däckets slitbanan onormalt mycket slit. Däckerna kan också lätt skadas av föremål på vägbanan.

! VIKTIGT

- När däcken är varma stiger lufttrycket med ca 28-41 kPa (0,28 - 0,41 bar eller kg/cm²). Släpp inte ur luft för att minska trycket. Då blir det för lågt.
- Sätt alltid tillbaka ventilhatten när du fyllt på med luft. Annars kan smuts tränga ner i ventilen och medföra att den inte håller tätt. Skaffa omgående en ny ventilhatt om den tappas bort.

**! VARNING - Lufttrycket**

Fel lufttryck medför ökat däckslitage och försämrar köregenskaperna så att du kan råka ut för en olycka.

! VIKTIGT - Lufttrycket

- *Lufttrycket ska kontrolleras när däcken är kalla d v s bilen har stått i minst tre timmar och inte körts mer än ca 1,6 km.*
- *Kontrollera även reservhjulet.*
- *Överlasta aldrig bilen.*
- *Om ett däck har några skador, eller om mönsterdjupet är mindre än 1,6 mm på det mest slitna stället (vinterdäck 3 mm), ska det bytas. Däck som är 6 år gamla bör också bytas eftersom de kan spricka sönder.*

Kontrollera regelbundet

Kontrollera lufttrycket i däcken minst en gång i månaden och även reservhjulet.

Lufttryckkontroll

Kontrollera trycket när däcken är kalla och glöm inte att sätta tillbaka ventilhatten så att det inte kan komma in smuts i ventilen och orsaka att luft läcker ut.

VARNING

- **Kontrollera regelbundet att det är rätt tryck i däcken. Se samtidigt efter att de inte har några skador och att mönsterdjupet på mest slitna stället på varje däck inte är mindre än 1,6 mm (3 mm för vinterdäck).**
- **För lågt och för högt lufttryck orsakar ojämn förslitning av slitbanan samt försämrar köregenskaperna. Rätt lufttryck finns i kapitlet med specifikationer samt på en dekal på förarens bakre dörrstolpe.**
- **Byt omgående skadade däck och däck som inte har tillräckligt (lagligt) mönsterdjup.**
- **Vi rekommenderar att du också kontrollerar reservhjulet samtidigt som övriga hjul.**

Skifta hjulen för jämnare däckslitage

Skifta hjulen efter varje 1 200 mil eller oftare om fram- och bakhjulen slits mycket olika.

Kontrollera samtidigt att hjulen är balanserade och att de inte är skadade på något sätt.

Ojämnt slitage kan bero på obalans, fel lufttryck, häftiga inbromsningar, häftig kurvtagning och felaktig hjulinställning.

Kontrollera bromsbeläggens förslitning när hjulen är demonterade.

Dra åt hjulmuttrarna enligt anvisning i kapitel 8. Kontrollera/justera lufttrycket direkt efter hjulskiftet.

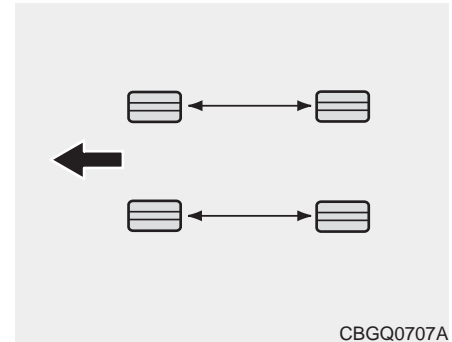

* OBS

Vissa däck är konstruerade för en viss rotationsriktning. De kan aldrig skiftas från höger till vänster sida eller tvärtom.

VARNING

Bilen ska vara utrustad med däck av samma typ och dimension på alla fyra hjulen.

Vid däckbyte ska alltid bägge däcken för fram- alternativt bakhjulen bytas samtidigt.

Hjulinställning och balansering

Noggranna inställningar och balanseringar är gjorda på fabriken för att ge bilen optimal prestanda och däck-
en lång livslängd.

Hjulinställningarna behöver bara justeras om du känner att bilen drar snett.

Om du lägger märke till vibrationer under körning på slät asfalt kan ett eller flera hjul behöva balanseras om.

! VIKTIGT

Om bilen är utrustad med aluminiumfälgar är det viktigt att rätt typer av vikter används för balanseringen.



Dags att byta däck

När mönsterdjupet är 1,6 mm på det mest slitna stället måste ett däck bytas ut. Ett band framträder tvärs över slitbanan för att markera att det är dags för däckbyte.

För vinterdäck måste mönsterdjupet vara minst 3 mm.

Det är olagligt att köra med däck som är mer slitna.

⚠ VARNING - Däckbyte

- Det är farligt och olagligt att köra med slitna däck. När mönsterdjupet är 1,6 mm på det mest slitna stället måste däcket bytas ut. För vinterdäck är gränsen 3 mm.
- I samband med däckbyte får olika typer av däck inte blandas. Alla fyra däcken ska vara av samma dimension och typ samt med samma specifikation.
- Fel däck kan medföra försämrade köregenskaper, ändrad frigångshöjd, att däcken tar i hjulhuset och/eller att hastighetsmätaren visar fel.
- Byt helst alla fyra däcken på en gång. Men under alla omständigheter antingen båda fram- eller bakdäcken. De bästa däcken ska alltid sitta bak.

(forts)

(forts)

- **Det låsningsfria bromssystemet, ABS, jämför hjulens rotationshastighet. Däckens storlek påverkar rotationshastigheten, varför samtliga däck måste ha samma dimension. Att använda däck med olika dimension kan innebära att ABS-systemet och ESC-systemet inte fungerar som det/de ska.**

Byte av däck för nödreservhjulet

Det går att köra bara totalt ca 300 mil med reservhjulet innan däcket är utslitet. När det är dags att byta framträder ett band tvärs över slitbanan. Byt till ett däck med samma dimension och av samma typ.

Byte av fälgar

Om du byter till andra fälgar än original måste de ha specifikationer som överensstämmer med vad som är godkänt för bilen. Om du är tveksam om vad som är godkänt rekommenderar vi att du vänder dig till en Kia-verkstad.

VARNING

Hjul/däck av fel dimension kan negativt påverka hjullagrens livslängd, bromseffekt, väghållning, markfrigång, hjulens rörelse i hjulhusen, möjligheten att använda snökedjor, hastighets- och vägmätarvisning, strålkastarinställning och stötfångarnas höjd.

Däckens väggrepp

Däckens grepp försämras vartefter de slits. Du kan lättare råka ut för t ex vattenplaning med däck som är slitna, även om de är godkända att köra på.

Däckunderhåll

Rätt lufttryck och hjulinställningar är en förutsättning för att däcken ska hålla länge och förslitas jämnt.

Det är också viktigt att hjulen är väl balanserade. Både med tanke på slitaget och åkkomforten.

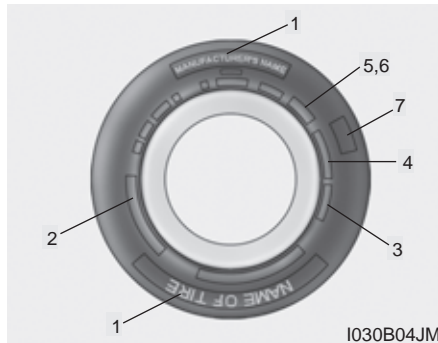

Förklaring av siffror och bokstäver på däcksidan

1. Tillverkare eller däckmärke

2. Dimension och typ av däck

Exempel på däckdimension:

195/65R15 91H

P - Markerar fordonstyp. P avser personbil och lätt lastbil. (Alla däck har inte denna märkning).

195 - Bredd i mm.

65 - Höjden i procent av bredden.

R - Radialdäck.

15 - Fälgdiameter i tum.

91 - Siffra för belastningsindex.

H - Hastighetsmärkning.

Exempel på fälgbeteckning

6,0J x 15

6,0 - Fälgbredd i tum.

J - Profildjup - anliggningsytan för däcket.

15 - Fälgdiameter i tum.

Hastighetsmärkning

Varje däck är märkt med den maximalt tillåtna hastigheten. Se tabellen nedan.

Märkning	Maxhastighet
S	180 km/tim
T	190 km/tim
H	210 km/tim
V	240 km/tim
W	270 km/tim
Y	300 km/tim

3. Hur gammalt är däckets?

Däckens hållbarhet och prestanda försämras med åren. Däck som är mer än 6 år gamla, inklusive reservdäcket (se tillverkningsdatum), bör bytas ut oavsett hur långt de har gått. Däckets tillverkningsdatum hittar du på däcksidan (eventuellt på insidan). Datumet är ett Department Of Transportation (DOT)-nummer i en bokstavs- och nummerkombination. Kontrollera däckets ålder med hjälp av de fyra sista siffrorna i DOT-koden.

DOT : XXXX XXXX OOOO

De första tecknen visar i vilken fabrik som däckerna kommer från, däckdimension och mönster. De sista siffrorna visar i vilken vecka och år som de tillverkats.

Exempel:

DOT XXXX XXXX 2213 visar att däckerna är tillverkade den 22:a veckan år 2013.



VARNING - Däckerna åldras
Däck åldras med tiden, även om de inte används. Oavsett slitage, bör däck bytas ut efter sex (6) år. Varmt klimat eller frekvent hög belastning kan påskynda åldrandet. Ett däck som havererar kan orsaka att föraren tappar kontrollen, vilket kan få allvarliga följder.

4. Däckets konstruktion

Tillverkaren måste ange antalet lager och vilka material som däckets är uppbyggt av. T ex stål, nylon, polyester m m. Bokstaven R betyder radialdäck. D betyder diagonaldäck. B betyder bältdäck.

5. Maximalt tillåtet luftryck

Angiven siffra får inte överstigas.

6. Max tillåten belastning

Belastningen på däckets får inte överskridas. Se till att du får minst samma belastningssiffra när du byter däck.

7. Livslängd

Kvalitetsgradering finns på äcksidan

T ex:

TREADWEAR 200 = Livslängd 200

TRACTION AA = Bromsegenskaper AA

TEMPERATURE A =
Temperaturgradering A

Graderingen som finns på däcksidan är baserad på standardiserade tester.

Exempel: Ett däck med graderingen 150 beräknas hålla 50 % längre än ett däck med graderingen 100.

Vad som verkligen avgör hur många mil ett däck kan rulla är det många faktorer som påverkar: Hastighet, belastning, inbromsningar, vägens beskaffenhet, temperatur m m.

Bromsegenskaper (Traction)

Följande graderingar finns: AA, A, B och C. Testerna är utförda på våt asfalt och betong. Däck som ger kortaste bromssträckan anges med AA.

VARNING

Graderingen avser endast däckets egenskaper vid rak inbromsning.

Temperaturgradering

Det finns tre graderingar A (bäst), B och C som visar däckens förmåga att tåla höga temperaturer. Testerna genomförs på rullbanor i laboratorier. I hög värme och om bilen körs i hög hastighet kan ett däck med graderingen C gå sönder.

Graderingarna A och B innebär en god säkerhetsmarginal.



VARNING

- Temperaturgradering

Temperaturgraderingen avser däck med korrekt lufttryck och som inte överbelastas. Extremt hög hastighet, för lågt lufttryck och överbelastning kan medföra att ett däck överhettas och går sönder.

Lågprofildäck

Som lågprofildäck betraktas däck där däcksidans höjd är 50 % eller mindre av slitbanans bredd.

Fördelar:

- Bättre styrrespons.
- Bättre väggrepp och friktion på bra vägar.
- Bättre riktningstabilitet vid kraftig vind och körning med släp.

Nackdelar:

- Ett lågprofildäck medför ofta högre väg ljud och stötigare åkkomfort än ett däck med högre profil.

! VIKTIGT

Den låga däcksidan ökar risken för skador. Följ därför nedanstående råd:

- *På dåliga vägar eller utanför normala vägar är risken för skador stor även på fälgarna. Kör därför försiktigt och se upp för stenar och annat.*
- *Vid körning över bl a potthål, tjälskador, farthinder, luckor i vägbanan och intill kantstenar, kör försiktigt så att däcken och fälgarna inte skadas.*
- *Om däcken utsätts för genomslag, rekommenderar vi att du vänder dig till en Kia- eller gummiverkstad för kontroll av eventuella skador.*
- *Det är mycket viktigt att lufttrycket aldrig är lägre än det specificerade. Kontrollera därför lufttrycket ofta. Helst varje gång du tankar eller efter varje 300 körda mil.*

(forts)

(forts)

- *Eventuella skador på däcken kanske inte går att upptäcka. Men om du misstänker att det kan finnas någon skada på något däck, se omgående till att du får det kontrollerat och eventuellt utbytt. Tänk då på att du sannolikt måste byta däcket på motsatt sida samtidigt.*
- *Ett däck som skadats i samband med körning över t ex potthål, tjälskador, farthinder, luckor i vägbanan eller mot kantstenar omfattas inte av någon garanti.*
- *På däcksidan finns viss information om däcket. Lär mer om detta på en annan sida i det här kapitlet.*
- *För att kompensera för ojämnt däckslitage skifta mellan fram- och bakhjul (på samma sida) efter varje 700 - 1 000 mil.*

OM EN SÄKRING BRINNER AV

■ Flatstiftsäkring



Hel



Trasig

■ Stor huvudsäkring



Hel



Trasig

■ Multisäkringar



Hel



Trasig

■ Huvudsäkring på batteriet



Hel



Trasig

OGD072020SW

Säkringarna skyddar elektriska komponenter och system genom att brinna av (bryta strömmen) vid tekniskt fel eller när någon komponent inte fungerar.

Det finns två eller tre säkringshållare. Den ena är placerad i kupén, i ytterkant av instrumentpanelen på vänster sida. Den andra finns i motorrummet. Dieselmodeller har en tredje säkringshållare, som också finns i motorrummet. Om något inte fungerar, börja med att kontrollera säkringen för den aktuella funktionen och i första hand i säkringshållaren i instrumentpanelen.

Säkringsbyte ska göras på en plats där bilen kan parkeras så att den inte utgör någon trafikfara.

Stäng av motorn och alla strömförbrukare. För säkerhets skull bör du också lossa minusanslutningen på batteriet.

Tråden i säkringen ska vara hel. Om den är avbränd, ersätt säkringen med en ny med samma amperetal.

Det förekommer fyra olika typer av säkringar i bilen. Se bilderna till vänster.

VARNING

- Byt alltid till en ny säkring med samma amperetal.
- På grund av brandrisken ska du aldrig ersätta en avbränd säkring med en ny säkring som har högre amperetal.
- Du får aldrig, inte ens tillfälligt, ersätta en säkring med en metalltråd eller aluminiumfolie. Det kan medföra skador på bilens elsystem och eventuellt brand.

VIKTIGT

Använd aldrig en skruvmejsel eller ett annat metallföremål för att lossa en säkring.

! VIKTIGT

- När du byter en säkring eller ett relä, se till att den nya säkringen eller det nya reläet sitter fast ordentligt. Om det blir något glapp kan det medföra ett elfel och i värsta fall orsaka brand.
- Lossa aldrig säkringar och reläer som är fästa med muttrar eller bultar. Vi rekommenderar att du vänder dig till en Kia-verkstad för byte av den typen av säkringar och reläer. Om du inte utför bytet på rätt sätt finns det risk för brand.
- Stick aldrig in t ex en skruvmejsel eller annat föremål i säkringshållarna. Du kan orsaka ett elfel och eventuellt brand.

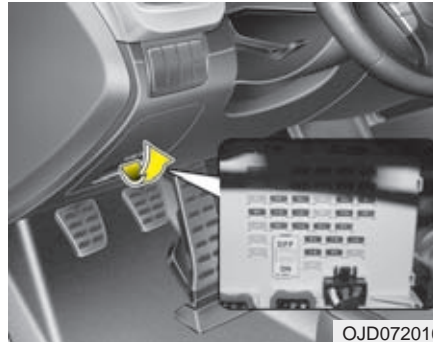

Säkringshållaren i kupén

Byte av säkring:

1. Stäng av tändningen och alla strömförbrukare.
2. Öppna luckan som bilden visar.

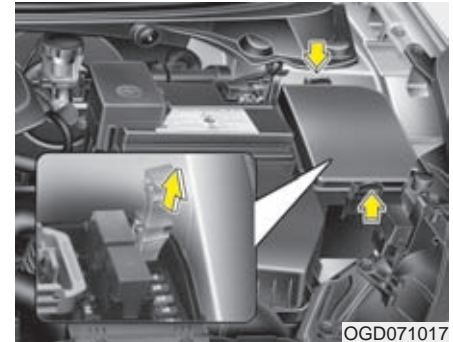

3. Använd verktyget som finns på insidan av locket för den säkringshållare som finns i motorrummet och dra loss den trasiga säkringen rakt ut. Lossa verktyget från locket som pilen visar.
4. Kontrollera säkringen och byt om den brunnit av.
5. Tryck i en ny säkring med samma amperetal och kontrollera att den sitter stadigt.

Om den sitter löst, rekommenderar vi att du vänder dig till en Kia-verkstad för att få hjälp.

Reservsäkringar finns på insidan av locket i motorrummets säkringshållare.

Om den yttre eller den inre belysningen inte tänds fast alla lampor är hela, då måste du vända dig till en verkstad. Vi rekommenderar att du vänder dig till en Kia-verkstad.

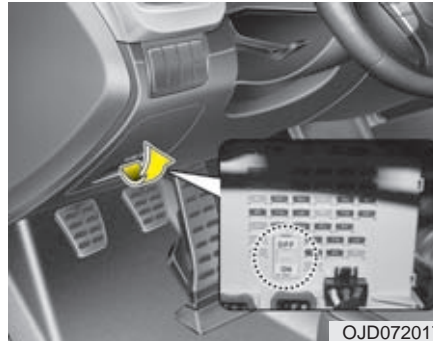

Transportsäkring

Säkringen ska alltid vara i läge ON om bilen inte ska stå långtidsparkerad eller avställd.

Med säkringen i läge OFF matas ingen ström till komponenter som t ex klockan och radion. Fjärrkontroll/Smart Key går inte heller att använda. Ett flertal funktioner nollställs med säkringen i läge OFF.

Om transportsäkringen är ställd i läge OFF visas ett meddelande i displayen.

! VIKTIGT

- **Du måste alltid ha transportsäkringen i läge ON när du kör bilen.**
- **Vicka inte knappen i onödan. Den slits och kan bli glapp.**

*** OBS**

Om bilen ska stå parkerad 1 månad eller längre tid, slå över säkringen till OFF. Då riskerar du inte att batteriet laddas ur.

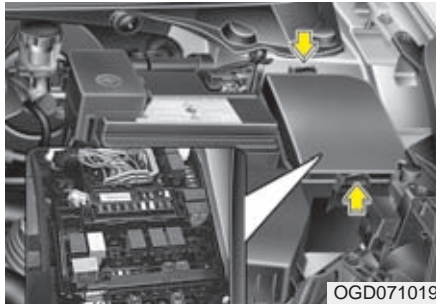

Endast Diesel

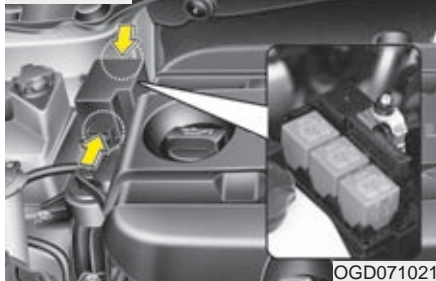

Säkringshållaren i motorrummet

Byte av säkring:

1. Stäng av tändningen och stäng av alla elförbrukare.
2. Lossa locket genom att trycka in låsklackarna (vid pilarna) som bilden visar.

3. Kontrollera den säkring som du misstänker är trasig. Använd verktyget som finns i säkringshållaren för att lossa den.
4. Använd verktyget också för att sätta tillbaka säkringen eller en ny om den gamla är trasig.

Om den sitter löst, rekommenderar vi att du vänder dig till en Kia-verkstad för att få hjälp.

! VIKTIGT

Efter att du lossat locket och kontrollerat/bytt säkringar ska du se till att locket stängs igen med ett "klick", så att det sluter tätt. Om inte riskerar du elfel om det tränger in fukt.

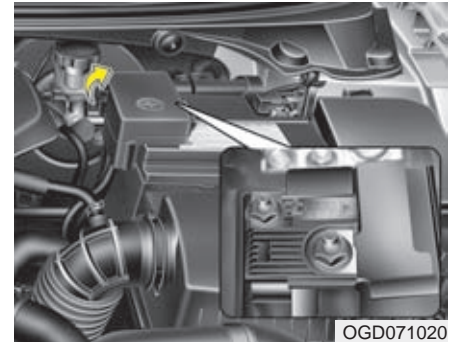

Om huvudsäkringen på batteriet brinner av

Om huvudsäkringen, som sitter under kåpan för pluspolen (+), brinner av kommer många elektriska funktioner inte att fungera även om säkringarna i säkringshållarna är hela.

1. Stanna motorn.
2. Lossa minuskabeln (jordanslutningen) från batteriet.
3. Vik upp locket som sitter över batteriets pluspol.
4. Lossa de två muttrarna.
5. Ta bort säkringen och ersätt den med en ny med samma amperetal.
6. Dra fast muttrarna och sätt tillbaka locket.

! VIKTIGT

Efter att du lossat locket och kontrollerat/bytt säkringen, se till att det blir helt stängt. Om inte riskerar du elfel om det tränger in fukt.

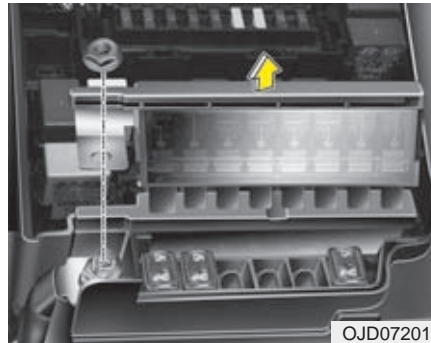

Om multisäkringen brinner av

1. Stanna motorn.
2. Lossa minuskabeln (jordanslutningen) från batteriet.
3. Lyft av locket på säkringshållaren som finns på sidan av batteriet i motorrummet.
4. Lossa muttern.
5. Ta bort säkringen och ersätt den med en ny med samma amperetal.
6. Dra fast muttern och sätt tillbaka locket.

* OBS

Om en multisäkring brinner av, rekommenderar vi att du vänder dig till en Kia-verkstad.

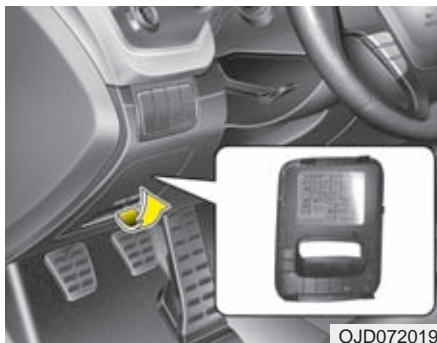

OJD072019

Säkringshållaren i kupén

Säkringarnas funktion (på engelska) och amperetal anges på insidan av locken

* OBS



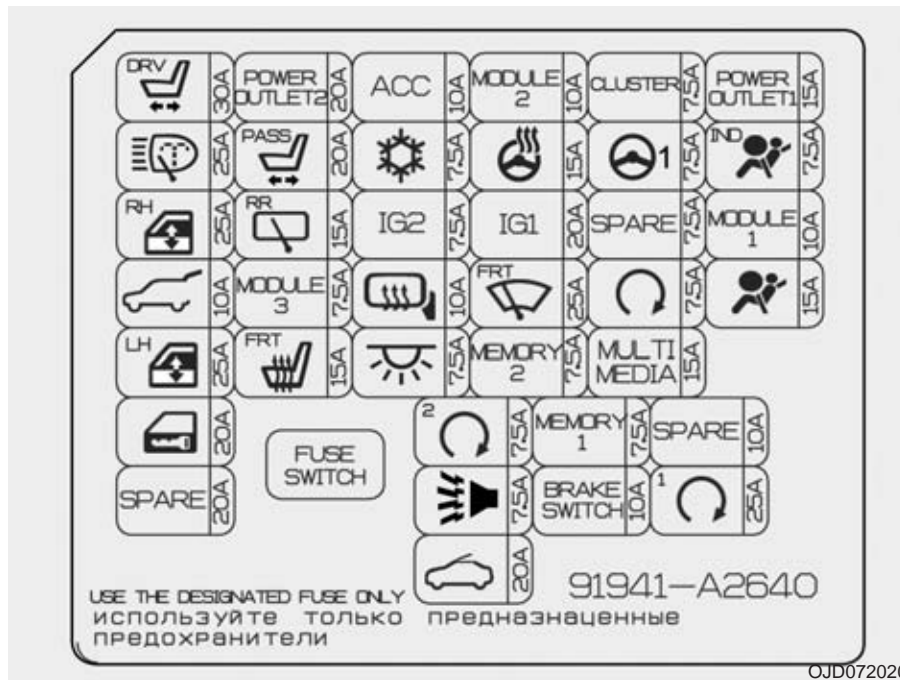





Det kan beskrivas säkringar för funktioner som inte finns i din bil. Förutom informationen på insidan av locken finns tabeller på följande sidor som beskriver säkringarna på svenska.









OJD072020

Säkringshållaren i kupén

Nr	Ampere	Symbol	Benämning	Skyddade komponenter
1	30A		P/SEAT DRV	Elmanövrerbart förarsäte
2	25A		H/LP WASHER	Säkringshållare i kupén (relä för strålkastarspolare)
3	25A		P/WDW RH	Relä för fönsterhissar på höger sida, klämskydd för främre rutorna och höger bak
4	10A		T/GATE OPEN	Relä för bakluckan
5	25A		P/WDW LH	Relä för fönsterhissar på vänster sida, klämskydd för främre rutorna och vänster bak
6	20A		DR LOCK	Relä för dörrlåsen/låsning/upplåsning samt relä för stölskyddslåsning
7	20A	SPARE	SPARE	-
8	20A	POWER OUTLET 2	POWER OUTLET 2	Cigarettändare och bakre eluttag
9	20A		P/SEAT ASS	Svankstöd på höger framsäte
10	15A		RR WIPER	Säkringshållare i kupén (relä för bakrutetorkare), motor för bakrutetorkare
11	7.5A	MODULE 3	MODULE 3	Auto-funktion för strålkastarna, växelväljarspakens lås, reglage för varningsblinkers
12	15A		S/HEATER FRT	Elvärme i framsätena
13	10A	ACC	ACC	Ljudanläggning och navigationsenhet (bilar utan stopp-/start-system), spänningsutjämnare (DC-DC) i bilar med stopp-/start-system, kontrollenhet för Smart Key, BMC, yttre backspeglar

Nr	Ampere	Symbol	Benämning	Skyddade komponenter
14	7.5A		A/CON	Instrumentjoniserare, kontrollenhet för A/C, relä för kupéfläkt, relä för extra kupévärmare
15	7.5A	IG2	IG2	Säkringshållare i kupén (relä för stälkastarspolare), regnsensor, BCM, automatiskt avbländningsbar backspegel, taklucka, kontrollenhet för Smart Key, eluppvärmda framsäten
16	10A		HTD MIRR	Yttre backspeglar, ECU, kontrollenhet för A/C
17	7.5A		INTERIOR LAMP	Lampor: Handskfack, bagageutrymme, makeup-speglar, tak och främre konsol
18	7.5A	² 	PDM 2	Kontrollenhet för Smart Key
19	7.5A		B/HORN	Säkringshållare i kupén (relä för stöldlarmsiren och signalhorn)
20	20A		SUNROOF	Taklucka
21	10A	MODULE 2	MODULE 2	Elektrisk parkeringsbroms, spänningsutjämnare (DC-DC) i bilar med stopp-/start-system, nivåreglering av stråkastare, kontrollenhet för A/C, bakre parkeringssensorer, kontrollenhet för smart parkeringshjälp, strålkastare, indikator för växellågen (automatisk växellåda), reglage på mittkonsolen, reglage på instrumentpanelen, modul för elvärme i framsätena, förarens IMS-modul
22	15A		HTD STRG	Värme i ratten
23	20A	IG1	IG1	Säkringshållaren i motorrummet (säkringar: ECU 4, backlampa, ABS 3, TCU 2)
24	25A	^{FRT} 	WIPER	Relä för torkare, säkringshållare i kupén (relä för regnsensor), vindrutetorkarmotor

Nr	Ampere	Symbol	Benämning	Skyddade komponenter
25	7.5A	MEMORY 2	MEMORY 2	Starspärmodul (bil med tändningslås)
26	7.5A	MEMORY 1	MEMORY 1	Fällning av yttre backspeglar, låsknapp på dörrhandtagen (Smart Key), förarens IMS-modul, reglage på mittkonsolen, instrumentbelysning, enhet för däcktryckkontroll, BMC, kontrollenhet för A/C, säkringshållare i kupén (relä för fällning av yttre backspeglar), belysning av tändningslås och dörrkontakt, reglage för parkeringshjälp, diagnosuttag, varningsljud
27	10A	BRAKE SWITCH	BRAKE SWITCH	Kontrollenhet för Smart Key, bromsljuskontakt
28	7.5A	CLUSTER	CLUSTER	Instrumentbelysning, klocka
29	7.5A	 1	POWER STEERING	Elektrisk styrservo
30	7.5A	SPARE	SPARE	Ledig
31	7.5A		START	Startrelä, motorstyrenhet (ECU), kontakter i tändningslåset, kontakter i växelväljaren, TCU styrenhet, kontrollenhet för Smart Key
32	15A	MULTI MEDIA	MULTI MEDIA	Navigationsenhet och radio (bilar utan stopp-/start-system), spänningsutjämnare (DC-DC i bilar med stopp-/start-system), klocka
33	10A	SPARE	SPARE	Ledig
34	25A	¹ 	PDM 1	Kontrollenhet för Smart Key
35	15A	POWER OUTLET1	P/OUTLET 1	Eluttag fram

Nr	Ampere	Symbol	Benämning	Skyddade komponenter
36	7.5A		A/BAG IND	Kontrolllampa för krockkuddar
37	10A		MODULE 1	BCM, modul för däcktryckkontroll, växelväljarspak, radio, adaptiva strålkastare, enhet för vingelvarning
38	15A		A/BAG	Varningslampa för krockkuddar

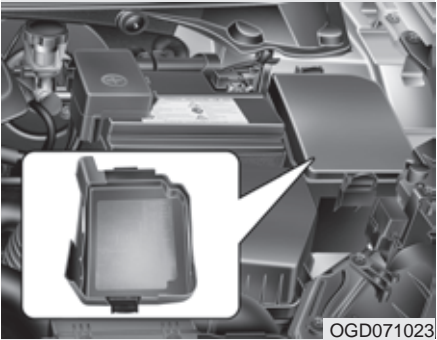

OGD071023

Säkringshållare i motorrummet (bilar med bensinmotorer MPI och GDI)
Lockets insida ->

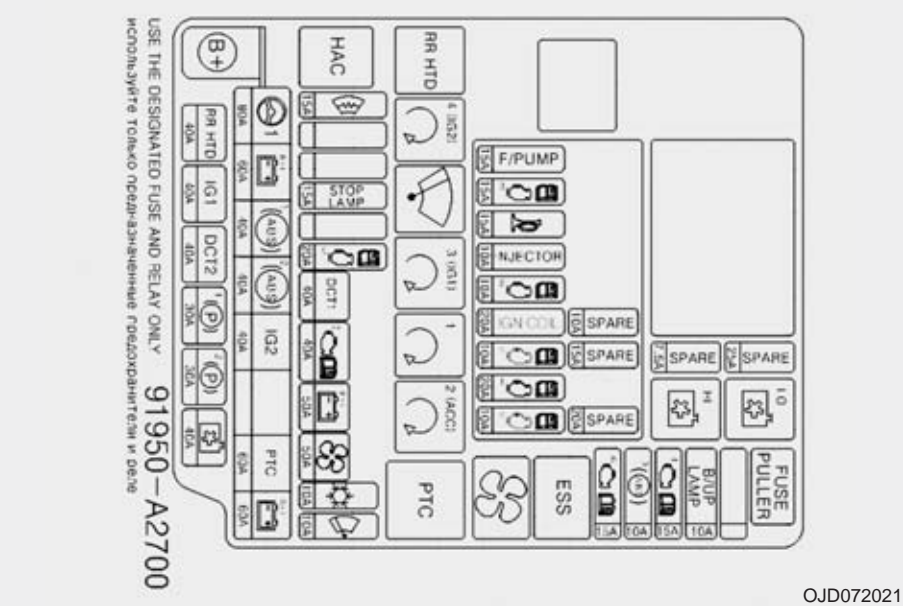

OJD072021

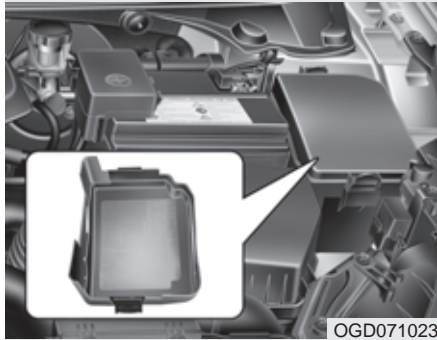

OGD071023

**Säkringshållare i motorrummet
(bil med Turbo GDI bensinmotor)
Lockets insida ->**

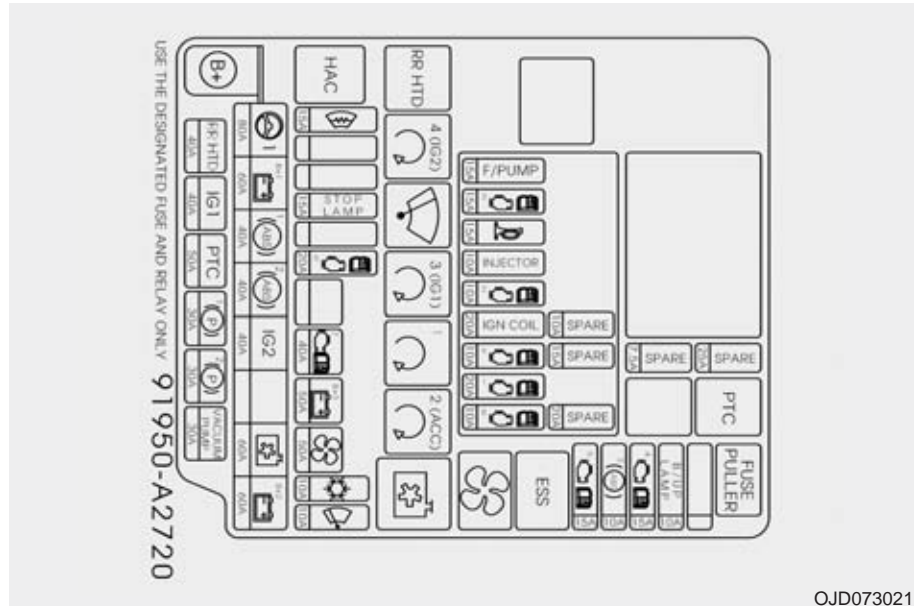

OJD073021

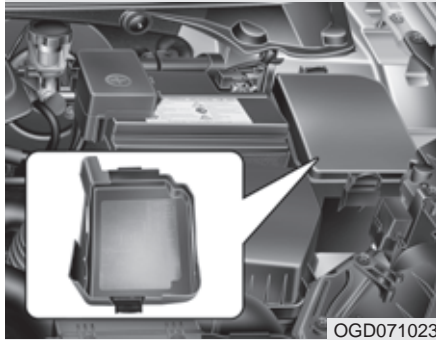





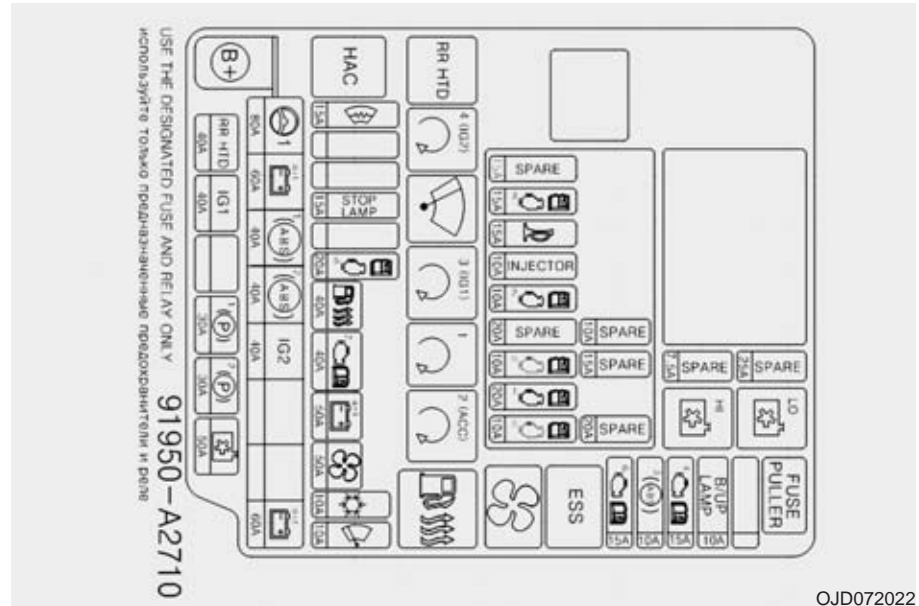



OGD071023











Säkringshållare i motorrummet
Lockets insida i bilar med
dieselmotor ->

















OJD072022

Säkringshållare i motorrummet (bensinmotorer MPI och GDI)









Nr	Ampere	Symbol	Benämning	Skyddade komponenter
MULTI SÄKRING	80A	 1	POWER STEERING	Elektrisk styrservo
	60A	^{B+1} 	B+1	Säkringshållare i kupén IPS 1 (vänster strålkastare, vänster blinkers och parkeringsljus fram), IPS 2 (kurvljus och varselljus)
	40A	¹ 	ABS1	ESC och ABS kontrollenheter
	40A	² 	ABS2	ESC och ABS kontrollenheter, diagnoskontakt
	40A	IG2	IG2	Bil med tändningslås: Tändningslås, startrelä Bil med startknapp: IG 2 relä, startrelä
	60A	PTC	PTC	Relä för extra kupévärmare
	60A	^{B+2} 	B+2	Säkringshållare i kupén IPS 3 (höger strålkastare, höger blinkers och parkeringsljus fram), IPS 4 (dimljus, bakre blinkers) IPS 5 (dimbakljus, bakljus)
SÄKRING	40A	RR HTD	RR HTD	Bakrutedefroster
	40A	IG1	IG1	Bil med tändningslås: Tändningslås Bil med startknapp: IG 1 relä, startrelä, ACC-relä, Säkringshållare i kupén (säkringarna 8, 13, 21, 23, 28, 29, 35, 36, 37, 38)
	40A	DCT2	DCT2	TCU (DCT)
	30A	¹ 	EPB1	Elektrisk parkeringsbroms
	30A	² 	EPB2	Elektrisk parkeringsbroms
	40A		C/FAN	Motor kylfläktreläer hög- och lågfart













Nr	Ampere	Symbol	Benämning	Skyddade komponenter
SÄKRING	15A		DEICER	Säkringshållare i kupén (vindrutedefrosterrelä)
	15A	STOP LAMP	STOP LAMP	Bromsljus - elektroniskt relä
	20A	⁵ 	TCU1	TCU
	40A	DCT1	DCT1	TCU (DCT)
	40A	⁷ 	EMS	Motorstyrenhet EMS (säkringarna 1 - 9)
	50A	^{B+3} 	B+3	Säkringshållare i kupén
	50A		BLOWER	Kupéfläktrelä
	10A		A/CON	Luftkonditionering
	10A		WIPER FRT	ECU, regnsensor
	10A	B/UP LAMP	B/UP LP	Manuell växellåda: Bromsljuskontakt. Automatisk växellåda: Växelväljarkontakt, TCU
	15A	⁴ 	ECU4	Kontrollenhet för Smart Key, startspärr, ECU
	10A	³ 	ABS3	Antisladd/ESC kontrollenhet, ABS kontrollenhet, girsensor, HAC (hjälp för start i backe) relä för panikbromsljus/ESS
	15A	⁶ 	TCU2	Växelväljarkontakt, TCU, bromsljuskontakt







Symbol	Reläer	Typ
	Motor kylfläkt - lågfart	MICRO
	Motor kylfläkt - högfart	MICRO
ESS	Panikbromsljus / ESS	MICRO
	Kupéfläkt	MICRO
RR HTD	Bakrutedefroster	MICRO
⁴ (IG2) 	IG 2	MICRO
	Vindrutetorkare	MICRO
³ (IG1) 	IG 1	MICRO
¹ 	Start	MICRO
² (ACC) 	ACC	MICRO
PTC	Bränslefiltervärmare	MINI
HAC	Hjälp för start i backe / HAC	MICRO







Ampere	Symbol	Benämning	Reläer
15A	F/PUMP	F/PUMP	Bränslepump
15A	³ 	ECU3	ECU
15A		HORN	Signalhorn
10A	INJECTOR	INJECTOR	Insprutare, motorstyrenhet, bränslepumprelä
10A	² 	ECU2	ECU
20A	IGN COIL	IGN COIL	Tändspolarna 1 - 4, kondensor
10A	⁹ 	SENSOR2	Motorrummets säkringshållare (relä 1), oljekontrollventilerna 1 och 2
20A	¹ 	ECU1	ECU
10A	⁸ 	SENSOR1	Syresensorer, solenoid för variabelt insug, solenoidventil/tankavluftning

Säkringshållare i motorrummet (bensinmotor Turbo GDI)









Nr	Ampere	Symbol	Benämning	Skyddade komponenter
MULTI SÄKRING	80A	 1	POWER STEERING	Elektrisk styrservo
	60A	B+1 	B+1	Säkringshållare i kupén IPS 1 (vänster strålkastare, vänster blinkers och parkeringsljus fram), IPS 2 (kurvljus och varselljus)
	40A	1 	ABS1	ESC och ABS kontrollenheter
	40A	2 	ABS2	ESC och ABS kontrollenheter, diagnoskontakt
	40A	IG2	IG2	Bil med tändningslås: Tändningslås, startrelä Bil med startknapp: IG 2 relä, startrelä
	60A		C/FAN	Relä för motorkylfläkt
	60A	B+2 	B+2	Säkringshållare i kupén IPS 3 (höger strålkastare, höger blinkers och parkeringsljus fram), IPS 4 (dimljus, bakre blinkers) IPS 5 (dimbakljus, bakljus)
SÄKRING	40A	RR HTD	RR HTD	Bakrutedefroster
	40A	IG1	IG1	Bil med tändningslås: Tändningslås Bil med startknapp: IG 1 relä, startrelä, ACC-relä, Säkringshållare i kupén (säkringarna 8, 13, 21, 23, 28, 29, 35, 36, 37, 38)
	50A	PTC	PTC	Relä för extra kupévärmare
	30A	1 	EPB1	Elektrisk parkeringsbroms
	30A	2 	EPB2	Elektrisk parkeringsbroms
	30A	VACUUM PUMP	VACUUM PUMP	Vakuumpump











Nr	Ampere	Symbol	Benämning	Skyddade komponenter
SÄKRING	15A		DEICER	Säkringshållare i kupén (vindrutedefrosterrelä)
	15A		STOP LAMP	Bromsljus - elektroniskt relä
	20A	⁵ 	TCU1	TCU
	40A	DCT1	DCT1	TCU (DCT)
	40A	⁷ 	EMS	Motorstyrenhet EMS (säkringarna 1 - 9)
	50A	^{B+3} 	B+3	Säkringshållare i kupén
	50A		BLOWER	Kupéfläktrelä
	10A		A/CON	Luftkonditionering
	10A		WIPER FRT	ECU, regnsensor
	10A		B/UP LP	Manuell växellåda: Bromsljuskontakt. Automatisk växellåda: Växelväljarkontakt, TCU
	15A	⁴ 	ECU4	Kontrollenhet för Smart Key, startspärr, ECU
	10A	³ 	ABS3	Antisladd/ESC kontrollenhet, ABS kontrollenhet, girsensor, HAC (hjälp för start i backe) relä för panikbromsljus/ESS
	15A	⁶ 	TCU2	Växelväljarkontakt, TCU, bromsljuskontakt









Symbol	Reläer	Typ
PTC	Bränslefiltervärmare	MICRO
ESS	Panikbromsljus / ESS	MICRO
	Kupéfläkt	MICRO
RR HTD	Bakrutedefroster	MICRO
^{4 (IG2)} 	IG 2	MICRO
	Vindrutetorkare	MICRO
^{3 (IG1)} 	IG 1	MICRO
¹ 	Start	MICRO
^{2 (ACC)} 	ACC	MICRO
	Motor kylfläkt	MINI
HAC	Hjälp för start i backe / HAC	MICRO





Ampere	Symbol	Benämning	Reläer
15A	F/PUMP	F/PUMP	Bränslepump
15A	³ 	ECU3	ECU
15A		HORN	Signalhorn
10A	INJECTOR	INJECTOR	Insprutare, motorstyrenhet, bränslepumprelä
10A	² 	ECU2	ECU
20A	IGN COIL	IGN COIL	Tändspolarna 1 - 4, kondensor
10A	⁹ 	SENSOR2	Motorrummets säkringshållare (relä 1), oljekontrollventilerna 1 och 2
20A	¹ 	ECU1	ECU
10A	⁸ 	SENSOR1	Syresensorer, solenoid för variabelt insug, solenoidventil/tankavluftning

Säkringshållaren i motorrummet (diesel)

Nr	Ampere	Symbol	Benämning	Skyddade komponenter
MULTI SÄKRING	80A	 1	POWER STEERING	Elektrisk styrservo
	60A	 B+1	B+1	Säkringshållare i kupén IPS 1 (vänster strålkastare, vänster blinkers och parkeringslås fram), IPS 2 (kurvljus och varselljus)
	40A	 1	ABS1	ESC och ABS kontrollenheter
	40A	 2	ABS2	ESC och ABS kontrollenheter, diagnoskontakt
	40A	IG2	IG2	Bil med tändningslås: Tändningslås, startrelä Bil med startknapp: IG 2 relä, startrelä, Säkringshållare i kupén (säkringarna 10, 14, 15, 22, 24)
	60A	 B+2	B+2	Säkringshållare i kupén (höger strålkastare, höger blinkers och parkeringsljus fram), IPS 4 (dimljus, bakre blinkers) IPS 5 (dimbakljus, bakljus)
SÄKRING	40A	RR HTD	RR HTD	Bakrutedefroster
	40A	IG1	IG1	Bil med tändningslås: Tändningslås Bil med startknapp: IG 1 relä, startrelä, ACC-relä, Säkringshållare i kupén (säkringarna 8, 13, 21, 23 28, 29, 35, 36, 37, 38)
	30A	 1	EPB1	Elektrisk parkeringsbroms
	30A	 2	EPB2	Elektrisk parkeringsbroms
	50A		C/FAN	Motorkylfläktreläer hög- och lågfart
	15A		DEICER	Vindrutedefroster
	15A	STOP LAMP	STOP LAMP	Elektroniskt bromsljusrelä, HAC-relä (hjälp vid start i backe)

Nr	Ampere	Symbol	Benämning	Skyddade komponenter
SÄKRING	20A		TCU1	TCU
	40A		FUEL HEATER	Bränslevärmarrelä
	40A		EMS	Motorstyrenhet EMS (säkringarna 1 - 9)
	50A		B+3	Säkringshållare i kupén (automatiskt strömbrytare, säkringarna 6, 17, 19, 20, 25,26, 32)
	50A		BLOWER	Kupéfläktrelä
	10A		A/CON	Luftkonditionering
	10A		WIPER FRT	ECU, regnsensor
	10A		B/UP LP	Manuell växellåda: Kontakt för backlampa. Automatisk växellåda: Växelväljarkontakt, TCU
	15A		ECU4	Kontrollenhet för Smart Key, startspärr, ECU, luftmassesensor, sensor för vatten i bränslefiltret
	10A		ABS3	Antisladd/ESC kontrollenhet, ABS kontrollenhet, girsensor, HAC (hjälp för start i backe) relä för panikbromsljus/ESS
	15A		TCU2	Växelväljarkontakt, TCU

Symbol	Reläer	Typ
	Motor kylfläkt - lågfart	MICRO
	Motor kylfläkt - högfart	MICRO
ESS	Panikbromsljus / ESS	MICRO
	Kupéfläkt	MICRO
RR HTD	Bakrutedefroster	MICRO
	IG2	MICRO
	Vindrutetorkare	MICRO
	IG1	MICRO
	Start	MICRO
	ACC	MICRO
	Bränslefiltervärmare	MINI
HAC	Hjälp för start i backe / HAC	MICRO

Ampere	Symbol	Benämning	Reläer
15A	SPARE	SPARE	-
15A		HORN	Signalhorn
10A		ECU2	Oljenivåsensor, bränsletryckregulator
20A	SPARE	SPARE	-
10A		SENSOR2	Motorrummets säkringshållare (motorkylfläktrelä/lågfart), syresensor (D4FB), bromsljuskontakt
20A		ECU1	ECU
10A		SENSOR1	Extra säkringshållare i motorrummet (relä 1 för extra kupévärmare, relä för glödning), solenoidventil/ turbotryck, läggsensor för kamaxel, elektrisk EGR-ventil

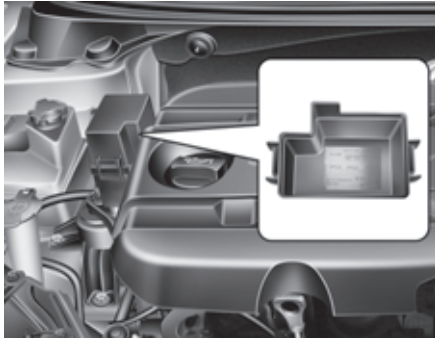

Lockets insida i den extra säkringshållaren i bilar med dieselmotorer

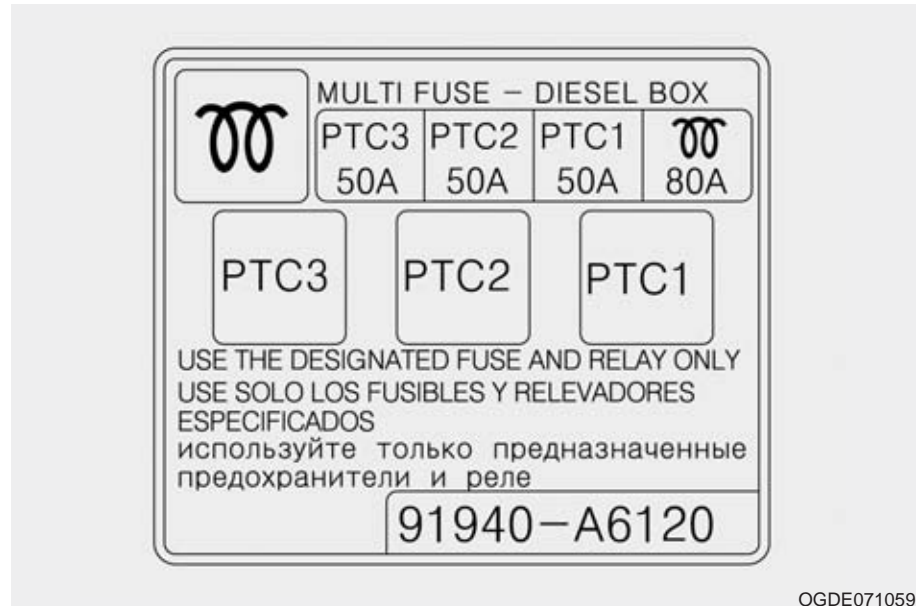

Extra säkringshållare (diesel)

Säkring	Ampere	Skyddade komponenter
	80A	Relä för glödning
PTC 1	50A	Relä 1 för extra kupévärmare
PTC 2	50A	Relä 2 för extra kupévärmare
PTC 3	50A	Relä 3 för extra kupévärmare

BYTE AV GLÖDLAMPOR



! VARNING - Vid lampbyten
Sätt an parkeringsbromsen, se till att tändningen är i läge LOCK och släck all belysning innan du påbörjar ett lampbyte, så att du inte får en stöt.

! VIKTIGT

Byt alltid till en ny lampa med samma watt-tal. Annars kan det bli fel i elsystemet och säkringen kan brännas av.

! VIKTIGT

- *Om du inte har kunskaper och/eller verktyg för att göra lampbyten, rekommenderar vi att du vänder dig till en Kia-verkstad. Att t ex byta lampor i strålkastarenheten kan vara komplicerat och medföra att den skadas om du inte har de rätta kunskaperna.*
- *Om du monterar extraljus eller någon form av LED-lampor finns det risk att de inte fungerar som du tänkt dig. Det kan också bli problem med bilens säkringar och elektriska system. Vi rekommenderar att du vänder dig till en Kia-verkstad om du vill göra några extra elinstallationer.*

*** OBS**

När du tvättat bilen eller om du kört i kraftigt regn kan det bildas imma på insidan av glasen för strålkastare och bakljus. Det är normalt och fukten försvinner när lamporna värmt upp glasen. Om det däremot läcker in vatten, så att det bildas droppar på insidan av glasen, rekommenderar vi att du kontaktar en Kia-verkstad.

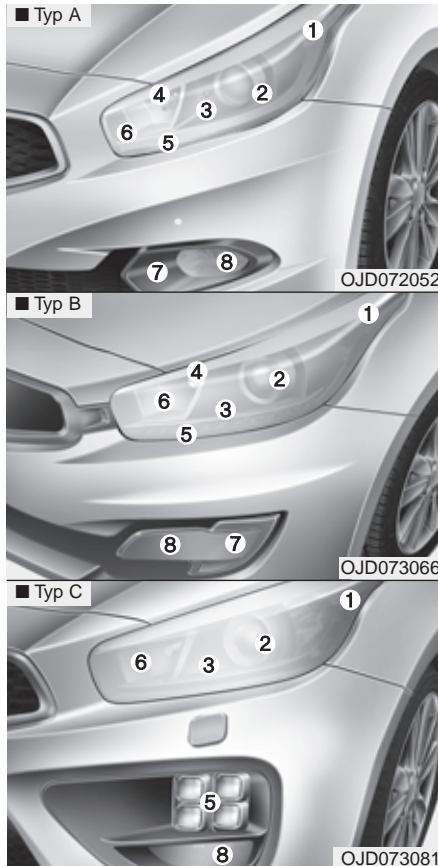

Lampor i fronten

- (1) Blinkers
- (2) Halvljus
- (3) Kurvljus
- (4) Parkeringsljus (glödlampa)
- (5) Parkeringsljus/varselljus (LED)
- (6) Helljus
- (7) Varselljus (glödlampa)
- (8) Dimljus

Lampbyten

1. Stäng av motorn och öppna huven.
2. Lossa den negativa (minusanslutningen) till batteriet.
3. Lossa elanslutningen på baksidan av strålkastarenheten.

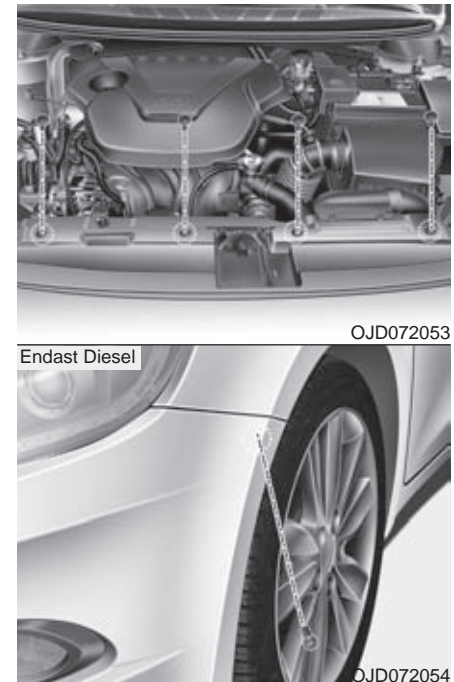

Om du kommer åt att byta lamporna från motorrummet kan du hoppa över punkterna 4-7.

4. Lossa bulten, som bilden ovan visar.



OJD072055



OJD072062

5. Dra den främre karossektionen med stötfångardelen framåt, så att det blir en glipa under strålkastarenheten.



OJD072056

6. Lossa de 4 bultarna som håller strålkastarenheten. Se bilden ovan.
7. Lossa hela strålkastarenheten.
8. Skruva loss dammskyddet. Se bilden till höger.

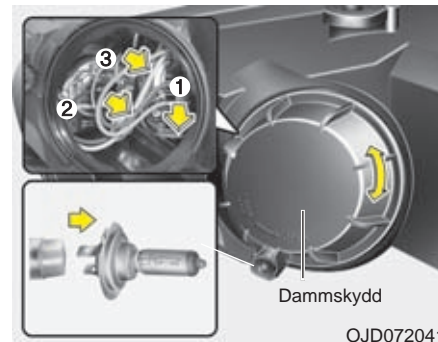

OJD072041

Byte av lampor för Helljus (1) och kurvlyjus (2)

9. Lossa lampsockeln för den lampa som ska bytas.
10. Lossa lampan från lampsockeln. Halogenlampor är fastspända med fjädrar som ska hakas loss.
11. Sätt i en ny lampa. *Rör aldrig glaset på en halogenlampa med fingrarna.*
12. Montera lampsockeln.
13. Tryck fast lampsockeln elanslutning.
14. Skruva fast dammskyddet.
15. Anslut elanslutningen på baksidan av strålkastarenheten.
16. Om du demonterat hela strålkastarenheten, montera i omvänd ordning.

Byte av lampa för parkeringsljus (3) glödlampa

Följ anvisningarna 1-8 i föregående beskrivning.

9. Dra loss lampsockeln.
10. Dra loss lampan från lampsockeln.
11. Tryck fast en ny lampa.
12. Sätt tillbaka lampsockeln.
13. Skruva tillbaka dammskyddet.

Om du lossat hela strålkastarenheten följ anvisningarna 4-7 i omvänd ordning.

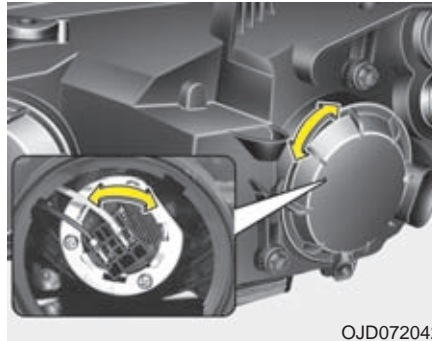

Halvljus/halogen

Följ anvisningarna 1-8 i föregående beskrivning.

9. Vrid loss lampsockeln.
10. Dra loss lampan.
11. Sätt i en ny lampa. *Rör aldrig glaset på en halogenlampa med fingrarna.*
12. Vrid fast lampsockeln.
13. Skruva tillbaka dammskyddet.

* OBS

Om strålkastarinställningen behöver justeras efter ett lampbyte, rekommenderar vi att du vänder dig till en Kia-verkstad.

Halvljus med xenonlampor och parkeringsljus med LED-lampor

Vi rekommenderar att du vänder dig till en Kia-verkstad för byte av lampor av ovanstående typ.

⚠ VARNING - Hög spänning
Om halvljusets xenonlampor inte fungerar, åtgärda ingenting själv. Vänd dig till en verkstad för kontroll och byte. Vi rekommenderar att du vänder dig till en Kia-verkstad.

* OBS

Xenonlampor ger mycket bättre ljus än halogenlampor. De beräknas också hålla mer än två gånger längre än halogenlampor. Det innebär att de normalt håller i många år.

Om de tänds/släcks mycket ofta förkortas livslängden. Men eftersom de inte används som varselljus kan man räkna med mycket lång livslängd.

Eftersom xenonlampor är mer avancerade än halogenlampor är kostnaden för byte högre.

Om du ska köra i ett land med vänstertrafik

Bilen är utrustad med en typ av strålkastarhalvljus som inte bländar förare i mötande fordon oavsett om det är höger- eller vänstertrafik.

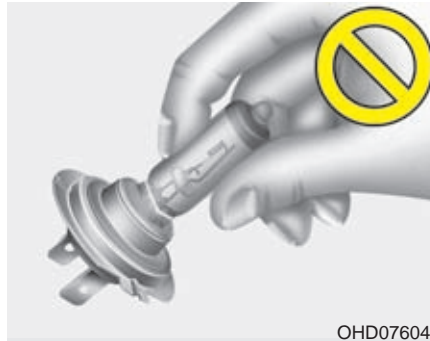

VARNING

- Halogenlampor

- Halogenlampor innehåller komprimerad gas som gör att lampan exploderar om glaset går sönder. Var därför försiktig så att det inte repas eller slås sönder.
- Vidrör aldrig glaset på en hel lampa med händerna. Om så sker, tvätta med sprit före monteringen annars kan lampan överhettas och explodera.

(forts)

(forts)

- Om glaset visar minsta skada måste lampan bytas ut.
- Alla trasiga lampor måste deponeras enligt miljöbestämmelserna. På bensinstationer finns som regel särskilda kärl för trasiga lampor.
- Vi rekommenderar att du använder skyddsglasögon i samband med lampbyten.

Anm. Om du tycker att det verkar krångligt att byta lampor rekommenderar vi att du vänder dig till en Kia-verkstad.

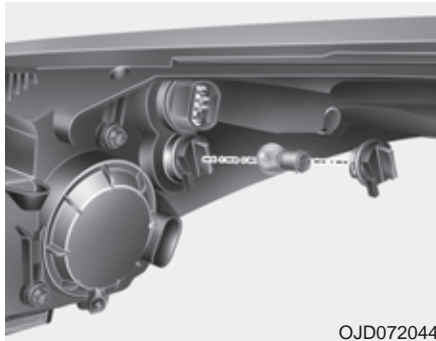

OJD072044

Blinkerslampa fram

Följ anvisningarna 1-7 i föregående beskrivning.

8. Vrid loss lampsockeln.
9. Vrid loss lampan från sockeln.
10. Sätt i en ny lampa.
11. Vrid fast lampsockeln.



OJD072050

Byte av lampa för dimljuset eller varselljuset

1. Lossa skruvarna som håller dammskyddet.
2. Stick in en hand i baksidan av stötfångaren.
3. Dra loss elanslutningen från lampsockeln.

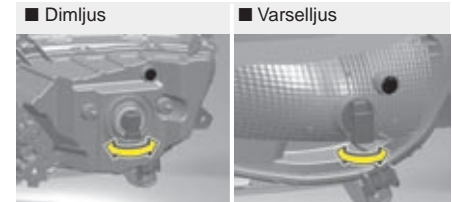

■ Dimljus

■ Varselljus

■ Dimljus + Varselljus (Glödlampa)

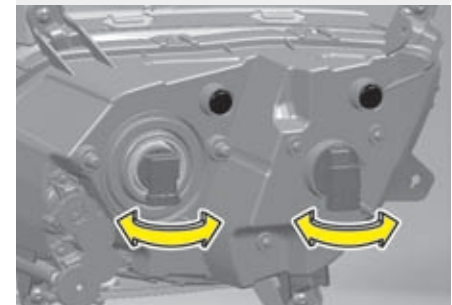

OJD073067/OJD073068/OJD073069

4. Vrid loss lampsockeln/lampan.
5. Passa in en ny lampa i reflektorn och vrid fast den.
6. Tryck fast elanslutningen.
7. Montera dammskyddet.

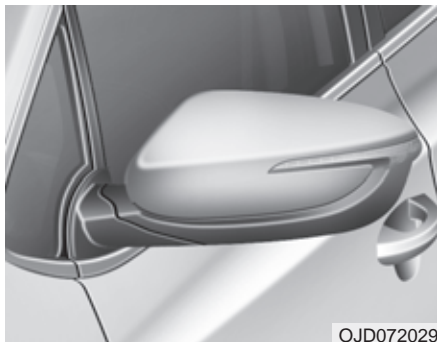

Sidoblinkers

Om diodlampan är trasig, rekommenderar vi att du vänder dig till en Kia-verkstad för byte.

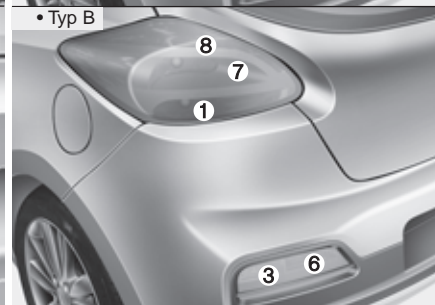
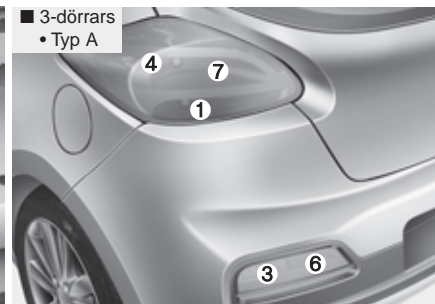
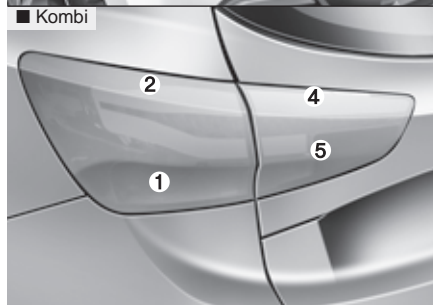
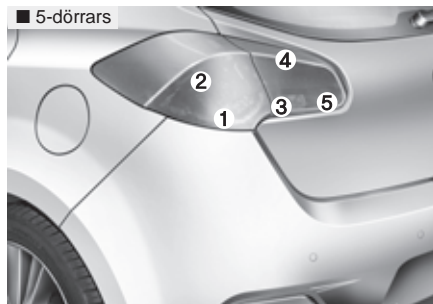

OJD072030/OJD072063/OJD073072/OJD073072

Byte av lampor bak

- (1) Blinkers
- (2) Broms-/bakljus
- (3) Backlampa (3- och 5-dörrars)
- (4) Bakljus eller broms-/bakljus av LED-typ

- (5) 5-dörrars: Dimbakljus på höger och vänster sida
- (5) Kombi: Dimbakljus på vänster sida och backlampa på höger sida.
- (6) Dimbakljus (3-dörrars)
- (7) Bromsljus (3-dörrars)
- (8) Bakljus (3-dörrars)

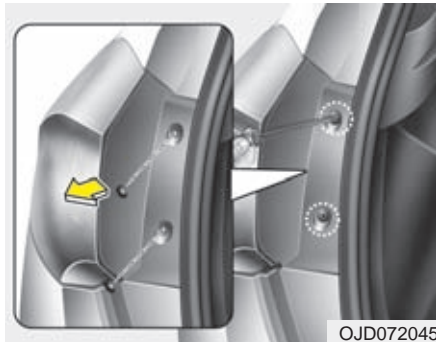

* Det kan eventuellt se lite annorlunda ut på din bil.

Blinkers och broms-/bakljus - Glödlampbyten*

Lampenheter i bakre flyglarna.

1. Stäng av motorn.
2. Öppna bakluckan.
3. Lossa de två skruvarna med en kryssmejsel (se bilden ovan).
4. Lossa bakljusenheten försiktigt, som pilen visar.

* För byte av LED-lampor för broms-/bakljus rekommenderar vi att du vänder dig till en Kiaverkstad.

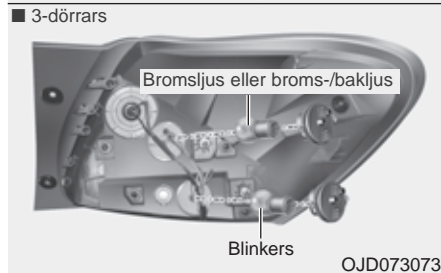
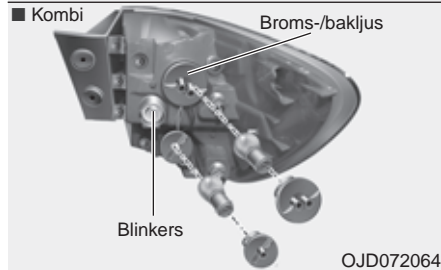
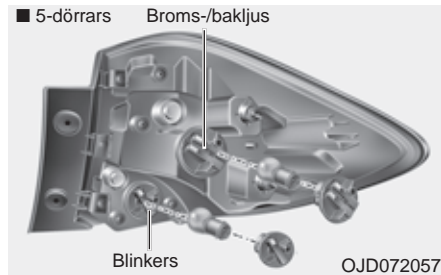

5. Vrid loss lampsockeln med den trasiga lampan.
6. Tryck in och vrid loss lampan från sockeln.
7. Sätt i en ny lampa.
8. Passa in sockeln i lamphållaren och vrid fast den.
9. Skruva fast lampenheten med de två skruvarna.

Bakljus alternativt broms-/bakljus - Lysdioder (LED)

Om något broms-/bakljus inte fungerar, rekommenderar vi att du vänder dig till en Kia-verkstad.

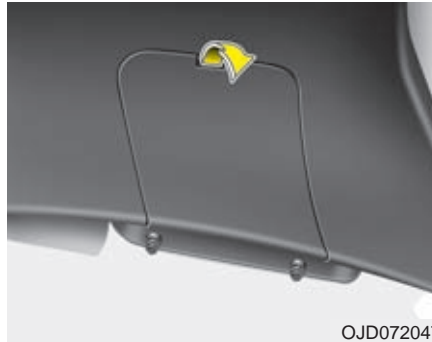

Bakljus i bakluckan (5-dörrars och Kombi)

1. Stäng av motorn.
2. Öppna bakluckan.
3. Peta upp luckan med t ex en spårskruvmejsel.

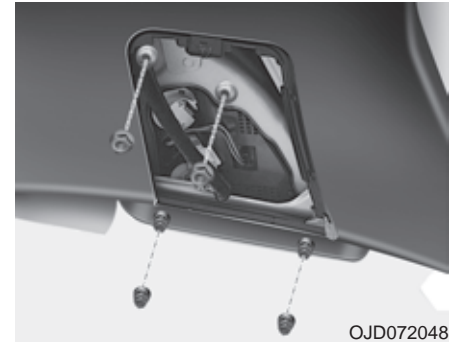

- ✳ Nedanstående punkter gäller endast för 5-dörrarsmodellen.
4. Lossa de 4 skruvarna som bilden visar.
 5. Lossa elanslutningen.
 6. Lyft ut lampenheten från bakluckan.

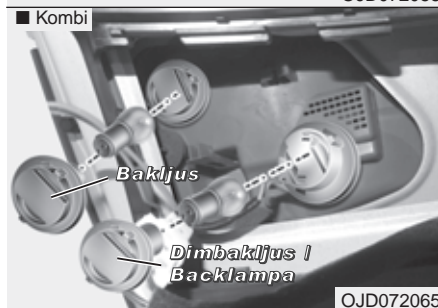
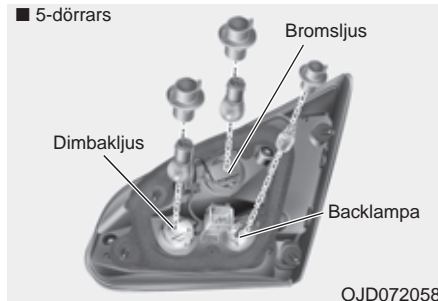

* Kombi: Dimbakljus på vänster sida och backlampa på höger sida

Byt lampa så här (5-dörrars och Kombi):

7. Vrid loss lampsockeln med den trasiga lampan.
8. Tryck in och vrid loss lampan från sockeln, alternativt dra loss den.
9. Sätt i en ny lampa.
10. Passa in sockeln i lamphållaren och vrid fast den.
11. Sätt tillbaka luckan.

* Kombi: Dimbakljus på vänster sida och backlampa på höger sida.

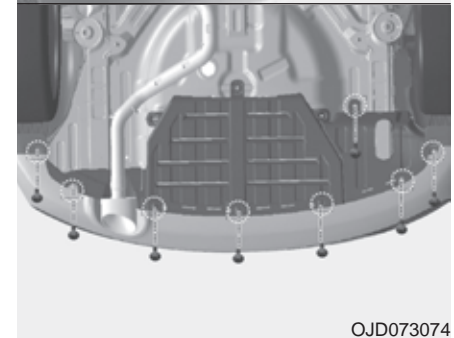
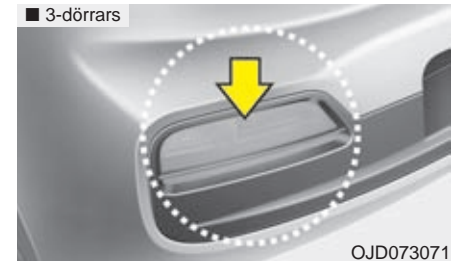

Dimbakljus

1. Lossa skruvarna, som bilden visar, och ta bort stänkskyddet vid stötfångaren.
2. Stick in handen bakom stötfångaren.

3. Lossa elanslutningen
4. Vrid loss lamphållaren med den trasiga lampan.

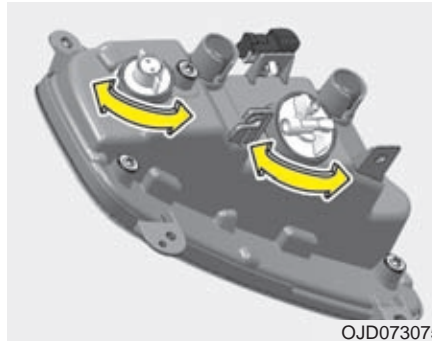

5. Vrid fast en ny lamphållare/lampa.
6. Tryck fast elanslutningen.
7. Montera stänkskyddet.

*** OBS**

Dimbakljus finns bara på vänster sida.

Bakljus alternativt broms-/bakljus med lysdioder (LED)

Vi rekommenderar att du vänder dig till en Kia-verkstad för byte.

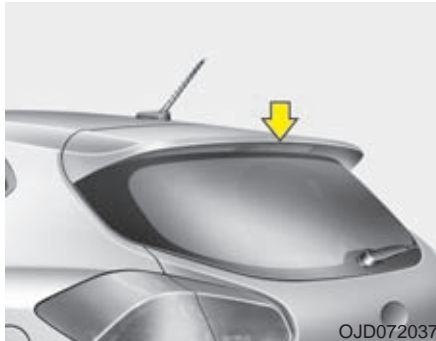

Högt monterat bromsljus

Vi rekommenderar att du vänder dig till en Kia-verkstad för byte av bromsljus-heten.

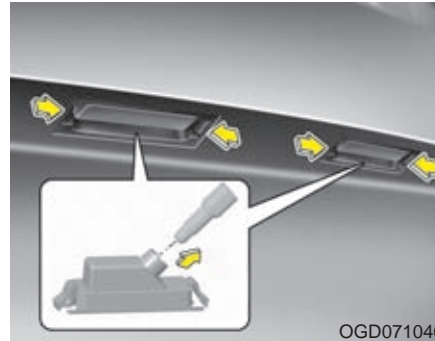

Nummerskyltbelysning

1. Stäng av motorn.
2. Kläm in klackarna och lossa lampenheten.
3. Vrid loss lampsockeln.
4. Dra loss den trasiga lampan.
5. Tryck fast en ny lampan.
6. Tryck fast lampenheten.

■ Läslampor



■ Lampa för make up-spegel

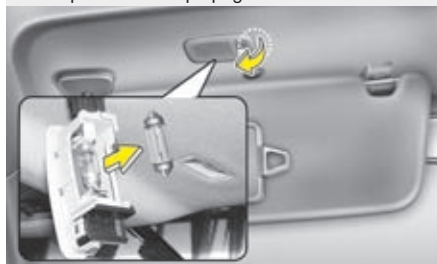

■ Lampa i handskfack

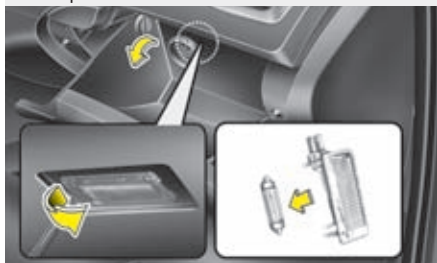

■ Bagagerumslampa

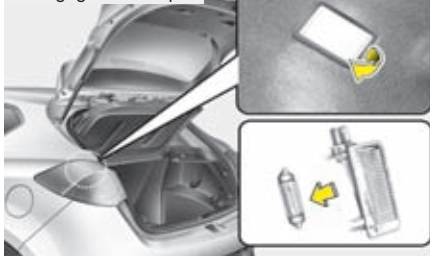

■ Innerbelysning

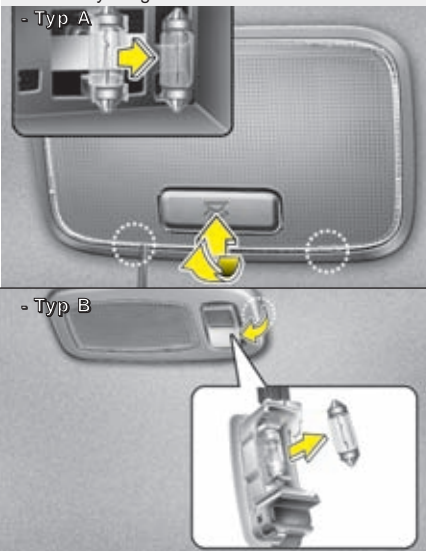

Lampor för innerbelysningen

1. Bryt försiktigt bort glaset med en skruvmejsel.
2. Dra eller peta loss den trasiga lampan.

⚠ VARNING

Kontrollera att lampornas kontakter är i läge OFF innan du påbörjar lampbytet, så att du inte får en stöt.

3. Tryck fast en ny lampa och kontrollera att den sitter stadigt.
4. Passa in lampglaset på ena sidan och tryck sedan fast det så att det hörs ett klick.

⚠ VIKTIGT

Se till att inte smutsa ner några delar.

OGD071039/OTD079035/OJD072043/OJD072038/OGDE071057/OGD071038

BILVÅRD

Exteriören

Använd endast välkända produkter för bilvård och följ anvisningarna på förpackningarna.

Tvätt av bilen

För att bevara lackens lyster och motverka rost bör bilen tvättas minst en gång i månaden. Använd ett mildt rengöringsmedel och rikligt med ljummet eller kallt vatten samt en mjuk svamp eller trasa.

Var noga med att spola rent ordentligt i hjulhusen och under dörrtrösklarna.

Kontrollera att dräneringshål i dörrar och tröskellådor inte är igensatta.

Insekter, tjära, trådsav, fågelspillning, industrinedfall och annat som kan bita sig fast i lacken bör tvättas bort så snart som möjligt.

Det kanske inte räcker med bara vatten. Använd i så fall t ex diskmedel för att ta bort fläckar.

Efter tvätt får du inte låta något rengöringsmedel torka på bilen, skölj noga bort allt med rent kallt eller ljummet vatten. Torka karossen med tryckluft eller ett sämskskinn.

! VIKTIGT

- *Använd inga starka rengöringsmedel eller varmt vatten och tvätta aldrig bilen i direkt solljus eller när karossen är uppvärmd.*
- *Se till att alla rutor är stängda så att vatten inte kommer in i bilen. Det är speciellt viktigt om du använder högtrycksspruta.*
- *Strålkastarenheternas "plastglas" är känsliga för repning och kan mattas. Tvätta därför endast med ett mildt rengöringsmedel och en ren svamp eller mjuk trasa. Använd inga starka rengöringsmedel.*

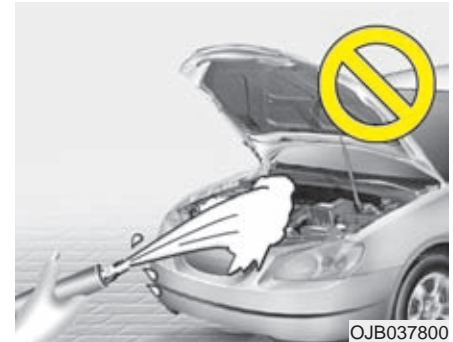

OJB037800

! VIKTIGT

Se upp vid motortvätt - risk för kortslutning om det kommer vatten i el-systemet.



! VARNING - Bromsarna

Provbromsa efter tvätten. Om det kommit vatten på bromsarna kan du behöva köra långsamt en bit och trycka lätt på pedalen för att torka bromsarna.

Vaxning

Bilen ska vara ren och torr när den vaxas. Använd vax av god kvalitet och följ anvisningarna på förpackningen. Vaxa även all metall som skydd och för att få lyster.

Om du tagit bort t ex fågelspillning från lacken med ett rengöringsmedel så har sannolikt även vaxet tagits bort från samma fläck. Tänk då på att vaxa just den ytan.

! VIKTIGT

- **Torka aldrig bort smuts med en torr trasa. Det kan medföra att lacken repas.**
- **Använd aldrig stålull eller liknande på lackade ytor, krom, plast eller aluminium och använd aldrig några starka kemikalier vid rengöring.**

Bättring av lackskador

Djupa repor och stenskott måste åtgärdas direkt när de uppstått. Oskyddad metall kan snabbt börja rosta och så småningom orsaka höga reparationskostnader.

* OBS

Om bilen fått sådana skador att den måste repareras, se till att rostskyddet blir återställt.

Blanka metalldelar

- För att ta bort insekter och tjära, använd t ex ett lösningsmedel för tjära. Använd inte stålull och skrapa inte med något metallföremål.
- Vaxa eller använd ett specialmedel för att skydda blanka metalldelar från rost och för att få lyster.
- Lägg på ett extra tjockt och skyddande lager inför vintersäsongen.

Bilens underrede

Salt och dammbindande medel som används på vägarna kan orsaka rostbildning på underredet, bromsledningar och avgassystemet även om dessa komponenter har ett mycket gott rostskydd.

Spola därför alltid noga ren bilen undertill i samband med att den tvättas. Detta är speciellt noga vintertid om bilen körs på saltade vägar.

Se till att det blir ordentligt rent under bilen eftersom rostangreppen kan förvärras om avlagringarna ligger kvar och är fuktiga.

Kontrollera också att dräneringshål i dörrar och tröskellådor inte är igensatta.

VARNING

Provbromsa efter tvätten. Om det kommit vatten på bromsarna kan du behöva köra långsamt en bit och trycka lätt på pedalen för att torka bromsarna.

Vård av aluminiumfälgar

- Nya fälgar har ett skyddande lager klarlack.
- Använd inte stålborste, stålull eller starka lösningsmedel för rengöring. Fälgarna repas och ytskiktet skadas.
- Tvätta inte fälgarna när de blivit uppvärmda vid körning.
- Undvik automatiska biltvättar som tvättar fälgarna med roterande borstar.
- Använd ett mildt rengöringsmedel för fälgarna och tvätta med ljummet eller kallt vatten och en svamp. För hårt smutsade fälgar finns speciella fälgrengöringsmedel.

Skydda bilen mot rost

På fabriken får alla Kia-bilar ett effektivt rostskydd. Det innebär dock inte att bilen är "rostfri". Ägaren måste medverka till att rostskyddet blir långvarigt.

De vanligaste orsakerna till rost:

Vägsalt, sand och lera som fastnar i bilens underrede.

Lacksador som orsakats av repor, stenskott eller på annat sätt och som blottlagt plåten måste åtgärdas för att det inte ska bildas rost.

Rostproblemen varierar från ort till ort

Rostangreppen är värst på vägar som är saltade och där dammbildande medel används samt intill saltvatten och där det förekommer industrinedfall och andra föroreningar.

Fukt medverkar till rostbildning

Rostbildningen är mer omfattande om luftfuktigheten är hög. Speciellt när temperaturen ligger strax ovanför nollpunkten.

Lera binder fukt under en lång tid eftersom den torkar långsamt.

Hög temperatur kan också förvärra rostangrepp på delar som inte är ventilerade. Det är därför viktigt att hålla bilen ren, speciellt undertill.

Motverka rostbildning så här:

Håll bilen ren

Var noga med att spola rent noga undertill i samband med att du tvättar bilen.

- Om bilen körs på saltade vägar och/eller intill saltvatten, där det förekommer industrinedfall eller annat som kan orsaka rost är det extra viktigt att tvätta bilen ofta, minst en gång i månaden.
- När du spolat rent under bilen är det viktigt att du får bort all smuts som finns innanför stötfångarna och på andra ställen som inte går att se om bilen inte är lyft. Om du bara luktar smutsen kan rostangreppen förvärras. Det är därför en fördel om du använder högtrycksspruta.
- När du spolat ren hjulhusen och dörrtrösklarna, kontrollera samtidigt att dräneringshålen inte är igensatta.

Parkera aldrig bilen i ett fuktigt garage

Det är speciellt viktigt om du tvättat bilen och den inte torkat eller om du kör in bilen när den är snötäckt. Även ett varmgarage kan påskynda rostbildning om det inte är väl ventilerat.

Sköt om lacken

Repor och stenskott bör du behandla så snart som möjligt för att motverka att rost bildas. Bättringsfärg finns att köpa hos Kia-återförsäljarna. Följ anvisningen på förpackningen så att bättrings-jobbet blir rätt utfört. För större skador, rekommenderar vi att du vänder dig till en Kia-verkstad.

Fågelspillning är starkt frätande. Därför bör du tvätta bort den direkt när du upptäcker den.

Rostbildning i golvet

Det kan uppstå fukt under golvmattorna som medför att det bildas rost. Risken är extra stor om du fraktar någon form av kemikalier som läcker ut i bilen.

Se noga till att eventuella flaskor, dunkar och kärl, som transporteras i bilen, är ordentligt tillslutna. Om något läcker ut, spola med rent vatten och låt torka.

Interiör bilvård

Att tänka på

Parfym och kosmetiska produkter som oljor och handkrämer, som råkar komma på instrumentpanelen och andra interiördetaljer, måste omgående torkas bort för att inte orsaka skador och missfärgning. Eventuellt kan det behövas ett speciellt rengöringsmedel för tyg, vinyl, läder m m. Om du använder sådana produkter följ noga anvisningarna på förpackningen.

! VIKTIGT

Om bilen har en automatiskt avbländningsbar backspegel måste du vara försiktigt vid rengöring. Spruta inte vatten eller fönsterputsmedel direkt på spegeln. Fukta en trasa och torka ren spegeln med den.

! VIKTIGT

Vid rengörning av klädsel och inredningsdetaljer i skinn (Ratt, säten etc.), använd endast mild tvållösning eller speciellt rengöringsmedel avsett för skinn. Andra starka lösningsmedel kan missfärga eller skada ytan.

Rengöring av vinyl

Borsta bort lös smuts med en dammvippa eller använd dammsugare. Rengör med ett speciellt medel för vinyl.

Rengöring av tygklädsel

Borsta bort lös smuts med en borste eller använd dammsugare. Rengör med ett medel för tygklädsel. Eventuella fläckar bör omgående tas bort med ett speciellt fläckborttagningsmedel annars finns det risk att klädseln blir missfärgad.

! VIKTIGT

Tygets struktur och flamskyddet kan försämrans om klädseln inte sköts på rätt sätt. Använd därför endast specialprodukter av god kvalitet vid rengöring.

Rengöring av säkerhetsbälten

Rengör bältena med en mild tvållösning eller samma medel som kan användas för tygklädsel. Andra rengöringsmedel kan försvaga materialet.

Tänk på att bältena måste torka helt utdragna ur rullarna och inte i solljus.

Rengöring av rutornas insidor

Använd ett vanligt fönsterputsmedel och rena trasor.

! VIKTIGT

Vid rengöring av bakrutan, torka längs med värmetrådarna så att de inte skadas.

AVGASRENINGSSYSTEMET

Tillverkarens särskilda åtagande för bilens avgasreningssystem framgår av de garantihandlingar som följer med bilen.

Bilens har ett avgasreningssystem som motsvarar gällande lagkrav och som omfattas av:

1. Vevhusventilation.
2. Avdunstningssystem.
3. Avgaskontrollsystem.

För att vara säker på att avgasreningssystemet fungerar som det ska, rekommenderar vi att du vänder dig till en Kia-verkstad för att få service utförd enligt anvisningarna i servicepro-grammet.

Att tänka på för bilar med ESC

- **Stäng av ESC-systemet när bilen körs på en rullande landsväg.**
- **Koppla in systemet när testet är klart**

1. Vevhusventilationen

Systemet ser till att motverka utsläpp av vevhusgaser genom att tillföra ren, filtrerad luft till vevhuset via en slang. I vevhuset blandas friskluften med gasströmmar som passerar genom PCV-ventilen in i induktionssystemet.

2. Avluftning av bränsleångor

Bränsleångorna som uppstår vid tankning avleds till en kanister i stället för att släppas ut i luften.

Kanister

Bränsleångorna, som uppstår i tanken, absorberas och samlas i en kanister. När motorn är igång sugs bränsleångorna från kanistern till utjämningsbehållaren för rening via kontrollsolenoidventilen in i motorn.

Kontrollsolenoidventil

Ventilen regleras av motorns styrenhet. När motorn går på tomgång och kylvätskan är kall hålls ventilen stängd så att de uppsamlade bränsleångorna stannar kvar i kanistern. När motorn är varm öppnas ventilen så att bränsleångorna sugas in i motorn och förbränns.

3. Avgasreningssystemet

Systemet reducerar effektivt föroreningarna i avgaserna och bidrar till bibehållen motorprestanda.

Modificeringar av bilen

Bilen har ett skiljebilsgodkännande som den inte får avvika från.

Eventuella modifieringar som orsakar fel på bilen omfattas inte av nybilsgarantin.

- Om du ansluter en elektronisk utrustning som inte är godkänd kan det medföra att bilen inte går som den ska, fel på kablage och att batteriet laddas ur samt eventuellt brand.

Avgaserna som innehåller koloxid är farliga att inandas

- Om du misstänker att det tränger in avgaser i bilen, rekommenderar vi att du låter en Kia-verkstad kontrollera den och åtgärda eventuella fel omgående. När du kör bilen till verkstaden ska du ha rutorna öppna.

VARNING

Avgaserna innehåller koloxid, en färglös och luktfri gas som är farlig att inandas. Följ därför nedanstående råd.

- Ha inte motorn igång i ett stängt utrymme längre tid än det tar att köra in eller ut.
- Om bilen står och går på tomgång, se till att ventilationssystemet är inställt för friskluft.
- Sitt inte någon längre stund i en parkerad bil med motorn igång.
- Om motorn stannar eller inte vill starta, gör högst tre startförsök. Upprepade, misslyckade startförsök kan skada avgasreningssystemet.

Viktigt om katalysatorn

VARNING - Brandrisk

- **Bilens avgassystem med katalysator blir mycket varmt när bilen körts ett tag. Parkera därför inte över torra löv, torrt gräs eller annat brännbart.**
- **Var försiktig så att du inte bränner dig på några av delarna i avgassystemet.**
- **Demontera inte värmeskölden som finns på avgassystemet och täck inte underredet på något sätt.**
- **Det får inte komma något medel för underrederbehandling på avgassystemet.**

Bilen är utrustad med avgaskatalysator. Det innebär att du måste tänka på följande:

- Var noga med att endast tanka bilen med det bränsle som är angivet under "Bränslerekommendation" i kapitel 1.
- Kör inte bilen om motorn misständer eller verkar ha tappat effekt.
- Rulla aldrig bilen med en växel i när motorn inte är igång.
- Varv inte upp motorn när bilen står stilla.
- Åtgärda inga komponenter som ingår i avgasreningssystemet. Vi rekommenderar starkt att du vänder dig till en auktoriserad Kia-verkstad för sådana arbeten.
- Kör aldrig slut på bränslet och kör inte heller med låg bränslenivå. Tanka direkt när lampan för låg bränslenivå tänds. Annars riskerar du skador på katalysatorn om motorn misständer.

Om inte ovanstående anvisningar följs kan garantierna upphöra att gälla.

Bilens partikelfilter (diesel)

Filtret samlar upp sotpartiklar från avgaserna. Med vissa mellanrum, beroende på hur bilen körs, sker en automatisk förbränning av de uppsamlade partiklarna. Det sker med hjälp av hög avgastemperatur.

Om bilen körs i låga hastigheter under en längre tid kanske avgastemperaturen inte blir tillräckligt hög för att förbränna sotet. Om det då samlats för mycket sot kan motorkontrolllampan börja blinka.

Om motorkontrolllampan börjar blinka kan du förbränna sotet och få lampan att slockna om du gör så här: Kör bilen i högre hastighet än 60 km/tim eller på 2:ans växel och med motorn inom varvtalsområdet 1 500 - 2 000 varv/min i ca 25 min.

Om lampan inte slocknar när du kört enligt dessa anvisningar, rekommenderar vi att du vänder dig till en Kia-verkstad för att få partikelfiltret kontrollerat.

Om du kör bilen en längre sträcka när lampan blinkar kan partikelfiltret skadas och dessutom kan bränsleförbrukningen öka.

! VIKTIGT - Dieselbränsle
Tanka endast dieselbränsle som motsvarar EN590 eller jämförbar standard i dieselfordon med DPF (dieselpartikelfilter). Om du använder diesel med hög svavelhalt (mer än 50 ppm) eller otillåtna tillsatser så riskerar du att skada dieselpartikelfiltret och vit rök kan komma ur avgaserna.

Specifikationer & Informationsdekaler - Fordonsdata

Specifikationer	8-2
Mått	8-2
Motorspecifikationer	8-3
Luftkonditioneringens kyl- och smörjmedel	8-4
Vikter och lastvolym	8-5
Lampor, typ/watt	8-6
Däcken, lufttryck och dimensioner	8-7
Olje- och vätskespecifikationer	8-8
Motorolja, viskositetstabell	8-10
Chassinummer	8-11
Fordonsdatadecal	8-11
Lufttryck i däcken, dekal	8-12
Motornummer	8-12
Luftkonditioneringens kompressor, fakta	8-12
Luftkonditioneringens kylmedel	8-13
Godkända radiofrekvenser	8-13

SPECIFIKATIONER

Nedanstående specifikationer bygger på den information som fanns tillgänglig i samband med tryckningen av boken. Eftersom Kia ständigt utvecklar sina produkter kan förändringar ske. Om det är något du är funderad över, rekommenderar vi att du vänder dig till en Kia-verkstad.

MÅTT		mm			
		3-dörrars	5-dörrars	Kombi	
Längd		4 310	4 310	4 505	
Bredd		1 780 2 035 *1	1 780 2 035 *1	1 780 2 035 *1	
Höjd		1 430 1 425 *2	1 470 1 465 *2	1 485 1 480 *2	
Spårvidd fram med däckdimension:	195/65R15	Med stålfälgar	1 563	1 563	1 563
	205/55R16	Med stålfälgar	1 553	1 553	1 553
		Med aluminiumfälgar	1 555	1 555	1 555
	225/45R17	Med aluminiumfälgar	1 549	1 549	1 549
	225/40R18	Med aluminiumfälgar	1 545	1 545	-
Spårvidd bak med däckdimension:	195/65R15	Med stålfälgar	1 571	1 571	1 571
	205/55R16	Med stålfälgar	1 561	1 561	1 561
		Med aluminiumfälgar	1 563	1 563	1 563
	225/45R17	Med aluminiumfälgar	1 557	1 557	1 557
	225/40ZR18	Med aluminiumfälgar	1 553	1 553	-
Axelavstånd		2 650			

*1 : Bredd inklusive yttre backspeglar. (Gäller inte bilar med Turbo GDI-motor).

*2 : Avser bilar med s k Emission Package.

OBS! Montera inte fälgar som ändrar spårvidden och orsakar hjulsprut på lacken.

MOTORSPECIFIKATIONER	Bensin 1,4 l	Bensin 1,6 l (Även Turbo GDI)	Diesel 1,4 l	Diesel 1,6 l
Cylindervolym	1 396 cm ³	1 591 cm ³	1 396 cm ³	1 582 cm ³
Cylinderdiameter x slaglängd	77 x 74,99 mm	77 x 85,44 mm	75 x 79 mm	77,2 x 84,5 mm
Tändföljd	1-3-4-2	1-3-4-2	1-3-4-2	1-3-4-2
Motortyp	Rak 4-cyl	Rak 4-cyl	Rak 4-cyl	Rak 4-cyl

LUFTKONDITIONERING

Med kylmedel R-1234yf *

	Vikt eller volym	Typ / Klassning
Kylmedel	500 ± 25 g	R-1234yf
Smörjmedel för ompressorn	150 ± 10 cl	PAG (FD46XG)

Med kylmedel R-134a *

	Weight or Volume	Typ / Klassning
Kylmedel	500 ± 25 g	R-134a
Smörjmedel för ompressorn	150 ± 10 cl	PAG (FD46XG)

*: Kylmedlet har beteckningen R-134a eller R-123yf beroende på nationella bestämmelser.
På kylkompressorn finns en dekal som anger vilket kylmedel som finns i systemet.
Se sidan 8-12.

VIKTER OCH LASTVOLYM

			Bensin 1,4 l	Bensin 1,6 l (MPI/GDI)	Bensin 1,6 l (Turbo GDI)	Diesel 1,4 l	Diesel 1,6 l
Totalvikt	Manuell	5-dörrars	1 820 kg	1 820 kg	1 870 kg	1 910 kg	1 920 kg
		3-dörrars			1 850 kg		
		Kombi			-		
	Automat	5-dörrars	-	1 850 kg	-	-	1 940 kg
		3-dörrars					
		Kombi					
	Dubbel- kopplingslåda	5-dörrars	-	1 840 kg	-	-	-
		3-dörrars					
		Kombi		1 850 kg			
Bagageutrymme		5-dörrars	Bakom baksätet: 380 liter. Med fällt baksäte: 1 318 liter				
		3-dörrars	Bakom baksätet: 380 liter. Med fällt baksäte: 1 225 liter				
		Kombi	Bakom baksätet: 528 liter., Med fällt baksäte: 1 642 liter				

LAMPOR

Placering			3- och 5-dörrars		Kombi	
			Watt	Typ	Watt	Typ
Fram	Strålkastare	Halvljus	55 eller 35 (Halogen / Xenon)	H7LL / Xenon	55 eller 35 (Halogen / Xenon)	H7LL eller D1S*
		Helljus	55	H7LL	55	H7LL
	Kurvljus		55	H7LL	55	H7LL
	Varselljus		21 / LED	P21 / 5WXL / LED	21 / LED	P21 / 5WXL / LED
	Varselljus + Parkeringsljus		LED	LED	LED	LED
	Främre blinkers		21	PY21WLL	21	PY21WLL
	Parkeringsljus		5 / LED	W5WLL / LED	5 / LED	W5WLL / LED
	Sidoblinkers		5	5W	5	5W
	Markbelysning i backspeglar		LED	LED	LED	LED
	Dimljus		35	H8L	21	P21WL
Bak	Dimbakljus		21	P21WL	21	P21WL
	Broms-/bakljus		21 / 5 eller LED	P21 / 5WL eller LED	21 / 5 eller LED	P21 / 5WL eller LED
	Bakre blinkers		21	P21WL	21	P21WL
	Bakljus		5 eller LED	P21 / 5WL eller LED	5 eller LED	P21WL eller LED
	Backlampor		16	W16W	21	P21WL
	Högt placerat bromsljus (komplett enhet med lysdioder)		LED	LED	LED	LED
	Nummerplåtsbelysning		5	W5W	5	W5W
Interiör	Främre kartläsarlampa		8	FESTOON	8	FESTOON
	Taklampa		8	FESTOON	8	FESTOON
	Bagagerumlampa		8	FESTOON	8	FESTOON
	Lampa i handskfack		5	FESTOON	5	FESTOON
	Sminkspegel		5	FESTOON	5	FESTOON

DÄCK OCH FÄLGAR

	Däck- dimension	Fälg	Belastnings- index		Hastighets- märkning		Luftryck bar (psi,kPa)				Åtdragnings- moment för hjulmuttrar
			LI *1	Kg	SS *2	km/tim	Normal last		Max last		
							Fram	Bak	Fram	Bak	
	195/65R15*3	6.0Jx15	91	615	H	210	2,5 (36, 250)	2,5 (36, 250)	2,5 (36, 250)	2,5 (36, 250)	9-11 kgm 88-107 Nm
	195/65R15	6.0Jx15	91	615	H	210	2,2 (32, 220)	2,2 (32, 220)	2,2 (32, 220)	2,2 (32, 220)	
	205/55R16	6.5Jx16	91	615	H	210	2,2 (32, 220)	2,2 (32, 220)	2,2 (32, 220)	2,2 (32, 220)	
	225/45R17	7.0Jx17	91	615	V	240	2,2 (32, 220)	2,2 (32, 220)	2,2 (32, 220)	2,2 (32, 220)	
	225/40ZR18	7.5Jx18	92	630	Y	300	2,2 (32, 220)	2,2 (32, 220)	2,2 (32, 220)	2,2 (32, 220)	
Nöd- reservhjul	T125/80D15	4.0Tx15	95	690	M	80	4,2 (60, 420)	4,2 (60, 420)	4,2 (60, 420)	4,2 (60, 420)	
	T125/80D16	4.0Tx16	97	730	M	80	4,2 (60, 420)	4,2 (60, 420)	4,2 (60, 420)	4,2 (60, 420)	

*1: Belastningsindex

*2: Hastighetsmärkning

*3: Lättrullande däck

18" aluminiumfälgar finns som tillval.

SPECIFIKATIONER FÖR OLJOR OCH VÄTSKOR SAMT VOLYMER

Oljor och vätskor av hög kvalitet gör att motorn bibehåller sin prestanda och tillförlitlighet samt medverkar till god bränsleekonomi. Följ nedanstående rekommendationer.

Oljor och vätskor		Volym	Klassning	
Motorolja ^{*1 *2} (med filterbyte)	Bensin- motor	1,4 MPI	3,6 l	API Service SL eller SM/ ACEA A5 eller högre Vi rekommenderar att du använder olja som godkänts av Kia och att du kontaktar en Kia-verkstad för råd.
		1,6 MPI		
		1,6 GDI		
	Diesel- motor	1,6 Turbo GDI	4,5 l	ACEA A5 eller högre (5W-30)
		Med DPF ^{*3}	5,3 l	ACEA C2 eller C3
		Utan DPF ^{*3}	5,3 l	ACEA B4
Växellådsolja, manuell växellåda	Bensin- motor	MPI/GDI	1,8 l ~ 1,9 l	HK MTF(SK), HD MTF(H.K.SHELL), Kia Genuine transaxle fluid (API GL-4, SAE 75W/85, TGO-7(MS 517-14)), Kia-verkstaden kan ha andra alternativ.
		Turbo GDI	1,9 l ~ 2,0 l	
	Dieselmotor		1,9 l ~ 2,0 l	
Växellådsolja (automat)	Bensin- motor	MPI/GDI	7,3 l	SK ATF SP-IV Kia genuine ATF SP-IV
	Dieselmotor		7,1 l	

*1 Se även tabellen med viskositetstal på sidan 8-10

*2 Anm. Motoroljor med beteckningen Energy Conserving Oil bidrar till god bränsleekonomi genom att de minimerar friktionen i motorn. Det är inget som man direkt märker. Men på lång sikt bidrar sådana oljor till att hålla nere bränslekostnaderna.

*3 Dieselpartikelfilter - Gäller alla bilar som säljs i Sverige.

Oljor och vätskor		Volym	Klassning
Dubbelkopplingslåda	Bensinmotor	1,9 l ~ 2,0 l	HK SYN MTF(SK), HD SYN MTF(H.K.SHELL), GS PAO MTF (GS CALTEX), Kia Genuine transaxle fluid (API GL-4, SAE 75W/85), Kia-verkstaden kan ha andra alternativ.
Kylvätska	Bensinmotor	5,7 ~ 5,8 l	Etylenglykolbaserad - För motorer och kylare av aluminium
	Dieselmotor	6,7 ~ 6,9 l	
Broms-/kopplingsvätska		0,7 ~ 0,8 l	DOT-4
Bränsle		53 l	Se "Bränslerekommendation" i kapitel 1

Rätt viskositet är viktig

! VIKTIGT

Torka alltid rent runt alla påfyllningshål, dräneringshål och mätstickor före påfyllning och avtappning, så att det inte kommer smuts i oljorna och vätskorna. Det är speciellt viktigt om bilen körs på t ex grusvägar där det dammar mycket.

Oljans viskositet (hur trögflytande den är) ska anpassas efter temperaturen. Låg viskositet medför bättre bränsleekonomi och gör bilen mer lättstartad i kyla. Oljor med hög viskositet krävs för effektiv smörjning vid högre temperaturer.

Tabellen ska följas för att motorn ska få rätt smörjning och undvika motorskador. Oljan för motorn ska anpassas till aktuell temperatur

Viskositetstal för olika temperaturområden										
Temperatur °C	-30	-20	-10	0	10	20	30	40	50	
Motorolja för bensinmotorer (MPI/GDI)	0W-40, 5W-20 *1, 5W-30, 5W-40									
Motorolja för bensinmotorer *2 (Turbo GDI)	5W-30, 5W-40									
Motorolja för dieselmotorer	15W-40									
	10W-30									
	5W-30									
	0W-30									

*1: Om motorn är fylld med olja med viskositet SAE 5W-20 ska byte av olja och filter bytas enligt följande vid normal körning:

- MPI-motorer efter varje 1 500 mil eller 1 år.
- GDI-motorer efter varje 1000 mil eller 6 månader.

För svåra körförhållanden gäller:

- MPI-motorer efter varje 750 mil eller 6 år.
- GDI-motorer efter varje 500 mil eller 6 månader.

*2: För bästa bränsleekonomi rekommenderas olja med viskositet 5W-30 (ACEA A5 eller bättre).

CHASSINUMMER

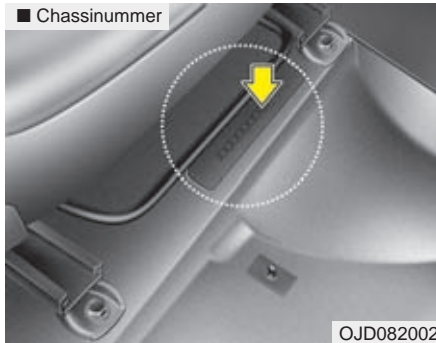

Chassinumret är bilens identifikationsnummer. Det finns också på registreringsskyltarna samt i registreringsbeviset.

Vik upp mattfliken för att se numret är stansat i golvet under höger framsäte.

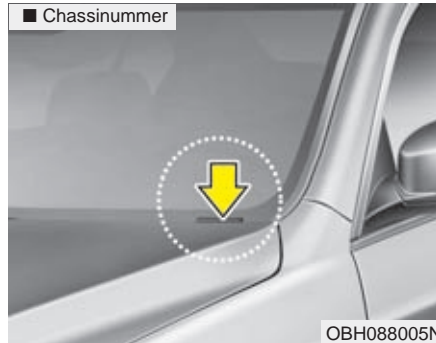

Chassinumret finns också på en plåt innanför vindrutan.

FORDONSDATA



Dekalerna på dörrstolpen innehåller olika uppgifter om bilen.

SPECIFIKATION FÖR DÄCK SAMT LUFTRYCK

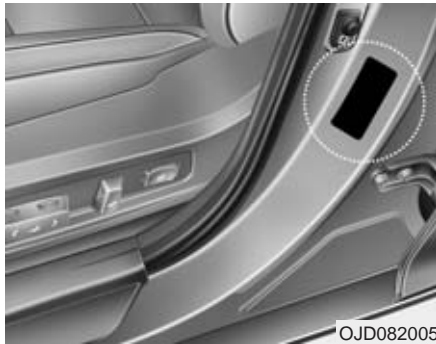

På dekalen i förarens dörröppning anges vilken typ av däck samt dimension som bilen ska vara utrustad med. Den anger också luftrycket för däcken.

MOTORNUMMER

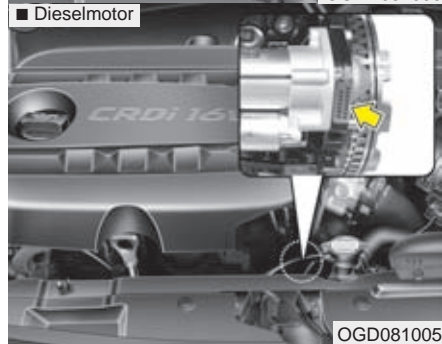
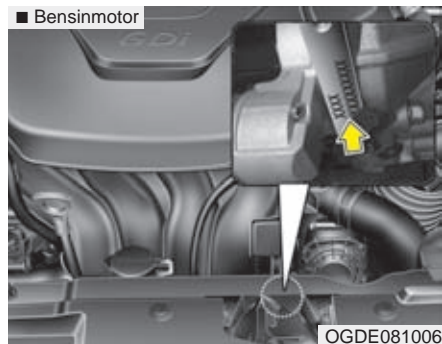

Motornumret är stansat i motorblocket. Placeringen framgår av bilden ovan.

DEKAL PÅ KOMPRESSORN FÖR LUFTKONDITIONERINGEN

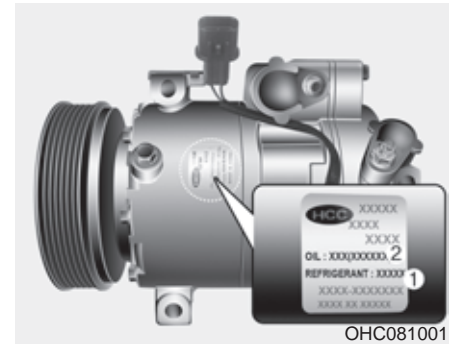

På dekalen anges typ av vilken typ av kompressor det är, leverantörens beteckning, tillverkningsnummer, typ av kylmedel (1) och smörjmedel (2).

TYP AV KYLMEDEL



På dekalen under motorhuvens anges vilken typ av kylvätska som är fyllt i systemet för luftkonditioneringen.

GODKÄNDA RADIOFREKVENSER

■ Exempel

CE CE 0678

CE0678

Radiofrekvenserna i bilens utrustning uppfyller kraven enligt direktiv 1995/5/EC.

Mer information samt tillverkarens deklareringsdeklaration finns på hemsidan:

<http://www.kia-hotline.com>