



[www.kia.se](http://www.kia.se)

# OPTIMA



Kia Optima fr o m modellår 2014 (inte hybridversionen)

## **Instruktionsbok**



## Så här hittar du rätt sida i instruktionsboken

1. I det alfabetiska registret, som börjar på sidan 5, letar du fram det du vill läsa om.
2. Om du t ex vill läsa om **Spolarvätska** (nivåkontroll/påfyllning) så finns den informationen i kapitel 7 på sidan 22 (**7-22**). Då kan du antingen skrolla fram till den sidan eller göra så här: Upptill i rutan där det står **Sök\*** skriver du in **7 22**. (Det ska vara ett mellanslag mellan 7:an som är kapitelnumret och 22 som är sidan i kapitlet).  
*\*Om du inte har en "Sökruta" synlig klicka på "Redigera" och sedan på "Sök" så visas rutan.*
3. Tryck därefter på **Enter** (↵) så kommer du till rätt sida.  
(OBS! Du kan behöva trycka mer än en gång på Enter eftersom datorn visar alla ställen i boken där det står 7-22. När du fått en markering över sidnumret längst ned på sidan, då har du kommit till rätt sida).
4. För att komma tillbaka till första sidan av instruktionsboken, för att göra en ny sökning, gör så här: Klicka på sidan du är på, så att sökmarkeringen försvinner. Tryck sedan på **Ctrl + Home**.

## ***Kia, FÖRETAGET***

---



Tack för att du valt en Kia.

Vi är en stor global biltillverkare fokuserad på att tillverka bilar med hög kvalitet och som ger mycket för pengarna. Vår ambition är också att erbjuda alla Kia-ägare en service som överträffar förväntningarna.

I alla våra verkstäder kan du räkna med att få ett bra mottagande och din bil tas om hand av specialutbildade servicetekniker som ger dig Kia Premium Service det vill säga ett omhändertagande som bygger på vår internationella slogan "**Family-like Care**".

All information i den här instruktionsboken var aktuell i samband med tryckningen. Därför måste vi reservera oss för att det kan ha uppstått förändringar på grund av den tekniska utveckling som ständigt pågår.

Instruktionboken innehåller beskrivningar och förklaringar för samtliga förekommande utrustningsnivåer för den här bilen, både standardutrustning samt tillval. Det betyder att det kan finnas avsnitt i boken som du kan hoppa över eftersom de inte gäller just din bil.

***Välkommen till Kias värld med "Family-like Care"***

---

## **FÖRORD**

Tack för att du valt en bil från Kia. Du har nu en kvalitetsbil med mycket bra garantier.

Instruktionsboken ger dig information om bilens olika funktioner, service och underhåll samt säkerhetsutrustningen.

I den separata Service- och Garantiboken kan du läsa om de omfattande garantierna

Vi rekommenderar att du lär känna din bil genom att läsa igenom instruktionsboken och följa de anvisningar som finns i den. Då kan du räkna med många bekymmerfria mil.

Den här bilen liksom övriga Kia-modeller finns i olika versioner och med olika tillvalsutrustning. Instruktionsboken omfattar all den utrustning som var aktuell i samband med att boken trycktes. Det kan alltså förekomma beskrivningar på utrustning som inte finns på just din bil.

Det kan också ha tillkommit utrustning eller införts ändringar sedan boken trycktes. Kia förbehåller sig rätten att utan föregående varning införa förbättringar eller förändringar på bilarna.

Kia arbetar löpande med att utveckla varje produkt och strävar efter att tillfredsställa varje bilägares krav.

© 2014 Kia Motors Corp.

All reproduktion av denna handbok, såväl elektronisk som mekanisk, inklusive kopiering, lagring i något informationshanteringssystem eller översättning av hela eller delar av dokument är förbjuden såvida inte Kia Motors har gett skriftligt tillstånd till detta.

Tryckt i Korea

### A

ABS, låsningsfria bromsar . . . . .	5-36
Air Bag, bortkoppling/passagerarsida . . . . .	3-41
Air Bags	
underhållsfria . . . . .	3-49
utlöser/utlöser inte . . . . .	3-46
varningslampor . . . . .	3-35
Air Bag-systemet . . . . .	3-33
Antenn för radio . . . . .	4-141
Antisladdsystem	
ESC . . . . .	5-38
avancerat - VSM . . . . .	5-41
Armstöd	
med dryckeshållare i baksätet . . . . .	3-12
med förvaringsfack . . . . .	4-133
Askkopp . . . . .	4-136
AUTO HOLD - Automatisk broms . . . . .	5-34
Automatisk broms (AUTO HOLD) . . . . .	5-34
Automatisk farthållare . . . . .	5-44
Automatisk växellåda, funktion . . . . .	5-18
AUX-ingång, USB-port, iPod-anslutning . . . . .	4-143
Avgaser, varning . . . . .	5-2
Avgasreningsystem, beskrivning . . . . .	7-81

### B

Backkamera . . . . .	4-94
allmän information . . . . .	4-264
display i backspegel . . . . .	4-40
Backspegel, inre . . . . .	4-39
Backspeglar	
elmanövrerade . . . . .	4-40
eluppvärmda . . . . .	4-109
infällbara manuellt/elektriskt . . . . .	4-41
Backvarnare/parkeringshjälp . . . . .	4-79
Bagagenät . . . . .	4-135
Bagagerumlampa . . . . .	4-106
Baklucka . . . . .	4-21
nödöppning inifrån . . . . .	4-22
Bakrutedefroster . . . . .	4-109
Baksäte, fäll ryggstödet/ökat lastutrymme . . . . .	3-13
Baksäten, eluppvärmda . . . . .	3-15
Barnstolsfästen, Isofix . . . . .	3-31
Barnsäkerhet . . . . .	3-25
Barnsäkra dörrlås . . . . .	4-20
Batteri, underhåll . . . . .	7-32
Batteribyte i fjärrkontroll . . . . .	4-9
Batteribyte i Smart Key, . . . . .	4-10
Belysning, yttre . . . . .	4-95
Bilbarnstolar, montering . . . . .	3-28

Bilvård	
exteriör . . . . .	7-75
interiör . . . . .	7-79
Blinkers	
reglage . . . . .	4-98
inställningar . . . . .	4-52
Bluetooth, information . . . . .	4-177
Bogsera igång bilen, läs varning . . . . .	6-6
Bogsering i nödfall . . . . .	6-22
Bogsering/bärgning . . . . .	6-21
Bogseröglor fram/bak . . . . .	6-22
Broms- och kopplingsvätska, nivåkontroll . . . . .	7-19
Bromsar, teknisk beskrivning . . . . .	5-24
Bromsar, varning för slitna bromsbelägg . . . . .	5-25
Bränslefilter, luftning (diesel) . . . . .	7-21
Bränslemätare . . . . .	4-46
Bränslerekommendation . . . . .	1-3
Bälten . . . . .	3-16
varningslampor . . . . .	3-17
3-punkts säkerhetsbälten . . . . .	3-19
Bältessträckare . . . . .	3-20
Bältesvarnare/-påminnare . . . . .	3-17
Bärgning/bogsering . . . . .	6-21

**C**

CD-skivor, information om hantering . . . . .	4-145
Centrallås, knapp på förardörren . . . . .	4-18

Chassinummer . . . . .	8-10
Cigarettändare . . . . .	4-136
Cruise Control/Farthållare . . . . .	5-44

**D**

Defroster för vindrutan, elektrisk . . . . .	4-109
Dimbaktljus . . . . .	4-99
Dimljus . . . . .	4-99
Dimmer för instrumentbelysningen . . . . .	4-43
Display med textmeddelanden . . . . .	4-55
Display-inställningar, översikt . . . . .	4-49
Domkraft i bagageutrymmet . . . . .	6-13
Dragkrok . . . . .	5-84
Dryckeshållare . . . . .	4-136
Däck och fälgar, utförlig information . . . . .	7-36
Däck	
lufttryck och dimensioner . . . . .	8-3
lufttryck, dekal . . . . .	8-11
Däcktryckövervakning/lufttryckvarnare . . . . .	6-8
Döda-vinkeln-varning - BSD . . . . .	5-68
Dörrar	
låses upp automatisk vid krock . . . . .	4-19
stödskyddslåsning . . . . .	4-19
Dörrlås . . . . .	4-17
barnsäkra . . . . .	4-20
valfria inställningar . . . . .	4-52
Dörrlåsning, automatisk när bilen körs . . . . .	4-19

## E

ECO-körningssystem .....	5-58
Elektriska fönsterhissar.....	4-24
Elektriskt	
infällbara backspeglar, .....	4-41
justerbara backspeglar .....	4-40
manövrerbar taklucka.....	4-31
Eluppvärmd	
bakruta .....	4-109
ratt.....	4-38
vindruta.....	4-109
Eluppvärmda	
framsäten, .....	3-9
och ventilerade framsäten, .....	3-10
baksäten .....	3-15
backspeglar.....	4-109
Eluttag.....	4-138
ESC - Antisladdsystem, .....	5-38
Eskortbelysning, tänds med fjärrkontrollen .....	4-108
ESS - panikbromsljus .....	5-43
Exteriör. överblick .....	2-2

## F

Fack för solglasögon.....	4-134
Farthållare.....	5-44
Fartvarnare .....	5-49
Fickor på främre ryggstöd .....	3-11
Filbytesassistans - LCA .....	5-69
Filhållningsassistans - LKAS .....	5-61
Fjärrkontroll för centrallås .....	4-8
Fjärrkontroll, batteribyte.....	4-9
Fordonsdatadecal .....	8-10
Framsäten justering, manuellt och elektriskt .....	3-4
Framsäten	
eluppvärmda.....	3-9
ventilerade/eluppvärmda .....	3-10
Friskluftfilter för kupén, byte .....	7-26
Fälgar och däck, utförlig information.....	7-36
Färd dator/trippmätare .....	4-62
Fönsterhiss (förardörren), klämskydd.....	4-26
Fönsterhissar, elektriska .....	4-24
Förarsäte, minne för inställningar.....	4-34
Förvaringsfack i främre armstödet .....	4-133

**G**

Garantivillkor, se separat häfte	
Glödlampbyten	7-65
Glödlampor, typ/watt	8-6
Golv mattor, fästkrokar	4-138

**H**

HAC - Hjälp vid start i backe	5-42
Halv-/helljus-omkoppling	4-97
Handbromsspak	
funktion	5-25
funktionskontroll	7-23
Handskfack/kylfack	4-133
Handskfackbelysning	4-107
Hastighetsmätare	4-44
Hastighetsvarnare	5-49
Helljusblink	4-98
Hjul och däck, utförlig information	7-36
Hjulbyte	6-14
Hjälpstart med startkablar	6-5
Huven, öppna/stäng	4-28

**I**

Immobilizer (startspärr)	4-5
Imsensor för vindrutan	4-131
Inbrottslarm	4-14
Informationsdisplay med textmeddelanden	4-55
Inkörning av bilen	1-6
Innerbelysning	4-104
Instegsbelysning	4-106
Instruktionsboken, allmänt	1-2
Instrumentbelysning, dimmer	4-43
Instrumentpanel, överblick	2-5
Inställningar via displayen	4-52
Alternativ för bl a dörrlåsning, blinkers, strålkastare och förarsäte	
Interiör, överblick	2-4
iPod- och MP3-anslutning, USB-port	4-143
iPod, information	4-149
ISG, stopp-/startsystem	5-52
Isofix-fästen för barnstolar	3-31



### K

Kamera, hjälp vid parkering . . . . .	4-94
Kartläsarlampor . . . . .	4-104
Katalysator, viktigt! . . . . .	7-82
Klimatanläggning, automatiskt system. . . . .	4-118
Klimatanläggning, manuell. . . . .	4-110
Klocka. . . . .	4-139
Klädkrokar . . . . .	4-140
Klämskydd	
fönsterhiss (förardörren). . . . .	4-26
taklucka . . . . .	4-33
Kontroll- och varningslampor. . . . .	4-66
Kopplings- och bromsvätska, nivåkontroll. . . . .	7-19
Korsande trafik - RCTA varningssystem . . . . .	5-71
Krockgardiner och sidokrockkuddar . . . . .	3-43
Krockkuddar	
varningslampor. . . . .	3-35
utlöser/utlöser inte . . . . .	3-46
underhållsfria . . . . .	3-49
Krockkudde, bortkoppling/passagerarsida . . . . .	3-41
Krockkudde-systemet . . . . .	3-33
Krockvarningssystem vid backning . . . . .	5-71
Kupébelysning . . . . .	4-104
Kupéluftfilter	
funktion . . . . .	4-117
byte. . . . .	7-26

Kurvljus . . . . .	4-95
Kylsystemet, kontroll/påfyllning/byte . . . . .	7-16
Kylvätsketemperaturnätare . . . . .	4-45
Körning	
Körning, åtgärder före . . . . .	5-3
ECO-körningssystem . . . . .	5-58
Ekonomisk, allmän beskrivning. . . . .	5-75
Svåra förhållanden . . . . .	5-76
"Gunga" loss bilen . . . . .	5-76
I mörker . . . . .	5-77
I regn . . . . .	5-77
Genom vatten . . . . .	5-78
I hög hastighet . . . . .	5-78
I vinterväglag . . . . .	5-79
Med snökedjor . . . . .	5-80
Med släp . . . . .	5-83
Körriktningsvisare, reglage. . . . .	4-98

### L

Lampbyten . . . . .	7-65
Lampor, typ/watt. . . . .	8-6
Lastnät. . . . .	4-135
Lastvolym och vikter . . . . .	8-5
Lastöglor i bagageutrymmet. . . . .	4-135
Ljustuta . . . . .	4-98
Luftfilter för kupén . . . . .	4-117

Luftkonditionering	
manuellt system . . . . .	4-110
automatiskt system . . . . .	4-118
Luftrenare, motor, filterbyte . . . . .	7-24
Luftryck - Varning för lågt luftryck . . . . .	6-8
Luftryck i däcken	
dekal . . . . .	8-11
tabell . . . . .	8-3
Lås . . . . .	4-17
Låsingsfria bromsar, ABS . . . . .	5-36
Läslampor fram . . . . .	4-104

**M**

Makeup-spegel med belysning . . . . .	4-137
Manuell växellåda, funktion . . . . .	5-15
Mattor, fästkrokar . . . . .	4-138
Meddelanden till föraren i displayen . . . . .	4-55
Mobilanslutning, information . . . . .	4-181
Motorhuv, öppna/stäng . . . . .	4-28
Motorluftrenare, filterbyte . . . . .	7-24
Motorn överhettad . . . . .	6-7
Motornummer . . . . .	8-11
Motorolja & oljefilter, kontroll/påfyllning . . . . .	7-14
Motorolja, viskositetstabell . . . . .	8-9
Motorrum, översikt . . . . .	2-6, 7-2
Motorspecifikationer . . . . .	8-4
Motorstopp? . . . . .	6-3

Motortemperaturmätare . . . . .	4-45
Mugghållare . . . . .	4-136
Mått . . . . .	8-2
Mätare . . . . .	4-42

**N**

Nackskydd	
framsätet . . . . .	3-7
baksätet . . . . .	3-12
Nycklar . . . . .	4-4
Nödreservhjul, att tänka på . . . . .	6-18

**O**

Olja för motorn, viskositetstabell . . . . .	8-9
Olje- och vätskespecifikationer . . . . .	8-7
Oljenivå i motor, kontroll/påfyllning . . . . .	7-14

**P**

Panikbromsljus - ESS . . . . .	5-43
Parkeringsassistans (SPAS), bilen styr själv . . . . .	4-83
Parkeringsbroms, elektrisk . . . . .	5-28
Parkeringsbroms, funktionskontroll . . . . .	7-23
Parkeringsbromsspak, funktion . . . . .	5-25
Parkeringshjälp, sensorer fram/bak . . . . .	4-79
Parkeringsljus . . . . .	4-96

## Alfabetiskt register

Pisksnärt-/whiplashskydd . . . . .	3-9
Pollenfilter	
funktion . . . . .	4-117
byte . . . . .	7-26
Punktering	
när du kör? . . . . .	6-3
bil med reservhjul/hjulbyte . . . . .	6-13

## R

Radio med CD-spelare . . . . .	4-150
Radioantenn . . . . .	4-141
Radiofrekvenser, godkännande . . . . .	8-12
Radiomottagning, allmänt . . . . .	4-143
Radioreglage på ratten . . . . .	4-142, 4-196
Ratt	
justerbar i höjd- och längdled . . . . .	4-37
eluppvärmd . . . . .	4-38
Ratt-/tändningslås . . . . .	5-5
Rattreglage	
för radion . . . . .	4-142, 4-196
för telefon . . . . .	4-178
Regnsensor . . . . .	4-102
Reostat för instrumentbelysningen . . . . .	4-43
Reservhjul . . . . .	6-14
Rulla eller bogsera igång bilen, läs varning . . . . .	6-6
Rutor, öppna med fönsterhissar . . . . .	4-24
Ryggstöd bak, fäll för ökat lastutrymme . . . . .	3-13

Ryggstödsfickor . . . . .	3-11
Röstkommandon . . . . .	4-181

## S

Service och underhåll . . . . .	7-6
Service som kan utföras av bilägaren . . . . .	7-6
Service . . . . .	4-51
Serviceindikator/-påminnare . . . . .	4-51
Serviceprogram, information . . . . .	7-9
Serviceåtgärder, allmän information . . . . .	7-10
Sidokrockkuddar och krockgardiner . . . . .	3-43
Sidorutor, öppna med fönsterhissar . . . . .	4-24
Signalhorn . . . . .	4-38
Skjut eller bogsera igång bilen, läs varning . . . . .	6-6
Släpvagnskörning . . . . .	5-83
Släpvagnsvikter . . . . .	5-88
Smart Key	
fjärrkontroll . . . . .	4-8
batteribyte . . . . .	4-10
nyckelfri upplåsning och start . . . . .	4-11
Smart parkeringsassistans (bilen styr själv) . . . . .	4-83
Sminkspegel med belysning . . . . .	4-137
Snökedjor . . . . .	5-80
Solglasögonfack . . . . .	4-134
Solskydd med makeup-spegel . . . . .	4-137
Solskydd under takluckan . . . . .	4-31
Soltak, elektriskt manövrerbart . . . . .	4-31

SPAS - Smart parkeringsassistans . . . . .	4-83
Specifikationer . . . . .	8-1
Spolare och torkare . . . . .	4-101
Spolarvätska, nivåkontroll/påfyllning . . . . .	7-22
Start av motorn	
bil med START-knapp . . . . .	5-12
bil med tändningslås . . . . .	5-6
Start-/stopp-knapp . . . . .	5-9
Start-/stopp-system . . . . .	5-52
Startbogsering, läs varning . . . . .	6-6
Starthjälp i backe - Hill Assist Control . . . . .	5-42
Startkablar, hjälpstart . . . . .	6-5
Startproblem, motorn startar inte . . . . .	6-4
Startspärr (stöldskydd) . . . . .	4-5
Stopp-/startsystem . . . . .	5-52
Strålkastare	
valfria inställningar . . . . .	4-52
reglage . . . . .	4-96
nivåreglering . . . . .	4-100
tänd med fjärrkontrollen . . . . .	4-108
Strålkastarspolare . . . . .	4-100
Styrning, elektrisk styrservo . . . . .	4-36
Styrservovätska, kontroll/påfyllning . . . . .	7-20
Stöldlarm . . . . .	4-14
Stöldskydd (startspärr) . . . . .	4-5
Stöldskyddslåsning av dörrarna . . . . .	4-19
Säkerhetsbälten ej fastspända, varning . . . . .	3-17

Säkerhetsbälten . . . . .	3-16
3-punkts . . . . .	3-19
Säkringar . . . . .	7-46
Säte, minne för förarsätets inställningar . . . . .	4-34
Säten	
justering . . . . .	3-2
eluppvärmda . . . . .	3-9
ventilerade/eluppvärmda . . . . .	3-10

## T

Taklucka, elektriskt manövrerbar . . . . .	4-31
Tankning/tanklucka/tanklock . . . . .	4-29
Tekniska specifikationer . . . . .	8-1
Telefonanslutning, information . . . . .	4-181
Telefonreglage på ratten . . . . .	4-178
Temperaturmätare för motorn . . . . .	4-45
Termometer för yttertemperatur . . . . .	4-47
Tjuvlarm . . . . .	4-14
Torkarblad, underhåll och byte . . . . .	7-28
Torkare och spolare . . . . .	4-101
TPMS - Varning för lågt lufttryck . . . . .	6-8
Trippmätare/färddator . . . . .	4-62
Tuta . . . . .	4-38
Tvätta bilen - Viktigt! . . . . .	1-6
Tvätta bilen . . . . .	7-75
Tändnings-/rattlås . . . . .	5-5

## Alfabetiskt register

---

### U

Underhåll och service . . . . .	7-5
Underhåll som kan utföras av bilägaren . . . . .	7-5
USB-minnen, information . . . . .	4-148
USB-port, AUX-ingång, iPod-anslutning . . . . .	4-143

### V

Varnings- och kontrollampor . . . . .	4-66
Varningsblinkers . . . . .	6-2
Varselljus . . . . .	4-95
Varvräknare . . . . .	4-45
Ventilerade/eluppvärmda säten . . . . .	3-10
Vikter och lastvolym . . . . .	8-5
Vikter/bilen . . . . .	5-90
Vindrutedefroster, elektrisk . . . . .	4-109
Vindrutetorkarblad, underhåll och byte . . . . .	7-28
Vindrutetorkare och spolare . . . . .	4-101
Vingelvarning . . . . .	5-61
Viskositetstabell, motorolja . . . . .	8-9
VSM - Avancerat antisladdsystem . . . . .	5-41
Vägmätare . . . . .	4-46
Värme- och ventilation	
manuellt system . . . . .	4-110
automatiskt system . . . . .	4-118
Vätske- och oljespecifikationer . . . . .	8-7

### Växellåda

automatisk, funktion . . . . .	5-18
manuell, funktion . . . . .	5-15
Växlingsindikator för manuell växellåda . . . . .	4-48

### W

Whiplashskydd/aktiva nackskydd . . . . .	3-9
--	-----

### Y

Yttertemperaturmätare . . . . .	4-47
Yttre backspeglar, elmanövrerade . . . . .	4-40
Yttre belysning . . . . .	4-95

### Ö

Öglor för lastförankring . . . . .	4-135
Överhettad motor . . . . .	6-7

# Inledning

<b>Instruktionsboken, allmänt</b> .....	<b>1-2</b>
<b>Bränslerekommendation</b> .....	<b>1-3</b>
<b>Inkörning av bilen</b> .....	<b>1-6</b>
<b>Tvätta bilen - Viktigt!</b> .....	<b>1-6</b>

### LÄR KÄNNA BILEN GENOM ATT LÄSA IGENOM INSTRUKTIONSBOKEN

Vi rekommenderar att du läser igenom instruktionsboken för att lära känna alla funktioner i bilen.

Det finns råd om körning och vad du ska göra om något händer, t ex om du får punktering eller måste starta bilen med hjälpstartkablar.

Läs också noga allting som har att göra med säkerhet och för dig som har barn är avsnittet barnsäkerhet mycket viktigt.

När du själv ska utföra service och underhåll är det viktigt att följa anvisningarna i boken, så att du undviker personskador samt skador på bilen.

Boken är visserligen uppdelad i olika kapitel, men för att hitta rätt i instruktionsboken finns ett alfabetiskt register längst bak. Det är upplagt så att man ska söka på benämningen på den funktion man vill veta mer om. För att göra det enkelt finns det ibland olika sökbegrepp för samma funktion, "Parkeringsbroms" finns t ex också som "Handbroms".

I anslutning till bokens informationstexter finns det också textstycken som kräver att du är extra uppmärksam:

#### **VARNING**

**Denna rubrik innebär att det finns risk för allvarliga personskador om instruktionen inte följs.**

#### **VIKTIGT**

**Denna rubrik innebär att bilen eller dess utrustning kan skadas om instruktionen inte följs.**

#### **\* OBS**

**Nyttig information finns under denna rubrik.**

## BRÄNSLEREKOMMENDATION

### Bensinmotorer

#### *Tanka endast blyfri bensin*

För att motorn ska fungera optimalt ska du tanka blyfri bensin med beteckningen EN 228 och med minst 95 oktän.

Det går att köra bilen på bensin med oktän mellan 91 och 94 alternativt AKI 87-90. Men det medför att motorns effekt försämras något.

#### **! VIKTIGT**

**TANKA ENDAST BLYFRI BENSIN.**  
*Blyad bensin skadar katalysatorn och orsakar fel i avgasreningssystemet. Fel bränsle kan också medföra extra servicekostnader.*

*Blanda inga tillsatser i bränslet. Om du upptäcker att bilen inte går som den ska, rekommenderar vi att du vänder dig till en Kia-verkstad.*

#### **! VARNING**

**Avsluta tankningen när bensinpumpen slår ifrån första gången. Försök inte fylla på lite extra.**

**Kontrollera efter tankning att tanklocket är ordentligt fastskruvat.**

#### ***Bensin med inblandning av etanol, alkohol och metanol***

Bensinen får vara blandad med högst 10 % etanol inget annat. I annat fall kan det uppstå driftstörningar och skador i bränslesystemet.

Problem och skador som uppstår på grund av nedanstående omfattas inte av bilens garantier:

1. Inblandning av mer än 10 % etanol.
2. Inblandning av metanol.
3. Blyat bränsle.

#### **! VIKTIGT**

***Tanka aldrig bränsle med metanol.***



### ***Tanka aldrig bränsle med metanol***

Komponenter i bränslesystemet kan skadas och bilens prestanda försämras.

### **! VIKTIGT**

***Motorskador eller andra problem som uppstår på grund av att felaktigt bränsle tankats omfattas inte av bilens garantier.***

### ***Bränsletillsatser***

Kia rekommenderar användandet av bränsle av hög kvalitet som uppfyller Europanorm EN228 eller motsvarande.

### ***Resor till andra länder***

Kontrollera att:

- Försäkringarna gäller i aktuella länder.
- Bränslet motsvarar de krav som gäller för bilen.

### **Dieselmotor**

#### ***Dieselbränsle***

Använd endast dieselbränsle som uppfyller Europa norm 590. Användande av icke godkänt bränsle eller bränsleadditiv innebär begränsning i fabriksgarantin.

Dieselbränsle med cetantal 51 eller högre skall användas i ditt fordon. Följ nedanstående om det förekommer två typer av dieselbränsle:

- Över -5° - diesel för sommar
- Under -5° - diesel för vinter

Undvik bränslestopp. Om motorn stannar på grund av bränslebrist måste bränslesystemet luftas innan motorn kan startas.

**! VIKTIGT**

*Om du skulle råka tanka bensin eller få vatten i tanken måste den tömmas och bränsleledningarna luftas så att insprutningen och motorn inte skadas.*

**! VIKTIGT - Dieselbränsle**

*Tanka endast dieselbränsle som motsvarar EN590 eller jämförbar standard i dieselfordon med DPF (dieselpartikelfilter).*

***Biodiesel***

På marknaden förekommande biodieselblandningar med under 7 % biodiesel, vanligtvis benämnda "B7 biodiesel" kan användas om de följer EN 14214 eller motsvarande specification.

Användningen av olika bibränslen som rapsmetylester (RME), fettsyre-metyl-ester (FAME), vegetabilisk olje-metyl-ester (VME) etc. eller inblandning med mer än 7 % av dessa med diesel kan orsaka ökat slitage eller skada på motorn och bränslesystemet. Reparation eller utbyte av delar som är slitna eller skadade genom användande av icke godkända bränslen täcks inte av tillverkarens garantier.

**! VIKTIGT**

- *Använd aldrig något bränsle, diesel, B7 biodiesel eller motsvarande, som inte följer specifikationerna från bränsleindustrin.*
- *Tillsätt aldrig additiv som inte godkänts av biltillverkaren.*

### INKÖRNING AV BILEN

Någon egentlig inkörning behövs inte. Men följ nedanstående anvisningar tills du kört 100 mil. Då uppnår du totalt sett bra bränsleekonomi och hög tillförlitlighet.

- Rusa inte motorn.
- Kör med ett motorvarvtal mellan 2 000 och 4 000 varv/min.
- Kör med varierat motorvarvtal, låt inte motorn ligga på konstant samma varvtal.
- Undvik häftiga inbromsningar.
- Dra inte släp förrän bilen körts minst 200 mil.

#### **! VIKTIGT**

*Om du använder högtrycksspruta när bilen tvättas får trycket inte överstiga 90 bar. I annat fall riskerar du att skada lacken. Risken är speciellt stor om det finns några lackskador. Håll munstycket minst 30 cm från bilen. Var också extra försiktig när du riktar strålen mot sensorer för parkeringshjälpen.*

*Skador som uppkommit genom att bilen tvättats med för högt tryck täcks inte av bilens nybils- eller lackgaranti.*

## En snabb överblick

Exteriör, överblick .....	2-2
Interiör, överblick .....	2-4
Instrumentpanel, överblick .....	2-5
Motorrum, överblick .....	2-6

## EXTERIÖR ÖVERBLICK

■ Framifrån

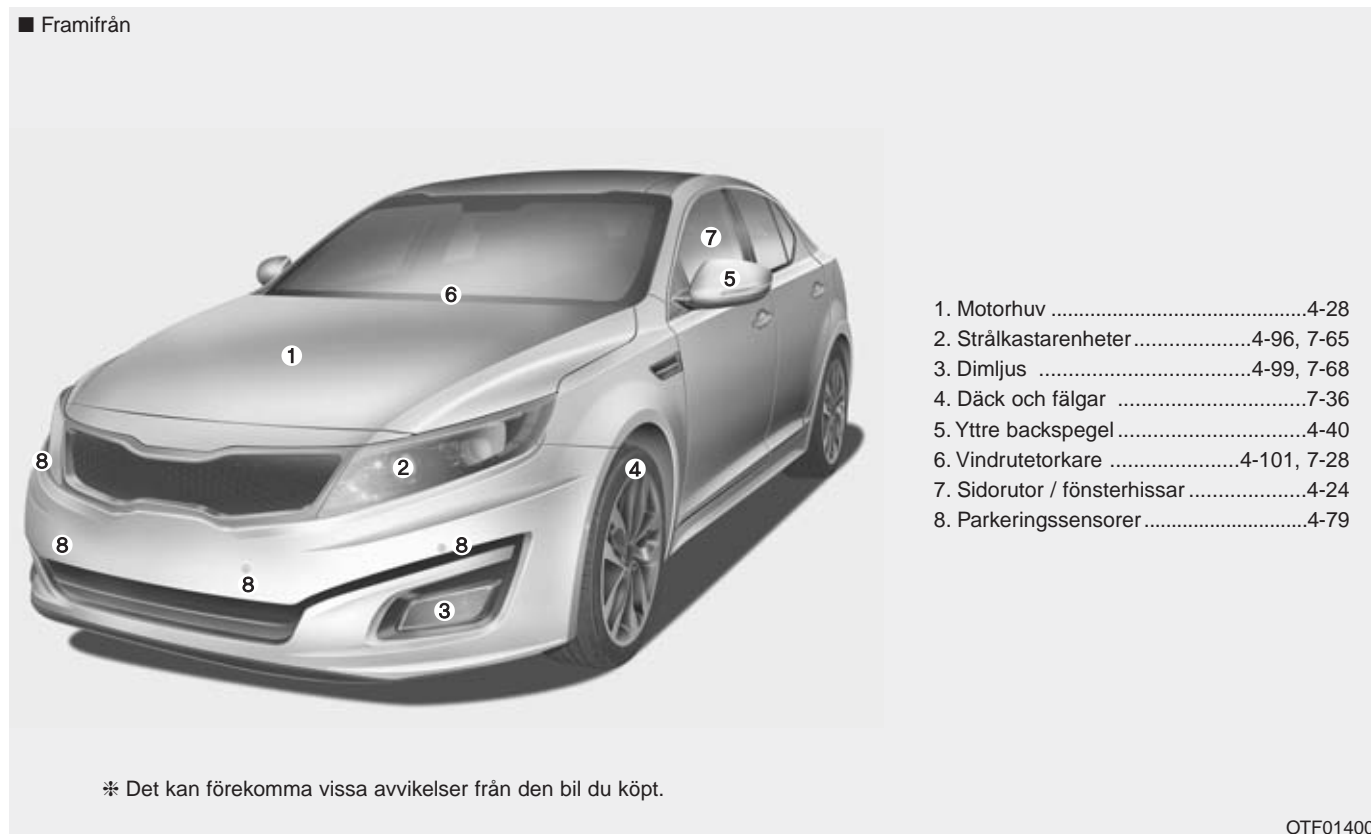

- 1. Motorhuv .....4-28
- 2. Strålkastarenheter .....4-96, 7-65
- 3. Dimljus .....4-99, 7-68
- 4. Däck och fälgar .....7-36
- 5. Yttre backspegel .....4-40
- 6. Vindrutetorkare .....4-101, 7-28
- 7. Sidorutor / fönsterhissar .....4-24
- 8. Parkeringssensorer .....4-79

\* Det kan förekomma vissa avvikelser från den bil du köpt.

OTF014003

## ■ Bakifrån

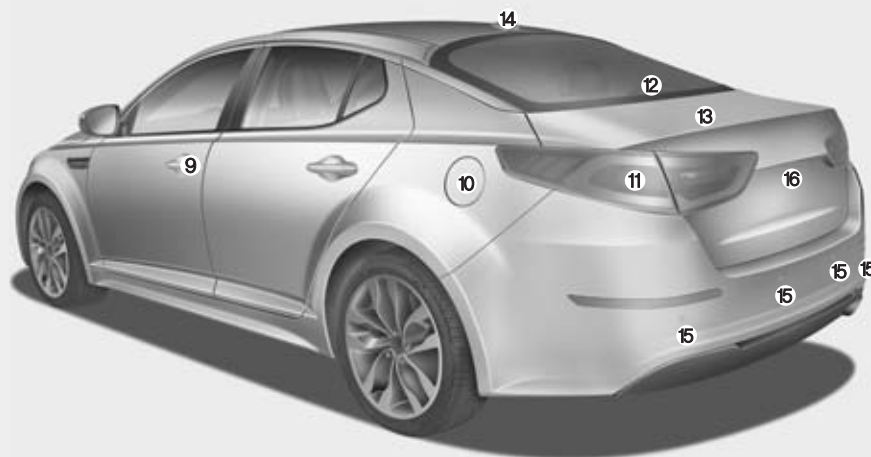

9. Dörrlås .....	4-17
10. Tanklucka .....	4-29
11. Bakljusenhet .....	7-69
12. Högt monterat bromsljus.....	7-71
13. Baklucka .....	4-21
14. Antenn.....	4-141
15. Parkeringssensorer .....	4-79
16. Backkamera .....	4-94

\* Det kan förekomma vissa avvikelser från den bil du köpt.

OTF014004

## ÖVERBLICK - INTERIÖR

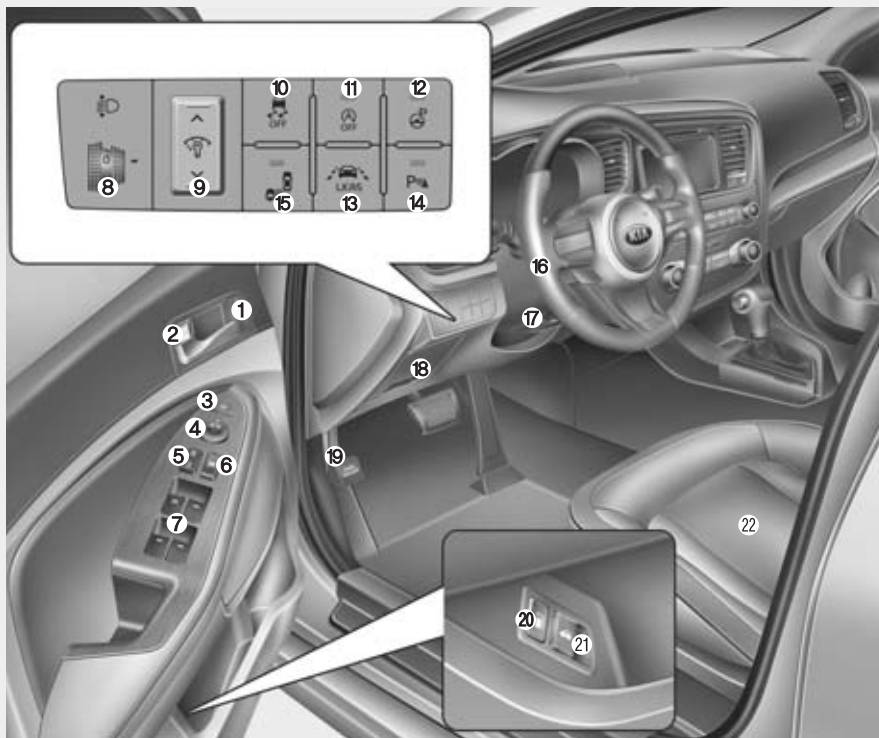

1. Knapp för att programmera inställning av förarsätet .....4-34
2. Låsknapp för dörren .....4-17
3. Knapp för fällning av yttre backspeglar .....4-41
4. Reglage för inställning av yttre backspeglar .....4-40
5. Knapp för centrallåset, lås/lås upp ....4-18
6. Spärrknapp för fönsterhissarna.....4-27
7. Knappar för elektriska fönsterhissar, öppna/stäng.....4-24
8. Reglage för höjdjustering av strålkastarna .....4-100
9. Dimmer för instrumentbelysningen ..4-43
10. ESC (antisladdsystem) OFF .....5-38
11. Stopp-/startsystemet (ISG) OFF ....5-52
12. Smart parkeringshjälp .....4-83
13. Aktiv filhållningsassistans (LKAS) ..5-61
14. Parkeringshjälp .....4-79
15. Döda-vinkeln-varnare (BSD) ON/OFF .....5-68
16. Ratt .....4-36
17. Reglage för justering av ratten .....4-37
18. Säkringshållare .....7-46
19. Reglage för huvöppning .....4-28
20. Reglage för öppning av tanklucka..4-29
21. Reglage för öppning av bakluckan ..4-21
22. Säten/inställningar .....3-2

\* Det kan förekomma vissa avvikelser från den bil du köpt.

OTF014001L

## ÖVERBLICK - INSTRUMENTPANEL

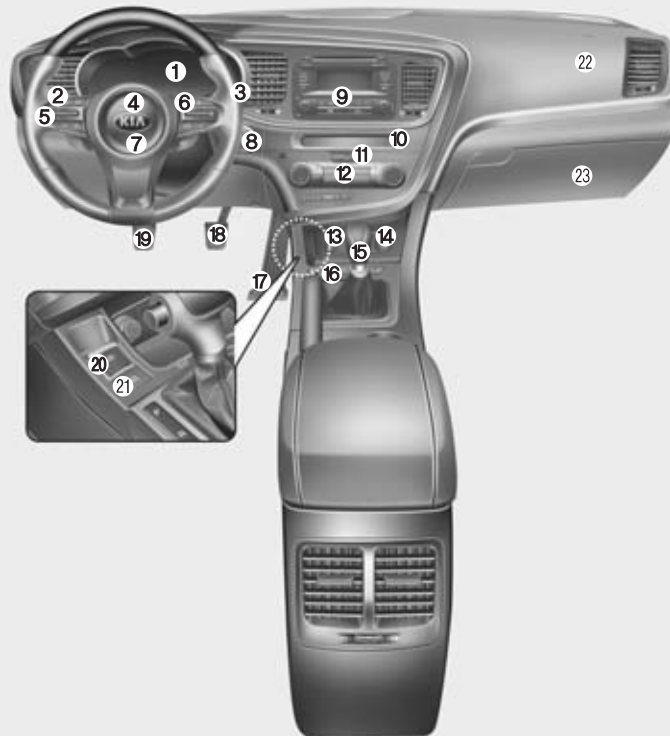

1. Mätare, varnings- och kontrollampor ..4-42
2. Reglage för yttre belysning och blinkers .....4-96
3. Reglage för torkare och spolare.....4-101
4. Signalhorn .....4-38
5. Radioreglage .....4-142
6. Reglage för farthållare .....5-44
7. Krockkudde.....3-39
8. Tändningslås eller START-knapp ..5-5 / 5-9
9. Radio .....4-141
10. Klocka.....4-139
11. Varningsblinkers .....6-2
12. Värme- och ventilationssystem .....4-110 / 4-118
13. AUX-, USB- och iPod-anslutningar .....4-143
14. Eluttag .....4-138
15. Växelspak/växelväljare .....5-15 / 5-18
16. Eluppvärmda säten .....3-9
17. Gaspedal .....5-6 / 5-12
18. Bromspedal .....5-24
19. Parkeringsbromspedal .....5-25
20. Elektrisk parkeringsbroms .....5-28
21. AUTO HOLD - Automatisk broms....5-34
22. Krockkudde för passageraren .....3-39
23. Handskfack.....4-133

\* Det kan förekomma vissa avvikelser från den bil du köpt.

OTF014002L



## MOTORRUM - ÖVERSIKT

### ■ Bensinmotor (Nu 2,0 liter CVVL)

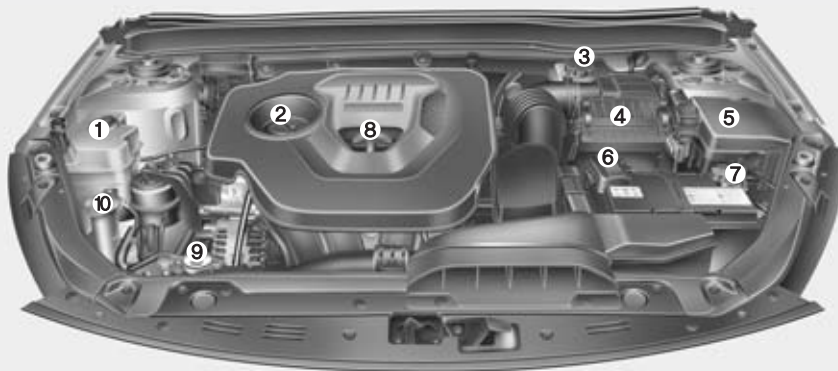

- 1. Kylvätskebehållare .....7-16
- 2. Påfyllningshål för motorolja .....7-14
- 3. Behållare för broms-  
/kopplingsvätska .....7-19
- 4. Luftrenare .....7-24
- 5. Säkringshållare .....7-46
- 6. Positiv batteripol .....7-32
- 7. Negativ batteripol .....7-32
- 8. Mätsticka för motoroljenivå .....7-14
- 9. Kylarlock .....7-17
- 10. Behållare för spolärsvätska .....7-22
- 11. Behållare för styrservovätska .....7-20

### ■ Bensinmotor (Nu 2,0 liter MPI)

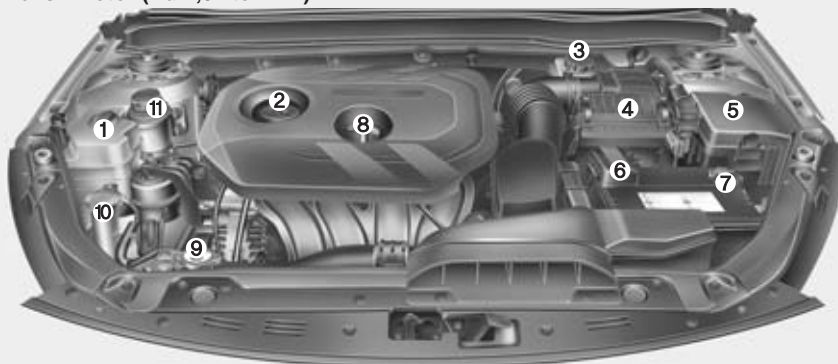

\* Motorrummet i din bil kan ha ett annat utseende än det på bilden.

OTF073080/OTF074091

■ Bensinmotor (THETA 2,4 liter MPI)

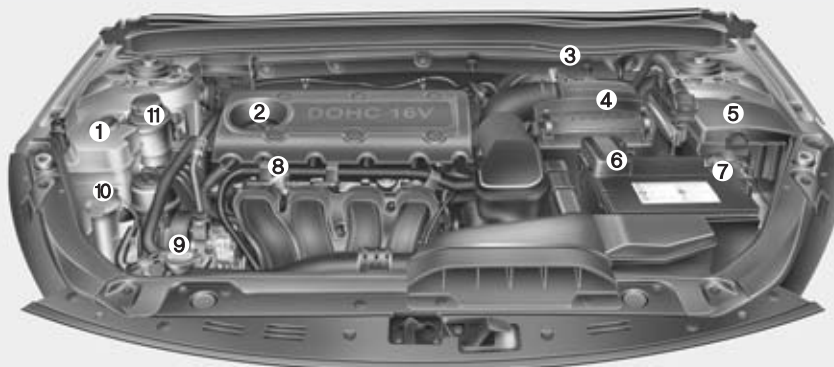

- 1. Kylvätskebehållare .....7-16
- 2. Påfyllningshål för motorolja .....7-14
- 3. Behållare för broms-  
/kopplingsvätska .....7-19
- 4. Luftrenare .....7-24
- 5. Säkringshållare.....7-46
- 6. Positiv batteripol .....7-32
- 7. Negativ batteripol .....7-32
- 8. Mätsticka för motoroljenivå .....7-14
- 9. Kylarlock .....7-17
- 10. Behållare för spolärvätska .....7-22
- 11. Behållare för styrservovätska .....7-20

■ Bensinmotor (THETA 2,0 liter - T-GDI)

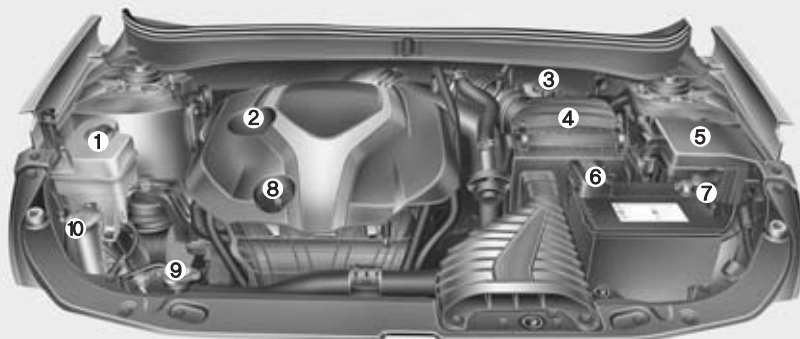

\* Motorrummet i din bil kan ha ett annat utseende än det på bilden.

OTF070072L/OYF071200N

### ■ Dieselmotor (U2 1,7)

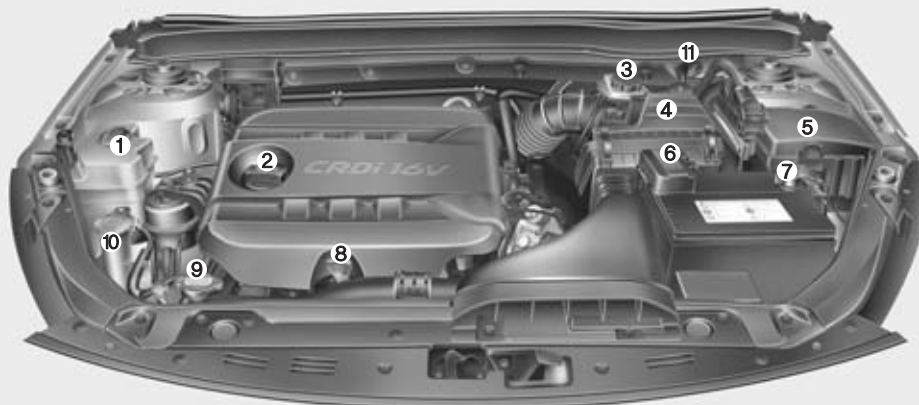

- |   |      |
|---|------|
| 1. Kylvätskebehållare .....                       | 7-16 |
| 2. Påfyllningshål för motorolja .....             | 7-14 |
| 3. Behållare för broms-<br>/kopplingsvätska ..... | 7-19 |
| 4. Luftrenare .....                               | 7-24 |
| 5. Säkringshållare.....                           | 7-46 |
| 6. Positiv batteripol .....                       | 7-32 |
| 7. Negativ batteripol .....                       | 7-32 |
| 8. Mätsticka för motoroljenivå .....              | 7-14 |
| 9. Kylarlock .....                                | 7-17 |
| 10. Behållare för spolärvätska .....              | 7-22 |
| 11. Bränslefilter (diesel) .....                  | 7-21 |

\* Motorrummet i din bil kan ha ett annat utseende än det på bilden.

OTFS070001

## Säten och säkerhet

Säten, justering . . . . .	3-2
Framsäten justering, manuellt och elektriskt . . . .	3-4
Nackskydd, framsätet . . . . .	3-7
Pisksnärt-/whiplashskydd . . . . .	3-9
Framsäten, ventilerade/eluppvärmda . . . . .	3-10
Fickor på främre ryggstöd . . . . .	3-11
Nackskydd, baksätet . . . . .	3-12
Armstöd med dryckeshållare i baksätet . . . . .	3-12
Baksäte, fäll ryggstödet/ökat lastutrymme . . . . .	3-13
Baksäten, eluppvärmda . . . . .	3-15
Säkerhetsbälten . . . . .	3-16
Bälten ej fastspända, varningslampor . . . . .	3-17
Säkerhetsbälten, 3-punkts . . . . .	3-19
Bältessträckare . . . . .	3-20
Barnsäkerhet . . . . .	3-25
Bilbarnstolar, montering . . . . .	3-28
Isofix-fästen för barnstolar . . . . .	3-31
Krockkudde-systemet . . . . .	3-33
Krockkuddar, varningslampor . . . . .	3-35
Krockkudde, bortkoppling/passagerarsida . . . . .	3-41
Sidokrockkuddar och krockgardiner . . . . .	3-43
Krockkuddar, utlöser/utlöser inte . . . . .	3-46
Krockkuddar, underhållsfria . . . . .	3-49

## SÄTEN

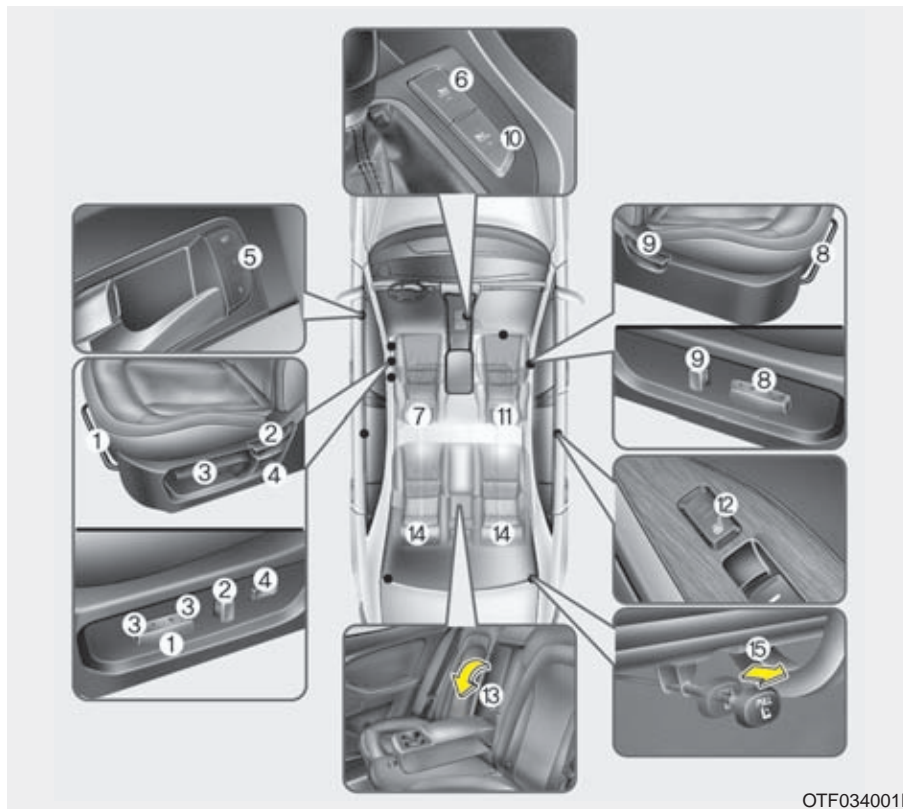

### Förarsätet

- (1) Framåt/bakåt
- (2) Ryggstödet lutning
- (3) Sittdynans höjd
- (4) Svankstöd
- (5) Knapp för programmerad inställning av förarsätet.
- (6) Sätesvärme / Eluppvärmda säten (med ventilation)
- (7) Nackskydd

### Höger framsäte

- (8) Framåt/ bakåt
- (9) Ryggstödet lutning
- (10) Sätesvärme / Eluppvärmda säten (med ventilation)
- (11) Nackskydd

### Baksäte

- (12) Reglage för värme i sätena
- (13) Armstöd
- (14) Nackskydden
- (15) Fällning av ryggstöden

OTF034001L

 **VARNING - Föraren**

Se till att inga lösa föremål ligger på golvet vid förarens fötter. De kan orsaka att t ex bromspedalen inte kan trampas ner. Placera inget under framsätena.

 **VARNING - Räta upp sätet**

Om ryggstödet varit lutat bakåt och ska rätas upp, håll i det så att det inte fjädrar framåt och smäller till någon.

 **VARNING - Sitt rätt i bilen**

Alla åkande i bilen ska vara fastspända och sitta i upprätt ställning. Den som sitter för mycket tillbakalutad riskerar att glida ur bältet vid en häftig inbromsning eller eventuell kollision.

 **VARNING**

Användning av sittdyna som minskar friktionen mellan passagerare och säte får aldrig användas. Passageraren kan glida ned och fram genom säkerhetsbältets midjedel vid olycka eller plötsligt stopp. Allvarliga skador kan uppstå då säkerhetsbältet inte skyddar som det är tänkt.

 **VARNING - Förarsätet**

- Justera aldrig sätet när bilen är i rörelse. Det kan medföra att du förlorar kontrollen över bilen och kan råka ut för en olycka.
- Lasta inget mot ryggstödet och påverka det inte på något sätt som kan medföra att den inte är spärrat i upprätt läge och därmed kan fällas framåt vid en häftig inbromsning eller kollision.
- Föraren ska se till att alla i bilen använder säkerhetsbältena när bilen är i rörelse. Höftdelen av bältet ska vara åtdraget över höften och diagonaldelen ska ligga tätt an mot kroppen och löpa över axeln och nära halsen. Det är också viktigt att man sitter upprätt och lutad mot ryggstödet.
- Föraren ska alltid sitta så långt från ratten som möjligt (minst 25 cm) och i upprätt ställning. Då ger krockkudden det bästa skyddet i kombination med fastspänt säkerhetsbälte.

### **⚠ VARNING - Bakre ryggstöd**

- Ryggstöden ska alltid vara spärrade så att de inte riskerar att fällas framåt vid en häftig inbromsning eller kollision.
- Last i bagageutrymmet ska placeras så långt fram som möjligt och med de tyngsta föremålen underst.
- Om ett ryggstöd återställs efter att ha varit nedfällt, kontrollera att det blir spärrat i uppfällt läge genom att vicka på det.
- Tänk på att golvet i bagageutrymmet kan bli mycket hett på grund av värmen från avgassystemet. Ta därför inte bort golvmattan.

### **⚠ VARNING - Framsätet**

När sätet är justerat, kontrollera att det är spärrat i önskat läge genom att försöka flytta det. Om det inte är spärrat kan det plötsligt åka framåt eller bakåt så att du tappar kontrollen över bilen.

### **⚠ VARNING**

- Var försiktig så att du inte klämmer dig eller så att något föremål inte kommer i kläm när sätet justeras.
- Låt aldrig en cigarettändare ligga lös på ett säte eller golvet. Den kan tändas av misstag när sätet justeras.
- Var försiktig när du skjuter framsätet bakåt, om det sitter passagerare i baksätet.

## Framsätets justering

### *Framåt och bakåt*

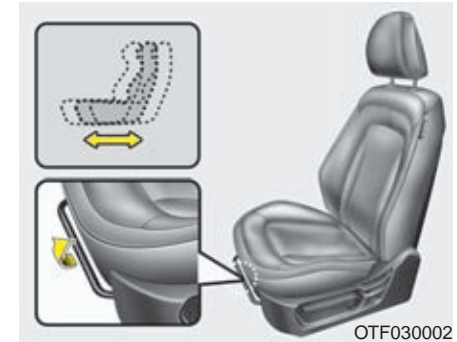

1. Lyft reglaget i sätets framkant.
2. Åk med sätet tills avståndet till ratt och pedaler är rätt.
3. Släpp reglaget och kontrollera att sätet är spärrat i önskat läge genom att försöka åka med det.

All justering av sätet ska göras med bilen stillastående.

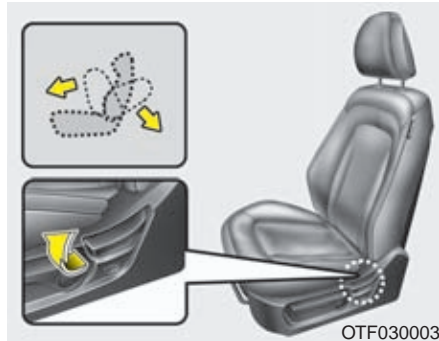
**Justering av ryggstödet lutning**

1. Luta dig lite framåt och lyft spaken.
2. Luta dig sedan bakåt mot ryggstödet och ställ in den önskade lutningen.
3. Släpp spaken och kontrollera att sätet är spärrat i önskat läge.

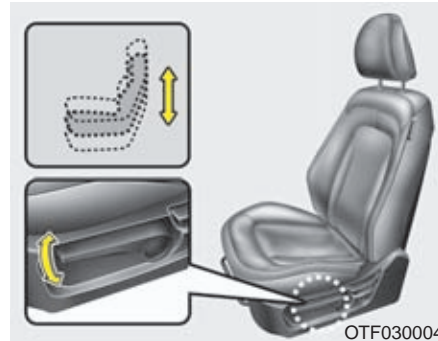
**Justering av förarsätets sittdyna**

- Höj sätet genom att pumpa uppåt med spaken.
- Sänk sätet genom att pumpa nedåt med spaken.

**Elektriskt justerbara framsäten**

Främre sätena kan justeras via knapparna på utsidan av sittdynan. Justera önskad sittposition innan körning så man uppnår korrekt körställning och lätt kan kontrollera ratt och pedaler etc.

**⚠ VARNING**

De elektriskt justerbara sätena kan manövreras även med tändningen i läge OFF därför är det viktigt att barn inte lämnas ensamma i bilen.

**! VIKTIGT**

- **Justeringen på sätet regleras via en elektrisk motor. När sätet uppnått ändläget för justeringen är det viktigt att man släpper reglageknappen för att förhindra att skada komponenter i systemet.**
- **Elmotorerna i sätet drar ganska mycket ström när de används, undvik all onödigt justering när motorn är avslagen för att förhindra att batteriet laddas ur.**



### Justering framåt - bakåt

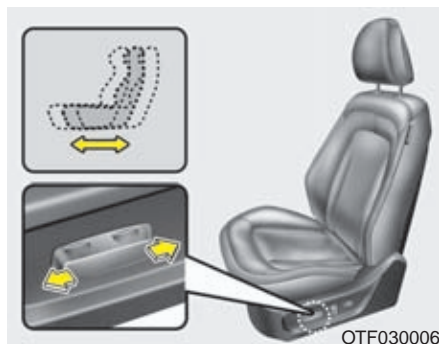

1. Tryck reglageknappen framåt eller bakåt för att uppnå önskad position.
2. Släpp reglaget när önskad position uppnåtts.

### Justering ryggstöd

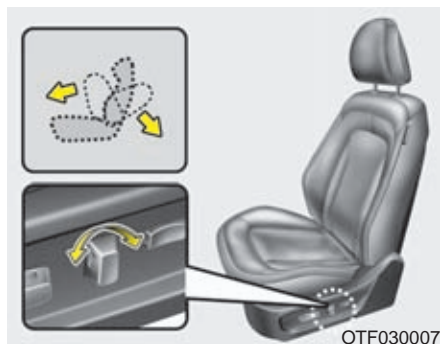

1. Vrid på reglaget för att ställa in lutningen på ryggstödet.
2. Släpp reglaget när önskad position uppnåtts.

### Höjjustering

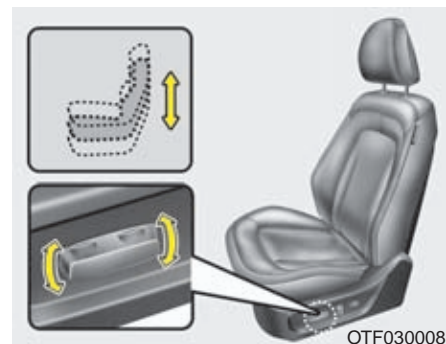

1. Dra eller tryck främre delen av knappen uppåt respektive nedåt för att höja eller sänka sätesdynan i framkant. Dra eller tryck bakre delen av knappen uppåt respektive nedåt för att höja eller sänka sätesdynan i bakkant.
2. Släpp reglaget när önskad sittposition uppnåtts.

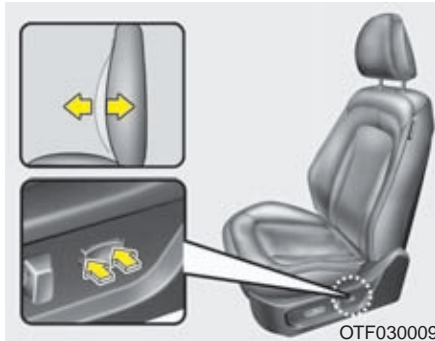
**Svankstöd (förarsätet)**

Svankstödet kan justeras genom att trycka på knappen placerad på sidan av förarstolen.

1. Tryck framtill för att öka svankstödet, tryck baktill för att minska svankstödet.
2. Släpp knappen när önskad position uppnåtts.

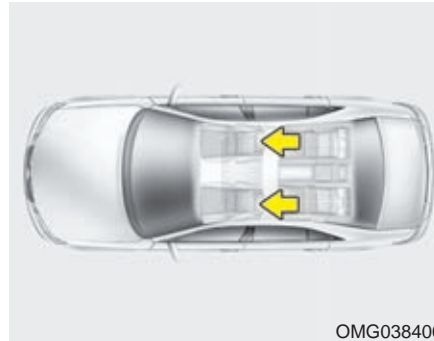
**Nackskydd**

Nackskydden ska vara justerade till rätt höjd för att ge bästa tänkbara skydd.

**⚠ VARNING**

- För maximalt skydd i händelse av en olycka ska nackskyddet vara justerat i höjd så att mitten på nackskyddet är i ögonhöjd på personen i sätet. Justera även i längdled så att nackskyddet är så nära huvudet som möjligt.
- Nackskydden ska alltid vara rätt inställda på de platser där åkande sitter.
- Justera alltid nackskydden innan bilen körs.

### Justering av nackskydden i höjd

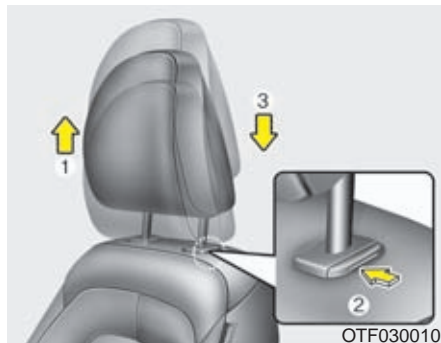

Lift för att höja (1). För att nackskydden ska kunna sänkas (3) måste spärknappen (2) på staget tryckas in.

### Justering av nackskydden framåt/bakåt

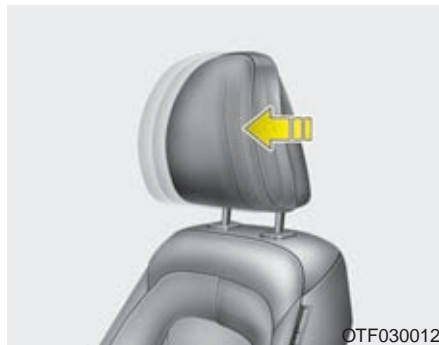

Nackstödet är justerbart till 4 olika positioner genom att nackstödet dras framåt till önskat läge. För att justera tillbaka nackstödet till bakersta läget, dra nackstödet fullt framåt och släpp. Justera nackstödet så det ger fullt stöd till huvud och nacke.

### Demontering av nackskydden

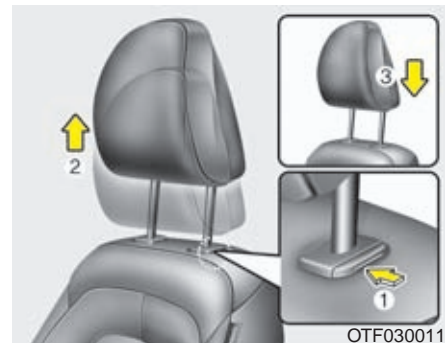

Gäller bilar med säten utan aktiva nackskydd\*.

Demontera nackskyddet genom att dra det uppåt. Tryck på spärknappen (1) för att få loss det från ryggstödet (2). Montera nackskyddet genom att sticka in stagen (3) i hålen och håll in spärknappen för att skjuta ner det. Justera därefter till rätt höjd.



### **VARNING**

**Kontrollera att nackskydden är spärrade i rätt läge.**

\* Bilar som importeras av Kia i Sverige har aktiva nackskydd.



HNF2041-1

### Skydd mot nackskador vid påkörning bakifrån

Bilen är utrustad med s k aktiva nackskydd som skyddar mot pisksnärtskador. Vid påkörning bakifrån aktiveras det s k whiplashskyddet som finns i framsätena. Det trycker nackskyddet framåt för att huvudet inte ska kastas bakåt, vilket skulle kunna medföra allvarliga nackskador.

### VARNING

När du sitter i sätet eller trycker ryggstödet bakåt kan det uppstå ett mellanrum mellan knappen som frigör nackskyddet och ryggstödet överkant. Var försiktig så att ingen klämmer dig där.

### Eluppvärmda säten

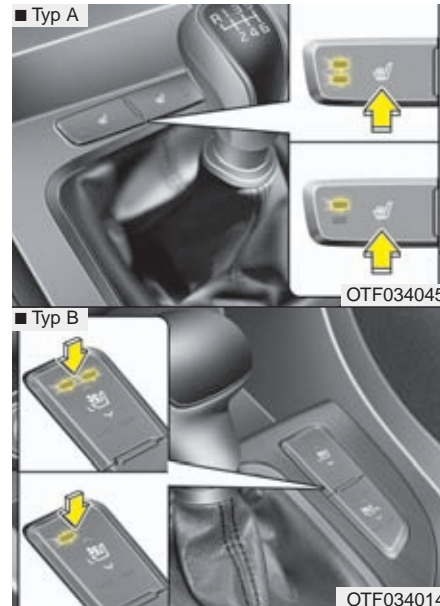

Tändningen måste vara i läge ON. Sätena fram har två temperaturinställningar.

- Temperaturen ändras stegvis för varje tryck på knappen, se nedan:

OFF → HIGH (☀️☀️) → LOW (☀️)  
(HÖG) (LÅG)

- Värmen stängs alltid av när du slår av tändningen.

### \* OBS

Temperaturen i sätena regleras av en termostat.

### ! VIKTIGT - Undvik skador

- Vid rengöring av klädseln på sätena får thinner, bensen, bensin eller rengöringsmedel med alkohol inte användas.
- Filter, kuddar och överdragskläder kan orsaka överhettning i de eluppvärmda sätena.
- Placera inga föremål med vassa kanter på sätet. De kan skada de värmeledande trådarna i sätet.
- Om du spillar något på sätena, torka omgående bort det.
- Ändra inget på klädseln. Värme- och ventilationssystemen kan påverkas.

### Ventilerade framsäten

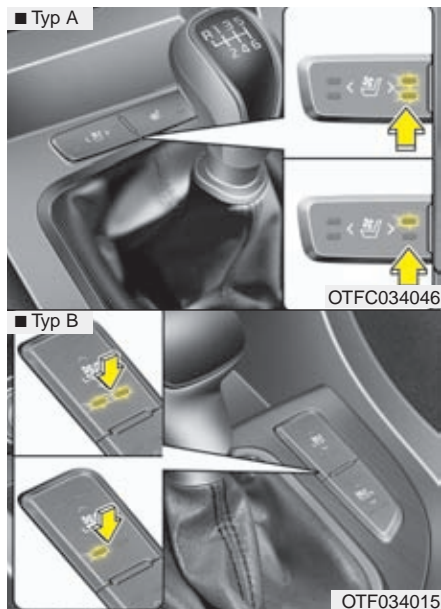

Om bilen är utrustad med ventilerade säten leds kall luft ut genom klädseln.

Om du vill ha kylning, tryck på knappen när tändningen är på (ON).

- Varje gång du trycker på knappen ändras inställningen så här:

OFF → HIGH (HÖG) → LOW (LÅG)

- Det tar ca 5 minuter innan du känner av kylningen.
- Kylningen sker med den luft som finns i bilen. För att få effektiv kylning kör luftkonditioneringen samtidigt.
- Kylningen stängs alltid av när du slår av tändningen (OFF).

### ! VIKTIGT - Undvik skador

- *Vid rengöring av klädseln på sätena får thinner, bensin eller rengöringsmedel med alkohol inte användas.*
- *Placera inga föremål med vassa kanter på sätet. De kan skada de värmeledande trådarna i sätet.*
- *Om du spillar något på sätena, torka omgående bort det.*
- *Ändra inget på klädseln. Värme- och ventilationssystemen kan påverkas.*

## Ryggstödsficka



OTF030016

Ficka kan finnas på ena eller bägge främre ryggstöden.



### **! VARNING - Fickorna**

Förvara inga föremål som är tunga eller har vassa kanter i fickorna.

## Justera baksätet

### Nackskydd

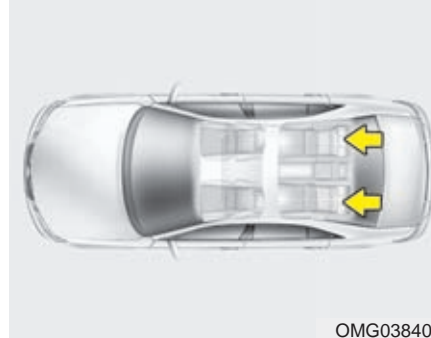

OMG038401

Nackskydden i baksätet ska vara justerade till rätt höjd för att ge bästa tänkbara skydd.

Det är viktigt att nackskydden är rätt justerade så att de ger ett effektivt skydd.



### **! VARNING**



- Nackskyddens överkant ska vara i nivå med överkanten på öronen för att ge effektivt skydd mot pisksnärtskador (whiplash). Det är idealiskt om avståndet till bakhuvudet är ungefär som en knuten näve.
- Nackskydden ska alltid vara rätt inställda på de platser där åkande sitter.

### **! VIKTIGT**

Om ingen åker i baksätet, sänk de bakre nackskydden till nedersta läget. Då blir sikten bakåt bästa möjliga.

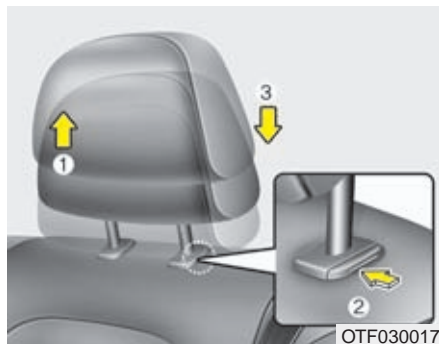

### Justering av nackskydden i höjd

Lyft för att höja (1). För att nackskydden ska kunna sänkas (3) måste spärrknappen (2) på staget tryckas in.

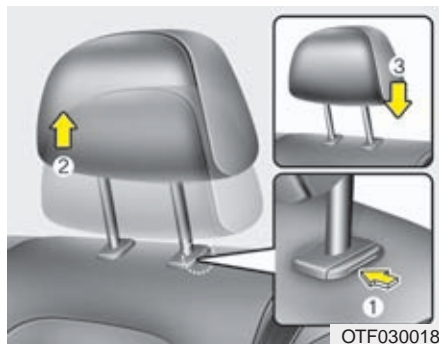

### Demontering av nackskydden

Demontera nackskyddet genom att dra det uppåt. Tryck på spärrknappen (1) för att få loss det från ryggstödet (2). Montera nackskyddet genom att sticka in stagen (3) i hålen och håll in spärrknappen (1) för att skjuta ner det. Justera därefter till rätt höjd.



### **VARNING**

**Kontrollera att nackskydden är spärrade i rätt läge.**

### Fällbart armstöd

#### ▣ Typ A



#### ▣ Typ B



Om armstödet skall användas, fäll fram det ur ryggstödet.

**Fällning av det delade ryggstödet**

Ryggstödet kan fällas ner så att det bildas en stor plan lastyta.

**⚠ VARNING**

Lasta de tyngsta föremålen längst fram och underst och surra all last ordentligt så att den inte kastas framåt och orsakar personskador vid en häftig inbromsning eller kollision.

Lasta inte högre än till överkant på framsätenas ryggstöd.

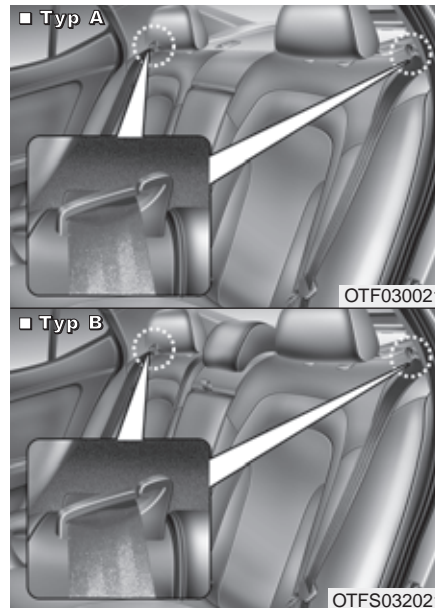
**Fälla baksätets ryggstöd:**

1. Se till att säkerhetsbältets remmarna sitter fast i sina hållare för att förhindra att bältet skadas.
2. Rätta up ryggstödet på främre säten och om nödvändigt skjut fram framsätena.
3. Sänk ned baksätets nackstöd till lägsta position.

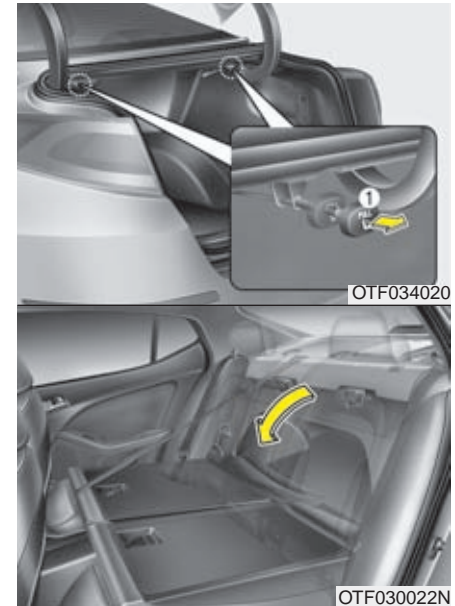

4. Dra ut reglagen (1) för att fälla baksätets ryggstöd.



### Återställ ryggstödet:

5. Lyft ryggstödet och tryck det bakåt tills det låser fast med ett klick. Kontrollera att det är spärrat i uppfällt läge.
6. Återställ säkerhetsbältena så att de är klara att använda.

### VARNING

Fäll inte ryggstödet om det påverkar inställningen av förarsätet, så att en lång förare får en felaktig körställning. Det kan medföra stor risk att föraren skadas vid en eventuell kollision.

### VARNING

Tänk på följande när baksätena återställs:

Se upp så att bältena inte kommer i kläm och skadas.

Kontrollera att ryggstöden är låsta i upprätta lägen. I annat fall kan de fällas framåt i samband med en häftig inbromsning eller kollision. Om det då finns bagage i bilen kan det kastas framåt och skada de åkande.

 **VIKTIGT - Akta säkerhetsbältena**  
*När du skall fälla ned baksätets ryggstöd, stoppa in bälteslåsen mellan sätesdyna och ryggstöd.*

 **VIKTIGT - Bältena i baksätet**  
*När baksätet återställs, efter att ha varit fällt, ska du se till att säkerhetsbältena är klara att använda.*

### VARNING - Last i bilen

De tyngsta föremålen ska placeras längst fram och underst. Se också till att surra tung last så att den inte kan kastas framåt och skada de åkande vid en häftig inbromsning eller kollision.

### VARNING - Vid lastning

Motorn ska vara avstängd. Välj läge P på automatväxlad bil och lägg i 1:an eller backen (R) i manuellt växlad bil. Se till att parkeringsbromsen är helt ansatt. I annat fall finns risk att bilen börjar rulla.

## Eluppvärmda baksäten

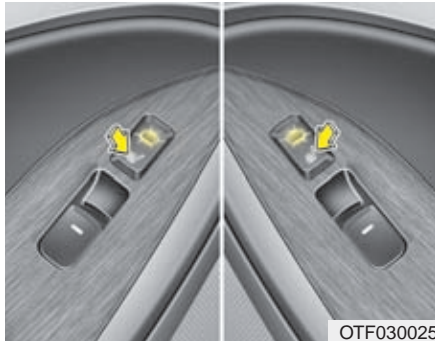

Knapparna är placerade på dörrarnas armstöd. När värmen är på lyser lamporna i knapparna.

- Det finns två temperaturlägen.

Tryck på knappen för att stegvis välja:



- Värmen stängs av automatiskt varje gång tändningen slås av.

## \* OBS

Temperaturen i sätena regleras av en termostat.

### ! VIKTIGT

- *Vid rengöring av klädseln på sätena får thinner, bensen, bensin eller rengöringsmedel med alkohol inte användas.*
- *Filtar, kuddar och överdragskläder kan orsaka överhettning i de eluppvärmda sätena.*
- *Placera inga föremål med vassa kanter på sätet. De kan skada de värmeledande trådarna i sätet.*

## SÄKERHETSÅLTELN

### VARNING

- Enligt lag måste alla åkande använda säkerhetsbälten när bilen är i rörelse.
- Alla åkande i bilen ska sitta i upprätt ställning. Den som sitter för mycket tillbakalutad riskerar att glida ur bältet vid en häftig inbromsning eller eventuell kollision.
- Varje bälte ska vara åtdraget över höften och diagonaldelen ska löpa tätt intill kroppen och nära halsen.
- Bältena får inte vara snodda. Då finns risk att de inte ger rätt skydd.
- Låt inte säkerhetsbältet ligga över något som är ömtåligt och som du har i kläderna. Det kan bli skador vid en häftig inbromsning eller krock.
- Om ett bälte är skadat på minsta vis ska det bytas ut.
- Det är lag på att barn kortare än 135-140 cm ska sitta i särskild barnsäkerhetsutrustning.

### VARNING

Säkerhetsbältet ger effektivast skydd när: Den åkande sitter upprätt i sätet och lutad mot ryggstödet. Bältet är åtdraget över höften och diagonaldelen löper tätt intill kroppen och nära halsen. Benen är riktade rakt fram och fötterna är på golvet. Bältet ger optimalt skydd när det är ligger an mot kroppen.

### VARNING

- Gör inga försök att modifiera, reparera eller utföra service på säkerhetsbältena.
- Vid fastsättning av säkerhetsbältet, var försiktig så du inte sätter bältet i fel bälteslås. Säkerhetsbältet skyddar eventuellt inte som det är tänkt om det fästs i fel bälteslås.
- Undvik att knäppa fast eller loss säkerhetsbältet medans du kör, detta kan orsaka att man tappar kontroll över fordonet vilket kan resultera i en olycka som orsakar allvarlig skada på person eller egendom.
- Var noga med att inget föremål hamnat i bälteslåset, det kan förhindra att säkerhetsbältet låser fast i bälteslåset ordentligt.

**Spänn fast säkerhetsbältet!**

1GQA2083

**Typ A**

Varje gång tändningen slås på (ON) tänds varningslampan och lyser tills föraren spänt fast säkerhetsbältena. Om bältena inte är fastspända efter 6 sekunder hörs också en varningssignal.

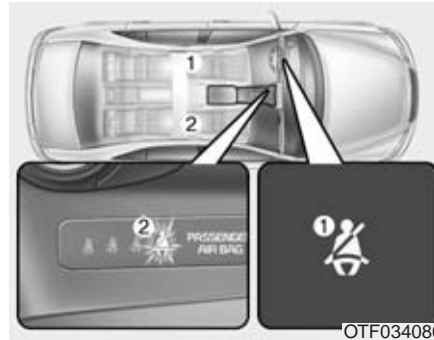

OTF034080

**Typ B**

- (1) Bältesvarnare för föraren
- (2) Bältesvarnare för framsätesspassageraren

Varningsslamporna för bältena i framsätet lyser i 6 sekunder varje gång tändningen slås på (ON).

Om ett bälte i framsätet inte spänts fast eller lossas efter att tändningen slås på (ON) kommer varningslampan för det bältet att lysa tills bältet är fastspänt. Vid körning över 9 km/tim utan bältet fastsatt kommer varningslampan att lysa eller blinka tills hastigheten understiger 6 km/tim.

Om föraren eller passageraren inte är fastspänd när bilen körs i mer än 20 km/tim blinkar lampan och en varningssignal ljuder i ca 1 1/2 minut.

**\* OBS**

- Varningsslamporna/bältespåminnarna är placerade i mitten av instrumentpanelen.
- Trots att ingen sitter i passagerarsätet så kommer bältespåminnaren att lysa i 6 sekunder.
- Om du placerar något bagage på höger framsäte kan det medföra att lampan lyser/blinkar.

**⚠ VARNING**

De åkande i bilen ska sitta på ett korrekt sätt på sina respektive platser. Följ instruktionerna som finns här i boken.

### Spänn fast säkerhetsbältet! (Varningslampor för baksätet)

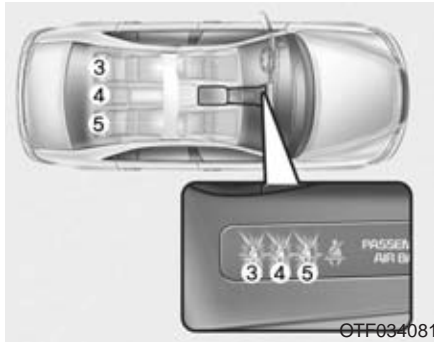

Om tändningen slås på (utan att motorn startas) när bakre passagerarbältena inte används så kommer bältespåminnelaselamporna att lysa tills säkerhetsbältena är fastspända. Om en passagerare inte är fastspänd lyser varningslampan för aktuellt bälte i 35 sekunder om:

- Motorn startas.
- Hastigheten överskrider 9 km/tim.
- Ett bälte lossas när hastigheten är lägre än 20 km/tim.

Lossas ett bälte när bilen körs i mer än 20 km/tim blinkar lampan och en varningssignal ljuder i ca 35 sekunder.

### Justering av övre bältesfästet

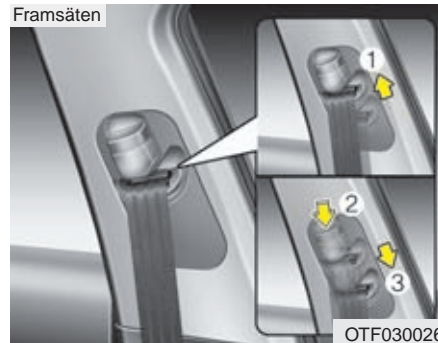

För att bältet ska sitta bekvämt och göra bäst nytta är det övre fästet justerbart i höjd i 4 olika lägen.

Bältet ska löpa så vågrätt som möjligt från fästet och över axeln.

Höj genom att skjuta fästet uppåt (1). Sänk fästet genom att trycka ner spärknappen (2) och samtidigt skjuta fästet nedåt (3). Släpp spärknappen och kontrollera att fästet är låst i önskat läge.

### VARNING

- Kontrollera att bältesfästet har låst i önskat läge efter höjjusteringen.
- Om bältena varit utsatta för belastning i samband med en kollision ska de bytas omgående, även om de inte har några synliga skador.

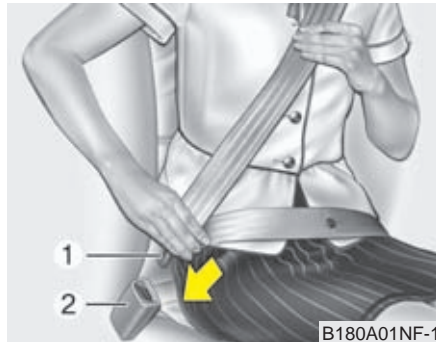
**3-punkts rullbälte**

Ta tag i delen med låstungan (1) och dra långsamt ned bältet över axeln. Stick in låstungan i låset (2) så att det hörs ett klick. Kontrollera att bältet inte är snott och att det låst.

Rullbältet ger en viss rörelsefrihet men låses direkt om den åkande kastas framåt.

**\* OBS**

Om bältet inte går att dra ut, släpp efter och dra sedan försiktigt i det.

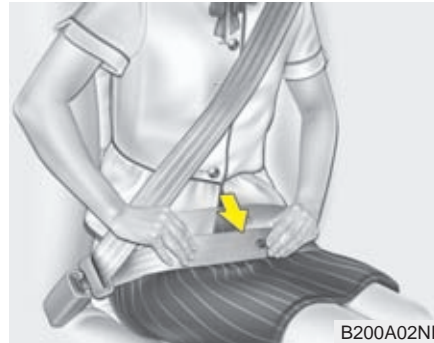
**⚠ VARNING**

Det är viktigt att du trycker ner bältet så att midjedelen sitter lågt över höften. Dra diagonaldelen uppåt så att den smiter åt mot kroppen och löper över axeln nära halsen.

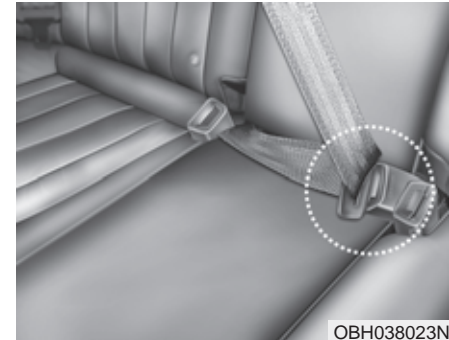

Låstungan på mittbältet får bara kopplas ihop med bälteslåset som är märkt CENTER.

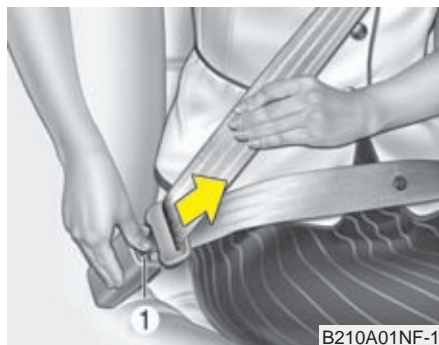

### Lossa bältet så här:

Tryck på den röda knappen (1) på bälteslåset och håll i bältet så att det rullas tillbaka långsamt och se till att det inte snor sig.

### Bältessträckare



Bältena i framsätet är försedda med bältessträckare som stramar åt bältena vid en eventuell kollision, för att föraren och framsätesspassageraren inte ska kastas framåt. Bältessträckarna utlöser separat eller tillsammans med de främre krockkuddarna, beroende på hur kraftig en kollision är. En åtstrammingsbegränsare gör att bältena inte dras åt för hårt.

### VARNING

För din säkerhet, se till att säkerhetsbältets väv inte är skadad eller vriden på sätet du färdas i.

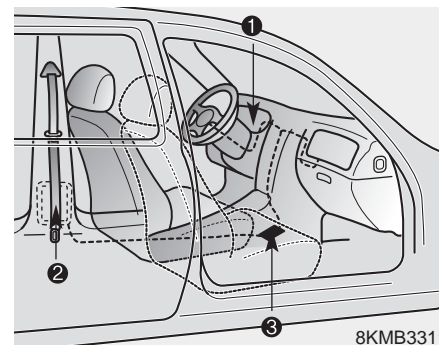

### Systemet med bältessträckarna:

1. Varningslampa (samma som för krockkuddarna).
2. Bältessträckaren är hopbyggd med bältets rullmekanism.
3. Kontrollenhet som utlöser krockkuddar och/eller bältessträckarna.

 **VARNING**

1. Bältessträckarna och krockkuddarna ger effektivt skydd endast om säkerhetsbältet används på rätt sätt. Läs noga information om säkerhetsutrustningen på de följande sidorna.
2. Alla åkande ska alltid vara fastspända när bilen är i rörelse. Barn under ca 12 år och som är kortare än 135 -140 cm ska använda särskild barnsäkerhetsutrustning.

**\* OBS**

- Om en krock inte är tillräckligt kraftig för att utlösa krockkuddarna kan det hända att enbart bältessträckarna utlöses.
- Det hörs en knall och bildas rök om bältessträckarna utlöses. Det är normalt och inte farligt.
- Röken innehåller partiklar som kan irritera huden och den bör inte andas in under en längre period. Tvätta bort eventuella partiklar från huden.
- Bältessträckarna styrs av samma kontrollenhet som krockkuddarna och har samma varningslampa (🚨). Den ska lysa eller blinka i ca 6 sekunder efter att tändningen slagits på (ON) och sedan slockna.

 **VIKTIGT**

*Om det uppstått något fel på bältessträckarna tänds lampan även om det inte är något fel på krockkuddarna. Om lampan inte tänds när tändningen slås på (ON) eller om den fortsätter att lysa efter de 6 sekunderna eller om den tänds under körning har det sannolikt uppstått ett fel på bältessträckarna eller krockkuddarna. Kontakta i så fall en Kia-verkstad omgående.*



### VARNING

- Bältessträckarna kan bara utlösas en gång. Om de löst ut måste hela bältesenheten bytas ut. Alla bälten som varit utsatta för belastning i samband med krock måste bytas.
- Enheten med bältessträckarna blir mycket het när den utlöses. Rör den inte förrän den svalnat.
- Gör inga ingrepp i bältesenheterna och försök inte att själv byta ut dem. Allt sådant arbete måste utföras av utbildade mekaniker.
- Slå inte på bältesrullarna / bältessträckarna.
- Gör inga försök att modifiera, reparera eller utföra service på bältessträckarna.
- Vi rekommenderar att du vänder dig till en Kia-verkstad om en bältessträckare ska kasseras/bytas.

### VIKTIGT

*Gör inga förändringar i fronten på bilen. Systemet för bältessträckarna kan påverkas.*

*Vi rekommenderar att du vänder dig till en Kia-verkstad om du vill ha något monterat på fronten.*

## Beträffande säkerhetsbältena

### VARNING

Enligt lag måste alla åkande använda säkerhetsbältena på ett korrekt sätt när bilen är i rörelse. Säkerhetsbältena är den viktigaste säkerhetsutrustningen i bilen. Om man sitter på rätt sätt och använder bältena rätt hindras man också från att träffas av krockkuddarna om de utlöses.

### *Detta gäller för barn i bilen*

Det är lag på att barn kortare än 135-140 cm ska sitta i särskild barnsäkerhetsutrustning.

### VARNING

Alla i bilen ska alltid ha bältena fastspända när bilen är i rörelse. Barn får aldrig färdas i knät på en vuxen. Ingen är stark nog att hålla ens ett litet barn om en krock skulle inträffa.

**\* OBS**

Den säkraste platsen för ett litet barn är i en bakåtvänd monterad stol i framsätet och med passagerarens krockkudde bortkopplad. Kontrollera att lampan för bortkopplad kudde lyser. Montera stolen enligt tillverkarens anvisningar och se till att monteringsanvisningen finns tillsammans med stolen i bilen. Om stolen monteras med bilens säkerhetsbälten, kontrollera, genom att dra i bältet, att den är ordentligt fastspänd.

Sätet ska skjutas så långt bakåt som möjligt. Barn som är stora nog att färdas framlänges bör sitta i baksätet.

***Anpassa utrustningen efter barnets längd och vikt***

Barn som är äldre än 4-5 år kan färdas framåtvända och lämpligen i baksätet. Varje barn ska dock ha sin egen säkerhetsutrustning. Barn som är lite större kan använda en bilkudde.

Barn som är minst 135-140 cm behöver ingen specialutrustning utan kan använda bilens ordinarie bälten.

Kontrollera med jämna mellanrum under färden att barnet sitter på rätt sätt och inte har lossat bältet.

Om barn ska färdas i framsätet ska sätet skjutas så långt bakåt som möjligt. Krockkudden ska vara bortkopplad oavsett om barnet färdas fram- eller baklänges.

Om bilens bälte används för att spänna fast barnet, kontrollera att det inte ligger an mot barnets hals. Om så är fallet, flytta barnstolen mot mitten.

** **WARNING - Barn och säkerhet****

- Se till att säkerhetsbältet inte ligger an mot barnets hals.
- Se till att barnet alltid har rätt säkerhetsutrustning med tanke på längd och vikt.

***Gravida kvinnor***

Det är viktigt att midjedelen av bältet skjuts ner lågt över höften. Diagonaldelen ska löpa över axeln men inte över magen.

** **WARNING - Gravida kvinnor****  
**Gravida kvinnor ska aldrig placera höftbandet till säkerhetsbältet på eller ovanför magen, eftersom trycket från bältet kan skada fostret vid en eventuell krock.**

***Skadade personer***

Även personer med skador ska använda bälte. Kontakta eventuellt läkare för rådgivning.

***Endast en person får vara fastspänd i respektive bälte***

### ***Färdas aldrig liggande***

Säkerhetsbältet ger effektivast skydd när de åkande sitter i upprätt ställning och lutade mot ryggstöden samt har bältena spända över bröstet och höfterna.

#### **VARNING**

Med för mycket lutning finns det risk att man glider ur bältet vid en eventuell kollision. Då skyddar varken bälten eller krockkuddar som de ska. Sitt därför upprätt, lutad mot ryggstödet och använd bältena på ett korrekt sätt.

### **Att tänka på för bältena**

Åtgärda ingenting på bältena och se till att de inte skadas genom att klämmas i dörrar eller på annat sätt.

#### **VARNING**

När du återställer de bakre ryggstöden som varit nedfällda ska du se till att du inte får bältena i kläm så att de skadas. Ett säkerhetsbälte med skadat band eller lås kanske inte fungerar som det ska vid en kollision eller plötsligt stopp, vilket kan resultera i allvarlig skada. Byt ut dem omgående om de är skadade.

### ***Regelbundna kontroller***

Kontrollera regelbundet att alla delar av säkerhetsbältena inte har några skador och att banden inte är fransiga. Trasiga delar i bältessystemet måste bytas omgående.

### ***Håll bältena torra och rena***

Om bältena är smutsiga, rengör med en mild tvällösning och låt bältena torka i skugga eller inomhus helt utdragna ur rullarna.

Använd aldrig några starka rengöringsmedel eller blekmedel på bältena, materialet kan försvagas så att bältena brister i en kollision.

### ***När bälten måste bytas***

Bälten som utsatts för belastning i samband med en kollision måste bytas även om de inte har några synliga skador. Om du har några frågor om säkerhetsbältenas funktioner, rekommenderar vi att du vänder dig till en Kia-verkstad.

## BARNSÄKERHET

Alla i bilen ska använda säkerhetsutrustningen för att få optimalt skydd om en olycka skulle inträffa.

För barn tillkommer speciell barnsäkerhetsutrustning som ska användas av barn som är kortare än 135 - 140 cm. Barn har huvuden som är proportionellt större än hos vuxna. Påfrestningen på ett barns kropp blir större vid en eventuell kollision och därför krävs speciell utrustning.

Barnstolar ska fästas enligt anvisningar från tillverkaren, antingen med bilens säkerhetsbälten eller i ISOFIX-fästena.

### Tänk på följande när barn ska färdas i bilen:

1. Den säkraste platsen för ett litet barn är i en bakåtvänd monterad stol. Om stolen placeras fram på passagerarsidan måste passagerarkrockkudden vara bortkopplad och sätet tillbaka-skjutet så långt som möjligt. Kontrollera att lampan för bortkopplad kudde lyser.
2. Montera stolen enligt tillverkarens anvisningar och se till att monteringsanvisningen finns tillsammans med stolen i bilen.
3. Om stolen monteras med bilens säkerhetsbälten, kontrollera, genom att dra i bältet, att den är ordentligt fastspänd.
4. Barn som är äldre än 4 - 5 år kan färdas framåtvända och i baksätet.
5. Varje barn ska dock ha sin egen säkerhetsutrustning.
6. Om bilens bälte används, kontrollera att det inte ligger an mot barnets hals.
7. Kontrollera med jämna mellanrum under färden att barnet sitter på rätt sätt och inte har lossat bältet.
8. Barn får aldrig färdas i knät på en vuxen. Ingen är stark nog att hålla ens ett litet barn om en krock skulle inträffa.

9. Om en barnstol varit utsatt för en krock bör den bytas.

### ! VIKTIGT - Varma metalldelar

*Om bilen har stått i direkt solljus med dörrarna stängda, kan säkerhetsbälten och säten bli så varma att ett barn kan bränna sig på dem. Känn först på klädseln och spännen om de är varma innan du sätter barnet i till exempel bilbarnstolen.*

### \* OBS

Vi rekommenderar att barn upp till ca 5 års ålder färdas i bakåtvänd monterad stol. Om stolen placeras i framsätet måste krockkudden vara bortkopplad.

Den europeiska standarden (ECE-R44) delar upp barnsäkerhetsutrustningen i fem grupper:

Grupp 0	0 - 10 kg
Grupp 0+	0 - 13 kg
Grupp 1	9 - 18 kg
Grupp 2	15 - 25 kg
Grupp 3	22 - 36 kg

Lägg märke till att grupperna överlappar varandra. Det finns också säkerhetsutrustning som uppfyller kraven för mer än en grupp.

All barnsäkerhetsutrustning ska vara godkänd och ha en märkning som anger det. Den märkningen får inte tas bort.

Barn som är längre än ca 135 - 140 cm kan använda bilens ordinarie säkerhetsbälten.

### **VARNING**

**Vi rekommenderar att barn upp till ca 5 års ålder färdas i bakåtvänd monterad stol. Om stolen placeras i framsätet måste krockkudden vara bortkopplad.**

Placera aldrig en bakåtvänd monterad barnstol i framsätet i en bil med aktiverad krockkudde på passagerarsidan. En kudde som utlöses krossar barnstolen.

Se "Bortkoppling av krockkudde" längre fram i detta kapitel. Justera också framsätet till dess bakersta läge.

Barn som är ca 5 år och äldre kan åka framåtvända i baksätet.

### **VIKTIGT** **- Välj rätt bilbarnstol!**

***Alla stolar med E-godkännande kanske inte är tillräckligt säkra. Om man vill vara säker på att få en riktigt säker bilbarnstol ska man välja en stol som klarat Plus Test.***



SWE34400

### **Grupp 0 och 0+**

Barn som väger upp till ca 13 kg ska alltid färdas i bakåtvänd monterad stol.

Den typ av stol som visas i bilden monteras med bilens ordinarie säkerhetsbälten. Var noga med att följa stoltillverkarens anvisningar vid monteringen.

### **VIKTIGT**

***Det förekommer barnstolar som är klassade både för grupp 0 och 1. De kan vara konstruerade för att fästas med bilens bälten och att barnet spänns fast med stolens bälte. Om du använder en sådan stol, följ noga tillverkarens anvisningar för montering.***



SWE34401

**Grupp 1**

Denna grupp avser stolar för barn mellan 9 och 18 kg. Dessa stolar kan monteras både framåt- och bakåtvända.

***Vi rekommenderar att barn färdas i bakåtvänt monterade stolar upp till ca 5 års ålder. Om barnet är placerat i framsätet ska krockkudden kopplas bort.***



SWE34402

**Grupp 2**

För barn som väger mellan 15 och 25 kg finns stolar som ger bra stöd i sidled och för nacken samt gör att barnet kommer i rätt läge för att kunna spännas fast med bilens säkerhetsbälte.



SWE34500

**Grupp 3**

För barn från 22 till 36 kg är en bälteskudde oftast tillräcklig för att barnet ska komma i rätt läge för att spännas fast med ett av bilens säkerhetsbälten.

Följ alltid stoltillverkarens anvisningar för montering.

Barn som är längre än 135 - 140 cm behöver ingen speciell utrustning.

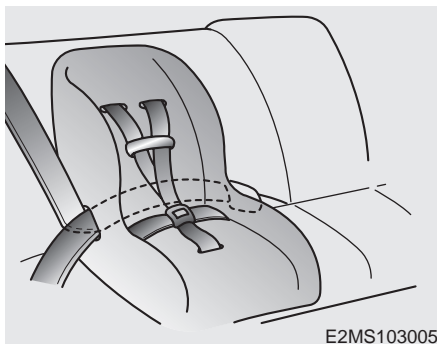

### Montering av framåtvänd bilstol med bilens 3-punktsbälte

Montera barnstolar i baksätet så här:

1. Placera stolen på sätet.
2. Dra bältet genom stolen enligt stoltillverkarens anvisningar.

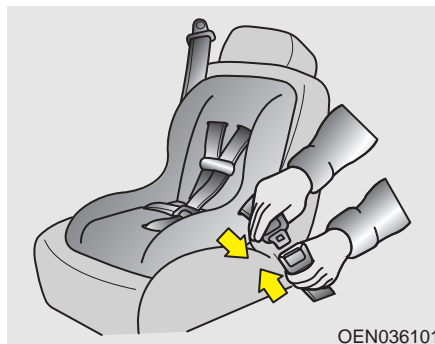

3. Se till att låstungen fäster med ett klick i bälteslåset.



4. Spänn fast stolen så att den sitter stadigt genom att dra i bältet, mot bältesrullen, som bilden visar. Kontrollera därefter att stolen inte kan vicka framåt eller åt sidorna.

**Placering av bilbarnstolar**

Bilen uppfyller direktiven 2000/3/EC för användning och placering av barnstolar. Tabellen anger lämplig typ av bilbarnstol och rekommenderad placering.

Grupp	Barnets vikt	Framsäte	Ytterplatser i baksätet	Mittplats i baksätet
Grupp 0, 0+	Upp till 13 kg	OK*	OK**	OK
Grupp 1	9 - 18 kg	OK*	OK**	OK
Grupp 2	15 - 25 kg	OK*	OK**	OK
Grupp 3	22 - 36 kg	OK*	OK**	OK

OK = Lämplig placering av bilbarnstol enligt European Standard ECE-R44 för respektive grupp.

\* Passagerarens krockkudde måste kopplas bort, sätet skjutas så långt bakåt som möjligt och ryggstödet ska vara upprätt. Det gäller oavsett om stolen monteras fram- eller baklänges. Om bilen har höjjusterbart passagerarsäte ska det höjas maximalt.

\*\*Här kan stolar med Isofix-fästen monteras.

**VARNING**

När en barnstol monteras i framsätet ska krockkudden kopplas bort och sätet skjutas så långt bakåt som möjligt oavsett om barnstolen monteras fram- eller baklänges.



### Fästen för barnstolar

#### ■ Typ A

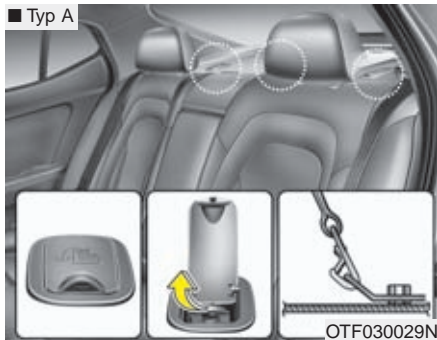

#### ■ Typ B



Fastsättningsöglor för bilbarnstol är placerade bakom baksätet.



Symbolen visar fästets placering.



1. Dra fästbandet för barnstolen mitt under det justerbara nackskyddet, som bilden visar.
2. Haka fast det i fästet på baksidan av ryggstödet och spänn det.

#### **⚠ VARNING - Fästena för montering**

- Se till att stolen sitter fast ordentligt så att den inte lossnar vid en häftig inbromsning eller kollision. Följ stoltillverkarens monteringsanvisningar.
- Endast en barnstol får spännas fast i respektive fäste på baksidan av ryggstöden.

**⚠ VARNING - Kontrollera att stolen sitter stadigt**

Vicka på stolen i alla riktningar för att kontrollera att den blivit ordentligt fastspänd, så att barnet sitter säkert.

**⚠ VARNING - Belastningen på barnstolsfästena**

- Varje fäste är dimensionerat för en barnstol. De får inte användas för att t ex fästa spännband och att förankra bagage.
- Fästband på barnstolar bör inte hakas fast på några andra ställen än i de speciella fästena på ryggstödetets baksida.

### ISOFIX-fästen för barnstolar

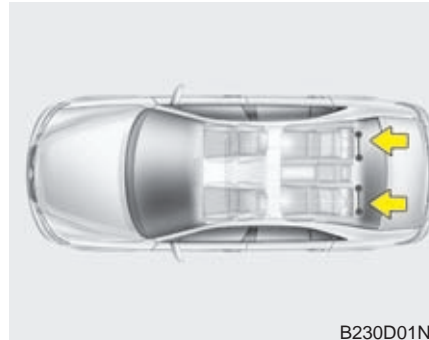

B230D01NF

ISOFIX är en standard för att fästa barnstolar, denna infästningsstandard tillåter en säkrare montering samt gör det enklare och snabbare att montera barnstolar.

En ISOFIX-bilbarnstol skall endast monteras om stolen har en bilspecifik eller universalt godkännande som möter ECE-R 44.

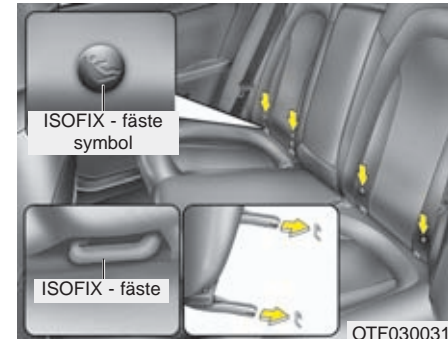

OTF030031

Det finns symboler för barnstolsfästena nedtill på höger och vänster sida på ryggstöden i baksätet. De markerar fästpunkterna för barnstolarna.

På de yttre platserna i baksätet finns Isofix-fästena för barnstolar. Fästena är placerade mellan baksätets ryggdyna och sätesdyna och är uppmärkt med ISOFIX-etikett. Rikta in stolens fästen mot de två byglarna och tryck fast den. Det ska höras ett tydligt klick när stolen fäster i bägge byglarna.

Kontrollera noga att fästena fastnat ordentligt. Universal barnstol med ECE-R 44 godkännande måste monteras enligt monteringsanvisningen på respektive ISOFIX-stol.

### **VARNING**

Barnstolen ska monteras tryckt mot ryggstödet som ska vara i upprätt position.

### **VARNING**

- Om en barnstol monteras i ISOFIX-fästen ska bältet på den platsen kopplas ihop (låstungen ska vara intryckt i låset) och bältet ska placeras inklämt mellan barnstolen och ryggstödet.
- Se till att säkerhetsbältet inte kläms fast i ISOFIX-fästet.

### **Montering i ISOFIX-fästen:**

1. Rikta in stolens fästen mot de två byglarna och tryck fast den. Det ska höras ett tydligt klick när stolen fäster i bägge byglarna.

### **VIKTIGT**

*Se till att bältena i baksätet inte kommer i kläm när en barnstol med ISOFIX-fästen monteras.*

2. Spänn fast stolen med bandet i fästet på baksidan av ryggstödet.
3. Kontrollera att stolen sitter fast i ISOFIX-fästena. Stolens inbyggda säkerhetsmekanism gör att den inte ska kunna låsas fast i bara den ena bygeln.

### **VARNING**

- Gör inga försök att montera en stol med ISOFIX-fästen på mittplatsen. Där kan en stol inte monteras.
- Varje fäste för band, på baksidan av ryggstödet, är dimensionerat för endast en barnstol.
- Barnstolar med ISOFIX-fästen kan endast monteras på ytterplatserna i baksätet.
- Var alltid noga med att följa stoltillverkarens anvisningar vid montering av barnstolen.

## KROCKKUDESsystemET

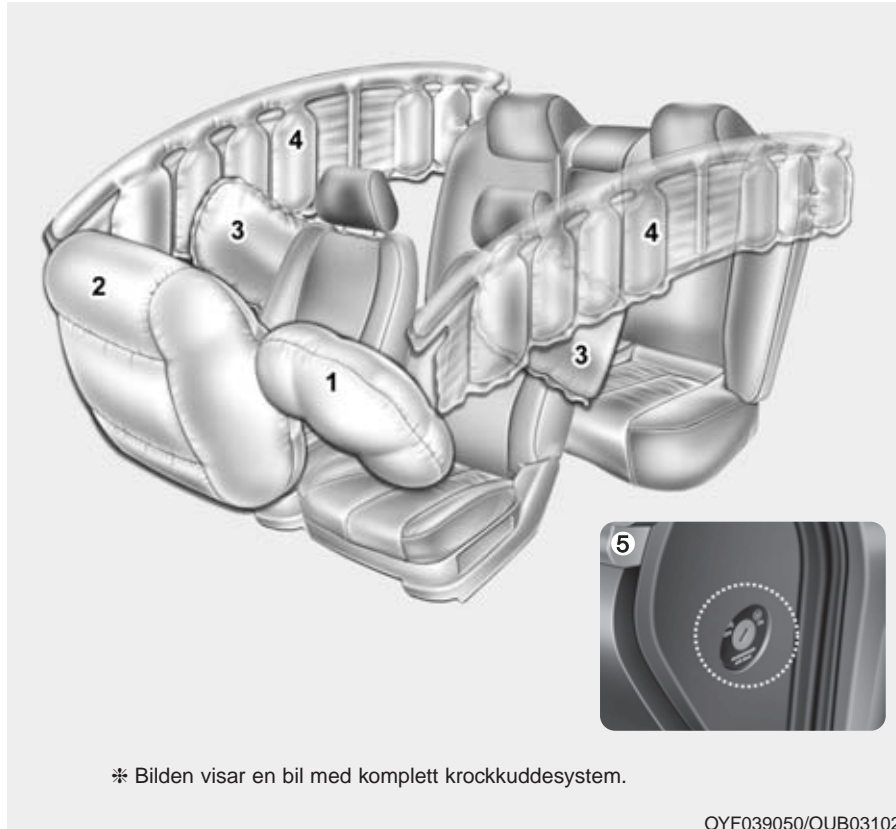

\* Bilden visar en bil med komplett krockkuddesystem.

OYF039050/OUB031021

- (1) Krockkudde i ratten
- (2) Passagerarkrockkudde
- (3) Sidokrockkuddar i framsätena
- (4) Krockgardiner
- (5) Reglage för bortkoppling av passagerarens krockkudde

**⚠ VARNING**

- Se till att du och dina medpassagerare alltid använder säkerhetsbältena, även om fordonet är utrustat med krockkuddar, eftersom de minskar risken för allvarliga skador vid en eventuell krock eller om bilen voltar.
- Krockkuddarna och bältessträckarna innehåller explosiva ämnen. När det är dags att skrota bilen ska kuddar och sträckare först demonteras. Om du behöver veta mer om detta rekommenderar vi att du vänder dig till en Kia-verkstad.
- Krockkuddar, bältessträckare och anslutande kablar får inte utsättas för fukt. Om det händer rekommenderar vi att du omgående kontaktar en Kia-verkstad. Kör inte bilen.

### Så här fungerar systemet för krockkuddarna

- Kuddarna och krockgardinerna kan endast utlösas när tändningen är i läge ON.
- Kuddarna och krockgardinerna utlöses endast när sensorerna mäter att en kollision är tillräckligt kraftig för att de ska ge något extra skydd.
- Det är många faktorer som avgör om krockkuddarna ska utlösas eller inte, bl a hastighet och krockvinkel samt om objektet man kolliderar med är stumt eller eftergivligt.
- Kuddarna och krockgardinerna töms direkt efter att de utlösts och blåsts upp. Det går så snabbt att man bara hinner uppfatta en smäll och sedan se de tomma kuddarna.
- För att skyddet ska bli effektivt går uppblåsningen på tusendelar av en sekund. En utlösande krockkudde kan orsaka större skador än skrapsår eftersom den utlöser med stor kraft. Det är därför viktigt att använda säkerhetsbältet för att inte slå i krockkudden.

- En förare som sitter för nära ratten kan skadas av en utlösande krockkudde eftersom kudden kanske inte har tillräckligt utrymme att expandera mellan ratten och föraren.

#### VARNING

- Föraren ska alltid sitta så långt från ratten som möjligt (minst 25 cm) och i upprätt ställning. Då ger krockkudden det bästa skyddet i kombination med fastspänt säkerhetsbälte och föraren riskerar inte att skadas av krockkudden.
- Framsätesspassageraren ska skjuta sätet så långt bakåt som möjligt och sitta i upprätt ställning samt lutad mot ryggstödet.
- Det kan hända att en kudde orsakar mindre skrapskador i ansiktet, t ex om föraren sitter för nära ratten när kudden utlöser. Glasögon kan också gå sönder vid kontakt med krockkudden.

### *Utlösande krockkuddar smäller och släpper ut rök*

Det är en normal följd av uppblåsningen. Efter att kuddarna utlösts kan det kanske kännas lite tungt att andas på grund trycket från säkerhetsbältet eller kontakten med kudden.

Den rök som uppstått kan också irritera. **Öppna i så fall dörrar eller sidorutor och ventiler ut röken.**

Röken är inte giftig men kan irritera halsen, huden och ögonen. Om så är fallet tvätta med vatten och kontakta en läkare om problemet därefter kvarstår.

#### VARNING

När krockkuddarna utlöser upphettas vissa delar i ratten, instrumentpanelen, ryggstöden och i taket. Rör därför inte de utrymmen där kuddarna varit monterade. Det finns risk för brännskador.

Se till att barn som sitter i baksätet inte lutar sig ut mot sidorna av bilen, de kan skadas av krockgardiner som utlöses.

**Krockkudden måste kopplas bort när en barnstol placeras i framsätet.**

■ Typ A



OYDESA2042

■ Typ B



OLM034310

En bakåtvänd barnstol får aldrig placeras i framsätet om inte krockkudden kopplas bort. En utlösande krockkudde krossar barnstolen.

Krockkudden ska kopplas bort även om en framåtvänd barnstol placeras i framsätet. Sätet ska i bägge fallen skjutas så långt bakåt som möjligt. Se sid 3-41 för utförlig information.

**⚠ VARNING**

- När en barnstol monteras i framsätet ska krockkudden kopplas bort och sätet skjutas så långt bakåt som möjligt oavsett om barnstolen monteras fram- eller baklänges.
- Försök alltid montera bilbarnstolar så att avståndet till sidokrockkuddar och krockgardinerna blir så långt som möjligt.

### Krockkuddesystemets varningslampa



W7-147

Lampan tänds om det uppstått något fel i systemet.

Lampan ska dock tändas och lysa eller blinka i ca 6 sekunder när du slår på tändningen (ON) och sedan slockna.

Vi rekommenderar att du låter en Kia-verkstad kontrollera systemet om:

- Lampan inte tänds när tändningen slås på (ON).
- Lampan lyser längre än 6 sekunder eller inte slocknar när motorn startats.
- Lampan tänds under körning.
- Lampan blinkar när tändningen är på.

### Varningslampa för krockkudden på passagerarsidan



### Passagerarens krockkudde är inkopplad!

Lampan lyser i ca 4 sekunder när tändningen slås på som en kontroll att den är hel.

Lampan lyser i ca 1 minut när krockkudden aktiveras efter att ha varit bortkopplad och tändningen är på.

Lampan ska lysa ca 4 sekunder med tändningen i läge ON eller tills motorn startats.

### Passagerarens krockkudde bortkopplad



Om krockkudden är bortkopplad med reglaget på sidan av instrumentpanelen ska lampan lysa för att markera att passagerarens krockkudde är bortkopplad.

### ! VIKTIGT

Om det är något fel på reglaget för bortkoppling av kudden kommer OFF-lampan inte att lysa. (ON-lampan tänds och slocknar efter ca en minut). Det innebär att krockkudden kan utlösas i samband med en krock, även om reglaget för bortkoppling är i läge OFF.

Om det inträffar, rekommenderar vi att du vänder dig till en Kia-verkstad.

## Systemet med krockkuddar

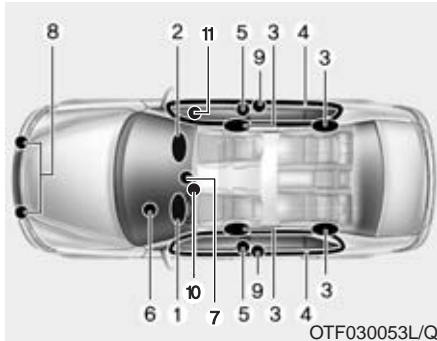

1. Krockkudde i ratten
2. Passagerarkrockkudde
3. Sidokrockkuddar
4. Krockgardiner
5. Bältessträckare
6. Varningslampa för krockkuddesystemet
7. Kontrollenhet för krockkuddarna
8. Sensorer för frontalkrock
9. Sensorer för påkörning från sidan
10. Varningslampa för bortkopplad passagerarkrockkudde
11. Reglage för bortkoppling avpassagerarkrockkudden (framsäte endast)

När tändningen är i läge ON känner kontrollenheten hela tiden av funktionerna för komponenterna i krockkuddesystemet och utlöser aktuella krockkuddar om en eventuell kollision är tillräckligt kraftig för att de ska behövas som komplement till säkerhetsbältena.

Varningslampan i instrumentpanelen "☹" ska lysa i ca 6 sekunder varje gång tändningen är i läge ON. Det är en kontroll av att lampan "☹" är hel.

### **⚠ VARNING**

**Om något av följande inträffar, som indikerar fel i krockkuddesystemet, rekommenderar vi att du vänder dig till en Kia-verkstad.**

- Lampan inte lyser en kort stund när tändningen slås på (ON).
- Lampan fortsätter att lysa mer än 6 sekunder.
- Lampan tänds under körning.

Krockkudden i ratten (1)



De bägge främre krockkuddarna utlöses vid en kollision rakt eller snett framifrån. Men bara om kontrollenheten känner att krocken är så kraftig att det extra skyddet, som krockkuddarna ger, behövs.



Krockkudden i ratten (2)



Krockkuddarna spräcker klädseln i rattcentrum och på instrumentpanelen när de utlöser.

Krockkudden i ratten (3)



Tillsammans med korrekt använda säkerhetsbälten ger krockkuddarna ett bra skydd för huvud och överkropp vid en eventuell kollision.

Kuddarna töms direkt efter att de blåsts upp. Det gör att bilen kan köras om den inte blivit allvarligt skadad och är i trafiksäkert skick.

Passagerarkrockkudden

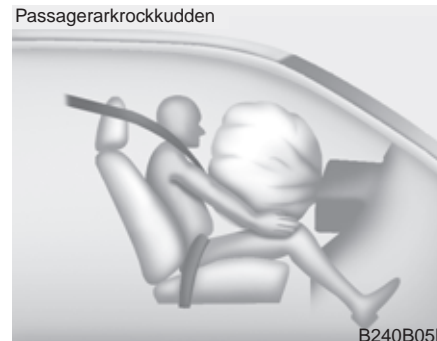

### VARNING

- Placera inget föremål eller tillbehör och klistra inga dekaler ovanpå instrumentpanelen där kudden är monterad. Det kan orsaka skador om kudden utlöses.
- Om du ska ha en behållare med doftmedel eller liknande, placera den inte nära mätartavlan eller någonstans på instrumentpanelen. Sådana detaljer kan lossna och skada de åkande om en krockkudde utlöses.

## VARNING

- När en krockkudde utlöses hörs en knall och det bildas rök. Det är normalt och inte farligt. Partiklarna från krockkudden kan i vissa fall irritera huden och ögonen samt orsaka andningsproblem för personer med astma. Tvätta bar hud med tvål och vatten och skölj ögonen med vatten.
- Krockkuddarna utlöser endast med tändningen i läge ON. Om varningslampan  för krockkuddarna inte tänds när tändningen är i läge ON eller om den fortsätter att lysa mer än 6 sekunder eller om den lyser när motorn startats eller tänds under körning, då har det sannolikt uppstått något fel i systemet för krockkuddarna. I så fall rekommenderar vi att du vänder dig till en Kia-verkstad för en kontroll av krockkuddesystemet.
- Före ett säkringsbyte och innan en batterikabel lossas ska tändningen vara OFF/tändningsnyckeln tas bort.  
Om du inte gör så kan varningslampan tändas.

## Märkning markerar krockkuddarnas placering

Krockkudde i ratten



OTF034033

Passagerarkrockkudden



OTF030034

Bokstäverna AIRBAG är ingjutet i instrumentbrädan på passagerarsidan och i ratten.

Systemet består av krockkuddar placerade bakom panelerna där texten är ingjuten.

Syftet med AIRBAG-systemet är att ge föraren och främre passageraren extra skydd utöver säkerhetsbältena i händelse av en frontalkrock med tillräckligt högt krockvåld.

### VARNING

Säkerhetsbältena ska alltid användas och barn ska alltid sitta i speciella bilbarnstolar! Bältena håller de åkande på plats så att de inte slår emot de främre krockkuddarna om de utlöses, vilket de i så fall gör med stor kraft och på några millisekunder.

- Sitt alltid upprätt i sätena och aldrig lutad åt ena eller andra sidan.
- Främre passagerarsätet ska skjutas så långt bakåt som möjligt.
- Föraren ska alltid sitta så långt från ratten som möjligt (minst 25 cm) och i upprätt ställning.
- Om en vuxen passagerare färdas i framsätet ska höger krockkudde vara aktiverad.
- Placera inga föremål eller tillbehör och klistra inga dekaler där kuddarna är monterade. De kan orsaka skador om någon kudde utlöses.

(forts)

(forts)

- Täck inte framsätena med överdragsklädsel, filter eller annat som kan påverka krockkuddarna på utsidan av ryggstöden.
- Åtgärda ingenting som har med krockkuddarna att göra. Det kan medföra att de utlöses oväntat eller inte utlöser i samband med en krock.
- Om varningslampan för krockkuddarna "  " lyser när bilen körs, rekommenderar vi att du vänder dig till en Kia-verkstad för en kontroll av krockkuddesystemet.
- Krockkuddarna kan bara utlösa en gång. Om det hänt rekommenderar vi att du vänder dig till en Kia-verkstad, för att få de utbyta.
- De främre krockkuddarna utlöser endast vid kraftigare kollisioner rakt framifrån eller vid högst 30° vinkel snett framifrån.
- De utlöser inte vid påkörning från sidan eller om bilen slår runt. Använd därför alltid säkerhetsbälte!

(forts)

(forts)

- När en barnstol monteras i framsätet ska krockkudden kopplas bort och sätet skjutas så långt bakåt som möjligt.
- Barn som är längre än 135 - 140 cm kan använda bilens ordinarie bälten och bör sitta i baksätet.
- Alla åkande ska alltid vara korrekt fastspända när bilen är i rörelse. Sitt så långt från alla krockkuddar som möjligt.
- Alla i bilen ska sitta i upprätt ställning och inte lutade åt någon sida. Fötterna ska vara på golvet med undantag för mindre barn i barnstolar.
- Den som inte sitter enligt ovanstående anvisningar kan skadas av en utlösande krockkudde eller krockgardin.

### Reglage för bortkoppling av passagerarens krockkudde



Om ett barn ska åka i framsätet ska krockkudden kopplas bort (OFF) oavsett om barnet sitter i en bakåtvänd monterad stol eller åker framlänges.

Kudden kan lämpligen också kopplas bort om ingen ska färdas i passagerarsätet.

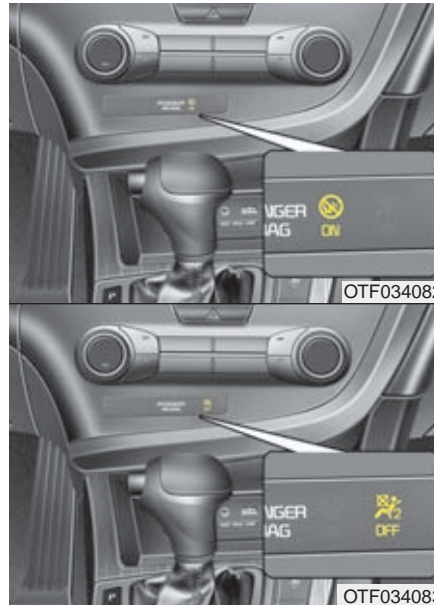

#### Passagerarkudden ON eller OFF:

I läge ON är höger krockkudde inkopplad och utlöser vid en eventuell krock. Den här (⚠️) varningslampan lyser i panelen. Därför får inget barn placeras i framsätet, varken framåt- eller bakåtvänt.

När höger krockkudde är bortkopplad (läge OFF) ska den här lampan (⚠️) lysa i panelen. Barn kan placeras i framsätet i godkänd barnsäkerhetsutrustning.

#### **⚠️ VARNING**

**Kontrollera att du har rätt information i displayen. Se bilderna till vänster.**

### \* OBS

- När reglaget är i läge ON kan krockkudden utlösas vid en kollision. Om en barnstol då är monterad i framsätet krossas den av krockkudden.
- Kontrollera alltid att reglaget är i läge OFF om ett barn ska färdas i framsätet.

### ! VIKTIGT

- *Om det inte går att koppla bort passagerarkrockkudden med reglaget kommer varningslampan (🚨) att lysa i instrumentpanelen. Lampan som visar att krockkudden är bortkopplad (🚫) kommer inte att lysa. (Lampan för passagerarens krockkudde (ON) kommer att lysa i ca 1 minut och sedan slockna). Kontrollenheten för krockkuddarna kommer att återaktivera passagerarkrockkudden. Den kommer alltså att utlösa vid en eventuell kollision, även om reglaget för bortkoppling är i läge OFF. Om den situationen uppstår rekommenderar vi att du vänder dig till en Kia-verkstad.*
- *Om varningslampan för krockkuddarna blinkar eller inte tänds när tändningen är i läge ON eller om den tänds under körning, rekommenderar vi att du vänder dig till en Kia-verkstad för att få krockkuddesystemet kontrollerat.*

### ⚠ VARNING

- Föraren är ansvarig för att reglaget är i rätt läge.
- Tändningen ska vara OFF och det får inte sitta någon nyckel i tändningslåset när reglaget ställs om mellan ON och OFF eller omvänt. I annat fall kan det uppstå ett fel i kontrollenheten som medför att krockkuddar och krockgardinerna inte utlöser eller inte fungerar som de ska vid en eventuell kollision.
- När en barnstol monteras i framsätet ska krockkudden kopplas bort och sätet skjutas så långt bakåt som möjligt. En utlösande krockkudde krossar en bakåtvänt monterad barnstol i framsätet.
- Kudden kan lämpligen också kopplas bort om ingen ska färdas i passagerarsätet.
- Barn som är längre än 135-140 cm kan använda bilens ordinarie bälten och bör sitta i baksätet.

## Sidokrockkuddar

Fram

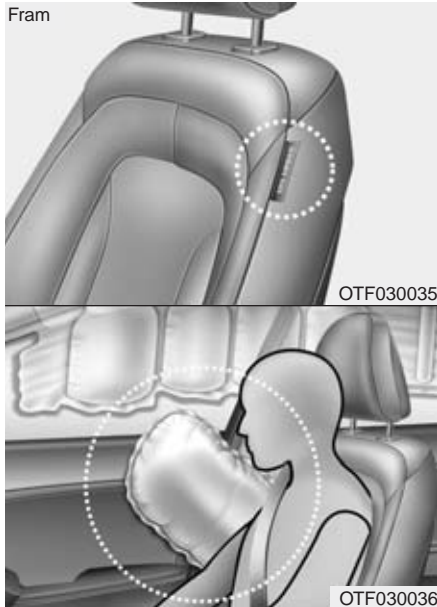

Krockkuddarna är placerade i de främre sätenas ryggstöd på utsidan. De utlöser endast på den sida där bilen blir påkörd.

### VARNING

Förhindra att passagerare lutar sig mot dörrarna, sträcker ut armarna ut genom fönster eller placerar objekt mellan dörr och passagerare.

### VARNING

- För att sidokrockkuddarna ska ge optimalt skydd ska de åkande i framsätet sitta upprätt och använda säkerhetsbältena. Föraren ska hålla bägge händerna på ratten.
- Ingen får luta sig mot en dörr eller sticka ut armar eller huvud genom sidorutorna.
- Ingenting får placeras på utsidan av ryggstöden där krockkuddarna är monterade.

(forts)

(forts)

- Sätt ingen överdragsklädsel på ryggstöden i framsätet.
- Ingenting får placeras på utsidan av ryggstöden där krockkuddarna är monterade eller där dekaler finns.
- Stoppa inte paraplyer eller annat mellan de främre ryggstöden och bilens sida. Sådana föremål kan orsaka skador om krockkuddarna utlöser.
- Se till att sensorerna för sidokrockkuddarna inte utsätts för stötar när tändningen är påslagen (ON).
- Om sätet eller klädseln är skadad rekommenderar vi att du vänder dig till en Kia-verkstad, för att få skadan åtgärdad.

### Krockgardiner

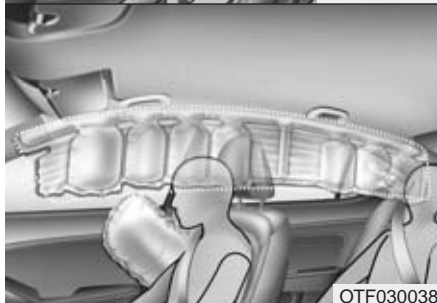

Krockgardinerna är monterade under klädseln ovanför dörrarna på sidan om både fram- och baksätena.

Krockgardinerna utlöser endast på den sida där bilen blir påkörd och om kollisionen är kraftig. De utlöser normalt inte vid frontalkollisioner, påkörning bakifrån eller om bilen slår runt.

### **VARNING**

- För att sidokrockkuddarna och krockgardinerna ska ge optimalt skydd ska de åkande i framsätet och på de yttre platserna i baksätet sitta upprätt och använda säkerhetsbältena.
- Passagerare (barn och vuxna) som åker i framsätet eller på ytterplatser i baksätena får inte luta sig mot bilens dörrar eller sidor eller sticka ut armar genom sidorutorna. De får inte heller ha några föremål på utsidan av sig.
- Gör aldrig några ingrepp i systemet med krockgardinerna. Allt sådant arbete måste utföras av utbildade tekniker. Vi rekommenderar att du vänder dig till en Kia-verkstad.

Om inte ovanstående anvisningar följs kan krockkuddarna utlösas oavsiktligt och orsaka allvarliga skador eller medföra att de inte utlöser som de ska i samband med en kollision.

### I vissa situationer kanske krockkuddarna inte utlöses

Exempel: Vid påkörning bakifrån, om bilen blir påkörd en andra och en tredje gång, om farten är låg vid kollisionstillfället.

### Komponenter i krockkuddesystemet

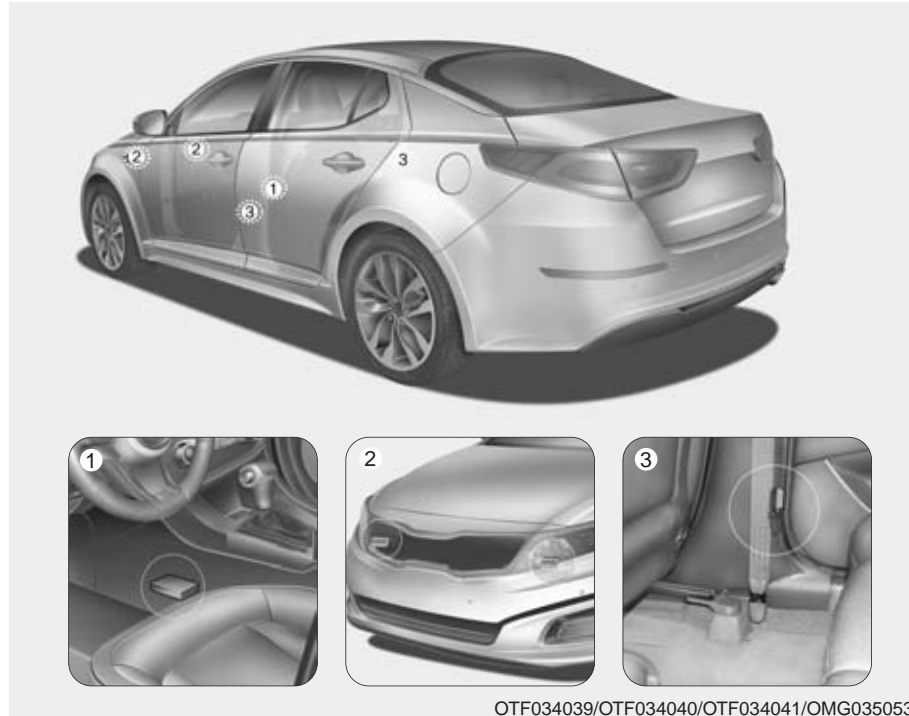

- (1) Kontrollenhet
- (2) Sensorer för frontalkrock
- (3) Sidokrockssensorer



### VARNING

- Krockkuddar och sensorerna i krockkuddesystemet får inte utsättas för stötar och slag. Då finns det risk att de utlöser och orsakar skador.
- Gör inga ingrepp i någon del av systemet. Det kan medföra att en krockkudde oväntat utlöses. Vi rekommenderar att eventuell fel i systemet åtgärdas av en Kia-verkstad.
- Det kan uppstå problem med sensorernas funktion om den främre stötfångaren eller stolpen mellan dörrarna (B-stolpen) skadas. Vi rekommenderar att eventuellt fel i systemet åtgärdas av en Kia-verkstad.
- Vänd dig till en Kia-verkstad om du vill montera några tillbehör i fronten på bilen. Då kan du vara säker på monteringen görs på ett sådant sätt att krocksensorerna inte påverkas.

### När utlöser de främre krockkuddarna?

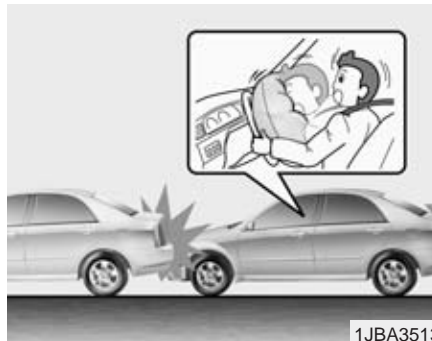

De utlöser vid en kollision rakt eller snett framifrån och om sensorerna känner av att kollisionen är kraftig. Om kollisionen inte är våldsam utlöser i vissa fall endast bältessträckarna.



### Sidokrockkuddar och krockgardiner

Sidokrockkuddarna och krockgardinerna utlöser endast på den sida där bilen blir påkörd och om kollisionen är kraftig.

De främre krockkuddarna utlöser normalt endast vid frontalkollisioner eller kollisioner snett framifrån. De kan dock utlösas i andra situationer om kollisionen är mycket kraftig.

Om bilen körs i hög fart över ett kraftigt gupp eller något som ligger på vägen, kan krockkuddarna utlösas. Ta det därför lugnt om vägen är dålig, så att du inte riskerar att någon krockkudde utlöses ofrivilligt.

**Situationer då krockkuddarna normalt inte utlöses**



- Vid lindrigare kollisioner, som t ex körockar ger säkerhetsbältet tillräckligt skydd och därför utlöses inte krockkuddarna. Bältessträckarna kan däremot utlösas.



**Skydd mot nackskador vid påkörning bakifrån finns i vissa modeller**

- Vid påkörning bakifrån utlöses inga krockkuddar. Däremot aktiveras det s k whiplashskyddet som finns i fram-sätena. Det trycker nackskyddet framåt för att huvudet inte ska kastas bakåt, vilket skulle kunna medföra allvarliga nackskador.



- Vid en påkörning från sidan utlöses normalt inte de främre krockkuddarna. Eftersom de åkande kastas åt sidan, mot den påkörande bilen, utlöser sidokrockkudden och krockgardinen för att ge skydd såvida inte kollisionen är mindre kraftig.

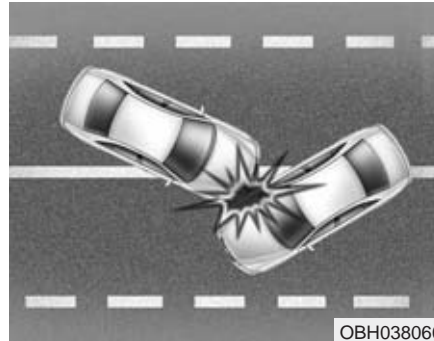

- När en kollision sker med en vinkel, som bilden visar, kanske inga krockkuddar utlöses.

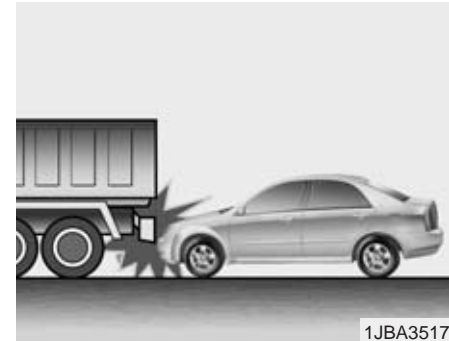

- Om bilen reflexmässigt bromsas kraftigt och därefter pressas in under t ex ett bilflak kanske kollisionen inte blir så häftig att krockkuddarna utlöses.

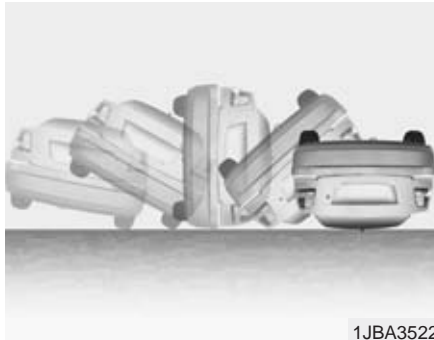

1JBA3522

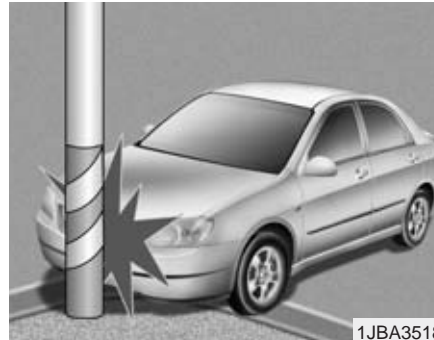

1JBA3518

### Krockkuddesystemet är underhållsfritt

Det ingår inga komponenter som kräver service. Om varningslampan för krockkuddarna  inte tänds med tändningen i läge ON eller om den inte slocknar efter ett tag, då rekommenderar vi att du vänder dig till en Kia-verkstad, för en kontroll av systemet.

- Bilen är inte utrustad med sensorer som känner av om den voltar. Men om bilen slår runt på grund av att den blivit påkörd från sidan, kan sidokrockkuddar och krockgardiner utlösas.
- Krockkuddarna utlöser normalt inte vid lindrigare kollisioner med stolpar eller träd eller om de ger efter eller om hastigheten är låg.

### **VARNING**

- Gör inga försök att modifiera, reparera eller utföra service på några komponenter i krockkuddesystemet. Det kan medföra att det inte fungerar som det ska eller att en kudde oavsiktligt utlöses.
- Rengöring av materialen som täcker krockkuddarna ska ske med mjuka trasor, torra eller lätt fuktade. Använd ingen form av rengöringsmedel.
- Placera inga föremål eller tillbehör och klistra inga dekalder där krockkuddarna är monterade. Det kan orsaka skador om kudden utlöses.
- Om en krockkudde ska bytas efter att den löst ut, rekommenderar vi att du vänder dig till en Kia-verkstad.
- Lossa inga anslutningar för krockkuddesystemet. Det kan medföra att det inte fungerar som det ska eller att en kudde oavsiktligt utlöses.

(forts)

(forts)

- Komponenterna i krockkuddesystemet måste omhändertas på ett speciellt sätt när bilen slutligen ska skrotas. Det ansvarar Kia-återförsäljaren för.
- Om bilen översvämmats, så att golvmattorna är blöta och det finns vatten på golvet, starta inte motorn! Vi rekommenderar att du kontaktar en Kia-verkstad.

### **Med tanke på de åkandes säkerhet**

- Alla i bilen ska vara fastspända och sitta i upprätt ställning samt ha fötterna på golvet när bilen är i rörelse.
- Om passagerare ska byta plats i bilen, stanna först innan bältena lossas.
- Endast en person får vara fastspänd i respektive säkerhetsbälte.
- Spänn inte fast någonting på själva bältena.
- Åk aldrig med en pipa eller något annat i munnen och ha aldrig något hårt i knäet. Det finns mycket stor risk för allvariga skador om krockkudden utlöses.
- Passagerare ska alltid sitta upprätt och lutade mot ryggstöden samt hålla fötterna på golvet och händerna borta från de ställen där krockkuddarna är monterade.
- Placera inget och klistra inga dekalder där krockkuddarna är monterade. Funktionen för kuddarna kan påverkas.
- Utför inga modifieringar på framsätena. Sidokrockkuddarnas funktion kan påverkas.

**⚠ VARNING**

- Den som sitter för mycket tillbakalutad riskerar att glida ur bältet vid en häftig inbromsning eller eventuell kollision.
- Alla åkande i bilen ska vara fastspända och sitta i upprätt ställning lutade mot ryggstöden samt ha fötterna på golvet.

**Gör inga modifieringar på bilen**

Förändringar av chassit, karossen, stötfångarna eller frigångshöjden kan påverka krockkuddarnas funktion.

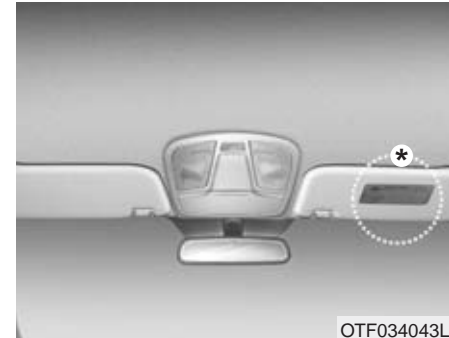
**Dekaler med information om krockkuddarna**

Dekal med varningstext informerar de åkande om risken med krockkuddar. Allt man ska tänka på när det gäller krockkuddarna är utförligt beskrivet på tidigare sidor i den här boken.

# Lär känna bilen

Nycklar .....	4-4	Klämskydd, taklucka .....	4-33
Startspärr (stödskydd) .....	4-5	Förarsäte, minne för inställningar .....	4-34
Fjärrkontroll för centrallås .....	4-8	Styrning, elektrisk styrervo .....	4-36
Smart Key / fjärrkontroll .....	4-8	Ratt, justerbar i höjd- och längdled .....	4-37
Batteribyte i fjärrkontroll .....	4-9	Eluppvärmad ratt .....	4-38
Batteribyte i Smart Key, .....	4-10	Signalhorn .....	4-38
Smart Key - Nyckelfri upplåsning och start .....	4-11	Backspegel, inre .....	4-39
Stöldlarm .....	4-14	Backspegel med display för backkamera .....	4-40
Dörrlås .....	4-17	Elektriskt justerbara backspeglar .....	4-40
Centrallås, knapp på förardörren .....	4-18	Mätare .....	4-42
Dörrar låses upp automatisk vid krock .....	4-19	Dimmer för instrumentbelysningen .....	4-43
Dörrlåsning, automatisk när bilen körs .....	4-19	Hastighetsmätare .....	4-44
Stödskyddslåsning av dörrarna .....	4-19	Varvräknare .....	4-45
Barnsäkra dörrlås .....	4-20	Kylväsketemperaturnätare .....	4-45
Bakluckan .....	4-21	Bränslemätare .....	4-46
Baklucka, nödöppning inifrån .....	4-22	Vägmätare .....	4-46
Elektriska fönsterhissar .....	4-24	Termometer för yttertemperatur .....	4-47
Klämskydd, fönsterhiss (förardörren) .....	4-26	Växlingsindikator för manuell växellåda .....	4-48
Motorhuv, öppna/stäng .....	4-28	Display-inställningar, översikt .....	4-49
Tankning/tanklucka/tanklock .....	4-29	Service .....	4-51
Elektriskt manövrerbar taklucka .....	4-31	Serviceindikator/-påminnare .....	4-51
Solskydd under takluckan .....	4-31		

Inställningar via displayen . . . . .	4-52	Innerbelysning . . . . .	4-104
• För bl a dörrlåsning, blinkers, strålkastare och förarsäte		Läslampor fram . . . . .	4-104
Informationsdisplay med textmeddelanden . . . . .	4-55	Bagagerumslampa . . . . .	4-106
Färddator/trippmätare . . . . .	4-62	Instegsbelysning . . . . .	4-106
Varnings- och kontrollampor . . . . .	4-66	Makeup-spegel, lampa . . . . .	4-106
Parkeringshjälp, sensorer fram/bak. . . . .	4-79	Sminkspegel-lampa . . . . .	4-106
Smart parkeringsassistans (bilen styr själv) . . . . .	4-83	Handskfackbelysning . . . . .	4-107
Backkamera . . . . .	4-94	Strålkastare, tänd med fjärrkontrollen . . . . .	4-108
Yttre belysning,. . . . .	4-95	Bakrutedefroster . . . . .	4-109
Kurvljus. . . . .	4-95	Eluppvärmda backspeglar, reglage . . . . .	4-109
Varselljus. . . . .	4-95	Eluppvärmd vindruta, reglage . . . . .	4-109
Strålkastare, reglage . . . . .	4-96	Klimatanläggning, manuell . . . . .	4-110
Parkeringsljus. . . . .	4-96	Luftfilter för kupén . . . . .	4-117
Halv-/helljus-omkoppling . . . . .	4-97	Värme/ventilation, automatiskt system . . . . .	4-118
Helljusblink. . . . .	4-98	Imsensor för vindrutan . . . . .	4-131
Blinkers, reglage. . . . .	4-98	Förvaringsfack i främre armstödet . . . . .	4-133
Dimljus . . . . .	4-99	Handskfack/kylfack . . . . .	4-133
Dimbakljus . . . . .	4-99	Fack för solglasögon. . . . .	4-134
Strålkastare, nivåreglering . . . . .	4-100	Lastöglor i bagageutrymmet. . . . .	4-135
Strålkastarspolare . . . . .	4-100	Lastnät. . . . .	4-135
Vindrutetorkare och spolare . . . . .	4-101	Cigarettändare . . . . .	4-136
Regnsensor . . . . .	4-102	Askkopp. . . . .	4-136



Dryckeshållare .....	4-136
Solskydd .....	4-137
Makeup-spegel med belysning .....	4-137
Eluttag .....	4-138
Golv mattor, fästкроkar .....	4-138
Klocka .....	4-139
Klädkrokar .....	4-140
Radioantenn .....	4-141
Radioreglage på ratten .....	4-142, 4-196
iPod- och MP3-anslutning, USB-port .....	4-143
Radiomottagning, allmänt .....	4-143
CD-skivor, information om hantering .....	4-145
USB-minnen, information .....	4-148
iPod, information .....	4-149
Radio med CD-spelare .....	4-150
Bluetooth, information .....	4-177
Telefonreglage på ratten .....	4-178
Mobilanslutning, information .....	4-181
Röstkommandon .....	4-181
Backkamera, allmän information .....	4-264

### NYCKLAR



Bilens nyckelnummer medföljer vid leveransen av varje ny bil. Skilj noteringen med nyckelnumret från nycklarna och förvara den på en säker plats. Anteckna också numret på en separat lapp och förvara den på ett annat säkert ställe. Slarva inte bort nyckelnumret. Det behövs vid beställning av nycklar.

Behöver du nya nycklar rekommenderar vi att du vänder dig till en Kia-verkstad.

#### Nyckel med transponder

##### Typ A

■ Typ A



OFD047002-A

Nyckeln passar i bilens alla lås.

##### Typ B

■ Typ B

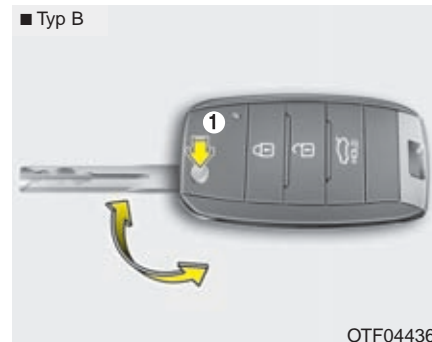

OTF044369

#### Nyckel med infällbart ax och fjärrkontroll

Håll in på knappen (se pilen 1) när nyckelaxet ska fällas in eller ut.

#### ! VIKTIGT

**Försök inte att fälla in nyckelaxet utan att trycka på knappen, nyckeln kan skadas.**

**Typ C - Smart Key**

■ Typ C

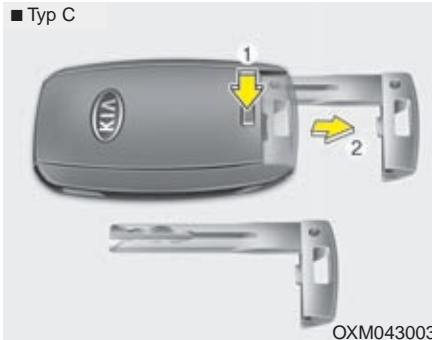

För att lossa nyckelaxet från fjärrkontrollen, tryck på spärrknappen (1) och dra ut axet (2).

När du sätter tillbaka axet i fjärrkontrollen ska det låsa fast med ett klick.

Normalt behöver nyckelaxet inte användas eftersom både dörrupplåsning och start av motorn sker via fjärrkontrollen.

**⚠ VARNING - Bilnyckeln/ Smart Key**

Om du lämnar barn ensamma i bilen, se till att du tar med din nyckel/Smart Key och att tändningen är i läge OFF.

Barn har en tendens att göra som föraren. Risken finns att de sticker in nyckeln i tändningslåset eller trycker på START-knappen och startar motorn och i värsta fall får bilen att röra på sig. De kan också leka med fönsterhissarna och klämma sig.

Låt aldrig bilen gå på tomgång när du lämnar den och barn sitter i bilen.

**⚠ VARNING**

Endast originalnycklarna och eventuella nya nycklar som är beställda från en Kia-verkstad kan användas för att starta bilen.

**Startspärr**

Startspärren är ett elektroniskt stölskydd som bara tillåter att bilen startas med rätt nyckel.

Systemet består av transpondrar i nyckelgreppen, en sändare i kupén samt en mottagare som känner av om rätt nyckel används för att starta motorn.

Om en felaktig nyckel används kan motorn inte startas.

### ***Bil med vanligt tändnings-/rattlås***

När nyckeln vrids till ON-läget känner systemet i bilen av om det är rätt nyckel. Om det är rätt nyckel lyser kontrollampan för startspärren i ca 30 sekunder för att visa att motorn kan startas.

### **Stäng av startspärren så att motorn kan startas**

Vrid tändningsnyckeln till ON-läget.

### **Startspärren aktiveras (stöldskydd)**

Startspärren aktiveras automatiskt när tändningen är i läge OFF.

### ***Bil med Smart Key och START-knapp***

När du trycker på START-knappen och väljer läge ACC eller ON känner bilens system av om rätt Smart Key finns i bilen och i så fall tänds kontrollampan för startspärren i ca 30 sekunder för att visa att motorn kan startas.

### **Stäng av startspärren så att motorn kan startas**

Tryck på START-knappen och välj läge ON.

### **Startspärren aktiveras (stöldskydd)**

Startspärren aktiveras automatiskt när tändningen är i läge OFF.

### **VARNING**

**För att förhindra stöld ska du inte förvara någon av bilens nycklar eller stöldskyddskoden, som är unik för varje fordon, i bilen.**

### **\* OBS**

När bilen ska startas får det inte finnas andra nycklar med transponderar i närheten av tändningslåset alternativt START-knappen. Det kan medföra att motorn inte startar.

### **VIKTIGT**

***Ha inte metallföremål i närheten av tändningsnyckel eller tändningslås. Metallföremål kan påverka transponderns signal så att det inte går att starta motorn.***

### **\* OBS**

Om du vill ha en extra nyckel eller tappar bort en, är det bara Kia-verkstäderna som kan förse dig med en ny.

**! VIKTIGT**

*Transpondern i nyckeln kräver inget underhåll och ska normalt fungera problemfritt i många år. Den kan dock sluta fungera om den utsätts för hårda stötar, statisk elektricitet, hög värme eller starkt solljus och fukt.*

**! VIKTIGT**

*Gör inga försöka att påverka startspärrsystemet. Om du misstänker något fel, rekommenderar vi att du vänder dig till en Kia-verkstad.*

*Fel som uppstått på grund av felaktiga ingrepp omfattas inte av nybilsgarantin.*

## FJÄRRKONTROLL FÖR CENTRALLÅS

### Lås/lås upp

■ Typ B



OYDECO2003CN

■ Typ C



OYDECO2004CN

#### Lås (1)

Tryck på knappen så låses alla dörrarna och bakluckan om alla dörrarna och bakluckan samt motorhuvens stängts helt. Blinkerslamporna blinkar en gång för att visa att bilen är låst.

Alla dörrarna låses inte när du trycker på knappen om någon dörr, bakluckan eller motorhuvens inte är helt stängd.

#### Lås upp (2)

Alla dörrarna och bakluckan låses upp samtidigt.

Alla blinkerslamporna blinkar två gånger för att markera att bilen är olåst.

Om ingen dörr öppnas inom 30 sekunder kommer dörrarna att låsas automatiskt igen.

#### Lås upp bakluckan (3)

Håll knappen intryckt i minst 1 sekund. Alla blinkerslamporna blinkar två gånger för att markera att luckan är olåst.

Om inte luckan öppnas inom 30 sekunder kommer den att låsas automatiskt igen.

Varje gång luckan stängs låses den automatiskt.

Anm. Texten HOLD, som finns på knappen under symbolen med bakluckan, är en påminnelse om att knappen ska hållas in minst 1 sekund när bakluckan ska låsas upp.

### Att tänka på för fjärrkontrollen

#### \* OBS

Fjärrkontrollen fungerar inte i följande fall:

- Om det sitter en nyckel i tändningslåset.
- Avståndet till bilen är för långt (mer än ca 10 m).
- Batteriet i fjärrkontrollen är för svagt.
- Andra fordon eller föremål kan störa signalen.
- Den störs av en radiosändare som finns i närheten.

Om fjärrkontrollen/Smart Key inte fungerar för att öppna dörrarna kan du använda nyckelaxet i ett dörrlås.

Om du misstänker att det är fel på fjärrkontrollen/Smart Key rekommenderar vi att du vänder dig till en Kia-verkstad.

- Fjärrkontrollens signal kan blockeras om den förvaras i närheten av en mobiltelefon. Det kan ske när telefonen används för att ringa, skicka SMS/MMS samt skicka/ta emot e-post.

Undvik att förvara fjärrkontroll och mobiltelefon tillsammans, se till att de är en bit från varandra.

**! VIKTIGT**

*Fjärrkontrollen är känslig för vatten och andra vätskor. Fuktskador omfattas inte av nybilsgarantin.*

**! VIKTIGT**

*Modifiering av fjärrkontrollen kan innebära att utrustningen inte fungerar. Felfunktion beroende på ingrepp täcks inte av tillverkarens garanti.*

**! VIKTIGT**

*Signaler från fjärrkontrollen kan störas av andra elektromagnetiska vågor som kan finnas i omgivningen.*

**Batteribyte i fjärrkontrollen**

I fjärrkontrollen/Smart Key finns ett litiumbatteri som normalt räcker i flera år. När det är dags att byta, gör så här:

**Typ B**

OYDDCO2005

1. Bryt försiktigt bort locket med ett litet mynt eller en skruvmejsel i spåret som finns på kortsidan av fjärrkontrollen.
2. Byt ut batteriet mot ett nytt (batterimodell: CR2032). När du byter batteri, se till att +/- kommer åt rätt håll.
3. Återmontera locket och testa funktionen.

### Typ C - Smart Key

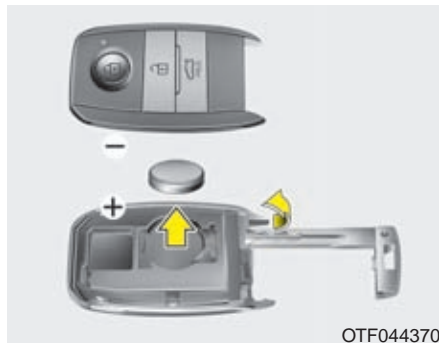

1. Bänd försiktigt isär de två halvorna.
2. Byt ut batteriet mot ett nytt (batterimodell: CR2032). När du byter batteri, se till att +/- kommer åt rätt håll.
3. Återmontera locket och testa funktionen.

### \* OBS

- Om du använder fel typ av batteri i bilens fjärrkontroll/Smart Key kan den skadas.
- Elektronik i bilens fjärrkontroll/Smart Key kan skadas av hårda stötar, fukt och statisk elektricitet.
- Om bilens fjärrkontroll/Smart Key verkar skadad och/eller inte fungerar som den ska, rekommenderar vi att du vänder dig till en Kia-verkstad.
- Bilens fjärrkontroll/Smart Key ska normalt fungera i flera år utan problem eller batteribyte. Men om den inte fungerar som den ska eller om batteriet behöver bytas - och du inte kan göra det själv - rekommenderar vi att du vänder dig till en Kia-verkstad.

### ! VIKTIGT

*Felaktig kassering av förbrukat batteri kan vara skadligt både för miljö och hälsa. Deponera ditt förbrukade batteri enligt gällande lokala föreskrifter.*



## SMART KEY - NYCKELFRI UPPLÅSNING AV DÖRRARNA OCH START AV MOTORN



OYDECO2004CN

En Smart Key behöver man inte ta fram när man ska låsa upp dörrarna eller starta motorn.

Den fungerar också som en vanlig fjärrkontroll för dörrlåsen och bakluckans lås. Se en tidigare sida.

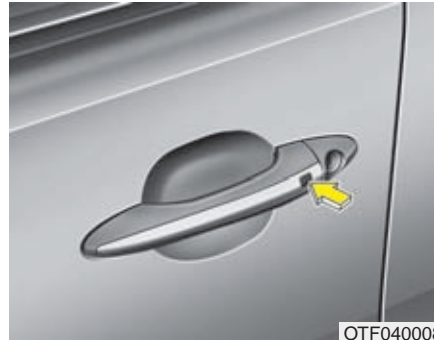

OTF040008

### Automatisk låsning

När alla dörrarna och bakluckan har stängts helt kan du låsa bilen utifrån genom att trycka på knappen på ett av framdörrarnas handtag. Blinkerlamporna blinkar en gång för att markera låsningen. Du kan kontrollera på spärrknappen på insidan av dörren om dörrarna är låsta eller prova med att öppna dörren utan att trycka på knappen på handtaget.

Låsningen fungerar bara om din Smart Key finns högst 0,7 meter från dörrhandtaget.

Om du vill kontrollera att dörrarna och bakluckan är låsta, se efter om lampan för i knappen för centrallåset lyser. Du kan också dra i dörrhandtaget.

Det går inte att låsa med knappen på dörrhandtaget om:

- Det finns en Smart Key i bilen
- Tändningen är i ON- eller ACC-läge.
- Någon dörr inte är helt stängd.

### Automatisk upplåsning

När du närmar dig dörren och har nyckeln i fickan eller en väska (högst ca 0,7 m från bilen) behöver du bara ta tag i dörrhandtaget och sätta ett finger på knappen, som pilen visar. Då låses alla dörrarna samt bakluckan upp och blinkerlamporna blinkar två gånger.

Tänk på att vem som helst kan ta tag i ett dörrhandtag och öppna en dörr när du befinner dig ca 0,7 m från ett dörrhandtag.

### Automatisk upplåsning av bakluckan

När du har med dig bilens Smart Key och är högst 0,7 m från bakluckan kan du låsa upp den separat när du trycker på bakluckans elektriska låsknapp samtidigt som du lyfter bakluckan. Blinkerslamporna blinkar två gånger för att markera att bakluckan har låsts upp.

När bakluckan stängs låses den automatiskt.

Läs mer om bakluckan några sidor längre fram i detta kapitel.

Anm. Start av bilen med Smart Key (START-knapp) beskrivs i kapitel 5.

### Om fjärrkontrollen inte fungerar



Då kan du använda nyckelaxet för att låsa upp och låsa bilen.

1. Tryck på spärrknappen (1) och ta loss nyckelaxet (2).
2. Lås upp genom att vrida bakåt och lås genom att vrida framåt.
3. När du sätter tillbaka nyckelaxet i din Smart Key ska den fastna med ett klick.

## Att tänka på när det gäller Smart Key

### \* OBS

- Om du tappar bort din Smart Key kan du inte starta bilen. Den måste bärgas. Vi rekommenderar att du låter den fraktas till en Kia-verkstad.
- Det går att ha högst två Smart Key till bilen. Skaffa omgående en ny om du tappar bort den ena. Vänd dig till en Kia-verkstad.
- En Smart Key kanske inte fungerar i dessa fall:
  - Den störs av en radiostation eller radiosändare på t ex en flygplats.
  - Den är nära en mobiltelefon eller kommunikationsradio.
  - Det finns en annan Smart Key i närheten.

Om din Smart Key inte fungerar på grund av störningar, använd nyckelaxet för dörrlåsen och vänd dig till en Kia-verkstad.

(forts)

(forts)

Om du har en mobiltelefon mycket nära din Smart Key kan signalen från den störas. Det gäller speciellt om det pågår ett samtal i mobilen eller om den används för att SMS:a eller för att sända och ta emot mejl. Se därför till att din Smart Key och eventuella mobiler i bilen inte är direkt intill varandra.

### .! VIKTIGT

*Se till att din Smart Key inte kommer i kontakt med vatten eller andra vätskor. En fuktskada täcks inte av nybilsgarantin.*

### .! VIKTIGT

*Se till att det inte finns elektromagnetiska föremål nära din Smart Key. De kan orsaka störningar.*

### .! VIKTIGT

*Signaler från din Smart Key kan störas av andra elektromagnetiska vågor som kan finnas i omgivningen.*

## STÖDLARM



Om bilen är utrustad med stöldlarm finns ovanstående dekal på förarens sidoruta.

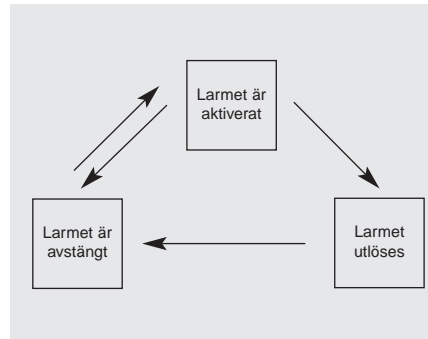

Larmet aktiveras automatiskt när låsknappen på fjärrkontrollen trycks in och ingen nyckel sitter i tändningslåset samt alla dörrar, huven och bakluckan är stängda. Om larmet utlöses hörs en siren och blinkerlamporna börjar blinka.

### Lås med Smart Key

1. Stäng av motorn.
2. Kontrollera att alla dörrar, bakluckan och motorhuven har stängts helt.
3. Med Smart Key i fickan eller väskan trycker du på knappen på det yttre dörrhandtaget av dörren för att låsa bilen.
4. Blinkerslamporna blinkar en gång för att markera att bilen blivit låst.

Om någon dörr inte har stängts helt låses inte bilen och en ljudsignal hörs i ca 3 sekunder. Stäng i så fall dörren och lås sedan bilen.

Om bakluckan eller motorhuven inte stängts kommer blinkerslamporna inte att blinka och stöldlarmet aktiveras inte. Stäng och tryck på knappen igen för att låsa och kontrollera att blinkerslamporna blinkar en gång.

Du kan också låsa bilen genom att trycka på låsknappen på din Smart Key. Men bilen låses bara om alla dörrar, bakluckan och motorhuven har stängts helt. Då blinkar också blinkerslamporna en gång.

### **Lås med fjärrkontroll**

1. Stäng av motorn.
2. Kontrollera att alla dörrar, bakluckan och motorhuven har stängts helt.
3. Tryck på låsknappen på fjärrkontrollen.
4. Blinkerslamporna blinkar en gång för att markera att bilen blivit låst.

Om någon dörr, bakluckan eller motorhuven inte har stängts helt låses inte bilen och en ljudsignal hörs i ca 3 sekunder. Stäng och tryck på knappen igen.

- **Aktivera inte larmet förrän alla lämnat bilen. Om larmet aktiveras när någon är kvar i bilen kommer det att utlösas när de kliver ur. Om en dörr, bakluckan eller motorhuven öppnas inom 30 sekunder efter att larmet aktiverats kommer larmet att stängas av.**

### **Larmet utlöses**

- En dörr öppnas utan att fjärrkontrollen/Smart Key används.
- Bakluckan öppnas utan att fjärrkontrollen använts.
- Motorhuven öppnas.

En siren ljuder och varningsblinkers blinkar i 30 sekunder om larmet inte stängs av.

### **Larmet stängs av**

#### ***Bil med nyckel typ B med fjärrkontroll***

- När du trycker på lås-upp-knappen.
- Motorn startats.
- Tändningen är i läge ON i 30 sekunder eller mer.

#### ***Bil med nyckel typ C - Smart Key***

- Du låser upp bilen med knappen på fjärrkontrollen.
- Du låser upp bilen med knappen på dörrhandtaget och din Smart Key finns inom räckhåll.
- Motorn startats.

När dörrarna låsts upp blinkar blinkerslamporna två gånger för att markera att bilen är olåst.

Om du inte öppnar någon dörr eller bakluckan inom 30 sekunder låses bilen automatiskt.

### \* OBS - Startspärren

- Om du inte kopplar bort startspärren med fjärrkontrollen, så kopplas den bort när du startar motorn.
- Om du tappar bort dina nycklar är det bara Kia-verkstäder som kan förse dig med nya.

### **! VIKTIGT**

*Gör inga modifieringar i larmsystemet, det kan medföra att det inte fungerar. Om du misstänker något fel, rekommenderar vi att du vänder dig till en Kia-verkstad.*

*Fel som uppstår genom felaktigt ingrepp eller modifiering omfattas inte av bilens nybilsgaranti.*

## DÖRRLÅSEN

### Lås/lås upp med nyckelaxet

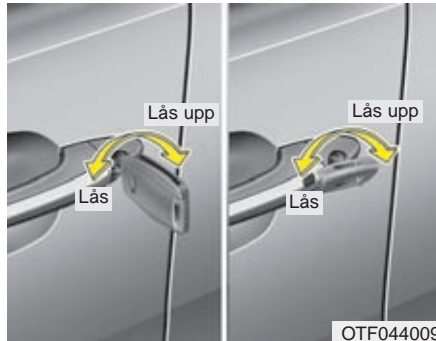

OTF044009

- Vrid nyckeln mot bilens front för att låsa upp och bakåt för att låsa.
- Du kan använda det nyckelax (som finns i både fjärrkontrollen och Smart Key) för att låsa/låsa upp i förardörrens lås.
- När dörrarna är olåsta, öppna med handtagen.
- När dörrarna stängs, se till att de går igen helt.

### Lås/lås upp med fjärrkontrollen/Smart Key

- Du kan låsa/låsa upp bilen med knapparna på fjärrkontrollen/Smart Key.
- Har du en Smart Key behöver du inte ta fram den när du ska låsa eller låsa upp bilen. Tryck bara på knappen på det yttre dörrhandtaget.
- När dörrarna är olåsta, öppna med handtagen.
- När dörrarna stängs, se till att de går igen helt.

### \* OBS

- I sträng kyla finns det en viss risk att låsmekanismerna fryser.
- Om centrallåsningen skulle aktiveras genom låsning/upplåsning snabbt och många gånger i tätt följd kan systemet automatiskt kopplas bort några minuter för att skyddas mot överbelastning.

### VARNING

- Om dörren inte stängs ordentligt så kan den öppnas igen.
- Var försiktigt så ingen klämmer sig i dörren när denna stängs.

### Låsa/låsa upp dörrarna inifrån bilen

#### Med dörrknappen

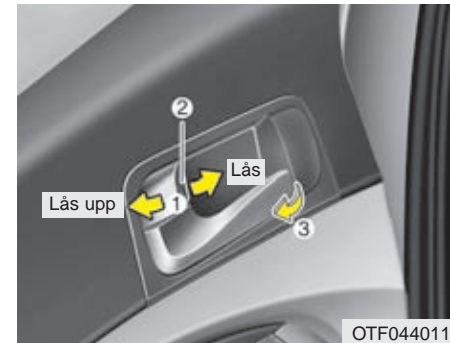

OTF044011

- Tryck knappen (1) som pilen visar för att låsa upp. Den röda markeringen (2) på knappen syns.
- Tryck knappen (1) som pilen visar för att låsa. Den röda markeringen på knappen syns inte.
- Öppna dörren med handtaget (3).
- Om du öppnar dörren inifrån och låsknappen är låst läge så låses dörren upp och kan öppnas. (Vissa modeller).
- Framdörrarna kan inte låsas om nyckeln sitter i tändningslåset och en dörr är öppen.

### **⚠ VARNING - Fel på dörrlåsen**

Om det uppstår något fel på dörrlåsen och du befinner dig i bilen, gör så här:

- Skjut spärknappen vid dörrhandtaget framåt/bakåt flera gånger eller tryck på centrallåsknappen upprepade gånger samtidigt som du drar i dörrhandtaget.
- Försök på samma sätt med alla dörrarna.
- Öppna sidorutan fram och lås upp dörren med nyckelaxet i dörrlåset.

### **Knappar för centrallåset**



Dörrarna går att låsa/låsa upp med låsknapparna i framdörrarnas armstöd.

- Tryck i framkanten (1) på knappen för att låsa alla dörrarna och i bakkanten (2) för att låsa upp.
- Om nyckeln sitter i tändningslåset och någon av framdörrarna är öppen går det inte att låsa med knappen.
- Om din Smart Key finns i bilen och någon av dörrarna är öppen går det inte att låsa med knappen.

### **⚠ VARNING - Dörrarna**

- Se till att dörrarna alltid är ordentligt stängda när bilen är i rörelse.
- Se upp bakåt innan en dörr öppnas så att den inte skadar någon cyklist, motorcyklist eller gående.

### **\* OBS**

Om den elektriska låsningen inte fungerar så kan bakluckan inte öppnas eftersom som den har ett elektriskt lås.



**VARNING - Olåst bil**

Lämna aldrig din nyckel/Smart Key i bilen, sätt an parkeringsbromsen, stäng alla rutor och lås bilen när du lämnar den.

**VARNING - Överhettad kupé**

En solig dag kan bilen bli mycket varm invändigt. Undvik därför att lämna barn och husdjur ensamma i bilen. De kan då bli uttorkade och i värsta fall dö.

**Automatisk upplåsning vid krock**

Dörrlåsen låses automatiskt upp om krockkuddarna utlöses vid en krock.

**Automatisk dörrlåsnings när bilen körs**

Alla dörrarna låses automatisk när bilen kommit upp i 15 km/tim.

**Automatisk upplåsning*****Bil med ratt/tändningslås***

När nyckeln tas ur tändningslåset.

***Bil med Smart Key***

När du slår av tändningen (OFF).

**Stöldskyddslåsning**

Vissa modeller är utrustade med stöldskyddslåsning, som innebär att det inte går att öppna dörrarna med handtagen på insidan av dörrarna. Detta försvårar för en tjuv, som t ex slagit sönder en ruta, att komma in i bilen. Stöldskyddslåsningen aktiveras/avaktiveras endast när du låser/låser upp bilen med fjärrkontrollen eller Smart Key.

**VARNING**

Stöldskyddslås inte bilen om någon är kvar i den. Bilen kan inte öppnas inifrån annat än med fjärrkontrollen eller med en Smart Key.

### Barnsäkra dörrlås

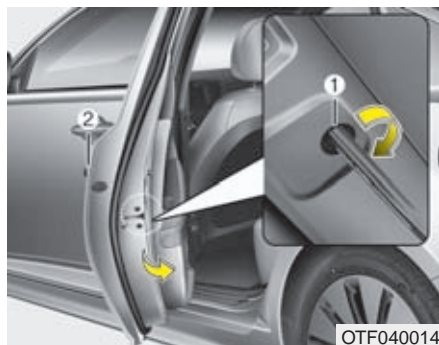

För att göra bakdörrarna barnsäkra, gör så här:

1. Öppna bakdörrarna.
2. Använd nyckelaxet eller en skruvmejsel för att vrida reglaget (1). När det är i spärrat läge (🔒) kan bakdörrarna inte öppnas inifrån.
3. Stäng dörrarna.

Bakdörrarna ska nu bara kunna öppnas med handtaget (2) på utsidan.

Kontrollera att de inte kan öppnas med handtagen på dörrarnas insidor.

För att koppla bort spärren, vrid tillbaka reglaget.

### **VARNING - Bakdörrarnas lås**

Se alltid till att bakdörrarna inte går att öppna inifrån när barn ska färdas i bilen. Då kan de av misstag inte öppna en dörr och riskera att falla ur bilen.

## BAKLUCKAN

### Lås upp bakluckan

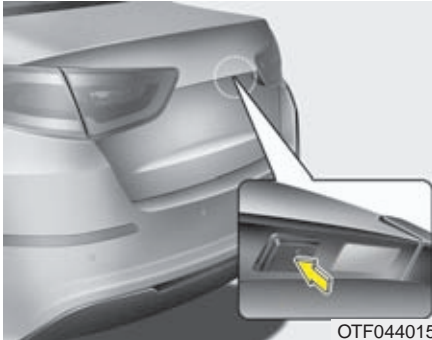

OTF044015

- Håll in lås-upp-knappen på din fjärrkontroll eller Smart Key i minst 1 sekund.
- Tryck på knappen på luckan (se bilden ovan) med din Smart Key i närheten.
- När luckan varit öppen och stängs låses den automatiskt.



OTF040016

- Bakluckan öppnas inifrån bilen genom att man drar i reglaget på förardörren. När luckan varit öppen och stängs låses den automatiskt.

### \* OBS

I sträng kyla finns det en viss risk att låsmekanismen fryser.

### VARNING

Se till att ingen står i vägen för bakluckan när den öppnas.

### VIKTIGT

Om bakluckan inte är helt stängd under körning kan lyftfjädrarna och låsmekanismen skadas.

### Nödöppning av bakluckan

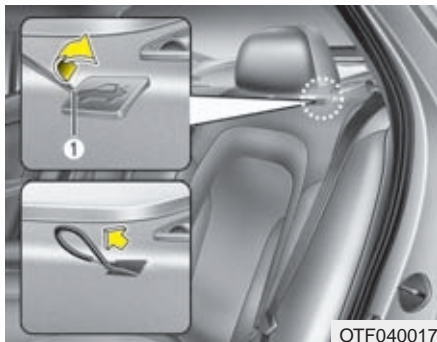

1. Peta bort luckan, som bilden visar, med t ex nyckelaxet.
2. Dra i öglan.
3. När luckan är öppen, tryck fast luckan.

#### **! VIKTIGT**

- *Se till att ingen öppnar bakluckan under körning.*
- *Försök inte peta upp luckan med händerna, använd nyckelaxet eller lämpligt verktyg.*
- *Om du har några problem med att öppna bakluckan, rekommenderar vi att du vänder dig till en Kia-verkstad.*

### Stäng bakluckan

Tryck ner luckan så att den blir låst. Kontrollera att den har låsts genom att försöka lyfta luckan.

#### **! VARNING**

Bakluckan ska alltid vara helt stängd under körning. Om den är öppen finns det risk att giftiga avgaser sugas in i kupén.

#### **\* OBS**

Om du glömt din Smart Key i bagageutrymmet och stängt luckan hörs en varningssignal i 3 sekunder och luckan öppnas igen.

#### **! VARNING - Avgaser**

Om bakluckan inte är helt stängd kan giftiga avgaser sugas in i bilen. Om luckan måste vara öppen, kör kupéfläkten på högsta hastighet och ventiler genom kupén.

#### **! VARNING - Last**

Lasta de tyngsta föremålen längst fram och underst och surra all tung last.

## Nödöppnare inne i bagageutrymmet

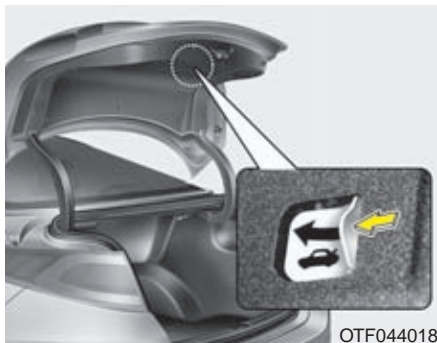

OTF044018

Tryck på reglaget, som bilden visar, för att öppna bakluckan.

### VARNING

- Se till att alla som åker i bilen känner till att bakluckan kan öppnas inifrån med nödöppningsreglaget.
- Använd reglaget endast i nödsituationer.

## SIDORUTOR

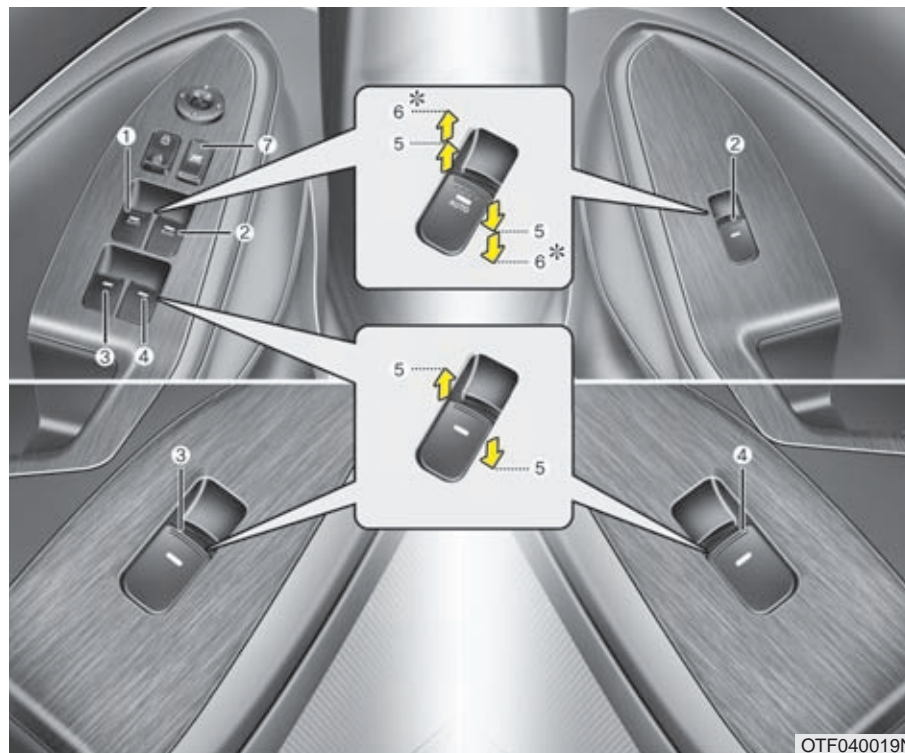

### Reglagen för de elektriska fönsterhissarna

- (1) Förarens sidoruta
- (2) Rutan på höger framdörr
- (3) Rutan på vänster bakdörr
- (4) Rutan på höger bakdörr
- (5) Öppna/stäng
- (6) Ett-tryck-öppning / - stängning\*
- (7) Knapp som spärrar reglagen på bakdörrarna

\* : Vissa modeller

### \* OBS

I sträng kyla finns det en viss risk att hissmekanismerna fryser.

OTF040019N

### Fönsterhissarna fungerar med tändningen i läge ON.

Med spärrknappen på förardörren kan reglagen på övriga dörrar spärras.

Rutorna kan öppnas/stängas ca 30 sekunder efter att motorn stängts av och tändningen är i läge ACC eller LOCK, om ingen framdörr öppnas under den tiden.

### \* OBS

Om du kör med en bakre sidoruta öppen eller bägge bakre sidorutorna öppna kan det uppstå pulserande vindstötter i bilen. Öppna i så fall de främre sidorutorna ett par centimeter. Om en öppen taklucka orsakar vindstötter kan du prova att stänga luckan något.

### Öppna/stäng sidorutor (5)



OTF040020

Alla rutorna kan öppnas/stängas med reglagen på förardörren. Övriga rutor öppnas/stängs med separata reglage på respektive dörr.

Pil uppåt = Stäng

Pil nedåt = Öppna

### Bilar med enkel "ett-tryck-funktion" för förarens ruta



OTF040021

Pil uppåt = Stäng

Pil nedåt = Öppna

När knappen trycks ner förbi spärrläget (5) och till (6) går rutan hela vägen ner när man släppt knappen.

Rutans rörelse går dock att stoppa genom att man lyfter på knappen.

### **Bilar med dubbel "ett-tryck-funktion" för förarens ruta**



Pil uppåt = Stäng  
Pil nedåt = Öppna

När knappen trycks ner eller lyfts förbi spärrläget (5) och till ändläget (6) går rutan hela vägen ner alternativt upp när man släppt knappen.

Rutans rörelse går dock att stoppa genom att man trycker på knappen (om rutan är på väg upp) och lyfter (om den är på väg ner).

Om batteriet har varit urladdat eller bortkopplat måste systemet för fönsterhissarna återställas. Gör så här:

1. Tändningen ska vara i läge ON.
2. Stäng förarens sidoruta och håll knappen lyft i minst 1 sekund när rutan är helt stängd.

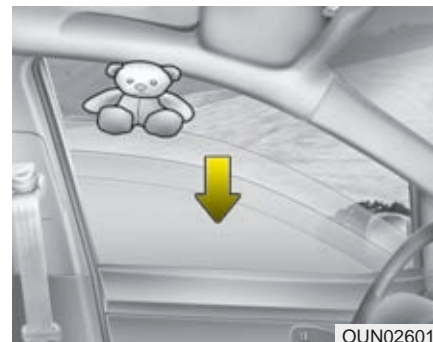

### **Klämskydd för förarens sidoruta**

Om något kommer i kläm, när rutan är på väg att stängas med ett-tryck-funktionen, stoppas rörelsen automatiskt och rutan sänks ca 30 cm.

Om något kommer i kläm när knappen hålls lyft stannar rutan också samt sänks ca 2,5 cm.

Om knappen hålls lyft igen inom 5 sekunder efter att den stoppats kommer klämskyddet inte att fungera.



**\* OBS**

Klämskyddet fungerar bara när rutan ska gå hela vägen upp när knappen lyfts för snabbstängning (ett-tryck-funktion).

**⚠ VARNING**

- Klämskyddet fungerar endast för förarens ruta och när den stängs med "ett-tryck-funktionen". Skyddet fungerar inte heller de sista 4 mm innan rutan stängts.
- Kontrollera alltid så att ingen kommer i kläm när en ruta ska stängas.

**Knapp för att spärra fönsterhissarna**

OTF040023

När spärrknappen för fönsterhissarna på förardörren är nedtryckt, går det inte att öppna/stänga rutorna med knapparna bakdörrarna.

När bakdörrarnas reglage är spärrade:

- Med reglagen på förardörren kan alla sidorutor öppnas/stängas.
- Reglaget på höger framdörr fungerar för den dörrrens ruta.

**! VIKTIGT**

- För att det inte ska uppstå några skador på fönsterhissarna och riskera att säkringen brinner av bör bara en ruta i taget manövreras.
- Manövrera inte samma ruta åt motsatt håll med knappen på förardörren och en annan knapp.

**⚠ VARNING**

- Låt aldrig bilen gå på tomgång när du lämnar den och barn sitter i bilen.
- Lämna inte barn ensamma i bilen samt se till att de inte leker med fönsterhissarna och klämmer sig. Tryck ner spärrknappen så att reglagen på bakdörrarna inte kan användas när barn färdas i bilen.
- Kontrollera alltid så att ingen kommer i kläm när en ruta ska stängas.
- Se till att ingen sticker ut en arm när en ruta är öppen och bilen är i rörelse.

## MOTORHUVEN

### Öppna huven

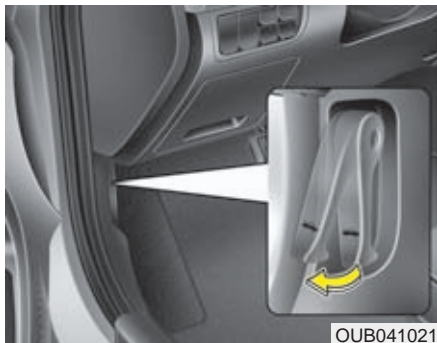

1. Dra i reglaget som sitter längst till vänster under instrumentpanelen.

#### VARNING

När du ska öppna huven bör bilen stå plant och motorn vara avstängd. Lägg i 1:ans växel eller backen (P för automat) och sätt an parkeringsbromsen.



2. Lyft på säkerhetsspärren för att frigöra huven helt (1).
3. Lyft huven (2) halvvägs upp så går den automatiskt upp tills den är helt öppen.

### Stäng huven

1. Kontrollera först i motorrummet:
  - Att alla påfyllningslock och mätstickor är på plats.
  - Att inget ligger löst i motorrummet, t ex trasor eller verktyg.
2. Sänk ner huven halvvägs och tryck sedan ner den så att den låses.

#### VARNING

- Innan huven stängs, kontrollera att alla påfyllningslock är ordentligt fastskruvade och att inga verktyg, arbetshandskar, trasor eller annat brännbart material finns i motorrummet.
- Se till att inget ligger i vägen när huven ska stängas. Den kan skadas.

#### VARNING

- Kontrollera noga att huven är ordentligt låst innan bilen körs. Annars finns det risk att den blåser upp och blockerar sikten helt.
- Kör aldrig bilen med huven öppen.

## TANKLUCKA OCH TANKLOCK

### Öppna tankluckan

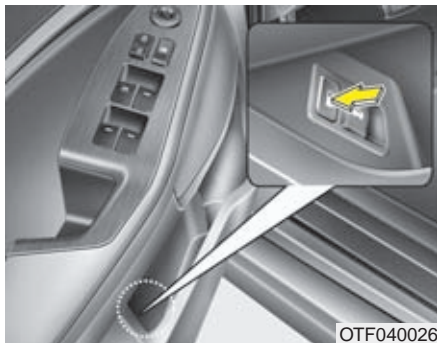

OTF040026

Tankluckan kan bara öppnas inifrån bilen. Tryck på knappen på förardörren.

### \* OBS

Vintertid kan luckan eventuellt frysa fast. Knacka i så fall försiktigt på den för att spräcka sönder isen. Använd eventuellt avisningssprej eller kör in bilen i ett varmgarage. Bryt aldrig på luckan.

### Tankning

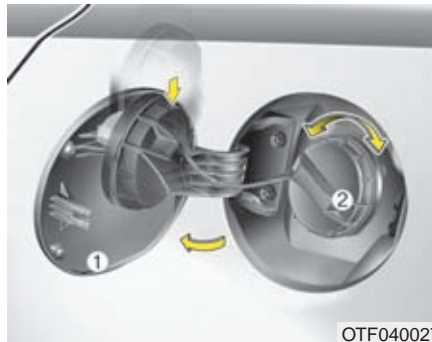

OTF040027

1. Stanna motorn.
2. Öppna tankluckan med knappen på förardörren.
3. Vik ut tankluckan (1) helt.
4. Lossa tanklocket (2) och häng det på luckans insida.
5. Tanka endast rekommenderat bränsle.

### Efter tankningen

1. Skruva fast locket så att det hörs ett ljudligt klick.
2. Tryck igen luckan och kontrollera att den är låst.

### VARNING - Tankning

- Det kan förekomma ett visst övertryck i tanken. Lossa därför tanklocket sakta och låt övertrycket pysa ut innan du skruvar loss det helt.
- Avsluta tankningen helt när pumpen slår ifrån första gången.
- Kontrollera att tanklocket är ordentligt åtdraget efter tankningen.



### **VARNING - Tankning**

Bilbränslet är eldfarligt. Följ därför nedanstående anvisningar i samband med tankning.

- Följ anvisningarna på bensinstationen.
- Eliminera risken för statisk elektricitet genom att vidröra bilen innan du lyfter av munstycket från pumpen.
- Kliv inte in i bilen när den tankas så att det uppstår statisk elektricitet när du tar i eller sätter dig i sätet. Om du måste in i bilen vidrör först en metalldel på den.
- Om du ska fylla en reservdunk, placera den på marken, låt den inte stå kvar i bilen. Använd endast godkänd reservdunk och se till att den sedan blir ordentligt surrad i bilen.
- Tala inte i mobiltelefon i samband med tankning.
- Motorn ska alltid vara avstängd i samband med tankning och tanklocket ska vara ordentligt åtskruvat innan motorn startas efter tankning.

(forts)

(forts)

- Rökning och öppen eld eller något som kan orsaka gnistbildning får inte förekomma i samband med tankning.
- Om brand skulle uppstå i samband med tankning, se till att komma bort från bilen.

### **! VIKTIGT**

- *Var noga med att endast tanka bilen med det bränsle som är angivet under "Bränslerekommandation" i kapitel 1.*
- *Om du måste ersätta tanklocket rekommenderar vi att du väljer ett Kia original, annars kan det uppstå problem med bränslesystemet eller avgasreningen.*
- *Om du spiller bränsle på lacken, tvätta omgående bort det så att det inte blir några lackskador.*
- *Efter tankningen, skruva fast locket tills det hörs ett ljudligt klick så att bränsle inte kan läcka ut.*

### Nödöppnare för tankluckan



Om tankluckan inte öppnas när du trycker på knappen på förardörren, dra i nödöppnaren bagageutrymmet.

### **! VIKTIGT**

*Ta inte i för hårt när du drar i nödöppnaren.*

## ELEKTRISKT MANÖVRERBAR TAKLUCKA



OVG049031

Med reglagen i takkonsolen kan du öppna takluckan genom att vinkla upp den i bakkant eller skjuta den bakåt.

Tändningen måste vara i läge ON, när luckan manövreras med reglagen i takpanelen.

### \* OBS

- Vintertid finns det risk att luckan fryser fast.
- Om du ska öppna luckan efter att bilen tvättats eller efter ett regn, se till att det är torrt på taket.

### ! VIKTIGT

- *Släpp knappen när luckan nått sitt ändläge, annars kan elmotorn skadas.*
- *Se till att takluckan är helt stängd när du lämnar bilen och inte har den under uppsyn. Regn och snö kan annars läcka in och skada inredningen. Du riskerar också inbrott i bilen.*

### ⚠ VARNING

- **Föraren bör av säkerhetsskäl inte manövrera takluckan eller solskyddet under körning.**
- **Låt inte barn manövrera takluckan.**

## Solskydd



OYF049214

- Öppna solskyddet genom att dra reglaget bakåt till det första spärrläget.
- Stäng solskyddet (när glasluckan är stängd) genom att trycka reglaget framåt. Du kan stoppa rörelsen genom att peta till reglaget framåt eller bakåt.

### \* OBS

Solskyddet kan ibland bli lite veckigt. Det är normalt.

### Öppna takluckan bakåt

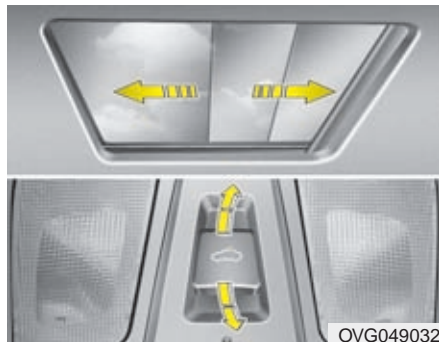

#### **När solskyddet är stängt**

Om du drar reglaget för takluckan bakåt och förbi det första spärrläget kommer luckan att öppnas helt bakåt och dra med solskyddet.

För att stanna luckans rörelse, peta till på reglaget för takluckan.

#### **När solskyddet är öppet**

Om du drar reglaget för takluckan bakåt och förbi det första spärrläget kommer luckan att öppnas helt bakåt.

För att stanna luckans rörelse, peta till på reglaget för takluckan.

### Vinkla upp takluckan i bakkant

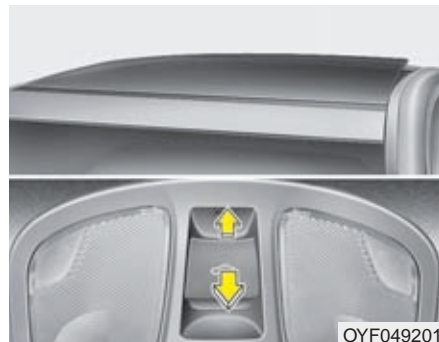

#### **När solskyddet är stängt**

Om du trycker reglaget för takluckan uppåt kommer solskyddet att skjutas helt bakåt och luckan att vinklas upp i bakkant.

För att stanna luckans rörelse, peta till på reglaget för takluckan.

#### **När solskyddet är öppet**

Om du trycker reglaget för takluckan uppåt kommer luckan att vinklas upp i bakkant.

För att stanna luckans rörelse, peta till på reglaget för takluckan.



#### **VARNING - Takluckan**

- Stick inte ut en arm eller huvudet genom luckan när bilen är i rörelse.
- Se till att ingen klämmer sig när luckan stängs.

### Takluckans klämskydd

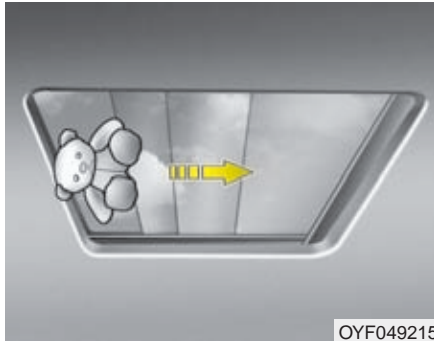

Om något kommer i kläm när luckan håller på att stängas stannar den automatiskt och öppnas en bit.

Klämskyddet fungerar inte för smala föremål som kommer mellan luckan och kanten eller t ex ett finger.

### Stäng endast takluckan

Tryck reglaget framåt till det första läget eller dra det nedåt.

#### *Stäng både takluckan och solskyddet*

Tryck reglaget framåt, förbi det första spärrläget, så stängs både luckan och solskyddet.

För att stanna luckans rörelse, peta till på reglaget för takluckan.

#### **! VIKTIGT**

- **Håll inte någon knapp intryckt när luckan är helt öppen eller stängd. Luckans elmotor kan skadas.**
- **Rengör lite då och då skenorna som takluckan löper i.**
- **Om det är minusgrader kan luckan frysa fast. Försök inte att öppna den i så fall eftersom elmotorn för luckan kan skadas.**
- **Efter frekvent användande av taklucka kan det samlas damm mellan taklucka och takpanel. Öppna takluckan och torka rent med en ren trasa.**
- **Solskyddet ska alltid vara öppet när luckan är öppen.**

### Återställning av takluckans funktion

Om batteriet varit bortkopplat eller urladdat måste takluckans funktioner återställas. Gör så här:

1. Med tändningen i läge ON: Stäng takluckan.
2. Släpp knappen.
3. Håll in knappen tryckt framåt - i mer än 10 sekunder - tills takluckan vinklas upp och rör sig. Då släpper du knappen.
4. Tryck reglaget framåt, för stängning, tills takluckan rör sig så här:

SOLSKYDDET GLIDER BAKÅT →  
LUCKAN VIKLAS UPP → TAKLUCKAN  
GLIDER BAKÅT → TAKLUCKAN  
STÄNGS → SOLSKYDDET STÄNGS

Släpp knappen.

Nu ska takluckans funktion vara återställd.

#### **! VIKTIGT**

**Om systemet inte återställs efter att ha varit strömlöst, kanske luckan inte fungerar som den ska.**

## MINNE FÖR FÖRARSÄTETS INSTÄLLNING



Två inställningar av förarsätet kan programmeras in i ett minne. Om inställningarna av sätet ändrat, av t ex en annan förare, krävs det bara en knapptryckning för att återställa sätet.

Om batteriet varit bortkopplat eller urladdat försvinner inställningarna och måste programmeras om.



### **VARNING**

**Gör endast inställningarna när bilen står parkerad, aldrig under körning.**

### *Så här programmerar du förarsätets inställningar*

1. Tändningen ska vara i läge ON. Växelväljaren i läge P och i bilar med manuell växellåda ska växeln vara i N-läget.
2. Justera förarsätet till önskad inställning.
3. Håll in SET-knappen tills du hör ett pip.
4. Tryck på knapp 1 eller 2, inom 5 sekunder, för att spara den inställning som sätet nu har. Två pip markerar att programmeringen är klar.

### *Välj en programmerad inställning*

1. Växelväljaren ska vara i läge P eller N i bilar med automatisk växellåda och i bilar med manuell växellåda ska växeln vara i N-läget samt:
  - Om förardörren är stängd ska tändningen vara i läge ON
  - Om förardörren är öppen eller stängts för högst 30 sekunder sedan ska tändningen vara i läge LOCK/OFF eller ACC.
2. Tryck på knapp 1 eller 2 och du hör ett pip samtidigt som sätet justeras till den programmerade inställningen.

Anm. Rör inga knappar under den tid som sätet justeras automatiskt.



### **VARNING**

**Om du sitter i sätet och det rör sig för långt åt något håll, tryck på någon av inställningsknapparna på sidan av sätet för att stoppa rörelsen.**



## Förenklat insteg i för föraren

För att det ska gå lättare att stiga in i och kliva ur bilen skjuts förarsätet enligt nedan när växelväljaren är i läge P eller N alternativt växelspaken är i läge N:

- Bil med tändnings-/rattlås
  - Sätet åker bakåt när nyckeln tas ur tändningslåset.
  - När nyckeln sätts i tändningslåset åker sätet framåt.
- Bil med Smart Key och START-knapp
  - Sätet åker bakåt när tändningen ändras till läge OFF.
  - Sätet åker framåt när tändningen är i läge ACC eller START.

Funktionen med automatisk förskjutning av sätena kan väljas/väljas bort. Se "Inställningar" i detta kapitel.

### STYRNING

#### Elektrisk styrervo (EPS)

Servon fungerar endast när motorn är igång. Det går dock att styra bilen om motorn inte går eller om det uppstår fel på servon, men det krävs mer kraft. Servoeffekten regleras av en styrenhet, som känner av rattens rörelser och bilens hastighet. Bilen blir därmed lättstyrd vid parkeringsmanövrer och körkänslan blir bättre högre hastigheter.

Om du märker att styrningen inte känns normal, rekommenderar vi att du vänder dig till en Kia-verkstad.

#### \* OBS

Följande kan hända under normala omständigheter:

- EPS varningslampan tänds inte.
- Styrningen känns trögare när tändningen är på. Det kan bero på att systemet gör en självdiagnos. När den är avslutad ska styrningen kännas normal igen.
- Ett klickljud hörs när tändningens läge ändras till ON eller LOCK.
- Ett visst ljud från servons elmotor kan höras i låg fart och när bilen står stilla.
- Styrningen kan plötsligt bli trögare om styrservon kopplas bort för att det finns risk att det kan uppstå ett fel som upptäcks genom självdiagnosen.
- Om den elektriska styrervon inte fungerar som den ska tänds varningslampan i instrumentpanelen. Du kommer också att märka det genom att bilen blir tungstyrd. Vi rekommenderar att du i så fall kontaktar en Kia-verkstad.
- När det är kallt ute kan det höras vissa ljud från servostyrningen. Det är normalt och ljuden ska försvinna när motorn blivit varm.

#### Styrervo med pump

Servon fungerar endast när motorn är igång. Det går dock att styra bilen om motorn inte går eller om det uppstår fel på servon, men det krävs mer kraft.

Om du märker att styrningen inte känns normal, rekommenderar vi att du vänder dig till en Kia-verkstad.

#### ..! VIKTIGT

*Håll inte ratten med fullt styrutslag till höger eller vänster i mer än 5 sekunder när motorn är igång. Det kan medföra skador på styrervopumpen.*

**\* OBS**

Om drivremmen till servopumpen går av eller om det uppstår något fel på pumpen blir bilen tungstyrd.

**\* OBS**

Om bilen stått parkerad en längre period i sträng kyla (under  $-10^{\circ}$ ), kan styrningen kännas lite trög när motorn startas. Det beror på att styrservo-vätskan blivit trögflytande på grund av kylan och inte på något fel.

Om du märker att styrningen går trögt, öka motorvarvtalet till ca 1 500 varv/minut och låt sedan motorn gå på tomgång i 2-3 minuter så att vätskan blir uppvärmd.

**Justering av ratten**

Justera ratten så att körställningen blir bekväm och att det går lätt att se alla mätare och kontrollampor.

Du kan också höja ratten maximalt för att lättare kunna kliva in i och ur bilen.

**⚠ VARNING**

- Justera ratten före avfärd, aldrig när bilen är i rörelse. Det kan medföra att du tappar kontrollen över den.
- Efter justering, kontrollera att ratten är låst i önskat läge. Testa genom att försöka höja/sänka ratten.

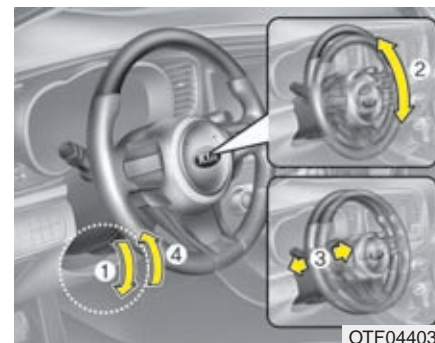

OTF044037

Justera rattens inställning:

1. Tryck ner spärrehandtaget.
2. Justera ratten i höjd.
3. Justera ratten i längdled (vissa modeller).
4. Lås ratten i rätt läge genom att dra upp spärrehandtaget.

### Eluppvärmd ratt

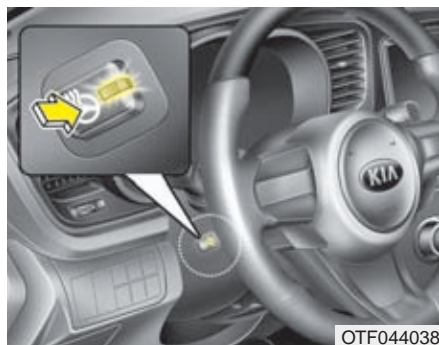

OTF044038

Tryck på knappen, när tändningen är i läge ON, för att koppla på värmen i ratten. Lampan i knappen tänds.

Stäng av värmen genom att trycka en gång till på knappen. Lampan slocknar.

Värmen stängs automatiskt av efter ca 30 min för att batteriet inte ska laddas ur.

Om du slår från tändningen (OFF) inom en 1/2 timme och sedan på igen (ON), kommer värmen att fortsätta att vara på.

### ! VIKTIGT

- *Använd aldrig någon rattmuff eller annat på ratten. Det kan medföra att värmesystemet skadas.*
- *Använd aldrig några starka lösningsmedel som t ex tinner för att göra ren ratten. Ytan på ratten kan skadas.*
- *Om det uppstår t e x ett jack i ratten kan trådarna för eluppvärmningen skadas.*

### Signalhorn



OTF044039

Tryck på någon av symbolerna för signalhornet som finns på ratten.

Kontrollera regelbundet att signalhornet fungerar.

### \* OBS

Signalhornet fungerar endast när du trycker på eller intill symbolen.

### ! VIKTIGT

*Slå inte på ratten för att signalera och tryck inte med något vasst på den.*

## BACKSPEGLAR

### Manuellt avbländningsbar inre backspegel

Justera alltid backspeglarna innan du börjar köra.

#### **⚠ VARNING - Bakåtsikt**

Lasta inte baktill så att du inte har fri sikt genom bakrutan.

#### **⚠ VARNING - Bakåtsikt**

Av säkerhetsskäl ska du justera alla speglar innan du kör iväg och inte under körning.

#### **⚠ VARNING - Bakåtsikt**

Modifiera inte innerbackspeglarna eller installera en större/bredare spegel, det kan orsaka skada i samband med en kollision där krockkuddarna utlöses.

### Avbländning

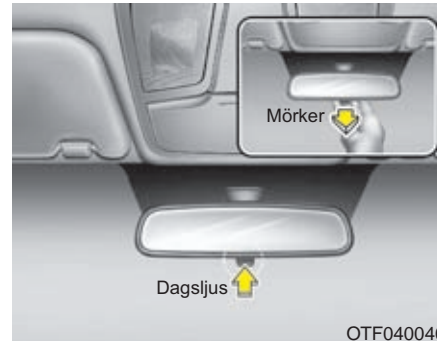

Med den lilla spaken nedtill på spegeln justerar du den för dagsljus eller mörkerkörning. Normalt ska spaken vara tryckt framåt. Om du bländas av ljuset från bakomvarande fordon, dra spaken bakåt.

*Tänk på att sikten genom backspeglarna försämras i mörkerläget.*

### Automatiskt avbländningsbar inre backspegel

När motorn är igång mäter en sensor ljusstyrkan som träffar spegeln och en kemisk reaktion dämpar spegelns reflexion om ljuset är så starkt att föraren riskerar att bli bländad.

När backväxeln läggs i sker ingen dämpning av ljuset. Föraren får optimal sikt med backspeglarna.

#### **! VIKTIGT**

*Vid rengöring av spegeln, fukta en mjuk trasa eller mjukt papper med fönsterputsmedel. Spreja aldrig direkt på spegeln.*

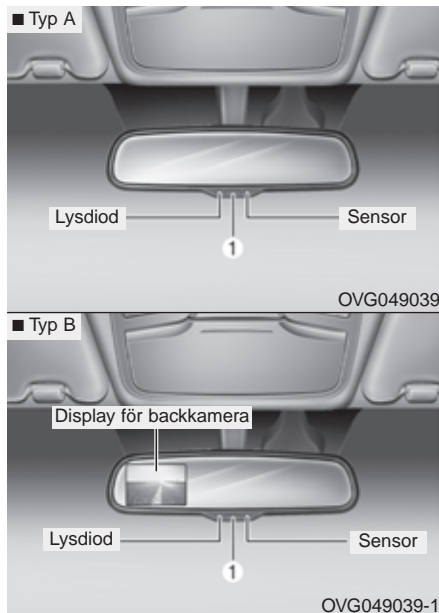

### Avbländningsfunktionen ON/OFF

- När tändningen slås på (ON) aktiveras alltid funktionen för automatisk avbländning och markeras av en lysdiod.
- Tryck på ON/OFF-knappen (1) för att aktivera alternativt stänga av funktionen för avbländning.

### Yttre backspeglar

Kontrollera alltid före körning att backspeglarna är korrekt inställda.

Fäll in speglarna om bilen parkeras på en smal gata eller en trång parkeringsplats.

#### **⚠ VARNING - Bakåtsikt**

- De yttre backspeglarna har konvexa glas vilket medför att bakomvarande fordon ser ut att vara längre bort än de är.
- För att kunna bedöma avståndet korrekt, titta i den inre backspeglarna eller bakåt.

#### **⚠ VIKTIGT**

**Speglaset är repkänsligt. Skrapa därför inte bort is.**

**Om spegeln frusit fast, tvinga den inte till ett annat läge. Använd en avisningsspray eller varmt vatten.**

#### **⚠ VARNING**

**Gör inga justeringar av speglarna när bilen är i rörelse.**

### Elektriskt justerbara backspeglar



Tändningen måste vara i läge ACC eller ON när speglarna ska justeras.

Vicka den lilla spaken (1) mot den spegel som ska justeras.

Tryck sedan på reglaget runt om spaken för att justera spegeln uppåt-nedåt-höger-vänster.

Återställ spaken till mittläget efter justeringen.

**! VIKTIGT**

- *Speglarna stannar när de nått sina ändlägen men motorn fortsätter att arbeta så länge reglaget hålls nedtryckt. Släpp därför reglaget när spegeln stannat, så att elmotorn inte överbelastas.*
- *Justera inte spegeln manuellt, den kan skadas.*

**Elektriskt infällbara backspeglar**

OTF040046

Fäll in/vik ut spegeln med knappen vid pilen.

**! VIKTIGT**

*Speglarna kan justeras även med tändningsnyckeln i läge OFF. Tänk dock på att de förbrukar ström eftersom batteriet inte laddas när motorn inte är igång.*

**! VIKTIGT**

*Fäll inte in spegeln manuellt, det kan skada elmotorn i den.*

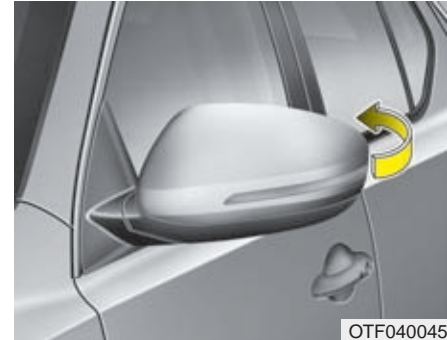

OTF040045

**Manuellt infällbara speglar**

För att fälla in backspeglarna, lyft lite uppåt och tryck som pilen visar.

## MÄTARE, VARNING- OCH KONTROLLAMPOR

### ■ Typ A



1. Varvräknare
2. Hastighetsmätare
3. Kylvätsketemperaturmätare
4. Bränslemätare
5. LCD-display
6. Varnings- och kontrollampor
7. Kontrollampor för blinkers

### ■ Typ B



- \* Det kan se något annorlunda i din bil jämförd med bilden.  
Se mer i detalj på de följande sidorna.

OTF044050L/OTF044051L



## Dimmer för instrumentpanelen

**⚠ VARNING**

Ändra inga inställningar i displayen när du kör. Det kan innebära att du inte är tillräckligt uppmärksam på den omgivande trafiken.

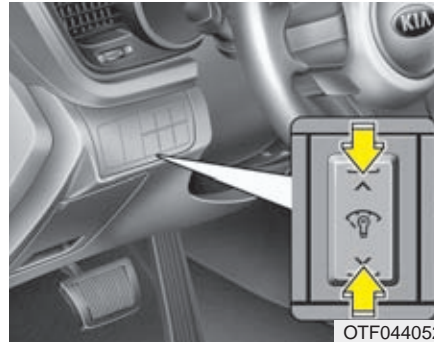

När tändningen är i läge ON kan du ändra ljusstyrkan för instrumentbelysningen genom att trycka på knappen.

## Justera instrumentbelysningen

## ■ Typ A



OTF044111L/OTF044111SW

## ■ Typ B



OTF044112L/OTF044112SW



- Du ökar ljusstyrkan när du trycker upp till och minskar den när du trycker ned till på knappen.
- När du har maximalt ljus hörs en ljudsignal.

## Display-inställningar



OTF044363L

Med knapparna på ratten väljer du vad som ska visas i displayen.

- (1)  : INSTÄLLNINGSKNAPP.
- (2) **OK** : VÄLJAR-  
/NOLLSTÄLLNINGSKNAPP.
- (3)  : SKROLLKNAPP.

\* För inställningar av displayen se "DISPLAY-INSTÄLLNINGAR" eller "FÄRDDATOR" i det här kapitlet.

## Mätare

### Hastighetsmätare

■ Typ A (km/tim)



OTF044053

■ Typ B (km/tim)



OTF044054

■ Typ A (MPH, km/tim)



OTF044053N

■ Typ B (MPH, km/tim)



OTF044054N

■ Typ A (km/tim, MPH)



OTF044053L

■ Typ B (km/tim, MPH)



OTF044054L

Hastighetsmätaren kan ha två skalor. En för km/tim och en för miles per hour (mph).

**Varvräknare**

■ Bensinmotor  
Typ A



■ Dieselmotor  
Typ A



OTF044055/OTF044055L

■ Bensinmotor  
Typ B



■ Dieselmotor  
Typ B



OTF044056/OTF044056L

Varvräknaren visar motorns varvtal/min. Håll ett öga på varvräknaren så att du växlar vid rätt varvtal för att köra ekonomiskt och för att inte övervarva motorn.

**! VIKTIGT**

**Varva inte upp motorn så att nålen kommer in i den röda zonen. Motorn kan skadas allvarligt.**

**Kylvätsketemperaturmätare**

■ Typ A



■ Typ B

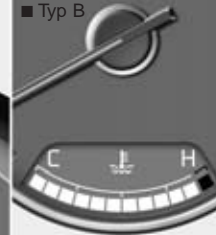

OTF044057

Mätaren visar temperaturen på kylvätskan när tändningen är i läge ON.

**! VIKTIGT**

**Om indikeringen i mätaren närmar sig "H" är risken för överhettning och motorskador stor. Stanna bilen och se avsnittet "Överhettad motor" i kapitel 6.**

**VARNING**

**Lossa aldrig kylarlocket eller locket på kylvätskebehållaren när motorn är varm. Övertryck i systemet medför att ånga kan strömma ut och orsaka brännskador.**

## Bränslemätare

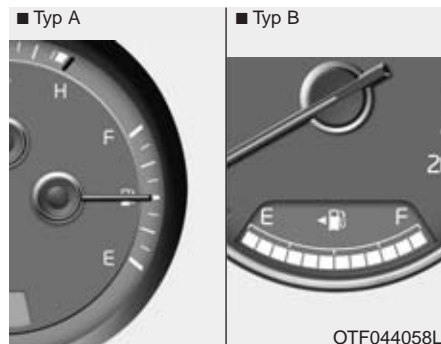

Mätaren visar ungefär hur mycket bränsle som finns kvar i bränsletanken.

### \* OBS

- Tanken rymmer ca 70 liter.
- Bränslemätaren har en varningslampa som komplement. Lampan tänds när bränslenivån börjar närma sig tom tank.
- I lutningar och kurvor kan mätaren visa fel eftersom bränslet kan skvalpa lite i tanken.

**⚠ VARNING - Låg bränslenivå**  
Du kan råka ut för en olycka om motorn stannar under körning på grund av att bränslet tar slut.

**⚠ VIKTIGT**  
*Tanka i god tid så att du aldrig riskerar att köra slut på bränslet. Om bränslet tar slut kan det resultera i att motorn misständer, vilket kan medföra allvarliga skador på katalysatorn.*

## Vägmätare

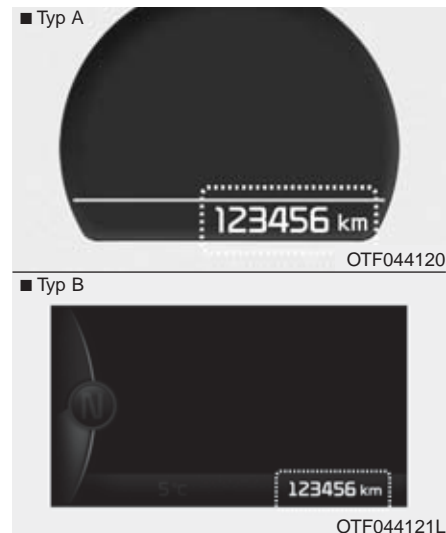

Vägmätaren visar bilens totala körsträcka i km (alternativt miles) upp till 999 999 km / 99 999 mil . Siffrorna visas tills displayen släcks.

Se i Garanti- och serviceboken vid vilka körsträckor bilen ska till service.

**Yttertemperaturmätare**

■ Typ A



OTF044124

■ Typ B



OTF044123L

Yttertemperaturen visas mellan  $-40^{\circ}$  och  $+85^{\circ}$  C ( $-40^{\circ}$  och  $+185$  Fahrenheit) med steg om  $1^{\circ}$  C.

Temperaturvisningen kanske inte ändras omedelbart vid hastiga temperaturväxlingar som en konventionell termometer.

Du kan växla temperaturvisning mellan  $^{\circ}$ C och  $^{\circ}$ F i displayen när du valt "inställningar" i displayen.

\* Se också avsnittet "Inställningar" i detta kapitel.

**Indikator för växellågen***Bilar med automatisk växellåda*

■ Typ A

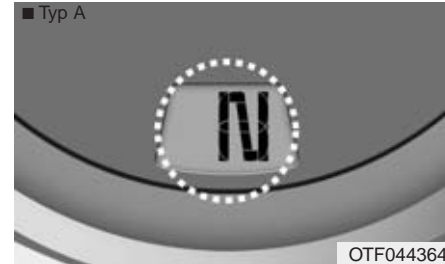

OTF044364

■ Typ B

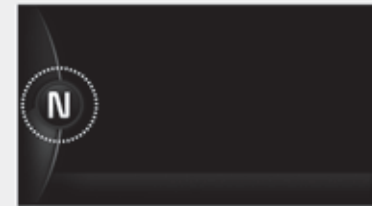

OTF044125L

Aktuellt växelläge visas i displayen framför föraren.

- P - Parkeringsläge
- R - Backen
- N - Neutralläge
- D - Körläge
- Sport-läge: 1, 2, 3, 4, 5, 6

### Växlingsindikator för manuell växellåda



Växlingsindikatorn hjälper dig köra ekonomiskt.

- Växla upp : ▲2, ▲3, ▲4, ▲5, ▲6
- Växla ner : ▼1, ▼2, ▼3, ▼4, ▼5

Text

- ▲3: Siffran + pilen vänd uppåt är en uppmaning att växla upp till den högre växel, som siffran visar. I detta fall från 2:an till 3:an.
- ▼3: Siffran + pilen vänd nedåt är en uppmaning att växla ned till en lägre växel. I detta fall från 4:an till 3:an.

Om det uppstår något fel i systemet visas ingen information.

**DISPLAY-INSTÄLLNINGAR****(display typ B)**

Visning	Symbol	Förklaring
Färddator		Färddatorn visar korrelerad information. Läs mer om färddatorn längre fram i det här kapitlet.
Navigation		Inställningar/visning i navigationssystemet.
LKAS (Filhållningsassistans)		Filhållningsassistansen förhindrar att föraren ofrivilligt korsar en filmarkering. Läs mer om LKAS-systemet i kapitel 5.
A/V (A/V-system)		Visar inställningar för ljud- och bildsystem.
Service		Du får information om när nästa service ska ske (körsträcka / tid) samt varningar för lågt däcktryck och låg spolarvätskenivå m m.
Generell varning		
Inställningar		Du kan göra personliga inställningar för dörrlås, belysning m m.

\* För att göra inställningarna, se en tidigare sida i det här kapitlet.

## Serviceindikator

### ■ Typ A



OTF044411L/OTF044411SW

### ■ Typ B



OTF044131L/OTF044131SW

### Service in (Service om)...km/dagar

Displayen visar hur många km/dagar som återstår innan bilen ska in för service.

Om återstående körsträcka till service är 1 500 km eller 30 dagar visar displayen:

"Service om (Service in)" 1 500 km eller 30 dagar när du slår på tändningen (ON).

### ■ Typ A



OTF044412L/OTF044412SW

### ■ Typ B

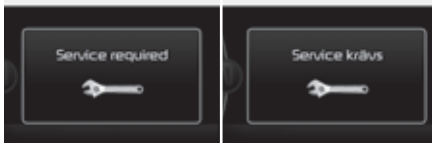

OTF044196L/OTF044196SW

### Service krävs (Service required)

Om du inte ser till att bilen får service enligt det inställda serviceintervallet visas meddelandet:

"Service krävs (Service required)". Det visas varje gång du slår på tändningen (ON).

För att återställa serviceintervallet till tidigare vald körsträcka och dagar, gör så här:

- Håll in NOLLSTÄLLNINGSKNAPPEN OK i mer än 1 sekund.



## ■ Typ A



OTF044414L/OTF044414SW

## ■ Typ B



OTF044192L/OTF044192SW

**Service om - AV (Service in OFF)**

Om du valt att inte se serviceintervallerna i displayen visas ovanstående meddelande.

Anm. Om du inte låter utföra service enligt Service- och garantiboken riskerar du att eventuella garantikrav kan avvisas.

**\* OBS**

Visningen av km och dagar kan bli fel om:

- Batteriet kopplas bort.
- Transportsäkringens slås om till OFF.
- Batteriet blir urladdat.

**Generell varning**

- Lampan tänds i följande fall:
  - När spolarvätska behöver fyllas på
  - Det är för lågt lufttryck i något däck
  - Det är fel på filhållningsassistenten (LKAS)
  - Motorolja behöver fyllas på
  - Det är dags för service

Varningslampan tänds om något enligt ovan behöver åtgärdas. Ikonen i displayen kommer att ändras från (🔧) till (⚠️). När problemet åtgärdats kommer varningslampan att slockna och föregående ikon (🔧) kommer att visas igen.

(T ex: Fyll på spolarvätska)

## Inställningar

### Förklaringar

#### ■ Typ A



#### ■ Typ B



När displayen visar ovanstående kan du välja att göra inställningar för det som visas.

### Dörrlåsningsalternativ

#### Automatisk dörrlåsnings

- Off/AV :  
Dörrarna låses inte automatiskt.
- Speed/Hastighet :  
Dörrarna låses automatiskt när du kommit upp i 15 km/tim.

#### Automatisk dörrupplåsning

- Off/AV :  
Ingen automatisk dörrupplåsning.
- Key Out eller Power Off/Nyckel ur/Tändning AV :  
Dörrarna låses automatiskt upp när du tar nyckeln ur tändningslåset eller när tändningen är OFF (bil med START-knapp).
- Driver Door Unlock/Förardörren låses upp:  
Övriga dörrar låses upp samtidigt.

### Lampor

#### Ett tryck - 3, 5 eller 7 blinkningar

Blinkersfunktion vid filbyte. Du kan välja om blinkerslamporna ska blinka 3, 5 eller 7 gånger när du trycker lätt på blinkersspaken.

#### Fördröjd släckning av strålkastarna

Om du valt PÅ : Lyser strålkastarna en stund efter att du lämnat bilen.

#### Välkomstbelysning

Om du valt PÅ : Lampor som lyser upp marken intill bilen tänds när du närmar dig bilen.

### **Inställningar**

#### **Språk**

Välj bland de språkalternativ som finns.

#### **Temperaturvisning °C / °F**

Välj i vilken skala du vill se temperaturen °C eller °F.

#### **Nollställning av genomsnittsförbrukningen**

- Auto Reset/Automatisk nollställning :  
Mätaren nollställs när du tankat.
- Manual Reset/Manuell nollställning :  
Du måste själv nollställa mätaren.

Se färddator i det här kapitlet.

#### **Förarsäte/instege**

Välj hur mycket sätet ska flyttas bakåt när föraren ska stiga in i och ur bilen.

#### **Välkomstljud**

Om du valt PÅ : En kort melodi hörs.

### **Steering position/Hjulens riktning**

Du kan få en uppmaning om att vrida hjulen.

\* Läs mer i avsnittet om inställningar i displayen i detta kapitel.

### **Förrahjälpsystem**

#### **LKAS - Filhållningsassistent**

- LKAS: Filhållningsassistenten hjälper föraren så att inga filmarkeringar korsas ofrivilligt.

- LDWS: Vingelvarning gör föraren uppmärksam på att filmarkeringar korsas.

Läs mer om LKAS i kapitel 5.

#### **RCTA - Varning för korsande trafik bakom backande bil**

Om du valt inställningen RCTA via displayen kommer döda vinkel-systemet (BSD) att aktiveras.

Läs mer om BSD-systemet i kapitel 5.

## Serviceintervall

### ■ Typ A



OTF044135L/OTF044135SW

### ■ Typ B



OTF044136L/OTF044136SW

När du ser ovanstående i displayen går det att ställa in körsträcka (km) och tid (månader).

## \* OBS

Vi rekommenderar att du låter en Kia-verkstad utföra service på bilen och ställa om mätaren.

## A/V-inställningar (A/V Mode)

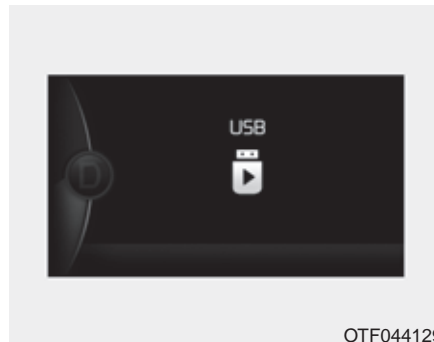

OTF044129

Här visas vad som spelas i bilens A/V-system.

## Navigationsinfo (Turn By Turn Mode)

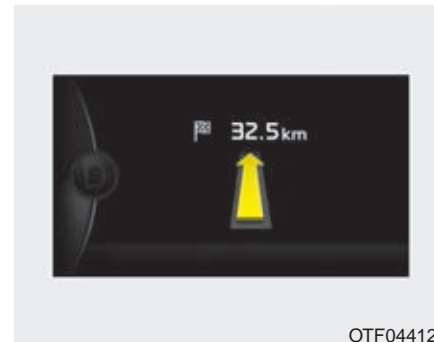

OTF044128

Här visas aktuell navigationsinformation.

## Meddelanden till föraren

Växla till P (Shift to "P")  
(bil med START-knapp och automatisk växellåda)

■ Typ A



OTF044147L/OTF044147SW

■ Typ B



OTF044148L/OTF044148SW

- Visas om du försöker stänga av motorn utan att ha lagt i P-läget.
- Tändningen ändrar automatiskt läge till ACC. Om du då trycker på knappen ändras det till ON.

Låg batterinivå f. smart nyckel  
(Low Key Battery)  
- Byt batteri i Smart Key

■ Typ A



OTF044141L/OTF044141SW

■ Typ B

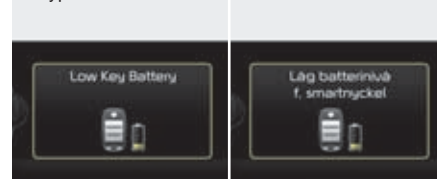

OTF044142L/OTF044142SW

- Uppmaningen visas när det är dags att byta batteri din Smart Key och tändningen är i läge OFF.

Vrid på ratten / Tryck på START  
(Press START button while turning wheel)  
(bil med START-knapp)

■ Typ A



OTF044173L/OTF044173SW

■ Typ B

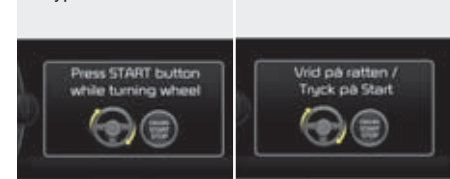

OTF044187L/OTF044187SW

- Uppmaningen visas om rattlåset är låst när du trycker på START-knappen.
- Håll in START-knappen och vrid ratten lite till höger och vänster.

## Rattlås ej aktivt (Steering wheel unlocked) (bil med START-knapp)

■ Typ A



OTF044174L/OTF044174SW

■ Typ B

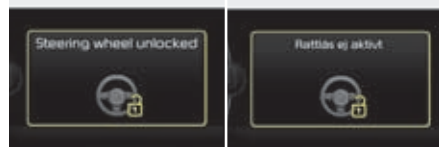

OTF044188L/OTF044188SW

- Meddelandet visas om rattlåset inte aktiveras med tändningen i läge OFF.

## Kontrollera rattlås systemet (Check steering wheel lock system) (bil med START-knapp)

■ Typ A



OTF044175L/OTF044175SW

■ Typ B

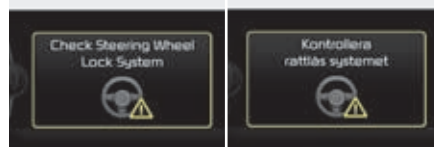

OTF044189L/OTF044189SW

- Meddelandet visas om rattlåset inte aktiveras på ett normalt sätt med tändningen i läge OFF.

## Starta motorn med bromsen (Press brake pedal to start engine) (bil med automatisk växellåda)

■ Typ A



OTF044151L/OTF044151SW

■ Typ B



OTF044152L/OTF044152SW

- Uppmaningen visas om du tryckt på START-knappen för ACC-läge två gånger utan att ha trampat på bromsen.
- **Du måste trampa ner bromspedalen för att kunna starta motorn.**

**Starta motorn med kopplingen (Press clutch pedal to start engine (bil med START-knapp och manuell växellåda)**



**Ingen smartnyckel i fordonet (Key not in vehicle) (bil med START - knapp)**



**Ingen smartnyckel upptäcktes (Key not detected) (bil med START - knapp)**

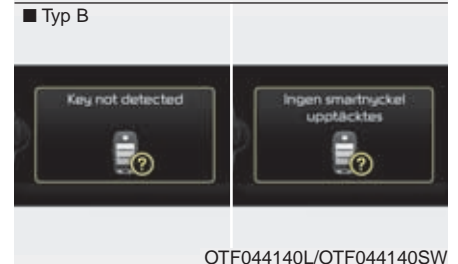

- Uppmaningen visas om du tryckt på START-knappen för ACC-läge två gånger utan att ha trampat ner kopplingspedalen.
- **Du måste trampa ner kopplingspedalen för att kunna starta motorn.**

- **Om ingen Smart Key finns i bilen, när du trycker på START-knappen, får du ovanstående meddelande.**
- Du måste alltid ha en Smart Key i bilen när du ska köra.

- **Bilens system får inte kontakt med någon Smart Key när du trycker på START-knappen.**

**Tryck på Start igen**  
(Press START button again)  
(bil med START - knapp)



**Tryck på Start med smartnyckel** ▶  
(Press START button with key)  
(bil med START - knapp)



◀ Tryck med din Smart Key på START-knappen, med nyckelringen vänd mot dig.

- Det här meddelande visas om det kan ha uppstått ett fel i start-systemet.
- Prova med att trycka en gång till på START-knappen.
- Om du får samma meddelande varje gång du trycker på knappen, rekommenderar vi att du kontaktar en Kia-verkstad.

- Meddelande visas om du trycker på START-knappen när meddelandet "Ingen smartnyckel upptäcktes (Key not detected)" visas. Varningslampan för startspärren blinkar också. Det kan bero på att batteriet i din Smart Key är urladdat.



**Kontrollera säkring "BRAKE SWITCH" (Check BRAKE SWITCH fuse) (Bil med START-knapp och automatisk växellåda)**

■ Typ A



OTF044156L/OTF044156SW

■ Typ B



OTF044157L/OTF044157SW

- **Meddelandet visas om bromsljussäkringen saknas eller har brunnit av.**
- Sätt tillbaka säkringen eller sätt i en ny Om du inte har någon säkring tillgänglig kan du starta motorn genom att hålla in START-knappen i 10 sekunder när tändningen är i ACC-läget.

**Växla t. P el. N för Start (Shift to "P" or "N" to start engine) (bil med START-knapp och automatisk växellåda)**

■ Typ A



OTF044149L/OTF044149SW

■ Typ B



OTF044150L/OTF044150SW

- **Du kan bara starta motorn med växelväljaren i P- eller N-läget.**

**\* OBS**

Vi rekommenderar att du alltid startar motorn med växelväljaren i P-läget.

## Dörr öppen! (Door Open)

■ Typ A



OTF044160

■ Typ B



OTF044161

- Någon dörr är inte helt stängd.

## Bakluckan är öppen (Trunk Open)

■ Typ A



OTF044162

■ Typ B



OTF044163

- Bakluckan är inte helt stängd.

## Spolarvätska låg (Low Washer Fluid)

■ Typ A



Low Washer Fluid



Spolarvätska låg

OTF044158L/OTF044158SW

■ Typ B



Low Washer Fluid



Spolarvätska låg



OTF044159L/OTF044159SW

- Meddelandet visas när behållaren för spolarvätska är nästan tom.
- Fyll på med rätt blandning med tanke på årstiden.

### Slå säkring switch på (Turn on FUSE SWITCH)

■ Typ A



OTF044153L/OTF044153SW

■ Typ B



OTF044154L/OTF044154SW

- Du ska inte köra bilen med transportsäkring i läge OFF!
- Knäpp över till ON.

Läs mer i avsnittet "Säkringar" i kapitel 7.

### Justera ratten (Align steering wheel)

■ Typ B



OTF044166L/OTF044166SW

- Meddelandet visas om hjulen är mycket vridna åt höger eller vänster när du startar motorn.
- Vrid ratten så att hjulen står i körriktningen.

### Kontroll motorolja (Check engine oil)

■ Typ A



OTF044170L/OTF044170SW

■ Typ B



OTF044186L/OTF044186SW

När den här varningen visas, kontrollera motoroljenivån så snart som möjligt. Fyll på om nivån är för låg. Räkna med att det går åt ca 0,6 - 1 liter. Följ anvisningarna för påfyllning i kapitel 7.

Fyll endast på med specificerad olja enligt rekommendationerna i kapitel 8.  
OBS. Fyll inte på så att nivån kommer över F-markeringen på oljemätsticken.

## FÄRDDATOR

Färddatorn styrs av en mikrodator som förser föraren med korrelerad information när tändningen är påslagen.

### \* OBS

Viss information som finns i färddatorn (t ex genomsnittshastighet) nollställs om batteriet kopplas bort eller blir urladdat.

### Visningsalternativ (Typ A)

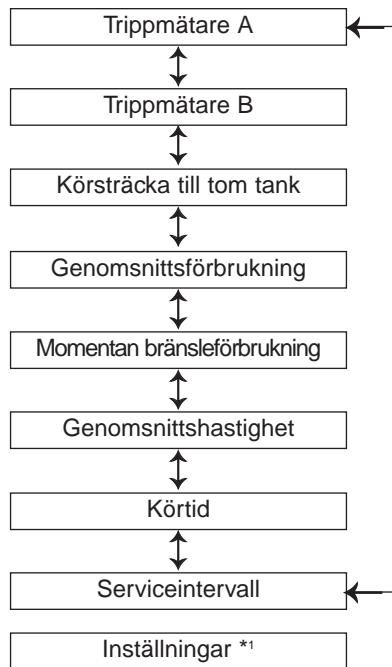

### Visningsalternativ (Typ B)

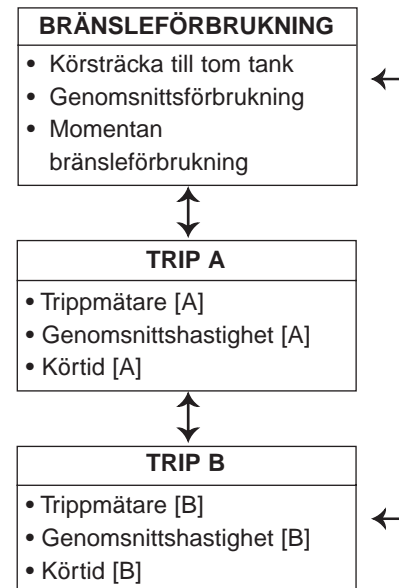

Byt visning med Skroll-knappen .

\*1: För att komma till inställningar, tryck på  -knappen.

## Trippmätare

### ■ Typ A



OTF044167E/OTF044167SW

### ■ Typ B



OTF044415L

### Trippmätare (1)

- Trippmätaren visar körsträckan efter senaste nollställningen.
  - Mäter upp till 9999,9 km (999,9 mil)
- Nollställ genom att hålla in ENTER-knappen OK på ratten i mer än 1 sekund när trippmätaren visas.

### Genomsnittshastighet (2)

- Genomsnittshastigheten beräknas på hela körsträckan efter den senaste nollställningen.
  - Mätning upp till 260 km/tim.
- Nollställ genom att hålla in ENTER-knappen OK på ratten i mer än 1 sekund när siffran för genomsnittshastighet visas.

### \* OBS

- Genomsnittshastigheten visas inte förrän körsträckan är minst 50 m eller du kört i minst 10 sekunder efter att tändningen slogs på (ON).
- Beräkningen omfattar även den tid som bilen står stilla och motorn är igång.

### Körtid (3)

- Körtiden beräknas från senaste nollställningen.
  - Maximal tid som mäts: 99:59 (99 timmar och 59 minuter)
- Nollställ genom att hålla in ENTER-knappen OK på ratten i mer än 1 sekund när körtiden visas.

### \* OBS

Beräkningen omfattar även den tid som bilen står stilla och motorn är igång.

## Bränsleförbrukning

### ■ Typ A



OTF044169E

### ■ Typ B

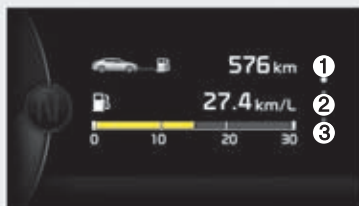

OTF044193L

### **Körsträcka till tom tank (1)**

- Siffran visar den beräknade återstående körsträckan med det bränsle som finns i tanken.  
- Visning: 50 - 1999 km eller 30 - 1999 miles.
- När det återstår bränsle för mindre än 5 mil visas "----".

### **\* OBS**

- Om bilen står på sluttande mark, eller om strömmen varit bruten, kanske mätningen inte är korrekt.
- Den beräknade återstående körsträckan kan ändras (förlängas eller kortas) om körförhållandena förändras.
- Tänk också på att återstående körsträcka är en beräkning och alltså inte exakt.

### **Genomsnittsförbrukning (2)**

- Beräkningen gäller efter den senaste nollställningen  
- Visning: 0,0 ~ 99,9 liter/100 km (eller miles per gallon)
- Du kan välja om genomsnittsförbrukningen ska nollställas manuellt eller automatiskt.

### **Manuell nollställning**

Håll RESET-knappen OK på ratten i mer än 1 sekund, när genomsnittsförbrukningen visas.

### **Automatisk nollställning**

Om du vill att mätningen ska nollställas, varje gång du tankar, ställer du in detta alternativ. Se "Inställningar". Automatisk nollställning sker när du tankat minst 6 liter och du börjar köra efter tankningen.

### **\* OBS**

Genomsnittsförbrukningen visas mer exakt när du kört mer än 10 sekunder eller 50 meter.

**Momentan bränsleförbrukning (3)**

- Med den här inställningen visas bränsleförbrukningen under de senaste sekunderna när hastigheten är högre än 10 km/tim.  
- Mätområde : 0,0 - 30,0 liter/100 km.

**Snabbvisning av korrelerad information (display typ B)**

OTF044367L



OTF044367SW

Information enligt bilden ovan visas i några sekunder när du stänger av motorn:

- Körsträcka.
- Genomsnittligt bränsleförbrukning.

- Återstående körsträcka med det bränsle som finns i tanken.  
Uppgifterna avser varje enskild körning.

Om den beräknade körsträckan med återstående bränsle är mindre än 5 mil kommer --- (tre streck) att visas i displayen och

- Refuel/Tanka visas nedtill i displayen.

## VARNINGSG- OCH KONTROLLAMPOR

### Varningslampor

#### \* OBS - Kontrollera

När motorn startats ska alla varningslampor slockna i annat fall har det uppstått något fel.

Undantag: Lampan för parkeringsbromsen ska lysa tills bromsen är helt frigjord.

### *Krockkuddarnas varningslampa*



#### Lampan lyser:

- När du slagit över tändningen till ON.
  - Den lyser i ca 6 sekunder och slocknar sedan.
- Om det uppstått något fel i systemet för krockkuddarna.

Vi rekommenderar i så fall att du vänder dig till en Kia-verkstad.

### *Bältespåminnare*



- Lampan lyser om föraren inte spänt fast säkerhetsbältet.

Läs mer under "säkerhetsbälten" i kapitel 3.



### Varningslampa för låg bromsvätskenivå och ansatt parkeringsbroms



#### Lampan lyser:

- När du slagit över tändningen till ON.
  - Den lyser i ca 3 sekunder och slocknar sedan.
  - Den lyser om parkeringsbromsen inte är helt frigjord.
- När parkeringsbromsen är ansatt.
- När bromsvätskenivån är för låg.
  - Om lampan lyser när parkeringsbromsen är helt frigjord är bromsvätskenivån för låg.

#### Om bromsvätskenivån är för låg:

1. Stanna bilen där den inte utgör någon trafikfara.
2. Stäng av motorn och kontrollera bromsvätskenivån. Fyll på om det behövs. (Läs mer i kapitel 7, "Bromsvätska"). Kontrollera om det förekommer något läckage. Om du inte hittar något läckage, nivån i behållaren är OK och bromsvarningslampan fortsätter att lysa eller om bromsarna inte fungerar som de ska, kör inte bilen.
 

Vi rekommenderar att du vänder dig till en Kia-verkstad.

#### Diagonalt 2-krets bromssystem

Bilen har två separata bromskretsar vilket innebär att det finns bromseffekt på två hjul om det uppstår något fel i den ena bromskretsen. Om bromsarna på bara två hjul fungerar krävs det mer kraft för att bromsa och pedalen sjunker närmare golvet. Dessutom förlängs bromssträckan avsevärt. Om du får bromsbortfall under körning, växla ner och stanna bilen så snart som möjligt.



### **VARNING - Lampa för låg bromsvätskenivå och ansatt parkeringsbroms**

**Det farligt att köra om lampan lyser. Men kontrollera först om parkeringsbromsen är helt frigjord. Om den är det och lampan lyser är bromsvätskenivån för låg. Vi rekommenderar i så fall att du vänder dig till en Kia-verkstad.**

### Varningslampan för låsningsfria bromsar



#### Lampan lyser:

- När du slagit över tändningen till ON.
  - Den lyser i ca 3 sekunder och slocknar sedan.
- Om det uppstått ett fel i ABS-systemet. (Bilens bromssystem i övrigt fungerar som det ska. Det är bara ABS-funktionen som har upphört att fungera).

Vi rekommenderar att du vänder dig till en Kia-verkstad.

### Fel på den elektroniska bromskraftfördelningen - EBD



#### Dessa två lampor tänds samtidigt under körning:

- Då har det uppstått ett problem med ABS- och EBD-systemen. Vi rekommenderar i så fall att du snarast vänder dig till en Kia-verkstad.



### **VARNING - Elektroniska bromskraftfördelningen - EBD**

Om båda lamporna lyser fungerar inte bromssystemet som det ska. Det finns risk att bakhjulen låses vid en inbromsning och att bilen får sladd. Kör sakta och undvik häftiga inbromsningar.

Vi rekommenderar att du snarast vänder dig till en Kia-verkstad.

### \* OBS - Elektronisk bromskraftfördelning - EBD

Om ABS-varningslampan lyser eller både ABS- och parkeringsbromslampan, kan det hända att hastighetsmätaren, vägmätaren och trippmätaren inte fungerar. Om också EPS-varningslampan lyser kan styrningen kännas onormal.

Vi rekommenderar i så fall att du snarast vänder dig till en Kia-verkstad.

**Elektrisk parkeringsbroms  
- EPB****EPB****Lampan lyser:**

- När du slagit över tändningen till ON.
  - Den lyser i ca 3 sekunder och slocknar sedan.
- Om det är något fel i EPB-systemet.  
Vi rekommenderar i så fall att du snarast vänder dig till en Kia-verkstad för kontroll.

**\* OBS - EPB-varningslampan**

Lampan kan tändas när kontrollampan för ESC-systemet lyser. Det innebär att det kan vara något fel i ESC-systemet, dock inte i EPB-systemet.

**AUTO HOLD  
- Automatisk broms****AUTO  
HOLD****Lampan lyser med olika färg:**

- Vit: Lampan lyser vit när du aktiverar systemet med AUTO HOLD-knappen.
- Grön: Lampan lyser grön när du bromsat bilen och den står stilla med AUTO HOLD-systemet aktiverat.
- Gul: Om det är något fel i systemet. I så fall rekommenderar vi att du vänder dig till en Kia-verkstad för kontroll av systemet.

\* AUTO HOLD beskrivs i kapitel 5.

**Elektrisk styrervo - EPS****Lampan lyser:**

- När du slagit över tändningen till ON.
  - Den slocknar när motorn startat.
- Om det är något fel i EPS-systemet.  
Vi rekommenderar i så fall att du snarast vänder dig till en Kia-verkstad för kontroll.

### Motorkontrollampa



#### Lampan lyser:

- När du slagit över tändningen till ON.
  - Den slocknar när motorn startat.
- Om det uppstått något fel i avgasreningssystemet.
  - Vi rekommenderar i så fall att du snarast vänder dig till en Kia-verkstad.

#### **! VIKTIGT** - Motorkontrollampa

*Om du fortsätter att köra med motorkontrollampan lysande kan det skada avgasreningssystemet och påverka prestanda och bränsleekonomi.*

#### **! VIKTIGT - Bensinmotor**

*Om du kör med motorkontrollampan lysande kan det orsaka skador på avgasreningssystemet och motoreffekten sjunker.*

*Vi rekommenderar i så fall att du snarast vänder dig till en Kia-verkstad.*

#### **! VIKTIGT - Diesel med partikelfilter**

*Om motorkontrollampan blinkar kan det beror på för mycket sot i partikelfiltret. Du kan kanske lösa problemet så här:*

- Kör bilen i högre hastighet än 60 km/tim eller på 2:ans växel och med motorn inom varvtalsområdet 1 500 - 2 000 varv/min i ca 25 min.

*Om lampan inte slocknar när du kört enligt ovan, rekommenderar vi att du vänder dig till en Kia-verkstad för att få partikelfiltret kontrollerat.*

*Om du kör bilen en längre sträcka när lampan blinkar kan partikelfiltret skadas och dessutom kan bränsleförbrukningen öka.*

#### **! VIKTIGT - Dieselmotor**

*Om motorkontrollampan blinkar under körning så betyder det att det finns ett fel relaterat till bränslesystemet, det kan orsaka effektbortfall, misständning och försämrad avgasrening. Se till att snarast få motorn kontrollerad.*

*Vi rekommenderar att du vänder dig till en Kia-verkstad för kontroll av motorns styrsystem.*

**Dålig laddning****Lampan lyser:**

- När du slagit över tändningen till ON.
  - Den ska slockna när motorn startats.
- Om det är något fel på generatoren eller laddningssystemet.

**Kontrollera eventuella fel så här:**

1. Stanna bilen på en trafiksäker plats.
2. Stäng av motorn och kontrollera om drivremmen till generatoren är trasig eller för löst spänd.

Om det inte är något fel på drivremmen är det sannolikt ett elektriskt fel.

Vi rekommenderar i så fall att du snarast vänder dig till en Kia-verkstad.

**Motorn överhettad****Lampan lyser:**

- När temperaturen på kylvätskan är för hög, över 120°C. Motorn är överhettad och kan skadas.  
Se kapitel 6 "Överhettad motor".

**! VIKTIGT - Om motorn överhettas**

**Fortsätt inte köra. Det kan leda till allvarliga motorskador.**

**Oljetrycklampa****Lampan lyser:**

- När du slagit över tändningen till ON.
  - Den ska slockna när motorn startats.
- Om oljetrycket är för lågt.

**Om oljetrycket är för lågt:**

1. Stanna bilen på en trafiksäker plats.
2. Stäng av motorn och kontrollera oljenivån. (Mer information finns i början av kapitel 7 "Oljenivå i motorn"). Om nivån är för låg, fyll på olja.  
Om lampan lyser när du fyllt på olja, eller om du inte kan fylla på, rekommenderar vi att du snarast vänder dig till en Kia-verkstad.

### **! VIKTIGT - Oljetrycklampan**

- *Motorn kan få allvarliga skador om du inte stannar direkt när lampan tänds*
- *Om lampan lyser när motorn är igång. Då kan motorn få allvarliga skador. Gör så här :*
  1. *Stanna bilen på en trafiksäker plats.*
  2. *Stäng av motorn och kontrollera oljenivån. Om nivån är för låg, fyll på olja.*
  3. *Starta motorn och kontrollera om lampan fortsätter att lysa. Om den gör det, stäng direkt av motorn. Därefter rekommenderar vi att du snarast vänder dig till en Kia-verkstad för kontroll.*

### *Låg bränslenivå*



#### **Lampan lyser:**

- När tanken är nästan tom.

#### **Om tanken är nästan tom:**

- Tankka så snart som möjligt.

### **! VIKTIGT - Låg bränslenivå**

*Om bränslet tar slut kan det resultera i att motorn misständer, vilket kan medföra allvarliga skador på katalysatorn.*

### *Lågt däcktryck*



#### **Lampan lyser:**

- När du slagit över tändningen till ON.
  - Den lyser i ca 3 sekunder och slocknar sedan.
- Om det är för lågt lufttryck i ett eller flera däck. (Vilket/vilka däck som har för lågt lufttryck visas i displayen).  
Läs mer om systemet för däcktryckkontroll (TPMS) i kapitel 6.

Varningslampan lyser med fast sker efter att ha blinkat i ca 60 sekunder:

- Om det är något fel på däcktryck-kontrollen.

I så fall, rekommenderar vi att du snarast vänder dig till en Kia-verkstad för kontroll.

Läs mer om systemet för däcktryck-kontroll (TPMS) i kapitel 6.



### **VARNING - Sakta in Säkert**

- TPMS-systemet kan inte varna för t ex en däckexplosion eller yttre påverkan som gör att ett däck snabbt tappar luften.
- Om du märker att bilen blir tungstyrd eller däckljudet ökar eller att bilen vill svänga åt ena eller andra sidan, sänk farten och bromsa in försiktigt. Stanna på en plats där bilen inte utgör en trafikfara.

### **Öppen dörr**



#### **Lampan lyser:**

Om inte alla dörrarna är helt stängda.

### **Bakluckan är öppen**



#### **Lampan lyser:**

När bakluckan inte är helt stängd.

### **Vatten i bränslefiltret (Diesel)**



#### **Lampan lyser:**

- När du slagit över tändningen till ON.
  - Den lyser i ca 3 sekunder och slocknar sedan.
- Om det samlats för mycket vatten i bränslefiltret. Filtret måste dräneras. Se anvisningarna i kapitel 7, "Bränslefilter".

### **! VIKTIGT - Vatten i bränslefiltret**

- Om varningslampan lyser kan motoreffekten och tomgångsvarvet sjunka.
- Kör därför inte med bilen om lampan lyser. Motorn och insprutningssystemet kan skadas. Vi rekommenderar att du snarast vänder dig till en Kia-verkstad för kontroll.

### *Hastighetsvarnare (ej normal svensk utrustning)*

**120  
km/h**

#### **Lampan blinkar:**

- När du kör fortare än 120 km/tim.
  - Lampan uppmärksammar dig om att du kör för fort.
  - En varningssignal ljuder också i ca 5 sekunder.

### *Låg spolarvätskenivå*



#### **Lampan lyser:**

- När det behöver fyllas på spolarvätska.

### *Generell varningslampan*



- Den här varningslampan tänds när:
  - Spolarvätska måste fyllas på
  - Lufttrycket i däcken är för lågt
  - Fel på filhållningsassistenten (LKAS).
  - Det är dags för service
  - Låg motoroljenivå

Den generella varningslampan tänds när minst två av ovanstående situationer uppstår.

Efter åtgärd kommer varningssymbolen att slockna.

(t ex : Fyll på spolarvätska)

### *Risk för halka*



**Lampan blinkar 10 gånger och lyser sedan med fast sken. Det hörs också ett 3 varningssignaler :**

- Föraren blir varnad när temperaturen är 4° eller lägre.

#### **\* OBS**

**När halkvarningen visas, sänk farten, undvik snabb acceleration, häftiga inbromsningar och tvära svängar.**



## Kontrollampor

### Elektroniskt antisladdsystem - ESC



#### Lampan lyser:

- När du slagit över tändningen till ON.
  - Den lyser i ca 3 sekunder och slocknar sedan.
- Om det är något fel på ESC-systemet. I så fall, rekommenderar vi att du vänder dig till en Kia-verkstad för kontroll.

#### Lampan blinkar:

- När ESC-systemet är aktivt.

Läs mer om antisladdsystemet i kapitel 5.

### Antisladdsystem - ESC / OFF



#### Lampan lyser:

- När du slagit över tändningen till ON.
  - Den lyser i ca 3 sekunder och slocknar sedan.
- När du tryckt på knappen ESC OFF.

Läs mer om antisladdsystemet i kapitel 5.

### ECO-körning

**ECO**

#### Lampan lyser:

- När du aktiverat systemet genom att trycka på knappen ACTIVE ECO eller valt ECO-körläge.

Läs mer om ACTIVE ECO i kapitel 5.

### SPORT-läge

**SPORT**

#### Lampan lyser:

- När du valt körläget SPORT.

Läs mer om de olika körlägena i kapitel 5.

### **Stopp-/start-systemets kontrollampa**



#### **Lampan lyser:**

- När stopp-/startsystemet är aktivt.
- När motorn startar automatiskt blinkar kontrollampen ovan i 5 sekunder.

Utförlig information om stopp-/startsystemet finns i kapitel 5.

#### **\* OBS**

När motorn startas automatiskt av systemet kan varningslamporna för ABS, ESC, ESC OFF, EPS och varningslampan för parkeringsbromsen lysa en kort stund.

Det händer om batteriet har dålig laddning och beror inte på fel i systemet.

### **Startspärr (Bil med tändningslås)**



#### **Lampan lyser:**

- När rätt tändningsnyckel får kontakt med startspärrsystemet när nyckeln är i läge ON.
  - Motorn kan startas.
  - Lampan slocknar när motorn startats.

#### **Lampan blinkar:**

- Om det är något fel på startspärrsystemet.
  - I så fall rekommenderar vi att du vänder dig till en Kia-verkstad för kontroll.

### **I Startspärr (Bil med START-knapp)**



#### **Lampan lyser upp till 30 sekunder:**

- När starspärren får kontakt med rätt Smart Key och tändningen är i läge ACC eller ON.
  - Motorn kan startas.
  - Lampan slocknar när motorn startats.

#### **Lampan blinkar i några sekunder:**

- Om startspärren inte får kontakt med rätt Smart Key.
  - Bilen kan inte startas.

**Lampan lyser i 2 sekunder och slocknar:**

- Om startspärren inte får kontakt med rätt Smart Key, som finns i bilen och tändningen är i läge ON.

Kontrollera om det går att starta bilen genom att trycka din Smart Key mot START-knappen. Om inte rekommenderar vi att du vänder dig till en Kia-verkstad för kontroll.

**Lampan blinkar:**

- Byt batteri i din Smart Key.
  - Du kan prova med att trycka din Smart Key mot START-knappen. (Läs mer i kapitel 5 "Starta motorn").
- Om det är något fel på startspärren.
  - I så fall rekommenderar vi att du vänder dig till en Kia-verkstad för kontroll.

**Blinkers****Lampan blinkar:**

- När du markerar sväng med blinkers.

Om något av nedanstående händer är det något fel. I så fall rekommenderar vi att du vänder dig till en Kia-verkstad för kontroll.

- Lampan lyser med fast sken.
- Lampan blinkar ovanligt snabbt.
- Lampan tänds inte alls.

**Halvljus****Lampan lyser:**

- När halvljuset är tätt.

**Helljus****Lampan lyser:**

- När du kopplat om till helljus.
- När du använder helljusblinken.

**Yttre belysning****Lampan lyser:**

- När yttre belysning är tänd.

### Dimljus



#### Lampan lyser:

- När dimljusen är tända.

### Dimbakljus



#### Lampan lyser:

- När dimbakljusen är tända.

### Glödning (Diesel)



#### Lampan lyser:

- När förvärmning sker med tändningen i läge ON.
  - När lampan slocknat kan motorn startas.
  - Hur länge lampan lyser beror på motorns temperatur, yttertemperaturen och batteriets laddningsstatus.

Om lampan inte slocknar eller börjar blinka när motorn är varm eller under körning, då kan det vara något fel på förvärmningen.

I så fall rekommenderar vi att du vänder dig till en Kia-verkstad för kontroll.

#### \* OBS - Förvärmning

Om motorn inte startat 10 sekunder efter att förvärmningen är klar, ändra tändningen till LOCK eller OFF i 10 sekunder och sedan till ON igen, för en ny förvärmning.

### Farthållare

■ Typ A

■ Typ B

CRUISE



#### Lampan lyser:

- När systemet är aktiverat.

Läs mer om farthållaren i kapitel 5.

SET

SET

#### Lampan lyser:

- När en viss hastighet är inställd.

Läs mer om farthållaren i kapitel 5.

### Hastighetsbegränsare



#### Lampan lyser:

- När systemet är aktiverat.

Läs mer om hastighetsbegränsaren i kapitel 5.

## PARKERINGSHJÄLP

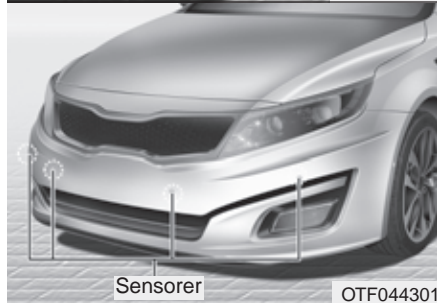
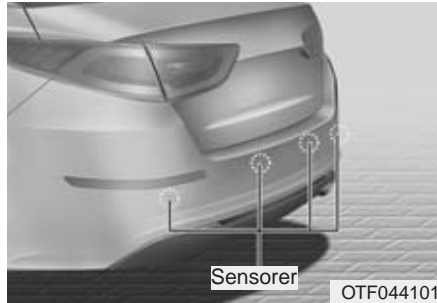

Parkeringshjälpens sensorer känner av föremål som finns ca 1 m framför och 1,2 m bakom bilen. När bilen närmar sig ett föremål varnas föraren av en föränderlig ljudsignal eller genom visning i displayen framför föraren.

Systemet är bara en extra hjälp vid parkeringsmanövrer. Det är alltid föraren som ansvarar för hur bilen manövreras och att hålla reda på vad som finns runt om bilen.

### **⚠ VARNING**

Tänk på att systemet bara är en extra hjälp vid parkeringsmanövrer. Det är alltid föraren som ansvarar för hur bilen manövreras och att hålla reda på vad som finns runt om bilen.

## Så här fungerar parkeringshjälpen



- Systemet är aktivt när du tryckt på P-knappen och lampan i den lyser. Tändningen ska vara i läge ON.
- Lampan i knappen för parkeringshjälpen tänds och systemet aktiveras automatiskt när du lägger i backen (R) eller när du trycker på knappen. Systemet stängs av automatiskt vid högre hastighet än 20 km/tim alternativt 40 km/tim om bilen är utrustad med smart parkeringshjälp (SPAS).
- Systemet fungerar när hastigheten är högst 10 km/tim.
- När du kör framåt känner sensorerna av föremål på upp till 100 cm.





- Om sensorerna känner av fler än ett föremål mäts avståndet till det närmaste.

### \* OBS

Det är inte säkert att sensorerna kan känna av föremål som finns på ca 25 cm eller kortare avstånd.

### Varningsindikationer med grafisk bild och ljud

 : Med ljudsignal

Avstånd från objekt		Varningsindikationer		Varningssignal
		Vid körning framåt	Vid körning bakåt	
100-61cm	Fram		-	Ljudsignal med lång intervall
120-61cm	Bak	-		Ljudsignal med lång intervall
60-31cm	Fram			Ljudsignal med kort intervall
	Bak	-		Ljudsignal med kort intervall
30 cm	Fram			Konstant ljudsignal
	Bak	-		Konstant ljudsignal

### \* OBS

- De grafiska varningsindikationerna och ljudsignalerna kan skilja sig från beskrivningarna ovan, beroende på hur sensorerna påverkas av olika föremål och eventuella störningar från omgivningen.
- Tvätta inte sensorerna med högtryck, de kan skadas.

**! VIKTIGT**

- **Systemets sensorer kan bara känna av föremål inom sina räckviddsområden. Det kan också hända att de inte känner av t ex smala stolpar som finns mellan sensorerna. Kontrollera därför vad som finns runt bilen bakom bilen innan du backar.**
- **Förare som inte är vana vid hur parkeringshjälpen fungerar bör informeras om systemets funktion och begränsningar.**

**Situationer då sensorerna kanske inte fungerar**

1. De är täckta av is eller snö.
2. De är täckta av smuts, sand, lera eller annat.
3. Systemet är inte aktiverat. Kontrollera att lampan i knappen lyser.

**Parkeringshjälpen kanske inte fungerar:**

1. Om vägbanan är mycket ojämn eller lutar.
2. Om sensorerna störs av ljud från motorcyklar och mopeder eller lufttrycksbromsar på lastbilar.
3. Vid kraftigt regn eller vattenkaskader.
4. Om fjärrkontroller eller mobiltelefoner används intill bilen.
5. Sensorerna är täckta av snö eller annat.

**Sensorernas räckvidd kan bli kortare:**

1. När det är extremt kallt eller varmt.
2. Om ett föremål är lägre än 1 meter och smalare än 14 cm.

**Sensorerna kanske inte känner av:**

1. Smala stolpar, kedjor och rep.
2. Mjuka föremål som absorberar sensorernas frekvenser. T ex tygklädda föremål, porösa/svampiga föremål och snö.

### \* OBS

1. Varningsljuden kan variera beroende på bilens hastighet och föremålets form.
2. Systemet kanske inte fungerar om bilen modifierats så att stötfångarnas höjd inte är enligt originalutförande eller om sensorerna har modifierats. Extrautrustning som inte är fabriksmonterad kan också påverka sensorernas funktion.
3. Sensorerna kanske inte känner av föremål som är närmare än ca 25 cm från stötfångaren eller ger kanske felaktig varning.
4. Om smuts, is, snö eller vatten täcker sensorerna fungerar de inte. Rengör med en mjuk fuktad trasa.
5. Tryck, slå eller skrapa inte på sensorerna.

### \* OBS

Sensorerna känner endast av ett begränsat område bakom bilen. Små föremål, smala stolpar och föremål som hamnar mellan sensorerna kanske inte upptäcks av sensorerna. Kontrollera alltid bakom bilen i samband med backning. Alla som kör bilen ska känna till sensorernas funktion och begränsningar.

#### VARNING

Kontrollera i samband med backning att lekande barn eller gångtrafikanter inte finns bakom bilen. Tänk på att vissa föremål kanske inte upptäcks av sensorerna på grund av avstånd, format eller material. Se alltid upp för hinder oavsett i vilken riktning bilen ska köras.

### Felindikation

Om du lägger i backen (R) kan det ha uppstått ett fel om:

- Inget varningsljud hörs eller signalen är oregelbunden.



(blinkningar)

blinkar i displayen.

I så fall rekommenderar vi att du kontaktar en Kia-verkstad.

#### VARNING

Fabriksgarantin täcker inte skador som uppstått på grund av att backvarnaren inte varnat. Var alltid mycket försiktig i samband med backning.



## SMART PARKERINGSASSISTANS (SPAS)

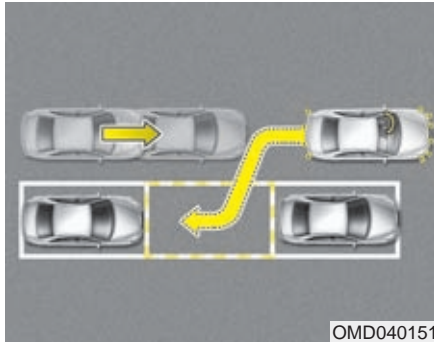

Du kan släppa ratten och låta den smarta parkeringsassistansen styra in bilen när du ska fickparkera. Systemet använder sensorer för att känna av avståndet till andra fordon. Du behöver bara följa instruktionerna på displayen och sköta gas och broms.

### \* OBS

- Föraren måste vara uppmärksam. Sensorerna känner kanske inte av gångtrafikanter som finns bakom bilen.
- Systemet fungerar endast vid fickparkering, som bilden visar.
- Det måste vara en ficka med en bil framför den lediga rutan. Bakom fickan kan det vara en bil eller t ex en mur.
- Om bilen inte hamnat exakt som du tänkt dig kopplar du bort systemet och flyttar bilen så att den står som den ska.
- I vissa fall kanske det fungerar bättre att du parkerar bilen själv.
- Varningsljuden för föremål framför och bakom bilen hörs i samband med att systemet är aktiverat.
- Stäng av den smarta parkeringsassistansen när den inte ska användas.

### ⚠ VARNING

- Den smarta parkeringsassistansen är bara ett hjälpmedel, som på grund av omgivande faktorer kanske inte fungerar till 100 %. Föraren ansvarar alltid för bilens manövrer.
- Systemet kanske inte fungerar perfekt om bilens hjulinställningar är felaktiga. Vi rekommenderar i så fall att du kontaktar en Kia-verkstad.
- Om däckdimensionen är en annan än de som godkänts för bilen påverkar det systemet.

### I följande fall fungerar systemet

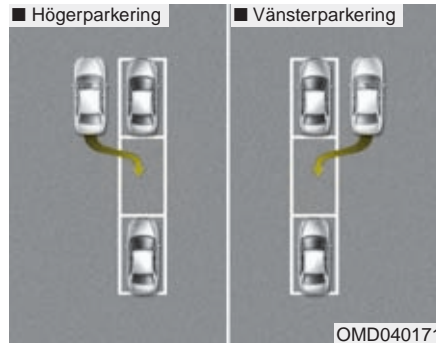

- Parkeringsfickan är parallell med en rak gata.
- När det finns en bil framför den lediga fickan.
- När det finns tillräckligt utrymme för att manövrera bilen.

### Använd inte systemet följande fall

- I kurvor.
- I backar.
- Om du har last som sticker ut från bilen.
- Snedparkering.
- Om det är gräs, skräp eller låga staket på platsen.
- Vid häftigt regn eller snöfall.
- Det finns stolpar nära parkeringsytan.
- Vägbanan är mycket gropig
- Om bilen har nödreservhjul eller snökedjor monterade.
- Om lufttrycket i däcken är för lågt eller för högt.
- Släp är kopplat till bilen.
- Om det är mycket halt.
- Om det står en lastbil eller buss intill parkeringsfickan.
- Om sensorerna är täckta av smuts, snö eller annat.
- Sensorerna är frostbelagda.
- En motorcykel, moped eller cykel är närmast bakom parkeringsfickan.
- Det finns skräp eller annat hinder intill parkeringsfickan.
- Om det blåser kraftigt.
- Om däckdimensionen är en annan än de som godkänts för bilen.
- Om hjulinställningen inte är korrekt.
- Det är buskar eller annan växtlighet som omger parkeringsfickan.

**⚠ VARNING**

Använd inte den smarta parkeringsassistansen i följande fall.

1. Om parkering sker i en backe



Det kan bli problem om föraren är ovan vid att hantera broms och gas vid parkering i backe.

(forts)

(forts)

2. Parkering i snö och halka



Snön kan påverka sensorerna och om bilen slirar kan systemet kopplas bort. Det kan också bli problem om föraren är ovan vid att hantera broms och gas vid parkeringsmanövrer.

(forts)

(forts)

3. Om det är en smal gata eller trång parkeringsficka



Systemet kanske inte "godkänner" en parkeringsficka där det är trångt. Om det gör det, var försiktig.

(forts)

(forts)  
**4. Snedparkering**



OMD040154

Den smarta parkeringsassistenten fungerar inte vid snedparkering.  
(forts)

(forts)  
**5. Ojämnt underlag**



OMD040155

Det kräver att föraren kan parera med gas och broms. Systemet kan kopplas bort om bilen börjar slira.  
(forts)

(forts)  
**6. Parkering bakom en lastbil**



OMD040157

Sensorerna kanske inte känner av den bakersta delen av lastbilen därför att den är för högt placerad.  
(forts)

(forts)

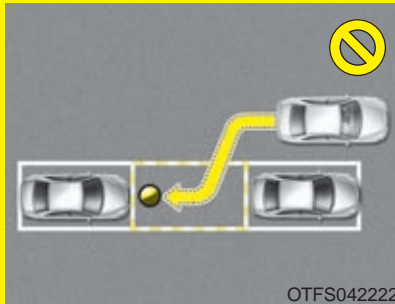
**7. Hinder i parkeringsfickan**

Systemet kan hitta en parkeringsficka som är tillräckligt stor, men sensorerna känner inte av ett mindre hinder i fickan.

Lita inte enbart på parkeringsassistansen. Var uppmärksam vid alla parkeringsmanövrer.

**Så här fungerar den smarta parkeringsassistansen**

1. Aktivera systemet.
2. Välj parkeringsassistans.
3. Kör utmed gatan för att söka efter en ledig plats.
4. Systemet hittar en parkeringsficka.
5. Automatisk parkeringsmanöver
  - A) Lägga i den växel som displayen visar.
  - B) Trampa lätt på bromspedalen.
6. Bilen styrs automatiskt in i fickan.
7. Justera eventuellt bilens placering.

**\* OBS**

- Innan du aktiverar den smarta parkeringsassistansen, kontrollera att det finns en parkeringsmöjlighet.
- Håll alltid foten på bromsen i samband med parkeringsmanövrer.

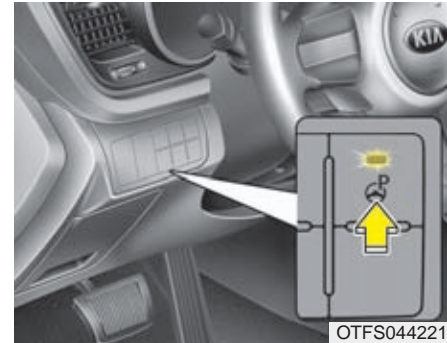
**1. Aktivera den smarta parkeringsassistansen**

- Tryck på knappen med ratten och lampan i den tänds.
- Du hör ett varningsljud om sensorerna känner av något föremål.
- Stäng av systemet genom att hålla knappen nedtryckt i mer än 2 sekunder.
- Systemet är OFF varje gång du slår på tändningen.

## 2. Använd den smarta parkeringsassistansen



- Lägg växeln i N- eller D-läget, trampa på bromsen och tryck på knappen med ratten. Lampan i knappen tänds.
- Systemet väljer automatiskt parkering på höger sida.
- Om du ska parkera på vänster sida, tryck snabbt på knappen en gång till.
- Tryck en gång till på knappen för att stänga av.

## 3. Sök efter en parkeringsficka



- Kör utmed raden av parkerade bilar med ett avstånd på 50-150 cm. Sensorerna letar efter en parkeringsficka.
- Om du kör över 30 km/tim får du ett meddelande om att sänka farten
- Om du kör fortare än 40 km/tim stängs systemet av.

## \* OBS

- Använd blinkerslamporna för att markera att du ska parkera.
- Systemet räknar ut om en parkeringsficka är tillräckligt stor för att bilen ska få plats.

## \* OBS

- Systemet kanske inte fungerar:
  1. Om sensorerna är frostbelagda.
  2. Om sensorerna täcks av smuts.
  3. Vid häftigt snö- eller regnoväder.
  4. Om smala stolpar eller små föremål finns inom sensorerna räckviddsområde.

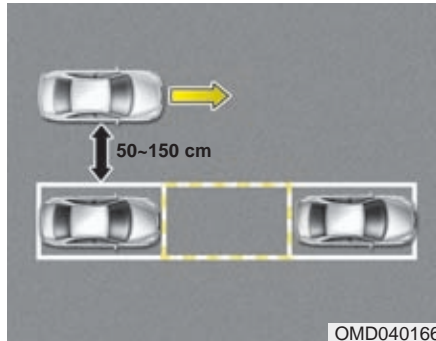

### \* OBS

Kör långsamt utmed raden av parkerade bilar. Det är viktigt att du håller rätt avstånd (50-150 cm) för att det ska fungera.

### ⚠ VIKTIGT

När parkeringsassistansen hittat en parkeringsficka måste du kontrollera att den är fri från hinder.



OTF044202L



OTF044202SW

### ⚠ VIKTIGT

Om den automatiska bromsningen (AUTO HOLD) aktiveras när du använder parkeringsassistansen, stäng av den funktionen eller gasa försiktigt och ha uppsikt i körriktningen.

## 4. Parkeringsplats hittad

■ Fickparkering på höger sida



■ Fickparkering på vänster sida



OTF044203L/OTF044203SW

När du kör utmed en rad parkerade bilar och det finns en ledig plats visas ett meddelandet enligt ovan och ett pip hörs. Stanna bilen och lägg i backväxeln.

### ⚠ VIKTIGT

- Håll foten på bromspedalen i samband med parkeringsmanövern.
- Om parkeringsfickan är för liten kommer systemet sannolikt att avbryta fickparkeringen.

### 5. Automatisk styrning



OTF044204L



OTF044204SW

- Meddelandet enligt ovan visas när du lagt i backväxeln och systemet sköter styrningen.
- Den automatiska styrningen upphör om du håller för hårt i ratten.
- Om hastigheten överskrider 7 km/tim avbryts parkeringsassistenten.

#### VARNING

Håll händerna på utsidan av ratten under parkeringsmanövern.

#### VIKTIGT

- *Parkera i låg fart och med foten på bromsen.*
- *Se till att det inte finns några hinder i vägen.*
- *Om du inte håller foten på bromsen och bilen inte rör sig, gasa mycket försiktigt och överskrid inte 7 km/tim.*

#### \* OBS

- Om du inte följer anvisningarna kan parkeringsmanövern misslyckas. Om varningsljudet, med fast signal, markerar att ett föremål är så nära som 30 cm eller mindre, kör sakta åt motsatt håll.
- Tänk på att varningsljud, med fast signal markerar att ett föremål är så nära som 30 cm eller mindre!

#### Avbryt parkeringen

Tryck på knappen med ratten eller vrid på ratten.



#### ■ Manuell växellåda



OTF044191E/OTF044191SW

#### ■ Automatisk växellåda



OTF044205E/OTF044205SW

#### Växlingar när bilen styrs automatiskt

När du hör ett pip växla enligt anvisningarna i displayen och håll foten på bromsen.

### ! VIKTIGT

*Släpp inte bromsen förrän du kontrollerat runt bilen.*

### ! VARNING

Var försiktig så att ingen gångtrafikanter eller något fordon skadas i samband med parkeringen.

#### 6. Avsluta parkeringen



OTF044206L

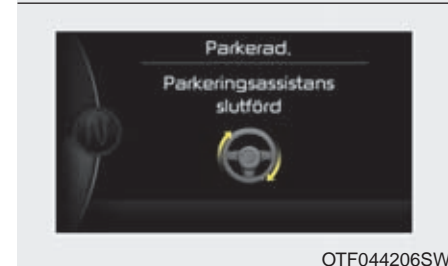

OTF044206SW

När den automatiska parkeringen är avslutad kanske du vill flytta bilen manuellt.

#### \* OBS

Du måste alltid hålla foten på bromspedalen i samband med parkeringsmanövern.

### Systemet kan avbryta parkeringen om:

- Du hör det konstanta varningsljudet (föremål på högst 30 cm avstånd) från både främre och bakre sensorerna samtidigt.
- Du lägger i R-läget när systemet söker efter en ledig parkeringsplats.

### Övriga anvisningar

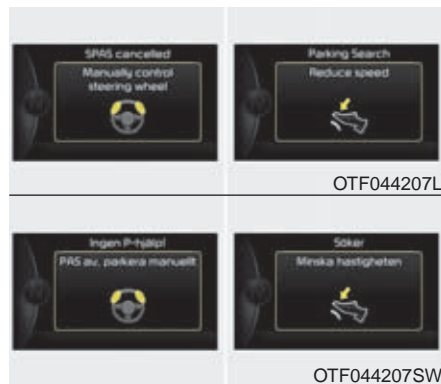

När som helst under en automatisk parkeringsmanöver kan den avbrytas eller så kommer en ny anvisning enligt exemplen ovan att visas.

### \* OBS

- I följande fall ska du parkera manuellt eftersom systemet kopplas bort:
  1. Vid sökning efter parkeringsplats.
    - När ABS-bromsar eller antisladdsystem aktiveras.
    - När hastigheten är högre än 40 km/tim.
    - När du trycker på knappen med ratten för att stänga av den automatiska parkeringsfunktionen. (Sensorerna fram och bak stängs inte av).
    - Om du lägger i backväxeln.
  2. När bilen styrs automatiskt
    - När ABS-bromsar eller antisladdsystem aktiveras.
    - När hastigheten är högre än 7 km/tim.
    - När du trycker på knappen med ratten för att stänga av den automatiska parkeringsfunktionen. (Sensorerna fram och bak stängs inte av).
    - Om du lägger i backväxeln innan du kommit fram till parkeringsfickan.
    - Om du håller för hårt i ratten.

## Fel på parkeringsassistansen!

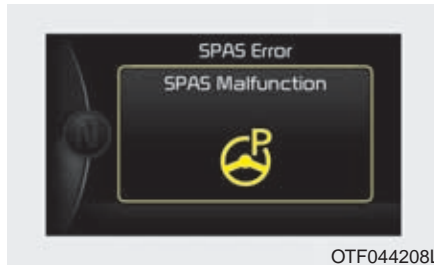

OTF044208L



OTF044208SW

- Om det är fel endast på den smarta parkeringsassistansen kommer parkeringshjälpens sensorer i alla fall att fungera efter 2 sekunder. Om du upptäcker något problem, rekommenderar vi att du vänder dig till en Kia-verkstad, för en kontroll av systemet.

- Om det uppstått något fel visas ovanstående meddelande. Samtidigt tänds lampan i knappen och det hörs 3 pip.

## BACKKAMERA

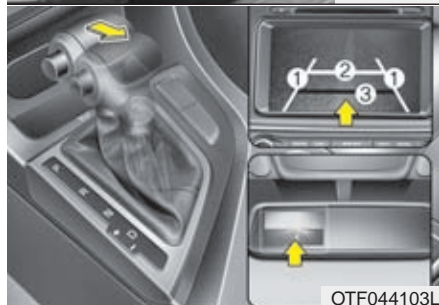

Backkameran aktiveras när tändningen är på och du lägger i backen. Displayen visar det område bakom bilen som kameran täcker.

### VARNING

- Backkameran är ett extra hjälpmedel som bara visar ett litet område bakom bilen. Föraren måste försäkra sig om att det går att backa utan risk.
- Håll alltid kameran ren så att kameran kan fungera normalt.

## YTTRE BELYSNING

### Batterisparfunktion

- Om föraren glömt släcka parkeringsljuset släcks det automatiskt när nyckeln tagits ur tändningslåset (Smart Key: Stänger av motorn) och förardörren öppnas.
- Om parkeringsljuset ska vara tänt, gör så här:
  - 1) Öppna förardörren.
  - 2) Vrid på spaken så att parkeringsljuset tänds. D v s vrid yttre delen av spaken.

### Fördröjd släckning av strålkastarna

Om du har strålkastarna tända kan de lysa strålkastarna med fördröjning upp till 5 minuter efter att tändningen stängts av/nyckeln tagits ur tändningslåset. Men om du öppnar och stänger förardörren slocknar strålkastarna efter ca 15 sekunder.

Det går också att släcka strålkastarna genom att trycka två gånger på fjärrkontrollens (Smart Key) låsknapp.

### ! VIKTIGT

***Om föraren inte öppnar förardörren utan i stället går ut genom passagerardörren, kommer den automatiska släckningen av strålkastarna inte att fungera. Den fördröjda släckningen av strålkastarna fungerar inte heller. Batteriet laddas ur snabbt om strålkastarna är tända under en längre tid. Lämna därför inte bilen utan att släcka strålkastarna.***

### Kurvljus

Kurvljuset tänds automatiskt när strålkastarna är tända och:

- Du vrider ratten 25-35°. Vid vilket gradtal beror på hastigheten.
- Hastigheten är lägst 3 km/tim
- Du kör framåt.

### Varselljus

Varselljuset tänds när motorn startas.

### Ställa om strålkastarna för vänstertrafik?

Bilen är utrustad med strålkastare som inte behöver ställas om för vänstertrafik.

## Reglaget för yttre belysning

■ Typ A



OED040045

■ Typ B



OBK049045

Reglaget har ett läge för parkeringsljus och ett för strålkastare.

Vrid yttre delen på spaken till önskat läge:

1. OFF
2. Parkeringsljus
3. Strålkastare
4. Auto - Sensorstyrd tändning av strålkastarna

## Parkeringsljus (P)

■ Typ A



OED040046

■ Typ B



OAM049041

Parkeringsljusen, nummerskylt- och instrumentbelysningen lyser.

## Strålkastare (H)

■ Typ A



OED040800

■ Typ B



OAM049042

När strålkastarna är tända lyser också bakljusen, nummerskyltbelysningen och instrumentbelysningen.

**\* OBS**

Tändningen måste vara i läge ON.

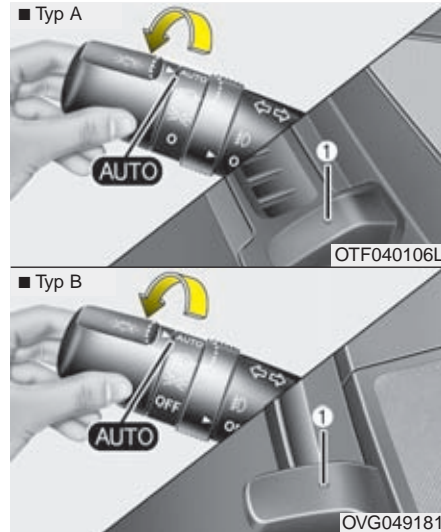
**Sensorstyrd tändning av strålkastare**

Finns kanske inte på bilar som säljs i Sverige.

**! VIKTIGT - Bil med sensorstyrd tändning av strålkastare (ej normal utrustning i Sverige)**

- *Lägg inget på sensorn (1) så att funktionen störs.*
- *Använd inte något rengöringsmedel på sensorn. Det kan lämna en hinna som stör funktionen.*
- *Solfilm på vindrutan kan störa sensorns funktion.*

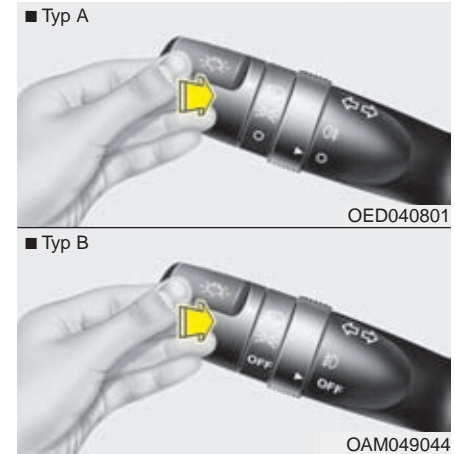
**Omkoppling till helljus**

Den yttre delen av spaken måste vara i läge (3).

Koppla om till helljus genom att trycka spaken mot instrumentpanelen. Den blå kontrollampen tänds i panelen.

Dra spaken bakåt för att koppla om till halvljus.

Ha inte strålkastarna tända när motorn inte är igång. Batteriet laddas ur.



### VARNING

För att inte blända förare i mötande fordon ska du koppla om till halvljus när strålkastarkägglan möter ljuset från ett mötande fordon.

### Helljusblink

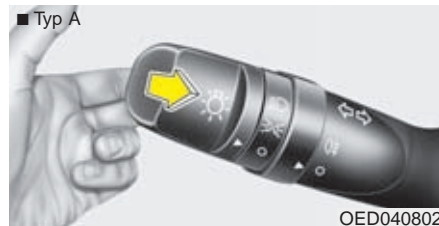

För att blinka med helljuset, dra spaken mot ratten.

### Blinkers

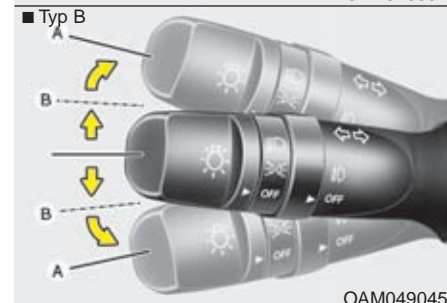
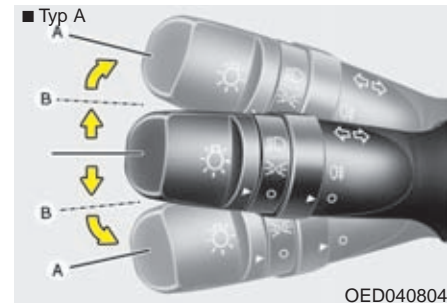

Blinkers fungerar med tändningen i läge ON.



**Signalera för sväng**

För spaken förbi spärrläget till (A). När bilen körs rakt fram igen återgår blinkersspaken automatiskt till neutralläget.

**Signalera för filbyte**

För spaken till spärrläget (B). När du släpper spaken återgår den till neutralläget. Gröna pilar i instrumentpanelen blinkar när blinkers är aktiverade.

**Komfortblinkers -****Ett tryck - 3,5 eller 7 blinkningar**

För att aktivera "filbytarfunktionen" och bestämma om du vill ha 3, 5 eller 7 blinkningar, när du trycker blinkersspaken till (inte förbi) spärrläget, gå till "Inställningar" i det här kapitlet.

**\* OBS**

Om någon av pilarna i panelen blinkar onormalt snabbt eller mycket långsamt är det ett tecken på att en blinkerslampa är trasig eller något annat elfel.

**Dimljus fram**

Sätt på parkeringsljuset och vrid på ringen (1) på spaken så att pilen på ringen pekar mot symbolen för dimljus.

Anm. I Sverige får dimljuset inte vara tända samtidigt som halvljuset.

**! VIKTIGT**

**Tänk på att dimljuset konsumerar mycket ström. Stäng därför av dem om motorn inte är igång.**

**Dimbakljus**

Tänd dimbakljuset så här:

1. Vrid på spakens yttre del för att tända strålkastarna.
2. Vrid reglaget (1) till symbolen för dimbakljus.
3. Släck dimljuset genom att vrida reglaget (1) tillbaka till symbolen O/OFF.

**\* OBS**

Dimbakljus finns endast på vänster sida.

### Nivåreglering av strålkastarna

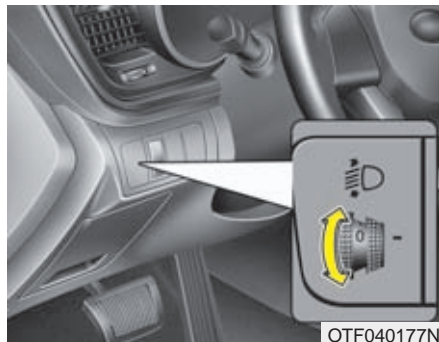

Strålkastarna ska justeras i höjd, beroende på hur bilen är lastad, för att inte andra trafikanter ska bländas. Se tabellen.

Last i bilen	Reglagets läge
Endast förare	0
Med passagerare fram	0
Åkande på alla platser i bilen	1
Åkande på alla platser i bilen + Max last	2
Förare och full last	3

### Automatisk nivåreglering av strålkastarna

Systemet justerar nivåregleringen av strålkastarna beroende på hur bilen är lastad.

Detta medför att optimal strålkastarriktning uppnås under alla förhållanden.

### **⚠ VARNING**

Om justeringen av strålkastarna inte fungerar när bilen lutar bakåt på grund av passagerare i baksätet eller last i bagageutrymmet. Eller om inställningen antingen är hög eller låg. I så fall rekommenderar vi att du vänder dig till en Kia-verkstad för kontroll av systemet.

Undvik att utföra reparation i systemet själv.

### Strålkastarspolare

Spolning av strålkastarna sker samtidigt som vindrutan spolas.

### \* OBS

Kontrollera lite då och då att spolningen av strålkastarna fungerar och att strålkastarglasen blir rena.

## VINDRUTETORKARE OCH SPOLARE

■ Typ A

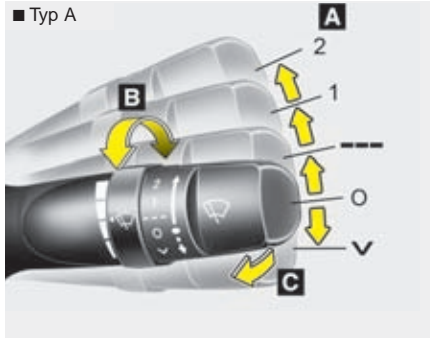

### A : Reglering av torkarna

- 2/HI – Hög hastighet
- 1/LO – Hög hastighet
- ---/INT – Intervalltorkare
- AUTO – Automatiska vindrutetorkare
- 0/OFF – Från
- ✓ /MIST – Enstaka slag

### B : Justering av intervall

### C : Spolning med ett par torkarslag

■ Typ B

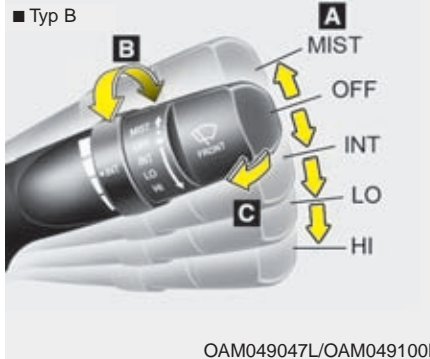

OAM049047L/OAM049100L

■ Typ A

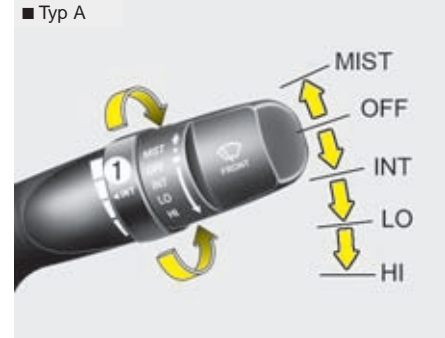

■ Typ B

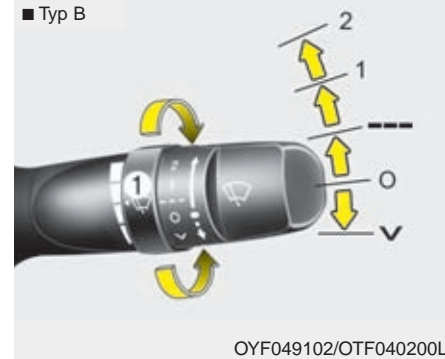

OYF049102/OTF040200L

### Spakens lägen

✓/MIST : För spaken till V-symbolen och släpp den för enstaka torkarslag. Torkarna fortsätter att slå om spaken hålls kvar.

O/OFF : Allt avstängt.

---/INT : Intervalltorkning som kan justeras steglöst med ringen (1).

1/LO : Normal torkarhastighet.

2/HI : Snabb torkarhastighet.

### \* OBS

Sopa bort snö och skrapa bort is från rutan innan torkarna startas annars kan torkarmotorn skadas.

Skrapa bort snö och is innan sätter på torkarna eller använder spolaren, i annat fall kan du skada torkar- och spolarenheterna.

### Regnsensor

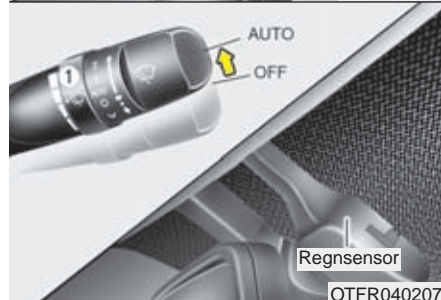
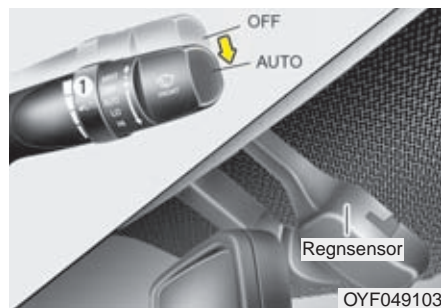

Koppla funktionen på/av genom att vrida på ringen (1). Regnsensorn är placerad upptill på vindrutan, framför backspejeln. Den känner av om det kommer fukt (regn eller snö) på rutan och startar då torkarna samt anpassar hastigheten efter mängden fukt som träffar rutan.

Du kan manuellt justera torkarintervallerna genom att vrida på ringen (1).

När torkarna är i AUTO-läge och tändningen är på gör torkarna ett svep över rutan som en självkontroll.

Vrid tillbaka ringen på spaken när du vill koppla från funktionen.

### ! VIKTIGT

*När tändningen är i läge ON och sensorsnors reglage i läge AUTO, tänk på följande.*

- *Vidrör inte den del av vindrutan där sensorn är monterad.*
- *Torka inte av rutans överkant med en fuktig svamp eller trasa.*
- *Tryck inte mot vindrutan.*
- *Se till att ha spolärvätska med rätt frysskydd på vintern, så att du inte skadar torkarna eller spolarsystemet.*

**! VIKTIGT**

När du ska använda vindrutespolaren ska den automatiska funktionen med regnsensorn vara bortkopplad.

Lossa inte på kåpan som är placerad över sensorn. Om du är oförsiktig och skadar några komponenter i sensorenheten, omfattas de skadorna inte av nybilsgarantin.

När bilen startas vintertid bör torkarna inte vara i AUTO-läget. Gör också ren rutan från snö och is och torka av torkarbladen innan du startar vindrutetorkarna.

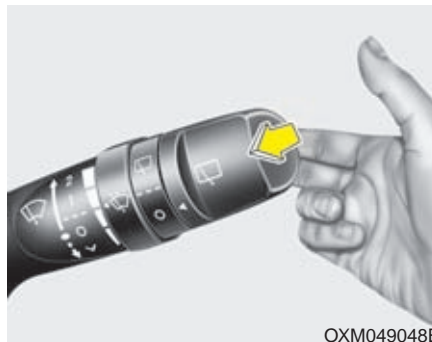
**Vindrutespolare**

OXM049048E

Dra spaken mot ratten för att spola vindrutan.

Om torkarna är avstängda kommer de att svepa tre gånger över rutan när du slutat spola och sedan stanna.

Om torkarna är igång fortsätter de torka när du släpper spaken.

Om polaren inte fungerar, kontrollera först om det finns spolarvätska i behållaren och fyll på om det behövs.

**! VIKTIGT**

Spolarens pumpmotor kan skadas om du försöker spola när det inte finns vätska i behållaren.

**! VARNING**

Om det är minusgrader, spola inte vindrutan förrän den är uppvärmd. I annat fall riskerar du att få isbildning på rutan så att sikten skymms.

**! VIKTIGT**

- *Torkarna kan skadas om du låter dem svepa över rutan när den är torr.*
- *Tvätta inte torkarbladen med bensin, fotogen, thinner eller något lösningsmedel, de kan skadas.*
- *För inte torkarna manuellt över rutan, de kan skadas.*
- *Se alltid till att du har rätt frysskydd i spolarvätskan vintertid, annars riskerar du skador på spolarsystemet.*

## INRE BELYSNING

### ! VIKTIGT

*Tänk på att inte ha innerbelysningen tänd för lång tid om motorn inte är igång. Batteriet laddas ur.*

### ⚠ VARNING

Använd inte innerbelysningen vid körning i mörker. Det kan orsaka olyckor då synen påverkas negativt av kontrasten mellan innerbelysningen och mörkret.

### Automatisk släckning

- Om alla dörrarna är helt stängda och du låser bilen med din fjärrkontroll/Smart Key släcks innerbelysningen efter 3 sekunder.
- Om du inte gör något efter att ha stängt av motorn kommer innerbelysningen att slockna efter ca 20 minuter.

### Läslampor



#### (1) Läslampor fram

Lamporna är monterade i taket bakom backspejeln. Tryck på glasen för att tända/släcka.

**(2) OFF**

Lampan är släckt.

**(2) Door - Dörrstyrd tändning**

Ljuset tänds när en dörr eller bakluckan öppnas. När dörrarna låses upp med fjärrkontroll/Smart Key eller när nyckeln tas ur tändningslåset, tänds ljuset och lyser i ca 30 sekunder eller tills en dörr öppnas.

Ljuset tonas ner gradvis och slocknar efter ca 30 sekunder när alla dörrar stängts.

Om alla dörrarna är stängda och tändningen i läge ON slocknar ljuset direkt. Om en dörr öppnas när tändningen är i läge ACC eller LOCK lyser lampan i ca 20 minuter. Men om en dörr öppnas med tändningen i läge ON fortsätter lampan att lysa.

**(2) ON**

Lampan lyser vare sig dörrarna är öppna eller stängda.

**! VIKTIGT**

**Ha inte ljuset i kupén tänd någon längre tid när motorn inte är igång. Batteriet laddas ur.**

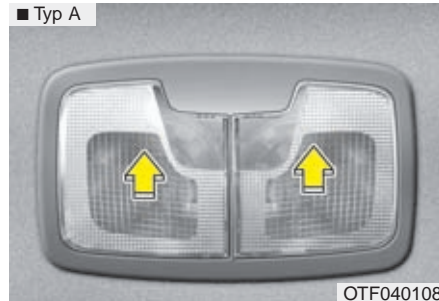
**Innerbelysning****■ Typ A****■ Typ B****■ Typ A****Läslampor fram**

Lamporna är monterade i taket bakom backspegeln. Tryck på glaset för att tända/släcka.

**■ Typ B****OFF**

Lampan är släckt.

**Door - Dörrstyrd tändning**

Ljuset tänds när en dörr eller bakluckan öppnas. När dörrarna låses upp med fjärrkontroll/Smart Key eller när nyckeln tas ur tändningslåset, tänds ljuset och lyser i ca 30 sekunder eller tills en dörr öppnas.

Ljuset tonas ner gradvis och slocknar efter ca 30 sekunder när alla dörrar stängts.

Om alla dörrarna är stängda och tändningen i läge ON slocknar ljuset direkt. Om en dörr öppnas när tändningen är i läge ACC eller LOCK lyser lampan i ca 20 minuter. Men om en dörr öppnas med tändningen i läge ON fortsätter lampan att lysa.

**ON**

Lampan lyser vare sig dörrarna är öppna eller stängda.

### Bagagerumslampa

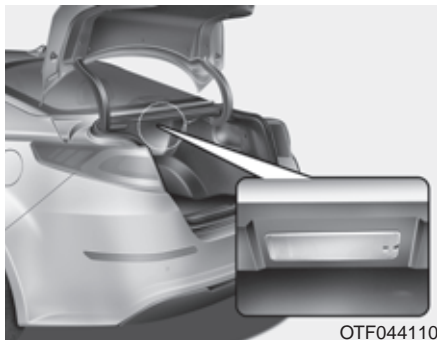

Lampan lyser när bakluckan är öppen.

#### **! VIKTIGT**

**Batteriet kan laddas ur om du låter luckan stå öppen lång tid.**

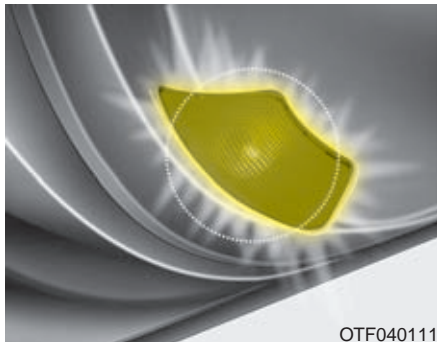

### Instegsbelysning



Lampan tänds när dörren öppnas. Den fungerar också som en varningslampa för fordon som närmar sig bakifrån.

### Lampa vid makeupspegel



-  : Knappen tänds spegelns belysning
-  : Knappen släcker spegelns belysning

#### **! VIKTIGT - Belysning spegel**

**Släck alltid belysningen över spegeln innan solskyddet fälls upp annars riskerar batteriet att laddas ur eller solskyddet att skadas.**



## Lampa i handskfacket

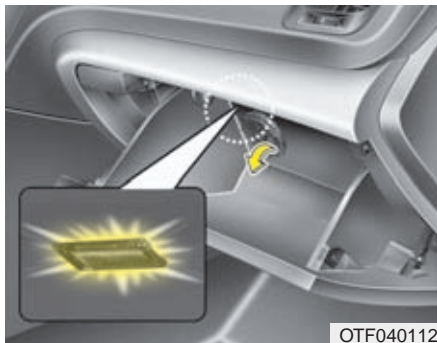

Lampan tänds när handskfacket öppnas.

### **! VIKTIGT**

*För att förhindra att batteriet laddas ur, se till att handskfacket inte är öppet i onödan.*

### ESKORTBELYSNING

#### Innerbelysningen tänds automatiskt



Den tänds och lyser i ca 15 sekunder när du låser upp bilen.

- Med fjärrkontroll
  - När du trycker på lås-upp-knappen.
- Med Smart Key
  - När du kommer nära bilen med din Smart Key.

#### Tänd stråkastarna med fjärrkontrollen/Smart Key

När reglaget för yttre belysning är i läge 2 eller 3 (strålkastarläge eller AUTO) och samtliga dörrar stängs och låses så kommer parkeringsljus och halvljus att lysa i 15 sekunder.

#### Innerbelysning

Med innerbelysningsknappen i läge DOOR när samtliga dörrar och luckor är stängda och låsta så kommer innerbelysningen att tändas i 30 sekunder i någon av följande fall.

## BAKRUTEDEFROSTER

### ! VIKTIGT

*Rengör aldrig bakrutans insida med något annat än mjuka trasor eller en svamp och torka utmed värmetrådarna så att de inte skadas. Använd ett vanligt fönsterputsmedel.*

### \* OBS

För att avfrosta vindrutan, se längre fram i detta kapitel.

### Bakrutedefroster

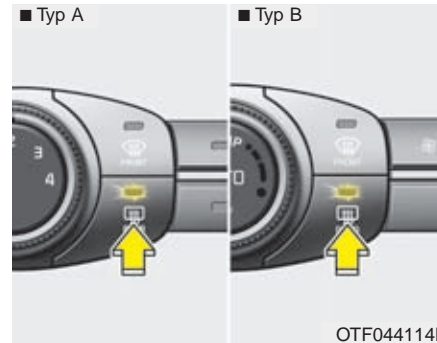

Defrosteren fungerar endast när motorn är igång. Kontrolllampan i knappen visar när den är på.

Om bakrutan är täckt av snö och is bör du först sopa av och skrapa ren den.

Bakrutedefrosteren stängs automatiskt av efter ca 20 minuter eller när du stannar motorn.

### *Eluppvärmda yttre backspeglar*

Knappen för bakrutedefroster kopplar även på värmen i backspeglarna.

### Elektrisk vindrutedefroster

Den sätts på samtidigt som bakrutedefroster.

## MANUELL KLIMATANLÄGGNING

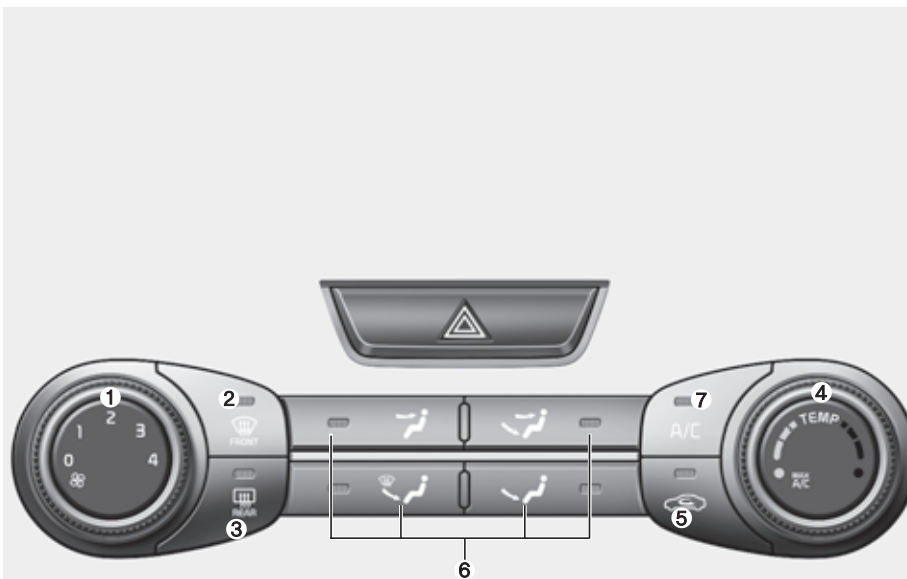



1. Fläktnöjning
2. Vindrutedefroster
3. Bakrutedefroster
4. Temperaturreglage
5. Friskluft/återcirkulation
6. Val av luftriktning
7. Luftkonditionering

### ! VIKTIGT

*Låt inte kupéfläkten vara igång någon längre stund, när motorn inte är igång. Batteriet laddas ur.*

OTF044311

## Värme och luftkonditionering

1. Starta motorn.
2. Välj luftriktning.  
För optimal värme alternativt kyla;
  - Varmt : 
  - Kallt: 
3. Välj temperatur.
4. Välj friskluft.
5. Justera fläkthastigheten.
6. Starta luftkonditioneringen om kupén behöver kylas eller om luften behöver avfuktas.

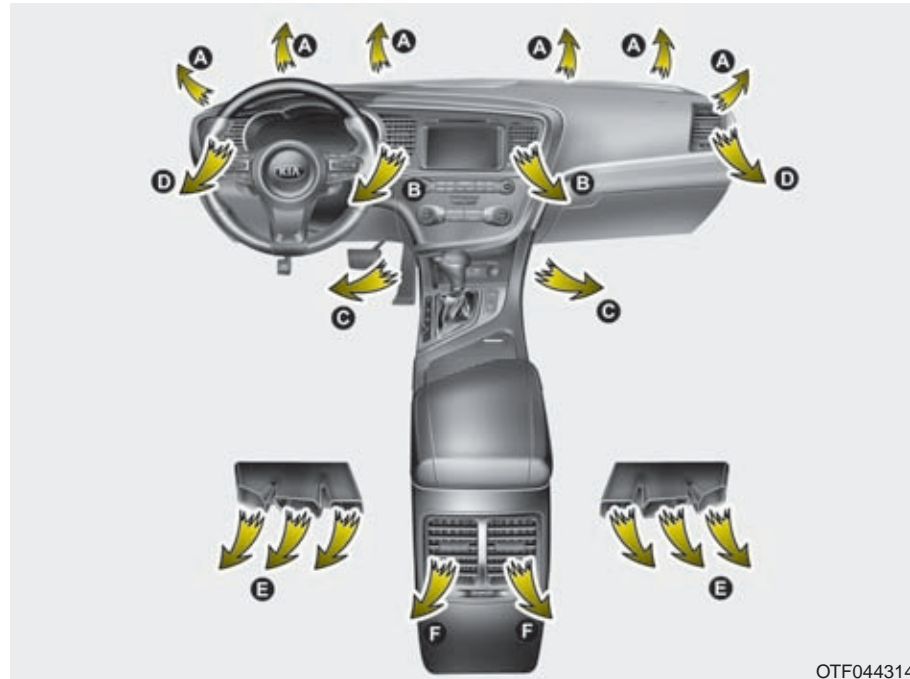

OTF044314

### Val av luftriktning

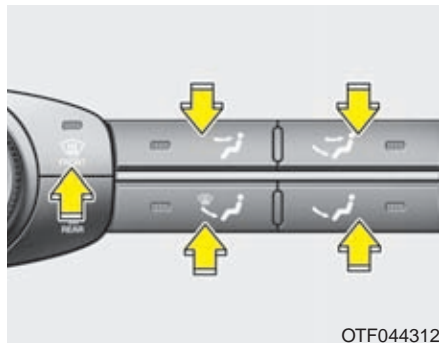

Med reglaget bestämmer du genom vilka munstycken som luften ska strömma. De olika alternativen beskrivs här och bokstäverna inom parentes i rubrikerna anger genom vilka ventilationsmunstycken luften strömmar.



**Luft mot huvudet**  
(B, C, D, E och F)

Rikta luftströmmarna enligt önskemål med de justerbara munstyckena.



**Luft mot huvudet och golvet**  
(B, C, D, E och F)

Luften mot golvet är varmare än den mot huvudet utom när temperaturinställningen är max kylning.



**Luft mot golvet**  
(C, E, A och D)

Huvuddelen av luften strömmar mot golvet i fram- och baksätet genom munstyckena C och E.

En mindre del luft strömmar genom munstyckena A och D.



**Defroster och luft mot golvet**  
(A, C, D och E)

Huvuddelen av luften strömmar genom munstyckena A vid vindrutan samt C och E vid golvet.

En mindre del luft strömmar genom sidorutornas munstycken D.



**Defroster (A och D)**

Huvuddelen av luften strömmar mot vindrutan genom munstyckena A.

En mindre del luft strömmar genom sidorutornas munstycken D.

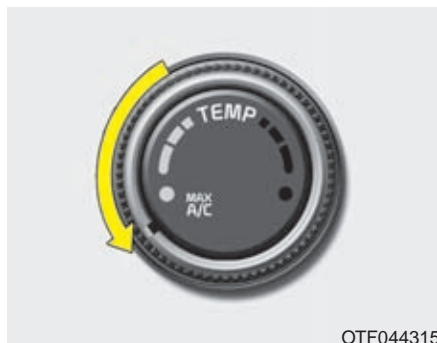

OTF044315

**MAX A/C-kyla (B, D)**

Max A/C använder man när man vill uppnå sval kupé snabbast möjligt. I detta läge så återcirkuleras luften automatiskt.

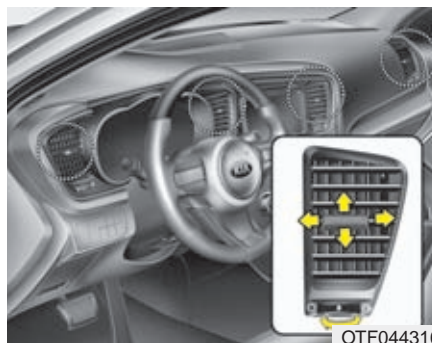

OTF044316

**Ventilationsmunstyckena B och D i instrumentpanelen**

Varje munstycke går att justera individuellt. Med reglaget i mitten i går det att rikta luftströmmarna som pilarna visar. Med reglaget i underkant kan luftmängden regleras eller stängas av så att ingen luft kommer genom munstycket.

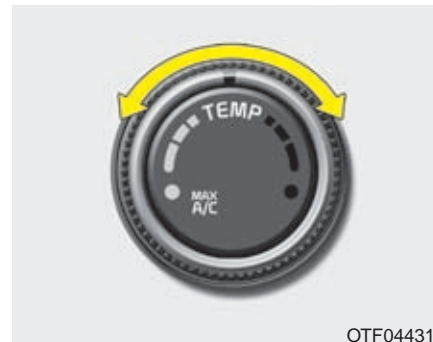
**Temperaturreglage**

OTF044317

Vrid reglaget för att ställa in önskad temperatur.

### Friskluft/återcirkulation



Tryck på knappen för att välja friskluft eller att låta kupéluften återcirkulera.

### Återcirkulation



Lampan i knappen lyser när återcirkulation är vald.

### Friskluft



Lampan i knappen lyser inte när friskluft är vald.

### \* OBS

Välj inte inställningen för återcirkulation för en längre period. Det finns risk för imma på rutorna och dessutom blir luften efter en tid unken. Den blir också mycket torr eftersom luftkonditioneringen avfuktar luften.

### VARNING

- Långvarig inställning för återcirkulation kan orsaka att rutorna immar igen.
- Långvarig inställning för återcirkulation orsakar trötthet eftersom kupéluften blir syrefattig. Välj därför återcirkulation endast under kortare tid, t ex i tunnlar och i samband med körning i köer.



**Fläktreglage**

OTF044319L

Tändningen måste vara på (ON).  
Vrid på reglaget för att ändra fläkthastig-  
heten.  
Stäng av fläkten genom att vrida till 0.

**Stäng av kupéfläkten**

OTF044403

Vrid fläktreglaget till 0.

**Luftkonditionering (A/C)**

OTF044320L



Tryck på knappen för att koppla in  
luftkonditioneringen. Lampan i knappen  
tänds. Tryck en gång till för att stänga av  
(lampan slocknar).

### Inställningar för värme, ventilation och kyla

#### Ventilation

1. Välj luftriktning mot huvudet .
2. Välj friskluft.
3. Ställ in önskad temperatur.
4. Välj fläkthastighet.

#### Värme

1. Välj luftriktning mot golvet .
  2. Välj friskluft.
  3. Ställ in önskad temperatur.
  4. Välj fläkthastighet.
  5. Om luften behöver avfuktas, starta luftkonditioneringen.
- Om vindrutan blir immig justera luftriktningen till  eller .

#### Några tips

- För att undvika att damm och dålig luft sugas in i kupén, välj återcirkulation en kort stund och koppla sedan över till friskluft.
- Håll ventilationsgallren framför vindrutan rena från löv, skräp och snö så att frisk luft kan ledas in i kupén.
- För att undvika imma på vindrutan, välj friskluft och luftriktning genom defrostermunstyckena samt sätt på luftkonditioneringen. Justera sedan temperatur och fläkthastighet.

#### Luftkonditionering

Luftkonditioneringen är fylld med kylmedlet R-134a eller R-1234yf som inte är skadligt för ozonskiktet.

1. Starta motorn och tryck på knappen för luftkonditioneringen.
  2. Välj luftriktning mot huvudet .
  3. Välj friskluft eller återcirkulation.
  4. Justera fläkthastighet och temperatur.
- När du vill ha maximal kylning, vrid reglaget helt till vänster och ställ in fläkten på högsta fart.

#### \* OBS

- **Håll ett öga på motorns temperaturmätare om ytttemperaturen är hög och du har luftkonditioneringen på samt kör i branta uppforsbackar, tät trafik eller drar släp. Luftkonditioneringen kan orsaka att motorn överhettas. Om det händer, stäng av luftkonditioneringen.**
- **Rutorna ska vara stängda när luftkonditioneringen är igång. Om du har luftkonditioneringen på och öppnar sidorutorna när det är hög luftfuktighet finns det risk för kondens i bilen som i värsta fall kan skada elektroniken.**

#### Att tänka på för luftkonditioneringen

- Om bilen stått parkerad i solen så att kupén är kraftigt uppvärmd, öppna dörrarna och vädra ur bilen innan du kör iväg.
- Luftkonditioneringen avfuktar och motverkar imbildning när det är fuktigt i luften.
- In- och urkoppling av luftkonditioneringens kompressor gör att motorns varvtal kan variera något vid tomgångskörning.
- Kör luftkonditioneringen minst 5-10 minuter varje månad för att hålla den i trim.
- När du kört bilen med luftkonditioneringen på bildas det en vattenpöl under motorrummet. Det är kondensvatten från systemet.
- Om du väljer återcirkulation och kylning för en längre stund blir luften i kupén unken.
- Ibland kan man uppleva att det kommer in fuktig luft i bilen. Det är normalt vid snabb nedkylning av kupén.
- Om du har luftkonditioneringen igång länge och det är stor temperaturskillnad mellan kupén och ytttemperaturen, kan det medföra att det blir imma på utsidan av vindrutan. Ändra i så fall luftriktningen till  och sänk fläkthastigheten.

## Kupéluftfilter

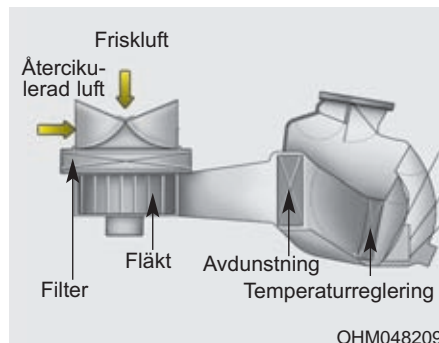

Filtret, som är placerat innanför handskfacket fångar upp pollen, sot och andra partiklar som kan sugas in i bilen via kupéfläkten.

Om filtret börjar bli allt för smutsigt minskar luftströmmarna till kupén vilket kan medföra imbildning på rutorna. Då måste filtret bytas.

I så fall rekommenderar vi att du låter en Kia-verkstad byta ut kupéluftfiltret.

### \* OBS

- Kupéluftfiltret ska bytas enligt anvisningarna i serviceprogrammet. Om bilen körs på dammiga vägar under s k krävande förhållanden ska filtret bytas oftare.
- Om luftflödet plötsligt minskar, rekommenderar vi att du vänder dig till en Kia-verkstad, för en kontroll av systemet.

### Kontroll av kylmedel i systemet och smörjning av kompressorn

Om det inte är tillräckligt med kylmedel i systemet fungerar kylningen dåligt. Med för mycket kylmedel blir effekten också dålig. Om kylningen på grund av ovanstående anledning inte fungerar, rekommenderar vi att du vänder dig till en Kia-verkstad för en kontroll av systemet.

### \* OBS

Rätt kyl- och smörjmedel måste användas för att luftkonditioneringen ska fungera på rätt sätt och för att kompressorn inte ska skadas.



### VARNING

Service av luftkonditioneringen kräver specialutrustning. Vi rekommenderar att du låter en Kia-verkstad åtgärda systemet.

## AUTOMATISK 2-ZONS KLIMATANLÄGGNING

### ■ Typ A

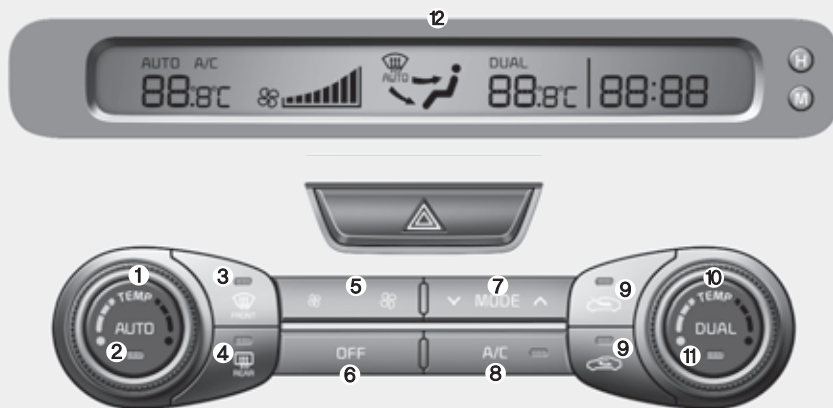

1. Temperaturreglage (förarsidan)
2. AUTO-knapp
3. Vindrutedefroster
4. Bakrutedefroster
5. Fläkthastighet
6. OFF-knapp
7. Val av luftriktning
8. Luftkonditionering
9. Friskluft/återcirkulation
10. Temperaturreglage (passagerarsidan)
11. Knapp för val av dubbla klimatzoner
12. Klimatanläggningens display
13. Knapp för att se klimatanläggningens inställningar i displayen.

### ■ Typ B



### ! VIKTIGT

*Låt inte kupéfläkten vara igång någon längre stund, när motorn inte är igång. Batteriet laddas ur.*

OTF044322/OTF044323

## Automatisk temperaturreglering



OTF044324L

1. Tryck på AUTO-knappen så att fläkthastighet, luftintag och luftfördelning samt luftkonditioneringen regleras automatiskt.

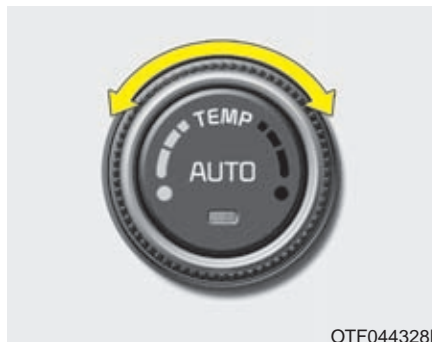

OTF044328L

2. Välj sedan önskad temperatur.

### \* OBS

- Du stänger av automatiken genom att trycka på eller vrida på någon av de här knapparna:
  - Luftriktningen
  - Luftkonditioneringen
  - Defroster för vindrutan
  - Återcirkulation av kupélufven
  - Fläkthastighet
- Funktionen för den knapp du tryckt/vridit på regleras då manuellt medan övriga funktioner fortfarande regleras automatiskt.
- Bekvämast är att du prövar dig fram till vilken temperaturinställning som ger rätt kupétemperatur och låter klimatanläggningen sköta övriga inställningar.

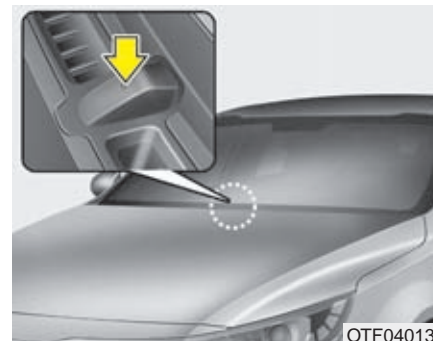



OTF040132

### \* OBS

Täck inte över sensorn som finns innanför vindrutan. Den styr temperaturregleringen.

### Växla mellan AUTO och manuella inställningar

Du kan göra manuella inställningar genom att trycka på knapp efter knapp. Funktioner som du inte väljer manuellt styrs automatiskt.

1. Starta motorn.
2. Välj luftriktning.  
För optimal värme alternativt kyla;  
- Varmt :   
- Kallt: 
3. Välj temperaturinställning.
4. Välj friskluft.
5. Välj fläkthastighet.
6. Om du behöver kylning eller avfuktning, starta luftkonditioneringen.  
Tryck på AUTO-knappen för att återgå till automatisk kontroll av systemet.

### Val av luftriktning

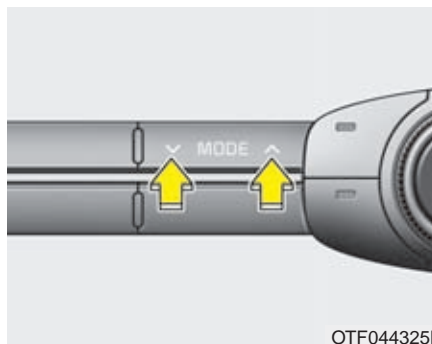

Med MODE-knappen går det att välja genom vilka ventilationsmunstycken som luftströmmarna ska gå.

Tryck på knappen för att stegvis komma till rätt inställning. Se symbolen nedan:



Bokstäverna inom parentes i rubrikerna anger genom vilka ventilationsmunstycken luften strömmar.



**Defroster och luft mot golvet (A, C, D och E)**

Huvuddelen av luften strömmar genom munstyckena A vid vindrutan samt C och E vid golvet.

En mindre del luft strömmar genom sidorutornas munstycken D.



**Luft mot huvudet (B, C, D, E och F)**

Justera luftströmmarna enligt önskemål.



### Luft mot huvudet och golvet (B, C, D, E och F)

Luften mot golvet är varmare än den mot huvudet utom när temperaturinställningen är max kylning.



### Luft mot golvet (C, A, D och E)

Huvuddelen av luften strömmar mot golvet i fram- och baksätet genom munstyckena C och E. En mindre del luft strömmar genom munstyckena A och D.

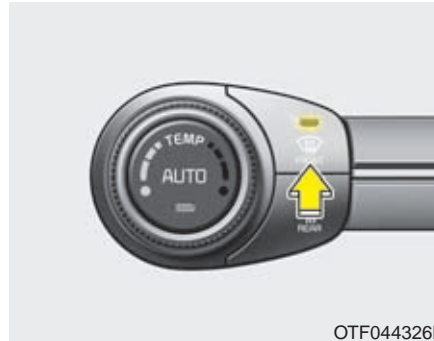

### Defrosterläge

När du aktiverar defrosterläge så kommer följande ske automatiskt:

- Luftkonditioneringan slås på
- Friskluftläge aktiveras
- Högsta fläkthastighet ställs in.

Stäng av defrosterläget genom att trycka på knappen igen eller tryck på AUTO-knappen.



### Ventilationsmunstyckena B och D i instrumentpanelen

Varje munstycke går att justera individuellt. Med reglaget i mitten i går det att rikta luftströmmarna som pilarna visar. Med reglaget i underkant kan luftmängden regleras eller stängas av så att ingen luft kommer genom munstycket.

### Temperaturreglaget

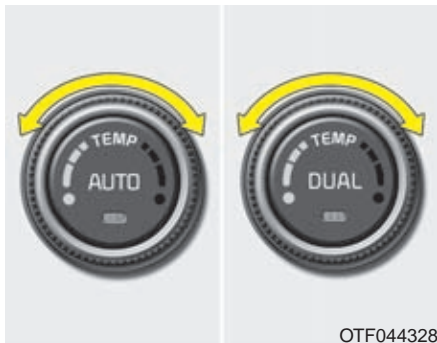

OTF044328

Temperaturen kan ställas in i steg om halva grader.

Vrid reglaget maximalt åt vänster för lägsta temperatur och till höger för högsta temperatur.

När inställningen är på lägsta temperatur kommer luftkonditioneringen att vara igång hela tiden.

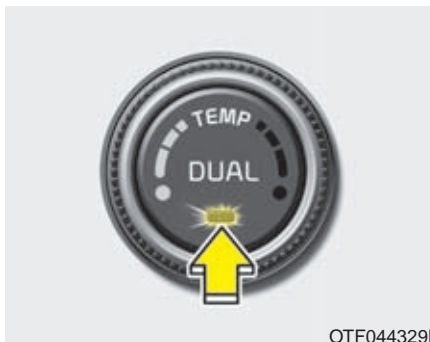

OTF044329L

### Individuell justering av temperaturen för förare och främre passagerare

1. Tryck på DUAL-knappen för att kunna justera förar- och passagerarsidan individuellt. Man kan även aktivera DUAL-inställningen genom att vrida på passagerarens temperaturreglage.
2. Justera temperaturen för höger och vänster sida med de två temperatur-reglagen.

### Samtidig reglering av temperaturen för förare och främre passagerare

1. Tryck ytterligare en gång på DUAL-knappen för att avaktivera DUAL-mode. Passagerarsidans temperatur kommer då automatiskt att ställas in till samma som förarens.
2. Vid justering av förarens temperaturvred så justeras båda sidor till samma temperatur.

### Omkoppling mellan Celsius och Fahrenheit

Välj om temperaturen ska visas i Celsius eller Fahrenheit:

Håll in OFF-knappen och AUTO-knappen i minst 3 sekunder och temperaturvisningen växlar mellan Celsius och Fahrenheit.

Du kan växla temperaturvisning mellan °C och °F i displayen när du valt "inställningar" i displayen

Om batteriet varit bortkopplat eller urladdat kommer visningen att återställas till Celsius.

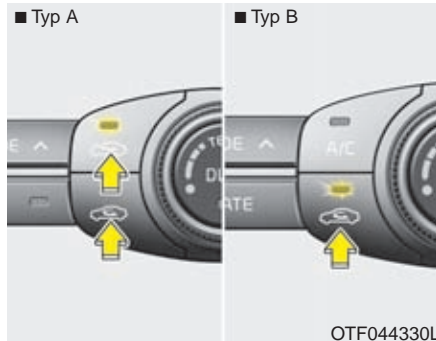

**Friskluft/återcirkulation**

OTF044330L

Tryck på knapparna för att välja mellan friskluft och att kupélufte återcirkulerar.

**Typ A - Friskluft/återcirkulation**

■ Typ A



Tryck på övre knappen för friskluft och på nedre knappen om du vill att kupélufte ska återcirkulera.

■ Typ B



Tänd lampa markerar valt alternativ.

**Typ B - Friskluft/återcirkulation**

Lampan på knappen tänds när återcirkulation är vald, då återcirkuleras kupélufte genom systemet och värms upp eller kyls beroende på vald temperatur.

**\* OBS**

Långvarig inställning för återcirkulation kan orsaka att rutorna lätt immar igen på insidan, det kan även orsaka att luften uppfattas som instängd och unken. Den blir också mycket torr eftersom luftkonditioneringen avfuktar luften.

**⚠ VARNING**

- Långvarig inställning för återcirkulation kan orsaka att rutorna immar igen.
- Långvarig inställning för återcirkulation ger unken luft och orsakar trötthet eftersom kupélufte blir syrefattig. Välj därför återcirkulation endast under kortare tid, t ex vid körning i tunnlar och i samband med körning i köer.

## Fläktreglaget

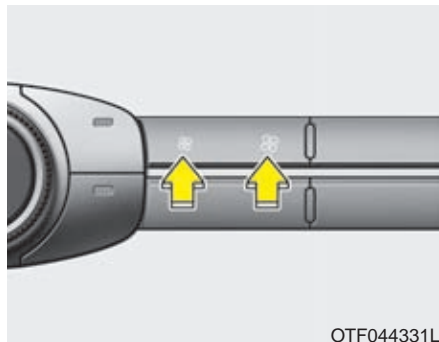

Vrid knappen åt vänster för lägre fläkthastighet och åt höger för högre. Stäng av fläkten helt med OFF-knappen.

## Luftkonditioneringen (A/C)

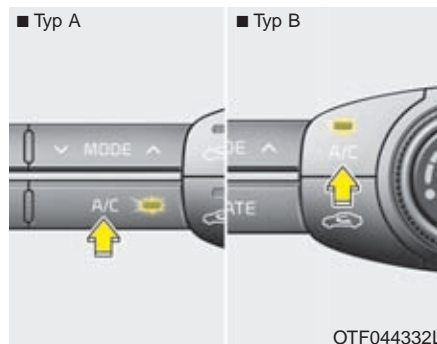

Tryck på A/C-knappen för att sätta på luftkonditioneringen. Kontrollampen tänds.

Tryck en gång till på knappen för att stänga av.

## OFF-knappen



Tryck på knappen för att stänga av automatiken om du vill göra alla inställningar själv. Tändningen måste vara på (ON).

### Välj visning av klimatanläggningens inställningar

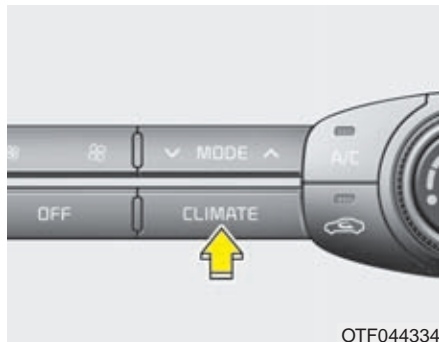

OTF044334

Tryck på knappen så visas klimatanläggningens inställningar i displayen.

### Inställningar för värme, ventilation och kyla

#### Ventilation

1. Välj luftriktning mot huvudet
2. Välj friskluft.
3. Ställ in önskad temperatur.
4. Välj fläkthastighet.

#### Värme

1. Välj luftriktning mot golvet
2. Välj friskluft.
3. Ställ in önskad temperatur.
4. Välj fläkthastighet.
5. Om luften behöver avfuktas, starta luftkonditioneringen.
  - Om vindrutan blir immig justera luftriktningen till
  - eller

#### Några tips

- För att undvika att damm och dålig luft sugas in i kupén, välj återcirkulation en kort stund och koppla sedan över till friskluft.
- Håll ventilationsgallren framför vindrutan rena från löv, skräp och snö så att frisk luft kan ledas in i kupén.
- För att undvika imma på vindrutan, välj friskluft och luftriktning genom defrostermunstyckena samt sätt på luftkonditioneringen. Justera sedan temperatur och fläkthastighet.

### Luftkonditionering

Luftkonditioneringen är fylld med kylmedlet R-134a eller R-1234yf som inte är skadligt för ozonskiktet.

1. Starta motorn och tryck på knappen för luftkonditioneringen.
  2. Välj luftriktning mot huvudet .
  3. Välj friskluft eller återcirkulation.
  4. Justera fläkthastighet och temperatur.
- När du vill ha maximal kylning, vrid reglaget helt till vänster och ställ in fläkten på högsta fart.

### \* OBS

- Håll ett öga på motorns temperaturmätare om ytttemperaturen är hög och du har luftkonditioneringen på samt kör i branta uppförsbackar, tät trafik eller drar släp. Luftkonditioneringen kan orsaka att motorn överhettas. Om det händer, stäng av luftkonditioneringen.
- Rutorna ska vara stängda när luftkonditioneringen är igång. Om du har luftkonditioneringen på och öppnar sidorutorna när det är hög luftfuktighet finns det risk för kondens i bilen som i värsta fall kan skada elektroniken.

### Att tänka på för luftkonditioneringen

- Om bilen stått parkerad i solen så att kupén är kraftigt uppvärmd, öppna dörrarna och vädra ur bilen innan du kör iväg.
- Luftkonditioneringen avfuktar och motverkar imbildning när det är fuktigt i luften.
- In- och urkoppling av luftkonditioneringens kompressor gör att motorns varvtal kan variera något vid tomgångskörning.
- Kör luftkonditioneringen minst 5-10 minuter varje månad för att hålla den i trim.
- När du kört bilen med luftkonditioneringen på bildas det en vattenpöl under motorrummet. Det är kondensvatten från systemet.
- Om du väljer återcirkulation och kylning för en längre stund blir luften i kupén unken.
- Ibland kan man uppleva att det kommer in fuktig luft i bilen. Det är normalt vid snabb nedkylning av kupén.
- Om du har luftkonditioneringen igång länge och det är stor temperaturskillnad mellan kupén och ytttemperaturen, kan det medföra att det blir imma på utsidan av vindrutan. Andra i så fall luftriktningen till  och sänk fläkthastigheten.

### Kupéluftfilter

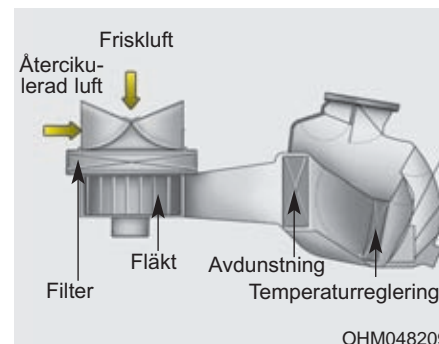

Filtret, som är placerat innanför handskfacket fångar upp pollen, sot och andra partiklar som kan sugas in i bilen via kupéfläkten.

Om filtret börjar bli allt för smutsigt minskar luftströmmarna till kupén vilket kan medföra imbildning på rutorna. Då måste filtret bytas.

I så fall rekommenderar vi att du låter en Kia-verkstad byta ut kupéluftfiltret.

**\* OBS**

- Kupéluftfiltret ska bytas enligt anvisningarna i serviceprogrammet. Om bilen körs på dammiga vägar under s k krävande förhållanden ska filtret bytas oftare.
- Om luftflödet plötsligt minskar, rekommenderar vi att du vänder dig till en Kia-verkstad, för en kontroll av systemet.

**Kontroll av kylmedel i systemet och smörjning av kompressorn**

Om det inte är tillräckligt med kylmedel i systemet fungerar kylningen dåligt. Med för mycket kylmedel blir effekten också dålig. Om kylningen på grund av ovanstående anledning inte fungerar, rekommenderar vi att du vänder dig till en Kia-verkstad för en kontroll av systemet.

 **VARNING**



Service av luftkonditioneringen kräver specialutrustning. Vi rekommenderar att du låter en Kia-verkstad åtgärda systemet.

**\* OBS**

Rätt kyl- och smörjmedel måste användas för att luftkonditioneringen ska fungera på rätt sätt och för att kompressorn inte ska skadas.

## INSTÄLLNING FÖR ATT TA BORT IMMA OCH IS FRÅN VINDRUTAN

### **VARNING - Defroster**



Välj inte  eller  i samband med kylning av kupén och om det är mycket fuktigt i luften. Temperaturskillnaden mellan vindrutans ut- och insida kan medföra att det blir imma på utsidan med försämrad sikt som resultat. Om det finns risk för imma på utsidan av vindrutan, välj denna inställning  och sänk fläkthastigheten.

- Med max fläkthastighet och värme får du bästa defrostereffekten.
- Om du vill ha värme vid golvet samtidigt som imma och is tas bort, välj inställningen defroster/golv.
- Sopa alltid bort all snö och skrapa samtliga rutor helt rena innan du kör. Skrapa försiktigt ren de yttre backspeglarna. Men tänk på att spegelglasen är ömtåliga och lätta att repa.
- Sopa också bort snö från motorhuven och luftintaget framför vindrutan. Det motverkar imbildning på rutorna.

### Manuell klimatanläggning

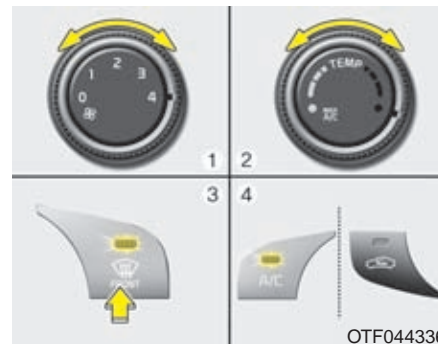
*Ta bort imma från insidan*



1. Sätt igång fläkten.
  2. Välj temperatur.
  3. Välj luftriktning  eller .
  4. Friskluft och inkoppling av luftkonditioneringen sker automatiskt.
- Om friskluft och luftkonditionering inte väljs automatiskt, tryck in knapparna.

**Smält is på utsidan**

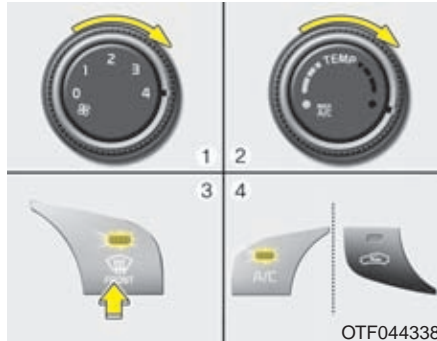

1. Kör fläkten med högsta hastighet.
2. Ställ in för hög värme.
3. Tryck på defrosterknappen .
4. Automatiken väljer friskluft och startar luftkonditioneringen om det behövs.

**Automatisk klimatanläggning**

*Ta bort imma från insidan*

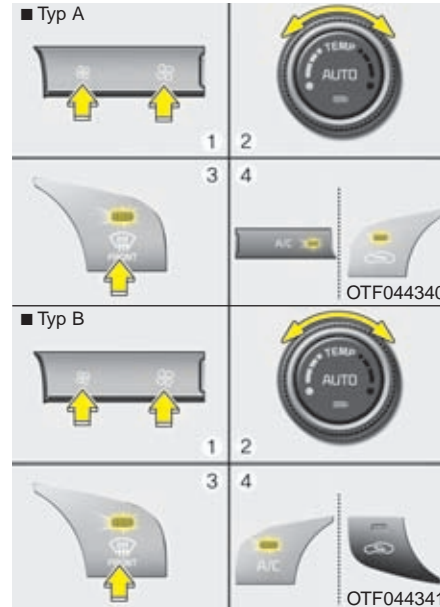

1. Välj fläkthastighet.
2. Välj temperatur.
3. Tryck på defrosterknappen .



4. Automatiken väljer friskluft och startar luftkonditioneringen om det behövs.

Om friskluft och luftkonditionering inte väljs automatiskt, tryck in knapparna.

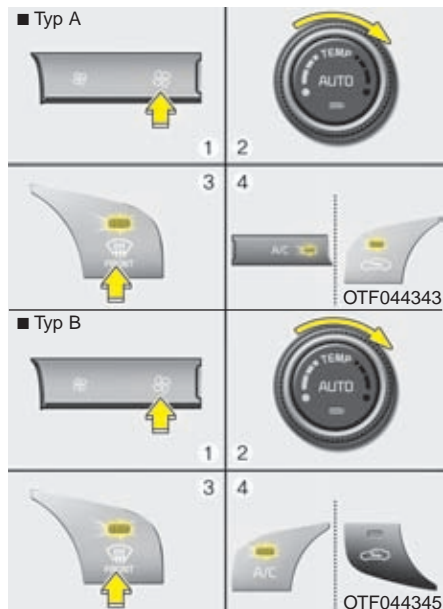

Om  valts kommer fläkten automatiskt att gå med hög fart.

## Smält is på utsidan





1. Kör fläkten med högsta hastighet.
  2. Ställ in för max värme.
  3. Tryck på defrosterknappen .
  4. Automatiken väljer friskluft och startar luftkonditioneringen om det behövs.
- Om  valts kommer fläkten automatiskt att gå med hög fart.

## Inställning mot imbildning

För att motverka imbildning på insidan av vindrutan blir inställningen automatiskt friskluft och luftkonditioneringen går igång när  eller  väljs. Om du av någon anledning inte vill ha inställt för friskluft eller att luftkonditioneringen inte ska gå, ändra inställningarna manuellt.

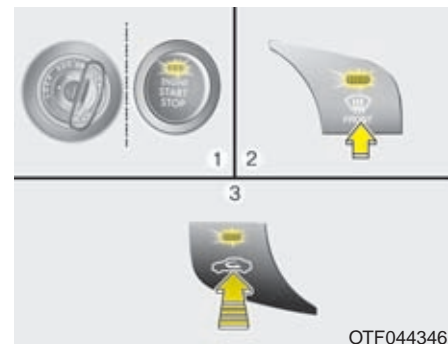
## Manuell klimatanläggning



1. Tändningen ska vara i läge ON.
2. Tryck på knappen för defrosteren ().
3. Inom 10 sekunder ska du nu trycka 5 gånger på knappen för återcirkulation på 3 sekunder.

Lampan i knappen (3) blinkar tre gånger. Det betyder att defrosterfunktionen är avstängd eller återställd.

Om batteriet varit fränkopplat eller urladdat återställer du defrosterfunktionen enligt ovan.



**Automatisk klimatanläggning**

## ■ Typ A

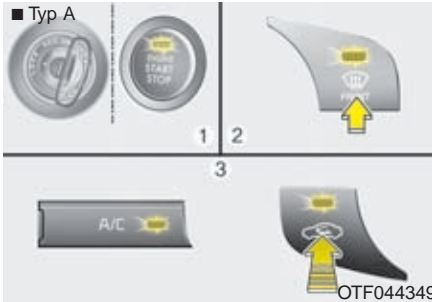

OTF044349

## ■ Typ B

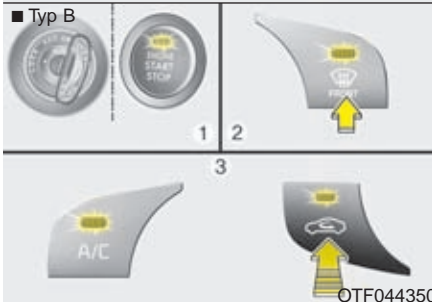

OTF044350

1. Tändningen ska vara i läge ON.
2. Tryck på knappen för defrostern (👑).
3. Håll in A/C-knappen och tryck samtidigt på knappen för friskluft 5 gånger inom 3 sekunder på.

Lampan i knappen för återcirkulation blinkar 3 gånger för att markera att funktionen för imborttagning är avstängd eller återställd till programmerad.

Om batteriet varit fränkopplat eller urladdat återställer du defrosterfunktionen enligt ovan.

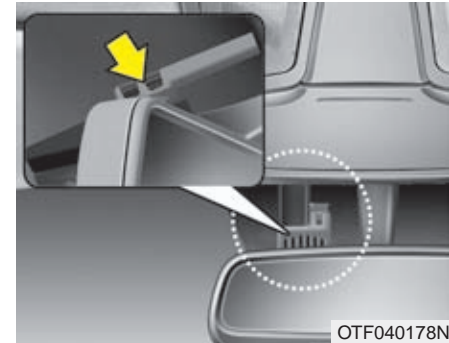
**Imsensor på vindrutans insida - I bil med automatisk klimatanläggning**

Sensorn känner av om det bildats fukt på rutans insida och aktiverar defrostern automatiskt när klimatanläggningen är igång.

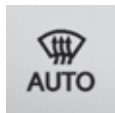

Kontrolllampan (AUTO) lyser när imsensorn känner av imma på vindrutans insida.

Beroende på hur omfattande imbildningen är ökas effekten stegvis.

Steg 1: Luftkonditioneringen på.

Steg 2: Inställning för friskluft.

Steg 3: Luftströmmar riktas mot vindrutan.

Steg 4: Ökad luftmängd mot vindrutan.

Om bilen är utrustad med imsensor, aktiveras funktionen automatiskt när det bildas imma på vindrutan. Du kan stänga av den automatiska funktionen genom att hålla in AUTO-knappen och samtidigt trycka 4 gånger inom 2 sekunder på knappen för vindrutedefrostern. Återställ funktionen genom att upprepa proceduren.

- När funktionen är avstängd markeras det genom att lampan i knappen för vindrutedefrostern blinkar långsamt 3 gånger.
- När funktionen är på markeras det genom att lampan i knappen för vindrutedefrostern blinkar snabbt 6 gånger.

Om batteriet varit bortkopplat eller urladdat kommer den automatiska funktionen att återställas.

### \* OBS

Om man försöker stänga av luftkonditioneringen manuellt via AC-knappen när auto defroster är aktiverat så kommer indikatorn att blinka 3 gånger för att informera att AC inte kan stängas av i detta läge.

### ! VIKTIGT

*Ta aldrig bort kåpan som sitter över sensorn upptill på vindrutans insida. Om du gör det och känsliga komponenter skadas så kanske skadorna inte omfattas av nybilsgarantin.*

## FÖRVARINGSFACK

### ! VIKTIGT

- *Lämna aldrig värdesaker i bilen.*
- *Ha alltid alla fack stängda när bilen är i rörelse. Fyll inte förvaringsfacken så att de inte går att stänga igen.*

### ⚠ VARNING - Brandrisk

Förvara aldrig cigarettändare eller någon form av gasbehållare i bilen. De kan explodera om bilen står parkerad i solen och kupétemperaturen blir hög.

### Förvaringsfack mellan framsätena

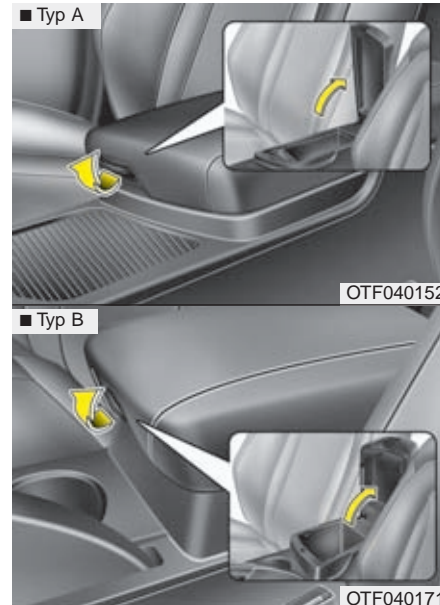

Detta förvaringsutrymme kan användas för att förvara små saker för föraren och främre passageraren.

Öppna facket i armstödet genom att lyfta reglaget i armstödet framkant.

### Handskfack

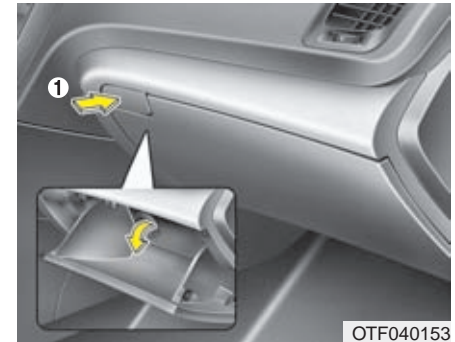

Handskfacket är låsbart. Använd nyckelaxet som är dolt i fjärrkontrollen/Smart Key.

Låst handskfack öppnar du genom att trycka på knappen (1). Luckan öppnas automatiskt.

### ⚠ VARNING

Luckan ska alltid vara stängd under färd. I annat fall kan framsätesspassageraren skadas av den vid en eventuell kollision.

### ! VIKTIGT

*Förvara inte mat i handskfacket en längre tid.*

### Handskfacket som kylfack

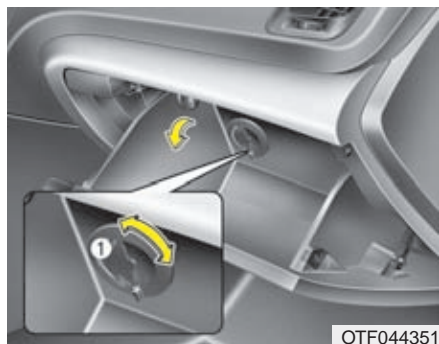

Med luftkonditioneringen kan du kyla handskfacket. Gör så här:

1. Sätt igång luftkonditioneringen.
2. Öppna ventilen (1) inne i handskfacket.
3. Stäng ventilen om du inte ska använda kylfunktionen.

#### \* OBS

Se till att ventilen inte täpps till av något föremål i handskfacket. Då blir kylningen sämre.

#### **VARNING**

Förvara inte färskvaror i kylfacket eftersom det kanske inte går att hålla konstant sval temperatur i det.

#### \* OBS

Temperaturen i handskfacket beror på hur du ställt in klimatanläggningens temperaturreglage, för värme eller kyla.

### Fack för t ex solglasögon



Facket finns i taket bakom bakspeglens. Tryck på locket så öppnas det långsamt. Placera solglasögonen med glasen mot dig. Tryck på locket för att stänga.

**⚠ VARNING**

- Facket är enbart avsett för lätta små föremål som solglasögon. Stoppa inga tunga föremål i det.
- Föraren ska koncentrera sig på körningen och bör inte lägga i och ta ur solglasögonen när bilen är i rörelse. Dessutom kan den inre bakspegeln skymmas.
- Var försiktig när du placerar solglasögon i eller tar ut dem ur solglasögonfacket. I annat fall kan du eller facket skadas.

**Öglor för lastförankring och lastnät**

De fyra öglorna (inringade på bilden) kan användas för att surra bagage i bagageutrymmet.

Bagagenät är ett tillbehör som kan köpas hos en Kia-återförsäljare.

**⚠ VIKTIGT**

*Använd nät eller surra alltid bagage så att det inte glider omkring och skadas eller skadar inredningen.*

**⚠ VARNING**

Om du spänner nätet hårt och tappar greppet om det, kan du få en smäll i ansiktet och i värsta fall i ögonen.

## KOMFORTDETALJER

### Cigarettändare (normalt inte standard)



Cigarettändaren fungerar med tändningen i lägena ACC och ON. Tryck in den när den ska användas. Den åker automatiskt ut när den är glödande.

#### **⚠ VARNING**

- Håll inte in tändaren när den glöder. Den kan överhettas.
- Om tändaren inte åkt ut efter 30 sekunder, dra ut den för att inte riskera överhettning.
- Stick inte in något och anslut inte någon elektrisk apparat i cigarettuttaget. Det kan skadas.

### Askkopp (normalt inte standard)

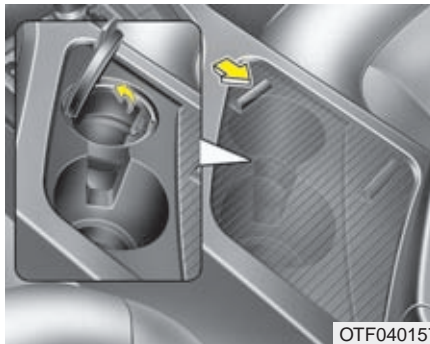

Öppna luckan för att använda askkoppen. För att kunna tömma eller rengöra askkoppen, dra ut den genom att dra uppåt och utåt.

Du kan använda askkoppen genom att luta den åt sidan mot dryckeshållaren bredvid. (Askkopp är normalt inte standard i bilar som säljs i Sverige).

#### **⚠ VARNING - Brandrisk**

Stoppa aldrig något brännbart i askkopparna. Det kan antändas av en glödande cigarett eller brinnande tändsticka.

### Dryckeshållare

#### **⚠ VARNING - Varma drycker**

- Ha aldrig muggar med heta drycker och utan lock i hållarna när bilen är i rörelse.
- Se till att flaskor, burkar, muggar etc sitter ordentligt fast i dryckeshållarna.

#### **⚠ VARNING**

Se till att burkar och flaskor hålls undan direkt solljus och de skall heller aldrig placeras i en varm kupé då de kan explodera.

**Dryckeshållare**

Fram  
 ■ Typ A

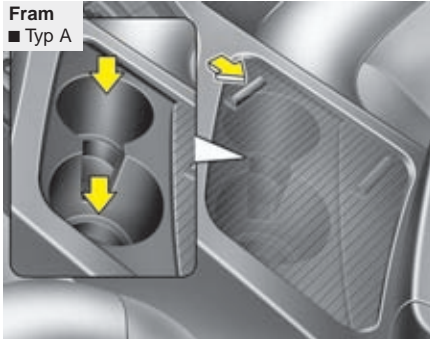

■ Typ B

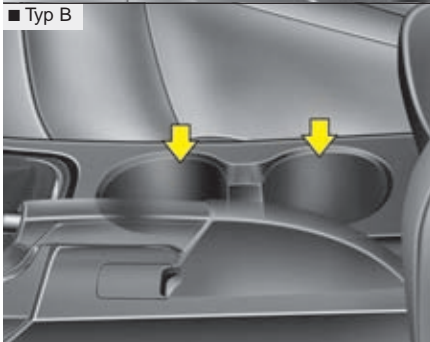

Bak

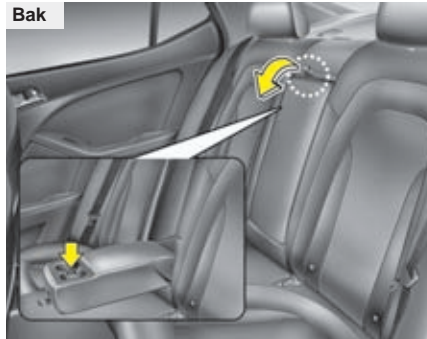

OTF040158/OTF040159/OTF040160

Hållarna finns i det nedfällbara armstödet.

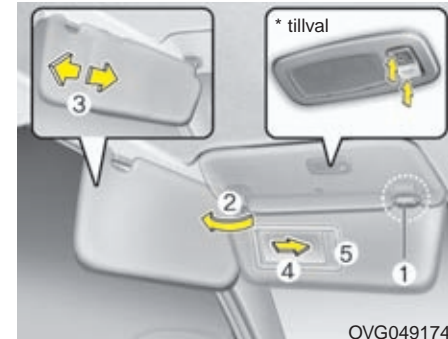
**Solskydd med make up-spegel**

OVG049174

Solskyddet kan även vinklas ut mot sidorutorna (2) om det viks ner och hakas loss från det inre fästet (1).

Solskyddet kan justeras på bredden (3). Sminkspeglarna kan användas efter att solskyddet fällts ned och täcklocket (4) skjutits åt sidan. Biljetthållaren (5) är tänkt att hålla biltullbiljett eller motsvarande.

**⚠ VARNING**

Justera solskyddet så att det inte stör sikten.

## Eluttag



Anslut endast mobiltelefoner och andra tillbehör på 12 volt och max 10 A.

### ! VIKTIGT

- *Motorn ska vara igång när tillbehör är anslutna.*
- *Minimera användningen av luftkonditioneringen när ett eluttag används.*
- *Om ett tillbehör är anslutet under en lång tid när bilen står parkerad kan batteriet laddas ur.*
- *Stäng kåpan när eluttaget inte används.*
- *Använd inte elektriska tillbehör som riskerar att störa radion eller skada bilens elektronik.*

### ⚠ VARNING

Stoppa inte in fingrar eller främmande föremål i eluttaget och rör det inte med fuktiga händer.

### \* OBS

Om du flera gånger i snabb följd ansluter och kopplar bort din navigationsenhet kan du uppstå fel i bilens anslutning.

## Golvmatror och dess infästning

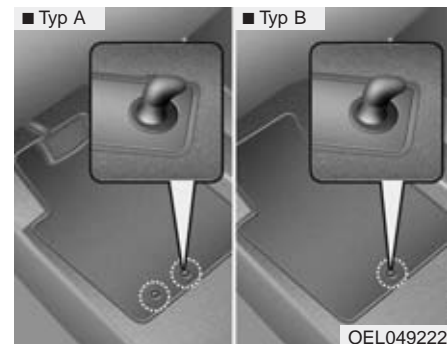

Haka fast mattorna i krokarna så att de inte glider framåt.



**⚠ VARNING**

Tänk på följande när du lägger in extra golvmattor i bilen.

- Mattorna måste vara fasthakade i krokarna.
- Lägg inte in golvmattor som inte går att förankra i krokarna.
- Det får bara ligga en matta på golvet. Lägg t ex inte en gummimatta ovanpå en lös textilmatta.

**⚠ VIKTIGT**

*Bilen är fabriksutrustad med krokor för golvmattor på förarsidan. Krokarna är till för att hålla mattan på plats så att den inte ska kunna glida in under pedalerna och hindra att de trycks ner. Vi rekommenderar att du endast använder Kia original golvmattor. Då kan du vara säker på att de passar och kan hakas fast på ett säkert sätt.*

**Ställ klockan**

Om batteriet har varit bortkopplat eller om säkringen brunnit av måste klockan åter ställas in på rätt tid.

Tändningen måste vara i läge ON eller ACC.

***HOUR (1) - Ställ in rätt timme***

Tryck på H-knappen tills rätt timme visas i displayen.

***MINUTE (2) - Ställ in rätt minut***

Tryck på M-knappen tills rätt timme visas i displayen.

**• 12- eller 24-timmars visning**

Om du vill växla mellan visning 12 och 24 timmar, håll in knapparna H och M samtidigt i mer än 5 sekunder.

Om tiden i klockan t ex visas som 10:15 p.m. kommer den att ändras till 22:15.

**⚠ VARNING**

**Ställ in rätt tid när bilen är parkerad, aldrig under körning.**

## Klädkrok



### **! VIKTIGT**

*Belasta inte kroken med flera plagg.*



### **VARNING**

Använd inte krokarna för något annat än kläder, för att undvika skador vid en eventuell krock.

## RADIOUTRUSTNING

### \* OBS

Om du måste byta ut en trasig Xenonlampa, rekommenderar vi att du byter till en Hyundai original. Annars riskerar du att få störningar i radion och annan elektronik.

### Antenn

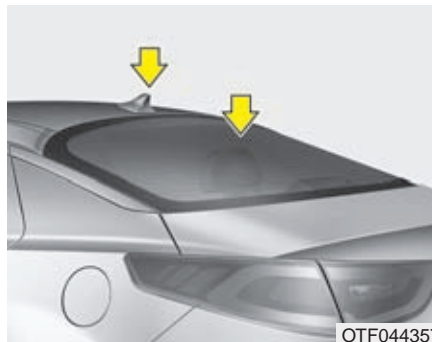

#### *Glasantenn*

Radioantennen består av tunna trådar på rutan insida.

#### *Takantenn typ "hajfena"*

Antennen är avsedd för dataöverföring.

### ! VIKTIGT

- Om bilen har glasantenn, måste du vara försiktig när du rengör den rutan. Använd endast en mjuk trasa eller en svamp och torka längs med antenntrådarna. Använd endast rengöringsmedel avsedda för glas.
- Klistra ingen mörktonad film på rutan. Mottagningen kan påverkas.
- Om du tänker klistra någon form av dekal på insidan av rutan med antennen, var försiktig så att du inte skadar trådarna.
- Se till att rutan inte repas.
- Om du har last på taket, placera den inte direkt intill antennen (hajfena). Mottagningen kan påverkas.
- Insidan av en ruta med glasantenn får inte rengöras med skrapor eller rengöringsmedel med någon form av slipmedel. Använd fuktade, mjuka trasor.
- Undvik att klistra dekaler på insidan av en ruta med glasantenn.
- Se till att ingen last ligger och nöter mot en ruta med glasantenn.
- Om du klistrar solfilm på en ruta med glasantenn finns det risk att antennfunktionen försämras.

### Radioreglage på ratten

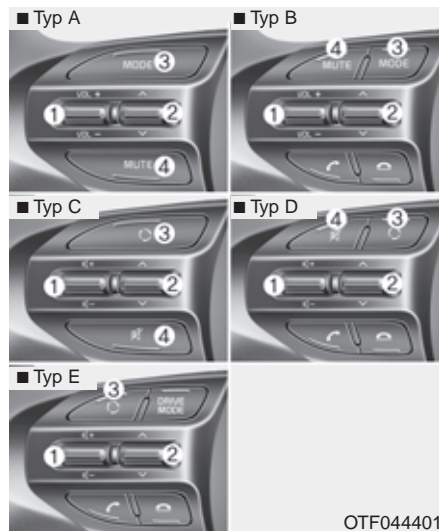

Reglage på ratten medför ökad trafiksäkerhet.

#### ! VIKTIGT

*Tryck bara på en knapp taget.*

#### **Volym (+/-) (1)**

Justera volymen genom att trycka knappen uppåt (+) eller nedåt (-).

#### **Sök (^ / v) (2)**

Håll knappen tryckt uppåt/nedåt ca 1 sekund för följande funktion:

#### **RADION**

Automatisk kanalsökning

#### **CD/USB/iPod®**

Växla till nästa/föregående skiva i magasinet.

Om du trycker snabbt på (2) SEEK/PRESET-knappen:

#### **RADION**

Val mellan förprogrammerade stationer.

#### **CD/USB/iPod®**

Gå till föregående/nästa spår på skivan.

#### **MODE (○) (3)**

Tryck på knappen för att ändra källa  
FM(1~2) → AM → CD → USB AUX (iPod)  
→ FM...

#### **MUTE (🔇) (4)**

- Tryck på knappen för att stänga av ljudet.
- Tryck på knappen för att stänga av mikrofonen i samband med ett telefonsamtal via bilen.

Utförligare information finns på följande sidor.

## AUX-, USB- och iPod® -anslutningar



OTF044360

Bilen kan vara utrustad för anslutning av en eller flera typer av externa ljudkällor.

### \* OBS

Om du ansluter t ex en MP3-spelare till eluttaget kan det uppstå störningar. För att undvika störningar, använd spelarens interna batterier istället.

\* iPod® är av Apple Inc. registrerat varumärke.

## Radiosändningar

### FM-mottagning

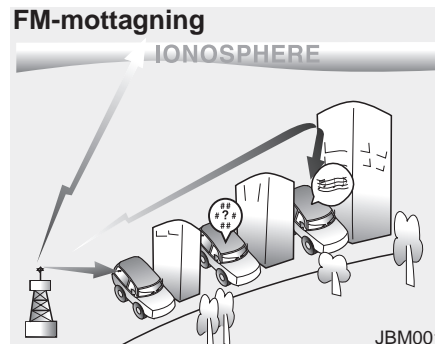

Om signaler är svaga kan det bero på att det är långt till sändaren eller att det finns byggnader eller berg som skärmar av signalen.

### AM-mottagning

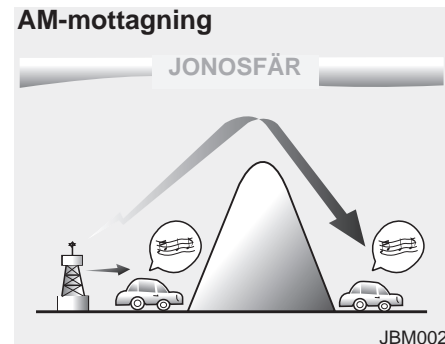

### AM-mottagning

Signalerna sänds på låga frekvenser. Det medför att sändaren kan finnas längre bort än för en FM-station. AM-signaler hindras inte heller av byggnader eller berg lika mycket som FM-signaler.

## FM-radiostation

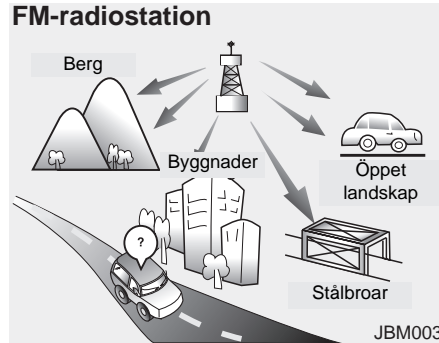

### FM-mottagning

Signalerna från en FM-sändare skickas rakt ut atmosfären vilket innebär att de inte kan tas emot på långt avstånd från sändaren. De kan också störas om det finns byggnader eller berg som skärmar av signalen.

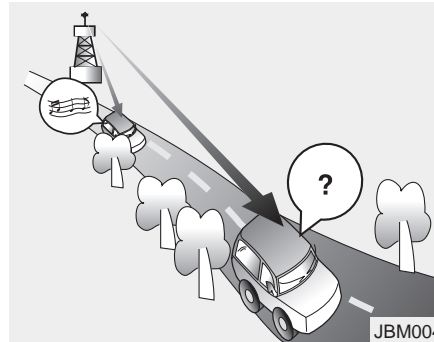

- Försämrade mottagning - Med ökat avstånd till sändaren blir signalen sämre. Sök i så fall efter en annan station.
- Svajigt ljud - Svag signal på FM-bandet eller störningar orsakade av byggnader eller berg som skärmar av signalen kan medföra att ljudet blir svajigt. Eventuellt kan det hjälpa om du minskar diskanten.

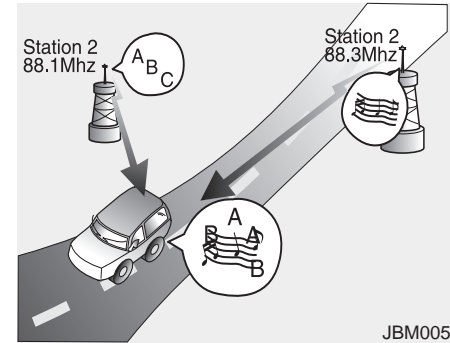

- Stationsbyte - När en FM-signal blir svagare kan en annan station på en närliggande frekvens höras i radion. Det beror på att radion söker efter den starkaste signalen. Välj en annan station om du önskar.
- Blandad mottagning - Samtidig mottagning från två eller flera stationer med närliggande frekvenser orsakar störningar. Välj så fall en station, som hörs klart och tydligt, tills problemet är över.

### *Mobiltelefon och kortvågsradio bilen*

När du talar mobiltelefon eller använder en kortvågsradio kan det störa radiomotagningen. Det är fullt normalt.

#### **! VIKTIGT**

*Vi rekommenderar att du låter montera en separat antenn för din mobiltelefon och/eller kommunikationsutrustning. I annat fall finns det risk att bilens elektronik påverkas med driftstörningar som följd.*

#### **⚠ VARNING**

**Om du inte har mobiltelefon med hands free bör du inte tala telefon under körning.**

### **Hantering av CD-skivor**

- Om temperaturen kupén är hög, öppna rutorna innan du börjar använda CD-spelaren.
  - Det är olagligt att kopiera och spela MP3/WMA-filer
  - Använd aldrig kemiska produkter vid rengöring av CD-skivor (sprayer, antistatmedel, thinner, etc). Skivan kan skadas.
  - Håll alltid i kanten av CD-skivan eller hålet och ta aldrig på den blanka ytan.
  - Torka noga bort fingeravtryck och damm från CD-skivorna med en mjuk, torr trasa. Torka från centrum och utåt.
  - Repa inte den inspelade (den blanka) sidan av en CD-skiva och klistra inte någon etikett eller skriv på den.
  - Stick aldrig in någon annat än en CD-skiva spelaren och en i taget i CD-växlare.
- Efter ha spelat en skiva lägg omedelbart tillbaka CD-skivan i fodralet så att den inte blir repig och smutsig.
  - Om du har en CD-skiva som är kopierad kanske den inte fungerar. Det varierar beroende på vilken typ av CD det är. Den kan också orsaka skador på CD-spelaren om du fortsätter att försöka spela den.

**\* OBS - Inkompatibla, kopieringsskyddade CD-skivor**

Vissa kopieringsskyddade skivor, som inte överensstämmer med den internationella standarden (Red Book), kan kanske inte spelas. Det beror i så fall inte på något fel på CD-spelaren.

**\* OBS:**  
Spelordning för filer (foldrar/mappar):

1. Låtar: 1 - 14 i nummerordning.
2. Spelordning för foldrar/mappar:  
**\* Mapper/foldrar som inte innehåller några filer med låtar visas inte.**

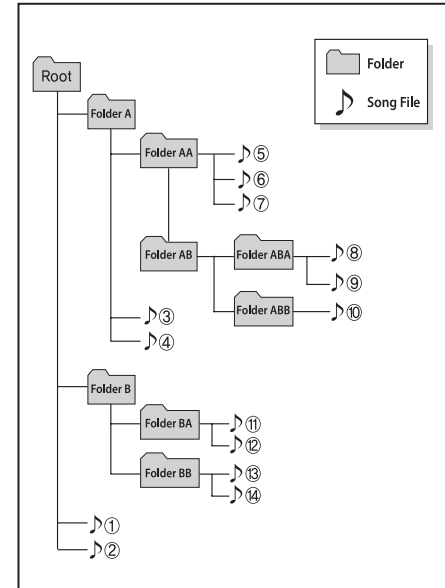
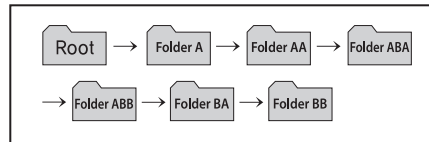



**⚠ VARNING**

- Var uppmärksam på trafiken, snegla bara snabbt på displayen när du kör.
- Gör inga ingrepp i radion eller försök att modifiera den. Förutom att du kan förstöra den, kan du få en stöt.
- Vi rekommenderar att du alltid ringer handsfree när du kör.
- Se till att du inte spiller något på radioenheten. Den kan skadas.
- Använd inte radion om displayen inte visar något eller om inget ljud hörs. Det kan vara tecken på att det är något fel på radion.
- Rör inte antennen om det är åskväder eller blixtrar. Du kan få ström i dig.
- Om du ska stanna för att utföra några inställningar eller annat, parkera på en plats där bilen inte utgör en trafikfara.
- Om radion är på en längre tid och motorn inte är igång laddas batteriet ur.

**⚠ VIKTIGT**

- *Om du ska göra några inställningar, stanna bilen på en plats där den inte utgör en trafikfara.*
- *Justera volymen så att du som förare också kan höra ljud från omgivningen.*
- *Se till att volymen inte för hög när du stänger av radion. Då slipper du en ljudchock när du sätter på den.*
- *Ha motorn igång när du lyssnar på radion. Om den är på en längre tid med tändningen i läge ON eller ACC laddas batteriet ur.*
- *Tryck eller slå aldrig på radions front du kan skada displayen eller andra komponenter.*

(forts)

(forts)

- *Vid rengöring, stäng av radion och använd endast en torr trasa. Använd aldrig någon form av kemikalier. De kan missfärga och förstöra apparaten.*
- *Placera inte drycker i närheten av radion, så att du riskerar att spilla på den. Den är känslig för fukt.*
- *Vid fel på radion rekommenderar vi att du vänder dig till en Kia-verkstad.*
- *Håll magnetiska föremål borta från radion.*
- *Se till att du inte spiller några vätskor som parfym, kosmetiska oljor och liknande på instrumentpanelen. De kan orsaka skador eller missfärgning.*

### \* OBS - ATT TÄNKA PÅ FÖR USB-MINNEN

- Ett USB-minne får inte anslutas i samband med att motorn startas eller stängs av! Starta motorn innan du ansluter det.
- Om USB-minnet är anslutet när motorn startas/stängs av kan det skadas! (USB-minnen är mycket känsliga för elektriska chocker).
- Bara äkta MP3- och WMA-filer kan spelas.
  - 1) Endast MP3-filer med kompression 8 Kbps-320 Kbps kan spelas.
  - 2) Endast WMA-musikfiler med kompression 8 Kbps-320 Kbps kan spelas.
- Var försiktig så att det inte uppstår någon statisk elektricitet när du ansluter ett USB-minne.
- En kodad MP3-spelare kan inte läsas.
- Om ett USB-minne inte är i gott skick kanske det inte fungerar.
- USB-minnen ska vara formaterade antingen till 512 BYTE eller 2048 BYTE.
- Använd endast USB-minnen formaterade FAT 12/16/32.
- Bara USB-minnen med USB IF-verifikation kan läsas.

(forts)

(forts)

- Peta inte på USB-porten med fingrarna eller något annat.
- Om du ansluter och lossar ett USB-minne flera gånger i snabb följd kan det skadas.
- Det är normalt att det hörs ett speciellt ljud när du ansluter ett USB-minne.
- Om du tar loss ett USB-minne när en låt från det spelas kan det skadas. Det bästa är att ansluta/lossa USB-minnet när radion är avstängd eller inställd för radion eller CD-spelaren.
- Beroende på USB-minnets kapacitet och typ kan det ta olika lång tid innan låtarna som finns på det kan spelas.
- Anslut endast USB-minnen med musikfiler!
- Det går inte att spela upp DVD-filmer via USB-anslutningen.
- Anslut inga tillbehör som t ex laddare till USB-porten. Det kan medföra problem.
- Anslut USB-minnen direkt i bilens USB-port, aldrig via någon extra kabel eller annat.
- Om den musik som är lagrad i USB-minnet är uppdelat på något sätt kanske bara musikfiler med högsta prioritet kan spelas.

(forts)

(forts)

- MP3-spelare, mobiltelefoner, digitalkameror kan inte anslutas till USB-porten.
- Vissa mobiltelefoner kan inte laddas från USB-anslutningen.
- USB HDD eller USB som utsätts för anslutningsproblem på grund av vibrationer i bilen fungerar inte (typ i-stick)
- En del USB-minnen med metallhöljen kanske inte kan läsas av bilens system.
- USB-kortläsare för CF, SD, mikro SD, etc kanske inte fungerar.
- Musikfiler skyddade av DRM (DIGITAL RIGHTS MANAGEMENT) går inte att spela.
- Det finns en viss risk att filerna i ett USB-minne raderas när de är anslutna till bilens radio. Se därför till att du har en backup.
- Använd inte USB-minnen som sitter på nyckelringar eller används på annat sätt. De kan vara skadade och orsaka skador på USB-porten. Använd endast standardtypen av USB-minnen.



**\* OBS - Beträffande iPod®**

- Alla modeller av iPod® går kanske inte att spela av. Följande versioner fungerade i samband med att denna bok trycktes:
  - iPhone® 3GS/4
  - iPod® Touch - Generation 1-4
  - iPod® Nano - Generation 1-6
  - iPod® Classic
- Sökningen efter och uppspelning av låtar i en iPod® kan skilja sig det vanliga sättet att söka i bilens system.
- Om din iPod® gör så att anslutningen bryts, se instruktionsboken för iPod®.
- En iPod® fungerar inte bra om batteriet i den har låg laddning.
- Vissa iPod®-modeller och iPhone® kan anslutas via *Bluetooth®* Wireless Technology interface. De måste ha *Bluetooth®* Wireless Technology (som för hörlurar *Bluetooth®* Wireless Technology). Det går att spela enheten men den kan inte styras med bilens system.
- Anslut din iPod® med kabeln som följde med vid köpet.
- Hackande ljud eller dålig funktion kan bero på egenskaperna hos din iPod®/ iPhone®.

(forts)

(forts)

- Om din iPhone® är ansluten både via *Bluetooth®* Wireless Technology och USB-porten, kanske ljudet inte blir bra. Med din iPhone®, välj dockanslutning eller *Bluetooth®* Wireless Technology för att ändra ljudet (ljudkällan).
- När du ansluter din iPod® med laddningskabeln, se till att den är ordentligt intryckt i bägge ändarna annars fungerar inte överföringen.
- När du justerar ljudeffekterna för låtar i din iPod® och i bilens system kan det uppstå distorsion och försämrad ljudåtergivning.
- Stäng av equalizern i din iPod® när du justerar bilradions ljudinställningar och stäng av bilens equalizer när du använder den funktionen i iPod®.
- När du inte ska spela musik från din iPod®, lossa kabeln annars kommer den inte att fungera.

■ RDS-Radio med CD-spelare : AM100TFEE, AM110TFEE



\*  Bluetooth Märket markerar att radion är *Bluetooth*®-kompatibel.

■ Radio med CD-spelare : AM100TFEG, AM110TFEG



\*  Bluetooth Märket markerar att radion är *Bluetooth*®-kompatibel.

## RADIONS FUNKTIONER

\* Display och inställningar kan variera mellan olika modeller.

### RDS-Radio



(1)  (EJECT) - Utmatning Matar ut CD-skivan.

#### (2) RADIO

Växla mellan FM och AM.

Välj stegvis med knappen : FM1 → FM2  
→ FMA → AM → AMA.

#### (3) MEDIA

Växla mellan CD, USB(iPod®), AUX, My Music, BT Audio.

Välj stegvis med knappen: CD, USB (iPod®), AUX, My Music, BT Audio.

#### (4) (för modeller med *Bluetooth*® Wireless Technology)

Telefonmeny

\* När en telefon är ansluten visas telefonrelaterad information.

#### (5) På/Av och volym

 PÅ/AV-knapp: Tryck på knappen för att sätta på/stänga av.

 Volymknapp: Vrid för att höja/sänka.

#### (6) SEEK TRACK

Radio: Sökning efter stationer med lägre eller högre frekvens.

CD, USB, iPod®, My Music:

- Tryck snabbt på knappen: Du kommer till nästa eller föregående låt/fil.

- Håll in knappen: Snabbspola framåt/bakåt.

#### (7) 1 ~ 6 (Preset)

Radio: Spara stationer eller lyssna på inprogrammerade stationer.

CD, USB, iPod®, My Music:

-  RPT : Repetera

-  RDM : Slumpmässig spelordning  
För Radio, Media, Setup och Meny pop up screen, är nummerny vald.



(8)  Släck/tänd displayen  
Vid varje kort tryck på knappen ändras det så här, screen Off → screen On → screen Off

\* Radion stängs inte av det är bara displayen som inte visar något i läge Off.

#### (9) **TA/SCAN**

Radio :

- Tryck snabbt på knappen: TA PÅ/AV
- Håll in knappen ca 1 sekund: Söker stationer och spelar ca 5 sekunder på varje station.

Media:

- Håll in knappen ca 1 sekund: Söker efter låtar och spelar ca 10 sekunder av varje låt.
- \* Håll in knappen igen för att för att lyssna på låten (filen) som spelas.

#### (10)

Tryck för att komma till inställningar för ljud och telefon.

#### (11) **MENU**

Displayen visar menyer för aktuella inställningar.

\* iPod®-lista: Gå till översta kategorin

#### (12) Inställningsknapp

Radio: Vrid för att byta frekvens.

CD, USB, iPod®, My Music: Sök efter låtar/filer genom att vrida på knappen.

\* När du kommit till önskad låt, tryck på knappen för att spela den.

Med knappen kan du skrolla genom alla menyer.

#### (13)

FM RDS-Radio : Sök efter en station med en viss typ av program

CD, MP3, USB : Sök efter foldrar/mappar



(14) **FM**

Växla till FM.

För varje tryck på knappen växlar du:  
FM1 → FM2 → FMA.

(15) **AM**

Växla till AM.

För varje tryck på knappen växlar du :  
AM → AMA.

### Radiopanel (ej RDS-radio)



(16) **SCAN**

Radio:

Stannar 5 sekunder på varje hörbar station.

Media:

Spelar varje låt i 10 sekunder.

(17) **∨ FOLDER ∨**

Sök låtar på CD MP3 och USB.



## Radio



(1) **EJECT**  
Utmatning av skivan.

(2) **RADIO**  
Växla till FM/AM mode.  
För varje tryck på knappen växlar du:  
FM1 → FM2 → AM.

(3) **MEDIA**  
Växla till CD, USB (iPod®), AUX, My Music, BT Audio mode.

Tryck på knappen för att stegvis välja: CD, USB (iPod®), AUX, My Music, BT Audio mode.

(4) **PHONE** (Bluetooth®) Wireless Technology - telefon)

Visar telefonialternativ.

\* Om ingen telefon är ansluten, visas en meny för anslutning.

(5) På/av och volym  
● På/av: Tryck på knappen  
● Volym: Vrid på knappen

(6) **SEEK TRACK**

Radio: Automatisk sökning efter stationer.

CD, USB, iPod®, My Music

- Tryck snabbt på knappen: Gå till nästa eller föregående låt/fil.

- Håll in knappen ca 1 sekund: Snabbspolning framåt/bakåt.

(7) **1 ~ 6** (Snabbvalsknappar)

Radio: Spara stationer och spela inprogrammerade stationer.

CD, USB, iPod®, My Music:

- **1 RPT** : Repetera

- **2 RDM** : Slumpmässig spelning

För Radio, Media, Setup och Meny pop up screen, är nummernyvald.



### (8) **DISP**

Vid varje kort tryck på knappen ändras det så här, screen Off → screen On → screen Off

\* Radion är på det är bara displayen som är släckt. Vill du tända upp den tryck på valfri knapp.

### (9) **SCAN**

Radio:

Radion stannar på varje station i 5 sekunder

Media:

Spelar 10 sekunder av varje låt (fil)

### (10) **SETUP**

Tryck för att komma till inställningar för ljud och telefon.

### (11) **MENU**

Visar aktuell inställning i menyn.

\* iPod®-lista: Upp en kategori

### (12) **Inställningsknapp**

Radio: Sök stationer genom att vrida på knappen.

CD, USB, iPod®, My Music: Sök efter låtar/filer genom att vrida på knappen.

\* När önskad låt visas, tryck på knappen för att spela den.

Vrid på knappen för att markera dina val på menyerna.

### (13) **FOLDER**

CD MP3, USB: Sök efter folder/mapp



### (14) **FM**

Växla till FM.

För varje tryck på knappen växlar du: FM1 → FM2.

### (15) **AM**

Växla till AM.

## INSTÄLLNINGAR

AM100TFEG, AM110TFEG,  
AM100TFEE, AM110TFEE

### Displayinställningar

Tryck på  knappen ► Välj [Display] med  inställningsknappen eller **1 RPT** knappen ► Välj meny med  inställningsknappen

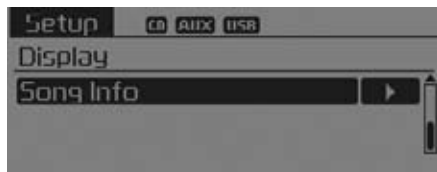
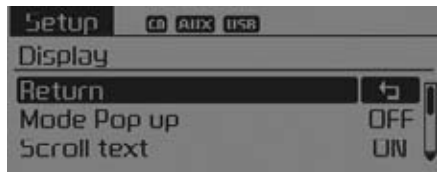

### Pop up-display

[Mode Pop up] ► Andra till  On.  
Inställningsläge

- Om du valt On, tryck på **RADIO** eller **MEDIA** knappen för att se inställningsmenyn.

### Skrolla text

[Scroll text] ► Välj  On /  Off



- On : Kontinuerlig skrollning.
- Off : Endast en skrollning.

### Information om låtar

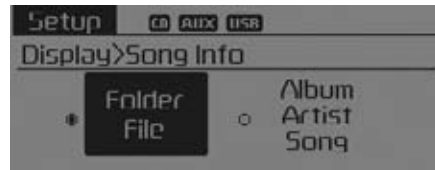
När du spelar en MP3-fil, välj mellan Folder/File och Album/Artist/Song.



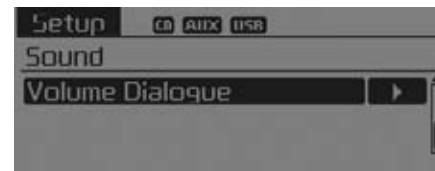
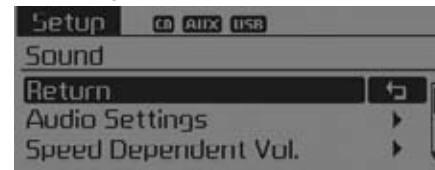

### Ljudinställningar

Tryck på  knappen ► Välj [Sound] med  inställningsknappen eller **2 RDM** knappen ► Välj meny med  inställningsknappen



### Justera ljudinställningar

Du kan justera Bass (bas), Middle (mellanregister), Treble (diskant) balans höger/vänster samt fram/bak.

Välj [Audio Settings] ► Välj meny med  inställningsknappen ► Vrid  för rätt inställning.

- Bass, Middle, Treble: Öka eller minska.
- Fader, Balance: Justerar ljudnivån fram/bak och höger/vänster.
- Default: Återgår till grundinställningarna.
- \* Return: När du justerat inställningarna och trycker på  -knappen kommer du tillbaka till huvudmenyn.



### Hastighetsanpassad radiovolym

Du kan välja att radiovolymen höjs när hastigheten ökar och sänks när farten sjunker.

Välj [Speed Dependent Vol.] ► Välj mellan 4 nivåer [Off/Low/Mid/High] med  -knappen.

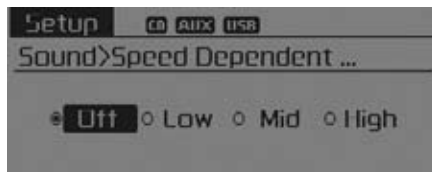

### Röstvolym

Välj [Volume Dialogue] ► Säll in volymen med  inställningsknappen



## Telefoninställningar (Modell med Bluetooth® Wireless Technology)

Tryck på  -knappen ► Välj [Phone]

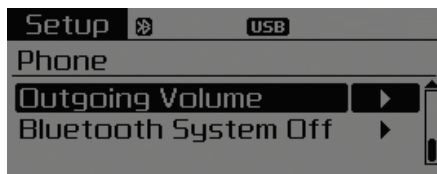
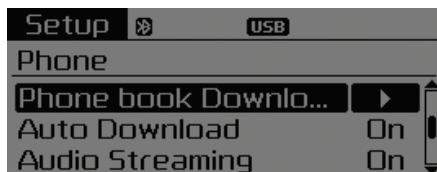
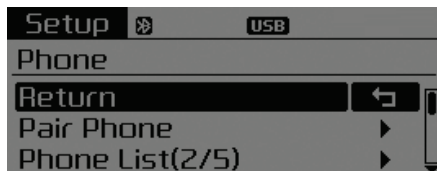

## Para telefon

### ! VIKTIGT

*Om bilens radio har Bluetooth® Wireless Technology är den anpassad för anslutning av mobiltelefoner med Bluetooth®. Då kan du para din telefon med bilens system. Du måste göra det när bilen står parkerad!*

Välj [Pair Phone] ► Välj med  -knappen

- ① Sök efter enheter som visas på din mobil och anslut.
  - ② Skriv in lösenordet som visas i displayen. (Lösenord : 0000)
- \* Enhetens namn och lösenordet visas i displayen i ca 3 minuter. Om du inte parat din telefon inom den tiden avbryts parningsprocessen.

- ③ När parningen är klar visas det i displayen.
- \* Vissa telefoner kopplas automatiskt in när parningen är klar.
- \* 5 telefoner med Bluetooth® Wireless Technology kan paras med bilens system.

### Lista med parade telefoner

5 parade telefoner kan visas.

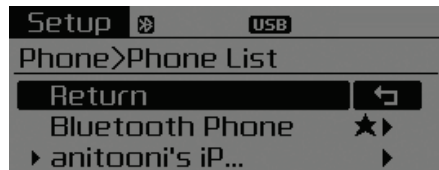

En triangel [▶] visas vilken telefon som för tillfället är ansluten.

Välj den telefon som ska vara ansluten.

- Anslut en telefon

Välj [Phone List] ▶ Välj mobile phone med  -knappen ▶ Välj [Connect Phone]



- ① Välj en av telefonerna som inte är ansluten.
  - ② Anslut den valda telefonen.
  - ③ Anslutningen visas i displayen.
- \* Om en telefon redan är ansluten, koppla bort den för att välja en annan.

- Koppla bort en ansluten telefon

Välj [Phone List] ▶ Välj mobile phone med  -knappen ▶ Välj [Disconnect Phone]



- ① Välj den telefon som är ansluten.
- ② Koppla bort den.
- ③ Bortkopplingen visas i displayen.

- Ändra prioritet för parade telefoner

Ändra prioritetsordningen (priority) för automatisk anslutning av parade telefoner.

Välj [Phone List] ► Välj [Priority] med  -knappen ► Välj No. 1 Priority mobile phone

① Välj [Priority].

② Bland telefonerna på listan, välj vilken som ska vara No.1 priority.

③ Den ändrade prioritetsordningen visas i displayen.

\* När prioritetsordningen är ändrad kommer nr 1 att anslutas.

- Om nr 1 inte kan anslutas: Systemet kommer att försöka ansluta den telefon som senast var ansluten.

- Om den telefonen inte kan anslutas: Systemet prövar då övriga parade telefoner i nummerordning.

- Telefonen som ansluts blir automatiskt nr 1.

- Radera

Välj [Phone List] ► Välj mobile phone med  -knappen ► Välj [Delete]

① Välj vilken telefon.

② Radera den.

③ Att telefonen är raderad från listan visas i displayen.

\* Om du försöker radera en telefon som är ansluten kommer den att kopplas bort.

### ! VIKTIGT

- **När du raderar en telefon, raderas också den telefonens telefonbok.**
- **För bästa Bluetooth® Wireless Technology-kommunikation, radera telefonen från bilens system och bilens system från mobilen.**

### För över telefonboken

Du kan föra över telefonboken och samtalshistoriken till bilens system.



Välj [Phone book Download] ► Välj med  -knappen

#### ! VIKTIGT

- *Från vissa telefoner kanske det inte går att föra över telefonboken.*
- *Om du trycker eller vrider på någon knapp, under tiden som telefonboken laddas ner, avbryts nedladdningen. Redan nedladdade nummer finns dock kvar.*
- *Om du ska ladda ner en ny telefonbok, radera i så fall först den gamla.*



### Automatisk överföring

När du ansluter en telefon kanske du kan få telefonboken och samtalshistoriken överförd automatiskt till bilens system.

Välj [Auto Download] ► Välj  /  med  -knappen

### Streama musik

Låtar/filer som du har din *Bluetooth®* Wireless Technology-telefon kan spelas upp genom bilen system.

Välj [Audio Streaming] ► Välj  /  med  -knappen

#### ! VIKTIGT

*En del Bluetooth® Wireless Technology-telefoner är inte kompatibla med bilens system.*

### Justera samtalsvolymen

Du justerar nivån på ljudet, som den du ringer till hör, när du ringer ett samtal handsfree.

Välj [Outgoing Volume] ► Justera volymen med  -knappen

\* Under ett samtal kan du justera volymen med  -knappen.

### Stäng av Bluetooth® Wireless Technology-funktionen

Om den trådlösa överföringen inte ska användas gör så här:

Välj [Bluetooth System Off] ► Välj med  -knappen

\* Om en telefon är ansluten till bilens system, koppla från den innan du stänger av funktionen för *Bluetooth®* Wireless Technology.



## Aktivera av *Bluetooth*<sup>®</sup> Wireless Technology-funktionen

För att använda *Bluetooth*<sup>®</sup> Wireless Technology när funktionen är av, gör så här:

- Sätt på *Bluetooth*<sup>®</sup> Wireless Technology med  -knappen  
Tryck på  -knappen ▶ Screen Guidance.
- \* Displayen visar vilka funktioner som finns för *Bluetooth*<sup>®</sup> Wireless Technology.

- Starta *Bluetooth*<sup>®</sup> Wireless Technology med  -knappen  
Tryck på  knappen eller  -knappen ▶ Välj [Phone]
- ① På displayen får du frågan om du vill aktivera *Bluetooth*<sup>®</sup> Wireless Technology.
- ② Välj  YES för *Bluetooth*<sup>®</sup> Wireless Technology-anvisningar.
- \* När *Bluetooth*<sup>®</sup> Wireless Technology-systemet är aktiverat försöker systemet automatiskt att ansluta den senast anslutna telefonen.

### ! VIKTIGT

- Om du får ett avbrott i kommunikationen, gör så här:
  - 1) Stäng av och sätt på *Bluetooth*-funktionen i telefonen och försök igen.
  - 2) Stäng av och sätt på telefonen och försök igen.
  - 3) Ta ur batteriet ur telefonen och starta om och försök sedan ansluta.
  - 4) Stäng av och sätt på radion och försök igen.
  - 5) Radera alla parningar i telefonen och i bilens system och gör om parningen.

### Systeminställningar

Tryck på  -knappen ▶ Välj [System]

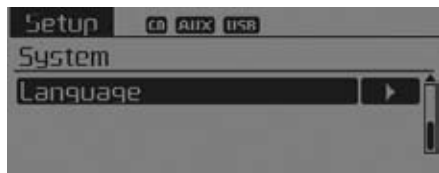
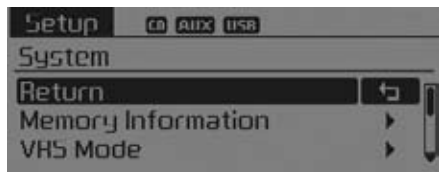

### Minneskapacitet

Du kan avläsa hur mycket av minnet i bilens system som är använt samt se den totala minneskapaciteten.

Välj [Memory Information] ▶ OK

Då ser du använt minne till vänster och den totala kapaciteten till höger.

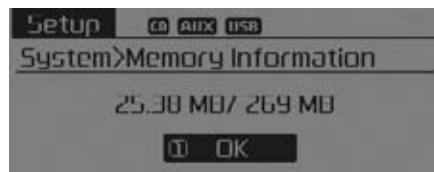

### VRS-inställning för röstkommandon

Du kan välja mellan två inställningar Normal och Expert.

Välj [VRS Mode] ▶ Välj med  -knappen

- Normal: För ovana användare som behöver noggranna instruktioner.
- Expert: Enklare instruktioner för röstkommandon. (Du kan få instruktioner via kommandona [Help] och [Menu]).

\* Kan fungera olika beroende på typ av radio.

## Språkval

Menyn visar vilka språk du kan välja mellan.

Välj [Language] ► Välj med  -knappen

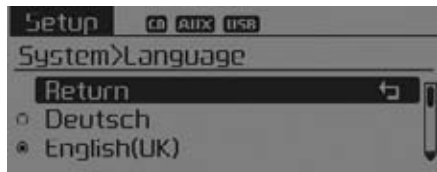

\* Systemet startas om när du byter språk.

\* Välj mellan nedanstående

- Deutsch, English(UK), Français, Italiano, Español, Nederlands, Svenska, Dansk, Русский, Polski, Turkish

### RDS-RADIO

#### Byt kanal





#### Sök/SEEK

Tryck på  -knappen.

- Tryck snabbt på knappen: Radion går till högre eller lägre frekvens.
- Håll in knappen ca 1 sekund: Radion söker efter nästa station på högre/lägre frekvens.

#### Programmerade stationer

Tryck på  ~  -knappen

- Tryck snabbt på knappen: Lyssna på den station som är programmerad på knappen.
- Håll in knappen mer än 1 sekund: När du håller in knapp  ~  programmerar du in den station som du lyssnar på. Släpp knappen när du hör ett pip.

#### SCAN

Tryck på  -knappen

- Tryck snabbt på knappen: Radion går till högre frekvenser och spelar varje station den hittar i 5 sekunder. Den återgår sedan till den senast inställda stationen.

## Manuell sökning

Vrid -knappen för att byta frekvens.

- FM: Ändrar stegvis 50 kHz
- AM: Ändrar stegvis 9 kHz

## Trafikmeddelanden (TA)

Tryck snabbt på **TA/SCAN** -knappen: Välj trafikmeddelanden / .

## Sök programtyp

Tryck på -knappen för att söka en viss programtyp (RDS).

## MENU

Under **MENU** -knappen finns A.Store (Auto Store) och informationsfunktioner.

## Automatisk stationslagring (Auto Store)

Tryck på **MENU** -knappen ▶ Välj [**1**] AST] med -knappen eller **1 RPT** -knappen.



Välj AST (Auto Store) för att automatiskt spara stationer med bra mottagning på knapparna **1** ~ **6**.

Om ration inte hittar några stationer väljer radion den senast inställda stationen.

\* Sparer bara på knapparna **1** ~ **6** för FMA eller AMA.

## AF (Alternativa Frekvenser)

Tryck på **MENU** -knappen ▶ Välj [**2**] AF] med -knappen eller **2 RDM** -knappen. Du kan välja funktionen On/Off.

## Region

Tryck på **MENU** -knappen ▶ Välj [**3**] Region] med -knappen eller **3** -knappen.

Du kan välja funktionen On/Off.

## News

Tryck på **MENU** -knappen ▶ Välj [**4**] News] med -knappen eller **4** -knappen.

Du kan välja funktionen On/Off.

## Volym för informationsmeddelanden

Du kan ställa in hur hög volym du vill ha för t ex trafikmeddelanden.

Justera med volymknappen när du lyssnar på ett trafik- eller nyhetsmeddelande.

\* AF, Region och News är RDS-funktioner.

## RADIO

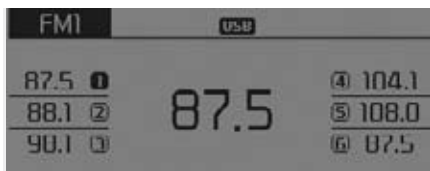



## SEEK

Tryck på  -knappen.

- Tryck snabbt på knappen: Radion går till högre eller lägre frekvens.
- Håll in knappen ca 1 sekund: Radion söker efter nästa station på högre/lägre frekvens.



## Programmerade stationer

Tryck på  ~  -knappen.

- Tryck snabbt på knappen: Lyssna på den station som är programmerad på knappen.
- Håll in knappen mer än 1 sekund: När du håller in knapp  ~  programmerar du in den station som du lyssnar på. Släpp knappen när du hör ett pip.

## SCAN

Tryck på  -knappen.

- Tryck snabbt på knappen: Söker stationer och spelar ca 5 sekunder på varje station. När alla stationer har spelats återgår radion till den senast inställda stationen.
- Håll in knappen ca 1 sekund: Radion spelar 5 sekunder från varje station som är programmerad på knapparna  ~ .

## Manuell sökning

Vrid på  -knappen för att ställa in rätt frekvens.

- AM100TFGE / AM110TFGE
  - FM : Ändrar stegvis 50KHz
  - AM : Ändrar stegvis 9khz
- AM100TFGG / AM110TFGG  
AM100TFEG / AM110TFEG
  - FM : Ändrar stegvis 100KHz
  - AM : Ändrar stegvis 9khz
- AM100TFGN / AM110TFGN
  - FM : Ändrar stegvis 200KHz
  - AM : Ändrar stegvis 10khz
- AM100TFGL / AM110TFGL
  - FM : Ändrar stegvis 100KHz
  - AM : Ändrar stegvis 10khz

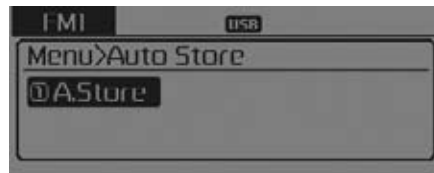

## MENU

Under  -knappen finns A.Store (Auto Store) och informationsfunktioner.



## Automatisk stationslagring (A.Store)

Tryck på  -knappen ► Välj [] A.Store] med  -knappen eller  -knappen.

Välj A.Store (Auto Store) för att automatiskt spara stationer med bra mottagning på knapparna  ~ . Om radion inte hittar några stationer väljer radion den senast inställda stationen.

### SPELA: CD-SKIVA / MP3 CD / USB / iPod® / MY MUSIC

Tryck på **MEDIA** -knappen för att stegvis växla mellan: CD→USB(iPod®)→AUX→My Music→BT Audio.

Folder- och filnamn visas i displayen.

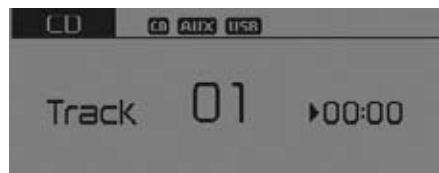

<Audio CD>

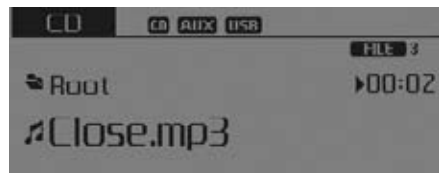

<CD MP3>

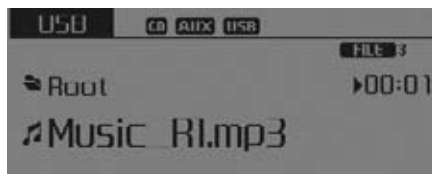

<USB>

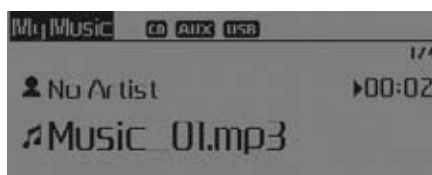

<My Music>

\* En CD spelas automatiskt när du matar in den.

\* Låtar i ett USB-minne spelas automatiskt när USB-minnet ansluts.

### Repetera

När en låt/fil spelas, tryck på **1 RPT** (RPT) -knappen

CD, MP3 CD, USB, iPod®, My Music: RPT visas i displayen.

• För att repetera den låt som spelas, tryck snabbt på knappen.

MP3, USB: När FLD.RPT visas i displayen

• Tryck två gånger på knappen för att repetera alla låtar i foldern som spelas.

\* Tryck på **1 RPT** -knappen en gång till för att stänga av repetitionsfunktionen.



## Slumpmässig spelordning (Random)

När en låt/fil spelas, tryck på ► **2 RDM** RDM-knappen

CD, My Music: RDM visas i displayen.

• Random (Tryck snabbt på knappen): Alla låtarna spelas i slumpmässig ordning.

MP3 CD, USB: FLD.RDM visas i displayen.

• Folder Random (Tryck snabbt på knappen): Alla låtarna aktuell folder spelas i slumpmässig ordning.

När RDM visas i displayen

• RDM (random) tryck två gånger: Spelar låtar i alla filer slumpmässig ordning.

iPod®: RDM visas

• RDM (random) tryck snabbt på knappen: Spelar låtar i slumpmässig ordning.

\* Tryck en gång till på **2 RDM** knappen för att stänga av RDM.

## Repetera/byt till en annan låt

När en låt spelas, tryck på ► **SEEK TRACK** knappen

• Tryck snabbt på knappen: Låten du lyssnar på spelas från början.

\* Om du trycker snabbt två gånger på **SEEK TRACK** -knappen spelas föregående låt.

• Håller du in knappen ca 1 sekund: Snabbspolning bakåt.

När en låt/fil spelas, tryck på ► **SEEK TRACK** ^-knappen

• Tryck snabbt på knappen: Nästa låt spelas.

• Håll in knappen ca 1 sekund: Snabbspolning framåt.

## Scan /Sök och spela

När en låt/fil spelas, tryck på ► **TA/SCAN** -knappen

• Håll in knappen ca 1 sekund: Du får höra 10 sekunder av varje låt, med början från nästa låt.

\* Håll in knappen igen **TA/SCAN** för att avsluta.

## Scan/Sök och spela

När en låt/fil spelas, tryck på ► **SCAN** -knappen

• Tryck snabbt på knappen: Alla låtar spelas i 10 sekunder.

\* Tryck på **SCAN** -knappen när du hör den låt du vill lyssna på.

\* Den här funktionen fungerar inte med iPod®.

### Sök folder: MP3 CD, USB

När en fil spelas, tryck på ► **PTY FOLDER** ^ / **FOLDER** ^ UPP-knappen

- Sökning efter nästa folder sker.

När en fil spelas, tryck på ► **PTY FOLDER** / **FOLDER** NER-knappen

- Sökning en kategori högre.

\* Om du valt en folder med **○** -knappen, kommer första låten/filen i den foldern att spelas.

### Sök låtar/filer

- Vrid på **○**-knappen: Sök efter låtar/filer
- Tryck på **○**-knappen: Spela låten du valt.

### MENU: Audio CD

Tryck på CD MP3 mode **MENU** -knappen för att välja: Repeat, Random, Information.

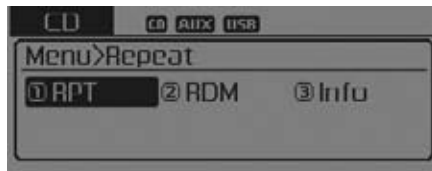

### Repetera

Tryck på **MENU** -knappen ► Välj [**1** RPT] med **○** -knappen eller **1 RPT** -knappen för att repetera låten som spelas.

\* Tryck på knappen igen för att stänga av funktionen.

### Slumpmässig spelordning - Random

Tryck på **MENU** -knappen ► Välj [**2** RDM] med **○** -knappen eller **2 RDM** -knappen slumpmässig spelning av låtarna i foldern du spelar.

\* Tryck på knappen igen för att stänga av funktionen.

### Information

Tryck på **MENU** -knappen ► Välj [**3** Info] med **○** -knappen eller **3** -knappen för att se information om låten som spelas.

\* Tryck på **MENU** -knappen för att stänga av visningen.

## MENU: MP3 CD / USB

Tryck på CD MP3 **MENU** -knappen för att välja: Repeat, Folder Random, Folder Repeat, All Random, Information och Copy.



### Repetera

Tryck på **MENU** -knappen ▶ Välj [**1**] RPT] med **1** -knappen eller **1 RPT** -knappen för att repetera låten som spelas.

\* Tryck på RPT för att stänga av repetitionen.

### Folder Random - Slumpmässig spelordning

Tryck på **MENU** -knappen ▶ Välj [**2**] F.RDM] med **2** -knappen eller **2 RDM** -knappen för att spela alla låtarna i aktuell folder i slumpmässig ordning.

\* Tryck på F.RDM igen för att stänga av.

### Folder Repetera

Tryck på **MENU** -knappen ▶ Välj [**3**] F.RPT] med **3** -knappen eller **3** -knappen för att repetera låtarna i den aktuella foldern.

\* Tryck på F.RPT igen för att stänga av.

### All Random

Tryck på **MENU** -knappen ▶ Välj [**4**] A.RDM] med **4** -knappen eller **4** -knappen för att spela alla låtarna på CD:n i slumpmässig spelordning.

\* Tryck på A.RDM igen för att stänga av.

### Information

Tryck på **MENU** -knappen ▶ Välj [**5**] Info] med **5** -knappen eller **5** -knappen för att se information om låten som spelas.

\* Tryck på **MENU** -knappen igen för att stänga av.

### Copy

Tryck på **MENU** -knappen ▶ Välj [**6**] Copy] med **6** -knappen eller **6** -knappen.

Med den här funktionen kan du kopiera en låt som spelas till My Music och sedan spela upp den från My Music.

\* Om du trycker på någon annan knapp när kopiering pågår kommer det upp ett meddelande som frågar om du vill avbryta kopieringen.

\* Om du ansluter en ljudkälla (USB, CD, iPod®, AUX) när kopieringen pågår, avbryts den.

\* Ingenting spelas när kopieringen pågår.

### iPod® ansluten

När iPod® ska spelas, tryck på **MENU** -knappen och välj: Repeat, Album Random, Information och Search.

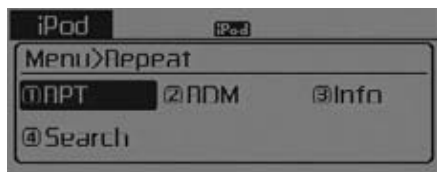

### Repetera

Tryck på **MENU** -knappen ▶ Välj [**1**] RPT] med **⏏** -knappen eller **1 RPT** -knappen för att repetera låten som spelas.

\* Tryck på RPT igen för att stänga av repetitionen.

### Random

Tryck på **MENU** -knappen ▶ Välj [**2**] RDM] med **⏏** -knappen eller **2** -knappen.

Alla låtarna i den aktuella kategorin spelas i slumpmässig ordning.

\* Tryck på RDM igen för att stänga av.

### Information

Tryck på **MENU** -knappen ▶ Välj [**3**] Info] med **⏏** -knappen eller **3** -knappen.

Visar information om låten som spelas.

\* Tryck på **MENU** -knappen stänga av displayen.

### Sök

Tryck på **MENU** -knappen ▶ Välj [**4**] Search] med **⏏** -knappen eller **4** -knappen.

Listorna med kategorier visas.

\* Söker du iPod®-kategorier, håll in **MENU** -knappen för att komma upp en kategori.

## My Music

När du valt My Music, tryck på **MENU** -knappen och välj: Repeat, Random, Information, Delete, Delete All och Delete Selection features.

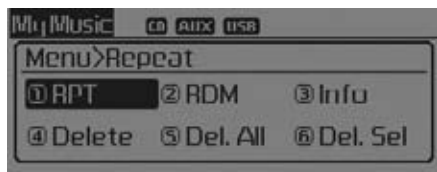

### Repetera

Tryck på **MENU** -knappen ▶ Välj [(1) RPT] med **1** -knappen eller **1 RPT** -knappen.

Låten som spela repeteras.

\* Tryck på RPT igen för att stänga av repeteringen.

### Random - Slumpmässig spelordning

Tryck på **MENU** -knappen ▶ Välj [(2) RDM] med **2** -knappen eller **2 RDM** -knappen.

Alla låtarna spelas i slumpmässig ordning.

\* Tryck på RDM igen för att stänga av den slumpmässiga spelordningen.

### Information

Tryck på **MENU** -knappen ▶ Välj [(3) Info] med **3** -knappen eller **3** -knappen.

Displayen visar information om låten som spelas.

\* Tryck på **MENU** -knappen för att stänga av displayen.

### Delete - Radera

Tryck på **MENU** -knappen ▶ Välj [(4) Delete] med **4** -knappen eller **4** -knappen.

- Låten som spelas raderas. Om en låt visas i displayen kan du radera den.
- Radera filer från lista

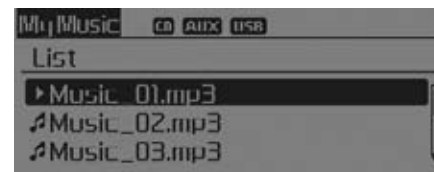

- ① Markera de filer du vill radera med **4** -knappen.
- ② Tryck på **MENU** -knappen och välj delete-menyn för att radera markerade filer.

### Delete All - Radera allt

Tryck på **MENU** -knappen ► Välj [**5**] Del.All] med **OK** -knappen eller **5** -knappen.

Alla låtar i My Music raderas.

### Delete Selection - Radera ett urval

Tryck på **MENU** -knappen ► Välj [**6**] Del.Sel] med **OK** -knappen eller **6** -knappen.

Låtar i My Music kan väljas ut och raderas.

① Markera på listan vilka låtar som ska raderas.

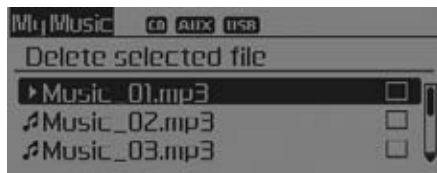

② När du markerat låtarna, tryck på **MENU** -knappen och välj delete-menyn.

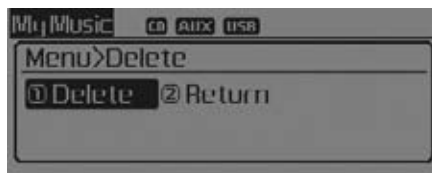

### \* OBS - Beträffande My Music

- Även om minnet inte är fullt går det bara att spara max 6 000 låtar.
- Samma låt kan kopieras 1 000 gånger.
- Minnet kan du kontrollera i menyn för inställningar.

### AUX

I AUX-ingången kan du ansluta en extern ljudkälla.

Låtar från enheten som ansluts börjar automatiskt att spelas

Om du har en extern ljudkälla ansluten kan du också trycka på **MEDIA** -knappen för att växla till AUX.

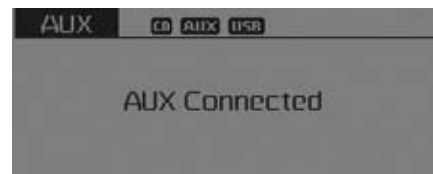

\* Texten ovan visas när en ljudkälla är ansluten till AUX-ingången.

### \* OBS - Beträffande AUX

Se till att kabeln är intryckt helt i AUX-ingången.

## BLUETOOTH® WIRELESS TECHNOLOGY AUDIO

### Vad är Bluetooth® Wireless Technology?

Bluetooth® Wireless Technology gör att enheter som telefoner och hörlurar m m kan anslutas trådlöst på korta avstånd samt ger handsfree-funktion. Mer om tekniken finns på [www.Bluetooth.com](http://www.Bluetooth.com)



Allmänt om Bluetooth® Wireless Technology

- Vissa telefoner är inte helt kompatibla med bilens system.
- Telefonen måste paras innan den kan användas med bilens system.
- Ordet Bluetooth® och logtyper är varumärken som ägs av Bluetooth® SIG, Inc. och används enligt licens av Kia. Andra varumärken och produkter tillhör respektive ägare. En telefon med Bluetooth använder Bluetooth® Wireless Technology.

### VARNING

När denna bok trycktes var det enligt svensk lag inte förbjudet att tala i telefon när man kör. Vi rekommenderar dock att föraren endast använder telefonen handsfree. Föraren får inte distraheras så att det finns risk för olyckor.

Tänk också på att i flertalet andra länder är det inte tillåtet att tala i telefon i samband med körning. Ta reda på vad som gäller i det land du avser att besöka.

- Det går bara att använda funktionen i bilen när [Audio Streaming] för telefoni är på.
- \* Gör så här när du vill använda telefonen i bilen: Tryck på  (SETUP) -knappen ▶ Välj [Phone] med inställningsknappen ▶ Välj [Audio Streaming] med  -knappen ▶ Välj .

### Bluetooth® Wireless Technology överföring av musik - BT Audio

- Tryck på  -knappen för att stegvis växla mellan: CD ⇨ USB ⇨ AUX ⇨ My Music ⇨ BT Audio.
- Om du valt BT Audio kan musik från din telefon börja spelas direkt.
- \* Med vissa telefoner sker inte spelning automatiskt.

### Funktioner för trådlös överföring av musik

- Spela / Paus

Tryck på  -knappen för att spela och tryck igen för att göra paus.

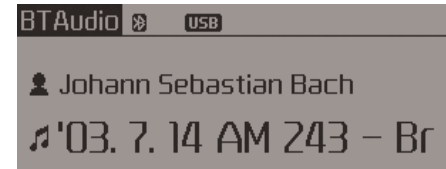

- \* Gå till föregående/nästa låt samt funktionerna spela/paus kanske inte fungerar med alla mobiltelefoner.

### Telefon ansluten till bilens system

Att tänka på:

- Telefonen måste paras innan den kan användas med bilens system.
- När telefonen är parat och ansluten till bilens system kommer information upp i displayen.
- Om du väljer prioritering för telefonen i tändningslägena ACC och ON så kommer telefonen att anslutas automatiskt om den är parat. Telefonen kan t o m anslutas när du befinner dig utanför bilen. Om du inte vill ha anslutning till bilen, stäng av *Bluetooth®* Wireless Technology-funktionen.

### Telefonreglagen på ratten

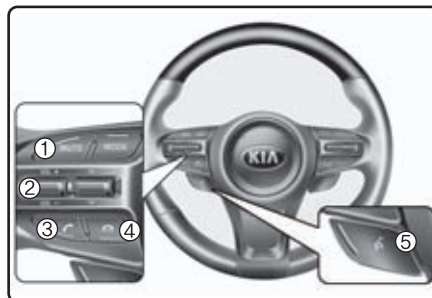

- (1) MUTE-knapp : Mikrofonen på/av.
- (2) Volym-knapp : Höj/sänk ljudvolymen.
- (3) ☎ -knapp : Tar emot och överför samtal.
- (4) ☎ -knapp : Avslutar samtal och funktioner.
- (5) 🗣 -knapp : Röstaktivering på/av.

- Kontrollera samtalshistorik och ringa samtal:

- ① Tryck snabbt på ☎ -knappen.
- ② Samtalshistoriken/loggen visas i displayen.
- ③ Tryck på ☎ -knappen igen för att ringa ett utvalt nummer.

- Återuppringning av nyligen ringda nummer:

- ① Håll in ☎ -knappen ca 1 sekund.
- ② Senast uppringda numret rings upp.



## Telefonmenyn

Tryck på  -knappen så ser du menyn med (Call History, Phone Book, Phone Setup).

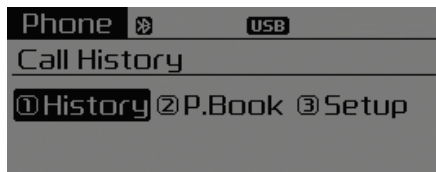



## Samtalshistorik/logg

Tryck på  -knappen ▶ Välj [**1** History] med  -knappen eller  -knappen.

Samtalshistoriken visas och kan användas för att ringa ett nummer som markeras.

Om det inte finns någon historik får du en fråga om du vill ladda ner den från din telefon. Det finns dock telefoner som det inte går att göra från.

## Telefonboken

Tryck på  -knappen ▶ Välj [**2** P. Book] med  -knappen eller  -knappen.

Telefonboken visas och du kan välja vem du ska ringa.

\* Om det finns mer än ett nummer för en kontakt visas numren till mobil, hem, arbete. Välj önskat nummer och ring upp.

\* Om du inte har laddat ner din telefonbok får du en fråga på displayen om du vill föra över telefonboken till bilens system. (Från en del telefonmodeller går det inte att föra över telefonboken).

## Inställningar för telefonen

Tryck på  -knappen ▶ Välj [**3** Setup] med  -knappen eller  -knappen.

Displayen för inställningar visas. Se vidare i avsnittet Phone Setup (inställningar).

### Telefonmeny (radio utan RDS)

Tryck på **PHONE** -knappen så ser du menyn med (Call History, Contacts, Phone Setup).



### Samtalshistorik

Tryck på **PHONE** -knappen ▶ Välj [**1** History] med **CALL** -knappen eller **1 RPT** -knappen.

Samtalshistoriken visas och kan användas för att ringa ett nummer som markeras.

Om det inte finns någon historik får du en fråga om du vill ladda ner den från din telefon. Det finns dock telefoner som det inte går att göra från.

### Telefonboken

Tryck på **PHONE** -knappen ▶ Välj [**2** Contacts] med **CALL** -knappen eller **2 RDM** -knappen.

Telefonboken visas och du kan välja vem du ska ringa.

\* Om det finns mer än ett nummer för en kontakt visas numren till mobil, hem, arbete. Välj önskat nummer och ring upp.

\* Om du inte har laddat ner din telefonbok får du en fråga på displayen om du vill föra över telefonboken till bilens system. (Från en del telefonmodeller går det inte att föra över telefonboken).

### Inställningar för telefonen

Tryck på **PHONE** -knappen ▶ Välj [**3** Setting ] med **CALL** -knappen eller **3** -knappen.

Displayen för inställningar visas. Se vidare i avsnittet "Phone Setup (inställningar)."

### \* OBS - *Bluetooth*<sup>®</sup> Wireless Technology mobiltelefoner

- Gör inga inställningar av telefonen när du kör. Använd handsfree när du ska tala i telefonen.
- Vissa telefoner kanske inte är kompatibla med bilens system.
- Du kan behöva läsa manualen för telefonen i samband med att den ska paras med bilens system.
- Parningen sker via *Bluetooth*<sup>®</sup> Wireless Technology.
- Om telefonen inte har täckning utanför bilen så fungerar den inte heller i bilen.
- Om mottagningen är dålig eller om det är bullrigt i bilen kan det vara bättre att använda hörlurar.
- Metallföremål intill telefonen kan störa mottagningen.
- Batteriet i telefonen kan laddas ur snabbare om den är ansluten till bilens system.

(forts)

(forts)

- Vissa mobiltelefoner kan störa ljudåtergivningen i bilens ljudanläggning. Prova i så fall med att flytta telefonen längre från radion.
- Spara telefonlistans namn på engelska i annat fall kanske de inte visas korrekt i displayen.
- Om prioritet är vald för tändningslägena ACC och ON kommer telefonen att anslutas automatiskt.
- Även om du befinner dig nära utanför bilen kan telefonen anslutas.
- Om du inte vill ha automatisk anslutning stäng av din telefons Bluetooth-funktion.
- Handsfree samtal kan variera beträffande volym och ljudkvalitet beroende på telefonmodell.
- *Bluetooth*<sup>®</sup> Wireless Technology kan användas endast när telefonen parats med bilens system. För mer information om parning och anslutning, se "Phone Setting " (inställningar).

(forts)

(forts)

- När en mobiltelefon är ansluten till bilens system visas den här ikonen (📶) upptill i displayen. Om ingen ikon (📶) visas betyder det att det inte finns någon anslutning via *Bluetooth*<sup>®</sup> Wireless Technology. Se "Phone Setting " (inställningar).
- Du kan bara para din telefon med bilens system när du har aktiverat telefonens *Bluetooth*<sup>®</sup> Wireless Technology. (Du kan behöva läsa telefonens instruktionsbok).
- Vissa telefoner kan kopplas bort, vid pågående samtal, när tändningen slås på. (Koppla över samtalet till mobilen när du ska starta bilen.)
- Alla funktioner i din telefon kanske inte är kompatibla med bilens system.
- Det kan i vissa fall bli avbrott i en Bluetooth-anslutning.
- Magnetism i närheten av bilen kan störa mottagningen.

### \* OBS - RÖSTKOMMANDON

- Du kan bara använda de röstkommandon som finns på följande sidor i den här instruktionsboken.
- Om du trycker på rattreglagen eller på knapparna på radiopanelen kopplar du från röstigenkänningen och kan ge kommandon med knapptryckningar.
- Placera mikrofonen framför/ovanför förarplatsen för optimal ljudåtergivning.
- Det är viktigt att det inte finns några störande ljud när du ska ge kommandon, t ex:
  - Vindbrus från öppna rutor eller öppen taklucka.
  - Kupéfläkten går på hög hastighet.
  - Oljud när du kör genom en tunnel
  - När du kör på dåliga vägar eller kanske på stenlagda gator.





(forts)

(forts)

- Efter att du fört över telefonboken till bilens system tar det lite tid för systemet att omvandla innehållet till röstinformation. Innan den processen är klar fungerar inte all röstigenkänning.
- Symboler och numrering i telefonboken kan röstigenkänningen inte förstå. Exempelvis kommer "# John Doe%&" att tolkas som "John Doe".

## RÖSTIGENKÄNNING

### Aktivera röstigenkänningen

- Tryck på -knappen på ratten.
- Om röstfunktionen är i [Normal Mode], kommer du att höra "Please say a command." ("Var god säg ett kommando") samt höra ett pip.
- \* Om röstfunktionen är i [Expert Mode], kommer du bara att höra ett pip.
- \* Du väljer inställning [Normal Mode] alternativt [Expert Mode] så här: Tryck på  (SETUP)-knappen ▶ Välj [System] med -knappen eller -knappen ▶ Välj [Voice Command Mode] med -knappen ▶ Välj [Normal Mode] eller [Expert Mode]
- Säg ditt kommando.

### \* OBS



Du måste vänta med ditt kommando tills efter att du hört meddelandet och pipet.

### Hoppa över systemets meddelande

Du kan avbryta en instruktion från systemet genom att trycka snabbt på -knappen. När du hör pipet kan du ge ditt röstkommando.



### Stäng av funktionen för röstkommandon

- Håll in -knappen ca 1 sekund.
- Du kan också trycka på en annan knapp på ratten för att avsluta.
- Om systemet väntar på ett kommando säg "cancel" ("avbryt").
- Om systemet väntar på ett kommando kan du också trycka snabbt på -knappen för att avsluta.

## \* Så här fungerar röstkommandon

- Aktivera funktionen.

Tryck snabbt på -knappen:

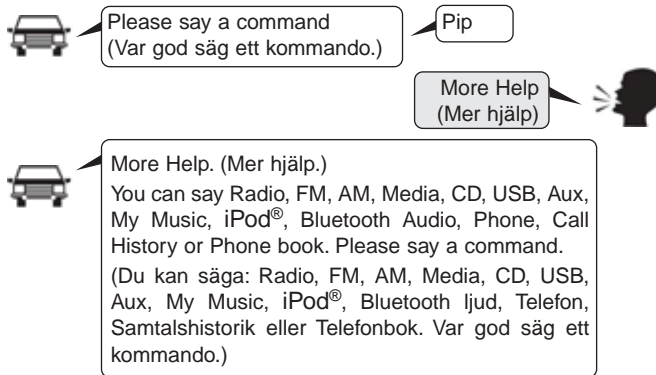

- Stäng av funktionen för röstkommandon

Tryck snabbt på -knappen:



- Avsluta röstkommando.  
Tryck snabbt på  -knappen:

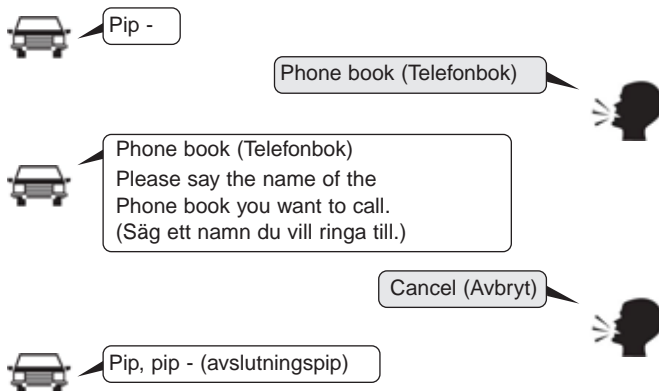

### Svenska röstkommandon

- Nedan ser du vanliga kommandon som kan användas. (Vissa kommandon kanske inte fungerar i alla situationer.)

Kommando	Funktion
More Help (Mer hjälp)	Du får hjälp med vilka kommandon som kan användas i systemet.
Help (Hjälp)	Du får hjälp med vilka kommandon som kan användas för den inställning du valt.
Call<Name> (Ring <Namn>)	Ringer upp <Namn> som finns i telefonboken, t ex: Ring Peter
Phone (Telefon)	Du får hjälp med vilka kommandon som är telefonrelaterade. Efter det här kommandot kan du säga "Samtalshistorik", "Telefonbok", "Slå nummer" för att gå vidare.
Call History (Samtalshistorik)	Senaste samtalen/loggen visas i displayen.
Phone book (Telefonbok)	Visar telefonboken i displayen. När du ser listan med namn kan du säga vem du vill ringa till.
Dial Number (Slå nummer)	Du ser siffror i displayen. Då kan du säga ett telefonnummer som du vill ringa till.
Redial (Slå nummer igen)	Ringer upp det senaste numret i samtalslistan/loggen.

Kommando	Funktion
Radio	<ul style="list-style-type: none"> <li>• Om du lyssnar på radion visas nästa bild i displayen: (FM1 → FM2 → FMA → AM → AMA)</li> <li>• Om du lyssnar på något annat än radion visas närmast föregående displaytext.</li> </ul>
FM	<ul style="list-style-type: none"> <li>• Om du lyssnar på FM-radion händer ingenting.</li> <li>• Om du lyssnar på något annat än FM, visas den senast mottagna FM-stationen i displayen.</li> </ul>
FM1	Visar FM1 i displayen.
FM2	Visar FM2 i displayen.
FMA	Visar FM3 i displayen.
AM	Visar AM i displayen.
AMA	Visar AMA i displayen.
FM Preset 1~6 (FM-Förval 1~6)	Visar/spelar den station som är programmerad på knapp 1 ~ 6.
AM Preset 1~6 (AM-Förval 1~6)	Visar/spelar den station som är programmerad på knapp 1 ~ 6.



Kommando	Funktion
FM 87,5~107,9	Går till den FM-frekvens som du anger.
AM 530~1710	Går till den AM-frekvens som du anger.
TA on (TA på)	Radion tar emot trafikmeddelanden.
TA off (TA av)	Radion tar inte emot trafikmeddelanden.
News on (Nyheter på)	Radion tar emot nyhetsmeddelanden.
News off (Nyheter av)	Radion tar inte emot nyhetsmeddelanden.
Media	Går till den senaste displaybilden.
Play Track 1~30 (Spela spår 1~30)	Om du spelar en CD-skiva spelas det spår du säger (upp till 30).
CD	Spelar en CD som är inmatad.
Search CD (Sök CD)	<p>Displayen visar CD-spår eller filalternativ.</p> <ul style="list-style-type: none"> <li>• För CD-skiva gå till displayen och säg numret på det spår du vill lyssna till.</li> <li>• För MP3-CD visas filerna på skivan. Du måste manuellt välja den låt du vill lyssna på.</li> </ul>

Kommando	Funktion
USB	Spelar musik från anslutet USB-minne.
Search USB (Sök USB)	Displayen visar filerna som finns USB-minnet. Du måste manuellt välja den låt du vill lyssna på.
iPod®	Spelar låtar som finns din iPod®.
Search iPod® (Sök iPod®)	Displayen visar filerna som finns i din iPod®. Du måste manuellt välja den låt du vill lyssna på.
My Music (My Music)	Spelar låtar som är sparade i My Music.
Search My Music (Sök My Music)	Displayen visar filerna som finns i My Music. Du måste manuellt välja den låt du vill lyssna på.
AUX(Auxiliary) /AUX(Extraenhet)	Spelar låtar som finns i ljudkällan som är ansluten till AUX-ingången.
Bluetooth® Audio (Bluetooth Ljud)	Spelar låtar som finns i telefon eller annan enhet som är ansluten via Bluetooth® Wireless Technology.
Mute (Ljud av)	Stänger av ljudet
Pardon? (Ursäkta?)	Repeterar det senaste meddelandet eller kommentaren.
Cancel (Exit) /Avbryt (Avsluta)	Stänger av röstkommunikationen.

- Radio-kommandon: När du valt FM eller AM.FM eller AM.

Kommando	Funktion
Preset 1~6 (Förval 1~6)	Väljer den station 1 ~ 6 med en station inprogrammerad på knapp 1~6.
Auto Store (Auto Spara)	Sparar automatisk de 6 stationer som har bäst mottagning på knapparna 1~6.
Preset Save 1~6 (Förval spara 1~6)	Sparar den station du lyssnar på. Knapp 1~6.
Seek up (Sök uppåt)	Går till nästa station på högre frekvens.
Seek down (Sök nedåt)	Går till nästa station på lägre frekvens.
Next Preset (Nästa förval)	Om du lyssnar på en station som är programmerad på knapp 1 går radion till stationen som är programmerad på knapp 2 o s v.
Previous Preset (Föregående Förval)	Om du lyssnar på en station som är programmerad på knapp 6 går radion till stationen som är programmerad på knapp 5 o s v.
Scan (Skanna)	Söker efter stationer på aktuellt frekvensband och låter dig höra 10 sekunder från varje.

Kommando	Funktion
Preset Scan (Skanna förinställning)	Låter dig höra 10 sekunder från varje station som är programmerad på knapparna 1~6.
AF on (AF på)	Alternativa frekvenser på.
AF off (AF av)	Alternativa frekvenser av.
Region off (Region av)	Region av.

- CD-kommandon: När du valt att spela en CD-skiva.

Kommando	Funktion
Program Type (Programtyp)	Displayen visar alternativen för programtyper. Du måste manuellt välja programtyp.
Random (Slumpval)	Låtarna på en CD spelas i slumpmässig ordning.
Random Off (Slumpval av)	Ingen slumpmässig spelordning.
Repeat (Repetera)	Repeterar den låt som spelas.
Repeat Off (Repetera av)	Avslutar repetition.
Next Track (Nästa spår)	Hoppar till nästa låt.
Previous Track (Föregående spår)	Hoppar till föregående låt.
Scan (Skanna)	Spelar 10 sekunder av varje följande spår på CD-skivan.
Track 1-30 (Spår 1-30)	Spelar det spår du väljer (upp till 30)

Kommando	Funktion
Search Track (Sök spår)	Displayen visar de olika låtarna på CD:n. Du måste manuellt välja låt.
Information (Information)	Displayen visar information om den låt som spelas.

- MP3-CD/USB-kommandon: När du spelar låtar från en MP3-CD eller ett USB-minne.

Kommando	Funktion
Random (Slumpval)	Låtarna i en mapp/folder spelas i slumpmässig ordning.
All Random (Alla slumpval)	Alla låtarna på CD:n eller i USB-minnet spelas i slumpmässig ordning.
Random Off (Slumpval av)	Ingen slumpmässig spelordning.
Repeat (Repetera)	Repeterar den låt som spelas.
Folder Repeat (Repetera mapp)	Repeterar alla låtarna i aktuell mapp/folder
Repeat Off (Repetera av)	Avslutar repetition.
Next File (Nästa fil)	Spelar nästa låt.
Previous File (Föregående fil)	Spelar föregående låt.
Scan (Skanna)	Spelar 10 sekunder av varje följande låt i mappen/foldern.
Search File (Sök Fil)	Displayen visar mappar/foldrar.

Kommando	Funktion
Search Folder (Sök mapp)	Displayen visar mappar/foldrar.
Information (Information)	Displayen visar information om den låt som spelas.
Copy (Kopiera)	Kopierar den låt som spelas till My Music.

- iPod®-kommandon: När du spelar låtar från en iPod®.

Kommando	Funktion
All Random (Alla slumpval)	Alla låtarna i din iPod® spelas i slumpmässig ordning.
Random (Slumpval)	Alla låtarna i aktuell kategori spelas i slumpmässig ordning.
Random Off (Slumpval av)	Ingen slumpmässig spelordning.
Repeat (Repetera)	Repeterar den låt som spelas.
Repeat Off (Repetera av)	Avslutar repetition.
Next Song (Nästa låt)	Nästa låt spelas.
Previous Song (Föregående låt)	Föregående låt spelas.
Search Song (Sök låt)	Displayen visar låtarna.
Information (Information)	Displayen visar information om den låt som spelas.

- My Music-kommandon: När du spelar låtar från My Music.

Kommando	Funktion
Random (Slumpval)	Alla låtarna spelas i slumpmässig ordning.
Random Off (Slumpval av)	Ingen slumpmässig spelordning.
Repeat (Repetera)	Repeterar den låt som spelas.
Repeat Off (Repetera av)	Avslutar repetition.
Next File (Nästa fil)	Spelar nästa låt.
Previous File (Föregående fil)	Spelar föregående låt.
Scan (Skanna)	Spelar 10 sekunder av varje följande låt.
Search File (Sök fil)	Displayen visar filer.
Information (Information)	Displayen visar information om den låt som spelas.
Delete (Radera)	Raderar den låt som spelas. Dock inte direkt. Du måste också bekräfta att en låt ska raderas.
Delete All (Radera allt)	Raderar alla låtar i My Music. Dock inte direkt. Du måste också bekräfta raderingen.

## Lär känna bilen

---

- Kommandon när du streamar musik från din från din mobiltelefon via *Bluetooth*<sup>®</sup> Wireless Technology.

Kommando	Funktion
Play (Spela)	Första låten spelas.
Pause (Paus)	Paus i uppspelningen.

■ CD-spelare : AM210TFEG, AM210TFEE, AM210TFGG,RDS



\* Ingen  logo visas när RDS inte stöds.

### RADIONS FUNKTIONER

\* Display och inställningar kan variera mellan olika modeller.

#### RDS-radio



(1)  (EJECT) - Utmatning  
Matar ut CD-skivan.

(2)  **RADIO**

Växla mellan FM och AM.

Välj stegvis med knappen: FM1 → FM2  
→ FMA → AM → AMA.

(3)  **MEDIA**

Tryck på knappen

Välj stegvis med knappen: CD, USB  
(iPod®), AUX, My Music, BT Audio.

(4)  **TELEFON**

Telefonmeny

\* När en telefon är ansluten visas  
telefonrelaterad information i  
displayen.

(5)  **PÅ/AV-/VOLYMKNAPP**

● PÅ/AV-knapp: Tryck på knappen för  
att sätta på/stänga av.

● Volympknapp: Vrid för att höja/sänka.

(6)  **SEEK  
TRACK**

Tryck snabbt på knappen:

- Radio: Du kommer till nästa station på  
högre/lägre frekvens.

- Media (CD/USB/iPod®/My Music): Byter  
spår/fil.

Håll in knappen

- Radio: Söker uppåt/nedåt efter andra  
stationer när knappen är intryckt. Släpp  
knappen och radion stannar på vald  
frekvens.

- Media (CD/USB/iPod®/My Music):  
Snabbspolning framåt/bakåt.

- När du ringer handsfree kan du justera  
samtalsvolymen.

(7)  **PTY  
FOLDER**

RDS Radio: Sök efter programtyper.

CD/USB/MP3: Sök efter mapp/folder.





(8)   
Tänder/släcker displayen.

(9)   
TA (trafikinformation) ON/OFF.

(10)   
Radio: Söker och stannar i 5 sekunder på varje hörbar station.  
CD/USB/iPod® / My Music: Spelar varje låt i 10 sekunder.

(11)   
Tryck för att göra inställningar.

(12)   
Radio: Vrid för att söka på olika frekvenser.  
Media (CD/USB/iPod®/My Music): Vrid för att söka efter spår/kanaler/filer.

(13)   
Tvingande omstart.

### Radioreglagen på ratten

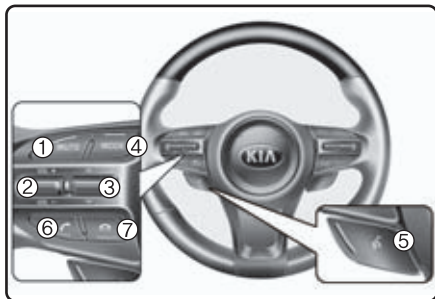

#### (1) MUTE

Stänger av ljudet.

#### (2) VOLYM

Höj/sänk.

#### (3) SÖK

Kort tryck

- Radio: Söker bland förvalda stationer.
- Media(CD / USB / iPod® / My Music / BT Audio): Byter spår, fil eller kapitel.

Håll in knappen

- Radio: Sök efter hörbara stationer
- Media(CD / USB / iPod® / My Music): Snabbspolning framåt/bakåt
- BT Audio: Stöds finns kanske inte för vissa telefoner.

#### (4) MODE-Välj ljudkälla

För varje tryck på knappen växlar du:  
FM1 → FM2 → FMA → AM → AMA →  
USB eller iPod® → AUX → My Music →  
BT Audio

Om någon ljudkälla inte är ansluten och någon skiva inte är inmatad, hoppar systemet vidare.

#### (5) -knappen

Kort tryckning

- Startar röstigenkänningen.
- Om samtal pågår, väntkoppling.

Håll in knappen ca 1 sekund

- Avslutar röstigenkänningen.

#### (6)

Kort tryckning

- I telefonläge visas samtalshistoriken.
- När telefonnummer visas, ringer du.
- Vid inkommande samtal, svarar du.
- Om ett samtal väntar, kopplar du om till det samtalet.

När du håller in knappen ca 1 sekund

- Vid handsfree och inget samtal pågår, återuppringning till senaste telefonnumret.
- Under ett samtal handsfree kopplas samtalet över till mobiltelefonen.
- Om du pratar i mobilen kopplas samtalet till bilens system/handsfree. (Om telefonen är ansluten).

#### (7)

Avslutar samtalet.

**RDS- RADIO**

AM210TFEE, AM210TFGG,RDS

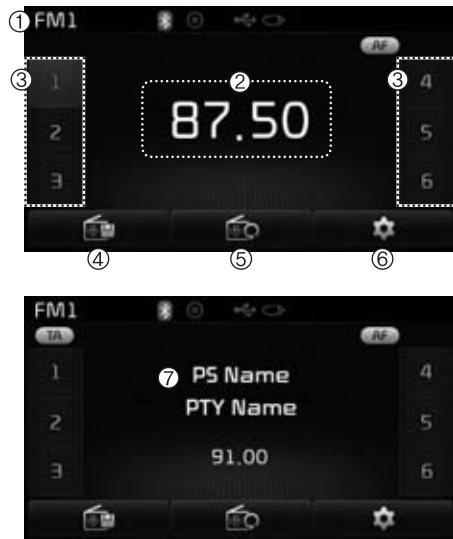
**Standarddisplay**

(1) Display-visning

Aktuell inställning

(2) Frekvens

Visar inställd frekvens

(3) Förval

Visar aktuellt förval 1 ~ 6

(4) Förvalsdisplay

Visar sparade stationer

(5) AutoStore

Sparar automatiskt de bäst hörbara stationerna på snabbvalen 1 ~ 6

(6) RDS Meny

Visar RDS-meny

(7) RDS Info

Visar RDS-sändningar

**Växla till radion**

Tryck på **RADIO** -knappen och ändra stegvis: FM1→FM2→FMA→AM→AMA.



Om du valt [Pop-up Mode]/[Mode Pop-up] ([Pop-up-läge] / [Läge: Pop-up]) och **RADIO** ►[Display] och trycker på **RADIO** -knappen visas radiostationerna. Vrid på **FM** -knappen för att välja. Tryck på knappen för att bekräfta.

### Sök efter stationer

#### *SEEK-knappen*

Tryck på  -knappen för att komma till nästa/föregående station.

#### *TUNE-knapp (Inställningsknapp)*

Vrid på  -knappen för att hitta rätt frekvens/station.

- FM : Ökar/minskar stegvis 50 kHz
- AM: Ökar/minskar stegvis 9 kHz

### Radioläge

#### *Välj/spara förval*

Tryck på knapp **1** ~ **6** för att lyssna på den förvalda stationen.

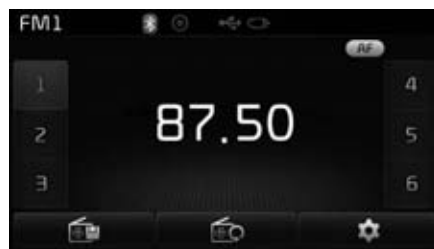

Tryck på  -knappen för att se sändningsinformation och frekvens på förvalsknapparna.



### \* OBS

Lagra en station du lyssnar på, håll in en av knapparna [1] - [6] när du lyssnar på en station. Släpp knappen när du hör ett pip.

#### *Auto Store - Automatiskt stationslagring*

Tryck på  -knappen för att spara 6 stationer, som har bäst mottagning, på förvalsknapparna.

### \* OBS

Om du trycker på [Cancel] -knappen när automatisk stationslagring pågår avbryts processen och radion återställs till senaste inställningarna.

### RDS Meny

Tryck på  -knappen och välj: Alternative Frequency / Region/ News.



### \* OBS

RDS-menyn visas endast för FM-stationer.

### Skanna

- Radio:
    - Tryck snabbt på knappen: Radion stannar på varje station i 5 sekunder
  - CD, USB, My Music:
    - Tryck snabbt på knappen så spelas varje låt (fil) 10 sekunder.
- \* Tryck en gång till på knappen så spelas hela den låt du lyssnar på.

### \* OBS



När radion spelat varje station med mottagning återgår den till den senast inställda.

Medan sökning pågår, tryck på  -knappen för att stänga av funktionen.

### Programtyp

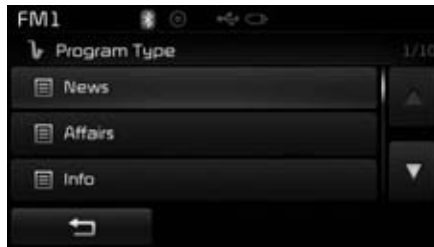
Tryck på  -knappen när du söker efter en programtyp.

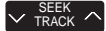

Vrid på  -knappen för att markera önskad programtyp. Bekräfta valet genom att trycka  -knappen.

Om du gjort ett val och Program Type blinkar (ca 5 sekunder) och du då trycker på  -knappen kan du välja en annan programtyp.

### TA (Trafikmeddelanden)

Tryck på  -knappen för att sätta på/stänga av funktionen.



## RADIO AM210TFEG

### Standarddisplay



(1) Display-visning  
Aktuell inställning

(2) Frekvens  
Visar inställd frekvens

(3) Förval  
Visar aktuellt förval 1 ~ 6

(4) Förvalsdisplay  
Visar sparade stationer

(5) AutoStore  
Sparar automatiskt de bäst hörbara stationerna på snabbvalen 1 ~ 6

### Växla till radion

Tryck på **RADIO** -knappen och ändra stegvis: FM1→FM2→AM

Om du valt [Mode Pop-up] och **SETUP** ► [Display] och du trycker på **RADIO** -knappen visas radiostationerna.



Vrid på **⊙** -knappen för att välja. Tryck på knappen för att bekräfta.

### Sök efter stationer

#### **SEEK-knappen**

Tryck på  -knappen för att komma till nästa/föregående station.

#### **TUNE-knapp (Inställningsknapp)**

Vrid på  -knappen för att hitta rätt frekvens/station.

- FM : Ökar/minskar stegvis 100 kHz
- AM : Ökar/minskar stegvis by 9 kHz

### Radioläge

#### **Välj/spara förval**

Tryck på  -knappen för att se sändningsinformation och frekvens på förvalsknapparna.



Tryck på knapparna  ~  för att lyssna till en förvald station.

#### **\* OBS**

Lagra en station du lyssnar på, håll in en av knapparna [1] ~ [6] när du lyssnar på en station. Släpp knappen när du hör ett pip.

#### **Auto Store - Automatiskt stationslagring**

Tryck på  -knappen för att spara 6 stationer, som har bäst mottagning, på förvalsknapparna.

#### **Skanna**

Tryck på  -knappen så kan du höra frekvenser med god mottagning i ca 5 sekunder vardera.

Håll in  -knappen ca 1 sekund så kan du se lagrade stationer i 5 sekunder vardera.

#### **\* OBS**

- När skanningen är avslutad återställs föregående frekvenser.
- Om du trycker på  -knappen när skanning pågår, avbryts den.



**RADIO**

AM210TFGG, AM210TFGN  
AM210TFGE, AM210TFGL

**Standarddisplay**

(1) Display-visning

Aktuell inställning

(2) Frekvens

Visar inställd frekvens

(3) Förval

Visar aktuellt förval 1 ~ 6

(4) Förvaldisplay

Visar sparade stationer

(5) AutoStore

Sparar automatiskt de bäst hörbara stationerna på snabbvalen 1 ~ 6

**Växla till radion**

Tryck på **RADIO** -knappen och ändra stegvis: FM1→FM2→AM

Om du valt [Mode Pop-up] och **SETUP** ▶ [Display] och du trycker på **RADIO** -knappen visas radiostationerna.



Vrid på **⊙** -knappen för att välja. Tryck på knappen för att bekräfta.

### Sök efter stationer

#### **SEEK-knappen**

Tryck på  -knappen för att komma till nästa/föregående station.

#### **TUNE-knapp (Inställningsknapp)**

Vrid på  -knappen för att hitta rätt frekvens/station.

- FM : Ökar/minskar stegvis 100 kHz
- AM : Ökar/minskar stegvis by 9 kHz

### Radioläge

#### **Välj/spara förval**

Tryck på  -knappen för att se sändningsinformation och frekvens på förvalsknapparna.



Tryck på knapparna  ~  för att lyssna till en förvald station.

#### **\* OBS**

Lagra en station du lyssnar på, håll in en av knapparna [1] ~ [6] när du lyssnar på en station. Släpp knappen när du hör ett pip.

#### **Auto Store - Automatiskt stationslagring**

Tryck på  -knappen för att spara 6 stationer, som har bäst mottagning, på förvalsknapparna.

#### **Skanna**

Tryck på  -knappen så kan du höra frekvenser med god mottagning i ca 5 sekunder vardera.

Håll in  -knappen ca 1 sekund så kan du se lagrade stationer i 5 sekunder vardera.

#### **\* OBS**

- När skanningen är avslutad återställs föregående frekvenser.
- Om du trycker på  -knappen när skanning pågår, avbryts den.

## MEDIA

### Växla till Media

Tryck på **MEDIA** -knappen och ändra stegvis: CD → USB (iPod®) → AUX → My Music → BT Audio.



Om du valt [Pop-up Mode] / [Mode Pop-up] ([Pop-up-läge] / [Läge: Pop-up]) med **SETUP** ( **SETUP** ) ► [Display] och trycker på **MEDIA** -knappen visar displayen Media Mode.

Vrid på **SEL** -knappen för att välja. Tryck på knappen för att bekräfta.

### \* OBS

Media Mode kan bara visas om det finns minst två mediaenheter.

### Ikoner

När en iPod®, USB, eller AUX med *Bluetooth*® Wireless Technology är ansluten eller en CD är inmatad visas den aktuella ikonen.



Ikon	Avser
	<i>Bluetooth</i> ® Wireless Technology
	CD
	iPod®
	USB
	AUX

## CD SPELAS

### Displayen visar



<för RDS-modell>



(1) Vald ljudkälla  
Vad som spelas

(2) Visar: Random (Shuffle)/ Scan

(3) Visar: Vilket spår som spelas

(4) Växlar: Spela/paus

(5) Visar: Aktuell speltid

(6) Info

Visar: Detaljerad information om det aktuella spåret

(7) Random (Shuffle)  
Random (Shuffle) på/av

(8) Repeat  
Repetition på/av

(9) List  
Går till listan

## CD-skivor



### Spela/Pausa

När du matar in en CD börjar den automatiskt att spelas.



<för RDS-modell>



När skivan spelas, tryck på  - knappen för paus. Tryck på  - knappen för att fortsätta spela.



### \* OBS

- Bara normala CD-skivor kan spelas. Andra skivor kan orsaka fel (t ex CD-R, CD-skivor med påklitrade etiketter)
- Artistens och låtens namn visas i displayen om den informationen är inlagd på skivan.

### Byt spår

Tryck på  -knappen för att gå till nästa eller föregående spår.

### \* OBS

- Om du trycker på  -knappen efter att ett spår spelats i 2 sekunder, spelas aktuellt spår om från början.
- Om du trycker på  -knappen innan ett spår spelats i 1 sekund, spelas föregående spår.

### Välj från listan

Vrid på inställningsknappen för att komma till önskat spår.

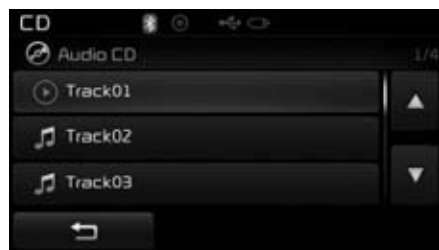



Tryck på  -knappen för att spela spåret.

### Snabbspolning framåt/bakåt

Håll in  -knappen ca 1 sekund för att snabbspola aktuellt spår framåt/bakåt.

### Skanna

Håll in  -knappen i ca 1 sekund för att lyssna på 10 sekunder av varje fil.

Tryck på  -knappen igen för att stänga av.

Håll in  -knappen för att spela 10 sekunder av varje fil.

Håll in  -knappen igen för att stänga av.

### CD-meny

Med den här inställningen väljer du mellan: Info, Random (Shuffle), Repeat och Lista.

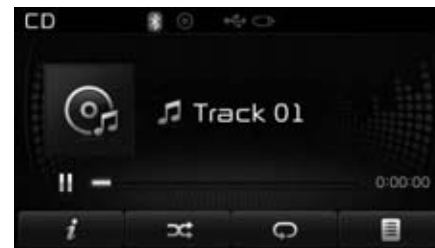

<för RDS-modell>



**Info**

Tryck på  (Info) -knappen för att se all information om skivan som spelas.

**Random (Shuffle)**

Tryck på  (Shuffle) -knappen för att spela låtarna i slumpmässig spelordning (Random/Shuffle).

Tryck på knappen en gång till för att avsluta Random (Shuffle).

- Random (Shuffle): Spelar spåren på skivan i slumpmässig ordning.

**Repetera**

Tryck på  (Repeat) -knappen för att repetera spåret som spelas. Tryck en gång till på knappen för att avbryta repetitionen.

- Repeat: Repeterar spåret som spelas.

**Lista**

Tryck på  (List) -för att se en lista med spåren.

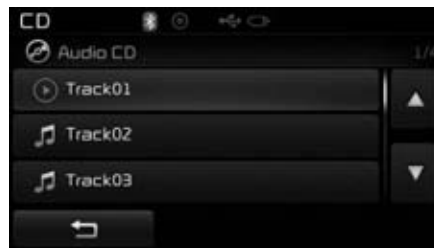

Vrid på  -knappen för att välja spår.  
Tryck på knappen för att spela spåret.

## MP3 CD

### Normal visning



<för RDS-modell>



(1) Vad som spelas

(2) Visar: Random (Shuffle)/ Scan

(3) File Index  
Visar aktuellt filnummer

(4) File Info  
Visar information om den aktuella filen

(5) Växlar: Spela/paus

(6) Visar: Aktuell speltid

(7) Info  
Visar: Detaljerad information om den aktuella filen

(8) Random (Shuffle)  
Random (Shuffle) på/av

(9) Repeat  
Repetition på/av

(10) Copy  
Kopierar aktuell fil till My Music

(11) List  
Går till lista



## MP3 CD



### Spela/Pausera MP3-filer

När skivan är inmatad börjar den automatiskt att spelas.



<för RDS-modell>



När låten spelas, tryck på  - knappen för paus. Tryck på  - knappen för att spela.



### \* OBS

Om det finns många filer och mappar på skivan, kan lästiden vara längre än 10 sekunder och listan kanske inte visas och att söka efter låtar kanske inte fungerar. Prova med att mata ut skivan och sedan mata in den igen.

### Byt till en annan fil

Tryck på  -knappen för att gå till föregående eller nästa fil.

### \* OBS

- Om du trycker på  -knappen efter att låten spelats mer än 2 sekunder, spelas låten från början.
- Om du trycker på  -knappen innan låten spelats i 1 sekund, spelas föregående låt.

### Välj från listan

Vrid på  -knappen och markera önskad fil.

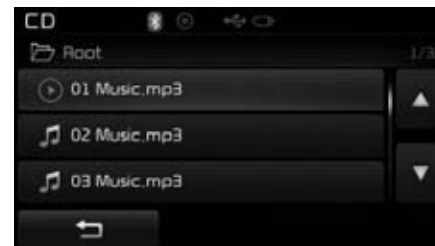

Tryck på  -knappen för att spela låten.

### Snabbspolning

När en fil spelas, håll in  -knappen ca 1 sekund för att snabbspola filen framåt/bakåt.

### Skanna

Håll in **SCAN** -knappen i ca 1 sekund så spelas 10 sekunder av varje fil.

Tryck på **SCAN** -knappen igen för att stänga av.

Håll in **TA/SCAN** -knappen för att spela 10 sekunder av varje fil.

Håll in **TA/SCAN** -knappen igen för att stänga av.

### Sök folder

Tryck på **PTY FOLDER** -knappen för att söka och välja folder.

Tryck på **○** -knappen för att välja.



Första filen i den valda foldern spelas.

### MP3 CD Meny

Med den här inställningen kan du välja: Info, Random (Shuffle), Repeat, Copy och Lista.



<för RDS-version>

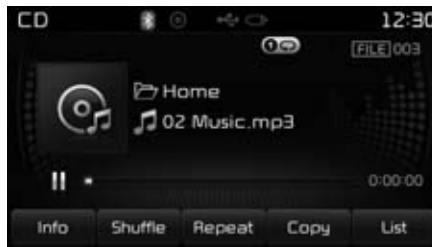

### Info

Tryck på **i** (**Info**) -knappen för att se information om aktuell fil.

### \* OBS

- Om 'Folder File' är valt som grundinställning för displayen, får du detaljerad filinformation om album/artist/file.
- När du valt 'Album Artist Song' som grundinställning, får du detaljerad information om folder name/file name.
- Information om titel, artist och album visas bara om den informationen finns med på MP3 filens ID3 tag.

**Random (Shuffle)**

Tryck på  (Shuffle) -knappen för att spela filerna random(Shuffle) i slumpmässig ordning.

För varje tryck på knappen ändrar du stegvis: Random (Shuffle) Folder → Random (Shuffle) All → Off.

- Random (Shuffle) Folder: Alla filer i vald folder spelas i slumpmässig ordning.
- Random (Shuffle) All: Alla filer spelas i slumpmässig ordning.

**Repetera**

Tryck på  (Repeat) -knappen för att repetera aktuell folder eller fil.

För varje tryck på knappen ändrar du stegvis: Repeat → Repeat Folder → Off.

- Repeat: Repeterar den aktuella filen.
- Repeat Folder: Repeterar alla filer i den aktuella foldern.

**Kopiera filer**

Tryck på  (Copy) -knappen så kopieras aktuell fil till My Music.

**\* OBS**

Om du trycker på någon knapp när kopiering pågår, kommer du att få en fråga om du vill stoppa kopieringen. Svara "Yes" eller "No".

**Lista**

Tryck på  (List) -knappen för att se listan i displayen.

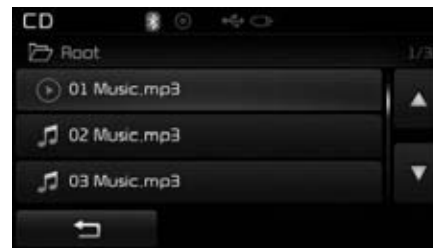

Vrid på  -knappen och markera önskad fil. Tryck på knappen för att spela den.

### \* OBS - USB-minnen

- Ett USB-minne får inte anslutas i samband med att motorn startas eller stängs av! Starta motorn innan du ansluter det.
- Se upp med statisk elektricitet när du ansluter/lossar ett USB-minne.
- Kodade MP3-spelare kan inte kännas av när de ansluts som externa enheter.
- När du ansluter ett USB-minne, kanske det inte kan läsas av i vissa fall.
- Bara minnen med högst 64 Kbyte fungerar.
- USB-minnen formaterade FAT 12/16/32 filformat fungerar. Filformatet NTFS fungerar inte.
- Vissa USB-minnen kanske inte är kompatibla med bilens utrustning.
- Peta inte på USB-porten med fingrarna eller något annat.
- Om du ansluter och lossar ett USB-minne flera gånger i snabb följd kan det skadas.
- Det är normalt att det hörs ett speciellt ljud när du ansluter ett USB-minne.
- Anslut USB-minnet när radion är avstängd.

(forts)

(forts)

- Tiden att känna av ett USB-minne kan variera beroende på typ, storlek och filformat. Det är helt normalt och inte ett tecken på något fel.
- Anslut endast USB-minnen med musikfiler.
- Det går inte att spela upp DVD-filmer och visa bilder via USB-anslutningen.
- Använd inte USB-porten för att ansluta batteriladdare eller andra USB-tillbehör som utvecklade värme. De kan orsaka skador.
- Det går kanske inte att känna av USB-minnet om separata hubbar och kablar används vid anslutningen. Stick in USB-minnet direkt i USB-porten.
- Om du använder ett massminne-USB med separata logiska enheter, kan bara filer som sparats i roten spelas.
- Filer fungerar inte om något program är installerat i USB-minnet.
- MP3-spelare, mobiltelefoner, kameror och andra elektroniska enheter kan anslutas till USB-porten.

(forts)

(forts)

- Laddning av telefoner via porten kanske inte fungerar.
- En del USB-minnen med metallhöljen kanske inte kan läsas av bilens system.
- Det kanske inte fungerar att ansluta HDD-, CF- eller SD-kort.
- Filer som är låsta (DRM - Digital Rights Management) kan inte läsas
- USB-kortläsare för CF, SD, mikro SD, etc kanske inte fungerar.
- USB HDD eller USB som utsätts för anslutningsproblem på grund av vibrationer i bilen fungerar inte (typ i-stick)
- Använd inte USB-minnen som sitter på nyckelringar eller används på annat sätt. De kan vara skadade och orsaka skador på USB-porten. Använd endast standardtypen av USB-minnen.
- Anslutning av en MP3-spelare eller telefon till t ex AUX/BT eller Audio/USB fungerar inte.



## USB

### Normal display



(1) Visar: Vad som spelas

(2) Visar: Random (Shuffle)/ Scan

(3) File Index  
Visar aktuellt filnummer

(4) File Info  
Visar information om den aktuella filen

(5) Växlar: Spela/paus

(6) Visar: Aktuell speltid

(7) Info

Visar: Detaljerad information om den aktuella filen

(8) Random (Shuffle)  
Random (Shuffle) på/av

(9) Repeat  
Repetition på/av

(10) Copy  
Kopierar aktuell fil till My Music

(11) List  
Går till lista

### Ansluta USB-minne

#### Spela/pausera USB-filer

När du ansluter ett USB-minne börjar låtarna på det att spelas automatiskt.

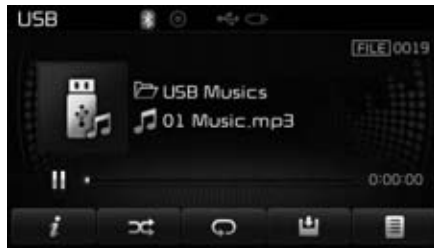

<för RDS-modell>



Tryck på  -knappen för paus. Tryck på  -knappen för att fortsätta spela.



### \* OBS

- Läsningen av USB-minnet kan ta lite tid beroende på om det är många filer och som en följd av det kan en lista som inte är komplett visas. Det ska fungera med normal avspelning när läsningen av USB-minnet är helt klar.
- Läsningen av minnet kanske inte fungerar normalt om USB-minnet har ett metallhölje.

### Byt till en annan fil

Tryck på  -knappen för att gå till föregående eller nästa fil.

### \* OBS

- Om du trycker på  -knappen efter att en låt spelats i minst 2 sekunder kommer låten att spelas från början.
- Om du trycker på  -knappen innan en låt har spelats 1 sekund kommer föregående låt att spelas.

**Välj ifrån listan**

Vrid på  -knappen för att gå till önskad låt.

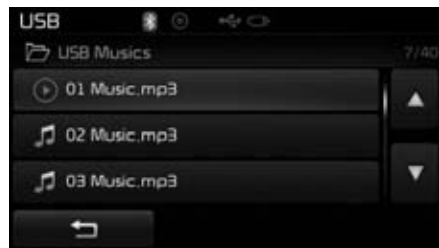

När du markerat en låt, tryck på  -knappen för att spela den.

**Snabbspolning**

Håll in  -knappen ca 1 sekund för att snabbspola den aktuella filen framåt/bakåt.

**Skanna**

Tryck på  -knappen så spelas de 10 första sekunderna av varje låt i respektive fil.

Tryck på  -knappen igen för att stänga av.

Håll in  -knappen för att spela 10 sekunder av varje fil.

Håll in  -knappen igen för att stänga av.

**Sök folder**

Tryck på  -knappen för att söka efter en viss folder.

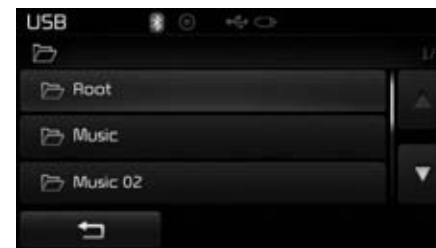

När du markerat foldern, tryck på  -knappen för att välja den.

Första filen i den valda foldern spelas.

### USB-Meny

Med den här inställningen kan du välja: Info, Random (Shuffle), Repeat, Copy och Lista.

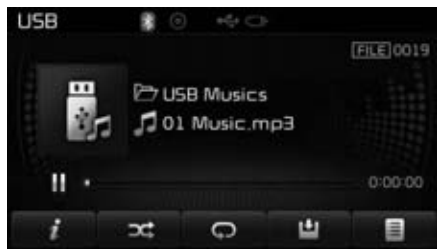

<för RDS-modell>



### Info

Tryck på **i** (Info) -knappen för att se information om den aktuella filen.

### \* OBS

- När du valt 'Folder File' som grundinställning får du detaljerad information om album/artist/file.
- Om du valt 'Album Artist Song' som grundinställning får du detaljerad information om folder name/file name.
- Information om title, artist och album visas bara om den informationen finns på MP3-filen, ID3 tag.

### Random (Shuffle)

Tryck på **☛** (Shuffle) -knappen för att spela filerna i slumpmässig ordning.

Tryck på knappen för att stegvis växla: Random (Shuffle) Folder → Random (Shuffle) All→Off.

- Random (Shuffle) Folder: Spelar alla filerna i den aktuella foldern i slumpmässig ordning.
- Random (Shuffle) All: Spelar alla filerna i slumpmässig ordning.

### Repetera

Tryck på **↺** (Repeat) -knappen för att repetera aktuell fil eller folder.

Tryck på knappen för att stegvis växla: Repeat→Repeat Folder→Off.

- Repeat (Ikon): Repeterar aktuell fil.
- Repeat Folder (Ikon): Repeterar alla filer i den aktuella foldern.



**Kopiera filer**

Tryck på  (Copy) -knappen för att kopiera den aktuella filen till My Music.

**\* OBS**

Om du trycker på någon knapp när kopieringen pågår kommer du att få en fråga om du vill avbryta kopieringen. Svara Yes eller No.

**Lista**

Tryck på  (List) -knappen för att se en lista.

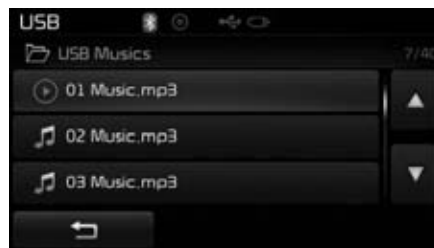

Vrid på  -knappen för att söka efter filer. När du hittat filen du söker, tryck på knappen för att spela den.

### \* OBS - BETRÄFFANDE iPod®

- iPod® är ett av Apple Inc registrerat varumärke.
- En iPod® måste anslutas med den speciella kabel som följde vid inköpet av din iPod®.
- Om en iPod® ansluts medan den spelar, kommer ett mindre ljud höras i ca 1-2 sekunder efter anslutningen. Anslut din iPod® när den är avstängd eller i pausläge.
- Med tändningen i läge ACC och ON laddas din anslutna iPod®.
- När du ansluter med kabeln, se till att du trycker fast den ordentligt. Annars fungerar inte ljudåtergivningen.
- Stäng av equalizern när du ansluter din iPod®. Det uppstår distorsion om både bilradions och iPodens equalizer är på samtidigt.
- Det kan uppstå missljud när en iPod® ansluts. Koppla från den när den inte används.
- Om du ansluter en iPod® till eluttaget kan det uppstå distorsion. Koppla i så fall från laddningen.

(forts)

(forts)

- Hackande ljud eller dålig funktion kan bero på egenskaperna hos din iPod®/ iPhone®.
- Om din iPhone® är ansluten både via *Bluetooth*® Wireless Technology och USB-porten, kanske ljudet inte blir bra. Med din iPhone®, välj dockanslutning eller *Bluetooth*® Wireless Technology för att ändra ljudet (ljudkällan).
- Din iPod® kan inte spelas om den inte är kompatibel med bilens system eller om den har någon defekt.
- 5:e generationen iPod® Nano kanske inte fungerar om den är dåligt laddad. Ladda den i så fall om den ska anslutas.
- Search/play som visas i din iPod® kan visas annorlunda i bilens system.
- Om anslutningen inte fungerar kan det ibland hjälpa att du startar om din iPod®. (Se eventuellt instruktionerna för iPod®).
- Vissa versioner av iPod® kanske inte är kompatibla med bilens system.

## iPod®

### Normal display

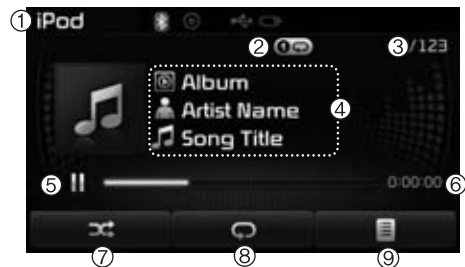

<för RDS-modell>

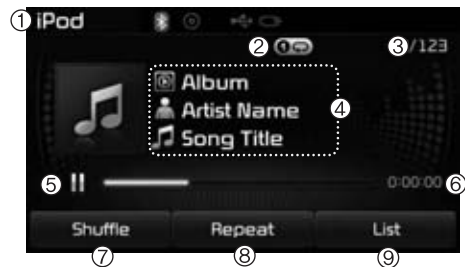

(1) Visar: Vad som spelas

(2) Visar: Random (Shuffle)/ Scan

(3) Song Index

Visar: Aktuell låt/totala antalet låtar

(4) Song Info

Visar information om den aktuella låten

(5) Växlar: Spela/paus

(6) Visar: Aktuell speltid

(7) Random (Shuffle)

Random (Shuffle) på/av

(8) Repeat

Repetition på/av

(9) List/Menu

Går till lista

### iPod®



#### Spela/pausera

När du ansluter en iPod® spelas låtar från den automatiskt.



<för RDS modell>



Tryck på  -knappen för att pausera.  
Tryck på  -knappen för att fortsätta spela.



### \* OBS

En iPod® utan kommunikationsprotokoll kanske inte fungerar med bilens system.

#### Byt låt

Tryck på  -knappen för att gå till föregående eller nästa låt.

### \* OBS

- Om du trycker på  -knappen när en låt spelats 2 sekunder spelas den om från början.
- Om du trycker på  -knappen innan en låt spelats 3 sekunder, spelas föregående låt.
- Det kan vara en viss tidskillnad beroende på iPod®-modell.

#### Snabbspolning

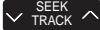
Håll in  -knappen ca 1 sekund för att snabbspola aktuell låt framåt/bakåt.

### Sök kategorier

Vrid på  -knappen för att söka.

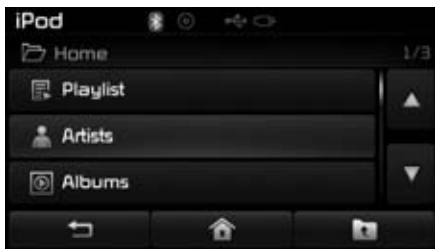

<för RDS-modell>

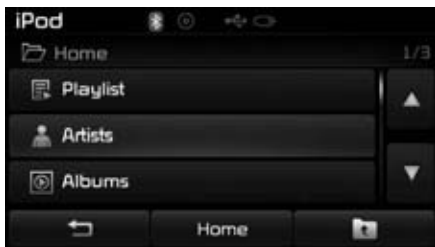

Tryck på  -knappen för att spela det du valt .

### \* OBS

Du kan välja mellan följande: Playlists, Artists, Albums, Genres, Songs, Composers, Audio books och Podcasts.

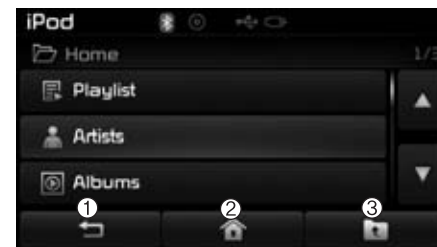

### Kategorimeny

Du kan använda knapparna , Home, och  features.

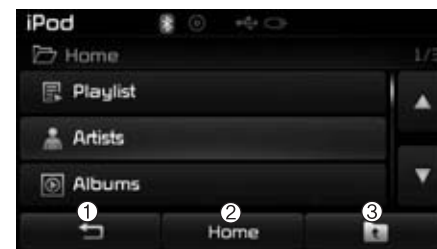

<för RDS-modell>



- (1)  : Visar play-displayen
- (2) Home : Visar iPod® root kategori
- (3)  : Går till föregående kategori

### \* OBS

- Om du söker när en låt spelas, visas den senast visade kategorin.
- Sökningen kan variera beroende på iPod®-modell.

### iPod®-meny

Du kan välja: Random (Shuffle), Repeat och Lista.



<för RDS-modell>



### Random (Shuffle)

Tryck på  (Shuffle) -knappen så spelas låtarna i slumpmässig ordning.

- Random(Shuffle) All: Spelar alla låtarna i slumpmässig ordning.

### Repetera

Tryck på  (Repeat) -knappen för att repetera aktuell låt. Tryck på knappen en gång till för att stänga av repetitionen.

- Repeat : Reparerer aktuell låt.

### Lista

Tryck på  (List) -knappen för att se kategorimenyn.



<för RDS-modell>

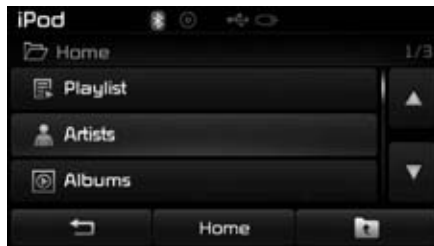

Vrid på  -knappen för att söka efter önskad kategori.

Tryck på  -knappen för att spela det du valt.

### AUX

#### AUX-anslutna enheter

Tryck på  -knappen ► Välj [AUX]



Musik från ansluten ljudkälla kan spelas.

#### Anslutning av extern enhet

Videokameror och videospelare kan anslutas med specialkablar.

### \* OBS

- När en extern enhet ansluts till AUX-ingången startar den normalt automatiskt. När den kopplas bort återgår bilens system till närmast föregående inställning.
- AUX fungerar bara när en extern enhet är ansluten.
- Volymen kan justeras med bilens reglage.
- Om du enbart ansluter en kabel till AUX-ingången väljer systemet AUX, med det kommer bara ljud. Koppla från externa enheter när de inte ska användas.
- Om den externa enheten är ansluten till bilens eluttag kan det uppstå distorsion. Koppla i så fall bort laddningskabeln.
- Se till att du tryckt fast kabeln ordentligt när du ansluter.

## MY MUSIC

### Normal display



<för RDS-modell>

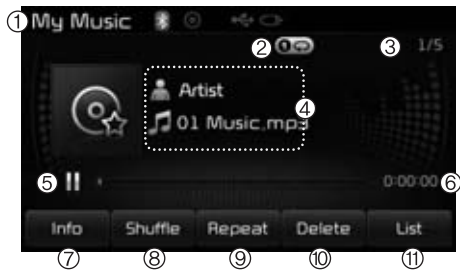

(1) Visar: Vad som spelas

(2) Visar: Repeat/Random(Shuffle)/ Scan

(3) File Index

Visar aktuell fil/totala antalet filer

(4) File Info

Visar information om den aktuella filen

(5) Växlar: Spela/paus

(6) Visar: Aktuell speltid

(7) Info

Visar information om den aktuella filen

(8) Random (Shuffle)

Random (Shuffle) på/av

(9) Repeat

Repetition på/av

(10) Delete

Raderar den aktuella filen

(11) List

Går till lista



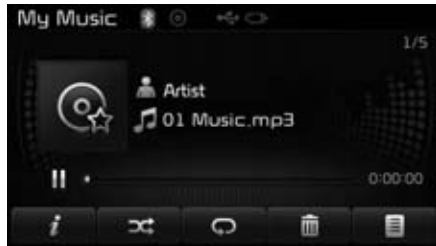

## My Music

### Spela/pausera



<För RDS-modell>



Tryck på  -knappen för att pausa.  
Tryck på  -knappen för att fortsätta spela.



### \* OBS

Om det inte finns några filer i My Music, kommer [My Music] inte att fungera.

### Byt låt

Tryck på  -knappen för att få till nästa eller föregående låt.

### \* OBS

- Om du trycker på  -knappen när låten spelats 2 sekunder spelar låten från början.
- Om du trycker på  -knappen innan låten spelats 1 sekund spelar föregående låt.

### Välj från listan

Vrid på  -knappen för att söka efter en fil.



<för RDS-modell>

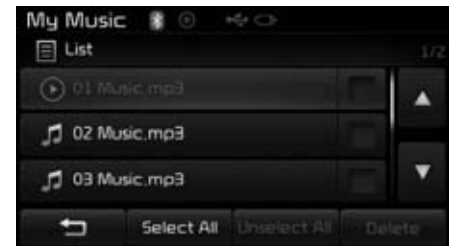

När du hittat filen, tryck på  -knappen för att spela den.

### Snabbspolning

Håll in **SEEK TRACK** -knappen i ca 1 sekund för att snabbspola aktuell fil framåt/bakåt.

### Skanna

Tryck på **SCAN** -knappen så spelas de första 10 sekunderna av varje låt.

Tryck på **SCAN** -knappen igen för att stänga av.

Håll in **TA/SCAN** -knappen för att spela 10 sekunder av varje fil.

Håll in **TA/SCAN** -knappen igen för att stänga av.

### My Music-menu

Med den här inställningen kan du välja: Info, Random(Shuffle), Repeat, Delete och Lista.

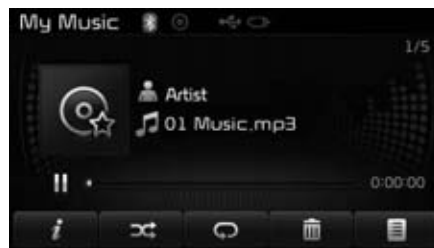

<för RDS-modell>



### Info

Tryck på **i** (**Info**) -knappen så visas information om aktuell fil.

### \* OBS

Information om title, artist och album visas bara om den informationen finns på MP3-filens ID3 tag.

### Random

Tryck på **Shuffle** (**Shuffle**) -knappen för att spela låtar i slumpmässig ordning. Tryck en gång till på knappen för att avsluta.

### Repetera

Tryck på **Repeat** (**Repeat**) -knappen för att repetera aktuell låt. Tryck en gång till på knappen för att stänga av repetitionen.

### Radera filer

Tryck på **Delete** (**Delete**) -knappen för att radera aktuell fil.

### Lista

Tryck på  (List) -knappen för att se listan i displayen.



<för RDS-modell>

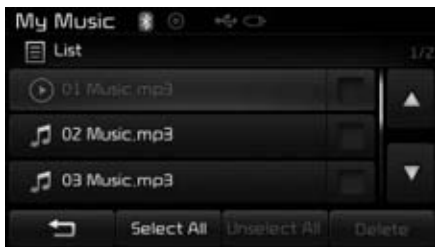

Vrid på  -knappen för att söka efter filer. När du markerat önskad fil, tryck på knappen för att spela den.



### List-meny

Från listan kan du radera filer som finns i My Music.

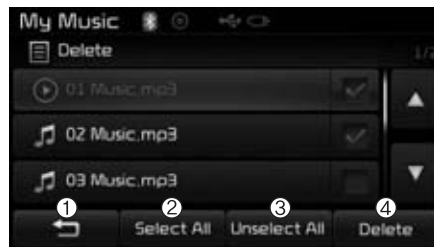

<för RDS-modell>



Tryck på  (Select All) -knappen eller markera de filer du vill radera. När du valt filer kan du trycka på  (Unselect All) -knappen eller  (Delete) -knappen.

- (1)  : Till föregående displaybild
- (2) Select All: Välj alla filer
- (3) Unselect All: Välj inga filer
- (4) Delete: Radera valda filer

När du valt filer som ska raderas, tryck på  (Delete) -knappen för att radera.

### \* OBS

- Max 6 000 filer kan sparas.
- Samma fil kan kopieras 1 000 gånger.
- För att se minnet, gå till **SETUP** ▶  
[System] ▶ [Memory Information]

### \* OBS - *Bluetooth*<sup>®</sup> Wireless Technology- anslutning



- *Bluetooth*<sup>®</sup> Wireless Technology fungerar endast med en blåttand-telefon ansluten.
- Om en telefon är ansluten bryts spelningen i bilens ljudanläggning.
- Om du hoppar mellan låtar som spelas med *Bluetooth*<sup>®</sup> Wireless Technology kan det uppstå störningar.
- Alla modeller av mobiler har inte stöd för att streama musik.
- Om du avslutat ett samtal, som avbrutit streamingen, är det inte säkert att streamingen fortsätter, när det gäller vissa telefoner.
- Om du tar emot eller ringer ett samtal när du streamar musik från telefonen kan det bli störningar.

## BLUETOOTH® WIRELESS TECHNOLOGY MUSIKSTREAMING

### Spela/pausera

När den trådlösa kontakten är klar börjar uppspelningen automatiskt.



Tryck på  -knappen för att pausera.  
Tryck på  -knappen för att fortsätta spela.

### \* OBS

Den här funktionen kan variera beroende på typ av telefon.

### Byt till annan låt

Tryck på  -knappen för att gå till nästa eller föregående fil.

### Anslut trådlöst

Om ingen trådlös kontakt finns, tryck på  (SETUP) -knappen ► [Phone] -knappen för att få upp anslutningsalternativen på displayen.

Du kan använda parnings-funktionen, connect/disconnect och radera i din telefon.

### \* OBS

- Om streamingen inte fungerar, kontrollera om streamingen är avstängd. Tryck på  (SETUP) ► [Phone] ► [Audio streaming] (Streaming Audio) och sätt på.
- Om det ändå inte blir någon överföring från telefonen med alla inställningar rätt, tryck på PLAY en gång så kanske streamingen kommer igång.

## Bluetooth® Wireless Technology

### Ring handsfree

- Bluetooth® Wireless Technology är en teknik för trådlös överföring på korta avstånd, som arbetar på frekvensen 2,45GHz.
- Data kan därmed överföras mellan olika enheter med hög hastighet utan kabelanslutning.
- Tekniken gör det möjligt att använda en telefon kopplad till bilens system för att ringa handsfree.

### ! VIKTIGT

- **Handsfree telefonering i bilen höjer säkerheten. Om telefonboken laddats över till bilens system ökar säkerheten ytterligare. Mer information följer, läs den noga**
- **Använd inte telefonen i onödan i bilen.**
- **Släng bara som hastigast blicken mot displayen. Koncentrera dig på trafiken.**

### \* OBS - Anslutning av telefon

- Bara telefoner med *Bluetooth*<sup>®</sup> Wireless Technology anslutas till bilens system.
- Bluetooth-funktionen måste vara aktiverad för att den ska kunna paras med bilen system, som söker kontakt med telefonen.
- Om du inte vill ha automatisk anslutning av din telefon gör så här:
  1. Stäng av Bluetooth-funktionen i din telefon.
    - Eventuellt kan du behöva läsa instruktionsboken för telefonen.
  2. Stäng av *Bluetooth*<sup>®</sup> Wireless Technology-funktionen i bilens system.
    - För att stänga av i bilen välj  (SETUP) > [Phone] och [turn off].
- Bilen ska stå stilla när du ansluter din telefon.
- Om kontakten bryts gör då så här:.

(forts)

(forts)

1. Stäng av och sätt på *Bluetooth*<sup>®</sup> Wireless Technology-funktionen i mobilen och försök igen.
  2. Stäng av och sätt på mobilen och försök igen.
  3. Ta ur batteriet ur telefonen och starta om helt.
  4. Starta om bilens system.
  5. Radera alla parade telefoner och gör om parningen.
- Samtalsvolymen vid handsfree varierar beroende på telefonmodell.
  - Din telefon kanske inte har stöd för samtliga nedanstående funktioner:
    - Svara och väntkoppla samtal handsfree
    - Under ett samtal: koppla över till telefonen, väntkoppla och ändra samtalsvolymen.
    - Ladda ner samtalshistoriken/loggen
    - Ladda ner telefonboken
    - Automatisk nedladdning av historik och telefonbok
    - Musikstreaming.

(forts)

(forts)

- Det går att para max 5 telefoner med bilens system.
- Bara en telefon åt gången kan anslutas/användas med bilens system.
- Pågående anslutningsprocess kan inte avbrytas.
- Bilens system fungerar för handsfree telefoni och musikstreaming.
- Musikstreaming avbryts vid inkommande samtal och uppringning.
- Om det av någon anledning blir ett avbrott i kontakten mellan telefonen och bilens system försöker de automatiskt att få kontakt och anslutning igen.
- Magnetfält i närheten radion kan medföra ljudstörningar.

## Parning av telefoner med bilens system

### Bluetooth® Wireless Technology-parning?

Parning är synkronisering av en telefon med bilens system. Genom parningen kan bilens system för handsfree telefoni användas.

- Ordet *Bluetooth*® och logtyper är varumärken som ägs av *Bluetooth*® SIG, Inc. och används enligt licens av Kia. Andra varumärken och produkter tillhör respektive ägare. En telefon med Bluetooth använder *Bluetooth*® Wireless Technology.



### VARNING

När denna bok trycktes var det enligt svensk lag inte förbjudet att tala i telefon när man kör. Vi rekommenderar dock att föraren endast använder telefonen handsfree. Föraren får inte distraheras så att det finns risk för olyckor.

Tänk också på att i flertalet andra länder är det inte tillåtet att tala i telefon i samband med körning. Ta reda på vad som gäller i det land du avser att besöka.

Parnings  -knappen /  -knappen på ratten

### Om inga telefoner är parade

1. Tryck på  -knappen eller  -knappen på ratten. Nedanstående bild visas.
2. Tryck på  -knappen föra att komma till informationen för att para.



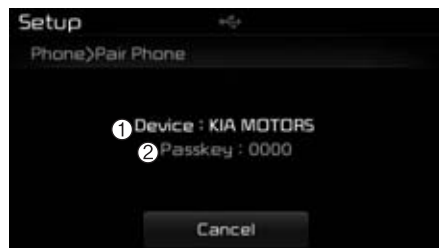



- (1) Device: Namn på enheter visas när systemet söker.
- (2) Passkey: Används för att para enheter.
3. I din telefon söker du efter en enhet att para med. Välj bilens system.
4. Efter en liten stund visas en bild med Passkey.  
Bekräfta med lösenordet "0000" för att para din telefon med bilens system.
5. När parningen är klar visas nedanstående.

De flesta telefonerna (t ex iPhone, Android och Blackberry) har Bluetooth, som gör att de kan paras med bilens system.

Gå till <http://www.kia.com/#/bluetooth> för mer information om parning av mobiltelefoner. Där finns en lista med kompatibla telefonmodeller.

### \* OBS



- Om telefoner är parade med bilens system, men ingen telefon är ansluten, tryck på någon av knapparna  eller  -på ratten så visar sig bilden ovan. Tryck på Pair för att para en ny telefon eller tryck på Connect för att ansluta en redan parad telefon.



## Para med [PHONE]

Tryck på  -knappen Välj [Phone]  
▶ Välj [Pair Phone] Välj  -knappen



Följande steg är samma som beskrivs på föregående i avsnittet "Om inga telefoner är parade".

## \* OBS

- Parningen kan ta ca 1 minut. Parningsprocessen misslyckas om den inte sker inom en given tid. Om den misslyckas, börja om från början.
- Normalt så ansluter en telefon direkt efter att den blivit parade. Vissa telefoner kan behöva anslutas i ett separat moment. Kontrollera i din telefon om anslutningen till bilens system är klar.
- Du kan se en lista med parade telefoner genom att trycka på:  ▶ [Phone] ▶ [Paired Phone List].

### Anslut en telefon

Tryck på  -knappen ▶ Välj [Phone] ▶ Välj [Paired Phone List]

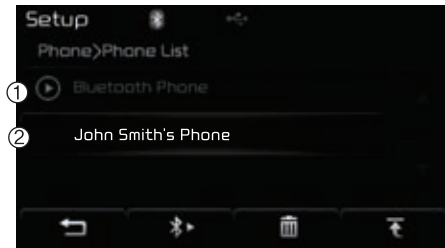

- (1) Connected Phone: Ansluten telefon.
- (2) Paired Phone: Telefon som är parat men inte ansluten.

Välj i listan vilken telefon som ska anslutas och tryck på  -knappen.



## Ändra prioritet

### Vad är prioritet (Priority)?

Upp till 5 telefoner kan paras med bilens system. Du kan själv, med "Change Priority", välja i vilken ordning telefonerna ska anslutas. Men den senast anslutna telefonen har alltid prioritet 1.

Tryck på  -knappen ▶ Välj [Phone] ▶ Välj [Paired Phone List]



I listan med parade telefoner ska du markera den som ska ha prioritet 1. Tryck sedan på  nere till höger och den markerade telefonen får prioritet 1.



### \* OBS

Om en telefon är ansluten och du försöker ändra så att en annan telefon får prioritet 1, kommer den anslutna telefonen att fortfarande ha prioritet 1.

## Koppla bort en telefon

Tryck på  -knappen ▶ Välj [Phone] ▶ Välj [Paired Phone List]



På listan markerar du den telefon som är ansluten och trycker på  -knappen.

### Radera en ansluten telefon

Tryck på  -knappen ▶ Välj [Phone] ▶ Välj [Paired Phone List]



Markera på listan vilken telefon som ska raderas och tryck på  -knappen.

### \* OBS

- Om en telefon, som du raderar är ansluten, bryts anslutningen när den raderas.
- När en telefon raderas så raderas samtidigt samtalshistoriken och telefonboken.
- Telefonen måste paras om ifall du åter vill använda den i bilen.

### Bluetooth® Wireless Technology

### Telefondisplay

#### Telefonmenyer

Tryck på  -knappen för att se telefonmenyn.



- (1) Dial Number: Visar tangentbord med siffror för att slå nummer.
- (2) Call History: Visar telefonloggen
- (3) Phone book: Visar nummer och namn
- (4) Setup: Visar telefonrelaterade inställningar

### \* OBS

- Om du väljer [Call History] och det inte finns någon historik, får du en fråga om du vill ladda ner historik.
- Om du väljer [Phone book] och det inte finns någon telefonbok, får du en fråga om du vill ladda ner telefonboken.
- Det kan hända att inte alla funktioner fungerar med din telefon. Läs därför också instruktionsboken för din telefon.

## Slå ett nummer

Tryck på  -knappen ► Välj [Dial Number]



- (1) Sifvertangentbord
- (2) Ringer upp slaget nummer. Om du inte slagit något nummer visas samtalshistoriken.
- (3) Raderar hela det slagna numret
- (4) Delete: Raderar en siffra i taget.

## Inkommande samtal

### Svara

Inkommande samtal visas i displayen.

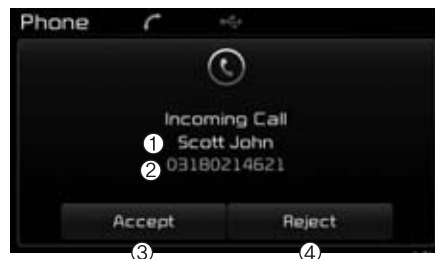

- (1) Visar vem som ringer om namnet finns i din telefonbok
- (2) Numret för den som ringer
- (3) Accept: Svara
- (4) Reject: Avvisar samtalet

## \* OBS

- När ett inkommande samtal visas i displayen, stängs övriga radiofunktioner av. Bara samtalsvolymen kan regleras.
- För vissa mobiltelefoner visas inte telefonnumret.
- Om du svarar med knappen på mobilen kommer samtalet inte att kopplas in på radions högtalare.

### Handsfree telefonsamtal



- (1) Visar vem som ringer om namnet finns i din telefonbok
- (2) Numret för den som ringer
- (3) Samtalstiden
- (4) Avslutar samtalet
- (5) Private: Samtalet kopplas till din mobil
- (6) Out Vol.: Ljudvolymen för den du talar med
- (7) Mute: Mikrofonen på/av

### \* OBS

Om du tryckt på mute är din mikrofon avstängd. Den du har kontakt med kan inte höra dig.

### Samtalshistorik

Tryck på  -knappen ► Välj [Call History]



En lista med inkommande och ringda samt missade samtal visas.

- (1) Call History:
  - Visar senaste samtalen/loggen
  - Välj för att ringa upp
- (2) Download: Ladda ner senaste historiken

### \* OBS

- Historiken visar 30 inkommande, ringda och missade samtal.
- Vid nedladdning av ny samtalshistorik raderas befintlig historik.
- Inkommande samtal med dolt nummer sparas inte i historiken.
- Namn sparas inte med uppringda nummer.
- Telefonboken för parade telefoner finns kvar tills telefonen raderas.
- Nedladdning kanske inte fungerar för alla telefoner. Kontrollera hur det förhåller sig med din telefon.

## Telefonbok

Tryck på  -knappen ▶ Välj [Phone book]

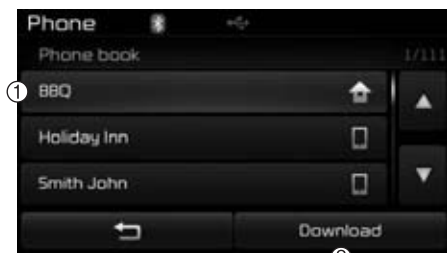

Telefonbokens innehåll visas. Välj [Download] för att ladda ner historiken.

- (1) - Visar nedladdade namn/nummer i telefonboken
  - Markera och ring namn/nummer i telefonboken
- (2) Download: Nedladdning av namn/nummer från telefonboken

## \* OBS

- Upp till 1 000 namn/nummer kan kopieras till bilens telefonbok.
- Om du laddar ner en telefonbok kommer befintlig telefonbok att raderas.
- Den trådlösa överföringen måste vara på när telefonboken ska laddas ner. Vissa telefoner kan ha en spärr för uppladdning. Om nedladdning inte fungerar, kontrollera inställningarna och informationen på displayen.
- Namn sparas inte för samtal som inte sparats.
- Uppladdning kanske inte fungerar från vissa telefoner. Kontrollera funktionen i din telefon.

### \* OBS - Röstkommandon

- Du kan bara använda de röstkommandon som finns på följande sidor i den här instruktionsboken.
- Om du trycker på rattreglagen eller på  knapparna på radiopanelen kopplar du från röstigenkänningen och kan ge kommandon med knapptryckningar.
- Placera mikrofonen framför/ ovanför förarplatsen.
- Det är viktigt att det inte finns några störande ljud när du ska ge kommandon, t ex:
  - Vindbrus från öppna rutor eller takluckan.
  - Kupéfläkten går på hög hastighet.
  - Oljud när du kör genom en tunnel.
  - När du kör på dåliga vägar eller kanske på stenlagda gator.
  - Om det regnar eller blåser kraftigt.
- Telefonrelaterade kommandon kan bara användas när en telefon är parat med och ansluten till bilens system.
- Om du ska ringa genom att säga ett namn, måste namnet finnas i telefonboken i bilens system.

(forts)

(forts)

- Efter att du laddat ner dina kontakter/telefonboken i bilens system tar det lite tid för systemet att omvandla dessa till röstinformation. Innan den processen är avklarad fungerar givetvis inte all röstigenkänning.
- Röstkommandon ska uttalas med naturlig och klar röst. Tala tydligt.



## RÖSTIGENKÄNNING

### Att använda röstkommandon

#### Använda röstkommandon

Tryck på  -knappen på ratten och säg ett kommando.

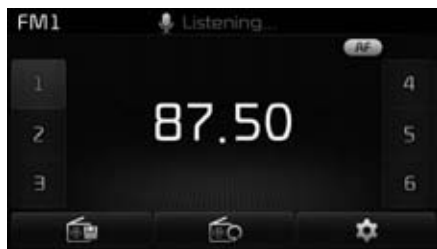
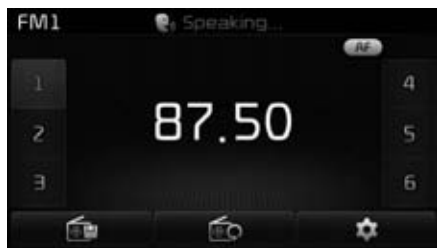

Om röstfunktionen är i [Normal Mode] kommer du att höra "Var god säg ett kommando" (Please say a command) samt höra ett pip.

- Om röstfunktionen är i [Expert Mode] kommer du bara att höra ett pip.
- För att växla mellan inställningarna Normal och Expert, gå till  (PHONE) ▶ [System] ▶ [Prompt Feedback]/[Voice Recognition System].

#### \* OBS

Du måste vänta med ditt kommando tills efter att du hört meddelandet och pipet.

### Att spara namn i telefonboken

1. Spara inte t ex förnamn som Erik och Eva eller Mamma. Lägg alltid in både för- och efternamn, d v s Erik Svensson och lägg in Per Lind om pappa heter så.
2. Använd inte förkortningar som t ex Dr (Doktor) eller mek (mekaniker). Lägg in hela titeln.
3. Om det gäller företag eller organisationer, lägg in hela namnet i stället för en förkortning.
4. Använd inte specialtecken, som t ex @, - " &.
5. Om ett namn i telefonboken inte går att känna igen, ändra det till något tydligare.

### ***Avbryt ett röstmeddelande***

När du hör ett röstmeddelande kan du avbryta det genom att ► trycka på -knappen på ratten.

Då kommer du att höra ett pip. Efter det kan du säga ditt kommando.

### ***Starta om röstigenkänningen***

Om systemet väntar på ett kommando, ► tryck på -knappen på ratten för att gå vidare och ge ett kommando efter att du hört ett pip.

## AVSLUTA RÖSTIGENKÄNNINGEN

Stäng av genom att hålla in  -knappen på ratten.

### \* OBS

- Om du ger ett kommando och samtidigt trycker på någon av knapparna på ratten kommer röstkommandot att avbrytas.
- När systemet väntar på ett kommando kan du säga cancel eller end för att stänga av funktionen.
- Du kan också hålla in  -knappen för att stänga av.

## Tips för röstkommandon och telefonboken:

Systemet kan ha svårt att förstå vissa dialekter, brytningar och ovanliga namn.

När du ska ge ett kommando tala tydligt och inte för fort.

För att röstkommandon ska fungera bra, följ nedanstående råd:

- Spara inte t ex förnamn som Erik och Eva eller Mamma. Lägg alltid in både för- och efternamn, d v s Erik Svensson.
- Använd inte specialtecken, som t ex: @, - " &.
- Använd inte förkortningar som t ex Dr (Doktor) eller mek (mekaniker). Lägg in hela titeln. Det gäller också för företag och organisationer. Lägg in hela namnet i stället för förkortningar.

\* Illustration som visar hur röstkommandon används

### • Starta ett röstkommando

Håll in  -knappen ca 1 sekund:

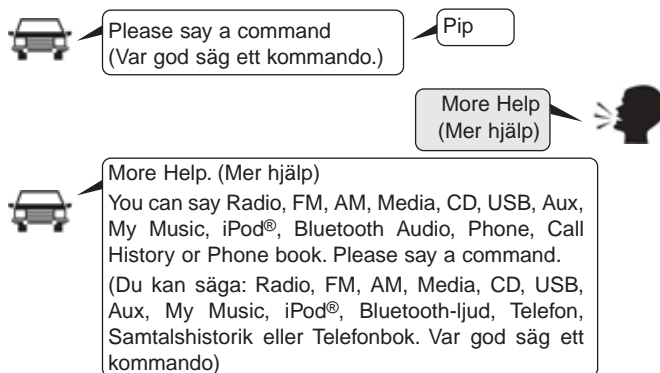

### • Stäng av funktionen för röstkommandon

Tryck snabbt på  -knappen:



**• Avsluta röstkommando.**

Tryck. snabbt på  -knappen

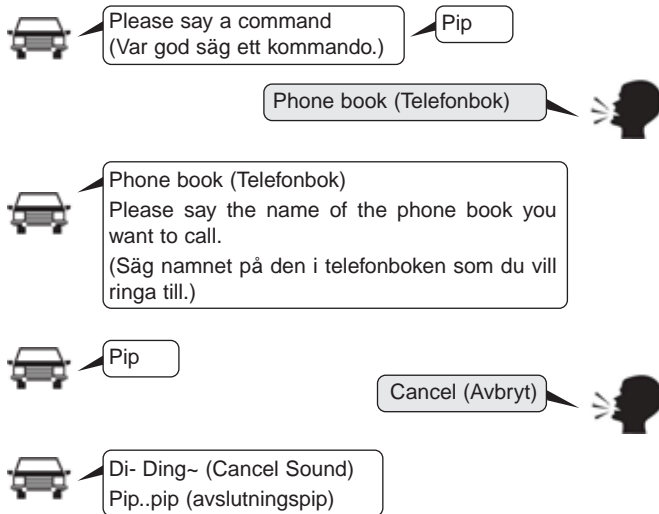

## Röstkommandon du kan använda

- Nedan ser du vanliga kommandon som kan användas. (Vissa kommandon kanske inte fungerar i alla situationer.)

Kommando	Funktion
More Help (Mer hjälp)	Du får hjälp med vilka kommandon som kan användas i systemet.
Help (Hjälp)	Du får hjälp med vilka kommandon som kan användas för de inställning du valt.
Call<Name> (Ring <Namn>)	Ringer upp <Namn> som finns i telefonboken, t ex: Ring Peter
Phone (Telefon)	Du får hjälp med vilka kommandon som är telefonrelaterade. Efter det här kommandot kan du säga "Samtalshistorik", "Telefonbok", "Slå nummer" för att gå vidare.
Call History (Samtalshistorik)	Senaste samtalen/loggen visas i displayen.
Phone book (Telefonbok)	Visar telefonboken i displayen. När du ser listan med namn kan du säga vem du vill ringa till.
Dial Number (Slå nummer)	Du ser siffror i displayen. Då kan du säga ett telefonnummer som du vill ringa till.
Redial (Slå nummer igen)	Ringer upp det senaste numret i samtalslistan/loggen.

Kommando	Funktion
Radio	<ul style="list-style-type: none"> <li>• Om du lyssnar på radion visas nästa bild i displayen: (FM1 → FM2 → FMA → AM → AMA)</li> <li>• Om du lyssnar på något annat än radion visas närmast föregående displaytext.</li> </ul>
FM	<ul style="list-style-type: none"> <li>• Om du lyssnar på FM-radion händer ingenting.</li> <li>• Om du lyssnar på något annat än FM, visas den senast mottagna FM-stationen i displayen.</li> </ul>
FM1	Visar FM1 i displayen.
FM2	Visar FM2 i displayen.
FMA	Visar FM3 i displayen.
AM	Visar AM i displayen.
AMA	Visar AMA i displayen.
FM Preset 1-6 (FM-Förval 1-6)	Visar/spelar den station som är programmerad på knapp 1 ~ 6.
AM Preset 1-6 (AM-Förval 1-6)	Visar/spelar den station som är programmerad på knapp 1 ~ 6.

Kommando	Funktion
FM 87,5~107,9	Går till den FM-frekvens som du anger.
AM 530~1710	Går till den AM-frekvens som du anger.
TA on (TA på)	Radion tar emot trafikmeddelanden.
TA off (TA av)	Radion tar inte emot trafikmeddelanden.
News on (Nyheter på)	Radion tar emot nyhetsmeddelanden.
News off (Nyheter av)	Radion tar inte emot nyhetsmeddelanden.
Media	Går till den senaste displaybilden.
Play Track 1~30 (Spela spår 1~30)	Om du spelar en CD-skiva spelas det spår du säger (upp till 30).
CD	Spelar en CD som är inmatad.
Search CD (Sök CD)	<p>Displayen visar CD-spår eller filalternativ.</p> <ul style="list-style-type: none"> <li>• För CD-skiva gå till displayen och säg numret på det spår du vill lyssna till.</li> <li>• För MP3-CD visas filerna på skivan. Du måste manuellt välja den låt du vill lyssna på.</li> </ul>

Kommando	Funktion
USB	Spelar musik från anslutet USB-minne.
Search USB (Sök USB)	Displayen visar filerna som finns USB-minnet. Du måste manuellt välja den låt du vill lyssna på.
iPod®	Spelar låtar som finns din iPod®.
Search iPod® (Sök iPod®)	Displayen visar filerna som finns i din iPod®. Du måste manuellt välja den låt du vill lyssna på.
My Music (My Music)	Spelar låtar som är sparade i My Music.
Search My Music (Sök My Music)	Displayen visar filerna som finns i My Music. Du måste manuellt välja den låt du vill lyssna på.
AUX (Auxiliary) /AUX (Extraenhet)	Spelar låtar som finns i ljudkällan som är ansluten till AUX-ingången.
Bluetooth Audio (Bluetooth Ljud)	Spelar låtar som finns i telefon eller annan enhet som är ansluten via <i>Bluetooth®</i> Wireless Technology.
Mute (Ljud av)	Stänger av ljudet
Pardon? (Ursäkta?)	Repeterar det senaste meddelandet eller kommentaren.
Cancel (Exit) /Avbryt (Avsluta)	Stänger av röstkommunikationen.

## Lär känna bilen

- Radio-kommandon: När du valt FM eller AM.

Kommando	Funktion
Preset 1~6 (Förval 1~6)	Väljer den station 1 ~ 6 med en station inprogrammerad på knapp 1~6.
Auto Store (Auto Spara)	Sparar automatisk de 6 stationer som har bäst mottagning på knapparna 1~6.
Preset Save 1~6 (Förval spara 1~6)	Sparar den station du lyssnar på. Knapp 1~6.
Seek up (Sök uppåt)	Går till nästa station på högre frekvens.
Seek down (Sök nedåt)	Går till nästa station på lägre frekvens.
Next Preset (Nästa förval)	Om du lyssnar på en station som är programmerad på knapp 1 går radion till stationen som är programmerad på knapp 2 o s v.
Previous Preset (Föregående Förval)	Om du lyssnar på en station som är programmerad på knapp 6 går radion till stationen som är programmerad på knapp 5 o s v.
Scan (Skanna)	Söker efter stationer på aktuellt frekvensband och låter dig höra 10 sekunder från varje.

Kommando	Funktion
Preset Scan (Skanna förinställning)	Låter dig höra 10 sekunder från varje station som är programmerad på knapparna 1~6.
AF on (AF på)	Alternativa frekvenser på.
AF off (AF av)	Alternativa frekvenser av.
Region (Region)	Region på
Region off (Region av)	Region av.



- CD-kommandon: När du valt att spela en CD-skiva.

Kommando	Funktion
Program Type (Programtyp)	Displayen visar alternativen för programtyper. Du måste manuellt välja programtyp.
Random (Slumpval)	Låtarna på en CD spelas i slumpmässig ordning.
Random Off (Slumpval av)	Ingen slumpmässig spelordning.
Repeat (Repetera)	Repeterar den låt som spelas.
Repeat Off (Repetera av)	Avslutar repetition.
Next Track (Nästa spår)	Hoppar till nästa låt.
Previous Track (Föregående spår)	Hoppar till föregående låt.
Scan (Skanna)	Spelar 10 sekunder av varje följande spår på CD-skivan.
Track 1~30 (Spår 1~30)	Spelar det spår du väljer (upp till 30)

Kommando	Funktion
Search Track (Sök spår)	Displayen visar de olika låtarna på CD:n. Du måste manuellt välja låt.
Information (Information)	Displayen visar information om den låt som spelas.

## Lär känna bilen

---

- MP3-CD/USB-kommandon: När du spelar låtar från en MP3-CD eller ett USB-minne.

Kommando	Funktion
Random (Slumpval)	Låtarna i en mapp/folder spelas i slumpmässig ordning.
All Random (Alla slumpval)	Alla låtarna på CD:n eller i USB-minnet spelas i slumpmässig ordning.
Random Off (Slumpval av)	Ingen slumpmässig spelordning.
Repeat (Repetera)	Repeterar den låt som spelas.
Folder Repeat (Repetera mapp)	Repeterar alla låtarna i aktuell mapp/folder
Repeat Off (Repetera av)	Avslutar repetition.
Next File (Nästa fil)	Spelar nästa låt.
Previous File (Föregående fil)	Spelar föregående låt.
Scan (Skanna)	Spelar 10 sekunder av varje följande låt i mappen/foldern.
Search File (Sök Fil)	Displayen visar mappar/foldrar.

Kommando	Funktion
Search Folder (Sök mapp)	Displayen visar mappar/foldrar.
Information (Information)	Displayen visar information om den låt som spelas.
Copy (Kopiera)	Kopierar den låt som spelas till My Music.

- iPod®-kommandon: När du spelar låtar från en iPod.

Kommando	Funktion
All Random (Alla slumpval)	Alla låtarna i din iPod® spelas i slumpmässig ordning.
Random (Slumpval)	Alla låtarna i aktuell kategori spelas i slumpmässig ordning.
Random Off (Slumpval av)	Ingen slumpmässig spelordning.
Repeat (Repetera)	Repeterar den låt som spelas.
Repeat Off (Repetera av)	Avslutar repetition.
Next Song (Nästa låt)	Nästa låt spelas.
Previous Song (Föregående låt)	Föregående låt spelas.
Search Song (Sök låt)	Displayen visar låtarna.
Information (Information)	Displayen visar information om den låt som spelas.

- My Music-kommandon: När du spelar låtar från My Music.

Kommando	Funktion
Random (Slumpval)	Alla låtarna spelas i slumpmässig ordning.
Random Off (Slumpval av)	Ingen slumpmässig spelordning.
Repeat (Repetera)	Repeterar den låt som spelas.
Repeat Off (Repetera av)	Avslutar repetition.
Next File (Nästa fil)	Spelar nästa låt.
Previous File (Föregående fil)	Spelar föregående låt.
Scan (Skanna)	Spelar 10 sekunder av varje följande låt.
Search File (Sök fil)	Displayen visar filer.
Information (Information)	Displayen visar information om den låt som spelas.
Delete (Radera)	Raderar den låt som spelas. Dock inte direkt. Du måste också bekräfta att en låt ska raderas.
Delete All (Radera allt)	Raderar alla låtar i My Music. Dock inte direkt. Du måste också bekräfta raderingen.

## Lär känna bilen

---

- Kommandon när du streamar musik från din från din mobiltelefon via *Bluetooth®* Wireless Technology.

<b>Kommando</b>	<b>Funktion</b>
Play (Spela)	Första låten spelas.
Pause (Paus)	Paus i uppspelningen.

## INSTÄLLNINGAR

AM210TFEG, AM210TFEE,  
AM210TFGG,RDS

### Startläge för inställningar

Tryck på  -knappen för att göra inställningar via displayen.





Du kan välja inställningar för [Display], [Sound], [Phone] och [System].

### Display-inställningar

#### Justera ljusstyrkan

Tryck på  -knappen ▶ Välj [Display] ▶ Välj [Brightness]



Använd ,  -knapparna för att justera ljusstyrkan i displayen eller välj Brightness on: Automatic, Day, eller Night.

Tryck på  för att återgå till grundinställningen.

- (1) Automatic: Automatisk justering av ljusstyrkan
- (2) Daylight: Kraftig belysning
- (3) Night: Svag belysning

### Display-visning (Pop-up)

Tryck på  -knappen ▶ Välj [Display] ▶ Välj [Pop-up Mode]

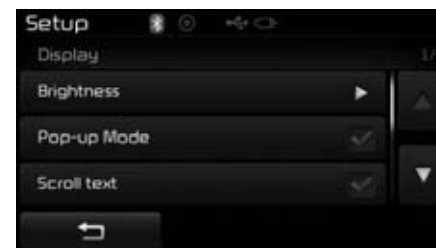

När du väljer Pop-up visas information på displayen, så att du kan göra olika inställningar.

När du valt Pop-up kan du gå vidare och trycka på  eller  -knappen få upp de olika alternativen.

### \* OBS

Pop-up-displayen kan bara visas när minst två media finns anslutna.

### **Skrolla text**

Tryck på -knappen ▶ Välj [Display] ▶ Välj [Scroll text]

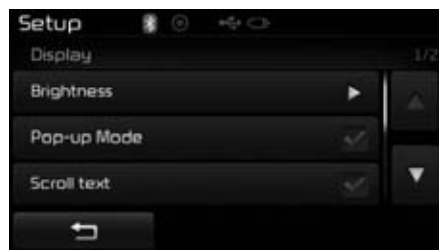

Du behöver bara skrolla när en text är för lång för att i sin helhet få plats i displayen.

Med funktionen ON sker skrollning kontinuerligt. OFF = En skrollning.

### **MP3-Informations-display**

Tryck på -knappen ▶ Välj [Display] ▶ Välj [Song Info]

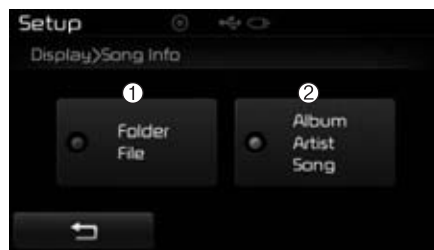

Information för USB och MP3-CD.





- (1) Folder File:  
Visar namn på foldrar och filer.
- (2) Album Artist Song:  
Visar namn/artist/låtens namn



## Ljud

### Inställningar

Tryck på -knappen ▶ Välj [Sound] ▶ Välj [Audio Setting]



Tryck på , , ,  -knapparna för att justera Fader (balans fram/bak) / Balance (balans höger/vänster).

Tryck på ,  -knapparna för att justera Bass (bas)/Middle (mellanregister)/Treble (diskant).

Tryck på **Default** för att återgå till grundinställningen.

### **SDVC (Hastighetsanpassad volymjustering)**

Tryck på -knappen ▶ Välj [Sound] ▶ Välj [Speed Dependent Vol.]

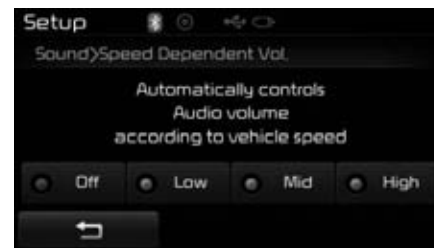

Volymen justeras automatiskt efter bilens hastighet. Du kan välja mellan inställningarna: Off/Low/Mid/High.

## Lär känna bilen

---

### **Röstigenkänning - Inställningar**

Tryck på  -knappen ▶ Välj [Sound] ▶ Välj [Volume Dialogue]



Tryck på ,  -knapparna för att ställa in samtalsvolymen.

### **Pekskärms-pip**

Tryck på  -knappen ▶ Välj [Sound] ▶ Välj [Touch Screen Beep]

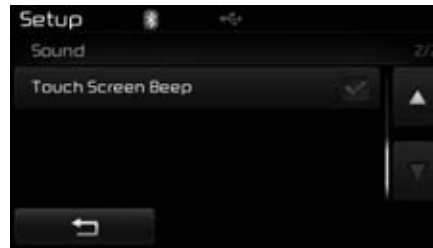

Välj om det ska låta när du trycker: on/off



## Bluetooth® Wireless Technology Setting

Ordet *Bluetooth*® och logtyper är varumärken som ägs av *Bluetooth*® SIG, Inc. och används enligt licens av Kia. Andra varumärken och produkter tillhör respektive ägare. En telefon med Bluetooth använder *Bluetooth*® wireless technology.

### VARNING

När denna bok trycktes var det enligt svensk lag inte förbjudet att tala i telefon när man kör. Vi rekommenderar dock att föraren endast använder telefonen handsfree. Föraren får inte distraheras så att det finns risk för olyckor.

Tänk också på att i flertalet andra länder är det inte tillåtet att tala i telefon i samband med körning. Ta reda på vad som gäller i det land du avser att besöka.

## Bluetooth® Wireless Technology-inställningar

### Para en ny telefon

Tryck på  -knappen ▶ Välj [Phone] ▶ Välj [Pair Phone]



Mer information finns på en tidigare sida i boken.

### Se lista med parade telefoner

Tryck på  -knappen ▶ Välj [Phone] ▶ Välj [Paired Phone List]



Displayen visar vilka telefoner som är parade med bilens system.

Mer information finns på en tidigare sida i boken.

- (1)  : Bakåt till föregående bild
- (2) Anslut/koppla bort telefon
- (3) Raderar telefon du markerat
- (4) Ger telefon du markerat prioritet 1.

### \* OBS - Innan du för över telefonboken till bilens system

- Telefonen måste vara parade med bilens system och ansluten. Kontrollera också om din telefon har stöd för uppladdning.
- Läs eventuellt i telefonens instruktionsbok om uppladdning/nedladdning.

### För över telefonboken

Tryck på  -knappen ▶ Välj [Phone] ▶ Välj [Phone book Download]



Överföringen av telefonboken från din telefon till bilens system visas i displayen.

### \* OBS

- Upp till 1 000 nummer/namn kan kopieras till bilens system, från varje parade telefon.
- Om du för över en ny telefonbok från en parade telefon kommer den gamla telefonboken att raderas.

**Automatisk nedladdning av telefonbok**

Tryck på  -knappen ▶ Välj [Phone] ▶ Välj [Auto Download]

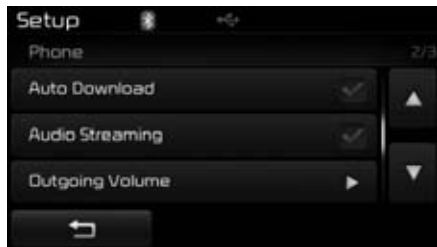

När en parade telefon ansluts kan telefonboken laddas ner automatisk.

**\* OBS**

- Automatisk nedladdning sker varje gång den parade telefonen ansluts. Nedladdningstiden beror på antalet namn/telefonnummer och kommunikationsförhållanden.
- Innan du försöker ladda ner telefonboken, kontrollera om det fungerar med din telefon.

**Musikstreaming**

Tryck på  -knappen ▶ Välj [Phone] ▶ Välj [Audio Streaming]

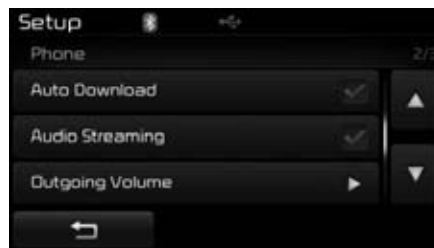

När du valt Audio Streaming on, kan du spela låtar som finns i din telefon genom bilens ljudsystem.

**Samtalsvolym**

Tryck på  -knappen ▶ Välj [Phone] ▶ Välj [Outgoing Volume]



Tryck på ,  -knapparna för att justera samtalsvolymen.

### Stäng av Bluetooth

Tryck på  -knappen ▶ Välj [Phone] ▶ Välj [Bluetooth System Off]  
När du stängt av sker ingen trådlös överföring i bilen.

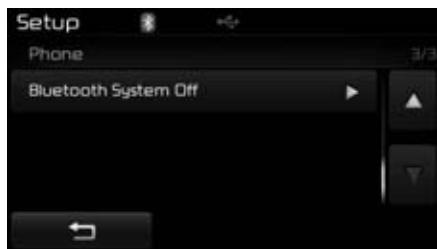

### \* OBS

Aktivera Bluetooth genom att trycka på  ▶ [Phone] och välja "Yes".

### ! VIKTIGT

*Musikstreaming kanske inte fungerar från alla modeller av mobiler.*

## Inställningar

### Information om ledigt minne

Tryck på  -knappen ▶ Välj [System] ▶ Välj [Memory Information]

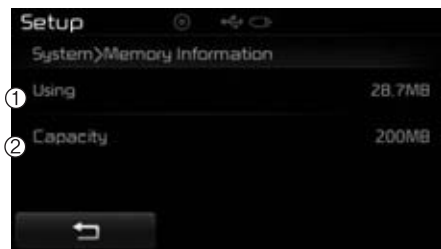

Displayen visar ledig minneskapacitet.

- (1) Using: Använt minne
- (2) Capacity: Total minneskapacitet

### Röstikommandon - Inställningar

Tryck på  -knappen ▶ Välj [System] ▶ Välj [Voice Recognition System]

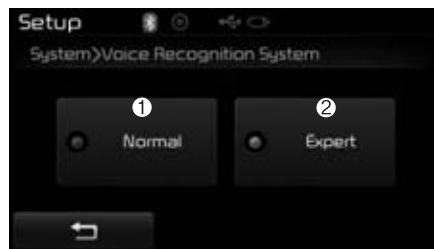

Du kan välja mellan två inställningar, Normal och Expert.

- (1) Normal: Du får detaljerad information.
- (2) Expert: Kort information, med i vissa fall endast pip-ljud.

### \* OBS

Röststyrningen varierar för olika radiomodeller.

### Språkval

Tryck på  -knappen ▶ Välj [System] ▶ Välj [Language]

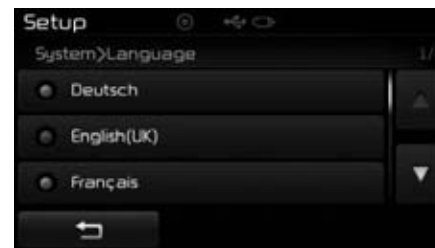

Du kan välja mellan de språk som visas i displayen.

Om du byter språk startar systemet om.

\* Välj mellan nedanstående språk

Deutsch, English(UK), Français, Italiano, Español, Nederlands, Svenska, Dansk, Русский, Polski, Turkish

### BACKKAMERA

- Backkameran höjer säkerheten eftersom den ger föraren överblick direkt bakom bilen.
- Backkameran aktiveras när backen (R) läggs i och tändningen är i läge ON.
- Backkameran stängs av när backen inte längre är i.

#### **! VIKTIGT**

*Backkameran har en vidvinkellins för att ge en vidare överblick. Det gör att det också kan vara svårt att bedöma avståndet genom kameran. Var försiktig när du backar och betrakta backkameran som ett bra extra hjälpmedel.*

## FÖRKLARINGAR AV FÖRKORTNINGAR

Kortform	Förklaring
12hr	12-timmars visning
24hr	24-timmars visning
AST(A.Store)	Automatisk stationslagring
AMA	AM - Automatisk stationslagring
FMA	FM - Automatisk stationslagring
AUX	AUX - Anslutning av extern ljudkälla
BASS	Bas
TREBLE	Diskant
BT	Bluetooth
PRESET	Förinställda
RDS Search	RDS-sökning
TA	Trafikmeddelanden
Radio	Radio
FM/AM/USB	FM/AM/USB
Max	Max
Min	Min
Low	Låg
Mid	Mellan
On	På
Off	Av
PowerBass	PowerBass
Setting	Inställning
OK	OK
MENU	Meny
PowerTrebale	PowerTrebale

Kortform	Förklaring
SDVC	Hastighetsanpassad volymjustering
Setup	Inställning
Service Following	Service efter
CURRENT	LÅTAR/FILER SOM SPELAS
Current/Total	Aktuella låtar/Totalt antal låtar
DEVICE NAME	ENHETENS NAMN
NAME	NAMN
NAME HERE	NAMN HÄR
NUMBER	NUMMER
PHONE NAME	TELEFONENS NAMN
Received Date	Mottagen, datum
Received Message	Mottaget meddelande
Received Time	Mottagen, tid
TIME	TID
AST	Automatisk lagring
AM	AM Radio
CD	CD-skiva
FM	FM Radio
L=R	VÅNSTER=HÖGER
Middle	Mellan
My Music	My Music
Track	Spår/låt
USB	USB

## FÖRKLARINGAR AV FÖRKORTNINGAR

Kortform		Förklaring
Phone		Telefon
Engineering Mode		Tekniskt läge
SEEK		Sök
Icon		Ikön



# Tips för körning

Avgaser, varning . . . . .	5-2	Vingelvarning . . . . .	5-61
Körning, åtgärder före. . . . .	5-3	Döda-vinkeln-varning - BSD. . . . .	5-68
Tändnings-/ratflås . . . . .	5-5	Filbytesassistans - LCA . . . . .	5-69
Start av motorn, bil med tändningslås. . . . .	5-6	Krockvarningssystem vid backning . . . . .	5-71
Start-/stopp-knapp . . . . .	5-9	Körning under olika förhållanden, tips. . . . .	5-76
Start av motorn, bil med START-knapp . . . . .	5-12	Snökedjor . . . . .	5-80
Manuell växellåda, funktion . . . . .	5-15	Släpvagnskörning. . . . .	5-83
Automatisk växellåda, funktion . . . . .	5-18	Dragkrok . . . . .	5-84
Bromsar, teknisk beskrivning . . . . .	5-24	Släpvagnsvikter . . . . .	5-88
Bromsar, varning för slitna bromsbelägg . . . . .	5-25	Vikter/bilen . . . . .	5-90
Parkeringsbromsspak, funktion . . . . .	5-25		
Parkeringsbroms, elektrisk . . . . .	5-28		
Automatisk broms (AUTO HOLD) . . . . .	5-34		
Låsningfria bromsar, ABS . . . . .	5-36		
Antisladdsystem - ESC . . . . .	5-38		
Antisladdsystem, avancerat - VSM. . . . .	5-41		
Starthjälp i backe - Hill Assist Control . . . . .	5-42		
Panikbromsljus - ESS . . . . .	5-43		
Farthållare. . . . .	5-44		
Hastighetsvarnare. . . . .	5-49		
Stopp-/startsystem . . . . .	5-52		
ECO-körningssystem . . . . .	5-58		

### **VARNING - GIFTIGA AVGASER!**

Om du misstänker att det strömmar in avgaser i bilen, öppna rutorna och vädra ur bilen.

- **Inandas inte avgaser.**

Avgaser innehåller koloxid som är giftig, färglös och luktar inte.

- **Kontrollera att avgassystemet inte läcker.**

Kontrollera avgassystemet när bilen är lyft för oljebyte eller annan typ av service. Om du märker någon förändring av avgasljudet, eller om du kör över något som tar i under bilen, se till att få avgassystemet kontrollerat så snart som möjligt.

- **Ha inte motorn igång i ett stängt utrymme längre tid än det tar att köra in eller ut.**

Det gäller även om dörrar står öppna.

- **Sitt inte någon längre stund i en parkerad bil med motorn igång.**

Om du måste ha motorn igång utomhus när bilen står stilla, kör fläkten på hög hastighet och ställ in ventilationen så att friskluft sugas in i bilen.

Om du måste köra med bakluckan öppen på grund av att du lastat föremål som sticker ut:

1. Stäng alla sidorutor.
2. Öppna alla ventilationsmunstycken i instrumentpanelen helt.
3. Ställ in luftriktningen mot huvud/fötter och välj friskluft samt kör fläkten på hög hastighet.

Kontrollera att luftintaget framför vindrutan är fritt från snö, löv och skräp, så att luftflödet in till kupén är fritt.

## ÅTGÄRDER FÖRE KÖRNING

### Utanför bilen

- Kontrollera att alla rutor, yttre backspeglar samt lampglas är rena.
- Kontrollera att all belysning fungerar.
- Kontrollera däckens kondition.
- Se efter under bilen om det förekommer något läckage.
- Kontrollera att det är fritt bakom bilen om du ska backa.

### Under huven

Kontrollera alla olje- och vätskenivåer. Se kapitel 7.

#### VARNING

**Som förare ska du vara utvilad och avspänd när du sätter dig bakom ratten. I annat fall ökar risken för att du gör ett misstag som kan leda till en olycka. Vi rekommenderar att du använder handsfree mobiltelefon och att du inte använder någon annan utrustning som kan försämra din uppmärksamhet under körningen.**

### Innan du startar motorn

- Stäng alla dörrar.
- Justera säten, ratt och backspeglar.
- Kontrollera alla mätare.
- Kontrollera att alla varningslampor lyser med tändningen i läge ON.
- Innan du kör iväg, kontrollera att parkeringsbromsen är helt frigjord och att varningslampan slocknat.

Se till att du känner din bil väl och är förtrogen med hur all utrustning fungerar.

#### VARNING

**Alla i bilen måste använda säkerhetsbälten när bilen är i rörelse. Barn ska ha särskild barnsäkerhetsutrustning.**

#### VARNING

**Kontrollera att det är fritt framför alternativt bakom bilen innan du lägger i en växel och ska köra iväg.**

 **VARNING - Alkohol och mediciner**

Alkoholförtäring och bilkörning hör inte ihop. Det är olagligt att köra med alkohol i kroppen. Även den minsta mängd alkohol påverkar reaktionsförmågan.

Vissa mediciner kan också påverka omdömet och reaktionsförmågan.

 **VARNING**

- Om bilen står stilla med motorn igång måste den gå på tomgång. Om motorvarvet är högre kan motorn och avgassystemet överhettas och orsaka brand. Följ gällande regler för tomgångskörning!
- Vid en häftig inbromsning eller sväng kan lösa föremål, som ligger i bilen, glida ner på golvet vid förarens fötter och hamna under pedalerna. Det medför en risk att t ex bromspedalen inte kan trampas ner vid inbromsning.
- Kör aldrig bil om du är uttröttad eller irriterad. Se också till att du inte störs av ljud och rörelser i bilen.

## TÄNDNINGS-/RATTLÅS

### Belyst tändningslås



Belysningen runt låset tänds varje gång en dörr öppnas. Ljuset slocknar ca 30 sekunder efter att förardörren stängts eller när nyckeln vridits till läge ON.

### Låsets olika lägen



#### **LOCK**

Ratten är låst för att stödskydda bilen. När nyckeln ska vridas tillbaka till LOCK från ACC måste den tryckas in. Endast från läge LOCK kan nyckeln tas ur låset.

#### **ACC**

Ratten kan vridas och vissa elektriska funktioner är inkopplade.

#### **\* OBS**

Om det är problem att vrida om nyckeln när rattlåset är i ingrepp, vrid ratten till höger och vänster för att avlasta spärren, samtidigt som du vrider på nyckeln.

### **ON**

När nyckeln vrids till detta läge lyser alla varnings- och kontrollampor en stund så att det går att se om de är hela.

*Ha inte nyckeln i detta läge när motorn inte är igång, batteriet laddas ur.*

### **START**

Startmotorn går. Släpp nyckeln direkt när motorn startat. Bromsvarningslampan kan kontrolleras med nyckeln i detta läge.

### **VARNING - Tändningslåset**

- Vrid aldrig nyckeln till ACC eller LOCK när bilen är i rörelse. Styr- och bromsservo upphör att fungera i ACC-läget. I LOCK-läget spärras dessutom ratten så att bilen inte kan styras.
- Rattlåset ersätter inte parkeringsbromsen. Sätt alltid an parkeringsbromsen och lägg i 1:an eller backen (P-läget för automat) innan du lämnar bilen.
- Stick aldrig en arm genom ratten för att nå några reglage när bilen är i rörelse. Det kan medföra att du tappar kontrollen över bilen.
- Se till att inga lösa föremål finns på golvet på förarsidan. De kan hindra pedalernas rörelse så att bilen t ex inte kan bromsas.

### **Starta motorn**

#### **VARNING**

- Föraren ska alltid ha skor som är anpassade för bilkörning, så att det är enkelt att manövrera pedalerna. Undvik t ex högklackat och grova vinterkängor.
- Rör inte gaspedalen när du startar motorn. Det finns risk att bilen rör sig oväntat.
- Vänta till motorn går på tomgång innan du släpper bromsen.

#### **\* OBS - Gaspedal med ekokörningsfunktion**

Om bilen är utrustad med gaspedal för ekonomikörning blir den trögare när du trampat ner den 80 %. Det är för att du inte ska ge för mycket gas i onödan.

Om du måste gasa på för fullt, t ex för att göra en snabb omkörning, är det bara att trycka ner gaspedalen så mycket som behövs.

### **Bensinmotor**

1. Kontrollera att parkeringsbromsen är ansatt.
2. **Manuell växellåda**  
Trampa ner kopplingspedalen helt och lägg växeln i neutralläge (N). Håll ner både kopplings- och brompedalen.  
**Automatisk växellåda**  
Växelväljaren ska vara i läge P eller N. Trampa på bromsen.
3. Släpp nyckeln direkt när motorn startat eller efter 10 sekunder om motorn inte startat.

### **\* OBS**

Rör inte gaspedalen i samband med start av motorn.

4. Vänta inte på att motorn ska bli varm. Kör iväg när du startat motorn. Kör mjukt utan att varva upp motorn eller motorbromsa kraftigt.

### **! VIKTIGT - Bil med automatisk växellåda**

*Om du får motorstopp när bilen rullar, lägg i N-läget och starta motorn. Lägg aldrig i P-läget, det kan medföra att växellådan skadas allvarligt och att bilen sladdar.*

### **! VIKTIGT**

- *Håll nyckeln i START-läget max 10 sekunder. Om bilen inte startat, vänta 5-10 sekunder före nästa startförsök annars kan startmotorn skadas.*
- *Vrid aldrig tändningsnyckeln till START när motorn är igång. Startmotorn kan skadas.*

### **Dieselmotor**

1. Kontrollera att parkeringsbromsen är ansatt.
2. **Manuell växellåda**  
Håll kopplingspedalen nedtryckt, lägg växeln i neutralläget. Slå på tändningen (ON) och vänta tills lampan för glödningen (förvärmningen) har slocknat.  
**Automatisk växellåda**  
Växelväljaren ska vara i läge P eller N. Trampa på bromsen, slå på tändningen (ON) och vänta tills lampan för glödningen (förvärmningen) har slocknat.

Kontrolllampa för glödning (förvärmning)



W-60

3. Vrid nyckeln till START-läget och släpp den direkt när motorn startat eller efter 10 sekunder om motorn inte startat.
4. Om temperaturen är lägre än  $-18^{\circ}$  eller om bilen stått i flera dagar, låt den gå på tomgång en kort stund innan du kör iväg.

### \* OBS

Om motorn inte startat inom 10 sekunder efter att glödningen är avslutad, ändra tändningsläget till LOCK och vänta 10 sekunder innan du slår på tändningen (ON) igen. Vänta tills lampan för glödning slocknat och starta sedan motorn.

### Viktigt med tanke på turbon

1. Varva inte upp motorn direkt efter start. Om motorn är kall, låt den gå på tomgång några sekunder så att turbon får rätt smörjning.
2. Om bilen körts hårt eller en längre sträcka ska motorn gå på tomgång ca 1 minut innan du stänger av den, för att turbon ska få rätt smörjning.

### ! VIKTIGT

*Om bilen körts hårt eller en längre sträcka får du inte stänga av motorn direkt utan måste låta den gå på tomgång ca 1 minut för att turbon inte ska skadas.*



## START-/STOPP-KNAPP

### Knappen har belysning



När förardörren öppnas tänds belysningen i knappen och lyser i 30 sekunder efter att dörren stängts.

Belysningen slocknar också direkt när bilens stöldlarm aktiveras.

Precis som i bilar med tändningslås finns det flera lägen: OFF, ACC, ON och START. De olika lägena markeras genom att belysningen i knappen ändrar färg. Se beskrivning i respektive avsnitt som följer här:

### START-/STOPP-knapp

#### OFF

#### Med manuell växellåda

Stanna motorn genom att trycka på knappen (när motorn är igång). I OFF-läget är nästan alla funktioner avstängda.

#### Med automatisk växellåda

Lägg växeln i P-läget och tryck på knappen för att komma till OFF-läget. Om du trycker på knappen när spaken inte är i P-läget går systemet över till ACC-läget (se nästa sida).



Lampan släckt

### Elektriskt rattlås

I läge OFF aktiveras det elektriska rattlåset när du tar din Smart Key ur bilen eller när du öppnar förardörren.

Om rattlåset inte aktiveras när du öppnar förardörren hörs en varningssignal. Prova då att ta med din Smart Key ur bilen och stänga dörren utifrån. Om det inte löser problemet, rekommenderar vi att du kontaktar en Kia-verkstad.

Om du öppnar förardörren innan du trycker på knappen för att komma till läge OFF, kommer en varningssignal att höras eftersom rattlåset inte låses. Stäng i så fall dörren. Då ska varningssignalen upphöra och ratten låsas.

### \* OBS - START-/STOPP-knappen fungerar inte!

Om rattlåset förblir låst kommer startknappen inte att fungera. Gör då så här: Håll in START-/STOPP-knappen och vrid samtidigt ratten lite åt höger och vänster för att avlasta spärren i rattlåset.

### **! VIKTIGT**

**Bilen ska stå stilla när du stänger av motorn.**

**I en nödsituation kan du trycka på START-/STOPP-knappen, för att stänga av motorn, när bilen rullar. Håll in knappen mer än tre sekunder eller tryck snabbt på den tre gånger.**

**Om bilen fortfarande rullar kan du starta motorn med växeln i neutral-läge (N).**

**ACC (vissa elektriska funktioner är inkopplade)**



ORANGE

**Med manuell växellåda**

För att komma till ACC-läget när tändningen är avstängd (OFF), tryck på START-/STOPP-knappen, men trampa inte på kopplingspedalen samtidigt.

**Med automatisk växellåda**

För att komma till ACC-läget när tändningen är avstängd (OFF), tryck på START-/STOPP-knappen, men trampa inte på bromspedalen.

Rattlåset låses upp och vissa elektriska funktioner är inkopplade.

Efter en timme i ACC-läge övergår inställningen automatiskt till OFF för att batteriet inte ska laddas ur.

**ON (tändningen är påslagen)**

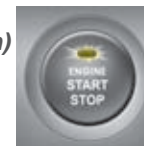

GRÖN

**Med manuell växellåda**

I ACC-läge, tryck på START-/STOPP-knappen för att slå på tändningen (ON). Rör inte kopplingspedalen!

**Med automatisk växellåda**

I ACC-läge, tryck på START-/STOPP-knappen för att slå på tändningen (ON). Rör inte bromspedalen!

Varningslamporna kan kontrolleras i detta läge innan motorn startas.

Se till att inte ON-läget är på för länge, eftersom batteriet laddas ur om motorn inte är igång.

## START- och KÖR-läge



Lampan släckt

### \* OBS

Läs också informationen "Starta motorn" på nästa sida.

### Med manuell växellåda

Starta motorn: Lagg växeln i neutralläge (N), trampa ner kopplingspedalen och tryck sedan på START-/STOPP-knappen.

### \* OBS

Om du inte trampar ner kopplingspedalen när du trycker på START-/STOPP-knappen startar inte motorn och ändring sker så här:  
OFF → ACC → ON → OFF eller ACC.

### Med automatisk växellåda

Starta motorn: Växelväljaren ska vara i P- eller N-läge, trampa på bromspedalen och tryck sedan på START-/STOPP-knappen.

### \* OBS

Om du inte trampar ner bromspedalen när du trycker på START-/STOPP-knappen startar inte motorn och ändring sker så här:  
OFF → ACC → ON → OFF eller ACC.

### \* OBS

Se till att inte ACC- och ON-lägena är på för länge, för då riskerar du att batteriet laddas ur när motorn inte är igång.



### VARNING

- Tryck inte på START-/STOPP-knappen när bilen rullar. Om motorn stannar krävs det mer bl a kraft för att bromsa.
- Innan du lämnar bilen ska du se till att parkeringsbromsen är ansatt.
- Sträck inte handen genom ratten för att trycka på START-/STOPP-knappen när bilen är i rörelse.
- Se till att det inte finns något på golvet på förarsidan som kan glida in under pedalerna och hindra att t ex bromspedalen kan trampas ner.

### Starta motorn - Bil med Smart Key

#### VARNING

- Föraren ska alltid ha skor som är anpassade för bilkörning, så att det är enkelt att manövrera pedalerna. Undvik t ex högklackat och grova vinterkängor.
- Rör inte gaspedalen när du startar motorn. Det finns risk att bilen rör sig oväntat.
- Vänta till motorn går på tomgång innan du släpper bromsen.

#### \* OBS - Gaspedal med eko-körnings-funktion

Om bilen är utrustad med gaspedal för ekonomikörning blir den trögare när du trampat ner den 80 %. Det är för att du inte ska ge för mycket gas i onödan.

Om du måste gasa på för fullt, t ex för att göra en snabb omkörning, är det bara att trycka ner gaspedalen så mycket som behövs.

#### *Bensinmotor*

1. Nyckeln (Smart Key) måste finnas i bilen.
2. Kontrollera att parkeringsbromsen är ansatt.
3. **Manuell växellåda**  
Trampa ner kopplingspedalen helt och lägg växeln i neutralläge (N). Håll ner både kopplings- och bromspedalen.
- Automatisk växellåda**  
Växelväljaren ska vara i läge P eller N. Trampa på bromsen.
4. Tryck på START-/STOPP-knappen.

#### \* OBS

Rör inte gaspedalen i samband med start av motorn.

5. Vänta inte på att motorn ska bli varm. Kör iväg när du startat motorn. Kör mjukt utan att varva upp motorn eller motorbromsa kraftigt.

#### *Dieselmotor*

1. Nyckeln (Smart Key) måste finnas i bilen.
2. Kontrollera att parkeringsbromsen är ansatt.
3. **Manuell växellåda**  
Trampa ner kopplingspedalen helt och lägg växeln i neutralläge (N). Håll ner både kopplings- och bromspedalen.
- Automatisk växellåda**  
Växelväljaren ska vara i läge P eller N. Trampa på bromsen.

Kontrolllampa för glödning (förvärmning)

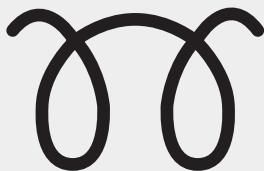

W-60

4. Håll bromspedalen nedtryckt tills kontrollampen för glödning slocknat. Det tar ibland upp till 5 sekunder.
5. Motorn startar när lampan har slocknat.

### \* OBS

Det kan hända att motorn startar om du trycker en andra gång på START-/STOPP-knappen när förvärmningen pågår.

### Viktigt med tanke på turbon

1. Varva inte upp motorn direkt efter start. Om motorn är kall, låt den gå på tomgång några sekunder så att turbon får rätt smörjning.
2. Om bilen körts hårt och med hög belastning eller en längre sträcka, ska motorn gå på tomgång ca 1 minut innan du stänger av den. Det är för att turbon ska få rätt kylning och smörjning.

### ! VIKTIGT

***Om bilen körts hårt eller en längre sträcka får du inte stänga av motorn direkt utan måste låta den gå på tomgång ca 1 minut för att turbon inte ska skadas.***

- Även om nyckeln (Smart Key) är i bilen får den inte vara för långt från instrumentpanelen om motorn ska startas.
- När tändningen är i ACC- eller ON-läge och någon dörr öppnas så söker systemet efter en Smart Key, som är programmerad för bilen. Om ingen Smart Key finns i bilen kommer ett varningsmeddelande att visas i displayen. Om alla dörrarna är stängda kommer också en varningssignal att ljuda i ca 5 sekunder. Varningsslampan slocknar och varningsljudet upphör när bilen börjar rulla.



### **WARNING - Smart Key**

**Bilen kan bara startas om rätt Smart Key finns i bilen och inte för långt från instrumentpanelen.**

**Låt inte barn, eller personer som inte förstår sig på hur START-/STOPP-knappen fungerar, röra knappen.**

### ! VIKTIGT

Om du skulle råka få motorstopp under körning lägg växeln i neutralläge (N). I bilar med automatisk växellåda får du inte föra spaken till P-läget. Tryck sedan på START/STOPP-knappen för att försöka starta motorn.



### \* OBS - Startproblem?

- Om batteriet i din Smart Key är svagt eller om den inte fungerar som den ska, tryck den direkt mot START-knappen för att starta bilen. Håll din Smart Key som bilden visar, med symbolen för dörrlåsning vänd mot START-knappen och rakt mot knappen.
- Om säkringen för bromsljuset brunnit av går det inte att starta bilen på normalt sätt. Du måste först byta till en hel säkring. Om du inte har en säkring tillgänglig, gör så här:

Med tändningen i läge ACC, håll in START-knappen i 10 sekunder. Då kan du starta bilen utan att trampa på bromsen. Men vi rekommenderar att du trampar på bromsen (och trampar ner kopplingspedalen på manuellt växlad bil).

### ! VIKTIGT

- Håll inte in START-knappen mer än 10 sekunder förutom när säkringen till bromsljuset är trasig.
- Vrid aldrig tändningsnyckeln till START när motorn är igång. Startmotorn kan skadas.

## MANUELL VÄXELLÅDA

### Funktion



- Den manuella växellådan har 6 växlar. Växellägena är markerade på växelspaksknoppen.
- Kopplingspedalen ska trampas ner helt vid varje växling.
- Du måste alltid lägga i neutralläget innan du lägger i backen. Tryck sedan in spärrknappen (1) på spaken och för den till R-läget (backen).

*Bilen måste stå stilla när du lägger i backen. Varva aldrig motorn så att nålen kommer in i den röda zonen.*

### ! VIKTIGT

- **Vid nedväxling till 4:an får spaken inte föras så långt till vänster att 2:an av misstag läggs i. Det kan medföra motorskador om motorn varvas upp för mycket, så att nålen i varvräknaren kommer in i det röda fältet.**
- **Vid nedväxling, hoppa över max ett växelsteg, om motorvarvet är 5 000 varv/min eller högre. Annars riskerar du att skada motor, växellåda och koppling.**
- **När du växlar mellan 5:an och 6:an eller 6:an och 5:an ska du trycka spaken åt höger, så att du av misstag inte lägger i 3:an eller 4:an. Det kan medföra att motorn övervarvar och att både motor och växellåda skadas.**

- Vid sträng kyla kan växlingarna gå lite trögt innan motorn blivit uppvärmd. Det är fullt normalt.
- Om du stannat bilen och det är svårt att lägga i 1:an eller backen, för spaken till neutralläget och släpp upp kopplingen. Trampa sedan ner kopplingen och lägg i önskad växel.

### ! VIKTIGT

- *Håll aldrig foten på kopplingspedalen mellan växlingstillfällena. Slira inte heller på kopplingen för att hålla bilen stilla i backar.*
- *Vila inte handen på växelspaken under körning. Det kan medföra onödigt slitage på komponenter i växellådan.*
- *Kopplingspedalen ska alltid trampas ner helt vid varje växlingstillfälle, i annat fall riskerar du skador på kopplingen och/eller växellådan.*
- *För att inte skada kopplingen, genom att slira för mycket på den, starta på 2:ans växel endast när det är halt.*

### VARNING

- **Sätt alltid an parkeringsbromsen och lägg i 1:an (i uppförslut) eller backen (i nedförslut) när du lämnar bilen.**
- **Gör inga ryckiga nedväxlingar när det är halt. Det kan medföra att bilen sladdar.**

### *Kopplingen*

Kopplingspedalen ska alltid trampas ner helt vid varje växlingstillfälle. Släpp upp den långsamt vid start. Vila aldrig foten på kopplingspedalen mellan växlingstillfällena det medför onödigt slitage. Slira inte heller på kopplingen för att hålla bilen stilla i backar. Trampa på fotbromsen eller använd parkeringsbromsen. Pumpa aldrig snabbt på kopplingspedalen.

### ! VIKTIGT

*Kopplingspedalen ska alltid tryckas ner helt i samband med start och växlingar. I annat fall kan kopplingen skadas och/eller missljud uppstå.*



### Nedväxling

Växla alltid ned innan motorvarvet är för lågt så att du riskerar motorstopp. Bilen kan också accelerera snabbare om varvtalet inte är för lågt.

Växla alltid ned vid körning i branta nedförslut för att utnyttja motorbromsen. Då minskar slitaget på bromsarna och de riskerar inte att överhettas.

### God körteknik

- Växla aldrig till neutralläget när bilen t ex rullar nedför en backe.
- Bromsa inte konstant i långa, branta nedförbackar. Det kan medföra överhettning av bromsarna, snabb förslitning av bromsbeläggen och förlängd bromssträcka. Växla ner och motorbromsa.
- Sänk farten före nedväxlingar för att undvika att motorn övervarvas och skadas.
- Sänk farten om det är blåsigt.
- Se till att bilen står helt stilla när backen ska läggas i. Annars kan växellådan skadas. Lägg i backen genom att först föra spaken till neutralläget och vänta ca 3 sekunder innan backen läggs i.
- Kör extra försiktigt när det är halt. Bromsa mjukt och växla utan att det uppstår ryck, accelerera långsamt samt undvik tvära svängar för att undvika att få sladd.





### VARNING

- **Alla i bilen måste använda bilbälte när bilen är i rörelse. Barn måste sitta i speciell barnsäkerhetsutrustning.**
- Undvik hög hastighet i kurvor.
- Gör inga häftiga girar eller filbyten.
- Anpassa farten efter rådande trafik- och vägförhållanden.
- Håll bilen på vägen så att inte hjulen skär ner på sidan av vägbanan.
- Om du skulle råka köra av vägen, vrid försiktigt på ratten för att komma upp på vägen igen utan att få sladd.
- Följ gällande hastighetsbestämmer.

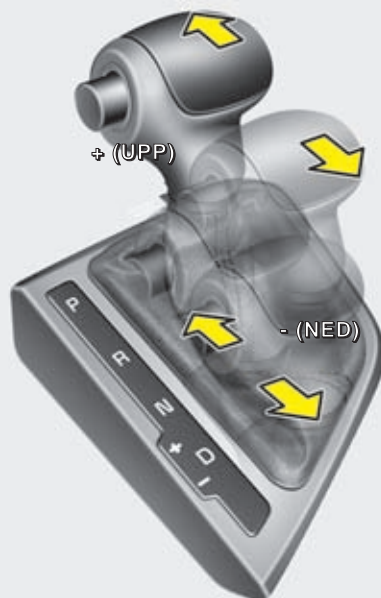
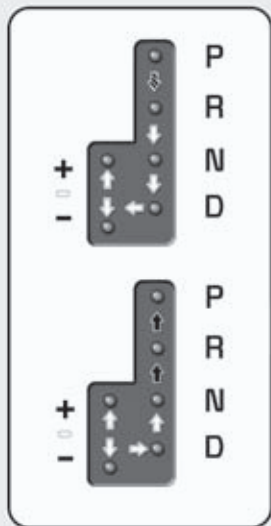
## AUTOMATISK VÄXELLÅDA



-  Trampa på bromsen och tryck in spärknappen på spaken, när du ska föra den som den randiga pilen visar.
-  Tryck in spärknappen när du ska flytta spaken.
-  Spaken kan röras fritt mellan växellågena som de vita pilarna visar.

### Körning med automatisk växellåda

Den automatiska växellådan är 6-stegad och väljer automatiskt rätt växel beroende på hastighet och belastning.

Det går också att växla manuellt/sekventiellt som i sportvagnar.

Se information om "Manuella växlingar".

### \* OBS

Om batteriet varit bortkopplat kan det hända att de första fem växlingarna blir ryckiga. Det är normalt och justeras efter några växlingscykler av styrenheten för växellådan eller kontrollenheten för motorn.

OTF054010

 **VARNING - Automatisk växellåda**

- Kontrollera att det är fritt framför alternativt bakom bilen innan du väljer en växel och ska köra.
- Sätt alltid an parkeringsbromsen först och lägg sedan i P-läget när du ska lämna bilen. Stanna därefter motorn.
- Gör inga ryckiga nedväxlingar när det är halt. Det kan medföra att bilen sladdar.

 **VIKTIGT**

- *Gasa och bromsa aldrig samtidigt när växelväljarspaken är i läge D eller R, växellådan kan skadas.*
- *Vid ett tillfälligt stopp i upp-försbackar, håll inte bilen stilla med gasen. Trampa på bromsen.*
- *Motorn får inte ha högre varv än tomgång när spaken förs mellan de olika växellägena.*

**Växellägena**

När tändningen är i läge ON visas aktuellt växelläge i displayen framför föraren.

**P - Parkeringsläge**

Drivhjulen/framhjulen är låsta. Bilen måste stå stilla när spaken förs till P-läget.

 **VARNING**

- Växla aldrig till P-läget om bilen inte står stilla. Bilen tvärbromsas och växellådan kan skadas allvarligt.
- P-läget ersätter inte parkeringsbromsen, som bör sättas an innan du lägger i P-läget.
- Sätt alltid an parkeringsbromsen, lägg i P-läget och ta med nyckeln/Smart Key när du lämnar bilen.
- Lämna inte barn ensamma i bilen.

 **VIKTIGT**

*Bilen måste stå helt stilla när spaken förs till P-läget annars kan växellådan skadas.*

**R - Backen**

Håll foten på bromspedalen när spaken förs till R-läget.

 **VIKTIGT**

*Bilen måste stå helt stilla när spaken förs till och från R-läget annars kan växellådan skadas. Undantag kan göras när du ska "gunga" loss bilen om du kört fast. Se anvisningar längre fram i detta kapitel.*

**N - Neutralläge**

Växellådan är frikopplad från hjulen. Om bilen inte bromsas kan den rulla om marken lutar.

 **VARNING**

Låt aldrig bilen rulla med växellådan i neutralläget (N).

### D - Körläge

Detta är det vanliga växelläget för körning framåt. Växellådan väljer automatiskt rätt växel beroende på hastighet och belastning.

Du kan göra en snabb nedväxling genom att trampa ner gaspedalen mer än 80 %. Det klickar till i den den s k kick down-funktionen.

### \* OBS

- Bilen måste stå stilla när du för spaken till D-läget.
- Det är fullt normalt att det hörs ett klickljud när gaspedalen trycks ned förbi "kick down"-funktionen.

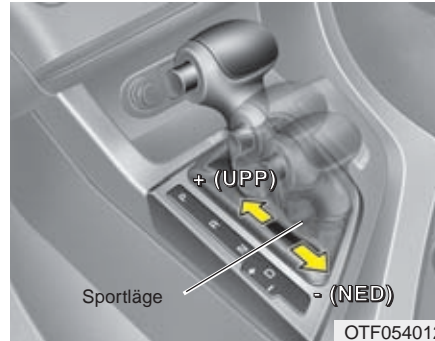

### Sportläge - Manuella växlingar

När växelväljaren är i D-läget kan föraren när som helst välja att föra spaken till det "manuella" spåret i växlingskulissen. Då kan upp- och nedväxlingar göras manuellt.

Till skillnad mot manuella växellådor kan växling ske med gaspedalen nedtrampad.

Uppväxling (+) : För spaken framåt för närmast högre växel.

Nedväxling (-) : För spaken bakåt för närmast lägre växel.

### \* OBS - Manuella växlingar

- Om du väljer att växla manuellt måste se till att inte övervarva motorn. Växla upp innan varvräknarnålen kommer in i den röda markeringen.
- Nedväxlingar sker automatiskt om föraren inte växlar när bilens hastighet sjunker och motorvarvet är för lågt för vald växel. När bilen stannar väljs 1:an automatiskt.
- I det manuella läget måste föraren växla upp när nålen i varvräknaren närmar sig den röda zonen.
- Ingen växling sker om föraren försöker göra en växling som skulle kunna skada växellådan eller motorn.
- Vid start på halt underlag, tryck spaken framåt för att välja 2:an att starta på för att undvika hjulspinn.

### Växelpaddlar bakom ratten

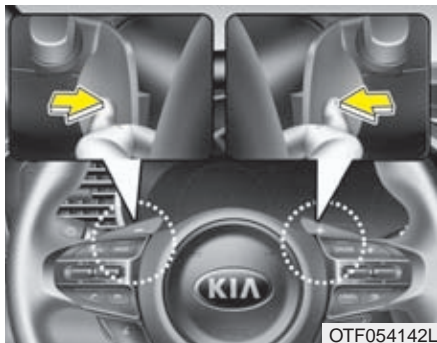

Du kan växla manuellt med paddlarna när växelväljarspaken är i D-Sport-läge.

### Med växelväljarspaken i D-läget

Du kan när som helst gå över till Sportläge och använda paddlarna för att växla manuellt om hastigheten är högre än 10 km/tim.

Tryck på en av paddlarna för att växla upp eller ner. Växling sker stegvis uppåt 1-2-3-4-5-6 med höger paddel (+) och stegvis nedåt 6-5-4-3-2-1 med vänster paddel (-).

För att återgå till D/automatläge ska du föra växelväljarspaken till vänster i växlingskulissen till Sportläget och sedan tillbaka till höger till D-läget. Om du därefter inte rör paddlarna kommer alla växlingar att ske automatiskt.

### \* OBS

Om du använder bägge paddlarna samtidigt sker ingen växling.

### Vissa modeller har en säkerhetsspärr i den automatiska växellådan

Den automatiska växellådan har en säkerhetsspärr, som gör att det inte går att flytta växelväljarspaken från P-läget utan att trampa på bromsen.

1. Trampa på bromsen.
2. Slå på tändningen (ON) eller starta motorn.
3. Flytta spaken.

Om du trampar på bromsen upprepade gånger när spaken är i P-läget hörs ett skrammelljud. Det är normalt.

### VARNING

Trampa på bromsen innan spaken förs från P-läget annars kan bilen röra på sig.

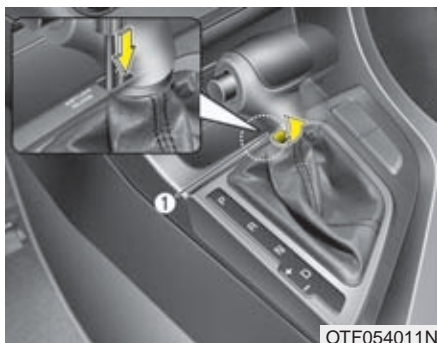

### Spärrsystem för tändningsnyckeln

Nyckeln kan endast tas ur tändningslåset när växelväljarspaken är i P-läget.

### Upphäv säkerhetsspärren

Om det inte går att föra spaken från P eller N till R när du trampar på bromspedalen, håll foten kvar på bromsen och gör så här:

1. Peta försiktigt bort det lilla locket (1) som täcker säkerhetsspärren.
2. Tryck ner säkerhetsspärren med en skruvmejsel.
3. Flytta växelväljaren.
4. Vi rekommenderar också att du vänder dig till en Kia-verkstad för kontroll av systemet.

### Allmänna tips för körning med automatisk växellåda

- Växelväljaren får bara flyttas från P eller N när motorn går på tomgång.
- Lägg aldrig i P-läget när bilen rullar.
- Bilen ska stå helt stilla när du lägger i backen (R) eller (D).
- Låt aldrig bilen rulla utför en backe med växellådan i neutralläget.
- Växla ner i utförsbackar och utnyttja motorbromsen för att undvika att bromsarna överhettas.
- Om du valt att växla manuellt, sänk farten vid nedväxling, så att du får i den lägre växeln.
- Sätt alltid an parkeringsbromsen när bilen parkeras och växelväljaren är i läge P.
- Kör extra försiktigt när det är halt. Bromsa mjukt och accelerera långsamt samt undvik tvära svängar för att undvika att få sladd.
- Kör mjukt utan häftiga accelerationer och inbromsningar så uppnår du bästa bränsleekonomi.

 **VARNING**

- Alla i bilen måste använda bilbälte när bilen är i rörelse.  
Barn måste sitta i speciell barnsäkerhetsutrustning.
- Undvik hög hastighet i kurvor.
- Gör inga häftiga girar eller filbyten.
- Anpassa farten efter rådande trafik och vägförhållanden.
- Håll bilen på vägen så att inte hjulen skär ner på sidan av vägbanan.
- Om du skulle råka köra av vägen, vrid försiktigt på ratten för att komma upp på vägen igen utan att få sladd.
- Följ gällande hastighetsbestäm-  
melser.

 **VARNING**

Om du kört fast i snö, lera eller sand kan du försöka "gunga" loss bilen. Gör så här:

Vrid ratten lite åt båda hållen. Flytta sedan spaken mellan D och R och gasa så att bilen kommer i gungning utan alltför mycket hjulspinn. Se till att ingen står i vägen för bilen om den plötsligt kommer loss.

Om du inte kommer loss efter några försök, se till att du får bogserhjälp.

**Start i backe**

Om du ska starta i en uppførsbacke, trampa på bromsen och för spaken till D-läget. Frigör parkeringsbromsen och trampa försiktigt på gaspedalen samtidigt som du släpper upp bromspedalen långsamt.

### BROMSSYSTEMET

#### Bilen har bromsservo och självjusterande bromsar

Om servoeffekten försvinner p g a att motorn stannar eller beroende på något fel krävs det mer kraft för att bromsa bilen. Räkna därför med att bromssträcken förlängs.

När motorn inte är igång avtar servoeffekten stegvis varje gång bromspedalen trycks ner.

#### VARNING

- Vila inte en fot på bromspedalen under körning. Det medför överhettning av bromsarna, snabb förslitning av bromsbeläggen och förlängd bromssträcka.
- Växla ner i utförsbackar och utnyttja motorbromsen för att undvika att bromsarna överhettas.
- Om det kommer vatten på bromsskivorna försämras bromsverkan och bilen kan dra snett vid inbromsning. Om du kört genom vatten, bromsa lätt så att bromsskivorna blir torra och kan fungera normalt.

#### *Om du råkar ut för bromsbortfall*

Om fotbromsen inte fungerar går det att få stopp på bilen med parkeringsbromsen. Men tänk på att den verkar endast på bakhjulen. Det medför att bromssträcken blir lång.

#### VARNING - Parkeringsbromsen

Nödbromsa försiktigt med parkeringsbromsen annars kan bilen få sladd.



### Varningsljud för slitna bromsbelägg

När bromsbeläggen är nedslitna och behöver bytas hörs ett gnislande ljud när bilen bromsas.

Under vissa förhållanden kan ljudet uppstå tillfälligt även om beläggen inte är slitna. Det är normalt.

#### ! VIKTIGT

- Undvik dyra reparationer genom att byta bromsbeläggen innan de är helt nedslitna.
- Byte av bromsbelägg ska alltid göras samtidigt på bägge framalternativt bakhjulen.

#### VARNING

Varningsljudet innebär att bromsbeläggen måste bytas. Om du kör för länge med de slitna beläggen kan bromsarna sluta fungera.

### Parkeringsbromsen

#### Pedaltyp

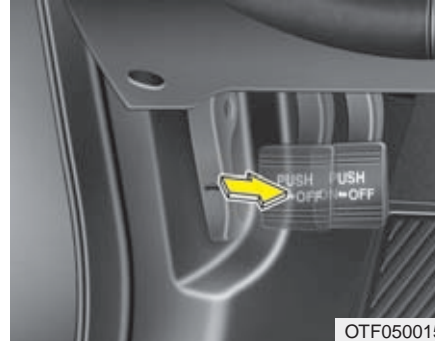

När du ska sätta an parkeringsbromsen, trampa först på fotbromsen och sedan på pedalen för parkeringsbromsen.

### Parkeringsbromsen

#### Spaktyp

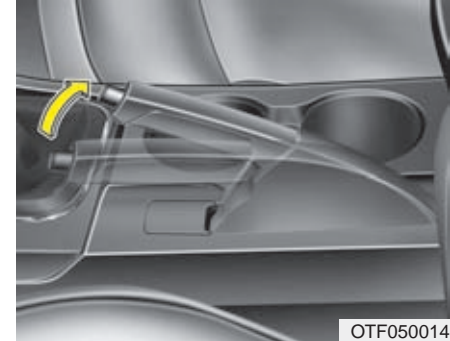

Trampa på bromsen när du sätter an parkeringsbromsen. Dra spaken uppåt utan att trycka in spärrknappen.

Om du parkerar i en backe, lägg i backen i nedförsbacke och 1:an i uppförsbacke alternativt P-läget för bil med automatisk växellåda.

### ! VIKTIGT

- **Kör aldrig med parkeringsbromsen ansatt. Det medför kraftigt slitage på bakhjulsbromsarna.**
- **Bromsa aldrig med parkeringsbromsen under körning, såvida det inte är en nödsituation. Det kan vara svårt att kontrollera bilen eftersom endast bakhjulen bromsas.**

### Frigör parkeringsbromsen



#### Pedaltyp

Trampa på först på fotbromsen och sedan på pedalen för parkeringsbromsen, så frigörs parkeringsbromsen helt.

### Frigör parkeringsbromsen

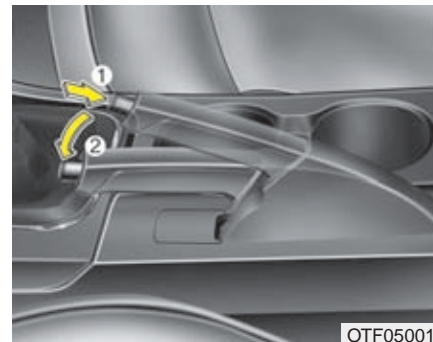

#### Spaktyp

Håll ned bromspedalen när du ska frigöra parkeringsbromsen. Lyft sedan spaken en aning och tryck in spärrknappen (1). Sänk ner spaken (2) helt.

Om parkeringsbromsen in frigörs helt, rekommenderar vi att du vänder dig till en Kia-verkstad.

**⚠ VARNING**

- Sätt alltid an parkeringsbromsen när bilen parkeras. Lägg också i 1:an om bilen står i en uppförbacke eller backen om det lutar utför (P-läget i bilar med automatisk växellåda).
- Se till att parkeringsbromsen inte frigörs av misstag av t ex barn i bilen.
- Sätt alltid an parkeringsbromsen när bilen parkeras, så att den inte kommer i rullning.



Kontrollera att bromsvarningslampan tänds när med tändningen i läge ON och innan motorn startas.

Lampan lyser när parkeringsbromsen är ansatt och tändningen är i läge ON eller START.

Om bromsvarningslampan fortsätter att lysa när parkeringsbromsen är helt frigjord och motorn är igång kan det ha uppstått ett fel i bromssystemet som omgående måste åtgärdas.

Undvik i så fall att köra bilen. Du kan eventuellt köra försiktigt till en verkstad. Vi rekommenderar att du vänder dig till en Kia-verkstad så snart som möjligt.

### Elektrisk parkeringsbroms - EPB



#### Sätt an parkeringsbromsen:

1. Trampa på bromspedalen.
2. Dra P-knappen mot dig.

Kontrollera att varningslampan tänds.

Parkeringsbromsen sätts an automatiskt när du stänger av motorn, utan att du behöver trampa på bromsen, om du tryckt på knappen AUTO HOLD och den lyser.

Men om du trycker på P-knappen inom 3 sekunder, efter att du stängt av motorn, sätts inte parkeringsbromsen an.

### \* OBS

Om bilen står i en brant backe eller om du har släp efter bilen och den inte står stilla, gör så här:

1. Sätt an den elektriska parkeringsbromsen.
2. Håll upp knappen i mer än 3 sekunder.

### ! VIKTIGT

*Sätt aldrig an parkeringsbromsen när bilen rullar, utom i en nödsituation. Systemet kan skadas och du riskerar att bilen sladdar.*



#### Frigör parkeringsbromsen:

- Tändningen ska vara i läge ON.
  - Trampa på gas- eller bromspedalen.
- Kontrollera att varningslampan slocknar.

**Frigör parkeringsbromsen automatiskt:**

Om växelväljarspaken är i P-läget:

- Starta motorn och trampa på bromspedalen samt lägg i något av lägena R, N eller D.
- Om växelväljarspaken är i N-läget:
- Starta motorn och trampa på bromspedalen samt lägg i något av lägena R, eller D.

- Bil med manuell växellåda

1. Starta motorn.
2. Ta på säkerhetsbältet (förare).
3. Se till att förardörr, motorhuv och bagagelucka är stängda.
4. Tryck ned kopplingspedalen och lägg i en växel.
5. Släpp upp kopplingen och trampa på gaspedalen.

- Bil med automatväxellåda

1. Starta motorn.
2. Ta på säkerhetsbältet (förare).
3. Se till att förardörr, motorhuv och bagagelucka är stängda.
4. Lägg i växel och trampa på gaspedalen.

Kontrollera att varningslampan slocknar.

**\* OBS**

- Du kan sätta an parkeringsbromsen med tändningen i läge OFF, men inte frigöra den.
- Om du står i en backe bör du trampa på bromsen och frigöra parkeringsbromsen manuellt.

**\* OBS - Manuell växellåda**

Om bilen drar släp och står i uppförsbacke kan den rulla bakåt vid start. För att undvika det, gör så här:

1. Lägg i 1:an.
2. Dra i P-knappen och håll den kvar.
3. Gasa försiktigt och släpp upp kopplingen.
4. När du känner att motorn börjar dra, släpp P-knappen.

**! VIKTIGT**

- *Om varningslampan för parkeringsbromsen lyser även om bromsen frigjorts, rekommenderar vi att du vänder dig till en Kia-verkstad för en kontroll.*
- *Kör aldrig bilen med parkeringsbromsen ansatt. Bromsskivorna och bromsbeläggen slits ut snabbt.*

### Den elektriska parkeringsbromsen (EPB) kan frigöras automatiskt:

- Vid överhettning.
- Om andra system påverkas.

### \* OBS

Om föraren av misstag stänger av motorn när den automatiska bromsen (AUTO HOLD) är aktiverad, sätts parkeringsbromsen an automatiskt.

### Varningmeddelanden



- Om du försöker köra iväg med foten på bromsen och parkeringsbromsen är ansatt och inte frigörs automatiskt hörs ett varningsljud och ett varningsmeddelande visas.
- Om föraren inte spänt fast säkerhetsbältet, motorhuven eller bakluckan inte stängts, då hörs ett varningsljud och ett meddelande visas.

- Om det är något problem med bilen kan ett varningsljud höras och ett varningsmeddelande visas.

Om något av ovanstående inträffar, trampa på bromsen och frigör parkeringsbromsen genom att trycka på P-knappen.

### VARNING

- För att bilen inte ska rulla iväg när du parkerat den, sätt alltid an parkeringsbromsen och lägg i P-läget.
- Se till att ingen som är ovan vid bilen av misstag frigör parkeringsbromsen.

**! VIKTIGT**

- *Det är normalt att det hörs ett klickljud när du sätter an och frigör parkeringsbromsen.*
- *Om du lämnar bilen till t ex en parkeringsvakt måste du förklara hur den elektriska parkeringsbromsen fungerar.*
- *Det kan uppstå ett fel på parkeringsbromsen om du kör med den ansatt.*
- *Gasa försiktig när du frigör parkeringsbromsen för att köra iväg.*

**Varningsmeddelanden**



Om övergången från Auto Hold till EPB inte fungerar hörs ett varningsljud och ett varningsmeddelande enligt ovan visas.

**! VIKTIGT**

**Trampa på bromsen när meddelandet enligt ovan visas.**

**Varningsmeddelanden**



Om den elektriska parkeringsbromsen (EPB) är ansatt när Auto Hold är aktiverad på grund av en signal från antisladdsystemet, hörs en varnings-signal och ett meddelande visas.

### Fel på den elektriska parkeringsbromsen - EPB

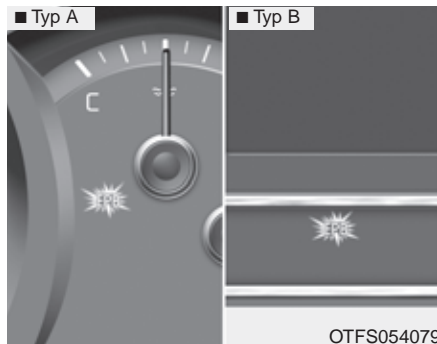

Texten EPB lyser i panelen när tändningen går till ON-läget. Den ska slockna efter ca 3 sekunder om systemet fungerar som det ska.

Om texten inte tänds alls eller tänds och lyser under körning har det uppstått något fel i systemet.

Om detta inträffar, rekommenderar vi att du låter en Kia-verkstad kontrollera systemet.

EPB-lampan kan tändas samtidigt som ESC-lampan, för att markera att det uppstått ett fel i ESC-systemet.

### ! VIKTIGT

- **EPB-lampan kan tändas om P-knappen inte fungerar som den ska. Systemet kan eventuellt återställas genom att du stänger av motorn och startar den igen efter några minuter. Om nu varningslampan för den elektriska parkeringsbromsen fortfarande lyser, rekommenderar vi att du vänder dig till en Kia-verkstad, för en kontroll av systemet.**
- **Om EPB-lampan inte tänds eller om den blinkar när du dragit P-knappen mot dig är parkeringsbromsen inte ansatt.**
- **Om varningslampan för parkeringsbromsen blinkar när varningslampan för den elektriska parkeringsbromsen (EPB) lyser, tryck ner och lyft upp reglaget två gånger. Om EPB-lampan inte slocknar, rekommenderar vi att du vänder dig till en Kia-verkstad.**



**Nödbromsning**

Om det uppstår något problem med bromspedalen under körning kan du nödbromsa så här:

Håll upp P-knappen när du trampar på bromsen.

**VARNING**

Använd inte parkeringsbromsen under färd i annat fall än nödsituationer.

**\* OBS**

Om du nödbromsar med den elektriska parkeringsbromsen (EPB) kommer bromsvarningslampan att tändas för att visa att systemet fungerar.

**! VIKTIGT**

*Om du hör ett missljud eller känner att de luktar bränt när den elektriska parkeringsbromsen används som nödbroms, rekommenderar vi att du vänder dig till en Kia-verkstad för en kontroll av systemet.*

**När den elektroniska parkeringsbromsen EPB inte går att frigöra**

Om det inte går att frigöra den elektriska parkeringsbromsen (EPB), rekommenderar vi att du låter transportera bilen på en flakbärgare till en Kia-verkstad.

### AUTO HOLD (automatisk bromsning)

Systemet gör att bilen bromsas även efter att föraren stannat bilen och tagit foten från bromspedalen.

#### Aktivera bromsfunktionen så här



1. När förardörren, motorhuven och bakluckan har stängts, spänn fast säkerhetsbältet och trampa på bromsen och tryck sedan på reglaget för den automatiska parkeringsbromsen (EPB). AUTO HOLD-lampan kommer att lysa vit för att visa att systemet kan gripa in.

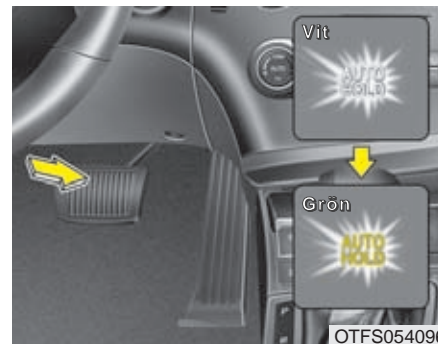

2. När bilen stannas helt genom att du bromsar med fotbromsen ändrar AUTO HOLD-lampan färg till grönt.
3. Parkeringsbromsen håller bilen även om du släpper upp bromspedalen.
4. Om du sätter an den elektriska parkeringsbromsen (EPB) kopplas AUTO HOLD bort.

### Kör iväg och bromsen frigörs automatiskt

När du trampar på gasen för att köra iväg (med växelväljaren i läge R, D eller Sport), frigörs bromsarna automatisk och AUTO HOLD-texten bli vit.

#### VARNING

När AUTO HOLD är aktiverat och du ska köra, ta det lugnt, se dig omkring och accelerera långsamt.

### Koppla bort AUTO HOLD-funktionen



Stäng av AUTO HOLD genom att trycka ned knappen. AUTO HOLD indikatorn kommer släckas. För att stänga av AUTO HOLD när bilen står stilla, tryck ned bromspedalen och tryck på knappen.

### \* OBS

- AUTO HOLD-systemet fungerar inte:
  - Om föraren inte har spänt fast säkerhetsbältet och om förardörren är öppen.
  - Om motorhuvu är öppen.
  - Om växelväljarspaken är i P-läget.
  - Om du har satt an parkeringsbromsen med P-knappen.
- AUTO HOLD-systemet kopplas bort:
  - Om föraren inte har spänt fast säkerhetsbältet och om förardörren är öppen.
  - Om motorhuvu är öppen.
  - Om bakluckan är öppen.
  - Om bilen står stilla i mer än 10 minuter.
  - Om bilen står i en backe en längre tid.

I ovanstående fall tänds bromsvarningslampan och AUTO HOLD-texten ändras från grön till vit. Det hörs också en varningssignal och ett meddelande visar att den elektriska parkeringsbromsen bromsar bilen.

(Forts)

(Forts)

Innan du kör iväg måste du trampa på bromsen och frigöra parkeringsbromsen genom att trycka på P-knappen.

- Om AUTO HOLD-texten blir gul fungerar inte systemet som det ska. Vi rekommenderar att du i så fall kontaktar en Kia-verkstad.
- När Auto Hold (automatiska bromsen) arbetar kan det höras ett mekaniskt ljud. Det är normalt.



### VARNING

- Gasa försiktigt när du kör.
- Koppla från AUTO HOLD-funktionen när du kör i backar och i samband med parkeringsmanövrer.



### VIKTIGT

*Om det är något fel på kontaktorna som känner av om förardörren, motorhuven eller bakluckan är stängda, då fungerar inte AUTO HOLD-systemet. Vi rekommenderar att du i så fall kontaktar en Kia-verkstad.*

## Låsning fria bromsar - ABS

### VARNING

ABS-bromsar kan inte kompensera vårdslös körning. Föraren ska alltid anpassa hastigheten efter gällande körförhållanden. Håll alltid ett säkert avstånd till framförvarande fordon.

Sänk hastigheten när det är halt eller när vägbanan är våt och det finns risk för vattenplaning.

ABS-bromsar kan förkorta bromssträckan vid de flesta tillfällena. Den kan dock ibland bli lite längre jämfört med ett bromssystem utan ABS, t ex på:

- Löst grus och i lös snö.
- Gropiga, ojämna vägar.

Kör aldrig extra fort eller med extra hög hastighet genom kurvor bara för att bilen har ABS-bromsar. De är till för att höja säkerheten vid normal körning.

ABS-systemet känner kontinuerligt av hjulens rotationshastighet. Om ett hjul tenderar att låsas vid en inbromsning minskas bromstrycket för det hjulet.

När ABS-systemet griper in hörts ett tickande ljud och bromspedalen pulserar. Det är fullt normalt.

För att få optimal effekt av ABS-systemet ska du hålla foten kvar på bromspedalen. Du kan aldrig trampa för hårt eftersom bromstrycket regleras automatiskt.

### \* OBS

Ett klickande ljud kan höras från motorrummet när du startat motorn och kör iväg. Det är normalt och innebär att ABS-systemet fungerar som det ska.

- Även om bilen är utrustad med ABS-bromsar ska du alltid hålla ett säkert avstånd till framförvarande fordon.
- Sänk farten i kurvor. ABS-systemet kan inte kompensera för vårdslös körning.
- På grus och i lös snö kan bromssträckan i vissa fall bli längre med ABS-bromsar.

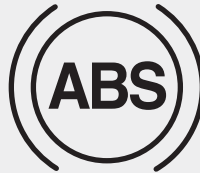

W-78

### ! VIKTIGT

- *Om varningslampan tänds kan det ha uppstått ett fel i ABS-systemet. Det går dock att bromsa bilen på samma sätt som vanligt, men utan den extra säkerhet som ABS-systemet medför.*
- *Varningslampan ska lysa i ca 3 sekunder när tändningen är i läge ON. Under den tiden gör systemet en självdiagnos och lampan slocknar om allt är OK. Om lampan fortsätter att lysa kan det vara ett fel i systemet. Vi rekommenderar att du i så fall kontaktar en Kia-verkstad så fort som möjligt.*

### ! VIKTIGT

- *Vid körning på halt underlag och ABS-bromsarna får gripa in ofta kan det hända att varningslampan tänds. Kör i så fall åt sidan på en säker plats och stanna motorn.*
- *Om lampan inte lyser när du åter startar motorn fungerar systemet som det ska. Om inte, rekommenderar vi att du snarast kontaktar en Kia-verkstad.*

### \* OBS

- Om bilen startas med hjälp av startkablar, på grund av att batteriet är urladdat, kan motorn gå lite ojämnt till att börja med och varningslampan kan lysa. Det beror på låg batterispänning och inte på att det är något fel i ABS-systemet.
- Pumpbromsa aldrig.
  - Ladda batteriet innan bilen körs.

### ESC - Elektronisk stabiliseringskontroll - Antisladdsystem

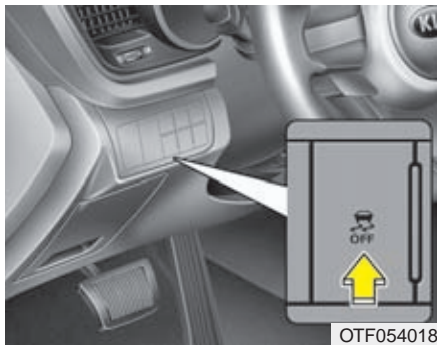

ESC-systemet hämtar information från olika sensorer i bilen och känner av om bilen t ex har en tendens att avvika från den kurvlinje som föraren tänkt sig. Om så är fallet griper systemet in på tusendelar av en sekund och bromsar ett eller flera hjul och/eller minskar gaspådraget. Bilen följer då kurvlinjen på det sätt föraren tänkt sig.

### **VARNING**

Kör aldrig för fort genom kurvor bara för att bilen har ett ESC-system. Systemet kan inte kompensera vårdslös körning. Föraren ska alltid anpassa hastigheten efter gällande körförhållanden för att undvika vattenplaning och sladd på halt underlag.

ESC-system är till för att höja säkerheten vid normal körning.

ESC-systemet är endast till för att öka säkerheten. Det kan inte kompensera för vårdslös körning. Kör mjukt och accelerera inte när lampan blinkar och det är halt väglag.

När ESC-systemet griper in, för att korrigera bilens färdriktning, kan du höra ett klickande ljud från bromsarna.

### \* **OBS**

Ett klickande ljud kan höras från motorrummet när du startat motorn och kör iväg. Det är normalt och innebär att ESC-systemet fungerar som det ska.

**ESC kopplas in automatiskt**



- Med tändningen i ON-läget kommer kontrolllamporna för ESC ON respektive ESC OFF att lysa i ca 3 sekunder. ESC-systemet kopplas automatiskt in varje gång motorn startas.
- När systemet startas gör systemet en funktionskontroll och då hörs ett tickande ljud.

**Lampan blinkar när ESC-systemet aktiveras**



- När systemet griper in för att stabilisera bilen kan man känna en viss pulsering, som beror på kontrollerade bromsningar.
- Om du gasar på när det är mycket halt kommer du att märka att motorvarvet inte ökar i motsvarande grad som gaspedalen trycks ner.

**ESC-systemet bortkopplat**



Om antisladdsystemet är bortkopplat när du stänger av motorn, aktiveras det automatiskt nästa gång du startar motorn.  
Antisladdsystemet kan kopplas bort i två steg.



### • Bortkoppling steg 1

Tryck snabbt på OFF-knappen (lampan i knappen tänds) så kopplas antispinn-systemet av.



### • Bortkoppling steg 2

Håll in OFF-knappen i mer än 3 sekunder (lampan i knappen tänds) och du hör ett varningsljud. Nu är både antispinn-systemet och antisladdsystemet helt bortkopplat.

## Kontrolllamporna

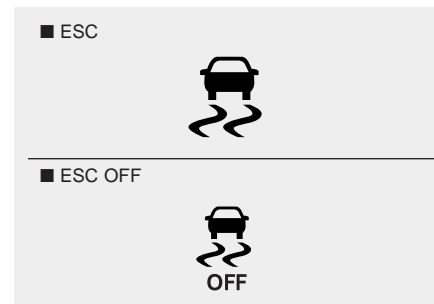

Bägge lamporna ska lysa i ca 3 sekunder när tändningen är i ON-läget.

ESC-lampan blinkar när systemet är aktiverat och lyser med fast sken om det uppstått ett fel.

ESC OFF-lampan lyser när systemet är frånkopplat.



**! VIKTIGT**

*Bilen måste vara utrustad med däck av samma dimension och typ på samtliga hjul för att ESC-systemet ska fungera.*

**⚠ VARNING**

ESC-systemet kan inte kompensera vårdslös körning. Föraren ska alltid anpassa hastigheten efter gällande körförhållanden. Accelerera inte när ESC-lampan blinkar och när vägbanan är hal.

**När kan ESC kopplas bort?**

- I princip bör systemet ständigt vara inkopplat men det kan kopplas bort vid körning på torr och slät asfalt.
- När bilen ska "gungas" loss om du kört fast.

**⚠ VARNING**

**Koppla aldrig bort systemet när det är aktiverat (ESC-lampan blinkar). Det kan medföra att bilen sladdar.**

**\* OBS**

- Om bilen ska köras på en rullande landsväg (dynamometer) ska ESC-systemet stängas av helt genom att du håller in ESC OFF-knappen i mer än 3 sekunder. Kontrollera att OFF-lampan lyser.
- ABS-systemet påverkas inte av att ESC-systemet är bortkopplat.

**Avancerat antisladdsystem (VSM - Vehicle stability management)**

Systemet ger säkrare köregenskaper på halt underlag genom att det direkt känner av och jämför friktionen mellan hjulen på höger och vänster sida när bilen bromsas.

När VSM-systemet griper in påverkas även styrningen (förutom gaspådrag och bromsar). Det innebär att du kan känna en viss pulsering i bilen, vilket är normalt när ABS-bromsarna griper in.

**Så här fungerar VSM-systemet**

När stabiliseringssystemet är aktiverat:

- ESC-lampan (  ) blinkar.
- När systemet arbetar kan du känna mindre vibrationer i bilen. Det är fullt normalt eftersom ett eller flera hjul bromsas av systemet för att motverka att bilen sladdar.

**VSM-systemet aktiveras inte:**

- När bilen lutar i sidled eller i nedförslut
- När du backar
- När lampan (  ) OFF lyser i panelen
- När lampan EPS (elektriska styrservon) lyser i panelen

### **Stäng av/aktivera VSM-systemet**

Tryck på knappen ESC OFF så stängs ESC- och VSM-systemen av. Samtidigt tänds lampan (  ) OFF i panelen.

Aktivera systemet genom att trycka på knappen igen och lampan slocknar.

### **VSM-systemet kan stängas av automatiskt**

Det sker om det uppstått något fel i antisladdsystemet (ESC) eller den elektriska styrservon (EPS).

Om ESC-lampan (  ) eller EPS-lampan lyser konstant, rekommenderar vi att du vänder dig till en Kia-verkstad för att få felet avhjälpt.

### **\* OBS**

Det avancerade antisladdsystemet VSM fungerar:

- i kurvor i hastigheter över 15 km/tim.
- vid inbromsningar i hastigheter över 30 km/tim och om friktionen är olika för hjulen på höger och vänster sida.

### **VARNING**

Koppla aldrig bort systemet när det är aktiverat (ESC-lampan blinkar). Det kan medföra att bilen sladdar.

### **VARNING**

- **VSM-systemet kompenserar inte vid vårdslös körning utan är ett kompletterande säkerhetssystem.**
- **Det är förarens ansvar att anpassa hastigheten till gällande körförhållanden och att hålla ett säkert avstånd till framförvarande fordon.**
- **Bilen ska vara utrustad med däck med samma dimension och typ på alla fyra hjulen för att det inte ska uppstå något fel i VSM-systemet.**

### **Hjälp vid start i backe (HAC - Hill Assist Control)**

Systemet hjälper föraren att hålla bilen stilla vid start i uppförsbackar.

HAC-systemet låser bromsarna i 2 sekunder när bromspedalen släpps. Det gör att föraren hinner flytta foten till gaspedalen och gasa innan bilen börjar rulla baklänges.

### **\* OBS**

För automatisk växellåda:

- HAC-systemet fungerar inte när växelväljaren är i P- eller N-läget.
- Systemet fungerar även om du stängt av ESC.
- HAC fungerar dock inte om det är något fel i ESC-systemet.

## Panikbromsljus (ESS - Emergency Stop Signal)

Panikbromsljuset varnar förare i bakomvarande fordon, genom att bromsljusen blinkar, om bilen gör en häftig inbromsning.

Systemet fungerar när:

- Bilen körs i högre hastighet än 55 km/tim.
- ABS-systemet aktiveras för ett eller flera hjul.

När hastigheten sjunkit till 40 km/tim och ABS-systemet inte är aktiverat eller om föraren släpper på bromsen slutar bromsljusen blinka. Istället tänds bilens varningsblinkers. De slocknar när bilen kommit upp i 10 km/tim efter att bilen har stannat. De slocknar också om bilen körs långsamt en stund. Blinkningarna kan stängas av med knappen för varningsblinkers.

### ! VIKTIGT

**Panikbromsljusen (ESS) aktiveras inte om varningsblinkers redan är tända.**

## Att tänka på beträffande bromsarna

### VARNING

**Sätt alltid an parkeringsbromsen när bilen parkeras och innan du för växelväjlaren till läge P.**

- När du startar bilen efter att den varit parkerad, kontrollera att parkeringsbromsen är helt frigjord och att bromsvarningslampan har slocknat.
- Om du kört genom vatten eller tvättat bilen kan bromsarna ha blivit blöta. Då är bromsverkan försämrad och bilen kan dra snett vid inbromsning. Bromsa i så fall lätt så att bromsskivorna blir torra och kan fungera normalt. Om bromsarna efter det inte fungerar som de ska, rekommenderar vi att du vänder dig till en Kia-verkstad.
- Rulla aldrig nedför en backe med växeln i neutralläget. Använd både bromsarna och motorbromsen för att sänka farten i nedförsbackar.
- Vila inte foten på bromspedalen. Det medför ökat slitage och bromsarna kan överhettas med försämrad bromsverkan som följd.

- Om du får punktering under körning, bromsa försiktigt och försök köra så rakt framåt som möjligt. Kör till en plats där du kan stanna bilen utan att den utgör en trafikfara.
- Om bilen har automatisk växellåda "kryper" den, även om motorn går på tomgång, när du har växeln i D- eller R-läget och om du inte trampar på bromsen.
- Vid parkering i uppförsbackar där det finns kantsten: Kör nära kanten och vrid sedan hjulen utåt så att framhjulet går mot kantstenen om bilen skulle börja rulla. I nedförsbackar: Kör nära kanten och vrid sedan hjulen inåt så att framhjulet går mot kantstenen om bilen skulle börja rulla. Sätt an parkeringsbromsen och lägg i 1:an (uppför) eller backen (nedför) alternativt P-läget för automat. Om ingen kantsten finns, lägg block vid hjulen.
- När det är kallt och det samlats snö och/eller bildats is intill bakbromsarna kan det hända att parkeringsbromsen kan att frysa fast när den sätts an. Sätt i så fall bara an den tillfälligt medan du lägger i 1:an eller backen (P för automat) samt lägger block vid bakhjulen.
- Vid ett tillfälligt stopp i uppförsbackar, håll inte bilen stilla med gasen. Trampa på bromsen.

### AUTOMATISK FARTHÅLLARE

■ Typ A

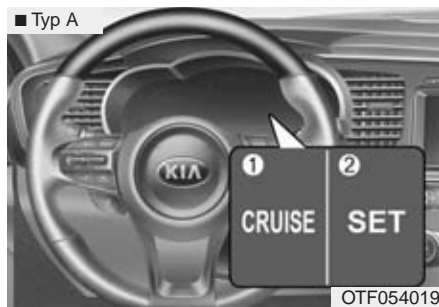

■ Typ B

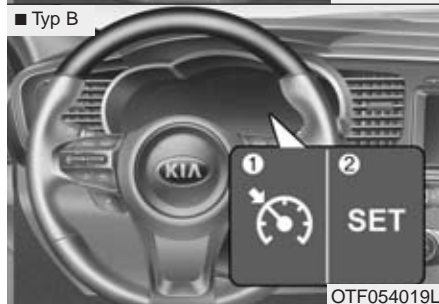

1. Farthållaren aktiverad.
2. Viss hastighet inställd.

Farthållningen fungerar i hastigheter över ca 40 km/tim.

#### VARNING

- Stäng av farthållaren (symbolen för farthållaren ska slockna) när den inte ska användas, så att den inte aktiveras oavsiktligt och att bilen t ex plötsligt accelererar.
- Använd farthållaren endast på bra vägar och aldrig när det är halt.
- Använd inte farthållaren i trafik som inte tillåter att du håller jämn fart och på slingriga vägar samt i uppförsbackar med stigningar på mer än 6 %.
- Om bilen har manuell växellåda och du växlar utan att trampa ner kopplingen riskerar du att motorn övervarvas.
- I nedförsbackar kan hastigheten överstiga den inställda.

#### VIKTIGT

*Växla aldrig till neutralläget, utan att trampa ner kopplingen, för att temporärt koppla bort farthållningen i bil med manuell växellåda. Annars riskerar du att motorn övervarvas. Du kan också trycka på CANCEL/O-knappen för att koppla bort farthållningen tillfälligt.*

#### \* OBS

- Det tar ungefär 3 sekunder för systemet att kopplas in och ur när du trycker på knappen efter att ha bromsat.
- För att aktivera farthållaren, trampa på bromsen minst en gång med tändningen i ON-läget eller starta motorn. Det ska göras för att kontrollera att bromsljuskontakten fungerar eftersom den har en viktig funktion för farthållaren.

## Farthållarens reglage

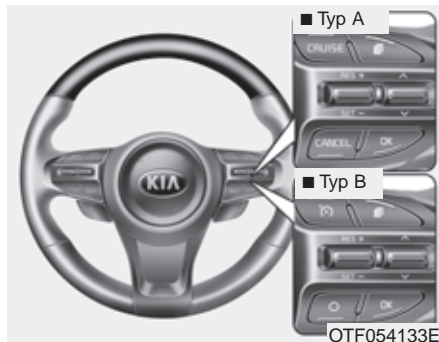

CANCEL/O : Stänger av farthållaren.

CRUISE / : Tryck på knappen för att sätta på farthållaren.

RES+ : Tryck knappen uppåt för att återgå till den inställda hastigheten eller för att öka den inställda hastigheten.

SET- : Tryck knappen nedåt och ta bort foten från gaspedalen så hålls konstant hastighet.

När farthållningen är aktiverad kan du sänka hastigheten genom att trycka knappen nedåt.

## Ställ in önskad hastighet



1. Tryck på CRUISE / -knappen för att aktivera farthållaren. Symbolen för farthållaren tänds.

2. Du måste köra i lägst ca 40 km/tim för att kunna ställa i önskad hastighet.

## \* OBS - Manuell växellåda

Trampa på bromsen minst en gång för att ställa in farthållaren efter att motorn startats.

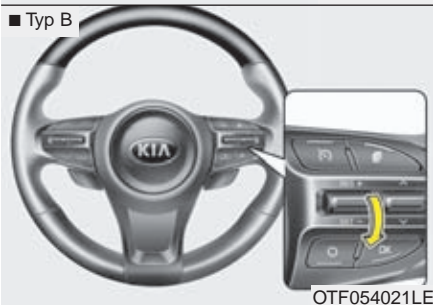

3. Tryck knappen nedåt mot SET- och släpp den, samtidigt som du tar bort foten från gaspedalen, så hålls konstant hastighet.

*I uppförs- och nedförsbackar kan farten ibland avvika från den inställda.*

### Öka den inställda hastigheten

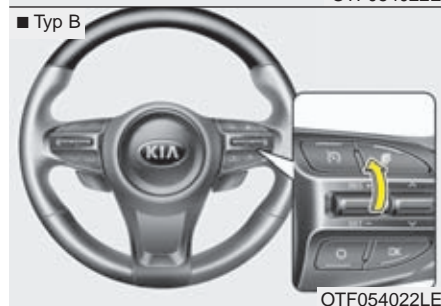

- Håll knappen uppåt mot RES+, som pilen visar, tills du nått den högre hastighet du vill ha inställd. Släpp sedan knappen.
- Om du trycker knappen uppåt och släpper den direkt så ökar hastigheten med 2 km/tim.

### Sänk den inställda hastigheten



- Håll knappen nedåt mot RES-, som pilen visar, tills du nått den lägre hastighet du vill ha inställd. Släpp sedan knappen.
- Om du trycker knappen nedåt och släpper den direkt så sjunker hastigheten med 2 km/tim.

## Öka farten vid omkörning

Trampa bara på gasen och släpp upp pedalen när omkörningen är avslutad. Då återgår bilen automatiskt till den programmerade hastigheten.

## Stäng av farthållningen tillfälligt



- Sänk farten så att den är ca 15 km/tim lägre än den inställda.
- Sänk farten till under 40 km/tim.

*Samtliga alternativ medför att farthållningen tillfälligt kopplas bort och att texten SET i panelen slocknar.*

- Trampa på bromsen.
- Trampa ner kopplingspedalen (manuellt växlad bil).
- Lägg växeln i neutralläge (automatväxlad bil).
- Tryck på CANCEL/O-knappen, som pilen visar

### Återgå till inställd hastighet:

■ Typ A



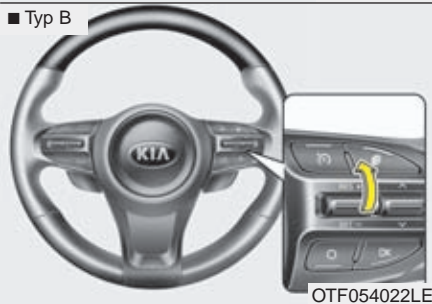

■ Typ B



Om den inställda hastigheten tillfälligt varit bortkopplad, efter t ex en inbromsning eller om kopplingen trampats ner (du har inte stängt av med CRUISE- eller -knappen), återgår du till inställd hastighet genom att trycka knappen uppåt mot RES+.

Farten måste dock vara lägst 40 km/tim.

### Stäng av farthållaren helt

- Tryck på CRUISE/-knappen. Symbolen för farthållaren släcks.
- Om du trycker på -knappen för hastighetsbegränsaren, så aktiveras den i stället.
- Stäng av tändningen.

*För att sätta på farthållaren igen, se anvisningarna på föregående sidor.*



## STÄLL IN EN MAXHASTIGHET

En alternativ funktion till farthållaren är att du kan använda systemet för att inte överskrida en viss hastighet.

Om du t ex ställt in maxhastigheten till 90 km/tim och håller den farten, så ökar inte hastigheten även om du trampar ner gaspedalen lite mer. Du blir också varnad av ljud- och ljussignaler.

Systemet hjälper dig därmed att inte överskrida en bestämd hastighetsgräns.

Av säkerhetsskäl går det att öka farten genom att du trampar ner gaspedalen nästan helt.

### \* OBS

**Du kan inte använda den automatiska farthållaren i kombination med den här funktionen för maxhastighet.**

### Reglagens funktion



O : Stänger av systemet tillfälligt.

: Tryck på knappen för att sätta på/stänga av systemet.

RES+: Håll knappen tryckt uppåt för att höja inställd hastighet. Släpp knappen när bilen nått den högre hastighet du önskar ha inställd.

SET-: Håll knappen tryckt nedåt för att sänka inställd hastighet. Släpp knappen när bilen nått den lägre hastighet du önskar ha inställd.

### Ställ in en hastighetsgräns



1. Tryck på -knappen för att aktivera hastighetsvarnaren.

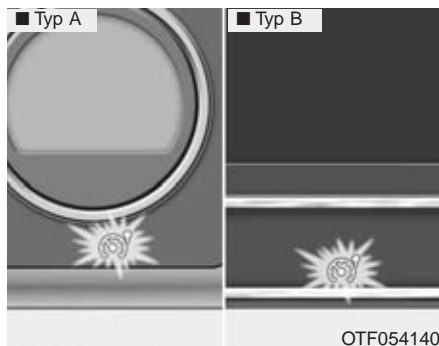

2. Om hastighetsvarnaren är aktiverad, men ingen hastighet inställd, visas O' LIMIT - - km/h upptill i displayen.



3. Tryck knappen nedåt mot SET-.

4. Håll sedan knappen mot RES+ (för högre hastighet) eller SET- (för lägre hastighet) och släpp den vid rätt hastighetsgräns.

Om du trycker knappen uppåt/nedåt och släpper den direkt ökar/minskar hastigheten 1 km/tim för varje tryckning.



5. Inställd maxhastighet visas i displayen. Om du vill köra fortare än den inställda hastighetsgränsen måste du trampa ner gaspedalen mer än 80 % annars sker ingen fartökning. En blink- och ljudsignal varnar dig tills du sänkt farten till den inställda.

**\* OBS**

- Om trampar ner gaspedalen bara ca 50 % kommer bilen inte att överskrida den inställda hastigheten.
- Du kommer att höra ett klickljud från gaspedalen när du trampar ner den mer än 80 %. Det är normalt.

**Stäng av hastighetsbegränsaren**



- Tryck en gång till på -knappen.
- Tryck på knappen för farthållaren om du i stället vill ha den aktiverad.
- Stäng av tändningen (OFF). Om du trycker en gång på CANCEL/O-knappen är hastigheten fortfarande programmerad, men ingen varning kommer om du kör för fort. Om du vill återställa varningsfunktionen, tryck knappen mot RES+ eller RES-.

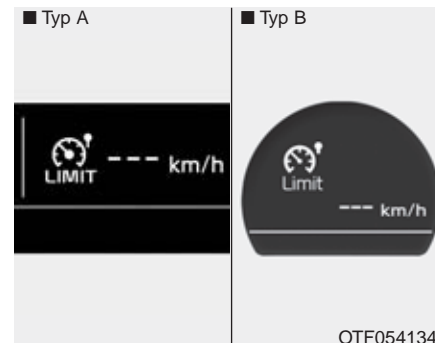

**! VIKTIGT**

*Om det uppstått något problem med systemet blinkar tre streck (---). I så fall rekommenderar vi att du vänder dig till en Kia-verkstad så snart som möjligt.*

### STOPP-/START-SYSTEM (ISG\*)

I bilar som är utrustade med stopp-/start-system sjunker bränsleförbrukningen när bilen körs i tät trafik eftersom motorn stängs av automatiskt varje gång bilen stannar.

Systemet aktiveras varje gång motorn startas.

Vid ca 0° och lägre temperaturer aktiveras inte systemet.

#### \* OBS

När motorn startas automatiskt av systemet kan varningslamporna för ABS, ESC, ESC/OFF, EPS och varningslampan för parkeringsbromsen lysa en kort stund.

Det händer om batteriet har dålig laddning och beror inte på fel i systemet.

\* ISG betyder Idle Stop and Go, d v s Tomgång Stopp och Kör.

Systemet finns inte i bilar som importerats av Kia i Sverige.

### AutoStop - Motorn stannas automatiskt



1. Sänk farten till under 5 km/tim.
2. Trampa ner kopplingen och lägg växeln i neutralläge.

3. Släpp upp kopplingen helt. Motorn stannar och den gröna AutoStop-lampan tänds i instrumentpanelen.

■ Typ A



OTF054123

■ Typ B

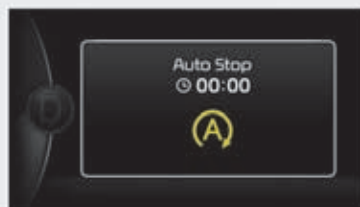

OTF054124

AutoStop visas också i displayen när motorn stannat.

**\* OBS**

Bilen måste ha körts i minst 10 km/tim efter senaste AutoStop.



OTF054125

**\* OBS**

Om du lossar säkerhetsbältet eller öppnar förardörren (eller motorhuven) när AutoStopp är aktiverat, händer följande:

- Stopp-/startsystemet stängs av och lampan i knappen tänds.

(Forts)

■ Typ A



■ Typ B



OTF054126



OTF054126SW

(Forts)

- Meddelandet ovan betyder säger att du måste starta bilen själv eftersom stopp-/startsystemet är bortkopplat.

### AutoStart

När motorn stängts av och du ska fortsätta köra



- Meddelandet som betyder: **"Trampar kopplingen för att starta"** visas i displayen.
- Med växeln i neutralläge, trampa ner kopplingen helt.
- Motorn startar och den gröna AUTOSTOP-symbolen ((A)) i instrumentpanelen slocknar.

*Motorn kan i vissa fall starta automatisk även om föraren inte trampar på kopplingspedalen*

Det sker om luftkonditioneringen är igång och fläkten är inställd på:

- 4 eller högre med manuellt system.
- 7 eller högre med automatiskt system.

Och/eller om:

- Klimatanläggningen varit igång en längre stund.
- Defrosterläge är valt.
- Det är för lågt vakuumtryck i bromssystemet.
- Batteriet är dåligt laddat.
- Bilens hastighet är högre än 5 km/tim.



Den gröna symbolen ((A)) blinkar i 5 sekunder i instrumentpanelen och texten ovan visas i displayen för att informera föraren om att motorn startas automatiskt.

### Stopp-/start-systemet är aktiverat när:

- Föraren har spänt fast säkerhetsbältet.
- Förardörren och motorhuven är helt stängd.
- Vakuumtrycket i bromssystemet är tillräckligt högt.
- Batteriet har tillräcklig laddning.
- Yttertemperaturen ligger mellan ca  $-2^{\circ}$  och  $+35^{\circ}$ .
- Motorn har kommit upp i en viss temperatur (för att det inte ska bli onödiga kallstarter).

### AutoStop AV



OTF054125



### \* OBS

- Om stopp-/startsystemet av någon anledning inte kan fungera, visas ovanstående meddelande i displayen och lampan i OFF-knappen lyser.
- Om ovanstående meddelande visas upprepade gånger och det är plusgrader rekommenderar vi att du vänder dig till en Kia-verkstad.

### Om du vill stänga av systemet

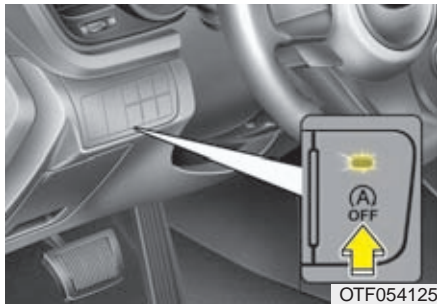

■ Typ A

■ Typ B



- Om du vill stänga av stopp-/start-systemet, tryck på OFF-knappen. Lampan i knappen tänds och A/OFF visas i displayen.
- Tryck en gång till på knappen för att aktivera systemet.

### Fel i stopp-/start-systemet



Om det uppstår något fel kommer symbolen ((A)) att först blinka i 5 sekunder och därefter lysa med fast sken. Lampan i OFF-knappen kommer att tändas.



**\* OBS**

- Om lampan i knappen inte slocknar när du trycker på den eller om stopp-/start-systemet inte fungerar, då rekommenderar vi att du kontakter en Kia-verkstad så snart som möjligt.
- Om OFF-knappen börjar lysa kan det bero på att batteriet är för dåligt laddat eller att motorn inte är uppvärmd. Genom att köra bilen i ca 80 km/tim i max två timmar med knappen för kupéfläkten på lägsta hastighet laddas batteriet och motortemperaturen stiger.

Om lampan i knappen fortfarande lyser när du gjort enligt ovan, rekommenderar vi att du kontakter en Kia-verkstad så snart som möjligt.

**WARNING**

Innan du utför några kontroller eller arbeten i motorrummet ska tändningen vara i läge LOCK eller OFF. Annars kan motorn starta om någon t ex kommer åt kopplingspedalen.

## ECO-KÖRNINGSSYSTEM

### Aktiv ECO



OTF054024

Systemet medverkar till ekonomisk körning genom övervakning av motorn och växellådan.

- När ECO-knappen är intryckt och systemet aktiverat lyser den gröna lampan.
- Systemet kopplas inte bort när du stänger av motorn. Du måste själv stänga av det.
- Om du stängt av systemet kommer det att aktiveras automatiskt nästa gång du startar motorn.

### När systemet är aktivt

- Motorljudet kan höjas.
- Farten kan sjunka något.
- Luftkonditioneringens kylkompressor kan påvekas.

### Begränsningar i ECO-systemet

I följande fall har systemet begränsad effekt:

- Innan kylvätskan blivit varm.
- Vid körning i uppförsbackar eftersom det då krävs mer kraft från motorn.
- Om du valt att köra med Sport-läget.
- När du gasar kraftigt vid t ex en omkörning (bil med bensinmotor).

## VÄLJ MELLAN 3 OLIKA KÖRLÄGEN



När du startar motorn är inställningen alltid NORMAL. Du ändrar inställningen stegvis med knappen enligt nedan:



\* Om körläget är NORMAL visas inget i displayen.

## EKONOMIKÖRNING (Aktiv ECO)

### ECO

Systemet medverkar till ekonomisk körning genom övervakning av motor och växellåda.

Bränsleförbrukningen påverkas i stor omfattning av förarens körstil och körförhållandena.

- När du valt ECO lyser den gröna lampan.
- Om du trycker på knappen för stopp-/startsystemet när du valt ECO kommer körläget att växla till NORMAL. Då måste du välja ECO igen med knappen på ratten.

### När ECO-systemet är aktivt

- Hastigheten ökar kanske inte i proportion till hur du trampar på gaspedalen
- Luftkonditioneringens kylkompressor kan påverkas.
- Den automatiska växellådan växlar annorlunda
- Motorljudet kan höjas.

Ovanstående är normalt när du valt körläget ECO för att köra bränslesnålt.

### Begränsningar i ECO-körläget

I följande fall har valet av ECO-körning begränsad effekt:

- Innan kylvätskan blivit varm är inte heller bilens prestanda normal.
- Vid körning i uppförsbackar eftersom det då krävs mer kraft från motorn.
- Om du valt att växla den automatiska växellådan manuellt kanske du inte väljer rätt växel.
- När du gasar kraftigt vid t ex en omkörning.

### *SPORT-körläge*

#### **SPORT**

I sportläget ställs styrelektroniken i bilen om för motor, växellåda och styrning, för att optimera ett sportigt körsätt.

- När du valt SPORT-läget lyser indikeringen gul.
- Om du trycker på knappen för stopp-/startsystemet när du valt SPORT kommer körläget att växla till NORMAL. Då måste du välja SPORT igen med knappen på ratten.
- Uppväxlingar sker vid högre motorvarvtal.

#### **\* OBS**

Räkna med ökad bränsleförbrukning när du valt Sport-läget.

## FILHÅLLNINGSSASSISTANS - LKAS

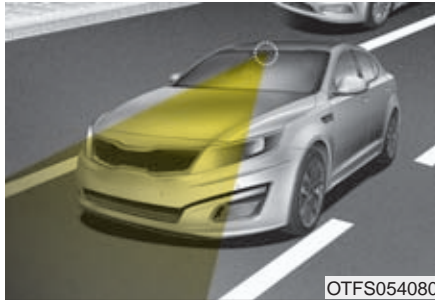

OTFS054080

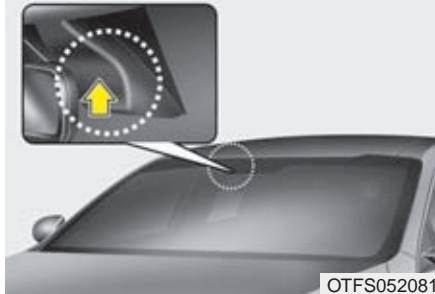

OTFS052081

Den aktiva filhållningsassistansen läser av filmarkeringarna och hjälper föraren att hålla sig mellan linjerna. Om systemet känner av att bilen är på väg att korsa en filmarkering blir föraren varnad av ljud och en bild i displayen. Föraren känner också i ratten att bilen automatiskt styrs tillbaka till körfältet.

### **⚠ VARNING - Montering**

- Om bilen körs med hög hastighet kanske den inte styrs tillbaka automatiskt.
- Det är förarens ansvar att framföra bilen på ett trafiksäkert sätt.
- Gör ingen häftig ratt rörelse när du känner att bilen styrs automatiskt.
- Systemet hjälper föraren. Men det är föraren som ska se till att bilen håller sig mellan filmarkeringarna.
- Var alltid uppmärksam i trafiken och tänk på att systemet kanske inte varnar i alla situationer.
- Montera inga tillbehör och klistra inga dekaler på vindrutan framför backspeglarna.

(forts)

(forts)

- Systemet har en kamera som läser av filmarkeringarna. Om de syns dåligt fungerar inte systemet.
- Demontera inga komponenter i systemet och utsätt inte enheten för stötar och slag.
- Placera inget på instrumentbrädan som kan orsaka reflexer, som stör funktionen.
- Hög ljudnivå på radion kan medföra att systemets varningsljud inte hörs.
- Släpp inte ratten när systemet är aktiverat, då kan det stängas av.

### Filhållningsassistans - LKAS PA/AV

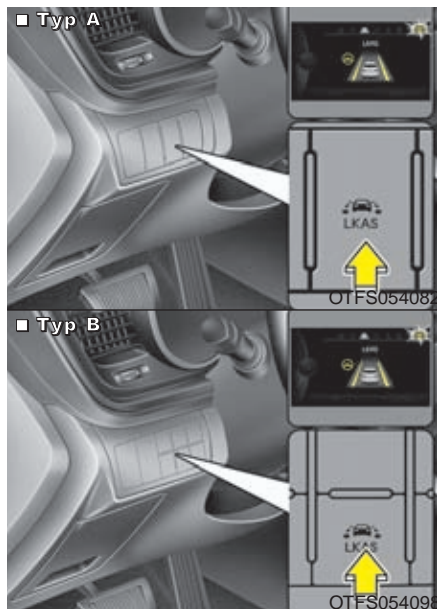

Indikatorns färger visar funktionen

- Grön: Filhållningsassistans
- Vit: Vingelvarning
- Gul: Fel i systemet

- Slå på systemet via knappen (tändningen måste vara påslagen).
- Indikatorn lyser grön.
- Tryck på knappen igen för att stänga av, indikatorlampan slocknar.

### När systemet är på



- En grafisk bild visas i displayen.
- En grön ratt visas när systemet känner av filmarkeringar på båda sidorna och bilen befinner sig mellan linjerna.

### **VARNING**

Systemet hjälper föraren att inte oavsiktligt lämna ett körfält. Men föraren kan inte räkna med att systemet alltid fungerar till 100 %.

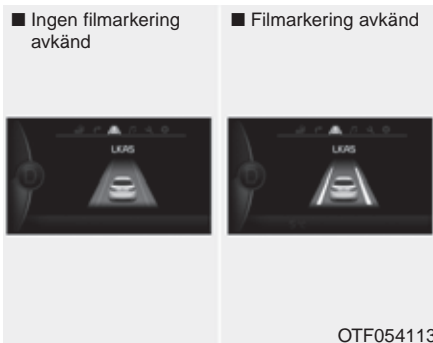

- När systemet känner av en filmarkering ändras färgen från svart till vit.



- När systemet känner av vägmarkeringen på vänster sida ändras färgen från svart till vit på den sidan.
- När systemet känner av filmarkeringen på höger sida så ändras färgen från svart till vit på den sidan.
  - Båda sidomarkeringar måste kännas av för att systemet skall kunna aktiveras.
  - Om systemet bara känner av den ena sidan kommer systemet att varna (ljud och gult blinkande filmarkering), när föraren korsar den markerade linjen.

## Varning



- När du korsar en filmarkering markeras det med gul blink i displayen och en varningssignal hörs.
- Om den gröna ratten visas i displayen kommer bilen att automatiskt styras bort från linjen.



- Om inte alla förutsättningar för att aktivera systemet är uppfyllda, kommer det endast att varna när en filmarkering korsas.

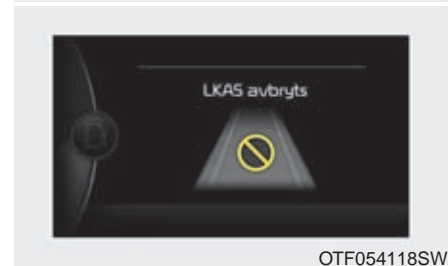
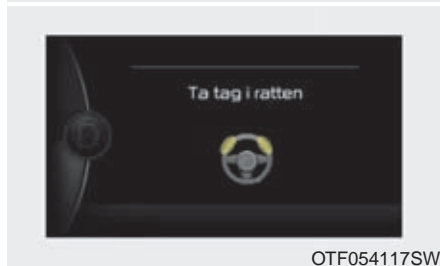
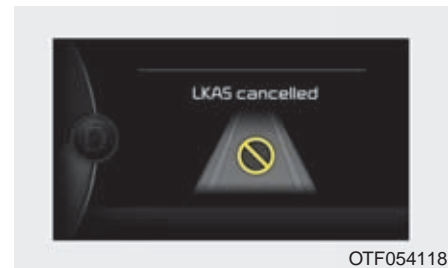
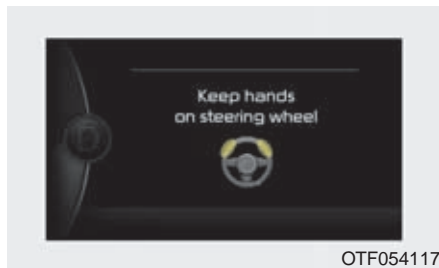

- Om du släpper ratten när systemet är aktiverat kommer en uppmaning att visas i displayen och en varningssignal kommer att ljuda.
- Om du inte tar tag i ratten inom några sekunder kommer systemet att stängas av och meddelandet ovan visas i displayen.

### **VARNING**

Uppmaningen att hålla händerna på ratten och varningssignalen kan dröja ett tag efter att du släppt ratten. Släpp därför aldrig ratten under körning.



**⚠ VARNING**

- Det är alltid föraren som ska kontrollera att bilen styrs rätt.
- Stäng av filhållningsassistansen:
  - När det regnar och snöar.
  - Om vägen har dåliga filmarkeringar.
  - Om du hela tiden måste korrigera körriktningen.

**\* OBS**

- Även när systemet styr bilen kan föraren ta över när som helst.
- Du känner ett motstånd i ratten när systemet griper in och styr.



OTF054119



OTF054119SW

Om alla förutsättningar för att systemet ska fungera inte uppfylls, kommer ovanstående meddelande att visas i displayen. En varningssignal ljuder också. När filhållningsassistansen fungerar försvinner meddelandet.

**Att tänka på när det gäller filhållningsassistansen:**

- Om hastigheten är längre än 60 km/tim eller högre än 200 km/tim stängs systemet av.
- Om systemet bara känner av filmarkering på en sida fungerar det inte.
- Använd alltid blinkers vid filbyte. Om inte kan systemet gå in och styra åt motsatt håll.
- Om varningsblinkers är på stängs systemet av.
- Systemet fungerar inte om det är mindre än 2,7 m eller mer än 4,5 mellan filmarkeringarna.
- Om antisladdsystemet är aktiverat fungerar inte systemet.
- När du gjort ett filbyte, håll dig mitt emellan filmarkeringarna. Annars kommer systemet inte att ge assistans.
- Systemet ger ingen assistans om du kör snabbt i en skarp kurva.
- Systemet ger ingen assistans om du gör ett snabbt filbyte.
- Systemet ger ingen assistans om du gör en plötslig inbromsning.

### SYSTEMET KANSKE INTE FUNGERAR

- När filmarkeringarna döljs av snö, vattenpölar eller annat.
- När ljudförhållandena ändras snabbt. Text om du kör genom en tunnel.
- Om du inte har strålkastarna tända i mörker eller om det inte är tillräckligt ljus utomhus eller i en tunnel.
- Om kontrasten mellan filmarkeringarna och vägen är dålig.
- Om du kör genom en skarp kurva eller i en brant backe.
- Om solljus, strålkastarljus eller vägbelysning reflekteras i vatten på vägen.
- När rutan framför kameran är smutsig.
- När det är dimma eller regnar eller snöar kraftigt.
- Om området runt kameraenheten är kraftigt uppvärmd av solen.
- När filmarkeringarna är för nära eller för långt ifrån varandra.
- Om filmarkeringarna är i dåligt skick.

- Om linjerna är i skugga.
- När det finns andra linjer än filmarkeringarna.
- Om det finns korsande linjer.
- Om en bil framför döljer linjerna eller om du ligger för nära bilen framför.
- Om bilen skakar/guppar kraftigt.
- När antalet linjer blir fler eller färre eller om de bildar ett komplicerat mönster.
- Om du monterar eller lägger något på instrumentbrädan.
- När du kör i direkt motljus.
- Om du kör där vägarbeten pågår.
- När det finns fler än två linjer.
- Om linjerna i en tunnel är otydliga.
- När det regnar på natten så att linjerna blir svåra att upptäcka.
- Om filmarkeringarna är smutsiga.

### Fel i systemet för filhållningsassistenten

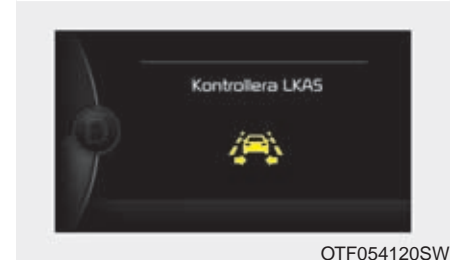
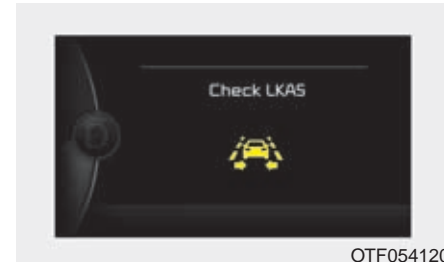

- Om ett fel uppstår i systemet kommer ett varningsmeddelande enligt ovan att visas samtidigt som en varningssignal ljuder. Om felet kvarstår kommer varningslampan för fel i systemet att tändas.

**Varningslampan för fel i systemet**

OTF054121

Varningslampan lyser gul och en varningssignal ljuder om systemet inte fungerar som det ska.

Om det inträffar rekommenderar vi att du vänder dig till en Kia-verkstad för att få systemet kontrollerat.

**Om det uppstår något fel i systemet, gör så här:**

- Stäng av motorn och starta den igen och sätt sedan på filhållningsassistenten.
- Kontrollera att det inte finns några yttre faktorer som kan påverka systemet. T ex dimma, regn, snö eller annat.
- Kontrollera att vindrutan framför kameran är ren.

Om du åtgärdat enligt ovan och systemet inte fungerar, rekommenderar vi att du vänder dig till en Kia-verkstad.

**Växla mellan aktiv filhållningsassistent (LKAS) och vingelvarning (LDWS)**

- Systemet kan ställas om från att vara en aktiv hjälp till ett varningssystem. Se avsnittet "Inställningar" i kapitel 4.
- LDWS-systemet varnar föraren via varningslampor och varningsljud när bilen är på väg att lämna körfältet.
- När systemet är aktivt lyser indikatorn vit.
- Ingen aktiv styrassistent finns i detta läge.

### DÖDA-VINKELN-VARNING (BSD-SYSTEMET)

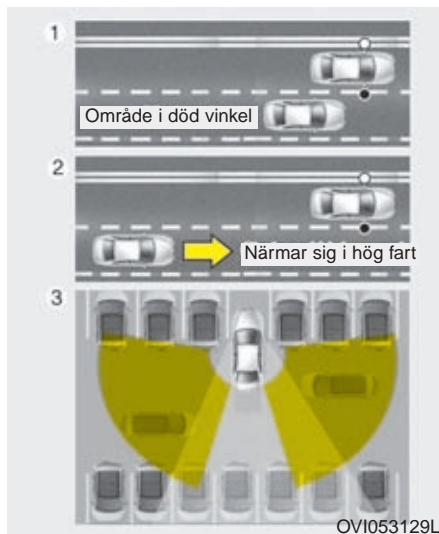

Systemet använder radar för att upptäcka fordon, som finns i den döda vinkeln snett bakom bilen och varnar föraren för fordon som inte kan ses i de yttre backspeglarna.

#### ① Döda-vinkeln-varning (BSD)

Om varningen fungerar eller inte beror på bilens hastighet. Är den bara ca 10 km lägre än hastigheten för bilen bakom får föraren ingen varning.

#### ② Filbytesassistans (LCA)

Om det bakomvarande fordonet närmar sig med hög hastighet varnas föraren.

#### ③ Varning för korsande trafik bakom bilen (RCTA)

Om bilen backar och det kommer fordon från höger och/eller vänster bakom bilen blir föraren varnad.



#### **WARNING**

**Lita inte enbart på teknik som t ex döda-vinkeln-varning. Var alltid koncentrerad och uppmärksam på den omgivande trafiken.**

## Döda-vinkeln-varning (BSD) / Filbytesassistans (LCA)

*Så här fungerar systemet*

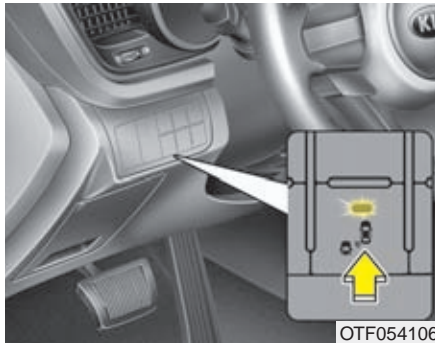

Lampan i knappen lyser när BSD-systemet är aktiverat och tändningen är i läge ON. Radarn känner av områdena snett bakom bilen när hastigheten är 30 km/tim eller högre.

Tryck på knappen för att stänga av systemet och lampan slocknar.

Om du slår av och på tändningen (OFF/ON) så kommer systemet att fortfarande vara aktiverat.

Stäng av BSD-systemet när det inte behövs.

När du sätter på systemet blinkar varningslamporna i backspeglarna i ca 3 sekunder.

### *När varnas föraren?*

1. När systemet är aktiverat.
2. När bilen körs i minst 30 km/tim.
3. När det finns fordon inom radarns avsökningsområde.

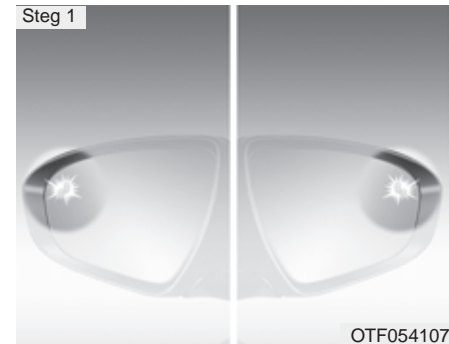

Om ett fordon närmar sig snett bakom bilen tänds i steg 1 en varningslampa i den yttre backspegeln på den sida fordonet befinner sig.

När fordonet inte längre ligger kvar i den döda vinkeln slocknar lampan.

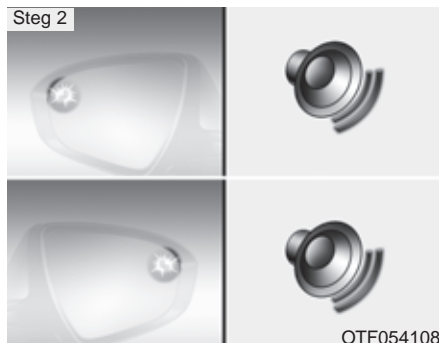

Nästa varning kommer när:

1. Varningslampan lyser.
2. Du markerar med blinkers för att byta fil.

Då övergår lampan till att blinka och det hörs ett varningsljud.

Om du då stänger av blinkerssignalen tystnar larmsignalen.

### Radarsensorerna



Radarenheterna är placerade innanför den bakre stötfångaren. Det är därför viktigt att hålla den ren så att systemet fungerar.

### Varningsmeddelande i displayen

#### ■ Typ A



OTF054131/OTF054131SW

#### ■ Typ B



OTF054104L/OTF054104SW

Meddelandet ovan visas om stötfångaren är smutsig eller om det är hög värme där radarenheterna är placerade.

Om smuts eller värme påverkar systemet stängs det av automatiskt.

Om systemet inte fungerar efter att du gjort ren stötfångaren, rekommenderar vi att du vänder dig till en Kia-verkstad.

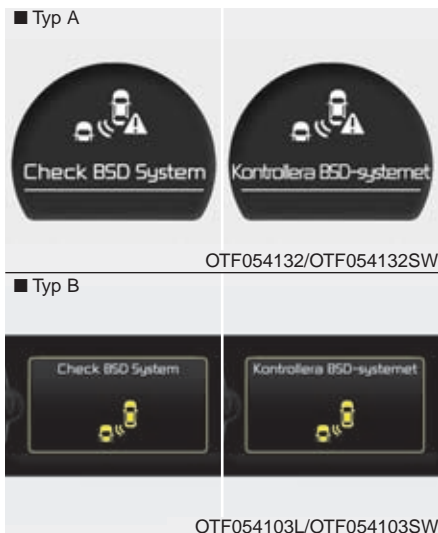

Om det uppstår något fel i systemet visas ovanstående varning, stängs det av automatiskt och lampan i knappen slocknar. I så fall rekommenderar vi att du vänder dig till en Kia-verkstad.

### Varning för korsande trafik bakom bilen (RCTA)

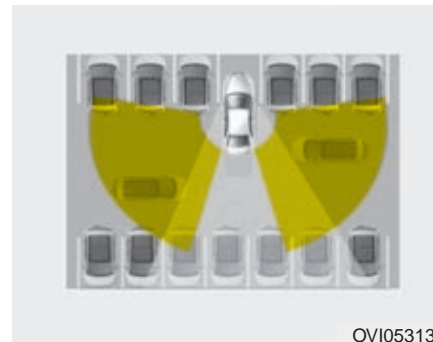

Om du backar ut från t ex en parkeringsficka, känner sensorerna av om det kommer fordon från höger och/eller vänster bakom bilen och varnar föraren.

### Om du vill bli varnad när du backar

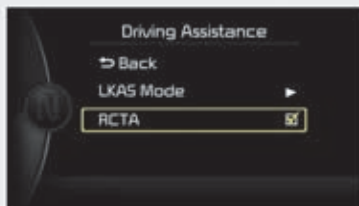

OTF054112N



OTF054112SW

- Välj User Settings (inställningar) i displayen och sedan Driving Assist därefter väljer du RCTA. Därmed är systemet aktiverat.
- Gå till RCTA igen om du vill stänga av funktionen.
- Den inställning du valt ändras inte förrän du själv väljer att ändra. Vi rekommenderar att du stänger av funktionen om du inte behöver den.
- Systemet fungerar när du backar i högst 10 km/tim.
- Sensorerna känner av fordon på 0,5 till 20 m avstånd om de närmar sig med en hastighet mellan ca 4 och 36 km/tim. Förhållandena kan dock variera. Var därför alltid mycket försiktig och se dig om när du ska backa.



### Varningsituationer

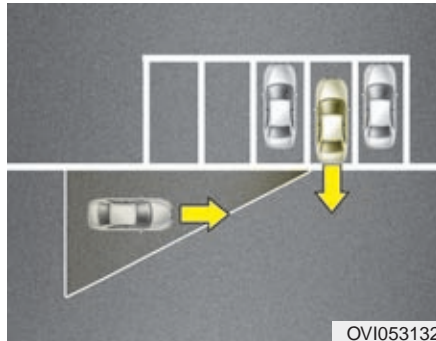

OVI053132

- Om bilens sensorer känner av att ett fordon närmar sig, hörs en varningssignal och lampan i den yttre backspeglarna blinkar.
- Om fordonet passerat bakom bilen och kommit utanför sensorernas sökområde eller kör mycket sakta kommer inga varningar.
- Det kan finnas yttre faktorer som påverkar systemet så att det inte varnar som det ska. Var därför alltid försiktig när du backar.

\* Om bilens bakre stötfångare är skymd på någon sida kan sensorerna inte känna av om ett fordon passerar bakom din bil.

### **⚠ VARNING**

- Varningslamporna i de yttre backspeglarna kommer att tändas varje gång sensorerna känner av att det finns ett fordon snett bakom bilen.  
Låt dig inte distraheras av lamporna. Koncentrera dig på den omgivande trafiken.
- Var noga med att hålla uppsikt åt alla håll när du kör. Lita inte enbart på döda-vinkeln-systemet i samband med t ex filbyten.

### **! VIKTIGT**

- *Det kan hända att systemet inte fungerar som det ska om stötfångaren har bytts eller om någon reparation gjorts nära sensorn.*
- *Området som sensorn känner av beror på hur bred vägen är. Om vägen är smal kanske sensorerna känner av fordon i motsatt körriktning. Om vägen är mycket bred kanske sensorerna inte känner av ett bakomvarande fordon.*
- *Systemet kan sluta fungera om det utsätts för starka elektromagnetiska vågor.*

### **Systemet kanske inte fungerar i följande fall:**

- Om vägen är slingrig.
  - Om bakre stötfångaren är smutsig, täckt av snö eller annat.
  - Om det sitter en dekal eller annat där radarenheterna är placerade eller t ex en cykelhållare är monterad på bilen.
  - Om stötfångaren är skadad och en radarenhet är förskjuten.
  - Om bilen är kraftigt nedlastad baktill och/eller om lufttrycket är lågt i bakdäcken.
  - Om det snöar eller regnar kraftigt.
  - Om något tillbehör är monterat baktill.
  - Om omgivningen består av metallkonstruktioner.
  - Om ett stort fordon är nära bilen.
  - Om en motorcykel eller cykel är nära bilen.
  - En flakvagn är nära bilen.
  - Om bilen precis startat och bilen bredvid accelererar.
  - Om en bil kör om mycket snabbt.
  - Om du byter fil.
  - Om du kör i mycket branta backar.
  - Om fordonet snett bakom ligger mycket nära.
  - Om bilen drar släp.
- Om temperaturen vid radarenheterna är mycket hög.
  - Om sensorerna skymms av en vägg, skylt eller annat.
  - Om du backar och ett annat fordon också backar.
  - Om en barnvagn eller en varuvagn finns bakom bilen.
  - Om fordonet bakom är mycket lågt, t ex en sportvagn.
  - Om ett fordon kommer mycket nära.

### ***Varningslampan på backspegeln kanske inte syns:***

- Om varningslampan i backspegeln är mycket smutsig.
- Sidorutorna är smutsiga.
- Sidorutorna är mörktonade.

## EKONOMISK KÖRNING

Bränsleförbrukningen beror till stor del på ditt körsätt, var du kör och om du ofta kör korta sträckor.

För att uppnå god bränsleekonomi, och minimera reparationskostnaderna följ nedanstående råd:

- Kör iväg direkt när motorn startat och går jämnt. Accelerera långsamt och kör inte ryckigt. Håll stort säkerhetsavstånd till framförvarande fordon så slipper du tvära inbromsningar. Du sliter mindre på bromsbeläggen och kan köra mjukt utan att accelerera snabbt.
- Bränsleförbrukningen ökar med hastigheten. Kör därför i lugn jämn fart, speciellt på motorvägar, så håller du nere bränsleförbrukningen.
- Vila inte foten på kopplings- eller bromspedalen. Det medför extra bränsleförbrukning och ökat slitage. Bromsarna kan överhettas med försämrad bromsverkan som följd.
- Se till att lufttrycket i däcken alltid är korrekt. Både för högt och för lågt lufttryck orsakar snabb förslitning. Kontrollera lufttrycket minst en gång i månaden.
- Felaktig hjulinställning, som kan orsakas av att du kör emot en trottoarkant, medför onödigt däckslitage och ökad bränsleförbrukning.
- Håll bilen ren. Det är speciellt viktigt att spola och tvätta bort lera, snö och is som kan sitta fast under bilen och orsaka rost. Den extra vikten ökar också bränsleförbrukningen.
- Ha ingen onödig last i bilen. En tung bil förbrukar mer bränsle.
- Låt inte bilen gå på tomgång i onödan. Stanna motorn vid längre stopp vid t ex broöppningar och järnvägsövergångar.
- Motorn behöver inte värmas upp innan du kör iväg. Det räcker med att den får gå på tomgång i 20-30 sekunder och något längre om det är mycket kallt.
- Kör inte för sakta på en växel så att motorn ansträngs och övervarva inte heller motorn. Växla vid rekommenderade varvtal.
- Koppla in luftkonditioneringen endast när den behövs.
- Om du kör med öppna rutor i hög fart ökar luftmotståndet och därmed bränsleförbrukningen.
- Spar bränsle genom att sänka farten i sid- och motvind.

Vi rekommenderar att du ser till att bilen får regelbunden service hos en Kia-verkstad enligt aktuellt program. Det medför både optimal bränsleekonomi och låga underhålls- och reparationskostnader.



### VARNING

**Rulla aldrig utför en backe med motorn avstängd. Servon för bromsar och styrning fungerar inte och bilen blir tungstyrd och svår att bromsa. Växla i stället ner och motorbromsa.**

**Om du vrider tändningsnyckeln till LOCK kan bilen inte styras.**

### TIPS FÖR KÖRNING

#### Svåra körförhållanden

När det är regnigt, snö och is på marken eller om du kör i lös sand eller lera, tänk på följande:

- Ta det lugnt och se till att du har gott om tid att bromsa.
- Undvik tvära svängar och häftiga inbromsningar och accelerationer.



#### **VARNING - ABS**

Eftersom din bil har ABS-bromsar ska du alltid hålla bromsen konstant nedtryckt vid inbromsningar.

- Om det är halt och svårt att komma iväg, gasa försiktigt för att undvika att hjulen spinner loss. Ibland kan det vara en fördel att starta på 2:ans växel. Det går även att göra med automatisk växellåda.
- Vintertid kan det vara klokt att ha en liten säck eller låda med sand i bilen.



#### **VARNING - Nedväxlingar**

Gör inga häftiga nedväxlingar så att du får kraftig motorbroms. Det kan medföra att bilen får sladd.

#### **"Gunga" loss bilen om du kört fast**

Om bilen kört fast i snö, lera eller sand gör så här:

Vrid ratten lite åt båda hållen. Lägg sedan i 1:an och backen omväxlande. Flytta sedan växelspaken mellan 1:an och backen omväxlande på bilar utrustade med manuell växellåda samt mellan D och R på bilar utrustade med automatisk växellåda.

Se till att bilen kommer i gungning utan alltför mycket hjulspinn.

Om du inte kommer loss efter några försök, se till att du får bogserhjälp.

#### **! VIKTIGT**

*Om du "gungar" bilen alltför länge riskerar du överhettning och skador på motor och växellåda. Även däcken kan ta skada.*



#### **VARNING - Hjulspinn**

Hjulen får inte spinna loss så att de roterar med en hastighet högre än motsvarande 56 km/tim. Det kan medföra att däcken slits sönder.

#### **\* OBS**

Koppla bort ESC-systemet om du ska "gunga" loss bilen.



#### **VARNING**

Om du kört fast och ska försöka komma loss genom att "gunga" bilen genom att göra framåt-bakåt. Tänk då på att ingen ska befinna sig framför eller bakom bilen, eftersom den plötsligt kan börja röra sig snabbt framåt eller bakåt.

### Smidig kurvtagning



Inbromsning och nedväxling ska alltid ske före en kurva, aldrig i kurvan. Detta är speciellt viktigt om vägbanan är hal eller våt. Håll jämn fart genom kurvor och accelerera mjukt när hjulen är riktade rakt framåt.

### Mörkerkörning



Det är alltid mer riskfyllt att köra när det är mörkt. Följ därför dessa råd:

- Sänk farten och se till att avståndet till framförvarande fordon är stort.
- Justera eventuellt backspejeln till avbländat läge.
- Se till att stråkastarglasen är rena och att stråkastarna är rätt höjjusterade.
- Titta inte rakt in i stråkastarljuset från mötande bilar. Mörkerseendet försämras.

### Körning i regn

- Kraftigt regn försämrar sikten och medför förlängd bromssträcka.
- Se till att torkarbladen är i bra skick. Byt när de lämnar ränder på rutan.
- Slitna däck ökar risken för vattenplaning. Minsta godkända mönsterdjup för sommardäck är 1,6 mm.
- Sänk farten om du ska köra genom vattensamlingar, så att du inte råkar ut för vattenplaning. Tänk också på att bromsarna kan bli blöta och att bromseffekten försämras.
- Torka bromsarna genom att köra långsamt och samtidigt bromsa lätt.

### Körning i genom vatten

Kör inte genom vatten som går upp längre än till nederkanten av hjulnaven. Håll låg fart och tänk på att bromsarna blir blöta så att bromssträckan förlängs.

Efter att du kört i vatten, kör långsamt och håll samtidigt foten på bromspedalen så att bromsarna får torka.

### Körning i hög hastighet

#### Däcken



Se till att däcken har rätt lufttryck. Kontrollera också att däcken inte har några skador.

#### \* OBS

Lufttrycket får aldrig överskrida det som finns angivet på däckets.

#### VARNING

- För högt lufttryck medför sämre åkkomfort och köregenskaper samt att däcken slitns onormalt mycket mitt i slitbanan. Däcken kan också lätt skadas av föremål på vägbanan. För lågt lufttryck medför sämre köregenskaper, snabbare däckslitage, högre bränsleförbrukning och risk för däckexplosion.

- Att köra med nedslitna däck är farligt och olagligt.

Mönsterdjupet ska vara minst 1,6 mm (sommardäck) eller 3 mm (vinterdäck). Läs mer om däcken i kapitel 7.

#### *Bränsle, kylvätska och motorolja*

Hög fart ökar förbrukningen. Kontrollera därför oljor och vätskor regelbundet.

#### *Drivremmar*

Skadade eller för löst spända drivremmar kan medföra att motorn överhettas.

## VINTERKÖRNING



OBH058040

Här följer information om vinterkörning.

### Snö och halka

Vinterdäcken till bilen ska vara av den dimension som finns angiven i registreringsbeviset. Alla fyra däcken ska vara av samma typ. Välj mellan friktionsdäck och dubbdäck.

Kör extra försiktigt när det är halt. Bromsa mjukt och växla utan att det uppstår ryck, accelerera långsamt samt undvik tvära svängar för att undvika att få sladd. Håll också stort avstånd till framförvarande fordon. Använd snökedjor om de behövs för att förbättra framkomligheten.

### Vinterdäck

I Sverige är det lag på att bilen ska vara utrustad med vinterdäck mellan 1 december och 31 mars om den ska köras när det är vinterväglag. Vinterdäcken ska ha ett mönsterdjup på minst 3 mm på det mest slitna stället.

Om du är tveksam om vilken typ av däck du ska välja, vänd dig till en Kia-verkstad.

### \* OBS

From vintern 2009-2010 gäller nya regler för dubbdäck. De får bara användas under perioden 1 oktober - 15 april. Lokala bestämmelser medför att man inte alls får köra med dubbdäck på vissa gator.



### VARNING

Vinterdäcken måste ha en dimension som finns med i det helbilsgodkännande som gäller för den här bilen. Kontrollera registreringsbeviset.

*Om du avser att åka utomlands och har valt dubbade däck ska du kontrollera vilka regler som gäller för dubbdäck i det land du ska besöka. I vissa länder är det inte tillåtet att köra med dubbdäck.*

### Snökedjor



1JBA4068

Snökedjor bör användas endast under extrema förhållanden och de får endast monteras på framhjulen.

Montera aldrig snökedjor på hjul med aluminiumfälgar och använd endast den typ som består av vajrar med en tjocklek på max 12 mm.

Skador som uppstått på bilen, på grund av att felaktiga kedjor använts, omfattas inte av några garantier.

### ! VIKTIGT

- *Kedjorna ska vara S-certifierade / SAE-klassade. Fel typ av snökedjor kan orsaka skador på bilens hjulhus och hjulupphängning. Det är skador som inte täcks av några garantier. Kedjorna kan slitas loss om de hakar i någon del av karossen eller komponenter i chassit.*
- *Kontrollera redan efter körda 500 meter till 1 km att kedjorna är ordentligt spända. Efterspänn om det behövs.*

### Följ tillverkarens anvisningar vid montering och kör sakt

Om du hör att kedjorna går emot någonstans, sänk farten. Om de ändå går emot stanna omgående och spänn åt kedjorna.

Demontera kedjorna direkt när du kommer till barmark.



### ! VARNING - Montering

Montera kedjorna när bilen inte utgör en trafikfara och den står på plant underlag.

Sätt an parkeringsbromsen och lägg i 1:an eller backen (P för automat).

Om andra trafikanter behöver varnas, sätt på varningsblinkers och placera eventuellt ut varningstriangeln.





### **VARNING - Körning med kedjor**

- **Tänk på att köregenskaperna förändras med kedjor monterade.**
- **Kör inte fortare än 30 km/tim eller långsammare om det är tillverkarens rekommendation.**
- **Undvik att köra ner i gropar, över trottoarkanter och sväng inte tvärt och bromsa inte häftigt.**
- **Felaktiga eller felaktigt monterade kedjor kan skada bilens bromsledningar, hjulupphängning, kaross och hjul.**

### **! VIKTIGT**

*Stanna omgående och spänn kedjorna om de tar i karossen.*

### **Kylvätskans kvalitet**

Vid leverans från fabriken är kylsystemet fyllt med kylvätska av hög kvalitet och som motverkar korrosion samt smörjer vattenpumpen. Om påfyllning behövs, fyll på med samma vätska. Se anvisningar i kapitel 7. Kontrollera också frysskyddet inför vintern.

### **Kontrollera batteriet och kablarna**

Inför vintersäsongen bör du kontrollera batteriet enligt anvisningarna i kapitel 7. Vi rekommenderar att du låter en Kia-verkstad kontrollera batteriets kondition.

### **Se till att motorn har rätt olja**

Rekommendationer finns i kapitel 8. Om du är osäker på hur mycket olja som behövs, rekommenderar vi att du frågar en Kia-verkstad.

### **Kontrollera tändstiften och tändsystemet (Bensinmotor)**

Kontrollera och byt eventuellt tändstiften. Se anvisningar i kapitel 7. Kontrollera också att tändkablarna inte är nötta eller skadade.

### **Skydda låsen från frysning**

Under vinter är det lämpligt att använda låsolja som gör att låsen inte fryser. Det enklaste sättet att tina upp ett lås som frusit är att fylla en plastpåse med varmt vatten och hålla den mot låset.

Ovanstående gäller om du måste använda nyckelaxet i ett dörlås.

### **Blanda spolarvätskan beroende på temperaturen**

Blanda koncentrerad spolarvätska och vatten i proportioner som gör att den inte fryser. Läs på förpackningen.

### **Parkeringsbromsen kan frysa**

När det är kallt och det samlats snö och/eller bildats is intill bakbromsarna kan det hända att parkeringsbromsen kan frysa fast när den sätts an. Sätt i så fall bara an den tillfälligt medan du lägger i 1:an eller backen (P för automat) samt lägger block vid bakhjulen.

### **Håll underredet rent**

Kontrollera vintertid att det inte fastnat is och snö i hjulhusen och under bilen. Spola i så fall bort det så att inte styrningen och hjulupphängningarna påverkas.

### **Vinterutrustning i bilen**

Det är bra att ha en borste, isskrapa, ficklampa, snöskyffel, startkablar, arbetshandskar och en säck eller låda sand i bilen. Eventuellt också bogserlina, filter, liggunderlag och samt snökedjor.

## KÖRNING MED SLÄP

### **VARNING - Körning med släp**

Överlasta aldrig släpet och tänk på att belastningen på dragkulan ska räknas in i bilens totallast.

Bilens köregenskaper förändras kraftigt när den drar släp. Bilen blir svårare att manövrera och bromssträcken förlängs.

### **VARNING - Max släpvagnsvikt**

Överskrid aldrig totalvikten för släpet och dra aldrig tyngre släp än som anges i bilens registreringsbevis och i tabellen längre fram i detta avsnitt.

### **VIKTIGT**

*Läs igenom detta avsnitt noga. Här finns många värdefulla tips för dig som ska dra släp med bilen.*

Följer du råden i det här avsnittet så riskerar du inte skador på bilen eller släpet.

När du drar släp ökar belastningen på motor, växellåda, bakaxel samt hjul och däck. Det innebär bl a att motorn kan bli varmare än normalt. Genom den ökade vikten och större luftmotstånd ökar också bränsleförbrukningen.

### **Dragkrok**

Vi rekommenderar att du låter en Kia-verkstad eller annan expert montera dragkroken.

- Efter att dragkroken har monterats ska bilen ombesiktigas och få ett nytt registreringsbevis.
- Om dragkroken demonteras är det viktigt att alla borrhål tätas med underredsmassa för att motverka rostbildning och att avgaser tränger in i bilen.

### **Säkerhetsvajer**

Följ dragkrokstillverkarens anvisningar för hur vajern ska fästas. Ett tips är att dra vajern under dragstången så att den fångas upp av vajern om släpets koppling skulle släppa.

### **Släpets bromsar**

I Sverige förekommer huvudsakligen bromsade släp som är utrustade med sk påskjutsbromsar. Det är dock tillåtet att dra släp utan bromsar i 80 km/tim men då är släpvagnsvikten lägre. Se tabellen längre fram i detta kapitel.

### **Körning med släp**

Öva gärna lite på en trafikfri plats innan du ger dig ut i trafiken. Det krävs lite färdighet att köra med släp. Tänk på att ta ut svängarna lite extra eftersom ekipaget är avsevärt längre än bara bilen.

Före körning ska du kontrollera att lasten är ordentligt surrad. Använd alltid kraftiga rep eller spännband.

Kontrollera att eventuellt stödhjul inte tar i marken, att elanslutningen och säkerhetsvajern är kopplad samt att lamporna fungerar, att lufttrycket i däcken är korrekt och de yttre backspeglarna är rätt justerade. Glöm inte att frigöra släpets parkeringsbroms innan du kör iväg.

Kontrollera med jämna mellanrum att lasten är ordentligt säkrad på släpet.

### **Håll ett säkert avstånd till framförvarande fordon**

Bromssträckan med släp blir längre än utan. Därför är det viktigt att hålla ett extra långt avstånd till framförvarande fordon.

### **Omkörningar går långsammare**

Planera eventuella omkörningar noga. Bilen accelererar långsammare när den drar släp. Dessutom behövs en längre omkörningssträcka eftersom ekipaget är långt.

### **Träna att backa med släp**

Det krävs en speciell teknik för att backa med släp. Eftersom man måste vrida ratten åt motsatt som släpet ska svänga, så kan det underlätta att ta tag i ratten nedtill (klockan 6). Då för man handen åt det håll som släpet ska svänga.

### **Svänga med släp**

Ta ut svängarna så att inte släpets hjul tar i kantstenar eller ginar utanför vägkanten. Tänk också på att köra mjukt och inte göra några hastiga filbyten eller bromsa häftigt.

### **Belysningen på släpet**

Om en av bilens blinkerslampor går sönder märks det genom att en kontrollampa blinkar långsamt eller extra snabbt. Om en blinkerslampa på släpet inte fungerar varnas föraren inte på samma sätt. Kontrollera därför regelbundet att släpets alla lampor fungerar, inklusive broms- och bakljus.

#### **VARNING**

**Om den de elektriska kontakterna på bilen respektive släpet inte hålls rena och fria från oxidation, så kommer belysningen på släpet inte att fungera.**

### **Körning i branta backar**

Vid körning nedför, växla ner för att motorbromsa så att bilens bromsar inte överbelastas.

Vid körning uppför långa backar, växla ner och kör högst 70 km/tim. för att undvika att motor och växellåda överhettas.

Om bilen har manuell växellåda, kör på 4:an eller lägre växel om backen är brant.

Om bilen har automatisk växellåda, kör med D-läget.

### ! VIKTIGT

- *Håll ett öga på temperaturmätaren om stigningen är mer än 6 %. Det kan finnas risk för överhettning av motorn. Speciellt om det är varmt, släpet är tungt och luftkonditioneringen är igång. Om nålen i mätaren närmar sig H, kör av vägen och stanna på en trafiksäker plats. Stäng av luftkonditioneringen om den är på. Låt sedan motorn gå på tomgång så att temperaturen sjunker. När motortemperaturen är normal kan du fortsätta köra.*
- *För att inte överhätta motor och växellåda, anpassa farten uppför efter hur tungt lastat släpet är och hur brant backen är.*

### Parkering i backar

Undvik att parkera i backar om du har släp kopplat till bilen.



### **VARNING - Om du måste parkera i backe**

**Att parkera en bil med släp i en brant backe, kan orsaka allvarlig skada om bilen och/eller släpet kommer i rullning.**

Om du måste parkera i en backe, gör så här:

1. Sätt an parkeringsbromsen och stäng av motorn.
2. Placera block framför släpets hjul i nedförsbacke och bakom dem i uppförsbacke.
3. Starta motorn, släpp bromsarna och rulla sakta tills släpets hjul ligger an mot blocken.
4. Vrid ratten så att framhjulen pekar mot trottoaren i nedförsbacke och från trottoaren i uppförsbacke.
5. Sätt an parkeringsbromsen och lägg i 1:an eller backväxeln (P-läge i bil med automatlåda).
6. Stäng av motorn.



### **VARNING**

**Kliv inte ur bilen förrän parkeringsbromsen är hårt ansatt, motorn avstängd och du lagt i en växel enligt ovan.**

När du ska köra iväg från backen

**I uppförsbacke, gör så här:**

1. Håll foten på bromsen och starta motorn med växeln i neutralläget.
2. Lägg i 1:an alternativt D-läget.
3. Frigör parkeringsbromsarna på släpet och i bilen.
4. Släpp bromsen och kör framåt/uppför.
5. Se till att hjulblocken blir upplockade.

**I nedförsbacke, gör så här:**

1. Håll foten på bromsen och starta motorn med växeln i neutralläget.
2. Lägg i backen.
3. Frigör parkeringsbromsarna på släpet och i bilen.
4. Släpp bromsen och backa en aning så att det går att ta bort hjulblocken. Alternativt kör framåt och låt släpet köra över blocken och se till att de sedan blir upplockade.

**Om bilen ofta drar släp krävs mer service**

Följ det serviceprogram som gäller för krävande körning. Hör med Kia-verkstaden vad som gäller.

Se till att även släpet får föreskriven service. Gör också dagliga kontroller i samband med att släpet används.

### **! VIKTIGT**

- *Motor belastas hårdare när bilen drar släp, vilket kan medföra att den överhettas om det är varmt eller om det är långa uppförsbackar. Om nålen i temperaturmätaren närmar sig H, börja med att stänga av luftkonditioneringen. Om det inte hjälper stanna bilen och låt den gå på tomgång tills den svalnat.*
- *Kontroller av motoroljenivån, oljan i växellådan, kylvätskan ska göras oftare om bilen drar släp.*
- *Om bilen inte är utrustad med luftkonditionering bör den utrustas med en kondensorfläkt för att kyla motorn effektivare.*

### Tänk på följande när du drar släp

- Låt eventuellt montera en krängningsdämpare på släpet.
- Bilen bör ha körts minst 200 mil innan du drar släp första gången. I annat fall riskerar du skador på motorn och transmissionen.
- Vi rekommenderar att du vänder dig till en Kia-verkstad eller annan expert för montering av dragkrok.
- 100 km/tim är högsta tillåtna hastighet med släp rent tekniskt.
- I Sverige är högsta tillåtna hastighet 80 km/tim.
- Kör inte fortare än 70 km/tim i långa uppförsbackar.
- Överskrid inte vikterna som anges här:

Item		Bensinmotor 2,0L		Bensinmotor 2,4L		Dieselmotor	
		M/T	A/T	M/T	A/T	M/T	A/T
Maximal släpvagnsvikt	Obromsat släp	650		650	650	650	
	Bromsat släp	1300		1700	1300	1300	
Max belastning på dragkroken		60		70	60	60	
Rekommenderat avstånd från mitten på bakhjulet till dragkulan		1185					

M/T : Manuell växellåda

A/T : Automatisk växellåda



### Släpvagnsvikten

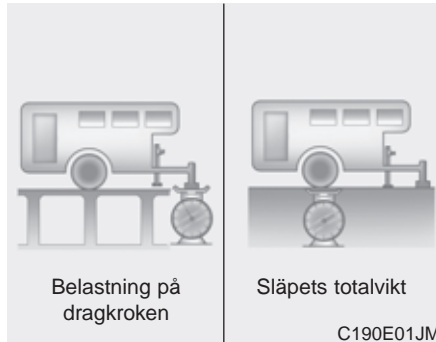

Släpets totalvikt får inte överskridas (se registreringsbeviset och tabellen på föregående sida). Tänk också på att taklast och släpets belastning på dragkulan ska räknas in i bilens last.

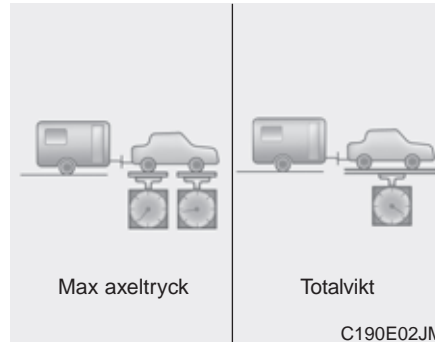

Lasta släpet så att den tillåtna belastningen på dragkulan inte överskrids. Se tabellen på föregående sida.

Lasta släpet så att belastningen på dragkroken blir 5%, eller högst 10 % eller vikt enligt tabellen på föregående sida.

### VARNING

- Släpet ska lastas så att ca 60 % av vikten ligger framför hjulaxeln.
- Överlasta aldrig släpet och överskrid aldrig den totala maxlasten för bil + släp (tågvikten).
- Ett överlastat och/eller felaktigt lastat släp kan medföra att du tappar kontrollen över bilen.

### FORDONSVIKTER

Var noga med att alltid lasta bilen rätt och överskrid aldrig de angivna maxvikterna. Tänk också på att eventuella lastbågar på taket och takbox ska räknas in i bilens last liksom belastningen på dragkulan, om bilen drar släp. Max släpvagnsvikt framgår av registreringsbeviset. En dekal med bilens helbilsgodkännande finns i främre dörroppningen på höger eller vänster sida.

#### Vikt på körklar bil

Bilen med full tank, utan förare.

#### Tjänstevikt

Vikten varierar beroende på bilens utrustning och anges i registreringsbeviset.

#### Maxlast

Tillåten last (passagerare och/eller last).

#### Maximal axelbelastning

Detta är totalvikten fördelad på fram- respektive bakaxeln.

#### Max belastning på fram- respektive/bakaxel

Siffrorna finns angivna i bilens helbilsgodkännande.

#### Totalvikt

Siffran finns angiven i bilens helbilsgodkännande och anger bilens vikt plus full last med passagerare och/eller bagage.

#### Överlast



#### **VARNING - Lastgränser**

**Överskrid aldrig maximalt tillåten axelbelastning eller totallast. Överlast olaglig och kan orsaka en olycka och medföra skador på bilen. Se dekalen för bilens helbilsgodkännande.**

## Om något händer

Varningsblinkers. ....	6-2
Punktering när du kör?.....	6-3
Motorstopp? .....	6-3
Startproblem, motorn startar inte .....	6-4
Hjälpstart med startkablar .....	6-5
Rulla eller bogsera igång bilen, läs varning .....	6-6
Motorn överhettad .....	6-7
Lufttryck - Varning för lågt lufttryck .....	6-8
Domkraft i bagageutrymmet. ....	6-13
Punktering, bil med reservhjul/hjulbyte .....	6-13
Hjulbyte.....	6-14
Reservhjul.....	6-14
Nödreservhjul, att tänka på .....	6-18
Bogsering/bärgning .....	6-21
Bogseröglor fram/bak .....	6-22
Bogsering i nödfall .....	6-22

### VARNINGSBLINKERS

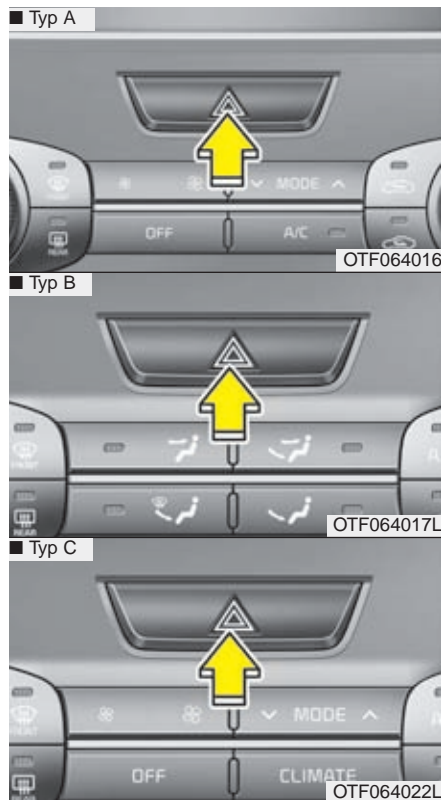

Tryck på knappen i mitten på instrumentbrädan och sätt på varningsblinkers om du måste parkera bilen där den kan utgöra en trafikfara för andra trafikanter. Tryck en gång till för att stänga av.

Varningsblinkers kan också användas i samband med att bilen bogseras.

## PROBLEM UNDER KÖRNING

### Om motorn stannar på ett trafikfarligt ställe

Om motorn stannar på ett trafikfarligt ställe, lägg växeln i neutralläge och skjut undan bilen till en säker plats.

### Om du får punktering

1. Lätta på gasen och styr rakt fram tills du kan svänga av från vägen. Bromsa försiktigt och stanna på en plats där bilen inte utgör en trafikfara. Hjulbyte ska alltid ske på en plats där det kan ske utan risk för att bilen och du själv blir påkörd. Se till att bilen står plant och att underlaget för domkraften är fast.
2. Sätt an parkeringsbromsen och lägg i backen (P för automat). Sätt eventuellt på varningsblinkers.
3. Ingen får befinna sig i bilen. Passagerare ska förflytta sig till en säker plats en bit ifrån den.
4. Följ anvisningarna för hjulbyte alternativt reparation av det punkterade däck, beroende hur bilen är utrustad.

### Om du får motorstopp

1. Trampa ner kopplingen eller lägg i neutralläget för automat och se till att bilen kommer så mycket som möjligt åt sidan från vägen. Rulla om möjligt till en plats där bilen inte utgör en trafikfara.
2. Sätt på varningsblinkers.
3. Försök att starta bilen. Om bilen inte startar, rekommenderar vi att du kontaktar en Kia-verkstad.

### MOTORN STARTAR INTE

#### Om startmotorn snurrar långsamt eller inte går alls

1. Sätt an parkeringsbromsen och lägg växeln i neutralläge (P eller N för automat).
2. Kontrollera att batteriets anslutningar är rena och åtdragna.
3. Tänd innerbelysningen. Om den lyser svagt eller slocknar när du vrider på startnyckeln är batteriet urladdat.
4. Kontrollera att el-anslutningarna till startmotorn är åtdragna.
5. Försök att hjälpstarta med startkablar.



#### **VARNING**

**Du får inte skjuta eller bogsera igång bilen. Oförbränt bränsle kan komma in i katalysatorn och skada den så allvarligt att den inte kan repareras.**

#### Om startmotorn går som den ska, men motorn ändå inte startar

1. Kontrollera att det finns bränsle i tanken.
2. Vrid tändningsnyckeln till LOCK/OFF och kontrollera alla anslutningar till tändningen, tändspolar och tändstift. Anslut eventuella lösa ledningar.
3. Om bilen ändå inte går att starta, rekommenderar vi att du vänder dig till en Kia-verkstad.

## HJÄLPSTART MED STARTKABLAR

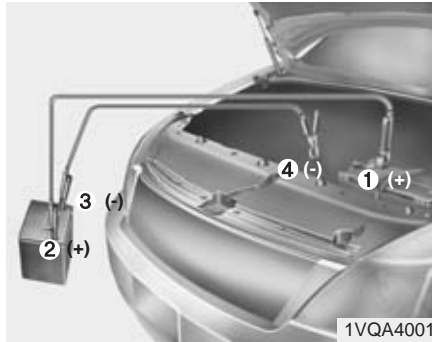

Anslut kablarna i nummerordning och lossa dem i omvänd ordning.

### Hjälstart

Var försiktig i samband med att du ansluter kablarna, så att du inte får en stöt. Om du är osäker på hur du ska gå tillväga, anlita en kunnig person.

#### ! VIKTIGT

*Hjälpbatteriet ska vara på 12 volt och bör ha minst samma kapacitet som batteriet i din bil.*

#### ! VARNING - Batteriet

Försök inte att kontrollera vätskenivån. Det kan innebära att batteriet spricker eller exploderar.

#### ! VARNING - Batteriet

- Batteriet avger en explosiv gas. Öppen eld, rökning och gnistor får därför inte förekomma i närheten av ett batteri.

Du måste noga följa instruktionerna för hur du ska ansluta kablarna. Om du är osäker på hur du ska gå tillväga, anlita en kunnig person.

Se till att du inte får batterivätska på dig. Den är frätande, giftig och orsakar rostangrepp.

Vi rekommenderar att du använder skyddsglasögon vid arbeten med batteriet.

- Gör inga försök att hjälstarta om batteriet är fruset eller om vätskenivån i batteriet är för låg.
- Se till att hjälpstartkablarna för plus (+) och minus (-) inte kommer i kontakt med varandra.
- Försök inte hjälstarta ett fruset batteri. Det finns risk att det exploderar.

När du ska ansluta kablarna:

### ! VIKTIGT

- Bilar med stopp-/start-system (ISG) är utrustade med underhållsfria batterier av en speciell typ (AGM)
- Vi rekommenderar därför att du vänder dig till en Kia-verkstad för eventuella kontroller eller service på batteriet. Om du själv tänker ladda det måste du använda en laddare som är elektronikskyddad. Den ska klara av att ladda med bägge batterikablarna anslutna så att batteriets sensor inte påverkas.
- Vid byte av batteri i bilar med stopp-/start-system måste även det nya batteriet vara av samma typ som originalet.
- På batterier med pluggar, skruva inte loss dem. Det kan läcka ut frätande batterivätska.
- Om bilens specialbatteri (AGM) för stopp-/start-systemet har varit bortkopplat ett blivit utbytt kommer systemet inte att fungera direkt. Batterisensorn måste först kalibreras. Det sker automatiskt när bilen står med tändningen från i ca 4 timmar.

### \* OBS

När du ska ta ström från en annan bil för att starta motorn ska du använda startkablar med isolerade handtag på klämmorna.

Följ nedanstående instruktioner exakt.

1. Stäng av alla strömförbrukare i bägge bilarna.
2. Se till att bilarna inte har kontakt med varandra.
3. Luta dig inte över batterierna när du ansluter den röda kabeln till plus (+) på bägge batterierna (1) och (2).
4. Anslut sedan den svarta kabelns ena ände till minus (-) på hjälpbatteriet (3).
5. Anslut slutligen den andra änden till en oisolerad metalldel (4) i motorrummet, t ex motorn, växellådan eller ett fjäderben. Se till att du inte vidrör några andra delar med kabelklämmorna!
6. Starta motorn i bilen med hjälpbatteriet och låt den gå på ca 2 000 varv/min.

### ! VIKTIGT - Batterikablarna

Anslut aldrig en kabel till minus på det urladdade batteriet! Det skapar gnistbildning och kan orsaka att batteriet spricker.

7. Starta motorn i bilen med det urladdade batteriet.

8. Lossa kablarna i omvänd ordning när motorn går.

*Om du inte kan komma på orsaken till att batteriet laddas ur, rekommenderar vi att du vänder dig till en Kia-verkstad, för en kontroll av systemet.*

### Försök inte starta motorn genom bogsering

Om du har bil med manuell växellåda, ska du inte försöka skjuta igång den, då detta kan skada avgasreningssystemet. Bilar med automatisk växellåda går tekniskt sett inte att bogsera igång. Använd startkablar.



### ! VARNING - Batteriet

Försök inte starta motorn genom skjuta på, bogsera bilen eller genom att rulla nedför en backe. Oförbränt bränsle kan komma in i katalysatorn och skada den så allvarligt att den inte kan repareras.



## ÖVERHETTAD MOTOR

Om motorn överhettas märks det genom att den tappar effekt och/eller att det hörs ett knackande ljud. Gör i så fall så här:

1. Sänk farten och stanna bilen på en trafiksäker plats så fort som möjligt.
2. Sätt an parkeringsbromsen och lägg växeln i neutralläge (för automat P eller N).
3. Stäng av luftkonditioneringen.
4. Om det tränger ut ånga från motorrummet, stanna motorn och låt huven vara stängd tills motorn svalnat. Om det inte kommer någon ånga. Låt motorn gå på tomgång, öppna huven och kontrollera att motorkylfläkten går. Om fläkten inte går, stanna motorn och vänta tills motorn svalnat.

### VARNING

Håll fingrarna borta från röliga delar i motorrummet när motorn är igång.

5. Kontrollera att drivremmen till vattenpumpen är hel. Om den är hel, kontrollera att den är spänd så att den inte slirar.

### VARNING

**Lossa inte kylarlocket när motorn är het. Det sprutar ut ånga som kan orsaka brännskador.**

6. Kontrollera om det läcker från kylaren, slangar eller anslutningar eller från vattenpumpen.  
(Om luftkonditioneringen varit igång är det normalt att det droppar kondensvatten under bilen).

7. Om drivremmen för vattenpumpen är trasig eller om det läcker kylvätska, stäng av motorn omgående. Kontakta sedan en verkstad. Vi rekommenderar att du vänder dig till en Kia-verkstad.
8. Om du inte hittar någon orsak till överhettningen, vänta tills motorn svalnat och fyll på kylvätska i behållaren om det behövs. Se anvisningarna i kapitel 7.
9. Kör sedan försiktigt och kontrollera på temperaturmätaren om bilen överhettas igen, rekommenderar vi att du vänder dig till en Kia-verkstad.

### VIKTIGT

- *Om kylvätskenivån sjunker innebär det att det finns något läckage. Vi rekommenderar att du i så fall vänder dig till en Kia-verkstad för kontroll av systemet.*
- *Om motorn överhettats på grund av för låg kylvätskenivå, fyll på långsamt med kall kylvätska, så att du inte riskerar att sprickor i motorn.*

## LUFTRYCKVARNARE - TPMS



OTF064001

### ■ Typ A



OTF044169L/OTF044169SW

### ■ Typ B



OTF044185L/OTF044185SW

- (1) Varningslampa - lufttrycksensor / Varningslampa - fel på lufttryckvarnaren
- (2) Fyll på luft i ett eller flera däck.  
Symbolen visar i vilket eller vilka hjul.

Anm: TPMS = Tire Pressure Monitoring System

Kontrollera lufttrycket i däcken minst en gång i månaden (även reservhjulet). Kontrollera när däcken är kalla. Lufttrycket anges på en dekal i förarens dörröppning. (Om bilen är utrustad med däck med annan dimension än standard, följ anvisningarna för de däcken).

Lufttrycksmätaren är en säkerhetsdetalj som varnar föraren om lufttrycket i ett eller flera däck är markant för lågt.

Om varningen visas, stanna så snart som möjligt och kontrollera lufttrycket samt fyll på luft om så krävs. Om du kör med för lågt lufttryck kan däcken överhettas och i värsta fall punkteras.

Med för lågt lufttryck slits däcken snabbare, köregenskaperna försämras, bränsleförbrukningen ökar och bromssträckan förlängs.

Även om bilen har lufttryckvarnare ska du varje månad kontrollera lufttrycket i samtliga däck. En liten minskning av trycket behöver nämligen inte innebära att du får en varning.

Bilen har också en varningslampa för fel i systemet. Varningslampan tänds också om lufttrycket är för lågt i något av däcken. Om det uppstått ett fel i systemet kommer varningslampan att blinka i ca 1 minut och därefter lysa konstant. Detta upprepas sedan varje gång när bilen startas och så länge felet inte blivit åtgärdat. Om lampan lyser med fast sken, efter att ha blinkat i ca 1 minut, kanske systemet inte kan känna av om lufttrycket är för lågt. Fel kan uppstå på grund av flera orsaker, bl a i samband med byte av däck och hjul.

Kontrollera alltid om varningslampan lyser efter att ett eller flera däck/hjul bytts och i samband med att du skiftat hjul.

**\* OBS**

Vi rekommenderar att du anlitar en Kia-verkstad för att få systemet kontrollerat, om något av nedanstående inträffar:

1. Någon av varningarna inte tänds och lyser i ca 3 sekunder när du slår på tändningen (ON).
2. Varningslampan för fel lyser med fast sken efter att ha blinkat i ca 1minut.
3. Varningslampan som visar alla fyra hjulen lyser konstant.



### Varningslampan - lufttrycksensorer

#### Varningsindikation för respektive hjul

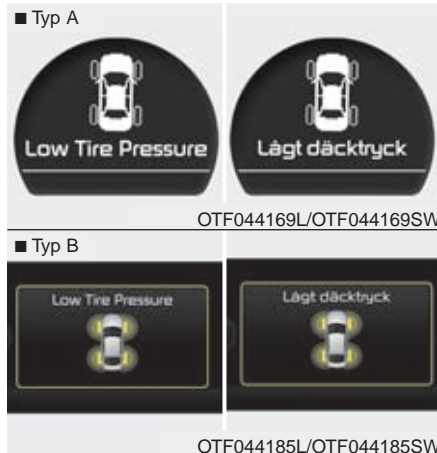

Om varningslampan tänds betyder det att det är markant lågt lufttryck i ett eller flera däck. I displayen visar varningsindikatorn vilket eller vilka däck det gäller.

Om du får en varning om lågt lufttryck, sänk farten, undvik tvära svängar och häftiga inbromsningar. Stanna snarast och kontrollera lufttrycket.

Om lufttrycket är för lågt, fyll på med luft. Se dekalen på dörrstolpen för förardörren hur mycket luft det ska vara i däcken.

Om du inte kan fylla på luft kanske du måste montera reservhjulet (eller laga en eventuell punktering med reparationssetsen).

Om du kör bilen i ca 10 minuter i en hastighet över 25 km/tim efter att ha bytt det punkterad hjulet mot reservhjulet kommer nedanstående att hända:

- Varningslampan kan blinka i ca 1 minut och sedan lysa med konstant sken. Det beror i så fall på att det inte finns någon lufttrycksensor i reservhjulet.
- Varningslampan lyser med konstant sken. Det beror i så fall på att det inte finns någon lufttrycksensor i reservhjulet.

### ! VIKTIGT

*Vid minusgrader kan varningslampan tändas om lufttrycket justerats till föreskrivet tryck i varmare väder. Då är det inte något fel i systemet. Kylan gör att lufttrycket sjunker.*

*Om du kör bilen under skiftande temperaturförhållanden, kontrollera/justera lufttrycket när temperaturen stigit eller sjunkit kraftigt.*



### **WARNING - Lågt lufttryck**

Om lufttrycket är mycket för lågt försämras köregenskaperna drastiskt och bromssträcken blir längre.

Om du kör en längre sträcka med för lågt lufttryck kan däcken överhettas och i värsta fall punkteras.



### Fel i TPMS-systemet

Om varningslampan lyser med fast sken efter att ha blinkat i ca 1 minut, har det uppstått ett fel i systemet.

Vi rekommenderar i så fall att du vänder dig till en Kia-verkstad för kontroll av systemet.

### \* OBS

Om det uppstått något fel i systemet för däcktryckövervakning sker ingen varning om lufttrycket i ett däck blir för lågt.

### ! VIKTIGT

• *Störningar kan uppstå och varningslampan för fel kan börja blinka i ca 1 minut och sedan lysa konstant om bilen körs nära en transformatorstation, annan elanläggning eller intill sändare som finns på polisstationer, radiostationer, flygplatser etc.*

• *Störningar kan också uppstå och varningslampan för fel kan börja blinka i ca 1 minut och sedan lysa konstant om bilen har snökedjor eller om t ex en bärbar dator eller annan elektronisk utrustning används i bilen.*

## Hjulbyte på bil med däcktryckövervakning

Om du får punktering tänds varningslampan och en indikation som visar vilket däck som är punkterat. Se till att snarast få punkteringen lagad på hjulet med sensor för lufttrycksvarning. Vi rekommenderar att du vänder dig till en Kia- eller gummiverkstad.

### ! VIKTIGT

***Tätningemedlet måste tas bort från fälgen och lufttrycksensorn och även från däcket om du inte ersätter det med ett nytt.***

I varje hjul finns en sensor. Den är monterad intill ventilen på insidan av fälgen, som är anpassad för sensormontage. Vi rekommenderar att du vänder dig till en Kia-verkstad om det uppstår något fel.

Om du kör ca 10 minuter i högre hastighet än 25 km/tim, efter att ha bytt det punkterade hjulet mot reservhjulet, kan du få någon av nedanstående signaler.

- Varningslampan kan blinka i ungefär 1 minut för att sedan övergå till att lysa konstant på grund av att ingen sensor är monterad i reservhjulet .
- Varningslampan lyser konstant vid körning på grund av att ingen sensor är monterad i reservhjulet.

Normalt går det inte att se på ett däck om lufttrycket är lite för lågt. Tänk också på att i varma däck är lufttrycket högre än det var när du fyllde på luft i kalla däck. Kontrollera därför lufttrycket när däcken är kalla, d v s har bilen körts högst 1,6 km efter att ha stått i minst 3 timmar.

### ! VIKTIGT

***Vi rekommenderar att du endast använder tätningemedel som är godkänt av Kia, om bilen är utrustad med lufttrycksensorer. Andra typer av tätningemedel kan skada sensorerna.***



### ! VARNING -

#### Lufttryckvarnaren

- Lufttryckvarnaren kan inte varna för en plötslig däckskada, t ex en explosion.
- Om bilen känns instabil, lämna vägen och parkera på en säker plats och kontrollera däcken.



### ! VARNING - Åtgärda inget i systemet

**Gör inga ingrepp i systemet för däckövervakning.**

**Det kan medföra att det inte fungerar samt att garantiåtagandet för systemet inte gäller.**

### **VARNING - TPMS**

- Gör inga modifieringar på bilen som kan påverka däcktryckövervakningen (TPMS).
- Alla fälgar som finns på marknaden har inte sensorer som känner av lufttrycket.
- Vi rekommenderar att du vänder dig till en Kia-verkstad om du vill ha andra fälgar till din bil. Då är de utrustade med sensorer som är godkända av Kia.

## OM DU FÅR PUNKTERING

### Bil med reservhjul

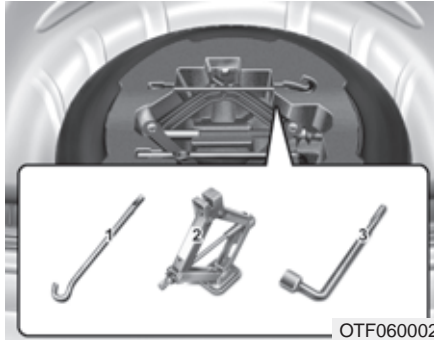

Lyft på luckan i bagageutrymmet och ta fram verktygen för hjulbyte.

- (1) Domkraftens vevarm
- (2) Domkraft
- (3) Hjulmutternyckel

### Domkraften

Domkraften som medföljer bilen är enbart avsedd för hjulbyte. Följ anvisningarna för hur den ska användas, så att ingen skadar sig.

Se till att den är förvarad i sitt fack, när den inte används, så att den inte skramlar under körning.

### **⚠ VARNING - Hjulskifte**

- Hjulbyte ska alltid ske på en plats där det kan ske utan risk för att du eller bilen blir påkörd.
- Se till att bilen står plant och att underlaget för domkraften är fast. Lägga eventuellt en plank under domkraften.
- Domkraften får endast placeras under de markerade lyftpunkterna under dörrtrösklarna.
- Var försiktig så att bilen inte glider av domkraften.
- Kryp aldrig under bilen om den endast stöds av domkraften.
- Starta aldrig motorn när bilen är lyft.
- Ingen får befinna sig i bilen när den ska lyftas.
- Passagerare ska förflytta sig till en säker plats en bit från bilen.

### Att ta loss och återmontera reservhjulet

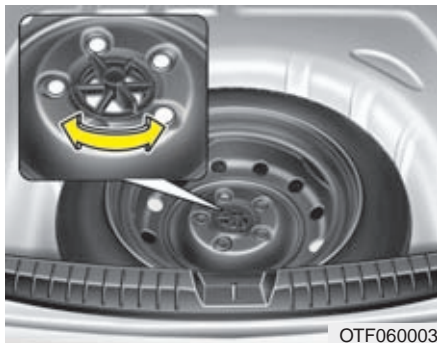

Vrid vingmuttern som håller hjulet på plats moturs.

Gör på omvänt sätt när du lägger tillbaka hjulet.

För att förhindra att reservhjulet och verktygen "skallar" under körning bör du sätta fast dem ordentligt.

### Byt hjul så här



1. Se till att bilen står på plant och fast underlag.
2. Sätt an parkeringsbromsen och lägg i backen (P för automat).
3. Sätt på varningsblinkers om de behövs för att varna andra trafikanter.
4. Placera ut varningstriangeln om den behövs för att varna andra trafikanter. Den bör stå 150 - 250 m från bilen.



1JBA6504

5. Ta fram reservhjulet, domkraften och verktygen för hjulbytet.
6. Lägg block framför och bakom hjulet som är diagonalt mot det punkterade.
7. Om bilen har heltäckande hjulsidor, bryt försiktigt bort hjulsidan.

#### **⚠ VARNING - Hjulbyte**

- Det är viktigt att parkeringsbromsen är hårt ansatt och att det finns block vid ett hjul.
- Ingen får befinna sig i bilen i samband med hjulbytet.





OTF064004

8. Lossa alla hjulbultarna ett varv med hjulmutternyckeln, inte mer.



9. Skjut in domkraften under lyftpunkten (1) fram eller (2) bak, d v s intill det hjul som ska bytas. De fyra lyftpunkterna är markerade med flänsar och en upphöjd punkt.

**⚠ VARNING - Domkraftens placering**  
Domkraften får endast placeras under de markerade lyftpunkterna.

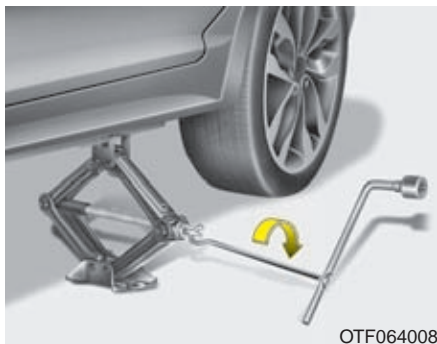

10. Haka fast vevarmens krok i öglan på domkraften och använd hjulmutternyckeln som hävstång för att veva och lyfta bilen. Lyft bara så mycket att hjulet går fritt från marken, ca 3 cm. Kontrollera att bilen inte riskerar att glida av domkraften.

11. Lossa alla hjulmuttrarna helt och lyft av hjulet. Om det är en aluminiumfälg kan du behöva rycka lite i hjulet för att få loss det.
12. Rengör anliggningsytorna på fälgen och navet innan du sätter dit reservhjulet.
13. Sätt dit och dra fast muttrarna för hand med den koniska sidan mot fälgen.

### VARNING

- Se upp så att du inte skadar dig på reservhjulet eller hjulsidan i samband med hjulbytet.
- Rengör anliggningsytorna på fälgen och navet innan du sätter dit reservhjulet. Annars finns det risk att hjulet lossnar.

14. Montera hjulet genom att hänga upp det på pinnbultarna. Dra fast muttrarna för hand med den koniska sidan mot hjulet. Vicka lite på hjulet för att passa in det och dra åt ytterligare med fingrarna om du kan. Dra åt lätt med fälgmutternyckeln.



OTF060007

15. Sänk ner bilen, ta bort domkraften och dra åt muttrarna i den ordning som visas i bilden.

Åtdragningsmomentet ska vara 9-11 kg.m. Kontrollera sedan att alla muttrarna är åtdragna. Om du är osäker på att det är rätt åtdragna, rekommenderar vi att du vänder dig till en Kia-verkstad.

Om muttrarna inte är tillräckligt hårt åtdragna kan det märkas genom att hjulet vibrerar vid inbromsning.

I samband med hjulbyte, kontrollera lufttrycket direkt när hjulet är monterat. Det är viktigt att det är rätt lufttryck.

Se till att ventilhatten inte kommer bort så att det kommer smuts i ventilen. Den kan orsaka att ventilen blir otät och att luft läcker ut.

Återställ alltid domkraften och verktygen efter hjulbytet samt se till att de inte ligger och skramlar.

### ! VIKTIGT

*Hjulmuttrarna har mm-gänga. Om du byter till andra fälgar och skaffar nya muttrar måste du se till att få exakt samma gänga. I annat fall kommer gängorna i muttern och på pinnbulten att förstöras. Det betyder att hjulet kan lossna.*

*Om du känner dig osäker, rekommenderar vi att du vänder dig till en Kia-verkstad.*

**! VARNING - Pinnbultarna**  
Om pinnbultarna blir skadade finns det risk att hjulet kan lossna.

För att domkraften och verktygen inte ska ligga och skramla i bagageutrymmet, se till att spämma fast dem i golvfacket.

**! VARNING - Lufttrycket**  
Kontrollera lufttrycket i nödreservhjulet direkt efter monteringen. Det ska vara 420 kPa (4,2 bar eller 4,3 kg/cm<sup>2</sup>). Lufttrycket för övriga hjul framgår av en dekal i dörröppningen på förarsidan och i kapitel 8 i den här boken.

### *Att tänka på för nödreservhjulet*

Bilen är utrustad med antingen ett nödreservhjul eller en reparationsatts. Ett nödreservhjul tar lite plats och är lättare än en vanligt hjul samt är bara avsett för högst tillfälligt bruk.

#### **! VIKTIGT**

- ***Kör högst 80 km/tim med ett nödreservhjul monterat på bilen eftersom det försämrar köregenskaperna och bromsförmågan.***
- ***Endast ett nödreservhjul får vara monterat på bilen.***

#### **VARNING**

**Nödreservhjulet ska bara användas för kortare körsträckor under tiden som det ordinarie däcket lagas. Kör max 80 km/tim med hjulet monterat.**

Luftryck i nödreservhjulet: 420 kPa.

### **\* OBS**

**I samband med hjulbyte, kontrollera lufttrycket direkt när hjulet är monterat. Det är viktigt att det är rätt korrekt.**

Att tänka på för nödreservhjulet:

- Maxhastighet 80 km/tim.
  - Undvik dåliga vägar och gropar.
  - Hjulet ger bilen försämrade köregenskaper och sämre bromsförmåga.
  - Bilen kan inte lastas maximalt med ett nödreservhjul monterat. Se även belastningsindex på däcksidan.
  - Kör inte över några hinder i vägbanan. Frigångshöjden är 2,5 cm sämre än med ordinarie däck.
- Kör inte in i en automattvätt.
  - Snökedja får inte monteras på det här hjulet.
  - Om du måste ha snökedjor på bilen samtidigt med ett nödreservhjul så ska det monteras bak.
  - Hjulet är konstruerat för den här bilmodellen och får inte användas på någon annan modell.
  - Ett däck på nödreservhjulet håller bara ca 300 mil. När det är utslitet ska det bytas mot ett likadant med samma dimension.
  - Endast ett nödreservhjul får vara monterat på bilen.
  - Dra inte släp när ett nödreservhjul är monterat på bilen.

## Domkraftdekal

- Exempel
- Type A

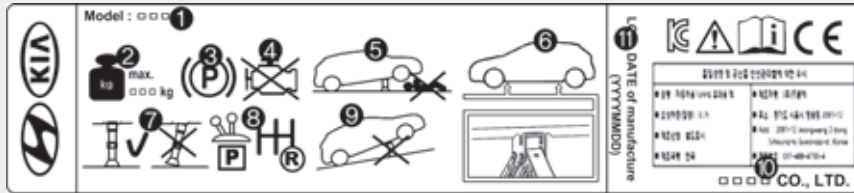

OHYK064001

- Type B





OHYK064002

\* Dekalen i bilen, som beskriver domkraften, kan skilja sig från illustrationen. Rätt beskrivning finns på dekalen som är fäst på domkraften.

1. Modell
2. Maximal tillåten vikt
3. Sätt an parkeringsbromsen innan du lyfter bilen.
4. Tändningen ska vara i läge OFF.
5. Kryp aldrig in under bilen när den är lyft med endast domkraften.
6. Domkraften får endast placeras under de markerade lyftpunkterna.
7. Domkraften får inte luta.
8. Lägg i backen på manuellt växlad bil och P-läget på bil med automatisk växellåda.
9. Bilen måste stå på plant underlag, aldrig i en lutning.
10. Domkrafttillverkarens namn.
11. Tillverkningsdatum.

## EC-godkännande för domkraft

	
<b>EC Declaration of Conformity</b> according to EC Machinery Directive 2006/42/EC	
We, <b>SAMKI IND. CO., LTD.</b> <b># 22, Hyejuk3-Gil, Buk-Gu, Ulsan, Korea</b> declare under our sole responsibility that the product	
<b>Product</b>	: <b>Jack Assembly</b>
<b>Type Designation(s)</b>	: <b>Jack Assembly-600kg, Jack Assembly-700kg Jack Assembly-800kg, Jack Assembly-1000kg Jack Assembly-1200kg, Jack Assembly-1500kg</b>
<b>Serial No.</b>	: <b>N/A</b>
<b>Year of Manufacture</b>	: <b>2013</b>
to which this declaration relates is in conformity with the following standard(s) or other normative document(s):	
EN ISO12100 (2010)	Safety of machinery - General principles for design – Risk assessment and risk reduction
EN ISO12100-2/A1 (2009)	Safety of machinery - Basic concepts, general principles for design, Part 2 : Technical principles
EN 1494/A1 (2008)	Mobile or movable jacks and associated lifting equipment
following the provisions of Directive(s):	
2006/42/EC	Directive on the approximation of the laws of Member States relating to machinery (D/L 157 Jun. 9, 2006)
Ulsan, Korea / Jul. 25, 2013 <u>Hyun Duck, Cho</u> <i>President</i> 	
(Place and date of issue)/(name and signature or equivalent making of authorized person)	
* T.C.P. Compiling Person: <u>Sabnet Limited (European Notified body : 1674 )</u> <u>Deedford Garage, Deedford, Kettering Northants, NN14 4EQ, England</u>	

JACKDOC14S

## BÄRGNING

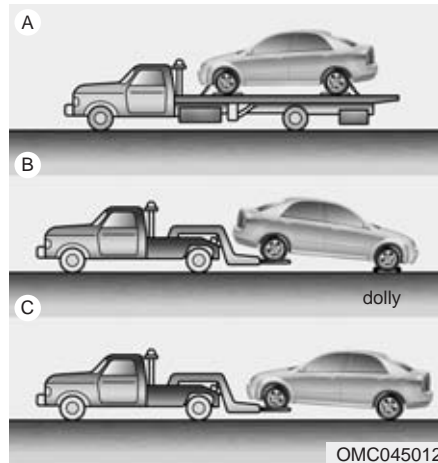

Anlita alltid en professionell bärgare eftersom bilen bör transporteras på flak. Det går också att använda en s k Dolly vid bärgning.

Bilen kan bärgas med bakhjulen på marken under förutsättning att det inte är något fel på bakhjulen eller den bakre hjulupphängningen.

### \* OBS

Om den elektriska parkeringsbromsen inte frigörs som den ska, rekommenderar vi att du vänder dig till en Kia-verkstad.



### ! VIKTIGT

- *Bilen kan skadas om den bärgas med framhjulen i marken.*
- *Bärgare av den typ som visas på den övre bilden får inte anlitas.*

### Nödbogsering

Om bilen måste bogseras med alla fyra hjulen i marken, gör så här:

1. Tändningen ska vara i till ACC-läget.
2. Lägg växeln i neutralläge.
3. Frigör parkeringsbromsen helt.

### ! VIKTIGT

**Växeln måste vara i neutralläge för att växellådan inte ska skadas.**

### Främre bogserögla

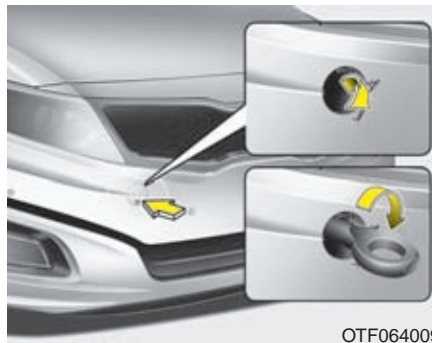

1. Öppna bagageluckan och ta fram bogseröglan ur verktygsåsen.
  2. Ta bort den lilla skyddskåpan, som sitter över hålet i stötfångaren. Tryck i underkant på kåpan.
  3. Skruva fast bogseröglan genom att vrida den moturs i hålet tills den sitter fast ordentligt.
  4. Ta bort bogseröglan och sätt på skyddskåpan igen efter användning.
- Bak finns en fast dragögla. Se bilden till höger.

### Bogsering med lina

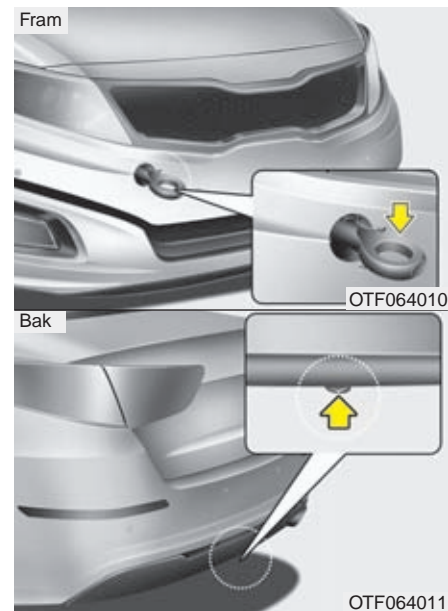

**I nödfall kan bilen bogseras med en lina fäst i bogseröglan.**

Bogsering bör bara ske på bra väg och det får inte vara något fel på bilens växellåda, hjul, hjulupphängningar, styrning eller bromsar.



- Använd inte bogseröglan för att dra loss bilen om den kört fast.
- Dragbilen bör inte vara lättare än bilen som bogseras.
- Kontrollera att bogseröglan är väl fastdragen.
- Se till att ratten inte är låst när bogseringen påbörjas. Tändningen ska vara i ACC-läget.
- Se till att ingen befinner sig mellan bilarna.
- Försök att dra så rakt som möjligt, belasta inte bogseröglan i sidled eller snett uppåt.
- Spänn bogserlinan för att starta dragningen mjukt.
- Se till att det inte uppstår några ryck.

### ! VIKTIGT

- *Bogserlinan får bara fästas i bogseröglan, ingen annanstans på bilen.*
- *Se till att linan inte kan lossna under bogseringen.*
- *Bogsera inte en bil som är tyngre än dragbilen.*

### ⚠ VARNING

Var extremt försiktig i samband med bogsering.

- Spänn bogserlinan för att starta dragningen mjukt och håll jämn fart så att det inte uppstår några ryck som kan slita av bogserlinan och skada bogseröglan.
- Anlita en flakbärgare om bilen som ska bogseras inte rullar lätt.
- Försök att dra så rakt som möjligt.
- Se till att ingen befinner sig mellan bilarna.

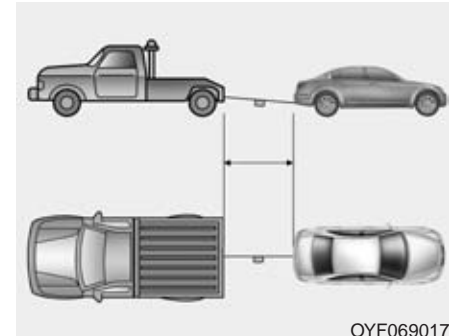

OYF069017

- Fäst bogserlinan så att den inte kan lossna.
- Märk linan med en varningsflagga.

### **När bilen nödbogseras**

- Tändningen ska vara i ACC-läget, så att bilen kan styras.
- Växellådan i neutralläge.
- Parkeringsbromsen ska vara helt frigjord.
- Tänk på att bilen är tungstyrd och att bromspedalen måste trampas ner mycket kraftigt eftersom servosystemen inte fungerar när motorn inte är igång.
- Om bromsning sker i en lång utförbacke kan bromsarna överhettas. Stanna i så fall och låt bromsarna kylas ner.

### **! VIKTIGT - Automatisk växellåda**

***Om bilen skall bogseras med alla fyra hjulen i marken, gör så här:***

- 1. Tändningen ska vara i ACC-läge.***
- 2. Lägg växeln i neutralläge.***
- 3. Frigör parkeringsbromsen helt.***
- 4. För att växellådan inte ska skadas, bogsera bilen max 1,5 km och kör max 15 km/tim.***
- 5. Innan bogsering, kontrollera så inte automatväxellådsolja läcker under fordonet. Om olja läcker ut så måste bilen bärgas med flakbärgare eller med en så kallad Dolly, så att alla hjulen är lyfta från marken.***

# Service och underhåll

Motorrum, översikt .....	7-2	Tvätta bilen.....	7-75
Service och underhåll.....	7-5	Bilvård, interiör .....	7-79
Service som kan utföras av bilägaren .....	7-5	Avgasreningssystem, beskrivning.....	7-81
Serviceprogram, information .....	7-9	Katalysator, viktigt! .....	7-82
Serviceåtgärder, allmän information .....	7-10		
Motorolja & oljefilter, kontroll/påfyllning.....	7-14		
Kylsystemet, kontroll/påfyllning/byte.....	7-16		
Broms- och kopplingsvätska, nivåkontroll .....	7-19		
Styrservovätska, kontroll/påfyllning .....	7-20		
Bränslefilter, luftning (diesel) .....	7-21		
Spolarvätska, nivåkontroll/påfyllning .....	7-22		
Parkeringsbroms, funktionskontroll .....	7-23		
Motorluftrenare, filterbyte .....	7-24		
Friskluftfilter för kupén, byte.....	7-26		
Vindrutetorkarblad, underhåll och byte .....	7-28		
Batteri, underhåll.....	7-32		
Fälgar och däck, utförlig information .....	7-36		
Säkringar.....	7-46		
Lampbyten .....	7-65		
Bilvård, exteriör .....	7-75		

### MOTORRUM

#### ■ Bensinmotor (Nu 2,0 liter CVVL)

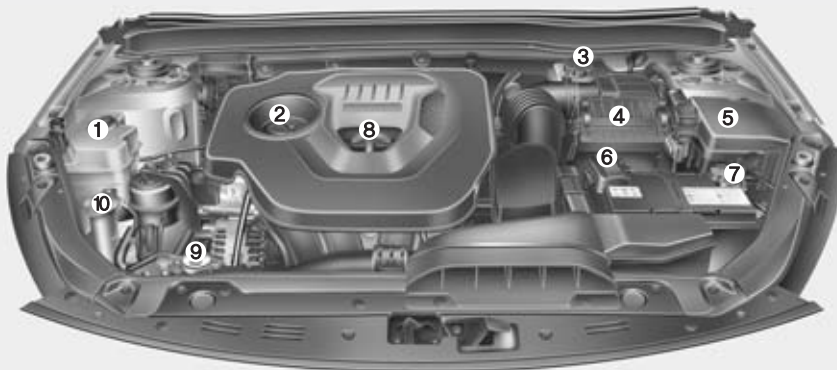

1. Kylvätskebehållare
2. Påfyllningshål för motorolja
3. Behållare för broms-/kopplingsvätska
4. Luftrenare
5. Säkringshållare
6. Positiv batteripol
7. Negativ batteripol
8. Mätsticka för motoroljenivå
9. Kylarlock
10. Behållare för spolärvätska

#### ■ Bensinmotor (Nu 2,0 liter MPI)

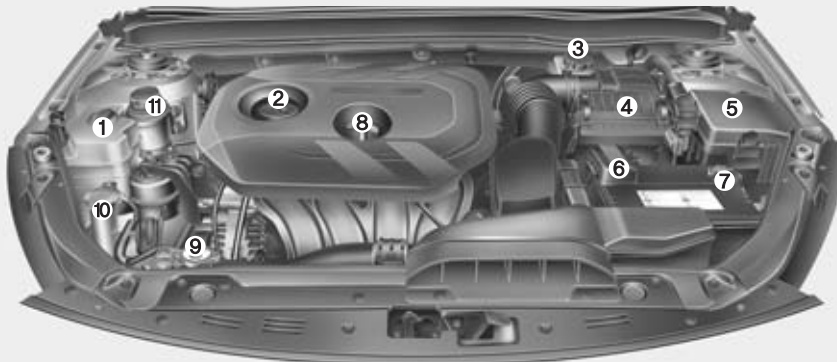

\* Motorrummet i din bil kan ha ett annat utseende än det på bilden.

OTF073080/OTF074091

■ Bensinmotor (THETA 2,4 liter MPI)

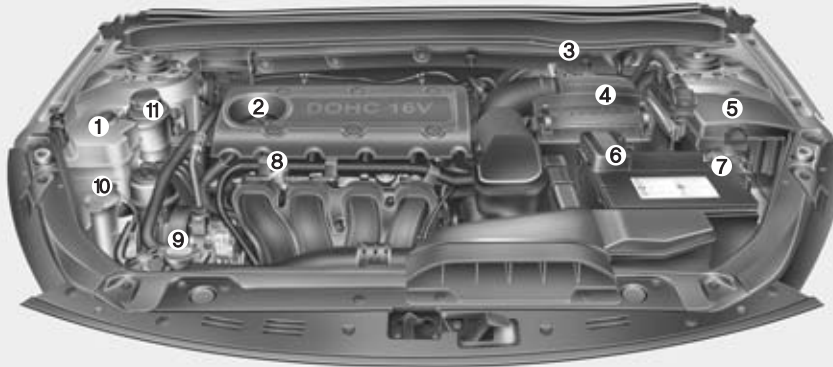

1. Kylvätskebehållare
2. Påfyllningshål för motorolja
3. Behållare för broms-/kopplingsvätska
4. Luftrenare
5. Säkringshållare
6. Positiv batteripol
7. Negativ batteripol
8. Mätsticka för motoroljenivå
9. Kylarlock
10. Behållare för spolärvätska
11. Behållare för styrservovätska

■ Bensinmotor (THETA 2,0 liter - T-GDI)

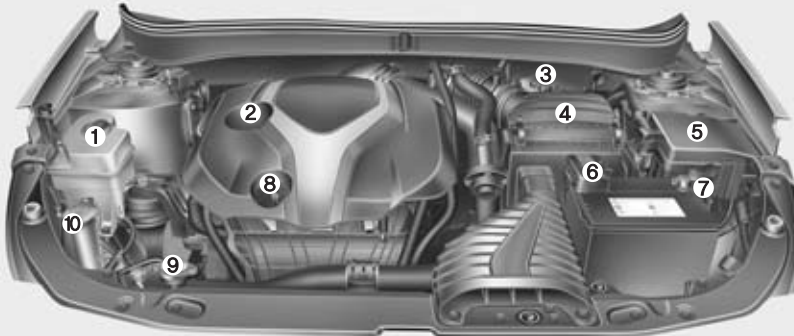

\* Motorrummet i din bil kan ha ett annat utseende än det på bilden.

OTF070072L/OYF071200N

### ■ Dieselmotor (U2 1,7)

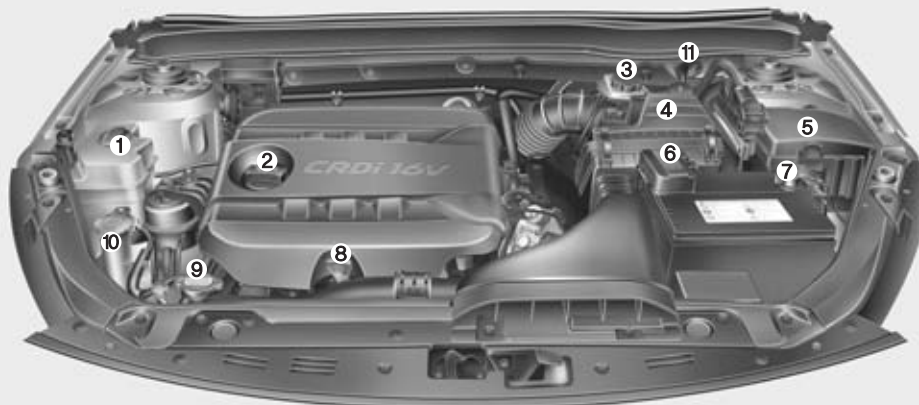

1. Kylvätskebehållare
2. Påfyllningshål för motorolja
3. Behållare för broms-/kopplingsvätska
4. Luftrenare
5. Säkringshållare
6. Positiv batteripol
7. Negativ batteripol
8. Mätsticka för motoroljenivå
9. Kylarlock
10. Behållare för spolärvätska
11. Bränslefilter (diesel)

\* Motorkåpan kan ha ett annat utseende än den på bilden.

OTFS070001

## UNDERHÅLL

Var alltid försiktig när du ska utföra något arbete på bilen, så att du inte skadar dig själv eller orsakar något fel på bilen.

Utebliven eller bristfälligt utförd service kan medföra att något fel uppstår. Det kan i sin tur orsaka en olycka eller personskada.

### Ägarens ansvar

#### \* OBS

Bilägaren ansvarar för att bilen för service enligt aktuellt serviceprogram.

Vi rekommenderar att du vänder dig till en Kia-verkstad när det är dags för service.

Se till att varje service blir dokumenterad i Service- och garantiboken.

Om service inte utförs enligt Kias anvisningar kan det medföra att eventuella garantikrav avvisas.

I Service- och garantiboken anges vilka serviceintervaller som gäller för din bil.

Reparationer och justeringar, som måste göras på grund av utebliven service eller att bilen inte skötts som den ska, omfattas inte av några garantiåtaganden.

### Serviceåtgärder som kan utföras av ägaren

Om bilen inte får rätt service och underhåll kan det uppstå driftstörningar.

I det här kapitlet beskriver vi endast enklare arbeten som kan utföras av ägaren. Annan service måste utföras av utbildad personal med tillgång till specialverktyg.

#### \* OBS

Fel som uppstått på grund av felaktiga reparationer eller justeringar under garantitiden, kan medföra att garantikrav avvisas. För att vara säker på att all service blir utförd korrekt, rekommenderar vi att du vänder dig till en Kia-verkstad. Se även häftet "Service- och garantibok", som medföljer bilen.



### VARNING

#### - Eget serviceunderhåll

- Var alltid försiktig i samband med arbeten på bilen så att du inte skadar dig.
- Om du inte vet hur du ska utföra ett visst arbete eller om du saknar det rätta verktygen, rekommenderar vi att du vänder dig till en Kia-verkstad.
- Att utföra arbeten under huven när motorn är igång är riskabelt. Du kan bränna dig om motorn är varm eller skada dig på roterande delar. Se till att du inte har löst hängande kläder, smycken eller klocka på dig.

### **! VIKTIGT**

- **Tryck inte på och lägg inget tungt på kåpan som täcker motorn eller på bränsleledningarna.**
- **Vi rekommenderar att du vänder dig till en Kia-verkstad om du misstänker att bränslesystemet behöver kontrolleras.**
- **Kör ingen längre sträcka med bilen om motorkåpan är demonterad.**
- **Tänk på att inte ha öppen eld nära motorrummet. Bränsle och spolarvätska kan antändas.**
- **Rör inte batteriet, tändkablar och andra elektriska kablar förrän du lossat minuskabeln från batteriet. Annars riskerar du att få en elektrisk stöt.**
- **Om du petar loss några inredningsdetaljer med en skruvmejsel, var försiktig så att det inte blir några skador.**
- **Var försiktig när du rengör eller byter glödlampor, så att du inte får en stöt.**

### **Dieselmotor**

- Bränsleinjektorerna (Piezo typ) arbetar under hög spänning (max 200 volt). Följande kan inträffa:
  - Direktkontakt med injektorer eller relaterat kablage kan orsaka att man får stötar som skadar muskler eller nervsystem.
  - Personer med pacemaker bör hålla sig på avstånd från motorrummet när motorn är igång eftersom injektorerna alstrar ett magnetfält.
- Följ nedanstående säkerhetsföreskrifter när du skall inspektera motorrummet när motorn är igång.
  - Vidrör inte injektorerna, dess kablage eller styrdon när motorn är igång.
  - Koppla inte loss kontakten på injektorerna när motorn är igång.
  - Personer med pacemaker skall inte vistas nära motorrummet när motorn startas eller är igång.



### **! VARNING - Dieselmotor**

**Åtgärda absolut ingenting på insprutningssystemet när motorn är igång och inom 30 sekunder efter att den stannat. Det är ett högt tryck i systemet och en bräns-lestråle kan orsaka allvarliga skador.**

**Personer med pacemaker bör hålla sig borta från motorrummet när motorn är igång eftersom motorns styrsystem alstrar kraftiga magnetfält.**



## KONTROLLER UTÖVER SERVICEPROGRAMMET

I det här avsnittet beskrivs enklare arbeten som ägaren själv kan utföra och som inte kräver specialutrustning.

Om du är tveksam om hur ett visst arbete ska utföras rekommenderar vi att du vänder dig till en Kia-verkstad.

Om du upptäcker något fel på bilen, rekommenderar vi att du omgående kontaktar en Kia-verkstad, om du inte anser att felet kan avhjälpas i samband med nästa service.

### *Kontrollera i samband med tankning:*

- Oljenivån i motorn.
- Spolarvätskenivån.
- Lufftrycket i däck.
- Nivån i kylvätskebehållaren.
- Kontrollera att kylaren och AC-kylaren är ren och inte blockerad med löv, smuts eller insekter. Om någon av ovanstående komponenter är extremt smutsig eller om du är osäker på skicket, då rekommenderar vi att du vänder dig till en Kia-verkstad.

### **VARNING**

**Det är övertryck i kylsystemet vilket medför att ånga kan strömma ut om du lossar locket på kylvätskebehållaren när motorn är varm.**

### *Var uppmärksam på under körning:*

- Har avgasljudet förändrats och luktar det avgaser i bilen?
- Vibrerar ratten eller känns det som den glappar eller har styrningen blivit trögare?
- Har bilen en tendens att dra åt höger eller vänster på slät väg?
- Låter det konstigt vid inbromsningar, drar bilen åt något håll, krävs det mer kraft att bromsa eller sjunker bromspedalen ovanligt djupt?
- Känns den automatiska växellådan annorlunda?
- Kontrollera funktionen för manuell växellåda och koppling.
- Fungerar den automatiska växellådans P-läge.
- Fungerar parkeringsbromsen som den ska?
- Läcker det ut oljor eller vätskor under bilen? (Att det kommer kondensvatten från luftkonditioneringen är normalt).

### ***Kontrollera/åtgärda minst en gång per månad:***

- Nivån i kylvätskebehållaren.
- Att samtliga yttre lampor är hela.
- Luftrycket i däcken, inklusive reservhjulet.

### ***Kontrollera/åtgärda nedanstående minst två gånger per år (Det kan vara lämpligt att utföra dessa kontroller höst och vår):***

- Att inget läckage förekommer från kylaren samt slangar och anslutningar.
- Att torkare och spolare fungerar. Rengör torkarbladen med en ren trasa indränkt med spolärvätska.
- Strålkastarnas inställning.
- Avgassystemet med alla klammor och värmesköldar.
- Att säkerhetsbältena löper som de ska i sina rullar och att bältena inte är fransiga eller skadade på annat sätt samt att bälteslåsen fungerar.
- Att däcken inte är skadade och att mönsterdjupet är minst 1,6 mm på mest slitna stället (vinterdäck 3 mm).
- Att alla hjulmuttrar är åtdragna.

### ***Kontrollera/åtgärda minst en gång per år:***

- Dräneringshålen i dörrarna och karossen får inte vara igensatta.
- Smörj alla lås och gångjärn.
- Smörj in alla tätningsslister.
- Luftkonditioneringens funktion (Lämpligen på våren).
- Nivå i behållaren för styrservon.
- Smörj den automatiska växellådans länkage för växelväljaren.
- Rengör batteriet och polerna.
- Nivå i bromsvätskebehållaren.

## BILENS SERVICEPROGRAM

Kias ständigt pågående tekniska utveckling gör att serviceprogrammet för den här bilen kan komma att ändras både beträffande intervaller och åtgärder. Därför finns inget service-program i den här instruktionsboken. Vid varje servicetillfälle (se Service- och garantiboken) ska aktuellt service-program följas. Alla auktoriserade Kia-verkstäder har serviceprogram för varje Kia-modell.

Det ordinarie serviceprogrammet ska följas såvida bilen inte utsätts för det som betecknas som "krävande körning", enligt punkterna i spalten till höger. Då gäller vissa andra serviceintervaller.

### Tätare serviceintervaller gäller för bilar som utsätts för "krävande körning"

- Ofta korta körsträckor.
- Körning på grus och sand som medför att det dammar.
- Bromsarna används flitigt.
- Bilen körs på saltade vägar eller där andra korrosiva ämnen förekommer.
- Körning i lera och på dåliga vägar.
- Mycket körning i backar.
- Mycket tomgångskörning och körning i låg hastighet.
- Långvarig körning i kyla och/eller mycket fuktig luft.
- Kommersiell användning.
- Mer än 50 % av körtiden i tät trafik och temperaturer över 32°.

*Vi rekommenderar att du vänder dig till en Kia-verkstad om har några frågor som gäller service.*

### FÖRKLARING TILL SERVICEÅTGÄRDER

#### Motorolja och motoroljefilter

Byte ska ske enligt anvisningarna i serviceprogrammet. Om bilen utsätts för krävande körning ska byte ske med tätare frekvens.

#### Drivremmar

Kontrollera regelbundet att de inte är skadade eller fransiga, byt i så fall. Om de inte är korrekt spända, se till att de blir justerade.

#### **! VIKTIGT**

*Om du kontrollerar säkerhetsbältenas funktion får tändningen inte vara i läge ON.*

#### Bränslefilter (Diesel)

Ett igensatt bränslefilter ger sämre prestanda, kan skada avgasreningssystemet samt göra motorn svårstartad. Om filtret snabbt blir igensatt kan det behöva bytas oftare än vad som anges i serviceprogrammet.

När ett nytt filter är monterat, kör motorn några minuter och kontrollera att inget läckage förekommer vid anslutningarna. Vi rekommenderar att du vänder dig till en Kia-verkstad för byte av bränslefilter.

#### Bränsleledningar och anslutningar

Kontrollera att inget läckage förekommer. Vi rekommenderar att du vänder dig till en Kia-verkstad för byte av bränsleledningar och kopplingar.



#### **! VARNING - Dieselmotor**

Åtgärda absolut ingenting på insprutningssystemet när motorn är igång och inom 30 sekunder efter att den stannat. Det är ett högt tryck i systemet och en bränslestråle kan orsaka allvarliga skador. Personer med pacemaker bör hålla sig borta från motorrummet när motorn är igång eftersom motorns styrsystem alstrar kraftiga magnetfält.

### Slangar för avdunstning och tanklock

Kontroller ska göras enligt anvisningar i serviceprogrammet. Vid byte, se till att monteringen blir korrekt.

### Motorluftfilter

Vi rekommenderar att du vänder dig till en Kia-verkstad för byte motorluftfiltret.

### Tändstift (bensinmotorer)

Byt enligt anvisningarna i serviceprogrammet och till stift enligt specifikation.



#### **VARNING**

**Kontrollera inte tändstiften när motorn är varm. Du kan bränna dig.**

### Ventilspel (För Theta 2,4 liter)

Kontrollera ventilljud och vibrationer enligt anvisningarna i serviceprogrammet.

Vi rekommenderar att du vänder dig till en Kia-verkstad.

### Styrervopump, rem och slangar

Kontrollera styrervopump och dess slangar efter läckage och skador. Byt ut eventuella skadade eller läckande delar omedelbart.

Kontrollera servostyrningens drivrem efter skador, sprickor, slitage samt att den är ordentligt spänd. Byt eller justera vid behov.

### Kylsystemet

Kontrollera kylaren, kylvätskebehållaren, slangar och anslutningar. Det får inte förekomma något läckage eller några skador. Byt omgående skadade delar.

### Kylvätska

Vätskenivån ska kontrolleras regelbundet och byte ska ske enligt anvisningarna i serviceprogrammet.

### Olja i manuell växellåda

Kontrollera enligt anvisningarna i serviceprogrammet.

### Vakuumslangar för vevhusventilationen

Kontrollera att slangarna inte har några skador eller ansvällningar. Kontrollera extra noga de delar av slangarna som är närmast värmekällor, som t ex avgasgrenröret.

Kontrollera att slangarna inte ligger för nära någon värmekälla eller nöter mot någon metall del så att det uppstår värme- eller förslitningsskador. Kontrollera också att det är tätt vid alla klammor och kopplingar. Om det förekommer minsta skada på en slang ska den bytas omgående.

### Automatväxellådsolja

Oljan i automatväxellådan behöver inte kontrolleras eller bytas under normala körförhållanden. Om bilen utsätts för s k krävande körförhållanden rekommenderar vi att du kontaktar en Kia-verkstad för kontroll och eventuellt byte av oljan i den automatiska växellådan.

### \* OBS

Automatväxellådsolja är röd till färgen, vartefter man använder bilen så kommer färgen att bli mörkare.

Detta är normalt och skall inte tolkas som ett tecken på att olja bör bytas bara för att oljan blivit mörkare till färgen.

### ! VIKTIGT

*Användandet av en icke godkänd olja kan resultera i att fel eller skador uppstår. Dessutom kan eventuella garantikrav avvisas.*

*Använd endast godkänd olja, se avsnittet "Oljor och vätskor" i kapitel 8.*

### Bromsledningar

Kontrollera att det inte finns några nötningskador, annan förslitning, sprickor eller läckage. Byt omgående skadade delar.

### Bromsvätska

Kontrollera nivån på behållaren. Den ska ligga mellan MIN- och MAX-markeringarna. Endast vätska med beteckningen DOT 4 får fyllas på.

### Parkeringsbromsen

Kontrollera pedalen och vajrarna visuellt. Vi rekommenderar vi att du anlitar en Kia-verkstad för eventuell justering.

### Bromsskivor, bromsok och belägg

Kontrollera förslitningen på skivor och belägg och om det förekommer läckage vid bromsoken.

Mer information (på engelska) om hur du kontrollerar slitna bromsbelägg (pads) finns på hemsidan:

<http://brakemanual.kia.co.kr>

### Hjulupphängningen

Kontrollera fjädrar, stötdämpare och länkar samt infästningar. Dra åt enligt specificerade moment om så krävs.

### **Styrväxel, länkage, damasker och undre armens kulleleder**

Med motorn avstängd, kontrollera att glappet i ratten inte är för stort.

Kontrollera att styrlänkarna inte är böjda och att damaskerna är hela.

### **Drivaxlar, damasker och klammor**

Kontrollera att inget är skadat eller kraftigt förslitet. Byt omgående skadade delar och fetta in om det behövs.

### **Luftkonditioneringen**

Kontrollera att det inte förekommer något läckage från ledningar och anslutningar.

## OLJA OCH FILTER FÖR MOTORN

■ Bensinmotor (Nu 2,0L, Theta 2,0 T-GDI)

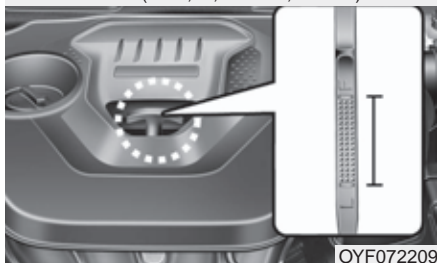

■ Bensinmotor (Theta 2,4L)



■ Dieselmotor

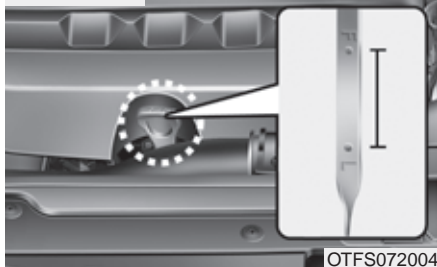

### Kontroll av oljenivån

1. Motorn ska ha normal arbets-temperatur.
2. Se till att bilen står plant och stanna motorn.
3. Kontrollera nivån ca 5 minuter efter att motorn stannats, så att oljan har hunnit sjunka ner i tråget.
4. Dra upp oljemätstickan och torka av den. Sätt tillbaka den och tryck ned den helt.

**⚠ VARNING - Risk för brännskador**

**Se upp så att du inte bränner dig på heta delar i motorn.**

5. Dra upp mätstickan igen och kontrollera att nivån ligger mellan markeringarna F (full) och L (låg).

■ Bensinmotor (Nu 2,0L, Theta 2,0 T-GDI)



■ Bensinmotor (Theta 2,4L)



■ Dieselmotor





Om nivån ligger vid L (låg), fyll på upp till F (full). **Fyll inte på för mycket.**

**Använd en tratt så att du inte spiller olja på motorn.**

*Fyll endast på med olja enligt rekommendationen i kapitel 8.*

### **! VIKTIGT**

- *Om du fyller på över F-markeringen kan motorn skadas.*
- *Om du spiller olja på motorn i samband med påfyllningen ska du omgående torka bort spillet.*
- *Använd endast rena trasor eller papper som inte luddar när du torkar av oljemätstickan. Det får inte komma smuts i motoroljan.*

### **! VIKTIGT - Dieselmotorer**

*Om du fyller på för mycket olja i dieselmotorn kan den skadas. För mycket olja orsakar skvalpning, förhöjt motorvarv, hårdare gång och omfattande vit avgasrök.*

### **Byte av olja och motoroljefilter**

Vi rekommenderar att du vänder dig till en Kia-verkstad för byte av motorolja och filter.



### **! VARNING**

**Om du får olja på huden, tvätta omgående med tvål och vatten.**

### KYLSYSTEMET

Kylsystemet är från fabriken fyllt med en kylvätska med frysskydd. Nivån bör kontrolleras minst en gång per år och inför vintersäsongen bör även frysskyddet kontrolleras.

#### ! VIKTIGT

- *Om motorn överhettats på grund av för låg kylvätskenivå, fyll på långsamt med kall kylvätska, så att du inte riskerar att sprickor i motorn.*
- *Om kylvätskenivån är för låg riskerar skador på vattenpumpen och motorn.*

### Kontroll av kylvätskenivån

#### VARNING



#### - Kylarlocket

- Lossa aldrig locket när motorn är igång eller varm. Du kan bränna dig på utströmmande ånga och kylsystemet kan skadas.
- Stäng av motorn och vänta till den svalnat. Även då ska du vara försiktig när du lossar locket. Använd en trasa som skydd och vrid tills det tar stopp. Vänta medan eventuell ånga pyser ut. Tryck därefter locket nedåt och ta bort det.
- Även om motorn inte är igång ska du inte lossa kylarlocket eller dräneringspluggen om motorn fortfarande är varm. Det kan strömma ut ånga som kan orsaka brännskador.

#### VARNING



Kylfläkten styrs av motortemperatur, trycket i AC-systemet samt bilens hastighet. Fläkten kan starta även fast motorn är avstängd. För att undvika skada, var försiktighet vid arbete nära kylfläkten. När motortemperaturen sjunker kommer kylfläkten att stanna automatiskt, detta är normalt. I bilar med GDI-motor kan kylfläkten gå tills du kopplar loss batteriets minuspol.

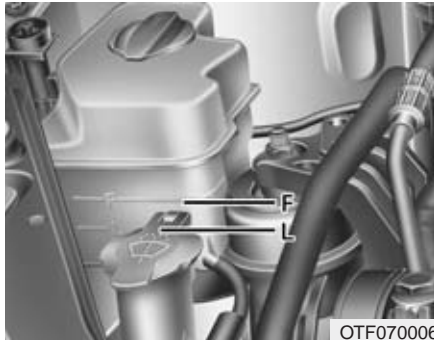

OTF070006

Kontrollera skicket på alla slangar och anslutningar. Skadade och/eller svällda slangar ska bytas.

Nivån ska ligga mellan markeringarna L (låg) och F (full) på behållaren när kylvätskan är kall.

Om nivån är låg, fyll på upp till F med kylvätska som har rätt frysskydd. Fyll inte på för mycket.

Om du ofta måste fylla på, rekommenderar vi att du vänder dig till en Kia-verkstad, för en kontroll av systemet.

### Kylvätskan

- Använd endast mjukt avmineraliserat eller destillerat vatten.
- Blanda med glykol för att skydda mot frysning och rostbildning.
- Använd inte kylvätska med metanol eller alkohol.
- Blanda som mest i 60 % frysskydd men aldrig mindre än 35 %. Se tabellen.

### Blandningstabell

Lägsta temperatur	Blandning	
	Glykol	Vatten
-15°C	35 %	65 %
-25°C	40 %	60 %
-35°C	50 %	50 %
-45°C	60 %	40 %

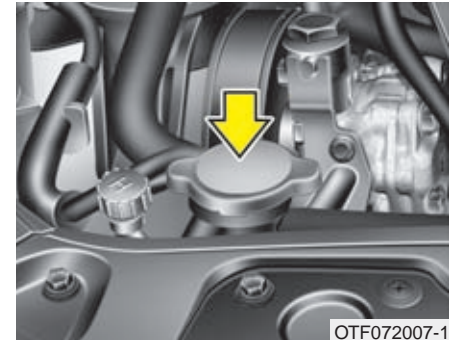

OTF072007-1

### VARNING



**Lossa aldrig kylarlocket när motorn är igång eller varm. Du kan bränna dig på utströmmande ånga.**

### Byte av kylvätska

Vi rekommenderar att du vänder dig till en Kia-verkstad för byte av kylvätska.

#### VIKTIGT

*Linda en tjock trasa runt påfyllningshålet innan du fyller på kylvätska. Då minskar du risken att det rinner ner vätska på komponenter i motorrummet, t ex generatorn.*

#### VARNING

Kylvätska får inte användas som spolarvätska. Sikten försämras och lacken skadas.

## BROMS- OCH KOPPLINGSVÄTSKA

### Kontroll av nivå

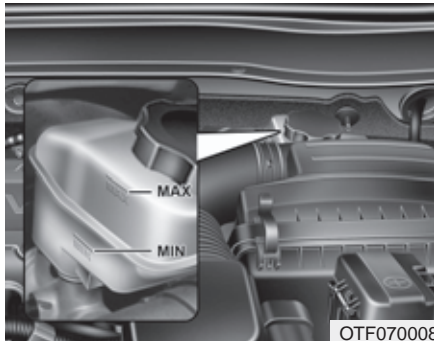

OTF070008

Nivån sjunker vartefter bromsarna slits. Läs därför regelbundet av nivån på behållaren. Den ska ligga mellan MIN och MAX. Om nivån är för låg, fyll på upp till MAX-markeringen.

Innan du skruvar av locket, torka av det noga och runt om det. Det får inte komma smuts i bromsvätskan.

Blanda aldrig olika typer av bromsvätska. Om nivån är extremt låg, rekommenderar vi att du vänder dig till en Kia-verkstad för kontroll av bromssystemet.

*Fyll endast på med specificerad vätska. Se kapitel 8.*

*Blanda aldrig olika typer av vätskor.*

**! VARNING - Om nivån sjunker snabbt**  
Om du ofta måste fylla på bromsvätska, rekommenderar vi att du låter en Kia-verkstad kontrollera bromssystemet.

**! VARNING - Broms- och kopplingsvätska**

Broms- och kopplingsvätska är giftig. Om du av misstag skulle spilla på huden måste du direkt tvätta med tvål och vatten och sedan skölja noga. Om du får vätska i ögonen, skölj med rikligt med vatten och kontakta omedelbart läkare.

**! VIKTIGT**

Broms- och kopplingsvätska är korrosiv. Om du spiller på lacken ska du omgående tvätta bort den för att undvika rostskador.

Använd inte bromsvätska från en förpackning som varit öppnad ofta den kan vara förstörd.

Blanda inte olika typer av vätskor. Det kan medföra skador i bromssystemet.

### STYRSERVO

#### Kontroll av vätskenivån

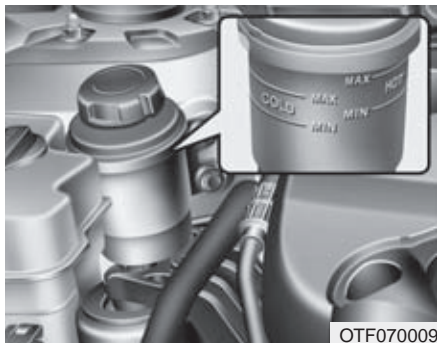

Kontrollera regelbundet att nivån ligger mellan MAX- och MIN-markeringarna på behållaren. Notera att det finns två olika nivåmarkeringar; en för kall motor (COLD) och en för varm motor (HOT).

Bilen ska stå plant och motorn ska vara avstängd.

Om nivån är låg, fyll på upp till MAX-markeringen. Innan du skruvar av locket, torka av det noga och runt om det. Det får inte komma smuts i styrservovätskan.

#### \* OBS

Kontrollera att oljenivån är vid "HOT" när oljan är varm och vid "COLD" om oljan är kall.

Normalt är förbrukningen av vätska i styrservon mycket liten. Om du ofta måste fylla på styrservovätska, rekommenderar vi att du vänder dig till en Kia-verkstad, för en kontroll av systemet.

#### ! VIKTIGT

- *Om du kör med för låg vätskenivå kan styrservopumpen skadas.*
- *Starta inte motorn om behållaren är tom.*
- *Innan du skruvar av locket för påfyllning, torka av det noga och runt om det. Det får inte komma smuts i behållaren.*
- *Om vätskenivån är för låg blir styrningen trög och det hörs ett missljud från servopumpen.*
- *Använd endast rekommenderad vätska (PSF-IV) så att pumpen inte skadas.*

## BRÄNSLEFILTER (DIESEL)

### Tappa vatten ur bränslefiltret

Filtret separerar och samlar upp vatten som finns i bränslet.

När det samlats en viss mängd vatten i filtret tänds varningslampan i panelen.

Då måste filtret tömmas.



Om den här varningslampan tänds, rekommenderar vi att du vänder dig till en Kia-verkstad.

### ! VIKTIGT

*Om filtret inte töms kan det uppstå skador i bränslesystemet.*

### Om du kört slut på bränslet eller bytt filter måste bränslefiltret luftas

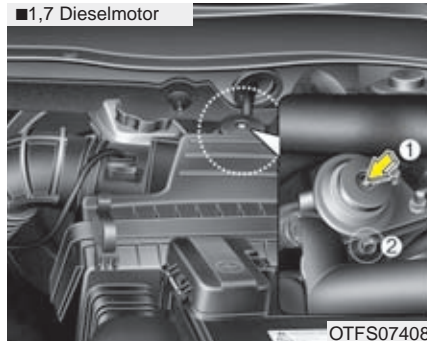

Om du kört slut på bränslet eller om du bytt bränslefilter, måste bränslesystemet luftas, annars kan bilen vara svår att starta. Gör så här:

1. Pumpa ca 50 gånger på plattan (som är inringad) eller tills den känns stum.
2. Lufta genom att lossa på skruven med en kryssmejsel och sedan dra fast den igen.
3. Pumpa sedan ca 15 gånger.
4. Lufta igen genom att lossa på skruven och sedan dra fast den igen.
5. Pumpa därefter ca 5 gånger.

### \* OBS

- Håll en trasa vid luftningsskruven för att samla upp eventuellt bränsle som sprutar ut.
- Gör nogga rent runt bränslefiltret och insprutningspumpen innan du startar bilen, annars finns det risk för brand.
- Kontrollera att det inte läcker runt bränslefiltret och pumpen.

### Byte av bränslefilterinsats

### \* OBS

Vid byte av bränslefilterinsats, rekommenderar vi att du väljer Kia original

## SPOLARVÄTSKA

### Kontroll av spolärvätskenivån

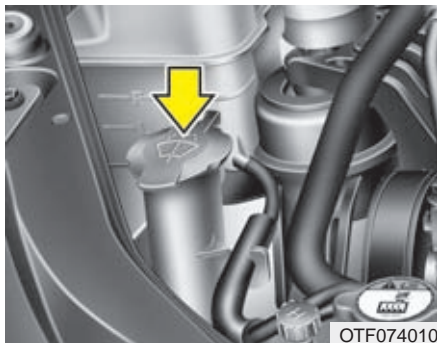

Behållaren är genomskinlig så du kan enkelt kontrollera nivån.

Fyll på med vatten och spolärvätska i rätta proportioner med tanke på temperaturen. Vintertid krävs en större andel koncentrerad spolärvätska. Se anvisningar på förpackningen för att få rätt blandning.

### VARNING

- Använd inget annat frysskydd än spolärvätska.
- Vissa spolärvätskor kan vara lättantändliga under vissa förhållanden. Se därför till att det inte förekommer öppen eld, gnistor eller rökning i samband påfyllning av spolärvätska. Förvara inte heller någon förpackning med spolärvätska under motorhuv.
- Spolärvätska är giftig. Undvik att få den på huden.



## PARKERINGSBROMSEN

### Kontroll av funktionen

#### Typ A - Pedal

##### ■ Typ A

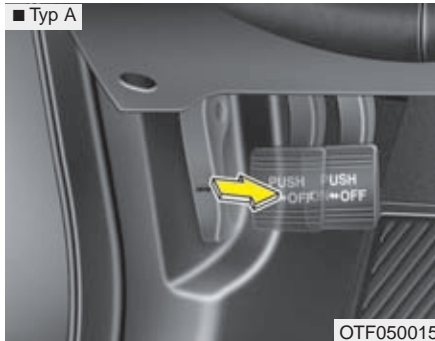

Kontrollera att slaglängden på parkeringsbromspedalen är inom specifikation när man applicerar ett tryck på 20 kg. Parkeringsbromsen ska kunna hålla bilen stilla parkerad i en brant backe. Om spelet är större eller mindre än specifikationen, rekommenderar vi att du låter en Kia-verkstad åtgärda systemet.

**Slaglängd: 4-5 hack**

#### Typ B - Spak

##### ■ Typ B

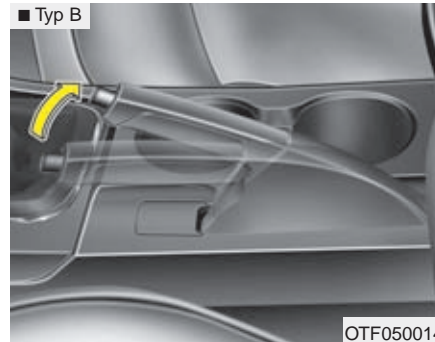

Kontrollera handbromsen genom att räkna antal hack spaken kan dras åt. Parkeringsbromsen ska kunna hålla bilen stilla parkerad i en brant backe. Om spelet är större eller mindre än specifikationen, rekommenderar vi att du låter en Kia-verkstad åtgärda systemet.

**Slaglängd: 6-8 hack vid en kraft av 20 kg**

## LUFTRENARE

### Byte luftfilter

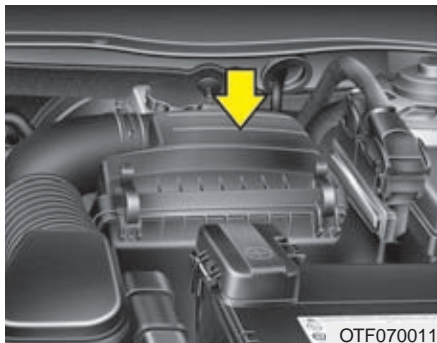

Filtret ska bytas enligt anvisningarna i serviceprogrammet.

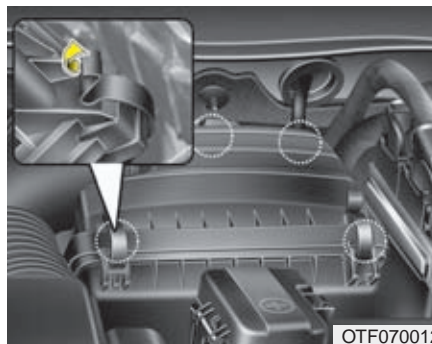

1. Öppna luftrenaren genom att släppa på dess spännen och lyft upp locket.

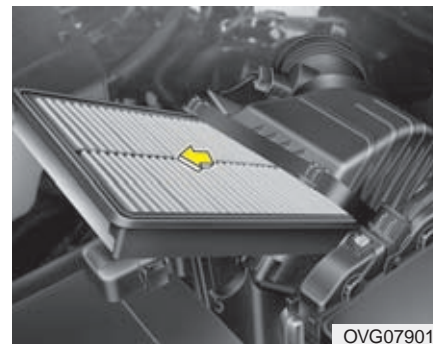

2. Demontera luftfiltret och rengör insidan av luftrenaren
3. Montera det nya luftfiltret i luftrenaren.
4. Återmontera luftrenarens lock och lås detta med dess spännen.

Filtret ska bytas enligt de intervaller som anges i serviceprogrammet.

*Om bilen ofta körs på dammiga vägar ska filtret bytas oftare än vad de normala serviceprogrammet anger. Se programmet för krävande körning.*

### **! VIKTIGT**

- **Kör aldrig bilen utan luftfilter. Det medför motorskador.**
- **I samband med filterbyte får det inte komma in smuts i filterhuset.**
- **Utan filter kan baktändning orsaka brand i motorrummet.**
- **Vi rekommenderar att du ersätter delar som ska bytas med Kia original. Då är du garanterad rätt funktion, så att du inte riskerar att det uppstår några fel på luftflödessensorn eller diesel-motorns turboaggregat.**

### BYTE AV KUPÉLUFTFILTER

Filtret ska bytas enligt anvisningarna i det ordinarie serviceprogrammet. Om bilen körs mycket på dammiga vägar ska det bytas oftare.

Om du ska byta filtret själv. Följ anvisningarna och var försiktig så att du inte skadar några komponenter i anslutning till filtret.

#### Gör så här:

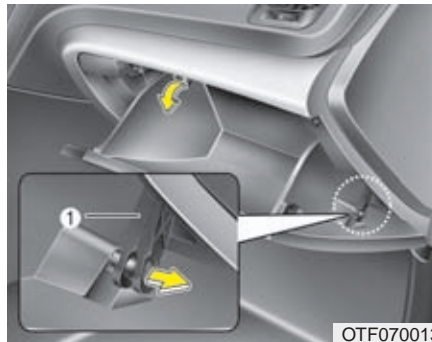

1. Öppna handsfacket och lossa dämparen (1).

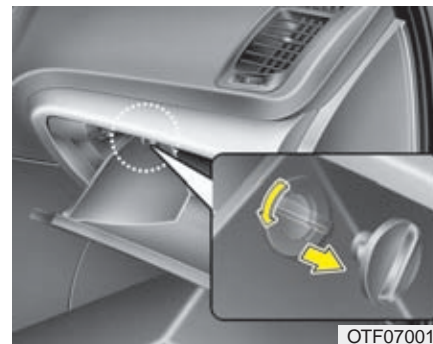

2. Med handsfacket öppet, demontera stopplackarna på båda sidorna.



3. Lossa filtret genom att klämma ihop spärrklackarna (1) på höger sida. Dra sedan ut filtret (2).

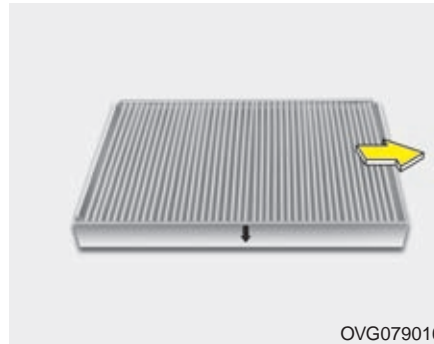

4. Byt ut friskluftsfiltret.  
5. Återmontera i omvänd ordning.

#### \* OBS

Vid byte av kupéluftfilter var noga med att montera filtret på korrekt vis annars kan det skapa oljud och effektiviteten av filtret kan reduceras. Pilen på filtret ska vara vänd nedåt.

### TORKARBLAD

#### Underhåll

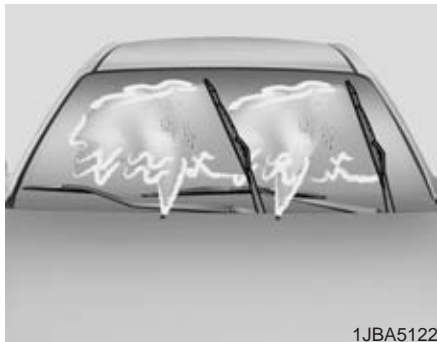

#### \* OBS

I vissa fall kan det vax som används i automatiska biltvättar orsaka en beläggning på vindrutan som kan vara svår att få bort. Det gäller också insekter och trädsav.

För att få torkarbladen att svepa rutan ren, rengör både rutan och gummibladen med ett mildt rengöringsmedel, t ex diskmedel och skölj noga med rent vatten.

#### ⚠ VIKTIGT

*Använd aldrig bensin, fotogen, thinner eller något annat lösningsmedel på torkarbladen eller vindrutan.*

#### Byte av torkarblad

När det blir ränder på rutan är det dags att byta bladen.

#### ⚠ VIKTIGT

*Försök aldrig föra torkarna för hand över rutan. De kan skadas.*

#### ⚠ VIKTIGT

*Vi rekommenderar att du byter till ett Kia original torkarblad.*

**Byte av torkarblad fram****Typ A**

1. Lyft upp torkararmen från rutan.

**! VIKTIGT**

*Låt inte armen falla ner och skada vindrutan.*

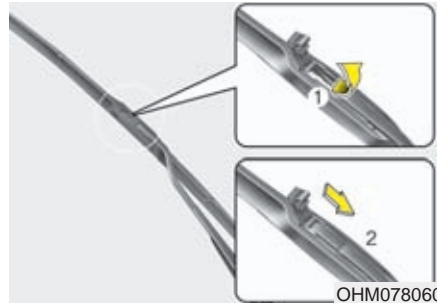

2. Lyft upp torkarbladets låsbleck (1) och dra sedan torkarbladet nedåt (2) för demontering.
3. Montera i omvänd ordning.
4. Sänk försiktigt ner torkararmen mot rutan.

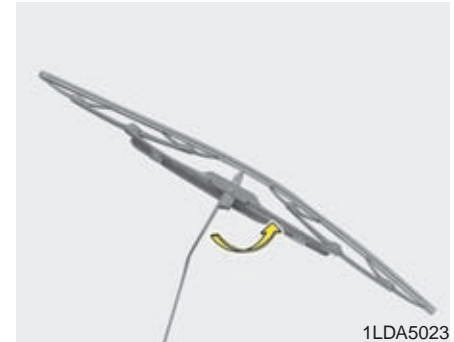
**Typ B****! VIKTIGT**

*Låt inte armen falla ner och skada vindrutan.*

1. Lyft upp torkararmen från rutan och vinkla bladet som bilden visar.

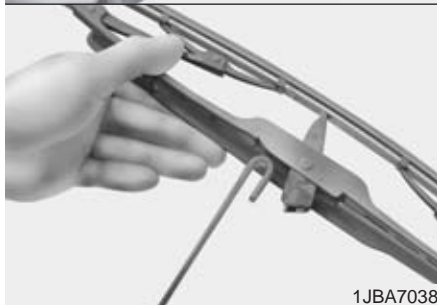
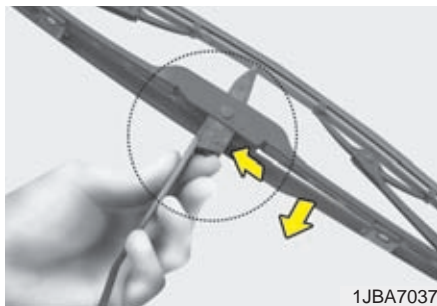

2. Tryck in låsclipset (inringade pilen) och dra bladet nedåt, utmed armen.
3. Ta bort torkarbladet helt.
4. Montera ett nytt torkarblad genom att följa instruktionen i omvänd ordning.

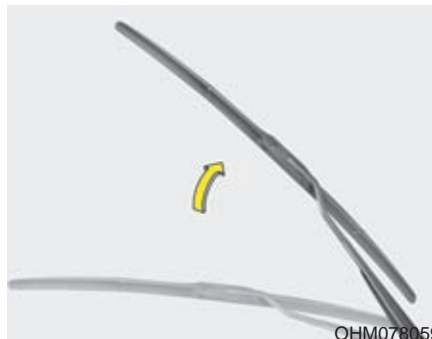

### Typ C

1. Lyft upp torkararmen från rutan.

### ! VIKTIGT

*Låt inte armen falla ner och skada vindrutan.*

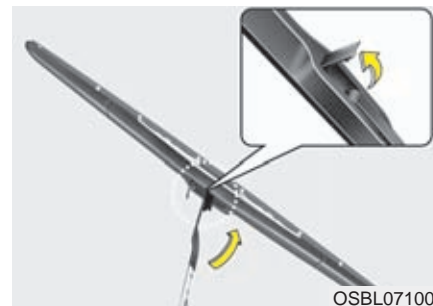

2. Vinkla torkarbladet 90° mot armen.
3. Tryck på clipset (1) och ta loss torkarbladet från torkararmen (2) genom att dra det nedåt utmed armen och ta loss det från den U-formade delen av armen.





4. Montera ett nytt torkarblad genom att trä ner det över armen (3) och kroka fast det i den U-formade delen så att det fastnar med ett klick.
5. Sänk försiktigt ner det nya torkarbladet på rutan.

### BATTERIET

#### Batteriunderhåll

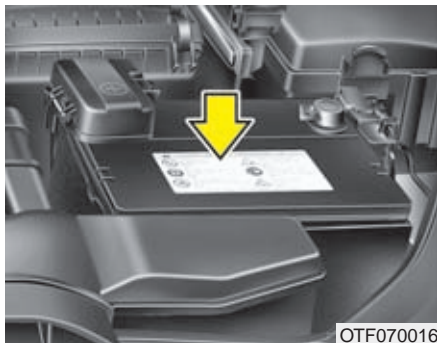

- Kontrollera att batteriet sitter fast.
- Håll batteriet rent och torrt.
- Batteripolerna ska vara rena från oxid och insmorda med vaselin eller fett.
- Tvätta omgående bort eventuell spilld batterivätska med vatten och soda.
- Om bilen ska stå parkerad en längre tid, koppla bort batterikablarna.

#### \* OBS

Underhållsfria batterier är normal utrustning i Kia-bilar. Men om batteriet i din bil har en nivåmarkering på sidan (LOWER/UPPER) går det att kontrollera vätskenivån. Den får inte sjunka under LOWER. Då skadas batteriet. Nivån får inte heller överstiga UPPER. Då finns det risk att batterisyran orsakar rostskador om den läcker ut.

Om nivån är för låg, fyll på med destillerat vatten. Se upp så att du inte spillar något utanför påfyllningshålen. Skruva fast pluggarna noga efter påfyllningen. Om du är tveksam beträffande påfyllningen, rekommenderar vi att du vänder dig till en Kia-verkstad

#### VARNING - Skaderisk

 Läs följande instruktioner noga.

 Öppen eld, gnistor och rökning får inte förekomma intill batteriet.

 Batterier avger en gas, som kan explodera om den antänds.

 Håll barn borta från batteriet, som innehåller frätande vätska. Se till att du inte får batterivätska på huden, i ögonen, på kläderna eller bilens lack.

 Om du får batterivätska i ögonen, skölj med rikligt med vatten i minst 15 minuter och uppsök omgående läkare. Se till att ha ögonen fuktade med vatten tills du fått läkarvård. Om du får batterivätska på huden, tvätta med tvål och vatten. Om det gör ont eller känns som en brännskada, kontakta en läkare.

(forts)

(forts)



Använd skyddsglasögon när du arbetar med batteriet och se till att ventilationen är god.



Felaktig kassering av förbrukat batteri kan vara skadligt både för miljö och hälsa. Returnera ditt förbrukade batteri enligt gällande lokala föreskrifter.



Eftersom bilbatteriet innehåller mycket bly måste det deponeras på ett miljövänligt sätt. Vi rekommenderar att du vänder dig till en Kia-verkstad. Då ser verkstaden till att det gamla batteriet hanteras enligt gällande miljöbestämmelser.

(forts)

(forts)

- Om du lyfter batteriet, ta tag i kanterna och se till att det hålls vågrätt så att ingen batterivätska rinner ut. För att underlätta lyft finns det speciella bärhandtag som kan fästas i batteripolerna.
- Om batteriet ska laddas på plats i bilen ska kablarna först kopplas bort.
- Det är hög spänning i tändsystemet. Rör därför inga elektriska komponenter när tändningen är i läge ON.

### ! VIKTIGT

- *Om bilen inte används under längre tid speciellt i områden med sträng kyla, koppla ur och förvara batteriet inomhus.*
- *I områden med sträng kyla, se till att batteriet alltid är fulladdat för att förhindra frysning så inte batteriet skadas.*
- *Användning av icke godkända elektronikenheter kan orsaka att batteriet laddas ur. Använd aldrig icke godkända enheter.*

### Fakta om batteriet:

Batteridekal (exempel)



OJD072039

\* I bilen finns en dekal med uppgifter om batteriet. Den är placerad längst fram under huven. Texten är på engelska.

1. Kias beteckning för batteriet.
2. Spänningen (normalt 12 volt)
3. Amperetimmar
4. Nominell kapacitet vid belastning och spänning på lägst 10,5 volt.
5. Ström vid köldtest enligt SAE- och EN-norm.
6. Max ampere enligt SAE- och EN-norm.

### Underhållsfritt batteri / laddning

Bilen är utrustad med ett underhållsfritt batteri.

- Om batteriet laddats ur, t ex på grund av att någon belysning varit tänd när bilen stått parkerad, måste det laddas. Laddning ska ske långsamt i 10 timmar.
- Om batteriet blivit urladdat på grund av att det belastats hårt, ladda med 20-30 A i två timmar.

### VARNING - Vid laddning

Tänk på följande:

- Använd skyddsglasögon när du arbetar med batteriet.
- Lyft batteriet ur bilen och placera det i ett torrt och välventilerat utrymme.
- Öppen eld, gnistor och rökning får inte förekomma intill batteriet.
- Anslut batteriladdaren till den positiva polen först.
- Håll uppsikt över batteriet och sänk laddningseffekten om batterivätskan börjar koka häftigt eller om temperaturen i någon cell överskrider 49°.
- När batteriet är laddat:
  1. Stäng av laddaren.
  2. Lossa kabeln från den negativa polen.
  3. Lossa kabeln från den positiva polen.

 **VARNING**

- Innan du utför något arbete på batteriet eller ska ladda det, stäng av alla strömförbrukare och stanna motorn.
- Minuskabeln ska alltid lossas först och anslutas sist när batteriet kopplas bort.
- Vi rekommenderar att du låter en Kia-verkstad utföra allt arbete som är relaterat till batteriet.

 **VIKTIGT**

- *Se till att det inte kommer någon vätska på batteriet.*
- *Vi rekommenderar att du ersätter delar som ska bytas med Kia original.*

**Om batteriet varit bortkopplat eller urladdat ska följande återställas:**

- Fönsterhissens ett-tryck-öppning
- Takluckan
- Färddatorn
- Klimatanläggningen
- Klockan
- Radioutrustning

Anvisningar finns i kapitel 4.

### HJUL OCH DÄCK

#### Underhåll

För säkerhets skull och för att däcken ska hålla så länge som möjligt samt medverka till god bränsleekonomi ska du se till att lufttrycket alltid är det föreskrivna. Tänk också på att inte överbelasta bilen och däcken.

#### Rekommenderat lufttryck

Kontrollera lufttrycket i alla däcken (även reservhjulet) i samband med att bilen tankas. Kontrollen ska göras med kalla däck, d v s bilen har stått i minst tre timmar och inte körts mer än ca 1,6 km.

Rätt lufttryck medför god bränsleekonomi och lång livslängd på däcken.

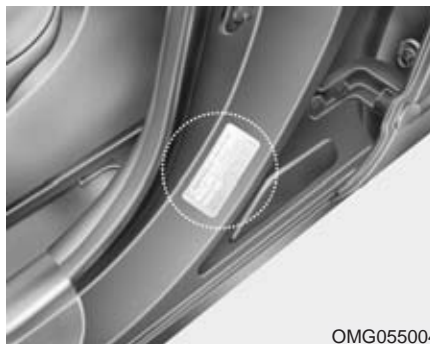

OMG055004

Tabeller för lufttryck finns i kapitel 8 och på en dekal i dörröppningen vid förarplatsen.

#### VARNING

Allt för lågt lufttryck kan medföra att däckets överhettas och exploderar, vilket kan orsaka en allvarlig olycka. Risken ökar med hög yttertemperatur och hög hastighet.

#### VIKTIGT

- För lågt lufttryck medför sämre köregenskaper, snabbare däckslitage, högre bränsleförbrukning och risk för däckexplosion. Det kan också innebära att däckets inte håller tätt mot fälgen så att luften sakta pyser ut. Om du ofta måste fylla på luft i ett däck, rekommenderar vi att du vänder dig till en Kia- eller gummiverkstad för att få det kontrollerat.
- För högt lufttryck medför sämre åkkomfort och köregenskaper samt att däcken slits onormalt mycket mitt i slitbanan. Däcken kan också skadas av föremål på vägbanan.

**! VIKTIGT**

- När däcken är varma stiger lufttrycket med ca 28-41 kPa (0,28 - 0,41 bar eller kg/cm<sup>2</sup>). Släpp inte ur luft för att minska trycket. Då blir det för lågt.
- Sätt alltid tillbaka ventilhatten när du fyllt på med luft. Annars kan smuts tränga ner i ventilen och medföra att den inte håller tätt. Skaffa omgående en ny ventilhatt om den tappas bort.

** VARNING - Lufttrycket**

Fel lufttryck medför ökat däckslitage och försämrar köregenskaperna så att du kan råka ut för en olycka.

**! VIKTIGT - Lufttrycket**

- *Lufttrycket ska kontrolleras när däcken är kalla d v s bilen har stått i minst tre timmar och inte körts mer än ca 1,6 km.*
- *Kontrollera även reservhjulet.*
- *Överlasta aldrig bilen.*
- *Om ett däck har några skador, eller om mönsterdjupet är mindre än 1,6 mm (vinterdäck 3 mm) på det mest slitna stället, ska det bytas. Däck som är 6 år gamla bör också bytas eftersom de kan spricka sönder.*

**Kontrollera regelbundet**

Kontrollera lufttrycket i däcken minst en gång i månaden och även reservhjulet.

***Lufttryckskontroll***

Kontrollera trycket när däcken är kalla och glöm inte att sätta tillbaka ventilhatten så att det inte kan komma in smuts i ventilen och orsaka att luft läcker ut.

### **VARNING**

- Kontrollera regelbundet att det är rätt tryck i däcken. Se samtidigt efter att de inte har några skador och att mönsterdjupet på mest slitna stället på varje däck inte är mindre än 1,6 mm (3 mm för vinterdäck).
- För lågt och för högt lufttryck orsakar ojämn förslitning av slitbanan samt försämrar köregenskaperna. Rätt lufttryck finns i kapitlet med specifikationer samt på en dekal på förarens bakre dörrstolpe.
- Byt omgående skadade däck och däck som inte har tillräckligt (lagligt) mönsterdjup.
- Vi rekommenderar att du också kontrollerar reservhjulet samtidigt som övriga hjul.

### **Skifta hjulen för jämnare däckslitage**

Skifta hjulen efter varje 1 200 mil eller oftare om fram- och bakdäcken slits mycket olika.

Kontrollera samtidigt att hjulen är balanserade och att de inte är skadade på något sätt.

Ojämnt slitage kan bero på obalans, fel lufttryck, häftiga inbromsningar, häftig kurvtagning och felaktig hjulinställning.

Kontrollera bromsbeläggens förslitning när hjulen är demonterade.

Dra åt hjulmuttrarna enligt anvisning i kapitel 8. Kontrollera/justera lufttrycket direkt efter hjulskiftet.

Skifta hjulen mellan fram och bak på respektive sida

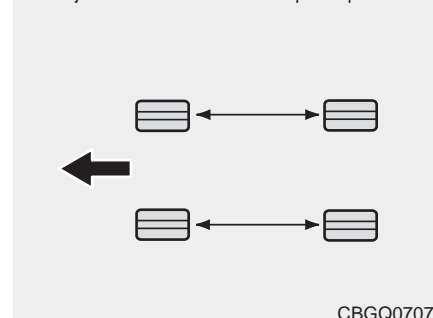

Kontrollera bromsbeläggens förslitning när hjulen är demonterade.

### **\* OBS**

Vissa däck är konstruerade för en viss rotationsriktning. De kan aldrig skiftas från höger till vänster sida eller tvärtom.



**⚠ VARNING**

Bilen ska vara utrustad med däck av samma typ och dimension på alla fyra hjulen.

Vid däckbyte ska alltid bägge däcken för fram- alternativt bakhjulen bytas samtidigt.

**Hjulinställningar och balansering**

Noggranna inställningar och balanseringar är gjorda på fabriken för att ge bilen optimal prestanda och däckerna lång livslängd.

Hjulinställningarna behöver bara justeras om du känner att bilen drar snett.

Om du lägger märke till vibrationer under körning på slät asfalt kan ett eller flera hjul behöva balanseras om.

**⚠ VIKTIGT**

*Om bilen är utrustad med aluminiumfälgar är det viktigt att rätt typer av vikter används för balanseringen.*

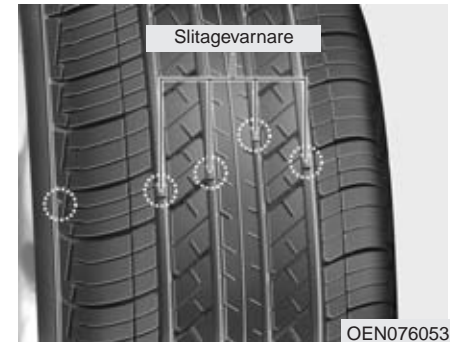
**Dags att byta däck**

När mönsterdjupet är 1,6 mm på det mest slitna stället måste ett däck bytas ut. Ett band framträder tvärs över slitbanan för att markera att det är dags för däckbyte.

För vinterdäck måste mönsterdjupet vara minst 3 mm.

Det är olagligt att köra med däck som är mer slitna.

### ! VIKTIGT

*Om du skiftat hjul, kontrollera efter ca 100 mil att hjulbultarna är åtdragna. Om de är åtdragna och du känner vibrationer behöver hjulet/hjulen antagligen balaseras. Vänd dig till en Kia- eller gummiverkstad.*

### VARNING - Däckbyte

- Det är farligt och olagligt att köra med slitna däck. När mönsterdjupet är 1,6 mm på det mest slitna stället måste däcket bytas ut. För vinterdäck är gränsen 3 mm.
- I samband med däckbyte får olika typer av däck inte blandas. Alla fyra däcken ska vara av samma dimension och typ samt med samma specifikation.

(forts)

(forts)

- Fel däck kan medföra försämrade köregenskaper, ändrad frigångshöjd, att däcken tar i hjulhuset och/eller att hastighetsmätaren visar fel.
- Byt helst alla fyra däcken på en gång. Men under alla omständigheter antingen båda fram- eller bakdäcken. De bästa däcken ska alltid sitta bak.
- Det låsningsfria bromssystemet, ABS, jämför hjulens rotationshastighet. Däckens storlek påverkar rotationshastigheten, varför samtliga däck måste ha samma dimension. Att använda däck med olika dimension kan innebära att ABS-systemet och ESC-systemet inte fungerar som det/de ska.

### *Byte av däck för nödreservhjulet*

Det går att köra bara totalt ca 300 mil med reservhjulet innan däcket är utslitet. När det är dags att byta framträder ett band tvärs över slitbanan. Byt till ett däck med samma dimension och av samma typ.

### Byte av fälgar

Om du byter till andra fälgar än original måste de ha specifikationer som överensstämmer med vad som är godkänt för bilen. Om du är tveksam om vad som är godkänt rekommenderar vi att du vänder dig till en Kia-verkstad.



#### **VARNING**

Hjul/däck av fel dimension kan negativt påverka hjullagrens livslängd, bromseffekt, väghållning, markfrigång, hjulens rörelse i hjulhusen, möjligheten att använda snökedjor, hastighets- och vägmätarvisning, strålkastarinställning och stötfångarnas höjd.

### Däckens väggrepp

Däckens grepp försämras vartefter de slits. Du kan lättare råka ut för t ex vattenplaning med däck som är slitna, även om de är godkända att köra på.

### Däckunderhåll

Rätt lufttryck och hjulinställningar är en förutsättning för att däcken ska hålla länge och förslitas jämnt.

Det är också viktigt att hjulen är väl balanserade. Både med tanke på slitaget och åkkomforten.

### Förklaring av siffror och bokstäver på däcksidan

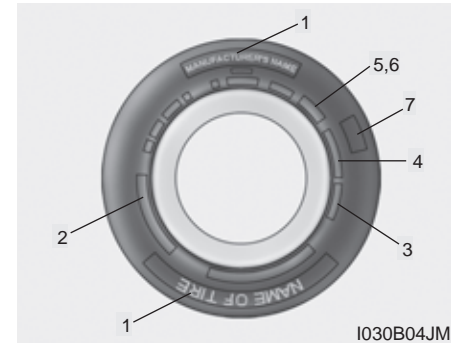

I030B04JM

1. Tillverkare eller däckmärke

### 2. Dimension och typ av däck

Exempel på däckdimension:

**175/50R15 75H**

175 - Bredd i mm.

50 - Höjden i procent av bredden.

R - Radialdäck.

15 - Fälgdiameter i tum.

75 - Siffra för belastningsindex.

H - Hastighetsmärkning.

Exempel på fälgbeteckning

**5,5JX15**

5,5 - Fälgbredd i tum.

J - Profildjup - anliggningsytan för däcket.

15 - Fälgdiameter i tum.

### Hastighetsmärkning

Varje däck är märkt med den maximalt tillåtna hastigheten. Se tabellen nedan.

Märkning	Maxhastighet
S	180 km/tim
T	190 km/tim
H	210 km/tim
V	240 km/tim
Z	Högre än 240 km/tim

### 3. Hur gammalt är däcket?

Däckens hållbarhet och prestanda försämras med åren. Däck som är mer än 6 år gamla, inklusive reservdäcket (se tillverkningsdatum), bör bytas ut oavsett hur långt de har gått. Däckets tillverkningsdatum hittar du på däcksidan (ibland på insidan). Datumet är ett Department Of Transportation (DOT)-nummer i en bokstavs- och nummerkombination. Kontrollera däckets ålder med hjälp av de fyra sista siffrorna i DOT-koden.

#### DOT : XXXX XXXX OOOO

De första tecknen visar i vilken fabrik som däckerna kommer från, däckdimension och mönster. De sista siffrorna visar i vilken vecka och år som de tillverkats.

Exempel:

DOT XXXX XXXX 1614 visar att däckerna är tillverkade den 16:a veckan år 2014.

 **VARNING-** Däcken åldras  
Däck åldras med tiden, även om de inte används. Oavsett slitage, bör däck bytas ut efter sex (6) år. Varmt klimat eller frekvent hög belastning kan påskynda åldrandet. Ett däck som havererar kan orsaka att föraren tappar kontrollen, vilket kan få allvarliga följder.

#### **4. Däckets konstruktion**

Tillverkaren måste ange antalet lager och vilka material som däckets är uppbyggt av. T ex stål, nylon, polyester m m. Bokstaven R betyder radialdäck. D betyder diagonaldäck. B betyder bältdäck.

#### **5. Maximalt tillåtet lufttryck**

Angiven siffra får inte överstigas.

#### **6. Max tillåten belastning**

Belastningen på däckets får inte överskridas. Se till att du får minst samma belastningssiffra när du byter däck.

#### **7. Livslängd**

Kvalitetsgradering finns på däckets sida  
T ex:

TREADWEAR 400 = Livslängd 400  
TRACTION A = Bromsegenskaper A  
TEMPERATURE A = Temperaturgradering A

#### **Slitbaneslitage**

Graderingen som finns på däckets sida är baserad på standardiserade tester.

Exempel: Ett däck med graderingen 150 beräknas hålla 50 % längre än ett däck med graderingen 100.

Vad som verkligen avgör hur många mil ett däck kan rulla är det många faktorer som påverkar: Hastighet, belastning, inbromsningar, vägens beskaffenhet, temperatur m m.

### Bromsegenskaper (Traction)

Följande graderingar finns: AA, A, B och C. Testerna är utförda på våt asfalt och betong. Däck som ger kortaste bromssträckan anges med AA.



#### **VARNING**

**Graderingen avser endast däckets egenskaper vid rak inbromsning.**

### Temperaturgradering

Det finns tre graderingar A (bäst), B och C som visar däckens förmåga att tåla höga temperaturer. Testerna genomförs på rullbanor i laboratorier.

I hög värme och om bilen körs i hög hastighet kan ett däck med graderingen C gå sönder.

Graderingarna A och B innebär en god säkerhetsmarginal.



#### **VARNING**

##### **- Temperaturgradering**

**Temperaturgraderingen avser däck med korrekt lufttryck och som inte överbelastas. Extremt hög hastighet, för lågt lufttryck och överbelastning kan medföra att ett däck överhettas och går sönder.**

### Om bilen är utrustad med lågprofildäck

Däck med lägre profil är 50 (d v s mindre höjd än 50 % av däckbredden) ger bilen ett sportigare utseende och är optimerade för effektivt väggrepp och att medverka till kort bromssträcka. De kan dock påverka bilens åkkomfort negativt och medföra högre däckljud än däck med högre profil.

**! VIKTIGT**

*Det är större risk för skador på däcksidan och fälgen om bilen är utrustad med lågprofildäck.*

*Följ därför nedanstående råd:*

- *Om du kör på mycket dåliga vägar, kör långsamt och undvik att köra på stenar, grenar och annat som kan ligga på vägen. När du åter kommer till en bra väg, kontrollera om det uppstått några skador.*
- *Kör långsamt över farthinder, tjälskottskador och inspektionsluckor i vägbanan. Kör inte mot trottoarkanter vid parkering.*

*Om du får ett genomslag kan både däcket och fälgen skadas. Låt i så fall en Kia- eller gummiverkstad kontrollera däck och fälg.*

- *Vi rekommenderar att du kontrollerar däck och fälgar efter varje 300 körda mil.*

**! VIKTIGT**

- *Det kan vara svårt att upptäcka små, men allvarliga skador på däcken. Men om du misstänker att det kan finnas någon skada, vänd dig till en Kia- eller gummiverkstad för att få däcken kontrollerade. Ett exempel kan vara om luft långsamt läcker ut vid en skrympunktering.*
- *Om ett däck har blivit skadat i samband med vårdslös körning över tex stenar eller trottoarkanter täcks skadan inte av däckgarantin.*
- *Teknisk information om däcket finns på däcksidan.*

### OM EN SÄKRING BRINNER AV

Flatstiftsäkring



Hel



Trasig

Kassettyp



Hel



Trasig

Multisäkring



Hel



Trasig



Hel



Trasig

OLM079051N

Säkringarna skyddar elektriska komponenter och system genom att brinna av (bryta strömmen) vid tekniskt fel eller när någon komponent inte fungerar.

Det finns två säkringshållare. Den ena är placerad i kupén, i ytterkant av instrumentpanelen på vänster sida. Den andra finns i motorrummet. Dieselmodeller har en tredje säkringshållare, som också finns i motorrummet. Om något inte fungerar, börja med att kontrollera säkringen för den aktuella funktionen och i första hand i säkringshållaren i instrumentpanelen.

Koppla loss batteriets minuspol innan byte av trasig säkring

Tråden i säkringen ska vara hel.

Om du bytt en säkring och den bränns av igen betyder det att det uppstått ett elektrisk fel.

Undvik att använda den aktuella funktionen och vänd dig till en verkstad. Vi rekommenderar att du vänder dig till en Kia-verkstad.

*De säkringar som förekommer visas i bilden till vänster.*

#### VARNING

- Byt alltid till en ny säkring med samma amperetal.
- På grund av brandrisken ska du aldrig ersätta en avbränd säkring med en ny säkring som har högre amperetal.
- Man får aldrig montera aluminiumfolie eller motsvarande istället för korrekt säkring, inte ens som en temporär reparation då det kan orsaka stor skada på kablage och risk för brand.

#### VIKTIGT

*Använd aldrig en skruvmejsel eller ett annat metallföremål för att lossa en säkring.*



**! VIKTIGT**

- När du byter en säkring eller ett relä, se till att den nya säkringen eller det nya reläet sitter fast ordentligt. Om det blir något glapp kan det medföra ett elfel och i värsta fall orsaka brand.
- Lossa aldrig säkringar och reläer som är fästa med muttrar eller bultar. Vi rekommenderar att du vänder dig till en Kia-verkstad för byte av den typen av säkringar och reläer. Om du inte utför bytet på rätt sätt finns det risk för brand.
- Stick aldrig in t ex en skruvmejsel eller annat föremål i säkringshållarna. Du kan orsaka ett elfel och eventuellt brand.

### Säkringshållaren i kupén

#### Byte av säkring:

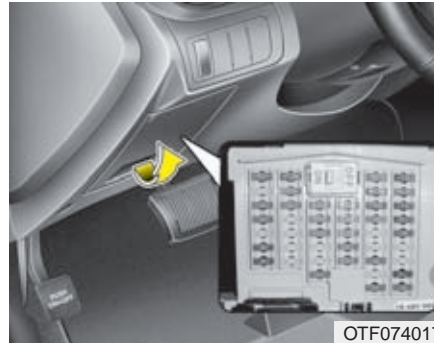

OTF074017

1. Tändningen ska vara OFF och stäng av alla elförbrukare.
2. Öppna luckan som bilden visar.

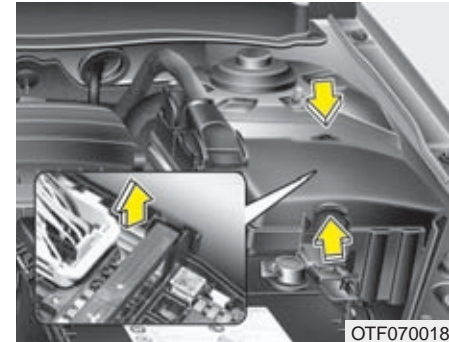

OTF070018

3. Lossa den säkring du tror är trasig. Dra den rakt ut med det lilla verktyget som finns i motorrummets säkringshållare.
4. Kontrollera säkringen och byt om den brunnit av.
5. Tryck i en ny säkring med samma amperetal och kontrollera att den sitter stadigt.

Om den inte sitter stadigt, rekommenderar vi att du vänder dig till en Kia-verkstad.

Om du inte har en reservsäkring, låna från en annan funktion som inte behövs, t ex radion.

Om strålkastarna eller någon annan elektrisk komponent inte fungerar och alla säkringarna i den här hållaren är hela, kontrollera säkringarna i motorrummet.

### Transportsäkringen (Fuse switch)

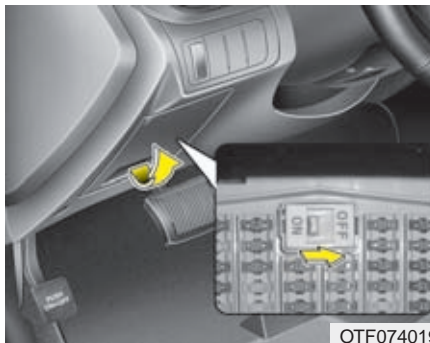

OTF074019

Säkringen ska alltid vara i läge ON om bilen inte ska stå långtidsparkerad eller avställd.

Med säkringen i läge OFF matas ingen ström till komponenter som t ex klockan och radion. Fjärrkontroll/Smart Key går inte heller att använda. Ett flertal funktioner nollställs med säkringen i läge OFF.

### ! VIKTIGT

- **Du måste alltid ha transportsäkringen i läge ON när du kör bilen.**
- **Vicka inte knappen i onödan. Den slits och kan bli glapp.**

### \* OBS

Om bilen ska stå parkerad 1 månad eller längre tid, slå över säkringen till OFF. Då riskerar du inte att batteriet laddas ur.

## Säkringshållare i motorrummet

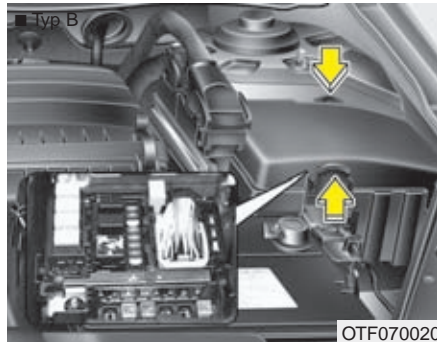

OTF070020

Byte av säkring:

1. Tändningen ska vara OFF och stäng av alla elförbrukare.
2. Lossa locket genom att trycka in låsklackarna som bilden visar.
3. Kontrollera säkringen och byt om den är trasig.
4. Tryck i en ny säkring med samma amperetal och kontrollera att den sitter stadigt.

Om den inte sitter stadigt, rekommenderar vi att du vänder dig till en Kia-verkstad.

## Om säkringen för generatorn brinner av

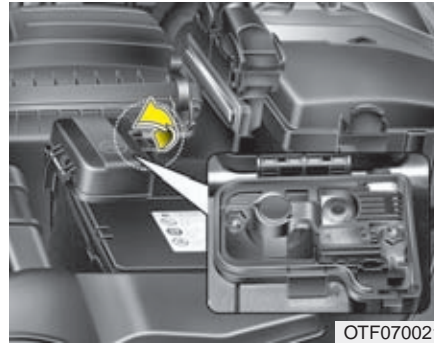

OTF070021

1. Stanna motorn.
2. Lossa minuskabeln (jordanslutningen) från batteriet.
3. Vik upp locket som sitter över batteriets pluspol.
4. Lossa de två muttrarna.
5. Ta bort säkringen och ersätt den med en ny med samma amperetal.
6. Dra fast muttrarna och sätt tillbaka locket.

## Om multisäkringen brinner av

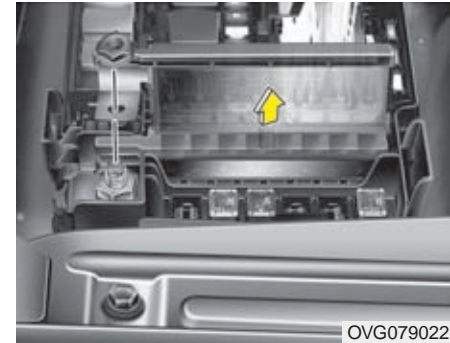

OVG079022

1. Lossa locket som täcker säkringarna i motorrummet.
2. Lossa muttern.
3. Ta bort säkringen och ersätt den med en ny med samma amperetal.
4. Dra fast muttern och sätt tillbaka locket.

### \* OBS

Om en Multi-säkring bränns av, rekommenderar vi att du vänder dig till en Kia-verkstad.

## Säkringarnas funktion (på engelska) och amperetal anges på insidan av locken

Se förklaring på svenska på följande sidor.

### Säkringshållare i kupén



#### \* OBS

Alla säkringar som beskrivs här kanske inte finns i din bil. Vi reserverar oss också för eventuella ändringar som kan ha gjorts efter att denna bok trycktes.

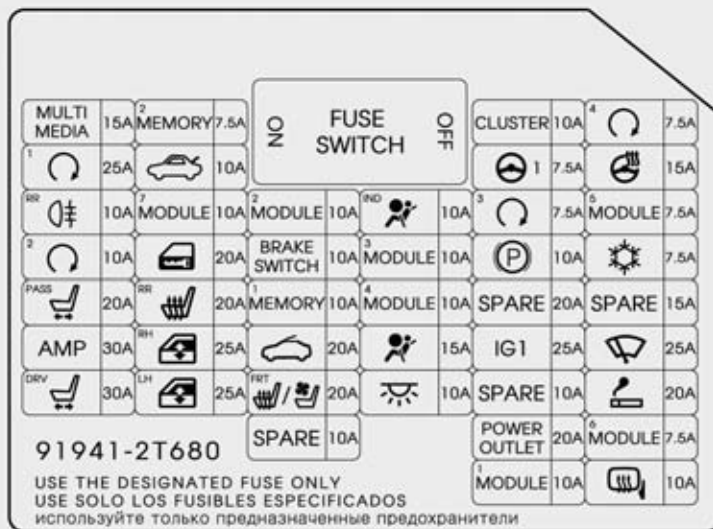

OTF074084L

## Säkringshållare i motorrummet

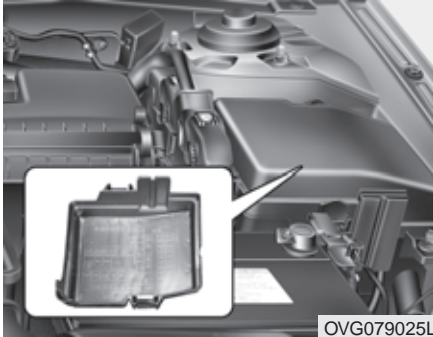

## \* OBS

Alla säkringar som beskrivs här kanske inte finns i din bil. Vi reserverar oss också för eventuella ändringar som kan ha gjorts efter att denna bok trycktes.

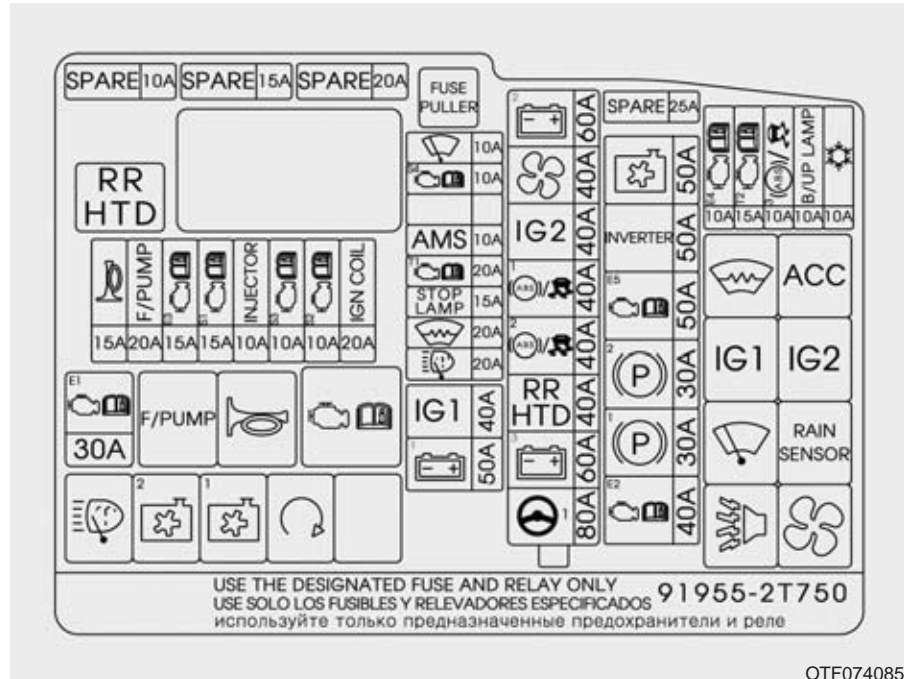

### Kåpa över batteriets pluspol (+)

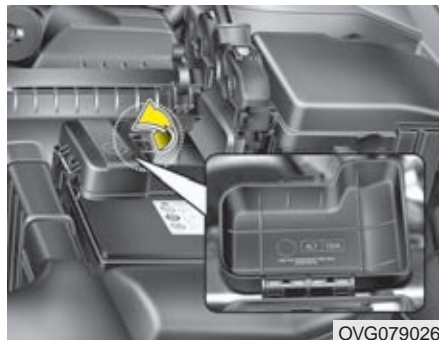

OVG079026

### \* OBS

Alla säkringar som beskrivs här kanske inte finns i din bil. Vi reserverar oss också för eventuella ändringar som kan ha gjorts efter att denna bok trycktes.



OTF074089

### Extra säkringshållare i motorrummet (diesel)

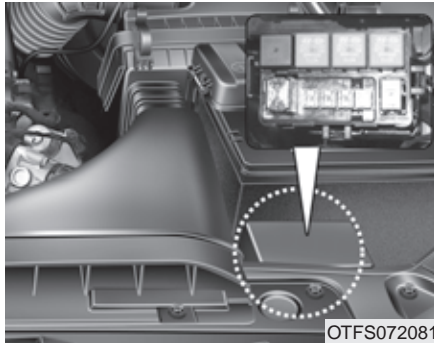





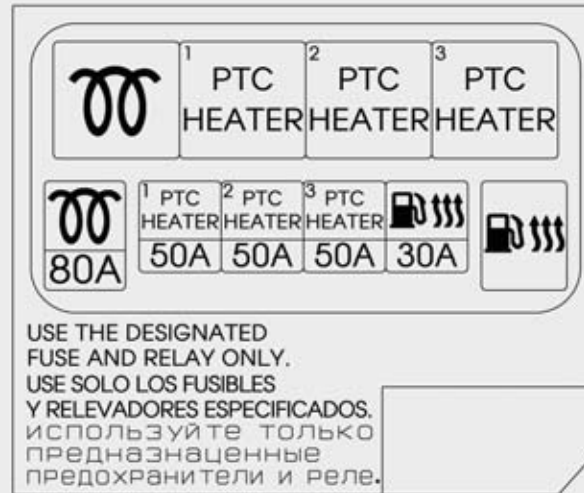



#### \* OBS

Alla säkringar som beskrivs här kanske inte finns i din bil. Vi reserverar oss också för eventuella ändringar som kan ha gjorts efter att denna bok trycktes.















OTF074092





### Säkringshållare i kupén

Symbol	Ampere	Skyddad komponent
<b>MULTI MEDIA</b>	15A	Radioenheter: ISG LDC AUDIO, AUDIO_UVO, AUDIO (PA30A,B). Navigationsenheter: NAVI 1.5, NAVI 3.0, NAVI 4.0. Telematikenhet.
<sup>1</sup> 	25A	Kontrollenhet för Smart Key
<sup>RR</sup> 	10A	Relä för dimbakljus
<sup>2</sup> 	10A	Kontrollenhet för Smart Key, startknapp
<sup>PASS</sup> 	20A	Reglage för elmanövrerat passagerarsäte
<b>AMP</b>	30A	Förstärkare
<sup>DRV</sup> 	30A	Förarsätets minnesenhet, reglage för elmanövrerat förarsäte, reglage för svankstödet (2-vägs)
<sup>2</sup> <b>MEMORY</b>	7,5A	Frekvensmottagare/Smart Card
	10A	Relä för bakluckan, bagagerumslampa
<sup>7</sup> <b>MODULE</b>	10A	Reglage för Sport-läge, bakre reglage för fönsterhissar
	20A	Relä för dörrlås, relä för stöldskyddslåsning (högerstyrd bil), relä för blinkersljud
<sup>RR</sup> 	20A	Reläer för uppvärmning av framsäten

















Symbol	Ampere	Skyddad komponent
	25A	Modul för klämskydd förarsidan (högerstyrd bil), modul för klämskydd passagerarsidan (vänsterstyrd bil), modul för klämskydd (höger bak), Relä för fönsterhissar (höger)
	25A	Modul för klämskydd förarsidan (vänsterstyrd bil), modul för klämskydd passagerarsidan (högerstyrd bil), modul för klämskydd (vänster bak), relä för fönsterhissar (vänster)
<sup>2</sup> MODULE	10A	BCM, taklucka, regnsensor
BRAKE SWITCH	10A	Kontrollenhet för Smart Key, startknappen, hållaren för Smart Key, bromsljuskontakt
<sup>1</sup> MEMORY	10A	Minnesenhet/förarsäte, backspeglar /fällning, instrumentpanel, A/C, motorstyrenhet - ECM, relä/automatisk fällning, däcktryckövervakning, eluttag, sensor/automatiska strålkastare, datalänkanslutning - MUT
	20A	Taklucka
<sup>FRT</sup> 	20A	FRAMSÄTEN (VÄRME/VENTILATION)
SPARE	10A	(Ledig)
<sup>IND</sup> 	10A	Kontrollampa för krockkuddesystemet
<sup>3</sup> MODULE	10A	Reglage för sport-läge, nyckelsolenoid (bil med tändningslås)
<sup>4</sup> MODULE	10A	Förare/passagerares kontrollenhet och reglage för värme/ventilation alternativt kontrollenhet och reglage för värme i framsäten, växelriktare för oljepump, likströmsomformare för stopp-/start-systemet, modul för däcktryckövervakning
	15A	Kontrollenhet och varningslampa för krockkuddar









Symbol	Ampere	Skyddad komponent
	10A	Främre/ytte dörrhandtag (bilar med Smart Key), lampor i framdörrar, kontrollenhet för A/C, belyst tändningslås och varning för öppen dörr (bil med tändningslås), mottagare för signal från Smart Key, förarens minnesenhet, BCM, dataänkanslutning, instegsbelysning i framdörrar, reglage för yttre backspeglar, automatiskt ljus och fotosensor (bil utan larmsiren), lampsläckningsrelä, instrumentpanelbelysning
CLUSTER	10A	Instrumentpanel (IGN1)
 1	7,5A	Reglage för bortkoppling av passagerarens krockkudde, kontrollenhet för elektrisk styrservo (EPS) alternativt sensor för styrutslag, växellägesindikator för automatisk växellåda, kontakt och kontrollenhet för elektrisk parkeringsbroms (EPB)
<sup>3</sup> 	7,5A	Kontrollenhet för Smart Key
	10A	Elektrisk parkeringsbroms (EPB)
SPARE	20A	(Ledig)
POWER OUTLET	20A	Eluttag
<sup>1</sup> MODULE	10A	Enhet för automatisk nivåreglering av strålkastarna (Auto HLLD), reglage för manuell nivåreglering av strålkastarna (Manual HLLD), manöverenhet för nivåreglering av strålkastarna, BCM, främre sensorenhet för den smarta parkeringshjälpen, instrumentbelysning, automatiskt avbländningsbar backspegel, kontrollenhet för A/C, förarens minnesenhet, varningssignal för baksensorer, modul för filhållningsassistans.
<sup>4</sup> 	7,5A	Relä för stöldlarm
	15A	Eluppvärmd ratt
<sup>5</sup> MODULE	7,5A	Kontrollenhet för Smart Key, reläer för värme i baksäten, Relä 2 i motorrummets säkringshållare, relä för bränslefilter (extra säkringshållare för diesel)









Symbol	Ampere	Skyddad komponent
	7,5A	Kontrollenhet för A/C, relä 14 i motorrummets säkringshållare.
SPARE	15A	(Ledig)
	25A	Reläerna 11, 12 i motorrummets säkringshållare, reglage för torkare och spolare, vindrutetorkarmotor
	20A	Cigarettändare
<sup>6</sup> MODULE	7,5A	Taklucka (IG 2), joniserare/luftrenare, säkringshållare/diesel, värme i baksäten
	10A	Elmanövrerade backspeglar





### Säkringshållare i motorrummet (bensinmotor)

Symbol	Ampere	Skyddad komponent
SPARE	10A	(Ledig)
SPARE	15A	(Ledig)
SPARE	20A	(Ledig)
RR HTD	-	RELÄ 1 - bakrutedefroster
	15A	Signalhornsrelä
F/PUMP	20A	Bränslepumprelä
E3 	15A	Motorkontrollenhet - ECU
S1 	15A	Syresensor, kylfläktrelä (TGDI)
INJECTOR	10A	Insprutning
S3 	10A	Kamaxelvinkel, startspärr
S2 	10A	Vevaxelvinkel, säkringshållare/dieselmotor, oljekontrollventil, solenoidventil/tryckkontroll, ventil/kanister
IGN COIL	20A	Tändspolar

Symbol	Ampere	Skyddad komponent
<sup>E1</sup> 	30A	Relä för motorkontrollenhet - ECU
F/PUMP	-	Bränslepump
	-	Signalhorn
	-	HUVUDRELÄ
	-	Strålkastarspolare MTR
<sup>2</sup> 	-	Motorkylfläkt (TGDI)
<sup>1</sup> 	-	Motorkylfläkt (REG, PWM)
	-	Startsolenoid
	10A	Kontrollenhet/växellåda (G4KD / G4KE)
<sup>S4</sup> 	10A	Sensor/vatten i bränslefilteret (U2), vakuumpump/bromsar
AMS	10A	Batterisensor
<sup>T1</sup> 	20A	Styrenhet automatlåda - TCU

Symbol	Ampere	Skyddad komponent
STOP LAMP	15A	Relä 10 (hjälp för start i backe - HAC), bromsljusrelä
	20A	Relä 7 (vindrutedefroster)
	20A	Relä 2 (strålkastarspolare)
IG1	40A	Tändningslås
<sup>1</sup> 	50A	B+
<sup>2</sup> 	60A	B+
	40A	Relä 14 (kupéfläkt)
IG2	40A	Tändning, IG2-relä
<sup>1</sup> 	40A	Kontrollenheter för ABS och ESC, diagnosuttag
<sup>2</sup> 	40A	Kontrollenheter för ABS och ESC
RR HTD	40A	Relä 1 (bakrutedefroster)
<sup>3</sup> 	60A	B+







Symbol	Ampere	Skyddad komponent
	80A	Kontrollenhet för elektrisk styrservo - EPS
<b>SPARE</b>	25A	(Ledig)
	50A	Relä 3 (motorkylfläkt högfart), Relä 4 (motorkylfläkt lågfart)
<b>INVERTER</b>	50A	Växelriktare/oljepump
<sup>E5</sup> 	50A	Styrenhet/automatisk växellåda
<sup>2</sup> 	30A	Elektrisk parkeringsbroms
<sup>1</sup> 	30A	Elektrisk parkeringsbroms
<sup>T2</sup> 	40A	Motorstyrssystem, (B+)
<sup>E4</sup> 	10A	Motorstyrenhet - ECU
<sup>E2</sup> 	15A	Hastighetssensor, lägeskontakt, växelriktare/oljepump
<sup>3</sup> 	10A	Kontrollenheter för ABS och ESC, sensor för styrutslag
<b>B/UP LAMP</b>	10A	Automatiskt avbländningsbar backspegel, BCM, bakljusenheter (baklucka) hö/vä

Symbol	Ampere	Skyddad komponent
	10A	A/C kontrollenhet (Auto A/C)
<b>ACC</b>	-	Smart Key kontrollenhet
<b>IG1</b>	-	Smart Key kontrollenhet
<b>IG 2</b>	-	Smart Key kontrollenhet
	-	BCM, REGSENSOR, TORKARMOTOR
RAIN SENSOR	-	FLERFUNKTIONSREGLAGE, TORKARMOTOR
	-	STÖDLARMSIREN
	-	FLÄKTMOTOR







## Säkringshållare i motorrummet

## Bensinmotor

No.	Symbol	Ampere	Skyddad komponent
1	<b>IGN COIL</b>	20A	Tändspolarna: 1 - 4, kondensor
2		10A	Oljekontrollventilerna 1 och 2, solenoidventil/tankavluftning, lägessensor för vevaxeln, solenoidventil för variabelt insug
3		10A	Lägessensorer 1, 2 för kamaxlar, startspärrenhet
4	<b>INJECTOR</b>	10A	Insprutarna 1-4 (4-cylindriga motorer: G4KD/G4KE), relä 1 (bränslepump)
5		15A	Syresensorer, ordinarie säkringshållare i motorrummet: relä 4 (motorkylfläkt/lågfart)
6		15A	Styrenhet för motor och växellåda - PCM
7	<b>F/PUMP</b>	20A	Relä 1 (bränslepump)
8		15A	Ordinarie säkringshållare i motorrummet: reläer (relä 13 stöldlarmsiren, relä 2 signalhorn)
9		30A	Relä 3 (motorstyrning)

## Dieselmotor

No.	Symbol	Ampere	Skyddad komponent
1	<b>SPARE</b>	20A	-
2		10A	Säkringshållare i motorrummet (relä för glödpluggar / relä 1 för extra kupévärmare), syresensor, EGR solenoidventil för kylshuntledning, oljenivåsensor
3		10A	Lägessensor för kamaxel, startspärrenhet
4	<b>SPARE</b>	10A	-
5		15A	VGT kontrollsolenoidventil, relä i ordinarie säkringshållare i motorrummet (relä 4 motorkylfläkt/lågfart), ventil för reglering av bränsletryck
6	<b>SPARE</b>	15A	-
7	<b>SPARE</b>	20A	-
8		15A	Relä i ordinarie säkringshållare i motorrummet reläer (13 stöldlarmsiren, relä 2 signalhorn)
9		30A	Relä 3 (motorstyrning)

### Säkringshållare i motorrummet (dieselmotor)

Symbol	Ampere	Skyddad komponent
	80A	Relä för glödning
<sup>1</sup> PTC HEATER	50A	Relä 1 för extra kupévärmare
<sup>2</sup> PTC HEATER	50A	Relä 2 för extra kupévärmare
<sup>3</sup> PTC HEATER	50A	Relä 3 för extra kupévärmare
	30A	Bränslefilterrelä

Relä	Typ
Relä för glödning	MINI PLUG
Relä 1 – extra kupévärmare	MINI PLUG
Relä 2 – extra Kupévärmare	MINI PLUG
Relä 3 – extra kupévärmare	MINI PLUG
Bränslefilter-relä	MINI PLUG

## BYTE AV GLÖDLAMPOR

### VARNING

Sätt an parkeringsbromsen, se till att tändningen är OFF och släck all belysning innan du påbörjar ett lampbyte.

### VIKTIGT

Byt alltid till en ny lampa med samma watt-tal. Annars kan det bli fel i elsystemet och säkringen kan brännas av.

### VIKTIGT

Om du inte har rätt verktyg, nya lampor eller inte klarar av jobbet, rekommenderar vi att du vänder dig till en Kia-verkstad. Att t ex byta lampor i strålkastarenheten kan vara komplicerat och medföra att den skadas om du inte har de rätta kunskaperna.

### \* OBS

När du tvättat bilen eller om du kört i kraftigt regn kan det bildas imma på insidan av glaset för strålkastare och bakljus. Det är normalt och fukten försvinner när lamporna värmt upp glaset. Om det läcker in vatten i lampreflektorn, rekommenderar vi att du vänder dig till en Kia-verkstad, för kontroll av systemet.

Byte av lampor för strålkastare, parkeringsljus, blinkers, dimljus och i vissa modeller kurvlyjus



1. Blinkers
2. HELLJUS

3. Varselljus/parkeringsljus
4. Kurvljus
5. Halvljus
6. Dimljus

### Lampor för strålkastare, kurvljus och parkeringsljus.

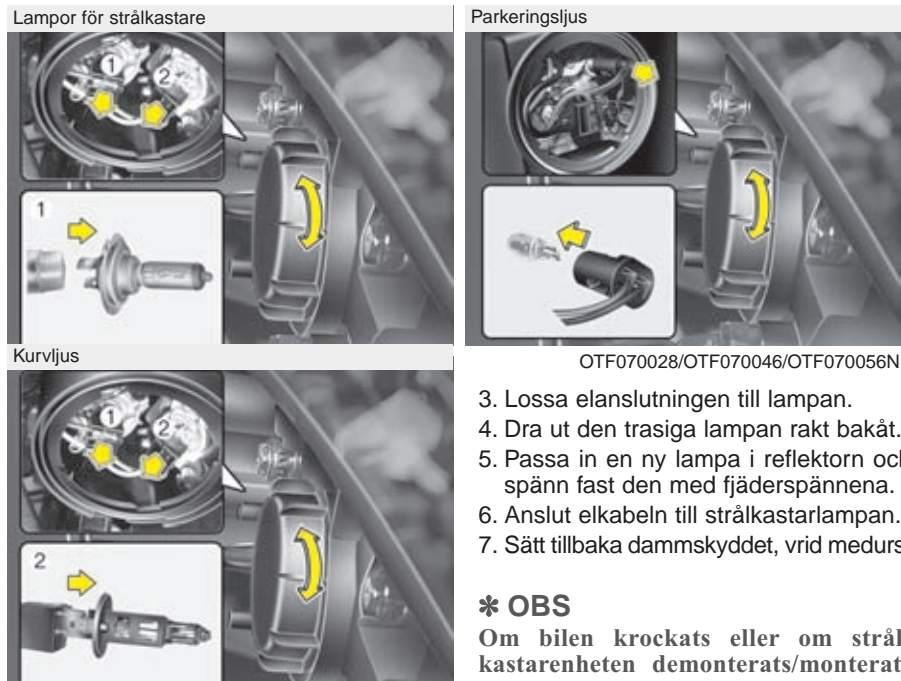

1. Öppna huven.
2. Lossa dammskyddet bakom strålkastarlampan.

3. Lossa elanslutningen till lampan.
4. Dra ut den trasiga lampan rakt bakåt.
5. Passa in en ny lampa i reflektorn och spänn fast den med fjäderspännena.
6. Anslut elkabeln till strålkastarlampan.
7. Sätt tillbaka dammskyddet, vrid medurs.

#### \* OBS

Om bilen krockats eller om strålkastarenheten demonterats/monterats rekommenderar vi att du vänder dig till en Kia-verkstad för inställning av strålkastarna.

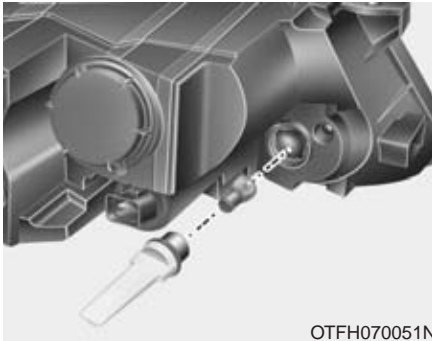
**Blinkerslampa**

OTFH070051N

1. Lossa lamphållaren genom att vrida den medurs.
2. Lossa lampan från lamphållaren.
3. Sätt i en ny lampa och kontrollera att det sitter stadigt.
4. Passa in lamphållaren i strålkastarenheten och vrid fast den medurs.

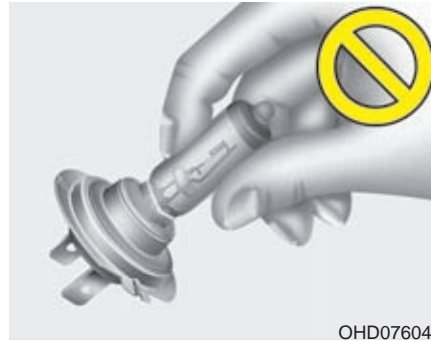

OHD076046

**⚠ VARNING**  
- Halogenlampor

- Halogenlampor innehåller komprimerad gas som gör att lampan exploderar om glaset går sönder. Var därför försiktig så att det inte repas eller slås sönder.
- Vidrör aldrig glaset på en hel lampa med händerna. Om så sker, tvätta med sprit före monteringen annars kan lampan överhettas och explodera.

(forts)

(forts)

- Om glaset visar minsta skada måste lampan bytas ut.
- Alla trasiga lampor måste deponeras enligt miljöbestämmelserna. På bensinstationer finns som regel särskilda kärl för trasiga lampor.
- Vi rekommenderar att du använder skyddsglasögon i samband med lampbyten.

Anm. Om du tycker att det verkar krångligt att byta lampor rekommenderar vi att du vänder dig till en Kia-verkstad.

### Byte av dimljuslampa

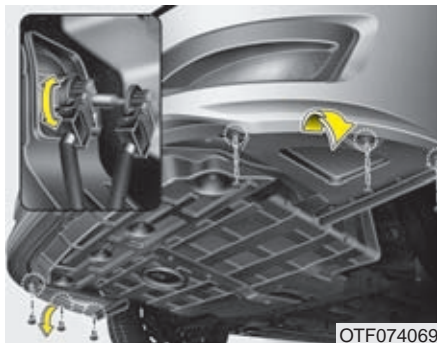

Det går att komma åt lampan underifrån bilen eftersom den är placerad nedtill i stötfångaren. Men det krävs att bilen är lyft. Om du inte kommer åt att byta själv, vänd dig till en Kia-verkstad.

1. Lossa skruvarna som håller stänkskyddet och ta bort det.
2. Stick in handen bakom stötfångaren och lossa elanslutningen till lampsockeln.
3. Vrid loss lampsockeln från reflektorn.
4. Byt lampa och sätt tillbaka lampsockeln.
5. Tryck fast elanslutningen.
6. Skruva fast stänkskyddet.

### Parkeringsljus / LED-varselljus eller LED-parkeringsljus

Om glödlampan inte lyser, rekommenderar vi att du vänder dig till en Kia-verkstad för kontroll/byte.

### Byte av lampa för sidoblinkers Typ A

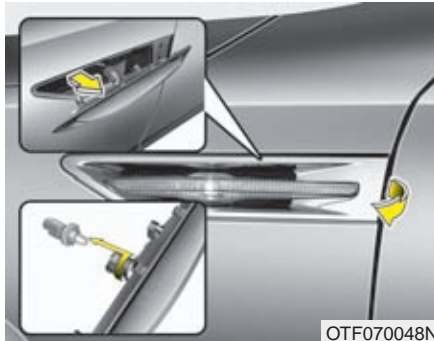

Om glödlampan inte lyser, rekommenderar vi att du vänder dig till en Kia-verkstad, för en kontroll.

*Typ B*

OTF070048N

Om glödlampan inte lyser, rekommenderar vi att du vänder dig till en Kia-verkstad, för en kontroll.

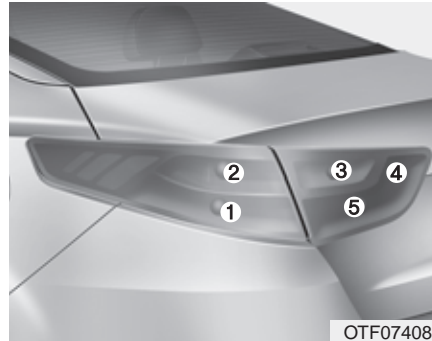
**Byte lampor i bakljusenheten**

OTF074083

*Typ A*

- (1) Broms-/bakljus
- (2) Blinkers
- (3) Backlampa
- (4) Dimbakljus
- (5) Bakljus eller broms-/bakljus

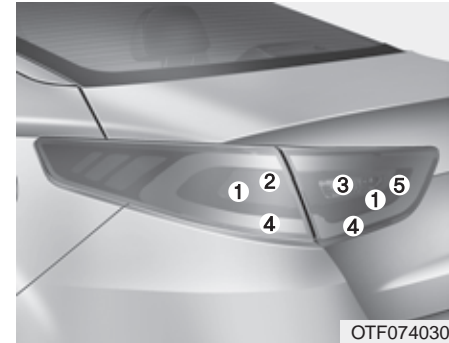

OTF074030

*Typ B*

- (1) Broms-/bakljus
- (2) Blinkers
- (3) Backlampa
- (4) Bakljus
- (5) Dimbakljus

Om LED-ljuset inte lyser, rekommenderar vi att du vänder dig till en Kia-verkstad, för en kontroll.

### Lampor för bakre blinkers, broms- och bakljus i bakluckan



1. Öppna bakluckan.
2. Öppna luckan bakom den trasiga lampan.

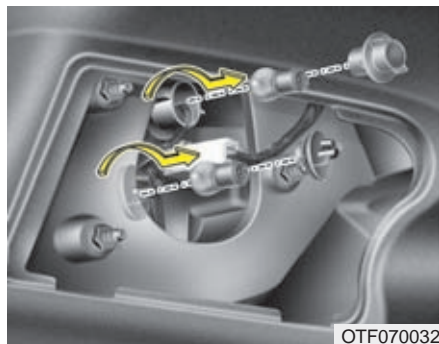

3. Vrid loss lampsockeln med den trasiga lampan.
4. Lossa lampan från sockeln.
5. Sätt i en ny glödlampa.
6. Skruva fast lampsockeln.
7. Sätt tillbaka luckan.

### Backlampa/dimbakljus/bakljus

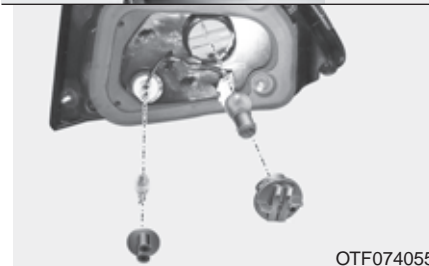
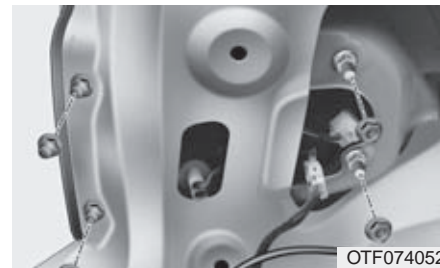



1. Öppna bakluckan.
2. Ta bort locket på bakluckan genom att lossa skruven.
3. Vrid loss elsockeln med den trasiga lampan.
4. Vrid loss den trasiga lampan.
5. Vrid fast en ny lampa.
6. Passa in och vrid fast lampsockeln.
7. Skruva fast locket på bakluckan.

### Högt monterat bromsljus

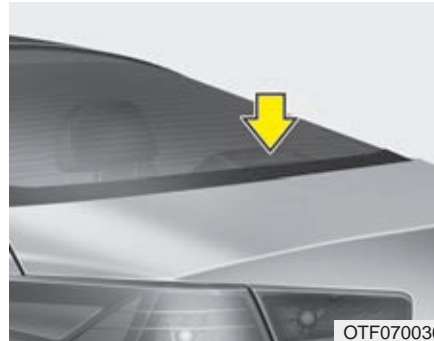

Om LED-ljuset inte lyser, rekommenderar vi att du vänder dig till en Kia-verkstad, eftersom det är ett omständligt arbete.

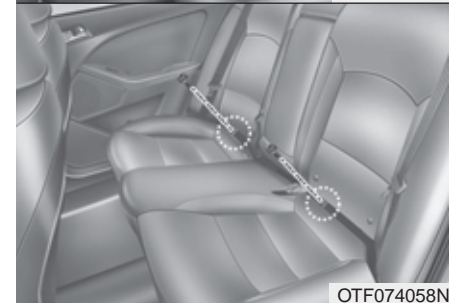

1. Lyft och tippa sittdynorna framåt.
2. Lossa skruvarna på båda sidorna, som nedre bilden visar och lyft bort sätena.

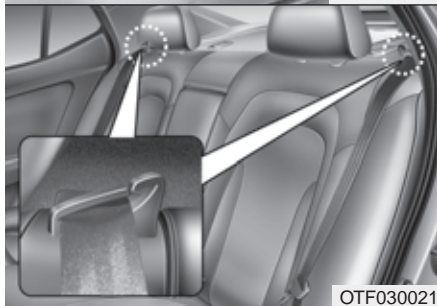

3. Dra i reglagen (1) och fäll försiktigt ner ryggstöden.

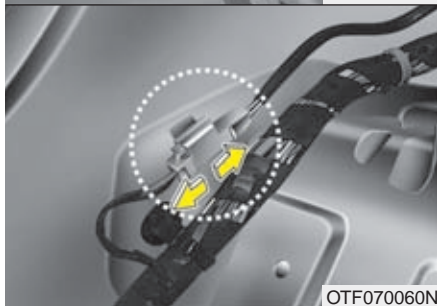

4. Lossa försiktigt den hårda panelen på C-stolpen (övre bilden).

5. Lossa elanslutningen (nedre bilden).

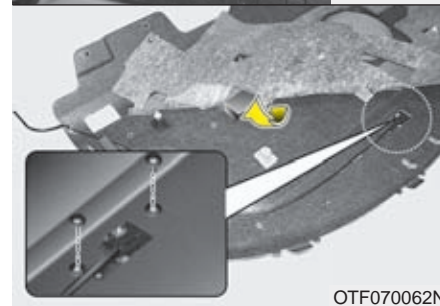

6. Lossa skruvarna, som den övre bilden visar, och vik ner mellanväggen.

7. Lossa tygklädseln och skruvarna.

8. Byt ut den trasiga bromsljusenheten.

9. Montera i omvänd ordning och fäll upp ryggstödet.

10. Tryck ner sätena så att de sitter stadigt.

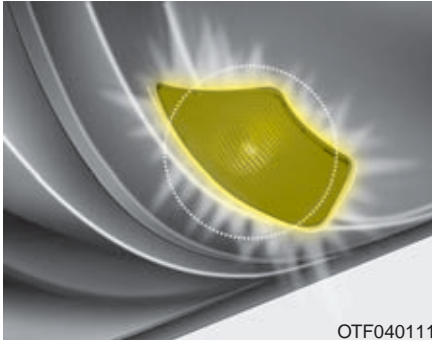
**Byte glödlampa i dörrbelysning**

OTF040111

Om lyset inte fungerar, rekommenderar vi att du vänder dig till en Kia-verkstad, för en kontroll.

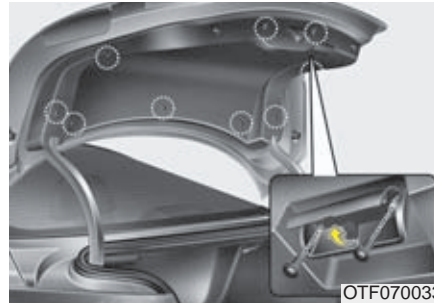
**Belysning för registreringsskylten**

OTF070033



OTF070037

1. Ta loss klädseln på bakluckan genom att lossa skruvarna, som övre bilden visar.
2. Lossa skruvarna den infällda övre bilden visar.

3. Vik ut lampenheten och dra loss lampan.
4. Tryck i en ny lampa och montera i omvänd ordning.

Läslampa

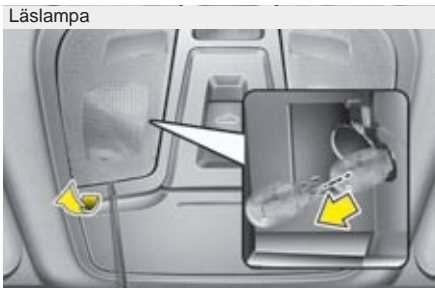

Innerbelysning

■ Typ A

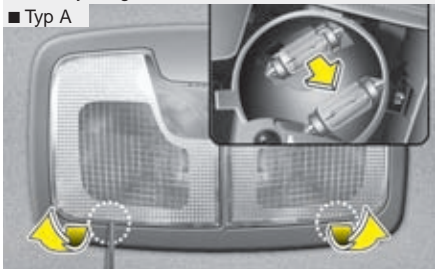

■ Typ B

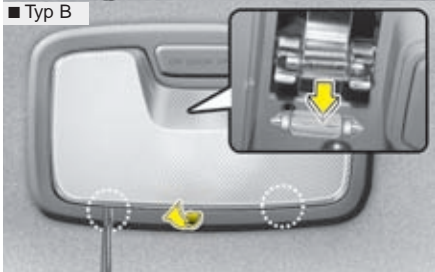

OTF074038L/OTF070039/OTF070040

Lampa för make up - spegel

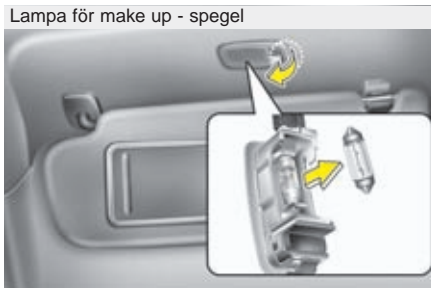

Bagageutrymme lampa

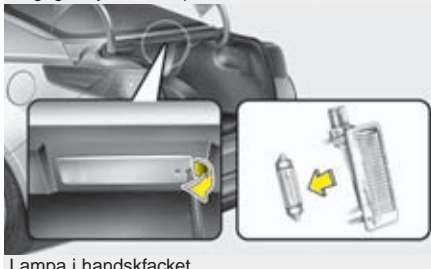

Lampa i handskfacket

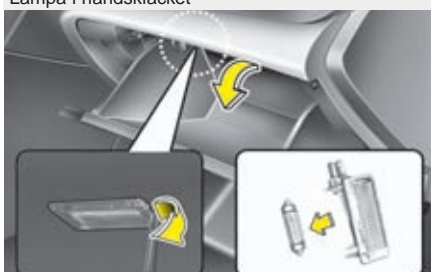

OVG079040/OTF070041/OTF070042

### Lampor för innerbelysningen

1. Bryt försiktigt bort glaset med en skruvmejsel.
2. Dra eller peta loss den trasiga lampan.

#### VARNING

Kontrollera att lampornas kontakter är i läge OFF innan du påbörjar lampbytet, så att du inte får en stöt.

3. Tryck fast en ny lampa och kontrollera att den sitter stadigt.
4. Passa in lampglaset på ena sidan och tryck sedan fast det så att det hörs ett klick.

#### VIKTIGT

Se till att inte smutsa ner eller skada några delar.

## BILVÅRD

### Exteriören

Använd endast välkända produkter för bilvård och följ anvisningarna på förpackningarna.

#### **! VIKTIGT**

*Om du använder högtrycksspruta när bilen tvättas får trycket inte överstiga 90 bar. I annat fall riskerar du att skada lacken. Risken är speciellt stor om det finns några lackskador. Håll munstycket minst 30 cm från bilen. Var också extra försiktig när du riktar strålen mot sensorer för parkeringshjälpen.*

*Skador som uppkommit genom att bilen tvättats med för högt tryck täcks inte av bilens nybils- eller lackgaranti.*

### *Tvätt av bilen*

För att bevara lackens lyster och motverka rost bör bilen tvättas minst en gång i månaden. Använd ett mildt rengöringsmedel och rikligt med ljummet eller kallt vatten samt en mjuk svamp eller trasa.

Var noga med att spola rent ordentligt i hjulhusen och under dörrtrösklarna.

Kontrollera att dräneringshål i dörrar och tröskellådor inte är igensatta.

Insekter, tjära, trädsav, fågelspillning, industrinedfall och annat som kan bita sig fast i lacken bör tvättas bort så snart som möjligt.

Det kanske inte räcker med bara vatten. Använd i så fall t ex diskmedel för att ta bort fläckar.

Efter tvätt får du inte låta något rengöringsmedel torka på bilen, skölj noga bort allt med rent kallt eller ljummet vatten. Torka karossen med tryckluft eller ett sämskskinn.

#### **! VIKTIGT**

- **Använd inga starka rengöringsmedel eller varmt vatten och tvätta aldrig bilen i direkt solljus eller när karossen är uppvärmd.**
- **Vid tvätt undvik att spola vatten under högt tryck och allt för nära mot sidorutorna. Vattnet kan tränga in och blöta ned inredningen.**
- **Undvik att rengöra plastdelar med starka lösningsmedel, plasten kan ta skada.**



#### **! VARNING - Bromsarna**

**Provbromsa efter tvätten. Om det kommit vatten på bromsarna kan du behöva köra långsamt en bit och trycka lätt på pedalen för att torka bromsarna.**



### ! VIKTIGT

*Se upp vid motortvätt - risk för kortslutning om det kommer vatten i el-systemet.*

### Vaxning

Bilen ska vara ren och torr när den vaxas. Använd vax av god kvalitet och följ anvisningarna på förpackningen. Vaxa även all metall som skydd och för att få lyster.

Om du tagit bort t ex fågelspillning från lacken med ett rengöringsmedel så har sannolikt även vaxet tagits bort från samma fläck. Tänk då på att vaxa just den ytan.

### ! VIKTIGT

- *Torka aldrig bort smuts med en torr trasa. Det kan medföra att lacken repas.*
- *Använd aldrig stålull eller liknande på lackade ytor, krom, plast eller aluminium och använd aldrig några starka kemikalier vid rengöring.*

### Bättring av lackskador

Djupa repor och stenskott måste åtgärdas direkt när de uppstått. Oskyddad metall kan snabbt börja rosta och så småningom orsaka höga reparationskostnader.

### \* OBS

**Om bilen fått sådana skador att den måste repareras, se till att rostskyddet blir återställt.**

**Blanka metalldelar**

- För att ta bort insekter och tjära, använd t ex ett lösningsmedel för tjära. Använd inte stålull och skrapa inte med något metallföremål.
- Vaxa eller använd ett specialmedel för att skydda blanka metalldelar från rost och för att få lyster.
- Lägg på ett extra tjockt och skyddande lager inför vintersäsongen.

**Bilens underrede**

Salt och dammbindande medel som används på vägarna kan orsaka rostbildning på underredet, bromsledningar och avgassystemet även om dessa komponenter har ett mycket gott rostskydd.

Spola därför alltid noga ren bilen undertill i samband med att den tvättas. Detta är speciellt noga vintertid om bilen körs på saltade vägar.

Se till att det blir ordentligt rent under bilen eftersom rostangreppen kan förvärras om avlagringarna ligger kvar och är fuktiga.

Kontrollera också att dräneringshål i dörrar och tröskellådor inte är igensatta.

 **VARNING**

**Provbromsa efter tvätten. Om det kommit vatten på bromsarna kan du behöva köra långsamt en bit och trycka lätt på pedalen för att torka bromsarna.**

**Underhåll av aluminium eller kromfälgar**

Aluminium och kromfälgar är skyddade av ett klaracklager.

- Undvik att använda starka rengöringsmedel, polermedel eller stålborste på aluminium eller kromfälgar, detta kan skada fälgens yta.
- Rengör fälgen först efter den har svalnat.
- Använd endast mild tvålrengöring eller neutralt tvättmedel och skölj noggrant med vatten. Var även noggrann med att rengöra fälgarna efter körning på vägar behandlade med vägsalt.
- Undvik att rengöra fälgarna med borstar likt de som ofta sitter i automatvättar.
- Tvätta aldrig fälgarna med rengöringsmedel innehållande syra. Detta kan skada ytan på fälgarna.

### **Skydda bilen mot rost**

På fabriken får alla Kia-bilar ett effektivt rostskydd. Det innebär dock inte att bilen är "rostfri". Ägaren måste medverka till att rostskyddet blir långvarigt.

### **De vanligaste orsakerna till rost:**

Vägsalt, sand och lera som fastnar i bilens underrede.

Lacksador som orsakats av repor, stenskott eller på annat sätt och som blottlagt plåten måste åtgärdas för att det inte ska bildas rost.

### **Rostproblemen varierar från ort till ort**

Rostangreppen är värst på vägar som är saltade och där dammbildande medel används samt intill saltvatten och där det förekommer industrinedfall och andra föroreningar.

### **Fukt medverkar till rostbildning**

Rostbildningen är mer omfattande om luftfuktigheten är hög. Speciellt när temperaturen ligger strax ovanför nollpunkten.

Lera binder fukt under en lång tid eftersom den torkar långsamt.

Hög temperatur kan också förvärra rostangrepp på delar som inte är ventilerade. Det är därför viktigt att hålla bilen ren, speciellt undertill.

### **Motverka rostbildning så här:**

#### **Håll bilen ren**

Var noga med att spola rent noga undertill i samband med att du tvättar bilen.

- Om bilen körs på saltade vägar och/eller intill saltvatten, där det förekommer industrinedfall eller annat som kan orsaka rost är det extra viktigt att tvätta bilen ofta, minst en gång i månaden.
- När du spolat rent under bilen är det viktigt att du får bort all smuts som finns innanför stötfångarna och på andra ställen som inte går att se om bilen inte är lyft. Om du bara fuktar smutsen kan rostangreppen förvärras. Det är därför en fördel om du använder högtrycksspruta.
- När du spolat ren hjulhusen och dörrtrösklarna, kontrollera samtidigt att dräneringshålen inte är igensatta.



## Parkera aldrig bilen i ett fuktigt garage

Det är speciellt viktigt om du tvättat bilen och den inte torkat eller om du kör in bilen när den är snötäckt. Även ett varmgarage kan påskynda rostbildning om det inte är väl ventilerat.

## Sköt om lacken

Repor och stenskott bör du behandla så snart som möjligt för att motverka rost bildas. Bättringsfärg finns att köpa hos Kia-återförsäljarna. Följ anvisningen på förpackningen så att bättringsjobbet blir rätt utfört. För större skador, vänd dig till en Kia-verkstad.

Fågelspillning är starkt frätande. Därför bör du tvätta bort den direkt när du upptäcker den.

## Rostbildning i golvet

Det kan uppstå fukt under golvmattorna som medför att det bildas rost. Risken är extra stor om du fraktar någon form av kemikalier som läcker ut i bilen.

Se noga till att eventuella flaskor, dunkar och kärl, som transporteras i bilen, är ordentligt tillslutna. Om något läcker ut, spola med rent vatten och låt torka.

## Interiör bilvård

### *Att tänka på*

Parfym och kosmetiska produkter som oljor och handkrämer, som råkar komma på instrumentpanelen och andra interiördetaljer, måste omgående torkas bort för att inte orsaka skador och missfärgning. Eventuellt kan det behövas ett speciellt rengöringsmedel för tyg, vinyl, läder m m. Om du använder sådana produkter följ noga anvisningarna på förpackningen.

### **! VIKTIGT**

*Om bilen har en automatiskt avbländningsbar backspegel måste du vara försiktig vid rengöring. Spruta inte vatten eller fönsterputsmedel direkt på spegeln. Fukta en trasa och torka ren spegeln med den.*

### **! VIKTIGT**

*Vid rengörning av klädsel och inredningsdetaljer i skinn (Ratt, säten etc.), använd endast mild tvållösning eller speciellt rengöringsmedel avsett för skinn. Andra starka lösningsmedel kan missfärga eller skada ytan.*

### ***Rengöring av vinyl***

Borsta bort lös smuts med en dammvippa eller använd dammsugare. Rengör med ett speciellt medel för vinyl.

### ***Rengöring av tygklädsel***

Borsta bort lös smuts med en borste eller använd dammsugare. Rengör med ett medel för tygklädsel. Eventuella fläckar bör omgående tas bort med ett speciellt fläckborttagningsmedel annars finns det risk att klädseln blir missfärgad.

#### **.! VIKTIGT**

***Tygets struktur och flamskyddet kan försämrats om klädseln inte sköts på rätt sätt. Använd därför endast specialprodukter av god kvalitet vid rengöring.***

### ***Rengöring av säkerhetsbälten***

Rengör bältena med en mild tvällösning eller samma medel som kan användas för tygklädsel. Andra rengöringsmedel kan försvaga materialet.

Tänk på att bältena måste torka helt utdragna ur rullarna och inte i solljus.

### ***Rengöring av rutornas insidor***

Använd ett vanligt fönsterputsmedel och rena trasor.

#### **.! VIKTIGT**

***Vid rengöring av bakrutan, torka längs med värmetrådarna så att de inte skadas.***

## AVGASRENINGSSYSTEMET

Tillverkarens särskilda åtagande för bilens avgasreningssystem framgår av de garantihandlingar som följer med bilen. Bilen avgasreningssystem motsvarar gällande lagkrav och omfattas av:

1. Vevhusventilation.
2. Avdunstningssystem.
3. Avgaskontrollsystem.

För att vara säker på att avgasreningssystemet fungerar som det ska, rekommenderar vi att du vänder dig till en Kia-verkstad för att få service utförd enligt anvisningarna i serviceprogrammet.

### Att tänka på för bilar med ESC

- Stäng av ESC-systemet när bilen körs på en rullande landsväg.
- Koppla in systemet när testet är klart.

### 1. Vevhusventilationen

Systemet ser till att motverka utsläpp av vevhusgaser genom att tillföra ren, filterad luft till vevhuset via en slang. I vevhuset blandas friskluften med gasströmmar som passerar genom PCV-ventilen in i induktionssystemet.

### 2. Avluftning av bränsleångor

Bränsleångorna som uppstår vid tankning avleds till en kanister i stället för att släppas ut i luften.

#### *Kanister*

Bränsleångorna, som uppstår i tanken, absorberas och samlas i en kanister. När motorn är igång sugas bränsleångorna från kanistern till utjämningsbehållaren för rening via kontrollsoleonidventilen in i motorn.

#### *Kontrollsoleonidventil*

Ventilen regleras av motorns styrenhet. När motorn går på tomgång och kylvätskan är kall hålls ventilen stängd så att de uppsamlade bränsleångorna stannar kvar i kanistern. När motorn är varm öppnas ventilen så att bränsleångorna sugas in i motorn och förbränns.

### 3. Avgasreningssystemet

Systemet reducerar effektivt föroreningarna i avgaserna och bidrar till bibehållen motorprestanda.

#### *Modifieringar av bilen*

Bilen har ett s k helbilsgodkännande som den inte får avvika från.

Eventuella modifieringar som orsakar fel på bilen omfattas inte av nybilsgarantin.

- Om du installerar något tillbehör som inte är Kia original eller motsvarande, kan det påverka bilens funktioner och medföra skador på kablage, urladdning av batteriet och i värsta fall orsaka brand.

### **Avgaserna som innehåller koloxid är farliga att inandas**

- Om du misstänker att det tränger in avgaser i bilen, rekommenderar vi att du låter en Kia-verkstad kontrollera den och åtgärda eventuella fel omgående. När du kör bilen till verkstaden ska du ha rutorna öppna.

#### **VARNING**

**Avgaserna innehåller koloxid, en färglös och luktfri gas som är farlig att inandas. Följ därför nedanstående råd.**

- Ha inte motorn igång i ett stängt utrymme längre tid än det tar att köra in eller ut.
- Om bilen står och går på tomgång, se till att ventilationssystemet är inställt för friskluft.
- Sitt inte någon längre stund i en parkerad bil med motorn igång.
- Om motorn stannar eller inte vill starta, gör högst tre startförsök. Upprepade, misslyckade startförsök kan skada avgasreningssystemet.

### **Viktigt om katalysatorn**

#### **VARNING**

- **Avgassystemet med katalysatorn blir mycket varmt när bilen körs. Parkera därför aldrig över lättantändligt torrt gräs, löv papper m m.**
- **Avgassystemet samt katalysatorn är mycket varm när motorn är igång eller direkt efter att motorns stängts av. Undvik att komma i kontakt med avgassystem eller katalysator, du kan bränna dig.**

Bilen är utrustad med avgaskatalysator. Det innebär att du måste tänka på följande:

- Tanka endast bränsle enligt rekommendationen i kapitel 1.
  - Kör inte bilen om motorn misständer eller verkar ha tappat effekt.
  - Rulla aldrig bilen med en växel i när motorn inte är igång.
  - Varva inte upp motorn när bilen står stilla.
  - Åtgärda inga komponenter som ingår i avgasreningssystemet. Vi rekommenderar att du låter en Kia-verkstad kontrollera systemet.
  - Kör aldrig slut på bränslet. Det kan orsaka att motorn misständer, vilket kan leda till att katalysatorn skadas.
- Om inte ovanstående anvisningar följs kan garantierna upphöra att gälla.

***Bilens partikelfilter (diesel)***

Filtret samlar upp sotpartiklar från avgaserna. Med vissa mellanrum, beroende på hur bilen körs, sker en automatisk förbränning av de uppsamlade partiklarna. Det sker med hjälp av hög avgastemperatur.

Om bilen körs i låga hastigheter under en längre tid kanske avgastemperaturen inte blir tillräckligt hög för att förbränna sotet. Om det då samlats för mycket sot kan motorkontrolllampan börja blinka.

Om motorkontrolllampan börjar blinka kan du förbränna sotet och få lampan att slockna om du gör så här: Kör bilen i högre hastighet än 60 km/tim eller på 2:ans växel och med motorn inom varvtalsområdet 1 500 - 2 000 varv/min i ca 25 min.

Om lampan inte slocknar när du kört enligt dessa anvisningar, rekommenderar vi att du vänder dig till en Kia-verkstad för att få partikelfiltret kontrollerat.

Om du kör bilen en längre sträcka när lampan blinkar kan partikelfiltret skadas och dessutom kan bränsleförbrukningen öka.

**! VIKTIGT - Dieselbränsle**

***Tanka endast dieselbränsle som motsvarar EN590 eller jämförbar standard i dieselfordon med DPF (dieselpartikelfilter). Om du använder diesel med hög svavelhalt (mer än 50 ppm) eller otillåtna tillsatser så riskerar du att skada dieselpartikelfiltret och vit rök kan komma ur avgaserna.***

## Specifikationer & Informationsdekaler - Fordonsdata

Mått .....	8-2
Däcken, lufttryck och dimensioner.....	8-3
Motorspecifikationer .....	8-4
Vikter och lastvolym .....	8-5
Lampor, typ/watt .....	8-6
Olje- och vätskespecifikationer.....	8-7
Motorolja, viskositetstabell .....	8-9
Chassinummer .....	8-10
Fordonsdatadekal.....	8-10
Lufttryck i däcken, dekal .....	8-11
Motornummer .....	8-11
Radiofrekvenser, godkännande.....	8-12

### MÅTT

	mm
Längd	4845
Bredd	1830
Höjd	1455
Spårvidd fram	1601 <sup>*1</sup> / 1595 <sup>*2</sup> / 1591 <sup>*3</sup>
Spårvidd bak	1601 <sup>*1</sup> / 1595 <sup>*2</sup> / 1591 <sup>*3</sup>
Axelavstånd	2795

\*1 : Med R16 däck

\*2 : Med R17 däck

\*3 : Med R18 däck

**DÄCK OCH FÄLGAR**

	Dimension	Fälg	Luftryck bar (psi, kPa)				Åtdragningsmoment för hjulmuttrarna
			Normal last *1		Max last		
			Fram	Bak	Fram	Bak	
<b>Däck</b>	205/65R16	6,5Jx16	2,3 (33,225)	2,3 (33,225)	2,3 (33,225)	2,3 (33,225)	9~11 kgm (88~107 Nm)
	215/55R17	6,5Jx17	2,3 (33,225)	2,3 (33,225)	2,3 (33,225)	2,3 (33,225)	
	225/45R18	7,5Jx18	2,4 (35,240)	2,4 (35,240)	2,4 (35,240)	2,4 (35,240)	
<b>Nödreservhjul</b>	T125/80D16	4,0Tx16	4,2 (60,420)	4,2 (60,420)	4,2 (60,420)	4,2 (60,420)	
	T135/80D17	4,0Tx17	4,2 (60,420)	4,2 (60,420)	4,2 (60,420)	4,2 (60,420)	

\*1 Normal last : Upp till 3 personer.

**! VIKTIGT**

*Vid däckbyte, använd endast samma dimension som bilen levererades med original. Användning av annan dimension kan skada fordonet eller påverka funktionen negativt.*



## MOTOR

		<b>Bensinmotor 2,4 liter</b>	<b>Bensinmotor 2,0 liter</b>	<b>Dieselmotor 1,7 liter</b>
Cylindervolym	cm <sup>3</sup>	2.359	1.999	1.685
Cylinderdiameter x slaglängd	mm	88x97	81x97	77,2x90
Tändföljd		1-3-4-2	1-3-4-2	1-3-4-2
Motortyp		Rak 4 cyl	Rak 4 cyl	Rak 4 cyl

## TOTALVIKT

		Bensinmotor 2,4 liter	Bensinmotor 2,0 liter	Dieselmotor 1,7 liter
Totalvikt	M/T	2.020	2.000	2.050
	A/T	2.020	2.000	2.050

M/T : Manuell växellåda

A/T : Automatisk växellåda

## BAGAGEUTRYMME

	Bensinmotor 2,4 liter	Bensinmotor 2,0 liter	Dieselmotor 1,7 liter
Volym - SAE	501 liter		

## LAMPOR

Funktion		Watt	Typ	
Fram	Strålkastare (Halvljus)	55	H7SL	
	Strålkastare (Halvljus) - HID typ	35	D1S	
	Strålkastare (Helljus)	55	H7L	
	Blinkers	21	P21W	
	Parkeringsljus	LED	W5W/LED	
	Dimljus	35/LED	H8L/LED	
	Sidoblinkers	5/LED	WY5W/LED	
	Statisk kurvlyjus	55	55	
	Varselljus	LED	LED	
Bak	Dimbakljus	21	P21W	
	Glödlampa	Broms-/bakljus (i karossidan)	21	P21/5W
		Bakljus (i bakluckan)	5	P21/5W
	LED	Broms-/bakljus (i karossidan)	LED	LED
		Bakljus (i bakluckan)	LED	LED
	Blinkers	21	P21W	
	Backlampor	16	W16W	
Högt placerat bromslyjus (komplett enhet med lysdioder)	LED	LED		
Interiör	Nummerskyltbelysning	5	W5W	
	Läslampor	10	W10W	
	Innerbelysning	10	C10W	
	Lampor vid makeup-speglar	5	C5W	
	Lampa i handskfack	5	C5W	
	Bagagerumslampa	5	C5W	

## SPECIFIKATIONER FÖR OLJOR OCH VÄTSKOR SAMT VOLYMER

Oljor och vätskor av hög kvalitet gör att motorn bibehåller sin prestanda och tillförlitlighet samt medverkar till god bränsleekonomi. Följ nedanstående rekommendationer.

Oljor och vätskor			Volym	Klassning	
Motorolja <sup>*1 *2</sup> (med filterbyte)  	Bensin motor	Nu 2,0L	4,3 l	API Service SM*, ILSAC GF-4 eller högre ACEA A5(eller högre) * Om motorolja med API klass SM inte finns tillgängligt, kan motorolja med API klass SL användas.	
		THETA 2,4 L	4,9 l		
	Diesel motor	1,7L	Med DPF <sup>*3</sup>	5,3 l	ACEA C2 eller C3
			Utan DPF <sup>*3</sup>	5,3 l	ACEA B4
Växellådsolja (automatisk växellåda)			7,1 l	MICHANG ATF SP-IV, SK ATF SP-IV NOCA ATF SP-IV, Kia original ATF SP-IV	
Växellådsolja, manuell växellåda	Bensinmotor	Nu 2,0L	1,9 ~ 2,0 l	API GL-4, SAE 75W/85	
		THETA 2,4 L	1,8 ~ 1,9 l		
	Dieselmotor	U2-1,7	1,8 ~ 1,9 l		
Olja styrservo			0,9 l	PSF-4	

\*1 Se viskositetstabellen på en följande sida.

\*2 Anm. Motoroljor med beteckningen Energy Conserving Oil bidrar till god bränsleekonomi genom att de minimerar friktionen i motorn. Det är inget som man direkt märker. Men på lång sikt bidrar sådana oljor till att hålla nere bränslekostnaderna.

\*3 Partikelfilter

## Specifikationer & Informationsdekaler - Fordonsdata

Oljor och vätskor			Volym	Klassning
Kylvätska	Bensinmotor	A/T* <sup>4</sup>	6,5 l	Etylenglykolbaserad - För motorer och kylare av aluminium
		M/T* <sup>5</sup>	6,6 l	
	Dieselmotor	A/T* <sup>4</sup>	6,6 l	
		M/T* <sup>5</sup>	6,6 l	
Broms-/kopplingsvätska			0,7~0,8 l	FMVSS116 DOT-3 eller DOT-4
Bränsle			70 l	Referera till "Bränslererekommendation" i kapitel 1

\*<sup>4</sup> AT : Automat

\*<sup>5</sup> MT : Manuell

Rätt viskositet är viktig

**! VIKTIGT**

*Torka alltid rent runt alla påfyllningshål, dräneringshål och måttickor före påfyllning och avtappning, så att det inte kommer smuts i oljorna och vätskorna. Det är speciellt viktigt om bilen körs på t ex grusvägar där det dammar mycket.*

Oljans viskositet (hur trögflytande den är) ska anpassas efter temperaturen. Låg viskositet medför bättre bränsleekonomi och gör bilen mer lättstartad i kyla. Oljor med hög viskositet krävs för effektiv smörjning vid högre temperaturer.

Tabellen nedan ska följas för att motorn ska få rätt smörjning och undvika motorskador. Oljan för motorn ska anpassas till aktuell temperatur.

		Viskositetstal för olika temperaturområden									
Temperatur	°C	-30	-20	-10	0	10	20	30	40	50	
	(°F)	-10	0	20	40	60	80	100	120		
Motorolja för bensinmotorer		<b>0W-40, 5W-20 <sup>*1</sup>, 5W-30, 5W-40</b>									
Motorolja för dieselmotorer (1,7L)											

\*1 Vi rekommenderar SAE 5W-20 (API SM / ILSAC GF-4). Om den oljan inte finns tillgänglig, välj enligt tabellen.

### CHASSINUMMER (VIN)

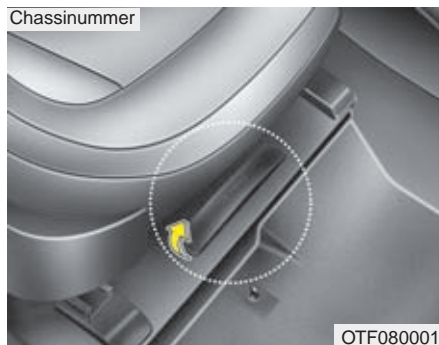

Chassinumret är bilens identifikationsnummer. Det finns också på registreringsskyltarna samt i registreringsbeviset.

Vik upp mattfliken för att se numret som är stansat i golvet under höger framsäte.

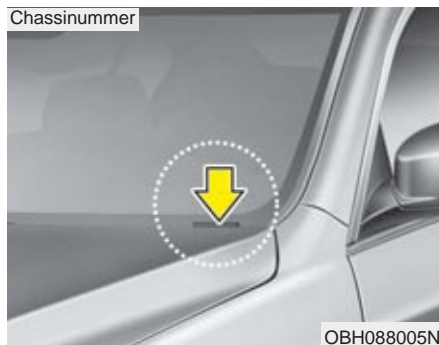

### VIN

Chassinumret finns också på en plåt innanför vindrutan.

### FORDONSDATA

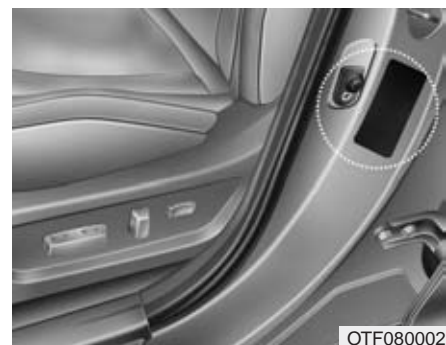

Dekalerna på dörrstolpen innehåller olika uppgifter om bilen.

## SPECIFIKATION FÖR DÄCK SAMT LUFTRYCK

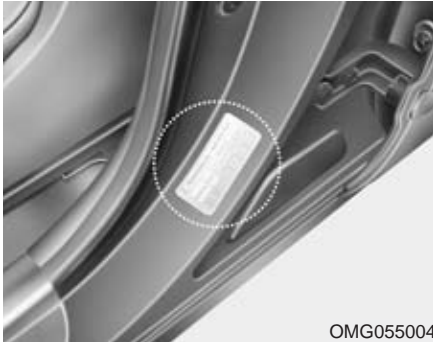

OMG055004

På dekalen i förarens dörröppning anges vilken typ av däck samt dimension som bilen ska vara utrustad med. Den anger också lufttrycket för däcken.

## MOTORNUMMER

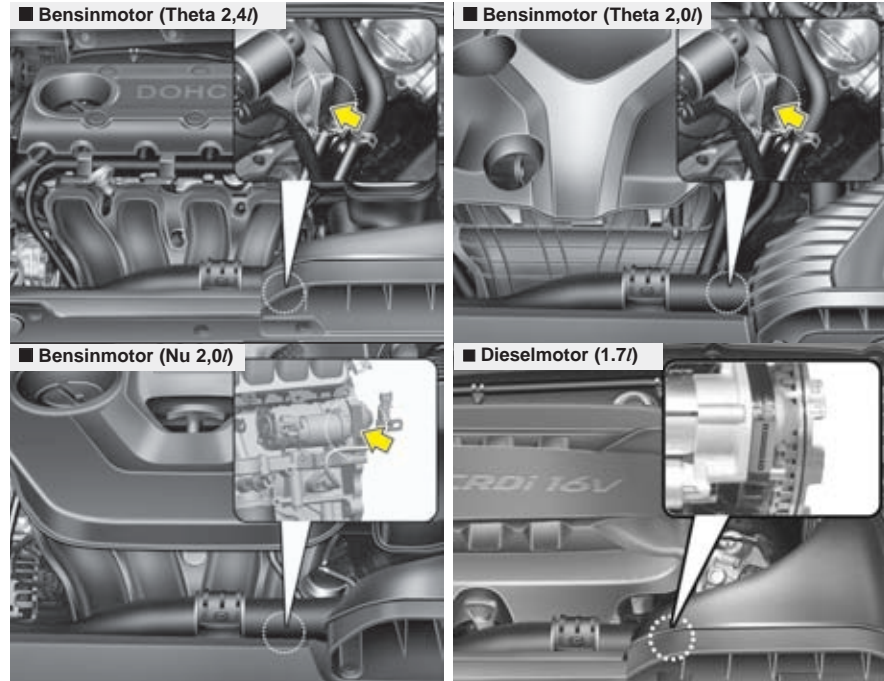

OTF080003N/OYF082009/OYF081013N/OTFS082006

Motornumret är stansat i motorblocket. Placeringen framgår av bilden ovan.



## FÖRSÄKRAN OM ÖVERENSSTÄMMELSE

■ Exempel



CE CE 0678

CE0678

Radions frekvensrelaterade komponenter motsvarar krav och bestämmelser i direktivet 1995/5/EC.

Vidare information gällande tillverkarens försäkran om överensstämmelse är tillgänglig på Kias hemsida:

<http://www.kia-hotline.com>