



www.kia.se

CARENS



Kia Carens
Instruktionsbok



CARENS

Så här hittar du rätt sida i instruktionsboken

1. I det alfabetiska registret, som börjar på sidan 5 i den här PDF:en, letar du fram det du vill läsa om.
2. Om du t ex vill läsa om **Låsningfria bromsar (ABS)** så finns den informationen i kapitel 5 på sidan 37 (**5-37**). Då kan du antingen skrolla fram till den sidan eller göra så här: Upptill i rutan där det står **Sök*** skriver du in **5 37**. (Det ska vara ett mellanslag mellan 5:an som är kapitelnumret och 33 som är sidan i kapitlet).
**Om du inte har en "Sökruta" synlig klicka på "Redigera" och sedan på "Sök" så visas rutan.*
3. Tryck därefter på **Enter** så kommer du till rätt sida.
OBS! Du kan behöva trycka mer än en gång på enter-knappen eftersom datorn visar alla ställen i boken där det står 5-37. När du fått en markering över sidnumret längst ned på sidan, då har du kommit till rätt sida.
4. För att komma tillbaka till första sidan av instruktionsboken, för att göra en ny sökning, gör så här:

Klicka på sidan du är på, så att sökmarkeringen försvinner.

Tryck sedan på **Ctrl + Home**.

Kia, FÖRETAGET



Tack för att du valt en Kia.

Vi är en stor global biltillverkare fokuserad på att tillverka bilar med hög kvalitet och som ger mycket för pengarna. Vår ambition är också att erbjuda alla Kia-ägare en service som överträffar förväntningarna.

I alla våra verkstäder kan du räkna med att få ett bra mottagande och din bil tas om hand av specialutbildade servicetekniker som ger dig Kia Premium Service det vill säga ett omhändertagande som bygger på vår internationella slogan "**Family-like Care**".

All information i den här instruktionsboken var aktuell i samband med tryckningen. Därför måste vi reservera oss för att det kan ha uppstått förändringar på grund av den tekniska utveckling som ständigt pågår.

Instruktionboken innehåller beskrivningar och förklaringar för samtliga förekommande utrustningsnivåer för den här bilen, både standardutrustning samt tillval. Det betyder att det kan finnas avsnitt i boken som du kan hoppa över eftersom de inte gäller just din bil.

Välkommen till Kias värld med "Family-like Care"

FÖRORD

Tack för att du valt en bil från Kia. Du har nu en kvalitetsbil med mycket bra garantier.

Instruktionsboken ger dig information om bilens olika funktioner, service och underhåll samt säkerhetsutrustningen.

I den separata Service- och Garantiboken kan du läsa om de omfattande garantierna

Vi rekommenderar att du lär känna din bil genom att läsa igenom instruktionsboken och följa de anvisningar som finns i den. Då kan du räkna med många bekymmerfria mil.

Den här bilen liksom övriga Kia-modeller finns i olika versioner och med olika tillvalsutrustning. Instruktionsboken omfattar all den utrustning som var aktuell i samband med att boken trycktes. Det kan alltså förekomma beskrivningar på utrustning som inte finns på just din bil.

Det kan också ha tillkommit utrustning eller införts ändringar sedan boken trycktes. Kia förbehåller sig rätten att utan föregående varning införa förbättringar eller förändringar på bilarna.

Kia arbetar löpande med att utveckla varje produkt och strävar efter att tillfredsställa varje bilägars krav.

© 2013 Kia Motors Corp.

All reproduktion av denna handbok, såväl elektronisk som mekanisk, inklusive kopiering, lagring i något informationshanteringssystem eller översättning av hela eller delar av dokument är förbjuden såvida inte Kia Motors har gett skriftligt tillstånd till detta.

Tryckt i Korea

A

ABS, låsningsfria bromsar	5-37
AC/luftkonditionering, manuellt system	4-125
Air Bags	3-42
Bortkoppling/passagerarsida	3-50
Systembeskrivning	3-46, 3-55
Underhållsfria	3-59
Utlöser/utlöser inte	3-55
Varningslampor	3-45
Antenn	4-167
Antisladdsystem	
ESC	5-39
Avancerat - VSM	5-42
Armstöd	
I baksätet (2:a sätesraden)	3-17
Med förvaringsfack	4-150
Askkopp/cigarettändare	4-153
Automatisk farthållare	5-45
Automatisk växellåda, funktion	5-23
AUX-ingång och USB-port	4-160
Avgaser, varning	5-2
Avgasreningsssystem, beskrivning	7-77

B

Backkamera	4-106
Backspegel	
Automatiskt avbländningsbar	4-43
Inre	4-43
Backspeglar	
Elmanövrerade	4-44
Eluppvärmning	4-124
Manuellt/elektriskt fällbara	4-45
Backvarnare/parkeringshjälp	4-86
Bagagenät och fästöglor	4-161
Bagagerumslampa	4-122
Version portabel ficklampa	4-164
Bagageutrymme, volym	8-3
Bakluckan	4-23
Bakluckan, nödöppning inifrån	4-24
Bakrutedefroster	4-124
Bakrutetorkare/-spolare	4-119
Baksäte, fällning	
(2:a sätesraden)	3-13
(2:a sätesradens mittdel)	3-16
(3:e sätesraden)	3-15
Baksäten och framsäten, eluppvärmda	4-155
Baksätet (2:a sätesraden), justering	3-11
Baksätet (3:e sätesraden), insteg	3-12
Barnstolsfästen, Isofix	3-39
Barnsäkerhet	3-33

Barnsäkra dörrlås	4-21
Batteri, underhåll	7-30
Batteribyte i fjärrkontroll/Smart Key,	4-10
Belysningsfunktioner	4-108, 4-123
Bilbarnstolar	3-34
Bilvård	
Exteriör	7-72
Interiör	7-76
Blinkers - Ett tryck - tre blinkningar	4-112
Blinkers, reglage	4-111
Bogsera igång bilen, läs varning	6-7
Bogsering/bärgning	6-29
Bogserögla, montering	6-30
Bricka baktill på framsätenas ryggstöd	4-158
Broms-/kopplingsvätska, nivåkontroll	7-19
Bromsar	
Viktig information	5-44
ABS - låsningsfria	5-37
Teknisk beskrivning	5-30
Varning för slitna bromsbelägg	5-31
Bränslefilter, dränering (diesel)	7-21
Bränslemätare	4-41
Bränslerekommendation	1-3
Bälten	3-20
Ej fastspända, varningslampa	3-21
Mittre i 2:a sätesraden	3-25
3-punkts säkerhetsbälten	3-23

Bältessträckare	3-27
Bältesvarnare/-påminnare	3-21
Bärgning/bogsering	6-29

C

CD-skivor, allmän information	4-171
Chassinummer	8-9
Cigarettändare/askkopp	4-153
Clean Air - Luftrening	4-149
Cruise Control, farthållare	5-45

D

Defroster	
För bakrutan	4-124
För vindrutan, elektrisk	4-124
Dimbakljus, reglage	4-112
Dimljus, reglage	4-112
Dimmer för instrumentpanelbelysning	4-48
Display	
Inställningar (rattreglage)	4-48
Inställningar och visning	4-54
Med textmeddelanden/varningar	4-61
Domkraft	6-14
Dragkrok	5-65
Dragvikter	5-70

Alfabetiskt register

Dryckeshållare	4-154
Däck och hjul, utförlig information	7-33
Däck	
Luftryck och dimensioner, tabell	8-5
Luftryck, dekal	8-10
Däcktrycket för lågt, varning - TPMS	6-9
Dörrar, stöldskyddslåsning	4-21
Dörrlås, barnsäkra	4-21
Dörrlås/centrallåsning	4-17
Dörrlåsning, automatisk när bilen körs	4-21
Dörrupplåsning, automatisk vid krock	4-21

E

ECO-knapp för ekonomisk körning	5-57
Eko-funktion på gaspedalen	5-6
Ekonomisk körning	
"Active ECO"	5-29
Tips	5-56
Elektrisk parkeringsbroms	5-33
Elektriska fönsterhissar	4-25
Elektriskt	
Justerbara backspeglar	4-44
Fällbara backspeglar,	4-45
Elektriskt justerbara framsäten	3-6
Elektriskt manövrerbar taklucka	4-33

Elektroniskt	
Antisladdsystem, ESC	5-39
Avancerat antisladdsystem, VSM	5-42
Elektroniskt stöldskydd (startspärr)	4-5
Eluppvärmd bakruta	4-124
Eluppvärmd vindruta, reglage	4-124
Eluppvärmda backspeglar, reglage	4-124
Eluppvärmda framsäten fram och bak	4-155
Eluppvärmda framsäten med ventilation	4-157
Eluttag	4-159
ESC, antisladdsystem,	5-39
ESS - Panikbromsljus	5-43
Exteriör överblick	2-2

F

Fartgränsvvarnare	5-49
Farthållare	5-45
Filhållningsassistans - LDWS	5-52
Fjärrkontroll för centrallås	4-7
Fjärrkontroll/Smart Key, batteribyte	4-10
Flaskhållare	4-155
Flexsystem, justera styrningens servo	4-40
Fordonsdatadekal	8-9
Fordonsvikter	5-72
Fram- och baksäten, eluppvärmda	4-155

Framsäten	
Manuell justering	3-4
Elektrisk justering	3-6
Eluppvärmda med ventilation	4-157
Fälgar och däck, utförlig information	7-33
Färddator	4-69
Fönsterhiss, förarsidans klämskydd	4-27
Fönsterhissar, elektriska	4-25
Förvaringsfack	4-150
I golvet framför sätesrad 2	4-152
Under bagageutrymmet	4-152
Förvaringsfickor på framsätenas ryggstöd	3-10

G

Garantivillkor, se separat häfte	
Gardin för sidorutor	4-165
Gaspedal med ekonomi-körnings-funktion	5-6
Glastak, elektriskt manövrerbart	4-33
Glödlampbyten	7-61
Glödlampor, typer och watt-tal	8-4
Golv mattor, fästкроkar	4-160
"Gunga" loss bilen	5-57

H

HAC -Hjälp vid start i backe	5-43
Halkvarnare	4-81

Halvljusautomatik/varselljus	4-113
Handbromsspak	
Funktion	5-31
Funktionskontroll	7-20
Handskfack	4-150
Handskfackbelysning	4-122
Hastighetsanpassad radiovolym	4-183
Hastighetsgränsvarnare	5-49
Hastighetsmätare	4-49
Helljus-/halvljus, omkoppling	4-110
Helljusblink	4-111
Hjul och däck, utförlig information	7-33
Hjulbyte	6-16
Hjälpstart med startkablar	6-5
Huven, öppna	4-29

I

Immobilizer (startspärr)	4-5
Inbrottslarm	4-14
Inkörning av bilen	1-6
Innerbelysning	4-120
Instruktionsboken, allmänt	1-2
Instrumentpanel, överblick	2-5
Instrumentpanelbelysning, dimmer	4-48
Inställningar via display	4-54
Insynsskydd	4-162
Interiör, överblick	2-4

Alfabetiskt register

iPod och MP3-anslutning	4-160
iPod, allmän information	4-174, 4-255
Isofix-fästen för barnstolar	3-39

K

Kamera, hjälp vid backning	4-106
Kartläsarlampor	4-120
Katalysator, viktigt!	7-78
Klimatanläggning	
Manuell	4-125
2-zons automatisk	4-134
Klocka, ställ in rätt tid	4-184, 4-193
Klädkrokar	4-160
Klämskydd	
Förarens sidoruta	4-27
Taklucka	4-35
Komfortdetaljer	4-150
Kontroll- och varningslampor	4-73
Kopplings-/bromsvätska, nivåkontroll	7-19
Krockgardiner och sidokrockkuddar	3-53
Krockkuddar / krockgardiner, översikt	3-42
Krockkuddar	
Varningslampor	3-45
Bortkoppling/passagerarsida	3-50
Systembeskrivning	3-46, 3-55
Underhållsfria	3-59
Utlöser/utlöser inte	3-55

"Krävande" körning, ökat servicekrav	7-10
Kupéluftfilter	
Byte	7-24
Funktion	4-132, 4-144
Kurvljus	4-108
Kylfack/handskfack	4-151
Kylmedeltyp, dekal	8-11
Kylsystemet, kontroll/påfyllning	7-16
Kylvätsketemperaturmätare	4-50
Körning	
Åtgärder före	5-3
Ekonomisk	5-56
Under svåra förhållanden	5-57
"Gunga" loss bilen	5-57
I mörker	5-58
I regn	5-58
Genom vatten	5-59
I terräng/"off road" (ej tillåtet i Sverige)	5-59
I hög hastighet	5-59
I vinterväglag	5-60
Med snökedjor	5-61
Med släp	5-64
Svåra förhållanden, ökat servicekrav	7-10
Körriktningsvisare, reglage	4-111

L

Lampbyten	7-61
Lampor, typer och watt-tal	8-4
Lastbågar, fästen	4-166
Lastnät och fästöglor	4-161
Lastvolym	8-3
LDWS - Vingelvarning	5-52
Ljustuta	4-111
Luftfilter för kupén, byte	7-24
Luftkonditionering	
Manuellt system	4-125
2-zons automatisk	4-134
Luftrenare för motorn, filterbyte	7-22
Luftrening - Clean Air	4-149
Lufttryck i däck	
Tabell	8-5
Dekal	8-10
Lufttrycksvarnare/lågt lufttryck i däck	6-9
Lyse, yttre belysningens reglage	4-108
Låsningsfria bromsar, ABS	5-37
Läslampor fram	4-120

M

Makeup-spegel med belysning	4-121
Manuell växellåda, funktion	5-20
Motorhuv, öppna	4-29

Motorluftrenare, filterbyte	7-22
Motorn överhettad	6-8
Motornummer	8-10
Motorolja och oljefilter, kontroll/byte	7-14
Motorolja, viskositetstabell	8-8
Motorrum, översikt för alla motorer	7-3
Motorspecifikationer	8-2
Motorstopp?	6-3
Motortemperaturmätare	4-50
Mugghållare	4-154
Mått	8-2
Mätare, varnings- och kontrollampor	4-47

N

Nackskydd i 2:a och 3:e sätesraden	3-17
Nackskydd, framsätet	3-8
Nycklar	4-5
Nödreservhjul - Viktig information	6-21
Nödutrustning	6-33

O

Olja för motorn, viskositetstabell	8-8
Olje- och vätskespecifikationer	8-6
Oljenivåkontroll, motorolja	7-14

P

Paddlar på ratten	5-26
Panikbromsljus - ESS	5-43
Panoramaglastak, elektriskt manövrerbart	4-33
Parkeringsbroms, elektrisk	5-33
Parkeringsbromsens spak	5-31
Parkeringsbromsspak, funktionskontroll	7-20
Parkeringshjälp	
Backvarnare	4-86
Sensorer fram och bak	4-89
"Smart" - bilen styr själv	4-93
Parkeringsljus	4-109
Partikelfilter (diesel), viktigt	7-79
Pisksnärtskador/whiplashskydd	3-57
Pollenfilter, funktion	4-132, 4-144
Punktering	
När du kör?	6-3
Bil med reservhjul/hjulbyte	6-14
Bil med reparationssats	6-23

R

Radio med CD-spelare	4-175, 4-227, 4-230
Radiofrekvens, CE-godkännande	8-11
Radiomottagning, allmän information	4-169
Radioreglage på ratten	4-168, 4-233
Ratt, eluppvärmd, justerbar höjd/ländgled	4-38

Ratt-/tändningslås	5-5
Rattreglage	
För radion	4-168, 4-233
För telefon	4-212, 4-233
Regnsensor för vindrutetorkare	4-116
Reostat för instrumentbelysningen	4-48
Reservhjul	6-15
Rulla eller skjut igång bilen, läs varning	6-7
Rullgardin för sidorutor	4-165
Rutor, öppna med fönsterhissar	4-25
Ryggstöd (2:a sätesraden), justera lutning	3-11
Röstkommandon	4-216

S

Service- och garantibok, se separat häfte	
Service och underhåll	7-6
Service som kan utföras av bilägaren	7-6
Serviceindikator	4-55
Serviceprogram, information	7-10
Serviceåtgärder, information	7-11
Sidokrockkuddar och krockgardiner	3-53
Sidorutor, öppna med fönsterhissar	4-25
Signalhorn	4-40
Skjut eller rulla igång bilen, läs varning	6-7
Släpvagnskoppling/dragkrok	5-65
Släpvagnskörning	5-64
Släpvagnsvikter	5-70

Smart Key		
Batteribytest	4-10	
Nyckelfri upplåsning och start	4-11	
Smart parkeringshjälp, bilen styr själv	4-93	
Sminkspegel med belysning	4-121	
Snökedjor	5-61	
Solglasögonfack	4-151	
Solskydd med sminkspegel	4-158	
Soltak, elektriskt manövrerbart	4-33	
Specifikationer	8-1	
Spolarvätska, nivåkontroll/påfyllning	7-20	
Språkval i radiodisplayen	4-191	
Stabiliserings-/antisladdsystem, ESC	5-39	
Stabiliserings-/antisladdsystem, VSM	5-42	
Start-/Stopp-knapp	5-8	
Starta motorn		
Bil med tändningslås	5-6	
Bil med START-knapp/Smart Key	5-11	
Startbogsering, läs varning	6-7	
Starthjälp i backe med HAC	5-43	
Startkablar, hjälpstart	6-5	
Startproblem, motorn startar inte	6-4	
Startspärr	4-5	
Stopp-/start-system (ISG)	5-14	
Strålkastare		
Reglage	4-108	
Automatisk tändning	4-110	
Nivåreglering	4-113	
Tänd med fjärrkontrollen	4-123	
Strålkastarspolare	4-119	
Styrning		
Elektrisk styrservo	4-37	
Justera servohjälpen	4-40	
Stödlarm	4-14	
Stöldskydd (startspärr)	4-5	
Stöldskyddslåsning av dörrarna	4-21	
Säkerhetsbälten	3-20	
Ej fastspända, varning	3-21	
Mittre i 2:a sätesraden	3-25	
3-punkts rullbälten	3-23	
Säkringar	7-41	
Säten fram		
Överblick/justering	3-2	
Elektrisk justering	3-6	
Fram/bak, eluppvärmda	4-155	
Eluppvärmda med ventilation	4-157	

T

Taklast	
fästen för lastbågar	4-166
viktig information	4-166
Taklucka, elektriskt manövrerbar	4-33
Takrelingar	4-166
Tankning/tanklucka/tanklock	4-31
Tekniska specifikationer	8-1
Telefon ansluten till radion	4-185, 4-194, 4-212
Telefonreglage på ratten	4-212, 4-233
Temperaturmätare för motorn	4-50
Textmeddelanden i display	4-61
Tjuvlarm	4-14
Torkarblad, underhåll och byte	7-26
Torkare och spolare	4-115
TPMS - Varning för lågt lufttryck i däcken	6-9
Trippmätare	4-70
Tuta	4-40
Tvätta bilen	7-72
Tändnings-/rattlås	5-5

U

Underhåll och service	7-6
Underhåll som kan utföras av bilägaren	7-6
USB-minnen, allmän information	4-173, 4-249
USB-port och AUX-ingång	4-160

V

Varnings- och kontrollampor	4-73
Varnings- och textmeddelanden i display	4-61
Varningsblinkers	4-106, 6-2
Varselljus	4-113
Varvräknare	4-50
Vikter	8-3
Vindrutedefroster, elektrisk	4-124
Vindrutespolare	4-118
Vindrutetorkarblad, underhåll och byte	7-26
Vindrutetorkare och spolare	4-115
Vingelvarning - LDWS	5-52
Viskositetstabell, motorolja	8-8
Volymer & specifikationer för oljor/vätskor	8-6
VSM, avancerat antisladdsystem,	5-42
Vägmätare	4-52
Värme- och ventilation, manuellt system	4-125
Värme-/ventilation, automatiskt system	4-134
Vätske-, oljevolymer och specifikationer	8-6
Växellåda, automatisk, funktion	5-23
Växellåda, manuell, funktion	5-20
Växellägesindikator, automatisk växellåda	4-53
Växlingsindikator, manuell växellåda	4-53
Växlingspaddlar på ratten	5-26

W

Whiplashskydd.....3-57

Y

Yttertemperaturmätare4-52

Yttre belysning, olika funktioner.....4-108

Ö

Överhettad motor6-8

Inledning

Lär känna bilen och hitta rätt i	
instruktionsboken	1-2
Bränslerekommendation	1-3
• Bensinmotorer	1-3
• Dieselmotor	1-4
Inkörning av bilen	1-6

LÄR KÄNNA BILEN GENOM ATT LÄSA IGENOM INSTRUKTIONSBOKEN

Vi rekommenderar att du läser igenom instruktionsboken för att lära känna alla funktioner i bilen.

Det finns råd om körning och vad du ska göra om något händer, t ex om du får punktering eller måste starta bilen med hjälpstartkablar.

Läs också noga allting som har att göra med säkerhet och för dig som har barn är avsnittet barnsäkerhet mycket viktigt.

När du själv ska utföra service och underhåll är det viktigt att följa anvisningarna i boken, så att du undviker personskador samt skador på bilen.

Boken är visserligen uppdelad i olika kapitel, men för att hitta rätt i instruktionsboken finns ett alfabetiskt register längst bak. Det är upplagt så att man ska söka på benämningen på den funktion man vill veta mer om. För att göra det enkelt finns det ibland olika sökbegrepp för samma funktion, "Parkeringsbroms" finns t ex också som "Handbroms".

I anslutning till bokens informationstexter finns det också textstycken som kräver att du är extra uppmärksam:

VARNING

Denna rubrik innebär att det finns risk för allvarliga personskador om instruktionen inte följs.

VIKTIGT

Denna rubrik innebär att bilen eller dess utrustning kan skadas om instruktionen inte följs.

*** OBS**

Nyttig information finns under denna rubrik.

BRÄNSLEREKOMMENDATION

Bensinmotorer

Tanka endast blyfri bensin

För att motorn ska fungera optimalt ska du tanka blyfri bensin med beteckningen EN 228 och med minst 95 oktän.

Det går att köra bilen på bensin med oktantal mellan 91 och 94 alternativt AKI 87-90. Men det medför att motorns effekt försämras något.

! VIKTIGT

TANKA ENDAST BLYFRI BENSIN.
Blyad bensin skadar katalysatorn och orsakar fel i avgasreningssystemet. Fel bränsle kan också medföra extra servicekostnader.

Blanda inga tillsatser i bränslet. Om du upptäcker att bilen inte går som den ska, rekommenderar vi att du vänder dig till en Kia-verkstad.

! VARNING

Avsluta tankningen när bensinpumpen slår ifrån första gången. Försök inte fylla på lite extra.

Kontrollera efter tankning att tanklocket är ordentligt fastskruvat.

Bensin med inblandning av etanol, alkohol och metanol

Bensinen får vara blandad med högst 10 % etanol inget annat. I annat fall kan det uppstå driftstörningar och skador i bränslesystemet.

Problem och skador som uppstår på grund av nedanstående omfattas inte av bilens garantier:

1. Inblandning av mer än 10 % etanol.
2. Inblandning av metanol.
3. Blyat bränsle.

! VIKTIGT

Tanka aldrig bränsle med metanol.

Tanka aldrig bränsle med metanol

Komponenter i bränslesystemet kan skadas och bilens prestanda försämras.

! VIKTIGT

Motorskador eller andra problem som uppstår på grund av att felaktigt bränsle tankats omfattas inte av bilens garantier.

Bränsletillsatser

Kia rekommenderar användandet av bränsle av hög kvalitet som uppfyller Europanorm EN228 eller motsvarande.

Resor till andra länder

Kontrollera att:

- Försäkringarna gäller i aktuella länder.
- Bränslet motsvarar de krav som gäller för bilen.

Dieselmotor

Dieselbränsle

Använd endast dieselbränsle som uppfyller Europa norm 590. Användande av icke godkänt bränsle eller bränsleadditiv innebär begränsning i fabriksgarantin.

Dieselbränsle med cetantal 51 eller högre skall användas i ditt fordon. Följ nedanstående om det förekommer två typer av dieselbränsle:

- Över -5° - diesel för sommar
- Under -5° - diesel för vinter

Undvik bränslestopp. Om motorn stannar på grund av bränslebrist måste bränslesystemet luftas innan motorn kan startas.

! VIKTIGT

Om du skulle råka tanka bensin eller få vatten i tanken måste den tömmas och bränsleledningarna luftas så att insprutningen och motorn inte skadas.

! VIKTIGT - Dieselbränsle

Tanka endast dieselbränsle som motsvarar EN590 eller jämförbar standard i dieselfordon med DPF (dieselpartikelfilter).

Biodiesel

På marknaden förekommande biodieselblandningar med under 7% biodiesel, vanligtvis benämnda "B7 biodiesel" kan användas om de följer EN 14214 eller motsvarande specification. Användningen av olika biobränslen som rapsmetylester (RME), fettsyre-metylester (FAME), vegetabilisk olje-metylester (VME) etc. eller blandning av dessa med diesel kan orsaka ökat slitage eller skada på motorn och bränslesystemet. Reparation eller utbyte av delar som är slitna eller skadade genom användande av icke godkända bränslen täcks inte av tillverkarens garantier.

! VIKTIGT

- *Använd aldrig något bränsle, diesel, B7 biodiesel eller motsvarande, som inte följer specifikationerna från bränsleindustrin.*
- *Tillsätt aldrig additiv som inte godkänts av biltillverkaren.*

INKÖRNING AV BILEN

Någon egentlig inkörning behövs inte. Men följ nedanstående anvisningar tills du kört 100 mil. Då uppnår du totalt sett bra bränsleekonomi och hög tillförlitlighet.

- Rusa inte motorn.
- Kör med ett motorvarvtal mellan 2 000 och 4 000 varv/min.
- Kör med varierat motorvarvtal, låt inte motorn ligga på konstant samma varvtal.
- Undvik häftiga inbromsningar.
- Låt inte motorn gå på tomgång mer än 3 minuter åt gången (Följ gällande regler för tomgångskörning).
- Dra inte släp förrän bilen körts minst 200 mil.

En snabb överblick

Exteriör överblick	2-2
Interiör överblick	2-4
Instrumentpanel överblick	2-5
Motorrym	2-6

EXTERIÖR ÖVERBLICK

■ Framifrån



1. Motorhuv.....	4-29
2. Lampenhet med bla strålkastare.....	4-108, 7-62
3. Dimljus.....	4-112,7-66
4. Fälgar och däck.....	7-33
5. Yttre backspegel.....	4-44
6. Panoramaglastak.....	4-33
7. Vindrutetorkare.....	4-115,7-26
8. Sidorutor.....	4-25
9. Parkeringssensorer.....	4-89

* Det kan eventuellt förekomma vissa avvikelser från illustrationen.

ORP012001

■ Bakifrån



10. Dörrhandtag.....	4-17
11. Tanklucka.....	4-31
12. Bakljusenhet.....	4-108, 7-67
13. Högt monterat bromsljus	7-69
14. Bakrutetorkare.....	4-119, 7-29
15. Baklucka	4-23
16. Antenn	4-167
17. Backkamera.....	4-106
18. Parkeringssensorer	4-86,4-89

* Det kan eventuellt förekomma vissa avvikelser från illustrationen.

ORP012002

INTERIÖR ÖVERBLICK

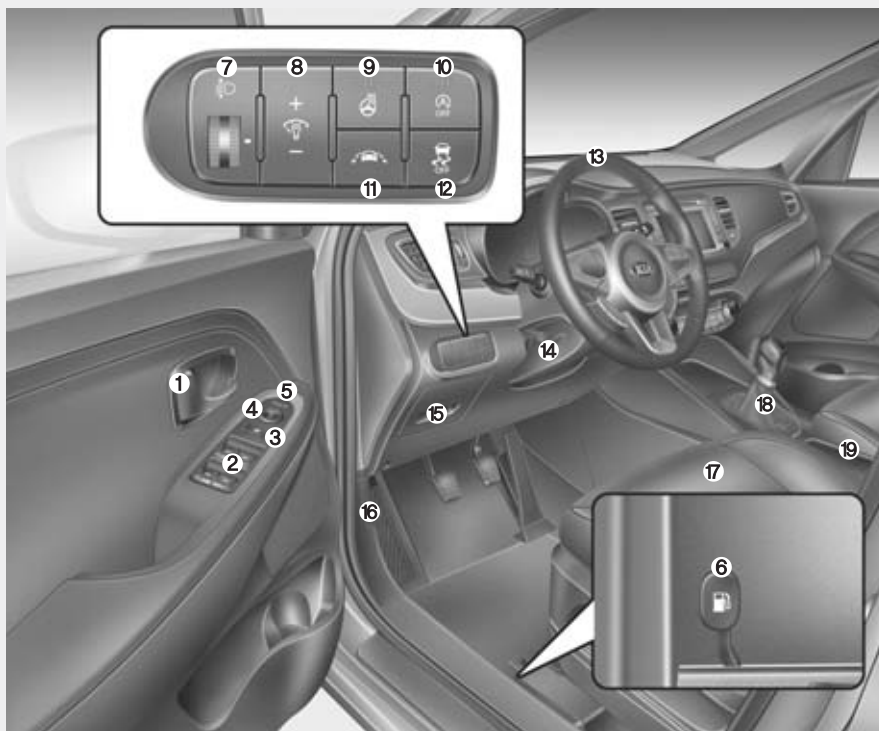

1. Dörrhandtag4-18
2. Reglage för elektriska fönsterhissar ..4-25
3. Spärknapp för elektriska fönsterhissar4-28
4. Knapp för fällning av yttre backspeglar4-44
5. Reglage för inställning av yttre backspeglar4-45
6. Reglage för öppning av tankluckan ..4-31
7. Nivåreglering av strålkastarna4-113
8. Dimmer för instrumentbelysningen....4-48
9. Rattvärme PÅ/AV4-38
10. Stopp-/startsystemet - OFF-knapp ..5-15
11. Knapp för vingelvarning/ filhållningsassistans5-52
12. Antisladdsystem (ESC) - Knapp för att stänga av5-39
13. Ratt4-37
14. Reglage för inställning av ratten.....4-38
15. Säkringshållare7-42
16. Reglage för huvöppning4-29
17. Säte3-2
18. Växelspak/växelväljare5-20, 5-23
19. Dryckeshållare4-154

* Det kan eventuellt förekomma vissa avvikelser från illustrationen.

INSTRUMENTPANEL ÖVERBLICK

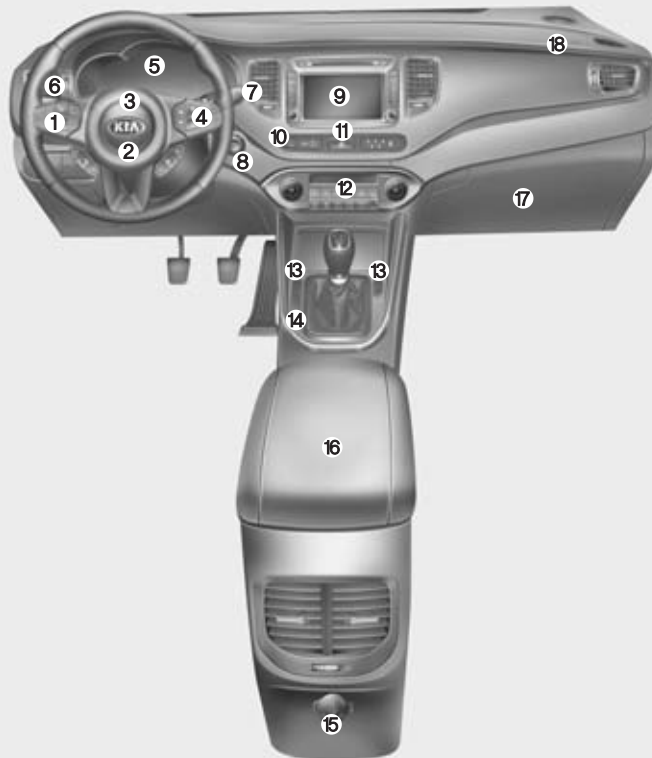

- 1. Rattreglage för radion.....4-168
- 2. Krockkudde.....3-48
- 3. Signalhorn4-40
- 4. Farthållare/hastighetsbegränsare5-46
- 5. Mätare och varningslampor4-47
- 6. Reglage för yttre belysning4-108
- 7. Reglage för vindrutetorkare och spolare4-115
- 8. Tändningslås eller START-knapp5-5,5-8
- 9. Radioutrustning4-167
- 10. Centrallåsknapp4-19
- 11. Knapp för varningsblinkers4-106, 6-2
- 12. Klimatanläggning.....4-125, 4-134
- 13. Värme/ventilation i framsäten4-155, 4-157
- 14. Parkeringshjälp ON/OFF-knapp4-86, 4-89
- 15. Eluttag4-159
- 16. Förvaringsfack4-150
- 17. Handskfack.....4-150
- 18. Krockkudde.....3-48

* Det kan eventuellt förekomma vissa avvikelser från illustrationen.

ORP012004

MOTORRUM

■ Bensinmotor 1,6 liter - GDI

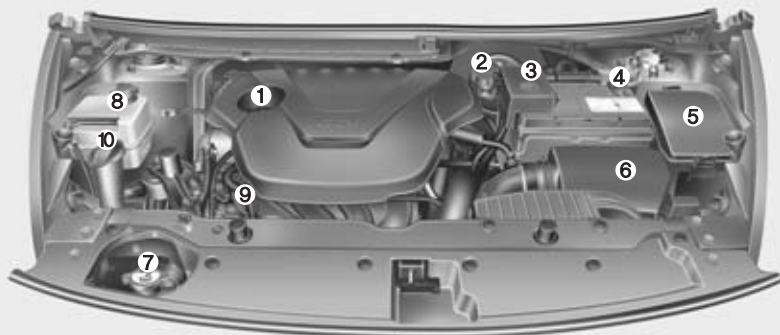

- 1. Påfyllningshål för motorolja.....7-14
- 2. Broms-/kopplingsvätskebehållare7-19
- 3. Batteri / plus (+)7-30
- 4. Batteri / jord (-).....7-30
- 5. Säkringshållare7-44
- 6. Luftrenare.....7-22
- 7. Kylarlock.....7-18
- 8. Kylvätskebehållare7-17
- 9. Mätsticka för motorolja.....7-14
- 10. Spolarvätskebehållare7-20
- 11. Bränslefilter (Dieselmotor)7-21

■ Dieselmotor

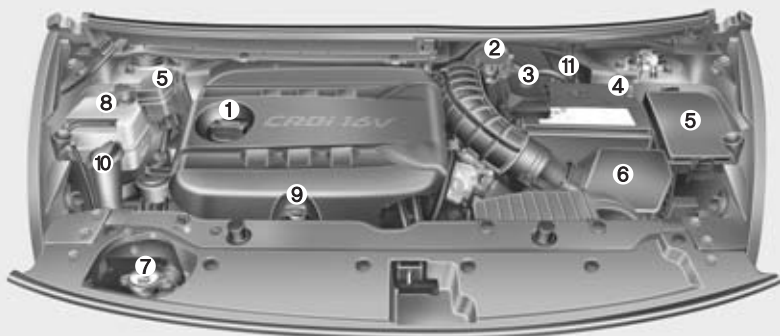

* Det kan eventuellt förekomma vissa avvikelser från illustrationen.

ORP072001/ORP072004

■ Bensinmotor 2,0 liter - GDI

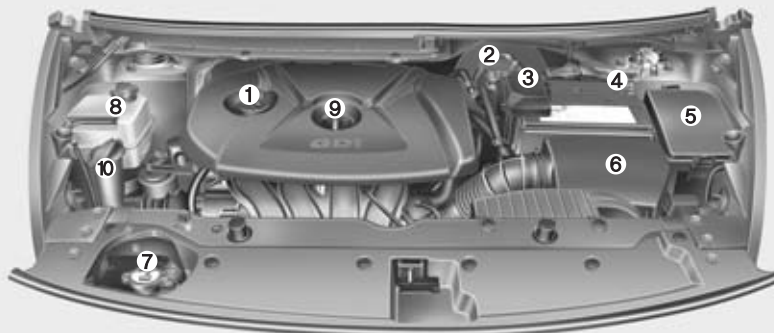

■ Bensinmotor 2,0 liter - MPI

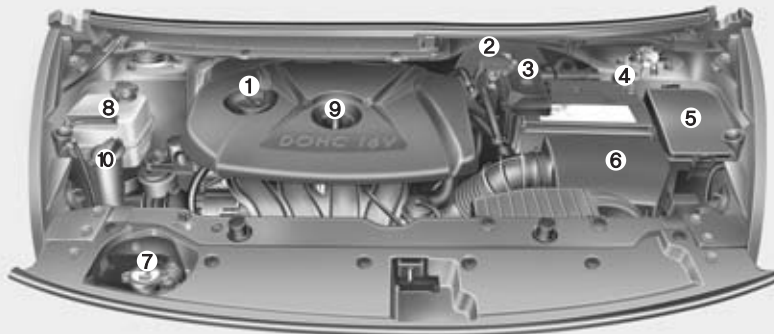

- 1. Påfyllningshål för motorolja.....7-14
- 2. Broms-/kopplingsvätskebehållare7-19
- 3. Batteri / plus (+)7-30
- 4. Batteri / jord (-).....7-30
- 5. Säkringshållare7-44
- 6. Luftrenare.....7-22
- 7. Kylarlock.....7-18
- 8. Kylvätskebehållare7-17
- 9. Mätsticka för motorolja.....7-14
- 10. Spolarvätskebehållare7-21

* Det kan eventuellt förekomma vissa avvikelser från illustrationen.

ORP072002/ORP072003

Säten och säkerhet

Säten	3-2
• Framsätets justering	3-4
• Elektriskt justerbara framsäten	3-6
• Nackskydd (Framsäten)	3-8
• Fickor på framsätenas ryggstöd	3-10
• Justera baksätet	3-11
• Armstöd	3-17
• Nackskydd (Baksäten)	3-17
Säkerhetsbälten	3-20
• Bältespåminnare: Varningslampa och -signal för glömt säkerhetsbälte	3-21
• 3-punkts rullbälte	3-23
• Mittbältet i baksätet	3-25
• Bältessträckare	3-27
• Viktigt om säkerhetsbältena	3-30
• Att tänka på för bältena	3-32
Barnsäkerhet	3-33
• Bakre fästpunkter för barnstolar	3-38
• Isofix-fästen för barnstolar	3-39

Krockkuddesystemet	3-42
• Krockkudden måste kopplas bort när en barnstol placeras i framsätet	3-44
• Krockkuddesystemets varningslampa	3-44
• Systemet med krockkuddar	3-46
• Märkning markerar krockkuddarnas placering ...	3-48
• Sidokrockkudde	3-53
• Krockgardiner	3-54
• I vissa situationer kanske krockkuddarna inte utlöses	3-55
• Krockkuddesystemet är underhållsfritt	3-59
• Med tanke på de åkandes säkerhet	3-60
• Dekaler med information om krockkuddarna	3-61

SÄTEN

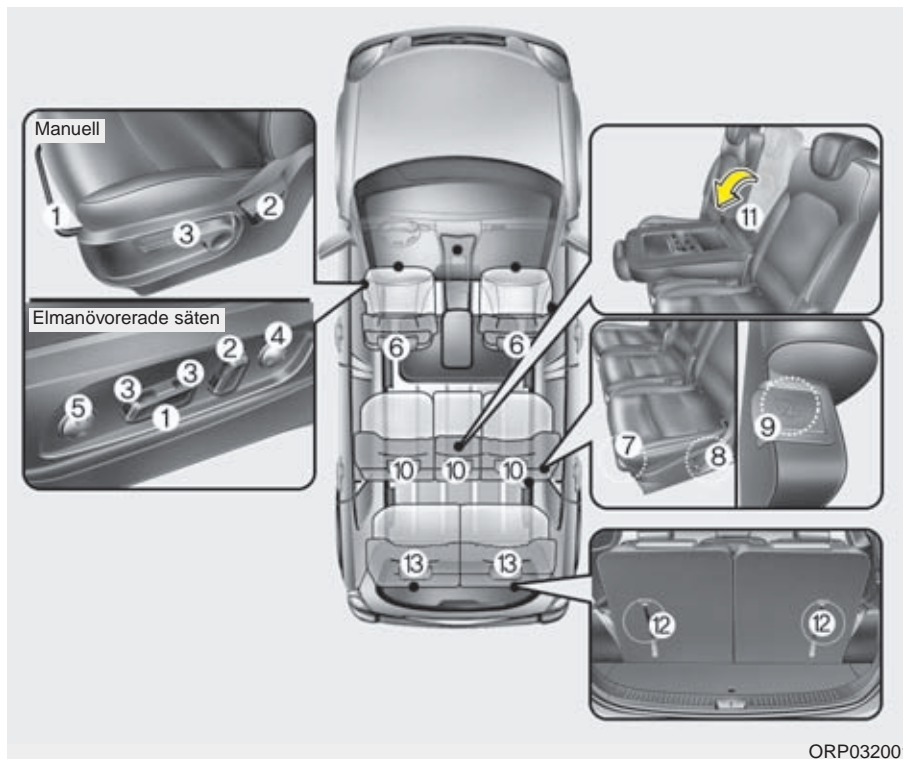

Framsäten

- (1) Framåt/bakåt
- (2) Ryggstödets lutning
- (3) Sittdynans höjd (förarsätet)
- (4) Svankstöd (förarsätet)
- (5) Flexibel längd på sittdynan
- (6) Nackskydd

Andra sätesraden

- (7) Framåt/bakåt
- (8) Justering av ryggstödets lutning och fällning
- (9) Reglage för insteg till sätesrad 3
- (10) Nackskydd
- (11) Fällbart armstöd i sätesrad 2

Tredje sätesraden

- (12) Fälla ryggstöd
- (13) Nackskydd

⚠ VARNING - Föraren

Se till att inga lösa föremål ligger på golvet vid förarens fötter. De kan orsaka att t ex bromspedalen inte kan trampas ner. Placera inget under framsätena.

⚠ VARNING - Sitt rätt i bilen

Alla åkande i bilen ska vara fastspända och sitta i upprätt ställning. Den som sitter för mycket tillbakalutad riskerar att glida ur bältet vid en häftig inbromsning eller eventuell kollision.

⚠ VARNING

Sitt inte på en lös filt eller annat som kan glida på sätet. Det finns risk att du glider ur bältet vid en häftig inbromsning eller kollision.

⚠ VARNING - Förarsätet

- Justera aldrig sätet när bilen är i rörelse. Det kan medföra att du förlorar kontrollen över bilen och kan råka ut för en olycka.
- Lasta inget mot ryggstödet och påverka det inte på något sätt som kan medföra att det inte är spärrat i upprätt läge och därmed kan fällas framåt vid en häftig inbromsning eller kollision.
- Föraren ska se till att alla i bilen använder säkerhetsbältena när bilen är i rörelse. Höftdelen av bältet ska vara åtdraget över höften och diagonaldelen ska ligga tätt an mot kroppen och löpa över axeln och nära halsen. Det är också viktigt att man sitter upprätt och lutad mot ryggstödet.
- Föraren ska alltid sitta så långt från ratten som möjligt (minst 25 cm) och i upprätt ställning. Då ger krockkudden det bästa skyddet i kombination med fastspänt säkerhetsbälte.

⚠ VARNING - Bakre ryggstöd

- Ryggstöden ska alltid vara spärrade så att de inte riskerar att fällas framåt vid en häftig inbromsning eller kollision.
- Last i bagageutrymmet ska placeras så långt fram som möjligt och med de tyngsta föremålen underst. Surra all last noga och lasta inte högre än till överkant på ryggstöden.
- Om ett ryggstöd återställs efter att ha varit nedfällt, kontrollera att det blir spärrat i uppfällt läge genom att vicka på det.

⚠ VARNING

När sätet är justerat, kontrollera att det är spärrat i önskat läge genom att försöka flytta det. Om det inte är spärrat kan det plötsligt åka framåt eller bakåt så att du tappar kontrollen över bilen.

⚠ VARNING

- Var försiktig så att du inte klämmer dig eller så att något föremål inte kommer i kläm när sätet justeras.
- Låt aldrig en cigarettändare ligga lös på ett säte eller golvet. Den kan tändas av misstag när sätet justeras.

Framsätets justering

Framåt och bakåt

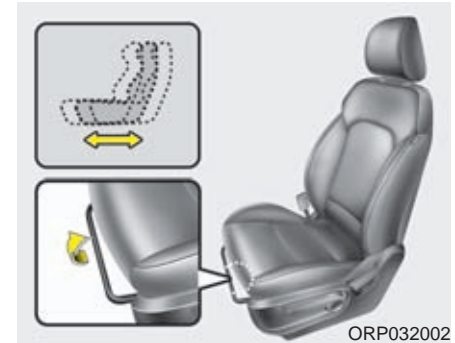

1. Lyft reglaget i sätets framkant.
2. Åk med sätet tills avståndet till ratt och pedaler är rätt.
3. Släpp reglaget och kontrollera att sätet är spärrat i önskat läge genom att försöka åka med det.

All justering av sätet ska göras med bilen stillastående.

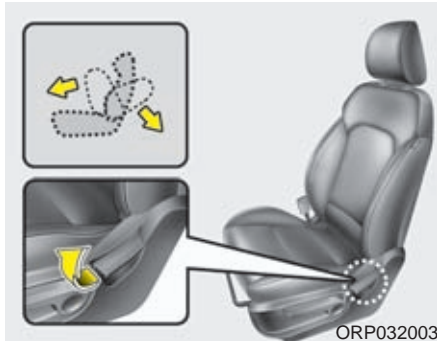
Ryggstödet lutning

1. Luta dig lätt framåt och frigör justerspaken till ryggstödet.
2. Luta dig sedan bakåt mot ryggstödet och ställ in den önskade lutningen.
3. Släpp spaken och kontrollera att sätet är spärrat i önskat läge.

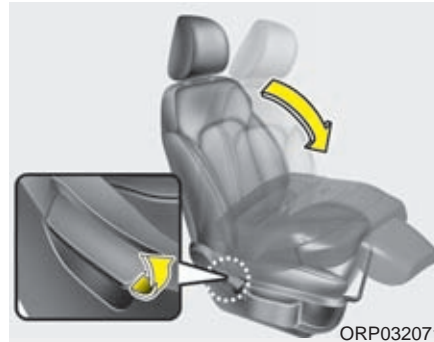
Fällning av ryggstödet på höger framsäte

Ryggstödet kan fällas framåt, vilket gör det möjligt att lasta långa föremål i bilen. Gör så här:

1. Tryck ner nackskyddet helt.
2. Skjut sätet bakåt så långt det går.
3. Frigör spärren, som bilden visar och fäll ner ryggstödet mot sittdynan tills du hör ett klick.
4. Fäll upp ryggstödet genom att frigöra spärren och lyfta ryggstödet tills det klickar fast i uppfällt läge.
5. Justera nackskyddet till rätt höjd för passageraren.

⚠ VARNING

Se till att ingen klämmer sig eller kommer i kläm när du fäller ner ryggstödet.

Höjjustering

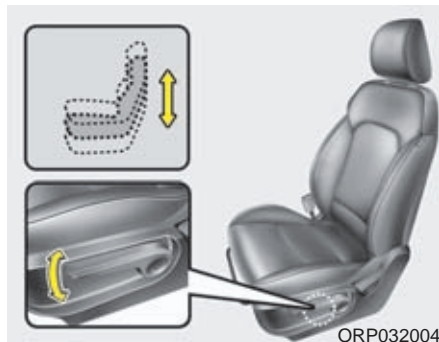

Pumpa med spaken uppåt för att höja sätet och pumpa nedåt för att sänka det.

Elektriskt justerbara framsäten

Se beskrivningen på nästa sida.

⚠ VARNING

Sätesjusteringen fungerar även när tändningen är från. Lämna därför inte barn ensamma i bilen. De kan leka med reglagen och klämma sig. Justera inställningen av sätet när bilen står stilla.

⚠ VIKTIGT

- *Ändra bara en inställning i taget. Om du försöker justera både säte och ryggstöd samtidigt kan du skada någon elektrisk komponent.*
- *Släpp reglaget direkt när sätets rörelse upphör, annars kan elmotorn skadas.*
- *Elmotorn kräver ganska mycket ström. Tänk på det så att du inte laddar ur batteriet.*

Justering framåt/bakåt



Skjut reglaget framåt eller bakåt och släpp det när du har rätt avstånd till ratt och pedaler.

Ryggstödetets lutning

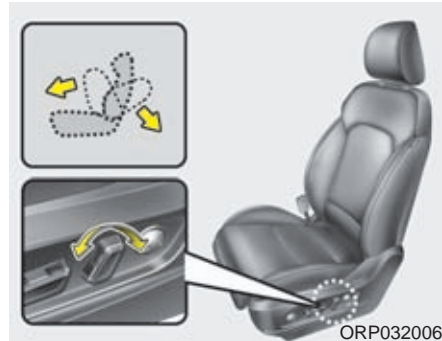

Vicka på reglaget som den gula pilen visar.

Höjjustering av sätet

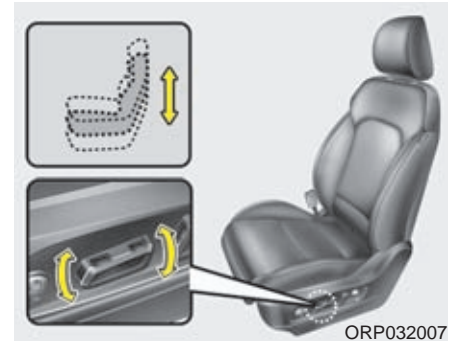

Höj/sänk hela sätet och justera lutningen på sittdynan genom att vicka på reglaget som de gula pilarna visar.

Svankstöd

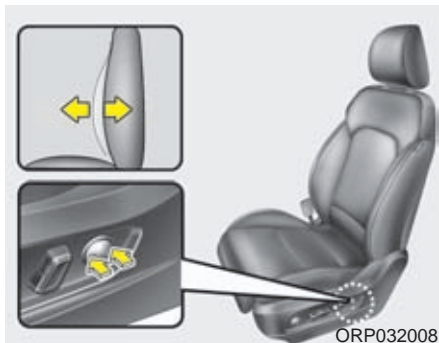

Justera inställningen genom att trycka i fram- eller bakkant på knappen.

Flexibel längd på sittdynan

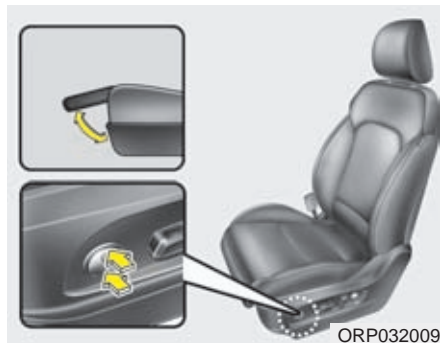

Skjut reglaget framåt för att öka sittdynans längd.
Skjut reglaget bakåt för att minska längden.

Nackskydd (Framsäten)

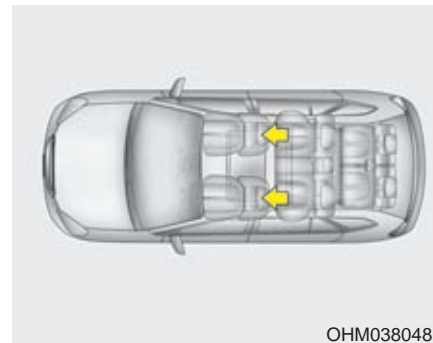

Nackskydden ska vara justerade till rätt höjd för att ge bästa tänkbara skydd mot pisknärtskador.

⚠ VARNING

- Nackskyddens överkant ska vara minst i nivå med överkanten på öronen för att ge effektivt skydd mot pisksnärtskador (whiplash). Det är idealiskt om avståndet till bakhuvudet är ungefär som en knuten näve.
- Nackskydden ska alltid vara rätt inställda på de platser där åkande sitter.
- Justera alltid nackskydden innan bilen körs.

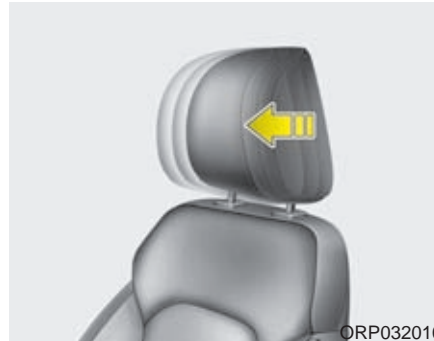
Justera nackskyddet framåt/bakåt

Nackskyddet kan justeras i 4 olika lägen genom att försiktigt dra det framåt, ett klick kan höras för respektive läge. För att justera tillbaka nackskyddet till bakersta läget, dra det fullt framåt och släpp det.

Justera nackskyddet så att det ger optimalt skydd för huvud och nacke vid en eventuell krock.

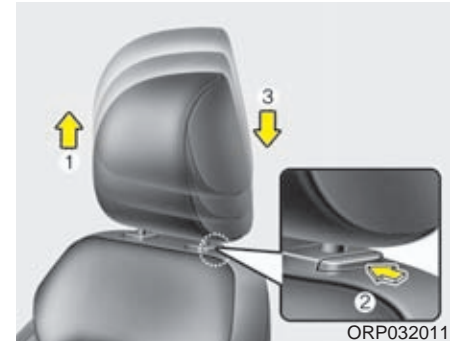
Justering av nackskyddens höjd

Lyft för att höja (1). För att nackskydden ska kunna sänkas (3) måste spärrknappen (2) tryckas in.

Demontering av nackskydden

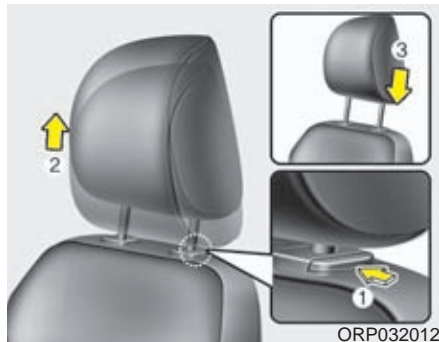

Tryck på spärrknappen (1) för att få loss det från ryggstödet (2).

Montera nackskyddet genom att sticka in stagen (3) i hålen och håll in spärrknappen för att skjuta ner det. Justera därefter till rätt höjd.

VARNING

De aktiva nackskydden motverkar pisksnärtskador (whiplash) vid påkörning bakifrån. Säkerhetsfunktionen kan påverkas om du slår på eller rycker i nackskydden.

Fickor på framsätenas ryggstöd

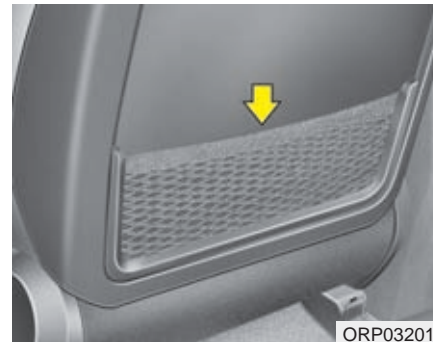

VARNING - Fickorna

Förvara inga föremål som är tunga eller har vassa kanter i fickorna.

Justera baksätet**Framåt-bakåt (andra sätesraden)**

■ Typ A

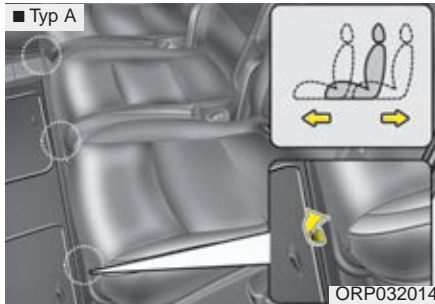

■ Typ B

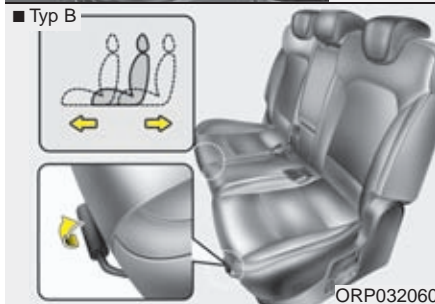

1. Lyft reglaget i sätets framkant.
2. Åk med sätet till önskad inställning.

3. Släpp reglaget och kontrollera att sätet är spärrat i önskat läge genom att försöka åka med det. All justering av sätet ska göras med bilen stillastående.

Justering av ryggstödet lutning (andra sätesraden)

Yttre säten



Mittre sätet

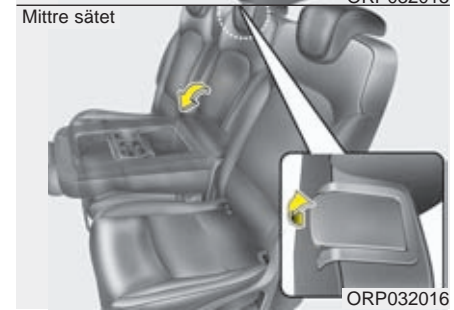

* Sätenas utformning i din bil kan skilja sig från de som visas i bilen ovan.

För att justera ryggstödet gör du så här:

1. Dra i frigöringsspaken
2. Justera ryggstödet till önskad vinkel

3. Släpp frigöringsspaken och kontrollera att ryggstödet har låsts (frigöringsspaken måste återgå till ursprungsläget för att ryggstödet skall låsas i sitt läge).

Instieg till 3:e sätesraden

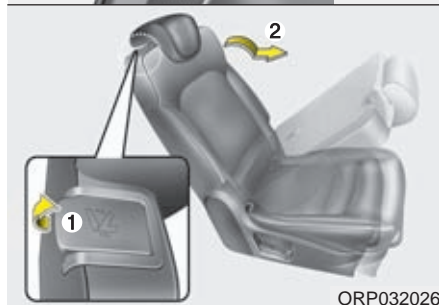

3. Tryck sätet (2:a sätesraden), framåt så fälls ryggstödet samtidigt ner (2).

Nu går det att kliva in i och ut från den 3:e sätesraden.

Återställ 2:a sätesraden genom att skjuta det bakåt och rätta upp ryggstödet så att det låser fast med ett klick.

För att komma in till och ut från 3:e sätesraden:

1. Haka fast bältet för andra sätesraden i hållaren innanför dörren och sträck det.
2. Lyft spärknappen (1) upptill på ryggstödet.

 **VARNING**

Gör inget av ovanstående när bilen är i rörelse. Vid en häftig inbromsning kan 2:a sätesraden åka framåt.

Fällning av baksätet

Ryggstödet i 2:a sätesraden kan fällas ner så att det bildas en stor plan lastyta.

 **VARNING**

Lasta de tyngsta föremålen längst fram och underst och surra all last ordentligt så att den inte kastas framåt och orsakar personskador vid en häftig inbromsning eller kollision.

Lasta inte högre än till överkant på framsätenas ryggstöd.

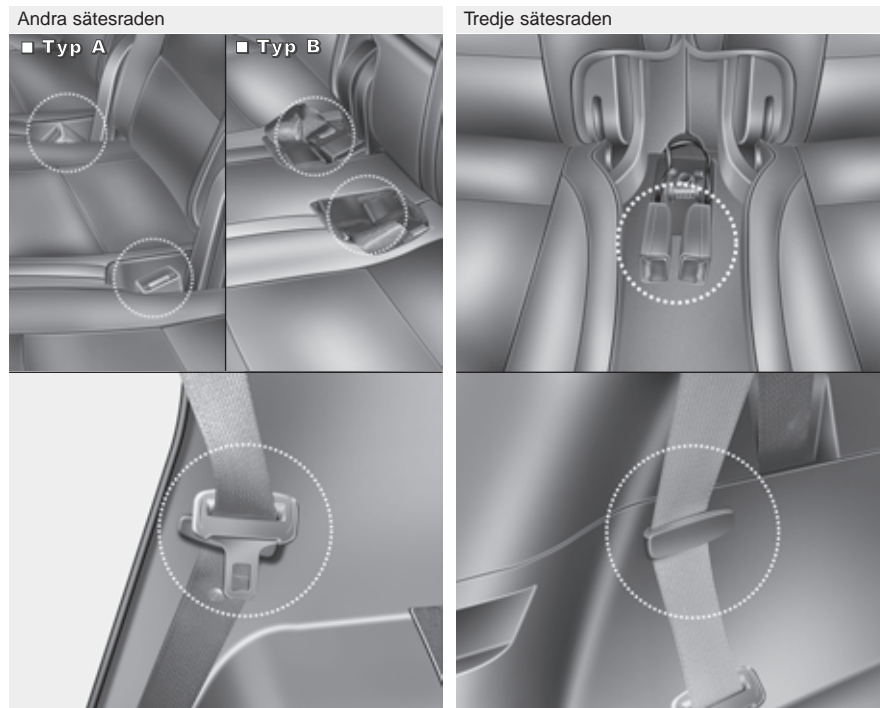

ORP032019/ORP032064/ORP032055/ORP032067/ORP032021

Fällning av baksätets ryggstöd (2:a sätesraden)

1. Tryck ner bälteslåsen i fickorna på sittdynan och haka fast bältena i hållarna, så att inte säten och bälten skadas när ryggstödet fälls ner.
2. Rätta upp ryggstöden på framsäten och skjut sätena framåt, om det behövs.
3. Justera baksätets nackstöd till nedersta läget.

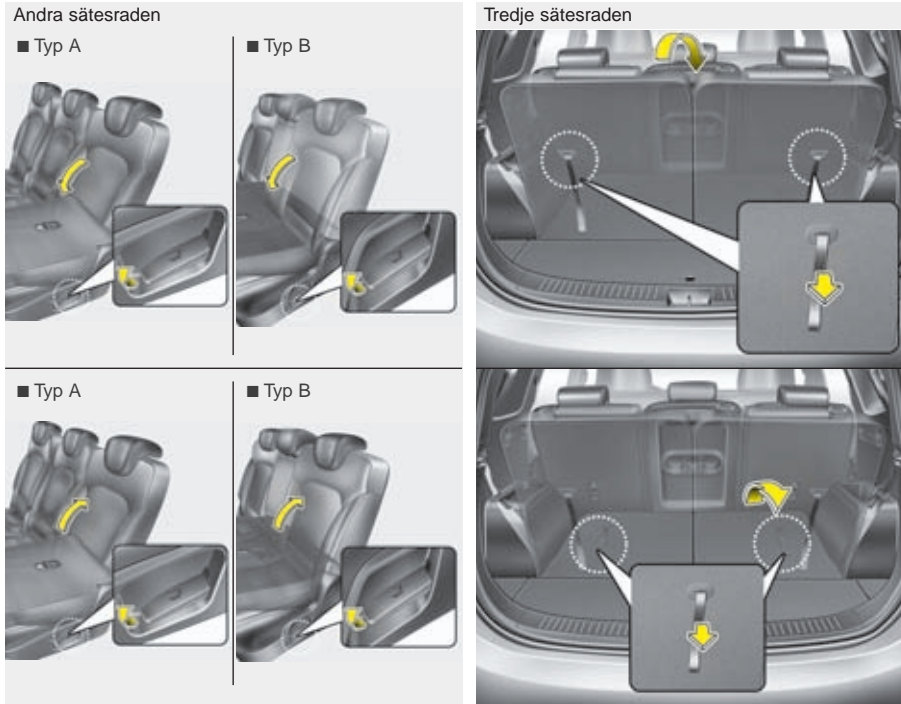

ORP032022/ORP032062/ORP032023/ORP032063/ORP032024/ORP032025

* Sätenas utformning i din bil kan skilja sig från de som visas i bilen ovan.

4. Fäll ner ryggstöden i 2:a sätesraden genom att lyfta reglagen i ytterkanterna på sittdynorna och i 3:e sätesraden genom att dra i stroppen baktill på ryggstöden.

5. Fäll upp ryggstöden i 2:a sätesraden genom att lyfta reglagen i ytterkanterna på sittdynorna och i 3:e sätesraden genom att dra i stroppen baktill på ryggstöden.

Kontrollera att ryggstöden är spärrade i uppfällt läge.

6. Kontrollera att alla bältena är klara att använda.

Fäll ner mittdelen av ryggstödet i 2:a sätesraden



1. Tryck ner nackskyddet så långt det går.
2. Lyft spärknappen baktill och fäll mittdelen framåt.

När du återställer ryggstödet, se till att det låser fast med ett klick i upprätt läge.

⚠ VARNING - Fällning av mittdelen i 2:a sätesraden

- Fäll inte ner ryggstödet mittdel om det sitter någon i 3:e sätesraden.
- Om du fällt ner mittdelen för att transportera långa föremål, se till att de surras ordentligt. Annars kan de kastas framåt vid en häftig inbromsning eller kollision.

⚠ VARNING - Räta upp sätet
Om ryggstödet varit lutat bakåt och ska fällas upp, håll i det så att det inte fjädrar framåt och smäller till någon.

! VIKTIGT - Akta bälteslåsen och klädseln
När du fäller ner ryggstöden i baksätet, tryck ner bälteslåsen i fickorna på sittdynan, så att inte klädseln och bälteslåsen skadas.

! VIKTIGT - Bakre bältena
 Återställ säkerhetsbältena så att de är klara att använda när baksätena är i upprätt läge.

⚠ VARNING - Last i bilen
 Med last i bagageutrymmet ska de tyngsta föremålen placeras längst fram och underst. All last ska surras ordentligt så att den inte kastas framåt och orsakar personskador vid en häftig inbromsning eller kollision.
 Lasta inte högre än till överkant på framförvarande sätens ryggstöd.

⚠ VARNING - Lastning
 När bilen lastas, stanna motorn, lägg i 1:an eller backen (P-läget för automat) och sätt an parkeringsbromsen.

Armstöd

■ Typ A - Mittdelen av sätet



■ Typ B - Armstöd

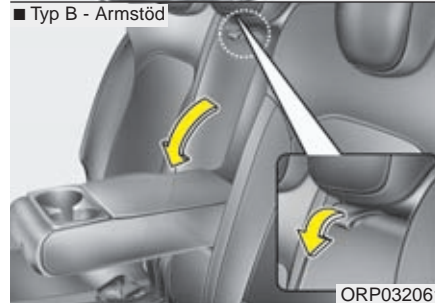

Typ A

Fäll ner mittdelen av bakre ryggstödet när det ska användas.

Typ B

Om armstödet skall användas, fäll fram det ur ryggstödet.

Nackskydd (Baksäten)

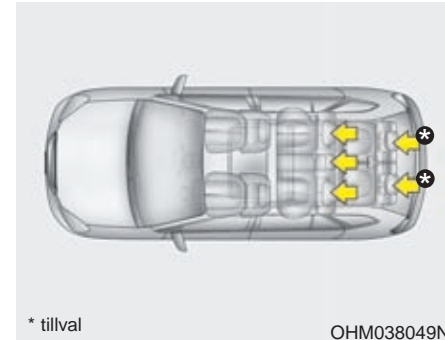

* tillval
 Nackskydden i baksätena ska vara justerade till rätt höjd för att ge bästa tänkbara skydd.

VARNING

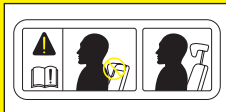

- Nackskyddens överkant ska vara i nivå med överkanten på öronen för att ge effektivt skydd mot pisksnärtskador (whiplash). Det är idealiskt om avståndet till bakhuvudet är ungefär som en knuten näve.
- Nackskydden ska alltid vara rätt inställda på de platser där åkande sitter.

Justering av nackskydden i höjd

2:a sätesraden

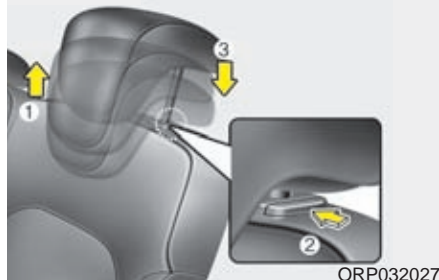

3:a sätesraden

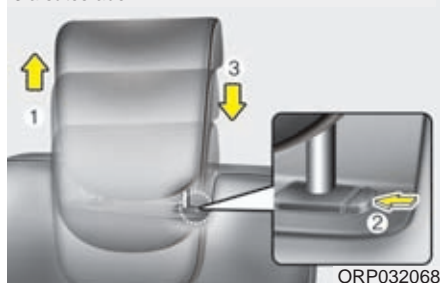

Dra uppåt (1) för att höja nackskyddet. Tryck ner (3) och håll in spärknappen (2) för att sänka nackskyddet.

Demontering/montering av nackskydden

2:a sätesraden

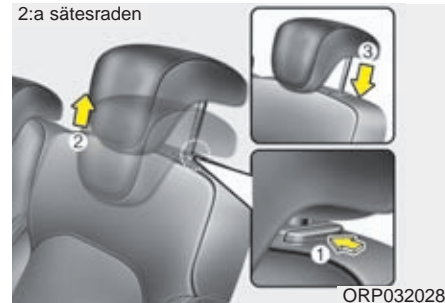

3:a sätesraden

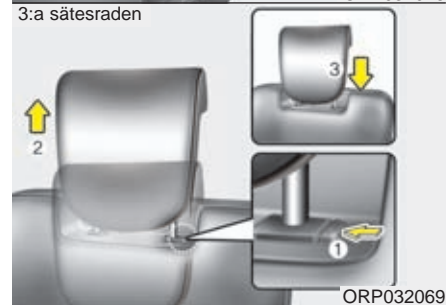

Demontera nackskyddet genom att dra det uppåt. Tryck på spärknappen (1) för att få loss det från ryggstödet (2).

Montera nackskyddet genom att sticka in stagen (3) i hålen och håll in spärrknappen för att skjuta ner det. Justera därefter till rätt höjd.



VARNING

Kontrollera att nackskydden är spärrade i rätt läge.

SÄKERHETSBÄLTEN

VARNING

- Enligt lag måste alla åkande använda säkerhetsbälten när bilen är i rörelse.
- Alla åkande i bilen ska sitta i upprätt ställning. Den som sitter för mycket tillbakalutad riskerar att glida ur bältet vid en häftig inbromsning eller eventuell kollision.
- Varje bälte ska vara åtdraget över höften och diagonaldelen ska löpa tätt intill kroppen och nära halsen.
- Bältena får inte vara snodda. Då finns risk att de inte ger rätt skydd.
- Om ett bälte är skadat på minsta vis ska det bytas ut.
- Det är lag på att barn kortare än 135 - 140 cm ska sitta i särskild barnsäkerhetsutrustning.

VARNING

Säkerhetsbältet ger effektivast skydd när:

- Den åkande sitter upprätt i sätet och lutad mot ryggstödet.
- Bältet är åtdraget över höften och diagonaldelen löper tätt intill kroppen och nära halsen.
- Benen är riktade rakt fram och fötterna är på golvet.
- Bältet ger optimalt skydd när det är ligger an mot kroppen.

VARNING

- Gör inga försök att modifiera, reparera eller utföra service på säkerhetsbältena.
- Du får aldrig koppla ihop ett bälte med fel bälteslås. Det medför att bältet inte ger rätt skydd.
- Lossa inte och spänn inte fast ett bälte när bilen är i rörelse. Bältet ska spännas fast innan bilen startar och inte lossas förrän bilen stannat. Detta gäller speciellt föraren som kan distraheras under körningen.
- Se till att bältet löper som det ska över kroppen och att det inte trycker mot några hårda eller ömtåliga föremål i kläderna.
- Kontrollera alltid att bältet är fastspänt genom att dra i det.

Bältespåminnare: Varningslampan och varningssignal för glömt säkerhetsbälte

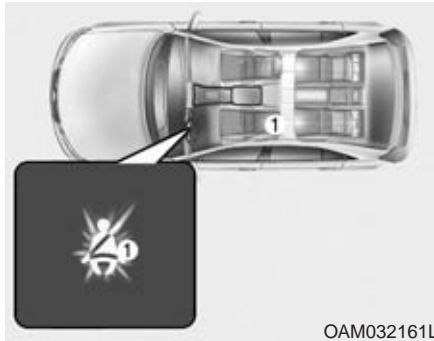

Bältespåminnare 1 - Förarsätet

Varje gång tändningen slås på tänds varningslampan och blinkar i 6 sekunder. Så länge föraren inte spänner fast säkerhetsbältet fortsätter lampan att lysa.

Om föraren inte spänt fast bältet och bilen körs i mer än 9 km/tim börjar lampan blinka tills farten sjunkit till 6 km/tim.

Om bältet inte är fastspänt när bilen körs fortare än 20 km/tim kommer en ljudsignal att höras i ca 1 ½ minut och varningslampan blinkar.

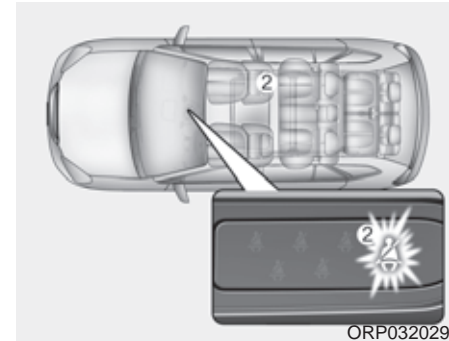

Bältespåminnare 2 - Passageraren fram

Varje gång tändningen slås på tänds varningslampan och blinkar i 6 sekunder. Så länge passageraren inte är fastspänd fortsätter lampan att lysa.

Om bältet inte är fastspänt och bilen körs i mer än 9 km/tim börjar lampan blinka tills farten sjunkit till 6 km/tim.

Om bältet inte är fastspänt när bilen körs fortare än 20 km/tim kommer en ljudsignal att höras i ca 1 ½ minut och varningslampan blinkar.

VARNING

De åkande i bilen ska sitta på ett korrekt sätt på sina respektive platser. Följ instruktionerna som finns här i boken.

* OBS

- Bältespåminnarna är placerade i mitten av instrumentpanelen.
- Trots att ingen sitter i passagerarsätet så kommer bältespåminnaren att lysa i 6 sekunder när tändningen slås på.
- Om du placerar något bagage på höger framsäte kan det medföra att lampan lyser/blinkar.

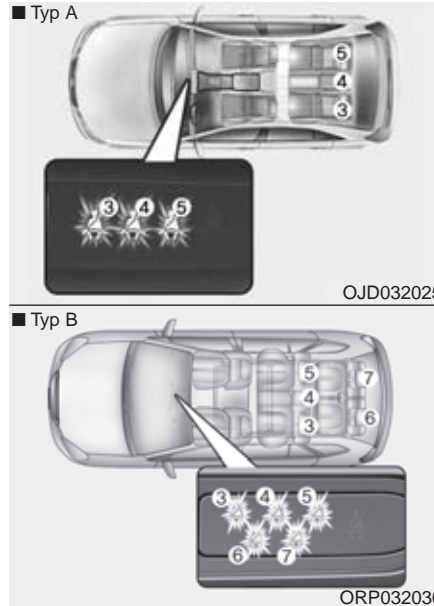

Bältespåminnare 3, 4, 5, 6, 7 för baksätena

Om tändningen slås på (utan att motorn startas) när en baksätesspassagerare inte är fastspänd så kommer respektive bältespåminnare att lysa tills säkerhetsbältet är fastspänt. Om en passagerare inte är fastspänd lyser varningslampan för aktuellt bälte i 35 sekunder om:

- Motorn startas.
- Hastigheten överskrider 9 km/tim.
- Ett bälte lossas när hastigheten är lägre än 20 km/tim.

Har alla åkande i baksätet spänt fast bältena lyser inga bältespåminnare. Lossas ett bälte när bilen körs i mer än 20 km/tim blinkar lampan och en varningssignal ljuder i ca 35 sekunder.

3-punkts rullbälte

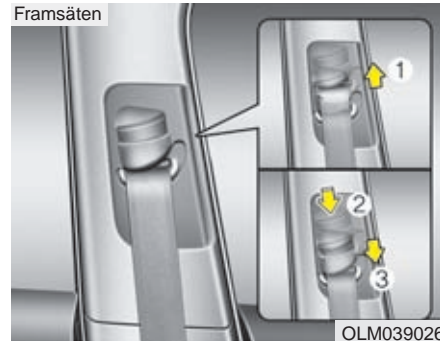

Justering av övre bältesfästet

För att bältet ska sitta bekvämt och göra bäst nytta är det övre fästet justerbart i höjd i 4 olika lägen.

Bältet ska löpa så vågrätt som möjligt från fästet och över axeln. Höj genom att skjuta fästet uppåt (1). Sänk fästet genom att trycka in spärrknappen (2) och samtidigt skjuta fästet nedåt (3). Släpp spärrknappen och kontrollera att fästet är låst i önskat läge.

⚠ VARNING

- Kontrollera att bältesfästet har låst i önskat läge efter höjjusteringen.
- Om bältena varit utsatta för belastning i samband med en kollision ska de bytas omgående, även om de inte har några synliga skador.

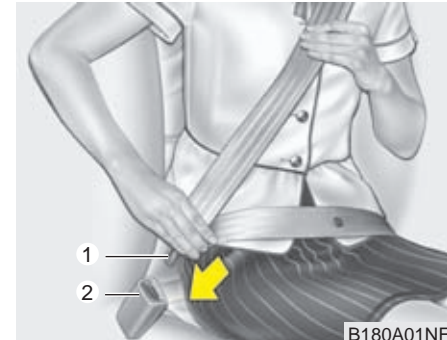

Ta tag i delen med låstungan (1) och dra långsamt ned bältet över axeln. Stick in låstungan i låset (2) så att det hörs ett klick. Kontrollera att bältet inte är snott och att det är låst.

Rullbältet ger en viss rörelsefrihet men låses direkt om den åkande kastas framåt.

* OBS

Om bältet inte går att dra ut, släpp efter och dra sedan försiktigt i det.

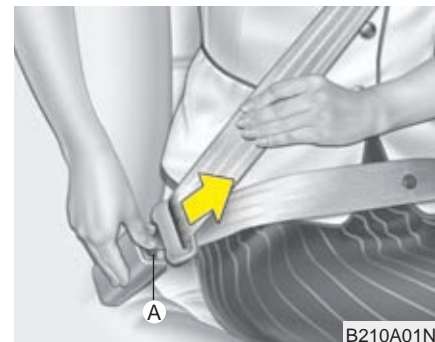

VARNING

Det är viktigt att du skjuter ner bältet så att midjedelen sitter lågt över höften. Dra diagonaldelen uppåt så att den smiter åt mot kroppen och löper över axeln nära halsen.

Lossa bältet så här:

Tryck på den röda knappen (A) på bälteslåset och håll i bältet så att det rullas tillbaka långsamt och se till att det inte snor sig.

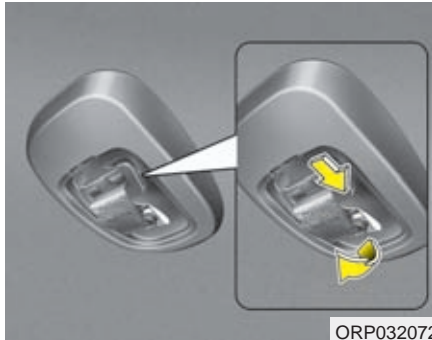
Mittbältet i baksätet

ORP032072

1. Dra loss låstungen från fästet i taket och dra långsamt ut säkerhetsbältet och se till att det inte snor sig.

! VIKTIGT - Last i bilen

Om bakre ryggstödet är nedfällt och du har last i bilen, se till att surra lasten så att den inte kan åka framåt vid inbromsning. Se också till att mittbältet är upprullat och fasthakat i taket.

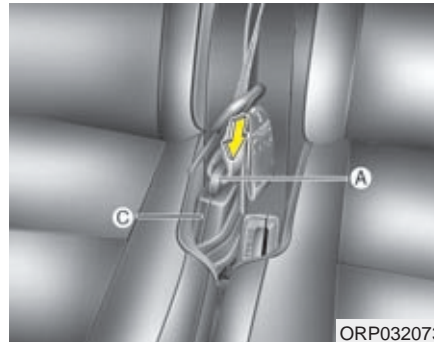

ORP032073

2. Stick in låstungen (A) i låset (C) så att den fastnar med ett klick.

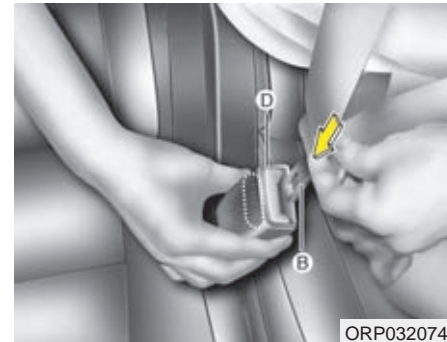

ORP032074

3. När bältet är kopplat som föregående bild visar, är det klart för mittpassageraren att använda.

! VIKTIGT

Låstungen på mittbältet får bara kopplas ihop med bälteslåset som är märkt CENTER.

4. När passageraren ska spänna fast bältet ska låstungen B tryckas fast i låset D. Ett klick markerar att bältet är låst.



VARNING

Bältet måste användas exakt enligt anvisningarna för att det ska fungera på rätt sätt.

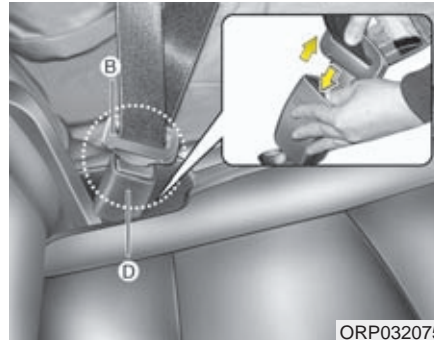

När bältet inte ska användas

1. Om bältet ska lossas och vara klart att användas igen, tryck på den röda spärrknappen på låset D och dra loss låstungen B.

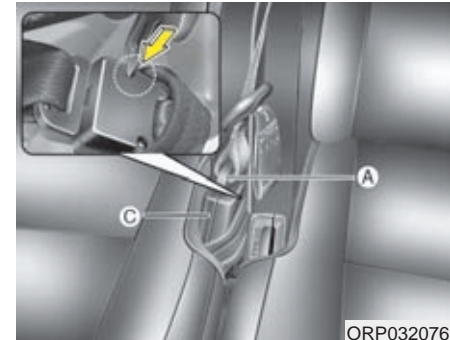

2. För att kunna rulla upp mittbältet i taket måste du lossa låstungen A från bälteslåset. Tryck in spärrknappen vid C med ett smalt föremål, t ex en nyckel. Sedan låter du bältet rullas upp i taket.

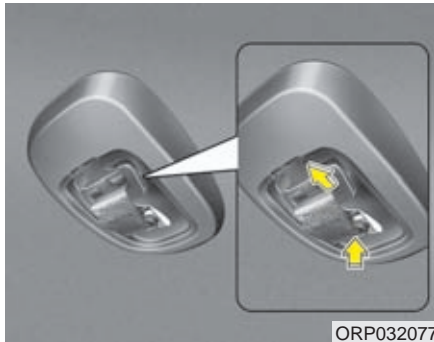

3. Tryck in låstungen i fästet i taket.

Bältessträckare



Bilen är utrustad med bältessträckare och en höftfixerare (EFD - Emergency Fastening Device).

Bältessträckarna aktiveras i samband med att krockkuddarna utlöser. Men de låser också bältena om föraren eller passageraren lutar sig framåt snabbt.

Vid en krock stramar de åt bältena för att förare och passagerare inte ska kastas framåt.

(1) Bältessträckaren

Diagonaldelen av bältet, som ska vara spänd över bröstkorgen, stramar åt bältet när bältessträckaren utlöser.

(2) Höftbältesåttstramare (EFD)

Funktionen för höftfixeraren är att den ska strama åt bältet över höften och förhindra en rörelse framåt.

Både bältessträckaren och höftbältesåttstramaren är försedda med åttstrammingsbegränsare som gör att bältena inte stramas åt för hårt.

* OBS

Bältessträckarna kommer att aktiveras även vid sidokollision om bilen är utrustad med sidokrockkuddar eller sidokrockgardiner.

VARNING

Sitt upprätt och se till att bältet är spänt över höften och bröstet samt att det inte är snott.

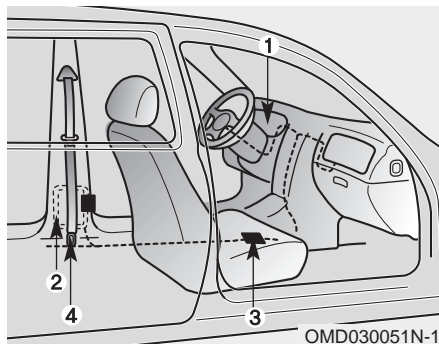

Systemet med bältessträckarna:

1. Varningslampa (samma som för krockkuddarna).
2. Bältessträckaren är hopbyggd med bältets rullmekanism.
3. Kontrollenhet som utlöser krockkuddar och/eller bältessträckarna.
4. Höftbältesåttstramare (EFD)

VARNING

1. Bältessträckarna och krockkuddarna ger effektivt skydd endast om säkerhetsbältet används på rätt sätt. Läs noga informationen om säkerhetsutrustningen på de följande sidorna.
2. Alla åkande ska alltid vara fastspända när bilen är i rörelse. Det är lag på att barn kortare än 135-140 cm ska sitta i särskild barnsäkerhetsutrustning.

*** OBS**

- Det hörs en knall och bildas rök om bältessträckarna utlöses. Det är normalt och inte farligt.
- Röken innehåller partiklar som kan irritera huden och den bör inte andas in under en längre period. Tvätta bort eventuella partiklar från huden.
- Bältessträckarna styrs av samma kontrollenhet som krockkuddarna och har samma varningslampa. Den ska lysa eller blinka i ca 6 sekunder efter att tändningsnyckeln vridits till ON och sedan slockna.

! VIKTIGT

Om det uppstått något fel på bältessträckarna tänds varningslampan även om det inte är något fel på krockkuddarna. Om lampan inte tänds när tändningen slås på (ON) eller om den fortsätter att lysa efter de 6 sekunderna eller om den tänds under körning har det sannolikt uppstått ett fel på bältessträckarna eller krockkuddarna. I så fall rekommenderar vi att du omgående vänder dig till en Kia-verkstad.

**VARNING**

- Bältessträckarna kan bara utlösas en gång. Om de löst ut måste hela bältesenheten bytas ut. Alla bälten som varit utsatta för belastning i samband med krock måste bytas.
- Enheten med bältessträckarna blir mycket het när den utlöses. Rör den inte förrän den svalnat.
- Gör inga ingrepp i bältesenheterna och försök inte att själv byta ut dem. Allt sådant arbete måste utföras av utbildade mekaniker.
- Slå inte på bältesrullarna/ bältessträckarna.
- Gör inga försök att modifiera, reparera eller utföra service på bältessträckarna.
- Vi rekommenderar att du vänder dig till en Kia-verkstad om en bältessträckare ska kasseras/ bytas.

Viktigt om säkerhetsbältena

 **VARNING**

Enligt lag måste alla åkande använda säkerhetsbältena på ett korrekt sätt när bilen är i rörelse. Säkerhetsbältena är den viktigaste säkerhetsutrustningen i bilen. Om man sitter på rätt sätt och använder bältena rätt hindras man också från att träffas av krockkuddarna om de utlöses.

Detta gäller för barn i bilen

Det är lag på att barn kortare än 135 - 140 cm ska sitta i särskild barnsäkerhetsutrustning.

 **VARNING**

Alla i bilen ska alltid ha bältena fastspända när bilen är i rörelse. Barn får aldrig färdas i knät på en vuxen. Ingen är stark nog att hålla ens ett litet barn om en krock skulle inträffa.

*** OBS**

Den säkraste platsen för ett litet barn är i en bakåtvänd monterad stol i framsätet och med passagerarens krockkudde bortkopplad. Kontrollera att lampan för bortkopplad kudde lyser. Montera stolen enligt tillverkarens anvisningar och se till att monteringsanvisningen finns tillsammans med stolen i bilen. Om stolen monteras med bilens säkerhetsbälten, kontrollera, genom att dra i bältet, att den är ordentligt fastspänd.

Sätet ska skjutas så långt bakåt som möjligt. Barn som är stora noga att färdas framlänges bör sitta i baksätet.

Anpassa utrustningen efter barnets längd och vikt

Barn som är äldre än 4 - 5 år kan färdas framåtvända och lämpligen i baksätet. Varje barn ska dock ha sin egen säkerhetsutrustning. Barn som är lite större kan använda en bilkudde.

Barn som är minst 135 - 140 cm behöver ingen specialutrustning utan kan använda bilens ordinarie bälten.

Kontrollera med jämna mellanrum under färden att barnet sitter på rätt sätt och inte har lossat bältet.

Om barn ska färdas i framsätet ska sätet skjutas så långt bakåt som möjligt. Krockkudden ska vara bortkopplad oavsett om barnet färdas fram- eller baklänges.

Om bilens bälte används för att späna fast barnet, kontrollera att det inte ligger an mot barnets hals. Om så är fallet, flytta barnstolen mot mitten av sätet.

VARNING - Barn och säkerhet

- Se till att säkerhetsbältet inte ligger an mot barnets hals.
- Se till att barnet alltid har rätt säkerhetsutrustning med tanke på längd och vikt.

Gravida kvinnor

Det är viktigt att midjedelen av bältet skjuts ner lågt över höften. Diagonaldelen ska löpa över axeln men inte över magen.

VARNING - Gravida kvinnor

Gravida kvinnor ska aldrig placera höftbandet till säkerhetsbältet på eller ovanför magen, eftersom trycket från bältet kan skada fostret vid en eventuell krock.

Skadade personer

Även personer med skador ska använda bälte. Kontakta eventuellt läkare för rådgivning.

Endast en person får vara fastspänd i respektive bälte

Färdas aldrig liggande

Säkerhetsbältet ger effektivast skydd när de åkande sitter i upprätt ställning och lutade mot ryggstöden samt har bältena spända över bröstet och höfterna.



VARNING

Med för mycket lutning finns det risk att man glider ur bältet vid en eventuell kollision. Då skyddar varken bälten eller krockkuddar som de ska. Sitt därför upprätt, lutad mot ryggstödet och använd bältena på ett korrekt sätt.

Att tänka på för bältena

Åtgärda ingenting på bältena och se till att de inte skadas genom att klämmas i dörrar eller på annat sätt.



VARNING

När du återställer baksäten som varit nedfällda ska du se till att du inte får bältena i kläm så att de skadas. Ett säkerhetsbälte med skadat band eller lås kanske inte fungerar som det ska vid en kollision eller plötsligt stopp, vilket kan resultera i allvarlig skada. Byt ut dem omgående om de är skadade.

Regelbunden kontroll

Undersök regelbundet att bältena inte är skadade på något sätt. Dra ut bältesbanden helt och undersök om de är fransiga, hårt slitna eller har några skador. Trasiga bälten måste bytas ut.

Håll bältena torra och rena

Om bältena är smutsiga, rengör med en mild tvällösning och låt bältena torka i skugga eller inomhus helt utdragna ur rullarna.

Använd aldrig några starka rengöringsmedel eller blekmedel på bältena, materialet kan försvagas så att bältena brister i en kollision.

När bälten måste bytas

Bälten som utsatts för belastning i samband med en kollision måste bytas även om de inte har några synliga skador. Har du några frågor om säkerhetsbältenas funktion, rekommenderar vi att du kontaktar en Kia-verkstad.

BARNSÄKERHET

Alla i bilen ska använda säkerhetsutrustningen för att få optimalt skydd om en olycka skulle inträffa.

För barn tillkommer speciell barnsäkerhetsutrustning som ska användas av barn som är kortare än 135 - 140 cm. Barn har huvuden som är proportionellt större än hos vuxna. Påfrestningen på ett barns kropp blir större vid en eventuell kollision och därför krävs speciell utrustning.

Barnstolar ska fästas enligt anvisningar från tillverkaren, antingen med bilens säkerhetsbälten eller i Isofix-fästena.

Tänk på följande när barn ska färdas i bilen:

1. Den säkraste platsen för ett litet barn är i en bakåtvänd monterad stol. Om stolen placeras fram på passagerarsidan måste passagerarkrockkudden vara bortkopplad och sätet tillbakaskjutet så långt som möjligt. Kontrollera att lampan för bortkopplad kudde lyser.
2. Montera stolen enligt tillverkarens anvisningar och se till att monteringsanvisningen finns tillsammans med stolen i bilen.
3. Om stolen monteras med bilens säkerhetsbälten, kontrollera, genom att dra i bältet, att den är ordentligt fastspänd.
4. Barn som är äldre än 4 - 5 år kan färdas framåtvända och i baksätet.
5. Varje barn ska dock ha sin egen säkerhetsutrustning.
6. Om bilens bälte används, kontrollera att det inte ligger an mot barnets hals.
7. Kontrollera med jämna mellanrum under färden att barnet sitter på rätt sätt och inte har lossat bältet.
8. Barn får aldrig färdas i knät på en vuxen. Ingen är stark nog att hålla ens ett litet barn om en krock skulle inträffa.

9. Om en barnstol varit utsatt för en krock bör den bytas.

! VIKTIGT - Varma metalldelar

Om bilen har stått i direkt solljus med dörrarna stängda, kan säkerhetsbälten och säten bli så varma att ett barn kan bränna sig på dem. Känn först på klädseln och spännen om de är varma innan du sätter barnet i till exempel bilbarnstolen.

*** OBS**

Vi rekommenderar att barn upp till ca 5 års ålder färdas i bakåtvänd monterad stol. Om stolen placeras i framsätet måste krockkudden vara bortkopplad.

Den europeiska standarden (ECE-R44) delar upp barnsäkerhetsutrustningen i fem grupper:

Grupp 0	0 - 10 kg
Grupp 0+	0 - 13 kg
Grupp 1	9 - 18 kg
Grupp 2	15 - 25 kg
Grupp 3	22 - 36 kg

Lägg märke till att grupperna överlappar varandra. Det finns också säkerhetsutrustning som uppfyller kraven för mer än en grupp.

All barnsäkerhetsutrustning ska vara godkänd och ha en märkning som anger det. Den märkningen får inte tas bort.

Barn som är längre än ca 135 - 140 cm kan använda bilens ordinarie säkerhetsbälten.

VARNING

Vi rekommenderar att barn upp till ca 5 års ålder färdas i bakåtvänd monterad stol. Om stolen placeras i framsätet måste krockkudden vara bortkopplad.

Placera aldrig en bakåtvänd monterad barnstol i framsätet i en bil med aktiverad krockkudde på passagerarsidan. En kudde som utlöses krossar barnstolen.

Se "Bortkoppling av krockkudde" längre fram i detta kapitel. Justera också framsätet till dess bakersta läge.

Barn som är ca 5 år och äldre kan åka framåtvända i baksätet.

VIKTIGT - Välj rätt bilbarnstol!

Alla stolar med E-godkännande kanske inte är tillräckligt säkra. Om man vill vara säker på att få en riktigt säker bilbarnstol ska man välja en stol som klarat Plus Test.



Grupp 0 och 0+

Barn som väger upp till ca 13 kg ska alltid färdas i bakåtvänd monterad stol.

Den typ av stol som visas i bilden monteras med bilens ordinarie säkerhetsbälten. Var noga med att följa stoltillverkarens anvisningar vid monteringen.

VIKTIGT

Det förekommer barnstolar som är klassade både för grupp 0 och 1. De kan vara konstruerade för att fästas med bilens bälten och att barnet spänns fast med stolens bälte. Om du använder en sådan stol, följ noga tillverkarens anvisningar för montering.



SWE34401

Grupp 1

Denna grupp avser stolar för barn mellan 9 och 18 kg. Dessa stolar kan monteras både framåt- och bakåtvända.

Vi rekommenderar att barn färdas i bakåtvänt monterade stolar upp till ca 5 års ålder. Om barnet är placerat i framsätet ska krockkudden kopplas bort.



SWE34402

Grupp 2

För barn som väger mellan 15 och 25 kg finns stolar som ger bra stöd i sidled och för nacken samt gör att barnet kommer i rätt läge för att kunna spännas fast med bilens säkerhetsbälte.



SWE34500

Grupp 3

För barn från 22 till 36 kg är en bälteskudde oftast tillräcklig för att barnet ska komma i rätt läge för att spännas fast med ett av bilens säkerhetsbälten.

Följ alltid stoltillverkarens anvisningar för montering.

Barn som är längre än 135 - 140 cm behöver ingen speciell utrustning.

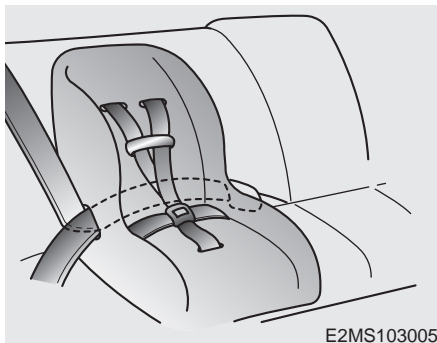

Montering av framåtvänd bilstol med bilens 3-punktsbälte

Montera barnstolar i baksätet så här:

1. Placera stolen på sätet.
2. Dra bältet genom stolen enligt stoltillverkarens anvisningar.

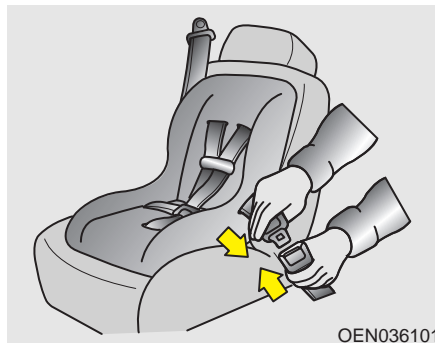

3. Se till att låstungen fäster med ett klick i bälteslåset.



4. Spänn fast stolen så att den sitter stadigt genom att dra i bältet, mot bältesrullen, som bilden visar. Kontrollera därefter att stolen inte kan vicka framåt eller åt sidorna.

Placering av bilbarnstolar

Bilen uppfyller direktiven 2000/3/EC för användning och placering av barnstolar. Tabellen anger lämplig typ av bilbarnstol och rekommenderad placering.

Grupp	Barnets vikt	Framsäte	Ytterplatser i baksätet	Mittplats i baksätet
Grupp 0, 0+	Upp till 13 kg	OK*	OK**	OK***
Grupp 1	9 - 18 kg	OK*	OK**	OK***
Grupp 2	15 - 25 kg	OK*	OK**	OK***
Grupp 3	22 - 36 kg	OK*	OK**	OK***

OK = Lämplig placering av bilbarnstol enligt European Standard ECE-R44 för respektive grupp.

* Passagerarens krockkudde måste kopplas bort, sätet skjutas så långt bakåt som möjligt och ryggstödet ska vara upprätt. Det gäller oavsett om stolen monteras fram- eller baklänges. Om bilen har höjdbar passagerarsäte ska det höjas maximalt.

** Här kan stolar med Isofix-fästen monteras.

*** Stol på mittplatsen måste spännas fast med bilens säkerhetsbälte.

**VARNING**

När en barnstol monteras i framsätet ska krockkudden kopplas bort och sätet skjutas så långt bakåt som möjligt oavsett om barnstolen monteras fram- eller baklänges.

Bakre fästpunkter för barnstolar

■ Typ A

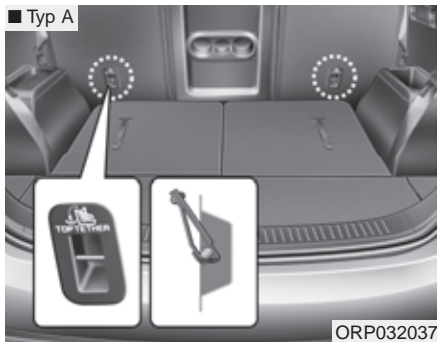

■ Typ B

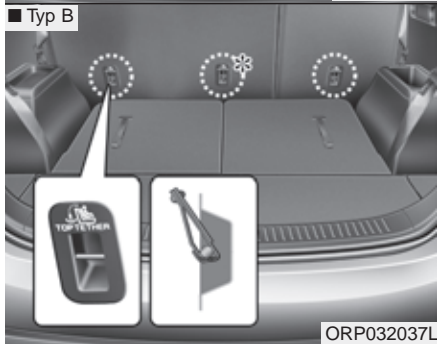

* Sätenas utformning i din bil kan skilja sig från de som visas i bilen ovan.

Bakre fästpunkter för bilbarnstolar finns på baksidan av baksätets ryggstöd. I vissa modeller finns endast de två yttre fästena.



Symbolen visar fästets placering.

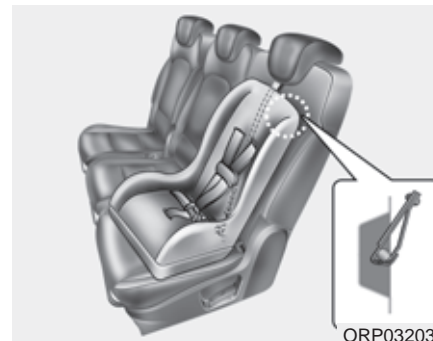

1. Dra fästbandet för barnstolen mitt under det justerbara nackskyddet, som bilden visar.
2. Haka fast det i fästet på baksidan av ryggstödet och spänn det.

⚠ VARNING

Se till att stolen sitter fast ordentligt så att den inte lossnar vid en häftig inbromsning eller kollision. Följ stoltillverkarens monteringsanvisningar.

⚠ VARNING - Fästena för montering

Endast en barnstol får spännas fast i respektive fäste som bilden längst till vänster visar.

⚠ VARNING

I baksätet kan barnstolar med Isofix-fästena endast placeras på de yttre platserna.

Om en barnstol placeras på mittplatsen ska den vara anpassad för att spännas fast med bilens säkerhetsbälte. Följ noga stoltillverkarens anvisningar vid monteringen.

⚠ VARNING - Kontrollera att stolen sitter stadigt

Vicka på stolen i alla riktningar för att kontrollera att den blivit ordentligt fastspänd, så att barnet sitter säkert.

⚠ VARNING - Belastningen på barnstolsfästena

- Varje fäste är dimensionerat för en barnstol. De får inte användas för att t ex fästa spännband och att förankra bagage.
- Fästband på barnstolar bör inte hakas fast på några andra ställen än i de speciella fästena på ryggstödet baksida.

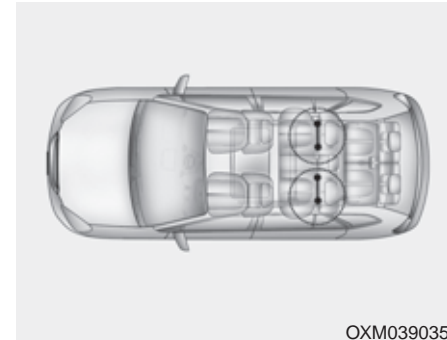
Isofix-fästena för barnstolar

OXM039035

ISOFIX är en standard för att fästa barnstolar, denna infästningsstandard tillåter en säkrare montering samt gör det enklare och snabbare att montera barnstolar.

En ISOFIX-bilbarnstol skall endast monteras om stolen har en bilspecifik eller universalt godkännande som möter ECE-R 44.

* ISOFIX: International Standards Organisation FIX

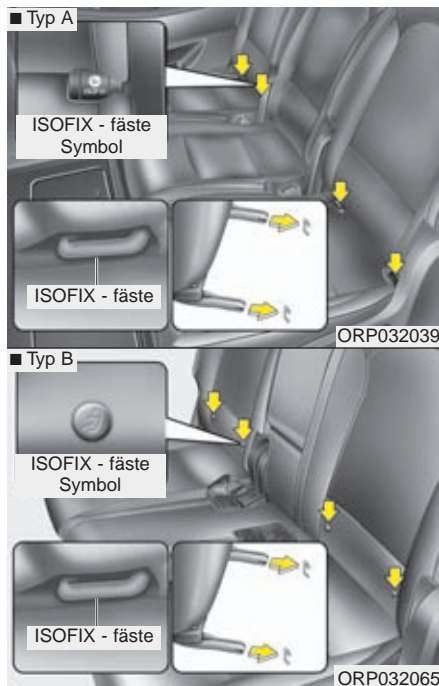

Det finns symboler för barnstolsfästena nedtill på höger och vänster sida på ryggstöden i baksätet. De markerar fästpunkterna för barnstolarna.

Montering ska alltid ske enligt monteringsanvisningen för respektive ISOFIX-stol. Läs också anvisningarna på nästa sida.

VARNING

Om barnstolen ska monteras framåtvänd ska ryggstödet vara lutat bakåt två steg från upprätt läge.

VARNING

- Om en barnstol monteras i ISOFIX-fästen ska bältet på den platsen kopplas ihop (låstungen ska vara intryckt i låset) och bältet ska placeras inklämt mellan barnstolen och ryggstödet.
- Se till att säkerhetsbältet inte kläms fast i Isofix-fästet.

Montering i ISOFIX-fästen:

1. Rikta in stolens fästen mot de två byglarna och tryck fast den. Det ska höras ett tydligt klick när stolen fäster i bägge byglarna.

! VIKTIGT

Se till att bältena i baksätet inte kommer i kläm när en barnstol med ISOFIX-fästen monteras.

2. Finns andra fästordningar, följ stoltillverkarens anvisningar.
3. Kontrollera att stolen sitter fast i Isofix-fästena. Stolens inbyggda säkerhetsmekanism gör att den inte ska kunna låsas fast i bara den ena bygeln.

 VARNING

- Gör inga försök att montera en stol med ISOFIX-fästen på mittplatsen. Där kan en stol inte monteras.
- Barnstolar med ISOFIX-fästen kan endast monteras på ytterplatserna i baksätet.
- Var alltid noga med att följa stoltillverkarens anvisningar vid montering av barnstolen.

KROCKKUDDESYSTEMET

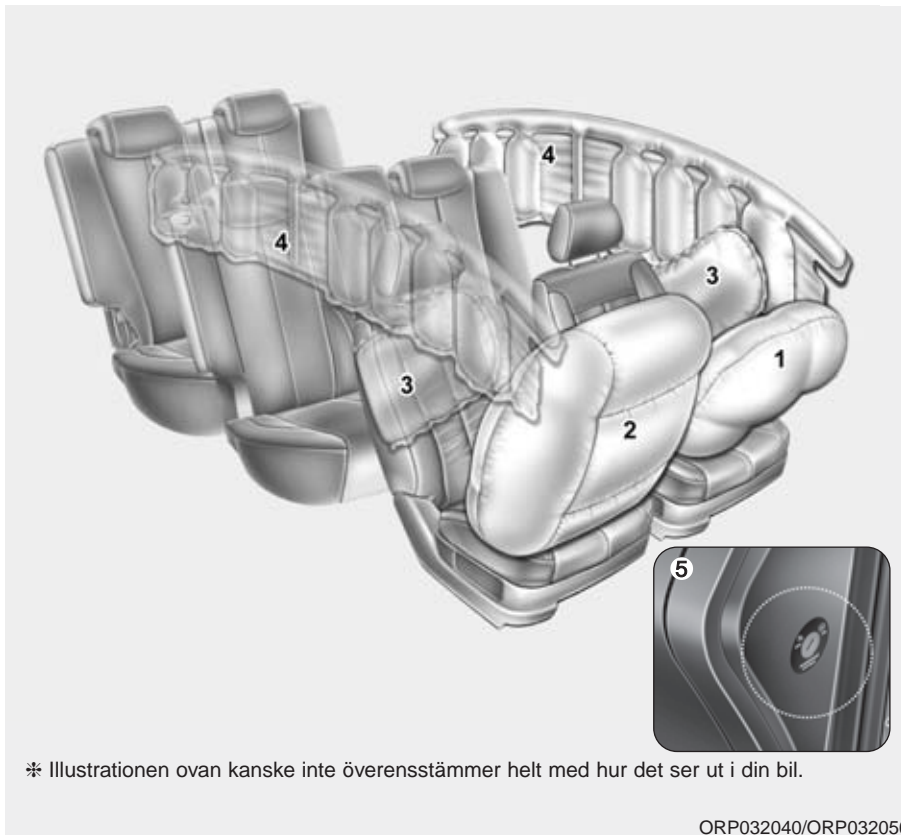

- (1) Krockkudde i ratten
- (2) Passagerarkrockkudde
- (3) Sidokrockkuddar i framsätena
- (4) Krockgardiner
- (5) Reglage för bortkoppling av passagerarens krockkudde

VARNING

Det är lag på att alla i bilen ska vara fastspända med säkerhetsbältena när bilen är i rörelse. Bältena ger det bästa skyddet. Krockkuddarna, som inte utlöser inte i alla situationer, är ett komplement till säkerhetsbältena.

* Illustrationen ovan kanske inte överensstämmer helt med hur det ser ut i din bil.

ORP032040/ORP032056

Så här fungerar systemet för krockkuddarna

- Kuddarna och krockgardinerna kan endast utlösas när tändningen är i läge ON.
- Kuddarna och krockgardinerna utlöses endast när sensorerna mäter att en kollision är tillräckligt kraftig för att de ska ge något extra skydd.
- Det är många faktorer som avgör om krockkuddarna ska utlösas eller inte, bl a hastighet och krockvinkel samt om objektet man kolliderar med är stumt eller eftergivligt.
- Kuddarna och krockgardinerna töms direkt efter att de utlösts och blåsts upp. Det går så snabbt att man bara hinner uppfatta en smäll och sedan se de tomma kuddarna.
- För att skyddet ska bli effektivt går uppblåsningen på tusendelar av en sekund. En utlösande krockkudde kan orsaka större skador än skrapsår eftersom den utlöser med stor kraft. Det är därför viktigt att använda säkerhetsbältet för att inte slå i krockkudden.

- En förare som sitter för nära ratten kan skadas av en utlösande krockkudde eftersom kudden kanske inte har tillräckligt utrymme att expandera mellan ratten och föraren.

VARNING

- Föraren ska alltid sitta så långt från ratten som möjligt (minst 25 cm) och i upprätt ställning. Då ger krockkudden det bästa skyddet i kombination med fastspänt säkerhetsbälte och föraren riskerar inte att skadas av krockkudden.
- Framsätesspassageraren ska skjuta sätet så långt bakåt som möjligt och sitta i upprätt ställning samt lutad mot ryggstödet.
- Det kan hända att en kudde orsakar mindre skrapskador i ansiktet, t ex om föraren sitter för nära ratten när kudden utlöser. Glasögon kan också gå sönder vid kontakt med krockkudden.

Utlösande krockkuddar smäller och släpper ut rök

Det är en normal följd av uppblåsningen. Efter att kuddarna utlösts kan det kanske kännas lite tungt att andas på grund trycket från säkerhetsbältet eller kontakten med kudden.

Den rök som uppstått kan också irritera.

Öppna i så fall dörrar eller sidorutor och ventiler ut röken.

Röken är inte giftig men kan irritera halsen, huden och ögonen. Om så är fallet tvätta med vatten och kontakta en läkare om problemet därefter kvarstår.

VARNING

När krockkuddarna utlöser upphettas vissa delar i ratten, instrumentpanelen, ryggstöden och i taket. Rör därför inte de utrymmen där kuddarna varit monterade. Det finns risk för brännskador.

Se till att barn som sitter i baksätet inte lutar sig ut mot sidorna av bilen, de kan skadas av krockgardiner som utlöses.

Krockkudden måste kopplas bort när en barnstol placeras i framsätet.



OYDESA2042

En bakåtvänd barnstol får aldrig placeras i framsätet om inte krockkudden kopplas bort. En utlösande krockkudde krossar barnstolen.

Krockkudden ska kopplas bort även om en framåtvänd barnstol placeras i framsätet. Sätet ska i bägge fallen skjutas så långt bakåt som möjligt. Se sid 3-50 för utförlig information.

⚠ VARNING

- När en barnstol monteras i framsätet ska krockkudden kopplas bort och sätet skjutas så långt bakåt som möjligt oavsett om barnstolen monteras fram- eller baklänges.
- Försök alltid montera bilbarnstolar så att avståndet till sidokrockkuddar och krockgardinerna blir så långt som möjligt.

Krockkuddesystemets varningslampa

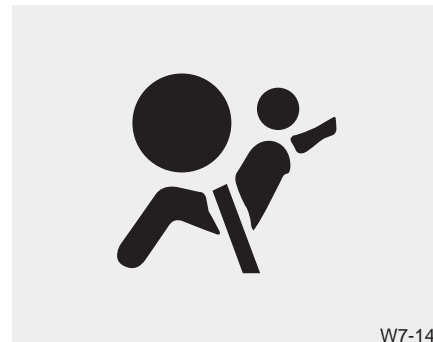

W7-147

Lampan tänds om det uppstått något fel i systemet.

Lampan ska dock tändas och lysa eller blinka i ca 6 sekunder och sedan slockna.

Vi rekommenderar att du låter en Kia-verkstad kontrollera systemet om:

- Lampan inte tänds med tändningen i läge ON.
- Lampan lyser längre än 6 sekunder eller inte slocknar när motorn startats.
- Lampan tänds under körning.
- Lampan blinkar när tändningen är på.

Varningslampan för krockkudden på passagerarsidan



* Kontroll-/varningslampan kan se annorlunda ut i din bil.



Passagerarens krockkudde är inkopplad!

Lampan lyser i ca 4 sekunder när tändningen slås på som en kontroll att den är hel.

Lampan lyser i ca 1 minut när krockkudden aktiveras efter att ha varit bortkopplad och tändningen är på.

Passagerarens krockkudde bortkopplad



* Kontroll-/varningslampan kan se annorlunda ut i din bil.



Lampan ska lyssa ca 4 sekunder med tändningen i läge ON eller tills motorn startats.

Om krockkudden är bortkopplad med reglaget på sidan av instrumentpanelen ska lampan lyssa för att markera att passagerarens krockkudde är bortkopplad.

! VIKTIGT

Om det är något fel på reglaget för bortkoppling av kudden kommer OFF-lampan inte att lyssa. (ON-lampan tänds och slocknar efter ca en minut). Det innebär att krockkudden kan utlösas i samband med en krock, även om reglaget för bortkoppling är i läge OFF.

I så fall rekommenderar vi att du omgående kontaktar en Kia-verkstad för kontroll av reglaget och krockkuddesystemet.

Systemet med krockkuddar

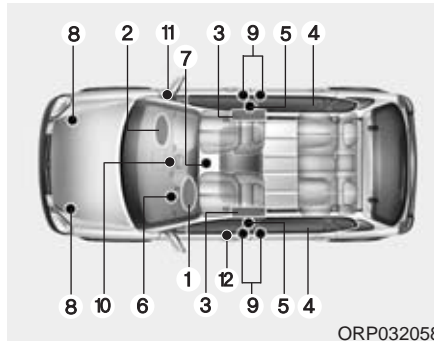

1. Krockkudde i ratten
2. Passagerarkrockkudde
3. Sidokrockkuddar i framsätena
4. Krockgardiner
5. Bältessträckare
6. Varningslampa för krockkuddesystemet
7. Kontrollenhet för krockkuddarna
8. Sensorer för frontalkrock
9. Sensorer för påkörning från sidan
10. Varningslampa för bortkopplad passagerarkrockkudde
11. Reglage för bortkoppling av passagerarkrockkudden
12. EFD = Höftbältesätstramare

När tändningen är i läge ON känner kontrollenheten hela tiden av funktionerna för komponenterna i krockkuddesystemet och utlöser aktuella krockkuddar om en eventuell kollision är tillräckligt kraftig för att de ska behövas som komplement till säkerhetsbältena.

Varningslampan i instrumentpanelen ska lysa i ca 6 sekunder varje gång tändningen är i läge ON. Det är en kontroll av att lampan är hel.

VARNING

Vi rekommenderar att du snarast vänder dig till en Kia-verkstad för att få systemet med krockkuddarna kontrollerat om:

- Lampan inte lyser en kort stund när med tändningen ON-läget.
- Lampan fortsätter att lysa mer än 6 sekunder.
- Lampan tänds under körning.

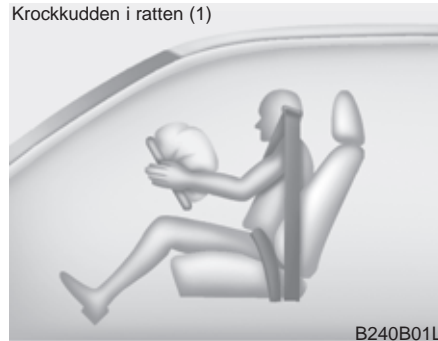

De bägge främre krockkuddarna utlöses vid en kollision rakt eller snett framifrån. Men endast om kontrollenheten känner att krocken är så kraftig att det extra skyddet, som krockkuddarna ger, behövs.

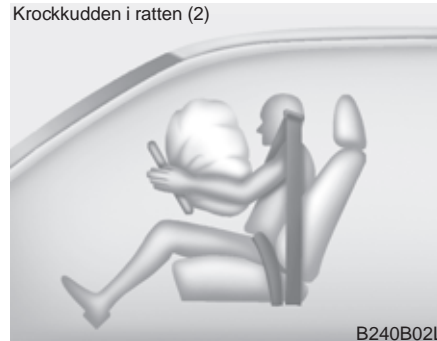

Krockkuddarna spräcker klädseln i rattcentrum och på instrumentpanelen när de utlöser.



Tillsammans med korrekt använda säkerhetsbälten ger krockkuddarna ett bra skydd för huvud och överkropp vid en eventuell kollision.

Kuddarna töms direkt efter att de blåsts upp. Det gör att bilen kan köras om den inte blivit allvarligt skadad och är i trafiksäkert skick.

Passagerarkrockkudden

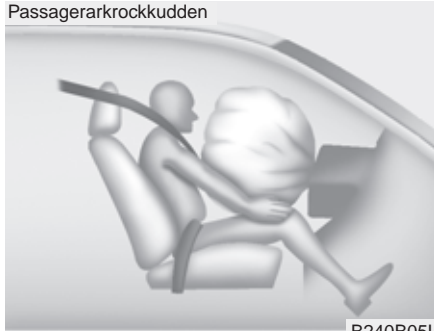

B240B05L

VARNING

- Placera inget föremål eller tillbehör och klistra inga dekaler ovanpå instrumentpanelen där kudden är monterad. Det kan orsaka skador om kudden utlöses.
- Om du ska ha en behållare med doftmedel eller liknande, placera den inte nära mätartavlan eller någonstans på instrumentpanelen. Sådana detaljer kan lossna och skada de åkande om en krockkudde utlöses.

VARNING

- När en krockkudde utlöses hörs en knall och det bildas rök. Det är normalt och inte farligt. Partiklarna från krockkudden kan i vissa fall irritera huden och ögonen samt orsaka andningsproblem för personer med astma. Tvätta bar hud med tvål och vatten och skölj ögonen med vatten.
- Krockkuddarna utlöser endast med tändningen i läge ON.
- Om varningslampan air bag fortsätter att lysa mer än 6 sekunder när tändningen är i läge ON eller efter att motorn startats eller om den tänds under körning, då rekommenderar vi att du omgående vänder dig till en Kia-verkstad för kontroll av systemet.
- Före ett säkringsbyte och innan en batterikabel lossas ska tändningen vara i läge LOCK alternativt nyckeln tas ur låset. Om du inte gör så kan varningslampan AIR BAG tändas.

Texten AIRBAG visar att krockkuddar är monterade i ratten och i instrumentbrädan framför höger framsäte. Se de inringade partierna.

■ Krockkudde i ratten



ORP032043

■ Passagerarkrockkudden

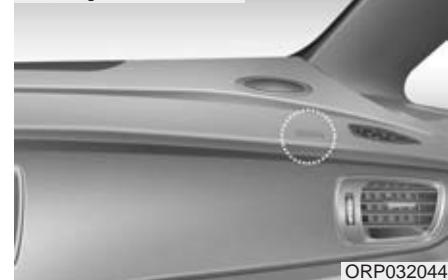

ORP032044

Texten AIRBAG visar att krockkuddar är monterade i ratten och i instrumentbrädan framför höger framsäte.

Se de inringade partierna.

De främre krockkuddarna kan inte ersätta säkerhetsbältena. De är ett komplement, som inte utlöser vid lättare kollisioner. Därför ska säkerhetsbältena alltid användas när bilen är i rörelse.

VARNING

Säkerhetsbältena ska alltid användas och barn ska alltid sitta i speciella bilbarnstolar! Bältena håller de åkande på plats så att de inte slår emot de främre krockkuddarna om de utlöses, vilket de i så fall gör med stor kraft och på några millisekunder.

- Sitt alltid upprätt i sätena och aldrig lutad åt ena eller andra sidan.
- Främre passagerarsätet ska skjutas så långt bakåt som möjligt.
- Föraren ska alltid sitta så långt från ratten som möjligt (minst 25 cm) och i upprätt ställning.
- Om en vuxen passagerare färdas i framsätet ska höger krockkudde vara aktiverad.
- Placera inget föremål eller tillbehör och klistra inga dekaler ovanpå instrumentpanelen där kudden är monterad. Det kan orsaka skador om kudden utlöses.

(forts)

(forts)

- Täck inte framsätena med överdragskläder, filter eller annat som kan påverka krockkuddarna på utsidan av ryggstöden.
- Åtgärda ingenting som har med krockkuddarna att göra. Det kan medföra att de utlöses oväntat eller inte utlöser i samband med en krock.
- Om varningslampan för krockkudden tänds under körning måste du få systemet kontrollerat. Vi rekommenderar att du vänder dig till en Kia-verkstad.
- Krockkuddar kan bara utlösa en gång. Vi rekommenderar att du vänder dig till en Kia-verkstad om de måste ersättas.
- De främre krockkuddarna utlöser endast vid kraftigare kollisioner rakt framifrån eller vid högst 30° vinkel snett framifrån.
- De utlöser inte vid påkörning från sidan eller om bilen slår runt. Använd därför alltid säkerhetsbälte!

(forts)

(forts)

- När en barnstol monteras i framsätet ska krockkudden kopplas bort och sätet skjutas så långt bakåt som möjligt.
- Barn som är längre än 135 - 140 cm kan använda bilens ordinarie bälten och bör sitta i baksätet.
- Alla åkande ska alltid vara korrekt fastspända när bilen är i rörelse. Sitt så långt från alla krockkuddar som möjligt.
- Alla i bilen ska sitta i upprätt ställning och inte lutade åt någon sida. Fötterna ska vara på golvet med undantag för mindre barn i barnstolar.
- Den som inte sitter enligt ovanstående anvisningar kan skadas av en utlösande krockkudde eller krockgardin.

Reglage för bortkoppling av passagerarens krockkudde



Om ett barn ska åka i framsätet ska krockkudden kopplas bort (OFF) oavsett om barnet sitter i en bakåtvänd monterad stol eller åker framlänges.

Kudden kan lämpligen också kopplas bort om ingen ska färdas i passagerarsätet.



* Kontroll-/varningslampan kan se annorlunda ut i din bil.

Passagerarkudden ON eller OFF:

I läge ON är höger krockkudde inkopplad och utlöser vid en eventuell krock. Den här (⊗) varningslampan lyser i panelen. Därför får inget barn placeras i framsätet, varken framåt- eller bakåtvänt.

När höger krockkudde är bortkopplad (läge OFF) ska den här lampan (☹️) lysa i panelen. Barn kan placeras i framsätet i godkänd barnsäkerhetsutrustning.



VARNING

Kontrollera att du har rätt information i displayen. Se bilderna till vänster.

*** OBS**

- När reglaget är i läge ON kan krockkudden utlösas vid en kollision. Om en barnstol då är monterad i framsätet krossas den av krockkudden.
- Kontrollera alltid att reglaget är i läge OFF om ett barn ska färdas i framsätet.

! VIKTIGT

- *Om reglaget inte fungerar som det ska kommer varningslampan AIR BAG (☹️) att tändas.*
- *Kontrolllampan för bortkopplad krockkudde (OFF) (☹️) kommer inte att lysa. Däremot kommer lampan för inkopplad kudde (ON) att lysa i ca 60 sekunder när tändningen slås på. Systemet för krockkuddarna aktiverar den högra krockkudden. Det betyder att den utlöser vid en kollision, även om reglaget för bortkoppling är vridet till OFF.*
- *Om varningslampan för krockkuddarna blinkar eller inte tänds när tändningen slås på eller tänds under körning, då rekommenderar vi att du låter en Kia-verkstad kontrollera krockkuddesystemet snarast möjligt.*

VARNING

- Föraren är ansvarig för att reglaget är i rätt läge.
- Tändningen ska vara i läge LOCK och det får inte sitta någon nyckel i tändningslåset när reglaget ställs om mellan ON och OFF eller omvänt. I annat fall kan det uppstå ett fel i kontrollenheten som medför att krockkuddar och krockgardinerna inte utlöser eller inte fungerar som de ska vid en eventuell kollision.
- När en barnstol monteras i framsätet ska krockkudden kopplas bort och sätet skjutas så långt bakåt som möjligt. En utlösande krockkudde krossar en bakåtvänt monterad barnstol i framsätet.
- Kudden kan lämpligen också kopplas bort om ingen ska färdas i passagerarsätet.
- Barn som är längre än 135 - 140 cm kan använda bilens ordinarie bälten och bör sitta i baksätet.

VARNING

- Passagerarkudden är större än den i ratten och utlöser med mycket större kraft. Det är därför viktigt att alltid skjuta sätet så långt bakåt som det är praktiskt möjligt.
- Alla i bilen ska alltid använda säkerhetsbälte så fort bilen är i rörelse. Det gäller även den allra kortaste körsträcka.
- En framsätesspassagerare som inte har säkerhetsbältet fastspänt kastas framåt om föraren panikbromsar. Om en kollision då inträffar och utlöser krockkudden kommer kudden att träffa den åkande med stor kraft så att skadorna kan bli mycket allvarliga.
- Framsätesspassageraren ska alltid sitta upprätt och lutad mot ryggstödet samt hålla fötterna på golvet och händerna borta från instrumentpanelen.

(forts)

(forts)

- Gravida kvinnor och personer med dålig fysik bör färdas i baksätet för att inte riskera kontakt med krockkudden.
- Placera inget föremål eller tillbehör och klistra inga dekaler ovanpå instrumentpanelen där kudden är monterad. Det kan orsaka skador om kudden utlöses.
- Fäst heller inget på vindrutan och montera ingenting på den inre backspeglin.
- Åk aldrig med en pipa eller något annat i munnen. Det finns mycket stor risk för allvarliga skador om krockkudden utlöses.

Sidokrockkudde



ORP032046



ORP032059

* Utrustningen i din bil kan vara annorlunda än den som visas i bilden.

Sidokrockkuddarna i framsätenas ryggstöd skyddar föraren och framsätesspassageraren vid påkörning från sidan.

De utlöser endast om kollisionen är tillräckligt kraftig för att utlösa krockkuddarna och beroende på påkörningsvinkeln samt vilken del av bilens sida som blir träffad.

VARNING

- För att sidokrockkuddarna ska ge optimalt skydd ska de åkande i framsätet sitta upprätt och använda säkerhetsbältena. Föraren ska hålla bägge händerna på ratten.
- Ingen får luta sig mot en dörr eller sticka ut armar eller huvud genom sidorutorna.
- Ingenting får placeras på utsidan av ryggstöden där krockkuddarna är monterade.
- Sätt ingen överdragsklädsel på ryggstöden i framsätet.
- Montera inga tillbehör intill sidokrockkuddarna.
- Stoppa inte paraplyer eller annat mellan de främre ryggstöden och bilens sida. Sådana föremål kan orsaka skador om krockkuddarna utlöser.
- Se till att sensorerna för sidokrockkuddarna inte utsätts för stötar när tändningen är påslagen (ON).
- Om ett säte eller klädseln skadas, rekommenderar vi att du vänder dig till en Kia-verkstad för kontroll och reparation. Informera om att bilen har sidokrockkuddar.

Krockgardiner



* Utrustningen i din bil kan vara annorlunda än den som visas i bilden.

De är monterade under klädseln ovanför dörrarna och är till för att skydda de åkandes huvuden i fram- och baksätet om bilen blir påkörd från sidan.

Krockgardinerna utlöser endast på den sida där bilen blir påkörd och om kollisionen är kraftig. De utlöser normalt inte vid frontalkollisioner, påkörning bakifrån eller om bilen slår runt.

VARNING

- För att sidokrockkuddarna och krockgardinerna ska ge optimalt skydd ska de åkande i framsätet och på de yttre platserna i baksätet sitta upprätt och använda säkerhetsbältena.
- Passagerare (barn och vuxna) som åker i framsätet eller på ytterplatser i baksätena får inte luta sig mot bilens dörrar eller sidor eller sticka ut armar genom sidorutorna. De får inte heller ha några föremål på utsidan av sig.
- Gör inga ingrepp i systemet för krockgardinerna. Vi rekommenderar att du vänder sig till en Kia-verkstad för den typen av service/reparationer.

Om inte ovanstående anvisningar följs kan krockkuddarna utlösas oavsiktligt och orsaka allvarliga skador eller medföra att de inte utlöser som de ska i samband med en kollision.

**I vissa situationer kanske
krockkuddarna inte utlöses**

Exempel: Vid påkörning bakifrån, om bilen blir påkörd en andra och en tredje gång, om farten är låg vid kollisionstillfället.

Komponenter i krockkuddesystemet



- (1) Kontrollenhet
(2) Sensorer för frontalkrock

- (3) Sidokrockssensorer
(4) Sidokrockssensorer

VARNING

- Krockkuddar och sensorerna i krockkuddesystemet får inte utsättas för stötar och slag. Då finns det risk att de utlöser och orsakar skador.
- Gör inga ingrepp i någon del av systemet. Det kan medföra att en krockkudde oväntat utlöses. Allt arbete med krockkuddar och sensorer måste utföras av specialutbildade mekaniker. Vi rekommenderar att du vänder dig till en Kia-verkstad.
- Det kan uppstå problem med sensorernas funktion om den främre stötfångaren eller stolpen mellan dörrarna (B-stolpen) skadas. Om du råkar ut för en skada, se till att få bilen kontrollerad och reparerad. Vi rekommenderar att du vänder dig till en Kia-verkstad.
- Vi rekommenderar att du vänder dig till en Kia-verkstad om du vill montera några tillbehör i fronten på bilen. Då kan du vara säker på monteringen görs på ett sådant sätt att krocksensorerna inte påverkas.

När utlöser de främre krockkuddarna?



De utlöser vid en kollision rakt eller snett framifrån och om sensorerna känner av att kollisionen är kraftig. Om kollisionen inte är våldsam utlöser i vissa fall endast bältesträckarna.



* Utrustningen i din bil kan vara annorlunda än den som visas i bilden.

När utlöser sidokrockkuddar och krockgardiner

De utlöser när sidokrocksensorerna känner av att kollisionen är kraftig nog att utlösa sidokrockkuddar och/eller krockgardiner.

De främre krockkuddarna är konstruerade för att endast aktiveras vid en frontalkrock. De kan dock utlösas även vid andra kollisioner om frontal-krocksensorerna utsätts för tillräckligt stort krockvåld.

Sidokrockkuddarna och/eller krockgardinerna har konstruerats för att endast aktiveras vid sidokollisioner. De kan dock utlösas även vid andra typer av kollisioner om sensorerna utsätts för kraftig påverkan.

Om bilen utsätts för en mycket kraftig smäll, t ex om den kör ner i en grop eller med för hög fart över en s k vägbula, kan krockkuddarna utlösas. Kör därför försiktigt på dåliga vägar.

Situationer då krockkuddarna normalt inte utlösas



OED036099

- Vid lindrigare kollisioner, som t ex kökrockar ger säkerhetsbältet tillräckligt skydd och därför utlösas inte krockkuddarna. Bältessträckarna kan däremot utlösas.



OUN036087

Skydd mot nackskador vid påkörning bakifrån

- Vid påkörning bakifrån utlösas inga krockkuddar. Däremot aktiveras det s k whiplashskyddet som finns i framsätena. Det trycker nackskyddet framåt för att huvudet inte ska kastas bakåt, vilket skulle kunna medföra allvarliga nackskador.

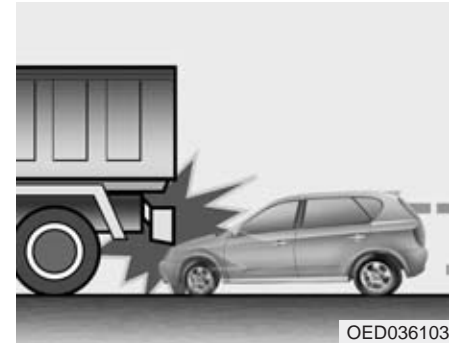
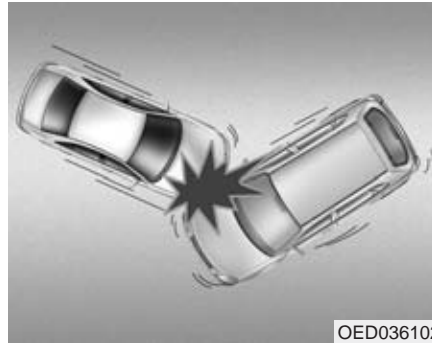

- Främre krockkuddarna utlöser eventuellt inte vid en sidokrock på grund av att dessa ej skulle ge något extra skydd vid viss typ av sidokrock.
- Däremot så kan också de främre krockkuddarna utlösa om bilen är utrustad med sidokrockkuddar och sidokrockgardiner beroende på hastighet samt i vilken vinkel krocken inträffar.
- När en kollision sker med en vinkel, som bilden visar, kanske inga krockkuddar utlöses.
- Om bilen reflexmässigt bromsas kraftigt och därefter pressas in under t ex ett bilflak kanske kollisionen inte blir så häftig att krockkuddarna utlöses.

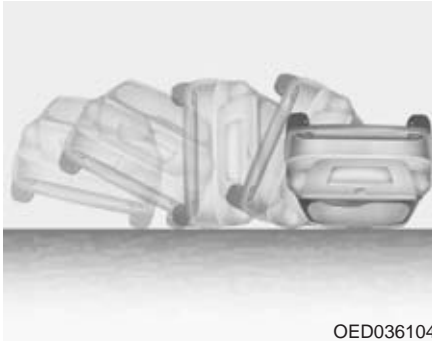

OED036104

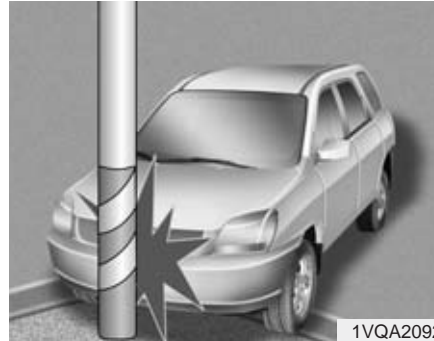

1VQA2092

Krockkuddesystemet är underhållsfritt

Det ingår inga komponenter som kräver service. De enda tillfällen när något måste åtgärdas är om varningslampan tänds för att det uppstått ett fel eller om den inte tänds i samband med att bilen startas. I så fall rekommenderar vi att du låter en Kia-verkstad kontrollera systemet.

- Bilen är inte utrustad med sensorer som känner av om den voltar. Men om bilen slår runt på grund av att den blivit påkörd från sidan, kan sidokrockkuddar och krockgardiner utlösas.
- Krockkuddarna utlöser normalt inte vid lindrigare kollisioner med stolpar eller träd eller om de ger efter eller om hastigheten är låg.

VARNING

- Gör inga försök att modifiera, reparera eller utföra service på några komponenter i krockkuddesystemet. Det kan medföra att det inte fungerar som det ska eller att en kudde oavsiktligt utlöses.
- Rengöring av materialen som täcker krockkuddarna ska ske med mjuka trasor, torra eller lätt fuktade. Använd ingen form av rengöringsmedel.
- Placera inga föremål eller tillbehör och klistra inga dekaler där krockkuddarna är monterade. Det kan orsaka skador om kudden utlöses.
- Om en krockkudde har löst ut ska den bytas. Det är ett arbete som måste utföras av specialutbildade mekaniker. Vi rekommenderar därför att du anlitar en Kia-verkstad.
- Lossa inga anslutningar för krockkuddesystemet. Det kan medföra att det inte fungerar som det ska eller att en kudde oavsiktligt utlöses.

(forts)

(forts)

- Komponenterna i krockkuddesystemet måste omhändertas på ett speciellt sätt när bilen slutligen ska skrotas. Det ansvarar Kia-återförsäljaren för.
- Om bilen har översvämmats eller om det av annan anledning kommit in vatten i bilen, rör inte startknappen alternativt sätt inte in nyckeln i tändningslåset. Bogsera bilen till en verkstad för kontroll och eventuell reparation. Vi rekommenderar en Kia-verkstad.

Med tanke på de åkandes säkerhet

- Alla i bilen ska vara fastspända och sitta i upprätt ställning samt ha fötterna på golvet när bilen är i rörelse.
- Om passagerare ska byta plats i bilen, stanna först innan bältena lossas.
- Endast en person får vara fastspänd i respektive säkerhetsbälte.
- Spänn inte fast någonting på själva bältena.
- Åk aldrig med en pipa eller något annat i munnen och ha aldrig något hårt i knäet. Det finns mycket stor risk för allvarliga skador om krockkudden utlöses.
- Passagerare ska alltid sitta upprätt och lutade mot ryggstöden samt hålla fötterna på golvet och händerna borta från de ställen där krockkuddarna är monterade.
- Placera inget och klistra inga dekaler där krockkuddarna är monterade. Funktionen för kuddarna kan påverkas.
- Utför inga modifieringar på framsätena. Sidokrockkuddarnas funktion kan påverkas.

⚠ VARNING

- Den som sitter för mycket tillbakalutad riskerar att glida ur bältet vid en häftig inbromsning eller eventuell kollision.
- Alla åkande i bilen ska vara fastspända och sitta i upprätt ställning lutade mot ryggstöden samt ha fötterna på golvet.

Gör inga modifieringar på bilen

Förändringar av chassit, karossen, stötfångarna eller frigångshöjden kan påverka krockkuddarnas funktion.

Dekaler med information om krockkuddarna

Dekalerna innehåller första hand varningar för de risker som krockkuddarna utgör för barn. Allt man ska tänka på när det gäller krockkuddarna är utförligt beskrivet på tidigare sidor här i boken.

Lär känna bilen

Nycklar	4-5	Sidorutor	4-25
• Nyckelns funktioner	4-5	• Elektriska fönsterhissar	4-26
• Startspärr	4-5	Motorhuv.	4-29
Fjärrkontroll för centrallås.	4-7	• Öppna huv.	4-29
• Lås/lås upp	4-7	• Stäng huv.	4-30
• Att tänka på för fjärrkontrollen	4-9	Tanklucka och tanklock.	4-31
• Batteribyte i fjärrkontrollen	4-9	• Öppna tankluckan.	4-31
Smart key	4-11	• Efter tankningen	4-31
• Smart key funktioner	4-11	Panoramaglastak	4-33
• Om fjärrkontrollen inte fungerar	4-13	• Varningsljud för öppen taklucka.	4-33
Stöldlarm.	4-14	• Solskydd	4-34
• Aktivering av stöldlarmet	4-14	• Öppna/skjut takluckan bakåt	4-34
• Larmet utlöses	4-15	• Vinkla upp luckans bakkant	4-34
• Larmet stängs av	4-16	• Stäng takluckan och solskyddet.	4-35
Dörrlåsen.	4-17	• Återställning av takluckans funktion	4-36
• Lås/lås upp dörrarna utifrån	4-17	Styrning	4-37
• Lås/lås upp inifrån bilen	4-18	• Elektrisk styrservo (EPS)	4-37
• Stöldskyddslåsning	4-21	• Justering av ratten	4-38
• Dörrlåsfunktioner	4-21	• Eluppvärmd ratt	4-38
• Barnsäkra dörrlås	4-21	• Signalhorn	4-40
Bakluckan	4-23	• FLEXSYSTEM - Justera styrservohjälpen	4-40
• Öppna	4-23	Backspeglar.	4-43
• Stäng	4-23	• Manuellt avbländningsbar inre backspegel	4-43
• Bakluckan kan nödöppnas inifrån	4-24	• Yttre backspeglar	4-44

Mätare, varnings- och kontrollampor	4-47	Smart parkeringsassistans(SPAS)	4-93
• Dimmer för instrumentpanelen	4-48	• I följande fall fungerar systemet	4-94
• Display-inställningar	4-48	• Använd inte systemet följande fall	4-94
• Mätare	4-49	• Så här fungerar den smarta parkeringsassistansen	4-97
• Indikator för växellägen	4-53	• Övriga anvisningar	4-104
Display-Inställningar	4-54	• Fel på parkeringsassistansen!	4-105
• Serviceindikator	4-55	Backkamera	4-106
• Inställningar	4-57	Varningsblinkers	4-106
• A/V-inställningar(A/V Mode)	4-60	Yttre belysning	4-107
• Navigationsinfo(Turn By Turn Mode)	4-60	• Batterisparfunktion	4-107
• Meddelanden till föraren	4-61	• Fördröjd släckning av strålkastarna	4-107
Färd dator	4-69	• Tänd strålkastarna med fjärrkontrollen	4-108
• Trippmätare	4-70	• Kurvljus	4-108
• Bränsleförbrukning	4-71	• Reglaget för yttre belysning	4-109
Varnings- och kontrollampor	4-73	• Helljus	4-110
• Varningslampor	4-73	• Blinkers	4-111
• Kontrollampor	4-82	• Dimljus fram	4-112
Parkeringshjälp/backvarnare	4-86	• Dimbakljus	4-112
• Parkeringshjälps/backvarnarens funktion	4-86	• Varselljus	4-113
• Situationer då systemet kanske inte fungerar	4-87	• Nivåreglering av strålkastarna	4-113
• Felindikation	4-88	Vindrutetorkare och spolare	4-115
Parkeringshjälp	4-89	• Vindrutetorkarnas läge	4-116
• Så här fungerar parkeringshjälpen	4-89	• Vindrutespolare	4-118
• Felindikation	4-92	• Bakrutetorkare/-spolare	4-119

Inre belysning	4-120	• Inställningar för värme, ventilation och kyla	4-142
• Automatisk släckning	4-120	• Kontroll av kylmedel i systemet och smörjning av kompressorn	4-144
• Läslampor	4-120	Inställning för att ta bort imma och is från vindrutan	4-146
• Innerbelysning	4-121	• Manuell klimatanläggning	4-146
• Make up-spegel med belysning	4-121	• Automatisk klimatanläggning	4-147
• Bagagerumslampa	4-122	Clean air - luftrening	4-149
Eskort- och välkomstbelysning	4-123	Förvaringsfack	4-150
• Tänd strålkastarna med fjärrkontrollen/ Smart Key	4-123	• Mittarmstöd med förvaringsfack	4-150
• Innerbelysningen	4-123	• Handskfack	4-150
• Instegsbelysning/välkomstbelysning	4-123	• Handskfacket som kylfack	4-151
Bakrutedefroster	4-124	• Förvaringsutrymme	4-152
• Bakrutedefroster	4-124	• Förvaringsfack under bagagerumsgolvet	4-152
Manuell klimatanläggning	4-125	Komfortdetaljer	4-153
• Värme och luftkonditionering	4-126	• Cigarettändare	4-153
• Inställningar för värme, ventilation och kyla	4-130	• Askkopp	4-153
• Kupéluftfilter	4-132	• Dryckeshållare	4-154
• Kontroll av kylmedel i systemet och smörjning av kompressorn	4-133	• Bak	4-155
Automatisk klimatanläggning med 2 temperaturzoner	4-134	• Flaskhållare	4-155
• I AUTO-läge sköts alla inställningar automatiskt	4-135	• Eluppvärmda framsäten	4-155
• Växla mellan AUTO och manuella inställningar	4-136	• Ventilerade framsäten	4-157
		• Solskydd med make up-spegel	4-158
		• Eluttag	4-159
		• AUX-, USB- och iPod-anslutningar	4-160

• Klädkrok	4-160
• Extra golvmattor fram	4-160
• Öglor för lastförankring och lastnät	4-161
• Insynsskydd	4-162
• Demonterbar bagagerumslampa	4-164
• Batteribyte	4-164
• Rullgardin för sidorutor	4-165
Exteriör utrustning	4-166
• Takrelingar	4-166
Radio	4-167
• Antenn	4-167
• Radioreglage på ratten	4-168

NYCKLAR



Nyckelnumret är stansat på en bricka som medföljer nycklarna.

Ta bort brickan från nycklarna och förvara den på en säker plats, som inte är nära nycklarna. Notera också nyckelnumret så att du har det tillgängligt. Dock inte i bilen.

Om du tappar bort en nyckel, rekommenderar vi att du vänder dig till en Kia-verkstad.

Nyckels funktioner

- Används för att starta bilen med.
- Används för att låsa samt låsa upp dörrarna.
- Används för att låsa samt låsa upp handsfacket.

VARNING

Endast originalnycklarna och eventuella nya nycklar som är beställda från en Kia-verkstad kan användas för att starta bilen.

VARNING - Bilnyckeln / Smart Key

Om du lämnar barn ensamma i bilen, se till att du tar med din nyckel/Smart Key och att tändningen är i läge OFF.

Barn har en tendens att göra som föraren. Risken finns att de sticker in nyckeln i tändningslåset eller trycker på START-knappen och startar motorn och i värsta fall får bilen att röra på sig. De kan också leka med fönsterhissarna och klämma sig.

Startspärr

Startspärren är ett elektroniskt stöldskydd som bara tillåter att bilen startas med rätt nyckel.

Systemet består av transpondrar i nyckelgreppen, en sändare i kupén samt en mottagare som känner av om rätt nyckel används för att starta motorn.

Om en felaktig nyckel/Smart Key används kan motorn inte startas.

Bil med vanligt tändnings-/rattlås

När nyckeln vrids till ON-läget känner systemet i bilen av om det är rätt nyckel. Om det är rätt nyckel lyser kontrollampan för startspärren i ca 30 sekunder för att visa att motorn kan startas.

Stäng av startspärren så att motorn kan startas

Vrid tändningsnyckeln till ON-läget.

Startspärren aktiveras (stöldskydd)

Startspärren aktiveras automatiskt när tändningen är i läge OFF.

Bil med Smart Key och START-knapp

När du trycker på START-knappen och väljer läge ON känner bilens system av om rätt Smart Key finns i bilen och motorn kan startas.

Stäng av startspärren så att motorn kan startas

Tryck på START-knappen och välj läge ON.

Startspärren aktiveras (stöldskydd)

Startspärren aktiveras automatiskt när tändningen är i läge OFF.



VARNING

För att förhindra stöld ska du inte förvara någon av bilens nycklar eller stöldskyddskoden, som är unik för varje fordon, i bilen.

*** OBS**

När bilen ska startas får det inte finnas andra nycklar med transpondrar i närheten av bilens nyckel. Det kan medföra att motorn inte startar.

! VIKTIGT

Ha inte metallföremål i närheten av bilens nyckel eller tändningslås.

Metallföremål kan påverka transponderns signal så att det inte går att starta motorn.

*** OBS**

Nya nycklar kan endast levereras från auktoriserade Kia-verkstäder.

! VIKTIGT

Transpondern i nyckeln kräver inget underhåll och ska normalt fungera problemfritt i många år. Den kan dock sluta fungera om den utsätts för hårda stötar, statisk elektricitet, hög värme eller starkt solljus och fukt.

! VIKTIGT

Gör inga ingrepp eller modifieringar i systemet för startspärren.

Fel som uppstått på grund av felaktiga ingrepp omfattas inte av nybilsgarantin.

FJÄRRKONTROLL FÖR CENTRALLÅS

Lås/lås upp

■ Typ A

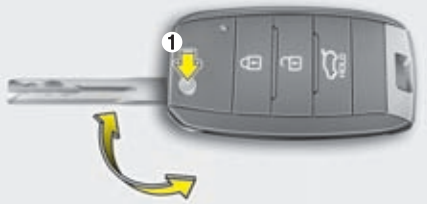

ORP042001

■ Typ B - Smart Key



OXM043003

Typ A

- Tryck in den blanka knappen för att lossa spärren så att nyckelaxet kan fällas in. Infällt ax fälls ut automatiskt när du trycker in knappen. Akta fingrarna när det viks ut!

! VIKTIGT

Försök inte att fälla ihop nyckeln utan att trycka på knappen för nyckelns utfällningsmekanism, det kan skada nyckeln.

Typ B - Smart Key

- Håll in knappen 1 när nyckelaxet 2 ska lossas från fjärrkontrollen.

Lås (1)

■ Type A



ORP042235

■ Type B - Smart Key



OXM043002

1. Se till att alla dörrar, bakluckan och huven är stängda.
2. Tryck på lås-knappen.

3. Blinkerslamporna blinkar en gång för att markera att bilen är låst. (Motorhuv och bagagelucka måste vara stängda.) På vissa modeller fällt också de yttre backspeglarna in när dörrarna låses, om knappen för speglarnas infällningsfunktion är i läge AUTO. Se avsnittet "Bakspeglar" i detta kapitel.

* OBS

Dörrarna kommer inte att låsas om någon av dörrarna är öppen.

Lås upp (2)

1. Tryck på lås-opp-knappen.
2. Blinkerslamporna blinkar två gånger för att markera att dörrarna har låsts upp. På vissa modeller fällt också de yttre backspeglarna ut när dörrarna låses upp, om knappen för speglarnas infällningsfunktion är i läge AUTO. Se avsnittet "Bakspeglar" i detta kapitel.

* OBS

Om du låst upp bilen och inte öppnar någon dörr inom 30 sekunder: Dörrarna låses automatiskt och de yttre backspeglarna viks ut om knappen för backspeglarna (typ B) är i AUTO-läget.

Lås upp bakluckan (3)

1. Håll in knappen för bakluckan i mer än 1 sekund.
2. Blinkerslamporna blinkar två gånger för att markera att bakluckan är upplåst.

* OBS

- Om inte bakluckan öppnas inom 30 sekunder kommer den att låsas automatiskt igen.
- När du öppnat och stängt luckan låses den automatiskt.
- Texten HOLD på fjärrkontrollen markerar att du måste hålla in knappen mer än 1 sekund för att låsa upp bakluckan.

Att tänka på för fjärrkontrollen*** OBS**

Fjärrkontrollen fungerar inte i följande fall:

- Om det sitter en nyckel i tändningslåset.
- Avståndet till bilen är för långt (mer än ca 10 m).
- Batteriet i fjärrkontrollen är för svagt.
- Andra fordon eller föremål kan störa signalen.
- Den störs av en radiosändare som finns i närheten.
- Om din fjärrkontroll är nära din mobiltelefon kan signalen störas av telefonen. Det kan förekomma speciellt när du samtalar i den, skickar SMS m m.

Se till att du inte har telefonen och fjärrkontrollen i samma ficka eller intill varandra i en väska.

Om fjärrkontrollen inte fungerar som den ska, lås upp och lås bilen med det integrerade nyckelaxet och kontakta en Kia-verkstad för att få problemet löst.

(forts.)

(forts.)

- Om fjärrkontrollen förvaras i närheten av mobiltelefon så kan signalen från denna blockeras. Detta är extra viktigt då telefonen används till funktionen så som samtal, SMS/MMS och skicka/ta emot e-post. Undvik att förvara fjärrsändaren och mobiltelefon tillsammans i samma ficka, se till att dessa två förvaras med tillräckligt avstånd från varandra.

! VIKTIGT

Fjärrkontrollen är känslig för vatten och andra vätskor. Fuktskador omfattas inte av nybilsgarantin.

! VIKTIGT

Modifiering av fjärrkontrollen kan innebära att utrustningen inte fungerar. Felfunktion beroende på ingrepp täcks inte av tillverkarens garanti.

Batteribyte i fjärrkontrollen

I fjärrkontrollen/Smart Key finns ett litiumbatteri som normalt räcker i flera år.

När det är dags att byta, gör så här:

■ Typ A

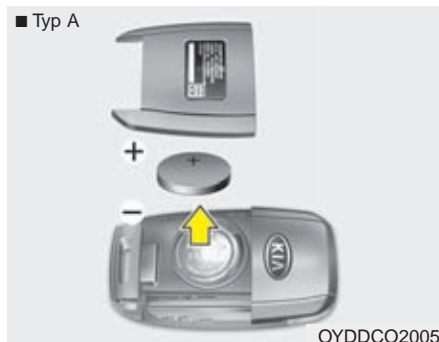

Typ A

1. Bryt försiktigt bort locket med ett litet mynt eller en skruvmejsel i spåret som finns på kortsidan av fjärrkontrollen.
2. Byt ut batteriet mot ett nytt (batterimodell: CR2032). När du byter batteri, se till att +/- kommer åt rätt håll.
3. Återmontera locket och testa funktionen.

■ Typ B - Smart Key

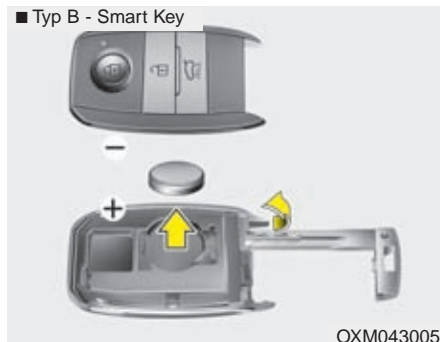

Typ B - Smart Key

1. Bänd försiktigt isär de två halvorna.
2. Byt ut batteriet mot ett nytt (batterimodell: CR2032). När du byter batteri, se till att +/- kommer åt rätt håll.
3. Återmontera locket och testa funktionen.

* OBS

- Om du använder fel typ av batteri i bilens fjärrkontroll/Smart Key kan den skadas.
- Elektronik i bilens fjärrkontroll/Smart Key kan skadas av hårda stötar, fukt och statisk elektricitet.
- Om bilens fjärrkontroll/Smart Key verkar skadad och/eller inte fungerar som den ska, rekommenderar vi att du vänder dig till en Kia-verkstad.
- Bilens fjärrkontroll/Smart Key ska normalt fungera i flera år utan problem eller batteribyte. Men om den inte fungerar som den ska eller om batteriet behöver bytas - och du inte kan göra det själv - rekommenderar vi att du vänder dig till en Kia-verkstad.

! VIKTIGT

Felaktig kassering av förbrukat batteri kan vara skadligt både för miljö och hälsa. Deponera ditt förbrukade batteri enligt gällande lokala föreskrifter.

SMART KEY - NYCKELFRI UPPLÅSNING AV DÖRRARNA OCH START AV MOTORN

Nyckelfri låsning och upplåsning av dörrarna och bakluckan



OXM043002

1. Låsknapp
2. Lås-upp-knapp för dörrarna
3. Lås-upp-knapp för bakluckan*

En Smart Key behöver man inte plocka fram när man ska låsa upp dörrarna eller bakluckan eller starta motorn.

Den fungerar också som en vanlig fjärrkontroll för dörrlåsen och bakluckans lås. Se följande avsnitt för mer detaljerad information.

Lås dörrarna

1. Du ska ha din Smart Key nära bilen.
2. Se till att alla dörrar är helt stängda.
3. Tryck på knappen på utsidan av dörren.
4. Blinkerslamporna blinkar en gång för att markera att bilen är låst. (Motorhuv och bagagelucka måste vara stängda.) På vissa modeller fälls också de yttre backspeglarna in när dörrarna låses, om knappen för speglarnas infällningsfunktion är i läge AUTO. Se avsnittet "Backspeglar" i detta kapitel.
5. Kontrollera att dörrarna är låsta genom att dra i dörrhandtaget.

* OBS

- Avståndet mellan dörrhandtaget och din Smart Key ska vara högst 0,7 meter.
- Du kan inte låsa bilen utifrån om:
 - Din Smart Key är i bilen.
 - Tändningen är i läge ACC eller ON
 - Någon av dörrarna inte har stängts helt.

Lås upp dörrarna

1. Du ska ha din Smart Key nära bilen.
2. Tryck på knappen på utsidan av dörren.
3. Alla dörrarna låses upp och blinkerslamporna blinkar två gånger för att markera att bilen är olåst. På vissa modeller fälls också de yttre backspeglarna ut när dörrarna låses upp, om knappen för speglarnas infällningsfunktion är i läge AUTO. Se avsnittet "Backspeglar" i detta kapitel.

*** OBS**

- Avståndet mellan dörrhandtaget och din Smart Key ska vara 0,7 m.
- När din Smart Key finns på ca 0,7 m från bilen kan vem som helst låsa upp dörrarna med knappen på dörrhandtaget.
- Om du låst upp bilen och inte öppnar någon dörr inom 30 sekunder händer detta: Dörrarna låses automatiskt och de yttre backspeglarna fälls in om knappen för backspeglarna är i AUTO-läget.

Lås upp/öppna bakluckan

1. Du ska ha din Smart Key intill bakluckan.
2. Ta tag i handtaget för att låsa upp luckan.
3. Lyft upp luckan.

*** OBS**

- När bakluckan har öppnats och sedan stängts låses den automatiskt.
- Din Smart Key ska finnas högst 0,7 meter från bakluckans handtag.

*** OBS**

- Om du tappar bort din Smart Key kan du inte starta bilen. Den måste bogseras till en auktoriserad Kia-verkstad.
- Det går att ha högst 2 Smart Key till bilen. Skaffa omgående en ny om du tappar bort den ena. Vänd dig till en Kia-verkstad.
- En Smart Key kanske inte fungerar i dessa fall:
 - Den kan störas av en radiostation eller radiosändare på t ex en flygplats.
 - Den är nära en mobiltelefon eller kommunikationsradio.
 - Det finns en annan Smart Key nära. Om din Smart Key inte fungerar på grund av störningar, använd nyckelaxet för dörrlåsen. Om nyckelaxet inte fungerar, kontakta en Kia-verkstad.
- Om din fjärrkontroll är nära din mobiltelefon kan signalen störas av telefonen. Det kan förekomma speciellt när du samtalar i den, skickar SMS m m. Se till att du inte har telefonen och fjärrkontrollen i samma ficka eller intill varandra i en väska.

..! VIKTIGT

Se till att din Smart Key inte kommer i kontakt med vatten eller andra vätskor. En fuktskada täcks inte av nybilsgarantin.

Om fjärrkontrollen inte fungerar

Då kan du använda nyckelaxet för att låsa upp och låsa bilen.

1. Tryck på spärknappen (1) och ta loss nyckelaxet (2).
2. Lås upp genom att vrida bakåt och lås genom att vrida framåt.
3. När du sätter tillbaka nyckelaxet i din Smart Key ska den fastna med ett klick.

STÖDLARM



Om bilen är utrustad med stöldlarm finns ovanstående dekal på förarens sidoruta.

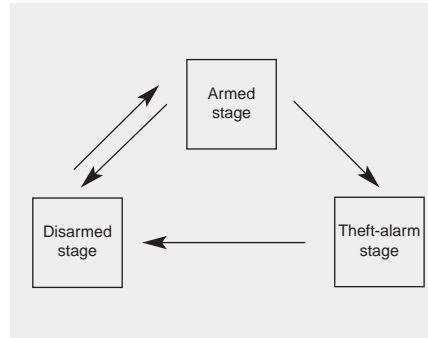

Larmet aktiveras automatiskt när låsknappen på fjärrkontrollen trycks in och ingen nyckel sitter i tändningslåset eller ingen Smart Key finns i bilen samt alla dörrar, huven och bakluckan är stängda. Om larmet utlöses hörs en siren och blinkerlamporna börjar blinka.

Aktivering av stöldlarmet

Med Smart Key

När du stannat bilen:

1. Stäng av motorn.
2. Alla dörrarna, bakluckan och huven ska vara helt stängda.
3. • Med din Smart Key intill bilen trycker du på knappen på en av framdörrarnas handtag.

Att larmet aktiverats markeras av att blinkerslamporna blinkar.

Om bakluckan eller motorhuven inte stängts helt kommer larmet inte att aktiveras. Det ser du genom att blinkerslamporna inte blinkar.

Men om allt är stängt kommer blinkerslamporna att blinka en gång för att markera att stöldlarmet är aktiverat.

- Lås dörrarna genom att trycka på låsknappen på din Smart Key.

När du gjort det blinkar blinkerslamporna en gång för att markera att stöldlarmet är aktiverat.

Om någon av dörrarna, bakluckan eller motorhuven inte stängts helt kommer blinkerslamporna inte att blinka och larmet inte att aktiveras. Men om allt är stängt kommer blinkerslamporna att blinka en gång för att markera att stöldlarmet är aktiverat.

Aktivera stöldlarmet med fjärrkontrollen

När du stannat bilen:

1. Stäng av motorn.
2. Alla dörrarna, bakluckan och huven ska vara helt stängda.
3. Tryck på fjärrkontrollens låsknapp för att låsa dörrarna.

Blinkerslamporna kommer att blinka en gång för att markera att stöldlarmet är aktiverat.

Om någon av dörrarna, bakluckan eller motorhuven inte stängts helt kommer blinkerslamporna inte att blinka och larmet inte att aktiveras. Men om allt är stängt kommer blinkerslamporna att blinka en gång för att markera att stöldlarmet är aktiverat.

- **Aktivera inte stöldlarmet om någon befinner sig i bilen! I så fall kommer larmet att utlösas när en passagerare öppnar en dörr.**
- **Om någon dörr, bakluckan eller motorhuven öppnas inom 30 sekunder efter att larmet aktiverats stängs larmet automatiskt av.**

Larmet utlöses

- Om en dörr öppnas utan att du tryckt på lås-upp-knappen eller ingen Smart Key finns nära bilen.
- Bakluckan öppnas utan att du tryckt på lås-upp-knappen eller ingen Smart Key finns nära bilen.
- Motorhuven öppnas.

En siren ljuder och varningsblinkers blinkar i 27 sekunder om larmet inte stängs av. Stäng av larmet med lås-upp-knappen.

Larmet stängs av

Bil med nyckel typ A med fjärrkontroll

- När du trycker på lås-upp-knappen.
- 3 sekunder efter att motorn startats.
- Tändningen är i läge ON i 30 sekunder eller mer.

Bil med nyckel typ B - Smart Key

- Du låser upp bilen med knappen på fjärrkontrollen.
- Du låser upp bilen med knappen på dörrhandtaget och din Smart Key finns inom räckhåll.
- Motorn startas.

När dörrarna låsts upp blinkar blinkerslamporna två gånger för att markera att bilen är olåst.

Om du inte öppnar någon dörr eller bakluckan inom 30 sekunder, efter att du tryckt på lås-upp-knappen, återaktiveras larmet automatiskt.

* OBS - Startspärren

- Om du inte kopplar bort startspärren med fjärrkontrollen, så kopplas den bort när du startar motorn.
- Om du tappat bort en nyckel, fjärrkontroll/Smart Key, vänd dig till en Kia-verkstad.

! VIKTIGT

Gör inga ingrepp i bilens larm-system, det kan medföra att larmet inte fungerar som det ska. Om du upplever något fel rekommenderar vi att du vänder dig till en Kia-verkstad om det uppstår något fel. Fel som uppstår genom felaktigt ingrepp eller modifiering omfattas inte av bilens nybilsgaranti.

DÖRRLÅSEN

Lås/lås upp dörrarna utifrån

Lås/lås upp dörrarna med fjärrkontroll/Smart Key

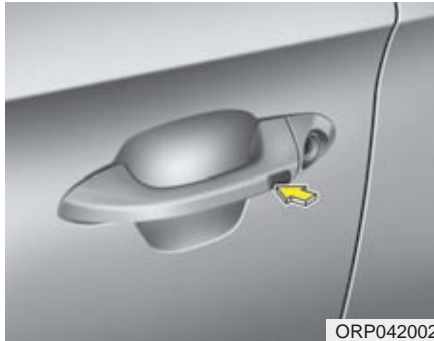

- Tryck på lås-upp-knappen.
- Med Smart Key kan du också låsa/låsa upp genom att trycka på dörrhandtagets knapp när du har din Smart Key i fickan eller i en väska.
- Öppna dörrarna med dörrhandtagen.
- När du stänger en dörr, se till att den stängs ordentligt.

Lås/lås upp med nyckelaxet/metallnyckeln

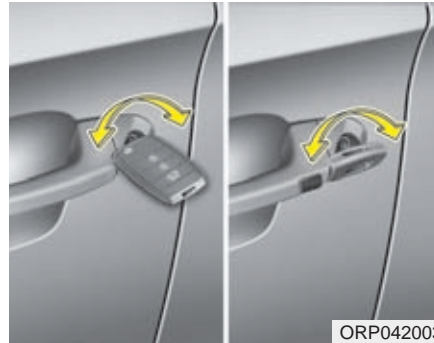

Om det inte går att låsa/låsa upp med fjärrkontrollen/Smart Key, gör så här:

- Nyckel med fjärrkontroll: Tryck på spärrknappen och fäll ut nyckelaxet. Smart Key: Dra loss nyckelaxet från fjärrkontrollen.
- Stick in nyckelaxet i dörrlåset och vrid framåt för att låsa och bakåt för att låsa upp.
- Alla dörrar låses normalt upp samtidigt, när du låser upp förardörren. Om det är något fel på centrallåset, låses bara förardörren upp.
- När dörrarna stängs, se till att de går igen helt.

* OBS

- I sträng kyla finns det en viss risk att låsmekanismerna fryser.
- Om centrallåsningen skulle aktiveras genom låsning/upplåsning snabbt och många gånger i tät följd kan systemet automatiskt kopplas bort några minuter för att skyddas mot överbelastning.

VARNING

- Om du inte stänger dörren helt finns det risk att den öppnas under körning.
- Se till att ingen klämmer sig när en dörr stängs.

Låsning i en nödsituation

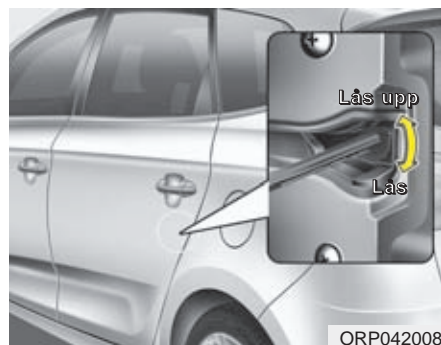

Om det uppstått något fel på centrallåset går det bara att låsa dörrarna med nyckelaxet i dörrlåsen.

Dörrar utan yttre dörrlås låser du så här:

1. Öppna dörren.
2. Stick in nyckelaxet i nödlåsninglåset och vrid den till horisontellt läge för att låsa.
3. Stäng dörren ordentligt.

Låsa/låsa upp dörrarna inifrån bilen

Med dörrhandtag (Typ A)



Om du öppnar en framdörr inifrån med dörrhandtaget låses den automatiskt upp.

Om dörrarna är låsta, låser du upp alla dörrarna genom att dra en gång i handtaget i förardörren.

För att öppna dörren, dra en gång till i handtaget.

Med dörrhandtag (Typ B)

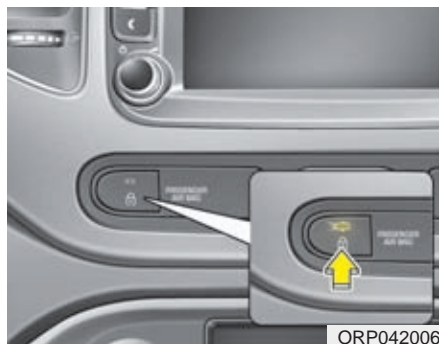

- Tryck knappen (1) som pilen visar för att låsa upp. Den röda markeringen (2) på knappen syns.
- Tryck knappen (1) som pilen visar för att låsa. Den röda markeringen på knappen syns inte.
- Öppna dörren med handtaget (3).
- Om någon av framdörrarna öppnas när dörrarna är låsta så kommer dörrarna automatiskt att öppnas.
- Framdörrarna kan inte låsas om nyckeln sitter i tändningslåset eller om din Smart Key är i bilen och om någon av framdörrarna öppnas.

Med centrallås

ORP042006

Typ A

Tryck på knappen.

- När du trycker på knappen för centrallåset låses alla dörrarna och lampan i knappen tänds.
- Om någon dörr är öppen, när du trycker på knappen, låses inte dörrarna.
- Om någon dörr är olåst lyser inte lampan.
- När du trycker en andra gång på knappen låses alla dörrarna upp.

*** OBS**

Om dörrarna har låsts med fjärrkontrollen eller Smart Key går det inte att låsa upp dem med knappen på förardörren.



ORP042006L

Typ B

Dörrarna går att låsa/låsa upp med låsknapparna i framdörrarnas armstöd.

- Tryck i framkanten (1) på knappen för att låsa alla dörrarna och i bakkanten (2) för att låsa upp.
- Om nyckeln sitter i tändningslåset eller om din Smart Key är i bilen och någon av framdörrarna öppnas, då går det inte att låsa dörrarna med knappen (1) för centrallåset.

VARNING - Fel på dörrlåsen

Om dörrarna inte går att låsa upp inifrån vid första försöket, prova en gång till eller gör så här:

- Dra i något av de andra dörrhandtagen.
- Öppna sidorutan och öppna dörren utifrån.
- Klättra över till bagageutrymmet och öppna bakluckan. Se beskrivning några sidor längre fram i detta kapitel.

VARNING - Dörrarna

- Se till att dörrarna alltid är ordentligt stängda när bilen är i rörelse.
- Se upp bakåt innan en dörr öppnas så att den inte skadar någon cyklist, motorcyklist eller gående.

VARNING - Olåst bil

Ta alltid med bilens nyckel, sätt an parkeringsbromsen, stäng alla rutor och lås bilen när du lämnar den.

VARNING - Överhettad kupé

En solig dag kan bilen bli mycket varm invändigt. Undvik därför att lämna barn och husdjur ensamma i bilen. De kan då bli uttorkade och i värsta fall dö.

Stöldskyddslåsning

Vissa modeller kan vara utrustade med stöldskyddslåsning, som innebär att det inte går att öppna dörrarna med handtagen på insidan av dörrarna. Detta försvårar för en tjuv, som t ex slagit sönder en ruta, att komma in i bilen.

Stöldskyddslåsningen aktiveras/avaktiveras endast när du låser/låser upp bilen med fjärrkontrollen eller Smart Key.



VARNING

Stöldskyddslås inte bilen om någon är kvar i den. Bilen kan inte öppnas inifrån annat än med fjärrkontrollen eller med en Smart Key.

Dörrlåsfunktioner

Automatisk upplåsning vid krock.

Om bilen krockar och någon krockkudde utlöser så låses dörrarna automatiskt upp.

Automatisk låsning när bilen körs

Dörrarna låses automatiskt när bilen kommit upp i 15 km/tim.

Automatisk upplåsning av dörrarna

Med ratt-/tändningslås:

När nyckeln tas ur tändningslåset.

Med Smart Key:

När tändningen är i läge OFF.

Växelväljarens påverkan på dörrlåsen

- Dörrarna låses automatisk när växelväljaren flyttas från P-läget.
- Dörrarna låses automatisk upp när växelväljaren flyttats till P-läget.

Du kan aktivera eller avaktivera ovanstående låsfunktioner. Se avsnittet "Inställningar" i detta kapitel.

Barnsäkra dörrlås



För att göra bakdörrarna barnsäkra, gör så här:

1. Öppna bakdörrarna.
2. För in nyckelaxlet eller en skruvmejsel i hålet (1) och vrid moturs, som pilen visar. När barnspärren är i låst position (🔒) så kan inte bakre dörrarna öppnas inifrån.
3. Stäng dörrarna.

Bakdörrarna ska nu bara kunna öppnas med handtaget på utsidan (2). Kontrollera att de inte kan öppnas med handtagen på dörrarnas insidor. För att koppla bort spärren, vrid tillbaka reglaget.

 **VARNING - Bakdörrarnas
lås**

Se alltid till att bakdörrarna inte går att öppna inifrån när barn ska färdas i bilen. Då kan de av misstag inte öppna en dörr och riskera att falla ur bilen.

BAKLUCKAN

Manuellt öppningsbar baklucka

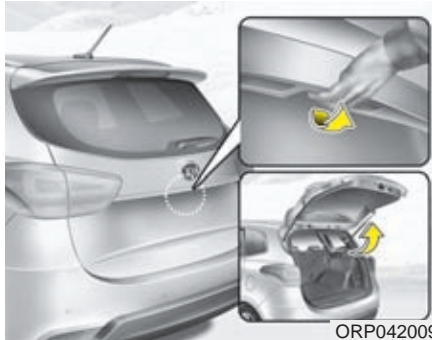

- Luckan låses/låses upp samtidigt som dörrarna med fjärrkontroll, Smart Key eller centrallåsknappen på panelen.
- Du kan låsa upp bakluckan separat genom att hålla in bakluckans lås-öppknapp i ca 1 sekund. Eller om du tar tag i luckhandtaget när du har din Smart Key intill bilen.
- När luckan är olåst tar du tag som bilden ovan visar och lyfter luckan.
- När du sedan stänger luckan låses den automatiskt. (Under förutsättning att alla dörrarna är låsta)

* OBS

I sträng kyla finns det en viss risk att låsmekanismen fryser.

⚠ VARNING

Se till att ingen står i vägen för luckan när den öppnas.

⚠ VIKTIGT

Om luckan inte är helt stängd under körning kan lyftfjädrarna och låsmekanismen skadas.

Stäng



Fäll ner luckan och tryck igen den om den inte stänger sig själv.

⚠ VARNING

Se till att ingenting kommer i kläm när bakluckan stängs.

! VIKTIGT

Se till att inget föremål finns i närheten av låsbygeln när bakluckan skall stängas. Det kan skada låsmekanismen.

⚠ VARNING - Avgaser

Om bakluckan inte är helt stängd kan giftiga avgaser sugas in i bilen. Om luckan måste vara öppen, kör kupéfläkten på högsta hastighet och ventileras genom kupén.

⚠ VARNING - Last

Lasta de tyngsta föremålen längst fram och underst och surra all tung last. Lasta aldrig högre än till överkant av ryggstöden.

Bakluckan kan nödöppnas inifrån



Nödöppning av bakluckan inifrån bilen
Gör så här:

1. Öppna luckan som den övre bilden visar.
2. Tryck spärren åt höger som den nedre bilden visar.
3. Knuffa upp bakluckan.

⚠ VARNING

- Se till att alla som åker i bilen känner till att bakluckan kan öppnas inifrån med nödöppningsreglaget.
- Använd reglaget endast i nödsituationer.

ELEKTRISKA FÖNSTERHISSAR

Reglagen för de elektriska fönsterhissarna

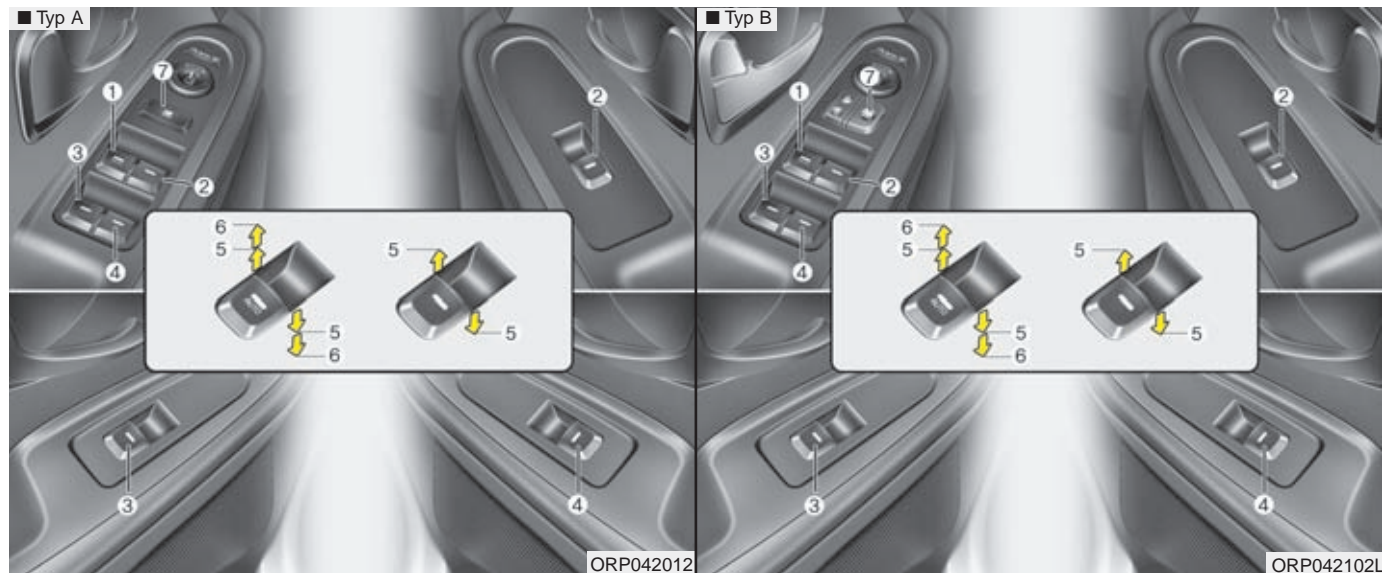

- (1) Förarens sidoruta
- (2) Rutan på höger framdörr
- (3) Rutan på vänster baddörr
- (4) Rutan på höger baddörr

- (5) Öppna/stäng
- (6) Ett-tryck-öppning/-stängning
- (7) Knapp som spärrar reglagen på baddörrarna

* OBS

I sträng kyla finns det en viss risk att hissmekanismerna fryser.

Elektriska fönsterhissar

Det finns reglage för fönsterhissarna på samtliga dörrar. På förardörren finns reglage för samtliga sidorutor.

Föraren har också en spärrknapp som kan spärra reglagen för det bakre sidorutorna.

Rutorna kan öppnas/stängas ca 30 sekunder när motorn stannats och tändningen är i läge ACC eller LOCK, om ingen framdörr öppnas under den tiden.

* OBS

Om du kör med en bakre sidoruta öppen eller bäge bakre sidorutorna öppna kan det uppstå pulserande vindstötter i bilen. Öppna i så fall de främre sidorutorna ett par centimeter. Om en öppen taklucka orsakar vindstötter kan du prova att stänga luckan något.

Öppna/stäng sidorutor

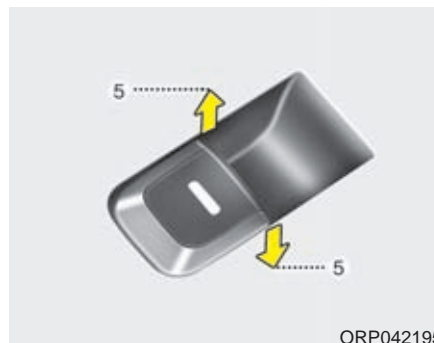

Typ A

Alla rutorna kan öppnas/stängas med reglagen på förardörren. Övriga rutor öppnas/stängs med separata reglage (5) på respektive dörr.

Pil uppåt = Stäng

Pil nedåt = Öppna

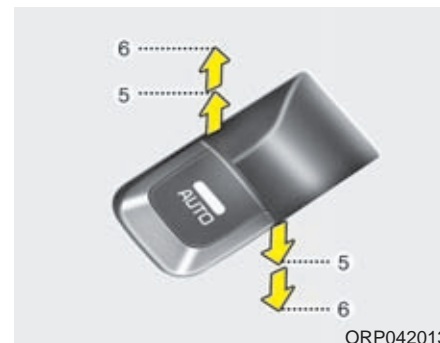

Typ B - Bilar med dubbel "ett-tryck-funktion"

Pil uppåt = Stäng

Pil nedåt = Öppna

Om du trycker ner knappen eller lyfter knappen förbi spärrläget (5) och till ändläget (6), går rutan direkt hela vägen ner alternativt upp.

Rutans rörelse går dock att stoppa genom att man trycker på knappen (om rutan är på väg upp) och lyfter (om den är på väg ner).

*** OBS**

Om batteriet har varit urladdat eller bortkopplat måste systemet för fönsterhissarna återställas. Gör så här:

1. Slå på tändningen (ON).
2. Stäng förarens sidoruta och håll knappen lyft i minst 1 sekund när rutan är helt stängd.

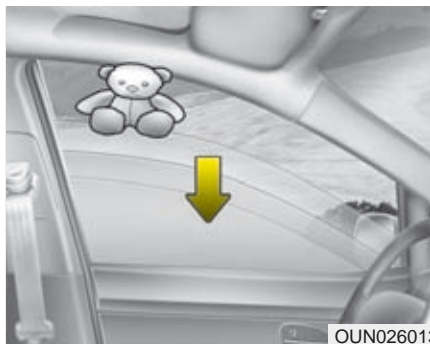
**Klämskydd (förarens ruta)**

Om något kommer i kläm när rutan stängs med ett-tryck-funktionen stannar rutan och sänks automatiskt till 30 cm öppning.

Om något kommer i kläm när knappen hålls lyft hela tiden, stannar rutan och sänks ca 25 mm.

Om knappen lyfts upp igen inom 5 sekunder efter att klämskyddet aktiverats fungerar inte klämskyddet.

*** OBS**

Klämskyddet fungerar bara när rutan ska gå hela vägen upp när knappen lyfts för snabbstängning (ett-tryck-funktion).

⚠ VARNING

- Klämskyddet fungerar endast för förarens ruta och när den stängs med "ett-tryck-funktionen". Skyddet fungerar inte heller de sista 4 mm innan rutan stängts.
- Kontrollera alltid så att ingen kommer i kläm när en ruta ska stängas.

Knapp för att spärra fönsterhissarna

■ Typ A



ORP042014

■ Typ B



ORP042014L

När spärrknappen för fönsterhissarna på förardörren är nedtryckt, går det inte att öppna/stänga rutorna med knapparna bakdörrarna.

När bakdörrarnas reglage är spärrade:

- Med reglagen på förardörren kan alla sidorutor öppnas/stängas.
- Reglaget på höger framdörr fungerar för den dörrens ruta.

! VIKTIGT

- *För att det inte ska uppstå några skador på fönsterhissarna och riskera att säkringen brinner av bör bara en ruta i taget manövreras.*
- *Manövrera inte samma ruta åt motsatt håll med knappen på förardörren och en annan knapp.*

VARNING

- **Låt aldrig bilen gå på tomgång när du lämnar den och barn sitter i bilen.**
- **Lämna inte barn ensamma i bilen samt se till att de inte leker med fönsterhissarna och klämmer sig. Tryck ner spärrknappen så att reglagen på bakdörrarna inte kan användas när barn färdas i bilen.**
- **Kontrollera alltid så att ingen kommer i kläm när en ruta ska stängas.**
- **Se till att ingen sticker ut en arm när en ruta är öppen och bilen är i rörelse.**

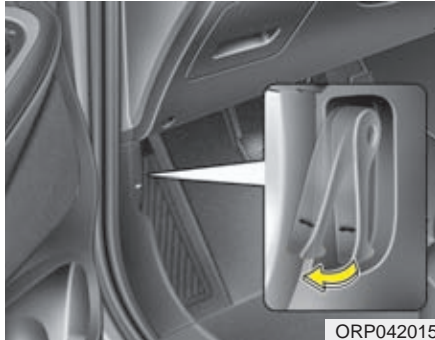
MOTORHUVEN**Öppna huven**

ORP042015

1. Dra i handtaget för att öppna motorhuven. Den öppnas då lite grann.

⚠ VARNING

När du ska öppna huven bör bilen stå plant och motorn vara avstängd. Lägg i 1:ans växel eller backen (P för automat) och sätt an parkeringsbromsen.



ORP042016

2. Lyft huven något och lyft spärrhaken (1) under huvens mitt och lyft upp huven (2).



ORP042017

3. Lossa huvstödet från clipset.
4. Stick in det i hålet i huven. Se pilen.

⚠ VARNING - Risk för brännskador

Om motorn varit igång är många komponenter i motorrummet varma. Var försiktig så att du inte bränner dig.

Stäng huven

1. Kontrollera först i motorrummet:

- Att alla påfyllningslock och mätstickor är på plats.
- Att inget ligger löst i motorrummet, t ex trasor eller verktyg.

2. Tryck fast huvstaget i clipset.

3. Sänk huven tills öppningen är ca 30 cm. Släpp huven och kontrollera att den är ordentligt låst.

VARNING

- Innan huven stängs, kontrollera att alla påfyllningslock är ordentligt fastskruvade och att inga verktyg, arbetshandskar, trasor eller annat brännbart material finns i motorrummet.
- Se till att inget ligger i vägen när huven ska stängas. Den kan skadas.

VARNING

- Kontrollera noga att huven är ordentligt låst innan bilen körs. Annars finns det risk att den blåser upp och blockerar sikten helt.
- Se till att huvstödet sitter som det ska innan du lutar dig in i motorrummet. Då kan motorhuven inte falla ner och orsaka skada.
- Kör aldrig bilen med huven öppen.

VARNING



Om du ska kontrollera eller åtgärda något under huven, se upp så att du inte skadar dig på säkerhetskrokarna på insidan.

TANKLUCKA OCH TANKLOCK

Öppna tankluckan



Öppna tankluckan genom att lyfta reglaget som är placerat på golvet innanför förarens dörr.

* OBS

Vintertid kan luckan eventuellt frysa fast. Knacka i så fall försiktigt på den för att spräcka sönder isen. Använd eventuellt avisningssprej eller kör in bilen i ett varmgarage. Bryt aldrig på luckan.

Tanking

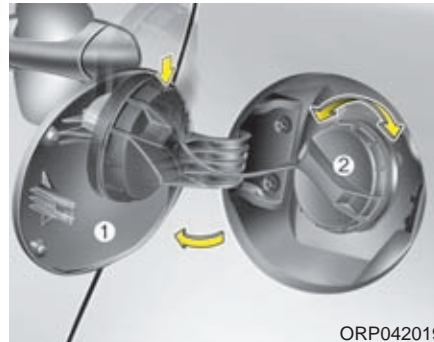

1. Stanna motorn.
2. Lyft reglaget som är placerat på golvet innanför förarens dörr och vik ut tankluckan (1).
3. Lossa tanklocket (2).
4. Tanka endast rekommenderat bränsle.

Efter tankningen

1. Skruva fast locket så att det hörs ett ljudligt klick.
2. Tryck i bakkant på luckan för att stänga den.

* OBS

Om du tankar fullt när bilen lutar kanske bränslemätaren inte pekar mot 1 eller F (full tank). Men visningen blir korrekt när bilen står plant.

VARNING - Tankning

- Det kan förekomma ett visst övertryck i tanken. Lossa därför tanklocket sakta och låt övertrycket pysa ut innan du skruvar loss det helt.
- Avsluta tankningen helt när pumpen slår ifrån första gången. Försök inte fylla på lite extra.
- Kontrollera att tanklocket är ordentligt åtdraget efter tankningen.

VARNING - Tankning

Bilbränslet är eldfarligt. Följ därför nedanstående anvisningar i samband med tankning.

- Följ anvisningarna på bensinstationen.
- Eliminera risken för statisk elektricitet genom att vidröra bilen innan du lyfter av munstycket från pumpen.
- Kliv inte in i bilen när den tankas så att det uppstår statisk elektricitet när du tar i eller sätter dig i sätet. Om du måste in i bilen vidrör först en metalldel på den.
- Om du ska fylla en reservdunk, placera den på marken, låt den inte stå kvar i bilen. Använd endast godkänd reservdunk och se till att den sedan blir ordentligt surrad i bilen.
- Tala inte i mobiltelefon i samband med tankning.
- Motorn ska alltid vara avstängd i samband med tankning och tanklocket ska vara ordentligt åtskruvat innan motorn startas efter tankning.

(forts)

(forts)

- Rökning och öppen eld eller något som kan orsaka gnistbildning får inte förekomma i samband med tankning.
- Om brand skulle uppstå i samband med tankning, se till att komma bort från bilen.

VIKTIGT

- *Var noga med att endast tanka bilen med det bränsle som är angivet under "Bränslerekommandation" i kapitel 1.*
- *Om du tappar bort tanklocket och måste skaffa ett nytt, se till att det blir ett original Kia tanklock eller likvärdigt. Ett felaktigt tanklock kan medföra fel i bränslesystemet och avgasreningen. Vi rekommenderar därför att du vänder dig till en Kia-verkstad.*
- *Om du spiller bränsle på lacken, tvätta omgående bort det så att det inte blir några lackskador.*
- *Efter tankningen, skruva fast locket tills det hörs ett ljudligt klick så att bränsle inte kan läcka ut.*

PANORAMAGLASTAK

Taklucka



ORP042020

Luckan kan öppnas bakåt eller vinklas upp i bakkant.

Tändningen måste vara i läge ON när glasluckan manövreras med knappen i takpanelen.

- Vintertid finns det risk att luckan fryser fast.
- Om du ska öppna luckan efter att bilen tvättats eller efter ett regn, se till att det är torrt på taket.

! VIKTIGT - Elmotorn

Släpp knappen när luckan nått sitt ändläge, annars kan elmotorn skadas.

Varningsljud för öppen taklucka

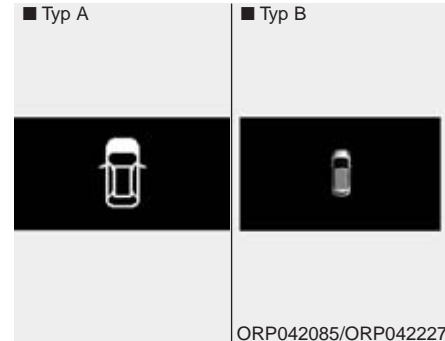

ORP042085/ORP042227

En varningssignal ljuder i ca 7 sekunder och information visas i displayen om takluckan inte är helt stängd.

I bil med Smart Key:

När tändningen är i läge OFF och förardörren öppnas.

I bil med tändningslås:

När nyckeln tas ur tändningslåset och förardörren öppnas.

Se till att takluckan är helt stängd när du lämnar bilen.

Solskydd



- För att skjuta solskyddet bakåt finns en separat knapp. Tryck i bakkant på knappen (1).
- Solskyddet kan bara stängas när takluckan är stängd.
 - Tryck i framkant på knappen (2).
 - eller
- ※ Om takluckan är öppen när du trycker på knappen (2) för att stänga solskyddet, då stängs takluckan samtidigt.

Om du vill stoppa solskyddets rörelse, tryck snabbt på knappen.

Öppna/skjut takluckan bakåt

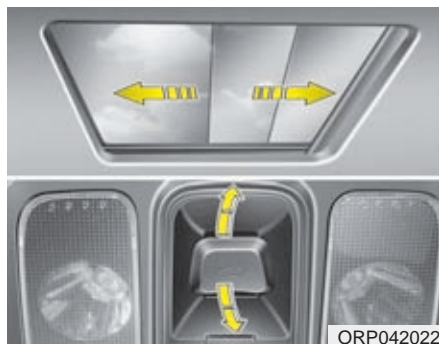

När solskyddet är stängt

Du öppnar takluckan genom att dra knappen bakåt. Luckan öppnas helt. Om du vill stoppa luckans rörelse, peta till eller dra i knappen. Solskyddet följer med luckan.

När solskyddet är öppet

Du öppnar takluckan genom att dra knappen bakåt. Om du vill stoppa luckans rörelse, peta till på eller dra i knappen.

Vinkla upp luckans bakkant

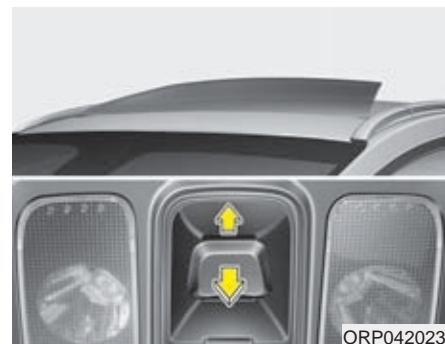

När solskyddet är stängt

För att vinkla upp/stänga takluckan, tryck knappen uppåt. Luckan glider först bakåt och vinklas sedan upp. Om du vill stoppa luckans rörelse, peta till eller dra i knappen. Solskyddet följer med luckan.

När solskyddet är öppet

Du vinklar upp luckan genom att trycka knappen uppåt. Om du vill stoppa luckans rörelse, peta till på eller dra i knappen.

Stäng takluckan och solskyddet

Tryck knappen framåt så stängs både takluckan och solskyddet.

Om du vill stoppa luckans rörelse, peta till på eller dra i knappen.

Klämskydd

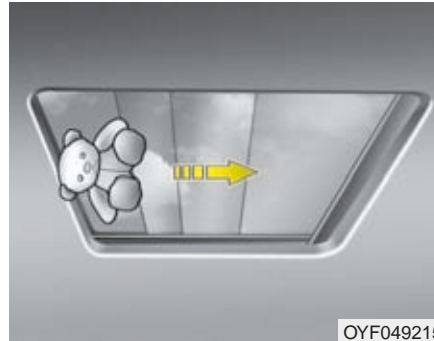

OYF049215

Om något kommer i kläm när luckan håller på att stängas stannar den automatiskt och öppnas en bit.

Klämskyddet fungerar inte för smala föremål som kommer mellan luckan och kanten, t ex ett finger.

VARNING - Takluckan

- Se till att ingen kommer i kläm när takluckan stängs.
- Stick inte ut något genom takluckan när bilen är i rörelse.
- Vid en kollision eller om bilen slår runt kan glastakluckan gå sönder. Det betyder att en åkande som inte är fastspänd i säkerhetsbältet kan kastas ur bilen.
- Det är lag på att alla i bilen ska ha bältena fastspända när bilen är i rörelse.

VIKTIGT

- Rengör lite då och då skenorna som takluckan löper på.
- Försök inte öppna takluckan om det är minusgrader eller om den är täckt med is eller snö. Den kan ha frusit fast och då kan elmotorn skadas.
- Öppna inte takluckan om den är blöt på grund av att du nyss tvättat bilen eller på grund av regn.

Återställning av takluckans funktion

Om batteriet varit bortkopplat eller urladdat måste takluckans funktioner återställas. Gör så här:

1. Starta motorn.
2. Stäng luckan med knappen i taket, om den är öppen.
3. Släpp reglaget.
4. Håll knappen framåt (stängning), så att takluckan öppnas och vinklas upp i bakkant. Då släpper du knappen.
5. Nu ska du inom 3 sekunder stänga luckan genom att trycka knappen framåt, så att det fungerar så här:

Takluckan glider bakåt → Takluckan glider framåt → Luckan stängs Släpp knappen.

Nu ska takluckans funktion vara återställd.

Om du behöver hjälp med återställningen rekommenderar vi att du anlitar en Kia-verkstad.

* OBS

Om du inte gör den här återställningen, efter att batteriet varit bortkopplat eller urladdat, kommer takluckan kanske inte att fungera som den ska.

STYRNING

Elektrisk styrservo (EPS)

Servon fungerar endast när motorn är igång. Det går dock att styra bilen om motorn inte går eller om det uppstår fel på servon, men det krävs mer kraft. Servoeffekten är störst vid låg hastighet och avtar när farten ökar. Bilen blir därmed lättstyrd vid parkeringsmanövrer och körkänslan blir bättre i högre hastigheter.

Om styrningen inte känns normal, rekommenderar vi att du vänder dig till en Kia-verkstad för kontroll.

* OBS

Följande kan hända under normala omständigheter:

- EPS varningslampan tänds inte.
- Styrningen känns trögare när tändningen är på. Det kan bero på att systemet gör en självdiagnos. När den är avslutad ska styrningen kännas normal igen.
- Ett klickljud hörs när tändningens läge ändras till ON eller LOCK/OFF.
- Ett visst ljud från servons elmotor kan höras i låg fart och när bilen står stilla.
- Om det uppstår något fel på den elektriska styrservon tänds eller blinkar varningslampan i panelen. Du kommer också att märka det genom att bilen blir tungstyrd. I så fall rekommenderar vi att du kontaktar en Kia-verkstad.
- När det är kallt ute kan det höras vissa ljud från servostyrningen. Det är normalt och ljuden ska försvinna när motorn blivit varm.

(forts)

(forts)

- Om bilen står stilla och du vrider ratten helt åt höger och vänster, kommer styrningen att bli trögare. Det är inget fel utan en skyddsfunktion för styrservon. Styrningen kommer att gå normalt lätt efter en stund.
- Om lampan för dålig laddning tänds eller om batteriet har låg spänning, beroende på laddnings- eller batterifel, kan bilen bli tungstyrd.

Justering av ratten

Justera ratten så att körställningen blir bekväm och att det går lätt att se alla mätare och kontrollampor.

Du kan också höja ratten maximalt för att lättare kunna kliva in i och ur bilen.

VARNING

- Justera aldrig ratten när bilen är rörelse. Det kan medföra att du tappar kontrollen över den.
- Efter justering, kontrollera att ratten är låst i önskat läge. Testa genom att försöka höja/sänka ratten.

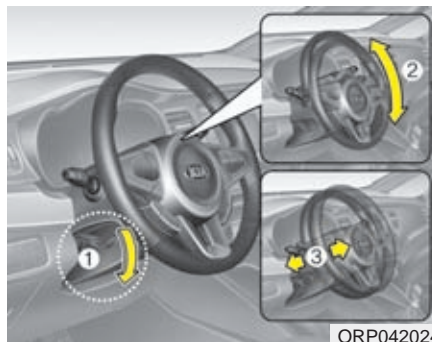

Ratten kan justeras både i höjd- och längdled:

1. Tryck ner spärrehandtaget (1).
2. Justera ratten i höjd (2) och i längdled (3).
3. Lås ratten i rätt läge genom att dra upp spärrehandtaget (1).

Eluppvärmd ratt

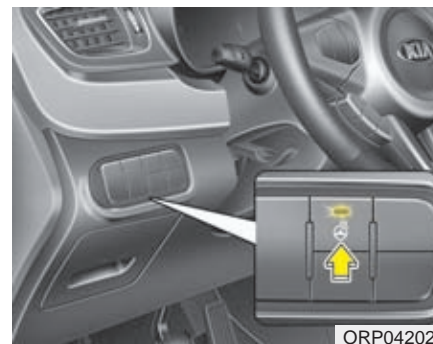

Men tändningen i läge ON kan du sätta på och stänga av värmen i ratten med knappen på instrumentpanelen.

* **OBS**

- Om du inte stänger av värmen inom ca 30 minuter stängs den av automatiskt.
- Om du slår av tändningen inom 30 minuter efter att du kopplat på värmen i ratten, kommer värmen att vara på när du nästa gång slår på tändningen (ON).

■ Typ A



■ Typ B



ORP042236/ORP042237/ORP042268/ORP042268SW/ORP042269/ORP042269SW

När värmen är på lyser lampan i knappen och du ser information i displayen.

! VIKTIGT

- Du får inte montera något på rattkranen. Det kan orsaka fel på uppvärmningen.
- Använd aldrig några starka lösningsmedel som t ex thinner för att göra ren ratten. Ytan på ratten kan skadas.
- Om det uppstår t ex ett jack i ratten kan trådarna för eluppvärmningen skadas.

Signalhorn



Tryck på symbolen på ratten för att signalera.
Kontrollera regelbundet att signalhornet fungerar.

* OBS

Signalhornet fungerar endast när du trycker på eller intill symbolen.

! VIKTIGT

Slå inte på ratten för att signalera och tryck inte med något vasst på den.

FLEXSYSTEM - Justera styrservohjälpen

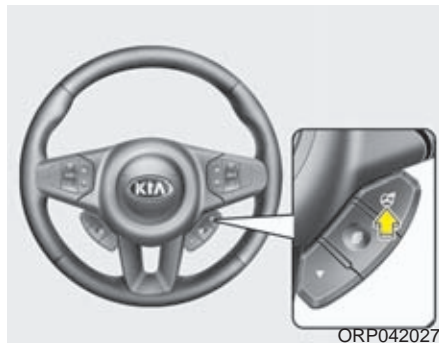

Du kan anpassa styrservoeffekten efter dina egna önskemål. Välj mellan 3 olika inställningar.

När du trycker på knappen på ratten visas aktuell inställning i displayen.

Om du trycker på knappen inom 4 sekunder kommer inställningen för styrservon att ändras.

Om du inte trycker på knappen en andra gång inom 4 sekunder återgår displayen till att visa närmast föregående information.

Servostyrning/inställning - Normal

■ Typ A



ORP042090

■ Typ B



ORP042232/ORP042232SW

Med denna inställning ger styrservon medium styrhjälp/servoeffekt.

Servostyrning/inställning - Komfort/City

■ Typ A



ORP042092

■ Typ B



ORP042234/ORP042234SW

Med denna inställning ger styrservon maximal styrhjälp/servoeffekt. D v s det går lätt att vrida ratten när du kör sakta samt vid parkeringsmanövrer.

Servostyrning/inställning - Sport

■ Typ A



ORP042091

■ Typ B



ORP042233/ORP042233SW

Styrservon ger bara lite styrhjälp/servoeffekt. Den här inställningen är lämplig vid landsvägskörning eftersom den ger bäst styrkänsla.

! VIKTIGT

- *När du trycker på knappen på ratten, för att ändra inställning, visas önskad inställning direkt i displayen. När styrservoeffekten ändras känner du det i ratten att bilen blir mindre eller mer lättstyrd.*
- *Undvik att ändra inställning under körning.*
- *Om det uppstår något fel på styrservon går det inte att välja inställning.*

BACKSPEGLAR

Manuellt avbländningsbar inre backspegel

Justera alltid backspegeln innan du börjar köra.

VARNING - Bakåtsikt

Lasta inte baktill så att du inte har fri sikt genom bakrutan.

VARNING

Av säkerhetsskäl ska du justera alla speglar innan du kör iväg och inte under körning.

VARNING

Gör inga modifieringar på den inre backspegeln och montera inte en vidvinkelbackspegel. Den kan orsaka skador vid en eventuell olycka eller om krockkuddarna utlöser.

Avbländning

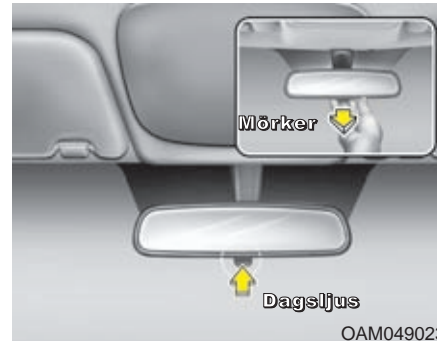

Med den lilla spaken nedtill på spegeln justerar du den för dagsljus eller mörkerkörning. Normalt ska spaken vara tryckt framåt. Om du bländas av ljuset från bakomvarande fordon, dra spaken bakåt.

Tänk på att sikten genom backspegeln försämras i mörkerläget.

Automatiskt avbländningsbar inre backspegel

När motorn är igång mäter en sensor ljusstyrkan som träffar spegeln och en kemisk reaktion dämpar spegelns reflexion om ljuset är så starkt att föraren riskerar att bli bländad.

När backväxeln läggs i sker ingen dämpning av ljuset. Föraren får optimal sikt med backspegeln.

VIKTIGT

Vid rengöring av spegeln, fukta en mjuk trasa eller mjukt papper med fönsterputsmedel. Spreja aldrig direkt på spegeln.

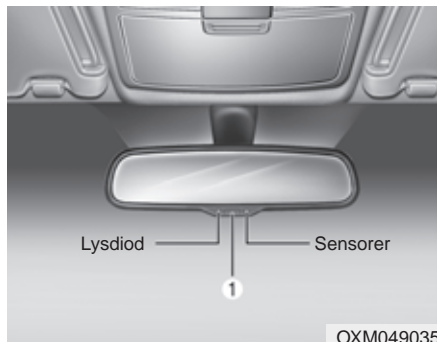

Avbländningsfunktionen ON/OFF

- När tändningen slås på (ON) aktiveras alltid funktionen för automatisk avbländning och markeras av en lysdiod.
- Tryck på ON/OFF-knappen (1) för att aktivera alternativt stänga av funktionen för avbländning.

Yttre backspeglar

Kontrollera alltid före körning att backspeglarna är korrekt inställda.

Fäll in speglarna om bilen parkeras på en smal gata eller en trång parkeringsplats.

VARNING - Bakåtsikt

- Ytterbackspegeln är konvex, vilket innebär att fordon som syns i backspegeln är närmare än de ser ut att vara.
- För att kunna bedöma avståndet korrekt, titta i den inre backspegeln eller bakåt.

VIKTIGT

Speglglaset är repkänsligt. Skrapa därför inte bort is.

Om spegeln frusit fast, tvinga den inte till ett annat läge. Använd en avisningsspray eller varmt vatten.

VARNING

Gör inga justeringar av speglarna när bilen är i rörelse.

Reglage för inställning



Vicka den lilla spaken (1) mot den spegel som ska justeras.

Tryck sedan på reglaget runt om spaken för att justera spegeln uppåt-nedåt-höger-vänster.

Återställ spaken till mittläget efter justeringen.

! VIKTIGT

- *Speglarna stannar när de nått sina ändlägen men motorn fortsätter att arbeta så länge reglaget hålls nedtryckt. Släpp därför reglaget när spegeln stannat, så att elmotorn inte överbelastas.*
- *Justera inte spegeln manuellt, den kan skadas.*

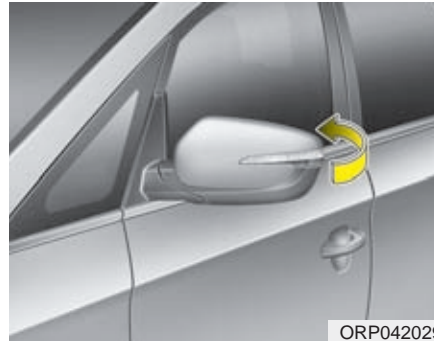
Manuellt fällbara speglar

Vik in de yttre backspeglarna vid passage genom trånga portar eller om bilen parkeras på en smal gata eller trång parkeringsplats.

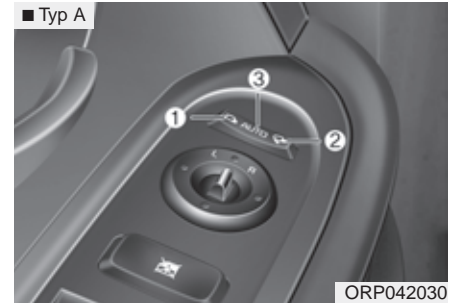
■ Typ A**■ Typ B****Elektriskt fällbara backspeglar**

Välj så här:

Tryck ner (1) : Spegelarna fälls inte in.

Tryck ner (2) : Spegelarna fälls in.

Mittläget AUTO (3) : Automatik

- Bil med tändningslås:

- Spegelarna fälls in/ut när dörrarna låses/låses upp med fjärrkontrollen

- Bil med START-knapp:
 - Spegelarna fälls in/ut när dörrarna låses/låses upp med lås/lås-uppknapparna på din Smart Key.
 - Spegelarna fälls in/ut när dörrarna låses/låses upp med knappen på dörren.
 - Spegelarna fälls ut när du kommer nära bilen med din Smart Key, om alla dörrarna är låsta.

! VIKTIGT

Spegelarna kan justeras även när tändningen är av. Tänk dock på att de förbrukar ström eftersom batteriet inte laddas när motorn inte är igång.

! VIKTIGT

Fäll inte in spegeln manuellt, det kan skada elmotorn i den.

MÄTARE, VARNINGS- OCH KONTROLLAMPOR

■ Typ A



1. Varvräknare
2. Hastighetsmätare
3. Kylvätsketemperaturmätare
4. Bränslemätare
5. LCD-display
6. Varnings- och kontrollampor
7. Kontrollampor för blinkers

■ Typ B



- * Det kan se något annorlunda i din bil jämförd med bilden.
Se mer i detalj på de följande sidorna.

ORP042040/ORP042041

Dimmer för instrumentpanelen

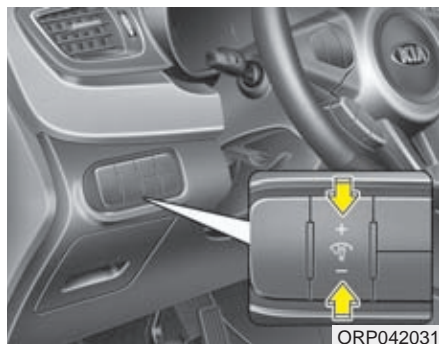

Ljusstyrkan i instrumentpanelen justerar du genom att trycka på knappen till vänster om ratten. Tryck i överkant för starkare ljus eller i underkant för svagare ljus. Tändningen ska vara i läge ON eller så ska parkeringsljuset vara tänd.

Justera instrumentbelysningen

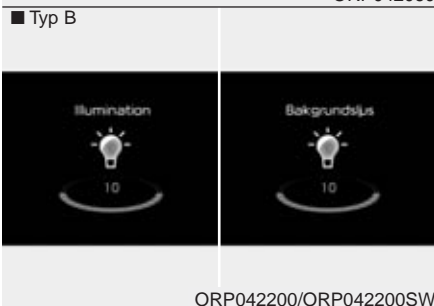
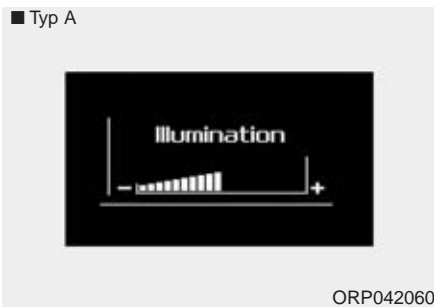

- Håll in knappen för att snabbjustera eller tryck snabbt flera gånger för att ändra stegvis.
- När du har maximalt ljus hörs en ljudsignal.

Display-inställningar

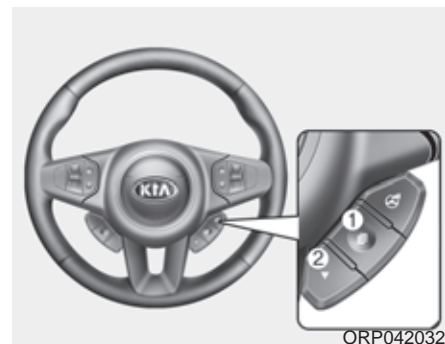

Med knapparna på ratten väljer du vad som ska visas i displayen.

[Typ A]

- (1) : TRIPPMÄTARE - Tryck för att byta visning
- (2) : NOLLSTÄLLNINGS-knapp

[Typ B]

- (1) : INSTÄLLNINGS-knapp eller BEKRÄFTA/VÄLJ-knapp
- (2) : SKROLL-knapp eller NOLLSTÄLLNINGS-knapp

* För inställningar av displayen se "DISPLAY-INSTÄLLNINGAR" i det här kapitlet.

Mätare

Hastighetsmätare

■ Typ A (km/tim)



ORP042042

■ Typ B (km/tim)



ORP042045

■ Typ A (MPH, km/tim)



ORP042044

■ Typ B (MPH, km/tim)



ORP042047

■ Typ A (km/tim, MPH)



ORP042043

■ Typ B (km/tim, MPH)



ORP042046

Hastighetsmätaren kan ha två skalor. En för km/tim och en för miles per hour (mph).

Varvräknare

■ Dieselmotor
Typ A



■ Bensinmotor
Typ A



ORP042049/ORP042048

■ Dieselmotor
Typ B



■ Bensinmotor
Typ B



ORP042051/ORP042050

! VIKTIGT

Varva inte upp motorn så att nålen kommer in i den röda zonen. Motorn kan skadas allvarligt.

Kylvätsketemperaturmätare

■ Typ A



■ Typ B



ORP042053/ORP042055

Mätaren visar temperaturen på kylvätskan när tändningen är i läge ON.

Varvräknaren visar motorns varvtal/min. Håll ett öga på varvräknaren så att du växlar vid rätt varvtal för att köra ekonomiskt och för att inte övervarva motorn.

! VIKTIGT

Om indikeringen i mätaren närmar sig 130 är risken för överhettning och motorskador stor. Stanna bilen och se avsnittet "Överhettad motor" i kapitel 6.

! VARNING

Lossa aldrig kylarlocket eller locket på kylvätskebehållaren när motorn är varm. Övertryck i systemet medför att ånga kan strömma ut och orsaka brännskador.

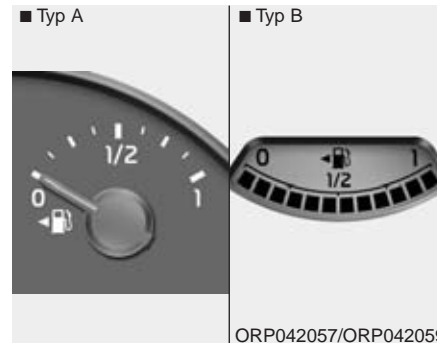
Bränslemätare

Mätaren visar ungefär hur mycket bränsle som finns kvar i bränsletanken.

*** OBS**

- Tanken rymmer ca 58 liter.
- Bränslemätaren har en varningslampa som komplement. Lampan tänds när bränslenivån börjar närma sig tom tank.
- I lutningar och kurvor kan mätaren visa fel eftersom bränslet kan skvalpa lite i tanken.

! VARNING - Låg bränslenivå
Du kan råka ut för en olycka om motorn stannar under körning på grund av att bränslet tar slut.

! VIKTIGT

Tanka i god tid så att du aldrig riskerar att köra slut på bränslet. Om bränslet tar slut kan det resultera i att motorn misständer, vilket kan medföra allvarliga skador på katalysatorn.

Vägmätare



Vägmätaren visar bilens totala körsträcka i km (alternativt miles) upp till 999 999 km / 99 999 mil. Siffrorna visas tills displayen släcks.

Se i Garanti- och serviceboken vid vilka körsträckor bilen ska till service.

Yttertemperaturmätare

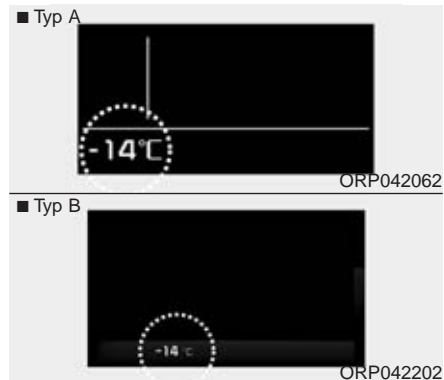

Yttertemperaturen visas mellan -40° och + 60° C (-40° och +140 Fahrenheit) med steg om 1° C.

Temperaturvisningen kanske inte ändras omedelbart vid hastiga temperaturväxlingar som en konventionell termometer.

Du kan växla mellan visning i °C och °F. Se avsnittet "Inställningar" i detta kapitel.

* Se också avsnittet "Inställningar" i detta kapitel.

Indikator för växellägen

Bilar med automatisk växellåda

■ Typ A



ORP042064

■ Typ B



ORP042204

Aktuellt växelläge visas i displayen framför föraren.

- P - Parkeringsläge
- R - Backen
- N - Neutralläge
- D - Körläge
- Sport-läge: 1, 2, 3, 4, 5, 6

Växlingsindikator för manuell växellåda och för manuella växlingar med automatisk växellåda

■ Typ A



ORP042063

■ Typ B



ORP042203

Växlingsindikatorn hjälper dig köra ekonomiskt.

- Växla upp : ▲2, ▲3, ▲4, ▲5, ▲6
- Växla ner : ▼1, ▼2, ▼3, ▼4, ▼5





Text

- ▲↔: Siffran + pilen vänd uppåt är en uppmaning att växla upp till den högre växel, som siffran visar. I detta fall från 2:an till 3:an.
- ▼↔: Siffran + pilen vänd nedåt är en uppmaning att växla ned till en lägre växel. I detta fall från 4:an till 3:an.

Om det uppstår något fel i systemet visas ingen information.

DISPLAY-INSTÄLLNINGAR

(display typ B)

Visning	Symbol	Förklaring
Färddator		Färddatorn visar körrelaterad information. Läs mer om färddatorn längre fram i det här kapitlet
Service		Du får information om när nästa service ska ske (körsträcka / tid) samt varningar för lågt däcktryck och låg spolarvätskenivå
Inställningar		Du kan göra personliga inställningar för dörrlås, belysning m m.
LDWS (vingelvarnare)		Information om bilens läge i förhållande till filmarkeringar. Läs mer om vingelvarnaren i kapitel 5.
A/V (A/V-system)		Visar inställningar för ljud- och bildsystem.
Navigation		Inställningar/visning i navigationssystemet.

* För att göra inställningarna, se en tidigare sida i det här kapitlet.

Serviceindikator

■ Typ A



ORP042065

■ Typ B



ORP042205/ORP042205SW

Service om (Service in)...km/dagar

Displayen visar hur många km/dagar som återstår innan bilen ska in för service.

Om återstående körsträcka till service är 1 500 km eller 30 dagar visar displayen: "Service om (Service in)" 1 500 km eller 30 dagar när du slår på tändningen (ON).

■ Typ A

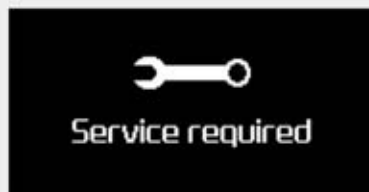

ORP042066

■ Typ B



ORP042206/ORP042206SW

Service behövs (Service required)

Om du inte ser till att bilen får service enligt det inställda serviceintervallet visas meddelandet:

"Service behövs (Service required)". Det visas varje gång du slår på tändningen (ON).

För att ställa in rätt serviceintervall, gör så här:

- Håll in RESET-knappen  i mer än 5 sekunder. Håll sedan in den igen i 1 sekund.

Anm. Vi rekommenderar att du låter en Kia-verkstad utföra service på bilen och nollställa mätaren.

■ Typ A

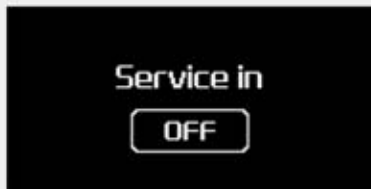

ORP042067

■ Typ B



ORP042207/ORP042207SW

Service om - AV (Service in OFF)

Om du valt att inte se serviceintervallerna i displayen visas ovanstående meddelande.

Anm. Om du inte låter utföra service enligt Service- och garantiboken riskerar du att eventuella garantikrav kan avvisas.

* OBS

Visningen av km och dagar kan bli fel om:

- Batteriet kopplas bort.
- Transportsäkringarna slås om till OFF.
- Batteriet blir urladdat.

Inställningar

Förklaringar

■ Typ A

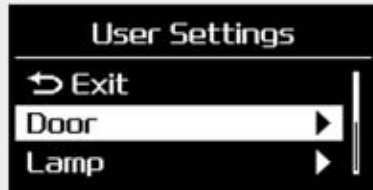

ORP042068

■ Typ B



ORP042208/ORP042208SW

När displayen visar ovanstående kan du välja att göra inställningar för det som visas.

Dörrlåsningsalternativ

Automatisk dörrlåsning

- Off/AV : Dörrarna låses inte automatiskt.
- Speed/Hastighet : Dörrarna låses automatiskt när du kommit upp i 15 km/tim.
- Shift Lever/
Växelväljarspak : Dörrarna låses automatiskt när du flyttar spaken från P-läget.

Automatisk dörrupplåsning

- Off/AV : Ingen automatiskt dörrupplåsning.
- Key Out eller Power Off/Nyckel ur/
Tändning AV : Dörrarna låses automatiskt upp när du tar nyckeln ur tändningslåset eller när tändningen är OFF (bil med START-knapp).
- Shift Lever/
Växelväljarspak : Dörrarna låses automatiskt upp när du flyttar spaken till P-läget.

Bekräftelse via signalhorn

- Off/AV : Ingen bekräftelse via signalhorn.
- On/PÅ: När du låst dörrarna med lås-knappen på din Smart Key/fjärrkontroll, tryck en gång till inom 4 sekunder på knappen, så får du en bekräftelse via signalhornet att bilen är låst.

Lampor

Fördröjd släckning av strålkastarna

Om du valt PÅ : Lyser strålkastarna en stund efter att du lämnat bilen.

Välkomstbelysning

Om du valt PÅ : Lampor som lyser upp marken intill bilen tänds när du närmar dig bilen.

Ett tryck - 3, 5 eller 7 blinkningar

Blinkersfunktion vid filbyte. Du kan välja om blinkerslamporna ska blinka 3, 5 eller 7 gånger när du trycker lätt på blinkersspaken.

Inställningar

Smart parkeringshjälp - SPAS

Välj volym för röstkommandon från systemet.

Temperaturvisning °C / °F

Välj i vilken skala du vill se temperaturen °C eller °F.

Välkomstljud

Om du valt PÅ : En kort melodi hörs.

Växlingsindikator

Om du valt PÅ: Aktuellt växelläge för automat visas och en uppmaning att växla visas i bilar med manuell växellåda. Läs mer på annan plats i det här kapitlet.

Nollställning av genomsnittsförbrukningen

- Auto Reset/Automatisk nollställning : Mätaren nollställs när du tankat.
- Manual Reset/Manuell nollställning : Du måste själv nollställa mätaren.

Se färddator i det här kapitlet.

Språk

Välj bland de språkalternativ som finns.

Serviceintervall

När du ser ovanstående i displayen går det att ställa in körsträcka (km) och tid (månader).

*** OBS**

Vi rekommenderar att du låter en Kia-verkstad utföra service på bilen och ställa om mätaren.

A/V-inställningar (A/V Mode)

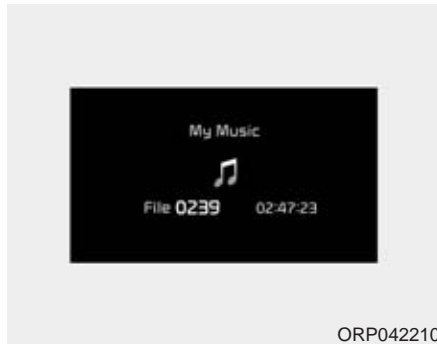

Här visas vad som spelas i bilens A/V-system.

Navigationsinfo (Turn By Turn Mode)



Här visas aktuell navigationsinformation.

Meddelanden till föraren

Växla till P (Shift to "P" position) (bil med START-knapp och automatisk växellåda)

■ Typ A

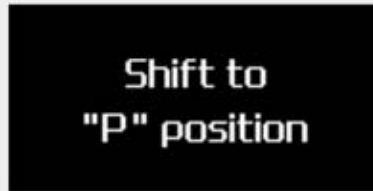

ORP042070

■ Typ B

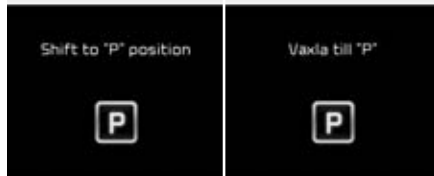

ORP042212/ORP042212SW

- Visas om du försöker stänga av motorn utan att ha lagt i P-läget.
- Tändningen ändrar automatiskt läge till ACC. Om du då trycker på knappen ändras det till ON.

Låg batterinivå f. smart nyckel (Low Key Battery) - Byt batteri i Smart Key

■ Typ A



ORP042071

■ Typ B



ORP042213/ORP042213SW

- Uppmaningen visas när det är dags att byta batteri din Smart Key och tändningen är i läge OFF.

Vrid på ratten / Tryck på START (Press start button while turn steering) (bil med START-knapp)

■ Typ A



ORP042072

■ Typ B

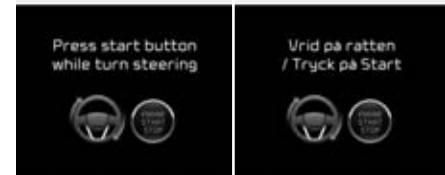

ORP042214/ORP042214SW

- Uppmaningen visas om rattlåset är låst när du trycker på START-knappen.
- Håll in START-knappen och vrid ratten lite till höger och vänster.

Rattlås ej aktivt (Steering wheel unlocked) (bil med START-knapp)

■ Typ A



ORP042073

■ Typ B

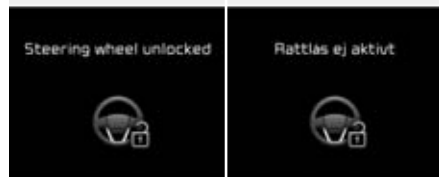

ORP042215/ORP042215SW

- Meddelandet visas om rattlåset inte aktiveras med tändningen i läge OFF.

Kontrollera rattlåssystemet (Check steering wheel lock system) (bil med START-knapp)

■ Typ A

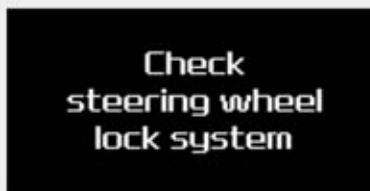

ORP042074

■ Typ B



ORP042216/ORP042216SW

- Meddelandet visas om rattlåset inte aktiveras på ett normalt sätt med tändningen i läge OFF.

Starta motorn med bromsen (Press brake pedal to start engine) (bil med automatisk växellåda)

■ Typ A

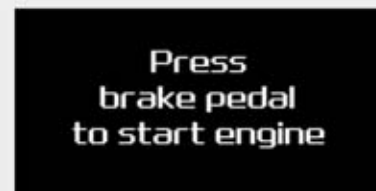

ORP042075

■ Typ B



ORP042217/ORP042217SW

- Uppmaningen visas om du tryckt på START-knappen för ACC-läge två gånger utan att ha trampat på bromsen.
- Du måste trampa ner bromspedalen för att kunna starta motorn.

Starta motorn med bromsen (Press clutch pedal to start engine (bil med START-knapp och manuell växellåda)

■ Typ A

Press
clutch pedal
to start engine

ORP042076

■ Typ B

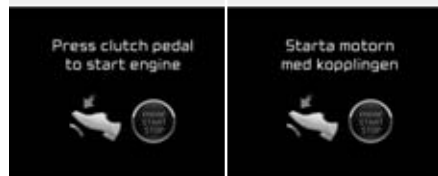

ORP042218/ORP042218SW

- Uppmaningen visas om du tryckt på START-knappen för ACC-läge två gånger utan att ha trampat ner kopplingspedalen
- Du måste trampa ner kopplingspedalen för att kunna starta motorn.

Ingen smartnyckel i fordonet (Key not in vehicle) (bil med START - knapp)

■ Typ A

Key not
in vehicle

ORP042077

■ Typ B

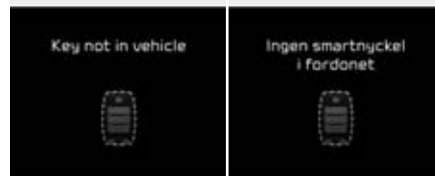

ORP042219/ORP042219SW

- Om ingen Smart Key finns i bilen, när du trycker på START-knappen, får du ovanstående meddelande.
- Du måste alltid ha en Smart Key i bilen när du ska köra.

Ingen smartnyckel upptäcktes (Key not detected) (bil med START - knapp)

■ Typ A

Key not
detected

ORP042078

■ Typ B



ORP042220/ORP042220SW

- Bilens system får inte kontakt med någon Smart Key när du trycker på START-knappen.

Tryck på START igen
(Press start button again)
(bil med START - knapp)

■ Typ A

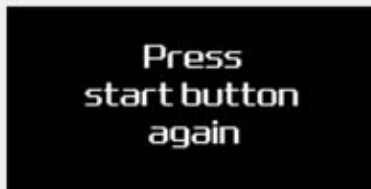

ORP042079

■ Typ B

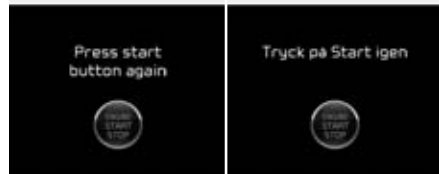

ORP042221/ORP042221SW

- Det här meddelande visas om det kan ha uppstått ett fel i start-systemet.
- Prova med att trycka en gång till på START-knappen.

- Om du får samma meddelande varje gång du trycker på knappen, rekommenderar vi att du kontaktar en Kia-verkstad.

Tryck på START med smartnyckel
(Press start button with smart key)
(bil med START - knapp)

■ Typ A



ORP042080

■ Typ B

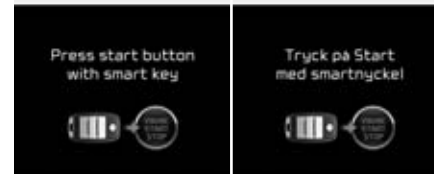

ORP042222/ORP042222SW

- Meddelande visas om du trycker på START-knappen när meddelandet "Ingen smartnyckel upptäcktes (Key not detected)" visas. Varningslampan för startspärren blinkar också.

Det kan bero på att batteriet i din Smart Key är urladdat.

- Tryck med din Smart Key på START-knappen, med nyckelringen vänd mot dig.

Kontrollera säkring "BRAKE SWITCH" (Check fuse "Brake Switch") (Bil med START-knapp och automatisk växellåda)

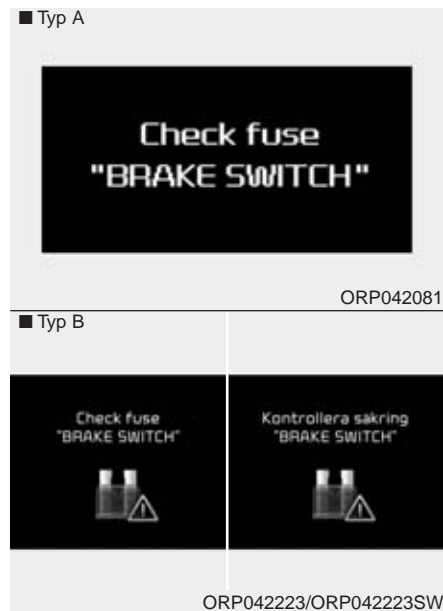

- Sätt tillbaka säkringen eller sätt i en ny Om du inte har någon säkring tillgänglig kan du starta motorn genom att hålla in START-knappen i 10 sekunder när den är i ACC-läget.

- Meddelandet visas om säkringen saknas eller har brunnit av.

Växla t. P el. N för Start
(Shift to "P" or "N" to start engine)
(bil med START-knapp och
automatisk växellåda)

■ Typ A

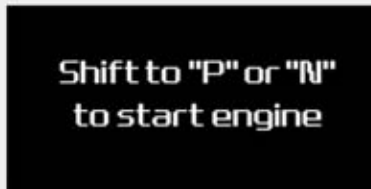

ORP042082

■ Typ B



ORP042224/ORP042224SW

- Du kan bara starta motorn med växelväljaren i P- eller N-läget.

* OBS

Vi rekommenderar att du alltid startar motorn med växelväljaren i P-läget.

Dörr öppen! (Door Open)

■ Typ A



ORP042083

■ Typ B



ORP042225

- Någon dörr är inte helt stängd.

Baklucka öppen (Tailgate Open)

■ Typ A



ORP042084

■ Typ B



ORP042226

- Bakluckan är inte helt stängd.

Taklucka öppen! (Sunroof Open)

■ Typ A



ORP042085

■ Typ B



ORP042227

- Meddelandet visas om motorn stängs av och förardörren öppnas, när takluckan är öppen.

Spolarvätska låg (Low Washer Fluid)

■ Typ A



ORP042086

■ Typ B

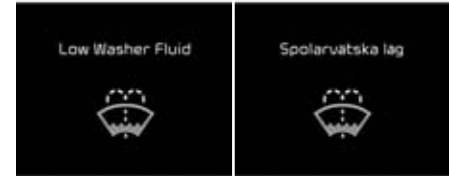

ORP042228/ORP042228SW

- Meddelandet visas när behållaren för spolarvätska är nästan tom.
- Fyll på med rätt blandning med tanke på årstiden.

Slå säkring switch på (Turn on "FUSE SWITCH")

■ Typ A



ORP042087

■ Typ B



ORP042229/ORP042229SW

- Du ska inte köra bilen med säkringen i läge OFF!
- Knäpp över till ON.

Läs mer i avsnittet "Säkringar" i kapitel 7.

FÄRDDATOR

Färddatorn styrs av en mikrodator som förser föraren med körrelaterad information när tändningen är påslagen.

* OBS

Viss information som finns i färddatorn (t ex genomsnittshastighet) nollställs om batteriet kopplas bort eller blir urladdat.

Visningsalternativ (Typ A)

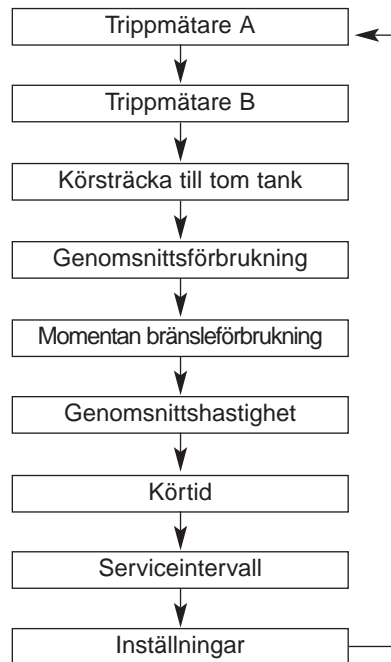

Välj visning med INSTÄLLNINGSKnappen .

Visningsalternativ (Typ B)

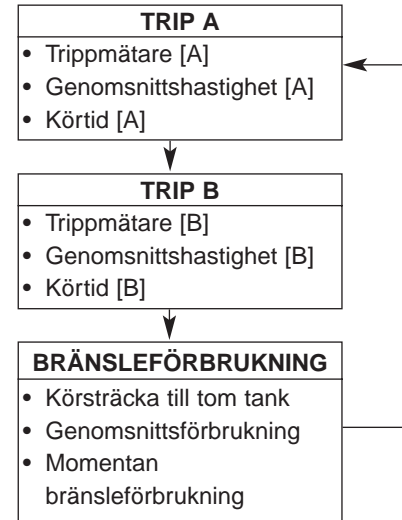

Byt visning med SKROLL-knappen .

Trippmätare

■ Typ A



ORP043088

■ Typ B



ORP042230

Trippmätare (1)

- Trippmätaren visar körsträckan efter senaste nollställningen.
 - Mäter upp till 9999,9 km (999,9 mil)
- Nollställ genom att hålla in ENTER-knappen ▾ på ratten i mer än 1 sekund när trippmätaren visas.

Genomsnittshastighet (2)

- Genomsnittshastigheten beräknas på hela körsträckan efter den senaste nollställningen.
 - Mätning upp till 240 km/tim.
- Nollställ genom att hålla in ENTER-knappen ▾ på ratten i mer än 1 sekund när siffran för genomsnittshastighet visas.

*** OBS**

- Genomsnittshastigheten visas inte förrän körsträckan är minst 50 m eller du kört i minst 10 sekunder efter att tändningen slogs på (ON).
- Beräkningen omfattar även den tid som bilen står stilla och motorn är igång.

Körtid (3)

- Körtiden beräknas från senaste nollställningen.
 - Maximal tid som mäts: 99:59 (99 timmar och 59 minuter)
- Nollställ genom att hålla in ENTER-knappen ▾ på ratten i mer än 1 sekund när körtiden visas.

*** OBS**

Beräkningen omfattar även den tid som bilen står stilla och motorn är igång.

Bränsleförbrukning

■ Typ A

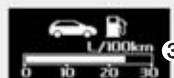

ORP042089

■ Typ B



ORP042231

Körsträcka till tom tank (1)

- Siffran visar den beräknade återstående körsträckan med det bränsle som finns i tanken.
- Visning: 50 - 990 km eller 30 - 999 miles.
- När det återstår bränsle för mindre än 5 mil visas "----".

* OBS

- Om bilen står på sluttande mark, eller om strömmen varit bruten, kanske mätningen inte är korrekt.
- Den beräknade återstående körsträckan kan ändras (förlängas eller kortas) om körförhållandena förändras.
- Tänk också på att återstående körsträcka är en beräkning och alltså inte exakt.

Genomsnittsförbrukning (2)

- Beräkningen gäller efter den senaste nollställningen
- Visning: 0,0 ~ 99,9 liter/100 km (eller miles per gallon)
- Du kan välja om genomsnittsförbrukningen ska nollställas manuellt eller automatiskt.

Manuell nollställning

Håll RESET-knappen ▾ på ratten i mer än 1 sekund, när genomsnittsförbrukningen visas.

Automatisk nollställning

Om du vill att mätningen ska nollställas, varje gång du tankar, ställer du in detta alternativ. Se "Inställningar". Automatisk nollställning sker när du tankat minst 6 liter och du börjar köra efter tankningen.

*** OBS**

Genomsnittsförbrukningen visas mer exakt när du kört mer än 10 sekunder eller 50 meter.

Momentan bränsleförbrukning (3)

- Med den här inställningen visas bränsleförbrukningen under de senaste sekunderna när hastigheten är högre än 10 km/tim.
- Mätområde : 0,0 - 20,0 liter/100 km.

VARNINGS- OCH KONTROLLAMPOR

Varningslampor

* OBS - Kontrollera

När motorn startats ska alla varningslampor vara släckta i annat fall har det uppstått något fel.

Undantag: Lampan för parkeringsbromsen ska lysa tills bromsen är helt frigjord.

Krockkuddarnas varningslampa



Lampan lyser:

- När du slagit över tändningen till ON.
 - Den lyser i ca 6 sekunder och slocknar sedan.
- Om det uppstått något fel i systemet för krockkuddarna.
Vi rekommenderar i så fall att du vänder dig till en Kia-verkstad.

Bältespåminnare



Lampan lyser om föraren inte spänt fast säkerhetsbältet.

Läs mer under "säkerhetsbälten" i kapitel 3.

Varningslampa för låg bromsvätskenivå och ansatt parkeringsbroms



Lampan lyser:

- När du slagit över tändningen till ON.
 - Den lyser i ca 3 sekunder och slocknar sedan.
 - Den lyser om parkeringsbromsen inte är helt frigjord.
- När parkeringsbromsen är ansatt.
- När bromsvätskenivån är för låg.
 - Om lampan lyser när parkeringsbromsen är helt frigjord är bromsvätskenivån för låg.

Om bromsvätskenivån är för låg:

1. Stanna bilen där den inte utgör någon trafikfara.
2. Stäng av motorn och kontrollera bromsvätskenivån. Fyll på om det behövs. (Läs mer i kapitel 7, "Bromsvätska"). Kontrollera om det förekommer något läckage. Om du inte hittar något läckage, nivån i behållaren är OK och bromsvarningslampan fortsätter att lysa eller om bromsarna inte fungerar som de ska, kör inte bilen.
Vi rekommenderar att du vänder dig till en Kia-verkstad.

Diagonalt 2-krets bromssystem

Bilen har två separata bromskretsar vilket innebär att det finns bromseffekt på två hjul om det uppstår något fel i den ena bromskretsen. Om bromsarna på bara två hjul fungerar krävs det mer kraft för att bromsa och pedalen sjunker närmare golvet. Dessutom förlängs bromssträckan avsevärt. Om du får bromsbortfall under körning, växla ner och stanna bilen så snart som möjligt.



VARNING - Lampa för låg bromsvätskenivå och ansatt parkeringsbroms

Det farligt att köra om lampan lyser. Men kontrollera först om parkeringsbromsen är helt frigjord. Om den är det och lampan lyser är bromsvätskenivån för låg. Vi rekommenderar i så fall att du vänder dig till en Kia-verkstad.

Varningslampa för låsningsfria bromsar**Lampan lyser:**

- När du slagit över tändningen till ON.
 - Den lyser i ca 3 sekunder och slocknar sedan.
- Om det uppstått ett fel i ABS-systemet. (Bilens bromssystem i övrigt fungerar som det ska. Det är bara ABS-funktionen som har upphört att fungera).

Vi rekommenderar att du vänder dig till en Kia-verkstad.

Fel på den elektroniska bromskraftfördelningen - EBD**Dessa två lampor tänds samtidigt under körning:**

- Då har det uppstått ett problem med ABS- och EBD-systemen. Vi rekommenderar i så fall att du snarast vänder dig till en Kia-verkstad.

**VARNING - Elektroniska bromskraftfördelningen - EBD**

Om båda lamporna lyser fungerar inte bromssystemet som det ska. Det finns risk att bakhjulen låses vid en inbromsning och att bilen får sladd. Kör sakta och undvik häftiga inbromsningar.

Vi rekommenderar att du snarast vänder dig till en Kia-verkstad.

*** OBS - Elektronisk bromskraftfördelning - EBD**

Om ABS-varningslampan lyser eller både ABS- och parkeringsbromslampan, kan det hända att hastighetsmätaren, vägmätaren och trippmätaren inte fungerar. Om också EPS-varningslampan lyser kan styrningen kännas onormal. Vi rekommenderar i så fall att du snarast vänder dig till en Kia-verkstad.

Elektrisk parkeringsbroms - EPB

EPB

Lampan lyser

- När du slagit över tändningen till ON.
 - Den lyser i ca 3 sekunder och slocknar sedan.
- Om det är något fel i EPB-systemet.
Vi rekommenderar i så fall att du snarast vänder dig till en Kia-verkstad för kontroll.

* OBS - EPB-varningslampan

Lampan kan tändas när kontrollampan för ESC-systemet lyser. Det innebär att det kan vara något fel i ESC-systemet, dock inte i EPB-systemet.

Elektrisk styrervo - EPS



Lampan lyser:

- När du slagit över tändningen till ON.
 - Den slocknar när motorn startat.
- Om det är något fel i EPS-systemet.
Vi rekommenderar i så fall att du snarast vänder dig till en Kia-verkstad för kontroll.

Motorkontrollampa



Lampan lyser:

- När du slagit över tändningen till ON.
 - Den slocknar när motorn startat.
- Om det uppstått något fel i avgasreningssystemet.
Vi rekommenderar i så fall att du snarast vänder dig till en Kia-verkstad.

! VIKTIGT

- Motorkontrollampa

Om du fortsätter att köra med motorkontrollampan lysande kan det skada avgasreningssystemet och påverka prestanda och bränsleekonomi.

! VIKTIGT - Bensinmotor

Om du kör med motorkontrolllampan lysande kan det orsaka skador på avgasreningssystemet och motoreffekten sjunker.

Vi rekommenderar i så fall att du snarast vänder dig till en Kia-verkstad.

! VIKTIGT - Diesel med partikelfilter

Om motorkontrolllampan blinkar kan det beror på för mycket sot i partikelfiltret. Du kan kanske lösa problemet så här:

- Kör bilen i högre hastighet än 60 km/tim eller på 2:ans växel och med motorn inom varvtalsområdet 1 500 - 2 000 varv/min i ca 25 min.

Om lampan inte slocknar när du kört enligt ovan, rekommenderar vi att du vänder dig till en Kia-verkstad för att få partikelfiltret kontrollerat.

Om du kör bilen en längre sträcka när lampan blinkar kan partikelfiltret skadas och dessutom kan bränsleförbrukningen öka.

! VIKTIGT - Dieselmotor

Om motorkontrolllampan blinkar under körning så betyder det att det finns ett fel relaterat till bränslesystemet, det kan orsaka effektbortfall, misständning och försämrad avgasrening. Se till att snarast få motorn kontrollerad.

Vi rekommenderar att du vänder dig till en Kia-verkstad för kontroll av motorns styrsystem.

Dålig laddning**Lampan lyser:**

- När du slagit över tändningen till ON.
 - Den ska slockna när motorn startats.
- Om det är något fel på generatoren eller laddningssystemet.

Kontrollera eventuella fel så här:

1. Stanna bilen på en trafiksäker plats.
2. Stäng av motorn och kontrollera om drivremmen till generatoren är trasig eller för löst spänd.

Om det inte är något fel på drivremmen är det sannolikt ett elektriskt fel.

Vi rekommenderar i så fall att du snarast vänder dig till en Kia-verkstad.

Motorn överhettad



Lampan lyser:

- När temperaturen på kylvätskan är för hög, över 120°C. Motorn är överhettad och kan skadas.
Se kapitel 6 "Överhettad motor".

! VIKTIGT - Om motorn överhettas

Fortsätt inte köra. Det kan leda till allvarliga motorskador.

Oljetrycklampan



Lampan lyser:

- När du slagit över tändningen till ON.
 - Den ska slockna när motorn startats.
- Om oljetrycket är för lågt.

Om oljetrycket är för lågt:

1. Stanna bilen på en trafiksäker plats.
2. Stäng av motorn och kontrollera oljenivån. (Mer information finns i början av kapitel 7 "Oljenivå i motorn"). Om nivån är för låg, fyll på olja. Om lampan lyser när du fyllt på olja, eller om du inte kan fylla på, rekommenderar vi att du snarast vänder dig till en Kia-verkstad.

! VIKTIGT - Oljetrycklampan

- **Motorn kan få allvarliga skador om du inte stannar direkt när lampan tänds**
- **Om lampan lyser när motorn är igång. Då kan motorn få allvarliga skador. Gör så här :**
 1. **Stanna bilen på en trafiksäker plats.**
 2. **Stäng av motorn och kontrollera oljenivån. Om nivån är för låg, fyll på olja.**
 3. **Starta motorn och kontrollera om lampan fortsätter att lysa. Om den gör det, stäng direkt av motorn. Därefter rekommenderar vi att du snarast vänder dig till en Kia-verkstad för kontroll.**

Oljenivålampa



Lampan lyser:

- När du slagit över tändningen till ON.
 - Den ska slockna när motorn startats.
- Om oljenivån behöver kontrolleras.

Om oljenivån är för låg:

1. Stanna bilen på en trafiksäker plats.
2. Stäng av motorn och kontrollera oljenivån. (Mer information finns i början av kapitel 7 "Oljenivå i motorn"). Om nivån är för låg, fyll på olja. Om lampan lyser när du fyllt på olja, eller om du inte kan fylla på, rekommenderar vi att du snarast vänder dig till en Kia-verkstad.

Låg bränslenivå



Lampan lyser:

När tanken är nästan tom.

Om tanken är nästan tom:

Tanka så snart som möjligt.

! VIKTIGT - Låg bränslenivå
Om bränslet tar slut kan det resultera i att motorn misständer, vilket kan medföra allvarliga skador på katalysatorn.

Lågt däcktryck



Lampan lyser:

- När du slagit över tändningen till ON.
 - Den lyser i ca 3 sekunder och slocknar sedan.
- Om det är för lågt lufttryck i ett eller flera däck. (Vilket/vilka däck som har för lågt lufttryck visas i displayen).
 Läs mer om systemet för däcktryckkontroll (TPMS) i kapitel 6.

Varningslampan lyser med fast sker efter att ha blinkat i ca 60 sekunder:

- Om det är något fel på däcktryckkontrollen.

I så fall, rekommenderar vi att du snarast vänder dig till en Kia-verkstad för kontroll.

Läs mer om systemet för däcktryckkontroll (TPMS) i kapitel 6.



VARNING - Stanna Säkert

- TPMS-systemet kan inte varna för t ex en däckexplosion eller yttre påverkan som gör att ett däck snabbt tappar luften.
- Om du märker att bilen blir tungstyrd eller däckljudet ökar eller att bilen vill svänga åt ena eller andra sidan, sänk farten och bromsa in försiktigt. Stanna på en plats där bilen inte utgör en trafikfara.

Öppen dörr



Lampan lyser:

Om inte alla dörrarna är helt stängda.

Bakluckan är öppen



Lampan lyser:

När bakluckan inte är helt stängd.

Vatten i bränslefiltret (Diesel)



Lampan lyser:

- När du slagit över tändningen till ON.
 - Den lyser i ca 3 sekunder och slocknar sedan.
- Om det samlats för mycket vatten i bränslefiltret.

Filtret måste dräneras.

Se anvisningarna i kapitel 7, "Bränslefilter".

! VIKTIGT - Vatten i bränslefiltret

- Om varningslampan lyser kan motoreffekten och tomgångsvarvet sjunka.
- Kör därför inte med bilen om lampan lyser. Motorn och insprutningssystemet kan skadas. Vi rekommenderar att du snarast vänder dig till en Kia-verkstad för kontroll.

**Hastighetsvarnare
(ej normal svensk
utrustning)****120
km/h****Lampan blinkar:**

- När du kör fortare än 120 km/tim.
 - Lampan uppmärksammar dig om att du kör för fort.
 - En varningssignal ljuder också i ca 5 sekunder.

Låg spolarvätskenivå**Lampan lyser:**

- När det behöver fyllas på spolarvätska.

Generell varningslampa

- Den här varningslampan tänds när:
 - Spolarvätska måste fyllas på
 - Luftrycket i däckerna är för lågt
 - Det är dags för service

Den generella varningslampan tänds när minst två av ovanstående situationer uppstår.

Efter åtgärd kommer varningssymbolen att slockna.

(t ex : Fyll på spolarvätska)

Risk för halka

Lampan blinkar 10 gånger och lyser sedan med fast sken. Det hörs också ett 3 varningssignaler :

- Föraren blir varnad när temperaturen är 4° eller lägre.

*** OBS**

När halkvarningen visas, sänk farten, undvik snabb acceleration, häftiga inbromsningar och tvära svängar.

Kontrollampor

*Elektroniskt
antisladdsystem - ESC*



Lampan lyser:

- När du slagit över tändningen till ON.
 - Den lyser i ca 3 sekunder och slocknar sedan.
- Om det är något fel på ESC-systemet. I så fall, rekommenderar vi att du vänder dig till en Kia-verkstad för kontroll.

Lampan blinkar:

När ESC-systemet är aktivt.

Läs mer om antisladdsystemet i kapitel 5.

*Antisladdsystem
- ESC / OFF*



Lampan lyser:

- När du slagit över tändningen till ON.
 - Den lyser i ca 3 sekunder och slocknar sedan.
- När du tryckt på knappen ESC OFF.

Läs mer om antisladdsystemet i kapitel 5.

ECO-Indikator

ECO

Lampan lyser:

När du aktiverat systemet genom att trycka på knappen ACTIVE ECO.

Läs mer om ACTIVE ECO i kapitel 5.

Stopp-/start-systemets kontrollampa

Lampan lyser med konstant sken när motorn stannats av stopp-/startsystemet. Lampan blinkar i ca 5 sekunder när motorn startas automatiskt.

Utförlig information om stopp-/startsystemet finns i kapitel 5.

*** OBS**

När motorn startas automatiskt av systemet kan varningslamporna för ABS, ESC, ESC OFF, EPS och varningslampan för parkeringsbromsen lysa en kort stund.

Det händer om batteriet har dålig laddning och beror inte på fel i systemet.

**Startspärr
(Bil med tändningslås)****Lampan lyser:**

- När rätt tändningsnyckel får kontakt med startspärrsystemet när nyckeln är i läge ON.
 - Motorn kan startas.
 - Lampan slocknar när motorn startats.

Lampan blinkar:

- Om det är något fel på startspärrsystemet. I så fall rekommenderar vi att du vänder dig till en Kia-verkstad för kontroll.

**I Startspärr
(Bil med START-knapp)****Lampan lyser upp till 30 sekunder:**

- När starspärren får kontakt med rätt Smart Key och tändningen är i läge ACC eller ON.
 - Motorn kan startas.
 - Lampan slocknar när motorn startats.

Lampan blinkar i några sekunder:

- Om startspärren inte får kontakt med rätt Smart Key.
 - Bilen kan inte startas.

Lampan lyser i 2 sekunder och slocknar:

- Om startspärren inte får kontakt med rätt Smart Key, som finns i bilen och tändningen är i läge ON.

Kontrollera om det går att starta bilen genom att trycka din Smart Key mot START-knappen. Om inte rekommenderar vi att du vänder dig till en Kia-verkstad för kontroll.

Lampan blinkar:

- Byt batteri i din Smart Key.
 - Du kan prova med att trycka din Smart Key mot START-knappen. (Läs mer i kapitel 5 "Starta motorn").
- Om det är något fel på startspärren. I så fall rekommenderar vi att du vänder dig till en Kia-verkstad för kontroll.

Blinkers



Lampan blinkar:

- När du markerar sväng med blinkers.

Om något av nedanstående händer är det något fel. I så fall rekommenderar vi att du vänder dig till en Kia-verkstad för kontroll.

- Lampan lyser med fast sken.
- Lampan blinkar ovanligt snabbt.
- Lampan tänds inte alls.

Halvljus



Lampan lyser:

- När halvljuset är tätt.

Helljus



Lampan lyser:

- När du kopplat om till helljus.
- När du använder helljusblinken.

Yttre belysning



Lampan lyser:

- När yttre belysning är tänd.

Dimljus**Lampan lyser:**

- När dimljusen är tända.

**Dimbakkjus****Lampan lyser:**

- När dimbakkjusen är tända.

**Glödning (Diesel)****Lampan lyser:**

- När förvärmning sker med tändningen i läge ON.
 - När lampan slocknat kan motorn startas.
 - Hur länge lampan lyser beror på motorns temperatur, yttemperaturen och batteriets laddningsstatus.

Om lampan inte slocknar eller börjar blinka när motorn är varm eller under körning, då kan det vara något fel på förvärmningen.

I så fall rekommenderar vi att du vänder dig till en Kia-verkstad för kontroll.

*** OBS - Förvärmning**

Om motorn inte startat 10 sekunder efter att förvärmningen är klar, ändra tändningen till LOCK eller OFF i 10 sekunder och sedan till ON igen, för en ny förvärmning.

**Farthållare****Lampan lyser:**

- När systemet är aktiverat.

Läs mer om farthållaren i kapitel 5.

SET**Lampan lyser:**

- När en viss hastighet är inställd.

Läs mer om farthållaren i kapitel 5.

Hastighetsbegränsare**Lampan lyser:**

- När systemet är aktiverat.

Läs mer om hastighetsbegränsaren i kapitel 5.



PARKERINGSHJÄLP/BACKVARNARE

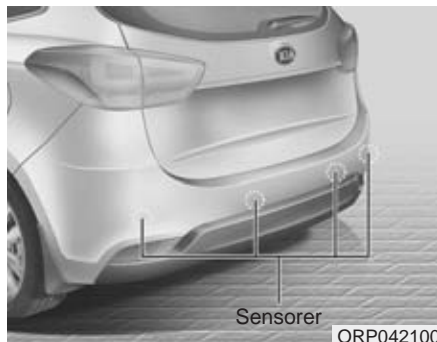

Sensorer i stötfångaren registrerar föremål på ett avstånd upp till 120 cm och varnar föraren genom en föränderlig ljudsignal.

Tänk på att backvarnaren endast är ett hjälpmedel. Var lika uppmärksam på vad som finns bakom bilen som vid backning med en bil som inte är utrustad med backvarnare.

VARNING

Backvarnaren är endast ett hjälpmedel. Systemet kan påverkas av faktorer som gör att det i vissa situationer inte fungerar 100%-igt. Föraren är alltid ansvarig för alla manövrer med bilen och bör vara extremt försiktig i samband med backning.

Parkeringshjälpens/ backvarnarens funktion

Så här fungerar den

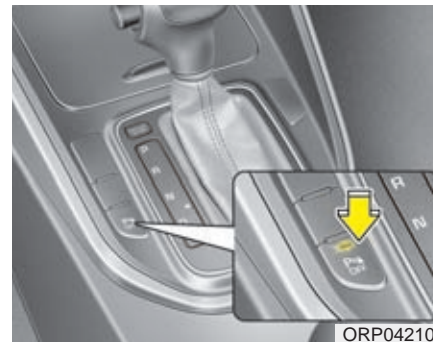







- De bakre sensorerna aktiveras när bilen backas i högst 5 km/tim.
- Systemet kan känna av föremål på upp till 1,2 meters avstånd.
- Om sensorerna känner av två föremål samtidigt mäts avståndet till det närmaste.
- Det går att stänga av sensorerna med knappen vid växelspaken/växelväljarspaken. Se bilden ovan. Att sensorerna är avstängda markeras av att lampan i knappen lyser.

Varningsljuden

- Lång intervall mellan varningsljuden: 120 - 61 cm mellan hinder och bakre stötfångaren.
- Kort intervall mellan varningsljuden: 60 - 31 cm mellan hinder och bakre stötfångaren.
- Fast signal: Upp till 30 cm till hindret.

Varningsindikationer med grafisk bild

Fritt avstånd	Symbol	
	Typ A	Typ B
61cm ~ 120 cm	 *	
31cm ~ 60 cm	 *	
Mindre än 30 cm	 *	

*1: Den grafiska symbolen visar avståndet från var och en av sensorerna (vänster, mittre, höger).

* Om ett föremål finns mellan sensorerna kan visningen bli annorlunda.

Situationer då systemet kanske inte fungerar**Exempel:**

1. Is eller snö täcker sensorerna.
2. Sensorerna täcks av sand, lera eller annat.
3. Backningen sker på mycket ojämnt underlag eller i en lutning.
4. Störning av höga ljudfrekvenser från signalhorn, högvarviga motorer eller tryckluftbromsar på tunga fordon.
5. Kraftigt regn och vattenkaskader.
6. Fjärrkontroller, mobiltelefoner och annan kommunikationsutrustning kan störa sensorerna.
7. När släp är kopplat till bilen kopplas backvarnarna bort.
8. Sensorerna inte är helt rena.
9. Det är extremt varmt eller kallt.

Sensorerna kanske inte upptäcker:

1. Smala stolpar, rep och kedjor.
2. Mjuka och svampiga material samt snö.
3. Föremål som är mindre än 1 m och under 14 cm diameter.

Försiktighetsåtgärder beträffande parkeringshjälp

- Backvarnarens signal kan ha olika intervall beroende på bilens hastighet och formen på det upptäckta föremålet.
- Backvarnarens funktion kan påverkas av att stötfångarens höjd eller sensorernas läge har ändrats. Tillbehör som monterats och som inte är Kia original kan också störa sensorernas funktion.
- Det kan hända att sensorerna inte registrerar föremål som är närmare än 30 cm eller ger felaktig avståndsindikation. Var försiktig.
- Om sensorerna är täckta av snö, is eller smuts, rengör med vatten och en svamp eller mjuk trasa.
- Se till att sensorerna inte skadas genom att de repas, utsätts för tryck eller slag.

* OBS

Sensorerna känner endast av ett begränsat område bakom bilen. Små föremål, smala stolpar och föremål som hamnar mellan sensorerna kanske inte upptäcks av sensorerna. Kontrollera alltid bakom bilen i samband med backning. Alla som kör bilen ska känna till sensorernas funktion och begränsningar.

VARNING

Kontrollera i samband med backning att lekande barn eller gångtrafikanter inte finns bakom bilen. Tänk på att vissa föremål kanske inte upptäcks av sensorerna på grund av avstånd, format eller material. Se alltid upp för hinder oavsett i vilken riktning bilen ska köras.

Felindikation

Om du lägger i backen kan det ha uppstått ett fel om:

- Ett varningsljud hörs eller signalen är oregelbunden.



(blinkningar)

- visas i displayen.

I så fall rekommenderar vi att du kontaktar en Kia-verkstad.

VARNING

Fabriksgarantin täcker inte skador som uppstått på grund av att backvarnaren inte varnat. Var alltid mycket försiktig i samband med backning.

PARKERINGSHJÄLP



Parkeringshjälpens sensorer känner av föremål som finns ca 1 m framför och 1,2 m bakom bilen. När bilen närmar sig ett föremål varnas föraren av en föränderlig ljudsignal eller genom visning i displayen framför föraren.

Systemet bara är en extra hjälp vid parkeringsmanövrer. Det är alltid föraren som ansvarar för hur bilen manövreras och att hålla reda på vad som finns runt om bilen.

⚠ VARNING

Tänk på att systemet bara är en extra hjälp vid parkeringsmanövrer. Det är alltid föraren som ansvarar för hur bilen manövreras och att hålla reda på vad som finns runt om bilen.

Så här fungerar parkeringshjälpen

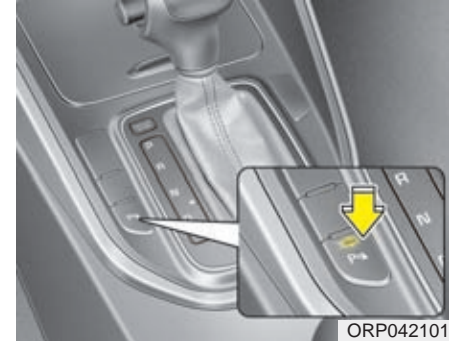







- Systemet är aktivt när du tryckt på P-knappen och lampan i den lyser. Tändningen ska vara i läge ON.
- Systemets sensorer aktiveras när du lägger i backväxeln (R) (eller när du trycker på SPAS-knappen, som beskrivs på en sida längre fram i boken).
- Systemet stängs av när hastigheten är högre än 10 km/tim.
- Om sensorerna känner av två olika föremål varnas föraren för det närmaste, som finns max 1 m framför och max 1,2 m bakom bilen.

*** OBS**

Det är inte säkert att sensorerna kan känna av föremål som finns på ca 25 cm eller kortare avstånd.

Varningsindikationer med grafisk bild och ljud

 : Med ljudsignal

Avstånd från objekt		Varningsindikationer		Varningssignal
		Vid körning framåt	Vid körning bakåt	
100-61cm	Fram		-	Ljudsignal med lång intervall
120-61cm	Bak	-		Ljudsignal med lång intervall
60-31cm	Fram			Ljudsignal med kort intervall
	Bak	-		Ljudsignal med kort intervall
30 cm	Fram			Konstant ljudsignal
	Bak	-		Konstant ljudsignal

*** OBS**

- De grafiska varningsindikationerna och ljudsignalerna kan skilja sig från beskrivningarna ovan, beroende på hur sensorerna påverkas av olika föremål och eventuella störningar från omgivningen.
- Tvätta inte sensorerna med högttryck, de kan skadas.

! VIKTIGT

- **Systemets sensorer kan bara känna av föremål inom sina räckviddsområden. Det kan också hända att de inte känner av t ex smala stolpar som finns mellan sensorerna. Kontrollera därför vad som finns runt bilen bakom bilen innan du backar.**
- **Förare som inte är vana vid hur parkeringshjälpen fungerar bör informeras om systemets funktion och begränsningar.**

Situationer då sensorerna kanske inte fungerar

1. De är täckta av is eller snö.
2. De är täckta av smuts, sand, lera eller annat.
3. Systemet är inte aktiverat. Kontrollera att lampan i knappen lyser.

Parkeringshjälpen kanske inte fungerar:

1. Om vägbanan är mycket ojämn eller lutar.
2. Om sensorerna störs av ljud från motorcyklar och mopeder eller lufttrycksbromsar på lastbilar.
3. Vid kraftigt regn eller vattenkaskader.
4. Om fjärrkontroller eller mobiltelefoner används intill bilen.
5. Sensorerna är täckta av snö eller annat.

Sensorernas räckvidd kan bli kortare:

1. När det är extremt kallt eller varmt.
2. Om ett föremål är lägre än 1 meter och smalare än 14 cm.

Sensorerna kanske inte känner av:

1. Smala stolpar, kedjor och rep.
2. Mjuka föremål som absorberar sensorernas frekvenser. T ex tygklädda föremål, porösa/svampiga föremål och snö.

* OBS

1. Varningsljuden kan variera beroende på bilens hastighet och föremålets form.
2. Systemet kanske inte fungerar om bilen modifierats så att stötfångarnas höjd inte är enligt originalutförande eller om sensorerna har modifierats. Extrautrustning som inte är fabriksmonterad kan också påverka sensorernas funktion.
3. Sensorerna kanske inte känner av föremål som är närmare än ca 25 cm från stötfångaren eller ger kanske felaktig varning.
4. Om smuts, is, snö eller vatten täcker sensorerna fungerar de inte. Rengör med en mjuk fuktad trasa.
5. Tryck, slå eller skrapa inte på sensorerna.

* OBS

Sensorerna känner endast av ett begränsat område bakom bilen. Små föremål, smala stolpar och föremål som hamnar mellan sensorerna kanske inte upptäcks av sensorerna. Kontrollera alltid bakom bilen i samband med backning. Alla som kör bilen ska känna till sensorernas funktion och begränsningar.

VARNING

Kontrollera i samband med backning att lekande barn eller gångtrafikanter inte finns bakom bilen. Tänk på att vissa föremål kanske inte upptäcks av sensorerna på grund av avstånd, format eller material. Se alltid upp för hinder oavsett i vilken riktning bilen ska köras.

Felindikation

Om du lägger i backen (R) kan det ha uppstått ett fel om:

- Inget varningsljud hörs eller signalen är oregelbunden.



(blinkningar)

blinkar i displayen.

I så fall rekommenderar vi att du kontaktar en Kia-verkstad.

VARNING

Fabriksgarantin täcker inte skador som uppstått på grund av att backvarnaren inte varnat. Var alltid mycket försiktig i samband med backning.

SMART PARKERINGSASSISTANS (SPAS)

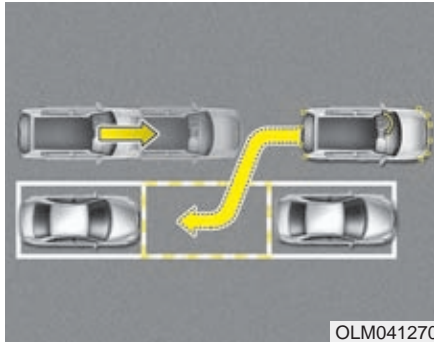

OLM041270

Du kan släppa ratten och låta den smarta parkeringsassistenten styra in bilen när du ska fickparkera. Systemet använder sensorer för att känna av avståndet till andra fordon. Du behöver bara följa instruktionerna på displayen och sköta gas och broms.

* OBS

- Föraren måste vara uppmärksam. Sensorerna känner kanske inte av gångtrafikanter som finns bakom bilen.
- Systemet fungerar endast vid fickparkering, som bilden visar.
- Det måste vara en ficka med en bil framför den lediga rutan. Bakom fickan kan det vara en bil eller t ex en mur.
- Om bilen inte hamnat exakt som du tänkt dig kopplar du bort systemet och flyttar bilen så att den står som den ska.
- I vissa fall kanske det fungerar bättre att du parkerar bilen själv.
- Varningsljuden för föremål framför och bakom bilen hörs i samband med att systemet är aktiverat.
- Stäng av den smarta parkeringsassistenten när den inte ska användas.

⚠ VARNING

- Den smarta parkeringsassistenten är bara ett hjälpmedel, som på grund av omgivande faktorer kanske inte fungerar till 100 %. Föraren ansvarar alltid för bilens manövrer.
- Systemet kanske inte fungerar perfekt om bilens hjulinställningar är felaktiga. Vi rekommenderar att du i så fall vänder dig till en Kia-verkstad.
- Om däckdimensionen är en annan än de som godkänts för bilen påverkar det systemet.
- Om bilen har registreringsskylten monterad i en extra ram kan parkeringsassistentens varningssignal låta annorlunda.

I följande fall fungerar systemet

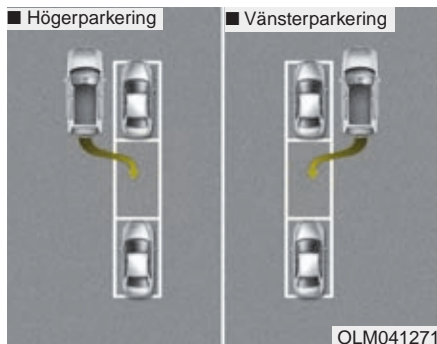

- Parkeringsfickan är parallell med en rak gata.
- När det finns en bil framför den lediga fickan.
- När det finns tillräckligt utrymme för att manövrera bilen.

Använd inte systemet följande fall

- I kurvor.
- I backar.
- Om du har last som sticker ut från bilen.
- Snedparkering.
- Om det är gräs, skräp eller låga staket på platsen.
- Vid häftigt regn eller snöfall.
- Det finns stolpar nära parkeringsytan.
- Vägbanan är mycket gropig
- Om bilen har nödreservhjul eller snökedjor monterade.
- Om lufttrycket i däcken är för lågt eller för högt.
- Släp är kopplat till bilen.
- Om det är mycket halt.
- Om det står en lastbil eller buss intill parkeringsfickan.
- Om sensorerna är täckta av smuts, snö eller annat.
- Sensorerna är frostbelagda.
- En motorcykel, moped eller cykel är närmast bakom parkeringsfickan.
- Det finns skräp eller annat hinder intill parkeringsfickan.
- Om det blåser kraftigt.
- Om däckdimensionen är en annan än de som godkänts för bilen.
- Om hjulinställningen inte är korrekt.
- Det är buskar eller annan växtlighet som omger parkeringsfickan.
- Om det finns något på stötfångarna som skymmer sensorerna.
- Om vägbanan lutar kraftigt åt sidan.
- Det är extremt soligt eller mycket kallt.
- Om det finns störande signaler och ljud i närheten, t ex andra bilar som använder parkeringsassistsans, motorcyklar, tunga fordon med luftbromsar och sirener.

⚠ VARNING

Använd inte den smarta parkeringsassistenten i följande fall.

1. Om parkering sker i en backe



Det kan bli problem om föraren är ovan vid att hantera broms och gas vid parkering i backe.

(forts)

(forts)

2. Parkering i snö och halka



Snön kan påverka sensorerna och om bilen slirar kan systemet kopplas bort. Det kan också bli problem om föraren är ovan vid att hantera broms och gas vid parkeringsmanövrer.

(forts)

(forts)

3. Om det är en smal gata eller trång parkeringsficka



Systemet kanske inte "godkänner" en parkeringsficka där det är trångt. Om det gör det, var försiktig.

(forts)

(forts)
4. Snedparkering



OSL040145

Den smarta parkeringsassistenten fungerar inte vid snedparkering.
(forts)

(forts)
5. Ojämnt underlag



ORP042107

Det kräver att föraren kan parera med gas och broms. Systemet kan kopplas bort om bilen börjar slira.
(forts)

(forts)
6. Parkering bakom en lastbil



ORP042108

Sensorerna kanske inte känner av den bakersta delen av lastbilen därför att den är för högt placerad.
(forts)

(forts)

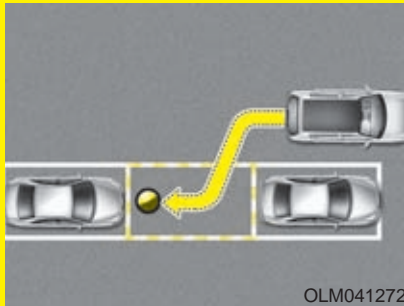
7. Hinder i parkeringsfickan

Systemet kan hitta en parkeringsficka som är tillräckligt stor, men sensorerna känner inte av ett mindre hinder i fickan.

Lita inte enbart på parkeringsassistenten. Var uppmärksam vid alla parkeringsmanövrer.

Så här fungerar den smarta parkeringsassistenten

1. Aktivera systemet.
2. Välj parkeringsassistenten.
3. Kör utmed gatan för att söka efter en ledig plats.
4. Systemet hittar en parkeringsficka.
5. Automatisk parkeringsmanöver
 - A) Lägga i den växel som displayen visar.
 - B) Trampa lätt på bromspedalen.
6. Bilen styrs automatiskt in i fickan.
7. Justera eventuellt bilens placering.

*** OBS**

- Innan du aktiverar den smarta parkeringsassistenten, kontrollera att det finns en parkeringsmöjlighet.
- Håll alltid foten på bromsen i samband med parkeringsmanövrer.

1. Aktivera den smarta parkeringsassistansen

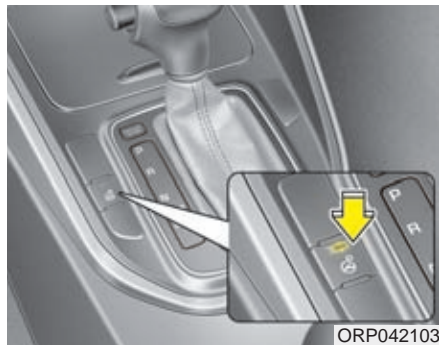

- Tryck på knappen med ratten och lampan i den tänds.
- Du hör ett varningsljud om sensorerna känner av något föremål.
- Stäng av systemet genom att hålla knappen nedtryckt i mer än 2 sekunder.
- Systemet är OFF varje gång du slår på tändningen

2. Använd den smarta parkeringsassistansen

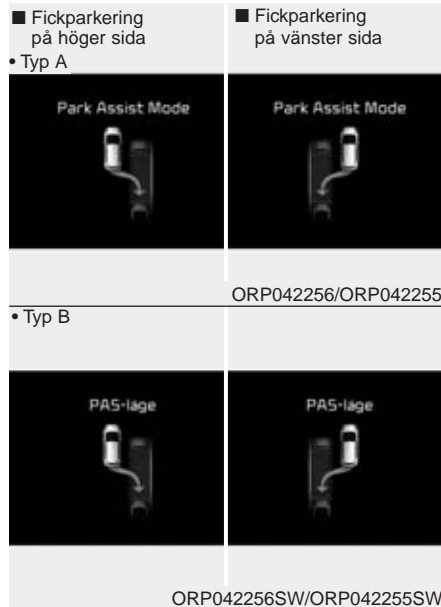

- Lägg växeln i N- eller D-läget, trampa på bromsen och tryck på knappen med ratten. Lampan i knappen tänds.
- Systemet väljer automatiskt parkering på höger sida.

- Om du ska parkera på vänster sida, tryck snabbt på knappen en gång till.
- Tryck en gång till på knappen för att stänga av.

3. Sök efter en parkeringsficka

■ Fickparkering på höger sida

• Typ A



■ Fickparkering på vänster sida



ORP042251/ORP042252

• Typ B



ORP042251SW/ORP042252SW

- Kör utmed raden av parkerade bilar med ett avstånd på 50-150 cm. Sensorerna letar efter en parkeringsficka.
- Om du kör över 30 km/tim får du ett meddelande om att sänka farten

- Om du kör fortare än 40 km/tim stängs systemet av.

* OBS

- Använd blinkerslamporna för att markera att du ska parkera.
- Systemet räknar ut om en parkeringsficka är tillräckligt stor för att bilen ska få plats.

* OBS

Systemet kanske inte fungerar:

1. Om sensorerna är frostbelagda.
2. Om sensorerna täcks av smuts.
3. Vid häftigt snö- eller regnoväder.
4. Om smala stolpar eller små föremål finns inom sensorerna räckviddsområde.

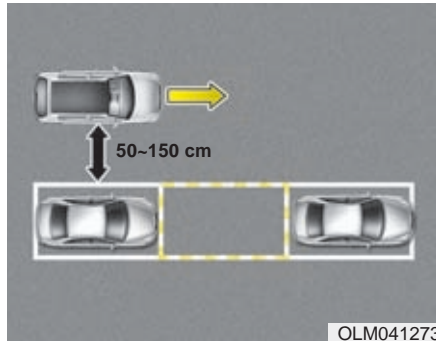

*** OBS**

Kör långsamt utmed raden av parkerade bilar. Det är viktigt att du håller rätt avstånd (50-150 cm) för att det ska fungera.

! VIKTIGT

När parkeringsassistansen hittat en parkeringsficka måste du kontrollera att den är fri från hinder.

**4. Parkeringsplats hittad -
Lägg i backen**

■ Fickparkering på höger sida

• Typ A



■ Fickparkering på vänster sida



ORP042254/ORP042253

• Typ B



ORP042254SW/ORP042253SW

När du kör utmed en rad parkerade bilar och det finns en ledig plats visas meddelandet enligt ovan och ett pip hörs. Stanna bilen och lägg i backväxeln.

! VIKTIGT

- *Håll foten på bromspedalen när du fickparkerar.*
- *Om parkeringsfickan är för liten kommer systemet sannolikt att avbryta fickparkeringen.*

5. Bilen styrs automatiskt - Var uppmärksam!

■ Typ A



ORP042257

■ Typ B

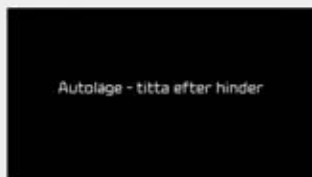

ORP042257SW

- Meddelandet enligt ovan visas när du lagt i backväxeln och systemet sköter styrningen.
- Den automatiska styrningen upphör om du håller för hårt i ratten.

- Om hastigheten överskrider 7 km/tim avbryts parkeringsassistansen.

VARNING

Håll händerna på utsidan av ratten under parkeringsmanövern.

VIKTIGT

- *Parkera i låg fart och med foten på bromsen.*
- *Se till att det inte finns några hinder i vägen.*
- *Om du inte håller foten på bromsen och bilen inte rör sig, gasa mycket försiktigt och överskrid inte 7 km/tim.*

* OBS

- Om du inte följer anvisningarna kan parkeringsmanövern misslyckas. Om varningsljudet, med fast signal, markerar att ett föremål är så nära som 30 cm eller mindre, kör sakta åt motsatt håll.
- Tänk på att varningsljud, med fast signal markerar att ett föremål är så nära som 30 cm eller mindre!

Avbryt parkeringen

Tryck på knappen med ratten eller vrid på ratten.

Lär känna bilen

■ Manuell växellåda

• Typ A



■ Automatisk växellåda

• Typ A

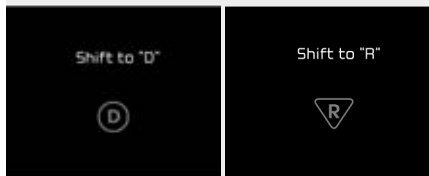

• Typ B



• Typ B



ORP042258/ORP042260/ORP042258SW/ORP042260SW

ORP042259/ORP042260/ORP042259SW/ORP042260SW

Växlingar när bilen styrs automatiskt

När du hör ett pip växla enligt anvisningarna i displayen och håll foten på bromsen.

..! VIKTIGT

Släpp inte bromsen förrän du kontrollerat runt bilen.

VARNING

Var försiktig så att ingen gångtrafikant eller något fordon skadas i samband med parkeringen.

6. Avsluta parkeringen

■ Typ A



ORP042261

■ Typ B



ORP042261SW

När den automatiska parkeringen är avslutad kanske du vill flytta bilen manuellt.

* OBS

Du måste alltid hålla foten på bromspedalen i samband med parkeringsmanövern.

Systemet kan avbryta parkeringen om:

- Du inte följer anvisningarna om växling och kör ca 150 cm framåt eller bakåt.
- Du hör det konstanta varningsljudet (föremål på högst 30 cm avstånd) från både främre och bakre sensorerna samtidigt.
- Det har gått 6 minuter sedan du aktiverade systemet.
- Du lägger i P- eller R-läget när systemet söker efter en ledig parkeringsplats.

Övriga anvisningar

Park assist cancelled. Park manually	Reduce speed 	Release parking brake
PAS av, parkera manuellt	Minska hastigheten 	Inaktivera parkeringsbromsen

ORP042262/ORP042264/ORP042265
ORP042262SW/ORP042264SW/ORP042265SW

När som helst under en automatisk parkeringsmanöver kan den avbrytas eller så kommer en ny anvisning enligt exemplet ovan att visas. Parkerings-assistansen avbruten, parkera själv och kör långsammare.

* OBS

- I följande fall ska du parkera manuellt eftersom systemet kopplas bort:

1. Vid sökning efter parkeringsplats.

- När ABS-bromsar eller antisladdsystem aktiveras.
- När hastigheten är högre än 40 km/tim.
- När du trycker på knappen med ratten för att stänga av den automatiska parkeringsfunktionen. (Sensorerna fram och bak stängs inte av).
- Om du lägger i backväxeln.

2. När bilen styrs automatiskt

- När ABS-bromsar eller antisladdsystem aktiveras.
- När hastigheten är högre än 7 km/tim.
- När du trycker på knappen med ratten för att stänga av den automatiska parkeringsfunktionen. (Sensorerna fram och bak stängs inte av).
- Om du lägger i backväxeln innan du kommit fram till parkeringsfickan.
- Om du håller för hårt i ratten.

Fel på parkeringsassistansen!

■ Typ A

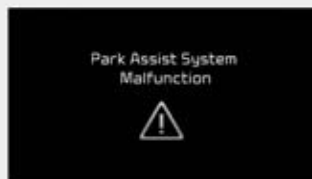

ORP042263

■ Typ B

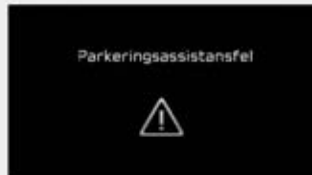

ORP042263SW

- Om det är fel endast på den smarta parkeringsassistansen kommer parkeringshjälpens sensorer i alla fall att fungera efter 2 sekunder. Upptäcker du själv något fel, rekommenderar vi att du vänder dig till en Kia-verkstad så snart som möjligt.

- Om det uppstått något fel visas ovanstående meddelande. Samtidigt tänds lampan i knappen och det hörs 3 pip.

BACKKAMERA



* Anm. Bilden visar bakluckan på 5-dörrarsmodellen.

Backkameran aktiveras när tändningen är på och du lägger i backen (R).

Kameran är ett extra säkerhetssystem som visar området bakom bilen i en display i instrumentpanelen.

VARNING

- Backkameran är ett extra hjälpmedel som bara visar ett litet område bakom bilen. Föraren måste försäkra sig om att det går att backa utan risk.
- Håll alltid kameranlinsen ren så att kameran kan fungera normalt.

* Mer information finns i instruktionsboken för navigationssystemet

VARNINGSBLINKERS

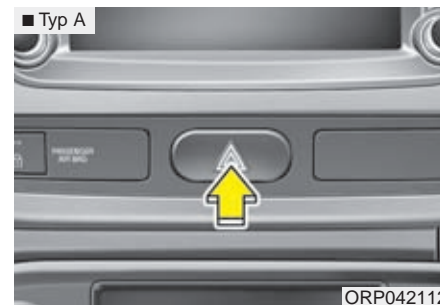

Tryck på knappen i mitten på instrumentbrädan för att sätta på och tryck igen för att stänga av varningsblinkers.

Använd varningsblinkers för att varna andra trafikanter om bilen står placerad så att den kan utgöra en hinder och/eller en trafikfara.

YTTRE BELYSNING

Batterisparfunktion

- För att batteriet inte laddas ur släcks parkeringsljuset automatiskt när nyckeln tagits ur tändningslåset eller med Smart Key när tändningen är i läge OFF och förardörren öppnas.
- Om parkeringsljuset ska vara tänt, gör så här:
 - 1) Öppna förardörren.
 - 2) Vrid på spaken så att parkeringsljuset släcks och tänds. D v s vrid yttre delen av spaken till läge 1 och sedan till läge 2 så kommer parkeringsljuset att vara tända.

Fördröjd släckning av strålkastarna - Eskortbelysning

Strålkastarna och/eller bakljuset lyser i 5 minuter efter att tändningen ändrats till ACC eller LOCK eller att du tagit nyckeln ur tändningslåset. Men om du öppnar förardörren slocknar ljuset efter 15 sekunder.

Strålkastarna kan släckas genom att du trycker två gånger på lås-knappen på fjärrkontrollen Smart Key eller genom att du vider reglaget till läge 1 (symbolen O).

Du kan välja den här funktionen AV/PÅ. Se avsnittet "Inställningar".

! VIKTIGT

Om föraren inte öppnar förardörren utan i stället går ut genom passagerardörren, kommer den automatiska släckningen av strålkastarna inte att fungera. Den fördröjda släckningen av strålkastarna fungerar inte heller. Batteriet laddas ur snabbt om strålkastarna är tända under en längre tid. Lämna därför inte bilen utan att släcka strålkastarna.

Tänd strålkastarna med fjärrkontrollen

När reglaget för strålkastarna är i läge ON eller AUTO och alla dörrarna samt bakluckan och motorhuvén är låsta, då kan du tända strålkastarna med fjärrkontrollen/Smart Key genom att trycka på lås-upp-knappen. Strålkastarna lyser i ca 15 sekunder.

Om reglaget är i läge AUTO fungerar det bara i mörker.

Då kan du också släcka strålkastarna direkt genom att trycka en gång till på lås-upp-knappen eller på lås-knappen.

Du kan välja den här funktionen AV/PÅ. Se avsnittet "Inställningar".

Kurvlyjus

När du svänger tänds kurvlyset och riktas åt samma håll som du vrider på ratten, när:

- Hastigheten är under 10 km/tim och ratten är vriden ca 80 grader
- Hastigheten är över 10 km/tim och ratten är vriden 35 grader.
- När bilen står stilla.
- Vid parkeringsmanövrer och du backar vrids lyset ut på motsatt sida i förhållande till hur du vrider ratten.

Reglaget för yttre belysning



ORP042115

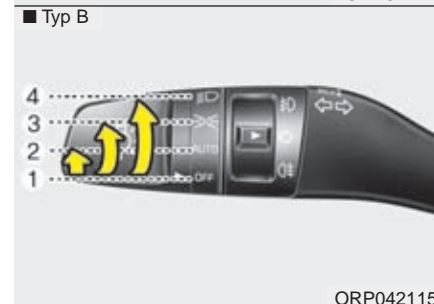

ORP042115L

Vrid på yttre delen av spaken.

- (1) All belysning släckt
- (2) Parkeringsljusen tända.
- (3) Strålkastarna lyser och omkoppling mellan hel- och halvlyset kan göras.

- (4) AUTO - En sensor känner av ljusförhållandena och tändar parkeringsljusen och strålkastarna när det skymmer.

Parkeringsljus (☰☷)

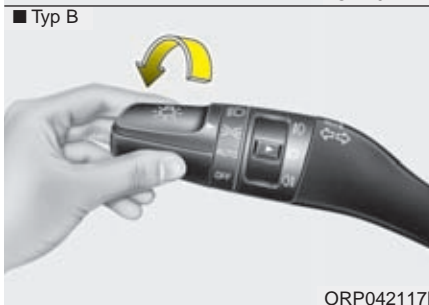
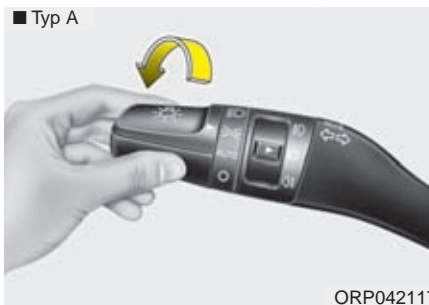

Parkeringsljusen, nummerskylt- och instrumentbelysningen lyser.

Strålkastare (☰☷)

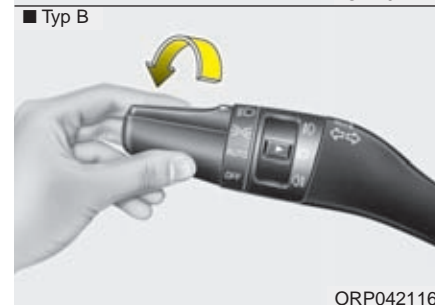
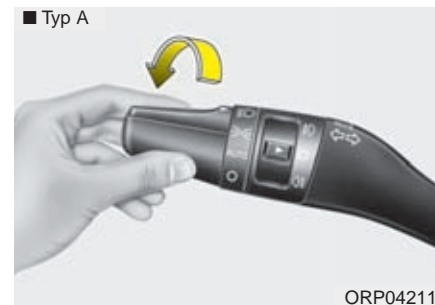

Parkeringsljusen, nummerskylt- och instrumentbelysningen samt strålkastarna lyser i läge 3. Omkoppling mellan hel- och halvljus kan göras.

* OBS

Tändningen måste vara i läge ON.

AUTO-läge

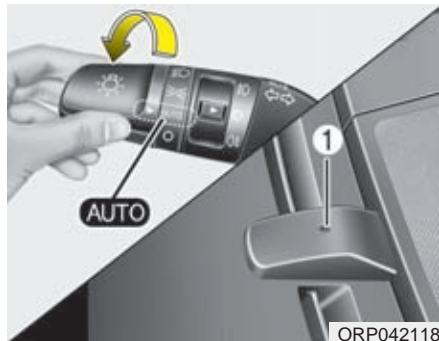

I läge "AUTO" kommer strålkastarna och parkeringsljuset automatiskt att tändas och släckas beroende på hur ljust det är.

Om bilen har adaptiva strålkastare så kommer systemet att vara aktivt när strålkastarna är tända.

! VIKTIGT

- *Lägg inget på sensorn (1) så att funktionen störs.*
- *Använd inte något rengöringsmedel på sensorn. Det kan lämna en hinna som stör funktionen.*
- *Solfilm på vindrutan kan störa sensorns funktion.*

Helljus

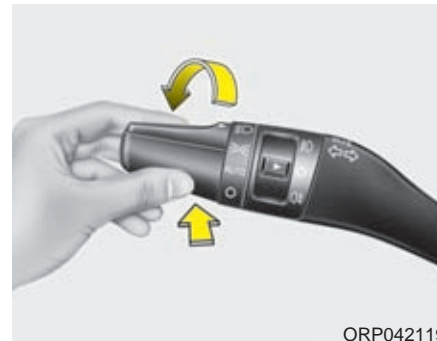

Helljusen slås på enligt nedan:

1. Vrid på ljusomkopplaren till fullt påvridet ljusläge.
 2. Fäll spaken framåt.
 3. Fäll spaken bakåt för att stänga återgå till halvjuisläge.
- Kontrollampen för helljus tänds när helljuset är påslaget.
 - För att undvika att batteriet laddas ur, undvik att ha belysning tänd när motorn är avstängd.

⚠ VARNING

För att inte blända förare i mötande fordon ska du koppla om till halvljus när strålkastarkägglan möter ljuset från ett mötande fordon.

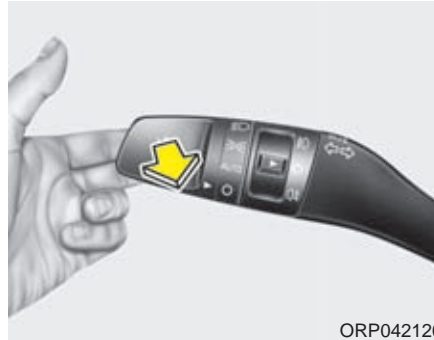
Helljusblink

ORP042120

Dra spaken mot ratten. Spaken fjädrar tillbaka till ursprungligt läge när den släpps.

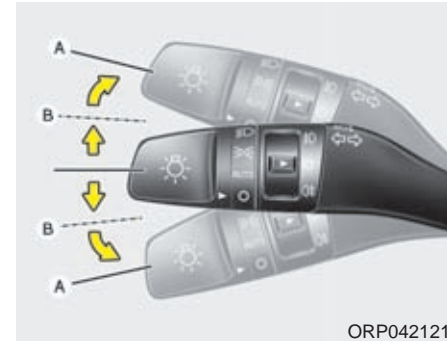
Blinkers

ORP042121

Blinkers fungerar med tändningen i läge ON.

Signalera för sväng

För spaken förbi spärrläget till A. När bilen körs rakt fram igen återgår blinkersspaken automatiskt till neutral-läget.

Signalera för filbyte

För spaken till spärrläget B. När du släpper spaken återgår den till neutral-läget.

Gröna pilar i instrumentpanelen blinkar när blinkers är aktiverade.

Komfortblinkers - Ett tryck - Tre blinkningar

För att aktivera "filbytarfunktionen" och bestämma om du vill ha 3, 5 eller 7 blinkningar, när du trycker blinkersspaken till (inte förbi) spärrlåget, gå till "Inställningar" i kapitel 4.

*** OBS**

Om någon av pilarna i panelen blinkar onormalt snabbt eller mycket långsamt är det ett tecken på att en blinkerslampa är trasig eller något annat elfel.

Dimljus fram



Tänd dimljusen så här:

1. Vrid på reglaget för att tända parkeringsljuset.
2. Vrid reglaget (1) till symbolen för dimljus.
3. Släck dimljusen genom att vrida reglaget till symbolen för dimljus och släck parkeringsljuset.

! VIKTIGT

Tänk på att dimljusen konsumerar mycket ström. Stäng därför av dem om motorn inte är igång.

Dimbakljus



Tänd dimbakljusen så här:

- Tänd först strålkastarna och vrid sedan reglaget (1) mot symbolen för dimbakljus. eller
- Tänd parkeringsljuset och dimljusen och vrid sedan reglaget mot symbolen för dimbakljus.

Släck dimbakljusen:

- Släck strålkastarna.
- Vrid reglaget mot symbolen för dimbakljus en gång till.
- Om bara parkeringsljuset och dimljusen är tända slocknar dimbakljusen samtidigt som du släcker dimljusen.

Varselljus

Varselljusen består av ett antal lysdioder eller en separat lampa. De tänds när motorn startas.

De slocknar:

1. När du tänder strålkastarna eller dimljusen.
2. När du stänger av motorn.

Nivåreglering av strålkastarna

Typ manuell

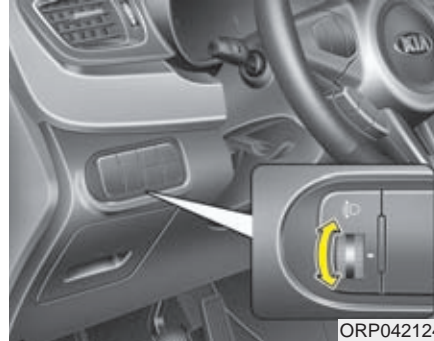

Strålkastarna ska justeras i höjd, beroende på hur bilen är lastad, för att inte andra trafikanter ska bländas. Se tabellen.

Last i bilen	Reglagetets läge
Endast förare	0
Med passagerare fram	0
Passagerare fram + passagerare i 3:e sätetraden	1
Åkande på alla platser i bilen	1
Åkande på alla platser i bilen + Max last	3
Förare och full last	3

Automatisk nivåreglering av strålkastarna

Systemet justerar strålkastarna beroende på hur bilen är lastad.

Detta medför optimal strålkastarriktning under alla förhållanden.



VARNING

Om den automatiska nivåregleringen inte fungerar, se till att få systemet kontrollerat. Vi rekommenderar att du vänder dig till en Kia-verkstad

Undvik att utföra reparation i systemet själv.

VINDRUTETORKARE OCH SPOLARE

Spakens lägen/ vindrutespolare

■ Typ A

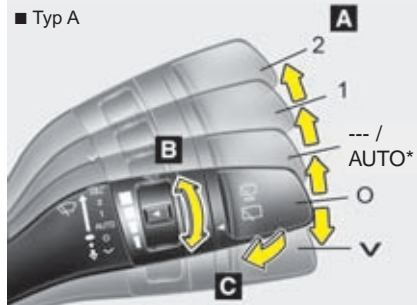

Bakrutetorkare/ spolare

■ Typ A'

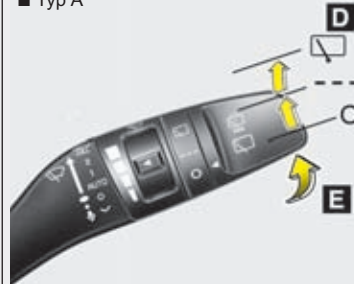

A : Reglering av torkarna

- MIST / ✓ – Enstaka torkarslag
- OFF / O – Från
- INT / --- – Intervalltorkare
AUTO – Automatiska vindrutetorkare
- LO / 1 – Normal torkarhastighet
- HI / 2 – Snabb torkarastighet

B : Intervalltorkning/tidinställning

C : Spolning med ett par torkarslag (fram)

■ Typ B

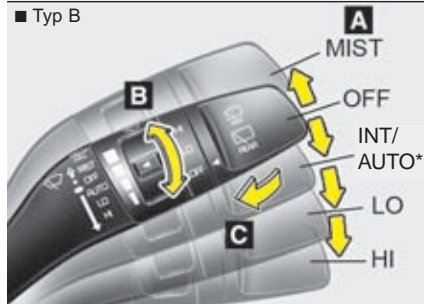

■ Typ B'

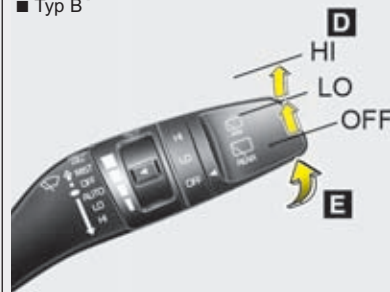

D : Reglering av bakrutetorkare/spolare

- HI / ✓ – Snabb torkarastighet
- LO / --- – Normal torkarhastighet
- OFF / O – Från

E : Spolning med ett par torkarslag (bak)

ORP042125/ORP042125L/ORP042126/ORP042126L

Vindrutetorkare med regnsensor

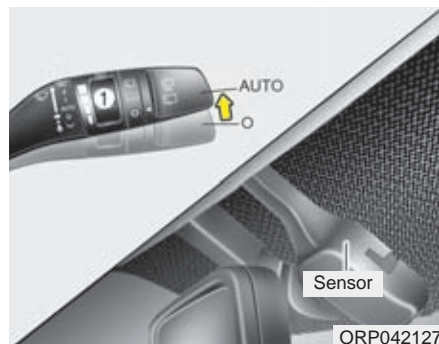

Regnsensorn är placerad upptill på vindrutan. Den känner av om det kommer fukt (regn eller snö) på rutan och startar då torkarna samt anpassar hastigheten efter mängden.

Du kan manuellt justera torkarintervallerna genom att vrida på ringen (1). Torkarna slår ett slag om reglaget är i AUTO-läge när tändningen slås på, om reglaget förs till AUTO-läge eller om dess hastighetsvred vrids uppåt i AUTO-läge med tändningen tillslagen.

! VIKTIGT

När tändningen är i läge ON och sensorns reglage i läge AUTO, tänk på följande.

- Vidrör inte den del av vindrutan där sensorn är monterad.
- Torka inte av rutans överkant med en fuktig svamp eller trasa.
- Tryck inte mot vindrutan.

! VIKTIGT

Se till att reglaget är i läge OFF (O) när bilen ska tvättas i annat fall kan torkarna skadas.

Lossa inte på kåpan som är placerad över sensorn. Om du är oförsiktig och skadar några komponenter i sensorenheten, omfattas de skadorna inte av nybilsgarantin.

När bilen startas vintertid bör torkarna inte vara i AUTO-läget. Gör också ren rutan från snö och is innan du använder vindrutetorkarna.

Vindrutetorkarnas läge

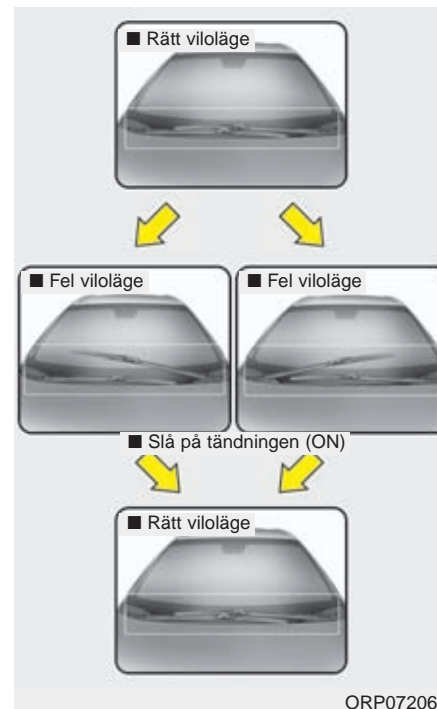

Om du slagit från tändningen (OFF) när torkarna inte varit i viloläge, stäng av torkarna och slå på tändningen (ON) så går torkarna till viloläget.

Beträffande vindrutetorkarnas läge:

- I en automatisk biltvätt ska torkarna stå rakt uppåt. Stäng av tändningen (OFF) när torkarna har det läget.
- Försök inte att manuellt föra torkarmarna över vindrutan.
- När torkarna sveper och är i viloläge ska vänster torkarblad alltid vara överst.

Om torkarbladens rörelse hindras, kommer en säkerhetsfunktion att stänga av strömmen till torkarmotorn.

När torkarbladen kan röra sig igen återställs motorn automatiskt när tändningen är i läge ON:

Hög torkarhastighet (5 minuter) →
Normal torkarhastighet (5 minuter) →
Intervalltorkning (5 minuter) → OFF eller
O (Stopp).

* OBS

Om torkarmotorn inte går igång, rekommenderar vi att du vänder dig till en Kia-verkstad.

Om torkarna är igång och du t ex kör in i en tunnel och rutan blir torr kan torkarnas hastighet tillfälligt sänkas för att inte motorn ska överbelastas och bladen slitas i onödan.

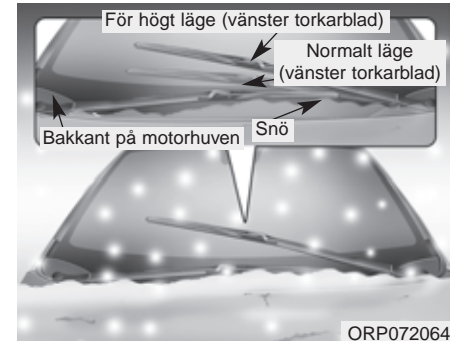

Om höger torkarblad inte kan svepa ner maximalt på grund av snö på huvan, kommer sveprörelsen för vänster torkarblad (försarsidan) att begränsas för att bladen inte ska haka i varandra.

Vindrutespolare (fram)

■ Typ A

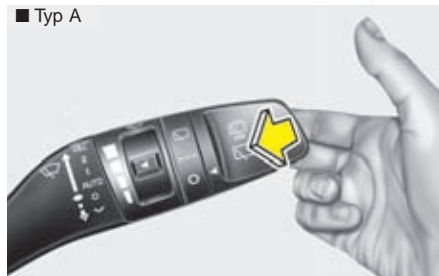

ORP042128

■ Typ B

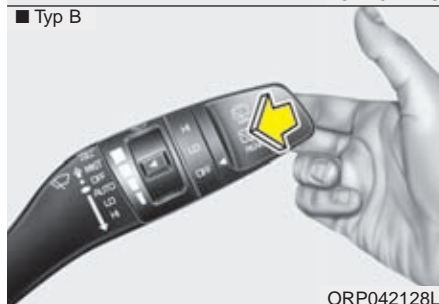

ORP042128L

Dra spaken mot ratten för att spola vindrutan.

Om torkarna är avstängda kommer de att svepa tre gånger över rutan när du slutat spola och sedan stanna.

Om torkarna är igång fortsätter de torka när du släpper spaken.

Om spolaren inte fungerar, kontrollera först om det finns spolärsvätska i behållaren och fyll på om det behövs. Se kapitel 7.

! VIKTIGT

Spolarens pumpmotor kan skadas om du försöker spola när det inte finns vätska i behållaren.

! VARNING

Om det är minusgrader, spola inte vindrutan förrän den är uppvärmd. I annat fall riskerar du att få isbildning på rutan så att sikten skymms.

! VIKTIGT

- *Torkarna kan skadas om du låter dem svepa över rutan när den är torr.*
- *Tvätta inte torkarbladen med bensin, fotogen, thinner eller något lösningsmedel, de kan skadas.*
- *För inte torkarna manuellt över rutan, de kan skadas.*

Strålkastarspolare

ORP042193

Spolning av strålkastarna sker samtidigt som vindrutans spoljas.

*** OBS**

- Kontrollera lite då och då att spolningen av strålkastarna fungerar och att strålkastarglasen blir rena.
- Om du spolat strålkastarna måste du vänta 15 minuter innan du kan göra det igen.

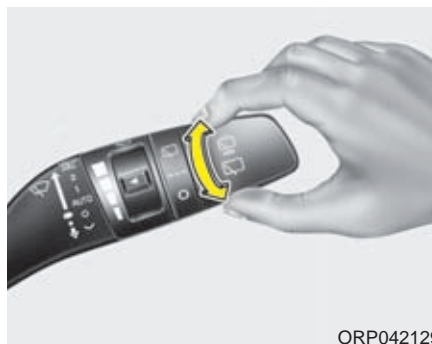
Bakrutetorkare/spolare

ORP042129

Vrid på yttre änden av spaken som sitter på höger sida av rattstängan.

HI /  – Snabb torkarhastighet
 LO / --- – Normal torkarhastighet
 OFF / O - Allt avstängt.



ORP042130

Tryck spaken framåt för att spola spolärvätska på bakrutan, bakrutetorkaren kommer automatiskt att slå 1-3 slag.

INRE BELYSNING

! VIKTIGT

Tänk på att inte ha innerbelysningen tänd för lång tid om motorn inte är igång. Batteriet laddas ur.



VARNING

Ha inte innerbelysningen tänd vid mörkerkörning. Ljuset försämrar mörkerseendet.

Automatisk släckning

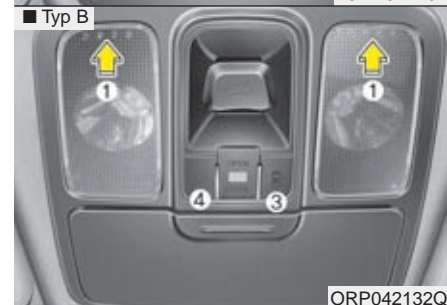
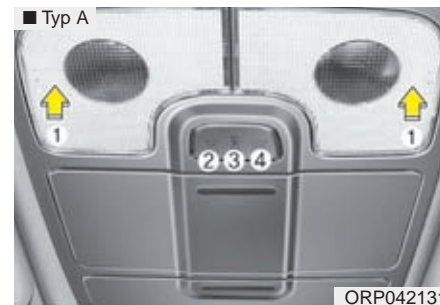

- När alla dörrar är helt stängda och du låser dörarna med fjärrkontrollen/ Smart Key kommer innerbelysningen att slockna efter några sekunder.
- Om du har stängt av motorn och inte gör någonting så slocknar innerbelysningen automatiskt efter 20 minuter.

Läslampor



Tryck på lampglaset (1) för att tända och släcka läslamporna.

När du tänd en läslampa lyser den tills du släcker den genom att trycka på glaset en gång till.

-  (2) : Med knappen nedtryck i detta läge är innerbelysningen släckt.
-  (3) :
Knappen i mittläget.
- Belysningen tänds när en dörr öppnas. När dörrarna låses upp med fjärrkontroll/ Smart Key tänds innerbelysningen och lyser i ca 30 sekunder om ingen dörr öppnas.
- Om en dörr står öppen med tändningen i läge ACC eller LOCK/OFF är belysningen tänd i 20 minuter.
- Om en dörr står öppen med tändningen i läge ON släcks inte innerbelysningen efter en viss tid.
Det betyder att batteriet kan laddas ur.
- Ljuset slocknar direkt när tändningen är i läge ON och alla dörrar är stängda.
-  (4) : Innerbelysningen lyser konstant med knappen i detta läge.

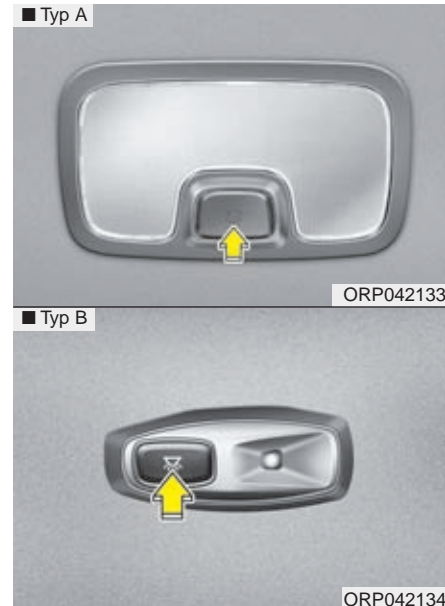

Innerbelysning



Tryck på knappen för att välja ON eller OFF.

Make up-spegel med belysning



-  : Tryck på symbolen för att tända.
-  : Tryck på O för att släcka.

! VIKTIGT - Make up-spegel med belysning

- *Släck lampan innan du viker upp solskyddet.*
- *Om lampan är tänd under en längre tid och motorn inte är igång kan batteriet laddas ur.*

Bagagerumslampa

■ Fast



■ Portabel

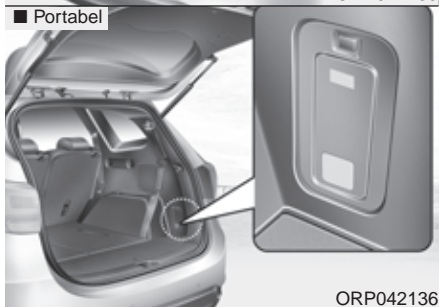

Lampan tänds när bakluckan öppnas och släcks när den stängs

ESKORT- OCH VÄLKOMSTBELYSNING

Tänd strålkastarna med fjärrkontrollen/Smart Key

Om du närmar dig bilen och reglaget för belysningen är i läge AUTO och alla dörrarna samt bakluckan har stängts helt. Då kan du tända strålkastarna så att de lyser i 15 sekunder. Gör så här:

Tryck på lås-upp-knappen på din fjärrkontroll/Smart Key.

Om du trycker på lås-knappen släcker du strålkastarna.

Innerbelysningen

När innerbelysningens knapp är i läge DOOR och alla dörrarna samt bakluckan har stängts, tänds innerbelysningen:

- Bil med startnyckel
När du trycker på fjärrkontrollens lås-
upp-knapp.
- Bil med START-knapp
 - När du trycker på lås-upp-knappen på din Smart Key.
 - När du trycker på knappen på dörrhandtaget och du har din Smart Key med dig.

Om du trycker på lås-knappen slocknar ljuset direkt.

Instegsbelysning/välkomstbelysning

Lampor i de yttre backspeglarna tänds och lyser upp marken intill bilen i ca 15 sekunder i följande fall:

- Bil med startnyckel
När du trycker på fjärrkontrollens lås-
upp-knapp.
- Bil med START-knapp
 - När du trycker på lås-upp-knappen på din Smart Key.
 - När du trycker på knappen på dörrhandtaget och du har din Smart Key med dig.
 - När du är nära bilen och har din Smart Key med dig.

Om du trycker på lås-knappen slocknar ljuset direkt.

BAKRUTEDEFROSTER

! VIKTIGT

Rengör aldrig bakrutan med något annat än mjuka trasor eller en svamp och torka insidan utmed värmetrådarna så att de inte skadas. Använd ett vanligt fönsterputsmedel.

* OBS

För att avfrosta vindrutan, se längre fram i detta kapitel.

Bakrutedefroster



Defrostern fungerar endast när motorn är igång. Kontrolllampan i knappen visar när den är på.

Tryck på knappen, som pilen visar, för att sätta på bakrutedefrostern. Tryck en gång till för att stänga av den.

* OBS

- Om bakrutan är täckt av snö och is bör du först sopa av och skrapa ren den.
- Bakrutedefrostern stängs automatiskt av efter ca 20 minuter eller när du stänger av motorn.

Eluppvärmda yttre backspeglar

Knappen för bakrutedefrostern kopplar även på värmen i backspeglarna.

Uppvärmning av vindrutans underkant

Värmen i vindrutans underkant (torkarnas parkeringsläge) kopplas på samtidigt som bakrutedefrostern.

MANUELL KLIMATANLÄGGNING



1. Fläktreglage
2. Luftkonditionering
3. Bakrutedefroster
4. Val av luftriktning

5. Friskluft/återcirkulation
6. Temperaturreglage
7. Vindrutedefroster

ORP042140

- A. Defrostermunstycken
- B. Justerbara munstycken
- C. Luftkanaler mot golvet
- D. Justerbara munstycken
- E. Luftkanaler mot golvet i baksätet
- F. Justerbara munstycken för baksätet

Värme och luftkonditionering

1. Starta motorn.
2. Välj luftriktning.
För optimal värme alternativt kyla:
 - Varmt : 
 - Kallt: 
3. Välj temperatur.
4. Välj friskluft.
5. Justera fläkthastigheten.
6. Starta luftkonditioneringen om kupén behöver kylas eller om luften behöver avfuktas.

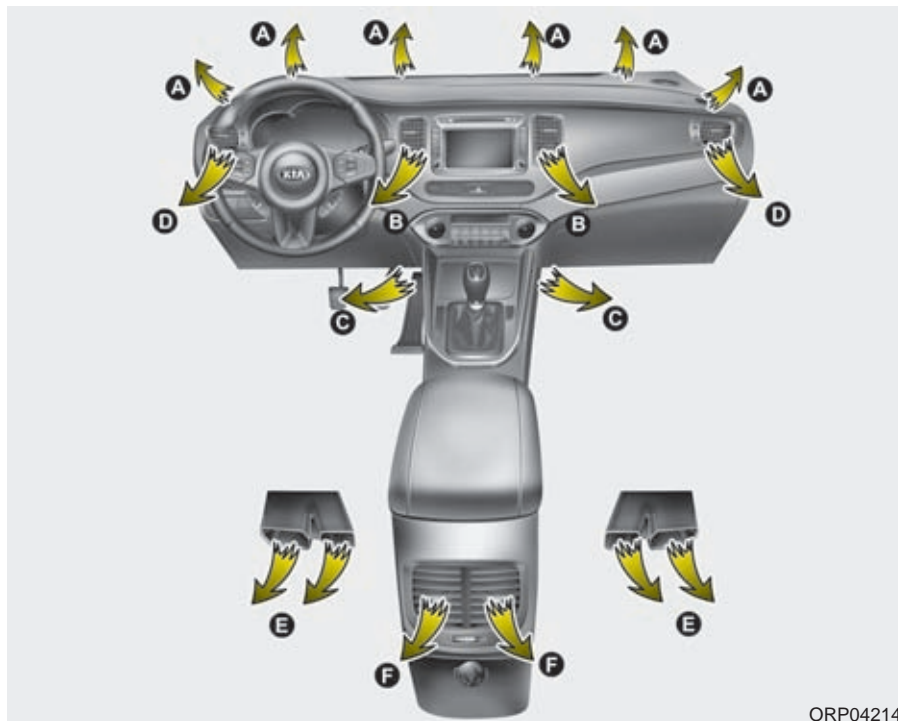

ORP042141

Val av luftriktning



ORP042142

Med knapparna väljer du hur du vill att luftströmmarna ska fördelas i kupén. De tre olika knapparnas funktioner: Defroster, luftström mot huvudet och luftström mot golvet. De olika möjligheterna till luftfördelning framgår av den följande beskrivningen.



Luft mot huvudet (B, D och F)

Luft strömmar genom munstyckena B och D. Rikta luftströmmarna enligt önskemål med de justerbara munstyckena.

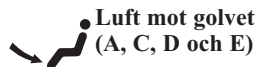

Luft mot golvet (A, C, D och E)

Huvuddelen av luften strömmar mot golvet i fram- och baksätet genom munstyckena C och E. En mindre del luft strömmar genom munstyckena A och D.



Defroster (A och D)

Huvuddelen av luften strömmar mot vindrutan genom munstyckena A. En mindre del luft strömmar genom sidorutornas munstycken D.

Inställningsmöjligheter:

- huvud (هـ) + golv (و)
- huvud (هـ) + defroster (د)
- golv (و) + defroster (د)
- huvud (هـ) + golv (و) + defroster (د)

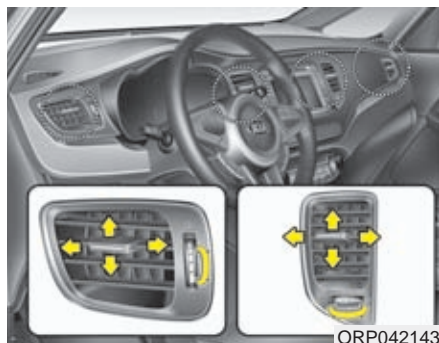

Ventilationsmunstyckena B och D i instrumentpanelen

Du riktar luften med reglaget mitt i munstyckena. Med rullreglaget öppnar och stänger du munstyckena samt reglerar luftmängden.

Temperaturreglage

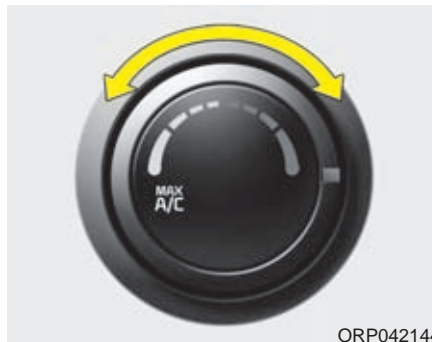

Med temperaturreglaget ställer du in önskad temperatur på den inströmmande luften.

Friskluft/återcirkulation



Tryck på vänstra knappen för att få luften i kupén att återcirkulera.
Tryck på högra knappen för att få friskluft.

Återcirkulation

När återcirkulation är vald så återcirkuleras kupélufven genom systemet och värms upp eller kyls av beroende på temperaturval.

Friskluft

När friskluftsläge är valt tas luften utifrån och värms upp eller kyls beroende på temperaturval.

*** OBS**

Välj inte inställningen för återcirkulation för en längre period. Det finns risk för imma på rutorna och dessutom blir luften efter en tid unken. Den blir också mycket torr eftersom luftkonditioneringen avfuktar luften.

⚠ VARNING

- Långvarig inställning för återcirkulation kan orsaka att rutorna immar igen.
- Långvarig inställning för återcirkulation orsakar trötthet eftersom kupélufven blir syrefattig. Välj därför återcirkulation endast under kortare tid, t ex i tunnlar och i samband med körning i köer.

Fläktreglage

Fläkten går bara med tändningen i läge ON.

Vrid reglaget åt höger för att höja och till vänster för att sänka fläkthastigheten.

Stäng av kupéfläkten



Vrid fläkttreglaget till 0.

Luftkonditionering





Tryck på knappen för att koppla in luftkonditioneringen. Lampan i knappen tänds. Tryck en gång till för att stänga av (lampan slocknar).

Inställningar för värme, ventilation och kyla

Ventilation

1. Välj luftriktning mot huvudet .
2. Välj friskluft.
3. Ställ in önskad temperatur.
4. Välj fläkthastighet.

Värme

1. Välj luftriktning mot golvet .
2. Välj friskluft.
3. Ställ in önskad temperatur.
4. Välj fläkthastighet.
5. Om luften behöver avfuktas, starta luftkonditioneringen.
 - Om vindrutan blir immig justera luftriktningen till .

Några tips

- För att undvika att damm och dålig luft sugs in i kupén, välj återcirkulation en kort stund och koppla sedan över till friskluft.
- Håll ventilationsgallren framför vindrutan rena från löv, skräp och snö så att frisk luft kan ledas in i kupén.
- För att undvika imma på vindrutan, välj friskluft och luftriktning genom defrostermunstyckena samt sätt på luftkonditioneringen. Justera sedan temperatur och fläkthastighet.

Luftkonditionering

Kylmedlet* för luftkonditioneringen, är inte skadligt för miljön.

1. Starta motorn och tryck på knappen för luftkonditioneringen.
2. Välj luftriktning mot huvudet .
3. Välj friskluft eller återcirkulation.
4. Justera fläkthastighet och temperatur.

* : Kylmedlet har beteckningen R-134a eller R-1234yf beroende på nationella bestämmelser. På kylkompressorn finns en dekal som anger vilket kylmedel som finns i systemet. Se kapitel 8.

! VIKTIGT

- **Vid service av luftkonditioneringen måste alltid certifierade tekniker anlitas.**
- **Service av systemet ska utföras i en väl ventilerad lokal.**
- **Om kylkompressorn ska bytas, måste den bytas mot en helt ny som är certifierad och märkt enligt SAE Standard J2842. Se kapitel 8.**

*** OBS**

- Håll ett öga på motorns temperaturmätare om yttertemperaturen är hög och du har luftkonditioneringen på samt kör i branta uppförsbakar, tät trafik eller drar släp. Luftkonditioneringen kan orsaka att motorn överhettas. Om det händer, stäng av luftkonditioneringen.
- Rutorna ska vara stängda när luftkonditioneringen är igång. Om du har luftkonditioneringen på och öppnar sidorutorna när det är hög luftfuktighet finns det risk för kondens i bilen som i värsta fall kan skada elektroniken.

Att tänka på för luftkonditioneringen

- Om bilen stått parkerad i solen så att kupén är kraftigt uppvärmd, öppna dörrarna och vädra ur bilen innan du kör iväg.
- Luftkonditioneringen avfuktar och motverkar imbildning när det är fuktigt i luften.
- In- och urkoppling av luftkonditioneringens kompressor gör att motorns varvtal kan variera något vid tomgångskörning.
- Kör luftkonditioneringen minst 5-10 minuter varje månad för att hålla den i trim.
- När du kört bilen med luftkonditioneringen på bildas det en vattenpöl under motorrummet. Det är kondensvatten från systemet.
- Om du väljer återcirkulation och kylning för en längre stund blir luften i kupén unken.
- Ibland kan man uppleva att det kommer in fuktig luft i bilen. Det är normalt vid snabb nedkylning av kupén.

Kupéluftfilter

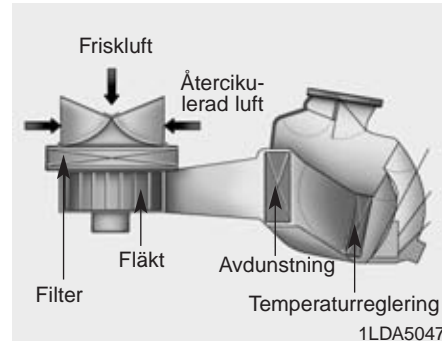

Filtret, som är placerat innanför handskfacket fångar upp pollen, sot och andra partiklar som kan sugas in i bilen via kupéfläkten.

Om filtret börjar bli alltför smutsigt minskar luftströmmarna till kupén vilket kan medföra imbildning på rutorna. Då måste filtret bytas.

* OBS

- Kupéluftfiltret ska bytas enligt anvisningarna i serviceprogrammet. Om bilen körs på dammiga vägar under s k krävande förhållanden ska filtret bytas oftare.
- Om luftflödet till kupén försämras kan filtret vara igensatt. I så fall rekommenderar vi att du vänder dig till en Kia-verkstad för kontroll av filtret.

Kontroll av kylmedel i systemet och smörjning av kompressorn

Om det inte är tillräckligt med kylmedel i systemet fungerar kylningen dåligt. Med för mycket kylmedel blir effekten också dålig.

VARNING - Kylmedel R-134a*



Eftersom det är högt tryck i systemet för luftkonditioneringen krävs det certifierade tekniker för alla servicearbeten.

Det är viktigt att rätt mängd kyl- och smörjmedel används. I annat fall finns det risk för både personskador och skador på kylsystemet.

VARNING - Kylmedel R-1234yf*



Kylmedlet är eldfarligt och det är högt tryck i systemet för luftkonditioneringen. Därför krävs det certifierade tekniker för alla servicearbeten.



Det är viktigt att rätt mängd kyl- och smörjmedel används. I annat fall finns det risk för både personskador och skador på kylsystemet.

*: Kylmedlet har beteckningen R-134a eller R-1234yf beroende på nationella bestämmelser. På kylkompressorn finns en dekal som anger vilket kylmedel som finns i systemet. Se kapitel 8.

AUTOMATISK KLIMATANLÄGGNING MED 2 TEMPERATURZONER

■ Typ A



1. Temperaturreglage för förarsidan.
2. AUTO-knapp
3. Fläkthastighet - Öka
4. Fläkthastighet - Minska
5. Display
6. Luftkonditionering
7. Friskluft/återcirkulation
8. Temperaturreglage för passagerarsidan.
9. Knapp för val av separata temperaturzoner
10. OFF-knapp
11. Vindrutedefroster
12. Val av luftriktning
13. Bakrutedefroster
14. Tryck på knappen för visning av klimatanläggningens inställningar i bilens display

■ Typ B



ORP042148/ORP042149

I AUTO-läge sköts alla inställningar automatiskt

Du behöver bara ställa in önskad temperatur. Klimatanläggningen arbetar för att snabbast möjligt uppnå den inställda temperaturen.



1. Tryck på AUTO-knappen
Fläkthastigheter och luftriktningar samt eventuell kylning styrs automatiskt för att uppnå den inställda temperaturen.



2. Ställ in önskad temperatur.

* OBS

- Om du vill stänga av AUTO-funktionen, tryck på någon av dessa knappar:

- Val av luftriktning
- Vindrutedefroster
- Fläktnöjning

Den valda funktionen regleras manuellt medan övriga inställningar sköts automatiskt.

- För din egen bekvämlighet och bästa effektivitet, ställ in önskad temperatur och tryck sedan på AUTO-knappen.

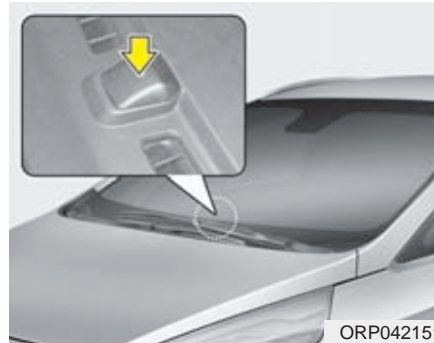

* OBS

Täck inte över sensorn som finns innanför vindrutan. Den styr temperaturregleringen.

Växla mellan AUTO och manuella inställningar

Klimatanläggningen kan justeras helt manuellt efter tycke och smak istället för att använda AUTO-knappen. I det fallet så kommer klimatanläggningen att arbeta helt efter hur man valt via knapparna i panelen.

1. Starta motorn.

2. Välj luftriktning med knapparna.

För att öka effektiviteten på värme och kyla;

-Värme : 

-Kyla : 

3. Välj temperaturinställning.

4. Välj friskluft.
5. Välj fläkthastighet.
6. Om du behöver kylning eller avfuktning, starta luftkonditioneringen. Tryck på AUTO-knappen för att återgå till automatisk kontroll av systemet.

Luftriktning

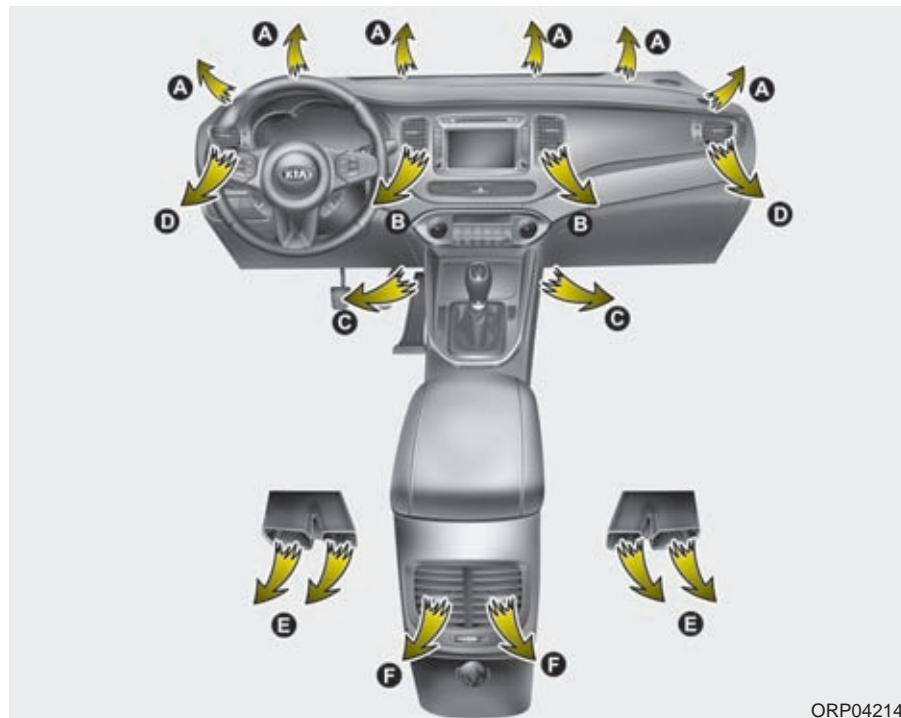

Med knapparna väljer du luftriktning som symbolerna visar. Bokstäverna inom parentes hänvisar till munstyckena som luften strömmar in i kupén genom.

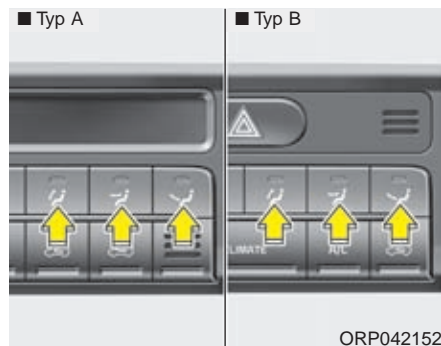

Luft mot huvudet (B, D och F)

Luft strömmar genom munstyckena B och D. Rikta luftströmmarna enligt önskemål med de justerbara munstyckena.

Luft mot golvet (A, C, D och E)

Huvuddelen av luften strömmar mot golvet i fram- och baksätet genom munstyckena C och E. En mindre del luft strömmar genom munstyckena A och D.

Defroster (A och D)

Huvuddelen av luften strömmar mot vindrutan genom munstyckena A. En mindre del luft strömmar genom sidorutornas munstycken D.

Inställningsmöjligheter:

- huvud (هـ) + golv (و)
- huvud (هـ) + defroster (د)
- golv (و) + defroster (د)
- huvud (هـ) + golv (و) + defroster (د)

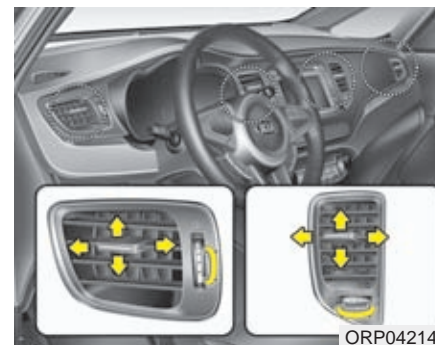

Ventilationsmunstyckena B och D i instrumentpanelen

Med reglaget i mitten riktar du luftströmmen. Med reglaget i underkant/på sidan öppnar och stänger du samt reglerar luftmängden.

Temperaturreglage



Det är separata reglage för höger och vänster sida.

Temperaturen kan ställas in i steg om halva grader.

Vrid reglagen maximalt åt vänster för lägsta temperatur (Lo) och till höger för högsta temperatur (Hi).

När inställningen är Lo kommer luftkonditioneringen att vara igång hela tiden.



Individuell justering av temperaturen för förare och främre passagerare

1. Tryck på DUAL-knappen för att kunna justera förar- och passagerarsidan individuellt. Man kan även aktivera DUAL-inställningen genom att vrida på passagerarens temperaturreglage.
2. Justera temperaturen för höger och vänster sida med de två temperaturreglagen.

Samtidig reglering av temperaturen för förare och främre passagerare

1. Tryck ytterligare en gång på DUAL-knappen för att avaktivera DUAL-inställningen. Passagerarsidans temperatur kommer då automatiskt att ställas in till samma som förarens.
2. Vid justering av förarens temperaturreglage så justeras båda sidor till samma temperatur.

Ändring av temperaturskala

Du kan ändra temperaturskala mellan Celsius och Fahrenheit :

Håll in OFF- och AUTO-knapparna samtidigt i minst 3 sekunder.

Om batteriet skulle laddas ur eller kopplas ur så återgår temperaturvisningen automatiskt till Celsius.

* OBS

- Om batteriet varit urladdat eller bortkopplat kommer visningen att vara i °C när temperaturmätaren får ström igen.
- Om du återansluter batteriet efter att det varit bortkopplat eller om det laddats upp efter att ha varit urladdat, kommer displayen inledningsvis att visa 22°C.

Friskluft/återcirkulation

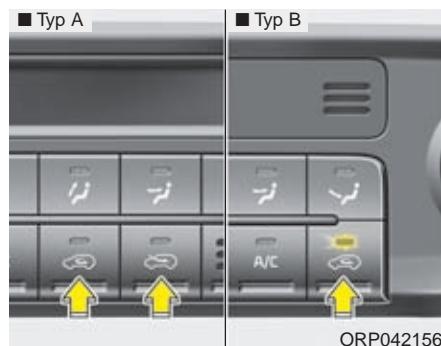

Tryck på knapparna för att välja mellan friskluft och att kupélufven återcirkulerar.

Återcirkulation

■ Typ A, B När återcirkulation är vald så återcirkuleras kupélufven genom systemet och värms upp eller kyls av beroende på temperaturval. Lampan i knappen lyser.



Friskluft

■ Typ A När friskluftsläge är valt tas luften utifrån och värms upp eller kyls beroende på temperaturval. Lampan i knappen är släckt.



■ Typ B



* OBS

Välj inte inställningen för återcirkulation för en längre period. Det finns risk för imma på rutorna och dessutom blir luften efter en tid unken. Den blir också mycket torr eftersom luftkonditioneringen avfuktar luften.

VARNING

- Långvarig inställning för återcirkulation kan orsaka att rutorna immar igen.
- Långvarig inställning för återcirkulation ger unken luft och orsakar trötthet eftersom kupélufven blir syrefattig. Välj därför återcirkulation endast under kortare tid, t ex vid körning i tunnlar och i samband med körning i köer.

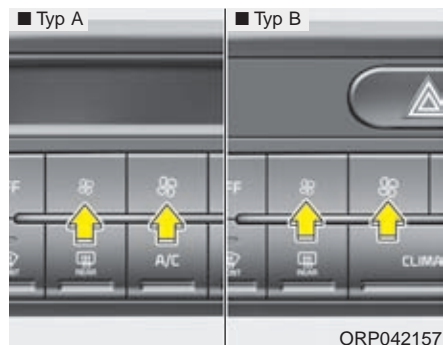
Fläkttreglage

Du sänker fläkthastigheten med den vänstra (☼) knappen och höjer den med den högra (☼) knappen.

Tryck på OFF-knappen för att stänga av fläkten.

Luftkonditioneringen

Tryck på A/C-knappen för att sätta på luftkonditioneringen. Kontrolllampan tänds.

Tryck en gång till på knappen för att stänga av.

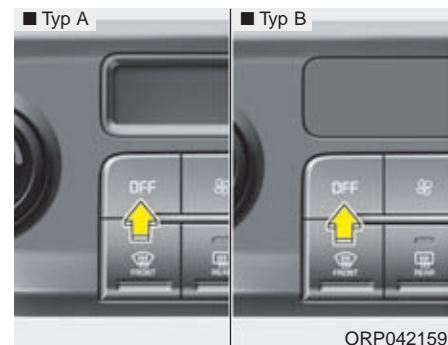
OFF-knappen

När du trycker på OFF-knappen stängs klimatanläggningen av. Men det går att välja luftriktning för den luft som strömmar in, så länge tändningen är i läge ON.

Välj visning av klimatanläggningens inställningar (Typ B)



ORP042160



Tryck på knappen så visas klimatanläggningens inställningar i displayen.

Inställningar för värme, ventilation och kyla

Ventilation

1. Välj luftriktning mot huvudet .
2. Välj friskluft.
3. Ställ in önskad temperatur.
4. Välj fläkthastighet.

Värme

1. Välj luftriktning mot golvet .
 2. Välj friskluft.
 3. Ställ in önskad temperatur.
 4. Välj fläkthastighet.
 5. Om luften behöver avfuktas, starta luftkonditioneringen.
- Om vindrutan blir immig justera luftriktningen till  eller .

Några tips

- För att undvika att damm och dålig luft sugas in i kupén, välj återcirkulation en kort stund och koppla sedan över till friskluft.
- Håll ventilationsgallren framför vindrutan rena från löv, skräp och snö så att frisk luft kan ledas in i kupén.
- För att undvika imma på vindrutan, välj friskluft och luftriktning genom defrostermunstyckena samt sätt på luftkonditioneringen. Justera sedan temperatur och fläkthastighet.

Luftkonditionering

Kylmedlet* för luftkonditioneringen är inte skadligt för miljön.

1. Starta motorn och tryck på knappen för luftkonditioneringen.
2. Välj luftriktning mot huvudet .
3. Välj friskluft eller återcirkulation.
4. Justera fläkthastighet och temperatur.

*: Kylmedlet har beteckningen R-134a eller R-1234yf beroende på nationella bestämmelser. På kylkompressorn finns en dekal som anger vilket kylmedel som finns i systemet. Se kapitel 8.

! VIKTIGT

- **Vid service av luftkonditioneringen måste alltid certifierade tekniker anlitas.**
- **Service av systemet ska utföras i en väl ventilerad lokal.**
- **Om kylkompressorn ska bytas, måste den bytas mot en helt ny som är certifierad och märkt enligt SAE Standard J2842. Se kapitel 8.**

* OBS

- **Håll ett öga på motorns temperaturmätare om ytttemperaturen är hög och du har luftkonditioneringen på samt kör i branta uppförsbakar, tät trafik eller drar släp. Luftkonditioneringen kan orsaka att motorn överhettas. Om det händer, stäng av luftkonditioneringen.**
- **Rutorna ska vara stängda när luftkonditioneringen är igång. Om du har luftkonditioneringen på och öppnar sidorutorna när det är hög luftfuktighet finns det risk för kondens i bilen som i värsta fall kan skada elektroniken.**

Att tänka på för luftkonditioneringen

- Om bilen stått parkerad i solen så att kupén är kraftigt uppvärmd, öppna dörrarna och vädra ur bilen innan du kör iväg.
- Luftkonditioneringen avfuktar och motverkar imbildning när det är fuktigt i luften.
- In- och urkoppling av luftkonditioneringens kompressor gör att motorns varvtal kan variera något vid tomgångskörning.
- Kör luftkonditioneringen minst 5-10 minuter varje månad för att hålla den i trim.
- När du kört bilen med luftkonditioneringen på bildas det en vattenpöl under motorrummet. Det är kondensvatten från systemet.
- Om du väljer återcirkulation och kylning för en längre stund blir luften i kupén unken.
- Ibland kan man uppleva att det kommer in fuktig luft i bilen. Det är normalt vid snabb nedkyllning av kupén.

Kupéluftfilter

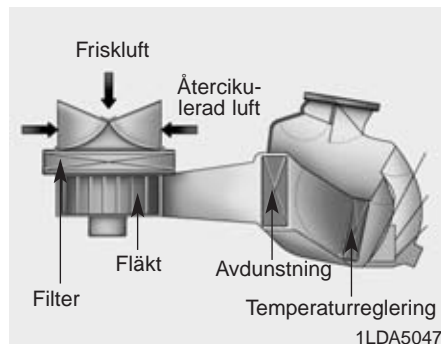

Filtret, som är placerat innanför handskfacket fångar upp pollen, sot och andra partiklar som kan sugas in i bilen via kupéfläkten.

Om filtret börjar bli alltför smutsigt minskar luftströmmarna till kupén vilket kan medföra imbildning på rutor. Då måste filtret bytas.

* OBS

- Kupéluftfiltret ska bytas enligt anvisningarna i serviceprogrammet. Om bilen körs på dammiga vägar under skrävande förhållanden ska filtret bytas oftare.
- Om luftflödet till kupén försämras kan filtret vara igensatt. Vi rekommenderar att du kontaktar en Kia-verkstad för kontroll av filtret.

Kontroll av kylmedel i systemet och smörjning av kompressorn

Om det inte är tillräckligt med kylmedel i systemet fungerar kylningen dåligt. Med för mycket kylmedel blir effekten också dålig.

VARNING - Kylmedel R-134a*



Eftersom det är högt tryck i systemet för luftkonditioneringen krävs det certifierade tekniker för alla servicearbeten.

Det är viktigt att rätt mängd kyl- och smörjmedel används. I annat fall finns det risk för både personskador och skador på kylsystemet.

 **VARNING - Kylmedel R-1234yf***



 Kylmedlet är eldfarligt och det är högt tryck i systemet för luftkonditioneringen. Därför krävs det certifierade tekniker för alla servicearbeten.

 Det är viktigt att rätt mängd kyl- och smörjmedel används. I annat fall finns det risk för både personskador och skador på kylsystemet.

*: Kylmedlet har beteckningen R-134a eller R-1234yf beroende på nationella bestämmelser. På kylkompressorn finns en dekal som anger vilket kylmedel som finns i systemet. Se kapitel 8.

INSTÄLLNING FÖR ATT TA BORT IMMA OCH IS FRÅN VINDRUTAN

VARNING - Vindrutedefroster

Välj inte  i samband med kylning av kupén och om det är mycket fuktigt i luften. Temperaturskillnaden mellan vindrutans ut- och insida kan medföra att det blir imma på utsidan med försämrad sikt som resultat. Om det finns risk för imma på utsidan av vindrutan, välj denna inställning  och sänk fläkthastigheten.

- Med max fläkthastighet och värme får du bästa defroster-effekten.
- Om du vill ha värme vid golvet samtidigt som imma och is tas bort, välj denna inställning.
- Sopa alltid bort all snö och skrapa samtliga rutor helt rena innan du kör. Skrapa försiktigt ren de yttre bakspeglarna. Men tänk på att spegelglasen är ömtåliga och lätta att repa.
- Sopa också bort snö från motorhuven och luftintaget framför vindrutan. Det motverkar imbildning på rutor.

Manuell klimatanläggning

Ta bort imma från insidan



1. Sätt igång fläkten.
2. Välj temperatur.
3. Tryck på defrosterknappen .
4. Friskluftsläge väljs automatiskt. Om friskluftsläget är valt så kommer även luftkonditioneringen att gå igång automatiskt.

Om friskluft och luftkonditionering inte väljs automatiskt, tryck in knapparna.

Smält is på utsidan



1. Kör fläkten med högsta hastighet.
2. Ställ in för hög värme.
3. Tryck på defrosterknappen .
4. Automaten väljer friskluft och startar luftkonditioneringen om det behövs.

Automatisk klimatanläggning

Ta bort is från insidan

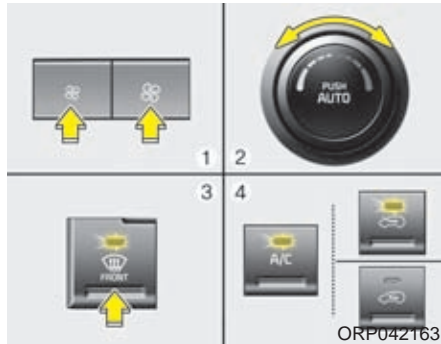

ORP042163

1. Välj önskad fläkthastighet.
2. Välj önskad temperatur.
3. Tryck på defrosterknappen .
4. Luftkonditioneringen ska starta för att justera till inställd temperatur. Friskluft väljs och fläkthastigheten regleras automatiskt.

Om luftkonditioneringen inte går igång automatiskt, starta den genom att trycka på A/C-knappen.

Om defrosterläge  väljs justeras fläkthastigheten automatiskt till högre hastighet.

Smält is på utsidan



ORP042164

1. Kör fläkten med högsta hastighet.
2. Ställ in för max värme - HIGH
3. Tryck på defrosterknappen .
4. Automatiken väljer friskluft och startar luftkonditioneringen om det behövs.

Imsensor på vindrutans insida - I bil med automatisk klimatanläggning

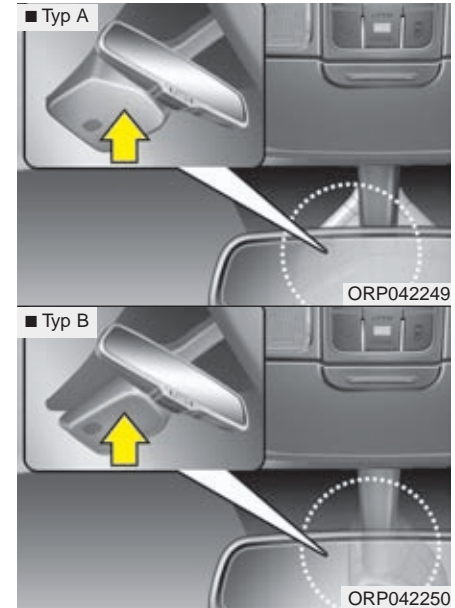

ORP042249

ORP042250

Sensorn känner av om det bildats fukt på rutans insida och aktiverar defrosteren automatiskt när klimatanläggningen är igång.

* OBS

Det kan hända att imsensorn inte fungerar normalt om yttertemperaturen är lägre än 15°.



Kontrolllampan (AUTO) lyser när imsensorn känner av imma på vindrutans insida.

Beroende på hur omfattande imbildningen är ökas effekten stegvis.

Steg 1: Luftkonditioneringen på.

Steg 2: Inställning för friskluft.

Steg 3: Luftströmmar riktas mot vindrutan.

Steg 4: Ökad luftmängd mot vindrutan.

Om bilen är utrustad med imsensor startar systemet direkt när sensorn känner av att det finns imma på vindrutan. Men om du vill koppla bort imsensorn, håll in AUTO-knappen och tryck samtidigt på knappen för vindrutedefrostern 4 gånger inom 2 sekunder. Kontrollampan blinkar 3 gånger för att markera att imsensorn är avaktiverad. För att återställa imsensorn upprepa proceduren ovan.

Om batteriet varit urladdat eller bortkopplat kommer imsensorn att fungera automatiskt när systemet för ström.

* OBS

Om du försöker stänga av AC:n manuellt via AC-knappen när auto defog är aktiverat så kommer indikatorn att blinka 3 gånger för att informera om att AC:n inte kan stängas av i detta läge.

! VIKTIGT

Ta aldrig bort kåpan som sitter över sensorn upptill på vindrutans insida. Om du gör det och känsliga komponenter skadas så kanske skadorna inte omfattas av nybilsgarantin.

CLEAN AIR - LUFTRENING



ORP042165

I bilar med den här funktionen fungerar luftreningen automatiskt med hjälp av jonisering. Kåpéluffen befrias från bakterier och känns friskare.

FÖRVARINGSFACK

! VIKTIGT

- *Lämna aldrig värdesaker i bilen.*
- *Ha alltid alla fack stängda när bilen är i rörelse. Fyll inte förvaringsfacken så att de inte går att stänga igen.*



! VARNING - Brandrisk

Förvara aldrig cigarettändare eller någon form av gasbehållare i bilen. De kan explodera om bilen står parkerad i solen och kupétemperaturen blir hög.

Mittarmstöd med förvaringsfack

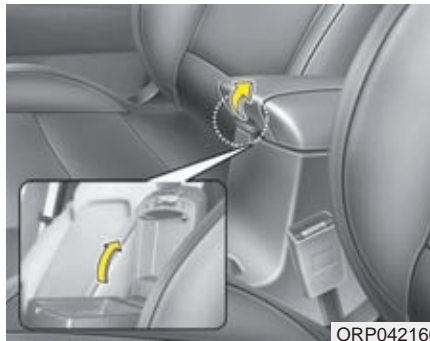

Lyft spärren när du ska öppna luckan.

Handskfack

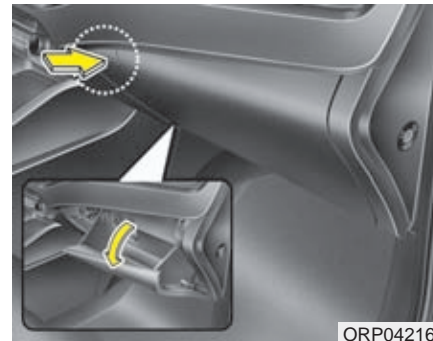

För att öppna, tryck på knappen, som pilen visar. Luckan öppnas långsamt.



! VARNING

Luckan ska alltid vara stängd under färd. I annat fall kan framsätesspassageraren skadas av den vid en eventuell kollision.



! VIKTIGT

Förvara inte färskvaror i handskfacket under en längre tid.

Handskfacket som kylfack

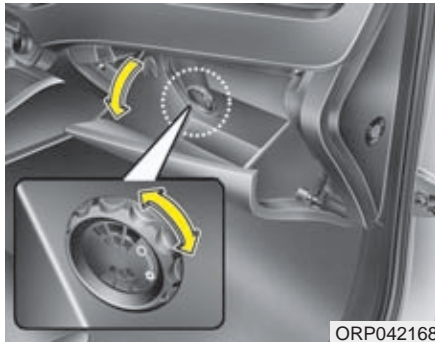

ORP042168

Med luftkonditioneringen kan du kyla handskfacket. Gör så här:

1. Sätt igång luftkonditioneringen.
2. Öppna ventilen inne i handskfacket.
3. Stäng ventilen om du inte ska använda kylfunktionen.

* OBS

Se till att ventilen inte täpps till av något föremål i handskfacket. Då blir kylningen sämre.

VARNING

Förvara inte färskvaror i kylfacket eftersom det kanske inte går att hålla konstant sval temperatur i det.

Fack för t ex solglasögon

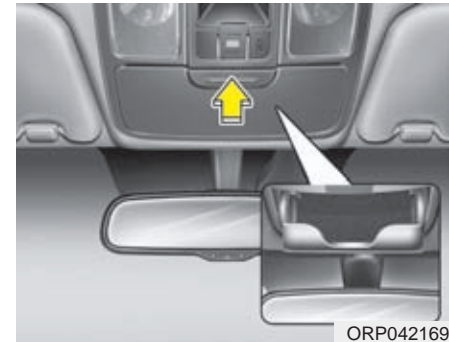

ORP042169

Facket finns i taket bakom backspeglens. Tryck på locket så öppnas det långsamt. Placera solglasögonen med glasen mot dig. Tryck på locket för att stänga.

⚠ VARNING

- Facket är enbart avsett för lätta små föremål som solglasögon. Stoppa inga tunga föremål i det.
- Föraren ska koncentrera sig på körningen och bör inte lägga i och ta ur solglasögonen när bilen är i rörelse. Dessutom kan den inre bakspeglens skymmas.
- Var försiktig när du placerar solglasögon i eller tar ut dem ur solglasögonfacket. I annat fall kan du eller facket skadas.

Förvaringsfack under bagagerumsgolvet

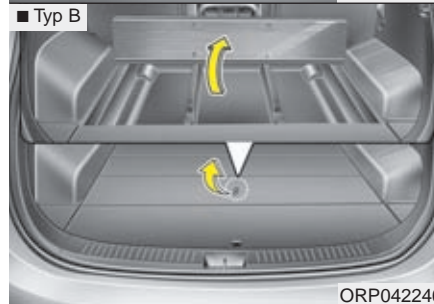
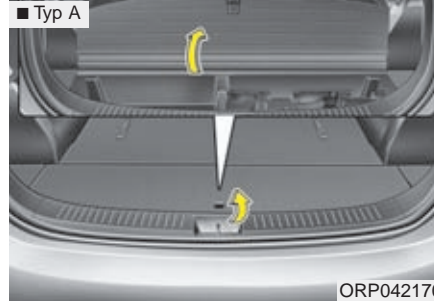

Här ryms mindre föremål som kan vara bra att alltid ha med i bilen.

- Ta tag i stroppen och lyft den bakre delen av golvet för att komma åt facket.

Förvaringsutrymme

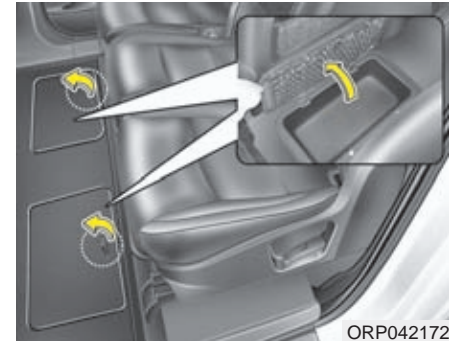

Det rymmer mindre föremål som kan vara bra att alltid ha med i bilen. Lyft som pilen visar för att komma åt facket.

KOMFORTDETALJER

Cigarettändare

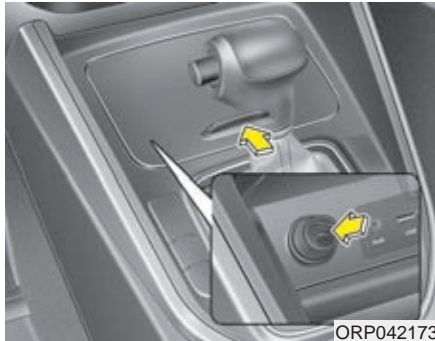

ORP042173

Cigarettändaren fungerar med tändningen i läge ON och ACC.

När du ska använda cigarettändaren:

När tändaren är klar att använda trycks den ut.

Om du måste ersätta cigarettändaren, se till att den blir en Kia original reservdel eller en godkänd motsvarighet.

Askkopp och cigarettändare är inte standard i bilar som importeras av Kia Sweden.

VARNING

- Håll inte in tändaren när den glöder. Den kan överhettas.
- Om tändaren inte åkt ut efter 30 sekunder, dra ut den för att inte riskera överhettning.

VIKTIGT

Anslut inga elektriska tillbehör i uttaget för cigarettändaren. De kan orsaka skador på uttaget eller ett elfel.

Askkopp

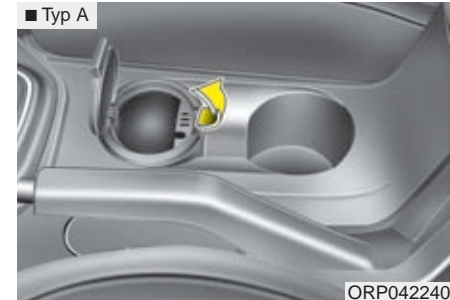

■ Typ A

ORP042240

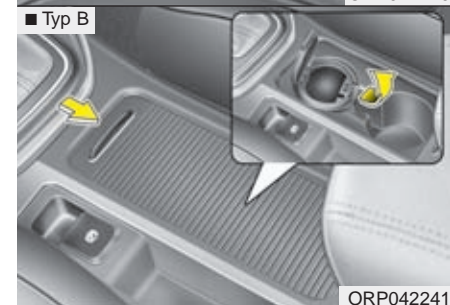

■ Typ B

ORP042241

Askkoppen är anpassad för placering i en dryckeshållare.

Askkopp och cigarettändare är inte standard i bilar som importeras av Kia Sweden.

VARNING - Brandrisk

Stoppa aldrig något brännbart i askkopparna. Det kan antändas av en glödande cigarett eller brinnande tändsticka.

VIKTIGT

Vid rengöring av utspilld vätska, undvik att göra detta vid höga temperaturer. Detta kan skada dryckeshållarens kromdel.

Dryckeshållare

VARNING - Varma drycker

- Ha aldrig muggar med heta drycker och utan lock i hållarna när bilen är i rörelse.
- Se till att flaskor, burkar, muggar etc sitter ordenligt fast i dryckeshållarna.

VARNING

Förvara inte flaskor och burkar i direkt solljus i bilen eller om kupén värms upp kraftigt av t ex solljus. Det finns risk för att flaskor och burkar exploderar.

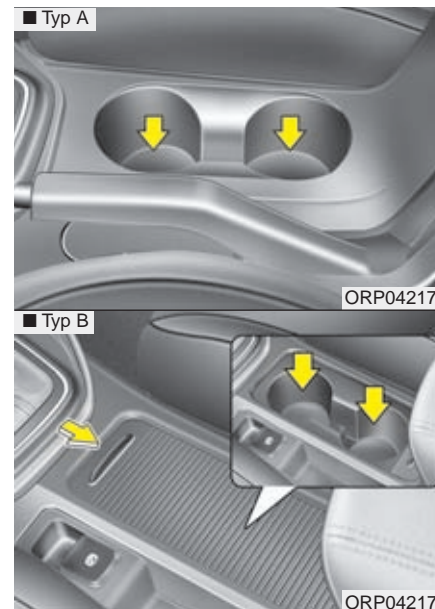

Dryckeshållare typ B är täckta av ett skjutbart lock.

Bak

■ Typ A

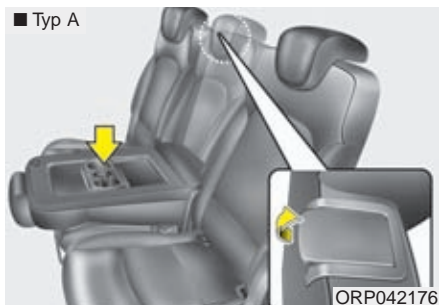

ORP042176

■ Typ B

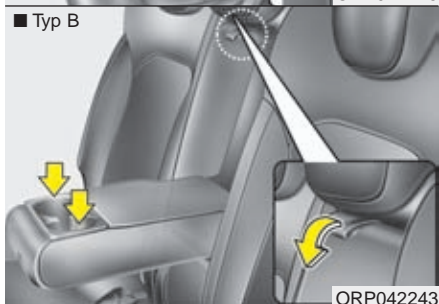

ORP042243

Dryckeshållare finns i det nedfällbara mittarmstödet.

Flaskhållare

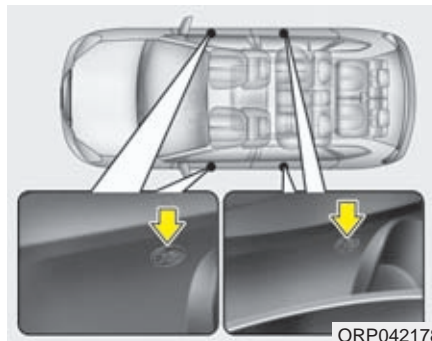

ORP042178

Om det finns flaskhållare i dörrarna - med texten "BOTTLE ONLY" - så bör inget annat än flaskor placeras i hållarna.

Eluppvärmda säten

■ Fram

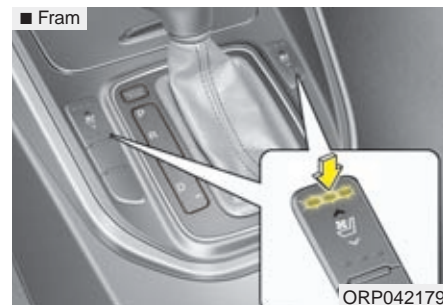

ORP042179

■ Baksätet



ORP042180

Tändningen måste vara i läge ON. Sätena fram har tre temperaturinställningar och 2:a sätesraden två.

- Temperaturen ökar stegvis för varje tryck på knappen, se nedan:

- Framsätena

OFF → HIGH (☀️☀️☀️) → MIDDLE (☀️☀️) → LOW (☀️)
(HÖG) (MEDIUM) (LÅG)

- 2:a sätesraden

OFF → HIGH (☀️☀️) → LOW (☀️)
(HÖG) (LÅG)

- Om knappen hålls nedtryckt längre än 1,5 sekunder stängs värmen av.
- Värmen stängs alltid av när du slår av tändningen.

* OBS

Temperaturen i sätena regleras av en termostat.

! VIKTIGT - Undvik skador

- Vid rengöring av klädseln på sätena får thinner, bensen, bensin eller rengöringsmedel med alkohol inte användas.
- Filter, kuddar och överdragskläder kan orsaka överhettning i de eluppvärmda sätena.
- Placera inga föremål med vassa kanter på sätet. De kan skada de värmeledande trådarna i sätet.
- Om du spillar något på sätena, torka omgående bort det.

Ventilerade framsäten

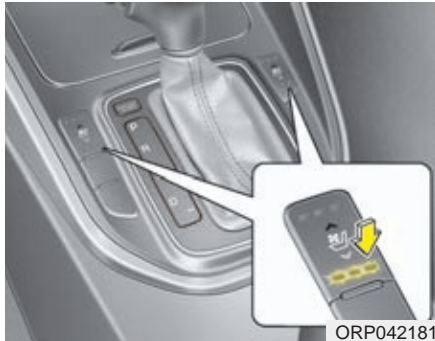

Om bilen är utrustad med ventilerade säten leds kall luft ut genom klädseln.

Om du vill ha kylning, tryck på knappen när tändningen är på (ON).

- Varje gång du trycker på knappen ändras inställningen så här:

OFF → HIGH (HÖG) → MIDDLE (MEDIUM) → LOW (LÅG)

- Om du håller knappen nedtryckt längre än 1,5 sekund stängs kylningen av.
- Det tar ca 5 minuter innan du känner av kylningen.
- Kylningen sker med den luft som finns i bilen. För att få effektiv kylning kör luftkonditioneringen samtidigt.
- Kylningen stängs alltid av när du slår av tändningen (OFF).

! VIKTIGT - Undvik skador

- *Vid rengöring av klädseln på sätena får thinner, bensen, bensin eller rengöringsmedel med alkohol inte användas.*
- *Placera inga föremål med vassa kanter på sätet. De kan skada de värmeledande trådarna i sätet.*
- *Om du spillar något på sätena, torka omgående bort det.*

Solskydd med make up-spegel

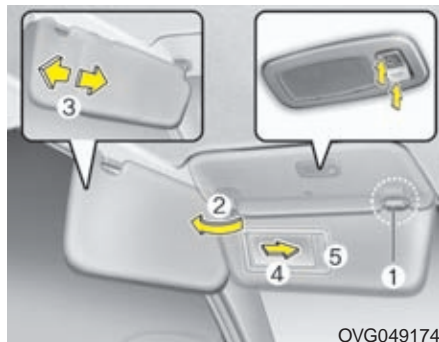

Solskyddet kan även vinklas ut mot sidorutorna (2) om det viks ner och hakas loss från det inre fästet (1). Det kan också breddas (3).

Makeup-spegeln skyddas av ett lock (4). I taket ovanför solskyddet finns belysning som tänds/släcks med en knapp. Utförligare beskrivning av lampan finns under avsnittet "innerbelysning" på en tidigare sida i det här kapitlet.

Intill spegeln finns en biljetthållare (5).

* OBS

Stäng locket för spegeln innan du fäller upp solskyddet.

! VIKTIGT - Släck lampan

Lampan vid makeup-spegeln ska vara släckt när spegeln inte används, annars kan batteriet laddas ur.

! VARNING

Justera solskyddet så att det inte stör sikten.

Uppfällbar bricka på framsätets ryggstöd

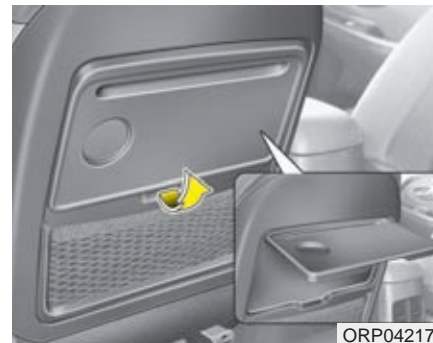

Vik upp brickan som bilden visar.

! VARNING

Ha aldrig brickan uppfälld när bilen är i rörelse.

! VIKTIGT

- Se till att brickan är nedfälld om du ska fälla ner ryggstöden i 2:a sätesraden.
- Belasta det uppfällbara bordet med max 3,5 kg.

Eluttag

■ Fram

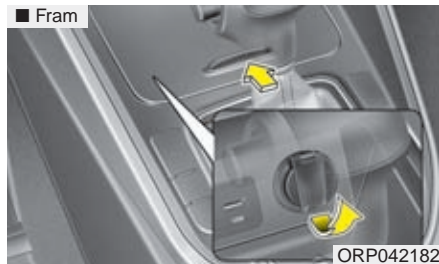

■ Vid baksätet



■ I bagageutrymmet



Anslut endast mobiltelefoner och andra tillbehör på 12 volt och max 10 A.

! VIKTIGT

- *Motorn ska vara igång när tillbehör är anslutna.*
- *Anslut tillbehör på 12 volt och max 10 A.*
- *Minimera användningen av luftkonditioneringen när ett eluttag används.*
- *Om ett tillbehör är anslutet under en lång tid när bilen står parkerad kan batteriet laddas ur.*
- *Stäng kåpan när eluttaget inte används.*
- *Använd inte elektriska tillbehör som riskerar att störa radion eller skada bilens elektronik.*

VARNING

Stoppa inte in fingrar eller främmande föremål i eluttaget och rör det inte med fuktiga händer.

AUX-, USB- och iPod-anlutningar

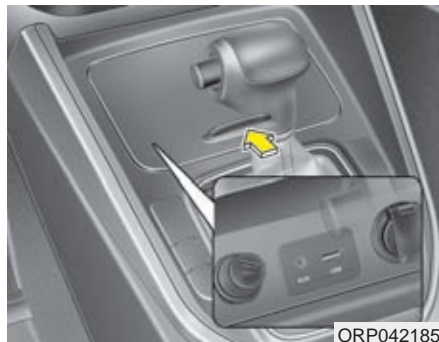

Du kan ansluta en extern ljudkälla till AUX-ingången. I USB-porten kan du ansluta ett USB-minne eller en iPod.

* OBS

Om du ansluter t ex en MP3-spelare till eluttaget kan det uppstå störningar. För att undvika störningar, använd spelarens interna batterier istället.

* iPod® är ett av Apple Inc. registrerat varumärke.

Klädkrok

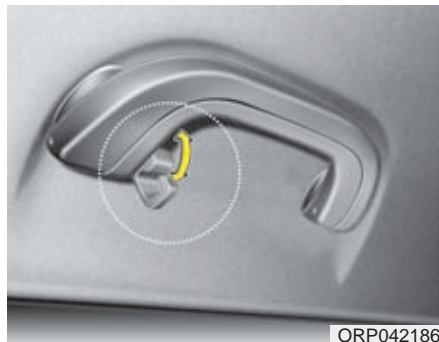

! VIKTIGT

- *Belasta inte kroken med flera tunga plagg.*
- *Var försiktig när du stänger dörrarna, så att inget kommer i kläm.*

Extra golvmattor fram

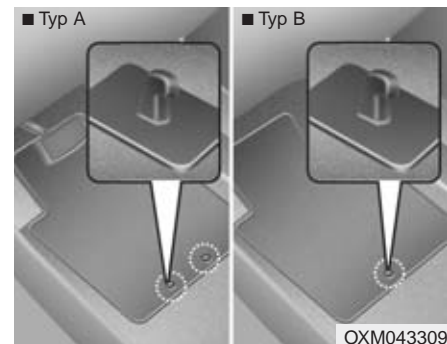

Haka fast mattorna i golvfästena så att de inte glider framåt.

⚠ VARNING

Tänk på följande när du lägger in extra golvmattor i bilen.

- Mattorna måste vara fasthakade i krokarna.
- Lägg inte in golvmattor som inte går att förankra i krokarna.
- Det får bara ligga en matta på golvet. Lägg t ex inte en gummimatta ovanpå en lös textilmatta.

VIKTIGT: Bilen är fabriksutrustad med krokar för golvmattor på golvet på förarsidan. Krokarna är till för att hålla mattan på plats så att den inte ska kunna glida in under pedalerna och hindra att de trycks ner.

Vi rekommenderar att du använder Kia original golvmattor. Då kan du vara säker på att de passar och kan fästas på ett säkert sätt.

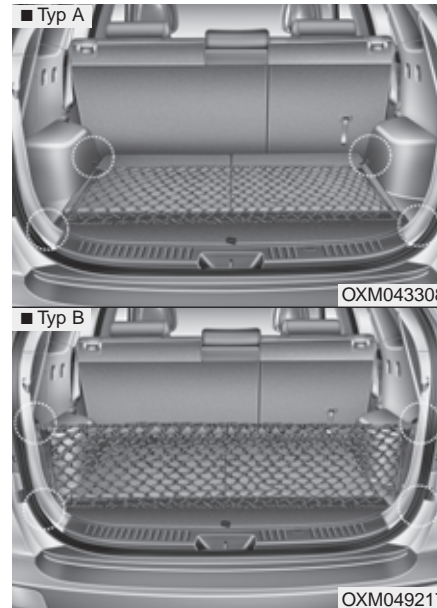
Öglor för lastförankring och lastnät

Det finns 4 fästen för nätet i bagageutrymmet.

Lastnät finns att köpa som tillbehör hos Kia-återförsäljare.

⚠ VIKTIGT

Använd nät eller surra alltid bagage så att det inte glider omkring och skadas eller skadar inredningen.

⚠ VARNING

Om du spänner nätet hårt och tappar greppet om det, kan du få en smäll i ansiktet och i värsta fall i ögonen.

Insynsskydd



ORP042191

Skyddet döljer effektivt last som finns i bagageutrymmet.

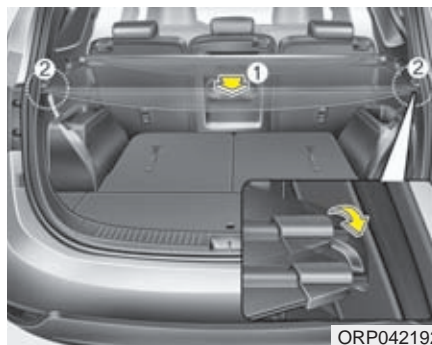

ORP042192

1. Ta tag i handtaget och dra ut skyddet.
2. Haka fast det i fästena innanför bakluckan.

* OBS

Dra ut insynsskyddet rakt, utan att vicka på det.

När du ska rulla in insynsskyddet:

1. Dra insynsskyddet bakåt och sänk ner det lite, för att lossa det från de bakre fästena.
2. Håll i det och låt det rullas in.

* OBS

Insynsskyddet fungerar som en rullgardin. Om det inte rullas in helt, dra ut det och prova igen.

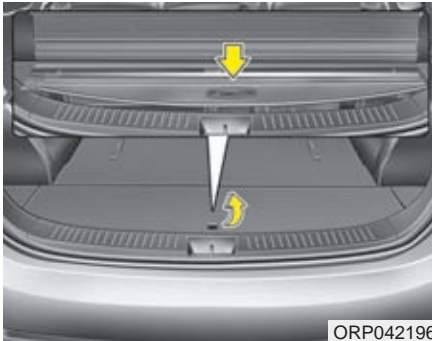
Demontering av insynsskyddet

ORP042196

1. Tryck insynsskyddet åt sidan, så lossnar det på ena sidan.
2. Lyft sedan bort skyddet.
3. Öppna det bakre facket i bagageutrymmet och spänn fast insynsskyddet där.

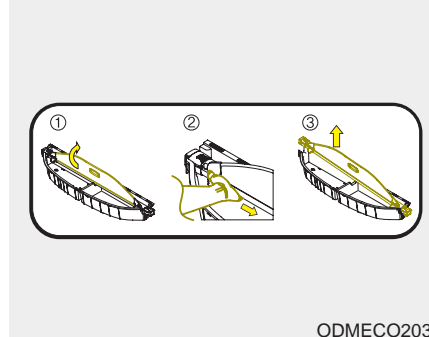
Lyft upp insynsskyddet från golvfacket

ODMECO2039

1. Lyft den bakre delen av insynsskyddet.
2. Tryck skyddet åt höger.
3. Lyft upp vänster sida först och ta bort insynsskyddet.

⚠ VARNING

- Placera inga föremål ovanpå insynsskyddet. De kastas framåt vid en häftig inbromsning eller kollision och kan skada de åkande.
- När du lastar i bagageutrymmet, placera den tyngsta föremålen längst fram och underst. Surra allt bagage nogga.

⚠ VIKTIGT

Lägg aldrig något tungt på insynsskyddet medan du lastar. Det kan skadas.

Demonterbar bagagerumslampa



1. Du kan ta loss lampan och använda den som ficklampa.
2. Tryck på knappen (1), som pilen visar, för att lossa lampan.
3. Du tändes/släcker med knappen (2) på sidan, som den nedre lilla bilden visar.

* Lampan laddas automatiskt när den sitter på plats i bilen och tändningen är i läge ON.

! VIKTIGT

1. Ta ur batterierna om du inte tänker använda lampan på länge.
2. Om du ska byta batterier måste du byta till samma typ som är uppladdningsbara. Se till att du sätter i batterierna på rätt sätt.
3. Utsätt inte lampan för fukt. Den är inte vattentät.
4. Utsätt inte lampan för hög värme.

Batteribyte

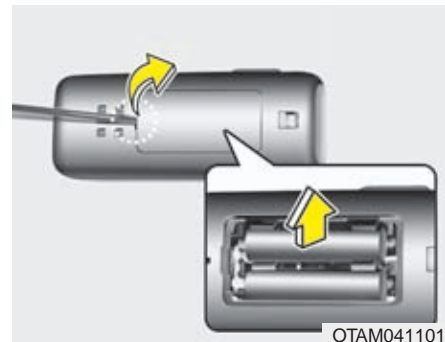

Gör så här:

1. Peta loss luckan med en spårskruvmejsel eller liknande.
2. Ersätt de förbrukade batterierna med laddningsbara av samma typ (AAA). Var noga med att batterierna sätts i med + åt rätt håll.
3. Tryck fast luckan.

Rullgardin för sidorutor

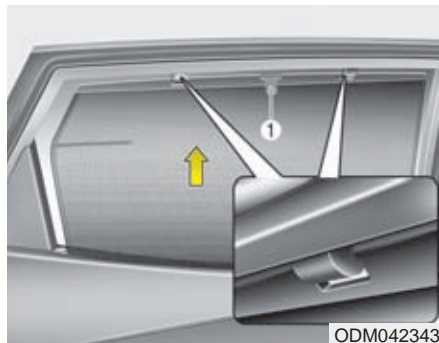

1. Ta tag i det lilla handtaget (1) och dra upp gardinen.
2. Haka fast den i de båda krokarna, som den infällda bilden visar.

* OBS

Ta ett stadigt tag i gardinen när du höjer eller sänker den, så att du inte tappar den och den rullas in snabbt och smäller i dörrsidan.

EXTERIÖR UTRUSTNING

Takrelingar

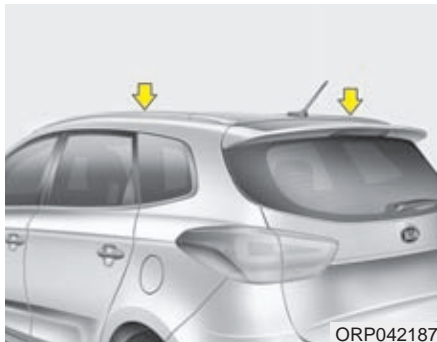

Om bilen är utrustad med takrelingar kan du komplettera med lastbågar för att kunna lasta på taket.

Lastbågar och andra tillbehör för att lasta på taket finns bl a hos Kias återförsäljare.

* OBS

- Taklastbågarna (tillval) skall placeras så vikten fördelas på ett korrekt vis.
- Om bilen har taklucka måste du se till att lasten på taket inte hindrar öppning och stängning av luckan.
- Demontera lastbågar som inte används så minskar luftmotståndet och eventuellt vindbrus.

! VIKTIGT

- *Se till att taket inte skadas om du ska frakta något på det.*
- *Låt aldrig någon del av lasten sticka ut framför, bakom eller på sidorna av bilen.*
- *När du fraktar last på taket, öppna inte takluckan.*

⚠ VARNING

- Fördela lasten så jämt som möjligt över taklastbågarna och säkra lasten ordentligt.

TAKLAST	Max 100 kg Jämnt fördelat
---------	------------------------------

Tänk på att taklasten, inklusive takbågarnas vikt, ska räknas in i den max tillåtna totalvikten.

- Det medför en säkerhetsrisk att överlasta. Det är också olagligt.
- Bilens tyngdpunkt blir högre med taklast. Undvik därför snabba manövrar så att du inte riskerar att tappa kontrollen över bilen.
- Kör sakta och ta kurvorna försiktigt när du kör med last på taket. Sidvind eller passerande bilar kan orsaka att bilen får oförutsedda kast. Var extra försiktig om du fraktar platta föremål som till exempel skivmaterial eller madrasser. Vinden kan slita loss taklasten och orsaka skador.
- För att undvika skador eller att du tappar lasten, ska du med jämna mellanrum kontrollera att den sitter ordentligt fast.

RADIO

* OBS

Om du måste byta ut en trasig Xenonlampa ska du se till att byta till en Kia original i annat fall riskerar du att få störningar på radion och eventuellt annan elektronik.

Antenn

Takantenn

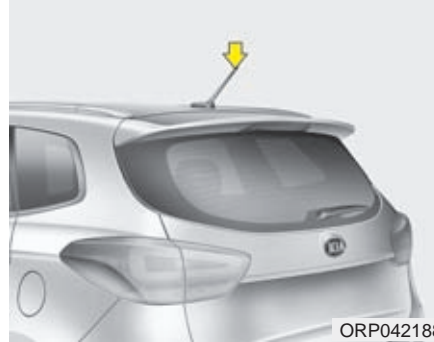

Skruva loss antennen när bilen ska köras genom en automatvätt. Skruva fast antennen ordentligt när den åter monteras.

! VIKTIGT

- *Skruva loss antennen om du ska köra in genom en låg port eller i en automatvätt, annars kan den skadas.*
- *Vik ner eller ta bort antennen före infart där den fria höjden är begränsad.*
- *Om du har last på taket, placera den inte direkt intill antennen. Mottagningen kan påverkas.*

Radioreglage på ratten



Reglage på ratten medför ökad trafiksäkerhet.

! VIKTIGT

Tryck bara på en knapp taget.

Volym (+ / -) (1)

- Tryck mot (+) för att höja volymen.
- Tryck mot (-) för att sänka volymen.

Sök (^ / v) (2)

Knappen SEEK/PRESET har olika funktioner beroende på inställningar. För följande funktioner ska knappen hållas tryckt mot symbolen (^ / v) ca 1 sekund eller mer.

RADION

Automatisk kanalsökning

CD-spelare

Snabbsökning framåt/bakåt.

Om du trycker snabbt på SEEK-knappen:

RADION

Val mellan förprogrammerade stationer.

CD-spelare

Gå till föregående/nästa spår på skivan.

Utförligare information finns på följande sidor.

Välj ljudkälla (3)

Med den här knappen väljer du ljudkälla: Radio, CD-spelare, AUX eller USB.

MUTE/Ljud på/av (4)

- Tryck på knappen för att stänga av ljudet.
- Tryck på knappen igen för att sätta på ljudet.

Radiosändningar

FM-mottagning

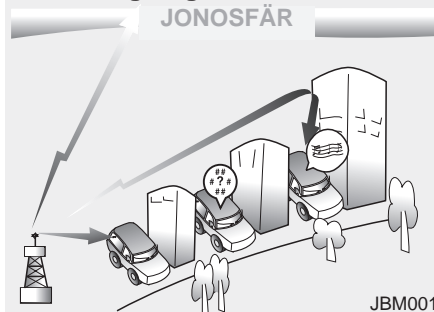

Om signaler är svaga kan det bero på att det är långt till sändaren eller att det finns byggnader eller berg som skärmar av signalen.

AM-mottagning

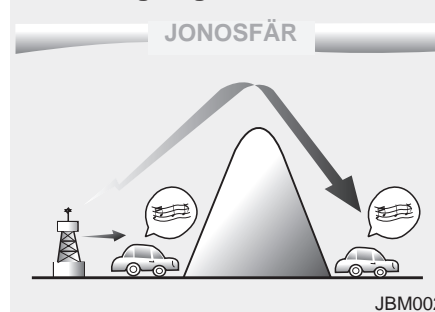

AM-mottagning

Signalerna sänds på låga frekvenser. Det medför att sändaren kan finnas längre bort än för en FM-station. AM-signaler hindras inte heller av byggnader eller berg lika mycket som FM-signaler.

FM-radiostation

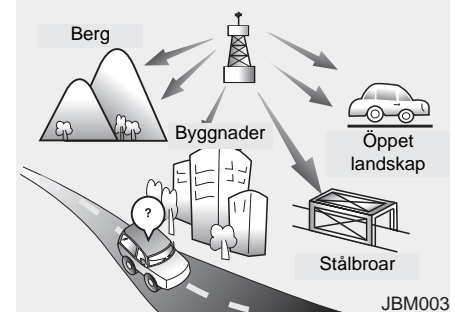

FM-mottagning

Signalerna från en FM-sändare skickas rakt ut atmosfären vilket innebär att de inte kan tas emot på långt avstånd från sändaren. De kan också störas om det finns byggnader eller berg som skärmar av signalen.

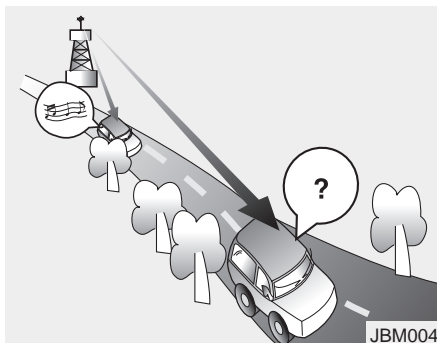

- Försämrad mottagning - Med ökat avstånd till sändaren blir signalen sämre. Sök i så fall efter en annan station.
- Svajigt ljud - Svag signal på FM-bandet eller störningar orsakade av byggnader eller berg som skärmar av signalen kan medföra att ljudet blir svajigt. Eventuellt kan det hjälpa om du minskar diskanten.

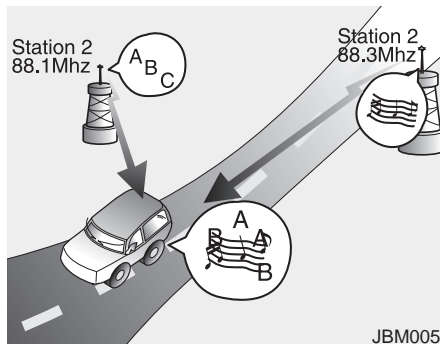

- Stationsbyte - När en FM-signal blir svagare kan en annan station på en närliggande frekvens höras i radion. Det beror på att radion söker efter den starkaste signalen. Välj en annan station om du önskar.
- Blandad mottagning - Samtidig mottagning från två eller flera stationer med närliggande frekvenser orsakar störningar. Välj så fall en station, som hörs klart och tydligt, tills problemet är över.

Mobiltelefon och kortvägsradio bilen
När du talar mobiltelefon eller använder en kortvägsradio kan det störa radiomottagningen. Det är fullt normalt.

! VIKTIGT

Vi rekommenderar att du låter montera en separat antenn för din mobiltelefon och/eller kommunikationsutrustning. I annat fall finns det risk att bilens elektronik påverkas med driftstörningar som följd.

VARNING

Om du inte har mobiltelefon med hands free bör du inte tala telefon under körning.

Hantering av CD-skivor

- Om temperaturen kupén är hög, öppna rutorna innan du börjar använda CD-spelaren.
- Det är olagligt att kopiera och spela MP3/WMA-filer
- Använd aldrig kemiska produkter vid rengöring av CD-skivor (sprayer, antistatmedel, thinner, etc). Skivan kan skadas.
- Håll alltid i kanten av CD-skivan eller hålet och ta aldrig på den blanka ytan.
- Torka noga bort fingeravtryck och damm från CD-skivorna med en mjuk, torr trasa. Torka från centrum och utåt.
- Repa inte den inspelade (den blanka) sidan av en CD-skiva och klistra inte någon etikett eller skriv på den.
- Stick aldrig in någon annat än en CD-skiva spelaren och en i taget i CD-växlare.
- Efter ha spelat en skiva lägg omedelbart tillbaka CD-skivan i fodralet så att den inte blir repig och smutsig.
- Om du har en CD-skiva som är kopierad kanske den inte fungerar. Det varierar beroende på vilken typ av CD det är. Den kan också orsaka skador på CD-spelaren om du fortsätter att försöka spela den.

* OBS - Inkompatibla, kopieringsskyddade CD-skivor

Vissa kopieringsskyddade skivor, som inte överensstämmer med den internationella standarden (Red Book), kan kanske inte spelas. Det beror i så fall inte på något fel på CD-spelaren.

* OBS: Spelordning för filer (folderar/mappar):

1. Låtar: 1 - 14 i nummerordning.

2. Spelordning för folderar/mappar:

* Mappar/folderar som inte innehåller några filer med låtar visas inte.

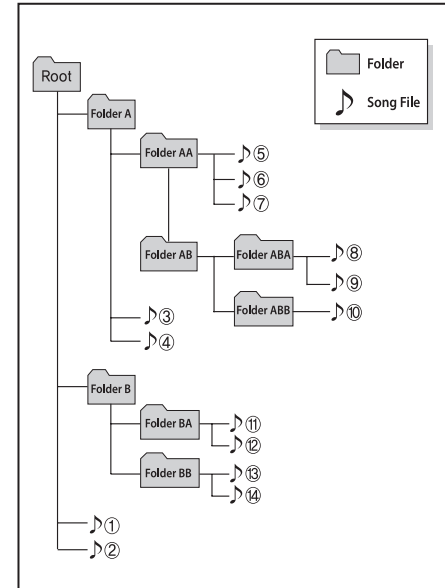
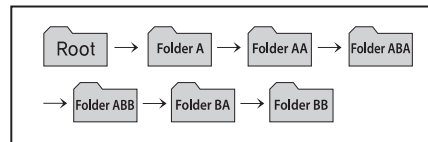

VARNING

- Var uppmärksam på trafiken, snegla bara snabbt på displayen när du kör.
- Gör inga ingrepp i radion eller försök att modifiera den. Förutom att du kan förstöra den, kan du få en stöt.
- Vi rekommenderar att du alltid ringer handsfree när du kör.
- Se till att du inte spiller något på radioenheten. Den kan skadas.
- Använd inte radion om displayen inte visar något eller om inget ljud hörs. Det kan vara tecken på att det är något fel på radion.
- Rör inte antennen om det är åskväder eller blixtrar. Du kan få ström i dig.
- Om du ska stanna för att utföra några inställningar eller annat, parkera på en plats där bilen inte utgör en trafikfara.
- Om radion är på en längre tid och motorn inte är igång laddas batteriet ur.

VIKTIGT

- *Om du ska göra några inställningar, stanna bilen på en plats där den inte utgör en trafikfara.*
- *Justera volymen så att du som förare också kan höra ljud från omgivningen.*
- *Se till att volymen inte för hög när du stänger av radion. Då slipper du en ljudchock när du sätter på den.*
- *Ha motorn igång när du lyssnar på radion. Om den är på en längre tid med tändningen i läge ON eller ACC laddas batteriet ur.*
- *Tryck eller slå aldrig på radions front du kan skada displayen eller andra komponenter.*

(forts)

(forts)

- *Vid rengöring, stäng av radion och använd endast en torr trasa. Använd aldrig någon form av kemikalier. De kan missfärga och förstöra apparaten.*
- *Placera inte drycker i närheten av radion, så att du riskerar att spilla på den. Den är känslig för fukt.*
- *Vid fel på radion rekommenderar vi att du vänder dig till en Kia-verkstad.*
- *Håll magnetiska föremål borta från radion.*

* OBS - ATT TÄNKA PÅ FÖR USB-MINNEN

- Ett USB-minne får inte anslutas i samband med att motorn startas eller stängs av! Starta motorn innan du ansluter det.
- Om USB-minnet är anslutet när motorn startas/stängs av kan det skadas! (USB-minnen är mycket känsliga för elektriska chocker).
- Bara äkta MP3- och WMA-filer kan spelas.
 - 1) Endast MP3-filer med kompression 8 Kbps-320 Kbps kan spelas.
 - 2) Endast WMA-musikfiler med kompression 8 Kbps-320 Kbps kan spelas.
- Var försiktig så att det inte uppstår någon statisk elektricitet när du ansluter ett USB-minne.
- En kodad MP3-spelare kan inte läsas.
- Om ett USB-minne inte är i gott skick kanske det inte fungerar.
- USB-minnen ska vara formaterade antingen till 512 BYTE eller 2048 BYTE.
- Använd endast USB-minnen formaterade FAT 12/16/32.
- Bara USB-minnen med USB IF-verifikation kan läsas.

(forts)

(forts)

- Peta inte på USB-porten med fingrarna eller något annat.
- Om du ansluter och lossar ett USB-minne flera gånger i snabb följd kan det skadas.
- Det är normalt att det hörs ett speciellt ljud när du ansluter ett USB-minne.
- Om du tar loss ett USB-minne när en låt från det spelas kan det skadas. Det bästa är att ansluta/lossa USB-minnet när radion är avstängd eller inställd för radion eller CD-spelaren.
- Beroende på USB-minnets kapacitet och typ kan det ta olika lång tid innan låtarna som finns på det kan spelas.
- Anslut endast USB-minnen med musikfiler!
- Det går inte att spela upp DVD-filmer via USB-anslutningen.
- Anslut inga tillbehör som t ex laddare till USB-porten. Det kan medföra problem.
- Anslut USB-minnen direkt i bilens USB-port, aldrig via någon extra kabel eller annat.
- Om den musik som är lagrad i USB-minnet är uppdelat på något sätt kanske bara musikfiler med högsta prioritet kan spelas.

(forts)

(forts)

- MP3-spelare, mobiltelefoner, digitalkameror kan inte anslutas till USB-porten.
- Vissa mobiltelefoner kan inte laddas från USB-anslutningen.
- USB HDD eller USB som utsätts för anslutningsproblem på grund av vibrationer i bilen fungerar inte (typ i-stick)
- En del USB-minnen med metallhöljen kanske inte kan läsas av bilens system.
- USB-kortläsare för CF, SD, mikro SD, etc kanske inte fungerar.
- Musikfiler skyddade av DRM (DIGITAL RIGHTS MANAGEMENT) går inte att spela.
- Det finns en viss risk att filerna i ett USB-minne raderas när de är anslutna till bilens radio. Se därför till att du har en backup.
- Använd inte USB-minnen som sitter på nyckelringar eller används på annat sätt. De kan vara skadade och orsaka skador på USB-porten. Använd endast standardtypen av USB-minnen.



* OBS - Beträffande iPod®

- Alla modeller av iPod går kanske inte att spela av. Följande versioner fungerade i samband med att denna bok trycktes:
 - iPhone 3GS/4
 - iPod Touch - Generation 1-4
 - iPod Nano - Generation 1-6
 - iPod Classic
- Sökningen efter och uppspelning av låtar i en iPod kan skilja sig det vanliga sättet att söka i bilens system.
- Om din iPod gör så att anslutningen bryts, se instruktionsboken för iPod.
- En iPod fungerar inte bra om batteriet i den har låg laddning.
- Vissa iPod-modeller och iPhone kan anslutas via *Bluetooth*® Wireless Technology interface. De måste ha *Bluetooth*® Wireless Technology (som för hörlurar *Bluetooth*® Wireless Technology). Det går att spela enheten men den kan inte styras med bilens system.
- Anslut din iPod med kabeln som följde med vid köpet.
- Hackande ljud eller dålig funktion kan bero på egenskaperna hos din iPod/iPhone.

(forts)

(forts)

- Om din iPhone är ansluten både via *Bluetooth*® Wireless Technology och USB-porten, kanske ljudet inte blir bra. Med din iPhone, välj dockanslutning eller *Bluetooth*® Wireless Technology för att ändra ljudet (ljudkällan).
- När du ansluter din iPod med laddningskabeln, se till att den är ordentligt intryckt i bägge ändarna annars fungerar inte överföringen.
- När du justerar ljudeffekterna för låtar i din iPod och i bilens system kan det uppstå distorsion och försämrad ljudåtergivning.
- Stäng av equalizern i din iPod när du justerar bilradions ljudinställningar och stäng av bilens equalizer när du använder den funktionen i iPod.
- När du inte ska spela musik från din iPod, lossa kabeln annars kommer den inte att fungera.

■ RDS-Radio med CD-spelare : AM100A4EE, AM110A4EE



*  Bluetooth Märket markerar att radion är Bluetooth-kompatibel.

- Radio med CD-spelare : AM100A4GG, AM110A4GG, AM100A4GN, AM110A4GN, AM100A4GE, AM110A4GE, AM100A4GL, AM110A4GL



*  Bluetooth Märket markerar att radion är Bluetooth-kompatibel.

RADIONS FUNKTIONER

* Display och inställningar kan variera mellan olika modeller.

RDS-Radio



(1)  (EJECT) - Utmatning
Matar ut CD-skivan.

(2) RADIO

Växla mellan FM och AM.

Välj stegvis med knappen : FM1 → FM2
→ FMA → AM → AMA.

(3) MEDIA

Växla mellan CD, USB(iPod), AUX, My Music, BT Audio.

Välj stegvis med knappen: CD, USB (iPod), AUX, My Music, BT Audio.

(4) PHONE (för modeller med Bluetooth® Wireless Technology)

Telefonmeny

* När en telefon är ansluten visas telefonrelaterad information.

(5) På/Av och volym

 PÅ/AV-knapp: Tryck på knappen för att sätta på/stänga av.

 Volymknapp: Vrid för att höja/sänka.

(6) SEEK TRACK

Radio: Sökning efter stationer med lägre eller högre frekvens.

CD, USB, iPod, My Music:

- Tryck snabbt på knappen: Du kommer till nästa eller föregående låt/fil.

- Håll in knappen: Snabbspola framåt/bakåt.

(7) (Preset)

Radio: Spara stationer eller lyssna på inprogrammerade stationer
CD, USB, iPod, My Music:

-  RPT : Repetera

-  RDM : Slumpmässig spelordning

För Radio, Media, Setup och Meny pop up screen, är nummernyvald.



- (8)  Släck/tänd displayen
Vid varje kort tryck på knappen ändras det så här, screen Off → screen On → screen Off
* Radion stängs inte av det är bara displayen som inte visar något i läge Off.

(9) TA/SCAN

Radio

- Tryck snabbt på knappen: TA PÅ/AV
- Håll in knappen ca 1 sekund: Söker stationer och spelar ca 5 sekunder på varje station.

Media:

- Håll in knappen ca 1 sekund: Söker efter låtar och spelar ca 10 sekunder av varje låt
- * Håll in knappen igen för att för att lyssna på låten (filen) som spelas.

(10) SETUP/CLOCK

- Tryck snabbt på knappen: Du kommer till: Display, Sound, Clock, Phone, System
Håll in knappen ca 1 sekund: Gå till inställning av tid (Time setting).

(11) MENU

- Displayen visar menyer för aktuella inställningar.
* iPod-lista: Gå till översta kategorin

(12) Inställningsknapp

- Radio: Vrid för att byta frekvens
CD, USB, iPod, My Music: Sök efter låtar/filer genom att vrida på knappen
* När du kommit till önskad låt, tryck på knappen för att spela den.
Med knappen kan du skrolla genom alla menyer

(13) PTY FOLDER

- FM RDS-Radio : Sök efter en station med en viss typ av program
CD, MP3, USB : Sök efter foldrar/mappar



(14) **FM**

Växla till FM.

För varje tryck på knappen växlar du:
FM1 → FM2 → FMA.

(15) **AM**

Växla till AM.

För varje tryck på knappen växlar du :
AM → AMA.

Radio



(1) **EJECT**
Utmatning av skivan.

(2) **RADIO**
Växla till FM/AM mode.
För varje tryck på knappen växlar du:
FM1 → FM2 → AM.

(3) **MEDIA**
Växla till CD, USB (iPod), AUX, My Music, BT Audio mode.

Tryck på knappen för att stegvis välja:
CD, USB (iPod), AUX, My Music, BT Audio mode.

(4) **PHONE** (Bluetooth® Wireless Technology - telefon)

Visar telefonalternativ

* Om ingen telefon är ansluten, visas en meny för anslutning.

(5) På/av och volym
● På/av: Tryck på knappen
● Volym: Vrid på knappen

(6) **SEEK TRACK**
Radio: Automatisk sökning efter stationer.

CD, USB, iPod, My Music
- Tryck snabbt på knappen: Gå till nästa eller föregående låt/fil.
- Håll in knappen ca 1 sekund: Snabbspolning framåt/bakåt.

(7) **1** ~ **6** (Snabbvalsknappar)
Radio: Spara stationer och spela inprogrammerade stationer
CD, USB, iPod, My Music:
- **1 RPT** : Repetera
- **2 RDM** : Slumpmässig spelning
För Radio, Media, Setup och Meny pop up screen, är nummermeny vald.



(8) **DISP** () Släck / tänd displayen

Vid varje kort tryck på knappen ändras det så här, screen Off → screen On → screen Off

* Radion är på det är bara displayen som är släckt. Vill du tända upp den tryck på valfri knapp.

(9) **SCAN**

Radio:

Radion stannar på varje station i 5 sekunder

Media:

Spelar 10 sekunder av varje låt (fil)

(10) **SETUP
CLOCK**

Tryck snabbt på knappen: Du ser stegvis inställningar för Display, Sound, Clock, Phone

Håll in knappen ca 1 sekund: Gå till meny Time

(11) **MENU**

Visar aktuell inställning i menyn.

* iPod-lista: Upp en kategori

(12)  Inställningsknapp

Radio: Sök stationer genom att vrida på knappen

CD, USB, iPod, My Music: Sök efter låtar/filer genom att vrida på knappen

* När önskad låt visas, tryck på knappen för att spela den.

Vrid på knappen för att markera dina val på menyerna.

(13) **∨ FOLDER ∨**

CD MP3, USB: Sök efter folder/mapp



(14) **FM**

Växla till FM.

För varje tryck på knappen växlar du: FM1 → FM2.

(15) **AM**

Växla till AM.

INSTÄLLNINGAR (RDS-RADIO) AM100A4EE, AM110A4EE

Displayinställningar

Tryck på **SETUP** knappen ► Välj [Display] med **1** inställningsknappen eller **1 RPT** knappen ► Välj meny med **2** inställningsknappen

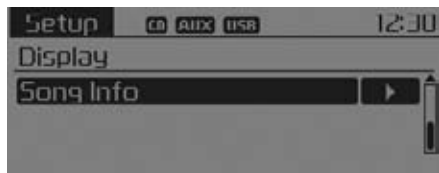
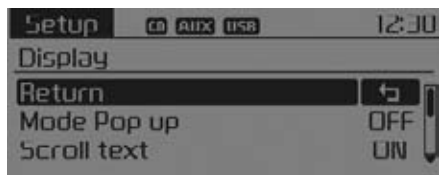

Pop up-display

[Mode Pop up] ► Andra till **On**.
Inställningsläge

- Om du valt On, tryck på **RADIO** eller **MEDIA** knappen för att se inställningsmenyn.

Skrolla text

[Scroll text] ► Välj **On**/**Off**

- **On** : Kontinuerlig skrollning.
- **Off** : Endast en skrollning.

Information om låtar

När du spelar en MP3-fil, välj mellan Folder/File och Album/Artist/Song.

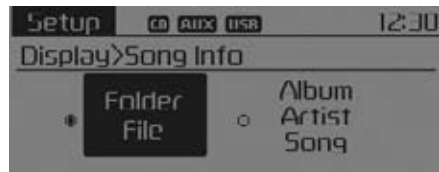

Ljudinställningar

Tryck på **SETUP** knappen ► Välj [Sound] med **1** inställningsknappen eller **2 RDM** knappen ► Välj meny med **2** inställningsknappen

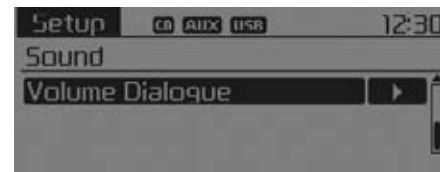
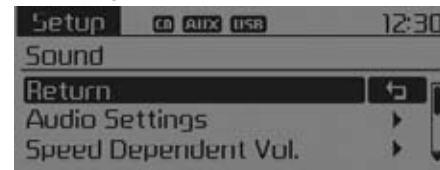

Justera ljudinställningar

Du kan justera Bass (bas), Middle (mellanregister), Treble (diskant) balans höger/vänster samt fram/bak.

Välj [Audio Settings] ► Välj meny med  inställningsknappen ► Vrid  för rätt inställning.

- Bass, Middle, Treble: Öka eller minska.
- Fader, Balance: Justerar ljudnivån fram/bak och höger/vänster.
- Default: Återgår till grundinställningarna.
- * Return: När du justerat inställningarna och trycker på  -knappen kommer du tillbaka till huvudmenyn.



Hastighetsanpassad radiovolym

Du kan välja att radiovolymen höjs när hastigheten ökar och sänks när farten sjunker.

Välj [Speed Dependent Vol.] ► Välj mellan 4 nivåer [Off/Low/Mid/High] med  -knappen.



Röstvolym

Välj [Volume Dialogue] ► Säll in volymen med  inställningsknappen



STÄLL KLOCKAN

Tryck på **SETUP**
CLOCK -knappen ▶ Välj [Clock]
med **⏪** -knappen eller **3** -knappen ▶
Välj meny med **⏪** -knappen

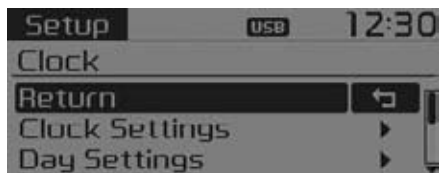

Tidinställning

Här ställer du in rätt tid.
Välj [Clock Setting] ▶ med **⏪** -knappen
▶ Tryck på **⏪** -knappen.



* Ställ in rätt timme [hour] och tryck på
inställningsknappen för att komma till
minuter [minute].

Datuminställning

Välj dag [Day Setting] ▶ med **⏪** TUNE
-knappen ▶ och tryck på **⏪** - knappen.

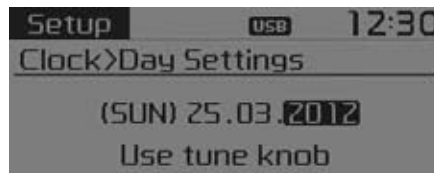

* Ställ in i följande ordning genom att
vrida/trycka: År/månad/dag
(Year/Month/Day)

12- eller 24-timmars visning

Välj vad klockan ska visa. 12 eller 24
timmar.

Välj [Time Format] ▶ välj 12/24Hr med
⏪ -knappen

Klockdisplay när radion är avstängd

Välj [Clock Disp.(Pwr Off)] ▶ Välj **On** /
Off med **⏪** -knappen

- **On** : Visar tid och datum.
- **Off** : Visar inte tid och datum.

Automatisk RDS-tid

Tiden ställs in automatiskt via RDS.

Välj [Automatic RDS Time] ▶ Välj **On** /
Off med **⏪** -knappen

- **On** : Automatisk RDS-tid.
- **Off** : Ingen automatisk RDS-tid.

Telefoninställningar (RDS-radio med *Bluetooth®* Wireless Technology)

Tryck på **SETUP** -knappen ▶ Välj [Phone]

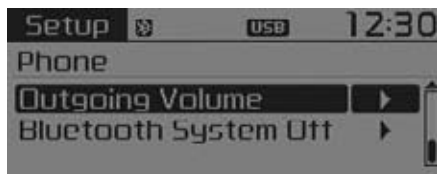
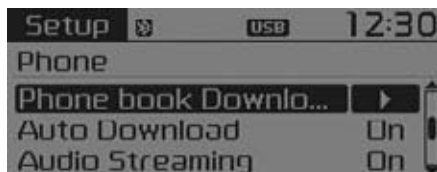

Para telefon

! VIKTIGT

Om bilens radio har Bluetooth® Wireless Technology är den anpassad för anslutning av mobiltelefoner med Bluetooth®. Då kan du para din telefon med bilens system. Du måste göra det när bilen står parkerad!

Välj [Pair Phone] ▶ Välj med  -knappen

- ① Sök efter enheter som visas på din mobil och anslut.
 - ② Skriv in lösenordet som visas i displayen. (Lösenord : 0000)
- * Enhetens namn och lösenordet visas i displayen i ca 3 minuter. Om du inte parat din telefon inom den tiden avbryts parningsprocessen.

- ③ När parningen är klar visas det i displayen.
- * Vissa telefoner kopplas automatiskt in när parningen är klar.
- * 5 telefoner med *Bluetooth®* Wireless Technology kan paras med bilens system.

Lista med parade telefoner

5 parade telefoner kan visas.

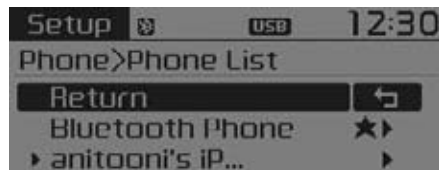

En triangel [▶] visas vilken telefon som för tillfället är ansluten.

Välj den telefon som ska vara ansluten.

• Anslut en telefon

Välj [Phone List] ▶ Välj mobile phone med  -knappen ▶ Välj [Connect Phone]



- ① Välj en av telefonerna som inte är ansluten.
 - ② Anslut den valda telefonen.
 - ③ Anslutningen visas i displayen.
- * Om en telefon redan är ansluten, koppla bort den för att välja en annan.

• Koppla bort en ansluten telefon

Välj [Phone List] ▶ Välj mobile phone med  -knappen ▶ Välj [Disconnect Phone]

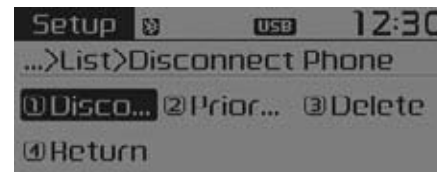

- ① Välj den telefon som är ansluten.
- ② Koppla bort den.
- ③ Bortkopplingen visas i displayen.

- Ändra prioritet för parade telefoner

Ändra prioritetsordningen (priority) för automatisk anslutning av parade telefoner.

Välj [Phone List] ► Välj [Priority] med  -knappen ► Välj No. 1 Priority mobile phone

- ① Välj [Priority].
- ② Bland telefonerna på listan, välj vilken som ska vara No.1 priority.
- ③ Den ändrade prioritetsordningen visas i displayen.

* När prioritetsordningen är ändrad kommer nr 1 att anslutas.

- Om nr 1 inte kan anslutas: Systemet kommer att försöka ansluta den telefon som senast var ansluten.
- Om den telefonen inte kan anslutas: Systemet prövar då övriga parade telefoner i nummerordning.
- Telefonen som ansluts blir automatiskt nr 1.

- Radera

Välj [Phone List] ► Välj mobile phone med  -knappen ► Välj [Delete]

- ① Välj vilken telefon.
 - ② Radera den.
 - ③ Att telefonen är raderad från listan visas i displayen.
- * Om du försöker radera en telefon som är ansluten kommer den att kopplas bort.

! VIKTIGT

- *När du raderar en telefon, raderas också den telefonens telefonbok.*
- *För bästa Bluetooth® Wireless Technology-kommunikation, radera telefonen från bilens system och bilens system från mobilen.*

För över telefonboken

Du kan föra över telefonboken och samtalshistoriken till bilens system.



Välj [Phone book Download] ▶ Välj med  -knappen

! VIKTIGT

- *Från vissa telefoner kanske det inte går att föra över telefonboken.*
- *Om du trycker eller vrider på någon knapp, under tiden som telefonboken laddas ner, avbryts nedladdningen. Redan nedladdade nummer finns dock kvar.*
- *Om du ska ladda ner en ny telefonbok, radera i så fall först den gamla.*



Automatisk överföring

När du ansluter en telefon kanske du kan få telefonboken och samtalshistoriken överförd automatiskt till bilens system.

Välj [Auto Download] ▶ Välj  /  med  -knappen

Streama musik

Låtar/filer som du har din *Bluetooth®* Wireless Technology-telefon kan spelas upp genom bilens system.

Välj [Audio Streaming] ▶ Välj  /  med  -knappen

! VIKTIGT

En del Bluetooth® Wireless Technology-telefoner är inte kompatibla med bilens system.

Justera samtalsvolymen

Du justerar nivån på ljudet, som den du ringer till hör, när du ringer ett samtal handsfree.

Välj [Outgoing Volume] ▶ Justera volymen med  -knappen

* Under ett samtal kan du justera volymen med  -knappen.

Stäng av Bluetooth® Wireless Technology-funktionen

Om den trådlösa överföringen inte ska användas gör så här:

Välj [Bluetooth System Off] ▶ Välj med  -knappen

* Om en telefon är ansluten till bilens system, koppla från den innan du stänger av funktionen för *Bluetooth®* Wireless Technology.

Aktivera av *Bluetooth*[®] Wireless Technology-funktionen

För att använda *Bluetooth*[®] Wireless Technology när funktionen är av, gör så här:

- Sätt på *Bluetooth*[®] Wireless Technology med **PHONE**-knappen
Tryck på **PHONE**-knappen ▶ Screen Guidance.
- * Displayen visar vilka funktioner som finns för *Bluetooth*[®] Wireless Technology.

- Starta *Bluetooth*[®] Wireless Technology med **SETUP**-knappen
Tryck på **SETUP**-knappen ▶ Välj [Phone]

- ① På displayen får du frågan om du vill aktivera *Bluetooth*[®] Wireless Technology.
- ② Välj **YES** för *Bluetooth*[®] Wireless Technology-anvisningar.

- * När *Bluetooth*[®] Wireless Technology-systemet är aktiverat försöker systemet automatiskt att ansluta den senast anslutna telefonen.

! VIKTIGT

- Om du får ett avbrott i kommunikationen, gör så här:
 - 1) Stäng av och sätt på *Bluetooth*-funktionen i telefonen och försök igen.
 - 2) Stäng av och sätt på telefonen och försök igen.
 - 3) Ta ur batteriet ur telefonen och starta om och försök sedan ansluta.
 - 4) Stäng av och sätt på radion och försök igen.
 - 5) Radera alla parningar i telefonen och i bilens system och gör om parningen.

Systeminställningar

Tryck på **SETUP** -knappen ▶ Välj [System]

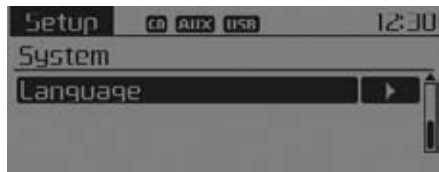
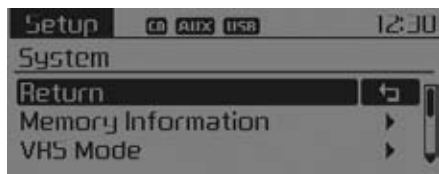

Minneskapacitet

Du kan avläsa hur mycket av minnet i bilens system som är använt samt se den totala minneskapaciteten.

Välj [Memory Information] ▶ OK

Då ser du använt minne till vänster och den totala kapaciteten till höger.

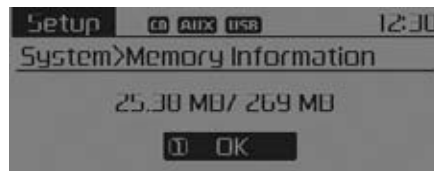

VRS-inställning för röstkommandon

Du kan välja mellan två inställningar Normal och Expert.

Välj [VRS Mode] ▶ Välj med  -knappen

- Normal: För ovana användare som behöver noggranna instruktioner.
- Expert: Enklare instruktioner för röstkommandon. (Du kan få instruktioner via kommandona [Help] och [Menu]).

* Kan fungera olika beroende på typ av radio.

Språkval

Menyn visar vilka språk du kan välja mellan.

Välj [Language] ► Välj med  -knappen

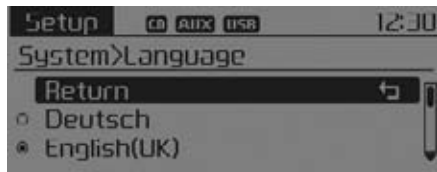

* Systemet startas om när du byter språk.

* Välj mellan nedanstående

- Deutsch, English(UK), Français, Italiano, Español, Nederlands, Svenska, Dansk, Русский, Polski

INSTÄLLNINGAR

**AM100A4GG, AM110A4GG
AM100A4GN, AM110A4GN
AM100A4GE, AM110A4GE
AM100A4GL, AM110A4GL**

Displayinställningar

Tryck på **SETUP** -knappen ► Välj [Display] med  -knappen eller **1 RPT** -knappen ► Välj meny med  -knappen

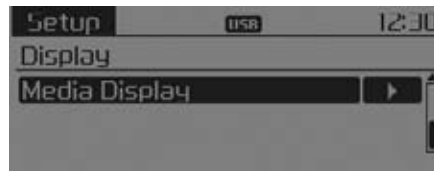
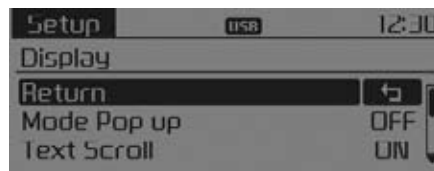



Pop up-inställning

[Mode Pop up] ► Ändra till .

- I läge On, tryck på **RADIO** eller **MEDIA** -knappen för att få löpande information i displayen.

Skrolla

[Text Scroll] ► Välj /.

-  : Kontinuerlig skrollning.
-  : Endast 1 skrollning.

Mediisplay

När du spelar en MP3-fil, välj visning av Folder/File eller Album/Artist/Song.



LJUDINSTÄLLNINGAR

Tryck på **SETUP** -knappen ▶ Välj [Sound] med **○** -knappen eller **2 RDM** -knappen ▶ Välj meny med **○** -knappen

Justera ljudinställningar

Du kan justera Bass (bas), Middle (mellanregister), Treble (diskant) balans höger/vänster samt fram/bak.

Välj [Audio Setting] ▶ Välj meny med **○** inställningsknappen ▶ Vrid **○** för rätt inställning.

- Bass, Middle, Treble: Öka eller minska.
- Fader, Balance: Justerar ljudnivån fram/bak och höger/vänster.
- Default: Återgår till grundinställningarna.

* Return: När du justerat inställningarna och trycker på **○** -knappen kommer du tillbaka till huvudmenyn.

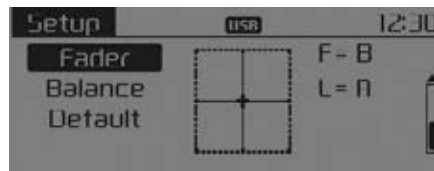

Hastighetsanpassad radiovolym

Du kan välja att radiovolymen höjs när hastigheten ökar och sänks när farten sjunker.

Välj [Speed Dependent Vol.] ▶ Välj mellan 4 nivåer [Off/Low/Mid/High] med **○** -knappen.



STÄLL KLOCKAN

Tryck på **SETUP**
CLOCK -knappen ▶ Välj [Clock] med **⊙** -knappen eller **3** -knappen ▶ Välj meny med **⊙** -knappen

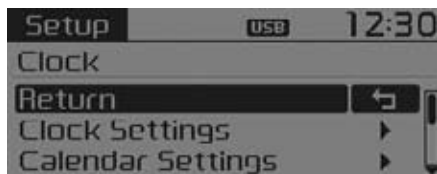

Tidinställning

Här ställer du in rätt tid.

Välj [Clock Setting] ▶ med **⊙** -knappen
▶ Tryck på **⊙** -knappen.

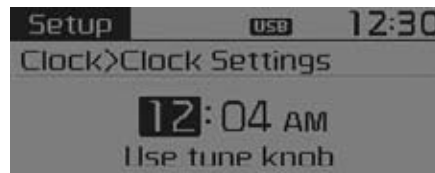

* Ställ in rätt timme [hour] och tryck på inställningsknappen för att komma till minuter [minute].

Kalendern inställning

Du kan ställa in (YYYY/MM/DD).

Välj dag [Calendar Settings] ▶ med **⊙** TUNE -knappen ▶ och tryck på **⊙** -knappen.

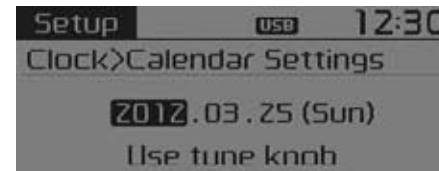

* Ställ in i följande ordning genom att vrida/trycka: År/månad/dag (Year/Month/Day)

Klockdisplay när radion är avstängd

Välj [Clock Disp.(Pwr Off)] ▶ Välj **On**/**Off** med **⊙** -knappen

- **On** : Visar tid och datum.
- **Off** : Visar inte tid och datum.

Telefoninställningar (RDS-radio med *Bluetooth®* Wireless Technology)

Tryck på **SETUP** -knappen ► Välj [Phone]

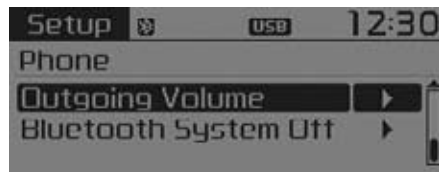
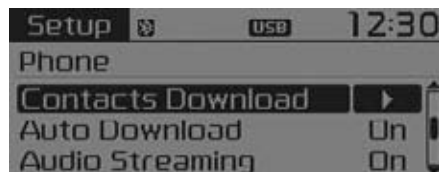

Para telefon

! VIKTIGT

Om bilens radio har Bluetooth® Wireless Technology är den anpassad för anslutning av mobiltelefoner med Bluetooth® kan du para din telefon med bilens system. Du måste göra det när bilen står parkerad!

Välj [Pair Phone] ► Välj med  -knappen

- ① Sök efter enheter som visas på din mobil och anslut.
 - ② Skriv in lösenordet som visas i displayen. (Lösenord : 0000)
- * Enhetens namn och lösenordet visas i displayen i ca 3 minuter. Om du inte parat din telefon inom den tiden avbryts parningsprocessen.

- ③ När parningen är klar visas det i displayen.
- * Vissa telefoner kopplas automatiskt in när parningen är klar.
 - * 5 telefoner med *Bluetooth®* Wireless Technology kan paras med bilens system.

Lista med parade telefoner

5 parade telefoner kan visas.



En triangel [▶] visas vilken telefon som för tillfället är ansluten.

Välj den telefon som ska vara ansluten.

• Anslut en telefon

Välj [Phone List] ▶ Välj mobile phone med  -knappen ▶ Välj [Connect Phone]



① Välj en av telefonerna som inte är ansluten.

② Anslut den valda telefonen.

③ Anslutningen visas i displayen.

* Om en telefon redan är ansluten, koppla bort den för att välja en annan.

• Koppla bort en ansluten telefon

Välj [Phone List] ▶ Välj mobile phone med  -knappen ▶ Välj [Disconnect Phone]

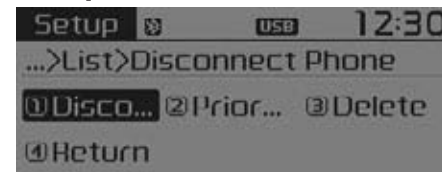

① Välj den telefon som är ansluten.

② Koppla bort den.

③ Bortkopplingen visas i displayen.

- Ändra prioritet för parade telefoner

Ändra prioritetsordningen (priority) för automatisk anslutning av parade telefoner.

Välj [Phone List] ▶ Välj [Priority] med  -knappen ▶ Välj No. 1 Priority mobile phone

① Välj [Priority].

② Bland telefonerna på listan, välj vilken som ska vara No.1 priority.

③ Den ändrade prioritetsordningen visas i displayen.

* När prioritetsordningen är ändrad kommer nr 1 att anslutas.

- Om nr 1 inte kan anslutas: Systemet kommer att försöka ansluta den telefon som senast var ansluten.

- Om den telefonen inte kan anslutas: Systemet prövar då övriga parade telefoner i nummerordning.

- Telefonen som ansluts blir automatiskt nr 1.

- Radera

Välj [Phone List] ▶ Välj mobile phone med  -knappen ▶ Välj [Delete]

① Välj vilken telefon.

② Radera den.

③ Att telefonen är raderad från listan visas i displayen.

* Om du försöker radera en telefon som är ansluten kommer den för att kopplas bort.

! VIKTIGT

- **När du raderar en telefon, raderas också den telefonens telefonbok.**

- **För bästa Bluetooth® Wireless Technology-kommunikation, radera telefonen från bilens system och bilens system från mobilen.**

För över telefonboken

Du kan föra över telefonboken och samtalshistoriken till bilens system.

Välj [Contacts Download] ▶ Välj med  -knappen.

! VIKTIGT

- **Från vissa telefoner kanske det inte går att föra över telefonboken.**

- **Om du trycker eller vrider på någon knapp, under tiden som telefonboken laddas ner, avbryts nedladdningen. Redan nedladdade nummer finns dock kvar.**

- **Om du ska ladda ner en ny telefonbok, radera i så fall först den gamla.**

Automatisk överföring

När du ansluter en telefon kanske du kan få telefonboken och samtalshistoriken överförd automatiskt till bilens system.

Välj [Auto Download] ▶ Välj On / Off med  -knappen.

Streama musik

Låtar/filer som du har din *Bluetooth*[®] Wireless Technology-telefon kan spelas upp genom bilens system.

Välj [Audio Streaming] ▶ Välj On / Off med  -knappen.

! VIKTIGT

En del Bluetooth[®] Wireless Technology-telefoner är inte kompatibla med bilens system.

Justera samtalsvolymen

Du justerar nivån på ljudet, som den du ringer till hör, när du ringer ett samtal handsfree.

Välj [Outgoing Volume] ▶ Justera volymen med  -knappen

* Under ett samtal kan du justera volymen med  -knappen.

Stäng av *Bluetooth®* Wireless Technology-funktionen

Om den trådlösa överföringen inte ska användas gör så här:

Välj [Bluetooth System Off] ▶ Välj med  -knappen

* Om en telefon är ansluten till bilens system, koppla från den innan du stänger av funktionen för *Bluetooth®* Wireless Technology.

Aktivera *Bluetooth®* Wireless Technology-systemet

Aktivera *Bluetooth®* Wireless Technology-systemet så här:

• Tryck på **PHONE** -knappen ▶ Se displayen.

* Displayen för *Bluetooth®* Wireless Technology visar och vägleder.

• Aktivera *Bluetooth®* Wireless Technology med **SETUP** -knappen

Tryck på **SETUP** -knappen ▶ Välj [Phone]

① På displayen får du frågan om du vill aktivera *Bluetooth®* Wireless Technology.

② Välj **YES** för *Bluetooth®* Wireless Technology-anvisningar.

* När *Bluetooth®* Wireless Technology-systemet är aktiverat försöker systemet automatiskt att ansluta den senast anslutna telefonen.

! VIKTIGT

• Om du får ett avbrott i kommunikationen, gör så här:

1) Stäng av och sätt på *Bluetooth*-funktionen i telefonen och försök igen.

2) Stäng av och sätt på telefonen och försök igen.

3) Ta ur batteriet ur telefonen och starta om och försök sedan ansluta.

4) Stäng av och sätt på radion och försök igen.

5) Radera alla parningar i telefonen och i bilens system och gör om parningen.

SYSTEMINSTÄLLNINGAR

Tryck på **SETUP** -knappen ▶ Välj [System]



Språkval

Menyn visar vilka språk du kan välja mellan.

Välj [Language] ▶ Välj med **⊙** -knappen

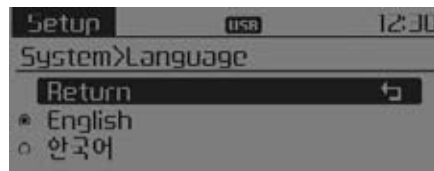

* Systemet starar om när du väljer ett nytt språk.

* Välj mellan nedanstående

- 한국어, English

RDS-RADIO

Byt kanal





Sök/SEEK

Tryck på  -knappen.

- Tryck snabbt på knappen: Radion går till högre eller lägre frekvens.
- Håll in knappen ca 1 sekund: Radion söker efter nästa station på högre/lägre frekvens.

Programmerade stationer

Tryck på  ~  -knappen

- Tryck snabbt på knappen: Lyssna på den station som är programmerad på knappen.
- Håll in knappen mer än 1 sekund: När du håller in knapp  ~  programmerar du in den station som du lyssnar på. Släpp knappen när du hör ett pip.

SCAN

Tryck på  -knappen

- Tryck snabbt på knappen: Radion går till högre frekvenser och spelar varje station den hittar i 5 sekunder. Den återgår sedan till den senast inställda stationen.

Manuell sökning

Vrid -knappen för att byta frekvens.

- FM: Ändrar stegvis 50 kHz
- AM: Ändrar stegvis 9 kHz

Trafikmeddelanden (TA)

Tryck snabbt på **TA/SCAN** -knappen: Välj trafikmeddelanden / .

Sök programtyp

Tryck på -knappen för att söka en viss programtyp (RDS).

MENU

Under **MENU** -knappen finns A.Store (Auto Store) och informationsfunktioner.

Automatisk stationslagring (Auto Store)

Tryck på **MENU** -knappen ▶ Välj [**1**] AST] med -knappen eller **1 RPT** -knappen.



Välj AST (Auto Store) för att automatiskt spara stationer med bra mottagning på knapparna **1** ~ **6**.

Om radion inte hittar några stationer väljer radion den senast inställda stationen.

* Sparar bara på knapparna **1** ~ **6** för FMA eller AMA.

AF (Alternativa Frekvenser)

Tryck på **MENU** -knappen ▶ Välj [**2**] AF] med -knappen eller **2 RDM** -knappen. Du kan välja funktionen On/Off.

Region

Tryck på **MENU** -knappen ▶ Välj [**3**] Region] med -knappen eller **3** -knappen.

Du kan välja funktionen On/Off.

News

Tryck på **MENU** -knappen ▶ Välj [**4**] News] med -knappen eller **4** -knappen.

Du kan välja funktionen On/Off.

Volym för informationsmeddelanden

Du kan ställa in hur hög volym du vill ha för t ex trafikmeddelanden.

Justera med volymknappen när du lyssnar på ett trafik- eller nyhetsmeddelande.

* AF, Region och News är RDS-funktioner.

RADIO

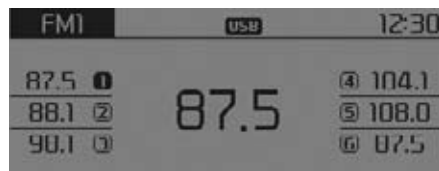

SEEK

Tryck på -knappen.

- Tryck snabbt på knappen: Radion går till högre eller lägre frekvens.
- Håll in knappen ca 1 sekund: Radion söker efter nästa station på högre/lägre frekvens.

Programmerade stationer

Tryck på ~ -knappen.

- Tryck snabbt på knappen: Lyssna på den station som är programmerad på knappen.
- Håll in knappen mer än 1 sekund: När du håller in knapp ~ programmerar du in den station som du lyssnar på. Släpp knappen när du hör ett pip.

SCAN

Tryck på -knappen.

- Tryck snabbt på knappen: Söker stationer och spelar ca 5 sekunder på varje station. När alla stationer har spelats återgår radion till den senast inställda stationen.
- Håll in knappen ca 1 sekund: Radion spelar 5 sekunder från varje station som är programmerad på knapparna ~ .

Manuell sökning

Vrid på  -knappen för att ställa in rätt frekvens.

- AM100A4GE / AM110A4GE
 - FM : Ändrar stegvis 50KHz
 - AM : Ändrar stegvis 9khz
- AM100A4GG / AM110A4GG
 - FM : Ändrar stegvis 100KHz
 - AM : Ändrar stegvis 9khz
- AM100A4GN / AM110A4GN
 - FM : Ändrar stegvis 200KHz
 - AM : Ändrar stegvis 10khz
- AM100A4GL / AM110A4GL
 - FM : Ändrar stegvis 100KHz
 - AM : Ändrar stegvis 10khz

MENU

Under **MENU** -knappen finns A.Store (Auto Store) och informationsfunktioner.

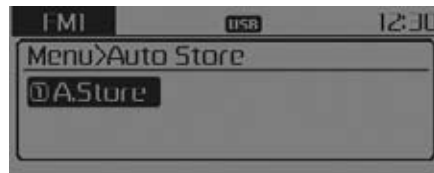

Automatisk stationslagring (A.Store)

Tryck på **MENU** -knappen ► Välj [**1**] A.Store] med  -knappen eller **1 RPT** -knappen.

Välj A.Store (Auto Store) för att automatiskt spara stationer med bra mottagning på knapparna **1** ~ **6**. Om radion inte hittar några stationer väljer radion den senast inställda stationen.

SPELA: CD-SKIVA / MP3 CD / USB / IPOD / MY MUSIC

Tryck på **MEDIA** -knappen för att stegvis växla mellan: CD→USB(iPod)→AUX→ My Music→BT Audio.

Folder- och filnamn visas i displayen.

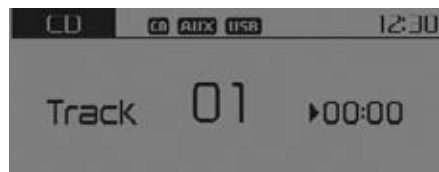

<Audio CD>

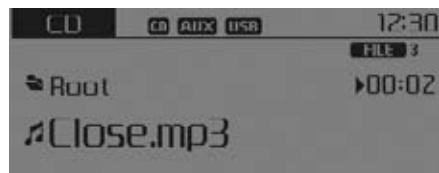

<CD MP3>

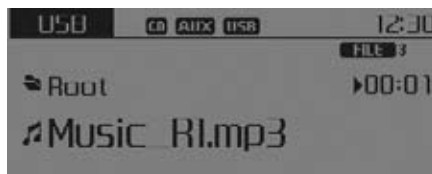

<USB>

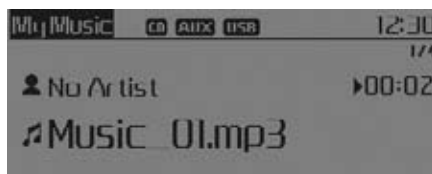

<My Music>

* En CD spelas automatiskt när du matar in den.

* Låtar i ett USB-minne spelas automatiskt när USB-minnet ansluts.

Repetera

När en låt/fil spelas, tryck på **1 RPT** (RPT) -knappen

CD, MP3 CD, USB, iPod, My Music: RPT visas i displayen.

- För att repetera en låt, tryck snabbt på inställningsknappen: Låten som spelas repeteras.

- För att repetera en folder/mapp, tryck två gånger: Alla låtar/filer i den aktuella mappen repeteras.

- * Tryck på **1 RPT** -knappen en gång till för att stänga av repetitionsfunktionen.

Slumpmässig spelordning (Random)

När en låt/fil spelas, tryck på ► **2 RDM** RDM-knappen

CD, My Music: RDM visas i displayen.

- Random (Tryck snabbt på knappen): Alla låtarna spelas i slumpmässig ordning.

MP3 CD, USB: FLD.RDM visas i displayen.

- Folder Random (Tryck snabbt på knappen): Alla låtarna aktuell folder spelas i slumpmässig ordning.

iPod: ALL RDM visas i displayen.

- Album Random (Tryck snabbt på knappen): Alla filerna spelas i slumpmässig ordning.

MP3 CD, USB : ALL RDM visas i displayen.

- All Random (tryck två gånger): Alla filerna spelas i slumpmässig ordning.

- * Tryck på **2 RDM** -knappen för att stänga av "Random".

Repetera/byt till en annan låt

- Tryck snabbt på knappen: Låten du lyssnar på spelas från början.

- * Om du trycker snabbt två gånger på **SEEK TRACK** -knappen spelas föregående låt.

- Håller du in knappen ca 1 sekund: Snabbspolning bakåt.

När en låt/fil spelas, tryck på ► **SEEK TRACK** ^-knappen

- Tryck snabbt på knappen: Nästa låt spelas.

- Håll in knappen ca 1 sekund: Snabbspolning framåt.

Scan /Sök och spela

När en låt/fil spelas, tryck på ► **TA/SCAN** -knappen

- Håll in knappen ca 1 sekund: Du får höra 10 sekunder av varje låt, med början från nästa låt.

- * Håll in knappen igen **TA/SCAN** för att avsluta.

Scan/Sök och spela

När en låt/fil spelas, tryck på ► **SCAN** -knappen

- Tryck snabbt på knappen: Alla låtar spelas i 10 sekunder.

- * Tryck på **SCAN** -knappen när du hör den låt du vill lyssna på.

- * Den här funktionen fungerar inte med iPod.

Sök folder: MP3 CD, USB

När en fil spelas, tryck på ► **PTY FOLDER** ^ / **FOLDER** ^ UPP-knappen

- Sökning efter nästa folder sker.

När en fil spelas, tryck på ► **PTY FOLDER** v / **FOLDER** NER-knappen

- Sökning en kategori högre.

* Om du valt en folder med **○** -knappen, kommer första låten/filen i den foldern att spelas.

* Med iPod upp en kategori.

Sök låtar/filer

- Vrid på **○**-knappen: Sök efter låtar/filer
- Tryck på **○**-knappen: Spela låten du valt.

MENU: Audio CD

Tryck på CD MP3 mode **MENU** -knappen för att välja: Repeat, Random, Information.

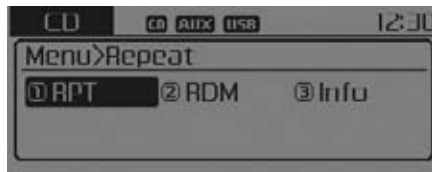

Repetera

Tryck på **MENU** -knappen ► Välj [**1** RPT] med **○** -knappen eller **1 RPT** -knappen för att repetera låten som spelas.
* Tryck på knappen igen för att stänga av funktionen.

Slumpmässig spelordning - Random

Tryck på **MENU** -knappen ► Välj [**2** RDM] med **○** -knappen eller **2 RDM** -knappen slumpmässig spelning av låtarna i foldern du spelar.

* Tryck på knappen igen för att stänga av funktionen.

Information

Tryck på **MENU** -knappen ► Välj [**3** Info] med **○** -knappen eller **3** -knappen för att se information om låten som spelas.

* Tryck på **MENU** -knappen för att stänga av visningen.

MENU: MP3 CD / USB

Tryck på CD MP3 **MENU** -knappen för att välja: Repeat, Folder Random, Folder Repeat, All Random, Information och Copy.



Repetera

Tryck på **MENU** -knappen ▶ Välj [**1**] RPT] med **ENTER** -knappen eller **1 RPT** -knappen för att repetera låten som spelas.

* Tryck på RPT för att stänga av repetitionen.

Folder Random - Slumpmässig spelordning

Tryck på **MENU** -knappen ▶ Välj [**2**] F.RDM] med **ENTER** -knappen eller **2 RDM** -knappen för att spela alla låtarna i aktuell folder i slumpmässig ordning.

* Tryck på F.RDM igen för att stänga av.

Folder Repetera

Tryck på **MENU** -knappen ▶ Välj [**3**] F.RPT] med **ENTER** -knappen eller **3** -knappen för att repetera låtarna i den aktuella foldern.

* Tryck på F.RPT igen för att stänga av.

All Random

Tryck på **MENU** -knappen ▶ Välj [**4**] A.RDM] med **ENTER** -knappen eller **4** -knappen för att spela alla låtarna på CD:n i slumpmässig spelordning.

* Tryck på A.RDM igen för att stänga av.

Information

Tryck på **MENU** -knappen ▶ Välj [**5**] Info] med **ENTER** -knappen eller **5** -knappen för att se information om låten som spelas.

* Tryck på **MENU** -knappen igen för att stänga av.

Copy

Tryck på **MENU** -knappen ▶ Välj [**6**] Copy] med **ENTER** -knappen eller **6** -knappen.

Med den här funktionen kan du kopiera en låt som spelas till My Music och sedan spela upp den från My Music.

* Om du trycker på någon annan knapp när kopiering pågår kommer det upp ett meddelande som frågar om du vill avbryta kopieringen.

* Om du ansluter en ljudkälla (USB, CD, iPod, AUX) när kopieringen pågår, avbryts den.

* Ingenting spelas när kopieringen pågår.

iPod ansluten

När iPod ska spelas, tryck på **MENU** -knappen och välj: Repeat, Album Random, All Random, Information och Search.

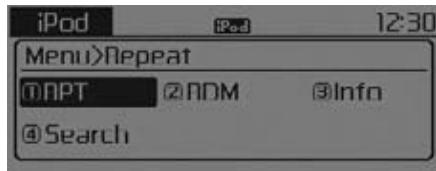

Repetera

Tryck på **MENU** -knappen ▶ Välj [**1**] RPT] med **⏪** -knappen eller **1 RPT** -knappen för att repetera låten som spelas.

* Tryck på RPT igen för att stänga av repetitionen.

All Random

Tryck på **MENU** -knappen ▶ Välj [**2**] RDM] med **⏪** -knappen eller **2** -knappen.

Alla låtarna i den aktuella kategorin spelas i slumpmässig ordning.

* Tryck på A.RDM igen för att stänga av.

Information

Tryck på **MENU** -knappen ▶ Välj [**3**] Info] med **⏪** -knappen eller **3** -knappen.

Visar information om låten som spelas.

* Tryck på **MENU** -knappen stänga av displayen.

Sök

Tryck på **MENU** -knappen ▶ Välj [**4**] Search] med **⏪** -knappen eller **4** -knappen.

Listorna med kategorier visas.

* Söker du iPod-kategorier, håll in **MENU** -knappen för att komma upp en kategori.

My Music

När du valt My Music, tryck på **MENU** -knappen och välj: Repeat, Random, Information, Delete, Delete All och Delete Selection features.



Repetera

Tryck på **MENU** -knappen ▶ Välj [(1) RPT] med **1** -knappen eller **1 RPT** -knappen.

Låten som spela repeteras.

* Tryck på RPT igen för att stänga av repeteringen.

Random - Slumpmässig spelordning

Tryck på **MENU** -knappen ▶ Välj [(2) RDM] med **2** -knappen eller **2 RDM** -knappen.

Alla låtarna spelas i slumpmässig ordning.

* Tryck på RDM igen för att stänga av den slumpmässiga spelordningen.

Information

Tryck på **MENU** -knappen ▶ Välj [(3) Info] med **3** -knappen eller **3** -knappen.

Displayen visar information om låten som spelas.

* Tryck på **MENU** -knappen för att stänga av displayen.

Delete - Radera

Tryck på **MENU** -knappen ▶ Välj [(4) Delete] med **4** -knappen eller **4** -knappen.

Låten som spelas raderas.

Om en låt visas i displayen kan du radera den.

Radera filer från lista

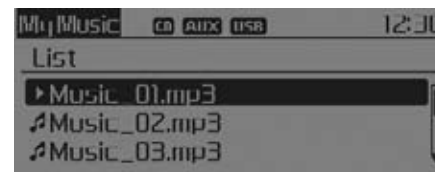

① Markera de filer du vill radera med **4** -knappen.

② Tryck på **MENU** -knappen och välj delete-menyn för att radera markerade filer.

Delete All - Radera allt

Tryck på **MENU** -knappen ► Välj [(5) Del.All] med **OK** -knappen eller **5** -knappen.

Alla låtar i My Music raderas.

Delete Selection - Radera ett urval

Tryck på **MENU** -knappen ► Välj [(6) Del.Sel] med **OK** -knappen eller **6** -knappen.

Låtar i My Music kan väljas ut och raderas.

① Markera på listan vilka låtar som ska raderas.

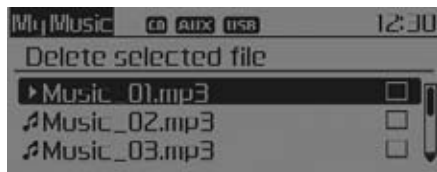

② När du markerat låtarna, tryck på **MENU** -knappen och välj delete-meny.

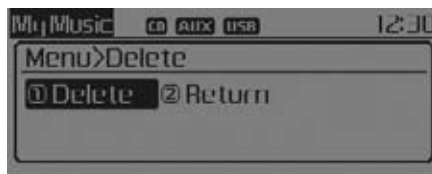

* OBS - Beträffande My Music

- Även om minnet inte är fullt går det bara att spara max 6 000 låtar.
- Samma låt kan kopieras 1 000 gånger.
- Minnet kan du kontrollera i menyn för inställningar.

AUX

I AUX-ingången kan du ansluta en extern ljudkälla.

Låtar från enheten som ansluts börjar automatiskt att spelas

Om du har en extern ljudkälla ansluten kan du också trycka på **MEDIA** -knappen för att växla till AUX.

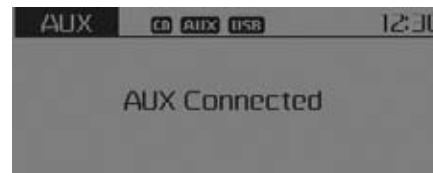

* Texten ovan visas när en ljudkälla är ansluten till AUX-ingången.

* OBS - Beträffande AUX

Se till att kabeln är intryckt helt i AUX-ingången.

BLUETOOTH® WIRELESS TECHNOLOGY AUDIO

Vad är Bluetooth® Wireless Technology?

Bluetooth® Wireless Technology är en teknik för trådlös överföring på korta avstånd. Tekniken används t ex för överföring till trådlösa hörlurar och i fjärrkontroller. Mer information finns att läsa på www.Bluetooth.com

Allmänt om Bluetooth® Wireless Technology

- Vissa telefoner är inte helt kompatibla med bilens system.
- Telefonen måste paras innan den kan användas med bilens system.
- Det går bara att använda funktionen i bilen när [Audio Streaming] för telefoni är på.
- * Gör så här när du vill använda telefonen i bilen: Tryck på **SETUP** -knappen ▶ Välj [Phone] med inställningsknappen ▶ Välj [Audio Streaming] med **⊙** -knappen ▶ Välj **On**/**Off**.

Bluetooth® Wireless Technology överföring av musik - BT Audio

- Tryck på **MEDIA** -knappen för att stegvis växla mellan: CD ⇨ USB ⇨ AUX ⇨ My Music ⇨ BT Audio.
- Om du valt BT Audio kan musik från din telefon börja spelas direkt.
- * Med vissa telefoner sker inte spelning automatiskt.

Funktioner för trådlös överföring av musik

- Spela / Paus

Tryck på **⊙** -knappen för att spela och tryck igen för att göra paus.

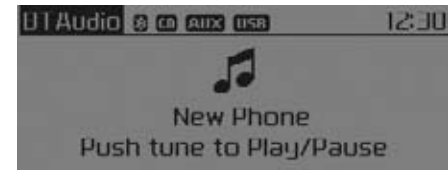

- * Gå till föregående/nästa låt samt funktionerna spela/paus kanske inte fungerar med alla mobiltelefoner.



Telefon ansluten till bilens system

Att tänka på:

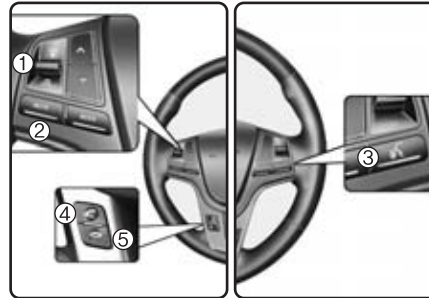

- Telefonen måste paras innan den kan användas med bilens system.
- När telefonen är parat och ansluten till bilens system kommer information upp i displayen.
- Om du väljer prioritering för telefonen i tändningslägena ACC och ON så kommer telefonen att anslutas automatiskt om den är parat. Telefonen kan t o m anslutas när du befinner dig utanför bilen. Om du inte vill ha anslutning till bilen, stäng av *Bluetooth®* Wireless Technology-funktionen.

Rattreglage för telefonen



- (1) Volym-knapp : Höj/sänk ljudvolymen.
- (2) MUTE-knapp : Mikrofonen på/av.
- (3)  -knapp : Röstaktivering på/av.
- (4)  -knapp : Tar emot och överför samtal.
- (5)  -knapp : Avslutar samtal och funktioner.

- Kontrollera samtalshistorik och ringa samtal:

- ① Tryck snabbt på  -knappen.
- ② Samtalshistoriken/loggen visas i displayen.
- ③ Tryck på  -knappen igen för att ringa ett utvalt nummer.

- Återuppringning av nyligen ringda nummer:

- ① Håll in  -knappen ca 1 sekund.
- ② Senast uppringda numret rings upp.

Telefonmenyn

Tryck på **PHONE** -knappen så ser du menyn med (Call History, Phone Book, Phone Setup).

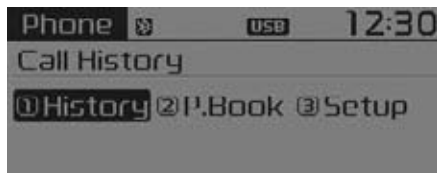

Samtalshistorik/logg

Tryck på **PHONE** -knappen ▶ Välj [**1**] History] med **CALL** -knappen eller **1 RPT** -knappen.

Samtalshistoriken visas och kan användas för att ringa ett nummer som markeras.

Om det inte finns någon historik får du en fråga om du vill ladda ner den från din telefon. Det finns dock telefoner som det inte går att göra från.

Telefonboken

Tryck på **PHONE** -knappen ▶ Välj [**2**] P. Book] med **CALL** -knappen eller **2 RDM** -knappen.

Telefonboken visas och du kan välja vem du ska ringa.

* Om det finns mer än ett nummer för en kontakt visas numren till mobil, hem, arbete. Välj önskat nummer och ring upp.

* Om du inte har laddat ner din telefonbok får du en fråga på displayen om du vill föra över telefonboken till bilens system. (Från en del telefonmodeller går det inte att föra över telefonboken).

Inställningar för telefonen

Tryck på **PHONE** -knappen ▶ Välj [**3**] Setup] med **CALL** -knappen eller **3** -knappen.

Displayen för inställningar visas. Se vidare i avsnittet Phone Setup (inställningar).

Telefonmeny (radio utan RDS)

Tryck på **PHONE** -knappen så ser du menyn med (Call History, Contacts, Phone Setup).

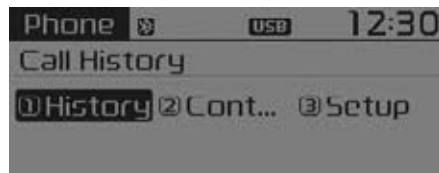

Samtalshistorik

Tryck på **PHONE** -knappen ▶ Välj [**1**] History] med **CALL** -knappen eller **1 RPT** -knappen.

Samtalshistoriken visas och kan användas för att ringa ett nummer som markeras.

Om det inte finns någon historik får du en fråga om du vill ladda ner den från din telefon. Det finns dock telefoner som det inte går att göra från.

Telefonboken

Tryck på **PHONE** -knappen ▶ Välj [**2**] Contacts] med **CALL** -knappen eller **2 RDM** -knappen.

Telefonboken visas och du kan välja vem du ska ringa.

* Om det finns mer än ett nummer för en kontakt visas numren till mobil, hem, arbete. Välj önskat nummer och ring upp.

* Om du inte har laddat ner din telefonbok får du en fråga på displayen om du vill föra över telefonboken till bilens system. (Från en del telefonmodeller går det inte att föra över telefonboken).

Inställningar för telefonen

Tryck på **PHONE** -knappen ▶ Välj [**3**] Setting] med **CALL** -knappen eller **3** -knappen.

Displayen för inställningar visas. Se vidare i avsnittet "Phone Setup (inställningar)."

* OBS - *Bluetooth*[®] Wireless Technology mobiltelefoner

- Gör inga inställningar av telefonen när du kör. Använd handsfree när du ska tala i telefonen.
- Vissa telefoner kanske inte är kompatibla med bilens system.
- Du kan behöva läsa manualen för telefonen i samband med att den ska paras med bilens system.
- Parningen sker via *Bluetooth*[®] Wireless Technology.
- Om telefonen inte har täckning utanför bilen så fungerar den inte heller i bilen.
- Om mottagningen är dålig eller om det är bullrigt i bilen kan det vara bättre att använda hörlurar.
- Metallföremål intill telefonen kan störa mottagningen.
- Batteriet i telefonen kan laddas ur snabbare om den är ansluten till bilens system.

(forts)

(forts)

- Vissa mobiltelefoner kan störa ljudåtergivningen i bilens ljudanläggning. Prova i så fall med att flytta telefonen längre från radion.
- Spara telefonlistans namn på engelska i annat fall kanske de inte visas korrekt i displayen.
- Om prioritet är vald för tändningslägena ACC och ON kommer telefonen att anslutas automatiskt.
- Även om du befinner dig nära utanför bilen kan telefonen anslutas.
- Om du inte vill ha automatisk anslutning stäng av din telefons Bluetooth-funktion.
- Handsfree samtal kan variera beträffande volym och ljudkvalitet beroende på telefonmodell.
- *Bluetooth*[®] Wireless Technology kan användas endast när telefonen parats med bilens system. För mer information om parning och anslutning, se "Phone Setting " (inställningar).

(forts)

(forts)

- När en mobiltelefon är ansluten till bilens system visas den här ikonen (📶) upptill i displayen. Om ingen ikon (📶) visas betyder det att det inte finns någon anslutning via *Bluetooth*[®] Wireless Technology. Se "Phone Setting " (inställningar).
- Du kan bara para din telefon med bilens system när du har aktiverat telefonens *Bluetooth*[®] Wireless Technology. (Du kan behöva läsa telefonens instruktionsbok).
- Vissa telefoner kan kopplas bort, vid pågående samtal, när tändningen slås på. (Koppla över samtalet till mobilen när du ska starta bilen.)
- Alla funktioner i din telefon kanske inte är kompatibla med bilens system.
- Det kan i vissa fall bli avbrott i en Bluetooth-anslutning.
- Magnetism i närheten av bilen kan störa mottagningen.

* OBS - RÖSTKOMMANDON

- Du kan bara använda de röstkommandon som finns på följande sidor i den här instruktionsboken.
- Om du trycker på rattreglagen eller på knapparna på radiopanelen kopplar du från röstigenkänningen och kan ge kommandon med knapptryckningar.
- Placera mikrofonen framför/ovanför förarplatsen för optimal ljudåtergivning.
- Det är viktigt att det inte finns några störande ljud när du ska ge kommandon, t ex:
 - Vindbrus från öppna rutor eller öppen taklucka.
 - Kupéfläkten går på hög hastighet.
 - Oljud när du kör genom en tunnel
 - När du kör på dåliga vägar eller kanske på stenlagda gator.



(forts)

(forts)

- Efter att du fört över telefonboken till bilens system tar det lite tid för systemet att omvandla innehållet till röstinformation. Innan den processen är klar fungerar inte all röstigenkänning.
- Symboler och numrering i telefonboken kan röstigenkänningen inte förstå. Exempelvis kommer "# John Doe%&" att tolkas som "John Doe".

RÖSTIGENKÄNNING

Aktivera röstigenkänningen

- Tryck på -knappen på ratten.
- Om röstfunktionen är i [Normal Mode], kommer du att höra "Please say a command." ("Var god säg ett kommando") samt höra ett pip.
- * Om röstfunktionen är i [Expert Mode], kommer du bara att höra ett pip.
- * Du väljer inställning [Normal Mode] alternativt [Expert Mode] så här: Tryck på **SETUP** -knappen ► Välj [System] med -knappen eller **5** -knappen ► Välj [Voice Command Mode] med -knappen ► Välj [Normal Mode] eller [Expert Mode]
- Säg ditt kommando.

* OBS



Du måste vänta med ditt kommando tills efter att du hört meddelandet och pipet.

Hoppa över systemets meddelande

Du kan avbryta en instruktion från systemet genom att trycka snabbt på -knappen. När du hör pipet kan du ge ditt röstkommando.



Stäng av funktionen för röstkommandon

- Håll in -knappen ca 1 sekund.
- Du kan också trycka på en annan knapp på ratten för att avsluta.
- Om systemet väntar på ett kommando säg "cancel" ("avbryt").
- Om systemet väntar på ett kommando kan du också trycka snabbt på -knappen för att avsluta.

* Så här fungerar röstkommandon

- Aktivera funktionen.

Tryck snabbt på -knappen:

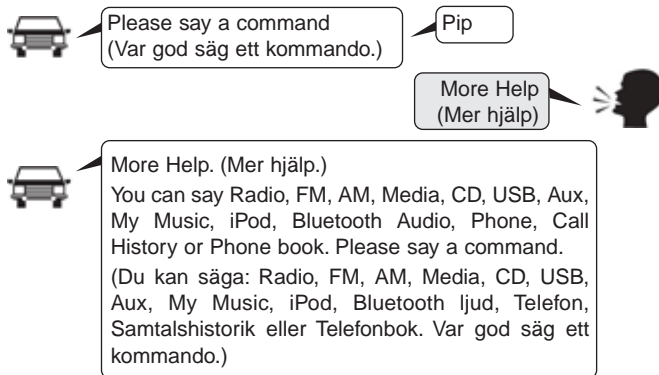

- Stäng av funktionen för röstkommandon

Tryck snabbt på -knappen:



- Avsluta röstkommando.
Tryck snabbt på  -knappen:

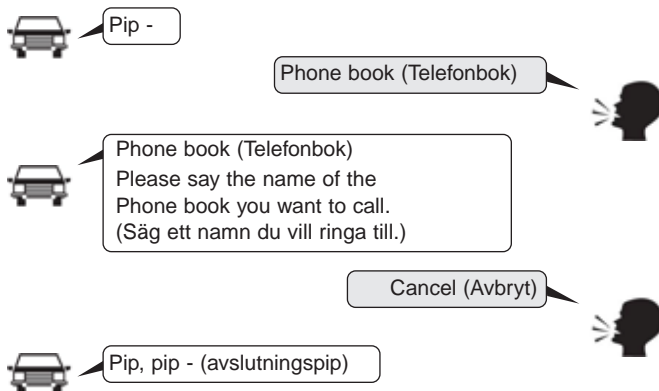

Svenska röstkommandon

- Vanliga kommandon som normalt kan användas. (I vissa situationer kanske en del kommandon inte fungerar).

Kommando	Funktion
More Help (Mer hjälp)	Du får hjälp med vilka kommandon som kan användas i systemet.
Help (Hjälp)	Du får hjälp med vilka kommandon som kan användas för den inställning du valt.
Call<Name> (Ring <Namn>)	Ringer upp <Namn> som finns i telefonboken, t ex: Ring Peter
Phone (Telefon)	Du får hjälp med vilka kommandon som är telefonrelaterade. Efter det här kommandot kan du säga "Samtalshistorik", "Telefonbok", "Slå nummer" för att gå vidare.
Call History (Samtalshistorik)	Senaste samtalen/loggen visas i displayen.
Phone book (Telefonbok)	Visar telefonboken i displayen. När du ser listan med namn kan du säga vem du vill ringa till.
Dial Number (Slå nummer)	Du ser siffror i displayen. Då kan du säga ett telefonnummer som du vill ringa till.
Redial (Slå nummer igen)	Ringer upp det senaste numret i samtalslistan/loggen.

Kommando	Funktion
Radio	<ul style="list-style-type: none"> • Om du lyssnar på radion visas nästa bild i displayen: (FM1 → FM2 → FMA → AM → AMA) • Om du lyssnar på något annat än radion visas närmast föregående displaytext.
FM	<ul style="list-style-type: none"> • Om du lyssnar på FM-radion händer ingenting. • Om du lyssnar på något annat än FM, visas den senast mottagna FM-stationen i displayen.
FM1	Visar FM1 i displayen.
FM2	Visar FM2 i displayen.
FMA	Visar FM3 i displayen.
AM	Visar AM i displayen.
AMA	Visar AMA i displayen.
FM Preset 1~6 (FM-Förval 1~6)	Visar/spelar den station som är programmerad på knapp 1 ~ 6.
AM Preset 1~6 (AM-Förval 1~6)	Visar/spelar den station som är programmerad på knapp 1 ~ 6.

Kommando	Funktion
FM 87,5~107,9	Går till den FM-frekvens som du anger.
AM 530~1710	Går till den AM-frekvens som du anger.
TA on (TA på)	Radion tar emot trafikmeddelanden.
TA off (TA av)	Radion tar inte emot trafikmeddelanden.
News on (Nyheter på)	Radion tar emot nyhetsmeddelanden.
News off (Nyheter av)	Radion tar inte emot nyhetsmeddelanden.
Media	Går till den senaste displaybilden.
Play Track 1~30 (Spela spår 1~30)	Om du spelar en CD-skiva spelas det spår du säger (upp till 30).
CD	Spelar en CD som är inmatad.
Search CD (Sök CD)	<p>Displayen visar CD-spår eller filalternativ.</p> <ul style="list-style-type: none"> • För CD-skiva gå till displayen och säg numret på det spår du vill lyssna till. • För MP3-CD visas filerna på skivan. Du måste manuellt välja den låt du vill lyssna på.

Kommando	Funktion
USB	Spelar musik från anslutet USB-minne.
Search USB (Sök USB)	Displayen visar filerna som finns USB-minnet. Du måste manuellt välja den låt du vill lyssna på.
iPod	Spelar låtar som finns din iPod.
Search iPod (Sök iPod)	Displayen visar filerna som finns i din iPod. Du måste manuellt välja den låt du vill lyssna på.
My Music (My Music)	Spelar låtar som är sparade i My Music.
Search My Music (Sök My Music)	Displayen visar filerna som finns i My Music. Du måste manuellt välja den låt du vill lyssna på.
AUX (Auxiliary) /AUX (Extraenhet)	Spelar låtar som finns i ljudkällan som är ansluten till AUX-ingången.
Bluetooth Audio (Bluetooth Ljud)	Spelar låtar som finns i telefon eller annan enhet som är ansluten via <i>Bluetooth</i> [®] Wireless Technology.
Mute (Ljud av)	Stänger av ljudet
Pardon? (Ursäkta?)	Repeterar det senaste meddelandet eller kommentaren.
Cancel (Exit) /Avbryt (Avsluta)	Stänger av röstkommunikationen.

- FM/AM radiokommandon: Kommandon som du kan använda när du lyssnar på FM- och AM-stationer

Kommando	Funktion
Preset 1~6 (Förval 1~6)	Väljer den station 1 ~ 6 med en station inprogrammerad på knapp 1~6.
Auto Store (Auto Spara)	Sparar automatisk de 6 stationer som har bäst mottagning på knapparna 1~6.
Preset Save 1~6 (Förval spara 1~6)	Sparar den station du lyssnar på. Knapp 1~6.
Seek up (Sök uppåt)	Radion söker efter nästa station på högre frekvens.
Seek down (Sök nedåt)	Radion söker efter nästa station på lägre frekvens.
Next Preset (Nästa förval)	Om du lyssnar på en station som är programmerad på knapp 1 går radion till stationen som är programmerad på knapp 2 o s v.
Previous Preset (Föregående Förval)	Om du lyssnar på en station som är programmerad på knapp 6 går radion till stationen som är programmerad på knapp 5 o s v.
Scan (Skanna)	Söker efter stationer på aktuellt frekvensband och låter dig höra 10 sekunder från varje.

Kommando	Funktion
Preset Scan (Skanna förinställning)	Låter dig höra 10 sekunder från varje station som är programmerad på knapparna 1~6.
AF on (AF på)	Alternativa frekvenser på.
AF off (AF av)	Alternativa frekvenser av.
Region (Region)	Region på

- Kommandon du kan använda när du lyssnar på en CD-skiva.

Kommando	Funktion
Region off (Region av)	Region av.
Program Type (Programtyp)	Displayen visar alternativen för programtyper. Du måste manuellt välja programtyp.
Random (Slumpval)	Låtarna på en CD spelas i slumpmässig ordning.
Random Off (Slumpval av)	Ingen slumpmässig spelordning.
Repeat (Repetera)	Repeterar den låt som spelas.
Repeat Off (Repetera av)	Avslutar repetition.
Next Track (Nästa spår)	Hoppar till nästa låt.
Previous Track (Föregående spår)	Hoppar till föregående låt.
Scan (Skanna)	Spelar 10 sekunder av varje följande spår på CD-skivan.
Track 1~30 (Spår 1~30)	Spelar det spår du väljer (upp till 30)

Kommando	Funktion
Search Track (Sök spår)	Displayen visar de olika låtarna på CD:n. Du måste manuellt välja låt.
Information (Information)	Displayen visar information om den låt som spelas.

Lär känna bilen

- MP3-CD- och USB-kommandon som du kan använda när du lyssnar på en MP3-CD eller låtar i ett USB-minne.

Kommando	Funktion
Random (Slumpval)	Låtarna i en mapp/folder spelas i slumpmässig ordning.
All Random (Alla slumpval)	Alla låtarna på CD:n eller i USB-minnet spelas i slumpmässig ordning.
Random Off (Slumpval av)	Ingen slumpmässig spelordning.
Repeat (Repetera)	Repeterar den låt som spelas.
Folder Repeat (Repetera mapp)	Repeterar alla låtarna i aktuell mapp/folder
Repeat Off (Repetera av)	Avslutar repetition.
Next File (Nästa fil)	Spelar nästa låt.
Previous File (Föregående fil)	Spelar föregående låt.
Scan (Skanna)	Spelar 10 sekunder av varje följande låt i mappen/foldern.
Search File (Sök Fil)	Displayen visar mappar/foldrar.

Kommando	Funktion
Search Folder (Sök mapp)	Displayen visar mappar/foldrar.
Information (Information)	Displayen visar information om den låt som spelas.
Copy (Kopiera)	Kopierar den låt som spelas till My Music.

- i Pod-kommandon som du kan använda när du lyssnar på en musik från en ansluten iPod.

Kommando	Funktion
All Random (Alla slumpval)	Alla låtarna i din iPod spelas i slumpmässig ordning.
Random (Slumpval)	Alla låtarna i aktuell kategori spelas i slumpmässig ordning.
Random Off (Slumpval av)	Ingen slumpmässig spelordning.
Repeat (Repetera)	Repeterar den låt som spelas.
Repeat Off (Repetera av)	Avslutar repetition.
Next Song (Nästa låt)	Nästa låt spelas.
Previous Song (Föregående låt)	Föregående låt spelas.
Search Song (Sök låt)	Displayen visar låtarna.
Information (Information)	Displayen visar information om den låt som spelas.

- Kommandon som du kan använda när du spelar musik från My Music.

Kommando	Funktion
Random (Slumpval)	Alla låtarna spelas i slumpmässig ordning.
Random Off (Slumpval av)	Ingen slumpmässig spelordning.
Repeat (Repetera)	Repeterar den låt som spelas.
Repeat Off (Repetera av)	Avslutar repetition.
Next File (Nästa fil)	Spelar nästa låt.
Previous File (Föregående fil)	Spelar föregående låt.
Scan (Skanna)	Spelar 10 sekunder av varje följande låt.
Search File (Sök fil)	Displayen visar filer.
Information (Information)	Displayen visar information om den låt som spelas.
Delete (Radera)	Raderar den låt som spelas. Dock inte direkt. Du måste också bekräfta att en låt ska raderas.
Delete All (Radera allt)	Raderar alla låtar i My Music. Dock inte direkt. Du måste också bekräfta raderingen.

Lär känna bilen

- *Bluetooth*[®] Wireless Technology-kommandon som du kan använda när du lyssnar på låtar från t ex din mobiltelefon.

Kommando	Funktion
Play (Spela)	Första låten spelas.
Pause (Paus)	Paus i uppspelningen.

■ RDS-Radio med CD-spelare : AM111A4EE



RADIONS FUNKTIONER

* Display och inställningar kan variera mellan olika modeller.

RDS-radio



(1)  (EJECT) - Utmatning
Matar ut CD-skivan.

(2) **RADIO**

Växla mellan FM och AM.

Välj stegvis med knappen: FM1 → FM2
→ FMA → AM → AMA.

(3) **MEDIA**

Tryck på knappen

Välj stegvis med knappen: CD, USB
(iPod), AUX, My Music, BT Audio.

(4) **PHONE**

Telefonmeny

* När en telefon är ansluten visas
telefonrelaterad information i
displayen.

(5) På-/av-/volymknapp

● PÅ/AV-knapp: Tryck på knappen för
att sätta på/stänga av

● Volymknapp: Vrid för att höja/sänka.

(6) 

Tryck snabbt på knappen:

- Radio: Du kommer till nästa station på
högre/lägre frekvens.

- Media (CD/USB/iPod/My Music): Byter
spår/fil.

Håll in knappen

- Radio: Söker uppåt/nedåt efter andra
stationer när knappen är intryckt. Släpp
knappen och radion stannar på vald
frekvens.

- Media (CD/USB/iPod/My Music):
Snabbspolning framåt/bakåt

- När du ringer handsfree kan du justera
samtalsvolymen

(7) 

RDS Radio: Sök efter programtyper.

CD/USB/MP3: Sök efter mapp/folder.



(8) 
Tänder/släcker displayen.

(9) **CLOCK**
Visar tid/datum/veckodag.

(10) **TA/SCAN**

Radio:

- Kort tryck : TA på/av
- Längre tryckning : Söker stationer och spelar ca 5 sekunder på varje station.

Media (CD/USB/iPod/My Music) : Söker efter låtar och spelar ca 10 sekunder av varje låt.

(11) **SETUP**

Tryck för att göra inställningar.

(12)  -knappen

Radio: Vrid för att söka på olika frekvenser.

Media (CD/USB/iPod/My Music): Vrid för att söka efter spår/kanaler/filer.

(13) **RESET**

Tvingande omstart.

■ Radio med CD-spelare : AM111A4GG, AM111A4GN, AM111A4GE, AM111A4GL



RADIONS FUNKTIONER

* Display och inställningar kan variera mellan olika modeller.



(1) **EJECT** (EJECT) - Utmatning
Matar ut CD-skivan.

(2) **RADIO**
Växla mellan FM och AM.
För varje tryck på knappen växlar du:
FM1 → FM2 → AM.

(3) **MEDIA**

Tryck för Media
För varje tryck på knappen växlar du: CD,
USB (iPod) AUX, My Music, BT Audio.

(4) **PHONE** (Bluetooth® Wireless
Technology mobiltelefon)

Telefonmeny
* När en telefon är ansluten visas
telefonrelaterad information.

(5) PÅ/AV och volym
● PÅ/AV-knapp: Tryck på knappen för
att sätta på/stänga av
● Volymknapp: Vrid för att höja/sänka.

(6) **SEEK TRACK**

Tryck snabbt på knappen
- Radio: Går till nästa hörbara station
uppåt/nedåt på frekvensbandet.

- Media (CD/USB/iPod/My Music): Byter
spår/fil.

Håll in knappen

- Radio: Söker högre/lägre frekvens tills
du släpper knappen.

- Media(CD/USB/iPod/My Music):
Snabbspolning framåt/bakåt.

- När du ringer handsfree kan du justera
samtalsvolymen.

(7) **FOLDER**

CD/USB/MP3: Sök efter folder/mapp.



(8) **DISP**

Tänder/släcker displayen.

(9) **CLOCK**

Visar tid/datum/dag.

(10) **SCAN**

Radio: Söker stationer och spelar 5 sekunder från varje.

Media (CD/USB/iPod/My Music): Söker låtar/filer och spelar 10 sekunder av varje.

(11) **SETUP**

Tryck för inställningar.

(12) **○**-knappen

Radio: Vrid för att byta frekvens.

Media (CD/USB/iPod/My Music): Vrid för att söka spår/kanaler/filer.

(13) **RESET**

Tvingande omstart.

Reglage på ratten

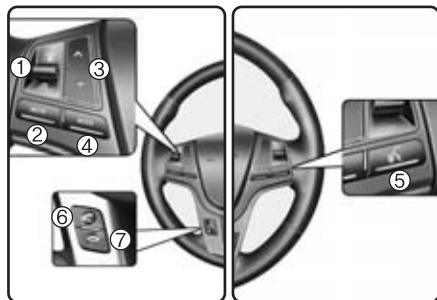

(1) VOLYM
Höj/sänk.

(2) MUTE
Stänger av ljudet.

(3) SÖK
Kort tryck

- Radio: Söker bland förvalda stationer.
- Media(CD / USB / iPod / My Music / BT Audio): Byter spår, fil eller kapitel.

Håll in knappen

- Radio: Sök efter hörbara stationer
- Media(CD / USB / iPod / My Music): Snabbspolning framåt/bakåt
- BT Audio: Stöds finns kanske inte för vissa telefoner.

(4) MODE-Välj ljudkälla
För varje tryck på knappen växlar du:
FM1 → FM2 → FMA → AM → AMA →
USB eller iPod → AUX → My Music → BT
Audio

Om någon ljudkälla inte är ansluten och
någon skiva inte är inmatad, hoppar
systemet vidare.

(5)  -knappen
Kort tryckning

- Startar röstigenkänningen
- Om samtal pågår, väntkoppling.

Håll in knappen ca 1 sekund

- Avslutar röstigenkänningen.

(6) 

Kort tryckning

- I telefonläge visas samtalshistoriken.
- När telefonnummer visas, ringer du.
- Vid inkommande samtal, svarar du.
- Om ett samtal väntar, kopplar du om till det samtalet.

När du håller in knappen ca 1 sekund

- Vid handsfree och inget samtal pågår, återuppringning till senaste telefonnumret.
- Under ett samtal handsfree kopplas samtalet över till mobiltelefonen.
- Om du pratar i mobilen kopplas samtalet till bilens system/handsfree. (Om telefonen är ansluten).

(7) 

Avslutar samtalet

RDS- RADIO AM111A4EE

Standarddisplay



(1) Display-visning
Aktuell inställning

(2) Frekvens
Visar inställd frekvens

(3) Förval
Visar aktuellt förval 1 ~ 6

(4) Förvaldisplay
Visar sparade stationer

(5) AutoStore
Sparar automatiskt de bäst hörbara stationerna på snabbvalen 1 ~ 6

(6) RDS Meny
Visar RDS-meny

(7) RDS Info
Visar RDS-sändningar

Växla till radion

Tryck på **RADIO** -knappen och ändra stegvis: FM1→FM2→FMA→AM→AMA.



Om du valt [Pop-up Mode]/[Mode Pop-up] ([Pop-up-läge] / [Läge: Pop-up]) och **SETUP** ► [Display] och trycker på **RADIO** -knappen visas radiostationerna. Vrid på **SEL** -knappen för att välja. Tryck på knappen för att bekräfta.

Sök efter stationer

SEEK-knappen

Tryck på  -knappen för att komma till nästa/föregående station.

TUNE-knapp (Inställningsknapp)

Vrid på  -knappen för att hitta rätt frekvens/station.

- FM : Ökar/minskar stegvis 50 kHz
- AM: Ökar/minskar stegvis 9 kHz

Radioläge

Välj/spara förval

Tryck på knapp **1** ~ **6** för att lyssna på den förvalda stationen.

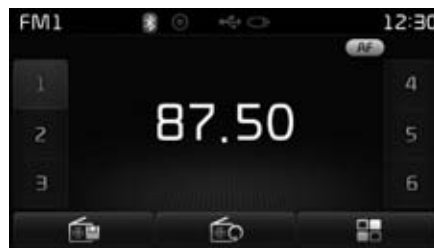

Tryck på  -knappen för att se sändningsinformation och frekvens på förvalsknapparna.



* OBS

Lagra en station du lyssnar på, håll in en av knapparna [1] - [6] när du lyssnar på en station. Släpp knappen när du hör ett pip.

Auto Store - Automatiskt stationslagring

Tryck på  -knappen för att spara 6 stationer, som har bäst mottagning, på förvalsknapparna.

* OBS

Om du trycker på [Cancel] -knappen när automatisk stationslagring pågår avbryts processen och radion återställs till senaste inställningarna.

RDS Meny

Tryck på  -knappen och välj: Alternative Frequency / Region/ News.



*** OBS**

RDS-menyn visas endast för FM-stationer.

Skanna

- Radio:
 - Tryck snabbt på knappen: Radion stannar på varje station i 5 sekunder
 - CD, USB, My Music:
 - Tryck snabbt på knappen så spelas varje låt (fil) 10 sekunder.
- * Tryck en gång till på knappen så spelas hela den låt du lyssnar på.

*** OBS**



När radion spelat varje station med mottagning återgår den till den senast inställda.

Medan sökning/spelning pågår kan du avbryta genom att trycka på  -knappen.

Programtyp

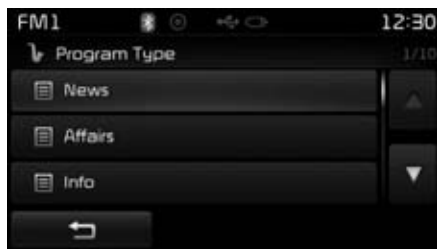
Tryck på  -knappen när du söker efter en programtyp.



Vrid på  -knappen för att markera önskad programtyp. Bekräfta valet genom att trycka  -knappen.

Om du gjort ett val och Program Type blinkar (ca 5 sekunder) och du då trycker på  -knappen kan du välja en annan programtyp.

TA (Trafikmeddelanden)

Tryck på  -knappen för att sätta på/stänga av funktionen.

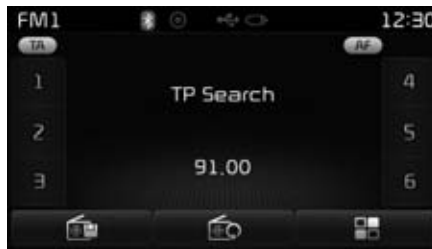

RADIO

AM111A4GG, AM111A4GN
AM111A4GE, AM111A4GL

Standarddisplay



(1) Display-visning
Aktuell inställning

(2) Frekvens
Visar inställd frekvens

(3) Förval
Visar aktuellt förval 1 ~ 6

(4) Förvalsdisplay
Visar sparade stationer

(5) AutoStore
Sparar automatiskt de bäst hörbara stationerna på snabbvalen 1 ~ 6

Växla till radion

Tryck på **RADIO** -knappen och ändra stegvis: FM1→FM2→AM



Om du valt [Mode Pop-up] och **SETUP** ► [Display] och du trycker på **RADIO** -knappen visas radiostationerna. Vrid på **⊙** -knappen för att välja. Tryck på knappen för att bekräfta.

Sök efter stationer

SEEK-knappen

Tryck på  -knappen för att komma till nästa/föregående station.

TUNE-knapp (Inställningsknapp)

Vrid på  -knappen för att hitta rätt frekvens/station.

- FM : Ökar/minskar stegvis 100 kHz
- AM : Ökar/minskar stegvis by 9 kHz

Radioläge

Välj/spara förval

Tryck på  -knappen för att se sändningsinformation och frekvens på förvalsknapparna.



Tryck på knapparna  ~  för att lyssna till en förvald station.

* OBS

Lagra en station du lyssnar på, håll in en av knapparna [1] ~ [6] när du lyssnar på en station. Släpp knappen när du hör ett pip.

Auto Store - Automatiskt stationslagring

Tryck på  -knappen för att spara 6 stationer, som har bäst mottagning, på förvalsknapparna.

Skanna

Tryck på  -knappen så kan du höra frekvenser med god mottagning i ca 5 sekunder vardera.

Håll in  -knappen ca 1 sekund så kan du se lagrade stationer i 5 sekunder vardera.

* OBS

- När skanningen är avslutad återställs föregående frekvenser.
- Om du trycker på  -knappen när skanning pågår, avbryts den.

MEDIA

AM111A4GG, AM111A4GN
AM111A4GE, AM111A4GL
AM111A4EE

Växla till Media (version med Bluetooth® Wireless Technology)

Tryck på **MEDIA** -knappen och ändra stegvis: CD → USB (iPod) → AUX → My Music → BT Audio.



Om du valt [Pop-up Mode] / [Mode Pop-up] ([Pop-up-läge] / [Läge: Pop-up]) med **SETUP** ► [Display] och trycker på **MEDIA** -knappen visar displayen Media Mode.

Vrid på **⊙** -knappen för att välja. Tryck på knappen för att bekräfta.

* OBS

Media Mode kan bara visas om det finns minst två mediaenheter.

Ikoner

När en iPod, USB, eller AUX med Bluetooth® Wireless Technology är ansluten eller en CD är inmatad visas den aktuella ikonen.



Ikon	Avser
	Bluetooth® Wireless Technology
	CD
	iPod
	USB
	AUX

CD SPELAS

Displayen visar



<för RDS-modell>



(1) Vald ljudkälla
Vad som spelas

(2) Visar: Random (Shuffle)/ Scan

(3) Visar: Vilket spår som spelas

(4) Växlar: Spela/paus

(5) Visar: Aktuell speltid

(6) Info

Visar: Detaljerad information om det aktuella spåret

(7) Random (Shuffle)
Random (Shuffle) på/av

(8) Repeat
Repetition på/av

(9) List
Går till listan

CD-skivor

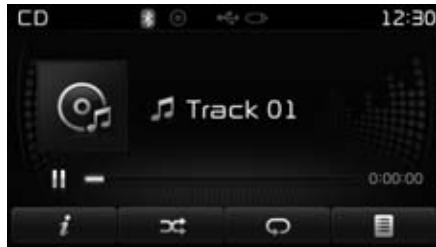

Spela/Pausa

När du matar in en CD börjar den automatiskt att spelas.



<för RDS-modell>



När skivan spelas, tryck på  -
knappen för paus. Tryck på  -
knappen för att fortsätta spela.



* OBS

- Bara normala CD-skivor kan spelas. Andra skivor kan orsaka fel (t ex CD-R, CD-skivor med påklitrade etiketter)
- Artistens och låtens namn visas i displayen om den informationen är inlagd på skivan.

Byt spår

Tryck på  -knappen för att gå till nästa eller föregående spår.

* OBS

- Om du trycker på  -knappen efter att ett spår spelats i 2 sekunder, spelas aktuellt spår om från början.
- Om du trycker på  -knappen innan ett spår spelats i 1 sekunder, spelas föregående spår.

Välj från listan

Vrid på inställningsknappen för att komma till önskat spår.

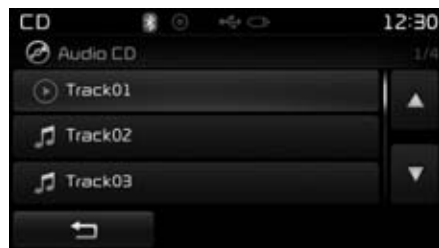



Tryck på  -knappen för att spela spåret.

Snabbspolning framåt/bakåt

Håll in  -knappen ca 1 sekund för att snabbspola aktuellt spår framåt/bakåt.

Skanna

Håll in  -knappen i ca 1 sekund för att lyssna på 10 sekunder av varje fil. Tryck på  -knappen igen för att stänga av.

Håll in  -knappen för att spela 10 sekunder av varje fil.

Håll in  -knappen igen för att stänga av.

CD-meny

Med den här inställningen väljer du mellan: Info, Random (Shuffle), Repeat och Lista.

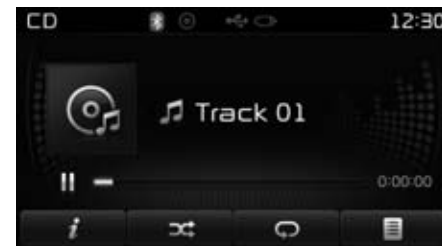

<för RDS-modell>



Info

Tryck på  (**Info**)-knappen för att se all information om skivan som spelas.

Random (Shuffle)

Tryck på  (**Shuffle**)-knappen för att spela låtarna i slumpmässig spelordning (Random/Shuffle).

Tryck på knappen en gång till för att avsluta Random (Shuffle).

- Random (Shuffle): Spelar spåren på skivan i slumpmässig ordning.

Repetera

Tryck på  (**Repeat**)-knappen för att repetera spåret som spelas. Tryck en gång till på knappen för att avbryta repetitionen.

- Repeat: Repeterar spåret som spelas.

Lista

Tryck på  (**List**)-för att se en lista med spåren.

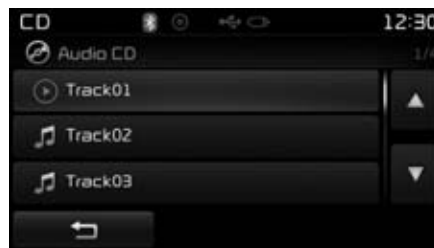

Vrid på -knappen för att välja spår.
Tryck på knappen för att spela spåret.

MP3 CD

Normal visning



<för RDS-modell>



(1) Vad som spelas

(2) Visar: Random (Shuffle)/ Scan

(3) File Index
Visar aktuellt filnummer

(4) File Info
Visar information om den aktuella filen

(5) Växlar: Spela/paus

(6) Visar: Aktuell speltid

(7) Info
Visar: Detaljerad information om den aktuella filen

(8) Random (Shuffle)
Random (Shuffle) på/av

(9) Repeat
Repetition på/av

(10) Copy
Kopierar aktuell fil till My Music

(11) List
Går till lista

MP3 CD



Spela/Pausera MP3-filer

När skivan är inmatad börjar den automatiskt att spelas.

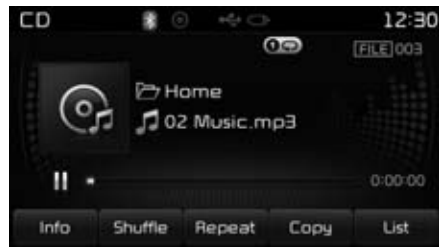

<för RDS-modell>



När låten spelas, tryck på  - knappen för paus. Tryck på  - knappen för att spela.



* OBS

Om det finns många filer och mappar på skivan, kan lästiden vara längre än 10 sekunder och listan kanske inte visas och att söka efter låtar kanske inte fungerar. Prova med att mata ut skivan och sedan mata in den igen.

Byt till en annan fil

Tryck på  -knappen för att gå till föregående eller nästa fil.

* OBS

- Om du trycker på  -knappen efter att låten spelats mer än 2 sekunder, spelas låten från början.
- Om du trycker på  -knappen innan låten spelats i 1 sekund, spelas föregående låt.

Välj från listan

Vrid på  -knappen och markera önskad fil.

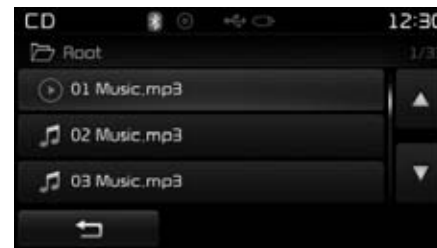

Tryck på  -knappen för att spela låten.

Snabbspolning

När en fil spelas, håll in  -knappen ca 1 sekund för att snabbspola filen framåt/bakåt.

Skanna

Håll in **SCAN** -knappen i ca 1 sekund så spelas 10 sekunder av varje fil.

Tryck på **SCAN** -knappen igen för att stänga av.

Håll in **TA/SCAN** -knappen för att spela 10 sekunder av varje fil.

Håll in **TA/SCAN** -knappen igen för att stänga av.

Sök folder

Tryck på **PTY FOLDER** (**∨ FOLDER ∨**) -knappen för att söka och välja folder.

Tryck på **○** -knappen för att välja.

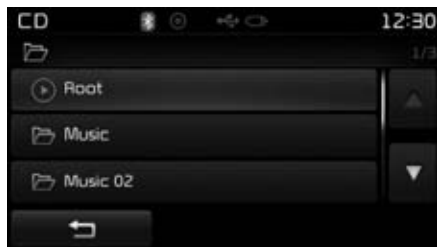

Första filen i den valda foldern spelas.

MP3 CD Meny

Med den här inställningen kan du välja: Info, Random (Shuffle), Repeat, Copy och Lista.



<för RDS-version>



Info

Tryck på **i** (**Info**) -knappen för att se information om aktuell fil.

* OBS

- Om 'Folder File' är valt som grundinställning för displayen, får du detaljerad filinformation om album/artist/file.
- När du valt 'Album Artist Song' som grundinställning, får du detaljerad information om folder name/file name.
- Information om titel, artist och album visas bara om den informationen finns med på MP3 filens ID3 tag.

Random (Shuffle)

Tryck på  (Shuffle) -knappen för att spela filerna random(Shuffle) i slumpmässig ordning.

För varje tryck på knappen ändrar du stegvis: Random (Shuffle) Folder → Random (Shuffle) All → Off.

- Random (Shuffle) Folder: Alla filer i vald folder spelas i slumpmässig ordning.
- Random (Shuffle) All: Alla filer spelas i slumpmässig ordning.

Repetera

Tryck på  (Repeat) -knappen för att repetera aktuell folder eller fil.

För varje tryck på knappen ändrar du stegvis: Repeat → Repeat Folder → Off.

- Repeat: Repeterar den aktuella filen.
- Repeat Folder: Repeterar alla filer i den aktuella foldern.

Kopiera filer

Tryck på  (Copy) -knappen så kopieras aktuell fil till My Music.

*** OBS**

Om du trycker på någon knapp när kopiering pågår, kommer du att få en fråga om du vill stoppa kopieringen. Svara "Yes" eller "No".

Lista

Tryck på  (List) -knappen för att se listan i displayen.

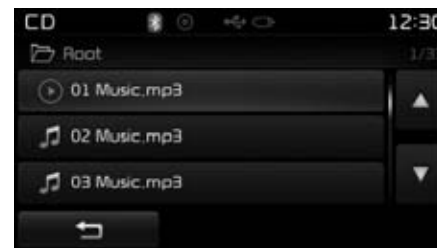

Vrid på  -knappen och markera önskad fil. Tryck på knappen för att spela den.

* OBS - USB-MINNEN

- Ett USB-minne får inte anslutas i samband med att motorn startas eller stängs av! Starta motorn innan du ansluter det.
- Se upp med statisk elektricitet när du ansluter/lossar ett USB-minne.
- Kodade MP3-spelare kan inte kännas av när de ansluts som externa enheter.
- När du ansluter ett USB-minne, kanske det inte kan läsas av i vissa fall.
- Bara minnen med högst 64 Kbyte fungerar.
- USB-minnen formaterade FAT 12/16/32 filformat fungerar. Filformatet NTFS fungerar inte.
- Vissa USB-minnen kanske inte är kompatibla med bilens utrustning.
- Peta inte på USB-porten med fingrarna eller något annat.
- Om du ansluter och lossar ett USB-minne flera gånger i snabb följd kan det skadas.
- Det är normalt att det hörs ett speciellt ljud när du ansluter ett USB-minne.
- Anslut USB-minnet när radion är avstängd.

(forts)

(forts)

- Tiden att känna av ett USB-minne kan variera beroende på typ, storlek och filformat. Det är helt normalt och inte ett tecken på något fel.
- Anslut endast USB-minnen med musikfiler.
- Det går inte att spela upp DVD-filmer och visa bilder via USB-anslutningen.
- Använd inte USB-porten för att ansluta batteriladdare eller andra USB-tillbehör som utvecklade värme. De kan orsaka skador.
- Det går kanske inte att känna av USB-minnet om separata hubbar och kablar används vid anslutningen. Stick in USB-minnet direkt i USB-porten.
- Om du använder ett massminne-USB med separata logiska enheter, kan bara filer som sparats i roten spelas.
- Filer fungerar inte om något program är installerat i USB-minnet.
- MP3-spelare, mobiltelefoner, kameror och andra elektroniska enheter kan anslutas till USB-porten.

(forts)

(forts)

- Laddning av telefoner via porten kanske inte fungerar.
- En del USB-minnen med metallhöljen kanske inte kan läsas av bilens system.
- Det kanske inte fungerar att ansluta HDD-, CF- eller SD-kort.
- Filer som är låsta (DRM - Digital Rights Management) kan inte läsas
- USB-kortläsare för CF, SD, mikro SD, etc kanske inte fungerar.
- USB HDD eller USB som utsätts för anslutningsproblem på grund av vibrationer i bilen fungerar inte (typ i-stick)
- Använd inte USB-minnen som sitter på nyckelringar eller används på annat sätt. De kan vara skadade och orsaka skador på USB-porten. Använd endast standardtypen av USB-minnen.
- Anslutning av en MP3-spelare eller telefon till t ex AUX/BT eller Audio/USB fungerar inte.



USB

Normal display

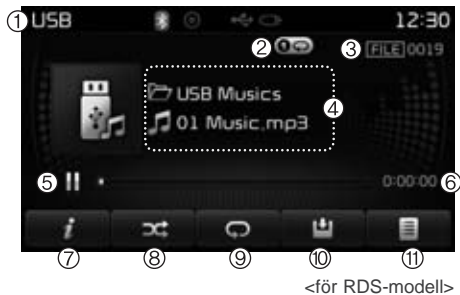

(1) Visar: Vad som spelas

(2) Visar: Random (Shuffle)/ Scan

(3) File Index
Visar aktuellt filnummer

(4) File Info
Visar information om den aktuella filen

(5) Växlar: Spela/paus

(6) Visar: Aktuell speltid

(7) Info

Visar: Detaljerad information om den aktuella filen

(8) Random (Shuffle)
Random (Shuffle) på/av

(9) Repeat
Repetition på/av

(10) Copy
Kopierar aktuell fil till My Music

(11) List
Går till lista



Ansluta USB-minne

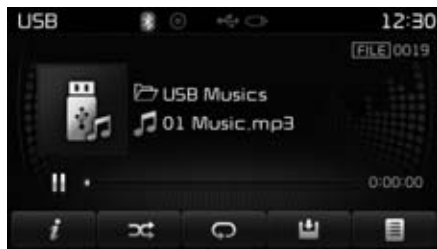

Spela/pausera USB-filer

När du ansluter ett USB-minne börjar låtarna på det att spelas automatiskt.



<för RDS-modell>



Tryck på  -knappen för paus. Tryck på  -knappen för att fortsätta spela.



* OBS

- Läsningen av USB-minnet kan ta lite tid beroende på om det är många filer och som en följd av det kan en lista som inte är komplett visas. Det ska fungera med normal avspelning när läsningen av USB-minnet är helt klar.
- Läsningen av minnet kanske inte fungerar normalt om USB-minnet har ett metallhölje.

Byt till en annan fil

Tryck på  -knappen för att gå till föregående eller nästa fil.

* OBS

- Om du trycker på  -knappen efter att en låt spelats i minst 2 sekunder kommer låten att spelas från början.
- Om du trycker på  -knappen innan en låt har spelats 1 sekund kommer föregående låt att spelas.

Välj ifrån listan

Vrid på **⊙**-knappen för att gå till önskad låt.

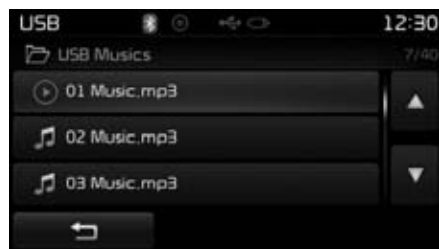

När du markerat en låt, tryck på **⊙** -knappen för att spela den.

Snabbspolning

Håll in **SEEK TRACK** -knappen ca 1 sekund för att snabbspola den aktuella filen framåt/bakåt.

Skanna

Tryck på **SCAN** -knappen så spelas de 10 första sekunderna av varje låt i respektive fil.

Tryck på **SCAN** -knappen igen för att stänga av.

Håll in **TA/SCAN** -knappen för att spela 10 sekunder av varje fil.

Håll in **TA/SCAN** -knappen igen för att stänga av.

Sök folder

Tryck på **PTY FOLDER** (**FOLDER**) -knappen för att söka efter en viss folder.

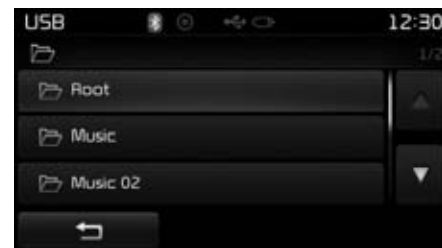

När du markerat foldern, tryck på **⊙** -knappen för att välja den.

Första filen i den valda foldern spelas.

USB-Meny

Med den här inställningen kan du välja: Info, Random (Shuffle), Repeat, Copy och Lista.

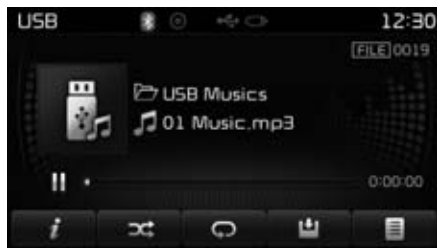

<för RDS-modell>

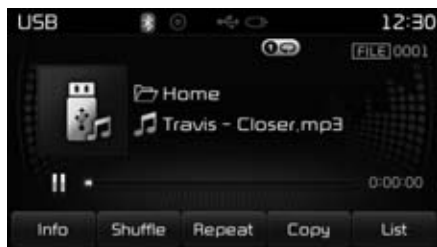

Info

Tryck på **i** (Info) -knappen för att se information om den aktuella filen.

* OBS

- När du valt 'Folder File' som grundinställning får du detaljerad information om album/artist/file.
- Om du valt 'Album Artist Song' som grundinställning får du detaljerad information om folder name/file name.
- Information om title, artist och album visas bara om den informationen finns på MP3-filen, ID3 tag.

Random (Shuffle)

Tryck på **⌘** (Shuffle) -knappen för att spela filerna i slumpmässig ordning.

Tryck på knappen för att stegvis växla: Random (Shuffle) Folder → Random (Shuffle) All → Off.

- Random (Shuffle) Folder: Spelar alla filerna i den aktuella foldern i slumpmässig ordning.
- Random (Shuffle) All: Spelar alla filerna i slumpmässig ordning.

Repetera

Tryck på **↺** (Repeat) -knappen för att repetera aktuell fil eller folder.

Tryck på knappen för att stegvis växla: Repeat → Repeat Folder → Off.

- Repeat (Ikon): Repeterar aktuell fil.
- Repeat Folder (Ikon): Repeterar alla filer i den aktuella foldern.

Kopiera filer

Tryck på  (**Copy**) -knappen för att kopiera den aktuella filen till My Music.

*** OBS**

Om du trycker på någon knapp när kopieringen pågår kommer du att få en fråga om du vill avbryta kopieringen. Svara Yes eller No.

Lista

Tryck på  (**List**) -knappen för att se en lista.

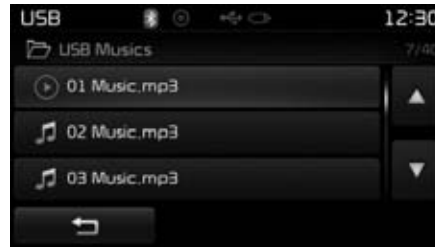

Vrid på  -knappen för att söka efter filer. När du hittat filen du söker, tryck på knappen för att spela den.

*** OBS - BETRÄFFANDE iPod®**

- iPod® är ett av Apple Inc registrerat varumärke.
- En iPod måste anslutas med den speciella kabel som följde vid inköpet av din iPod.
- Om en iPod ansluts medan den spelar, kommer ett mindre ljud höras i ca 1-2 sekunder efter anslutningen. Anslut din iPod när den är avstängd eller i pausläge.
- Med tändningen i läge ACC och ON laddas din anslutna iPod.
- När du ansluter med kabeln, se till att du trycker fast den ordentligt. Annars fungerar inte ljudåtergivningen.
- Stäng av equalizern när du ansluter din iPod. Det uppstår distorsion om både bilradions och iPodens equalizer är på samtidigt.
- Det kan uppstå missljud när en iPod ansluts. Koppla från den när den inte används.
- Om du ansluter en iPod till eluttaget kan det uppstå distorsion. Koppla i så fall från laddningen.

(forts)

(forts)

- Hackande ljud eller dålig funktion kan bero på egenskaperna hos din iPod/iPhone.
- Om din iPhone är ansluten både via *Bluetooth*® Wireless Technology och USB-porten, kanske ljudet inte blir bra. Med din iPhone, välj dockanslutning eller *Bluetooth*® Wireless Technology för att ändra ljudet (ljudkällan).
- Din iPod kan inte spelas om den inte är kompatibel med bilens system eller om den har någon defekt.
- 5:e generationen iPod Nano kanske inte fungerar om den är dåligt laddad. Ladda den i så fall om den ska anslutas.
- Search/play som visas i din iPod kan visas annorlunda i bilens system.
- Om anslutningen inte fungerar kan det ibland hjälpa att du startar om din iPod. (Se eventuellt instruktionerna för iPod).
- Vissa versioner av iPod kanske inte är kompatibla med bilens system.

iPod

Normal display

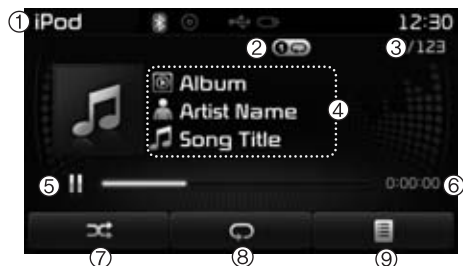

<för RDS-modell>



(1) Visar: Vad som spelas

(2) Visar: Random (Shuffle)/ Scan

(3) Song Index

Visar: Aktuell låt/totala antalet låtar

(4) Song Info

Visar information om den aktuella låten

(5) Växlar: Spela/paus

(6) Visar: Aktuell speltid

(7) Random (Shuffle)

Random (Shuffle) på/av

(8) Repeat

Repetition på/av

(9) List/Menu

Går till lista

iPod



Spela/pausera

När du ansluter en iPod spelas låtar från den automatiskt.



<för RDS modell>



Tryck på  -knappen för att pausera.
Tryck på  -knappen för att fortsätta spela.



* OBS

En iPod utan kommunikationsprotokoll kanske inte fungerar med bilens system.

Byt låt

Tryck på  -knappen för att gå till föregående eller nästa låt.

* OBS

- Om du trycker på  -knappen när en låt spelats 2 sekunder spelas den om från början.
- Om du trycker på  -knappen innan en låt spelats 3 sekunder, spelas föregående låt.
- Det kan vara en viss tidskillnad beroende på iPod-modell.

Snabbspolning

Håll in  -knappen ca 1 sekund för att snabbspola aktuell låt framåt/bakåt.

Sök kategorier

Vrid på  -knappen för att söka.

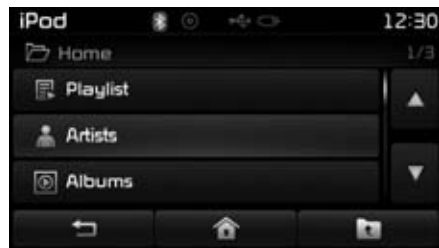

<för RDS-modell>

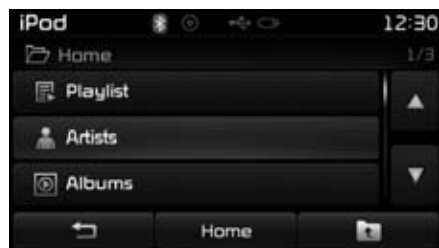

Tryck på  -knappen för att spela det du valt .

* OBS

Du kan välja mellan följande: Playlists, Artists, Albums, Genres, Songs, Composers, Audio books och Podcasts.

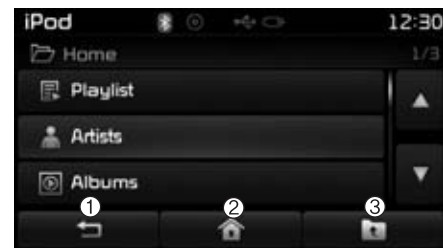

Kategorimeny

Du kan använda knapparna , Home, och  features.



<för RDS-modell>



- (1)  : Visar play-displayen
- (2) Home : Visar iPod root kategori
- (3)  : Går till föregående kategori

*** OBS**

- Om du söker när en låt spelas, visas den senast visade kategorin.
- Sökningen kan variera beroende på iPod-modell.

iPod-meny

Du kan välja: Random (Shuffle), Repeat och Lista.



<för RDS-modell>

**Random (Shuffle)**

Tryck på  (Shuffle) -knappen så spelas låtarna i slumpmässig ordning.

Tryck på knappen för att stegvis ändra: Random (Shuffle) Album → Random (Shuffle) All → Off.

- Random(Shuffle) Album: Spelar ett albums låtar i slumpmässig ordning.
- Random(Shuffle) All: Spelar alla låtarna i slumpmässig ordning.

Repetera

Tryck på  (Repeat) -knappen för att repetera aktuell låt. Tryck på knappen en gång till för att stänga av repetitionen.

- Repeat : Reparera aktuell låt.

Lista

Tryck på  (List) -knappen för att se kategorimenyn.

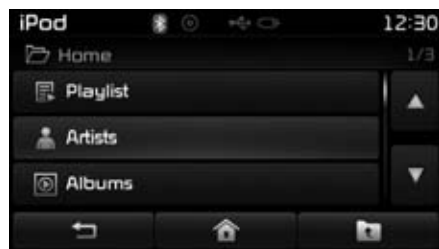

<för RDS-modell>

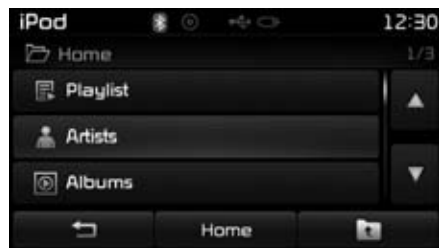

Vrid på  -knappen för att söka efter önskad kategori.

Tryck på  -knappen för att spela det du valt.

AUX

AUX-anslutna enheter

Tryck på  -knappen ► Välj [AUX]

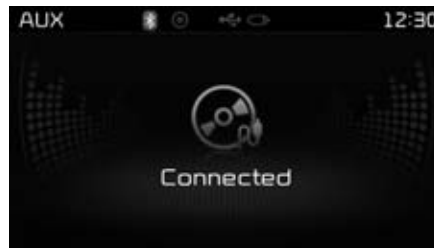

Musik från ansluten ljudkälla kan spelas.

Anslutning av extern enhet

Videokameror och videospelare kan anslutas med specialkablar.

* OBS

- När en extern enhet ansluts till AUX-ingången startar den normalt automatiskt. När den kopplas bort återgår bilens system till närmast föregående inställning.
- AUX fungerar bara när en extern enhet är ansluten.
- Volymen kan justeras med bilens reglage.
- Om du enbart ansluter en kabel till AUX-ingången väljer systemet AUX, med det kommer bara ljud. Koppla från externa enheter när de inte ska användas.
- Om den externa enheten är ansluten till bilens eluttag kan det uppstå distorsion. Koppla i så fall bort laddningskabeln.
- Se till att du tryckt fast kabeln ordentligt när du ansluter.

MY MUSIC

Normal display



<för RDS-modell>



(1) Visar: Vad som spelas

(2) Visar: Repeat/Random(Shuffle)/ Scan

(3) File Index
Visar aktuell fil/totala antalet filer

(4) File Info
Visar information om den aktuella filen

(5) Växlar: Spela/paus

(6) Visar: Aktuell speltid

(7) Info

Visar information om den aktuella filen

(8) Random (Shuffle)
Random (Shuffle) på/av

(9) Repeat
Repetition på/av

(10) Delete
Raderar den aktuella filen

(11) List
Går till lista

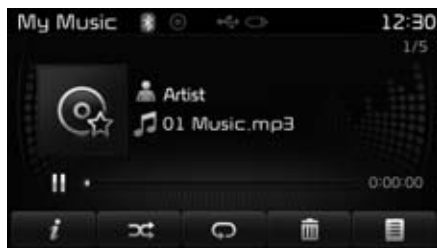

My Music

Spela/pausera

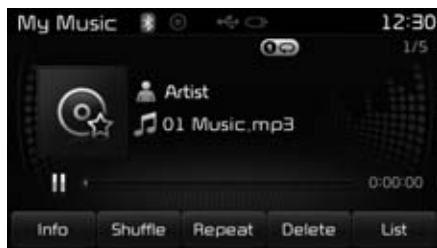

<För RDS-modell>



Tryck på  -knappen för att pausa.
Tryck på  -knappen för att fortsätta spela.



* OBS

Om det inte finns några filer i My Music, kommer [My Music] inte att fungera.

Byt låt

Tryck på  -knappen för att få till nästa eller föregående låt.

* OBS

- Om du trycker på  -knappen när låten spelats 2 sekunder spelar låten från början.
- Om du trycker på  -knappen innan låten spelats 1 sekund spelar föregående låt.

Välj från listan

Vrid på  -knappen för att söka efter en fil.



<för RDS-modell>

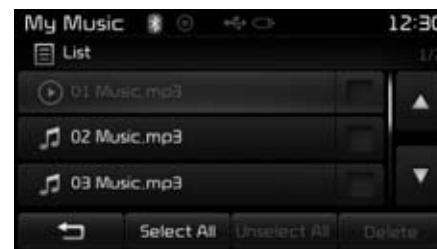

När du hittat filen, tryck på  -knappen för att spela den.

Snabbspolning

Håll in **SEEK TRACK** -knappen i ca 1 sekund för att snabbspola aktuell fil framåt/bakåt.

Skanna

Tryck på **SCAN** -knappen så spelas de första 10 sekunderna av varje låt.

Tryck på **SCAN** -knappen igen för att stänga av.

Håll in **TA/SCAN** -knappen för att spela 10 sekunder av varje fil.

Håll in **TA/SCAN** -knappen igen för att stänga av.

My Music-menu

Med den här inställningen kan du välja: Info, Random(Shuffle), Repeat, Delete och Lista.

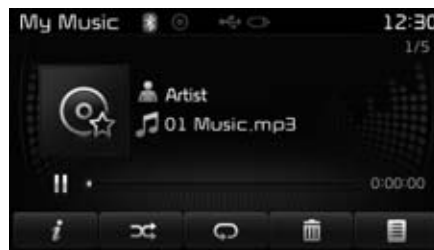

<för RDS-modell>

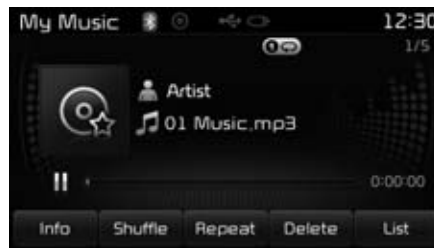

Info

Tryck på **i** (**Info**) -knappen så visas information om aktuell fil.

* OBS

Information om title, artist och album visas bara om den informationen finns på MP3-filens ID3 tag.

Random

Tryck på **Shuffle** (**Shuffle**) -knappen för att spela låtar i slumpmässig ordning. Tryck en gång till på knappen för att avsluta.

Repetera

Tryck på **Repeat** (**Repeat**) -knappen för att repetera aktuell låt. Tryck en gång till på knappen för att stänga av repetitionen.

Radera filer

Tryck på **Delete** (**Delete**) -knappen för att radera aktuell fil.

Lista

Tryck på  (List) -knappen för att se listan i displayen.

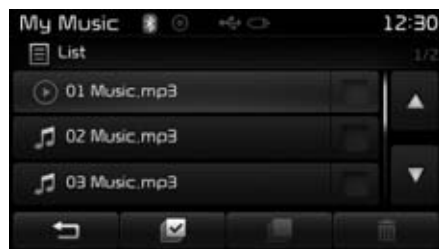

<för RDS-modell>

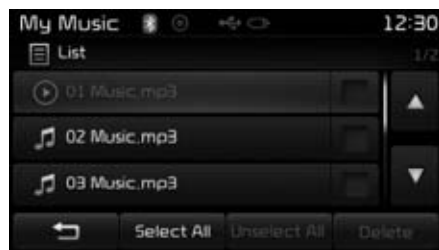

Vrid på  -knappen för att söka efter filer. När du markerat önskad fil, tryck på knappen för att spela den.

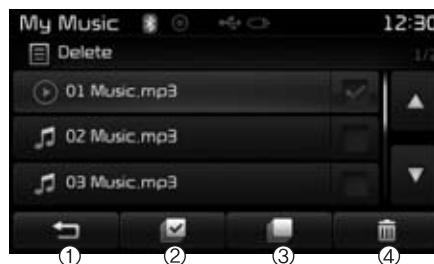

List-meny

Från listan kan du radera filer som finns i My Music.

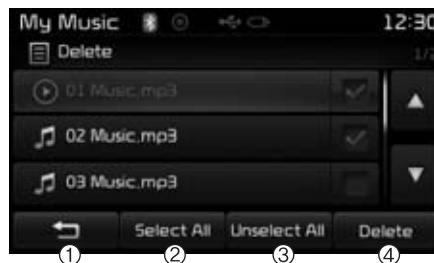

<för RDS-modell>



Tryck på  (Select All) -knappen eller markera de filer du vill radera. När du valt filer kan du trycka på  (Unselect All) -knappen eller  (Delete) -knappen.

- (1)  : Till föregående displaybild
- (2) Select All: Välj alla filer
- (3) Unselect All: Välj inga filer
- (4) Delete: Radera valda filer

När du valt filer som ska raderas, tryck på  (Delete) -knappen för att radera.

*** OBS**

- Max 6 000 filer kan sparas.
- Samma fil kan kopieras 1 000 gånger.
- För att se minnet, gå till **SETUP** ▶
[System] ▶ [Memory Information]

*** OBS - Bluetooth® Wireless Technology-anlutning**



- *Bluetooth*® Wireless Technology fungerar endast med en blåttand-telefon ansluten.
- Om en telefon är ansluten bryts spelningen i bilens ljudanläggning.
- Om du hoppar mellan låtar som spelas med *Bluetooth*® Wireless Technology kan det uppstå störningar.
- Alla modeller av mobiler har inte stöd för att streama musik.
- Om du avslutat ett samtal, som avbrutit streamingen, är det inte säkert att streamingen fortsätter, när det gäller vissa telefoner.
- Om du tar emot eller ringer ett samtal när du streamar musik från telefonen kan det bli störningar.

BLUETOOTH® WIRELESS TECHNOLOGY MUSIKSTREAMING

Spela/pausera

När den trådlösa kontakten är klar börjar uppspelningen automatiskt.



Tryck på  -knappen för att pausera.
Tryck på  -knappen för att fortsätta spela.

*** OBS**

Den här funktionen kan variera beroende på typ av telefon.

Byt till annan låt

Tryck på  -knappen för att gå till nästa eller föregående fil.

Anslut trådlöst

Om ingen trådlös kontakt finns, tryck på  -knappen ► [Phone] -knappen för att få upp anslutningsalternativen på displayen.

Du kan använda parnings-funktionen, connect/disconnect och radera i din telefon.

*** OBS**

- Om streamingen inte fungerar, kontrollera om streamingen är avstängd. Tryck på  ► [Phone] ► [Audio streaming] (Streaming Audio) och sätt på.
- Om det ändå inte blir någon överföring från telefonen med alla inställningar rätt, tryck på PLAY en gång så kanske streamingen kommer igång.

Bluetooth® Wireless Technology (RDS-radio med Bluetooth® Wireless Technology)

Ring handsfree

- *Bluetooth®* Wireless Technology är en teknik för trådlös överföring på korta avstånd, som arbetar på frekvensen 2.45GHz.
- Data kan därmed överföras mellan olika enheter med hög hastighet utan kabelanslutning.
- Tekniken gör det möjligt att använda en telefon kopplad till bilens system för att ringa handsfree.

! VIKTIGT

- *Handsfree telefonering i bilen höjer säkerheten. Om telefonboken laddats över till bilens system ökar säkerheten ytterligare. Mer information följer, läs den noga*
- *Använd inte telefonen i onödan i bilen.*
- *Släng bara som hastigast blicken mot displayen. Koncentrera dig på trafiken.*

* OBS - Anslutning av telefon

- Bara telefoner med *Bluetooth*[®] Wireless Technology anslutas till bilens system.
- Bluetooth-funktionen måste vara aktiverad för att den ska kunna paras med bilen system, som söker kontakt med telefonen.
- Om du inte vill ha automatisk anslutning av din telefon gör så här:
 1. Stäng av Bluetooth-funktionen i din telefon.
 - Eventuellt kan du behöva läsa instruktionsboken för telefonen.
 2. Stäng av *Bluetooth*[®] Wireless Technology-funktionen i bilens system.
 - För att stänga av i bilen välj **SETUP** > [Phone] och [turn off].
- Bilen ska stå stilla när du ansluter din telefon.
- Om kontakten bryts gör då så här: (forts)

(forts)

1. Stäng av och sätt på *Bluetooth*[®] Wireless Technology-funktionen i mobilen och försök igen.
 2. Stäng av och sätt på mobilen och försök igen.
 3. Ta ur batteriet ur telefonen och starta om helt.
 4. Starta om bilens system.
 5. Radera alla parade telefoner och gör om parningen.
- Samtalsvolymen vid handsfree varierar beroende på telefonmodell.
 - Din telefon kanske inte har stöd för samtliga nedanstående funktioner:
 - Svara och väntkoppla samtal handsfree
 - Under ett samtal: koppla över till telefonen, väntkoppla och ändra samtalsvolymen.
 - Ladda ner samtalshistoriken/loggen
 - Ladda ner telefonboken
 - Automatisk nedladdning av historik och telefonbok
 - Musikstreaming.

(forts)

(forts)

- Det går att para max 5 telefoner med bilens system.
- Bara en telefon åt gången kan anslutas/användas med bilens system.
- Pågående anslutningsprocess kan inte avbrytas.
- Bilens system fungerar för handsfree telefoni och musikstreaming.
- Musikstreaming avbryts vid inkommande samtal och uppringning.
- Om det av någon anledning blir ett avbrott i kontakten mellan telefonen och bilens system försöker de automatiskt att få kontakt och anslutning igen.
- Magnetfält i närheten radion kan medföra ljudstörningar.

Parning av telefoner med bilens system

Bluetooth® Wireless Technology-parning?

Parning är synkronisering av en telefon med bilens system. Genom parningen kan bilens system för handsfree telefoni användas.

Parnings **PHONE** -knappen / -knappen på ratten

Om inga telefoner är parade

1. Tryck på **PHONE** -knappen eller  -knappen på ratten. Nedanstående bild visas.
2. Tryck på **OK** -knappen föra att komma till informationen för att para.

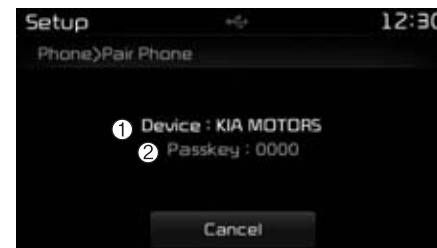

- (1) Device: Namn på enheter visas när systemet söker.
- (2) Passkey: Används för att para enheter.
3. I din telefon söker du efter en enhet att para med. Välj bilens system.
4. Efter en liten stund visas en bild med Passkey.
- Bekräfta med lösenordet "0000" för att para din telefon med bilens system.
5. När parningen är klar visas nedanstående.

* OBS



- Om det finns parade telefoner men ingen som är ansluten kan du para nästa telefon, tryck på **PHONE** -knappen eller  -knappen på ratten för att få fram en bild. Välj [Pair] för att para en ny telefon eller välj [Connect] för att ansluta en parade telefon.

Para med [PHONE]

Tryck på **SETUP** -knappen Välj [Phone]
▶ Välj [Pair Phone] Välj  -knappen

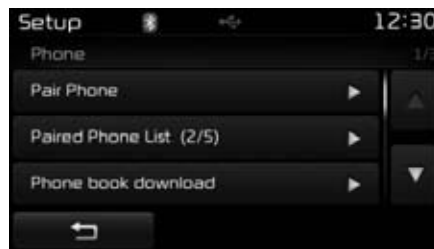

1. Nedanstående steg är samma som beskrivningen ovan "Om inga telefoner är parade".

* OBS

- Parningen kan ta ca 1 minut. Parningsprocessen misslyckas om den inte sker inom en given tid. Om den misslyckas, börja om från början.
- Normalt så ansluter en telefon direkt efter att den blivit parade. Vissa telefoner kan behöva anslutas i ett separat moment. Kontrollera i din telefon om anslutningen till bilens system är klar.
- Du kan se en lista med parade telefoner genom att trycka på: **SETUP** ▶ [Phone] ▶ [Paired Phone List].

Anslut en telefon

Tryck på **SETUP** -knappen ▶ Välj [Phone] ▶ Välj [Paired Phone List]



- (1) Connected Phone: Ansluten telefon.
- (2) Paired Phone: Telefon som är parat men inte ansluten.

Välj i listan vilken telefon som ska anslutas och tryck på **▶** -knappen.



Ändra prioritet

Vad är prioritet (Priority)?

Upp till 5 telefoner kan paras med bilens system. Du kan själv, med "Change Priority", välja i vilken ordning telefonerna ska anslutas. Men den senast anslutna telefonen har alltid prioritet 1.

Tryck på **SETUP** -knappen ▶ Välj [Phone] ▶ Välj [Paired Phone List]



Från listan, välj vilken telefon som ska ha prioritet 1. Tryck på **↵** -knappen på meny. Markerad telefon får prioritet 1.

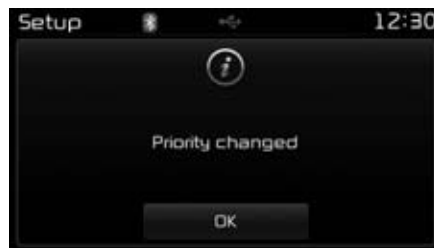

* OBS

Om en telefon är ansluten och du försöker ändra så att en annan telefon får prioritet 1, kommer den anslutna telefonen att fortfarande ha prioritet 1.

Koppla bort en telefon

Tryck på **SETUP** -knappen ▶ Välj [Phone] ▶ Välj [Paired Phone List]



På listan markerar du den telefon som är ansluten och trycker på ***o** -knappen.

Radera en ansluten telefon

Tryck på **SETUP** -knappen ▶ Välj [Phone] ▶ Välj [Paired Phone List]



Markera på listan vilken telefon som ska raderas och tryck på **🗑️** -knappen.

* OBS

- Om en telefon, som du raderar är ansluten, bryts anslutningen när den raderas.
- När en telefon raderas så raderas samtidigt samtalshistoriken och telefonboken.
- Telefonen måste paras om ifall du åter vill använda den i bilen.

Bluetooth® Wireless Technology

Telefondisplay

Telefonmenyer

Tryck på **PHONE** -knappen för att se telefonmenyn.



- (1) Dial Number: Visar tangentbord med siffror för att slå nummer.
- (2) Call History: Visar telefonloggen
- (3) Phone book: Visar nummer och namn
- (4) Setup: Visar telefonrelaterade inställningar

* OBS

- Om du väljer [Call History] och det inte finns någon historik, får du en fråga om du vill ladda ner historik.
- Om du väljer [Phone book] och det inte finns någon telefonbok, får du en fråga om du vill ladda ner telefonboken.
- Det kan hända att inte alla funktioner fungerar med din telefon. Läs därför också instruktionsboken för din telefon.

Slå ett nummer

Tryck på **PHONE** -knappen ► Välj [Dial Number]

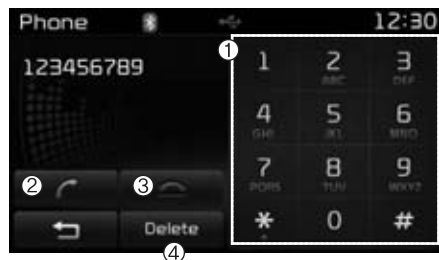

- (1) Sifvertangentbord
- (2) Ringer upp slagit nummer. Om du inte slagit något nummer visas samtalshistoriken.
- (3) Raderar hela det slagna numret
- (4) Delete: Raderar en siffra i taget.

Inkommande samtal

Svara

Inkommande samtal visas i displayen.

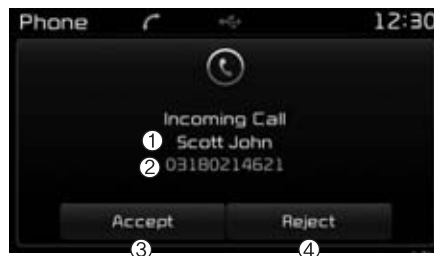

- (1) Visar vem som ringer om namnet finns i din telefonbok
- (2) Numret för den som ringer
- (3) Accept: Svara
- (4) Reject: Avvisar samtalet

* OBS

- När displayen visar ett inkommande samtal, stängs radion av. Bara samtalsvolymen kan justeras.
- För vissa mobiltelefoner visas inte telefonnumret.
- Om du väljer att svara med din mobil går samtalet inte genom bilens ljudanläggning.

Handsfree telefonsamtal



- (1) Visar vem som ringer om namnet finns i din telefonbok
- (2) Numret för den som ringer
- (3) Samtalstiden
- (4) Avslutar samtalet
- (5) Private: Samtalet kopplas till din mobil
- (6) Out Vol.: Ljudvolymen för den du talar med
- (7) Mute: Mikrofonen på/av

* OBS

Om du tryckt på mute är din mikrofon avstängd. Den du har kontakt med kan inte höra dig.

Samtalshistorik

Tryck på **PHONE** -knappen ► Välj [Call History]



En lista med inkommande och ringda samt missade samtal visas.

- (1) Call History:
 - Visar senaste samtal/loggen
 - Välj för att ringa upp
- (2) Download: Ladda ner senaste historiken

* OBS

- Historiken visar 30 inkommande, ringda och missade samtal.
- Vid nedladdning av ny samtalshistorik raderas befintlig historik.
- Inkommande samtal med dolt nummer sparas inte i historiken.
- Namn sparas inte med uppringda nummer.
- Telefonboken för parade telefoner finns kvar tills telefonen raderas.
- Nedladdning kanske inte fungerar för alla telefoner. Kontrollera hur det förhåller sig med din telefon.

Telefonbok

Tryck på **PHONE** -knappen ▶ Välj [Phone book]



Telefonbokens innehåll visas. Välj [Download] för att ladda ner historiken.

- (1) - Visar nedladdade namn/nummer i telefonboken
 - Markera och ring namn/nummer i telefonboken
- (2) Download: Nedladdning av namn/nummer från telefonboken

* OBS

- Upp till 1 000 namn/nummer kan kopieras till bilens telefonbok.
- Om du laddar ner en telefonbok kommer befintlig telefonbok att raderas.
- Den trådlösa överföringen måste vara på när telefonboken ska laddas ner. Vissa telefoner kan ha en spärr för uppladdning. Om nedladdning inte fungerar, kontrollera inställningarna och informationen på displayen.
- Namn sparas inte för samtal som inte sparats.
- Uppladdning kanske inte fungerar från vissa telefoner. Kontrollera funktionen i din telefon.

Bluetooth® Wireless Technology

Parning av telefoner med bilens system

Bluetooth® Wireless Technology-parning?

Parning är synkronisering av en telefon med bilens system. Genom parningen kan bilens system för handsfree telefoni användas.

Parning **PHONE** -knappen eller -knappen på ratten

Om inga telefoner är parade

1. Tryck på **PHONE** -knappen eller  -knappen på ratten. Nedanstående bild visas.
2. Tryck på **OK** -knappen för att komma till displayen som visar parning.

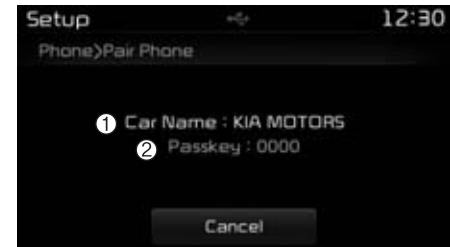

- (1) Car Name: Namn på enheter visas när du söker från din mobil.
- (2) Passkey: Används för att para enheter
3. I din telefon söker du efter en enhet att para med. Välj bilens system.
4. Efter en stund visas en bild med Passkey.
Ange "0000" för att para din telefon med bilens system.
5. När parningen är klar visas nedanstående.

* OBS



- Om det finns parade telefoner men ingen som är ansluten kan du para nästa telefon, tryck på **[PHONE]** -knappen eller  -knappen på ratten, så ser du nedanstående bild. Välj **[Pair]** för att para telefonen eller välj **[Connect]** för att ansluta en redan parad telefon.

Para med **[PHONE]**

Tryck på **[SETUP]** -knappen Välj **[Phone]**
▶ Välj **[Pair Phone]** ▶ Välj genom att vrida inställningsknappen



Nedanstående steg är samma som beskrivningen "Om inga telefoner är parade".

* OBS

- Parningen kan ta ca 1 minut. Parningsprocessen misslyckas om den inte sker inom en given tid. Om den misslyckas, börja om från början.
- Normalt så ansluter en telefon direkt efter att den blivit parad. Vissa telefoner kan behöva anslutas i ett separat moment. Kontrollera i din telefon om anslutningen till bilens system är klar.
- Du kan se en lista med parade telefoner genom att trycka på: **[SETUP]** ▶ **[Phone]** ▶ **[Paired Phone List]**.

Anslut en telefon

Tryck på **SETUP** -knappen ▶ Välj [Phone] ▶ Välj [Paired Phone List]



- (1) Connected Phone: Ansluten telefon.
- (2) Paired Phone: Telefon som är parad men inte ansluten.

Från listan med parade telefoner, välj den telefon du vill ansluta och tryck på **Connect** -knappen.



Ändra prioritet

Vad är prioritet (*Priority*)?

Upp till 5 telefoner kan paras med bilens system. Du kan själv, med "Change Priority", välja i vilken ordning telefonerna ska anslutas. Men den senast anslutna telefonen har alltid prioritet 1.

Tryck på **SETUP** -knappen ▶ Välj [Phone] ▶ Välj [Paired Phone List]



Från listan, välj vilken telefon som ska ha prioritet 1. Tryck på **Change priority** -knappen på menyn. Markerad telefon får prioritet 1.

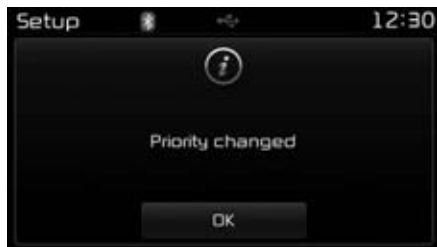

* OBS

Om en telefon är ansluten och du försöker ändra så att en annan telefon får prioritet 1, kommer den anslutna telefonen att fortfarande ha prioritet 1.

Koppla bort en telefon

Tryck på **SETUP** -knappen ▶ Välj [Phone] ▶ Välj [Paired Phone List]



På listan markerar du den telefon som är ansluten och trycker på **Disconnect** -knappen.

Radera en ansluten telefon

Tryck på **SETUP** -knappen ▶ Välj [Phone] ▶ Välj [Paired Phone List]



Markera på listan vilken telefon som ska raderas och tryck på **Delete** -knappen.

*** OBS**

- Om en telefon, som du raderar är ansluten, bryts anslutningen när den raderas.
- När en telefon raderas så raderas samtidigt samtalshistoriken och telefonboken.
- Telefonen måste paras om ifall du åter vill använda den i bilen.

Bluetooth® Wireless Technology**Telefondisplay****Telefonmenyer**

Tryck på **PHONE** -knappen för att se telefonmenyn.



- (1) Dial Number: Visar tangentbord med siffror för att slå nummer.
- (2) Call History (Samtalshistorik/logg): En lista visas i displayen.
- (3) Contacts: Visar nummer och namn
- (4) Setup: Visar telefonrelaterade inställningar

*** OBS**

- Om du väljer [Call History] och det inte finns någon historik, får du en fråga om du vill ladda ner historik.
- Om du väljer [contacts] och det inte finns någon telefonbok, får du en fråga om du vill ladda ner telefonboken.
- Det kan hända att inte alla funktioner fungerar med din telefon. Läs därför också instruktionsboken för din telefon.

Slå ett nummer

Tryck på **PHONE** -knappen ► Välj [Dial Number]



- (1) Tangentbord med siffror för att slå nummer
- (2) Ringer numret du slagit. Om inget nummer slagits visas samtalshistoriken
- (3) Raderar ett slaget nummer
- (4) Delete: Raderar en siffra i taget i slaget nummer

Inkommande samtal

Svara

Inkommande samtal visas i displayen.



- (1) Visar vem som ringer om namnet finns i din telefonbok
- (2) Numret för den som ringer
- (3) Accept: Svara
- (4) Reject: Avvisa samtalet

* OBS

- När displayen visar ett inkommande samtal, stängs radion av. Bara samtalsvolymen kan justeras.
- För vissa mobiltelefoner visas inte telefonnumret.
- Om du väljer att svara med din mobil går samtalet inte genom bilens ljudanläggning.

Handsfree telefonsamtal



- (1) Visar vem som ringer om namnet finns i din telefonbok
- (2) Numret för den som ringer
- (3) Samtalstiden
- (4) Avslutar samtalet
- (5) Private: Samtalet kopplas till din mobil
- (6) Out Vol.: Ljudvolymen för den du talar med
- (7) Mute: Mikrofonen på/av

* OBS

Om du tryckt på mute är din mikrofon avstängd. Den du har kontakt med kan inte höra dig.

Call History-Samtalshistorik

Tryck på **PHONE** -knappen ► Välj [Call History]



En lista med inkommande och ringda samt missade samtal visas.

Välj **Download** för att ladda ner samtalshistoriken.

(1) Call History:

- Visar senaste samtalen/loggen
- Välj för att ringa upp

(2) Download: Ladda ner senaste historiken

Contacts/Telefonbok

Tryck på **PHONE** -knappen ► Välj [Contacts]

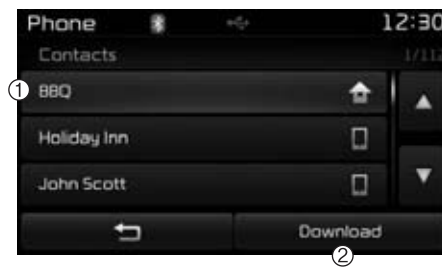

Telefonbokens innehåll visas. Välj **Download** för att ladda ner historiken.

(1) Contact List:

- Visar nedladdade namn/nummer i telefonboken
- Markera och ring namn/nummer i telefonboken

(2) Download: Nedladdning av namn/nummer från telefonboken

* OBS

- Upp till 1 000 namn/nummer kan kopieras till bilens telefonbok.
- Om du laddar ner en telefonbok kommer befintlig telefonbok att raderas.
- Den trådlösa överföringen måste vara på när telefonboken ska laddas ner. Vissa telefoner kan ha en spärr för uppladdning. Om nedladdning inte fungerar, kontrollera inställningarna och informationen på displayen.
- Namn visas inte för samtal som inte sparats.
- Uppladdning kanske inte fungerar från vissa telefoner. Kontrollera funktionen i din telefon.

* OBS - Röstkommandon

- Du kan bara använda de röstkommandon som finns på följande sidor i den här instruktionsboken.
- Om du trycker på rattreglagen eller på  knapparna på radiopanelen kopplar du från röstigenkänningen och kan ge kommandon med knapptryckningar.
- Placera mikrofonen framför/ ovanför förarplatsen.
- Det är viktigt att det inte finns några störande ljud när du ska ge kommandon, t ex:
 - Vindbrus från öppna rutor eller takluckan.
 - Kupéfläkten går på hög hastighet.
 - Oljud när du kör genom en tunnel.
 - När du kör på dåliga vägar eller kanske på stenlagda gator.
 - Om det regnar eller blåser kraftigt.
- Telefonrelaterade kommandon kan bara användas när en telefon är parat med och ansluten till bilens system.
- Om du ska ringa genom att säga ett namn, måste namnet finnas i telefonboken i bilens system.

(forts)

(forts)

- Efter att du laddat ner dina kontakter/telefonboken i bilens system tar det lite tid för systemet att omvandla dessa till röstinformation. Innan den processen är avklarad fungerar givetvis inte all röstigenkänning.
- Röstkommandon ska uttalas med naturlig och klar röst. Tala tydligt.

RÖSTIGENKÄNNING

Att använda röstkommandon

Starta röstigenkänningen

Tryck på -knappen på ratten och ge ett kommando.

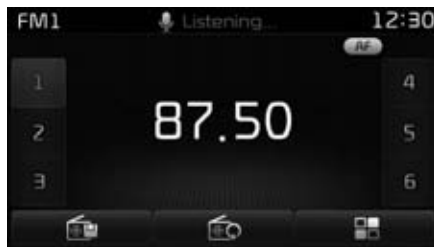

Om röstfunktionen är i [Normal Mode] kommer du att höra "Var god säg ett kommando" (Please say a command) samt höra ett pip.

- Om röstfunktionen är i [Expert Mode] kommer du bara att höra ett pip.
- För att ändra Normal Mode/Expert Mode tryck på **SETUP** ► [System] ► [Prompt Feedback].

* OBS

Du måste vänta med ditt kommando tills efter att du hört meddelandet och pipet.

Hoppa över systemets meddelande

Du kan avbryta en instruktion från systemet genom att trycka snabbt på -knappen på ratten. När du hör pipet kan du ge ditt röstkommando.

Skynda på

När systemet väntar på ett kommando ► Tryck på -knappen på ratten.

Systemet piper till och du kan ge ditt kommando direkt.

AVSLUTA RÖSTIGENKÄNNINGEN

När systemet är aktivt ► håll in  -
knappen på ratten i ca 1 sekund

*** OBS**

- Om du ger ett kommando och samtidigt trycker på någon av knapparna på ratten kommer röstkommandot att avbrytas.
- Om systemet väntar på ett kommando, säg "cancel" eller "end" för att avsluta röstigenkänningen.
- Om systemet väntar på ett kommando, håll in  -knappen på ratten för att avsluta röstigenkänningen.

* Illustration som visar hur röstkommandon används

• **Starta ett röstkommando**

Håll in  -knappen ca 1 sekund:

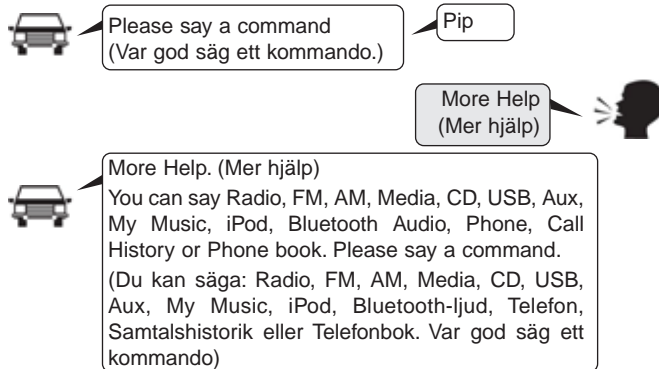

• **Stäng av funktionen för röstkommandon**

Tryck snabbt på  -knappen:

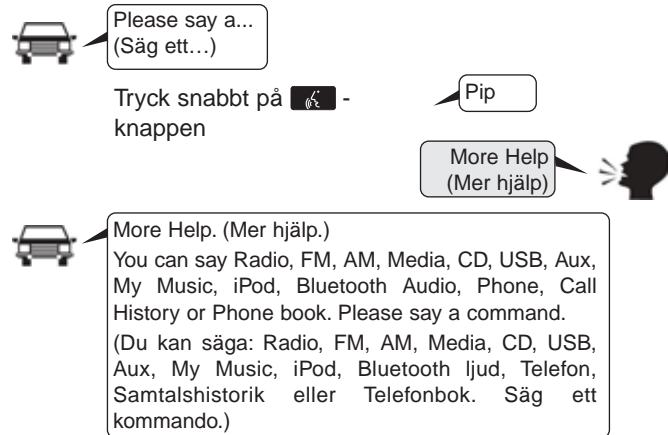

• Avsluta röstkommando.

Tryck. snabbt på  -knappen

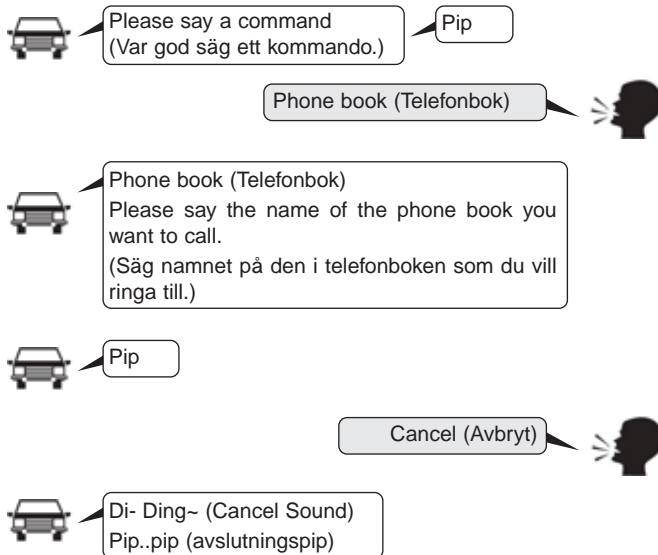

Svenska röstkommandon

- Vanliga kommandon som normalt kan användas. (I vissa situationer kanske en del kommandon inte fungerar).

Kommando	Funktion
More Help (Mer hjälp)	Du får hjälp med vilka kommandon som kan användas i systemet.
Help (Hjälp)	Du får hjälp med vilka kommandon som kan användas för de inställning du valt.
Call<Name> (Ring <Namn>)	Ringer upp <Namn> som finns i telefonboken, t ex: Ring Peter
Phone (Telefon)	Du får hjälp med vilka kommandon som är telefonrelaterade. Efter det här kommandot kan du säga "Samtalshistorik", "Telefonbok", "Slå nummer" för att gå vidare.
Call History (Samtalshistorik)	Senaste samtalen/loggen visas i displayen.
Phone book (Telefonbok)	Visar telefonboken i displayen. När du ser listan med namn kan du säga vem du vill ringa till.
Dial Number (Slå nummer)	Du ser siffror i displayen. Då kan du säga ett telefonnummer som du vill ringa till.
Redial (Slå nummer igen)	Ringer upp det senaste numret i samtalslistan/loggen.

Kommando	Funktion
Radio	<ul style="list-style-type: none"> • Om du lyssnar på radion visas nästa bild i displayen: (FM1 → FM2 → FMA → AM → AMA) • Om du lyssnar på något annat än radion visas närmast föregående displaytext.
FM	<ul style="list-style-type: none"> • Om du lyssnar på FM-radion händer ingenting. • Om du lyssnar på något annat än FM, visas den senast mottagna FM-stationen i displayen.
FM1	Visar FM1 i displayen.
FM2	Visar FM2 i displayen.
FMA	Visar FM3 i displayen.
AM	Visar AM i displayen.
AMA	Visar AMA i displayen.
FM Preset 1–6 (FM-Förval 1–6)	Visar/spelar den station som är programmerad på knapp 1 ~ 6.
AM Preset 1–6 (AM-Förval 1–6)	Visar/spelar den station som är programmerad på knapp 1 ~ 6.

Kommando	Funktion
FM 87,5~107,9	Går till den FM-frekvens som du anger.
AM 530~1710	Går till den AM-frekvens som du anger.
TA on (TA på)	Radion tar emot trafikmeddelanden.
TA off (TA av)	Radion tar inte emot trafikmeddelanden.
News on (Nyheter på)	Radion tar emot nyhetsmeddelanden.
News off (Nyheter av)	Radion tar inte emot nyhetsmeddelanden.
Media	Går till den senaste displaybilden.
Play Track 1~30 (Spela spår 1~30)	Om du spelar en CD-skiva spelas det spår du säger (upp till 30).
CD	Spelar en CD som är inmatad.
Search CD (Sök CD)	<p>Displayen visar CD-spår eller filalternativ.</p> <ul style="list-style-type: none"> För CD-skiva gå till displayen och säg numret på det spår du vill lyssna till. För MP3-CD visas filerna på skivan. Du måste manuellt välja den låt du vill lyssna på.

Kommando	Funktion
USB	Spelar musik från anslutet USB-minne.
Search USB (Sök USB)	Displayen visar filerna som finns USB-minnet. Du måste manuellt välja den låt du vill lyssna på.
iPod	Spelar låtar som finns din iPod.
Search iPod (Sök iPod)	Displayen visar filerna som finns i din iPod. Du måste manuellt välja den låt du vill lyssna på.
My Music (My Music)	Spelar låtar som är sparade i My Music.
Search My Music (Sök My Music)	Displayen visar filerna som finns i My Music. Du måste manuellt välja den låt du vill lyssna på.
AUX (Auxiliary) /AUX (Extraenhet)	Spelar låtar som finns i ljudkällan som är ansluten till AUX-ingången.
Bluetooth Audio (Bluetooth Ljud)	Spelar låtar som finns i telefon eller annan enhet som är ansluten via <i>Bluetooth</i> [®] Wireless Technology.
Mute (Ljud av)	Stänger av ljudet
Pardon? (Ursäkta?)	Repeterar det senaste meddelandet eller kommentaren.
Cancel (Exit) /Avbryt (Avsluta)	Stänger av röstkommunikationen.

- FM/AM radiokommandon: Kommandon som du kan använda när du lyssnar på FM- och AM-stationer

Kommando	Funktion
Preset 1~6 (Förval 1~6)	Väljer den station 1 ~ 6 med en station inprogrammerad på knapp 1~6.
Auto Store (Auto Spara)	Sparar automatisk de 6 stationer som har bäst mottagning på knapparna 1~6.
Preset Save 1~6 (Förval spara 1~6)	Sparar den station du lyssnar på. Knapp 1~6.
Seek up (Sök uppåt)	Radion söker efter nästa station på högre frekvens.
Seek down (Sök nedåt)	Radion söker efter nästa station på lägre frekvens.
Next Preset (Nästa förval)	Om du lyssnar på en station som är programmerad på knapp 1 går radion till stationen som är programmerad på knapp 2 o s v.
Previous Preset (Föregående Förval)	Om du lyssnar på en station som är programmerad på knapp 6 går radion till stationen som är programmerad på knapp 5 o s v.
Scan (Skanna)	Söker efter stationer på aktuellt frekvensband och låter dig höra 10 sekunder från varje.

Kommando	Funktion
Preset Scan (Skanna förinställning)	Låter dig höra 10 sekunder från varje station som är programmerad på knapparna 1~6.
AF on (AF på)	Alternativa frekvenser på.
AF off (AF av)	Alternativa frekvenser av.
Region (Region)	Region på
Region off (Region av)	Region av.

Lär känna bilen

- Kommandon du kan använda när du lyssnar på en CD-skiva.

Kommando	Funktion
Program Type (Programtyp)	Displayen visar alternativen för programtyper. Du måste manuellt välja programtyp.
Random (Slumpval)	Låtarna på en CD spelas i slumpmässig ordning.
Random Off (Slumpval av)	Ingen slumpmässig spelordning.
Repeat (Repetera)	Repeterar den låt som spelas.
Repeat Off (Repetera av)	Avslutar repetition.
Next Track (Nästa spår)	Hoppar till nästa låt.
Previous Track (Föregående spår)	Hoppar till föregående låt.
Scan (Skanna)	Spelar 10 sekunder av varje följande spår på CD-skivan.
Track 1~30 (Spår 1~30)	Spelar det spår du väljer (upp till 30)

Kommando	Funktion
Search Track (Sök spår)	Displayen visar de olika låtarna på CD:n. Du måste manuellt välja låt.
Information (Information)	Displayen visar information om den låt som spelas.

- MP3-CD- och USB-kommandon som du kan använda när du lyssnar på en MP3-CD eller låtar i ett USB-minne.

Kommando	Funktion
Random (Slumpval)	Låtarna i en mapp/folder spelas i slumpmässig ordning.
All Random (Alla slumpval)	Alla låtarna på CD:n eller i USB-minnet spelas i slumpmässig ordning.
Random Off (Slumpval av)	Ingen slumpmässig spelordning.
Repeat (Repetera)	Repeterar den låt som spelas.
Folder Repeat (Repetera mapp)	Repeterar alla låtarna i aktuell mapp/folder
Repeat Off (Repetera av)	Avslutar repetition.
Next File (Nästa fil)	Spelar nästa låt.
Previous File (Föregående fil)	Spelar föregående låt.
Scan (Skanna)	Spelar 10 sekunder av varje följande låt i mappen/foldern.
Search File (Sök Fil)	Displayen visar mappar/foldrar.

Kommando	Funktion
Search Folder (Sök mapp)	Displayen visar mappar/foldrar.
Information (Information)	Displayen visar information om den låt som spelas.
Copy (Kopiera)	Kopierar den låt som spelas till My Music.

Lär känna bilen

- i Pod-kommandon som du kan använda när du lyssnar på musik från en ansluten iPod.

Kommando	Funktion
All Random (Alla slumpval)	Alla låtarna i din iPod spelas i slumpmässig ordning.
Random (Slumpval)	Alla låtarna i aktuell kategori spelas i slumpmässig ordning.
Random Off (Slumpval av)	Ingen slumpmässig spelordning.
Repeat (Repetera)	Repeterar den låt som spelas.
Repeat Off (Repetera av)	Avslutar repetition.
Next Song (Nästa låt)	Nästa låt spelas.
Previous Song (Föregående låt)	Föregående låt spelas.
Search Song (Sök låt)	Displayen visar låtarna.
Information (Information)	Displayen visar information om den låt som spelas.

- Kommandon som du kan använda när du spelar musik från My Music.

Kommando	Funktion
Random (Slumpval)	Alla låtarna spelas i slumpmässig ordning.
Random Off (Slumpval av)	Ingen slumpmässig spelordning.
Repeat (Repetera)	Repeterar den låt som spelas.
Repeat Off (Repetera av)	Avslutar repetition.
Next File (Nästa fil)	Spelar nästa låt.
Previous File (Föregående fil)	Spelar föregående låt.
Scan (Skanna)	Spelar 10 sekunder av varje följande låt.
Search File (Sök fil)	Displayen visar filer.
Information (Information)	Displayen visar information om den låt som spelas.
Delete (Radera)	Raderar den låt som spelas. Dock inte direkt. Du måste också bekräfta att en låt ska raderas.
Delete All (Radera allt)	Raderar alla låtar i My Music. Dock inte direkt. Du måste också bekräfta raderingen.

- *Bluetooth*[®] Wireless Technology-kommandon som du kan använda när du lyssnar på låtar från t ex din mobiltelefon.

Kommando	Funktion
Play (Spela)	Första låten spelas.
Pause (Paus)	Paus i uppspelningen.

INSTÄLLNINGAR (RDS-radio) AM111A4EE

Startläge för inställningar

Tryck på **SETUP** -knappen för att göra inställningar via displayen.



Du kan välja inställningar för [Display], [Sound], [Clock/Day], [Phone] and [System].

Display-inställningar

Justera ljusstyrkan

Tryck på **SETUP** -knappen ▶ -knappen ▶ Välj [Brightness]



Använd ◀, ▶ -knapparna för att justera ljusstyrkan i displayen eller välj Brightness on: Automatic, Day, eller Night.

Tryck på **Default** för att återgå till grundinställningen.

- (1) Automatic: Automatisk justering av ljusstyrkan
- (2) Daylight: Kraftig belysning
- (3) Night: Svag belysning

Display-visning (Pop-up)

Tryck på **SETUP** -knappen ▶ Välj [Display] ▶ Välj [Pop-up Mode]



När du väljer Pop-up visas information på displayen, så att du kan göra olika inställningar.

När du valt Pop-up kan du gå vidare och trycka på **RADIO** eller **MEDIA** -knappen få upp de olika alternativen.

* OBS

Pop-up-displayen kan bara visas när minst två media finns anslutna.

Skrolla text

Tryck på **SETUP** -knappen ▶ Välj [Display] ▶ Välj [Scroll text]



Du behöver bara skrolla när en text är för lång för att i sin helhet få plats i displayen.

Med funktionen ON sker skrollning kontinuerligt. OFF = En skrollning.

MP3-Information-display

Tryck på **SETUP** -knappen ▶ Välj [Display] ▶ Välj [Song Info]

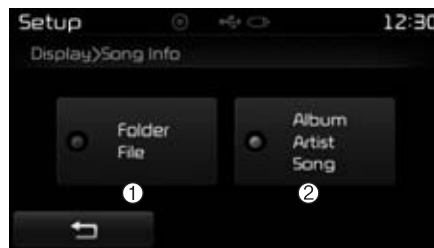

Information för USB och MP3-CD.

- (1) Folder File: Visar namn på foldrar och filer.
- (2) Album Artist Song: Visar namn/artist/låtens namn

Ljud

Inställningar

Tryck på **SETUP** -knappen ▶ Välj [Sound] ▶ Välj [Audio Setting]



Tryck på ◀, ▶, ▲, ▼ -knapparna för att justera Fader (balans fram/bak) / Balance (balans höger/vänster).

Tryck på ◀, ▶ -knapparna för att justera Bass (bas)/Middle (mellanregister)/Treble (diskant).

Tryck på **Default** för att återgå till grundinställningen.

SDVC (Hastighetsanpassad volymjustering)

Tryck på **SETUP** -knappen ▶ Välj [Sound] ▶ Välj [Speed Dependent Vol.]

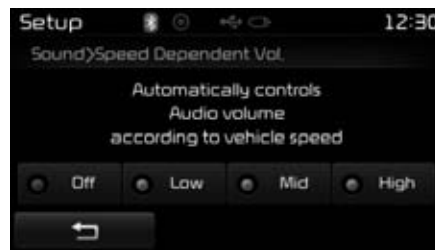

Volymen justeras automatiskt efter bilens hastighet. Du kan välja mellan inställningarna: Off/Low/Mid/High.

Röstigenkänning - Inställningar

Tryck på **SETUP** -knappen ▶ Välj [Sound] ▶ Välj [Volume Dialogue]



Tryck på **-**, **+** -knapparna för att ställa in samtalsvolymen.

Pekskärms-pip

Tryck på **SETUP** -knappen ▶ Välj [Sound] ▶ Välj [Touch Screen Beep]

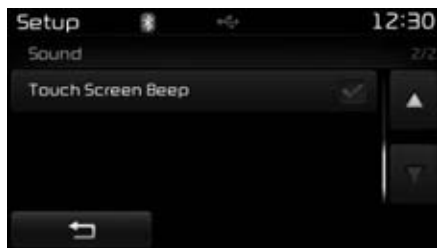

Välj om det ska låta när du trycker: on/off

Inställning av tid/dag***Ställ in rätt tid***

Tryck på **SETUP** -knappen ▶ Välj [Clock/Day] ▶ Välj [Clock Setting]

Tryck på ▲, ▼ -knapparna och ställ in Hour, Minutes och AM/PM.

**** OBS***

Håll in **CLOCK** -knappen ca 1 sekund för att se Clock/Day i displayen.

Datuminställning

Tryck på **SETUP** -knappen ▶ Välj [Clock/Day] ▶ Välj [Day Setting]



Tryck på ▲, ▼ -knapparna för att ställa in Day, Month och Year.

12- eller 24-timmarsvisning

Tryck på **SETUP** -knappen ▶ Välj [Clock/Day] ▶ Välj [Time Format]

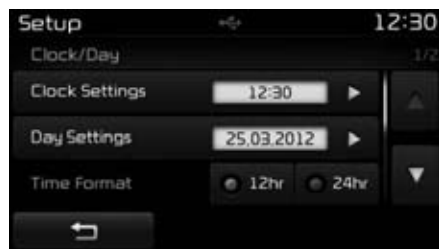

Ställ in om du vill ha visningen på 12 eller 24 timmar.

Visa klockan när radion är avstängd

Tryck på **SETUP** -knappen ▶ Välj [Clock/Day] ▶ Välj [Clock Display (Power off)]

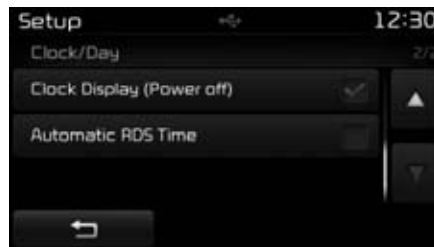

Du kan välja om du vill att tiden ska visas eller inte visas när radion är avstängd.

Automatisk RDS-tid

Tryck på **SETUP** -knappen ▶ Välj [Clock/Day] ▶ Välj [Automatic RDS Time]



Tiden synkroniseras automatiskt med RDS.

Bluetooth® Wireless Technology-inställningar

Para en ny telefon

Tryck på **SETUP** -knappen ▶ Välj [Phone] ▶ Välj [Pair Phone]

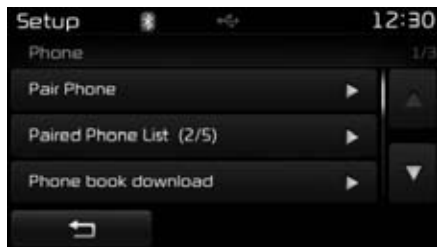

Mer information finns på en tidigare sida i boken.

Se lista med parade telefoner

Tryck på **SETUP** -knappen ▶ Välj [Phone] ▶ Välj [Paired Phone List]

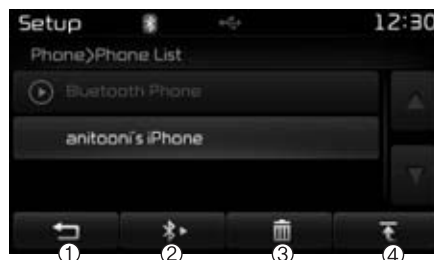

Displayen visar vilka telefoner som är parade med bilens system.

Mer information finns på en tidigare sida i boken.

- (1) : Bakåt till föregående bild
- (2) Anslut/koppla bort telefon
- (3) Raderar telefon du markerat
- (4) Ger telefon du markerat prioritet 1.

* OBS - INNAN DU FÖR ÖVER TELEFONBOKEN TILL BILENS SYSTEM

- Telefonen måste vara parade med bilens system och ansluten. Kontrollera också om din telefon har stöd för uppladdning.
- Läs eventuellt i telefonens instruktionsbok om uppladdning/nedladdning.

För över telefonboken

Tryck på **SETUP** -knappen ▶ Välj [Phone] ▶ Välj [Phone book Download]



Överföringen av telefonboken från din telefon till bilens system visas i displayen.

* OBS

- Upp till 1 000 nummer/namn kan kopieras till bilens system, från varje parat telefon.
- Om du för över en ny telefonbok från en parat telefon kommer den gamla telefonboken att raderas.

Automatisk nedladdning av telefonbok

Tryck på **SETUP** -knappen ▶ Välj [Phone] ▶ Välj [Auto Download]

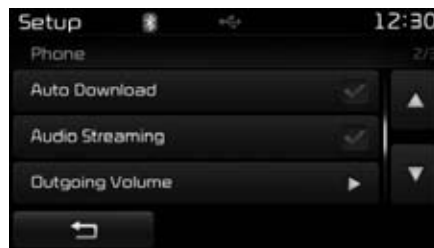

När en parat telefon ansluts kan telefonboken laddas ner automatisk.

* OBS

- Automatisk nedladdning sker varje gång den parade telefonen ansluts. Nedladdningstiden beror på antalet namn/telefonnummer och kommunikationsförhållanden.
- Innan du försöker ladda ner telefonboken, kontrollera om det fungerar med din telefon.

Musikstreaming

Tryck på **SETUP** -knappen ▶ Välj [Phone] ▶ Välj [Audio Streaming]

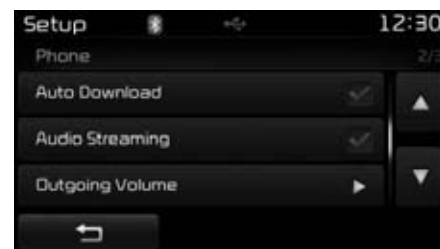

När du valt Audio Streaming on, kan du spela låtar som finns i din telefon genom bilens ljudsystem.

Samtalsvolym

Tryck på **SETUP** -knappen ▶ Välj [Phone] ▶ Välj [Outgoing Volume]

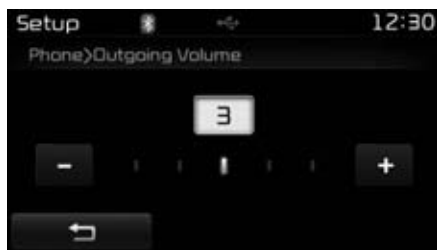

Tryck på **-**, **+** -knapparna för att justera samtalsvolymen.

Stäng av Bluetooth

Tryck på **SETUP** -knappen ▶ Välj [Phone] ▶ Välj [Bluetooth System Off]
När du stängt av sker ingen trådlös överföring i bilen.

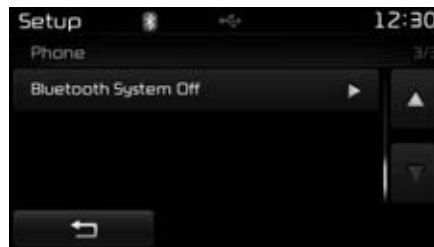

* OBS

Aktivera Bluetooth genom att trycka på **SETUP** ▶ [Phone] och välja "Yes".

..! VIKTIGT

Musikstreaming kanske inte fungerar från alla modeller av mobiler.

Inställningar

Information om ledigt minne

Tryck på **SETUP** -knappen ▶ Välj [System] ▶ Välj [Memory Information]

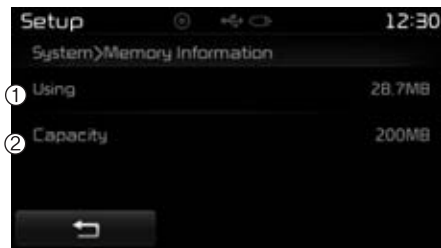

Displayen visar ledig minneskapacitet.

(1) Using: Använt minne

(2) Capacity: Total minneskapacitet

Röstkommandon - Inställningar

Tryck på **SETUP** -knappen ▶ Välj [System] ▶ Välj [Voice Recognition System]

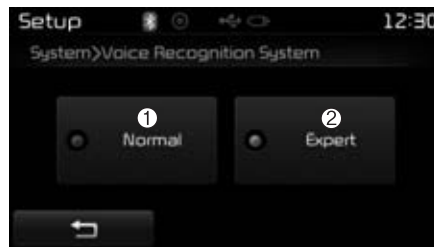

Du kan välja mellan två inställningar, Normal och Expert.

(1) Normal: Du får detaljerad information.

(2) Expert: Kort information, med i vissa fall endast pip-ljud.

* OBS

Röststyrningen varierar för olika radiomodeller.

Språkval

Tryck på **SETUP** -knappen ▶ Välj [System] ▶ Välj [Language]

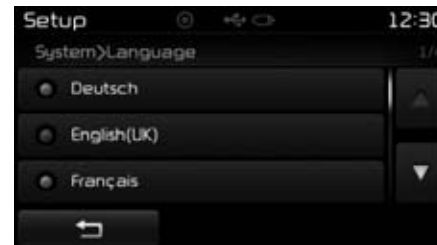

Du kan välja mellan de språk som visas i displayen.

Om du byter språk startar systemet om.

* Välj mellan nedanstående språk

Deutsch, English(UK), Français, Italiano, Español, Nederlands, Svenska, Dansk, Русский, Polski

INSTÄLLNINGAR

AM111A4GG, AM111A4GN
AM111A4GE, AM111A4GL

Startläge för inställningar

Tryck på **SETUP** -knappen för att göra inställningar via displayen.

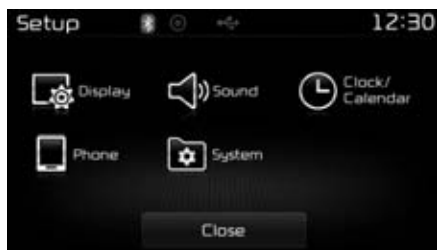

Du kan välja inställningar för [Display], [Sound], [Clock/Calendar], [Phone] och [System].

Display-inställningar

Justera ljusstyrkan

Tryck på **SETUP** -knappen ▶ Välj [Display] ▶ Välj [Brightness]



Tryck på ◀, ▶ knapparna för att justera ljusstyrkan i displayen eller välj Brightness on Automatic, Daylight, eller Night.

Tryck på **Default** för att återgå till standardinställningen.

- (1) Automatic: Automatisk justering av ljusstyrkan
- (2) Daylight: Kraftig belysning
- (3) Night: Svag belysning

Display-visning (Pop-up)

Tryck på **SETUP**-knappen ▶ Välj [Display] ▶ Välj [Mode Pop up]



När du väljer Pop-up visas information på displayen, så att du kan göra olika inställningar.

När du valt Pop-up kan du gå vidare och trycka på **RADIO** eller **MEDIA** -knappen få upp de olika alternativen.

* OBS

Pop-up-displayen kan bara visas när minst två media finns anslutna.

Skrolla text

Tryck på **SETUP** -knappen ▶ Välj [Display] ▶ Välj [Text scroll]

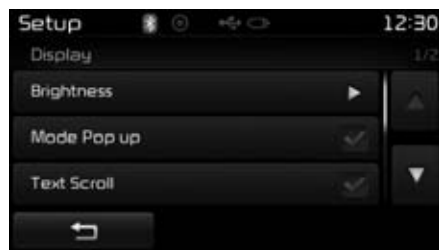

Du behöver bara skrolla när en text är för lång för att i sin helhet få plats i displayen.

Med funktionen ON sker skrollning kontinuerligt. OFF = En skrollning.

MP3-Informations-display

Tryck på **SETUP** -knappen ▶ Välj [Display] ▶ Välj [Media Display]

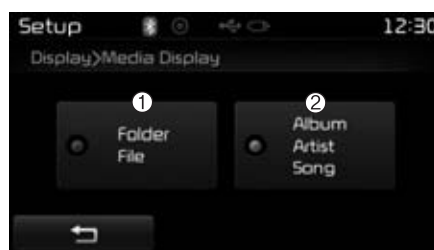

Information för USB och MP3-CD.

- (1) Folder File: Visar namn på folderar och filer.
- (2) Album Artist Song: Visar namn / artistnamn / låtens namn

Ljud

Inställningar

Tryck på **SETUP** -knappen ▶ Välj [Sound] ▶ Välj [Sound Setting]



Tryck på ◀, ▶, ▲, ▼ -knapparna för att justera Fader (balans fram/bak) / Balance (balans höger/vänster).

Tryck på ◀, ▶ -knapparna för att justera Bass (bas)/Middle (mellanregister)/Treble (diskant).

Tryck på **Default** för att återgå till grundinställningen.

SDVC (Hastighetsanpassad volymjustering)

Tryck på **SETUP** -knappen ▶ Välj [Sound] ▶ Välj [Speed Dependent Vol.]

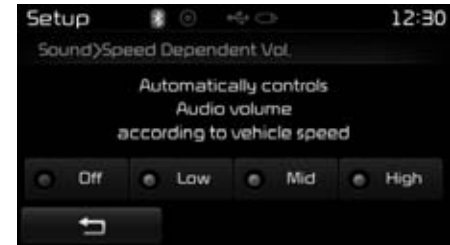

Volymen justeras automatiskt efter bilens hastighet. Du kan välja mellan inställningarna: Off/Low/Mid/High.

Pekskärms-pip

Tryck på **SETUP** -knappen ▶ Välj [Sound] ▶ Välj [Touch Screen Beep]

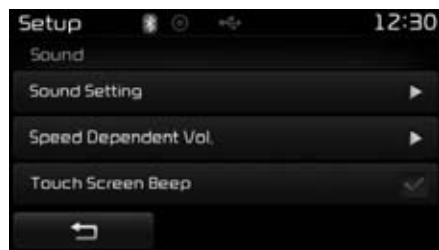

Välj om det ska låta när du trycker : on/off

Inställning av klocka/kalender

Inställningar

Tryck på **SETUP** -knappen ▶ Välj [Clock/Calendar] ▶ Välj [Clock Setting]
Tryck på ▲, ▼ -knapparna för att ställa in Hour, Minutes och AM/PM.

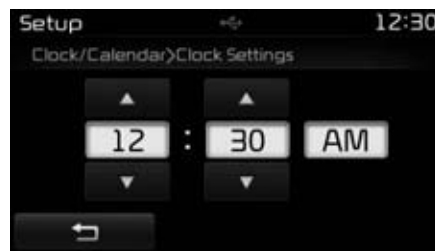

*** OBS**

Håll in **CLOCK** -knappen ca 1 sekund för att ställa in Clock/Calendar.

Datuminställning

Tryck på **SETUP** -knappen ▶ Välj [Clock/Calendar] ▶ Välj [Calendar Setting]



Tryck på ▲, ▼ -knapparna och ställ in datum.

Visa klockan när radion är avstängd

Tryck på **SETUP** -knappen ▶ Välj [Clock/Calendar] ▶ Välj [Clock Display (Power off)]

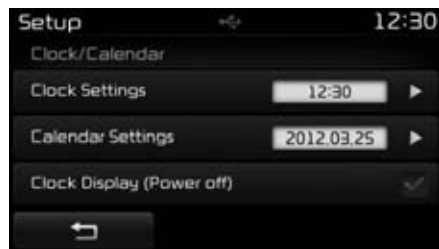

Du kan välja om du vill att tiden ska visas eller inte visas när radion är avstängd.

Bluetooth® Wireless Technology-inställningar**Para en ny telefon**

Tryck på **SETUP** -knappen ▶ Välj [Phone] ▶ Välj [Pair Phone]

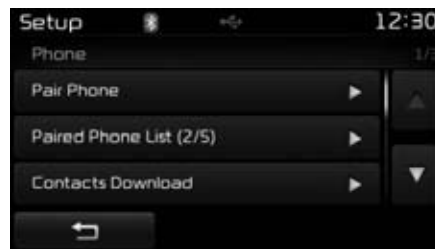

Mer information finns på en tidigare sida i boken.

Se lista med parade telefoner

Tryck på **SETUP** -knappen ▶ Välj [Phone] ▶ Välj [Paired Phone List]



Displayen visar vilka telefoner som är parade med bilens system.

Mer information finns på en tidigare sida i boken.

- (1) : Bakåt till föregående bild
- (2) Anslut/koppla bort telefon
- (3) Raderar telefon du markerat
- (4) Ger telefon du markerat prioritet 1.

* OBS - INNAN DU FÖR ÖVER TELEFONBOKEN TILL BILENS SYSTEM

- Telefonen måste vara parat med bilens system och ansluten. Kontrollera också om din telefon har stöd för uppladdning.
- Läs eventuellt i telefonens instruktionsbok om uppladdning/nedladdning.

För över telefonboken

Tryck på **SETUP** -knappen ▶ Välj [Phone] ▶ Välj [Contacts Download]

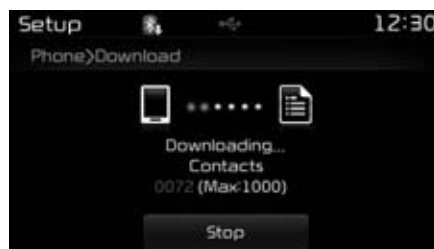

Överföringen av telefonboken från din telefon till bilens system visas i displayen.

* OBS

- Upp till 1 000 nummer/namn kan kopieras till bilens system, från varje parat telefon.
- Om du för över en ny telefonbok från en parat telefon kommer den gamla telefonboken att raderas.

Automatisk nedladdning av telefonbok

Tryck på **SETUP** -knappen ▶ Välj [Phone] ▶ Välj [Auto Download]

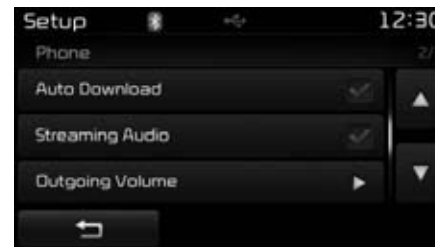

När en parat telefon ansluts kan telefonboken laddas ner automatisk.

* OBS

- Automatisk nedladdning sker varje gång den parade telefonen ansluts. Nedladdningstiden beror på antalet namn/telefonnummer och kommunikationsförhållanden.
- Innan du försöker ladda ner telefonboken, kontrollera om det fungerar med din telefon.

Musikstreaming

Tryck på **SETUP** -knappen ▶ Välj [Phone] ▶ Välj [Streaming Audio]

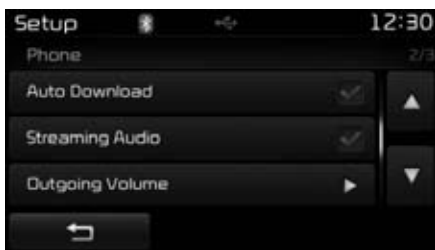

När du valt Audio Streaming on, kan du spela låtar som finns i din telefon genom bilens ljudsystem.

Samtalsvolym

Tryck på **SETUP** -knappen ▶ Välj [Phone] ▶ Välj [Outgoing Volume]

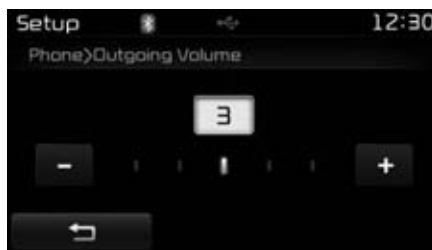

Tryck på **-**, **+** -knapparna för att justera samtalsvolymen.

Stäng av Bluetooth

Tryck på **SETUP** -knappen ▶ Välj [Phone] ▶ Välj [Bluetooth System Off]
När du stängt av sker ingen trådlös överföring i bilen.

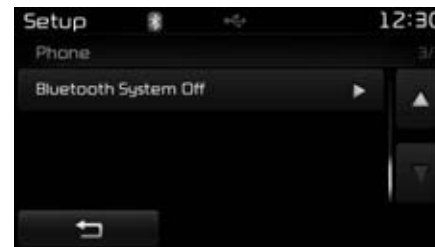
*** OBS**

Aktivera Bluetooth genom att trycka på **SETUP** ▶ [Phone] och välja "Yes".

Systeminställningar

Information om ledigt minne

Tryck på **SETUP** -knappen ▶ Välj [System] ▶ Välj [Memory Information]

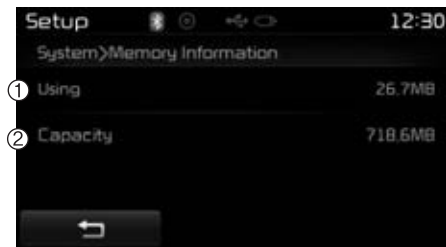

Displayen visar ledig minneskapacitet.

(1) Using: Använt minne

(2) Capacity: Total minneskapacitet

Språkval

Tryck på **SETUP** -knappen ▶ Välj [System] ▶ Välj [Language]

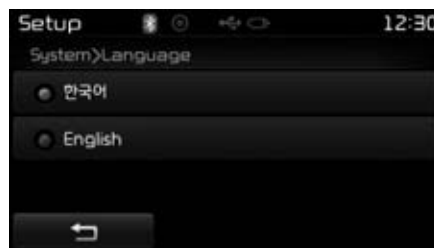

Du kan välja mellan de språk som visas i displayen.

Om du byter språk startar systemet om.

BACKKAMERA

- Backkameran höjer säkerheten eftersom den ger föraren överblick direkt bakom bilen.
- Backkameran aktiveras när backen (R) läggs i och tändningen är i läge ON.
- Backkameran stängs av när backen inte längre är i.

! VIKTIGT

Backkameran har en vidvinkellins för att ge en vidare överblick. Det gör att det också kan vara svårt att bedöma avståndet genom kameran. Var försiktig när du backar och betrakta backkameran som ett bra extra hjälpmedel.

APPENDIX

Kortform	Förklaring
12hr	12-timmars visning
24hr	24-timmars visning
AST(A.Store)	Automatisk stationslagring
AMA	AM - Automatisk stationslagring
FMA	FM - Automatisk stationslagring
AUX	AUX - Anslutning av extern ljudkälla
BASS	Bas
TREBLE	Diskant
BT	Bluetooth
PRESET	Förinställda
RDS Search	RDS-sökning
TA	Trafikmeddelanden
Radio	Radio
FM/AM/USB	FM/AM/USB
Max	Max
Min	Min
Low	Låg
Mid	Mellan
On	På
Off	Av
PowerBass	PowerBass
Setting	Inställning
OK	OK
MENU	Meny
PowerTreble	PowerTreble

Kortform	Förklaring
SDVC	Hastighetsanpassad volymjustering
Setup	Inställning
CURRENT	LÅTAR/FILER SOM SPELAS
Current/Total	Aktuella låtar/Totalt antal låtar
DEVICE NAME	ENHETENS NAMN
NAME	NAMN
NAME HERE	NAMN HÄR
NUMBER	NUMMER
PHONE NAME	TELEFONENS NAMN
Received Date	Mottagen, datum
Received Message	Mottaget meddelande
Received Time	Mottagen, tid
TIME	TID
AST	Automatisk lagring
AM	AM Radio
CD	CD-skiva
FM	FM Radio
L=R	VÄNSTER=HÖGER
Middle	Mellan
My Music	My Music
Track	Spår/låt
USB	USB

APPENDIX

Kortform		Förklaring
Phone		Telefon
Engineering Mode		Tekniskt läge
SEEK		Sök
Icon		Ikön

Tips för körning

Åtgärder före körning	5-3	• Hjälp vid start i backe (Hill Assist Control - HAC)	5-43
Tändnings-/ratflås	5-5	• Panikbromsljus (Emergency Stop Signal - ESS) ...	5-43
Start-/stopp-knapp	5-8	• Att tänka på beträffande bromsarna	5-44
Stopp-/start-system (ISG)	5-14	Automatisk farthållare	5-45
• AutoStop - Motorn stannas automatiskt	5-14	Ställ in en maxhastighet	5-49
• AutoStart	5-16	Filhållningsassistans/vingelvarning (LDWS)....	5-52
• Stopp-/start-systemet är aktiverat när:	5-17	Ekonomisk körning	5-56
• Om du vill stänga av systemet	5-18	Tips för körning	5-57
• Fel i stopp-/start-systemet	5-19	• Svåra körförhållanden	5-57
Manuell växellåda	5-20	• "Gunga" loss bilen om du kört fast	5-57
Automatisk växellåda	5-21	• Smidig kurvtagning	5-58
• Körning med automatisk växellåda	5-21	• Mörkerkörning	5-58
ECO-Körningssystem	5-29	• Körning i regn	5-58
Bromssystemet	5-30	• Körning i genom vatten	5-59
• Bilen har bromsservo och självjusterande bromsar	5-30	• Körning i terräng	5-59
• Parkeringsbromsen	5-31	• Körning i hög hastighet	5-59
• Elektrisk parkeringsbroms (Electric Parking Brake - EPB)	5-33	Vinterkörning	5-60
• Låsningfria bromsar - ABS	5-37	Körning med släp	5-64
• Antisladd-system (Electronic Stability Control - ESC)	5-39	Fordonsvikter	5-72
• Avancerat antisladdsystem (Vehicle Stability Management - VSM)	5-42		

VARNING - GIFTIGA AVGASER!

Om du misstänker att det strömmar in avgaser i bilen, öppna rutorna och vädra ur bilen.

- **Inandas inte avgaser.**

Avgaser innehåller koloxid som är giftig, färglös och luktar inte.

- **Kontrollera att avgassystemet inte läcker.**

Kontrollera avgassystemet när bilen är lyft för oljebyte eller annan typ av service. Om du märker någon förändring av avgasljudet, eller om du kör över något som tar i under bilen, se till att få avgassystemet kontrollerat så snart som möjligt.

- **Ha inte motorn igång i ett stängt utrymme längre tid än det tar att köra in eller ut.**

Det gäller även om dörrar står öppna.

- **Sitt inte någon längre stund i en parkerad bil med motorn igång.**

Om du måste ha motorn igång utomhus när bilen står stilla, kör fläkten på hög hastighet och ställ in ventilationen så att friskluft sugas in i bilen.

Om du måste köra med bakluckan öppen på grund av att du lastat föremål som sticker ut:

1. Stäng alla sidorutor.
2. Öppna alla ventilationsmunstycken i instrumentpanelen helt.
3. Ställ in luftriktningen mot huvud/fötter och välj friskluft samt kör fläkten på hög hastighet.

Kontrollera att luftintaget framför vindrutan är fritt från snö, löv och skräp, så att luftflödet in till kupén är fritt.

ÅTGÄRDER FÖRE KÖRNING

Utanför bilen

- Kontrollera att alla rutor, yttre backspeglar samt lampglas är rena.
- Kontrollera att all belysning fungerar.
- Kontrollera däckens kondition.
- Se efter under bilen om det förekommer något läckage.
- Kontrollera att det är fritt bakom bilen om du ska backa.

Under huven

Kontrollera alla olje- och vätskenivåer. Se kapitel 7.

VARNING

Som förare ska du vara utvilad och avspänd när du sätter dig bakom ratten. I annat fall ökar risken för att du gör ett misstag som kan leda till en olycka. Vi rekommenderar att du använder handsfree mobiltelefon och att du inte använder någon annan utrustning som kan försämra din uppmärksamhet under körningen.

Innan du startar motorn

- Stäng alla dörrar.
- Justera säten, ratt och backspeglar.
- Kontrollera alla mätare.
- Kontrollera att alla varningslampor lyser med tändningen i läge ON.
- Innan du kör iväg, kontrollera att parkeringsbromsen är helt frigjord och att varningslampan slocknat.

Se till att du känner din bil väl och är förtrogen med hur all utrustning fungerar.

VARNING

Alla i bilen måste använda säkerhetsbälten när bilen är i rörelse. Barn ska ha särskild barnsäkerhetsutrustning.

VARNING

Kontrollera att det är fritt framför alternativt bakom bilen innan du lägger i en växel och ska köra iväg.

 **VARNING - Alkohol och mediciner**

Alkoholförtäring och bilkörning hör inte ihop. Det är olagligt att köra med alkohol i kroppen. Även den minsta mängd alkohol påverkar reaktionsförmågan.

Vissa mediciner kan också påverka omdömet och reaktionsförmågan.

 **VARNING**

- Om bilen står stilla med motorn igång måste den gå på tomgång. Om motorvarvet är högre kan motorn och avgassystemet överhettas och orsaka brand. Följ gällande regler för tomgångskörning!
- Vid en häftig inbromsning eller sväng kan lösa föremål, som ligger i bilen, glida ner på golvet vid förarens fötter och hamna under pedalerna. Det medför en risk att t ex bromspedalen inte kan trampas ner vid inbromsning.
- Kör aldrig bil om du är uttröttad eller irriterad. Se också till att du inte störs av ljud och rörelser i bilen.

TÄNDNING-/RATTLÅS

Belyst tändningslås

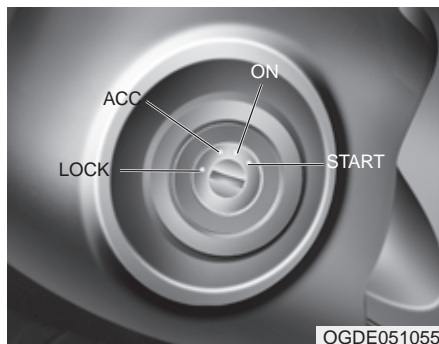

OGDE051055

Belysningen runt låset tänds varje gång en dörr öppnas. Ljuset slocknar ca 30 sekunder efter att förardörren stängts eller när nyckeln vridits till läge ON.

Låsets olika lägen

LOCK

Ratten är låst för att stödskydda bilen. När nyckeln ska vridas tillbaka till LOCK från ACC måste den tryckas in. Endast från läge LOCK kan nyckeln tas ur låset.

ACC

Ratten kan vridas och vissa elektriska funktioner är inkopplade.

* OBS

Om det är problem att vrida om nyckeln när rattlåset är i ingrepp, vrid ratten till höger och vänster för att avlasta spärren, samtidigt som du vrider på nyckeln.

ON

När nyckeln vrids till detta läge lyser alla varnings- och kontrollampor en stund så att det går att se om de är hela.

Ha inte nyckeln i detta läge när motorn inte är igång, batteriet laddas ur.

START

Startmotorn går. Släpp nyckeln direkt när motorn startat. Bromsvarningslampan kan kontrolleras med nyckeln i detta läge.

VARNING - Tändningslåset

- Vrid aldrig nyckeln till ACC eller LOCK när bilen är i rörelse. Styr- och bromsservo upphör att fungera i ACC-läget. I LOCK-läget spärras dessutom ratten så att bilen inte kan styras.
- Rattlåset ersätter inte parkeringsbromsen. Sätt alltid an parkeringsbromsen och lägg i 1:an eller backen (P-läget för automat) innan du lämnar bilen.
- Stick aldrig en arm genom ratten för att nå några reglage när bilen är i rörelse. Det kan medföra att du tappar kontrollen över bilen.
- Se till att inga lösa föremål finns på golvet på förarsidan. De kan hindra pedalernas rörelse så att bilen t ex inte kan bromsas.

Starta motorn



VARNING

Föraren ska alltid ha skor som är anpassade för bilkörning, så att det är enkelt att manövrera pedalerna. Undvik t ex högklackat och grova vinterkängor.

* OBS - Gaspedal med ekokörnings-funktion

Om bilen är utrustad med gaspedal för ekonomikörning blir den trögare när du trampat ner den 82 %. Det är för att du inte ska ge för mycket gas i onödan.

Om du måste gasa på för fullt, t ex för att göra en snabb omkörning, är det bara att trycka ner gaspedalen så mycket som behövs.

Bensinmotor

1. Kontrollera att parkeringsbromsen är ansatt.

2. Manuell växellåda.

Trampa ner kopplingspedalen helt och lägg växeln i neutralläge (N). Håll ner både kopplings- och brompedalen.

Automatisk växellåda

Växelväljaren ska vara i läge P eller N. Trampa på bromsen.

3. Släpp nyckeln direkt när motorn startat eller efter 10 sekunder om motorn inte startat.

4. Om temperaturen är lägre än -18° eller om bilen stått i flera dagar, låt motorn gå på tomgång en kort stund innan du kör iväg.

* OBS

Rör inte gaspedalen i samband med start av motorn, vare sig motorn är varm eller kall.

VIKTIGT

- Bil med automatisk växellåda

Om du får motorstopp när bilen rullar, lägg i N-läget och starta motorn. Lägg aldrig i P-läget, det kan medföra att växellådan skadas allvarligt och att bilen sladdar.

VIKTIGT

Håll nyckeln i START-läget max 10 sekunder. Om bilen inte startat, vänta 5-10 sekunder före nästa startförsök annars kan startmotorn skadas.

Dieselmotor

1. Kontrollera att parkeringsbromsen är ansatt.

2. Manuell växellåda

Håll kopplingspedalen nedtryckt, lägg växeln i neutralläget. Slå på tändningen (ON) och vänta tills lampan för glödningen (förvärmningen) har slocknat.

Automatisk växellåda

Växelväljaren ska vara i läge P eller N. Trampa på bromsen, slå på tändningen (ON) och vänta tills lampan för glödningen (förvärmningen) har slocknat.

Kontrollampa för glödning (förvärmning)

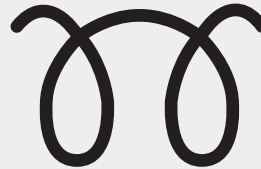

W-60

3. Vrid nyckeln till START-läget och släpp den direkt när motorn startat eller efter 10 sekunder om motorn inte startat.
4. Om temperaturen är lägre än -18° eller om bilen stått i flera dagar, låt den gå på tomgång en kort stund innan du kör iväg.

* OBS

Om motorn inte startat inom 10 sekunder efter att glödningen är avslutad, ändra tändningsläget till LOCK och vänta 10 sekunder innan du slår på tändningen (ON) igen. Vänta tills lampan för glödning slocknat och starta sedan motorn.

Viktigt med tanke på turbon

1. Varva inte upp motorn direkt efter start. Om motorn är kall, låt den gå på tomgång några sekunder så att turbon får rätt smörjning.
2. Om bilen körts hårt eller en längre sträcka ska motorn gå på tomgång ca 1 minut innan du stänger av den, för att turbon ska få rätt smörjning.

! VIKTIGT

Om bilen körts hårt eller en längre sträcka får du inte stänga av motorn direkt utan måste låta den gå på tomgång ca 1 minut för att turbon inte ska skadas.

START-/STOPP-KNAPP

Knappen har belysning



När förardörren öppnas tänds belysningen i knappen och lyser i 30 sekunder efter att dörren stängts.

Belysningen slocknar också direkt när bilens stöldlarm aktiveras.

Precis som i bilar med tändningslås finns det flera lägen: OFF, ACC, ON och START. De olika lägena markeras genom att belysningen i knappen ändrar färg. Se beskrivning i respektive avsnitt som följer här:

START/STOPP-knapp

OFF

Med manuell växellåda

Stanna motorn genom att trycka på knappen (när motorn är igång). I OFF-läget är nästan alla funktioner avstängda.

Med automatisk växellåda

Lägg växeln i P-läget och tryck på knappen för att komma till OFF-läget. Om du trycker på knappen när spaken inte är i P-läget går systemet över till ACC-läget (se nästa sida).



Elektriskt rattlås

I läge OFF aktiveras det elektriska rattlåset när du tar din Smart Key ur bilen eller när du öppnar förardörren.

Om rattlåset inte aktiveras när du öppnar förardörren hörs en varningssignal. Prova då att ta med din Smart Key ur bilen och stänga dörren utifrån. Om det inte löser problemet, rekommenderar vi att du kontaktar en Kia-verkstad.

Om du öppnar förardörren innan du trycker på knappen för att komma till läge OFF, kommer en varningssignal att höras eftersom rattlåset inte låses. Stäng i så fall dörren. Då ska varningssignalen upphöra och ratten låsas.

* OBS - START-/STOPP-knappen fungerar inte!

Om rattlåset förblir låst kommer startknappen inte att fungera. Gör då så här: Håll in START-/STOPP-knappen och vrid samtidigt ratten lite åt höger och vänster för att avlasta spärren i rattlåset.

! VIKTIGT

Bilen ska stå stilla när du stänger av motorn.

I en nödsituation kan du trycka på START-/STOPP-knappen, för att stänga av motorn, när bilen rullar. Håll in knappen mer än tre sekunder eller tryck snabbt på den tre gånger.

Om bilen fortfarande rullar kan du starta motorn med växeln i neutral-läge (N).

ACC (vissa elektriska funktioner är inkopplade)



ORANGE

Med manuell växellåda

För att komma till ACC-läget när tändningen är avstängd (OFF), tryck på START-/STOPP-knappen, men trampa inte på kopplingspedalen samtidigt.

Med automatisk växellåda

För att komma till ACC-läget när tändningen är avstängd (OFF), tryck på START-/STOPP-knappen, men trampa inte på bromspedalen.

Rattlåset låses upp och vissa elektriska funktioner är inkopplade.

Efter en timme i ACC-läge övergår inställningen automatiskt till OFF för att batteriet inte ska laddas ur.

ON (tändningen är påslagen)



RÖD

Med manuell växellåda

I ACC-läge, tryck på START-/STOPP-knappen för att slå på tändningen (ON). Rör inte kopplingspedalen!

Med automatisk växellåda

I ACC-läge, tryck på START-/STOPP-knappen för att slå på tändningen (ON). Rör inte bromspedalen!

Varningslamporna kan kontrolleras i detta läge innan motorn startas.

Se till att inte ON-läget är på för länge, eftersom batteriet laddas ur om motorn inte är igång.

START- och KÖR-läge



Lampan släckt

* OBS

Läs också informationen "Starta motorn" på nästa sida.

Med manuell växellåda

Starta motorn: Lagg växeln i neutralläge (N), trampa ner kopplingspedalen och tryck sedan på START-/STOPP-knappen.

* OBS

Om du inte trampar ner kopplingspedalen när du trycker på START-/STOPP-knappen startar inte motorn och ändring sker så här:
OFF → ACC → ON → OFF eller ACC.

Med automatisk växellåda

Starta motorn: Växelväljaren ska vara i P- eller N-läge, trampa på bromspedalen och tryck sedan på START-/STOPP-knappen.

* OBS

Om du inte trampar ner bromspedalen när du trycker på START-/STOPP-knappen startar inte motorn och ändring sker så här:
OFF → ACC → ON → OFF eller ACC.

* OBS

Se till att inte ACC- och ON-lägena är på för länge, för då riskerar du att batteriet laddas ur när motorn inte är igång.



VARNING

- Tryck inte på START-/STOPP-knappen när bilen rullar. Om motorn stannar krävs det mer bl a kraft för att bromsa.
- Innan du lämnar bilen ska du se till att parkeringsbromsen är ansatt.
- Sträck inte handen genom ratten för att trycka på START-/STOPP-knappen när bilen är i rörelse.
- Se till att det inte finns något på golvet på förarsidan som kan glida in under pedalerna och hindra att t ex bromspedalen kan trampas ner.

Starta motorn - Bil med Smart Key

VARNING

Vid bilkörning är skor med tunn sula bäst. Undvik att köra med vinterskor och högklackat.

* OBS - Gaspedal med ekokörningsfunktion

Om bilen är utrustad med gaspedal för ekonomikörning blir den trögare när du trampat ner den 82 %. Det är för att du inte ska ge för mycket gas i onödan.

Om du måste gasa på för fullt, t ex för att göra en snabb omkörning, är det bara att trycka ner gaspedalen så mycket som behövs.

Bensinmotor

1. Nyckeln (Smart Key) måste finnas i bilen.
2. Kontrollera att parkeringsbromsen är ansatt.
3. **Manuell växellåda**
Trampa ner kopplingspedalen helt och lägg växeln i neutralläge (N). Håll ner både kopplings- och bromspedalen.

Automatisk växellåda

Växelväljaren ska vara i läge P eller N. Trampa på bromsen.

4. Tryck på START/STOPP-knappen.
5. Om temperaturen är lägre än -18° eller om bilen stått i flera dagar, låt motorn gå på tomgång en kort stund innan du kör iväg.

* OBS

Rör inte gaspedalen i samband med start av motorn, vare sig motorn är varm eller kall.

Dieselmotor

1. Nyckeln (Smart Key) måste finnas i bilen.
2. Kontrollera att parkeringsbromsen är ansatt.
3. **Manuell växellåda**
Trampa ner kopplingspedalen helt och lägg växeln i neutralläge (N). Håll ner både kopplings- och bromspedalen.

Automatisk växellåda

Växelväljaren ska vara i läge P eller N. Trampa på bromsen.

Kontrolllampa för glödning (förvärmning)

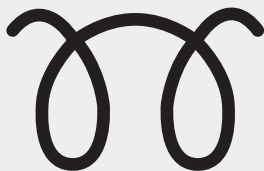

W-60

4. Håll bromspedalen nedtryckt tills kontrollampen för glödning slocknat. Det tar ibland upp till 5 sekunder.
5. Motorn startar när lampan har slocknat.

* OBS

Det kan hända att motorn startar om du trycker en andra gång på START-/STOPP-knappen när förvärmningen pågår.

Viktigt med tanke på turbon

1. Varva inte upp motorn direkt efter start. Om motorn är kall, låt den gå på tomgång några sekunder så att turbon får rätt smörjning.
2. Om bilen körts hårt eller en längre sträcka ska motorn gå på tomgång ca 1 minut innan du stänger av den, för att turbon ska få rätt smörjning.

! VIKTIGT

Om bilen körts hårt eller en längre sträcka får du inte stänga av motorn direkt utan måste låta den gå på tomgång ca 1 minut för att turbon inte ska skadas.

- Även om nyckeln (Smart Key) är i bilen får den inte vara för långt från instrumentpanelen om motorn ska startas.
- När tändningen är i ACC- eller ON-läge och någon dörr öppnas så söker systemet efter en Smart Key, som är programmerad för bilen. Om ingen Smart Key finns i bilen kommer ett varningsmeddelande att visas i displayen. Om alla dörrarna är stängda kommer också en varningssignal att ljuda i ca 5 sekunder. Varningslampan slocknar och varningsljudet upphör när bilen börjar rulla.



! VARNING - Smart Key

Bilen kan bara startas om rätt Smart Key finns i bilen och inte för långt från instrumentpanelen.

Låt inte barn, eller personer som inte förstår sig på hur START-/STOPP-knappen fungerar, röra knappen.

! VIKTIGT

Om du skulle råka få motorstopp under körning lägg växeln i neutralläge (N). I bilar med automatisk växellåda får du inte föra spaken till P-läget. Tryck sedan på START/STOPP-knappen för att försöka starta motorn.

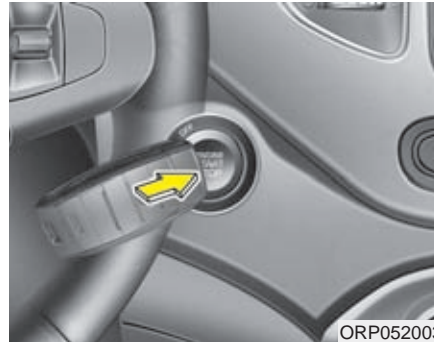

*** OBS - Startproblem?**

- Om batteriet i din Smart Key är svagt eller om den inte fungerar ordentligt, då kan du starta motorn genom att trycka direkt på START-knappen med din Smart Key.
När du trycker din Smart Key mot START-knappen ska du ha sidan med öglan för nyckelringen vänd mot dig. Se bilden ovan.

(forts)

(forts)

- Om säkringen till bromsljuset är trasig kan bilen inte startas på normalt sätt. Byt ut den trasiga säkringen. Om det inte är möjligt eller om säkringen går sönder direkt, då kan du starta bilen genom att göra så här: Håll in START-knappen i mer än 10 sekunder när tändningen är ACC-läget.

Motorn kan då startas utan att du trampar på bromspedalen. Men för säkerhetsskull ska du alltid trampa på bromsen när du ska starta motorn.

! VIKTIGT

Håll inte in START-knappen mer än 10 sekunder förutom när säkringen till bromsljuset är trasig.

STOPP-/START-SYSTEM (ISG*)

I bilar som är utrustade med stopp-/start-system sjunker bränsleförbrukningen när bilen körs i tät trafik eftersom motorn stängs av automatiskt varje gång bilen stannar.

Systemet aktiveras varje gång motorn startas.

Vid ca 0° och lägre temperaturer aktiveras inte systemet.

* OBS

När motorn startas automatiskt av systemet kan varningslamporna för ABS, ESC, ESC OFF, EPS och varningslampan för parkeringsbromsen lysa en kort stund.

Det händer om batteriet har dålig laddning och beror inte på fel i systemet.

**ISG betyder Idle Stop and Go, d v s Tomgång Stopp och Kör*

AutoStop - Motorn stannas automatiskt

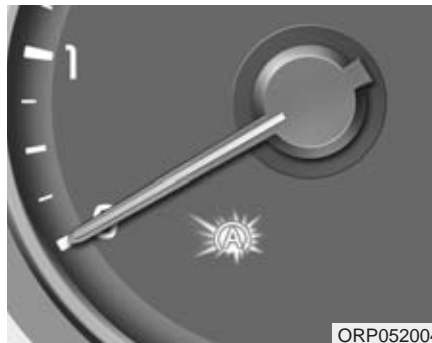

1. Sänk farten till under 5 km/tim.
2. Trampa ner kopplingen och lägg växeln i neutralläge.
3. Släpp upp kopplingen helt.
Motorn stannar och den gröna AutoStop-lampan tänds i instrumentpanelen.



AutoStop visas också i displayen när motorn stannat.

* OBS

Bilen måste ha körts i minst 10 km/tim efter senaste AutoStop.



ORP052008

*** OBS**

Om du lossar säkerhetsbältet eller öppnar förardörren (eller motorhuven) när stopp-start-funktionen är aktiverad händer detta:

- Stopp-start-funktionen stängs av och lampan i knappen tänds.

AutoStart avstängt. Starta motorn manuellt.

■ Typ A



ORP052009

■ Typ B



ORP052010/ORP052010SW

Displayen visar att systemet är avstängt. Du måste starta motorn, den startar inte automatiskt när detta meddelande visas. Det räcker inte med att trampa ner kopplingspedalen.

Anm. Om föraren tillfälligt lossar säkerhetsbältet och/eller öppnar dörren, kommer AutoStart att stängas av. Föraren måste starta motorn.

AutoStart

När motorn stängts av och du ska fortsätta köra

■ Typ A

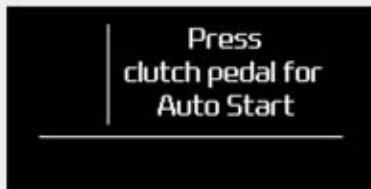

ORP052011

■ Typ B



ORP052012/ORP052012SW

- Motorn startar och den gröna AUTOSTOP-symbolen (A) i instrumentpanelen slocknar.

Motorn kan i vissa fall starta automatisk även om föraren inte trampar på kopplingspedalen

Det sker om luftkonditioneringen är igång och fläkten är inställd på:

- 4 eller högre med manuellt system.
- 7 eller högre med automatiskt system.

Och/eller om:

- Klimatanläggningen varit igång en längre stund.
- Defrosterläge är valt.
- Det är för lågt vakuumentryck i bromssystemet.
- Batteriet är dåligt laddat.
- Bilens hastighet är högre än 5 km/tim.

- Meddelandet som betyder: "Trampa ner kopplingen för att starta" visas i displayen.
- Med växeln i neutralläge, trampa ner kopplingen helt.

■ Typ A

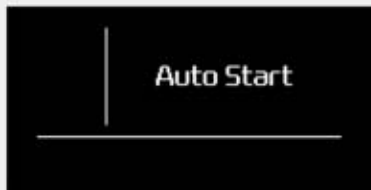

ORP052013

■ Typ B



ORP052014/ORP052014SW

Den gröna symbolen (A) blinkar i 5 sekunder i instrumentpanelen och texten ovan visas i displayen för att informera föraren om att motorn startas automatiskt.

Stopp-/start-systemet är aktiverat när:

- Föraren har spänt fast säkerhetsbältet.
- Förardörren och motorhuven är helt stängd.
- Vakuumtrycket i bromssystemet är tillräckligt högt.
- Batteriet har tillräcklig laddning.
- Yttertemperaturen ligger mellan ca -2° och +35°.
- Motorn har kommit upp i en viss temperatur (för att det inte ska bli onödiga kallstarter).

AutoStop AV

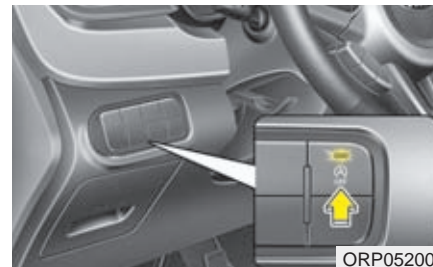

ORP052008

■ Typ A

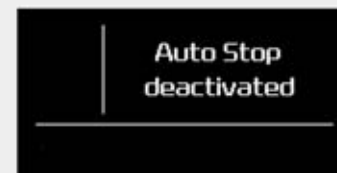

ORP052015

■ Typ B



ORP052016/ORP052016SW

I displayen visas att Stopp-/startsystemet är avstängt = AutoStop AV.

Du måste själv starta motorn om den stannat.

* OBS

- Om förutsättningarna inte är de rätta (t ex batteriets laddning är för dålig) stängs stopp-/start-systemet av. Lampan i knappen tänds och information visas i displayen.
- Om lampan ofta tänds och meddelandet ofta visas, försök kontrollera vad det beror på.

Om du vill stänga av systemet

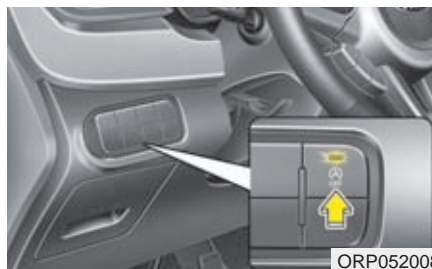

ORP052008

■ Typ A



ORP052017

■ Typ B



ORP052018/ORP052018SW

- Om du vill stänga av stopp-/start-systemet, tryck på OFF-knappen. Lampan i knappen tänds och texten som betyder AutoStop Av visas i displayen.
- Tryck en gång till på knappen för att aktivera systemet.

Fel i stopp-/start-systemet

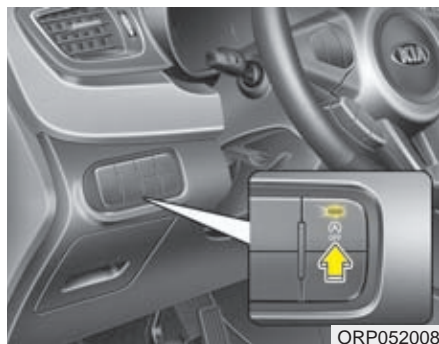

Om det uppstår något fel kommer symbolen (A) att först blinka i 5 sekunder och därefter lysa med fast sken. Lampan i OFF-knappen kommer att tändas.

* OBS

- Om lampan i knappen inte slocknar när du trycker på den eller om stopp-/start-systemet inte fungerar, då rekommenderar vi att du kontaktar en Kia-verkstad så snart som möjligt.
- Om OFF-knappen börjar lysa kan det bero på att batteriet är för dåligt laddat eller att motorn inte är uppvärmd. Genom att köra bilen i ca 80 km/tim i max två timmar med knappen för kupéfläkten på lägsta hastighet laddas batteriet och motortemperaturen stiger.

Om lampan i knappen fortfarande lyser när du gjort enligt ovan, rekommenderar vi att du kontaktar en Kia-verkstad så snart som möjligt.

VARNING

Innan du utför några kontroller eller arbeten i motorrummet ska tändningen vara i läge LOCK eller OFF. Annars kan motorn starta om någon t ex kommer åt kopplingspedalen.

MANUELL VÄXELLÅDA

Manuell växellåda, funktion



- Den manuella växellådan har 6 växlar. Växellägena är markerade på växelspaksknoppen.
- Kopplingspedalen ska trampas ner helt vid varje växling.
- Om bilen är utrustad med tändnings-/rattlås måste du trampa ner kopplingen för att kunna starta motorn.
- När du ska lägga i backen ska bilen stå helt stilla och motorn gå på tomgång. Du ska också låta växelspaken stanna i neutralläget någon sekund innan du trycker in knappen på spaken och lägger i backen (R).

! VIKTIGT

- *Vid nedväxling till 4:an får spaken inte föras så långt till vänster att 2:an av misstag läggs i. Det kan medföra motorskador om motorn varvas upp för mycket, så att nålen i varvräknaren kommer in i det röda fältet.*
- *Hoppa över högst en växel vid nedväxling om motorvarvet är 5000 eller högre. I annat fall kan motorn skadas på grund av övervarvning.*
- *När du växlar mellan 5:an och 6:an eller 6:an och 5:an ska du trycka spaken åt höger, så att du av misstag inte lägger i 3:an eller 4:an. Det kan medföra att motorn övervarvar och att både motor och växellåda skadas.*

- Vid sträng kyla kan växlingarna gå lite trögt innan motorn blivit uppvärmd. Det är fullt normalt.
- Om du stannat bilen och det är svårt att lägga i 1:an eller backen, för spaken till neutralläget och släpp upp kopplingen. Trampa sedan ner kopplingen och lägg i önskad växel.

! VIKTIGT

- *Håll aldrig foten på kopplingspedalen mellan växlingstillfällena. Slira inte heller på kopplingen för att hålla bilen stilla i backar.*
- *Vila inte handen på växelspaken under körning. Det kan medföra onödigt slitage på komponenter i växellådan.*

! VARNING

- **Sätt alltid an parkeringsbromsen och lägg i 1:an (i uppförslut) eller backen (i nedförslut) när du lämnar bilen.**
- **Om bilen är utrustad med manuell växellåda, ska kopplingen trampas ned när motorn startas. Växeln ska vara i neutralläge.**

Kopplingen

Kopplingspedalen ska alltid trampas ner helt vid varje växlingstillfälle. Släpp upp den långsamt vid start. Vila aldrig foten på kopplingspedalen mellan växlingstillfällena det medför onödigt slitage. Slira inte heller på kopplingen för att hålla bilen stilla i backar. Trampa på fotbromsen eller använd parkeringsbromsen. Pumpa aldrig snabbt på kopplingspedalen.

! VIKTIGT

Kopplingspedalen ska alltid tryckas ner helt i samband med start och växlingar. I annat fall kan kopplingen skadas och/eller missljud uppstå.

Nedväxling

Växla alltid ned innan motorvarvet är för lågt så att du riskerar motorstopp. Bilen kan också accelerera snabbare om varvtalet inte är för lågt.

Växla alltid ned vid körning i branta nedförslut för att utnyttja motorbromsen. Då minskar slitaget på bromsarna och de riskerar inte att överhettas.

God körteknik

- Växla aldrig till neutralläget när bilen t ex rullar nedför en backe.
- Bromsa inte konstant i långa, branta nedförbackar. Det kan medföra överhettning av bromsarna, snabb förslitning av bromsbeläggen och förlängd bromssträcka. Växla ner och motorbromsa.
- Sänk farten före nedväxlingar för att undvika att motorn övervarvas och skadas.
- Sänk farten om det är blåsigt.
- Se till att bilen står helt stilla när backen ska läggas i. Annars kan växellådan skadas. Lägg i backen genom att först föra spaken till neutralläget och vänta ca 3 sekunder innan backen läggs i.
- Kör extra försiktigt när det är halt. Bromsa mjukt och växla utan att det uppstår ryck, accelerera långsamt samt undvik tvära svängar för att undvika att få sladd.





VARNING

- **Alla i bilen måste använda bilbälte när bilen är i rörelse. Barn måste sitta i speciell barnsäkerhetsutrustning.**
- **Undvik hög hastighet i kurvor.**
- **Gör inga häftiga girar eller filbyten.**
- **Anpassa farten efter rådande trafik- och vägförhållanden.**
- **Håll bilen på vägen så att inte hjulen skär ner på sidan av vägbanan.**
- **Om du skulle råka köra av vägen, vrid försiktigt på ratten för att komma upp på vägen igen utan att få sladd.**
- **Följ gällande hastighetsbestämmer.**

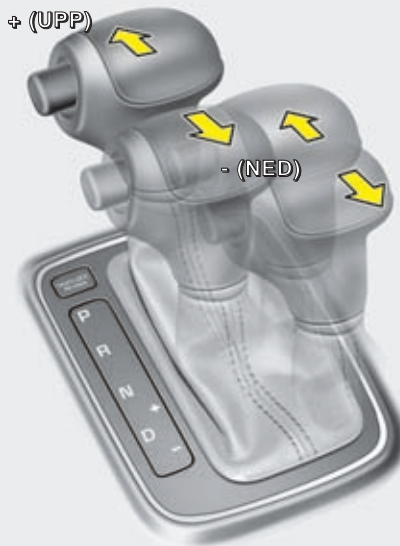
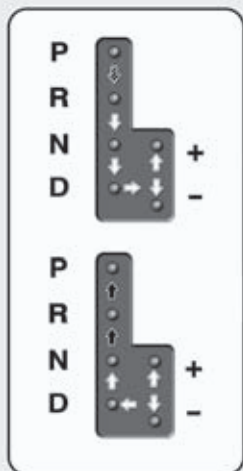
AUTOMATISK VÄXELLÅDA



-  Trampa på bromsen och tryck in spärknappen på spaken, när du ska föra den som den randiga pilen visar.
-  Tryck in spärknappen när du ska flytta spaken.
-  Spaken kan röras fritt mellan växellägena som de vita pilarna visar.

Körning med automatisk växellåda

Den automatiska växellådan är 6-stegad och väljer automatiskt rätt växel beroende på hastighet och belastning.

Det går också att växla manuellt/sekventiellt som i sportvagnar.

Se information om "Manuella växlingar".

* OBS

Om batteriet varit bortkopplat kan det hända att de första fem växlingarna blir ryckiga. Det är normalt och justeras efter några växlingscykler av styrenheten för växellådan eller kontrollenheten för motorn.

ORP052019



VARNING - Automatisk växellåda

- Kontrollera att det är fritt framför alternativt bakom bilen innan du väljer en växel och ska köra.
- Sätt alltid an parkeringsbromsen först och lägg sedan i P-läget när du ska lämna bilen. Stanna därefter motorn.

! VIKTIGT

- *Gasa och bromsa aldrig samtidigt när växelväljarspaken är i läge D eller R, växellådan kan skadas.*
- *Vid ett tillfälligt stopp i uppforsbackar, håll inte bilen stilla med gasen. Trampa på bromsen.*
- *Motorn får inte ha högre varv än tomgång när spaken förs mellan de olika växellägena.*

Växellägena

När tändningen är i läge ON visas aktuellt växelläge i displayen framför föraren.

P - Parkeringsläge

Drivhjulen/framhjulen är låsta. Bilen måste stå stilla när spaken förs till P-läget.



VARNING

- Växla aldrig till P-läget om bilen inte står stilla. Bilen tvärbromsas och växellådan kan skadas allvarligt.
- P-läget ersätter inte parkeringsbromsen, som bör sättas an innan du lägger i P-läget.
- Sätt alltid an parkeringsbromsen, lägg i P-läget och ta ur nyckeln när du lämnar bilen.
- Lämna inte barn ensamma i bilen.

! VIKTIGT

Bilen måste stå helt stilla när spaken förs till P-läget annars kan växellådan skadas.

R - Backen

Håll foten på bromspedalen när spaken förs till R-läget.

! VIKTIGT

Bilen måste stå helt stilla när spaken förs till och från R-läget annars kan växellådan skadas. Undantag kan göras när du ska "gunga" loss bilen om du kört fast. Se anvisningar längre fram i detta kapitel.

N - Neutralläge

Växellådan är frikopplad från hjulen. Om bilen inte bromsas kan den rulla om marken lutar.

D - Körläge

Detta är det vanliga växelläget för körning framåt. Växellådan väljer automatiskt rätt växel beroende på hastighet och belastning.

Du kan göra en snabb nedväxling genom att trampa ner gaspedalen mer än 82 %. Det klickar till i den den s k kick down-funktionen.

* OBS

- Bilen måste stå stilla när du för spaken till D-läget.
- Det är fullt normalt att det hörs ett klickljud när gaspedalen trycks ned förbi "kick down"-funktionen.

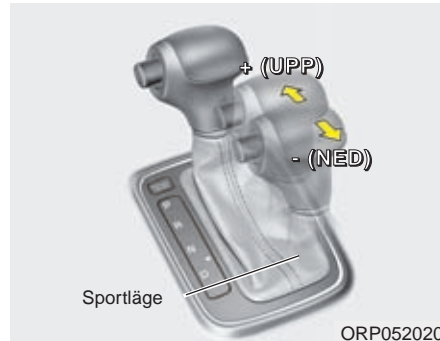

Manuella växlingar - Sportläge

När växelväljaren är i D-läget kan föraren när som helst välja att föra spaken till det högra spåret i växlingskulissen. Då kan upp- och nedväxlingar göras manuellt.

I sportläget kan du växla manuellt/sekventiellt. D v s du kan växla upp och ner stegvis en växel åt gången.

Uppväxling (+) : För spaken framåt för närmast högre växel.

Nedväxling (-) : För spaken bakåt för närmast lägre växel.

* OBS - Manuella växlingar

- Om du väljer att växla manuellt måste se till att inte övervarva motorn. Växla upp innan varvräknarnålen kommer in i den röda markeringen.
- Nedväxlingar sker automatiskt om föraren inte växlar när bilens hastighet sjunker och motorvarvet är för lågt för vald växel. När bilen stannar väljs 1:an automatiskt.
- I det manuella läget måste föraren växla upp när nålen i varvräknaren närmar sig den röda zonen.
- Ingen växling sker om föraren försöker göra en växling som skulle kunna skada växellådan eller motorn.
- Vid start på halt underlag, tryck spaken framåt för att välja 2:an att starta på för att undvika hjulspinn.

Växelpaddlar på ratten

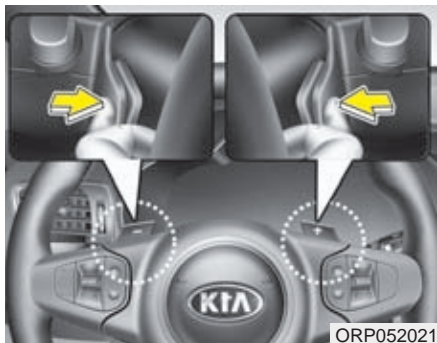

Du kan växla manuellt med paddlarna när växelväljarspaken är i D-Sport-läge.

Med växelväljarspaken i D-läget

Du kan när som helst gå över till Sportläge och använda paddlarna för att växla manuellt om hastigheten är högre än 10 km/tim.

Tryck på en av paddlarna för att växla upp eller ner. Växling sker stegvis uppåt 1-2-3-4-5-6 med höger paddel (+) och stegvis nedåt 6-5-4-3-2-1 med vänster paddel (-).

För att återgå till D/automatläge ska du föra växelväljarspaken till vänster i växlingskulissen till Sportläget och sedan tillbaka till höger till D-läget. Om du därefter inte rör paddlarna kommer alla växlingar att ske automatiskt.

* OBS

Om du använder bägge paddlarna samtidigt sker ingen växling.

Vissa modeller har en säkerhetsspärr i den automatiska växellådan

Av säkerhetsskäl är den automatiska växellådan utrustad med en spärr som gör att det inte går att föra växelväljarspaken från P-läget utan att trampa på bromsen.

1. Trampa på bromsen.
2. Flytta spaken.

Om du trampar på bromsen upprepade gånger när spaken är i P-läget hörs ett skrammelljud. Det är normalt.

VARNING

Trampa på bromsen innan spaken förs från P-läget annars kan bilen röra på sig.

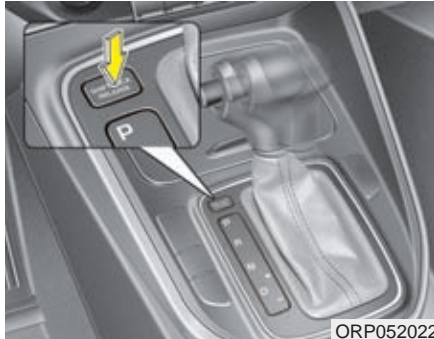

Upphäv säkerhetspärren

Om det inte går att föra spaken från P eller N till R när du trampar på bromspedalen, håll foten kvar på bromsen och gör så här:

1. Tryck på frigörningsmekanismen till växelförarspärren.
2. Flytta växelspaken
3. Vi rekommenderar att du vänder dig till en Kia-verkstad för att få säkerhetspärren kontrollerad.

Anm. I bilar med ratt-/tändningslås går det bara att ta ur nyckeln när spaken är i P-läget.

Allmänna tips för körning med automatisk växellåda

- Växelväljaren får bara flyttas från P eller N när motorn går på tomgång.
- Lägg aldrig i P-läget när bilen rullar.
- Bilen ska stå helt stilla när du lägger i backen (R) eller (D).
- Låt aldrig bilen rulla utför en backe med växellådan i neutralläget.
- Växla ner i utförsbackar och utnyttja motorbromsen för att undvika att bromsarna överhettas.
- Om du valt att växla manuellt, sänk farten vid nedväxling, så att du får i den lägre växeln.
- Sätt alltid an parkeringsbromsen när bilen parkeras och växelväljaren är i läge P.
- Kör extra försiktigt när det är halt. Bromsa mjukt och accelerera långsamt samt undvik tvära svängar för att undvika att få sladd.
- Kör mjukt utan häftiga accelerationer och inbromsningar så uppnår du bästa bränsleekonomi.

VARNING

- Alla i bilen måste använda bilbälte när bilen är i rörelse. Barn måste sitta i speciell barnsäkerhetsutrustning.
- Undvik hög hastighet i kurvor.
- Gör inga häftiga girar eller filbyten.
- Anpassa farten efter rådande trafik och vägförhållanden.
- Håll bilen på vägen så att inte hjulen skär ner på sidan av vägbanan.
- Om du skulle råka köra av vägen, vrid försiktigt på ratten för att komma upp på vägen igen utan att få sladd.
- Följ gällande hastighetsbestämmelser.



VARNING

Om du kört fast i snö, lera eller sand kan du försöka "gunga" loss bilen. Gör så här:

Vrid ratten lite åt båda hållen. Flytta sedan spaken mellan D och R och gasa så att bilen kommer i gungning utan alltför mycket hjulspinn. Se till att ingen står i vägen för bilen om den plötsligt kommer loss.

Om du inte kommer loss efter några försök, se till att du får bogserhjälp.

Start i brant uppförsbacke

För att bilen inte ska rulla baklänges, gör så här:

Trampa på fotbromsen och för spaken till D-läget. Frigör parkeringsbromsen och trampa försiktigt på gaspedalen samtidigt som du släpper upp bromspedalen långsamt.

ECO-KÖRNINGSSYSTEM

"Aktive ECO"



ORP052023

Systemet medverkar till ekonomisk körning genom övervakning av motorn och växellådan.

- När ECO-knappen är intryckt och systemet aktiverat lyser den gröna lampan.
- Systemet kopplas inte bort när du stänger av motorn. Du måste själv stänga av det.
- Om du stängt av systemet kommer det att aktiveras automatiskt nästa gång du startar motorn.

När ECO-körningssystemet är aktiverat:

- Motorljudet kan bli högre.
- Bilen kanske inte accelererar så snabbt som du förväntar dig när du gasar.
- Den automatiska växellådan växlar för bästa bränsleekonomi.
- Luftkonditioneringen kan påverkas.

Begränsningar i ECO-systemet

I följande fall har systemet begränsad effekt:

- Innan kylvätskan blivit varm.
- Vid körning i uppförsbackar eftersom det då krävs mer kraft från motorn.
- Om du valt att köra med Sport-läget.
- När du gasar kraftigt vid t ex en omkörning.

BROMSSYSTEMET

Bilen har bromsservo och självjusterande bromsar

Om servoeffekten försvinner p g a att motorn stannar eller beroende på något fel krävs det mer kraft för att bromsa bilen. Räkna därför med att bromssträcken förlängs.

När motorn inte är igång avtar servoeffekten stegvis varje gång bromspedalen trycks ner.

VARNING

- Vila inte en fot på bromspedalen under körning. Det medför överhettning av bromsarna, snabb förslitning av bromsbeläggen och förlängd bromssträcka.
- Växla ner i utförsbackar och utnyttja motorbromsen för att undvika att bromsarna överhettas.
- Om det kommer vatten på bromsskivorna försämras bromsverkan och bilen kan dra snett vid inbromsning. Om du kört genom vatten, bromsa lätt så att bromsskivorna blir torra och kan fungera normalt.

Om du råkar ut för bromsbortfall

Om fotbromsen inte fungerar går det att få stopp på bilen med parkeringsbromsen. Men tänk på att den verkar endast på bakhjulen. Det medför att bromssträcken blir lång.

VARNING - Parkeringsbromsen

Nödbromsa försiktigt med parkeringsbromsen annars kan bilen få sladd.

Varningsljud för slitna bromsbelägg

När bromsbeläggen är nedslitna och behöver bytas hörs ett gnisslande ljud när bilen bromsas.

Under vissa förhållanden kan ljudet uppstå tillfälligt även om beläggen inte är slitna. Det är normalt.

! VIKTIGT

- Undvik dyra reparationer genom att byta bromsbeläggen innan de är helt nedslitna.
- Byte av bromsbelägg ska alltid göras samtidigt på bägge framalternativt bakhjulen.

VARNING

Varningsljudet innebär att bromsbeläggen måste bytas. Om du kör för länge med de slitna beläggen kan bromsarna sluta fungera.

Bil med mekanisk parkeringsbroms

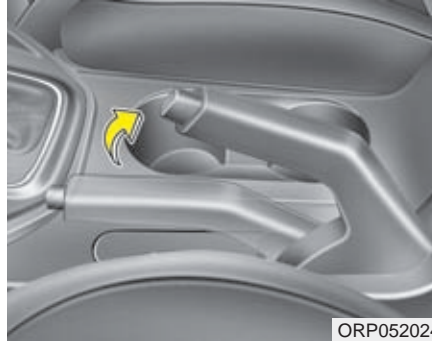

ORP052024

Trampa på bromsen när du sätter an parkeringsbromsen. Dra spaken uppåt utan att trycka in spärrknappen. Om du parkerar i en backe, lägg i backen i nedförsbacke och 1:an i uppförsbacke alternativt P-läget för bil med automatisk växellåda.

! VIKTIGT

- Kör aldrig med parkeringsbromsen ansatt. Det medför kraftigt slitage på både bromsbeläggen och bromsskivorna.
- Bromsa aldrig med parkeringsbromsen under körning, såvida det inte är en nödsituation. Det kan vara svårt att kontrollera bilen eftersom endast bakhjulen bromsas.

Frigör parkeringsbromsen

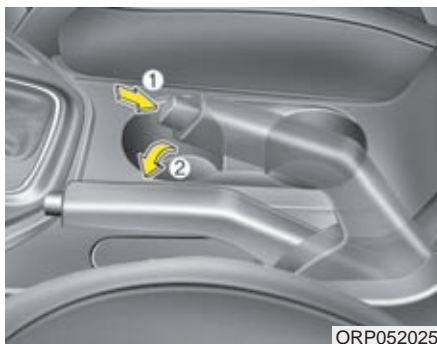

Håll ned bromspedalen när du ska frigöra parkeringsbromsen. Lyft sedan spaken en aning och tryck in spärrknappen (1). Sänk ner spaken helt (2).

VARNING

- Sätt alltid an parkeringsbromsen när bilen parkeras. Lägg också i 1:an om bilen står i en uppför-backe eller backen om det lutar utför (P-läget i bilar med automatisk växellåda).
- Se till att parkeringsbromsen inte frigörs av misstag av t ex barn i bilen.
- Sätt alltid an parkeringsbromsen när bilen parkeras, så att den inte kommer i rullning.



WK-23

Kontrollera att bromsvarningslampan tänds när med tändningen i läge ON och innan motorn startas.

Lampan lyser när parkeringsbromsen är ansatt och tändningen är i läge ON eller START.

Om bromsvarningslampan fortsätter att lysa när parkeringsbromsen är helt frigjord och motorn är igång kan det ha uppstått ett fel i bromssystemet som omgående måste åtgärdas.

Undvik i så fall att köra bilen. Du kan eventuellt köra försiktigt till en verkstad. Vi rekommenderar att du vänder dig till en Kia-verkstad så snart som möjligt.

Elektrisk parkeringsbroms - EPB

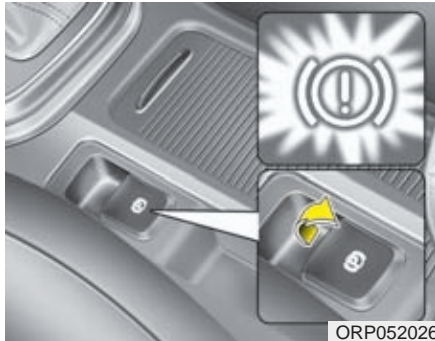

Sätt an parkeringsbromsen:

1. Dra P-knappen mot dig.
2. Kontrollera att varningslampan tänds.

* OBS

Om bilen står i en brant backe eller om du har släp efter bilen och den inte står stilla, gör så här:

1. Sätt an den elektriska parkeringsbromsen.
2. Håll upp knappen i mer än 3 sekunder.

! VIKTIGT

Sätt aldrig an parkeringsbromsen när bilen rullar, utom i en nödsituation. Systemet kan skadas och du riskerar att bilen sladdar.

Frigör parkeringsbromsen:

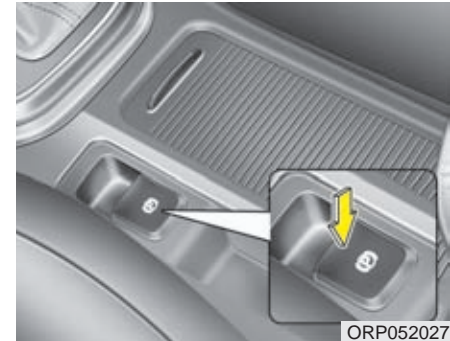

- Tändningen ska vara i läge ON.
- Trampa på bromspedalen.
- Tryck på P-knappen.
- Kontrollera att bromsvarningslampan slocknar.

Frigör parkeringsbromsen automatiskt:

- Bil med manuell växellåda
 1. Starta motorn.
 2. Ta på säkerhetsbältet (förare).
 3. Kontrollera att förardörren, motorhuvu och bakluckan har stängts.
 4. Trampa ner kopplingspedalen och lägg i en växel.
 5. Släpp upp kopplingen och gasa samtidigt.
- Bil med automatisk växellåda
 1. Starta motorn.
 2. Ta på säkerhetsbältet (förare)
 3. Kontrollera att förardörren, motorhuvu och bakluckan har stängts.
 4. Välj körläge D eller R.
- Om växelväljarspaken är i P-läget: Starta motorn och trampa på bromspedalen samt lägg i något av lägena R eller D.
- Om växelväljarspaken är i N-läget: Starta motorn och trampa på bromspedalen samt lägg i något av lägena R eller D.

Kontrollera att bromsvarningslampan slocknar.

*** OBS**

- Du kan sätta an parkeringsbromsen med tändningen i läge OFF, men inte frigöra den.
- Om du står i en backe bör du trampa på bromsen och frigöra parkeringsbromsen manuellt.

*** OBS - Manuell växellåda**

Om bilen drar släp kan den rulla bakåt vid start i backe eller sluttning. För att förhindra detta, följ instruktionerna nedan.

1. Tryck ned kopplingen och välj växel.
2. Dra upp och håll kvar knappen för den elektroniska handbromsen.
3. Ge grundgas och släpp försiktigt upp kopplingen.
4. När du känner att motorn börjar få tillräckligt med dragkraft, släpp knappen för parkerings bromsen.

Gör inte som ovan på plan väg, bilen kan plötsligt röra sig framåt.

! VIKTIGT

- *Om bromsvarningslampan lyser när parkeringsbromsen är frigjord, rekommenderar vi att du vänder dig till en Kia-verkstad för kontroll.*
- *Kör aldrig bilen med parkeringsbromsen ansatt. Bromsskivorna och bromsbeläggen slits ut snabbt.*

Den elektriska parkeringsbromsen (EPB) kan frigöras automatiskt:

- Vid överhettning.
- Om andra system påverkas.

Frigör parkeringsbromsen

■ Typ A

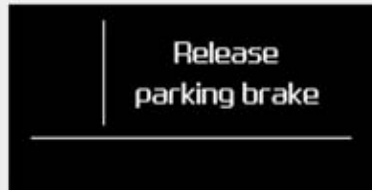

ORP052028

■ Typ B



ORP052029/ORP052029SW

- Om föraren inte spänt fast säkerhetsbältet och motorhuven eller bakluckan är öppen hörs ett varningsljud och meddelandet visas. Du måste frigöra parkeringsbromsen.
 - Om det är något problem med bilen kan ett varningsljud höras och ett varningsmeddelande kan visas.
- Om något av ovanstående inträffar, trampa på bromsen och frigör parkeringsbromsen genom att trycka på P-knappen.

VARNING

- För att bilen inte ska rulla iväg när du parkerat den, sätt alltid an parkeringsbromsen och lägg i P-läget.
- Se till att ingen som är ovan vid bilen av misstag frigör parkeringsbromsen.

VIKTIGT

- *Det är normalt att det hörs ett klickljud när du sätter an och frigör parkeringsbromsen.*
- *Om du lämnar bilen till t ex en parkeringsvakt måste du förklara hur den elektriska parkeringsbromsen fungerar.*
- *Det kan uppstå ett fel på parkeringsbromsen om du kör med den ansatt.*
- *Gasa försiktig när du frigör parkeringsbromsen för att köra iväg.*

- Om du försöker köra iväg när parkeringsbromsen är ansatt och om den inte frigörs automatiskt hörs ett varningsljud och ett varningsmeddelande visas i displayen, för att uppmärksamma dig om att frigöra parkeringsbromsen.

Fel i EPB-systemet

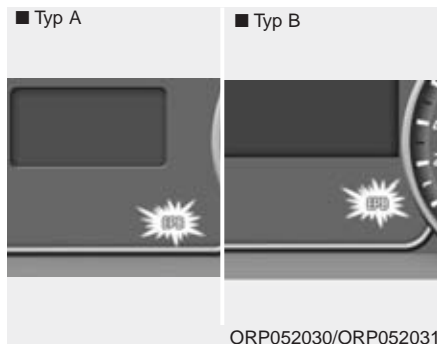

Texten EPB lyser i panelen när tändningen går till ON-läget. Den ska slockna efter ca 3 sekunder om systemet fungerar som det ska.

Om texten inte tänds alls eller tänds och lyser under körning har det uppstått något fel i systemet.

I så fall rekommenderar vi att du vänder dig till en Kia-verkstad så snart som möjligt.

EPB-lampan kan tändas samtidigt som ESC-lampan, för att markera att det uppstått ett fel i ESC-systemet.

! VIKTIGT

- *EPB-lampan kan tändas om P-knappen inte fungerar som den ska. Systemet kan eventuellt återställas genom att du stänger av motorn och startar den igen efter några minuter. Men om EPB-lampan ändå fortsätter att lysa, rekommenderar vi att du vänder dig till en Kia-verkstad.*
- *Om EPB-lampan inte tänds eller om den blinkar när du dragit P-knappen mot dig är parkeringsbromsen inte ansatt.*
- *Om bromsvarningslampan blinkar när EPB-lampan lyser, tryck ner och dra P-knappen mot dig två gånger. Om EPB-lampan inte slocknar, rekommenderar vi att du vänder dig till en Kia-verkstad så snart som möjligt.*

Nödbromsning

Om det uppstår något problem med bromspedalen under körning kan du nödbromsa så här:

Håll upp P-knappen när du trampar på bromsen.

VARNING

Använd inte parkeringsbromsen under färd i annat fall än nödsituationer.

* OBS

Om du nödbromsar med EPB-systemet tänds bromsvarningslampan för att visa att systemet fungerar.

! VIKTIGT

Om du känner att det luktar bränt när du nödbromsar med EPB-systemet, rekommenderar vi att du vänder dig till en Kia-verkstad så snart som möjligt.

Om den elektriska parkeringsbromsen inte frigörs

Då måste bilen transporteras till en verkstad. Vi rekommenderar att du tar den till en Kia-verkstad för kontroll av EPB-systemet.

Låsning fria bromsar - ABS

VARNING

ABS-bromsar kan inte kompensera vårdslös körning. Föraren ska alltid anpassa hastigheten efter gällande körförhållanden. Håll alltid ett säkert avstånd till framförvarande fordon.

Sänk hastigheten när det är halt eller när vägbanan är våt och det finns risk för vattenplaning.

ABS-bromsar kan förkorta bromssträckan vid de flesta tillfällena. Den kan dock ibland bli lite längre jämfört med ett bromssystem utan ABS, t ex på:

- Löst grus och i lös snö.
- Om snökedjor är monterade på bilen.
- Gropiga, ojämna vägar.

Kör aldrig extra fort eller med extra hög hastighet genom kurvor bara för att bilen har ABS-bromsar. De är till för att höja säkerheten vid normal körning.

ABS-systemet känner kontinuerligt av hjulens rotationshastighet. Om ett hjul tenderar att låsas vid en inbromsning minskas bromstrycket för det hjulet.

När ABS-systemet griper in hörs ett tickande ljud och bromspedalen pulserar. Det är fullt normalt.

För att få optimal effekt av ABS-systemet ska du hålla foten kvar på bromspedalen. Du kan aldrig trampa för hårt eftersom bromstrycket regleras automatiskt.

*** OBS**

Ett klickande ljud kan höras från motorrummet när du startat motorn och kör iväg. Det är normalt och innebär att ABS-systemet fungerar som det ska.

- Även om bilen är utrustad med ABS-bromsar ska du alltid hålla ett säkert avstånd till framförvarande fordon.
- Sänk farten i kurvor. ABS-systemet kan inte kompensera för vårdslös körning.
- På grus och i lös snö kan bromssträckan i vissa fall bli längre med ABS-bromsar.



W-78

! VIKTIGT

- *Om varningslampan tänds kan det ha uppstått ett fel i ABS-systemet. Det går dock att bromsa bilen på samma sätt som vanligt, men utan den extra säkerhet som ABS-systemet medför.*
- *Varningslampan ska lysa i ca 3 sekunder när tändningen är i läge ON. Under den tiden gör systemet en självdiagnos och lampan slocknar om allt är OK. Om lampan fortsätter att lysa kan det vara ett fel i systemet. Vi rekommenderar att du i så fall kontaktar en Kia-verkstad så fort som möjligt.*

! VIKTIGT

- *Vid körning på halt underlag och ABS-bromsarna får gripa in ofta kan det hända att varningslampan tänds. Kör i så fall åt sidan på en säker plats och stanna motorn.*
- *Om lampan inte lyser när du åter startar motorn fungerar systemet som det ska. Om inte, rekommenderar vi att du snarast kontaktar en Kia-verkstad.*

* OBS

Om bilen startas med hjälp av startkablar, på grund av att batteriet är urladdat, kan motorn gå lite ojämnt till att börja med och varningslampan kan lysa. Det beror på låg batterispänning och inte på att det är något fel i ABS-systemet.

- Pumpbromsa aldrig.
- Ladda batteriet innan bilen körs.

ESC - Elektronisk stabiliseringskontroll - Antisladdsystem

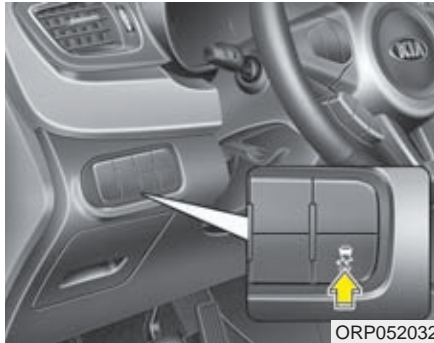

ESC-systemet hämtar information från olika sensorer i bilen och känner av om bilen t ex har en tendens att avvika från den kurvlinje som föraren tänkt sig. Om så är fallet griper systemet in på tusendelar av en sekund och bromsar ett eller flera hjul och/eller minskar gaspådraget. Bilen följer då kurvlinjen på det sätt föraren tänkt sig.

VARNING

Kör aldrig för fort genom kurvor bara för att bilen har ett ESC-system. Systemet kan inte kompensera vårdslös körning. Föraren ska alltid anpassa hastigheten efter gällande körförhållanden för att undvika vattenplaning och sladd på halt underlag.

ESC-system är till för att höja säkerheten vid normal körning.

ESC-systemet är endast till för att öka säkerheten. Det kan inte kompensera för vårdslös körning. Kör mjukt och accelerera inte när lampan blinkar och det är halt väglag.

När ESC-systemet griper in, för att korrigera bilens färdriktning, kan du höra ett klickande ljud från bromsarna.

* OBS

Ett klickande ljud kan höras från motorrummet när du startat motorn och kör iväg. Det är normalt och innebär att ESC-systemet fungerar som det ska.

ESC kopplas in automatiskt

- Med tändningen i ON-läget kommer kontrolllamporna för ESC ON respektive ESC OFF att lysa i ca 3 sekunder. ESC-systemet kopplas automatiskt in varje gång motorn startas.
- När systemet startas gör systemet en funktionskontroll och då hörs ett tickande ljud.

Lampan blinkar när ESC-systemet aktiveras



- När systemet griper in för att stabilisera bilen kan man känna en viss pulsering, som beror på kontrollerade bromsningar.
- Om du gasar på när det är mycket halt kommer du att märka att motorvarvet inte ökar i motsvarande grad som gaspedalen trycks ner.

ESC-systemet bortkopplat



Om antisladdsystemet är bortkopplat när du stänger av motorn, aktiveras det automatiskt nästa gång du startar motorn.

Antisladdsystemet kan kopplas bort i två steg.

• Bortkoppling steg 1

Tryck snabbt på OFF-knappen (lampan i knappen tänds) så kopplas antispinn-systemet av. Stabilisering med ABS-bromsarna fungerar.

• Bortkoppling steg 2

Håll in OFF-knappen i mer än 3 sekunder (lampan i knappen tänds) och du hör ett varningsljud. Nu är både antispinnsystemet och antisladdsystemet helt bortkopplat.

Kontrolllamporna

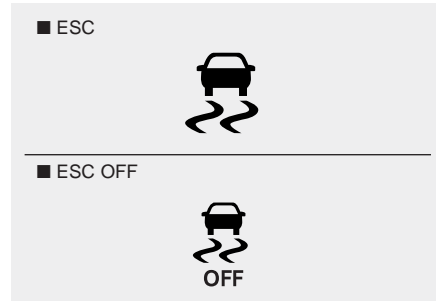

Bägge lamporna ska lysa i ca 3 sekunder när tändningen är i ON-läget.

ESC-lampan blinkar när systemet är aktiverat och lyser med fast sken om det uppstått ett fel.

ESC OFF-lampan lyser när systemet är frånkopplat.

! VIKTIGT

Bilen måste vara utrustad med däck av samma dimension och typ på samtliga hjul för att ESC-systemet ska fungera.

⚠ VARNING

ESC-systemet kan inte kompensera vårdslös körning. Föraren ska alltid anpassa hastigheten efter gällande körförhållanden. Accelerera inte när ESC-lampan blinkar och när vägbanan är hal.

När kan ESC kopplas bort?

- I princip bör systemet ständigt vara inkopplat men det kan kopplas bort vid körning på torr och slät asfalt.
- När bilen ska "gungas" loss om du kört fast.

⚠ VARNING

Koppla aldrig bort systemet när det är aktiverat (ESC-lampan blinkar). Det kan medföra att bilen sladdar.

* OBS

- Om bilen ska köras på en rullande landsväg (dynamometer) ska ESC-systemet stängas av helt genom att du håller in ESC OFF-knappen i mer än 3 sekunder. Kontrollera att OFF-lampan lyser.
- ABS-systemet påverkas inte av att ESC-systemet är bortkopplat.

Avancerat antisladdsystem (VSM - Vehicle stability management)

Systemet ger säkrare köregenskaper på halt underlag genom att det direkt känner av och jämför friktionen mellan hjulen på höger och vänster sida när bilen bromsas.

När VSM-systemet griper in påverkas även styrningen (förutom gaspådrag och bromsar). Det innebär att du kan känna en viss pulsering i bilen, vilket är normalt när ABS-bromsarna griper in.

Så här fungerar VSM-systemet

När stabiliseringssystemet är aktiverat:

- ESC-lampan () blinkar.
- När systemet arbetar kan du känna mindre vibrationer i bilen. Det är fullt normalt eftersom ett eller flera hjul bromsas av systemet för att motverka att bilen sladdar.

VSM-systemet aktiveras inte:

- När bilen lutar i sidled eller i nedförslut
- När du backar
- När lampan () OFF lyser i panelen
- När lampan EPS (elektriska styrservon) lyser i panelen

Stäng av/aktivera VSM-systemet

Tryck på knappen ESC OFF så stängs ESC- och VSM-systemen av. Samtidigt tänds lampan () OFF i panelen.

Aktivera systemet genom att trycka på knappen igen och lampan slocknar.

VSM-systemet kan stängas av automatiskt

Det sker om det uppstått något fel i antisladdsystemet (ESC) eller den elektriska styrservon (EPS).

Om ESC-lampan () eller EPS-lampan lyser konstant, rekommenderar vi att du vänder dig till en Kia-verkstad för att få felet avhjälpt.

* OBS

Det avancerade antisladdsystemet VSM fungerar:

- i kurvor i hastigheter över 15 km/tim.
- vid inbromsningar i hastigheter över 30 km/tim och om friktionen är olika för hjulen på höger och vänster sida.

VARNING

- VSM-systemet kompenserar inte vid vårdslös körning utan är ett kompletterande säkerhetssystem.
- Det är förarens ansvar att anpassa hastigheten till gällande körförhållanden och att hålla ett säkert avstånd till framförvarande fordon.
- Bilen ska vara utrustad med däck med samma dimension och typ på alla fyra hjulen för att det inte ska uppstå något fel i VSM-systemet.

Hjälp vid start i backe (HAC - Hill Assist Control)

Systemet hjälper föraren att hålla bilen stilla vid start i uppförsbackar.

HAC-systemet låser bromsarna i 2 sekunder när bromspedalen släpps. Det gör att föraren hinner flytta foten till gaspedalen och gasa innan bilen börjar rulla baklänges.



VARNING

Vid start i uppförsbackar ska du flytta foten snabbt från bromsen till gaspedalen eftersom HAC-systemet bara bromsar bilen i 2 sekunder.

*** OBS**

För automatisk växellåda:

- HAC-systemet fungerar inte när växelväljaren är i P- eller N-läget.
- Systemet fungerar även om du stängt av ESC.
- HAC fungerar dock inte om det är något fel i ESC-systemet.

Panikbromsljus (ESS - Emergency Stop Signal)

Panikbromsljuset varnar förare i bakomvarande fordon, genom att bromsljuset blinkar, om bilen gör en häftig inbromsning.

Systemet fungerar när:

- Bilen körs i högre hastighet än 55 km/tim.
- ABS-systemet aktiveras för ett eller flera hjul.

När hastigheten sjunkit till 40 km/tim och ABS-systemet inte är aktiverat eller om föraren släpper på bromsen slutar bromsljuset blinka. Istället tänds bilens varningsblinkers. De slocknar när bilen kommit upp i 10 km/tim efter att bilen har stannat. De slocknar också om bilen körs långsamt en stund. Blinkningarna kan stängas av med knappen för varningsblinkers.

! VIKTIGT

Panikbromsljuset (ESS) aktiveras inte om varningsblinkers redan är tända.

Att tänka på beträffande bromsarna



VARNING

Sätt alltid an parkeringsbromsen när bilen parkeras och innan du för växelväljaren till läge P.

- När du startar bilen efter att den varit parkerad, kontrollera att parkeringsbromsen är helt frigjord och att bromsvarningslampan har slocknat.
- Om du kört genom vatten eller tvättat bilen kan bromsarna ha blivit blöta. Då är bromsverkan försämrad och bilen kan dra snett vid inbromsning. Bromsa i så fall lätt så att bromsskivorna blir torra och kan fungera normalt. Om bromsarna efter det inte fungerar som de ska, rekommenderar vi att du vänder dig till en Kia-verkstad.
- Rulla aldrig nedför en backe med växeln i neutralläget. Använd både bromsarna och motorbromsen för att sänka farten i nedförsbackar.
- Vila inte foten på bromspedalen. Det medför ökat slitage och bromsarna kan överhettas med försämrad bromsverkan som följd.
- Om du får punktering under körning, bromsa försiktigt och försök köra så rakt framåt som möjligt. Kör till en plats där du kan stanna bilen utan att den utgör en trafikfara.
- Om bilen har automatisk växellåda "kryper" den, även om motorn går på tomgång, när du har växeln i D- eller R-läget och om du inte trampar på bromsen.
- Vid parkering i uppförsbackar där det finns kantsten: Kör nära kanten och vrid sedan hjulen utåt så att framhjulet går mot kantstenen om bilen skulle börja rulla. I nedförsbackar: Kör nära kanten och vrid sedan hjulen inåt så att framhjulet går mot kantstenen om bilen skulle börja rulla. Sätt an parkeringsbromsen och lägg i 1:an (uppför) eller backen (nedför) alternativt P-läget för automat. Om ingen kantsten finns, lägg block vid hjulen.
- När det är kallt och det samlats snö och/eller bildats is intill bakbromsarna kan det hända att parkeringsbromsen kan att frysa fast när den sätts an. Sätt i så fall bara an den tillfälligt medan du lägger i 1:an eller backen (P för automat) samt lägger block vid bakhjulen.
- Vid ett tillfälligt stopp i uppförsbackar, håll inte bilen stilla med gasen. Trampa på bromsen.

AUTOMATISK FARTHÅLLARE



1. Farthållaren aktiverad.
2. Viss hastighet inställd.

Farthållningen fungerar i hastigheter över ca 30 km/tim.

VARNING

- Stäng av farthållaren (symbolen för farthållaren ska slockna) när den inte ska användas, så att den inte aktiveras oavsiktligt och att bilen t ex plötsligt accelererar.
- Använd farthållaren endast på bra vägar och aldrig när det är halt.
- Använd inte farthållaren i trafik som inte tillåter att du håller jämn fart och på slingriga vägar samt i uppförsbackar med stigningar på mer än 6 %.
- Om bilen har manuell växellåda och du växlar utan att trampa ner kopplingen riskerar du att motorn övervarvas.
- I nedförsbackar kan hastigheten överstiga den inställda.

VIKTIGT

Växla aldrig till neutralläget, utan att trampa ner kopplingen, för att temporärt koppla bort farthållningen i bil med manuell växellåda. Annars riskerar du att motorn övervarvas. Du kan också trycka på CANCEL-knappen för att koppla bort farthållningen tillfälligt.

* OBS

- Det tar ungefär 3 sekunder för systemet att kopplas in och ur när du trycker på knappen efter att ha bromsat.
- För att aktivera farthållaren, trampa på bromsen minst en gång med tändningen i ON-läget eller starta motorn. Det ska göras för att kontrollera att bromsljuskontakten fungerar eftersom den har en viktig funktion för farthållaren.

Farthållarens reglage



CANCEL : Stänger av farthållaren.

: Tryck på knappen för att sätta på farthållaren.

RES+: Tryck knappen uppåt för att återgå till den inställda hastigheten eller för att öka den inställda hastigheten.

SET-: Tryck knappen nedåt och ta bort foten från gaspedalen så hålls konstant hastighet.

När farthållningen är aktiverad kan du sänka hastigheten genom att trycka knappen nedåt.

Ställ in önskad hastighet



1. Tryck på -knappen för att aktivera farthållaren. Symbolen för farthållaren tänds.

2. Du måste köra i lägst ca 30 km/tim för att kunna ställa in önskad hastighet.

* OBS - Manuell växellåda

Trampa på bromsen minst en gång för att ställa in farthållaren efter att motorn startats.



3. Tryck knappen nedåt mot SET- och släpp den, samtidigt som du tar bort foten från gaspedalen, så hålls konstant hastighet.

I uppförs- och nedförsbackar kan farten ibland avvika från den inställda.

Öka den inställda hastigheten



ORP052037

- Håll knappen uppåt mot RES+, som pilen visar, tills du nått den högre hastighet du vill ha inställd. Släpp sedan knappen.
- Om du trycker knappen uppåt och släpper den direkt så ökar hastigheten med 2 km/tim.

Sänk den inställda hastigheten



ORP052036

- Håll knappen nedåt mot RES-, som pilen visar, tills du nått den lägre hastighet du vill ha inställd. Släpp sedan knappen.
- Om du trycker knappen nedåt och släpper den direkt så sjunker hastigheten med 2 km/tim.

Öka farten vid omkörning

Trampa bara på gasen och släpp upp pedalen när omkörningen är avslutad. Då återgår bilen automatiskt till den programmerade hastigheten.

Stäng av farthållningen tillfälligt



- Trampa på bromsen.
- Trampa ner kopplingspedalen (manuellt växlad bil).
- Lägg växeln i neutralläge (automatväxlad bil).
- Tryck på CANCEL-knappen, som pilen visar
- Sänk farten så att den är ca 15 km/tim lägre än den inställda.
- Sänk farten till under 25 km/tim.

Samtliga alternativ medför att farthållningen tillfälligt kopplas bort och att texten SET i panelen slocknar.



Återgå till inställd hastighet



Om farthållaren är aktiverad trycker du bara knappen uppåt mot RES+.

Det krävs dock att bilens hastighet är lägst 30 km/tim.

Stäng av farthållaren helt

- Tryck på -knappen. Symbolen för farthållaren släcks.
- Om du trycker på -knappen för hastighetsbegränsaren, så aktiveras den i stället.
- Stäng av tändningen.

För att sätta på farthållaren igen, se anvisningarna på föregående sidor.

STÄLL IN EN MAXHASTIGHET

En alternativ funktion till farthållaren är att du kan använda systemet för att inte överskrida en viss hastighet.

Om du t ex ställt in maxhastigheten till 90 km/tim och håller den farten, så ökar inte hastigheten även om du trampar ner gaspedalen lite mer. Du blir också varnad av ljud- och ljussignaler.

Systemet hjälper dig därmed att inte överskrida en bestämd hastighetsgräns.

Av säkerhetsskäl går det att öka farten genom att du trampar ner gaspedalen nästan helt.

* OBS

Du kan inte använda den automatiska farthållaren i kombination med den här funktionen för maxhastighet.

Reglagens funktion



CANCEL : Stänger av systemet tillfälligt.

: Tryck på knappen för att sätta på/stänga av systemet.

RES+: Håll knappen tryckt uppåt för att höja inställd hastighet. Släpp knappen när bilen nått den högre hastighet du önskar ha inställd.

SET-: Håll knappen tryckt nedåt för att sänka inställd hastighet. Släpp knappen när bilen nått den lägre hastighet du önskar ha inställd.

Ställ in en hastighetsgräns



1. Tryck på -knappen för att aktivera hastighetsvarnaren. Symbolen tänds.

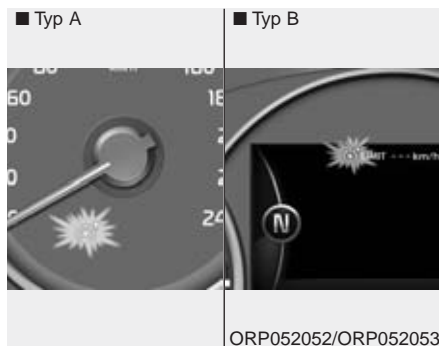

2. Om hastighetsvarnaren är aktiverad, men ingen hastighet inställd, visar displayen ---km/h.



3. Tryck knappen nedåt mot SET-.

4. Håll sedan knappen mot RES+ (för högre hastighet) eller SET- (för lägre hastighet) och släpp den vid rätt hastighetsgräns.

Om du trycker knappen uppåt/nedåt och släpper den direkt ökar/minskar hastigheten 1 km/tim för varje tryckning.



5. Inställd maxhastighet visas i displayen.

Om du vill köra fortare än den inställda hastighetsgränsen måste du trampa ner gaspedalen mer än 80 % annars sker ingen fartökning. En blink- och ljudsignal varnar dig tills du sänkt farten till den inställda.

*** OBS**

Du kommer att höra ett klickljud från gaspedalen när du trampar ner den mer än 80 %. Det är normalt.

Stäng av hastighetsbegränsaren



- Tryck en gång till på  -knappen för att stänga av.
- Du kan också stänga av genom att trycka på knappen för farthållaren och samtidigt aktivera den.
Om du trycker på CANCEL-knappen en gång kopplas hastighetsvarningen tillfälligt bort. Men den stängs inte av.
Du återställer till hastighetsvarning genom att trycka knappen mot RES+.
- Stäng av tändningen (OFF).

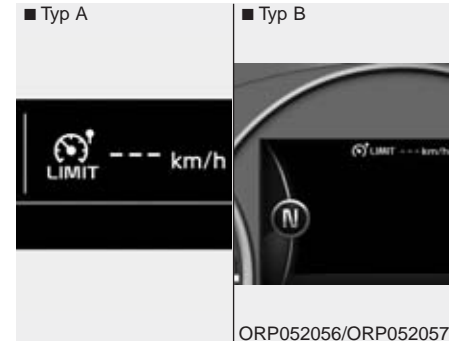

! VIKTIGT

Om det uppstått något problem med systemet blinkar tre streck (---). I så fall rekommenderar vi att du vänder dig till en Kia-verkstad så snart som möjligt.

VINGELVARNING / FILHÅLLNINGSSASSISTANS (LDWS-SYSTEM)

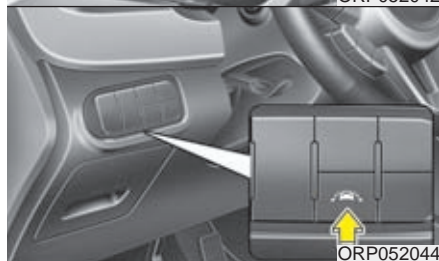

Sensorer upptill i vindrutan känner av om du viker av från den fil som du ligger i och varnar med en ljudsignal.

Du sätter på och stänger av funktionen för vingelvarningen med knappen på instrumentpanelen.

VARNING

- Systemet gör inga korrigeringar av körriktningen, det ger bara föraren en varning vid avvikelser från rak kurs.
- Vrid inte hårt på ratten när du hör en varning. Rätta lugnt till körriktningen.
- Om bilens sensorer inte känner av filerna får du ingen varning.
- Du blir inte varnad om farten är lägre än 60 km/tim.
- Montera inte någon tonad film på rutan. Den kan göra att systemet inte varnar.
- Se till att sensorn inte blir fuktig eller att det stänker någon form av vätska på den.
- Lossa inga delar från sensorenheten och knacka eller slå inte på den.
- Placera inga föremål på instrumentpanelen som orsakar reflexer.
- Var uppmärksam när du kör. Du kanske inte hör vingelvarningen om du har hög volym på radion.



ORP052049

När du trycker på knappen och sätter på vingelvarnaren visas ovanstående bild i displayen.

Tändningen måste vara i läge ON.



ORP052059

Om du väljer den här symbolen, visas vingelvarningen i displayen.



ORP052046



ORP052045

Så här varnar systemet när farten är över 60 km/tim:



1. I displayen
Filmärkningen du på håller på att köra
över blinkar gul.

2. Med ljud
Ett upprepat varningsljud hörs.



Den grafiska symbolen ändrar färg
beroende på vad sensorerna känner av.

- Vit symbol: Sensorerna känner inte av några filmärkningar.
- Grön symbol: Sensorerna känner av filmärkningar.

Varning för fel på systemet



Om det uppstår något fel i systemet för vingelvarningen kommer symbolen att blinka gul. I så fall rekommenderar vi att du vänder dig till en Kia-verkstad för att få vingelvarnarens funktion kontrollerad.

Vingelvarningen fungerar inte:

- När du slår på blinkers för att byta fil eller svänga.
(Om du har varningsblinkers på fungerar vingelvarningen).
- Om du kör mitt över en filmarkering.

*** OBS**

Tänk på att alltid använda blinkers vid filbyte, annars får du en onödig varning.

Situationer när vingelvarningen fungerar eller kanske inte

- Filmarkeringen är inte ordentligt synlig på grund av snö, smuts, vatten eller annat.
- Det mörknar plötsligt.
- Du har inte strålkastarna tända i mörker eller i en tunnel.
- Kontrasten mellan filmarkeringens färg och vägen är dålig.
- Du kör i tvära kurvor eller i branta backar.
- Ljus reflekteras från vägbanan.
- Linsen på vingelvarnaren och/eller vindrutan är smutsig.
- Det är dimmigt, det regnar eller snöar kraftigt.
- Det är mycket varmt innanför vindrutan, vid backspegeln, på grund av starkt solsken.
- Filen du kör är mycket bred eller smal.
- Filmarkeringen är otydlig, t ex genom att den är sliten.
- Det finns något på vägen som liknar en filmarkering.
- Det förekommer någon annan form av markering/gränslinje.

- Du ligger nära bilen framför så att den hindrar sensorerna från att läsa av filmarkeringarna.
- Bilen skakar kraftigt, t ex på grund att av vägbanan är mycket gropig.
- Det är flera filmarkeringar eller markeringar som korsar varandra.
- Du har placerat något på instrumentbrädan som stör sensorerna.
- Du bländas av starkt solljus.
- Det pågår vägarbeten där du kör.
- Det är fler än två filmarkeringar.

EKONOMISK KÖRNING

Bränsleförbrukningen beror till stor del på ditt körsätt, var du kör och om du ofta kör korta sträckor.

För att uppnå god bränsleekonomi, och minimera reparationskostnaderna följ nedanstående råd:

- Kör iväg direkt när motorn startat och gå jämnt. Accelerera långsamt och kör inte ryckigt. Håll stort säkerhetsavstånd till framförvarande fordon så slipper du tvära inbromsningar. Du sliter mindre på bromsbelägen och kan köra mjukt utan att accelerera snabbt.
- Bränsleförbrukningen ökar med hastigheten. Kör därför i lugn jämn fart, speciellt på motorvägar, så håller du nere bränsleförbrukningen.
- Vila inte foten på kopplings- eller bromspedalen. Det medför extra bränsleförbrukning och ökat slitage. Bromsarna kan överhettas med försämrad bromsverkan som följd.
- Se till att lufttrycket i däcken alltid är korrekt. Både för högt och för lågt lufttryck orsakar snabb förslitning. Kontrollera lufttrycket minst en gång i månaden.
- Felaktig hjulinställning, som kan orsakas av att du kör emot en trottoarkant, medför onödigt däcksitage och ökad bränsleförbrukning.
- Vi rekommenderar att du ser till att bilen får regelbunden service hos en Kia-verkstad enligt aktuellt program. Det medför både optimal bränsleekonomi och låga underhålls- och reparationskostnader.
- Håll bilen ren. Det är speciellt viktigt att spola och tvätta bort lera, snö och is som kan sitta fast under bilen och orsaka rost. Den extra vikten ökar också bränsleförbrukningen.
- Ha ingen onödig last i bilen. En tung bil förbrukar mer bränsle.
- Låt inte bilen gå på tomgång i onödan. Stanna motorn vid längre stopp vid t ex broöppningar och järnvägsövergångar.
- Motorn behöver inte värmas upp innan du kör iväg. Det räcker med att den får gå på tomgång i 20-30 sekunder och något längre om det är mycket kallt.
- Kör inte för sakta på en växel så att motorn ansträngs och övervarva inte heller motorn. Växla vid rekommenderade varvtal.
- Koppla in luftkonditioneringen endast när den behövs.
- Om du kör med öppna rutor i hög fart ökar luftmotståndet och därmed bränsleförbrukningen.
- Spar bränsle genom att sänka farten i sid- och motvind.

VARNING

Rulla aldrig utför en backe med motorn avstängd. Servon för bromsar och styrning fungerar inte och bilen blir tungstyrd och svår att bromsa. Växla i stället ner och motorbromsa.

Med tändningen i läge LOCK kan bilen inte styras.

TIPS FÖR KÖRNING

Svåra körförhållanden

När det är regnigt, snö och is på marken eller om du kör i lös sand eller lera, tänk på följande:

- Ta det lugnt och se till att du har gott om tid att bromsa.
- Undvik tvära svängar och häftiga inbromsningar och accelerationer.

VARNING - ABS

Eftersom din bil har ABS-bromsar ska du alltid hålla bromsen konstant nedtryckt vid inbromsningar.

- Om det är halt och svårt att komma iväg, gasa försiktigt för att undvika att hjulen spinner loss. Ibland kan det vara en fördel att starta på 2:ans växel. Det går även att göra med automatisk växellåda.
- Vintertid kan det vara klokt att ha en liten säck eller låda med sand i bilen.

VARNING - Nedväxlingar

Gör inga häftiga nedväxlingar så att du får kraftig motorbroms. Det kan medföra att bilen får sladd.

"Gunga" loss bilen om du kört fast

Om du kört fast och måste gunga loss bilen, vrid först ratten åt höger och vänster för att rensa området kring hjulen från snö, sand eller det som du kört fast i. Försök få bilen i gungning fram och tillbaka genom att växelvís köra framåt och bakåt med hjälp av backväxeln och 1:ans växel (manuell växellåda) samt D- och R-lägena (automat). Varva inte upp motorn så högt och försök att spinna så lite som möjligt med hjulen. Om bilen fortfarande sitter fast efter ett par försök, skaffa hjälp att dra loss bilen för att undvika att överhätta motorn eller skada transmissionen.

VIKTIGT

Om du "gungar" bilen alltför länge riskerar du överhettning och skador på motor och växellåda. Även däckan kan ta skada.

VARNING - Hjulspinn

Hjulen får inte spinna loss så att de roterar med en hastighet högre än motsvarande 55 km/tim. Det kan medföra att däckan slits sönder.

* OBS

Koppla bort ESC-systemet om du ska "gunga" loss bilen.

VARNING

Om du kört fast och ska försöka komma loss genom att "gunga" bilen genom att göra framåt-bakåt. Tänk då på att ingen ska befinna sig framför eller bakom bilen, eftersom den plötsligt kan börja röra sig snabbt framåt eller bakåt.

Smidig kurvtagning

Inbromsning och nedväxling ska alltid ske före en kurva, aldrig i kurvan. Detta är speciellt viktigt om vägbanan är hal eller våt. Håll jämn fart genom kurvor och accelerera mjukt när hjulen är riktade rakt framåt.

Mörkerkörning

Det är alltid mer riskfyllt att köra när det är mörkt. Följ därför dessa råd:

- Sänk farten och se till att avståndet till framförvarande fordon är stort.
- Justera eventuellt backspegeln till avbländat läge.
- Se till att stråkastarglasen är rena och att stråkastarna är rätt höjjusterade.
- Titta inte rakt in i strålkastarljuset från mötande bilar. Mörkerseendet försämras.

Körning i regn

- Kraftigt regn försämrar sikten och medför förlängd bromssträcka.
- Se till att torkarbladen är i bra skick. Byt när de lämnar ränder på rutan.
- Slitna däck ökar risken för vattenplaning. Minsta godkända mönsterdjup för sommardäck är 1,6 mm.
- Sänk farten om du ska köra genom vattensamlingar, så att du inte råkar ut för vattenplaning. Tänk också på att bromsarna kan bli blöta och att bromseffekten försämras.
- Torka bromsarna genom att köra långsamt och samtidigt bromsa lätt.

Körning i genom vatten

Kör inte genom vatten som går upp längre än till nederkanten av hjulnaven. Håll låg fart och tänk på att bromsarna blir blöta så att bromssträckan förlängs.

Efter att du kört i vatten, kör långsamt och håll samtidigt foten på bromspedalen så att bromsarna får torka.

Körning i terräng

Terrängkörning är inte tillåten i Sverige. Men vi vill påminna dig om att köra försiktigt om du befinner dig på sidan om allmänna vägar, så att du inte skadar bilen om du kör över stenar och rötter, som kan skada underredet.

Körning i hög hastighet

Däcken

Se till att däcken har rätt lufttryck. Kontrollera också att däcken inte har några skador.

*** OBS**

Lufttrycket får aldrig överskrida det som finns angivet på däckets.



VARNING

- För högt lufttryck medför sämre åkkomfort och köregenskaper samt att däcken slitns onormalt mycket mitt i slitbanan. Däcken kan också lätt skadas av föremål på vägbanan. För lågt lufttryck medför sämre köregenskaper, snabbare däckslitage, högre bränsleförbrukning och risk för däckexplosion.
- Att köra med nedslitna däck är farligt och olagligt. Mönsterdjupet ska vara minst 1,6 mm (sommardäck) eller 3 mm (vinterdäck). Läs mer om däcken i kapitel 7.

Bränsle, kylvätska och motorolja

Hög fart ökar förbrukningen. Kontrollera därför oljor och vätskor regelbundet.

Drivremmar

Skadade eller för löst spända drivremmar kan medföra att motorn överhettas.

VINTERKÖRNING



Här följer information om vinterkörning.

Snö och halka

Vinterdäcken till bilen ska vara av den dimension som finns angiven i registreringsbeviset. Alla fyra däcken ska vara av samma typ. Välj mellan friktionsdäck och dubbdäck.

Kör extra försiktigt när det är halt. Bromsa mjukt och växla utan att det uppstår ryck, accelerera långsamt samt undvik tvära svängar för att undvika att få sladd. Håll också stort avstånd till framförvarande fordon. Använd snökedjor om de behövs för att förbättra framkomligheten.

Vinterdäck

I Sverige är det lag på att bilen ska vara utrustad med vinterdäck mellan 1 december och 31 mars om den ska köras när det är vinterväglag.

Vinterdäcken ska ha ett mönsterdjup på minst 3 mm på det mest slitna stället.

Om du är tveksam om vilken typ av däck du ska välja, rekommenderar vi att du vänder dig till en Kia-verkstad.

* OBS

Fr o m vintern 2009-2010 gäller nya regler för dubbdäck. De får bara användas under perioden 1 oktober – 15 april, men även under annan tid om det är eller befaras bli vinterväglag. Lokala bestämmelser medför att man inte alls får köra med dubbdäck på vissa gator.

VARNING

Vinterdäcken måste ha en dimension som gör att de går fria i hjulhusen och det ska vara samma dimension och typ av däck på alla hjulen.

Om du avser att åka utomlands och har valt dubbade däck ska du kontrollera vilka regler som gäller för dubbdäck i det land du ska besöka. I vissa länder är det inte tillåtet att köra med dubbdäck.

Snökedjor



Snökedjor bör användas endast under extrema förhållanden och de får endast monteras på framhjulen.

Montera aldrig snökedjor på hjul med aluminiumfälgar och använd endast den typ som består av vajrar med en tjocklek på max 15 mm.

Skador som uppstått på bilen, på grund av att felaktiga kedjor använts, omfattas inte av några garantier.

Snökedjor får endast monteras på framhjulen

! VIKTIGT

- *Kedjorna ska vara S-certifierade / SAE-klassade. Fel typ av snökedjor kan orsaka skador på bilens hjulhus och hjulupphängning. Det är skador som inte täcks av några garantier. Kedjorna kan slitas loss om de hakar i någon del av karossen eller komponenter i chassit.*
- *Kontrollera redan efter körda 500 m till 1 km att kedjorna är ordentligt spända. Efterspänn om det behövs.*
- *Snökedjor får inte monteras på däck med dimensionen 225/45 R 18!*

Följ tillverkarens anvisningar vid montering och kör sakt

Om du hör att kedjorna går emot någonstans, sänk farten. Om de ändå går emot stanna omgående och spänn åt kedjorna.

Demontera kedjorna direkt när du kommer till barmark.

VARNING - Montering

Montera kedjorna när bilen inte utgör en trafikfara och den står på plant underlag.

Sätt an parkeringsbromsen och lägg i 1:an eller backen (P för automat).

Om andra trafikanter behöver varnas, sätt på varningsblinkers och placera eventuellt ut varningstriangeln.



VARNING - Körning med kedjor

- **Tänk på att köregenskaperna förändras med kedjor monterade.**
- **Kör inte fortare än 30 km/tim eller långsammare om det är tillverkarens rekommendation.**
- **Undvik att köra ner i gropar, över trottoarkanter och sväng inte tvärt och bromsa inte häftigt.**
- **Felaktiga eller felaktigt monterade kedjor kan skada bilens bromsledningar, hjulupphängning, kaross och hjul.**

! VIKTIGT

Stanna omgående och spänn kedjorna om de tar i karossen.

Kylvätskans kvalitet

Vid leverans från fabriken är kylsystemet fyllt med kylvätska av hög kvalitet som motverkar korrosion och smörjer vattenpumpen. Om påfyllning behövs, fyll på med samma vätska. Se anvisningar i kapitel 7. Kontrollera också frysskyddet inför vintern.

Kontrollera batteriet och kablarna

Inför vintersäsongen bör du kontrollera batteriet enligt anvisningarna i kapitel 7. Låt också kontrollera batteriets kondition.

Se till att motorn har rätt olja

Rekommendationer finns i kapitel 8. Om du behöver hjälp, rekommenderar vi att du vänder dig till en Kia-verkstad.

Tändstiftbyte/tändkablar (bensinmotorer)

Tändstift ska bytas enligt aktuellt serviceprogram som finns hos alla Kia-verkstäder. Tändkablarna kan du själv kontrollera när du har huven öppen. De får inte vara nötta eller skadade.

Skydda låsen från frysning

Under vinter är det lämpligt att använda låsolja som gör att låsen inte fryser. Det enklaste sättet att tina upp ett lås som frusit är att fylla en plastpåse med varmt vatten och hålla den mot låset.

Ovanstående gäller om du måste använda nyckelaxet i ett dörrlås.

Blanda spolarvätskan beroende på temperaturen

Blanda koncentrerad spolarvätska och vatten i proportioner som gör att den inte fryser. Läs på förpackningen.

Parkeringsbromsen kan frysa

När det är kallt och det samlats snö och/eller bildats is intill bakbromsarna kan det hända att parkeringsbromsen kan frysa fast när den sätts an. Sätt i så fall bara an den tillfälligt medan du lägger i 1:an eller backen (P för automat) samt lägger block vid bakhjulen.

Håll underredet rent

Kontrollera vintertid att det inte fastnat is och snö i hjulhusen och under bilen. Spola i så fall bort det så att inte styrningen och hjulupphängningarna påverkas.

Vinterutrustning i bilen

Det är bra att ha en borste, iskrapa, ficklampa, snöskyffel, startkablar, arbetshandskar och en säck eller låda sand i bilen. Eventuellt också bogserlina, filter, liggunderlag och samt snökedjor.

KÖRNING MED SLÄP

Vi rekommenderar att du vänder dig till en Kia-verkstad eller annan expert för montering av dragkrok.



VARNING - Körning med släp

Överlasta aldrig släpet och tänk på att belastningen på dragkulan ska räknas in i bilens totallast.

Bilens köregenskaper förändras kraftigt när den drar släp. Bilen blir svårare att manövrera och bromssträckan förlängs.



VARNING - Max släpvagnsvikt

Överskrid aldrig totalvikten för släpet och dra aldrig tyngre släp än som anges i bilens registreringsbevis och i tabellen längre fram i detta avsnitt.

*** OBS**

När du drar släp räknas belastningen på dragkroken som last. Tänk på det, så att du inte överskrider bilens totalvikt.

Öka också trycket i bakdäcken med minst 20 kPa (0,2 bar eller 0,2 kg/cm² över det normala trycket.

Högsta tillåtna hastighet med släp i Sverige är 80 km/tim.

! VIKTIGT

Läs igenom detta avsnitt noga. Här finns många värdefulla tips för dig som ska dra släp med bilen.

Följer du råden i det här avsnittet så riskerar du inte skador på bilen eller släpet.

När du drar släp ökar belastningen på motor, växellåda, bakaxel samt hjul och däck. Det innebär bl a att motorn kan bli varmare än normalt. Genom den ökade vikten och större luftmotstånd ökar också bränsleförbrukningen.

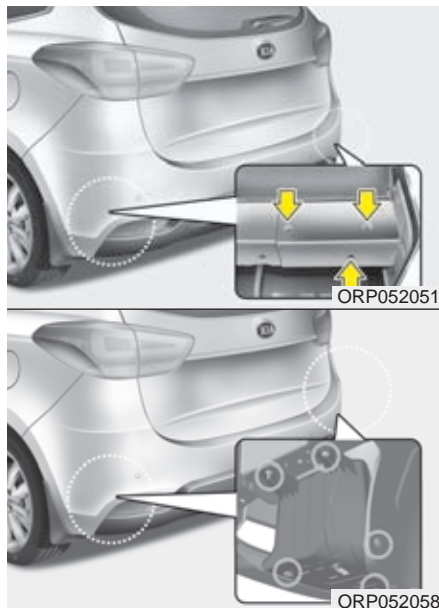

Dragkrok

Vi rekommenderar att du låter en Kia-verkstad eller annan expert montera dragkroken.

- Efter att dragkroken har monterats ska bilen ombesiktigas och få ett nytt registreringsbevis.
- Om dragkroken demonteras är det viktigt att alla borrhål tätas med underredsmassa för att motverka rostbildning och att avgaser tränger in i bilen.

* OBS - Fästpunkter för dragkrok

- Det finns fästpunkter bakom bakhjulen, som bilderna ovan visar.
- Före montering måste en täcklucka demonteras.

Säkerhetsvajer

Följ dragkrokstillverkarens anvisningar för hur vajern ska fästas. Ett tips är att dra den under dragstängen så att den fångas upp av vajern om släpets koppling skulle släppa.

Släpets bromsar

I Sverige förekommer huvudsakligen bromsade släp som är utrustade med sk påskjutsbromsar. Det är dock tillåtet att dra släp utan bromsar i 80 km/tim men då är totalvikten högst 600-700 kg beroende på modell. Se tabell längre fram i boken.

Släpets lampor

Varje gång du ansluter släpets strömkabel till bilen, kontrollera att alla lampor lyser och tänds som de ska.

Extra backspeglar

Om du drar ett brett släp, t ex en husvagn, måste du montera extra yttre backspeglar som gör att du kan ha uppsikt bakåt.



VARNING

Se till att släpet sitter fast ordentligt på dragkroken. Testa genom att försöka lyfta av det från dragkroken.

Körning med släp

Öva gärna lite på en trafikfri plats innan du ger dig ut i trafiken. Det krävs speciell färdighet för att köra med släp. Tänk på att ta ut svängarna lite eftersom ekipaget är avsevärt längre än bara bilen.

Före körning ska du kontrollera att lasten är ordentligt surrad. Använd alltid kraftiga rep eller spännband.

Kontrollera att eventuellt stöd hjul inte tar i marken, att elanslutningen och säkerhetsvajern är kopplad samt att lamporna fungerar, att lufttrycket i däcken är korrekt och de yttre backspeglarna är rätt justerade. Glöm inte att frigöra släpets parkeringsbroms innan du kör iväg.

Kontrollera med jämna mellanrum att lasten är ordentligt säkrad på släpet.

Håll ett säkert avstånd till framförvarande fordon

Bromssträckan med släp blir längre än utan. Därför är det viktigt att hålla ett extra långt avstånd till framförvarande fordon.

Omkörningar går långsammare

Planera eventuella omkörningar noga. Bilen accelererar långsammare när den drar släp. Dessutom behövs en längre omkörningssträcka eftersom ekipaget är långt.

Träna att backa med släp

Det krävs en speciell teknik för att backa med släp. Eftersom man måste vrida ratten åt motsatt som släpet ska svänga, så kan det underlätta att ta tag i ratten nedtill (klockan 6). Då för man handen åt det håll som släpet ska svänga.

Svänga med släp

Ta ut svängarna så att inte släpets hjul tar i kantstenar eller ginar utanför väggkanten. Tänk också på att köra mjukt och inte göra några hastiga filbyten eller bromsa häftigt.

Blinkers på släpet

Om en av bilens blinkerslampor går sönder märks det genom att en kontrollampa blinkar långsamt eller extra snabbt. Om en lampa på släpet inte fungerar varnas föraren inte på samma sätt. Kontrollera därför regelbundet att släpets blinkerslampor fungerar.

 **VARNING**

Se till att de elektriska kontaktarna på bilen och släpet hålls rena och fria från oxidation, så att belysningen på släpet fungerar.

Körning i branta backar

Vid körning nedför, växla ner för att motorbromsa så att bilens bromsar inte överbelastas.

Vid körning uppför långa backar, växla ner och kör högst 70 km/tim för att undvika att motor och växellåda överhettas.

Om bilen har manuell växellåda, kör på 4:an eller lägre växel om backen är brant.

Om bilen har automatisk växellåda, rekommenderar vi att du väljer att växla manuellt och välja växel med tanke på ekipagets vikt och hur brant backen är. Låt motorn arbeta på ett mellanvarvtal uppför och utnyttja motorbromsning nedför.

! VIKTIGT

- **Håll ett öga på temperaturmätaren om stigningen är mer än 6 %. Det kan finnas risk för överhettning av motorn. Speciellt om det är varmt, släpet är tungt och luftkonditioneringen är igång. Om visaren i temperaturmätaren närmar sig 130°, sänk farten och kör av vägen och parkera på en trafiksäker plats. Låt motorn gå på tomgång tills temperaturen sjunkit. Sedan kan du fortsätta köra.**
- **För att inte överhätta motor och växellåda, anpassa farten uppför efter hur tungt lastat släpet är och hur brant backen är.**

Parkering i backar

Undvik att parkera bilen i backar om den drar släp. Om ekipaget kommer i rullning kan det orsaka allvarliga skador.

VARNING

Det finns risk att bilens och släpets parkeringsbromsar inte kan hålla ekipaget i en backe om släpet är tungt lastat.

Om du parkerar i en backe, gör så här:

1. I uppførsbackar ska du vrida framhjulerna utåt och i nedførsbackar inåt, så att de går mot trottoarkanten om bilen rör sig nedför.
2. I bilar med manuell växellåda, lägg i neutralläget. I bilar med automatisk växellåda, lägg i P-läget.
3. Sätt an parkeringsbromsen och stäng av motorn.
4. Placera block bakom släpets hjul i uppførsbackar och framför hjulen i nedførsbackar.

5. Trampa på bromsen, starta motorn och lägg i neutralläget. Frigör bilens parkeringsbroms och släpp sakta bromspedalen och låt bilen rulla samt känn efter när släpets hjul stoppas av blocken.
6. Trampa på bromsen och sätt an parkeringsbromsen igen. På manuellt växlad bil lägger du i backen och i automatväxlad P-läget.
7. Stanna motorn och släpp upp bromspedalen.

VARNING

Kliv inte ur bilen förrän parkeringsbromsen är hårt ansatt, motorn avstängd och du lagt i en växel enligt ovan.

När du ska köra iväg från backen

I uppförsbacke, gör så här:

1. Håll foten på bromsen och starta motorn med växeln i neutralläget.
2. Lägg i 1:an alternativt ett D-läge.
3. Frigör parkeringsbromsarna på släpet och i bilen.
4. Släpp bromsen och kör framåt/uppför.
5. Se till att eventuella hjulblock blir upplockade.

I nedförsbacke, gör så här:

1. Håll foten på bromsen och starta motorn med växeln i neutralläget.
2. Lägg i backen.
3. Frigör parkeringsbromsarna på släpet och i bilen.
4. Släpp bromsen och backa en aning så att det går att ta bort hjulblocken. Alternativt kör framåt och låt släpet köra över blocken och se till att de sedan blir upplockade.

Om bilen ofta drar släp krävs mer service

Följ det serviceprogram som gäller för krävande körning. Hör med Kia-verkstaden vad som gäller.

Se till att även släpet får föreskriven service. Gör också dagliga kontroller i samband med att släpet används.

*** OBS**

Kontroller av motoroljenivån, oljan i växellådan, kylvätskan ska göras ofta när bilen drar släp.

! VIKTIGT

- *Håll ett öga på temperaturmätaren om du kör i branta uppförsbackar. Det kan finnas risk för överhettning av motorn. Speciellt om det är varmt, släpet är tungt och luftkonditioneringen är igång. Om temperaturmätaren visar för hög temperatur, stäng av luftkonditioneringen, sänk farten och kör av vägen och parkera på en trafiksäker plats. Låt motorn gå på tomgång tills temperaturen sjunkit.*
- *Kontrollera oljan i växellådan ofta om du drar släp.*

Tänk på följande när du drar släp

- Kontrollera tillåten dragvikt på registreringsbeviset.
- Bilen bör ha körts minst 200 mil innan du drar släp första gången.
- 100 km/tim är högsta tillåtna hastighet med släp rent tekniskt.
- I Sverige är högsta tillåtna hastighet 80 km/tim.
- Kör inte fortare än 70 km/tim i långa uppförsbackar.
- Överskrid inte vikterna som anges här:

			Bensin						Diesel	
			1,6/ GDI		2,0/ MPI		2,0/ GDI		1,7/	
			5-sitsig	7-sitsig	5-sitsig	7-sitsig	5-sitsig	7-sitsig	5-sitsig	7-sitsig
Max släpvagnsvikt kg	Utan bromsar	M/T	710	730	730	740	730	750	750	750
		A/T	-	-	740	750	740	750	750	750
	Med bromsar	M/T	1300	1300	1500	1500	1500	1500	1500	1500
		A/T	-	-	1500	1500	1500	1500	1500	1500
Max belastning på dragkroken kg			75 (165)							

M/T: Manuell växellåda

A/T : Automatisk växellåda

Släpvagnsvikten

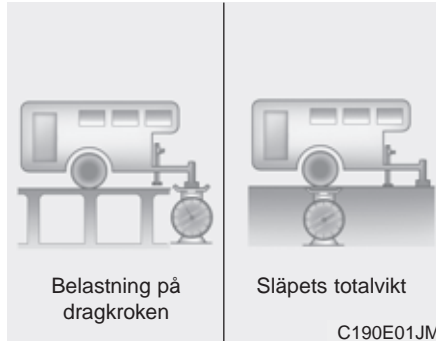

Släpets totalvikt får inte överskridas (se registreringsbeviset och tabellen på föregående sida). Tänk också på att taklast och släpets belastning på dragkulan ska räknas in i bilens last.

Belastningen på dragkroken

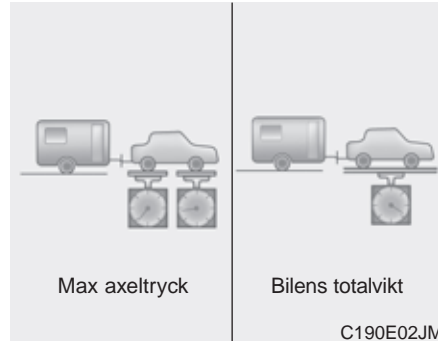

Lasta släpet så att den tillåtna belastningen på dragkulan inte överskrids. Se tabellen på föregående sida. Tänk på att belastningen på drakkroken ska räknas som last i bilen.

Lasta släpet så att belastningen på dragkroken blir 5%, eller högst 10 % eller den vikt som anges i tabellen på föregående sida.

VARNING

- Släpet ska lastas så att ca 60 % av vikten ligger framför hjulaxeln.
- Överlasta aldrig släpet och över-skrid aldrig den totala maxlasten för bil + släp (tågvikten).
- Ett överlastat och/eller felaktigt lastat släp kan medföra att du tappar kontrollen över bilen.

FORDONSVIKTER

Var noga med att alltid lasta bilen rätt och överskrid aldrig de angivna maxvikterna. Tänk också på att eventuella lastbågar på taket och takbox ska räknas in i bilens last liksom belastningen på dragkulan, om bilen drar släp. Max släpvagnsvikt framgår av registreringsbeviset. En dekal med bilens helbilsgodkännande finns i främre dörröppningen på höger eller vänster sida.

Vikt på körklar bil

Bilen med full tank, utan förare.

Tjänstevikt

Vikten varierar beroende på bilens utrustning och anges i registreringsbeviset.

Maxlast

Tillåten last (passagerare och/eller last).

Maximal axelbelastning

Detta är totalvikten fördelad på fram- respektive bakaxeln.

Max belastning på fram- respektive/bakaxel

Siffrorna finns angivna i bilens helbilsgodkännande.

Totalvikt

Siffran finns angiven i bilens helbilsgodkännande och anger bilens vikt plus full last med passagerare och/eller bagage.

Överlast



VARNING - Lastgränser

Överskrid aldrig maximalt tillåten axelbelastning eller totallast. Överlast är olaglig och kan orsaka en olycka och medföra skador på bilen. Se dekalen för bilens helbilsgodkännande.

Om något händer

Varningsblinkers.	6-2	Reparationssats för punkterat däck	6-23
Problem under körning	6-3	• Allmän beskrivning	6-23
• Om motorn stannar på ett trafikfarligt ställe	6-3	• Reparationssatsen	6-24
• Om du får punktering	6-3	• Följ denna instruktion noga annars fungerar inte tätningssvetskan!	6-25
• Om du får motorstopp	6-3	• För att hålet i däckets ska tätas	6-27
Motorn startar inte	6-4	• Kontroll av lufttrycket	6-27
• Om startmotorn snurrar långsamt eller inte går alls ..	6-4	• När du ska använda reparationssatsen för punktering	6-28
• Om startmotorn går som den ska, men motorn ändå inte startar	6-4	• Teknisk specifikation för reparationsutrustningen ..	6-28
Starthjälp med startkablar	6-5	Bärgning	6-29
• Starthjälp	6-5	• Bogseröglan fram - Monterbar	6-30
• Försök inte starta motorn genom bogsering	6-7	• Bogsering med lina	6-31
Överhettad motor	6-8	Nödutrustning	6-33
Lufttrycksvarnare - TPMS	6-9	• Brandsläckare	6-33
• Varningslampa - lufttrycksensor	6-10	• Förbandslåda	6-33
• Fel på lufttryckssensorerna	6-11	• Varningstriangel	6-33
• Hjulbyte på bil med däcktrycksövervakning	6-12		
Om du får punktering (bil med reservhjul)	6-14		
• Att ta loss och återmontera reservhjulet	6-15		
• Byt hjul så här	6-16		

VARNINGSBLINKERS

Varningsblinkers

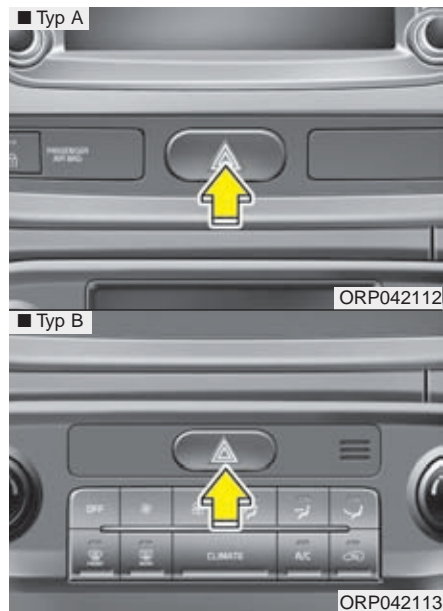

Tryck på knappen i mitten på instrumentbrädan och sätt på varningsblinkers om du måste parkera bilen där den kan utgöra en trafikfara för andra trafikanter. Tryck en gång till för att stänga av.

- Varningsblinkers kan också användas i samband med att bilen bogseras.
- Tänk på att du inte kan använda blinkers för sväng när du har varningsblinkers på.

PROBLEM UNDER KÖRNING

Om motorn stannar på ett trafikfarligt ställe

- Om motorn stannar på ett trafikfarligt ställe, lägg växeln i neutralläge och skjut undan bilen till en säker plats.
- Om bilen har manuell växellåda, försök att flytta den genom att lägga i 2:ans eller 3:ans växel och köra på startmotorn med kopplingen uppsläppt.

Om du får punktering

1. Lätta på gasen och styr rakt fram tills du kan svänga av från vägen. Bromsa försiktigt och stanna på en plats där bilen inte utgör en trafikfara. Hjulbyte ska alltid ske på en plats där det kan ske utan risk för att bilen och du själv blir påkörd. Se till att bilen står plant och att underlaget för domkraften är fast.
2. Sätt an parkeringsbromsen och lägg i backen (P för automat). Sätt eventuellt på varningsblinkers.
3. Ingen får befinna sig i bilen. Passagerare ska förflytta sig till en säker plats en bit ifrån den.
4. Följ anvisningarna för hjulbyte alternativt reparation av det punkterade däck, beroende hur bilen är utrustad.

Om du får motorstopp

1. Trampa ner kopplingen eller lägg i neutralläget för automat och se till att bilen kommer så mycket som möjligt åt sidan från vägen. Rulla om möjligt till en plats där bilen inte utgör en trafikfara.
2. Sätt på varningsblinkers.
3. Försök att starta bilen. Om bilen inte startar, rekommenderar vi att du kontaktar en Kia-verkstad.

MOTORN STARTAR INTE

Om startmotorn snurrar långsamt eller inte går alls

1. Sätt an parkeringsbromsen och lägg växeln i neutralläge (P eller N för automat).
2. Kontrollera att batteriets anslutningar är rena och åtdragna.
3. Tänd innerbelysningen. Om den lyser svagt eller slocknar när du vrider på tändningen är batteriet urladdat.
4. Kontrollera att el-anslutningarna till startmotorn är åtdragna.
5. Försök att hjälpstarta med startkablar.

Om startmotorn går som den ska, men motorn ändå inte startar

1. Kontrollera att det finns bränsle i tanken.
2. Med tändningen i läge LOCK/OFF, kontrollera alla anslutningar till tändningen, tändspolar och tändstift. Anslut eventuella lösa ledningar.
3. Kontrollera bränsleledningen i motorrummet.
4. Om bilen ändå inte går att starta, rekommenderar vi att du vänder dig till en Kia-verkstad.



VARNING

Du får inte skjuta eller bogsera igång bilen. Oförbränt bränsle kan komma in i katalysatorn och skada den så allvarligt att den inte kan repareras.

Bilar med automatisk växellåda går tekniskt sett inte att bogsera igång.

STARTHJÄLP MED STARTKABLAR

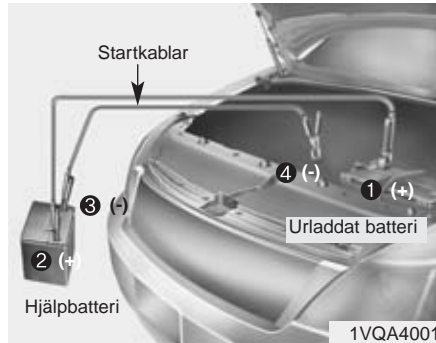

Koppla in kablarna i nummerordning och koppla ur i omvänd ordning.

Läs den utförliga instruktionen på nästa sida.

Starthjälp

Var försiktig i samband med att du ansluter kablarna, så att du inte får en stöt. Om du är osäker på hur du ska gå tillväga, anlita en kunnig person.

! VIKTIGT

Hjälpbatteriet ska vara på 12 volt och bör ha minst samma kapacitet som batteriet i din bil.

! VARNING - Batteriet

Försök inte att kontrollera vätskenivån. Det kan innebära att batteriet spricker eller exploderar.

! VARNING - Batteriet

- Batteriet avger en explosiv gas. Öppen eld, rökning och gnistor får därför inte förekomma i närheten av ett batteri.

Om du är osäker på hur du ska gå tillväga, när du ska koppla kablarna vid hjälpstart, vänd dig till en kunnig tekniker eller kontakta en verkstad. Annars kan du skada dig själv eller orsaka skador på bilens elektronisksystem.

Tänk också på att batteriet innehåller frätande syra. Var därför försiktig så att du inte får syra i ögonen, på huden eller på kläderna. Vi rekommenderar att du använder skyddsglasögon vid arbete med batteriet.

- Gör inga försök att hjälpstarta om batteriet är fruset eller om vätskenivån i batteriet är för låg.

När du ska ansluta kablarna:

! VIKTIGT

- **Bilar med stopp-/start-system (ISG) är utrustade med underhållsfria batterier av en speciell typ (AGM)**
- *Vi rekommenderar därför att du vänder dig till en Kia-verkstad för eventuella kontroller eller service på batteriet. Om du själv tänker ladda det måste du använda en laddare som är elektronikskyddad. Den ska klara av att ladda med bägge batterikablarna anslutna så att batteriets sensor inte påverkas.*
- *Vid byte av batteri i bilar med stopp-start-system måste även det nya batteriet vara av samma typ som originalet.*
- *På batterier med pluggar, skruva inte loss dem. Det kan läcka ut frätande batterivätska.*
- *Om bilens specialbatteri (AGM) för stopp-start-systemet har varit bortkopplat ett blivit utbytt kommer systemet inte att fungera direkt. Batterisensorn måste först kalibreras. Det sker automatiskt när bilen står med tändningen från i ca 4 timmar.*

* OBS

När du ska ta ström från en annan bil för att starta motorn ska du använda startkablar med isolerade handtag på klämmorna.

Följ nedanstående instruktioner exakt.

När du ska ansluta kablarna:

1. Stäng av alla strömförbrukare i bägge bilarna.
2. Se till att bilarna inte har kontakt med varandra.
3. Luta dig inte över batterierna när du ansluter den röda kabeln till plus (+) på bägge batterierna (1) och (2).
4. Anslut sedan den svarta kabelns ena ände till minus (-) på hjälpbatteriet (3).

5. Anslut slutligen den andra änden till en oisolerad metalldel (4) i motorrummet, t ex motorn, växellådan eller ett fjäderben. Se till att du inte vidrör några andra delar med kabelklämmorna!

! VIKTIGT

Anslut aldrig till minus på det urladdade batteriet!

6. Starta motorn i bilen med hjälpbatteriet och låt den gå på ca 2 000 varv/min.
7. Starta motorn i bilen med det urladdade batteriet.
8. Lossa kablarna i omvänd ordning när motorn går.

Om du inte kan komma på orsaken till att batteriet laddas ur, rekommenderar vi att du vänder dig till en Kia-verkstad, för en kontroll av systemet.

Försök inte starta motorn genom bogsering

Om du har bil med manuell växellåda, ska du inte försöka skjuta igång den, då detta kan skada avgasreningssystemet.

Bilar med automatisk växellåda går tekniskt sett inte att bogsera igång. Använd startkablar.



VARNING - Batteriet

Försök inte starta motorn genom skjuta på, bogsera bilen eller genom att rulla nedför en backe. Oförbränt bränsle kan komma in i katalysatorn och skada den.

ÖVERHETTAD MOTOR

Om motorn överhettas märks det genom att den tappar effekt och/eller att det hörs ett knackande ljud. Gör i så fall så här:

1. Sänk farten och stanna bilen på en trafiksäker plats så fort som möjligt.
2. Sätt an parkeringsbromsen och lägg växeln i neutralläge (för automat P eller N).
3. Stäng av luftkonditioneringen.
4. Om det tränger ut ånga från motorrummet, stanna motorn och låt huven vara stängd tills motorn svalnat. Om det inte kommer någon ånga. Låt motorn gå på tomgång, öppna huven och kontrollera att motorkylfläkten går. Om fläkten inte går, stanna motorn och vänta tills motorn svalnat.

5. Kontrollera att drivremmen till vattenpumpen är hel. Om den är hel, kontrollera att den är spänd så att den inte slirar.
6. Kontrollera om det läcker från kylaren, slangar eller anslutningar eller från vattenpumpen.
(Om luftkonditioneringen varit igång är det normalt att det droppar kondensvatten under bilen).

VARNING

Håll fingrarna borta från röliga delar i motorrummet när motorn är igång.

7. Om drivremmen till vattenpumpen är trasig eller du upptäcker något läckage, stanna motorn. Vi rekommenderar att du sedan kontaktar en Kia-verkstad.

VARNING

Lossa inte kylarlocket när motorn är het. Det sprutar ut ånga som kan orsaka brännskador.

8. Om du inte hittar någon orsak till överhettningen, vänta tills motorn svalnat och fyll på kylvätska i behållaren om det behövs. Se anvisningarna i kapitel 7.
9. Kör sedan försiktigt och kontrollera på temperaturmätaren om bilen överhettas igen. I så fall rekommenderar vi att du kontaktar en Kia-verkstad för att få felet avhjälp.

VIKTIGT

Om motorn ofta överhettas och/eller kylvätskenivån sjunker på grund av läckage. Då rekommenderar vi att du vänder dig till en Kia-verkstad för att få kylsystemet kontrollerat.

LUFTRYCKSVARNARE - TPMS



ORP062001

■ Typ A

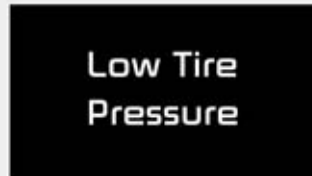

ORP062013

■ Typ B



ORP062012/ORP062012SW

Varningslampa - luftryckssensor /
Varningslampa - fel på
luftrycksvarnaren

Kontrollera luftrycket i däcken minst en gång i månaden (även reservhjulet). Kontrollera när däcken är kalla. Luftrycket anges på en dekal i förarens dörröppning. (Om bilen är utrustad med däck med annan dimension än standard, följ anvisningarna för de däcken).

Luftrycksmätaren är en säkerhetsdetalj som varnar föraren om luftrycket i ett eller flera däck är för lågt. Om varningen visas stanna så snart som möjligt och kontrollera luftrycket samt fyll på luft om så krävs. Om du kör med för lågt luftryck kan däcken överhettas och i värsta fall punkteras. Med för lågt luftryck slits däcken snabbare, köregenskaperna försämras, bränsleförbrukningen ökar och bromssträckan förlängs.

Även om bilen har luftrycksvarnare ska du varje månad kontrollera luftrycket i samtliga däck. En liten minskning av trycket behöver nämligen inte innebära att du får en varning.

Bilen har en varningslampa för fel i övervakningssystemet för däcktryck (TPMS).

Om det uppstått ett fel i systemet kommer varningslampan att blinka i ca 1 minut och därefter lysa konstant. Detta upprepas sedan varje gång när bilen startas och så länge felet inte blivit åtgärdat. När lampan lysar kan systemet sannolikt inte känna av luftrycket i däcken och varna om det blir för lågt. Fel kan t ex uppstå i samband med hjulbyte. Kontrollera därför om lampan lysar om du bytt ett eller flera hjul. Om du monterar hjul utan sensorer, t ex i samband med byte till vinterdäck kommer lampan att lysa.

* OBS

Om varningslampan för lågt däcktryck inte lyser i ca 3 sekunder när du slår på tändningen (ON) eller motorn är igång och om den fortsätter att lysa efter att ha lyst i 3 sekunder, rekommenderar vi att du vänder dig till en Kia-verkstad.

Varningslampan - lågt däcktryck



Varningslamporna tänds när lufttrycket i ett eller flera däck är för lågt. Om du får en varning, sänk farten och ta det extra lugnt i kurvor och gör inga tvära inbromsningar tills du kontrollerat lufttrycket och eventuellt fyllt på luft.

Uppgiften om rekommenderat däcktryck finns på en dekal i förardörröppningen.

Byt till reservhjulet om det inte går att fylla på luft. Om hjulet med för lågt lufttryck byts mot reservhjulet slocknar varningen för lågt lufttryck. I stället tänds varningen för fel i systemet. Lampan kommer lysa tills det trasiga däcket reparerats och återmonterats på bilen.

! VIKTIGT

Om du justerat lufttrycket när temperaturen varit hög kan du få en varning för lågt lufttryck när temperaturen sjunkit. Det är normalt eftersom trycket minskar i proportion till sänkt temperatur. Korrigera därför lufttrycket efter de temperaturförhållanden som bilen används i.



VARNING - Lågt lufttryck

Om lufttrycket är mycket för lågt försämras köregenskaperna drastiskt och bromssträckan blir längre.

Om du kör en längre sträcka med för lågt lufttryck kan också däcken överhettas och i värsta fall punkteras.

Fel i systemet för däcktryckövervakning



Om lampan lyser konstant efter att ha blinkat i ca 1 minut, har det blivit något fel i systemet för däcktryckövervakning. I så fall rekommenderar vi att du vänder dig till en Kia-verkstad för kontroll av systemet.

*** OBS**

Om det uppstått något fel i systemet för däcktryckövervakning sker ingen varning om lufttrycket i ett däck blir för lågt.

! VIKTIGT

- *Varningslampan för fel kan tändas om bilen körs nära en transformatorstation, annan elanläggning eller intill radiosändare etc.*
- *Varningslampan kan också tändas om t ex en bärbar dator eller annan elektronisk utrustning används i bilen.*

Hjulbyte på bil med däcktryckövervakning

Om du råkar ut för punktering, tänds varningen för lågt däcktryck.

.! VIKTIGT

Vi rekommenderar att du endast använder tättningsmedel som är godkänt av Kia.

Tättningsmedlet måste tas bort från fälgen och Luftrycksensorn och även från däcket, om du inte ersätter det med ett nytt.

I varje hjul finns en sensor. Den är monterad intill ventilen på insidan av fälgen, som är anpassad för sensormontage. Vänd dig till en expert för kontroll och byte av däcken. Vi rekommenderar att du vänder dig till en Kia-verkstad.

Om du byter till reservhjulet kommer varningslamporna att lysa tills du monterar originalhjulet med rätt luftryck. Om det finns en sensor i reservhjulet ska lampan slockna när sensorn integrerats i systemet. Även om luftrycket är korrekt i ett hjul med sensor, som monteras på bilen, måste du köra i ca 5 minuter innan lamporna slocknar. Om lampan för lågt däcktryck inte slocknat efter några minuters körning, rekommenderar vi att du vänder dig till en Kia-verkstad, för en kontroll av systemet.

.! VIKTIGT

Om du kör med ett reservhjul monterat kanske luftrycksvarningen fungerar som den ska eftersom reservhjulet saknar sensor. Om systemet inte fungerar efter att du monterat det ordinarie hjulet med sensor, efter reparation, rekommenderar vi att du vänder dig till en Kia-verkstad för att få systemet åtgärdat.

Normalt går det inte att se på ett däck om lufttrycket är lite för lågt. Tänk också på att i varma däck är lufttrycket högre än det var när du fyllde på luft i kalla däck.

Kontrollera därför lufttrycket när bilen körts högst 1,6 km efter att ha stått i minst 3 timmar, så att däcken är kalla.

! VIKTIGT

Vi rekommenderar att du endast använder tätningemedel som är godkänt av Kia, om bilen är utrustad med lufttrycksensorer. Andra typer av tätningemedel kan skada sensorerna.

! VARNING -

Lufttryckvarnaren

- Lufttryckvarnaren kan inte varna för en plötslig däckskada, t ex en explosion.
- Om bilen känns instabil, lämna vägen och parkera på en säker plats och kontrollera däcken.



! VARNING - Åtgärda inget i systemet

Gör inga ingrepp i systemet. Det kan medföra att det inte fungerar samt att garantiåtagandet för systemet inte gäller.

OM DU FÅR PUNKTERING (BIL MED RESERVHJUL)

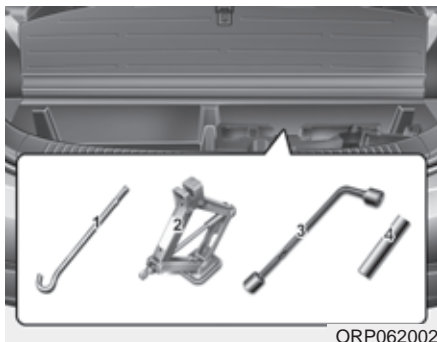

Lyft på luckan i bagageutrymmet och ta fram verktygen för hjulbyte.

- (1) Domkraftens vevarm
- (2) Domkraft
- (3) Hjulmutternyckel
- (4) Hylsa

Domkraften

Domkraften som medföljer bilen är enbart avsedd för hjulbyte. Följ anvisningarna för hur den ska användas, så att ingen skadar sig.

Se till att den är förvarad i sitt fack, när den inte används, så att den inte skramlar under körning.

⚠ VARNING - Hjulskifte

- Hjulbyte ska alltid ske på en plats där det kan ske utan risk för att du eller bilen blir påkörd.
- Se till att bilen står plant och att underlaget för domkraften är fast. Lägga eventuellt en plank under domkraften.

(forts)

(forts)

- Domkraften får endast placeras under de markerade lyftpunkterna under dörrtrösklarna.
- Var försiktig så att bilen inte glider av domkraften.
- Kryp aldrig under bilen om den endast stöds av domkraften.
- Starta aldrig motorn när bilen är lyft.
- Ingen får befinna sig i bilen när den ska lyftas.
- Passagerare ska förflytta sig till en säker plats en bit från bilen.

Att ta loss och återmontera reservhjulet



Reservhjulet är monterat baktill under bilen.

1. Öppna bakluckan så ser du en kåpa (1) nere på golvet.
2. Peta loss kåpan (1).

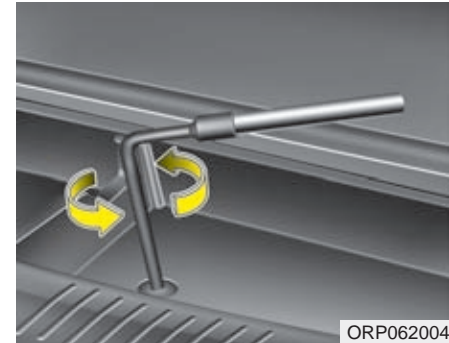

3. Sätt ihop hylsan med hjulmutternyckeln.
4. Vrid runt bulten så att reservhjulet sänks ner till marken och att vajern som håller hjulet blir ordentligt slack.

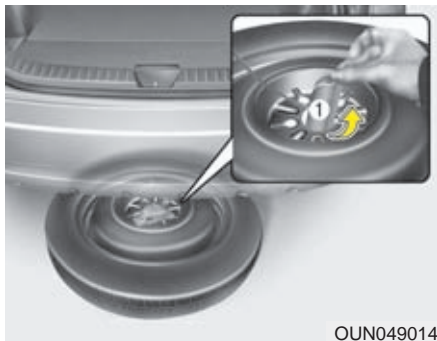

5. Fortsätt att vrida när reservhjulet ligger på marken, så att du kan dra hjulet mot dig.
6. Vicka på hållaren så att du får loss den genom centrumhålet på hjulet.

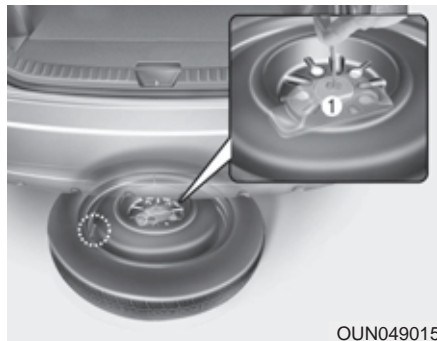

Sätt tillbaka reservhjulet:

1. Lägg hjulet på marken med ventilen uppåt.
2. Vinkla in hållaren i hjulet.
3. Hissa upp hjulet med hjulmutternyckeln tills det hörs ett klick.

⚠ VARNING

Se till att hållaren är korrekt inpassad i fälgens centrumhål så att hjulet inte lossnar när du har hissat upp det.

Byt hjul så här

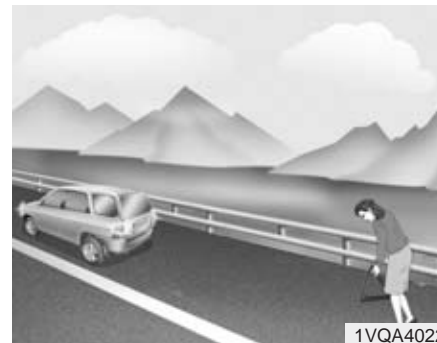

1. Se till att bilen står på plant och fast underlag.
2. Sätt an parkeringsbromsen och lägg i backen (P för automat).
3. Sätt på varningsblinkers om de behövs för att varna andra trafikanter.
4. Placera ut varningstriangeln om den behövs för att varna andra trafikanter. Den bör stå 150 - 250 m från bilen.



ORP062014

5. Ta fram reservhjulet, domkraften och verktygen för hjulbytet.
6. Lägg block framför och bakom hjulet som är diagonalt mot det punkterade.
7. Om bilen har heltäckande hjulsidor, bryt försiktigt bort hjulsidan.

⚠ VARNING - Hjulbyte

- Det är viktigt att parkeringsbromsen är hårt ansatt och att det finns block vid ett hjul.
- Ingen får befinna sig i bilen i samband med hjulbytet.



OUN047016

8. Lossa alla hjulbultarna ett varv med hjulmutternyckeln, inte mer.



9. Skjut in domkraften under lyftpunkten intill det hjul som ska bytas. De fyra lyftpunkterna är markerade med flänsar och en upphöjd punkt.



WARNING - Domkraftens placering

Domkraften får endast placeras under de markerade lyftpunkterna.



10. Haka fast vevarens krok i ögla på domkraften och använd hjulmutternyckeln som hävstång för veva och lyfta bilen. Lyft bara så mycket att hjulet går fritt från marken, ca 3 cm. Kontrollera att bilen inte riskerar att glida av domkraften.

11. Lossa alla hjulmuttrarna helt och lyft av hjulet. Om det är en aluminiumfälg kan du behöva rycka lite i hjulet för att få loss det.
12. Rengör anliggningsytorna på fälgen och navet innan du sätter dit reservhjulet.
13. Sätt dit och dra fast muttrarna för hand med den koniska sidan mot fälgen.

⚠ VARNING

- Se upp så att du inte skadar dig på reservhjulet eller hjulsidan i samband med hjulbytet.
- Rengör anliggningsytorna på fälgen och navet innan du sätter dit reservhjulet. Annars finns det risk att hjulet lossnar.

14. Dra fast muttrarna lätt med hjulmutternyckeln, i den ordning som visas i bilden.
15. Sänk ner bilen och dra fast muttrarna slutgiltigt, i den ordning som visas i bilden.

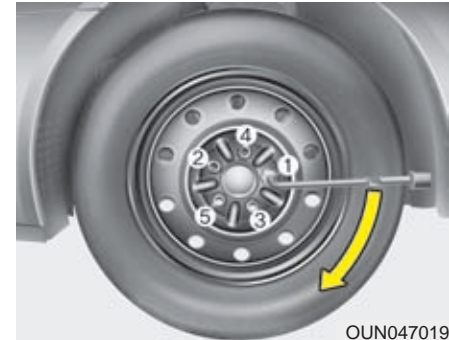

Åtdragningsmomentet ska vara 9-11 kg.m. Om du är osäker på att det är rätt åtdragna, rekommenderar vi att du vänder dig till en Kia-verkstad.

Om muttrarna inte är tillräckligt hårt åtdragna kan det märkas genom att hjulet vibrerar vid inbromsning.

I samband med hjulbyte, kontrollera lufttrycket direkt när hjulet är monterat. Det är viktigt att det är rätt lufttryck.

Se till att ventilhatten inte kommer bort så att det kommer smuts i ventilen. Den kan orsaka att ventilen blir otät och att luft läcker ut.

Återställ alltid domkraften och verktygen efter hjulbytet samt se till att de inte ligger och skramlar.

! VIKTIGT

Hjulmuttrarna har mm-gänga. Om du byter till andra fälgar och skaffar nya muttrar måste du se till att få exakt samma gänga. I annat fall kommer gängorna i muttern och på pinnbulten att förstöras. Det betyder att hjulet kan lossna.

Om du känner dig osäker, rekommenderar vi att du vänder dig till en Kia-verkstad.



! VARNING -Pinnbultarna

Om pinnbultarna blir skadade finns det risk att hjulet kan lossna.

För att domkraften och verktygen inte ska ligga och skramla i bagageutrymmet, se till att spänna fast dem i golvfacket.



! VARNING - Lufttrycket

Kontrollera lufttrycket i nödreservhjulet direkt efter monteringen. Det ska vara 420 kPa (4,2 bar eller 4,3 kg/cm²). Lufttrycket för övriga hjul framgår av en dekal i dörröppningen på förarsidan och i kapitel 8 i den här boken.

Att tänka på för nödreservhjulet

Bilen är utrustad med antingen ett nödreservhjul eller en reparations-sats. Ett nödreservhjul tar lite plats och är lättare än en vanligt hjul samt är bara avsett för högst tillfälligt bruk.

! VIKTIGT

- **Kör högst 80 km/tim med ett nödreservhjul monterat på bilen eftersom det försämrar köregenskaperna och bromsförmågan.**
- **Endast ett nödreservhjul får vara monterat på bilen.**

⚠ VARNING

Nödreservhjulet ska bara användas för kortare körsträckor under tiden som det ordinarie däcket lagas. Kör max 80 km/tim med hjulet monterat.

Lufttryck i nödreservhjulet: 420 kPa (4,2 bar eller 4,3 kg/cm²).

*** OBS**

I samband med hjulbyte, kontrollera lufttrycket direkt när hjulet är monterat. Det är viktigt att det är korrekt.

Att tänka på för nödreservhjulet:

- Maxhastighet 80 km/tim.
- Undvik dåliga vägar och gropar.
- Hjulet ger bilen försämrade köregenskaper och sämre bromsförmåga.
- Bilen kan inte lastas maximalt med ett nödreservhjul monterat. Se även belastningsindex på däcksidan.
- Kör inte över några hinder i vägbanan. Frigångshöjden är 2,5 cm sämre än med ordinarie däck.

Om något händer

- Kör inte in i en automattvätt.
- Snökedja får inte monteras på det här hjulet.
- Om du måste ha snökedjor på bilen samtidigt med ett nödreservhjul så ska det monteras på bakhjulen och snökedjorna på framhjulen.
- Hjulet är konstruerat för den här bilmodellen och får inte användas på någon annan modell.
- Ett däck på nödreservhjulet håller bara ca 300 mil. När det är utslitet ska det bytas mot ett likadant med samma dimension.
- Endast ett nödreservhjul får vara monterat på bilen.
- Dra inte släp när ett nödreservhjul är monterat på bilen.

REPARATIONSSATS FÖR PUNKTERAT DÄCK



ORP062005

Läs anvisningarna noga innan du använder reparationssetet.

- (1) Kompressor
- (2) Behållare med tätningsmedel

En punktering lagad med reparationssetet är bara temporär.

Vi rekommenderar att du snarast vänder dig till en Kia-verkstad för att få det ordinarie däck lagat.

! VIKTIGT - Tätningsmedel för ett däck
Tätningsmedlet räcker bara för att reparera ett däck.

! VARNING - Däcksidan
 Det går inte att reparera skador på däckets sidor, bara i slitbanan.

! VARNING - Nödreparation
 Reparationssetet ger ingen permanent tätning. Vänd dig snarast till en Kia- eller gummiverkstad.

Allmän beskrivning



ORP062006

Med kompressorn och det tätningsmedel som finns i behållaren går det att laga mindre hål i däckets slitbana.

Det är en nödreparation som görs och om hålet tätas kan bilen i bästa fall köras upp till 20 mil i max 80 km/tim. Det brukar normalt räcka för att du ska kunna ta dig till en Kia- eller gummiverkstad.

Tätningsmedlet i behållaren räcker för endast ett hål.

Större hål eller skador på däcksidan kan inte tätas.

När du kör bilen efter en reparation ska du ta det mycket lugnt och inte göra några häftiga svängar eller inbromsningar.

Följ denna instruktion noga annars fungerar inte tätningsvätskan!

VARNING

Om du kört med ett punkterat däck och skadat det, kan du inte använda reparationssatsen. Endast skador i slitbanan kan tätas.

Reparationssatsen

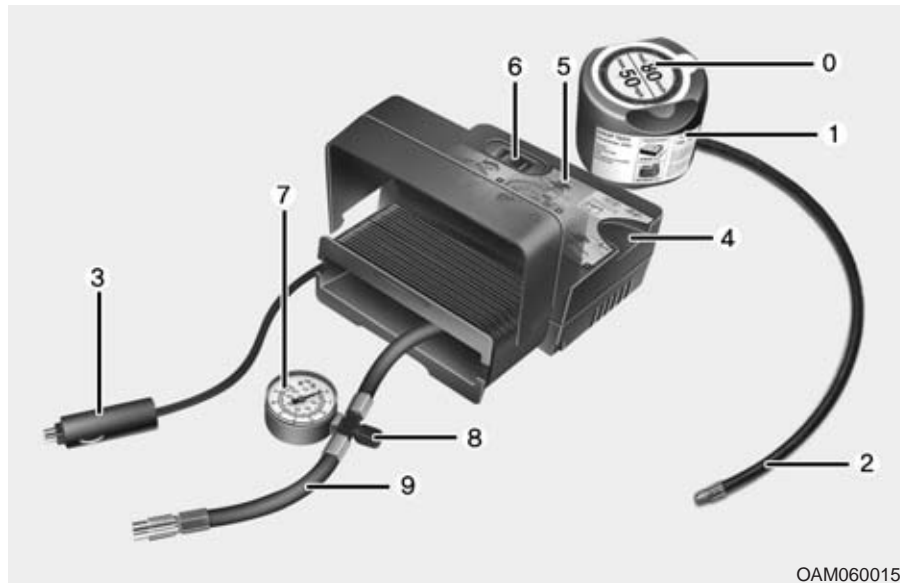

OAM060015L

0. Dekal att sätta på ratten när reparationssatsen använts.
1. Behållare med tätningsmedel.
2. Slang som fästs på hjulventilen.
3. Kabel och kontakt för anslutning till bilens eluttag.
4. Fack för behållaren.
5. Lådan innehåller en kompressor.
6. PÅ/AV-knapp.
7. Luftrycksmätare.
8. Ventil som gör att du kan sänka luftrycket.

9.Slangen kan kopplas till behållaren med tätningsmedel eller direkt till ventilen på hjulet om endast luft ska fyllas på.

I lådan kan elkablar och slangar stoppas in.

⚠ VARNING - Gammalt tätningsmedel

Tätningsmedlet har ett sista förbrukningsdatum. Se datum på behållaren. Använd inte tätningsmedel med passerat förbrukningsdatum.

⚠ VARNING - Hantering av tätningsmedlet

- Se till att barn inte kommer i kontakt med det.
- Se till att inte få det i ögonen.
- Se upp så att du inte får det i munnen.

Följ noga anvisningarna för hantering så att tätningsmedlet inte läcker ut under högt tryck.

Följ denna instruktion noga annars fungerar inte tätningsvätskan!



- 1.Ta bort dekalen (0) från behållaren (1) och placera den i förarens synfält, som en påminnelse om att ett däck är nödreparerat.
- 2.Skruva fast slangen (9) på behållaren med tätningsmedel.
- 3.Kontrollera att ventilen (8) är stängd.
- 4.Skruva av hatten på hjulventilen och skruva fast slangen (2) på ventilen.

- 5.Placera behållaren med tätningsmedel i facket (4) på lådan.
- 6.Kontrollera att kompressorn är avstängd med knappen i läge 0.

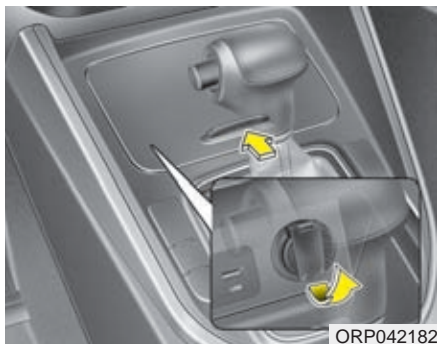

7. Anslut strömkabeln till eluttaget i mittkonsolen mellan framsätena. Se bilden ovan.

VARNING

Anslut inte till något annat uttag.

8. Tändningen ska vara i läge ON. Starta kompressorn och låt den gå i ca 5-7 minuter så att tätningsmedel och luft pumpats in i däcket så att lufttrycket är minst 2,0 bar eller 2,1 cm².

Lufttrycket efter påfyllning är inte viktigt i detta skede, utan kan kontrolleras/justeras senare.

Fyll inte på för mycket luft så att trycket blir för högt.

VIKTIGT - Lufttrycket

Lufttrycket måste vara minst 2,0 bar eller 2,1 cm². för att bilen ska kunna köras. Om inte måste bilen bärgas.

9. Stäng av kompressorn.
10. Lossa slangarna från behållaren och hjulventilen och lägg tillbaka reparationsseten på sin plats i bilen.

VARNING - Koloxid

Om du utför reparationen i ett garage och har motorn igång måste de giftiga avgaserna med koloxid vädras ut effektivt.

För att hålet i däckets ska tätas

11. Kör iväg direkt och kör ca 7-10 km eller ca 10 minuter så att tätningssmedlet trycks ut och sprids över slitbanans insida genom hjulets rotation.

! VIKTIGT

Kör bilen ca 3 km i max 60 km/tim och lägst 20 km/tim så att tätningssvetskan av centrifugalkraften slungas mot insidan av slitbanan och tätar hålet. Om du under körningen märker att bilen vibrerar eller bullrar onormalt mycket, kör åt sidan så fort du kan. Parkera bilen där den inte utgör ett hinder eller en trafikfara och ring efter en bärgare om däckets är lufttomt.

Det finns risk att tätningssmedlet påverkar sensorerna som är monterade i hjulet. Om du gjort en tillfällig lagning bör lyfttrycksensorn i däckets kontrolleras.

Vi rekommenderar att du vänder dig till en Kia-verkstad.

Kontroll av lufttrycket

1. När du kört ca 7-10 km, stanna på en trafiksäker plats.
2. Anslut slangen (9) från kompressorn direkt till ventilen på hjulet.
3. Anslut kabeln till eluttaget i bilen.
4. Starta motorn och låt den gå på tomgång.
5. Kör kompressorn en stund och stäng sedan av den och kontrollera trycket på mätaren. Starta kompressorn igen och kör den tills trycket kommit upp till 220 kPa.

- **För att öka lufttrycket** : Starta kompressorn. För att kontrollera lufttrycket, stäng av kompressorn.

! VARNING

**Kör kompressorn högst 10 min.
Annars kan den bli överhettad.**

- **Om du måste sänka lufttrycket:**
Öppna ventilen (8) på kompressorslangen.

! VIKTIGT

Om du inte fått upp tillräckligt tryck, kör bilen en gång till så kanske tätningssvetskan sprids ut bättre i däckets.

Ett hål större än ca 4 mm kanske inte kan tätas.

Om det inte går att få tillräckligt tryck i däckets så att bilen kan köras, rekommenderar vi att du vänder dig till en Kia-verkstad eller ringer efter hjälp.

! VARNING

Lufttrycket måste vara minst 220 kPa för att bilen ska kunna köras. Om inte måste bilen bärgas.

När du ska använda reparationssetsen för punktering

- Om bilen utgör ett hinder eller en trafikfara, placera ut varningstriangeln 100 - 250 m bakom bilen.
- Se till att bilen står på plant underlag och sätt an parkeringsbromsen.
- Reparationssetsen är endast avsedd för tillfällig reparation av personbilsdäck, inga andra däck.
- Ta inte bort spikar eller annat som sitter i däck.
- Läs anvisningarna på behållaren med tätningsvätska.
- Låt motorn gå på tomgång när du använder kompressorn utomhus, så att batteriet inte laddas ur.
- Lämna aldrig reparationssetsen framme, så att t ex barn kan komma åt den.
- Kör kompressorn max 10 min. Annars kan den överhettas.
- Gör ingen reparation om temperaturen är minus 30 eller kallare.
- Om det är skador på fälgen och/eller däck kan du inte använda reparationssetsen.

Teknisk specifikation för reparationsutrustningen

Spänning: 12 volt

Arbetsspänning 10-15 volt

Ampere: Max 15

Temperaturområde: -30 och + 70

Max tryck: 6 bar (6 kg/cm²)

Kompressorns mått: 170x150x60 mm

Vikt: 0,8 kg

Behållarens volym: 0,2 liter

* Behållare med tätningsvätska finns bl a hos Kia- och gummiverkstäder. Använda behållare och behållare, som passerat sista förbrukningsdatum, ska lämnas in till en Kia- eller gummiverkstad alternativt deponeras enligt gällande miljöbestämmelser.

BÄRNING

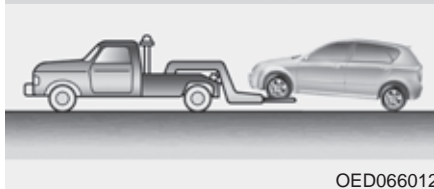
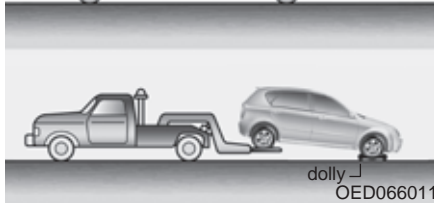
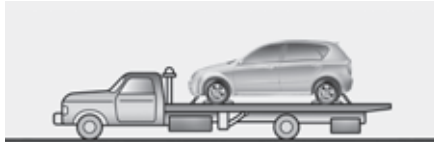

Anlita alltid en professionell bärgare eftersom bilen bör transporteras på flak. Det går också att använda en s k Dolly vid bärgning.

Se även information om bogsering i kapitel 5 - "Tips för körning".

Bilen kan bärgas med bakhjulen på marken under förutsättning att det inte är något fel på bakhjulen eller den bakre hjulupphängningen.

* OBS

Om du inte kan frigöra den elektriska parkeringsbromsen (EPB) helt måste bilen transporteras till en verkstad för kontroll och eventuell reparation.

Vi rekommenderar att du vänder dig till Kia-verkstad.

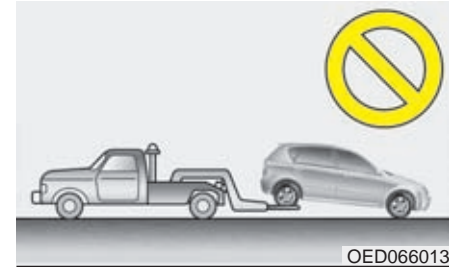

! VIKTIGT

- Bilen kan skadas om den bärgas med framhjulen i marken.
- Bärgare av den typ som visas på den nedre bilden får inte anlitas.

Nödbogsering

Om bilen måste bogseras med alla fyra hjulen i marken, gör så här:

1. Tändningen ska vara i ACC-läget.
2. Lägg växeln i neutralläge.
3. Frigör parkeringsbromsen helt.

! VIKTIGT

Växeln måste vara i neutralläge för att växellådan inte ska skadas.

! VIKTIGT

Om bilen har automatisk växellåda måste först oljenivån i växellådan kontrolleras. Om nivån ligger under HOT-markeringen på mätstickan måste olja fyllas på. Om olja inte kan fyllas på ska Dolly användas.

Monterbar bogserögla

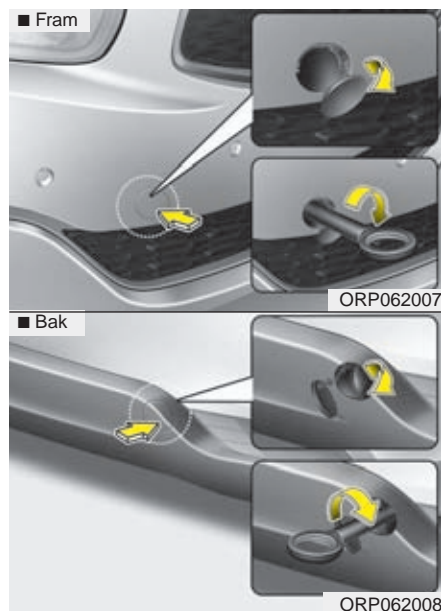

1. Öppna bagageluckan och ta fram bogseröglan ur verktygsåsen.
2. Peta bort kåpan från stötfångaren genom att trycka på den nedre delen av den.

3. Skruva fast bogseröglan hårt.
4. Lossa bogseröglan och sätt tillbaka kåpan efter avslutad bogsering.

Bogsering med lina

■ Fram

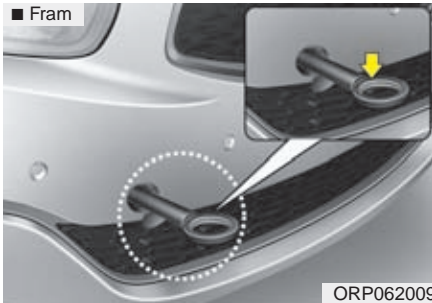

■ Bak

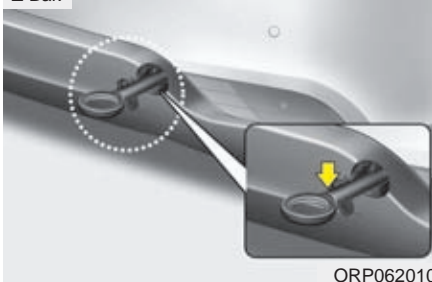

I nödfall kan bilen bogseras med en lina fäst i bogseröglan.

Bogsering bör bara ske på bra väg och det får inte vara något fel på bilens växellåda, hjul, hjulupphängningar, styrning eller bromsar.

- Använd inte bogseröglan för att dra loss bilen om den kört fast.
- Dragbilen bör inte vara lättare än bilen som bogseras.
- Kontrollera att bogseröglan är väl fastdragen.
- Se till att ratten inte är låst när bogseringen påbörjas.
- Tändningen ska vara i ACC-läget på bilen som bogseras.

! VIKTIGT

- *Bogserlinan får bara fästas i bogseröglan, ingen annanstans på bilen.*
- *Se till att linan inte kan lossna under bogseringen.*
- *Bogsera inte ett fordon som är tyngre än den släpvagnsvikt som finns angiven i bilens registreringsbevis.*

- Se till att ingen befinner sig mellan bilarna.
- Försök att dra så rakt som möjligt, belasta inte bogseröglan i sidled eller snett uppåt.
- Spänn bogserlinan för att starta dragningen mjukt.
- Se till att det inte uppstår några ryck.

⚠ VARNING

Var extremt försiktig i samband med bogsering.

- Spänn bogserlinan för att starta dragningen mjukt och håll jämn fart så att det inte uppstår några ryck som kan slita av bogserlinan och skada bogseröglan.
- Om bilen har sådana fel eller skador att den inte kan flyttas, låt den stå och kontakta en verkstad. Vi rekommenderar att du vänder dig en professionell bärgare för att få hjälp.
- Försök att dra så rakt som möjligt.
- Se till att ingen befinner sig mellan bilarna.

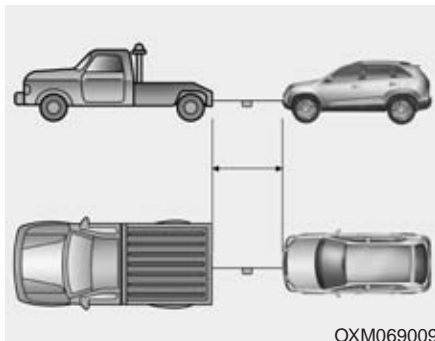

- Fäst bogserlinan så att den inte kan lossna.
- Märk linan med en varningsflagga.

När bilen nödbogseras

- Tändningen ska vara i ACC-läget, så att bilen kan styras.
- Växellådan i neutralläge.
- Parkeringsbromsen ska vara helt frigjord.
- Tänk på att bilen är tungstyrd och att bromspedalen måste trampas ner mycket kraftigt eftersom servosystemen inte fungerar när motorn inte är igång.
- Om bromsning sker i en lång utförbacke kan bromsarna överhettas. Stanna i så fall och låt bromsarna kylas

! VIKTIGT - Automatisk växellåda

Om bilen skall bogseras med alla fyra hjulen i marken, gör så här:

- 1. Tändningen ska vara i ACC-läge.*
- 2. Lägg växeln i neutralläge.*
- 3. Frigör parkeringsbromsen helt.*
- 4. För att växellådan inte ska skadas, bogsera bilen max 1,5 km och kör max 15 km/tim.*
- 5. Innan bogsering, kontrollera så inte automatväxellådsolja läcker under fordonet. Om olja läcker ut så måste bilen bärgas med flakbärgare eller med en så kallad Dolly, så att alla hjulen är lyfta från marken.*

NÖDUTRUSTNING (TILLBEHÖR)

Tänk efter vilken utrustning som du kan behöva i bilen.

Brandsläckare

Lär dig hur brandsläckaren ska användas.

1. Dra loss säkerhetssprinten.
2. Rikta munstycket mot brandhärden.
3. Håll dig på ca 2,5 m avstånd från elden och utlös eldsläckaren.
4. Sveg fram och tillbaka över brandhärden tills elden slocknat och kontrollera sedan att det inte börjar brinna igen.

Förbandslåda

Det är alltid bra att ha en välutrustad förbandslåda i bilen.

Varningstriangel

Den är obligatorisk utrustning i bilen.

Om något händer

Varningsblinkers.	6-2	Reparationssats för punkterat däck	6-23
Problem under körning	6-3	• Allmän beskrivning	6-23
• Om motorn stannar på ett trafikfarligt ställe	6-3	• Reparationssatsen	6-24
• Om du får punktering	6-3	• Följ denna instruktion noga annars fungerar inte tätningssvetskan!	6-25
• Om du får motorstopp	6-3	• För att hålet i däckets ska tätas	6-27
Motorn startar inte	6-4	• Kontroll av lufttrycket	6-27
• Om startmotorn snurrar långsamt eller inte går alls ..	6-4	• När du ska använda reparationssatsen för punktering	6-28
• Om startmotorn går som den ska, men motorn ändå inte startar	6-4	• Teknisk specifikation för reparationsutrustningen ..	6-28
Starthjälp med startkablar	6-5	Bärgning	6-29
• Starthjälp	6-5	• Bogseröglan fram - Monterbar	6-30
• Försök inte starta motorn genom bogsering	6-7	• Bogsering med lina	6-31
Överhettad motor	6-8	Nödutrustning	6-33
Lufttrycksvarnare - TPMS	6-9	• Brandsläckare	6-33
• Varningslampa - lufttrycksensor	6-10	• Förbandslåda	6-33
• Fel på lufttryckssensorerna	6-11	• Varningstriangel	6-33
• Hjulbyte på bil med däcktrycksövervakning	6-12		
Om du får punktering (bil med reservhjul)	6-14		
• Att ta loss och återmontera reservhjulet	6-15		
• Byt hjul så här	6-16		

VARNINGSBLINKERS

Varningsblinkers

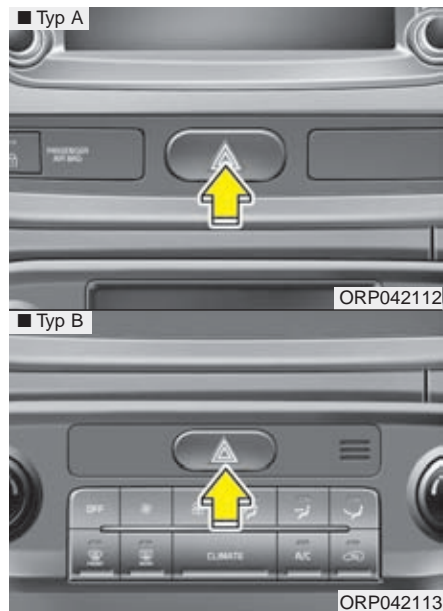

Tryck på knappen i mitten på instrumentbrädan och sätt på varningsblinkers om du måste parkera bilen där den kan utgöra en trafikfara för andra trafikanter. Tryck en gång till för att stänga av.

- Varningsblinkers kan också användas i samband med att bilen bogseras.
- Tänk på att du inte kan använda blinkers för sväng när du har varningsblinkers på.

PROBLEM UNDER KÖRNING

Om motorn stannar på ett trafikfarligt ställe

- Om motorn stannar på ett trafikfarligt ställe, lägg växeln i neutralläge och skjut undan bilen till en säker plats.
- Om bilen har manuell växellåda, försök att flytta den genom att lägga i 2:ans eller 3:ans växel och köra på startmotorn med kopplingen uppsläppt.

Om du får punktering

1. Lätta på gasen och styr rakt fram tills du kan svänga av från vägen. Bromsa försiktigt och stanna på en plats där bilen inte utgör en trafikfara. Hjulbyte ska alltid ske på en plats där det kan ske utan risk för att bilen och du själv blir påkörd. Se till att bilen står plant och att underlaget för domkraften är fast.
2. Sätt an parkeringsbromsen och lägg i backen (P för automat). Sätt eventuellt på varningsblinkers.
3. Ingen får befinna sig i bilen. Passagerare ska förflytta sig till en säker plats en bit ifrån den.
4. Följ anvisningarna för hjulbyte alternativt reparation av det punkterade däck, beroende hur bilen är utrustad.

Om du får motorstopp

1. Trampa ner kopplingen eller lägg i neutralläget för automat och se till att bilen kommer så mycket som möjligt åt sidan från vägen. Rulla om möjligt till en plats där bilen inte utgör en trafikfara.
2. Sätt på varningsblinkers.
3. Försök att starta bilen. Om bilen inte startar, rekommenderar vi att du kontaktar en Kia-verkstad.

MOTORN STARTAR INTE

Om startmotorn snurrar långsamt eller inte går alls

1. Sätt an parkeringsbromsen och lägg växeln i neutralläge (P eller N för automat).
2. Kontrollera att batteriets anslutningar är rena och åtdragna.
3. Tänd innerbelysningen. Om den lyser svagt eller slocknar när du vrider på tändningen är batteriet urladdat.
4. Kontrollera att el-anslutningarna till startmotorn är åtdragna.
5. Försök att hjälpstarta med startkablar.

Om startmotorn går som den ska, men motorn ändå inte startar

1. Kontrollera att det finns bränsle i tanken.
2. Med tändningen i läge LOCK/OFF, kontrollera alla anslutningar till tändningen, tändspolar och tändstift. Anslut eventuella lösa ledningar.
3. Kontrollera bränsleledningen i motorrummet.
4. Om bilen ändå inte går att starta, rekommenderar vi att du vänder dig till en Kia-verkstad.



VARNING

Du får inte skjuta eller bogsera igång bilen. Oförbränt bränsle kan komma in i katalysatorn och skada den så allvarligt att den inte kan repareras.

Bilar med automatisk växellåda går tekniskt sett inte att bogsera igång.

STARTHJÄLP MED STARTKABLAR

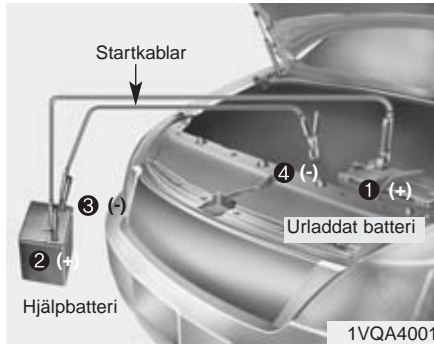

Koppla in kablarna i nummerordning och koppla ur i omvänd ordning.

Läs den utförliga instruktionen på nästa sida.

Starthjälp

Var försiktig i samband med att du ansluter kablarna, så att du inte får en stöt. Om du är osäker på hur du ska gå tillväga, anlita en kunnig person.

! VIKTIGT

Hjälpbatteriet ska vara på 12 volt och bör ha minst samma kapacitet som batteriet i din bil.

! VARNING - Batteriet

Försök inte att kontrollera vätskenivån. Det kan innebära att batteriet spricker eller exploderar.

! VARNING - Batteriet

- Batteriet avger en explosiv gas. Öppen eld, rökning och gnistor får därför inte förekomma i närheten av ett batteri.

Om du är osäker på hur du ska gå tillväga, när du ska koppla kablarna vid hjälpstart, vänd dig till en kunnig tekniker eller kontakta en verkstad. Annars kan du skada dig själv eller orsaka skador på bilens elektronisksystem.

Tänk också på att batteriet innehåller frätande syra. Var därför försiktig så att du inte får syra i ögonen, på huden eller på kläderna. Vi rekommenderar att du använder skyddsglasögon vid arbete med batteriet.

- Gör inga försök att hjälpstarta om batteriet är fruset eller om vätskenivån i batteriet är för låg.

När du ska ansluta kablarna:

! VIKTIGT

- **Bilar med stopp-/start-system (ISG) är utrustade med underhållsfria batterier av en speciell typ (AGM)**
- *Vi rekommenderar därför att du vänder dig till en Kia-verkstad för eventuella kontroller eller service på batteriet. Om du själv tänker ladda det måste du använda en laddare som är elektronikskyddad. Den ska klara av att ladda med bägge batterikablarna anslutna så att batteriets sensor inte påverkas.*
- *Vid byte av batteri i bilar med stopp-start-system måste även det nya batteriet vara av samma typ som originalet.*
- *På batterier med pluggar, skruva inte loss dem. Det kan läcka ut frätande batterivätska.*
- *Om bilens specialbatteri (AGM) för stopp-start-systemet har varit bortkopplat ett blivit utbytt kommer systemet inte att fungera direkt. Batterisensorn måste först kalibreras. Det sker automatiskt när bilen står med tändningen från i ca 4 timmar.*

* OBS

När du ska ta ström från en annan bil för att starta motorn ska du använda startkablar med isolerade handtag på klämmorna.

Följ nedanstående instruktioner exakt.

När du ska ansluta kablarna:

1. Stäng av alla strömförbrukare i bägge bilarna.
2. Se till att bilarna inte har kontakt med varandra.
3. Luta dig inte över batterierna när du ansluter den röda kabeln till plus (+) på bägge batterierna (1) och (2).
4. Anslut sedan den svarta kabelns ena ände till minus (-) på hjälpbatteriet (3).

5. Anslut slutligen den andra änden till en oisolerad metalldel (4) i motorrummet, t ex motorn, växellådan eller ett fjäderben. Se till att du inte vidrör några andra delar med kabelklämmorna!

! VIKTIGT

Anslut aldrig till minus på det urladdade batteriet!

6. Starta motorn i bilen med hjälpbatteriet och låt den gå på ca 2 000 varv/min.
7. Starta motorn i bilen med det urladdade batteriet.
8. Lossa kablarna i omvänd ordning när motorn går.

Om du inte kan komma på orsaken till att batteriet laddas ur, rekommenderar vi att du vänder dig till en Kia-verkstad, för en kontroll av systemet.

Försök inte starta motorn genom bogsering

Om du har bil med manuell växellåda, ska du inte försöka skjuta igång den, då detta kan skada avgasreningssystemet.

Bilar med automatisk växellåda går tekniskt sett inte att bogsera igång. Använd startkablar.



VARNING - Batteriet

Försök inte starta motorn genom skjuta på, bogsera bilen eller genom att rulla nedför en backe. Oförbränt bränsle kan komma in i katalysatorn och skada den.

ÖVERHETTAD MOTOR

Om motorn överhettas märks det genom att den tappar effekt och/eller att det hörs ett knackande ljud. Gör i så fall så här:

1. Sänk farten och stanna bilen på en trafiksäker plats så fort som möjligt.
2. Sätt an parkeringsbromsen och lägg växeln i neutralläge (för automat P eller N).
3. Stäng av luftkonditioneringen.
4. Om det tränger ut ånga från motorrummet, stanna motorn och låt huven vara stängd tills motorn svalnat. Om det inte kommer någon ånga. Låt motorn gå på tomgång, öppna huven och kontrollera att motorkylfläkten går. Om fläkten inte går, stanna motorn och vänta tills motorn svalnat.

5. Kontrollera att drivremmen till vattenpumpen är hel. Om den är hel, kontrollera att den är spänd så att den inte slirar.
6. Kontrollera om det läcker från kylaren, slangar eller anslutningar eller från vattenpumpen.
(Om luftkonditioneringen varit igång är det normalt att det droppar kondensvatten under bilen).

VARNING

Håll fingrarna borta från röliga delar i motorrummet när motorn är igång.

7. Om drivremmen till vattenpumpen är trasig eller du upptäcker något läckage, stanna motorn. Vi rekommenderar att du sedan kontaktar en Kia-verkstad.

VARNING

Lossa inte kylarlocket när motorn är het. Det sprutar ut ånga som kan orsaka brännskador.

8. Om du inte hittar någon orsak till överhettningen, vänta tills motorn svalnat och fyll på kylvätska i behållaren om det behövs. Se anvisningarna i kapitel 7.
9. Kör sedan försiktigt och kontrollera på temperaturmätaren om bilen överhettas igen. I så fall rekommenderar vi att du kontaktar en Kia-verkstad för att få felet avhjälp.

VIKTIGT

Om motorn ofta överhettas och/eller kylvätskenivån sjunker på grund av läckage. Då rekommenderar vi att du vänder dig till en Kia-verkstad för att få kylsystemet kontrollerat.

LUFTRYCKSVARNARE - TPMS



ORP062001

■ Typ A

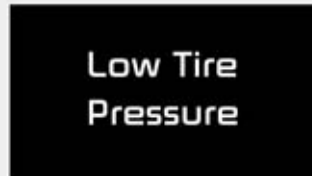

ORP062013

■ Typ B

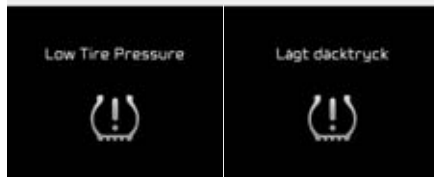

ORP062012/ORP062012SW

Varningslampa - luftryckssensor /
Varningslampa - fel på
luftrycksvarnaren

Kontrollera luftrycket i däcken minst en gång i månaden (även reservhjulet). Kontrollera när däcken är kalla. Luftrycket anges på en dekal i förarens dörröppning. (Om bilen är utrustad med däck med annan dimension än standard, följ anvisningarna för de däcken).

Luftrycksmätaren är en säkerhetsdetalj som varnar föraren om luftrycket i ett eller flera däck är för lågt. Om varningen visas stanna så snart som möjligt och kontrollera luftrycket samt fyll på luft om så krävs. Om du kör med för lågt luftryck kan däcken överhettas och i värsta fall punkteras. Med för lågt luftryck slits däcken snabbare, köregenskaperna försämras, bränsleförbrukningen ökar och bromssträckan förlängs.

Även om bilen har luftrycksvarnare ska du varje månad kontrollera luftrycket i samtliga däck. En liten minskning av trycket behöver nämligen inte innebära att du får en varning.

Bilen har en varningslampa för fel i övervakningssystemet för däcktryck (TPMS).

Om det uppstått ett fel i systemet kommer varningslampan att blinka i ca 1 minut och därefter lysa konstant. Detta upprepas sedan varje gång när bilen startas och så länge felet inte blivit åtgärdat. När lampan lysa kan systemet sannolikt inte känna av luftrycket i däcken och varna om det blir för lågt. Fel kan t ex uppstå i samband med hjulbyte. Kontrollera därför om lampan lysa om du bytt ett eller flera hjul. Om du monterar hjul utan sensorer, t ex i samband med byte till vinterdäck kommer lampan att lysa.

* OBS

Om varningslampan för lågt däcktryck inte lyser i ca 3 sekunder när du slår på tändningen (ON) eller motorn är igång och om den fortsätter att lysa efter att ha lyst i 3 sekunder, rekommenderar vi att du vänder dig till en Kia-verkstad.

Varningslampan - lågt däcktryck



Varningslamporna tänds när lufttrycket i ett eller flera däck är för lågt. Om du får en varning, sänk farten och ta det extra lugnt i kurvor och gör inga tvära inbromsningar tills du kontrollerat lufttrycket och eventuellt fyllt på luft.

Uppgiften om rekommenderat däcktryck finns på en dekal i förardörröppningen.

Byt till reservhjulet om det inte går att fylla på luft. Om hjulet med för lågt lufttryck byts mot reservhjulet slocknar varningen för lågt lufttryck. I stället tänds varningen för fel i systemet. Lampan kommer lysa tills det trasiga däcket reparerats och återmonterats på bilen.

..! VIKTIGT

Om du justerat lufttrycket när temperaturen varit hög kan du få en varning för lågt lufttryck när temperaturen sjunkit. Det är normalt eftersom trycket minskar i proportion till sänkt temperatur. Korrigera därför lufttrycket efter de temperaturförhållanden som bilen används i.



VARNING - Lågt lufttryck

Om lufttrycket är mycket för lågt försämras köregenskaperna drastiskt och bromssträckan blir längre.

Om du kör en längre sträcka med för lågt lufttryck kan också däcken överhettas och i värsta fall punkteras.

Fel i systemet för däcktryckövervakning



Om lampan lyser konstant efter att ha blinkat i ca 1 minut, har det blivit något fel i systemet för däcktryckövervakning. I så fall rekommenderar vi att du vänder dig till en Kia-verkstad för kontroll av systemet.

*** OBS**

Om det uppstått något fel i systemet för däcktryckövervakning sker ingen varning om lufttrycket i ett däck blir för lågt.

! VIKTIGT

- *Varningslampan för fel kan tändas om bilen körs nära en transformatorstation, annan elanläggning eller intill radiosändare etc.*
- *Varningslampan kan också tändas om t ex en bärbar dator eller annan elektronisk utrustning används i bilen.*

Hjulbyte på bil med däcktryckövervakning

Om du råkar ut för punktering, tänds varningen för lågt däcktryck.

.! VIKTIGT

Vi rekommenderar att du endast använder tättningsmedel som är godkänt av Kia.

Tättningsmedlet måste tas bort från fälgen och Luftrycksensorn och även från däcket, om du inte ersätter det med ett nytt.

I varje hjul finns en sensor. Den är monterad intill ventilen på insidan av fälgen, som är anpassad för sensormontage. Vänd dig till en expert för kontroll och byte av däcken. Vi rekommenderar att du vänder dig till en Kia-verkstad.

Om du byter till reservhjulet kommer varningslamporna att lysa tills du monterar originalhjulet med rätt luftryck. Om det finns en sensor i reservhjulet ska lampan slockna när sensorn integrerats i systemet. Även om luftrycket är korrekt i ett hjul med sensor, som monteras på bilen, måste du köra i ca 5 minuter innan lamporna slocknar. Om lampan för lågt däcktryck inte slocknat efter några minuters körning, rekommenderar vi att du vänder dig till en Kia-verkstad, för en kontroll av systemet.

.! VIKTIGT

Om du kör med ett reservhjul monterat kanske luftrycksvarningen fungerar som den ska eftersom reservhjulet saknar sensor. Om systemet inte fungerar efter att du monterat det ordinarie hjulet med sensor, efter reparation, rekommenderar vi att du vänder dig till en Kia-verkstad för att få systemet åtgärdat.

Normalt går det inte att se på ett däck om lufttrycket är lite för lågt. Tänk också på att i varma däck är lufttrycket högre än det var när du fyllde på luft i kalla däck.

Kontrollera därför lufttrycket när bilen körts högst 1,6 km efter att ha stått i minst 3 timmar, så att däcken är kalla.

! VIKTIGT

Vi rekommenderar att du endast använder tätningemedel som är godkänt av Kia, om bilen är utrustad med lufttrycksensorer. Andra typer av tätningemedel kan skada sensorerna.

! VARNING -

Lufttryckvarnaren

- Lufttryckvarnaren kan inte varna för en plötslig däckskada, t ex en explosion.
- Om bilen känns instabil, lämna vägen och parkera på en säker plats och kontrollera däcken.



! VARNING - Åtgärda inget i systemet

Gör inga ingrepp i systemet. Det kan medföra att det inte fungerar samt att garantiåtagandet för systemet inte gäller.

OM DU FÅR PUNKTERING (BIL MED RESERVHJUL)

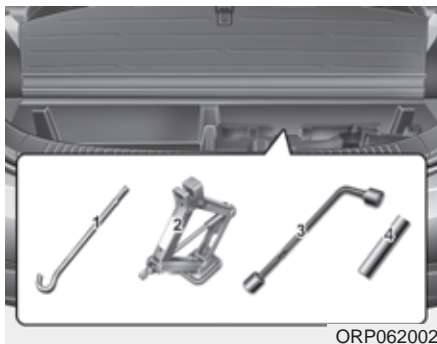

Lyft på luckan i bagageutrymmet och ta fram verktygen för hjulbyte.

- (1) Domkraftens vevarm
- (2) Domkraft
- (3) Hjulmutternyckel
- (4) Hylsa

Domkraften

Domkraften som medföljer bilen är enbart avsedd för hjulbyte. Följ anvisningarna för hur den ska användas, så att ingen skadar sig.

Se till att den är förvarad i sitt fack, när den inte används, så att den inte skramlar under körning.

⚠ VARNING - Hjulskifte

- Hjulbyte ska alltid ske på en plats där det kan ske utan risk för att du eller bilen blir påkörd.
- Se till att bilen står plant och att underlaget för domkraften är fast. Lägg eventuellt en plank under domkraften.

(forts)

(forts)

- Domkraften får endast placeras under de markerade lyftpunkterna under dörrtrösklarna.
- Var försiktig så att bilen inte glider av domkraften.
- Kryp aldrig under bilen om den endast stöds av domkraften.
- Starta aldrig motorn när bilen är lyft.
- Ingen får befinna sig i bilen när den ska lyftas.
- Passagerare ska förflytta sig till en säker plats en bit från bilen.

Att ta loss och återmontera reservhjulet



ORP062003

Reservhjulet är monterat baktill under bilen.

1. Öppna bakluckan så ser du en kåpa (1) nere på golvet.
2. Peta loss kåpan (1).

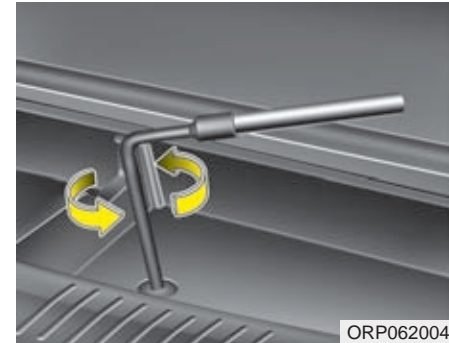

ORP062004

3. Sätt ihop hylsan med hjulmutternyckeln.
4. Vrid runt bulten så att reservhjulet sänks ner till marken och att vajern som håller hjulet blir ordentligt slack.

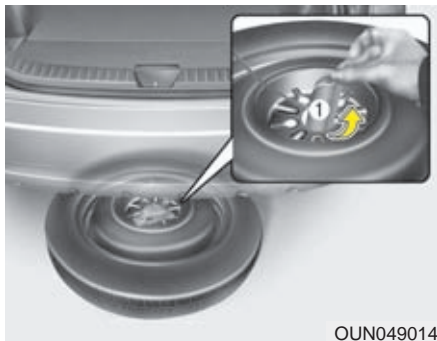

5. Fortsätt att vrida när reservhjulet ligger på marken, så att du kan dra hjulet mot dig.
6. Vicka på hållaren så att du får loss den genom centrumhålet på hjulet.

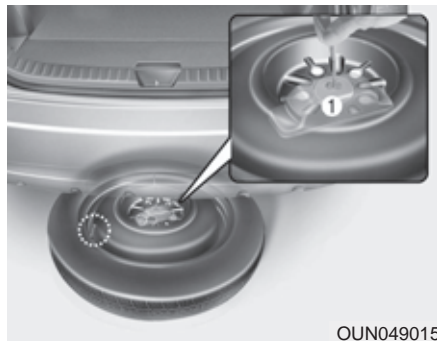

Sätt tillbaka reservhjulet:

1. Lägg hjulet på marken med ventilen uppåt.
2. Vinkla in hållaren i hjulet.
3. Hissa upp hjulet med hjulmutternyckeln tills det hörs ett klick.

⚠ VARNING

Se till att hållaren är korrekt inpassad i fälgens centrumhål så att hjulet inte lossnar när du har hissat upp det.

Byt hjul så här

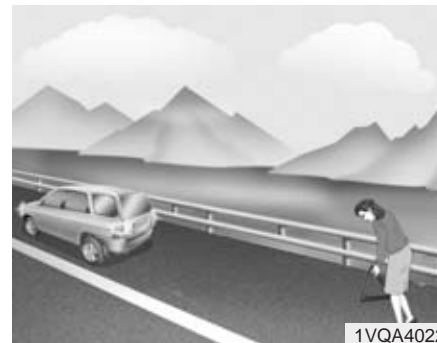

1. Se till att bilen står på plant och fast underlag.
2. Sätt an parkeringsbromsen och lägg i backen (P för automat).
3. Sätt på varningsblinkers om de behövs för att varna andra trafikanter.
4. Placera ut varningstriangeln om den behövs för att varna andra trafikanter. Den bör stå 150 - 250 m från bilen.



5. Ta fram reservhjulet, domkraften och verktygen för hjulbytet.
6. Lägg block framför och bakom hjulet som är diagonalt mot det punkterade.
7. Om bilen har heltäckande hjulsidor, bryt försiktigt bort hjulsidan.

⚠ VARNING - Hjulbyte

- Det är viktigt att parkeringsbromsen är hårt ansatt och att det finns block vid ett hjul.
- Ingen får befinna sig i bilen i samband med hjulbytet.



8. Lossa alla hjulbultarna ett varv med hjulmutternyckeln, inte mer.



9. Skjut in domkraften under lyftpunkten intill det hjul som ska bytas. De fyra lyftpunkterna är markerade med flänsar och en upphöjd punkt.



WARNING - Domkraftens placering

Domkraften får endast placeras under de markerade lyftpunkterna.



10. Haka fast vevarens krok i ögla på domkraften och använd hjulmutternyckeln som hävstång för veva och lyfta bilen. Lyft bara så mycket att hjulet går fritt från marken, ca 3 cm. Kontrollera att bilen inte riskerar att glida av domkraften.

11. Lossa alla hjulmuttrarna helt och lyft av hjulet. Om det är en aluminiumfälg kan du behöva rycka lite i hjulet för att få loss det.
12. Rengör anliggningsytorna på fälgen och navet innan du sätter dit reservhjulet.
13. Sätt dit och dra fast muttrarna för hand med den koniska sidan mot fälgen.

⚠ VARNING

- Se upp så att du inte skadar dig på reservhjulet eller hjulsidan i samband med hjulbytet.
- Rengör anliggningsytorna på fälgen och navet innan du sätter dit reservhjulet. Annars finns det risk att hjulet lossnar.

14. Dra fast muttrarna lätt med hjulmutternyckeln, i den ordning som visas i bilden.
15. Sänk ner bilen och dra fast muttrarna slutgiltigt, i den ordning som visas i bilden.

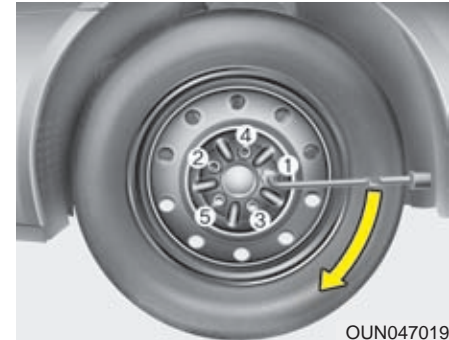

Åtdragningsmomentet ska vara 9-11 kg.m. Om du är osäker på att det är rätt åtdragna, rekommenderar vi att du vänder dig till en Kia-verkstad.

Om muttrarna inte är tillräckligt hårt åtdragna kan det märkas genom att hjulet vibrerar vid inbromsning.

I samband med hjulbyte, kontrollera lufttrycket direkt när hjulet är monterat. Det är viktigt att det är rätt lufttryck.

Se till att ventilhatten inte kommer bort så att det kommer smuts i ventilen. Den kan orsaka att ventilen blir otät och att luft läcker ut.

Återställ alltid domkraften och verktygen efter hjulbytet samt se till att de inte ligger och skramlar.

! VIKTIGT

Hjulmuttrarna har mm-gänga. Om du byter till andra fälgar och skaffar nya muttrar måste du se till att få exakt samma gänga. I annat fall kommer gängorna i muttern och på pinnbulten att förstöras. Det betyder att hjulet kan lossna.

Om du känner dig osäker, rekommenderar vi att du vänder dig till en Kia-verkstad.



! VARNING -Pinnbultarna

Om pinnbultarna blir skadade finns det risk att hjulet kan lossna.

För att domkraften och verktygen inte ska ligga och skramla i bagageutrymmet, se till att spänna fast dem i golvfacket.



! VARNING - Lufttrycket

Kontrollera lufttrycket i nödreservhjulet direkt efter monteringen. Det ska vara 420 kPa (4,2 bar eller 4,3 kg/cm²). Lufttrycket för övriga hjul framgår av en dekal i dörröppningen på förarsidan och i kapitel 8 i den här boken.

Att tänka på för nödreservhjulet

Bilen är utrustad med antingen ett nödreservhjul eller en reparations-sats. Ett nödreservhjul tar lite plats och är lättare än en vanligt hjul samt är bara avsett för högst tillfälligt bruk.

! VIKTIGT

- **Kör högst 80 km/tim med ett nödreservhjul monterat på bilen eftersom det försämrar köregenskaperna och bromsförmågan.**
- **Endast ett nödreservhjul får vara monterat på bilen.**

⚠ VARNING

Nödreservhjulet ska bara användas för kortare körsträckor under tiden som det ordinarie däcket lagas. Kör max 80 km/tim med hjulet monterat.

Lufttryck i nödreservhjulet: 420 kPa (4,2 bar eller 4,3 kg/cm²).

*** OBS**

I samband med hjulbyte, kontrollera lufttrycket direkt när hjulet är monterat. Det är viktigt att det är korrekt.

Att tänka på för nödreservhjulet:

- Maxhastighet 80 km/tim.
- Undvik dåliga vägar och gropar.
- Hjulet ger bilen försämrade köregenskaper och sämre bromsförmåga.
- Bilen kan inte lastas maximalt med ett nödreservhjul monterat. Se även belastningsindex på däcksidan.
- Kör inte över några hinder i vägbanan. Frigångshöjden är 2,5 cm sämre än med ordinarie däck.

Om något händer

- Kör inte in i en automattvätt.
- Snökedja får inte monteras på det här hjulet.
- Om du måste ha snökedjor på bilen samtidigt med ett nödreservhjul så ska det monteras på bakhjulen och snökedjorna på framhjulen.
- Hjulet är konstruerat för den här bilmodellen och får inte användas på någon annan modell.
- Ett däck på nödreservhjulet håller bara ca 300 mil. När det är utslitet ska det bytas mot ett likadant med samma dimension.
- Endast ett nödreservhjul får vara monterat på bilen.
- Dra inte släp när ett nödreservhjul är monterat på bilen.

REPARATIONSSATS FÖR PUNKTERAT DÄCK



ORP062005

Läs anvisningarna noga innan du använder reparationssetet.

- (1) Kompressor
- (2) Behållare med tätningsmedel

En punktering lagad med reparationssetet är bara temporär.

Vi rekommenderar att du snarast vänder dig till en Kia-verkstad för att få det ordinarie däck lagat.

! VIKTIGT - Tätningsmedel för ett däck
Tätningsmedlet räcker bara för att reparera ett däck.

! VARNING - Däcksidan
 Det går inte att reparera skador på däckets sidor, bara i slitbanan.

! VARNING - Nödreparation
 Reparationssetet ger ingen permanent tätning. Vänd dig snarast till en Kia- eller gummiverkstad.

Allmän beskrivning



ORP062006

Med kompressorn och det tätningsmedel som finns i behållaren går det att laga mindre hål i däckets slitbana.

Det är en nödreparation som görs och om hålet tätas kan bilen i bästa fall köras upp till 20 mil i max 80 km/tim. Det brukar normalt räcka för att du ska kunna ta dig till en Kia- eller gummiverkstad.

Tätningsmedlet i behållaren räcker för endast ett hål.

Större hål eller skador på däcksidan kan inte tätas.

När du kör bilen efter en reparation ska du ta det mycket lugnt och inte göra några häftiga svängar eller inbromsningar.

Följ denna instruktion noga annars fungerar inte tätningsvätskan!

VARNING

Om du kört med ett punkterat däck och skadat det, kan du inte använda reparationssatsen. Endast skador i slitbanan kan tätas.

Reparationssatsen

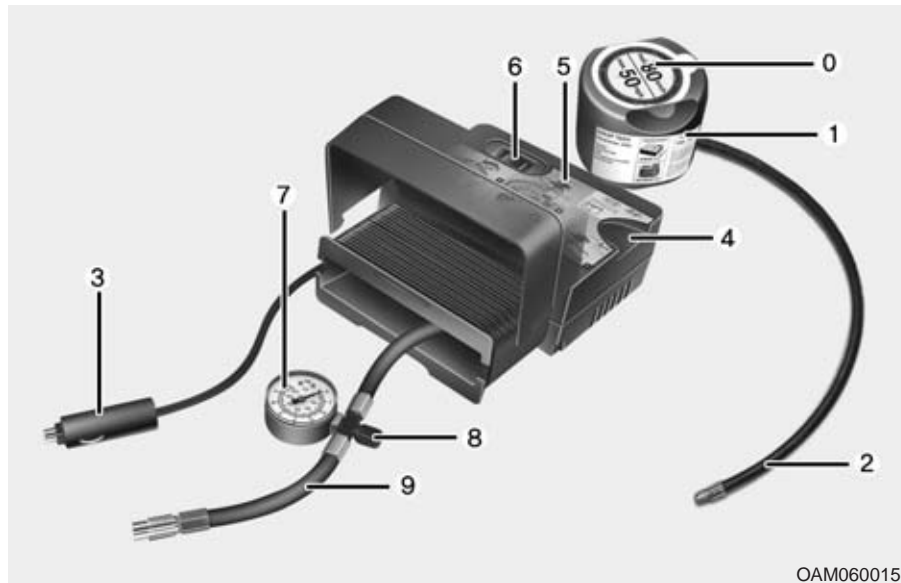

OAM060015L

0. Dekal att sätta på ratten när reparationssatsen använts.
1. Behållare med tätningsmedel.
2. Slang som fästs på hjulventilen.
3. Kabel och kontakt för anslutning till bilens eluttag.
4. Fack för behållaren.
5. Lådan innehåller en kompressor.
6. PÅ/AV-knapp.
7. Luftrycksmätare.
8. Ventil som gör att du kan sänka luftrycket.

9.Slangen kan kopplas till behållaren med tätningsmedel eller direkt till ventilen på hjulet om endast luft ska fyllas på.

I lådan kan elkablar och slangar stoppas in.

⚠ VARNING - Gammalt tätningsmedel

Tätningsmedlet har ett sista förbrukningsdatum. Se datum på behållaren. Använd inte tätningsmedel med passerat förbrukningsdatum.

⚠ VARNING - Hantering av tätningsmedlet

- Se till att barn inte kommer i kontakt med det.
- Se till att inte få det i ögonen.
- Se upp så att du inte får det i munnen.

Följ noga anvisningarna för hantering så att tätningsmedlet inte läcker ut under högt tryck.

Följ denna instruktion noga annars fungerar inte tätningsvätskan!



- 1.Ta bort dekalen (0) från behållaren (1) och placera den i förarens synfält, som en påminnelse om att ett däck är nödreparerat.
- 2.Skruva fast slangen (9) på behållaren med tätningsmedel.
- 3.Kontrollera att ventilen (8) är stängd.
- 4.Skruva av hatten på hjulventilen och skruva fast slangen (2) på ventilen.

- 5.Placera behållaren med tätningsmedel i facket (4) på lådan.
- 6.Kontrollera att kompressorn är avstängd med knappen i läge 0.

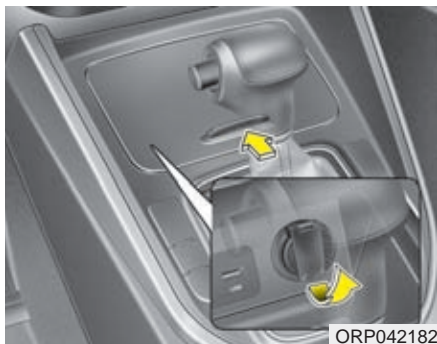

7. Anslut strömkabeln till eluttaget i mittkonsolen mellan framsätena. Se bilden ovan.

VARNING

Anslut inte till något annat uttag.

8. Tändningen ska vara i läge ON. Starta kompressorn och låt den gå i ca 5-7 minuter så att tätningsmedel och luft pumpats in i däcket så att lufttrycket är minst 2,0 bar eller 2,1 cm².

Lufttrycket efter påfyllning är inte viktigt i detta skede, utan kan kontrolleras/justeras senare.

Fyll inte på för mycket luft så att trycket blir för högt.

VIKTIGT - Lufttrycket

Lufttrycket måste vara minst 2,0 bar eller 2,1 cm². för att bilen ska kunna köras. Om inte måste bilen bärgas.

9. Stäng av kompressorn.
10. Lossa slangarna från behållaren och hjulventilen och lägg tillbaka reparationsseten på sin plats i bilen.

VARNING - Koloxid

Om du utför reparationen i ett garage och har motorn igång måste de giftiga avgaserna med koloxid vädras ut effektivt.

För att hålet i däcket ska tätas

11. Kör iväg direkt och kör ca 7-10 km eller ca 10 minuter så att tätningemedlet trycks ut och sprids över slitbanans insida genom hjulets rotation.

! VIKTIGT

Kör bilen ca 3 km i max 60 km/tim och lägst 20 km/tim så att tätningssvetskan av centrifugalkraften slungas mot insidan av slitbanan och tätar hålet. Om du under körningen märker att bilen vibrerar eller bullrar onormalt mycket, kör åt sidan så fort du kan. Parkera bilen där den inte utgör ett hinder eller en trafikfara och ring efter en bärgare om däcket är lufttomt.

Det finns risk att tätningemedlet påverkar sensorerna som är monterade i hjulet. Om du gjort en tillfällig lagning bör lyfttrycksensorn i däcket kontrolleras.

Vi rekommenderar att du vänder dig till en Kia-verkstad.

Kontroll av lufttrycket

1. När du kört ca 7-10 km, stanna på en trafiksäker plats.
2. Anslut slangen (9) från kompressorn direkt till ventilen på hjulet.
3. Anslut kabeln till eluttaget i bilen.
4. Starta motorn och låt den gå på tomgång.
5. Kör kompressorn en stund och stäng sedan av den och kontrollera trycket på mätaren. Starta kompressorn igen och kör den tills trycket kommit upp till 220 kPa.

- **För att öka lufttrycket** : Starta kompressorn. För att kontrollera lufttrycket, stäng av kompressorn.

! VARNING

**Kör kompressorn högst 10 min.
Annars kan den bli överhettad.**

- **Om du måste sänka lufttrycket:**
Öppna ventilen (8) på kompressorslangen.

! VIKTIGT

Om du inte fått upp tillräckligt tryck, kör bilen en gång till så kanske tätningssvetskan sprids ut bättre i däcket.

Ett hål större än ca 4 mm kanske inte kan tätas.

Om det inte går att få tillräckligt tryck i däcket så att bilen kan köras, rekommenderar vi att du vänder dig till en Kia-verkstad eller ringer efter hjälp.

! VARNING

Lufttrycket måste vara minst 220 kPa för att bilen ska kunna köras. Om inte måste bilen bärgas.

När du ska använda reparations-satsen för punktering

- Om bilen utgör ett hinder eller en trafikfara, placera ut varningstriangeln 100 - 250 m bakom bilen.
- Se till att bilen står på plant underlag och sätt an parkeringsbromsen.
- Reparationssatsen är endast avsedd för tillfällig reparation av personbilsdäck, inga andra däck.
- Ta inte bort spikar eller annat som sitter i däck.
- Läs anvisningarna på behållaren med tätningsvätska.
- Låt motorn gå på tomgång när du använder kompressorn utomhus, så att batteriet inte laddas ur.
- Lämna aldrig reparations-satsen framme, så att t ex barn kan komma åt den.
- Kör kompressorn max 10 min. Annars kan den överhettas.
- Gör ingen reparation om temperaturen är minus 30 eller kallare.
- Om det är skador på fälgen och/eller däck kan du inte använda reparations-satsen.

Teknisk specifikation för reparationsutrustningen

Spänning: 12 volt

Arbets-spänning 10-15 volt

Ampere: Max 15

Temperaturområde: -30 och + 70

Max tryck: 6 bar (6 kg/cm²)

Kompressorns mått: 170x150x60 mm

Vikt: 0,8 kg

Behållarens volym: 0,2 liter

* Behållare med tätningsvätska finns bl a hos Kia- och gummiverkstäder. Använda behållare och behållare, som passerat sista förbrukningsdatum, ska lämnas in till en Kia- eller gummiverkstad alternativt deponeras enligt gällande miljöbestämmelser.

BÄRNING

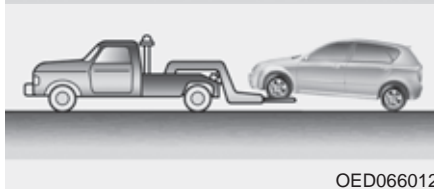
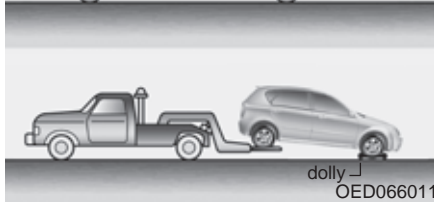
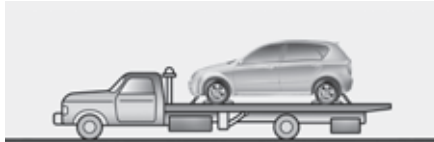

Anlita alltid en professionell bärgare eftersom bilen bör transporteras på flak. Det går också att använda en s k Dolly vid bärgning.

Se även information om bogsering i kapitel 5 - "Tips för körning".

Bilen kan bärgas med bakhjulen på marken under förutsättning att det inte är något fel på bakhjulen eller den bakre hjulupphängningen.

* OBS

Om du inte kan frigöra den elektriska parkeringsbromsen (EPB) helt måste bilen transporteras till en verkstad för kontroll och eventuell reparation.

Vi rekommenderar att du vänder dig till Kia-verkstad.

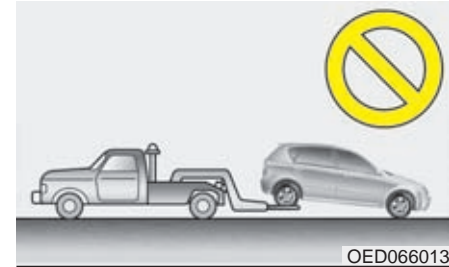

! VIKTIGT

- Bilen kan skadas om den bärgas med framhjulen i marken.
- Bärgare av den typ som visas på den nedre bilden får inte anlitas.

Nödbogsering

Om bilen måste bogseras med alla fyra hjulen i marken, gör så här:

1. Tändningen ska vara i ACC-läget.
2. Lägg växeln i neutralläge.
3. Frigör parkeringsbromsen helt.

! VIKTIGT

Växeln måste vara i neutralläge för att växellådan inte ska skadas.

! VIKTIGT

Om bilen har automatisk växellåda måste först oljenivån i växellådan kontrolleras. Om nivån ligger under HOT-markeringen på mätstickan måste olja fyllas på. Om olja inte kan fyllas på ska Dolly användas.

Monterbar bogserögla

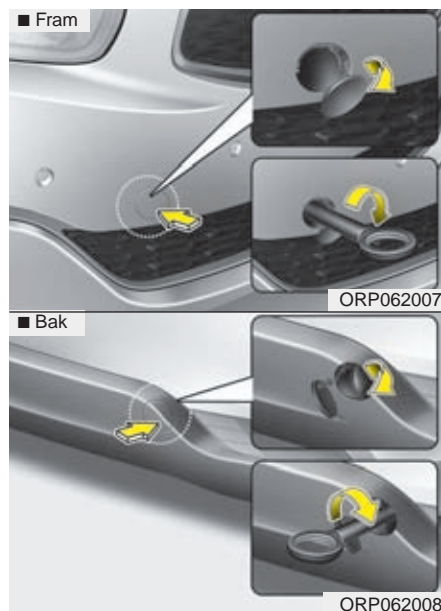

1. Öppna bagageluckan och ta fram bogseröglan ur verktygsåsen.
2. Peta bort kåpan från stötfångaren genom att trycka på den nedre delen av den.

3. Skruva fast bogseröglan hårt.
4. Lossa bogseröglan och sätt tillbaka kåpan efter avslutad bogsering.

Bogsering med lina

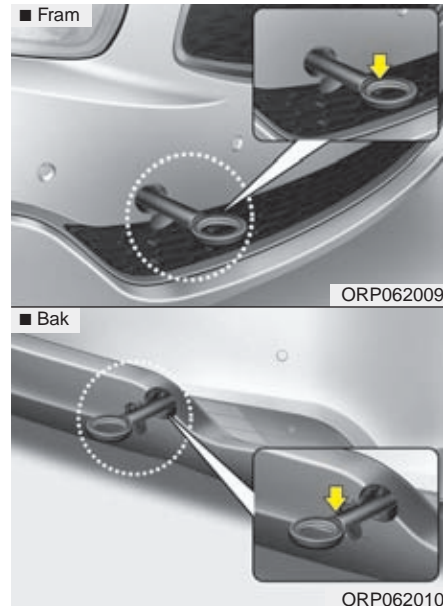

I nödfall kan bilen bogseras med en lina fäst i bogseröglan.

Bogsering bör bara ske på bra väg och det får inte vara något fel på bilens växellåda, hjul, hjulupphängningar, styrning eller bromsar.

- Använd inte bogseröglan för att dra loss bilen om den kört fast.
- Dragbilen bör inte vara lättare än bilen som bogseras.
- Kontrollera att bogseröglan är väl fastdragen.
- Se till att ratten inte är låst när bogseringen påbörjas.
- Tändningen ska vara i ACC-läget på bilen som bogseras.

! VIKTIGT

- *Bogserlinan får bara fästas i bogseröglan, ingen annanstans på bilen.*
- *Se till att linan inte kan lossna under bogseringen.*
- *Bogsera inte ett fordon som är tyngre än den släpvagnsvikt som finns angiven i bilens registreringsbevis.*

- Se till att ingen befinner sig mellan bilarna.
- Försök att dra så rakt som möjligt, belasta inte bogseröglan i sidled eller snett uppåt.
- Spänn bogserlinan för att starta dragningen mjukt.
- Se till att det inte uppstår några ryck.

⚠ VARNING

Var extremt försiktig i samband med bogsering.

- Spänn bogserlinan för att starta dragningen mjukt och håll jämn fart så att det inte uppstår några ryck som kan slita av bogserlinan och skada bogseröglan.
- Om bilen har sådana fel eller skador att den inte kan flyttas, låt den stå och kontakta en verkstad. Vi rekommenderar att du vänder dig en professionell bärgare för att få hjälp.
- Försök att dra så rakt som möjligt.
- Se till att ingen befinner sig mellan bilarna.

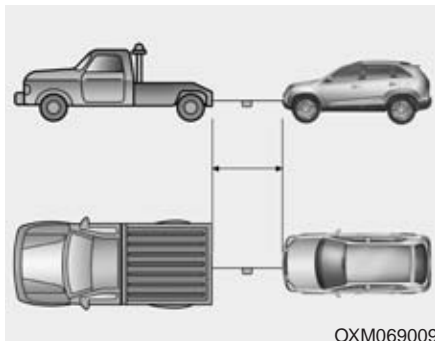

- Fäst bogserlinan så att den inte kan lossna.
- Märk linan med en varningsflagga.

När bilen nödbogseras

- Tändningen ska vara i ACC-läget, så att bilen kan styras.
- Växellådan i neutralläge.
- Parkeringsbromsen ska vara helt frigjord.
- Tänk på att bilen är tungstyrd och att bromspedalen måste trampas ner mycket kraftigt eftersom servosystemen inte fungerar när motorn inte är igång.
- Om bromsning sker i en lång utförbacke kan bromsarna överhettas. Stanna i så fall och låt bromsarna kylas

! VIKTIGT - Automatisk växellåda

Om bilen skall bogseras med alla fyra hjulen i marken, gör så här:

- 1. Tändningen ska vara i ACC-läge.*
- 2. Lägg växeln i neutralläge.*
- 3. Frigör parkeringsbromsen helt.*
- 4. För att växellådan inte ska skadas, bogsera bilen max 1,5 km och kör max 15 km/tim.*
- 5. Innan bogsering, kontrollera så inte automatväxellådsolja läcker under fordonet. Om olja läcker ut så måste bilen bärgas med flakbärgare eller med en så kallad Dolly, så att alla hjulen är lyfta från marken.*

NÖDUTRUSTNING (TILLBEHÖR)

Tänk efter vilken utrustning som du kan behöva i bilen.

Brandsläckare

Lär dig hur brandsläckaren ska användas.

1. Dra loss säkerhetssprinten.
2. Rikta munstycket mot brandhärden.
3. Håll dig på ca 2,5 m avstånd från elden och utlös eldsläckaren.
4. Sveg fram och tillbaka över brandhärden tills elden slocknat och kontrollera sedan att det inte börjar brinna igen.

Förbandslåda

Det är alltid bra att ha en välutrustad förbandslåda i bilen.

Varningstriangel

Den är obligatorisk utrustning i bilen.

Service och underhåll

Motorrum	7-3	Motorluftfilter	7-22
Underhåll	7-6	• Byte luftfilter	7-22
• Ägarens ansvar	7-6	Kupéluftfilter	7-24
• Serviceåtgärder som kan utföras av ägaren	7-6	• Byte av kupéluftfilter	7-24
• Dieselmotor	7-7	Torkarblad	7-26
Kontroller utöver serviceprogrammet	7-8	• Underhåll	7-26
Bilens serviceprogram	7-10	• Byte av torkarblad	7-26
Förklaring till serviceåtgärder	7-11	Batteriet	7-30
Motorolja	7-14	• Batteriunderhåll	7-30
• Kontroll av oljenivån	7-14	• Fakta om batteriet	7-31
• Byte av olja och motoroljefilter	7-15	• Underhållsfritt batteri / laddning	7-31
Kylsystemet	7-16	• Om batteriet varit bortkopplat eller urladdat ska följande återställas	7-32
• Kontroll av kylvätskenivån	7-16	Hjul och däck	7-33
• Byte av kylvätska	7-18	• Underhåll	7-33
Broms- och kopplingsvätska	7-19	• Rekommenderat lufttryck	7-33
• Kontroll av nivå	7-19	• Kontrollera regelbundet	7-34
Spolarvätska	7-20	• Skifta hjulen för jämnare däckslitage	7-35
• Kontroll av vätskenivån	7-20	• Hjulinställning och balansering	7-36
Manuell parkeringsbroms	7-20	• Dags att byta däck	7-36
• Kontroll av funktionen	7-20	• Byte av fälgar	7-37
Bränslefilter (diesel)	7-21	• Däckens väggrepp	7-37
• Tappa vatten ur bränslefiltret	7-21	• Däckunderhåll	7-37
• Om du kört slut på bränslet eller bytt filter måste bränslefiltret luftas	7-21	• Förklaring av siffror och bokstäver på däcksidan ..	7-37

Om en säkring brinner av	7-41
• Säkringshållaren i kupén	7-46
Byte av glödlampor	7-61
• Byte av lampor i fronten.	7-62
• Sidoblinkers	7-66
• Byte av lampor bak.	7-67
• Högt monterat bromsljus	7-69
• Belysning för registreringsskylten	7-70
• Lampor för innerbelysningen	7-71
Bilvård	7-72
• Exteriören.	7-72
• Interiör bilvård	7-76
Avgasreningssystemet.	7-77

MOTORRUM

■ Bensinmotor - 1,6 GDI

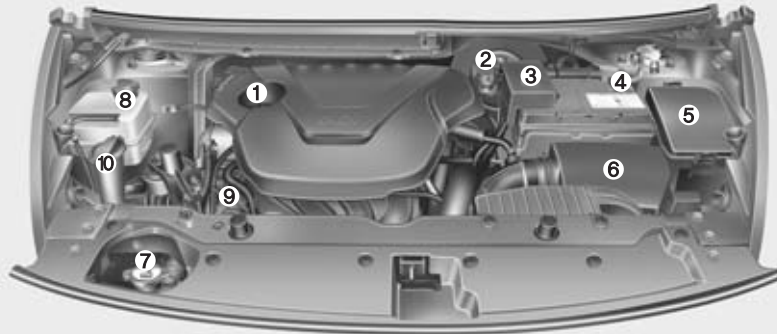

1. Påfyllning av motorolja
2. Behållare för broms- kopplingsvätska
3. Pluspol, batteri
4. Minuspol, batteri
5. Säkringshållare
6. Luftrenare
7. Kylarlock
8. Behållare för kylvätska
9. Mätsticka för motoroljenivån
10. Behållare för spolarvätska

* Det kan finnas vissa variationer i motorrummet mellan olika modeller.

ORP072001

■ Bensinmotor - 2,0 GDI

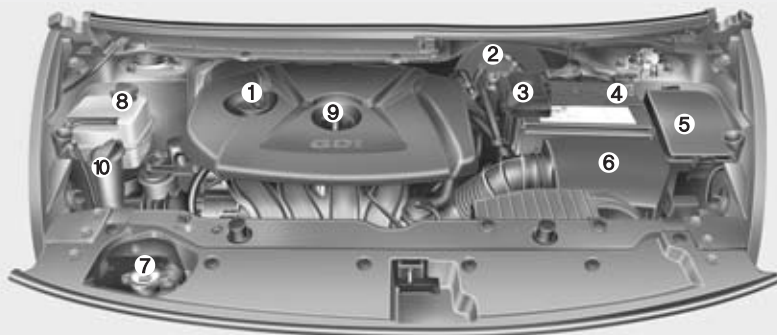

1. Påfyllning av motorolja
2. Behållare för broms- kopplingsvätska
3. Pluspol, batteri
4. Minuspol, batteri
5. Säkringshållare
6. Luftrenare
7. Kylarlock
8. Behållare för kylvätska
9. Mätsticka för motoroljenivån
10. Behållare för spolarvätska

■ Bensinmotor - 2,0 MPI

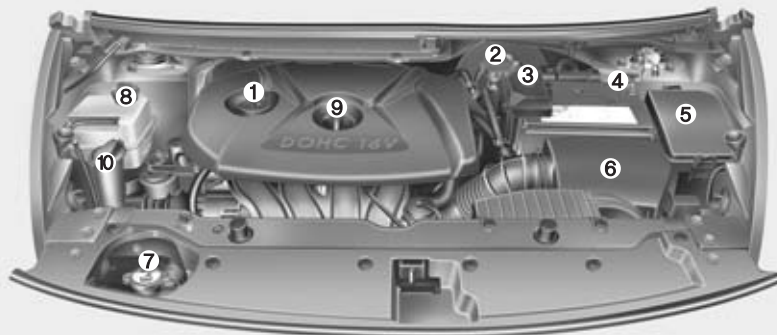

* Det kan finnas vissa variationer i motorrummet mellan olika modeller.

ORP072002/ORP072003

■ Dieselmotor

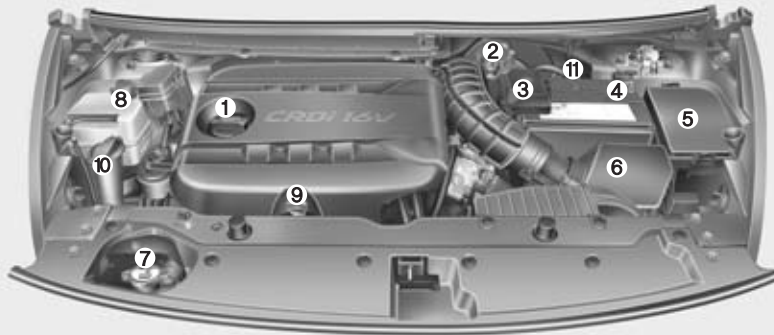

1. Påfyllning av motorolja
2. Behållare för broms- kopplingsvätska
3. Pluspol, batteri
4. Minuspol, batteri
5. Säkringshållare
6. Luftrenare
7. Kylarlock
8. Behållare för kylvätska
9. Mätsticka för motoroljenivån
10. Behållare för spolarvätska
11. Bränslefilter

* Det kan finnas vissa variationer i motorrummet mellan olika modeller.

ORP072004

UNDERHÅLL

Var alltid försiktig när du ska utföra något arbete på bilen, så att du inte skadar dig själv eller orsakar något fel på bilen.

Utebliven eller bristfälligt utförd service kan medföra att något fel uppstår. Det kan i sin tur orsaka en olycka eller personskada.

Ägarens ansvar

* OBS

Bilägaren ansvarar för att bilen får service enligt aktuellt serviceprogram.

Vi rekommenderar att du vänder dig till en Kia-verkstad när det är dags för service.

Se till att varje service blir dokumenterad i Serviceboken.

Om service inte utförs enligt Kias anvisningar kan det medföra att eventuella garantikrav avvisas.

I Serviceboken anges vilka serviceintervaller som gäller för din bil.

Reparationer och justeringar, som måste göras på grund av utebliven service eller att bilen inte skötts som den ska, omfattas inte av några garantiåtaganden.

Serviceåtgärder som kan utföras av ägaren

Om bilen inte får rätt service och underhåll kan det uppstå driftstörningar.

I det här kapitlet beskriver vi endast enklare arbeten som kan utföras av ägaren.

* OBS

Felaktigt utfört underhållsarbete under garantitiden kan medföra att eventuella garantikrav avvisas. Se de garantihandlingar som följer med bilen. För att vara säker på att all service blir utförd korrekt, rekommenderar vi att du vänder dig till en Kia-verkstad.

⚠ VARNING**- Eget serviceunderhåll**

- Var alltid försiktig i samband med arbeten på bilen så att du inte skadar dig.
- Om du inte vet hur du ska utföra ett visst arbete eller om du saknar det rätta verktygen, rekommenderar vi att du vänder dig till en Kia-verkstad.
- Att utföra arbeten under huven när motorn är igång är riskabelt. Du kan bränna dig om motorn är varm eller skada dig på roterande delar. Se till att du inte har löst hängande kläder, smycken eller klocka på dig.

Dieselmotor

- Bränsleinjektorerna (Piezo typ) arbetar under hög spänning (max 200v). Följande kan inträffa:
 - Direktkontakt med injektorer eller relaterat kablage kan orsaka att man får stötar som skadar muskler eller nervsystem.
 - Personer med pacemaker bör hålla sig på avstånd från motorrummet när motorn är igång eftersom injektorerna alstrar ett magnetfält.
- Följ nedanstående säkerhetsföreskrifter när du skall inspektera motorrummet när motorn är igång.
 - Vidrör inte injektor, dess kablage eller styrdon när motorn är igång.
 - Koppla inte loss kontakten på injektorerna när motorn är igång.
 - Personer med pacemaker skall inte vistas nära motorrummet när motorn startas eller är igång.

⚠ VARNING - Dieselmotor

Åtgärda absolut ingenting på insprutningssystemet när motorn är igång och inom 30 sekunder efter att den stannat. Det är ett högt tryck i systemet och en bränslestråle kan orsaka allvarliga skador. Personer med pacemaker bör hålla sig borta från motorrummet när motorn är igång eftersom motorns styrsystem alstrar kraftiga magnetfält.

KONTROLLER UTÖVER SERVICEPROGRAMMET

I det här avsnittet beskrivs enklare arbeten som ägaren själv kan utföra och som inte kräver specialutrustning.

Om du är tveksam om hur ett visst arbete ska utföras rekommenderar vi att du vänder dig till en Kia-verkstad.

Om du upptäcker något fel på bilen, rekommenderar vi att du omgående kontaktar en Kia-verkstad, om du inte anser att felet kan avhjälpas i samband med nästa service.

Underhåll/kontroller som kan utföras av ägaren

Kontrollera i samband med tankning:

- Oljenivån i motorn.
- Spolarvätskenivån.
- Lufftrycket i däcken.
- Nivån i kylvätskebehållaren.
- Att alla yttre glödlampor är hela.
- Kontrollera att det är rent framför kylaren och kondensorn. Löv och döda insekter kan medföra problem med kylningen.

Om du inte kan göra rent själv rekommenderar vi att du vänder dig till en Kia-verkstad.

VARNING

Det är övertryck i kylsystemet vilket medför att ånga kan strömma ut om du lossar locket på kylvätskebehållaren när motorn är varm.

Var uppmärksam på under körning:

- Har avgasljudet förändrats och luktar det avgaser i bilen?
- Vibrerar ratten eller känns det som den glappar eller har styrningen blivit trögare?
- Har bilen en tendens att dra åt höger eller vänster på slät väg?
- Låter det konstigt vid inbromsningar, drar bilen åt något håll, krävs det mer kraft att bromsa eller sjunker bromspedalen ovanligt djupt?
- Fungerar kopplingen och växellådan som den ska?
- Känns den automatiska växellådan annorlunda?
- Fungerar den automatiska växellådans P-läge.
- Fungerar parkeringsbromsen som den ska?
- Läcker det ut oljor eller vätskor under bilen? (Att det kommer kondensvatten från luftkonditioneringen är normalt).

Kontrollera/åtgärda minst en gång per månad:

- Nivån i kylvätskebehållaren.
- Att samtliga yttre lampor är hela.
- Luftrycket i däcken, inklusive reservhjulet.

Kontrollera/åtgärda nedanstående minst två gånger per år (Det kan vara lämpligt att utföra dessa kontroller höst och vår):

- Att inget läckage förekommer från kylaren samt slangar och anslutningar.
- Att torkare och spolare fungerar. Rengör torkarbladen med en ren trasa indränkt med spolärvätska.
- Strålkastarnas inställning.
- Avgassystemet med alla klammor och värmesköldar.
- Att säkerhetsbältena löper som de ska i sina rullar och att bältena inte är fransiga eller skadade på annat sätt samt att bälteslåsen fungerar.
- Att däcken inte är skadade och att mönsterdjupet är minst 1,6 mm på mest slitna stället (vinterdäck 3 mm).
- Att alla hjulmuttrar är åtdragna.

Kontrollera/åtgärda minst en gång per år:

- Dräneringshålen i dörrarna och karossen får inte vara igensatta.
- Smörj alla lås och gångjärn.
- Smörj in alla tätningsslister.
- Luftkonditioneringens funktion (Lämpligen på våren).
- Smörj den automatiska växellådans länkage för växelväljaren.
- Rengör batteriet och polerna.
- Nivån i bromsvätskebehållaren.

BILENS SERVICEPROGRAM

Kias ständigt pågående tekniska utveckling gör att serviceprogrammet för den här bilen kan komma att ändras både beträffande intervaller och åtgärder. Därför finns inget serviceprogram i den här instruktionsboken. Vid varje servicetillfälle (se Service- och garantiboken) ska aktuellt serviceprogram följas. Alla auktoriserade Kia-verkstäder har serviceprogram för varje Kia-modell.

Det ordinarie serviceprogrammet ska följas såvida bilen inte utsätts för det som betecknas som "krävande körning", enligt punkterna i spalten till höger. Då gäller vissa andra serviceintervaller.

Tätare serviceintervaller gäller för bilar som utsätts för "krävande körförhållanden"

- Ofta korta körsträckor.
- Körning med släp.
- Körning på grus och sand som medför att det dammar.
- Bromsarna används flitigt.
- Bilen körs på saltade vägar eller där andra korrosiva ämnen förekommer.
- Körning i lera och på dåliga vägar.
- Mycket körning i backar.
- Mycket tomgångskörning och körning i låg hastighet.
- Långvarig körning i kyla och/eller mycket fuktig luft.
- Kommersiell användning.
- Mer än 50 % av körtiden i tät trafik och temperaturer över 32°.

Vi rekommenderar att du vänder dig till en Kia-verkstad om du har några frågor som gäller service.

FÖRKLARING TILL SERVICEÅTGÄRDER

Motorolja och motorljefilter

Byte ska ske enligt anvisningarna i serviceprogrammet. Om bilen utsätts för "krävande körförhållanden" ska byte ske med tätare frekvens.

Drivremmar

Kontrollera regelbundet att de inte är skadade eller fransiga, byt i så fall. Om de inte är korrekt spända, se till att de blir justerade.

Bränslefilter (diesel)

Ett igensatt bränslefilter ger sämre prestanda, kan skada avgasreningssystemet samt göra motorn svårstartad. Om filtret snabbt blir igensatt kan det behöva bytas oftare än vad som anges i serviceprogrammet.

När ett nytt filter är monterat, kör motorn några minuter och kontrollera att inget läckage förekommer vid anslutningarna. Filter måste bytas av en kunnig montör.

Bränsleledningar och anslutningar

Kontrollera att inget läckage förekommer. Låt en kvalificerad mekaniker omgående byta eventuella skadade delar.



VARNING - Dieselmotor

Åtgärda absolut ingenting på insprutningssystemet när motorn är igång och inom 30 sekunder efter att den stannat. Det är ett högt tryck i systemet och en bränslestråle kan orsaka allvarliga skador. Personer med pacemaker bör hålla sig borta från motorrummet när motorn är igång eftersom motorns styrsystem alstrar kraftiga magnetfält.

Slangar för avdunstning och tanklock

Kontroller ska göras enligt anvisningar i serviceprogrammet. Vid byte, se till att monteringen blir korrekt.

Vakuumslangar för vevhusventilationen

Kontrollera att slangarna inte har några skador eller ansvällningar. Kontrollera extra noga de delar av slangarna som är närmast värmekällor, som t ex avgasgrenröret.

Kontrollera att slangarna inte ligger för nära någon värmekälla eller nöter mot någon metall del så att det uppstår värme- eller förslitningsskador. Kontrollera också att det är tätt vid alla klammor och kopplingar. Om det förekommer minsta skada på en slang ska den bytas omgående.

Motorluftfilter

Byt enligt anvisningarna i serviceprogrammet. Vi rekommenderar att du väljer ett Kia originalfilter.

Tändstift (bensinmotorer)

Byt enligt anvisningarna i serviceprogrammet och till stift enligt specifikation.

Ventilspel (bensinmotorer) (gäller inte Nu 2,0 liters motor)

Kontrollera ventilljud och motorvibrationer enligt anvisningarna i serviceprogrammet. Eventuell justering måste utföras av en kvalificerad mekaniker.

Kylsystemet

Kontrollera kylaren, kylvätskebehållaren, slangar och anslutningar. Det får inte förekomma något läckage eller några skador. Byt omgående skadade delar.

Kylvätska

Vätskenivån ska kontrolleras regelbundet och byte ska ske enligt anvisningarna i serviceprogrammet.

Olja i manuell växellåda

Kontrollera enligt anvisningarna i serviceprogrammet.

Automatväxellådsolja

Växellådsoljan i automatväxellådan behöver inte kontrolleras eller bytas under normala körförhållanden. Vid körning under "krävande körförhållanden" eller om bilen ofta drar släp ska olja bytas enligt anvisningarna i serviceprogrammet. Vi rekommenderar att du kontaktar en Kia-verkstad för att kontrollera när oljbyte bör göras.

Använd endast oljor med de specifikationer som anges i kapitel 8. Annars finns det risk för skador.

* OBS

Automatväxellådsolja är röd till färgen, vartefter man använder bilen så kommer färgen att bli mörkare.

Detta är normalt och skall inte tolkas som ett tecken på att olja bör bytas bara för att oljan blivit mörkare till färgen.

! VIKTIGT

Användandet av en icke godkänd olja kan resultera i att fel eller skador uppstår.

Dessutom kan eventuella garantikrav avvisas. Använd endast godkänd olja, se avsnittet "Oljor och vätskor" i kapitel 8.

Bromsledningar

Kontrollera att det inte finns några nötningsskador, annan förslitning, sprickor eller läckage. Byt omgående skadade delar.

Bromsvätska

Kontrollera nivån på behållaren. Den ska ligga mellan MIN- och MAX-märkningarna. Endast vätska med beteckningen DOT 4 får fyllas på.

Bromsskivor, bromsok och belägg

Kontrollera förslitningen på skivor och belägg och om det förekommer läckage vid bromsoken. Mer information (på engelska) om hur du kontrollerar slitna bromsbelägg (pads) finns på hemsidan:

(<http://brakemanual.Kia.co.kr>)

Hjulupphängningen

Kontrollera fjädrar, stötdämpare och länkar samt infästningar. Dra åt enligt specificerade moment om så krävs.

Parkeringsbromsen

Kontrollera funktionen, inklusive mekanism, kablar och anslutningar för den elektriska parkeringsbromsen (EPB).

Styrväxel, länkage, damasker och undre armens kulleleder

Med motorn avstängd, kontrollera att glappet i ratten inte är för stort.

Kontrollera att styrlänkarna inte är böjda och att damaskerna är hela.

Drivaxlar, damasker och klammor

Kontrollera att inget är skadat eller kraftigt förslitet. Byt omgående skadade delar och fetta in om det behövs.

Kylmedia/Kompressor

Kontrollera att det inte förekommer något läckage från ledningar och anslutningar.

MOTOROLJA

Kontroll av oljenivån

■ Bensinmotor

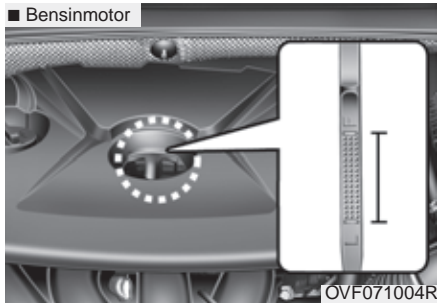

■ Dieselmotor

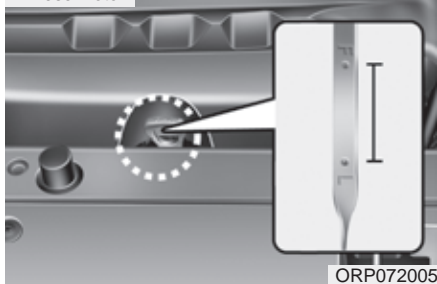

1. Motorn ska ha normal arbets-temperatur.
2. Se till att bilen står plant och stanna motorn.
3. Kontrollera nivån ca 5 minuter efter att motorn stannats, så att oljan har hunnit sjunka ner i tråget.

4. Dra upp oljemätsticken och torka av den. Sätt tillbaka den och tryck ned den helt.

VARNING

Om du får olja på huden, tvätta omgående med tvål och vatten och var försiktig så att du inte bränner dig på motorn eller varm olja.

5. Dra upp mätsticken igen och kontrollera att nivån ligger mellan markeringarna F och L.

VIKTIGT

- Om du fyller på över F-markeringen kan motorn skadas.
- Om du spiller olja på motorn i samband med påfyllningen ska du omgående torka bort spillet.

VIKTIGT - Dieselmotorer

Om du fyller på för mycket olja i dieselmotorn kan den skadas. För mycket olja orsakar skvalpning, förhöjt motorvarv, hårdare gång och omfattande vit avgasrök.

■ Bensinmotor

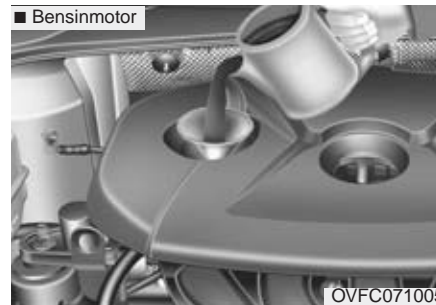

■ Dieselmotor



Om nivån ligger vid L, fyll på upp till F. Fyll inte på för mycket.

Använd en tratt så att du inte spiller olja på motorn.

Fyll endast på med olja enligt rekommendationen i kapitel 8.

Byte av olja och motoroljefilter

Vi rekommenderar att du vänder dig till en Kia-verkstad för byte av olja och filter och att det sker enligt aktuellt serviceprogram.



VARNING

Om du får olja på huden, tvätta omgående med tvål och vatten.

KYLSYSTEMET

Kylsystemet är från fabriken fyllt med en kylvätska med frysskydd. Nivån bör kontrolleras minst en gång per år och inför vintersäsongen bör även frysskyddet kontrolleras.

Kontrollera skicket på alla slangar och anslutningar. Skadade och/eller svällda slangar ska bytas.

Kontroll av kylvätskenivån

VARNING



Kylarlocket

- Lossa aldrig locket när motorn är igång eller varm. Du kan bränna dig på utströmmande ånga och kylsystemet kan skadas.
- Stäng av motorn och vänta till den svalnat. Även då ska du vara försiktig när du lossar locket. Använd en trasa som skydd och vrid tills det tar stopp. Vänta medan eventuell ånga pyser ut. Tryck därefter locket nedåt och ta bort det.
- Även om motorn inte är igång ska du inte lossa kylarlocket eller dräneringspluggen om motorn fortfarande är varm. Det kan strömma ut ånga som kan orsaka brännskador.

VARNING



Den elektriska motor- kylfläkten regleras av temperaturen på kylvätskan, trycket i systemet och bilens hastighet. Fläkten kan i vissa fall starta även om motorn inte är igång, men är varm. Om du utför arbeten under huven måste du därför vara försiktig så att du inte skadas om fläkten startar. Om kylvätsketemperaturen är låg startar inte fläkten.

Om ditt fordon är utrustad men en GDI-motor så kan kylfläkten gå tills du kopplar loss batteriets minuspol.

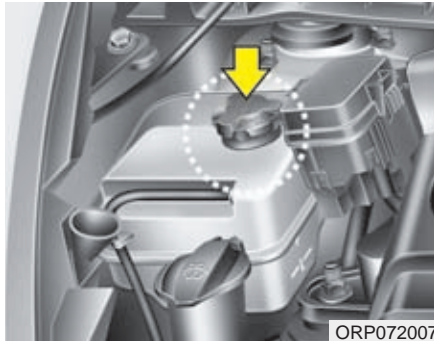

Kontrollera skicket på alla slangar och anslutningar. Skadade och/eller svällda slangar ska bytas.

Kylvätskenivån ska ligga mellan markeringarna F (full) och L (låg) alternativt MAX och MIN på behållarens utsida, när vätskan är kall.

Om nivån är låg, fyll på upp till F (full) alternativt MAX med kylvätska som har rätt frysskydd. Fyll inte på för mycket.

Om du måste fylla på ofta, rekommenderar vi att du vänder dig till en Kia-verkstad för kontroll av kylsystemet.

Kylvätskan

- Om du ska fylla på kylvätska använd destillerat vatten och blanda inte vatten som inte är absolut rent med den kylvätska som fyllts i vid tillverkningen av bilen. En felaktig kylvätskeblandning kan orsaka motorskador.
- Blanda med glykol för att skydda mot frysning och rostbildning.
- Använd inte kylvätska med metanol eller alkohol.
- Blanda som mest i 60 % frysskydd men aldrig mindre än 35 %.

Blandningstabell

Lägsta temperatur	Blandning	
	Glykol	Vatten
-15°C	35 %	65 %
-25°C	40 %	60 %
-35°C	50 %	50 %
-45°C	60 %	40 %

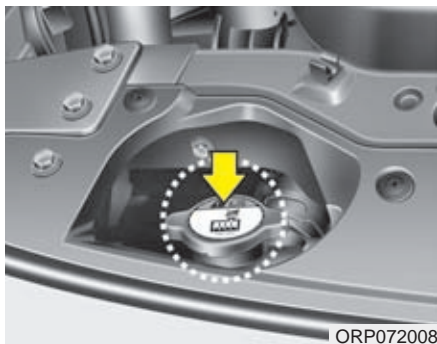

Byte av kylvätska

Vi rekommenderar att du vänder dig till en Kia-verkstad för byte av kylvätska och att det sker enligt aktuellt serviceprogram.

! VIKTIGT

Linda en tjock trasa runt påfyllningshålet innan du fyller på kylvätska. Då minskar du risken att det rinner ner vätska på komponenter i motorrummet, t ex generatorn.



! VARNING - Kylarlocket



Lossa aldrig kylarlocket när motorn är igång eller varm. Du kan bränna dig på utströmmande ånga.



! VARNING

Kylvätska får inte användas som spolärsvätska. Sikten försämras och lacken skadas.

BROMS- OCH KOPPLINGSVÄTSKA

Kontroll av nivån

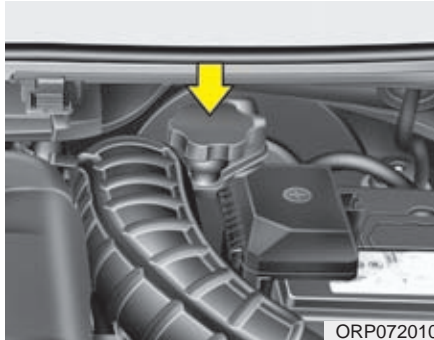

ORP072010

Nivån sjunker vartefter bromsarna slits. Läs därför regelbundet av nivån på behållaren. Den ska ligga mellan MIN och MAX. Om nivån är för låg, fyll på upp till MAX-markeringen.

Innan du skruvar av locket, torka av det noga och runt om det. Det får inte komma smuts i bromsvätskan.

Blanda aldrig olika typer av bromsvätska. Om nivån är extremt låg, rekommenderar vi att du vänder dig till en Kia-verkstad för kontroll av bromssystemet.

Fyll endast på med specificerad vätska. Se kapitel 8.

Blanda aldrig olika typer av vätskor.

! VARNING - Om nivån sjunker snabbt
Om du ofta måste fylla på bromsvätska, rekommenderar vi att du låter en Kia-verkstad kontrollera bromssystemet.

! VARNING - Broms- och kopplingsvätska

Broms- och kopplingsvätska är giftig. Om du av misstag skulle spilla på huden måste du direkt tvätta med tvål och vatten och sedan skölja noga. Om du får vätska i ögonen, skölj med rikligt med vatten och kontakta omedelbart läkare.

! VIKTIGT

Broms- och kopplingsvätska är korrosiv. Om du spiller på lacken ska du omgående tvätta bort den för att undvika rostskador.

Använd inte bromsvätska från en förpackning som varit öppnad ofta den kan vara förstörd.

Blanda inte olika typer av vätskor det kan medföra skador i bromssystemet.

SPOLARVÄTSKA

Kontroll av spolarvätskenivån

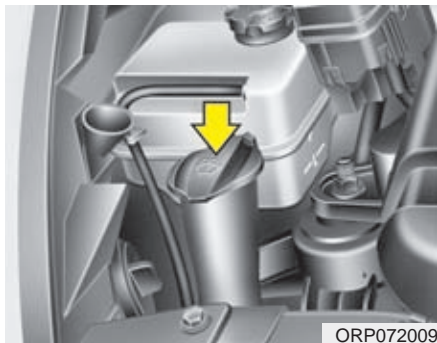

Fyll på med vatten och spolarvätska i rätta proportioner med tanke på temperaturen. Vintertid krävs en större andel koncentrerad spolarvätska. Se anvisningar på förpackningen för att få rätt blandning.

VARNING

- Använd inget annat frysskydd än spolarvätska.
- Vissa spolarvätskor kan vara lättantändliga under vissa förhållanden. Se därför till att det inte förekommer öppen eld, gnistor eller rökning i samband påfyllning av spolarvätska. Förvara inte heller någon förpackning med spolarvätska under motorhuv.
- Spolarvätska är giftig. Undvik att få den på huden.

MANUELL PARKERINGSBROMS

Kontroll av funktionen

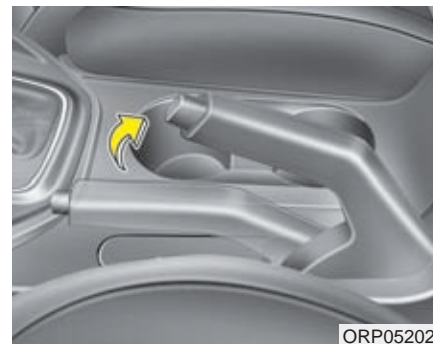

Enbart parkeringsbromsen ska klara att hålla bilen i en brant backe. Kontrollera bromsen genom att räkna hur många klick som hörs innan den är helt ansatt. Det ska vara 5–7 klick med 20 kg dragkraft. Om inte, så rekommenderar vi att du vänder dig till en Kia-verkstad för att få parkeringsbromsen justerad.

BRÄNSLEFILTER (DIESEL)

Tappa vatten ur bränslefiltret

Filtret separerar och samlar upp vatten som finns i bränslet.

När det samlats en viss mängd vatten i filtret tänds varningslampan i panelen.

Då måste filtret tömmas.



Vi rekommenderar att du vänder dig till en Kia-verkstad för att få vattnet dränerat och systemet kontrollerat.

! VIKTIGT

Om filtret inte töms kan det uppstå skador i bränslesystemet.

Om du kört slut på bränslet eller bytt filter måste bränslefiltret luftas

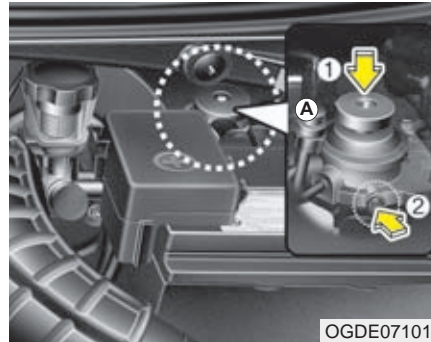

1. Öppna ventilen A.
2. Pumpa ca 50 gånger på plattan, som pilen (1) visar, eller tills det känns stumt.
3. Om det kommer ut bränsle genom nippeln, som finns mitt i plattan vid pilspetsen, stäng ventilen A.
4. Lufta genom att lossa på bulten 2 och sedan dra åt den igen.
5. Pumpa ca 15 gånger som pilen (1) visar.
6. Lufta igen genom att lossa på bulten 2 och sedan dra åt den igen.
7. Avsluta med att pumpa ytterligare ca 5 gånger.

* OBS

Ha en trasa till hands för att suga upp bränsle som läcker ut.

Torka bort eventuellt bränsle runt filtret och insprutningspumpen innan du startar motorn.

Kontrollera också att det inte förekommer något läckage.

MOTORLUFTFILTER

Byte luftfilter

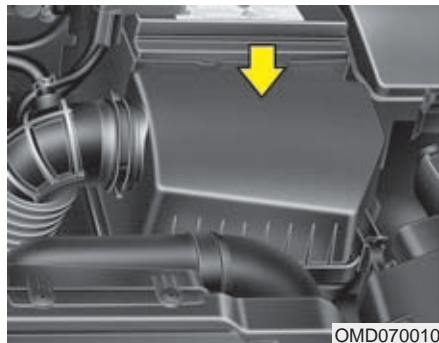

Luftfiltret ska bytas enligt aktuellt serviceprogram.

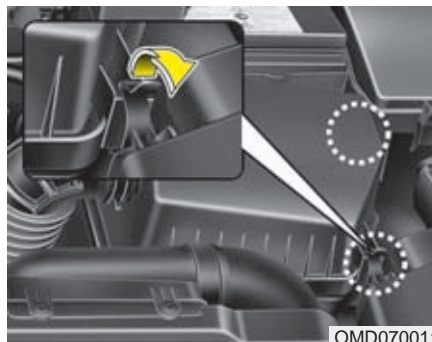

1. Vik hållarna åt sidan för att lossa kåpan.

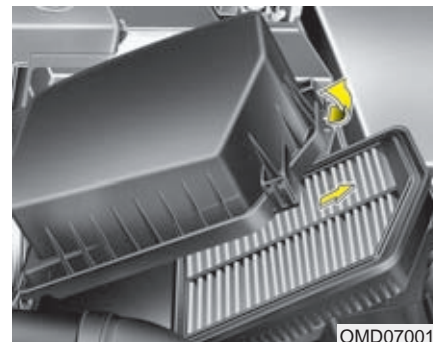

2. Ta ur filtret och torka ren insidan av kåpan med en fuktig trasa.
3. Sätt i ett nytt filter.
4. Spänn fast kåpan.

Filtret ska bytas enligt de intervaller som anges i serviceprogrammet.

Om bilen ofta körs på dammiga vägar ska filtret bytas oftare än vad de normala serviceprogrammet anger. Vänd dig till en Kia-verkstad för att få besked om vad som gäller vid s k krävande körning.

! VIKTIGT

- **Kör aldrig bilen utan luftfilter. Det medför motorskador.**
- **I samband med filterbyte får det inte komma in smuts i filterhuset.**
- **Vi rekommenderar att du använder ett Kia originalfilter. Andra filter kan orsaka skador på luftflödessensorn, turboaggregatet och motorn.**

KUPÉLUFTFILTER

Byte av kupéluftfilter

Om bilen ofta körs där luften är förorenad och/eller på dammiga vägar ska kupéluftfiltret kontrolleras och bytas oftare än vad som anges i det ordinarie serviceprogrammet. Om du byter filter själv, följ anvisningarna här i boken så att inga komponenter i bilen skadas.

Gör så här:

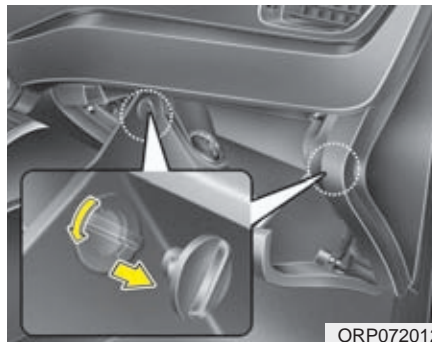

1. Med handsfacket öppet, demontera stopplackarna på båda sidorna.

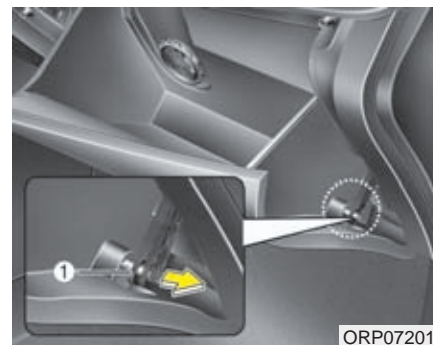

2. Öppna handsfacket och lossa dämparen (1).

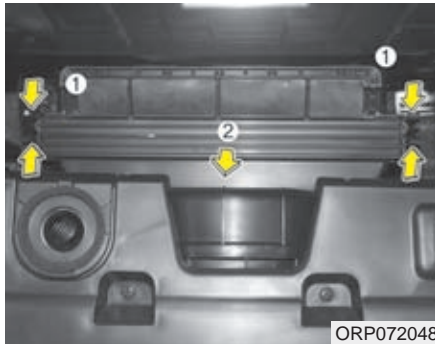

3. Lossa luckan genom att klämma ihop spärrklackarna på båda sidorna av filtret och sedan dra ut det.

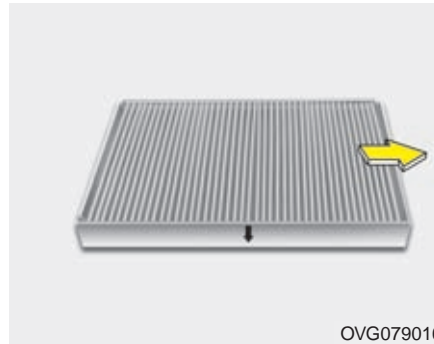

4. Byt ut friskluftfiltret.
5. Återmontera i omvänd ordning.

* OBS

Vid byte av kupélufffilter var noga med att montera filtret på korrekt vis annars kan det skapa oljud och effektiviteten av filtret kan reduceras. Den svarta pilen ska vara vänd nedåt.

TORKARBLAD

Underhåll



ORP072046

* OBS

I vissa fall kan det vax som används i automatiska biltvättar orsaka en beläggning på vindrutan som kan vara svår att få bort. Det gäller också insekter och trädsav.

För att få torkarbladen att svepa rutan ren, rengör både rutan och gummibladen med ett mildt rengöringsmedel, t ex diskmedel och skölj noga med rent vatten.

! VIKTIGT

Använd aldrig bensin, fotogen, thinner eller något annat lösningsmedel på torkarbladen eller vindrutan.

Byte av torkarblad

När det blir ränder på rutan är det dags att byta bladen.

! VIKTIGT

Försök aldrig föra torkarna för hand över rutan. De kan skadas.

! VIKTIGT

Vi rekommenderar att du byter till ett Kia original torkarblad.

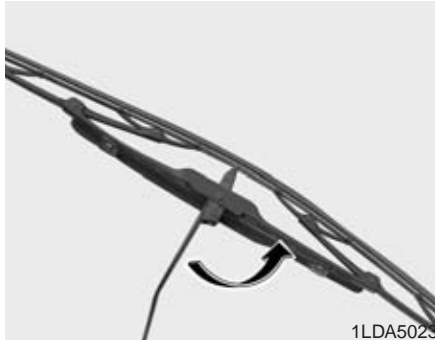
Byte av torkarblad fram**Typ A**

1. Vik upp torkararmen från rutan och vinkla ut bladet 90°, som bilden visar.

! VIKTIGT

Låt inte armen falla ner och skada vindrutan.

*** OBS**

Denna typ av torkarblad förekommer normalt inte bilar som säljs i Sverige. Jämför torkarbladen på din bil med de som beskrivs som Typ B, på nästa sida.

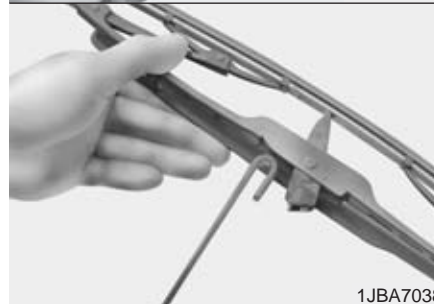
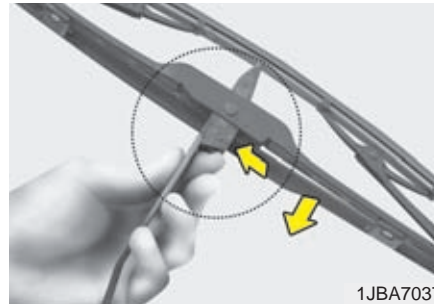

2. Tryck in spärrclipset och dra torkarbladet nedåt utmed armen.
3. Haka loss bladet från den U-formade delen på armen.

4. Montera ett nytt blad genom att följa anvisningarna i omvänd ordning.

- Typ A

Vid monteringen ska bladet monteras så att delen markerad med A är vänd mot vindrutan och B mot bilens front.

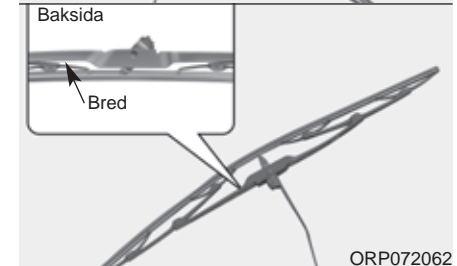
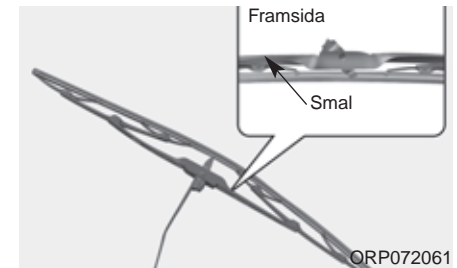

- Typ B

När du ska byta torkarblad. Kontrollera på de befintliga torkarbladens märkning hur de är monterade.

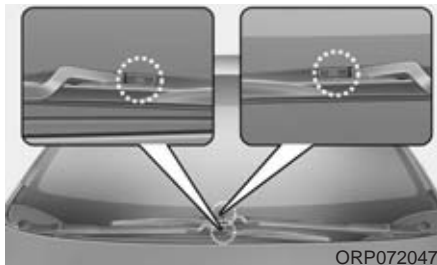

Bladet som monteras framför föraren är märkt med DR och bladet på passagerarsidan är märkt PA.

Samma märkningar finns respektive torkararm intill fästet för axeln.

Det är viktigt att torkarbladen monteras på rätt arm.



Typ B

1. Lyft upp torkararmen från rutan.

! VIKTIGT

Se till att torkararmen inte faller ned mot vindrutan, det kan bli en spricka i rutan.

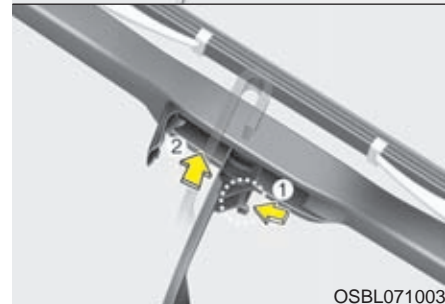
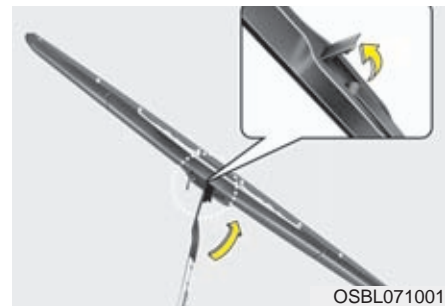

2. Vinkla bladet ca 90 grader mot armen och peta upp den lilla luckan som pilen visar.

3. Tryck som pilen vid (1) visar och dra torkarbladet nedåt (2) från den U-formade delen av torkararmen för att lossa det.



OSBL071002

4. Montera det nya bladet i omvänd ordning (3).
5. Vik försiktigt ner torkararmen mot vindrutan.

Byte av torkarblad för bakrutan

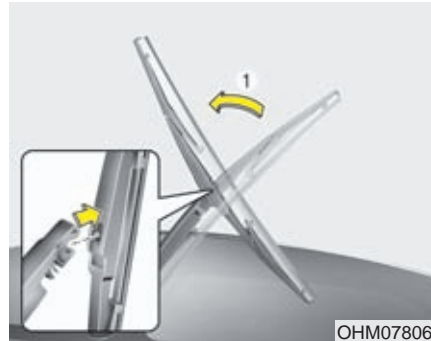

OHM078062

1. Vik ut torkararmen och dra loss torkarbladet.

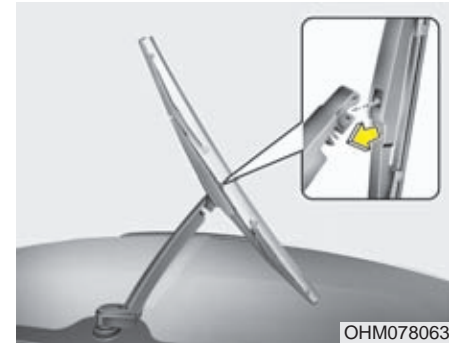

OHM078063

2. Passa in hålet på torkarbladsenheten över änden på torkararmen och tryck fast den så att det hörs ett klick.
3. Kontrollera att den sitter fast genom att dra i den och vik ner torkararmen mot rutan.

För att undvika skador på torkararmarna rekommenderar vi att du vänder dig till en Kia-verkstad för byte a torkarblad.

BATTERIET

Batteriunderhåll

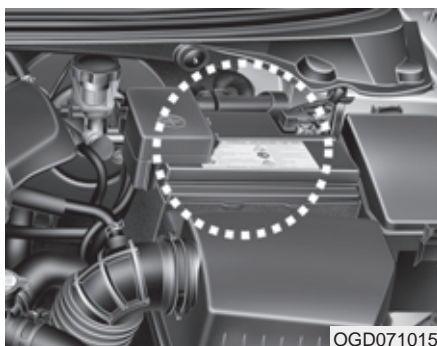

OGD071015

- Kontrollera att batteriet sitter fast.
- Håll batteriet rent och torrt.
- Batteripolerna ska vara rena från oxid och insmorda med vaselin eller fett.
- Tvätta omgående bort eventuell spilld batterivätska med vatten och soda.
- Om bilen ska stå parkerad en längre tid, koppla bort batterikablarna.

VARNING - Skaderisk



Läs följande instruktioner noga.



Öppen eld, gnistor och rökning får inte förekomma intill batteriet.



Batterier avger en gas, som kan explodera om den antänds.



Håll barn borta från batteriet, som innehåller frätande vätska. Se till att du inte får batterivätska på huden, i ögonen, på kläderna eller bilens lack.



Om du får batterivätska i ögonen, skölj med rikligt med vatten i minst 15 minuter och uppsök omgående läkare. Se till att ha ögonen fuktade med vatten tills du fått läkarvård. Om du får batterivätska på huden, tvätta med tvål och vatten. Om det gör ont eller känns som en brännskada, kontakta en läkare.

(forts)

(forts)



Använd skyddsglasögon när du arbetar med batteriet och se till att ventilationen är god.



Felaktig kassering av förbrukat batteri kan vara skadligt både för miljö och hälsa. Returnera ditt förbrukade batteri enligt gällande lokala föreskrifter.



Eftersom bilbatteriet innehåller mycket bly måste det deponeras på ett miljövänligt sätt. Vi rekommenderar därför att du vänder dig till en Kia-verkstad för batteribyte. Då ser verkstaden till att det gamla batteriet hanteras enligt gällande miljöbestämmelser.

- Om du lyfter batteriet, ta tag i kanterna och se till att det hålls vågrätt så att ingen batterivätska rinner ut. För att underlätta lyft finns det speciella bärhandtag som kan fästas i batteripolerna.

(forts)

(forts)

- Om batteriet ska laddas på plats i bilen ska kablarna först kopplas bort.
- Det är hög spänning i tändsystemet. Rör därför inga elektriska komponenter när tändningen är i läge ON.

! VIKTIGT

Om du ansluter en elektronisk utrustning som inte är godkänd kan det medföra att batteriet laddas ur.

Fakta om batteriet:

Batteridekal (exempel)



OJD072039

※ I bilen finns en dekal med uppgifter om batteriet. Den är placerad längst fram under huven. Texten är på engelska.

1. Kias beteckning för batteriet.
2. Spänningen (normalt 12 volt)
3. Amperetimmar
4. Nominell kapacitet vid belastning och spänning på lägst 10,5 volt.
5. Ström vid köldtest enligt SAE- norm.
6. Max ampere enligt EN-norm.

Underhållsfritt batteri / laddning

Bilen är utrustad med ett underhållsfritt batteri.

- Om batteriet laddats ur, t ex på grund av att någon belysning varit tänd när bilen stått parkerad, måste det laddas. Laddning ska ske långsamt i 10 timmar.
- Om batteriet blivit urladdat på grund av att det belastats hårt, ladda med 20-30 A i två timmar.



VARNING - Vid laddning

Tänk på följande:

- Använd skyddsglasögon när du arbetar med batteriet.
- Lyft batteriet ur bilen och placera det i ett torrt och välventilerat utrymme.
- Öppen eld, gnistor och rökning får inte förekomma intill batteriet.
- Anslut batteriladdaren till den positiva polen först.
- Håll uppsikt över batteriet och sänk laddningseffekten om batterivätskan börjar koka häftigt eller om temperaturen i någon cell överskrider 49°.
- När batteriet är laddat:
 1. Stäng av laddaren.
 2. Lossa kabeln från den negativa polen.
 3. Lossa kabeln från den positiva polen.



VARNING

- Innan du utför något arbete på batteriet eller ska ladda det, stäng av alla strömförbrukare och stanna motorn.
- Minuskabeln ska alltid lossas först och anslutas sist när batteriet kopplas bort.

Om batteriet varit bortkopplat eller urladdat ska följande återställas:

- Fönsterhissarnas ett-tryck-funktion för öppning
- Takluckan
- Färddatorn
- Klimatanläggningen
- Radioutrustning

Anvisningar finns i kapitel 4.

HJUL OCH DÄCK

Underhåll

För säkerhets skull och för att däcken ska hålla så länge som möjligt samt medverka till god bränsleekonomi ska du se till att lufttrycket alltid är det föreskrivna. Tänk också på att inte överbelasta bilen och däcken.

Rekommenderat lufttryck

Kontrollera lufttrycket i alla däcken (även reservhjulet) i samband med att bilen tankas. Kontrollen ska göras med kalla däck, d v s bilen har stått i minst tre timmar och inte körts mer än ca 1,6 km.

Rätt lufttryck medför god bränsleekonomi och lång livslängd på däcken.



Tabeller för lufttryck finns i kapitel 8 och på en dekal i dörröppningen vid förarplatsen.

VARNING

Om lufttrycket är 70 kPa (0,7 bar eller 0,7 kg/cm²) för lågt kan däckets överhettas och explodera om bilen körs med hög hastighet.

VIKTIGT

- För lågt lufttryck medför sämre köregenskaper, snabbare däckslitage, högre bränsleförbrukning och risk för däckexplosion. Det kan också innebära att däckets inte håller tätt mot fälgen så att luften sakta pyser ut. Om du ofta måste fylla på luft, rekommenderar vi att du vänder dig till en Kia- eller gummiverkstad.
- För högt lufttryck medför sämre åkkomfort och köregenskaper samt att däckets slits onormalt mycket mitt i slitbanan. Däcken kan också lätt skadas av föremål på vägbanan.

! VIKTIGT

- När däcken är varma stiger lufttrycket med ca 28-41 kPa (0,28 - 0,41 bar eller kg/cm²). Släpp inte ur luft för att minska trycket. Då blir det för lågt.
- Sätt alltid tillbaka ventilhatten när du fyllt på med luft. Annars kan smuts tränga ner i ventilen och medföra att den inte håller tätt. Skaffa omgående en ny ventilhatt om den tappas bort.



! VARNING - Lufttrycket

Fel lufttryck medför ökat däckslitage och försämrar köregenskaperna så att du kan råka ut för en olycka.

! VIKTIGT - Lufttrycket

- Lufttrycket ska kontrolleras när däcken är kalla d v s bilen har stått i minst tre timmar och inte körts mer än ca 1,6 km.
- Kontrollera även reservhjulet.
- Överlasta aldrig bilen.
- Om ett däck har några skador, eller om mönsterdjupet är mindre än 1,6 mm på det mest slitna stället (vinterdäck 3 mm), ska det bytas. Däck som är 6 år gamla bör också bytas eftersom de kan spricka sönder.

Kontrollera regelbundet

Kontrollera lufttrycket i däcken minst en gång i månaden och även reservhjulet.

Lufttryckskontroll

Kontrollera trycket när däcken är kalla och glöm inte att sätta tillbaka ventilhatten så att det inte kan komma in smuts i ventilen och orsaka att luft läcker ut.

⚠ VARNING

- Kontrollera regelbundet att det är rätt tryck i däcken. Se samtidigt efter att de inte har några skador och att mönsterdjupet på mest slitna stället på varje däck inte är mindre än 1,6 mm (3 mm för vinterdäck).
- För lågt och för högt lufttryck orsakar ojämn förslitning av slitbanan samt försämrar köregenskaperna. Rätt lufttryck finns i kapitlet med specifikationer samt på en dekal på förarens bakre dörrstolpe.
- Byt omgående skadade däck och däck som inte har tillräckligt (lagligt) mönsterdjup.
- Vi rekommenderar att du också kontrollerar reservhjulet samtidigt som övriga hjul.

Skifta hjulen för jämnare däckslitage

Skifta hjulen efter varje 1 200 mil eller oftare om fram- och bakdäcken slits mycket olika.

Kontrollera samtidigt att hjulen är balanserade och att de inte är skadade på något sätt.

Ojämnt slitage kan bero på obalans, fel lufttryck, häftiga inbromsningar, häftig kurvtagning och felaktig hjulinställning.

Kontrollera bromsbeläggens förslitning när hjulen är demonterade.

Dra åt hjulmuttrarna enligt anvisning i kapitel 8. Kontrollera/justera lufttrycket direkt efter hjulskiftet.

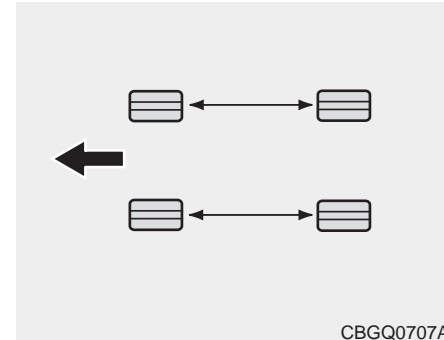

CBGQ0707A

*** OBS**

Vissa däck är konstruerade för en viss rotationsriktning. De kan aldrig skiftas från höger till vänster sida eller tvärtom.

⚠ VARNING

Bilen ska vara utrustad med däck av samma typ och dimension på alla fyra hjulen.

Vid däckbyte ska alltid bägge däcken för fram- alternativt bakhjulen bytas samtidigt.

Hjulinställning och balansering

Noggranna inställningar och balanseringar är gjorda på fabriken för att ge bilen optimal prestanda och däckens lång livslängd.

Hjulinställningarna behöver bara justeras om du känner att bilen drar snett.

Om du lägger märke till vibrationer under körning på slät asfalt kan ett eller flera hjul behöva balanseras om.

! VIKTIGT

Om bilen är utrustad med aluminiumfälgar är det viktigt att rätt typer av vikter används för balanseringen.

Dags att byta däck



När mönsterdjupet är 1,6 mm på det mest slitna stället måste ett däck bytas ut. Ett band framträder tvärs över slitbanan för att markera att det är dags för däckbyte.

För vinterdäck måste mönsterdjupet vara minst 3 mm.

Det är olagligt att köra med däck som är mer slitna.

⚠ VARNING - Däckbyte

- Det är farligt och olagligt att köra med slitna däck. När mönsterdjupet är 1,6 mm på det mest slitna stället måste däcket bytas ut. För vinterdäck är gränsen 3 mm.
- I samband med däckbyte får olika typer av däck inte blandas. Alla fyra däcken ska vara av samma dimension och typ samt med samma specifikation.
- Fel däck kan medföra försämrade köregenskaper, ändrad frigångshöjd, att däcken tar i hjulhuset och/eller att hastighetsmätaren visar fel.
- Byt helst alla fyra däcken på en gång. Men under alla omständigheter antingen båda fram- eller bakdäcken. De bästa däcken ska alltid sitta bak.

(forts)

(forts)

- Det låsningsfria bromssystemet, ABS, jämför hjulens rotationshastighet. Däckens storlek påverkar rotationshastigheten, varför samtliga däck måste ha samma dimension. Att använda däck med olika dimension kan innebära att ABS-systemet och ESC-systemet inte fungerar som det/de ska.

Byte av däck för nödreservhjulet

Det går att köra bara totalt ca 300 mil med reservhjulet innan däckets utslit. När det är dags att byta framträder ett band tvärs över slitbanan. Byt till ett däck med samma dimension och av samma typ.

Byte av fälgar

Om du byter till andra fälgar än original måste de ha specifikationer som överensstämmer med vad som är godkänt för bilen. Om du är tveksam om vad som är godkänt rekommenderar vi att du vänder dig till en Kia-verkstad.

VARNING

Hjul/däck av fel dimension kan negativt påverka hjullagrens livslängd, bromseffekt, väghållning, markfrigång, hjulens rörelse i hjulhusen, möjligheten att använda snökedjor, hastighets- och vägmätarvisning, strålkastarinställning och stötfångarnas höjd.

Däckens väggrepp

Däckens grepp försämras vartefter de slits. Du kan lättare råka ut för t ex vattenplaning med däck som är slitna, även om de är godkända att köra på.

Däckunderhåll

Rätt lufttryck och hjulinställningar är en förutsättning för att däcken ska hålla länge och förslitas jämnt.

Det är också viktigt att hjulen är väl balanserade. Både med tanke på slitaget och åkkomforten.

Förklaring av siffror och bokstäver på däcksidan

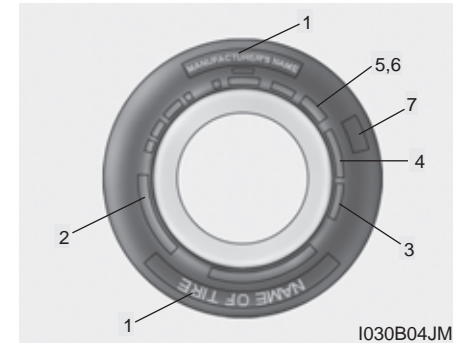

1. Tillverkare eller däckmärke

2. Dimension och typ av däck

Exempel på däckdimension:

195/65R15 91H

P - Markerar fordonstyp. P avser personbil och lätt lastbil. (Alla däck har inte denna märkning).

195 - Bredd i mm.

65 - Höjden i procent av bredden.

R - Radialdäck.

15 - Fälgdiameter i tum.

91 - Siffra för belastningsindex.

H - Hastighetsmärkning.

Exempel på fälgbeteckning

6,0J x 15 ET 40

6,0 - Fälgbredd i tum.

J - Profildjup - anliggningsytan för däcket.

15 - Fälgdiameter i tum.

ET 40 - Exempel på fälgens inpressningsmått i mm.

Hastighetsmärkning

Varje däck är märkt med den maximalt tillåtna hastigheten. Se tabellen nedan.

Märkning	Maxhastighet
S	180 km/tim
T	190 km/tim
H	210 km/tim
V	240 km/tim
Z	Högre än 240 km/tim

3. Hur gammalt är däcket?

Däckens hållbarhet och prestanda försämras med åren. Däck som är mer än 6 år gamla, inklusive reservdäcket (se tillverkningsdatum), bör bytas ut oavsett hur långt de har gått. Däckets tillverkningsdatum hittar du på däcksidan (eventuellt på insidan). Datumet är ett Department Of Transportation (DOT)-nummer i en bokstavs- och nummerkombination. Kontrollera däckets ålder med hjälp av de fyra sista siffrorna i DOT-koden.

DOT : XXXX XXXX 0000

De första tecknen visar i vilken fabrik som däcken kommer från, däckdimension och mönster. De sista siffrorna visar i vilken vecka och år som de tillverkats.

Exempel:

DOT XXXX XXXX 2213 visar att däcken är tillverkade den 22:a veckan år 2013.



WARNING - Däcken åldras
Däck åldras med tiden, även om de inte används. Oavsett slitage, bör däck bytas ut efter sex (6) år. Varmt klimat eller frekvent hög belastning kan påskynda åldrandet. Ett däck som havererar kan orsaka att föraren tappar kontrollen, vilket kan få allvarliga följder.

4. Däckets konstruktion

Tillverkaren måste ange antalet lager och vilka material som däckets är uppbyggt av. T ex stål, nylon, polyester m m. Bokstaven R betyder radialdäck. D betyder diagonaldäck. B betyder bältdäck.

5. Maximalt tillåtet lufttryck

Angiven siffra får inte överstigas.

6. Max tillåten belastning

Belastningen på däckets får inte överskridas. Se till att du får minst samma belastningssiffra när du byter däck.

7. Livslängd

Kvalitetsgradering finns på däcketsida

T ex:

TREADWEAR 200 = Livslängd 200

TRACTION AA = Bromsegenskaper AA

TEMPERATURE A = Temperaturgradering A

Slitbaneslitage

Graderingen som finns på däcketsida är baserad på standardiserade tester.

Exempel: Ett däck med graderingen 150 beräknas hålla 50 % längre än ett däck med graderingen 100.

Vad som verkligen avgör hur många mil ett däck kan rulla är det många faktorer som påverkar: Hastighet, belastning, inbromsningar, vägens beskaffenhet, temperatur m m.

Bromsegenskaper (Traction)

Följande graderingar finns: AA, A, B och C. Testerna är utförda på våt asfalt och betong. Däck som ger kortaste bromssträcka anges med AA.

VARNING

Graderingen avser endast däckets egenskaper vid rak inbromsning.

Temperaturgradering

Det finns tre graderingar A (bäst), B och C som visar däckets förmåga att tåla höga temperaturer. Testerna genomförs på rullbanor i laboratorier.

I hög värme och om bilen körs i hög hastighet kan ett däck med graderingen C gå sönder.

Graderingarna A och B innebär en god säkerhetsmarginal.



VARNING

- Temperaturgradering

Temperaturgraderingen avser däck med korrekt lufttryck och som inte överbelastas. Extremt hög hastighet, för lågt lufttryck och överbelastning kan medföra att ett däck överhettas och går sönder.

Om bilen är utrustad med lågprofildäck

Däck med lägre profil är 50 (d v s mindre höjd än 50 % av däckbredden) ger bilen ett sportigare utseende och är optimerade för effektivt väggrepp och att medverka till kort bromssträcka. De kan dock påverka bilens åkkomfort negativt och medföra högre däckljud än däck med högre profil.

! VIKTIGT

Det är större risk för skador på däcksidan och fälgen om bilen är utrustad med lågprofildäck. Följ därför nedanstående råd:

- *Om du kör på mycket dåliga vägar, kör långsamt och undvik att köra på stenar, grenar och annat som kan ligga på vägen. När du åter kommer till en bra väg, kontrollera om det uppstått några skador.*
- *Kör långsamt över farthinder, tjälskottskador och inspektionsluckor i vägbanan. Kör inte mot trottoarkanter vid parkering.*

Om du får ett genomslag kan både däck och fälg skadas. Låt i så fall en Kia- eller gummiverkstad kontrollera däck och fälg.

- *Vi rekommenderar att du kontrollerar däck och fälg efter varje 300 körda mil.*

! VIKTIGT

- *Det kan vara svårt att upptäcka små, men allvarliga skador på däcken. Men om du misstänker att det kan finnas någon skada, vänd dig till en Kia- eller gummiverkstad för att få däck kontrollerade. Ett exempel kan vara om luft långsamt läcker ut vid en s k smygpunktering.*
- *Om ett däck har blivit skadat i samband med vårdslös körning över t ex stenar eller trottoarkanter täcks skadan inte av däckgarantin.*
- *Teknisk information om däck finns på däcksidan.*

OM EN SÄKRING BRINNER AV

■ Flatstiftsäkring



■ Stor huvudsäkring



■ Multisäkringar

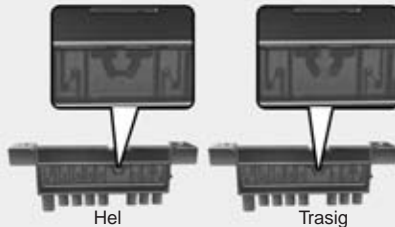

■ Huvudsäkring på batteriet

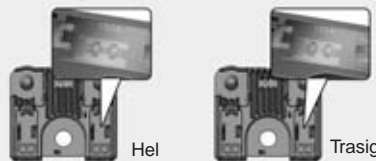

ORB072110/ODM072020

Säkringarna skyddar elektriska komponenter och system genom att brinna av (bryta strömmen) vid tekniskt fel eller när någon komponent inte fungerar.

Det finns två eller tre säkringshållare. Den ena är placerad i kupén, i ytterkant av instrumentpanelen på vänster sida. Den andra finns i motorrummet. Dieselmodeller har en tredje säkringshållare, som också finns i motorrummet. Om något inte fungerar, börja med att kontrollera säkringen för den aktuella funktionen och i första hand i säkringshållaren i instrumentpanelen.

Koppla loss batteriets minuspol innan du byter en säkring.

Tråden i säkringen ska vara hel. Om den är avbränd, ersätt säkringen med en ny med samma amperetal.

Om den nya säkringen brinner av, undvik att använda den aktuella funktionen och vänd dig till en verkstad.

Vi rekommenderar att du vänder dig till en Kia-verkstad.

Fyra typer av säkringar förekommer: Flatstiftsäkringar för lägre ampertal, huvudsäkringar och multisäkringar för högre ampertal.

VARNING

- Byt alltid till en ny säkring med samma amperetal.
- På grund av brandrisken ska du aldrig ersätta en avbränd säkring med en ny säkring som har högre amperetal.
- Du får aldrig, inte ens tillfälligt, ersätta en säkring med en metalltråd eller aluminiumfolie. Det kan medföra skador på bilens elsystem och eventuellt brand.

VIKTIGT

Använd aldrig en skruvmejsel eller ett annat metallföremål för att lossa en säkring.

* OBS

Säkringshållaren och dekalen i locket kan variera beroende på bilens utrustning.

! VIKTIGT

- När du byter en säkring eller ett relä, se till att den nya säkringen eller det nya reläet sitter fast ordentligt. Om det blir något glapp kan det medföra ett elfel och i värsta fall orsaka brand.
- Lossa aldrig säkringar och reläer som är fästa med muttrar eller bultar. Vi rekommenderar att du vänder dig till en Kia-verkstad för byte av den typen av säkringar och reläer. Om du inte utför bytet på rätt sätt finns det risk för brand.
- Stick aldrig in t ex en skruvmejsel eller annat föremål i säkringshållarna. Du kan orsaka ett elfel och eventuellt brand.

Säkringshållaren i kupén Byte av säkring:



1. Stäng av tändningen och alla strömförbrukare.
2. Öppna luckan som bilden visar.

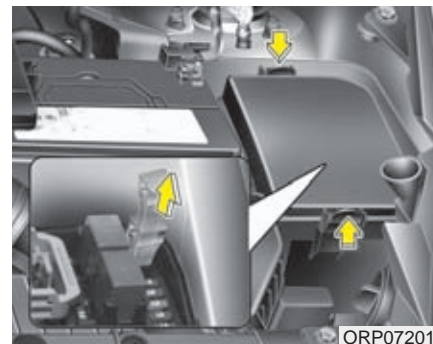

3. Använd verktyget som finns på insidan av locket för den säkringshållare som finns i motorrummet och dra loss den trasiga säkringen rakt ut. Lossa verktyget från locket som pilen visar.
4. Kontrollera säkringen och byt om den brunnit av.
5. Tryck i en ny säkring med samma amperetal och kontrollera att den sitter stadigt.

Om den sitter löst, rekommenderar vi att du vänder dig till en Kia-verkstad för att få hjälp.

Reservsäkringar finns på insidan av locket i motorrummets säkringshållare.

Om den yttre eller den inre belysningen inte tänds fast alla lampor är hela, då måste du vända dig till en verkstad. Vi rekommenderar att du vänder dig till en Kia-verkstad.

Transportsäkring



ORP072016

Säkringen ska alltid vara i läge ON om bilen inte ska stå långtidsparkerad eller avställd.

Med säkringen i läge OFF matas ingen ström till komponenter som t ex klockan och radion. Fjärrkontroll/Smart Key går inte heller att använda. Ett flertal funktioner nollställs med säkringen i läge OFF.

! VIKTIGT

- **Du måste alltid ha transportsäkringen i läge ON när du kör bilen.**
- **Vicka inte knappen i onödan. Den slits och kan bli glapp.**

* OBS

Om bilen ska stå parkerad 1 månad eller längre tid, slå över säkringen till OFF. Då riskerar du inte att batteriet laddas ur.

Säkringshållaren i motorrummet

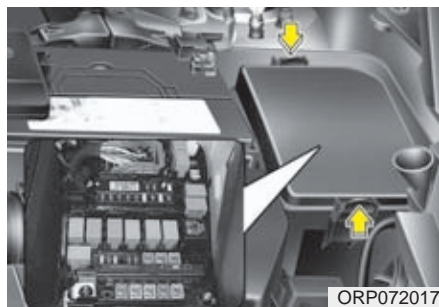

Endast Diesel

ORP072017

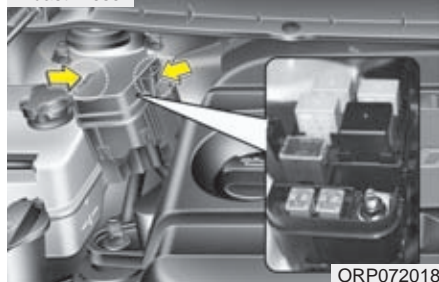

ORP072018

Byte av säkring:

1. Stäng av tändningen och stäng av alla elförbrukare.
2. Lossa locket genom att trycka in låsklackarna (vid pilarna) som bilden visar.

3. Kontrollera den säkring som du misstänker är trasig. Använd verktyget som finns i säkringshållaren för att lossa den.

4. Använd verktyget också för att sätta tillbaka säkringen eller en ny om den gamla är trasig.

Om den sitter löst, rekommenderar vi att du vänder dig till en Kia-verkstad för att få hjälp.

⚠ VIKTIGT

Tryck fast locket ordentligt efter säkringsbytet. I annat fall kan vatten läcka in på säkringarna och orsaka elfel.

Om säkringen för generatoren brinner av

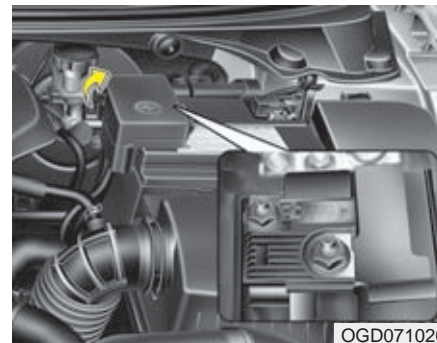

OGD071020

1. Stanna motorn.
2. Lossa minuskabeln (jordanslutningen) från batteriet.
3. Vik upp locket som sitter över batteriets pluspol.
4. Lossa de två muttrarna.
5. Ta bort säkringen och ersätt den med en ny med samma amperetal.
6. Dra fast muttrarna och sätt tillbaka locket.

Om multisäkringen brinner av

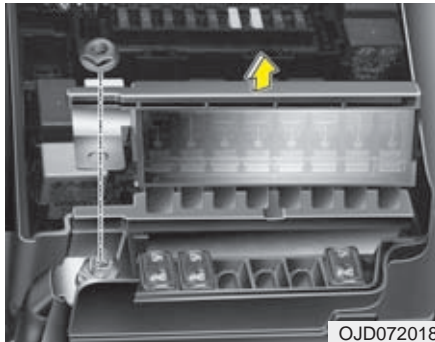

1. Stanna motorn.
2. Lossa minuskabeln (jordanslutningen) från batteriet.
3. Lyft av locket på säkringshållaren som finns på sidan av batteriet i motorrummet.
4. Lossa muttern.
5. Ta bort säkringen och ersätt den med en ny med samma amperetal.
6. Dra fast muttern och sätt tillbaka locket.

*** OBS**

Om en multisäkring brinner av, rekommenderar vi att du vänder dig till en Kia-verkstad.

Säkringshållaren i kupén

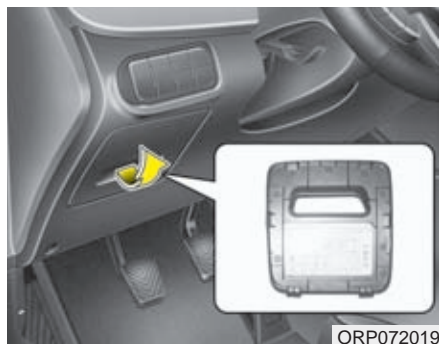

Säkringarnas funktion (på engelska) och amperetal anges på insidan av locken

* OBS

Det kan beskrivas säkringar för funktioner som inte finns i din bil. Förutom informationen på insidan av locken finns tabeller på följande sidor som beskriver säkringarna på svenska.



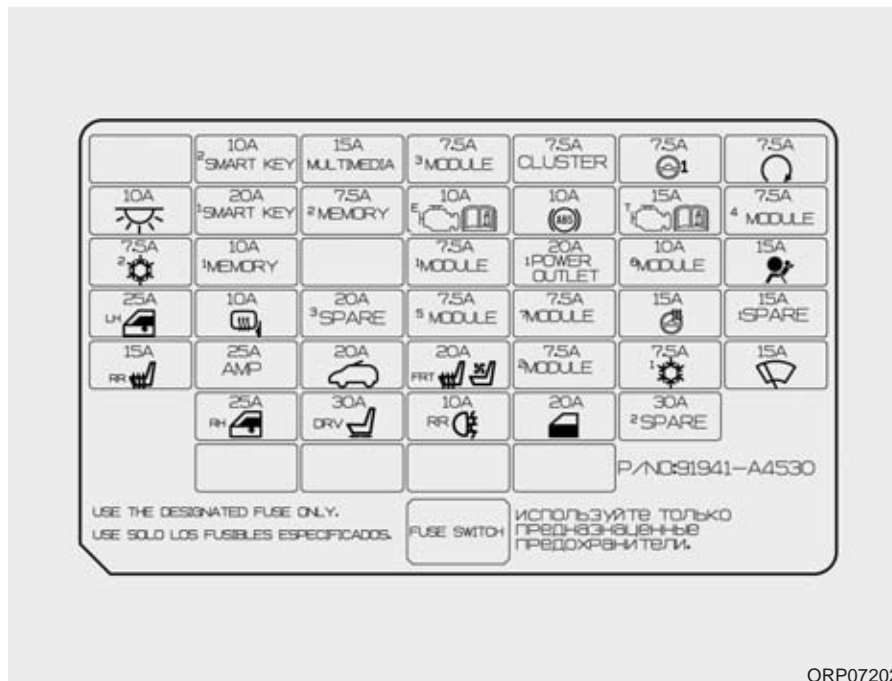

* OBS

Säkringshållaren och dekalen i locket kan variera beroende på bilens utrustning.













ORP072020

Säkringshållaren i instrumentbrädan





Nr	Ampere	Symbol	Säkrade enheter	Skyddade komponenter
1	30A		P/SEAT DRV	Elmanövrerat förarsäte
2	25A		P/WDW RH	Fönsterhissar höger sida
3	25A		P/WDW LH	Fönsterhissar vänster sida
4	20A		DR LOCK	Dörrlås/Relä, upplåsning, relä för stöldskyddslåsning
5	15A	SPARE	SPARE	-
6	20A	¹ POWER OUTLET	POWER OUTLET 1	Cigarettändare, bakre eluttag
7	20A	SPARE	SPARE	-
8	7.5A	³ MODULE	MODULE 3	Värme i fram- och baksäten, navigation, förstärkare, Auto Hild Ecu, värmekontrollenhet
9	20A		S/HEATER FRT SEAT VENT	Eluppvärmda/ventilerade framsäten
10	10A	⁶ MODULE	MODULE 6	A/V- & Navigationsenhet, radio (bil utan start-/stopp-system), likströmsomvandlare (bil med stopp-/startsystem), klocka, Kontrollenhet för Smart Key, BCM, reglage för yttre backspeglar och yttre backspeglar

Service och underhåll







Nr	Ampere	Symbol	Säkrade enheter	Skyddade komponenter
11	7.5A	¹ 	A/CON1	A/C kontrollenhet, kupéfläktrelä, relä för extra kupévärmare
12	7.5A	⁵ MODULE	MODULE 5	ICM relä- och säkringshållare (relä för strålkastarspolare), portabel lampa, värmemoduler för framsätena
13	10A		HTD MIRR	Eluppvärmda backspeglar, ECU, kontrollenhet för A/C
14	10A		INTERIOR LAMP	Handskfackbelysning, bagagerumsbelysning, belysning ovanför makeup-spegel, takbelysning, läslampor, dörrvarningskontakt, golvbelysning, portabel lampa
15	10A	² SMART KEY	SMART KEY 2	Startspärrenhet, kontakt i Start-/Stopp-knappen
16	20A		SUNROOF	Taklucka
17	7,5A	¹ MODULE	MODULE 1	Modul för elektrisk parkeringsbroms, bakre sensorer för parkeringshjälpen, kontrollenhet för Smart Parkeringsassistans, kontakt för krockkudde, summer för parkeringshjälp bak, däcktryckövervakning
18	15A		HTD STRG	Eluppvärmd ratt
19	10A	^E 	ECU	Startspärremodul, kontrollenhet för Smart Key, ECU, hastighetssensor
20	15A		WIPER	Vindrutetorkarmotor, motor för bakrutetorkare, bakrutetorkarmotor

Nr	Ampere	Symbol	Säkrade enheter	Skyddade komponenter
21	7.5A	² MEMORY	MEMORY 2	RF-mottagare
22	10A	¹ MEMORY	MEMORY 1	Instrumentpanelbelysning, modul för däcktryck, BCM, kontrollenhet för A/C, ICM relä- och säkringshållare x (relä för fällning av yttre backspeglar), belyst tändningslås, dörrvarningskontakt, klocka, diagnosuttag, summer
23	7.5A	CLUSTER	CLUSTER	Instrumentpanelbelysning, likströmsomvandlare (bil med stopp-/start-system)
24	7.5A	 ¹	POWER STEERING	Elektrisk styrservo
25	30A	SPARE	SPARE	-
26	7.5A		START	Startrelä, ECU, tändningslåscontact, växelväljarkontakt, TCU, kontrollenhet för Smart Key
27	15A	MULTI MEDIA	MULTI MEDIA	A/V & navigationsenhet, radio (bil utan start-/stopp-system), likströmsomvandlare (bil med start-/stopp-system), klocka
28	20A	SPARE	SPARE	Ledig
29	20A	¹ SMART KEY	SMART KEY 1	Kontrollenhet för Smart Key
30	15A		A/BAG	Krockkuddarnas kontrollenhet









Service och underhåll









Nr	Ampere	Symbol	Säkrade enheter	Skyddade komponenter
31	7.5A	² MODULE	MODULE 2	Kontakt för baksätessvärme, ICM relä- och säkringshållare (Fold'g Rly), solenoid för kontakt/växelväljarspak, ICM relä- och säkringshållare (ljud för blinkers)
32	7.5A	⁴ MODULE	MODULE 4	BCM
33	7.5A	⁷ MODULE	MODULE 7	BCM, kontrollenhet för Smart Key
34	15A		TCU	Manuell: F35 (backlampa), Automat: Växellägesgivare, styrenhet(automatväxellåda (D4HB)
35	10A		ABS	ESC kontrollenhet, ABS kontrollenhet
36	7.5A	² 	A/CON 2	A/C kontrollenhet
37	15A	^{RR} 	S/HEATER RR	Värme i baksäten
38	25A	AMP	AMP	Förstärkare, likströmsomvandlare (med stopp-/start-system)
39	10A	^{RR} 	FOG LAMP RR	ICM relä- och säkringshållare (relä för dimbakljus)







Motorrummets säkringshållare (bensinmotor)

Säkring	Ampere	Symbol	Förkortning	Skyddad komponent
MULTI SÄKRING	80A	 ¹	MDPS	Elektrisk styrservo
	60A	¹ 	IP_B+1	Kupéns säkringshållare, värme i baksätet, Smart Key 1, 2, elektriska fönsterhissar, IPS-1/Arisu-1 (höger halvljus/helljus, blinkers fram), IPS-2 (inre bakljus), IPS-4 (varselljus), IPS-3 (Dimljus)
	40A	¹ 	ABS_1	ESC kontrollenhet, ABS kontrollenhet
	40A	² 	ABS_2	ESC kontrollenhet, ABS kontrollenhet, diagnoskontakt
	40A	IG2	IGN_2	Bil med tändningslås: Tändningslåset, startrelä, startsäkring nr 26. Bil med Smart Key: IG2 relä, startrelä, IG2 säkringarna: 11, 12, 18, 20, 35
	60A	² 	IP_B+2	Kupéns säkringshållare, elmanövrerat förarsäte, ledig 3, dimbakljus, IPS-5/Arisu-2 (höger halvljus/helljus, blinkers fram), IPS-6 (yttre bakljus), IPS-7 (vänster kurvljus), IPS-8 (höger kurvljus)
	40A	RR HTD	RR HTD	Defroster för bakruta och backspeglar
	40A		BLOWER	Relä och motor för kupéfläkt
SÄKRING	40A	IG1	IG1	Bil med tändningslås: Tändningslåset, Bil med Smart Key: IG1 relä, ACC-relä. Kupéns säkringshållare (ACC säkringarna 6,10, IG1 säkringarna: 8,17,19, 23, 24, 31, 33, 36, 37)
	30A	¹ 	EPB_1	Modul för elektrisk parkeringsbroms







Service och underhåll









Säkring	Ampere	Symbol	Förkortning	Skyddad komponent
SÄKRING	30A	² (P)	EPB_2	Modul för elektrisk parkeringsbroms
	50A		C/FAN	Reläer för kylfläkten hög/låg, kylfläktmotor
	15A		DEICER	Defrosterrelä
	15A	STOP LAMP	STOP LAMP	Elektroniskt relä för bromsljus, SSEM, bromsljuslampa
	40A	⁵ 	EMS	Motorstyrenhet (säkringarna 1, 2, 3, 4, 5, 6, 7, 8, 9)
	50A	³ 	B+3	Kupéns säkringshållare (automatisk släckning av vissa lampor, säkringarna 4, 7, 9, 14, 16, 21, 22, 27, 32, 40)
	25A	^{LH} 	FRT_WIPER_LH	Vänster vindrutetorkare
	25A	^{RH} 	FRT_WIPER_RH	Höger vindrutetorkare
	10A	B/UP LAMP	B/UP LP	Manuell: Kontakt för backlampa. Automat: Kontakt för växelväljare, TCU
	15A	^{E4} 	ECU4	ECU- motorstyrenhet
	50A	⁴ 	B+4	Vindrutetorkare, ECU4
	10A	BRAKE SWITCH	BRAKE_SWITCH	Kontakt för bromsljuslampa
	20A		H/LP_WASHER	Strålkastarspolare, ECU4
	30A	² POWER OUTLET	P/OUTLET 2	Relä för eluttag 2
	7.5A	SPARE	SPARE	Ledig

Symbol	Relä	Typ
¹ 	MOTORKYLFLÄKT - RELÄ LÅGFART	H/C MICRO
² 	MOTORKYLFLÄKT - RELÄ HÖGFART	3725
	Kupéfläktrel	H/C MICRO
RR HTD	Relä för bakrutedefroster	H/C MICRO
³ (IG1) 	B/START (IG1) relä	H/C MICRO
⁴ (IG2) 	B/START (IG2) relä	H/C MICRO
¹ 	Startrelä	H/C MICRO
² (ACC) 	B/START (ACC) relä	H/C MICRO
	DEFROSTERRELÄ	ISO MICRO
F/PUMP	RELÄ FÖR BRÄNSLEPUMP	H/C MICRO
	Relä för strålkastarspolare	ISO MICRO
² POWER OUTLET	Relä för eluttag 2	ISO MICRO

Ampere	Symbol	Förkortning	Relä
15A		B/A HORN	Stöldlarmsirenrelä
15A	³ 	ECU3	ECU-MOTORSTYRENHET
15A		HORN	Sinalhorn
10A	INJECTOR	INJECTOR	INSPRUTARE, ECU, BRÄNSLEPUMPRELÄ
10A	² 	ECU2	ECU
20A	IGN COIL	IGN COIL	Tändspolarna 1, 2, 3, 4, kondensor
10A	^{S2} 	SENSOR2	Motorrummets säkringshållare (motorkylfläktrelä/lågfart), oljereglerventiler 1, 2
20A	^{E1} 	ECU1	ECU-motorstyrenhet
10A	^{S1} 	SENSOR1	Syresensor, Solenoidventil för variabelt insug, solenoidventil/tankavluftning
10A	SPARE	SPARE	Ledig
15A	SPARE	SPARE	Ledig
20A	SPARE	SPARE	Ledig











Säkringshållare i motorrummet (diesel)





Säkring	Ampere	Symbol	Förkortning	Skyddade komponenter
MULTI SÄKRING	80A	 1	MDPS	Elektrisk styrservo
	60A	1 	IP_B+1	Kupéns säkringshållare, värme i baksätet, Smart Key 1, 2, elfönsterhissar, IPS-1/Arisu-1 (halv-/helljus, blinkers fram) IPS-2 (inre bakljus), IPS-4 (varselljus), IPS-3 (dimljus)
	40A	1 	ABS_1	ESC kontrollenhet, ABS kontrollenhet
	40A	2 	ABS_2	ESC kontrollenhet, ABS kontrollenhet, diagnoskontakt
	40A	IG2	IGN_2	Bil med tändningslås: Tändningslåset, startrelä, startsäkring nr 26. Bil med Smart Key: IG2 relä, startrelä, IG2 säkringarna: 11, 12, 18, 20, 35
	60A	2 	IP_B+2	I Kupéns säkringshållare, elmanövrerat förarsäte, ledig 3, dimbakljus, IPS-5/Arisu-2 (höger halvljus/helljus, blinkers fram), IPS-6 (yttre bakljus), IPS-7 (vänster kurvljus), IPS-8 (höger kurvljus)
	40A	RR HTD	RR HTD	Defroster för bakruta och backspeglar
	40A		BLOWER	Relä och motor för kupéfläkt
SÄKRING	40A	IG1	IG1	Bil med tändningslås: Tändningslåset, Bil med Smart Key: IG1 relä, ACC-relä. Kupéns säkringshållare (ACC säkringarna 6,10, IG1 säkringarna: 8,17,19, 23, 24, 31, 33, 36, 37)
	30A	1 	EPB_1	Modul för elektrisk parkeringsbroms

Säkring	Ampere	Symbol	Förkortning	Skyddade komponenter
SÄKRING	30A	² (P)	EPB_2	Modul för elektrisk parkeringsbroms
	50A		C/FAN	Reläer för kylfläkten hög/låg, kylfläktmotor
	15A		DEICER	Defrosterrelä
	15A	STOP LAMP	STOP LAMP	Elektroniskt relä för bromsljus, SSEM, bromsljuslampa
	20A	^{T1} 	TCU1	TCU
	30A		FUEL HEATER	Relä - bränslefövärmning
	40A	^{E5} 	EMS	Motorstyrenhet (säkringarna 1, 2, 3, 4, 5, 6, 7, 8, 9)
	50A	³ 	B+3	Kupéns säkringshållare (automatisk släckning av vissa lampor, säkringarna 4, 7, 9, 14, 16, 21, 22, 27, 32, 40)
	25A	^{LH} 	FRT_WIPER_LH	Vänster vindrutetorkare
	25A	^{RH} 	FRT_WIPER_RH	Höger vindrutetorkare
	10A	B/UP LAMP	B/UP LP	Manuell: Kontakt för backlampa. Automat: Kontakt för växelväljare, TCU
	50A	⁴ 	B+4	Vindrutetorkare, ECU4

Service och underhåll

Säkring	Ampere	Symbol	Förkortning	Skyddade komponenter
SÄKRING	10A	BRAKE SWITCH	BRAKE_SWITCH	Bromsljuskontakt
	20A		H/LP_WASHER	Strålkastarspolare, ECU4
	25A	² POWER OUTLET	P/OUTLET 2	Relä för eluttag 2
	7.5A	SPARE	SPARE	Ledig
	7.5A	SPARE	SPARE	Ledig

Symbol	Relä	Typ
¹ 	Motorkylfläkt - Relä lågfart	H/C MICRO
² 	Motorkylfläkt - Relä högfart	3725
	Kupéfläkterelä	H/C MICRO
RR HTD	Relä för bakrutedefroster	H/C MICRO
³ (IG1) 	B/START (IG2) relä	H/C MICRO
⁴ (IG2) 	B/START (IG1) relä	H/C MICRO
¹ 	Startrelä	H/C MICRO
² (ACC) 	B/START (ACC) relä	H/C MICRO
	Relä för bränsleuppvärmning	H/C MICRO
	Defrosterrelä	ISO MICRO
	Relä för strålkastarspolare	ISO MICRO
² POWER OUTLET	Relä för eluttag 2	ISO MICRO

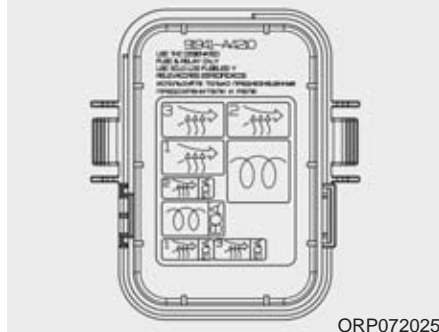
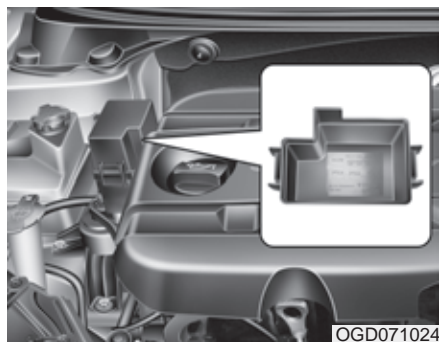

Ampere	Symbol	Relä/säkring	Skyddad komponent
15A	SPARE	SPARE	LEDIG
15A		HORN	SIGNALHORNSRELÄ
20A	SPARE	SPARE	LEDIG
10A	^{S2} 	SENSOR2	Motorrummets säkringshållare (relä för motorkylfläkt), syresensor (D4FB), bromsljuskontakt
20A	^{E1} 	ECU1	ECU
10A	^{S1} 	SENSOR1	Säkringshållare/diesel (relä 1 för extra kupévärmare, glödrele, VGT - sensor för turbostryck, sensor för kamaxelläge, elektrisk EGR-ventil
15A		B/A_HORN	Relä för stöldlarmsiren
10A	SPARE	SPARE	LEDIG

Lockets insida i den extra säkringshållaren i bilar med dieselmotorer



* OBS

Säkringshållaren och dekalen i locket kan variera beroende på bilens utrustning.

Symbol	Relä/Säkring	Relä/säkring
	GLOW RLY	Glödrelä
	PTC_HTR_1 RLY	Extra kupévärmare_1 relä
	PTC_HTR_2 RLY	Extra kupévärmare_2 relä
	PTC_HTR_3 RLY	Extra kupévärmare_3 relä
	80	Glödning
	50	Extra kupévärmare_1
	50	Extra kupévärmare_2
	50	Extra kupévärmare_3

BYTE AV GLÖDLAMPOR



VARNING - Vid lampbyten
Sätt an parkeringsbromsen, se till att tändningen är i läge LOCK och släck all belysning innan du påbörjar ett lampbyte, så att du inte får en stöt.

! VIKTIGT

Byt alltid till en ny lampa med samma watt-tal. Annars kan det bli fel i elsystemet och säkringen kan brännas av.

! VIKTIGT

Om du inte har kunskaper och/eller verktyg för att göra lampbyten, rekommenderar vi att du vänder dig till en Kia-verkstad. Att t ex byta lampor i strålkastarenheten kan vara komplicerat och medföra att den skadas om du inte har de rätta kunskaperna.

*** OBS**

När du tvättat bilen eller om du kört i kraftigt regn kan det bildas imma på insidan av glaset för strålkastare och bakljus. Det är normalt och fukten försvinner när lamporna värmt upp glaset. Om det däremot läcker in vatten, så att det bildas droppar på insidan av glaset, rekommenderar vi att du kontaktar en Kia-verkstad.

Byte av lampor i fronten



- (1) Helljus
- (2) Kurvljus
- (3) Halvljus
- (4) Varselljus/parkeringsljus (LED)
- (5) Blinkers
- (6) Dimljus

1. Stäng av motorn och öppna motorhuven.
2. Lossa elanslutningen till strålkastarenheten.

Kurvljus

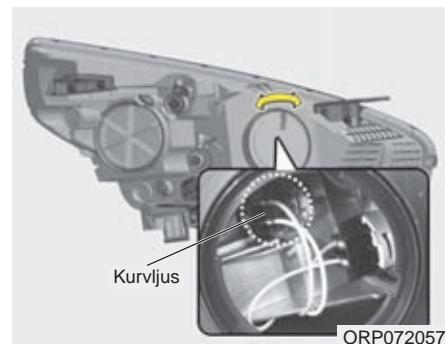

- Anm. Bilden ovan och på följande sidor visar vänster strålkastarenhet. Följ steg 1-2 i föregående spalt.
3. Lossa dammskyddet bakom lampan.
 4. Lossa elanslutningen.
 5. Lossa fjäderspännet som håller lampan.
 6. Dra loss lampan.

7. Passa in en ny lampa i reflektorn och haka fast fjäderspännena.
8. Tryck fast elanslutningen.
9. Sätt tillbaka dammskyddet.
10. Anslut strömkabeln till strålkastarenheten.

Halv/helljus - Halogen

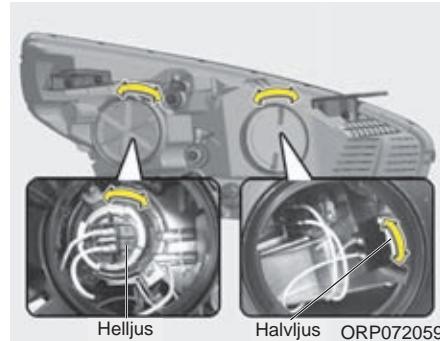

- Följ stegen 1-2 i föregående beskrivning.
3. Vrid loss dammskyddet.
 4. Vrid loss lampsockeln och dra ut den rakt bakåt.
 5. Lossa lampan.
 6. Sätt i en ny lampa i sockeln.
 7. Passa in lampsockeln i reflektorn och vrid fast den.
 8. Sätt tillbaka dammskyddet.
 9. Anslut strömkabeln till strålkastarenheten.

* OBS

Om strålkastarna eller dimljusen behöver justeras efter lampbytet, rekommenderar vi att du vänder dig till en Kia-verkstad.

Halvljus med xenonlampor och parkeringsljus med LED-lampor

Vi rekommenderar att du vänder dig till en Kia-verkstad för byte av lampor av ovanstående typ.



VARNING - Hög spänning

Om halvljusets xenonlampor inte fungerar, åtgärda ingenting själv. Vänd dig till en verkstad för kontroll och byte. Vi rekommenderar att du vänder dig till en Kia-verkstad.

*** OBS**

Xenonlampor ger mycket bättre ljus än halogenlampor. De beräknas också hålla mer än två gånger längre än halogenlampor. Det innebär att de normalt håller i många år.

Om de tänds/släcks mycket ofta förkortas livslängden. Men eftersom de inte används som varselljus kan man räkna med mycket lång livslängd.

Eftersom xenonlampor är mer avancerade än halogenlampor är kostnaden för byte högre.

Om du ska köra i ett land med vänstertrafik

Bilen är utrustad med en typ av strålkastarhalvljus som inte bländar förare i mötande fordon oavsett om det är höger- eller vänstertrafik.

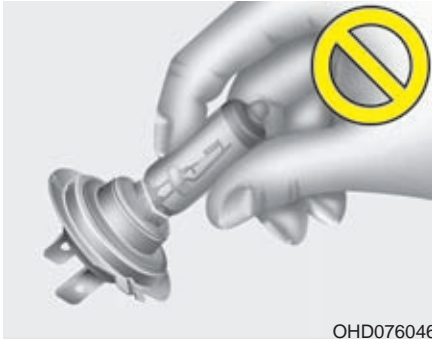

OHD076046

⚠ VARNING

- Halogenlampor

- Halogenlampor innehåller komprimerad gas som gör att lampan exploderar om glaset går sönder. Var därför försiktig så att det inte repas eller slås sönder.
- Vidrör aldrig glaset på en hel lampa med händerna. Om så sker, tvätta med sprit före monteringen annars kan lampan överhettas och explodera.

(forts)

(forts)

- Om glaset visar minsta skada måste lampan bytas ut.
- Alla trasiga lampor måste deponeras enligt miljöbestämmelserna. På bensinstationer finns som regel särskilda kärl för trasiga lampor.
- Vi rekommenderar att du använder skyddsglasögon i samband med lampbyten.

Anm. Om du tycker att det verkar krångligt att byta lampor rekommenderar vi att du vänder dig till en Kia-verkstad.

Blinkerslampa fram

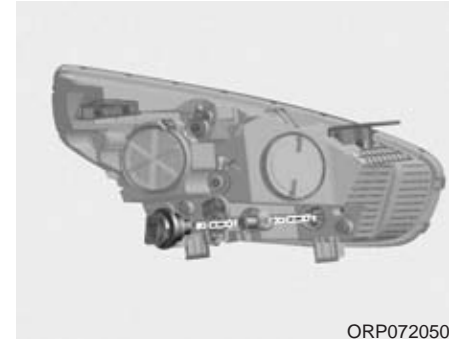

ORP072050

- Följ stegen 1-2 i föregående beskrivning.
3. Vrid loss lampsockeln och dra ut den ur reflektorn.
 4. Vrid loss lampan från lampsockeln.
 5. Vrid fast en ny lampa.
 - 6 Passa in lampsockeln i reflektorn och vrid fast den.

Byte av lampa för dimljuset eller varselljus som inte är LED



1. Lossa skruvarna som håller dammskyddet.
2. Stick in en hand i baksidan av stötfångaren.
3. Dra loss elanslutningen från lampsockeln.

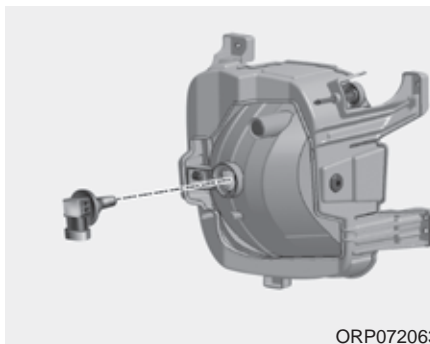

4. Vrid loss lampsockeln/lampan.
5. Passa in en ny lampa i reflektorn och vrid fast den.
6. Tryck fast elanslutningen.
7. Montera dammskyddet.

Sidoblinkers

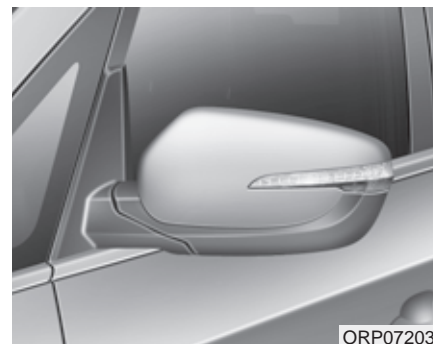

Om diodlampan är trasig, rekommenderar vi att du vänder dig till en Kia-verkstad för byte.

Byte av lampor bak

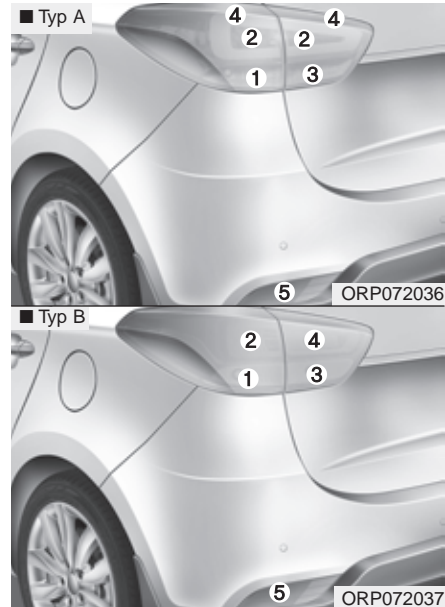

- (1) Blinkers
- (2) Broms-/bakljus
- (3) Backlampa
- (4) Bakljus eller broms-/bakljus av LED-typ
- (5) Dimbakljus

Blinkers och broms-/bakljus - Glödlampbyten*

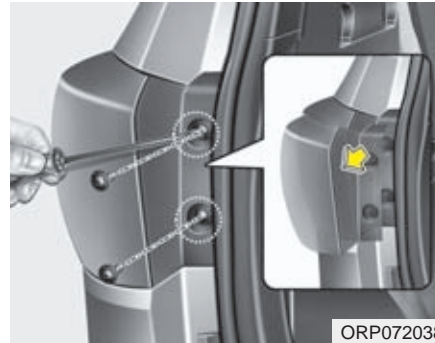

* Det kan eventuellt se lite annorlunda ut på din bil.

Byte av glödlampor i bakre flyglarna.

1. Stäng av motorn.
2. Öppna bakluckan.
3. Lossa de två skruvarna med en kryssmejsel (se bilden ovan).
4. Lossa bakljusenheten försiktigt, som pilen visar.

* För byte av LED-lampor för broms-/bakljus rekommenderar vi att du vänder dig till en Kiaverkstad.

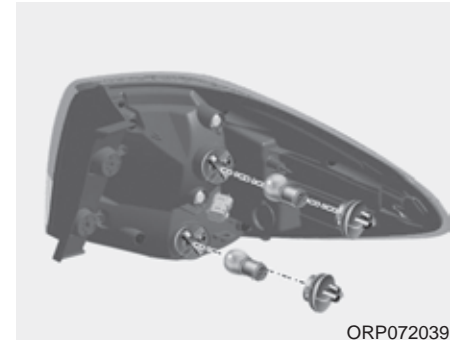

5. Vrid loss lampsockeln med den trasiga lampan.
6. Tryck in och vrid loss lampan från sockeln.
7. Sätt i en ny lampa.
8. Passa in sockeln i lamphållaren och vrid fast den.
9. Skruva fast lampenheten med de två skruvarna.

Bakljus alternativt broms-/bakljus - Lysdioder (LED)

Om något broms-/bakljus inte fungerar, rekommenderar vi att du vänder dig till en Kia-verkstad.

Byte av glödlampor i bakluckan



1. Stäng av motorn.
2. Öppna bakluckan.
3. Peta upp luckan med t ex en spårskruvmejsel.

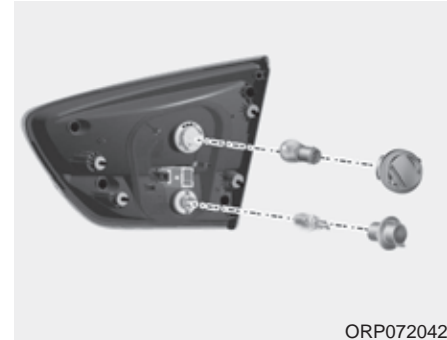

Bakljus och backlampa - glödlampor

4. Vrid loss lampsockeln från bakljusenheten.
5. Lossa lampan från lampsockeln (vrid eller dra loss).
6. Sätt i en ny lampa.
7. Passa in lampsockeln i bakljusenheten och vrid fast den.
8. Sätt tillbaka luckan.

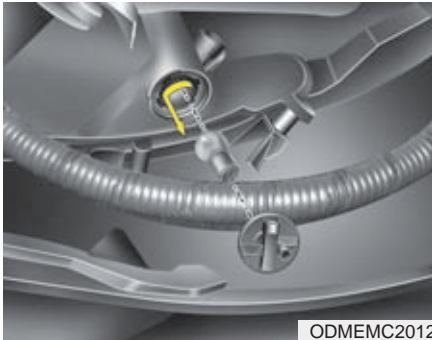

Bakljus alternativt broms-/bakljus med lysdioder (LED)

Vi rekommenderar att du vänder dig till en Kia-verkstad för byte.

Dimbakljus

1. Stick in handen bakom stötfångaren och vrid loss lampsockeln.
2. Lossa lampan från lampsockeln.
3. Sätt i en ny lampa.
4. Passa in lampsockeln i bakljusenheten och vrid fast den.

Högt monterat bromsljus

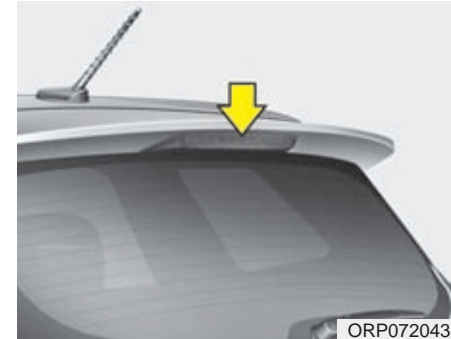

Vi rekommenderar att du vänder dig till en Kia-verkstad för byte av bromsljusenheten.

Belysning för registreringskylten

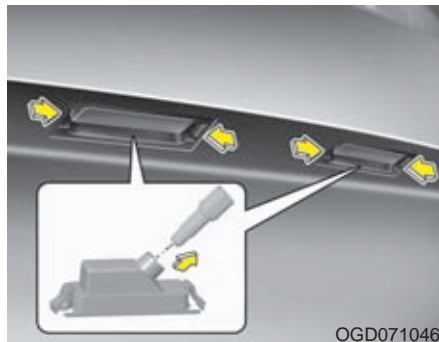

1. Lossa de två skruvarna som håller lampenheten.
2. Lossa lampsockeln från lampenheten.
3. Dra loss lampan och sätt i en ny.
4. Skruva fast lampenheten.

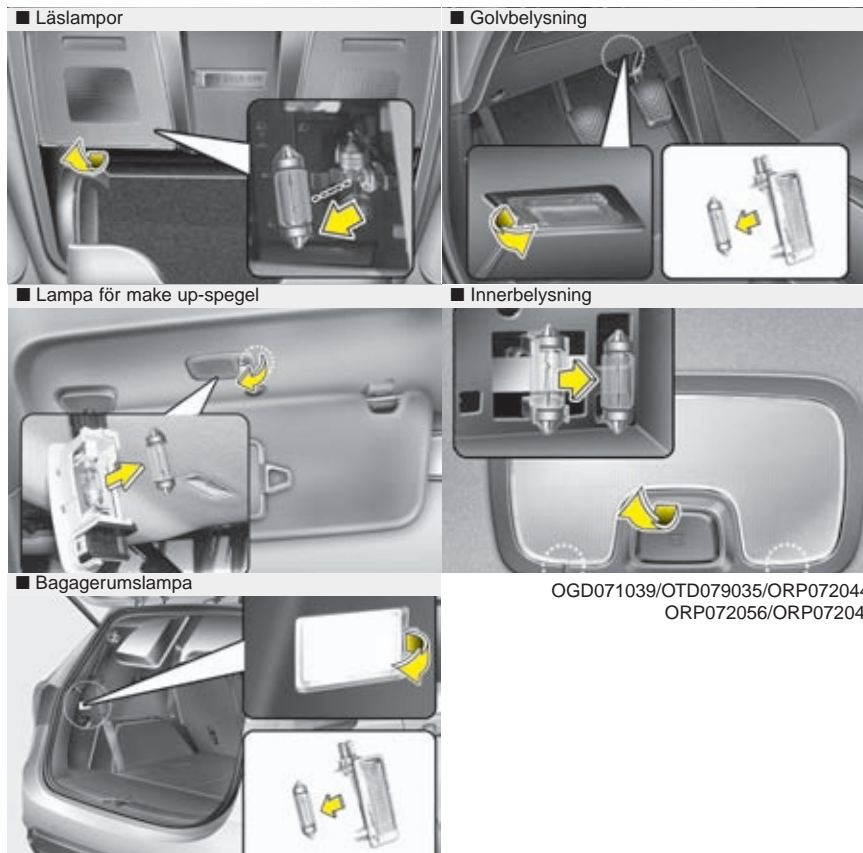

Lampor för innerbelysningen

1. Bryt försiktigt bort glaset med en skruvmejsel.
2. Dra eller peta loss den trasiga lampan.



VARNING

Kontrollera att lampornas kontakter är i läge OFF innan du påbörjar lampbytet, så att du inte får en stöt.

3. Tryck fast en ny lampa och kontrollera att den sitter stadigt.
4. Passa in lampglaset på ena sidan och tryck sedan fast det så att det hörs ett klick.

! VIKTIGT

Se till att inte smutsa ner eller skada några delar.

BILVÅRD

Exteriören

Använd endast välkända produkter för bilvård och följ anvisningarna på förpackningarna.

Tvätt av bilen

För att bevara lackens lyster och motverka rost bör bilen tvättas minst en gång i månaden. Använd ett mildt rengöringsmedel och rikligt med ljummet eller kallt vatten samt en mjuk svamp eller trasa.

Var noga med att spola rent ordentligt i hjulhusen och under dörrtrösklarna.

Kontrollera att dräneringshålen i dörrar och tröskellådor inte är igensatta.

Insekter, tjära, trädsav, fågelspillning, industrinedfall och annat som kan bita sig fast i lacken bör tvättas bort så snart som möjligt.

Det kanske inte räcker med bara vatten. Använd i så fall t ex diskmedel för att ta bort fläckar.

Efter tvätt får du inte låta något rengöringsmedel torka på bilen, skölj noga bort allt med rent kallt eller ljummet vatten. Torka karossen med tryckluft eller ett sämskskinn.

! VIKTIGT

- **Använd inga starka rengöringsmedel eller varmt vatten och tvätta aldrig bilen i direkt solljus eller när karossen är uppvärmd.**
- **Se till att alla rutor är stängda så att vatten inte kommer in i bilen. Det är speciellt viktigt om du använder högtrycksspruta.**
- **Strålkastarenheternas "plastglas" är känsliga för repning och kan mattas. Tvätta därför endast med ett mildt rengöringsmedel och en ren svamp eller mjuk trasa.**

! VARNING - Bromsarna

Provbromsa efter tvätten. Om det kommit vatten på bromsarna kan du behöva köra långsamt en bit och trycka lätt på pedalen för att torka bromsarna.



! VIKTIGT

Se upp vid motortvätt - risk för kortslutning om det kommer vatten i el-systemet.

Vaxning

Bilen ska vara ren och torr när den vaxas. Använd vax av god kvalitet och följ anvisningarna på förpackningen. Vaxa även all metall som skydd och för att få lyster.

Om du tagit bort t ex fågelspillning från lacken med ett rengöringsmedel så har sannolikt även vaxet tagits bort från samma fläck. Tänk då på att vaxa just den ytan.

! VIKTIGT

- **Torka aldrig bort smuts med en torr trasa. Det kan medföra att lacken repas.**
- **Använd aldrig stålull eller liknande på lackade ytor, krom, plast eller aluminium och använd aldrig några starka kemikalier vid rengöring.**

Bättring av lackskador

Djupa repor och stenskott måste åtgärdas direkt när de uppstått. Oskyddad metall kan snabbt börja rosta och så småningom orsaka höga reparationskostnader.

*** OBS**

Om bilen fått sådana skador att den måste repareras, se till att rostskyddet blir återställt.

Blanka metalldelar

- För att ta bort insekter och tjära, använd t ex ett lösningsmedel för tjära. Använd inte stålull och skrapa inte med något metallföremål.
- Vaxa eller använd ett specialmedel för att skydda blanka metalldelar från rost och för att få lyster.
- Lägg på ett extra tjockt och skyddande lager inför vintersäsongen.

Bilens underrede

Salt och dammbindande medel som används på vägarna kan orsaka rostbildning på underredet, bromsledningar och avgassystemet även om dessa komponenter har ett mycket gott rostskydd.

Spola därför alltid noga ren bilen undertill i samband med att den tvättas. Detta är speciellt noga vintertid om bilen körs på saltade vägar.

Se till att det blir ordentligt rent under bilen eftersom rostangreppen kan förvärras om avlagringarna ligger kvar och är fuktiga.

Kontrollera också att dräneringshål i dörrar och tröskellådor inte är igensatta.

 VARNING

Provbromsa efter tvätten. Om det kommit vatten på bromsarna kan du behöva köra långsamt en bit och trycka lätt på pedalen för att torka bromsarna.

Underhåll av aluminium- eller kromfälgar

Aluminium- och kromfälgar är skyddade av ett klarlacklager.

- Undvik att använda starka rengöringsmedel, polermedel eller stålborste på aluminium eller kromfälgar, detta kan skada fälgens yta.
- Rengör fälgen först efter den har svalnat.
- Använd endast mild tvålrengöring eller neutralt tvättmedel och skölj noggrant med vatten.

Var även noggrann med att rengöra fälgarna efter körning på vägar behandlade med vägsalt.

- Undvik att rengöra fälgarna med borstar likt de som ofta sitter i automattvättar.
- Tvätta aldrig fälgarna med rengöringsmedel innehållande syra. Detta kan skada ytan på fälgarna.

Skydda bilen mot rost

På fabriken får alla Kia-bilar ett effektivt rostskydd. Det innebär dock inte att bilen är "rostfri". Ågaren måste medverka till att rostskyddet blir långvarigt.

De vanligaste orsakerna till rost:

Vägsalt, sand och lera som fastnar i bilens underrede.

Lacksador som orsakats av repor, stenskott eller på annat sätt och som blottlagt plåten måste åtgärdas för att det inte ska bildas rost.

Rostproblemen varierar från ort till ort

Rostangreppen är värst på vägar som är saltade och där dammbildande medel används samt intill saltvatten och där det förekommer industrinedfall och andra föroreningar.

Fukt medverkar till rostbildning

Rostbildningen är mer omfattande om luftfuktigheten är hög. Speciellt när temperaturen ligger strax ovanför nollpunkten.

Lera binder fukt under en lång tid eftersom den torkar långsamt.

Hög temperatur kan också förvärra rostangrepp på delar som inte är ventilerade. Det är därför viktigt att hålla bilen ren, speciellt undertill.

Motverka rostbildning så här:

Håll bilen ren

Var noga med att spola rent noga undertill i samband med att du tvättar bilen.

- Om bilen körs på saltade vägar och/eller intill saltvatten, där det förekommer industrinedfall eller annat som kan orsaka rost är det extra viktigt att tvätta bilen ofta, minst en gång i månaden.
- När du spolat rent under bilen är det viktigt att du får bort all smuts som finns innanför stötfångarna och på andra ställen som inte går att se om bilen inte är lyft. Om du bara fuktar smutsen kan rostangreppen förvärras. Det är därför en fördel om du använder högtryckspruta.
- När du spolat ren hjulhusen och dörrtrösklarna, kontrollera samtidigt att dräneringshålen inte är igensatta.

Parkera aldrig bilen i ett fuktigt garage

Det är speciellt viktigt om du tvättat bilen och den inte torkat eller om du kör in bilen när den är snötäckt. Även ett varmgarage kan påskynda rostbildning om det inte är väl ventilerat.

Sköt om lacken

Repor och stenskott bör du behandla så snart som möjligt för att motverka att rost bildas. Bättringsfärg finns att köpa hos Kia-återförsäljarna. Följ anvisningen på förpackningen så att bättringsjobbet blir rätt utfört. För större skador, rekommenderar vi att du vänder dig till en Kia-verkstad.

Fågelspillning är starkt frätande. Därför bör du tvätta bort den direkt när du upptäcker den.

Rostbildning i golvet

Det kan uppstå fukt under golvmattorna som medför att det bildas rost. Risker är extra stora om du fraktar någon form av kemikalier som läcker ut i bilen.

Se noga till att eventuella flaskor, dunkar och kärl, som transporteras i bilen, är ordentligt tillslutna. Om något läcker ut, spola med rent vatten och låt torka.

Interiör bilvård

Att tänka på

Parfym och kosmetiska produkter som oljor och handkrämer, som råkar komma på instrumentpanelen och andra interiördetaljer, måste omgående torkas bort för att inte orsaka skador och missfärgning. Eventuellt kan det behövas ett speciellt rengöringsmedel för tyg, vinyl, läder mm. Om du använder sådana produkter följ noga anvisningarna på förpackningen.

! VIKTIGT

Om bilen har en automatiskt avbländningsbar backspegel måste du vara försiktig vid rengöring. Spruta inte vatten eller fönsterputsmedel direkt på spegeln. Fukta en trasa och torka ren spegeln med den.

! VIKTIGT

Vid rengörning av klädsel och inredningsdetaljer i skinn (Ratt, säten etc.), använd endast mild tvållösning eller speciellt rengöringsmedel avsett för skinn. Andra starka lösningsmedel kan missfärga eller skada ytan.

Rengöring av vinyl

Borsta bort lös smuts med en dammvippa eller använd dammsugare. Rengör med ett speciellt medel för vinyl.

Rengöring av tygklädsel

Borsta bort lös smuts med en borste eller använd dammsugare. Rengör med ett medel för tygklädsel. Eventuella fläckar bör omgående tas bort med ett speciellt fläckborttagningsmedel annars finns det risk att klädseln blir missfärgad.

! VIKTIGT

Tygets struktur och flamskyddet kan försämrans om klädseln inte sköts på rätt sätt. Använd därför endast specialprodukter av god kvalitet vid rengöring.

Rengöring av säkerhetsbälten

Rengör bältena med en mild tvållösning eller samma medel som kan användas för tygklädslar. Andra rengöringsmedel kan försvaga materialet.

Tänk på att bältena måste torka helt utdragna ur rullarna och inte i solljus.

Rengöring av rutornas insidor

Använd ett vanligt fönsterputsmedel och rena trasor.

! VIKTIGT

Vid rengöring av bakrutan, torka längs med värmetrådarna så att de inte skadas.

AVGASRENINGSSYSTEMET

Tillverkarens särskilda åtagande för bilens avgasreningssystem framgår av de garantihandlingar som följer med bilen.

Bilens har ett avgasreningssystem som motsvarar gällande lagkrav och som omfattas av:

1. Vevhusventilation.
2. Avdunstningssystem.
3. Avgaskontrollsystem.

För att vara säker på att avgasreningssystemet fungerar som det ska, rekommenderar vi att du vänder dig till en Kia-verkstad för att få service utförd enligt anvisningarna i serviceprogrammet.

Att tänka på för bilar med ESC

- **Stäng av ESC-systemet när bilen körs på en rullande landsväg.**
- **Koppla in systemet när testet är klart**

1. Vevhusventilationen

Systemet ser till att motverka utsläpp av vevhusgaser genom att tillföra ren, filtrerad luft till vevhuset via en slang. I vevhuset blandas friskluften med gasströmmar som passerar genom PCV-ventilen in i induktionssystemet.

2. Avluftning av bränsleångor

Bränsleångorna som uppstår vid tankning avleds till en kanister i stället för att släppas ut i luften.

Kanister

Bränsleångorna, som uppstår i tanken, absorberas och samlas i en kanister. När motorn är igång sugs bränsleångorna från kanistern till utjämningsbehållaren för rening via kontrollsolenoidventilen in i motorn.

Kontrollsolenoidventil

Ventilen regleras av motorns styrenhet. När motorn går på tomgång och kylvätskan är kall hålls ventilen stängd så att de uppsamlade bränsleångorna stannar kvar i kanistern. När motorn är varm öppnas ventilen så att bränsleångorna sugas in i motorn och förbränns.

3. Avgasreningssystemet

Systemet reducerar effektivt föroreningarna i avgaserna och bidrar till bibehållen motorprestanda.

Modificeringar av bilen

Bilen har ett skiljebilsgodkännande som den inte får avvika från.

Eventuella modifieringar som orsakar fel på bilen omfattas inte av nybilsgarantin.

- Om du ansluter en elektronisk utrustning som inte är godkänd kan det medföra att bilen inte går som den ska, fel på kablage och att batteriet laddas ur samt eventuellt brand.

Avgaserna som innehåller koloxid är farliga att inandas

- Om du misstänker att det tränger in avgaser i bilen, rekommenderar vi att du låter en Kia-verkstad kontrollera den och åtgärda eventuella fel omgående. När du kör bilen till verkstaden ska du ha rutorna öppna.

VARNING

Avgaserna innehåller koloxid, en färglös och luktfri gas som är farlig att inandas. Följ därför nedanstående råd.

- Ha inte motorn igång i ett stängt utrymme längre tid än det tar att köra in eller ut.
- Om bilen står och går på tomgång, se till att ventilationssystemet är inställt för friskluft.
- Sitt inte någon längre stund i en parkerad bil med motorn igång.
- Om motorn stannar eller inte vill starta, gör högst tre startförsök. Upprepade, misslyckade startförsök kan skada avgasreningssystemet.

Viktigt om katalysatorn

VARNING - Brandrisk

- Bilens avgassystem med katalysator blir mycket varmt när bilen körts ett tag. Parkera därför inte över torra löv, torrt gräs eller annat brännbart.
- Var försiktig så att du inte bränner dig på några av delarna i avgassystemet.
- Demontera inte värmeskölden som finns på avgassystemet och täck inte underredet på något sätt.
- Det får inte komma något medel för underrederbehandling på avgassystemet.

Bilen är utrustad med avgaskatalysator. Det innebär att du måste tänka på följande:

- Var noga med att endast tanka bilen med det bränsle som är angivet under "Bränslerekommendation" i kapitel 1.
- Kör inte bilen om motorn misständer eller verkar ha tappat effekt.
- Rulla aldrig bilen med en växel i när motorn inte är igång.
- Varva inte upp motorn när bilen står stilla.
- Åtgärda inga komponenter som ingår i avgasreningssystemet. Vi rekommenderar starkt att du vänder dig till en auktoriserad Kia-verkstad för sådana arbeten.
- Kör aldrig slut på bränslet och kör inte heller med låg bränslenivå. Tanka direkt när lampan för låg bränslenivå tänds. Annars riskerar du skador på katalysatorn om motorn misständer.

Om inte ovanstående anvisningar följs kan garantierna upphöra att gälla.

Bilens partikelfilter (diesel)

Filtret samlar upp sotpartiklar från avgaserna. Med vissa mellanrum, beroende på hur bilen körs, sker en automatisk förbränning av de uppsamlade partiklarna. Det sker med hjälp av hög avgastemperatur.

Om bilen körs i låga hastigheter under en längre tid kanske avgastemperaturen inte blir tillräckligt hög för att förbränna sotet. Om det då samlats för mycket sot kan motorkontrolllampan börja blinka.

Om motorkontrolllampan börjar blinka kan du förbränna sotet och få lampan att slockna om du gör så här: Kör bilen i högre hastighet än 60 km/tim eller på 2:ans växel och med motorn inom varvtalsområdet 1 500 - 2 000 varv/min i ca 25 min.

Om lampan inte slocknar när du kört enligt dessa anvisningar, rekommenderar vi att du vänder dig till en Kia-verkstad för att få partikelfiltret kontrollerat.

Om du kör bilen en längre sträcka när lampan blinkar kan partikelfiltret skadas och dessutom kan bränsleförbrukningen öka.

! VIKTIGT - Dieselbränsle

Tanka endast dieselbränsle som motsvarar EN590 eller jämförbar standard i dieselfordon med DPF (dieselpartikelfilter). Om du använder diesel med hög svavelhalt (mer än 50 ppm) eller otillåtna tillsatser så riskerar du att skada dieselpartikelfiltret och vit rök kan komma ur avgaserna.

Specifikationer & Informationsdekaler - Fordonsdata

Mått	8-2
Motor	8-2
Totalvikt	8-3
Bagageutrymmet - volym	8-3
Lampor	8-4
Däck och fälgar	8-5
Specifikationer för oljor och vätskor samt volymer ..	8-6
• Rätt viskositet är viktig	8-8
Chassinummer	8-9
Typgodkännande	8-9
Specifikation för däck samt lufttryck	8-10
Motornummer	8-10
Typ av kylmedel	8-11
Försäkran om överensstämmelse	8-11

MÅTT

		mm
Längd		4.525
Bredd		1.805
Höjd		1.610
Spårvidd fram med däckdimension	205/55 R16	1.573
	225/45 R17	1.569
	225/45 R18	1.563
Spårvidd bak med däckdimension	205/55 R16	1.586
	225/45 R17	1.582
	225/45 R18	1.576
Axelavstånd		2.750

MOTOR

		Bensinmotor 1,6 liter	Bensinmotor 2,0 liter	Dieselmotor 1,7 liter
Cylindervolym	cm ³	1.591	1.999	1.685
Cylinderdiameter x slaglängd	mm	77x85,4	81x97	77,2x90
Tändföljd		1-3-4-2	1-3-4-2	1-3-4-2
Motortyp		Rak 4 cyl	Rak 4 cyl	Rak 4 cyl

TOTALVIKT

			Bensinmotor 1,6 liter	Bensinmotor 2,0 liter		Dieselmotor 1,7 liter	
Totalvikt kg(lbs.)	M/T	5-sitsig	2.000 (4.409)	MPI	2.030 (4.475)	2.110 (4.652)	
				GDI	2.040 (4.497)		
		7-sitsig	2.140 (4.718)	MPI	2.170 (4.784)	Hög	2.250 (4.960)
				GDI	2.180 (4.806)	Låg	2.240 (4.938)
	A/T	5-sitsig	-	MPI	2.060 (4.542)	2.130 (4.696)	
				GDI	2.060 (4.542)		
		7-sitsig	-	MPI	2.200 (4.850)	2.270 (5.004)	
				GDI	2.200 (4.850)		

M/T : Manuell växellåda

A/T : Automatisk växellåda

BAGAGEUTRYMMET - VOLYM

		5 sitsig	7 sitsig
VDA	MIN.	536 l	492 l
	MAX.	1.694 l	1.650 l

Min: Bakom sätesrad 2 och upp till ryggstödet överkant.

Max: Från framsätens ryggstöd och upp till taket.

LAMPOR

Funktion		Watt	Typ	
Fram	Strålkastare(Halvljus)	55	H7L	
	Strålkastare(Halvljus) - HID typ	35	D3S	
	Strålkastare(Helljus)	55	H7L	
	Främre blinkers	21	PY21W	
	Parkeringsljus	LED	LED	
	Dimljus	35	H8	
	Sidoblinkers	5	WY5W	
	Statisk kurvlyjus	55	H7L	
	Varselljus	LED	LED	
Bak	Dimbakljus	21	P21W	
	Glödlampa	Broms-/bakljus (yttre)	21/5	P21/5W
		Bakljus (inre)	5	P21/5W
	LED	Broms-/bakljus (yttre)	LED	LED
		Bakljus (inre)	LED	LED
	Bakre blinkers	21	PY21W	
	Backlampor	16	W16W	
	Högt placerat bromslyjus (komplett enhet med lysdioder)	LED	LED	
Nummerplåtsbelysning	5	W5W		
Interiör	Läslampor	10 eller LED	10W eller LED	
	Innerbelysning	Typ A	10	10W
		Typ B	LED	LED
	Lampor vid makeup-spegel	5	FESTOON	
	Bagagerumslampa	5 eller LED	FESTOON eller LED	
Portabel lampa	LED	LED		

DÄCK OCH FÄLGAR

	Däck- dimension	Fälg	Belastnings- index		Hastighets- märkning		Luftryck bar (psi,kPa)				Åtdragnings- moment för hjulmuttrar
			LI *1	Kg	SS *2	km/tim	Normal last		Max last		
							Fram	Bak	Fram	Bak	
Däck	205/55R16	6.5Jx16	91	615	V	240	2,3 (33,230)	2,3 (33,230)	2,3 (33,230)	2,5 (36,250)	9~11 (65~79, 88~107)
	225/45R17	7.0Jx17	91	615	V	240	2,3 (33,230)	2,3 (33,230)	2,3 (33,230)	2,5 (36,250)	
	225/45R18	7.5Jx18	95	690	V	240	2,3 (33,230)	2,3 (33,230)	2,3 (33,230)	2,5 (36,250)	
Nöd- reservhjul	T125/80D16	4.0Tx16	97	730	M	80	4,2 (60, 420)	4,2 (60, 420)	4,2 (60, 420)	4,2 (60, 420)	

*1: Belastningsindex

*2: Hastighetsmärkning

Anm. Endast fälgar med original ET (inpressningsmått) får monteras på bilen.

! VIKTIGT

Vid däckbyte, välj samma dimension som bilen levererades med eller annan dimension enligt ovan.

SPECIFIKATIONER FÖR OLJOR OCH VÄTSKOR SAMT VOLYMER

Oljor och vätskor av hög kvalitet gör att motorn bibehåller sin prestanda och tillförlitlighet samt medverkar till god bränsleekonomi. Följ nedanstående rekommendationer.

Smörjmedel eller vätska		Volym	Klassning	
Motorolja*1*2 i samband filterbyte 	Bensinmotor	1,6 l GDI	3,6 l	
		2,0 l GDI	4,0 l	
		2,0 l MPI	4,0 l	
	Dieselmotor	with DPF *3	5,3 l	
			ACEA A5 Vi rekommenderar att du vänder dig till en Kia-verkstad för byte av motorolja och oljefilter. ILSAC GF-4 eller bättre	
			ACEA C3	
Förbrukning motorolja	Vid normal körning		MAX. 1L / 150 mil	-
	Vid svåra körförhållanden		MAX. 1L / 100 mil	-
Manuell växellåda	Bensinmotor	1,6 l	1,8 l ~ 1,9 l	API GL-4, SAE 75W/85
		2,0 l	1,9 l ~ 2,0 l	
	Dieselmotor	Hög	1,8 l ~ 1,9 l	
		Låg	1,9 l ~ 2,0 l	
Automatisk växellåda	Bensinmotor	1,6 l	7,3 l	Kia original ATF SP-IV
		2,0 l	7,1 l	
	Dieselmotor		7,1 l	

Smörjmedel eller vätska			Volym	Klassning	
Kylvätska	Bensinmotor	1,6 l	M/T	6,2 l	Etylenglykolbaserad - För motorer och kylare av aluminium
			A/T	6,0 l	
		2,0 l	M/T	6,3 l	
			A/T	6,0 l	
	Dieselmotor	M/T	7,0 l		
		A/T	6,8 l		
Broms/koppling			0,7~0,8 l	DOT-4	
Bränsle			58 l	Referera till "Bränslerekommendation" i kapitel 1	

*1 : Se viskositetstabellen på nästa sida.

*2 : Anm. Motorolja med beteckningen Energy Conserving Oil bidrar till god bränsleekonomi genom att de minimerar friktionen i motorn. Det är inget som man direkt märker. Men på lång sikt bidrar sådana oljor till att hålla nere bränslekostnaderna.

*3 : Dieselpartikelfilter

M/T : Manuell växellåda

A/T : Automatisk växellåda

Rätt viskositet är viktig

! VIKTIGT

Torka alltid rent runt alla påfyllningshål, dräneringshål och mätstickor före påfyllning och avtappning, så att det inte kommer smuts i oljorna och vätskorna. Det är speciellt viktigt om bilen körs på t ex grusvägar där det dammar mycket.

Oljans viskositet (hur trögflytande den är) ska anpassas efter temperaturen. Låg viskositet medför bättre bränsleekonomi och gör bilen mer lättstartad i kyla. Oljor med hög viskositet krävs för effektiv smörjning vid högre temperaturer.

Tabellen nedan ska följas för att motorn ska få rätt smörjning och undvika motorskador. Oljan för motorn ska anpassas till aktuell temperatur.

		Viskositetstal för olika temperaturområden								
Temperatur	°C	-30	-20	-10	0	10	20	30	40	50
	(°F)	-10	0	20	40	60	80	100	120	
Motorolja för bensinmotorer		0W-40, 5W-20 ^{*1} , 5W-30 ^{*1} , 5W-40								
Motorolja för dieselmotorer								15W-40		
								10W-30		
								5W-30		
							0W-30			

^{*1}. Vi rekommenderar SAE 5W-20 (API SM / ILSAC GF-4 / ACEA A5).

Om den oljan inte finns tillgänglig, välj enligt tabellen.

CHASSINUMMER

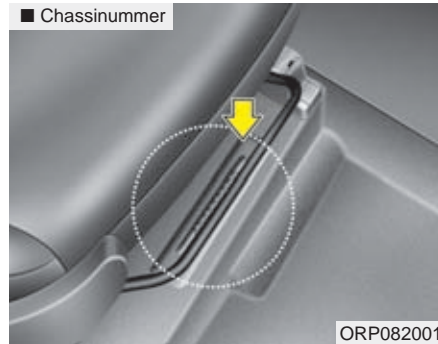

Chassinumret är bilens identifikationsnummer. Det finns också på registreringsskyltarna samt i registreringsbeviset.

Numret är instansat på torpedväggen i Motorrummet.

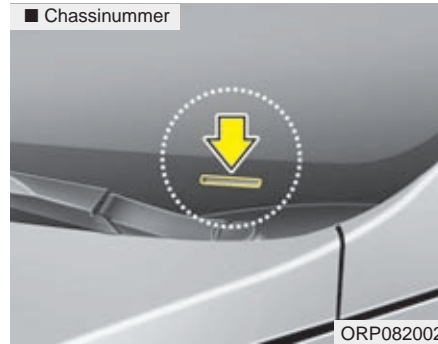

Chassinumret finns också på en plåt innanför vindrutan.

TYPGODKÄNNANDE

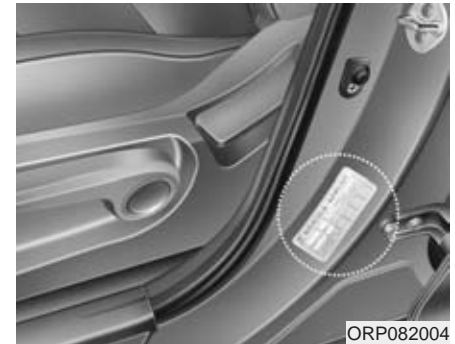

En dekal med fordonsdata finns på dörrstolpen (höger eller vänster framdörr).

SPECIFIKATION FÖR DÄCK SAMT LUFTRYCK

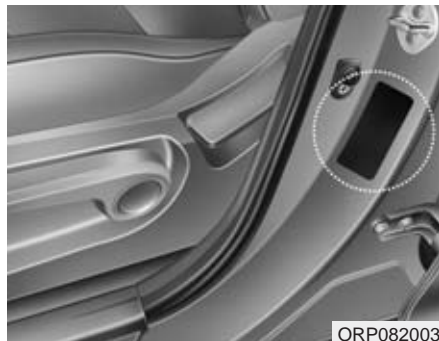

På dekalen i förarens dörröppning anges vilken typ av däck samt dimension som bilen ska vara utrustad med. Den anger också lufttrycket för däcken.

MOTORNUMMER

■ Bensinmotor (1,6 l)

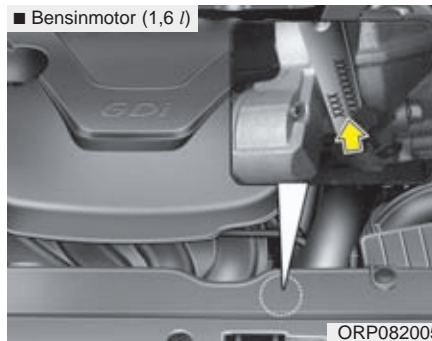

■ Dieselmotor

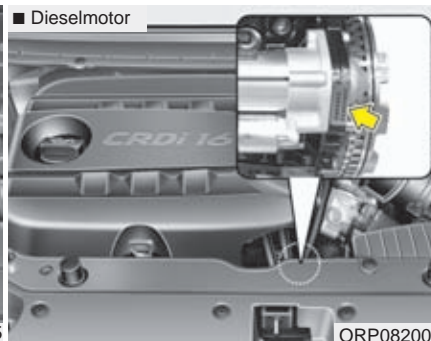

■ Bensinmotor (2,0 l)

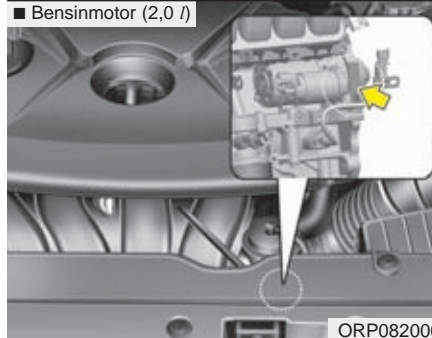

Motornumret är stansat i motorblocket.

TYP AV KYLMEDEL



På dekalen under motorhuven anges vilken typ av kylvätska som är fyllt i systemet för luftkonditioneringen.

FÖRSÄKRAN OM ÖVERENSSTÄMMELSE

■ Exempel

CE CE 0678

CE0678

Radions frekvensrelaterade komponenter står upp till de krav och bestämmelser i direktivet 1995/5/EC.

Vidare information gällande tillverkarens försäkran om överensstämmelse är tillgänglig på Kias hemsida:
<http://www.kia-hotline.com>