

INSTRUKTIONSBOK



OPTIMA
hybrid / plug-in hybrid



The Power to Surprise

Kia, FÖRETAGET

Tack för att du har valt en bil från Kia.

Vi är en stor global fordonstillverkare som fokuserar på prisvärda, högkvalitativa produkter. Kia Motors ambition är också att erbjuda alla Kia-ägare en service som överträffar förväntningarna.

I alla våra verkstäder kan du räkna med att få ett gott mottagande. Din bil tas hand om av specialutbildade servicetekniker i enlighet med vårt löfte i vår internationella slogan "**Family-like Care**".

All information i den här instruktionsboken var aktuell vid trycktilfället. Kia förbehåller sig dock rätten att när som helst göra ändringar i enlighet med vår policy om kontinuerliga förbättringar.

Instruktionsboken innehåller beskrivningar och förklaringar avseende din bilmodell och dess utrustningsnivåer, både standardutrustning och tillval. Det kan därför finnas vissa avsnitt i instruktionsboken som inte gäller just din bil.

Välkommen till Kias värld med "Family-like Care"!

Tack för att du har valt en Kia.

I den här instruktionsboken kan du läsa om funktioner, underhåll och säkerhetsinformation för din nya bil. Den medföljande garanti- och serviceboken ger viktig information om de garantier som gäller för ditt fordon. Läs dessa böcker noggrant och följ Kias anvisningar och rekommendationer så att du får mesta möjliga glädje av din nya bil och kan hantera den på ett säkert sätt.

Kia erbjuder en mängd valmöjligheter, tillbehör och funktioner för de olika modellerna. Därför kan det hända att viss utrustning som beskrivs i instruktionsboken, och de bilder som visas, inte gäller för din bil.

Informationen och specifikationerna i den här instruktionsboken var aktuella vid trycktilfället. Kia förbehåller sig rätten att när som helst ändra specifikationer eller konstruktioner utan föregående meddelande och utan vidare förpliktelser. Om du har frågor rekommenderar Kia att du hör av dig till en godkänd Kia-återförsäljare/servicepartner.

Kia är mycket angeläget om att din Kia-bil fortsätter att vara till största glädje och tillfredsställelse.

© 2017 Kia MOTORS Corp.

Med ensamrätt. All reproduktion av denna handbok, såväl elektronisk som mekanisk, inklusive kopiering, lagring i något informationshanteringssystem eller översättning av hela eller delar av handboken är förbjudet såvida inte Kia MOTORS Corporation har gett sitt skriftliga tillstånd.

Tryckt i Korea

Innehållsförteckning

Översikt hybridssystem	1
Inledning	2
En snabb överblick	3
Säkerhetsfunktioner i bilen	4
Lär känna bilen	5
Ljudanläggning	6
Tips för körning	7
Om något händer	8
Underhåll	9
Specifikationer och kundinformation	10
Alfabetiskt register	I

Översikt hybridsystem

HEV-system (hybridbil).....	1-02	Systeminställningar.....	1-28
PHEV-system (laddhybridbil).....	1-03	LCD-meddelande.....	1-29
Ladda laddhybridbilen.....	1-04	Starta hybrid-/laddhybridbilen (Smart Key).....	1-30
Laddningsinformation.....	1-04	Starta hybridsystemet.....	1-30
Laddningstid.....	1-04	Ekonomisk och säker drift med hybridsystem.....	1-30
Laddningstyper.....	1-05	Komponenter i hybrid/laddhybridbilen.....	1-31
Laddningsstatus.....	1-06	Säkerhetskontakt.....	1-34
Schemalagd laddning.....	1-06	Några specialfunktioner i hybridbilar.....	1-34
Föreskrifter vid laddning.....	1-07	Virtuellt motorljusystem (VESS, Virtual Engine Sound System).....	1-35
Normal laddning.....	1-08	Luftintag för högspänningsbatteri.....	1-35
Laddningsstatus.....	1-11	I händelse av olycka.....	1-36
Underhållsladdare.....	1-12	När hybridbilen stängs av.....	1-37
Köra hybrid-/laddhybridbilen.....	1-20		
Ladda i laddhybridläge.....	1-20		
Varnings- och indikatorlampor.....	1-20		
Energiflöde hybrid-/laddhybridbil.....	1-24		
Bilen står stilla.....	1-24		
EV-drift.....	1-24		
Bränslemotorassistans.....	1-24		
Endast bränslemotordrift.....	1-25		
Laddning genom bränslemotorn.....	1-25		
Regenerering.....	1-25		
Motorbroms.....	1-26		
Energireserv.....	1-26		
Laddning genom bränslemotorn/regenerering.....	1-26		
Laddning genom bränslemotorn/elmotor.....	1-27		
Motorbroms/regenerering.....	1-27		
Aux. Battery Saver+ (för laddningshybrid, i före- kommande fall).....	1-28		
Läge.....	1-28		

HEV-SYSTEM (HYBRIDBIL)

I Kias hybridbilar (HEV) används både bränslemotor och elmotor. Elmotorn drivs av ett 270 V högspänningsbatteri för HEV. Beroende på körförhållanden väljer HEV-datorn bränslemotor- eller elmotordrift eller till och med båda samtidigt. Bränsleekonomin förbättras när bränslemotorn går på tomgång eller när bilen drivs med elmotorn från HEV-batteriet. Laddningen i HEV-batteriet måste underhållas vid tillfällen när bränslemotorn fungerar som en generator, t.ex. vid stillastående på tomgång. Det laddas även när du minskar farten och genom regenererande bromsning.

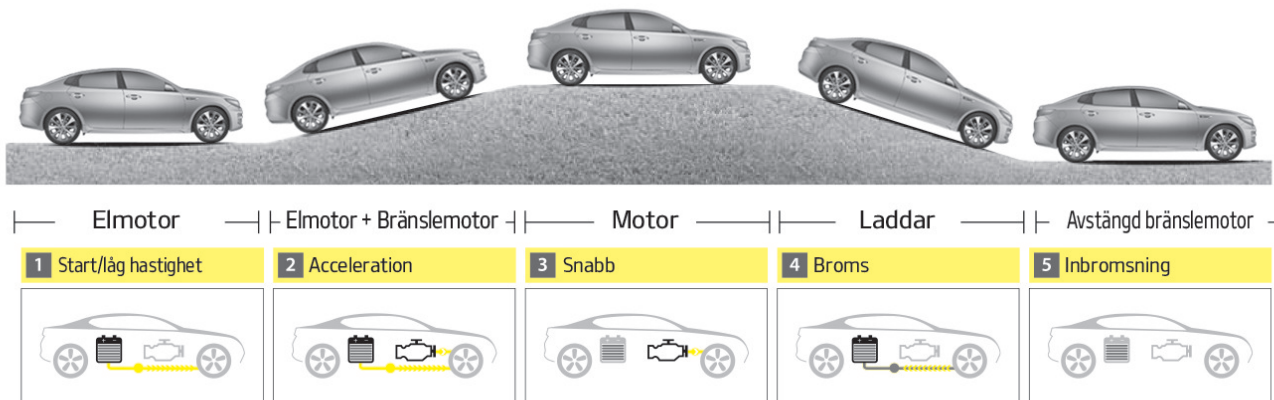

OJFH055281L

PHEV-SYSTEM (LADDHYBRIDBIL)

Kia laddhybridbil (PHEV) har samma egenskaper som både konventionella hybridbilar och elbilar.

När den används som konventionell hybridbil växlar HEV-datorn mellan bränslemotor- och elmotordrift eller använder till och med båda samtidigt.

När den används som elbil drivs bilen endast med elmotorn en viss sträcka tills hybridbatteriet börjar bli svagt. Körsträckan i EV-läge beror på körstil och vägförhållanden. Aggressiv körning kan ibland temporärt medföra att bränslemotorn arbetar med maximal effekt.

Hybridbatteriet kan laddas upp helt genom att ansluta en kontakt till en extern elektrisk strömkälla.

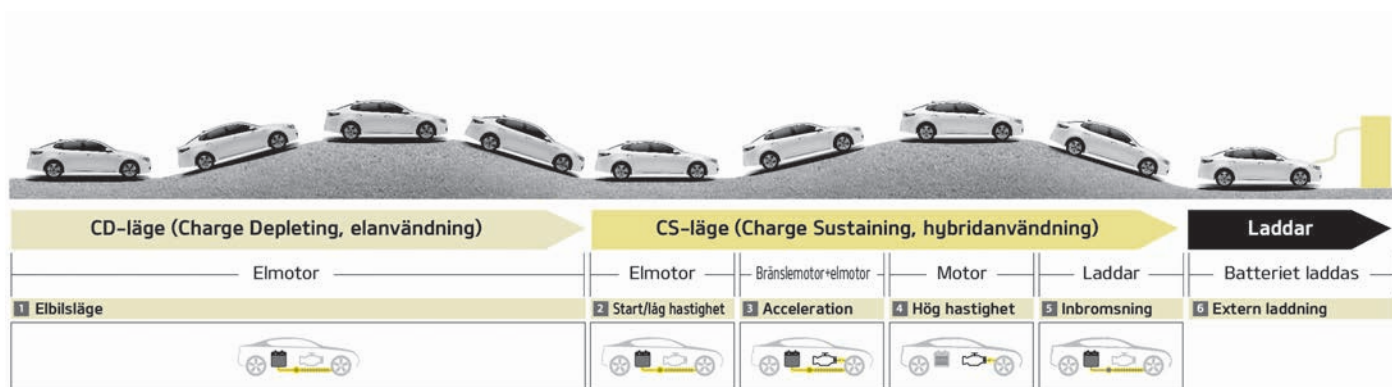

OJFHP056290L

LADDA LADDHYBRIDBILEN

Laddningsinformation

- Normalladdare: Laddhybridbilen laddas genom att anslutas till en normalladdare i ditt hem eller på en allmän laddstation. (Mer information finns i "Normal laddning" på sid 1-08.)
- Underhållsladdare: Laddhybridbilen kan laddas genom att använda hushållsel.
Vägguttaget i hemmet måste uppfylla elföreskrifter och överensstämma med märkvärdena för spänning (V)/ström (A)/effekt (W) som står angivna på underhållsladdaren.

Laddningstid

- Normalladdare:
Tar ca 2 ~ 3 timmar vid rumstemperatur (kan laddas upp till 100 %). Beroende på högspänningsbatteriet skick och kapacitet, laddarens specifikationer och omgivningstemperatur kan tiden för att ladda högspänningsbatteriet variera.

Laddningstyper

Kategori	Laddningsuttag (bil)	Laddningskontakt	Laddare	Laddningsmetod	Laddningstid
Normalladdare	 <small>0JFHPO016006L</small>	 <small>0JFHPO016007L</small>	 <small>0JFHPO016027L</small>	Normalladdare i hemmet eller på allmän plats	Ca 2 - 3 timmar (tills laddhybridbilen är fulladdad till 100 %)
Underhållsladdare	 <small>0JFHPO016006L</small>	 <small>0JFHPO016007L</small>	 <small>0JFHPO016008L</small>	Hushållsström	

Laddare och laddningsmetod kan se ut på olika sätt beroende på tillverkare.

Laddningsstatus

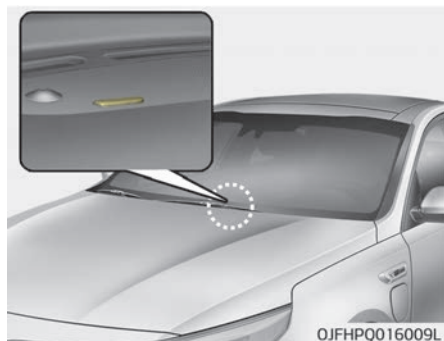

Du kan kontrollera laddningsstatusen på utsidan av fordonet när du laddar, eller använder (det inte är i körstatus) högspänningsbatteri.

Använda laddindikatorlampan	Laddningsstatus
Startar (Grön)	Laddning pågår
Stänger av	Inte laddad eller fulladdad
Blinkar (Grön)	Väntar på schemalagd laddning (stänger av efter 3 minuter)

Använda laddindikatorlampan	Laddningsstatus
Blinkar snabbt (Grön)	Batterisparare till extrabatteriet + eller schemalagd luftkonditionering körs
Blinkar (röd)	Fel

Schemalagd laddning (i förekommande fall)

- Du kan ställa in schemalagd laddning med hjälp av AVN-systemet. Mer information om hur du ställer in schemalagd laddning finns i informationen till AVN-systemet.
- Schemalagd laddning kan endast göras med en normalladdare eller med den bärbara laddningskabeln (ICCB: In-Cable Control Box).

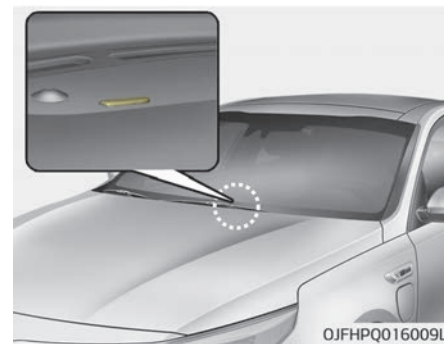

- När schemalagd laddning har ställts in och normalladdaren eller den bärbara laddningskabeln (ICCB: In-Cable Control Box) har anslutits för laddning blinkar indikatorlampan (i 3 minuter) för att indikera att schemalagd laddning har angetts.
- När schemalagd laddning har angetts startar inte laddningen omedelbart när normalladdaren eller den bärbara laddningskabeln (ICCB: In-Cable Control Box) ansluts.
- När direktladdning krävs kan följande två åtgärder väljas:
 1. Använd AVN-systemet för att inaktivera den schemalagda inställningen för laddning.

2. Dra ut laddningskontakten och koppla in laddningskontakten igen inom 5 sekunder. Den schemalagda inställningen kommer att aktiveras vid nästa tillfälle.

Om mer än 3 minuter har passerat efter första anslutningen, dra ut och koppla in kontakten, och dra sedan ut den och sätt i den igen efter 5 sekunders inkoppling.

Föreskrifter vid laddning

■ Normalladdare



⚠ VARNING

■ Bränder som orsakas av damm eller vatten

Anslut inte laddningskabelns kontakt till bilen om det finns vatten eller damm i laddningsuttaget. Om du ansluter kontakten när det finns vatten eller damm på laddningskabelns kontakt finns risk för brand eller elstötar. Om du använder utslitna allmänna uttag finns risk för brand och personsador.

⚠ VARNING

■ Påverkan på medicinsk elektronikutrustning

Om du använder någon medicinsk elektronikutrustning, t.ex. en pacemaker, är det viktigt att kontrollera med läkare och tillverkare om det finns risk för att den inopererade enheten kan komma att påverkas av att du laddar bilen. Under vissa omständigheter kan elektromagnetisk strålning genereras från laddaren och orsaka allvarlig påverkan på (Fortsättning)

(Fortsättning)

elektronik som t.ex. en inopererad pacemaker.

⚠ VARNING

■ Vidröra laddningskontakten

Rör inte vid laddningskontakten eller laddningsuttaget när du ansluter kabeln mellan laddaren och bilens uttag. Det kan ge livsfarliga elstötar.

- Gör på följande sätt för att förhindra elstötar vid laddning:
 - Använd en vattentät laddare
 - Tänk på att inte vidröra laddningskontakten eller uttaget med våta händer
 - Ladda inte under åskväder
 - Ladda inte om laddningskontakten eller uttaget är blöta

⚠ VARNING

■ Laddningskabel

- Avbryt laddningen omedelbart om du upptäcker något onormalt (lukt, rök).
- Byt ut laddningskabeln om isoleringen har skadats för att förhindra att du råkar ut för en elstöt.
- Tänk på att hålla i laddningskontaktens handtag och stickkontakt när du ansluter eller tar bort laddningskabeln.
Om du drar i själva kabeln (utan att använda handtaget) kan de invändiga ledningarna skadas. Det kan leda till elstötar eller brand.

⚠ VARNING

■ Kylfläkt

Vidrör inte kylfläkten medan bilen laddas. När bilen är i läget OFF under laddning kan kylfläkten i motorrummet starta automatiskt.

- Håll alltid laddningskontakten och laddningsuttaget rena och torra. Tänk på att förvara laddningskabeln på ett sådant sätt att den inte utsätts för vatten eller fukt.
- Var noga med att använda den laddare som är avsedd för bilen när du laddar den. Andra laddare kan orsaka fel.
- Stäng av bilen innan du laddar batteriet.
- Var försiktig så att du inte tappar laddningskontakten. Laddningskontakten kan skadas.

Normal laddning



Du kan ladda bilen genom att ansluta den till en allmän laddare på en laddningsstation.

Så här ansluter du normalladdaren



1. Tryck ned bromspedalen och dra åt parkeringsbromsen.
2. Stäng av alla strömbrytare, flytta växelväljaren till läget P (parkering) och stäng av bilen.
3. När dörrarna har låsts upp öppnar du laddningsluckan genom att trycka på den.

* OBSERVERA

Laddningsluckan öppnas inte när stöldlarmet är aktiverat.

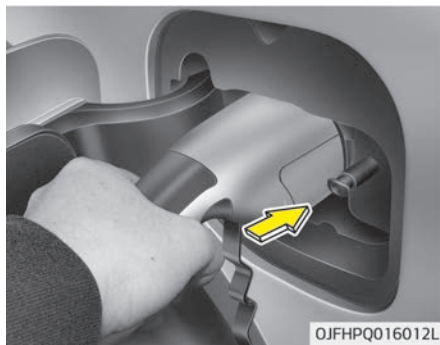

4. Ta bort eventuellt damm i laddningskontakten och laddningsuttaget.
5. Håll i laddningskontaktens handtag. Sätt sedan i den i laddningsuttaget tills ett klickljud hörs. Om den inte förs in helt kan det bli glappkontakt mellan laddningskontakten och laddningstiften, vilket är en brandrisk.



6. Kontrollera att högspänningsbatteriets anslutningsindikator för laddningskabeln lyser på instrumentpanelen. Är indikatorn släckt sker inte någon laddning. Anslut laddningskabeln på nytt om den inte är rätt ansluten.

* OBSERVERA

- Laddning pågår endast så länge växelväljaren står i läget P (parkering). Det går att ladda batteriet när start/stopp-knappen står på läget ACC. Dock kan 12 V-batteriet laddas ur. Ladda därför batteriet om möjligt med start/stopp-knappen på läget OFF.
- Laddningen avbryts om växelväljaren flyttas från P (parkering) till R (back)/N (friläge)/D (körläge). När du vill starta om laddningen flyttar du växelväljaren till P (parkering), vrider start/stoppknappen till läget OFF och kopplar loss laddningskabeln. Anslut sedan laddningskabeln.



7. När laddningen har startat visas beräknad laddningstid på instrumentpanelen i ca 1 minut. Tiden visas också om förardörren öppnas medan laddning pågår. Om schema-lagd laddning är inställd visas den beräknade laddningstiden som "--".

Låsa upp laddningsluckan i en nödsituation

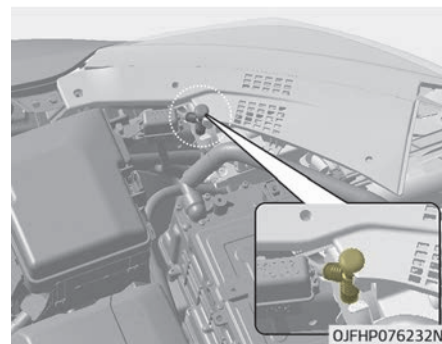

Om laddningsluckan inte går att öppna på grund av urladdat batteri öppnar du motorhuvens och drar försiktigt i nödvajern enligt ovan. Laddningsluckan öppnas.

Laddningsstatus

Kontrollera laddningsstatus

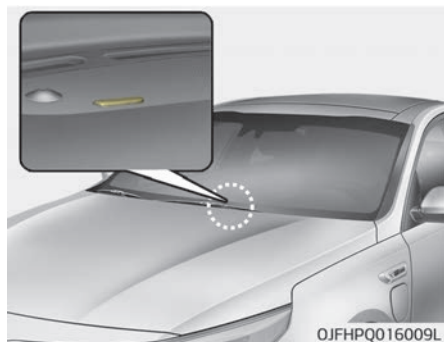

Du kan kontrollera laddningsstatusen på utsidan av fordonet när du laddar, eller använder (det inte är i körstatus) högspänningsbatteri.

Använda laddindikatorlampan	Laddningsstatus
Startar (Grön)	Laddning pågår
Stänger av	Inte laddad eller fulladdad

Använda laddindikatorlampan	Laddningsstatus
Blinkar (Grön)	Väntar på schemalagd laddning (stänger av efter 3 minuter)
Blinkar snabbt (Grön)	Batterisparare till extrabatteriet + eller schemalagd luftkonditionering körs
Blinkar (Röd)	Fel

Så här kopplar du loss normalladdaren

1. Bildörrarna måste vara olåsta för att det ska gå att koppla bort laddningskontakten. En spärr förhindrar att laddningskabeln kopplas loss när bilens dörrar är låsta.

* OBSERVERA

Lås upp dörrarna för att lossa spärren så att laddningskontakten kan kopplas loss. I annat fall kan du skada laddningskontakten och laddningsuttaget i bilen.

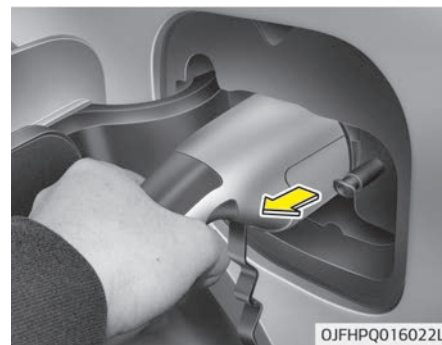

2. Tryck på upplåsningsknappen för dörrarna på smartnyckeln och dra sedan ut laddningskontakten.

* OBSERVERA

När du kopplar loss laddningskontakten är det viktigt att trycka på spärrknappen innan du drar. I annat fall kan laddningskontakten eller bilens laddningsuttag skadas.



3. Kontrollera att laddningsluckan är ordentligt stängd.

* OBSERVERA

- Laddningskabelns delar får inte konstrueras om eller monteras isär. I annat fall uppstår risk för brand eller elstötar och personskador.
- Håll alltid laddningskontakten och laddningsuttaget rena och torra. Laddningskabeln ska också alltid hållas torr.

(Fortsättning)

(Fortsättning)

- Använd tryckluft för att blåsa bort eventuella främmande ämnen från laddningskontakten och laddningsuttaget.

Underhållsladdare

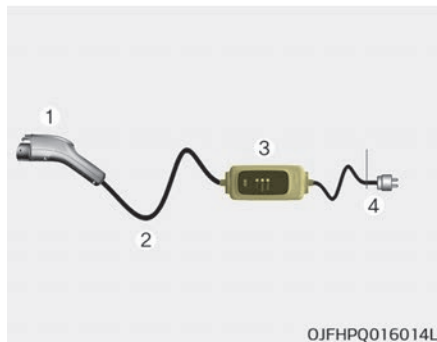

Underhållsladdare kan användas om en normalladdare inte finns tillgänglig.

- * 1. Laddningskontakt
- 2. Laddningskabel
- 3. Kontrollbox
- 4. Sladd och kontakt (sladdset)

Så här ansluter du den bärbara laddningskabeln (ICCB: In-Cable Control Box)

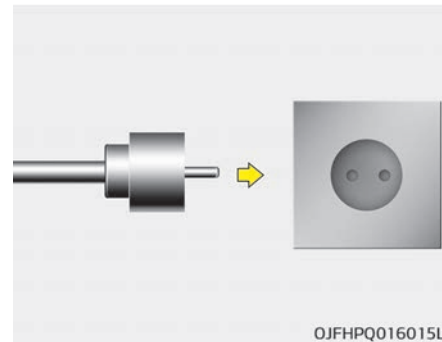

1. Stäng av alla strömbrytare, flytta växelväljaren till läget P (parkering) och stäng av bilen.
2. Anslut kontakten till ett vanligt vägguttag.



OJFHPQ016016L

3. Kontrollera att alla LED-lampor på kontrollboxen blinkar i 0,5 s. Kontrollera sedan att strömlampan (grön) tänds.



OJFHPQ016010L

4. Tryck ned bromspedalen och dra åt parkeringsbromsen.
5. När dörrarna har låsts upp öppnar du laddningsluckan genom att trycka på den.

* OBSERVERA

Laddningsluckan öppnas inte när stöldlarmet är aktiverat.

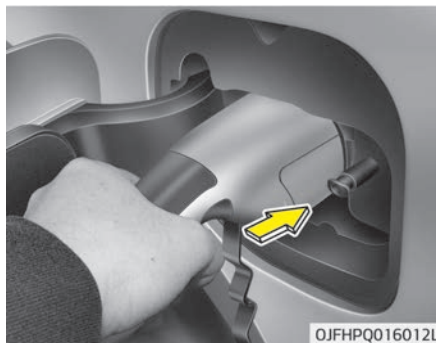

OJFHPQ016012L

6. Ta bort eventuellt damm i laddningskontakten och laddningsuttaget.

7. Håll i laddningskontaktens handtag. Sätt sedan i den i laddningsuttaget tills ett klickljud hörs. Om den inte förs in helt kan det bli glappkontakt mellan laddningskontakten och laddningsstiften, vilket är en brandrisk.



OJFHPQ016016L

8. Laddningen startar automatiskt. Kontrollera att strömlampan och laddningslampan (orange) lyser.



9. Kontrollera att högspänningsbatteriets anslutningsindikator för laddningskabeln lyser på instrumentpanelen. Är indikatorn släckt sker inte någon laddning. Anslut laddningskabeln på nytt om den inte är rätt ansluten.

* OBSERVERA

- Laddning pågår endast så länge växelväljaren står i läget P (parkering). Det går att ladda batteriet när start/stopp-knappen står på läget ACC. Dock kan 12 V-batteriet laddas ur. Ladda därför batteriet om möjligt med start/stopp-knappen på läget OFF.
- Laddningen avbryts om växelväljaren flyttas från P (parkering) till R (back)/N (friläge)/D (körläge). När du vill starta om laddningen flyttar du växelväljaren till P (parkering), vrider start/stoppknappen till läget OFF och kopplar loss laddningskabeln. Anslut sedan laddningskabeln på nytt och starta om laddningen av bilen.



10. När laddningen har startat visas beräknad laddningstid på instrumentpanelen i ca 1 minut. Tiden visas också om förardörren öppnas medan laddning pågår. Om schema-lagd laddning är inställd visas den beräknade laddningstiden som "--".

Låsa upp laddningsluckan i en nödsituation

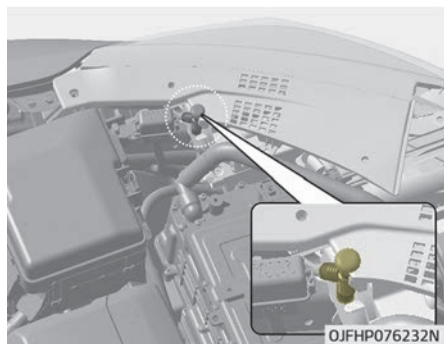

Om laddningsluckan inte går att öppna på grund av urladdat batteri öppnar du motorhuvens och drar försiktigt i nödvajern enligt ovan. Laddningsluckan öppnas.

Kontrollera laddningsstatus

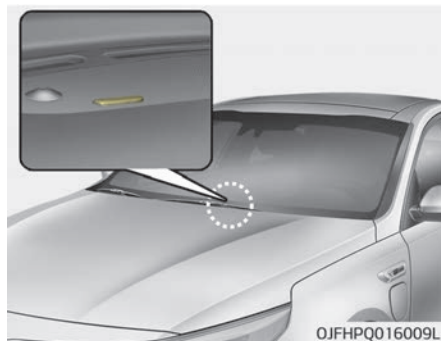

Du kan kontrollera laddningsstatusen på utsidan av fordonet när du laddar, eller använder (det inte är i körstatus) högspänningsbatteri.

Använda laddindikatorlampan	Laddningsstatus
Startar (Grön)	Laddning pågår
Stänger av	Inte laddad eller fulladdad
Blinkar (Grön)	Väntar på schemalagd laddning (stänger av efter 3 minuter)

Använda laddindikatorlampan	Laddningsstatus
Blinkar snabbt (Grön)	Batterisparare till extrabatteriet + eller schemalagd luftkonditionering körs
Blinkar (röd)	Fel

1

Översikt hybridssystem

Förvaring för laddningskabeln

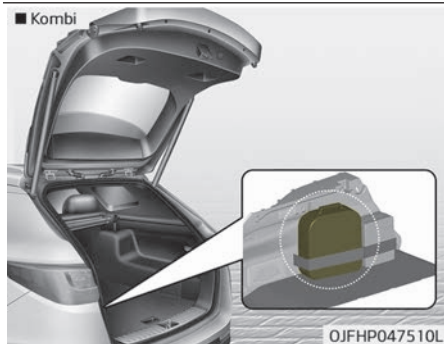
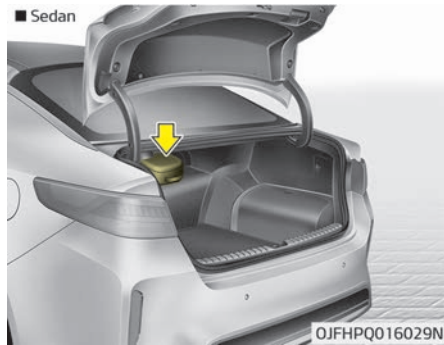

- Sedan: Ha förvaringsboxen ovanför huvudbatteripaketet inne i bagaget.
- Kombi: Fäst förvaringsboxen med hjälp av bältet på vänster sida i bagageutrymmet.

Vi rekommenderar att kabeln för underhållsladdningen ska placeras i en förvaringsbox efter användning.

Statuslampa vid laddning med bärbar laddningskabel

Kategori	Lampa PÅ	Lampa AV	Blinkar
LED-status	●	-	⊙

Laddarens status	Kontrollboxens PÅ/AV-Status	Ström	Laddning	Fel	Status/Diagnos/Åtgärd
Initialt förberedande läge		●	●	●	När du kopplar in ström till kontrollboxen
Förberedelser för laddning		●	-	-	När kontrollboxen inte är ansluten till bilen, eller ansluten med laddningsstatusen Standby
Laddningsläge		●	●	-	Laddar
Fel	Fel på kontrollboxen eller strömläckage har upptäckts 	●	-	⊙	Sluta omgående att ladda och kontakta en professionell verkstad. Kia rekommenderar att du rådfrågar en godkänd Kia-återförsäljare/servicепartner för en kontroll av kontrollboxen.
		●	-	●	

Så här kopplar du loss den bärbara laddningskabeln (ICCB: In-Cable Control Box)

1. Innan du kopplar loss laddningskontakten ska du kontrollera att dörrarna är olåsta. Laddningskontaktens spärrsystem förhindrar bortkoppling om dörrarna är låsta.

*** OBSERVERA**

Lås upp dörrarna för att lossa spärren så att laddningskontakten kan kopplas loss. I annat fall kan du skada laddningskontakten och laddningsuttaget i bilen.

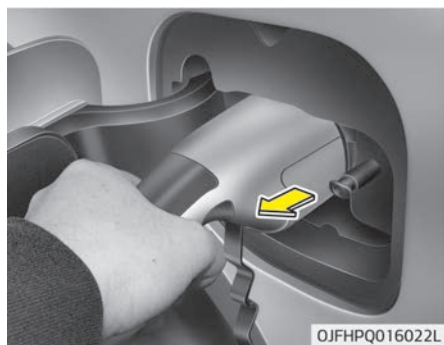

2. Håll i laddningskontaktens handtag och dra ut den.
3. Kontrollera att laddningsluckan är ordentligt stängd.

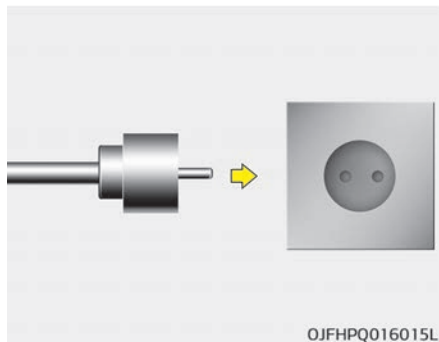

4. Koppla loss kontakten från det vanliga vägguttaget. Dra inte i kabeln när du drar ut kontakten.
5. Stäng skyddsluckan på laddningskontakten så att främmande föremål inte fastnar i anslutningen.
6. Placera laddningskabeln i kabelfodralet för att skydda den.

Föreskrifter vid laddning med bärbar laddningskabel (ICCB: In-Cable Control Box)

- Använd endast den bärbara laddningskabel som är godkänd av Kia.
- Försök inte att reparera, montera isär eller justera den bärbara laddningskabeln.
- Använd inte förlängningskabel eller adapter.
- Stanna omedelbart om en varningslampa indikerar fel.
- Vidrör inte stickkontakten eller laddningskontakten med våta händer.
- Vidrör inte stiften i normalladdarkontakten och bilens uttag för normalladdning.
- Anslut inte laddningskontakten till en spänning som inte stämmer med föreskrifterna.
- Använd inte den bärbara laddningskabeln om den har utsatts för slitage, saknar isolering eller har annan skada.
- Om ICCB-fodralet och normala laddningskontakten är skadade, spruckna eller om ledningarna på något sätt är exponerade ska den bärbara laddningskabeln inte användas.

-
- Låt inte barn använda eller vidröra den bärbara laddningskabeln.
 - Låt inte vatten komma in i kontrollboxen.
 - Låt inte främmande ämnen komma in i normalladdarkontakten och uttaget för stickkontakten.
 - Trampa inte på kabeln. Dra inte i kabeln och låt den inte vridas eller böjas.
 - Ladda inte under åskväder.
 - Var försiktig så att du inte tappar kontrollboxen och ställ inte tunga föremål på den.
 - Se till att föremål som kan utveckla stark värme inte finns i närheten av laddaren under laddning.
 - Om du använder ett skadat eller slitet vägguttag för laddning finns risk för elektriska stötar. Låt en behörig elektriker kontrollera vägguttaget om det råder minsta tvekan om att det är i gott skick.
 - Sluta omedelbart att använda den bärbara laddningskabeln om vägguttaget eller någon annan komponent överhettas eller om det luktar brant.

KÖRA HYBRID-/LADDHYBRIDBILEN

Ladda i laddhybridläge

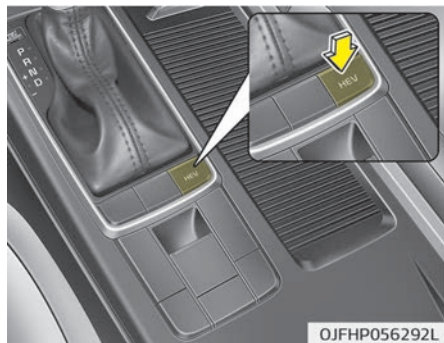

När du trycker på HEV-knappen byter du läge för laddhybridsystemet enligt följande.

- Kort tryckning:
EV-läge ↔ HEV-läge

Indikator för laddhybridläge

- CD-läge (Charge Depleting, elanvändning)



Högspänningsbatteriet (hybrid) används för att driva bilen.

- CS-läge (Charge Sustaining, hybridanvändning)



Högspänningsbatteriet (hybrid) och benzinmotorn används för att driva bilen.

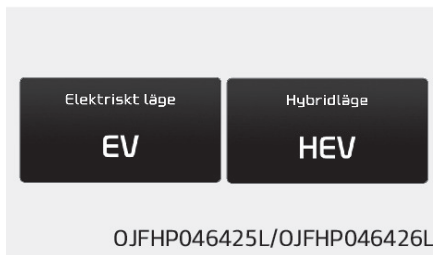

Ett meddelande visas som anger det valda läget.

Varnings- och indikatorlampor

Klarindikator

Indikatorn tänds:

- När bilen är redo att köras.
- ON: Normal körning är möjligt.
- OFF: Normal körning är inte möjligt,



eller ett problem har inträffat.

- Blinkar: Nöddrift.

När systemets Klar-indikator släcks eller blinkar är det problem med systemet. I det här fallet behöver bilen inspekteras av en professionell verkstad. Kia rekommenderar att du besöker en godkänd Kia-återförsäljare/servicepartner.

Varningslampa hybridsystem



Varningslampan tänds:

När det är fel på hybridsystemet.

I det här fallet behöver bilen inspekteras av en professionell verkstad. Kia rekommenderar att du besöker en godkänd Kia-återförsäljare/servicepartner. Om varningslampan tänds under färd, eller inte släcks efter att bilen har startats, ska du låta en professionell verkstad kontrollera systemet. Kia rekommenderar att du besöker en godkänd Kia-återförsäljare/servicepartner.

EV-lägesindikator

Indikatorn tänds när bilen drivs med elmotorn.



Anslutningsindikator laddningskabel (laddhybrid)



Den här indikatorn lyser röd när laddningskabeln är ansluten.

Frihjulshjälp (i förekommande fall)

En signal hörs och frihjulshjälpindikatorn blinkar fyra gånger för att informera föraren om att ta bort foten från gaspedalen när en inbromsningssituation har uppmärksamats* baserat på analys i navigeringen av körväg och vägförhållanden. Det uppmanar föraren att ta bort foten från gaspedalen och rulla vidare med endast EV-motorn. På så vis undviks onödig bränsleförbrukning och bränsleekonomi förbättras.

* Exempel på inbromsningshändelser kan vara när du rullar nedför en lång backe, saktar ned inför en väg-tull eller närmar dig en zon med sänkt hastighet.

- Användarinställningar
Tryck på ENGINE START/STOP (motorns start/stopp)-knappen och ställ växelväljaren på läget P (parkering). Under "User settings (Användarinställningar)" väljer du Driving Assist, Coasting guide och sedan On för att aktivera systemet. Avbryt valet Coasting guide om du vill stänga av systemet. Håll [OK]-knappen intryckt om du vill ha en förklaring till systemet.
- Funktionsvillkor
Gör på följande sätt för att aktivera systemet. Ange ditt mål i navigeringssystemet och välj färdväg. Välj ECO-läge i det integrerade kontrollsystemet. Uppfyll sedan följande villkor.
 - Kör i en hastighet mellan 60 km/h och 160 km/h.
- * Hastigheten som anges på instrumentpanelen behöver inte vara densamma som i navigeringssystemet beroende på däcktrycket.

*** OBSERVERA**

Frihjulshjälp är endast avsedd som hjälp för ekonomisk körning. Kör-förhållanden kan därför vara avvikande beroende på trafiksituation eller vägförhållanden (t.ex. trafikstockningar, backar eller kurvor). Var alltid uppmärksam på den aktuella situationen, t.ex. avståndet till framför- och bakomvarande trafik, och använd frihjulshjälp endast som ett komplement.

Koppla loss bilen för att starta (laddhybrid)

Meddelandet visas när du startar motorn utan att ha kopplat loss laddningskabeln. Koppla loss laddningskabeln och starta sedan bilen.

Växla till P för att ladda (laddhybrid)

Meddelandet visas när laddningskontakten är ansluten och växelväljaren står på läget R (back), N (friläge) eller D (kör). Flytta växelspaken till P (parkering) och starta om laddningen.

Återstående laddningstid (laddhybrid)

Meddelandet visas för att informera om återstående tid tills batteriet är fulladdat.

EV/HEV-lägen (laddhybrid)

Ett meddelande visas när du väljer ett läge genom att trycka på HEV-knappen.

Low battery temp. Maintaining current (Plug-in hybrid) (Låg batteritemperatur. Behåller el (laddhybrid))

Det här meddelandet visas när det inte är möjligt att konvertera till EV-läge då HEV-knappen hålls intryckt under körning i läget HEV. Anledningen är låg batteritemperatur.

Charging complete. Switching to hybrid (Plug-in hybrid) (Laddningen är klar. Byter till hybrid (laddhybrid))

Det här meddelandet visas när läget automatiskt byts till HEV på grund av att batteriet är laddat under laddning i körläge.

Charger error! (Plug-in hybrid) (Fel på laddaren! (laddhybrid))

Det här meddelandet visas när laddningen misslyckas på grund av fel i den externa laddaren.

Meddelandet gäller normalladdaren. Syftet med meddelandet är att informera om att felet inträffat i laddaren och inte i bilen.

Low/high system temp. Maintaining hybrid (plug-in hybrid) (Låg/hög systemtemp. Behåller hybrid (laddhybrid))

Det här meddelandet visas när det inte är möjligt att konvertera till EV-läge då HEV-knappen hålls intryckt under körning i läget HEV. Anledningen är låg/hög systemtemperatur.

Switching to hybrid mode to allow heating (plug-in hybrid) (Byter till hybridläge för värmning (laddhybrid))

• När kylartemperaturen understiger -14 °C och du sätter på klimatanläggningen för värme visas följande meddelande på instrumentpanelen. Sedan byter bilen automatiskt till HEV-läge.

• När kylartemperaturen överstiger -14 °C eller om du stänger av klimatanläggningen återgår bilen automatiskt till EV-läge.

Wait until fuel door opens (Plug-in hybrid) (Vänta tills tankluckan öppnas (laddhybrid))

Meddelandet visas när du försöker öppna tankluckan medan bränsletanken är trycksatt. Vänta tills trycket i bränsletanken har utjämnats.

*** OBSERVERA**

- Det kan ta upp till 20 s att öppna tankluckan.
- Om tankluckan är fastfusen och inte har gått att öppna på 20 s vid en temperatur under noll knackar du försiktigt på tankluckan och försöker sedan öppna den.

Fuel door open (Plug-in hybrid) (Öppen tanklucka (laddhybrid))

Det här meddelandet visas när bränsletanken öppnas.

Det betyder även "Klart för tankning".

Check fuel door (Plug-in hybrid) (Kontrollera tankluckan (laddhybrid))

Det här meddelandet visas när tankluckan är öppen eller något onormalt har inträffat.

Refuel after stopping (Plug-in hybrid) (Tanka när du har stannat (laddhybrid))

Det här meddelandet visas när du trycker på knappen för att öppna tankluckan och laddhybridbilen med tät bränsletank är i rörelse (bilens hastighet överstiger 0 km/h).

Open fuel door after disconnecting charging cable (Plug-in hybrid) (Öppna tankluckan när du har kopplat loss laddningskabeln (laddhybrid))

Det här meddelandet visas när du trycker på knappen för tankluckan medan laddning pågår.

Meddelandet betyder att det inte är tillåtet att tanka innan du har laddat färdigt.

Tankluckan öppnas inte så länge laddningskabeln är ansluten till bilen.

Charging door open (Plug-in hybrid) (Öppen laddningslucka (laddhybrid))

Det här meddelandet indikerar att laddningsluckan är öppen i körklart läge för att du ska ges tillfälle att kontrollera och stänga luckan.

(Om du kör med luckan öppen kan det resultera i fuktintrång eller skador. Det här meddelandet är avsett att förhindra att detta sker.)

EV/HEV-lägen (laddhybrid)

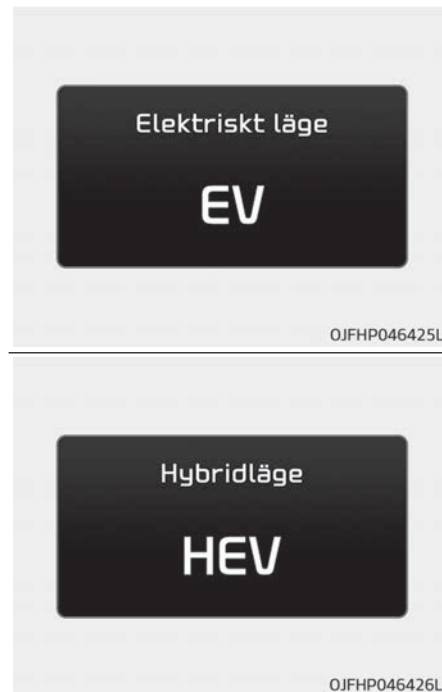

Ett meddelande visas när du väljer ett läge genom att trycka på HEV-knappen.

ENERGIFLÖDE HYBRID-/LADDHYBRIDBIL

Kias hybridsystem håller föraren underrättad om energiflödet under olika driftsförhållanden. Föraren ser det aktuella driftsförhållandet som ett av elva lägen.

Bilen står stilla

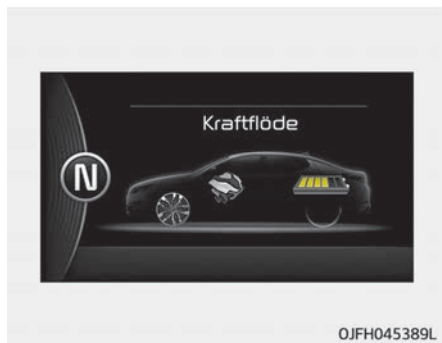

Läget innebär att bilen står stilla. (Det förekommer inget energiflöde.)

EV-drift

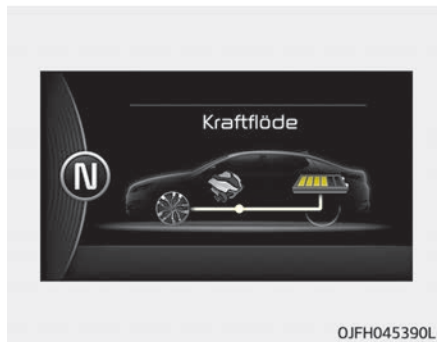

Bilen drivs med elmotorn. (Batteri → Hjul)

Bränslemotorassistans

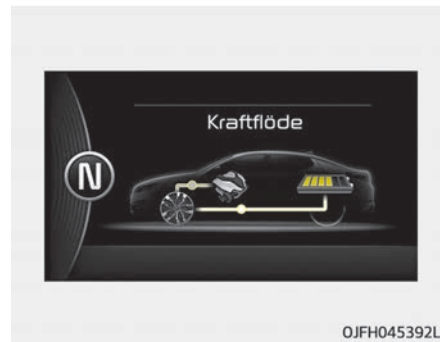

Bilen drivs med elmotorn och bränslemotorn. (Batteri och bränslemotor → Hjul)

Endast bränslemotordrift

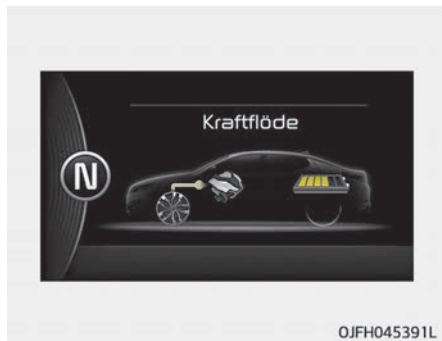

Bilen drivs med bränslemotorn.
(Bränslemotor → Hjul)

Laddning genom bränslemotorn

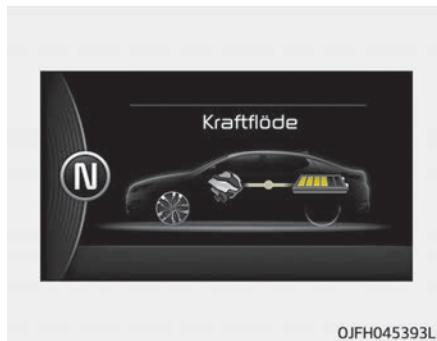

Bilen står stilla och bränslemotorn laddar hybridbatteriet.
(Bränslemotor → Batteri)

Regenerering



Hybridbatteriet laddas genom regenererande bromskraft.
(Hjul → Batteri)

Motorbroms

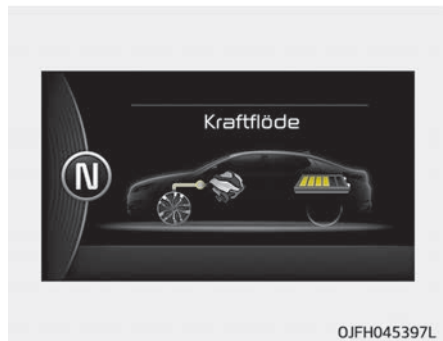

Bilen bromsas med motorbroms.
(Hjul → Bränslemotor)

Energireserv

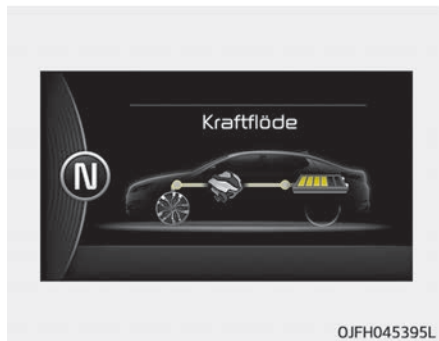

Bilen drivs med bränslemotorn som
även laddar hybridbatteriet.
(Bränslemotor → Hjul och batteri)

Laddning genom bränslemotorn/regenerering



Bränslemotorn och det regenererande
bromssystemet laddar hybridbatteriet
under inbromsning.
(Bränslemotor och hjul → Batteri)

Laddning genom bränslemotorn/elmotor

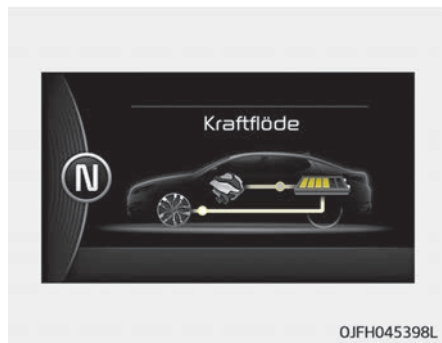

Motorn laddar hybridbatteriet och motorn driver bilen.
(Bränslemotor → Batteri → Hjul)

Motorbroms/regenerering



Motorbromsen kan användas för att sänka bilens hastighet. Det regenererande bromssystemet kan användas för att ladda hybridssystemet.
(Hjul → Bränslemotor och batteri)

AUX. BATTERY SAVER+ (FÖR LADDNINGSHYBRID, I FÖREKOMMANDE FALL)

Aux. Battery Saver+ är en funktion som övervakar laddningsstatusen på det extra 12-voltsbatteriet. Om nivån i extrabatteriet är låg så laddar det ordinarie högspänningsbatteriet extrabatteriet.

* OBSERVERA

Funktionen Aux. Battery Saver+ kommer att vara på när fordonet levereras. Om funktionen inte behövs kan du stänga av den i läget Användarinställningar på LCD-skärmen. Mer information finns i "Systeminställningar" på sid 1-28 på följande sida.

Läge

- Cykelläge:

När fordonet är i läget OFF (av), med alla dörrar, huven och bakluckan (bagageluckan) är stängda, kommer Aux. Battery Saver+ att aktiveras regelbundet i enlighet med extrabatteriets status.

- Automatiskt läge:

När knappen ENGINE START/STOP (motorns start/stop)-knapp är i läget ON (på) med laddningskontakten ansluten, aktiveras funktionen i enlighet med extrabatteriets status för att förhindra överladdning av extrabatteriet.

⚠ VIKTIGT

- **Aux. Battery Saver+ aktiveras maximalt i 20 minuter. Om funktionen Aux. Battery Saver+ aktiveras mer än 10 gånger på rad kommer det automatiska läget att sluta aktiveras, med motiveringen att det har uppstått ett problem med extrabatteriet. I det här fallet ska fordonet köras en stund. Funktionen kommer att börja att aktiveras om extrabatteriet återgår till det normala.**
- **Funktionen Aux. Battery Saver+ kan inte förhindra att batteriladdaren till extrabatteriet är skadad, utsliten, använts som strömkälla eller att icke godkända elektroniska enheter har använts.**

(Fortsättning)

(Fortsättning)

- **Om funktionen Aux. Battery Saver+ aktiverades kommer ett meddelande att visas på instrumentpanelen och högspänningsbatterinivån kan ha minskat.**

Systeminställningar

Föraren kan aktivera funktionen Aux. Battery Saver+ genom att placera ENIGNE START/STOP (motor start-/stopp)-knapp i läget ON (på) och genom att välja: "User Settings (användarinställningar) → Other Features (övriga funktioner) → Aux. Battery Saver+"

LCD-meddelande



Det här meddelandet visas när funktionen Aux. Battery Saver+ har slutförts när fordonet är PÅ.

Men, om LCD-meddelandet visas ofta ska du låta en professionell verkstad serva fordonets extrabatteri eller dess elektriska-/elektroniska komponenter. Kia rekommenderar att du besöker en godkänd Kia-återförsäljare/servicepartner.

⚠ VARNING



När funktionen aktiveras kommer varningslampan att blinka snabbt och högspänningselektricitet kommer att flöda i fordonet. Rör inte högspänningsledningen (orange), kontakten, samt alla elektriska komponenter och enheter. Det kan leda till elchock och ge skador. Och, förändra inte ditt fordon på något sätt. Det kan påverka ditt fordons prestanda och leda till en olycka.

STARTA HYBRID-/LADDHYBRIDBILEN (SMART KEY)

Starta hybridsystemet

1. Bär med dig din smartnyckel in i bilen.
2. Kontrollera att parkeringsbromsen är ordentligt åtdragen.
3. Ställ växelväljaren på P-läget (parkering).
Det går inte att starta bilen med växelväljaren på läget N (friläge).
4. Tryck ned bromspedalen.
5. Tryck på motorns start/stoppknapp.
6. Tryck inte ned gaspedalen när du startar. Vid extrem kyla eller om bilen inte har använts på flera dagar ska du varmköra motorn utan att trycka på gaspedalen.
 - Även om din smartnyckel finns i bilen kanske bilen inte startar om den är för långt bort.

- Om start/stopp-knappen är i ACC- eller ON-läget och någon dörr är öppen börjar systemet söka efter smartnyckeln. Varningen "Key is not in vehicle" visas om smartnyckeln inte finns i bilen och om alla dörrar är stängda hörs även en varningssignal i ungefär 5 sekunder. Indikatorn släcks när du börjar köra. Smartnyckeln ska vara i bilen när du väljer ACC-läget eller när bilens motor är igång.

Om startrutinen följs tänds "  "-symbolen på instrumentpanelen. Mer information finns i "Klarindikator" på sid 5-96.

Ekonomisk och säker drift med hybridsystem

- Kör mjukt. Accelerera mjukt och håll sedan en jämn hastighet. Undvik "rivstarter". Kör lugnt mellan trafikljus. Undvik rusningstrafik om det är möjligt. Håll alltid säkerhetsavstånd till andra fordon för att undvika häftiga inbromsningar. Det minskar även slitage på bromsarna.
- Den regenererande bromsen genererar energi när bilen minskar farten.

- När hybridbatteriet är svagt laddas det automatiskt i hybridsystemet.
- När motorn går och växelväljaren står på läget "N" kan hybridsystemet inte generera elektricitet. Hybridbatteriet kan inte laddas i läget "N". Mer information finns i Kapitel 8, Tips för körning.

* OBSERVERA

När hybridsystemet är i KLAR-läget startas och stoppas motorn automatiskt efter behov. "  "-symbolen lyser när systemet är klart att användas.

KOMPONENTER I HYBRID/LADDHYBRIDBILEN

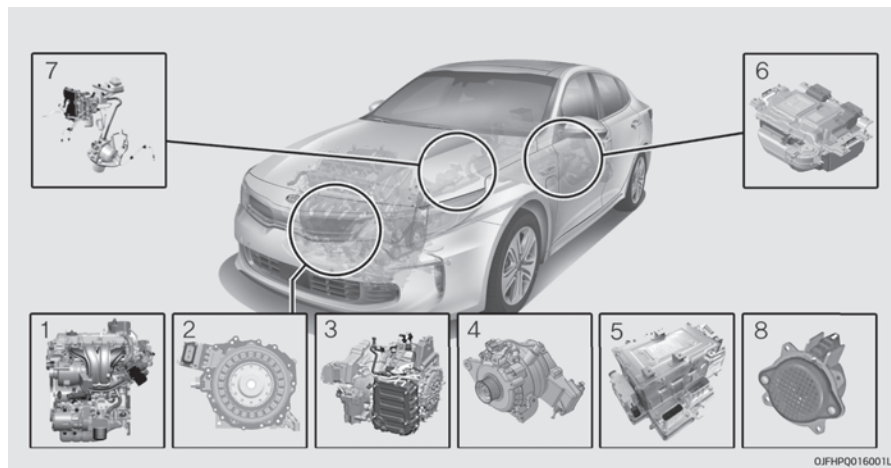

1. Motor: 2,0 l
2. Motor: 38 kW (HEV) / 50 kW (PHEV)
3. Växellåda: 6-växlad aut
4. Hybridstartgenerator (HSG, Hybrid Starter Generator)
5. Hybridstyrenhet (HPCU, Hybrid Power Control Unit)
6. Högspänningsbatterisystem
7. Regenererande bromssystem
8. Virtuellt motorljudssystem (VESS, Virtual Engine Sound System)

* Det kan vara en annan typ av krockar i din bil.

Hybridbatteriet använder hög spänning för att driva elmotorn och andra komponenter. Det är riskfyllt att komma i kontakt med hög spänning.

Din bil är försedd med en orange isolering och kåpor över högspänningskomponenter för att skydda från elstötar. Vissa systemkomponenter har markerats med varningsetiketter för hög spänning som en extra varningsmarkering. Serva bilen på en professionell verkstad. Kia rekommenderar att du besöker en godkänd Kia-återförsäljare/servicepartner.

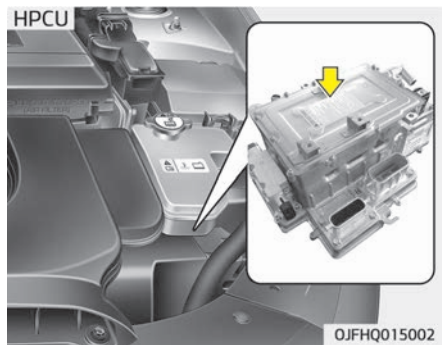

⚠ VARNING

Rör aldrig vid komponenter som är orange eller märkta med varningsetiketter för hög spänning, t.ex. ledningar, kablar och anslutningar. Om isolatorer eller skydd är skadade eller borttagna finns risk för allvarliga personskador eller livsfara på grund av elstötar.

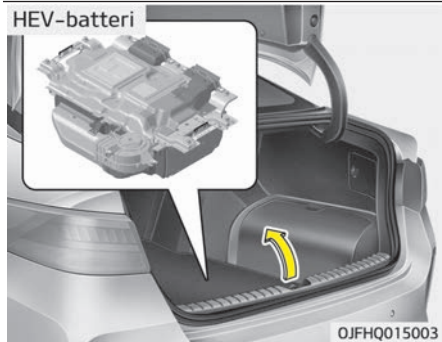

⚠ VARNING

Rör aldrig vid HPCU när du byter säkring i motorrummet. HPCU har hög spänning. Om du rör vid HPCU kan du råka ut för elstötar som medför risk för allvarliga personskador eller livsfara.

⚠ VIKTIGT

• Lagg inte uppstaplade föremål bakom högspänningsbatteriet. Vid en kollision kan batteriet påverkas negativt och dess prestanda försämrats.

(Fortsättning)

(Fortsättning)

- Lasta inte för tungt eller högt i bagageutrymmet/bagaget. Det kan resultera i att höljet till högspänningsbatteriet skadas med sämre säkerhet eller prestanda som följd.
- Var försiktig om du transporterar brandfarlig vätska i bagaget/bagageutrymmet. Om det skulle bli läckage och vätskan rinner in i högspänningsbatteriet kan säkerhet och funktion påverkas negativt.

Elmotor

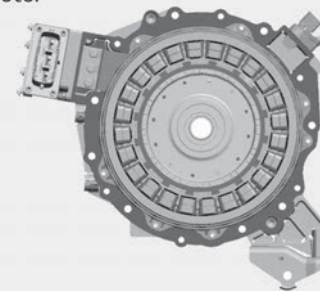

⚠ VARNING

Precis som andra batterier ska hybridbatteriet skyddas från vätska. Om batteriet skadas och huden, kläderna eller ögonen utsätts för elektrolyt ska du omedelbart skölja med rikligt med vatten.

⚠ VARNING

Använd inte batteriladdare från allmänna marknaden för att ladda hybridbatteriet. Det kan medföra allvarliga personskador och livsfara.

⚠ VARNING**■ Högt vatten**

- Undvik att köra i högt vatten eftersom vatten kan påverka högspänningskomponenter negativt.

(Fortsättning)

(Fortsättning)

- Rör inte vid någon av bilens högspänningskomponenter om bilen har stått i vatten till ungefär halva sin höjd. Komponenter som varit nedsänkta i vatten kan när de vidrörs orsaka svåra brännskador eller elstötar som kan medföra allvarliga personskador eller livsfara.

⚠ VARNING**■ Transportera vätska i bagageutrymmet/bagaget**

Transportera inte stora, öppna behållare med vatten i bilen. Om HEV-batteriet utsätts för vatten kan det kortslutas och skadas.

⚠ VIKTIGT**■ Rengöra motorn**

När du rengör motorrummet ska du inte använda vatten. Vatten kan orsaka kortslutning och skada elektroniken.

⚠ VARNING**■ Exponering mot hög spänning**

- Den höga spänningen i hybridbatteriet är mycket farlig och kan orsaka svåra brännskador och elektrisk chock. Detta kan innebära livsfara eller risk för allvarliga personskador.
- Vidrör inte, byt inte ut, montera inte isär och ta inte bort någon del av hybridbatteriet, t.ex. komponenter, kablar och anslutningar.

⚠ VARNING**■ Använda vatten eller andra vätskor**

Om vatten eller andra vätskor kommer i kontakt med hybridsystemets komponenter samtidigt som en person är i kontakt med väskan finns det risk för allvarliga personskador eller livsfara på grund av elchock.

⚠ VARNING

■ Heta komponenter

HEV-batteriet kan bli mycket varmt när hybridsystemet är i funktion. Brännskador kan uppstå även vid beröring av isolerade komponenter i HEV-systemet.

⚠ VIKTIGT

■ Långtidsparkering

Längre tids parkering kan leda till att batteriet laddas ur och slutar fungera pga. naturlig urladdning. Det rekommenderas att man kör fordonet ungefär varannan månad och då minst 15 km. Batteriet laddas automatiskt när fordonet körs.

Säkerhetskontakt

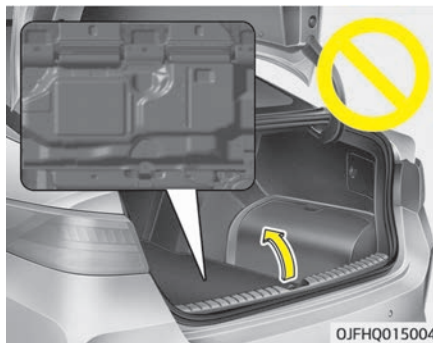

⚠ RISK

Rör aldrig säkerhetskontakten. Säkerhetskontakten finns på högspänningsbatteriet i hybridsystemet. Det finns risk för allvarliga personskador eller livsfara om säkerhetskontakten vidrörs. Servicepersonal ska följa anvisningarna i servicehandboken.

Några specialfunktioner i hybridbilar

Hybridbilar har andra funktionsljud än bränsle drivna bilar. När hybridsystemet är i funktion hörs ljud från hybridbatteriet bakom baksätet. Det kan höras ljud om du trycker ned gaspedalen snabbt. När du trycker ned bromspedalen kan det höras ljud från det regenererande bromssystemet. När hybridsystemet aktiveras/inaktiveras kan ljud höras från motorrummet. Om du upprepade gånger trycker ned bromspedalen när hybridsystemet är aktiverat kan ljud höras från motorrummet. Inget av dessa ljud är tecken på fel.

De är typiska ljud för hybridbilar. När hybridsystemet aktiveras kan det hända att motorn rusar. Det är inte tecken på fel. Hybridsystemet är i funktion när "⚡"-symbolen är tänd. Det går att köra bilen även när bränslemotorn är avstängd.

HEV-systemet kan sända ut elektromagnetiska vågor som kan påverka funktionen hos elektronisk utrustning, t.ex. bärbara datorer, som inte är en del av bilen.

Om du har bilen parkerad under en längre tid laddas hybridsystemet ur. Du behöver köra bilen flera gånger i månaden för att laddningen ska bibehållas.

När du startar hybridsystemet i "P"-läget tänds "P"-symbolen på instrumentpanelen. Det går att köra bilen även om motorn har stoppats.

⚠ VARNING

När du lämnar bilen ska du stänga av hybridsystemet. Om du oavsiktligt trycker ned gaspedalen och växelväljaren står på ett annat läge än "P" accelererar bilen. Detta kan innebära livsfara eller risk för allvarliga personskador.

Virtuellt motorljuds-system (VESS, Virtual Engine Sound System)

VESS genererar motorljud för att fotgängare ska höra bilen vid låga hastigheter i EV-läget.

Luftintag för högspänningsbatteri Hybrid/Laddhybrid (kombi)

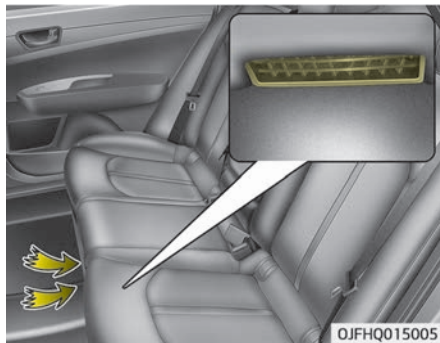

Hybridbatteriets luftintag sitter under baksätet. Luftintaget kylvet ned hybridbatteriet. Hybridbatteriet kan överhettas om luftintaget blockeras. Se till att luftintaget inte blockeras av något föremål.

Laddhybridfordon (sedan)

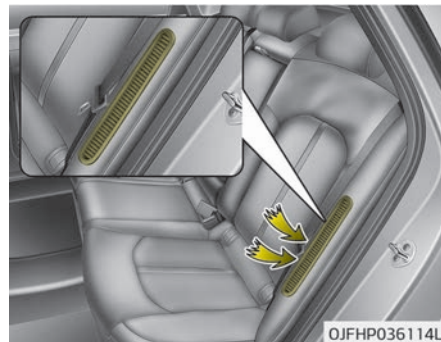

Högspänningsbatteriets luftintag sitter på vänster sida av baksätet. Luftintaget kylvet ned högspänningsbatteriet. Högspänningsbatteriet kan bli överhettat om luftintaget blockeras och bilen prestanda kan begränsas. En hybridvarningslampa tänds i detta fall. Se till att luftintaget inte blockeras av något föremål.

⚠ VARNING

■ Luftintag

- Om luftintagen bakom baksätet blockeras kan HEV-batteriet skadas.
- Låt inte något vatten komma in genom luftintaget, t.ex. vid rengöring. Om det kommer in vatten genom luftintaget kan hybridbatteriet orsaka elstötar och det finns risk för allvarliga personskador eller livsfara.

I händelse av olycka

- Undvik motorrummet.
- Undvik alla ledningar, kablar och komponenter som är orange eller har hög spänning.
- Förutsätt att högspänningskomponenter har exponerats och förflytta dig från bilen så fort som möjligt.
- Mer information om bogsering finns i "Bogsering" på sid 8-23.

⚠ VARNING

- Ställ växelväljaren på läget "P" när du har parkerat. Stäng av hybrid-systemet genom att trycka på start/stopp-knappen.
- Av säkerhetsskäl ska du aldrig vidröra högspänningskablar, anslutningar och elkomponenter. Högspänningskomponenter är orange.
- Exponerade kablar och ledningar kan synas inuti och utanför bilen. Vidrör aldrig ledningar eller kablar, eftersom en elstöt kan innebära allvarliga personskador eller livsfara.

(Fortsättning)

(Fortsättning)

- I händelse av en mindre brand ska du använda en brandsläckare (ABC, BC) som är avsedd för elektriska bränder. Om det är omöjligt att snabbt släcka branden ska du inta ett säkerhetsavstånd från bilen och omedelbart larma räddningstjänsten. Det är även lämpligt att informera om att det är en hybridbil som brinner. Om branden sprider sig till högspänningsbatteriet krävs stora mängder vatten för att släcka elden. Om en liten mängd vatten eller en brandsläckare som inte är avsedd för elektriska bränder används kan elektriska stötar orsaka allvarliga personskador eller livsfara.
- Mer information om bogsering finns i "Bogsering" på sid 8-23.

⚠ VARNING

**I händelse av trafikolycka:
(Fortsättning)**

(Fortsättning)

1. Stanna bilen, ställ växelväljaren på läget "P" och tryck sedan ned parkeringsbromsen.
2. Stäng av hybridsystemet genom att trycka på start/stopp-knappen.
3. Förflytta dig tillsammans med eventuella passagerare till en trafiksäker plats.
4. Ring efter hjälp och tala om att det gäller en hybridbil.

Vidrör aldrig högspänningskablar, anslutningar och elkomponenter. Högspänningskomponenter är orange.

Exponerade kablar och ledningar kan synas inuti och utanför bilen. Vidrör aldrig ledningar eller kablar, eftersom en elstöt kan innebära allvarliga personskador eller livsfara.

⚠ VARNING

Om vatten forsats in i bilen:
(Fortsättning)

(Fortsättning)

Om vatten forsats in i bilen och golvmattorna är genomblöta eller det står vatten på golvet ska du inte försöka starta hybridsystemet. Vidrör aldrig högspänningsledningar, kablar, anslutningar eller elkomponenter, eftersom en elstöt kan innebära allvarliga personskador eller livsfara. Högspänningskomponenter är orange.

I det här fallet ska bilen bogseras till en professionell verkstad och inspekteras. Kia rekommenderar att du besöker en godkänd Kia-återförsäljare/servicepartner.

När hybridbilen stängs av

När högspänningsbatteriet eller 12 V-batteriet laddas ur, eller bränsletanken är tom, är det inte säkert att hybridsystemet fungerar.

Om hybridsystemet slutar fungera när bilen körs ska du gradvis sänka hastigheten. Kör åt sidan till en trafiksäker plats och ställ växelväljaren på läget P (parkering) och:

1. Slå på varningsblinkers.

2. Ställ startknappen på OFF och försök att starta hybridsystemet genom att trycka ned bromspedalen och trycka på startknappen.
3. Mer information om när hybridsystemet inte fungerar finns i "Nödstart" på sid 8-05.

Kontrollera bränslenivån innan du startar bilen med startkablar. Om bränslenivån är låg ska du fylla på bränsle innan du försöker med en nödstart.

⚠ VARNING**■ Bil som råkat ut för en olycka**

Vidrör aldrig elektriska ledningar eller kablar inuti eller utanför bilen är en risk för elstötar.

⚠ VARNING**■ Släcka en brand**

Använd aldrig små mängder vatten för att släcka en brand i bilen. Lämna
(Fortsättning)

(Fortsättning)

omedelbart bilen om det uppstår en brand och tillkalla räddningstjänst.

Inledning

Så här använder du instruktionsboken.....	2-02
Bränslerekommendationer.....	2-03
Bensinmotor.....	2-03
Inkörning av bilen.....	2-05
HEV-drivlina.....	2-06

SÅ HÄR ANVÄNDER DU INSTRUKTIONSBOKEN

Vi vill att du ska få största möjliga glädje med din bil. Instruktionsboken kan vara till hjälp på många olika sätt. Vi rekommenderar att du läser igenom hela instruktionsboken. Läs alla avsnitt markerade med VARNING och VIKTIGT i instruktionsboken för att minska risker för allvarliga eller livshotande skador.

Bilderna är ett komplement till texten för att ytterligare förklara hur du nyttjar din bil. Genom att läsa instruktionsboken får du information om olika funktioner, viktig säkerhetsinformation och körtips för olika typer av väglag.

En översikt över innehållet i instruktionsboken finns i Innehåll. Använd Index när du söker ett speciellt område eller ämne. Index är en lista i bokstavsordning med all information i instruktionsboken.

Avsnitt: Instruktionsboken är indelad i tio kapitel samt ett index. Varje avsnitt inleds med en kort innehållsförteckning så att du snabbt kan avgöra om avsnittet innehåller den information som du söker.

Du hittar stycken med signalorden VARNING, VIKTIGT och OBSERVERA i instruktionsboken. VARNING anger information som är viktig för din personliga säkerhet. Läs igenom och iaktta ALLA föreskrifter och rekommendationer som anges under VARNING, VIKTIGT och OBSERVERA.

VARNING

VARNING indikerar en situation som kan medföra materiell skada, personskada eller livsfara om varningen skulle ignoreras.

VIKTIGT

VIKTIGT indikerar en situation som kan medföra materiell skada om informationen ignoreras.

OBSERVERA

OBSERVERA indikerar att stycket innehåller intressant och värdefull information.

BRÄNSLEREKOMMENDATIONER

Bensinmotor Blyfritt

Europa

Blyfri bensin med oktantalet 95 eller högre bör användas för att bilen ska fungera optimalt.

Det går även att använda blyfri bensin med oktantalet 91 ~ 94, men det innebär en något reducerad effekt. (Använd inte bränsle med metanoltillsats.)

Ej Europa

Din nya Kia-bil är konstruerad för blyfri bensin med oktantalet 91 eller högre. (Använd inte bränsle med metanoltillsats.)

Din nya bil är konstruerad för bästa prestanda med BLYFRI BENSIN samt minimerade avgasutsläpp och risker för igensättning av tändstiften.

VIKTIGT

ANVÄND ALDRIG BLYAT BRÄNSLE. Blyat bränsle skadar katalysatorn och motorns syresensor och det påverkar avgasreningen.
(Fortsättning)

(Fortsättning)

Fyll aldrig på andra bränsleadditiv i bränsletanken än de specificerade. (Kia rekommenderar att du rådfrågar en godkänd Kia-återförsäljare/servicepartner för information.)

VARNING

- **Avsluta tankningen när pump-handtaget löser ut.**
- **Kontrollera alltid att tanklocket sitter ordentligt för att förhindra att bränsle läcker ut i händelse av olycka.**

Blyat (i förekommande fall)

För vissa marknader ges motorn en konstruktion som kräver blyad bensin. Hör med en Kia-återförsäljare/servicepartner om du misstänker att du behöver blyad bensin till din bil. Oktantalet för blyad bensin är detsamma som för blyfri.

Bensin med etanol eller metanol

E-bränsle, en blandning av bensin och etanol (t.ex. E85) och bensin som innehåller metanol (även känt som träsprit) marknadsförs som ersättning för blyad eller blyfri bensin.

Använd inte mer än 10 % etanol i bensinen och använd inte bensin eller E-bränsle som innehåller metanol. Båda dessa bränslen kan orsaka driftproblem och skada bränsle-, motorkontroll- och avgasreningssystemen.

Om driftproblem uppkommer ska du genast sluta att använda E-bränsle.

Skador på bilen eller driftproblem omfattas inte av tillverkarens garanti om felet har orsakats av:

1. E-bränsle med mer än 10 % etanol.
2. Inblandning av metanol.
3. Blyat bränsle.

VIKTIGT

Använd aldrig bensin med tillsats av metanol. Använd aldrig bensinprodukter som innehåller etanol och påverkar bilens köregenskaper.

Andra bränslen

Används bränslen som t.ex.

- innehåller föreningar med kisel (Si)
- eller mangan (Mn),
- järn (Fe) eller
- eller andra metalltillsatser

kan bilen eller motorn skadas. Det kan bli proppar, misständning, dålig acceleration, motorstopp, katalysatorskada, onormal korrosion, förkortad livslängd osv.

Motorkontrolllampan (MIL) kan också tändas.

* OBSERVERA

Det är inte säkert att skador på bränslesystemet eller problem orsakade av dessa bränslen omfattas av nybilsgarantin.

Användning av MTBE

Kia rekommenderar att bränslen med MTBE (Methyl Tertiary Butyl Ether) över 15,0 % vol. (syrehalt över 2,7 % vikt) inte används för din bil.

Bränslen som innehåller MTBE över 15,0 % vol. (syrehalt 2,7 % vikt) kan försämra bilens motoreffekt och göra den svårstartad.

VIKTIGT

Din nybilsgaranti kanske inte täcker skador på bränslesystemet och prestandaproblem som orsakas av bränslen som innehåller metanol eller bränslen som innehåller över 15,0 % vol. (syrehalt 2,7 % vikt) MTBE (Methyl Tertiary Butyl Ether).

Använd inte metanol

Bränsle som innehåller metanol (träsprit) får inte användas i bilen. Den här typen av bränsle kan orsaka driftproblem och skada bränsle-, motorkontroll- och avgasreningssystemet.

Bränsleadditiv

Kias rekommendation är att du använder blyfritt bränsle med oktantalet 95 eller högre (Europa) eller oktantalet 91 eller högre (ej Europa).

För kunder som inte regelbundet använder kvalitetsbränsle med tillsats av bränsleadditiv och har problem med att starta motorn, eller om motorn går orent, bör de tillsätta en flaska bränsleadditiv var 15 000:e km (Europa)/10 000:e km (ej Europa). Bränsleadditiv säljs hos professionella Kia-återförsäljare där du även kan få information om hur de används. Kia rekommenderar att du besöker en godkänd Kia-återförsäljare/servicepartner. Blanda inte med andra tillsatser.

Användning i andra länder

Om du tänker köra bilen i ett annat land ska du:

- Följa alla lokala regler gällande registrering och försäkring.
- Försäkra dig om att lämpligt bränsle finns tillgängligt.

INKÖRNING AV BILEN

Någon egentlig inkörningsperiod behövs inte. Följ dock nedanstående anvisningar under de första 1000 km så förbättrar du bilens prestanda, ekonomi och livslängd.

- Rusa aldrig motorn.
- Håll motorvarvtalet under 3000 varv/min.
- Kör med varierat motorvarvtal. Använd inte samma varvtal, vare sig högt eller lågt, under längre perioder. Ett varierande motorvarvtal behövs för att motorn ska köras in på bästa sätt.
- Undvik häftiga inbromsningar för att bromsarna ska slitas in på rätt sätt.

HEV-DRIVLINA

Följ dock nedanstående anvisningar under de första 1000 km så förbättrar du bilens prestanda, ekonomi och livslängd.

- Rusa aldrig motorn.
- Undvik häftiga inbromsningar för att bromsarna ska slitas in på rätt sätt.

En snabb överblick

Exteriöröversikt.....	3-02
Interiöröversikt.....	3-04
Översikt över instrumentpanelen.....	3-05
Motorrum.....	3-07

EXTERIÖRÖVERSIKT



1. Motorhuv..... sid. 5-37
2. Strålkastare (Lär känna bilen)..... sid. 5-124
Strålkastare (Underhåll)..... sid. 9-64
3. Fälg och däck (Underhåll)..... sid. 9-30
Fälg och däck (Specifikationer)..... sid. 10-09
4. Yttre backspegel..... sid. 5-54
5. Panoramasoltak..... sid. 5-45
6. Vindrutetorkarblad (Lär känna bilen)..... sid. 5-131
Vindrutetorkarblad (Underhåll)..... sid. 9-23
7. Fönster..... sid. 5-33
8. Parkeringsassistanssystem..... sid. 5-98

■ Bakåt

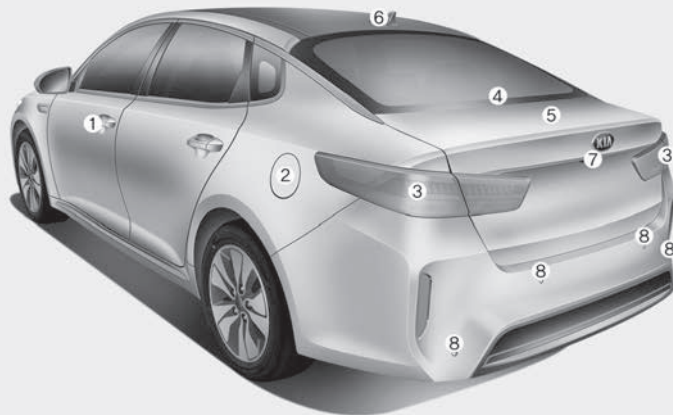

* Det kan vara en annan typ av krokar i din bil.

OJFH015002L

- | | |
|--|------------|
| 1. Dörrlås..... | sid. 5-12 |
| 2. Tanklucka (hybrid)..... | sid. 5-39 |
| Tanklucka (laddhybrid)..... | sid. 5-41 |
| 3. Bakre kombinationslampa (underhåll)..... | sid. 9-63 |
| 4. Högt monterat bromsljus (underhåll)..... | sid. 9-73 |
| 5. Baklucka..... | sid. 5-17 |
| 6. Antenn..... | sid. 6-02 |
| 7. Backkamera..... | sid. 5-121 |
| System för övervakning av omgivningen (SVM)..... | |
| | sid. 5-122 |
| 8. Parkeringsassistanssystem (bak)..... | sid. 5-98 |

INTERIÖRÖVERSIKT

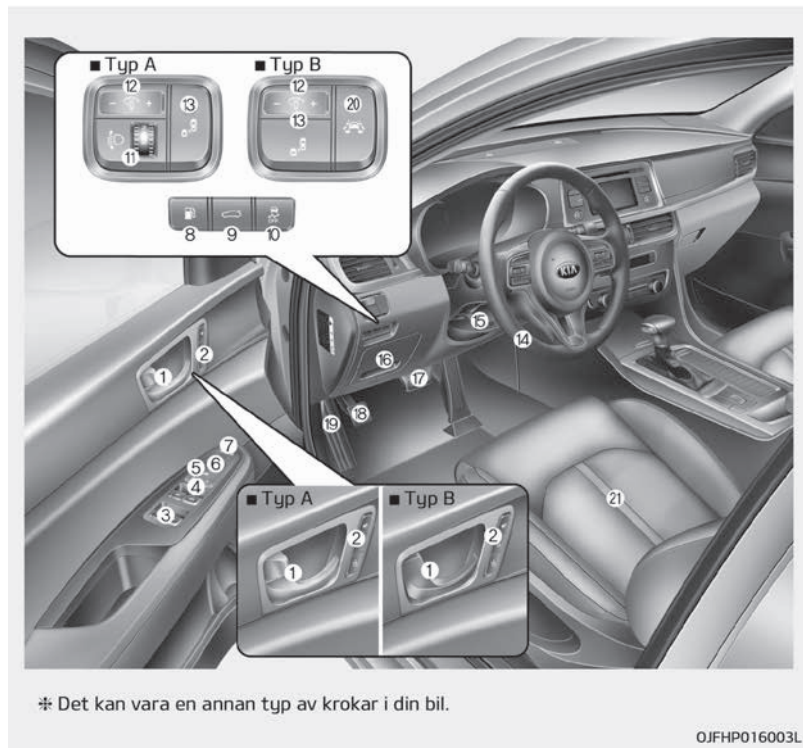

1. Inre dörrhandtag.....	sid. 5-13
2. Knapp för förarsätets lägesminne.....	sid. 4-09
3. Elfönsterhissknapp.....	sid. 5-33
4. Centrallåsomkopplare.....	sid. 5-15
5. Låsknapp för elfönsterhissar.....	sid. 5-35
6. Eljustering av ytterbackspegel.....	sid. 5-54
7. Infällning av sidospeglar.....	sid. 5-54
8. Tanklocksöppning.....	sid. 5-39
9. Knapp för öppning av baklucka.....	sid. 5-17
10. Avstängningsknapp för ESC.....	sid. 7-29
11. Strålkastarnivåinställning.....	sid. 5-129
12. Instrumentpanelbelysningens reglage.....	sid. 5-58
13. PÅ/AV-knapp för BSD.....	sid. 7-88
14. Ratt.....	sid. 5-50
15. Spak för höjd-/längdjusterbar ratt.....	sid. 5-50
16. Inre säkringspanel.....	sid. 9-40
17. Bromspedal.....	sid. 7-16
18. Parkeringsbromspedal.....	sid. 7-17
19. Motorhavsreglage.....	sid. 5-37
20. På/av-knapp för LKAS.....	sid. 7-82
21. Säte.....	sid. 4-02

ÖVERSIKT ÖVER INSTRUMENTPANELEN



1. Rattfjärrkontroll för ljud..... sid. 6-03
2. Förarens frontkrockkudde..... sid. 4-51
3. Signalhorn..... sid. 5-52
4. Mätare, varnings- och kontrollampor..... sid. 5-57
5. Reglage för torkare och spolare..... sid. 5-131
6. Start/stopp-knapp..... sid. 7-06
7. Farthållare..... sid. 7-46
Fartbegränsning..... sid. 7-54
Avancerad smartfarthållare..... sid. 7-59
8. Ljud..... sid. 6-02
9. Omkopplare för varningsblinkers..... sid. 8-02
10. Automatisk klimatanläggning..... sid. 5-146
11. Växelväljare automatisk..... sid. 7-10
12. Knapp för eluppvärmd ratt..... sid. 5-51
13. Drive Mode-knapp..... sid. 7-74
Active ECO-knapp..... sid. 7-74
14. Sitsvärme..... sid. 5-162
Luftventilerat säte..... sid. 5-163
15. EPB-knapp (elektronisk parkeringsbroms)..... sid. 7-18
16. Auto Hold-knapp..... sid. 7-24



- 17. Knapp för övervakning av omgivningen (SVM-system)..... sid. 5-122
Smart parkeringsassistans..... sid. 7-59
- 18. Knapp för parkeringsassistans..... sid. 5-98
- 19. Förvaringsfack i mittkonsol..... sid. 5-158
- 20. Strömuttag..... sid. 5-164
- 21. USB-laddare..... sid. 5-165
- 22. Trådlös laddare för mobiltelefon..... sid. 5-165
- 23. Handskfack..... sid. 5-158
- 24. Passagerarens frontkrockkudde..... sid. 4-51

MOTORRUM

■ Bensinmotor (Nu 2,0 l - GDI)

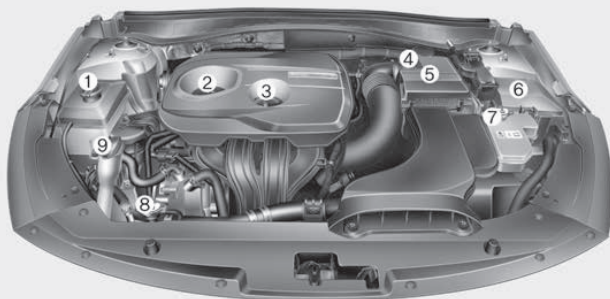

* Din bils motorrum behöver inte se ut som på bilden.

OJFH075161L

- | | |
|--|-----------|
| 1. Kylvätskebehållare..... | sid. 9-14 |
| 2. Påfyllningshål för motorolja..... | sid. 9-11 |
| 3. Mätsticka för motoroljenivå..... | sid. 9-11 |
| 4. Bromsvätskebehållare..... | sid. 9-17 |
| 5. Luftfilter..... | sid. 9-20 |
| 6. Säkringsdosa..... | sid. 9-39 |
| 7. Kylmedelbehållare för växeldrivare..... | sid. 9-14 |
| 8. Kylarlock..... | sid. 9-14 |
| 9. Spolarvätskebehållare..... | sid. 9-18 |

Säkerhetsfunktioner i bilen

Säten.....	4-02
Inställning av framsäte - manuellt.....	4-05
Inställning av framsäte - elmanövrerat	4-07
Minne för förarposition	4-09
Nackskydd (framsätet).....	4-10
Ryggstödsficka.....	4-13
Inställning av baksäte.....	4-13
Säkerhetsbälten.....	4-20
Bältesystem.....	4-20
Bältessträckare.....	4-25
Föreskrifter för säkerhetsbälte.....	4-28
Skötsel av säkerhetsbälten.....	4-29
Bilbarnstolar (CRS).....	4-31
Välja bilbarnstol (CRS).....	4-31
Montera en bilbarnstol (CRS).....	4-33
ISOFIX-fästen och överrem (ISOFIX-fästsyste- tem) för barn.....	4-33
Krockkudde - SRS	4-43
Hur krockkuddesystemet fungerar.....	4-44
Varningslampa krockkudde.....	4-47
SRS-komponenter och -funktioner.....	4-48
Förarens och passagerarens krockkuddar.....	4-51
Sidokrockkudde.....	4-56
Sidokrockgardin.....	4-58
SRS-underhåll.....	4-64
Ytterligare säkerhetsföreskrifter.....	4-65
Lägga till eller konstruera om en bil med krock- kuddar.....	4-66
Varningsetikett för krockkudde.....	4-66

SÄTEN

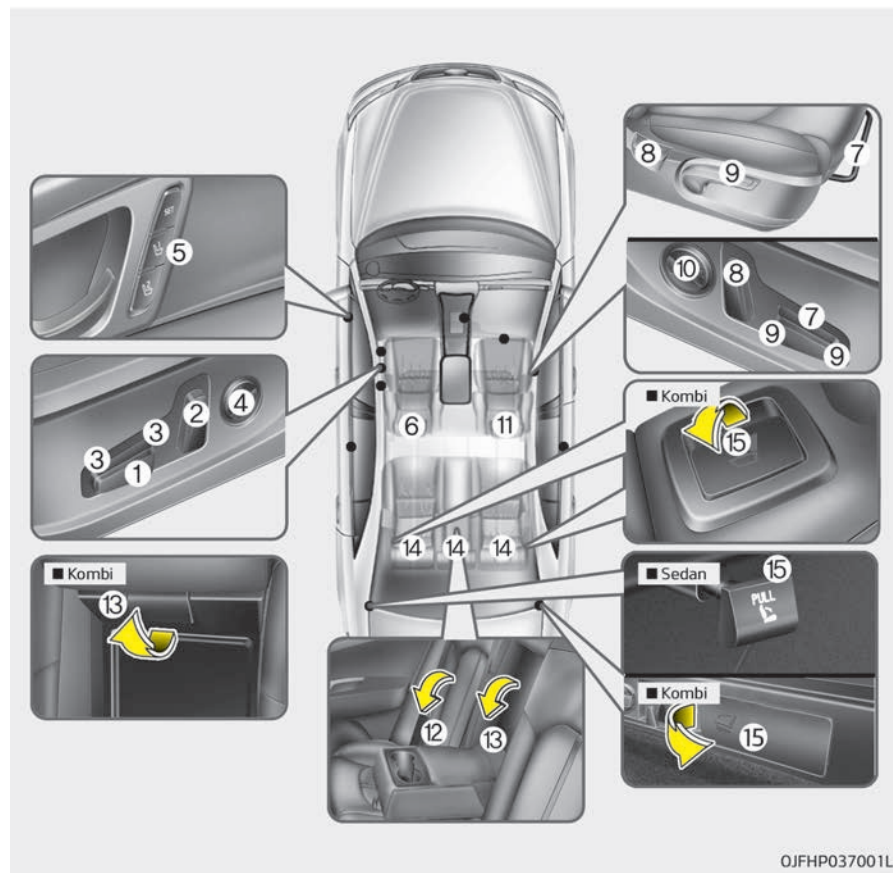

OJFHP037001L

Förarsäte

1. Framåt och bakåt
2. Ryggstöds lutning
3. Sitsens höjd
4. Svankstöd*
5. Minne för förarposition*
6. Nackskydd

Främre passagerarsäte

7. Framåt och bakåt
8. Ryggstöds lutning
9. Sitsens höjd
10. Svankstöd*
11. Nackstöd

Baksäte

12. Armstöd
13. Skidlucka*
14. Nackskydd
15. Spak för ryggstödsfällning*

*: i förekommande fall

▲ VARNING

■ Lösa föremål

Lösa föremål vid förarens fötter riskerar att hindra användningen av pedalerna och orsaka en olycka. Placera inte något under framsätena.

▲ VARNING

■ Fälla upp säten

Håll i ryggstödet och res upp det långsamt när du återställer det till upprätt läge och kontrollera att det inte finns passagerare i närheten av sätet. Om du inte håller i ryggstödet kan det oväntat fjädra framåt och eventuellt orsaka personskada.

▲ VARNING

■ Förarens ansvar för passagerarna

Om du färdas i en bil och har bakåtlutat ryggstöd kan det medföra allvarliga och till och med livshotande (Fortsättning)

(Fortsättning)

skador vid en kollision. Om sätet är nedfällt vid en olycka kan passageraren glida under midjebältet och magen kan utsättas för stora tryckkrafter. Allvarliga och livshotande inre skador kan uppstå. Föraren ska se till att passagerarna sitter med upprätt ryggstöd när bilen är i rörelse.

▲ VARNING

Sitt inte på t.ex. en kudde som minskar friktionen mellan sätet och kroppen. En passagerare kan glida under midjebältet vid en olycka eller ett häftigt stopp. Om säkerhetsbältena inte tillåts fungera på avsett sätt kan allvarliga eller livshotande skador bli följden.

▲ VARNING

■ Förarsäte
(Fortsättning)

(Fortsättning)

- Försök aldrig att justera sätet medan bilen är i rörelse. Det kan leda till att du tappar kontrollen och förorsakar en olycka. Det kan medföra livsfara eller risk för allvarliga person- och materialskador.
- Se till att inget hindrar ett normalt läge på ryggstöden. Förvara inte bagage på ett sådant sätt att ryggstöden inte kan spärras i sitt läge. Det kan i annat fall innebära livsfara eller risk för allvarliga personskador vid ett häftigt stopp eller en olycka.
- Ryggstödet ska alltid vara i upprätt position under färd och midjebältet ska ha god passning runt passagerarens nedre höftparti. Det ger det bästa skyddet i händelse av en olycka.
- För att undvika onödiga och allvarliga skador från krockkudden ska du alltid sitta så långt bak som möjligt från ratten utan att din kontroll över bilen försämras. Det är lämpligt att ha ett avstånd till ratten på minst 25 cm.

VARNING

■ Ryggstöd i baksätet

- Ryggstöden i baksätet måste alltid vara spärrade. I annat fall riskerar passagerare och last att kastas framåt. Allvarliga eller livshotande skador kan bli följden vid en kraftig inbromsning eller kollision.
- Bagage och annan last ska läggas på golvet i bagageutrymmet. Stora, tunga eller staplade föremål måste förankras. Under inga omständigheter får lasten staplas högre än ryggstöden. I annat fall utsätt de åkande för livsfara eller risk för allvarliga personskador i händelse av ett häftigt stopp, kollision eller vältning.
- Inga passagerare får färdas i bagageutrymmet eller ligga på ett nedfällt ryggstöd under färd. Alla passagerare ska sitta rätt och vara ordentligt fastspända under färd.
- När du har rest upp ett ryggstöd ska du kontrollera att det är ordentligt spärrat genom att skjuta det framåt och bakåt.

(Fortsättning)

(Fortsättning)

- Ta inte bort mattan i bagageutrymmet. I annat fall finns risk för brännskador. Avgasreningen som sitter under golvet genererar kraftig värme.

VARNING

När du har ställt in sätet ska du kontrollera att det är ordentligt spärrat genom att försöka skjuta det framåt eller bakåt utan att använda spärrspaken. Om förarsätet ändrar läge plötsligt och oväntat kan du förlora kontrollen över bilen vilket kan resultera i en olycka.

VARNING

- Ställ inte in sätet medan du har säkerhetsbältet på dig. När du flyttar sätet framåt kan du utsättas för ett kraftigt tryck mot magen.

(Fortsättning)

(Fortsättning)

- Var försiktig så att du inte klämmer dig, eller något föremål, i sätesmekanismen när du flyttar sätet.
- Låt aldrig en cigarettändare ligga på golvet eller sätet. När du flyttar sätet kan gas läcka ut ur tändaren och orsaka en brand.
- Var extra försiktig när du ställer in sätet om det finns passagerare i baksätet.
- Var försiktig när du tar upp något föremål som har fastnat under sätet eller mellan sätet och mittkonsolen. Vassa delar i sätesmekanismen är en olycksrisk.

VIKTIGT

- Föreskrifter för sätesklädsel (Fortsättning)

(Fortsättning)

- Var försiktig när du arbetar på sättskyddet. Det kan uppstå kortslutning och bortkoppling, vilket kan leda till oljud, skada i ventilationssystemet, och möjligen eldsvåda.
- Se upp för kablar eller luftventiler när sättskyddet dras på eller när sitsen täcks med plastskydd. Kortslutning kan ske och kan leda till eldsvåda.

Sitslädrets funktioner

- Eftersom det är ett naturämne har varje del olika tjocklek och densitet. Rynkor kan förekomma som ett naturligt resultat av sträckningar och krympningar, beroende på temperatur och fuktighet.
- Sitsen är gjord av resårtyg för att förbättra komforten.
- Delarna som kommer i kontakt med kroppen är kurvade och sidorna för stödområdet är högt, vilket ger komfort och stabilitet.
- Rynkor kan uppkomma naturligt av användande. Produkten är inte felaktig.

⚠ VIKTIGT

- Rynkor eller repor som uppkommer naturligt vid användning täcks inte av garantin.
- Bälten med metalldelar, dragkedjor eller nycklar i bakfickan kan skada tyget i sätet.
- Var noga med att inte sätet blir vått. Det kan förändra lädrets naturliga form.
- Jeans eller kläder som man blekas kan kontaminera ytan på tyget.

Inställning av framsäte - manuellt *Framåt och bakåt*

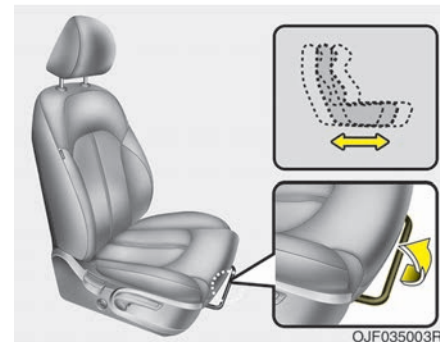

Så här flyttar du sätet framåt eller bakåt:

1. Lyft reglaget för sätets förskjutning i längdled uppåt och håll kvar det i detta läge.
2. Skjut sätet till lämpligt läge.
3. Släpp reglaget och kontrollera att sätet är spärrat.

Ställ in sätet innan du börjar köra och kontrollera att sätet är spärrat genom att försöka flytta det framåt eller bakåt utan att använda reglaget. Sätet är inte ordentligt spärrat om du kan flytta det.

Ryggstödet lutning

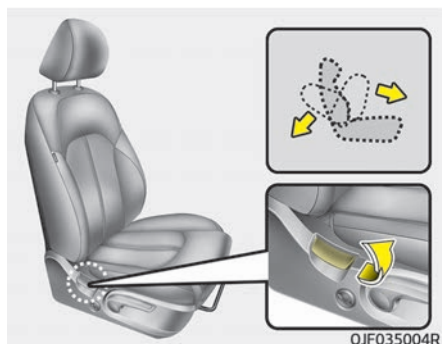

Luta ryggstödet

1. Luta ryggstödet något framåt och lyft ryggstödsreglaget.
2. Luta dig bakåt mot ryggstödet till lämpligt läge.

3. Släpp reglaget och kontrollera att ryggstödet är spärrat. (Reglaget MÅSTE återgå till sitt ursprungliga läge för att ryggstödet ska vara spärrat.)

Sitshöjd

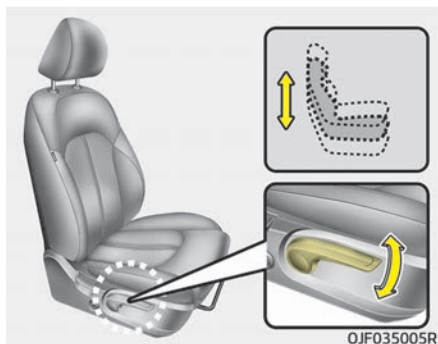

Tryck spaken uppåt eller nedåt för att ändra höjden på sätet.

- Tryck spaken nedåt upprepade gånger för att sänka sitsen.
- Tryck spaken uppåt upprepade gånger för att höja sitsen.

Svankstöd (i förekommande fall)

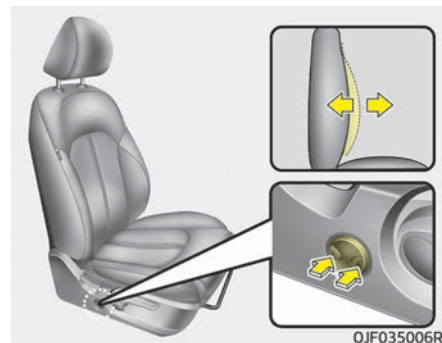

Svankstödet kan ställas in genom att trycka på svankstödsreglaget på sidan av förarsätet.

1. Tryck framtill på reglaget för att öka svankstödet och baktill för att minska det.
2. Släpp reglaget när inställningen känns bra.

Inställning av framsäte - elmanövrerat (i förekommande fall)

Framsätet går att ställa in med reglagen på sitsens utsida. Innan du startar bilen ställer du in sätet i ett bekvämt läge så att det är lätt att nå ratten, pedalerna och reglagen på instrumentpanelen.

⚠ VARNING

Det elmanövrerade sätet kan manövreras när start/stopp-knappen står på läget OFF. Lämna därför aldrig barn oövervakade i bilen.

⚠ VIKTIGT

- Elmanövreringen drivs via en separat elmotor. Använd den endast medan du ställer in sätet. Överdriven användning kan skada elmotorn.

(Fortsättning)

(Fortsättning)

- Elmanövrerad inställning av sätet kräver stor strömförbrukning. För att förhindra att batteriet laddas ur ska du tänka på att använda manövreringsfunktionen sparsamt innan du startar motorn.
- Tryck endast på en knapp i taget. I annat fall kan det bli fel på elmotorn eller andra elektriska komponenter.

Framåt och bakåt

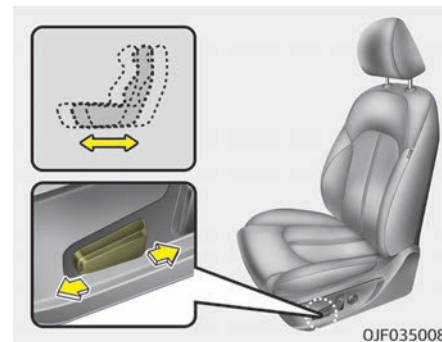

Skjut reglaget framåt eller bakåt för att flytta sätet till önskat läge. Släpp reglaget när inställningen känns bra.

Ryggstödet lutning

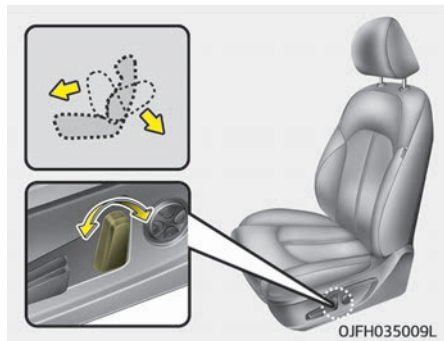

Skjut reglaget framåt eller bakåt för att flytta ryggstödet till önskad vinkel. Släpp reglaget när inställningen känns bra.

Sitshöjd

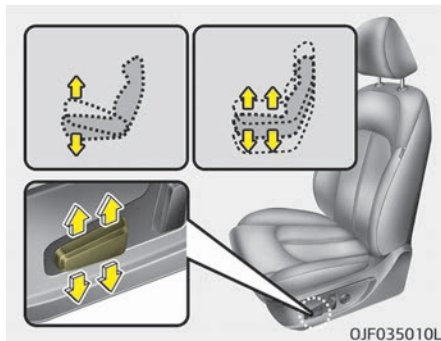

Dra reglagets framkant uppåt för att lyfta främre delen av sätet och sänk genom att istället trycka reglaget nedåt. Dra reglagets bakkant uppåt för att lyfta sätet och sänk genom att istället trycka reglaget nedåt. Släpp reglaget när inställningen känns bra.

Svankstöd (i förekommande fall)

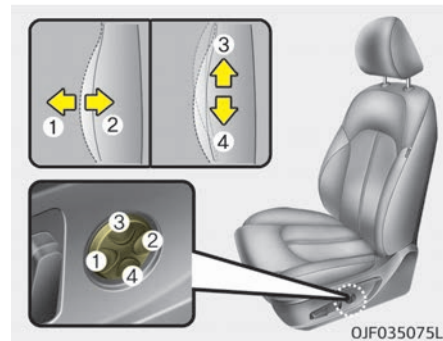

Svankstödet kan ställas in genom att trycka på svankstödsreglaget på sidan av sätet.

1. Tryck framtill (1) på reglaget för att öka svankstödet och baktill (2) för att minska det.
2. Släpp reglaget när inställningen känns bra.
3. Tryck upp till (3) på reglaget för att höja svankstödet och ned till (4) för att sänka det.
4. Släpp reglaget när inställningen känns bra.

Minne för förarposition (i förekommande fall, vid elektrisk manövrering)

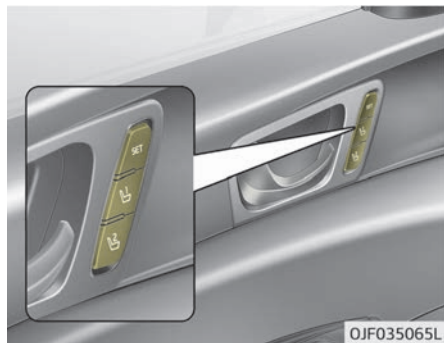

Inställningar för förarsätet och de yttre backspeglarna kan lagras i minnessystemet och hämtas med ett enda knapptryck. Genom att spara inställningar i systemminnet kan olika förare snabbt använda sina prefererade inställningar. Om batteriet kopplas ur raderas systemminnet och körpositionen måste återställas i systemet.

⚠ VARNING

Hämta inte sparade inställningar när bilen är i rörelse.

Det kan leda till att du tappar kontrollen och förorsakar en olycka. Det kan medföra livsfara eller risk för allvarliga person- och materialskador.

Spara inställningar i minnet genom att trycka på knapparna på dörren

Spara förarens sätesinställningar

1. Ställ växelväljaren på P (automatisk växellåda) när start/stopp-knappen står på ON.
2. Ställ in förarsätet och ytterbackspeglarna på lämpligt sätt.
3. Tryck på knappen SET på kontrollpanelen. Du hör en signal från systemet.
4. Tryck på någon av minnesknapparna (1 eller 2) inom 5 sekunder efter att du har tryckt på SET-knappen. Du hör två signaler från systemet när inställningarna har registrerats i minnet.

Hämta inställningar från minnet

1. Ställ växelväljaren på P (automatisk växellåda) när start/stopp-knappen står på ON.
2. Tryck på minnesknappen (1 eller 2) för att hämta inställningarna från minnet. Du hör en signal från systemet och förarsätet justeras automatiskt enligt de registrerade inställningarna.

Om inställningsreglaget används medan den automatiska inställningen pågår avbryts automatiken och sätet ställs istället in enligt reglaget.

⚠ VARNING

Var försiktig när du hämtar inställningar från minnet och sitter i fordonet. Skjut omedelbart sätets inställningsreglage till lämplig position om sätet rör sig för långt åt något håll.

Funktion för lättare insteg (i förekommande fall)

Systemet flyttar automatiskt förarstolen på följande sätt:

- Med Smart Key-system

- Förarstolen flyttas bakåt när du ställer start/stopp-knappen på OFF och öppnar förardörren.
- Förarstolen flyttas framåt när du ställer start/stopp-knappen på ACC eller START.
- Förarstolen flyttas framåt när du har öppnat dörren med smartnyckeln och stänger förardörren.

Funktionen kan aktiveras/inaktiveras. Se "Användarinställningar (User Settings)" på sid 5-67.

Nackskydd (framsätet)

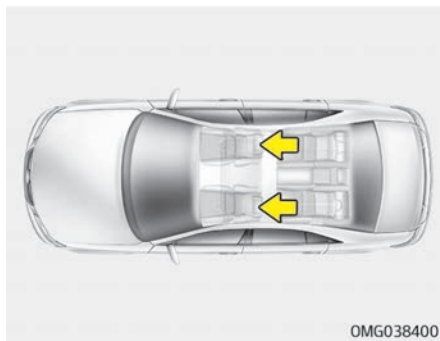

Förarsätet och passagerarsätet har nackskydd för de åkandes säkerhet och komfort.

Nackskydden är inte bara bekväma utan hjälper även till att skydda nacke och huvud vid en eventuell kollision.

⚠ VARNING

- Nackskyddet ska ställas in så att mitten på nackskyddet är på samma höjd som huvudets tyngdpunkt för att ge maximalt skydd. I allmänhet är huvudets tyngdpunkt i ögonhöjd. Ställ även in nackskydden så att de är så nära huvudet som möjligt. Lägg inte en kudde mellan huvudet och nackskyddet.
- Ha alltid nackskydden monterade under färd. Om nackskydd saknas kan en olycka få allvarliga följder. Nackskydd som är rätt inställda ger ett gott skydd mot nackskador.
- Ställ inte in höjden på förarens nackskydd under färd.

Justera höjden uppåt och nedåt

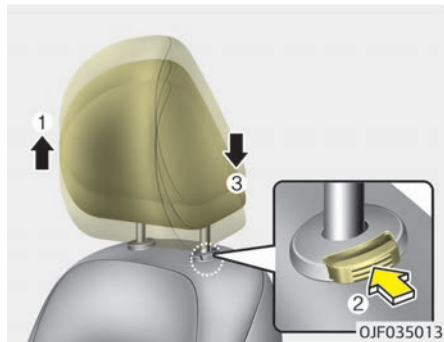

Höj nackskyddet genom att dra det till lämplig höjd (1). Sänk det genom att trycka ned det till lämplig höjd (3) medan du håller spärrknappen (2) intryckt.

Inställning framåt och bakåt

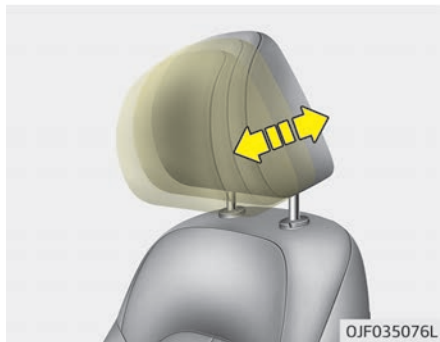

Nackskydden kan justeras framåt och bakåt i 4 olika lägen genom att dra nackskyddet till lämpligt läge. Justera nackskyddet till det bakersta läget, Dra nackskyddet till det främsta läget och släpp det. Ställ in nackskyddet så att det ger ett korrekt stöd åt huvud och nacke.

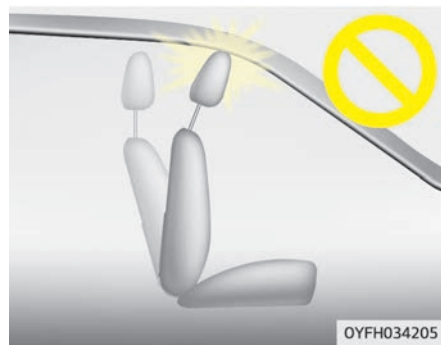

⚠ VIKTIGT

Om du fäller ryggstödet framåt med nackskydd och sits i sina översta lägen kan nackskyddet komma i kontakt med solskyddet eller någon annan del i bilen.

Ta bort/sätta tillbaka

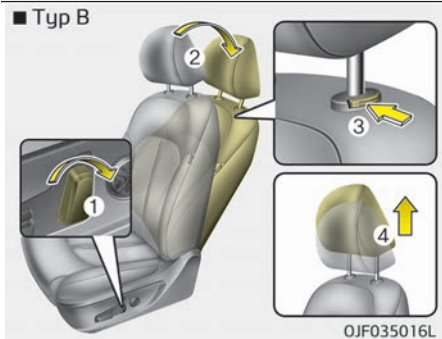
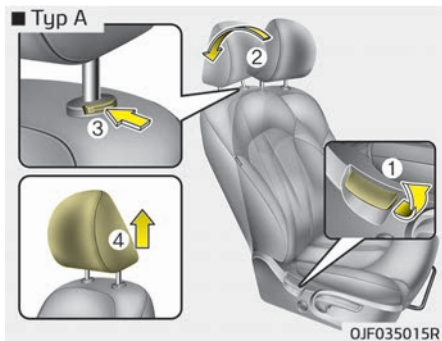

Ta bort ett nackskydd:

1. Fäll ryggstödet (2) med ryggstöds-reglaget (1).

2. Hög nackskyddet till det översta läget.
3. Tryck på nackskyddets spärr (3) samtidigt som du drar nackskyddet uppåt (4).

⚠ VARNING

Låt **ALDRIG** någon sitta i ett säte utan nackskydd under färd.

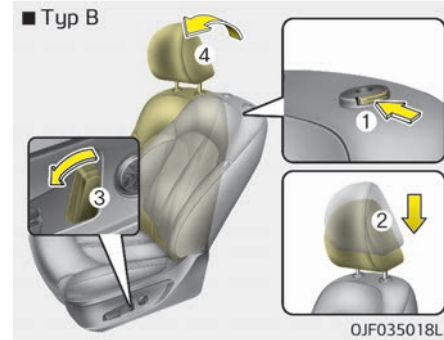
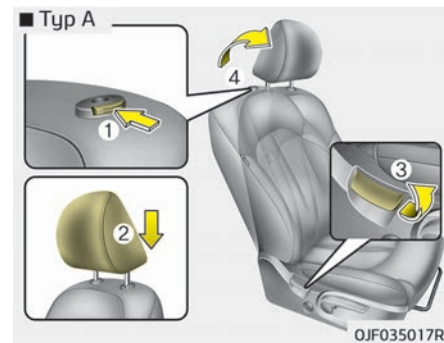

Sätta tillbaka nackskyddet:

1. Sätt i stagen (2) i hålen samtidigt som du håller spärrknappen (1) intryckt.

- Fäll ryggstödet (4) med ryggstödsreglaget (3).
- Ställ in nackskyddet på lämplig höjd.

⚠ VARNING

Kontrollera alltid att nackskyddet är spärrat i sitt läge när du har satt tillbaka det och ställt in det.

Ryggstödsficka

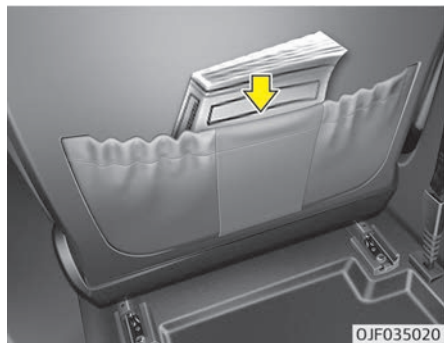

Ryggstödsfickan sitter på baksidan av framsätets ryggstöd.

⚠ VARNING

■ Ryggstödsfickor

Lägg inte tunga eller vassa saker i ryggstödsfickorna. Vid en olycka kan de kastas ut ur fickorna och utgöra en skaderisk.

Inställning av baksäte

Nackskydd (i förekommande fall)

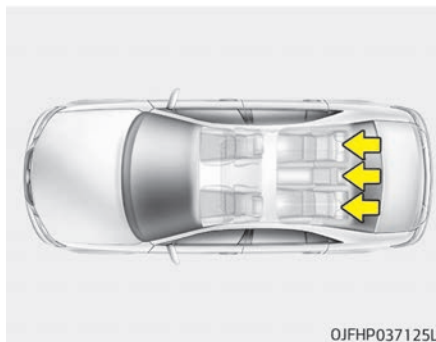

Baksätena är utrustade med nackskydd på alla platser för passagerarnas säkerhet och komfort.

Nackskydden är inte bara bekväma utan hjälper även till att skydda nacke och huvud vid en eventuell kollision.

⚠ VARNING



- Nackskyddet ska ställas in så att mitten på nackskyddet är på samma höjd som huvudets tyngdpunkt för att ge maximalt skydd. I allmänhet är huvudets tyngdpunkt i ögonhöjd. Ställ även in nackskydden så att de är så nära huvudet som möjligt. Lägg inte en kudde mellan huvudet och nackskyddet.
- Ha alltid nackskydden monterade under färd. Passagerarna kan ådra sig allvarliga skador om en olycka sker. Nackskydden skyddar mot nackskador när de är rätt justerade.

Justera höjden uppåt och nedåt
(i förekommande fall)

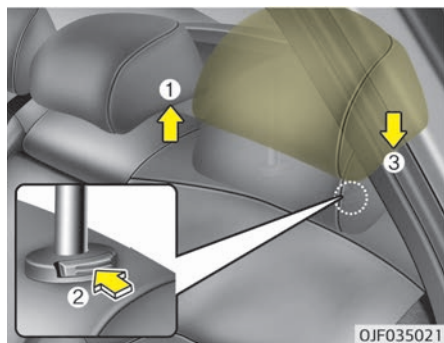

Höj nackskyddet genom att dra det till lämplig höjd (1). Sänk till lämplig höjd (3) medan du trycker in spärren (2) på nackskyddet.

⚠ VIKTIGT

Om det inte sitter någon passagerare i baksätet ska du ställa nackskyddet i sitt nedersta läge. De bakre nackskydden kan försämra sikten bakåt.

Borttagning och montering
(i förekommande fall)

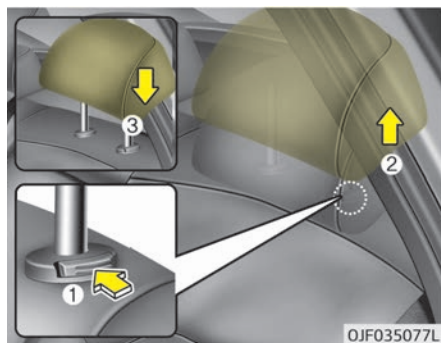

Ta bort ett nackskydd genom att lyfta upp det till sitt översta läge, trycka in spärren (1) och dra uppåt (2). När du sätter tillbaka nackskyddet sätter du i stagen (3) i hålen medan du håller spärren (1) intryckt. Ställ in det på lämplig höjd.

⚠ VARNING

Kontrollera att nackskyddet är spärrat i rätt läge när du har ställt in det för att ge bästa skydd.

Armstöd

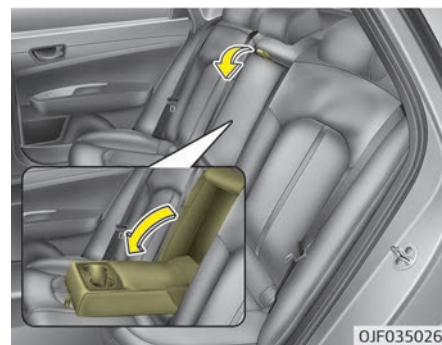

När armstödet ska användas fäller du fram det ur ryggstödet.

Fälla ned baksätet (i förekommande fall)

Baksätets ryggstöd kan fällas ned om du t.ex. behöver transportera långa föremål eller utöka bilens lastutrymme.

⚠ VARNING

Syftet med nedfällbara ryggstöd är att längre föremål ska kunna få plats i lastutrymmet.

Låt aldrig passagerare sitta på nedfällda ryggstöd när bilen är i rörelse. De är ingen sittplats och säkerhetsbälten går inte att använda. Detta kan leda till livsfara eller risk för allvarliga personskador vid en olycka eller hastig inbromsning. Föremål som fraktas på de nedfällda ryggstöden bör inte vara högre än framsätets ryggstöd. I annat fall kan lasten glida framåt och orsaka person- och materialskador vid hastiga inbromsningar.

■ Hybrid/Laddhybrid (kombi)

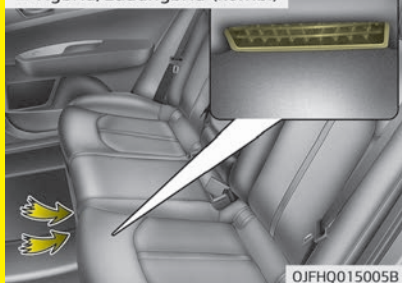

(Fortsättning)

(Fortsättning)

- Placera inte föremål i mitten av baksätets underkant. Det kan blockera batterikylningskanalen och ge sämre batterikapacitet.

■ Laddhybrid (sedan)

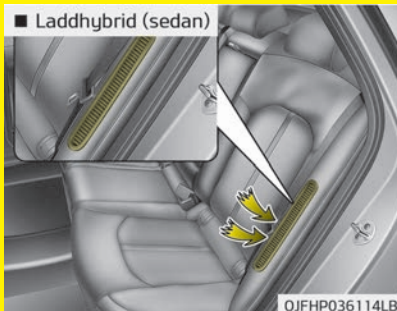

- Placera inte föremål på vänster sida i baksätet. Det kan blockera batterikylningskanalen och ge sämre batterikapacitet.

Fälla ned baksätets ryggstöd (hybrid, i förekommande fall):



1. Kontrollera att säkerhetsbältets rem är i skenan för att undvika att säkerhetsbältet skadas.
2. Ställ framsätets ryggstöd i upprätt läge och skjut fram framsätet vid behov.
3. Sätt baksätets nackskydd i sitt nedersta läge.

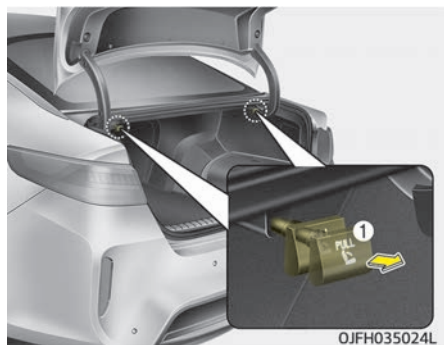

4. Dra ut ryggstödets låsknapp (1) i bagageutrymmet och fäll sätet framåt.

5. När du ska använda baksätet lyfter du upp ryggstödet och drar det bakåt. Dra ryggstödet bakåt tills det låses fast. Kontrollera att ryggstödet sitter fast.

6. Sätt tillbaka det bakre säkerhetsbältet på rätt plats.

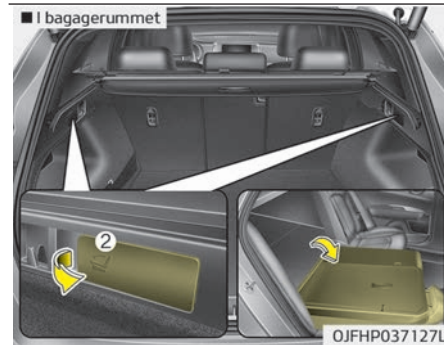

Fälla ned baksätets ryggstöd (kombi):

4. På de yttre ryggstöden bak:

Dra i spaken för att fälla ryggstödet (1), vik sedan sätet framåt i bilen.

I bagagerummet (Fjärrstyrd nedfällning):

Dra i spaken (2) så fälls det bakre ryggstödet ned.



5. Lyft och skjut ryggstödet bakåt när du vill använda baksätet igen. Skjut bakstödet bakåt tills det klickar fast. Kontrollera att ryggstödet sitter fast.

6. Sätt tillbaka det bakre säkerhetsbältet på rätt plats.

⚠ VIKTIGT

■ Fjärrstyrd nedfällning av ryggstöd

Tryck inte hårt på ryggstödet för att få det att spärras. Det kan fjädra tillbaka med stor kraft.

⚠ VARNING

■ Fjärrstyrd nedfällning av ryggstöd

Fäll aldrig ned baksätet om det finns passagerare, husdjur eller bagage i sätet eller på en nedfällad plats. Passagerare, husdjur och bagage kan skadas.

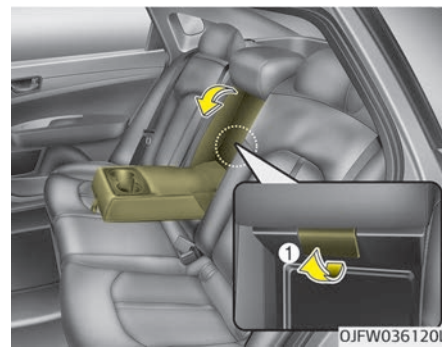

Så här faller du ned baksätets ryggstöd var för sig (kombi):

Långa föremål kan lastas genom att vika ned endast mittryggstödet. Se följande information om hur du faller ned mittryggstödet.

1. Sätt nackskyddet på mittplatsen i sitt nedersta läge.
2. Fäll fram armstödet i ryggstödet.
3. Dra i spaken (1) för att frigöra mittryggstödet.
4. Dra sedan mittryggstödet framåt och fäll ned det.

VARNING

När du har fällt ned baksätet måste föraren fortfarande ha en passande stolsinställning. I annat fall ska inte baksätet fällas ned. Felaktig sittställning kan orsaka skador vid en hastig inbromsning eller kollision.

VARNING

■ Fälla upp säten
(Fortsättning)

(Fortsättning)

När du faller upp ett ryggstöd till upprätt läge ska du hålla i ryggstödet och fälla upp det långsamt. Om du inte håller i ryggstödet kan det oväntat fjädra framåt och eventuellt orsaka personskada.

VARNING

När du faller upp baksätets ryggstöd till upprätt läge efter att det har fällts ned:

Var försiktig så att säkerhetsbältets remmar eller fäste inte skadas. Kontrollera att säkerhetsbältets rem eller fäste inte hakar fast eller kläms. Kontrollera att ryggstödet är fastlåst i upprätt läge genom att trycka på ryggstödet överdel. Ett säte som inte är fastlåst kan fällas ned vid en olycka eller hastigt stopp. Eventuell last som kastas in i passagerarutrymmet kan utgöra livsfara eller risk för allvarliga personsador.

VIKTIGT

■ Undvika skador på säkerhetsbältenas lås

När du faller ned ryggstöden i baksätena ska du stoppa in låset mellan ryggstödet och sitsen. Det förhindrar att låset skadas av ryggstödet.

VIKTIGT

■ Säkerhetsbälten i baksätet

Var noga med att återställa axelremmen till rätt läge när du faller tillbaka ryggstöden i baksätet till upprätt läge.

VARNING

■ Last

Last ska alltid förankras så att den inte kan kastas omkring i bilen vid en kollision och orsaka personskada. Lägg inga föremål i baksätet, eftersom det där saknas möjligheter till säker förankring och föremålen där-
(Fortsättning)

(Fortsättning)

med utgör en skaderisk vid en eventuell kollision.

⚠ VARNING

■ **Lastning**

Kontrollera att motorn är avstängd, att växelväljaren står på P (parkering) och att parkeringsbromsen är ordentligt åtdragen vid i- och urlastning av bagage. I annat fall finns risk för att bilen börjar rulla om en annan växel oavsiktligt skulle läggas i.

SÄKERHETS BÄLTEN

Bältessystem

VARNING

- Optimalt skydd av SRS-systemet uppnås om säkerhetsbälten alltid används när bilen är i rörelse.
- Säkerhetsbälten är effektivast när ryggstöden är i upprätt läge.
- Barn som är 12 år eller yngre bör alltid sitta fastspända i baksätet. Låt aldrig barn färdas i framsätet. Om ett barn över 12 år måste färdas i framsätet ska du se till att säkerhetsbältet är ordentligt inställt och sätet tillbakaskjutet så långt som möjligt.
- Dra aldrig säkerhetsbältet under armen eller bakom ryggen. Ett säkerhetsbälte som sitter olämpligt kan orsaka allvarliga skador vid en olycka. Axelremmen bör sitta mitt på axeln över nyckelbenet.

(Fortsättning)

(Fortsättning)

- Placera aldrig säkerhetsbältet över något ömtåliga föremål. Vid hastiga inbromsningar eller kollisioner kan säkerhetsbältet skada det.
- Använd inte ett säkerhetsbälte som har snott sig. Ett snott bälte fungerar inte optimalt. Vid en krock kan det till och med skada dig. Se till att bältet är slätt och inte snott.
- Var försiktig så att remmarna eller fästet inte skadas. Skadade remmar eller fästen ska bytas ut.

VARNING

Säkerhetsbältena är avsedda att spännas fast över kroppens bensonstomme och bör fästas lågt ned över höftpartiet, över bröstkorgen och axlarna. Sätt inte höftdelen av bältet över magen. Säkerhetsbältet bör sitta så hårt fastspänt som möjligt, utan att skapa obehag, för att ge det skydd som det har konstruerats för.

(Fortsättning)

(Fortsättning)

Ett slakt bälte ger passageraren ett avsevärt försämrat skydd. Undvik att utsätta bältet för polermedel, oljor och kemikalier och var särskilt noga med att akta det för batterisyra. Använd diskmedel och vatten vid rengöring. Ett bälte bör bytas ut om det är nött, hårt smutsat eller skadat. Det är viktigt att hela säkerhetsbältet byts ut om det har varit i funktion vid en kraftig kollision, även om säkerhetsbältet inte är uppenbart skadat. Använd inte ett bälte med snodda remmar. Ett säkerhetsbälte är endast avsett för en person. Att t.ex. dra ett bälte runt ett barn som sitter i knät medför stor fara.

VARNING

- Inga ändringar eller tillägg som påverkar säkerhetsbältets justeringsanordningar får utföras av användaren.

(Fortsättning)

(Fortsättning)

- När du fäster bältet ska du kontrollera att du inte använder fel bälteslås. Det är väldigt riskfyllt och säkerhetsbältet kanske inte fungerar ordentligt.
- Spänn inte loss bältet under färd. Det kan leda till att du tappar kontrollen och förorsakar en olycka. Det kan medföra livsfara eller risk för allvarliga person- och materialeskador.
- När du spänner fast säkerhetsbältet ska du kontrollera att det inte löper över hårda eller ömtåliga föremål.
- Kontrollera att fästet är rent. I annat fall sitter inte säkerhetsbältet ordentligt.

Påminnelse om säkerhetsbälte

Bältespåminnelse förare

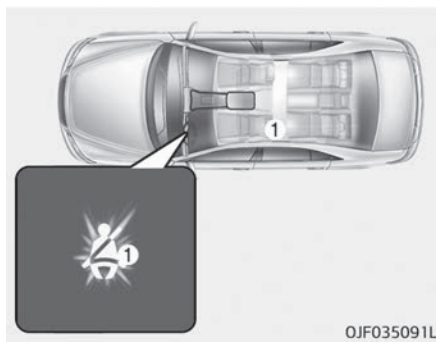

Som en påminnelse till föraren lyser varningslampan för bältespåminnelsen i ungefär 6 sekunder om bältet inte är fastspänt när du vrider start/stoppknappen till ON.

Om du fortsätter att köra utan att spänna fast säkerhetsbältet, och kör fortare än 9 km/h, lyser varningslampan tills du sänker hastigheten till lägre än 6 km/h. (i förekommande fall)

Om bilen körs vidare utan att säkerhetsbältet spänts fast och körhastigheten överstiger 20 km/h hörs bältespåminnelsesignalen i ungefär 100 sekunder och varningslampan blinkar. (i förekommande fall)

Om du lossar säkerhetsbältet när körhastigheten understiger 20 km/h lyser varningslampan tills du spänner fast säkerhetsbältet.

Om du lossar säkerhetsbältet när hastigheten överstiger 20 km/h hörs bältespåminnelsesignalen i ungefär 100 sekunder och varningslampan blinkar.

Bältespåminnelse framsätesspassagerare (i förekommande fall)

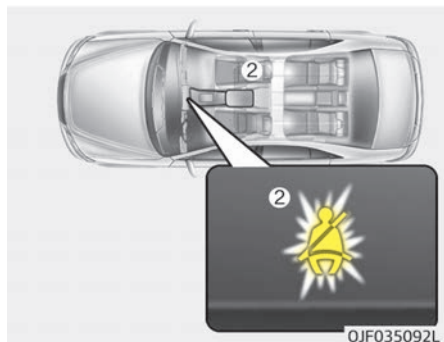

Som en påminnelse till passageraren i framsätet lyser lampan för bältespåminnelse i ungefär 6 sekunder oavsett om bältet är fastspänt eller inte när du vrider start/stopp-knappen till ON.

Om bilen körs vidare och hastigheten överstiger 9 km/h utan att säkerhetsbältet spänts fast fortsätter varningslampan att lysa.

Om du lossar säkerhetsbältet när hastigheten understiger 20 km/h lyser lampan för bältespåminnelse tills säkerhetsbältet har spänts fast.

Om du lossar säkerhetsbältet när hastigheten överstiger 20 km/h hörs bältespåminnelse signalen i ungefär 100 sekunder och varningslampan blinkar.

Bältespåminnelse baksätesspassagerare (i förekommande fall)

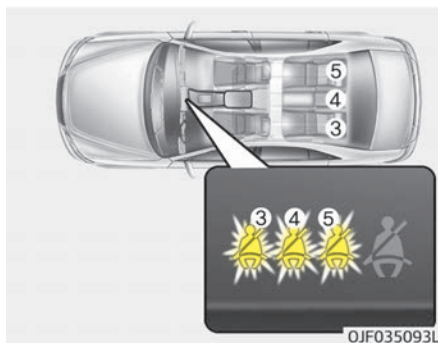

När IGN är på, eller motorn är igång, lyser varningslampan för säkerhetsbälte i ungefär 6 sekunder. Det kommer att lysa oavsett om säkerhetsbältet används eller inte.

Därefter lyser varningslampan för säkerhetsbältet i ungefär 35 sekunder om du kör fortare än 9 km/h och säkerhetsbältet i baksätet inte är fastspänt.

Denna varning visas bara en gång från starten tills motorn stängs av. Varningslampan för säkerhetsbältet lyser återigen i ungefär 35 sekunder om du kör långsammare än 9 km/h i ungefär 29 minuter ytterligare.

Om du lossar säkerhetsbältet när hastigheten understiger 20 km/h lyser varningslampan under ca 35 sekunder. Om du lossar säkerhetsbältet när hastigheten överstiger 20 km/h hörs bältespåminnelse signalen i ungefär 35 sekunder och varningslampan blinkar.

Trepunktsbälte

Höjdjustering

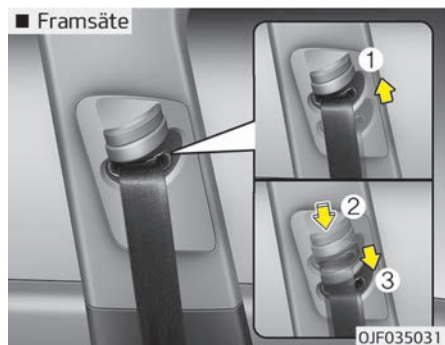

Du kan ställa in höjden för det övre fästet i 4 olika lägen för att sitta maximalt bekvämt och säkert.

Säkerhetsbältet ska inte vara för nära halsen. Det ger inte det effektivaste skyddet. Axelbältet ska justeras så att bältet löper tvärs över bröstet, halvvägs över axeln mot dörrsidan och inte närmare halsen.

Sänk eller höj fästet till ett lämpligt läge för att få rätt placering.

Dra fästet (1) uppåt för att höja det. Tryck in höjdjusteringsknappen (2) och dra fästet (3) nedåt för att sänka det.

Släpp knappen för att spärra fästet igen. Kontrollera att det har spärrats genom att försöka flytta på det.

⚠ VARNING

- **Kontrollera att axelbältets fäste sitter på rätt höjd. Ha aldrig axelbältet över halsen eller ansiktet. Ett säkerhetsbälte som sitter olämpligt kan orsaka allvarliga skador vid en olycka.**
- **Säkerhetsbältena ska bytas ut efter en olycka eftersom de inte längre ger ett fullgott skydd utan kan innebära livsfara eller risk för allvarliga personskador vid en eventuell ny olycka. Byt ut säkerhetsbältena så fort som möjligt efter en olycka.**

Så här använder du säkerhetsbältet:

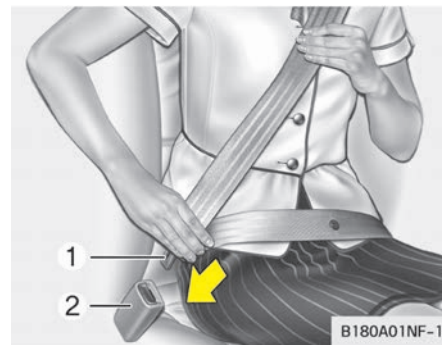

Ta på säkerhetsbältet genom att dra ut bältet ur rullen och trycka fast låstungen (1) i låset (2). Du hör ett tydligt "klick" när låstungen spärras i låset.

Säkerhetsbältet ställs in på en lämplig längd endast efter att midjebältet har sträckts för hand så att det sitter tätt intill höfterna. Om du lutar dig framåt i en långsam rörelse följer bältet med och du kan röra dig fritt. Om det blir ett plötsligt stopp eller en kollision spärras dock säkerhetsbältet. Det spärras också om du lutar dig snabbt framåt.

* OBSERVERA

Om du inte kan dra ut säkerhetsbältet ur rullen ska du dra i det bestämt och sedan släppa det. Sedan kan du dra ut säkerhetsbältet.

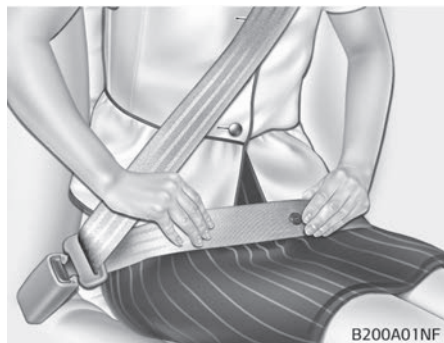

▲ VARNING

Placera midjebältet så lågt som möjligt och tätt intill höfterna, inte mot midjan. Om säkerhetsbältet placeras för högt upp ökar skaderisken vid en eventuell kollision. Du ska inte ha (Fortsättning)

(Fortsättning)

båda armarna under eller över säkerhetsbältet. Istället ska en arm vara över och den andra under så som bilden visar.

Ha aldrig säkerhetsbältet under armen närmast dörren.

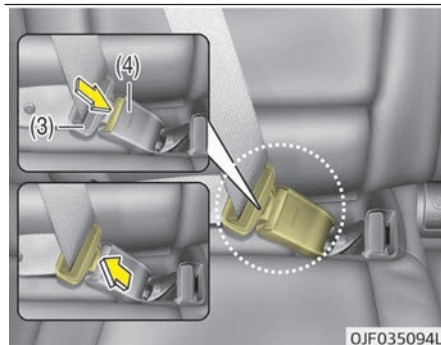
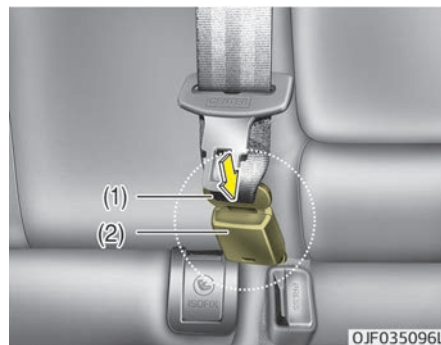

Dra i metallfliken (3) och sätt i den (3) i låset (4). Du hör ett tydligt "klick" när låstungen spärras i låset. Kontrollera att bältet inte är vridet.

Bälteslåset som är markerat med "CENTER" ska användas för mittplatsens säkerhetsbälte.

⚠ VARNING

Ha alltid metallfliken (1) isatt i låset (2).

*** OBSERVERA**

Om du inte kan dra ut säkerhetsbältet ur rullen ska du dra i det bestämt och sedan släppa det. När du släppt det kan du dra ut säkerhetsbältet.

Lossa säkerhetsbältet:

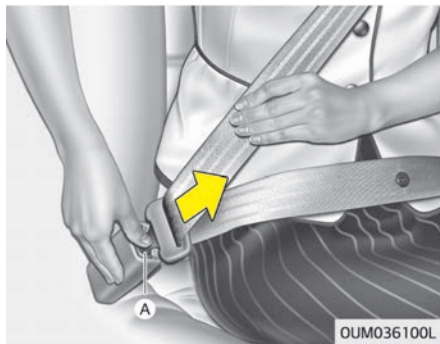

Tryck på knappen (A) i bälteslåset för att lossa säkerhetsbältet. Säkerhetsbältet dras in automatiskt när du har lossat det.

Om det inte gör det ska du kontrollera om säkerhetsbältet är snott.

Bältessträckare



Bilen är utrustad med ett bältessträckarsystem för föraren och framsätesspassageraren.

Bältessträckaren kan aktiveras samtidigt som krockkuddarna vid tillräckligt kraftiga frontalkrockar.

Om fordonet stannar plötsligt eller om passageraren försöker luta sig framåt för snabbt låses säkerhetsbältet i rullen. Vid vissa kollisioner aktiveras bältessträckaren och drar säkerhetsbältet närmare kroppen.

- Säkerhetsbältets bältessträckare
Syftet med bältessträckaren är att hålla axelbältet nära passagerarens överkropp vid vissa typer av frontalkrockar.

Om systemet känner av överdriven spännkraft i förarens säkerhetsbälte släpper belastningsbegränsningen i bältessträckaren en del av kraften på säkerhetsbältet. (i förekommande fall)

⚠ VARNING

För din egen säkerhet bör du kontrollera att bältet inte sitter löst eller är snott och att det sitter rätt.

*** OBSERVERA**

- om bilen har voltningssensor

Bältessträckaren aktiveras inte bara vid frontalkollisioner utan även vid sidokollisioner och voltning om bilen är utrustad med sidokrockkuddar eller sidokrockgardiner.

*** OBSERVERA**

- utan sensor för voltning

Bältessträckaren aktiveras inte bara vid frontalkollisioner utan även vid sidokollisioner om bilen är utrustad med sidokrockkuddar eller sidokrockgardiner.

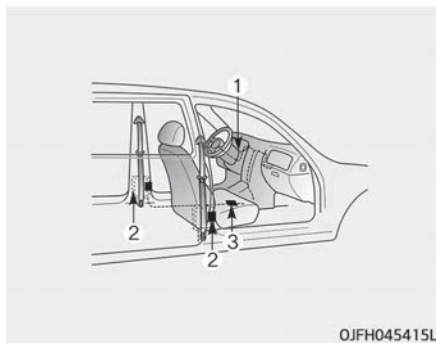

Säkerhetsbältets bältessträckare består huvudsakligen av följande delar. Se bilden.

1. Varningslampa krockkudde
2. Främre förspänningsanordning till bältesåtdragare

3. SRS-kontrollmodul

⚠ VARNING

Så här får du bäst nytta av säkerhetsbältets bältessträckare:

1. **Säkerhetsbältet måste sitta korrekt. Läs igenom och följ all viktig information och alla föreskrifter i instruktionsboken om bilens säkerhetsfunktioner, inklusive de som handlar om säkerhetsbälten och krockkuddar.**
2. **Kontrollera alltid att du och dina passagerare använder säkerhetsbälten.**

*** OBSERVERA**

- Bältessträckare aktiveras vid vissa frontalkollisioner. Bältessträckaren kan aktiveras samtidigt som krockkuddarna vid tillräckligt kraftiga frontalkrockar.

(Fortsättning)

(Fortsättning)

- När bältessträckaren aktiveras hörs ett högt ljud och ett fint damm, som kan förefalla vara rök, kan märkas i kupén. Det är normalt och inte farligt.
- Även om det är ofarligt kan det fina dammet orsaka hudirritation och det bör inte inandas under en längre period. Tvätta exponerad hud noggrant efter en olycka då säkerhetsbältets bältessträckare har aktiverats.
- Eftersom sensorn som aktiverar SRS-krockkudden är ansluten till säkerhetsbältets bältessträckare lyser SRS-indikatorn på instrumentpanelen i ungefär 6 sekunder efter att start/stopp-knappen har vridits till ON-läget och släcks sedan.

VIKTIGT

Om säkerhetsbältets bältessträckare inte fungerar normalt lyser SRS-in-
(Fortsättning)

(Fortsättning)

dikatorn även om det inte är fel på SRS-krockkudden. Om SRS-indikatorn inte lyser när tändningslåset vrids till ON-läget, eller om den fortsätter att lysa efter ca 6 sekunder, eller börjar lysa under färd, kontakta en professionell verkstad för kontroll av systemet. Kia rekommenderar att du besöker en godkänd Kia-återförsäljare/servicepartner.

VARNING

- Bältessträckare ska bara användas en gång. Efter att de aktiverats ska de ersättas. Alla säkerhetsbälten, oavsett typ, ska alltid bytas ut efter att de har använts i en krock.
- Säkerhetsbältets bältessträckare blir varm när den aktiveras. Rör inte vid säkerhetsbältets bältessträckaranordning förrän flera minuter efter att den har aktiverats.

(Fortsättning)

(Fortsättning)

- Försök inte att själv kontrollera eller byta ut bältessträckaren. Systemet behöver kontrolleras av en professionell verkstad. Kia rekommenderar att du besöker en godkänd Kia-återförsäljare/servicepartner.
- Slå inte på bältessträckarna.
- Försök inte att underhålla eller reparera säkerhetsbältets bältessträckare på något sätt.
- Ovarsam hantering av säkerhetsbältets bältessträckare och negligerig av varningar om att inte slå på, ändra, kontrollera, byta ut, underhålla eller reparera säkerhetsbältets bältessträckare kan leda till felfunktioner eller oavsiktlig aktivering och allvarliga personskador.
- Använd alltid säkerhetsbälten när du kör eller är passagerare i ett motorfordon.
- Om bilen ska skrotas eller säkerhetsbältets bältessträckare kasseras, kontakta en professionell verkstad. Kia rekommenderar att du besöker en godkänd Kia-återförsäljare/servicepartner.

⚠ VIKTIGT

Karosseriarbete på bilens framparti kan skada säkerhetsbältets bältessträckarsystem. Låt därför en professionell verkstad serva systemet. Kia rekommenderar att du besöker en godkänd Kia-återförsäljare/servicepartner.

Föreskrifter för säkerhetsbälte

⚠ VARNING

Alla inuti bilen måste använda säkerhetsbälten under hela färden. Säkerhetsbälten och bilbarnstolar minskar risken för allvarliga skador eller livsfara för passagerarna vid en krock eller ett plötsligt stopp. Utan säkerhetsbälte kan passagerarna befinna sig för nära en krockkudde som löser ut, skadas mot bilens inredning eller kastas ut ur bilen. Säkerhetsbälten som sitter korrekt minskar dessa risker markant. Följ alltid föreskrifterna för säkerhetsbälten, krockkuddar och passagerarbarnstolar.
(Fortsättning)

(Fortsättning)

gerarsäten som anges i instruktionsboken.

Små barn

laktta eventuella lokalt gällande regler. Bilbarnstolar måste vara rätt monterade i baksätet. Mer information om bilbarnstolar finns i "Bilbarnstolar" på sid 4-31.

⚠ VARNING

Alla åkande, inklusive barn, i bilen måste vara ordentligt fastspända under färd. Barn får inte sitta i någons knä under färd. De krafter som uppkommer vid en kollision sliter loss barnet och kastar runt det i bilen. Använd alltid en bilbarnstol som är anpassad för barnets längd och vikt.

*** OBSERVERA**

Småbarn är bäst skyddade vid en eventuell olycka om de sitter fastspända i baksätet i en bilbarnstol som (Fortsättning)

(Fortsättning)

uppfyller gällande lokala föreskrifter. Innan du köper en bilbarnstol ska du kontrollera att den är certifierad för användning i det aktuella landet. En bilbarnstol måste alltid vara avpassad för barnets längd och vikt. Se informationen på etiketten på bilbarnstolen. Se "Bilbarnstolar" på sid 4-31.

Äldre barn

Barn som är för stora för bilbarnstolar ska alltid färdas i baksätet och använda tillgängliga trepunktsbälten. Midjebältet ska sitta tätt mot höften och så lågt som möjligt. Kontrollera regelbundet att säkerhetsbältet sitter rätt. Barn som har svårt att sitta stilla kan få säkerhetsbältet ur rätt position. Barn är som bäst skyddade vid en eventuell olycka om de sitter i baksätet, ordentligt fastspända med säkerhetsbälte. Om ett äldre barn (över 12 år) måste sitta i framsätet ska barnet använda ett välsittande trepunktsbälte och sätet ska placeras i sitt bakersta läge.

Barn som är 12 år eller yngre ska sitta fastspända i baksätet. Låt ALDRIG ett barn som är 12 år eller yngre sitta i framsätet. Placera ALDRIG en bakåtvänd barnstol i bilens framsäte.

Om axelbältet riskerar att komma i kontakt med barnets hals eller ansikte ska barnet sitta närmare mitten på sätet. Om det inte hjälper ska barnet sitta i en bilbarnstol.

⚠ VARNING

■ Axelbälten och små barn

- **Axelbältet får aldrig komma i kontakt med barnets hals eller ansikte under färd.**
- **Ett säkerhetsbälte som inte sitter på rätt sätt och är anpassat efter barnet är en skaderisk och kan innebära livsfara.**

Gravida kvinnor

Gravida kvinnor bör använda säkerhetsbälte för att minska risken för skador vid olyckor. Säkerhetsbältet ska placeras lågt och stabilt över höfterna, inte över magen. Mödravården kan ge ytterligare rekommendationer.

⚠ VARNING

■ Gravida kvinnor

Gravida kvinnor får aldrig placera den nedre delen av säkerhetsbältet över den del av magen där fostret finns eller ovanför magen där bältet kan skada fostret vid en olycka.

Skadade personer

Säkerhetsbältet ska användas när en skadad person transporteras. Kontakta sjukvården för råd om det behövs.

En person per bälte

Två personer (inklusive barn) bör aldrig försöka dela på ett bälte. Det kan förvärra skadorna i händelse av en krock.

Färdas aldrig liggande

Säkerhetsbältena ger effektivast skydd när alla passagerare sitter i upprätt ställning och fram- och baksätena är i upprätt läge. Ett säkerhetsbälte ger inte ett fullgott skydd om passageraren ligger ned i baksätet eller om ryggstöden i fram- eller baksätena är bakåtfällda.

⚠ VARNING

Att färdas med ett bakåtfällt ryggstöd ökar risken för allvarliga skador i händelse av en kollision eller ett plötsligt stopp. Skyddet som säkerhetssystemet (säkerhetsbälte och krockkuddar) ger blir påtagligt sämre om ryggstödet är bakåtfällt. Säkerhetsbältet ska ligga tätt intill höft och överkropp för att fungera som bäst. Ju mer bakåtlutat ett ryggstöd är desto större blir risken för att passageraren glider under bältet med allvarliga inre skador som följd. Axelbältet kan dessutom skada passagerarens hals. Föraren och passagerarna ska alltid sitta med ryggen tätt intill ryggstödet i upprätt läge och med säkerhetsbältet rätt placerat.

Skötsel av säkerhetsbälten

Säkerhetsbältessystem får aldrig monteras isär eller modifieras. Dessutom bör du vara noga med att inte skada säkerhetsbälten eller någon fästankordning med sätets gångjärn, dörrar eller annat.

⚠ VARNING

- När du flyttar tillbaka baksätets ryggstöd till upprätt läge efter att det har varit nedfällt ska du vara försiktig så att du inte skadar säkerhetsbältet eller låset. Kontrollera att bältet eller låset inte fastnar eller kläms i baksätet. Ett skadat säkerhetsbälte eller lås kan gå sönder vid en krock eller ett plötsligt stopp och leda till allvarliga skador. Om bältet eller låset är skadat ska du byta ut det direkt.
- Säkerhetsbälten kan bli heta i en bil som har stått parkerad med stängda dörrar i solsken. Det kan ge småbarn brännskador.

Regelbunden kontroll

Alla säkerhetsbälten ska kontrolleras regelbundet. Det får inte finnas slitage eller andra slags skador. Skadade delar måste bytas ut snarast möjligt.

Håll säkerhetsbältena rena och torra

Säkerhetsbältena bör hållas rena och torra. Om bältena blir smutsiga kan de rengöras med en mild tvållösning och varmt vatten. Blekmedel, färgning, starka rengöringsmedel eller slipmedel bör inte användas då de kan skada och försvaga materialet.

Byta ut säkerhetsbälten

Alla säkerhetsbältesdelar som har påverkats i en olyckssituation ska bytas ut. Detta ska göras även om det inte finns några synliga skador. I det här fallet behöver systemet bytas ut av en professionell verkstad. Kia rekommenderar att du rådfrågar en godkänd Kia-återförsäljare/servicepartner.

BILBARNSTOLAR (CRS)

Vår rekommendation: barn sitter alltid i baksätet

⚠ VARNING

Spänn alltid fast barnen ordentligt i bilen. Barn sitter säkrare i baksätet, oavsett ålder. Placera aldrig en bakåtvänd bilbarnstol i framsätet om inte frontkrockkudden på passagerarsidan är urkopplad.

Barn under 13 års ålder ska sitta i baksätet och vara ordentligt fastspända för att minska skaderisken vid en olycka, plötslig inbromsning eller undanmanöver.

Enligt olycksstatistiken är barn som sitter fastspända i bilbarnstol säkrare i baksätet än i framsätet. Barn som är för stora för bilbarnstol måste använda de bilbälten som finns tillgängliga.

De flesta länder har regler som kräver att barn färdas i godkända bilbarnstolar.

Lagarna som bestämmer ålder och längd/vikt för vilka säkerhetsbälten som får användas istället för bilbarnstolar skiljer sig mellan länder, så du bör känna till de specifika kraven i ditt land och dit du ska resa.

Bilbarnstolar måste vara rätt placerade och monterade i sätet. Använd bilbarnstolar som är tillgängliga på marknaden och som uppfyller landets säkerhetskrav.

Bilbarnstolar (CRS)

Spädbarn och små barn måste spännas fast i godkända bakåt- eller framåtvända bilbarnstolar som har satts fast ordentligt i bilens säte. Läs och förstå tillverkarens anvisningar för montering och användning av bilbarnstolen.

⚠ VARNING

- **Följ alltid tillverkarens bruksanvisning för hur bilbarnstolen ska installeras och användas.**
- **Spänn alltid fast ditt barn ordentligt i bilbarnstolen.**
- **Använd inte säkerhetssäte och spädbarnsskydd av typen som "hängs" över ryggstödet, då dessa ger otillräcklig säkerhet vid en olycka.**

(Fortsättning)

(Fortsättning)

- **Efter en olycka behöver systemet kontrolleras av en professionell verkstad. Kia rekommenderar att du besöker en godkänd Kia-återförsäljare/servicepartner.**

Välja bilbarnstol (CRS)

När du väljer bilbarnstol för ditt barn ska du alltid:

- Kontrollera att bilbarnstolen har en etikett där det står att den är certifierad för användning i det aktuella landet. Enbart bilbarnstolar som uppfyller kraven för ECE-R44 eller ECE-R129 får monteras i bilen.
- Välj bilbarnstol efter barnets längd och vikt. Den erfordrade etiketten eller användningsinstruktionerna innehåller oftast den här informationen.
- Välj en bilbarnstol som passar på den plats i bilen där den ska användas. Läs mer om lämpliga bilbarnstolar på olika platser i bilen i tabellerna på sidorna 4-37 och 4-39 till 4-41.
- Läs och beakta de varningar och anvisningar som gäller montering och användning av bilbarnstol.

Typer av bilbarnstolar

Det finns tre typer av bilbarnstolar: bakåtvända, framåtvända och bilbarnkuddar.

De är klassificerade enligt barnets ålder, längd och vikt.

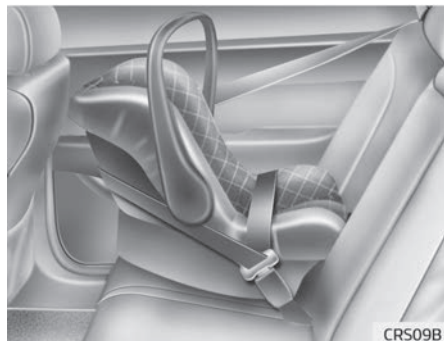

Bakåtvänd bilbarnstol

En bakåtvänd bilbarnstol ger skydd med sittytan mot barnets rygg. Selen håller barnet på plats, och i händelse av en olycka håller den barnet i rätt position i bilbarnstolen och minskar påfrestningen på den ömtåliga nacken och ryggraden.

Alla barn under ett år måste alltid åka i en bakåtvänd bilbarnstol. Det finns olika typer av bakåtvända bilbarnstolar: bilbarnstolar för spädbarn ska endast användas bakåtvända. Bilbarnstolar med nedfällbart tak och 3-i-1 bilbarnstolar brukar ha högre längd- och viktgräns för bakåtvänd position och låter därför ditt barn sitta bakåtvänt under en lägre period.

Fortsätt använda bilbarnstol i bakåtvänd position så länge barnen är inom den längd- och viktgräns som anges av bilbarnstolens tillverkare.



Framåtvänd bilbarnstol

En framåtvänd bilbarnstol skyddar barnets kropp med en sele. Låt barnen åka i framåtvänd bilbarnstol tills de når den längd- eller viktgräns som anges av bilbarnstolens tillverkare.

När ditt barn växer ur den framåtvända bilbarnstolen kan barnet börja använda en bilbarnkudde.

Bilbarnkuddar

En bilbarnkudde är en bilbarnstol som är utformad för att förbättra passningen av bilens bältesystem. En bilbarnkudde gör att bilbältet hamnar över de starkare delarna på barnets kropp. Låt dina barn åka på bilbarnkudde tills de är stora nog att passa i ett bälte ordentligt.

För att ett bälte ska passa ordentligt måste remmen över knät ligga mot övre delen av låren och inte mot magen. Axelremmen bör ligga ordentligt mot axeln och bröstet och inte över hals eller ansikte. Barn under 13 års ålder vara ordentligt fastspända för att minska skaderisken vid en olycka, plötslig inbromsning eller undanmanövrer.

Montera en bilbarnstol (CRS)

VARNING

Innan du installerar din bilbarnstol: Läs och följ alltid tillverkarens anvisningar för bilbarnstolen. Underlåtelse att följa alla varningar och instruktioner kan öka risken för ALLVARLIG SKADA eller DÖDSFALL om en olycka uppstår.

VARNING

Om fordonets nackstöd förhindrar en ordentlig installation av bilbarnstolen ska nackstödet vid respektive sätesplats justeras eller tas bort helt.

Efter att ha valt en ordentlig bilbarnstol till ditt barn och kontrollerat att bilbarnstolen passar ordentligt på sätesplatsen så finns tre allmänna steg för en ordentlig installation:

- Säkra bilbarnstolen ordentligt i fordonet. Alla bilbarnstolar måste säkras i fordonet med midjebältet eller del av midje/acetl-bältet, eller med ISOFIX tillsammans med och/eller ISOFIX-ankare och/eller med stödben.
- Kontrollera att bilbarnstolen sitter säkert fast. Efter installation av bilbarnstol i bilen, tryck och dra sätet framåt och från sida till sida för att kontrollera att den säkert sitter fast mot sätet. En bilbarnstol som säkras med ett säkerhetsbälte ska installeras så hårt som möjligt. Men viss rörelse i sidled kan förväntas. Vid installation av bilbarnstolen ska sits och ryggstöd ställas in (uppåt och nedåt, framåt och bakåt) så att barnet sitter bekvämt i bilbarnstolen.
- Sätt barnet i bilbarnstolen. Kontrollera att barnet sitter ordentligt fast i bilbarnstolen, i enlighet med bilbarnstols-tillverkarens instruktioner.

VIKTIGT

En bilbarnstol i ett tillstängt fordon kan bli mycket varmt. För att för-
(Fortsättning)

(Fortsättning)

hindra brännskador, kontrollera sätets yta och spännena innan du placerar barnet i bilbarnstolen.

ISOFIX-fästen och överrem (ISOFIX-fästsysteem) för barn

ISOFIX-systemet håller bilbarnstolar på plats under färd och vid en eventuell olycka. Systemet underlättar monteringen av bilbarnstolar och minskar risken för felmontering. ISOFIX-systemet använder förankringspunkter i fordonet och fästen på bilbarnstolen. Med ISOFIX-systemet behöver inte säkerhetsbälten användas för att fästa bilbarnstolar i baksätet.

ISOFIX-fästena är metallförstärkningar som är inbyggda i bilen. Det finns två förankringspunkter nedtill på varje ISOFIX-plats. De är avsedda för de nedre fästena på bilbarnstolen. Bilbarnstolen måste ha ISOFIX-fästen för att du ska kunna använda bilens ISOFIX-system.

Tillverkaren av bilbarnstolen tillhandahåller anvisningar om hur du använder bilbarnstolen och dess fästen tillsammans med ISOFIX-systemet.

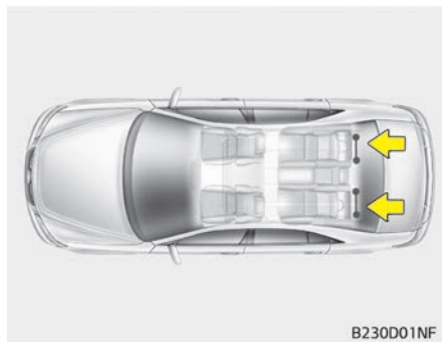

ISOFIX-fästena är endast avsedda för bilbarnstolar som placeras på höger och vänster ytterplats i baksätet. Deras placering framgår av bilden.

⚠ VARNING

Försök inte att installera en bilbarnstol med ISOFIX-fästen på baksätets mittplats. Där finns inga ISOFIX-fästen. De yttre fästena kan skadas om du använder dem för att sätta fast en bilbarnstol på mittplatsen.

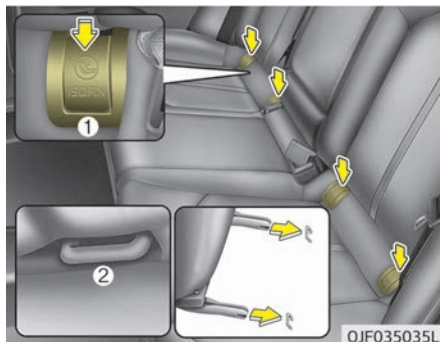

ISOFIX-fästena sitter mellan ryggstödet och sitsen på baksätets ytterplatser och är märkta med symboler.

Tryck upp till på luckan över ISOFIX-fästet när du ska använda ISOFIX-fästena.

1. Indikator för ISOFIX-fästpunkt (☺)
2. ISOFIX-fästpunkt

Montera en bilbarnstol med ISOFIX-fästen

Så här monterar du en bilbarnstol med ISOFIX-system på någon av de yttre sittplatserna:

1. Flytta bort bältesspannet från ISOFIX-fästena.

2. Avlägsna alla föremål som kan förhindra att bilbarnstolen kan fästas ordentligt i ISOFIX-fästena.
3. Ställ bilbarnstolen på bilens sittplats och fäst sätet med ISOFIX-fästena enligt instruktionerna till bilbarnstolen.
4. Följ instruktionerna från tillverkaren av bilbarnstolen vid montering och anslutning av ISOFIX-fästena på bilbarnstolen till bilens ISOFIX-fästen.

⚠ VARNING

Observera följande när du använder ISOFIX-systemet:

- **Läs och iaktta alla monteringsanvisningar som medföljer bilbarnstolen.**
- **För att undvika att barnet fastnar i oanvända säkerhetsbälten ska alla säkerhetsbälten bak vara fastsatta i sina spännen och utom barnets räckvidd. Ett barn kan strypas om ett trepunktsbälte hamnar runt dess hals och bältet dras åt.**

(Fortsättning)

(Fortsättning)

- **FÄST ALDRIG** mer än en bilbarnstol per fäste. Det kan medföra att fästet i bilen eller på bilbarnstolen lossnar eller går sönder.
- Låt alltid en verkstad kontrollera ISOFIX-systemet efter en olycka. Olyckor kan skada ISOFIX-systemet så att bilbarnstolar inte sitter korrekt.

Förankra en bilbarnstol i ett "Top-tether Anchorage"-system med överrem (i förekommande fall)

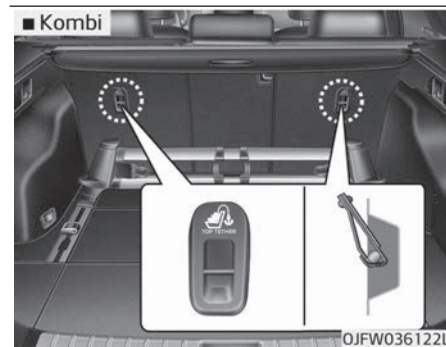
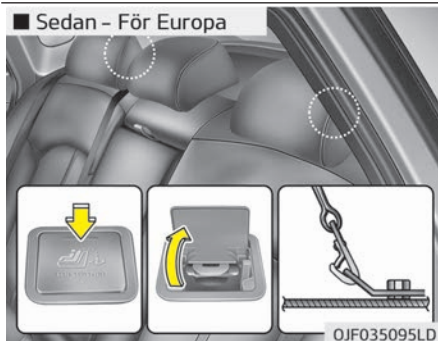
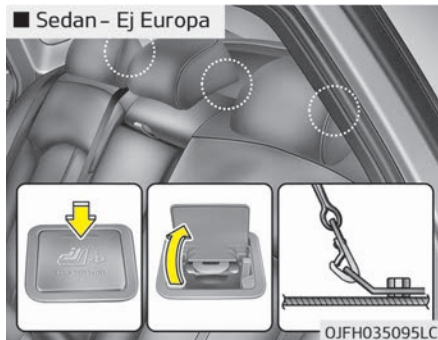

Överremmen för bilbarnstolar finns på hyllan bakom baksätet.



1. Dra bilbarnstolens överrem över ryggstödet. Följ anvisningarna från bilbarnstoltillverkaren om hur överremmen ska placeras.
2. Fäst överremmen i sitt fäste och dra sedan åt den enligt anvisningarna från bilbarnstoltillverkaren så att bilbarnstolen sitter ordentligt på plats.

⚠ VARNING

Observera följande när du använder överremmen:

- Läs och iaktta alla monteringsanvisningar som medföljer bilbarnstolen.
- Montera **ALDRIG** mer än en bilbarnstol i ett ISOFIX-fäste för överrem. Det kan medföra att fästet i bilen eller på bilbarnstolen lossnar eller går sönder.
- Fäst inte överremmen i något annat än i sitt fäste. Skyddsfunktionen blir inte den avsedda om du fäster den i något annat.

(Fortsättning)

(Fortsättning)

- **Bilbarnstolsfästena är endast konstruerade för belastningen från en korrekt monterad bilbarnstol. Under inga omständigheter får de användas som säkerhetsbälten för vuxna eller för att fästa någon utrustning i bilen.**

Sätets lämplighet för ISOFIX-bilbarnstolar enligt ECE-bestämmelser

Viktgrupp	Storleksklass	Fäste	Bilens ISOFIX-platser			
			Främre passagerarsäte	Bakre yttersida (Förarsidan)	Bakre yttersida (Passagerarsidan)	Baksäte mitten
Babyskydd	F	ISO/L1	-	X	X	-
	G	ISO/L2	-	X	X	-
0: Upp till 10 kg	E	ISO/R1	-	IL	IL	-
0+: Upp till 13 kg	E	ISO/R1	-	IL	IL	-
	D	ISO/R2	-	IL	IL	-
	C	ISO/R3	-	IL	IL	-
I: 9 - 18 kg	D	ISO/R2	-	IL	IL	-
	C	ISO/R3	-	IL	IL	-
	B	ISO/F2	-	IUF, IL	IUF, IL	-
	B1	ISO/F2X	-	IUF, IL	IUF, IL	-
	A	ISO/F3	-	IUF, IL	IUF, IL	-

IUF = Lämpligt för framåtvända ISOFIX-bilbarnstolar i universell kategori godkända för användning i viktgruppen.

IL = Lämpligt för de ISOFIX-bilbarnstolar som anges i bifogad lista.

Dessa ISOFIX-bilbarnstolar tillhör kategorierna "fordonsanpassade", "begränsade" eller "halvuniversella".

X = ISOFIX-plats som inte är lämplig för en ISOFIX-bilbarnstol i denna viktgrupp och/eller storleksklass.

Säker användning av bilbarnstol och trepunktsbälte

Om ISOFIX-systemet inte används ska bilbarnstolen monteras i baksätet med midjedelen av trepunktsbältet.

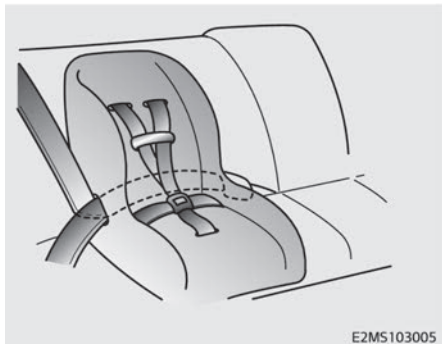

Montera en bilbarnstol med trepunktsbälte

Gör på följande sätt för att montera en bilbarnstol på mittplatsen i baksätet:

1. Placera bilbarnstolen i baksätet och dra säkerhetsbältet runt eller genom bilbarnstolen enligt anvisningarna från bilbarnstolens tillverkare. Kontrollera att bältet inte är snott.

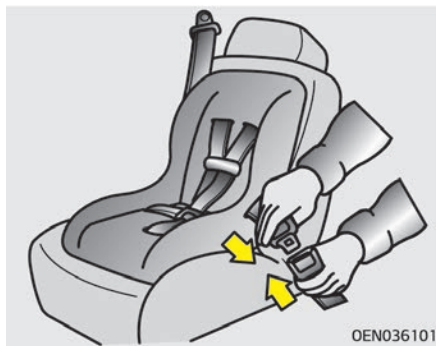

2. Tryck fast säkerhetsbältets låstunga i låset. Tryck tills du hör ett "klick". Placera spärrknappen så att den är lätt att nå i händelse av en olycka.



3. Spänn remmen så mycket som möjligt genom att trycka ned bilbarnstolen ordentligt samtidigt som du matar in axelremmen i rullen för säkerhetsbältet.

4. Tryck och dra i bilbarnstolen för att kontrollera att den sitter säkert.

Om tillverkaren av bilbarnstolen rekommenderar att en överrem används hänvisas till informationen i "Montera en bilbarnstol med ISOFIX-fästen" på sid 4-34.

Tryck på knappen på säkerhetsbältets lås när du vill ta bort bilbarnstolen. Dra ut säkerhetsbältet ur bilbarnstolen och var noga med att låta bältet dras tillbaka helt.

Sätets lämplighet för bilbarnstolar i "universell" kategori enligt ECE-bestämmelser (Europa)

Använd en bilbarnstol som är officiellt godkänd och lämplig för barnet. Se följande tabell för att välja bilbarnstol.

Viktgrupp	Sätesposition		
	Främre passagerarsäte	Bakre yttersida	Baksäte mittplats
0: upp till 10 kg (0 - 9 månader)	U	U	U
0+: upp till 13 kg (0 - 2 år)	U	U	U
K: 9 - 18 kg (9 månader - 4 år)	U	U	U
II & III: 15 - 36 kg (4 - 12 år)	U	U	U

U = Lämpligt för bilbarnstolar i "universell" kategori, godkända för viktgruppen (när du monterar en bilbarnstol i framsätet ska du fälla upp ryggstödet helt för att skydda bilbarnstolen)

UF = Lämpligt för framåtvända bilbarnstolar i "universell" kategori, godkända för viktgruppen

X = Sätet är inte lämpligt för barn i den här viktgruppen

Sätets lämplighet för monterad bilbarnstol i "universell" kategori enligt ECE-bestämmelser (ej Europa)

Använd en bilbarnstol som är officiellt godkänd och lämplig för barnet. Se följande tabell för att välja bilbarnstol.

Viktgrupp	Sättesposition		
	Främre passagerarsäte	Bakre yttersida	Baksäte mittplats
0: upp till 10 kg (0 - 9 månader)	UF	U	U
0+: upp till 13 kg (0 - 2 år)	UF	U	U
K: 9 - 18 kg (9 månader - 4 år)	UF	U	U
II & III: 15 - 36 kg (4 - 12 år)	UF	U	U

U = Lämpligt för bilbarnstolar i "universell" kategori, godkända för viktgruppen

UF = Lämpligt för framåtvända bilbarnstolar i "universell" kategori, godkända för viktgruppen (när du monterar en bilbarnstol i framsätet ska du fälla upp ryggstödet helt för att skydda bilbarnstolen)

X = Sätet är inte lämpligt för barn i den här viktgruppen

Rekommenderade bilbarnstolar - Europa

Viktgrupp	Storleksklass	Fäste	Namn	Tillverkare	Infästning	ECE-R44 Godkännande nr
Grupp 0-1 (0 ~ 13 kg)	E	ISO/R1	Baby Safe Plus	Britax Römer	Bakåtvänd med ISOFIX-fäste	E1 04301146
Grupp 1 (9 ~ 18 kg)	B1	ISO/F2X	Duo Plus	Britax Römer	Framåtvänd med bilens nedre ISOFIX-fäste + överrem	E1 04301133

4

Säkerhetsfunktioner i bilen

Tillverkarens information om bilbarnstolar

Britax Römer <http://www.britax.com>

KROCKKUDDE - SRS :(I FÖREKOMMANDE FALL)

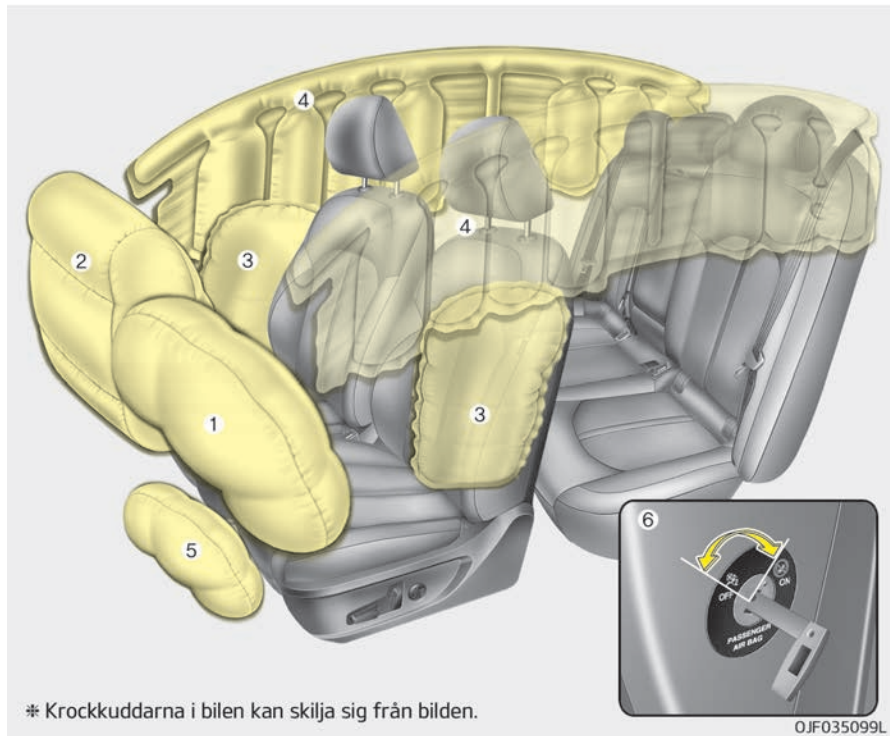

1. Förarens frontkrockkudde
2. Passagerarens frontkrockkudde
3. Sidokrockkudde
4. Sidokrockgardin
5. Förarens knäkrockkudde*
6. Strömbrytare för passagerarsidans frontkrockkudde*

⚠ VARNING

- Även i bilar med krockkuddar måste du och dina passagerare bära de säkerhetsbälten som finns tillgängliga för att minska riskerna för och omfattningen av skador i händelse av krock eller vältning.
- SRS och bältessträckare innehåller explosiva kemikalier. Om en bil skrotas utan att SRS och bältessträckare monteras bort kan brand uppstå. Innan du skrotar en bil, kontakta en professionell verkstad. Kia rekommenderar att du besöker en godkänd Kia-återförsäljare/servicepartner.

(Fortsättning)

*(i förekommande fall)

(Fortsättning)

- **Skydda delarna och kablaget till SRS från vatten och andra vätskor. Om SRS-komponenterna inte fungerar på grund av att de har utsatts för vatten eller vätskor utsätter du dig och dina passagerare för brandrisk eller risk för allvarliga personskador.**

Hur krockkuddesystemet fungerar

- Krockkuddarna aktiveras (löser ut vid behov) enbart om start/stopp-knappen står på ON eller START.
- Krockkuddarna utlöses omedelbart vid en större frontal- eller sidokollision (om det finns sidokrockkuddar eller sidokrockgardiner) för att skydda passagerarna från allvarliga fysiska skador.

* OBSERVERA

- Om sensor för voltning ingår i utrustningen
(Fortsättning)

(Fortsättning)

Krockkuddarna utlöses omedelbart vid voltning (om det finns sidokrockkuddar eller sidokrockgardiner) för att skydda passagerarna från allvarliga fysiska skador.

- Det finns ingen specifik hastighetsgräns för att krockkuddar ska lösa ut. Krockkuddar är i allmänhet konstruerade för att lösa ut beroende på krockvåldets storlek. Följande två faktorer avgör om sensorerna avger en elektronisk utlösningssignal.
- Krockkudden löser ut på grund av ett flertal faktorer, inklusive bilens hastighet, kollisionsvinkel och det kolliderande fordonets eller föremålets egenskaper. Det finns även andra faktorer som kan ha betydelse.
- Frontkrockkuddarna löser ut och töms blixtnabbt. Det är i princip omöjligt att hinna se när en krockkudde löser ut. Det är mer troligt att du bara ser en tom krockkudde som hänger ut från förvaringsfacket efter kollisionen.

- För att skydda på bästa sätt måste krockkuddarna lösa ut mycket snabbt. Krockkuddarnas expansionshastighet är avvägd efter den ögonblickliga tid som en krock sker på och behovet av att expandera krockkudden som ett skydd mellan de åkande och bilens delar. Expansionshastigheten minskar riskerna för livshotande skador vid allvarliga kollisioner och är därmed en viktig del av krockkuddens uppbyggnad. Krockkuddar kan dock orsaka skador, som: skrapsår i ansiktet, blåmärken och till och med brutna ben på grund av att krockkudden löser ut med stor kraft.
- **Det har även hänt att rattens krockkudde har lett till dödsfall då föraren har befunnit sig alldeles för nära rattten.**

⚠ VARNING

- För att undvika personskador eller livsfara som orsakas av krockkuddar bör föraren sitta så långt bort från rattens krockkudde som möjligt (på ett avstånd på minst 250 mm). Passageraren i framsätet bör alltid flytta sitt säte så långt bak som möjligt och sitta tätt intill ryggstödet.
- Krockkuddarna utlöses omedelbart vid en kollision och passagerarna kan skadas av expansionskraften om de inte sitter rätt.
- Krockkuddar som löser ut kan orsaka skrapsår, skärskador av tråsig glas eller brännskador.

Ljud och rök

När en krockkudde löser ut kan det höras ett högt ljud och rök och damm kan virvla runt i kupén. Det är normalt och är ett resultat av krockkuddens funktion. Efter att en krockkudde har löst ut kan det vara påtagligt svårt att andas beroende på tryck mot bröstet, både från säkerhetsbältet och krockkudden, samt den rök- och dammbemängda luften. Öppna dörrar och fönster snarast möjligt efter krocken för att minska obehaget från rök och damm.

Även om röken och dammet inte är giftiga kan de orsaka irritationer (på t.ex. ögon, näsa och hals). Tvätta och skölj i så fall omedelbart med kallt vatten och kontakta sjukvården om symptomen kvarstår.

⚠ VARNING

- När en krockkudde har löst ut är tillhörande delar, i rattens, på instrumentpanelen, i framsätet eller taket över fram- eller bakdörren, mycket varma. Rör inte vid krockkuddarnas förvaringsutrymmen omedelbart efter att krockkuddarna har löst ut.
- Montera eller placera inte något tillbehör nära krockkuddarnas utlösningssområde som t.ex. instrumentpanelen, fönster, stolpar och taklister.

Varningsetikett för aktiverad frontkrockkudde vid användning av bilbarnstol

■ Typ A



OYDESA2042

■ Typ B

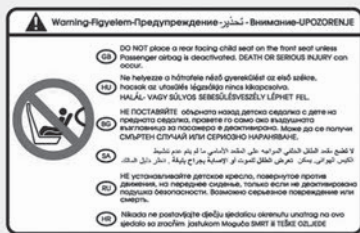

OHM036053L

⚠ VARNING

Placera aldrig en bakåtvänd bilbarnstol i framsätet om frontkrockkudden på passagerarsidan är aktiverad. Om passagerarens krockkudde löser ut kan den träffa den bakåtvända bilbarnstolen med sådan kraft att barnet utsätts för livsfara.

Det är inte heller lämpligt att placera en framåtvänd bilbarnstol i framsätet. Om frontkrockkudden på passagerarsidan löser ut utsätts barnet för livsfara eller risk för allvarliga skador.

Om bilen är utrustad med strömbrytare för passagerarsidans frontkrockkudde kan du aktivera/inaktivera denna krockkudde vid behov.

Mer information finns i "Strömbrytare för passagerarsidans frontkrockkudde" på sid 4-54 (i förekommande fall).

⚠ VARNING

- Montera ALDRIG en bakåtvänd bilbarnstol på ett säte som skyddas av en **AKTIV KROCKKUDDE** framför sätet. Det innebär **LIVSFARA** för BARNET.
- Om barnet sitter på någon av baksätets ytterplatser som har **sidokrockkuddar och/eller sidokrockgardiner** ska bilbarnstolen monteras så långt ifrån dörren som möjligt och fästas ordentligt på plats. Ett barn kan utsättas för livsfara eller risk för allvarliga skador när **sidokrockkuddar och/eller sidokrockgardiner löser ut**.

Varningslampan krockkudde



Syftet med varningslampan på instrumentpanelen är att varna i det fall det uppstår fel på krockkuddesystemet - SRS.

När start/stopp-knappen vrids till ON ska varningslampan lysa i ungefär 6 sekunder och sedan släckas.

Kontrollera systemet om:

- Lampan lyser inte en kort stund när du vrider start/stopp-knappen till ON.
- Lampan fortsätter att lysa efter att ha lyst i ungefär 6 sekunder.
- Lampan tänds under färd.
- Lampan blinkar när start/stopp-knappen står på läget ON.

Indikator för aktiverad frontkrockkudde på passagerarsidan (i förekommande fall)



Indikatorn för aktiverad frontkrockkudde på passagerarsidan lyser ca 4 sekunder efter att start/stopp-knappen har ställts på ON.

Indikatorn för aktiverad frontkrockkudde på passagerarsidan tänds även när strömbrytaren för passagerarsidans frontkrockkudde ställs på ON och släcks efter ca 60 sekunder.

Indikator för avstängd frontkrockkudde på passagerarsidan (i förekommande fall)



Indikatorn för avstängd frontkrockkudde på passagerarsidan lyser ca 4 sekunder efter att start/stopp-knappen har ställts på ON.

Indikatorn för avstängd frontkrockkudde på passagerarsidan tänds även när krockkuddeknappen ställs på OFF, och släcks när krockkuddeknappen ställs på ON.

⚠ VIKTIGT

Om det är fel på strömbrytaren för frontkrockkudden på passagerarsidan tänds inte indikatorn för avstängd frontkrockkudde (indikatorn för inkopplad frontkrockkudde tänds och släcks igen efter ca 60 sekunder) och frontkrockkudden på passagerarsidan kommer att lösa ut i händelse av frontalkrock trots att strömbrytaren står på avstängt läge.

I det här fallet ska passagerarens främre krockkuddes PÅ/AV-knapp och SRS-krockkuddesystemet kontrolleras av en professionell verkstad.

Kia rekommenderar att du besöker en godkänd Kia-återförsäljare/servicepartner.

SRS-komponenter och -funktioner

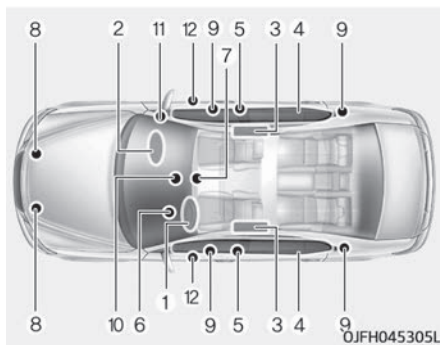

SRS består av följande komponenter:

1. Förarens frontkrockkudde
2. Passagerarens frontkrockkudde
3. Sidokrockkuddar
4. Sidokrockgardiner
5. Bältessträckare*
6. Varningslampa krockkudde
7. SRS-kontrollmodul / Voltningssensor*
8. Frontalkrocksensorer

*: (i förekommande fall)

9. Sidokrocksensor*
10. Funktionsindikator för passagerarens frontkrockkudde (enbart för det främre passagerarsätet)*
11. Strömbrytare för passagerarsidans frontkrockkudde*
12. Sidotrycksensorer

Kontrollmodulen för SRS-systemet övervakar kontinuerligt alla SRS-komponenter när ENGINE START/STOP (motor start/stopp)-knappen är i ON-läget. I det fall en krock identifieras som allvarlig nog utlöses krockkuddarna eller säkerhetsbältets bältessträckare. SRS-indikatorn på instrumentpanelen lyser i ungefär 6 sekunder efter att ENGINE START/STOP (motor start/stopp)-knappen vridits till ON-läget och släcks sedan.

⚠ VARNING

Om något av följande sker tyder det på fel på SRS-systemet. I det här fallet behöver systemet inspekteras (Fortsättning)

*: (i förekommande fall)

(Fortsättning)

av en professionell verkstad. Kia rekommenderar att du besöker en godkänd Kia-återförsäljare/servicepartner.

- Lampan lyser inte en kort stund när du vrider start/stopp-knappen till ON.
- Lampan fortsätter att lysa efter att ha lyst i ungefär 6 sekunder.
- Lampan tänds under färd.
- Lampan blinkar när du vrider start/stopp-knappen till ON.

Förarens frontkrockkudde (1)



Förarens frontkrockkudde (2)



Frontkrockkuddar finns i ratten, i panelen framför framsätesspassageraren över handskfacket och/eller i förarens knäutrymme. När SRS-kontrollmodulen registrerar ett tillräckligt krockvåld i bilens front löses krockkuddarna automatiskt ut.

När en krockkudde löser ut spricker sömmarna på det stoppade skyddet upp av trycket från krockkuddens expansion. När skyddet är helt öppet kan krockkudden expandera helt.

Förarens frontkrockkudde (3)



En korrekt utlöst krockkudde i kombination med ett korrekt använt säkerhetsbälte sänker krockhastigheten för förare och passagerare och minskar riskerna för skador på huvud och bröstorg.

Krockkudden börjar omedelbart att tömmas efter att den har löst ut och skymmer därmed inte förarens sikt. Styrning och reglagekontroll underlättas därmed.

Passagerarens frontkrockkudde



⚠ VARNING

- **Montera eller placera inga tillbehör (mugghållare, klistermärken m.m.) på panelen över handskfacket framför framsätesspassageraren. Dessa tillbehör kan bli till farliga projektiler och orsaka skador om passagerarens krockkudde löser ut.**

(Fortsättning)

(Fortsättning)

- **Om du använder flytande luftrenare inuti bilen ska du inte placera behållaren nära instrumenteringen eller på instrumentpanelen. De kan bli till farliga projektiler och orsaka skador om krockkudden löser ut.**

⚠ VARNING

- **När en krockkudde löser ut hörs ett högt ljud och ett fint damm sprids i bilen. Detta är helt normalt och inte farligt. Det fina dammet är krockkuddarnas förpackningsmaterial. Dammet från krockkuddar som löser ut kan orsaka irritation på hud eller ögon och även ge upphov till astma hos vissa människor. Tvätta noggrant all exponerad hud med kallt vatten och en mild tvål efter att du har varit i en situation där krockkuddarna har utlösts.**

(Fortsättning)

(Fortsättning)

- SRS fungerar endast då ENGINE START/STOP (motor start/stopp)-knappen står på ON. Om SRS-lampan inte tänds, eller fortsätter att lysa efter de 6 sekunder som den lyser när ENGINE START/STOP (motor start/stopp)-knappen vrids till läget ON eller motorn startas, eller tänds under färd, är det fel på SRS-systemet. I det här fallet behöver systemet inspekteras av en professionell verkstad. Kia rekommenderar att du besöker en godkänd Kia-återförsäljare/servi-cepartner.
- Innan du byter en säkring eller lossar en batterianslutning ska du vrida start/stopp-knappen till läget OFF. Koppla aldrig ur eller byt ut krockkuddens säkring(-ar) när start/stopp-knappen står i läget ON. Om du inte följer detta tänds SRS-varningslampan.

Förarens och passagerarens krockkuddar

■ Förarens frontkrockkudde



■ Förarkrockkudde för knän (i förekommande fall)

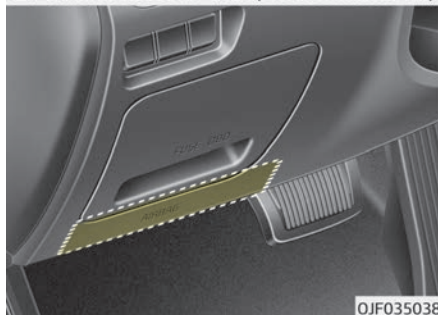

Bilen är utrustad med ett SRS-system (krockkuddesystem) och trepunktsbälten i både förar- och passagerarsätena.

En indikator på att systemet är monterat är bokstäverna "AIR BAG" som sitter på det stoppade krockkuddeskyddet på ratten och/eller panelen i knähöjd på förarsidan som visas nedan och på frontpanelen över handskfacket på passagerarsidan.

■ Passagerarens frontkrockkudde

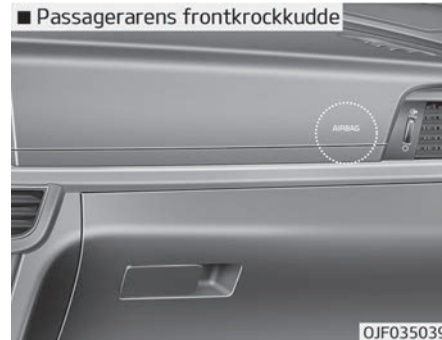

SRS-systemet innehåller krockkuddar som är installerade under stoppade skydd mitt på ratten, på knäpanelen under styrstängens och på frontpanelen över handskfacket på passagerarsidan.

Syftet med SRS är att ge föraren och passageraren ett extra skydd som enbart säkerhetsbältet inte kan ge dem vid en kraftig frontalkollision. SRS använder sensorer för att samla information om förarens stolposition, användning av säkerhetsbälte för föraren och passageraren och krockkrafter.

Sensorerna i säkerhetsbältenas lås (i förekommande fall) avgör om förarens och passagerarens säkerhetsbälten är fastspända. Sensorerna ger möjligheten att reglera krockkuddarnas utlösningskraft baserat på om säkerhetsbälten används eller inte och hur allvarlig krocken är.

⚠ VARNING

Använd alltid säkerhetsbälten och bilbarnstolar, vid varje resa, och för samtliga passagerare! Krockkudden löser ut på ett ögonblick och med en avsevärd kraft. Säkerhetsbältena håller passagerarna på rätt plats för att krockkuddarna ska ge maximal säkerhetseffekt. Även med krockkuddar kan passagerare som sitter olämpligt eller inte är fastspända

(Fortsättning)

(Fortsättning)

skadas allvarligt när krockkuddarna löser ut. Följ alltid den här instruktionsbokens föreskrifter för säkerhetsbälten, krockkuddar och passagerarsäkerhet.

Gör på följande sätt för att optimera fördelarna med säkerhetssystemet och minska risken för allvarliga skador och livsfara:

- Placera aldrig ett barn i bilbarnstol eller på en bilbarnkudde i framsätet.
- Spänn alltid fast barnen i baksätet på 2:a raden. Det är den säkraste platsen för barn oavsett ålder.
- Front- och sidokrockkuddar kan skada de åkande i framsätet om de sitter olämpligt.
- Flytta sätet så långt bort från krockkuddarna som möjligt, men ändå så att alla reglage är inom bekvämt räckhåll.

(Fortsättning)

(Fortsättning)

- Du och dina passagerare ska alltid beakta att hålla längsta möjliga avstånd till krockkuddarna. Förare och passagerare som sitter olämpligt kan skadas allvarligt av krockkuddar som löser ut.
- Luta dig aldrig mot dörren eller mittkonsolen. Sitt rakt upp i sätet.
- Låt inte någon passagerare färdas i framsätet när krockkuddeindikatorn OFF lyser, eftersom krockkudden då inte kommer att lösa ut i händelse av en frontalkollision.
- Inga föremål får placeras över eller nära krockkudden på ratten, instrumentpanelen och vid handskfacket på passagerarsidan. I annat fall blir dessa föremål en extra skaderisk vid en krock som får krockkuddarna att lösa ut.
- Koppla inte ur eller gör ändringar på SRS-kablar eller andra komponenter i SRS-systemet. Det kan leda till skador på grund av att krockkuddar oavsiktligt löser ut eller att SRS inte fungerar.

(Fortsättning)

(Fortsättning)

- Om varningslampan för SRS-systemet lyser under färd, kontakta en professionell verkstad för kontroll. Kia rekommenderar att du besöker en godkänd Kia-återförsäljare/servicepartner.
- Krockkuddar kan endast användas en gång – systemet behöver bytas ut av en professionell verkstad. Kia rekommenderar att du besöker en godkänd Kia-återförsäljare/servicepartner.
- SRS är konstruerat för att lösa ut krockkuddarna endast när en kollision är tillräckligt kraftig och kollisionsvinkeln är mindre än 30° från bilens längdaxel. Krockkuddar kan endast lösa ut en gång. Använd alltid säkerhetsbälte.
- Frontkrockkuddarna är inte konstruerade för att lösa ut vid sidokollisioner, påkörningar bakifrån eller voltning. Frontkrockkuddarna löser heller inte ut vid frontalkollisioner som inte uppnår inställda gränsvärden.

(Fortsättning)**(Fortsättning)**

- En bilbarnstol får aldrig placeras i framsätet. Barnet kan utsättas för allvarliga eller livshotande skador om krockkudden löser ut i händelse av olycka.
- Barn som är 12 år eller yngre bör alltid sitta fastspända i baksätet. Låt aldrig barn färdas i framsätet. Om ett barn över 12 år måste färdas i framsätet ska du se till att säkerhetsbältet är ordentligt inställt och sätet tillbakaskjutet så långt som möjligt.
- Bilens passagerare, inklusive föraren, ska alltid använda säkerhetsbälten. Krockkuddar är ingen ersättning utan ett komplement för att uppnå maximal säkerhet vid olika typer av kollisioner och undvika allvarliga skador och livsfara. Håll alltid avstånd till krockkuddarna medan bilen är i rörelse.

(Fortsättning)**(Fortsättning)**

- Felaktig sittställning kan resultera i allvarliga eller livshotande skador i händelse av olycka. Alla passagerare ska ha en god sittställning, upprätt, mitt på sitsen och med fastspänt säkerhetsbälte. Benen ska hållas bekvämt utsträckta och fötterna på golvet tills bilen har parkerats och start/stopp-knappen är i läget OFF.
- SRS-krockkuddesystemet måste lösa ut mycket snabbt för att ge skydd vid en kollision. En passagerare som inte sitter korrekt med fastspänt säkerhetsbälte kan skadas mycket allvarligt av en utlöst krockkudde.

Strömbrytare för passagerarsidans frontkrockkudde (i förekommande fall)



Krockkudden på främre passagerarplatsen kan inaktiveras med en strömbrytare om en bilbarnstol ska monteras eller om passagerarsätet inte används. Om det inte går att undvika att placera en bilbarnstol i främre passagerarsätet måste krockkudden inaktiveras. I annat fall utsätts barnet för en säkerhetsrisk.

Inaktivera och återaktivera passagerarsidans frontkrockkudde:



För att koppla ur passagerarsidans frontkrockkudde sätter du huvudnyckeln i krockkuddens strömbrytare och vrider den till OFF-läget.

Frontkrockkuddens OFF-indikator lyser och fortsätter att lysa tills krockkudden återaktiveras.

När du vill återaktivera passagerarsidans frontkrockkudde sätter du huvudnyckeln i krockkuddens strömbrytare och vrider den till ON-läget. OFF-indikatorn för passagerarsidans frontkrockkudde släcks.

⚠ VARNING

Du kan vrida frontkrockkuddens strömbrytare ett litet stelt stift. Kontrollera alltid strömbrytarstatusen för passagerarsidans frontkrockkudde och krockkuddens OFF-indikator.

* OBSERVERA

- Om strömbrytaren för passagerarsidans frontkrockkudde är inställd på ON-läget är krockkudden aktiv och en bilbarnstol får inte monteras på framsätets passagerarsäte.
- Om strömbrytaren för passagerarsidans frontkrockkudde står på OFF-läget är krockkudden urkopplad.

⚠ VIKTIGT

- Om ON/OFF strömbrytaren på passagerarens frontkrockkudde inte fungerar korrekt lyser varningslampan för krockkudde (☹) och OFF-indikatorn (⚡) för passagerarens frontkrockkudde tänds inte. (ON-indikatorn för passagerarens frontkrockkudde tänds och släcks efter ca 60 s.) SRS-kontrollmodulen återaktiverar passagerarens frontkrockkudde som kommer att lösa ut i händelse av frontkrock trots att knappen står på avstängt läge.
I det här fallet behöver systemet inspekteras av en professionell verkstad. Kia rekommenderar att du besöker en godkänd Kia-återförsäljare/servicepartner.
- Om varningslampan för SRS-systemet blinkar eller inte lyser när tändningslåset vrids till ON-läget, eller tänds under färd, kontakta en professionell verkstad för kontroll. Kia rekommenderar att du besöker en godkänd Kia-återförsäljare/servicepartner.

⚠ VARNING

- Föraren ansvarar för att strömbrytaren för passagerarsidans frontkrockkudde är i rätt läge.
 - Stäng enbart av passagerarsidans frontkrockkudde när start/stoppknappen är i läget OFF, annars kan ett fel uppstå i SRS-kontrollmodulen. Det finns också risk för att förarens eller framsätetspassagerarens sidokrockkudde eller sidokrockgardin inte fungerar eller fungerar bristfälligt vid en krock.
 - Installera aldrig en bakåtvänd barnstol på passagerarplatsen i framsätet om inte frontkrockkudden har kopplats ur. Barnet kan utsättas för allvarliga eller livshotande skador om krockkudden löser ut i händelse av olycka.
- (Fortsättning)

(Fortsättning)

- Montera inte en bilbarnstol på passagerarplatsen i framsätet ens om bilen är utrustad med strömbrytare för krockkudden. En bilbarnstol får aldrig placeras i framsätet. Barn som är för stora för bilbarnstolar ska alltid färdas i baksätet och använda tillgängliga trepunktsbälten. Barn är som bäst skyddade vid en eventuell olycka om de sitter i baksätet, ordentligt fastspända med säkerhetsbälte.
- När bilbarnstolen inte längre behöver vara monterad i framsätet ska frontkrockkudden återaktiveras.

⚠ VARNING

■ Inga fastsatta föremål

Inga föremål (t.ex. stoppning, telefonhållare, mugghållare, bilparfym eller etiketter) får placeras på eller i närheten av krockkudden på ratten, instrumentpanelen, vindrutan eller ovanför handskfacket på passagerarsidan. Sådana föremål kan orsaka
(Fortsättning)

(Fortsättning)

skada om bilen råkar ut för en kollision som är tillräckligt kraftig för att lösa ut krockkuddarna. Placera inga föremål över krockkudden eller mellan krockkudden och dig själv.

Sidokrockkudde

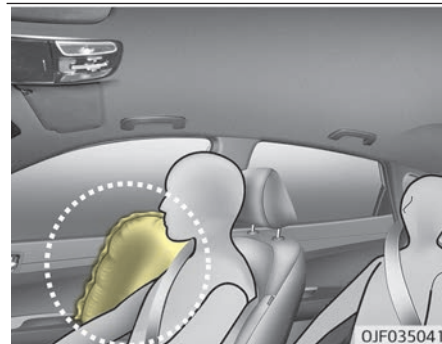
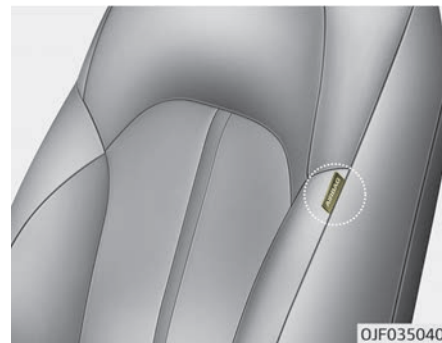

* Krockkuddarna i bilen kan skilja sig från bilden.

Bilen är utrustad med en sidokrockkudde för varje framsäte.

Syftet med krockkudden är att ge föraren och passageraren ett extra skydd som enbart säkerhetsbältet inte kan ge dem.

Sidokrockkuddar löser endast ut vid sidokollisioner, beroende på kraften i sammanstötningen, vinkeln, hastigheten och kontaktpunkten. Gränsvärdet för utlösning av sidokrockkuddar kan även uppnås i en frontalkollision, vilket innebär att sidokrockkuddarna löser ut. Sidokrockkuddarna är inte programmerade för att lösa ut vid alla sammanstötningar från sidan eller vid voltning. Sidokrockkuddarna kan lösa ut på samma sida som sammanstötningen eller på båda sidorna.

⚠ VARNING

Se till att passagerarna inte lutar huvudet, händerna eller någon annan del av kroppen mot dörrarna, vilar armarna mot dörren, sträcker ut armarna genom rutan eller placerar föremål mellan sig och dörren när de sitter på en plats som skyddas av sidokrockkuddar och sidokrockgardiner.

* OBSERVERA

- om bilen har voltningssensor
- Sidogardinerna löser ut på båda sidor i vissa voltningssituationer.
- Sidokrockkuddar löser ut när voltningssensorerna identifierar en voltningssituation.

⚠ VARNING

- Sidokrockkudden är ett tillskott till skyddet som förarens och passagerarens säkerhetsbälte ger och inte en ersättning. Därför måste säkerhetsbälten alltid användas. Krockkuddarna löser bara ut om en situation med sidokollision eller voltning* är tillräckligt allvarlig för att orsaka passagerarna svårare personskador.

(Fortsättning)

(Fortsättning)

- För att sidokrockkudden ska fungera så bra som möjligt och undvika skador av att krockkudden löser ut ska både förare och passagerare sitta upprätt med säkerhetsbältet ordentligt fastspänt. Förarens händer bör hållas i positionerna 9:00 och 3:00 på ratten. Passagerarens händer bör vila i knät.
- Använd inte extra sätesklädsel.
- Om du använder sätesklädsel kan systemet fungera sämre.
- För att undvika oavsiktlig utlösning av sidokrockkudden och de skador det kan leda till ska duakta sidokollisionssensorn för stötar när start/stopp-knappen står i läget ON.
- Om sätet, eller säteskyddet är skadat behöver systemet servas av en professionell verkstad. Kia rekommenderar att du besöker en godkänd Kia-återförsäljare/servicepartner.

(Fortsättning)

*: När bilen har voltningssensor.

(Fortsättning)

- Sätt aldrig något föremål i eller på de små öppningarna vid sidokrockkuddarnas etiketter som sitter på bilens säten. Om krockkudden löser ut kan sådana föremål påverka krockkuddens funktion och resultera i olycka eller personskada.

⚠ VARNING

- Inga fastsatta föremål
- Placera inga föremål över krockkudden eller mellan krockkudden och dig själv. Sätt inte heller fast något föremål kring området där krockkudden expanderar, t.ex. på dörrar, sidodörrarnas fönster eller främre och bakre sidostolpen.
- Placera inga föremål mellan dörren och sätet. De kan förvandlas till farliga projektiler om sidokrockkudden löser ut.
- Montera inga tillbehör på sidan av eller nära sidokrockkuddarna.

Sidokrockgardin

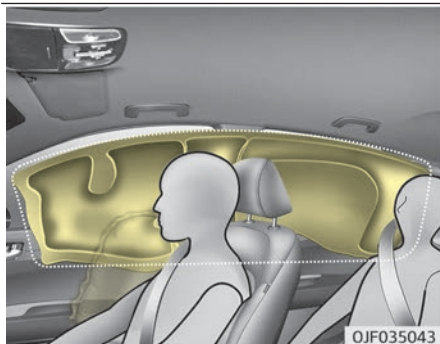

* Krockkuddarna i bilen kan skilja sig från bilden.

Sidokrockgardinerna sitter längs takets sidor över fram- och bakdörrarna.

De är konstruerade för att skydda huvudet på passagerare i framsätet och på ytterplatserna i baksätet vid vissa typer av sidokollisioner.

Sidokrockgardiner löser ut vid vissa typer av sidokollisioner, beroende på kraften i sammanstötningen, vinkeln, hastigheten och kontaktpunkten. Gränsvärdet för utlösning av sidokrockkuddar kan även uppnås i en frontalkollision, vilket innebär att sidokrockkuddarna löser ut.

Sidokrockgardinerna på samma sida som sammanstötningen kan lösa ut.

Sidokrockgardiner är inte programmerade för att lösa ut vid alla sammanstötningar från sidan eller vid vältning.

*** OBSERVERA**

■ om bilen har vältningssensor

- Sidokrockgardinerna löser ut på båda sidor i vissa vältningssituationer.
- Sidokrockgardinerna löser ut när vältningssensorerna identifierar en vältningssituation.

⚠ VARNING**■ Inga fastsatta föremål**

- Placera inga föremål över krockkudden. Sätt inte heller fast något föremål kring området där krockkudden expanderar, t.ex. på dörrar, sidodörrarnas fönster, främre och bakre sidostolpen eller längs taksidorna.
- Häng inte hårda eller ömtåliga föremål på klädkroken.
- Av säkerhetsskäl ska du inte hänga tunga saker på klädkrokarna.

⚠ VARNING

- För att sidokrockkuddar och sidokrockgardiner ska skydda på bästa sätt ska passagerare i framsätet och på ytterplatserna i baksätet sitta upprätt med säkerhetsbältet ordentligt fastspänt. Det är viktigt att barn sitter fastspända i rätt typ av bilbarnstol i baksätet.

(Fortsättning)

(Fortsättning)

- Barn som sitter på ytterplatserna i baksätet måste sitta fastspända i rätt typ av bilbarnstol. Se till att bilbarnstolar placeras så långt från bildörren som möjligt och spänn fast bilbarnstolen.
- Se till att passagerarna inte lutar huvudet, händerna eller någon annan del av kroppen mot dörrarna, vilar armarna mot dörren, sträcker ut armarna genom rutan eller placerar föremål mellan sig och dörren när de sitter på en plats som skyddas av sidokrockkuddar och sidokrockgardiner.
- Försök aldrig att öppna eller reparera några komponenter i sidokrockgardinsystemet. Låt, vid behov, en professionell verkstad serva systemet. Kia rekommenderar att du besöker en godkänd Kia-återförsäljare/servicepartner.

Om ovanstående föreskrifter inte iakttas kan det leda till allvarliga personskador eller livsfara vid en olycka.

Varför löste inte krockkudden ut när jag krockade?

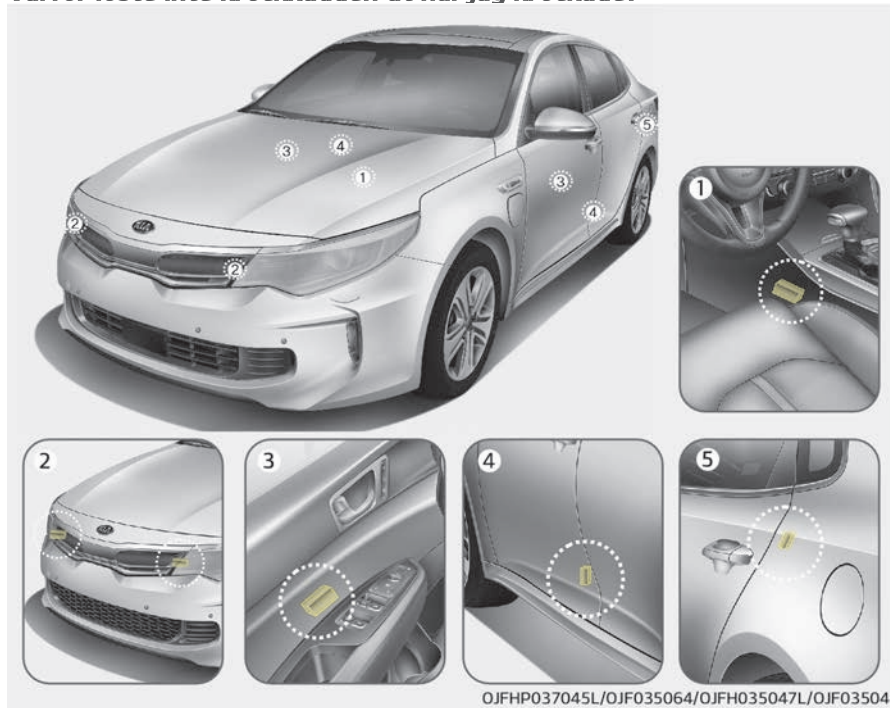

* Det kan vara en annan typ av krokar i din bil.

Situationer när krockkuddar löser ut respektive inte löser ut

Det finns många sorters olyckor då krockkudden inte förväntas ge något extra skydd.

Bland dessa kan nämnas krokar bakifrån, seriekrokar och krokar i låg hastighet.

Krockkuddarnas kroksensorer

1. SRS-kontrollmodul / Voltningssensor (i förekommande fall)
2. Främre kroksensor
3. Sidokroksensor (i förekommande fall)
4. Sidokroksensor (i förekommande fall)
5. Sidokroksensor (i förekommande fall)

⚠ VARNING

- Skydda områden med krockkuddar eller sensorer från slag eller tryck från föremål i bilen. I annat fall kan krockkudden utlösas oavsiktligt, vilket innebär livsfara eller risk för allvarliga personskador.
- Om installationsplatsen eller vinkeln ändras för sensorerna kan krockkuddarna lösa ut slumpmässigt, eller kanske inte alls i en krocksituation, och utsätta passagerarna för livsfara eller risk för allvarliga personskador. Därför bör du inte utföra underhåll på och omkring krocksensorerna på egen hand. Låt en professionell verkstad serva systemet. Kia rekommenderar att du besöker en godkänd Kia-återförsäljare/servicepartner.

(Fortsättning)

(Fortsättning)

- Problem kan uppstå om sensorns installationsvinkel ändras på grund av deformerad främre stötfångare, fram- eller baddörr eller C-stolpe där sidokrocksensorer är installerade. I det här fallet behöver systemet servas av en professionell verkstad. Kia rekommenderar att du besöker en godkänd Kia-återförsäljare/servicepartner.
- Bilen är konstruerad för att avleda krockkrafter och lösa ut krockkuddar vid vissa typer av kollisioner. Om du monterar något annat än originaldelar på en stötfångare eller byter ut den kan bilens krock- och krockkuddesystem försämrats.

⚠ VARNING

■ om bilen har voltningsensor

Om bilen är utrustad med sidokrockkuddar eller sidokrockgardiner ska start/stopp-knappen stå på läget OFF när bilen bogseras.

(Fortsättning)

(Fortsättning)

Sidokrockkuddar och sidokrockgardiner kan lösa ut om start/stopp-knappen står på ON och voltnings-sensorerna identifierar en voltnings-situation.

Villkor för att en krockkudde ska lösa ut

Frontkrockkuddar

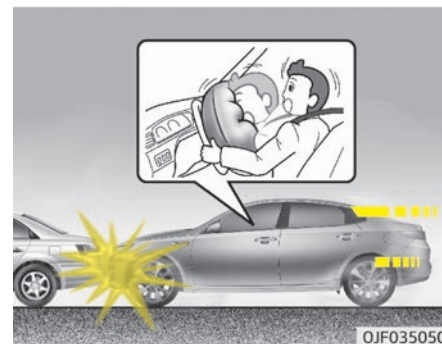

De främre krockkuddarna är konstruerade för att lösa ut vid en frontalkollision beroende på kraft, hastighet och kollisionsvinkel.

Sidokrockkuddar och sidokrockgardiner

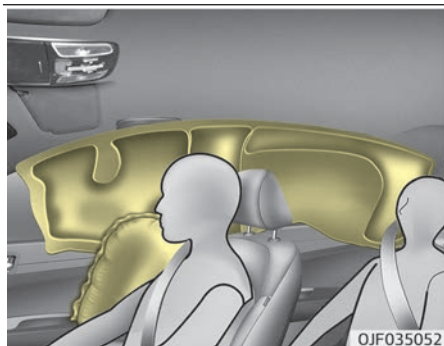

* Krockkuddarna i bilen kan skilja sig från bilden.

Sidokrockkuddar och sidokrockgardiner är konstruerade för att lösa ut när sidokrockssensorerna känner av en krock av erforderlig styrka, hastighet och krockvinkel i en sidokollisionssituation.

Även om frontkrockkuddarna (förarens och framsätesspassagerarens krockkuddar) är konstruerade för att lösa ut enbart vid frontalkollisioner kan de kan även lösa ut vid andra krokar om frontalkrockssensorerna känner av erforderligt krockvåld. Sidokrockkuddarna (sidokrockkuddar och sidokrockgardiner) är konstruerade för att lösa ut enbart vid sidokollisioner, men de kan även lösa ut vid andra krokar då krockssensorerna på sidorna känner av erforderligt krockvåld.

Om fordonets chassi påverkas av en mycket ojämn körbana på dåligt underhållna vägar eller trottoarer kan krockkuddarna utlösas. Kör försiktigt på dåligt underhållna vägar eller i väglag som inte är lämpligt för fordonstrafik för att förhindra att krockkuddarna löser ut i fel situation.

* OBSERVERA

■ om bilen har voltningssensor

Sidokrockkuddar och sidokrockgardiner löser ut när voltningssensorn identifierar en voltningssituation.

Situationer när en krockkudde inte löser ut



- När hastigheten är låg löser krockkudden inte ut i alla lägen. Krockkuddarna är konstruerade för att inte lösa ut i sådana fall eftersom de inte kan erbjuda ytterligare säkerhetsfördelar utöver de som säkerhetsbältet ger.

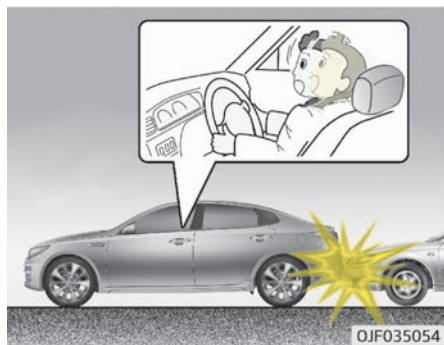

- Krockkuddar löser inte ut vid påkörning bakifrån eftersom passagerarna tvingas bakåt av kollisionskraften. I sådana situationer ger en krockkudde inte något ytterligare skydd.

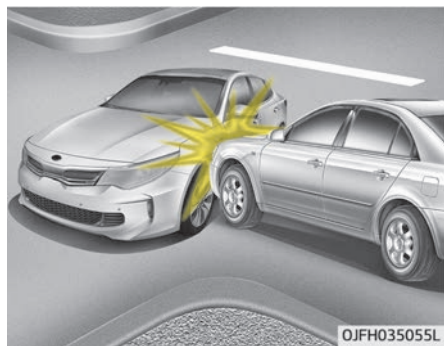

- Frontkrockkuddarna kanske inte löser ut vid en sidokollision eftersom krockkrafterna i en sådan situation flyttar passagerarna åt ett håll där frontkrockkuddarna inte skulle ge ytterligare skydd. Om bilen har sidokrockkuddar och sidokrockgardiner kan de lösa ut beroende på krockkrafter, bilens hastighet och kollisionsvinkeln.

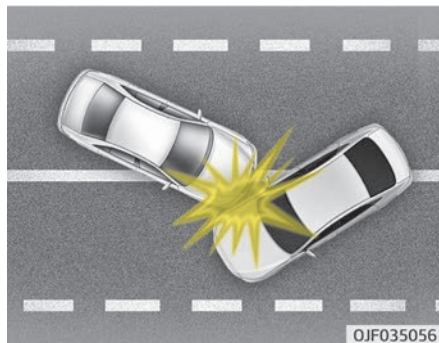

- Vid en kollision snett framifrån flyttar kollisionskrafterna passagerarna åt ett håll där krockkuddar inte ger något ytterligare skydd och krockkuddarna löser i detta fall inte ut.

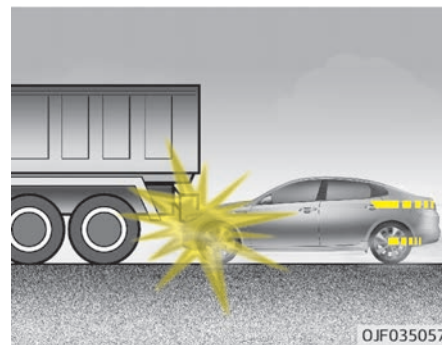

- Precis före en kollision brukar föraren bromsa kraftigt. Vid en sådan kraftig inbromsning sänks bilens framparti så att det kan "köras under" under en bil med hög markfrigång. Krockkuddarna löser eventuellt inte ut vid en "underkörning" eftersom bromskrafterna som sensorerna känner av minskar avsevärt i den här situationen.

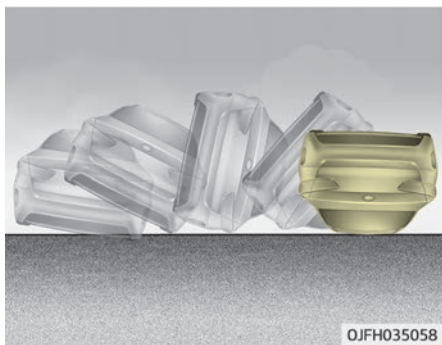

- Frontkrockkuddarna behöver inte lösa ut vid en voltning eftersom de inte skulle ge passagerarna ytterligare skydd.

* OBSERVERA

- om bilen har vltningssensor

Om bilen har sidokrockkuddar och sidokrockgardiner kan de lösa ut om vltningssensorn känner av vltningen.

* OBSERVERA

- utan sensor för vltning

Om bilen har sidokrockkuddar och sidokrockgardiner kan de lösa ut om bilen vltar som följd av en sidokollision.

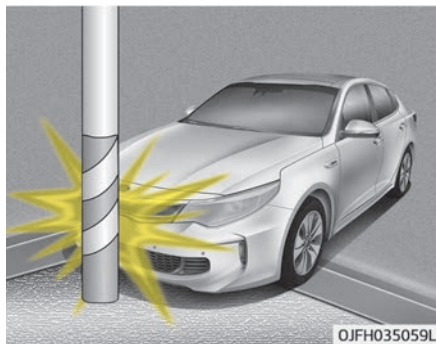

- Krockkuddar löser inte ut om bilen kolliderar med föremål som t.ex. lyktstolpar eller träd, där kollisionskraften är koncentrerad till ett enda område och sensorerna därmed inte känner av hela kraften.

SRS-underhåll

SRS är i princip underhållsfritt och det finns inga delar som du kan serva själv på ett säkert sätt. Om varningslampan för SRS-systemet inte lyser eller fortsätter att lysa under färd, kontakta en professionell verkstad för kontroll. Kia rekommenderar att du besöker en godkänd Kia-återförsäljare/servicepartner.

⚠ VARNING

- **Ändringar på SRS-komponenter eller kablage, klistermärken på de stoppade skydden eller en ombyggd kaross kan försämra SRS-funktionen och innebära risk för personskador.**
- **Rengöring av krockkuddens paneler ska enbart göras med en torr trasa eller en trasa fuktad med vanligt vatten. Lösningemedel eller rengöringsmedel kan påverka krockkuddepaneler och hur krockkudden löser ut.**

(Fortsättning)

(Fortsättning)

- **Inga föremål får placeras över eller nära krockkudden på ratten, instrumentpanelen och vid handskfacket på passagerarsidan. I annat fall blir dessa föremål en extra skaderisk vid en krock som får krockkuddarna att lösa ut.**
- **Om krockkuddarna löses ut behöver systemet bytas ut av en professionell verkstad. Kia rekommenderar att du besöker en godkänd Kia-återförsäljare/servicepartner.**
- **Koppla inte ur eller gör ändringar på SRS-kablar eller andra komponenter i SRS-systemet. Det kan leda till skador på grund av att krockkuddar oavsiktligt löser ut eller att SRS inte fungerar.**
- **Om komponenterna i krockkuddarna måste kasseras, eller om bilen ska skrotas, finns det vissa säkerhetsföreskrifter som måste följas. Kontakta en Kia-verkstad för information om dessa föreskrifter. Om du inte följer dessa föreskrifter ökar risken för personskador.**

Ytterligare säkerhetsföreskrifter

- **Låt aldrig passagerare färdas i bagageutrymmet eller ovanpå ett nedfällt ryggstöd. Alla passagerare ska sitta upprätt, tätt intill ryggstödet, med fastspända säkerhetsbälten och fötterna på golvet.**
- **Passagerarna får inte flytta mellan säten under färd. En passagerare som inte är fastspänd i säkerhetsbältet vid en olycka eller kraftig inbromsning kan kastas runt i bilen, mot andra passagerare eller ut ur bilen.**
- **Säkerhetsbältena är anpassade för en passagerare. Om flera personer använder samma säkerhetsbälte utsetts de för livsfara eller risk för allvarliga personskador vid en kollision.**
- **Använd inte något tillbehör till säkerhetsbälten. Tillbehör som avser att förbättra komforten eller ändra läget för säkerhetsbälten kan undergräva skyddet som säkerhetsbältena ger och orsaka allvarliga personskador vid en olycka.**
- **Passagerarna får inte placera hårda eller vassa föremål mellan sig själva och krockkuddarna. Hårda eller vassa föremål i knät eller i munnen är en skaderisk om en krockkudde löser ut.**
- **Se till att passagerarna håller avstånd till skydden över krockkuddarna. Alla passagerare ska sitta upprätt, tätt intill ryggstödet, med fastspända säkerhetsbälten och fötterna på golvet. Skyddet över krockkuddarna är en skaderisk om krockkudden löser ut. Sitt inte alltför nära.**
- **Placera inte föremål på eller nära skydden över krockkuddarna. Föremål framför eller vid sidan av skyddet över krockkudden kan inverka på krockkuddens funktion.**
- **Ändra inte framsätenas konstruktion. En omkonstruktion av framsätena kan påverka SRS-systemets sensorer och sidokrockkuddarnas funktion.**
- **Placera inte föremål under framsätena. Föremål under framsätena kan påverka SRS-systemets sensorer eller kablage.**

- Sitt aldrig med ett barn i knät under färd. Barnet utsätts för livsfara eller risk för allvarliga skador vid en olycka. Alla barn ska vara ordentligt fastspända i lämpliga bilbarnstolar eller säkerhetsbältena i baksätet.

⚠ VARNING

- En olämplig sittställning kan medföra att passageraren sitter för nära en utlösande krockkudde, kastas mot inredningen eller ut ur bilen vilket kan orsaka livshotande skador vid en kollision.
- Sitt alltid upprätt med upprätt ryggstöd, mitt på sitsen, fastspänd med säkerhetsbältet, benen bekvämt utsträckta och fötterna på golvet.

Lägga till eller konstruera om en bil med krockkuddar

Om du gör en omkonstruktion av bilen genom att ändra bilens chassi, stötfångare, någon plåt fram, bak eller på sidan eller bilens höjd kan bilens krockkuddesystem påverkas.

Varningsetikett för krockkudde

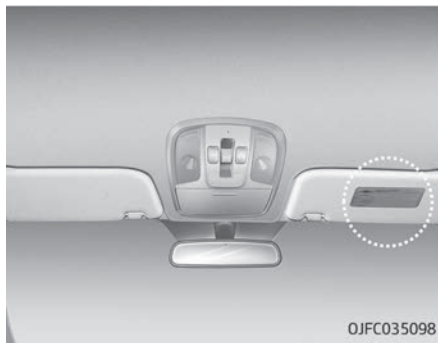

Varningsetiketter för krockkuddar finns för att informera passagerarna om de risker som krockkuddar medför.

Observera att dessa allmänna varningar fokuserar på riskerna för barnen. Vi vill också göra dig uppmärksam på de risker som vuxna utsätts för och som finns beskrivna i "Ytterligare säkerhetsföreskrifter" på sid 4-65.

Lär känna bilen

Smartnyckel.....	5-04	Nödöppning av bakluckan.....	5-32
Anteckna nyckelnumret.....	5-04	Fönster.....	5-33
Nyckelfunktioner.....	5-04	Elmanövrerade fönsterhissar.....	5-33
Startspärrsystem.....	5-04	Motorhuv.....	5-37
Smart Key-funktion.....	5-06	Öppna motorhuven.....	5-37
Användning av Smart Key-systemet.....	5-06	Varning öppen motorhuv.....	5-37
Föreskrifter för fjärrnyckeln.....	5-08	Stänga motorhuven.....	5-37
Batteribyte.....	5-09	Tanklucka (hybrid).....	5-39
Stöldlarmsystem.....	5-10	Öppna tankluckan.....	5-39
Aktiverat läge.....	5-10	Stänga tankluckan.....	5-39
Stöldlarm.....	5-10	Nödöppning av tankluckan.....	5-40
Inaktiverat läge.....	5-10	Tanklucka (laddhybrid).....	5-41
Dörrlås.....	5-12	Öppna tankluckan.....	5-41
Låsa dörrarna utifrån.....	5-12	Stänga tankluckan.....	5-42
Låsa dörrarna inifrån.....	5-13	Nödöppning av tankluckan.....	5-43
Låsa/låsa upp dörrar.....	5-16	Panoramasoltak.....	5-45
Barnspärr.....	5-16	Varning för öppet soltak.....	5-46
Bagagelucka (för sedan).....	5-17	Solskydd.....	5-46
Öppna bagageluckan.....	5-17	Öppna/stänga soltaket.....	5-47
Stänga bakluckan.....	5-17	Luta soltaket.....	5-47
Nödöppning av bakluckan.....	5-18	Stänga soltaket.....	5-48
Smartbaklucka sedan (i förekommande fall).....	5-19	Återställning av soltaket.....	5-49
Så här använder du smartbakluckan.....	5-19	Ratt.....	5-50
Så här inaktiverar du smartbakluckan med smartnyckeln.....	5-21	Servostyrning.....	5-50
Avkänningsområde.....	5-21	Ratt justerbar i höjd- och längdled.....	5-50
Baklucka på kombi.....	5-23	Eluppvärmad ratt.....	5-51
Baklucka utan elmanövrering.....	5-23	Signalhorn.....	5-52
Elmanövrerad baklucka.....	5-24	Speglar.....	5-53
Smartbaklucka.....	5-29	Inre backspegel.....	5-53
		Yttre backspegel.....	5-54

Parkeringsassistans vid rätvinklig parkering	5-55	Fel på systemet.....	5-119
Mätare, varnings- och kontrollampor.....	5-57	Backkamera	5-121
Instrument och reglage.....	5-58	System för övervakning av omgivningen (SVM)	5-122
Kontroller på LCD-skärmen.....	5-59	Belysning.....	5-123
Mätare.....	5-60	Batterisparfunktion.....	5-123
Växellägesindikator.....	5-64	Fördröjd släckning av strålkastarna.....	5-123
LCD-skärm	5-65	Varselljus.....	5-123
LCD-lägen.....	5-65	Ljusreglage.....	5-123
Serviceäge.....	5-66	Helljus.....	5-125
User settings mode (Användarinställningar).....	5-67	Automatiskt helljus	5-126
Tripplägen (färdator).....	5-72	Körriktningsvisare och signaler vid filbyte.....	5-128
Navigeringsläge	5-80	Dimbäckljus	5-129
LDWS/LKAS	5-80	Reglage för strålkastarinställning	5-129
A/V-läge	5-80	AFLS-system (adaptiva strålkastare)	5-130
Varningsmeddelanden	5-80	Torkare och spolare.....	5-131
Varnings- och indikatorlampor.....	5-88	Bakre torkare/spolare (kombi).....	5-131
Varningslampor.....	5-88	Vindrutetorkare.....	5-131
Indikatorlampor.....	5-94	Vindrutespolare.....	5-133
Parkeringsassistanssystem	5-98	Knapp för torkare/spolare för bakruta (kombi).....	5-134
Använda parkeringsassistansen.....	5-98	Kupébelysning.....	5-136
Använd inte parkeringsassistansen i följande fall.....	5-101	Automatisk avstängningsfunktion.....	5-136
Självdiagnos.....	5-102	Kartläsarlampa.....	5-136
Smart parkeringsassistans (SPAS)	5-104	Taklampa.....	5-137
I följande fall fungerar systemet.....	5-105	Lampa för bagageutrymme (baklucka)	5-138
Använd inte systemet i följande fall.....	5-106	Lampa i handskfack.....	5-138
Så här fungerar systemet (parkeringsläge).....	5-109	Lampa för sminksspegel.....	5-138
Fler anvisningar (meddelanden)	5-114	Lampa i dörrbelysning	5-139
Fel på systemet.....	5-115	Välkomstsystem	5-140
Så här fungerar systemet (ut).....	5-115	Välkomstljus	5-140
Fler anvisningar (meddelanden).....	5-119	Eskortvälkomnande.....	5-140

Kupébelysning.....	5-140	Trådlöst system för laddning av mobiltelefon	5-165
Defroster.....	5-141	Klädkrok	5-168
Bakrutedefroster.....	5-141	Golvmattefästen	5-168
Klimatanläggning.....	5-142	Sidogardiner	5-169
Använda systemet.....	5-142	Lastnät (hållare) (kombi)	5-169
Luftkonditionering.....	5-142	Skyddsnet (kombi)	5-170
Klimatanläggningens kupéfilter.....	5-143	Insynsskydd (kombi).....	5-171
Kylmedelsmärkning för luftkonditioneringen.....	5-144	Exteriör utrustning.....	5-173
Kontrollera mängden kylmedel i luftkonditioner- ingen och olja i kompressorn.....	5-145	Takräcke (kombi)	5-173
Automatisk klimatanläggning.....	5-146		
Automatisk luftkonditionering.....	5-147		
Defrosterinställningar för vindrutan.....	5-155		
Automatisk klimatanläggning.....	5-155		
Användningstips.....	5-155		
Avimningslogik	5-156		
Automatiskt defrostersystem (i förekommande fall)....	5-156		
Förvaringsfack.....	5-158		
Förvaringsfack i mittkonsol.....	5-158		
Handskfack.....	5-158		
Solglasögonhållare.....	5-159		
Interiör utrustning.....	5-160		
Cigarettändare	5-160		
Askfat	5-160		
Mugghållare.....	5-161		
Solskydd.....	5-162		
Sitsvärme	5-162		
Luftventilerat säte	5-163		
Strömuttag.....	5-164		
USB-laddare	5-165		

SMARTNYCKEL

Anteckna nyckelnumret



Nyckelnumret är stämplat på nyckelkodbrickan som sitter på nyckelringen.

Om du förlorar dina nycklar rekommenderar Kia rekommenderar att du kontaktar en godkänd Kia-återförsäljare/servicepartner. Ta loss brickan med nyckelkoden och förvara den på säker plats. Notera även nyckelkodnumret och förvara det på säker plats (inte i bilen).

Nyckelfunktioner

■ Smartnyckel



- Används för att starta motorn.

- Används för att låsa och låsa upp dörrarna.
- Används för att låsa och låsa upp handskfacket.
- Används för att låsa och låsa upp bagageluckan.

Håll spärrknappen (1) nedtryckt och ta ut den mekaniska nyckeln (2) när du vill använda den.

Sätt sedan tillbaka nyckeln i hålet och tryck tills du hör ett klick.

⚠ VARNING

■ Smartnyckel

Det är farligt lämna barn oövervakade i fordonet tillsammans med smartnyckeln, även om starknappen inte är i lägena ACC eller ON. Barn härmar vuxna och de kan trycka på starknappen. Smartnyckeln gör det också möjligt för barn att använda elektriska fönsterhissar och andra reglage, eller till och med få bilen i rörelse, vilket kan innebära livsfara eller risk för allvarliga personskador. Lämna aldrig nyckeln i bilen tillsammans. (Fortsättning)

(Fortsättning)

mans med oövervakade barn när motorn är igång.

⚠ VARNING

Kia rekommenderar att du använder delar ifrån en godkänd Kia-återförsäljare/servicepartner. En startnyckel som köps på eftermarknaden kan fungera otillförlitligt och kanske inte återgå till ON efter att den har vridits till START. Startmotorn kan i så fall fortsätta att gå och skadas och överbelastade ledningar kan till och med fatta eld.

Startspärrsystem

Din bil kan ha ett elektroniskt startspärrsystem som förhindrar att obehöriga personer använder den.

Startspärrsystemet består av en liten transponder i startnyckeln och en elektronisk enhet i bilen.

Startspärrsystemet kontrollerar och verifierar att nyckeln är giltig varje gång ENGINE START/STOP (motor start/stopp)-knappen ställs på ON.

Om det är rätt nyckel startar motorn.

Om en felaktig nyckel används kan motorn inte startas.

Aktivera startspärrsystemet:

Ställ start/stopp-knappen på OFF. Startspärrsystemet aktiveras automatiskt. Utan en giltig startnyckel till bilen startar inte motorn.

Inaktivera startspärrsystemet:

Ställ ENGINE START/STOP (motor start/stopp)-knappen på on.

⚠ VARNING

På grund av stöldriskan ska du aldrig låta en startnyckel ligga kvar i bilen. Lösenordet till startspärren är personligt och bör hållas hemligt. Låt inte koden ligga synlig i bilen.

*** OBSERVERA**

När du startar bilen ska du inte använda nyckeln om andra startspärrnycklar finns i närheten. I annat fall kan det hända att motorn inte startar eller stängs av strax efter att (Fortsättning)

(Fortsättning)

den har startat. Håll nycklarna separerade för att förhindra startsvårigheter.

⚠ VIKTIGT

Ha inte metallföremål i närheten av tändningslåset. Metallföremål kan blockera transpondersignalen och på så vis förhindra att motorn startar.

*** OBSERVERA**

Om du behöver en extra nyckel eller om du förlorar dina nycklar rekommenderar Kia rekommenderar att du besöker en godkänd Kia-återförsäljare/servicepartner.

⚠ VIKTIGT

Transpondern i startnyckeln är en viktig del i startspärrsystemet. Den är en kvalitetsprodukt med lång livs-
(Fortsättning)

(Fortsättning)

längd. Undvik att utsätta den för fukt, statisk elektricitet och ovarsam hantering. Det kan i så fall bli fel på startspärrsystemet.

⚠ VIKTIGT

Ändra, modifiera eller justera inte startspärrsystemet eftersom det kan bli fel på det. I det här fallet behöver systemet servas av en professionell verkstad. Kia rekommenderar att du besöker en godkänd Kia-återförsäljare/servicepartner. Felfunktion som orsakas av ändringar, justeringar eller modifieringar på startspärrsystemet omfattas inte av tillverkningsgarantin.

Smart Key-funktion



Låsa (1)

Alla dörrar (och bagage-/bakluckan) låses om du trycker på låsknappen. Om alla dörrar (och bagage-/bakluckan) är stängda blinkar varningslamporna en gång för att visa att alla dörrar (och bagage-/bakluckan) är låsta.

Låsa upp (2)

Alla dörrar (och bagage-/bakluckan) låses upp om du trycker på upplåsningsknappen. Varningsblinkersens blinkar två gånger för att visa att alla dörrarna (och bagageluckan (bakluckan)) är upplåsta.

Du har 30 sekunder på dig att öppna en dörr (eller bagage-/bakluckan). Därefter låses de automatiskt igen.

Låsa upp bagage-/bakluckan (3)

Bagage-/bakluckan låses upp om du trycker på knappen i mer än 1 sekund. Varningsblinkersens blinkar två gånger för att ange att bagage-/bakluckan är upplåst.

Du har 30 sekunder på dig att öppna bagage-/bakluckan. Därefter låses den automatiskt igen.

När du öppnar bagage-/bakluckan och sedan stänger den låses den automatiskt.

Användning av Smart Key-systemet



Du kan låsa och låsa upp dörren (och bakluckan) med smartnyckeln och till och med starta bilen utan att sätta in nyckeln.

Du kan låsa och låsa upp bilens dörrar (och bagagelucka) genom att bära med dig din smartnyckel. Du kan även starta motorn. Mer information finns under följande rubriker.

Låsa

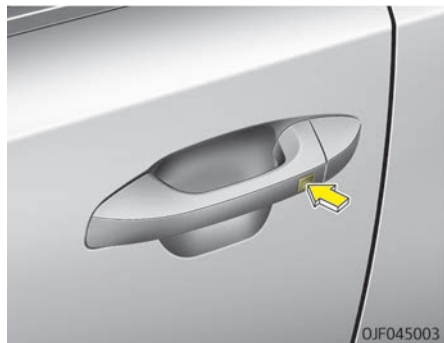

Om du trycker på knappen på framdörrarnas yttre handtag när alla dörrarna (och bagageluckan (bakluckan)) är stängda och låsta kommer alla dörrar att låsas upp (inklusive bagageluckan (bakluckan)). Varningsblinkers blinkar en gång för att visa att alla dörrar (och bakluckan) är låsta. Knappen fungerar endast då smartnyckeln är inom ett avstånd på 0,7 ~ 1 m från dörrhandtaget på utsidan. Om du vill kontrollera om en dörr är låst eller inte kan du titta på låsknappen på insidan eller dra i handtaget på utsidan.

Om något av följande händer kan du inte låsa dörrarna och en signal hörs om du trycker på knappen:

- Smartnyckeln är i bilen.
- Start/stopp-knappen är i ACC- eller ON-läget.
- Någon dörr utöver bakluckan är öppen.

Låsa upp

Om du trycker på knappen på framdörrarnas yttre handtag när alla dörrarna (och bagageluckan (bakluckan)) är stängda och låsta kommer alla dörrar att låsas upp (inklusive bagageluckan (bakluckan)). Varningsblinkers blinkar två gånger för att visa att alla dörrarna (och bagageluckan (bakluckan)) är upplåsta. Knappen fungerar endast då smartnyckeln är inom ett avstånd på 0,7 ~ 1 m från dörrhandtaget på utsidan.

Med smartnyckeln inom 0,7 ~ 1 m från framdörrens yttre handtag kan även andra människor som inte har en smartnyckel öppna dörrarna.

Låsa upp bakluckan

Om du är inom 0,7 ~ 1 m från bakluckans yttre handtag och har smartnyckeln med dig låses bakluckan upp. Du kan öppna bakluckan genom att trycka på knappen på bakluckans handtag.

Varningsblinkers blinkar två gånger för att ange att bagage-/bakluckan är upplåst.

När du öppnar bagage-/bakluckan och sedan stänger den låses den automatiskt.

Starta

Du kan starta motorn utan att använda en tändningsnyckel. Mer information finns i "Starta motorn med en smartnyckel" på sid 7-08.

Begränsa nyckel användning

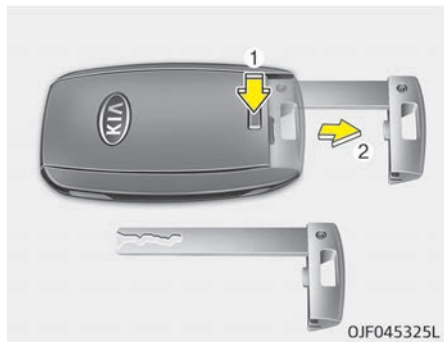

Om du lämnar nycklarna till t.ex. en parkeringsvakt ska du göra på följande sätt för att vara säker på att bilens handskfack inte kan öppnas i din frånvaro.

1. Håll spärrknappen (1) nedtryckt och ta ut den mekaniska nyckeln (2).
2. Stäng och lås handskfacket med den mekaniska nyckeln.
3. Lämnna din smartnyckel till vakten. Nu går det inte att öppna handskfacket utan den mekaniska nyckeln.

Föreskrifter för fjärrnyckeln

Smartnyckeln fungerar inte under följande omständigheter:

- En smartnyckel till ett annat fordon används i närheten av din bil.
- Du befinner dig utanför räckvidden (ca 10 m).
- Batteriet i fjärrnyckeln är svagt.
- Andra fordon eller föremål kanske blockerar signalen.
- Vädret är extremt kallt.
- Smartnyckeln är nära en radiosändare på t.ex. en radiostation eller en flygplats som kan hindra nyckelns normala funktion.
- Om smartnyckeln är i närheten av din mobiltelefon kan signalen blockeras av mobiltelefonens funktioner. Detta gäller speciellt när telefonen används för att ringa, ta emot samtal, skicka textmeddelanden och/eller skicka eller ta emot e-post. Undvik att lägga smartnyckeln och mobiltelefonen i samma ficka och håll dem separerade på ett tillräckligt avstånd.

Om smartnyckel inte fungerar som den ska kan du öppna och stänga dörren med den mekaniska nyckeln. Om du har problem med smartnyckeln rekommenderar Kia att du kontaktar en godkänd Kia-återförsäljare/servicepartner.

⚠ VIKTIGT

Låt inte batteriet till smartnyckeln komma i kontakt med vatten eller annan vätska. Om smartnyckeln slutar att fungera på grund av vatten eller annan vätska täcks inte skadan av bilens tillverkningsgaranti.

⚠ VIKTIGT

Ändringar eller omkonstruktioner som inte är godkända av auktoriserad part kan göra att användaren inte får nyttja utrustningen. Om det fjärrstyrda centrallåset sätts ur funktion på grund av ändringar eller omkonstruktioner som inte är godkända av auktoriserad part täcks inte skadan av bilens tillverkningsgaranti.

Batteribyte

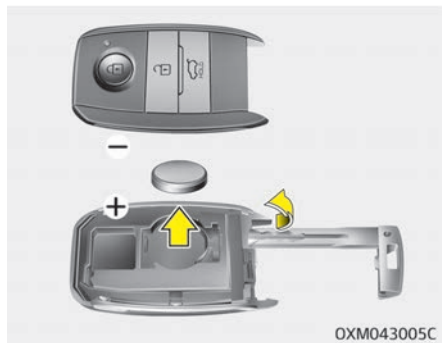

En smartnyckel drivs med ett 3 V Li-batteri som normalt räcker i flera år. Gör på följande sätt när batteriet behöver bytas.

1. Bänd upp locket på baksidan av smartnyckeln.
2. Byt ut batteriet mot ett nytt (CR2032). Var noga med att sätta i det nya batteriet åt rätt håll.
3. Sätt i batteriet på samma sätt som du tog ur det, fast i omvänd ordning.

För att byta ut smartnyckeln rekommenderar Kia att du besöker en godkänd Kia-återförsäljare/servicepartner.

⚠ VIKTIGT

- Om du är osäker på hur du använder den eller byter batteri rekommenderar Kia att du kontaktar en godkänd Kia-återförsäljare/servicepartner.
- Om du använder fel batteri kanske smartnyckeln inte fungerar. Var noga med att använda rätt batterityp.
- Undvik att tappa fjärrnyckeln och utsätt den inte för väta, stark värme eller solljus.

* OBSERVERA

Ett batteri som inte blir rätt deponerat kan vara skadligt för både miljö och människor. Deponera batteriet enligt lokala föreskrifter.

STÖDLARMSYSTEM (I FÖREKOMMANDE FALL)

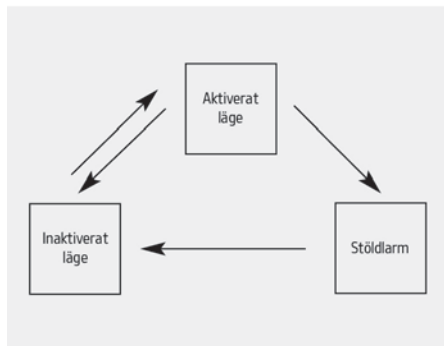

Systemet är konstruerat för att förhindra att obehöriga kan använda bilen. Systemet fungerar i tre steg: det första är "larmat läge", det andra är "stödlarmsläge" och det tredje är "olarmat läge". När systemet aktiveras hörs ett larm och varningsblinkersen aktiveras.

Aktiverat läge

Parkera bilen och stäng av motorn. Aktivera systemet enligt beskrivningen nedan.

1. Stäng av motorn.
2. Kontrollera att alla dörrar, motorhuvu och bakluckan (bagageluckan) är stängda.

3. • Lås dörrarna genom att trycka på knappen på framdörrens yttre dörrhandtag när du bär på smartnyckeln.

När du är klar med ovanstående blinkar varningsblinkersen en gång för att indikera att systemet är aktiverat.

Om bakluckan (bagageluckan) eller motorhuvu är öppen tänds inga varningsblinkers och stöldlarmet aktiveras inte. Om bakluckan (bagageluckan) eller motorhuvu stängs härfter blinkar varningsblinkersen en gång och stöldlarmet aktiveras.

- Lås alla dörrar genom att trycka på låsknappen på smartnyckeln. När du är klar med ovanstående blinkar varningsblinkersen en gång för att indikera att systemet är aktiverat.

Om bakluckan (bagageluckan) eller motorhuvu är öppen tänds inga varningsblinkers och stöldlarmet aktiveras inte. Om bakluckan (bagageluckan) eller motorhuvu stängs härfter blinkar varningsblinkersen en gång och stöldlarmet aktiveras.

Aktivera inte systemet förrän alla passagerare har lämnat bilen. Om systemet aktiveras med någon passagerare kvar i bilen kan larmet aktiveras av att den kvarvarande passageraren lämnar bilen. Om någon dörr (eller bakluckan (bagageluckan)) eller motorhuvu öppnas inom 30 sekunder efter att systemet har aktiverats stängs det av för att hindra oavsiktlig utlösning av larmet.

Stöldlarm

Larmet aktiveras om något av följande inträffar medan systemet är aktivt.

- En fram- eller bakdörr öppnas utan att smartnyckeln används.
- Bakluckan (bagageluckan) öppnas utan att smartnyckeln används.
- Motorhuvu öppnas.

Signalhornet signalerar och varningslamporna blinkar under ca 27 sekunder. Ett larm låter sedan två gånger med 10 sekunders intervall. Om larmsutlösningen inte går att förindra efter att larmet har ljudit, då startar det igen. Lås upp dörrarna med smartnyckeln för att stänga av systemet.

Inaktiverat läge

Systemet stängs av när:

-
- Du trycker på dörrens upplåsningsknapp.
 - Du trycker på knappen på utsidan av dörren och bär smartnyckeln med dig.
 - Du startar motorn (inom 3 sekunder).

När dörren är upplåst blinkar varningsblinkersn två gånger för att bekräfta att systemet är inaktiverat. Om inte någon dörr (eller bakluckan) öppnas inom 30 sekunder efter att du har tryckt på upplåsningsknappen aktiveras systemet på nytt.

* OBSERVERA

- Öppna dörren med den mekaniska nyckeln och starta motorn om systemet inte har inaktiverats med smartnyckeln. Systemet inaktiveras.
- Om du förlorar dina nycklar rekommenderar Kia rekommenderar att du besöker en godkänd Kia-återförsäljare/servicepartner.

VIKTIGT

Gör inga ändringar, modifieringar eller justeringar på stöldskyddssystemet eftersom det kan orsaka att systemet inte fungerar på avsett sätt. Du ska även överlämna service till en professionell verkstad. Kia rekommenderar att du besöker en godkänd Kia-återförsäljare/servicepartner. Felfunktioner som orsakas av ändringar, justeringar eller modifieringar på stöldskyddssystemet omfattas inte av bilens fabriksgaranti.

DÖRRLÅS

Låsa dörrarna utifrån

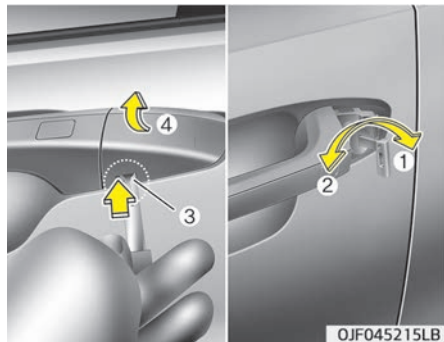

Så här tar du bort skyddet

1. Dra ut dörrhandtaget.
2. Tryck på spaken (3) som är placerad i nedre delen av skyddet med en nyckel eller en skruvmejsel.
3. Tryck ut skyddet (4) medan du trycker på spaken.

⚠ VIKTIGT

Var försiktig så du inte skadar skyddet medan du tar bort det. Lägg undan det på säker plats.

- Vrid nyckeln mot bilens bakparti för att låsa upp och bilens framparti för att låsa.
- Om du låser (1)/låser upp (2) förardörren med en nyckel kommer alla dörrar på bilen att låsas/låsas upp automatiskt.
- Dörrarna kan även låsas och låsas upp med smartnyckeln.
- När dörrarna är upplåsta kan de öppnas genom att dra i dörrhandtaget.
- Stäng en dörr genom att trycka igen den för hand. Kontrollera att dörren stängs ordentligt.

* OBSERVERA

- I kallt och fuktigt klimat kan dörrlåsen och dörrrens mekanismer frysa och därför inte fungera optimalt.
- Om du låser och låser upp dörren många gånger i snabb följd antingen med bilnyckeln eller dörrlåsknappen kan systemet sluta fungera för att skydda elkretsen och förhindra skador på systemets komponenter.

⚠ VARNING

- **Om du inte stänger dörren ordentligt kanske den öppnas igen.**
- **Kontrollera att ingen har händer, fötter osv. i vägen när du stänger dörren.**

⚠ VARNING

Mycket höga eller låga utomhustemperaturer kan vara förenade med risk för personskada eller livsfara vid längre tids uppehållande i bilen. Lås inte bilen från utsidan om någon finns kvar i bilen.

⚠ VIKTIGT

Upprepa inte öppning/stängning av dörrarna alltför många gånger och utsätt inte dörrarna för större krafter medan dörrstängningsfunktionen är aktiv.

I nödfall

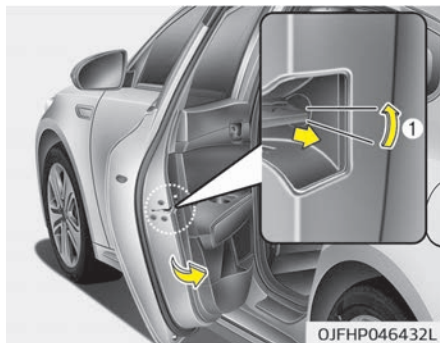

Om den elektriska låsknappen inte fungerar är det enda sättet att låsa dörren (dörrarna) med den mekaniska nyckeln med nyckelhålet på utsidan. Du kan låsa dörrarna från utsidan utan att använda nyckelhålet. Gör på följande sätt:

1. Öppna dörren.
2. Sätt in nyckeln i nöddörrlåset och vrid nyckeln horisontalt för att låsa (1).
3. Stäng dörren ordentligt.

Låsa dörrarna inifrån Med dörrhandtaget på insidan (för typ A)



Förardörren och den främre passage-rardörren

Om det inre dörrhandtaget dras ut när dörren är låst kommer dörren låsas upp och öppnas.

Bakdörr

Om det inre dörrhandtaget dras ut en gång när dörren är låst kommer dörren låsas upp. Om den inre dörrhandtaget dras ut mer än en gång kommer dörren att öppnas.

Med låsknappen på dörren (typ B)

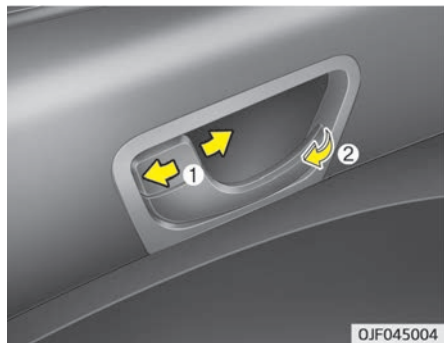

- Dra upp dörrlåsknappen (1) till upp-låst läge för att låsa upp dörren. Den röda markeringen på knappen blir synlig.
- Tryck på dörrlåsknappen (1) och välj det låsta läget för att låsa dörren. När dörren är låst går det inte att se den röda markeringen på dörrlåsknappen.
- Öppna dörren genom att dra dörrhandtaget (2) utåt.

- Om någon försöker öppna en framdörr/alla dörrarna (i förekommande fall) när dörren är låst låses den upp och dörren går att öppna. (i förekommande fall)
- Dörrarna kan inte låsas om smartnyckeln är i bilen och en dörr är öppen.

⚠ VARNING

■ Fel på dörrlås

Om det elektroniska låset inte fungerar när du sitter i bilen kan du ta dig ut på ett av följande sätt:

- Använd dörrlåsfunktionen upprepade gånger (både den elektroniska och manuella) samtidigt som du drar i dörrhandtaget.
- Använd andra dörrlås och handtag, både fram och bak.
- Öppna en framruta och använd nyckel för att låsa upp dörren från utsidan.
- Förflytta dig till bagaget och öppna bagage-/bakluckan.

⚠ VARNING

Dra inte i dörrhandtaget på insidan av förar- (eller passagerar-)dörren medan bilen är i rörelse.

Med centrallåsknappen

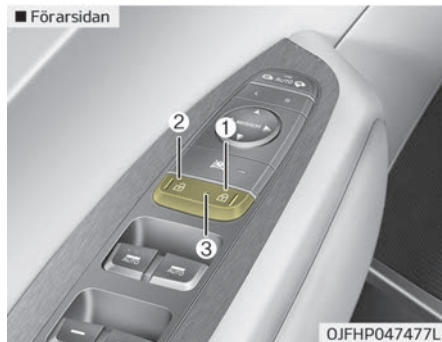

Fungerar genom att du trycker på centrallåsknappen.

- Du låser alla dörrarna genom att trycka till höger (1) på knappen på förarsidan eller framtill (1) på knappen på passagerarsidan (i förekommande fall).
- Du låser upp alla dörrarna genom att trycka till vänster (2) på knappen på förarsidan eller baktill (2) på knappen på passagerarsidan (i förekommande fall).
- Om nyckeln är i tändningslåset (eller om smartnyckeln är i bilen) och en dörr är öppen går det inte att låsa dörrarna även om du trycker ned centrallåsknappens högerkant (1) på förarsidan eller framkanten (1) på passagerarsidan (i förekommande fall).
- Om fram- eller baddörren öppnas med dörrhandtaget på insidan blinkar indikatorn (3) (i förekommande fall).
- Om upplåsningsknappen (2) används för att låsa upp dörren släcks indikatorn (3) (i förekommande fall)

⚠ VARNING

■ Dörrar (Fortsättning)

(Fortsättning)

- Dörrarna bör alltid vara helt stängda och låsta under färd för att undvika att dörrarna öppnas oavsiktligt. Låsta dörrar försvårar även vid eventuella stöldförsök när bilen stannas.
- Var försiktig när du öppnar dörrar och akta bilar, motorcyklar, cyklar och fotgängare som närmar sig bilen i dörrens öppningsriktning. Om du öppnar dörren när något färdas mot den kan en olycka uppstå.

⚠ VARNING

■ Olåsta fordon

Om du lämnar bilen olåst kan det leda till stöld eller skador på dig eller andra som kan befinna sig i bilen när du inte är där. Tryck alltid på start/stopp-knappen till läget OFF, dra åt parkeringsbromsen, stäng alla fönster och lås alla dörrar när du lämnar bilen oövervakad.

⚠ VARNING

■ Barn lämnade utan uppsyn

En stängd bil kan bli oerhört varm. Den utgör en skaderisk och livsfara för barn som lämnas i bilen och inte kan ta sig ut. Härutöver kan barnen även använda funktioner som kan skada dem eller skadas på annat sätt, t.ex. av någon som kommer in i bilen. Lämna aldrig barn eller djur övervakade i bilen.

Låsa/låsa upp dörrar

Automatisk upplåsning vid kollision

Alla dörrar låses automatiskt upp när krockkuddarna löser ut vid en kollision.

Automatisk låsning när bilen körs

Alla dörrar kommer att låsas automatiskt när bilens hastighet överstiger 15 km/h.

Du kan aktivera/stänga av bilens automatiska dörrlåsning. Se "Användarinställningar (User Settings)" på sid 5-67.

Barnspärr

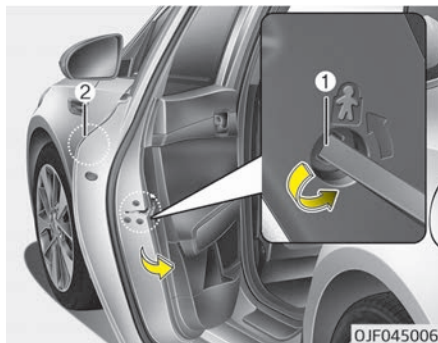

Barnspärren ska användas för att barn inte oavsiktligt ska öppna bakdörrarna inifrån bilen. Barnspärrarna ska användas när det finns barn i bilen.

Barnspärren sitter på kanten av varje bakdörr. När barnspärren är låst (1) öppnas inte bakdörrarna när någon drar i det inre dörrhandtaget (2).

Sätt i en nyckel (eller skruvmejsel) i hålet och vrid till låst läge för att låsa barnspärren.

Lås upp barnspärren för att öppna en bakdörr från fordonets insida.

⚠ VARNING

■ Barnspärr

Om ett barn öppnar bakdörren av misstag under färd kan barnet falla ur bilen och skadas eller dö. För att undvika att barn öppnar bakdörrarna från insidan bör barnspärren alltid användas när det finns barn i bilen.

BAGAGELUCKA (FÖR SEDAN)

Öppna bagageluckan

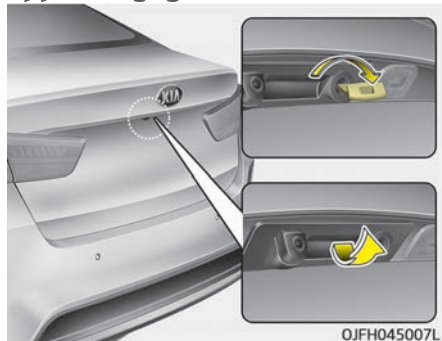

1. Kontrollera att växelväljaren står på läget P (parkering) och dra åt parkeringsbromsen.
2. Gör sedan något av följande:
 - Tryck på upplåsningsknappen för bakluckan på smartnyckeln i minst en sekund.
 - Tryck på knappen på bakluckan när du har din smartnyckel i närheten.
 - Använd den mekaniska nyckeln.



- Öppna bakluckan från insidan av bilen genom att trycka på bakluckans spärrknapp.

* OBSERVERA

I kallt och fuktigt klimat kan bakluckans lås och mekanismer frysa och därför inte fungera optimalt.

⚠ VARNING

Bakluckan öppnas uppåt. Kontrollera att inga föremål eller människor är
(Fortsättning)

(Fortsättning)

intill bilens bakparti när du ska öppna bakluckan.

⚠ VIKTIGT

Var noga med att stänga bakluckan innan du kör. Det kan uppstå skador på bakluckans mekanik om bakluckan inte stängs före färd.

Stänga bakluckan

Sänk ned bakluckan när du ska stänga den. Tryck sedan ned den tills den låses fast. Kontrollera alltid att den sitter fast ordentligt genom att försöka dra den uppåt igen.

⚠ VARNING

Bakluckan måste alltid vara helt stängd medan bilen är i rörelse. Om den står öppen eller på glänt kan giftiga gaser tränga in i bilen och orsaka allvarligt illamående eller livsfara.

* OBSERVERA

Om du stänger bakluckan och smartnyckeln ligger i bagageutrymmet hörs en signal i ca 3 sekunder och bakluckan öppnas igen.

⚠ VARNING

■ Avgaser

Giftiga avgaser riskerar att sugas in i bilen om bakluckan inte är ordentligt stängd under körning. Det kan innebära livsfara eller risk för allvarliga personskador.

Om du måste köra med bakluckan öppen ska du öppna all ventilation och alla fönster för att få in så mycket friskluft som möjligt i bilen.

⚠ VARNING

■ Bagageutrymme

Kör aldrig med passagerare i bagageutrymmet där det saknas säkert (Fortsättning)

(Fortsättning)

hetsbälte. Passagerare ska alltid vara ordentligt fastspända för att undvika skador vid eventuella kollisioner eller plötsliga stopp.

Nödöppning av bakluckan (i förekommande fall)

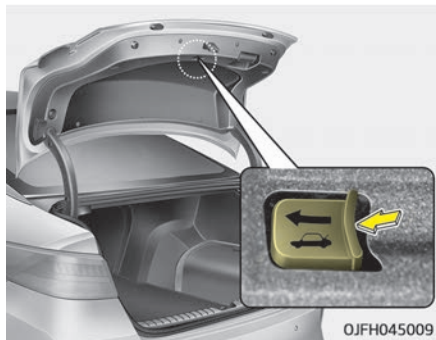

OJFH045009

Ditt fordon är utrustat med en nödöppnings-spak på insidan bakluckan. Om någon blir oavsiktligt inlåst i bagagen kan denne öppna bakluckan genom att flytta handtaget i pilens riktning.

⚠ VARNING

- I händelse av nödfall ska du veta var nödhandtaget sitter och hur du öppnar bakluckan om du oavsiktligt stängs in i bagageutrymmet.
- Ingen bör tillåtas vara i bagageutrymmet vid något tillfälle. Bagageutrymmet är mycket farligt att befinna sig i vid en eventuell olycka.
- Handtaget får endast användas i nödfall. Var extremt försiktig när du använder det, speciellt om bilen är i rörelse.

SMARTBAKLUCKA SEDAN (I FÖREKOMMANDE FALL)

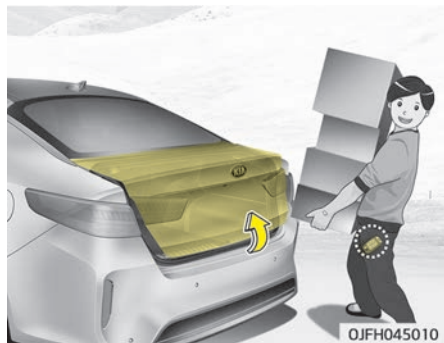

Om du har en smartnyckel till din bil kan du öppna bakluckan beröringsfritt genom att använda funktionen för smart baklucka.

Så här använder du smartbakluckan

Bakluckan kan öppnas beröringsfritt under nedanstående omständigheter.

- 15 sekunder efter att alla dörrar är stängda och låsta.
- Du befinner dig i avkänningsområdet i mer än 3 sekunder.

* OBSERVERA

- Smartbakluckan fungerar inte när:
 - Smartnyckeln känns av inom 15 sekunder efter att dörrarna har stängts och låsts och sedan fortsätter att kännas av.
 - Smartnyckeln känns av inom 15 sekunder efter att dörrarna har stängts och låsts och inom 1,5 m från framdörrens handtag (för modeller som är utrustade med välkomstljus).
- En dörr är olåst eller stängd.
- Smartnyckeln är i bilen.

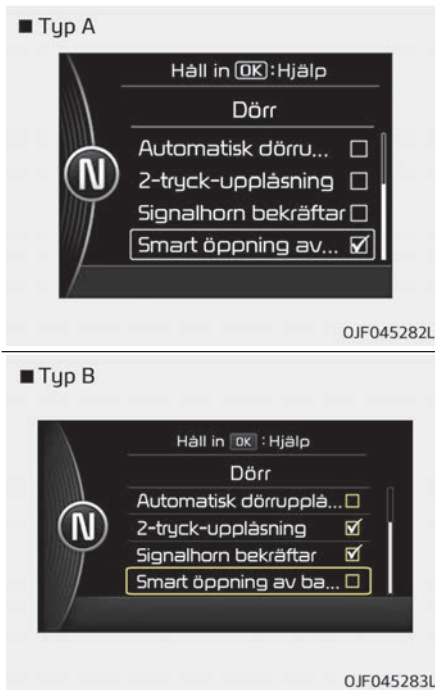

1. Ställa in
För att aktivera smartbakluckan använder du läget Användarinställningar (User Settings) och väljer

Smart Tailgate (smartbaklucka) på LCD-skärmen.
Mer information finns i "LCD-skärm" på sid 5-65.

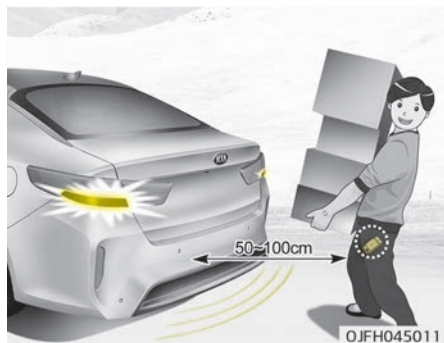

2. Känna av och upplysa

Om du befinner dig inom avkänningsområdet (50 ~ 100 cm bakom bilen) och har smartnyckeln med dig blinkar varningslamporna och en signal hörs i ungefär 3 sekunder för att upplysa om att smartnyckeln har känts av och bakluckan öppnas.

* OBSERVERA

Var inte i avkänningsområdet om du inte vill att bakluckan ska öppnas. Om du befinner dig i avkänningsområdet av misstag och varningslampor lyser och signaler hörs ska du lämna området tillsammans med smartnyckeln. Bakluckan fortsätter att vara stängd.

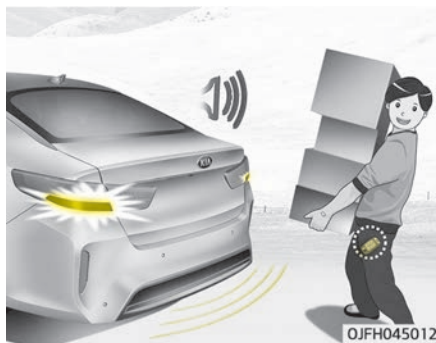

3. Automatisk öppning

Varningslamporna blinkar och en signal hörs 2 gånger innan bakluckan öppnas långsamt.

⚠ VARNING

- Var noga med att stänga bakluckan innan du kör.
- Kontrollera att inga människor eller föremål befinner sig runt bakluckan innan du öppnar eller stänger den.
- Kontrollera att föremål i bagageutrymmet inte faller ut när du öppnar bakluckan i en sluttning. Det kan leda till allvarliga skador.
- Var noga med att stänga av smartbakluckan när du tvättar bilen. I annat fall kan bakluckan öppnas oavsiktligt.
- Förvara nyckeln utom räckhåll för barn. Barn kan oavsiktligt öppna smartbakluckan när de befinner sig runt bilens bakparti.

Så här inaktiverar du smartbakluckan med smartnyckeln



1. Låsa dörrarna
2. Låsa upp dörrarna
3. Öppna bakluckan

Funktionen för smart baklucka inaktiveras om du trycker på någon av knapparna på smartnyckeln under Känna av och upplysa-fasen.

Observera att du alltid måste vara beredd på att inaktivera funktionen för smart baklucka i ett nödfall.

* OBSERVERA

- Om du trycker på knappen för att låsa upp dörrarna (2) inaktiveras smartbakluckan tillfälligt. Om du sedan inte öppnar någon dörr inom 30 sekunder aktiveras smartbakluckan på nytt.
- Om du trycker på knappen för att öppna bakluckan (3) i minst 1 sekund öppnas bakluckan.
- Om du trycker på knappen för att låsa dörrarna (1) eller knappen för att öppna bakluckan (3) när smartbakluckan inte är i fasen Känna av och upplysa inaktiveras inte smartbakluckan.
- Om du har inaktiverat funktionen för smartbaklucka genom att trycka på knappen på smartnyckeln och sedan öppnat en dörr kan du återaktivera smartbakluckan genom att stänga och låsa alla dörrar.

Avkänningsområde



- Smartbakluckan välkomnar dig med en signal om den känner av smartnyckeln inom 50 ~ 100 cm från bakluckan.
- Signalen upphör om smartnyckeln flyttas bort från sensorområdet för funktionen Känna av och upplysa.

* OBSERVERA

- Smartbakluckan fungerar inte under följande omständigheter:
 - Smartnyckeln är nära en radiosändare på t.ex. en radiostation eller en flygplats som kan hindra nyckelns normala funktion.
 - Smartnyckeln är nära en kommunikationsradio eller en mobiltelefon.
 - En smartnyckel till ett annat fordon används i närheten av din bil.
- Sensorområdet kan öka eller minska då:
 - Ena sidan av bilen är upplyft för att byta ett däck eller kontrollera bilen.
 - Bilen har parkerats i en lutning eller på en ojämn väg.

BAKLUCKA PÅ KOMBI

⚠ VARNING

■ Avgaser

Giftiga avgaser riskerar att sugas in i bilen om bakluckan inte är ordentligt stängd under körning. Det kan innebära livsfara eller risk för allvarliga personskador.

Om du måste köra med bakluckan öppen ska du öppna all ventilation och alla fönster för att få in så mycket friskluft som möjligt i bilen.

⚠ VARNING

■ Bagageutrymme

Kör aldrig med passagerare i bagageutrymmet där det saknas säkerhetsbälte. Passagerare ska alltid vara ordentligt fastspända för att undvika skador vid eventuella kollisioner eller plötsliga stopp.

Baklucka utan elmanövrering Öppna bakluckan



- Bakluckan är antingen låst eller olåst när alla dörrar har låsts eller låsts upp med smartnyckeln eller central-låsknappen.
- Enbart bakluckan låses upp om du trycker på upplåsningsknappen på fjärrnyckeln eller smartnyckeln i ungefär en sekund.
- När bakluckan är upplåst kan du öppna den genom att trycka in handtaget och dra den uppåt.

- När du öppnar bakluckan och sedan stänger den låses den automatiskt. (Alla dörrar måste vara låsta.)

* OBSERVERA

I kallt och fuktigt klimat kan dörrlåsen och dörrrens mekanismer frysa och därför inte fungera optimalt.

⚠ VARNING

Bakluckan öppnas uppåt. Kontrollera att inga föremål eller människor är intill bilens bakparti när du ska öppna bakluckan.

⚠ VIKTIGT

Var noga med att stänga bakluckan innan du kör. Det kan uppstå skador på bakluckans lyftcylindrar och relaterade delar om bakluckan inte stängs innan färd.

Stänga bakluckan



Sänk och tryck ned bakluckan ordentligt. Se till att bakluckan spärras ordentligt.

⚠ VARNING

Kontrollera att det inte finns något i vägen när du ska stänga bakluckan.

⚠ VIKTIGT

Kontrollera att det inte finns något i vägen för bakluckans låsanordning när du ska stänga bakluckan. Det kan skada bakluckans lås.

Elmanövrerad baklucka (i förekommande fall)

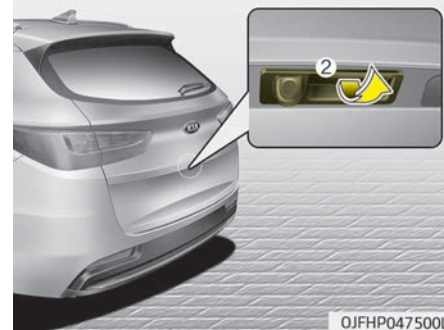
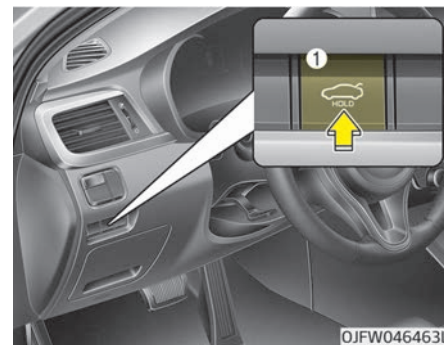



1. Knapp för att öppna och stänga elmanövrerad baklucka
2. Handtag för elmanövrerad baklucka
3. Stängningsknapp för elmanövrerad baklucka

* OBSERVERA

Den elmanövrerade bakluckan kan användas när tändningslåset står på ON och den automatiska växellådans växelväljare på läget P (parkering).

⚠ VARNING

Lämna aldrig barn eller djur oövervakade i bilen. Barn eller djur kan råka öppna den elmanövrerade bakluckan med risk för skador på dem själva, någon annan eller bilen.

* OBSERVERA

Låt inte något tungt föremål ligga på den elmanövrerade bakluckan när du använder den. Extra vikt på bakluckan kan skada systemet.

⚠ VARNING

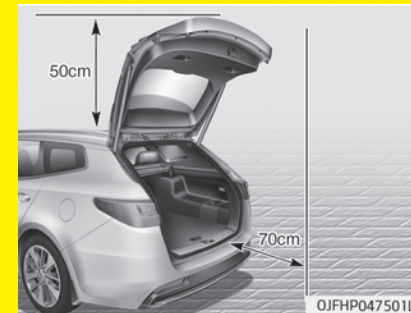

Kontrollera att det inte finns något hinder i vägen innan du använder den elmanövrerade bakluckan (eller smartbakluckan). Allvarliga personskador eller skador på bilen eller dess omgivning kan bli följden om någon eller något är i vägen när den elmanövrerade bakluckan (eller smartbakluckan) används.

⚠ VIKTIGT

Stäng eller öppna inte den elmanövrerade bakluckan manuellt. Det kan orsaka skador på mekaniken. Tänk på att inte använda för stor kraft om du måste öppna eller stänga den elmanövrerade bakluckan manuellt när batteriet är urladdat eller bortkopplat.

Öppna bakluckan



Öppna den elmanövrerade bakluckan automatiskt på något av följande sätt:

- Tryck på bakluckans upplåsningsknapp på smartnyckeln i ca en sekund.

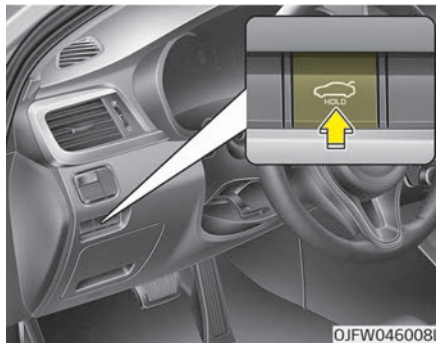

- Tryck på öppningsknappen till den elmanövrerade bakluckan i ca en sekund.
- Du kan nödstoppa den elmanövrerade bakluckans funktion genom en kort tryckning på bakluckans öppnings-/stängningsknapp.



- Tryck in bakluckans handtag när du har din smartnyckel med dig.

Stänga bakluckan

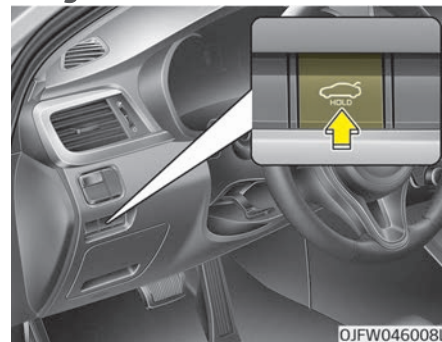

- Tryck på stängningsknappen för bakluckan i ungefär en sekund när bakluckan är öppen. Bakluckan stängs och låses automatiskt.
- Du kan nödstoppa den elmanövrerade bakluckans funktion genom en kort tryckning på bakluckans öppnings-/stängningsknapp.



- Tryck på stängningsknappen för bakluckan i ungefär en sekund när bakluckan är öppen. Bakluckan stängs och låses automatiskt.

Situationer när den elmanövrerade bakluckan inte fungerar

Den elmanövrerade bakluckan öppnas och stängs inte automatiskt när du kör fortare än 3 km/h.

⚠ VARNING

Du hör en konstant varningssignal om du kör i en hastighet över 3 km/h och bakluckan är öppen. Stanna omedelbart bilen på en trafiksäker plats och kontrollera om bakluckan är öppen.

⚠ VIKTIGT

Använd inte den elmanövrerade bakluckan mer än 5 gånger i följd. Det kan skada det elektriska systemet. Om du använder den elmanövrerade bakluckan mer än 5 gånger i följd hör du en varningssignal 3 gånger och elmanövreringen fungerar inte. Använd i så fall inte elmanövreringen på minst 1 minut.

*** OBSERVERA**

- Den elmanövrerade bakluckan kan användas även när motorn är avstängd. Den elmanövrerade bakluckan förbrukar dock mycket ström från bilens elsystem. För att förhindra att batteriet laddas ur ska du vara försiktig med att använda den. Använd den inte mer än ca 10 gånger i följd.
- Lämna inte den elmanövrerade bakluckan öppen under någon längre tid. Batteriet kan laddas ur.
- Ändra inte, och reparera inte heller, någon del av den elmanövrerade bakluckan på egen hand. Kia rekommenderar att du besöker en godkänd Kia-återförsäljare/servicepartner.
- Använd inte den elmanövrerade bakluckan när du har lyft upp bilen för att byta eller reparera ett däck. Den elmanövrerade bakluckan fungerar inte korrekt i detta läge.

(Fortsättning)

(Fortsättning)

- I kallt och fuktigt klimat kan den elmanövrerade bakluckan frysa och därför inte fungera optimalt.

Automatisk återgång



Om bakluckan blockeras av något när den manövreras elektroniskt känner den av motståndet.

- Om ett motståndet känns av när den öppnas stängs bakluckan igen.
- Om motståndet känns av när den stängs öppnas bakluckan igen.

Om den känner av endast ett lätt motstånd eller orsakas av ett föremål som är tunt eller mjukt, eller om bakluckan är nära stängningsläget, kan det uppstå problem med den automatiska återgången.

Om den automatiska återgången aktiveras mer än två gånger vid öppning eller stängning stannar bakluckan i den positionen. I detta fall måste du stänga bakluckan manuellt och sedan manövrera bakluckan automatiskt igen.

⚠ VARNING

- **Håll aldrig något föremål eller någon kroppsdel i den elektroniska bakluckans riktning för att kontrollera att automatisk återgång fungerar.**
- **Använd aldrig en elmanövrerad baklucka med ett tungt föremål på den (t.ex. en cykel). Det kan skada det elektriska systemet.**

Återställa elmanövrerad baklucka

Om batteriet har laddats ur eller kopplats loss, eller om kretssäkringarna har bytts ut eller varit borttagen, måste den elmanövrerade bakluckan återställas innan den fungerar som vanligt igen. Gör på följande sätt:

1. Ställ växelväljaren i läget P (parkering).
2. Håll bakluckans stängningsknapp intryckt samtidigt som du håller bakluckans handtag intryckt i mer än 3 sekunder (en signal hörs).
3. Stäng bakluckan för hand.

Om den elmanövrerade bakluckan inte fungerar efter ovanstående förfarande ska systemet kontrolleras av en professionell verkstad. Kia rekommenderar att du besöker en godkänd Kia-återförsäljare/servicepartner.

*** OBSERVERA**

Om den elmanövrerade bakluckan inte fungerar som avsett ska du kontrollera att du har rätt växel ilagd.

Inställning av öppningshöjd på elmanövrerad baklucka



Följ nedanstående anvisningar för att ställa in höjden på helt öppen baklucka.

1. Ställ bakluckan manuellt på lämplig höjd.
2. Håll bakluckans stängningsknapp intryckt i minst 3 sekunder.
3. Stäng bakluckan manuellt efter att du hört ett surrande ljud.

Bakluckan öppnas nu till den inställda höjden.

Smartbaklucka (i förekommande fall)



Om du har en smartnyckel till din bil kan du öppna bakluckan beröringsfritt genom att använda funktionen för smartbaklucka.

Så här använder du smartbakluckan

Bakluckan kan öppnas beröringsfritt under nedanstående omständigheter.

- 15 sekunder efter att alla dörrar är stängda och låsta.
- Du befinner dig i avkänningsområdet i mer än 3 sekunder.

* OBSERVERA

- Smartbakluckan fungerar inte när:
 - Smartnyckeln känns av inom 15 sekunder efter att dörrarna har stängts och låsts och sedan fortsätter att kännas av.
 - Smartnyckeln känns av inom 15 sekunder efter att dörrarna har stängts och låsts och inom 1,5 m från framdörrens handtag (för modeller som är utrustade med välkomstljus).
 - En dörr är oläst eller stängd.
 - Smartnyckeln är i bilen.

1. Inställning
För att aktivera smartbakluckan använder du läget Användarinställningar (User Settings) och väljer Smart Tailgate (smartbaklucka) på LCD-skärmen.

* Mer information finns i "LCD-skärm" på sid 5-65.

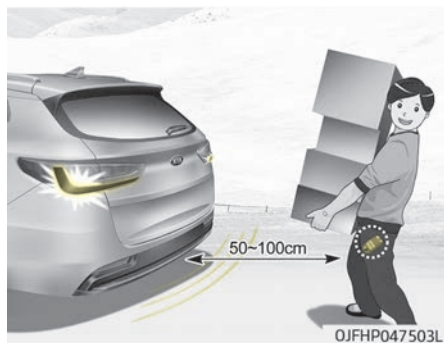

2. Känna av och upplysa
Om du befinner dig inom avkänningsområdet (50-100 cm bakom bilen) och har smartnyckeln med dig blinkar varningslamporna och en signal hörs i ungefär 3 sekunder för att upplysa om att smartnyckeln har känts av och bakluckan öppnas.

* OBSERVERA

Var inte i avkänningsområdet om du inte vill att bakluckan ska öppnas. Om du befinner dig i avkänningsområdet av misstag och varningslampor lyser och signaler hörs ska du (Fortsättning)

(Fortsättning)

lämna området tillsammans med smartnyckeln. Bakluckan fortsätter att vara stängd.

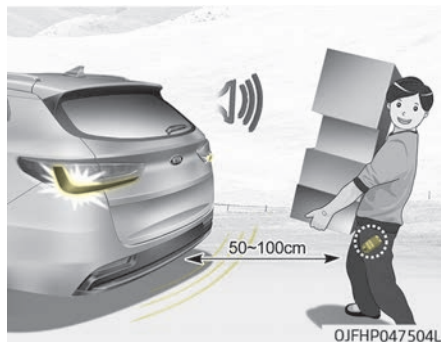

3. Automatisk öppning
Varningslamporna blinkar och en signal hörs 2 gånger innan bakluckan öppnas långsamt.

⚠ VARNING

- Var noga med att stänga bakluckan innan du kör.
- Kontrollera att inga människor eller föremål befinner sig runt bakluckan innan du öppnar eller stänger den.
- Kontrollera att föremål i bagageutrymmet inte faller ut när du öppnar bakluckan i en sluttning. Det kan leda till allvarliga skador.
- Var noga med att stänga av smartbakluckan när du tvättar bilen. I annat fall kan bakluckan öppnas oavsiktligt.
- Förvara nyckeln utom räckhåll för barn. Barn kan oavsiktligt öppna smartbakluckan när de befinner sig runt bilens bakparti.

Så här inaktiverar du smartbakluckan med smartnyckeln



1. Låsa dörr
2. Låsa upp dörr
3. Öppna baklucka

Funktionen för smartbaklucka inaktiveras om du trycker på någon av knapparna på smartnyckeln under Känna av och upplysa-fasen. Observera att du alltid måste vara beredd på att inaktivera funktionen för smartbaklucka i ett nödfall.

* OBSERVERA

- Om du trycker på knappen för att låsa upp dörrar (2) inaktiveras smartbakluckan tillfälligt. Om du sedan inte öppnar en dörr inom 30 sekunder aktiveras smartbakluckan på nytt.
- Om du trycker på knappen för att öppna bakluckan (3) i minst 1 sekund öppnas bakluckan.
- Om du trycker på knappen för att låsa dörrar (1) eller knappen för att öppna bakluckan (3) när smartbakluckan inte är i fasen Känna av och upplysa inaktiveras inte smartbakluckan.
- Om du har inaktiverat funktionen för smartbaklucka genom att trycka på knappen på smartnyckeln och sedan öppnat en dörr kan du återaktivera smartbakluckan genom att stänga och låsa alla dörrar.

Avkänningsområde



- Smartbakluckan välkomnar dig med en signal om den känner av smartnyckeln inom 50~100 cm från bakluckan.
- Signalen upphör om smartnyckeln flyttas bort från sensorområdet för funktionen Känna av och upplysa.

* OBSERVERA

- Smartbalkluckan fungerar inte under följande omständigheter:
 - Smartnyckeln är nära en radiosändare på t.ex. en radiostation eller en flygplats som kan hindra nyckelns normala funktion.
 - Smartnyckeln är nära en kommunikationsradio eller en mobiltelefon.
 - En smartnyckel till ett annat fordon används nära bilen.
- Sensorområdet kan öka eller minska då:
 - Ena sidan av bilen är upplyft för att byta ett däck eller kontrollera bilen.
 - Bilen har parkerats i en lutning eller på en ojämn väg.

Nödöppning av balkluckan



Bilen har ett nödöppningshandtag längst ned i balkluckan. Om någon av misstag skulle ha blivit inlåst i bagageutrymmet, balkluckan kan öppnas på följande sätt:

1. Ta bort skyddet.
2. Tryck spaken åt höger.
3. Tryck upp balkluckan.

⚠ VARNING

- I händelse av nödfall ska du veta var nödhandtaget sitter och hur du öppnar balkluckan om du oavsiktligt stängs in i bagageutrymmet.
- Ingen bör tillåtas att uppehålla sig i bilens bagageutrymme vid något tillfälle. Bagageutrymmet är mycket farligt att befinna sig i vid en eventuell olycka.
- Handtaget får endast användas i nödfall. Var extremt försiktig när du använder det, speciellt om bilen är i rörelse.

FÖNSTER

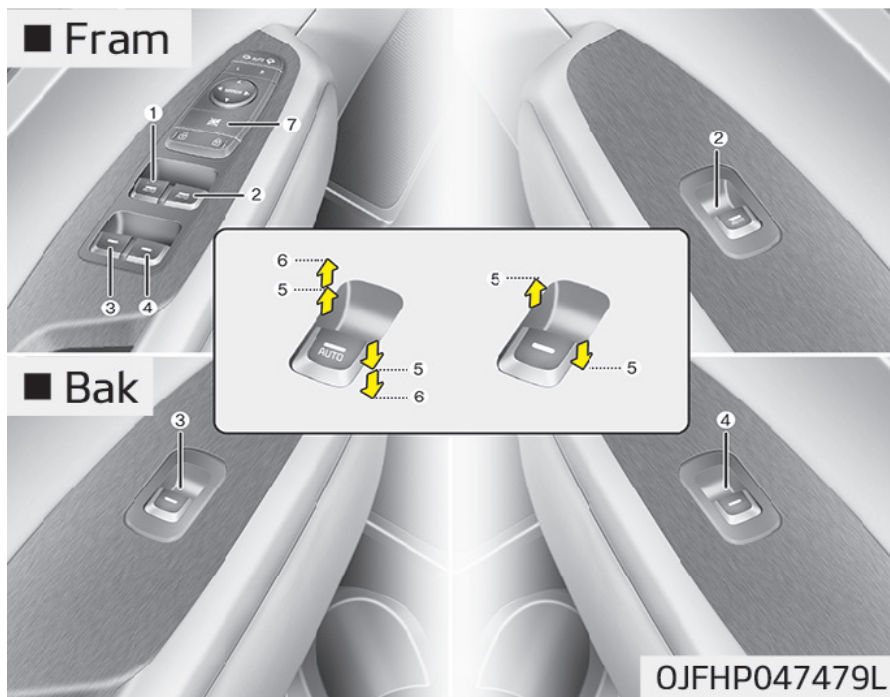

1. Förardörrens elfönsterhiss
2. Passagerardörrens elfönsterhiss
3. Bakdörrens (vänster) elfönsterhiss
4. Bakdörrens (höger) elfönsterhiss
5. Öppna/stänga fönster*
6. Automatisk elfönsterhiss uppåt*/nedåt*
7. Låsknapp för elfönsterhissar

* OBSERVERA

I sträng kyla finns det en viss risk att hissmekanismerna fryser.

Elmanövrerade fönsterhissar

ENGINE START/STOP (motor start/stop)-knappen måste stå på läget ON för att elfönsterhissarna ska kunna användas.

*: i förekommande fall

5

Lär känna bilen

På varje dörr finns en knapp för fönsterhissen. Föraren har även en låsknapp som blockerar fönsterhissarnas funktion på alla passagerarplatser. Elfönsterhissarna kan användas ca 30 sekunder efter att motorn stängts av. Om framdörrarna är öppna går det dock inte att använda elmanövreringen under 30-sekundersperioden.

Förardörren har en huvudknapp för att använda alla fönsterhissar i bilen. Om fönstret inte går att stänga för att det sitter något i vägen tar du bort hindret och stänger därefter fönstret.

* OBSERVERA

Om bakfönstren eller soltaket är öppna, helt eller delvis, kan olika vindljud märkas. Ljudet är en normal företeelse och kan minskas eller elimineras på följande sätt. Om ljudet uppkommer när någon bakruta, eller båda, är öppna kan båda framrutorna öppnas ca en centimeter. Om ljud genereras av soltaket minskar du soltaket öppning något.

⚠ VARNING

Montera inte tillbehör i området kring fönstren. Det kan påverka klämskyddet.

Öppna/stänga fönster

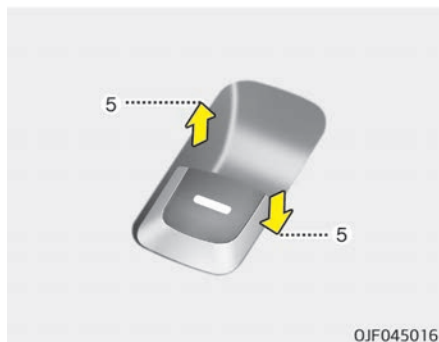

Typ A

För att öppna eller stänga ett fönster trycker du ned eller drar knappen (5) uppåt i framkanten.

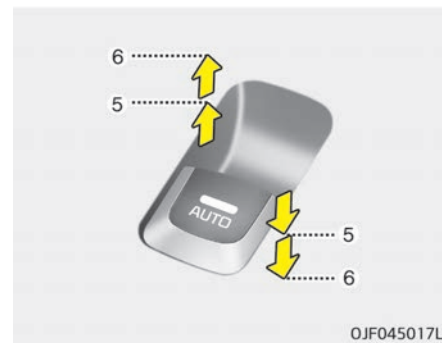

Typ B - Automatisk öppning/stängning av hela fönstret (i förekommande fall)

Tryck eller dra knappen för elfönsterhissen till det andra hacket (6) för att öppna eller stänga fönstret helt utan att behöva hålla i knappen. Stanna fönstret i önskat läge medan fönstret öppnas eller stängs genom att dra knappen hastigt i motsatt riktning från hur fönstret rör sig.

Om elfönsterhissarna inte fungerar normalt måste de automatiska elfönsterhissarna återställas på följande sätt:

1. Ställ start/stopp-knappen på ON.

2. Stäng fönstret och fortsätt att dra fönsterknappen uppåt i minst en sekund efter att fönstret är helt stängt.

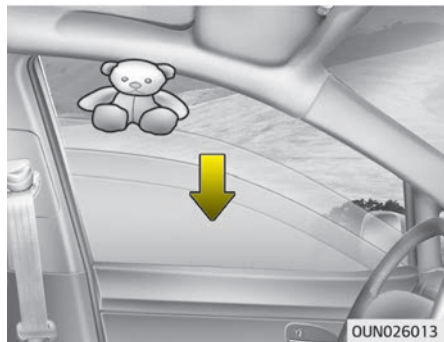

Automatisk återgång (för typ B)

Om rörelsen uppåt blockeras av ett föremål eller kroppsdel känner fönstret av motståndet och slutar röra sig uppåt. Fönstret öppnas sedan ungefär 30 cm för att föremålet ska kunna avlägsnas.

Om fönstret märker av ett hinder medan du håller fönsterknappen i uppdraget läge stannar fönstret och sänks istället ungefär 2,5 cm.

Om du drar fönsterknappen uppåt igen och håller knappen uppdraget inom 5 sekunder efter att fönstret har sänkts automatiskt fungerar inte den automatiska sänkningen.

* OBSERVERA

Fönstrets automatiska återgångsfunktion aktiveras bara när "automathissen" används genom att dra knappen helt uppåt. Den automatiska återgångsfunktionen fungerar inte om fönstret stängs genom att dra knappen halvvägs uppåt.

⚠ VARNING

Kontrollera att inget är i vägen för fönstret innan du stänger det för att undvika person- och materialskador. Det kan hända att fönstermekanismen inte känner av ett föremål som är mindre än 4 mm i diameter och därför inte stannar och återgår.

⚠ VARNING

Den automatiska återgångsfunktionen är inte aktiv medan elfönsterhissarna återställs. Var uppmärksam på att inget är i vägen och kan klämmas när du stänger fönstren. Det finns risk för både personskada och skador på bilen.

Låsknapp för elfönsterhissar



Föraren kan stänga av elfönsterhissarna i baddörrarna genom att trycka på låsknappen för elfönsterhissar till det låsta läget (nedtryckt).

När låsknappen för elfönsterhissar är nedtryckt:

- Förarens huvudknapp kan användas för att manövrera de främre elfönsterhissarna, men inte de bakre.
- Framsätesspassagerarens knapp kan användas till den egna elfönsterhissen.
- Baksätesspassagerarnas knappar kan inte användas till de egna elfönsterhissarna.

VIKTIGT

- För att undvika skada på elfönsterhissarna ska inte två eller flera fönster stängas på samma gång. På detta sätt håller även säkringen längre.
- Tänk på att förarens huvudknapp aldrig får användas samtidigt som ett fönsters separata knapp manövreras i motsatt riktning. Om detta skulle inträffa stoppas fönsterhissens funktion och det går varken att öppna eller stänga fönstret.

VARNING

■ Fönster

- Lämna **ALDRIG** nyckeln i bilen tillsammans med oövervakade barn när motorn är igång.
- Lämna **ALDRIG** ett barn oövervakat i bilen. Även mycket små barn kan oavsiktligt sätta bilen i rörelse, klämma sig i ett fönster eller låsa in sig själva och andra i bilen.
- Kontrollera alltid att det inte finns något föremål eller kroppsdel i vägen för ett fönster som ska stängas.
- Låt aldrig barnen leka med elfönsterhissarna. Håll förarens låsknapp för elfönsterhissar i LOCK-läget (nedtryckt). Allvarliga skador kan bli följden av att ett barn använder elfönsterhissarna oavsiktligt.
- Stick inte ut någon kroppsdel genom fönstret under färd.

MOTORHUV

Öppna motorhuven

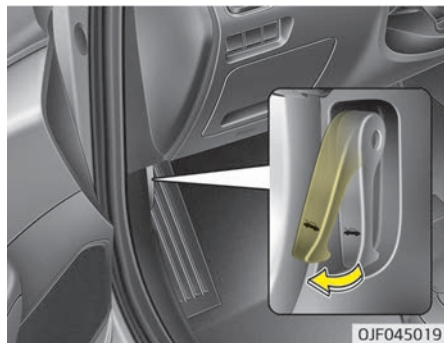

1. Dra i spaken för att öppna motorhuven. Motorhuven öppnas något.

⚠ VARNING

Öppna motorhuven först efter att du har parkerat på plan mark och stängt av motorn. Växelväljaren ska stå på P (parkering) för automatisk växellåda och parkeringsbromsen ska vara åtdragen.

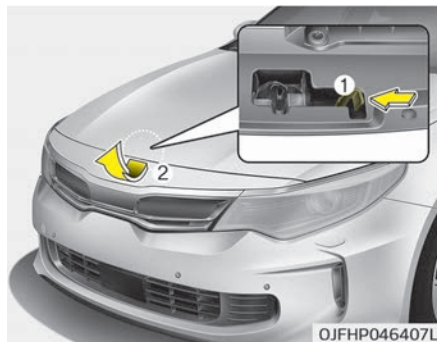

2. Ställ dig framför bilen, lyft motorhuven något, tryck på den andra spärrhaken (1) åt vänster och lyft motorhuven (2).
3. Lyft upp motorhuven. Den fortsätter att lyftas automatiskt när du har lyft den ungefär halvvägs.

Varning öppen motorhuven



När motorhuven är öppen visas varningsmeddelandet om öppen motorhuven på LCD-skärmen. Varningssignalen hörs när bilen körs över 3 km/h och motorhuven är öppen.

Stänga motorhuven

1. Innan du stänger motorhuven ska du kontrollera följande:
 - Alla påfyllningslock ska vara ordentligt fastsatta.
 - Handskar, trasor och annat brandfarligt ska ha avlägsnats från motorrummet.

2. Sänk huven tills den är cirka 30 cm över stängningsläget och låt den falla. Kontrollera att den är ordentligt stängd.
3. Kontrollera att motorhuven är ordentligt spärrad. Om det går att lyfta motorhuven något är den inte tillräckligt spärrad. Öppna den igen och stäng den med större kraft.

⚠ VARNING

- Innan du stänger motorhuven ska alla hinder avlägsnas från öppningen. Om du stänger motorhuven med ett hinder i vägen kan det orsaka person- eller materialskador.
- Lämna inte kvar handskar, trasor och annat brandfarligt i motorrummet. Värmen kan orsaka en eldsvåda.

⚠ VARNING

- Kontrollera alltid att motorhuven har spärrats innan du kör iväg. Om motorhuven inte är spärrad kan den öppnas under färd och förarens sikt blir helt blockerad, vilket kan leda till en olycka.
- Flytta inte bilen med motorhuven upplyft. Sikten är skyddad och motorhuven kan falla ned och skadas.

TANKLUCKA (HYBRID)

Öppna tankluckan

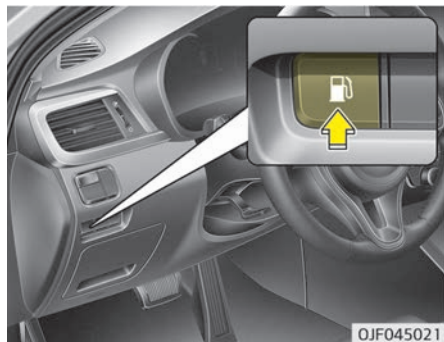

Tankluckan måste öppnas från bilens insida genom att trycka på dess öppningsknapp.

* OBSERVERA

Om tankluckan inte öppnas på grund av fastfrusen is kan du varsamt trycka på locket för att få isen att lossna innan du öppnar luckan. Bänd inte upp luckan. Vid behov kan du använda en godkänd deicer-produkt (inte kylarglykol) eller flytta bilen till en varm plats och låta isen smälta.

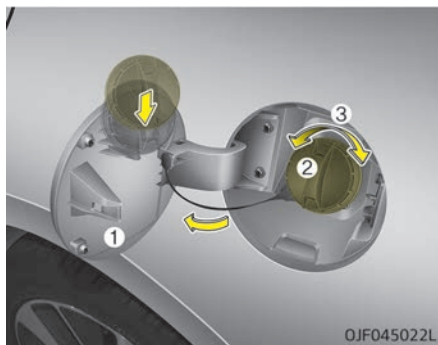

1. Stäng av motorn.
2. Öppna tankluckan genom att trycka på dess öppningsknapp.
3. Dra tankluckan (1) uppåt.
4. Ta bort tanklocket (2) genom att vrida det moturs (3).
5. Tanka.

Stänga tankluckan

1. Sätt på locket och vrid det medurs tills det hörs ett klick. Det indikerar att locket sitter fast ordentligt.
2. Stäng tankluckan och tryck lätt på den för att kontrollera att den är stängd.

5

Lär känna bilen

Nödöppning av tankluckan

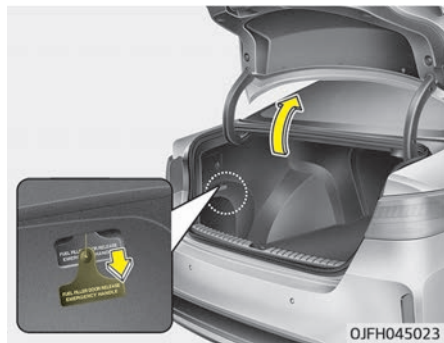

Om tanklocket inte kan öppnas via den ordinarie fjärrmanövrerade spärren kan du öppna det manuellt. Ta bort panelen i bagageutrymmet. Dra ut handtaget något.

⚠ VIKTIGT

Om du drar för hårt i handtaget kan inredningen i bagageutrymmet eller handtaget skadas.

TANKLUCKA (LADDHYBRID)

Öppna tankluckan

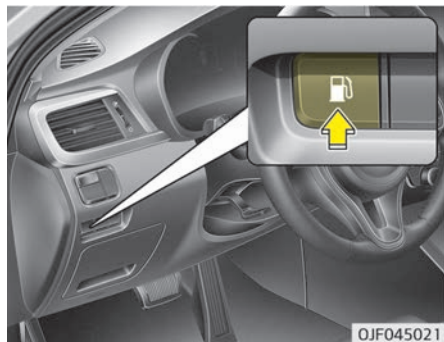

Tankluckan måste öppnas från bilens insida genom att trycka på dess öppningsknapp.

* OBSERVERA

Om tankluckan inte öppnas på grund av fastfrusen is kan du varsamt trycka på locket för att få isen att lossna innan du öppnar luckan. Bänd inte upp luckan. Vid behov kan du använda en godkänd deicer-produkt (inte kylarglykol) eller flytta bilen till en varm plats och låta isen smälta.



5

Lär känna bilen

Vänta tills trycket i bränsletanken har utjämnats. Meddelandet visas när tankluckan öppnas efter att trycket i bränsletanken har utjämnats.

* OBSERVERA

- Det kan ta upp till 20 s att öppna tankluckan.
- Om tankluckan är fastfusen och inte har gått att öppna på 20 s vid en temperatur under noll knacker du försiktigt på tankluckan och försöker sedan öppna den.

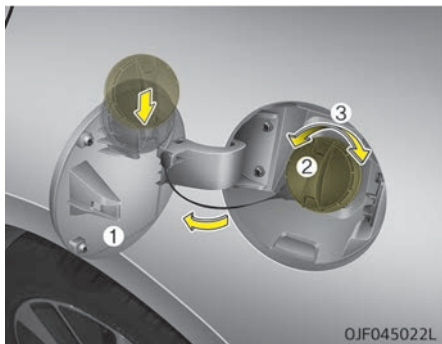

1. Stäng av motorn.

2. Öppna tankluckan genom att trycka på dess öppningsknapp.
3. Dra tankluckan (1) uppåt.
4. Ta bort tanklocket (2) genom att vrida det moturs (3).
5. Tankka.

⚠ VARNING

- **Fyll på bränsle i bränsletanken inom 20 min efter att tankluckan har öppnats. Efter 20 min kan bränsletanken stängas av och orsaka att bränsle flödar över. Tryck i så fall på tankluckans öppningsknapp en gång till.**
- **Lämna inte tankluckan öppen under någon längre tid. Det kan ladda ur batteriet.**
- **Stäng tankluckan när du har tankat bilen. Om du försöker starta bilen med öppen tanklucka visas meddelandet "Check fuel door" (Kontrollera tankluckan) på LCD-skärmen.**

(Fortsättning)

(Fortsättning)

- **Undvik att fylla på bränsle medan högspänningsbatteriet (hybrid) laddas. Det kan orsaka brand eller explosion på grund av statisk elektricitet.**

Stänga tankluckan

1. Sätt på locket och vrid det medurs tills det hörs ett klick. Det indikerar att locket sitter fast ordentligt.
2. Stäng tankluckan och tryck lätt på den för att kontrollera att den är stängd. Kontrollera alltid att tanklocket sitter ordentligt för att förhindra att bränsle läcker ut i händelse av olycka.

* OBSERVERA

Dra åt locket tills det klickar en gång, annars kommer varningslampan för att bränslelocket är öppet  att tändas.

⚠ VARNING

■ Tanka

- När du öppnar tanklocket kan bränsle under tryck spruta ut och träffa kläder eller hud. Det finns risk för brand och brännskador. Öppna alltid tanklocket långsamt och försiktigt. Om du hör ett välsande ljud ska du vänta tills det slutar innan du tar bort locket.
- Avsluta tankningen när pump-handtaget löser ut.
- Kontrollera alltid att tanklocket sitter ordentligt för att förhindra att bränsle läcker ut i händelse av olycka.

Nödöppning av tankluckan

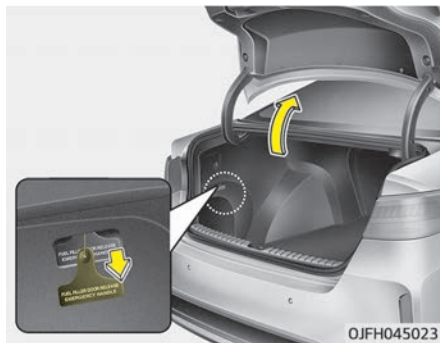

Om tanklocket inte kan öppnas via den ordinarie fjärrmanövrerade spärren kan du öppna det manuellt. Ta bort panelen i bagageutrymmet. Dra ut handtaget något.

Öppna i detta fall tankluckan långsamt eftersom trycket i bränsletanken kan vara högt. Om bränsle börjar läcka ut eller om utpysande luft hörs gör du ett uppehåll tills det slutar. Öppna sedan tankluckan och tanka bilen långsamt. Om du fyller på bränsletanken för snabbt kan bränsleröret överfyllas och bränsle spillas ut.

⚠ VIKTIGT

Om du drar för hårt i handtaget kan inredningen i bagageutrymmet eller handtaget skadas.

⚠ VARNING

■ Risker vid tankning

Bilbränslen är eldfarliga. Tänk på följande när du tankar. Om anvisningarna inte följs kan det leda till brand eller explosion. Du och din omgivning utsätts för livsfara eller risk för allvarliga personskador.

- Läs och följ alla föreskrifter som finns uppsatta på bensinstationen.
- Innan du tankar ska du kontrollera var nödstoppet på bränslepumpen sitter, om det finns ett sådant.
- Innan du rör vid munstycket ska du tänka på att urladda statisk elektricitet genom att röra vid en metalldel på bilen, på säkert avstånd till påfyllningshalsen, munstycket och andra källor till brännbara gaser.

(Fortsättning)

(Fortsättning)

- Sätt dig inte i bilen efter att du har börjat tanka. Du kan skapa en elektrisk urladdning genom att röra vid föremål eller klädsel (polyester, satin, nylon osv.) som kan orsaka statisk elektricitet. Elektriska urladdningar kan antända bränsleångor vilket resulterar i ett snabbt brandförlopp. Om du måste sätta dig i bilen igen ska du återigen ladda ur eventuell statisk elektricitet genom att röra vid en metall del på bilen, på säkert avstånd från påfyllningshalsen, munstycket och andra källor till brännbara gaser.
- Om du ska fylla på en godkänd reservdunk ska du tänka på att ställa dunken på marken innan du tankar. Statiska urladdningar från dunken kan antända bränsleångor och orsaka en brand. När du har börjat tanka ska du hålla kontakt med bilen tills tankningen är klar. Använd endast godkända bränsledunkar i plast som är konstruerade för att transportera och förvara bränsle.

(Fortsättning)

(Fortsättning)

- Använd inte mobiltelefonen medan du tankar. Elektrisk ström och/eller störningar från mobiltelefoner riskerar att antända bränsleångor och orsaka en brand.
- Stäng alltid av motorn när du tankar. Gnistor som skapas av elektriska motorkomponenter kan antända bränsleångor och orsaka en brand. När tankningen är klar ska du kontrollera att tanklocket och -luckan är ordentligt stängda innan du startar motorn.
- ANVÄND INTE tändstickor eller tändare och RÖK INTE eller lämna en tänd cigarett i bilen när du är på en bensinstation, i synnerhet inte medan du tankar. Bilbränsle är mycket eldfarligt och kan, om det antänds, orsaka en brand.
- Om det bryter ut en brand medan du tankar ska du lämna området kring bilen och omedelbart informera personalen på bensinstationen. Larma räddningstjänsten. Följ deras säkerhetsanvisningar.

⚠ VIKTIGT

- Tanka bilen enligt anvisningarna i "Bränslerekommendationer" på sid 2-03.
- Om tanklocket behöver bytas ut är det viktigt att byta till en modell som är avsedd för din bil. Fel typ av tanklock kan resultera i allvarliga fel på bränsle- eller avgasreningssystemet. Kia rekommenderar att du kontaktar en godkänd Kia-återförsäljare/Servicepartner för mer information.
- Var försiktig så att du inte spiller bränsle på bilen. Alla typer av bränsle som spills på lack kan skada lacken.
- Kontrollera alltid att tanklocket sitter ordentligt för att förhindra att bränsle läcker ut i händelse av olycka.

PANORAMASOLTAK (I FÖREKOMMANDE FALL)



Om bilen har ett soltak kan du öppna eller luta soltaket med soltaksreglaget som sitter i takkonsolen.

Soltaket kan manövreras ca 30 s efter att ENGINE START/STOP (motor start/stopp)-knapp vridits till läget ON. Om framdörrarna är öppna går det dock inte att öppna soltaket under 30-sekundersperioden.

- I kallt och fuktigt klimat kan det hända att soltaket fryser och därför inte fungerar optimalt.
- Om bilen har varit utsatt för häftigt regn eller tvättats måste allt vatten på soltaket torkas bort innan det används.

⚠ VIKTIGT

■ Soltaksreglage

Fortsätt inte att använda soltaksreglaget när soltaket är öppnat, stängt eller lutat. Det kan uppstå skador på servomotorn eller systemets komponenter.

⚠ VIKTIGT

Kontrollera att soltaket är helt stängt när du lämnar bilen. Om soltaket är öppnat kan regn eller snö läcka in genom soltaket och blöta ned inredningen eller underlätta stöld.

⚠ VARNING

■ Trasigt soltak

Soltaket av glas kan gå sönder av stor påfrestning. I detta fall kan en olycka leda till att en passagerare som inte bär ett korrekt placerat säkerhetsbälte kastas ut ur bilen ge-
(Fortsättning)

(Fortsättning)

nom soltaket och skadas. För att minimera alla tänkbara olycksrisker ska alla passagerare bära säkerhetsbälte och barn ska sitta i bilbarnstolar.

⚠ VARNING

- Låt inte barn manövrera soltaket. I annat fall finns risk för oavsiktliga åtgärder med soltaket.
- Sitt inte ovanpå bilen. Det kan medföra skador på bilen.

Varning för öppet soltak



Om föraren stänger av motorn när soltaket inte är helt stängt hörs en varningssignal under ca 7 sekunder och ett meddelande visas på LCD-skärmen. Stäng soltaket när du lämnar bilen.

⚠ VARNING

- Manövrera aldrig soltaket eller solskyddet under färd. Det kan medföra att du förlorar kontrollen över bilen och det finns risk för en olycka med allvarliga konsekvenser.
- Öppna inte soltaket om du ska transportera last på taket.
- Lasta inte tunga saker över soltaket när du transporterar last på taket.
- Låt inte barn manövrera soltaket.

⚠ VIKTIGT

Kör inte med utstickande bagage ur soltaket.

Solskydd



Öppna solskyddet

Dra soltakets reglage bakåt till det första hacket.

Stänga solskyddet när soltaket är stängt

Tryck soltakets reglage framåt eller dra det nedåt till det första hacket. Tryck helt kort på solskyddets reglage för att stoppa det i lämpligt läge.

* OBSERVERA

Veck som kan bildas på solskyddet beror på materialet och är helt normalt.

⚠ VIKTIGT

- Manövrera inte solskyddet för hand. Det kan ge skador på solskyddet.
- Stäng soltaket när du kör i dammig miljö. Damm kan orsaka fel på bilens system.

* OBSERVERA

Panoramasoltaket öppnas och stängs endast i framkanten.

Öppna/stänga soltaket

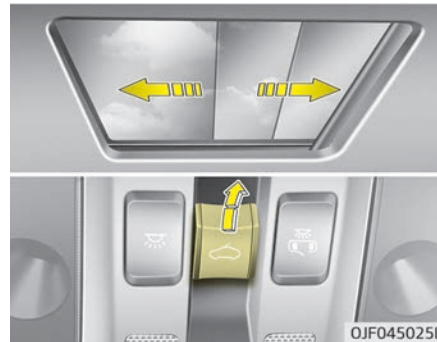

När solskyddet är stängt

Dra soltaksreglaget bakåt till andra läget för att öppna solskyddet och soltaket helt. För att stoppa soltaket i valfritt läge trycker du på soltaksreglaget helt kort.

När solskyddet är öppet

Dra soltaksreglaget bakåt till första eller andra läget för att öppna soltaket helt. För att stoppa soltaket i valfritt läge trycker du på soltaksreglaget helt kort.

* Främre delen av soltaket kan endast öppnas eller stängas.

Luta soltaket



När solskyddet är stängt

Tryck soltaksreglaget uppåt. Solskyddet öppnas halvvägs och soltaket lutas. För att stoppa soltaket i valfritt läge trycker du på soltaksreglaget helt kort.

När solskyddet är öppet

Om du trycker soltaksreglaget uppåt lutas soltaket.

För att stoppa soltaket i valfritt läge trycker du på soltaksreglaget helt kort.

Stänga soltaket

Stänga soltaket och solskyddet samtidigt

Tryck soltakets reglage framåt eller dra det nedåt till det andra hacket. Panoramasoltaket och solskyddet stängs automatiskt.

För att stoppa soltaket i valfritt läge trycker du på soltaksreglaget helt kort.

Stänga endast soltaket

Skjut spaken för takluckan framåt. Soltaket stängs automatiskt.

För att stoppa soltaket i valfritt läge trycker du på soltaksreglaget helt kort.

Automatisk återgång

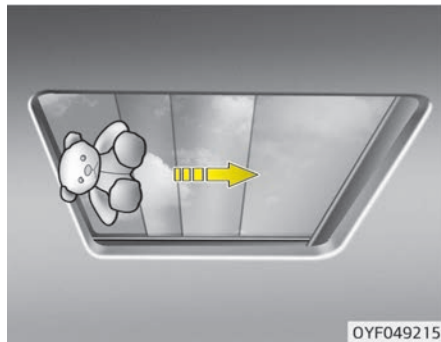

Om ett föremål eller någon kroppsdel skulle vara i vägen medan soltaket eller solskyddet stängs backar soltaket eller solskyddet omedelbart för att sedan stanna.

Det är inte säkert att den här automatiska säkerhetsfunktionen fungerar om det hindrande föremålet är mycket litet. Kontrollera alltid att det inte finns något i vägen när du stänger soltaket.

Det kan hända att soltaksmekanismen inte känner av ett föremål som är mindre än 4 mm i diameter och har fastnat mellan soltakets glasruta och spåret i framkanten. Glasrutan stannar därför inte och återgår.

⚠ VARNING

■ Soltak

- Var uppmärksam så att ingen har huvud, händer eller någon annan kroppsdel i vägen när du stänger soltaket.
- Stick inte ut någon kroppsdel genom soltaket under färd.
- Var försiktig så att du inte klämmer dig när du stänger soltaket.
- Ett panoramasoltak är tillverkat i glas och kan krossas i händelse av en kollision. Om du inte är fastspänd kan du skadas mot den trasiga glasrutan och utsättas för livsfara. För alla passagerares säkerhet ska alla vara skyddade på lämpligt sätt (t.ex. säkerhetsbälten, bilbarnstol osv.).

⚠ VIKTIGT

- Rengör regelbundet från smuts som kan ansamlas i skenorna.

(Fortsättning)

(Fortsättning)

- **Om du kör med soltaket öppet direkt efter regn eller när du har tvättat bilen kan du få in vatten i kupén.**

VIKTIGT

■ Skadad soltaksmotor

Om du försöker öppna soltaket när det är fruset eller när soltaket är täckt med snö eller is kan glaset eller motorn skadas.

Återställning av soltaket

När bilens batteri har varit bortkopplat eller urladdat måste soltaket återställas på följande sätt:

1. Starta motorn.
2. Stäng solskyddet och soltaket helt om de är öppna.
3. Släpp soltakets kontrollspak.
4. Tryck soltaksreglaget framåt i stängningsriktningen (ca. 10 sekunder) och soltaket flyttas något. Därefter släpper du reglaget.

5. Tryck soltaksreglaget framåt i stängningsriktningen tills solskyddet fungerar enligt följande igen:
Solskydd öppet ➡ Soltak öppet ➡ Soltak stängt ➡ Solskydd stängt
Därefter släpper du reglaget.

När det här är klart är soltakets system återställt.

VIKTIGT

Om du inte nollställer soltaket efter att bilens batteri har kopplats loss eller laddats ur, eller dess säkring har löst ut, kanske soltaket inte fungerar på rätt sätt.

RATT

Servostyrning

Servostyrningen använder en motor för att underlätta styrningen av bilen. Om motorn är avstängd eller om servostyrningen slutar att fungera kan bilen fortfarande styras, men kräver större styrkraft.

Den motordrivna servostyrningen kontrolleras av kontrollenheten för servostyrning som känner av rattens vridmoment och bilens hastighet för att styra servomotorn.

Styrkraften som krävs ökar när bilens hastighet ökar, och minskar när bilen körs långsammare i syfte att öka styrprecisionen.

Om du märker skillnader mot normal styrkraft bör du kontrollera systemet på en professionell verkstad. Kia rekommenderar att du besöker en godkänd Kia-återförsäljare/servicepartner.

* OBSERVERA

Följande symptom kan uppstå vid normal användning av bilen:

- EPS-varningslampan lyser inte.

(Fortsättning)

(Fortsättning)

- Ratten går trögt omedelbart efter att ENGINE START/STOP (motorns start/stopp)-knappen vridits till ON. Detta beror på att EPS-systemet genomför en självdiagnos. När diagnosen är slutförd återgår styrningen till sitt normala tillstånd.
- Ett klickljud kan höras från EPS-reläet efter att ENGINE START/STOP (motorns start/stopp)-knappen ställts på läget ON.
- Det kan höras motorljud när bilen står stilla eller körs långsamt.
- Ratten kan plötsligt bli mycket trög om EPS-systemet stängs av för att förhindra en allvarlig olycka i det fall EPS-kontrollenheten hittat fel på EPS-systemet vid självdiagnosen.
- Styrkraften är ökad om ratten vrids kontinuerligt när bilen står stilla. Dock återgår den till normala förhållanden efter ett par minuter.

(Fortsättning)

(Fortsättning)

- Om servostyrningen inte fungerar normalt lyser varningslampan på instrumenteringen. Ratten kan bli svårhanterad eller fungera onormalt. Kia rekommenderar att du besöker en godkänd Kia-återförsäljare/servicepartner.
- När du vrider ratten i låga temperaturer kan onormala ljud höras. Ljuden försvinner när temperaturen ökar. Det här är normalt.

Ratt justerbar i höjd- och längdled

Med en ratt som är justerbar i höjd- och längdled kan du ställa in ratten innan du kör. Du kan även höja den för att få större benutrymme när du stiger in i och ut ur bilen.

Ratten bör alltid ställas in så att du får en bekväm körposition och även ser varningslamporna och mätarna på instrumentpanelen.

⚠ VARNING

- Justera aldrig rattens vinkel medan du kör. Du kan förlora kontrollen och riskera en olycka som medför livsfara eller allvarliga personsador.
- När du har ställt in ratten ska du försöka flytta den uppåt och nedåt för att kontrollera att den sitter fast ordentligt.

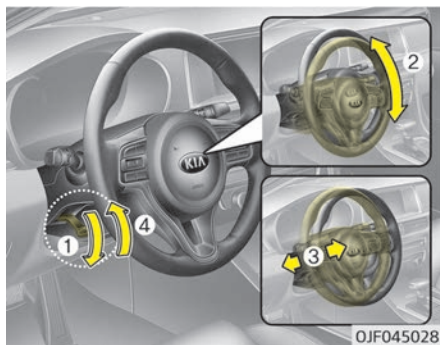

För att ändra rattens vinkel drar du låspaken (1) nedåt, flyttar ratten till önskad vinkel (2) och höjd (3) och trycker sedan spaken (4) uppåt igen för att låsa ratten. Ställ in ratten i önskat läge innan du kör.

* OBSERVERA

Ibland kan rattlåset träda ur funktion när rattinställningen justeras. Detta är inget fel. Det sker när två kugghjul går i ingrepp. Gör i detta fall om inställningarna och lås sedan ratten med rattlåset.

Eluppvärmd ratt (i förekommande fall)

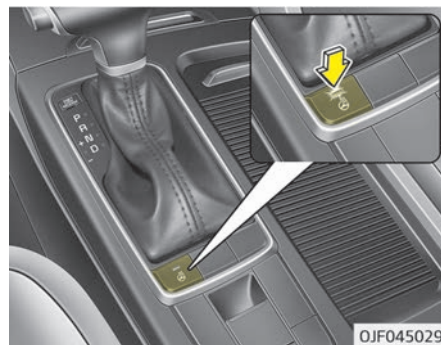

När start/stopp-knappen är i läget ON kan du slå på rattvärmern genom att trycka på dess knapp. Indikatorn på knappen tänds. Om du vill stänga av rattens eluppvärmning trycker du på knappen igen. Indikatorn på knappen släcks.

5

Lär känna bilen

* OBSERVERA

Elvärmen i ratten stängs av ungefär 30 minuter efter att den har slagits på.

Om du slår av tändningen inom 30 minuter efter att ha tryckt på knappen för rattvärme, kommer rattvärmen att vara avstängd nästa gång du slår på tändningen.

⚠ VIKTIGT

Montera inga tillbehör på ratten. Det skadar rattens eluppvärmningssystem.

Signalhorn



Du använder signalhornet genom att trycka på området med en signalhornsymbol på ratten (se bild). Signalhornet hörs endast så länge du trycker på området på ratten. Kontrollera regelbundet att signalhornet fungerar.

⚠ VIKTIGT

- **Använd inte signalhornet genom att slå hårt på det. Tryck inte med något vasst föremål.**

(Fortsättning)

(Fortsättning)

- **Använd inte lösningsmedel som t.ex. lacknafta, bensen, alkohol eller bensin för att rengöra ratten. Det kan skada den.**

SPEGLAR

Inre backspegel

Ställ in backspegeln så att sikten genom bakrutan är centrerad. Gör denna inställning innan du börjar köra.

⚠ VARNING

■ Sikt bakåt

Lägg inget i baksätet eller bagageutrymmet som kan skymma sikten genom bakrutan.

⚠ VARNING

Justera inte backspegeln när bilen är i rörelse. Det kan leda till att du tappar kontrollen och orsakar en olycka som kan innebära livsfara eller risk för allvarliga person- eller materialskador.

⚠ VARNING

Gör inte förändringar på backspegeln och byt inte ut den mot en annan (Fortsättning)

(Fortsättning)

modell. Det kan leda till skador vid olycka eller att krockkudden löser ut.

Automatiskt avbländningsbar backspegel

Den inre backspegeln bländas automatiskt av för att förhindra att strålkastare på bakomvarande fordon bländar dig vid mörkerkörning. Det finns en sensor i spegeln som automatisk känner av ljusstyrkan och dämpar strålkastarreflexer från bakomvarande fordon.

När motorn är igång regleras den här funktionen automatiskt med hjälp av sensorn som är monterad i backspegeln.

När du väljer backväxeln (R) sker ingen dämpning. Spegeln blir så klar som möjligt för att ge bästa möjliga sikt.

⚠ VIKTIGT

Använd en pappersduk eller liknande fuktad med fönsterputsmedel för att rengöra spegeln. Spraya aldrig direkt på spegeln. Rengöringsmedel (Fortsättning)

(Fortsättning)

kan i annat fall tränga in i spegelhuset.

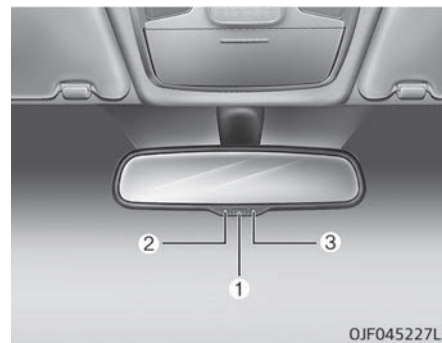

Manövrera den elektriska backspegeln:

- Standardinställningen för spegeln är ON när start/stopp-knappen är i läget ON.
- Tryck PÅ/AV-knappen (1) för att stänga av den automatiska avbländningen. Indikatorlampan (2) på spegeln släcks.
Tryck PÅ/AV-knappen (1) för att aktivera den automatiska avbländningen. Indikatorlampan (2) på spegeln tänds.

* (2): Indikator, (3): Sensor

Yttre backspegel

Ställ in backspeglarna innan du börjar köra.

Bilen är utrustad med yttre backspeglar på höger och vänster sida. Spegelarna fjärrmanövreras via deras reglage. Spegelarna kan fällas in för att förhindra eventuella skador i en automatisk biltvätt eller när du kör i smala utrymmen.

⚠ VARNING

■ Backspeglar

- Den yttre backspegeln är konvex. Föremål som syns i spegeln är närmare än de förefaller vara.
- Använd den inre backspegeln eller se dig om för att bestämma det verkliga avståndet till bakomvarande fordon när du ska byta fil.

⚠ VIKTIGT

Skrapa inte bort is från spegelytan. Det kan skada glasytan. Var försiktig om fastfusen is förhindrar inställning (Fortsättning)

(Fortsättning)

ningen av spegeln. Använd en deicer-produkt eller en svamp eller mjuk trasa med varmt vatten.

⚠ VIKTIGT

Var försiktig om spegeln är istäckt. Använd en godkänd deicer-produkt (inte kylarglykol) för att ta bort islagret på mekanismen eller flytta bilen till en varm plats och låt isen smälta.

⚠ VARNING

Ändra inte inställningen för den yttre backspegeln och fäll heller inte in den när bilen är i rörelse. Det kan leda till att du tappar kontrollen och orsakar en olycka som kan innebära livsfara eller risk för allvarliga person- eller materialskador.

Fjärrmanövrering

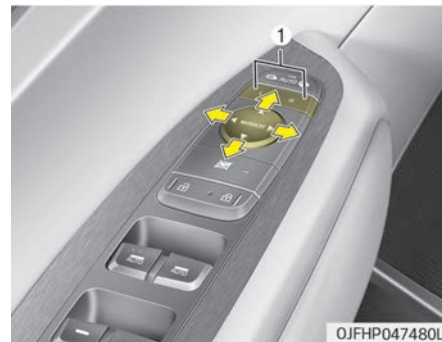

Med fjärrmanövreringsreglaget kan du ställa in positionen för höger och vänster ytterbackspegel. När du vill ställa in speglarnas position trycker du först på R- eller L-knappen (1) för att välja höger eller vänster spegel och sedan trycker du på motsvarande punkt på inställningsreglaget (▲) för att vinkla spegeln åt något håll. När du är klar med inställningarna trycker du på R- eller L-knappen igen för att hindra oavsiktlig justering.

⚠ VIKTIGT

- Spegelarna slutar att röra sig när de nått sina maxlägen, men servomotorn fortsätter att gå så länge knappen trycks in. Tryck inte på knappen längre än nödvändigt då motorn kan ta skada.
- Försök aldrig att ställa in de yttre backspeglarna för hand. Det kan skada komponenterna.

Fälla in ytterbackspeglarna

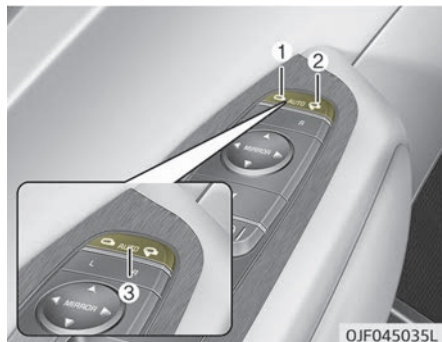

Ytterbackspeglarna kan fällas in eller ut genom att trycka på knappen på följande sätt.

Vänster (1): Spegeln fälls ut.
Höger (2): Spegeln fälls in.
Mitten (AUTO, 3): Spegeln fälls in eller ut automatiskt på följande sätt:

- Med Smart Key-system
 - Spegeln fälls in eller ut när dörrarna låses eller låses upp med smartnyckeln.
 - Spegeln fälls in eller ut när dörrarna låses eller låses upp med knappen på handtaget på utsidan.
 - Spegelarna fälls ut när du närmar dig bilen (alla dörrar är stängda och låsta) och bär smartnyckeln på dig (i förekommande fall).

⚠ VIKTIGT

De elektriskt manövrerade ytterbackspeglarna kan användas även om start/stopp-knappen är i OFF-läget. För att undvika att batteriet laddas ur ska inte speglarna justeras mer än nödvändigt när motorn inte är igång.

⚠ VIKTIGT

Om backspeglarna är elmanövrerade ska de inte fällas in för hand. Det kan orsaka skador på servomotorn.

Parkeringsassistans vid rätvinklig parkering (i förekommande fall)

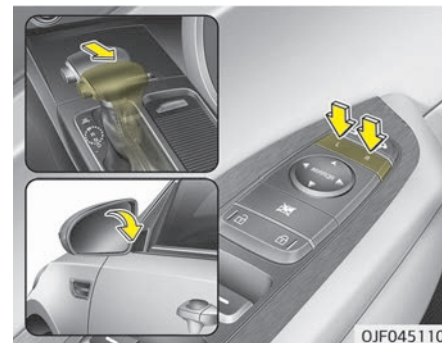

När du flyttar växelspaken till R-läge (backa), kommer den yttre (de yttre) backspeglarna att vinklas ner för att underlätta parkering när du backar.

Enligt positionen för knappen till de yttre backspeglarna kommer den yttre backspegeln (backspeglarna) fungera enligt följande:

Vänster eller höger

När fjärrkontrollen till de yttre backspeglarna är i höger eller vänster position, kommer båda backspeglarna flyttas nedåt.

Friläge

Om ingen knapp väljs kommer backspeglarna inte flyttas.

De yttre backspeglarna går automatiskt tillbaka till sin ursprungsposition under följande förhållanden:

1. Start/stopp-knappen vrids till ACC- eller OFF-läget.
2. Växelspaken flyttas till någon annan position förutom R (backa).
3. Fjärrkontrollen för de yttre backspeglarna är inte vald.

MÄTARE, VARNINGSG- OCH KONTROLLAMPOR

■ Typ A för hybrid



■ Typ B för hybrid



OJFH045101LB/OJFH045405LB

1. Elmätare
2. Bränslemätare
3. Hastighetsmätare
4. Varnings- och indikatorlampor
5. LCD-skärm (inklusive färddator)
6. Batteriets SOC-mätare (State of Charge) för mätning av laddningsstatus

* Mätarna i din bil behöver inte se ut som på bilden.
Mer information finns i "Mätare" på sid 5-60.

5

Lär känna bilen

■ Typ A för laddhybrid



■ Typ B för laddhybrid



OJFHP047101L-OJFHP047405L

1. Elmätare
2. Bränslemätare
3. Hastighetsmätare
4. Varnings- och indikatorlampor
5. LCD-skärm (inklusive färddator)
6. Batteriets SOC-mätare (State of Charge) för mätning av laddningsstatus

* Mätarna i din bil behöver inte se ut som på bilden.
Mer information finns i "Mätare" på sid 5-60.

Instrument och reglage

Ställa in instrumentbelysningen



⚠ VARNING

Ändra aldrig instrumentpanelens belysning under färd. Du kan förlora kontrollen över bilen och utsättas för en olycksrisk med allvarliga konsekvenser.

Du ställer in ljusstyrkan på instrumentpanelen genom att trycka på inställningsknappen för belysningen ("+" eller "-") när ENGINE START/STOP (motor start/stopp)-knappen är i läget ON, eller när du tänder bakljusen.

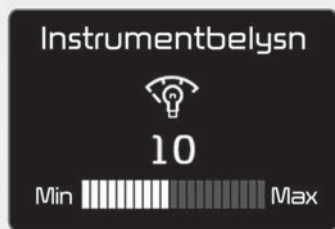

OJF045131L

- Håll inställningsknappen för belysningen intryckt ("+" eller "-") för att kontinuerligt ändra ljusstyrkan.
- En signal hörs när ljusinställningen är maximal eller minimal.

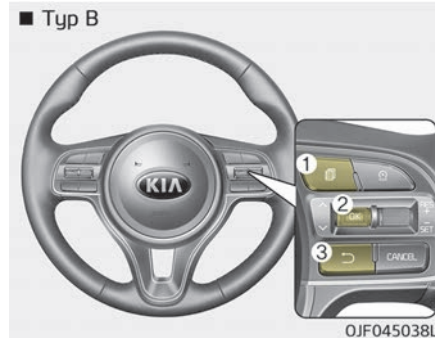
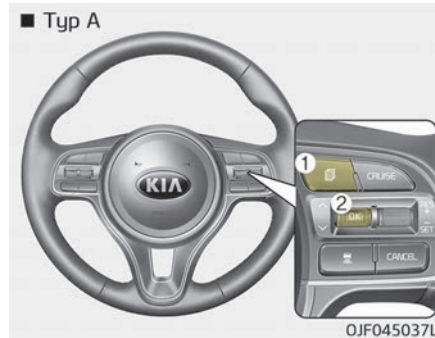

Kontroller på LCD-skärmen







Lägena på LCD-skärmen kan ändras med hjälp av kontrollerna på ratten.
[Typ A]

5

Lär känna bilen

1. : MODE-knappen för att byta läge
2.  /  / OK: SELECT-rullningsknappen för att välja alternativ och RESET-rullningsknappen för att återställa alternativ

[Typ B]

1. : MODE-knappen för att byta läge
2.  /  / OK: SELECT-rullningsknappen för att välja alternativ och RESET-rullningsknappen för att återställa alternativ
3. : RETURN-knappen för att återgå till föregående läge eller inställning (i förekommande fall)

* Information om LCD-lägen finns i "LCD-skärm" på sid 5-65.

Mätare Hastighetsmätare

■ Typ A (km/h)



OJF045102

■ Typ B (MPH,
km/h)



OJF045102L

Hastighetsmätaren visar bilens hastighet och är kalibrerad för miles per hour (mph) och/eller kilometer i timmen (km/h).

Elmätare



OJFH045374

Hybridsystemmätaren anger om den aktuella kör situationen är bränsleeffektiv eller inte.

- CHARGE (LADDAR): Visar att energin som genereras av bilen omvandlas till elektrisk energi. (Regenererad energi)
- ECO (ECO): Visar att bilen körs på ett miljövänligt sätt.
- POWER (KRAFT): Visar att bilen överskrider det miljövänliga intervallet.

* OBSERVERA

Indikatorn "EV" tänds och släcks beroende på hybridsystemmätarens område.

- EV-indikatorn ON (på): drivs med elmotorn.
- "EV"-indikatorn SLÄCKT: Bilen drivs av bensinmotorn.

Hybridbatteriets SOC-mätare (State of Charge) för mätning av laddningsstatus

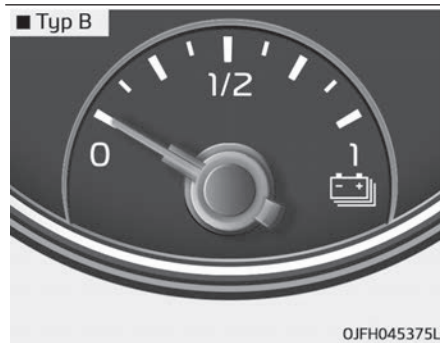
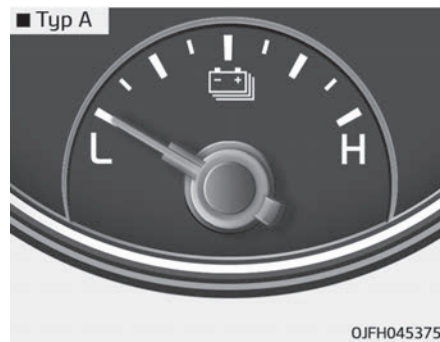

Mätaren indikerar återstående laddning i hybridbatteriet. Om SOC är nära nivån "L (Low) eller 0" startas bilens motor automatiskt för att ladda batteriet. Men, om serviceindikatorn (⚠) och motorkontrolllampan (MIL) (🔧) tänds när SOC-mätaren är nära nivån "L (Low) eller 0" är det lämpligt att låta kontrollera bilen hos en professionell verkstad. Kia rekommenderar att du besöker en godkänd Kia-återförsäljare/servicepartner.

* OBSERVERA

Försök aldrig starta bilen när bränsletanken är tom. I det läget kan motorn inte ladda högspänningsbatteriet i hybridsystemet. Om du försöker starta bilen när bränsletanken är tom kommer högspänningsbatteriet att laddas ur och skadas.

Indikator för laddhybridläge

- CD-läge (Charge Depleting, elanvändning)



Högspänningsbatteriet (hybrid) används för att driva bilen.

- CS-läge (Charge Sustaining, hybridanvändning)



Högspänningsbatteriet (hybrid) och bensinmotorn används för att driva bilen.

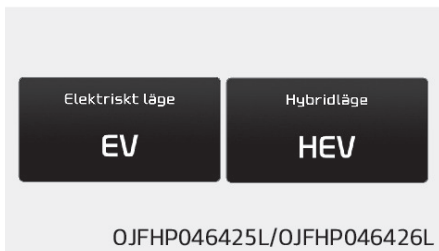

Ett meddelande visas som anger det valda läget.

Bränslemätare

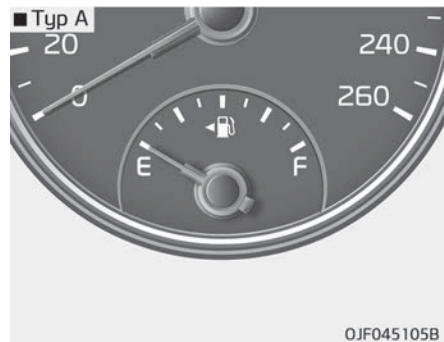

OJF045105B

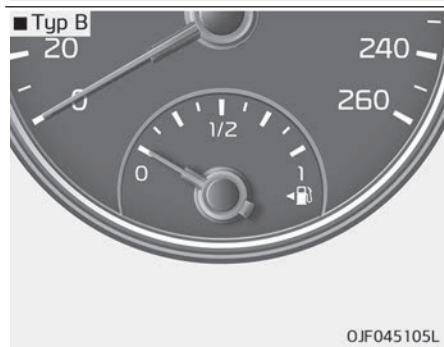

OJF045105L

Bränslemätaren indikerar ungefär hur mycket bränsle som finns kvar i bränsletanken.

* OBSERVERA

- Bränsletankens volym anges i "Rekommenderade smörjmedel och volymer" på sid 10-11.
- Bränslemätaren är kombinerad med en varningslampa som lyser när bränslet håller på att ta slut.
- I backar eller kurvor kan bränslemätarens visning fluktuera och varningslampan för låg bränslenivå tändas tidigare än vanligt på grund av att bränslet flyttas i tanken.

⚠ VARNING

■ Bränslemätare

Bränslestopp kan utsätta passagerarna för fara. Stanna och fyll på bränsle så snart som möjligt efter att varningslampan har tänds eller när bränslemätaren närmar sig "0" eller "E".

⚠ VIKTIGT

Undvik att köra när tanken är nästan tom. Om bränslet tar slut kan det hända att motorn misständer och skadar den katalytiska avgasreanren.

Temperaturmätare kylarvätska

Mätaren visar temperaturen på kylarvätskan när bränslemotorn är igång.

* OBSERVERA

Motorn är överhettad om mätarnålen lämnar det normala intervallet och rör sig mot "H"-läget. Det kan skada motorn.

Fortsätt inte köra med en överhettad motor. Mer information finns i "Om motorn har överhettats" på sid 8-08.

Vägmätare



Vägmätaren visar bilens totala körsträcka och kan användas för att avgöra när det är dags för regelbundet underhåll.

- Vägmätarens intervall: 0 ~ 999 999 kilometer.

Utomhustemperatur



Termometern visar utomhustemperaturen med en noggrannhet på 1 °C.
- Temperaturintervall: -40 °C ~ 60 °C

Temperaturen ändras eventuellt inte lika snabbt som på en vanlig termometer.

Enheten för temperaturen kan ändras i läget "Användarinställningar (User settings)" på LCD-skärmen.

* Mer information finns i "LCD-skärm" på sid 5-65.

Växellägesindikator

Växellägesindikator automatisk växellåda (i förekommande fall)



Den här indikatorn visar vilket läge som har valts med växelväljaren.

- Parkering: P
- Back: R
- Friläge: N
- Körning: D
- Manuellt läge: 1, 2, 3, 4, 5, 6

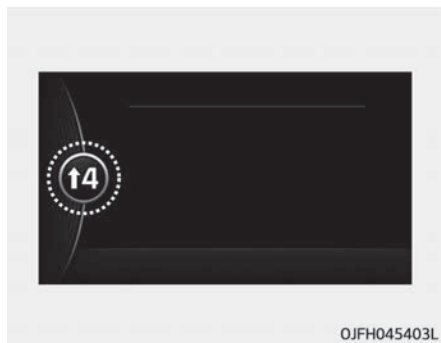

Indikator för automatisk växellåda i manuell läge (i förekommande fall)

I det manuella läge visar indikatorn vilken växel som rekommenderas för att spara bränsle.

- Växla upp: ▲2, ▲3, ▲4, ▲5, ▲6
- Växla ned: ▼1, ▼2, ▼3, ▼4, ▼5

Exempel:

- ▲3: Uppväxling till 3:e växeln rekommenderas (2:a eller 1:a växeln är vald).
- ▼4: Nedväxling till 4:e växeln rekommenderas (5:e eller 6:e växeln är vald).

Om systemet inte fungerar visas inte indikatorn.

LCD-SKÄRM (I FÖREKOMMANDE FALL)

LCD-lägen

Läge	Symbol	Förklaring
Färddator		Det här läget visar körinformation som t.ex. trippmätare, bränsleekonomi osv. Mer information finns i "Färddator" på sid 5-72.
Navigering (i förekommande fall)		Det är läget visar navigeringsstatus.
ASCC/LDWS/LKAS (i förekommande fall)		Det här läget visar statusen för den avancerade smartfarthållaren (ASCC), filbytesvarningssystemet (LDWS) och filföljningsassistanssystemet (LKAS). Mer information finns i "Avancerad smartfarthållare (ASCC)" på sid 7-59, "System för filbytesvarning (LDWS)" på sid 7-77 och "System för filföljningsassistans (LKAS)" på sid 7-81.
A/V (i förekommande fall)		Det här läget visar A/V-systemets status.
Service		I det här läget får du information om serviceintervall (sträcka eller dagar) och däcktryck i respektive däck.
		I det här läget får du information om varningsmeddelanden som rör lågt däcktryck eller fel i BSD-systemet (döda-vinkeln-varning) osv.
		Om någon dörr inte har stängts ordentligt tänds den här symbolen.
Användarinställningar		I det här läget kan du ändra inställningarna för dörrar, lampor osv.

* Information om hur du byter LCD-läge finns i "Kontroller på LCD-skärmen" på sid 5-59.

Service läge Däcktryck (i förekommande fall)



Det här läget visar trycket i respektive däck.

Du kan byta enhet för däcktrycket under "User Settings" (användarinställningar).

* Mer information finns i "Användarinställningar (User Settings)" på sid 5-67.

Service interval (Serviceintervall) Service om

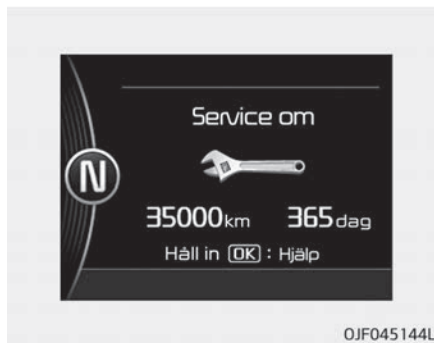

Beräknar och visar när det är dags för en schemalagd service (mätarställning eller dagar).

Om återstående vägsträcka eller tid är 1500 km eller 30 dagar visas meddelandet "Service in" (Service om) i flera sekunder när du ställer start/stopp-knappen på ON-läget.

Service required (Dags för service!)

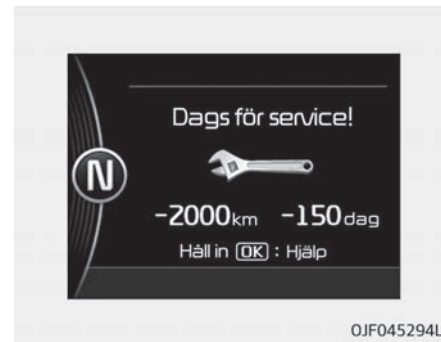

Om du inte har servat bilen enligt det inmatade serviceintervallet visas meddelandet "Service required" under flera sekunder varje gång du ställer start/stopp-knappen på ON-läget.

Så här återställer du serviceintervallet till den mätarställning och de dagar du angav tidigare:

- Aktivera återställningsläget genom att trycka på OK-knappen (återställ) i mer än 5 sekunder och tryck sedan på OK-knappen (återställ) igen i mer än 1 sekund (Europa).

- Tryck på OK-knappen (återställ) i mer än 1 sekund (ej Europa).

Service om AV

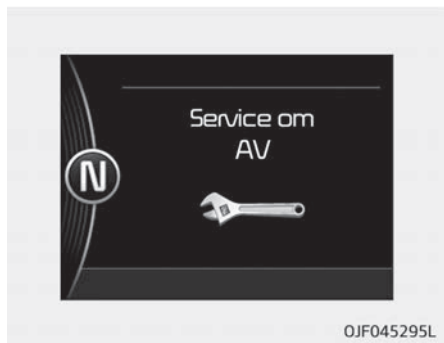

Om serviceintervallet inte är inställt visas meddelandet "Service in OFF" på LCD-skärmen.

* OBSERVERA

Om något av följande uppstår kan vägsträcka och dagar anges felaktigt.

(Fortsättning)

(Fortsättning)

- Batterikabeln är inte ansluten.
- Säkringsomkopplaren är avstängd.
- Batteriet är urladdat.

Multiindikator (i förekommande fall)



- Varningslampan varnar föraren i följande situationer:
 - BSD (döda-vinkeln-varning) ur funktion (i förekommande fall)
 - Fel på övervakningssystemet för däcktryck (TPMS) (i förekommande fall)
 - Fel på det automatiska helljuset (HBA) (i förekommande fall)
 - Fel på lampor
 - Påminnelse om service osv.

Multiindikatorn tänds när en eller flera av följande situationer uppstår. I detta fall ändras ikonen på LCD-displayen från (⚙️) till (⚠️).

Multiindikatorn släcks när situationen är åtgärdad och på LCD-skärmen visas den tidigare ikonen (⚙️).

User settings mode (Användarinställningar) Beskrivning



I det här läget kan du ändra inställningarna för dörrar, lampor osv.

⚠️ VARNING

Justera inte användarinställningarna medan du kör. Du kan förlora kontrollen och riskera att en olycka som medför allvarliga personskador inträffar.

Driving assist (Förarassistans) (i förekommande fall)

Inställning	Förklaring
Varning för bakifrån kommande trafik (RCTA) (i förekommande fall)	Om du markerar det här alternativet aktiveras varningsfunktionen för bakifrån kommande trafik. Mer information finns i "BSD-system (döda vinkeln-varning)" på sid 7-88.
Filföljningsassistanssystem (i förekommande fall)	<ul style="list-style-type: none"> • Lane Departure Warning (filbytesvarning): Aktivera filbytesvarningsfunktionen. • Standard LKA (Standard LKA): Aktivera Standard LKA-läget i LKAS-funktionen. • Active LKA (Aktiv LKA): Aktivera Aktiv LKA-läget i LKAS-funktionen <p>Mer information finns i avsnittet "LKAS (filföljningsassistanssystem)" på sid 7-81.</p>
Smart Cruise Control Response (i förekommande fall)	Välj känslighet för smartfarthållaren. Mer information finns i "Avancerad smartfarthållare" på sid 7-59.
Autonom nödbroms (i förekommande fall)	Aktivera eller inaktivera AEB-systemet. Mer information finns i "Automatisk nödbroms (AEB)" på sid 7-36.
Frontalkollisionsvarning (i förekommande fall)	Välj känsligheten för varningssystemet för frontalkollision. - Late/Normal/Early (Sent/Normalt/Tidigt) Mer information finns i "Automatisk nödbroms (AEB)" på sid 7-38.
Hastighetsvarningssystem (SLIF) (i förekommande fall)	Om du markerar det här alternativet aktiveras funktionen för information om hastighetsbegränsningar. Mer information finns i "Hastighetsvarningssystem (SLIF)" på sid 7-54.
Coasting guide (Frihjulshjälp) (i förekommande fall)	Aktivera eller inaktivera systemet och signalen för frihjulshjälp. Mer information finns i "Frihjulshjälp" på sid 5-85.

Door/trunk (tailgate) (Dörr/bagage (baklucka))

Inställning	Förklaring
Automatiskt lås	<ul style="list-style-type: none">• Disable: Det automatiska dörrlåset är avstängt.• Enable on Speed (Aktivera vid hastighet): Alla dörrar låses automatiskt när bilens hastighet överstiger 15 km/h.• Enabel on Shift: Alla dörrar låses automatiskt när den automatiska växellådans växelväljare flyttas från läget P (parkering) till R (back), N (friläge) eller D (körläge).
Automatiskt lås	<ul style="list-style-type: none">• Disable: Det automatiska dörrlåset är avstängt.• Vehicle Off/On key out: Alla dörrar låses automatiskt upp när du ställer ENGINE START/STOP (motor start/stopp)-knappen på läget OFF (av).• Driver Door Unlock: Alla dörrar låses automatiskt upp samtidigt som du låser upp förardörren. On Shift to P: Alla dörrar låses automatiskt upp när du flyttar växelväljaren till läget P (parkering).
Smartbaklucka (i förekommande fall)	Att aktivera eller inaktivera smartbaklucka. Mer information finns i "Smartbaklucka" på sid 5-19.
Elmanövrerad baklucka (i förekommande fall)	När du väljer den här inställningen aktiveras funktionen för elmanövrerad baklucka. Mer information finns i "Baklucka" på sid 5-24 i det här kapitlet.
Smartbaklucka (i förekommande fall)	Om du markerar den här inställningen aktiveras funktionen för smartbaklucka. Elmanövrerad baklucka måste vara aktiverad för att du ska kunna aktivera den här funktionen. Mer information finns i "Smartbaklucka" på sid 5-29 i det här kapitlet.

Light (Ljus)

Inställning	Förklaring
One Touch Signal	<ul style="list-style-type: none"> • Off: Körriktningsvisarens One Touch-funktion inaktiveras. • 3, 5, 7 Flashes: Körriktningsvisaren blinkar 3, 5 eller 7 gånger för t.ex. filbyte när du trycker lätt på spaken. <p>Mer information finns under "Ljus" på sid 5-123.</p>
Head Lamp Delay	<ul style="list-style-type: none"> • Om du markerar det här alternativet aktiveras funktionen för strålkastarfördröjning.
Välkomstljus (i förekommande fall)	<ul style="list-style-type: none"> • Om du markerar det här alternativet aktiveras funktionen för välkomstljus.

Sound (Ljud)

Inställning	Förklaring
Park Assist System Vol. (i förekommande fall)	<ul style="list-style-type: none"> • Ställa in volymen för parkeringsassistanssystemet. (Nivå 1 ~ 3) <p>Mer information finns i "Parkeringsassistanssystemet" på sid 5-98.</p>
BSD (Blind Spot Detection) Sound (Ljud för döda-vinkeln-varning) (i förekommande fall)	<ul style="list-style-type: none"> • Om du markerar det här alternativet hörs ett döda-vinkeln-varningsljud <p>Mer information finns i "BSD-system (döda vinkeln-varning)" på sid 7-88.</p>
Welcome Sound (Välkomstljud) (i förekommande fall)	<ul style="list-style-type: none"> • Om du markerar det här alternativet aktiveras funktionen för välkomstljud.

Convenience (Komfort) (i förekommande fall)

Inställning	Förklaring
Easy Access-säte (i förekommande fall)	<ul style="list-style-type: none"> • Off (Av): Funktionen för lättillgängligt säte inaktiveras. • Normal/Enhanced (Normal/Förlängd): När du stänger av motorn flyttas förarsätet automatiskt bakåt 6 cm (Enhanced (förlängd)) för att det ska vara lättare att stiga in i och ut ur bilen. <p>Om du byter läge för start/stopp-knappen från OFF till AC-funktion återgår förarsätet till sin ursprungliga position.</p> <p>Mer information finns i "Minne för förarposition" på sid 4-09.</p>
Styrplatsen (i förekommande fall)	<ul style="list-style-type: none"> • Om det här alternativet markeras aktiveras varningsfunktionen om hjulinställning.
Trådlöst laddningssystem (i förekommande fall)	<ul style="list-style-type: none"> • Om du markerar den här inställningen aktiveras funktionen för trådlös laddning av mobiltelefon (smartphone).

Service interval (serviceintervall) (i förekommande fall)

Inställning	Förklaring
Service intervall	<p>I det här läget kan du aktivera funktionen för serviceintervall med mätarställning (km) eller tid (månader).</p> <ul style="list-style-type: none"> • Off: Funktionen för serviceintervall är avstängd. • På: Du ställer in serviceintervall (mätarställning och månader). <p>Mer information finns i "Serviceläge" på sid 5-66.</p>

Other features (Övriga funktioner)

Inställning	Förklaring
Aux. Battery Saver+ (i förekommande fall)	Om det här objektet är kontrollerat kommer funktionen Aux. Battery Saver+ att aktiveras. För mer information, se "Aux Battery Saver" på sid 1-28.
Fuel Economy Auto Reset	Om du markerar det här alternativet nollställs bränsleförbrukningen automatiskt när du tankar.
Automatisk torkarfunktion bak (i förekommande fall)	Om du markerar det här alternativet aktiveras bakre torkarna automatiskt när vindrutetorkarna fram är i läge ON och växelväljaren ställs i läget R (back).
Bränsleförbrukningsenhet	Välja enhet för bränsleberäkningen. (km/l, l/100) - Hastighetsmätaren är av typen km/h: Km/l eller l/100 km - Hastighetsmätaren är av typen MPH: US gallon eller UK gallon
Temperaturenhet	Välj temperaturenhet. (°C, °F)
Däcktrycksenhet (i förekommande fall)	Välj enhet för däcktrycket. (psi, kPa, Bar)
Språk (i förekommande fall)	Välj språk.

Tripplägen (färddator)

Färddatorn är ett förarinformations-system som styrs av en mikrodator och visar information som gäller körning.

*** OBSERVERA**

Körinformation som lagras i färddatorn (t.ex. genomsnittshastighet) nollställs om batteriet kopplas loss.

Tripplägen

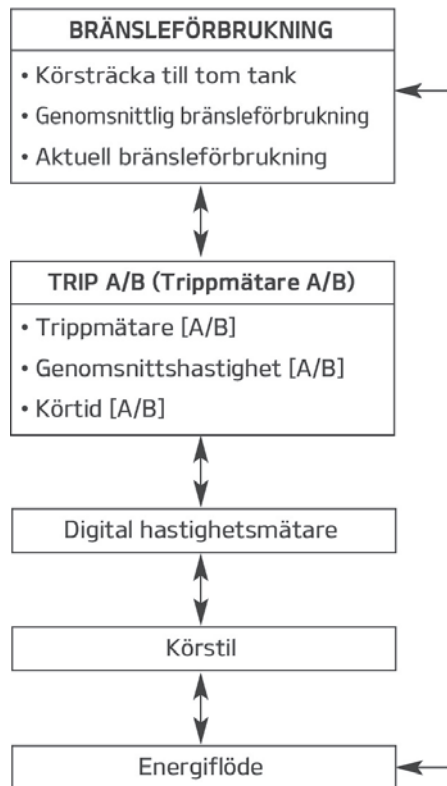

Bläddra med bläddringsknapparna (^ / v) när du vill byta läge på färdatorn.

Bränsleförbrukning

Körsträcka till tom tank (1, hybrid)

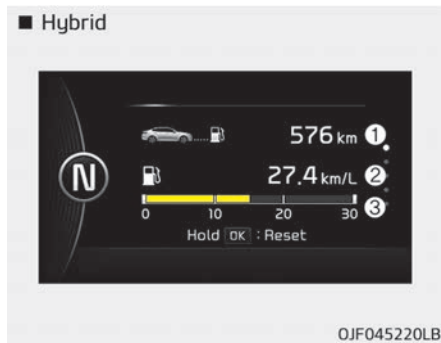

- Körsträckan till tom tank är den uppskattade sträcka som bilen kan köras med kvarstående bränsle i tanken.
 - Räckviddsintervall: 1 ~ 9999 km
- Om den uppskattade räckvidden understiger 1 km visas körsträckan till tom tank som "---".

Körsträcka till tom tank (laddhybrid)

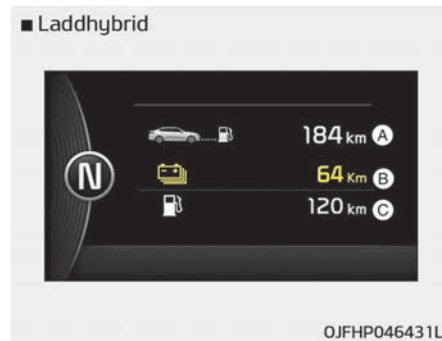

- Total sträcka (a)
Körsträcka till tomt batteri (b) + Körsträcka till tom bensintank (c)
- Räckvidd el (b)
Körsträckan till tomt batteri är den uppskattade sträcka som bilen kan köras med kvarstående laddning i högspänningsbatteriet.
- Räckvidd bensin (c)
Körsträckan till tom tank är den uppskattade sträcka som bilen kan köras med kvarstående bränsle i tanken.
- Om den uppskattade räckvidden understiger 1 km visas körsträckan till tom tank som "---".

- Räckviddsintervall: 1 ~ 9999 km

* OBSERVERA

- Om bilen inte står på plan mark eller om batteriet har varit urkopplat kan körsträcka till tom tank visa fel värde.
- Körsträcka till tom tank kan skilja sig från verklig körsträcka då det är en uppskattning av återstående körsträcka.
- Det är inte säkert att färddatorn registrerar påfyllt bränsle om du fyller på en mindre mängd än 6 liter.
- Bränsleförbrukningen och körsträcka till tom tank kan variera mycket beroende på väglag, körstil och bilens skick.

Genomsnittlig bränsleförbrukning (2)

- Genomsnittsförbrukningen beräknas på hela körsträckan och bränsleförbrukningen sedan den senaste nollställningen.
 - Intervall för bränsleförbrukning: 0,0 ~ 99,9 km/l, l/100 km

- Genomsnittlig bränsleförbrukning kan nollställas både manuellt och automatiskt.

Manuell nollställning

Tryck på OK-knappen på ratten i mer än 1 sekund för att nollställa genomsnittsförbrukningen när den visas.

Automatisk nollställning

Om du vill att genomsnittlig bränsleförbrukning ska nollställas automatiskt när du tankar väljer du "Fuel economy auto reset"-läget i användarinställningarna (User Settings) på LCD-skärmen (se "LCD-skärm" på sid 5-65).

- OFF - Du kan ställa in standard-läge manuellt genom att återställa trippmätar-knappen.
- When driving (När du kör) - Bilens standardvärden återställs 4 timmar efter att start/stopp-knappen har ställts på läget OFF.
- When refueling (Vid tankning) - Efter att ha tankat mer än 6 liter och kört i över 1 km/h nollställs värdet automatiskt.

* OBSERVERA

Genomsnittshastigheten visas inte om bilen har körts kortare sträcka än 300 meter eller kortare tid än 10 sekunder efter att start/stopp-knappen har ställts på läget ON.

Aktuell bränsleförbrukning (3)

- I det här läget visas bränsleförbrukningen under de senaste sekunderna när bilens hastighet överstiger 10 km/h.
 - Intervall för bränsleförbrukning: 0,0 ~ 30 l/100 km

Trippmätare A/B

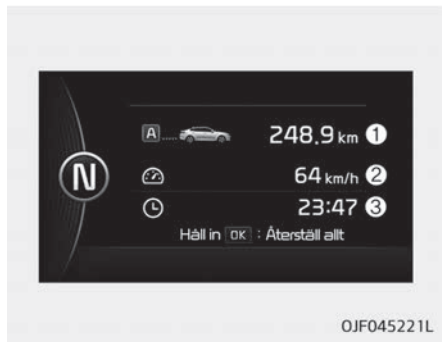

Trippmätare (1)

- Trippmätaren visar körsträckan sedan den senaste nollställningen.
 - Avståndsintervall: 0,0 ~ 9 999,9 km
- Tryck på OK-knappen på ratten i mer än 1 sekund för att nollställa trippmätaren när den visas.

Genomsnittshastighet (2)

- Genomsnittshastigheten beräknas på hela körsträckan och körtiden sedan den senaste nollställningen.
 - Hastighetsintervall: 0 ~ 260 km/h

- Tryck på OK-knappen på ratten i mer än 1 sekund för att nollställa genomsnittshastigheten när den visas.

* OBSERVERA

- Du måste ha kört minst 50 meter eller i mer än 10 sekunder efter att tändningen eller start/stoppknappen har ställts på läget ON innan genomsnittshastigheten visas.
- Även tid då motorn går på tomgång och bilen står stilla ingår i beräkningen av genomsnittshastighet.

Körtid (3)

- Körtiden beräknas från den senaste nollställningen.
 - Tidsintervall (timmar:minuter): 00:00 ~ 99:59
- Tryck på OK-knappen på ratten i mer än 1 sekund för att nollställa körtiden när den visas.

* OBSERVERA

Även tid då motorn går på tomgång och bilen står stilla ingår i beräkningen av gången tid.

Digital hastighetsmätare



Det här läget visar bilens aktuella hastighet.

5

Lär känna bilen

Senaste färdinformation



Skärmen visar trippmätaren (1), genomsnittlig bränsleförbrukning (2) och bilens återstående körsträcka (3).

De här uppgifterna visas under några sekunder när du stänger av motorn och försvinner sedan automatiskt. De uppgifter som visas har beräknats för den senaste färden.

Om den uppskattade räckvidden understiger 1 km visas körsträckan till tom tank (3) som "---".

När varningslampan för låg bränslenivå tänds på instrumentpanelen visas meddelandet om tankning.

Energiflöde i hybridsystemet

Kias hybridsystem håller föraren underrättad om energiflödet under olika driftsförhållanden. Föraren ser det aktuella driftsförhållandet som ett av elva lägen.

Bilen står stilla



Läget innebär att bilen står stilla.
(Det förekommer inget energiflöde.)

EV-drift



Bilen drivs med elmotorn. (Batteri → Hjul)

Bränslemotordrift

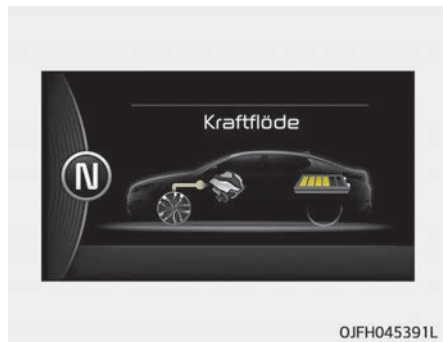

Bilen drivs med bränslemotorn. (Bränslemotor → Hjul)

Bränslemotorassistans

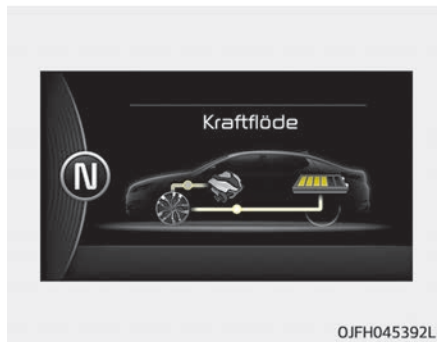

Bilen drivs med elmotorn och bränslemotorn. (Batteri och bränslemotor → Hjul)

Laddning genom bränslemotorn



Bilen står stilla och bränslemotorn laddar hybridbatteriet. (Bränslemotor → Batteri)

5

Lär känna bilen

Regenerering

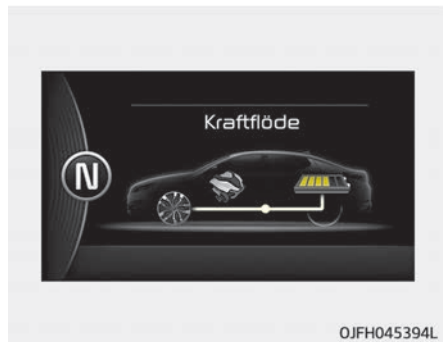

Hybridbatteriet laddas genom regenererande bromskraft. (Hjul ➡️ Batteri)

Energireserv

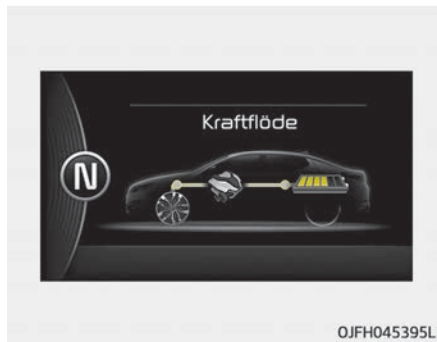

Bilen drivs med bränslemotorn som även laddar hybridbatteriet. (Bränslemotor ➡️ Hjul och batteri)

Laddning genom bränslemotorn/ regenerering



Bränslemotorn och det regenererande bromssystemet laddar hybridbatteriet under inbromsning. (Bränslemotor och hjul ➡️ Batteri)

Motorbroms

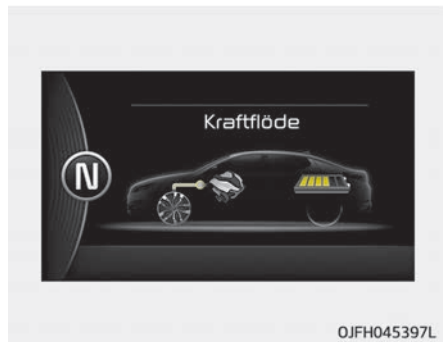

Bilen bromsas med motorbroms. (Hjul → Bränslemotor)

Laddning genom bränslemotorn/ elmotor



Motorn laddar hybridbatteriet och motorn driver bilen. (Bränslemotor → Batteri → Hjul)

Motorbroms/regenerering



Motorbromsen kan användas för att sänka bilens hastighet. Det regenererande bromssystemet kan användas för att ladda hybridssystemet. (Hjul → Bränslemotor och batteri)

Navigeringsläge (i förekommande fall)

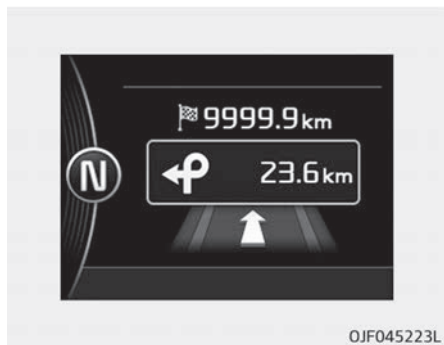

Det är läget visar navigeringsstatus.

LDWS/LKAS (i förekommande fall)



I det här läget visas statusen för filbytesvarningssystemet (LDWS) och filföljningsassistanssystemet (LKAS).

Mer information finns i "LDWS-system (filbytesvarning)" på sid 7-77 och "LKAS-system (filföljningsassistans)" på sid 7-81.

A/V-läge (i förekommande fall)



Det här läget visar A/V-systemets status.

Varningsmeddelanden (i förekommande fall)

Shift to P (Växla till P) (Smart Key-system)

- Varningsmeddelandet lyser om du försöker att stänga av motorn utan att lägga i P-läget.

- Då aktiveras ACC-läget på start-/stopp-knappen (om du trycker på start-/stopp-knappen igen aktiveras ON-läget).

Byt batteri i Smart Key (gäller modell med smartnyckel)

- Det här varningsmeddelandet tänds om batteriet i Smart Key-systemet laddas ur när du stänger av motorn (OFF) med start/stopp-knappen.

Tryck på START samtidigt som du vrider ratten (gäller modell med smartnyckel)

- Varningsmeddelandet visas om ratten inte låses upp som normalt när du trycker på start/stopp-knappen.
- Det betyder att du måste trycka på start/stopp-knappen samtidigt som du vrider ratten åt höger och vänster.

Ratten är inte låst (gäller modell med smartnyckel)

- Varningsmeddelandet visas om ratten inte låses när du ställer start/stopp-knappen på OFF.

Fel på rattlåset (gäller modell med smartnyckel)

- Varningsmeddelandet visas om ratten inte låses som normalt när du byter till OFF-läget.

Tryck ned bromspedalen när du ska starta (gäller modell med smartnyckel)

- Det här varningsmeddelandet visas om du ställer start/stopp-knappen på läget ACC två gånger genom att trycka in knappen upprepade gånger utan att trycka ned bromspedalen.
- Det betyder att du måste trycka ned bromspedalen för att starta motorn.

Ingen Smart Key i bilen (gäller modell med smartnyckel)

- Det här varningsmeddelandet visas om Smart Key-systemet inte kan hitta smartnyckeln när du trycker på start/stopp-knappen.
- Därför bör du alltid ha smartnyckeln på dig.

Ingen kontakt med din Smart Key (gäller modell med smartnyckel)

- Det här varningsmeddelandet visas om Smart Key-systemet inte kan hitta smartnyckeln när du trycker på start/stopp-knappen.

Tryck på START igen (gäller modell med smartnyckel)

- Meddelandet visas om du inte kan använda start/stopp-knappen för att det är fel på systemet för start/stopp-knappen.
- Det betyder att du kan starta motorn genom att trycka på start/stopp-knappen en gång till.
- Om varningsmeddelandet visas varje gång du trycker på ENGINE START/STOP (motor start/stopp)-knappen bör du kontakta en professionell verkstad för kontroll av systemet. Kia rekommenderar att du besöker en godkänd Kia-återförsäljare/servicepartner.

Tryck på START med din Smart Key (gäller modell med smartnyckel)

- Det här varningsmeddelandet lyser om du trycker på start/stopp-knappen när varningsmeddelandet "Key not detected" visas.

- Samtidigt blinkar startspärrindikatorn.

Kontrollera säkringen: BRAKE SWITCH (gäller modell med smartnyckel)

- Varningsmeddelandet lyser om bromsreglagetets säkring är urkopplad.
- Det betyder att du ska byta ut säkringen mot en ny. Om det inte är möjligt kan du starta motorn genom att trycka på start/stopp-knappen i 10 sekunder i ACC-läget.

Växla till P eller N när du ska starta (gäller modell med smartnyckel)

- Varningsmeddelandet lyser om du försöker starta motorn med växelväljaren i något annat läge än P eller N.

*** OBSERVERA**

Det går att starta motorn med växelspaken i läget N. Av säkerhetsskäl bör du dock starta motorn med växelväljaren i läget P.

Öppen dörr, motorhuv, bagage (baklucka)

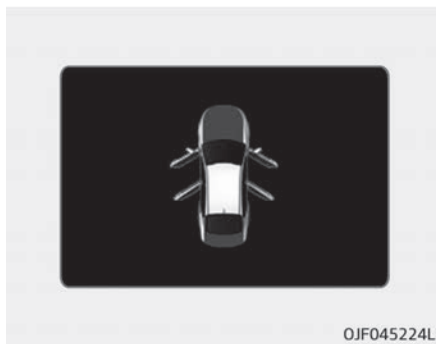

- Det betyder att en dörr, motorhuv eller bakluckan (bagageluckan) är öppen.

Sunroof open (Öppet soltak) (i förekommande fall)



- Meddelandet visas om du stänger av motorn när soltaket är öppet.

Varningslampa halt väglag (i förekommande fall)



Detta varningsljus varnar föraren för att det kan finnas is på vägen. När följande inträffar, blinkar varningsljus 5 gånger (inklusive temperaturmätare på utsidan) och lyser sedan, och ett varningsljud låter en gång.

- Utomhustemperaturen understiger cirka 4 °C.

*** OBSERVERA**

Tänds varningslampan för halt väglag medan du kör ska du köra mycket uppmärksam och undvika hög hastighet, snabb acceleration, plötslig inbromsning, tvära kurvor osv.

Vrid på ratten

- Det här varningsmeddelandet lyser om du startar motorn med ratten vriden mer än 90 grader åt vänster eller höger.
- Det betyder att du ska vrida ratten tills dess vinkel är mindre än 30 grader åt något håll.

Fyll på spolarvätska! (i förekommande fall)

- I servicepåminnelsetaget lyser det här varningsmeddelandet när nivån i spolarvätskebehållaren närmar sig noll.
- Det betyder att du bör fylla på spolarvätska.

Ställ säkringsomkopplaren på ON (i förekommande fall)

- Det här varningsmeddelandet lyser om säkringsomkopplaren under ratten står på OFF.
- Det betyder att du ska ändra omkopplarens läge till på.

Mer information finns i "Säkringar" på sid 9-39.

Kontrollera strålkastare (i förekommande fall)

Varningsmeddelandet visas om det har uppstått ett fel (trasig lampa eller fel på kretsen) på strålkastarna (hel- eller halvljus). I det här fallet behöver bilen inspekteras av en professionell verkstad. Kia rekommenderar att du besöker en godkänd Kia-återförsäljare/servicepartner.

* OBSERVERA

- När du byter ut en lampa ska den nya lampan ha samma watt-tal. Mer information finns i "Lampor" på sid 10-07.
- Om en lampa med annat watt-tal monteras på bilen visas inte det här meddelandet.

Check high beam assist system (Kontrollera automatiskt helljus) (i förekommande fall)

- Den här varningen visas om hjälpsystemet för helljus inte fungerar.

I det här fallet behöver bilen inspekteras av en professionell verkstad. Kia rekommenderar att du besöker en godkänd Kia-återförsäljare/servicepartner.

Låg bränslenivå!

- Varningsmeddelandet lyser om bränslet i bränsletanken håller på att ta slut.
 - När varningslampan för låg bränslenivå lyser.

Tanka så snart som möjligt.

Enhet på trådlös laddning (i förekommande fall)

Om en mobiltelefon lämnas kvar på den trådlösa laddningsplattan, även när start/stopp-knappen är i läget ACC eller OFF och instrumenteringens informationsfunktion är klar, visas ett varningsmeddelande på instrumenteringen.

Mer information finns i "Trådlös laddare för mobiltelefon" på sid 5-165.

Check active air flap system (Kontrollera aktiva spjällsystemet)

Varningsmeddelandet tänds i följande situationer:

- Det är fel på luftspjället
- Det är fel på luftspjällets kontrollenhet
- Luftspjället öppnas inte

När samtliga ovanstående fel har åtgärdats släcks varningen.

Check Hybrid system (Kontrollera hybridsystemet)

Det här varningsmeddelandet visas om det är problem med hybridsystemets kontrollfunktion.

Undvik att köra medan varningsmeddelandet visas.

I det här fallet behöver bilen inspekteras av en professionell verkstad. Kia rekommenderar att du besöker en godkänd Kia-återförsäljare/servicepartner.

Check Hybrid system. Turn off engine. (Kontrollera hybridsystemet. Stäng av motorn.)

Det här varningsmeddelandet visas om det är problem med hybridsystemet. Indikatorn  blinkar och en varningssignal hörs tills problemet är åtgärdat. I det här fallet behöver bilen inspekteras av en professionell verkstad. Kia rekommenderar att du besöker en godkänd Kia-återförsäljare/servicepartner.

Check Hybrid system. Do not start engine. (Kontrollera hybridsystemet. Starta inte motorn.)

Det här varningsmeddelandet visas när hybridbatteriet (SOC) är svagt. En varningssignal hörs tills problemet är åtgärdat.

I det här fallet behöver bilen inspekteras av en professionell verkstad. Kia rekommenderar att du besöker en godkänd Kia-återförsäljare/servicepartner.

Stop vehicle and check power supply (Stanna bilen och kontrollera strömkällan)

Det här varningsmeddelandet visas när det är fel på drivsystemets strömkälla. I det här fallet ska du parkera bilen på en säker plats och bogsera den till närmaste professionella verkstad för att få den inspekterad. Kia rekommenderar att du besöker en godkänd Kia-återförsäljare/servicepartner.

Stop vehicle to charge battery (Stanna bilen och ladda batteriet)

Det här varningsmeddelandet visas när hybridbatteriet (SOC) är svagt. Parkera i detta fall bilen på en trafiksäker plats och vänta tills hybridbatteriet är laddat.

Refuel to prevent Hybrid battery damage (Tanka innan hybridbatteriet skadas)

Varningsmeddelandet visas när bränsletanken är nästan tom. Du måste tanka för att förhindra skador på hybridbatteriet.

Refill inverter coolant (Fyll på kylmedel till växelriktaren)

Varningsmeddelandet visas när kylmedlet är nästan slut.

Fyll på kylmedel till växelriktaren.

Check brakes (Kontrollera bromsarna)

Varningsmeddelandet visas när bromseffekten är svag eller regenereringsbromsen inte fungerar på avsett sätt på grund av fel på bromssystemet. I detta fall kan bromspedalens funktion försämrats och bromssträckan bli längre.

Stop vehicle and check brakes (Stanna bilen och kontrollera bromsarna)

Det här varningsmeddelandet visas när det är fel på bromssystemet. I det här fallet ska du parkera bilen på en säker plats och bogsera den till närmaste professionella verkstad för att få den inspekterad. Kia rekommenderar att du besöker en godkänd Kia-återförsäljare/servicepartner.

Frihjulshjälp (i förekommande fall)

En signal hörs och frihjulshjälpindikatorn blinkar fyra gånger för att informera föraren om att ta bort foten från gaspedalen när en inbromsnings-situation har uppmärksamats* baserat på analys i navigeringen av körväg och vägförhållanden. Det uppmanar föraren att ta bort foten från gaspedalen och rulla vidare med endast EV-motorn. På så vis undviks onödig bränsleförbrukning och bränsleekonomin förbättras.

* Exempel på inbromsningshändelser kan vara när du rullar nedför en lång backe, saktar ned inför en väg-tull eller närmar dig en zon med sänkt hastighet.

- Användarinställningar
Tryck på start/stopp-knappen och ställ växelväljaren på läget P (parkering). Under "User settings (Användarinställningar)" väljer du Driving Assist, Coasting guide och sedan On för att aktivera systemet. Avbryt valet Coasting guide om du vill stänga av systemet. Håll [OK]-knappen intryckt om du vill ha en förklaring till systemet.

- Funktionsvillkor
Gör på följande sätt för att aktivera systemet. Ange ditt mål i navigeringssystemet och välj färdväg. Välj ECO-läge i det integrerade kontroll-

systemet. Uppfyll sedan följande villkor.

- Kör i en hastighet mellan 60 km/h och 160 km/h.

* Hastigheten som anges på instrumentpanelen behöver inte var densamma som i navigeringssystemet beroende på däcktrycket.

Unplug vehicle to start (Plug-in Hybrid) (Koppla loss bilen för att starta (laddhybrid))

Meddelandet visas när du startar motorn utan att ha kopplat loss laddningskabeln. Koppla loss laddningskabeln och starta sedan bilen.

Remaining charge time (Plug-in Hybrid) (Återstående laddningstid (laddhybrid))

Meddelandet visas för att informera om återstående tid tills batteriet är fulladdat.

Shift to P to charge (Plug-in hybrid) (Växla till P för att ladda (laddhybrid))

Meddelandet visas när laddningskontakten är ansluten och växelväljaren står på läget R (back), N (friläge) eller D (kör). Flytta växelspaken till P (parkering) och starta om laddningen.

EV/HEV-lägen (laddhybrid)

Ett meddelande visas när du väljer ett läge genom att trycka på HEV-knappen.

Low battery. Maintaining hybrid (plug-in hybrid) (Låg/hög systemtemp. Behåller hybrid (laddhybrid))

Det här meddelandet visas när det inte är möjligt att konvertera till EV-läge då HEV-knappen hålls intryckt under körning i läget HEV. Anledningen är otillräcklig laddning i högspänningsbatteriet (hybrid).

Low battery temp. Maintaining current (Plug-in hybrid) (Låg batteritemperatur. Behåller el (laddhybrid))

Det här meddelandet visas när det inte är möjligt att konvertera till EV-läge då HEV-knappen hålls intryckt under körning i läget HEV. Anledningen är låg batteritemperatur.

Charger error! (Plug-in hybrid) (Fel på laddaren! (laddhybrid))

Det här meddelandet visas när laddningen misslyckas på grund av fel i den externa laddaren.

Syftet med meddelandet är att informera om att felet inträffat i laddaren och inte i bilen.

Low/high system temp. Maintaining hybrid (plug-in hybrid) (Låg/hög systemtemp. Behåller hybrid (laddhybrid))

Det här meddelandet visas när det inte är möjligt att konvertera till EV-läge då HEV-knappen hålls intryckt under körning i läget HEV. Anledningen är låg/hög systemtemperatur.

Switching to hybrid mode to allow heating (plug-in hybrid) (Byter till hybridläge för värmning (laddhybrid))

- När kylartemperaturen understiger -14 °C och du sätter på klimatanläggningen för värme visas följande meddelande på instrumentpanelen. Sedan byter bilen automatiskt till HEV-läge.
- När kylartemperaturen överstiger -14 °C eller om du stänger av klimatanläggningen återgår bilen automatiskt till EV-läge.

Wait until fuel door opens (Plug-in hybrid) (Vänta tills tankluckan öppnas (laddhybrid))

Meddelandet visas när du försöker öppna tankluckan medan bränsletanken är trycksatt. Vänta tills trycket i bränsletanken har utjämnats.

*** OBSERVERA**

- Det kan ta upp till 20 s att öppna tankluckan.
- Om tankluckan är fastfusen och inte har gått att öppna på 20 s vid en temperatur under noll knackar du försiktigt på tankluckan och försöker sedan öppna den.

Fuel door open (Plug-in hybrid) (Öppna tanklucka (laddhybrid))

Det här meddelandet visas när bränsletanken öppnas.
Det betyder även "Klart för tankning".

Check fuel door (Plug-in hybrid) (Kontrollera tankluckan (laddhybrid))

Det här meddelandet visas när tankluckan är öppen eller något onormalt har inträffat.

Refuel after stopping (Plug-in hybrid) (Tanka när du har stannat (laddhybrid))

Det här meddelandet visas när du trycker på knappen för att öppna tankluckan och laddhybridbilen med tät bränsletank är i rörelse (bilens hastighet överstiger 0 km/h).

Open fuel door after disconnecting charging cable (Plug-in hybrid) (Öppna tankluckan när du har kopplat loss laddningskabeln (laddhybrid))

Det här meddelandet visas när du trycker på knappen för tankluckan medan laddning pågår.
Meddelandet betyder att det inte är tillåtet att tanka innan du har laddat färdigt.

Tankluckan öppnas inte så länge laddningskabeln är ansluten till bilen.

Charging door open (Plug-in hybrid) (Öppna laddningslucka (laddhybrid))

Det här meddelandet indikerar att laddningsluckan är öppen i körklart läge för att du ska ges tillfälle att kontrollera och stänga luckan.

(Om du kör med luckan öppen kan det resultera i fuktintrång eller skador. Det här meddelandet är avsett att förhindra att detta sker.)

VARNINGS- OCH INDIKATORLAMPOR

Varningslampor

* OBSERVERA

■ Varningslampor

Kontrollera att alla varningslampor är släckta efter att motorn startats. Om någon lampa lyser indikerar det att något är fel.

Varningslampa hybridsystem

Varningslampan tänds:

När det är fel på hybridsystemet.

I det här fallet behöver bilen inspekteras av en professionell verkstad. Kia rekommenderar att du besöker en godkänd Kia-återförsäljare/servicepartner.

Varningslampa krockkudde

Varningslampan tänds:

- När du ställer ENGINE START/STOP (motor start/stopp)-knappen på ON.
 - Den lyser i ca 6 sekunder och släcks sedan.



- När det är fel på SRS-systemet. I det här fallet behöver bilen inspekteras av en professionell verkstad. Kia rekommenderar att du besöker en godkänd Kia-återförsäljare/servicepartner.

Påminnelse om säkerhetsbälte

Varningslampan informerar föraren om att säkerhetsbältet inte är fastsatt. Mer information finns i "Säkerhetsbälten" på sid 4-20.

Varningslampa parkeringsbroms och bromsvätskenivå

Varningslampan tänds:

- När du ställer start/stopp-knappen på ON.
 - Den lyser i ca 3 sekunder
 - Den fortsätter att lysa om parkeringsbromsen är åtdragen.
- Om parkeringsbromsen är åtdragen.
- Om bromsvätskenivån i behållaren är låg.
 - Om varningslampan lyser med parkeringsbromsen lossad indikerar det att bromsvätskenivån i behållaren är låg.



När bromsvätskenivån i behållaren är låg:

1. Kör försiktigt till närmaste trafik-säkra plats och stanna bilen.
2. När motorn har stängts av ska du genast kontrollera bromsvätskenivån och fylla på vätska vid behov (mer information finns under "Bromsvätska" på sid 9-17). Kontrollera eventuellt vätskeläckage i bromssystemet. Om bromssystemet läcker, varningslampan fortsätter att lysa eller om bromsarna inte fungerar ordentligt ska inte bilen köras.

I det här fallet ska bilen bogseras till en professionell verkstad och inspekteras. Kia rekommenderar att du besöker en godkänd Kia-återförsäljare/servicepartner.

Dubbelt diagonalt bromssystem

Bilen har ett dubbelt diagonalt bromssystem. Med det menas att du fortfarande bromsar på två hjul även om ett av de dubbla bromssystemen skulle vara ur funktion.

När bara ett av systemen fungerar krävs längre pedallag och ett större tryck på pedalen än vanligt för att stanna bilen.

Bilen behöver även en längre bromssträcka då inte hela bromssystemet fungerar.

Om du får fel på bromsarna medan du kör ska du växla ned för att motorbromsa och stanna bilen så fort det är säkert att göra det.

⚠ VARNING

■ Varningslampa parkeringsbroms och bromsvätskenivå

Det är riskfullt att köra bilen när en varningslampa lyser. Om varningslampan för parkeringsbroms och bromsvätskenivå lyser när parkeringsbromsen är lossad indikerar det att bromsvätskenivån i behållaren är låg.

I det här fallet behöver bilen inspekteras av en professionell verkstad. Kia rekommenderar att du besöker en godkänd Kia-återförsäljare/servicepartner.

Varningslampa regenererande broms

Varningslampan tänds:

När den regenererande bromsen inte fungerar och bromsen fungerar dåligt. Det medför att bromsvarningslampan (röd) och varningslampan för den regenererande bromsen (gul) tänds samtidigt.

Kör i det här fallet säkert och låt bilen inspekteras av en professionell verkstad. Kia rekommenderar att du besöker en godkänd Kia-återförsäljare/servicepartner.

Bromspedalen kan kännas tyngre än normalt att använda och bromssträckan kan förlängas.

Varningslampa ABS (låsningfritt bromssystem)

Varningslampan tänds:

- När du ställer ENGINE START/STOP (motor start/stopp)-knappen på ON.
 - Den lyser i ca 3 sekunder och släcks sedan.



- Om det uppstår ett fel på ABS (det vanliga bromssystemet fungerar även utan hjälp av ABS).

I det här fallet behöver bilen inspekteras av en professionell verkstad. Kia rekommenderar att du besöker en godkänd Kia-återförsäljare/servicepartner.

Varningslampa EBD (elektronisk bromskraftfördelning)

Båda varningslamporna lyser samtidigt när du kör:

- Om ABS-systemet och det vanliga bromssystemet inte fungerar normalt.

I det här fallet behöver bilen inspekteras av en professionell verkstad. Kia rekommenderar att du besöker en godkänd Kia-återförsäljare/servicepartner.

*** OBSERVERA**

- Varningslampa EBD (elektronisk bromskraftfördelning) (Fortsättning)



(Fortsättning)

Om varningslampan för ABS lyser, eventuellt samtidigt med varningslampan för parkeringsbroms och bromsvätskenivå, kan hastighetsmätare, vägmätare eller trippmätare vara ur funktion. Varningslampan för EPS kan lysa och styrningen kan kännas lättare eller trögare.

I det här fallet behöver bilen inspekteras av en professionell verkstad. Kia rekommenderar att du besöker en godkänd Kia-återförsäljare/servicepartner.

VARNING

■ Varningslampan EBD (elektronisk bromskraftfördelning)

När varningslampan för ABS lyser samtidigt som varningslampan för parkeringsbroms och bromsvätskenivå fungerar inte bromssystemet korrekt och du kan utsättas för en oväntad och riskfylld situation om du skulle behöva bromsa hårt.

(Fortsättning)

(Fortsättning)

I dessa fall ska du undvika höga körhastigheter och plötsliga inbromsningar.

Bilen behöver inspekteras av en professionell verkstad så snart som möjligt. Kia rekommenderar att du besöker en godkänd Kia-återförsäljare/servicepartner.

Varningslampan EPS (servostyrning) (i förekommande fall)



Varningslampan tänds:

- När du ställer ENGINE START/STOP (motor start/stopp)-knappen på ON.
 - Den lyser tills motorn startas.
- När det är fel på servostyrningen (EPS).

I det här fallet behöver bilen inspekteras av en professionell verkstad. Kia rekommenderar att du besöker en godkänd Kia-återförsäljare/servicepartner.

Motorkontrollampa (MIL)



Varningslampan tänds:

- När du ställer ENGINE START/STOP (motor start/stopp)-knappen på ON.

- Den lyser tills motorn startas.

- När det är fel på avgasreningssystemet.

I det här fallet behöver bilen inspekteras av en professionell verkstad. Kia rekommenderar att du besöker en godkänd Kia-återförsäljare/servicepartner.

VIKTIGT

■ Motorkontrollampa (MIL)

Om du kör vidare när motorkontrollampan (MIL) lyser kan det orsaka skador på avgasreningssystemet, vilket kan påverka körbarheten och/eller bränsleförbrukningen.

VIKTIGT

■ Bensinmotor

Att motorkontrollampan (MIL) tänds kan betyda risk för katalysatorskada och minskad motoreffekt.

I det här fallet behöver bilen inspekteras av en professionell verkstad.

(Fortsättning)

(Fortsättning)

Kia rekommenderar att du besöker en godkänd Kia-återförsäljare/servicepartner.

Varningslampa laddningssystem



Varningslampan tänds:

- När du ställer start/stopp-knappen på ON.
 - Den lyser tills motorn startas.
- Om det är något fel på generatorn eller det elektriska laddningssystemet.

När det är något fel på generatorn eller det elektriska laddningssystemet:

1. Kör försiktigt till närmaste trafik-säkra plats och stanna bilen.

2. Stäng av motorn och kontrollera att generatorremmen inte sitter löst eller har gått av.

Om remmen sitter ordentligt kan det vara problem med det elektriska laddningssystemet.

I det här fallet behöver bilen inspekteras av en professionell verkstad.

Kia rekommenderar att du besöker en godkänd Kia-återförsäljare/servicepartner.

Varningslampa lågt motoroljetryck



Varningslampan tänds:

- När du ställer start/stopp-knappen på ON.
 - Den lyser tills motorn startas.
- När oljetrycket är lågt.

Om oljetrycket är lågt:

1. Kör försiktigt till närmaste trafik-säkra plats och stanna bilen.

2. Stäng av motorn och kontrollera nivån för motoroljan (mer information finns i "Motorolja" på sid 9-11). Om nivån är låg fyller du på erforderlig mängd olja.

Om varningslampan fortfarande lyser när du har fyllt på olja eller om olja inte finns till hands bör du kontakta en professionell verkstad snarast möjligt. Kia rekommenderar att du besöker en godkänd Kia-återförsäljare/servicepartner.

⚠ VIKTIGT

■ Varningslampa lågt motoroljetryck

- Om motorn inte stängs av omedelbart när varningslampa lågt motoroljetryck tänds kan allvarliga skador uppstå.
- Om varningslampan lyser när motorn är igång tyder det på att motorn är skadad eller att ett allvarligt fel har uppstått. Om så är fallet ska du:
 1. Stanna bilen på närmaste trafik-säkra plats.

(Fortsättning)

(Fortsättning)

2. Stänga av motorn och kontrollera oljenivån. Om oljenivån är låg ska du fylla på olja till rätt nivå.
3. Starta motorn igen. Om varningslampan fortsätter att lysa ska du stänga av motorn direkt. I det här fallet behöver bilen inspekteras av en professionell verkstad. Kia rekommenderar att du besöker en godkänd Kia-återförsäljare/servicepartner.

Varningslampa låg bränslenivå



Varningslampan tänds:
När tanken nästan är tom.

Om tanken nästan är tom:
Tanka så snart som möjligt.

⚠ VIKTIGT

■ **Låg bränslenivå**

Motorn kan misstända och skada katalysatorn (i förekommande fall) om (Fortsättning)

(Fortsättning)

du kör vidare trots att varningslampan för låg bränslenivå lyser eller bränslenivån understiger "0" eller "E".

Varningslampa för lågt däcktryck (i förekommande fall)



Varningslampan tänds:

- När du ställer start/stopp-knappen på ON.
 - Den lyser i ca 3 sekunder och släcks sedan.
- När det är för lågt lufttryck i ett eller flera däck. (Vilket/vilka däck som har för lågt lufttryck visas på skärmen.)
Mer information finns i "System för däcktryckövervakning (TPMS)" på sid 8-10.

Varningslampan börjar lysa kontinuerligt efter att ha blinkat i ca 60 sekunder eller blinkar i intervall om ca 3 sekunder:

- När det är fel på TPMS-systemet. I det här fallet behöver bilen inspekteras av en professionell verkstad. Kia rekommenderar att du besöker en godkänd Kia-återförsäljare/servicepartner.
Mer information finns i "System för däcktryckövervakning (TPMS)" på sid 8-10.

⚠ VARNING

■ **Stanna säkert**

- **TPMS-systemet kan inte varna för allvarliga och plötsliga däckskador orsakade av yttre faktorer.**
- **Om du märker att bilen blir tungstyrd ska du omedelbart sänka farten och bromsa in försiktigt. Stanna på en trafiksäker plats vid sidan av vägen.**

Varningslampa kylarvätsketemperatur



Varningslampan tänds:

- När kylarvätskans temperatur överstiger 120 °C. Det innebär att motorn är överhettad och kan skadas.
Mer information om överhettad motor finns i "Om motorn har överhettats" på sid 8-08.

VIKTIGT

■ Motorn överhettad

Fortsätt inte köra med överhettad motor. Det riskerar att skada motorn.

Hastighetsvarningslampa (i förekommande fall)

120
km/h

Varningslampan blinkar:

- När du kör fortare än 120 km.
 - Lampan uppmärksammar dig på att du kör för fort.
 - En varningssignal hörs i ca 5 sekunder.

Varningslampa AEB (automatisk nödbroms) (i förekommande fall)



Indikatorn tänds:

- När det är fel på AEB.

I det här fallet behöver bilen inspekteras av en professionell verkstad. Kia rekommenderar att du besöker en godkänd Kia-återförsäljare/servicepartner.

Multiindikator

Indikatorn tänds:



- När det förekommer en felfunktion på säkerhetsbälte, elektronisk styrenhet, avancerad farthållare eller andra system etc. För att ta del av detaljer om varningen, titta på LCD-displayen.

Varningslampa EPB (elektronisk parkeringsbroms) (i förekommande fall)

EPB

Varningslampan tänds:

- När du ställer ENGINE START/STOP (motor start/stopp)-knappen på ON.
 - Den lyser i ca 3 sekunder och släcks sedan.

- Det är fel på EPB-systemet. I det här fallet behöver bilen inspekteras av en professionell verkstad. Kia rekommenderar att du besöker en godkänd Kia-återförsäljare/servicepartner.

* OBSERVERA

■ Varningslampa för EPB (elektronisk parkeringsbroms)

Varningslampan för EPB kan tändas samtidigt med ESC-indikatorn för att visa att ESC inte fungerar normalt. (Det betyder inte att det är fel på EPB.)

Varningslampa adaptiva strålkastare (AFLS) (i förekommande fall)

AFLS

Varningslampan blinkar:

- När det är fel på AFLS-systemet.

Gör så här när det är fel på AFLS-systemet:

1. Kör försiktigt till närmaste trafik-säkra plats och stanna bilen.

2. Stäng av motorn och starta den igen. Om varningslampan lyser under färd, kontakta en professionell verkstad för kontroll. Kia rekommenderar att du besöker en godkänd Kia-återförsäljare/servicepartner.

Indikatorlampor **Anslutningsindikator** **laddningskabel** **(laddhybrid)**



Den här indikatorn lyser röd när laddningskabeln är ansluten.

ESC-indikator **(antisladdsystem)**



Indikatorn lyser:

- När du ställer ENGINE START/STOP (motor start/stop)-knappen på ON.
 - Den lyser i ca 3 sekunder och släcks sedan.
- När det är fel på ESC-systemet. I det här fallet behöver bilen inspekteras av en professionell verkstad. Kia rekommenderar att du besöker en godkänd Kia-återförsäljare/servicepartner.

Indikatorn blinkar:

Medan ESC är i funktion.

Mer information finns i "Antisladdsystem (ESC)" på sid 7-29.

ESC OFF-indikator **(antisladdsystem)**



Indikatorn lyser:

- När du ställer ENGINE START/STOP (motor start/stop)-knappen på ON.
 - Den lyser i ca 3 sekunder och släcks sedan.
- När du inaktiverar ESC-systemet genom att trycka på knappen ESC OFF.

Mer information finns i "Antisladdsystem (ESC)" på sid 7-29.

Startspärrindikator (utan **smartnyckel)**



Indikatorn lyser:

- När bilen känner av startspärren i nyckeln och ENGINE START/STOP (motor start/stop)-knappen vrids till läget ACC eller ON.
 - Nu går det att starta motorn.
- Indikatorn släcks när motorn har startat.

Indikatorn blinkar:

- När det är fel på startspärrsystemet. I det här fallet behöver bilen inspekteras av en professionell verkstad. Kia rekommenderar att du besöker en godkänd Kia-återförsäljare/servicepartner.

Startspärrindikator (med **smartnyckel)**



Den här indikatorn lyser under maximalt 30 sekunder:

- När bilen upptäcker en smartnyckel i bilen samtidigt som ENGINE START/STOP (motor start/stop)-knappen är i läget ACC eller ON.
 - Nu går det att starta motorn.
- Indikatorn släcks när motorn har startat.

Indikatorn blinkar under några sekunder:

- När smartnyckeln inte finns i bilen.
 - Nu går det inte att starta motorn.

Indikatorn lyser i 2 sekunder och släcks sedan:

- När bilen inte upptäcker smartnyckeln i bilen samtidigt som ENGINE START/STOP (motor start/stop)-knappen är i läget ON. I det här fallet behöver bilen inspekteras av en professionell verkstad. Kia rekommenderar att du besöker en godkänd Kia-återförsäljare/servicepartner.

Indikatorn blinkar:

- När batteriet i smartnyckeln är svagt.
 - Nu går det inte att starta motorn. Du kan dock starta motorn om du trycker på ENGINE START/STOP (motor start/stop)-knappen med smartnyckeln. Mer information finns i "Starta motorn" på sid 7-08.
- När det är fel på startspärrsystemet. I det här fallet behöver bilen inspekteras av en professionell verkstad. Kia rekommenderar att du besöker en godkänd Kia-återförsäljare/servicepartner.

Körriktningsindikator (i förekommande fall)



Indikatorn blinkar:

- När du slår på körriktningsvisaren.

Om något av följande inträffar kan det vara fel på körriktningsvisarna. I det här fallet behöver bilen inspekteras av en professionell verkstad. Kia rekommenderar att du besöker en godkänd Kia-återförsäljare/servicepartner.

- Indikatorn lyser men blinkar inte.

- Indikatorn blinkar snabbare.

- Indikatorn lyser inte alls.

Halvljusindikator (i förekommande fall)



Indikatorn tänds:

- När strålkastarna är på.

Helljusindikator



Indikatorn tänds:

- När strålkastarna lyser och helljuset är valt
- När körriktningsspaken dras till läget för ljusstuta.

Indikator strålkastare/bakljus



Indikatorn tänds:

- När bakljusen eller strålkastarna är tända.

Indikator för dimbakljus (i förekommande fall)



Indikatorn tänds:

- När bakre dimljusen är tända.

Indikator för automatiskt helljus (i förekommande fall)



Varningslampan tänds:

- När helljuset är på och ljusreglaget i läget AUTO.
- När bilen känner av en annalkande eller framförvarande bil bländas helljuset ned till halvljus automatiskt.

Mer information finns i "Automatiskt helljus" på sid 5-126.

EV-lägesindikator

Indikatorn tänds när bilen drivs med elmotorn.

EV

5

Lär känna bilen

Klarindikator

Indikatorn tänds:

När bilen är redo att köras.

- PÅ: Normal körning är möjligt.
- AV: Normal körning är inte möjligt, eller ett problem har inträffat.
- Blinkar: Nöddrift.

När systemets Klar-indikator släcks eller blinkar är det problem med systemet. I det här fallet behöver bilen inspekteras av en professionell verkstad. Kia rekommenderar att du besöker en godkänd Kia-återförsäljare/servicepartner.

Farthållarlampa (i förekommande fall)

Indikatorn tänds:

- När farthållarsystemet är aktivt.

Mer information om farthållaren finns i "Farthållare" på sid 7-46.



CRUISE

Indikator inställd farthållare (i förekommande fall)

Indikatorn tänds:

- När farthållarens hastighet är inställd.

Mer information om farthållaren finns i "Farthållare" på sid 7-46.

AUTO HOLD-indikator (i förekommande fall)

Indikatorn tänds:

- [Vit] När du aktiverar AUTO HOLD genom att trycka på AUTO HOLD-knappen.
- [Grön] När du stannar bilen helt genom att trycka ned bromspedalen med AUTO HOLD-systemet aktiverat.
- [Gul] När det är något fel på AUTO HOLD (dragläge)-systemet. I det här fallet behöver bilen inspekteras av en professionell verkstad. Kia rekommenderar att du besöker en godkänd Kia-återförsäljare/servicepartner.

- * Mer information finns i "AUTO HOLD" på sid 7-24.

SET

AUTO HOLD

Varningslampa LDWS (filbytesvarning) (i förekommande fall)

Indikatorn tänds:

- [Vit] När LDWS inte upptäcker någon filmarkering.
- [Grön] När du aktiverar LDWS genom att trycka på LDWS-knappen.
- [Gul] När det är något fel på LDWS.

I det här fallet behöver bilen inspekteras av en professionell verkstad. Kia rekommenderar att du besöker en godkänd Kia-återförsäljare/servicepartner.

- * Mer information finns i "LDWS-system (filbytesvarning)" på sid 7-77.

Indikator LKAS (filföljningsassistans) (i förekommande fall)

LKAS-indikatorn lyser när du sätter på systemet genom att trycka på LKAS-knappen. Den gula LKAS-indikatorn lyser om det är något fel på systemet. Mer information finns i "LKAS" på sid 7-81.



ECO-indikator (i förekommande fall)



Indikatorn tänds:

- När du aktiverar Active ECO-systemet genom att trycka på knappen för DRIVE-läget.
- ECO-indikatorn (grön) tänds för att visa att Active ECO är i funktion.

Mer information finns i "Integrerat kontrollsystem i Drive Mode-läget" på sid 7-74.

SPORT-lägesindikator (i förekommande fall)



Indikatorn tänds:

- När du väljer "SPORT"-läge som körläge.

Mer information finns i "Körläge" på sid 7-74.

PARKERINGSASSISTANSSYSTEM (I FÖREKOMMANDE FALL)

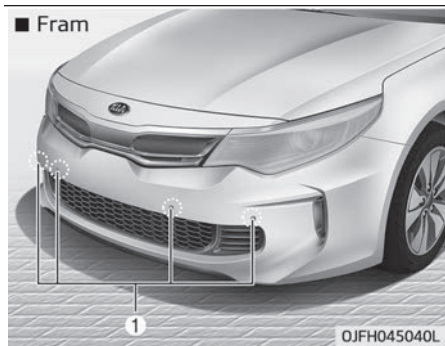
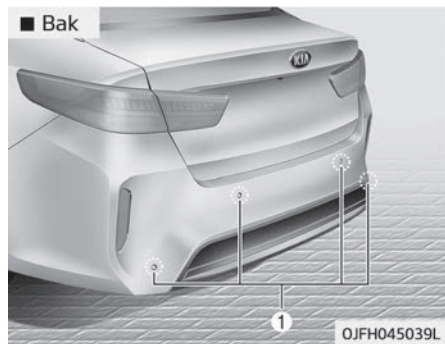

Det är ett assistanssystem och kan inte ersätta förarens uppmärksamhet och ansvarsfulla uppträdande i trafiken. Sensorområdet och vilka objekt som kan identifieras av sensorerna (1) är begränsat. När bilen rör sig ska du vara lika uppmärksam på miljön bakom dig som du skulle vara utan ett parkeringsassistanssystem.

⚠ VARNING

Parkeringsassistanssystemet ska bara användas som en hjälpfunktion. Föraren måste själv hålla uppsikt både framåt och bakåt. Funktionen för parkeringsassistanssystem kan påverkas av många faktorer och ytterst är föraren alltid ansvarig.

Parkeringsassistanssystemet underlättar för föraren genom varningssignaler då hinder finns på ett avstånd av 100 cm framför och 120 cm bakom fordonet.

Använda parkeringsassistansen I följande fall fungerar systemet

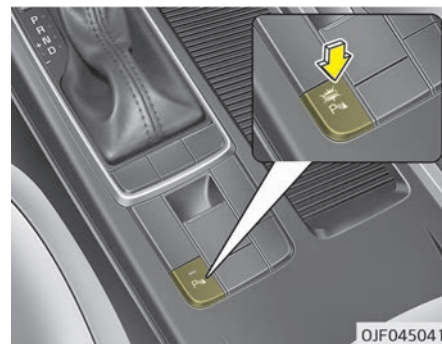







- Systemet aktiveras när parkeringsassistanssystemet trycks in och tändningslåset står på ON.
- Indikatorn för parkeringsassistanssystemet tänds och systemet aktiveras automatiskt när du ställer växelväljaren på R. Det stängs automatiskt av om du kör över 30 km/h (för modeller med SPAS)
- Sensoravståndet när du backar är 120 cm när du kör i lägre fart än 10 km/h.

-
- Sensoravståndet när du kör framåt är 100 cm när du kör i lägre fart än 10 km/h.
 - När fler än två föremål upptäcks på samma gång registreras det närmaste föremålet.
 - Sidosensorerna aktiveras när du ställer växelväljaren på R.
 - Om bilens hastighet överstiger 20 km/h stängs systemet automatiskt av. Tryck på knappen igen för att starta om det.

* OBSERVERA

Det kanske inte fungerar om avståndet till föremålet redan är mindre än 25 cm när systemet startas.

Typer av varningsindikatorer och ljud
 : med varningsljud

Avstånd till föremål		Varningsindikator		Varningsljud
		När du kör framåt	När du backar	
100 ~ 61 cm	Fram		-	Ljudsignal med längre intervall
120 ~ 61 cm	Bak	-		Ljudsignal med längre intervall
60 ~ 31 cm	Fram			Ljudsignal med kortare intervall
	Bak	-		Ljudsignal med kortare intervall
30 cm	Fram			Kontinuerlig ljudsignal
	Bak	-		Kontinuerlig ljudsignal

*** OBSERVERA**

- Det aktuella varningsljudet och indikatorn kan skilja sig från bildens beroende på föremål eller sensorstatus.
- Tvätta inte bilens sensorer med högtryckstvätt.

VIKTIGT

- **Systemet kan endast känna av föremål inom dess räckvidd och med hänsyn till sensorernas placering. Det kan inte upptäcka föremål i områden där sensoravkänning saknas. Det kan hända att små eller smala föremål, t.ex. stolpar, eller föremål som befinner sig mellan sensorområdena inte upptäcks med sensorerna. Kontrollera alltid själv sikten bakåt när du tänker backa.**
- **Alla som kör bilen måste vara informerade om systemets möjligheter och begränsningar.**

Använd inte parkeringsassistansen i följande fall

Parkeringsassistansen kan fungera på fel sätt när:

1. Frost på sensorn. (När frosten är borta blir funktionen normal.)
2. Sensorn är täckt av t.ex. snö eller vatten eller sensorskyddet är blockerat. (När sensorn är ren och skyddet inte längre hindras blir funktionen normal.)
3. Parkeringsassistansknappen är avstängd.

Parkeringsassistansen kan eventuellt fungera på fel sätt när:

1. Du kör på mycket ojämnt underlag, t.ex. grus och sten, eller i sluttningar.
2. Det finns kraftiga ljud i omgivningen, t.ex. signalhorn, ljudstarka motorcyklar eller lastbilsbromsar, som påverkar sensorns funktion.
3. Det regnar kraftigt.
4. Det finns trådlösa sändare eller mobiltelefoner i närheten av sensorn.
5. Sensorn är snötäckt.

Avkänningsområdet kan minska när:

1. Utomhustemperaturen är extremt hög eller låg.

2. Det finns föremål som är lägre än 1 m och smalare än 14 cm i diameter.

Sensorn kan ha svårt att upptäcka:

1. Tunna, smala föremål som rep, kedjor eller smala stolpar.
2. Föremål i mjuka material som kan absorbera sensorfrekvensen, t.ex. kläder, skumgummimaterial och snö.

* OBSERVERA

1. Varningssignalen kan höras kontinuerligt beroende på bilens hastighet och formen på det identifierade föremålet.
2. Parkeringsassistenten kan eventuellt fungera på fel sätt om höjden på bilens stötfångare eller monteringen av sensorn har ändrats. Utrustning och tillbehör som inte är fabriksmonterade kan även inverka negativt på sensorns funktion.
3. Föremål som är närmare sensorn än 30 cm kan vara svåra att identifiera eller få en felaktig avståndsindikation. Använd systemet med försiktighet.
4. Om det finns fläckar på sensorn av is, snö eller regn kan det hända att den inte fungerar förrän fläckarna har torkats bort med en mjuk trasa.

(Fortsättning)

(Fortsättning)

5. Skydda sensorn från slag, tryck och repor. Hårda material kan skada dess yta. Sensorn kan bli skadad.

* OBSERVERA

Systemet kan endast upptäcka föremål inom sensorernas räckviddsområden. Det kan inte upptäcka föremål i områden där sensoravkänning saknas. Det kan hända att små eller smala föremål som befinner sig mellan sensorområdena inte upptäcks. Kontrollera därför alltid själv områdena framför och bakom bilen innan du kör. Alla som kör bilen måste vara informerade om systemets möjligheter och begränsningar.

⚠ VARNING

Var försiktig när bilen körs nära andra objekt på vägen och ta extra hänsyn till fotgängare, i synnerhet barn. Tänk på att sensorerna inte kan känna av vissa föremål på grund av avstånd, storlek eller material. Kontrollera alltid själv att det inte finns hinder i vägen för bilen innan du kör i någon riktning.

Självd diagnos

Om du lägger i R (back) och något av följande sker kan du ha ett fel i det bakre parkeringsassistanssystemet.

- Inget varningsljud hörs eller ljudet hörs i intervall.
-  visas (i förekommande fall).

Om det här sker behöver systemet kontrolleras av en professionell verkstad. Kia rekommenderar att du besöker en godkänd Kia-återförsäljare/servicepartner.

⚠ VARNING

Nybilsgarantin täcker inte eventuella olyckor eller skador på passagerarna beroende på att parkeringsassistenten inte fungerar. Kör alltid säkert och omdömesgillt.

SMART PARKERINGSASSISTANS (SPAS) (I FÖREKOMMANDE FALL)

■ Fickparkering

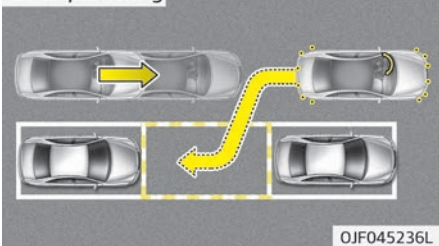

■ Rätvinklig parkering

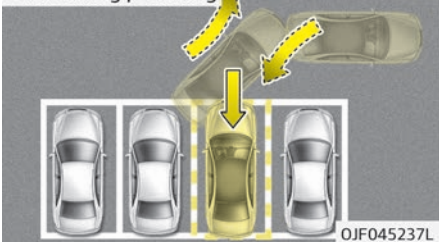

■ Parallell utgång

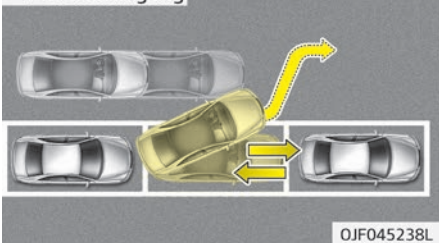

Smart parkeringsassistans är till hjälp när du ska parkera bilen. Sensorer mäter parkeringsutrymmet, ratten styrs automatiskt och du får anvisningar via LCD-displayen om din egen roll i parkeringssituationen.

Dessutom är systemet till hjälp när du ska köra ut från en fickparkering.

* Du kan ställa in volymen för smart parkeringsassistans. Se "Användarinställningar (User Settings)" på sid 5-67.

* OBSERVERA

- Bilen stannar inte automatiskt för fotgängare eller annat som kommer i dess väg. Det är därför viktigt att själv övervaka situationen.
- Använd systemet endast på parkeringsplatser och andra platser som används för parkering.
- Systemet fungerar inte om det inte finns någon parkerad bil där du planerar att parkera eller vid snedparkering.

(Fortsättning)

(Fortsättning)

- När du har parkerat bilen med hjälp av systemet kan det hända att bilen inte står exakt på den punkt där du vill att den ska stå. Till exempel kan avståndet mellan bilen och en vägg vara ett annat än du önskar.
- Inaktivera systemet och parkera bilen manuellt om det behövs.
- Parkeringsassistanssystemets främre och bakre varningsljud aktiveras samtidigt med smart parkeringsassistans.
- När du har hittat en parkeringsplats går det att avbryta smart parkeringsassistans genom att välja OFF-läget.

⚠ VARNING

- Smart parkeringsassistans är enbart en hjälpfunktion. Föraren måste själv hålla uppsikt både framåt och bakåt över eventuella hinder. Funktionen för smart parkeringsassistans kan påverkas av många faktorer och föraren är alltid ytterst ansvarig.
- Systemet fungerar inte som avsett om bilens hjulinställning måste justeras. I det här fallet behöver systemet kontrolleras av en professionell verkstad. Kia rekommenderar att du besöker en godkänd Kia-återförsäljare/servicepartner.

(Fortsättning)

(Fortsättning)

- Kia rekommenderar att alltid använda samma däckstorlek och hjul som rekommenderas av Kia-återförsäljare/servicepartner. Om du använder däck eller hjul med andra dimensioner kan det hända att systemet inte fungerar som avsett. Om du använder däck eller hjul med andra dimensioner än Kia-återförsäljare/servicepartner kan det hända att systemet inte fungerar som avsett. Använd alltid däck och hjul med samma dimension.

I följande fall fungerar systemet

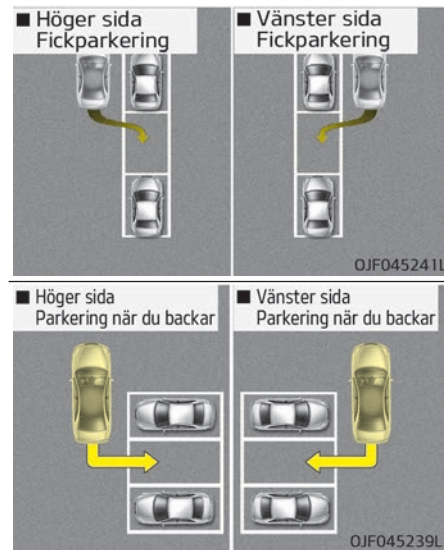

5

Lär känna bilen

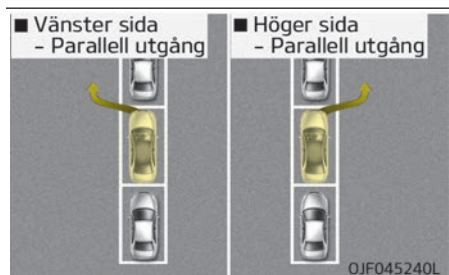

Systemet är till hjälp när du parkerar bilen mellan eller bakom andra parkerade fordon. Använd systemet under följande förutsättningar.

- Parkeringsplatserna finns i en rät linje
- När fickparkering eller rätvinklig parkering ska användas
- När det redan finns ett parkerat fordon
- När det finns tillräckligt med utrymme att manövrera fordonet

Använd inte systemet i följande fall

Använd aldrig smart parkeringsassistanssystemet:

- Vid parkeringsplatser i kurvor.
- Vid snedställda parkeringsplatser.

- På sluttande vägar.
- På ojämna vägbana.
- Vid halt eller ojämnt underlag.
- När ett fordon är lastat med något som är större än fordonet.
- När stora fordon som bussar och lastbilar är parkerade.
- När en motorcykel eller cykel är parkerad.
- När det är snöfall eller regn.
- När det blåser mycket.
- Nära en rund eller smal stolpe eller en stolpe där föremål som omges av brandsläckare o.d.
- När ett föremål som en soptunna, cykel, kundvagn m.m. är i närheten.
- När bilen har snökedjor eller reservhjul monterade.
- När däcktrycket är högre eller lägre än rekommenderat.
- När bilen drar ett släp.
- När sensorn har flyttats på grund av ett slag mot stötfångaren.
- När fordonet är utrustat med ett däck av icke godkänd storlek.
- När det är problem med hjulinställningen.

- När fordonet lutar kraftigt åt ett håll.

⚠ VARNING

Använd inte det smarta parkeringsassistanssystemet då oväntade resultat kan medföra allvarliga skador.

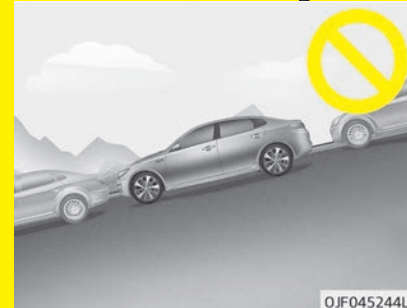

- 1. Parkera i lutning**
Föraren måste trycka på gaspedal och bromspedal samtidigt när bilen parkeras i lutning. Om föraren inte kan trycka på gaspedal och bromspedal samtidigt kan en olycka ske.

(Fortsättning)

(Fortsättning)



- 2. Parkera i snö**
Sensors funktion kan försämras av snö och systemet kan stängas av om det är halt väglag vid parkering. Om föraren dessutom inte kan trycka på gaspedal och bromspedal samtidigt kan en olycka ske.

(Fortsättning)

(Fortsättning)

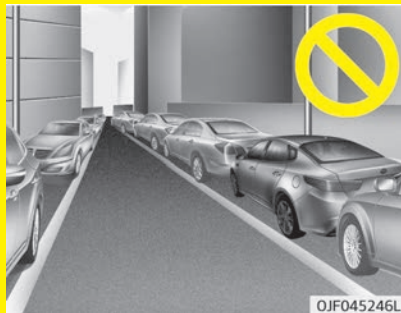

- 3. Parkera i ett trångt utrymme**
Systemet kanske inte söker efter parkeringsplatser och utrymme är för litet. Även om systemet fungerar ska du vara försiktig.

(Fortsättning)

(Fortsättning)

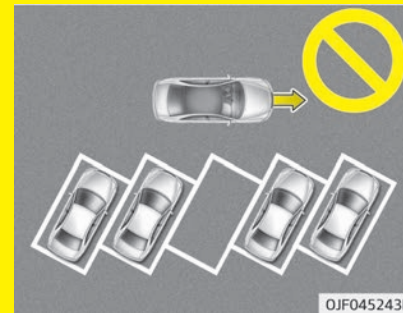

- 4. Snedparkering**
Systemet är ett assistanssystem för fickparkering och vinkelrät parkering. Det kan inte användas vid snedparkering. Även om utrymmet möjligen kan användas ska det smarta parkeringsassistanssystemet inte användas. Systemet försöker då fickparkera eller backa in på vinkelrät parkering.

(Fortsättning)

(Fortsättning)



- 5. Parkera på ojämn väg**
Vid parkering på ojämn väg måste föraren använda pedalerna (koppling, gaspedal eller broms) korrekt. I annat fall kan systemet stängas av om bilen skulle sladda eller en olycka inträffar.

(Fortsättning)

(Fortsättning)

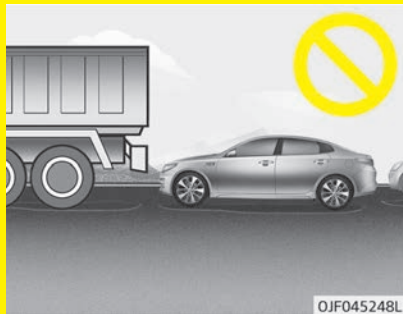

- 6. Parkera bakom en lastbil**
Det är en olycksrisk att parkera bakom ett fordon som är högre än ditt eget. Det gäller t.ex. bussar, lastbilar m.m.
Lita inte enbart på det smarta parkeringsassistanssystemet.

(Fortsättning)

(Fortsättning)



- 7. Hinder på parkeringsplatsen**
Ett hinder som en stolpe kan påverka systemet i sökningen efter en parkeringsplats. Även om parkeringsplatsen är tillräcklig kan systemet registrera den som olämplig.

(Fortsättning)

(Fortsättning)

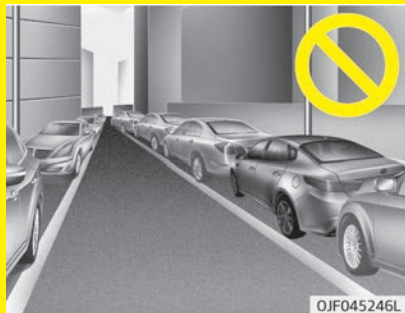

- 8. Köra ut från en parkeringsplats intill en vägg**
När du ska köra ut från en smal parkeringsplats nära en vägg är det inte säkert att systemet fungerar. Om du ska lämna en parkeringsplats liknande den som visas ovan måste du se upp för hinder när du kör ut.

Så här fungerar systemet (parkeringsläge)

1. Aktivera smart parkeringsassistans (SPAS)
Växelväljaren ska vara i läget D (kör).
2. Välj parkeringsläge

3. (Alternativ) Sök efter ett parkeringsutrymme (kör långsamt framåt).
4. (Alternativ) Sökningen är klar (automatisk sökning med sensor).
5. Automatiska rattörelser
 1. Växla enligt anvisningarna på LCD-skärmen.
 2. Kör långsamt samtidigt som du bromsar.
6. Parkeringen är klar
7. Flytta själv bilen något i det fall det behövs.

Om systemet redan noterat ett parkeringsutrymme innan du aktiverar SPAS börjar du med steg 4 (Sökningen är klar).

* OBSERVERA

- Innan du aktiverar systemet ska du kontrollera att det är lämpligt att använda systemet.
- Använd alltid bromspedalen, utom när du kör.

1. Aktivera det smarta parkeringsassistanssystemet



- Tryck på knappen för det smarta parkeringsassistanssystemet (knappens indikator börjar lysa).
- Systemet för parkeringsassistans kommer att aktiveras. Ett varningsljud hörs om ett hinder hittas.
- Tryck på knappen för det smarta parkeringsassistanssystemet  igen i mer än 2 sekunder för att stänga av systemet.
- Det smarta parkeringsassistanssystemet återgår till avstängt läge när du vrider på tändningslåset.

2. Välj parkeringsläge

- Välj läget för fickparkering eller vinkelparkering genom att trycka på knappen för smart parkeringsassistans när växelväljaren är i läget D (kör).
- Om systemet redan har hittat en parkeringsplats innan du aktiverar smart parkeringsassistans visas meddelandet "Parking search" eller "Space found".
- Fickparkering på höger sida väljs automatiskt när du aktiverar smart parkeringsassistans.
- Läget ändras från fickparkeringsläge (höger ➡ vänster) till vinkelparkeringsläge (höger ➡ vänster) när du trycker på knappen för smart parkeringsassistans. (vänsterstyrd bil)
- Läget ändras från fickparkeringsläge (vänster ➡ höger) till vinkelparkeringsläge (vänster ➡ höger) när du trycker på knappen för smart parkeringsassistans. (högerstyrd bil)
- Nästa gång du trycker på knappen stängs systemet av.

3. Söka efter parkeringsplats (alternativ)

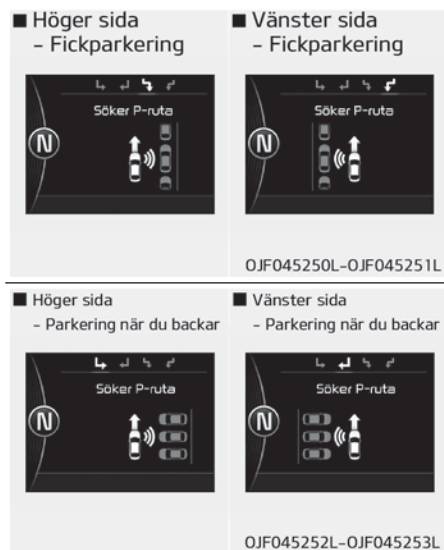

- Kör bilen framåt med ett avstånd på ca 50 ~ 150 cm från de parkerade fordonen. Sidosensorerna söker efter ett lämpligt parkeringsutrymme.
- Om fordonshastigheten överstiger 20 km/h visas ett meddelande om att sänka farten.

- Om bilens hastighet är högre än 30 km/h kommer systemet att avbrytas.
- Slå på varningssignalen om det finns många fordon runtomkring.
- Kör långsamt när du närmar dig parkeringsplatsen om utrymmet är litet.
- Sökningen efter parkeringsplats slutförs endast om det finns en tillräckligt stor parkeringsplats.

* OBSERVERA

- Under sökningen efter en parkeringsplats kan det hända att systemet inte kan hitta någon parkeringsplats på grund av att det inte finns några fordon parkerade. En parkeringsplats identifieras när du har kört förbi den eller innan du kommer till den.
- Under följande villkor kanske systemet inte kan hitta en parkeringsplats även om det finns en tillgänglig, eller kan identifiera en (Fortsättning)

(Fortsättning)

parkeringsplats om inte är passande för parkering:

1. När det finns frost eller smuts på sensorerna.
2. När det finns ett högt eller lågt objekt.
3. När det finns en stople i närheten.
4. Beroende på formerna på det parkerade fordonen.

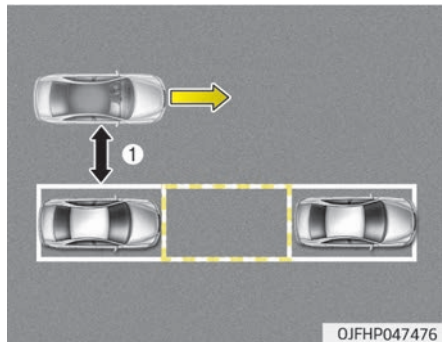

* OBSERVERA

Kör bilen långsamt framåt med ett avstånd (1) på ca 100 cm från de parkerade fordonen. Systemet kanske inte kan hitta en parkeringsplats när man kör för nära (inom 50 cm) eller för långt bort (mer än 150 cm) ifrån de parkerade fordonen.

⚠ VIKTIGT

När en parkeringsplats har hittats ska du kontrollera omgivningen innan du fortsätter att använda systemet.

För att förhindra onödiga olyckor ska du i synnerhet kontrollera avståndet till ytterbackspeglar och andra föremål när du använder systemet.

4. Identifiera en parkeringsplats (alternativ)



När en parkeringsplats hittas visas en tom ruta som i bilden ovan. Kör sakta framåt tills meddelandet "Shift to R" visas.

5. Sökningen är klar

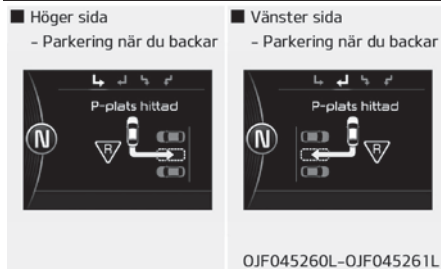

Ovanstående meddelande visas och en signal hörs när en parkeringsplats hittas då du kör bilen framåt och letar efter en parkeringsplats. Stanna bilen och lägg i backväxeln R.

⚠ VIKTIGT

- **Kör alltid långsamt samtidigt som du bromsar.**
- **Om parkeringsutrymmet är litet kan funktionen avbrytas vid steget för automatiska ratt Rörelser. Parkera inte bilen om utrymmet är för litet.**

6. Automatiska ratt Rörelser



- Meddelandet ovan visas om växelväljaren ställs på R. Ratten styrs automatiskt.

- Systemet stängs av om du håller hårt i ratten medan den styrs automatiskt.
- Systemet stängs av i hastigheter över 7 km/h.

⚠ VARNING

Håll händerna på rattens utsida när den styrs automatiskt.

⚠ VIKTIGT

- **Kör alltid långsamt samtidigt som du bromsar.**
- **Håll alltid uppsikt över eventuella hinder kring bilen.**
- **Om bilen inte rör sig trots att bromspedalen inte är nedtryckt ska du kontrollera omgivningarna innan du trycker på gaspedalen. Kör inte fortare än 7 km/h.**
- **Montera inga muffar på ratten. Det kan stänga av systemet.**

* OBSERVERA

- Om du inte följer de anvisningar som lämnas kan du misslyckas med att parkera bilen. Om du hör parkeringsassistansens varningssignal (avstånd till föremål mindre än 30 cm: kontinuerlig signal) ska du köra bilen i motsatt riktning från föremålet efter att ha kontrollerat omgivningen.
- Kontrollera alltid omgivningen innan du kör om parkeringsassistanssystemets varningssignal hörs (avstånd till föremål mindre än 30 cm: kontinuerlig signal) och det finns föremål nära bilen. Om bilen är för nära föremålet hörs ingen varningssignal.
- Kör sakta för att undvika krockar med andra fordon.

Stänga av systemet när du parkerar

- Tryck på knappen för parkeringsassistans och håll den intryckt tills systemet stängts av.
- Håll knappen för parkeringsassistans intryckt när systemet söker efter en parkeringsplats.

- Tryck på knappen för det smarta parkeringsassistanssystemet, eller parkeringsassistansknappen medan ratten kontrolleras.

Byta växel medan ratten kontrolleras



När meddelandet ovan visas samtidigt som du hör en pipsignal ska du växla och köra bilen med bromspedalen nedtryckt.

VIKTIGT

Kontrollera alltid omgivningarna innan du släpper upp bromspedalen.

VARNING

Ta alltid hänsyn till andra fordon och fotgängare när du parkerar.

5

Lär känna bilen

7. Parkeringsassistansen är klar



Slutför parkeringen av bilen enligt anvisningarna på LCD-skärmen. Använd ratten manuellt om det skulle behövas för att slutföra parkeringen.

* OBSERVERA

Föraren måste trycka ned bromspedalen medan bilen parkeras.

Fler anvisningar (meddelanden)



När det smarta parkeringsassistanssystemet används kan ett meddelande visas oavsett parkeringskommando. Meddelandet som visas beror på omständigheterna. Följ de instruktioner som visas när du parkerar bilen med hjälp av det smarta parkeringsassistanssystemet.

* OBSERVERA

- I följande situationer fungerar inte systemet. Parkera bilen manuellt.
 - När ABS är aktiverat(Fortsättning)

(Fortsättning)

- När TCS/ESC är avstängt
- När bilens hastighet är över 20 km/h och systemet söker efter en parkeringsplats visas meddelandet "Reduce speed" (sänk hastigheten).
- I följande situationer aktiveras inte systemet
 - När TCS/ESC är avstängt

Fel på systemet



- Ovanstående meddelande visas när du aktiverar systemet om det är något fel på det. Indikatorn på knappen tänds också och en varningssignal hörs.
- Om det endast är problem med SPAS fungerar parkeringsassistanssystemet. Om du upptäcker problem behöver systemet kontrolleras av en professionell verkstad. Kia rekommenderar att du besöker en godkänd Kia-återförsäljare/servicepartner.

Så här fungerar systemet (ut)

1. Aktivera smart parkeringsassistans (SPAS)
Växelväljaren ska vara i läget P (parkering).
2. Välj utläget.
När man väljer ett läge med växelväljaren i läget N (friläge), kommer utläget att väljas vid den initiala uppstarten och parkeringsläget är automatiskt valt efter körning.
3. Kontrollera omgivningen
4. Automatiska ratt rörelser
 1. Växla enligt anvisningarna på LCD-skärmen.

2. Kör långsamt samtidigt som du bromsar.

5. Du har kommit ut
Flytta själv bilen något i det fall det behövs.

* OBSERVERA

- Innan du aktiverar systemet ska du kontrollera att det är lämpligt att använda systemet.
- Använd alltid bromspedalen, utom när du kör.

1. Aktivera det smarta parkeringsassistanssystemet

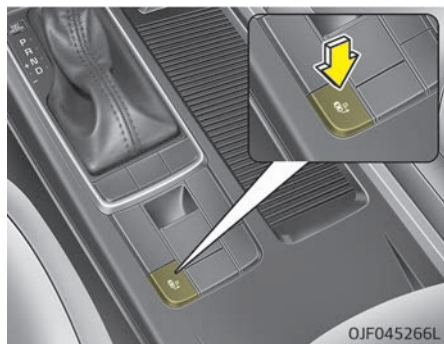

- Tryck på knappen för det smarta parkeringsassistanssystemet (knappens indikator börjar lysa).
- Systemet för parkeringsassistans kommer att aktiveras. Ett varningsljud hörs om ett hinder hittas.
- Tryck på knappen för det smarta parkeringsassistanssystemet igen i mer än 2 sekunder för att stänga av systemet.
- Det smarta parkeringsassistanssystemet återgår till avstängt läge när du vrider på tändningslåset.

2. Välj utläget

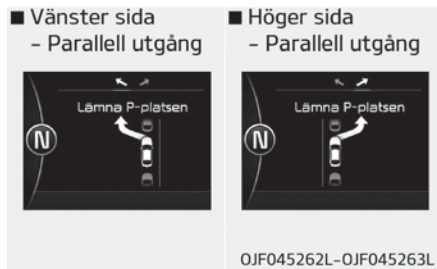

- Ställ växelväljaren i läget P (parkering) och tryck ned bromspedalen. Välj sedan läge genom att trycka på knappen för smart parkeringsassistans.
- För vänsterstyrda bilar väljs fickparkering på vänster sida automatiskt när du aktiverar smart parkeringsassistans.
- I vänsterstyrda bilar ska du trycka på knappen för smart parkeringsassistans en gång till för att välja fickparkering på höger sida.
- Nästa gång du trycker på knappen stängs systemet av.

3. Kontrollera omgivningen



SPAS kontrollerar området runt bilens fram- och bakparti när du kör ut bilen från en parkeringsplats.

* OBSERVERA

- Systemet kanske inte fungerar om bilens front eller bak är för nära ett föremål när det söker av omgivningen.
- Under följande villkor kanske systemet inte kan hitta en parkeringsplats även om det finns en tillgänglig, eller kan identifiera en (Fortsättning)

(Fortsättning)

parkeringsplats om inte är passande för parkering:

1. När det finns frost eller smuts på sensorerna.
 2. När det finns ett högt eller lågt objekt.
 3. När det finns en stople i närheten.
 4. Beroende på formerna på det parkerade fordonen.
- Systemet kan stängas av om det upptäcker ett föremål som kan orsaka en olycka när du kör ut från en parkeringsplats.
 - Systemet kan stängas av om utrymmet är för litet för att köra ut från.

⚠ VIKTIGT

- **När avsökningen av omgivningen är klar kan du fortsätta att använda systemet när du har kontrollerat det omgivande området.**
- **Systemet kan oavsiktligt stängas av när växelväljaren är ställd på P eller N och knappen för det smarta parkeringsassistanssystemet är nedtryckt.**

4. Automatiska rattörelser



5

Lär känna bilen



- Meddelandet ovan visas om växelväljaren står på D eller R och vid ett visst avstånd till föremål framför respektive bakom sensorn. Ratten styrs automatiskt.
- Systemet stängs av om du håller hårt i ratten medan den styrs automatiskt.
- Systemet stängs av i hastigheter över 7 km/h.

⚠ VARNING

Håll händerna på rattens utsida när den styrs automatiskt.

Stänga av systemet när du kör ut

Tryck på knappen för det smarta parkeringsassistanssystemet, eller parkeringsassistansknappen medan ratten kontrolleras.

⚠ VIKTIGT

Kör alltid långsamt samtidigt som du bromsar.

5. Du har kommit ut



När föraren har vägletts från parkeringsplatsen visas ovanstående meddelande.

Vrid ratten i den riktning du vill köra och styr ratten manuellt när du lämnar parkeringsplatsen.

⚠ VIKTIGT

- När du lämnar parkeringsplatsen vrider du ratten så mycket som du kan i den riktning du vill färdas och sedan kör du bilen sakta framåt genom att trycka på gaspedalen.
- Kontrollera alltid omgivningen innan du kör om parkeringsassistanssystemets varningssignal hörs (avstånd till föremål mindre än 30 cm: kontinuerlig signal) och det finns föremål nära bilen. Om bilen är för nära föremålet hörs ingen varningssignal.
- Systemet stängs av säkerhetsskäl av om du parkerar bilen på en liten yta nära en vägg.

Fler anvisningar (meddelanden)



När det smarta parkeringsassistanssystemet används kan ett meddelande visas oavsett kommando för att köra ut.

Meddelandet som visas beror på omständigheterna. Följ de instruktioner som visas när du parkerar bilen med hjälp av det smarta parkeringsassistanssystemet.

* OBSERVERA

- I följande situationer fungerar inte systemet. Parkera bilen manuellt.
 - När ABS är aktiverat
 - När TCS/ESC är avstängt
- I följande situationer aktiveras inte systemet.
 - När TCS/ESC är avstängt

Fel på systemet



- Ovanstående meddelande visas när du aktiverar systemet om det är något fel på det. Indikatorn på knappen tänds också och en varningssignal hörs.
- Om det endast är problem med SPAS fungerar parkeringsassistanssystemet.

Om du upptäcker problem behöver systemet kontrolleras av en professionell verkstad. Kia rekommenderar att du besöker en godkänd Kia-återförsäljare/servicepartner.

 **VIKTIGT**

Systemet fungerar inte på avsett sätt och visar fel meddelanden om sensorerna påverkas av andra fordon eller höga ljud, eller om vägbeläggningen påverkar mottagningen av signalen.

BACKKAMERA (I FÖREKOMMANDE FALL)

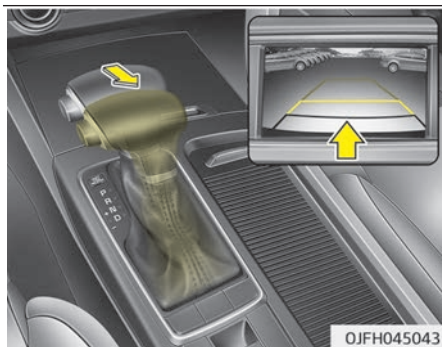
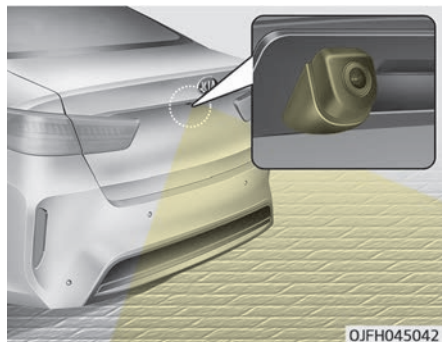

Backkameran aktiveras när backljuset tänds och tändningslåset är i läget ON och växelväljaren i läget R (back).

Backkameran är ett extra hjälpmedel som visar vad som finns bakom bilen via backspeglarna när du backar.

⚠ VARNING

- **Systemet är endast en tilläggfunktion. Det är alltid förarens ansvar att kontrollera inre och yttre backspeglar samt området bakom fordonet innan bilen backas. Tänk på att det finns en dold vinkel som du inte kan se via backkameran.**
- **Håll kameran ren. Kameran fungerar inte ordentligt om linsen är smutsig.**

* Om din bil har ett AVN-system (Audio, Video och Navigering) ser du backkameravyn på AVN-systemets skärm när du backar. Mer information finns i bruksanvisningen till AVN-systemet.

SYSTEM FÖR ÖVERVAKNING AV OMGIVNINGEN (SVM) (I FÖREKOMMANDE FALL)

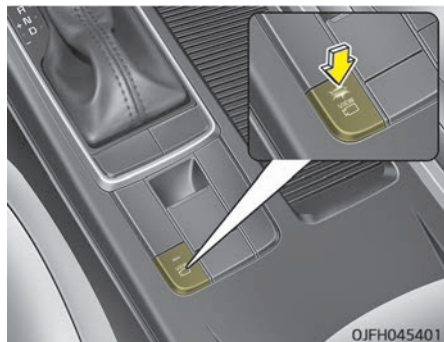

Detta hjälpsystem för parkering visar närområdet på skärmen när du parkerar bilen. Det används när du ställer knappen på [ON]-läget. För att stänga av systemet trycker du på knappen igen.

I följande fall fungerar systemet

- Med tändningen på ON
- Med växellådan i D, N eller R
- När körhastigheten inte överstiger 15 km/h

- När körhastigheten överstiger 15 km/h, SVM* stängs av. Om körhastigheten inte överstiger 15 km/h efter att SVM stängts av* vid högre hastighet, SVM* startas inte. Tryck på knappen för att starta om det.

- Om bilen backas, oavsett om knappen står På eller Av och oavsett körhastighet, är SVM* är aktivt.

- Om bagageluckan (bakluckan) och förar-/passagerardörren öppnas och backspeglarna är infällda visas varningen i SVM*-systemet.

- Om SVM*-systemet inte fungerar som det ska, kontakta en professionell verkstad. Kia rekommenderar att du besöker en godkänd Kia-återförsäljare/servicepartner.

*: SVM: Surround View Monitoring (system för övervakning av omgivning)

BELYSNING

Batterisparfunktion

- Syftet med funktionen är att hindra att batteriet blir urladdat. Systemet stänger automatiskt av parkeringsljusen när föraren tar ur startnyckeln och öppnar förardörren.
- Funktionen stänger automatiskt av parkeringsljusen om föraren parkerar vid vägkanten under den mörka delen av dygnet.
Om du behöver ha ljusen på efter att ha tagit ut startnyckeln gör du följande:
 1. Öppna förardörren.
 2. Stäng av och slå sedan på parkeringsljusen med lampknappen på rattstängen.

VIKTIGT

Om föraren lämnar bilen genom en annan dörr än förardörren fungerar inte batterisparfunktionen. I detta fall laddas batteriet ur. Därför bör du stänga av lamporna innan du kliver ur bilen.

Fördröjd släckning av strålkastarna

Med tändningslåset i läget ACC eller OFF och med strålkastarna ON (tända) är fördröjningen av strålkastarbelysningen 5 minuter. Om du öppnar och stänger förardörren släcks de istället efter 15 sekunder.

Du kan släcka strålkastarna genom att trycka två gånger på låsknappen på fjärrnyckeln (eller smartnyckeln) eller genom att vrida ljusreglaget till OFF.

Varselljus

Varselljusen underlättar för andra trafikanter att se din bil i dagsljus. Varselljus är användbart under många olika körförhållanden, men i synnerhet är det värdefullt under skymnings- och gryningstimmarna.

Varselljuset stängs av när:

1. Strålkastarreglaget står på ON.
2. Motorn stängs av.
3. Det bakre dimljuset är PÅ.
4. Lägg i parkeringsbromsen.

- * **Vänster-/högertrafik (Europa)**
Halvljusets ljuskägla är asymmetrisk. Om du reser utomlands till ett land med vänstertrafik kommer den asymmetriska delen att blända

mötande. För att förhindra detta föreskriver ECE flera tekniska lösningar (t.ex. automatiskt ändringssystem, tejprensor, omriktning av strålkastarna). Dessa strålkastare är utformade för att inte blända mötande förare. Så du behöver inte ändra dina strålkastare i ett land med motsatt körriktning.

Ljusreglage



Ljusreglaget har lägen för strålkastare och parkeringsljus.

Vrid vredet längst ut på spaken för att välja något av följande lägen:

1. Avstängt

- 2. Automatisk belysning/AFLS (adaptiva strålkastare)
- 3. Parkeringsljus
- 4. Strålkastare

Parkeringsljus (☾☽)



När ljusreglaget står på parkeringsljus (3:e läget) lyser bakljus, nummerskyltbelysning och instrumentpanel.

Strålkastarläge (☽)



När ljusreglaget står på strålkastare (4:e läget) lyser strålkastare, bakljus, nummerskyltbelysning och instrumentpanel.

* OBSERVERA

Tändningslåset måste vara i läget ON för att strålkastarna ska kunna tändas.

Automatisk belysning/AFLS (i förekommande fall)

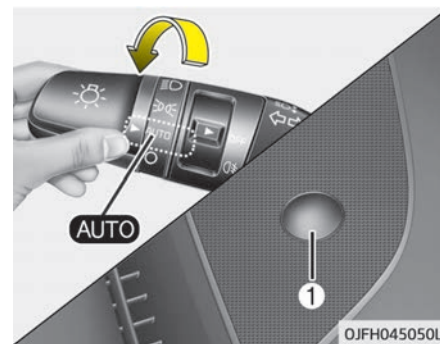

Om ljusreglaget står på läget AUTO tänds eller släcks bakljus och strålkastare automatiskt, beroende på hur starkt bilens omgivande ljus är. Om bilen är utrustad med adaptiv belysning fram (AFLS) är även detta aktivt när strålkastarna står på ON.

⚠ VIKTIGT

- Täck aldrig över sensor (1) som finns på instrumentpanelen. Då fungerar den automatiska belysningen optimalt.
- Rengör inte sensorn med fönsterputs. Vätskan kan lämna en tunn hinna som påverkar sensorns funktion.
- Om din bil har tonade rutor eller annan beläggning på vindrutan kan det hända att den automatiska belysningen inte fungerar korrekt.

Helljus

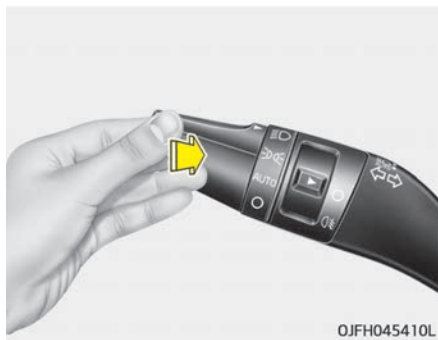

För att slå på helljuset trycker du spaken från dig. Spaken återgår till sitt ursprungsläge.

Helljusindikatorn lyser när helljuset är på.

För att undvika att batteriet laddas ut bör du inte lämna strålkastarna på under längre tid utan att motorn är igång.

⚠ VARNING

Använd inte helljuset i närheten av andra fordon. Om du använder helljuset kan du blända andra förare.



Dra spaken mot dig för att blinka med helljuset. Spaken återvänder till sin ursprungsposition (halvljus) när du släpper den. Strålkastarna behöver inte vara på för att det ska gå att blinka.

Automatiskt helljus (i förekommande fall)

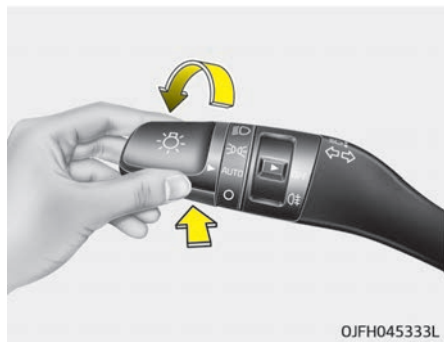

Automatiskt helljus är ett system som automatiskt justerar ljusområdet (växlar mellan helljus och halvljus) beroende på ljusstyrkan från andra fordon och vägförhållanden.

I följande fall fungerar systemet

1. Placera lampströmbrytaren i AUTOMATISKT läge.
2. För att slå på helljuset trycker du spaken från dig.
3. Automatiskt helljus (AUTO) kommer tändas.

4. Det automatiska helljuset slås på när du kör i en hastighet över 45 km/h.

5. Information om lampknapparna för hel- och halvljus finns nedan.

1. Om du ställer om ljusreglaget stängs det automatiska helljuset av och helljuset lyser kontinuerligt.

2. Om lampknappen dras mot dig när helljuset är av kommer helljuset att vara på utan att helljusassistenten är på. (När du släpper kommer spaken att flyttas till mitten och helljuset kommer att stängas av.)

3. Om lampknappen dras mot dig när helljuset är på med hjälp av helljusassistenten kommer halvljuset att vara på utan att helljusassistenten är av.

4. Om brytaren placeras i strålkastarläget, kommer det (D) automatiska helljuset att slås av och halvljuset kommer vara påslaget kontinuerligt.

När helljusassistenten används bländar helljuset av till halvljus under nedanstående förhållanden.

• När strålkastarna från mötande fordon upptäcks.

• När baklykta på framförvarande fordon upptäcks.

• När strålkastare/baklampa på cykel/motorcykel upptäcks.

• När omgivningen är ljus nog och helljus inte behövs.

• När gatubelysning eller andra ljus upptäcks.

• När lampknappen inte är i AUTOMATISKT läge.

• När det automatiska helljuset är av.

• När hastigheten understiger 45 km/h.

Varningslampa och meddelande

När helljusautomatiken inte fungerar korrekt tänds varningsmeddelandet ("Check High Beam Assist System (kontrollera automatiskt helljus)") under några sekunder. När meddelandet försvinner tänds multiindikatorn. I det här fallet behöver systemet kontrolleras av en professionell verkstad. Kia rekommenderar att du besöker en godkänd Kia-återförsäljare/servicepartner.

VIKTIGT

Föraren måste vara försiktig i nedanstående situationer, kanske fungerar inte systemet ordentligt när igenkänningen av ljus ifrån mötande, eller fordon framför är dålig eller begränsad:

- När ljuset ifrån mötande eller framförvarande fordon är dåligt.
 - När ljuset från mötande fordon inte upptäcks på grund av skador på lampan, skydd sikt o.s.v.
 - När ljuset från mötande fordon är skyddat av damm, snö eller vatten.
 - När det framförvarande fordonets strålkastare är avslagna men dimljuset är på och med mera.
- När externa tillstånd har påverkat
 - När en lampa ger samma ljus som ett framförvarande fordon.
 - När strålkastarna inte är reparerade eller utbytta på en auktoriserad verkstad.
 - När strålkastarinställningen inte är korrekt justerad.

(Fortsättning)

(Fortsättning)

- Vid körning på en smal kurvig, ojämn väg, neför eller uppför.
- När endast en del av fordonet är synligt i en korsning eller kurvig väg.
- Vid trafikljus, reflekterande skylt, blinkande skylt eller spegel.
- När det finns en temporär reflektion eller strålkastare framför (på byggarbetsplatser).
- När vägförhållandena är dåliga, som när vägbanan är våt, isig eller täckt av snö.
- När ett fordon plötsligt dyker upp i en kurva.
- När fordonet lutar på grund av en punktering eller att det blir bogserat.
- När varningslampan för LKAS (filföljningsassistans) lyser (i förekommande fall) och m.m.
- När sikten framåt är dålig
 - När ljuset från mötande fordon är skyddat av damm, snö eller vatten.

(Fortsättning)

(Fortsättning)

- När ljuset från mötande fordon inte upptäcks på grund av avgasrök, rök, dimma, snö o.s.v.
- När framrutan är täckt av främmande materia.
- När det är svårt att se på grund av dimma, kraftigt regn eller snö och med mera.

VARNING

- Montera inte ner den framåt vända kameran i framrutan temporärt om du fäster skuggfilm över fönstret eller andra tillbehör. Om du monterar ner kameran och monterar tillbaka den igen ska systemet kontrolleras av en professionell verkstad för kalibrering. Kia rekommenderar att du besöker en godkänd Kia-återförsäljare/servicepartner.

(Fortsättning)

(Fortsättning)

- När du byter ut eller ominstallerar en vindrute-/framåtriktad kamera ska du ta med bilen till en professionell verkstad och låta dem kontrollera systemet. Kia rekommenderar att du besöker en godkänd Kia-återförsäljare/servicepartner.
- Var noga med att inte vatten kommer in i assistansenheten för helljusstrålkastaren och ta inte bort eller skada relaterade delar till assistanssystemet för helljuset.
- Placera inte något föremål på instrumentbrädan som kan ge reflexer, så som en spegel, vitt papper o.s.v. Systemet kan fungera felaktigt när det förekommer ljusreflexer.
- Ibland kanske inte assistansen för helljusstrålkastaren fungerar ordentligt. Systemet är endast för din bekvämlighet. Det är förarens ansvar att köra ansvarsfullt och alltid kontrollera väglaget, av säkerhetsskäl.
- Ändra lampans läge mellan helljus och halvljus manuellt när systemet inte fungerar normalt.

Körriktningsvisare och signaler vid filbyte

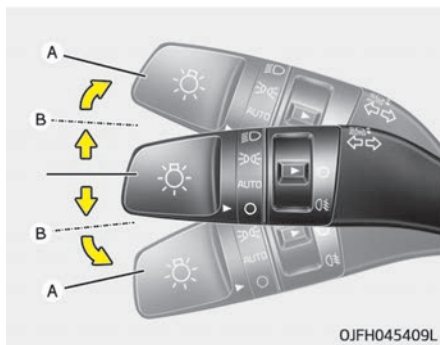

Tändningslåset måste vara på för att bilens körriktningsvisare ska fungera. Starta bilens körriktningsvisare genom att trycka spaken uppåt eller nedåt (A). Den gröna pilen på instrumentpanelen visar åt vilket håll du signalerar. Den stängs automatiskt av när du har svängt. Om indikatorn fortsätter att blinka efter svängen flyttar du spaken till OFF-läget för hand.

För att visa att du tänker byta fil flyttar du spaken något åt ena hållet och håller kvar den där (B). Spaken återgår till OFF när du släpper den.

Om indikatorn fortsätter att lysa, blinkar eller blinkar onormalt kan det vara en lampa i någon körriktningsvisare som är trasig och behöver bytas ut.

Körriktningsvisarens One Touch-funktion

Tryck mycket kort, mindre än 0,7 sekunder, på körriktningsspaken när du vill aktivera körriktningsvisarens One Touch-funktion. Körriktningsvisaren blinkar 3 gånger.

*** OBSERVERA**

Om en indikator blinkar ovanligt snabbt eller långsamt kan det bero på att en glödlampa är trasig eller att det är glappkontakt i kretsen.

Dimbakljus (i förekommande fall)



Vrid ljusreglaget till tänt läge för strålkastarna och aktivera sedan dimbakljuset med reglaget (1).

Ljusreglaget ska stå i läget för parkeringsljus innan du tändar de bakre dimljusen.

För att stänga av dimbakljuset vrid du dess reglage till på-läget igen eller stänger av strålkastarreglaget.

* OBSERVERA

För att vrida dimbakljusets reglage till på-läget måste tändningslåset stå på ON.

Reglage för strålkastarinställning (i förekommande fall)

Automatisk typ

Strålkastarinställningen justeras automatiskt efter antalet passagerare och lastvikten i bagageutrymmet.

Du får rätt ljuskägla under olika omständigheter.

⚠ VARNING

Om det inte fungerar ordentligt och ljuskäglan placeras på märkbart fel nivå kontaktar du en professionell verkstad. Kia rekommenderar att du besöker en godkänd Kia-återförsäljare/servicepartner. Försök inte att själv kontrollera eller byta ut kablaget.

Manuell typ

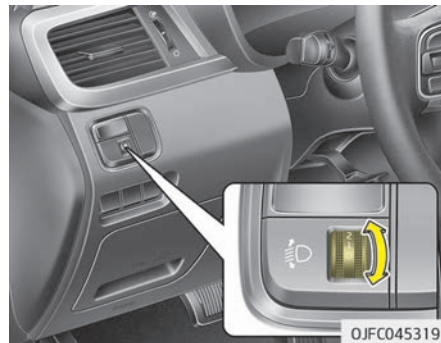

Ställ in nivån för strålkastarna efter antalet passagerare och last i bagageutrymmet genom att vrida på strålkastarens nivåreglage.

Halvljuset sänks ju högre siffra på nivåreglaget som du ställer in. Håll halvljuset på rätt nivå så att du inte bländar andra trafikanter.

Listan nedan är exempel på lämpliga inställningar på nivåreglaget. För andra lastförhållanden än de som anges nedan ställer du in nivåreglaget så att halvljuset är så nära förhållandena i listan som möjligt.

Lastförhållande	Reglagersläge
Endast förare	0
Förare + framsätesspassagerare	0
Fullt antal passagerare (inklusive förare)	1
Passagerare på alla platser (inklusive förare) + tillåten maxlast	2
Förare + tillåten maxlast	3

AFLS-system (adaptiva strålkastare) (i förekommande fall)

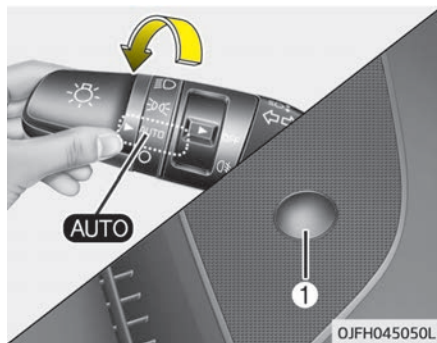

Systemet för adaptiva strålkastare använder styrvinkeln och bilens hastighet för att bredda synfältet genom att vrida och nivåreglera strålkastarna. Ställ omkopplaren på läget AUTO när motorn är igång. AFLS fungerar när strålkastarna är tända. Ställ omkopplaren på något annat läge för att stänga av AFLS. När du har stängt av AFLS vrids inte strålkastarna längre men nivåregleringen är fortfarande aktiv.

Om felindikatorn för AFLS tänds är det fel på AFLS-systemet. Kör till närmaste trafiksäkra plats och starta om motorn. Om lampan fortsätter att lysa blinkar behöver systemet kontrolleras av en professionell verkstad. Kia rekommenderar att du besöker en godkänd Kia-återförsäljare/servicepartner.

TORKARE OCH SPOLARE

Vindrutetorkare

■ Type A

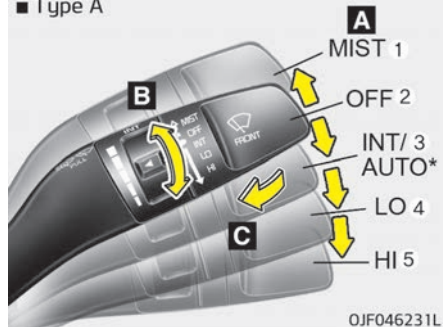

OJF046231L

■ Type B

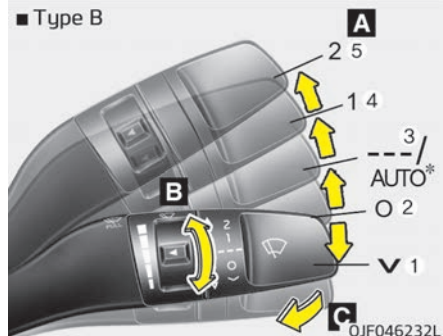

OJF046232L

Bakre torkare/spolare (kombi)

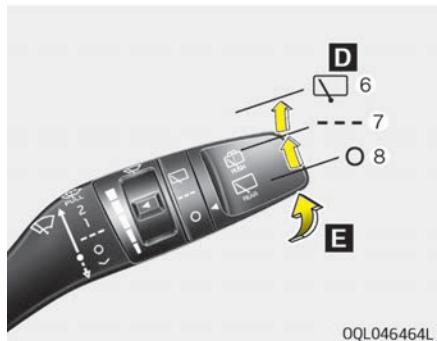

OQL046464L

A: Vindrutetorkarhastighet (fram)

1. MIST/✓ – Enstaka torkning
2. OFF/ O – Av
3. INT/ --- – Intervalltorkning
AUTO* – Automatisk torkarfunktion
4. LO / 1 – Låg torkarhastighet
5. HI/ 2 – Hög torkarhastighet

B: Inställning av intervalltorkningstid

C: Torkning med korta slag (fram) *

*: i förekommande fall

D: Bakrutetorkare/spolare *

6. ☑ - Kontinuerlig torkning
7. --- - Intervallfunktion*
8. O - Av

E: Torkning med korta slag (bak) *

Vindrutetorkare

Fungerar på följande sätt när startnyckeln är i ON-läget.

1. MIST/✓ För en enda torkningscykel flyttar du spaken till (MIST/✓)-läget och släpper den. Torkarna fortsätter att vara på när spaken är i det läget.
2. AV / O: Vindrutetorkaren används inte
3. INT/ ---: Torkarna körs i regelbundna intervall. Använd det här läget i lätt regn eller dimma. Vrid på hastighetsreglaget om du vill ändra inställda hastigheten.
4. LO / 1: Normal torkarhastighet
5. HI / 2: Hög torkarhastighet

*: i förekommande fall

* OBSERVERA

Om det finns stora ansamlingar snö och is på vindrutan bör du använda defrostern i 10 minuter eller tills snön och isen är borta innan du använder vindrutetorkarna. Om du inte tar bort snön och isen innan du använder spolare och torkare kan spol- och torkarsystemet skadas.

Automatisk vindrutetorkare (i förekommande fall)

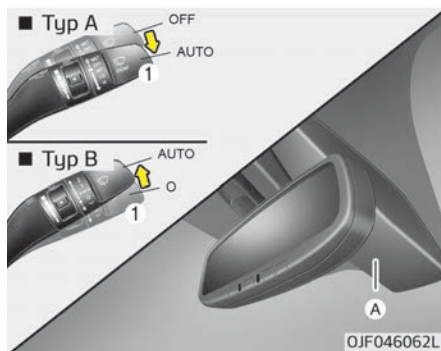

Regnsensorn (A) sitter i överkanten av vindrutan. Den känner av mängden regn och reglerar torkarhastigheten därefter. Vindrutetorkarna går fortare allteftersom regnet tilltar. När regnet upphör stängs vindrutetorkarna av. Om du vill ändra torkarhastigheten använder du hastighetsreglaget (1). Om vindrutetorkarna ställs in på läget AUTO och tändningslåset står på ON slår vindrutetorkarna ett slag för att utföra en självdiagnos. Ställ in vindrutetorkarna på OFF (O) när de inte används.

⚠ VIKTIGT

Med tändningslåset i läget ON och vindrutetorkarnas omkopplare i läget AUTO ska du vara försiktig i följande situationer för att undvika skaderisk t.ex. på händer:

- Rör inte vid den övre delen av vindrutan framför regnsensorn.
- Torka inte den övre delen av vindrutan med en fuktig eller våt trasa.
- Tryck inte på vindrutans glas.

⚠ VIKTIGT

- Ställ vindrutetorkarna på OFF (O) för att stoppa vindrutetorkarnas funktion när du tvättar bilen. Vindrutetorkarna kan starta och skadas om läget AUTO är inställt under biltvätt.
- Ta inte bort sensorskyddet som sitter överst på vindrutan vid passagerarsidan. Systemet kan skadas och det är inte säkert att skadan omfattas av nybilsgarantin.

(Fortsättning)

(Fortsättning)

- Ha reglaget inställt på OFF (0) när du startar bilen vintertid. I annat fall kan vindrutetorkarna börja arbeta och torkarbladen skadas av is. Ta alltid bort snö och is från vindrutan innan du använder vindrutetorkarna.
- Om du tonar rutan ska du vara noga med att ingen vätska kommer på sensorn som sitter högst upp i mitten av vindrutan. Det kan skada systemet.

Vindrutespolare

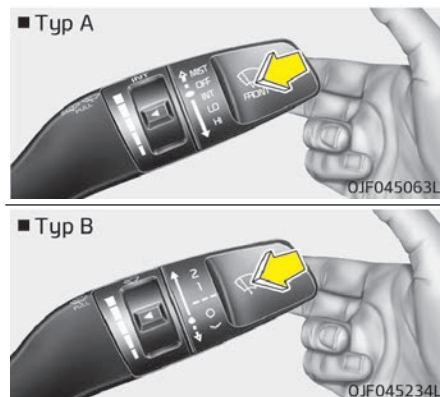

Dra spaken försiktigt mot dig i läget 0 för att spruta spolärvätska på vindrutan och svepa 1 - 3 gånger med vindrutetorkarna.

Använd den här funktionen när vindrutan är smutsig.

Spolarna och torkarna fortsätter att arbeta tills du släpper spaken.

Om spolarna inte fungerar ska du först kontrollera att det finns spolärvätska. Om det inte finns tillräcklig mängd i behållaren måste du fylla på.

Behållaren för spolärvätska finns fram till i motorrummet på passagerarsidan.

⚠ VIKTIGT

Undvik att använda spolaren när behållaren är tom för att inte skada spolarmotorn.

⚠ VARNING

Använd inte spolaren när det är minusgrader utan att först ha värmt upp vindrutan med defrostern. I annat fall kan spolärvätskan frysa och hindra sikten.

⚠ VIKTIGT

- Undvik att använda vindrutetorkarna på en torr ruta för att inte skada torkarna eller vindrutan.
- Använd inte bensin, fotogen, lacknafta eller annat lösningsmedel på eller i närheten av vindrutetorkarna för att förhindra att de tar skada.

(Fortsättning)

(Fortsättning)

- **Försök inte att svepa med vindrutetorkarna för hand. Det kan skada torkkarmarna eller andra komponenter.**
- **Använd spolärvätska med frostsäkyddsmedel vintertid för att förhindra att vätskan fryser och orsakar skador på torkare och spolärsystem.**

Strålkastarspolare (i förekommande fall)

Om bilen har strålkastarspolare är de i funktion samtidigt som du använder vindrutepolare. När du har använt dem går det dock inte att använda dem igen inom 15 minuter. De kan användas när strålkastarna är på och tändningslåset eller start/stopp-knappen är i ON-läget.

Spolärvätskan sprutas på strålkastarna.

*** OBSERVERA**

- Kontrollera strålkastarspolarna regelbundet för att bekräfta att spolärvätskan sprutas på strålkastarglasets.
- Strålkastarspolarna kan användas igen efter 15 minuter sedan den senaste användningen.

Knapp för torkare/spolare för bakruta (kombi)

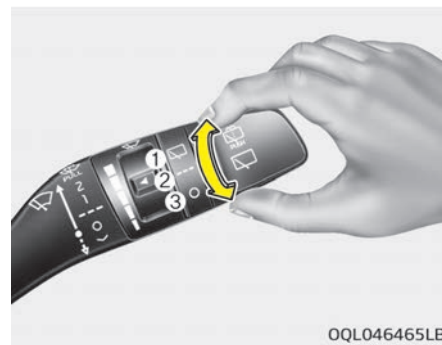

Knappen för bakrutans torkare och polare finns i änden på spaken för torkare och polare. Vrid reglaget till önskat läge för att använda bakrutans torkare och polare.

- | | |
|---|---|
| (1)  | Normal torkarfunktion |
| (2) --- | Intervallfunktion (i förekommande fall) |
| (3) 0 | Vindrutetorkaren används inte |

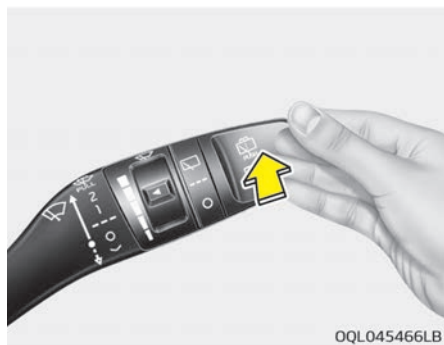

Tryck spaken framåt för att spola bakrutan med spolärvätska och använda bakre vindrutetorkarna i 1~3 cykler. Spolarna och torkarna fortsätter att arbeta tills du släpper spaken.

KUPÉBELYSNING

⚠ VIKTIGT

Använd inte kupébelysningen under någon längre tid medan motorn är avstängd.
Det kan ladda ur batteriet.

⚠ VARNING

Använd inte kupébelysningen under mörkerkörning. Det är en olycksrisk på grund av att mörkerseendet försämras.

Automatisk avstängningsfunktion

Kupébelysningen stängs automatiskt av efter ungefär 20 minuter eller när tändningslåset stängs av.

Om bilen är utrustad med ett stöldskyddssystem stängs kupébelysningen av ungefär 5 sekunder efter att systemet aktiverats.

Kartläsarlampan

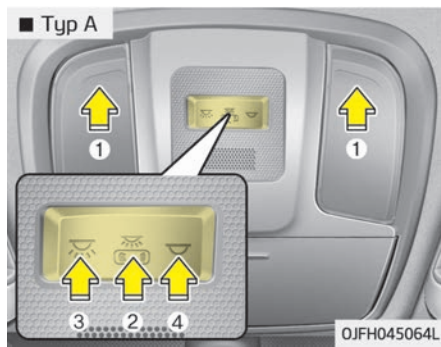

•  (2):

- Kartläsarlampan och kupébelysningen tänds när en dörr öppnas. Lamporna släcks efter ca 30 sekunder.
- Kartläsarlampan och kupébelysningen tänds under ca 30 sekunder när du låser upp dörrarna med fjärrnyckeln eller smartnyckeln och dörrarna inte öppnas.
- Kartläsarlampan och kupébelysningen lyser under ca 20 minuter om en dörr öppnas och tändningslåset är i läget ACC eller LOCK/OFF.
- Kartläsarlampan och kupébelysningen lyser kontinuerligt om en dörr öppnas och tändningslåset är i läget ON.
- Kartläsarlampan och kupébelysningen släcks omedelbart när du vridet tändningslåset till läget ON eller om du låser alla dörrarna.
- Tryck på knappen DOOR (2) en gång till om du vill stänga av DOOR-läget (om du inte tidigare har tryckt på den).

* OBSERVERA

DOOR-läget och ROOM-läget kan inte väljas samtidigt.

Kupébelysning fram:

• Typ A

 (3): Tryck på kontakten för att tända främre och bakre kupébelysningen.



(4): Tryck på kontakten för att släcka främre och bakre kupébelysningen.

• Typ B



(3): Tryck på kontakten för att släcka eller tända främre och bakre kupébelysningen.

Taklampa

■ Typ A



■ Typ B

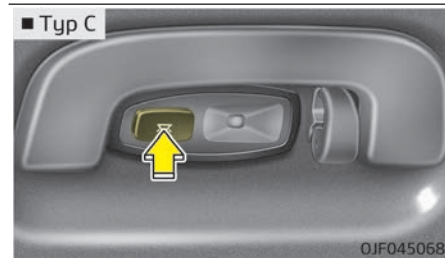
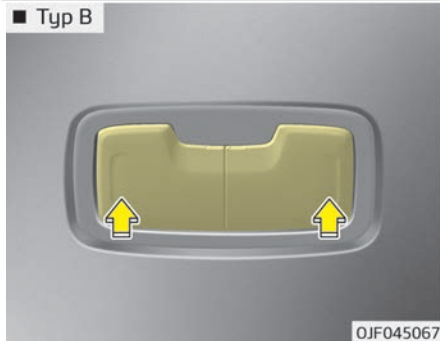

• : Lampan är alltid tänd.

5

Lär känna bilen

Lampa för bagageutrymme (baklucka) (i förekommande fall)

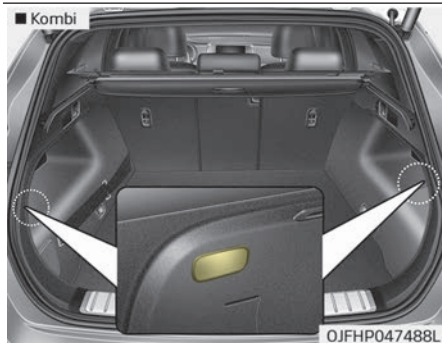
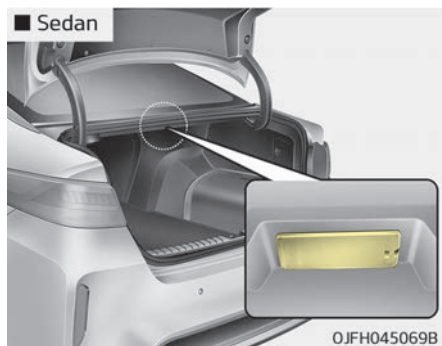

Bagagerumslampan tänds när bagaget öppnas.

⚠ VIKTIGT

Bagageutrymmeslampan är tänd så länge bagageluckan är öppen. För att förhindra att laddningssystemet laddas ut ska du stänga bagaget säkert efter att ha använt utrymmet.

Lampa i handskfack

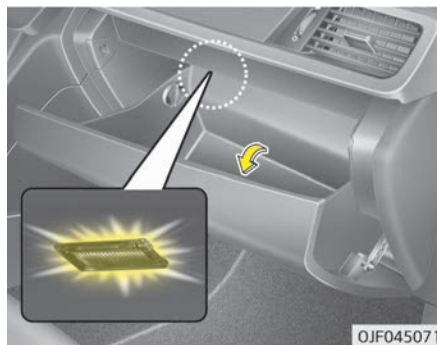

Lampan tänds när handskfacket öppnas.

⚠ VIKTIGT

För att förhindra att laddningssystemet laddas ut ska du stänga handskfacket säkert efter att ha använt utrymmet.

Lampa för sminksspegel

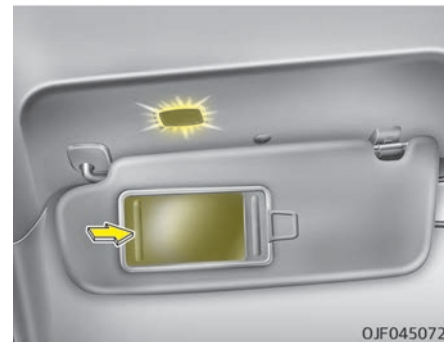

Om du öppnar locket till sminkspegeln tänds spegellampan automatiskt.

⚠ VIKTIGT

■ **Lampa för sminksspegel**

Ha alltid brytaren i av-läge när sminkspegel-lampan inte används. Om solskyddet är stängt utan att lampan är avstängd kan den ladda ur batteri eller skada solskyddet.

Lampa i dörrbelysning (i förekommande fall)

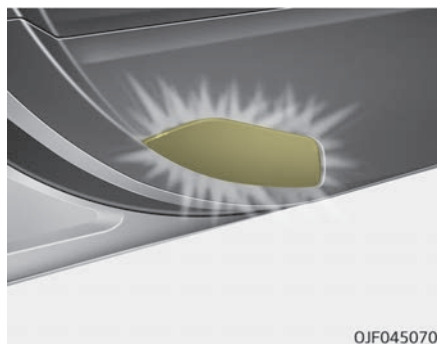

Dörrbelysningen tänds när dörren öppnas för att underlätta att stiga in och ut ur bilen. Den fungerar också som en varning till förbipasserande bilar om att dörren är öppen.

VÄLKOMSTSYSTEM (I FÖREKOMMANDE FALL)

Välkomstljus (i förekommande fall)



När alla dörrar (och bakluckan (bagageluckan)) är stängda och låsta lyser kupélampan och ficklampan i ca 15 sekunder om något av nedanstående utförs.

- Med Smart Key-system
 - När du närmar dig bilen med smartnyckeln.

Eskortvälkomnande

När strålkastarna (ljusreglaget står på strålkastare eller AUTO) är på, och alla dörrar (och bakluckan (bagageluckan)) är stängda och låsta lyser positionsljuset och strålkastarna i 15 sekunder om något av följande utförs.

- Med Smart Key-system
 - När du trycker på upplåsningsknappen på smartnyckeln.

I detta fall stängs lamporna av direkt när du trycker på dörrlåsknappen.

Kupébelysning

När reglaget för kupébelysningen står på DOOR och alla dörrar (och bakluckan) är stängda och låsta lyser kupébelysningen i 30 sekunder om något av nedanstående utförs.

- Med Smart Key-system
 - När du trycker på upplåsningsknappen på smartnyckeln.
 - När knappen på dörrens utvändiga handtag trycks in.

I detta fall stängs kupébelysningen av direkt när du trycker på dörrlåsknappen.

DEFROSTER

⚠ VIKTIGT

För att förhindra skador på elledningarna på insidan av bakfönstret ska du aldrig använda något vasst föremål eller fönsterrengöringsmedel som innehåller slipmedel när du rengör fönstret.

* OBSERVERA

Mer information om hur du tar bort frost eller imma från vindrutan finns i "Defrosterinställningar för vindrutan" på sid 5-155.

Bakrutedefroster

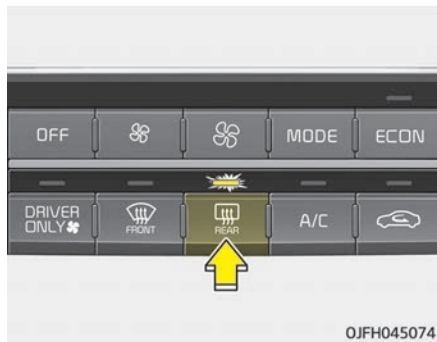

Defrosteren värmer fönstret när motorn är på för att få bort frost, dimma och is från bakrutan.

Du aktiverar bakrutedefrosteren genom att trycka på knappen för bakrutedefrosteren på mittkonsolen. Indikatorn på knappen för bakrutedefrosteren lyser när defrosteren är på.

Om det samlats mycket snö på bakrutan ska den borstas av innan du använder bakrutedefrosteren.

Bakrutedefrosteren stängs automatiskt av efter ungefär 20 minuter eller när tändningslåset stängs av. Stäng av defrosteren genom att trycka på knappen för bakrutedefrosteren igen.

Eluppvärmda ytterbackspeglar (i förekommande fall)

Om bilen har eluppvärmda ytterbackspeglar är de i funktion samtidigt som du använder bakrutedefrosteren.

Torkarbladets avisare (i förekommande fall)

Om bilen har avisare på torkarbladen är de i funktion samtidigt som du använder bakrutedefrosteren.

KLIMATANLÄGGNING

Använda systemet



Ventilation

1. Välj läge .
2. Ställ luftintagsreglaget på friskluft (utomhus).
3. Ställ in temperaturen på önskad nivå.
4. Ställ in fläkthastigheten på önskat läge.

Värme

1. Välj läge .
2. Ställ luftintagsreglaget på friskluft (utomhus).
3. Ställ in temperaturen på önskad nivå.
4. Ställ in fläkthastigheten på önskat läge.
5. Starta luftkonditioneringen (i förekommande fall) om du behöver avfukta luften.

Användningstips

- För att hålla damm och oönskade ångor utanför bilen utestängt från ventilationssystemet ställer du temporärt luftintaget på återcirkulering. Flytta reglaget till friskluftsläget när störningen är borta för att återigen ta in uteluft i kupén. Det är viktigt för att föraren ska känna sig pigg och hålla sig uppmärksam.
- Luft till klimatanläggningen sugas in genom ventilerna framför vindrutan. Se till att dessa inte blockeras av löv, snö, is eller annat.
- För att hindra imbildning på vindrutans insida ska luftintaget ställas på friskluft, fläkthastigheten på önskat läge och luftkonditioneringen användas med önskad temperatur.
- Om det bildas imma på vindrutan väljer du läget  eller .

VIKTIGT

Om fläkten används när tändningslåset står på ON kan batteriet laddas ur. Använd fläkten när motorn är på.

Luftkonditionering

Luftkonditionering från Kia innehåller kylmedlet R-134a eller R-1234yf.

1. Starta hybridsystemet. Tryck på knappen för luftkonditionering.
2. Välj läge .
3. Ställ luftintagsreglaget på friskluft eller återcirkulation.
4. Ställ in fläkthastighet och temperatur för maximal komfort.

I din bil används R-134a eller R-1234yf beroende på aktuell lagstiftning inom ditt område vid tillverkningen. Vilket kylmedel som används i din bil framgår av etiketten i motorrummet. Mer information om var du hittar kylmedelsmärkningsen finns i "Kylmedelsmärkning" på sid 10-18.

VIKTIGT

- **Kylmedelssystemet bör endast underhållas av ackrediterad personal. Det garanterar en säker funktion.**

(Fortsättning)

(Fortsättning)

- **Kylmedelssystemet måste underhållas i ett välventilerat utrymme.**
- **Luftkonditioneringens kondensor (kylspiralen) får aldrig repareras eller bytas ut mot en begagnad. En ny MAC-kondensor ska vara certifierad för (och märkt med) SAE-standard J2842.**

* OBSERVERA

- När du använder luftkonditionering i varmt klimat och kör uppför branter eller i tät trafik och utetemperaturen är hög ska du vara uppmärksam på temperaturmätaren. Luftkonditioneringssystemet kan få motorn att överhettas. Fortsätt att använda fläkten, men stäng av luftkonditioneringen, om temperaturmätaren visar på överhettning.

(Fortsättning)

(Fortsättning)

- Om du öppnar fönstren i fuktigt väder kan luftkonditioneringen orsaka vattendroppar i bilen. Vattendroppar kan skada bilens elektronik och luftkonditioneringen bör därför enbart användas med fönstren stängda.

Användningstips för luftkonditioneringen

- Om bilen har stått parkerad i direkt solljus i varmt väder ska du öppna fönstren en kort stund för att vädra ut den värsta hettan.
- Använd luftkonditioneringen för att minska luftfuktigheten i bilen under dagar med regn eller fuktig luft.
- När du använder luftkonditioneringen kan du märka en viss skillnad i motorns varvtal då luftkonditioneringens kompressor aktiveras. Detta är normalt för systemet.
- Använd luftkonditioneringen några minuter varje månad för att försäkra dig om att systemet fungerar som det ska.

- När du använder luftkonditioneringen kan det droppa vatten (till och med samlas en pöl) på marken under passagerarsidan av bilen. Detta är normalt för systemet.
- Luftkonditioneringen är effektivast när luften återcirkuleras i bilen, dock kan det leda till dålig luftkvalitet.
- När du kyler luften kan det ibland uppstå dimma på grund av snabb kylning och fuktigt luftintag. Detta är normalt för systemet.

Klimatanläggningens kupéfilter

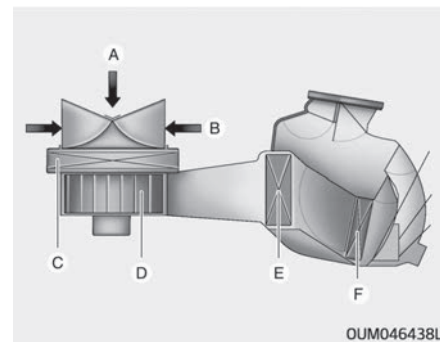

A: Friskluft

- B: Återcirkulerad luft
- C: Klimatanläggningens kupéfilter
- D: Fläkt
- E: Kondensor
- F: Värmeelement

Filtret som sitter bakom handskfacket filtrerar bort damm och smuts som sugas in utifrån via bilens luftkonditionering.

Om damm och smuts får ansamlas i filtret under en längre tid kan luftflödet i ventilationssystemet minska, vilket kan resultera i ökad kondens på vindrutan. Detta kan inträffa även om ventilationen ställs in så att luften hämtas utifrån (friskluft). Om det här sker, byt ut luftkonditioneringsfiltret i en professionell verkstad. Kia rekommenderar att du besöker en godkänd Kia-återförsäljare/servicepartner.

* OBSERVERA

- Byt filtret enligt "Underhållsschema" på sid 9-20. Om bilen körs under krävande körförhållanden, t.ex. på dammiga, smutsiga vägar, behöver klimatanläggningens kupéfilter bytas oftare.
- När flödet minskar plötsligt kontrollera systemet hos en professionell verkstad. Kia rekommenderar att du besöker en godkänd Kia-återförsäljare/servicepartner.

Kylmedelsmärkning för luftkonditioneringen



* Etiketten med luftkonditioneringens kylmedelsmärkning kan skilja sig från bildens.

Symbolerna och specifikationer på luftkonditioneringens kylmedelsmärkning har följande innebörd:

1. Kylmedlets klassificering
2. Kylmedelvolym
3. Kompressoroljans klassificering

Vilket kylmedel som används i din bil framgår av etiketten i motorrummet. Mer information om var du hittar kylmedelsmärkning finns i "Kylmedelsmärkning" på sid 10-18.

Kontrollera mängden kylmedel i luftkonditioneringen och olja i kompressorn

När kylmedelsnivån är låg försämras luftkonditioneringens funktion. Samma sak kan hända med för hög kylmedelsnivå i luftkonditioneringen.

Om bilen betar sig onormalt ska systemet inspekteras av en professionell verkstad.

Kia rekommenderar att du besöker en godkänd Kia-återförsäljare/servicepartner.

VARNING

■ Bilar med R-134a



Eftersom kylmedlet är högt trycksatt bör luftkonditioneringen enbart servas av utbildad och ackrediterad personal. Det är viktigt att rätt sort och rätt mängd används av både kylmedel och olja. I annat fall finns risk för person- och materialskador.

VARNING

■ Bilar med R-1234yf (Fortsättning)

(Fortsättning)



Eftersom kylmedlet är något eldfarligt bör luftkonditioneringen enbart servas av utbildad och ackrediterad personal. Det är viktigt att rätt sort och rätt mängd används av både kylmedel och olja. I annat fall finns risk för person- och materialskador.



Automatisk klimatanläggning

■ Typ A

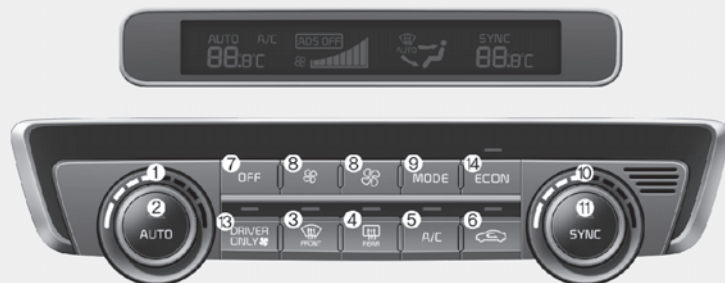

■ Typ B

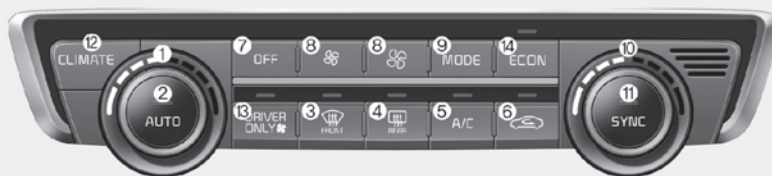

OJFH045083L/OJFH045084L

Systemöversikt

1. Förarsidans temperaturreglage
2. AUTO (automatisk funktion)-knapp
3. Vindrutedefroster-knappen
4. Bakrutedefroster
5. Luftkonditionering-knappen
6. Val av luftriktning
7. Avstängningsknapp
8. Fläkthastighet
9. Lägesval-knappen
10. Passagerarsidans temperaturreglage
11. Knapp för temperaturreglering av båda sidor
12. Knapp för val på klimatinformationsskärmen
13. Knapp för ENDAST FÖRARE
14. ECON (Knapp för ekonomisk luftkonditionering)

Automatisk luftkonditionering

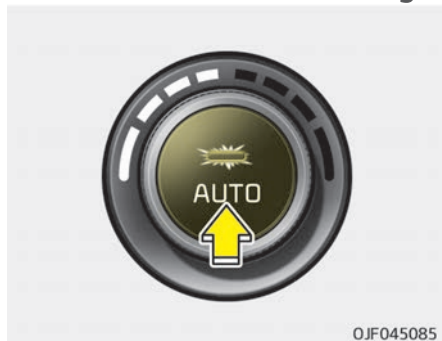

1. Tryck på AUTO-knappen. Alla inställningslägen, fläkthastigheter, luftintag och luftkonditionering kontrolleras automatiskt i enlighet med temperaturinställningen.

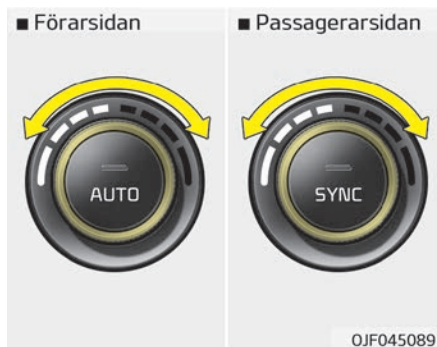

2. Vrid temperaturreglaget till önskad temperatur.

* OBSERVERA

- För att stänga av automatisk styrning väljer du en av följande knappar:
 - Lägesval
 - Luftkonditionering

(Fortsättning)

(Fortsättning)

- Vindrutedefroster (Tryck en gång till på knappen för att välja bort defrosterfunktionen för vindrutan. "AUTO"-symbolen tänds på informationsskärmen igen.)
- Val av luftriktning
- Fläkthastighet

Den valda funktionen styrs manuellt och övriga funktioner fortsatt automatiskt.

- Det smidigaste och effektivaste sättet att använda klimatanläggningen är att välja AUTO-knappen och ställa in temperaturen på 22 °C (Europa) eller 23 °C (ej Europa).

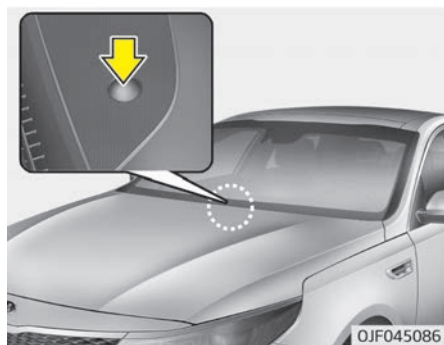

*** OBSERVERA**

Lägg aldrig något på sensorn på instrumentpanelen. Det kan hindra klimatanläggningens funktion.

Val av luftriktning

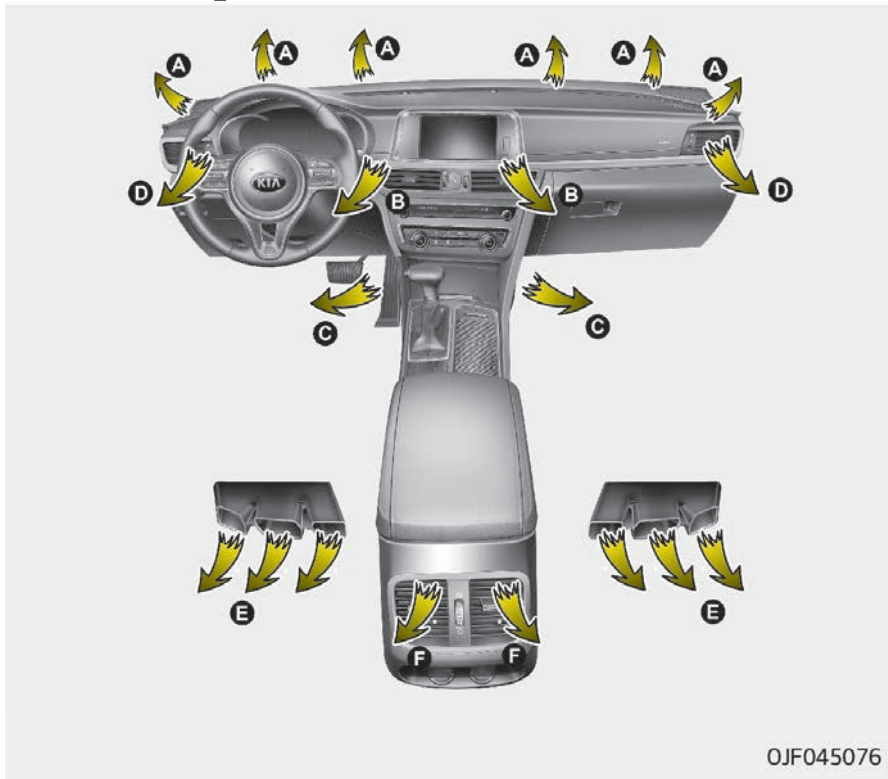

5

Lär känna bilen

Lägesvalsknappen styr riktningen på luftströmmen från ventilationssystemet. Ventilationssystemets luftintag kan ändras enligt följande:



Ansiktsnivå (B, D, F)

Luftflödet riktas mot överdelen av kroppen och ansiktet. Dessutom går det att manuellt rikta luftflödet från respektive luftintag.



Dubbel nivå (B, C, D, E, F)

Luftflödet riktas mot ansiktet och golvet.



Golvnivå (A, C, D, E, F)

Större delen av luftflödet riktas mot golvet, men ett mindre flöde riktas mot vindrutans och sidorutornas defrosterventiler.



Golv/defroster-nivå (A, C, D, E, F)

Större delen av luftflödet riktas mot golvet och vindrutan, men ett mindre flöde riktas mot sidorutornas defrosterventiler.

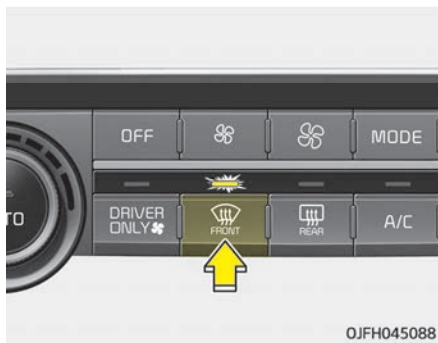

Defrosternivå

Större delen av luftflödet riktas mot vindrutan, men ett mindre flöde riktas mot sidorutornas defrosterventiler.

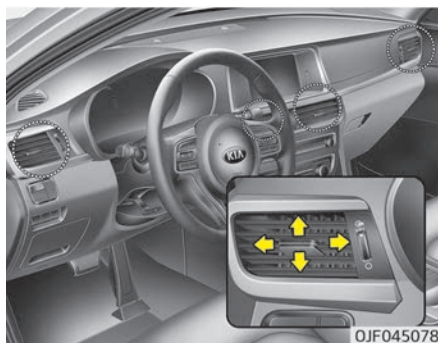

Ventilerna på instrumentpanelen

Utloppsventilerna kan öppnas och stängas var för sig med hjälp av tumhjulet.

Det går även att ändra riktningen på luftflödet från dessa ventiler med hjälp av ventilationsreglaget enligt bilden.

* OBSERVERA

■ 2:a radens utloppsventiler (E, F)

- Luftflödet i 2:a radens utloppsventiler kontrolleras av klimatanläggningen i framsätet och leds genom luftkanaler i golvet (E, F).
- Luftflödet i 2:a radens utloppsventiler (E, F) kan vara svagare än i instrumentpanelens ventiler på grund av längden på luftkanalerna.

Temperaturreglage

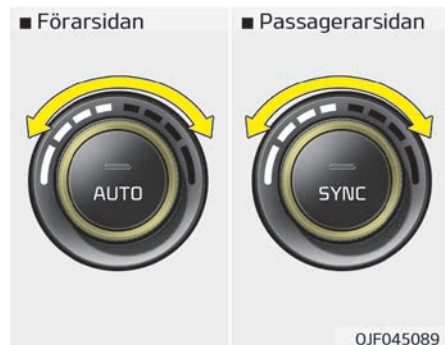

Temperaturen höjs till maxläget (HI) när du vrider reglaget så långt åt höger som möjligt.

Temperaturen sänks till minläget (LO) när du vrider reglaget så långt åt vänster som möjligt.

När du vrider reglaget höjer respektive sänker du temperaturen med 0,5 °C. När du ställer in den lägsta temperaturen arbetar luftkonditioneringen kontinuerligt.

Ställa in samma temperatur på förar- och passagerarsidan



- Tryck på knappen "SYNC" för att ställa in samma temperatur på förar- och passagerarsidan. Temperaturen på passagerarsidan följer inställningen på förarsidan.
- Vrid temperaturreglaget på förarsidan. Inställningarna på förar- och passagerarsidan ställs in på samma nivå.

Ställa in temperaturen på förar- och passagerarsidan var för sig

- Tryck på knappen "SYNC" en gång till om du vill kunna ställa in temperaturen på förar- och passagerarsidan var för sig. Knappen släcks.
- Använd temperaturreglaget på förarsidan för att ställa in temperaturen på förarsidan.
- Använd temperaturreglaget på passagerarsidan för att ställa in temperaturen på passagerarsidan.

Temperaturomvandling (°C ↔ °F) (i förekommande fall)

Du kan växla temperturläget mellan Celcius till Farenheit enligt följande: Tryck på knappen AUTO i 3 sekunder eller längre medan du håller inne knappen OFF. Skärmen kommer att ändras ifrån Celcius till Farenheit, eller ifrån Farenheit till Celcius.

Friskluft/återcirkulation



Luftintagsreglaget används för att välja friskluftsläge (utomhusluft) eller återcirkulationsläge.

Tryck på knappen för att byta läge.

Återcirkulation



När du väljer återcirkulation återcirkuleras luften i kupén genom luftkonditioneringen och värms upp eller kyls ned beroende på vilken funktion som är vald.

Friskluft



I friskluftsläget hämtas luften utifrån och värms upp eller kyls ned beroende på vilken funktion som är vald.

* OBSERVERA

Om återcirkulerad luft värms upp under lång tid (utan att luftkonditioneringen är på) finns risk för imma på rutorna och luften i kupén kan bli dålig.

Om du använder luftkonditionering och återcirkulation samtidigt en längre tid blir luften i kupén mycket torr.

⚠ VARNING

- **Långvarig användning av klimatanläggningen i återcirkulerat läge kan öka luftfuktigheten. Du kan få imma på glasytorna och sämre sikt.**
- **Sov inte i bilen med luftkonditioneringen eller värmesystemet påslaget. Du utsätter dig för livsfara eller risk för allvarliga personskador på grund av syrebrist och/eller sänkt kroppstemperatur.**
- **Långvarig användning av klimatanläggningen i återcirkulationsläge är en olycksrisk. Det kan medföra dåsighet eller till och med sömn. Ställ därför in luftintagsreglaget på friskluft (utomhus) så mycket som möjligt under färd.**

Fläkthastighetsreglage

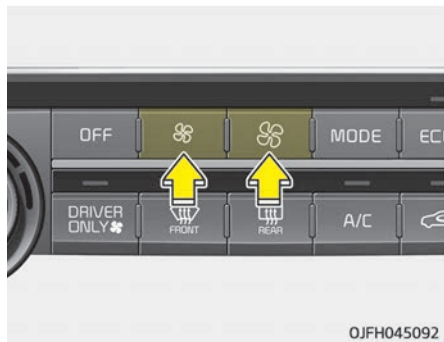

Fläkthastigheten kan ställas på önskad hastighet genom att trycka på fläkthastighetsreglaget.

Ju högre fläkthastighet, desto större luftflöde.

Fläkten stängs av när du trycker på OFF-knappen.

Luftkonditionering

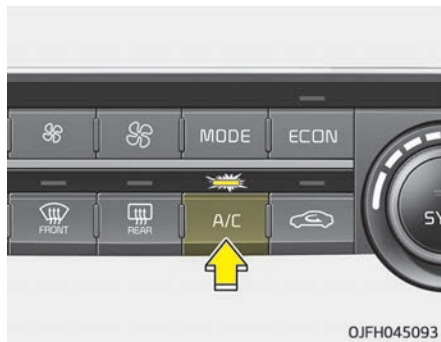

Tryck på A/C-knappen för att starta luftkonditioneringssystemet (indikatorlampan tänds). Tryck på knappen när du vill stänga av luftkonditioneringen.

Stänga av



Tryck på fläktens "OFF"-knapp för att stänga av klimatanläggningen för fram-sätet. Det går fortfarande att använda knapparna för läge och luftintag så länge tändningslåset är i "ON"-läget.

Val på informationsskärmen för klimatanläggningen (i förekommande fall)



Tryck på klimatinformationsskärmens valknapp för att visa klimatinformation på skärmen.

Endast förare



Om du trycker på knappen DRIVER ONLY och indikatorn tänds blåser kall luft mestadels i riktning mot förarplatsen. Kall luft kan dock i någon omfattning blåsas ut från övriga ventiler för att hålla kupéklimatet behagligt.

Om du använder den här knappen när det inte finns någon passagerare i framsätet minskar energiförbrukningen.

Knappen ENDAST FÖRARE inaktiveras under följande omständigheter:

1. Defrostern är på
2. SYNC är på

3. Ändrad sittemperatur för framsättespassageraren
4. ENDAST FÖRARE-knappen trycks in igen

ECON (Knapp för ekonomisk luftkonditionering)



Om du trycker på ECON-knappen medan luftkonditioneringssystemet är på blir funktionen mer ekonomisk och bränsleförbrukningen kan minskas.

Om du vill ha maximal luftkonditionering stänger du av ECON-systemet genom att trycka på ECON-knappen.

DEFROSTERINSTÄLLNINGAR FÖR VINDRUTAN

Automatisk klimatanläggning Ta bort imma från vindrutans insida

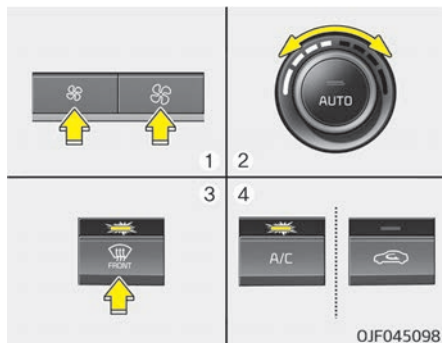

1. Ställ in fläkten på lämplig hastighet.
2. Välj lämplig temperatur.
3. Tryck på defrosterknappen (☃️).
4. Luftkonditioneringen startar beroende på omgivningstemperaturen och friskluftsinställning väljs automatiskt.

Ställ in reglagen manuellt om luftkonditionering och friskluftsinställning inte väljs automatiskt. Fläkthastigheten ökar om du väljer (☃️)-läget.

Avfropa vindrutan

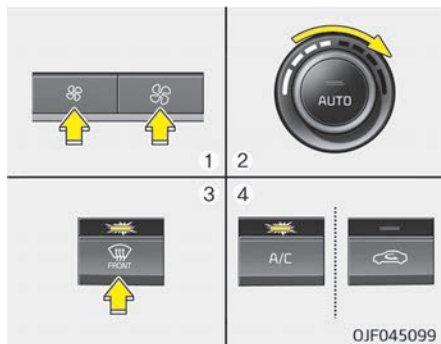

1. Ställ in fläkten på högsta hastighet.
2. Ställ in högsta temperatur (HI).
3. Tryck på defrosterknappen (☃️).
4. Luftkonditioneringen startar beroende på omgivningstemperaturen och friskluftsinställning väljs automatiskt.

Användningstips

- Maximal defrosterfunktion får du genom att ställa in högsta temperatur och högsta fläkthastighet.



- Använd golv/defroster-inställningen om det behövs varm luft på golvet samtidigt som rutan avfrostas.
- Ta bort all snö och is från vindrutan, ytterbackspeglarna och alla sidorutor innan du kör bilen.
- Ta bort all snö och is från motorhuven och luftinsugen framför vindrutan för att förbättra defrosterens effektivitet och minska risken för imma på vindrutans insida.

⚠️ VARNING

■ Värme på vindrutan

Använd inte inställningarna (☃️) eller (☃️) för kylfunktion i extremt fuktig miljö. Skillnaden mellan utomhustemperaturen och vindrutans temperatur kan ge imma på vindrutans utsida och skynda sikt. Välj i detta fall läget (☃️) och ställ fläkthastigheten på den lägsta nivån.

Avimningslogik (i förekommande fall)

För att reducera risken för is på insidan av vindrutan, styrs luftintaget eller luftkonditioneringen automatiskt enligt vissa förutsättningar, t.ex. läget  eller . Om du vill avbryta eller återgå till avimningslogik, gör följande.

Automatisk klimatanläggning

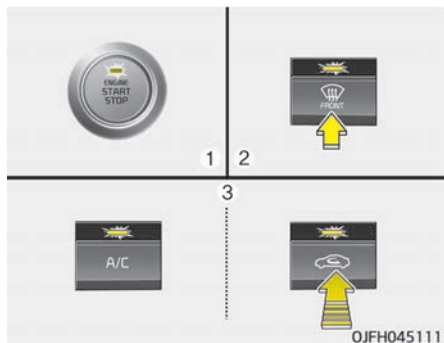

1. Ställ tändningslåset på ON.
2. Tryck på defrosterknappen (.
3. Håll luftkonditioneringsknappen (A/C) intryckt och tryck på luftintagsknappen minst 5 gånger inom 3 sekunder.

Indikatorn på luftintagsknappen kommer att blinka tre gånger. Den indikerar att avimnings logiken kommer att avbrytas eller återställas till den programmerade statusen. Om batteriet har laddats ur eller kopplats bort återställer den till avimnings-systemets logiska status.

Automatiskt defrostersystem (i förekommande fall)

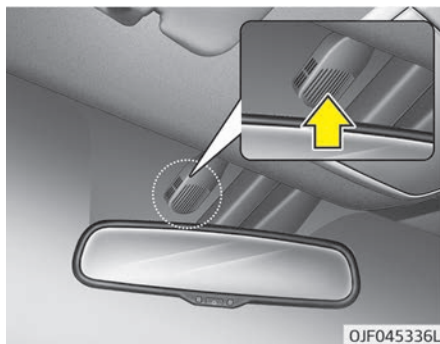

Automatisk defroster minskar risken för att vindrutan ismar igen på insidan genom att fukthalten känns av på vindrutans insida.



Den här indikatorn lyser när det automatiska defrostersystemet är på och känner av fukt på vindrutans insida.

Om det finns mycket fukt i fordonet tillkommer följande åtgärder.

(För Europeisk region)

- Steg 1: Luftflöde mot vindrutan
- Steg 2: Ökat luftflöde mot vindrutan
- Steg 3: Luftkonditioneringen startas.
- Steg 4: Läge för utomhusluft

(Föutom Europeisk region)

- Steg 1: Läge för utomhusluft
- Steg 2: Luftkonditioneringen startas.
- Steg 3: Luftflöde mot vindrutan
- Steg 4: Ökat luftflöde mot vindrutan

Avbryta eller återställa det automatiska defrostersystemet

Tryck på knappen för vindrutedefrosteren i 3 sekunder när tändningslåset är i ON-läget.

När det automatiska defrostersystemet stängs av blinkar ADS OFF-indikatorn 3 gånger och ADS OFF visas på informationsskärmen för klimatanläggningen.

När det automatiska defrostersystemet återställs blinkar ADS OFF-symbolen 6 gånger utan någon signal.

FÖRVARINGSFACK

Förvaringsfacken kan användas för att förvara små föremål.

⚠ VIKTIGT

- För att undvika stöldrisk ska du inte lämna värdesaker i förvaringsfack.
- Håll förvaringsfacken stängda när du kör. Fyll inte förvaringsutrymmet så mycket att luckan inte går att stänga.

⚠ VARNING

■ Eldfarliga material

Förvara inte cigarettändare, propanbehållare eller andra eldfarliga/explosiva material i bilen. Föremålen kan börja brinna och/eller explodera om bilen utsätts för höga temperaturer under långa perioder.

Förvaringsfack i mittkonsol

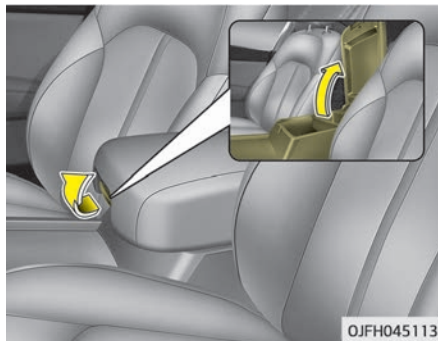

Dra i handtaget för att öppna förvaringsfacket i mittkonsolen.

Handskfack

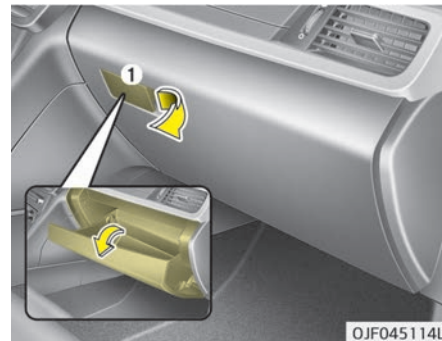

Handskfacket kan låsas och låsas upp med en huvudnyckel. (i förekommande fall)

För att öppna handskfacket trycker du på knappen (1) och handskfacket öppnas automatiskt. Stäng handskfacket när du har använt det.

⚠ VARNING

För att minimera risken för olyckor eller hastiga stopp ska handskfacket vara stängt när du kör.

⚠ VIKTIGT

Förvara inte mat i handskfacket under längre tid.

Solglasögonhållare

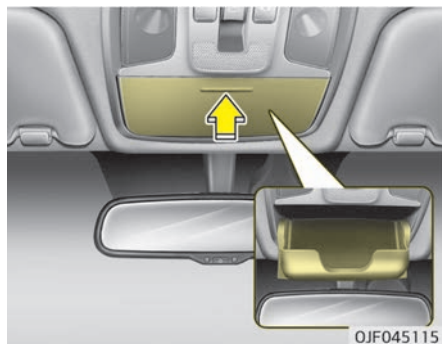

Ta fram solglasögonhållaren genom att trycka på locket och låta facket öppnas automatiskt. Lägg solglasögonen med glaset utåt. Tryck solglasögonhållaren uppåt för att stänga den.

⚠ VARNING

- Förvara inget annat än solglasögon i solglasögonhållaren. Dessa föremål kan kastas ut ur hållaren vid hastiga inbromsningar eller olyckor och utgöra en skaderisk för passagerarna i bilen.
- Öppna inte solglasögonhållaren under färd. Bilens backspegel kan blockeras av en öppnad solglasögonhållare.
- Tryck inte in dina solglasögon i solglasögonhållaren då de kan skadas eller böjas. Tänk på skaderisken om solglasögon har fastnat i hållaren och du försöker öppna den med våld.

INTERIÖR UTRUSTNING

Cigarrettändare (i förekommande fall)



För att cigarrettändaren ska fungera ska tändningslåset vridas till ACC- eller ON-läget.

Tryck in cigarettändaren så långt det går. När elementet är uppvärmt trycks tändaren ut och kan användas.

Kia rekommenderar att du använder delar ifrån en godkänd Kia-återförsäljare/servicepartner.

⚠ VARNING

- Tryck inte in tändaren när den har värmts upp då den kan överhettas.
- Om tändaren inte trycks ut inom 30 sekunder ska du dra ut den manuellt, annars kan den överhettas.
- För inte in främmande föremål i cigarrettändarens uttag. Det kan skada cigarrettändaren.

⚠ VIKTIGT

Om du använder uttaget till tillbehör (rakapparater, handdammsugare och termosmuggar m.m.) kan uttaget skadas och orsaka elfel.

Askfat (i förekommande fall)

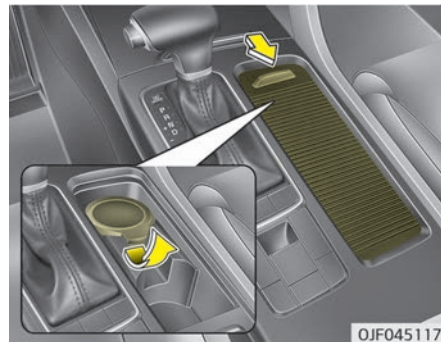

Öppna locket när askkoppen ska användas.

Dra ut askkoppen när den ska rengöras eller tömmas.

⚠ VARNING

■ Använda askkoppen

- Använd inte bilens askkopp som papperskorg.
- (Fortsättning)**

(Fortsättning)

- Om du släcker cigaretter eller lägger brinnande tändstickor i askkoppen kan brännbara material orsaka en brand.

Mugghållare

⚠ VARNING

■ Varma vätskor

- Placera inte muggar med varma vätskor utan lock i mugghållaren när fordonet är i rörelse. Om du spiller den varma vätskan kan det leda till brännskador. En brännskada kan leda till att föraren tappar kontrollen över bilen.
- För att minska risken för personskador vid hastiga inbromsningar eller kollisioner ska inga öppna eller osäkrade flaskor, glas, burkar m.m. placeras i mugghållaren när bilen är i rörelse.

(Fortsättning)

(Fortsättning)

- Om ej förslutna muggar eller burkar med vätska placeras i mugghållarna för fram/mittsätet och bilen bromsar kraftigt kan vätskan spillas ut och läcka in i bilen interna elsystem. För att undvika kommande elfel ska vätska alltid förvaras i förslutna behållare.

⚠ VARNING

Förvara inte burkar och flaskor i direkt solljus och lägg dem inte i varma bilar. De kan explodera.

* OBSERVERA

- Öppna inte dryckesbehållare när du kör. Det finns risk för att vätska spills ut. Utspilld vätska kan tränga in i bilens elektriska/elektroniska system och skada elektriska/elektroniska komponenter.

(Fortsättning)

(Fortsättning)

- När du torkar upp utspilld vätska ska du inte använda hög värme för att torka mugghållaren. Det kan skada mugghållaren.

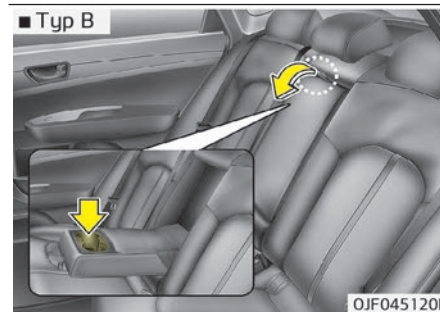
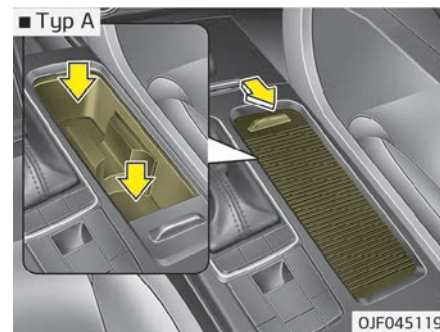

Muggar och små dryckesburkar kan placeras i mugghållarna.

Solskydd

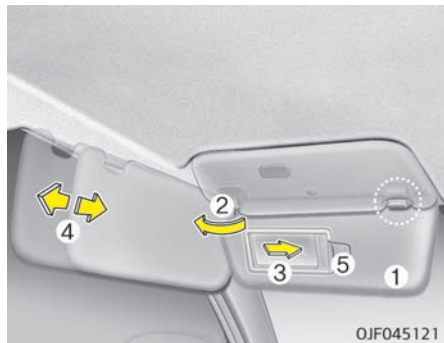

Använd solskyddet för att skydda dig mot solljus framifrån eller från sidan. Vinkla ned solskyddet för att använda det.

Om du vill använda solskyddet mot sidofönstret vinklar du ner det, knäpper loss det från fästet (1) och vrider det åt sidan (2).

Använd sminkspeglarna genom att fälla ned solskyddet och öppna luckan (3) framför spegeln.

Justera solskyddet framåt eller bakåt (4).

Biljetthållaren (5) (i förekommande fall) håller fast parkeringsbiljetten.

⚠ VIKTIGT

■ Lampa för makeupspegel (i förekommande fall)

Om du använder sminkspeglens lampa ska du släcka den innan du vrider tillbaka solskyddet till sin vanliga plats, annars kan batteriet laddas ur och solskyddet skadas.

Sitsvärme (i förekommande fall)

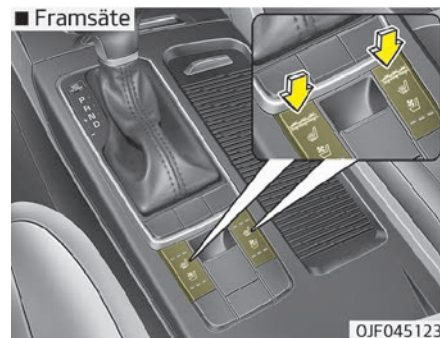

Sitsvärmefunktionen värmer framsätena vid kallt väder. Med tändningslåset i ON-läget kan knapparna användas var för sig för att värma förarens eller passagerarens säte.

Vid mildt väder eller andra omständigheter då du inte behöver använda sitsvärm ska reglaget stå i "OFF"-läget.

- När du trycker på knappen ändras temperaturinställningen på följande sätt:

- Framsäte

AV → HÖG (☀️☀️☀️) → MELLAN (☀️☀️) → LÅG (☀️)



- Baksäte

AV → HÖG (☀️☀️☀️) → LÅG (☀️)



- Sitsvärm ställs på OFF när tändningen slås på.

* OBSERVERA

Med sitsvärm i ON-läget används värmefunktionen automatiskt beroende på sätets temperatur.

⚠️ VIKTIGT

- När du rengör sätet ska du inte använda organiska lösningsmedel som lacknфта, fotogen, sprit eller bensin. Dessa ämnen kan skada sätets eller värmeelementets yta.
- För att undvika att överhettasitsvärmefunktionen får inget isolerande material som filter, kuddar eller sitsöverdrag användas när sitsvärm är på.
- Placera inte tunga eller vassa föremål på säten utrustade med sitsvärm. Det kan bli skador på sitsvärmekomponenterna.
- Byt inte ut sitsklädseln. Det kan skada sitsvärm eller ventilationen i sätet.

Luftventilerat säte (i förekommande fall)

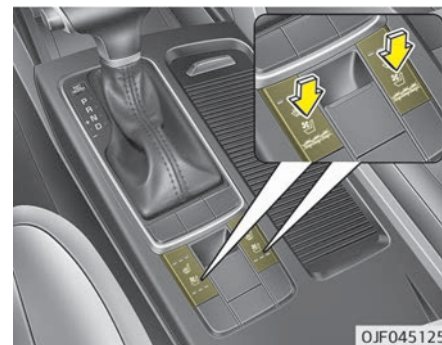

Temperaturinställningen för sätet ändras beroende på reglets läge.

- Om du vill ha värme i sitsen trycker du på knappen (den röda).
- Om du vill ha kyla i sitsen trycker du på knappen (Blå).
- När du trycker på knappen ändras luftflödet på följande sätt:

AV → HÖG (☀️☀️☀️) → MELLAN (☀️☀️) → LÅG (☀️)

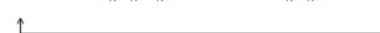

- Sitsvärm (med ventilerat säte) ställs på OFF när tändningen slås på.

⚠ VIKTIGT

När du rengör sätet ska du inte använda organiska lösningsmedel som lacknafta, fotogen, sprit eller bensin. Dessa ämnen kan skada sätets eller värmeelementets yta.

Strömuttag



Eluttaget används till mobiltelefoner och annan tillbehörsutrustning som fungerar med elsystem i ett fordon. Utrustningen bör dra mindre ström än 10 A när motorn är gång.

⚠ VIKTIGT

- Använd eluttaget endast när motorn är igång och koppla loss tillbehöret när det inte används. Batteriet kan laddas ur om ett tillbehör är anslutet under en längre tid och motorn är avstängd.
- Använd endast elektriska tillbehör för 12 V och max. 10 A.
- Ställ luftkonditioneringen eller värmen på lägsta möjliga nivå medan du använder eluttaget.
- Stäng locket när du inte använder det.
- Viss elektronik kan ge interferens när den kopplas in i bilens eluttag. Sådana enheter kan orsaka kraftiga ljudstörningar eller funktionsfel i bilens elektroniska system eller annan utrustning.

(Fortsättning)

(Fortsättning)

- Undvik att använda värme eller luftkonditionering om du behöver använda det allmänna uttaget. Om värmen eller luftkonditioneringen behöver användas samtidigt bör du använda den lägsta inställningen.
- Vissa elektriska tillbehör kan ge upphov till elektromagnetiska störningar. Detta kan i sin tur leda till fel eller hindra mottagningen av A/V-signaler eller i elsystemet.
- Kontrollera alltid att elektriska tillbehör är korrekt inkopplade i det allmänna uttaget. Glappkontakt kan leda till elfel.

⚠ VARNING

Stoppa inte in fingrar eller främmande föremål (t.ex. nålar) i eluttaget och rör det inte med fuktiga händer. Du kan få en elektrisk stöt.

USB-laddare (i förekommande fall)

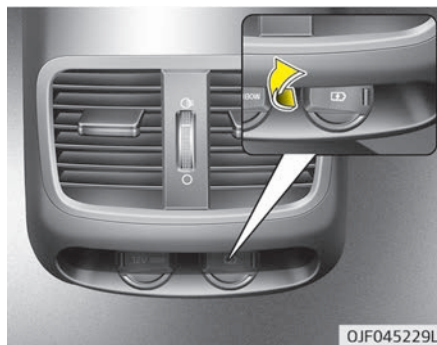

USB-laddaren används till att ladda batterier till små elektroniska enheter via en USB-kabel. Du kan ladda elektroniska enheter med start/stopp-knappen i läget ACC/ON/START.

Batteriets laddning kan ses på den elektroniska enheten.

Ta bort USB-kabeln från USB-porten när du är klar.

- En del enheter stöder inte snabbladdning och kommer att laddas i normal hastighet.

- Använd USB-laddaren när motorn är igång för att undvika att batteriet laddas ur.

- Det går enbart att använda enheter som passar USB-porten.

- USB-laddaren kan enbart användas till att ladda batterier.

- Batteriladdare kan inte laddas.

Trådlöst system för laddning av mobiltelefon (i förekommande fall)



Ett system för trådlös laddning av mobiltelefon finns framför mittkonsolen.

Stäng alla dörrar och ställ tändningslåset på läget ACC eller IGN ON. Lägg mobiltelefonen på den trådlösa laddningsplattan när du vill starta den trådlösa laddningen. Mobiltelefonen måste ha trådlös laddningsfunktion.

För bäst resultat av trådlös laddning, placera din smarttelefon i mitten av laddningsplattan.

Det trådlösa laddningssystemet laddar endast en Qi-utrustad mobiltelefon i taget. Du hittar information om mobiltelefonens eventuella Qi-funktion på förpackningen eller på tillverkarens hemsida.

Trådlös laddning av mobiltelefon

1. Ta bort alla föremål från smartphonens laddningsplatta, inklusive smartnyckeln. Om det finns några främmande föremål på plattan, förutom smart-telefonen, kan den trådlösa laddningsfunktionen få problem att fungera ordentligt.
2. Placera smart-telefonen i mitten av den trådlösa laddningsplattan.
3. Indikator-lampan börjar lysa med ett orange ljus när den trådlösa laddningen börjar. När laddningen är klar lyser det grönt istället.

4. Du kan välja att sätta PÅ eller stänga AV den trådlösa laddningsfunktionen genom att välja USM på instrumenteringen. (Mer information finns i "Mätare, varnings- och kontrollampor" på sid 5-57.)

Om den trådlösa laddningen inte fungerar, flytta försiktigt omkring din smartphone på plattan tills laddninglampan blir gul. Beroende på smart-telefonen kan det hända att laddninglampan inte blir grön även efter att laddningen är klar.

Om den trådlösa laddningen inte fungerar ordentligt blinkar det orange i 10 sekunder innan det stängs av. När detta händer, ta bort smart-telefonen från plattan och lägg tillbaka den på plattan igen, eller kontrollera laddningsstatusen igen.

Om du lämnar mobiltelefonen på laddningsplattan när fordonets tändning är AV varnas du genom varningsmeddelande och signal (om bilen har röststyrningsfunktion) efter att "hej då"-funktionen på instrumentpanelen upphör.

⚠ VIKTIGT

- **Stäng luckan ordentligt när du använder den trådlösa laddningsfunktionen för smart-phone. Annars kan vätska från mugghållaren rinna ner på den trådlösa laddningsplattan under plötsliga stopp.**
- **Stäng alltid luckan när smart-telefonen är placerad i den. Om fordonet är i rörelse utan att luckan är stängd är det mer troligt att föraren kommer använda smart-telefonen. Användning av smart-phones under körning kan leda till skador och olyckor.**
- **Om det på grund av smart-telefonens storlek inte är möjligt att stänga luckan, använd inte den trådlösa laddningsfunktionen alls.**
- **Om luckan är trasig, använd inte den trådlösa laddningsfunktionen innan den har blivit reparerad.**

(Fortsättning)

(Fortsättning)

- När temperaturen i det trådlösa laddningssystemet hamnar över den inställda temperaturen, kommer den trådlösa laddningen sluta fungera. Efter att temperaturen sjunker under gränsen, kommer den trådlösa laddningen återupptas.
- Om ett metalliskt föremål, som till exempel ett mynt, hamnar mellan det trådlösa laddningssystemet och smart-telefonen, kan laddningen störas. Det metalliska föremålet kan också hettas upp.
- Ta omedelbart bort smart-telefonen om ett metalliskt föremål hamnar mellan smart-telefonen och den trådlösa laddningsplattan. Ta bort det metalliska föremålet efter att det har svalnat helt.
- Den trådlösa laddningen kan sluta fungera ordentligt om det finns ett tungt tryck på smart-telefonen.

(Fortsättning)

(Fortsättning)

- Den trådlösa laddningen avstannar när den trådlösa smartnyckelsökningsfunktionen används, detta för att förebygga störning från radiovågor.
- Den trådlösa laddningen avstannar när smartnyckeln flyttas ut ur fordonet när tändningen är PÅ.
- Den trådlösa laddningen avstannar när någon av dörrarna öppnas (gäller för fordon utrustade med smartnycklar).
- Den trådlösa laddningen avstannar när fordonet stängs AV.
- Den trådlösa laddningen avstannar när smart-telefonen inte är helt i kontakt med den trådlösa laddningsplattan.
- Föremål utrustade med magnetiska delar, till exempel kreditkort, telefonkort, bankböcker, transportbiljetter och liknande, kan skada den trådlösa utrustningen.

(Fortsättning)

(Fortsättning)

- Placera smart-telefonen i mitten av laddningsplattan för bästa resultat. Smart-telefonen kan få problem att ladda om den placeras nära kanten på laddningsplattan. Om smart-telefonen inte laddas kan den hettas upp överdrivet mycket.
- Till en smartphone utan inbyggt trådlöst laddningssystem måste ett lämpligt tillbehör anslutas.
- Vissa tillverkares smart-phones kan visa meddelanden om svag ström. Detta beror på de särskilda egenskaperna hos smart-telefonen och inte på något fel på den trådlösa laddningsfunktionen.
- Vissa tillverkares indikatorlampor kan fortfarande vara gula efter att smart-telefonen är fulladdad. Detta beror på de särskilda egenskaperna hos smart-telefonen och inte på något fel på den trådlösa laddningsfunktionen.

(Fortsättning)

(Fortsättning)

- När en smart-phone utan trådlös laddningsfunktion eller ett metalliskt föremål placeras på laddningsplattan, kommer ett ljud att höras. Detta ljud beror på att fordonet varnar för att föremålet inte är kompatibelt med laddningsplattan. Det påverkar inte ditt fordon eller din smart-phone på något sätt.

Klädkrok (i förekommande fall)

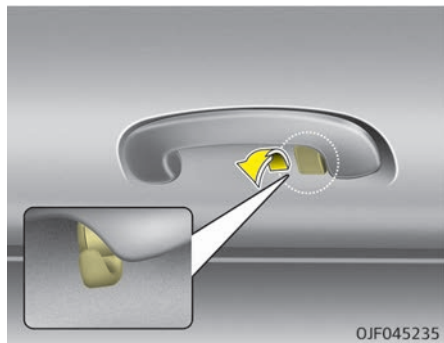

* Det kan vara en annan typ av krockar i din bil.

Dra ned krokens övre del när den ska användas.

⚠ VIKTIGT

Häng inte upp tunga kläder eftersom det kan skada kroken.

⚠ VARNING

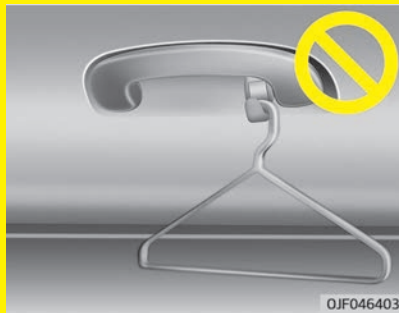

Häng inte upp annat än kläder, t.ex. galgar eller hårda föremål. Kontrollera att det inte finns tunga, vassa eller ömtåliga föremål i fickorna på kläderna. Vid en olycka eller när si-

(Fortsättning)

(Fortsättning)

dokrockgardinerna löser ut skulle dessa kunna orsaka skador på bilen eller passagerarna.

Golvmattefasten (i förekommande fall)

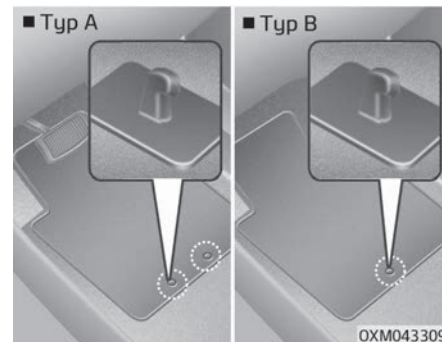

Om du använder golv mattor på innermattan ska de fästas i golvmattefastena i bilen. Det hindrar dem från att glida framåt.

⚠ VARNING

ALL installation av golvmattor måste uppfylla följande kriterier.

- Kontrollera att golvmattorna är säkert förankrade i bilens golvmattfästen innan du kör bilen.
- Använd **ALDRIG** golvmattor som inte kan fästas i bilens golvmattfästen.
- Stapla inte golvmattor på varandra (t.ex. en gummimatta på en vanlig golvmatta). Enbart en golvmatta får användas per position.

VIKTIGT: bilen har golvmattfästen som håller fast golvmattan på förarsidan. För att undvika att golvmattan hindrar pedalernas användning bör du endast använda originalmattor från Kia.

Sidogardiner (i förekommande fall)

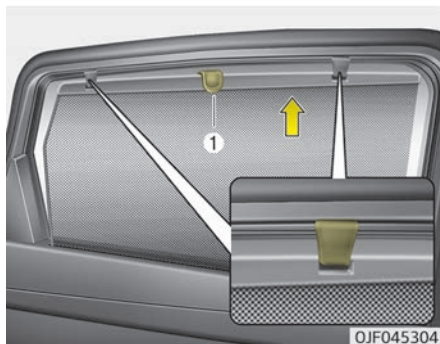

Använda sidogardiner:

1. Lyft upp gardinen i kroken (1).
2. Häng gardinen på krokens båda sidor.

Lastnät (hållare) (kombi) (i förekommande fall)



Det finns fyra fästen i bagageutrymmet där du kan fästa ett lastnät som håller föremål på plats. Om det behövs rekommenderar Kia att du kontaktar en godkänd Kia-återförsäljare/servicepartner för att skaffa ett bagagenät.

⚠ VIKTIGT

Var försiktig när du transporterar skrymmande eller otypliga föremål (Fortsättning)

(Fortsättning)

i bagageutrymmet för att förhindra skador på lasten eller bilen.

⚠ VARNING

TÖJ INTE ut lastnätet för mycket. Det kan skada dina ögon om det lossnar och träffar ditt ansikte. Håll **ALLTID** ansiktet och övriga kroppsdelar borta från lastnätets returband. **ANVÄND INTE** lastnätet när fästremmarna uppvisar synliga tecken på slitage eller skada.

Skyddsnet (kombi) (i förekommande fall)



När du har last i baksätet eller bakre lastutrymmet måste du montera ett skyddsnet bakom förarens ryggstöd eller bakre ryggstödet. Det är avsett att förhindra att föremål flyger framåt och skadar passagerarnas huvuden vid en frontalkollision. Det finns två krokar på insidan av taket över nackskydden där det kan sättas fast.

Så här använder du skyddsnetet

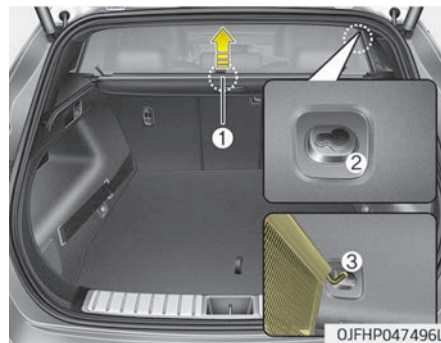

1. Dra nätet uppåt med handtaget i mitten (1).
2. Tryck ihop nätets övre kant i längdriktningen innan du sätter i kroken i det större hålet (2) när nätet är helt utdraget.
3. Fäst det sedan genom att skjuta det till det mindre hålet (3).
4. Håll kvar nätet i den fastkrokade sidan medan du med din andra hand krokar fast den andra sidan av nätet.

⚠ VIKTIGT

Var försiktig så att du inte repar panelerna när du sätter i krokarna i hålen.

⚠ VARNING

- Låt inte passagerare sitta bakom skydds nätet i baksätet eller lastutrymmet.
- Låt inte passagerare sitta på baksätets mittplats när skydds nätet har placerats bakom baksätet. Skydds nätet kan hindra användningen av säkerhetsbältet på mittplatsen bak.
- Lasta inte högre än skydds nätet överkant.
- För att undvika olyckor ska du inte lasta tunga saker högre än ryggsätet även om skydds nätet har monterats.
- Lasta inte vassa saker som kan stickas igenom skydds nätet.

(Fortsättning)

(Fortsättning)

- **Belasta inte skydds nätet för mycket genom att stöda dig mot det eller genom att luta tung last mot det osv.**

När skydds nätet inte används:

1. Lossa krokarna genom att dra dem mot de större hålen.
2. Skjut ned nätet.

Så här tar du bort skydds nätet



1. Tryck på spärrknappen (1) som sitter i kanten på respektive sida.

2. Dra ut skydds nätet (2) samtidigt som du trycker på knappen (1).

*** OBSERVERA**

Du måste ta bort insynsskyddet innan du kan ta bort skydds nätet.

Insynsskydd (kombi)



Använd insynsskyddet för att dölja föremål som ligger i bagaget. Använd insynsskyddet genom att dra handtaget bakåt och haka fast det i kanterna.

⚠ VARNING

- **Lägg inget på insynsskyddet. Dessa föremål kan kastas runt i bilen och utgör en skaderisk för passagerarna vid en olycka eller inbromsning.**
- **Låt aldrig någon åka i bagageutrymmet. Det är enbart gjort för bagage.**
- **Tänk på bilens viktfordelning och placera lasten så långt fram som möjligt.**

⚠ VIKTIGT

Lägg inte något på insynsskyddet när det inte används då det kan skadas eller böjas.

EXTERIÖR UTRUSTNING

Takräcke (kombi)

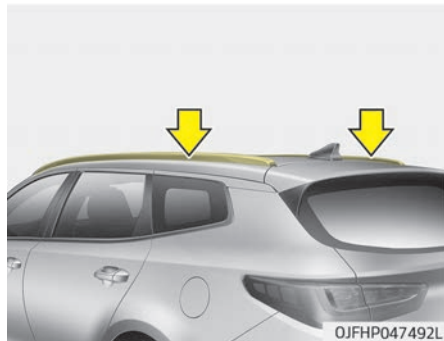

Om bilen är utrustad med takreling kan du lasta på taket.

Lastbågar och monteringsfästen kan köpas hos närmaste Kia-återförsäljare/servicepartner eller annan välsorterad butik.

* OBSERVERA

- Lastbågarna (i förekommande fall) måste monteras på rätt plats innan du lastar.
- Om bilen är utrustad med soltak ska takräcket monteras så att det inte påverkar soltakets funktion.
- När takräcket inte används för last kan lastbågarna behöva placeras om i det fall vindljudet blir för starkt.

⚠ VIKTIGT

- När takräcket används för last är det viktigt att se till att lasten inte skadar taket.
- Se till att lasten ryms inom takets bredd och längd när du använder takräcket.
- Använd inte soltaket (i förekommande fall) när du har last på takräcket.

⚠ VARNING

- Följande specifikationer anger maximal vikt för last på takräcket. Fördela lasten så jämnt som möjligt på lastbågarna (i förekommande fall) och takrelingen och surra fast lasten ordentligt.

TAKRÄCKE	100 kg JÄMNT FÖRDELAT
----------	-----------------------

Last över angiven maxvikt kan skada bilen.

- Bilens tyngdpunkt blir högre med last på takräcket. Undvik häftiga starter och inbromsningar, snäv kurvtagning, plötsliga undanmanövrar och hög fart. I annat fall finns risk för att förlora kontrollen över bilen med voltning eller annan incident som följd.

(Fortsättning)

(Fortsättning)

- **Kör sakta och var försiktig i kurvorna när du har last på takräcket. Hård vind eller vinddrag som orsakas av passerande fordon kan riskera att lyfta lasten på takräcket. Det gäller i synnerhet om du transporterar stora, platta föremål som t.ex. skivmaterial eller madrasser. Föremålen kan lossna från takräcket och orsakar skador på bilen eller omgivningen.**
- **Kontrollera därför både innan du startar bilen och under färd att föremålen på taket är säkert fastsurrade.**

Ljudanläggning

Ljudanläggning.....	6-02	Inställningsläge typ B-2.....	6-112
Antenn.....	6-02	Setup Mode (Type B-2, för Colombia-modell).....	6-118
Rattkontroller för ljud	6-03	Bäckkamera	6-122
AUX, USB-port.....	6-04	Försäkran om överensstämmelse.....	6-124
Så här fungerar radion i bilen.....	6-04	FCC.....	6-124
Ljud (utan pekskärm).....	6-07	CE för EU.....	6-125
Ljutfunktioner.....	6-07	NCC för Taiwan.....	6-127
Ljud (utan pekskärm).....	6-09	MOC för Israel.....	6-127
Ljutfunktioner.....	6-10	ANATEL för Brasilien.....	6-128
Innan du använder ljudsystemet.....	6-11		
Radio-läge (typ A-1, typ A-2 med RDS).....	6-21		
Radioläge (typ A-3, typ A-4).....	6-22		
Medieläge.....	6-23		
Telefonläge	6-28		
Röstigenkännings-läge	6-30		
Inställningsläge (typ A-1, typ A-2).....	6-37		
Inställningsläge (typ A-3, typ A-4).....	6-43		
Uppstartsläge (Typ B-2, för Colombia-modell).....	6-48		
Ljud (med pekskärm) (enbart hybridbil).....	6-55		
Ljutfunktioner.....	6-55		
Radioläge (typ B-1).....	6-67		
Radioläge (typ B-2).....	6-69		
Medieläge.....	6-70		
Telefonläge.....	6-81		
Trådlös Bluetooth®-teknik (typ B-1).....	6-81		
Trådlös Bluetooth®-teknik (typ B-2).....	6-87		
Trådlös Bluetooth®-teknik (typ B-2, Colombia).....	6-92		
Röstigenkännings-läge	6-98		
Inställningsläge typ B-1.....	6-106		

LJUDANLÄGGNING

* OBSERVERA

Om du installerar en HID-lampa som inte är av originalmodell kan det bli felfunktioner i bilens ljud- och elektroniksystem.

- * Om ditt fordon är utrustat med ett AVN-system (ljud, video och navigation), se separat manual för mer information.

Antenn

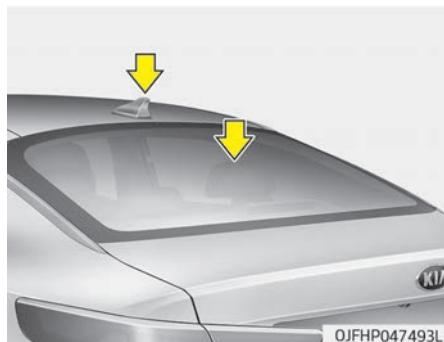

Glasantenn

Ditt fordon använder en glasantenn för att ta emot både AM och FM signaler.

Hajfeneantenn (i förekommande fall)

Hajfena antennen kommer att motta sändningsdata.

⚠ VIKTIGT

- Rengör inte insidan av bakrutan eller hörnfönster med en skrapa för att ta bort främmande avlagringar, då detta kan skada antennelementen.
- Undvik att använda metallbeläggning såsom Ni, Cd och så vidare. Dessa kan störa AM / FM mottagning.
- För att förhindra skador på den bakre glasantennen, använd aldrig vassa instrument eller fönsterputs som innehåller slipmedel för att rengöra bakrutan. Rengör insidan av bakrutan med en mjuk trasa.

(Fortsättning)

(Fortsättning)

- Om du sätter ett klistermärke på insidan av bakrutan, var noga med att inte skada den bakre glasantennen.
- Placera inte vassa instrument i närheten av den bakre glasantennen.
- Tonade bakrutor kan göra så att antennen inte fungerar korrekt.

Rattkontroller för ljud (i förekommande fall)

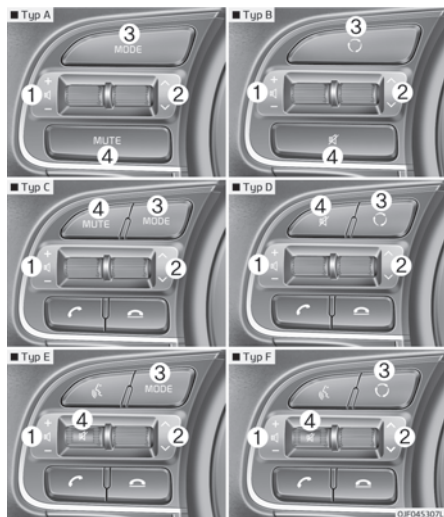

Ratten kan ha inkluderade ljudkontrollknappar.

⚠ VIKTIGT

Använd inte fjärrljudkontrollknapparna samtidigt.

VOLYM (+/-) (1)

- Tryck spaken uppåt (+) för att höja ljudvolymen.
- Tryck spaken nedåt (-) för att sänka ljudvolymen.

SÖKNING/FÖRVAL (∇ / ^) (2)

Spaken för sökning/förval har olika funktioner beroende på systemläget. För följande funktioner ska du trycka på spaken i minst 0,8 sekunder.

RADIO mode (Radioläge)

Den fungerar på samma sätt som AUTOSÖKNING-knappen.

CD/USB/iPod®-läge

Den fungerar på samma sätt som SNABBSPOLNING-knappen. Om du trycker på knappen för sökning/förval i högst 0,8 sekunder fungerar den på följande sätt i respektive läge.

RADIO mode (Radioläge)

Den fungerar på samma sätt som FÖRVAL-knapparna.

CD/USB/iPod®-läge

Den fungerar på samma sätt som SPÅR UPPÅT/NEDÅT-knappen.

LÄGE (⊙) (3)

Tryck på knappen för att byta ljudkälla. FM → AM → CD → USB/iPod® → AUX → MY MUSIC → trådlös Bluetooth® Audio-teknik

TYST (⊘) (4)

- Tryck på knappen för att stänga av ljudet temporärt.
- Tryck på knappen för att stänga av mikrofonen under ett telefonsamtal.

Mer information om knapparna för ljudkontroll finns i "Ljudkontroller (utan pekskärm)" på sid 6-07 och "Ljudkontroller (med pekskärm)" på sid 6-55.

AUX, USB-port



Du kan använda en AUX-port för att ansluta ljudenheter och en USB-port för att ansluta en USB eller iPod®.

* OBSERVERA

När du använder en bärbar ljudenhet som är ansluten till uttaget kan oljud uppkomma under uppspelning. Om detta sker, använd strömkällan för den bärbara ljudenheten.

* iPod® är ett registrerat varumärke som tillhör Apple Inc.

Så här fungerar radion i bilen

FM-mottagning

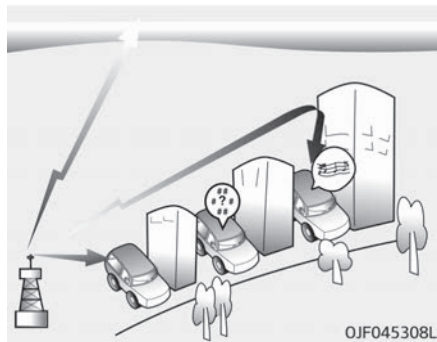

AM- och FM-radiosignaler sänds från radiomaster som finns utplacerade på orten. De tas emot av radioantennen på din bil. Den här signalen leds sedan till radion och hörs i bilens högtalare.

Med en stark radiosignal får ditt kvalitativa ljudsystem bästa möjliga ljudåtergivning. I vissa fall är signalen till bilen dock inte stark och störningsfri. Detta kan bero på faktorer som avståndet till radiostationen, närhet av andra radiostationer eller byggnader, broar eller andra stora hinder i området som försämrar signalen.

AM (MW, LW) mottagning

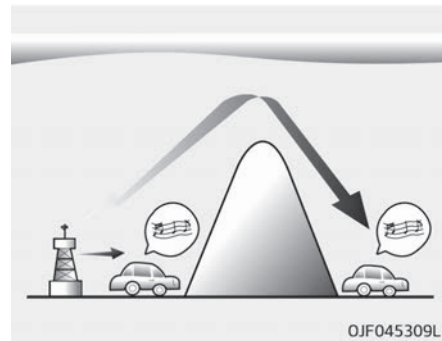

AM sändningar kan tas emot på ett större avstånd än FM. Det beror på att AM-radiosignaler sänds med en lägre frekvens. Dessa långa, lågfrekventa radiovågor följer jordklotets kurvatur istället för att skickas rakt ut i atmosfären. Dessutom böjs de kring hinder så att signaltäckningen blir bättre.

FM-radiostation

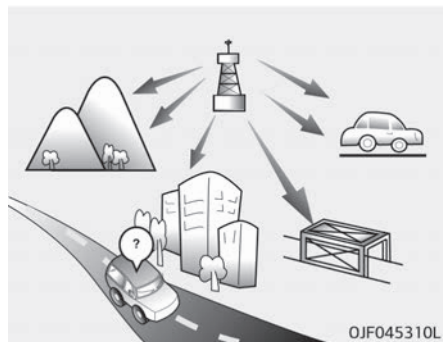

FM-sändningar överförs vid höga frekvenser och böjs inte av så att de följer jordens yta. Det leder till att FM-sändningar ofta får en svag signal redan på ett kort avstånd från sändaren. FM-signaler påverkas också i större utsträckning av byggnader, berg och andra hinder. Det kan leda till olika lyssningsförhållanden som kan uppfattas som problem med radion. Följande förhållanden är normala och innebär inte att det är fel på radion:

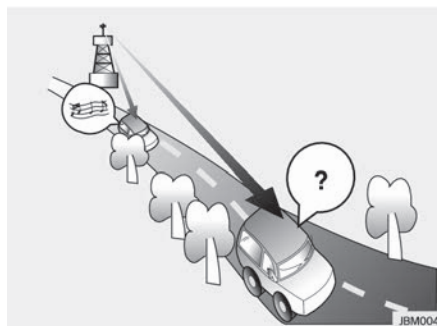

- Svagare ljud - När bilen rör sig bort från radiosändaren blir signalen svagare och därmed även ljudet. Välj i så fall en starkare frekvens.
- Svaj/brus - Svaga FM-signaler eller stora föremål mellan sändaren och din radio kan störa signalen och orsaka svaj eller brus. Om du minskar distansen kan effekten minska tills störningarna upphör.

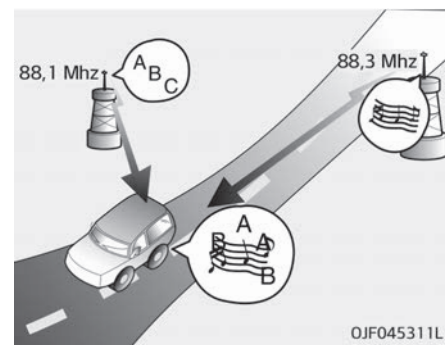

- Stationsbyte - När en FM-signal blir svagare kan en starkare signal på en närliggande frekvens höras istället. Det beror på att radion är konstruerad för att leta efter den bästa signalen. Välj en annan station med starkare signal om detta inträffar.
- Utsläckning - Radiosignaler som tas emot från flera olika håll kan orsaka störningar och svaj. Orsaken är att en direktsignal och en reflekterade signal sänds från samma station eller att signaler från två stationer sänds på närliggande frekvenser. Om detta inträffar kan du välja en annan station tills förhållandena har ändrats.

Använda en mobiltelefon eller tvåvägsradio

När en mobiltelefon används i en bil kan det ibland skapas störningar i ljudsystemet. Det betyder inte att det är fel på ljudsystemet. Använd i så fall mobiltelefonen på en plats så långt bort från ljudsystemet som möjligt.

⚠ VIKTIGT

När du använder dig av ett kommunikationsystem som en mobiltelefon eller en radioinställning inuti fordonet måste en extern antenn installeras. När en mobiltelefon eller radioinställning används med enbart en intern antenn så kan det störa bilens elsystem och påverka säker drift av fordonet.

⚠ VARNING

Använd inte en mobiltelefon när du kör. Stanna på en säker plats för att använda en mobiltelefon.

LJUD (UTAN PEKSKÄRM) (ENBART HYBRIDBIL)

■ Typ A-1



(Med Bluetooth® trådlös teknik)

■ Typ A-2



JFA55000LU-JFA55001LU

6

Ljutfunktioner



1.
 - Matar ut skivan.
2. **RADIO** (Typ A-1)
 - Byter till FM/AM-läge.
 - När du trycker på knappen byter du läge i ordningen FM1 → FM2 → FMA → AM → AMA.
3. **MEDIA**
 - Byter mellan CD, USB (iPod®), AUX, My Music (Min Musik)*, BT ljud* -läge

*i förekommande fall

4. (Typ A-1)
 - Styr telefonskärmen.
 - Anslutningsskärmen visas om ingen telefon finns ansluten.
5.
 - Radio mode (Radioläge): Söka automatiskt efter stationer.

*i förekommande fall

- CD, USB, iPod®, My Music (Min Musik)* läge
 - Kort tryckning på knappen: Flytta till nästa eller föregående låt (fil).
 - Hålla knappen intryckt: Snabbspola framåt eller bakåt i den aktuella låten.

6. **PWR/VOL**-ratt (ström/volym) 

- Strömratt: Slå på/av strömmen genom att trycka på ratten.
- Volume knob (Volymratt): Ställa in ljudvolymen genom att vrida ratten åt vänster/höger.



7. **1 ~ 6** (förval)

- Radio mode (Radioläge): Spara frekvenser (kanaler) eller ta emot sparade frekvenser (kanaler).
- CD, USB, iPod®, Min musik* läge
 - **1 RPT**: Upprepa
 - **2 RDM**: Slumpval

På skärmarna Radio, Media, Setup och Menu pop up är siffermenyn vald.

*i förekommande fall



8. 

- Med en kort tryckning på knappen väljer du i ordningen Screen Off (skärm av) → Screen On (skärm på) → Screen Off (skärm av).
- Ljuddfunktionen fortsätter, endast skärmen stängs av.
- När skärmen är avstängd kan du trycka på valfri knapp för att starta den igen.

9. **TA SCAN**

- Radio mode (Radioläge)
 - Kort tryckning på knappen: TA On/Off (trafikmeddelande på/av).
 - Hålla knappen intryckt: Spela upp ett 5-sekunders smakprov av varje station.

- CD, USB, Min musik läge* läge
 - Hålla knappen intryckt: Ger ett 10 sekunders smakprov av varje låt (fil).
 - Håll knappen intryckt igen för att fortsätta att lyssna på den aktuella låten (fil).

10. 

- Kort tryckning på knappen: Välja läge i ordningen Display (skärm), Sound (ljud), Clock (klocka), Phone (telefon) och System (systeminställningar).
- Hålla knappen intryckt: Välja tidsinställningsskärmen.

11. **MENU**

- Visar menyerna i det aktuella läget.
- iPod®-lista: Den översta kategorin visas.

12. **FOLDER**

- MP3 CD / USB-läget: Mappsökning.

13.  **TUNE**-ratt

- Radioläge: Byta frekvens genom att vrida ratten åt vänster/höger.

*i förekommande fall

- Läget CD, USB, iPod®, My Music*
Söka efter låtar (filer) genom att vrida ratten åt vänster/höger.
När rätt låt visas trycker du på ratten för att spela upp den.
- Flyttar markeringen i alla valmenyer och väljer meny.



14. **FM (Typ A-2)**
 - Byta till FM-läge.
 - När du trycker på knappen byter du läge i ordningen FM1 → FM2 → FMA.
15. **AM (Typ A-2)**
 - Byta läge till AM → AMA.

*i förekommande fall
Ljud (utan pekskärm)

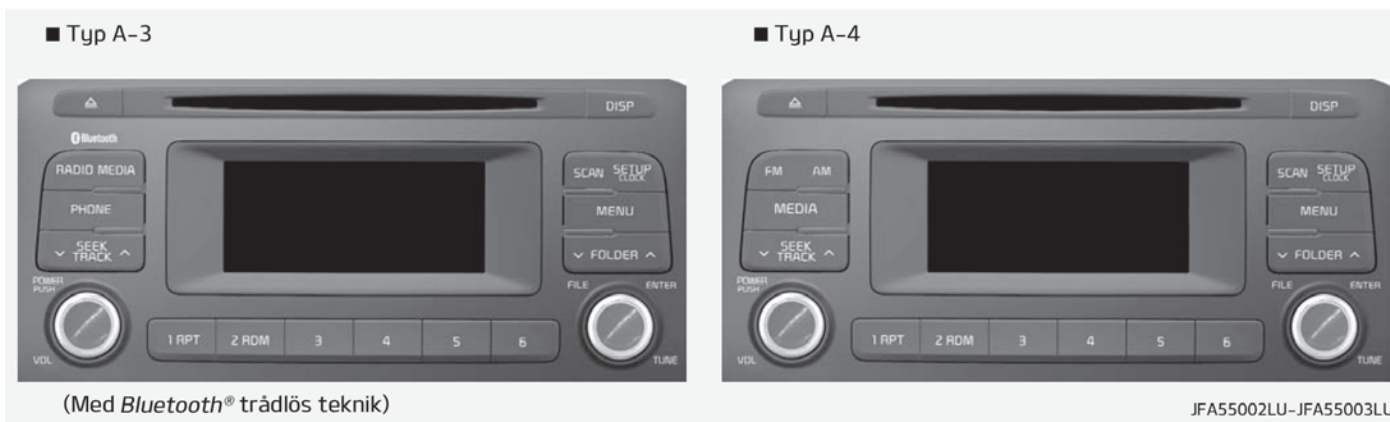

Ljutfunktioner



1.
 - Skjuter ut skivan.
2. **RADIO** (Typ A-3)
 - Byter till FM/AM-läge.
 - När du trycker på knappen byter du läge i ordningen FM1 → FM2 → AM.
3. **MEDIA**
 - Byter mellan CD, USB (iPod®), AUX, My Music (Min Musik)*, BT Audio (BT ljud)*-läge.

- Varje gång du trycker på knappen, ändras låget i följande ordning CD, USB (iPod®), AUX, Min Musik**.
4. **PHONE** (Typ A-3)
 - Styr telefonskärmen.
 - Anslutningsskärmen visas om ingen telefon finns ansluten.
 5. **SEEK TRACK**
 - Radio mode (Radioläge): Söka automatiskt efter stationer.
 - CD, USB, iPod®, My Music (Min Musik)* läge
 - Kort tryckning på knappen: Flytta till nästa eller föregående låt (fil).
 - Hålla knappen intryckt: Snabbspola framåt eller bakåt i den aktuella låten.
 6. **PWR/VOL**-ratt (ström/volym)
 - Ström/ratt: Slå på/av strömmen genom att trycka på ratten.
 - Volume knob (Volymratt): Ställa in ljudvolymen genom att vrida ratten åt vänster/höger.



7. ~ (förval)
 - Radio mode (Radioläge): Spara frekvenser (kanaler) eller ta emot sparade frekvenser (kanaler).
 - CD, USB, iPod®, Min musik* läge
 - : Upprepa
 - : Slumpval

På skärmarna Radio, Media, Setup och Menu pop up är siffermenyn vald.



8. **DISP**

*i förekommande fall

*i förekommande fall

*i förekommande fall

- Med en kort tryckning på knappen väljer du i ordningen Screen Off (skärm av) → Screen On (skärm på) → Screen Off (skärm av).
 - Ljutfunktionen fortsätter, endast skärmen stängs av.
 - När skärmen är avstängd kan du trycka på valfri knapp för att starta den igen.
9. **SCAN**
- Radio mode (Radioläge)
 - Tryck på knappen: Spela upp ett 5-sekunders smakprov av varje station.
 - CD, USB, Min musik läge* läge
 - Tryck på knappen: Spela upp ett 10-sekunders smakprov av varje låt (fil).
 - Tryck och håll inne knappen för att fortsätta att lyssna på den aktuella låten (filen).
10. **SETUP CLOCK**
- Kort tryckning på knappen: Välja läge i ordningen Display (skärm), Sound (ljud), Clock (klocka), Phone (telefon) och System (systeminställningar).
- Hålla knappen intryckt: Välja tidsinställningsskärmen.
11. **MENU**
- Visar menyerna i det aktuella läget.
 - iPod® List: Den översta kategorin visas.
12. **FOLDER**
- MP3 CD / USB-läget: Mappsökning.
13. **TUNE**-ratt
- Radioläge: Byta frekvens genom att vrida rattan åt vänster/höger.
 - Läget CD, USB, iPod®, My Music* Söka efter låtar (filer) genom att vrida rattan åt vänster/höger. När rätt låt visas trycker du på rattan för att spela upp den.
 - Flyttar markeringen i alla valmenyer och väljer meny.



14. **FM (Typ A-4)**
- Byta till FM-läge.
 - När du trycker på knappen byter du läge i ordningen FM1 → FM2.
15. **AM (Typ A-4)**
- Byter till AM-läget.

Innan du använder ljudsystemet

* OBSERVERA

- Använda skivorna (Fortsättning)

*i förekommande fall

*i förekommande fall

(Fortsättning)

- Om temperaturen på insidan av bilen är för hög, öppna bilens fönster för att ventileras innan du använder systemet.
- Du får inte kopiera och använda MP3/WMA-filer utan tillåtelse. Använd endast CD-skivor av tillåten typ.
- Använd inte lättflyktiga lösningsmedel som t.ex. bensin eller thinner, vanliga rengöringsmedel och magnetsprayer avsedda för analoga skivor på CD-skivor.
- Håll endast i kanterna och centrumhålet på CD-skivor för att undvika repor.
- Rengör skivans yta med en mjuk trasa innan du spelar den (torka från mitten och utåt).
- Undvik att skada skivans yta och fäst inte tejp eller papper på den.
- Låt inte annat än CD-skivor matas in i CD-spelaren (sätt i endast en CD-skiva i taget).

(Fortsättning)

(Fortsättning)

- Förvara CD-skivor i fodral när de inte används för att skydda dem mot repor och smuts.
- Beroende på vilken typ av CDR/CD-RW Skiva kan vissa skivor ha problem att fungera korrekt på grund av tillverkningsföretag och inspelningsmetod. Under sådana omständigheter kan fortsatt användning orsaka störningar i ditt ljudsystem.

* OBSERVERA

■ Uppspelning av Inkompatibel Kopieringsskyddad Ljud-CD

Vissa kopieringsskyddade CD-skivor som inte följer internationell ljud-CD standard (Red Book), kan inte spelas upp på din bilstereo. Observera, Oförmåga att spela upp en kopieringsskyddad CD-skiva kan tyda på att CD-skivan är skadad, inte CD-spelaren.

* Notera:

Ordning för uppspelning av filer (mappar):

1. Låtuppspelningsordning: 1 - 14 i följd.
2. Mappuppspelningsordning:
 - * Om ingen ljudfil finns i mappen kommer ej mappen att visas.

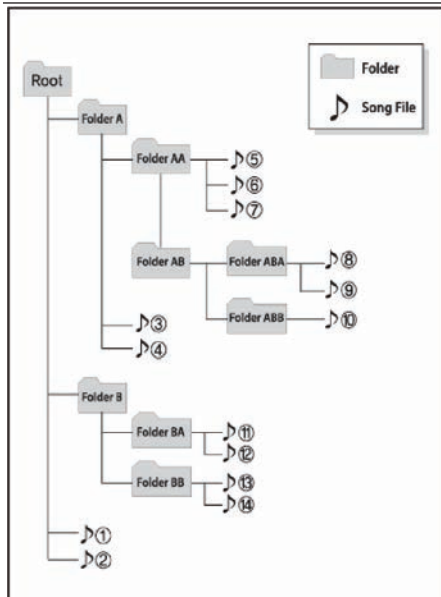
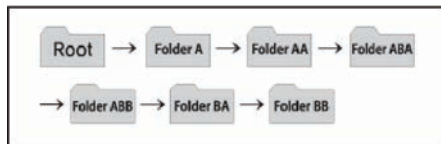

⚠ VARNING

- Titta inte på skärmen under körning. Att titta på skärmen under längre tidsperioder kan leda till trafikolyckor.
- Ta inte isär, montera eller utför förändringar i ljudsystemet. Sådana handlingar kan leda till olyckor, brand eller elektriska stötar.
- Användning av telefonen under körning kan leda till bristande uppmärksamhet för trafikförhållanden och öka risken för olyckor. Använd telefonfunktionen efter att du har parkerat bilen.
- Var försiktig så att du inte spiller vatten eller för in främmande föremål i enheten. Sådana handlingar kan leda till rökutveckling, brand eller fel på produkten.
- Avstå från användningen om skärmen är blank och inget ljud kan höras då detta kan tyda på funktionsfel. Fortsatt användning kan leda till olyckor (bränder, elektriska stötar) eller funktionsfel.
- Rör ej antennen under åskväder då detta kan leda till elektriska stötar.

(Fortsättning)

(Fortsättning)

- Stanna inte i ett parkeringsbegränsat område för att använda produkten. Det kan leda till trafikolyckor.
- Använd systemet med tändningen påslagen. Långvarig användning med avstängd tändning kan resultera i batteriurladdning.

⚠ VARNING

Du kan förlora kontrollen över bilen om du kör medan du är distraherad. Det kan leda till att du utsätter dig själv och andra för livsfara eller risk för allvarliga personskador. Förarens främsta ansvar är att framföra bilen säkert och enligt gällande lagstiftning. Använd aldrig handhållna enheter och annan utrustning, t.ex. system i bilen, som distraherar och flyttar fokus från körsituationen. Det kan också vara förbjudet enligt gällande lagstiftning.

⚠ VIKTIGT

- **Användning av enheten under körning kan leda till olyckor på grund av bristande uppmärksamhet på omgivningen. Parkera först fordonet innan du använder enheten.**
- **Justera ljudet till en nivå som tillåter föraren att höra ljud från utsidan av fordonet. Körning med hög volym där externa ljud inte kan höras kan leda till olyckor.**
- **Var uppmärksam på volyminställningen när du slår på enheten. Om enheten har extremt hög volym när den startas kan det leda till hörselskador. (Justera därför volymen till en lämplig nivå innan du stänger av enheten.)**
- **Om du vill förändra installationsordningen, rådgör med din bilhandlare eller din närmsta Kia-verkstad. Teknisk expertis krävs för att installera eller ta isär enheten.**
- **Slå på bilens tändning innan du använder enheten. Använd inte ljudanläggningen i bilen under längre perioden när tändningen är avstängd, detta kan leda till att bilens batteri laddas ur.**

(Fortsättning)

(Fortsättning)

- **Utsätt inte enheten för kraftiga stötar eller slag. Ett direkt tryck på framsidan av bildskärmen kan skada LCD-skärmen eller pekskärmen.**
- **Vid rengöring av enheten, se till att stänga av enheten först och använd dig av en mjuk och torr trasa. Använd aldrig hårda material, kemikaliebehandlade dukar eller lösningsmedel (alkohol, bensen, thinner, etc.) då sådana material kan skada enhetspanelen och leda till färgförändring eller kvalitetsförsämring.**
- **Placera inte drycker nära ljudsystemet. Utspilld vätska kan leda till fel i systemet.**
- **Vid produktfel, kontakta din bilhandlare eller din närmsta Kia-verkstad.**
- **Om ljudsystemet placeras inom ett elektromagnetiskt område kan ljudstörningar förekomma.**

*** OBSERVERA**

■ Använda USB-enheten

- Om du vill använda en extern USB-enhet, se till att enheten inte är ansluten när du startar bilen. Anslut enheten efter att du har startat bilen.
- Om du startar motorn när USB-enheten är ansluten kan det skada USB-enheten. (USB-minnen är mycket känsliga för elektriska stötar)
- Om motorn startas upp eller stängs av medan den externa USB-enheten är ansluten kan det leda till att den externa USB-enheten slutar att fungera.
- Systemet kan inte spela oäkta MP3- eller WMA filer.
 1. Det kan enbart spela MP3 filer med en komprimeringsgrad mellan 8Kbps ~ 320Kbps.

(Fortsättning)

(Fortsättning)

2. Det kan enbart spela WMA musik filer med en komprimeringsgrad mellan 8Kbps ~ 320Kbps.
- Vidta åtgärder för statisk elektricitet när du ansluter eller kopplar från den externa USB-enheten.
 - En krypterad MP3-spelare går inte att känna igen.
 - Beroende på tillstånd hos den externa USB-enheten kan den anslutna enheten inte gå att hitta.
 - När formatet för External USB device inte är 512BYTE eller 2048BYTE, kommer inte enheten att hittas.
 - Använd endast en USB-enheten formaterad till FAT 12/16/32.
 - USB-enheter utan SB I/F autentisering kommer inte att hittas.
 - Se till att USB anslutningen inte kommer i kontakt med människokroppen eller andra föremål.

(Fortsättning)

(Fortsättning)

- Om du upprepade gånger ansluter eller kopplar bort USB-enheten under kort tid kan den gå sönder.
- Du kan höra ett märkligt ljud när du ansluter eller kopplar bort en USB-enhet.
- Om du kopplar bort den externa USB-enheten under uppspelning i USB-läget så kan den skadas eller sluta att fungera. Därför bör du endast koppla bort den externa USB-enheten när ljudet är avstängt eller i ett annat läge. (t.ex radio, CD)
- Beroende på typ samt kapacitet hos den externa USB-enheten eller beroende på vilken typ av filer som är lagrade i enhet kan tiden variera innan dess att enheten hittas.
- Använd inte USB-enheten för andra ändamål än att spela musikfiler.
- Videouppspelning via USB stöds ej.

(Fortsättning)

(Fortsättning)

- Användning av USB-tillbehör såsom laddare eller värmare USB I/F kan sänka prestandan eller leda till fel.
- Om du använder dig av enheter som exempel en USB-hubb som har köpts separat kan det hända att bilens ljudsystem inte hittar USB-enheten. Anslut USB direkt med fordonets multimedia terminal.
- Om USB-enheten delas mellan ett flertal logiska enheter, kommer endast de musikfiler med högst prioritet att hittas av ljudsystemet.
- Enheter som MP3-spelare/Mobiltelefon/Digitalkamera kan inte hittas på grund av standard. USB I/F kan inte hittas.
- Laddning via USB fungerar inte för alla mobila enheter.

(Fortsättning)

(Fortsättning)

- USB HDD eller USB typer som har blivit utsatta för anslutningsfel till följd av fordonets vibrationer stöds ej (i-stick type)
- Vissa icke-standardiserade USB-enheter (METAL COVER TYPE USB) kan ej hittas.
- Vissa USB-flashminnes läsare (som CF, SD, micro SD, etc.) eller externa hårddiskar kan ej hittas.
- Musikfiler som skyddas av DRM (DIGITAL RIGHTS MANAGEMENT) kan ej hittas.
- Informationen i USB minnet kan förloras medan du använder ljudet. Säkerhetskopiera därför alltid viktig data på en personlig lagringsenhet.

(Fortsättning)

(Fortsättning)

-  Undvik att använda USB-minnen som även kan användas som nyckelringar eller mobiltelefonstillbehör eftersom de kan skada USB-uttaget.

Se till att bara använda pluggtyp anslutningsbara produkter.

* OBSERVERA

- Använda en iPod® enhet
- Alla iPod®-modeller stöder inte kommunikationsprotokoll och filer spelas därför inte alltid upp på avsett sätt.
iPod®-modeller som stöds:
 - iPhone® 3GS/4
 - iPod touch® 1:a - 4:e generationen

(Fortsättning)

(Fortsättning)

- iPod nano® 1:a - 6:e generationen
- iPod classic®
- Ordning på sökning eller uppspelning av låtar i iPod® kan skilja sig från den ordning som har sökts i ljudsystemet.
- Om iPod® inaktiverats på grund av ett fel, återställ iPod®. Se iPod® Manual)
- En iPod® kanske inte fungerar normalt med låg batterinivå.
- En del iPod®-enheter, som iPhone®, kan anslutas genom Bluetooth® trådlösa teknik-enheter. Enhetens ljud måste fungera med funktionen för trådlös Bluetooth® Audio-teknik (t.ex. med stereohögtalare för trådlös Bluetooth®-teknik). Enheten kan spelas upp, men kommer inte att kontrolleras av ljudsystemet.

(Fortsättning)

(Fortsättning)

- För att använda iPod®-funktioner inom ljud, använd den medföljande kabeln när du köper en iPod® enhet.
- Ignorering eller felaktigt användande kan uppkomma beroende på produktens egenskaper hos din iPod®/iPhone® enhet.
- Om din iPhone® är ansluten till både Bluetooth® Trådlös teknik och USB, kommer ljudet kanske inte spelas korrekt. I din iPhone®, välj Dockanslutning eller Bluetooth® Trådlös teknik för att ändra ljudutgång (källa).
- När den ansluts till iPod® med iPod®-strömkabeln, sätt in kontakten i multimedia uttaget helt och hållet. Om strömkabeln inte sitter korrekt, kan kommunikation mellan iPod® och ljudet kan bli avbrutet.

(Fortsättning)

(Fortsättning)

- När du justerar ljudeffekterna iPod® och ljudsystemet, kan ljudeffekterna från de båda enheterna överlappa varandra och försämra eller förvränga ljudkvaliteten.
- Avaktivera (turn off) utjämningsfunktion på en iPod® när du justerar ljudanläggningssystemets volym, och stänger av ljudutjämnaren när du använder ljudutjämnare på en iPod®.
- När du inte använder iPod® med bilstereo, ta bort iPod®-kabel från iPod®. Annars, iPod® kan fastna i assistantläge och kanske inte fungerar korrekt.
- Förutom 1M kabel vid köp av iPod®/iPhone®-produkter, lång kabel kan inte upptäckas.

* OBSERVERA

- Använda funktionen med Bluetooth® trådlös teknik
- Trådlös Bluetooth® Handsfree-teknik betecknar enheter som på ett bekvämt sätt låter användaren använda en mobiltelefon med trådlös Bluetooth®-teknik för att ringa telefonsamtal via bilens ljudsystem.
- Bluetooth® trådlös teknik gör det möjligt för enheter att ansluta under korta sträckor, inkluderar handsfree, headset och trådlösa fjärrkontroller etc. Mer information finns på webbplatsen för trådlös Bluetooth®-teknik: www.bluetooth.com före användning Bluetooth® trådlös teknik, ljudfunktioner

(Fortsättning)

(Fortsättning)

- Namnet Bluetooth® och tillhörande logotyper är registrerade varumärken som tillhör Bluetooth® SIG, Inc. och används av Kia under licens. Andra varumärken och varumärkesnamn tillhör sina respektive ägare. En Bluetooth®-förberedd telefon krävs för att kunna använda trådlös Bluetooth®-teknik.
- De funktioner med trådlös Bluetooth®-teknik som stöds i bilen är följande. Det kan saknas stöd för vissa funktioner på grund av den enskilda enheten med trådlös Bluetooth®-teknik.
 - Svara och placera Bluetooth® Trådlös Handsfree Samtal
 - Meny funktion under samtal (Växla till privat, Växla till samtal väntar, utgående volym)
 - Hämta samtalshistorik
 - Hämta mobil telefonbok

(Fortsättning)

(Fortsättning)

- Telefonbok/Samtalshistorik Automatisk Nedladdning
- Bluetooth® trådlös enhet automatisk anslutning
- Bluetooth® Trådlös Teknik, Ljudläge
- Före användning Bluetooth® Trådlös teknik relaterade funktioner till ljudsystemet, se telefonmanualens användarbok för telefon-sida Bluetooth® Trådlösa funktioner.
- Telefonen måste vara parkopplad med ljudsystemet för användning av Bluetooth® Trådlös Teknknologi relaterade funktioner.

(Fortsättning)

(Fortsättning)

- Ihopkoppling och anslutning av Bluetooth® Trådlöst aktiverad mobiltelefon fungerar enbart när Bluetooth® Alternativet trådlös teknik har slagits på. (Metoder för att slå på Bluetooth® Funktionen för trådlös teknik Aktiverad kan variera beroende på din mobiltelefon.)
- Använd inte en mobiltelefon eller utför Bluetooth® Trådlösa inställningar (exempelvis, parkoppling av telefon) medan du kör.
- Även om telefonen stöder Bluetooth® Trådlös teknik, telefonen kommer inte att hittas under enhetens sökningar om telefonen har ställts in på dolt läge eller Bluetooth® Trådlös teknik är avstängd. Inaktivera det dolda läget eller slå på Bluetooth® Den trådlösa teknikens befogenhet att söka/ansluta med bilens ljudsystem.

(Fortsättning)

(Fortsättning)

- Du kommer inte att kunna använda hands-free funktionen när din telefon (i bilen) ligger utanför det cellulära täckningsområdet (exempelvis i en tunnel, i en tunnelbana, i ett bergigt område, etc).
- Om signalen till mobiltelefonen är svag eller om det är bullrigt i fordonet kan det vara svårt att höra den andra personens röst under ett samtal.
- Placera inte telefonen i närheten av eller inuti ett metallföremål, då kan kommunikation med Bluetooth® Trådlöst teknik system eller cellulära tjänster störas.
- Om ljudsystemet placeras inom ett elektromagnetiskt område kan ljudstörningar förekomma.

(Fortsättning)

(Fortsättning)

- Vissa mobiltelefoner eller andra enheter kan orsaka störningar, brus eller fel på ljudsystemet. Om så är fallet kan placering av enheten på en annan plats kan lösa problemet.
- Medan en telefon är ansluten via Bluetooth® Trådlös teknik kan få din mobil att ladda ur fortare än vanligt för ytterligare Bluetooth® Trådlösa funktioner.
- Om Priority har angetts ansluts telefonen med trådlös Bluetooth®-teknik automatiskt när bilens tändning (IGN/ACC ON) slås på. Även om du är utanför bilen ansluts telefonen med trådlös Bluetooth®-teknik automatiskt så snart du är inom räckhåll. Om du inte vill ansluta din telefon med trådlös Bluetooth®-teknik automatiskt kan du göra på följande sätt.

(Fortsättning)

(Fortsättning)

1. Stäng av Bluetooth® Trådlös teknik funktion i din mobiltelefon.
 2. Stäng av Bluetooth® Trådlös teknik funktion i din bils ljudsystem.
 - För att stänga av Bluetooth® Trådlös teknik funktion i din bils ljudsystem. Gå till [SETUP]- > [Phone] och [turn off] Bluetooth® Trådlösa Teknologi Funktioner.
- Anslutningen med Bluetooth® trådlös teknik kan bli tillfälligt nedkopplad i vissa mobiltelefoner. Följ nedanstående anvisningar och försök igen.
 1. Ställ in Bluetooth® Trådlös teknik funktionen i mobiltelefonen på off/on och försök igen.
 2. Starta om mobiltelefonen och försök igen.

(Fortsättning)

(Fortsättning)

3. Avlägsna mobiltelefonens batteri, starta mobiltelefonen och försök igen.
 4. Starta ljudsystemet och försök igen.
 5. Radera alla ihopparade enheter och försök igen.
- Det är möjligt att parkoppla upp till fem Bluetooth® trådlösa teknikenheter med bilens system.
 - Telefonkontaktens namn ska sparas på Engelska, annars kanske de inte visas korrekt.
 - Volymen för Hands-free och kvalitet kan variera beroende på mobiltelefon.
 - Bara en Bluetooth® trådlös teknikenhet kan anslutas åt gången.

(Fortsättning)

(Fortsättning)

- Vissa mobiltelefoner, om du startar tändningen medan du pratar genom Bluetooth® Trådlös aktiverad hands-free kan det resultera i att samtalet blir fränkopplat. (Växla tillbaka samtalet till din mobiltelefon när du startar tändningen.)
- Om mobiltelefonen inte är parkopplad eller ansluten är det inte möjligt att ange telefonläge. När telefonen är parkopplad och ansluten öppnas anvisningsskärmen.

VIKTIGT

- **Den trådlösa Bluetooth® Hands-free-tekniken är en säkerhetsfunktion för bilföraren. Genom att ansluta bilens ljudsystem till en telefon med trådlös Bluetooth®-teknik är det enkelt att ringa, besvara samtal och hantera telefonboken. Innan du använder Bluetooth® Trådlös teknologi, läs noggrant innehållet i denna bruksanvisning.**

(Fortsättning)

(Fortsättning)

- **Frekvent användning under körning kan leda till ett sämre förarbeteende och orsaka olyckor.**
- **Använd inte enheten överdrivet medan du kör.**
- **Betraktande av skärmen under längre tidsperioder är farligt och kan leda till olyckor.**
- **Se endast på skärmen under kortare perioder medan du kör.**

* OBSERVERA

- Använda röstigenkänning
- Röstigenkänningsfunktionen för denna produkt stöder igenkännande från kommandolistan som finns i bruksanvisningen.

(Fortsättning)

(Fortsättning)

- När du använder dig av röstigenkänning, trycker du på rattreglagen eller enheten kommer röstigenkänning startas och ge dig möjlighet att manuellt styra önskade funktioner.
- Placera mikrofonen ovanför huvudet på förarsidan. För expertläge, sitt ordentligt och tala tydligt när du säger röstkommandon.
- Röstigenkänning kanske inte fungerar korrekt på grund av yttre buller. Följande omständigheter kan påverka prestanda för röstigenkänning:
 - När fönstren och taklucka är öppna
 - När AC är påslagen
 - När fordonet passerar en tunnel
 - Vid körning på kantiga eller ojämna vägar

(Fortsättning)

(Fortsättning)

- Efter nedladdning av Bluetooth® Trådlös telefonbok tar det lite tid att konvertera telefonbokens data till röstinformation. Under den tiden kanske röstigenkänning inte fungerar korrekt.
- Vid inmatning av din telefonbok kan specialtecken och siffror inte kännas igen av rösten. Exempel, "# John Doe%&" kommer att bli igenkänt som "John Doe".

Radio-läge (typ A-1, typ A-2 med RDS)

Med radiolägesknapp

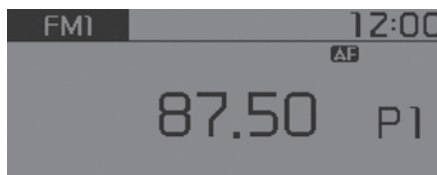

SÖKA



Tryck på -knappen.

- Kort tryckning: Byta frekvens.

- Hålla knappen intryckt: Söka automatiskt efter nästa frekvens.

Förinställd SÖKNING

Tryck på knapp  - .

- Kort tryckning: Spela upp stationen på den frekvens som har sparats på knappen.
- Hålla knappen intryckt: När du håller en knapp ( ~ ) intryckt tills det hörs en signal sparas stationen som för närvarande spelas upp.

SÖK IGENOM

Tryck på -knappen.

- Hålla knappen intryckt: Söka efter stationer genom att stega uppåt bland frekvenserna och spela upp ett 5-sekunders smakprov av varje station. Efter att alla frekvenser har genom sökts återgår uppspelningen till den aktuella frekvensen.

Använda manuell sökning

Vrid  TUNE-ratten åt vänster/höger för att ställa in frekvensen.

Trafikinformation (TA)

Kort tryckning på -knappen: Välja [On/Off] (på/av) för läget TA (trafikmeddelande).

MENY: Radio

Med **MENU**-knappen får du åtkomst till funktionerna AST (Auto Store) (automatisk stationsinställning) och Info (information).

AST (Auto Store (automatisk stationsinställning)): **1** -knappen

Välj AST (Auto Store (automatisk stationsinställning)) för att spara frekvenser med bästa mottagning till förvalen **1** - **6**. Om inga frekvenser kan tas emot spelas den senast mottagna frekvensen upp.

Sparar endast i FMA- eller AMA-lägets förvalsminne **1** - **6**.

AF(Alternative Frequency) (Alternativ Frekvens): **2** -knappen

I AF-alternativet väljer du On/Off (På/Av).

Region: **3** -knappen

I Region-alternativet väljer du On/Off (På/Av).

News: **4** -knappen

I News-alternativet väljer du On/Off (På/Av).

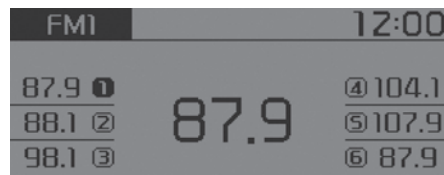
Radioläge (typ A-3, typ A-4)**Med radiolägesknapp****SÖKA**

Tryck på **SEEK TRACK**-knappen.

- Kort tryckning: Byta frekvens.

- Hålla knappen intryckt: Söka automatiskt efter nästa frekvens.

Förinställd SÖKNING

Tryck på knapp **1** - **6**.

- Kort tryckning: Spela upp stationen på den frekvens som har sparats på knappen.

- Hålla knappen intryckt: När du håller en knapp (**1** - **6**) intryckt tills det hörs en signal sparas stationen som för närvarande spelas upp.

SÖK IGENOM

Tryck på **SCAN**-knappen.

- Kort tryckning: Söka efter stationer genom att stega uppåt bland frekvenserna och spela upp ett 5-sekunders smakprov av varje station. Efter att alla frekvenser har genomsökts återgår uppspelningen till den aktuella frekvensen.

- Hålla knappen intryckt: Spela upp ett smakprov på 5 sekunder av varje station som har sparats i förvalen **1** - **6**.

Använda manuell sökning

Vrid **TUNE**-ratten åt vänster/höger för att ställa in frekvensen.

MENY: Radio

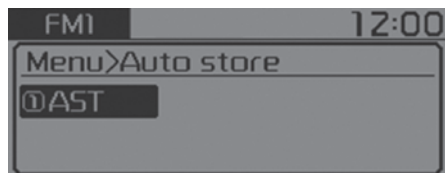

Med **MENU**-knappen får du åtkomst till funktionerna AST (Auto Store) (automatisk stationsinställning) och Info (information).

AST (Auto Store (automatisk stationsinställning)): **1** -knappen

Välj AST (Auto Store (automatisk stationsinställning)) för att spara frekvenser med bästa mottagning till förvalen **1** - **6**. Om inga frekvenser kan tas emot spelas den senast mottagna frekvensen upp.

Medieläge

Med medielägesknapp

Tryck på **MEDIA**-knappen för att byta läge i följande ordning CD → USB (iPod®) → AUX → My Music* → BT Audio*.

Mappnamn/filnamn visas på skärmen.

* i förekommande fall

• Audio CD-läge

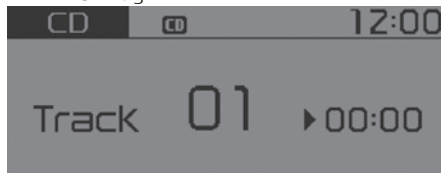

• MP3 CD-läge



• USB-läge

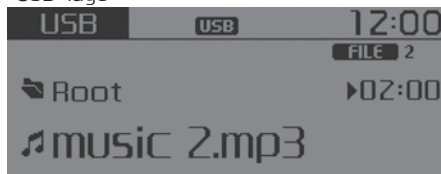

• My Music-läge

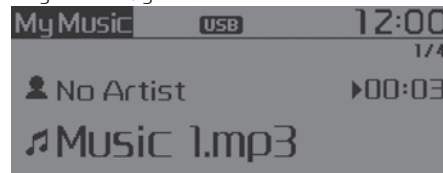

CD spelas automatiskt när en CD sätts in. USB-musik spelas automatiskt när ett USB ansluts.

Uppreppning

Medan låten (filen) spelas upp ► **1 RPT**-knappen

Läget Audio CD, MP3 CD, USB, iPod®, My Music*: RPT på skärmen

• För att upprepa en låt (kort tryckning på knappen): Upprepa aktuell låt.

MP3 CD, USB-läge: FLD.RPT på skärmen

• Upprepa mappen (tryck två gånger): upprepar alla filer inom den aktuella mappen.

Tryck på **1 RPT**-knappen igen för att stänga av uppreppningen.

* i förekommande fall

Slumpval

Medan låten (filen) spelas upp ► **2 RDM**-knappen

Läget Audio CD, My Music*: RDM på skärmen

- Random (slumpmässigt, en kort tryckning): Spela alla låtar i slumpmässig ordning.

MP3 CD, USB-läge: FLD.RDM på skärmen

- Folder Random (slumpmässigt i mapp, en kort tryckning): Spela alla filer i den aktuella mappen i slumpmässig ordning.

MP3 CD / USB-läge: ALL RDM på skärmen

- Random (slumpmässigt, tryck två gånger): Spelar alla filer i slumpmässig ordning.

iPod®-läge: RDM på skärmen

- Random (slumpmässigt, en kort tryckning): Spela alla filer i slumpmässig ordning.

Tryck på **2 RDM**-knappen igen för att stänga av slumpmässig uppspelning.

*i förekommande fall

Byta låt/fil

Medan låten (filen) spelas upp ► **SEEK TRACK**-knappen

- Kort tryckning: Spela aktuell låt från början.

Om du trycker på **SEEK TRACK**-knappen igen inom 1 sekund spelas föregående låt upp.

- Hålla knappen intryckt: Spola tillbaka låten.

Medan låten (filen) spelas upp ► **SEEK TRACK**-knappen

- Kort tryckning: Spela nästa låt.
- Hålla knappen intryckt: Snabbspola låten framåt.

Söka (med RDS)

- Hålla **TA SCAN**-knappen intryckt: Söka igenom alla låtar genom att spela upp 10 sekunder av varje låt med början på nästa låt.

- Håll **TA SCAN**-knappen intryckt igen för att stänga av.

- SÖKNINGS-funktionen stöds inte i iPod®-läge.

Söka (utan RDS)

- Kort tryckning på **SCAN**-knappen: Söka igenom alla låtar genom att spela upp 10 sekunder av varje låt med början på nästa låt.

- Tryck på **SCAN**-knappen igen för att stänga av.

- SÖKNINGS-funktionen stöds inte i iPod®-läge.

Sök igenom mapp (endast MP3- CD-, USB-läge)

Medan filen spelas upp ► **FOLDER**-knappen

- Söker efter nästa mapp.

Medan filen spelas upp ► **FOLDER**-knappen

- Söker efter överordnad mapp.

Om en mapp väljs genom att trycka på **TUNE**-ratten spelas den första filen i den valda mappen upp.

Söka efter låtar (filer)

- Vrida **TUNE**-ratten: Söka efter låtar (filer).

- Trycka på **TUNE**-ratten: Spela den aktuella låten (filen).

MENY: Audio CD



Tryck på Audio CD-läget **MENU**-knappen för att ange funktionerna Repeat (upprepa), Random (slumpmässigt), Information (information).

Repeat (Upprepa): **1**-knappen

Upprepa aktuell låt.
Tryck på RPT igen för att stänga av.

Random (Slumpvis): **2**-knappen

Spelar CD:ns låtar slumpvis.
Tryck på RDM igen för att stänga av.

Info: **3**-knappen

Visa information om aktuell låt.
Tryck på **MENU**-knappen för att stänga av infoskärmen.

MENY: MP3 CD/USB



Tryck på **MENU**-knappen i MP3 CD / USB-läge för att ange funktionerna Repeat (upprepa), Folder Random (slumpmässigt i mapp), Folder Repeat (upprepa mapp), All Random (slumpmässigt), Information (information) och Copy (kopiera).

Repeat (Upprepa): **1**-knappen

Upprepa aktuell låt.
Tryck på RPT igen för att stänga av.

Folder Random (Slumpmässig uppspelning): **2**-knappen

Spela slumpmässigt upp låtarna i aktuell mapp.
Tryck på F.RDM igen för att stänga av.

Folder Repeat (Upprepa uppspelning): **3**-knappen

Upprepa uppspelning av låtarna i den aktuella mappen.

Tryck på F.RPT igen för att stänga av.

All Random (Allt slumpval): **4**-knappen

Spela upp låtar slumpmässigt på hela CD/USB-enheten.
Tryck på A.RDM igen för att stänga av.

Info: **5**-knappen

Visa information om aktuell låt.
Tryck på **MENU**-knappen för att stänga av infoskärmen.

Copy (Kopiera): **6**-knappen (i förekommande fall)

Använd den här knappen för att kopiera aktuell låt till läget My Music där du sparar en egen musiklista. Du spelar sedan upp den kopierade musiken i läget My Music.
Om du trycker på någon annan knapp medan kopieringen pågår visas ett popup-meddelande där du får ange om du vill avbryta kopieringen.
Om någon annan medieenhet kopplas in (USB, CD, iPod®, AUX) medan kopieringen pågår avbryts kopieringen. Det går inte att spela musik medan kopieringen pågår.

MENY: iPod®

I iPod®-läge trycker du på **MENU**-knappen för att välja funktionerna Repeat (upprepa), Random (slumpmässigt), Information (information) och Search (söka).

Repeat (Upprepa): 1 -knappen

Upprepa aktuell låt.

Tryck på **1 RPT** igen för att stänga av uppreningen.

Random (Slumpvis): 2 -knappen

Spelar alla låtar i den aktuella uppspelningskategorin i slumpmässig ordning.

Tryck på **RDM** igen för att stänga av.

Info: 3 -knappen

Visar information om aktuell låt.

Tryck på **MENU**-knappen för att stänga av infoskärmen.

Search: 4 -knappen

Visar listan med iPod®-kategorier.

Om du trycker på **MENU**-knappen medan du håller på att söka efter en iPod®-kategori öppnas överordnade kategori.

MENY: AUX

- Typ A-1, typ A-2

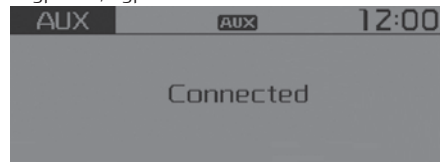

- Typ A-3, typ A-4



AUX används till att spela upp externa MEDIA som har anslutits till AUX-ingången.

AUX-läget startar automatiskt när en extern enhet ansluts till AUX-ingången.

Om en extern enhet är ansluten kan du även trycka på **MEDIA**-knappen för att byta till AUX-läge.

AUX-läget kan bara startas om det finns en extern enhet ansluten till AUX-ingången.

*** OBSERVERA****■ Använda AUX**

Koppla in AUX-kabeln i AUX-ingången för att använda den.

MENY: My Music (i förekommande fall)

Tryck på **MENU**-knappen i My Music-läget när du vill ange funktionerna Repeat (upprepa), Random (slumpmässigt), Information (information), Delete (radera), Delete All (radera alla) och Delete Selection (radera urval).

Repeat (Upprepa): **1** -knappen

Upprepar den låt som för närvarande spelas.
Tryck på RPT igen för att stänga av uppspelningen.

Random (Slumpvis): **2** -knappen

Spelar alla låtar i slumpmässig ordning.
Tryck på RDM igen för att stänga av uppspelningen i slumpvis ordning.

Info: **3** -knappen

Visar information om aktuell låt.
Tryck på **MENU**-knappen för att stänga av infoskärmen.



Delete (Radera): **4** -knappen

- Raderar filen som håller på att spelas upp
Filen som håller på att spelas upp raderas om du trycker på Delete på uppspelningsskärmen.
- Raderar filer från lista

1. Använd **TUNE**-ratten för att välja filen som du vill ta bort.
2. Tryck på **MENU**-knappen och välj Delete-menyn för att ta bort den markerade filen.

Delete (Radera): **5** -knappen

Raderar alla låtar i My Music.

Delete Selection (Radera valt): **6** -knappen

Låtar i My Music markeras och tas bort.

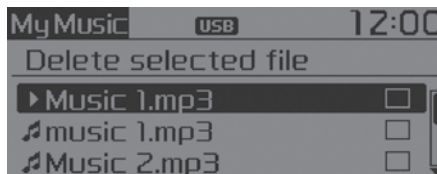

1. Välj de låtar som du vill ta bort från listan.



2. När du har valt trycker du på **MENU**-knappen och väljer radering-smenyn.

* OBSERVERA

■ Använd Min musik

- Även om minnet är tillgängligt kan maximalt 6000 låtar lagras.
- Samma låt kan kopieras upp till 1000 gånger.
- Information om minnet kan kontrolleras i inställningarna på systemmenyn.

MENY: Trådlös Bluetooth® Audio-teknik (i förekommande fall)

När du väljer BT Audio börjar ljudet spelas upp via trådlös Bluetooth®-teknik.

Ljud kommer kanske inte börja spela automatiskt i vissa telefoner.

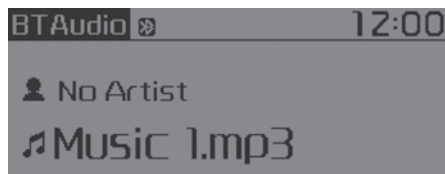

• För Columbia modell

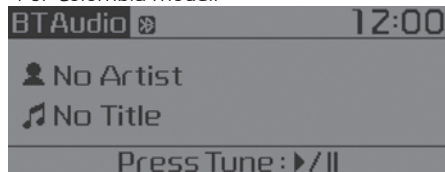

Play / Pause (Spela/Pausa): Tryck på  TUNE-ratten för att spela upp eller pausa aktuell låt.

Den föregående låten/nästa låt/spela/paus funktioner kanske inte stöds i vissa mobiltelefoner.

VARNING

Du kan förlora kontrollen över bilen om du kör medan du är distraherad. Det kan leda till att du utsätter dig (Fortsättning)

(Fortsättning)

själv och andra för livsfara eller risk för allvarliga personskador. Förarens främsta ansvar är att framföra bilen säkert och enligt gällande lagstiftning. Använd aldrig handhållna enheter och annan utrustning, t.ex. system i bilen, som distraherar och flyttar fokus från körsituationen. Det kan också vara förbjudet enligt gällande lagstiftning.

Telefonläge (i förekommande fall)

Ringa upp med hjälp av rattkontrollerna

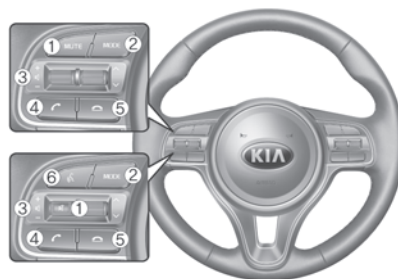

* Funktionerna i bilen kan skilja sig från bilden.

1. Tystar mikrofonen under ett samtal.

2. Tryck på knappen för att byta ljudkälla.

Sök igenom (utan RDS)

FM ⇨ AM ⇨ CD ⇨ USB (iPod®) ⇨ AUX ⇨ My Music ⇨ BT Audio.

(med RDS)

FM1 ⇨ FM2 ⇨ FMA ⇨ AM ⇨ AMA ⇨ CD ⇨ USB (iPod®) ⇨ AUX ⇨ My Music ⇨ BT Audio.

3. Höja och sänka högtalarvolymen.

4. Placerar och överför samtal.

• Kontrollera samtalshistorik och ringa upp

- Gör en kort tryckning på -knappen på ratten.

- Listan med samtalshistorik visas på skärmen.

- Tryck på -knappen igen för att ringa upp det markerade numret.

• Ringa upp det senast slagna numret

- Håll -knappen på ratten intryckt.

- Det senast slagna numret rings upp.

5. Avslutar samtal eller avbryter funktioner.
6. Aktiverar röstigenkänning.

MENY: Phone (typ A-1)

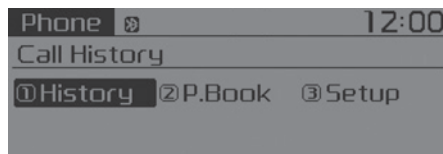

Tryck på **[PHONE]**-knappen för att öppna de tre menyerna (Call History (samtalshistorik), Phone Book (telefonboken), Phone Setup (telefoninställningar)).

History (Historik): [1]-knappen

Samtalshistoriken visas och kan användas för att välja ett telefonnummer och ringa upp.

Om det inte finns någon samtalshistorik visas en fråga där du får ange om du vill hämta samtalshistoriken. (Nedladdningsfunktionen finns inte i alla mobiltelefoner.)

P.Book (Telefonboken): [2]-knappen

Telefonboken visas och kan användas för att välja ett telefonnummer och ringa upp.

Om du har sparat flera nummer i samma telefonbok visar skärmen telefonnummer till mobil, hem och arbete. Välj det önskade numret för att ringa.

Om det inte finns någon telefonbok visas en fråga där du får ange om du vill hämta telefonboken. (Nedladdningsfunktionen finns inte i alla mobiltelefoner.)

Setup (Inställningar): [3]-knappen

Inställningsskärmen för mobiltelefoner med trådlös Bluetooth®-teknik visas. Mer information finns under "Telefoninställningar" på sid 6-39.

MENY: Phone (typ A-3)



Tryck på **[PHONE]**-knappen för att öppna de tre menyerna (Call History (samtalshistorik), Contacts (kontakter), Phone Setup (telefoninställningar)).

History (Historik): [1]-knappen

Samtalshistoriken visas och kan användas för att välja ett telefonnummer och ringa upp.

Om det inte finns någon samtalshistorik visas en fråga där du får ange om du vill hämta samtalshistoriken. (Nedladdningsfunktionen finns inte i alla mobiltelefoner.)

Contacts (Kontakter): [2]-knappen

Kontakterna visas och kan användas för att välja ett nummer och göra ett samtal.

Om mer än ett nummer läggs till en kontakt visas en skärm med mobilnummer, hemnummer och jobbnummer. Välj det önskade numret för att ringa. Finns det inga kontakter visas en skärm som frågar om du vill ladda ner kontakter. (Nedladdningsfunktionen finns inte i alla mobiltelefoner.)

Setup (Inställningar): [3]-knappen

Inställningsskärmen för mobiltelefoner med trådlös Bluetooth®-teknik visas. Mer information finns under "Telefoninställningar" på sid 6-45.

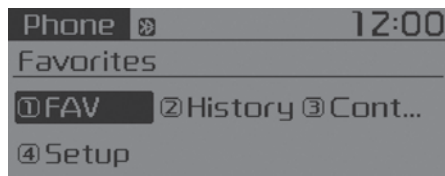
MENY: Telefon (Typ A-3, För Colombia-modell)

Tryck på **PHONE**-knappen för att visa fyra menyer (Favorites (favoriter), Call History (samtalshistorik), Contacts (kontakter), Phone Setup (telefoninställningar)).

Favorite: 1 -knappen

Upp till 20 ofta använda kontakter kan sparas för att vara lättillgängliga

History (Historik): 2 -knappen

Samtalshistoriken visas och kan användas för att välja ett telefonnummer och ringa upp.

Om det inte finns någon samtalshistorik visas en fråga där du får ange om du vill hämta samtalshistoriken. (Nedladdningsfunktionen finns inte i alla mobiltelefoner.)

Contacts (Kontakter): 3 -knappen

Kontakterna visas och kan användas för att välja ett nummer och göra ett samtal.

Om mer än ett nummer läggs till en kontakt visas en skärm med mobilnummer, hemnummer och jobbnummer. Välj det önskade numret för att ringa.

Finns det inga kontakter visas en skärm som frågar om du vill ladda ner kontakter. (Nedladdningsfunktionen finns inte i alla mobiltelefoner.)

Setup (Inställningar): 4 -knappen

Inställningsskärmen för mobiltelefoner med trådlös Bluetooth®-teknik visas. Mer information finns under "Telefoninställningar" på sid 6-51.

Röstigenkännings-läge (i förekommande fall)**Använda röstigenkänning**

- Starta röstigenkänningen genom en kort tryckning på **☎**-knappen på rattfjärrkontrollen.
- Om det normala läget [Normal Mode] har angetts för röstkommandofunktionen säger systemet "Säg ett kommando. Ding".

- Om expertläget [Expert Mode] har angetts säger systemet endast "Ding-".
- Setting Voice command [Normal Mode]/[Expert Mode]:
Tryck på **PHONE**/**☎**-knappen ▶
Välj [System] ▶ Välj [VRS Mode] ▶
Ange [Normal Mode]/[Expert Mode].
- Säg röstkommandot.

*** OBSERVERA**

För korrekt röstigenkänning, säg röstkommandet efter vädledningsmeddelandet och efter "Ding" ljudet.

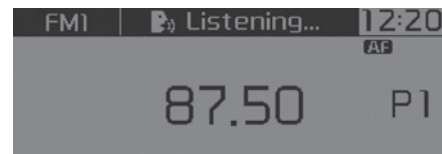
Hoppa över startmeddelande

Medan hjälpmeddelandet anges, tryck snabbt på **☎** knappen för att avbryta hjälpmeddelandet och det kommer låta "Ding".

Efter "Ding", säg röstkommandot.

Avsluta röstigenkänning



- När du använder röstkommandofunktionen och vill avsluta den håller du -knappen intryckt.
- Röstkommandofunktionen avslutas när du trycker på kontrollerna på raten eller någon annan knapp.
- Medan systemet avvaktar ett röstkommando från dig kan du säga "avbryt" eller "avsluta" för att avsluta röstkommandofunktionen.
- Medan systemet avvaktar ett röstkommando från dig kan du trycka helt kort på -knappen för att avsluta röstkommandofunktionen.

Illustration av röstigenkänningsfunktionen

Starta röstigenkänning

Kort tryckning på -knappen:

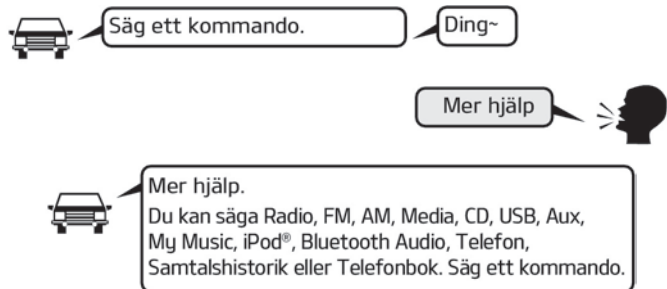

Hoppa över röstigenkänning

Kort tryckning på -knappen:



Kort tryckning på -knappen



Avsluta röstigenkänning

Kort tryckning på -knappen:

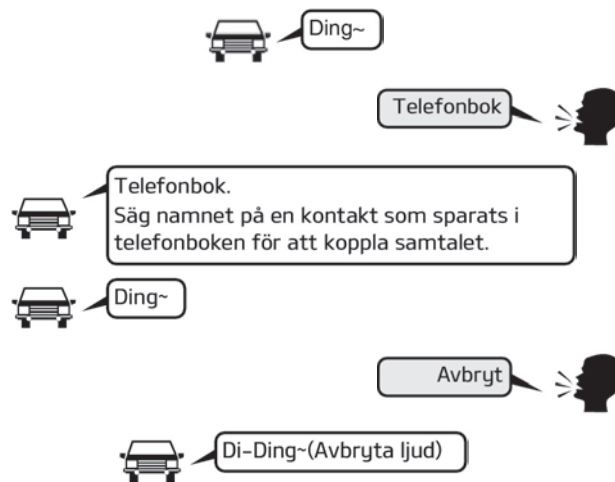

Lista med röstkommandon

Vanliga kommandon

Dessa kommandon kan användas i de flesta fall. (Men, några kommandon kanske inte längre finns under vissa tillval)

Kommando	Funktion
Mer hjälp	Ger information om kommandon som kan användas i alla lägen.
Hjälp	Ger information om kommandon som kan användas i det aktuella läget.
Samtal <Name>	Samtal <Name> sparade i telefonboken Ex.) Ring "John Smith"
Telefon	Ger information om telefonrelaterade kommandon. Efter att du har sagt det här kommandot kan du säga "Samtalshistorik", "Telefonbok" eller "Slå nummer" för att starta motsvarande funktion.
Call History (Samtalshistorik)	Visar skärmen med samtalshistorik.
Telefonbok	Visar skärmen med telefonboken. Efter att du har sagt det här kommandot kan du säga namnet på en telefonbokspost för att automatiskt ringa upp.
Slå nummer	Visa det ringda numret på skärmen. När du har sagt det här kommandot kan du säga numret som ska ringas upp.
Ring igen	Ringer upp det senast slagna numret

Kommando	Funktion
Radio	<ul style="list-style-type: none">• Visar nästa radioskärm när du lyssnar på radio. (FM1 → FM2 → FMA → AM → AMA)• När du lyssnar i ett annat läge visas den senast spelade radioskärmen.
FM	<ul style="list-style-type: none">• Visar aktuell status när du lyssnar på FM-radio.• När du lyssnar i ett annat läge visas den senast spelade FM-skärmen.
FM1(FM ett)	Visar skärmen för FM1.
FM2(FM två)	Visar skärmen för FM2.
FMA	Visar skärmen för FMA.
AM	Visar skärmen för AM.
AMA	Visar skärmen för AMA.
FM förval 1~6	Spelar den senaste station som har sparats i FM förval 1 ~ 6.
AM förval 1 ~ 6	Spelar den senaste station som har sparats i AM förval 1 ~ 6.
FM 87,5 - 107,9	Spelar FM-stationen som sänds på motsvarande frekvens. * Omfånget kan variera per tillämplig frekvens i respektive land.
AM 530 - 1710	Spelar AM-stationen som sänds på motsvarande frekvens. * Omfånget kan variera per tillämplig frekvens i respektive land.

Kommando	Funktion
TA, På	Aktiverar trafikmeddelanden.
TA, Av	Inaktiverar trafikmeddelanden.
Nyheter på	Aktiverar RDS-nyheter.
Nyheter av	Aktiverar RDS-nyheter.
Media	Flyttar till den senast spelade medieskärmen.
Spela spår 1 ~ 30	Om det finns en musik-CD i CD-spelaren spelas motsvarande spår upp.
CD	Spelar musiken som finns på CD-skivan.
Sök efter CD	Flyttar till skärmen för val av CD-spår eller fil. <ul style="list-style-type: none"> • Flytta till skärmen och säg numret på spåret som du vill spela upp när du har en Audio-CD. • Flyttar till skärmen för val av MP3 CD-fil. Sedan använder du enheten manuellt för att välja och spela musik.
USB	Spelar USB-musik.
Sök efter USB	Flyttar till skärmen för val av USB-fil. Sedan använder du enheten manuellt för att välja och spela musik.
iPod®	Spelar iPod®-musik.
Sök efter iPod®	Flyttar till skärmen för val av iPod®-fil. Sedan använder du enheten manuellt för att välja och spela musik.

Kommando	Funktion
Min musik	Spelar upp musiken som har sparats i My Music.
Sök efter min musik	Flyttar till skärmen för val av My Music-fil. Sedan använder du enheten manuellt för att välja och spela musik.
AUX (extern)	Spelar den anslutna externa enheten.
Bluetooth® Audio	Spelar musik som finns sparad på den anslutna enheten med trådlös Bluetooth®-teknik.
Tyst	Stänger temporärt av radio- eller musikvolymen.
Förlåt?	Upprepar det senaste kommandot.
Avbryt (stäng)	Avslutar röstkommando.

Kommandon för FM/AM-radio

Tillgängliga kommandon vid FM-,AM radiosändning.

Kommando	Funktion
Förval 1 ~ 6	Spelar den senaste station som har sparats i förval 1 ~ 6.
Autospar	Väljer automatiskt de frekvenser som har bäst mottagning och sparar dem i förval 1 ~ 6.
Ställ in förval 1 ~ 6	Sparar den aktuella radiostationen i förval 1 ~ 6.
Sök uppåt	Spelar nästa (högre) mottagna station.

Kommando	Funktion
Sök nedåt	Spelar nästa (lägre) mottagna station.
Nästa förval	Väljer det förval som följer efter det senaste valet. (Exempel: Om du lyssnar på förval nr 3 är det förval nr 4 som väljs.)
Förra förvalet	Väljer det förval som föregår det senaste valet. (Exempel: Om du lyssnar på förval nr 3 är det förval nr 2 som väljs.)
Sök igenom	Söker efter stationer med utsändning och spelar 10 sekunder från varje station.
Sök igenom förval	Flyttar till nästa förval från det aktuella och spelar 10 sekunder från varje station.
AF på	Aktiverar funktionen Alternativ frekvens.
AF av	Avaktiverar funktionen Alternativ frekvens.
Region	Aktiverar funktionen Region.
Region av	Avaktiverar funktionen Region.

Kommandon för Audio CD

Tillgängliga kommandon vid ljud-cd.

Kommando	Funktion
Slumpval	Spelar slumpmässigt upp alla låtar på CD-skivan.

Kommando	Funktion
Slumpval av	Avbryter slumpmässig uppspelning och spelar alla spår i tur och ordning.
Upprepa	Upprepar aktuellt spår.
Upprepa av	Avbryter upprepad uppspelning och spelar alla spår i tur och ordning.
Nästa spår	Spelar upp nästa spår.
Förra spåret	Spelar upp föregående spår.
Sök igenom	Söker igenom spår med början på nästa spår och spelar 10 sekunder från varje spår.
Spår 1 ~ 30	Spelar upp det angivna spårnumret.
Information	Visar informationsskärmen för aktuellt spår.

Kommandon för MP3 CD/USB

Tillgängliga kommandon vid USB och MP3 CD.

Kommando	Funktion
Slumpval	Spelar slumpmässigt upp filerna i aktuell mapp.
Slumpval alla	Spelar slumpmässigt upp alla sparade filer.
Slumpval av	Avbryter slumpmässig uppspelning och spelar upp alla filer i tur och ordning.
Upprepa	Upprepar aktuell fil.

Kommando	Funktion
Upprepa mapp	Upprepar alla filer i den aktuella mappen.
Upprepa av	Avbryter upprepad uppspelning och spelar upp alla filer i tur och ordning.
Nästa fil	Spelar upp nästa fil.
Förra filen	Spelar upp föregående fil.
Sök igenom	Skannar spåren ifrån nästa filer i 10 sekunder var.
Information	Visar informationsskärmen för aktuell fil.
Kopiera	Kopierar den aktuella filen till My Music.

iPod®-kommandon

Kommandon som kan användas för iPod®.

Kommando	Funktion
Slumpval alla	Spelar slumpmässigt upp alla sparade låtar.
Slumpval	Spelar slumpmässigt upp låtarna i aktuell kategori.
Slumpval av	Avbryter slumpmässig uppspelning och spelar upp alla låtar i tur och ordning.
Upprepa	Upprepa aktuell låt.
Upprepa av	Avbryter upprepad uppspelning och spelar upp alla låtar i tur och ordning.
Nästa låt	Nästa låt spelas.

Kommando	Funktion
Förra låten	Spelar föregående låt.
Information	Visar informationsskärm för nuvarande låt.

Kommandon för My Music (Min musik)

Tillgängliga kommandon vid läget Min musik.

Kommando	Funktion
Slumpval	Spelar slumpmässigt upp alla sparade filer.
Slumpval av	Avbryter slumpmässig uppspelning och spelar upp alla filer i tur och ordning.
Upprepa	Upprepar aktuell fil.
Upprepa av	Avbryter upprepad uppspelning och spelar upp alla filer i tur och ordning.
Nästa fil	Spelar upp nästa fil.
Förra filen	Spelar upp föregående fil.
Sök igenom	Söker igenom filer med början på nästa fil och spelar 10 sekunder från vardera filen.
Information	Visar informationsskärmen för aktuell fil.
Radera	Raderar den aktuella filen. Du behöver inte ge någon bekräftelse.

Kommando	Funktion
Radera alla	Raderar all musik som har sparats i My Music. Du behöver inte ge någon bekräftelse.

Kommando	Funktion
Spela	Spelar upp en låt som är pausad.
Paus	Pausar aktuell låt.

Kommandon för trådlös **Bluetooth® Audio-teknik**

Kommandon som är tillgängliga under strömning av ljud med trådlös Bluetooth®-teknik från telefonens kommandofunktion.

Inställningsläge (typ A-1, typ A-2)

Med Display-knappen

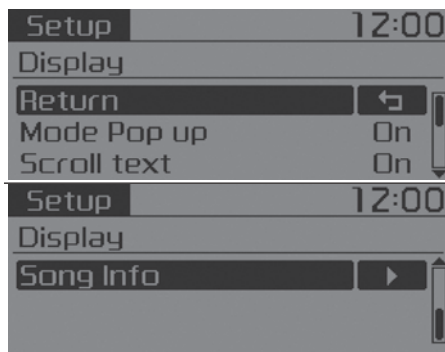

Tryck på -knappen ► Välj [Display] (Skärm)

Läges pop-up

[Mode Pop up] (Läge Pop up) ► Ändra läget [On]

- I läget On trycker du på knappen **RADIO** eller **MEDIA** för att visa pop-up-skärmen där du ändrar läge.

Textrullning

[Text Scroll] (Textbläddring) ► Ange [On/Off]

- [On]: Rulla texten kontinuerligt
- [Off]: Rulla endast en (1) gång.



Låtinfo

När du spelar en MP3-fil kan du välja mellan skärminfo för [Folder/File] (mapp/fil) och [Album/Artist/Song] (album/artist/låt).

Med Sound-knappen



Tryck på -knappen ► Välj [Sound] (Ljud)

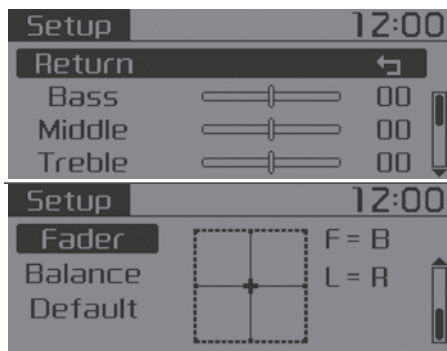

Ljudinställningar

På den här menyn ställer du in "Bass, Middle, Treble" (bas, mellanregister, diskant) samt fader och ljudbalans.

Välj [Sound Settings] (Ljudinställningar) ► Välj meny

- Return: Tryck på  TUNE(STÄLLA IN)-ratten igen om du vill återgå till överordnad meny medan du ställer in värden.
- Bass, Middle, Treble (bas, mellanregister, diskant): Välja ljudklang.
- Fader, Balance: Ställa in fader och ljudbalans.

- Default (Standard): Återställa standardinställningar.

Hastighetsberoende ljudinställning (SDVC)

Funktionen ställer automatiskt in ljudvolymen efter bilens hastighet. Välj [Speed Dependent Vol.] (Hastighetsberoende ljudinställning) ► Ställ in [Off/On] (av/på)



Volume Dialogue (Volumedialog) (i förekommande fall)

Ställer in volymen för röstigenkänning. Välj [Volume Dialogue]

Med Clock-knappen

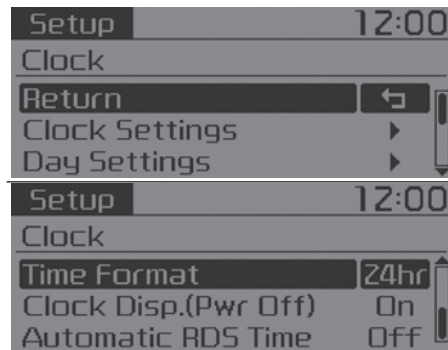

Tryck på -knappen ► Välj [Clock] (Klocka)

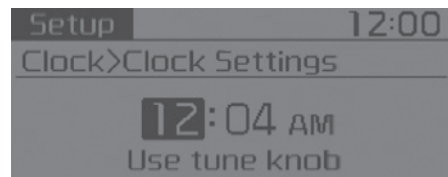

Klock Inställningar

Den här menyn används för att ställa in klockan. Välj [Clock Settings] (Klock Inställningar)

Ändra siffran som är markerad för att ställa in [timmar] och tryck på **TUNE** (STÄLLA IN)-ratten.

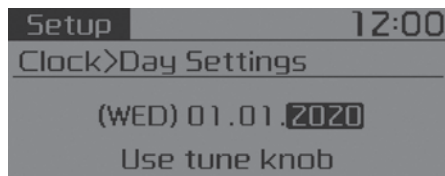

Datuminställningar

Den här menyn används för att ställa in datumet.

Välj [Day Settings] (Datum)

Ändra siffran som är markerad för att ange en inställning och tryck på **TUNE** (STÄLLA IN)-ratten för att byta till nästa inställning.

Tidsformat

Den här funktionen används för att ställa in 12/24-timmarsformat i ljudsystemet. Välj [Time Format] (Tidsformat) ► Ange 12hr / 24hr (12- eller 24-timmarsklocka)

Visa klockan när strömmen är avstängd

Välj [Clock Disp.(Pwr Off)] (Klockvisning(Strömmen av)) ► Ange [On/Off]

- [On] (På): Tid/datum visas på skärmen

- [Off]: Avstängt.

Automatisk RDS-tid (med RDS)

Det här alternativet används för att ställa in klockan genom att synkronisera med RDS.

Välj [Automatic RDS Time] (Automatisk RDS-tid) ► Ange [On/Off]

- [On] (På): Automatisk tidsinställning används
- [Off]: Avstängt.

* OBSERVERA

Eftersom inte alla lokala radiostationer har stöd för automatisk RDS-tid visar inte alla RDS-sändare rätt tid. Ställ in tiden manuellt om fel tid visas. Följ anvisningarna ovan under "Clock Settings".

Med Phone-knappen (i förekommande fall)

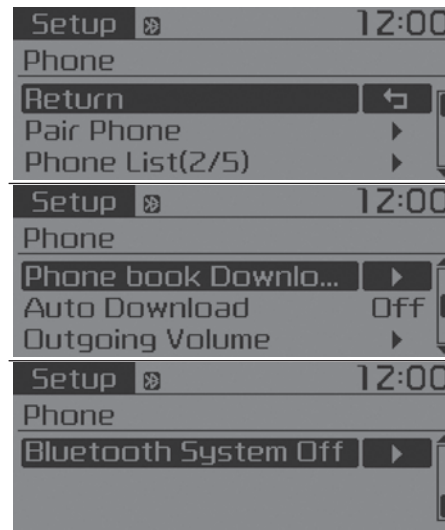

Tryck på **Phone**-knappen ► Välj [Phone] (Telefon)

Pair Phone (parkoppla telefonen)

Välj [Pair Phone] (parkoppla)

⚠ VIKTIGT

När du ska parkoppla en mobiltelefon med trådlös Bluetooth®-teknik måste verifiering och anslutning göras i förväg. Det innebär att du inte kan parkoppla mobiltelefonen medan du kör. Parkera bilen innan du använder telefonen.

1. Sök efter namnet på mobiltelefonen och anslut.
2. SSP: Secure Simple Pairing (säker och enkel parkoppling)



- [Non SSP supported device] (Enhet som inte stöder SSP): Efter några ögonblick visas en skärm där lösenordet ska anges. Ange lösenordet "0000" för att parkoppla din enhet med trådlös Bluetooth®-teknik till bilens ljudanläggning.

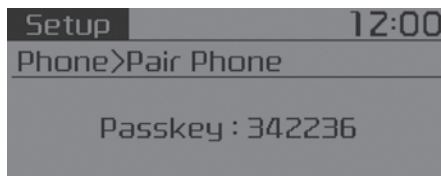

- SSP supported device (Enhet som stöder SSP): Efter en stund visas en skärm med ett 6-siffrigt lösenord. Kontrollera lösenordet på din enhet med trådlös Bluetooth®-teknik och bekräfta.

Enhetsnamnet och lösenordet visas på skärmen i upp till 3 minuter. Om parkopplingen inte slutförs inom 3 minuter avbryts processen automatiskt.

3. Ett meddelande visas när parkopplingen är klar.
I vissa mobiltelefoner görs en anslutning automatiskt efter parkopplingen.

Det är möjligt att parkoppla upp till fem mobiltelefoner som är förberedda för trådlös Bluetooth®-teknik.

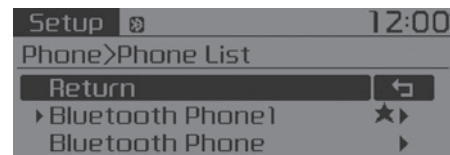
**Telefonlista**

Upp till 5 parkopplade telefoner kan visas i listan.

[▶] visas framför den telefon som är ansluten för tillfället.

Välj namnet för att installera den valda telefonen.



- Ansluta en telefon
Välj [Phone List] (Telefonlista) ▶ Välj mobiltelefon ▶ Välj [Connect Phone]
 1. Välj en mobiltelefon som för närvarande inte är ansluten.
 2. Anslut den valda mobiltelefonen.
 3. Ett meddelande visas när anslutningen är klar.

Om en telefon redan är ansluten ska den först kopplas från. Därefter väljer du den nya telefon som ska anslutas.

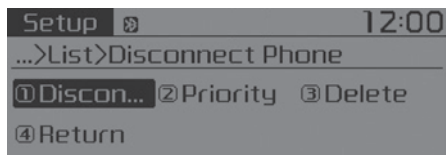

- Koppla från en ansluten telefon
Välj [Phone List] (Telefonlista) ► Välj mobiltelefon ► Välj [Disconnect Phone] (Koppla från telefon)
 1. Välj den mobiltelefon som för närvarande är ansluten.
 2. Koppla från den valda mobiltelefonen.
 3. Ett meddelande om att frånkopplingen är klar visas.
- Ändra anslutningssekvens (Priority)
Du använder den här inställningen för att ändra ordningen (prioriteten) för automatisk anslutning av parkopplade mobiltelefoner.
Välj [Phone List] ► Välj [Priority] ► Välj mobiltelefonen som ska vara prioritet 1
 1. Välj [Priority].
 2. Bland de parkopplade telefonerna väljer du den telefon som ska ha prioritet 1.
 3. Den ändrade prioritetsordningen visas.

När anslutningssekvensen (prioriteten) har ändrats ansluts mobiltelefoner som nu har prioritet 1.

Om prioritet 1 inte kan anslutas: Systemet försöker automatiskt ansluta den senast anslutna mobiltelefonen. I det fall den senast anslutna telefonen inte kan anslutas: Systemet försöker ansluta mobiltelefonerna i den ordning de står i listan.

Den anslutna mobiltelefonen får automatiskt prioritet 1.

- Radera
Välj [Phone List] (Telefonlista) ► Välj mobiltelefon ► Välj [Delete] (Radera)
 1. Välj mobiltelefon.
 2. Radera den valda mobiltelefonen.
 3. Ett meddelande visas när raderingen är klar.

Om du försöker radera en telefon som redan är ansluten frånkopplas den först.

VIKTIGT

- **Om du raderar en mobiltelefon raderas även telefonens telefonbok.** (Fortsättning)

(Fortsättning)

- **För att få en stabil Bluetooth® trådlös teknik-kommunikation ska mobiltelefonen raderas från ljudsystemet och systemets inställningar raderas från telefonen.**

Nedladdning av telefonbok

Denna funktion används för att ladda ner telefonbok och samtalshistorik i ljudsystemet.

Välj [Phone book Download]

VIKTIGT

- **Nedladdningsfunktionen finns inte i alla mobiltelefoner.**
- **När du laddar ner en ny telefonbok, radera alla tidigare sparade telefonböcker innan du startar nedladdningen.**

Automatisk nedladdning

Det är möjligt att automatiskt ladda ner ny telefonbok och samtalshistorik när du ansluter en mobiltelefon.

Välj [Auto Download] ► Ställ in [On/Off]

Utgående ljudvolym

Det här alternativet används för att ställa in volymen på din röst som den uppfattas av den andra parten i ett handsfreesamtal med trådlös Bluetooth®-teknik.

Välj [Outgoing Volume] (Utgående volym) ► Ställ in volymen
Även under samtal kan volymen ändras med -knappen.

Bluetooth-system av

Välj den här funktionen när du inte vill använda systemet med trådlös Bluetooth®-teknik.

Välj [Bluetooth System Off].

Om en telefon redan är ansluten ska den först frånkopplas. Sedan stänger du av systemet med trådlös Bluetooth®-teknik.

Använda Bluetooth® trådlös teknik

Gör så här för att använda systemet med trådlös Bluetooth®-teknik när det för tillfället är avstängt.

- Starta den trådlösa Bluetooth®-tekniken med -knappen. Tryck på -knappen ► Screen Guidance (Skärminstruktioner) Öppna skärmen där funktioner med trådlös Bluetooth®-teknik kan användas, inklusive anvisningar.
- Starta den trådlösa Bluetooth®-tekniken med -knappen. Tryck på -knappen ► Välj [Phone] (Telefon)
 1. En textskärm visas med en fråga där du får ange om den trådlösa Bluetooth®-tekniken ska startas.
 2. Välj [YES] om du vill starta den trådlösa Bluetooth®-tekniken och visa anvisningarna.

När systemet med trådlös Bluetooth®-teknik startas försöker systemet automatiskt återansluta till den senast anslutna mobiltelefonen med trådlös Bluetooth®-teknik.

Med System-knappen

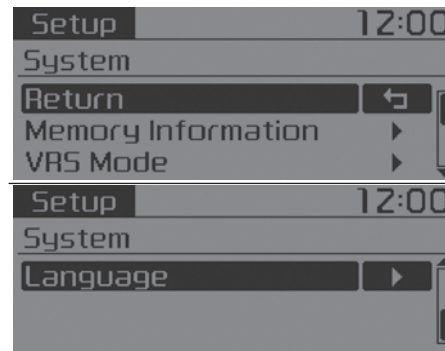

Tryck på -knappen ► Välj [System]

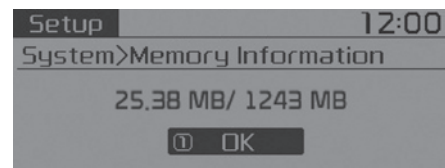

Minnesinformation (i förekommande fall)

Visar hur stor del av minnet som används samt totala minnet i systemet.

Välj [Memory Information] (Minnesinformation) ► OK

Minnet som används visas till vänster och totala systemminnet visas till höger.

* Kan variera beroende på aktuell ljudanläggning.

VRS-läge (i förekommande fall)

Denna funktion används för att ändra röstsåterkopplingskommando mellan normal- och expert-lägena.

Välj [VRS Mode]

- Normal: Detta läge är till för nya användare och ger detaljerade instruktioner under röststyrd manövrering.
- Expert: Det här läget är för erfarna användare som inte behöver all information medan röstkommandofunktionen används. (När du använder expert-läget kan instruktioner höras genom [Help] eller [Menu]-kommandona.

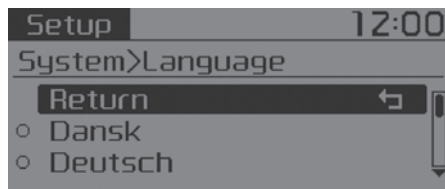

Språk

Denna meny används för att ställa in skärm- och röstigenkännings-språk.

Välj [Language] (Språk)

Systemet kommer att startas om efter att språk har bytts.

- Språkstöd efter region.
Dansk, Deutsch, English(UK), Español, Français, Italiano, Nederlands, Русский, Polski, Svenska, Türkçe

Inställningsläge (typ A-3, typ A-4)

Med Display-knappen

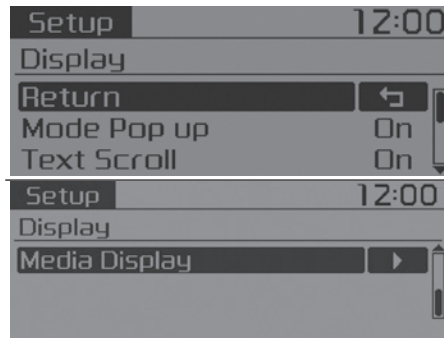

Tryck på -knappen ► Välj [Display] (Skärm)

Läges pop-up

[Mode Pop up] (Läge Pop up) ► Ändra läget [On]

- I läget On trycker du på knappen  eller  för att visa pop-up-skärmen där du ändrar läge.

Textbläddring

[Text Scroll] (Textbläddring) ► Ange [On/Off]

- [On]: Rulla texten kontinuerligt
- [Off]: Rulla endast en (1) gång.



Mediaskärm

När du spelar en MP3-fil kan du välja mellan skärminfo för "Folder/File" (mapp/fil) och "Album/Artist/Song" (album/artist/låt).

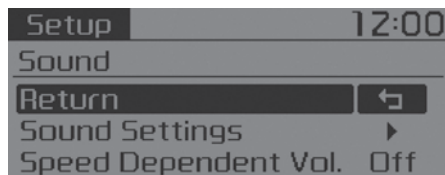
Med Sound-knappen

Tryck på **SETUP/CLOCK**-knappen ► Välj [Sound] (Ljud)

**Ljudinställningar**

På den här menyn ställer du in "Bass, Middle, Treble" (bas, mellanregister, diskant) samt fader och ljudbalans.

Välj [Sound Settings] (Ljudinställningar)
► Välj meny

• Return: Tryck på **TUNE**(STÄLLA IN)-ratten igen om du vill återgå till överordnad meny medan du ställer in värden.

• Bass, Middle, Treble (bas, mellanregister, diskant): Välja ljudklang.

• Fader, Balance: Ställa in fader och ljudbalans.

• Default (Standard): Återställa standardinställningar.

Hastighetsberoende ljudinställning (SDVC)

Funktionen ställer automatiskt in ljudvolymen efter bilens hastighet.

Välj [Speed Dependent Vol.] (Hastighetsberoende ljudinställning) ► Ställ in [Off/On] (av/på)

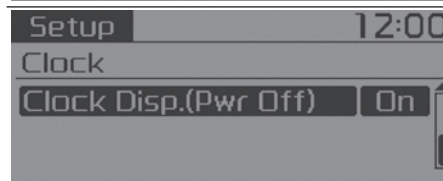
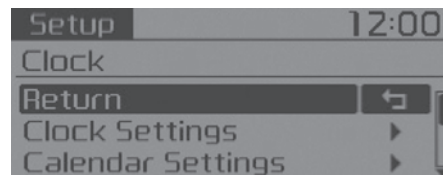
Med Clock-knappen

Tryck på **SETUP/CLOCK**-knappen ► Välj [Clock] (Klocka).

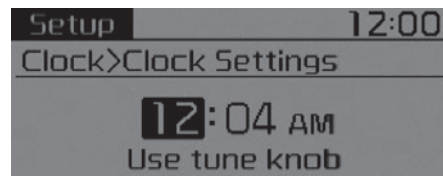
**Klock Inställningar**

Den här menyn används för att ställa in klockan.

Välj [Clock Settings] (Klock Inställningar).

Ändra siffran som är markerad för att ställa in [timmar] och tryck på **TUNE** (STÄLLA IN)-ratten.

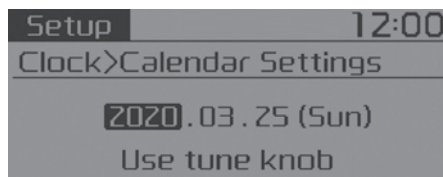

Kalenderinställningar

Den här menyn används för att ställa in datumet.

Välj [Calendar Settings] (Kalenderinställningar).

Ändra siffran som är markerad för att ange en inställning och tryck på **TUNE** (STÄLLA IN)-ratten för att byta till nästa inställning.

Visa klockan när strömmen är avstängd

Välj [Clock Disp.(Pwr Off)] (Klockvisning(Strömmen av)) ► Ange [On/Off] (Av/På).

- [On] (På): Tid/datum visas på skärmen.
- [Off] (Av): Avstängt.

Med Phone-knappen (i förekommande fall)

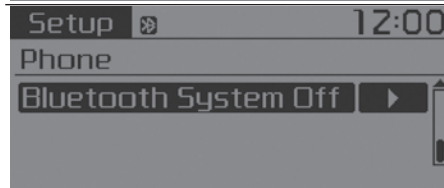
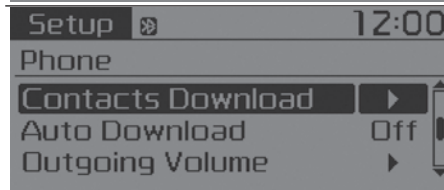
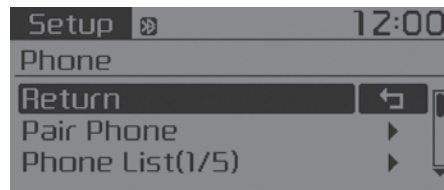

Tryck på **SETUP CLOCK**-knappen ► Välj [Phone] (Telefon).

Pair Phone (parkoppla telefonen)

Välj [Pair Phone] (parkoppla).

⚠ VIKTIGT

När du ska parkoppla en mobiltelefon med trådlös Bluetooth®-teknik måste verifiering och anslutning göras i förväg. Det innebär att du inte kan parkoppla mobiltelefonen medan du kör. Parkera bilen innan du använder telefonen.

1. Sök efter namnet på mobiltelefonen och anslut.
2. SSP: Secure Simple Pairing (säker och enkel parkoppling)

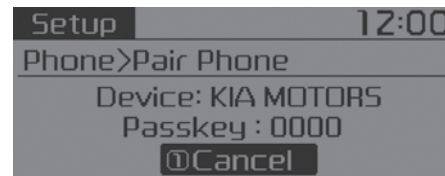

- [Non SSP supported device] (Enhet som inte stöder SSP): Efter några ögonblick visas en skärm där lösenordet ska anges. Ange lösenordet "0000" för att parkoppla din enhet med trådlös Bluetooth®-teknik till bilens ljudanläggning.

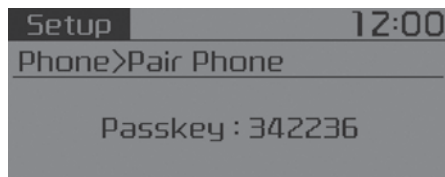

- SSP supported device (Enhet som stöder SSP):
Efter en stund visas en skärm med ett 6-siffrigt lösenord. Kontrollera lösenordet på din enhet med trådlös Bluetooth®-teknik och bekräfta.

Enhetsnamnet och lösenordet visas på skärmen i upp till 3 minuter. Om parkopplingen inte slutförs inom 3 minuter avbryts processen automatiskt.

3. Ett meddelande visas när parkopplingen är klar.
I vissa mobiltelefoner görs en anslutning automatiskt efter parkopplingen.

Det är möjligt att parkoppla upp till fem mobiltelefoner som är förberedda för trådlös Bluetooth®-teknik.



Telefonlista

Upp till 5 parkopplade telefoner kan visas i listan.

[▶] visas framför den telefon som är ansluten för tillfället.

Välj namnet för att installera den valda telefonen.

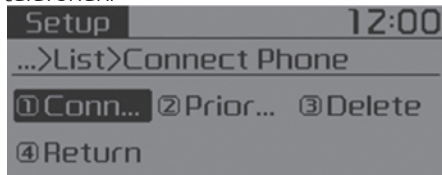

- Ansluta en telefon
Välj [Phone List] (Telefonlista) ▶ Välj mobiltelefon ▶ Välj [Connect Phone]
1. Välj en mobiltelefon som för närvarande inte är ansluten.
2. Anslut den valda mobiltelefonen.
3. Ett meddelande visas när anslutningen är klar.

Om en telefon redan är ansluten ska den först kopplas från. Därefter väljer du den nya telefon som ska anslutas.

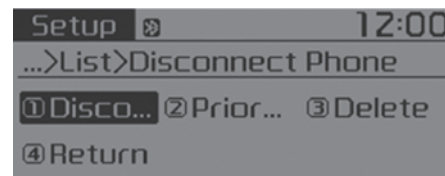

- Koppla från en ansluten telefon
Välj [Phone List] (Telefonlista) ▶ Välj mobiltelefon ▶ Välj [Disconnect Phone] (Koppla från telefon)
1. Välj den mobiltelefon som för närvarande är ansluten.
2. Koppla från den valda mobiltelefonen.
3. Ett meddelande om att fränkopplingen är klar visas.
- Ändra anslutningssekvens (Priority)
Du använder den här inställningen för att ändra ordningen (prioriteten) för automatisk anslutning av parkopplade mobiltelefoner.
Välj [Phone List] ▶ Välj [Priority] ▶ Välj mobiltelefonen som ska vara prioritet 1
1. Välj [Priority].

2. Bland de parkopplade telefonerna väljer du den telefon som ska ha prioritet 1.

3. Den ändrade prioritetsordningen visas.

När anslutningssekvensen (prioriteten) har ändrats ansluts mobiltelefonen som nu har prioritet 1.

Om prioritet 1 inte kan anslutas: Systemet försöker automatiskt ansluta den senast anslutna mobiltelefonen.

I det fall den senast anslutna telefonen inte kan anslutas: Systemet försöker ansluta mobiltelefonerna i den ordning de står i listan.

Den anslutna mobiltelefonen får automatiskt prioritet 1.

• Radera

Välj [Phone List] (Telefonlista) ► Välj mobiltelefon ► Välj [Delete] (Radera)
1. Välj mobiltelefon.

2. Radera den valda mobiltelefonen.

3. Ett meddelande visas när raderingen är klar.

Om du försöker radera en telefon som redan är ansluten fränkopplas den först.

 **VIKTIGT**

- **Om du raderar en mobiltelefon raderas även telefonens kontakter.**
- **För att få en stabil Bluetooth® trådlös teknik-kommunikation ska mobiltelefonen raderas från ljudsystemet och systemets inställningar raderas från telefonen.**

Nedladdning av kontakter

Funktionen används för att ladda ned kontakter och samtalshistorik till ljudsystemet.

Välj [Contacts Download] (Nedladdning av kontakter)

 **VIKTIGT**

- **Nedladdningsfunktionen finns inte i alla mobiltelefoner.**
- **Radera alla tidigare sparade kontakter innan du börjar ladda ner nya kontakter.**

Automatisk nedladdning

När du ansluter en mobiltelefon är det möjligt att automatiskt hämta nya kontakter och samtalshistorik.

Välj [Auto Download] ► Ställ in [On/Off]

Utgående ljudvolym

Det här alternativet används för att ställa in volymen på din röst som den uppfattas av den andra parten i ett handsfreesamtal med trådlös Bluetooth®-teknik.

Välj [Outgoing Volume] (Utgående volym) ► Ställ in volymen

Under samtal kan volymen ändras med -knappen.

Bluetooth-system av

Välj den här funktionen när du inte vill använda systemet med trådlös Bluetooth®-teknik.

Välj [Bluetooth System Off].

Om en telefon redan är ansluten ska den först fränkopplas. Sedan stänger du av systemet med trådlös Bluetooth®-teknik.

Använda Bluetooth® trådlös teknik

Gör så här för att använda systemet med trådlös Bluetooth®-teknik när det för tillfället är avstängt.

- Starta den trådlösa Bluetooth®-tekniken med -knappen.

Tryck på -knappen ► Screen Guidance (Skärminstruktioner)

Öppna skärmen där funktioner med trådlös Bluetooth®-teknik kan användas, inklusive anvisningar.

- Starta den trådlösa Bluetooth®-tekniken med **SETUP CLOCK**-knappen.

Tryck på **SETUP CLOCK**-knappen ► Välj [Phone] (Telefon)

1. En textskärm visas med en fråga där du får ange om den trådlösa Bluetooth®-tekniken ska startas.
2. Välj [YES] om du vill starta den trådlösa Bluetooth®-tekniken och visa anvisningarna.

När systemet med trådlös Bluetooth®-teknik startas försöker systemet automatiskt återansluta till den senast anslutna mobiltelefonen med trådlös Bluetooth®-teknik.

Med System-knappen

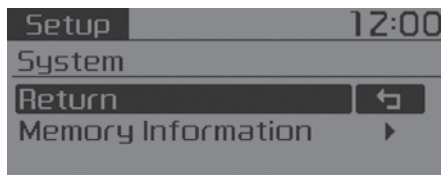

Tryck på **SETUP CLOCK**-knappen ► Välj [System]

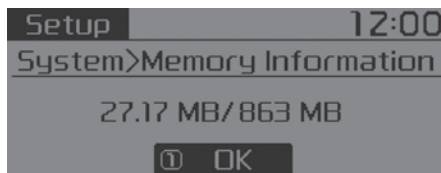

Minnesinformation (i förekommande fall)

Visar hur stor del av minnet som används samt totala minnet i systemet.

Välj [Memory Information] (Minnesinformation) ► OK

Minnet som används visas till vänster och totala systemminnet visas till höger.

Upptastsläge (Typ B-2, för Colombia-modell)

Med Display-knappen



Tryck på **SETUP CLOCK**-knappen ► Välj [Display] (Skärm)

Läges pop-up

[Mode Pop up] (Läge Pop up) ► Ändra läget [On/Off]

- I läget On trycker du på knappen **RADIO** eller **MEDIA** för att visa pop-up-skärmen där du ändrar läge.



Mediaskärm

När du spelar en MP3-fil kan du välja mellan skärminfo för [Folder/File] (mapp/fil) och [Album/Artist/Song] (album/artist/låt).

Med Sound-knappen

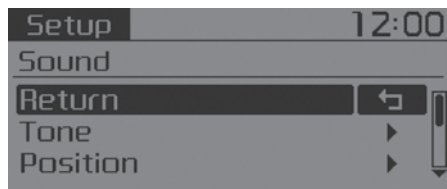

Tryck på **SETUP CLOCK**-knappen ► Välj [Sound] (Ljud).

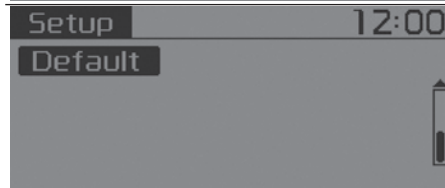
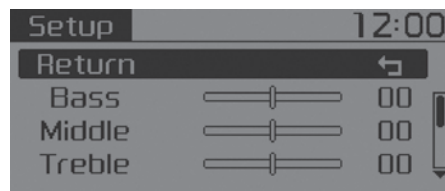

Ton

I denna meny kan du ställa in bas, mellanregister och diskant.

Välj [Tone] (Ton).

- Return: Tryck på **TUNE** (STÄLLA IN)-ratten igen om du vill återgå till överordnad meny medan du ställer in värden.
- Bass, Middle, Treble (bas, mellanregister, diskant): Välja ljudklang.
- Default (Standard): Återställa standardinställningar.

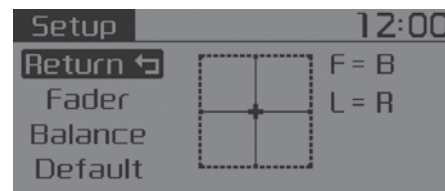

Position

Med hjälp av denna meny kan du ställa in fader, balans.

Välj [Position]

- Return: Tryck på **TUNE** (STÄLLA IN)-ratten om du vill återgå till överordnad meny medan du ställer in värden.
- Fader, Balance (Fader, balans): Ställer in fader och ljudbalans.
- Default (Standard): Återställa standardinställningar.

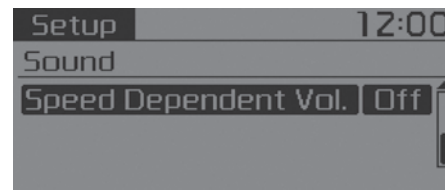

Hastighetsberoende ljudinställning (SDVC)

Funktionen ställer automatiskt in ljudvolymen efter bilens hastighet. Välj [Speed Dependent Vol.] (Hastighetsberoende ljudinställning) ► Ställ in [Off/On] (av/på).

Med Clock-knappen

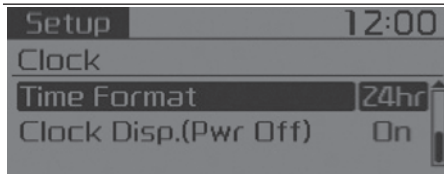
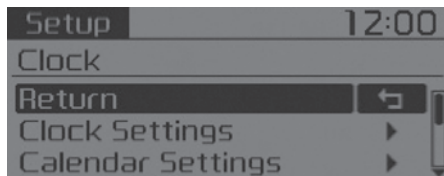

Tryck på -knappen ► Välj [Clock] (Klocka).

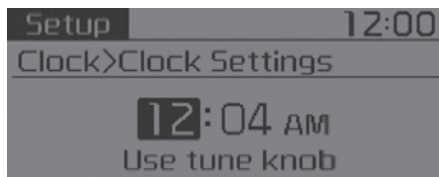

Klock Inställningar

Den här menyn används för att ställa in klockan.

Välj [Clock Settings] (Klock Inställningar).

Ändra siffran som är markerad för att ställa in [timmar] och tryck på  TUNE-ratten (STÄLLA IN) för att ställa in [minuter] och [FM/EM].

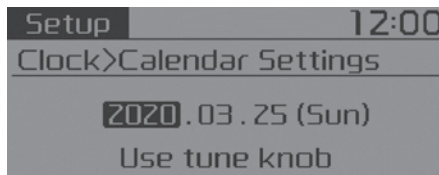

Kalenderinställningar

Den här menyn används för att ställa in datumet.

Välj [Calendar Settings] (Kalenderinställningar).

Ändra siffran som är markerad för att ange en inställning och tryck på  TUNE (STÄLLA IN)-ratten för att byta till nästa inställning.

Tidsformat

Den här funktionen används för att ställa in 12/24-timmarsformat i ljudsystemet.

Välj [Time Format] (Tidsformat) Ange 12hr / 24hr (12- eller 24-timmarsklocka).

Visa klockan när strömmen är avstängd

Välj [Clock Disp.(Pwr Off)] (Klockvisning(Strömmen av)) ► Ange [On/Off] (Av/På).

- [On] (På): Tid/datum visas på skärmen.
- [Off] (Av): Avstängt.

Med Phone-knappen (i förekommande fall)

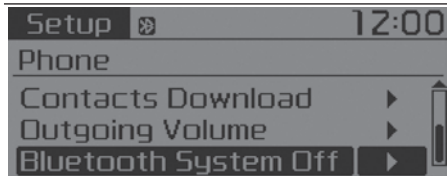
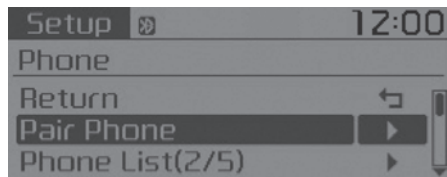

Tryck på **SETUP** / **LOCK** -knappen ► Välj [Phone] (Telefon).

Pair Phone (parkoppla telefonen)

Välj [Pair Phone] (parkoppla).

VIKTIGT

När du ska parkoppla en mobiltelefon med trådlös Bluetooth®-teknik (Fortsättning)

(Fortsättning)

måste verifiering och anslutning göras i förväg. Det innebär att du inte kan parkoppla mobiltelefonen medan du kör. Parkera bilen innan du använder telefonen.

1. Sök efter namnet på mobiltelefonen och anslut.
2. SSP: Secure Simple Pairing (säker och enkel parkoppling)



- [Non SSP supported device] (Enhet som inte stöder SSP): Efter några ögonblick visas en skärm där lösenordet ska anges. Ange lösenordet "0000" för att parkoppla din enhet med trådlös Bluetooth®-teknik till bilens ljudanläggning.

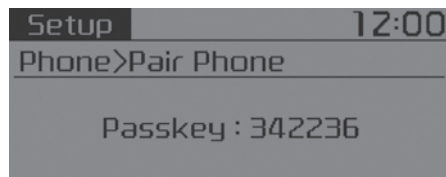

- SSP supported device (Enhet som stöder SSP): Efter en stund visas en skärm med ett 6-siffrigt lösenord. Kontrollera lösenordet på din enhet med trådlös Bluetooth®-teknik och bekräfta.

Enhetsnamnet och lösenordet visas på skärmen i upp till 3 minuter. Om parkopplingen inte slutförs inom 3 minuter avbryts processen automatiskt.

3. Ett meddelande visas när parkopplingen är klar. I vissa mobiltelefoner görs en anslutning automatiskt efter parkopplingen.

Det är möjligt att parkoppla upp till fem mobiltelefoner som är förberedda för trådlös Bluetooth®-teknik.

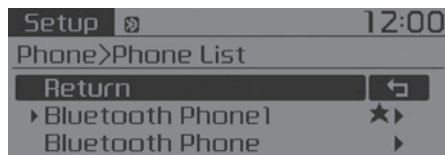

Telefonlista

Upp till 5 parkopplade telefoner kan visas i listan.

[▶] visas framför den telefon som är ansluten för tillfället.

Välj namnet för att installera den valda telefonen.



- Ansluta en telefon
Välj [Phone List] (Telefonlista) ▶ Välj mobiltelefon ▶ Välj [Connect Phone]
1. Välj en mobiltelefon som för närvarande inte är ansluten.
- 2. Anslut den valda mobiltelefonen.
- 3. Ett meddelande visas när anslutningen är klar.

Om en telefon redan är ansluten ska den först kopplas från. Därefter väljer du den nya telefon som ska anslutas.

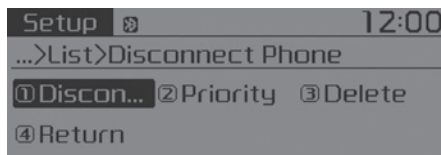

- Koppla från en ansluten telefon
Välj [Phone List] (Telefonlista) ▶ Välj mobiltelefon ▶ Välj [Disconnect Phone] (Koppla från telefon)
1. Välj den mobiltelefon som för närvarande är ansluten.
- 2. Koppla från den valda mobiltelefonen.
- 3. Ett meddelande om att fränkopplingen är klar visas.
- Ändra anslutningssekvens (Priority)
Du använder den här inställningen för att ändra ordningen (prioriteten) för automatisk anslutning av parkopplade mobiltelefoner.
Välj [Phone List] ▶ Välj [Priority] ▶ Välj mobiltelefonen som ska vara prioritet 1
1. Välj [Priority].
- 2. Bland de parkopplade telefonerna väljer du den telefon som ska ha prioritet 1.
- 3. Den ändrade prioritetsordningen visas.

När anslutningssekvensen (prioriteten) har ändrats ansluts mobiltelefonen som nu har prioritet 1.

Om prioritet 1 inte kan anslutas: Systemet försöker automatiskt ansluta den senast anslutna mobiltelefonen.

I det fall den senast anslutna telefonen inte kan anslutas: Systemet försöker ansluta mobiltelefonerna i den ordning de står i listan.

Den anslutna mobiltelefonen får automatiskt prioritet 1.

- Radera
Välj [Phone List] (Telefonlista) ▶ Välj mobiltelefon ▶ Välj [Delete] (Radera)
1. Välj mobiltelefon.
- 2. Radera den valda mobiltelefonen.
- 3. Ett meddelande visas när raderingen är klar.

Om du försöker radera en telefon som redan är ansluten fränkopplas den först.

VIKTIGT

- **Om du raderar en mobiltelefon raderas även telefonens kontakter.**
(Fortsättning)

(Fortsättning)

- **För att få en stabil Bluetooth® trådlös teknik-kommunikation ska mobiltelefonen raderas från ljudsystemet och systemets inställningar raderas från telefonen.**

Nedladdning av kontakter

Funktionen används för att ladda ned kontakter och samtalshistorik till ljudsystemet.

Välj [Contacts Download] (Nedladdning av kontakter).

⚠ VIKTIGT

- **Nedladdningsfunktionen finns inte i alla mobiltelefoner.**
- **Radera alla tidigare sparade kontakter innan du börjar ladda ner nya kontakter.**

Utgående ljudvolym

Det här alternativet används för att ställa in volymen på din röst som den uppfattas av den andra parten i ett handsfreesamtal med trådlös Bluetooth®-teknik.

Välj [Outgoing Volume] (Utgående volym) ► Ställ in volymen.

Under samtal kan volymen ändras med -knappen.

Bluetooth-system av

Välj den här funktionen när du inte vill använda systemet med trådlös Bluetooth®-teknik.

Välj [Bluetooth System Off].

Om en telefon redan är ansluten ska den först fränkopplas. Sedan stänger du av systemet med trådlös Bluetooth®-teknik.

Använda Bluetooth® trådlös teknik

Gör så här för att använda systemet med trådlös Bluetooth®-teknik när det för tillfället är avstängt.

- Starta den trådlösa Bluetooth®-tekniken med -knappen.

Tryck på -knappen ► Screen Guidance (Skärminstruktioner).

Öppna skärmen där funktioner med trådlös Bluetooth®-teknik kan användas, inklusive anvisningar.

- Starta den trådlösa Bluetooth®-tekniken med -knappen.

Tryck på -knappen ► Välj [Phone] (Telefon).

1. En textskärm visas med en fråga där du får ange om den trådlösa Bluetooth®-tekniken ska startas.

2. Välj [YES] om du vill starta den trådlösa Bluetooth®-tekniken och visa anvisningarna.

När systemet med trådlös Bluetooth®-teknik startas försöker systemet automatiskt återansluta till den senast anslutna mobiltelefonen med trådlös Bluetooth®-teknik.

Med System-knappen

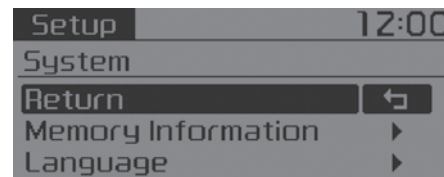

Tryck på -knappen ► Välj [System] ► Välj meny

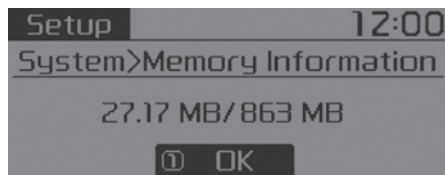

- Språkstöd efter region.
English, Français, Español

Minnesinformation (i förekommande fall)

Visar hur stor del av minnet som används samt totala minnet i systemet. Välj [Memory Information] (Minnesinformation) ► OK

Minnet som används visas till vänster och totala systemminnet visas till höger.



Språk

Denna meny används för att ställa in skärmen.

Välj [Language] (språk)

Systemet kommer att startas om efter att språk har bytts.

LJUD (MED PEKSKÄRM) (ENBART HYBRIDBIL)

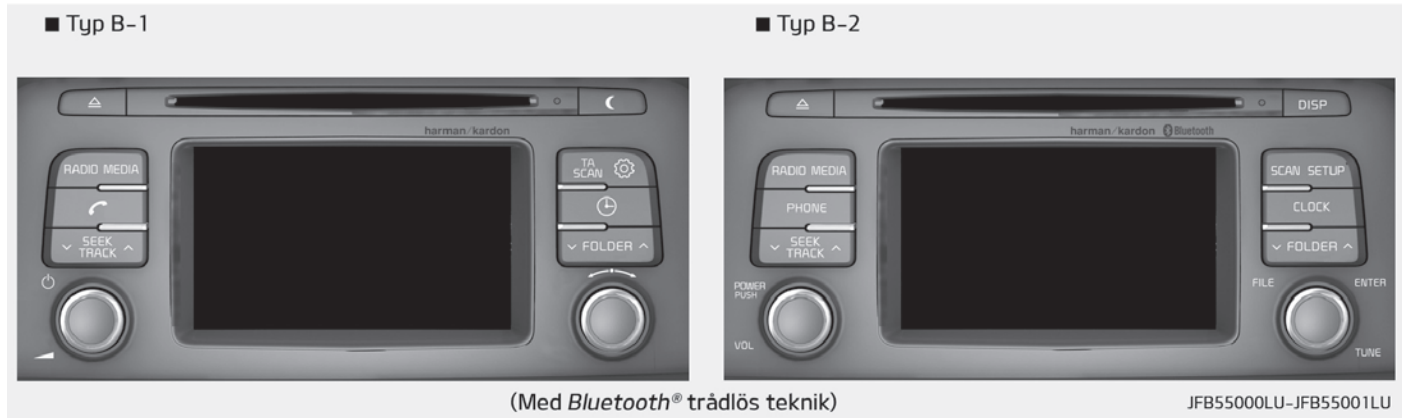

Ljutfunktioner



1. • Skjuter ut skivan.
2. **RADIO** (Typ B-1)
 - Byter till FM/AM-läge.
 - När du trycker på knappen byter du läge i ordningen FM1 → FM2 → FMA → AM → AMA.
3. **RADIO** (Typ B-2)
 - Byter till FM/AM-läge.
 - När du trycker på knappen byter du läge i ordningen FM1 → FM2 → AM.
4. **MEDIA**
 - Byter till lägena CD, USB (iPod®), AUX, My Music, BT Audio.
 - Varje gång du trycker på knappen, ändras läget i följande ordning CD, USB (iPod®), AUX, Min musik, BT Audio läge.
5. / **PHONE**
 - Konverterar till telefonläge.
 - Anslutningsskärmen visas om ingen telefon finns ansluten.
- 6.

När den trycks ned kort tid

- Radio mode (Radioläge): spelar föregående/nästa frekvens.
- CD / USB / iPod® / My Music / BT Audio-läge: byta spår, låt (fil).

När den trycks ned och hålls nere

- Radioläge: byter frekvens kontinuerligt. När du släpper den spelas aktuell frekvens upp.

- CD, USB, iPod®, My Music-läge: snabbspolar spåret eller filen framåt eller bakåt.

- Kontrollerar samtalsvolymen under ett handsfree-samtal.

7. **PWR/VOL-ratt** (ström/volym)

- Strömratt: Slå på/av strömmen genom att trycka på ratten.
- Volume knob (Volymratt): Ställa in ljudvolymen genom att vrida ratten åt vänster/höger.



8. **DISP** / **◀**

- Med en kort tryckning på knappen väljer du i ordningen Screen Off (skärm av) → Screen On (skärm på) → Screen Off (skärm av).

- Ljudfunktionen fortsätter, endast skärmen stängs av.

- När skärmen är avstängd kan du trycka på valfri knapp för att starta den igen.

9. **TA SCAN** (Typ B-1)

- Radio mode (Radioläge)
 - Kort tryckning på knappen: TA On/Off (trafikmeddelande på/av)
 - Hålla knappen intryckt: Spela upp ett 5-sekunders smakprov av varje station.

- Läge CD, USB, My Music
 - Hålla knappen intryckt: Ger ett 10 sekunders smakprov av varje låt (fil).
 - Håll knappen intryckt igen för att fortsätta att lyssna på den aktuella låten (filen).

10. **SCAN** (Typ B-2)

- Radio mode (Radioläge): spela upp ett 5-sekunders smakprov av varje mottagningsbar kanal.
- CD / USB / My Music-läge: spela upp ett 10-sekunders smakprov av varje låt (fil).

11. **SETUP**

- Byter till inställningsläget.

12. **CLOCK**

- Visar tid/datum/dag.

13. **FOLDER**

- MP3 CD / USB-läget: Mappsökning.

14. **TUNE-ratt**

- Radio mode (Radioläge): vrid för att byta frekvens.
- CD / USB / iPod® / My Music-läge: vrid för att söka efter spår/låtar/filer.

* OBSERVERA

■ Använda skivorna

- Denna enhet har tillverkats för att vara kompatibel med programvara som bär följande logotyper.
- Rengör inte skivorna med kemiska lösningar, såsom skivspray, antistatisk spray, antistatisk vätska bensen eller thinner.
- Efter att du har använt en skiva så sätt tillbaka skivan i dess originalfodral för att undvika repor.
- Håll skivan i kanten eller i skivans mitt för att undvika skador på skivytan.
- För inte in främmande substanser i skivinsatsen/utmatningsöppningen. Att föra in främmande substanser i enheten kan skada den invändigt.
- Sätt inte in två skivor samtidigt.

(Fortsättning)

(Fortsättning)

- Vid användande av CD-R/CD-RW skivor kan skillnader i avläsandet av skivan samt speltider förekomma beroende på skivtillverkare, produktionsmetod och inspelningsmetod.
- Avlägsna fingeravtryck och damm från skivans yta med hjälp av en mjuk trasa.
- Användning av CD-R/CD-RW skivor med etiketter kan resultera i svårigheter att avlägsna skivan. Sådana skivor kan även resultera i brus under uppspelning.
- Vissa CR-R/CD-RW skivor kommer kanske inte fungera på grund av tillverkare, produktionsmetod samt den inspelningsmetod som har använts. Om problemet kvarstår, pröva att använda en annan CD då fortsatt användning kan resultera i felfunktion.
- Uppspelning på denna produkt kan variera beroende på CDRW Drive programvaran.

(Fortsättning)

(Fortsättning)

- Det kan hända att skrivskyddade CD-skivor som Stype CD-skivor inte fungerar i enheten. DATA-skivor kan inte spelas. Dock kan sådana skivor fortfarande fungera, men inte på det sätt som de ska.
- Använd inte onormalt formade CD-skivor (8 cm, hjärtformade, oktagonformade) då det kan leda till felfunktion.
- Om skivan har blivit utmatad utan att avlägnas inom 10 sekunder så kommer den automatiskt återinföras i skivspelaren.
- Bara äkta CD-skivor stöds. Andra CD-skivor kan leda till att avläsningen misslyckas (t.ex kopierade CDR, samt CD skivor med etiketter)

MP3 Fil Information

- Ljudformat som stöds

Filsystem	ISO 9660 Nivån 1
	ISO 9660 Nivån 2
	Romeo / Juliet (128 karaktärer)
Ljudkompressions	MPEG1 Audio Layer 3
	MPEG2 Audio Layer 3
	MPEG2.5 Audio Layer 3
	Windows Media Audio Ver 7.X & 8.X

* Filformat som inte uppfyller ovanstående format kommer kanske inte kunna identifieras korrekt eller spelas upp.

- Stöd för komprimerade filer
 1. Bithastigheter som stöds (Kbps)

	MPEG 1	MPEG 2	MPEG 2,5	WMA
	Layer 3	Layer 3	Layer 3	Hög räckvidd
Bithastigheter (kbps)	32	8	8	48
	40	16	16	64
	48	24	24	80
	56	32	32	96
	64	40	40	128
	80	48	48	160
	96	56	56	192
	112	64	64	
	128	80	80	
	160	96	96	
	192	112	112	
	224	128	128	
256	144	144		
320	160	160		

2. Provtagningsfrekvenser (Hz)

MPEG1	MPEG2	MPEG2,5	WMA
44100	22050	11025	32000

MPEG1	MPEG2	MPEG2,5	WMA
48000	24000	12000	44100
3000	16000	8000	48000

- Det kommer att uppkomma skillnader i ljudkvalitet beroende på bithastighet för komprimerade MP3/WMA filer. (Högre ljudkvalitet uppkommer med högre bithastighet.)

- Den här enheten erkänner endast filer med MP3/WMA tillägg. Andra filtillägg kommer inte erkännas.

3. Maximalt antal ihågkomna mappar och filer
 - Mapp: 255 mappar för CD, 2000 mappar för USB
 - Fil: 999 filer för CD, 6000 filer för USB

* Det finns inga begränsningar för antal ihågkomna mappnivåer

- Språk Support (Unicode Support)

1. Engelska: 94 tecken

2. Special tecken och symboler: 986 karaktärer

* Andra språk utöver Koreanska och Engelska (inklusive Kinesiska) är inte inkluderade.

3. Textvisning (Baserat på Unicode)
 - Filnamn: Maximalt 64 Engelska tecken
 - Mappnamn: Maximalt 32 Engelska tecken
- * När du använder dig av bläddringsfunktionen kan du se hela namnet på filer och mappar som annars är för långa för att synas.
- Kompatibelt med skiva
 1. Uppspelning av MIXADE CD-skivor. Först spelas ljudet upp, därefter spelas den komprimerade filen.
 2. Uppspelning av EXTRA CD-skivor. Först spelas ljudet upp, därefter spelas den komprimerade filen.
 3. Uppspelning av Multisession CD-skivor: Spelas efter ordning på filer
 - MIXAD CD : CD-skiva som både innehåller MP3 och ljudklipp.
 - Multisession CD: CD-skiva som har fler än två ljudspår. Till skillnad från Extra CD-skivor, multisession CD-skivor är inspelade efter sessioner och har ingen media begränsning.
- Försiktighetsåtgärder när du bränner CD-skivor

1. I samtliga fall förutom när du skapar multisession-skivor, kontrollera att enheten är stängd före du skapar din skiva. Även om ett produktfel inte förekommer kan din enhet kräva upp till 25 sekunder för att kontrollera att sessionen är stängd. (Det kan ta längre tid beroende på antalet mappar och filer.)
2. Förändring av MP3, WMA tillägg eller förändring av filer och andra tillägg till MP3/WMA kan resultera i fel på produkten.
3. Vid döpande av filmer med MP3/WMA tillägg, använd enbart Koreanska och Engelska. (Andra språk än Koreanska och Engelska har inget stöd och kommer att visas som blankt.)
4. Obehörig användning eller kopiering av musikfiler är förbjudet enligt lag.
5. Långvarig användning av CD-R/CD-RW skivor som inte uppfyller kraven eller specifikationerna kan resultera i fel på produkten.

* OBSERVERA

■ Använda USB-enheten

- Anslut USB-enheten efter att du har startat motorn. USB-enheten kan skadas om den redan är ansluten när tändningen slås på. USB-enheten kanske inte fungerar korrekt om tändningen slås på eller av medan USB-enheten är ansluten.
- Se upp för statisk elektricitet när du ansluter eller kopplar bort en USB-enhet.
- Kodade MP3 spelare kommer inte att hittas när de ansluts som en extern enhet.
- Vid anslutning av en extern USB enhet kan enheten ibland inte fungera korrekt i vissa lägen.
- Enbart produkter formaterade i byte/sector under storleken 64Kbyte kommer att upptäckas.

(Fortsättning)

(Fortsättning)

- Denna enhet känner igen USB enheter formaterade i FAT 12/16/32 filformat. Denna enhet känner inte igen filer i NTFS format.
- Vissa USB-enheter kanske inte stöds på grund av kompatibilitetsproblem.
- Undvik kontakt mellan USB anslutaren och kroppsdelar eller främmande objekt.
- Upprepad anslutning / fränkoppling av USB-enheter inom korta tidsperioder kan leda till fel på produkten.
- Ett konstigt ljud kan uppstå när du kopplar ur USB.
- Stäng av ljudet innan dess att du ansluter eller kopplar ifrån en USB-enhet.

(Fortsättning)

(Fortsättning)

- Den tid det tar innan USB-enheten hittas varierar beroende på typ, storlek samt filformatet som har lagrats i USB. Dessa tidsskillnader är inte ett tecken på fel.
- Enheten stöder endast USB-enheter som används för att spela upp musikfiler.
- USB bilder och videos stöds ej.
- Använd inte USB I/F fär att ladda batterier eller USB tillbehör som blir varma. Sådana handlingar kan leda till försämrad prestanda eller skador på enheten.
- Enheten kan inte upptäcka USB-enheten om separat inköpta USB-hubbar eller förlängningssladdar används. Anslut USB direkt med fordonets multimedia terminal.
- Vid användande av masslagrande USB-enheter med separata enheter så kan endast filer som har sparats till roten spelas.

(Fortsättning)

(Fortsättning)

- Filerna kanske inte kommer att fungera direkt om tillämpningsprogram installeras till USB.
- Enheten kanske inte fungerar normalt om MP3-spelare, mobiltelefoner, digitalkameror, eller andra elektroniska enheter (USB-enheter som inte erkänns som bärbara hårddiskar) är anslutna med enheten.
- Laddning via USB fungerar inte för alla mobila enheter.
- Enhetens funktioner kan fungera onormalt när USB-minnen används (t.ex. av typen Metal Cover Type).
- Enheten stöder inte normal drift vid användning av format som HDD Type, CF, eller SD Memory.
- Enheten kommer inte att stödja filer som är låsta av DRM (Digital Rights Management).

(Fortsättning)

(Fortsättning)

- USB minnen som används genom att ansluta en adapter (SD Kort eller CF Typ) kommer kanske inte att identifieras korrekt.
- Enheten kanske inte fungerar på rätt sätt när du använder USB hårddiskar eller USB föremål för anslutningsfel som har orsakats av fordonsvibrationer



Undvik att använda de USB minnen som även fungerar som nyckelringar eller mobilaccessoarer. Användning av sådana produkter kan orsaka skador på USB-uttaget.

- Användning av sådana produkter kan orsaka skador på USB-uttaget.
- Anslutning av en MP3 enhet eller telefon genom olika kanaler som exempelvis AUX,BT eller Ljud/USB kan resultera i oljud eller onormal drift.

* OBSERVERA

■ Använda en iPod®-enhet

- iPod® är ett registrerat varumärke som tillhör Apple Inc.
- för att kunna använda iPod® medan du använder tangentbordet, så måste du använda en dedikerad iPod®-kabel. (kabeln som följer med mig köp av iPod®/iPhone®-Produkter)
- Om du ansluter en iPod® till bilen medan uppspelning pågår kan ett högfrekvent ljud höras i ca 1 - 2 sekunder efter anslutningen. Anslut därför en iPod® till bilen medan iPod®:en är stoppad/pausad.
- När du har valt ACC ON-läge och ansluter en iPod® med iPod®-kabeln laddas iPod®:en via bilens ljudsystem.

(Fortsättning)

(Fortsättning)

- När den ansluts till iPod®-kabeln, se till att uttaget sitter helt i för att förhindra kommunikationstörningar.
- När EQ funktioner från en extern enhet som till exempel iPod®, och ljudsystemet är aktivt. EQ effekterna kan överlappa samt orsaka försämringar av ljudet. När möjlighet finns så bör EQ funktionen stängas av med hjälp av en extern enhet genom att koppla den till ljudsystemet.
- Oljud kan uppkomma när en iPod® eller AUX enhet är ansluten. När sådana enheter inte används, koppla bort enheterna för utrymme.
- När iPod® eller AUX enhet är ansluten till strömuttaget, kan uppspelning av extern enhet resultera i brus. I sådana fall, koppla ur strömanslutningen före användning.

(Fortsättning)

(Fortsättning)

- Ignorering eller felaktigt användande kan uppkomma beroende på produkttegenskaper hos din iPod®/iPhone®-enhet.
- Om din iPhone® är ansluten till både Bluetooth® Trådlös teknik och USB, kommer ljudet kanske inte spelas korrekt. I din iPhone®, välj Dockanslutning eller Bluetooth® Trådlös teknik för att ändra ljudutgång (källa).
- iPod®-läget kan inte användas när iPod®:en inte kan identifieras på grund av uppspelning av versioner som inte stöder kommunikationsprotokoll eller i det fall det finns fel eller andra defekter på iPod®:en.
- iPod Nano®-enheter av femte generationen identifieras inte alltid om batteriet i iPod®:en är svagt. Ladda din iPod® innan du använder den.

(Fortsättning)

(Fortsättning)

- Sök/spela ordning som visas inom iPod® enheten kan skilja sig med den ordning som visas i ljudsystemet.
- Om iPod® fel som beror på en iPod® enhet defekt, återställ iPod® och försök igen. (Om du vill veta mer, läs iPod®-Manual)
- En del iPod® kan inte synkronisera med systemet på grund av dess version. Om Media avlägsnas innan Media har upptäckts så kan systemet kanske inte återställas till det tidigare använda läget. (iPad laddning stöds ej)
- Förutom 1M kabel vid köp av iPod®/iPhone®-produkter, lång kabel kan inte upptäckas.

* OBSERVERA

- Använda funktionen med trådlös Bluetooth® Audio

(Fortsättning)

(Fortsättning)

- teknik
- Den trådlösa Bluetooth® Trådlös Teknik, Ljudläge Bluetooth® trådlös teknik är ansluten.
 - Bluetooth® Trådlöst Ljudläge kommer inte att finnas tillgängligt vid anslutning av mobiltelefoner som inte stöder denna funktion.
 - Medan Bluetooth® Trådlöst Ljud spelas, om Bluetooth® Trådlös telefon är ansluten, då kommer musiken sluta spela.
 - Flytta Spår Upp/Ned medan musik spelar Bluetooth® Trådlöst Ljudläge kan leda till poppande ljud i vissa mobiltelefoner.
 - Bluetooth® tekniken för ljudflöde kanske inte stöds i vissa telefoner med trådlös teknik.
 - Vid återvändande till Bluetooth® Trådlöst Ljudläge efter avslutat samtal, läget startas inte automatisk i vissa telefoner.

(Fortsättning)

(Fortsättning)

- Ta emot inkommande samtal eller göra ett utgående samtal medan du spelar Bluetooth® Trådlöst ljud kan resultera i ljudstörningar.

* OBSERVERA

- Använda funktionen med trådlös Bluetooth®-teknik
- Trådlös Bluetooth® Handsfree-teknik betecknar enheter som på ett bekvämt sätt låter användaren använda en mobiltelefon med trådlös Bluetooth®-teknik för att ringa telefonsamtal via bilens ljudsystem.

(Fortsättning)

(Fortsättning)

- Bluetooth® trådlös teknik gör det möjligt för enheter att ansluta under korta sträckor, inkluderar handsfree, headset och trådlösa fjärrkontroller etc. Mer information om trådlös

Bluetooth®

trådlös teknik finns på webbplatsen www.Bluetooth.com. Innan du använder ljudfunktioner med trådlös Bluetooth®-teknik.

- Namnet Bluetooth® och tillhörande logotyper är registrerade varumärken som tillhör Bluetooth® SIG, Inc. och används av Kia under licens. Andra varumärken och varumärkesnamn tillhör sina respektive ägare. En Bluetooth®-förberedd telefon krävs för att kunna använda trådlös Bluetooth®-teknik.
- De funktioner med trådlös Bluetooth®-teknik som stöds i bilen är följande. Det kan saknas stöd för

(Fortsättning)

(Fortsättning)

vissa funktioner på grund av den enskilda enheten med trådlös Bluetooth®-teknik.

- Svara och placera Bluetooth® Trådlös Handsfree Samtal
- Meny funktion under samtal (Växla till privat, Växla till samtal väntar, utgående volym)
- Hämta samtalshistorik
- Hämta mobil telefonbok
- Telefonbok/Samtalshistorik Automatisk Nedladdning
- Bluetooth® trådlös enhet automatisk anslutning
- Bluetooth® Trådlös Teknik, Ljudläge
- Före användning Bluetooth® Trådlös teknik relaterade funktioner till ljudsystemet, se telefonmanualens användarbok för telefon-sida Bluetooth® Trådlösa funktioner.

(Fortsättning)

(Fortsättning)

- Telefonen måste vara parkopplad med ljudsystemet för användning av Bluetooth® Trådlös Teknknologi relaterade funktioner.
- Ihopkoppling och anslutning av Bluetooth® Trådlöst aktiverad mobiltelefon fungerar enbart när Bluetooth® Alternativet trådlös teknik har slagits på. (Metoder för att slå på Bluetooth® Funktionen för trådlös teknik Aktiverad kan variera beroende på din mobiltelefon.)
- Använd inte en mobiltelefon eller utför Bluetooth® Trådlösa inställningar (exempelvis, parkoppling av telefon) medan du kör.

(Fortsättning)

(Fortsättning)

- Även om telefonen stöder Bluetooth® Trådlös teknik, telefonen kommer inte att hittas under enhetens sökningar om telefonen har ställts in på dolt läge eller Bluetooth® Trådlös teknik är avstängd. Inaktivera det dolda läget eller slå på Bluetooth® Den trådlösa teknikens befogenhet att söka/ansluta med bilens ljudsystem.
- Du kommer inte att kunna använda hands-free funktionen när din telefon (i bilen) ligger utanför det cellulära täckningsområdet. (exempelvis i en tunnel, i en tunnelbana, i ett bergigt område, etc)
- Om signalen till mobiltelefonen är svag eller om det är bullrigt i fordonet kan det vara svårt att höra den andra personens röst under ett samtal.

(Fortsättning)

(Fortsättning)

- Placera inte telefonen i närheten av eller inuti ett metallföremål, då kan kommunikation med Bluetooth® Trådlöst teknik system eller cellulära tjänster störas.
- Om ljudsystemet placeras inom ett elektromagnetiskt område kan ljudstörningar förekomma.
- Vissa mobiltelefoner eller andra enheter kan orsaka störningar, brus eller fel på ljudsystemet. Om så är fallet kan placering av enheten på en annan plats kan lösa problemet.
- Medan en telefon är ansluten via Bluetooth® Trådlös teknik kan få din mobil att ladda ur fortare än vanligt för ytterligare Bluetooth® Trådlösa funktioner.
- Om Priority har angetts ansluts telefonen med trådlös Bluetooth®-teknik automatiskt när bilens tändning (IGN/ACC ON) slås på. Även om du är utanför bilen

(Fortsättning)

(Fortsättning)

ansluts telefonen med trådlös Bluetooth®-teknik automatiskt så snart du är inom räckhåll. Om du inte vill ansluta din telefon med trådlös Bluetooth®-teknik automatiskt kan du göra på följande sätt.

1. Stäng av Bluetooth® Trådlös teknik funktion i din mobiltelefon.
 2. Stäng av Bluetooth® Trådlös teknik funktion i din bils ljudsystem.
 - För att stänga av Bluetooth® Trådlös teknik funktion i din bils ljudsystem. Gå till [SETUP]- > [Phone] och [turn off] Bluetooth® Trådlösa Teknologifunktioner.
- Anslutningen med Bluetooth® trådlös teknik kan bli tillfälligt nedkopplad i vissa mobiltelefoner. Följ nedanstående anvisningar och försök igen.

(Fortsättning)

(Fortsättning)

1. Ställ in Bluetooth® Trådlös teknik funktionen i mobiltelefonen på off/on och försök igen.
 2. Starta om mobiltelefonen och försök igen.
 3. Avlägsna mobiltelefonens batteri, starta mobiltelefonen och försök igen.
 4. Starta ljudsystemet och försök igen.
 5. Radera alla ihopparade enheter och försök igen.
- Det är möjligt att parkoppla upp till fem Bluetooth® trådlösa tekniker med bilens system.
 - Telefonkontakters namn ska sparas på Engelska, annars kanske de inte visas korrekt.
 - Samtalsvolymen och kvaliteten under handsfree-samtal kan variera mellan olika mobiltelefoner.

(Fortsättning)

(Fortsättning)

- Endast en enhet med trådlös Bluetooth®-teknik kan anslutas åt gången.
- Vissa mobiltelefoner kopplar från handsfree-samtal om du slår på tändningen medan du pratar via trådlös Bluetooth®-teknik. (Växla tillbaka samtalet till din mobiltelefon när du startar tändningen.)
- Om mobiltelefonen inte är parkopplad eller ansluten är det inte möjligt att ange telefonläge. När telefonen är parkopplad och ansluten öppnas anvisningsskärmen.

⚠ VIKTIGT

- **Den trådlösa Bluetooth® Hands-free-tekniken är en säkerhetsfunktion för bilföraren. Genom att ansluta bilens ljudsystem till en telefon med trådlös Bluetooth®-teknik är det enkelt att ringa, besvara samtal och hantera telefonboken. Innan du använder Bluetooth® Trådlös teknologi, läs noggrant innehåll i denna bruksanvisning.**
- **Frekvent användning under körning kan leda till ett sämre förarbeteende och orsaka olyckor.**
- **Använd inte enheten överdrivet medan du kör.**
- **Betraktande av skärmen under längre tidsperioder är farligt och kan leda till olyckor.**
- **Se endast på skärmen under kortare perioder medan du kör.**

* OBSERVERA

- Använda röstigenkänning
(Fortsättning)

(Fortsättning)

- När du använder funktionen röstigenkänning är det enbart de kommandon som anges i bruksanvisningen som stöds.
- Var medveten om att medan systemet för röstigenkänning används, om du klickar på något annat än  knappen eller rör vid skärmen så kommer röstigenkänningsläget avslutas.
- För överlägset röstigenkänningsprestanda, placera mikrofonen som används för röstigenkänning ovanför huvudet på förarsätet och upprätthåll korrekt position medan du uttalar kommandon.
- I följande situationer kanske inte röstigenkänning fungerar på grund av yttre ljud.
 - När fönstren och taklucka är öppna
 - När vinden från AC är stark
 - När fordonet åker in i eller passerar tunnlar

(Fortsättning)

(Fortsättning)

- Vid körning på kantiga eller ojämna vägar.
- Under tungt regn (skyfall, stormar)
- Telefonrelaterade röstkommandon kan endast användas när Bluetooth® trådlös teknik är ansluten.
- För att göra ett röststyrt samtal måste kontakten laddas ned och sparas i ljudsystemet.
- Efter nedladdning av Bluetooth® Trådlös telefonbok tar det lite tid att konvertera telefonbokens data till röstinformation. Under den tiden kanske röstigenkänning inte fungerar korrekt.
- Uttala röstkommandot naturligt och tydligt som i ett vanligt samtal.

Radioläge (typ B-1)

Kontroller på radiolägeskärmen



1. Lägeskärm

Visar vilket läge som för närvarande används.

2. Frekvens

Visar aktuell frekvens.

3. Förinställning

Visar vald förinställningsknapp **1** - **6**.

4. Förinställningsskärm

Visar sparade förval.

5. Autospar

Sparar automatiskt frekvenser med bäst mottagning till förinställningsknapparna.

6. RDS-meny

Visar RDS-menyn.

7. RDS-info

Visar information om RDS-sändningar.

Med radiolägesknapp

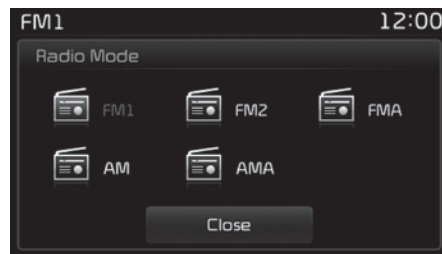

Tryck på **RADIO**-knappen för att byta användningsläge i ordningen FM1 → FM2 → FMA → AM → AMA.

Om läget [Mode Pop-up] är aktiverat i

Display visas radiolägets popup-skärm när du trycker på **RADIO**-knappen.

Vrid **TUNE** (STÄLLA IN)-ratten för att flytta markeringen. Tryck på ratten för att välja.

SÖKA

Tryck på **SEEK TRACK**-knappen för att ställa in föregående/nästa frekvens.

STÄLLA IN

Vrid **TUNE**-ratten för att välja frekvens.

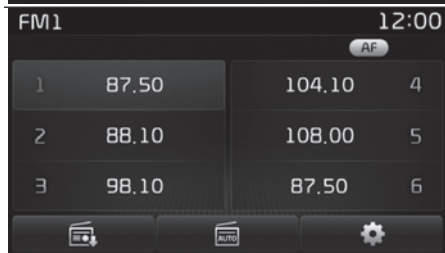
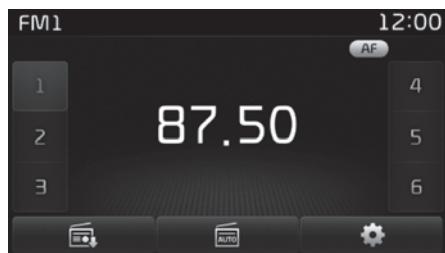

Välja/Spara förval

Tryck på knapparna **1** ~ **6** för att lyssna på en förvald station.

Tryck på [Preset]-knappen (förval) för att visa stationsinformation för den frekvens som sparats på respektive knapp.

När du lyssnar på en frekvens som du vill spara som förval, tryck och håll en av **1** ~ **6** för att spara frekvensen till den valda förinställningen.

Autospar

Tryck på [Auto store]-knappen för att automatiskt spara mottagningsbara frekvenser på förinställningsknapparna. Om du trycker på knappen igen medan Auto Lagring arbetar så kommer [Auto store] att avbrytas och återställas till tidigare frekvens.

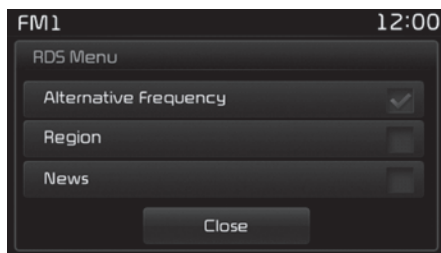

RDS Meny

Tryck på [RDS Menu] för att ställa in AF (Alternativ frekvens), Region och Nyheter.

RDS Menyn stöds inte i AM eller AMA läge.

Sök igenom

Tryck på **TA SCAN**-knappen: Spela upp ett 5-sekunders smakprov av varje station. När sökningen är slutförd återställs tidigare frekvenser.

Håll **TA SCAN**-knappen nedtryckt under sökningen om du vill avbryta.

TA (trafikinformation)

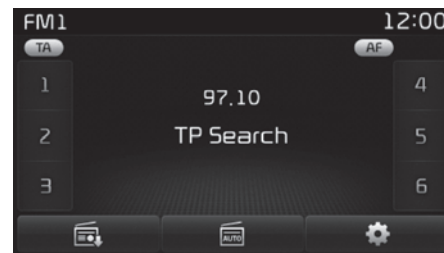

Tryck på **TA SCAN**-knappen för att aktivera eller inaktivera TA-funktionen (trafikinformation).

Radioläge (typ B-2)

Kontroller på radiolägeskärmen

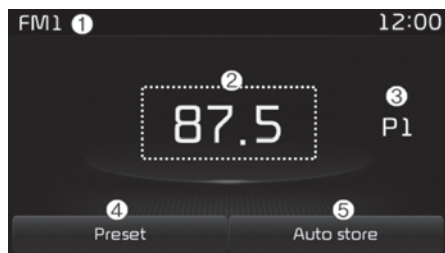

1. Lägeskärmen

Visar vilket läge som för närvarande används.

2. Frekvens

Visar aktuell frekvens.

3. Förinställning

Visar vald förinställningsknapp **1**
- **6**.

4. Förinställningsskärmen

Visar förinställda knappar.

5. Autospar

Sparar automatiskt frekvenser med bäst mottagning till förinställningsknapparna.

Med radiolägesknapp

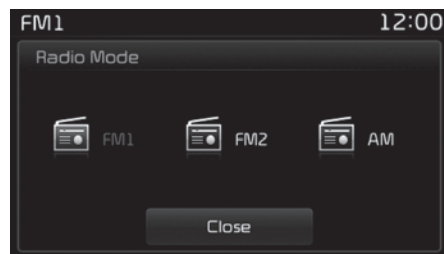

Tryck på **RADIO**-knappen för att byta användningsläge i ordningen FM1 → FM2 → AM.

Om läget [Mode Pop-up] är aktiverat i **SETUP** ► [Display] (Skärm) visas radiolägets popup-skärm när du trycker på **RADIO**-knappen.

Vrid **TUNE** (STÄLLA IN)-ratten för att flytta markeringen. Tryck på ratten för att välja.

SÖKA

Tryck på **SEEK TRACK**-knappen för att ställa in föregående/nästa frekvens.

STÄLLA IN

Vrid **TUNE**-ratten för att välja frekvens.

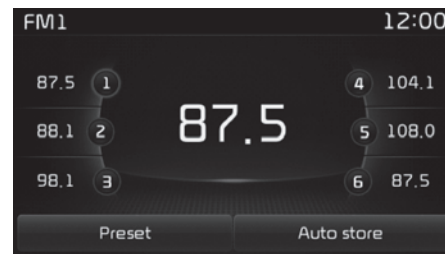

Välja/Spara förval

Tryck på [Preset]-knappen (förval) för att visa stationsinformation för den frekvens som sparats på respektive knapp.

Tryck på knapparna **1** ~ **6** för att lyssna på en förvald station.

När du lyssnar på en frekvens som du vill spara som förval, tryck och håll en av **1** ~ **6** för att spara frekvensen till den valda förinställningen.

Autospar

Tryck på [Auto store]-knappen för att automatiskt spara mottagningsbara frekvenser på förinställningsknapparna.

Sök igenom

Tryck på **SCAN**-knappen för att få ett 5-sekunders smakprov på frekvenser med allra bästa mottagning.

Håll **SCAN**-knappen intryckt om du vill höra ett 5-sekunders smakprov på varje förinställd station.

När sökningen är slutförd återställs tidigare frekvenser.

Tryck på **SCAN**-knappen under sökningen om du vill avbryta.

Medieläge

Medielägeskärm

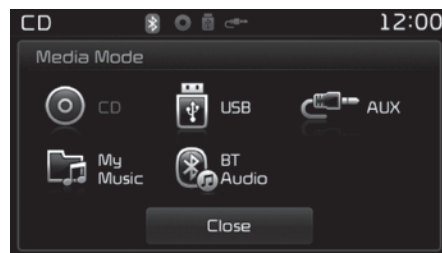

Tryck på **MEDIA**-knappen för att byta användningsläge i följande ordning: CD → USB (iPod®) → AUX → My Music → BT Audio.

Om läget [Pop-up Mode] / [Mode Pop-up] (Pop-up Läge) har valts under **SETUP** ► [Display] (Skärm) visas medielägets popup-skärm när du trycker på **MEDIA**-knappen.

Vrid **TUNE** (STÄLLA IN)-ratten för att flytta markeringen. Tryck på ratten för att välja.

Popupskrmen för medieläget visas endast när två eller fler medielägen är påslagna.

Visning av läge i statusfältet



När en trådlös Bluetooth®-enhet eller en iPod®, USB- eller AUX-enhet är ansluten, eller när en CD-skiva finns i CD-spelaren, visas en ikon för det valda läget.

Ikon	Enhet
	Bluetooth® Trådlös teknik
	CD
	iPod®
	USB
	AUX

MENY: Audio CD

Kontroller på Audio CD-lägeskärmen

- Typ B-1

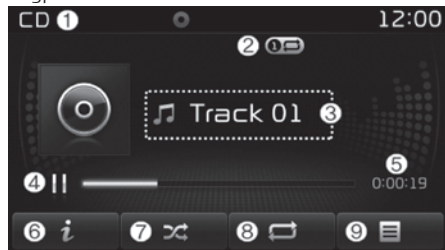

- Typ B-2

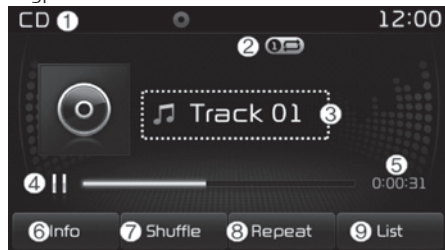

1. Läge

Visar vilket läge som för närvarande används.

2. Användningsstatus

Aktuell användning av Repeat (upprepa)/Random (Shuffle) (slumpmässigt)/Scan (söka igenom) visas.

3. Track Info (Spårinfo)

Visar information om nuvarande låt.

4. Play/Pause (Spela/Pausa)

Växlar mellan uppspelning och paus.

5. Play Time (Speltid)

Visar aktuell speltid.

6. Information

Visar detaljerad information om det aktuella spåret.

7. Random (Shuffle) (Slumpmässigt (Blanda))

Aktivera/inaktivera slumpvalsfunktionen.

8. Repeat (Upprepa)

Aktiverar/inaktiverar upprepad uppspelning.

9. Lista

Öppnar listskärmen.

Vrid **TUNE**-ratten åt vänster/höger för att hitta önskat spår. När rätt spår visas trycker du på ratten för att välja och spela upp det.

Med Audio CD-läget

Spela/pausa CD-spår

CD-läget startas automatiskt och uppspelningen börjar när du sätter i en CD-skiva.

Under tiden du spelar, tryck på [II]-knappen för att pausa och tryck på [▶]-knappen för att spela.

Bara äkta CD-skivor stöds. Andra CD-skivor kan leda till att avläsningen misslyckas (t.ex. kopierade CDR, samt CD-skivor med etiketter)

Artisten och titelinformationen visas på skärmen om informationen är inkluderad i ljud-CD:n.

Byta spår

Tryck på **SEEK TRACK**-knappen för att flytta till föregående eller nästa spår.

Tryck på **SEEK TRACK**-knappen efter att ett spår har spelats upp i 2 sekunder om du vill starta om spåret från början.

Tryck på **SEEK TRACK**-knappen innan spåret har spelats upp i 1 sekund om du vill starta föregående spår.

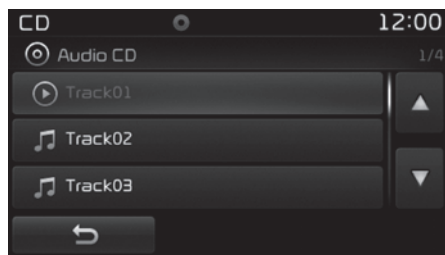

Välja i listan

Vrid **TUNE**-ratten (STÄLLA IN) åt vänster/höger för att hitta önskat spår. När du hittar rätt spår trycker du på **TUNE**-ratten (STÄLLA IN) för att starta uppspelningen.

Snabbspola spår bakåt/framåt

Medan du spelar håller du **SEEK TRACK**-knappen intryckt för att snabbspola framåt eller bakåt i det aktuella spåret.

Söka (med RDS)

Håll **TA SCAN**-knappen intryckt för att spela upp de första 10 sekunderna av varje fil.

Håll **TA SCAN**-knappen intryckt igen för att stänga av.

Söka (utan RDS)

Tryck på **SCAN**-knappen för att spela upp de första 10 sekunderna av varje fil.

Håll **SCAN**-knappen intryckt igen för att stänga av.

MENY: MP3 CD

Kontroller på MP3 CD-lägeskärmen

• Typ B-1

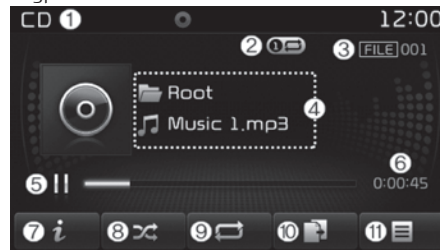

• Typ B-2

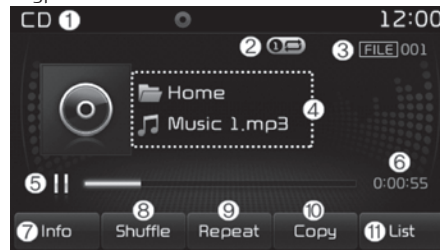

1. Läge

Visar vilket läge som för närvarande används.

2. Användningsstatus

Aktuell användning av Repeat (upprepa)/Random (Shuffle) (slumpmässigt)/Scan (söka igenom) visas.

3. Filindex

Visar aktuellt filnummer.

4. Filinfo

Visar information om aktuell fil.

5. Play/Pause (Spela/Pausa)

Växlar mellan uppspelning och paus.

6. Play Time (Speltid)

Visar aktuell speltid.

7. Information

Visar detaljerad information om aktuell fil.

När alternativet "Folder File" anges som standardinställning bland skärminställningarna visas detaljerad information om albumet/artisten/filen.

När alternativet "Album Artist Song" anges som standardinställning visas mappnamn/filnamn som detaljerad filinformation.

Information om låttitel, artist och album visas endast när sådan information finns inspelad på MP3-filens ID3-tag.

8. Random (Shuffle) (Slumpmässigt (Blanda))

Aktivera/inaktivera slumpvalsfunktionen.

När du trycker på knappen byter du funktion i ordningen Random (Shuffle) Folder (slumpmässigt i mapp) ➔ Random (Shuffle) All (slumpmässigt) ➔ Off (av).

- Random (Shuffle) Folder (Mapp slumpvis (blanda)): Spelar alla filer i den aktuella mappen i slumpmässig ordning.
- Random (Shuffle) All (Slumpmässigt (Blanda) allt): Spela alla filer i slumpmässig ordning.

9. Repeat (Upprepa)

Aktiverar/inaktiverar upprepad uppspelning.

När du trycker på knappen byter du funktion i ordningen Repeat (upprepa) ➔ Repeat Folder (upprepa i mapp) ➔ Off (av).

- Repeat (Upprepa): Upprepar aktuell fil.
- Repeat Folder (Upprepar mappen): Upprepar alla filer i den aktuella mappen.

10. Kopiera

Kopierar den aktuella filen till My Music.

Om du väljer någon annan funktion medan kopieringen pågår visas ett popup-meddelande där du får ange om du vill avbryta kopieringen. Välj "Yes" om du vill avbryta.

11. Lista

Öppnar listskärmen.

Vrid **TUNE**-ratten åt vänster/höger för att söka efter filer. När rätt fil visas trycker du på ratten för att välja och spela upp den.

Med MP3 CD-läget

Spela upp/pausa MP3-filer

MP3-läget startas automatiskt och uppspelningen börjar när du sätter i en MP3-skiva.

Tryck på **[II]**-knappen under uppspelning för att pausa och på **[▶]**-knappen för att spela upp.

Om det finns många filer och mappar på skivan kan lästiden ta mer än 10 sekunder och listan kanske inte kommer att visas, låtsökningar kanske inte heller fungerar korrekt.

När laddningen är klar, försök igen.

Byta fil

Tryck på **SEEK TRACK**-knappen för att flytta till föregående eller nästa fil.

Tryck på **SEEK TRACK**-knappen efter att filen har spelats upp i 2 sekunder om du vill starta om aktuell fil från början.

Tryck på **SEEK TRACK**-knappen innan filen har spelats upp i 1 sekund om du vill starta föregående fil.

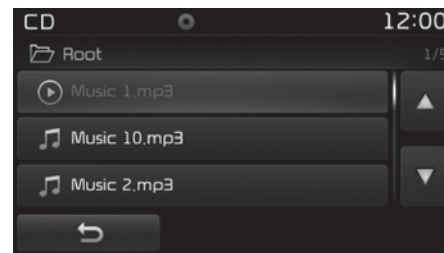

Välja i listan

Vrid **TUNE** (STÄLLA IN)-ratten åt vänster/höger för att hitta önskad fil.

När du hittar rätt fil trycker du på **TUNE**-ratten för att starta uppspelningen.

Spolar tillbaka/spolar fram filer

Medan du spelar håller du **SEEK TRACK**-knappen intryckt för att snabbspola framåt eller bakåt i den aktuella filen.

Söka (med RDS)

Håll **TA SCAN**-knappen intryckt för att spela upp 10 sekunder av varje fil.

Håll **TA SCAN**-knappen intryckt igen för att stänga av.

Söka (utan RDS)

Tryck på **SCAN**-knappen för att spela upp de första 10 sekunderna av varje fil.

Tryck på **SCAN**-knappen igen för att stänga av.

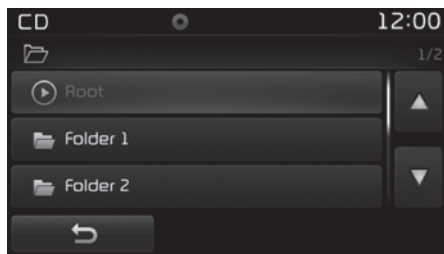

Söka efter mappar

Tryck på **FOLDER**-knappen för att välja och söka efter mappar.

När rätt mapp visas trycker du på **TUNE**-ratten för att välja den.

Den första filen i den valda mappen börjar spelas upp.

MENY: USB

Kontroller på USB-läggesskärmen

• Typ B-1

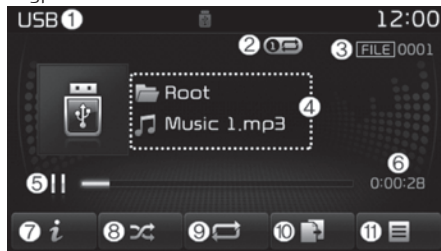

• Typ B-2

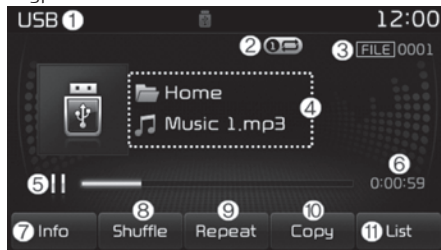

1. Läge

Visar vilket läge som för närvarande används.

2. Användningsstatus

Aktuell användning av Repeat (upprepa)/Random (Shuffle) (slumpmässigt)/Scan (söka igenom) visas.

3. Filindex

Visar aktuellt filnummer.

4. Filinfo

Visar information om aktuell fil.

5. Play/Pause (Spela/Pausa)

Växlar mellan uppspelning och paus.

6. Play Time (Speltid)

Visar aktuell speltid.

7. Information

Visar detaljerad information om aktuell fil.

När alternativet "Folder File" anges som standardinställning bland skärminställningarna visas detaljerad information om albumet/artisten/filen.

När alternativet "Album Artist Song" anges som standardinställning visas mappnamn/filnamn som detaljerad filinformation.

Information om låttitel, artist och album visas endast när sådan information finns inspelad på MP3-filens ID3-tag.

8. Random (Shuffle) (Slumpmässigt (Blanda))

Aktivera/inaktivera slumpvalsfunktionen.

När du trycker på knappen byter du funktion i ordningen Random (Shuffle) Folder (slumpmässigt i mapp) ➔ Random (Shuffle) All (slumpmässigt) ➔ Off (av).

- Random (Shuffle) Folder (Mapp slumpvis (blanda)): Spelar alla filer i den aktuella mappen i slumpmässig ordning.
- Random (Shuffle) All (Slumpmässigt (Blanda) allt): Spela alla filer i slumpmässig ordning.

9. Repeat (Upprepa)

Aktiverar/inaktiverar upprepad uppspelning.

När du trycker på knappen byter du funktion i ordningen Repeat (upprepa) ➔ Repeat Folder (upprepa i mapp) ➔ Off (av).

- Repeat (Upprepa): Upprepar aktuell fil.
- Repeat Folder (Upprepar mappen): Upprepar alla filer i den aktuella mappen.

10. Kopiera

Kopierar den aktuella filen till My Music.

Om du väljer någon annan funktion medan kopieringen pågår visas ett popup-meddelande där du får ange om du vill avbryta kopieringen. Välj "Yes" om du vill avbryta.

11. Lista

Öppnar listskärmen.

Vrid **TUNE**-ratten åt vänster/höger för att söka efter filer. När rätt fil visas trycker du på ratten för att välja och spela upp den.

Med USB-läget

Spela upp/pausa USB-filer

USB-läget startas automatiskt och USB-filer spelas upp när en USB-enhet ansluts.

Under tiden du spelar, tryck på [II]-knappen för att pausa och tryck på [▶]-knappen för att spela.

Om det är många filer och mappar i USB-minnet kan inläsningen ta lång tid och det kan bli fel i listan eller vid sökning efter filer. Funktionen blir normal så snart inläsningen är klar. Enhetens funktioner kan fungera onormalt när USB-minnen används (t.ex. av typen Metal Cover Type).

Byta fil

Tryck på **SEEK TRACK**-knappen för att flytta till föregående eller nästa fil.

Tryck på **SEEK TRACK**-knappen efter att filen har spelats upp i 2 sekunder om du vill starta om aktuell fil från början.

Tryck på **SEEK TRACK**-knappen innan filen har spelats upp i 1 sekund om du vill starta föregående fil.

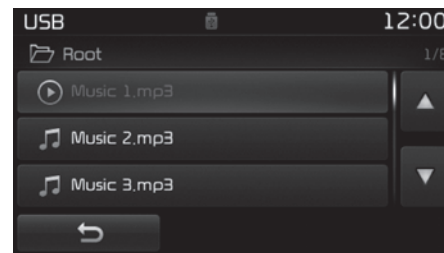

Välja i listan

Vrid **TUNE** (STÄLLA IN)-ratten åt vänster/höger för att hitta önskad fil. När du hittar rätt fil trycker du på **TUNE**-ratten för att starta uppspelningen.

Spolar tillbaka/spolar fram filer

Medan du spelar håller du **SEEK TRACK**-knappen intryckt för att snabbspola framåt eller bakåt i den aktuella filen.

Söka (med RDS)

Håll **TA SCAN**-knappen intryckt för att spela upp 10 sekunder av varje fil.

Håll **TA SCAN**-knappen intryckt igen för att stänga av.

Söka (utan RDS)

Tryck på **SCAN**-knappen för att spela upp de första 10 sekunderna av varje fil.

Tryck på **SCAN**-knappen igen för att stänga av.

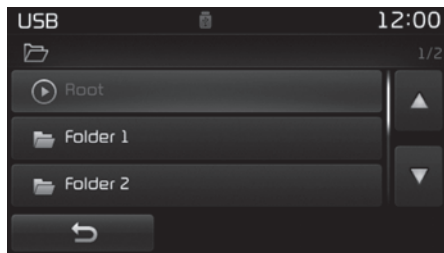

Söka efter mappar

Tryck på **FOLDER**-knappen för att välja och söka efter mappar.

När rätt mapp visas trycker du på **TUNE**-ratten för att välja den.

Den första filen i den valda mappen börjar spelas upp.

MENY: iPod®

iPod®-kontroller på lägesskärmen

• Typ B-1

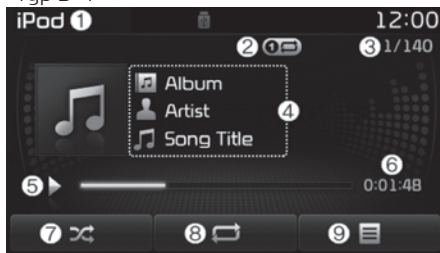

• Typ B-2

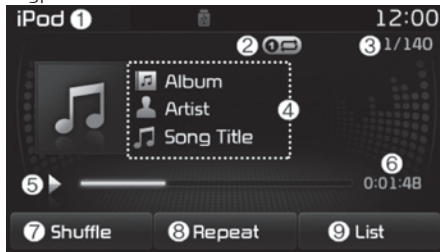

1. Läge

Visar vilket läge som för närvarande används.

2. Användningsstatus

Visa aktuell användning av Repeat (upprepa)/Random (Shuffle) (slumpmässigt).

3. Låtindex

Visar aktuell låt/totalt antal låtar.

4. Låtinfo

Visar information om aktuell låt.

5. Play/Pause (Spela/Pausa)

Växlar mellan uppspelning och paus.

6. Play Time (Speltid)

Visar aktuell speltid.

7. Random (Shuffle) (Slumpmässigt (Blanda))

Aktivera/inaktivera slumpvalsfunktionen.

- Random (Shuffle) All (Slumpmässigt (Blanda) allt): Spela alla filer i slumpmässig ordning.

8. Repeat (Upprepa)

Aktiverar/inaktiverar upprepad uppspelning.

- Repeat (Upprepa): Upprepa aktuell låt.

9. Lista

Öppnar listskärmen.

Vrid **TUNE**(STÄLLA IN)-ratten åt vänster/höger för att hitta önskad kategori.

När du hittar rätt kategori trycker du på **TUNE** (STÄLLA IN)-ratten för att välja och starta uppspelningen.

Med iPod® läge

Spela/pausa iPod®-låtar

När en iPod® ansluts startar läget automatiskt och låtarna på iPod®:en spelas upp.

Under tiden du spelar, tryck på **[II]**-knappen för att pausa och tryck på **[▶]**-knappen för att spela.

iPod®:ar med kommunikationsprotokoll som inte stöds, kanske inte fungerar ordentligt i ljudsystemet.

Byta låt

Tryck på **SEEK TRACK**-knappen för att flytta till föregående eller nästa låt.

Tryck på **SEEK TRACK**-knappen efter att låten har spelats i 2 sekunder om du vill starta om aktuell låt från början.

Tryck på **SEEK TRACK**-knappen innan låten har spelats i 1 sekund om du vill starta föregående låt.

Beroende på din iPod®-enhet kan tidspérioden vara något annorlunda.

Spolar tillbaka/spolar fram låtar

Håll knappen **SEEK TRACK** intryckt medan du spelar en låt om du vill snabbspola den bakåt eller framåt.

• Typ B-1

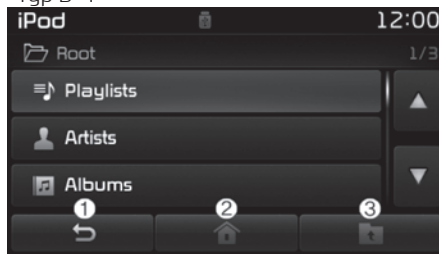

• Typ B-2

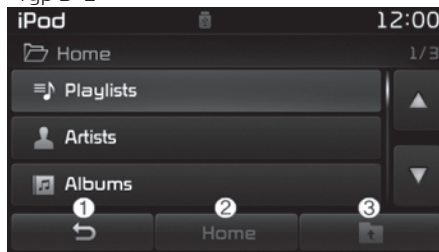

Söka efter kategorier

Vrid **TUNE**(STÄLLA IN)-ratten åt vänster/höger för att hitta önskad kategori.

När du hittar rätt kategori trycker du på **TUNE** (STÄLLA IN)-ratten för att välja och starta uppspelningen.

Det finns åtta kategorier att söka i, spellistor, artister, album, genrer, låtar, kompositörer, ljudböcker och podcasts.

Kategorimeny

1. Visar spelskärmen.
2. Flyttar till iPod® skärm för rotkategori.
3. Flyttar till föregående kategori.

Om sökläget används när en låt spelas, visas den senast sökta kategorin. Sökstegen vid initial anslutning kan variera mellan olika typer av iPod®-enheter.

MENY: AUX**Kontroller på AUX-lägeskärmen**

- Typ B-1



- Typ B-2



Tryck på **MEDIA**-knappen ► Välj [AUX]
En extern enhet kan anslutas för att spela musik.

Ansluta till en extern enhet

Externa ljudenheter (videokamera, bil-video osv.) kan spelas via en specialkabel.

Om en extern enhetsanslutning är ansluten till AUX-terminalen kommer AUX-läget att köras automatiskt. När anslutningen kopplas bort kommer det föregående läget att återställas.

AUX-läget kan endast användas när en extern ljudenhet (webbkamera, bilradio, etc.) har anslutits.

AUX-volymer kan kontrolleras separat ifrån andra ljudlägen.

Att ansluta ett uttag till AUX-terminalen utan en extern enhet kommer att försätta systemet i AUX-läge, men endast utgångsbrus. Ta bort anslutningskabeln när externa enheter inte används.

När den externa enheten är ansluten till strömuttaget, kan uppspelning av extern enhet resultera i brus. I sådana fall, koppla ur strömanslutningen före användning.

Sätt i AUX-kabeln helt vid användning av AUX-uttaget.

MENY: My Music-läge**Kontroller på My Music-lägeskärmen**

- Typ B-1

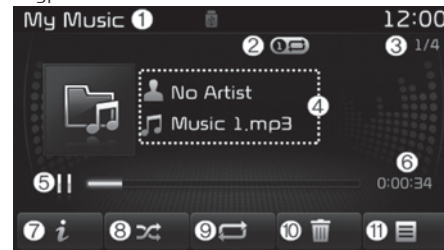

- Typ B-2

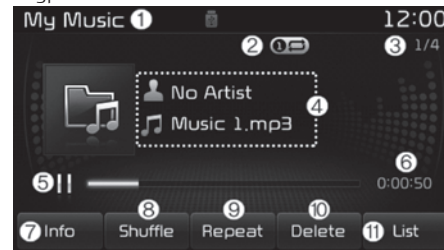
**1. Läge**

Visar vilket läge som för närvarande används.

2. **Användningsstatus**
Visar aktuell användning av Repeat (upprepa)/Random(Shuffle) (slumpmässigt)/Scan (söka).
3. **Filindex**
Visar den nuvarande filen/totalt antal filer.
4. **Filinfo**
Visar information om aktuell fil.
5. **Play/Pause (Spela/Pausa)**
Växlar mellan uppspelning och paus.
6. **Play Time (Speltid)**
Visar aktuell speltid.
7. **Information**
Visar detaljerad information om nuvarande fil.
Information om titel, artist och album visas endast när sådan information är inspelad på MP3-filens ID3- tag.
8. **Slumpvis (blanda)**
Sätter på/av slumpvis-funktionen (blanda).
9. **Repeat (Upprepa)**
Aktiverar/inaktiverar upprepad uppspelning.
10. **Radera**
Raderar den aktuella filen.

11. Lista

Öppnar listskärmen.
Vrid **TUNE**-ratten åt vänster/höger för att söka efter filer. När rätt fil visas trycker du på **TUNE**-ratten för att välja och spela upp den.

Med My Music-läget

Spela upp/pausa My Music-filer

Under tiden du spelar, tryck på [II]-knappen för att pausa och tryck på [▶]-knappen för att spela.

Om det inte finns några filer sparade i Min musik, kommer [My Music]-knappen att inaktiveras.

Byta fil

Tryck på **SEEK TRACK**-knappen för att flytta till föregående eller nästa fil.

Tryck på **SEEK TRACK**-knappen efter att filen har spelats upp i 2 sekunder om du vill starta om aktuell fil från början.

Tryck på **SEEK TRACK**-knappen innan filen har spelats upp i 1 sekund om du vill starta föregående fil.

• Typ B-1

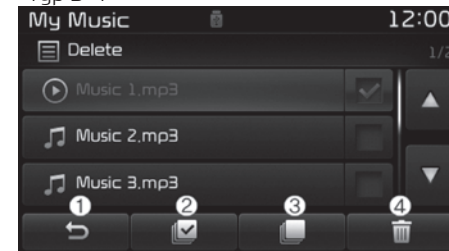

• Typ B-2

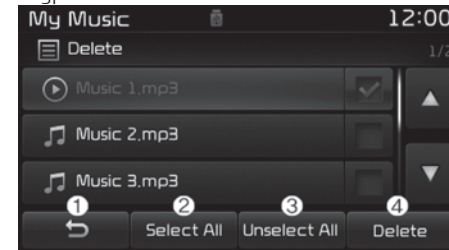

Välja i listan

Vrid **TUNE** (STÄLLA IN)-ratten åt vänster/höger för att hitta önskad fil. När du hittar rätt fil trycker du på **TUNE**-ratten för att starta uppspelningen.

På listskärmen är det möjligt att radera filer som du tidigare har sparad i My Music.

Listmeny

1. Flyttar till föregående skärm.
2. Väljer alla filer.
3. Avmarkerar alla filer.
4. Raderar valda filer.

Efter att du valt de filer du vill radera, tryck på [Delete]-knappen för att radera valda filer.

Om det finns minne tillgängligt kan upp till 6000 filer sparas. Identiska filer kan inte kopieras mer än 1000 gånger. Gå till [SETUP] (INSTÄLLNINGAR) ► [System] ► [Memory Information] (Minnesinformation) för att kontrollera minnesinformation.

Spolar tillbaka/spolar fram filer

Medan du spelar håller du -knappen intryckt för att snabbspola framåt eller bakåt i den aktuella filen.

Söka (med RDS)

Håll -knappen intryckt för att spela upp 10 sekunder av varje fil.

Håll -knappen intryckt igen för att stänga av.

Söka (utan RDS)

Tryck på -knappen för att spela upp de första 10 sekunderna av varje fil.

Tryck på -knappen igen för att stänga av.

MENY: Trådlös Bluetooth® Audio-teknik

Använda läget med trådlös Bluetooth® Audio-teknik

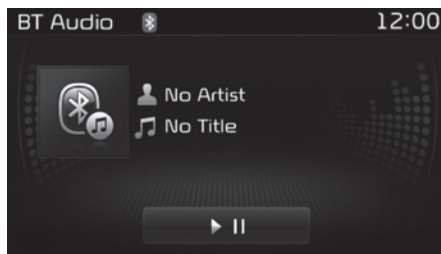

Spela/pausa trådlös Bluetooth® Audio-teknik

När en enhet med trådlös Bluetooth®-teknik ansluts startar läget automatiskt.

Under tiden du spelar, tryck på [►||]-knappen för att pausa och tryck på [►||]-knappen för att spela.

Spela/pausa-funktionen kan fungera olika beroende på mobiltelefonen.

Byta fil

Tryck på [SEEK TRACK] -knappen för att byta till föregående eller nästa fil.

Ange inställningar för anslutning

Om en Bluetooth®trådlös teknikenhet är ej ansluten, tryck på [SETUP]-knappen ► [Phone]-knappen för att visa Bluetooth® trådlös enhet anslutnings-skärm.

Det är möjligt att använda funktionerna för parkoppling, ansluta/frånkoppla och radera telefoner från telefonen med trådlös Bluetooth®-teknik.

Om du ännu inte har spelat musik från mobilen efter att du har konverterat den till läget med trådlös Bluetooth®-teknik trycker du på uppspelningsknappen för att starta uppspelningsläget. Kontrollera att musik kan spelas från enheten med trådlös Bluetooth®-teknik efter att du har konverterat den till det trådlösa Bluetooth® Audio-läget.

Telefonläge

Ringa upp med hjälp av rattkontrollerna

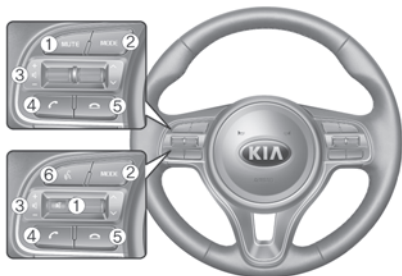

* Funktionerna i bilen kan skilja sig från bilden.

1. Tystar ljudvolymen.
2. Tryck på knappen för att byta ljudkälla.
FM → AM → CD → USB (iPod®) → AUX → My Music → BT Audio.
(För RDS-modell)
FM1 → FM2 → FMA → AM →→
AMA → CD → USB (iPod®) → AUX →
→ My Music → BT Audio.
3. Används för att kontrollera volymen.
4. När den trycks ned kort tid

- När den trycks ned i telefonskärmen visar den samtalshistorikskärmen
- När du trycker på den på uppringningsskärmen rings ett samtal upp
- När du trycker på den på skärmen för inkommande samtal besvaras samtalet
- När den trycks ned när samtal väntar, byter den till väntande samtal (samtal väntar)

När den trycks ned och hålls nere

- När du trycker på den i vänteläget för trådlös Bluetooth® Handsfree-teknik rings det senast uppringda numret upp
 - När du trycker på den under ett samtal med trådlös Bluetooth® Handsfree-teknik byter du tillbaka till mobiltelefonen (Private)
 - När du trycker på den medan du talar i mobiltelefonen byter du tillbaka till trådlös Bluetooth® Handsfree-teknik (fungerar endast då trådlös Bluetooth® Handsfree-teknik är ansluten)
5. Avslutar telefonsamtalet
 6. (i förekommande fall)

När den trycks ned kort tid



- Startar röstigenkänning
- När man väljer under ett röstmeddelande, stannar meddelandet och konverteras till röststyrt vänteläge

När den trycks ned och hålls nere

- Avslutar röstigenkänning

Trådlös Bluetooth®-teknik (typ B-1)

När det inte finns någon parkopplad enhet

1. Tryck på knappen  / PHONE eller på  på rattfjärrkontrollen. Följande skärmbild visas.
2. Tryck på knappen [OK] för att komma in på parkopplingskärmen.

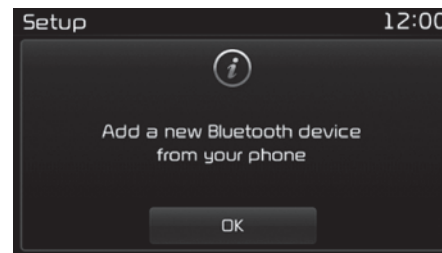

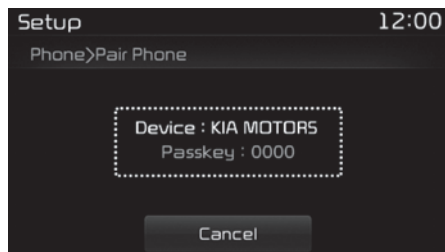

- Enhet: Namnet på enheten visas när du söker från enheten med trådlös Bluetooth®-teknik
 - Passkey (Phone book): Lösenordet för att parkoppla enheten
3. Sök och välj bilens ljudsystem från din enhet med trådlös Bluetooth®-teknik (dvs. mobiltelefonen).

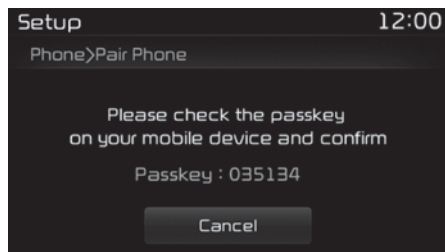

4. SSP: Secure Simple Pairing (säker och enkel parkoppling)

[Non SSP supported device] (Enhet som inte stöder SSP)

Efter några ögonblick visas en skärm där lösenordet ska anges. Ange lösenordet "0000" för att parkoppla din enhet med trådlös Bluetooth®-teknik till bilens ljudanläggning.

[SSP supported device] (Enhet som stöder SSP)

Efter en stund visas en skärm med ett 6-siffrigt lösenord.

Här ska du kontrollera lösenordet på din enhet med trådlös Bluetooth®-teknik och bekräfta.

5. Följande skärm öppnas när parkopplingen är klar.

Vissa telefoner (t.ex. iPhone®, Android och Blackberry) kan erbjuda ett alternativ för att tillåta alla kommande förfrågningar om Bluetooth-anslutning som standard. Du kan besöka <http://www.kia.com/#/bluetooth> för mer information om hur du parkopplar din Bluetooth-aktiverade mobiltelefon och se en lista över telefonkompatibilitet.

* OBSERVERA



Om enheter med trådlös Bluetooth®-teknik är parkopplade men inte anslutna kan du trycka på knappen /PHONE eller på på ratten för att öppna följande skärm. Tryck på knappen [Pair] (Parkoppla) för att parkoppla en ny enhet eller på [Connect] för att ansluta en tidigare parkopplad enhet.

Parkoppla via [PHONE]-inställning

Tryck på /SETUP-knappen ► Välj [Phone] (Telefon)

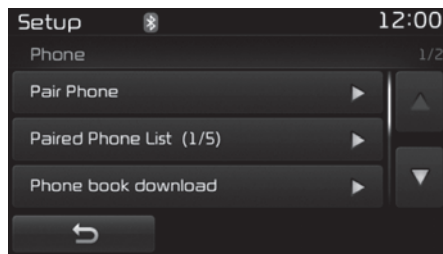

Pair Phone (parkoppla telefonen)

Följande steg beskrivs även i avsnittet "När det inte finns någon parkopplad enhet" på sid 6-81.

* OBSERVERA

- Väntetiden för parkoppling av mobiltelefoner är en minut. Parkopplingen misslyckas om enheten inte parkopplas inom den angivna tiden. Om parkopplingen misslyckas måste du börja om från början.

(Fortsättning)

(Fortsättning)

- I allmänhet ansluts de flesta enheter med trådlös Bluetooth®-teknik automatiskt när de har parkopplats. För en del enheter kan det dock krävas en särskild verifieringsprocess innan en anslutning upprättas. Kontrollera att den trådlösa Bluetooth®-tekniken är rätt ansluten i din mobiltelefon.
- Listan med parkopplade enheter med trådlös Bluetooth®-teknik visas i **[Settings] > [Bluetooth] > [Paired Bluetooth Devices]** (Listan med parkopplade enheter).

Listan med parkopplade telefoner

Tryck på **[Settings]**-knappen > Välj **[Bluetooth]** > Välj **[Paired Bluetooth Devices]**

- Connected Phone: Enhet som för närvarande är ansluten.
- Paired Phone (Parkopplad telefon): Enhet som är parkopplad men inte ansluten.



Ansluta en enhet

Välj den enhet som du vill ansluta i listan med parkopplade telefoner och tryck på (1)-knappen [anslut].

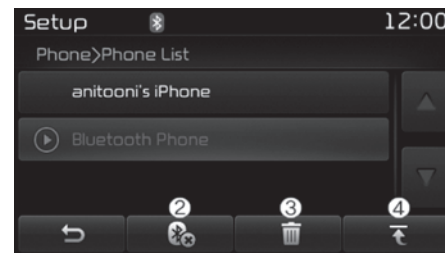

Koppla från en enhet

Välj den för närvarande anslutna enheten i listan med parkopplade telefoner och tryck på (2)-knappen [koppla från].

Radera en enhet

Välj den enhet som du vill radera i listan med parkopplade telefoner och tryck på (3)-knappen [radera].

* OBSERVERA

- När du väljer att radera den enhet som för närvarande är ansluten blir den automatiskt fränkopplad så att den ska kunna raderas.
- När en parkopplad enhet med trådlös Bluetooth®-teknik raderas kommer även enhetens samtalshistorik och telefonboksdata att raderas.
- Du måste parkoppla enheten på nytt om du vill använda den igen.

Ändra prioritet

Det är möjligt att parkoppla upp till fem enheter med trådlös Bluetooth®-teknik till bilens ljudsystem. Med funktionen "Ändra prioritet" kan du ange anslutningsprioritet för parkopplade telefoner. Den senast anslutna telefonen har dock alltid högst prioritet.

Välj den enhet som du vill ge högsta prioritet i listan med parkopplade telefoner och tryck på (4) knappen [ändra prioritet]. Den valda enheten tilldelas den högsta prioriteten.

En enhet som är ansluten har alltid högsta prioritet även om du ändrar prioritetsordning till en annan enhet.

Telefonmenyskärm

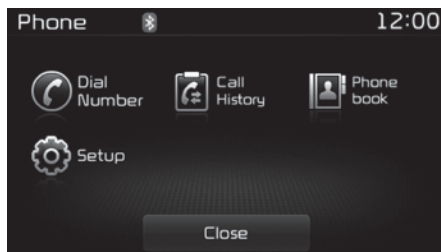

Telefonmenyer

När en enhet med trådlös Bluetooth®-teknik är ansluten kan du trycka på  /PHONE -knappen för att öppna telefonmenyskärmen.

- Dial Number (Slå nummer): Uppringningsskärmen där du kan slå numret visas.
- Call History (Samtalshistorik): Visar skärmen med samtalshistorik.

- Phone Book (Telefonbok): Visar skärmen med telefonboken.
- Setup (Installation): Telefonrelaterade inställningar visas.

* OBSERVERA

- Om du trycker på knappen [Call History] men ingen samtalshistorik visas, då visas en fråga som undrar om du vill ladda ner historiken.
- Om du trycker på knappen [Phone book] men ingen telefonboks-information visas, då får du frågan om du vill ladda ner telefonboks-informationen.
- Den här funktionen kanske inte stöds i vissa mobiltelefoner. För mer information om nedladdningsstöd, se användarmanualen till din mobiltelefon.

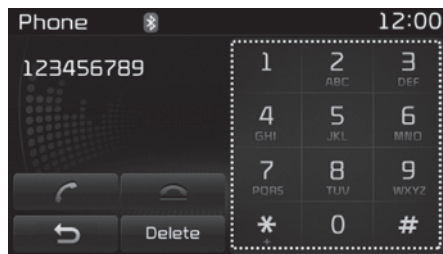

Ringa upp genom att slå numret

- Dial Pad (Knappsats): Används för att slå telefonnummer.
- Call (Ringa upp): Om du har slagit ett nummer rings numret upp. Om du inte har slagit något nummer visas skärmen för samtalshistorik.
- End (Lägg på): Numret du har slagit raderas.
- Delete (Radera): Raderar det angivna numret, en siffra i taget.

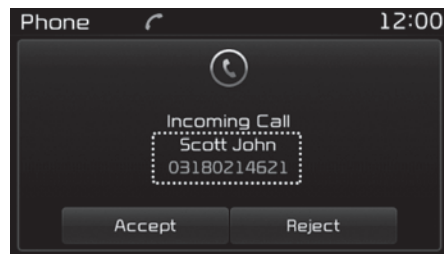

Besvara samtal

När du besvarar ett samtal och har en ansluten enhet med trådlös Bluetooth®-teknik visas följande skärm.

- Inkommande namn: Visar den andra personens namn när personen som ringer finns bland dina kontakter.
- Incoming Number (Inkommande nummer): Det inkommande numret visas.
- Accept (Svarar): Svara på inkommande samtal.
- Reject (Avböjer): Avvisa inkommande samtal.

* OBSERVERA

- När en dialogruta för inkommande samtal visas avaktiveras de flesta ljud- och inställningslägen. Endast samtalsvolymen används.
- Telefonnumret kanske inte visas ordentligt i vissa mobiltelefoner.
- När ett samtal besvarats med mobiltelefonen kommer läget automatiskt återgå till privat läge.

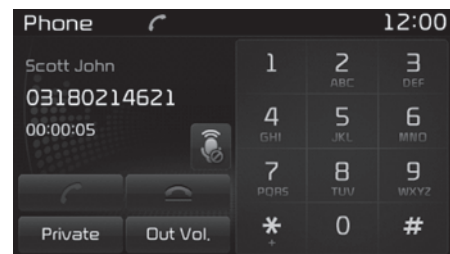

Under ett handsfree-samtal

- Caller (Inkommande namn): Visar den andra partens namn om det har sparats i telefonboken.
- Incoming Number (Inkommande nummer): Det inkommande numret visas.

- Call time (Samtalstid): Samtalstiden visas.
- End (Lägg på): Samtalet avslutas.
- Private (Privat): Övergår till privat läge.
- Out Vol. (Utgångsvolym): Ställa in volymen som den andra parten hör.
- Mute (Tyst): Stänga av/slå på mikrofonen.

* OBSERVERA

Om mikrofonen är tystad kommer den andra parten inte att kunna höra din röst.

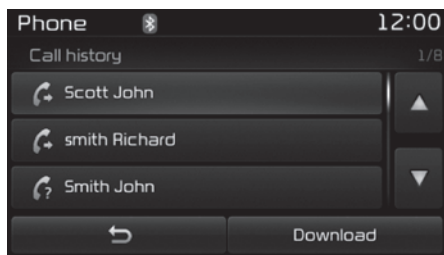

Call History (Samtalshistorik)

En lista visas över inkommande, utgående och missade samtal visas. Tryck på [Download] (Ladda ner)-knappen för att hämta samtalshistoriken.

- Call History (Samtalshistorik):
 - Visar senaste samtalen (samtalshistorik).
 - Ansluter samtal vid val.
- Download (Ladda ner): Ladda ned senaste samtalshistorik.

* OBSERVERA

- Listan för samtalshistorik visar upp till 50 utgående, inkommande och missade samtal.
- Vid hämtning av samtalshistorik raderas tidigare sparad samtalshistorik.
- Inkommande samtal med hemligt nummer sparas inte i listan för samtalshistorik.
- Tidigare sparade telefonbokskontakter lagras även om en enhet kopplas ur och ansluts igen.

(Fortsättning)

(Fortsättning)

- Nedladdningsfunktionen finns inte i alla mobiltelefoner. Kontrollera att Bluetooth® trådlös teknik-enheten stöder nedladdningsfunktionen.

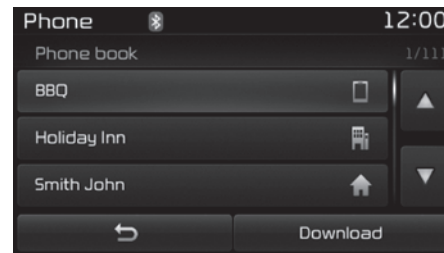

Telefonbok

Listan över sparade telefonbokskontakter visas. Tryck på [Download] (Ladda ner)-knappen för att hämta samtalshistoriken.

- Contacts List (Kontaktlista):
 - Visar nedladdad kontaktinformation.
 - Ansluter samtal vid val.
- Download (Ladda ner): Ladda ned kontaktposter.



* OBSERVERA

- Upp till 1000 telefonboks-kontakter kan kopieras in i bilens telefonbok.
- Vid nedladdning av telefonboks-information kommer tidigare sparad telefonboks-information att raderas.
- Nedladdning är inte möjlig om telefonbokens nedladdningsfunktion är avstängd i den trådlösa Bluetooth® trådlösa teknik-enheten. Dessutom kan vissa enheter behöva verifieras innan det går att ladda ned. Om nedladdning inte kan utföras normalt, kontrollera då den trådlösa Bluetooth® enhetens inställningar eller skärmstatusen.
- Nummerpresentation kommer ej visas då numret som ringer ej är sparat.
- Nedladdningsfunktionen finns inte i alla mobiltelefoner. Kontrollera att Bluetooth® trådlösa teknik-enheten stöder nedladdningsfunktionen.

Trådlös Bluetooth®-teknik (typ B-2)

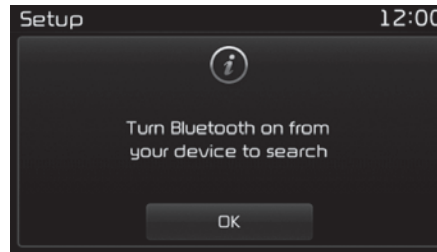
När det inte finns någon parkopplad enhet



1. Tryck på knappen  //PHONE eller på  på rattfjärrkontrollen. Följande skärmbild visas.
2. Tryck på knappen [OK] för att komma in på parkopplings-skärmen.

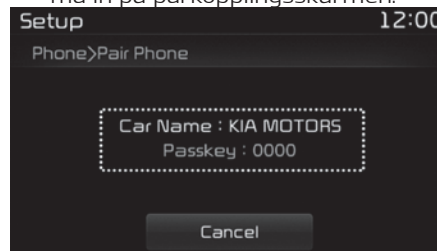

- Car name: Namnet på enheten som visas när du söker från enheten med trådlös Bluetooth®-teknik

- Passkey (Phone book): Lösenordet för att parkoppla enheten

3. Sök och välj bilens ljudsystem från din enhet med trådlös Bluetooth®-teknik (dvs. mobiltelefonen).

4. SSP: Secure Simple Pairing (säker och enkel parkoppling) [Non SSP supported device] (Enhet som inte stöder SSP)
Efter några ögonblick visas en skärm där lösenordet ska anges. Ange lösenordet "0000" för att parkoppla din enhet med trådlös Bluetooth®-teknik till bilens ljudanläggning.

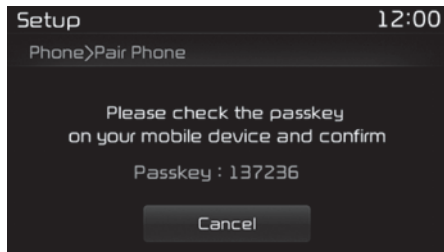

[SSP supported device] (Enhet som stöder SSP)
Efter en stund visas en skärm med ett 6-siffrigt lösenord. Här ska du kontrollera lösenordet på din enhet med trådlös Bluetooth®-teknik och bekräfta.

5. Följande skärm öppnas när parkopplingen är klar.

Vissa telefoner (t.ex. iPhone®, Android och Blackberry) kan erbjuda ett alternativ för att tillåta alla kommande förfrågningar om Bluetooth-anslutning som standard. Du kan besöka <http://www.kia.com/#/bluetooth> för mer information om hur du parkopplar din Bluetooth-aktiverade mobiltelefon och se en lista över telefonkompatibilitet.

* OBSERVERA

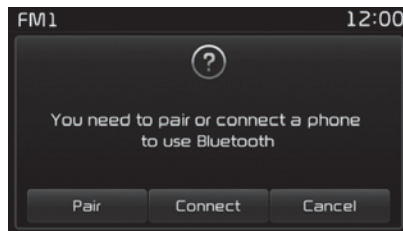

Om enheter med trådlös Bluetooth®-teknik är parkopplade men inte anslutna kan du trycka på knappen / PHONE eller på på ratten för att öppna följande skärm. Tryck på knappen [Pair] (Parkoppla) (Fortsättning)

(Fortsättning)

för att parkoppla en ny enhet eller på [Connect] för att ansluta en tidigare parkopplad enhet.

Parkoppla via [PHONE]-inställning

Tryck på / [SETUP]-knappen ► Välj [Phone] (Telefon)

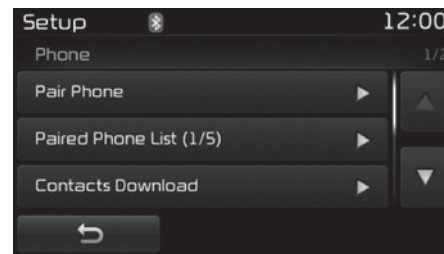

Pair Phone (parkoppla telefonen)

Följande steg beskrivs även i "När det inte finns någon parkopplad enhet" på sid 6-87.

* OBSERVERA

- Väntetiden för parkoppling av mobiltelefoner är en minut. Parkopplingen misslyckas om enheten inte parkopplas inom den angivna tiden. Om parkopplingen misslyckas måste du börja om från början.
- I allmänhet ansluts de flesta enheter med trådlös Bluetooth®-teknik automatiskt när de har parkopplats. För en del enheter kan det dock krävas en särskild verifieringsprocess innan en anslutning upprättas. Kontrollera att den trådlösa Bluetooth®-tekniken är rätt ansluten i din mobiltelefon.
- Listan med parkopplade enheter med trådlös Bluetooth®-teknik visas i  / **SETUP** ► [Phone] (Telefon) ► [Paired Phone List] (Lista med parkopplade telefoner).

Listan med parkopplade telefoner

Tryck på  / **SETUP**-knappen ► Välj [Phone] (Telefon) ► Välj [Paired Phone List] (Lista med parkopplade telefoner)

- Connected Phone: Enhet som för närvarande är ansluten.

- Paired Phone (Parkopplad telefon): Enhet som är parkopplad men inte ansluten.

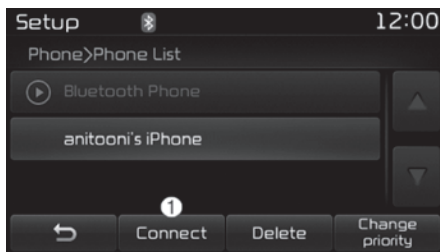

Ansluta en enhet

Välj den enhet som du vill ansluta i listan med parkopplade telefoner och tryck på (1)-knappen [anslut].

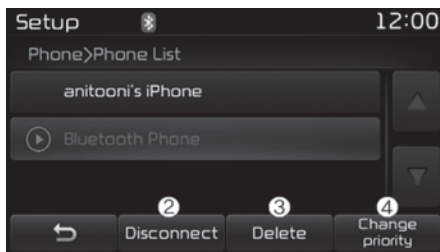

Koppla från en enhet

Välj den för närvarande anslutna enheten i listan med parkopplade telefoner och tryck på (2)-knappen [koppla från].

Radera en enhet

Välj den enhet som du vill radera i listan med parkopplade telefoner och tryck på (3)-knappen [radera].

* OBSERVERA

- När du väljer att radera den enhet som för närvarande är ansluten blir den automatiskt fränkopplad så att den ska kunna raderas.
- När en parkopplad enhet med trådlös Bluetooth®-teknik raderas kommer även enhetens samtalshistorik och telefonboksdata att raderas.
- Du måste parkoppla enheten på nytt om du vill använda den igen.

Ändra prioritet

Det är möjligt att parkoppla upp till fem enheter med trådlös Bluetooth®-teknik till bilens ljudsystem.

Med funktionen "Ändra prioritet" kan du ange anslutningsprioritet för parkopplade telefoner. Den senast anslutna telefonen har dock alltid högst prioritet. Välj den enhet som du vill ge högsta prioritet i listan med parkopplade telefoner och tryck på (4) knappen [ändra prioritet]. Den valda enheten tilldelas den högsta prioriteten. En enhet som är ansluten har alltid högsta prioritet även om du ändrar prioritetsordning till en annan enhet.

Telefonmenyskärm

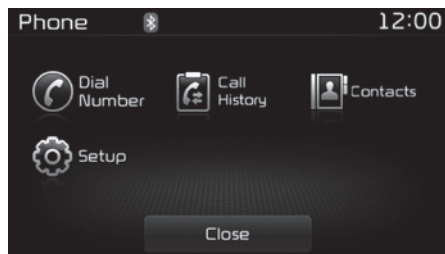

Telefonmenyer

När en enhet med trådlös Bluetooth®-teknik är ansluten kan du trycka på  /PHONE-knappen för att öppna telefonmenyskärmen.

- Dial Number (Slå nummer): Uppringningsskärmen där du kan slå numret visas.
- Call History (Samtalshistorik): Visar skärmen med samtalshistorik.
- Contacts (Kontakter): Visar skärmen med kontaktlistan.
- Setup (Installation): Telefonrelaterade inställningar visas.

* OBSERVERA

- Om du trycker på knappen [Call History] men ingen samtalshistorik visas, då visas en fråga som undrar om du vill ladda ner historiken.
- Om du trycker på knappen [Contacts] men det inte finns någon kontaktinformation lagrad, då visas en fråga som undrar om du vill ladda ner kontaktinforamtionen.
- Den här funktionen kanske inte stöds i vissa mobiltelefoner. För mer information om nedladdningsstöd, se användarmanualen till din mobiltelefon.

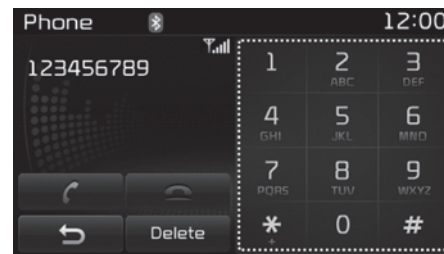

Ringa upp genom att slå numret

- Dial Pad (Knappsats): Används för att slå telefonnummer.
- Call (Ringa upp): Om du har slagit ett nummer rings numret upp. Om du inte har slagit något nummer visas skärmen för samtalshistorik.
- End (Lägg på): Numret du har slagit raderas.
- Delete (Radera): Raderar det angivna numret, en siffra i taget.

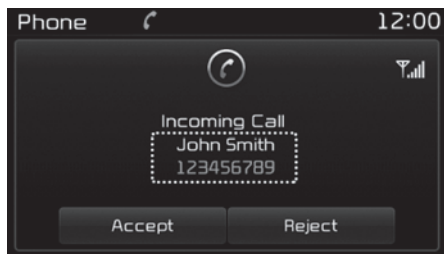

Besvara samtal

När du besvarar ett samtal och har en ansluten enhet med trådlös Bluetooth®-teknik visas följande skärm.

- Caller (Inkommande namn): Den andra partens namn visas om det har sparats bland dina kontakter.
- Incoming Number (Inkommande nummer): Det inkommande numret visas.
- Accept (Svarar): Svara på inkommande samtal.
- Reject (Avböjer): Avvisa inkommande samtal.

* OBSERVERA

- När en dialogruta för inkommande samtal visas avaktiveras de flesta ljud- och inställningslägen. Endast samtalsvolymen används.
- Telefonnummer kanske inte visas ordentligt i vissa mobiltelefoner.
- När ett samtal besvarats med mobiltelefonen kommer läget automatiskt återgå till privat läge.

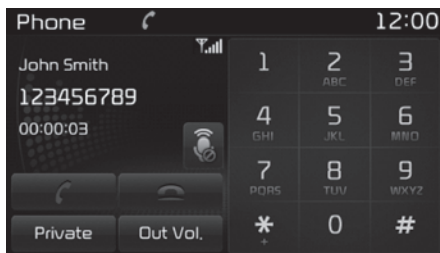

Under ett handsfree-samtal

- Caller (Inkommande namn): Den andra partens namn visas om det finns sparad bland dina kontakter.
- Incoming Number (Inkommande nummer): Det inkommande numret visas.

- Call time (Samtalstid): Samtalstiden visas.
- End (Lägg på): Samtalet avslutas.
- Private (Privat): Övergår till privat läge.
- Out Vol. (Utgångsvolym): Ställa in volymen som den andra parten hör.
- Mute (Tyst): Stänga av/slå på mikrofonen.

* OBSERVERA

Om mikrofonen är tystad kommer den andra parten inte att kunna höra din röst.

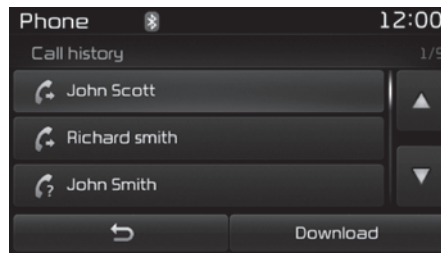

Call History (Samtalshistorik)

En lista visas över inkommande, utgående och missade samtal visas. Tryck på [Download] (Ladda ner)-knappen för att hämta samtalshistoriken.

- Call History (Samtalshistorik):
 - Visar senaste samtalen (samtalshistorik).
 - Ansluter samtal vid val.
- Download (Ladda ner): Ladda ned senaste samtalshistorik.

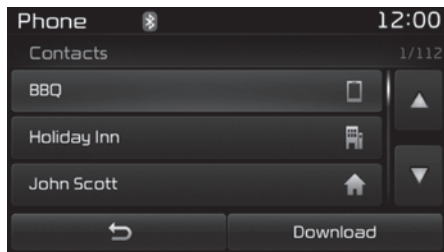

Kontakter

Listan över sparade telefonbokskontakter visas. Tryck på [Download] (Ladda ner)-knappen för att hämta samtalshistoriken.

- Contacts List (Kontaktlista):
 - Visar nedladdad kontaktinformation.

- Ansluter samtal vid val.

- Download (Ladda ner): Ladda ned kontaktposter.

* OBSERVERA

- Du kan kopiera upp till 1000 kontakter till bilens kontakter.
- När kontaktuppgifterna tas bort tas även tidigare sparade kontaktuppgifter bort.
- Nedladdning är inte möjlig om kontaktens nedladdningsfunktion är avstängd i den trådlösa Bluetooth®-enheten. Dessutom kan vissa enheter behöva verifieras innan det går att ladda ned. Om nedladdning inte kan utföras normalt, kontrollera då den trådlösa Bluetooth® enhetens inställningar eller skärmstatusen.
- Nummerpresentation kommer ej visas då numret som ringer ej är sparat.

(Fortsättning)



(Fortsättning)

- Nedladdningsfunktionen finns inte i alla mobiltelefoner. Kontrollera att Bluetooth® trådlösa teknik-enheten stöder nedladdningsfunktionen.

Trådlös Bluetooth®-teknik (typ B-2, Colombia)

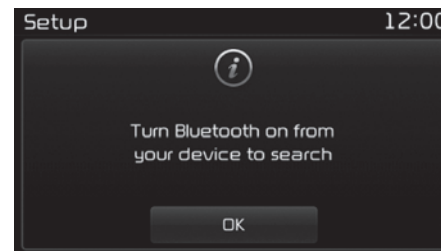
När det inte finns någon parkopplad enhet



1. Tryck på knappen  / PHONE eller på  på rattfjärrkontrollen. Följande skärmbild visas.
2. Tryck på knappen [OK] för att komma in på parkopplingskärmen.

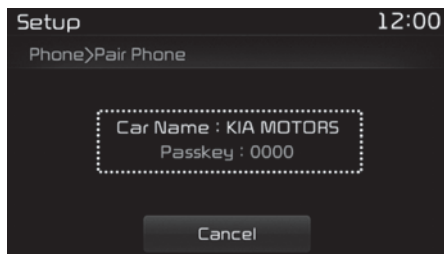

- Car name: Namnet på enheten som visas när du söker från enheten med trådlös Bluetooth®-teknik
 - Passkey (Phone book): Lösenordet för att parkoppla enheten
3. Sök och välj bilens ljudsystem från din enhet med trådlös Bluetooth®-teknik (dvs. mobiltelefonen).

4. SSP: Secure Simple Pairing (säker och enkel parkoppling) [Non SSP supported device] (Enhet som inte stöder SSP)
Efter några ögonblick visas en skärm där lösenordet ska anges. Ange lösenordet "0000" för att parkoppla din enhet med trådlös Bluetooth®-teknik till bilens ljudanläggning.

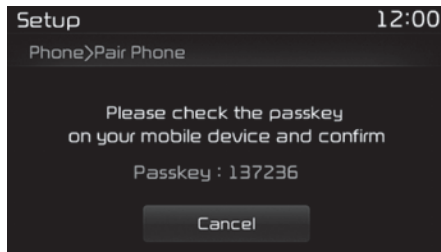



[SSP supported device] (Enhet som stöder SSP)
Efter en stund visas en skärm med ett 6-siffrigt lösenord. Här ska du kontrollera lösenordet på din enhet med trådlös Bluetooth®-teknik och bekräfta.

5. Följande skärm öppnas när parkopplingen är klar.

Vissa telefoner (t.ex. iPhone®, Android och Blackberry) kan erbjuda ett alternativ för att tillåta alla kommande förfrågningar om Bluetooth-anslutning som standard. Du kan besöka <http://www.kia.com/#/bluetooth> för mer information om hur du parkopplar din Bluetooth-aktiverade mobiltelefon och se en lista över telefonkompatibilitet.

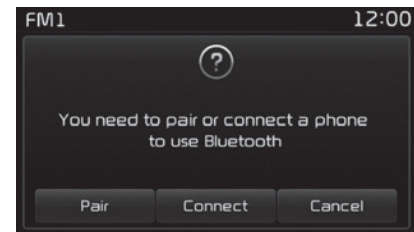
* OBSERVERA



Om enheter med trådlös Bluetooth®-teknik är parkopplade men inte anslutna kan du trycka på knappen  eller på  på ratten för att öppna följande skärm. Tryck på knappen [Pair] (Parkoppla) (Fortsättning)

(Fortsättning)

för att parkoppla en ny enhet eller på [Connect] för att ansluta en tidigare parkopplad enhet.

Parkoppla via [PHONE]-inställning

Tryck på  / **SETUP**-knappen ► Välj [Phone] (Telefon)

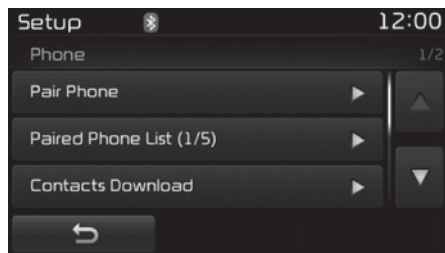

Pair Phone (parkoppla telefonen)

Följande steg beskrivs även i "När det inte finns någon parkopplad enhet" på sid 6-92.

* OBSERVERA

- Väntetiden för parkoppling av mobiltelefoner är en minut. Parkopplingen misslyckas om enheten inte parkopplas inom den angivna tiden. Om parkopplingen misslyckas måste du börja om från början.
- I allmänhet ansluts de flesta enheter med trådlös Bluetooth®-teknik automatiskt när de har parkopplats. För en del enheter kan det dock krävas en särskild verifieringsprocess innan en anslutning upprättas. Kontrollera att den trådlösa Bluetooth®-tekniken är rätt ansluten i din mobiltelefon.
- Listan med parkopplade enheter med trådlös Bluetooth®-teknik visas i  / **SETUP** ► [Phone] (Telefon) ► [Paired Phone List] (Lista med parkopplade telefoner).

Lista med parkopplade telefoner

Tryck på  / **SETUP**-knappen ► Välj [Phone] (Telefon) ► Välj [Paired Phone List] (Lista med parkopplade telefoner)

- Connected Phone: Enhet som för närvarande är ansluten.

- Paired Phone (Parkopplad telefon): Enhet som är parkopplad men inte ansluten.

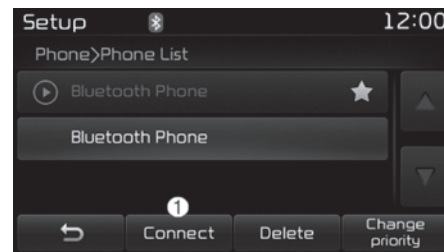

Ansluta en enhet

Välj den enhet som du vill ansluta i listan med parkopplade telefoner och tryck på (1)-knappen [anslut].

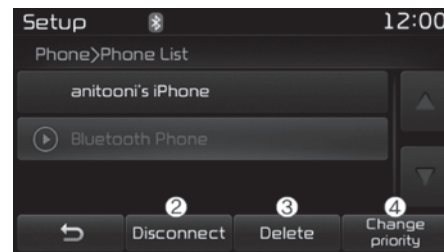

Koppla från en enhet

Välj den för närvarande anslutna enheten i listan med parkopplade telefoner och tryck på (2)-knappen [koppla från].

Radera en enhet

Välj den enhet som du vill radera i listan med parkopplade telefoner och tryck på (3)-knappen [radera].

* OBSERVERA

- När du väljer att radera den enhet som för närvarande är ansluten blir den automatiskt fränkopplad så att den ska kunna raderas.
- När en parkopplad enhet med trådlös Bluetooth®-teknik raderas kommer även enhetens samtalshistorik och telefonboksdata att raderas.
- Du måste parkoppla enheten på nytt om du vill använda den igen.

Ändra prioritet

Det är möjligt att parkoppla upp till fem enheter med trådlös Bluetooth®-teknik till bilens ljudsystem.

Med funktionen "Ändra prioritet" kan du ange anslutningsprioritet för parkopplade telefoner. Den senast anslutna telefonen har dock alltid högst prioritet.

Välj den enhet som du vill ge högsta prioritet i listan med parkopplade telefoner och tryck på (4) knappen [ändra prioritet]. Den valda enheten tilldelas den högsta prioriteten.

En enhet som är ansluten har alltid högsta prioritet även om du ändrar prioritetsordning till en annan enhet.

Telefonmenyskärm

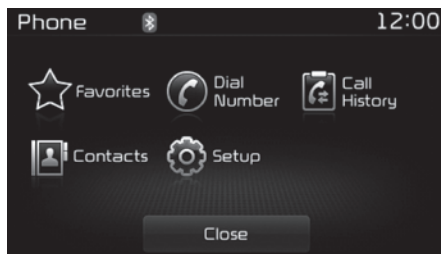

Telefonmenyer

När en enhet med Bluetooth® trådlös teknik är ansluten kan du trycka på -knappen för att öppna telefonmenyskärmen.

- Favorites (favoriter): Upp till 20 frekvent använda kontakter, sparade för enkel åtkomst.
- Dial Number (Slå nummer): Uppringningsskärm där du kan slå numret visas.
- Call History (Samtalshistorik): Visar skärmen med samtalshistorik.
- Contacts (Kontakter): Visar skärmen med kontaktlistan.
- Setup (Installation): Telefonrelaterade inställningar visas.

* OBSERVERA

- Om du trycker på knappen [Call History] men ingen samtalshistorik visas, då visas en fråga som undrar om du vill ladda ner historiken.
- Om du trycker på knappen [Contacts] men det inte finns någon kontaktinformation lagrad, då visas en fråga som undrar om du vill ladda ner kontaktinforamtionen.

(Fortsättning)

(Fortsättning)

- Den här funktionen kanske inte stöds i vissa mobiltelefoner. För mer information om nedladdningsstöd, se användarmanualen till din mobiltelefon.

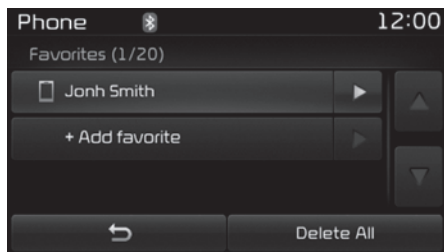

Favoriter

- Sparade favoritkontakter: Ring upp genom att välja kontakten.
- Add favorite (Att lägga till en favorit): Nedladdade kontakter sparas som favoriter.
- Delete All (Radera alla): Radera alla sparade favoritkontakter.

* OBSERVERA

- Kontakter bör laddas ned för att spara favoriter.
- Kontakt sparad i favoriter kommer inte automatiskt att uppdateras om kontakten uppdateras i telefonen. Radera favoriten och skapa en ny favorit för att uppdatera favoriter.

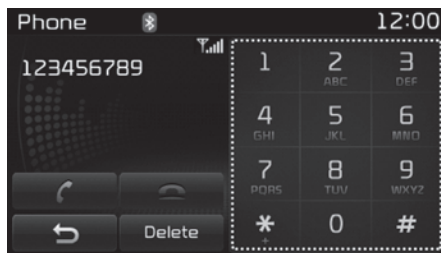

Ringa upp genom att slå numret

- Dial Pad (Knappsats): Används för att slå telefonnummer.
- Call (Ring): Ringer upp det nummer du har slagit. Växlar till skärmen samtalshistorik om inget nummer angivits.

- End (Lägg på): Numret du har slagit raderas.
- Delete (Radera): Raderar det angivna numret, en siffra i taget.

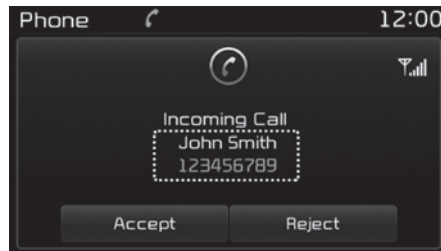

Besvara samtal

När du besvarar ett samtal och har en ansluten enhet med trådlös Bluetooth®-teknik visas följande skärm.

- Caller (Inkommande namn): Den andra partens namn visas om det har sparats bland dina kontakter.
- Incoming Number (Inkommande nummer): Det inkommande numret visas.
- Accept (Svarar): Svara på inkommande samtal.
- Reject (Avböjer): Avvisa inkommande samtal.

* OBSERVERA

- När en dialogruta för inkommande samtal visas avaktiveras de flesta ljud- och inställningslägen. Endast samtalsvolymen används.
- Telefonnumret kanske inte visas ordentligt i vissa mobiltelefoner.
- När ett samtal besvarats med mobiltelefonen kommer läget automatiskt återgå till privat läge.

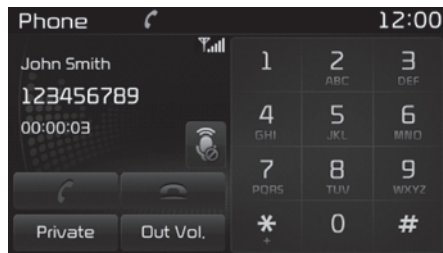

Under ett handsfree-samtal

- Caller (Inkommande namn): Den andra partens namn visas om det finns sparad bland dina kontakter.
- Incoming Number (Inkommande nummer): Det inkommande numret visas.

- Call time (Samtalstid): Samtalstiden visas.
- End (Lägg på): Samtalet avslutas.
- Private (Privat): Övergår till privat läge.
- Out Vol. (Utgångsvolym): Ställa in volymen som den andra parten hör.
- Mute (Tyst): Stänga av/slå på mikrofonen.

* OBSERVERA

Om mikrofonen är tystad kommer den andra parten inte att kunna höra din röst.



Call History (Samtalshistorik)

En lista visas över inkommande, utgående och missade samtal visas. Tryck på [Download] (Ladda ner)-knappen för att hämta samtalshistoriken.

- Call History (Samtalshistorik):
 - Visar senaste samtalen (samtalshistorik).
 - Ansluter samtal vid val.
- Download (Ladda ner): Ladda ned senaste samtalshistorik.

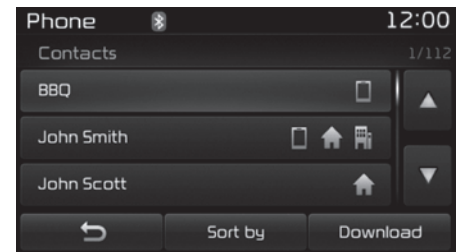

Kontakter

Listan över sparade telefonbokskontakter visas. Tryck på [Download] (Ladda ner)-knappen för att hämta samtalshistoriken.

- Contacts List (Kontaktlista):
 - Visar nedladdad kontaktinformation.

- Ansluter samtal vid val.
- Sort by (Sortera efter): Kontakter visas i bokstavsordning.
- Download (Ladda ner): Ladda ned kontaktposter.

* OBSERVERA

- Du kan kopiera upp till 1000 kontakter till bilens kontakter.
- När kontaktuppgifterna tas bort tas även tidigare sparade kontaktuppgifter bort.
- Nedladdning är inte möjlig om kontaktens nedladdningsfunktion är avstängd i den trådlösa Bluetooth®-enheten. Dessutom kan vissa enheter behöva verifieras innan det går att ladda ned. Om nedladdning inte kan utföras normalt, kontrollera då den trådlösa Bluetooth® enhetens inställningar eller skärmstatusen.

(Fortsättning)

(Fortsättning)

- Nummerpresentation kommer ej visas då numret som ringer ej är sparad.
- Nedladdningsfunktionen finns inte i alla mobiltelefoner. Kontrollera att Bluetooth® trådlösa teknik-enheten stöder nedladdningsfunktionen.

Röstigenkännings-läge (i förekommande fall) *Använda röstigenkänning*



Starta röstigenkänning

Gör en kort tryckning på -knappen på ratten. Säg ett kommando. Om det normala läget [Normal Mode] har angetts för röstigenkänningsfunktionen säger systemet "Säg ett kommando. Ding~".

- Om röstigenkänning är inställt på [Expert Mode], kommer systemet enbart säga "Ding~".
- Öppna  / **SETUP** ► [System] ► [Voice Recognition System] (röstigenkänning) om du vill ändra inställningen Normal Mode/Expert Mode.

För korrekt igenkännande, säg kommandot efter röstinstruktionen och pipsignalen.

* OBSERVERA

■ Att tänka på för telefonboken

1. Lagra inte korta namn (exempelvis "Bob", "Mamma", "Kim", etc) Använd istället fullständiga namn (både för- och efternamn) i telefonboken (använd t.ex. "Jacob Svensson" istället för "Pappa").
2. Använd inte förkortningar (använd t.ex. "generaldirektör" istället för GD eller "doktor" i stället för "dr").

(Fortsättning)

(Fortsättning)

3. Använd inte förkortningar (dvs, använd County Finance Department" istället för "CFD".)
4. Använd inte specialtecken (t.ex. " @ " , " bindestreck - " , " asterisk * " , -tecken & ") .
5. Om ett namn inte hittas i telefonboken, ändra det till ett beskrivande namn (t.ex använd "Morfar Joseph" istället för "Morfar").

Hoppa över anvisningar

Medan snabbmeddelandet anges ► Tryck snabbt ned  knappen på rattreglagen.

Anvisningen avslutas direkt och en signal hörs. Efter "Ding", säg röstkommandot.

Starta om röstigenkänning

Medan systemet väntar på ett kommando ► Tryck snabbt ned  knappen på rattreglagen.

Väntestatusen för kommandot avslutas direkt och en signal hörs. Efter "Ding", säg röstkommandot.

Avsluta röstigenkänning

När röstigenkänning används ► Håll  knappen på rattreglagen nedtryckt.

- När du använder röstkommando, tryck på rattreglagen eller på en annan knapp för att avsluta röstkommando.
- När systemet väntar på ett röstkommando, säg "cancel " eller "end" för att avsluta röstkommando.
- När systemet väntar på ett röstkommando, tryck och håll ned  knappen på rattreglagen för att avsluta röstkommando.

* OBSERVERA

■ Röstigenkänning och Telefonbok Tips

Kias röstigenkänningsystem kan ha svårt att förstå vissa accenter eller ovanliga namn.

När du använder röstigenkänningsystemet för att ringa upp ska du prata med din vanliga röst och ett tydligt uttal.

(Fortsättning)

(Fortsättning)

Beakta följande råd för att maximera användningen av röstigenkänningsystemet när du sparar kontakter:

- Spara inte ett enskilt ord som namn (t.ex. "Bob", "Mamma" osv.). Använd istället fullständiga namn (med för- och efternamn) för kontakterna.
- Använd inte specialtecken (t.ex. "@", "-", "*", "&" osv.).
- Använd inte förkortningar (dvs används "löjtnant" istället för "Lt" eller "serganten" istället för "Sgt") eller akronymer (dvs, använd "County Finance Department" istället för "CFD".) Var noga med att säga namnet exakt som det har skrivits in i kontaktlistan.

Illustration för användning av röstigenkänning

Starta röstkommandon.

Kort tryckning på  knappen

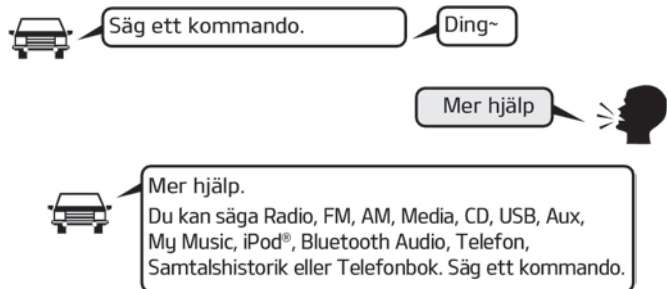

Röstigenkänning hoppas över

Kort tryckning på  knappen:

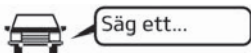

Kort tryckning på  knappen:



Avslutar röstkommandon

Kort tryckning på  knappen:

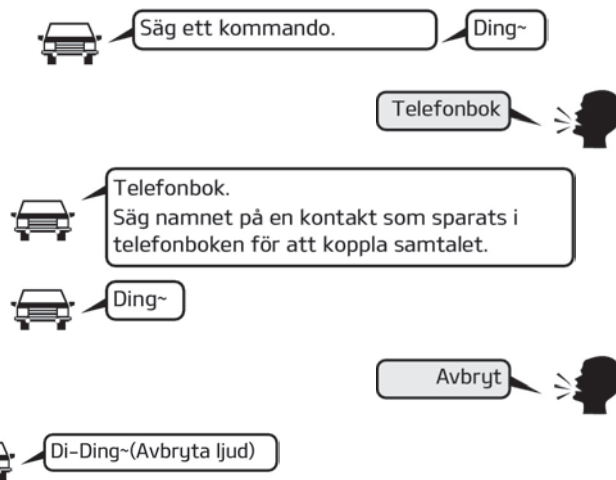

Lista med röstkommandon**Vanliga kommandon**

Dessa kommandon kan användas i de flesta fall. (Men, några kommandon kanske inte längre finns under vissa tillval)

Kommando	Funktion
Mer hjälp	Ger information om kommandon som kan användas i alla lägen.
Hjälp	Ger information om kommandon som kan användas i det aktuella läget.
Samtal <Name>	Samtal <Name> sparade i telefonboken Ex.) Ring "John Smith"
Telefon	Ger information om telefonrelaterade kommandon. Efter att du har sagt det här kommandot kan du säga "Samtalshistorik", "Telefonbok" eller "Slå nummer" för att starta motsvarande funktion.
Call History (Samtalshistorik)	Visar skärmen med samtalshistorik.
Telefonbok	Ger information om telefonrelaterade kommandon. Efter att du har sagt det här kommandot kan du säga "Samtalshistorik", "Telefonbok" eller "Slå nummer" för att starta motsvarande funktion.

Kommando	Funktion
Slå nummer	Visa det ringda numret på skärmen. När du har sagt det här kommandot kan du säga numret som ska ringas upp.
Ring igen	Ringer upp det senast slagna numret.
Radio	<ul style="list-style-type: none"> • Visar nästa radioskärm när du lyssnar på radio. (FM1 → FM2 → FMA → AM → AMA) • När du lyssnar i ett annat läge visas den senast spelade radioskärmen.
FM	<ul style="list-style-type: none"> • Visar aktuell status när du lyssnar på FM-radio. • När du lyssnar i ett annat läge visas den senast spelade FM-skärmen.
FM1(FM ett)	Visar skärmen för FM1.
FM2(FM två)	Visar skärmen för FM2.
FMA	Visar skärmen för FMA.
AM	Visar skärmen för AM.
AMA	Visar skärmen för AMA.
FM förval 1~6	Spelar den senaste station som har sparats i FM förval 1 ~ 6.
AM förval 1 ~ 6	Spelar den senaste station som har sparats i AM förval 1 ~ 6.

Kommando	Funktion
FM 87,5 ~ 107,9	Spelar FM-stationen som sänds på motsvarande frekvens. * Omfånget kan variera per tillämplig frekvens i respektive land.
AM 530 ~ 1710	Spelar AM-stationen som sänds på motsvarande frekvens. * Omfånget kan variera per tillämplig frekvens i respektive land.
TA, På	Aktiverar trafikmeddelanden.
TA, Av	Inaktiverar trafikmeddelanden.
Nyheter på	Aktiverar RDS-nyheter.
Nyheter av	Aktiverar RDS-nyheter.
Media	Flyttar till den senast spelade medieskärmen.
Spela spår 1 ~ 30	Om det finns en musik-CD i CD-spelaren spelas motsvarande spår upp.
CD	Spelar musiken som finns på CD-skivan.
Sök efter CD	Flyttar till skärmen för val av CD-spår eller fil. • Flytta till skärmen och säg numret på spåret som du vill spela upp när du har en Audio-CD. • Flyttar till skärmen för val av MP3 CD-fil. Sedan använder du enheten manuellt för att välja och spela musik.
USB	Spelar USB-musik.

Kommando	Funktion
Sök efter USB	Flyttar till skärmen för val av USB-fil. Sedan använder du enheten manuellt för att välja och spela musik.
iPod®	Spelar iPod®-musik.
Sök efter iPod®	Flyttar till skärmen för val av iPod®-fil. Sedan använder du enheten manuellt för att välja och spela musik.
Min musik	Spelar upp musiken som har sparats i My Music.
Sök efter min musik	Flyttar till skärmen för val av My Music-fil. Sedan använder du enheten manuellt för att välja och spela musik.
AUX (extern)	Spelar den anslutna externa enheten.
Bluetooth® Audio	Spelar musik som finns sparad på den anslutna enheten med trådlös Bluetooth®-teknik.
Tyst	Stänger temporärt av radio- eller musikkvolymen.
Förlåt?	Upprepar det senaste kommandot.
Avbryt (stäng)	Avslutar röstkommando.

Kommandon för FM/AM-radio

Tillgängliga kommandon vid FM-, AM radiosändning.

Kommando	Funktion
Förval 1 ~ 6	Spelar den senaste station som har sparats i förval 1 ~ 6.

Kommando	Funktion
Autospar	Väljer automatiskt de frekvenser som har bäst mottagning och sparar dem i förval 1 ~ 6.
Ställ in förval 1 ~ 6	Sparar den aktuella radiostationen i förval 1 ~ 6.
Sök uppåt	Spelar nästa (högre) mottagna station.
Sök nedåt	Spelar nästa (lägre) mottagna station.
Nästa förval	Väljer det förval som följer efter det senaste valet. (Exempel: Om du lyssnar på förval nr 3 är det förval nr 4 som väljs.)
Förra förvalet	Väljer det förval som föregår det senaste valet. (Exempel: Om du lyssnar på förval nr 3 är det förval nr 2 som väljs.)
Sök igenom	Söker efter stationer med utsändning och spelar 10 sekunder från varje station.
Sök igenom förval	Flyttar till nästa förval från det aktuella och spelar 10 sekunder från varje station.
AF på	Aktiverar funktionen Alternativ frekvens.
AF av	Avaktiverar funktionen Alternativ frekvens.
Region	Aktiverar funktionen Region.
Region av	Avaktiverar funktionen Region.

Ljud-CD-kommandon

Tillgängliga kommandon vid ljud-cd.

Kommando	Funktion
Slumpval	Spelar slumpmässigt upp alla låtar på CD-skivan.
Slumpval av	Avbryter slumpmässig uppspelning och spelar alla spår i tur och ordning.
Upprepa	Upprepar aktuellt spår.
Upprepa av	Avbryter upprepad uppspelning och spelar alla spår i tur och ordning.
Nästa spår	Spelar upp nästa spår.
Förra spåret	Spelar upp föregående spår.
Sök igenom	Söker igenom spår med början på nästa spår och spelar 10 sekunder från varandra spåret.
Spår 1 ~ 30	Spelar upp det angivna spårnumret.
Information	Visar informationsskärm för nuvarande låt.

MP3 CD- / USB-kommandon

Tillgängliga kommandon vid USB och MP3 CD.

Kommando	Funktion
Slumpval	Spelar slumpmässigt upp filerna i aktuell mapp.
Slumpval alla	Spelar slumpmässigt upp alla sparade filer.

Kommando	Funktion
Slumpval av	Avbryter slumpmässig uppspelning och spelar upp alla filer i tur och ordning.
Upprepa	Upprepar aktuell fil.
Upprepa mapp	Upprepar alla filer i den aktuella mappen.
Upprepa av	Avbryter upprepad uppspelning och spelar upp alla filer i tur och ordning.
Nästa fil	Spelar upp nästa fil.
Förra filen	Spelar upp föregående fil.
Sök igenom	Skannar spåren ifrån nästa filer i 10 sekunder var.
Information	Visar informationsskärmen för aktuell fil.
Kopiera	Kopierar den aktuella filen till My Music.

iPod®-kommandon

Kommandon som kan användas för iPod®.

Kommando	Funktion
Slumpval alla	Spelar slumpmässigt upp alla sparade låtar.
Slumpval	Spelar slumpmässigt upp låtarna i aktuell kategori.
Slumpval av	Avbryter slumpmässig uppspelning och spelar upp alla låtar i tur och ordning.
Upprepa	Upprepa aktuell låt.

Kommando	Funktion
Upprepa av	Avbryter upprepad uppspelning och spelar upp alla låtar i tur och ordning.
Nästa låt	Nästa låt spelas.
Förra låten	Spelar föregående låt.
Information	Visar informationsskärm för nuvarande låt.

Kommandon för My Music (Min musik)

Tillgängliga kommandon vid läget Min musik.

Kommando	Funktion
Slumpval	Spelar slumpmässigt upp alla sparade filer.
Slumpval av	Avbryter slumpmässig uppspelning och spelar upp alla filer i tur och ordning.
Upprepa	Upprepar aktuell fil.
Upprepa av	Avbryter upprepad uppspelning och spelar upp alla filer i tur och ordning.
Nästa fil	Spelar upp nästa fil.
Förra filen	Spelar upp föregående fil.
Sök igenom	Söker igenom filer med början på nästa fil och spelar 10 sekunder från vardera filen.
Information	Visar informationsskärmen för aktuell fil.

Kommando	Funktion
Radera	Raderar den aktuella filen. Du behöver inte ge någon bekräftelse.
Radera alla	Raderar all musik som har sparats i My Music. Du behöver inte ge någon bekräftelse.

Kommandon för trådlös Bluetooth® Audio-teknik Inställningsläge typ B-1

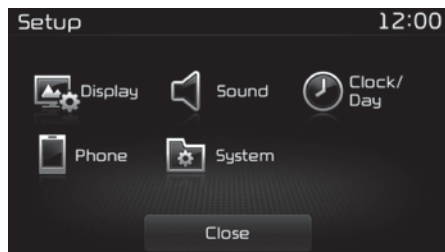

Tryck på [SETUP]-knappen för att öppna inställningsskärmen.

Du kan välja och ställa in alternativen [Display] (visning), [Sound] (ljud), [Clock/Day] (klocka/datum), [Phone] (telefon) och [System] (systeminställningar).

Med Display-knappen

Tryck på -knappen ► Välj [Display] (Skärm)

Kommandon som är tillgängliga under strömning av ljud med trådlös Bluetooth®-teknik från telefonens kommandofunktion.

Kommando	Funktion
Spela	Spelar upp en låt som är pausad.
Paus	Pausar aktuell låt.

Du kan välja och kontrollera alternativ relaterade till [Brightness] (Ljusstyrkan), [Pop-up Mode] (Pop-up Läge), [Scroll text] (Textbläddring) och [Song Info] (Låtinfo).

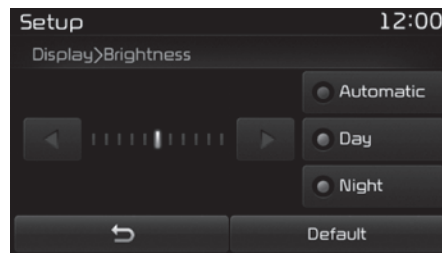

Justera ljusstyrkan

Använd pilknapparna [vänster/höger] för att justera skärmens ljusstyrka eller ställ ljusstyrkan på ett av lägena Automatic (automatisk), Day (dag) eller Night (natt).

Tryck på [Default] (Standard)-knappen för att återställa.

- Automatic (Automatiskt): Ljusstyrkan ändras automatiskt.
- Day (Dag): Konstant inställning på det ljusstarkaste läget.
- Night (Natt): Konstant inställning på det ljussvagaste läget.

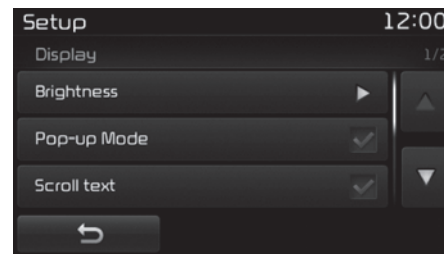

Popup-läge

Funktionen används för att visa skärmen med popup-meddelanden i radio- och medialägena.

När den här funktionen är aktiverad kan du trycka på **RADIO**- eller **MEDIA**-knappen för att öppna Pop-up Mode-skärmen.

* OBSERVERA

Media Pop-up Mode skärmen visas endast när två eller fler medialägen har anslutits.

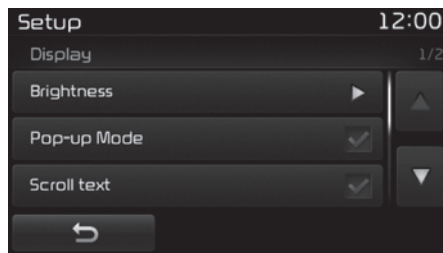

[Scroll text]

Den här funktionen används för att rulla texten över skärmen när texten är för lång för att visas på en gång.

Texten rullas kontinuerligt när funktionen är aktiverad. När den är avstängd rullas texten en gång.

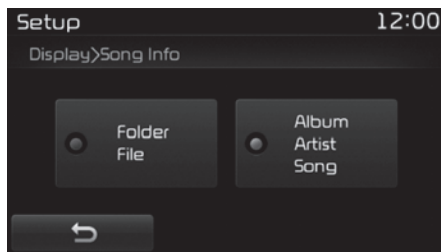

Låtinfo

Funktionen används för att byta ut informationen som visas i lägena USB och MP3 CD.

- Folder File (Mapp fil): Filnamn och mappnamn visas.
- Album Artist Song (Album Artister Låtar): Namnet på album, artist, låt visas.

Med Sound-knappen

Tryck på **[Sound]**-knappen ► Välj [Sound] (Ljud)

Du kan välja och kontrollera funktioner relaterade till [Audio Settings], [Quantum Logic], [Speed Dependent Vol.], [Volume Dialogue] och [Touch Screen Beep].

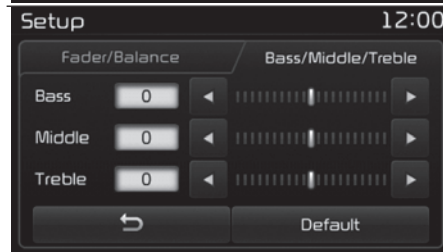

Ljudinställningar

Använd [Up/Down/Left/Right]-knapparna för att justera fader/balansinställningarna.

Använd [Left/Right]-knapparna för att justera inställningar för bas/mellanregister/diskant.

Tryck på [Default] (Standard)-knappen för att återställa.

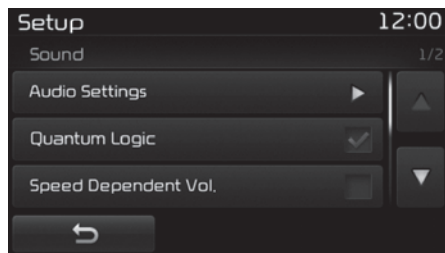

QLS (Quantum Logic Surround)

QLS kan ställas in genom att välja från på/av.

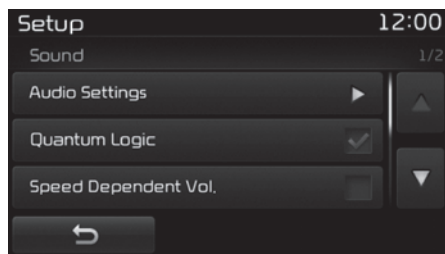

SDVC (Hastighetsberoende volymkontroll)

Volymnivån kontrolleras automatiskt enligt fordonets hastighet. SDVC kan ställas in genom att välja från On/Off (på/av).

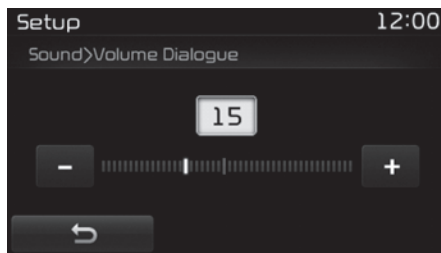

Volume Dialogue (Dialogvolym) (i förekommande fall)

Använd knapparna [-], [+] för att justera volymdialogen.

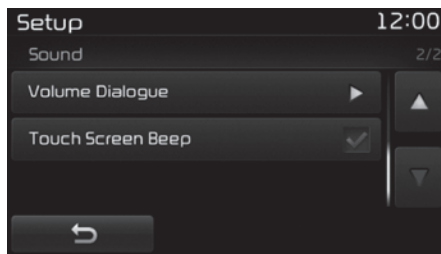

Ljud för pekskärm

Den här funktionen används för att aktivera/inaktivera pekskärmsljudet.

Med Clock/Day-knappen

Tryck på -knappen ► Välj [Clock/Day] (Klocka/Datum)

Du kan välja och ställa in alternativen [Clock Settings] (klocka), [Day Settings] (datum), [Time Format] (tidsformat), [Clock Display(Power off)] (visning av klockan när strömmen är avstängd) samt [Automatic RDS Time] (automatisk tidsinställning med RDS).

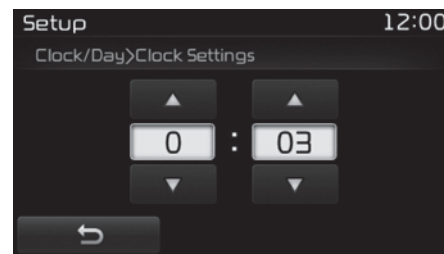

Klock Inställningar

Använd [Up/Down]-pilknapparna (upp/ned) för att ställa in timmar, minuter och FM/EM.

Håll /CLOCK-knappen intryckt (minst 0,8 sekunder) för att öppna skärmen Clock/Day (Klocka/Datum).

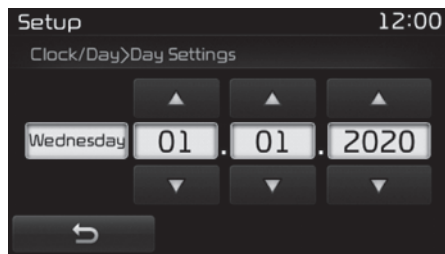

Datuminställningar

Använd [upp/ned]-pilknapparna för att ställa in dag, månad och år.

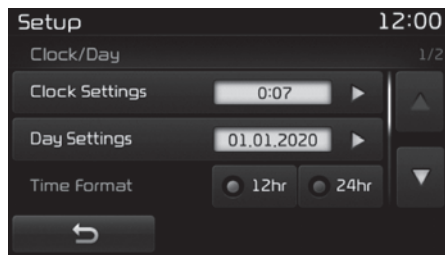

Tidsformat

Den här funktionen används för att växla klockformat mellan 12hr och 24hr (12- och 24-timmarsklocka).

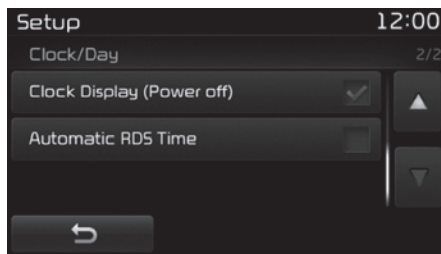

Visa klockan (Strömmen Av)

Funktionen används för att visa klockan på skärmen när ljudsystemet är avstängt.

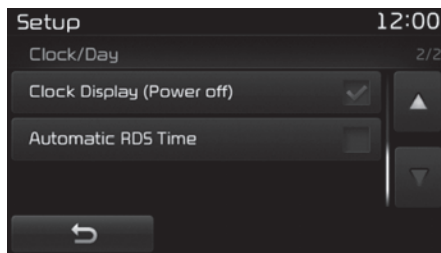

Automatisk tidsinställning via RDS

Den här funktionen används för att ställa in tiden automatiskt genom att synkronisera med RDS.

Med Phone-knappen

Tryck på -knappen ► Välj [Phone] (Telefon)

Du kan välja och ställa in alternativen [Pair Phone] (parkoppla), [Paired Phone List] (telefonlista), [Contacts Download] (ladda ned kontakter), [Auto Download] (automatisk nedladdning), [Outgoing Volume] (utgående ljudvolym) och [Bluetooth System Off] (avstängt system).

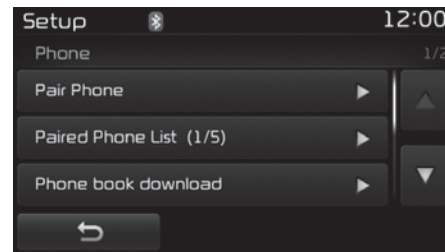

Parkoppla en ny enhet

Enheter med trådlös Bluetooth®-teknik kan parkopplas med ljudsystemet. Mer information finns under "Parkoppla via telefoninställningar" på sid 6-82.



Visa listan med parkopplade telefoner

Tryck på -knappen ► Välj [Phone] (Telefon) ► Välj [Paired Phone List] (Lista med parkopplade telefoner)

Funktionen används för att visa de mobiltelefoner som har parkopplats med ljudsystemet. När du har valt en parkopplad telefon visas inställningsmenyn.

Mer information finns i "Inställningar för anslutning med trådlös Bluetooth®-teknik" på sid 6-83.

1. Flyttar till föregående skärm.
2. Ansluter/kopplar från den valda telefonen.
3. Raderar den valda telefonen.
4. Ger den valda telefonen högst prioritet.

* OBSERVERA

- Före nedladdning av telefonbok
- Endast telefonböcker på anslutna telefoner kan laddas ned. Kontrollera även att mobiltelefonen stöder nedladdning av kontakter.
- För att ta reda på om din mobiltelefon stöder nedladdning av telefonbok läser du mobiltelefonens bruksanvisning.
- Endast telefonboken i den anslutna telefonen kan laddas ner. Innan du laddar ned ska du kontrollera att mobiltelefonen stöder nedladdningsfunktionen.

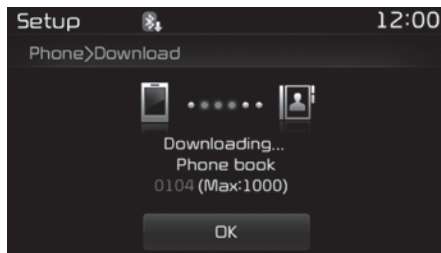

Ladda ned telefonböcker

När du laddar ned en telefonbok från en mobiltelefon visas antalet poster som har laddats ned.

- Upp till 1000 telefonboks-kontakter kan kopieras in i bilens telefonbok.
- Upp till 1000 telefonboksposter kan sparas per parkopplad enhet.
- Vid nedladdning av telefonboks-information kommer tidigare sparad telefonboks-information att raderas. Däremot tas inte poster i andra parkopplade telefoner bort.

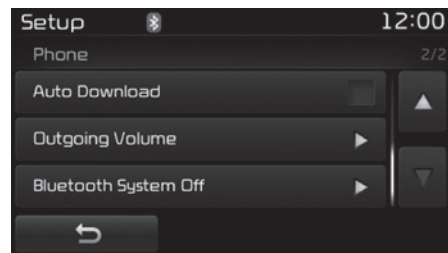

Automatisk nedladdning (telefonbok)

Den här funktionen används för att ladda ned telefonboken automatiskt från mobiltelefonen så snart en telefon med trådlös Bluetooth®-teknik ansluts.

- Funktionen för automatisk nedladdning av kontakterna i mobiltelefonboken laddas ned varje gång telefonen ansluts. Nedladdningstiden kan variera beroende på antalet sparade kontakter i telefonboken, samt kommunikationsstatusen.
- Kontrollera först att din mobiltelefon stödjer funktionen för nedladdning av telefonboken när innan du laddar ner en telefonbok.

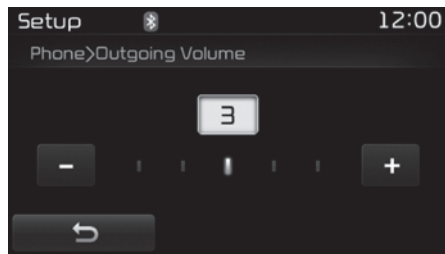

Utgående ljudvolym

Använd knapparna [-] och [+] för att ändra utgående volym.



Stänga av Bluetooth®-systemet

När den trådlösa Bluetooth®-tekniken stängs av kan funktionerna i ljudsystemet som är relaterade till den trådlösa Bluetooth®-tekniken inte längre användas.

Om du vill återaktivera trådlös Bluetooth®-teknik öppnar du [Phone] (Telefon) och trycker på "Yes".

⚠ VIKTIGT

Bluetooth®-tekniken för ljudflöde kanske inte stöds i vissa telefoner med Bluetooth® trådlös teknik.

Med System-knappen

Tryck på [System]-knappen ▶ Välj [System]

Du kan välja och ställa in alternativen [Memory Information] (minnesinformation), [Voice Recognition System] (röstigenkänning) och [Language] (språk).

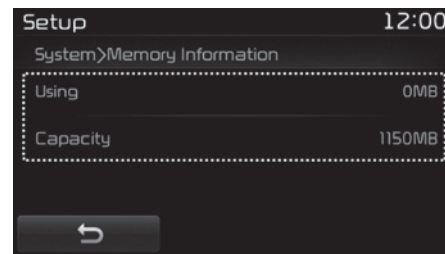

Information om minnet

Funktionen visar information som berör systemminnet.

- Using (Med hjälp av): Den mängd som används just nu visas

- Capacity (kapacitet): Total kapacitet visas

- * Kan variera beroende på aktuell ljudanläggning.

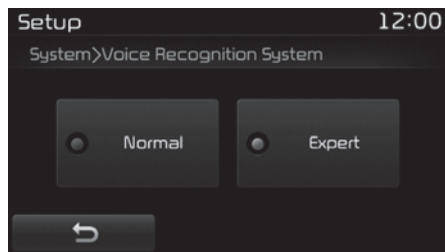

Inställning för röstigenkänning (i förekommande fall)

Funktionen används för att välja önskat svar mellan Normal och Expert.

- Normal: Ger detaljerad information om vägen framför när du använder röstigenkänning
- Expert: Ger en mindre detaljerad beskrivning när du använder röstigenkänning

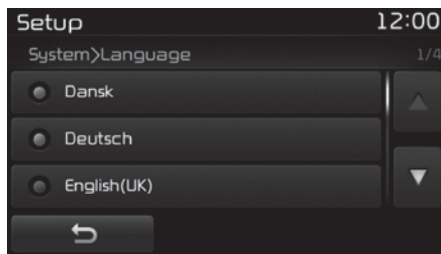

Språk

Funktionen används för att byta språk för röstigenkänning.

Om språket ändras startar systemet om och tillämpar det valda språket.

- Språkstöd efter region
Dansk, Deutsch, English(UK), Español, Français, Italiano, Nederlands, Русский, Polski, Svenska, Türkçe.

Inställningsläge typ B-2

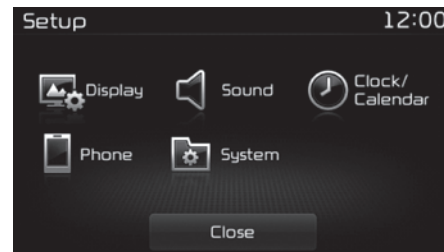

Tryck på **SETUP**-knappen för att öppna inställningsskärmen.

Du kan välja och ställa in alternativen [Display] (visning), [Sound] (ljud), [Clock/Calendar] (klocka/kalender), [Phone] (telefon) och [System] (systeminställningar).

Med Display-knappen

Tryck på **SETUP**-knappen ► Välj [Display] (Skärm)

Du kan välja och ställa in alternativen [Brightness] (ljusstyrka), [Pop-up Mode] (popup-meny), [Scroll text] (rulla text) och [Media Display] (visa media).



Justera ljusstyrkan

Använd pilknapparna [Left/Right] (vänster/höger) för att justera skärmens ljusstyrka eller ställ ljusstyrkan på ett av lägena Automatic (automatisk), Day (dag) eller Night (natt). Tryck på [Default] (Standard)-knappen för att återställa.

- Automatic (Automatiskt): Ljusstyrkan ändras automatiskt.
- Day (Dag): Konstant inställning på det ljusstarkaste läget.
- Night (Natt): Konstant inställning på det ljussvagaste läget.

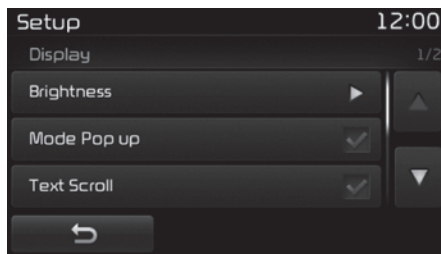

Läges pop-up

Funktionen används för att visa Mode Pop up-skärmen i lägena Radio och Media.

När den här funktionen är aktiverad kan du trycka på **RADIO**- eller **MEDIA**-knappen för att öppna Mode Pop-up-skärmen.

* OBSERVERA

Mode Pop up-skärmen för media kan endast visas om två eller flera medielägen finns anslutna.

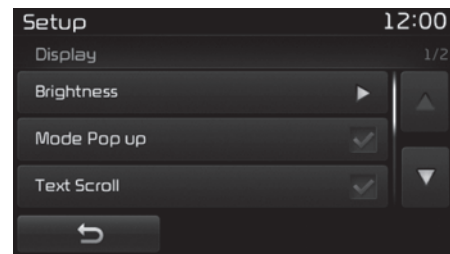

Textbläddring

Den här funktionen används för att rulla texten över skärmen när texten är för lång för att visas på en gång.

Texten rullas kontinuerligt när funktionen är aktiverad. När den är avstängd rullas texten en gång.

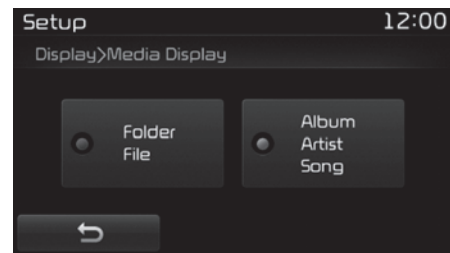

Mediaskärm

Funktionen används för att byta ut informationen som visas i lägena USB och MP3 CD.

- Folder File (Mapp fil): Filnamn och mappnamn visas.
- Album Artist Song (Album Artister Låtar): Namnet på album, artist, låt visas.

Med Sound-knappen

Tryck på **SETUP**-knappen ► Välj [Sound] (Ljud)

Du kan välja och kontrollera funktioner relaterade till [Sound Setting] (Ljudinställningar), [Quantum Logic Sound], [Speed Dependent Vol.] (Hastighetsberoende ljudinställning) och [Touch Screen Beep] (Pekskärmssignal).



Ljudinställning

Använd [Up/Down/Left/Right]-knapparna för att justera fader/balansinställningarna.

Använd [Left/Right]-knapparna för att justera inställningar för bas/mellanregister/diskant.

Tryck på [Default] (Standard)-knappen för att återställa.

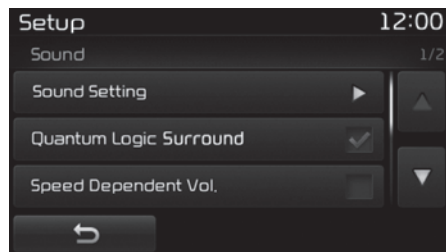

QLS (Quantum Logic Surround)

QLS kan ställas in genom att välja från på/av.

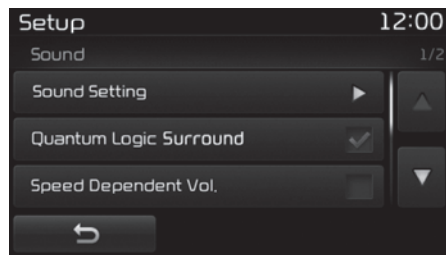

SDVC (Hastighetsberoende volymkontroll)

Volymnivån kontrolleras automatiskt enligt fordonets hastighet. SDVC kan ställas in genom att välja från On/Off (på/av).

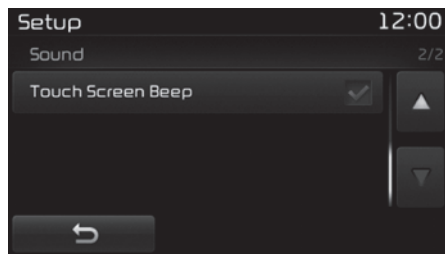

Ljud för pekskärm

Den här funktionen används för att aktivera/inaktivera pekskärmsljudet.

Med Clock/Calendar-knappen

Tryck på **SETUP**-knappen ► Välj [Clock/Calendar] (Klocka/Kalender)

Du kan välja och ställa in alternativen [Clock Settings] (klocka), [Calendar Settings] (kalender), [Time Format] (tidsformat) och [Clock Display(Power off)] (visning av klockan när strömmen är avstängd).

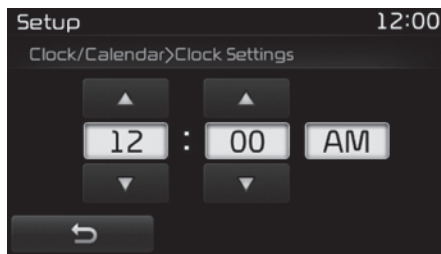

Klock Inställningar

Använd [Up/Down] (upp/ned)-pilknapparna för att ställa in timmar, minuter och FM/EM.

Håll **CLOCK**-knappen intryckt (minst 0,8 sekunder) för att öppna skärmen Clock/Calendar (Klocka/Kalender).

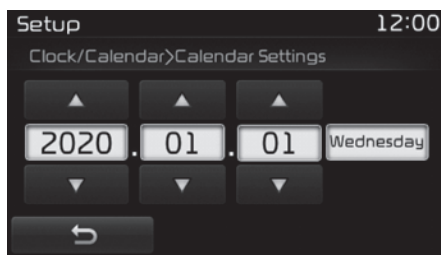

Kalenderinställningar

Använd [upp/ned]-pilknapparna för att ställa in dag, månad och år.

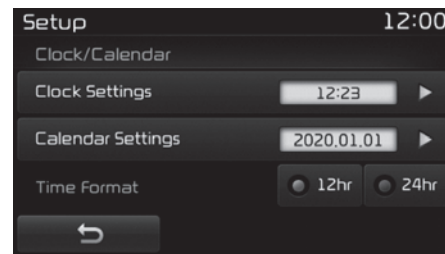

Klockvisning

Funktionen används för att visa klockan på skärmen när ljudsystemet är avstängt.

Med Phone-knappen

Tryck på **SETUP**-knappen ► Välj [Phone] (Telefon)

Du kan välja och ställa in alternativen [Pair Phone] (parkoppla), [Paired Phone List] (telefonlista), [Contacts Download] (ladda ned kontakter), [Auto Download] (automatisk nedladdning), [Outgoing Volume] (utgående ljudvolym) och [Bluetooth System Off] (avstängt system).

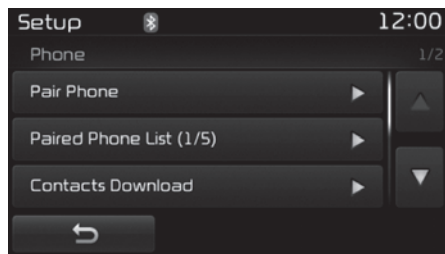

Parkoppla en ny enhet

Enheter med trådlös Bluetooth®-teknik kan parkopplas med ljudsystemet. Mer information finns under "Parkoppla via telefoninställningar" på sid 6-88.

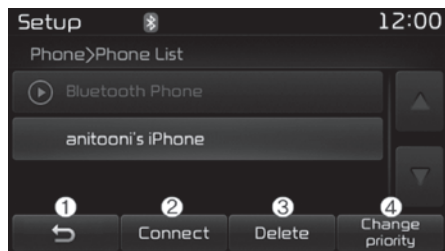

Visa listan med parkopplade telefoner

Funktionen används för att visa de mobiltelefoner som har parkopplats med ljudsystemet. När du har valt en parkopplad telefon visas inställningsmenyn.

Mer information finns i "Inställningar för anslutning med trådlös Bluetooth®-teknik" på sid 6-89.

1. Flyttar till föregående skärm.
2. Ansluter/kopplar från den valda telefonen.
3. Raderar den valda telefonen.
4. Ger den valda telefonen högst prioritet.

* OBSERVERA

- Innan du laddar ned kontakter
- För att ta reda på om din mobiltelefon stöder nedladdning av kontakter läser du mobiltelefonens bruksanvisning.
- Kontakter kan endast laddas ned från den anslutna telefonen.

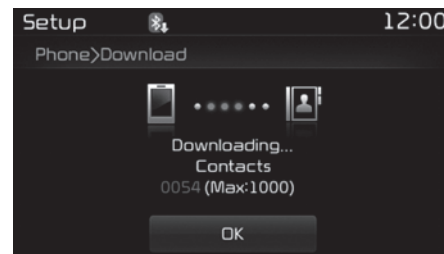

Ladda ned kontakter

När du laddar ned kontakter från mobiltelefonen visas antalet nedladdade kontakter.

- Du kan kopiera upp till 1000 kontakter till bilens kontakter.
- Upp till 1000 kontakter kan sparas per parkopplad enhet.
- När kontaktuppgifterna tas bort tas även tidigare sparade kontaktuppgifter bort. Däremot tas inte kontakter i andra parkopplade telefoner bort.

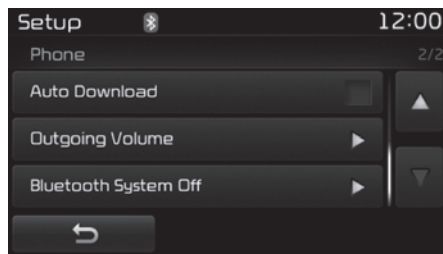

Auto Download (kontakter)

Den här funktionen används för att ladda ned kontakter automatiskt från mobiltelefonen så snart en telefon med trådlös Bluetooth®-teknik ansluts.

- Den automatiska nedladdningsfunktionen laddar ned mobiltelefonkontakter varje gång telefonen ansluts. Nedladdningstiderna kan variera beroende på antalet sparade kontakter och kommunikationsläget.
- När du laddar ned kontakter ska du först kontrollera att mobiltelefonen stöder nedladdning av kontakter.

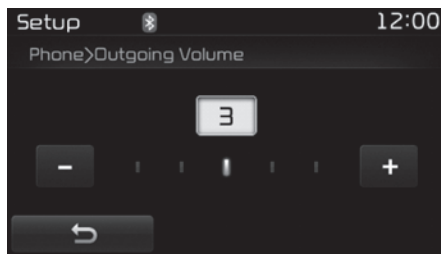

Utgående ljudvolym

Använd knapparna [-] och [+] för att ändra utgående volym.

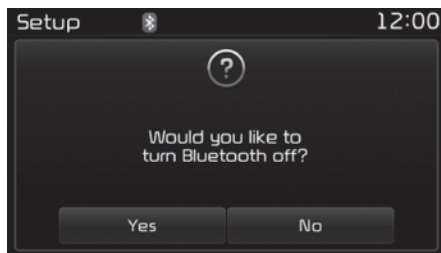

Stänga av Bluetooth®-systemet

När den trådlösa Bluetooth®-tekniken stängs av kan funktionerna i ljudsystemet som är relaterade till den trådlösa Bluetooth®-tekniken inte längre användas.

Om du vill återaktivera trådlös Bluetooth®-teknik öppnar du **SETUP** ► [Phone] (Telefon) och trycker på "Yes".

Med System-knappen

Tryck på **SETUP**-knappen ► Välj [System] ► Välj [Memory Information] (Minnesinformation)

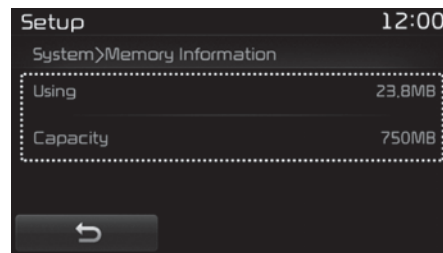

Information om minnet

Funktionen visar information som berör systemminnet.

- Using (Med hjälp av): Den mängd som används just nu visas
- Capacity (kapacitet): Total kapacitet visas

Setup Mode (Type B-2, för Colombia-modell)

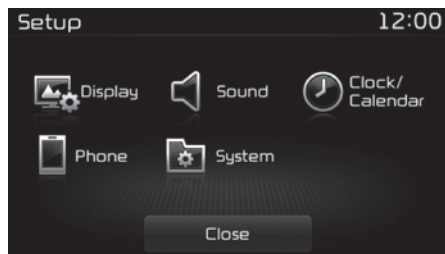

Tryck på **SETUP**-knappen för att öppna inställningsskärmen.

Du kan välja och ställa in alternativen [Display] (visning), [Sound] (ljud), [Clock/Calendar] (klocka/kalender), [Phone] (telefon) och [System] (systeminställningar).

Med Display-knappen

Tryck på **SETUP**-knappen ► Välj [Display] (Skärm)

Du kan välja och ställa in alternativen [Brightness] (ljusstyrka), [Pop-up Mode] (popup-meny) och [Media Display] (visa media).

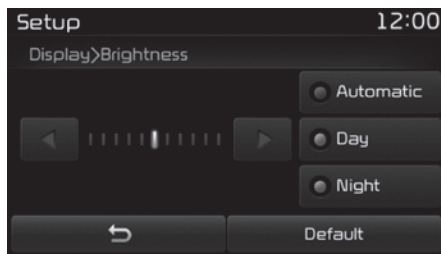

Justera ljusstyrkan

Använd pilknapparna [vänster/höger] för att justera skärmens ljusstyrka eller ställ ljusstyrkan på ett av lägena Automatic (automatisk), Day (dag) eller Night (natt).

Tryck på [Default] (Standard)-knappen för att återställa.

- Automatic (Automatiskt): Ljusstyrkan ändras automatiskt.
- Day (Dag): Konstant inställning på det ljusstarkaste läget.
- Night (Natt): Konstant inställning på det ljussvagaste läget.

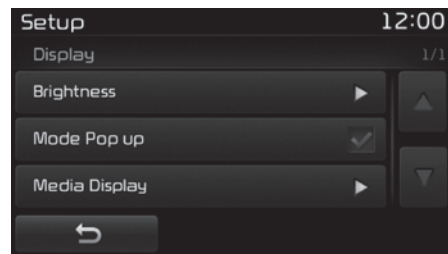

Läges pop-up

Funktionen används för att visa Mode Pop up-skärmen i lägena Radio och Media.

När den här funktionen är aktiverad kan du trycka på **RADIO**- eller **MEDIA**-knappen för att öppna Mode Pop-up-skärmen.

* OBSERVERA

Mode Pop up-skärmen för media kan endast visas om två eller flera medielägen finns anslutna.

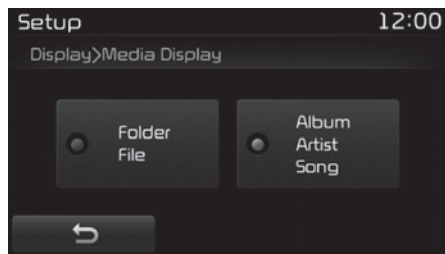

Mediaskärm

Funktionen används för att byta ut informationen som visas i lägena USB och MP3 CD.

- Folder File (Mapp fil): Filnamn och mappnamn visas.
- Album Artist Song (Album Artister Låtar): Namnet på album, artist, låt visas.

Med Sound-knappen

Tryck på **SETUP**-knappen ► Välj [Sound] (Ljud)

Du kan välja och kontrollera funktioner relaterade till [Sound Setting] (Ljudinställningar), [Quantum Logic Sound], [Speed Dependent Vol.] (Hastighetsberoende ljudinställning) och [Touch Screen Beep] (Pekskärmssignal).



Ljudinställning

Använd [Up/Down/Left/Right]-knapparna för att justera fader/balansinställningarna.

Använd [Left/Right]-knapparna för att justera inställningar för bas/mellanregister/diskant.

Tryck på [Default] (Standard)-knappen för att återställa.

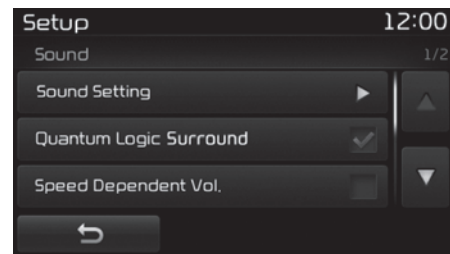

QLS (Quantum Logic Surround)

QLS kan ställas in genom att välja från på/av.

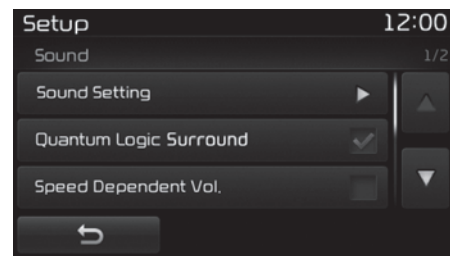

SDVC (Hastighetsberoende volymkontroll)

Volymnivån kontrolleras automatiskt enligt fordonets hastighet. SDVC kan ställas in genom att välja från On/Off (på/av).

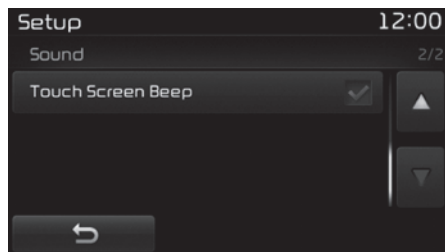

Ljud för pekskärm

Den här funktionen används för att aktivera/inaktivera pekskärmsljudet.

Med Clock/Calendar-knappen

Tryck på **SETUP**-knappen ► Välj [Clock/Calendar] (Klocka/Kalender)

Du kan välja och ställa in alternativen [Clock Settings] (inställning av klocka), [Calendar Setting] (inställning av kalender) och [Time Format] (tidsformat).

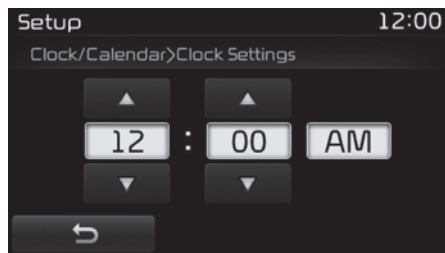

Klock Inställningar

Använd [Up/Down] (upp/ned)-pilknapparna för att ställa in timmar, minuter och FM/EM.

Håll **CLOCK**-knappen intryckt (minst 0,8 sekunder) för att öppna skärmen Clock/Calendar (Klocka/Kalender).

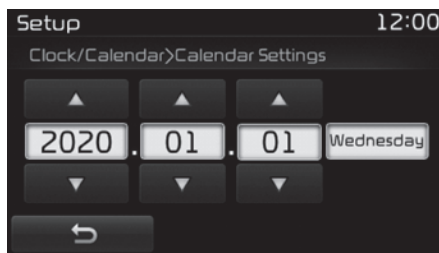

Kalenderinställningar

Använd [upp/ned]-pilknapparna för att ställa in dag, månad och år.

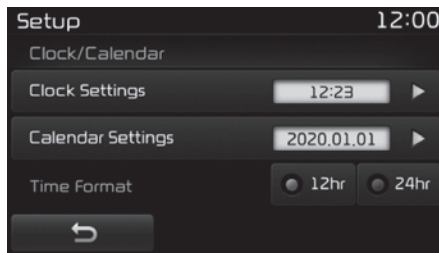

Tidsformat

Den här funktionen används för att växla klockformat mellan 12hr och 24hr (12- och 24-timmarsklocka).

Med Phone-knappen

Tryck på **SETUP**-knappen ► Välj [Phone] (Telefon)

Du kan välja och ställa in alternativen [Pair Phone] (parkoppla), [Paired Phone List] (telefonlista), [Contacts Download] (ladda ned kontakter), [Outgoing Volume] (utgående ljudvolym) och [Bluetooth System Off] (avstängt system).

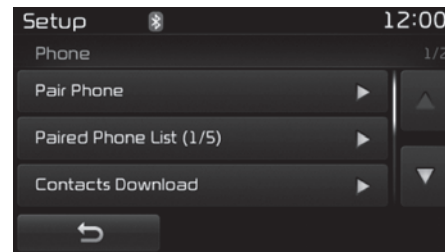

Parkoppla en ny enhet

Enheter med trådlös Bluetooth®-teknik kan parkopplas med ljudsystemet. Mer information finns under "Parkoppla via telefoninställningar" på sid 6-94.

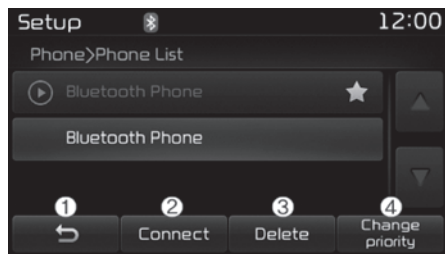

Visa listan med parkopplade telefoner

Funktionen används för att visa de mobiltelefoner som har parkopplats med ljudsystemet. När du har valt en parkopplad telefon visas inställningsmenyn.

Mer information finns i "Inställningar för anslutning med trådlös Bluetooth®-teknik" på sid 6-94.

1. Flyttar till föregående skärm.
2. Ansluter/kopplar från den valda telefonen.
3. Raderar den valda telefonen.
4. Ger den valda telefonen högst prioritet.

* OBSERVERA

- Innan du laddar ned kontakter
- För att ta reda på om din mobiltelefon stöder nedladdning av kontakter läser du mobiltelefonens bruksanvisning.
- Kontakter kan endast laddas ned från den anslutna telefonen.

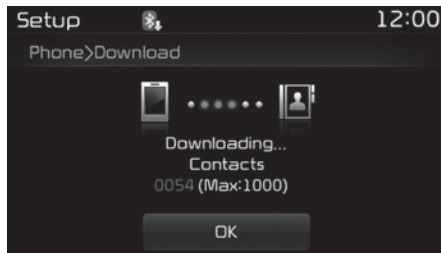

Ladda ned kontakter

När du laddar ned kontakter från mobiltelefonen visas antalet nedladdade kontakter.

- Du kan kopiera upp till 1000 kontakter till bilens kontakter.
- Upp till 1000 kontakter kan sparas per parkopplad enhet.

- När kontaktuppgifterna tas bort tas även tidigare sparade kontaktuppgifter bort. Däremot tas inte kontakter i andra parkopplade telefoner bort.

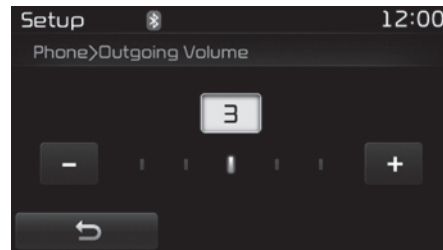

Utgående ljudvolym

Använd knapparna [-] och [+] för att ändra utgående volym.

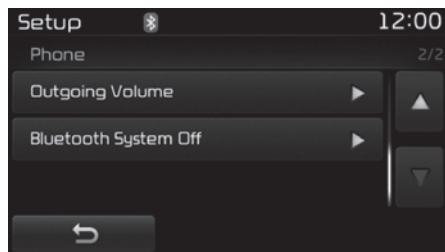

Stänga av Bluetooth®-systemet

När den trådlösa Bluetooth®-tekniken stängs av kan funktionerna i ljudsystemet som är relaterade till den trådlösa Bluetooth®-tekniken inte längre användas.

Om du vill återaktivera trådlös Bluetooth®-teknik öppnar du **SETUP** ► [Phone] (Telefon) och trycker på "Yes".

Med System-knappen

Tryck på **SETUP**-knappen ► Välj [System]

Du kan välja och kontrollera alternativ som är relaterade till [Memory Information] (Minnesinformation) och [Language] (Språk).

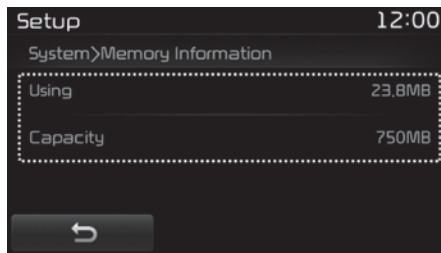

Information om minnet

Funktionen visar information som berör systemminnet.

- Using (Med hjälp av): Den mängd som används just nu visas
- Capacity (kapacitet): Total kapacitet visas

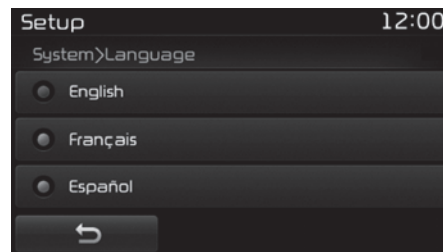

Språk

Den här funktionen används för att förändra systemspråket.

Om språket ändras startar systemet om och tillämpar det valda språket. Språkinställningen bestäms av ljudsystemet.

Backkamera (i förekommande fall)

- Systemet är utrustat med en backkamera för att användaren ska få extra säkerhet genom ett större synfält.
- Backkameran startar automatiskt när tändningsnyckeln vrids till ON och växelväljaren ställs på läget R.
- Backkameran stängs av så snart du väljer en annan växel.

⚠ VIKTIGT

- **Backkameran har utrustats med en optisk lins som ger en bredare vinkelvy och kan skilja sig ifrån det faktiska avståndet. Kontrollera bakom och vänster/höger sida, av säkerhetsskäl.**
- **Färgen för parkeringsrutan som visas i bilden kan skilja sig ifrån den faktiska skärmen.**
- **Vid uppstarten kan blinkande uppstå när du växlar till en UI-skärm.**

FÖRSÄKRAN OM ÖVERENSSTÄMMELSE

FCC

Den här utrustningen har testats och befunnits uppfylla villkoren för en digital enhet enligt klass B i part 15 i FCC-reglerna. Inom angivna gränsvärden fås ett rimligt skydd mot skadliga störningar i bostadsmiljö.

Utrustningen genererar, använder och kan sända ut radiofrekvent energi och om den inte installeras och används enligt anvisningarna kan skadlig störningar orsakas på radiokommunikation. Ingen garanti kan lämnas för att störningar inte uppträder i en enskild installation. Om utrustningen stör radio- och TV-mottagning, vilket kan avgöras genom att slå på och stänga av utrustningen, kan störningen eventuellt åtgärdas på något av följande sätt:

- Rikta om eller flytta mottagningsantennen.
- Öka avståndet mellan utrustningen och mottagaren.
- Anslut utrustningen till ett vägguttag i en annan elektrisk krets än den som mottagaren är ansluten till.
- Kontakta återförsäljaren eller en radio/TV-tekniker för hjälp.

Viktigt! Eventuella ändringar på den här utrustningen som inte är uttryckligen godkända av tillverkaren kan påverka din rätt att använda utrustningen.

Utrustningen uppfyller part 15 i FCC-reglerna. Användningen är underkastad följande två villkor:

1. Utrustningen får inte orsaka skadliga störningar och
2. utrustningen måste tåla störningar som tas emot, inklusive störningar som skulle kunna orsaka oavsiktliga funktioner.

Utrustningen uppfyller FCC:s gränsvärden för exponering av strålning i en okontrollerad miljö.

Utrustningen ska installeras och användas på ett avstånd av minst 20 cm från människokroppen. Sändaren får inte samplace-ras eller användas tillsammans med någon annan antenn eller sändare utan särskilt godkännande från FCC

Declaration of Conformity

We, manufacturer, hereby declare that the product

Model: AC111D4GE, AC112D4EE, AC111D4EE, AC110D4EE, AC113D4GG, AC112D4GG, AC111D4GG,
AC110D4GE, AC110D4GN, AC110D4GG, AC101D4GG, AC101D4GE, AC100D4GN, AC100D4GG,
AC100D4GE, AC100D4EE
Type: DIGITAL CAR AUDIO SYSTEM

satisfies all the technical regulations applicable to the product within the scope of Council Directives 2006/95/EC, 2004/108/EC and 99/5/EC:

Radio: EN 300 328 V.1.8.1(2012-06)
EMC: EN 55013 : 2013
EN 55020 : 2007 / A11 : 2011
ETSI EN 301 489-1 V.1.9.2
ETSI EN 301 489-17 V.2.2.1
Safety: EN 60065:2002+A1:2008+A11:2008+A2:2010+A12:2011

All essential radio test suites have been carried out.

Testing laboratory: DT&C Co., Ltd.

42, Yurim-ro, 154beon-gil, Cheoin-gu, Yongin-si, Gyeonggi-do, Korea, 449-935
Tel. +82 31 321 2664 / Fax. +82 31 321 1664

Authorized representative or manufacturer:

HYUNDAI MOBIS Co., Ltd.
203, Teheran-ro, Gangnam-gu, Seoul, 135-977, Korea
Tel. 82-31-260-0098 / Fax. 82-31-899-1788

This declaration is issued under the sole responsibility of the manufacturer and, if applicable, his authorized Representative, and is marked in accordance with the CE marking directive 93/68/EEC.

Point of contact :

HYUNDAI MOBIS Co., Ltd. Tel. 82-31-260-0098 / Fax. 82-31-899-1788

Seoul, Korea Jun. 12, 2015



최승훈

/ S. H. Choe
/ Director

Declaration of Conformity

We, manufacturer, hereby declare that the product

Model: AC101D4GE, AC101D4GG, AC100D4GN, AC100D4GG, AC100D4GE, AC100D4EE
Type: DIGITAL CAR AUDIO SYSTEM

satisfies all the technical regulations applicable to the product within the scope of Council Directives 2006/95/EC, 2004/108/EC and 99/5/EC:

EMC: EN 55013:2013
EN 55020 : 2007 / A11 : 2011
Safety : EN 60065:2002+A1:2008+A11:2008+A2:2010+A12:2011

All essential radio test suites have been carried out.

Testing laboratory : DT&C Co., Ltd.

41, Yurim-ro, 154beon-gil, Cheoin-gu, Yongin-si, Gyeonggi-do, Korea, 449-935
Tel. +82 31 321 2664 / Fax. +82 31 321 1664

Authorized representative or manufacturer :

HYUNDAI MOBIS Co., Ltd.
203, Teheran-ro, Gangnam-gu, Seoul, 135-977, Korea
Tel. 82-31-260-0092 / Fax. 82-31-899-1788

This declaration is issued under the sole responsibility of the manufacturer and, if applicable, his authorized Representative, and is marked in accordance with the CE marking directive 93/68/EEC.

Point of contact :

Hyundai Mobis Co., Ltd. Tel. 82-31-260-0098 / Fax. 82-31-899-1788

Seoul, Korea June 12, 2015



최승훈

/ S. H. Choe
/ Director

/ S. H. Choe
/ Director

Declaration of Conformity

We, manufacturer, hereby declare that the product

Model: AC111D4GE, AC112D4FE, AC111D4FE, AC110D4FE, AC113D4GG, AC112D4GG, AC111D4GG,
AC110D4GE, AC110D4GN, AC110D4GG, AC101D4GG, AC101D4GE, AC100D4GN, AC100D4GG,
AC100D4GE, AC100D4EE
Type: DIGITAL CAR AUDIO SYSTEM

satisfies all the technical regulations applicable to the product within the scope of Council Directives 2006/95/EC, 2004/108/EC and 99/5/EC:

Radio: EN 300 328 V.1 & 1(2012-06)
EMC: EN 55013: 2013
EN 55020: 2007 / A11: 2011
ETSI EN 301 489-1 V.1 & 2
ETSI EN 301 489-17 V.2.1
Safety: EN 60065:2002+A1:2009+A11:2008+A2:2010+A12:2011

All essential radio test suites have been carried out.

Testing laboratory: DT&C Co., Ltd.

42, Yurim-ro, 154beon-gil, Cheoin-eu, Yongin-si, Gyeonggi-do, Korea, 449-935
Tel: +82 31 321 2664 / Fax: +82 31 321 1664

Authorized representative or manufacturer:

HYUNDAI MOBIS Co., Ltd.
203, Teheran-ro, Gansongnam-eu, Seoul, 135-977, Korea.
Tel: 82-31-260-0088 / Fax: 82-31-899-1788

This declaration is issued under the sole responsibility of the manufacturer and, if applicable, his authorized Representative, and is marked in accordance with the CE marking directive 93/68/EEC.

Point of contact :

HYUNDAI MOBIS Co., Ltd. Tel: 82-31-260-0088 / Fax: 82-31-899-1788

Seoul, Korea, Jun. 12, 2015



최승훈

/ S. H. Choe
/ Director

NCC för Taiwan

根據交通部低功率電波輻射性電機管理辦法 規定：	
第十二條	經型式認證合格之低功率射頻電機，非經許可，公司、商號或使用者均不得擅自變更頻率、加大功率或變更原設計之特性及功能。
第十四條	低功率射頻電機之使用不得影響飛航安全及干擾合法通信；經發現有干擾現象時，應立即停用，並改善至無干擾時方得繼續使用。 前項合法通信，指依電信法規定作業之無線電通信。 低功率射頻電機須忍受合法通信或工業、科學及醫療用電波輻射性電機設備之干擾。

MOC för Israel

מספר אישור אלחוטי של משרד התקשורת הוא 51-48703
אסור להחליף את האנטנה המקורית של המכשיר,
ולא לעשות בו כל שינוי טכני אחר.

מספר אישור אלחוטי של משרד התקשורת הוא 51-48704
אסור להחליף את האנטנה המקורית של המכשיר,
ולא לעשות בו כל שינוי טכני אחר.

ANATEL för Brasilien

ANATEL Homologation

Hyundai MOBIS Co., Ltd.
AC110D4GN

“Este produto está homologado pela ANATEL, de acordo com os procedimentos regulamentados pela resolução nº . 242/2000 e atende aos requisitos técnicos e aplicados”

“Este equipamento opera em caráter secundário, isto é, não tem direito a proteção contra interferência prejudicial, mesmo de estações do mesmo tipo, e não pode causar interferência a sistemas operando em caráter primário.”

Para maiores informações, consulte o site da ANATEL
www.anatel.gov.br

Modelo : **AC110D4GN**



ANATEL Homologation

Hyundai MOBIS Co., Ltd.
AC210D4GN

“Este produto está homologado pela ANATEL, de acordo com os procedimentos regulamentados pela resolução nº . 242/2000 e atende aos requisitos técnicos e aplicados”

“Este equipamento opera em caráter secundário, isto é, não tem direito a proteção contra interferência prejudicial, mesmo de estações do mesmo tipo, e não pode causar interferência a sistemas operando em caráter primário.”

Para maiores informações, consulte o site da ANATEL www.anatel.gov.br

Modelo : AC210D4GN



Tips för körning

Motorns avgaser kan vara farliga!.....	7-03	Fel på systemet.....	7-41
Åtgärder före körning.....	7-04	Systemets begränsningar.....	7-42
Utanför bilen.....	7-04	Identifiera fotgängare.....	7-44
Kontrollera alltid.....	7-04	Farthållare	7-46
Innan du startar motorn.....	7-04	Farthållarreglage.....	7-47
Start/stopp-knapp.....	7-06	Ställa in farthållarhastigheten.....	7-47
Belyst start/stopp-knapp.....	7-06	Öka farthållarens inställda hastighet.....	7-48
Start/stopp-knappens läge.....	7-06	Sänka farthållarens inställda hastighet.....	7-48
Starta hybridsystemet.....	7-08	Tillfällig accelereration med farthållaren aktiverad.....	7-49
Automatisk växellåda.....	7-10	Du kan stänga av farthållaren.....	7-49
Använda automatisk växellåda.....	7-10	Återuppta den inställda hastigheten vid högre	
God körteknik.....	7-14	hastighet än ca 30 km/h.....	7-50
Bromssystem.....	7-16	Stäng av farthållaren på.....	7-50
Bromsservo	7-16	Fartbegränsningssystem	7-51
Fotbroms	7-17	Ställa in maxhastighet.....	7-51
EPB (elektronisk parkeringsbroms)	7-18	för att stänga av fartbegränsningssystemet.....	7-52
AUTO HOLD	7-24	Hastighetsvarningsssystem (SLIF)	7-54
Varningsmeddelanden.....	7-26	Systeminställningar och aktivering.....	7-55
Låsningfritt bromssystem (ABS).....	7-27	Skärm.....	7-55
Antisladdsystem (ESC)	7-29	Förarens ansvar.....	7-57
VSM (stabiliseringskontroll).....	7-32	Avancerad smartfarthållare	7-59
Starthjälp i backe (HAC).....	7-33	Hastighetsinställning.....	7-60
Nödbromssignal (ESS)	7-34	Avståndinställning mellan fordon.....	7-64
God bromsteknik.....	7-34	Justera den avancerade smartfarthållarens	
Automatisk nödbroms (AEB)	7-36	känslighet.....	7-68
Systeminställningar och aktivering.....	7-36	Så här aktiverar du farthållaren.....	7-69
AEB-varningsmeddelande och systemkontroll.....	7-38	Systemets begränsningar.....	7-70
Bromsfunktion.....	7-39	Integrerat kontrollsystem i köräge	7-74
Sensorer som känner av avståndet till framför-		Hybridbil.....	7-74
varande fordon (frontradar).....	7-40	Integrerat kontrollsystem i köräge	7-76

Laddhybridbil.....	7-76	Använd etylenglykolbaserad kylarvätska av hög kvalitet.....	7-102
Filbytesvarningssystem (LDWS)	7-77	Kontrollera batteri och kablar.....	7-102
LDWS-drift.....	7-78	Byt till en "vinteranpassad" olja vid behov.....	7-102
Varningsindikator.....	7-79	Kontrollera tändstift och tändsystem.....	7-102
LDWS-systemet fungerar inte i följande fall.....	7-79	Förhindra att lås fryser.....	7-102
Förarens ansvar.....	7-79	Använd godkänd spolarvätska med frostskydd för att förhindra att systemet fryser.....	7-102
LKAS (Lane Keeping Assist System)	7-81	Låt inte parkeringsbromsen frysa.....	7-103
Användning av LKAS.....	7-82	Låt inte is och snö ansamlas på underredet.....	7-103
Varningslampa och meddelande.....	7-85	Nödutrustning.....	7-103
Förarens ansvar.....	7-86	Fordonsvikter.....	7-104
Byte av LKAS-funktion.....	7-87	Vikt på körklar bil.....	7-104
Filbytesvarningssystem (LDWS).....	7-87	Tjänstevikt.....	7-104
Standard-LKA.....	7-87	Maxlast.....	7-104
Aktiv LKA.....	7-87	Axeltryck (GAW).....	7-104
BSD-systemet (döda-vinkeln-varning)	7-88	Tillåtet axeltryck (GAWR).....	7-104
BSD (döda-vinkeln-varning)/LCA (filbytesvarning).....	7-88	Totalvikt (GVW).....	7-104
RCTA (varning för bakifrån kommande trafik).....	7-91	Tillåten totalvikt (GVWR).....	7-104
Förarens ansvar.....	7-93	Överlast.....	7-104
Ekonomisk körning.....	7-94		
Särskilda körförhållanden.....	7-96		
Riskfyllda körförhållanden.....	7-96		
"Gunga" loss bilen.....	7-96		
Mjuk kurvtagning.....	7-97		
Mörkerkörning.....	7-97		
Köra i regn.....	7-98		
Köra i översvämmade områden.....	7-98		
Köra offroad.....	7-98		
Motorvägskörning.....	7-98		
Vinterkörning.....	7-100		
När det är snö och is.....	7-100		

MOTORNS AVGASER KAN VARA FARLIGA!

VARNING

■ MOTORNS AVGASER KAN VARA FARLIGA!

Motorns avgaser kan vara extremt farliga. Om du känner doften av avgaser inuti kupén ska du omedelbart öppna fönstren.

- Andas inte in avgaser.
Avgaser innehåller koloxid, en färglös och luktlös gas som kan orsaka medvetslöshet och kvävningsdöd.
- Kontrollera att avgassystemet inte läcker.
Avgassystemet bör kontrolleras när bilen är upphissad för oljebyte eller av annan anledning.
Om du upptäcker att problemet inte är löst behöver systemet kontrolleras av en professionell verkstad. Kia rekommenderar att du besöker en godkänd Kia-återförsäljare/servicepartner.
- Kör aldrig motorn i ett tillslutet utrymme.
Det är farligt att låta motorn gå på tomgång i garaget även om dörren är öppen. Låt aldrig motorn vara igång i garaget under längre tid än det tar att starta motorn och backa ut bilen.
- Undvik tomgångskörning under längre perioder när det finns passagerare i bilen.
Om du måste köra motorn på tomgång under en längre tid med passagerare i bilen ska det göras på en öppen yta med luftintaget inställt på friskluft och fläkten på en av de högre inställningarna för att få in utomhusluft i kupén.

Om du måste köra med öppen baklucka på grund av de föremål du transporterar:

1. Stäng alla fönster.
2. Öppna sidoventilationen.
3. Ställ in luftintaget på "Fresh", luftflödesreglaget på "Floor" eller "Face" och fläkten på en av de högre inställningarna.

För att ventilationen ska fungera optimalt får luftinsugen framför vindrutan inte vara övertäckta med snö, is, löv eller liknande.

ÅTGÄRDER FÖRE KÖRNING

Utanför bilen

- Kontrollera att alla fönster, ytterspeglar och lampor är rena.
- Kontrollera däckens skick.
- Leta efter tecken på läckage under bilen.
- Kontrollera att det inte finns hinder bakom dig om du tänker backa.

Kontrollera alltid

Vätskenivåer, t.ex. motorolja, kylarvätska, bromsvätska och spolarvätska ska kontrolleras regelbundet enligt tidpunkter som gäller för respektive vätska. Mer information finns i Kapitel 10, Underhåll.

VARNING

Du kan förlora kontrollen över bilen om du kör medan du är distraherad. Det kan leda till att du utsätter dig själv och andra för livsfara eller risk för allvarliga personskador. Förarens främsta ansvar är att framföra bilen säkert och enligt gällande lagstiftning. Använd aldrig handhållna enheter och annan utrustning, t.ex. system i bilen, som distraherar och flyttar fokus från körsituationen. Det kan också vara förbjudet enligt gällande lagstiftning.

(Fortsättning)

ter och annan utrustning, t.ex. system i bilen, som distraherar och flyttar fokus från körsituationen. Det kan också vara förbjudet enligt gällande lagstiftning.

Innan du startar motorn

- Stäng och lås alla dörrar.
- Ställ in sätet så att alla reglage är lättåttå.
- Ställ in inre och yttre backspeglar.
- Kontrollera att alla lampor fungerar.
- Kontrollera alla mätare.
- Kontrollera att alla varningslampor lyser när du ställer start/stopp-knappen på ON.
- Släpp parkeringsbromsen och kontrollera att bromsvarningslampan släcks.

Se till att du är väl förtrogen med bilen och dess utrustning så att du kan hantera den på ett säkert sätt.

VARNING

Alla passagerare måste sitta fastspända med säkerhetsbälten när bilen är i rörelse. Mer information om användning finns i "Säkerhetsbälten" på sid 4-20.

VARNING

Kontrollera alltid att det är fritt runt bilen, och var särskilt noga med att uppmärksamma barn, innan du ställer växelväljaren på D eller R.

VARNING

- **Kör aldrig när du är påverkad av alkohol eller mediciner**

Alkohol och bilkörning hör inte ihop. Alkoholrelaterade dödsolyckor är de i särklass vanligaste på våra vägar. Även en liten mängd alkohol påverkar reaktionsförmåga, observationsförmåga och omdöme. Vissa mediciner (Fortsättning)

(Fortsättning)

ner kan ha samma påverkan på bilkörning som alkohol. Olycksrisken ökar markant efter intag av alkohol och mediciner. Kör inte om du är påverkad av alkohol eller medicinering. Åk aldrig i en bil med en förare som är påverkad av alkohol eller medicinering. Byt förare eller ring efter en taxi.

(Fortsättning)

- Ha full uppmärksamhet på kör situationen för att undvika olyckor. Var försiktig när du t.ex. hanterar ljudsystemet eller inställningar av något annat reglage eftersom det stör uppmärksamheten på vägen. Det är ditt ansvar som förare att alltid köra säkert.

▲ VARNING

- Om du behöver parkera eller stanna fordonet med motorn på tomgång ska du tänka på att inte gasa. Det kan överhätta motorn eller avgassystemet och innebära en brandrisk.
- Vid en häftig inbromsning eller undanmanöver kan löst liggande föremål i bilen falla ned på golvet och eventuellt hindra manövreringen av pedalerna. Se till att alla lösa föremål i bilen är säkert förvarade.

(Fortsättning)

START/STOPP-KNAPP

Belyst start/stopp-knapp

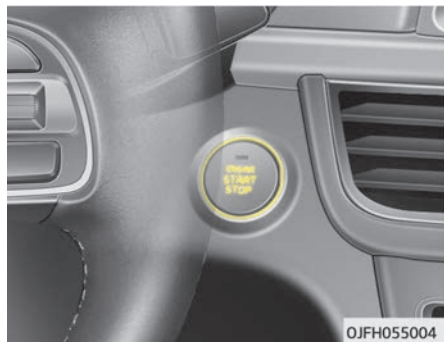

OJFH055004

När framdörrarna öppnas lyser start/stopp-knappen. Den släcks efter ca 30 sekunder efter att dörren stängs. Den släcks omedelbart när start/stopp-knappen ställs på läget ON.

Start/stopp-knappens läge

AV

Tryck på ENGINE START/STOP (motor start/stopp)-knappen när växelväljaren är i läget P (parkering) för att stänga av hybridssystemet (START/KÖR-läge) eller motorn (ON-läge). Om du trycker på ENGINE START/STOP (motor start/stopp)-knappen utan att växelväljaren står på läget P (parkering) går det inte att välja OFF för ENGINE START/STOP (motor start/stopp)-knappen utan endast ACC.



Bilar med rattläs

Rattläset aktiveras när ENGINE START/STOP (motor start/stopp)-knappen är i läget OFF för att förhindra stöld av bilen.

Det aktiveras när dörren öppnas.

Om något är fel på rattläsfunktionen hörs en varningssignal när du öppnar dörren. Gör om proceduren för att aktivera rattläset. Om du upptäcker att problemet inte är löst behöver systemet kontrolleras av en professionell verkstad. Kia rekommenderar att du besöker en godkänd Kia-återförsäljare/servicepartner.

Rattläset aktiveras inte och varningssignalen hörs om förardörren öppnas innan ENGINE START/STOP (motor start/stopp)-knappen ställs i läget OFF. Stäng i så fall dörren. Då aktiveras rattläset och varningssignalen stängs av.

* OBSERVERA

Om rattläset inte låses upp ordentligt fungerar inte start/stopp-knappen. Tryck då på start/stopp-knappen samtidigt som du vrider ratten åt höger och vänster för att låsa upp.

⚠ VIKTIGT

Det går endast att stänga av hybridssystemet (START/KÖR) eller motorn (ON) när bilen har stannat. Om det uppstår en nödsituation och bilen är i rörelse är det möjligt att stänga av hybridssystemet och välja ACC-läget genom att trycka på start/stopp-knappen i mer än 2 sekunder eller 3 gånger inom loppet av 3 sekunder. (Fortsättning)

(Fortsättning)

Om bilen fortfarande rullar kan du starta om hybridsystemet utan att trycka ned bromspedalen genom att trycka på motorns start/stopp-knapp med växelväljaren på läget N (friläge).

ACC (tillbehör)

Tryck på start/stopp-knappen när den är i OFF-läget utan att trycka ned bromspedalen.

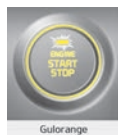

Ratten låses upp (om den är utrustad med rattlås) och elektroniska tillbehör fungerar.

Om start/stopp-knappen är i ACC-läget i över en timme stängs bilen automatiskt av för att skydda batteriet.

ON

Tryck på start/stopp-knappen när den är i ACC-läget. Tryck inte ned bromspedalen.

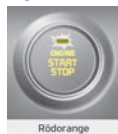

Varningslamporna går att kontrollera innan du startar hybridsystemet. Låt inte hybridsystemets start/stopp-knapp stå på läget ON under en längre tid. Batteriet riskerar att laddas ur eftersom motorn inte går.

START/KÖR

Tryck ned bromspedalen när du ska starta hybridsystemet och tryck sedan på start/stopp-knappen med växelväljaren i läget P (parkering) eller N (friläge). Ur säkerhets-synpunkt ska du starta hybridsystemet med växelväljaren i läget P (parkering).

*** OBSERVERA**

Om du trycker på start/stopp-knappen utan att ha tryckt ned bromspedalen på en automatväxlad bil startar inte hybridsystemet och start/stopp-knappen ändras enligt följande:

OFF → ACC → ON → OFF eller ACC

*** OBSERVERA**

Om du låter start/stopp-knappen stå i läget ACC eller ON under en längre tid laddas batteriet ur.

⚠ VARNING

- Tryck aldrig på start/stopp-knappen medan bilen är i rörelse. Det kan bli problem med att styra och bromsa och du kan råka ut för en olycka.
- Rattlåset (i förekommande fall) är inte en ersättning för parkeringsbromsen. Innan du lämnar förarsätet ska du lägga i läget P, dra åt parkeringsbromsen och stänga av motorn. Bilen kan förflytta sig både oväntat och plötsligt om du inte vidtar dessa försiktighetsmått.

(Fortsättning)

(Fortsättning)

- **Sträck dig aldrig efter start/stopp-knappen eller något annat reglage genom ratten medan bilen är i rörelse. Handen eller armen kan påverka styrfunktionen så att du och din omgivning utsätts för livsfara eller risk för allvarliga personskador.**
- **Lägg inte lösa föremål vid förarsätet. De kan flyttas runt under färd och störa föraren, vilket är en olycksrisk.**

Starta hybridssystemet

VARNING

- **Använd alltid lämpliga skor när du kör. Olämpliga skor (högklackat, pjäxor m.m.) kan försvåra användningen av broms- och gaspedal.**
- **Starta inte bilen med gaspedalen nedtryckt. Bilen kan rulla oväntat och förorsaka en olycka.**

* OBSERVERA

- Hybridssystemet startar när du trycker på start/stopp-knappen förutsatt att du har smartnyckeln i bilen.
- Även om du har din smartnyckel i bilen kan det hända att hybridssystemet inte startar om nyckeln är för långt bort.
- Om start/stopp-knappen är i ACC- eller ON-läget och någon dörr öppnas börjar systemet söka efter smartnyckeln. Om smartnyckeln inte finns i bilen blinkar indikatorn  och varningen "Key not in vehicle" (ingen smartnyckel i bilen) visas. Om alla dörrar är stängda hörs även en signal i ca 5 sekunder. Smartnyckeln ska vara i bilen när ACC-läget är valt eller hybrid-systemet på.

1. Bär alltid smartnyckeln med dig.
2. Kontrollera att parkeringsbromsen är åtdragen.
3. Kontrollera att växelväljaren står på läget P (parkering).

4. Tryck ned bromspedalen.

5. Tryck på motorns start/stopp-knapp. När hybridssystemet startar tänds -indikatorn.

* OBSERVERA

- Du behöver inte vänta på att motorn ska värmas upp innan du kör. Börja köra med medelhöga motorvarvtal. (Hastiga accelerationer och inbromsningar ska undvikas.)
- Starta alltid bilen med foten på bromspedalen. Tryck inte ned gaspedalen när du startar bilen. Rusa inte motorn medan den värms upp.
- Om omgivningstemperaturen är låg kan -indikatorn lysa längre tid än normalt.

* OBSERVERA

För att förhindra att bilen skadas:
(Fortsättning)

(Fortsättning)

- Om "P"-indikatorn släcks när bilen är i rörelse ska du inte försöka flytta växelväljaren till P-läget (parkering). Om omständigheterna tillåter det kan du välja N-läget med växelväljaren när bilen är i rörelse och trycka på start/stopp-knappen för att försöka att starta hybridssystemet igen.
- Försök inte starta hybridssystemet genom att skjuta eller dra igång bilen.

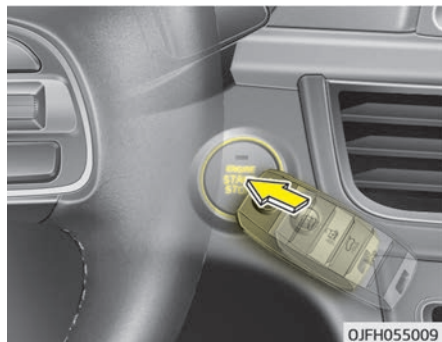

* OBSERVERA



- Om batteriet är svagt eller om smartnyckeln inte fungerar ordentligt kan du starta hybridssystemet genom att trycka på start/stopp-knappen med smartnyckeln. Tryck med sidan med låsknappen. Om du trycker på start/stopp-knappen med smartnyckeln måste du trycka med nyckeln i rätt vinkel.
- Om bromsljusets säkring har löst ut kan du inte starta hybridssystemet på vanligt sätt. Byt säkring. Om det inte är möjligt kan du starta hybridssystemet genom att trycka på start/stopp-knappen i 10 sekunder när den är i ACC-läget. Motorn kan startas utan att trycka ned bromspedalen. Av säkerhetsskäl bör du alltid trycka ned bromspedalen innan du startar motorn.

⚠ VIKTIGT

Tryck inte på start/stopp-knappen i mer än 10 sekunder utom i det fall då bromsljusets säkring har löst ut.

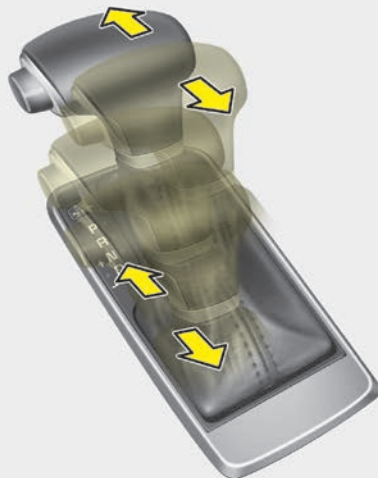
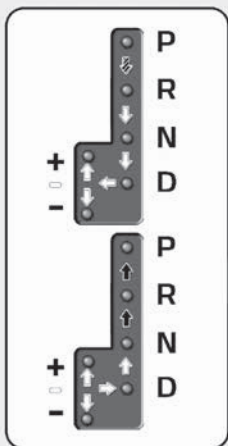
AUTOMATISK VÄXELLÅDA



-  Tryck ned bromspedalen och spärrknappen när du växlar.
-  Tryck på spärrknappen när du växlar.
-  Växelspaken kan röras fritt.

OJF055012

Använda automatisk växellåda

Den automatiska växellådan har 6 växlar framåt och en bakväxel. Växlarna väljs automatiskt beroende på växelväljarens läge.

* OBSERVERA

Första växlingarna på ett ny bil kan vara något ryckiga, speciellt om batteriet har varit urkopplat. Det är normalt och växelsekvansen anpassas efter att TCM (växellådans kontrollmodul) och PCM (drivlinans kontrollmodul) har gått igenom ett fåtal växelcykler.

För att köra mjukt ska du trycka ned bromspedalen när du växlar från N till en framåt- eller bakåtväxel.

VARNING

■ **Automatisk växellåda
(Fortsättning)**

(Fortsättning)

- Kontrollera alltid att det är fritt på folk runt bilen, och var särskilt noga med att uppmärksamma barn, innan du ställer växelväljaren på D (Kör) eller R (Back).
- Innan du lämnar förarsätet ska du kontrollera att växelväljaren står på P; därefter kan du dra åt parkeringsbromsen och stänga av motorn. Bilen kan förflytta sig både oväntat och plötsligt om du inte vidtar dessa försiktighetsåtgärder i nämnd ordning.
- På hal vägbana ska du inte motorbromsa kraftigt (växla från en högre till en lägre växel). Bilen kan få sladd och förorsaka en olycka.

⚠ VIKTIGT

- För att undvika skador på växellådan ska du inte accelerera motorn i R eller någon växel framåt med bromsarna aktiverade.

(Fortsättning)**(Fortsättning)**

- När du har stannat i en uppførsbacke ska du inte hålla bilen stilla med motorkraft. Använd bromspedalen eller parkeringsbromsen.
- Växla inte från N eller P till D eller R med motorn i ett högre varvtal än tomgångsvarvtal.

Växlingsintervall

Indikatorerna på instrumentpanelen visar växelväljarens läge när ENGINE START/STOP (motor start/stopp)-knappen är i ON-läget.

P (parkering)

Stanna alltid bilen helt innan du lägger i P. I det här läget låses växellådan och framhjulen.

För att växla ifrån P (Park) måste du trycka hårt på bromspedalen och kontrollera att foten verkligen är av gaspedalen.

Se "Koppla bort säkerhetsspärren manuellt" på sid 7-14 om du har vidtagit ovanstående åtgärder och ändå inte kan flytta växelväljaren från P-läget (parkering).

Växelspaken måste stå på läget P (parkering) innan du stänger av hybridsystemet.

⚠ VARNING

- Om du lägger i P när bilen är i rörelse låser du framhjulen och kan tappa kontroll över bilen.
- Använd inte P-läget istället för parkeringsbromsen. Kontrollera att växelväljaren är i P-läget och dra åt parkeringsbromsen.
- Lämna aldrig ett barn oövervakat i bilen.

⚠ VIKTIGT

Växellådan kan skadas om du växlar till P medan bilen är i rörelse.

R (back)

Använd denna växel när du vill backa bilen.

⚠ VIKTIGT

Stanna alltid helt innan du lägger i R (back). Du kan skada växellådan om du lägger i R när bilen är i rörelse, (Fortsättning)

(Fortsättning)

utom i den situation som beskrivs i "Gunga" loss bilen" på sid 7-96.

N (friläge)

Hjulen och växellådan är inte i ingrepp. Bilen kan rulla även i den minsta lutning om inte parkeringsbromsen eller fotbromsen används.

⚠ VARNING

Kör inte med växelväljaren i N. Motorbromsen fungerar inte och det är en olycksrisk.

Parkera med växelväljaren i läget N (friläge)

Gör på följande sätt när du parkerar och vill att bilen ska kunna skjutas.

1. När du har parkerat bilen trycker du ned bromspedalen och flyttar växelväljaren till läget [P] (parkering) när tändningen står på läget [ON] (På) eller motorn är igång.

2. Lossa parkeringsbromsen om den är åtdragen.
Om bilen är utrustad med EPB (elektronisk parkeringsbroms) lossar du parkeringsbromsen genom att trycka ned bromspedalen när tändningen står på läget [ON] (På) eller motorn är igång. Om funktionen [AUTO HOLD] (dragläge) används under körning (om [AUTO HOLD]-indikatorn lyser på instrumentpanelen) trycker du på [AUTO HOLD]-knappen för att stänga av [AUTO HOLD]-funktionen.
3. Vrid tändningen till [OFF] samtidigt som du håller bromspedalen nedtryckt.
Om bilen är utrustad med Smart Key (smartnyckel) kan tändningen ställas i läget [OFF] (Av) endast när växelväljaren står i läget [P].
4. Ställ växelväljaren på läget [N] (friläge) medan du håller bromspedalen nedtryckt och trycker på knappen [SHIFT LOCK RELEASE] (lossknapp för växellås) eller trycker in ett verktyg (t.ex. en spårskruvmejsel) i hålet för [SHIFT LOCK RELEASE]. Efter detta går det att skjuta bilen.

⚠ VIKTIGT

- **Av säkerhetsskäl ska du alltid parkera bilen i läget [P] (parkering) och med åtdragen parkeringsbroms, i det fall du inte måste parkera i friläge.**
- **Kontrollera först att underlaget är plant och slätt innan du parkerar i läget [N] (friläge). Parkera inte i läget [N] när underlaget sluttar. Lämna du bilen parkerad i läget [N] kan den komma i rullning och orsaka allvariga material- och personskador.**
- **Den elektroniska bromsen går inte att släppa efter att tändningen har stängts av.**
- **Om tändningen har ställts på läget [OFF] (Av) aktiveras den elektroniska parkeringsbromsen automatiskt i bilar med EPB (Electronic Parking Brake) och när [AUTO HOLD] (dragläge)-funktionen används under körning. [AUTO HOLD]-funktionen måste därför stängas av innan tändningen stängs av.**

D (körläge)

Det här är det normala läget för körning framåt. Växellådan väljer automatiskt den mest lämpliga av 6 växlar. Det ger bäst bränsleekonomi och motoreffekt.

För att få mer kraft vid omkörningar eller i uppförsbackar ska du trycka ner gaspedalen (mer än 82 %) tills gaspedalspärren aktiveras med ett klick och växellådan växlar ned ett steg.

* OBSERVERA

- Stanna alltid helt och hållet innan du lägger i D.
- Att ett klickljud hörs från gaspedalspärren när du trycker ned gaspedalen helt är fullt normalt.

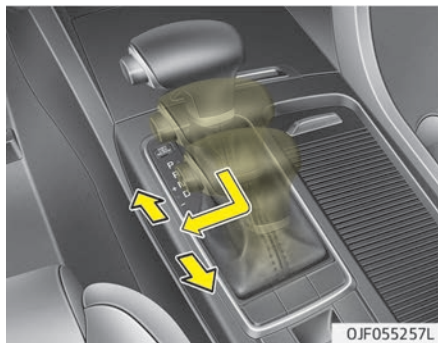

Manuellt läge

Oavsett om bilen är stilla eller i rörelse kan du välja det manuella läget genom att flytta växelväljaren från läge D till det manuella spåret. För att återgå till D trycker du växelväljaren tillbaka till automatväxelspåret.

I det manuella läget kan du växla snabbt genom att flytta växelväljaren framåt eller bakåt.

Upp (+): Tryck växelväljaren framåt för att växla upp ett steg.

Ned (-): Dra växelväljaren bakåt för att växla ned ett steg.

* OBSERVERA

- I det manuella läget måste föraren växla upp när det behövs och se till att hålla motorvarvtalet under den röda zonen.
- I det manuella läget kan bara de 6 framåtväxlarna väljas. För att backa eller parkera bilen måste växelväljaren föras till R resp. P.
- I det manuella läget sker nedväxlingarna automatiskt medan bilen saktar ned. När bilen stannar läggs 1:an i automatiskt.
- I det manuella läget sker automatiska växlingar när varvtalsmätaren närmar sig det röda området.
- Av prestanda- och säkerhetsskäl genomför inte systemet vissa växlingar när växelväljaren används.

(Fortsättning)

(Fortsättning)

- Vid körning på halt underlag ska du trycka växelväljaren framåt till läget + (upp). Det gör att växellådan växlar upp till 2:an, vilket är lämpligare för mjuk start på halt underlag. Tryck växelväljaren åt - (ned) för att växla tillbaka till ett-ans växel.

Säkerhetsspärr för växling

Det finns en säkerhetsspärr som förhindrar växling av en automatisk växellåda från läget P (parkering) till R (back) när bromspedalen inte är nedtryckt.

Växla från P (parkering) till R (back):

1. Håll bromspedalen nedtryckt.
2. Starta motorn eller vrid tändningslåset till ON.
3. Flytta växelväljaren.

Ett smattrande ljud och vibrationer kan förekomma från området kring växelväljaren om du pumpar med bromspedalen medan växelväljaren är i läget P (parkering). Det här är normalt.

⚠ VARNING

Tryck alltid ned bromspedalen helt och håll den nedtryckt medan du växlar från P till något annat läge. Det förhindrar att bilen rullar oavsiktligt och orsakar eventuell skada.

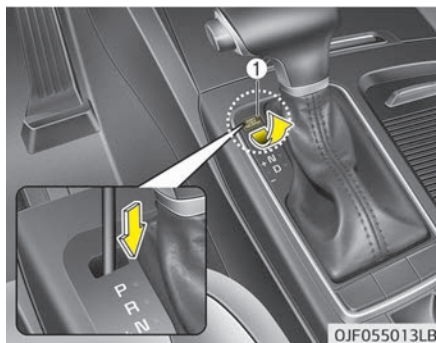

Koppla bort säkerhetsspärren manuellt

Om du inte kan flytta växelväljaren från läget P (parkering) till R (back), trots att du håller bromspedalen nedtryckt, ska du göra på följande sätt medan du fortsätter att hålla bromspedalen nedtryckt:

1. Ställ start/stopp-knappen på LOCK/OFF.

2. Dra åt parkeringsbromsen.
3. Ta försiktigt bort locket (1) som täcker säkerhetsspärren.
4. Tryck ned säkerhetsspärren med t.ex. en spårskruvmejsel.
5. Flytta växelväljaren.
6. Ta bort verktyget från säkerhetsspärren och sätt tillbaka locket.
7. Systemet behöver kontrolleras av en professionell verkstad. Kia rekommenderar att du besöker en godkänd Kia-återförsäljare/servicepartner.

God körteknik

- Flytta aldrig växelväljaren från P eller N till något annat läge med gaspedalen nedtryckt.
- Flytta aldrig växelväljaren till P när bilen rullar.
- Var noga med att bilen står helt stilla innan du försöker lägga i R eller D.
- Växla aldrig till friläget för att t.ex. rulla i en nedförsbacke. Det kan vara mycket farligt. Ha alltid en växel i när du kör.

- Bromsa inte kontinuerligt. De kan överhettas och bilen kan förlora bromsförmågan. När du kör nedför långa och branta backar ska du istället sakta ned och använda en lägre växel. När du gör på så hjälper motorbromsen till att bromsa bilen.
- Sakta ned innan du lägger i en lägre växel. Annars kan inte den lägre växeln aktiveras.
- Använd alltid parkeringsbromsen. Lita inte enbart på att ställa växelväljaren på P för att hålla bilen stilla.
- Var mycket försiktig när du kör på halt underlag. Var särskilt försiktig när du bromsar, gasar eller växlar. En plötsligt ändrad hastighet på halt underlag kan medföra att du får sladd och förlorar styrförmågan.
- Optimala fordonsprestanda och bästa bränsleekonomi uppnås genom att mjukt trycka ned och släppa upp gaspedalen.

⚠ VARNING

- **Använd alltid säkerhetsbälte! I det fall någon passagerare skulle sakna säkerhetsbälte ökar skaderisken markant vid en eventuell olycka.**
- **Kör försiktigt i kurvor och tvära kurvor.**
- **Gör inga snabba ratt rörelser, t.ex. plötsliga filbyten.**
- **Olycksrisken ökar markant om du förlorar kontrollen över bilen i hög fart.**
- **Det är lätt att få sladd om två eller fler hjul kommer utanför vägbanan och du parerar genom att överstyra.**
- **Undvik häftiga ratt rörelser om hjulen kommer utanför vägbanan. Sänk istället farten innan du försiktigt styr upp på vägbanan igen.**
- **Följ gällande hastighetsbestämningar.**

⚠ VARNING

Om du kör fast i snö, lera, sand os.v. kan du försöka att "gunga" loss bilen genom att köra omväxlande framåt och bakåt. Gör inte detta om det finns personer eller föremål i närheten av bilen. Bilen kan röra sig oväntat framåt eller bakåt när du kommer loss och personer eller föremål i närheten utsätts för en skaderisk.

Starta i en brant sluttning från stillastående

Tryck ned bromspedalen och flytta växelväljaren till D när du ska starta i ett kraftigt uppförslut. Välj lämplig växel med hänsyn till last och backens lutning och lossa sedan parkeringsbromsen. Öka gasen långsamt medan du gradvis släpper efter på bromspedalen. När du startar från stillastående i en brant uppförsbacke tenderar bilen att rulla bakåt. Att växla till 2:an kan hindra bilen från att rulla bakåt.

BROMSSYSTEM

Bromsservo

Bilen har servostyrda bromsar som justeras automatiskt vid normal användning.

Om hybridsystemet inte är på eller stängs av under färd fungerar inte bromsservon. Det går fortfarande att stanna bilen genom att trycka ned bromspedalen, men det behövs större kraft. Bromssträckan blir också längre än med servobromsar.

Om hybridsystemet inte är igång används en del av reservbromskraften varje gång du bromsar. Pumpa inte med bromspedalen när bromsservon inte fungerar.

Pumpa bara med bromspedalen när det krävs för att hålla kontrollen på halt underlag.

VARNING

■ Bromsar

- **Kör inte med foten vilande på bromspedalen. Det skapar onormalt höga bromstemperaturer och sliter på bromsbeläggen vilket ökar bromssträckan.**

(Fortsättning)

(Fortsättning)

- **När du kör nedför en lång eller brant backe ska du lägga i en lägre växel och undvika att bromsa kontinuerligt. Kontinuerlig bromsning kan medföra att bromsarna överhettas och tillfälligt slutar att fungera.**
- **Blöta bromsar kan påverka bilens förmåga att bromsa in på ett säkert sätt och bilen kan dra åt ena hållet när du bromsar. Genom att bromsa lätt kan du avgöra om de har påverkats på något sätt. Prova alltid bromsarna så här efter att du har kört i djupt vatten. För att torka bromsarna bromsar du lätt medan du kör framåt i säker hastighet tills du får normal bromsverkan.**
- **Kontrollera alltid broms- och gaspedalens positioner innan du börjar köra. Om du inte kontrollerar positionerna kan du av misstag råka trycka på gaspedalen istället för bromspedalen. Det kan leda till allvarliga skador.**

* OBSERVERA

Håll inte bromspedalen nedtryckt kontinuerligt utan att -indikatorn lyser. Batteriet kan laddas ur.

Slitageindikator för skivbromsens bromsbelägg

När bromsbeläggen är nedslitna och behöver bytas hörs ett högt vinande varningsljud från frambromsarna eller bakbromsarna (i förekommande fall). Ljudet kan höras från och till eller när du trampar på bromsen.

Tänk på att under vissa omständigheter eller klimatförhållanden kan bromsarna gnissla när du börjar bromsa (eller bromsar lätt). Det är normalt och indikerar inte att det är något fel på bromsarna.

VIKTIGT

- **Kör inte med slitna bromsbelägg. Det kan leda till kostsamma reparationer av bromsarna.**

(Fortsättning)

(Fortsättning)

- Byt alltid bromsbeläggen fram och bak parvis.

⚠ VARNING

■ Bromsförslitning

När du hör varningsljudet från bromsen är det dags för service. Om du ignorerar varningen finns risk för att bilen förlorar bromsförmågan och att du råkar ut för en allvarlig olycka.

Fotbroms (i förekommande fall) Använda parkeringsbromsen

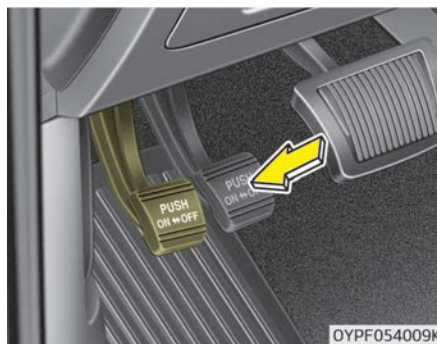

Använd parkeringsbromsen genom att först bromsa med fotbromsen och sedan trycka ned parkeringsbromspedalen så långt som möjligt.

⚠ VIKTIGT

- Om du kör med parkeringsbromsen aktiverad sliter du på bromsbeläggen och bromsskivorna.

(Fortsättning)

(Fortsättning)

- Använd inte parkeringsbromsen när bilen rullar utom i nödsituationer. Det kan skada bilen och göra körning riskabelt.

Lossa parkeringsbromsen



Lossa parkeringsbromsen genom att trycka ned fotbromsen och samtidigt trycka en andra gång på pedalen för parkeringsbromsen. Parkeringsbromsen frigörs automatiskt till lossat läge.

⚠ VARNING

- När du parkerar bilen ska du alltid stanna helt och fortsätta att hålla foten på bromspedalen. Flytta växelväljaren till läget P (parkering), dra åt parkeringsbromsen och ställ start/stopp-knappen på läget OFF.

Om parkeringsbromsen inte är helt åtdragen riskerar du att bilen oavsiktligt kommer i rörelse och orsakar skador på dig själv eller andra.

- Låt aldrig någon som inte är bekant med bilen använda parkeringsbromsen. Allvarliga skador kan uppstå om parkeringsbromsen lossas oavsiktligt.

- Alla fordon bör ha parkeringsbromsen ordentligt åtdragen vid parkering för att undvika att fordonet rör sig oavsiktligt och orsakar skador på passagerare eller fotgängare.



Kontrollera bromsvarningslampan genom att ställa start/stopp-knappen på ON (starta inte hybridsystemet). Lampan ska lysa när parkeringsbromsen dras åt och start/stopp-knappen står på läget START eller ON.

Kontrollera att parkeringsbromsen har lossats helt och att bromsvarningslampan inte lyser innan du kör iväg.

Om bromsvarningslampan lyser efter att du har lossat parkeringsbromsen och hybridsystemet är på kan det vara något fel på bromssystemet. Vidta omedelbart nödvändiga åtgärder.

Stanna bilen omedelbart om det är möjligt. Om det inte är möjligt ska du vara extremt försiktig när du fortsätter att köra bilen och endast köra till en trafiksäker plats eller en verkstad.

EPB (elektronisk parkeringsbroms) (i förekommande fall)

Använda parkeringsbromsen

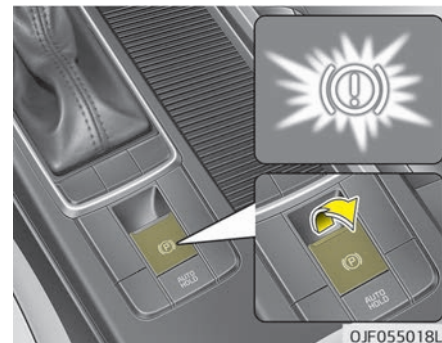

Så här använder du EPB (elektronisk parkeringsbroms):

1. Tryck ned bromspedalen.
2. Håll EPB-reglaget uppdraget.

Kontrollera att varningslampan tänds.

EPB aktiveras automatiskt om Auto Hold-knappen är på när du stänger av motorn.

* OBSERVERA

I branta backar, eller om du drar släp och bilen är svår att hålla stilla, ska du göra följande:

1. Aktivera EPB.
2. Håll EPB-reglaget uppdraget i mer än 3 sekunder.

⚠ VIKTIGT

Använd inte parkeringsbromsen när bilen rullar utom i nödfallssituationer. Det kan skada fordonet och göra körning riskabelt.

Lossa parkeringsbromsen

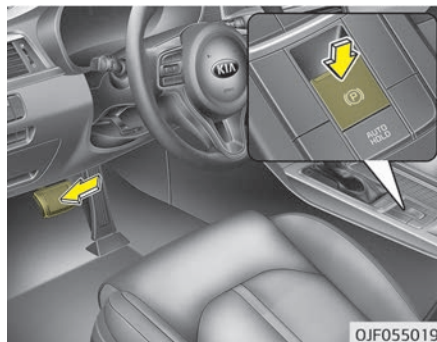

Tryck på EPB-knappen för att lossa EPB-bromsen (elektronisk parkeringsbroms) när följande gäller:

- Ställ start/stopp-knappen på ON.
- Tryck ned bromspedalen.

Kontrollera att bromsvarningslampan släcks.

Lossa EPB (elektronisk parkeringsbroms) automatiskt:

- Med växelväljaren på P
Tryck på bromspedalen medan motorn går och flytta växelväljaren från P till R eller D.

- Med växelväljaren på N (friläge)
Tryck ned bromspedalen medan motorn går och flytta växelväljaren från N (friläge) till R (back) eller D (köräge).
- Tryck ner gaspedalen sakta när följande villkor uppnåtts:
 1. Starta motorn.
 2. Ta på säkerhetsbältet.
 3. Kontrollera att förardörr, motorhuv och bagagelucka (baklucka) är stängda.
 4. Växelväljaren är i läget R, D eller manuellt läge.

Kontrollera att bromsvarningslampan släcks.

* OBSERVERA

- Av säkerhetsskäl går det även att aktivera EPB med start/stopp-knappen i läget OFF, men inte inaktivera den.

(Fortsättning)

(Fortsättning)

- Av säkerhetsskäl ska du trycka ned bromspedalen och släppa parkeringsbromsen manuellt med EPB-knappen när du kör i nedförlut eller backar bilen.

VIKTIGT

- **Låt en professionell verkstad kontrollera systemet om parkeringsbromsens varningslampa inte släcks trots att EPB inaktiveras. Kia rekommenderar att du besöker en godkänd Kia-återförsäljare/servicepartner.**
- **Kör inte bilen med EPB aktiverad. Det kan orsaka kraftig förlitning på bromsbelägg och bromsskivor.**

EPB (elektronisk parkeringsbroms) kan aktiveras automatiskt när:

- EPB är överhettad
- Som en följd av andra systemfunktioner
- Hybridsystemet stängs av när EPB är aktiverat

* OBSERVERA

- Om dragläget är aktivt (grönt ljus), används EPB automatiskt när hybridsystemet är avstängt.
- Om dragläget redan är aktiverat (vitt ljus) kommer EPB att läggas till automatiskt efter 1 sekund, ifrån det att hybridsystemet stängs av. I det här fallet och m EPB-knappen är intryckt inom 1 sekund, kommer EPB inte att användas.

Systemvarning

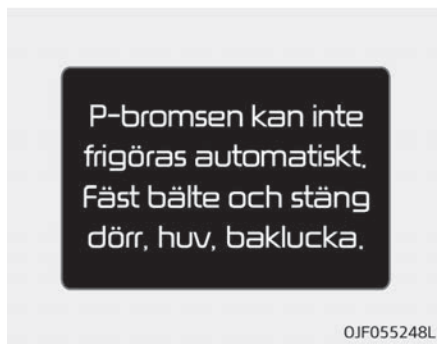

- Om du försöker att trycka ner gaspedalen och köra iväg med EPB aktiverad, utan att den lossas automatiskt, hörs en varningssignal och ett meddelande visas.
- Om förarens säkerhetsbälte inte är fastspänt och motorhuven eller bagageutrymme (baklucka) är öppen hörs en varningssignal och ett meddelande visas.
- Om det är något fel på bilen kan en varningssignal höras och ett meddelande visas.

Om situationen ovan uppstår ska du trycka ner bromspedalen och stänga av EPB genom att trycka på EPB-knappen.

VARNING

- **För att förhindra att bilen rör sig oavsiktligt när du stannar och lämnar bilen ska du inte använda växelspaken istället för parkeringsbromsen. Dra åt parkeringsbromsen och kontrollera att växelväljaren står på P.**

(Fortsättning)

(Fortsättning)

- Låt aldrig någon som inte är bekant med bilen använda parkeringsbromsen. Allvariga skador kan uppstå om parkeringsbromsen lossas oavsiktligt.
- Alla fordon bör ha parkeringsbromsen ordentligt åtdragen vid parkering för att undvika att fordonet rör sig oavsiktligt och orsakar skador på passagerare eller fotgängare.

⚠ VIKTIGT

- Det kan höras ett klickljud eller ljud ifrån den elektriska bromsen när du använder eller släpper upp EPB, men det är helt normalt och tyder bara på att EPB fungerar som den ska.
- Om du lämnar nycklarna till en parkeringshjälp bör du informera henne/honom om hur EPB används.
- EPB kan sluta fungera om du kör med EPB aktiverat.

(Fortsättning)

(Fortsättning)

- När du lossar EPB automatiskt genom att trycka ned gaspedalen ska du göra det långsamt.

Systemvarning

■ Typ A



OJF055249L

■ Typ B



OJF055250L

När Auto Hold inte kan ändras till EPB hörs en varningssignal och ett meddelande visas.

⚠ VIKTIGT

Tryck ned bromspedalen när ovanstående meddelande visas om Auto Hold och EPB eventuellt inte aktiveras.

Systemvarning

■ Typ A

Parkerings-bromsen
ansatt automatiskt!

OJF055251L

■ Typ B

Parkerings-bromsen
ansatt automatiskt!



OJF055252L

Om EPB används när Auto Hold aktiveras på grund av att en ESC-signal (an-tisladdsystem) hörs ett varningsljud och ett meddelande visas.

Felindikator EPB (i förekommande fall)

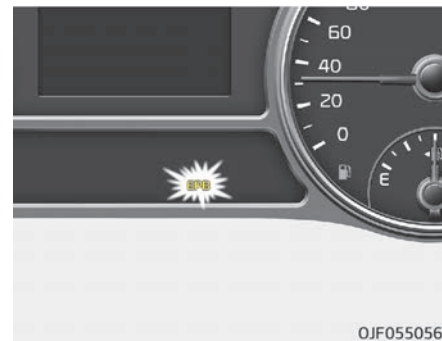

Varningslampan lyser om ENGINE START/STOP (motor start/stop)-knappen flyttas till ON-läget och släcks igen efter ca 3 sekunder om systemet fungerar normalt.

Om felindikatorn för EPB lyser kontinuerligt, tänds under färd eller inte tänds när ENGINE START/STOP (motor start/stopp)-knappen flyttas till ON-läget kan det vara en indikation på fel i EPB-systemet.

Om det här sker behöver systemet kontrolleras av en professionell verkstad. Kia rekommenderar att du besöker en godkänd Kia-återförsäljare/servicepartner.

Felindikatorn för EPB kan tändas samtidigt med ESC-indikatorn för att visa att ESC inte fungerar normalt, men det betyder inte att det är fel på EPB.

VIKTIGT

- **Varningslampan för EPB kan tändas om EPB-knappen används onormalt. Stäng av motorn och starta igen efter några minuter. Varningslampan stängs av och EPB-knappen fungerar normalt. Men, om EFB-varningslampan fortfarande lyser, ska systemet kontrolleras av en professionell verkstad. Kia rekommenderar att du besöker en godkänd Kia-återförsäljare/servicepartner.**
- **Om varningslampan för parkeringsbromsen inte lyser eller blinkar när du drar EPB-knappen uppåt aktiveras inte EPB.**
- **Om parkeringsbromsens varningslampa blinkar när varningslampan för EPB lyser ska du trycka på knappen och sedan dra den uppåt. Tryck tillbaka den till sitt ursprungliga läge och dra den uppåt igen. Om EPB-varningen inte stängs av, kontrollera systemet på en professionell verkstad. Kia rekommenderar att du besöker en godkänd Kia-återförsäljare/servicepartner.**

Panikbromsning!

Om bromspedalen inte skulle fungera under färd är det möjligt att nödbromsa med EPB-knappen (elektrisk parkeringsbroms). Nödbromsen fungerar endast medan du håller EPB-knappen uppdragen.

VARNING

Använd inte parkeringsbromsen när bilen rullar utom i nödfallssituationer.

* OBSERVERA

När du bromsar med EPB-knappen tänds varningslampan för parkeringsbromsen för att visa att systemet är i drift.

VIKTIGT

Om du noterar ett kontinuerligt ljud eller lukten av något bränt medan EPB används bör du låta en professionell (Fortsättning)

(Fortsättning)

sionell verkstad kontrollera systemet. Kia rekommenderar att du besöker en godkänd Kia-återförsäljare/servicepartner.

Om du inte kan lossa EPB-bromsen

Om EPB-systemet inte släpper helt, lasta bilen på en för ändamålet avsedd källa och bogsera den till en professionell verkstad och låt dem inspektera bilen. Kia rekommenderar att du besöker en godkänd Kia-återförsäljare/servicepartner.

AUTO HOLD (i förekommande fall)

Auto Hold-systemet håller bilen stilla i en lutning även om du inte fortsätter att hålla bromspedalen nedtryckt efter att du har stannat bilen med hjälp av bromspedalen.

Inställningar



1. Med förardörr, motorhuv och baklucka stängda ska förarens säkerhetsbälte tas på eller bromspedalen tryckas ned. Tryck sedan på Auto Hold-knappen. Den vita AUTO HOLD-indikatorn tänds och systemet är i standby-läget.



2. När du trycker på bromspedalen och bilen stannas helt byter AUTO HOLD-indikatorn färg från vitt till grönt.
3. Fordonet fortsätter att stå stilla även om du släpper bromspedalen.
4. Om EPB aktiveras inaktiveras Auto Hold-funktionen.

Köra

Om du trycker på gaspedalen med växelväljaren i D eller manuelläget lossas Auto Hold automatiskt och bilen börjar rulla. Indikatorn byter färg från grönt till vitt.

⚠ VARNING

När du kör iväg genom att trycka på gaspedalen efter att ha använt Auto Hold ska du kontrollera området kring bilen.
Tryck långsamt på gaspedalen för att mjukt köra iväg.

Avbryt

Tryck på Auto Hold-knappen (dragläge) för att avbryta Auto Hold-funktionen. AUTO HOLD-indikatorn släcks.

Om du vill avbryta Auto Hold när bilen står stilla trycker du på Auto Hold-knappen medan du håller bromspedalen nedtryckt.

*** OBSERVERA**

- Auto Hold fungerar inte när:
 - Föraren inte har säkerhetsbältet på och förardörren är öppen
 - Motorhuvn är öppen
 - Växelväljaren står på P
 - EPB är aktivt
 - Av säkerhetsskäl går Auto Hold automatiskt över till EPB i följande fall:
 - Föraren inte har säkerhetsbältet på och förardörren är öppen
 - Motorhuvn är öppen
 - Bilen har stått stilla i mer än 10 minuter
 - Bilen står i en brant backe
 - Bilen har flyttats flera gånger
- I dessa fall tänds bromslamporna, AUTO HOLD-indikatorn ändras
(Fortsättning)

(Fortsättning)

från grönt till vitt, en varningssignal hörs och ett meddelande visas om att EPB automatiskt har aktiverats. Innan du kör iväg igen ska du trycka ned bromspedalen, kontrollera omgivningen runt bilen och lossa parkeringsbromsen manuellt med EPB-knappen.

- Om AUTO HOLD-indikatorn lyser gult fungerar inte Auto Hold korrekt. I det här fallet behöver din bil inspekteras av en professionell verkstad. Kia rekommenderar att du kontaktar en godkänd Kia-återförsäljare/servicepartner.
- När du använder Auto Hold kan du höra mekaniska ljud. Det är bara normala funktionsljud.

⚠ VARNING

- Tryck långsamt på gaspedalen när du startar bilen.
- (Fortsättning)

(Fortsättning)

- Av säkerhetsskäl ska du stänga av Auto Hold när du kör nedför, backar eller parkerar.

⚠ VIKTIGT

Om det är fel på förardörren, motorhuvens öppningssystem kan det hända att Auto Hold inte fungerar normalt.

I det här fallet behöver din bil inspekteras av en professionell verkstad. Kia rekommenderar att du kontaktar en godkänd Kia-återförsäljare/servicepartner.

Varningsmeddelanden

**Parkeringsbromsen
automatiskt! ansatt**

■ Typ A

Parkeringsbromsen
ansatt automatiskt!

OJF055122L

■ Typ B

Parkeringsbromsen
ansatt automatiskt!



OJF055123L

**Ingen AUTO HOLD. Tryck ned
bromspedalen**

■ Typ A

Ingen AUTO HOLD.
Trampa på broms.

OJF055120L

■ Typ B

Ingen AUTO HOLD.
Trampa på broms.



OJF055121L

När Auto Hold inte kan ändras till EPB hörs en varningssignal och ett meddelande visas.

När Auto Hold inte kan ändras till EPB hörs en varningssignal och ett meddelande visas.

* OBSERVERA

Auto Hold och EPB kanske inte fungerar korrekt när detta meddelande visas. För din säkerhet: tryck på bromspedalen.

Trampa på bromsen för att frigöra AUTO HOLD

■ Typ A



Trampa på bromsen för
att frigöra AUTO HOLD

OJF055126L

■ Typ B



Trampa på bromsen för
att frigöra AUTO HOLD

OJF055120L

Om du inte trycker på bromspedalen när du aktiverar Auto Hold genom att trycka på [AUTO HOLD] strömbrytaren, så kommer ett varningsljud låta och ett meddelande kommer att visas.

AUTO HOLD vkan inte bromsa. Stäng dörr, huv, baklucka och fäst bälte



OJF055124L

När du trycker på [AUTO HOLD] strömbrytaren, om förardörren och motorhuvn inte är stängd. Eller om du inte har på dig säkerhetsbältet kommer ett varningsljud att låta och ett meddelande kommer att visas på LCD-skärmen. Om detta sker, tryck [AUTO HOLD] knappen efter stängning av förardörren, motorhuvn och efter att du har satt på dig säkerhetsbältet.

Låsningfritt bromssystem (ABS)

⚠ VARNING

ABS (eller ESC) kan inte kompensera för vårdslös körning. Även om du behåller god styrförmåga under en kraftig inbromsning ska du tänka på att hålla säkerhetsavstånd mellan dig och de framförvarande. Anpassa körhastigheten efter rådande körförhållanden.

Bromssträcker för bilar med ABS (eller ESC) kan ibland bli längre än för bilar utan ABS.

Håll därför en lägre hastighet i följande situationer:

- På underlag med lösgrus eller snö.
- Med påmonterade snökedjor.
- På gropiga, ojämna vägar.

Tänk på att aldrig köra för fort genom kurvor bara för att bilen har ABS-bromsar. Det utsätter dig själv och dina medtrafikanter för fara.

ABS-systemet känner kontinuerligt av hjulens rotationshastighet. Om ett hjul tenderar att låsas vid en inbromsning kommer ABS-systemet att reglera det hydrauliska bromstrycket på hjulen.

När du bromsar i situationer där bromsarna riskerar att låsas kan ett tickande ljud höras från bromsarna och bromspedalen pulserar. Det är normalt och innebär att ABS-systemet är aktivt.

För att uppnå maximal effekt med ABS-systemet ska du inte försöka att manuellt ändra bromstrycket eller pumpa med bromspedalen i en nödsituation. Tryck ned bromspedalen så hårt som möjligt, eller så hårt som situationen kräver, och låt sedan ABS-systemet reglera bromskraften på hjulen.

* OBSERVERA

Ett klickande ljud kan höras från motorrummet när du börjar köra bilen efter att den har startats. Det är normalt och innebär att ABS-systemet fungerar som det ska.

- Tänk på att även om bilen har ett ABS-system behövs en tillräcklig bromssträcka. Håll alltid säkerhetsavstånd till framförvarande fordon.
- Sänk farten i kurvor. ABS-systemet kan inte kompensera för vårdslös körning.
- På löst och ojämnt underlag kan bromssträckan i vissa fall bli längre med ABS-bromsar än med bromsar utan ABS.



⚠ VIKTIGT

- **Om ABS-varningslampan tänds och fortsätter att lysa kan det vara fel på ABS-systemet. Bromsarna fungerar dock ändå, men utan ABS-funktion.**
- **ABS-varningslampan ska lysa under ca 3 sekunder efter att du har vridit ENGINE START/STOP (motor start/stopp)-knappen till ON. Under denna period gör systemet en självdiagnos och lampan släcks om allt är normalt. Om ABS-varningslampan fortsätter att lysa kan det vara fel på ABS-systemet. I det här fallet behöver din bil inspekteras av en professionell verkstad. Kia rekommenderar att du kontaktar en godkänd Kia-återförsäljare/servicepartner.**

⚠ VIKTIGT

- När du kör på en väg där väggreppet är dåligt, t.ex. en istäckt väg-bana, och använder bromsarna kontinuerligt kommer ABS att vara aktivt hela tiden och ABS-varningslampan kan eventuellt tändas. Parkera bilen på en säker plats och stäng av motorn.
- Starta motorn igen. Om ABS-lampan släcks fungerar ABS-systemet på normalt sätt. I annat fall kan det vara fel på ABS-systemet. I det här fallet behöver din bil inspekteras av en professionell verkstad. Kia rekommenderar att du kontaktar en godkänd Kia-återförsäljare/servicepartner.

* OBSERVERA

Om bilen startas med hjälp av startkablar på grund av ett urladdat batteri kan motorn gå något ojämnt och ABS-varningslampan lysa. Det beror (Fortsättning)

(Fortsättning)

på låg batterispänning. Det betyder inte att det är fel på ABS-systemet.

- Pumpbromsa aldrig!
- Ladda batteriet innan bilen körs.

Antisladdsystem (ESC) (i förekommande fall)

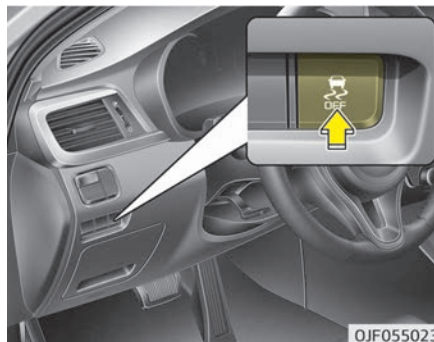

Antisladdsystemet (ESC) stabiliserar bilen vid kurvtagning. ESC-systemet känner av vart föraren styr och den tänkta kurvlinjen. ESC-systemet bromsar ett eller flera hjul och minskar gaspådraget för att stabilisera bilen.

⚠ VARNING

Kör aldrig för fort genom kurvor eller i förhållande till väglaget. ESC-systemet kompenserar inte för vårdslös körning. För hög fart i kurvor, snabba undanmanövrar och vattenplaning kan fortfarande orsaka allvarliga olyckor. Endast en ansvarsfull och uppmärksam förare kan undvika olyckor och risksituationer där bilen kan förlora väggreppet. Även med ESC ska du iaktta alla normala försiktighetsåtgärder vid bilkörning, inklusive att hålla lämplig hastighet med hänsyn till omständigheterna.

ESC är ett elektroniskt system som är avsett att ge ökad säkerhet och förarassistans. Det kan inte kompensera för vårdslös körning. Faktorer såsom bilens hastighet, väglaget och rattutslaget är alla viktiga för att ESC-systemet ska kunna arbeta effektivt. Det är fortfarande förarens ansvar att köra omdömesgillt och att hålla tillräckliga säkerhetsmarginaler.

När du bromsar i situationer där bromsarna riskerar att låsas kan ett tickande ljud höras från bromsarna och bromspedalen pulserar. Det är normalt och innebär att ESC-systemet är aktivt.

* OBSERVERA

Ett klickande ljud kan höras från motorrummet när du börjar köra bilen efter att den har startats. Det är normalt och innebär att ESC-systemet fungerar som det ska.

Användning av ESC

ESC ON-användning



- När start/stopp-knappen ställs på ON lyser lamporna för ESC och ESC OFF i ungefär 3 sekunder. Därefter aktiveras ESC.
- Tryck på ESC OFF-knappen i åtminstone en halv sekund efter att du har vridit tändningslåset till ON för att stänga av ESC. (ESC OFF-indikatorn lyser.) Tryck på ESC OFF-knappen för att aktivera ESC (ESC OFF-indikatorn släcks).
- När du startar motorn kan ett tickande ljud höras. Detta är ESC-systemet som gör en automatisk självdiagnos och är inte tecken på något fel.

Vid användning



När ESC är aktiverat blinkar ESC-indikatorn.

- När antisladdsystemet (ESC) fungerar som det ska kan du känna en lätt pulsering i bilen. Detta är effekten av bromskontrollen och inte tecken på något fel.
- Om du kör bort från ett le-
ligt eller halt område kan varvtalet (varv/min) hållas på samma nivå även om du trycker ned gaspedalen helt. Det här är en stabilitetsfunktion för att behålla väggreppet och inte tecken på något fel.

Bortkoppling av ESC-systemet

ESC OFF-läge



Antisladdsystemet kan stängas av i 2 steg.

Om motorn stängs av medan ESC är bortkopplat förblir ESC avstängt. När motorn startas igen aktiveras ESC automatiskt.





• Avstängning - steg 1

Tryck på knappen ESC OFF (ESC OFF ) med en kort tryckning för att stänga av ESC-funktionen (ESC OFF-indikatorn (ESC OFF ) tänds). I det här steget är motorkontrollfunktio-

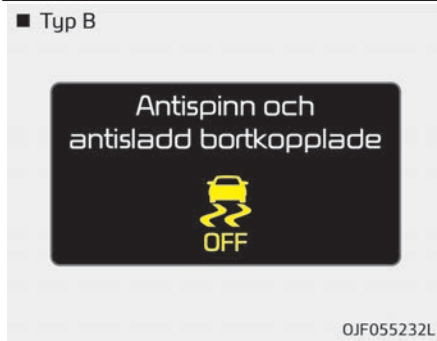
nen inte aktiverad. Det innebär att antispinnssystemet är bortkopplat. Endast bromskontrollfunktionen är aktiverad.



• Avstängning - steg 2

Håll knappen ESC OFF (ESC OFF ) intryckt under minst 3 sekunder för att stänga av ESC-funktionen. ESC OFF-indikatorn (ESC OFF ) tänds och varningsljudet för ESC OFF hörs. Nu är både motorkontrollen och bromskontrollen avstängda. Det innebär att även antisladdsystemet är bortkopplat.

Indikatorlampa

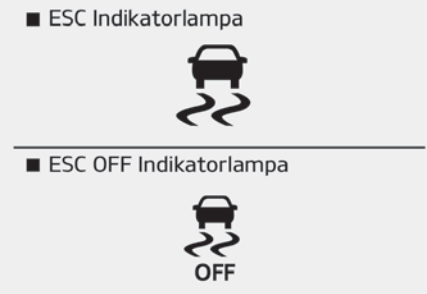

När start/stopp-knappen står på ON tänds indikatorlampan och släcks sedan om ESC-systemet fungerar normalt. ESC-indikatorn blinkar när ESC är i funktion och lyser kontinuerligt när ESC inte fungerar.

ESC OFF-indikatorn tänds när du stänger av ESC med knappen.

VIKTIGT

ESC-systemet kanske inte fungerar på avsett sätt om du kör med olika däck eller olika hjulstorlekar. När du byter däck ska du alltid vara noga med att använda samma dimension som originaldäcken.

VARNING

ESC är endast en förarassistansfunktion. Kör alltid ansvarsfullt och anpassa hastigheten i kurvor eller på halt eller dåligt underlag. Kör sakta utan att accelerera när ESC-indikatorn blinkar eller på halt väglag.

Användning av ESC OFF

Under körning

- ESC ska i normalfallet vara aktiverat vid all körning.
- Om du vill stänga av ESC-läget trycker du på knappen ESC OFF medan du kör på plan väg.

VARNING

Tryck aldrig på knappen ESC OFF när ESC är i funktion (ESC-indikatorn blinkar).

Du kan få sladd om du stänger av ESC medan systemet är i funktion.

* OBSERVERA

- Kontrollera att ESC är avstängd om bilen testas på en testbänk. Håll ESC OFF-knappen intryckt i minst 3 sekunder (ESC OFF-lampan tänds). Om ESC inte stängs av kan det förhindra att bilens hastighet ökar och du får ett falskt resultat.
- Att stänga av ESC påverkar inte broms- eller ABS-systemets funktion.

VSM (stabiliseringskontroll)

Det här systemet bidrar ytterligare till bilens stabilitet och styrrespons på halt underlag eller när bilen känner av en skillnad i väggrepp mellan höger och vänster sida under en inbromsning.

Användning av VSM

När VSM är aktivt,

- Lampan för ESC (antisladdsystem) () blinkar.
- Ratten kan kontrolleras.

När bilens stabiliseringskontroll fungerar som den ska kan du känna en lätt pulsering i bilen. Detta är effekten av bromskontrollen och inte tecken på något fel.

VSM fungerar inte när:

- Du kör i en lutning, t.ex. en sluttning eller backe
- Du backar
- ESC OFF-indikatorn lyser () på instrumenteringen
- EPS-indikatorn (servostyrningen) lyser på instrumenteringen

Bortkoppling av VSM-systemet

När du trycker på knappen ESC OFF stängs ESC- och VSM-systemen av. Samtidigt tänds indikatorn ESC OFF ()

Tryck på knappen igen när du vill koppla in VSM. ESC OFF-indikatorn släcks.

Felindikator

VSM kan inaktiveras även om du inte avbryter VSM-funktionen genom att trycka på knappen ESC OFF. Det indikerar att ett fel har detekterats i något av systemen EPS (servostyrning) eller VSM (stabiliseringskontroll). Om ESC-lampan (🚗) eller EPS-varningslampan fortsätter att lysa behöver systemet kontrolleras av en professionell verkstad.

Kia rekommenderar att du besöker en godkänd Kia-återförsäljare/servicepartner.

* OBSERVERA

- VSM-systemet aktiveras i hastigheter över ca 22 km/h vid kurvtagning.
- VSM-systemet aktiveras i hastigheter över ca 10 km/h när bilen bromsas på ett slirigt underlag. Slirigt underlag är ytor med olika friktionskoefficienter.

⚠ VARNING

- **VSM-systemet är inte en ersättning för en ansvarsfull körning utan endast en kompletterande funktion. Det är förarens ansvar att alltid kontrollera hastigheten och avståndet till framförvarande fordon. Håll alltid ett stadigt grepp om ratten.**
- **Bilen är konstruerad för att följa förarens kommandon, även med VSM aktiverat. Iaktta alltid normal försiktighet när du kör. Kör i säker hastighet med hänsyn till aktuella förhållanden, inklusive dåligt väder eller halt väglag.**
- **VSM-systemet kanske inte fungerar på avsett sätt om du kör med olika däck eller olika hjulstorlekar. När du byter däck ska du alltid vara noga med att använda samma dimension som originaldäcken.**

Starthjälp i backe (HAC)

Ett fordon har en tendens att rulla bakåt när föraren ska starta efter ett stopp i en brant backe. Starthjälp i backe (HAC) hindrar bilen från att rulla bakåt genom att bromsen används automatiskt i ca 1 ~ 2 sekunder. Bromsen lossas när gaspedalen trycks ned eller efter ca 1 ~ 2 sekunder.

⚠ VARNING

HAC-funktionen är aktiverad i endast ca 1 ~ 2 sekunder. Tryck därför alltid ned gaspedalen när du startar bilen i backe.

* OBSERVERA

- HAC-funktionen är inte aktiverad på en modell med automatisk växellåda när växelväljaren står i läget P (parkering) eller N (friläge).
- HAC aktiveras även när ESC är avstängt, men inte om det skulle vara fel på ESC.

Nödbromssignal (ESS) (i förekommande fall)

ESS-systemet med nödbromssignal varnar bakomvarande förare genom att blinka med bromsljusen när bilen bromsas häftigt och kraftigt.

Systemet aktiveras när:

- Bilen stannar plötsligt (bilens hastighet är över 55 km/h och sjunker snabbare än 7 m/s^2).
- ABS aktiveras.

Bromslampan slutar blinka när körhastigheten är under 40 km/h och ABS-systemet inaktiveras eller när bilen bromsar mer kontrollerat. Istället startas varningsblinkers automatiskt.

Varningsblinkers stängs av när fordonets hastighet återigen är över 10 km/h efter att bilen har stannat. Blinkers stängs även av om bilen körs i låg hastighet en stund. Den kan också stängas av manuellt genom att trycka på knappen för varningsblinkers.

VIKTIGT

Nödbromssignalsystemet (ESS) fungerar inte om du redan har slagit på varningsblinkers.

God bromsteknik

VARNING

- **När du lämnar eller parkerar bilen ska du alltid dra åt parkeringsbromsen helt och ställa växelväljaren i läget P. Bilen kan oavsiktligt börja rulla om parkeringsbromsen inte är helt åtdragen. Det är en skaderisk både för dig själv och andra.**
- **Alla fordon bör ha parkeringsbromsen ordentligt åtdragen vid parkering för att undvika att fordonet rör sig oavsiktligt och orsakar skador på passagerare eller fotgängare.**

- Kontrollera att parkeringsbromsen inte är åtdragen och att indikatorn för parkeringsbromsen är släckt innan du kör iväg.

- När du kör genom vatten kan bromsarna bli våta. De kan även bli våta när bilen tvättas. Våta bromsar är en olycksrisk! Bilen kan få sämre bromskraft när bromsarna är våta. Våta bromsar kan få bilen att dra åt ena sidan. Bromsa lätt tills bromsen fungerar normalt för att torka våta bromsar. Tänk på att alltid ha bilen under full kontroll. Om bromsarna inte återställs till det normala, stanna så snart det är säkert och låt en professionell verkstad kontrollera bilen. Kia rekommenderar att du ringer en godkänd Kia-återförsäljare/servicepartner.
- Rulla inte nedför backar i friläget. Det är extremt riskfyllt. Var noga med att alltid ha en växel ilagd och använd bromsarna för att sakta ned. Växla sedan till en lägre växel för att dra nytta av motorbromsen.
- Vila inte foten på bromspedalen. Om du gör det kan bromsarna överhettas och förlora bromsförmåga. Det ökar även förslitningen på bromskomponenterna.

- Om du får punktering medan du kör ska du bromsa försiktigt och styra bilen rakt framåt medan du sänker farten. Kör åt sidan till en trafiksäker plats när farten är tillräckligt låg för att du ska kunna göra det utan risk.
- Om du har en automatväxlad bil ska du inte låta bilen rulla framåt. Tryck ned bromspedalen ordentligt för att förhindra att bilen rullar.
- Var försiktig när du parkerar i en sluttning. Dra åt parkeringsbromsen ordentligt och ställ växelväljaren på läget P (parkering) (automatisk växellåda). Om bilens front är vänd nedåt i sluttningen vrider du framhjulen in mot trottoarkanten för att förhindra att bilen rullar. Om bilens front är vänd uppåt i sluttningen vrider du framhjulen ut från trottoarkanten för att förhindra att bilen rullar. Om det inte finns någon trottoarkant, eller om det behövs av något annat skäl, använder du hjulblock för att förhindra att bilen rullar.
- Under vissa omständigheter kan parkeringsbromsen frysa fast i aktivt läge. Största risken uppstår när det ansamlas snö eller is på eller nära bakbromsarna eller när bromsarna är våta. Om det finns risk för att parkeringsbromsen fryser fast använder du den enbart tillfälligt medan du väljer P (automatisk växellåda) och blockerar bakhjulen så att fordonet inte kan rulla. Lossa sedan parkeringsbromsen.
- Håll inte bilen stilla i ett uppförslut med hjälp av gaspedalen. Det kan medföra att växellådan överhettas. Använd alltid bromspedalen eller parkeringsbromsen.

AUTOMATISK NÖDBROMS (AEB) (I FÖREKOMMANDE FALL)

AEB-systemet finns för att reducera eller undvika olycksrisken. Det känner av avståndet från ditt fordon till fordonet eller fotgängaren framför genom sensorer (till exempel radar och kamera), och varnar, om det är nödvändigt, föraren för olycksrisken med ett varningsmeddelande eller ett varningslarm.

⚠ VARNING

Vidta följande försiktighetsåtgärder när du använder autonom nödbromsning (AEB):

- Detta system är endast ett komplement och är inte avsett att ersätta försiktighet och uppmärksamhet hos föraren. Sensorområdet och vilka objekt som kan identifieras är begränsat. Var alltid uppmärksam på vägförhållandena.
- Kör ALDRIG för fort för vägförhållandena eller när du kör i kurvor.
- Kör alltid försiktigt för att kunna ta hänsyn till oväntade och plötsliga situationer. AEB stannar inte fordonet helt och undviker inte kollisioner.

Systeminställningar och aktivering

Systeminställningar

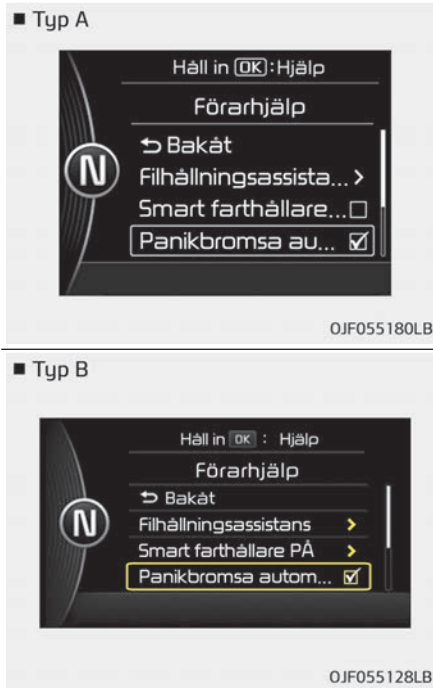

Föraren kan aktivera AEB genom att vrida ENGINE START/STOP (motor start/stopp)-knappen till ON och välja "User Settings" (Användarinställningar), "Driving Assist" (Förarassistans) och "Autonomous Braking System" (Automatiskt bromssystem). AEB avaktiveras när föraren stänger av systeminställningen.



Varningslamporna lyser upp på LCD-skärmen när du stänger av AEB-systemet. Den tänds till och med ESC-läget 2 AV (Electronic Stability Control).

Föraren kan övervaka AEB PÅ/AV-statusen på LCD-skärmen. När varningslampan fortsätter att vara PÅ med AEB-aktiverat ska systemet kontrolleras av en professionell verkstad. Kia rekommenderar att du besöker en godkänd Kia-återförsäljare/servicepartner.

■ Typ A

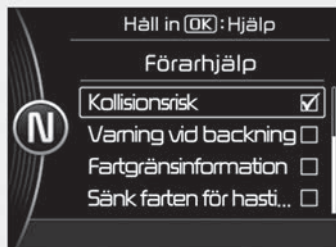

OJF055178LB

■ Typ B

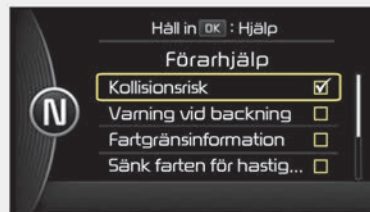

OJF055129LB



OJF055075L

Föraren kan välja när varningarna ska visas i användarinställningar på instrumentpanelens LCD-skärm. Alternativen för varningen om kollision framåt, inkluderar följande:

TIDIG -

I det här tillståndet kommer varningen om kollision framåt att aktiveras tidigare än normalt. Inställningen maximerar avståndet mellan fordonet eller den gående som är framför när första varningen sker.

NORMAL -

I det här tillståndet kommer varningen om kollision framåt att aktiveras normalt. Inställningen ger normalt avstånd mellan fordonet eller den gående som är framför när första varningen sker.

SEN -

I det här tillståndet kommer varningen om kollision framåt att aktiveras senare än normalt. Inställningen minimerar avståndet mellan fordonet eller den gående som är framför när första varningen sker.

Följande krävs för aktivering

AEB blir redo att aktiveras när AEB väljs på LCD-skärmen och när följande förutsättningar är uppfyllda.

- ESC är aktiverat.
- När körhastigheten överstiger 10 km/h. (Men, AEB aktiveras inom en särskild körhastighet.)
- Vid uppmärksammande av fordon eller gående framför. (Men, AEB aktiveras inte i enlighet med villkoren framför och fordonssystemen, utan ser endast vissa varningar.)

⚠ VARNING

- **AEB aktiveras automatiskt när tändningsnyckeln placeras på ON. Föraren kan avaktivera AEB genom att stänga av systeminställningarna på LCD-skärmen.**
- **AEB avaktiveras automatiskt om du stänger av ESC. När ESC har stängts av kan du inte aktivera AEB på LCD-skärmen.**
- **Av säkerhetsskäl ska du ställa in eller stänga av AEB med rattkontrollerna efter att du har stannat bilen på en trafiksäker plats.**

AEB-varningsmeddelande och systemkontroll

Varningen för AEB-procedurer, meddelanden och varnings-larm i enlighet med kollisionsrisk av fordons plötsliga inbromsning framför eller dåligt avstånd eller kollision med gående. Det kontrollerar även bromsarna beroende på kollisionsrisknivån.

Forward warning (1st warning) (Håll uppsikt framåt (1:a varningen))



Varningsmeddelandet visas på LCD-skärmen och en varningssignal hörs.

Collision warning (2nd warning) (Kollisionsrisk! (2:a varningen))

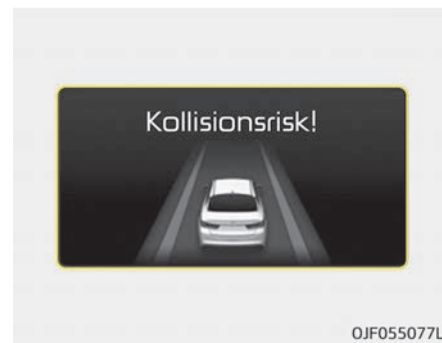

- Varningsmeddelandet visas på LCD-skärmen och en varningssignal hörs.
- Bilen minskar hastigheten till en viss gräns.
 - Bromsarna aktiveras gradvis med hänsyn till framförvarande bilar.
 - Bromskontrollen aktiveras inom bestämda gränser för att begränsa krafterna vid en kollision.

Panikbromsning! (3:e varningen)



- Ett varningsmeddelande visas på LCD-skärmen och en varningssignal hörs.
- AEB kontrollerar bromsarna till en viss gräns, för att minska kollisionen. AEB kontrollerar maximala inbromsning just innan kollision.

Bromsfunktion

- I en nödsituation aktiveras bromssystemet och reagerar snabbt när föraren trycker ned bromspedalen.

- AEB bidrar med ytterligare bromskraft för att ge optimal bromseffekt när föraren trycker ned bromspedalen.
- Bromskontrollen inaktiveras automatiskt när föraren trycker ned bromspedalen hårt eller gör en hastig ratt-rörelse.
- Bromskontrollen avbryts automatiskt när det inte längre finns riskfaktorer.

⚠ VIKTIGT

Föraren måste alltid vara uppmärksam på bilens funktion, även om det inte finns varningsmeddelanden eller varningssignaler.

⚠ VARNING

AEB kan inte förhindra alla kollisioner. Beroende på omgivningsfaktorer, väderlek och vägförhållanden är det inte säkert att AEB kan stoppa bilen helt. Det är förarens ansvar att köra bilen säkert och kontrollerat.

⚠ VARNING

Funktionen hos AEB styrs av olika risknivåer, t.ex. avståndet till framförvarande fordon/förbipasserande, hastigheten hos framförvarande fordon/förbipasserande och förarens åtgärder i den egna bilen.

Sensorer som känner av avståndet till framförvarande fordon (frontradar)



Sensorn bibehåller ett visst avstånd till framförvarande fordon. Om sensorlinsen täcks t.ex. av snö och regn påverkas sensorfunktionen negativt. AEB kan till och med inaktiveras temporärt. Håll sensorlinsen ren.

Varningsmeddelande och varningslampa



När sensorkåpan eller sensorlinsen smutsas ner med främmande materia såsom snö eller regn, kan AEB-driften tillfälligt sluta att fungera. I så fall visas ett varningsmeddelande för att varna föraren.

Detta är inget fel på AEB-driften. Ta bort den främmande materian så kommer AEB att fungera igen.

* OBSERVERA

- Montera inga accessoarer, som till exempel färg eller klistermärker för registreringsskylten, på sensorområdet. Byt heller inte heller oförsiktigt ut stötfångaren. Detta kan påverka sensorn negativt.
- Håll sensor/stötfångar-området rena.
- Använd endast mjuka trasor när du tvättar bilen. Spruta inte heller vatten med högtryckstvätt på sensorn på stötfångaren.

(Fortsättning)

(Fortsättning)

- Var försiktig så att det främre sensorområdet inte utsätts för onödigt tryck. När sensorn flyttas ur korrekt position på grund av utvändigt tryck kan det hända att systemet inte fungerar även om det inte visas något varningsmeddelande eller lyser någon varningslampa. I det här fallet behöver bilen inspekteras av en professionell verkstad. Kia rekommenderar att du besöker en godkänd Kia-återförsäljare/servicepartner.
- Använd endast en äkta Kia-sensorkåpa. Måla inte sensorkåpan oförsiktigt.

Fel på systemet



- När AEB inte fungerar på rätt sätt tänds AEB-varningslampan (☞) och ett varningsmeddelande visas i några sekunder. När meddelandet försvinner tänds multiindikatorn (⚠). I det här fallet behöver bilen inspekteras av en professionell verkstad. Kia rekommenderar att du besöker en godkänd Kia-återförsäljare/servicepartner.
- AEB-varningsmeddelandet kan visas samtidigt som ESC-indikatorn tänds.

⚠ VARNING

- **AEB är ett förarassistanssystem. Föraren är helt ansvarig för hur bilen framförs. Förlita dig inte enbart på AEB-systemet. Se alltid till att hålla ett tillräckligt säkerhetsavstånd. Om det behövs måste du bromsa för att sänka hastigheten.**
(Fortsättning)

(Fortsättning)

- AEB kan ibland visa varningsmeddelanden och generera varningssignaler trots att det inte behövs. Å andra sidan kan det hända att varningsmeddelanden och varningssignaler inte genereras alls från AEB på grund av sensorbegränsningar.
- Om det skulle bli fel på AEB fungerar inte bromskontrollen i en kollisionssituation även om andra bromssystem fungerar normalt.
- AEB fungerar endast i förhållande till framförvarande bil/fotgängare vid färd framåt. Det fungerar inte vid möte med t.ex. ett djur eller ett annat fordon.
- AEB kan inte identifiera en bil som korsar din färdriktning, t.ex. i en korsning, eller bilar som har parkerats vinkelrätt mot färdriktningen.

(Fortsättning)

(Fortsättning)

- Om fordonet framför stannar plötsligt kommer inte bromssystemet att aktiveras tillräckligt, vilket kan leda till en kollision. Var alltid uppmärksam på farliga situationer när du kör.
- Snabb inbromsning när systemet är på, kan göra så att passagerare och material i bilen skadas.
- Om bromsen är intryckt när en kollision håller på att ske kanske inte systemet kan aktiveras.

Systemets begränsningar

AEB är ett assistanssystem som hjälper förare vid riskfyllda körförhållanden och det tar inte något ansvar för risker under körförhållanden.ving condition.

AEB övervakar trafiksituationer med hjälp av radarn och kameran. Situationen utanför sensorernas räckvidd kan därför inte registreras av AEB. Föraren måste vara särskilt uppmärksam i följande situationer. AEB-funktionen kan vara begränsad.

Identifiera fordon

- Radarn eller kameran är nedsmutsad av något främmande ämne.

- Det regnar eller snöar kraftigt.
- Det finns radiostörningar.
- Radarn känner av en kraftigt utspridd reflektion.
- Det framförvarande fordonet är smalt. (Det kan t.ex. vara en motorcykel eller cykel)
- Förarens ser sämre på grund av ljusförhållanden i omgivningen, reflexer eller skymning.
- Kamerabilden rymmer inte hela det framförvarande fordonet.
- Framförvarande fordon är ett specialfordon, t.ex. en tungt lastad lastbil eller med släpkärra.
- Framförvarande fordon har släckt eller felplacerat bakljus eller saknar baklampor.
- Ljusförhållandena i omgivningen förändras plötsligt, t.ex. när du kör in i eller ut ur en tunnel.
- Körningen är instabil.
- Radarns/kamerasensorernas känslighetsområde är begränsat.
- Vid körning på ojämn väg eller hastigt ändrad lutning.

- Vid vägarbeten eller järnvägsspår, eller när det finns metallföremål på vägbanan.
- Vid körning inomhus eller i parkeringsgarage.

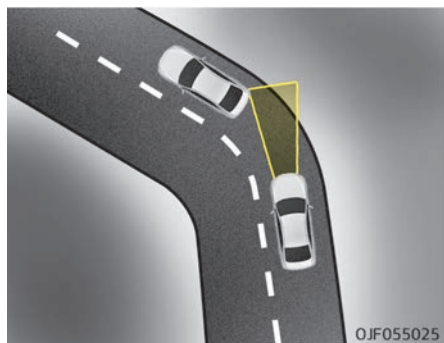

- Kurvtagning
AEB-funktionen försämras vid kurvtagning. Det är inte säkert att AEB kan identifiera ett framförvarande fordon även om det befinner sig i samma fil. AEB kan ibland generera varningsmeddelanden och varningssignaler trots att det inte behövs, och ibland uteblir till och med varningsmeddelanden och varningssignaler helt. Var extra försiktig vid kurvtagning och bromsa om det behövs.

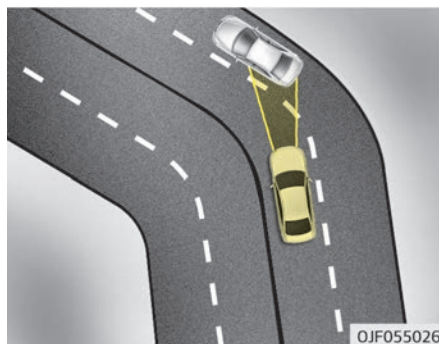

När du kör i en kurva kan AEB identifiera ett fordon i en annan fil som ett framförvarande fordon. Var extra försiktig och bromsa om det behövs. Du kan också behöva trycka ned gaspedalen för att bibehålla hastigheten. Kontrollera alltid omgivningen av säkerhetsskäl.

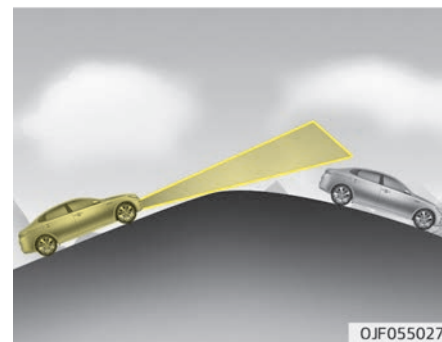

- Körning i sluttning
AEB-funktionen försämras när du kör uppåt eller nedåt i en sluttning och framförvarande fordon i samma fil identifieras inte alltid. AEB kan ibland generera varningsmeddelanden och varningssignaler trots att det inte behövs, och ibland uteblir till och med varningsmeddelanden och varningssignaler helt. Om AEB plötsligt identifierar ett framförvarande fordon när du har passerat ett krön kan en kraftig fartminskning bli följden. Håll alltid ögonen på vägen när du kör uppåt eller nedåt i en sluttning och bromsa om det behövs.

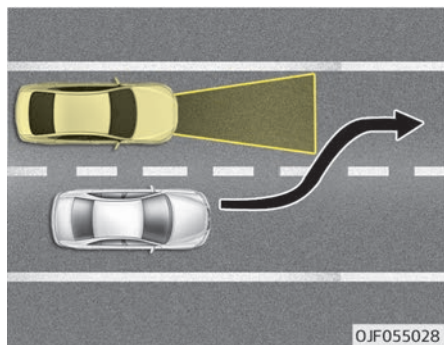

- Filbyte

Ett fordon som kör in i din fil från en intilliggande fil kan inte identifieras av AEB förrän det befinner sig i AEB-funktionens avkänningsområde.

I synnerhet kan ett fordon som gör ett plötsligt filbyte till din fil förbli oidentifierat. Ha alltid god uppmärksamhet.

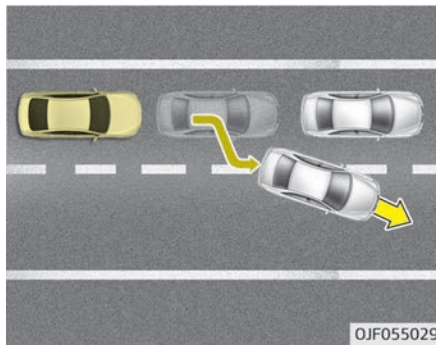

Ett stillastående fordon i din fil som sedan kör ut ur filen kan undgå att identifieras av AEB. Ha alltid god uppmärksamhet.

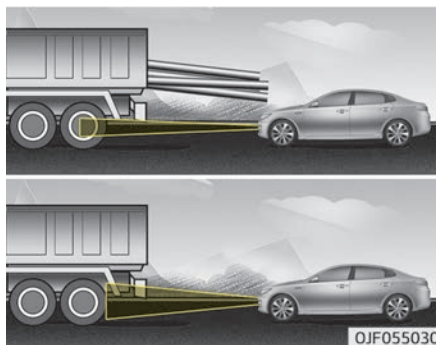

- Identifiera fordonet
Om framförvarande fordon har tung last som sticker ut bakåt eller om det har hög markfrigång kan det uppstå riskfyllda situationer.

Identifiera fotgängare

- Fotgängaren fångas inte upp helt av kamerans sensor eller så går inte fotgängaren i upprätt läge.
- Fotgängaren går väldigt fort.
- Fotgängaren dyker plötsligt upp framför.
- Fotgängaren bär kläder som liknar bakgrunden.
- Det är för ljusst eller för mörkt utanför bilen.
- Fordonet körs på natten eller i mörker.
- Det finns ett objekt som liknar strukturen av en människas kropp.
- Fotgängaren är liten.
- Fotgängaren har nedsatt rörlighet.
- Det är svårt att skilja fotgängaren från omgivningen.
- Sensorns igenkännande är begränsad.

- Det finns en grupp av fotgängare.

⚠ VARNING

- Stäng av AEB i användarinställningar på LCD-skärmen innan dess att bilen bogserar ett annat fordon. Under bogseringen kan bromsfunktionen negativt påverka fordonssäkerheten.
- Håll uppsikt över fordonet framtill, när fordonet har tung belastning bakåt eller när det har högre markfrigång.
- Sensorn upptäcker bara fotgängare, ej vagnar, cyklar, motorcyklar, bagageväskor eller barnvagnar.
- AEB fungerar inte i vissa situationer. Därför ska du aldrig testköra AEB mot en person eller ett föremål. Det kan orsaka en allvarlig skada eller till och med dödsfall.
- Vid byte eller återmontering av vindrutan eller LDWS-kameran bör systemet kontrolleras av en professionell verkstad. Kia rekommenderar att du besöker en godkänd Kia-återförsäljare/servicepartner.

*** OBSERVERA**

Systemet kan tillfälligt avbrytas på grund av starka elektriska vågor.

FARTHÅLLARE (I FÖREKOMMANDE FALL)

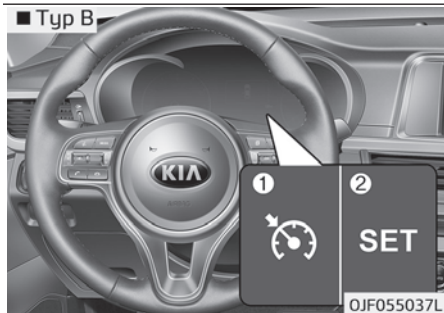
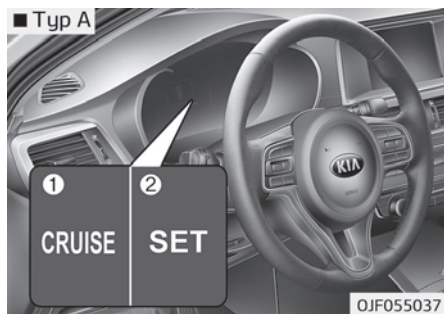

1. Farthållarindikator
2. Indikator för inställd farthållare

Du kan programmera farthållaren till att hålla en konstant körhastighet utan att du trycker ned gaspedalen.

Systemet fungerar när körhastigheten överstiger ca 30 km/h.

⚠ VARNING

- Om farthållaren lämnas på (farthållarindikatorn lyser) kan farthållaren slås på av misstag. Ha alltid farthållaren avstängd när den inte används för att undvika att oavsiktligt ställa in en hastighet.
- Använd enbart smartfarthållaren när du kör på motorväg och under goda väderleksförhållanden.
- Använd inte farthållaren när du inte kan hålla en konstant hastighet med bilen, t.ex. i tät trafik, på hala (regnvåta, is- eller snötäckta) eller slingriga vägar eller vid över 6 % uppåt- eller nedåtlutning.
- Var extra uppmärksam på väglaget när du använder farthållaren.
- Var försiktigt med att köra nedför med farthållare eftersom bilen kan öka hastigheten.

* OBSERVERA

- När du använder farthållaren och trycker på SET-knappen efter att ha bromsat innebär det normalt sett att farthållaren aktiveras efter ca 3 sekunder. Fördröjningen är normal.
- Aktivera farthållaren genom att trycka ned bromspedalen minst en gång efter att ha ställt motorns start/stopp-knapp på ON-läget eller startat motorn. Detta behöver göras för att kontrollera att bromskontakten fungerar då den är en viktig del av farthållaren.

Farthållarreglage

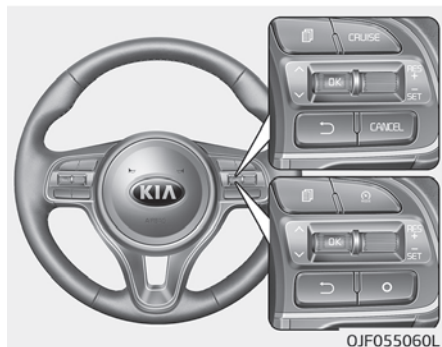

CANCEL/O: Avbryter farthållarens funktion.
CRUISE/⏻: Aktiverar/inaktiverar farthållaren.
RES+: Återupptar eller ökar inställd hastighet.
SET-: Ställer in hastigheten eller minskar inställd hastighet.

Ställa in farthållarhastigheten:

■ Typ A

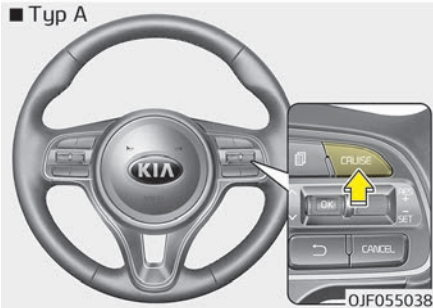

■ Typ B

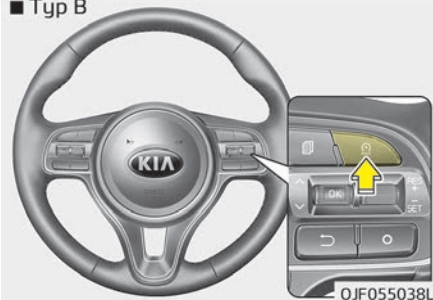

1. Tryck på knappen CRUISE/⏻ på ratten för att aktivera systemet. Farthållarlampan tänds.
2. Accelerera till önskad hastighet. Du måste köra snabbare än 30 km/h.

■ Typ A

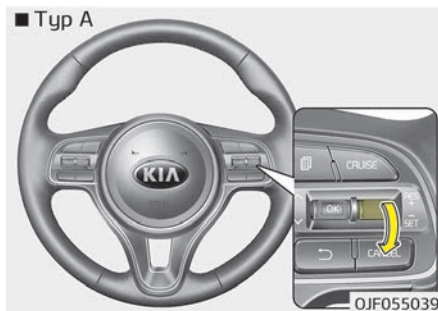

■ Typ B



3. Tryck spaken nedåt (till SET-) och släpp den när du har uppnått önskad hastighet. Lampan för inställd farthållare tänds. Släpp gaspedalen samtidigt. Den inställda hastigheten bibehålls automatiskt.

I en brant backe kan bilen sakta ned, och i nedförsbacke kan farten öka.

Öka farthållarens inställda hastighet:

■ Typ A

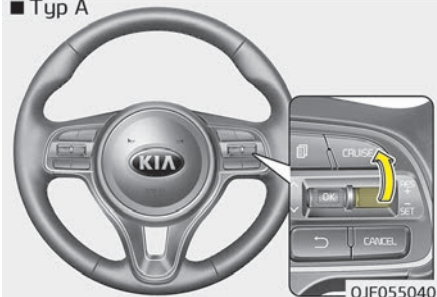

■ Typ B

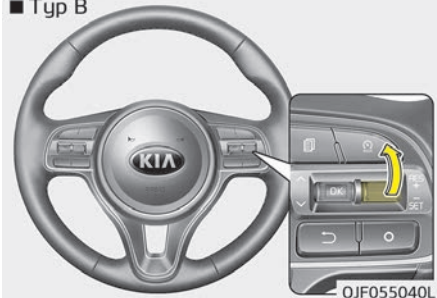

Gör på något av följande sätt:

- Lyft spaken uppåt (till RES+) och håll kvar den i detta läge. Ditt fordon kommer accelerera. Släpp spaken när du har rätt hastighet.
- Lyft spaken uppåt (till RES+) och släpp den direkt. Farten ökar med 2 km/h varje gång du lyfter spaken (till RES+) på det här sättet.

Sänka farthållarens inställda hastighet:

■ Typ A



■ Typ B

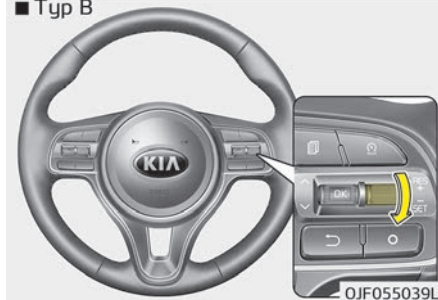

Gör på något av följande sätt:

- Tryck spaken nedåt (till SET-) och håll kvar den i detta läge. Bilen sänker hastigheten gradvis. Släpp spaken när du har rätt hastighet.
- Tryck spaken nedåt (till SET-) och släpp den direkt. Farten minskar med 2 km/h varje gång du trycker ned spaken (till SET-) på det här sättet.

Tillfällig acceleration med farthållaren aktiverad:

Om du tillfälligt vill öka farten när farthållaren är aktiverad trycker du ned gaspedalen. Den ökade hastigheten påverkar inte farthållarens funktion och ändrar inte inställd hastighet. Släpp gaspedalen för att återta den inställda hastigheten.

Du kan stänga av farthållaren på något av följande sätt:

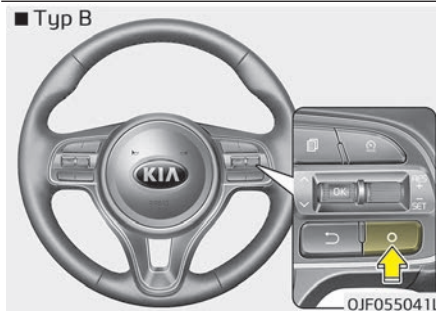

- Tryck ned bromspedalen.
- Lägg i N (friläge) om bilen är utrustad med en automatisk växellåda.

- Tryck på CANCEL/O-knappen på ratten.
- Sänk bilens hastighet till ca 20 km/h under den inställda.
- Sänk hastigheten till lägre än ca 25 km/h.

Var och en av dessa åtgärder avbryter farthållarens funktion (farthållarindikatorn släcks), men systemet stängs inte av. När du vill använda farthållaren igen lyfter du spaken (till RES+) som sitter på ratten. Den tidigare inställda hastigheten återupptas.

Återuppta den inställda hastigheten vid högre hastighet än ca 30 km/h

■ Typ A

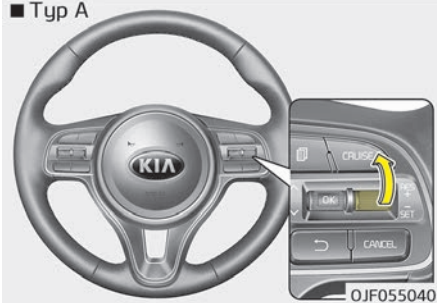

■ Typ B

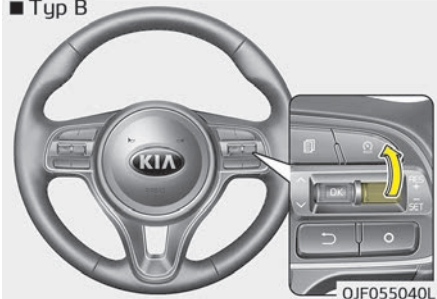

Om du har avbrutit farthållaren med någon annan metod än CRUISE/RES+ knappen och systemet fortfarande är aktiverat kan du återta farthållarens inställda hastighet genom att trycka spaken RES+ uppåt.

Hastigheten återtas dock inte om hastigheten har sänkts så att den understiger ca 30 km/h.

Stäng av farthållaren på något av följande sätt:

- Tryck på knappen CRUISE/RES+ (farthållarindikatorn släcks).
- Om bilen är utrustad med ett hastighetsbegränsningssystem trycker du två gånger på CRUISE/RES+ (Farthållarindikatorn släcks.)
- Vrid motorns start/stopp-knappen till OFF.

Båda dessa åtgärder avbryter farthållarfunktionen. När du vill använda farthållaren igen följer du anvisningarna i "Ställa in farthållarhastigheten" på sid 7-47.

FARTBEGRÄNSNINGSSYSTEM (I FÖREKOMMANDE FALL)

Du kan ställa in önskad maxhastighet. Om du skulle köra fortare än den inställda hastigheten aktiveras varningssystemet (den inställda hastigheten blinkar och ett varningsljud hörs) tills bilens hastighet understiger begränsningen.

* OBSERVERA

Medan fartbegränsning är aktiverat kan farthållaren inte aktiveras.

Ställa in maxhastighet:

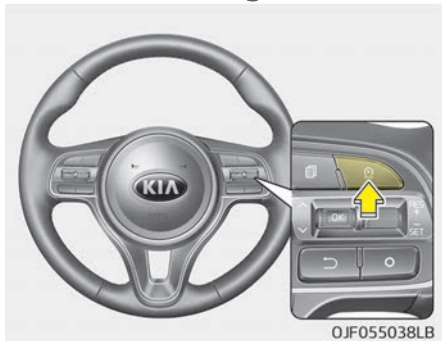

1. Tryck på farthållarknappen två gånger för att ställa in en maxhas-

tighet. Om du trycker endast en gång är farthållarsystemet aktiverat.



Indikatorlampan för fartbegränsning tänds.



2. Tryck spaken nedåt (till SET-).

3. Tryck spaken uppåt (till RES+) och släpp den när du uppnått önskad hastighet. Lyft spaken uppåt (till RES+) eller nedåt (till SET-) och håll kvar den i detta läge. Hastigheten ökar eller minskar med 5 km/h. Lyft spaken uppåt (till RES+) eller nedåt (till SET-) och släpp den omedelbart. Hastigheten ökar eller minskar med 1 km/h. Den valda maxhastigheten visas på instrumenteringen.



Den valda maxhastigheten visas. För att köra över den inställda maxhastigheten måste du trycka ned gaspedalen hårt (över ca 80 %) tills gaspedalspärren lossas och du hör ett klickljud. Därefter blinkar maxhastigheten och en signal hörs tills bilens hastighet åter understiger maxhastigheten.

* OBSERVERA

- Om du trycker ned gaspedalen mindre än ungefär 50 % går bilen inte snabbare än den inställda hastigheten utan körhastigheten hålls under hastighetsgränsen.
- Att ett klickljud hörs från gaspedalspärren när du trycker ned gaspedalen helt är fullt normalt.

Gör något av följande för att stänga av fartbegränsningssystemet:

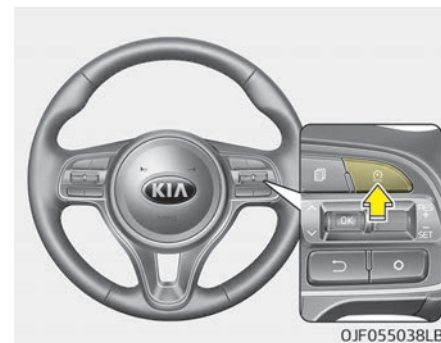

- Tryck på cruise-knappen.
- Vrid motorns start/stopp-knappen till OFF.

Om du trycker på 0-knappen en gång hastighetsbegränsningen av, men systemet är på. Tryck spaken uppåt (till RES+) för att återuppta hastighetsbegränsningen eller nedåt (till SET-) för att välja en ny hastighet.



⚠ VIKTIGT

"---"-Indikatorn blinkar om det är något fel på fartbegränsningssystemet.

Om det här sker behöver systemet kontrolleras av en professionell verkstad.

Kia rekommenderar att du besöker en godkänd Kia-återförsäljare/servicepartner.

HASTIGHETSVARNINGSSYSTEM (SLIF) (I FÖREKOMMANDE FALL)

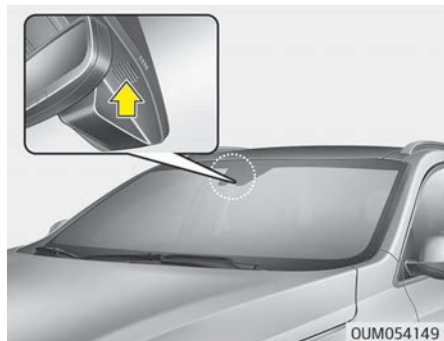

SLIF visar information om hastighetsbegränsningar och omkörningsrestriktioner på instrumentbrädan och via navigationen. SLIF upptäcker trafikskyltar via kameran, som är fäst på den övre delen av den inre, främre vindrutan. SLIF använder även information från navigationssystemet för att visa information om hastighetsbegränsningar.

⚠ VARNING

- Informationsfunktionen för hastighetsbegränsningar (SLIF) är endast ett supplementsystem och det är inte säkert att det alltid visar korrekt information om hastighetsbegränsningar och omkörningsförbud.
- Föraren har fortfarande ansvaret att inte överskrida den angivna hastighetsbegränsningen.
- Installera inte några tillbehör eller klistermärken. Skugga inte den främre vindrutan, särskilt nära backspeglarna.
- SLIF upptäcker trafikskyltar som visar information om hastighetsbegränsning via kameran. Därför kanske inte SLIF fungerar ordentligt när det är svårt att upptäcka trafikskyltarna. Mer information finns i "Förarens uppmärksamhet" på sid 7-57.
- Var extremt uppmärksam på att kameran sensorerna inte får vatten på sig.

(Fortsättning)

(Fortsättning)

- Ta inte godtyckligt ned kameran, eller påverka kameran.
- Placera inte några reflekterande objekt (så som vita papper, spegel) över instrumentpanelen. Ljusreflektioner kan orsaka fel-funktion i SLIF. Systemet är inte tillgängligt i alla länder.
- När vindrutans las byts ut, eller när LDWS-kameran eller relaterade delar repareras eller tas bort, måste systemet kontrolleras av en professionell verkstad. Kia rekommenderar att du besöker en godkänd Kia-återförsäljare/service-partner.

Systeminställningar och aktivering

Systeminställningar



- Föraren kan aktivera SLIF genom att göra valen "User Settings (användarinställningar) → Driving Assist (körassistans) → SLIF (Speed Limit Information Function) (informationsfunktion för hastighetsbegränsning)"
- När SLIF är aktiverat visas symbolerna på instrumentbrädan information om hastighetsbegränsningar och omkörningsrestriktioner.

- När SLIF är aktiverat in navigeringsinställningarna visas ovanstående information och restriktionerna även på navigeraren.

Systemaktivering



- SLIF visar information om hastighetsbegränsningen och visar omkörningsregler när ditt fordon passerar relevanta skyltar.
- SLIF visar föregående hastighetsbegränsningsinformation direkt efter att tändningen är i läget ON (på).

- Du kan finna olika hastighetsinformation för samma väg. Informationen som visas beror på körsituationen. Trafikskyltar med tillägsskyltar (t.ex. slirig körbana, pilar m.m.) identifieras och jämförs mot bilens egna data (t.ex. inställning av vindrutetorkare, korrigeringsvisare...).

* OBSERVERA

Informationen om hastighetsbegränsningen på instrumentpanelen kan skilja sig ifrån den i navigationen. Kontrollera i det här fallet hastighetsinställningen på navigationen.

Skärm



- När systemet inte har pålitlig hastighetsbegränsningsinformation visas

följande symbol både på instrumenteringen och navigeringskärmen.

■ Ingen omkörningsinformation

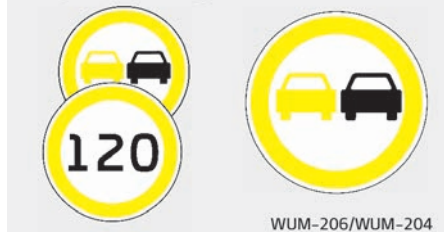

- Symbolen visas på instrumentpanelen och i navigatören när SIF upptäcker en skylt om förbud mot omkörning.

■ Slut på hastighetsbegränsning



- När en skylt som visar slut på hastighetsbegränsning informerar SLIF föraren via navigeringssystemet om att hastighetsgränsen kan ändras.

■ Obegränsad hastighet (endast i Tyskland)



- Symbolen, "end of limitation" (slut på begränsning) visas på instrumentpanelen på vägar i Tyskland som inte har någon tillämplig väghastighet. Den visas tills fordonet passerar en skylt gällande hastighetsbegränsning.

Varningsmeddelande



Varningsmeddelandet visas, när kameran är blockerad av något objekt. SLIF används inte förrän objekten har tagits bort. Kontrollera vindrutans glas i kameraområdet. Om problemen kvarstår efter att objekten tagits bort ska systemet kontrolleras av en professionell verkstad. Kia rekommenderar att du besöker en godkänd Kia-återförsäljare/servicepartner.



När SLIF inte fungerar på normalt sätt visas varningsmeddelandet i några sekunder. När meddelandet försvinner tänds multiindikatorn.

I det här fallet behöver systemet kontrolleras av en professionell verkstad. Kia rekommenderar att du besöker en godkänd Kia-återförsäljare/servicepartner.

SLIF har kanske inte alltid fullgod funktion eller kanske inte ger korrekt information i följande situationer.

- När trafikskylten är av dålig kvalitet
 - trafikskylten är placerad i en skarp kurva.

- Trafikskylten inte är placerad korrekt (d.v.s har välts, eller blockeras av ett annat objekt, eller är skadad).
- Ett annat fordon blockerar trafikskylten.
- LED-lampan i trafikskylten är trasig.
- Starkt ljus i närheten av trafikskylten.
- Om vägs skyltar inte stämmer med standarden och med mera.
- När externa tillstånd har påverkat
 - Ditt fordon är direkt efter ett annat fordon.
 - Bussen eller en lastbil, på vilken hastighetsmarkeringar har fästs och sedan passerar ditt fordon.
 - Ditt fordon kör i ett område som inte täcks av navigatorn.
 - Det är fel på navigatorn.
 - Navigatorn har inte uppdaterats.
 - Navigatorn uppdateras.
 - Det när något fel på GPS:n.
 - Om högsta hastighetsbegränsningen som lagras i navigationssystemet är inkorrekt.

- Som ett resultat av felavläsning av kameran.
- Vid kalibrering av kameran direkt efter fordonsleverans m.m.
- När sikten framåt är dålig
 - När vädret är dåligt, så som regn, snö och dimma.
 - Det finns smuts, is eller frost på vindrutan fram, där kameran är installerad.
 - Kameran är blockerad av ett objekt, så som ett klistermärke, papper, eller nedfallna löv m.m.

Förarens ansvar

Föraren måste vara försiktig i följande situationer. SLIF kanske inte assisterar föraren och kanske inte fungerar ordentligt.

- Montera inte ner kameran temporärt om du fäster skuggfilm över fönstret eller andra tillbehör. Om du monterar ner kameran och monterar tillbaka den igen ska systemet kontrolleras av en professionell verkstad för kalibrering. Kia rekommenderar att du besöker en godkänd Kia-återförsäljare/servicepartner.

- Placera inte några reflekterande objekt (så som vita papper, spegel) över instrumentpanelen. Ljusreflektioner kan orsaka felfunktion i SLIF.
- Var extremt uppmärksam på att kameran sensorerna inte får vatten på sig.
- Ta inte godtyckligt ned kameran, eller påverka kameran.
- SLIF är endast till för att assistera föraren. Föraren bör vara mycket uppmärksam på hur fordonet fungerar.
- Föraren är alltid ansvar för säker körning genom att följa tillämpliga trafikregler och bestämmelser.

AVANCERAD SMARTFARTHÅLLARE (I FÖREKOMMANDE FALL)



1. Farthållarindikator
2. Ställ in hastigheten
3. Avstånd till framförvarande fordon

Med den avancerade smartfarthållaren kan du programmera bilen till att hålla en viss hastighet och ett visst avstånd till framförvarande fordon utan att behöva gasa eller bromsa.

⚠ VARNING

Av säkerhetsskäl ska du noggrant studera anvisningarna i instruktionsboken innan du använder den avancerade smartfarthållaren.

* OBSERVERA

Aktivera den avancerade smartfarthållaren genom att trycka ned bromspedalen minst en gång efter att ha ställt motorns start/stoppknapp på ON-läget eller startat motorn. Det här momentet behövs för att kontrollera att bromskontakten fungerar då den är en viktig del av den avancerade smartfarthållarens funktion.

⚠ VARNING

- Om den avancerade smartfarthållaren lämnas på (farthållarindikatorn lyser) kan smartfarthållaren aktiveras av misstag. Stäng av smartfarthållaren (cruise-indikatorn släckt) när den inte används.
- Använd enbart smartfarthållaren när du kör på motorväg och under goda väderleksförhållanden.
- Använd inte smartfarthållaren när det inte känns säkert att köra bilen vid en konstant hastighet.

Exempel:

- Motorvägsavfart och tullavgiftsport
- Väg omgiven av speciella stålkonstruktioner (tunnelbana, ståltunnlar m.m.)
- Parkeringsplats
- Väggen vid sidan om vägräcke på en väg
- Hal vägbana täckt av vatten, is eller snö

(Fortsättning)

(Fortsättning)

- Abrupt kurvig väg
 - Branta backar
 - Vindfång på vägen
 - Terrängvägar
 - Vägar under uppbyggnad
 - Kantlinje
 - Känsligheten minskar om föregående och bakomvarande fordon förändras ifrån fabriken.
- **Var extra uppmärksam på väglaget när du använder smartfarthållaren.**
 - **Den avancerade smartfarthållaren är inte en ersättning för ansvarsfull körning. Det är alltid förarens ansvar att hålla rätt hastighet och säkerhetsavstånd till framförvarande fordon.**
 - **Tänk på att vara försiktig när du kör i nedförsbackar och använder smartfarthållaren.**
 - **Dålig sikt (regn, snö, dimma osv.)**
 - **Av säkerhetsskäl ska farthållaren inte användas medan bilen bogseras.**

Hastighetsinställning
Ställa in farthållarhastigheten:

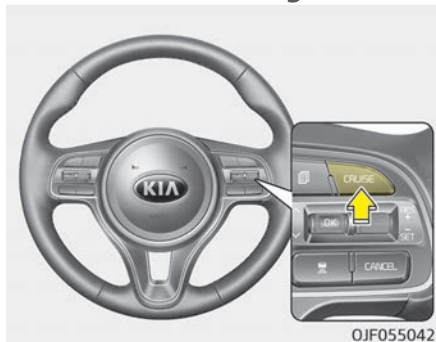

1. Tryck på CRUISE-knappen för att aktivera systemet. CRUISE-indikatorn tänds på instrumentpanelen.
2. Accelerera till önskad hastighet. Den avancerade smartfarthållaren kan ställas in på följande sätt:
 - 30 km/h ~ 180 km/h: när det inte finns något framförvarande fordon
 - 0 km/h ~ 180 km/h: när det finns ett framförvarande fordon

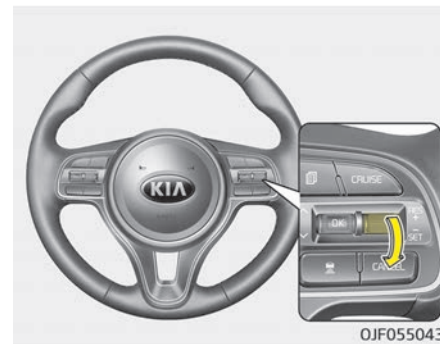

3. Tryck spaken nedåt (till SET-) och släpp den när du har uppnått önskad hastighet. Inställd hastighet och avståndet till fordonet framför visas på LCD-skärmen.
4. Släpp gaspedalen. Den inställda hastigheten bibehålls automatiskt.

Om det finns fordon framför dig kan hastigheten sänkas för att avståndet till fordonet framför ska bibehållas. I branta backar kan bilen sakta ned eller öka farten något när du kör uppför eller nedför.

Öka farthållarens inställda hastighet:

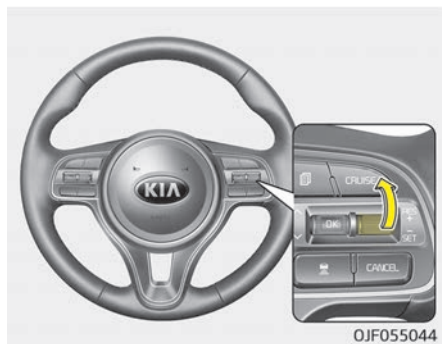

Gör på något av följande sätt:

- Lyft spaken uppåt (till RES+) och håll kvar den i detta läge. Din körhastighet ökar med 10 km/h. Släpp spaken när du har rätt hastighet.
- Lyft spaken uppåt (till RES+) och släpp den direkt. Farten ökar med 1,0 km/h varje gång du lyfter spaken (till RES+) på det här sättet.
- Du kan ställa in hastigheten på högst 180 km/h.

⚠ VIKTIGT

Kontrollera vägunderlaget vid snabb acceleration och växelspaken trycks uppåt.

Så här minskar du farthållarens inställda hastighet:

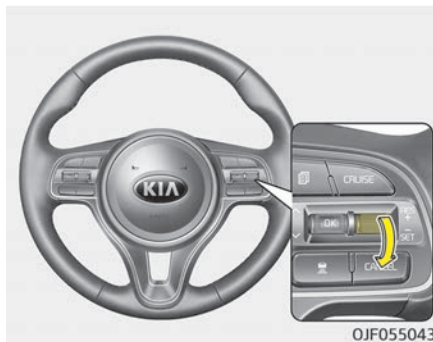

Gör på något av följande sätt:

- Tryck spaken nedåt (till SET-) och håll kvar den i detta läge. Din körhastighet minskar med 10 km/h. Släpp spaken när du har rätt hastighet.

- Tryck spaken nedåt (till SET-) och släpp den direkt. Farten minskar med 1,0 km/h varje gång du trycker ned spaken (till SET-) på det här sättet.
- Du kan ställa in hastigheten på högst 30 km/h.

Tillfällig acceleration med farthållaren aktiverad:

Om du tillfälligt vill öka farten när farthållaren är aktiverad trycker du ned gaspedalen. Den ökade hastigheten påverkar inte farthållarens funktion och ändrar inte inställd hastighet.

Släpp gaspedalen för att återta den inställda hastigheten.

Om du trycker spaken nedåt (till SET-) medan du kör i den högre farten anger du en ny hastighet för farthållaren.

* OBSERVERA

Tänk på att hastigheten inte styrs automatiskt när du accelererar även om det finns framförvarande bilar.

Den avancerade smartfarthållaren är tillfälligt avstängd när:

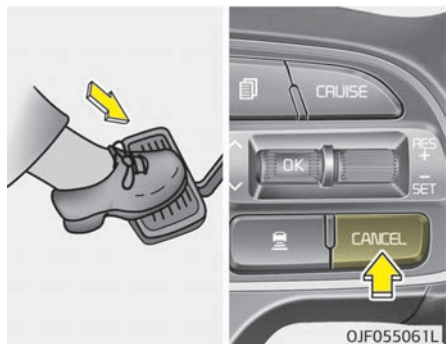

Den är manuellt avstängd

Den avancerade smartfarthållaren är temporärt avstängd när bromspedalen är nertryckt eller när knappen AVBRYT är intryckt. Hastigheten och avståndsindikatorn på klustret har försvunnit och indikatorn CRUISE är upplyst.

Den är automatiskt avstängd

- Fördörren är öppen.
- Växelväljaren står på N, R eller P.
- EPB (elektronisk parkeringsbroms) är aktivt.
- Körhastigheten överstiger 190 km/h.

- ESC, ABS eller TCS är aktivt.
- ESC är avstängt.
- Sensorer eller skydd är smutsiga eller blockeras av främmande material.
- När bilen har stått stilla i 5 minuter.
- Föraren börjar köra genom att trycka spaken uppåt (RES +) eller nedåt (SET -) eller trycka på gaspedalen ungefär 3 sekunder efter att bilen har stannats av den avancerade smartfarthållaren och det inte finns något fordon framför eller parkerade fordon står på långt avstånd.
- Gaspedalen är nedtryckt länge.
- Motorvarvtalet är i riskabelt intervall.
- Det är fel på SCC-systemet.

Alla dessa åtgärder stänger av den avancerade smartfarthållaren. (Inställd hastighet och avståndet mellan fordon släcks på LCD-skärmen.)

Om den avancerade smartfarthållaren har stängts av automatiskt kan den inte återställas genom att använda spaken med RES+ och SET-. EPB (elektronisk parkeringsbroms) aktiveras när bilen stannar.

- Vid aktivering av ISG-läge.

- Vid aktivering av AEB (automatisk nödbroms).

⚠ VIKTIGT

Om den avancerade smartfarthållaren stängs av på grund av någon annan anledning bör du kontrollera systemet hos en professionell verkstad. Kia rekommenderar att du besöker en godkänd Kia-återförsäljare/servicepartner.



OJF055235L

⚠ VIKTIGT

Om systemet stängs av automatiskt hörs en varningssignal och ett meddelande visas i några sekunder. Du måste anpassa farten genom att trycka på gas- eller bromspedalen beroende på väg- och trafikförhållanden. Kontrollera alltid väglaget. Lita inte enbart på varningssignaler.

Återta farthållarens inställda hastighet:

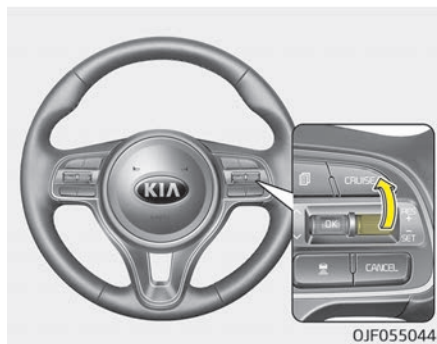

Om du har avbrutit farthållaren på något annat sätt än med CRUISE-knappen och systemet fortfarande är aktiverat kan du återta farthållarens inställda hastighet automatiskt genom att trycka spaken uppåt (till RES+). När du trycker spaken uppåt (till RES+) återtas den tidigare inställda hastigheten. Om hastigheten har sänkts så att den understiger ca 30 km/h återtas inte den tidigare inställda hastigheten.

* OBSERVERA

För att minska risken för en skada, kontrollera alltid väglaget när du startar om den avancerade smartfarthållaren med hjälp av RES+ spaken, för att säkerställa att vägvillkoren tillåter säker användning av farthållaren.

Stänga av farthållaren:

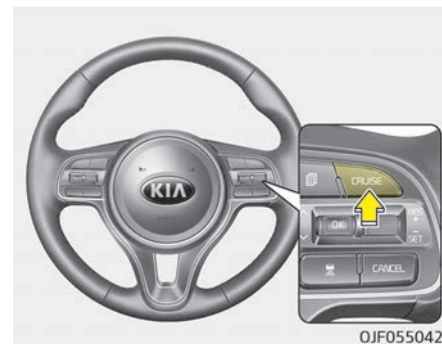

Tryck på knappen CRUISE. (indikatorn för farthållaren släcks på instrumenteringen).

Avståndsställning mellan fordon

Ställa in avståndet till framförvarande fordon:



Med den här funktionen kan du programmera bilen till att hålla ett visst avstånd till framförvarande fordon utan att behöva gasa eller bromsa. Automatiskt avstånd till framförvarande fordon aktiveras så snart den avancerade smartfarthållaren aktiveras. Ställ in lämpligt avstånd med hänsyn till vägförhållanden och bilens hastighet.

Varje gång du trycker på knappen ändras avståndet enligt följande:

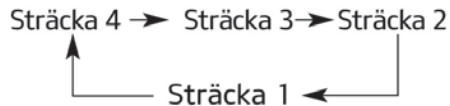

Om du t.ex. kör i 90 km/h ändras avståndsställningen enligt följande:

Avstånd 4 - ca 52,5 m

Avstånd 3 - ca 40 m

Avstånd 2 - ca 32,5 m

Avstånd 1 - ca 25 m

* Det senast använda avståndet till framförvarande fordon ställs in efter att motorn har startats och systemet används.

* OBSERVERA

"Avstånd 4" ställs alltid in när systemet aktiveras första gången efter att motorn har startats.

Den avancerade smartfarthållaren kommer ihåg avståndet fordon-till-fordon som föraren senast använde med AEB.

Ställa in avståndet till framförvarande fordon:



Avstånd 1

OJF055093



Avstånd 2

OJF055095



Avstånd 4

OJF055094



Avstånd 3

OJF055096

- Fordonet håller den inställda hastigheten när filen är fri ifrån andra fordon.
- Bilen saktar ned eller ökar farten för att behålla det inställda avståndet när det finns framförvarande fordon i samma fil. (Ett fordon visas framför din bil på LCD-skärmen endast när det finns ett fordon framför dig)
- Om fordonet framför ökar farten kommer din bil att accelerera upp till den inställda hastigheten.

⚠ VIKTIGT

- En varningssignal hörs och LCD-skärmen blinkar om det är svårt att behålla det inställda avståndet till fordonet framför.
- Om varningssignalen hörs ska du använda bromspedalen och bromsa in beroende på väg- och trafikförhållanden.
- Även om någon varningssignal inte hörs ska du alltid vara uppmärksam på trafikläget för att förhindra att risksituationer uppkommer.

Kollisionsvarning



När ASCC-systemet är aktiverat och det finns hög kollisionsrisk på grund av att den framförvarande bilen gör en häftig inbromsning eller om säkerhetsavståndet till den framförvarande bilen är otillräckligt behöver föraren kontrollera broms- eller styrsystemet manuellt. I detta fall visas en kollisionsvarning på instrumentpanelen och en varningssignal hörs. Minska omedelbart hastigheten.

⚠ VARNING

- Kör alltid med säkerhetsavstånd även om indikatorn för kollisionsvarning inte blinkar eller någon varningssignal hörs.
- Beroende på hög radioolyd, ljudkvalitet eller trafikförhållanden kan det finnas situationer då du inte kan höra varningssignalen. Var därför alltid mycket uppmärksam på framförvarande trafik.

⚠ VIKTIGT

Varningssignalen hörs och ett meddelande visas om fordonet framför (och hastigheten är lägre än 30 km/h) byter fil. Ändra bilens hastighet med hjälp av bromspedalen och anpassa farten till rådande väg- och trafikförhållanden.



I trafikmiljön



I trafiken stannar du din bil om fordonet framför stannar. När fordonet framför börjar köra igen gör du det samma. Om du har stått stilla i mer än 3 sekunder måste du trycka på gaspedalen eller flytta spaken uppåt/nedåt (till RES+ eller SET-) för att börja köra igen.

Radar mäter avståndet till bilen framför



Sensorn mäter avståndet till det framförvarande fordonet. Om sensorn är täckt av smuts eller annat främmande material kan fel avstånd anges mellan fordon. Håll alltid området framför sensorn rent.

Meddelande om kontroll av radar



Meddelandet visas om radarn eller dess kåpa är smutsig eller täckt av till exempel snö, men meddelandet försvinner efter ett tag. I detta fall kan systemet fungera sämre, men det betyder inte att det är fel på den avancerade smartfarthållaren. Rengör radarn eller kåpan med en mjuk trasa och den kommer därefter att fungera normalt.

Varningsmeddelande för SCC (avancerad smartfarthållare)



Meddelandet visas när avståndsmätningen mellan fordon inte fungerar som vanligt.

I det här fallet behöver systemet kontrolleras av en professionell verkstad. Kia rekommenderar att du besöker en godkänd Kia-återförsäljare/servicepartner.

⚠ VIKTIGT

- Installera inga tillbehör kring sensorn och byt inte ut stötfångaren på egen hand. Det kan störa sensorns funktion.
- Håll sensorn och stötfångaren rena.
- För att undvika att sensorns skydd skadas ska bilen tvättas med en mjuk trasa.
- Skada inte sensorn eller sensorområdet genom kraftiga påkänningar. Om sensorn flyttas ur sitt läge kan den avancerade smartfarthållarens funktion påverkas negativt utan vidare varning, eller indikatorn ifrån klustret.
Om det här sker behöver systemet kontrolleras av en professionell verkstad.
Kia rekommenderar att du besöker en godkänd Kia-återförsäljare/servicepartner.
- Använd enbart Kias originalsensor-skydd till bilen. Måla inte på sorskyddet.

Justera den avancerade smartfarthållarens känslighet

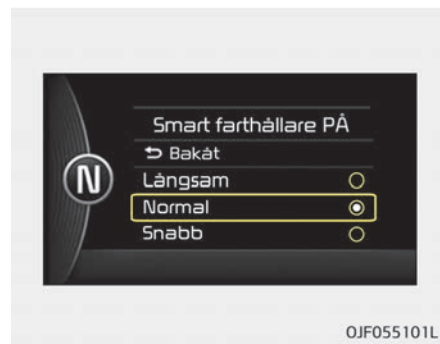

Det går att justera känsligheten för hastigheten som behövs för att behålla samma avstånd till det framförvarande fordonet. Gå till användarinställningarna (User Settings) (Driving Assist) och välj SCC (avancerad smartfarthållare). Välj den ena av tre nivåer.

- Långsam:

Bilen håller en lägre hastighet än den normala för att behålla avståndet till det framförvarande fordonet.

- Normal:
Bilen håller normal hastighet för att behålla avståndet till det framförvarande fordonet
- Snabb:
Bilen håller en högre hastighet än den normala för att behålla avståndet till det framförvarande fordonet.

* OBSERVERA

Det sista läget du väljer sparas i systemet

Så här aktiverar du farthållaren:



Föraren kan välja att använda vanlig farthållare (hastighetskontroll) på följande sätt:

1. Starta det avancerade smartfarthållarsystemet (farthållarindikatorn lyser men systemet är inte aktiverat).
2. Tryck på inställningen för avstånd till framförvarande fordon i minst 2 sekunder.
3. Välj mellan läget för avancerad smartfarthållare, "Advanced smart cruise control (SCC)", och vanlig farthållare, "Cruise control (CC)".
4. Hastighetsinställningen är den samma på den avancerade smart cruise-kontrollen. Men när den är avstängd via CRUISE-knappen eller används efter att motorn är omstartad kommer den automatiskt att återgå till det avancerade smart cruise-kontrollsystemet.

⚠ VARNING

När du använder CC-farthållaren måste du själv uppskatta avståndet till andra fordon eftersom systemet (Fortsättning)

(Fortsättning)

inte automatiskt saktar ned för andra fordon.

Systemets begränsningar

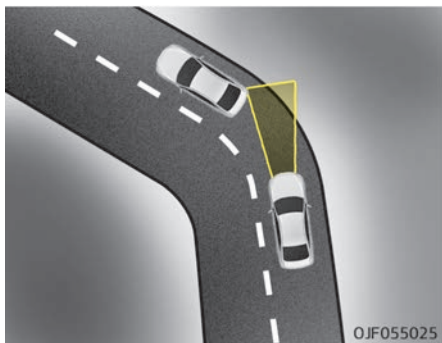

Den avancerade smartfarthållaren kan ha begränsad möjlighet att upptäcka framförvarande fordon på grund av väg- eller trafikförhållanden.

Om kurvtagning

- Vid körning i kurvor kan det hända att den avancerade smartfarthållaren inte kan känna av fordon i samma fil som du kör i. Din bil accelererar då upp till den inställda hastigheten. Bilens hastighet kommer hastigt att minska när fordonet framför plötsligt kan identifieras igen.
- Välj lämplig hastighet för kurvor och justera bilens hastighet med hjälp av gas- eller bromspedalen i enlighet med väg- och trafikförhållanden.

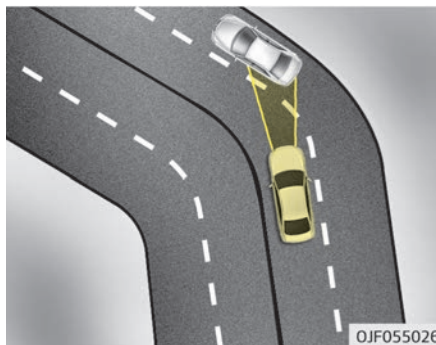

- Bilens hastighet kan sänkas på grund av en bil i filen bredvid. Sänk farten genom att bromsa med bromspedalen i förhållande till väg- och trafikförhållanden. Tryck på gaspedalen

och ställ in en lämplig hastighet. Kontrollera att väglaget lämpar sig för användning av den avancerade smartfarthållaren.

I uppförsbackar

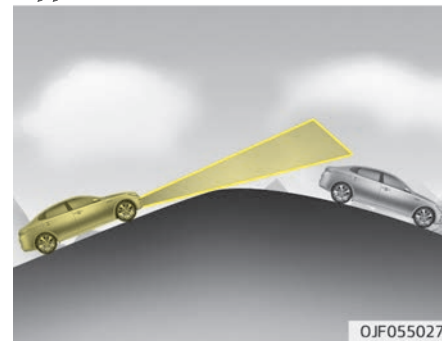

- Vid körning i uppförs- eller nedförslut kan det hända att den avancerade smartfarthållaren inte kan känna av fordon i samma fil som du kör i. Din bil accelererar då upp till den inställda hastigheten. Bilens hastighet kommer hastigt att minska när fordonet framför plötsligt kan identifieras igen.
- Ställ in lämplig hastighet i backar och justera bilens hastighet med hjälp av gas- eller bromspedalen alltefter väg- och trafikförhållanden.

Filbyte

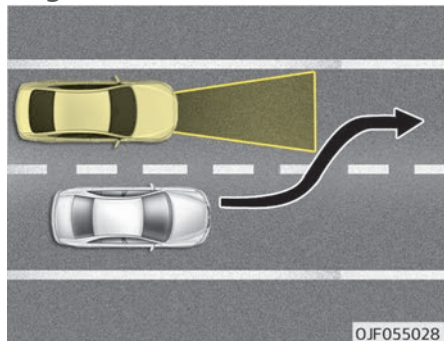

- Ett fordon som kör in i din fil från en intilliggande fil kan inte kännas av med sensorn förrän det befinner sig i sensorns avkänningsområde.
- Vid snabba förflyttningar kan sensorns avkänning bli fördröjd. Var alltid uppmärksam på trafiken, vägen och körförhållandena.
- Om ett fordon som kör in framför din bil har en lägre fart sänker din bil hastigheten för att bibehålla avståndet till det framförvarande fordonet.
- Om fordonet som kör in framför din bil istället har en högre fart accelererar din bil upp till den inställda hastigheten.

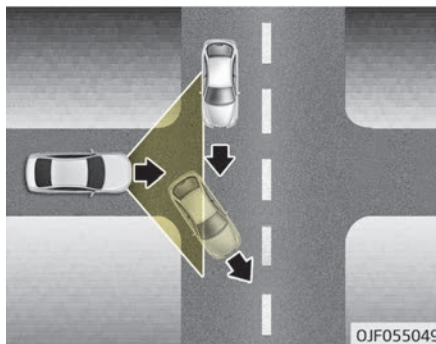

- Det kan hända att din bil accelererar när fordonet framför dig byter fil.
- Kör försiktigt om du får en varning om att fordonet framför dig inte kan upptäckas.

Fordonsavkänning

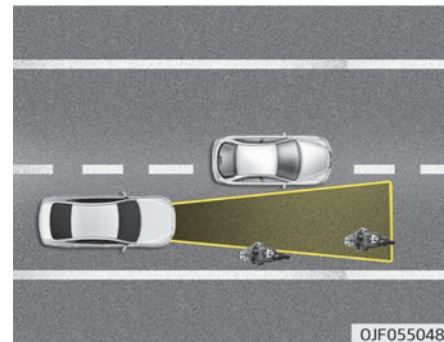

- Vissa typer av framförvarande fordon som befinner sig i samma fil som du kan inte upptäckas med sensorerna.
- Smala fordon som t.ex. motorcyklar eller cyklar
 - Fordon som kör nära en filmarkering
 - Fordon med låg hastighet eller fordon som gör en plötslig inbromsning
 - Stillastående fordon
 - Fordon med liten profil bakåt, t.ex. ett släp utan last

Framförvarande fordon känns inte av korrekt vid följande omständigheter:

- När bilen har tung last i bagageutrymmet (baklucka)
- Medan du svänger
- När du kör nära någon av filmarkeringarna
- När du kör i smala filer eller kurvor

Sänk farten genom att bromsa med bromspedalen i förhållande till väg- och trafikförhållanden.

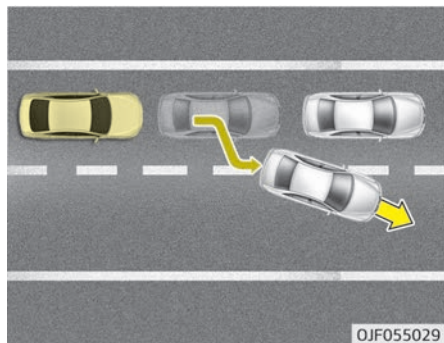

- När trafiken står helt still och fordonet framför dig byter fil ska du vara uppmärksam på att din bil kan börja rulla framåt eftersom inget stillastående fordon längre känns av framför dig.

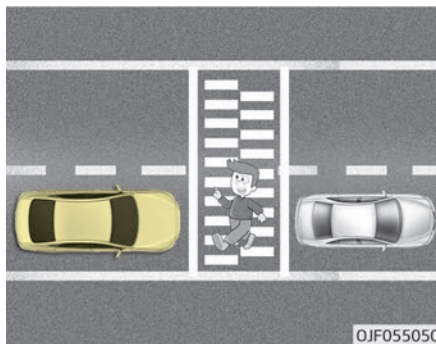

- Håll alltid kontroll på fotgängare när din bil håller avståndet till fordonet framför.

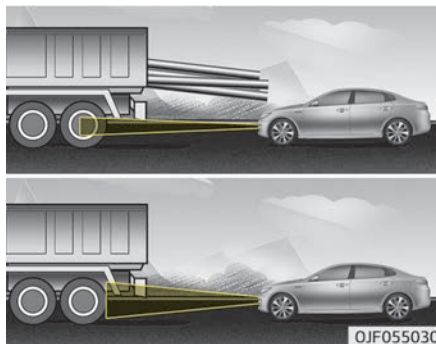

- Var försiktig med fordon som är extra höga eller har utstickande last bakåt.

⚠ VARNING

- **Det finns ingen garanti för att den avancerade smartfarthållaren stannar bilen vid alla tillbud. Du måste använda bromspedalen om en nödsituation skulle uppstå.**
- **Håll säkerhetsavstånd med hänsyn till vägförhållanden och trafikrytm. Om den automatiska avståndsinställningen är för liten vid höga hastigheter kan det resultera i en allvarlig olycka.**
- **Den avancerade smartfarthållaren kan inte känna av stillastående fordon, fotgängare och annalkande fordon. Håll uppmärksamheten riktad framåt för att kunna ta hänsyn till oväntade och plötsliga situationer.**
- **Smartfarthållaren kan ha svårigheter att bibehålla rätt avstånd eller hastighet när du kör i branter eller med släpvagn.**

(Fortsättning)

(Fortsättning)

- Den avancerade smartfarthållaren kan ha svårigheter att fungera som förväntat om andra fordon ofta byter fil framför dig. Håll uppmärksamheten riktad framåt för att kunna ta hänsyn till oväntade och plötsliga situationer.
- Den avancerade smartfarthållaren är inte en ersättning för ansvarsfull körning utan endast en bekvämlighetsfunktion. Det är förarens ansvar att alltid kontrollera hastigheten och avståndet till framförvarande fordon.
- Var alltid uppmärksam på inställd hastighet och avstånd till framförvarande fordon.
- Håll alltid ett avstånd som överstiger bromssträckan och sänk farten genom att bromsa om det behövs.
- Den avancerade smartfarthållaren kan ha svårigheter att registrera komplicerade körsituationer. Var därför alltid uppmärksam på körförhållanden och din egen körhastighet.

(Fortsättning)**(Fortsättning)**

- Läs noggrant anvisningarna i den här handboken innan du kör. Det är viktigt för säkerheten.
- Låt motorn gå en liten stund innan du kör iväg. Om systeminitieringen inte är klar kan smartfarthållaren fungera felaktigt.
- Smartfarthållaren har också svårigheter att fungera efter en motorstart om det finns föremål som inte kan kännas av eller om sensordycket är övertäckt.
- Nedanstående förhållanden är inte tillåtna: överlast i bagageutrymmet (baklucka), omkonstruktion av hjulupphängningen, byte till däck som inte är godkända eller däck med olika förslijtningsgrad eller däcktryck.

⚠ VIKTIGT

Den avancerade smartfarthållaren kan temporärt sättas ur spel av elektriska störningar.

INTEGRERAT KONTROLLSYSTEM I KÖRLÄGE (I FÖREKOMMANDE FALL)

Hybridbil

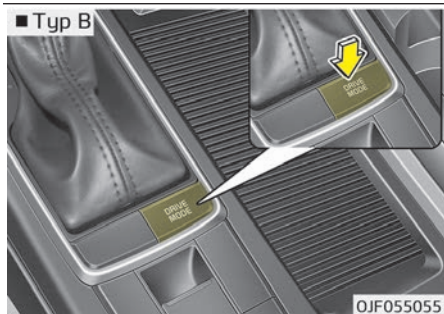
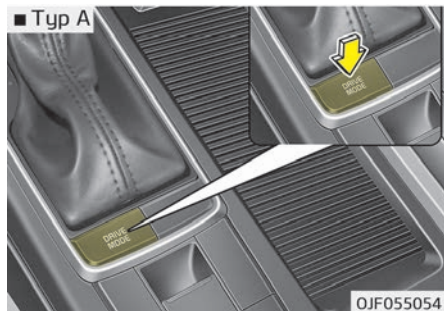

Du kan välja körläge efter egna preferenser eller väglaget. När hybridsystemet startas om återställs systemet till ECO-läge.

Körläget är kvar i ECO-läge och ändras inte till läget NORMAL eller SPORT om det finns något problem med instrumentpanelen.

Körläget ändras när du trycker på DRIVE MODE-knappen.

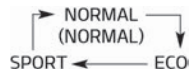

* När normalläget är valt visas det inte på instrumenteringen.

ECO-läge (Active ECO)

ECO

Med ECO-läget aktiverat förbättras bränsleförbrukningen genom att vissa parametrar för motorn och växellådan kontrolleras. Bränsleförbrukningen beror på förarens körstil och väglaget.

- Om du trycker på DRIVE MODE-knappen och väljer ECO-läget lyser en grön ECO-indikator för att visa att Active ECO är aktiverat.

- Om Active ECO är aktiverat stängs det inte av även om motorn startas om. Tryck på DRIVE MODE-knappen igen för att stänga av systemet.

När Active ECO är aktiverat:

- Accelerationen kan vara begränsad även om du trycker ned gaspedalen helt.
- Luftkonditioneringen kan vara begränsad.
- Växelmönstret för den automatiska växellådan kan förändras.
- Motorn kan höras mer.

Ovanstående situationer är normala förhållanden när det aktiva eco-systemet är aktiverat för att förbättra bränsleeffektiviteten.

Begränsad Active ECO-användning:

Om följande situationer uppstår när ECO-läget är valt begränsas systemets funktion även om ECO-indikatorn inte ändras.

- När kylartemperaturen är låg: Systemet är begränsat tills motorns effekt blir normal.

- När du kör upp för en backe: Systemet begränsas för att öka motorstyrkan när du kör uppför backar då systemet begränsar motorns vridmoment.
- När du använder manuell läge: Systemet begränsas i enlighet med växelpositionen.
- Om gaspedalen trycks ned långt i några sekunder: Systemet begränsas då det uppfattar att föraren vill öka hastigheten.

SPORT-läge

SPORT

SPORT-läget fokuserar på dynamisk styrning genom att automatiskt kontrollera ratten, motorn och drivlinan.

- Om du trycker på DRIVE MODE-knappen och väljer SPORT-läget lyser en gul SPORT-indikator.
- Körläget återgår till ECO-läge varje gång som hybridsystemet startas om. Välj SPORT-läget på nytt med DRIVE MODE-knappen om du vill använda SPORT-läget
- Om systemet är aktiverat:

- Efter acceleration bibehålls varvtal och växel en stund även om du inte trycker på gaspedalen.
- Uppväxlingar blir fördöjda.

*** OBSERVERA**

I sportläget kan bränsleförbrukningen öka.

INTEGRERAT KONTROLLSYSTEM I KÖRLÄGE (I FÖREKOMMANDE FALL)

Laddhybridbil

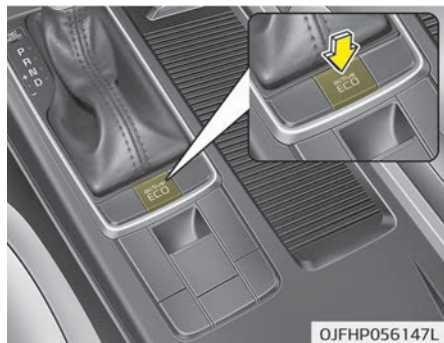

Du kan välja körläge efter egna preferenser eller väglaget. När hybridsystemet startas om återställs systemet till ECO-läge. Körläget är kvar i ECO-läge och ändras inte till läget NORMAL om det finns något problem med instrumentpanelen. Körläget ändras när du trycker på DRIVE MODE-knappen.



* När normalläget är valt visas det inte på instrumenteringen.

ECO-läge (Active ECO)

ECO

Med ECO-läget aktiverat förbättras bränsleförbrukningen genom att visa parametrar för motorn och växellådan kontrolleras. Bränsleförbrukningen beror på förarens körstil och väglaget.

- Om du trycker på DRIVE MODE-knappen och väljer ECO-läget lyser en grön ECO-indikator för att visa att Active ECO är aktiverat.
- Om Active ECO är aktiverat stängs det inte av även om motorn startas om. Tryck på DRIVE MODE-knappen igen för att stänga av systemet.

När Active ECO är aktiverat:

- Accelerationen kan vara begränsad även om du trycker ned gaspedalen helt.
- Luftkonditioneringen kan vara begränsad
- Växelmönstret för den automatiska växellådan kan förändras.
- Motorn kan höras mer.

Ovanstående situationer är normala förhållanden när det aktiva eco-systemet är aktiverat för att förbättra bränsleeffektiviteten.

Begränsad Active ECO-användning:

Om följande situationer uppstår när ECO-läget är valt begränsas systemets funktion även om ECO-indikatorn inte ändras.

- När kylartemperaturen är låg: Systemet är begränsat tills motorns effekt blir normal.
- När du kör upp för en backe: Systemet begränsas för att öka motorstyrkan när du kör uppför backar då systemet begränsar motorns vridmoment.
- När du använder manuellt läge: Systemet begränsas i enlighet med växelpositionen.
- Om gaspedalen trycks ned långt i några sekunder: Systemet begränsas då det uppfattar att föraren vill öka hastigheten.

FILBYTESVARNINGSSYSTEM (LDWS) (I FÖREKOMMANDE FALL)

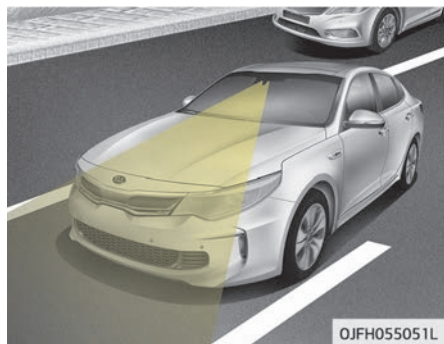

LDWS (varningssystemet för filbyte) känner av filen via en framåt vänd kamera vid vindrutan och varnar om bilen lämnar filen.

⚠ VARNING

- Föraren är ansvarig för uppsikten över omgivningen, samt styrningen av fordonet, så att den är säker.
- LDWS kan inte byta fil eller stanna i en fil.
- Gör inga hastiga ratt rörelser om LDWS varnar om att bilen lämnar filen.
- Om den framåtvända kameran inte kan detektera filen eller om bilens hastighet inte överstiger 60 km/h varnar inte LDWS även om bilen lämnar filen.
- Montera inte ner den framåt vända kameran i framrutan temporärt om du fäster skuggfilm över fönstret eller andra tillbehör. Om du monterar ner kameran och monterar tillbaka den igen ska systemet kontrolleras av en professionell verkstad för kalibrering. Kia rekommenderar att du besöker en godkänd Kia-återförsäljare/servicepartner.

(Fortsättning)

(Fortsättning)

- När du byter ut eller ominstallerar en vindruta/framåtvänd kamera ska du ta med bilen till en professionell verkstad och låta dem kontrollera systemet för att kalibrera det. Kia rekommenderar att du besöker en godkänd Kia-återförsäljare/servicepartner.
- Låt inte vatten eller vätska komma i kontakt med den framåtvända kameran. Om inte kan kameran skadas.
- Ta inte bort LDWS-komponenter och skada inte kameran genom hårda stötar.
- Placera inte föremål som reflekterar ljus på instrumentpanelen.
- Du kanske inte hörvarningsljuden ifrån LDWS på grund av höga ljudvolymmer.

LDWS-drift

För att aktivera/avaktivera LDWS

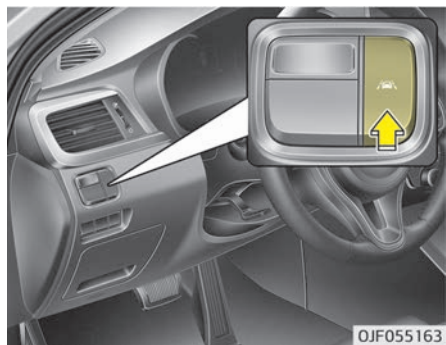

OJF055163



OJF055193L

Tryck på LDWS-knappen på instrumentpanelen längst ner till vänster på förarsidan, när motorn är i ON-läget. Indikatorn på instrumentpanelen kommer till att börja med lysa vitt.

Om indikatorn (vit) är aktiverad i föregående tändningcykel kommer systemet att starta utan någon kontroll.

Om du trycker på LDWS-knappen igen kommer indikatorn på instrumentbrädan släckas.

Indikatorns färg ändras i enlighet med LDWS-systemets funktion.

- Vitt: När du aktiverar LDWS genom att trycka på LDWS-knappen upptäcker sensorn inte linjemarkeringen eller fordonshastigheter som är under 60 km/h.
- Grönt: När du aktiverar LDWS genom att trycka på LDWS-knappen upptäcker sensorn inte flmarkeringen och över 60 km/h.
- Gul: När LDWS-systemet inte fungerar.

Om bilen lämnar filen när LDWS är aktivt och bilens körhastighet överstiger 60 km/h fungerar varningen på följande sätt:

■ Varning för filen till vänster



OJF055194L

■ Varning för filen till höger



OJF055195L

1. Visuell varning

Om fordonet lämnar filen blinkar filmarkeringsindikatorn i lämnande riktning i mindre än 3 sekunder.

2. Ljudvarning

Om fordonet lämnar filen kommer ett varningsljud att höras i mindre än 3 sekunder.

Varningsindikator

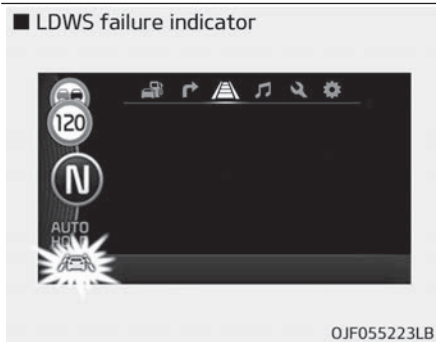

LKAS fel-indikator (gul) lyser om LKAS inte fungerar ordentligt. I det här fallet behöver systemet kontrolleras av en professionell verkstad. Kia rekommenderar att du besöker en godkänd Kia-återförsäljare/servicepartner.

LDWS-systemet fungerar inte i följande fall:

- Föraren slår på korriktionsvisaren eller varningsblinkerser för att byta fil.
- Om du kör på filmarkeringen.

* OBSERVERA

Använd alltid blinksignalen innan du byter fil.

Förarens ansvar

LDWS kanske inte varnar dig även om du lämnar filen, eller kanske varnar även om du är kvar i filen även om fordonet inte lämnar filen när igenkänningen av filmarkeringen är dålig eller begränsad:

- När fil- och vägtillståndet är dåligt

- Det är svårt att skilja på kantmarkeringen ifrån vägen när vägen är täckt av damm, sand eller andra faktorer.
- Det är svårt att särskilja färgerna på filmarkeringar och vägbanan.
- Det är något som ser ut som en markering.
- Filmarkeringen är skadad eller otydlig.
- Antalet filer ökar/minskar eller om filmarkeringarna korsar varandra (körning över ett torg/ en tullgräns, filer som slås samman eller delas).
- Det finns fler än två filmarkeringar.
- Filmarkeringen är mycket tjock eller tunn.
- Filen syns inte på grund av snö, regn, fläckar, en pöl eller någon av många andra orsaker.
- Filmarkeringen är i skugga på grund av ett räcke, ljudbarriär eller något annat.
- När filmarkeringarna är komplicerade eller strukturerna har ersatts vid byggarbeten m.m.
 - Det finns övergångsställ eller andra symboler på vägen.
- Om filen plötsligt försvinner så som i korsningar.
- Filmarkeringen i en tunnel är täckt med smuts eller olja och så vidare.
- När externa tillstånd har påverkat
 - Ljusstyrkan utomhus förändras plötsligt eller man åker in i eller ut ur en tunnel, eller passerar under en bro.
 - Strålkastarna är inte på under natten eller i en tunnel, eller om ljusnivån är låg.
 - Det finns en gränsstruktur på vägen.
 - Ljus reflekteras, t.ex. solljus, gatlampor eller ljus från mötande fordon, i vatten på vägen.
 - När ljus lyser starkt i mötande riktning.
 - Avståndet till fordonet framför är väldigt kort eller också döljer fordonet filmarkeringen.
 - Du kör i en brant lutning eller skarp kurva.
 - Fordonet skakar kraftigt.
 - Temperaturen vid speglarna inne i bilen är mycket hög på grund av direkt solljus och så vidare.
- När sikten framåt är dålig
 - Linsen eller vindrutan är täckt av smutsigt.
 - Sensorn kan inte identifiera filen på grund av dimma, kraftigt regn eller snöfall.
 - Vindrutan är igenimrad på grund av fukt i bilen.
 - Något står på instrumentpanelen och så vidare.

LKAS (LANE KEEPING ASSIST SYSTEM) (I FÖREKOMMANDE FALL)

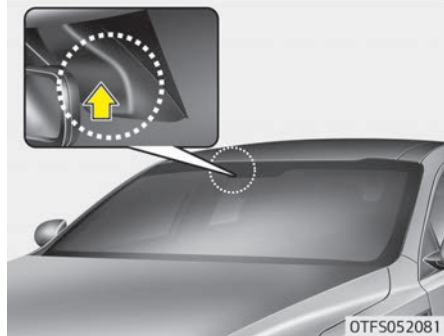
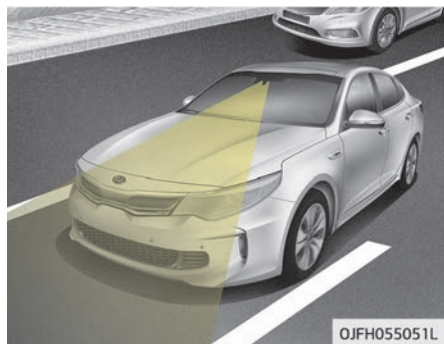

Filföljningsassistanssystemet uppfattar filmarkeringarna på vägen med en kamera i främre vindrutan och hjälper föraren att styra för att hålla fordonet inom filen.

När systemet upptäcker att bilen håller på att köras utanför filen varnar det föraren med en visuell varning och en ljudvarning, samtidigt som bilen styrs något åt motsatt håll för att undvika att den kör utanför filen.

⚠ VARNING

- Föraren är ansvarig för uppsikten över omgivningen, samt styrningen av fordonet, så att den är säker.
- Sväng inte ratten plötsligt när ratten assisteras av systemet.
- LKAS hjälper till att förhindra föraren ifrån att oavsiktligt förflytta sig ur filen genom att assistera styrningen. Men, systemet är endast en bekvämlighetsfunktion och ratten kontrolleras inte alltid. Föraren ska alltid vara uppmärksam på ratten under färd.
- LKAS kan stängas av eller inte sluta fungera ordentligt, beroende på vägens tillstånd och omgivningarna. Var alltid försiktig när du kör.

(Fortsättning)

(Fortsättning)

- **Montera inte ner den framåt vända kameran i framrutan temporärt om du fäster skuggfilm över fönstret eller andra tillbehör. Om du monterar ner kameran och monterar tillbaka den igen ska systemet kontrolleras av en professionell verkstad för kalibrering. Kia rekommenderar att du besöker en godkänd Kia-återförsäljare/servicepartner.**
- När du byter ut eller ominstallerar en kamera i vindrutan, eller delar tillhörande styrningen, ska du ta med bilen till en professionell verkstad och låta dem kontrollera systemet för att kalibrera det. Kia rekommenderar att du besöker en godkänd Kia-återförsäljare/servicepartner.
- Systemet upptäcker filmarkeringar och kontrollerar ratten genom en kamera riktad framåt, om filmarkeringarna är svåra att upptäcka kan systemet därför inte fungera ordentligt. Var alltid försiktig när du använder systemet.

(Fortsättning)

(Fortsättning)

- Se "Förarens uppmärksamhet" på sid 7-86 när filmmarkeringarna är svåra att uppfatta.
- Ta inte bort eller påverka delar relaterade till LKAS.
- Placera inte saker på instrumentbrädan som kan reflektera ljus, så som speglar, vita papper m.m., det kan orsaka fel i LKAS om solljus reflekteras.
- Du kanske inte hörvarningsljuden ifrån LKAS på grund av höga ljudvolymer.
- Om du fortsätter att köra med händerna borta ifrån ratten kommer LKAS att sluta kontrollera ratten efter varningsljudet om att händerna är borta ifrån ratten. Om du efter det kör med händerna på ratten kommer kontrollen att aktiveras igen.

(Fortsättning)

(Fortsättning)

- Om fordonets hastighet är hög kommer inte vridmomentet i assistansen att vara tillräckligt för att hålla fordonet i filen. Om det är så kan fordonet förflytta sig utanför filen. Håll hastighetsbegränsningen med LKAS.
- Om du fäster saker i ratten kanske inte systemet kan assistera dig i styrningen.
- Om du fäster saker i ratten kan varningen om att händerna inte är på ratten fungera ordentligt.

Användning av LKAS



För att aktivera/avaktivera LKAS:

Tryck på LKAS-knappen på instrumentpanelen längst ner till vänster på förarsidan, när knappen ENGINE START/STOP (motorns start/stopp)-knapp är i ON-läget. Indikatorn på instrumentpanelen kommer till att börja med lysa vitt. När indikatorn (vit) är aktiverad i föregående tändningscykel kommer systemet att starta utan förarens inverkan. Om du trycker på LKAS-knappen igen kommer indikatorn på instrumentbrädan släckas.

Indikatorns färg ändras i enlighet med LKAS-systemets funktion.

- Vit: Sensorn uppfattar inte någon filmarkering, eller någon fordonshastighet som är lägre än 60 km/h.
- Grön: Sensorn uppfattar filmarkeringen och systemet kan kontrollera styrningen.

Aktivera LKAS



- Gå till fliken LKAS för att se LKAS-skärmen på LCD-skärmen på instrumentpanelen. För mer information, se "LCD-lägen" på sid 5-65.

- Efter att LKAS är aktiverat och om båda filmarkeringarna upptäckts, fordonets hastighet är över 60 km/h och alla förhållanden är uppnådda, kommer en grön rattindikator att tändas och ratten kommer att kontrolleras.

⚠ VARNING

LKAS är ett system som hjälper föraren att förhindra att man oavsiktligt lämnar filen. Men föraren bör inte endast förlita sig på systemet utan alltid kontrollera vägförhållandena under körning.

■ Fil oregistrerad

■ Fil registrerad

OJF055131L-OJF055130L

- Om fordonets hastighet är över 60 km/h och systemet upptäcker filmarkeringarna kommer färgen ändras ifrån grå till vit.

Varning

■ Vänster fil

■ Höger fil

OJF055140L-OJF055141L

- Om fordonet lämnar en fil kommer filmarkeringen på LCD-skärmen att blinka.
- Om fordonet förflyttar sig utanför sin fil på grund av att assistansens vridmoment inte är tillräckligt, kommer blinkerssen på samma sida som fordonet drar åt att blinka.



Om inte alla omständigheter för att aktivera LKAS är uppfyllda går systemet över till LDWS (varningssystemet för filbyte) och varnar föraren enbart när bilen korsar filmarkeringar.



Om föraren släpper ratten när LKAS är aktiverat varnar systemet föraren.

⚠ VARNING

- **Varningen kan bli fördröjd beroende på vägförhållanden. Därför bör du alltid ha händerna på ratten när du kör.**
- **Om du håller lätt på ratten kommer systemet att generera varningen för att händerna inte är på ratten, eftersom LKAS kan uppfatta situationen som om du inte håller i ratten.**



Om föraren fortfarande inte har händerna på ratten efter flera sekunder kommer systemet inte att kontrollera ratten och endast varna föraren när fordonet korsar filmarkeringar. Men, om föraren har sina händer på ratten igen, kommer systemet börja att styra ratten.

Varningslampa och meddelande Kontrollera LKAS



Varningslampa för LKA

LKA-varningslampa (gul) lyser om LKAS inte fungerar ordentligt. Ta med din bil till en professionell verkstad och få systemet kontrollerat. Kia rekommenderar att du besöker en godkänd Kia-återförsäljare/servicepartner.

⚠ VARNING

- **Föraren ansvarar för att framföra fordonet.**

(Fortsättning)

(Fortsättning)

- **Även om styrassistenten är aktiverat kan föraren kontrollera ratten.**
- **Stäng av systemet och styr själv i nedanstående situationer.**
 - Vid dåligt väder.
 - Vid dåliga vägförhållanden.
 - Om ratten ofta måste kontrolleras av föraren.
- **Ratten kan kännas tyngre vid assisterad styrning än vid andra tillfällen.**

Systemet stängs av när:

- Du byter fil med körriktningsvisaren.
 - Använd körriktningsvisaren vid filbyten.
 - Om du byter fil utan att körriktningsvisaren används kan bilens system ta över styrfunktionen.
- LKAS kan gå ifrån styrassistanläge när bilen är närmare mitten av filen efter att systemet slagits på, eller om filen har bytts. LKAS kan inte assistera i styrningen om fordonet följer filmakeringen för nära, konstant innan övergången till styrassistanläge.
- Kontrollen för ESC (antisladdsystemet) och VSM (stabiliseringskontrollen) är aktiverade.
- Styrassistenten fungerar inte om du kör i hög hastighet i en skarp kurva.
- Styrningen kommer inte att assisteras när fordonshastigheten är under 60 km/h och över 175 km/h.
- Styrassistenten fungerar inte om du gör ett snabbt filbyte.
- Styrassistenten fungerar inte om du gör en plötslig inbromsning.
- Styrningen kommer inte att assisteras när filen är mycket bred eller smal.
- Styrningen kommer inte att assisteras när endast en sida av filmarkeringen upptäcks.
- Det finns fler än två filmarkeringar så som på en byggarbetsplats.
- Radien i kurvan är för liten.
- När du vrider ratten plötsligt kommer LKAS att stängas av temporärt.
- Kör i en brant utförspacke eller uppförspacke.

Förarens ansvar

Föraren måste vara försiktig i nedanstående situationer, kanske fungerar systemet inte ordentligt när igenkänningen av filmmarkeringen är dålig eller begränsad:

- När fil- och vägtillståndet är dåligt:
 - Det är svårt att skilja på kantmarkeringen ifrån vägen när vägen är täckt av damm eller sand.
 - Det är svårt att särskilja färgerna på filmmarkeringar och vägbana.
 - Det är något som ser ut som en markering.
 - Filmmarkeringen är skadad eller otydlig.
 - Antalet filer ökar/minskar eller om filmmarkeringarna korsar varandra (körning över ett torg/ en tullgräns, filer som slås samman eller delas).
 - Det finns fler än två filmmarkeringar.
 - Filmmarkeringen är mycket tjock eller tunn.
 - Filen syns inte på grund av snö, regn, fläckar, en pöl eller någon av många andra orsaker.
 - Filmmarkeringen är i skugga på grund av ett räcke, ljudbarriär eller något annat.

- När filmmarkeringarna är komplicerade eller strukturerna har ersatts vid byggarbeten m.m.
- Det finns övergångsställ eller andra symboler på vägen.
- Om filen plötsligt försvinner så som i korsningar.
- Filmmarkeringen i en tunnel är täckt med smuts eller olja och så vidare.
- När externa tillstånd har påverkats:
 - Ljusstyrkan utomhus förändras plötsligt eller man åker in i eller ut ur en tunnel, eller passerar under en bro.
 - Strålkastarna är inte på under natten eller i en tunnel, eller om ljusnivån är låg.
 - Det finns en gränsstruktur på vägen.
 - Ljus reflekteras, t.ex. solljus, gatlampor eller ljus från mötande fordon, i vatten på vägen.
 - När ljus lyser starkt i mötande riktning.
 - Avståndet till fordonet framför är väldigt kort eller också döljer fordonet filmmarkeringen.
 - Du kör i en brant lutning eller skarp kurva.

- Fordonet skakar kraftigt.
- Temperaturen vid speglarna inne i bilen är mycket hög på grund av direkt solljus och så vidare.
- När sikten framåt är dålig
 - Linsen eller vindrutan är täckt av smutsigt.
 - Sensorn kan inte identifiera filen på grund av dimma, kraftigt regn eller snöfall.
 - Vindrutan är igenimrad på grund av fukt i bilen.
 - Något står på instrumentpanelen och så vidare.

VARNING

LKAS är ett system som hjälper föraren att förhindra att man oavsiktligt lämnar filen. Men, föraren bör inte endast lita på systemet utan alltid vara en säker trafikant.

Byte av LKAS-funktion



Föraren byter LKA till LDWS (filbytesvarningssystem) eller byter LKAS-läget mellan standard LKA och Aktivt LKA, ifrån användarinställningsläget på LCD-skärmen.

Filbytesvarningssystem (LDWS)

LDWS varnar föraren både visuellt och med ljus när systemet detekterar att bilen lämnar sin fil. I det här läget kontrolleras inte ratten. När fordonets framhjul kommer i kontakt med den inre kanten av filmarkeringen avger LKAS filbytesvarningen.

Standard-LKA

LKA-standardläget leder föraren att hålla fordonet inom dessa filer. Det kontrollerar sällan ratten när föraren kör inom filerna. Men, det börjar kontrollera ratten när fordonet börjar att glida ut ifrån filerna.

Aktiv LKA

Det aktiva LKA-läget ger mer frekvent kontroll av ratten i jämförelse med LKA-standardläget. Aktivt LKA kan minska förarens ansträngning att hålla i ratten så att fordonet håller sig i mitten av filen.

BSD-SYSTEMET (DÖDA-VINKELN-VARNING) (I FÖREKOMMANDE FALL)

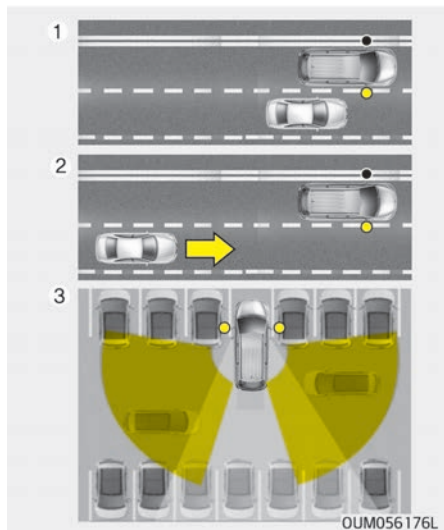

BSD-systemet (döda-vinkeln-varning) använder en radarsensor för att varna föraren vid körning.

Det söker av det bakre området på bilens sidor och informerar föraren.

1. BSD (döda-vinkeln-varning)

Avsökningområdet beror på bilens hastighet. Om din körhastighet överstiger det andra fordonets med 10 km/h eller mer varnas du inte.

2. LCA (filbytesvarning)

Om ett fordon närmar sig din bil i hög hastighet får du en varning. Föraren kan uppleva olika varningsavstånd beroende på bilens hastighet.

3. RCTA (varning för bakifrån kommande trafik)

När bilen backas känner sensorerna av bakifrån kommande trafik till höger och till vänster och varnar föraren.

⚠ VARNING

- **Håll uppmärksamhet på trafiksituationen även om BSD-systemet är i funktion.**
- **BSD-systemet är ett förarassistanssystem. Lita inte helt på systemet utan kontrollera även trafiksituationen själv för att köra säkert.**

BSD (döda-vinkeln-varning)/LCA (filbytesvarning)

I följande fall fungerar systemet

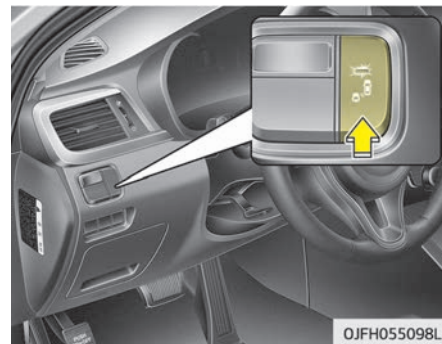

Indikatorn på BSD-knappen (döda-vinkeln-varning) tänds när du trycker på knappen och start/stopp-knappen är i läget ON. Systemet aktiveras när bilens hastighet överstiger 30 km/h.

När du trycker på knappen igen släcks indikatorn och systemet stängs av.

Om du slår av och på start/stopp-knappen aktiveras systemet på nytt.

Stäng av systemet genom att trycka på knappen om du inte vill använda det.

När systemet aktiveras lyser varningslamporna i ytterbackspeglarna i 3 sekunder.

Varningstyp

Systemet aktiveras när:

1. Systemet är på
2. Bilens hastighet är över 30 km/h
3. Bakomvarande fordon identifieras

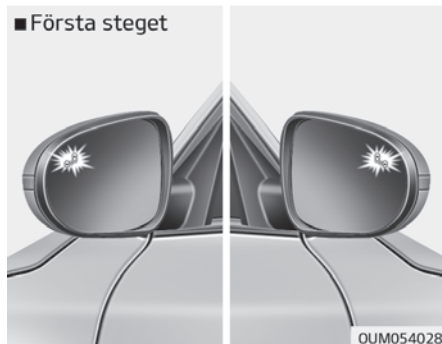

Om ett fordon identifieras inom systemets sensorområde tänds en lampa på yttre backspegeln.

Om det identifierade fordonet lämnar sensorområdet stängs varningen av.

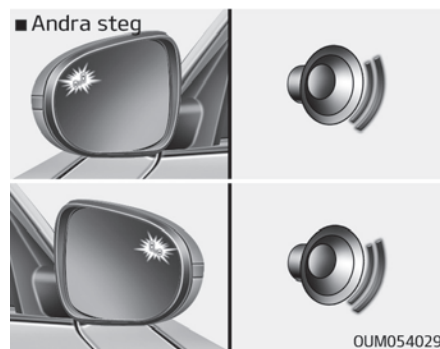

Andra steget i varningen aktiveras om:

1. Första steget för varningen är aktivt
2. Körriktningsvisare aktiveras för fil-byte

När det andra steget i varningen aktiveras blinkar en varningslampa på den yttre backspegeln och ett larm hörs.

Om du flyttar tillbaka körriktningsvisaren till utgångsläget stängs det andra steget i varningen av.

Andra steget i varningen kan stängas av.

- Aktivera larmet:

Gå till användarinställningarna (User Settings) → Sound (Ljud) och markera "BSD" på LCD-skärmen.

- Stänga av larmet:
Gå till användarinställningarna (User Settings) → Sound och avmarkera "BSD" på LCD-skärmen.

⚠ VIKTIGT

Varningsfunktionen hjälper till att göra föraren uppmärksam på trafiken. Stäng bara av funktionen om det är helt nödvändigt

Avståndssensor



Sensorerna sitter på insidan av den bakre stötfångaren.

Håll stötfångaren ren för att systemet ska fungera.

Varningsmeddelande



Meddelandet kommer att visas för att underrätta föraren om ett av följande. Lampan på knappen samt systemet stängs av automatiskt.

- Det finns främmande föremål på eller innanför bakre stötfångaren eller en stark värmekälla i dess närhet.
- När en släpvagn är påkopplad.
- När man kör i stora områden med några få bilar.
- När man kör i dåligt väder som kraftigt regn eller snö.

Stäng av BSD-systemet när man kör med trailer eller kärra. Koppla bort trailer eller kärra när man kör med BSD-systemet.

Ta bort det främmande föremålet på bakre stötfångaren.

Systemet fungerar som vanligt när du har tagit bort det främmande föremålet och kört ca 10 minuter.

Om systemet inte fungerar på avsett sätt, trots att släpvagnen, husvagnen osv. har kopplats loss, ska du låta en professionell verkstad kontrollera systemet. Kia rekommenderar att du besöker en godkänd Kia-återförsäljare/servicepartner.



Om systemet inte fungerar på rätt sätt hörs ett varningsmeddelande och lampan på knappen släcks. Systemet stängs av automatiskt.

I det här fallet behöver systemet kontrolleras av en professionell verkstad. Kia rekommenderar att du besöker en godkänd Kia-återförsäljare/servicepartner.

RCTA (varning för bakifrån kommande trafik)

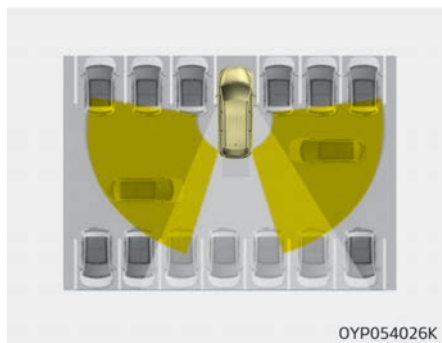

När bilen backas ut från en parkering känner sensorerna av bakifrån kommande trafik till höger och till vänster och varnar föraren.

I följande fall fungerar systemet



- Välj RCTA (varning för bakifrån kommande trafik) under "Driving Assist" i användarinställningarna ("User Settings") på instrumenteringen. Systemet startas och är redo att aktiveras.
- Välj RCTA igen och stäng av systemet.
- Om du stänger av motorn och sedan startar den igen återtar RCTA-systemet det läge som var aktivt innan motorn stängdes av. Stäng av RCTA-systemet när det inte används.
- Systemet används när bilens hastighet understiger 10 km/h och växelväljaren står på R (back).

- Avkänningsområdet för RCTA (varning för bakifrån kommande trafik) är 0,5 ~ 20 m beroende på sidvinkel. Om fordon som närmar sig avkänningsområdet har en hastighet på 7 ~ 36 km/h slås varningen på. Sensorområdet varierar dock med omständigheterna. Var alltid uppmärksam på omgivningen.

Varningstyp

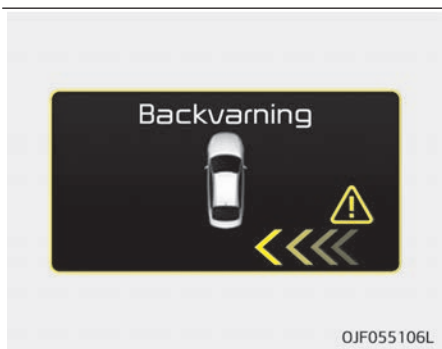
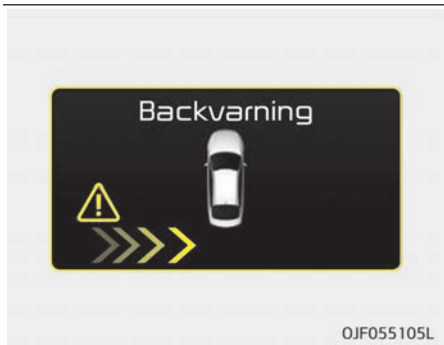
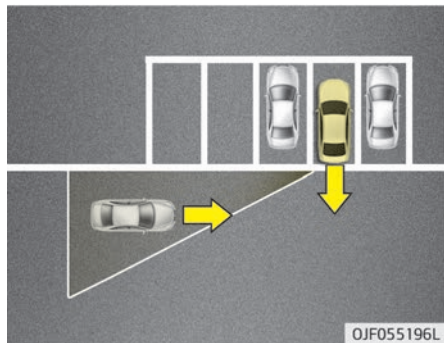

- Om fordonet som identifieras med sensorerna närmar sig din bil hörs ett varningsljud och varningslampan på sidobackspegeln blinkar.
- Varningen stängs av när det identifierade fordonet är utanför sensorns område, bakom din bil, rör sig i motsatt riktning från din bil eller rör sig långsamt.
- Systemet kanske inte fungerar på grund av andra faktorer eller omständigheter. Var därför uppmärksam på omgivningen.

* Om bilens vänster- eller högersida av stötfångaren är skyddad av föremål eller fordon kan systemets avkänningsfunktion försämrats.

⚠ VARNING

- Varningslampan på yttre backspegeln tänds när ett bakifrån kommande fordon identifieras i systemet. Undvik olyckor genom att inte enbart fokusera på varningslamporna och bortse från omgivningen.
- Kör försiktigt även om bilen är utrustad med BSD-system (döda-vinkeln-varning). Lita inte helt på systemet utan kontrollera alltid själv innan du byter fil. I vissa fall varnar systemet inte föraren och därför bör du alltid kontrollera omgivningen när du kör.

⚠ VIKTIGT

- Systemet kanske inte fungerar om stötfångaren har bytts ut eller om reparationer har utförts nära sensorn.

(Fortsättning)

(Fortsättning)

- **Avkänningsområdet beror på vägens bredd. Om vägen är smal kan systemet eventuellt känna av fordon i intilliggande fil.**
- **Å andra sidan kanske inte systemet kan känna av andra fordon om vägen är bred.**
- **Elektromagnetiska vågor kan stänga av systemet.**

Använd inte systemet i följande fall

Backspeglarna på utsidan kan sättas ur funktion när:

- Kåpan på utsidans backspegel är skadad eller täckt med smuts.
- Fönstren är täckta med smuts.
- Fönstret är mörkt tonat.

Förarens ansvar

Föraren måste vara försiktig i följande situationer, då systemet inte kan detektera andra fordon eller föremål under vissa omständigheter.

- När en släpvagn är påkopplad.
- Fordonet framförs i dåligt väder som regn eller snö.

- Området kring sensorn är nedsmutsat med regn, snö, lera m.m.
- Den bakre stötfångarens sensor är övertäckt eller döljs av något föremål som ett klistermärke, stötfångarskydd, cykelställ m.m.
- Den bakre stötfångaren är skadad eller så är inte sensorn i standardposition.
- Fordonets höjd blir lägre eller högre beroende på tung last i bagagerummet (baklucka) eller onormalt däcktryck.
- När temperaturen vid bakre stötfångaren är mycket hög eller låg.
- När sensorerna blockeras av andra fordon, väggar eller parkeringsplatsstolpar.
- Fordonet körs på en kurvig väg eller genom en tull.
- Många objekt så som på ett bygge.
- Det finns ett fast objekt i närheten av fordonet, såsom ett skyddsräcke, m.m.
- När du kör nedför eller uppför en brant väg där filerna ligger på olika höjd.
- Vid körning längs en smal väg med många träd och buskar.
- Ett stort fordon som en buss eller lastbil finns intill.
- När det andra fordonet kommer mycket nära.
- När det andra fordonet passerar i mycket hög fart.
- När andra fordon är nära ditt fordon.
- Om din bil backar samtidigt som det identifierade fordonet backar.
- När du byter fil.
- Om bilen har startat samtidigt som fordonet bredvid och accelererat.
- När fordonet i filen bredvid förflyttar sig bort två filer bort från dig ELLER när fordonet två filer bort förflyttar sig till filen bredvid dig.
- En motorcykel eller cykel finns intill.
- Ett platt släpliknande fordon finns intill.
- Om det finns mindre föremål som kundvagnar eller barnvagnar.
- Om det finns ett lågt fordon, t.ex. en sportbil.
- När man kör i ett stort kallt område utan några byggnader och bilar (öknen, förorter, fält).
- Vid färd på vått underlag.

EKONOMISK KÖRNING

Bränsleförbrukningen beror till stor del på ditt körsätt, var du kör och när du kör.

Var och en av dessa faktorer påverkar hur många kilometer du kan köra på en liter bränsle. Var och en av dessa faktorer påverkar hur många kilometer du kan köra på en liter bränsle. För att uppnå så god bränsleekonomi som möjligt bör du följa nedanstående råd:

- Kör mjukt. Accelerera långsamt. Gör inga häftiga starter. Växla inte med fullgas och håll en jämn hastighet. Kör lugnt mellan trafikljus. Försök att anpassa hastigheten efter omgivande trafik så att du kan hålla en så jämn hastighet som möjligt. Undvik rusningstrafik om det är möjligt. Håll alltid säkerhetsavstånd till andra fordon för att undvika häftiga inbromsningar. Det minskar även slitaget på bromsarna.
- Kör i lugnt tempo. Bränsleförbrukningen ökar med ökande hastighet. Ett lugnt tempo, i synnerhet på motorväg, är ett av de effektivaste sätten att minska bränsleförbrukningen.
- Vila inte foten på broms- eller kopplingspedalen. Det ger extra bränsleförbrukning och slitage. Bromsarna kan överhettas med försämrade bromsverkan som följd och det kan få allvarliga konsekvenser.
- Kontrollera däck. Se till att lufttrycket i däckerna alltid är korrekt. Både för högt och för lågt lufttryck orsakar onödigt slitage. Kontrollera lufttrycket minst en gång i månaden.
- Kontrollera att hjulinställningen är korrekt. Felaktig hjulinställning kan orsakas av att du kör emot en trottoarkant eller kör för snabbt på dålig väg. Felaktig hjulinställning medför också bl.a. onödigt däckslitage och ökad bränsleförbrukning.
- Håll bilen i god kondition. Underhåll bilen enligt underhållsschemat i Kapitel 10, Underhåll för att få bättre bränsleekonomi och låga underhållskostnader. Bilen kan behöva underhållas oftare om du använder den under krävande körförhållanden (se Kapitel 10, Underhåll).
- Håll bilen ren. Det är viktigt att hålla bilen ren och ta bort material som kan orsaka rost. Det är särskilt viktigt att ta bort lera, snö och is som ansamlas på bilens underrede. Smuts e.d. som tillåts ansamlas är rostbefrämjande och den extra vikten ökar också bränsleförbrukningen.
- Res lätt. Ha inte onödig last i bilen. All extra vikt försämrar bränsleekonomi.
- Låt inte bilen gå på tomgång i onödan. Stäng av motorn under väntetider (inte i trafiksituationer) och starta den igen när du är redo att köra igen.
- Kom ihåg att motorn inte behöver någon lång uppvärmningstid. Det räcker att låta motorn vara igång i 10 - 20 sekunder innan du lägger i växeln. I mycket kallt väder är det lämpligt med en något längre uppvärmningsperiod.

- Kör inte så att motorn ansträngs och övervarva den inte. Motorn ansträngs när du kör sakta på en alltför hög växel. Växla ned till en lägre växel när du kör i låg fart. Övervarvning sker när motorn når ett varvtal över säkerhetsgränsen. Det kan undvikas genom att växla vid rekommenderade varvtal.
- Använd luftkonditioneringen endast när den behövs. Luftkonditioneringen drivs av motorn varför bränsleekonomin försämras av användning.
- Om du har öppna rutor och kör i hög hastighet kan bränsleekonomin försämras.
- Bränsleekonomin försämras av sid- och motvind. Sänk bränsleförbrukningen genom att sänka farten under sådana omständigheter.

Att hålla bilen i god kondition är viktigt både för ekonomin och säkerheten. Låt därför en professionell verkstad serva systemet.

Kia rekommenderar att du besöker en godkänd Kia-återförsäljare/servicepartner.

⚠ VARNING

■ Avstängd motor medan bilen rullar

Stäng aldrig av motorn för att rulla nedför en backe eller i en annan situation när bilen är i rörelse. Styrervo och bromsservo fungerar inte på avsett sätt när motorn är avstängd. Växla istället ned och motorbromsa utan att stänga av motorn. Du riskerar också att ratten låser sig om du stänger av motorns start/stoppknapp. Bilen kan då inte styras och du befinner dig i en livsfarlig situation.

SÄRSKILDA KÖRFÖRHÅLLANDEN

Riskfyllda körförhållanden

Följ följande rekommendationer vid riskfyllda körförhållanden med t.ex. vatten, snö, is, lera, sand osv. på vägbanan:

- Kör försiktigt och tänk på att bromssträckan blir längre.
- Undvik häftiga inbromsningar eller ratt rörelser.
- Pumpa med bromspedalen under inbromsningen tills bilen har stannat om bilen inte har ABS-bromsar.

VARNING

■ **ABS**

Du behöver inte pumpa med bromspedalen på en bil med ABS-bromsar.

- Använd 2:a växeln om däcken spinner när du startar på snö, lera eller sand. Accelerera långsamt för att undvika att hjulen börjar spinna.
- Använd sand, vägsalt, snökedjor eller annat för att få ökat grepp med drivhjulen om du får hjulspinn på is, snö eller lera.

VARNING

■ **Nedväxling**

Nedväxling med en automatisk växellåda vid körning på halt underlag är en olycksrisk. Plötsliga ändringar av hjulhastigheten kan orsaka att bilen slirar. Var försiktig vid nedväxling på halt underlag.

"Gunga" loss bilen

Om du kört fast och måste "gunga" loss bilen ur snö, sand eller lera ska du först vrida ratten åt höger och vänster för att rensa området kring framhjulen. Sedan, R (back) och en framåtväxel för fordon med automatisk växellåda. Rusa inte motorn och försök spinna så lite som möjligt med hjulen. Om du trots ett par försök fortfarande sitter fast behöver du hjälp från ett annat fordon för att undvika att motorn överhettas och växellådan eventuellt skadas.

VIKTIGT

**Motorn kan överhettas och växellådan skadas eller haverera om du för-
(Fortsättning)**

(Fortsättning)

söker gunga bilen alltför länge. Även däckan kan ta skada.

VARNING

■ **Hjulspinn**

Hjulen får inte spinna loss så att de roterar snabbare än vid 56 km/h. Hjulspinn medan bilen står stilla kan överhätta däcken. Det är en skaderisk både för däck och eventuella personer i närheten.

* **OBSERVERA**

Stäng av ESC-systemet innan du försöker "gunga" loss bilen.

VARNING

**Om du kör fast i snö, lera, sand osv. kan du försöka att "gunga" loss bilen
(Fortsättning)**

(Fortsättning)

genom att köra omväxlande framåt och bakåt. Gör inte detta om det finns personer eller föremål i närheten av bilen. Bilen kan röra sig oväntat framåt eller bakåt när du kommer loss och personer eller föremål i närheten utsätts för en skaderisk.

Mjuk kurvtagning



Inbromsning och nedväxling ska alltid ske före en kurva. Detta är speciellt viktigt om vägbanan är våt. Det är bäst att försiktigt accelerera genom kurvor. Om du följer dessa tips slits däcken minimalt.

Mörkerkörning



Det är alltid mer riskfyllt att köra i mörker än i dagsljus. Följ därför följande råd:

- Sänk farten och håll längre avstånd till andra fordon, eftersom det kan vara svårare att se i mörker, i synnerhet i områden utan gatljus.
- Ställ in backspeglarna för att minska bländningsrisken.
- Håll strålkastarna rena och se till att de är rätt inställda om din bil inte har automatisk strålkastarinställning. Smuts eller felinställda strålkastare försvårar sikten avsevärt i mörker.

- Undvik att titta rakt mot strålkastarljuset på mötande fordon. Mörkerseendet försämras och det kan ta flera sekunder innan ögonen har anpassat sig till mörkret igen.

Köra i regn



Regnvåta vägar kan göra bilkörning riskabelt, särskilt om du inte är förberedd på väglaget. Här följer några saker att ha i åtanke när du kör i regn:

- Kraftigt regn gör det svårare att se och ökar den bromssträcka som krävs för att stanna bilen. Kör sakta!

- Håll bilens vindrutetorkare i gott skick. Byt ut torkarbladen när de börjar lämna ränder eller inte torkar hela vindrutan.
- Om du har slitna däck kan en hastig inbromsning på våt asfalt leda till att du får en sladd och orsakar en olycka. Se till att dina däck är i gott skick.
- Tänd strålkastarna så att det blir lättare för andra att se dig.
- Om du kör snabbt genom stora pölar kan bromsarna påverkas. Om du måste köra genom pölar ska du köra långsamt.
- Om du tror att dina bromsar är blöta ska du bromsa lätt när du kör tills normal bromsverkan är återställd.

Köra i översvämmade områden

Undvik att köra i översvämmade områden om du inte är säker på att vattendjupet understiger hjulnavets nederkant. Kör långsamt om du måste köra genom vatten. Tänk på att bromssträckan ökar.

Torka bromsarna efter att du har kört genom vatten. Det gör du genom att bromsa försiktigt flera gånger medan du kör bilen långsamt framåt.

Köra offroad

Kör försiktigt om du kör offroad. I annat fall kan bilen skadas av stenar och rötter. Bekanta dig med de omständigheter som gäller där du tänker köra innan du ger dig iväg.

Motorvägskörning

Däck

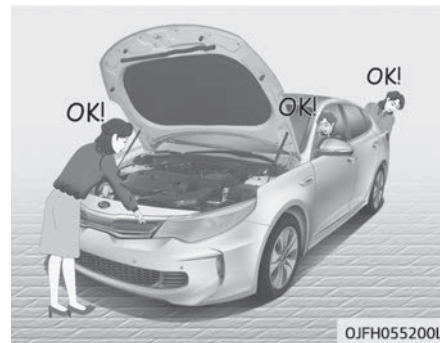

Justera däcktrycket till det specificerade värdet. Lågt däcktryck leder till överhettning och risk för däckhaveri. Undvik att använda utslitna eller skadade däck då det ger försämrat väggrepp och risk för däckhaveri.

* OBSERVERA

Överskrid aldrig det maximala däcktryck som anges på däcken.

⚠ VARNING

- **Däck med för mycket eller för lite luft kan orsaka försämrad styrförmåga, förlorad kontroll och havererade däck, vilket kan innebära livsfara eller risk för allvarliga personskador vid en olycka. Kontrollera att däcken har rätt tryck innan du kör. Rätt däcktryck anges under "Däck och hjul" på sid 10-09.**
- **Det är riskabelt att köra med däck utan eller med otillräckligt mönster. Utslitna däck kan leda till förlorad kontroll, kollisioner, skador och även livsfara. Utslitna däck bör bytas ut så fort som möjligt och bör aldrig användas under färd. Kontrollera alltid mönsterdjupet innan du kör bilen. Mer information om mönsterdjup finns i "Däck och hjul" på sid 9-30**

Bränsle, kylarvätska och motorolja

Vid höga hastigheter förbrukas mer bränsle än vid stadskörning. Kom ihåg att kontrollera både kylarvätskan och motoroljan.

Drivrem

En drivrem som är skadad eller dåligt spänd kan resultera i att motorn överhettas.

VINTERKÖRNING

Besvärlig väderlek vintertid kan ge problem med bl.a. ökad förslitning. För att minimera problemen med vinterkörning bör du beakta följande:

* Vinterdäck och snökedjor för isländska, bulgariska: se Kapitel O, .

När det är snö och is

Om du behöver köra bilen i djup snö behövs förutom vinterdäck eventuellt även snökedjor. Vinterdäcken vara av samma storlek och typ som sommardäcken. Om du inte följer dessa anvisningar kan säkerheten och bilens styrförmåga påverkas negativt. Utöver detta är fortkörning, rivstarter, hårda inbromsningar och skarpa svängar riskfyllda manövrar.

Vid inbromsning ska motorbroms användas så mycket som möjligt. Plötsliga inbromsningar på snö- eller istäckta vägar kan orsaka avåkning. Du måste hålla avstånd till fordon framför och bakom din bil. Bromsa alltid försiktigt. Tänk på att snökedjor ger bättre drivning, men hindrar inte avåkning.

* OBSERVERA

Snökedjor är inte tillåtna i alla länder. Kontrollera lokal lagstiftning innan du monterar snökedjor.

Vinterdäck

När du byter till vinterdäck ska du kontrollera att du har radialdäck med samma dimension och lastbegränsning som de ursprungliga däcken. Du måste byta till vinterdäck på alla hjul för att behålla god manövreringsförmåga. Observera att väggreppet med vinterdäck i torrt väglag inte behöver vara lika gott som med bilens sommardäck. Kör försiktigt även på snö- och isfria vägar. Kontrollera med däckförsäljaren vilken rekommenderad maxhastighet som gäller för däck.

Montera inte dubbdäck utan att först ha kontrollerat lokala föreskrifter för eventuella användningsbegränsningar.

⚠ VARNING

■ Vinterdäckens dimension

Vinterdäcken ska vara av samma dimension och typ som bilens sommardäck. I annat fall kan både säkerhet och manövreringsförmåga bli negativt påverkade.

Snökedjor

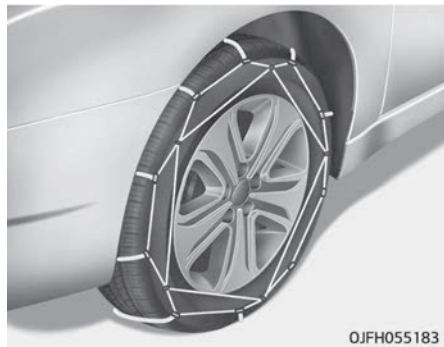

Eftersom däcksidorna är tunnare på radialdäck kan dessa däck skadas av vissa typer av snökedjor. Använd vinterdäck istället för snökedjor. Använd inte snökedjor på hjul med aluminiumfälgar eftersom snökedjorna skadar fälgarna. Om du måste använda snökedjor ska du välja en snökedja av trådtyp som är tunnare än 12 mm. Skador på bilen orsakade av olämpliga snökedjor omfattas inte av nybilsgarantin. Montera endast snökedjor på framhjulen.

⚠ VIKTIGT

- Kontrollera att snökedjorna är av rätt storlek och typ för däcken. Om du använder fel snökedjor kan bilens kaross eller hjulupphängning skadas och det täcks eventuellt inte av nybilsgarantin. Även fästhakarna på snökedjorna kan skadas i kontakt med delar på bilen och det kan få kedjorna att lossna från däcken. Kontrollera att snökedjorna håller SAE-klass "S".
- Kontrollera regelbundet med 0,5 till 1 km mellanrum att snökedjorna sitter rätt. Spänn eller montera om kedjorna om det behövs.

Sätta på kedjor

När du monterar kedjor ska du följa anvisningarna från tillverkaren och montera dem så spända som möjligt. Kör långsamt när du använder kedjor. Om du hör kedjorna slå mot karossen under körning ska du omedelbart stanna och spänna dem. Om de fortfarande slår mot karossen ska du sakta ner tills ljudet upphör. Ta bort kedjorna så fort du kör på en skottad väg.

⚠ VARNING

■ Montera kedjor

När du ska montera snökedjor parkerar du på plan mark på trafiksäker plats. Om det är möjligt ska du slå på varningsblinkerser och sätta ut en varningstriangel bakom bilen. Lägg alltid i P, dra åt parkeringsbromsen och stäng av motorn innan du börjar montera snökedjorna.

⚠ VARNING

■ Snökedjor

- Snökedjor kan påverka bilens styrförmåga negativt.
- Kör inte över 30 km/h eller den maxhastighet som snökedjornas tillverkare rekommenderar.
- Kör försiktigt och undvik gupp, håll, skarpa kurvor och andra riskområden på vägen.
- Undvik hastig kurvtagning och att låsa hjulen vid inbromsning.

⚠ VIKTIGT

- **Om kedjorna har fel storlek eller inte är rätt monterade kan de skada bilens bromsledningar, upphängning, kaross eller hjul.**
- **Stanna bilen och spänn kedjorna om du hör dem slå mot karossen.**

Använd etylenglykolbaserad kylarvätska av hög kvalitet

Bilen levereras med etylenglykolbaserad kylarvätska av hög kvalitet i kylsystemet. Använd endast denna typ av kylarvätska eftersom det bidrar till att förhindra korrosion i kylsystemet, smörjer vattenpumpen och förhindrar frysning. Var noga med att byta eller fylla på kylarvätska enligt underhållsschemat. Tänk på att kylarvätskan måste ha en fryspunkt som klarar vinterklimat.

Kontrollera batteri och kablar

Vintern medför extra påfrestningar på batterisystemet. Kontrollera batteriet och kablarna visuellt på det sätt som beskrivs på sidan "Batteri" på sid 9-26. Kontrollera laddningsnivån på batteriet hos en professionell verkstad. Kia rekommenderar att du besöker en godkänd Kia-återförsäljare/servicepartner.

Byt till en "vinteranpassad" olja vid behov

I vissa klimat är det lämpligt att använda en olja med lägre viskositet, "vinteranpassad", vid kallt väder. Mer information under "Rekommendationer" på sid 10-12. Om du inte vet vilken oljeklass du ska använda kan mer information lämnas av en auktoriserad Kia-återförsäljare/servicepartner.

Kontrollera tändstift och tändsystem

Kontrollera tändstiften och byt ut dem vid behov. Kontrollera även alla ledningar och komponenter så att det inte finns sprickor, slitage eller andra skador.

Förhindra att lås fryser

Spruta en liten mängd godkänd låsolja eller glycerin i nyckelhålen för att förhindra att låsen fryser. Spruta godkänd låstinare på ett lås som är täckt av is för att få bort isen. Om låset har frusit inuti kan du tina upp det genom att använda en uppvärmd nyckel. Var försiktig med den uppvärmda nyckeln så att du inte skadar dig.

Använd godkänd spolarvätska med frostskydd för att förhindra att systemet fryser

Tillsätt lämpligt frostskyddsmedel till spolarvätskan enligt anvisningarna på flaskan. Spolarvätska och frostskyddsmedel kan inhandlas hos närmaste Kia-återförsäljare/servicepartner eller bensinstation. Använd inte kylarvätska eller andra typer av frostskyddsmedel eftersom det kan skada lacken.

Låt inte parkeringsbromsen frysa

Under vissa omständigheter kan parkeringsbromsen frysa fast i aktivt läge. Största risken uppstår när det ansamlas snö eller is på eller nära bakbromsarna eller när bromsarna är våta. Om det finns risk för att parkeringsbromsen fryser fast använder du den enbart tillfälligt medan du väljer P (automatisk växellåda) och blockerar bakhjulen så att fordonet inte kan rulla. Lossa sedan parkeringsbromsen.

Låt inte is och snö ansamlas på underredet

Under vissa omständigheter kan snö och is ansamlas i hjulhusen och påverka styrningen. Om du kör i stark vinter och det finns en sådan risk bör du kontrollera under bilen att framhjulen kan röra sig fritt och att styrningens komponenter inte är blockerade.

Nödustrustning

Du ha med dig lämplig utrustning beroende på väderleksförhållanden. Exempel på utrustning är snökedjor, bogserslina, fickklampa, sand, skyffel, startkablar, fönsterskrapa, handskar, oömma kläder, filtar osv.

FORDONSVIKTER

Det här avsnittet visar hur du lastar bilen och/eller släpet för att hålla fordonsvikten inom tillåtna gränser, med och utan släpvagn. En rätt lastad bil maximerar dess effekt. Innan du lastar bilen ska du bekanta dig med följande termer för att fastställa viktbegränsningarna med och utan släpvagn. Se fordonsspecifikationerna och typgodkännandet:

Vikt på körklar bil

Det här är bilens vikt inklusive full tank och all standardutrustning. Passagerare, last eller extra utrustning ingår inte.

Tjänstevikt

Bilens vikt från fabrik med tillägg för eventuell eftermonterad utrustning.

Maxlast

Siffran anger tillåten last, utöver vikt på körklar bil och extrautrustning.

Axeltryck (GAW)

Detta är totalvikten på varje axel (fram och bak) inklusive fordonets vätvikt och last.

Tillåtet axeltryck (GAWR)

Detta är den maximalt tillåtna vikten som kan lastas på en axel (fram eller bak). Siffrorna anges på typgodkännandet. Maxlasten på vardera axeln får aldrig överskrida GAWR.

Totalvikt (GVW)

Bilens vätvikt, plus vikt för last och passagerare.

Tillåten totalvikt (GVWR)

Det här är den maximalt tillåtna vikten för fullastat fordon (inklusive alla tillbehör, utrustning, passagerare och bagage). Totalvikten visas på typgodkännandet.

Överlast

⚠ VARNING

■ Fordonsvikter

Tillåtet axeltryck (GAWR) och tillåten totalvikt (GVWR) för bilen anges på typgodkännandet som sitter på förarens (eller passagerarens) dörr. Om du överskrider gränserna kan det (Fortsättning)

(Fortsättning)

leda till en olycka eller skador på bilen. Du kan beräkna lastvikten genom att väga föremålen (och passagerarna) innan bilens lastas. Tänk på att inte överbelasta bilen.

Om något händer

Varna andra trafikanter.....	8-02	Nödbogsering.....	8-24
Varningsblinkers.....	8-02	I händelse av olycka.....	8-27
I nödfallssituation under färd.....	8-03	Nödutrustning	8-28
Motorstopp i korsning eller på överfart.....	8-03	Första hjälpen.....	8-28
Punktering under färd.....	8-03	Varningstriangel.....	8-28
Motorstopp under färd.....	8-03	Däcktryckmätare	8-28
Om motorn inte startar.....	8-04		
Om startmotorn går långsamt eller inte alls.....	8-04		
Om motorn går runt, men inte startar.....	8-04		
Nödstart.....	8-05		
Starta med startkablar.....	8-05		
Skjuta igång bilen.....	8-07		
Om motorn har överhettats.....	8-08		
Övervakningssystem för däcktryck (TPMS)	8-10		
Kontrollera däcktrycket.....	8-10		
Varningslampa lågt däcktryck, i däck.....	8-11		
Felindikator TPMS (övervakningssystem för däcktryck).....	8-12		
Byta hjul med TPMS.....	8-13		
Om du får punktering (med däckreparationssats).....	8-15		
Inledning.....	8-16		
Säker användning av däckreparationssatsen	8-16		
Delar i däckreparationssatsen (TMK).....	8-18		
Använda däckreparationssatsen.....	8-19		
Fördela tätningemedlet.....	8-21		
Kontrollera däcktrycket.....	8-21		
Tekniska specifikationer.....	8-22		
Bogsering.....	8-23		
Bärgning.....	8-23		
Löstagbar bogserögla	8-24		

VARNA ANDRA TRAFIKANTER

Varningsblinkers



- Var försiktig om du får din bil bogserad och använder varningsblinkers.

Varningsblinkersen fungerar som en varning till andra förare om att vara extra försiktiga när de närmar sig, kör om och passerar din bil.

Använd dem när du måste parkera bilen där den kan utgöra en trafikfara för andra trafikanter.

Varningsblinkers kan aktiveras oavsett tändningslåsets läge. Knappen för varningsblinkers på mittkonsolen. Alla körriktningsvisare blinkar samtidigt.

- Varningsblinkers fungerar oavsett om motorn går eller inte.
- Körriktningssignalerna fungerar inte med varningsblinkers på.

I NÖDFALLSSITUATION UNDER FÄRD

Motorstopp i korsning eller på överfart

- Om motorn stannar i en korsning eller på en överfart ställer du växelväljaren i N-läget och skjuter sedan bilen till en trafiksäker plats.

Punktering under färd

1. Släpp gaspedalen och låt farten sänkas medan du styr rakt fram. Bromsa inte omedelbart och försök inte köra åt sidan eftersom du då kan riskera att förlora kontrollen. Bromsa försiktigt och kör åt sidan först när farten är så låg att det känns säkert att göra det. Parkera på en trafiksäker plats på fast, plan mark. Parkera inte på mittremsan mellan vägbanorna om du är på en motorväg.
2. Slå på varningsblinkers när bilen har stannat, dra åt parkeringsbromsen och lägg i läget P.
3. Låt alla passagerare stiga ur bilen. Tänk på att alla ska lämna bilen på den trafiksäkra sidan.
4. Följ anvisningarna i "Om du får punktering (med däckreparations-sats)" på sid 8-15 när du byter en punkterat däck.

Motorstopp under färd

1. Kör rakt fram och sänk hastigheten. Kör försiktigt av vägen till en trafiksäker plats.
2. Slå på varningsblinkers.
3. Försök starta hybridsystemet igen. Om din bil inte startar ska du rådfråga en professionell verkstad. Kia rekommenderar att du rådfrågar en godkänd Kia-återförsäljare/servicepartner.

OM MOTORN INTE STARTAR

Om startmotorn går långsamt eller inte alls

1. Var noga med att ställa växelväljaren på N eller P och dra åt parkeringsbromsen.
2. Kontrollera att batteriets anslutningar är rena och åtdragna.
3. Tänd kupébelysningen. Om den lyser svagt eller slocknar när startmotorn används är batteriet urladdat.
4. Kontrollera att elanslutningarna till startmotorn är åtdragna.
5. Försök inte starta bilen genom att skjuta eller dra igång den. Se anvisningarna för "Start med startkablar" på sid 8-05.

Om motorn går runt, men inte startar

1. Kontrollera bränslenivån.
2. Kontrollera alla anslutningar till tändspolar och tändstift med tändningslåset i LOCK-läget. Fäst de anslutningar som kan ha lossats eller är lösa.
3. Kontrollera bränsleledningarna i motorrummet.
4. Om motorn ändå inte startar, ring en professionell verkstad. Kia rekommenderar att du ringer en godkänd Kia-återförsäljare/servicepartner.

VARNING

Om motorn inte startar ska du inte försöka starta genom att skjuta eller dra igång bilen. Det innebär kollisionsrisk eller risk för andra skador. Dessutom kan oförbränt bränsle komma in i katalysatorn och skapa en brandfara.

NÖDSTART

Starta med startkablar

Att starta med startkablar kan vara riskfyllt om det görs på fel sätt. För att undvika att du själv, batteriet eller bilen skadas ska du noggrant följa anvisningarna för start med startkablar. Om du tveka inför åtgärden bör du låta en kompetent tekniker eller bilbärgare starta bilen med startkablar.

⚠ VIKTIGT

Starta enbart med 12-voltssystem. Startmotorn, tändningssystemet och andra delar i ett 12-voltssystem kan skadas allvarligt om du använder ett 24-voltssystem (antingen två seriekopplade 12-voltsbatterier eller en 24-voltsgenerator).

⚠ VARNING

■ Batteri

Försök aldrig kontrollera elektrolytnivån i batteriet. Det kan få batteriet att spricka eller explodera.

⚠ VARNING

■ Batteri

- Eld eller gnistor får inte komma i närheten av batteriet. Batteriet genererar vätgas som kan explodera i kontakt med eld eller gnistor.

Om du inte noga följer dessa anvisningar kan allvarliga person- eller materialskador uppstå! Överlämna åtgärden till kvalificerad personal om du känner dig osäker på tillvägagångssättet. Bilbatterier innehåller svavelsyra. Det är giftigt och mycket frätande. När du startar med startkablar bör du använda skyddsglasögon. Undvik även att få syra på huden, kläderna eller bilen.

- Försök inte att starta bilen med startkablar om det urladdade batteriet är fruset eller om elektrolytnivån är låg. Då kan batteriet skadas och explodera.
- Låt inte (+)- och (-)-kablarna komma i kontakt med varandra. Det kan orsaka gnistor.

(Fortsättning)

(Fortsättning)

- Batteriet kan spricka eller explodera om du startar ett tomt eller fruset batteri med startkablar.

Start med startkablar - för sedan

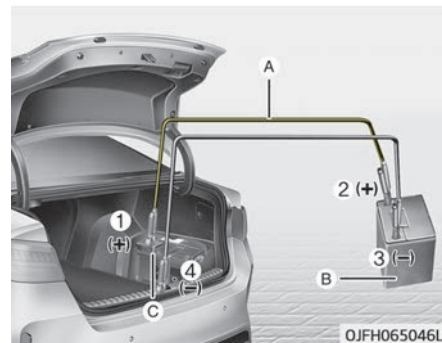

Anslut kablarna i nummerordning och koppla loss dem i omvänd ordning.

- * (A): Startkablar
- (B): Startbatteri
- (C): Urladdat batteri

1. Kontrollera att startbatteriet är på 12 V och att minuspolen är jordad.

- Om startbatteriet sitter i ett annat fordon får detta fordon inte komma i kontakt med din bil.
- Stäng av all elektrisk utrustning som inte behövs.
- Anslut startkablarna exakt i den ordning som bilden visar. Anslut först den ena startkabelns ände till pluspolen på det urladdade batteriet (1) och den andra änden till den positiva terminalen på laddbatteriet (2).

Ta den andra startkabeln och anslut den ena änden till minuspolen på startbatteriet (3) och sedan den andra änden till en fast monterad metalldel (t.ex. motorns lyftögla) på avstånd från batteriet (4). Anslut inte till någon del i närheten av motorns rörliga delar.

Låt inte startkablarna komma i kontakt med något utom de rätta batteripolerna eller jordningspunkten. Luta dig inte över batteriet när du gör anslutningarna.

⚠ VIKTIGT

■ Startkablar (Fortsättning)

(Fortsättning)

Anslut inte någon startkabel från minuspolen på startbatteriet till minuspolen på det urladdade batteriet. Det kan få det urladdade batteriet att bli överhettat och spricka, och batterisyra läcker ut. Var noga med att ansluta den ena änden av startkabeln till minuspolen på startbatteriet och den andra änden till en metalldel på behörigt avstånd från batteriet.

- Starta motorn i bilen med det laddade batteriet och låt motorn gå på tomgång vid 2000 varv/min under några minuter. Starta sedan motorn i bilen med det urladdade batteriet.

Om orsaken till batteriurladdningen inte är uppenbar, kontrollera systemet hos en professionell verkstad. Kia rekommenderar att du besöker en godkänd Kia-återförsäljare/servicepartner.

Start med startkablar - för kombi

- Placera fordonen nära nog att startkablarna når, men låt inte fordonen vidröra varandra.

- Undvik alltid fläktar eller rörliga delar i motorrummet, till och med när fordonet är avstängt.
- Stäng av alla elektriska enheter så som radioapparater, lampor, luftkonditionering o.s.v. Placera fordonen i P (parkering) och lägg sedan i parkeringsbromsarna. Stäng AV båda fordonen.

* OBSERVERA

Ditt fordon har ett batteri i bagageutrymmet, men när du hjälpstartar ditt fordon ska startterminalen i motorrummet användas.

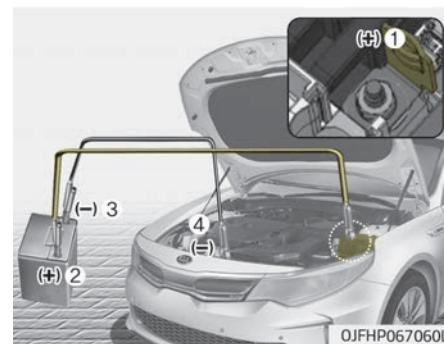

4. Anslut startkablarna exakt i den ordning som bilden visar. Anslut först en kabel till den positiva startterminalen (+) i ditt fordon (1).
5. Anslut den andra änden av startkabeln till den positiva (+) batteri/start-terminalen på det assisterande fordonet (2).
6. Anslut sedan den andra kabeln till den negativa (-) batteri-/chassi-jordningen på det assisterande fordonet (3).
7. Anslut sedan den andra startkabeln till den negativa (-)/batterijordningen i det assisterande fordonet (4). Låt inte startkablarna komma i kontakt med något utom de rätta batteri-, eller startpolerna eller jordningspunkten. Luta dig inte över batteriet när du gör anslutningarna.

VIKTIGT

■ Startkablar

Anslut inte någon startkabel från minuspolen på startbatteriet till minuspolen på det urladdade batteriet. (Fortsättning)

(Fortsättning)

Det kan få det urladdade batteriet att bli överhettat och spricka, och batterisyra läcker ut. Var noga med att ansluta den ena änden av startkabeln till minuspolen på startbatteriet och den andra änden till en metalldel på behörigt avstånd från batteriet.

8. Starta motorn på det assisterande fordonet och låt det köra i cirka 2 000 vpm i några minuter. Starta sedan ditt fordon.
Om ditt fordon inte startar efter några försök behöver det förmodligen service. Uppsök du kvalificerad assistans. Om orsaken till batteriurladdningen inte är uppenbar, kontrollera ditt fordon hos en professionell verkstad. Kia rekommenderar att du besöker en godkänd Kia-återförsäljare/servicepartner.

Skjuta igång bilen

Bilar med automatisk växellåda går inte att skjuta igång.
Följ anvisningarna i "Starta med startkablar" på sid 8-05.

VARNING

Starta aldrig en bil genom att bogsera den. När motorn startar gör bilen ett hopp framåt och kan kollidera med det bogserande fordonet.

OM MOTORN HAR ÖVERHETTATS

Om temperaturmätaren visar överhettning kan du få sämre motoreffekt eller höra ett högt plingande eller knackande ljud. Motorn är förmodligen för varm. Om detta sker ska du:

1. Slå på varningsblinkersn och stanna på en trafiksäker plats. Flytta växelspaken till P (parkering) och dra åt parkeringsbromsen.
2. Öppna motorhuvn försiktigt om det inte strömmar ut ånga ur motortrummet och kontrollera att anslutningarna till vattenpumpen sitter på rätt sätt. Om anslutningen inte är korrekt ska du omedelbart stänga av motorn och åtgärda felet. Starta sedan motorn.
3. Starta luftkonditioneringen.
4. Om varningslampan "HEV Warning (HEV-varning)" tänds på instrumentpanelen eller om kylarvätska eller ånga strömmar ut ur påfyllningsröret till kylarsystemet ska du omedelbart stänga av motorn. Kontrollera sedan med en professionell verkstad för assistans. Kia rekommenderar att du besöker närmaste belägna godkända Kia-återförsäljare/servicepartner.
Om "Engine Warning (Motorvarning)" fortsätter att lysa eller om

det inte strömmar ut kylarvätska låter du motorn gå. Öppna motorhuvn för att öka kylningen av motorn.

VARNING

När motorn är igång ska du tänka på att hålla hår, händer och kläder borta från rörliga delar som fläkt och drivremmar. I annat fall finns risk för personskador.

5. Kontrollera om motorns kylartemperatur är låg. Om kylartemperaturen är låg ska du kontrollera om det finns läckage i slanganslutningarna till kylare, värmare och vattenpump. Om det inte finns några tecken på läckage fyller du på kylarvätska. Stanna bilen så snart som möjligt om du hittar någon orsak till eller ser ett tecken på att motorn överhettas, t.ex. en varningslampa som tänds, läckage av kylarvätska eller att kylfläkten inte fungerar. Kontrollera sedan med en professionell verkstad för assistans. Kia rekommenderar att du besöker närmaste belägna godkän-

da Kia-återförsäljare/servicepartner.

VARNING



Ta inte av kylarlocket när motorn är mycket varm. I annat fall kan kylarvätska spruta ut och orsaka allvarliga brännskador.

6. Om du inte hittar orsaken till att motorn är överhettad väntar du tills temperaturen blivit normal. Om det saknas kylarvätska ska du fylla på behållaren tills vätskenivån är vid mittmarkeringen.
7. Kör försiktigt vidare och kontrollera noga att motorn inte överhettas igen. Om överhettning sker fler gånger, ring en professionell verkstad. Kia rekommenderar att du ringer en godkänd Kia-återförsäljare/servicepartner.

⚠ VIKTIGT

- **Om det finns allt för lite kylvätska kan det bero på ett läckage i kylsystemet. I det här fallet behöver systemet kontrolleras av en professionell verkstad. Kia rekommenderar att du besöker en godkänd Kia-återförsäljare/servicepartner.**
- **Om motorn är överhettad på grund av för låg kylarvätskenivå kan du få sprickor i motorn om du håller i en stor mängd kylarvätska. Häll i kylarvätska lite i taget för att undvika skador.**

ÖVERVAKNINGSSYSTEM FÖR DÄCKTRYCK (TPMS) (I FÖREKOMMANDE FALL)

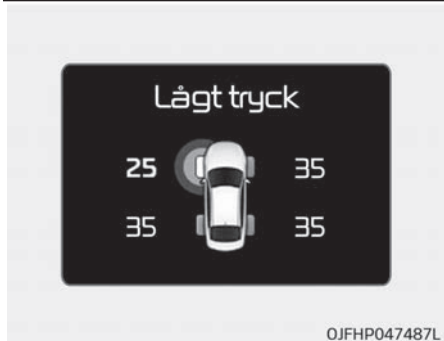

1. Varningslampa för lågt däcktryck/TPMS-felindikator
2. Varningslampa för lågt däcktryck (visas på LCD-skärmen)

Kontrollera däcktrycket



- Du kan kontrollera däcktrycket i instrumenteringens informationsläge.
 - Se "Användarinställningar (User Settings)" på sid 5-67.
- Däcktrycket visas 1 ~ 2 minuter efter att du har börjat köra.
- Om däcktrycket inte visas när bilen parkeras visas meddelandet "Drive to display" på skärmen. Kontrollera däcktrycket efter körning.
- Du kan byta enhet för däcktrycket i användarinställningarna (User Settings).

- psi, kpa, bar (Se "Användarinställningar (User Settings)" på sid 5-67).

Alla däck, inklusive reservdäcket (i förekommande fall), bör kontrolleras minst en gång per månad. Kontrollera däcken när de är kalla och fyll på luft till rekommenderat däcktryck enligt bilens märkplåt eller etiketten med däcktryck. (Om storleken på däcken på bilen är en annan än den storlek som anges på bilens märkplåt eller däcketiketten måste du avgöra lämpligt däcktryck för den aktuella däckstorleken.)

Som en säkerhetsfunktion har bilen utrustats med ett system för att övervaka däcktrycket (TPMS). Varningslampan för lågt däcktryck tänds för att informera dig om att ett eller flera av däcken har alldeles för lågt däcktryck. Du bör stanna och kontrollera däcken så fort som möjligt och fylla på luft till rekommenderat däcktryck när varningslampan för lågt däcktryck tänds. Att köra med däck som har alldeles för lågt däcktryck kan leda till att däcken överhettas och ett eventuellt haveri. För lågt däcktryck ökar även bränsleförbrukningen och däckförslitningen och kan påverka bilens styr- och bromsförmåga.

Observera att TPMS inte kan ersätta lämpligt däckunderhåll och att det är förarens ansvar att däcktrycket är rätt, även om däcktrycket inte är så lågt att TPMS-systemets varningslampa lyser. Bilen är utrustad med en felindikator för TPMS som visar när systemet inte fungerar på avsett sätt. Felindikatorn för TPMS är kombinerad med varningslampan för lågt däcktryck. När systemet upptäcker ett fel blinkar varningslampan i ungefär 1 minut för att sedan lysa kontinuerligt. Den här sekvensen upprepas varje gång som du startar bilen tills felet har åtgärdats. När varningslampan för TPMS fortsätter att lysa efter att ha blinkat i ungefär 1 minut kan det hända att signalerna för däcktrycket inte fungerar som avsett. Fel i TPMS kan uppstå av flera olika anledningar, inklusive montering av reservdäck, nya däck eller fälgar som förhindrar att TPMS fungerar på avsett sätt. Kontrollera alltid felindikatorn för TPMS efter att du har bytt ett eller flera däck eller hjul på bilen, så att reservdäcket eller de nya däcken och fälgarna möjliggör normal funktion i TPMS.

* OBSERVERA

Om något av nedanstående sker ska systemet kontrolleras av en professionell verkstad. Kia rekommenderar att du besöker en godkänd Kia-återförsäljare/servicepartner.

1. Varningslampan för lågt däcktryck / TPMS-indikatorn lyser inte i 3 sekunder när tändningslåset ställs på ON-läget eller motorn är igång.
2. TPMS-indikatorn fortsätter att lysa efter att ha blinkat i ungefär 1 minut.
3. Varningslampan för lågt däcktryck fortsätter att lysa.

Varningslampa lågt däcktryck, i däck

■ Varningslampa lågt däcktryck



WBH-11



OJFHP067022L

När varningslampan för lågt däcktryck tänds och ett varningsmeddelande visas på LCD-skärmen har ett eller flera däck fel däcktryck. Indikatorn för lågt däcktryck visar vilket av hjulen som har ett märkbart lågt däcktryck genom att lampan för motsvarande position tänds.

När någon av lamporna tänds ska du omedelbart sänka hastigheten. Undvik hårt kurvtagning och förvänta dig även ökade bromssträckor. Stanna och kontrollera däcken snarast möjligt. Pumpa däck till rätt tryck enligt bilens märkplåt eller däcktryckstabellen som sitter på sidostolpen vid förarsidan. Om du inte kan nå en bensinstation eller om däckets fortsätter att tappa luft ska du byta till reservhjulet.

När du har kört bilen i ca 10 minuter i en hastighet över 25 km/h efter att du har bytt till reservhjul inträffar något av följande:

- TPMS-indikatorn blinkar under ca 1 minut och fortsätter sedan att lysa konstant eftersom det inte finns någon TPMS-sensor i reservhjulet. (Det utbyttas hjulet med sensor finns inte i bilen)
- TPMS-indikatorn lyser konstant när du kör eftersom det inte finns någon TPMS-sensor i reservhjulet. (Det utbyttas hjulet med sensor finns i bilen)

⚠ VIKTIGT

- **Vid låga utomhustemperaturer kan TPMS-lampan tändas om däck har fyllts till rekommenderat däcktryck i högre temperaturer. Det betyder inte att det är fel på TPMS-systemet eftersom sänkt temperatur även innebär sänkt däcktryck.**
- **När omgivningstemperaturen ändras, uppåt eller nedåt, ska du kontrollera däcktrycket och justera däcktrycket till det rekommenderade.**
- **När däcken ska fyllas på med luft, kanske inte villkoren för att stänga av varningslampan för lågt däcktryck uppfylls. Det är för att en däcktrycksregulator har en felmarginal i prestandan. Varningslampan för lågt däcktryck kan stängas av om däcktrycket är över det rekommenderade däcktrycket.**

⚠ VARNING

■ **Negativa effekter av lågt däcktryck**

Ett påtagligt lågt däcktryck gör bilen instabil och kan bidra till att du förlorar kontrollen över bilen. Bromssträckorna blir också längre. Däck kan även överhettas och haverera om du fortsätter att köra utan att däck pumpas.

Felindikator TPMS (övervakningssystem för däcktryck)



Varningslampan för TPMS lyser efter att den blinkar i ungefär en minut om det är något problem med däcktryckssystemet.

I det här fallet behöver systemet kontrolleras av en professionell verkstad att avgöra felet. Kia rekommenderar att du besöker en godkänd Kia-återförsäljare/servicepartner.

* OBSERVERA

Om det är fel på TPMS visas inte varningen om lågt däcktryck även om ett däck på bilen behöver pumpas.

VIKTIGT

- **Varningslampan för TPMS kan blinka i ungefär 1 minut och sedan fortsätta att lysa om bilen körs runt högspänningskablar eller radiosändare, t.ex. vid polisstationer, regeringsbyggnader, radiostationer, militära anläggningar, flygplatser eller sändarmaster m.m. Detta kan påverka den normala funktionen för TPMS-systemet.**
- **Varningslampan för TPMS kan blinka i ungefär 1 minut och sedan fortsätta att lysa om du använder snökedjor eller någon elektronisk utrustning som t.ex. en bärbar dator, mobilladdare, fjärrstartare eller navigator osv. i bilen. Detta kan påverka den normala funktionen för TPMS-systemet.**

Byta hjul med TPMS

Om du har fått punktering tänds varningslamporna för däcktrycksystemet. I det här fallet behöver systemet kontrolleras av en professionell verkstad. Kia rekommenderar att du besöker en godkänd Kia-återförsäljare/servicepartner.

VIKTIGT

Det är lämpligt att använda ett av Kia godkänt tätningsmedel. Tätningsmedel på däcktrycksensorn och fälgen måste tas bort när du byter ut däcket mot ett nytt.

Varje hjul har en däcktrycksensor i däcket bakom ventilen. Du måste använda TPMS-specifika däck. Serva däckerna på en professionell verkstad. Kia rekommenderar att du besöker en godkänd Kia-återförsäljare/servicepartner. När du har kört bilen i ca 10 minuter i en hastighet över 25 km/h efter att du har bytt till reservhjul inträffar något av följande:

- TPMS-indikatorn blinkar under ca 1 minut och fortsätter sedan att lysa konstant eftersom det inte finns någon TPMS-sensor i reservhjulet. (Det utbytta hjulet med sensor finns inte i bilen)
- TPMS-indikatorn lyser konstant när du kör eftersom det inte finns någon TPMS-sensor i reservhjulet. (Det utbytta hjulet med sensor finns i bilen)

Det är inte alltid möjligt att se på ett däck om det saknas luft. Använd alltid en tryckmätare av god kvalitet för att mäta däcktrycket. Observera att ett däck som är varmt (efter körning) har en högre temperatur än ett däck som är kallt (när det inte har körts mer än 3 timmar och en kortare sträcka än 1,6 km under dessa 3 timmar). Låt däcket svalna innan du mäter däcktrycket. Kontrollera att däcket är kallt innan du pumpar det till rekommenderat tryck. Däcken är kalla när bilen har varit parkerad i 3 timmar eller körts kortare sträcka än 1,6 km under den senaste 3-timmarsperioden.

⚠ VIKTIGT

Det är lämpligt att använda ett av Kia godkänt tätningemedel om bilen har TPMS. Det flytande tätningemedlet kan skada däcktrycksensornerna.

⚠ VARNING

■ TPMS

- TPMS-systemet kan inte varna för allvarliga och plötsliga däckskador orsakade av yttre faktorer som t.ex. spikar och vassa stenar.
- Om du märker att bilen blir tungstyrd ska du omedelbart sänka farten och bromsa in försiktigt. Stanna på en trafiksäker plats vid sidan av vägen.

⚠ VARNING

■ Skydda TPMS

Om du modifierar, ändrar eller stänger av komponenter i TPMS kan
(Fortsättning)

(Fortsättning)

systemets förmåga att förvarna föraren om låga däcktryck eller fel på TPMS försämrats. Om du modifierar, ändrar eller stänger av komponenter i TPMS kan garantin förverkas i denna del.

⚠ VARNING

■ FÖR EUROPA

- Modifiera inte bilen då det kan påverka TPMS-funktionen.
- Fälgar på allmänna marknaden har inte TPMS-sensor.
Använd reservdelar ifrån en professionell verkstad, för din egen säkerhet. Kia rekommenderar att du besöker en godkänd Kia-återförsäljare/servicepartner.
- Om du använder fälgar från tredje part ska en TPMS-sensor godkänd av en godkänd Kia-återförsäljare användas.
Om bilen inte är utrustad med TPMS-sensor eller om TPMS inte
(Fortsättning)

(Fortsättning)

fungerar kan bilbesiktningen underkänna bilen.

- * Alla bilar sålda på EUROPEISKA marknaden under nedanstående period är utrustade med TPMS.
 - Ny bilmodell:
1 nov 2012 ~
 - Befintlig bilmodell:
1 nov 2014 ~ (baserat på bilens registrering)

OM DU FÅR PUNKTERING (MED DÄCKREPARATIONSSATS)



Läs instruktionerna innan du använder däckreparationssatsen.

1. Kompressor
2. Behållare med tätningsmedel

Att laga en punktering med en däckreparationssats är en temporär åtgärd. Kontakta snarast en professionell verkstad för att få däckets tillstånd kontrollerat. Kia rekommenderar att du besöker en godkänd Kia-återförsäljare/servicepartner.

⚠ VIKTIGT

- En behållare med tätningsmedel per däck

Använd inte en däckreparationssats till två eller fler punkterade däck. Det medföljande tätningsmedlet är endast avsett för ett punkterat däck.

⚠ VARNING

- Däcksidor

En skada på en däcksida går inte att reparera med däckreparationssatsen. Däcket kan haverera och du utsätter dig för en olycksrisk.

⚠ VARNING

- Temporär lagning

Se till att däckets tillstånd blir reparerat så snart som möjligt. Ett däck som har lagats med en däckreparationssats kan när som helst förlora däcktryck.

⚠ VIKTIGT

- När du byter eller reparerar ett däck efter att ha använt däcktätningsmedel är det viktigt att ta bort tätningsmedel som har fastnat på inre delarna av däckets och hjulets. Om tätningsmedel inte tas bort kan buller och vibrationer uppstå.
- Det är lämpligt att använda originaltätningsmedel från Kia. Om du använder tätningsmedel av andra fabriker kan det skada däcktrycksensorn.
- Om TPMS-lampan lyser efter användning av däckreparationssatsen (TMK) ska bilen inspekteras av en professionell verkstad. Kia rekommenderar att du kontaktar en godkänd Kia-återförsäljare/servicepartner.
- Vid reparation av punkterade däck med däckreparationssatsen ska förseglingen på däcktryckssensorn och på hjulet tas bort snabbt. Vid installation av reparerat däck och hjul ska muttrarna dras åt med vridmoment 11~13 kgf·m.

Inledning

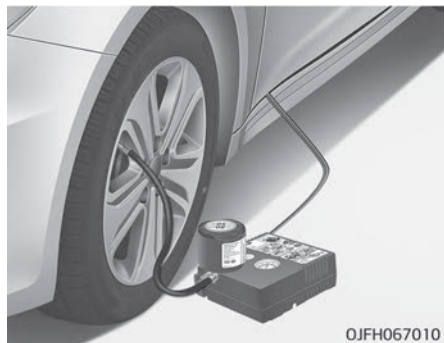

Med däckreparationsssatsen (TMK) kan du fortsätta köra även efter en punktering.

Systemet som består av kompressor och tätningsmedel lagar effektivt och bekvämt de flesta punkteringar orsakade av spikar eller liknande föremål och pumpar upp det igen.

När du har sett till att däcket är ordentligt tätat kan du köra försiktigt (upp till 200 km) vid en högsta hastighet av 80 km/h till en verkstad eller däckhandlare där du kan laga däcket permanent eller byta ut det.

Det finns skadetyper, speciellt större punkteringar eller skador på däcksidan, som inte kan lagas ordentligt.

Förlust av däcktryck kan påverka däckets prestanda negativt.

Av denna anledning bör du undvika hastig styrning eller andra manövrar, speciellt om bilen är tungt lastad eller om du drar ett släp.

Däckreparationsssatsen är inte konstruerad för eller avsedd att vara en permanent däckreparationsmetod och får enbart användas till ett däck.

Instruktionerna visar dig steg för steg hur du enkelt och säkert kan täta punkteringen temporärt.

Läs avsnittet "Säker användning av däckreparationsssatsen" på sid 8-16.

⚠ VARNING

Använd inte däckreparationsssatsen om ett däck är allvarligt skadad av att ha körts när det varit punkterat eller med otillräckligt däcktryck. Enbart punkterade områden på däckmönstret kan förseglas med däckreparationssetet.

Säker användning av däckreparationsssatsen

- Parkera vid väggkanten på en trafiksäker plats så att du kan arbeta med däckreparationssetet utan fara för trafiken. Sätt varningstriangeln väl synligt för att upplysa andra trafikanter om din situation.
- Dra åt parkeringsbromsen, oavsett om du har parkerat i en sluttning eller inte, för att garantera att bilen inte börjar rulla.
- Använd enbart däckreparationsssatsen till att laga/pumpa däcken på personbilar. Använd den inte på motorcyklar, cyklar eller för andra sorters däck.
- Ta inte bort det eventuella föremål, t.ex. en spik eller skruv, som har gjort hål i däcket.
- Innan du använder däckreparationsssatsen ska du läsa varningstexten på flaskan med tätningsmedel!
- Om bilen står utomhus ska du låta motorn vara igång. I annat fall kan kompressorn ladda ur batteriet.
- Lämna aldrig däckreparationssetet övervakat när det används.

- Låt inte kompressorn gå i mer än 10 minuter åt gången då den kan överhettas.
- Använd inte däckreparationssatsen om utomhustemperaturen understiger -30 °C.
- Om både däck och fälg är skadade är det säkrast att inte använda däckreparationssatsen.

⚠ VARNING

- **Om du får tätningsmedlet på huden, tvätta dig med mycket vatten och om det uppstår irritationer ska du besöka en doktor och begära en undersökning.**
- **Om tätningsmedlet kommer i kontakt med ögonen, håll då uppe ögonlocket och tvätta ordentligt i minst 15 minuter. Om det fortsätter att irritera ska du uppsöka en doktor och begära en undersökning.**

(Fortsättning)

(Fortsättning)

- **Om du har druckit tätningsmedlet ska du skölja munnen och dricka mycket vatten. Men ge inte något till en medvetslös person och kontakta alltid läkare omgående. Om man exponeras för tätningsmedlet under en lång tid kan det skada huden.**

*** OBSERVERA**

Tättningsmedlets behållare och slang (3) kan inte återanvändas. Köp till extra efter användning.

Delar i däckreparationssatsen (TMK)

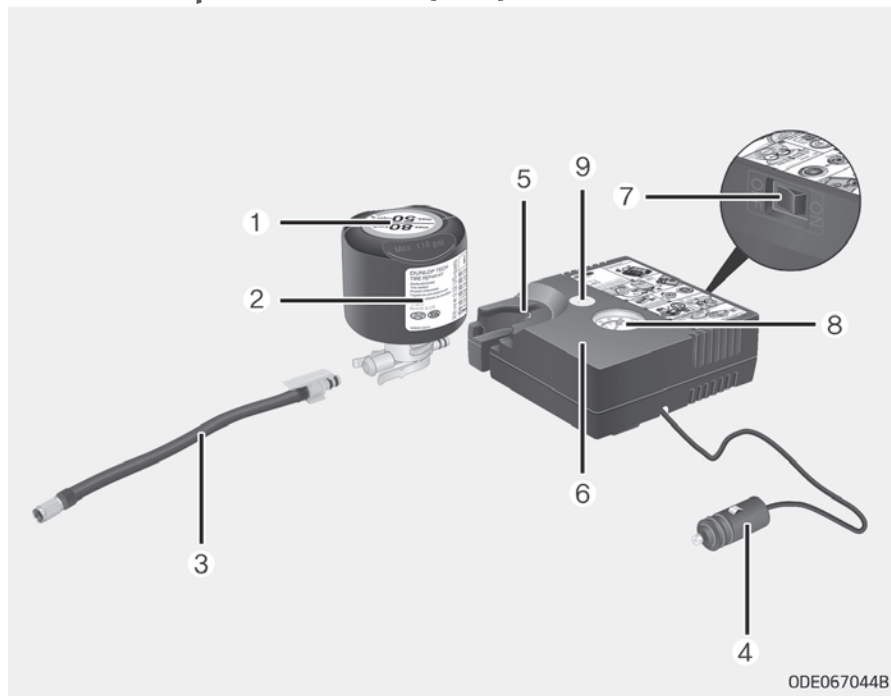

1. Hastighetsbegränsningsetikett
2. Behållare med tätningsmedel och etikett med hastighetsbegränsning
3. Påfyllnings slang från tätningsmedlets behållare till däck
4. Anslutningar och kabel för anslutning direkt på batteri
5. Hållare för tätningsmedel
6. Kompressor
7. Strömbrytare
8. Tryckmätare för att visa däcktrycket
9. Knapp för att tömma ut luft ur däck

Kontakter och kablar förvaras i kompressorn.

⚠ VARNING

■ **För gammalt tätningsmedel**
Använd inte tätningsmedlet efter sista förbrukningsdatum (datumet anges på behållaren). Det kan öka risken att däck

⚠ VARNING

- **Tätningssmedel**
- **Håll utom räckhåll för barn.**
- **Undvik ögonkontakt.**
- **Svälj inte.**

Använda däckreparationsatsen

1. Ta loss hastighetsbegränsningsetiketten (1) från tätningssmedlets behållare (2) och sätt den på en synlig plats i bilen som till exempel på ratten för att påminna föraren om att inte köra för fort.
2. Följ anvisningarna i rätt ordning när du fyller på tätningssmedlet då det annars finns risk för att tätningssmedlet trycks ut under högt tryck.



⚠ VIKTIGT

Läs igenom anvisningarna på förpackningen med tätningssmedel noggrant innan du använder reparationsatsen. Lossa etiketten med hastighetsbegränsning och klustra fast den på en väl synlig plats. Kör inte fortare än hastighetsbegränsningen.



3. Skaka förpackningen med tätningssmedel.

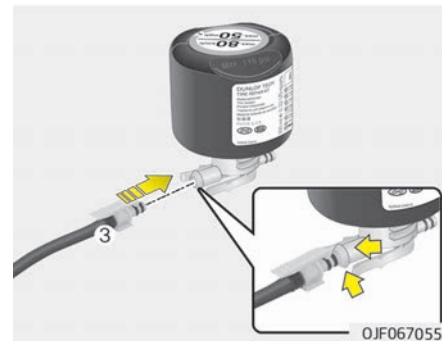

4. Anslut påfyllningsslang (3) till anslutningen på behållaren med tätningssmedel.

5. Var noga med att inte trycka ned knappen (7) på kompressorn.



6. Skruva av ventilhatten på det punkterade däck och skruva fast tätningsslangens påfyllningsslang (3) på ventilen.



7. Sätt fast behållaren med tätningssmedel i fästet (5) på kompressorn så att behållaren står rakt upp.
8. Kontrollera att kompressorn är avstängd på läget "off" (av).



9. Anslut kabeln och elanslutningarna mellan kompressorn och bilens eluttag (4).

* OBSERVERA

Använd endast eluttaget på passagerarsidan.

10. Med ENGINE START/STOP (motor start/stopp)-knappen på ON startar du kompressorn och låter den gå i ungefär 5-7 minuter för att tätningssmedlet ska fyllas på till erforderligt tryck (mer information finns i "Däck och hjul" på sid 10-09). Trycket i däck efter påfyllning är inte viktigt då det kontrolleras och rättas till senare.
Pumpa inte däck för hårt och håll dig på avstånd medan du pumpar.
Om både däck och fälg är skadade är det säkrast att inte använda däckreparationsattsen.

⚠ VIKTIGT

■ Däcktryck (Fortsättning)

(Fortsättning)

Kör inte bilen om däcktrycket understiger 200 kPa . Det finns risk för däckhaveri och en olycka.

11. Stäng av kompressorn.
12. Ta loss slangarna från behållaren med tätningsmedel och däckventilen.

Lägg tillbaka däckreparationssetet på förvaringsplatsen i bilen.

VARNING

■ Koloxid

Koloxidförgiftning och kvävning kan uppstå om motorn får vara igång i dåligt ventilerade eller oventilerade utrymmen (till exempel i ett garage).

Fördela tätningsmedlet

13. Kör omedelbart 7~10 km (eller ungefär 10 min) för att fördela tätningsmedlet jämnt i däck.

VIKTIGT

Överskrid inte en hastighet på 80 km/h. Kör om möjligt inte långsammare än 20 km/h.

Om du märker av några ovanliga vibrationer, förändrad körupplevelse eller ljud minskar du hastigheten och kör försiktigt tills du kan stanna vid vägkanten. Ring efter assistans eller bärgning.

När du använder däckreparations-satsen kan tätningsmedlet stänka på däcktrycksensorer och fälg. Ta därför bort däcktrycksensorerna och få bilen inspekterat på en professionell verkstad. Kia rekommenderar att du besöker en godkänd Kia-återförsäljare/servicepartner.

Kontrollera däcktrycket

1. När du har kört ungefär 7 ~ 10 km (ca 10 minuter) ska du stanna på en lämplig plats.
2. Anslut påfyllningsslang hos kompressorn (3) (sida där klämman är monterad) direkt och anslut påfyllningsslang (3) (motsatt sida) till däckventilen.

3. Anslut kabeln och elanslutningarna mellan kompressorn och bilens eluttag.
4. Justera däcktrycket till 200 kPa. Ställ tändningslåset på ON och gör följande.
 - **Öka däcktrycket:** Starta kompressorn, I-läget. Stäng av kompressorn en kort stund för att kontrollera däcktrycket.

VARNING

Låt inte kompressorn gå i mer än 10 minuter då den kan överhettas och skadas.

- För att minska däcktrycket: Tryck på knappen (9) på kompressorn.

VIKTIGT

Om däcktrycket inte är stabilt kör du bilen en andra gång. Läs mer under **Fördela tätningsmedlet. Upprepa steg 1 till 4. (Fortsättning)**

(Fortsättning)

Det kanske inte är effektivt att använda däckreparationssetet för skador större än cirka 4 mm.

Kontakta en professionell verkstad om däcket inte kan användas med däckreparationssatsen. Kia rekommenderar att du besöker en godkänd Kia-återförsäljare/servicepartner.

- * Tätningemedel och reservdelar finns till försäljning hos bil- eller däckhandlare. Tomma tätningemedelsbehållare får kastas i hushållsavfall. Rester med tätningemedel ska lämnas till bil- eller däckhandlare eller deponeras i enlighet med gällande föreskrifter.

⚠ VARNING

**Däcktrycket måste vara minst 200 kPa. Om det inte är det ska du inte köra.
Ring efter assistans eller bärgning.**

Tekniska specifikationer

Systemspänning: DC 12 V

Arbetspänning: DC 10 - 15 V

Märkström: max. 15 A ± 1 A (vid DC 12 V)

Passar för användning i temperaturintervallet: -30 ~ +70 °C

Max arbetstryck: 6 bar Storlek

Kompressor: 161 x 150 x 55,8 mm

Behållare med tätningemedel:
104 x 85 ø mm

Kompressorvikt: 805 g ± 30 g

Volym tätningemedel: 300 ml

BOGSERING

Bärgning

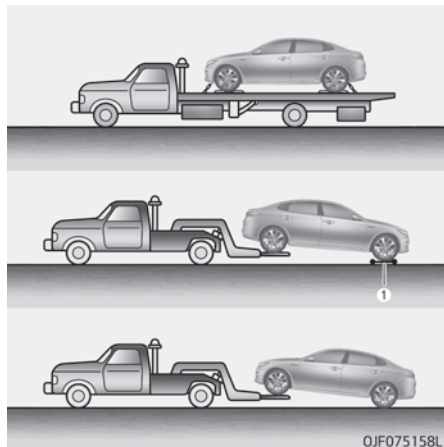

Om du befinner dig i en nödsituation och bilen behöver bogseras är det lämpligt att kontakta närmaste Kia-verkstad eller bärgningsbil. Bilen måste lyftas och bogseras på rätt sätt för att förhindra skador. Det är lämpligt att använda hjulvagn (1) eller biltransport. Det är tillåtet att bogsera bilen med bakhjulen i marken (utan hjulvagn) och med lyfta framhjul.

Använd en hjulvagn om framhjulen eller stötdämparna är skadade eller om bilen bogseras med framhjulen i marken. När bilen bogseras med bärgningsbil och hjulvagn inte används ska alltid framhjulen på bilen lyftas upp, inte bakhjulen.

* OBSERVERA

Om EPB inte släpper som det ska, kontakta en professionell verkstad. Kia rekommenderar att du besöker en godkänd Kia-återförsäljare/servi-cepartner.

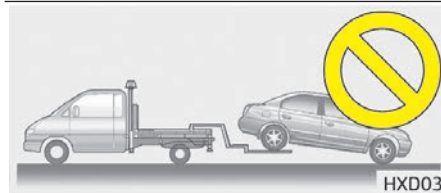
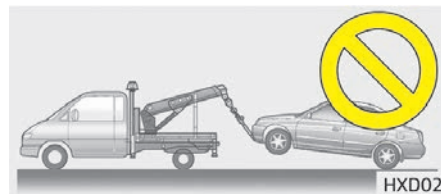

⚠ VIKTIGT

- **Bogsera inte din bil baklänges med framhjulen i marken eftersom bilen kan ta skada.**
- **Bogsera inte med bogserlina. Använd en hjullyft eller biltransport.**

När du bogserar bilen i en nödsituation utan hjulvagn:

1. Vrid tändningslåset till läget ACC.
2. Ställ växelspaken i läget N (friläge).
3. Lossa parkeringsbromsen.

⚠ VIKTIGT

Växelspaken måste ställas i läget N för att växellådan inte ska ta skada.

Löstagbar bogserögla (i förekommande fall)

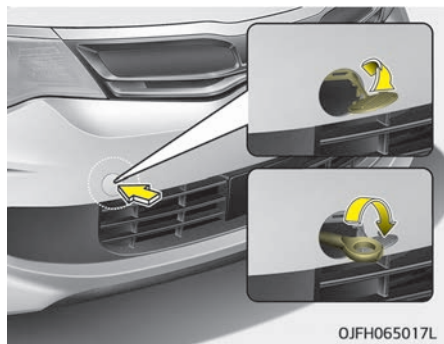

1. Öppna bakluckan och ta ut bogseröglan ur verktyglådan.
2. Ta bort täckkåpan framför hålet genom att trycka på den nedre delen av kåpan på stötfångaren.

3. Montera bogseröglan genom att vrida den medurs tills den sitter fast ordentligt.
4. Ta bort bogseröglan och montera kåpan efter användning.

Nödbogsering

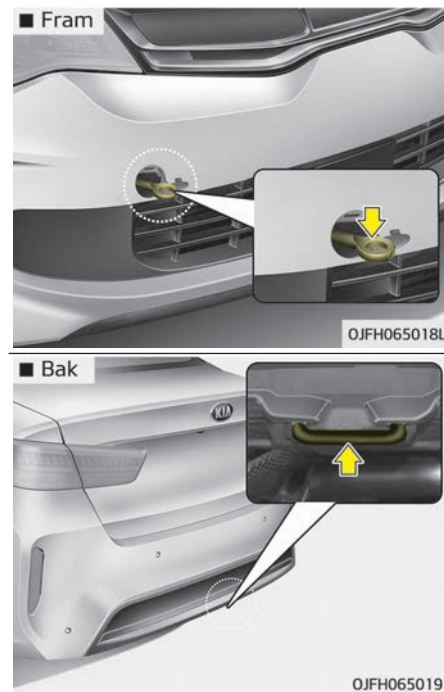

Om det är nödvändigt med bogsering, rekommenderar vi att du låter en auktoriserad Kia-återförsäljare eller en professionell bilbärgare göra det.

Om denna möjlighet saknas kan du i nödfall bogsera bilen med en bogserlina som fästs i bogseröglan under bilen framtill eller baktill. Var extremt försiktig när du bogserar bilen. Det måste finnas en förare som styr och bromsar i bilen.

Bogsering på det här sättet får endast göras korta avstånd på asfalterad väg och i låg fart. Hjul, axlar, drivlina, styrning och bromsar måste dessutom vara i god kondition.

- Använd inte bogseröglorna om du behöver dra upp bilen ur lera eller sand eller i en annan situation där bilen sitter fast.
- Undvik att bogsera ett fordon som är tyngre än dragfordonet.
- Förarna i de båda bilarna måste kunna kommunicera med varandra.

⚠ VIKTIGT

- **Fäst en bogserlina till bogseröglan.**
(Fortsättning)

(Fortsättning)

- **Om bogserlinan fästs vid någon annan del än bogseröglan kan kassan skadas.**
- **Använd endast en bogserlina som är avsedd för att bogsera fordon. Fäst bogserlinan ordentligt i bogseröglan.**

- Kontrollera att bogseröglan är hel och oskadad innan du börjar bogsera.
- Fäst bogserlinan ordentligt i öglan.
- Bogsera inte så att bogseröglan utsätts för ryck. Använd en stadig, jämn kraft.
- Dra inte från sidan eller vertikalt. Det kan skada bogseröglan. Dra alltid rakt framåt.

⚠ VARNING

Var extremt försiktigt när du bogserar bilen.
(Fortsättning)

(Fortsättning)

- **Undvik häftiga starter och ryckig körning som ger extra belastning på bogseröglan eller bogserlinan. Bogseröglan och bogserlinan kan brista och leda till allvarliga person- eller materialskador.**
- **Avbryt bogseringen om bilen som ska bogseras inte går att flytta utan avsevärd kraft. Kontakta istället en Kia-verkstad eller en bärgningsbil för assistans.**
- **Bogsera bilen i så rak riktning som möjligt.**
- **Håll avstånd till bilen medan den bogseras.**

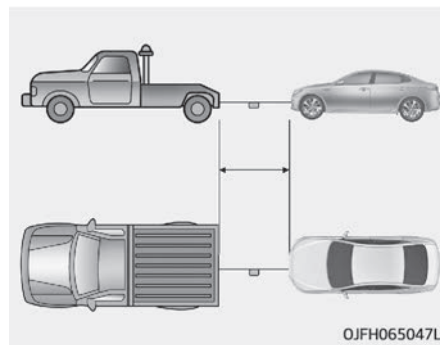

- Använd en bogserlina som är kortare än 5 m. Sätt fast ett vitt eller rött tygstycke (ungefär 30 cm brett) mitt på linan för att den ska synas bättre.
- Kör försiktigt så att bogserlinan inte lossnar när du bogserar.

Försiktighetsåtgärder vid nödbogsering

- Vrid tändningslåset till ACC för att förhindra att ratten låser sig.
- Ställ växelspaken i läget N (friläge).
- Lossa parkeringsbromsen.
- Tryck ned bromspedalen hårdare än normalt eftersom bromsarna fungerar med reducerad effekt.
- Bilen blir också mer tungstyrd eftersom servostyrningen inte fungerar.
- Om du kör i ett långt nedförslut kan bromsarna bli överhettade och bromskraften reduceras. Stanna ofta och låt bromsarna svalna.

⚠ VIKTIGT

■ Automatisk växellåda (Fortsättning)

(Fortsättning)

- **Om bilen ska bogseras med alla fyra hjulen i marken kan den endast bogseras framifrån. Ställ växelväljaren i friläge. Vrid tändningslåset till läge ACC för att förhindra att ratten låser sig. Bilen som bogseras måste ha en förare som styr och bromsar.**
- **Begränsa hastigheten till 15 km/h vid bogsering för att undvika allvarliga skador på den automatiska växellådan och bogsera inte längre sträcka än 1,5 km.**
- **Kontrollera om det finns oljefläckar under bilen som kan tyda på läckage från den automatiska växellådan innan bilen bogseras. Om den automatiska växellådan läcker måste en biltransport eller hjulvagn användas.**

I HÄNDELSE AV OLYCKA

⚠ VARNING

- Av säkerhetsskäl ska du aldrig vidröra högspänningskablar, anslutningar och elkompnenter. Högspänningskomponenter är orange.
- Exponerade kablar och ledningar kan synas inuti och utanför bilen. Vidrör aldrig ledningar eller kablar, eftersom en elstöt kan innebära allvarliga personskador eller livsfara.
- Alla läckage av gas eller elektrolyter ifrån ditt fordon är inte bara giftiga, det är också lättantändliga. Om detta sker ska fönster öppnas och säkert avstånd ska hållas till bilen som då parkeras vid vägkanten. Kontakta omgående en professionell verkstad och berätta att det rör ett hybridfordon. Kia rekommenderar att du kontaktar en godkänd Kia-återförsäljare/servicepartner.
- Mer information om bogsering finns i "Bogsering" på sid 8-23.

(Fortsättning)

(Fortsättning)

- Om fordonet har skadats markant ska ett säkerhetsavstånd hållas på 15 meter eller mer, mellan ditt fordon och andra fordon/lättantändliga ting.

⚠ VARNING

I händelse av en mindre brand ska du använda en brandsläckare (ABC, BC) som är avsedd för elektriska bränder.

Om det är omöjligt att snabbt släcka branden ska du inta ett säkerhetsavstånd från bilen och omedelbart larma räddningstjänsten. Det är även lämpligt att informera om att det är en hybridbil som brinner.

Om branden sprider sig till högspänningsbatteriet krävs stora mängder vatten för att släcka elden.

Om en liten mängd vatten eller en brandsläckare som inte är avsedd för elektriska bränder används kan elektriska stötar orsaka allvarliga personskador eller livsfara.

⚠ VARNING

Om vatten forsats in i bilen:

När bilen svämmas över av vatten kan ett högspänningsbatteri orsaka elchock eller brand. Stäng därför AV hybridssystemet, ta hand om nyckeln och förflytta dig till en säker plats. Försök aldrig att fysiskt ta dig in i bilen om den är översvämmad. Kontakta omgående en professionell verkstad och berätta att det rör ett hybridfordon. Kia rekommenderar att du kontaktar en godkänd Kia-återförsäljare/servicepartner.

NÖDUTRUSTNING (I FÖREKOMMANDE FALL)

Det finns viss nödutrustning i bilen om du behöver ta hand om nödsituationer.

Första hjälpen

Det finns vissa praktiska saker, t.ex. sax, bandage och tejp, i första hjälpenpaketet för att kunna ge första hjälpen till en skadad person.

Varningstriangel

Sätt ut varningstriangeln på vägen för att varna mötande fordon vid nödfall, som till exempel då bilen parkeras vid vägkanten på grund av något problem.

Däcktrykmätare (i förekommande fall)

Däcken förlorar en liten mängd luft vid normal användning och du kan från gång till annan behöva fylla på luft utan att det behöver betyda att däcket läcker. Kontrollera alltid däcktrycket när däcken är kalla eftersom däcktrycket ökar med ökande temperatur.

Gör så här för att kontrollera däcktrycket:

1. Lossa ventilhatten som sitter på fälgen.

2. Tryck mätaren mot däckventilen. En del luft kommer att läcka ut precis i början och om du inte trycker in mätaren ordentligt fortsätter läckaget.
3. Mätaren aktiveras vid en bestämd tryckning utan läckageluft.
4. Läs av däcktrycket på mätaren och avgör om trycket är för högt eller lågt.
5. Justera till rekommenderat däcktryck. Mer information finns i "Däck och hjul" på sid 10-09.
6. Sätt tillbaka ventilhatten.

Underhåll

Motorrum.....	9-03	Byta motorolja och oljefilter.....	9-11
Underhållsservice.....	9-04	Kylarvätska.....	9-13
Ägarens ansvar.....	9-04	Kontrollera kylarvätskenivån.....	9-13
Föreskrifter för ägarens underhållsåtgärder.....	9-04	Kylarvätska.....	9-14
Ägarens underhållsåtgärder.....	9-06	Kylmedel för växelriktare.....	9-14
Underhållsschema eget underhåll.....	9-06	Rekommenderat kylmedel.....	9-14
Förklaring av punkterna i underhållsschemat.....	9-08	Byta kylarvätska.....	9-15
Motorolja och oljefilter.....	9-08	Bromsvätska.....	9-17
HSG-rem (Hybrid Startmotor och Generator).....	9-08	Kontrollera bromsvätskenivån.....	9-17
Bränslefilter (för bensen).....	9-08	Spolarvätska.....	9-18
Bränsleledningar, bränsleslangar och anslutningar.....	9-08	Kontrollera spolarvätskenivån.....	9-18
Avluftningsslang (för bensenmotorer) och tanklock.....	9-08	Parkingsbroms.....	9-19
Vakuumslangar för vevhusventilation.....	9-08	Kontrollera parkeringsbromsen.....	9-19
Motorluftfilter.....	9-08	Luftfilter.....	9-20
Tändstift (bensinmotor).....	9-08	Byta filter.....	9-20
Kylsystem.....	9-08	Klimatanläggningens kupéfilter.....	9-22
Kylmedel (motor/växelriktare).....	9-09	Filterkontroll.....	9-22
Vätska i automatisk växelåda.....	9-09	Torkarblad.....	9-23
Bromsslangar och -rör.....	9-09	Torkarbladkontroll.....	9-23
Bromsvätska.....	9-09	Byta torkarblad.....	9-23
Parkingsbroms.....	9-09	Batteri.....	9-26
Skivbromsar, bromsbelägg, bromsok och bromsskivor.....	9-09	Batteriunderhåll.....	9-26
Hjulupphängning.....	9-09	Fakta om batteriet.....	9-27
Styrsnäcka, länkage och damasker, kuller i nedre armen.....	9-09	Ladda batteriet.....	9-28
Drivaxlar och damasker.....	9-10	Återställa inställningar.....	9-28
Kylmedel i luftkonditioneringen.....	9-10	Däck och hjul.....	9-30
Motorolja.....	9-11	Däckunderhåll.....	9-30
Kontrollera motoroljenivån.....	9-11	Rekommenderat däcktryck för kalla däck.....	9-30
		Kontrollera däcktrycket.....	9-31
		Skifta hjulen.....	9-32

Hjulinställning och hjulbalansering.....	9-33	Byta lampa i körriktningsvisare bak (kombi).....	9-73
Däckbyte.....	9-33	Byta lampa i bak-, broms- och bakre dimlampa (LED-typ) (kombi).....	9-74
Byta fälgar.....	9-34	Byta backlampa (kombi).....	9-74
Däckens väggrepp.....	9-34	Byta lampa i det högt placerade bromsljuset (kombi)....	9-75
Däckunderhåll.....	9-34	Byta kartlampa.....	9-75
Däckmärkning.....	9-35	Byta lampa i makeupspegel.....	9-76
Lågprofilsdäck	9-37	Byta lampa i kupébelysningen.....	9-76
Säkringar.....	9-39	Byta lampa i läslampa.....	9-77
Byta av säkring i kupéns säkringsdosa.....	9-40	Byta lampa i handskfacket.....	9-77
Byta säkring i motorrummet.....	9-41	Byta lampa i bagagerummet (sedan).....	9-78
Beskrivning av säkringar/reläer.....	9-43	Byta lampa i bagagerummet (kombi).....	9-78
Glödlampor.....	9-60	Bilvård.....	9-79
Försiktighetsåtgärd lampbyte.....	9-60	Exteriören.....	9-79
Glödlampa (fram).....	9-62	Interiören.....	9-83
Glödlampa (bak - sedan).....	9-63	Avgasreningssystem	9-85
Glödlampa (bak - kombi).....	9-64	Vevhusventilation.....	9-85
Glödlampa (sida).....	9-64	Avdunstningssystem.....	9-85
Byta strålkastarlampa (HID-typ).....	9-64	Avgasreningssystem.....	9-85
Byta strålkastarlampa (halvljus).....	9-65		
Byta strålkastarlampa (helljus).....	9-66		
Byta strålkastarlampa (hel-/halvljus) LED-typ.....	9-67		
Byta lampa i körriktningsvisare fram.....	9-67		
Byta lampa i positionsljuset + DRL (LED-typ).....	9-68		
Byta lampa i sidoblinkers.....	9-68		
Byta lampa i körriktningsvisare bak (sedan).....	9-68		
Byta lampa i broms- och bakljus (LED-typ) (sedan).....	9-70		
Byta backlampa (sedan).....	9-70		
Byta dimljuslampa bak (sedan).....	9-71		
Byta lampa i nummerskyltbelysning (sedan).....	9-72		
Byta lampa i det högt placerade bromsljuset (sedan)....	9-73		

MOTORRUM

■ Bensinmotor (Nu 2,0 l - GDI)

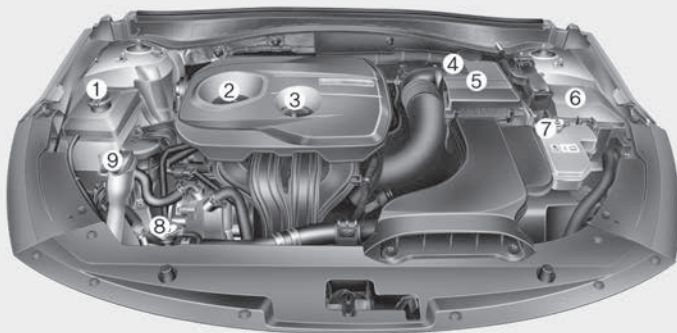

1. Kylvätskebehållare
2. Påfyllningshål för motorolja
3. Mätsticka för motoroljenivå
4. Bromsvätskebehållare
5. Luftfilter
6. Säkringsdosa
7. Kylmedelbehållare för växelriktare
8. Kylarlock
9. Spolarvätskebehållare

* Din bils motorrum behöver inte se ut som på bilden.

OJFH075161L

UNDERHÅLLSSERVICE

Du bör vara ytterst försiktig så att du inte skadar dig eller bilen vid underhåll eller inspektioner.

Felaktigt eller otillräckligt underhåll kan leda till körproblem och fel på bilen och även olycksrisken ökar.

Ägarens ansvar

* OBSERVERA

Utförande och notering av underhåll är ägarens ansvar.

Serva bilen på en professionell verkstad. Kia rekommenderar att du besöker en godkänd Kia-återförsäljare/servicepartner.

Du bör behålla de dokument som bekräftar att bilen har blivit servad i enlighet med de serviceintervall som visas på följande sidor.

Den här informationen behövs för att visa överensstämmelse med de krav på service och underhåll som anges i garantivillkoren.

Närmare information om garantivillkor finns i din garanti- och servicebok.

Reparationer och justeringar som krävs på grund av dåligt underhåll eller utebliven service täcks inte av bilens garanti.

Föreskrifter för ägarens underhållsåtgärder

Undermålig eller ofullständig service kan leda till problem. I det här avsnittet finns enbart anvisningar för enklare underhåll.

* OBSERVERA

Undermåligt ägarunderhåll under garantiperioden kan påverka garantin. Mer information finns i den separata garanti- och serviceboken som medföljer bilen. Om du är osäker på servning, eller underhåll ska du låta systemet servas av en professionell verkstad. Kia rekommenderar att du besöker en godkänd Kia-återförsäljare/servicepartner.

⚠ VARNING

■ **Underhållsarbete**
(Fortsättning)

(Fortsättning)

- **Det kan vara farligt att utföra underhållsarbete på ett fordon. Vid en del underhållsarbete finns risk för allvarliga personskador. Om du saknar kunskaper, erfarenheter eller rätt verktyg och utrustning för uppgiften bör du överlåta arbetet till en professionell verkstad. Kia rekommenderar att du besöker en godkänd Kia-återförsäljare/servicepartner.**
- **Att arbeta i motorrummet med motorn igång är farligt. Risken ökar om du bär smycken eller löst sittande kläder. Dessa kan fastna i delar som rör sig och leda till personskada. Om det är nödvändigt att ha motorn i gång när du arbetar i motorrummet ska du ta av dig smycken (speciellt ringar, armband, klockor och halsband) och slipsar, halsdukar eller andra löst sittande klädesplagg innan du arbetar vid motorn eller kylarfläkten.**

⚠ VIKTIGT

- **Lägg inte tunga föremål på motorskyddet (i förekommande fall) och akta det för hårda slag. Hantera bränslesystemets alla komponenter försiktigt.**
- **När du inspekterar bränslesystemet (bränsleslangar och bränsleinsprutningsenheterna) kontakta en professionell verkstad. Kia rekommenderar att du besöker en godkänd Kia-återförsäljare/servicepartner.**
- **Kör inte någon längre sträcka utan motorskydd (i förekommande fall).**
- **Ha inte eld i närheten när du inspekterar motorrummet. Bränsle, spolarvätska osv. är eldfarliga ämnen som kan antändas.**
- **Innan du rör vid batteri, tändkablar eller elledningar ska du koppla loss minuskabeln (-) från batteriet. Elektriska kretsar kan ge elstötar.**
- **Var försiktig när du tar bort det invändiga locket med en spårskruvmejsel (-) så att du inte skadar det.**

(Fortsättning)

(Fortsättning)

- **Var försiktig när du byter och rengör glödlampor så att du inte bränner dig eller får en elstöt.**

ÄGARENS UNDERHÅLLSÅTGÄRDER

Nedanstående lista är kontroller som ska utföras regelbundet i angivna intervall för att bilen ska fungera tryggt och säkert.

Alla feltilstånd ska omedelbart meddelas din återförsäljare.

Ägarens underhållsåtgärder omfattas i allmänhet inte av någon garanti och du kan komma att debiteras kostnader för arbete, delar och smörjmedel som används.

Underhållsschema eget underhåll

På bensinstationen:

- Kontrollera motoroljenivån.
- Kontrollera kylarvätskenivån i behållaren.
- Kontrollera spolarvätskenivån.
- Kontrollera att däcken har rätt däcktryck.

⚠ VARNING

Var försiktig om du kontrollerar kylarvätskenivån när motorn är varm. Skållhet kylarvätska och ånga kan
(Fortsättning)

(Fortsättning)

spruta ut under tryck. Det kan orsaka brännskador eller andra allvarliga skador.

Under körning:

- Är avgasljudet ändrat eller tränger det in avgaser i bilen?
- Finns det vibrationer i ratten? Känns styrningen trög eller glapp, eller är styrningen inte lika exakt som förr?
- Har bilen en tendens att dra åt höger eller vänster på jämn och rak väg?
- Hörs något ovanligt ljud vid inbromsning, drar bilen åt något håll, sjunker bromspedalen ned ovanligt djupt eller krävs det mer kraft för att bromsa?
- Känns växlingen i den automatiska växellådan annorlunda? Kontrollera i så fall vätskenivån.
- Kontrollera P-funktionen i den automatiska växellådan.
- Kontrollera parkeringsbromsen.
- Finns det tecken på läckage under bilen (vatten som droppar från luftkonditioneringen under eller efter användning är normalt).

Minst en gång i månaden:

- Kontrollera kylarvätskenivån i behållaren.
- Kontrollera att all yttre belysning, inklusive bromsljus, körriktningssvisare och varningsblinkers, fungerar.
- Kontrollera däcktrycket i alla däck, inklusive reservhjulets.

Minst två gånger om året (vår och höst):

- Kontrollera att kylare, värmelement och luftkonditionering inte läcker eller är skadade.
- Kontrollera spolarvätskan och att vindrutetorkarna fungerar. Rengör torkarbladen med en ren trasa fuktad med spolarvätska.
- Kontrollera strålkastarinställningen.
- Kontrollera ljuddämpare, avgasrör, skyddsplåtar och klämmor.
- Kontrollera att trepunktsbältena inte är utslitna och att de fungerar.
- Kontrollera däckslitage och att hjulmuttrarna är åtdragna.

Minst en gång om året:

- Tvätta karossen och dräneringshålerna i dörrarna.
- Smörj alla gångjärn på dörrar och motorhuv.
- Smörj alla lås och spärrar på dörrar och motorhuv.
- Smörj alla tätninglistor.
- Kontrollera luftkonditioneringens funktion.
- Smörj den automatiska växellådans länkage och växelväljare.
- Rengör batteriet och polerna.
- Kontrollera bromsvätskenivån.

FÖRKLARING AV PUNKTERNA I UNDERHÅLLSSCHEMAT

Motorolja och oljefilter

Motoroljan och oljefiltret ska bytas i de intervall som anges i underhållsschemat. Om bilen används under krävande körförhållanden ska oljan och oljefiltret bytas ut oftare.

HSG-rem (Hybrid Startmotor och Generator)

HSG-remmen ska bytas i de intervall som anges i underhållsschemat.

Bränslefilter (för bensin)

Kias bensin fordon är utrustat med ett livstids bränslefilter som är integrerad till bränsletanken. Regelbundet underhåll eller utbyte är inte nödvändigt men beror på bränslets kvalitet. Vid viktiga problem som för litet eller för stort bränsleflöde, effektförlust, svårstartad motor m.m. ska bränslefiltret kontrolleras och eventuellt bytas.

Bränslefiltret behöver inspekteras och bytas av en professionell verkstad. Kia rekommenderar att du besöker en godkänd Kia-återförsäljare/servicepartner.

Bränsleledningar, bränsleslangar och anslutningar

Kontrollera så att bränsleledningar, bränsleslangar och anslutningar inte läcker eller är skadade. Byt ut bränsleledningar, bränsleslangar och anslutningar hos en professionell verkstad. Kia rekommenderar att du besöker en godkänd Kia-återförsäljare/servicepartner.

Avluftningsslang (för bensinmotorer) och tanklock

Kontrollera avluftningsslangen och tanklocket i de intervall som anges i underhållsschemat. Var noga med att montera avluftningsslangen och tanklocket korrekt vid utbyte.

Vakuumslangar för vevhusventilation (i förekommande fall)

Kontrollera att slangarna inte har skador orsakade av värme och/eller nötning. Hårt och sprött gummi, sprickor, revor, skärskador, slitage och ansvällning är tecken på sämre kondition. Kontrollera de delar av slangarna som är närmast värmekällor, t.ex. avgasgrenröret, särskilt noga.

Kontrollera att slangarna inte kommer i kontakt med värmekälla, vass kant eller rörlig komponent som kan orsaka skada på grund av värme eller nötning. Kontrollera också att anslutningarna vid klämmor och kopplingar är täta. Om det förekommer minsta skada på en slang ska den bytas.

Motorluftfilter

Byt ut luftfiltret på en professionell verkstad. Kia rekommenderar att du besöker en godkänd Kia-återförsäljare/servicepartner.

Tändstift (bensinmotor)

Kontrollera att de nya tändstiften är avsedda för rätt temperaturintervall.

VARNING

Ta inte bort eller kontrollera tändstiften medan motorn är varm. Det finns risk för brännskador.

Kylsystem

Kontrollera delarna i kylsystemet, t.ex. kylare, slangar och anslutningar, så att de inte läcker eller är skadade. Byt ut delar som är skadade.

Kylmedel (motor/växelriktare)

Kylarvätskan ska bytas i de intervall som anges i underhållsschemat.

Vätska i automatisk växellåda

Vätskan i den automatiska växellådan behöver inte kontrolleras under normala förhållanden.

Byt växellådans olja på en professionell verkstad i enlighet med underhållsschemat. Kia rekommenderar att du besöker en godkänd Kia-återförsäljare/servicepartner.

* OBSERVERA

Oljan i den automatiska växellådan är vanligtvis röd.

Allteftersom bilen körs blir oljan mörkare. Det är normalt och den ändrade färgen är ingen indikation på att oljan behöver bytas.

VIKTIGT

Om fel vätsketyp används kan den automatiska växellådan skadas eller fungera felaktigt.

Använd endast rekommenderad olja för automatiska växellådor (se "Rekommenderade smörjmedel och volymer" på sid 10-11).

Bromsslangar och -rör

Kontrollera att allt är rätt monterat och att det inte finns tecken på slitage, sprickor, läckage eller allmänt försämrat skick. Byt genast ut delar som är skadade eller i dåligt skick.

Bromsvätska

Kontrollera vätskenivån i behållaren med bromsvätska. Nivån bör ligga mellan markeringarna MAX och MIN på behållarens sida. Använd enbart bromsvätska som uppfyller specifikationerna för DOT 3 eller DOT 4.

Parkingsbroms (i förekommande fall)

Kontrollera parkeringsbromsen inklusive spak (eller pedal) och vajrar.

Skivbromsar, bromsbelägg, bromsok och bromsskivor

Kontrollera att beläggen inte slits onormalt mycket, att skivan är i gott skick och att oken inte läcker bromsvätska.

Mer information om hur du kontrollera slitagegränser för bromsbelägg finns på Kias hemsida. (<https://www.kia-hotline.com>)

Hjulupphängning

Kontrollera infästningarna till hjulupphängningen så att inget sitter löst eller är skadat. Dra åt till angivet åtdragningsmoment.

Styrnäcka, länkage och damasker, kulled i nedre armen

Kontrollera spelet i ratten när bilen står parkerad med motorn avstängd. Det får inte vara för stort.

Kontrollera länkaget så att det inte är krökt eller skadat. Kontrollera damasker och kuller. Titta efter slitage, sprickor eller andra skador. Byt ut delar som är skadade.

Drivaxlar och damasker

Kontrollera drivaxlar, damasker och klämmor så att det inte finns sprickor, slitage eller andra skador. Byt ut eventuella skadade delar och, vid behov, fyll på nytt smörjfett.

Kylmedel i luftkonditioneringen

Kontrollera att ledningarna eller anslutningarna för luftkonditioneringen inte läcker eller är skadade.

MOTOROLJA

Kontrollera motoroljenivån

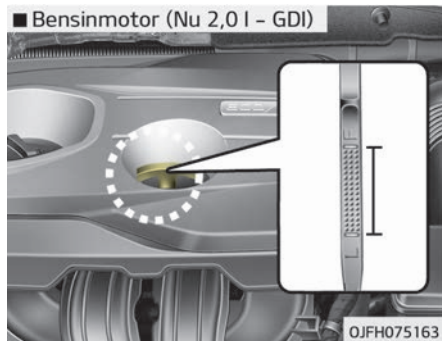

1. Parkera bilen på ett plant underlag.
2. Starta motorn och låt den gå på tomgång tills den har normal arbetstemperatur.
3. Stäng av motorn och vänta några minuter (ca 5 minuter) för att oljan ska rinna ned i oljetråget.
4. Dra ut oljestickan och torka av den. Sätt tillbaka den helt igen.

⚠ VARNING

■ Kylarslang

Var försiktig så du inte rör vid kylarslangen när du kontrollerar eller fyller på olja eftersom den kan vara brännhet.

5. Dra ut oljestickan igen och kontrollera nivån. Nivån ska ligga mellan F (full) och L (tom).

⚠ VIKTIGT

- **Fyll inte på för mycket motorolja. Det kan skada motorn**
- **Spill inte när du fyller på eller byter motorolja. Torka omedelbart bort oljan om du spillar i motorrummet.**
- **Torka av oljestickan med en ren trasa. Om den blir smutsig kan det orsaka skador på motorn.**

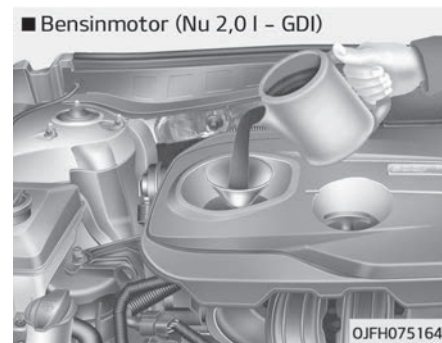

Om nivån ligger nära eller på L (tom) ska du fylla på så mycket olja att nivån når upp till F (full). **Överfyll inte.** Använd en tratt för att förhindra att olja rinner ut på motorkomponenter.

Använd endast specificerad motorolja. (Se "Rekommenderade smörjmedel och volymer" på sid 10-11.)

Byta motorolja och oljefilter

Byt ut motoroljan och filtret på en professionell verkstad. Kia rekommenderar att du besöker en godkänd Kia-återförsäljare/servicepartner

⚠ VARNING

Använd motorolja är cancerogent och kan orsaka hudirritationer om den lämnas på huden under en längre tid. Använd motorolja innehåller ämnen som visat sig vara cancerogena i djurförsök. Skydda huden genom att noggrant tvätta händerna med tvål och varmt vatten så snart som möjligt efter att du har hanterat använd olja.

KYLARVÄTSKA

Det trycksatta kylsystemet har en behållare som är fylld med kylarvätska av åretrunttyp. Behållaren fylls på fabriken.

Kontrollera kylarvätskans frostskyddsnivå och vätskenivå minst en gång om året i början av vintern eller innan du reser till ett vinterklimat.

⚠ VIKTIGT

- Om motorn är överhettad på grund av för låg kylarvätskenivå kan du få sprickor i motorn om du håller i en stor mängd kylarvätska. Håll i kylarvätska lite i taget för att undvika skador.
- Kör inte utan kylarvätska. Det kan få vattenpumpen att gå sönder och motorn skära.

Kontrollera kylarvätskenivån

⚠ VARNING



- Ta bort kylarlocket

- Försök inte att ta bort kylarlocket när motorn går eller är varm. Det kan skada kylsystemet och motorn. Dessutom kan het kylarvätska eller ånga orsaka allvarliga personskador.
- Stäng av motorn och vänta tills den har svalnat. Öppna kylarlocket mycket försiktigt. Lägg en tjock handduk över locket och vrid det långsamt moturs till det första stoppet. Ta ett steg bakåt medan trycket släpps ut ur kylsystemet. När du är säker på att trycket är borta trycker du ned locket med den tjocka handduken och fortsätter att vrida moturs tills locket går att ta bort.

(Fortsättning)

(Fortsättning)

- Ta aldrig bort kylarlocket eller dräneringspluggen så länge motorn och kylaren är varma, även om motorn inte är igång. Het kylarvätska och ånga kan strömma ut och orsaka allvarliga personskador.

Nivån för motorns och/eller växelriktarens kylvätska påverkas av temperaturen i hybridsystemet. Innan du kontrollerar eller fyller på kylvätska i kylaren eller växelriktaren ska du stänga av hybridbilen.

⚠ VARNING



Den elektriska motorkylfläkten regleras av kylarvätskans temperatur, trycket i systemet och bilens hastighet. Den kan i vissa fall starta även om motorn inte är igång.

Var extra uppmärksam när du utför något arbete i närheten av fläkten
(Fortsättning)

(Fortsättning)

så att du inte skadas av roterande fläktblad. När kylarvätskans temperatur sjunker stängs elmotorn av automatiskt. Det här är normalt. Om bilen har en GDI-motor kan kylfläkten gå tills du kopplar loss batterikabelns minuskabel.

Kylarvätska

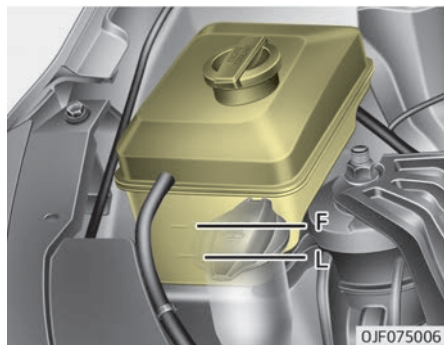

Kontrollera konditionen och anslutningarna för alla slangar till kylsystemet och värmeelementet. Byt ut alla slangar som är deformerade eller i dåligt skick.

Kylarvätskans nivå ska ligga mellan markeringarna F (full) och L (låg) när motorn är kall. Markeringarna finns på sidan av behållaren.

Om nivån är för låg ska du fylla på kylarvätska för att få korrosions- och frysskydd. Fyll på till F-markeringen (full), men inte mer. Om det krävs påfyllning ofta behöver systemet kontrolleras av en professionell verkstad. Kia rekommenderar att du besöker en godkänd Kia-återförsäljare/servicepartner.

Kylmedel för växellåda



Kontrollera konditionen och anslutningarna för alla slangar till kylsystemet. Byt ut alla slangar som är deformerade eller i dåligt skick.

Kylarvätskans nivå ska ligga mellan markeringarna MAX och MIN när motorn är sval. Markeringarna finns på sidan av behållaren.

Om nivån är för låg ska du fylla på kylarvätska för att få korrosions- och frysskydd. Fyll på till MAX-markeringen, men inte mer. Om det krävs påfyllning ofta behöver systemet kontrolleras av en professionell verkstad. Kia rekommenderar att du besöker en godkänd Kia-återförsäljare/servicepartner.

Rekommenderat kylmedel

- När du fyller på kylarvätskan ska du enbart använda avjoniserat eller mjukt vatten. Håll aldrig i hårt vatten i kylarvätskan från fabriken. Felaktig blandning i kylarvätskan kan resultera i allvarliga felfunktioner eller skador på motorn.
- Motorn har delar i aluminium och de måste skyddas av en etylenglykolbaserad kylarvätska som förhindrar korrosion och frysning.
- ANVÄND INTE kylarvätskor baserade på alkohol eller metanol eller blandningar av dessa ämnen i angiven kylarvätska.

- Använd inte lösningar som innehåller mer än 60 % eller mindre än 35 % frostskyddsmedel eftersom det minskar vätskans funktion.

Se lämplig blandningsprocent i nedanstående tabell.

Omgivningstemperatur	Blandningsprocent (volym)	
	Frostskyddsmedel	Vatten
-15 °C	35	65
-25 °C	40	60
-35 °C	50	50
-45 °C	60	40

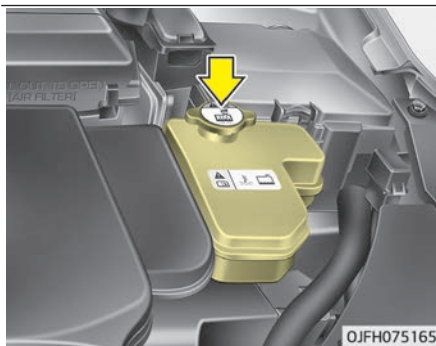
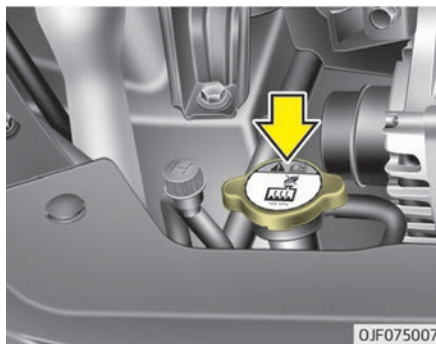

⚠ VARNING



■ Kylarlock

Ta inte av kylarlocket när motorn och kylaren är mycket varma. Skållande varm kylarvätska och ånga kan strömma ut och orsaka allvarliga personskador.

Byta kylarvätska

Byt kylmedlet på en professionell verkstad. Kia rekommenderar att du besöker en godkänd Kia-återförsäljare/servicepartner.

⚠ VIKTIGT

Placera en tjock trasa runt kylarlocket innan du fyller på kylarvätska för att förhindra att kylarvätskan flödar över på motordelar som t.ex. generatorn.

⚠ VARNING

■ Kylarvätska

- Använd inte kylarvätska i behållaren för spolärens vätska.
- Sikten kan försvåras avsevärt om du sprutar kylarvätska på vindrutan och du kan förlora kontrollen över bilen eller få skador på lack och lister.

BROMSVÄTSKA

Kontrollera bromsvätskenivån

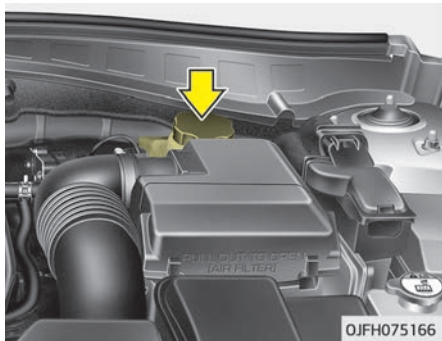

Kontrollera regelbundet vätskenivån i behållaren. Nivån bör ligga mellan markeringarna MAX och MIN på behållarens sida.

Rengör området kring behållarens lock noggrant innan du tar bort det och fyller på bromsvätska för att förhindra att bromsvätskan förorenas.

Fyll på till MAX-nivån om nivån är låg. Nivån minskar under körning. Det är normalt och beror på förslitningen av bromsbelägg.

Om vätskenivån är extremt låg ska systemet kontrolleras av en professionell verkstad. Kia rekommenderar att du besöker en godkänd Kia-återförsäljare/servicepartner.

Använd endast rekommenderad bromsvätska (Se "Rekommenderade smörjmedel och polymer" på sid 10-11). Använd aldrig olika typer av vätska.

⚠ VARNING

■ Läckage av bromsvätska

Om det krävs påfyllning av bromsvätska ofta behöver systemet kontrolleras av en professionell verkstad. Kia rekommenderar att du besöker en godkänd Kia-återförsäljare/servicepartner.

⚠ VARNING

■ Bromsvätska

Var försiktig när du byter eller fyller på bromsvätska. Var försiktig så att du inte får vätska i ögonen. Om du får bromsvätska i ögonen ska du (Fortsättning)

(Fortsättning)

omedelbart skölja med rikligt med rent kränvatten. Låt en läkare kontrollera ögonen så snart som möjligt.

⚠ VIKTIGT

Låt inte bromsvätska komma i kontakt med bilens lack. Det skadar lacken. Bromsvätska som har varit utsatt för luft under en längre tid ska inte användas eftersom kvaliteten kan ha försämrats. Den ska deponeras enligt gällande föreskrifter. Använd inte fel slags vätska. Endast några få droppar med mineralolja, t.ex. motorolja, i bromssystemet kan skada komponenterna.

SPOLARVÄTSKA

Kontrollera spolärvätskenivån

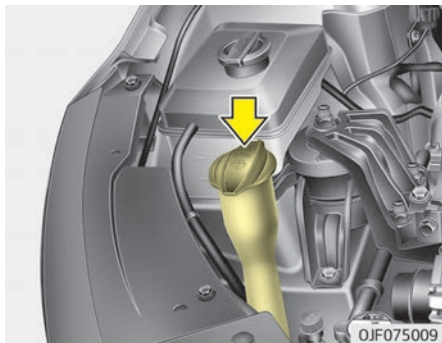

Behållaren för spolärvätska är genomskinlig och det är enkelt att kontrollera nivån bara genom att titta på den. Kontrollera vätskenivån i behållaren för spolärvätska och fyll på vid behov. Vanligt vatten kan användas i det fall spolärvätska saknas. Spolärvätska med frostskydd måste dock användas vid låga temperaturer för att förhindra frysning.

⚠ VARNING

■ Kylarvätska

- Använd inte kylarvätska i behållaren för spolärvätska.
- Sikten kan försvåras avsevärt om du sprutar kylarvätska på vindrutan, och du kan förlora kontrollen över bilen eller få skador på lack och lister.
- Spolärvätska för vindrutan innehåller en viss mängd alkohol som kan vara lättantändlig under vissa omständigheter. Gnistor eller eld får inte komma i kontakt med spolärvätskan eller behållaren för spolärvätska. Det är en skaderisk både för bil och passagerare.
- Spolärvätska är giftigt både för människor och djur. Drick inte och undvik kontakt med spolärvätska. I annat fall finns risk för allvarliga skador som kan innebära livsfara.

PARKINGSBROMS (I FÖREKOMMANDE FALL)

Kontrollera parkeringsbromsen



Kontrollera att parkeringsbromspedals slaglängd är enligt specifikationerna när du trycker ned den med en kraft på 30 kg (294N). Enbart parkeringsbromsen måste kunna hålla kvar bilen i en relativt brant sluttning. Om varvtalen är högre eller färre än angivet ska systemet servas på en professionell verkstad. Kia rekommenderar att du besöker en godkänd Kia-återförsäljare/servicepartner.

Slaglängd: 6 ~ 7 klick

LUFTFILTER

Byta filter

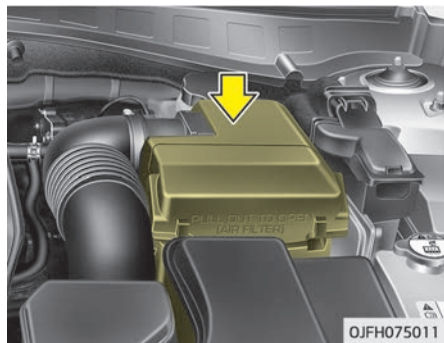

Det måste bytas ut när det behövs och bör inte tvättas. Du kan rengöra filtret när du inspekterar luftrenaren. Rengör filtret med tryckluft.

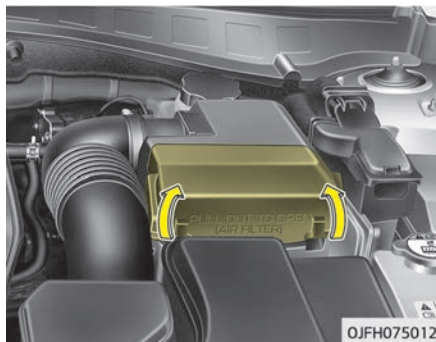

1. Dra ut luftrenarkåpan.

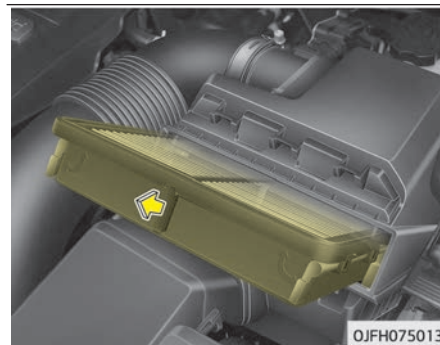
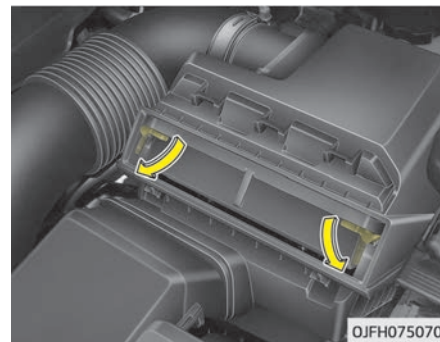

2. Lås upp genom att vrida låsspaken uppåt.
3. Dra ut luftrenarens filter och byt ut det.

-
4. Lås kåpan genom att göra samma åtgärder i omvänd ordning.

Byt filtret enligt underhållsschemat. Om bilen körs i extremt dammiga eller sandiga områden ska det bytas ut oftare än vad som är rekommenderat.

 **VIKTIGT**

- **Kör inte med luftrenaren bortmonterad då det orsaka ökat motorslitage.**
- **När du tar ut luftrenarens filter ska du vara försiktig så att damm eller smuts inte kommer in i luftintaget. I annat fall uppstår risk för motorskada.**
- **Använd delar ifrån en professionell verkstad, för din egen säkerhet. Kia rekommenderar att du besöker en godkänd Kia-återförsäljare/servicepartner.**

KLIMATANLÄGGNINGENS KUPÉFILTER

Filterkontroll

Klimatanläggningens luftfilter ska bytas enligt underhållsschemat. Om bilen används i städer med svåra luftföroreningar eller på dammiga vägar under långa perioder ska det kontrolleras och bytas ut oftare. När du byter ut klimatanläggningens luftfilter ska du följa stegen nedan och undvika att skada andra komponenter.

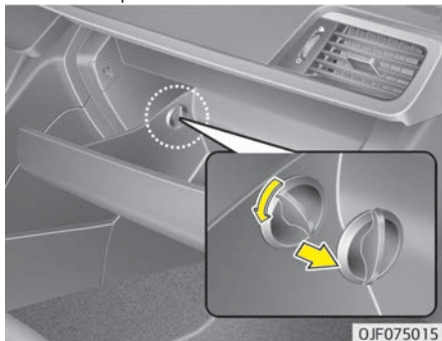

1. Öppna handskfacket och ta bort låsen på båda sidorna.

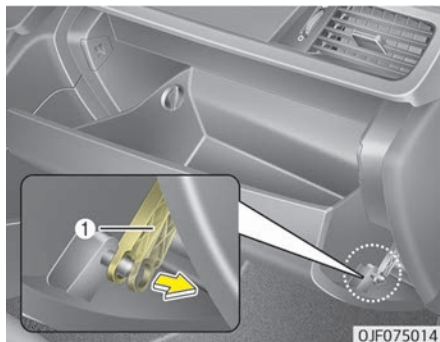

2. Med handskfacket öppet drar du i remmen (1).

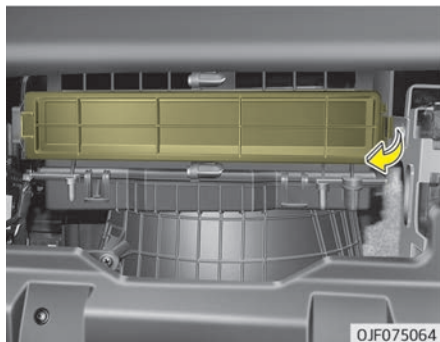

3. Demontera klimatkontrollens luftfilter genom att trycka på låset på höger sida av locket.

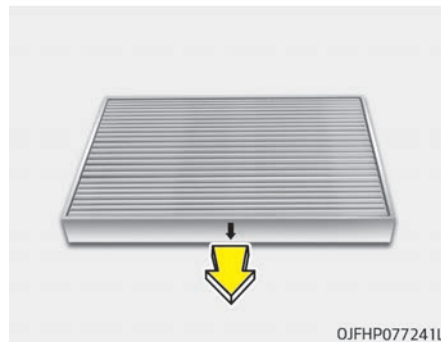

4. Byt ut klimatanläggningens luftfilter.
5. Montera tillbaka det på samma sätt som vid borttagandet, fast i omvänd ordning.

* OBSERVERA

När du byter ut klimatanläggningens luftfilter ska det monteras ordentligt. I annat fall kan systemet generera missljud och filtrets effektivitet kan försämrans.

TORKARBLAD

Torkarbladkontroll

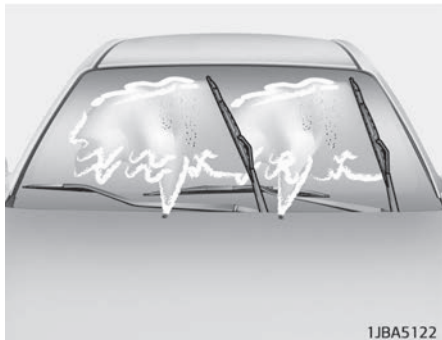

* OBSERVERA

Hetvaxbehandling på automatiska biltvättar kan göra vindrutan svår att rengöra.

Beläggningar på antingen vindrutan eller torkarbladen kan försämra vindrutetorkarnas effektivitet. Vanliga beläggningar är insekter, trädsav och hetvax som används av vissa kommersiella biltvättar. Om bladen inte torkar ordentligt ska både rutan och bladen rengöras med ett bra rengöringsmedel och sköljas av med rent vatten.

⚠ VIKTIGT

Använd inte bensin, fotogen, lackolja eller annat lösningsmedel på eller i närheten av vindrutetorkarna för att förhindra att de tar skada.

Byta torkarblad

Om torkarbladen inte längre rengör rutan ordentligt kan de vara utslitna och behöva bytas ut.

⚠ VIKTIGT

Försök inte att svepa med vindrutetorkarna för hand. Det kan skada torkararmarna eller andra komponenter.

⚠ VIKTIGT

Om fel torkarblad används kan vindrutetorkaren skadas eller fungera felaktigt.

Torkarblad till vindrutan

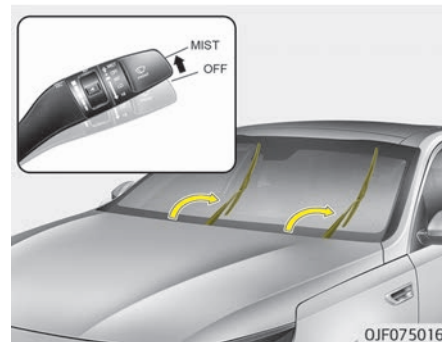

Flytta torkarbladen till serviceposition enligt följande, för enkelhetens skull: När du stängt av motorn, flyttar på torkarbladen till positionen DIMMA (MIST), inom 20 sekunder och håll inne knappen i mer än 2 sekunder till torkarbladet är helt i position.

⚠ VIKTIGT

Var försiktig så att torkkarmen inte fälls ned mot vindrutan eftersom det kan skada rutan.

Typ A

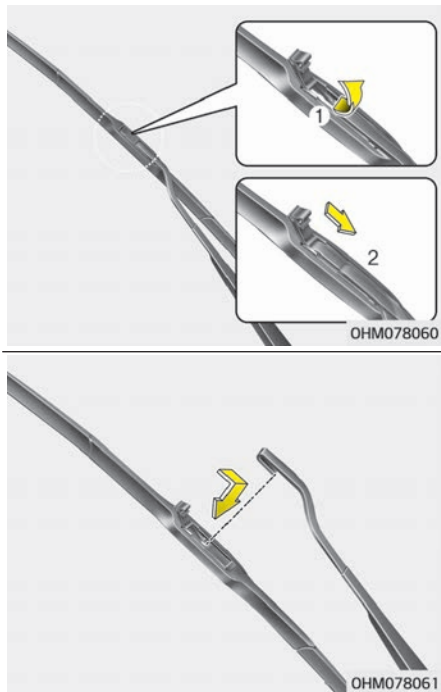

1. Vik ut vindrutetorkarmen.

2. Lyft upp torkarbladets låsclips. Dra ner torkarbladet och avlägsna det.
3. Installera det nya torkarbladet.
4. Släpp ned vindrutetorkarmen på vindrutan.
5. Torkkarmarna återgår till normal-läge när du vrider tändningslåset till ON-läget.

Typ B



1. Vik ut torkkarmen och vinkla ut torkarbladet så att du ser låsclipsset.

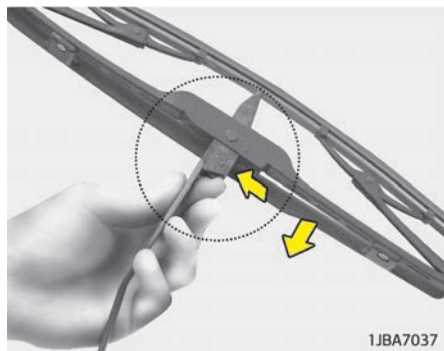

1JBA7037

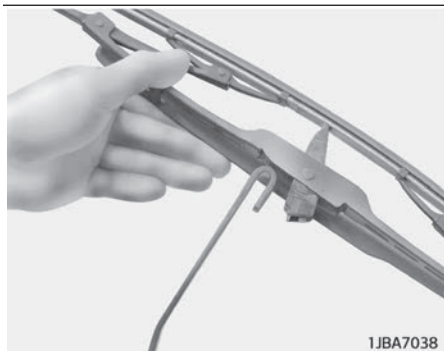

1JBA7038

2. Tryck in clipset och dra torkarbladet nedåt.
3. Ta bort det från armen.
4. Installera det nya torkarbladet.

5. Släpp ned vindrutetorkararmen på vindrutan.
6. Torkararmarna återgår till normal-läge när du vrider tändningslåset till ON-läget.

Torkarblad till bakrutan

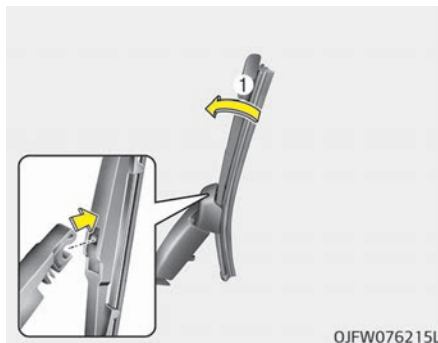

0JFW076215L

1. Vik ut torkararmen och dra loss torkarbladet.

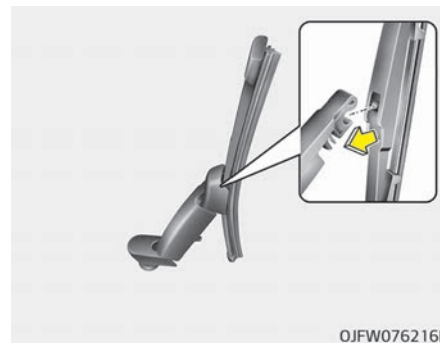

0JFW076216L

2. Montera ett nytt torkarblad genom att passa in det mot torkararmen och trycka fast det.
3. Kontrollera att torkarbladet sitter ordentligt genom att dra lätt i det.

För att förhindra skador på torkararmar eller andra komponenter ska torkarbladet bytas ut av en professionell verkstad. Kia rekommenderar att du besöker en godkänd Kia-återförsäljare/servicepartner.

BATTERI

Batteriunderhåll



- Kontrollera att batteriet sitter fast.
- Håll batteriet rent och torrt.
- Batteripolerna ska vara rena från oxid, väl åtdragna och insmorda med vaselin eller batterifett.
- Tvätta omgående bort eventuell utspilld batterisyra med vatten och natriumbikarbonat.
- Koppla loss batterikablarna om bilen inte ska användas under en längre tid.

* OBSERVERA

Bilen har ett underhållsfritt batteri. Om markeringarna LOWER och UPPER finns på sidan av batteriet kan du kontrollera batterivätskenivån. Nivån ska ligga mellan LOWER och UPPER. Om batterivätskenivån är låg behöver du fylla på destillerat vatten. (Fyll aldrig på svavelsyra eller annan elektrolyt). Var försiktig så att du inte stänker på batteriet eller omgivande komponenter när du fyller på. Fyll inte på battericellerna mer än nödvändigt. Det kan orsaka korrosion på andra delar. Dra åt locken på alla battericeller. Kontakta en professionell verkstad. Kia rekommenderar att du besöker en godkänd Kia-återförsäljare/servicepartner.

⚠ VARNING

■ **Risker med batterier**
(Fortsättning)

(Fortsättning)



Läs följande anvisningar noggrant innan du hanterar batteriet.



Eld eller gnistor, t.ex. från en tänd cigarett, får inte komma i närheten av batteriet.



Vätgas är en mycket eldfarlig gas som alltid finns i battericellerna och den exploderar om den antänds.



Håll batteriet utom räckhåll för barn eftersom batteriet innehåller starkt frätande SVAVELSYRA. Låt inte batterivätskan komma i kontakt med hud, ögon, kläder eller lack.

(Fortsättning)

(Fortsättning)



Om du skulle få batterivätska i ögonen ska du skölja med rent vatten under minst 15 minuter och genast kontakta sjukvården. Batterivätska på huden ska omedelbart tvättas bort. Kontakta genast sjukvården vid smärta eller en brännande känsla.



Använd skyddsglasögon när du laddar batteriet eller arbetar i närheten av batteriet. Sörj för god ventilation när du arbetar i slutna utrymmen.



Ett batteri som inte blir rätt deponerat kan vara skadligt för både miljö och människor. Deponera batteriet enligt lokala föreskrifter.

(Fortsättning)

(Fortsättning)



Batteriet innehåller bly. Ett förbrukat batteri måste kasseras på avsett sätt. Kontakta en professionell verkstad. Kia rekommenderar att du besöker en godkänd Kia-återförsäljare/servicepartner.

- När du lyfter ett batteri med plasthölje kan det ökade trycket på höljet orsaka att batterivätska läcker ut med risk för personskador som följd. Lyft batteriet med båda händerna eller använd speciella bärhandtag.
- Försök aldrig att ladda batteriet med batterikablarna anslutna.
- Det elektriska tändningssystemet arbetar under mycket hög spänning. Vidrör aldrig elektriska komponenter när motorn är igång eller tändningen påslagen.

Du utsätter dig för livsfara eller risk för allvarliga personskador i det fall ovanstående varningar inte beaktas.

⚠ VIKTIGT

- Om du inte tänker använda bilen under en längre period vintertid är det lämpligt att ta ur batteriet och förvara det inomhus.
- Ha alltid batteriet fulladdat för att förhindra att batterihöljet skadas vid låga temperaturer.
- Elektriska enheter som inte är godkända kan orsaka att batteriet laddas ur. Använd aldrig enheter som inte är godkända.

Fakta om batteriet

■ Exempel



AGM90L-DIN 90Ah(20HR) 170RC 12V
850CCA(SAE) 680A(EN)

OUM074113L

* Den faktiska batterietiketten i bilen kan skilja sig från bilden.

1. AGM90L-DIN: Kia-modellens batteribeteckning
2. 90 Ah (20 HR): Nominell kapacitet (i amperetimmar)
3. 170RC: Nominell reservkapacitet (i minuter)
4. 12 V: Nominell spänning
5. 850CCA (SAE): Kallstartström i ampere enligt SAE
6. 680A: Kallstartström i ampere enligt EN

Ladda batteriet

Bilen är utrustad med ett underhållsfritt kalciumbatteri.

- Om batteriet laddas ur på kort tid (t.ex. på grund av att strålkastarna eller kupélampan har glömt släckas) ska det laddas långsamt i 10 timmar.
- Om batteriet laddas ur under färd på grund av hög elektrisk belastning ska du ladda upp det med 20 - 30 A i två timmar.

VARNING

■ Ladda batteriet

När du laddar batteriet ska du göra på följande sätt:

- Batteriet måste tas bort från bilen och placeras i ett välventilerat utrymme.
- Håll cigaretter, gnistor eller öppna lågor borta från batteriet.
- Övervaka batteriet medan det laddas och stäng av eller sänk laddningsströmmen om batteriet börjar koka eller om temperaturen i elektrolytcellerna överstiger 49 °C.
- Använd skyddsglasögon när du kontrollerar batteriet under laddning.
- Koppla loss batteriladdaren på följande sätt.
 1. Stäng av batteriladdarens strömbrytare.
 2. Koppla loss klämman på batteriets minuspol.
 3. Koppla loss klämman på batteriets pluspol.

VARNING

- Innan du utför underhåll eller laddar batteriet ska all utrustning och motorn stängas av.
- Batteriets minuskabel måste tas bort först och sättas tillbaka sist när du tar ut batteriet.
- Åtgärder som relaterar till batteriet rekommenderas att utföras av en professionell verkstad. Kia rekommenderar att du besöker en godkänd Kia-återförsäljare/servicepartner.

VIKTIGT

- Håll batteriet borta från vatten och annan vätska.
- Använd reservdelar ifrån en professionell verkstad, för din egen säkerhet. Kia rekommenderar att du besöker en godkänd Kia-återförsäljare/servicepartner.

Återställa inställningar

Inställningar ska återställas efter att batteriet har varit urladdat eller frånkopplat.

-
- Automatisk öppning/stängning av hela fönstret (i förekommande fall)
 - Soltak (i förekommande fall)
 - Färddator
 - Klimatanläggning
 - Integrerat minnessystem (i förekommande fall)
 - Ljud (i förekommande fall)

DÄCK OCH HJUL

Däckunderhåll

Rätt däcktryck är viktigt både för säkerheten och bränsleekonomin. För att däcken ska hålla så länge så möjligt ska du också tänka på att inte överbelasta bilen och däcken.

Rekommenderat däcktryck för kalla däck

Alla däcktryck (inklusive reservdäcket) måste kontrolleras när däcken är kalla. Med "kalla däck" menas att fordonet har stått parkerat i minst tre timmar eller inte körts längre än ca 1,6 km.

Rekommenderat däcktryck måste användas för att få bästa komfort, styrförmåga och livslängd på däcken.

Rekommenderat däcktryck, se "Däck och hjul" på sid 10-09.

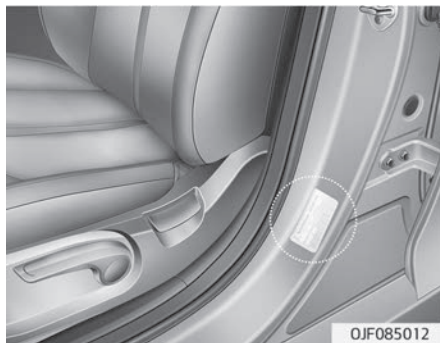

Alla specifikationer (dimensioner och tryck) kan hittas på etiketten som sitter på fordonet.

⚠ VARNING

■ Lågt däcktryck

Mycket lågt däcktryck (under 70 kPa) kan leda till kraftig värmeutveckling och orsaka punktering, lossnad slitbana och andra däckfel. Det finns risk för förlorad kontroll över bilen med livsfara och risk för allvarliga personskador som följd. Risker-
(Fortsättning)

(Fortsättning)

na ökar under varma dagar och om du kör långa sträckor i hög hastighet.

⚠ VIKTIGT

- Ett lågt däcktryck leder även till ökat slitage, dålig styrförmåga och sämre bränsleekonomi. Hjulen kan även deformeras. Håll däcktrycket på rätt nivå. Om ett däck behöver fyllas med luft ofta ska systemet kontrolleras av en professionell verkstad. Kia rekommenderar att du besöker en godkänd Kia-återförsäljare/servicepartner.
- Övertryck leder till dålig komfort, ökat slitage i mitten av slitbanan och större risk för skador på grund av dålig väg.

VIKTIGT

- Varma däck överskrider oftast det kalla däcktrycket med 28 till 41 kPa. Släpp inte ut luft från varma däck eftersom det finns risk för lågt däcktryck.
- Sätt alltid tillbaka ventilhattarna. Utan ventilhatt kan smuts och fukt ta sig in i ventilen och orsaka luftläckage. Om en ventilhatt är borta ska en ny sättas dit så fort som möjligt.

VARNING

■ Pumpa däcken

För högt eller för lågt tryck kan förkorta däckets livslängd, påverka styrförmågan negativt och leda till att däckets havererar. Du kan förlora kontrollen över bilen och utsättas för en skaderisk.

VIKTIGT

■ Däcktryck

Observera följande:

- Kontrollera däcktrycket när däcken är kalla. (När bilen har varit parkerad i minst tre timmar eller inte körts längre än 1,6 km sedan start.)
- Kontrollera trycket i reservhjulet varje gång du kontrollerar trycket i de vanliga däcken.
- Bilen får aldrig överlastas. Var försiktig så att du inte överlastar takracket på bilen om det finns ett sådant.
- Slitna och gamla däck kan orsaka olyckor. Byt ut däcken om slitbanan är kraftigt nedsliten eller om däcken har skadats.

Kontrollera däcktrycket

Kontrollera däcktrycket minst en gång i månaden.
Kontrollera även däcktrycket på reservhjulet.

Så här gör du

Använd en kvalitetsmätare för att mäta däcktrycket. Det går inte att se på ett däckets utsida om det har rätt däcktryck. Radialdäck kan se ut som att de har rätt däcktryck även om de behöver pumpas.

Kontrollera däcktrycket när däcken är kalla. – Med "kalla" menas att fordonet har stått parkerat i minst tre timmar eller körts högst 1,6 km.

Skruva av ventilhatten från däckventilen. Tryck däcktryckmätaren stadigt mot ventilen för att få en tydlig avläsning. Om däcktrycket för det kalla däckets stämmer överens med det rekommenderade trycket på etiketten med information om last och däck behöver du inte göra något. Om trycket är för lågt ska du fylla på luft tills du läser av rätt nivå.

Om däckets är överfullt kan du släppa ut luft genom att trycka på metalldelen i mitten av ventilen. Kontrollera däcktrycket en gång till med däcktryckmätaren. Sätt tillbaka ventilhattarna på ventilerna. De skyddar mot smuts och fukt.

⚠ VARNING

- **Kontrollera ofta att däcken har rätt däcktryck och inte är slitna eller skadade. Använd alltid en däcktryckmätare.**
- **Däck med för mycket eller för lite luft eller ojämn förslitning kan orsaka försämrad styrförmåga, förlorad kontroll och havererade däck, vilket kan innebära livsfara eller risk för allvarliga personskador vid en olycka. Rekommenderat däcktryck för kalla däck anges i den här instruktionsboken och på däcketiketten på mittstolpen på förarsidan.**
- **Slitna däck kan orsaka olyckor. Ersätt däck som är utslitna, ojämnt slitna eller skadade.**
- **Kom ihåg att kontrollera reservhulets däcktryck. Kia rekommenderar att du kontrollerar reservhulet varje gång som du kontrollerar däcktrycket på bilens vanliga däck.**

Skifta hjulen

För att jämna ut däckslitage är det lämpligt att skifta hjul var 12 000:e km eller tidigare om det uppstår ojämnt slitage.

När du har skiftat hjulen ska balanseringen kontrolleras.

Passa även på att kontrollera om det finns ojämnt slitage eller skador. Ojämnt slitage orsakas oftast av felaktigt däcktryck, dålig hjulinställning, obalanserade däck, kraftiga inbromsningar eller skarp kurvtagning. Leta efter bulor i däckets slitbana eller sida. Byt ur däcket om du hittar något av följande. Byt ut däck om korden syns. Efter att ha skiftat hjul ska du pumpa däcken till angivet tryck och kontrollera att hjulmuttrarna sitter ordentligt.

Mer information finns i "Däck och hjul" på sid 10-09.

Riktning däck (i förekommande fall)

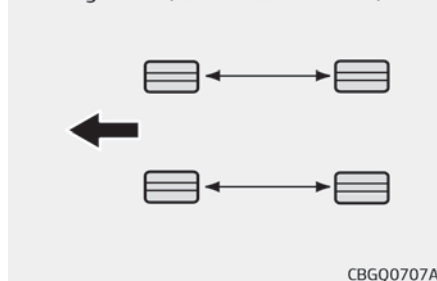

CBGQ0707A

Kontrollera även slitage på skivbromsarnas bromsbelägg när du skiftar hjul.

*** OBSERVERA**

Radialdäck med asymmetriskt mönster måste skiftas parvis framåt och bakåt och inte mellan vänster och höger sida.

⚠ VARNING

- Använd inte nödreservhjulet (i förekommande fall) när du skiftar hjul.
- Blanda inte under några omständigheter diagonal- och radialdäck. Styrförmågan kan påverkas, vilket kan innebära livsfara eller risk för allvarliga person- eller materialeskador.

Hjulinställning och hjulbalansering

Hjulen på din bil blir omsorgsfullt inställda och balanserade vid tillverkningen för att däcken ska få längsta möjliga livslängd och ge bästa möjliga prestanda.

Oftast behövs ingen ytterligare hjulinställning. Om du noterar ett ovanligt däckslitage eller att bilen drar åt ena eller andra sidan kan en ny hjulinställning behöva göras.

Om du noterar att hjulen vibrerar när du kör på plan väg kan en ny hjulbalansering behöva göras.

⚠ VIKTIGT

Fel balansvikter kan ge skador på aluminiumfälgar. Använd endast godkända balansvikter.

Däckbyte



Om däckets slitningsindikator (A) visar en jämnt slitad linje längs däckets slitbana. Det visar att däckets mönsterdjup som understiger 1,6 mm. Byt i detta fall ut däck. Vänta inte på att linjen visas på hela däckets slitbana innan du byter däck.

* OBSERVERA

Du bör använda samma typ av däck som bilen levererades med när du byter ut dem.

I annat fall påverkas styrförmågan.

⚠ VIKTIGT

När du har bytt däck ska du kontrollera hjulmuttrarna efter ca 50 km samt göra en extra kontroll och dra åt hjulmuttrarna efter ca 1 000 km. Om ratten skakar eller om bilen vibrerar när du kör är ett däck i obalans. Balansera däck. Om problemet inte löser sig, kontakta en professionell verkstad. Kia rekommenderar att du besöker en godkänd Kia-återförsäljare/servicepartner.

⚠ VARNING

■ Byta ut däck

Så här minskar du risken för att däck havererar och leder till en olycka (Fortsättning)

(Fortsättning)

med livsfara eller risk för allvarliga personskador som följd:

- Ersätt däck som är utslitna, ojämnt slitna eller skadade. Slitna däck kan leda till försämrad effektivitet vid inbromsning, styrförmåga och väggrepp.
- Kör inte bilen med fel däcktryck. Det leder till ojämnt slitage och trasiga däck.
- När du ersätter däcken ska du inte blanda radialdäck och diagonaldäck på samma bil. Du måste ersätta alla däck (inklusive reservhjulet) om du byter från radial- till diagonaldäck.
- Om du använder andra däck och hjul än rekommenderade storlekar kan det orsaka onormal styrförmåga, försämrad kontroll över bilen och allvarliga olyckor.
- Hjul som inte uppfyller specifikationerna från Kia kan ha dålig passform och skada fordonet eller orsaka onormal styrförmåga och försämrad kontroll.

(Fortsättning)

(Fortsättning)

- ABS fungerar genom att jämföra hastigheten på hjulen. Däckstorleken påverkar hjulets hastighet. När du byter däck måste alla 4 däck ha samma storlek som originaldäcken. Om du använder däck i en annan storlek kan ABS (låsningsfria bromsar) och ESC (antisladdsystem) fungera felaktigt.

Byta fälgar

Om du av något skäl byter ut fälgarna ska du kontrollera att de nya fälgarna har samma diameter, fälgbredd och offset som de ursprungliga.

⚠ VARNING

En fälg som inte har rätt storlek kan påtagligt inverka på däckens och lagrens livslängd, broms- och stoppsträckor, vägegenskaper, markfrigång, utrymmet mellan däck och skärm, användning av snökedjor, kalibrering av hastighetsmätare och vägmätare, strålkastarinställning och stötfångarnas höjd.

Däckens väggrepp

Däckens väggrepp blir sämre om däckmönstret är slitet, däcktrycket fel eller vägbanan är hal. Det är lämpligt att byta ut däcken när slitageindikatorerna börjar synas. Sänk hastigheten när det regnar eller snöar, eller om vägen av annan anledning är hal, för att minska risken att förlora styrförmågan.

Däckunderhåll

Utöver rätt lufttryck minskar även korrekt hjulinställning slitaget. Om ett däck har slitits ojämnt ska du kontrollera hjulinställningen hos din verkstad.

Om du har satt på nya däck ska du även balansera dem. Det ökar både komforten och däckens livslängd. Däck bör alltid balanseras om de avlägsnas från fälgan.

Däckmärkning

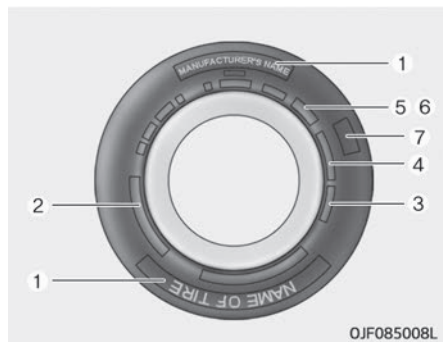

Den här informationen anger och beskriver däckets egenskaper och anger även däckets ID-nummer (TIN) enligt säkerhetsstandarden. TIN kan även användas för att identifiera däck i händelse av återkallande.

1. Tillverkare eller varumärkesnamn

Namnet på tillverkaren eller varumärket visas.

2. Däckdimension

Däckdimensionen anges på däcksidan. Du behöver den här informationen när du köper nya däck. Nedan förklaras vad bokstäverna och siffrorna i däckdimensionen betyder.

Exempel på däckdimension:

(Siffrorna som anges är endast exempel. Aktuell däckdimension anges på din bils däck.)

P235/55R19 108T

- P - Lämplig fordonstyp (däck med prefixet "P" är avsedda för personbilar och lätta lastbilar; alla däckfabrikat har dock inte detta prefix i beteckningen).
- 235 - Däckets bredd i mm.
- 55 - Höjd/bredd-förhållande. Däckets tvärsnittshöjd i procent av bredden.
- B - Kod för däckets konstruktion (radial).
- 19 - Fälgdiameter i tum.
- 108 - Belastningsindex, en siffra för däckets maxbelastning.
- T - Hastighetsmärkning. Mer information finns i tabellen med hastighetsmärkningar i det här kapitlet.

Fälgdimension

Däcken är märkta med viktig information som du behöver vid byte. Nedan förklaras vad bokstäverna och siffrorna i fälgdimensionen betyder.

Exempel på fälgdimension:

7,5JX19

- 7,5 - Fälgdiameter i tum.
- J - Fälgens kontur.
- 19 - Fälgdiameter i tum.

Hastighetsmärkning för däck

I tabellen nedan finns många olika hastighetsmärkningar som används för däck till personbilar. Hastighetsmärkningen är en del av märkningen på däckets sida. Symbolen motsvarar den högsta säkra hastigheten för däckets.

Hastighetsmärkning	Maxhastighet
S	180 km/h
T	190 km/h
H	210 km/h
V	240 km/h
Z	Över 240 km/h

3. Kontrollera däckens ålder

Alla däck som är äldre än 6 år enligt tillverkningsdatum (inklusive reservdäcket) ska bytas ut. Tillverkningsdatumet finns angivet på däcksidan (eventuellt på insidan av däcket) som en DOT-kod. DOT-koden är en serie siffror och bokstäver på engelska. Tillverkningsdatumet anges av de fyra sista siffrorna (tecknen) i DOT-koden.

DOT: XXXX XXXX 0000

Första delen av DOT-koden anger tillverkningskod, däckdimension och mönster. De fyra sista siffrorna visar tillverkningsvecka och -år.

Exempel:

DOT XXXX XXXX 1617 visar att däcket tillverkades vecka 16 år 2017.

VARNING

■ Däck åldras

Däck åldras med tiden, även om de inte används.

Oavsett slitage bör däck bytas ut efter sex (6) år. Varmt klimat eller frekvent hög belastning kan påskynda åldrandet. Ett däck som havere-

(Fortsättning)

(Fortsättning)

rar kan orsaka att föraren tappar kontrollen, vilket kan få allvariga följder.

4. Däckupbyggnad och material

Antalet lager med gummitäckt textil i däcket. Däcktillverkare måste även ange materialet i däcket, såsom stål, nylon, polyester m.m. Bokstaven "R" innebär att textiltrådarna ligger radiellt mot rullriktningen. "D" anger diagonal riktning och "B" är en kombination.

5. Maximalt tillåtet däcktryck

Detta är det högsta tryck som däcket kan pumpas till. Överskrid inte tillåtet maxtryck. Information om rekommenderat däcktryck finns i "Etikett med däckspecifikationer och däcktryck" på sid 10-15.

6. Maxlast

Märkningen anger maxlasten i kilo och pund som däcket kan bära. När du byter däck på bilen ska du använda däck med samma lastgräns som originaldäcken.

7. Enhetlig kvalitetsmärkning på däck

Kvalitetskoder finns angivna på däcksidan.

Exempel:

TREADWEAR 200 (Mönsterdjup 200)

TRACTION AA (Grepp AA)

TEMPERATUR A

Tread wear

Däckslitageklasser är en jämförande klassificering baserad på slitaget vid test under kontrollerade former på särskilda testbanor. Ett däck i klass 150 sägs ha en och en halv gång längre livslängd än ett däck i klass 100.

Däckets verkliga prestanda är beroende av aktuella användningsförhållanden och kan skilja avsevärt från normvärdet, beroende på körstil, underhållsrutiner och skillnader i vägunderlag och klimat.

Däckklassen finns ingjuten i däcksidan på personbilsdäck. Däcken som tillhör bilens standardutrustning eller är tillval kan ha varierande däckklass.

Traction – AA, A, B & C (Grepp AA, A, B & C)

Märkning för väggrepp, från bästa till sämsta, är AA, A, B och C. Märkningen representerar däckens uppmätta förmåga att stanna på våt asfalt under kontrollerade omständigheter på standardiserade testytor av asfalt och betong. Ett däck med märkningen C kan ha dåligt väggrepp.

Temperature – A, B & C (Temperatur A, B och C)

Temperaturmärkningarna är A (högst), B och C och representerar däckets förmåga att motstå och leda bort genererad värme vid test under kontrollerade omständigheter med ett specifikt testdäck på en testanläggning inomhus. Höga temperaturer under lång tid kan orsaka att däckkvaliteten försämras och däckets livslängd förkortas. Mycket höga temperaturer kan få däck att haverera. Märkningarna B och A representerar ett testresultat för testdäcket som är över den nivå som krävs i lag.

VARNING

Däckets väggrepp är baserat på bromstester på en rät linje och inkluderar inte acceleration, kurvtagning, vattenplaning eller bästa möjliga väggreppskaraktäristik.

VARNING

■ Däcktemperatur

Temperaturmärkningarna för det här däcket är baserat på ett däck med korrekt däcktryck och utan överbelastning. Mycket höga hastigheter, för lågt tryck eller tung last kan antingen var för sig eller i kombination öka däckets temperatur och orsaka att däcket plötsligt havererar. Det kan leda till att du tappar kontrollen över bilen och utsätts för livsfara eller risk för allvarliga personskador.

Lågprofilsdäck (i förekommande fall)

Lågprofilsdäck, med ett höjd/breddförhållande som understiger 50, ger bilen ett sportigare utseende.

Eftersom lågprofilsdäck är optimerade för god manövrering och inbromsning kan de ge lägre komfort och en högre ljudnivå än vanliga däck.

VIKTIGT

Eftersom däcksidan på lågprofilsdäck är lägre än vanligt finns också en ökad risk för att däck och hjul skadas. Följ därför nedanstående anvisningar.

- När du kör på ojämnt underlag eller i terräng måste du köra extra försiktigt. Kontrollera däck och hjul efter körningen.
- Om det finns gropar, farthinder, gatubrunnar eller trottoarkanter i bilens färdväg ska du köra extra långsamt så att däck och hjul inte skadas.
- Om däck har påverkats, inspektera dess tillstånd eller kontakta en professionell verkstad. Kia rekommenderar att du besöker en godkänd Kia-återförsäljare/servicepartner.
- Kontrollera däck och däcktryck var 3000:e km för att undvika däckskador.

⚠ VIKTIGT

- **Det är inte lätt att upptäcka däcksador med blotta ögat. Vid minsta misstanke om en eventuell däckskada, även om du inte kan se någon skada med blotta ögat, ska du låta kontrollera däcket eller byta ut det eftersom skadade däck kan drabbas av luftläckage.**
- **Skador som uppstår på ett däck på grund av körning på ojämnt underlag, i terräng, över gropar, gatubrunnar eller trottoarkanter, omfattas inte av garantin.**
- **Däckinformation anges på sidan av däcket.**

SÄKRINGAR

■ Flatstift

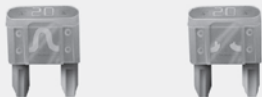

■ Kasettyper



■ Multi-säkring

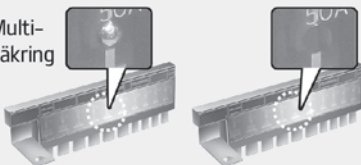

■ BFT

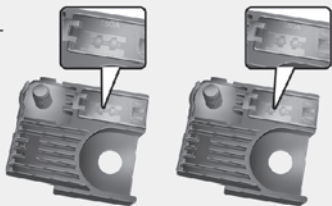

OJF075021

Höger sida: Trasig
Säkringar skyddar bilens elsystem mot överlast.

Bilen har 2 (eller 3) säkringsdosor, en på förarsidan i kupén och övriga i motorrummet vid batteriet.

Om bilens lampor, tillbehör eller reglage inte fungerar ska du kontrollera säkringen för den aktuella funktionen. Om en säkring har löst ut har elementet inuti säkringen smält.

Kontrollera först säkringsdosan på förarsidan om elsystemet inte fungerar. Koppla alltid bort batteriets minuskabel innan du byter en säkring.

Byt alltid till en ny säkring med samma amperetal.

Om den nya säkringen också löser ut betyder det ofta att det finns ett elektriskt fel. Undvik omgående att använda systemet och rådfråga omgående en professionell verkstad. Kia rekommenderar att du rådfrågar en godkänd Kia-återförsäljare/servicepartner.

Det finns tre sorters säkringar: flatstift för lägre amperetal, stor huvudsäkring och multisäkring för högre amperetal.

⚠ VARNING

■ Byte av säkring

- **Byt aldrig ut en säkring mot något annat än en säkring med samma amperetal.**
- **Säkringar med för högt amperetal kan orsaka skador och utgöra en brandrisk.**
- **Ersätt aldrig en säkring med en metaltråd eller aluminiumfolie, inte ens temporärt. Det kan orsaka omfattande skador på ledningar och utgöra en brandrisk.**
- **Du får inte ändra eller lägga till elkablar i bilen utan nödvändig kunskap.**

⚠ VIKTIGT

Använd inte en skruvmejsel eller något annat metallföremål när du tar bort säkringen eftersom du riskerar att kortsluta och skada systemet.

* Vänster sida: Normal

* OBSERVERA

Etiketten på säkrings-/relähållaren kan se annorlunda ut i den aktuella bilen.

⚠ VIKTIGT

- När du byter en säkring eller ett relä ska du vara noga med att den nya säkringen eller det nya reläet passar ordentligt i hållaren. En säkring eller ett relä som inte sitter ordentligt kan ge skador på bilens ledningar eller elsystem och utgöra en brandrisk.
- Ta inte bort säkringar, reläer och kontakter som är fastsatta med bultar eller muttrar. Säkringen, reläet eller kontakten kanske inte sätts fast korrekt och det kan utgöra en brandrisk. Om säkringar, reläer och terminaler som är fästa med bultar eller muttrar har gått sönder, rådfråga en professionell verkstad. Kia rekommenderar att du rådfrågar en godkänd Kia-återförsäljare/servicepartner.

(Fortsättning)

(Fortsättning)

- Sätt aldrig in något mer än säkringen eller reläet i kontakterna, t.ex. en skruvmejsel eller ledning. Det kan orsaka glapp och fel på elsystemet.
- Stick aldrig in skruvmejslar eller kablar från tredje part i uttag som enbart är avsedda för säkringar och reläer. Elsystem och kablar i kupén kan skadas eller fatta eld på grund av glappkontakt.

Byte av säkring i kupéns säkringsdosa

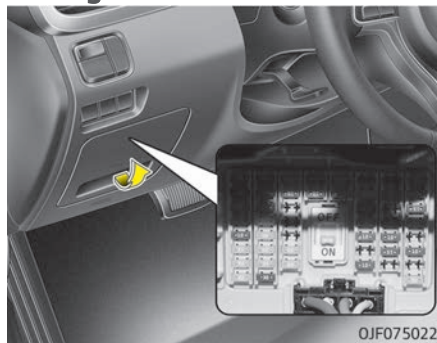

1. Stäng av tändningen och alla andra omkopplare.

2. Öppna locket över säkringshållaren. Om tändningslåset är i läget "OFF" visas en varning på instrumentpanelen.

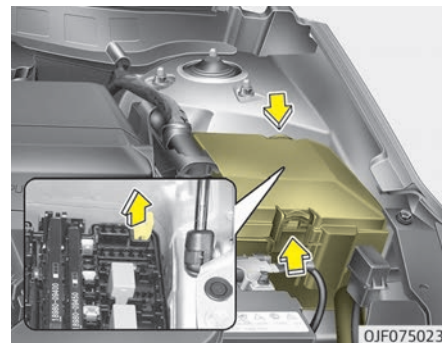

3. Dra säkringen som ska kontrolleras rakt ut. Använd det medföljande säkringsverktyget som finns i motorrummets säkringsdosa.
4. Kontrollera säkringen som du tog bort och byt ut den om den har löst ut. Reservesäkringar finns i säkringshållaren i kupén eller motorrummet.
5. Sätt i en ny säkring med samma märkvärde och kontrollera att den sitter fast ordentligt.

Om den sitter löst, rådfråga en professionell verkstad. Kia rekommenderar att du rådfrågar en godkänd Kia-återförsäljare/servicepartner.

Om du skulle sakna reservsäkring kan du använda en säkring med samma märkvärde från en krets som inte är nödvändig för att köra bilen, t.ex. säkringen till strömuttaget.

Om strålkastare, bakljus, bromsljus, kupébelysning eller varselljus inte fungerar och säkringarna är hela ska du kontrollera säkringsdosan i motorrummet. En säkring som har löst ut måste bytas.

Säkringsomkopplare

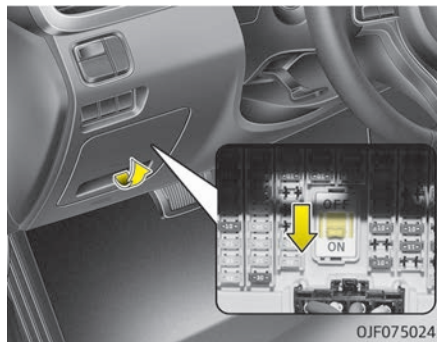

Säkringsomkopplaren ska alltid stå i läget ON.

Om du ställer omkopplaren på OFF kan det hända att vissa funktioner som t.ex. ljudfunktioner och den digitala klockan måste återställas och det är heller inte säkert att fjärrnyckeln (eller smartnyckeln) fungerar.

Om säkringsomkopplaren står på OFF visas en varningssymbol på instrumentpanelen.

⚠ VIKTIGT

- **Alla omkopplare ska stå på ON när du kör.**
- **Om bilen inte kommer att användas på över en månad ska du ställa alla omkopplare på OFF för att hindra att batteriet laddas ur.**
- **Utöver långtidsparkering i över en månad kan kontaktytorna på omkopplarna slitas vid upprepad användning. Undvik att använda omkopplarna i onödan.**

Byta säkring i motorrummet

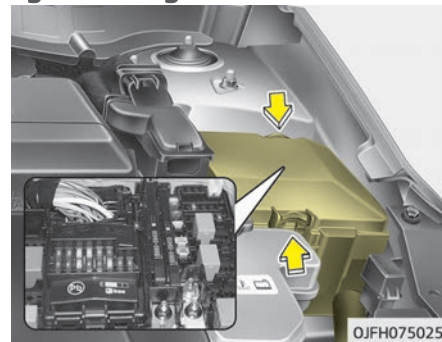

1. Stäng av tändningen och alla andra omkopplare.

2. Ta bort säkringsdosans lock genom att trycka in fliken och dra upp locket. Om en säkring av typen flatstift löser ut tar du bort den genom att använda säkringstången som finns i säkringsdosan i motorrummet. Sätt i en reservsäkring med samma märkning.
3. Kontrollera säkringen som du tog bort och byt ut den om den har löst ut. Använd säkringstången som ligger i motorrummet till att ta bort och sätta tillbaka säkringar.
4. Sätt i en ny säkring med samma märkvärde och kontrollera att den sitter fast ordentligt. Om den sitter löst, rådfråga en professionell verkstad. Kia rekommenderar att du rådfrågar en godkänd Kia-återförsäljare/servicepartner.

⚠ VIKTIGT

När du har kontrollerat säkringsdosan i motorrummet ska du sätta fast säkringsdosan ordentligt. Tryck fast den tills du hör ett klickljud. Effel kan uppstå på grund av vatten.

Multisäkring

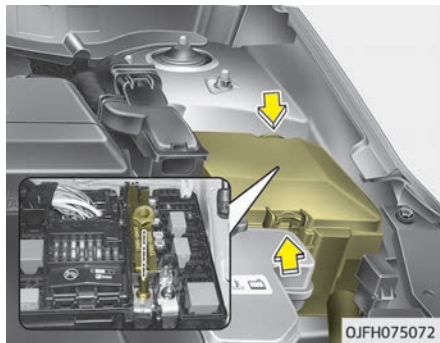

Om multisäkringen har löst ut tar du ut den så här:

1. Koppla loss batteriets minuskabel.
2. Ta bort muttrarna som visas på bilden ovan.
3. Byt ut säkringen med en ny med samma märkning.
4. Sätt i säkringen på samma sätt som du tog bort den, fast i omvänd ordning.

* OBSERVERA

Om säkringsdosan har gått sönder ska du rådfråga en professionell verkstad. Kia rekommenderar att du rådfrågar en godkänd Kia-återförsäljare/servicepartner.

Huvudsäkring

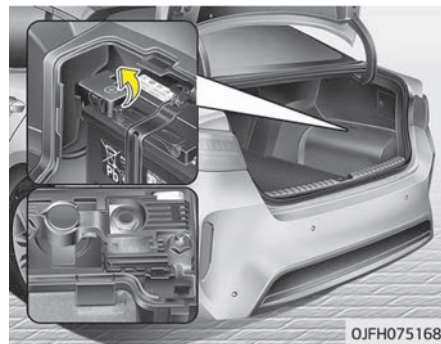

Om huvudsäkringen har löst ut tar du ut den så här:

1. Stäng av motorn.
2. Koppla loss batteriets minuskabel.

3. Ta bort muttrarna som visas på bilden ovan.
4. Byt ut säkringen med en ny med samma märkning.
5. Sätt i säkringen på samma sätt som du tog bort den, fast i omvänd ordning.

* OBSERVERA

Det kan vara fel på det elektroniska systemet trots att säkringarna i motorrummet eller kupén är hela. I detta fall kan orsaken till problemen vara att huvudsäkringen (BFT-typ) är urkopplad och den finner du inuti locket på batteriets pluspol (+). Eftersom huvudsäkringen är utformat mer invecklad än andra delar bör du uppsöka en professionell verkstad. Kia rekommenderar att du besöker närmaste belägna godkända Kia-återförsäljare/servicepartner.

⚠ VIKTIGT

Kontrollera att batterilocket sitter korrekt. Om batterilocket inte sitter rätt kan elsystemet skadas av fuktig luft som flödar in i systemet.

Beskrivning av säkringar/reläer

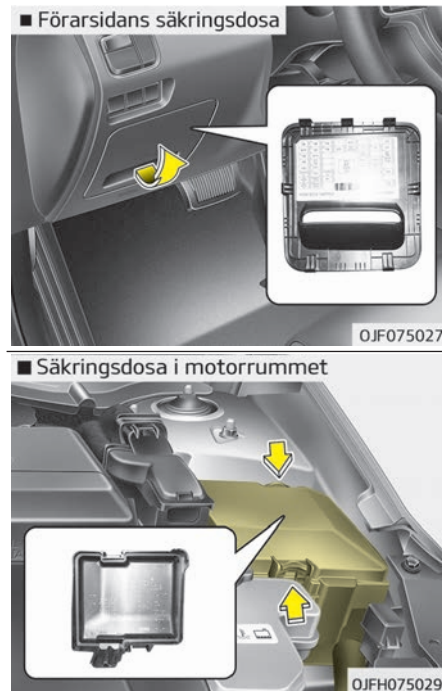

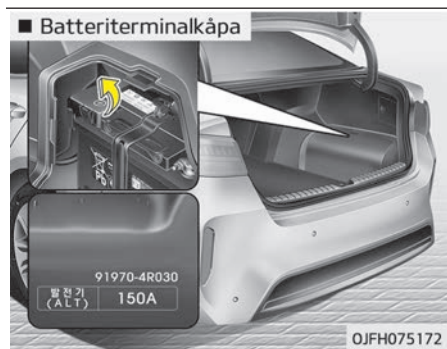

I dosan med säkringar/reläer finns en etikett där säkringarnas/reläernas märkning framgår.







* OBSERVERA



Det är inte säkert att alla beskrivningar i instruktionsboken gäller din bil. All information är aktuell vid trycktilfället. Följ informationen på etiketten i första hand.

Instrumentpanel
(förarsidans säkringsdosa)

Säkringsnamn	Symbol	Ampere-tal	Kretsskyddad
MODUL 7		10 A	Övervakningsenhet omgivning, kontrollmodul sitsventilation fram, kontrollmodul sitsvärme fram, kontrollmodul sitsvärme bak
MODUL 5		10 A	Kontrollmodul A/C, avbländningsbar spegel, IMS-modul förare, strålkastare V/H, modul automatisk strålkastarinställning, brytare tanklucka och baklucka, växelindikator, kontrollmodul sitsventilation fram, kontrollmodul sitsvärme fram, kontrollmodul sitsvärme bak
MODUL 6		10 A	BCM, kontrollmodul Smart Key
LUFTKOND		10 A	Kontrollmodul AC, E/R-kopplingsdosa (RELÄ 4 - fläktrelä), joniseringsfilter, aktiv kupésensor, elektronisk luftkonditionering kompressor
START		10 A	Växellådans intervallomkopplare, kontrollmodul Smart Key
KROCKKUDDE		15 A	SRS-kontrollmodul, sensor passagerardetektering
MODUL 3		10 A	BCM, bromsljuskontakt, AFLS-enhet, tangentbord, VESS-enhet, huvudenhet A/V & navigering, sportlägesknapp
MODUL 4		10 A	Konsolknapp, döda-vinkeln-radar V/H, kontrollmodul smart parkeringsassistans, kontrollmodul smartfarthållare, LKAS-modul, aktivt luftspjäll, EPB-modul, BMS-kontrollmodul
KUPÉBELYSNING		10 A	Bagagerumslampa, dörlampa förare/passagerare, handskfackslampa, yttre smartnyckelhandtag förare/passagerare, omkopplare för makeuplampa V/H, konsollampa tak, läslampa bak V/H, golvlampa förare/passagerare, kupébelysning tak, läslampa mitten
MDPS		10 A	MDPS-enhet (kolonn/kuggstång)

Säkringsnamn	Symbol	Ampere-tal	Kretsskyddad
IG1		25 A	PCB-grupp (säkring - OPCU2/ELEKTRISK VATTENPUMP/TCU2/AKTIV HYDRAULISK BOOSTER 3/HEV ECU2/ECU3)
MODUL 9		10 A	Kontrollmodul Smart Key
SPOLARE		15 A	Multifunktionsomkopplare (vindrutetorkare låg & spolaramkopplare)
MODUL 8		10 A	Dörrmodul förare/passagerare
INSTRUMENTPANEL		10A	Mätare, varnings- och kontrollampor
MULTIMEDIA		15 A	Huvudenhet ljud, A/V & navigering, tangentbord
RATTVÄRME		15 A	BCM (eluppvärmd ratt)
MODUL 1		10 A	Konsolknapp, aktivt luftspjäll, gateway, dörrmodul förare/passagerare
DÖRRLÅS		20 A	Dörrlåsrelä, dörrupplåsningsrelä, ICM-reläbox (relä dödlås)
MINNE 2		10 A	Kontrollmodul siren, ultraljudssensor intrångsskydd
SMARTNYCKEL		15 A	Kontrollmodul Smart Key
KROCKKUDDE IND.		10 A	Instrumentering (krockkudde ind. ström)
BAKLUCKA		10 A	Bakluckerelä, brytare tanklucka och baklucka, ICM-reläbox (relä tanklocksöppning)
SOLTAK 2		20 A	Kontrollmodul soltak (rullar)
BATTERIKONTROLL		20 A	BMS-kontrollmodul

Säkringsnamn	Symbol	Ampere-tal	Kretsskyddad
MINNE 1		10 A	Instrumentering, kontrollmodul A/C, datalänkanslutning, BCM, trådlös laddare, IMS-modul förare, regnsensor, ICM-reläbox (relä för in-/utfällning av ytterbackspegel), säkerhetsindikator, autoljus och fotosensor, dörrmodul förare/passagerare
DIMLJUS BAK		10 A	ICM-reläbox (relä dimbakljus)
GATEWAY		10 A	Gateway
SITSVÄRME BAK		25 A	Kontrollmodul sitsvärme bak
SOLTAK 1		20 A	Kontrollmodul soltak (glas)
SITSVÄRME FRAM		25 A	Kontrollmodul sitsventilation fram, kontrollmodul sitsvärme fram
ECS		15 A	Används inte
MODUL 2		10 A	Huvudenhet ljud, A/V och navigering, tangentbord, trådlös laddare, övervakningsenhet omgivning, AMP, omkopplare elmanövrerad ytterbackspegel, kontrollmodul Smart Key, BCM, USB-laddare bak, VESS-enhet, E/R kopplingsdosa (Relä 7 - strömuttagsrelä)
FÖNSTERHISS HÖGER		25 A	Relä elmanövrerad fönsterhiss H, modul säkerhetsspärr fönster V, knapp elmanövrerad fönsterhiss V, huvudomkopplare fönsterhiss, [vänsterstyrd] modul säkerhetsspärr fönster passagerare [högerstyrd] modul säkerhetsspärr fönster förare
ELMANÖVRERAT PAS-SAGERARSÄTE		30 A	Passagerarsäte manuell knapp, modul instegsrelä, passagerare gränslägesbrytare bakåtlutning
AMP		25 A	AMP
BROMSKONTAKT		10 A	Bromsljuskontakt, kontrollmodul Smart Key, start/stoppknapp

Säkringsnamn	Symbol	Ampere- tal	Kretsskyddad
FÖNSTERHISS VÄNSTER		25 A	Relä elmanövrerad fönsterhiss V, modul säkerhetsspärr fönster H, knapp elmanövrerad fönsterhiss H, huvudomkopplare fönsterhiss, [vänsterstyrd] modul säkerhetsspärr fönster förare [högerstyrd] modul säkerhetsspärr fönster passagerare
ELMANÖVRERAT FÖRARSÄTE		30 A	Förarsäte manuell knapp, IMS-modul förare
STRÖMUTTAG		20 A	Strömuttag 1 fram, cigarettändare och strömuttag 2 fram

Säkringsdosa i motorrummet (laddhybrid) (sedan)

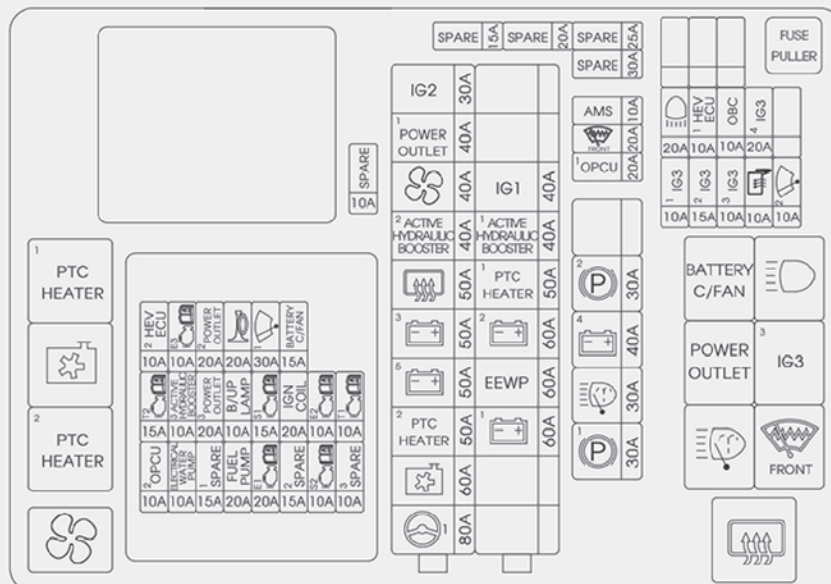

USE THE DESIGNATED FUSE AND RELAY ONLY.
 USE SOLO LOS FUSIBLES Y RELEVADORES ESPECIFICADOS.
 используйте только предназначенные предохранители и реле.

91950-A8901

Säkringsdosa i motorrummet (laddhybrid) (kombi)

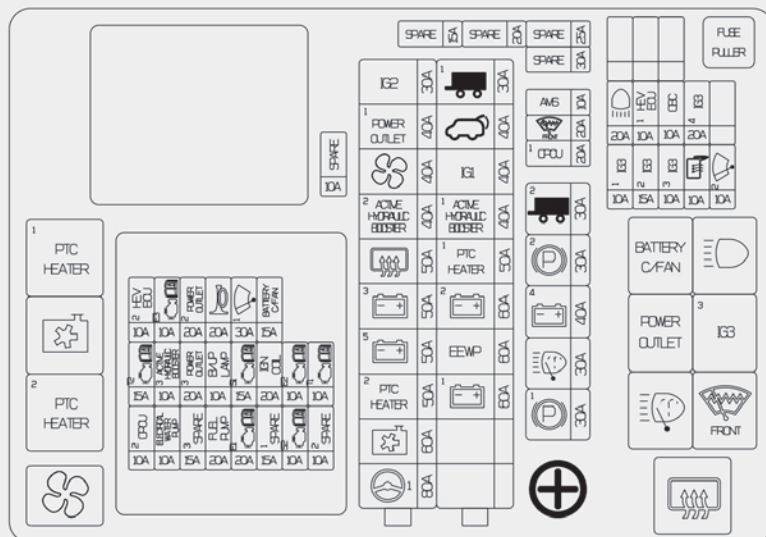

USE THE DESIGNATED FUSE AND RELAY ONLY.
 USE SOLO LOS FUSIBLES Y RELEVADORES ESPECIFICADOS.
 используйте только предназначенные предохранители и реле.





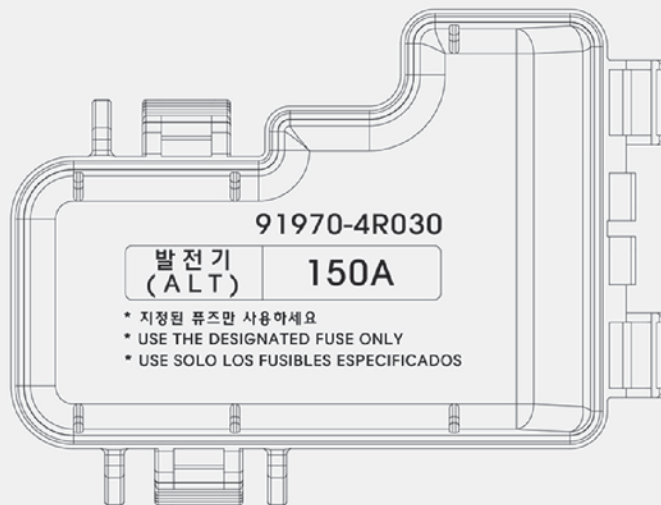





91950-A8821









Batteriterminalkåpa









OJFH075171

Säkringsdosa i motorrummet

	Säkringsnamn	Symbol	Amperetal	Skyddad krets
MULTI-SÄKRING	MDPS 1	 ¹	80 A	MDPS-enhet (kolonn)
	KYLFLÄKT		60 A	Relä 2 (relä kylfläkt)
	B+5		50 A	PCB-grupp (motorkontrollrelä, säkring - BRÄNSLEPUMP /ECU2/TCU1/SIGNALHORN/TÖRKARE 1/BATTERI KYLFLÄKT)
	B+3		50 A	Smart-kopplingsdosa (IPS 2 (IPS 5), IPS 3 (IPS 6), IPS 7, IPS 8)
	BAKUPPVÄRMD		50 A	RLY. 11 (Bakuppvärmt relä)
	AKTIV HYDRAULISK BOOSTER 2	 ² ACTIVE HYDRAULIC BOOSTER	40 A	Integrerad bromsaktiveringsenhet
	FLÄKT		40A	RLY. 4 (fläktrelä)
	STRÖMUTTAG 1	 ¹ POWER OUTLET	40 A	RLY. 7 (Strömuttagsrelä)
	IG2	IG 2	30 A	PCB-grupp (IG2-relä)
	B+1		60 A	Smart-kopplingsdosa (Säkring - BAGAGE, SOLTAK2, S/BAKRE VÄRMARE, SOLTAK1, P/WDW RH, P/SÅTE PASS., P/WDW LH, P/SÅTE FÖR.)
	EEWP	EEWP	60 A	Bränslemotorns elektriska vattenpump
	B+2		60 A	Smart-kopplingsdosa (IPS 1, IPS 4, Säkring - DIMLJUS BAK, SITS-VÄRME FRAM, AMP)
	AKTIV HYDRAULISK BOOSTER 1	 ¹ ACTIVE HYDRAULIC BOOSTER	40 A	Integrerad bromsaktiveringsenhet
	IG1	IG 1	40 A	PCB-grupp (IG1/ACC-relä)

	Säkringsnamn	Symbol	Amperetal	Skyddad krets
SÄKRING	EPB1	¹ 	30 A	Modul elektrisk parkeringsbroms
	STRÅLKASTARSPOLARE		30 A	RLÄ. 9 (H/relä till strålkastarspolare)
	B+4	⁴ 	40 A	Smart-kopplingsdosa (Säkring för automatiskt frånsagningsenhet för strömläckage - INTERIÖR LAMPA, MULTIMEDIA, MINNE2, MINNE1, Säkring - MODUL1, DR-LÅS, SMART KEY, BROMSBRYTARE)
	EPB 2	² 	30 A	Modul elektrisk parkeringsbroms
	OPCU 1	¹ OPCU	20 A	Elektrisk oljepump
	AVISNING		20 A	RLÄ. 10 (avisningsrelä)
	AMS	AMS	10 A	Batterisensor
	UPPVÄRMD SPEGEL		10 A	Kontrollmodul luftkonditionering, elmanövrerad ytterbackspegel förare/passagerare
	TORKARBLAD 2	² 	10 A	BCM, PCM
	STRÅLKASTARE HEL		20 A	Används inte
	HEV ECU 1	¹ HEV ECU	10 A	HPCU
	OPCU2	¹ OPCU	10 A	Elektrisk oljepump
	ELEKTRISK VATTENPUMP	ELECTRICAL WATER PUMP	10 A	Elektrisk vattenpump (HEV)
	BRÄNSLEPUMP	FUEL PUMP	20 A	Bränslepumprelä

Säkringsnamn	Symbol	Amperetal	Skyddad krets
ECU 1		20 A	PCM
SENSORER 2		10 A	Luftmassesensor, bränslepumprelä, oljeventil 1/2, kanisterstängningsventil, kamaxelgivare 1/2, PCS-ventil
TCU 2		15 A	Växellådans intervallomkopplare
AKTIV HYDRAULISK BOOSTER 3		10 A	Anslutning allmändiagnos, integrerad bromsaktiveringsenhet
STRÖMUTTAG 3		20 A	Bakre strömuttag
B/UPP LAMPA		10 A	PCM, växellådans intervallomkopplare, avbländningsbar backspegel, bakre kombinationslampa (IN) V/H
EXTRA KUPÉVÄRMARE 1		50 A	EXTRA KUPÉVÄRMARE
EXTRA KUPÉVÄRMARE 2		50 A	EXTRA KUPÉVÄRMARE
IG3 1		10 A	HYBRID VATTENPUMP
IG3 2		15 A	PCU/HPCU/OMKOPPLARE
IG3 3		10 A	HYBRID OBC SIG
IG3 4		20 A	IG3 3-relä
SENSOR 1		15 A	Syresensor (upp/ned), E/R-kopplingsdosa (kylfläktrelä)



SÄKRING

Underhåll

6

	Säkringsnamn	Symbol	Amperetal	Skyddad krets
SÄKRING	TÄNDSPOLE	IGN COIL	20 A	Tändspole 1/2/3/4
	ECU 2		10 A	PCM
	TCU 1		10 A	PCM
	HEV ECU 2		10 A	HPCU, E/R-kopplingsdosa (batteri kylfläktrelä)
	ECU 3		10 A	PCM
	STRÖMUTTAG2		20 A	Främre strömuttag nr 1
	SIGNALHORN		20 A	Relä för signalhorn, dosa för ICM-relä (relä för billarmBurglar Alarm Horn Relay)
	TORKARBLAD 1		30 A	Strömrelä för torkarblad
BATTERI KYLFLÄKT		15 A	E/R-kopplingsdosa (batteri kylfläktrelä)	

Relä

Symbol	Relä-namn	Typ
	Relä KYLFLÄKT	MINI
	Relä FLÄKT	MICRO
	Relä BATTERI KYLFLÄKT	MICRO
	Relä STRÖMUTTAG	MICRO
	Relä STRÅLKASTARSPOLARE	MICRO
	Relä AVISNING	MICRO

Symbol	Relä-namn	Typ
	Relä ELUPPVÄRMD BAKRUTA	MINI
¹ PTC HEATER	Relä 1 KUPÉVÄRMARE	MINI
² PTC HEATER	Relä 2 KUPÉVÄRMARE	MINI
IG3	Relä IG 3	MICRO

GLÖDLAMPOR

Försiktighetsåtgärd lampbyte

Förbered med lampor av lämplig typ så att de finns till hands när de behövs. Mer information finns under "Lampor" på sid 10-07.

När du byter lampor och liknande ska du först parkera på en säker plats, dra åt parkeringsbromsen och koppla loss batteriets minuspol (-).

VARNING

■ Arbeta med lamporna

Innan du arbetar med lamporna ska du dra åt parkeringsbromsen, kontrollera att tändningslåset står på LOCK-läget och att lamporna är avstängda för att undvika plötsliga rörelser, brännskador på fingrarna och elstötar.

Använd enbart glödlampor med rätt watt-tal.

VARNING

En trasig lampa ska ersättas med en lampa med samma watt-tal. I annat fall finns risk för omfattande skador på ledningar och brand.

VIKTIGT

Om du inte har nödvändiga verktyg eller rätt lampa eller kunskaper bör du kontakta en professionell verkstad. Kia rekommenderar att du rådfrågar en godkänd Kia-återförsäljare/servicepartner. Det kan ofta vara svårt att byta lampa eftersom andra delar på bilen måste tas bort innan du kommer åt lampan. Det gäller främst om du behöver ta bort strålkastaren för att komma åt en lampa. Borttagning/montering av strålkastarna kan leda till skador på bilen.

VIKTIGT

- Om du använder fel delar eller dåliga lampor vid lampbyte kan det leda till att säkringar löser ut eller andra elfel och även skador på kablage.
- Installera inte extraljus eller LED på bilen. Om extraljus installeras kan det bli fel på lamporna. De kan slockna eller blinka. Dessutom kan säkringar och kablage skadas.
- Fel på lampdel till följd av nätverksfel Strålkastare, bakljus och dimljus kan tändas när strålkastarreglaget ställs på ON. Det kan också hända att ljuset inte tänds när bakljus eller dimljus ställs på ON. Detta kan orsakas av nätverksfel eller fel på bilens elektriska kontrollsystem. Låt en professionell verkstad serva systemet om det uppstår problem. Kia rekommenderar att du besöker en godkänd Kia-återförsäljare/servicepartner.

- **Fel på lampdel på grund av stabilisering av elektriskt kontrollsystem**

En normalt fungerande lampa kan blinka till helt kort. Det är en effekt av stabiliseringsfunktionen i bilens elektriska system. Om lampan sedan återgår till normal funktion behövs ingen serviceåtgärd.

Men, om lampan däremot släcks efter att ha blinkat en stund, eller om blinkandet fortsätter, bör du låta en professionell verkstad kontrollera systemet. Kia rekommenderar att du besöker en godkänd Kia-återförsäljare/servicepartner.

* OBSERVERA

- Om en glödlampa eller dess anslutning tas bort från en lampa som styrs av en krets kan det läsas av som ett fel via datorn i säkringsdosan. Därför registreras felhistorik för lampor i DTC (diagnosfelkod) i säkringsdosan.

(Fortsättning)

(Fortsättning)

- Det är normalt att en fungerande lampa blinkar temporärt. Det kan bero på stabiliseringsfunktionen i bilens elektroniska kontrollenhet. Om lamporna börjar lysa normal efter att ha blinkat temporärt är det inget fel på bilen. Om lampan däremot fortsätter blinka flera gånger innan den stängs av helt kan det vara fel på bilens elektroniska kontrollenhet. I det här fallet behöver systemet inspekteras av en professionell verkstad. Kia rekommenderar att du besöker en godkänd Kia-återförsäljare/servicepartner.

* OBSERVERA

Justera strålkastarna efter en olycka eller efter montering av strålkastare, på en professionell verkstad. Kia rekommenderar att du besöker en godkänd Kia-återförsäljare/servicepartner.

* OBSERVERA

Om du har kört i kraftigt regn eller tvättat bilen kan strålkastare och bromsljus se frostiga ut. Detta beror på temperaturskillnaden mellan lampans insida och utsidan. Det liknar den kondensation som kan bildas på vindrutans insida när du kör i regn och indikerar inte att något är fel på bilen. Om vattnet läcker in i lampornas kretsar ska du lämna bilen till en professionell verkstad för kontroll. Kia rekommenderar att du besöker en godkänd Kia-återförsäljare/servicepartner.

Glödlampa (fram)

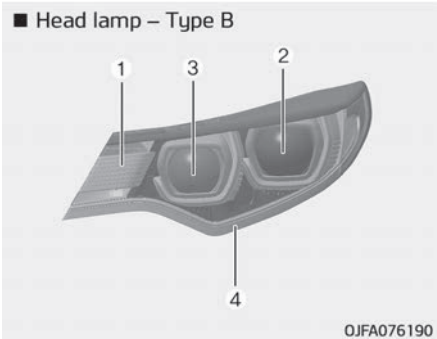
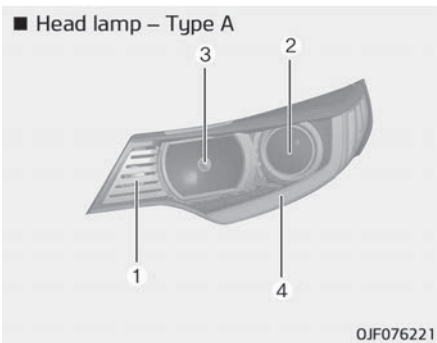

3. Strålkastare (helljus)
4. Varselljus/positionsljus (LED-typ)

1. Körriktningsvisare fram
2. Strålkastare (halvljus)

Glödlampa (bak - sedan)

■ Bakre kombinationslampa - Typ A

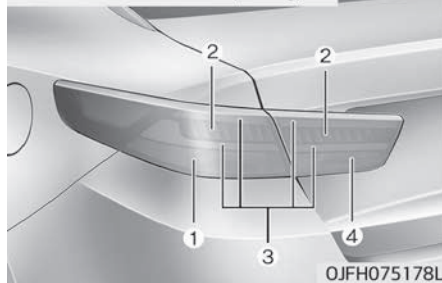

■ Nummerskyltlampa

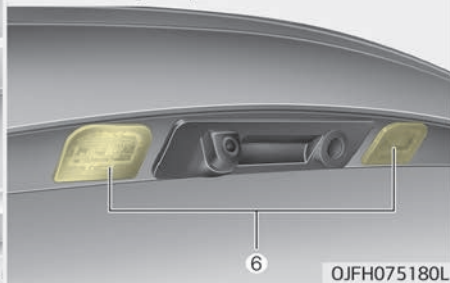

■ Bakre kombinationslampa - Typ B

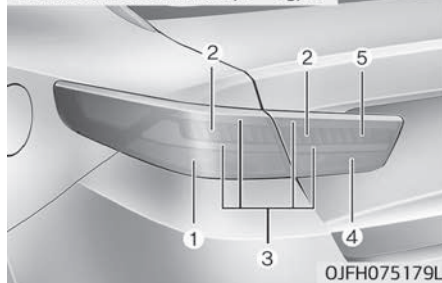

■ Högt placerat bromsljus

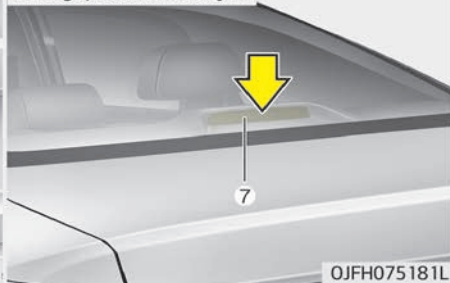

1. Körriktningsvisare bak
2. Bromsljus (LED-typ)
3. Bakljus (LED-typ)
4. Backlampa
5. Dimbakljus
6. Nummerskyltlampa
7. Högt placerat bromsljus

Glödlampa (bak - kombi)

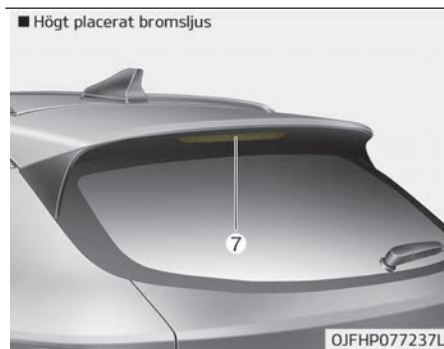
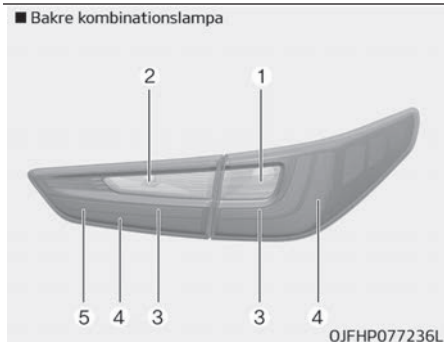
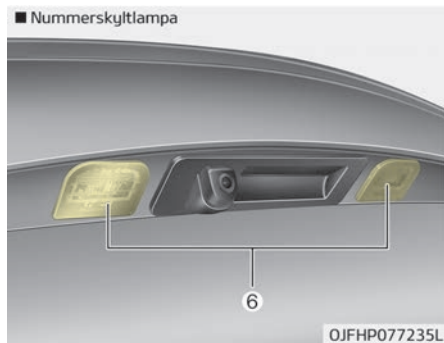

1. Lampa i körriktningvisare bak (glödlampa)
2. Backlampa (glödlampa)
3. Bromsljus (LED-typ)
4. Bakljus (LED-typ)
5. Dimbakljus och bromsljus (LED-typ)
6. Nummerskyltampa
7. Högt placerat bromsljus (LED-typ)

Glödlampa (sida)

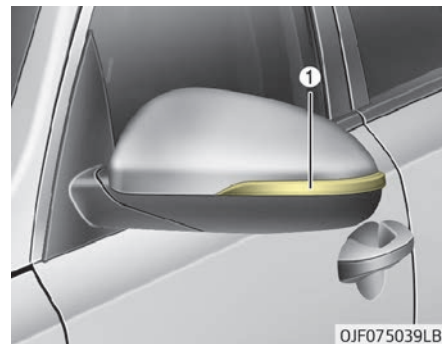

1. Sidoblinkers (LED-typ)

Byta strålkastarlampa (HID-typ)

Om lampan inte fungerar behöver systemet kontrolleras av en professionell verkstad. Kia rekommenderar att du besöker en godkänd Kia-återförsäljare/servicepartner.

⚠ VARNING

■ HID-strålkastare (i förekommande fall)

Byt inte ut eller inspektera HID-strålkastare (XENON-lampa) på egen hand då det är stor risk för elstötar. Om lampan inte fungerar behöver systemet kontrolleras av en professionell verkstad. Kia rekommenderar att du besöker en godkänd Kia-återförsäljare/servicepartner.

* OBSERVERA

HID-lampor presterar betydligt bättre än halogenlampor. I jämförelse med halogenlampor har HID-lampor en förväntad livslängd som är dubbelt så lång eller längre, beroende på användningsfrekvens, enligt tillverkaren. De behöver troligtvis bytas ut någon gång under bilens livslängd. Om du slår på/av strålkastarna överdrivet mycket förkortas livslängden hos HID-lampor. HID-lampor går inte (Fortsättning)

(Fortsättning)

sänder på samma sätt som halogenlampor. Om strålkastaren slutar att fungera efter en tids användning, men går att få igång genom att stänga av och slå på strålkastaren igen är HID-lampan troligtvis trasig. HID-lampans komponenter är mer komplexa än vanliga halogenlampor och är därmed dyrare att byta ut.

Byta strålkastarlampa (halvljus)

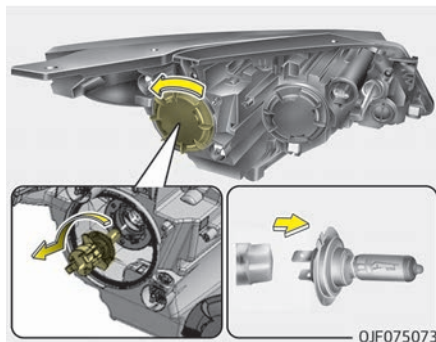

1. Öppna motorhuven.

2. Ta loss skyddet över glödlampan genom att vrida det moturs.
3. Ta bort lamphållaren ifrån lamphuset genom att vrida lamphållaren moturs tills flikarna är i linje med spåren i lamphuset.
4. Dra ut glödlampan ur lamphållaren.
5. Sätt i en ny glödlampa i lamphållaren.
6. Sätt i lamphållaren genom att passa in flikarna på lamphållaren mot spåren i strålkastarhuset. Skjut in lamphållaren i strålkastarhuset och vrid den medurs.
7. Montera skyddet över glödlampan genom att vrida det medurs.

Strålkastarlampa

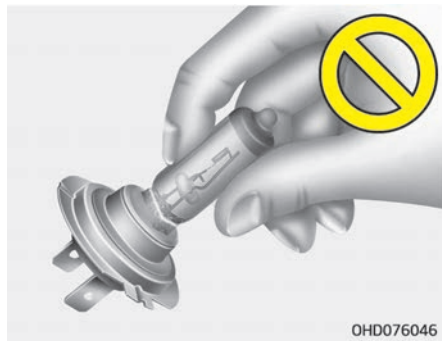

⚠ VARNING

■ Halogenlampor

- Halogenlampor innehåller trycksatt gas som orsakar kringflygande glassplitter om en lampa går sönder.

(Fortsättning)

(Fortsättning)

- Hantera dem varsamt och undvik repor och skrapmärken. När lamporna lyser ska kontakt med vätskor undvikas. Rör aldrig glaset med händerna. Fettfläckar kan få lampan att överhettas och spricka när den tänds. Lamporna bör enbart tändas när de sitter på plats i strålkastaren.
- Om en lampa blir skadad eller får en spricka ska den genast kastas och ersättas.
- Använd skyddsglasögon när du byter lampa. Låt lampan svalna innan du hanterar den.

Byta strålkastarlampa (helljus)

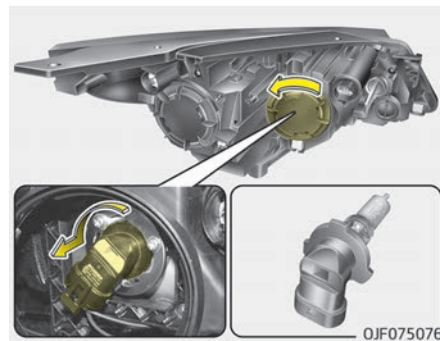

1. Öppna motorhuven.
2. Ta loss skyddet över glödlampan genom att vrida det moturs.
3. Lossa kontakten till glödlampan.
4. Ta bort lamphållaren ifrån lamphuset genom att vrida lamphållaren moturs tills flikarna är i linje med spåren i lamphuset.
5. Sätt i lamphållaren genom att passa in flikarna på hållaren mot spåren i lamphuset. Skjut in lamphållaren i strålkastarhuset och vrid den medurs.

6. Montera skyddet över glödlampen genom att vrida det medurs.

Byta strålkastarlampa (hel-/halvljus) LED-typ

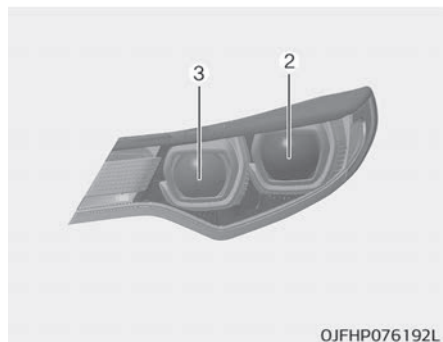

Om lampan (halv (2), hel (3)) inte fungerar behöver systemet kontrolleras av en professionell verkstad. Kia rekommenderar att du besöker en godkänd Kia-återförsäljare/servicepartner.

Byta lampa i körriktningsvisare fram

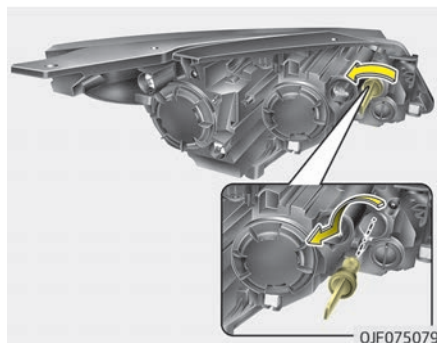

1. Öppna motorhuven.
2. Ta bort lamphållaren ifrån lamphuset genom att vrida lamphållaren moturs tills flikarna är i linje med spåren i lamphuset.
3. Ta bort lampan från lamphållaren genom att trycka in den och vrida moturs tills flikarna på lampan är i linje med spåren på lamphållaren. Dra ut lampan ur lamphållaren
4. Montera en ny lampa genom att sätta i den i lamphållaren och vrida den tills den fastnar.

5. Sätt i lamphållaren genom att passa in flikarna på hållaren mot spåren i lamphuset. Skjut in lamphållaren i lamphuset och vrid den medurs.

Byta lampa i positionsljuset + DRL (LED-typ)

■ Typ A



OJFH075175

■ Typ B

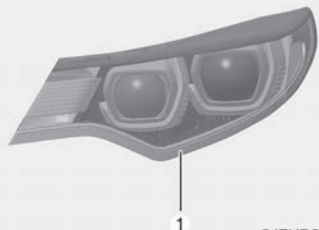

OJFHP076191L

Om positionslampan + DRL (1) inte fungerar behöver systemet kontrolleras av en professionell verkstad. Kia rekommenderar att du besöker en godkänd Kia-återförsäljare/servicepartner.

Byta lampa i sidoblinkers

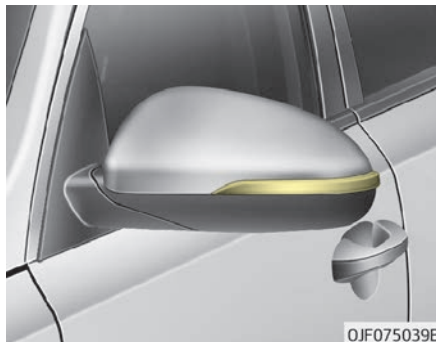

OJF075039B

Om blinkersen på sidan inte fungerar behöver systemet kontrolleras av en professionell verkstad. Kia rekommenderar att du besöker en godkänd Kia-återförsäljare/servicepartner.

Byta lampa i körriktningsvisare bak (sedan)



OJF075041

1. Öppna bakluckan.
2. Öppna serviceluckan.

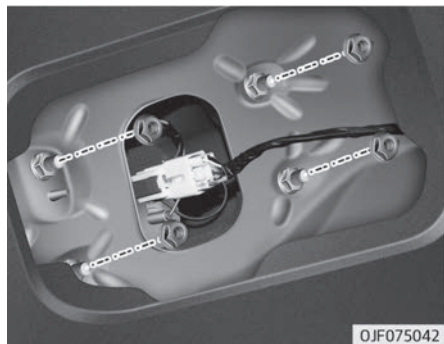

3. Ta bort muttrarna på bilen.
4. Lossa lampkontakten till det bakre kombinationsljuset.

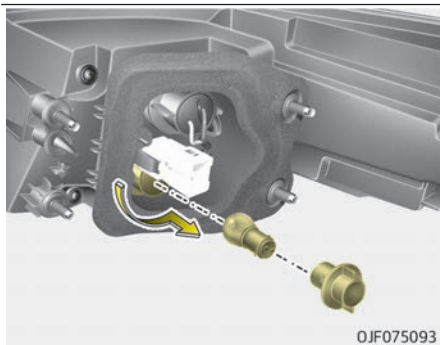
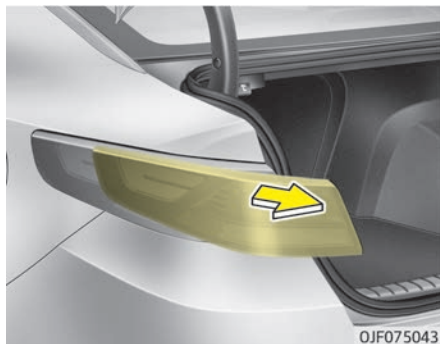

5. Ta bort det bakre lampfästet från bilens kaross.

6. Vrid lamphållaren moturs tills flikarna är i linje med spåren i lamphuset och ta sedan bort lamphållaren.
7. Ta bort lampan från hållaren genom att trycka in den och vrida moturs tills flikarna på lampan är i linje med spåren på hållaren. Dra ut lampan ur hållaren.
8. Montera en ny lampa genom att sätta i den i hållaren och vrida den tills den fastnar.
9. Sätt i lamphållaren genom att passa in flikarna på hållaren mot spåren i lamphuset. Skjut in lamphållaren i lamphuset och vrid den medurs.
10. Montera det bakre lampfästet på bilens kaross.
11. Sätt tillbaka serviceluckan.

Byta lampa i broms- och bakljus (LED-typ) (sedan)

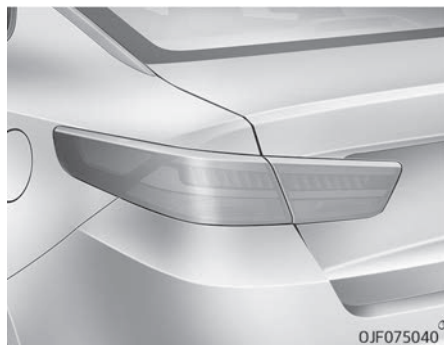

Om broms- och baklyset (LED) inte fungerar behöver systemet kontrolleras av en professionell verkstad. Kia rekommenderar att du besöker en godkänd Kia-återförsäljare/servicepartner.

Byta backlampa (sedan)

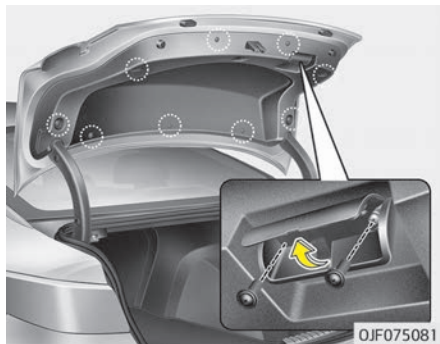

1. Öppna bakluckan.
2. Lossa fästskruven på skyddsluckan i bakluckan och ta bort skyddsluckan.

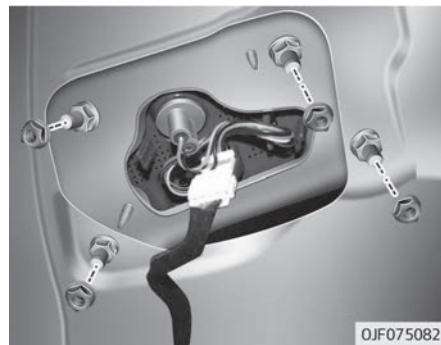

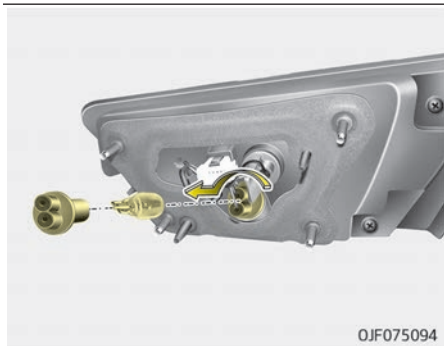

3. Ta bort muttrarna på bilen.
4. Lossa lampkontakten till bakre kombinationsljuset (inifrån).
5. Ta bort det bakre lampfästet från bilens kaross (inifrån).
6. Vrid lamphållaren moturs tills flikarna är i linje med spåren i lamphuset och ta sedan bort lamphållaren.
7. Dra ut glödlampnan ur lamphållaren.
8. Sätt in en ny glödlampa i lamphållaren.
9. Sätt in lamphållaren genom att passa in flikarna på hållaren mot spåren i lamphuset. Skjut in lamphållaren i lamphuset och vrid den medurs.

10. Montera det bakre lampfästet på bilens kaross (inifrån).
11. Sätt fast skyddsluckan i bakluckan.

Byta dimljuslampa bak (sedan)

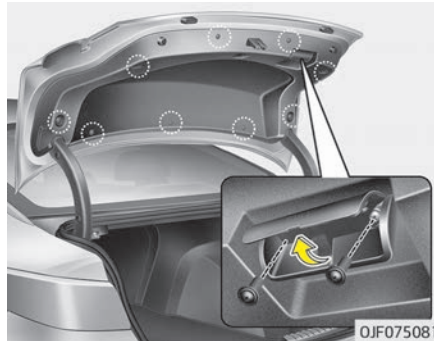

1. Öppna bakluckan.
2. Lossa fästskruven på skyddsluckan i bakluckan och ta bort skyddsluckan.

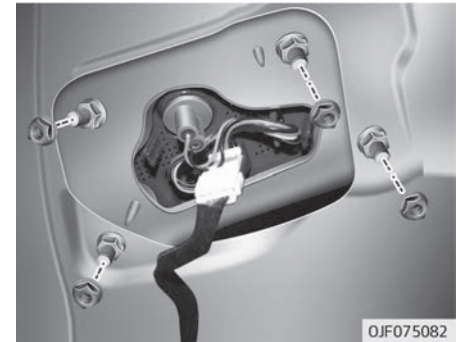

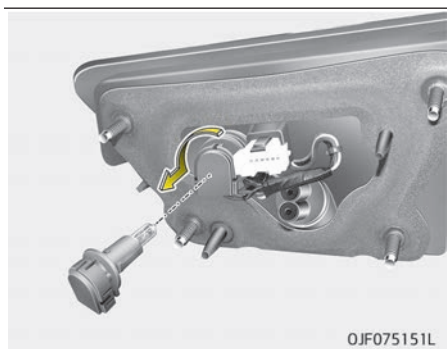

3. Ta bort muttrarna på bilen.
4. Lossa lampkontakten till bakre kombinationsljuset (inifrån).
5. Ta bort det bakre lampfästet från bilens kaross (inifrån).
6. Vrid lamphållaren moturs tills flikarna är i linje med spåren i lamphuset och ta sedan bort lamphållaren.
7. Dra ut glödlampnan ur lamphållaren.
8. Sätt i en ny glödlampa i lamphållaren.
9. Sätt i lamphållaren genom att passa in flikarna på hållaren mot spåren i lamphuset. Skjut in lamphållaren i lamphuset och vrid den medurs.

10. Montera det bakre lampfästet på bilens kaross (inifrån).
11. Sätt fast skyddsluckan i bakluckan.

Byta lampna i nummerskyltbelysning (sedan)

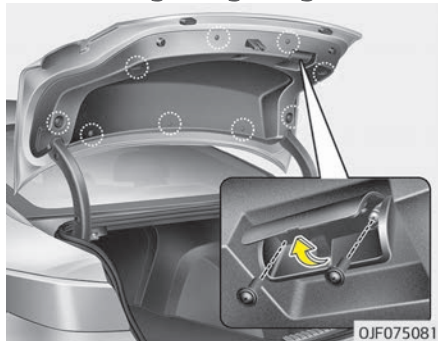

1. Öppna bakluckan.
2. Lossa fästskruven på skyddsluckan i bakluckan och ta bort skyddsluckan.

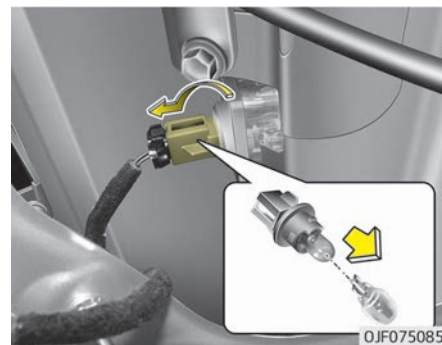

3. Vrid lamphållaren moturs tills flikarna är i linje med spåren i lamphuset och ta sedan bort lamphållaren.
4. Dra ut glödlampnan ur lamphållaren.
5. Sätt i en ny glödlampa i lamphållaren.
6. Sätt i lamphållaren genom att passa in flikarna på hållaren mot spåren i lamphuset. Skjut in lamphållaren i lamphuset och vrid den medurs.
7. Sätt fast skyddsluckan i bakluckan.

Byta lampa i det högt placerade bromsljuset (sedan)



Om strålkastaren (LED) inte fungerar behöver systemet kontrolleras av en professionell verkstad. Kia rekommenderar att du besöker en godkänd Kia-återförsäljare/servicepartner.

Byta lampa i körriktningsvisare bak (kombi)

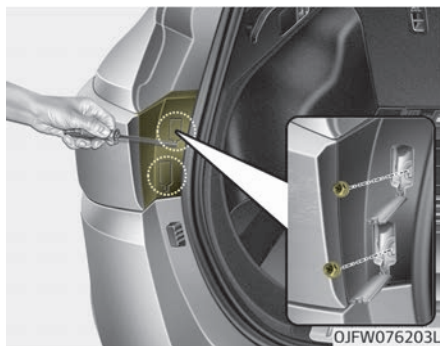

1. Öppna bakluckan.
2. Öppna serviceluckan.
3. Skruva loss lamphusetets fästsruvar med en stjärnskruvmejsel.



4. Ta bort det bakre lampfästet från bilens kaross.
5. Lossa lampkontakten till det bakre kombinationsljuset.

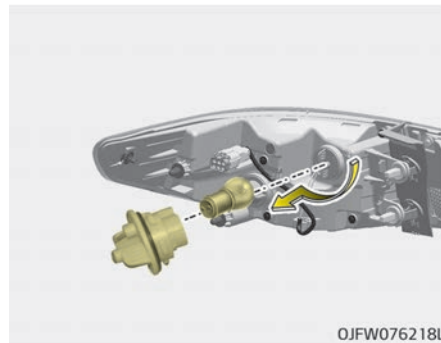

6. Vrid lamphållaren moturs tills flikarna är i linje med spåren i lamphuset och ta sedan bort lamphållaren.
7. Ta bort lampan från hållaren genom att trycka in den och vrida moturs tills flikarna på lampan är i linje med spåren på hållaren. Dra ut lampan ur hållaren.
8. Montera en ny lampa genom att sätta i den i hållaren och vrida den tills den fastnar.
9. Sätt i lamphållaren genom att passa in flikarna på hållaren mot spåren i lamphuset. Skjut in lamphållaren i lamphuset och vrid den medurs.
10. Montera det bakre lampfästet på bilens kaross.
11. Montera serviceluckan

Byta lampa i bak-, broms- och bakre dimlampa (LED-typ) (kombi)

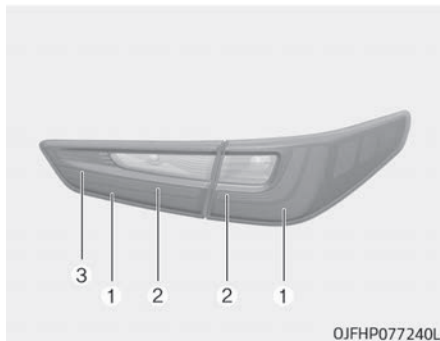

Om bak- (1), broms- (2) och det bakre dim-och-bromsljuset (3) (LED) inte fungerar behöver systemet kontrolleras av en professionell verkstad. Kia rekommenderar att du besöker en godkänd Kia-återförsäljare/servicepartner.

Byta backlampa (kombi)



1. Öppna bakluckan.
2. Ta bort serviceluckan.

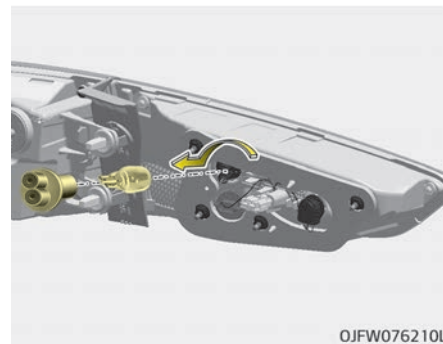

3. Vrid lamphållaren moturs tills flikarna är i linje med spåren i lamphuset och ta sedan bort lamphållaren.
4. Dra ut glödlampa ur lamphållaren.
5. Sätt i en ny glödlampa i lamphållaren.
6. Sätt i lamphållaren genom att passa in flikarna på hållaren mot spåren i lamphuset. Skjut in lamphållaren i lamphuset och vrid den medurs.
7. Sätt tillbaka serviceluckan.

Byta lampa i det högt placerade bromsljuset (kombi)

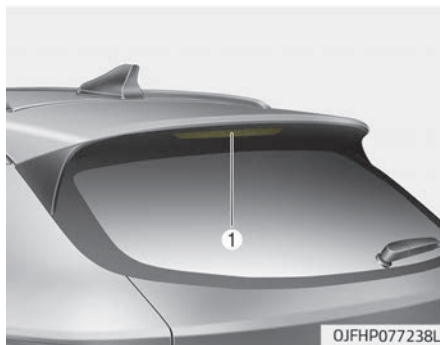

Om strålkastaren (LED) (1) inte fungerar behöver systemet kontrolleras av en professionell verkstad. Kia rekommenderar att du besöker en godkänd Kia-återförsäljare/servicepartner.

Byta kartlampa



Om kart-lampan (glöd- och LED-typ) inte fungerar behöver systemet kontrolleras av en professionell verkstad. Kia rekommenderar att du besöker en godkänd Kia-återförsäljare/servicepartner.

Byta lampa i makeupspegel

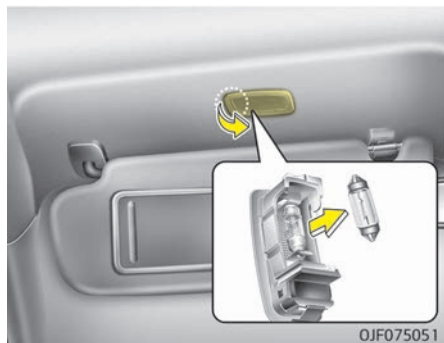

⚠ VARNING

Innan du hanterar invändiga lampor ska du trycka på "OFF"-knappen för att undvika att bränna dig eller få en stöt.

1. Bänd försiktigt bort lampenheten från interiören med en spårskruvmejsel.
2. Ta bort glödlampen genom att dra den rakt ut.
3. Sätt i en ny glödlampa i lamphållaren.

4. Installera lampenheten i interiören.

⚠ VIKTIGT

Var försiktig så att du inte får smuts eller skador på glaset, flikarna eller plastfästet.

Byta lampa i kupébelysningen

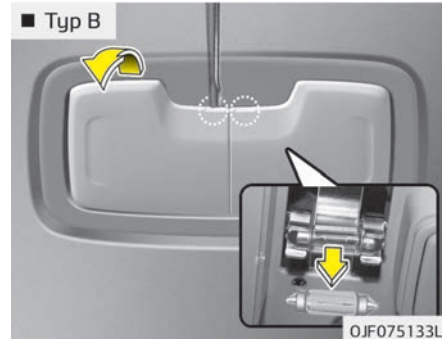
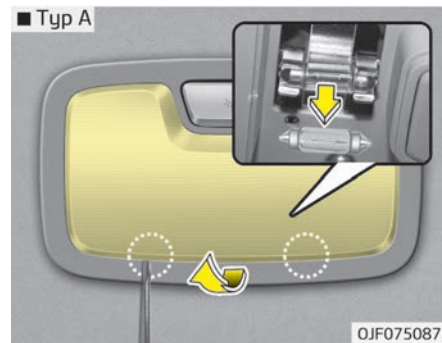

⚠ VARNING

Innan du hanterar invändiga lampor ska du trycka på "OFF"-knappen för att undvika att bränna dig eller få en stöt.

1. Bänd försiktigt bort glaset från lamphuset med en spårskruvmejsel.
2. Ta bort glödlampen genom att dra den rakt ut.
3. Sätt i en ny glödlampa i lamphållaren.
4. Passa in flikarna på glaset mot lamphusets urtag och tryck fast glaset.

⚠ VIKTIGT

Var försiktig så att du inte får smuts eller skador på glaset, flikarna eller plastfästet.

Byta lampa i läslampa



Om person-lampen inte fungerar behöver systemet kontrolleras av en professionell verkstad. Kia rekommenderar att du besöker en godkänd Kia-återförsäljare/servicepartner.

Byta lampa i handskfacket

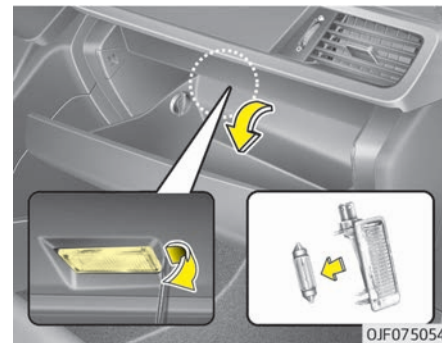

1. Bänd försiktigt bort lampenheten från interiören med en spårskruvmejsel.
2. Ta bort glödlampen genom att dra den rakt ut.
3. Sätt i en ny glödlampa i lamphållaren.
4. Installera lampenheten i interiören.

⚠ VIKTIGT

Var försiktig så att du inte får smuts eller skador på glaset, flikarna eller plastfästet.

Byta lampa i bagagerummet (sedan)

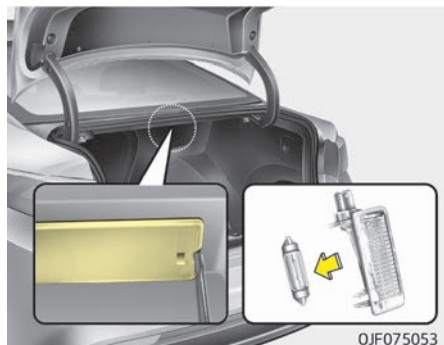

1. Bänd försiktigt bort glaset från lamphuset med en spårskruvmejsel.
2. Ta bort glödlampan genom att dra den rakt ut.

3. Sätt i en ny glödlampa i lamphållaren.
4. Passa in flikarna på glaset mot lamphusets urtag och tryck fast glaset.

⚠ VIKTIGT

Var försiktig så att du inte får smuts eller skador på glaset, flikarna eller plastfästet.

Byta lampa i bagagerummet (kombi)



Om bagagelampan (LED) inte fungerar behöver systemet kontrolleras av en professionell verkstad. Kia rekommenderar att du besöker en godkänd Kia-återförsäljare/servicepartner.

BILVÅRD

Exteriören

Allmänt

Det är mycket viktigt att följa anvisningarna på etiketten när du använder kemiska rengöringsmedel eller polish. Läs alla varningar och försiktighetsbeskrivningar på etiketten.

Skötsel av bilens lack

Tvätt

Tvätta bilens lack noggrant minst en gång i månaden med ljummet eller kallt vatten. Det hjälper till att hålla lacken i gott skick och rost borta.

Om du har kör offroad bör du tvätta bilen efter varje etapp. Var extra noga med att ta bort ansamlingar av salt, smuts, lera och andra främmande material. Se till att dräneringshålerna på nedre kanterna i dörrarna och sidopanelerna är fria och rena.

Insekter, tjära, trädsav, fågelträck, industrutsläpp och liknande kan skada bilens lack om det inte avlägsnas direkt. Även om du genast sköljer av bilen med vatten är detta inte alltid nog för att ta bort smutsen. Ett mildt schampo, avsett för lack, kan behöva användas.

När du har schamponerat ska du skölja av bilen ordentligt med ljummet eller kallt vatten. Låt inte schampot torka på lacken.

⚠ VIKTIGT

- **Använd inte starka rengöringsmedel, kemiska rengöringsmedel eller varmt vatten och tvätta inte bilen i direkt solsken eller när karossen är varm.**
- **Var försiktig när du tvättar bilens sidorutor. Högtryckstvätt kan leda till att vatten läcker in genom fönster och inredningen blir blöt.**
- **För att undvika skador på plastdelar och lampor ska du inte använda kemiska lösningsmedel eller starka tvättmedel.**

⚠ VARNING

- **Våta bromsar (Fortsättning)**

(Fortsättning)

Kontrollera bromsarna efter att du har tvättat bilen genom att köra långsamt och kontrollera funktionen. Om bromsarna har påverkats kan du torka dem genom att köra långsamt framåt och samtidigt bromsa försiktigt.

Högtryckstvätt

- Om du använder högtryckstvätt ska du hålla den tillräckligt långt ifrån bilen. Om du håller den för nära eller om trycket är för högt kan det leda till skador på komponenter eller att vatten tränger in.
- Spruta inte rakt på kameran, sensorerna eller det omgivande området med högtryckstvätt. Kraften i en högtryckstvätt kan orsaka felfunktioner.
- Håll munstycket långt ifrån damasker (skydd i plast eller gummi) eller anslutningar då de kan skadas av vatten under högt tryck.

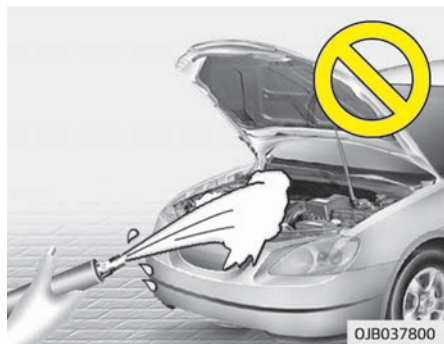

⚠ VIKTIGT

- **Högtryckstvätt av motorrummet kan orsaka skador på elektriska kretsar i motorrummet.**
- **Låt inte vatten eller andra vätskor komma i kontakt med elektriska komponenter i bilen då dessa kan skadas.**

Vaxning

När vatten inte längre bildar droppar på lacken bör bilen vaxas.

Tvätta och torka bilen innan du vaxar den. Använd en fast eller flytande vax av god kvalitet och följ tillverkarens anvisningar. Vaxa alla metalldelar för att skydda dem och för att de ska behålla sin glans.

Om du använder en fläckborttagare för att ta bort olja, tjära e.d. tar du även bort vaxet från lacken. Tänk på att lägga nytt vax på sådana områden även om resten av bilen inte behöver vaxas. Använd inte vax på upphöjda, olackerade delar eftersom det kan ge missfärgningar.

⚠ VIKTIGT

- **Om du använder en torr trasa för att torka bort damm och smuts riskerar du att repa lacken.**
- **Använd inte stålull, rengöringsmedel med slipmedel eller rengöringsmedel som är sura, starkt basiska eller frätande på förkromade eller anodiserade aluminiumdelar. Det kan skada skyddslagret och orsaka missfärgningar eller frätskador.**

Lackreparationer

Djupa repor eller stenskott i lacken måste snarast åtgärdas. Ren metall rostar snabbt och det kan leda till höga reparationskostnader.

* OBSERVERA

Om bilen skadas och någon metalldel måste repareras eller bytas ut är det viktigt att den nya delen rostskyddsbehandlas.

Skötsel av blank metall

- Använd tjärborttagningsmedel och inte skrapor eller andra vassa föremål för att ta bort tjära och insekter.
- För att skydda ytor med blank metall från rost ska du lägga på ett lager vax eller kromskyddsmedel. Polera sedan upp lyster.
- Vid vinterväglag eller i kustområden ska blanka metalldelar täckas med ett tjockare lager vax eller skyddsmedel. Vid behov kan delarna täckas med icke-korroderande vaselin eller annat skyddande medel.

Skötsel av underrede

Frätande material som används för att bekämpa is, snö och damm kan ansamlas på underredet. Om sådana material inte tvättas bort kan de ge rost på underredets komponenter, t.ex. bränsleledningar, ram, golvpaneler och avgasystem, även om underredet är rostskyddsbehandlat.

Spola noga underrede och hjul med ljummet eller kallt vatten en gång i månaden eller vid behov efter terrängkörning och efter vinterperioden. Var särskilt uppmärksam på följande områden där det kan vara svårt att se lera och smuts. Det åstadkommer mer skada än nytta om vägsmutsen blöts utan att tvättas bort. I dörrarnas nederkant, trösklar och bärande delar finns dräneringshål som inte får sättas igen av smuts. Vatten som ansamlas i detta utrymme kan påskynda rostbildning.

⚠ VARNING

Kontrollera bromsarna efter att du har tvättat bilen genom att köra långsamt och kontrollera funktionen. Om bromsarna har påverkats kan du (Fortsättning)

(Fortsättning)

torka dem genom att köra långsamt framåt och samtidigt bromsa försiktigt.

Skötsel av aluminiumfälgar

Aluminiumfälgar är överdragna med ett genomskinligt skydd.

- Använd inga slipande rengöringsmedel, polermedel, lösningsmedel eller stålborstar på aluminiumfälgar. De kan repa och skada skyddet.
- Rengör fälgen när den har svalnat.
- Använd enbart mild tvål eller diskmedel och skölj noggrant med vatten. Rengör även fälgarna efter att du kört på saltade vägar. Detta förhindrar rostangrepp.
- Undvik att tvätta fälgarna med snabbsnurrande biltvättborstar.
- Använd inga alkaliska eller sura tvättmedel. De kan skada och korrodera aluminiumfälgar med ett genomskinligt skyddslager.

Rostskydd

Skydda bilen mot rost

Redan på fabriken ges bilarna ett effektivt rostskydd. Det är dock endast ett grundläggande skydd. Ägarens fortsatta omvårdnad är avgörande för att få ett långvarigt rostskydd.

Vanliga anledningar till rost

De vanligaste orsakerna till att en bil rostar är:

- Vägsalt, smuts och fukt som tillåts ansamlas på bilens undersida.
- Skador på lack och rostbehandling orsakade av stenskott, grus, nötning eller små repor och intryckningar som frilägger metallen.

Områden med stor rostrisk

Om du bor i områden där din bil utsätts för rostframkallande material är rostskydd extra viktigt. Vanliga orsaker av ökad rost är vägsalt, kemikalier för att minska vägdamm, havsluft eller miljöutsläpp.

Fukt leder till rost

Fukt leder till en miljö som underlättar för rost. Rostangrepp påskyndas av hög luftfuktighet, särskilt vid temperaturer precis över nollstrecket. Under dessa omständigheter hålls det oxiderande materialet i kontakt med bilens kaross via fukt som avdunstar långsamt.

Lera är särskilt rostframkallande eftersom det torkar långsamt och håller fukt i kontakt med bilen. Även om leran förefaller vara torr kan den hålla kvar fukt och underlätta rostangrepp.

Höga temperaturer kan också accelerera rostangrepp på delar som inte är ordentligt ventilerade och låter fukten avdunsta.

Av dessa anledningar är det särskilt viktigt att hålla bilen ren och fri från lera och ansamlingar av andra material. Detta gäller inte enbart synliga ytor, utan även bilens undersida.

Förhindra rostangrepp

Du kan förhindra rostangrepp genom följande åtgärder:

Håll bilen ren

Bästa sättet att förhindra rost är att hålla bilen ren från material som orsakar rost. Var extra noga med bilens undersida.

- Om du bor i ett område med stor risk för rost, där vägarna saltas, nära havet, med industriutsläpp, surt regn osv., bör du vara extra noga med rostförebyggande åtgärder. På vintern ska du spola av bilens undersida minst en gång i månaden och sedan rengöra den ordentligt efter vintern.
- När du rengör underredet ska du vara extra noggrann med komponenter under skärmarna och andra områden som inte är synliga. Var noggrann; om du bara fuktar den ansamlade lera och inte spolar bort den ökar du rostangreppets hastighet i stället för att hindra det. Högtryckstvätt eller ångtvätt är särskilt effektivt för att ta bort ansamlad lera och material som orsakar rost.
- När du rengör de nedre dörrpanelerna, dörrtrösklarna och ramdelarna ska du säkerställa att dräneringshålen hålls öppna för att fukt ska kunna komma ut och inte orsaka rost.

Håll garaget torrt

Parkera aldrig bilen i ett fuktigt, dåligt ventilerat garage. Det utgör en grund för korrosion. Det är särskilt viktigt att bilen får torka efter att du har tvättat den, eller om den är täckt av snö och is, innan du parkerar den i garaget. Även varmgarage som inte är välventilerade bidrar till ökad risk för rost.

Håll lack och klädsel i god kondition

Repor i lacken bör täckas med bättringslack snarast möjligt för att förhindra rostangrepp. Om ren metall syns är det lämpligt att kontakta en billackeringsverkstad.

Fågelträck: fågelträck är mycket frätande och kan skada billack på bara några få timmar. Tvätta bort fågelträck snarast möjligt.

Glöm inte bort insidan

Fukt kan ansamlas under golvmattor och förorsaka rost. Kontrollera periodiskt att golvmattorna är torra. Var särskilt noggrann om du fraktar gödsel, städmaterial eller kemikalier i bilen.

Dessa ska förvaras i lämpliga behållare och läckage eller spill ska städas upp. Skölj med rent vatten och låt torka ordentligt.

Interiören

Allmänt

Låt inte kemikalier som kosmetiska produkter som t.ex. parfymer, oljor, sollotion och handkräm eller lufttrenare komma i kontakt med interiöra ytor då dessa kan orsaka skador eller missfärgningar. Torka omedelbart av en yta som har utsatts för en olämplig produkt. Använd vinylrengörare om det krävs och läs bruksanvisningen.

VIKTIGT

Låt inte vatten eller andra vätskor komma i kontakt med elektriska komponenter i bilen då dessa kan skadas.

VIKTIGT

När du rengör läderföremål (ratt, säten m.m.) ska du använda milda rengöringsmedel utan lösningsmedel. Om du använder lösningar som innehåller alkohol eller syror/alkaliska ämnen kan lädret missfärgas eller skadas.

Rengöra klädsel och paneler

Vinlytor

Ta bort damm och lös smuts på vinylytor med en diskborste eller dammsugare. Rengör vinylytan med vinylrengöringsmedel.

Tyg

Avlägsna damm och smuts från tyg med en mjuk borste eller dammsugare. Rengör med en mild tvällösning som är lämplig för rengöring av klädsel eller mattor. Tvätta bort fläckar direkt med ett fläckborttagningsmedel. Om en fläck inte tas om hand direkt kan tyget missfärgas. Tygets flamsäkra egenskaper kan försämrats om skötseln av tyget är undermålig.

VIKTIGT

Om annat än rekommenderade medel och metoder används kan tygets utseende och flamsäkerhet påverkas.

Rengöra säkerhetsbältets remmar

Rengör remmarna med en mild rengöringsmedel lämpligt för rengöring av klädsel eller mattor. Följ anvisningarna som medföljer rengöringsmedlet. Blek eller färga inte remmarna eftersom det kan försvaga dem.

Rengöra fönster invändigt

Om insidan av glaset på bilen blir smutsiga (dvs. om de är täckta med en oljig, fet eller vaxartad hinna) ska de rengöras med fönsterputs. Följ anvisningarna på fönsterputsflaskan.

VIKTIGT

Skrapa eller riv inte på bakrutans insida. Det kan skada defrostern på bakrutan.

Vårda lädersäten

- Dammsug sätena regelbundet, för att ta bort damm och sant ifrån sätet. Det förhindrar skrapningar eller skador på lädret och bibehåller dess kvalitet.
- Torka ofta sitsskyddet ofta med en torr eller mjuk trasa.

- Om man använder tillräckligt med läderskydd kan det förhindra repor i skyddet och hjälper också till att bibehålla färgen. Var noga med att läsa instruktionerna och rådgör med en specialist när du använder läderskydd eller skyddande medel.
- Läder som har ljusa färger (beige, cream beige) blir lättare smutsiga och ser renare ut. Rengör sätena regelbundet.
- Undvik att torka med en våt trasa. Det kan göra så att ytan spricker.

Rengör lädersätena

- Ta bort all smuts omgående. Se instruktionerna nedan för hur man tar bort olika sorters smuts.
- Kosmetika (solskyddskräm, smink m.m.)
 - Lätt på en rengöringskräm på en trasa och torka på den kontaminerade fläcken. Torka av rengöringskrämen med en våt trasa och ta bort eventuellt vatten med en torr trasa.
- Drycker (kaffe, läsk m.m.)
 - Lägg på en liten mängd neutralt tvättmedel och torka tills den kontaminerade fläcken inte kladdar.
- Olja

- Ta omedelbart bort oljan med absorberande trasa och torka med en fläckborttagare som endast gäller för neutralt läder.
- Tuggummi
 - Gör tuggummit hårt med is och ta bort det bitvis.

Säte med klädsel i tyg - Användningsföreskrifter (i förekommande fall)

Dammsug tygsäten regelbundet i förhållande till tygets egenskaper. Om tyget är kraftigt nedsmutsat, t.ex. nedstänkt av drycker, måste rengöringsmedel av lämplig sort användas. För att förhindra slitage på sätets klädsel ska du vara noga med att torka av klädseln och sömmarna. Använd en svamp eller mikrofibrertrasa och tänk på att inte gnugga för mycket. Kläder med kardborrestängning eller vassa delar kan skada ytan på sätet. Tänk på att skydda sätet mot kläder av denna typ.

AVGASRENINGSSYSTEM (I FÖREKOMMANDE FALL)

Avgasreningen i din bil omfattas av en skriftlig begränsad garanti. Mer information finns i garantidelen av garanti- och serviceboken i din bil.

Bilen har ett avgasreningssystem som uppfyller alla tillämpliga utsläppskrav.

Det finns tre olika avgasreningssystem.

1. Vevhusventilation
2. Avdunstningssystem
3. Avgaskontrollsystem

För att garantera att avgasreningen fungerar korrekt ska du kontrollera bilen hos en professionell verkstad i enlighet med underhållsschemat i den här instruktionsboken. Kia rekommenderar att du besöker en godkänd Kia-återförsäljare/servicepartner.

Viktigt att tänka på under testning vid kontroll och service (med ESC-system)

- För att undvika att bilen misständer under dynamometertester ska ESC-systemet stängas av genom att trycka på ESC-knappen.
- När dynamometertestet är klart aktiverar du ESC-systemet igen genom att återigen trycka på ESC-knappen.

1. Vevhusventilation

Vakuumsystemet för vevhusventilation motverkar utsläpp av vevhusgaser. Filterad friskluft förs till vevhuset genom en slang. I vevhuset blandas friskluften med gasströmmar som passerar genom PCV-ventilen in i induktionssystemet.

2. Avdunstningssystem

Avdunstningssystemet är konstruerat för att förhindra att bränsleångor sprids i atmosfären.

Kanister

Bränsleångor som genereras i bränsletanken absorberas och förvaras i en inbyggd kanister. När motorn är igång sugs bränsleångorna från kanistern till behållaren för rening genom PCS-ventilen i motorn.

PCS-ventil (bränsleångor)

PCS-ventilen kontrolleras av motorstyrenheten (EMS). När motorns kylarvätsketemperatur är låg vid tomgångskörning stängs PCS-ventilen för att bränsleångor inte ska komma in i motorn. Efter att motorn har värmts upp av vanlig körning öppnas PCS-ventilen för bränsleångor till motorn.

3. Avgasreningssystem

Avgasreningssystemet är ett mycket effektivt system för att kontrollera avgasutsläpp samtidigt som bilens effekt är hög.

Modifieringar av bilen

Bilen bör inte konstrueras om på något vis. Om du gör någon omkonstruktion kan det påverka prestanda, säkerhet och hållbarhet och även bryta mot lagar gällande säkerhet och utsläpp.

Även skador eller andra problem kan uppstå på grund av ändringarna och sådana skador omfattas inte av garantin.

- Om du använder icke godkända elektroniska produkter du få felfunktioner, kablar kan skadas. batteriet laddas ur och det finns risk för brand. Av säkerhetsskäl ska du inte använda icke godkända elektroniska produkter.

Försiktighetsåtgärder för avgaser (koloxid)

- Avgaser innehåller koloxid. Om avgaslukt av något slag kan märkas i kupén måste du genast kontrollera orsaken. Om du misstänker att avgaser kommer in i kupén ska du köra med alla rutor öppna. Låt kontrollera och reparera din bil omedelbart.

⚠ VARNING

■ Avgaser

Försiktighetsåtgärder för avgaser med koloxid (CO). Koloxid är färglös, luktlös och livsfarlig om den inandas. Följ anvisningarna på den här sidan för att undvika risken för koloxidförgiftning.

- Ha inte motorn igång i slutna utrymmen (t.ex. garage) mer än vad som behövs för att flytta bilen in och ut ur området.
- Om bilen står stilla på en öppen plats under en längre tid med motorn igång ska du se till att friskluftsventilationen vädrar ut eventuella avgaser.
- Sitt aldrig en längre tid i en parkerad eller stillastående bil med motorn igång.
- Skador kan uppkomma på avgasreningssystemet om utdragna försök görs att starta motorn t.ex. vid motorstopp.

Försiktighetsåtgärder för katalysator (i förekommande fall)

⚠ VARNING

■ Eld

- **Ett varmt avgassystem kan antända eldfarligt material under bilen. Parkera inte bilen över eller nära eldfarliga föremål som t.ex. torrt gräs, växtlighet, papper, löv osv.**
- **Avgassystemet och katalysatorn är mycket varma medan motorn går och omedelbart efter att du har stängt av motorn. Håll avstånd till avgassystem och katalysator så att du inte bränner dig. Tänk också på att inte ta bort värmskyddet kring avgassystemet, inte täcka över ventilationen av underredet eller rostskyddsbehandla det. Det kan utgöra en brandrisk under vissa omständigheter.**

Bilen är utrustad med en katalysator.

Därför måste du tänka på följande:

- Tanka bilen enligt anvisningarna i "Bränslerekommendationer" på sid 2-03.

- Använd inte bilen när det finns tecken på att motorn inte fungerar på avsett sätt, t.ex. misständning eller märkbar effektförlust.
- Kör inte motorn på ett sätt som den inte är avsedd för. Exempel på olämplig användning är att stänga av tändningen medan bilen rullar och rulla nedför branta backar med växel ilagd och tändningen avstängd.
- Kör inte motorn på hög tomgång under någon längre tid (högst 5 minuter).
- Ändra eller manipulera inte någon del av motorn eller avgasreningssystemet. Alla inspektioner och justeringar måste göras på en professionell verkstad. Kia rekommenderar att du besöker en godkänd Kia-återförsäljare/servicecenter.
- Undvik att köra när tanken är nästan tom. Om bränslet tar slut kan det hända att motorn misständer och skadar den katalytiska avgasrenaren.

Katalysatorn och bilen kan ta skada om ovanstående försiktighetsåtgärder inte iakttas.

Det är inte heller säkert att eventuella fel omfattas av någon garanti.

Specifikationer och kundinformation

Mått.....	10-02
Motor.....	10-03
Totalvikt.....	10-04
Bagagevolym.....	10-05
Luftkonditioneringssystem.....	10-06
Lampor.....	10-07
Däck och hjul.....	10-09
Rekommenderade smörjmedel och volymer.....	10-11
Rekommenderade SAE-viskositetsnummer.....	10-12
VIN.....	10-13
Typgodkännande.....	10-14
Etikett med däckspecifikationer och däcktryck.....	10-15
Motornummer.....	10-16
Märketikett på luftkonditioneringens kompressor.....	10-17
Kylmedelsmärkning.....	10-18
Försäkran om överensstämmelse.....	10-19

MÅTT

• Sedan

Modell			mm
Total längd			4 855
Total bredd			1 860
Höjd			1 465
Höjd (långa dämpare)			1 475
Total höjd (Israel)			1 460
Däck	Fram	205/65 R16 *1	1 614
		215/55 R17	1 602
	Bak	205/65 R16 *1	1 621
		215/55 R17	1 609
Axelavstånd			2 805

*1 Endast för hybridbil. Ej laddhybridbil

• Kombi

Modell			mm
Total längd			4 855
Total bredd			1 860
Total längd	med takreling		1 470
	utan takreling		1 465
Däck	Fram		1 602
	Bak		1 609
Axelavstånd			2 805

MOTOR

Specifikation	Bensin
	2,0 GDI HEV
Cylindervolym [cc]	1999
Cylinderdiameter x slaglängd [mm]	81,0 x 97,0
Tändföljd	1-3-4-2
Antal cylindrar	4. Rad

TOTALVIKT

				Enhet [kg]
MODELL	Hybrid	Laddhybrid		
		Sedan	Kombi	
TOTALVIKT	2 100 kg	2 200 kg	2 270 kg	

BAGAGEVOLYM

MODELL	Hybrid	Laddhybrid	
		Sedan	Kombi
VDA	425 L	307 L	440 L

LUFTKONDITIONERINGSSYSTEM

MODELL	Volymvikt	Klassificering
Kylvätska	650 ± 25 g	R-134a
	570 ± 25 g	R-1234yf
Kompressorolja	130 ± 10 g	POE (RB100EV)

Vänligen kontakta en professionell verkstad för mer information.
Kia rekommenderar att du kontaktar en godkänd kia-återförsäljare/servicepartner.

LAMPOR

Glödlampor		Watt (W)	Lamptyp	
Fram	Strålkastare (halvljus)	55 W/35 W	H7SL/D3S	
	Strålkastare (halvljus) - LED	25 W	LED	
	Strålkastare (helljus)	55 W	9005 HL	
	Strålkastare (helljus) - LED	17 W	LED	
	Körriktningsvisare fram	21 W	PY21WL/L	
	Positionsljus fram	0,7 W	LED	
	Varselljus	LED	6,5 W	LED
	Sidoblinkers	LED	0,5 W	LED
Bak	Broms- och bakljus (utsidan)	LED	12 W	LED
	Bakljus (insidan)	LED	6 W	LED
	Körriktningsvisare bak	21 W	PY21W	
	Backlampor	16 W	W16W	
	Högt placerat bromsljus*	3 W	LED	
	Nummerskyltbelysning	5 W	W5W	

* i förekommande fall

Glödlampor		Watt (W)	Lamptyp
Interiör	Kartläsarlampor	Lamptyp	FESTOON-LAMPA
		LED	LED
	Taklampor	10 W	FESTOON-LAMPA
	Läslampor	1 W	LED
	Lampa för makeupspegel	5 W	FESTOON-LAMPA
	Lampa i handskfack	5 W	FESTOON-LAMPA
	Bagagerumslampa	5 W	FESTOON-LAMPA

* i förekommande fall

DÄCK OCH HJUL

Modell	Däckdimension	Fälgdimension	Lastmärkning		Hastighetsmärkning		Däcktryck [bar (kPa)]				Åtdragningsmoment för hjulmuttrar [kgf·m (Nm)]
			L1 *1	kg	SS *2	km/h	Normal belastning		Maximal belastning		
							Fram	Bak	Fram	Bak	
Fullstort däck	205/65 R16 *3	6,5J × 16	95	690	H	210	2,4 (240)	2,4 (240)	2,4 (240)	2,4 (240)	11~13 (107~127)
	215/55 R17	7,0J × 17	94	670	V	240	2,4 (240)	2,4 (240)	2,4 (240)	2,4 (240)	

*1 Lastindex

*2 Hastighetsmärkning

*3 Endast för hybridbil. Ej laddhybridbil

* OBSERVERA

- Du bör använda samma typ av däck som bilen levererades med när du byter ut dem. I annat fall påverkas styrförmågan.
- Vid körning på hög höjd över havet är det normalt att atmosfärstrycket minskar. Kontrollera därför däcktrycket och fyll på mer luft om det behövs. Extra däcktryck som behövs per km höjd över havet: 1,5 psi/km

 **VIKTIGT**

**Du bör använda samma däckdimension som bilen levererades med när du byter ut dem.
Om du använder däck i en annan dimension kan relaterade komponenter skadas och du kan få sämre köregenskaper.**

REKOMMENDERADE SMÖRJMEDEL OCH VOLYMER

Smörjmedel	Volym	Klassificering
Motorolja *1 *2 (töm och fyll på) Rekommenderar 	4,1 l	ACEA A5 eller över/5W-30 (C)*3
Vätska i automatisk växellåda	6,0 l	- ATF SP-IV (SK ATF SP-IV, MICHANG ATF SP-IV, NOCA ATF SP-IV rekommenderas)
Kylarvätska	6,744 l	Blandning av frostskyddsmedel och vatten (etylenglykolbaserad kylarvätska till aluminiumkylare)
Kylmedel för växleriktare	3,13 l	Blandning av frostskyddsmedel och vatten (etylenglykolbaserad kylarvätska till aluminiumkylare)
Bromsvätska	0,49 l	DOT 3 eller DOT 4
Bränsle	Hybrid	Se "Bränslerekommendationer" på sid 2-03.
	Laddhybrid	

*1 Se "Rekommenderade SAE-viskositetsnummer" på sid 10-12.

*2 Det finns numera motoroljor med märkning för minskad energiförbrukning. Utöver andra fördelar kan de bidra till minskad bränsleförbrukning genom att minska bränslemängden som krävs för att motverka motorens inre friktion. Ofta är förbättringen svår att märka i daglig användning, men över ett år kan det leda till ordentliga besparingar av energi och pengar.

*3 Mer information finns i "Rekommenderade SAE-viskositetsnummer" på sid 10-12.

Rekommenderade SAE-viskositetsnummer

⚠ VIKTIGT

Rengör alltid området kring påfyllningslock, dräneringsplugg och oljesticka innan du kontrollerar eller tömmer smörjmedel. Det är extra viktigt i dammiga eller sandiga områden och när bilen används på grusvägar. Genom att rengöra området runt plugg och oljesticka förhindrar du att det kommer in smuts och andra främmande ämnen i motorn och andra delar som kan ta skada.

Motoroljans viskositet (tjocklek) påverkar bränsleekonomi och funktion (motorstart och hur lätt oljan flyter) vid låga temperaturer. Motoroljor med låga viskositetsnummer kan ge bättre bränsleekonomi och funktion vid låga temperaturer, men det krävs oljor med högre viskositetsnummer för att smörja motorn i varmare klimat.

Om annan olja än den rekommenderade används kan det orsaka skador på motorn. Välj olja beroende på det temperaturintervall som bilen kommer köras i tills nästa oljebyte. Välj rätt oljeviskositet i tabellen.

Temperaturintervall per SAE-viskositetsnummer										
Temperatur	°C	-30	-20	-10	0	10	20	30	40	50
	(°F)	-10	0	20	40	60	80	100	120	
C										20W-50
										15W-40
										10W-30
										5W-30, 5W-40

*1: För bättre bränsleekonomi är det lämpligt att använda olja med viskositet SAE 5W-30 (ACEA A5). Om motoroljan inte finns i ditt land väljer du lämplig motorolja med hjälp av viskositetstabellen för motoroljor.

VIN

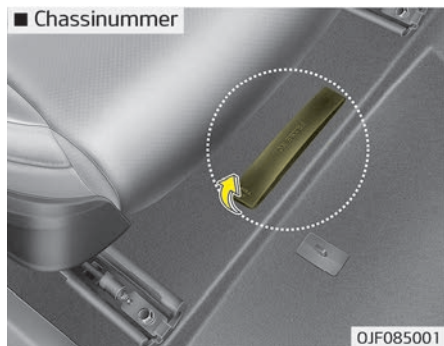

Bilens chassinummer är det nummer som används för att registrera bilen och i alla juridiska sammanhang som rör ägandeförhållande osv. Numret är instansat i golvet under passagerarsätet. Öppna luckan för att kontrollera numret.

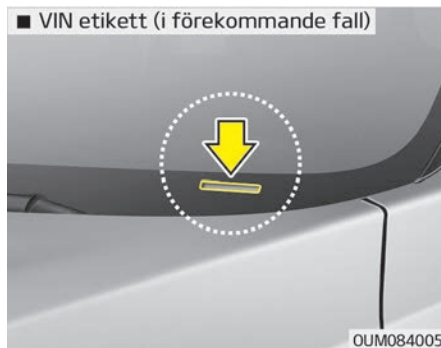

Chassinumret finns även på en plåt överst på instrumentpanelen. Numret på plåten kan lätt läsas av från utsidan genom vindrutan.

TYPGODKÄNNANDE

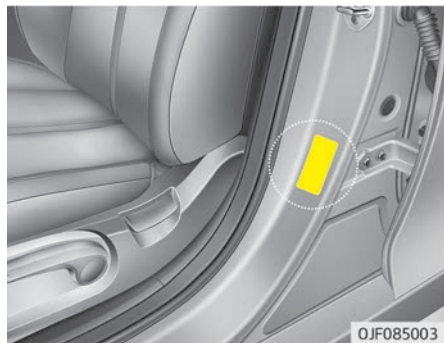

Bilens märketikett med typgodkännande sitter på mittstolpen på förarsidan (eller passagerarsidan) och visar bilens chassinummer.

ETIKETT MED DÄKSPECIFIKATIONER OCH DÄCKTRYCK

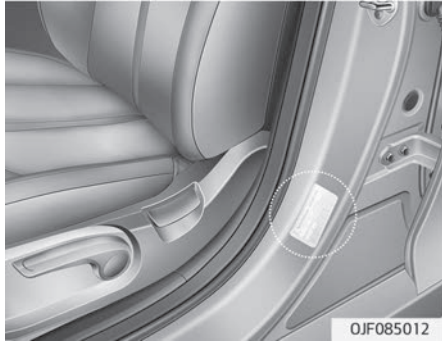

De däck som följer med din nya bil valdes för att ge den bästa upplevelsen vid normal körning. Däcketiketten som sitter på förarsidans mittstolpe visar de däcktryck som rekommenderas för bilen.

MOTORNUMMER

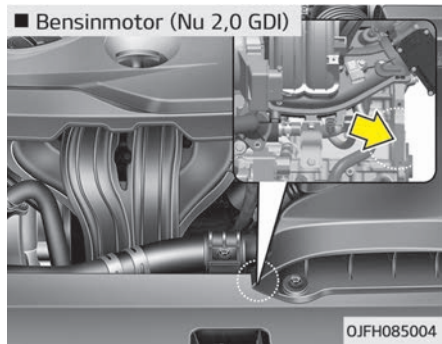

Motornumret är instansat på motorblocket enligt bilden.

KYLMEDELSMÄRKNING

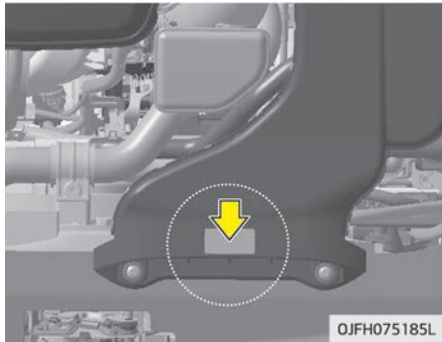

Kylmedelsmärkningen finns överst på luftkanalen.

FÖRSÄKRAN OM ÖVERENSSTÄMMELSE

■ Exempel

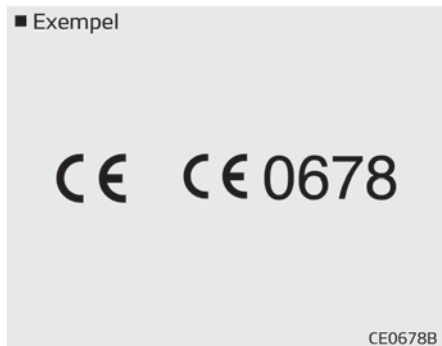

De komponenter som använder radiofrekvenser uppfyller krav och andra relevanta föreskrifter i direktiv 1995/5/EC.

Mer information och tillverkarens försäkran om överensstämmelse finns på Kias webbplats:

<http://www.kia-hotline.com>

"

"Gunga" loss bilen..... 7-96

A

A/V-läge..... 5-80

Aktiverat läge..... 5-10

Anteckna nyckelnumret..... 5-04

Antisladdsystem (ESC)..... 7-29

Använda en iPod enhet 6-16,6-61

Använda USB-enheten 6-14,6-59

Användning av Smart Key-systemet..... 5-06

Askkopp..... 5-160

AUTO HOLD..... 7-24

Automatisk belysning/AFLS (adaptiva strålkastare)..... 5-124

Automatisk klimatanläggning..... 5-146

 Automatisk luftkonditionering..... 5-147

Automatisk växellåda..... 7-10

 Koppla bort säkerhetsspärren manuellt..... 7-14

 Manuellt läge..... 7-13

Avancerad smartfarthållare..... 7-59

 Aktivera farthållaren..... 7-69

 Avståndsställning mellan fordon..... 7-64

Hastighetsinställning..... 7-60

 Justera smartfarthållarens känslighet..... 7-68

 Systemets begränsningar..... 7-70

Avdunstningssystem..... 9-85

Avgaskontrollsystem..... 9-85

Avgasreningssystem..... 9-85

 Avdunstningssystem..... 9-85

 Avgaskontrollsystem..... 9-85

 Vevhusventilation..... 9-85

Avimning (vindrutan)..... 5-155

B

Backkamera..... 6-122

Bagagevolym..... 10-05

Bakrutedefroster..... 5-141

Batteri..... 9-26

Batteribyte..... 5-09

Belysning

 Automatisk belysning/AFLS (adaptiva strålkastare)..... 5-124

 Bakre dimljus..... 5-129

Bilbarnstolar..... 4-31

 ISOFIX-fästen och överrem (ISOFIX-fästsystem) för barn..... 4-33

 Montera en bilbarnstol (CRS)..... 4-33

Alfabetiskt register

Hjulinställning och hjulbalansering.....	9-33
Kontrollera däcktrycket.....	9-31
Lågprofildäck.....	9-37
Rekommenderat däcktryck för kalla däck.....	9-30
Skifta hjulen.....	9-32
Däckunderhåll.....	9-30
Dörrlås.....	5-12
Centrallåsomkopplare.....	5-15
Från bilens insida.....	5-13
Från bilens utsida.....	5-12
Låsa/låsa upp dörrar.....	5-16

E

ECO-läge (integrerat kontrollsystem i Drive Mode-läget).....	7-74,7-76
Ekonomisk körning.....	7-94
Elmätare.....	5-60
Eluppvärmd ratt.....	5-51
EPB (elektronisk parkeringsbroms).....	7-18
Etikett med däckspecifikationer och däcktryck.....	10-15
Etikett	
Däckmärkning.....	9-35
Etikett med däckspecifikationer och däcktryck..	10-15
Kylmedelsmärkning.....	10-18

Märketikett på luftkonditioneringens kompressor.....	10-17
Typgodkännande.....	10-14
Varningsetikett för krockkudde.....	4-66
Exteriör utrustning.....	5-173
Takräcke.....	5-173
Exteriören.....	9-79
Exteriöröversikt (bak).....	3-03
Exteriöröversikt (fram).....	3-02

F

Fartbegränsningssystem.....	7-51
Ställa in maxhastighet.....	7-51
Farthållare.....	7-46
Ställa in farthållarhastigheten.....	7-47
Stänga av farthållaren.....	7-49
Tillfällig acceleration med farthållaren aktivt.....	7-49
FCC.....	6-124
Filbytesvarningssystem (LDWS).....	7-77
Fjärrmanövrering (yttre backspegel).....	5-54
Fjärrstyrt centrallåssystem	
Användning av Smart Key-systemet.....	5-06
Batteritype.....	5-09
Föreskrifter för fjärrnyckeln.....	5-08

Alfabetiskt register

Flaskhållare: se "Mugghållare"	5-161
Fordonsvikter	7-104
Fotstyrd parkeringsbroms	7-17
Fälla in ytterbackspeglarna	5-55
Färddator	5-72
Fönster	5-33
Låsknapp för elfönsterhissar	5-35
Förarens och passagerarens krockkuddar	4-51
Föreskrifter (säkerhetsbälte)	4-28
Föreskrifter för fjärrnyckeln	5-08
Förklaring av punkterna i underhållsschemat	9-08
Försäkran om överensstämmelse	10-19
Förvaringsfack	5-158
Förvaringsfack i mittkonsol	5-158
Handskfack	5-158
Solglasögonhållare	5-159
Förvaringsfack i mittkonsol	5-158

G

Glödlampor	9-60
Golvmattefasten	5-168

H

Handskfack	5-158
Hastighetsmätare	5-60
Hastighetsvarningssystem (SLIF)	7-54
Funktion	7-55
Förarens ansvar	7-57
Skärm	7-55
Hjulinställning och hjulbalansering	9-33
Huvudsäkring	9-42
Hybridbatteriets SOC-mätare (State of Charge) för mätning av laddningsstatus	5-61

I

Inaktiverat läge	5-10
Indikatorlampor	5-94
Inre backspegel	5-53
Instrumentpanel: se "Instrumentering"	5-57
Instrumentpanelens belysning	5-58
Instrumentpanelens belysning: se "Instrumentpanelens belysning"	5-58
Inställning av baksäte	4-13
Inställning av framsäte (elmanövrerat)	4-07

Alfabetiskt register

Inställning av framsäte (manuellt).....	4-05
Insynsskydd.....	5-171
Integrerat kontrollsystem i Drive Mode-läget. 7-74,7-76	
ECO-läge.....	7-74,7-76
SPORT-läge.....	7-75
Interiör utrustning.....	5-160
Askkopp.....	5-160
Cigarettändare.....	5-160
Golvmattfästen.....	5-168
Insynsskydd.....	5-171
Klädhängare.....	5-168
Luftventilerat säte.....	5-163
Mugghållare.....	5-161
Sidogardin.....	5-169
Solskydd.....	5-162
Strömuttag.....	5-164
Trådlöst system för laddning av mobiltelefon....	5-165
USB-laddare.....	5-165,5-166
Interiören.....	9-83
Interiöröversikt.....	3-04
ISOFIX-system.....	4-33

K

Kartläsarlampa.....	5-136
Klimatanläggning	

Automatisk luftkonditionering.....	5-147
Klimatanläggningens kupéfilter.....	5-143,9-22
Klädhängare.....	5-168
Kombinerade instrument: se "Instrumentering".....	5-57
Kontroller på LCD-displayen.....	5-59
Kontrollera däcktrycket.....	9-31
Koppla bort säkerhetsspärren manuellt - Automatisk växellåda.....	7-14
Krockkuddar.....	4-43
Funktion.....	4-44
Förarens och passagerarens krockkuddar.....	4-51
Sidokrockgardin.....	4-58
Sidokrockkudde.....	4-56
SRS-komponenter och -funktioner.....	4-48
SRS-underhåll.....	4-64
Strömbrytare för passagerarsidans frontkrockkudde.....	4-54
Varningsetikett för krockkudde.....	4-66
Varningslampa krockkudde.....	4-47
Villkor för utebliven utlösning.....	4-62
Villkor för utlösning.....	4-61
Villkor för utlösning (krockkuddar).....	4-61
Kupébelysning	
Kartläsarlampa.....	5-136
Taklampa.....	5-137
Kylarvätska.....	9-13

Alfabetiskt register

Kylmedel: se "Kylarvätska".....	9-13
Kylmedelsmärkning.....	10-18
Köra i regn.....	7-98
Köra i översvämmade områden.....	7-98
Köra offroad.....	7-98

L

Lampor-watt.....	10-07
LCD-display	
A/V-läge.....	5-80
Färdator.....	5-72
Indikatorlampor.....	5-94
LCD-lägen.....	5-65
Navigeringsläge.....	5-80
Serviceläge.....	5-66
Tripplägen.....	5-72
User settings mode (Användarinställningar).....	5-67
Varningslampor.....	5-88
Varningsmeddelanden.....	5-80
LCD-lägen.....	5-65
LCD-skärm.....	5-65
Varnings- och indikatorlampor.....	5-88
Lista med röstkommandon.....	6-33,6-102
Ljud (utan pekskärm).....	6-07
Ljud typ A-1, A-2.....	6-07

Ljutfunktioner (typ A-1, A-2).....	6-07
Ljudanläggning.....	6-02
Antenn.....	6-02
Aux, USB-port.....	6-04
Rattkontroller för ljud.....	6-03
Luftfilter.....	9-20
Byta filter.....	9-20
Luftkonditioneringssystem.....	5-146
Automatisk luftkonditioneringssystem.....	5-146
Automatiskt luftkonditioneringssystem.....	5-146
Luftventilerat säte.....	5-163
Luta soltaket.....	5-47
Låsa/låsa upp dörrar.....	5-16
Låsknapp för elfönsterhissar.....	5-35
Låsningsfritt bromssystem (ABS).....	7-27

M

Manuell klimatanläggning	
Klimatanläggningens kupéfilter.....	5-143
Luftkonditionering.....	5-153
Manuellt läge - Automatisk växellåda.....	7-13
Medieläge.....	6-23,6-70
Minne för förarposition.....	4-09
Mjuk kurvtagning.....	7-97

Alfabetiskt register

Motorhuv.....	5-37
Motorlucka: Se "Motorhuv".....	5-37
Motornummer.....	10-16
Motorolja.....	9-11
Motorrum.....	3-07,9-03
Motorspecifikationer.....	10-03
Motorvägskörning.....	7-98
Mugghållare.....	5-161
Multisäkring.....	9-42
Märketikett på luftkonditioneringens kompressor.....	10-17
Mätare.....	5-60
Växellägesindikator.....	5-64
Mätare, varnings- och kontrollampor.....	5-57
A/V-läge.....	5-80
Färddator.....	5-72
Indikatorlampor.....	5-94
Instrument och reglage.....	5-58
Kontroller på LCD-displayen.....	5-59
LCD-lägen.....	5-65
LCD-skärm.....	5-65
Mätare.....	5-60
Navigeringsläge.....	5-80
Serviceläge.....	5-66
Tripplägen.....	5-72
User settings mode (Användarinställningar).....	5-67

Varnings- och indikatorlampor.....	5-88
Varningslampor.....	5-88
Varningsmeddelanden.....	5-80
Växellägesindikator.....	5-64
Mått.....	10-02
Mörkerkörning.....	7-97

N

Nackskydd (bak).....	4-13
Nackskydd (fram).....	4-10
Navigeringsläge.....	5-80
Nyckelfunktioner.....	5-04
Nycklar	
Anteckna nyckelnumret.....	5-04
Nyckelfunktioner.....	5-04
Startspärrsystem.....	5-04
Nödbromssignal (ESS).....	7-34
Nödstart.....	8-05
Nödöppning av tankluckan.....	5-40,5-43

O

Olja (motor).....	9-11
Olja till luftkonditioneringssystem.....	10-06

P	S
Panoramasoltak..... 5-45	Se Underhåll
Luta soltaket..... 5-47	Däckunderhåll..... 9-34
Återställning av soltaket..... 5-49	Förklaring av punkterna i underhållsschemat..... 9-08
Parkeringsassistanssystem..... 5-98	Underhållsservice..... 9-04
Typer av varningsindikatorer och signaler..... 5-100	Serviceläge..... 5-66
Parkeringsbroms..... 7-17,9-19	Servostyrning..... 5-50,5-53
Påminnelse om säkerhetsbälte..... 4-21	Sidogardin..... 5-169
	Sidokrockgardin..... 4-58
	Sidokrockkudde..... 4-56
	Signalhorn..... 5-52
	Skifta däck (hjul)..... 9-32
	Skifta hjulen..... 9-32
	Skärmar: se "Instrumentering"..... 5-57
	Skärmbelysning: se "Instrumentpanelens be- lysnings"..... 5-58
	Skötsel av säkerhetsbälten..... 4-29
	Skötsel
	Däckunderhåll..... 9-30
	Exteriören..... 9-79
	Interiören..... 9-83
	Skötsel av säkerhetsbälten..... 4-29
	SRS-underhåll..... 4-64
	Smart Key-funktion..... 5-06
R	
Ratt..... 5-50	
Eluppvärmd ratt..... 5-51	
Ratt justerbar i höjd- och längdled..... 5-50	
Servostyrning..... 5-50,5-53	
Signalhorn..... 5-52	
Ratt justerbar i höjd- och längdled..... 5-50	
Rekommenderade smörjmedel och volymer..... 10-11	
Rekommenderade SAE-viskositetsnummer..... 10-12	
Rekommenderat däcktryck för kalla däck 9-30	
Reservlampa..... 9-60	
Riskfyllda körförhållanden..... 7-96	
Ryggstödsficka (fram)..... 4-13	

Alfabetiskt register

Smart parkeringsassistans.....	5-104	Start/stopp-knappens belysning.....	7-06
Smörjmedel och volymer.....	10-11	Starthjälp i backe (HAC).....	7-33
Snökedjor.....	7-101	Startspärrsystem.....	5-04
Snökedjor - däck.....	7-101	Strömbrytare för passagerarsidans frontk- rockkudde.....	4-54
Solglasögonhållare.....	5-159	Strömuttag.....	5-164
Solskydd.....	5-46,5-162	Stänga soltaket.....	5-48
Soltak		Stöldlarm.....	5-10
Solskydd.....	5-46	Stöldlarmsystem.....	5-10
Stänga soltaket.....	5-48	Aktiverat läge.....	5-10
Varning för öppet soltak.....	5-46	Inaktiverat läge.....	5-10
Öppna/stänga soltaket.....	5-47	Stöldlarm.....	5-10
Speglar.....	5-53	Säkerhetsbälten.....	4-20
Fjärrmanövrering.....	5-54	Bältessträckare.....	4-25
Fälla in ytterbackspeglarna.....	5-55	Bältessystem.....	4-20
Inre backspegel.....	5-53	Föreskrifter.....	4-28
Yttre backspegel.....	5-54	Påminnelse om säkerhetsbälte.....	4-21
Spolarvätska.....	9-18	Skötsel av säkerhetsbälten.....	4-29
SPORT-läge (integrerat kontrollsystem i Drive Mode-läget).....	7-75	Trepunktsbälte.....	4-23
SRS-komponenter och -funktioner.....	4-48	Säkringar.....	9-39
SRS-underhåll.....	4-64	Beskrivning av säkringar/reläer.....	9-45,9-46
Start/stopp-knapp.....	7-06	Beskrivning av säkrings-/relähållare.....	9-43
Belyst start/stopp-knapp.....	7-06	Huvudsäkring.....	9-42
Start/stopp-knappens läge.....	7-06	Multisäkring.....	9-42
Start/stopp-knappen: se "Start/stopp-knappen".....	7-06	Säkringarna på instrumentpanelen.....	9-40
		Säkringsomkopplare.....	9-41

Alfabetiskt register

Säkringarna på instrumentpanelen.....	9-40	Temperaturmätare kylarvätska.....	5-63
Säkringsomkopplare.....	9-41	Torkarblad.....	9-23
Särskilda körförhållanden.....	7-96	Torkare och spolare.....	5-131
"Gunga" loss bilen.....	7-96	Totalvikt.....	10-04
Köra i regn.....	7-98	Trepunktsbälte.....	4-23
Köra i översvämmade områden.....	7-98	Tripplägen.....	5-72
Köra offroad.....	7-98	Trådlös Bluetooth-teknik.....	6-81
Mjuk kurvtagning.....	7-97	Trådlöst system för laddning av mobiltelefon.....	5-165
Motorvägskörning.....	7-98	Typgodkännande.....	10-14
Mörkerkörning.....	7-97		
Riskfyllda körförhållanden.....	7-96		
Säten.....	4-02		
Inställning av baksäte.....	4-13		
Inställning av framsäte (elmanövrerat).....	4-07		
Inställning av framsäte (manuellt).....	4-05		
Minne för förarposition.....	4-09		
Nackskydd (bak).....	4-13		
Nackskydd (fram).....	4-10		
Ryggstödsficka (fram).....	4-13		
Så här använder du instruktionsboken.....	2-02		

T

Taklampa.....	5-137
Takräcke.....	5-173
Tanklucka.....	5-39,5-41
Nödöppning av tankluckan.....	5-40,5-43

U

Underhållsservice.....	9-04
Underhåll	
Ägarens underhållsåtgärder.....	9-06
USB-laddare.....	5-165,5-166
User settings mode (Användarinställningar).....	5-67

V

Varning för öppet soltak.....	5-46
Varnings- och indikatorlampor.....	5-88
Varningsetikett för krockkudde.....	4-66
Varningslampa krockkudde.....	4-47

Alfabetiskt register

Varningslampor.....	5-88
Varningsmeddelanden.....	5-80
Vevhusventilation.....	9-85
Villkor för utebliven utlösning (krockkuddar).....	4-62
VIN.....	10-13
Vinterdäck.....	7-100
Vinterkörning.....	7-100
Snökedjor.....	7-101
Vinterdäck.....	7-100
Volymer (smörjmedel).....	10-11
VSM (stabiliseringskontroll).....	7-32
Vägmätare.....	5-63
Välkomstsystem.....	5-140
Värme	
Automatisk klimatanläggning.....	5-147
Vätska	
Bromsvätska.....	9-17
Spolarvätska.....	9-18
Växellägesindikator.....	5-64
Växellåda - Automatisk växellåda.....	7-10

Y

Yttre backspegel.....	5-54
-----------------------	------

Ä

Ägarens underhållsåtgärder.....	9-06
---------------------------------	------

Å

Återställning av soltaket.....	5-49
Åtgärder före körning.....	7-04

Ö

Öppna/stänga soltaket.....	5-47
Översikt över instrumentpanelen.....	3-05

