



[www.kia.se](http://www.kia.se)

# RIO



Kia Rio  
**Instruktionsbok**

---



# RIO

## Så här hittar du rätt sida i instruktionsboken

1. I det alfabetiska registret, som börjar på sidan 5 i den här PDF:en, letar du fram det du vill läsa om.
2. Om du t ex vill läsa om **Barnsäkra dörrlås** så finns den informationen på sidan **4-19**. Då kan du antingen skrolla fram till den sidan eller göra så här: Upptill i rutan där det står **Sök** skriver du in **4 19**. (Det ska vara ett mellanslag mellan 4:an som är kapitelnumret och 19 som är sidan i kapitlet).
3. Tryck därefter på **Enter** så kommer du till rätt sida.  
(OBS! Du kan behöva trycka mer än en gång på enter eftersom datorn visar alla ställen i boken där det står 4-19. När du fått en markering över sidnumret längst ned på sidan, då har du kommit till rätt sida).
4. För att komma tillbaka till första sidan av instruktionsboken, för att göra en ny sökning, gör så här:  
Klicka på sidan du är på, så att sökmarkeringen försvinner. Tryck sedan på **Ctrl + Home**.

## ***KIA, FÖRETAGET***

---



Tack för att du valt en Kia.

Vi är en stor global biltillverkare fokuserad på att tillverka bilar med hög kvalitet och som ger mycket för pengarna. Vår ambition är också att erbjuda alla Kia-ägare en service som överträffar förväntningarna.

I alla våra verkstäder kan du räkna med att få ett bra mottagande och din bil tas om hand av specialutbildade servicetekniker som ger dig Kia Premium Service det vill säga ett omhändertagande som bygger på vår internationella slogan **"Family-like Care"**.

All information i den här instruktionsboken var aktuell i samband med tryckningen. Därför måste vi reservera oss för att det kan ha uppstått förändringar på grund av den tekniska utveckling som ständigt pågår.

Instruktionsboken innehåller information om all tänkbar utrustning som kan finnas på den modell du valt. Det betyder att det kan finnas avsnitt i boken som du kan hoppa över eftersom de inte gäller just din bil.

---

***Välkommen till Kias värld med "Family-like Care"***

## FÖRORD

---

Tack för att du valt en bil från Kia. Du har nu en kvalitetsbil med mycket bra garantier.

När det är dags för service rekommenderar vi att du lämnar din bil till en auktoriserad Kia-verkstad. Där har man specialutrustning och mekaniker som är utbildade att ta hand om bilen på bästa sätt.

Se till att du får servicen dokumenterad när den blivit utförd.

För att även nästa ägare ska kunna använda och sköta bilen på rätt sätt ska du se till att den här instruktionsboken följer med bilen.

Det är också viktigt att du bifogar Service- och garantiboken som, om bilen fått föreskriven service, visar att bilen sköts enligt Kias rekommendationer. Det medför också ett bättre andrahandsvärde.

Den här bilen liksom övriga Kia-modeller finns i olika versioner och med olika tillvalsutrustning. Instruktionsboken omfattar all den utrustning som var aktuell i samband med att boken trycktes. Det kan alltså förekomma beskrivningar på utrustning som inte finns på just din bil.

Det kan också ha tillkommit utrustning eller införts ändringar sedan boken trycktes. Kia förbehåller sig rätten att utan föregående varning införa förbättringar eller förändringar på bilarna.

Om du är tveksam om något som rör bilen ber vi dig vända dig till återförsäljaren.

© 2012 Kia Motors Corp.

All reproduktion av denna handbok, såväl elektronisk som mekanisk, inklusive kopiering, lagring i något informationshanteringssystem eller översättning av hela eller delar av dokument är förbjuden såvida inte Kia Motors har gett skriftligt tillstånd till detta.

Tryckt i Korea

## Alfabetiskt Register

---

### A

ABS, låsningsfria bromsar .....	5-30
AC/luftkonditionering	
manuellt system .....	4-89
Air bags .....	3-31
bortkoppling/passagerarsidan ..	3-39
utlöser/utlöser inte .....	3-43
Align Steering Wheel, se .....	4-51
Antenn för radio .....	4-122
Antisladdsystem	
ESP .....	5-31
VSM .....	5-35
Armstöd	
med förvaringsfack .....	4-112
justerbart .....	4-117
Askopp/cigarettändare	
(ej standard i Sverige) .....	4-116
Automatisk farthållare .....	5-38
Automatisk växellåda	
funktion .....	5-22
nivåkontroll .....	7-17
AUX-ingång och USB-port .....	4-124
Avgaser, varning .....	5-2
Avgasreningsystem, beskrivning ..	7-76

### B

Backkamera .....	4-74
Backspeglar .....	4-38
elmanövrerade .....	4-39
infällbara .....	4-39
eluppvärmda, reglage .....	4-88
Backvarnare/parkeringshjälp .....	4-71
Bagagerumslampa .....	4-87
Bagageutrymmet	
flexibel golvhöjd .....	4-115
golvfack .....	4-114
Baklucka, nödöppning inifrån .....	4-21
Bakluckans lås .....	4-20
Bakrutedefroster .....	4-88
Bakrutetorkare/-spolare .....	4-85
Baksäte, fälla ryggstöd .....	3-10
Barnstolsfästen, Isofix .....	3-29
Barnsäkerhet .....	3-23
Barnsäkra dörrlås .....	4-19
Batteri, underhåll .....	7-28
Batteribyte	
i fjärrkontroll/Smart Key, .....	4-7
Belysning, olika funktioner .....	4-76
Bilvård	
exteriör .....	7-70
interiör .....	7-74
Blinkers, reglage .....	4-79
Bluetooth, allmänt .....	4-148, 4-163
Bogsera igång bilen, läs varning .....	6-5
Bogsering/bärgning .....	6-23
Bogserögla	
fast bakre .....	6-24
montering framtill .....	6-24
Broms- och kopplingsvätska,	
nivåkontroll .....	7-16
Bromsar	
teknisk beskrivning .....	5-27
tips vid körning .....	5-36
varning för slitna bromsbelägg ..	5-28

## Alfabetiskt Register

---

<b>B</b>	<b>D</b>	<b>E</b>
Bränslefilter	Datum/klocka .....4-120	Ekonomikörning
dränering (diesel).....7-19	Defroster för bakrutan.....4-88	mätare (ECO Driving).....4-48
luftning (diesel) .....7-19	Dimbakljus.....4-80	Elektriska fönsterhissar.....4-22
Bränslemätare .....4-43	Dimljus, reglage.....4-80	Elektrisk
Bränslerekommendation .....1-3	Dimmer för instrumentpanel- belysning ..... 4-42, 4-50	justerbara backspeglar .....4-39
Bälten	Display-information.....4-65	fällbara backspeglar,.....4-39
ej fastspända, varningslampa...3-15	Domkraft.....6-7	manövrerbar taklucka.....4-31
3-punkts säkerhetsbälten .....3-17	Dragkrok .....5-58	Elektroniskt antisladdsystem, ESP 5-31
Bältessträckare .....3-19	Dryckeshållare .....4-117	Eluppvärmd
Bältesvarnare.....3-15	Däck/fälgar, utförlig information..7-31	bakruta.....4-88
	Däcken	ratt.....4-36
	lufttryck och dimensioner.....8-4	Eluppvärmda
	lufttryck, dekal .....8-9	backspeglar.....4-88
	Dörrar, nödläsning .....4-15	säten,.....3-7
	Dörrlås.....4-15	Eluttag.....4-118
	barnsäkra .....4-19	ESP, antisladdsystem,.....5-31
	Dörrlåsning, automatisk.....4-18	
<b>C</b>		
CD-skivor, hantering..... 4-126, 4-152		
Chassinummer.....8-8		
Cigarettändare/askkopp (ej standard i Sverige) .....4-116		

## Alfabetiskt Register

---

### F

Fartgräns-/hastighetsvarnare .....	5-44
Farthållare .....	5-38
Fickor på främre ryggstöd.....	3-9
Fjärrkontroll/Smart Key för centrallås.....	4-6
batteribyte.....	4-7
Fotoram på instrumentbrädan .....	4-113
Framsäten, fällning för insteg till baksätet (3-dörrars).....	3-8
Fälgar/däck, utförlig information..	7-31
Färddator .....	4-44
Fönsterhissar elektriska .....	4-22
klämskydd (förarsidan) .....	4-24
Förvaringsfack .....	4-112
i främre armstödet .....	4-112
under bagagerumsgolvet .....	4-114

### G

Garantivillkor, se separat häfte	
Glödlampor, watt-tal .....	8-3
Glödlampbyten.....	7-56
Golvfack i bagageutrymmet.....	4-114
Golv mattor, fästkrokar .....	4-119

### H

HAC – Hill Assist Control = Hjälp vid start i backe .....	5-34
Halkvarning.....	4-50
Halv-/helljus.....	4-78
Handbroms funktion .....	5-28
funktionskontroll .....	7-20
Handskfack .....	4-112
Handskfackbelysning.....	4-87
Hastighets-/fartgränsvarnare .....	5-44
Hastighetsmätare.....	4-42
Helljusblink.....	4-79
Hjul/däck, utförlig information.....	7-31
Hjulbyte.....	6-8
Hjälpestart med startkablar .....	6-4

### I

Immobilizer (startspärr) .....	4-3
Immsensor.....	4-111
Informationstexter i displayen .....	4-65
Inkörning av bilen .....	1-5
Innerbelysning.....	4-86
Instruktionsboken, allmänt.....	1-2
Instrumentpanel, översikt.....	2-3
Instrumentbelysning dimmer .....	4-42, 4-50
Interiör, översikt.....	2-2
iPod- och MP3-anslutning .....	4-124
iPod, allmän information .....	4-134, 4-155
Isofix-fästen för barnstolar .....	3-29

## Alfabetiskt Register

---

### K

Kartläsarlampor.....	4-86
Katalysator, viktigt! .....	7-77
Klimatanläggning	
automatisk .....	4-98
manuell .....	4-89
Klocka i radion.....	4-144
Klocka/datum i display .....	4-120
Klädkrokar .....	4-121
Klämskydd	
fönsterhiss (förarsidan).....	4-24
taklucka .....	4-32
Komfortdetaljer.....	4-116
Kontroll- och varningslampor.....	4-54
Kopplings- och bromsvätska	
nivåkontroll .....	7-16
Krockgardiner/sidokrockkuddar ..	3-41
Krockkuddar .....	3-31
underhåll.....	3-47
utlöser/utlöser inte .....	3-43
varningslampor.....	3-33
Krockkudde, bortkoppling	
på passagerarsidan.....	3-39

Krocksensor / automatisk	
dörrupplåsning.....	4-18
Kupéluftfilter	
byte .....	7-23
funktion .....	4-96, 4-106
Kyl-/värmefack .....	4-113
Kylsystemet, kontroll/påfyllning ..	7-13
Kylvätsketemperaturmätare .....	4-44
Körning	
Åtgärder före start .....	5-3
Ekonomisk.....	5-48
Under svåra förhållanden .....	5-49
”Gunga” loss bilen .....	5-49
I mörker .....	5-50
I regn .....	5-51
Genom vatten .....	5-51
I hög hastighet .....	5-51
I vinterväglag.....	5-53
Med snökedjor.....	5-54
Med släp .....	5-57
Släpvagnsvikter .....	5-52
Körriktningsvisare, reglage.....	4-79

### L

Lampbyten .....	7-56
Lampor, watt-tal.....	8-3
Lastvolym .....	8-4
Ljustuta .....	4-79
Luftfilter för kupén, byte.....	7-23
Luftkonditionering	
manuellt system.....	4-89
automatisk .....	4-98
Luftrenare, motor, filterbyte.....	7-21
Lufttryck i däcken	
tabell .....	8-4
dekal .....	8-9
Lufttrycksvarnare	
lågt lufttryck i däcken.....	6-18
Låsning fria bromsar, ABS .....	5-30
Läslampor fram.....	4-86



## Alfabetiskt Register

---

### M

Maintenance schedule, se.....	4-53
Maintenance system, se .....	4-52
Make up-spegel.....	4-118
belysning.....	4-87
Manuell växellåda, funktion .....	5-19
Mobiltelefon	
kopplad till bilens system.....	4-145
viktig information.....	4-162
Mobiltelefonreglage på ratten.....	4-165
Motorhuv, öppna .....	4-27
Motorluftrenare, filterbyte.....	7-21
Motorn överhettad.....	6-6
Motornummer .....	8-9
Motorolja / filter, kontroll/byte .....	7-12
Motorolja, viskositetstabell.....	8-7
Motorrum, översikt för alla motorer.....	7-2
Motorstopp? .....	6-2
Motortemperaturmätare .....	4-44
Mugghållare .....	4-117
Musikstreaming.....	4-147
Mått .....	8-2
Mätare .....	4-41

### N

Nackskydd	
framsätet.....	3-5
baksätet.....	3-9
Nycklar.....	4-2
Nödreservhjul, att tänka på .....	6-11

### O

Olja för motorn, viskositetstabell.....	8-7
Olje- och vätskespecifikationer.....	8-5
Oljenivåkontroll, motorolja.....	7-12

### P

Panikbromsljus.....	5-36
Parkeringsbroms	
funktion .....	5-28
funktionskontroll .....	7-20
Parkeringshjälp/backvarnare.....	4-71
Parkeringsljus.....	4-77
Partikelfilter (diesel), viktigt .....	7-78
Pollenfilter, funktion .....	4-96, 4-106
Punktering	
när du kör .....	6-2
bil med reparationsatts .....	6-13
bil med reservhjul/hjulbyte.....	6-7

## Alfabetiskt Register

---

### R

Radio, funktioner .....	4-129, 4-140
Radioantenn .....	4-122
Radiomottagning, allmänt.....	4-124
Radion, systeminställningar.....	4-149
Radiopanelens knappar .....	4-150
Radioreglage på ratten .....	4-123
Ratt	
eluppvärmd.....	4-36
justerbar .....	4-35
Ratt-/tändningslås .....	5-5
Rattreglage	
för radion.....	4-123
för telefon .....	4-165
Regnsensor för vindrutetorkare.....	4-83
Reostat för instrumentpanel- belysning .....	4-42, 4-50
Reservhjul .....	6-8
Rulla eller skjut igång bilen, läs varning .....	6-5
Rutor, öppna med fönsterhissar ....	4-22
Ryggstöd i baksätet, fälla ner .....	3-10

### S

Service- & garantibok, se separat häfte	
Service och underhåll.....	7-4
Service som kan utföras av bilägaren .....	7-5
Sidokrockkuddar/krockgardiner ...	3-41
Sidorutor, öppna med fönsterhissar	4-22
Signalhorn .....	4-37
Skjut eller rulla igång bilen, läs varning .....	6-5
Släpvagnskoppling/dragkrok .....	5-58
Släpvagnskörning.....	5-57
Släpvagnsvikter, tabell .....	5-63
Smart Key	
nyckelfri upplåsning och start ...	4-9
batteribyte.....	4-7
Sminkspegel.....	4-118
Sminkspegelbelysning .....	4-87
Snökedjor .....	5-54

Solskydd	
under takluckan .....	4-34
med make-up-spegel.....	4-118
Soltak, elektriskt manövrerbart.....	4-31
Specifikationer .....	8-1
Spolare och torkare .....	4-82
Spolarvätska, nivåkontroll .....	7-20
Språkval	
för displaytexter.....	4-52
för radion.....	4-149
Stabiliseringskontroll/antisladdsystem, ESP .....	5-31
Start av motorn,	
bil med START-knapp.....	5-12
bil med tändningslås.....	5-7
Start i backe med HAC – Hill Assist Control.....	5-34
Start-/Stopp-knapp .....	5-9

## Alfabetiskt Register

---

### S

Startbogsering, läs varning.....	6-5
Startkablar, hjälpstart .....	6-4
Startproblem, motorn startar inte ....	6-3
Startspärr .....	4-3
Stopp-/startsystem.....	5-15
Streama musik.....	4-147
Strålkastare	
nivåreglering.....	4-81
reglage för belysningen .....	4-77
Styrning, elektrisk servo .....	4-35
Stöldlarm.....	4-12
Stöldskydd (startspärr).....	4-3
Systeminställningar, radion.....	4-149
Säkerhetsbälten .....	3-14
ej fastspända, varningslampa.....	3-15
Säkringar .....	7-40
Säten	
justering.....	3-2
eluppvärmda.....	3-7

### T

Taklucka, elektriskt manövrerbar.....	4-31
Tankning/tanklucka/tanklock.....	4-29
Tekniska specifikationer.....	8-1
Telefon kopplad till bilens system.....	4-145
Telefonreglage på ratten.....	4-165
Temperaturmätare för motorn.....	4-44
Termometer för utetemperatur .....	4-48
Tjuvlarm.....	4-12
Torkarblad, underhåll och byte .....	7-25
Torkare och spolare, funktion .....	4-82
TPMS, varning för lågt däcktryck .....	6-18
Trippmätare .....	4-46
Tuta .....	4-37
Tvätta bilen .....	7-70
Tändnings-/rattlås .....	5-5

### U

Underhåll och service .....	7-4
Underhåll som kan utföras	
av bilägaren .....	7-5
USB-minnen, allmänt .....	4-132, 4-153
USB-port och AUX-ingång.....	4-124
User Settings, se beskrivning.....	4-51

## Alfabetiskt Register

---

### V

Varning för halka.....	4-50
Varnings- och kontrollampor	
översikt.....	1-6
utförlig infomation .....	4-54
Varningsblinkers	
användning .....	6-2
reglage .....	4-75
Varselljus.....	4-81
Varvräknare .....	4-43
Vikter.....	8-4
Vindrutespolare .....	4-84
Vindrutetorkarblad, underhåll/byte	7-25
Vindrutetorkare och spolare .....	4-82
Viskositetstabell, motorolja.....	8-7
Volymer för oljor och vätskor .....	8-5
VSM - Avancerat antisladdsystem	5-35
Vägmätare .....	4-45

Värme- och ventilation	
manuellt system.....	4-89
automatiskt system .....	4-98
Värme-/kylfack .....	4-113
Väskkrokar i bagageutrymmet....	4-120
Vätske- och oljespecifikationer.....	8-5
Vätskevolymmer .....	8-5
Växellåda, automatisk	
funktion .....	5-22
nivåkontroll .....	7-17
Växellåda, manuell, funktion.....	5-19
Växellägesindikator	
automatisk växellåda .....	4-49
Växlingsindikator	
manuell växellåda.....	4-49

### Y

Yttertemperaturmätare .....	4-48
omställning °C eller °F .....	4-51
Yttre belysning	
olika funktioner .....	4-76
reglage .....	4-77

### Ö

Överhettad motor .....	6-6
------------------------	-----

# Inledning

1

Lär känna bilen och hitta rätt i  
instruktionsboken / 1-2  
Bränslerekommendation / 1-3  
Inkörning av bilen / 1-5  
Varnings- och kontrollampor / 1-6

### LÄR KÄNNA BILEN GENOM ATT LÄSA IGENOM INSTRUKTIONSBOKEN

Vi rekommenderar att du läser igenom instruktionsboken för att lära känna alla funktioner i bilen.

Det finns råd om körning och vad du ska göra om något händer, t ex om du får punktering eller måste starta bilen med hjälpstartkablar.

Läs också noga allting som har att göra med säkerhet och för dig som har barn är avsnittet barnsäkerhet mycket viktigt.

När du själv ska utföra service och underhåll är det viktigt att följa anvisningarna i boken, så att du undviker personskador samt skador på bilen.

Boken är visserligen uppdelad i olika kapitel, men för att hitta rätt i instruktionsboken finns ett alfabetiskt register längst bak. Det är upplagt så att man ska söka på benämningen på den funktion man vill veta mer om. För att göra det enkelt finns det ibland olika sökbegrepp för samma funktion, "Parkeringsbroms" finns t ex också som "Handbroms".

I anslutning till bokens informationstexter finns det också textstycken som kräver att du är extra uppmärksam:

#### **VARNING**

**Denna rubrik innebär att det finns risk för allvarliga personskador om instruktionen inte följs.**

#### **VIKTIGT**

***Denna rubrik innebär att bilen eller dess utrustning kan skadas om instruktionen inte följs.***

#### **\* OBS**

**Nyttig information finns under denna rubrik.**

## BRÄNSLEREKOMMENDATION

### Bensinmotorer

#### *Tanka endast blyfri bensin*

För bästa prestanda rekommenderar vi att du tankar 95-oktanig blyfri bensin med specifikationen EN 228. Lägsta tillåtna oktantal är 91oktan (blyfri).

#### **! VIKTIGT**

**TANKA ENDAST BLYFRI BENSIN.**  
*Blyad bensin skadar katalysatorn och orsakar fel i avgasreningssystemet. Fel bränsle kan också medföra extra servicekostnader.*

*Häll inga tillsatser, som inte rekommenderas av Kia, i bränslet. Vänd dig till en Kiaverkstad om du är tveksam.*

#### **! VIKTIGT**

*Avsluta tankningen när bensinpumpen slår ifrån första gången. Försök inte fylla på lite extra. Kontrollera efter tankning att tanklocket är ordentligt fastskruvat.*

#### *Bensin med inblandning av etanol, alkohol och metanol*

Bensinen får vara blandad med högst 10 % etanol inget annat. I annat fall kan det uppstå driftstörningar och skador i bränslesystemet.

Problem och skador som uppstår på grund av nedanstående omfattas inte av bilens garantier:

1. Inblandning av mer än 10 % etanol.
2. Inblandning av metanol.
3. Blyat bränsle.

#### **! VIKTIGT**

**Tanka aldrig bränsle med metanol.**

#### *Tanka aldrig bränsle med metanol*

Komponenter i bränslesystemet kan skadas och bilens prestanda försämras.

#### **! VIKTIGT**

**Motorskador eller andra problem som uppstår på grund av att felaktigt bränsle tankats omfattas inte av bilens garantier.**

#### *Miljövänlig bensin*

För att bidra till minskade utsläpp rekommenderar Kia bensin med renande tillsatser. Den motverkar också avlagringar i motorn.

#### *Resor till andra länder*

Kontrollera att:

- Försäkringarna gäller i aktuella länder.
- Bränslet motsvarar de krav som gäller för bilen.

### Dieselmotor

#### *Dieselbränsle*

Använd endast dieselbränsle som uppfyller Europa norm 590. Användande av icke godkänt bränsle eller bränsleadditiv innebär begränsning i fabriksgarantin.

Tanka aldrig dieselbränsle med cetantal 51 eller lägre. Följ nedanstående om det förekommer två typer av dieselbränsle:

- Över -5° - diesel för sommar
- Under -5° - diesel för vinter

Undvik bränslestopp. Om motorn stannar på grund av bränslebrist måste bränslesystemet luftas innan motorn kan startas.

#### **! VIKTIGT**

*Om du skulle råka tanka bensin eller få vatten i tanken måste den tömmas och bränsleledningarna luftas för att förhindra att dieselpump och motor tar skada.*

#### **! VIKTIGT - Dieselbränsle (med partikelfilter)**

*Bilen är utrustad med katalysator. Det är därför viktigt att du tankar bränsle enligt rekommendationen här till vänster.*

*Tankar du bränsle med sämre kvalitet kan partikelfiltret skadas och det bildas vit avgasrök.*

#### *Biodiesel*

"Biodiesel", med max 5 % iblandning, får användas om det uppfyller Europa norm 14214. Användning av rapsmetylester (RME), fettsyremetylester (FAME), vegetabilisk oljemetylester (VME) eller en blandning av diesel och biodiesel innebär ökat slitage som kan resultera i skador på motor och bränslesystem.

Skador orsakade av att bilen körts med icke godkänt bränsle, omfattas inte av fabriksgarantin.

#### **! VIKTIGT**

- *Använd aldrig bränsle, diesel eller biodiesel, som inte uppfyller specifikationerna.*
- *Tillsätt aldrig additiv som inte godkänts av biltillverkaren.*





































## INKÖRNING AV BILEN

Någon egentlig inkörning behövs inte. Men följ nedanstående anvisningar tills du kört 100 mil. Då uppnår du totalt sett bra bränsleekonomi och hög tillförlitlighet.

- Rusa inte motorn.
- Kör med ett motorvarvtal mellan 2 000 och 4 000 varv/min.
- Kör med varierat motorvarvtal, låt inte motorn ligga på konstant samma varvtal.
- Undvik häftiga inbromsningar.
- Låt inte motorn gå på tomgång mer än 3 minuter åt gången (Följ gällande regler för tomgångskörning).
- Dra inte släp förrän bilen körts minst 200 mil.

## VARNINGS- OCH KONTROLLAMPOR

 Fel i krockkuddesystemet	 Batteriet laddas inte	 Varningslampa hastighetsöverträdelse
 Fel i ABS-systemet	 Bakluckan inte helt stängd	 Fel på den elektriska styrservon (EPS)
 Spänn fast säkerhetsbältet!	 Varningslampa för öppen dörr	 AECO - Indikator för ekonomisk körningECO indicator
 Blinkers	 Startspärr (immobilizer)	 Stopp-/start-systemet
 Helljus	 KEY OUT Ingen Smart Key i bilen	 Varningslampa låg spolvätskenivå
 Halvljus	 Växellägesindikator, automatisk växellåda	 Glödning (diesel)
 Yttre belysning tänd	 Växellägesindikator för ekonomisk körning, manuell växellåda	 Vatten i bränslefilteret (diesel)
 Dimljus	 Låg bränslenivå	 Varningslampa lågtdäcktryck/ TPMS varningslampa
 Dimbakljus	 Motorkontrolllampa	 CRUISE Farthållaren ON
 För lågt oljetryck i motorn	 Hög kylvätsketemperatur	 SET Farthållning aktiverad
 Varningslampa för låg oljenivå (Dieselmotor)	 ESP (Antisladd-system)	 Max hastighet inställd
 Parkeringsbromsen ansatt/låg bromsvätskenivå	 ESP OFF	

\* Mer information om lamporna finns i kapitel 4.

## En snabb överblick

2

Överblick - Interiör / 2-2

Överblick - Instrumentpanel / 2-3

Motorrym / 2-4

## ÖVERBLICK - INTERIÖR

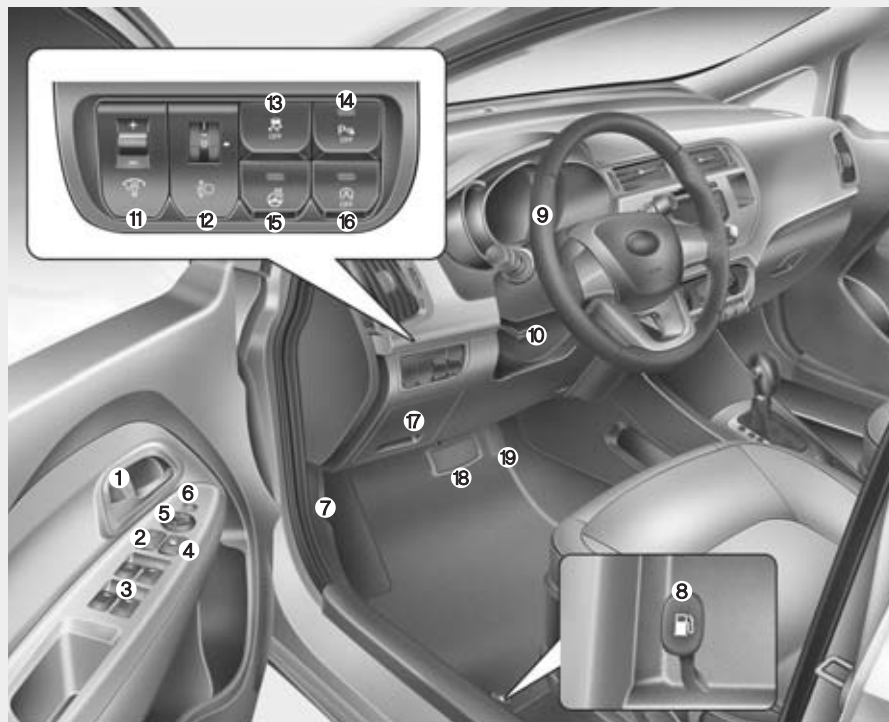

1. Låsknapp för dörren.....4-17
2. Knapp för centrallåset,  
lås/lås upp .....4-17
3. Knappar för elektriska fönsterhissar,  
öppna/stäng .....4-22
4. Spärrknapp för fönsterhissarna .....4-25
5. Reglage för inställning av yttre  
backspeglar .....4-39
6. Knapp för fällning av yttre  
backspeglar .....4-39
7. Reglage för huvöppning.....4-27
8. Reglage för tankluckan .....4-29
9. Ratt med krockkudde.....4-35
10. Reglage för justering av ratten ....4-35
11. Dimmer för  
instrumentbelysningen .....4-42
12. Reglage för justering av  
strålkastarna .....4-81
13. ESP OFF .....5-32
14. Parkeringshjälp bak - OFF.....4-71
15. Eluppvärmning av ratten .....4-36
16. Stopp-/startsystemet  
(ISG) OFF .....5-16
17. Säkringshållare .....7-41
18. Bromspedal .....5-28
19. Gaspedal

OUB021001

## ÖVERBLICK - INSTRUMENTPANEL



1. Mätare, varnings- och kontrollampor.....4-41
2. Signalthorn .....4-37
3. Krockkudde .....3-37
4. Reglage för yttre belysning och blinkers .....4-77
5. Reglage för torkare och spolare. ....4-82
6. Tändningslås eller START-knapp .....5-5/5-9
7. Varningsblinkers. ....4-75/6-2
8. Radio .....4-122
9. Värme- och ventilationssystem .....4-89/4-98
10. Växelspak/växelväljare .....5-20/5-23
11. Radioreglage .....4-123
12. Krockkudde för passageraren .....3-37
13. Handskfack.....4-112
14. Parkeringsbroms .....5-29
15. Eluttag .....4-118
16. Cigarettändare .....4-116
17. Eluppvärmda säten .....3-7
18. Knapp för centrallåset, lås/lås upp.....4-16

OUB021002

## MOTORRUM

### ■ Bensinmotor (1,25L)

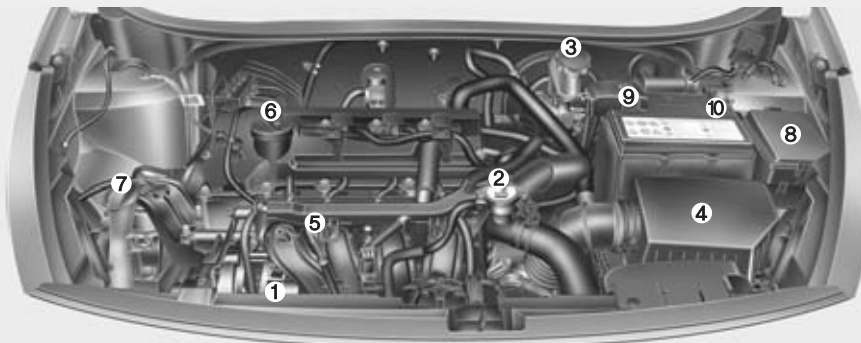

- 1. Kylvätskebehållare .....7-13
- 2. Kylarlock .....7-15
- 3. Behållare för bromsvätska .....7-16
- 4. Luftrenare .....7-21
- 5. Mätsticka för motoroljenivå.....7-12
- 6. Påfyllningshål för motorolja .....7-12
- 7. Behållare för spolarvätska .....7-20
- 8. Säkringshållare.....7-41
- 9. Positiv batteripol .....7-28
- 10. Negativ batteripol .....7-28
- 11. Oljemätsticka för automatisk växellåda.....7-17

### ■ Bensinmotor (1,4L)

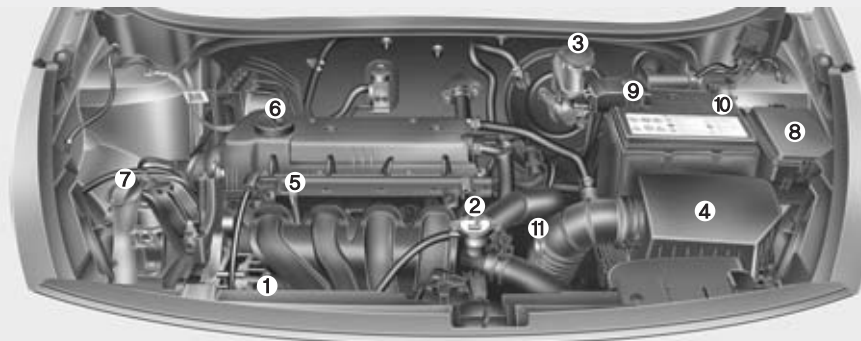

\* Motorkåpan kan ha ett annat utseende än den på bilden.

OUB071102/OUB071001

■ Diesel (1,1L)

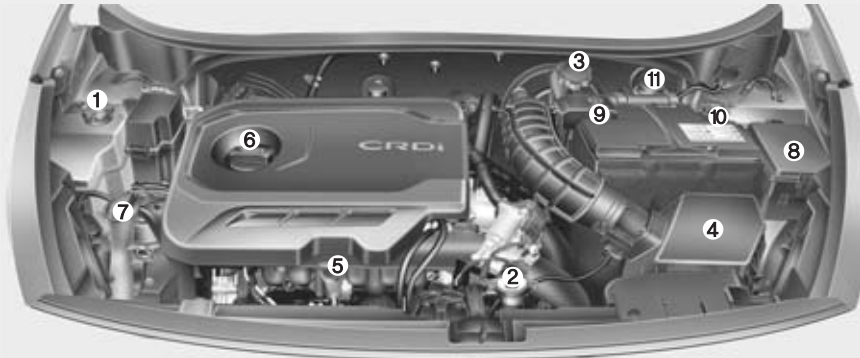

■ Diesel (1,4L)

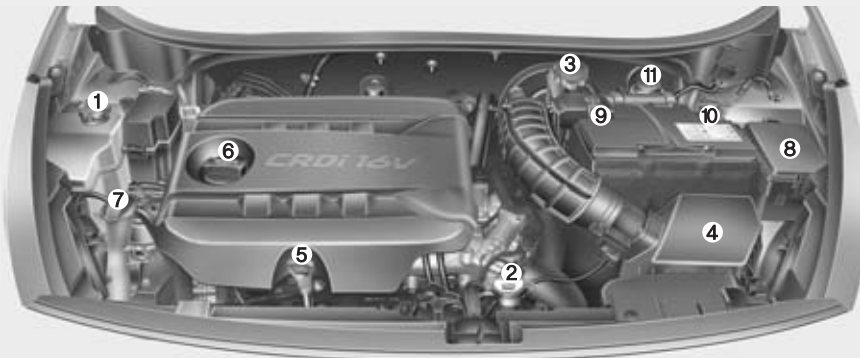

- 1. Kylvätskebehållare .....7-13
- 2. Kylarlock .....7-15
- 3. Behållare för bromsvätska .....7-16
- 4. Luftrenare .....7-21
- 5. Mätsticka för motoroljenivå.....7-12
- 6. Påfyllningshål för motorolja .....7-12
- 7. Behållare för spolarvätska .....7-20
- 8. Säkringshållare.....7-41
- 9. Positiv batteripol .....7-28
- 10. Negativ batteripol .....7-28
- 11. Bränslefilter.....7-19

\* Motorkåpan kan ha ett annat utseende än den på bilden.

OUB071101/OUB071100

**Säten / 3-2**  
**Säkerhetsbälten / 3-14**  
**Barnsäkerhet / 3-23**  
**Krockkuddesystemet / 3-31**

## Säten och säkerhet

3



## SÄTEN

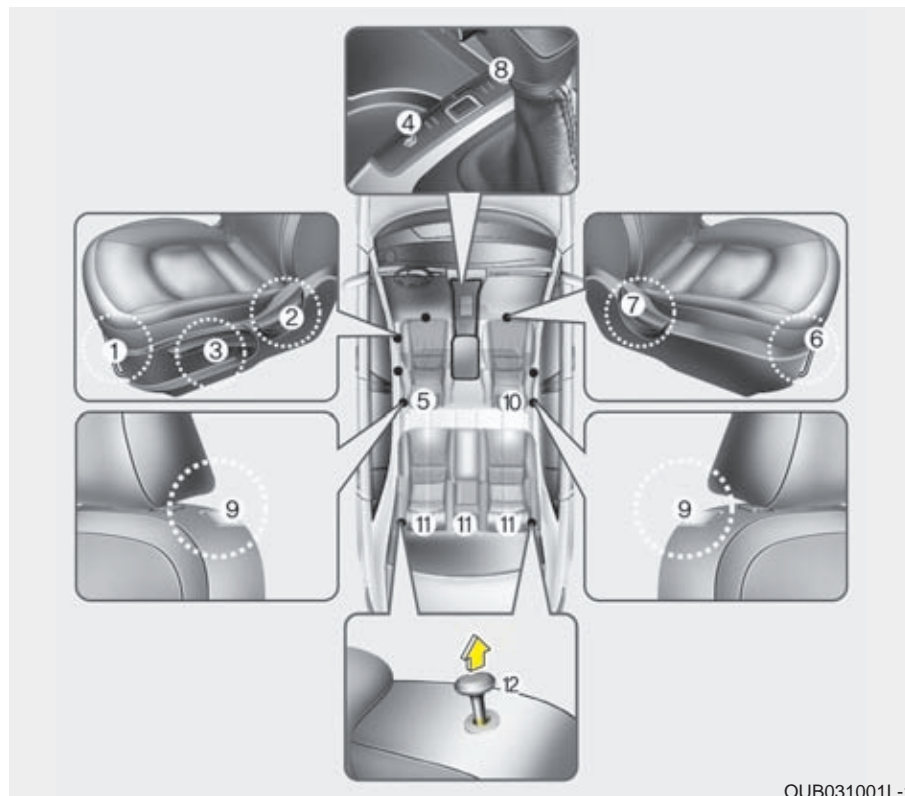

### Förarsätet

- (1) Framåt/bakåt
- (2) Ryggstödet lutning
- (3) Sittdynans höjd
- (4) Reglage för värme i sätena
- (5) Nackskydd

### Höger framsäte

- (6) Framåt/ bakåt
- (7) Ryggstödet lutning
- (8) Reglage för värme i sätena
- (9) Spärr för fällning av ryggstödet, för passage till baksätet. (3-dörrarsmodellen)
- (10) Nackskydd

### Baksäte

- (11) Nackskydden
- (12) Fällning av ryggstöden

OUB031001L-1

 **VARNING - Föraren**

Se till att inga lösa föremål ligger på golvet vid förarens fötter. De kan orsaka att t ex bromspedalen inte kan trampas ner. Placera inget under framsätena.

 **VARNING - Räta upp sätet**

Om ryggstödet varit lutat bakåt och ska rätas upp, håll i det så att det inte fjädrar framåt och smäller till någon.

 **VARNING - Sitt rätt i bilen**

Alla åkande i bilen ska vara fastspända och sitta i upprätt ställning. Den som sitter för mycket tillbakalutad riskerar att glida ur bältet vid en häftig inbromsning eller eventuell kollision.

 **VARNING**

Användning av sittdyna som minskar friktionen mellan passagerare och säte får aldrig användas. Passageraren kan glida ned och fram genom säkerhetsbältets midjedel vid olycka eller plötsligt stop. Allvarliga skador kan uppstå då säkerhetsbältet inte skyddar som det är tänkt.

 **VARNING - Förarsätet**

- Justera aldrig sätet när bilen är i rörelse. Det kan medföra att du förlorar kontrollen över bilen och kan råka ut för en olycka.
- Lasta inget mot ryggstödet och påverka det inte på något sätt som kan medföra att den inte är spärrat i upprätt läge och därmed kan fällas framåt vid en häftig inbromsning eller kollision.
- Föraren ska se till att alla i bilen använder säkerhetsbältena när bilen är i rörelse. Höftdelen av bältet ska vara åtdraget över höften och diagonaldelen ska ligga tätt an mot kroppen och löpa över axeln och nära halsen. Det är också viktigt att man sitter upprätt och lutad mot ryggstödet.
- Föraren ska alltid sitta så långt från ratten som möjligt (minst 25 cm) och i upprätt ställning. Då ger krockkudden det bästa skyddet i kombination med fastspänt säkerhetsbälte.

### **VARNING** - Bakre ryggstöd

- Ryggstöden ska alltid vara spärrade så att de inte riskerar att fällas framåt vid en häftig inbromsning eller kollision.
- Last i bagageutrymmet ska placeras så långt fram som möjligt och med de tyngsta föremålen underst. Surra all last noga och lasta inte högre än till överkant på ryggstöden.
- Om ett ryggstöd återställs efter att ha varit nedfällt, kontrollera att det blir spärrat i uppfällt läge genom att vicka på det.

### **VARNING**

När sätet är justerat, kontrollera att det är spärrat i önskat läge genom att försöka flytta det. Om det inte är spärrat kan det plötsligt åka framåt eller bakåt så att du tappar kontrollen över bilen.

### **VARNING**

- Vidtag stor försiktighet för att förhindra att händer eller andra objekt fastnar i sätesmekanismen vid justering av säte.
- Placera aldrig en cigarett tändare på golvet eller i säte då gas kan komma ut och orsaka brand.

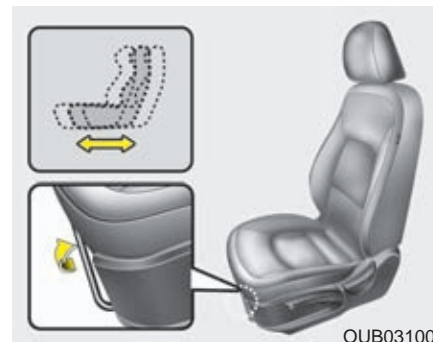

### **Framsätets justering framåt/bakåt**

#### *Framåt och bakåt*

1. Lyft reglaget i sätets framkant.
2. Åk med sätet tills avståndet till ratt och pedaler är rätt.
3. Släpp reglaget och kontrollera att sätet är spärrat i önskat läge genom att försöka åka med det.

All justering av sätet ska göras med bilen stillastående.

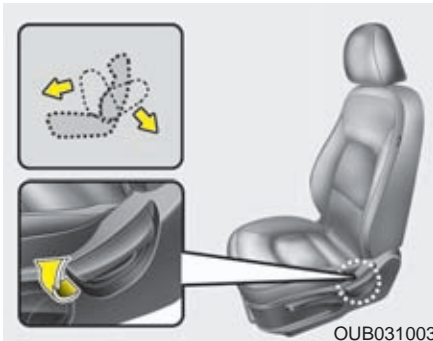

### Justering av ryggstödet lutning

1. Luta dig lite framåt och lyft.
2. Luta dig sedan bakåt mot ryggstödet och ställ in den önskade lutningen.
3. Släpp spaken och kontrollera att sätet är spärrat i önskat läge.

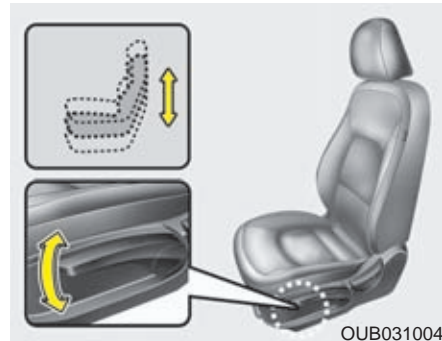

### Justering av förarsätets sittdyna

- Höj sätet genom att pumpa uppåt med spaken.
- Sänk sätet genom att pumpa nedåt med spaken.

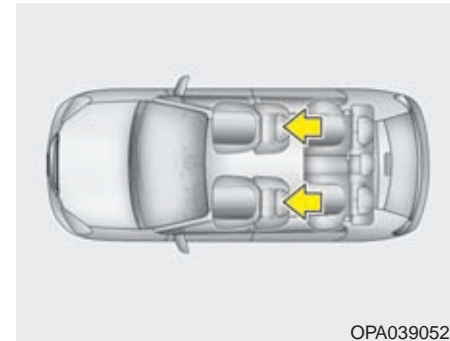

### Nackskydd

Nackskydden ska vara justerade till rätt höjd för att ge bästa tänkbara skydd.

### **VARNING**

- Nackskyddens överkant ska vara i nivå med överkanten på öronen för att ge effektivt skydd mot pisksnärtskador (whiplash). Det är idealiskt om avståndet till bakhuvudet är ungefär som en knuten näve.
- Nackskydden ska alltid vara rätt inställda på de platser där åkande sitter.
- Justera alltid nackskydden innan bilen körs.

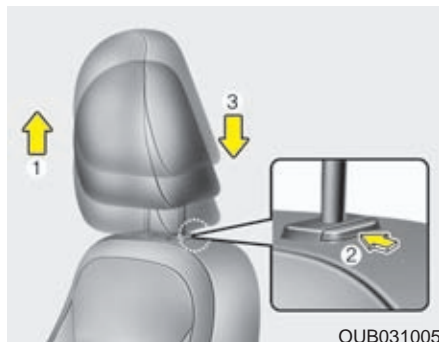

#### *Justering av nackskydden i höjd*

Lyft för att höja (1). För att nackskydden ska kunna sänkas (3) måste spärrknappen (2) på staget tryckas in.

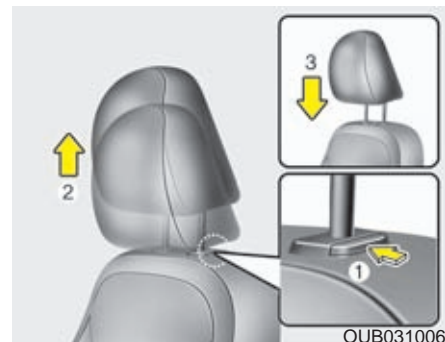

#### *Demontering av nackskydden*

Gäller bilar med säten utan aktiva nackskydd. Se bilden till höger.

Demontera nackskyddet genom att dra det uppåt. Tryck på spärrknappen (1) för att få loss det från ryggstödet (2). Montera nackskyddet genom att sticka in stagen (3) i hålen och håll in spärrknappen för att skjuta ner det. Justera därefter till rätt höjd.

### **VARNING**

Kontrollera att nackskydden är spärrade i rätt läge.

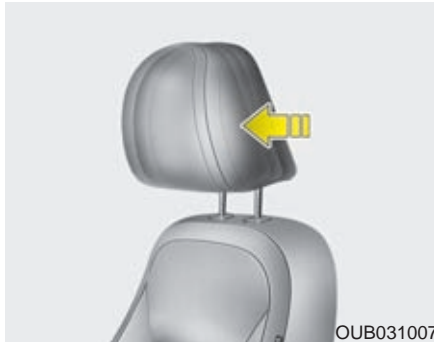

OUB031007

### Justering av nackskydden framåt/bakåt

Nackstödet är justerbart till 4 olika positioner genom att nackstödet dras framåt till önskat läge. För att justera tillbaka nackstödet till bakersta läge, dra nackstödet fullt framåt och släpp. Justera nackstödet så det ger fullt stöd till huvud och nacke.

### VARNING

En glipa kan uppstå på spärren till nackstödet när man sitter i sätet eller när man trycker eller drar i sätet. Var försiktig så du inte fastnar med ett finger etc. i glipan.

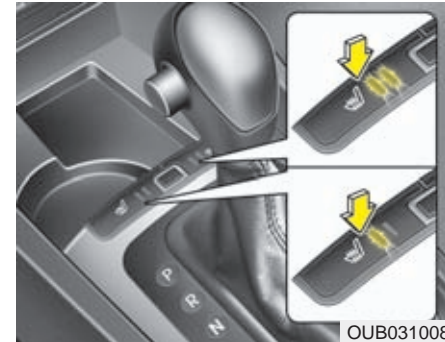

OUB031008

### Eluppvärmda framsäten

Knapparna är placerade på sidorna av växelspaken/växelväljaren. När värmen är på lyser lamporna i knapparna.

- Det finns två temperaturlägen. Tryck på knappen för att stegvis välja:

OFF → HIGH (☀️) → LOW (☀️)  
 ↑ (HÖG) ↓ (LÅG)

- Värmen stängs av automatiskt varje gång tändningen slås av.

### **Automatisk eluppvärmning av förarsätet**

Värmen i sätet kopplas på automatiskt när temperaturen är låg.

Temperaturen i sätet regleras med en termostat, som anpassar värmen efter den omgivande temperaturen. När sätet är tillräckligt varmt sänks värmen till låg (☼) eller stängs av helt.

### **Stäng av den termostatstyrda värmen**

Om du inte vill ha funktionen med automatisk värme, gör så här:

1. Tändningen ska vara i läge ON.
2. Håll in knappen för defroster och tryck minst 5 gånger på knappen för återcirkulation inom 3 sekunder..

Displayen i klimatanläggningen visar med 3 blinkningar att den automatiska uppvärmningen av förarsätet är avstängd.

### **\* OBS**

Temperaturen i sätena regleras av en termostat.

#### **! VIKTIGT**

- **Vid rengöring av klädseln på sätena får thinner, bensen, bensin eller rengöringsmedel med alkohol inte användas.**
- **Filtar, kuddar och överdragsklädsel kan orsaka överhettning i de eluppvärmda sätena.**
- **Placera inga föremål med vassa kanter på sätet. De kan skada de värmeledande trådarna i sätet.**

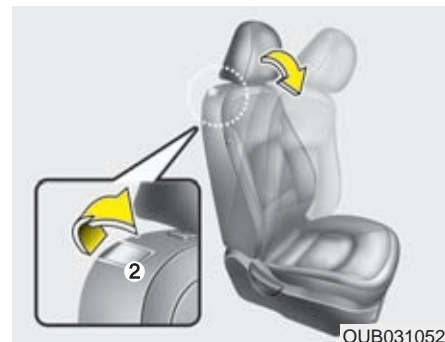

### **Enklare insteg till baksätet (3-dörrarsmodellen)**

Lyft reglaget, som bilden visar. Ryggstödet på passagerarsätet fälls framåt och du kan skjuta hela sätet framåt (2).

När du fäller upp ryggstödet och trycker det bakåt återgår sätet till den ursprungliga inställningen.

#### **⚠ VARNING**

**Rör inte reglaget när bilen är i rörelse eller om någon sitter i sätet.**

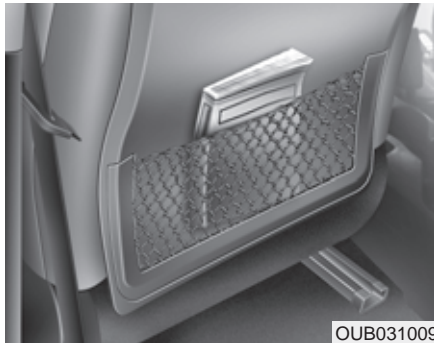

OUB031009

**Ryggstödsficka**

Ficka kan finnas på ena eller bägge främre ryggstöden.

**⚠ VARNING - Fickorna**

Förvara inga föremål som är tunga eller har vassa kanter i fickorna.

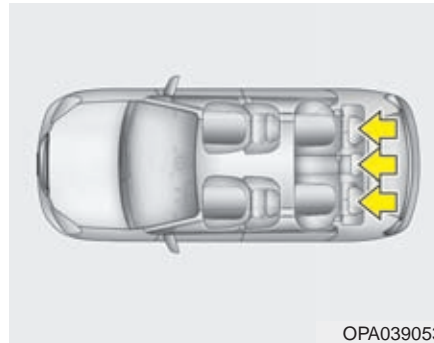

OPA039053

**Justera baksätet****Nackskydd**

Nackskydden i baksätet ska vara justerade till rätt höjd för att ge bästa tänkbara skydd.

Det är viktigt att nackskydden är rätt justerade så att de ger ett effektivt skydd.

**⚠ VARNING**

- Nackskyddens överkant ska vara i nivå med överkanten på öronen för att ge effektivt skydd mot pisksnärtskador (whiplash). Det är idealiskt om avståndet till bakhuvudet är ungefär som en knuten näve.
- Nackskydden ska alltid vara rätt inställda på de platser där åkande sitter.



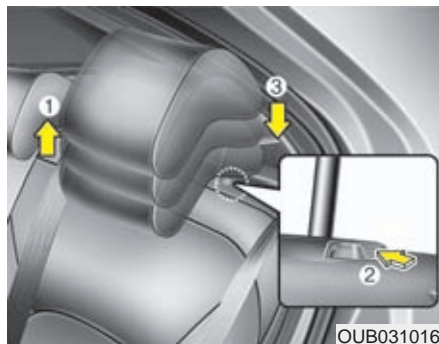

### Justering av nackskydden i höjd

Lyft för att höja (1). För att nackskydden ska kunna sänkas (3) måste spärknappen (2) på staget tryckas in.

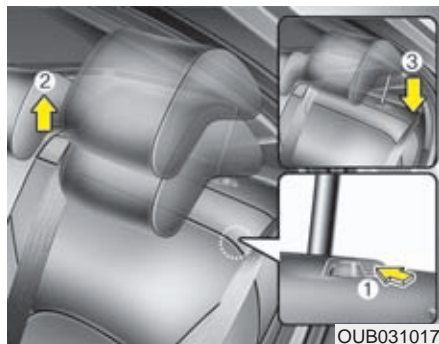

### Demontering av nackskydden

Demontera nackskyddet genom att dra det uppåt. Tryck på spärknappen (1) för att få loss det från ryggstödet (2). Montera nackskyddet genom att sticka in stagen i hålen och håll in spärknappen för att skjuta ner det. Justera därefter till rätt höjd.

### **⚠ VARNING**

Kontrollera att nackskydden är spärrade i rätt läge.

### **Fällning av baksätet**

Sittdynan kan tippas framåt och ryggstödet fälls ner så att det bildas en stor plan lastyta.

### **⚠ VARNING**

Lasta de tyngsta föremålen längst fram och underst och surra all last ordentligt så att den inte kastas framåt och orsakar personskador vid en häftig inbromsning eller kollision.

Lasta inte högre än till överkant på framsätens ryggstöd.

**Fällning av bakre ryggstöden**

Baksätet kan fällas fram för att skapa extra lastutrymme samt göra det lättare att komma åt saker i bagageutrymmet.

- Fäll upp baksätet igen genom att lyfta upp det och trycka tills du hör ett klick.
- När du fäller upp ryggstödet till baksätet i upprätt läge, lägger du de bakre säkerhetsbältena på plats igen så att dessa kan användas av baksätespassagerarna.

**VARNING**

Fäll inte baksätet om det påverkar inställningen av förarsätet, så att en lång förare får en felaktig körställning.

**! VIKTIGT**

- *Vid ned- eller uppfällning av baksätet, så måste framsätet skjutas fram helt, för att frigöra tillräckligt med utrymme för baksätets ryggstöd vid fällningen. Tvinga inte ned ryggstödet då detta kan skada baksätets nackskydd.*
- *Innan användning av säkerhetsbältet lossa det från hållaren. Om du drar ut bältet medans det sitter i hållaren så kan bältet eller hållaren skadas.*
- *Använd inte bälteshållaren om någon sitter i baksätet eller om du behöver fälla ned baksätet.*

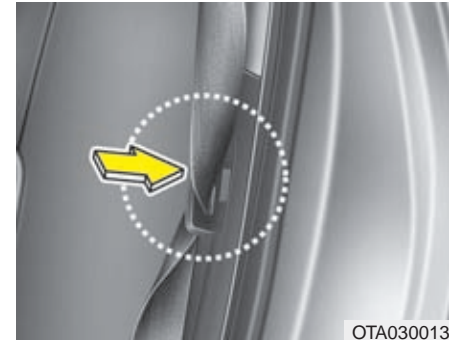

1. Tryck fast säkerhetsbältets låstunga i hållaren när bältet inte ska användas.
2. Justera främre stolarnas ryggstöd till mer upprätt position och om nödvändigt skjut fram stolarna för att underlätta när baksätet skall fällas.
3. Sänk ned nackstöden till lägsta position.

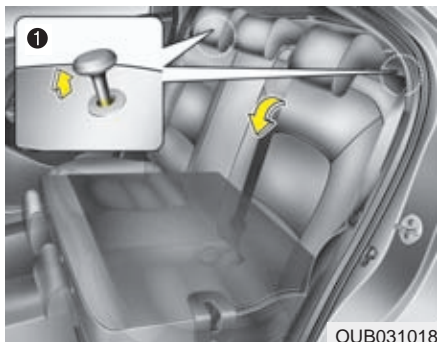

4. Lyft på reglaget i ryggstödet överkant (1) och fäll ryggstödet långsamt framåt/nedåt.

### Så här fäller du upp ryggstödet till baksätet:

1. För att använda baksätet, lyft och fäll upp ryggstödet bakåt. Tryck till ryggstödet ovanför ordentligt. Se till att ryggstödet låser fast i sin uppräta position.

När du återställer ryggstödet till sin uppräta position, se alltid till att det låser fast i denna position genom att trycka i ovankant på ryggstödet.

Om du inte ser något av den röda markeringen på reglaget för fällning av ryggstödet, så är ryggstödet spärrat.

2. Återställ säkerhetsbältena så att de är klara att använda och justera nackskydden till rätt höjd.
3. Kontrollera låsknappen när baksätetsryggen är uppfälld igen.

### **VARNING - När du fäller upp ryggstödet**

Tryck sätet uppåt/bakåt ända tills det är spärrat, annars fälls det ner igen.

### **VARNING**

Fäll inte baksätet om det påverkar inställningen av förarsätet, så att en lång förare får en felaktig körställning. Det kan medföra stor risk att föraren skadas vid en eventuell kollision.

** VARNING**

Tänk på följande när baksätena återställs:

Se upp så att bältena inte kommer i kläm och skadas.

Kontrollera att ryggstöden är låsta i upprätta lägen. I annat fall kan de fällas framåt i samband med en häftig inbromsning eller kollision. Om det då finns bagage i bilen kan det kastas framåt och skada de åkande.

** VIKTIGT**

- Akta säkerhetsbältena

*När du skall fälla ned baksätets ryggstöd, stoppa in bälteslåsen mellan sätesdyna och ryggstöd.*

** VIKTIGT - Bältena i baksätet**

*När baksätet återställs, efter att ha varit fällt, ska du se till att säkerhetsbältena är klara att använda.*

** VARNING - Last i bilen**

De tyngsta föremålen ska placeras längst fram och underst. Se också till att surra tung last så att den inte kan kastas framåt och skada de åkande vid en häftig inbromsning eller kollision.

** VARNING - Lastning**

Var noga med att motorn är avstängd, växelföraren är i växelläge P (parkeringsläge) på automatväxlade bilar och 1:an och R på manuellt växlade bilar samt att parkeringsbromsen är fullt åtdragen när man lastar i och ur bagage. Följer man inte dessa steg så finns det risk att fordonet flyttar sig om växelföraren skulle flyttas ur sin position.

## SÄKERHETSÅLTEN

### VARNING

- Enligt lag måste alla åkande använda säkerhetsbälten när bilen är i rörelse.
- Alla åkande i bilen ska sitta i upprätt ställning. Den som sitter för mycket tillbakalutad riskerar att glida ur bältet vid en häftig inbromsning eller eventuell kollision.
- Varje bälte ska vara åtdraget över höften och diagonaldelen ska löpa tätt intill kroppen och nära halsen.
- Bältena får inte vara snodda. Då finns risk att de inte ger rätt skydd.
- Om ett bälte är skadat på minsta vis ska det bytas ut.
- Barn upp till ca 12 år och som är kortare än 135 cm ska sitta i eller på särskild barnsäkerhets- utrustning.

### VARNING

Säkerhetsbältet ger effektivast skydd när: Den åkande sitter upprätt i sätet och lutad mot ryggstödet. Bältet är åtdraget över höften och diagonaldelen löper tätt intill kroppen och nära halsen. Benen är riktade rakt fram och fötterna är på golvet. Bältet ger optimalt skydd när det är ligger an mot kroppen.

### VARNING

- Gör inga försök att modifiera, reparera eller utföra service på säkerhetsbältena.
- Vid fastsättning av säkerhetsbältet, var försiktigt så du inte sätter bältet i fel bälteslås. Säkerhetsbältet skyddar eventuellt inte som det är tänkt om det fästs i fel bälteslås.
- Undvik att knäppa fast eller loss säkerhetsbältet medans du kör, detta kan orsaka att man tappar kontroll över fordonet vilket kan resultera i en olycka som orsakar allvarlig skada på person eller egendom.
- Vid fastsättning av säkerhetsbältet, se till att säkerhetsbältet inte korsar objekt som är hårda eller enkelt kan gå sönder.
- Var noga med att inget föremål hamnat i bälteslåset, det kan förhindra att säkerhetsbältet låser fast i bälteslåset ordentligt.



### **Sätt på säkerhetsbältet!- Varningssignal**

#### **Typ A**

Varje gång tändningsnyckeln vrids till ON tänds varningsslampan och lyser tills föraren spänt fast säkerhetsbältena. Om bältena inte är fastspända efter 6 sekunder hörs också en varningssignal.

Anm. Bältespåminnare typ A är den som vanligen förekommer i bilar som säljs i Sverige.



#### **Typ B**

- (1) Bältesvarnare för föraren
- (2) Bältesvarnare för framsätesspassageraren

Varningsslampan för bältena i framsätet lyser i 6 sekunder varje gång tändningsnyckeln vrids till ON.

Om ett bälte i framsätet inte spänts fast eller lossas efter att tändningsnyckeln vridits till ON kommer varningsslampan för det bältet att lysa tills bältet är fastspänt. Vid körning över 9km/tim utan bältet fastsatt kommer varningsslampan att lysa eller blinka tills hastigheten understiger 6km/tim.

Om föraren eller passageraren inte är fastspänd när bilen körs i mer än 20 km/tim blinkar lampan och en varningssignal ljuder i ca 1 1/2 minut.

#### **\* OBS**

- Varningsslampan/bältespåminnarna är placerade i mitten av instrumentpanelen.
- Trots att ingen sitter i passagerarsätet så kommer bältespåminnaren att lysa i 6sekunder.
- Om du placerar något bagage på höger framsäte kan det medföra att lampan lyser/blinkar.

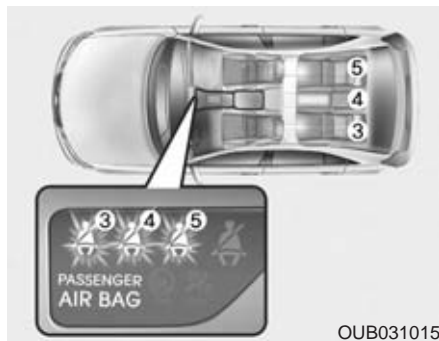

### Bältespåminnare för baksätet

Om tändningen slås på (utan att motorn startas) när bakre passagerarbältena inte används så kommer bältespåminnelselamporna att lysa tills att säkerhetsbältena är fastsatta. Om en passagerare inte är fastspänd lyser varningsslampan för aktuellt bälte i 35 sekunder om:

- Motorn startas.
- Hastigheten överskrider 9 km/tim.
- Ett bälte lossas när hastigheten är lägre än 20 km/tim.

Lossas ett bälte när bilen körs i mer än 20 km/tim blinkar lampan och en varningssignal ljuder i ca 35 sekunder.

Men, om baksätets säkerhetsbälten kopplas in och ur två gånger inom 9 sekunder efter det att bältets kopplats in så kommer bältespåminnelselamporna att slockna.

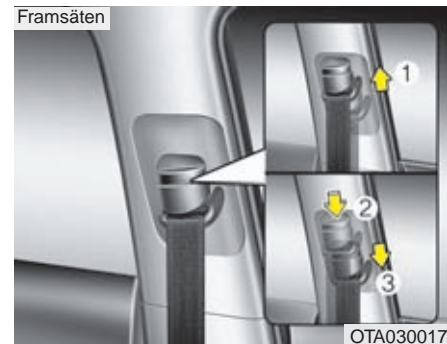

### Justering av övre bältesfästet

För att bältet ska sitta bekvämt och göra bäst nytta är det övre fästet justerbart i höjd i 4 olika lägen.

Bältet ska löpa så vågrätt som möjligt från fästet och över axeln.

Höj genom att skjuta fästet uppåt (1). Sänk fästet genom att trycka ner spärknappen (2) och samtidigt skjuta fästet nedåt. Släpp spärknappen och kontrollera att fästet är låst i önskat läge.

**⚠ VARNING**

- Kontrollera att bältesfästet har låst i önskat läge efter höjdjusteringen.
- Om bältena varit utsatta för belastning i samband med en kollision ska de bytas omgående, även om de inte har några synliga skador.

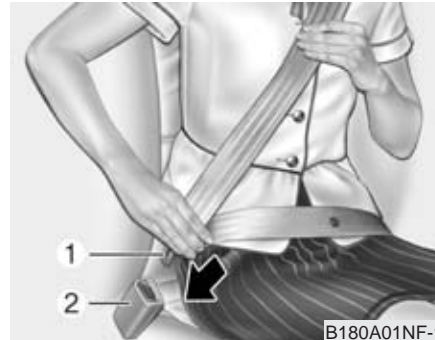

B180A01NF-1

**3-punkts rullbälte**

Ta tag i delen med låstungan (1) och dra långsamt ned bältet över axeln. Stick in låstungan i låset (2) så att det hörs ett klick. Kontrollera att bältet inte är snott och att det låst.

Rullbältet ger en viss rörelsefrihet men låses direkt om den åkande kastas framåt.

**\* OBS**

Om bältet inte går att dra ut, släpp efter och dra sedan försiktigt i det.

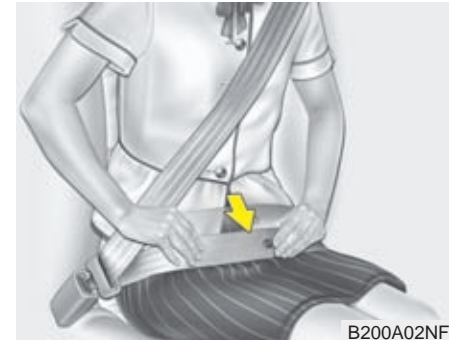

B200A02NF

**⚠ VARNING**

Det är viktigt att du trycker ner bältet så att midjedelen sitter lågt över höften. Dra diagonaldelen uppåt så att den smiter åt mot kroppen och löper över axeln nära halsen.



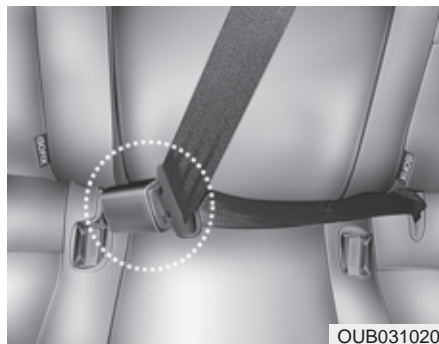

Låstungen på mittbältet får bara kopplas ihop med bälteslåset som är märkt CENTER.

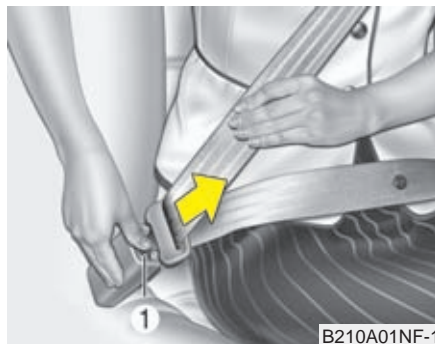

### Lossa bältet så här:

Tryck på den röda knappen (1) på bälteslåset och håll i bältet så att det rullas tillbaka långsamt och se till att det inte snor sig.

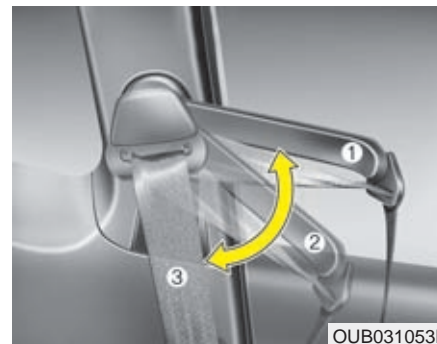

### Övre bälteshållare (3-dörrarsmodellen)

Hållaren för säkerhetsbältet är justerbart för att tillåta enklare åtkomst av bältet.

Fäll fram hållaren vid användning av säkerhetsbältet och fäll ned hållaren till position (1~3) vid i och urstigning genom förardörren.



OED030300

### Bältessträckare

Bältena i framsätet är försedda med bältessträckare som stramar åt bältena vid en eventuell kollision, för att föraren och framsätesspassageraren inte ska kastas framåt. Bältessträckarna utlöser separat eller tillsammans med de främre krockkuddarna, beroende på hur kraftig en kollision är. En åtstramningsbegränsare gör att bältena inte dras åt för hårt.

### VARNING

För din säkerhet, se till att säkerhetsbältets väv inte är skadad eller vriden på sätet du färdas i.

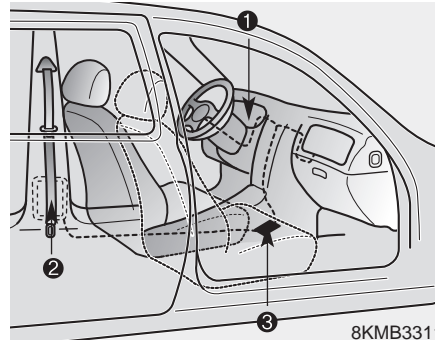

8KMB3311

Systemet med bältessträckarna:

1. Varningslampa (samma som för krockkuddarna).
2. Bältessträckaren är hopbyggd med bältets rullmekanism.
3. Kontrollenhet som utlöser krockkuddar och/eller bältessträckarna.

### VARNING

1. Bältessträckarna och krockkuddarna ger effektivt skydd endast om säkerhetsbältet används på rätt sätt. Läs noga information om säkerhetsutrustningen på de följande sidorna.
2. Alla åkande ska alltid vara fastspända när bilen är i rörelse. Barn under ca 12 år och som är kortare än 135 cm ska använda särskild barnsäkerhetsutrustning.

### \* OBS

- Om en krock inte är tillräckligt kraftig för att utlösa krockkuddarna kan det hända att enbart bältessträckarna utlöses.
- Det hörs en knall och bildas rök om bältessträckarna utlöses. Det är normalt och inte farligt.
- Röken innehåller partiklar som kan irritera huden och den bör inte andas in under en längre period. Tvätta bort eventuella partiklar från huden.
- Bältessträckarna styrs av samma kontrollenhet som krockkuddarna och har samma varningslampa (). Den ska lysa eller blinka i ca 6 sekunder efter att tändningsnyckeln vridits till ON och sedan slockna.

### **! VIKTIGT**

*Om det uppstått något fel på bältessträckarna tänds lampan även om det inte är något fel på krockkuddarna. Om lampan inte tänds när nyckeln vrids till ON eller om den fortsätter att lysa efter de 6 sekunderna eller om den tänds under körning har det sannolikt uppstått ett fel på bältessträckarna eller krockkuddarna. Kontakta i så fall en KIA-verkstad omgående.*

### **VARNING**

- Bältessträckarna kan bara utlösas en gång. Om de löst ut måste hela bältesenheten bytas ut. Alla bälten som varit utsatta för belastning i samband med krock måste bytas.
- Enheten med bältessträckarna blir mycket het när den utlöses. Rör den inte förrän den svalnat.
- Gör inga ingrepp i bältesenheterna och försök inte att själv byta ut dem. Allt sådant arbete måste utföras av utbildade KIA-mekaniker.
- Slå inte på bältesrullarna / bältessträckarna.
- Gör inga försök att modifiera, reparera eller utföra service på bältessträckarna.
- Kontakta en KIA-verkstad om en bältessträckare ska kasseras/bytas.

### Beträffande säkerhetsbältena

### **VARNING**

Enligt lag måste alla åkande använda säkerhetsbältena på ett korrekt sätt när bilen är i rörelse. Säkerhetsbältena är den viktigaste säkerhetsutrustningen i bilen. Om man sitter på rätt sätt och använder bältena rätt hindras man också från att träffas av krockkuddarna om de utlöses.

### *Detta gäller för barn i bilen*

Barn upp till ca 12 år och som är kortare än 135 cm ska sitta i eller på särskild barnsäkerhetsutrustning.

### **VARNING**

Alla i bilen ska alltid ha bältena fastspända när bilen är i rörelse. Barn får aldrig färdas i knät på en vuxen. Ingen är stark nog att hålla ens ett litet barn om en krock skulle inträffa.

**\* OBS**

Den säkraste platsen för ett litet barn är i en bakåtvänd monterad stol i framsätet och med passagerarens krockkudde bortkopplad. Kontrollera att lampan för bortkopplad kudde lyser. Montera stolen enligt tillverkarens anvisningar och se till att monteringsanvisningen finns tillsammans med stolen i bilen. Om stolen monteras med bilens säkerhetsbälten, kontrollera, genom att dra i bältet, att den är ordentligt fastspänd.

Sätet ska skjutas så långt bakåt som möjligt. Barn som är stora nog att färdas framlänges bör sitta i baksätet.

***Anpassa utrustningen efter barnets längd och vikt***

Barn som är äldre än 4 år kan färdas framåtvända och lämpligen i baksätet. Varje barn ska dock ha sin egen säkerhetsutrustning. Barn som är lite större kan använda en bilkudde.

Barn som är minst 135 cm behöver ingen specialutrustning utan kan använda bilens ordinarie bälten.

Kontrollera med jämna mellanrum under färden att barnet sitter på rätt sätt och inte har lossat bältet.

Om barn ska färdas i framsätet ska sätet skjutas så långt bakåt som möjligt. Krockkudden ska vara bortkopplad oavsett om barnet färdas fram- eller baklänges.

Om bilens bälte används för att spänna fast barnet, kontrollera att det inte ligger an mot barnets hals. Om så är fallet, flytta barnstolen mot mitten.

**VARNING - Barn och säkerhet**

- Se till att säkerhetsbältet inte ligger an mot barnets hals.
- Se till att barnet alltid har rätt säkerhetsutrustning med tanke på längd och vikt.

***Gravida kvinnor***

Det är viktigt att midjedelen av bältet skjuts ner lågt över höften.

Diagonaldelen ska löpa över axeln men inte över magen.



**VARNING - Gravida kvinnor**  
**Gravida kvinnor ska aldrig placera höftbandet till säkerhetsbältet på eller ovanför magen, eftersom trycket från bältet kan skada fostret vid en eventuell krock.**

***Endast en person får vara fastspänd i respektive bälte***

### ***Färdas aldrig liggande***

Säkerhetsbältet ger effektivast skydd när de åkande sitter i upprätt ställning och lutade mot ryggstöden samt har bältena spända över bröstet och höfterna.



### **VARNING**

Med för mycket lutning finns det risk att man glider ur bältet vid en eventuell kollision. Då skyddar varken bälten eller krockkuddar som de ska. Sitt därför upprätt, lutad mot ryggstödet och använd bältena på ett korrekt sätt.

### **Att tänka på för bältena**

Åtgärda ingenting på bältena och se till att de inte skadas genom att klämmas i dörrar eller på annat sätt.



### **VARNING**

När du återställer baksäten som varit nedfällda ska du se till att du inte får bältena i kläm så att de skadas. Ett säkerhetsbälte med skadat band eller lås kanske inte fungerar som det ska vid en kollision eller plötsligt stopp, vilket kan resultera i allvarlig skada. Byt ut dem omgående om de är skadade.

### ***Regelbundna kontroller***

Kontrollera regelbundet att alla delar av säkerhetsbältena inte har några skador och att banden inte är fransiga. Trasiga delar i bältessystemet måste bytas omgående.

### ***Håll bältena torra och rena***

Om bältena är smutsiga, rengör med en mild tvällösning och låt bältena torka i skugga eller inomhus helt utdragna ur rullarna.

Använd aldrig några starka rengöringsmedel eller blekmedel på bältena, materialet kan försvagas så att bältena brister i en kollision.

### ***När bälten måste bytas***

Bälten som utsatts för belastning i samband med en kollision måste bytas även om de inte har några synliga skador. Har du några frågor om säkerhetsbältenas funktion, kontakta en KIA-verkstad.

## BARNSÄKERHET

Alla i bilen ska använda säkerhetsutrustningen för att få optimalt skydd om en olycka skulle inträffa.

För barn tillkommer speciell barnsäkerhetsutrustning som ska användas av barn som är kortare än 135 cm.

Barn har huvuden som är proportionellt större än hos vuxna. Påfrestningen på ett barns kropp blir större vid en eventuell kollision och därför krävs speciell utrustning.

Barnstolar ska fästas enligt anvisningar från tillverkaren, antingen med bilens säkerhetsbälten eller i ISOFIX-fästena.

### Tänk på följande när barn ska färdas i bilen:

1. Den säkraste platsen för ett litet barn är i en bakåtvänd monterad stol i framsätet. När stolen placeras fram på passagerarsidan måste passagerarkrockkudden vara bortkopplad och sätet tillbakaskjutet så långt som möjligt. Kontrollera att lampan för bortkopplad kudde lyser.
2. Montera stolen enligt tillverkarens anvisningar och se till att monteringsanvisningen finns tillsammans med stolen i bilen.
3. Om stolen monteras med bilens säkerhetsbälten, kontrollera, genom att dra i bältet, att den är ordentligt fastspänd.
4. Barn som är äldre än 4 år kan färdas framåtvända och i baksätet.
5. Varje barn ska dock ha sin egen säkerhetsutrustning.
6. Om bilens bälte används, kontrollera att det inte ligger an mot barnets hals.
7. Kontrollera med jämna mellanrum under färden att barnet sitter på rätt sätt och inte har lossat bältet.
8. Barn får aldrig färdas i knät på en vuxen. Ingen är stark nog att hålla ens ett litet barn om en krock skulle inträffa.

9. Om en barnstol varit utsatt för en krock bör den bytas.

### ! VIKTIGT - Varma metalldelar

*Om bilen har stått i direkt solljus med dörrarna stängda, kan säkerhetsbälten och säten bli så varma att ett barn kan bränna sig på dem. Känn först på klädseln och spännen om de är varma innan du sätter barnet i till exempel bilbarnstolen.*

### \* OBS

Vi rekommenderar att barn upp till ca 4 års ålder färdas i bakåtvänd monterad stol. När stolen placeras i framsätet måste krockkudden vara bortkopplad.

Den europeiska standarden (ECE-R44) delar upp barnsäkerhetsutrustningen i fem grupper:

Grupp 0	0 - 10 kg
Grupp 0+	0 - 13 kg
Grupp 1	9 - 18 kg
Grupp 2	15 - 25 kg
Grupp 3	22 - 36 kg

Lägg märke till att grupperna överlappar varandra. Det finns också säkerhetsutrustning som uppfyller kraven för mer än en grupp.

All barnsäkerhetsutrustning ska vara godkänd och ha en märkning som anger det. Den märkningen får inte tas bort.

Barn som är längre än ca 135 cm kan använda bilens ordinarie säkerhetsbälten.

### VARNING

**Vi rekommenderar att barn upp till ca 4 års ålder färdas i bakåtvänd monterad stol. Om stolen placeras i framsätet måste krockkudden vara bortkopplad.**

Placera aldrig en bakåtvänd monterad barnstol i framsätet i en bil med aktiverad krockkudde på passagerarsidan. En kudde som utlöses krossar barnstolen.

Se "Bortkoppling av krockkudde" längre fram i detta kapitel. Justera också framsätet till dess bakersta läge.

Barn som är ca 4 år och äldre kan åka framåtvända i baksätet.



### Grupp 0 och 0+

Barn som väger upp till ca 13 kg ska alltid färdas i bakåtvänd monterad stol.

Den typ av stol som visas i bilden monteras med bilens ordinarie säkerhetsbälten. Var noga med att följa stoltillverkarens anvisningar vid monteringen.

### VIKTIGT

**Det förekommer barnstolar som är klassade både för grupp 0 och 1. De kan vara konstruerade för att fästas med bilens bälten och att barnet spänns fast med stolens bälte. Om du använder en sådan stol, följ noga tillverkarens anvisningar för montering.**



SWE34401

**Grupp 1**

Denna grupp avser stolar för barn mellan 9 och 18 kg. Dessa stolar kan monteras både framåt- och bakåtvända.

*Vi rekommenderar att barn färdas i bakåtvänt monterade stolar upp till ca 4 års ålder. Om barnet är placerat i framsätet ska krockkudden kopplas bort.*

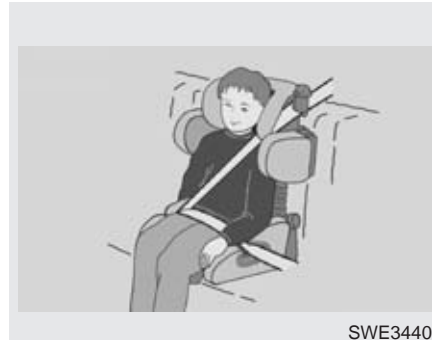

SWE34402

**Grupp 2**

För barn som väger mellan 15 och 25 kg finns stolar som ger bra stöd i sidled och för nacken samt gör att barnet kommer i rätt läge för att kunna spännas fast med bilens säkerhetsbälte.



SWE34500

**Grupp 3**

För barn från 22 till 36 kg är en bälteskudde oftast tillräcklig för att barnet ska komma i rätt läge för att spännas fast med ett av bilens säkerhetsbälten.

Följ alltid stoltillverkarens anvisningar för montering.

Barn som är längre än 135 cm behöver ingen speciell utrustning.



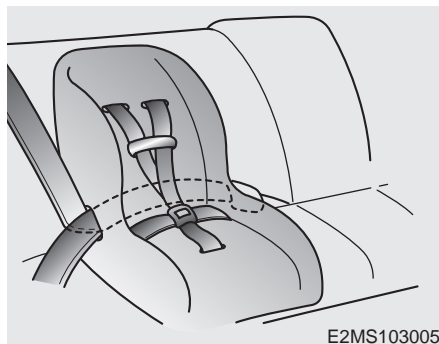

### **Fästen för barnstolar**

Bakre fästpunkter för bilbarnstolar finns på baksidan av baksätets ryggstöd. I vissa modeller finns endast de två yttre fästena.

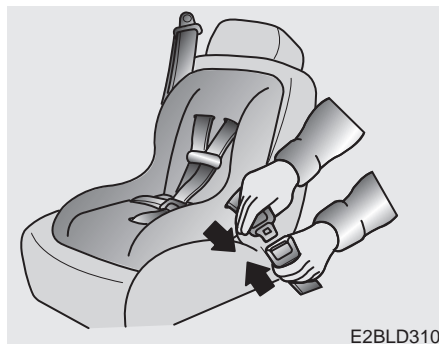

1. Dra fästbandet för barnstolen mitt under det justerbara nackskyddet, som bilden visar.
2. Haka fast det i fästet på baksidan av ryggstödet och spänn det.



4. Spänn fast stolen så att den sitter stadigt genom att dra i bältet, mot bältesrullen, som bilden visar. Kontrollera därefter att stolen inte kan vicka framåt eller åt sidorna.

**Placering av bilbarnstolar**

Bilen uppfyller direktiven 2000/3/EC för användning och placering av barnstolar. Tabellen anger lämplig typ av bilbarnstol och rekommenderad placering.

Grupp	Barnets vikt	Framsäte	Ytterplatser i baksätet	Mittplats i baksätet
Grupp 0, 0+	Upp till 13 kg	OK*	OK**	OK
Grupp 1	9 - 18 kg	OK*	OK**	OK
Grupp 2	15 - 25 kg	OK*	OK**	OK
Grupp 3	22 - 36 kg	OK*	OK**	OK

OK = Lämplig placering av bilbarnstol enligt European Standard ECE-R44 för respektive grupp.

\* Passagerarens krockkudde måste kopplas bort, sätet skjutas så långt bakåt som möjligt och ryggstödet ska vara upprätt. Det gäller oavsett om stolen monteras fram- eller baklänges. Om bilen har höjjusterbart passagerarsäte ska det höjas maximalt.

\*\*Här kan stolar med Isofix-fästen monteras.

**VARNING**

När en barnstol monteras i framsätet ska krockkudden kopplas bort och sätet skjutas så långt bakåt som möjligt oavsett om barnstolen monteras fram- eller baklänges.

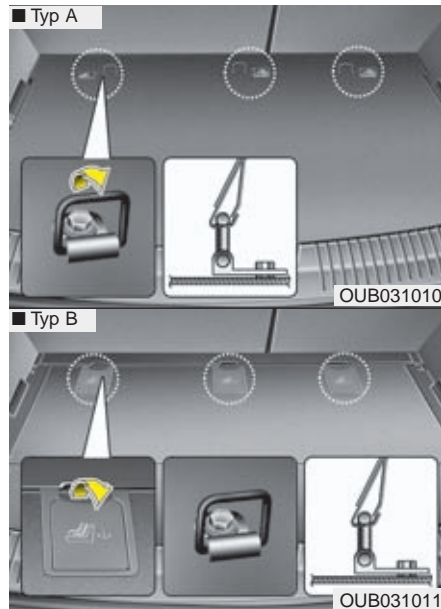

### Fästen för barnstolar

Fastsättningsöglor för bilbarnstol är placerade på golvet bakom baksätet.



1. Dra fästbandet för barnstolen mitt under det justerbara nackskyddet, som bilden visar.
2. Haka fast det i fästet på baksidan av ryggstödet och spänn det.

### **⚠ VARNING - Fästena för montering**

- Se till att stolen sitter fast ordentligt så att den inte lossnar vid en häftig inbromsning eller kollision. Följ stoltillverkarens monterings-anvisningar.
- Endast en barnstol får spännas fast i respektive fäste på baksidan av ryggstöden.

### **⚠ VARNING - Kontrollera att stolen sitter stadigt**

Vicka på stolen i alla riktningar för att kontrollera att den blivit ordentligt fastspänd, så att barnet sitter säkert.

**⚠ VARNING - Belastningen på barnstolsfästena**

- Varje fäste är dimensionerat för en barnstol. De får inte användas för att t ex fästa spännband och att förankra bagage.
- Fästband på barnstolar bör inte hakas fast på några andra ställen än i de speciella fästena på ryggstödet baksida.

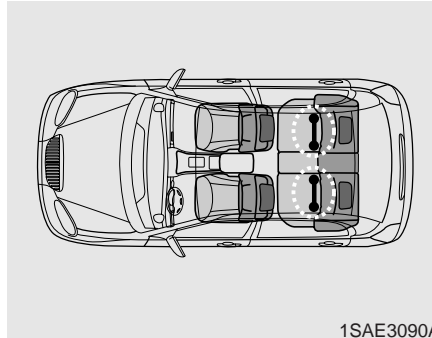

**ISOFIX-fästen för barnstolar**

ISOFIX är en standard för att fästa barnstolar, denna infästningsstandard tillåter en säkrare montering samt gör det enklare och snabbare att montera barnstolar.

En ISOFIX-bilbarnstol skall endast monteras om stolen har en bilspecifik eller universalt godkännande som möter ECE-R 44.

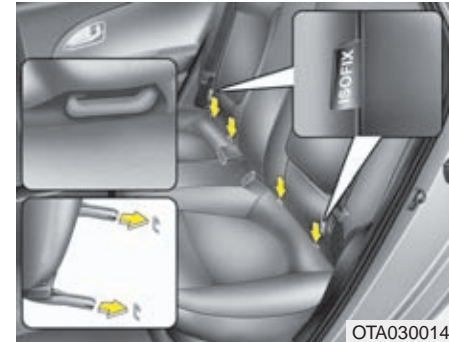

Det finns symboler för barnstolsfästena nedtill på höger och vänster sida på ryggstöden i baksätet. De markerar fästpunkterna för barnstolarna.



### **VARNING**

Barnstolen ska monteras tryckt mot ryggstödet som ska vara i upprätt position.



### **VARNING**

- Om en barnstol monteras i ISOFIX-fästen ska bältet på den platsen kopplas ihop (låstungan ska vara intryckt i låset) och bältet ska placeras inklämt mellan barnstolen och ryggstödet.
- Se till att säkerhetsbältet inte kläms fast i Isofix-fästet.

### **Montering i ISOFIX-fästen:**

1. Rikta in stolens fästen mot de två byglarna och tryck fast den. Det ska höras ett tydligt klick när stolen fäster i bägge byglarna.

### **! VIKTIGT**

*Se till att bältena i baksätet inte kommer i kläm när en barnstol med ISOFIX-fästen monteras.*

2. Spänn fast stolen med bandet i fästet på baksidan av ryggstödet.
3. Kontrollera att stolen sitter fast i Isofix-fästena. Stolens inbyggda säkerhetsmekanism gör att den inte ska kunna låsas fast i bara den ena bygeln.



### **VARNING**

- Gör inga försök att montera en stol med ISOFIX-fästen på mittplatsen. Där kan en stol inte monteras.
- Varje fäste för band, på baksidan av ryggstödet, är dimensionerat för endast en barnstol.
- Barnstolar med ISOFIX-fästen kan endast monteras på ytterplatserna i baksätet.
- Var alltid noga med att följa stoltillverkarens anvisningar vid montering av barnstolen.

## KROCKKUDDESYSTEMET

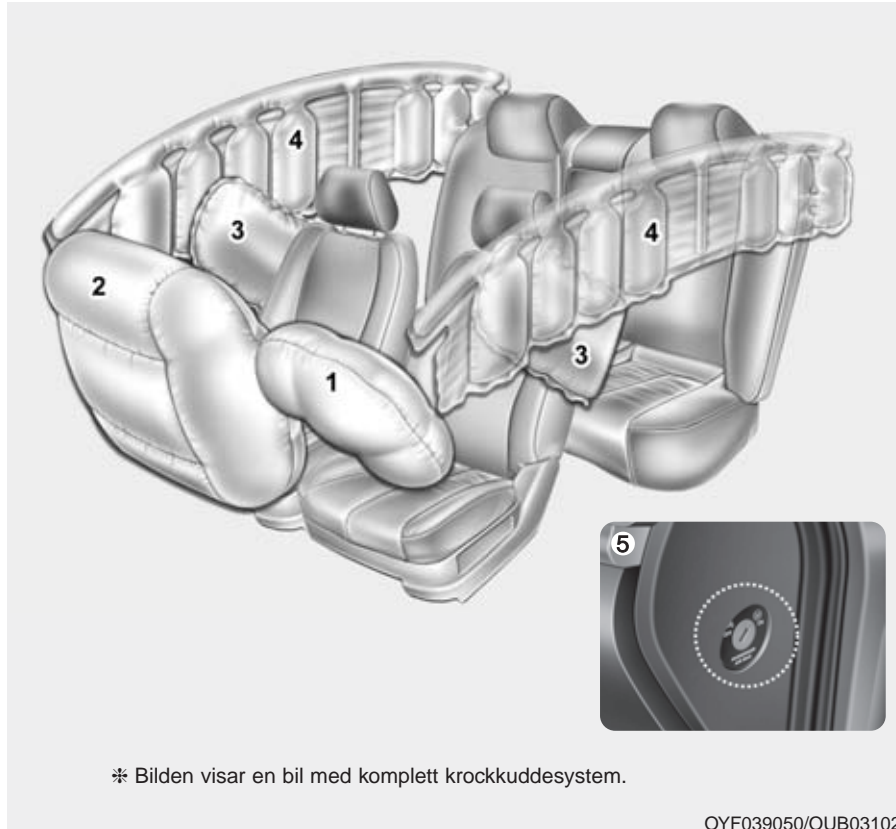

- (1) Krockkudde i ratten
- (2) Passagerarkrockkudde
- (3) Sidokrockkuddar i framsätena
- (4) Krockgardiner
- (5) Reglage för bortkoppling av passagerarens krockkudde

**⚠ VARNING**

Se till att du och dina medpassagerare alltid använder säkerhetsbältena, även om fordonet är utrustat med krockkuddar, eftersom de minskar risken för allvarliga skador vid en eventuell krock eller om bilen voltar.

\* Bilden visar en bil med komplett krockkuddesystem.

OYF039050/OUB031021

### Så här fungerar systemet för krockkuddarna

- Kuddarna och krockgardinerna kan endast utlösas när tändningsnyckeln är i läge ON.
- Kuddarna och krockgardinerna utlöses endast när sensorerna mäter att en kollision är tillräckligt kraftig för att de ska ge något extra skydd.
- Det är många faktorer som avgör om krockkuddarna ska utlösas eller inte, bl a hastighet och krockvinkel samt om objektet man kolliderar med är stumt eller eftergivligt.
- Kuddarna och krockgardinerna töms direkt efter att de utlösts och blåsts upp. Det går så snabbt att man bara hinner uppfatta en smäll och sedan se de tomma kuddarna.
- För att skyddet ska bli effektivt går uppblåsningen på tusendelar av en sekund. En utlösande krockkudde kan orsaka större skador än skrapsår eftersom den utlöser med stor kraft. Det är därför viktigt att använda säkerhetsbältet för att inte slå i krockkudden.

- En förare som sitter för nära ratten kan skadas av en utlösande krockkudde eftersom kudden kanske inte har tillräckligt utrymme att expandera mellan ratten och föraren.

#### VARNING

- Föraren ska alltid sitta så långt från ratten som möjligt (minst 25 cm) och i upprätt ställning. Då ger krockkudden det bästa skyddet i kombination med fastspänt säkerhetsbälte och föraren riskerar inte att skadas av krockkudden.
- Framsätesspassageraren ska skjuta sätet så långt bakåt som möjligt och sitta i upprätt ställning samt lutad mot ryggstödet.
- Det kan hända att en kudde orsakar mindre skrapskador i ansiktet, t ex om föraren sitter för nära ratten när kudden utlöser. Glasögon kan också gå sönder vid kontakt med krockkudden.

### *Utlösande krockkuddar smäller och släpper ut rök*

Det är en normal följd av uppblåsningen. Efter att kuddarna utlösts kan det kanske kännas lite tungt att andas på grund trycket från säkerhetsbältet eller kontakten med kudden.

Den rök som uppstått kan också irritera.

### **Öppna i så fall dörrar eller sidorutor och ventiler ut röken.**

Röken är inte giftig men kan irritera halsen, huden och ögonen. Om så är fallet tvätta med vatten och kontakta en läkare om problemet därefter kvarstår.

#### VARNING

När krockkuddarna utlöser upphettas vissa delar i ratten, instrumentpanelen, ryggstöden och i taket. Rör därför inte de utrymmen där kuddarna varit monterade. Det finns risk för brännskador.

Se till att barn som sitter i baksätet inte lutar sig ut mot sidorna av bilen, de kan skadas av krockgardiner som utlöses.



1JBH3051

**Det är absolut förbjudet att montera en barnstol på främre passagerarplats när krockkudden är aktiverad.**

Framsätet är en säker plats under förutsättning att krockkudden kopplas bort. Sätet bör skjutas så långt bakåt som möjligt.

Främre passagerarkrockkudden kan, om det behövs, kopplas bort om bilen är utrustad med reglage för detta.

### **⚠ VARNING**

- Bakåtmonterad barnstol får endast monteras fram när passagerarens krockkudde är bortkopplad.
- Oavsett om en barnstol monteras framåt- eller bakåtvänd ska krockkudden kopplas bort och sätet skjutas så långt bakåt som möjligt.
- Var alltid noga med att montera barnstolen enligt stoltillverkarens anvisningar.
- Om bilen är utrustad med sidokrockkuddar/krockgardiner och ett barn är placerat på en ytterplats är det viktigt att försöka placera barnet så långt in mot mitten som möjligt. En utlösande krockkudde/krockgardin kan annars skada barnet.



W7-147

### **Krockkuddesystemets varningslampa**

Lampan tänds om det uppstått något fel i systemet.

Lampan ska dock tändas och lysa eller blinka i ca 6 sekunder när tändningsnyckeln vridits till ON och sedan slockna.

Låt en KIA-verkstad kontrollera systemet om:

- Lampan inte tänds när nyckeln vrids till ON.
- Lampan lyser längre än 6 sekunder eller inte slocknar när motorn startats.
- Lampan tänds under körning.
- Lampan blinkar när tändningen är på.





OUB031023

**Varningslampa för krockkudden på passagerarsidan**



**Passagerarens krockkudde är inkopplad!**

Lampan lyser i ca 4 sekunder när tändningen slås på som en kontroll att den är hel.

Lampan lyser i ca 1 minut när krockkudden aktiveras efter att ha varit bortkopplad och tändningen är på.

Lampan ska lysa ca 4 sekunder när med tändningen i läge ON eller tills motorn startats.



OUB031024

**Passagerarens krockkudde bortkopplad**



Om krockkudden är bortkopplad med reglaget på sidan av instrumentpanelen ska lampan lysa för att markera att passagerarens krockkudde är bortkopplad.

### **! VIKTIGT**

**Om det är något fel på reglaget för bortkoppling av kudden kommer OFF-lampan inte att lysa. (ON-lampan tänds och slocknar efter ca en minut). Det innebär att krockkudden kan utlösas i samband med en krock, även om reglaget för bortkoppling är i läge OFF.**

**Kontakta i så fall omgående en KIA-verkstad för kontroll av reglaget och krockkuddesystemet.**

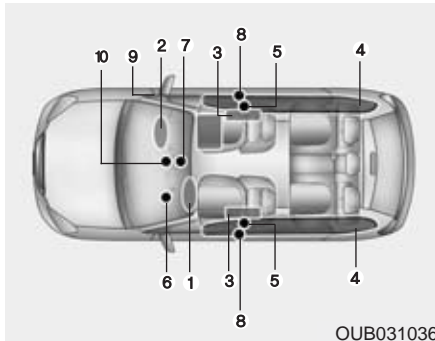

OUB031036

### Systemet med krockkuddar

1. Krockkudde i ratten
2. Passagerarkrockkudde
3. Sidokrockkuddar i framsätena
4. Krockgardiner
5. Bältessträckare
6. Varningslampa för krockkuddesystemet
7. Kontrollenhet för krockkuddarna
8. Sensorer för påkörning från sidan
9. Reglage för bortkoppling avpassagerarkrockkudden
10. Varningslampa för bortkopplad passagerarkrockkudde

När tändningsnyckeln är i läge ON känner kontrollenheten hela tiden av funktionerna för komponenterna i krockkuddesystemet och utlöser aktuella krockkuddar om en eventuell kollision är tillräckligt kraftig för att de ska behövas som komplement till säkerhetsbältena.

Varningslampan i instrumentpanelen "☹️" ska lysa i ca 6 sekunder varje gång tändningsnyckeln vrids till ON. Det är en kontroll av att lampan "☹️" är hel.

### **⚠️ VARNING**

Vänd dig snarast till en KIA-verkstad för att få systemet med krockkuddarna kontrollerat om:

- Lampan inte lyser en kort stund när tändningsnyckeln vrids till ON.
- Lampan fortsätter att lysa mer än 6 sekunder.
- Lampan tänds under körning.

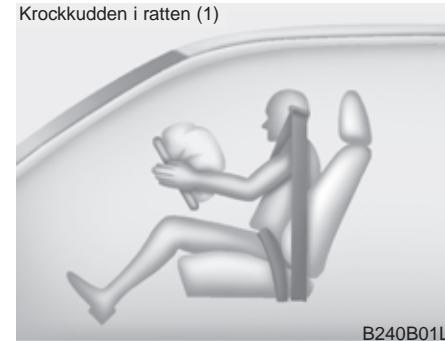

Krockkudden i ratten (1)

B240B01L

De bägge främre krockkuddarna utlöses vid en kollision rakt eller snett framifrån. Men bara om kontrollenheten känner att krocken är så kraftig att det extra skyddet, som krockkuddarna ger, behövs.

Krockkudden i ratten (2)



Krockkuddarna spräcker klädseln i rattcentrum och på instrumentpanelen när de utlöser.

Krockkudden i ratten (3)



Tillsammans med korrekt använda säkerhetsbälten ger krockkuddarna ett bra skydd för huvud och överkropp vid en eventuell kollision.

Kuddarna töms direkt efter att de blåsts upp. Det gör att bilen kan köras om den inte blivit allvarligt skadad och är i trafiksäkert skick.

Passagerarkrockkudden

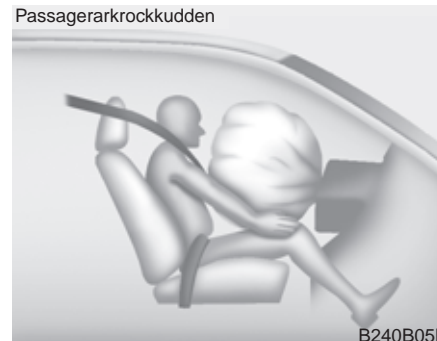

### VARNING

- Placera inget föremål eller tillbehör och klistra inga dekaler ovanpå instrumentpanelen där kudden är monterad. Det kan orsaka skador om kudden utlöses.
- Om du ska ha en behållare med doftmedel eller liknande, placera den inte nära mätartavlan eller någonstans på instrumentpanelen. Sådana detaljer kan lossna och skada de åkande om en krockkudde utlöses.

## VARNING

- När en krockkudde utlöses hörs en knall och det bildas rök. Det är normalt och inte farligt. Partiklarna från krockkudden kan i vissa fall irritera huden och ögonen samt orsaka andningsproblem för personer med astma. Tvätta bar hud med tvål och vatten och skölj ögonen med vatten.
- Krockkuddarna utlöser endast när tändningsnyckeln är i läge ON.

Om varningslampan för krockkuddarna " " inte tänds när tändningen slås på eller fortsätter att lysa efter ca 6 sekunder och när motorn startats eller tänds under körning, då har det uppstått något fel i systemet. Vänd dig i så fall omgående till en Kia-verkstad.

(forts)

(forts)

- Före ett säkringsbyte och innan en batterikabel lossas ska tändningsnyckeln vridas till LOCK och nyckeln tas ur låset. Om du inte gör så kan varningslampan tändas.

Krockkudde i ratten

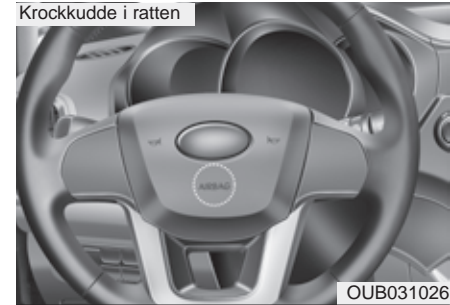

OUB031026

Passagerarkrockkudden

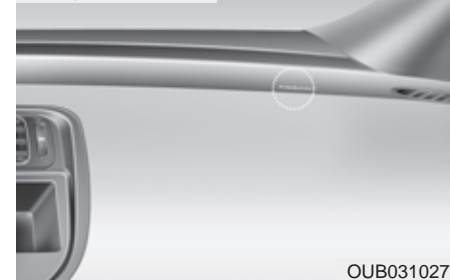

OUB031027

Texten **AIRBAG** visar att krockkuddar är monterade i ratten och i instrumentbrädan framför höger framsäte

De främre krockkuddarna kan inte ersätta säkerhetsbältena. De är ett komplement, som inte utlöser vid lättare kollisioner. Därför ska säkerhetsbältena alltid användas när bilen är i rörelse.

### **VARNING**

Säkerhetsbältena ska alltid användas och barn ska alltid sitta i speciella bilbarnstolar! Bältena håller de åkande på plats så att de inte slår emot de främre krockkuddarna om de utlöses, vilket de i så fall gör med stor kraft och på några millisekunder.

- Sitt alltid upprätt i sätena och aldrig lutad åt ena eller andra sidan.
- Främre passagerarsätet ska skjutas så långt bakåt som möjligt.
- Föraren ska alltid sitta så långt från ratten som möjligt (minst 25 cm) och i upprätt ställning.
- Om en vuxen passagerare färdas i framsätet ska höger krockkudde vara aktiverad.
- Placera inga föremål eller tillbehör och klistra inga dekaler där kuddarna är monterade. De kan orsaka skador om någon kudde utlöses.

(forts)

(forts)

- Täck inte framsätena med överdragsklädsel, filter eller annat som kan påverka krockkuddarna på utsidan av ryggstöden.
- Åtgärda ingenting som har med krockkuddarna att göra. Det kan medföra att de utlöses oväntat eller inte utlöser i samband med en krock.
- Låt en auktoriserad KIA-verkstad snarast undersöka systemet om varningslampan “” för krockkuddarna fortsätter att lysa eller blinkar under körning.
- Krockkuddar kan bara utlösa en gång. Vänd dig till en KIA-verkstad om de måste ersättas.
- De främre krockkuddarna utlöser endast vid kraftigare kollisioner rakt framifrån eller vid högst 30° vinkel snett framifrån.
- De utlöser inte vid påkörning från sidan eller om bilen slår runt. Använd därför alltid säkerhetsbälte!

(forts)

(forts)

- När en barnstol monterats i framsätet ska krockkudden kopplas bort och sätet skjutas så långt bakåt som möjligt.
- Barn som är längre än 135 cm kan använda bilens ordinarie bälten och bör sitta i baksätet.
- Alla åkande ska alltid vara korrekt fastspända när bilen är i rörelse. Sitt så långt från alla krockkuddar som möjligt.
- Alla i bilen ska sitta i upprätt ställning och inte lutade åt någon sida. Fötterna ska vara på golvet med undantag för mindre barn i barnstolar.
- Den som inte sitter enligt ovanstående anvisningar kan skadas av en utlösande krockkudde eller krockgardin.

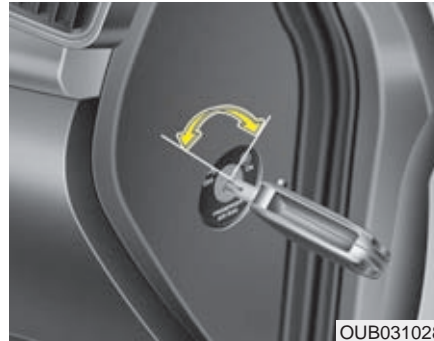

OUB031028

#### *Reglage för bortkoppling av passagerarens krockkudde*

Om ett barn ska åka i framsätet ska krockkudden kopplas bort (OFF) oavsett om barnet sitter i en bakåtvänd monterad stol eller åker framlänges.

Kudden kan lämpligen också kopplas bort om ingen ska färdas i passagerarsätet.



OUB031029

#### **Passagerarkudden ON eller OFF:**

I läge ON är höger krockkudde inkopplad och utlöser vid en eventuell krock. Den här (☹️) varningslampan lyser i panelen. Därför får inget barn placeras i framsätet, varken framåt- eller bakåtvänt.

När höger krockkudde är bortkopplad (läge OFF) ska den här lampan (☺️) lysa i panelen. Barn kan placeras i framsätet i godkänd barnsäkerhetsutrustning.

### VARNING

Reglage för bortkoppling av passagerarens krockkudde

Om ett barn ska åka i framsätet ska krockkudden kopplas bort (OFF) oavsett om barnet sitter i en bakåtvänd monterad stol eller åker framlänges.

Kudden kan lämpligen också kopplas bort om ingen ska färdas i passagerarsätet.

Använd nyckelaxet eller något liknande för att vrida på reglaget.

Tejpa gärna över reglaget när kudden är avstängd och en barnstol är monterad i framsätet.

### \* OBS

- När reglaget är i läge ON kan krockkudden utlösas vid en kollision. Om en barnstol då är monterad i framsätet krossas den av krockkudden.
- Kontrollera alltid att reglaget är i läge OFF om ett barn ska färdas i framsätet.

### VIKTIGT

- *Om reglaget inte fungerar som det ska kommer varningslampan AIR BAG (🚗) att tändas. Kontrolllampan för bortkopplad krockkudde (OFF) (🚗) kommer inte att lysa. Däremot kommer lampan för inkopplad kudde (ON) att lysa i ca 60 sekunder när tändningen slås på. Systemet för krockkuddarna aktiverar den högra krockkudden. Det betyder att den utlöser vid en kollision, även om reglaget för bortkoppling är vridet till OFF.*
- *Om varningslampan för krockkuddarna blinkar eller inte tänds när tändningen slås på eller tänds under körning, låt en auktoriserad Kia-verkstad kontrollera krockkuddesystemet snarast möjligt.*

### VARNING

- Föraren är ansvarig för att reglaget är i rätt läge.
- Det får inte sitta någon nyckel i tändningslåset när reglaget ställs om mellan ON och OFF eller omvänt. I annat fall kan det uppstå ett fel i kontrollenheten som medför att krockkuddar och krockgardinerna inte utlöser eller inte fungerar som de ska vid en eventuell kollision.
- När en barnstol monteras i framsätet ska krockkudden kopplas bort och sätet skjutas så långt bakåt som möjligt. En utlösande krockkudde krossar en bakåtvänt monterad barnstol i framsätet.
- Kudden kan lämpligen också kopplas bort om ingen ska färdas i passagerarsätet.
- Barn som är längre än 135 cm kan använda bilens ordinarie bälten och bör sitta i baksätet.

Fram

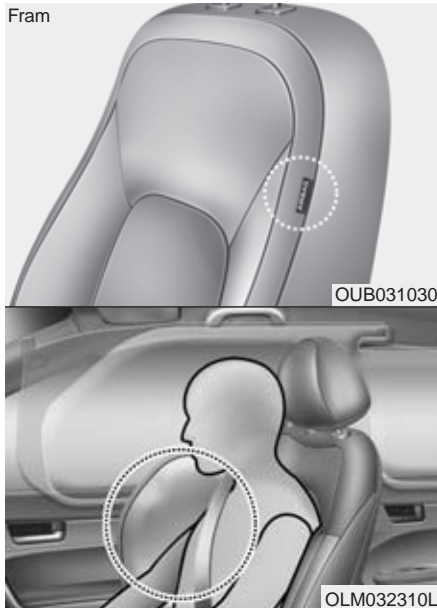

### Sidokrockkuddar

Krockkuddarna är placerade i de främre sätenas ryggstöd på utsidan. De utlöser endast på den sida där bilen blir påkörd.

### VARNING

Förhindra att passagerare lutar sina kroppar eller huvuden emot dörrarna, sträcker ut armarna ut genom fönster eller placerar objekt mellan dörr och passagerare när de färdas på plats utrustad med sidokrockkuddar och/eller sidokrockgardiner.

### VARNING

- För att sidokrockkuddarna ska ge optimalt skydd ska de åkande i framsätet sitta upprätt och använda säkerhetsbältena. Föraren ska hålla bägge händerna på ratten.
- Ingen får luta sig mot en dörr eller sticka ut armar eller huvud genom sidorutorna.
- Ingenting får placeras på utsidan av ryggstöden där krockkuddarna är monterade.
- Sätt ingen överdragsklädsel på ryggstöden i framsätet.
- Ingenting får placeras på utsidan av ryggstöden där krockkuddarna är monterade eller där dekalen finns.
- Stoppa inte paraplyer eller annat mellan de främre ryggstöden och bilens sida. Sådana föremål kan orsaka skador om krockkuddarna utlöser.
- Se till att sensorerna för sidokrockkuddarna inte utsätts för stötar när tändningsnyckeln är i läge ON.
- Om ett säte eller klädseln skadas, vänd dig till en KIA-verkstad för kontroll och reparation. Informera om att bilen har sidokrockkuddar.



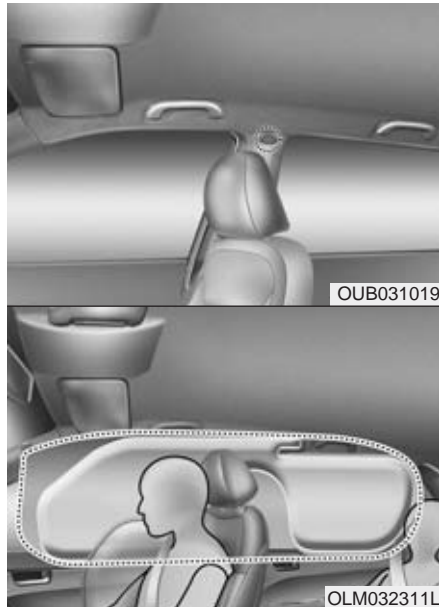

### Krockgardiner

Krockgardinerna är monterade under klädseln ovanför dörrarna på sidan om både fram- och baksätena.

Krockgardinerna utlöser endast på den sida där bilen blir påkörd och om kollisionen är kraftig. De utlöser normalt inte vid frontalkollisioner, påkörning bakifrån eller om bilen slår runt.

### VARNING

- För att sidokrockkuddarna och krockgardinerna ska ge optimalt skydd ska de åkande i framsätet och på de yttre platserna i baksätet sitta upprätt och använda säkerhetsbältena.
- Passagerare (barn och vuxna) som åker i framsätet eller på ytterplatser i baksätena får inte luta sig mot bilens dörrar eller sidor eller sticka ut armar genom sidorutorna. De får inte heller ha några föremål på utsidan av sig.
- Gör aldrig några ingrepp i eller försök att reparera några komponenter i krockkudde-systemet. Allt sådant arbete måste utföras av specialutbildade KIA-mekaniker.

Om inte ovanstående anvisningar följs kan krockkuddarna utlösas oavsiktligt och orsaka allvarliga skador eller medföra att de inte utlöser som de ska i samband med en kollision.

**I vissa situationer kanske  
krockkuddarna inte utlöses**

**Exempel:** Vid påkörning bakifrån, om bilen blir påkörd en andra och en tredje gång, om farten är låg vid kollisionstillfället eller om bilen slår runt.

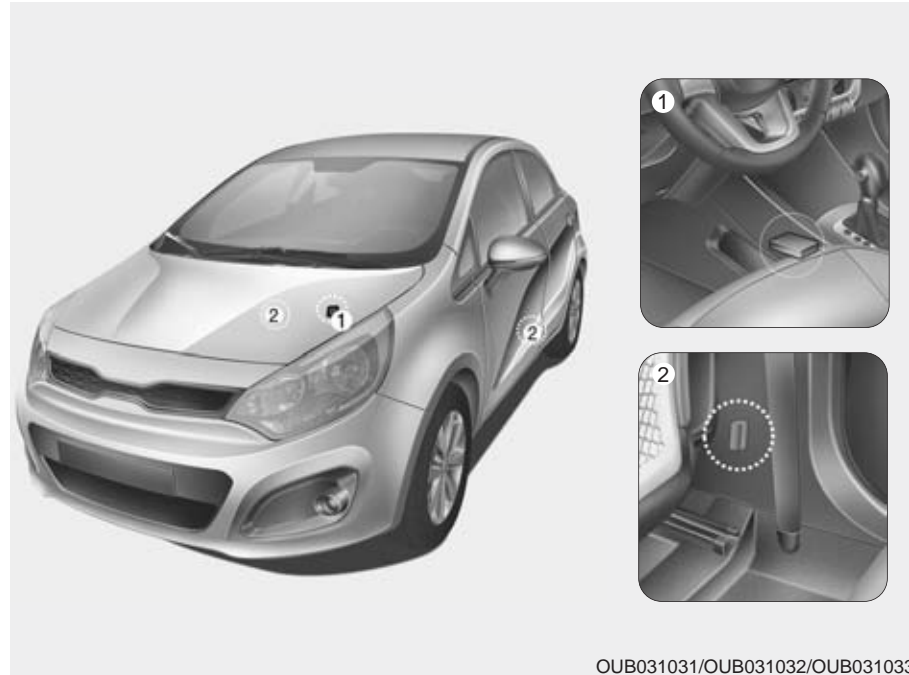

OUB031031/OUB031032/OUB031033

***Komponenter i krockkuddesystemet***

- (1) Kontrollenhet
- (2) Sidokrocksensor

### VARNING

- Krockkuddar och sensorerna i krockkuddesystemet får inte utsättas för stötar och slag. Då finns det risk att de utlöser och orsakar skador.
- Gör inga ingrepp i någon del av systemet. Det kan medföra att en krockkudde oväntat utlöses. Allt arbete med krockkuddar och sensorer måste utföras av auktoriserade KIA-verkstäder.
- Det kan uppstå problem med sensorernas funktion om den främre stötfångaren eller stolpen mellan dörrarna (B-stolpen) skadas. Om du råkar ut för en skada, se till att få bilen kontrollerad och reparerad av en KIA-verkstad.
- Vänd dig till en KIA-verkstad om du vill montera några tillbehör i fronten på bilen. Då kan du vara säker på monteringen görs på ett sådant sätt att krocksensorerna inte påverkas.



#### *När utlöser de främre krockkuddarna?*

De utlöser vid en kollision rakt eller snett framifrån och om sensorerna känner av att kollisionen är kraftig. Om kollisionen inte är våldsam utlöser i vissa fall endast bältessträckarna.

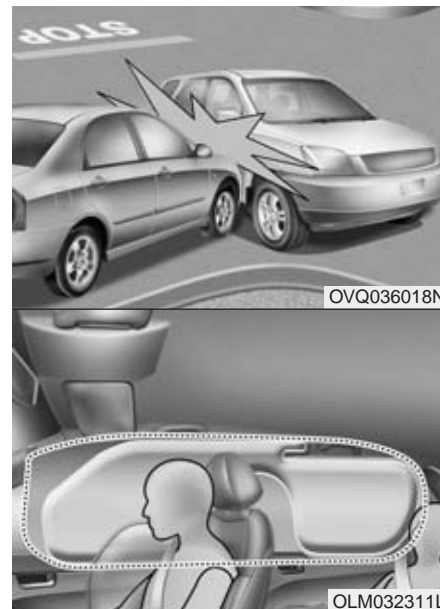

#### *När utlöser sidokrockkuddar och krockgardiner?*

De utlöser när sidokrocksensorerna, på den sida av bilen som blir påkörd, känner av att kollisionen är kraftig nog att utlösa sidokrockkudden och krockgardinen.

Både de främre kuddarna och sidokrockkuddarna kan i vissa fall utlösas i andra situationer än de normala, d v s vid krock framifrån, respektive påkörning från sidan.

Om bilen utsätts för en mycket kraftig smäll, t ex om den kör ner i en grop, kan krockkuddarna utlösas. Kör därför försiktigt på dåliga vägar.



**Situationer då krockkuddarna normalt inte utlösas**

- Vid lindrigare kollisioner, som t ex körockar ger säkerhetsbältet tillräckligt skydd och därför utlösas inte krockkuddarna. Bältessträckarna kan däremot utlösas.

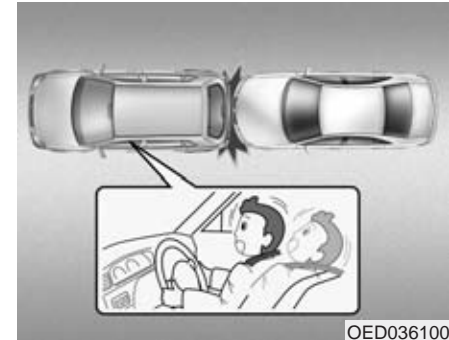

**Skydd mot nackskador vid påkörning bakifrån finns i vissa modeller**

- Vid påkörning bakifrån utlösas inga krockkuddar. Däremot aktiveras det s k whiplashskyddet som finns i framsätena. Det trycker nackskyddet framåt för att huvudet inte ska kastas bakåt, vilket skulle kunna medföra allvarliga nackskador.



- Vid en påkörning från sidan utlöses normalt inte de främre krockkuddarna. Eftersom de åkande kastas åt sidan, mot den påkörande bilen, utlöser sidokrockkudden och krockgardinen för att ge skydd såvida inte kollisionen är mindre kraftig.

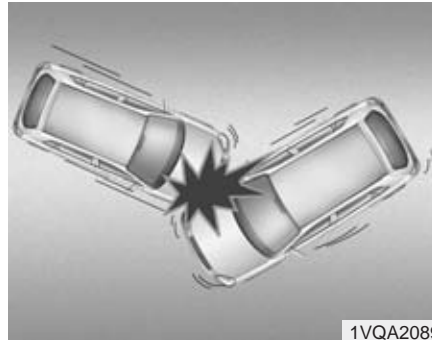

- När en kollision sker med en vinkel, som bilden visar, kanske inga krockkuddar utlöses.

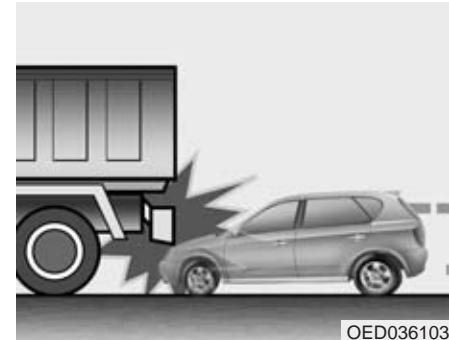

- Om bilen reflexmässigt bromsas kraftigt och därefter pressas in under t ex ett bilflak kanske kollisionen inte blir så häftig att krockkuddarna utlöses.

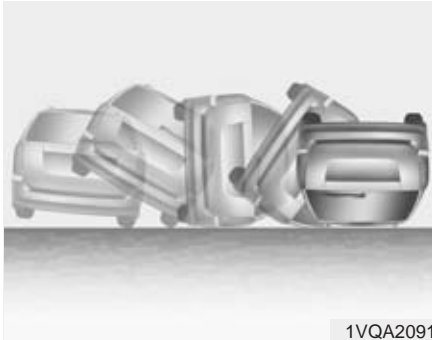

1VQA2091

- Om bilen slår runt kan eventuellt sidokrockkuddar och krockgardiner utlösas om bilen rullar runt på grund av att den blivit påkörd från sidan.



OED036105

- Krockkuddarna utlöser normalt inte vid lindrigare kollisioner med stolpar eller träd eller om de ger efter eller om hastigheten är låg.

### **Krockkuddesystemet är underhållsfritt**

Det ingår inga komponenter som kräver service. De enda tillfällen när något måste åtgärdas är om varningslampan  tänds för att det uppstått ett fel eller om den inte tänds i samband med att bilen startas. Då måste en KIA-verkstad kontrollera systemet.

Allt arbete med ratten och i krockkuddesystemet måste utföras av en specialutbildad KIA-mekaniker.

### VARNING

- Gör inga försök att modifiera, reparera eller utföra service på några komponenter i krockkuddesystemet. Det kan medföra att det inte fungerar som det ska eller att en kudde oavsiktligt utlöses.
- Rengöring av materialen som täcker krockkuddarna ska ske med mjuka trasor, torra eller lätt fuktade. Använd ingen form av rengöringsmedel.
- Placera inga föremål eller tillbehör och klistra inga dekaler där krockkuddarna är monterade. Det kan orsaka skador om kudden utlöses.
- Om en krockkudde har löst ut ska den bytas. Det är ett arbete som måste utföras av en specialutbildad KIA-mekaniker.
- Lossa inga anslutningar för krockkuddesystemet. Det kan medföra att det inte fungerar som det ska eller att en kudde oavsiktligt utlöses.

(forts)

(forts)

- Komponenterna i krockkuddesystemet måste omhändertas på ett speciellt sätt när bilen slutligen ska skrotas. Det ansvarar KIA-återförsäljaren för.
- Om bilen har översvämmats eller om det av annan anledning kommit in vatten i bilen, sätt inte ens in nyckeln i tändningslåset. Bogsera bilen till en KIA-verkstad för kontroll och eventuell reparation.

### Med tanke på de åkandes säkerhet

- Alla i bilen ska vara fastspända och sitta i upprätt ställning samt ha fötterna på golvet när bilen är i rörelse.
- Om passagerare ska byta plats i bilen, stanna först innan bältena lossas.
- Endast en person får vara fastspänd i respektive säkerhetsbälte.
- Spänn inte fast någonting på själva bältena.
- Åk aldrig med en pipa eller något annat i munnen och ha aldrig något hårt i knäet. Det finns mycket stor risk för allvarliga skador om krockkudden utlöses.
- Passagerare ska alltid sitta upprätt och lutade mot ryggstöden samt hålla fötterna på golvet och händerna borta från de ställen där krockkuddarna är monterade.
- Placera inget och klistra inga dekalers där krockkuddarna är monterade. Funktionen för kuddarna kan påverkas.
- Utför inga modifieringar på framsätena. Sidokrockkuddarnas funktion kan påverkas.

**⚠ VARNING**

- Den som sitter för mycket tillbakalutad riskerar att glida ur bältet vid en häftig inbromsning eller eventuell kollision.
- Alla åkande i bilen ska vara fastspända och sitta i upprätt ställning lutade mot ryggstöden samt ha fötterna på golvet.

**Gör inga modifieringar på bilen**

Förändringar av chassit, karossen, stötfångarna eller frigångshöjden kan påverka krockkuddarnas funktion.

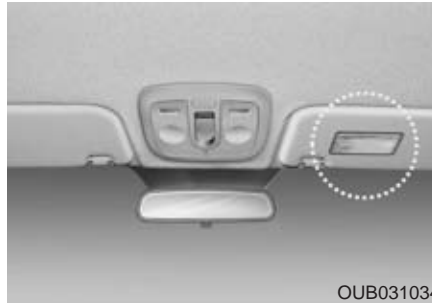
**Dekaler med information om krockkuddarna**

Dekal med varningstext informerar de åkande om risken med krockkuddar.

Allt man ska tänka på när det gäller krockkuddarna är utförligt beskrivet på tidigare sidor i den här boken.



Nycklar / 4-2  
Fjärrkontroll för centrallås och överfallsalarm / 4-6  
Smart key / 4-9  
Stöldlarm / 4-12  
Dörrlåsen / 4-15  
Bakluckan / 4-20  
Sidorutor / 4-22  
Motorhuv / 4-27  
Tanklucka / 4-29

## Lär känna bilen

4

Elektriskt manövrerbar taklucka / 4-31  
Styrning / 4-35  
Bakspeglar / 4-38  
Mätare, varnings- och kontrollampor / 4-41  
Parkeringshjälp/Backvarnare / 4-71  
Bakkamera / 4-74  
Varningsblinkers / 4-75  
Yttre belysning / 4-76  
Vindrutetorkare och spolare / 4-82  
Inre belysning / 4-86  
Bakrutedefroster / 4-88  
Manuell klimatanläggning / 4-89  
Automatisk klimatanläggning / 4-98  
Inställning för att ta bort imma och is från vindrutan / 4-108  
Förvaringsfack / 4-112  
Komfortdetaljer / 4-116  
Radiotrustning / 4-122

### NYCKLAR



Nyckelnumret finns stansat på en liten metallbricka som medföljer vid leverans av bilen.

Ta för säkerhet skull bort brickan med nyckelnumret från nycklarna, men slarva inte bort den.

Anteckna också numret på en lapp och förvara den på ett säkert ställe. Du måste kunna uppge numret om du ska beställa nya nycklar från en KIA-verkstad.



#### Nyckel med transponder

##### Typ A

Nyckeln passar i bilens alla lås.

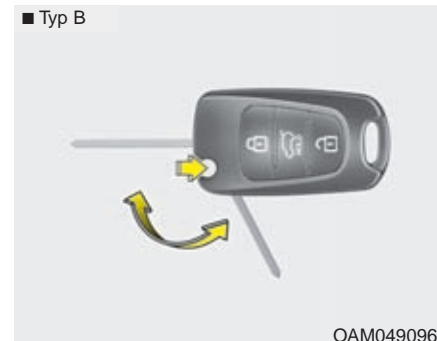

##### Typ B

För att fälla ut nyckeln, tryck på knappen för nyckelns utfällningsmekanism och nyckeln fälls ut automatiskt.

För att fälla in nyckeln, tryck på knappen för nyckelns utfällningsmekanism och fäll in nyckeln manuellt.

#### ! VIKTIGT

**Försök inte att fälla ihop nyckeln utan att trycka på knappen för nyckelns utfällningsmekanism, det kan skada nyckeln.**

## ■ Typ C

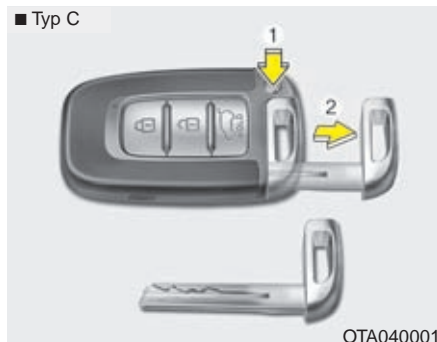
**Typ C**

För att lossa nyckelaxet från fjärrkontrollen, tryck på spärrknappen och dra ut axet.

När du sätter tillbaka axet i fjärrkontrollen ska det låsa fast med ett klick.

Normalt behöver nyckelaxet inte användas eftersom både dörrupplåsning och start av motorn sker via fjärrkontrollen.

**⚠ VARNING - Tändningslåset**  
Låt inte nyckeln vara kvar i bilen om barn lämnas ensamma i den.

**⚠ VARNING**  
Endast originalnycklarna och eventuella nya nycklar som är beställda från en KIA-verkstad kan användas för att starta bilen.

**Startspärr**

Startspärren är ett elektroniskt stöldskydd som bara tillåter att bilen startas med rätt nyckel.

Systemet består av transpondrar i nyckelgreppen, en sändare i kupén samt en mottagare som känner av om rätt nyckel används för att starta motorn.

Om en felaktig nyckel används kan motorn inte startas.

### ***Bil med vanligt tändnings-/rattlås***

När nyckeln vrids till ON-läget känner systemet i bilen av om det är rätt nyckel. Om det är rätt nyckel lyser kontrollampan för startspärren i ca 30 sekunder för att visa att motorn kan startas.

### **Stäng av startspärren så att motorn kan startas**

Vrid tändningsnyckeln till ON-läget.

### **Startspärren aktiveras (stöldskydd)**

Startspärren aktiveras automatiskt när tändningen är i läge OFF.

### ***Bil med Smart Key och START-knapp***

När du trycker på START-knappen och väljer läge ACC eller ON känner bilens system av om rätt Smart Key finns i bilen och i så fall tänds kontrollampan för startspärren i ca 30 sekunder för att visa att motorn kan startas.

### **Stäng av startspärren så att motorn kan startas**

Tryck på START-knappen och välj läge ON.

### **Startspärren aktiveras (stöldskydd)**

Change the engine start/stop button to Startspärren aktiveras automatiskt när tändningen är i läge OFF.

### **VARNING**

**För att förhindra stöld ska du inte förvara någon av bilens nycklar eller stöldskyddskoden, som är unik för varje fordon, i bilen.**

### **\* OBS**

När bilen ska startas får det inte finnas andra nycklar med transpondrar i närheten av tändningslåset. Det kan medföra att motorn inte startar.

### **! VIKTIGT**

***Ha inte metallföremål i närheten av tändningsnyckel eller tändningslås. Metallföremål kan påverka transponderns signal så att det inte går att starta motorn.***

### **\* OBS**

Nya nycklar kan endast beställas från auktoriserade KIA-verkstäder.

**! VIKTIGT**

*Transpondern i nyckeln kräver inget underhåll och ska normalt fungera problemfritt i många år. Den kan dock sluta fungera om den utsätts för hårda stötar, statisk elektricitet, hög värme eller starkt solljus och fukt.*

**! VIKTIGT**

*Gör inga ingrepp eller modifieringar i systemet för startspärren. Allt arbete måste utföras av auktoriserade KIA-verkstäder. Fel som uppstått på grund av felaktiga ingrepp omfattas inte av nybilsgarantin.*

## FJÄRRKONTROLL FÖR CENTRALLÅS OCH ÖVERFALLSLARM

■ Typ A



OAM049096L

■ Typ B



OTA040002

### Lås/lås upp

#### Lås (1)

Tryck på knappen så låses alla dörrarna och bakluckan om alla dörrarna och bakluckan samt motorhuvens stängts helt. Blinkerslamporna blinkar en gång för att visa att bilen är låst.

Alla dörrarna låses inte när du trycker på knappen om någon dörr, bakluckan eller motorhuvens inte är helt stängd.

#### Lås upp (2)

Alla dörrarna och bakluckan låses upp samtidigt.

Alla blinkerslamporna blinkar två gånger för att markera att bilen är olåst.

Om ingen dörr öppnas inom 30 sekunder kommer dörrarna att låsas automatiskt igen.

#### Lås upp bakluckan (3)

Håll knapp intryckt i minst 1 sekund. Alla blinkerslamporna blinkar två gånger för att markera att luckan är olåst.

Om inte luckan öppnas inom 30 sekunder kommer den att låsas automatiskt igen.

Varje gång luckan stängs låses den automatiskt.

Anm. Texten HOLD, som finns på knappen under symbolen med bakluckan, är en påminnelse om att knappen ska hållas in minst 1 sekund när bakluckan ska låsas upp.

### Att tänka på för fjärrkontrollen

#### \* OBS

• Fjärrkontrollen fungerar inte i följande fall:

- Om det sitter en nyckel i tändningslåset.
- Avståndet till bilen är för långt (mer än ca 10 m).
- Batteriet i fjärrkontrollen är för svagt.
- Andra fordon eller föremål kan störa signalen.
- Den störs av en radiosändare som finns i närheten.

Om fjärrkontrollen inte fungerar som den ska, lås upp och lås bilen med nyckeln och kontakta en KIA-verkstad för att få problemet löst.

• Om fjärrsändaren förvaras i närheten av mobiltelefon så kan signalen från denna blockeras. Detta är extra viktigt då telefonen används till funktionen så som samtal, SMS/MMS och skicka/ta emot e-post. Undvik att förvara fjärrsändaren och mobiltelefon tillsammans i samma ficka, se till att dessa två förvaras med tillräckligt avstånd från varandra.

**! VIKTIGT**

*Fjärrkontrollen är känslig för vatten och andra vätskor. Fuktskador omfattas inte av nybilsgarantin.*

**! VIKTIGT**

*Modifiering av fjärrkontrollen kan innebära att utrustningen inte fungerar. Felfunktion beroende på ingrepp täcks inte av tillverkarens garanti.*

## ■ Typ A



OED039003A

## ■ Typ B



OSL040005

## ■ Typ C



OTA042256

**Batteribytest i fjärrkontrollen**

I fjärrkontrollen finns ett 3 volts litiumbatteri som normalt räcker i flera år. När det är dags att byta, gör så här:

1. Använd en liten skruvmejsel för att bryta isär fjärrkontrollen.
2. Byt ut batteriet mot ett nytt (CR2032 för typ A och B samt CR1632 för typ C). När du byter batteriet, var noga med att installera batteriet med "+" uppåt.
3. Tryck ihop fjärrkontrollens båda halvor ordentligt.

Om en fjärrkontroll måste bytas, vänd dig till en KIA-verkstad.

### **! VIKTIGT**

- *Fjärrkontrollen/Smart Key ska normalt fungera problemfritt i många år. Den kan dock sluta fungera om den utsätts för hårda stötar, statisk elektricitet, hög värme, starkt solljus eller fukt.*
- *Om det uppstår något fel på fjärrkontrollen eller om du behöver hjälp med batteribyte, kontakta en KIA-verkstad. Se till att det nya batteriet är av exakt samma typ som originalet.*

### **! VIKTIGT**

*Felaktig kassering av förbrukat batteri kan vara skadligt både för miljö och hälsa. Returnera ditt förbrukade batteri enligt gällande lokala föreskrifter.*



## SMART KEY - NYCKELFRI UPPLÅSNING AV DÖRRARNA OCH START AV MOTORN

■ Typ A



OTA040003

■ Typ B



OTAR042240

Med denna smart key kan du låsa upp dörrar (och bakluckan) även starta bilen utan att sätta nyckeln i tändningslåset. (läs avsnittet "fjärrstyrt centrallås" i detta avsnittet.) (Gäller inte för typ B)

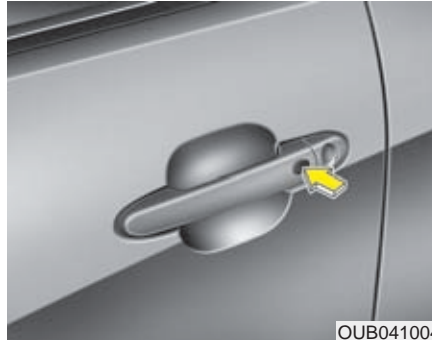

OUB041004

### Smart key funktioner

Om du bär med dig denna smart key kan du låsa upp dörrar (och bakluckan) även starta bilen utan att sätta nyckeln i låset. Se följande avsnitt för mer detaljerad information.

### Låsa

Lås samtliga dörrar genom att trycka på knappen på någon av framdörrarnas ytterdörrhandtag eller på bagageluckshandtaget med alla dörrar och luckor stängda. Om alla dörrarna, bakluckan och motorhuvens stängts helt blinkar blinkerslamporna en gång för att markera att bilen är låst.

Knappen på ytterdörrhandtagen kommer endast fungera om smart key är inom 0.7m~1m från dörrhandtaget. Du kan kontrollera att en dörr är låst genom att titta på dörrlåsknappen på insidan av dörren eller genom att dra i det yttre dörrhandtaget.

En varningssignal ljuder i 3 sekunder om du trycker på knappen på det yttre handtaget för att låsa när:

- Smart key är inuti bilen
- Tändningen är i radioläge (ACC) eller påslagen (ON).
- Om någon dörr står öppen (bortsett från bagageluckan).

### **Låsa upp**

Lås upp samtliga dörrar genom att trycka på knappen på någon av framdörrarnas ytterdörrhandtag när alla dörrar och luckor stängda. Varningsblinkers blinkar två gånger för att verifiera att alla dörrar samt bagagelucka är upplåsta. Knappen på ytterdörrhandtagen kommer endast fungera om smart key är inom 0.7m~1m från dörrhandtaget. När systemet känt av att nyckeln finns inom 0.7m~1m från bilen kan även andra personer öppna dörrarna utan att ha nyckeln i sin ägo.

När du trycker på knappen låses bilen automatiskt, om du inte öppnar någon dörr inom 30 sekunder.

### **Automatisk upplåsning av bakluckan**

När du har med dig bilens Smart Key och är högst 70 m ~ 1m från bakluckan kan du låsa upp den separat när du trycker på den elektriska låsknappen samtidigt som du lyfter bakluckan.

Blinkerslamporna blinkar två gånger för att markera att bakluckan har låsts upp. När bakluckan stängs låses den automatiskt.

### **Starta bilen**

Du kan starta bilen utan att behöva sätta nyckeln i tändningslåset. För detaljerad information referera till avsnittet "Starta motorn med smart key" i avsnitt 5.

### **Smart key**

#### **\* OBS**

- Om du av någon anledning skulle förlora din smart key så kommer du inte att kunna starta din bil. Har du inte tillgång till en extra smart key så måste du få bilen bärgad till närmsta auktoriserade Kia verkstad.
  - Man kan ha 2st smart keys registrerade till ett och samma fordon. Om du förlorar en av dina två smart keys så skall du omgående besöka din auktoriserade KIA verkstad med din bil för att förebygga stöld av bilen.
  - Din smart key kommer inte fungera om följande inträffar:
    - om smart key är nära en radiosändare som exempel kan vara en radiostation eller flygplats som då kan störa dess funktion.
    - om smart key är nära en mobil tvåvägs radio eller mobiltelefon.
    - om en annan smart key används i närheten av ditt fordon
- Om smart key inte fungerar ordentligt, öppna dörren med den manuella nyckeln. Om du har problem med din smart key kontakta din auktoriserade KIA verkstad.

(forts)

(forts)

- Om smartkey förvaras i närheten av mobiltelefon så kan signalen från smartkey blockeras. Detta är extra viktigt då telefonen används till funktionen så som samtal, SMS/MMS och skicka/ta emot e-post. Undvik att förvara smartkey och mobiltelefon tillsammans i samma ficka, se till att dessa två förvaras med tillräckligt avstånd från varandra.

**! VIKTIGT**

*Var noga med att inte utsätta smart key för vatten eller vätska av något slag. Om fjärrdosa eller smart key inte fungerar på grund av att denna utsatts för vatten eller vätska så täcks kostnaden för reparation ej av tillverkarens garanti.*

## STÖDLARM



Om bilen är utrustad med stöldlarm finns ovanstående dekal på förarens sidoruta.

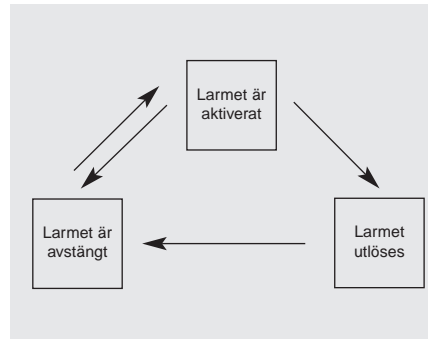

Larmet aktiveras automatiskt när låsknappen på fjärrkontrollen trycks in och ingen nyckel sitter i tändningslåset samt alla dörrar, huven och bakluckan är stängda. Om larmet utlöses hörs en siren och blinkerlamporna börjar blinka.

### Lås med Smart Key

1. Stäng av motorn.
2. Kontrollera att alla dörrar, bakluckan och motorhuven har stängts helt.
3. Med Smart Key i fickan eller väskan trycker du på knappen på det yttre dörrhandtaget av dörren för att låsa bilen.
4. Blinkerslamporna blinkar en gång för att markera att bilen blivit låst.

Om någon dörr inte har stängts helt låses inte bilen och en ljudsignal hörs i ca 3 sekunder. Stäng i så fall dörren och lås sedan bilen.

Om bakluckan eller motorhuven inte stängts kommer blinkerslamporna inte att blinka och stöldlarmet aktiveras inte. Stäng och tryck på knappen igen för att låsa och kontrollera att blinkerslamporna blinkar en gång.

Du kan också låsa bilen genom att trycka på låsknappen på din Smart Key. Men bilen låses bara om alla dörrar, bakluckan och motorhuven har stängts helt. Då blinkar också blinkerslamporna en gång.

### Lås med fjärrkontroll

1. Stäng av motorn.
2. Kontrollera att alla dörrar, bakluckan och motorhuven har stängts helt.
3. Tryck på låsknappen på fjärrkontrollen.
4. Blinkerslamporna blinkar en gång för att markera att bilen blivit låst.

Om någon dörr, bakluckan eller motorhuven inte har stängts helt låses inte bilen och en ljudsignal hörs i ca 3 sekunder. Stäng och tryck på knappen igen.

**Aktivera inte larmet förrän alla lämnat bilen. Om larmet aktiveras när någon är kvar i bilen kommer det att utlösas när de kliver ur. Om en dörr, bakluckan eller motorhuven öppnas inom 30 sekunder efter att larmet aktiverats kommer larmet att stängas av.**

### Larmet utlöses

- En dörr öppnas utan att fjärrkontrollen/Smart Key används.
- Bakluckan öppnas utan att fjärrkontrollen använts.
- Motorhuven öppnas.

En siren ljuder och varningsblinkers blinkar i 30 sekunder om larmet inte stängs av.

### Larmet stängs av

#### *Bil med nyckel typ B med fjärrkontroll*

- När du trycker på lås-opp-knappen.
- Motorn startats.
- Tändningen är i läge ON i 30 sekunder eller mer.

#### *Bil med nyckel typ C - Smart Key*

- Du låser upp bilen med knappen på fjärrkontrollen.
- Du låser upp bilen med knappen på dörrhandtaget och din Smart Key finns inom räckhåll.
- Motorn startats.

När dörrarna låsts upp blinkar blinkerslamporna två gånger för att markera att bilen är olåst.

Om du inte öppnar någon dörr eller bakluckan inom 30 sekunder låses bilen automatiskt.

### \* OBS - Startspärren

- Om du inte kopplar bort startspärren med fjärrkontrollen, så kopplas den bort när du startar motorn.
- Om du tappar bort en nyckel, vänd dig till en Kia-verkstad.

### ! VIKTIGT

*Gör inga ingrepp i bilens larmsystem, det kan medföra att larmet inte fungerar som det ska. Vänd dig till en Kia-verkstad om det uppstår något fel.*

*Fel som uppstår genom felaktigt ingrepp eller modifiering omfattas inte av bilens nybilsgaranti.*

## DÖRRLÅSEN

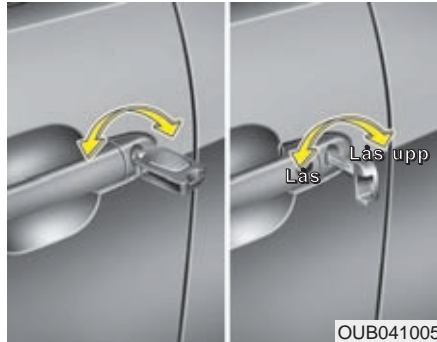

### Lås/lås upp med nyckelaxet

- Vrid nyckeln mot bilens front för att låsa upp och bakåt för att låsa.
- Du kan använda det nyckelax (som finns i både fjärrkontrollen och Smart Key) för att låsa/lås upp i förardörrens lås.
- När dörrarna är olåsta, öppna med handtagen.
- När dörrarna stängs, se till att de går igen helt.

### Lås/lås upp med fjärrkontrollen/Smart Key

- Du kan låsa/lås upp bilen med knapparna på fjärrkontrollen/Smart Key.
- Har du en Smart Key behöver du inte ta fram den när du ska låsa eller låsa upp bilen. Tryck bara på knappen på det yttre dörrhandtaget.
- När dörrarna är olåsta, öppna med handtagen.
- När dörrarna stängs, se till att de går igen helt.

### \* OBS

- I sträng kyla finns det en viss risk att låsmekanismerna fryser.
- Om centrallåsningen skulle aktiveras genom låsning/upplåsning snabbt och många gånger i tät följd kan systemet automatiskt kopplas bort några minuter för att skyddas mot överbelastning.

### **⚠ VARNING**

- Om dörren inte stängs ordentligt så kan den öppnas igen.
- Var försiktigt så ingen klämmer sig i dörren när denna stängs.

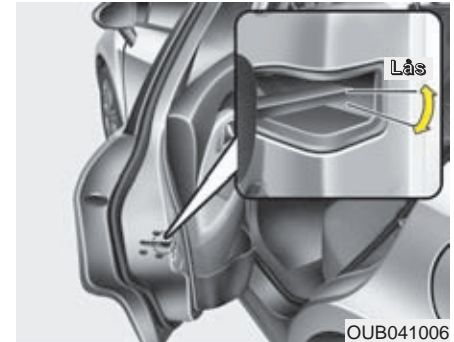

### I en nödsituation

Om det uppstår något fel på centrallåset går det bara att låsa dörrarna med nyckelaxet i dörrlåsen.

Dörrar utan yttre dörrlås låser du så här:

1. Öppna dörren.
2. Stick in nyckeln i nödlåsninglåset och vrid den till horisontellt läge för att låsa.
3. Stäng dörren ordentligt.

### \* OBS

Om den elektriska låsningen inte fungerar så kan bakluckan inte öppnas eftersom den har ett elektriskt lås.



### Låsa/låsa upp dörrarna inifrån bilen

#### ■ Typ A

##### *Med dörrhandtaget*

##### **Framdörr**

Om du öppnar en framdörr inifrån med dörrhandtaget låses den automatiskt upp.

##### **Bakdörr**

Om dörrarna är låsta, låser du upp alla dörrarna genom att dra en gång i handtaget i förardörren.

För att öppna dörren, dra en gång till i handtaget.

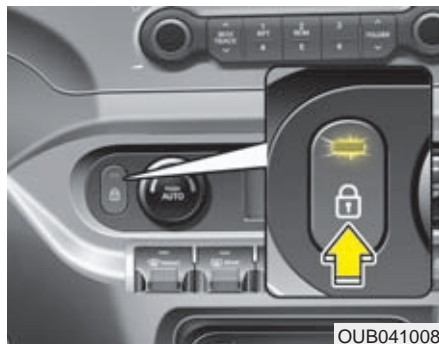

### *Med centrallås*

#### **Tryck på knappen**

- När du trycker på knappen för centrallåset låses alla dörrarna och lampan i knappen tänds.
- Om någon dörr är öppen, när du trycker på knappen, låses inte dörrarna.
- Om någon dörr är oläst lyser inte lampan.
- När du trycker en andra gång på knappen låses alla dörrarna upp.

### **\* OBS**

Om dörrarna har låsts med fjärrkontrollen eller Smart Key går det inte att låsa upp dem med knappen på instrumentpanelen.



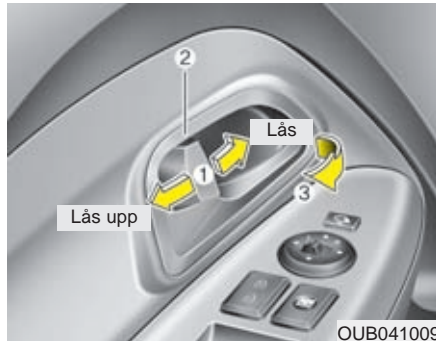

OUB041009

## Lås/lås upp inifrån bilen

### ■ Typ B

#### Låsknappen på dörren

- Tryck knappen (1) som pilen visar för att låsa upp. Den röda markeringen (2) på knappen syns.
- Tryck knappen (1) som pilen visar för att låsa. Den röda markeringen på knappen syns inte.
- Öppna dörren med handtaget (3).
- Om dörrarna är låsta, låser du upp alla dörrarna genom att dra en gång i handtaget i förardörren.

- Framdörrarna kan inte låsas om nyckeln sitter i tändningslåset och en dörr är öppen. (tillval)
- Dörrarna kan inte låsas om du har en Smart Key i bilen och någon dörr är öppen.

### **⚠ VARNING - Fel på dörrlåsen**

Om det uppstår något fel på dörrlåsen och du befinner dig i bilen, gör så här:

- Skjut spärrknappen vid dörrhandtaget framåt/bakåt flera gånger eller tryck på centrallåsknappen upprepade gånger samtidigt som du drar i dörrhandtaget.
- Försök på samma sätt med alla dörrarna.
- Öppna sidorutan fram och lås upp dörren med nyckeln i dörrlåset.
- Bakluckan kan öppnas inifrån bagageutrymmet.



OUB041010

#### Knappar för centrallåset

- Tryck framtill på knappen (1) så låses alla dörrarna.
- Tryck baktill på knappen (2) så låses alla dörrarna upp
- Bil med tändningslås: Om nyckeln sitter i tändningslåset och en framdörr är öppen går det inte att låsa dörrarna med knappen.
- Bil med Smart Key: Om en Smart Key finns i bilen och någon av dörrarna är öppen går det inte att låsa dörrarna med knappen.

### **VARNING - Dörrarna**

- Se till att dörrarna alltid är ordentligt stängda när bilen är i rörelse.
- Se upp bakåt innan en dörr öppnas så att den inte skadar någon cyklist, motorcyklist eller gående.

### **\* OBS**

Om den elektriska låsningen inte fungerar så kan bakluckan inte öppnas eftersom den har ett elektriskt lås.

### **VARNING - Olåst bil**

Ta alltid ur tändningsnyckeln, sätt an parkeringsbromsen, stäng alla rutor och lås bilen när du lämnar den.

### **VARNING - Överhettad kupé**

En solig dag kan bilen bli mycket varm invändigt. Undvik därför att lämna barn och husdjur ensamma i bilen. De kan då bli uttorkade och i värsta fall dö.

### **Automatisk upplåsning vid krock**

Dörrlåsen låses automatiskt upp om krockkuddarna utlöses vid en krock.

### **Automatisk dörrlåsing när bilen körs**

Alla dörrarna låses automatiskt när bilen kommit upp i 15 km/tim.

Alla dörrarna låses upp automatiskt när du stänger av motorn och när du tar nyckeln ur tändningslåset.

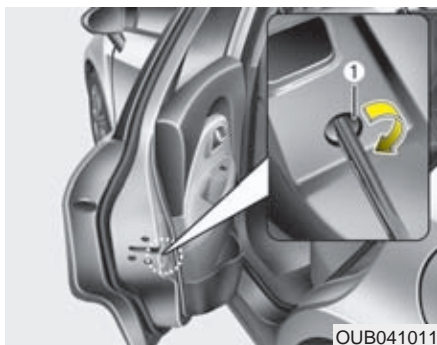

### Barnsäkra dörrlås

För att göra bakdörrarna barnsäkra, gör så här:

1. Öppna bakdörrarna.
2. Använd nyckelaxet eller en skruvmejsel för att vrida reglaget (1). När det är i spärrat läge (🔒) kan bakdörrarna inte öppnas inifrån.
3. Stäng dörrarna.

Bakdörrarna ska nu bara kunna öppnas med handtaget på utsidan.

Kontrollera att de inte kan öppnas med handtagen på dörrarnas insidor.

För att koppla bort spärren, tryck reglagen bakåt/uppåt.

### VARNING - Bakdörrarnas lås

Se alltid till att bakdörrarna inte går att öppna inifrån när barn ska färdas i bilen. Då kan de av misstag inte öppna en dörr och riskera att falla ur bilen.

## BAKLUCKAN

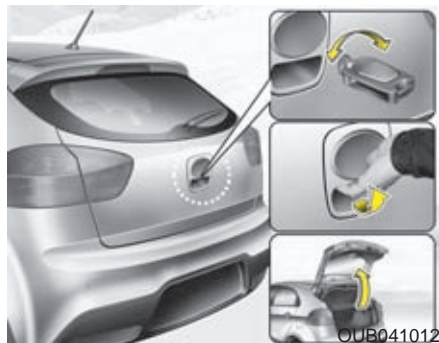

### Öppna

#### ■ Typ A

- Bakluckan kan låsas upp med nyckeln i låset.
- När luckan är olåst, ta tag i handtaget och lyft luckan.

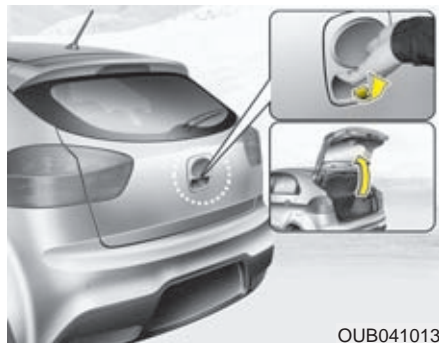

#### ■ Typ B

- Centrallåset låser/låser upp bakluckan samtidigt med dörrarna.
- När bakluckan är olåst tar du tag som bilden visar och lyfter luckan för att öppna.
- Du kan låsa upp endast bakluckan genom att trycka på lås-upp-knappen för bakluckan på fjärrkontrollen / Smart Key i mer än 1 sekund. När du sedan stänger bakluckan låses den automatiskt.

### \* OBS

I sträng kyla finns det en viss risk att låsmekanismen fryser.

#### VARNING

Se till att ingen står i vägen för luckan när den öppnas.

#### VIKTIGT

*Om luckan inte är helt stängd under körning kan lyftfjädrarna och låsmekanismen skadas.*



OUB041014

### Stäng

Sänk ner luckan, tryck igen den och kontrollera att den är helt stängd.

### VARNING

Se till att ingen klämmer sig och att inget kommer i kläm när luckan stängs.

### VIKTIGT

Kontrollera att det inte ligger något som kan bli klämt i luckans lås, även låset kan skadas.

### VARNING - Avgaser

Om bakluckan inte är helt stängd kan giftiga avgaser sugas in i bilen. Om luckan måste vara öppen, kör kupéfläkten på högsta hastighet och ventileras genom kupén.

### VARNING - Last

Lasta de tyngsta föremålen längst fram och underst och surra all tung last. Lasta aldrig högre än till överkant av ryggstöden.



OUB041015

### Bakluckan kan nödöppnas inifrån (gäller endast instrumentpanel typ B)

Nödöppning av bakluckan inifrån bilen  
Gör så här:

1. Ta bort luckan som den övre infällda bilden visar.
2. Skjut låsspärren åt sidan, som pilen i den nedre infällda bilden visar.
3. Knuffa upp bakluckan.

### VARNING

- Se till att alla som åker i bilen känner till att bakluckan kan öppnas inifrån med nödöppningsreglaget.
- Använd reglaget endast i nödsituationer.

## SIDORUTOR

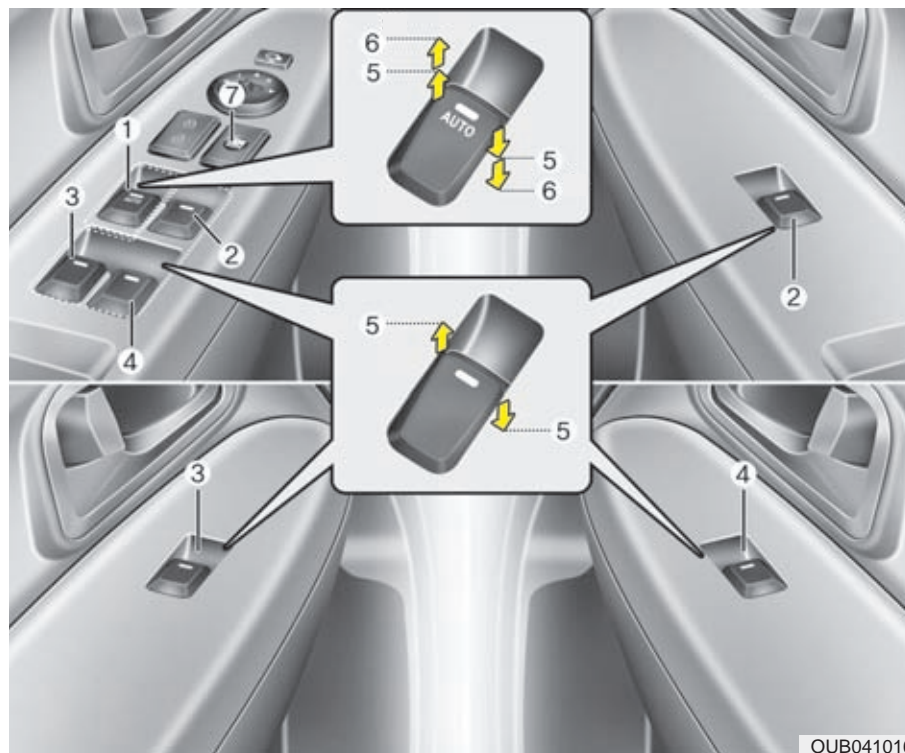

### Reglagen för de elektriska fönsterhissarna

- (1) Förarens sidoruta
- (2) Rutan på höger framdörr
- (3) Rutan på vänster bakdörr
- (4) Rutan på höger bakdörr
- (5) Öppna/stäng
- (6) Ett-tryck-öppning / - stängning av förarens sidoruta
- (7) Knapp som spärrar reglagen på alla dörrar utom på förardörren

### \* OBS

I sträng kyla finns det en viss risk att hissmekanismerna fryser.

OUB041016

### Fönsterhissarna fungerar med tändningsnyckeln i läge ON.

Med spärrknappen på förardörren kan reglagen på övriga dörrar spärras.

Rutorna kan öppnas/stängas ca 30 sekunder efter att tändningsnyckeln vridits till ACC eller LOCK eller tagits ur låset, om ingen framdörr öppnas under den tiden.

### \* OBS

Om du kör med en bakre sidoruta öppen eller bägge bakre sidorutorna öppna kan det uppstå pulserande vindstötar i bilen. Öppna i så fall de främre sidorutorna ett par centimeter. Om en öppen taklucka orsakar vindstötar kan du prova att stänga luckan något.

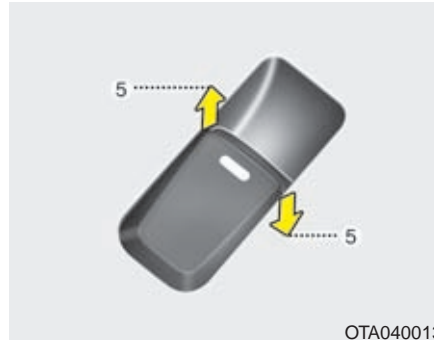

OTA040013

#### Öppna/stäng sidorutor (5)

Alla rutorna kan öppnas/stängas med reglagen på förardörren. Övriga rutor öppnas/stängs med separata reglage på respektive dörr.

Pil uppåt = Stäng

Pil nedåt = Öppna



OTA040015

#### Bilar med dubbel "ett-tryck-funktion" för förarens ruta

Pil uppåt = Stäng

Pil nedåt = Öppna

När knappen trycks ner eller lyfts förbi spärrläget (5) och till ändläget (6) går rutan hela vägen ner alternativt upp när man släppt knappen.

Rutans rörelse går dock att stoppa genom att man trycker på knappen (om rutan är på väg upp) och lyfter (om den är på väg ner).

Om batteriet har varit urladdat eller bortkopplat måste systemet för fönsterhissarna återställas. Gör så här:

1. Vrid tändningsnyckeln till ON-läget.
2. Stäng förarens sidoruta och håll knappen lyft i minst 1 sekund när rutan är helt stängd.

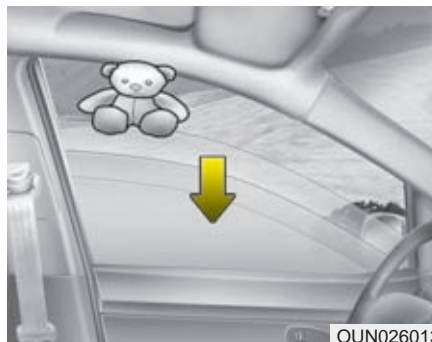

### Klämskydd för förarens sidoruta

Om något kommer i kläm, när rutan är på väg att stängas med ett-tryck-funktionen, stoppas rörelsen automatiskt och rutan sänks ca 30 cm.

Om något kommer i kläm när knappen hålls lyft stannar rutan också samt sänks ca 2,5 cm.

Om knappen hålls lyft igen inom 5 sekunder efter att den stoppats kommer klämskyddet inte att fungera.

### \* OBS

Klämskyddet fungerar bara när rutan ska gå hela vägen upp när knappen lyfts för snabbstängning (ett-tryck-funktion).

### VARNING

- Klämskyddet fungerar endast för förarens ruta och när den stängs med "ett-tryck-funktionen". Skyddet fungerar inte heller de sista 4 mm innan rutan stängts.
- Kontrollera alltid så att ingen kommer i kläm när en ruta ska stängas.





**Spärrknapp för reglagen på passagerarnas dörrar**

- Med knappen, som pilen visar, kan reglagen på de övriga dörrarna spärras.
- När spärrknappen för fönsterreglagen är nedtryckt kan rutorna bara öppnas/stängas med reglagen på förardörren.

**! VIKTIGT**

- *För att det inte ska uppstå några skador på fönsterhissarna och riskera att säkringen brinner av bör bara en ruta i taget manövreras.*
- *Manövrera inte samma ruta åt motsatt håll med knappen på förardörren och en annan knapp.*

**⚠ VARNING**

- Lämna aldrig tändningsnyckeln kvar i bilen.
- Lämna inte barn ensamma i bilen samt se till att de inte leker med fönsterhissarna och klämmer sig. Tryck ner spärrknappen så att reglagen på dörrarna inte kan användas när barn färdas i bilen.
- Kontrollera alltid så att ingen kommer i kläm när en ruta ska stängas.
- Se till att ingen sticker ut en arm när en ruta är öppen och bilen är i rörelse.

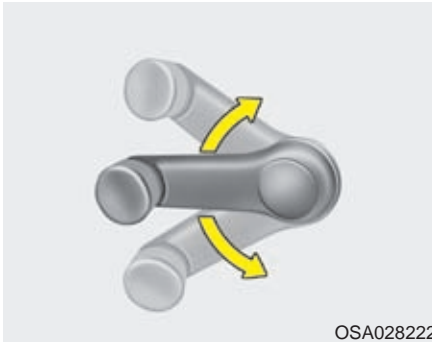

### Fönstervevar

Vissa modeller kan vara utrustade med fönstervevar.



### **WARNING**

Se till att ingen klämmer sig när en ruta stängs.

## MOTORHUVEN

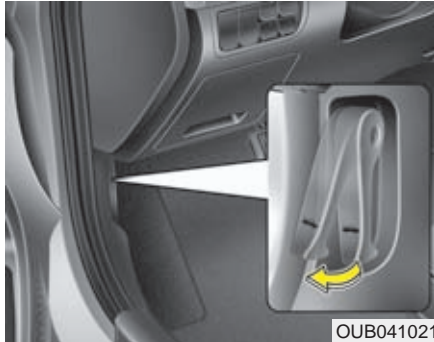

OUB041021

### Öppna huven

1. Dra i reglaget som sitter längst till vänster under instrumentpanelen.

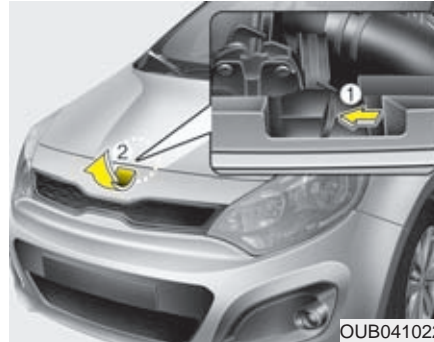

OUB041022

2. Lyft reglaget på säkerhetsspärren för att frigöra huven helt (1) och lyft den (2).

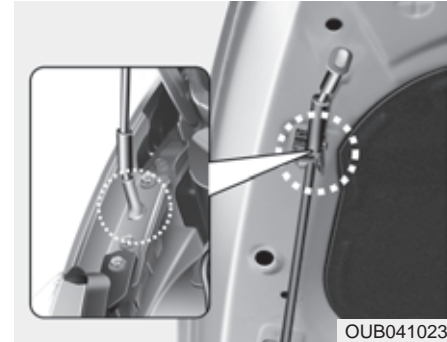

OUB041023

3. Vik ner staget (1) från huven.

4. Stick in staget i hålet (2) så att huven är stöttad.

### VARNING

När du ska öppna huven bör bilen stå plant och motorn vara avstängd. Lägg i 1:ans växel eller backen (P för automat) och sätt an parkeringsbromsen.

### VARNING - Risk för brännskador

Om motorn varit igång är många komponenter i motorrummet varma. Var försiktig så att du inte bränner dig.

### Stäng huven

1. Kontrollera först i motorrummet:

- Att alla påfyllningslock och mätstickor är på plats.
  - Att inget ligger löst i motorrummet, t ex trasor eller verktyg.
2. Tryck fast huvstaget i clipset.
3. Sänk huven tills öppningen är ca 30 cm. Släpp huven och kontrollera att den är ordentligt låst.

#### VARNING

- Innan huven stängs, kontrollera att alla påfyllningslock är ordentligt fastskruvade och att inga verktyg, arbetshandskar, trasor eller annat brännbart material finns i motorrummet.
- Se till att inget ligger i vägen när huven ska stängas. Den kan skadas.

#### VARNING

- Kontrollera noga att huven är ordentligt låst innan bilen körs. Annars finns det risk att den blåser upp och blockerar sikten helt.
- Se till att huvstödet sitter i uttaget i motorhuven innan du lutar dig in under den. Då kan motorhuven inte falla ner och orsaka skada.
- Kör aldrig bilen när huven stöttad av huvstaget.

## TANKLUCKA OCH TANKLOCK



OUB041024

### Öppna tankluckan

Öppna tankluckan genom att lyfta reglaget som är placerat på golvet innanför förarens dörr.

### \* OBS

Vintertid kan luckan eventuellt frysa fast. Knacka i så fall försiktigt på den för att spräcka sönder isen. Använd eventuellt avisningssprej eller kör in bilen i ett varmgarage. Bryt aldrig på luckan.

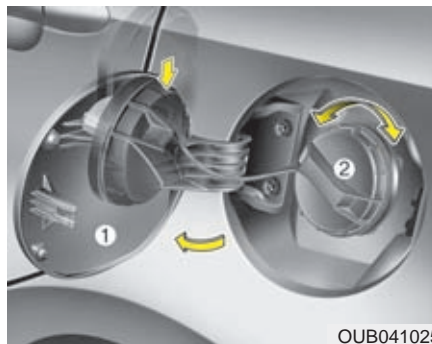

OUB041025

### Tankning

1. Stanna motorn.
2. Lyft reglaget som är placerat på golvet innanför förarens dörr och vik ut tankluckan (1).
3. Lossa tanklocket (2).
4. Tankta endast rekommenderat bränsle.

### Efter tankningen

1. Skruva fast locket så att det hörs ett ljudligt klick.
2. Tryck igen luckan och kontrollera att den är låst.

### **⚠ VARNING - Tankning**

- Det kan förekomma ett visst övertryck i tanken. Lossa därför tanklocket sakta och låt övertrycket pysa ut innan du skruvar loss det helt.
- Avsluta tankningen helt när pumpen slår ifrån första gången.
- Kontrollera att tanklocket är ordentligt åtdraget efter tankningen.



### **VARNING - Tankning**

Bilbränslet är eldfarligt. Följ därför nedanstående anvisningar i samband med tankning.

- Följ anvisningarna på bensinstationen.
- Eliminera risken för statisk elektricitet genom att vidröra bilen innan du lyfter av munstycket från pumpen.
- Kliv inte in i bilen när den tankas så att det uppstår statisk elektricitet när du tar i eller sätter dig i sätet. Om du måste in i bilen vidrör först en metalldel på den.
- Om du ska fylla en reservdunk, placera den på marken, låt den inte stå kvar i bilen. Använd endast godkänd reservdunk och se till att den sedan blir ordentligt surrad i bilen.
- Tala inte i mobiltelefon i samband med tankning.
- Motorn ska alltid vara avstängd i samband med tankning och tanklocket ska vara ordentligt åtskruvat innan motorn startas efter tankning.

(forts)

(forts)

- Rökning och öppen eld eller något som kan orsaka gnistbildning får inte förekomma i samband med tankning.
- Om brand skulle uppstå i samband med tankning, se till att komma bort från bilen.

### **! VIKTIGT**

- *Var noga med att endast tanka bilen med det bränsle som är angivet under "Bränslerekommendation" i kapitel 1.*
- *Om tanklocket måste bytas får det endast ersättas med ett KIA originallock i annat fall kan det uppstå problem med bränslesystemet eller avgasreningen.*
- *Om du spiller bränsle på lacken, tvätta omgående bort det så att det inte blir några lackskador.*
- *Efter tankningen, skruva fast locket tills det hörs ett ljudligt klick så att bränsle inte kan läcka ut.*

## ELEKTRISKT MANÖVRERBAR TAKLUCKA



OUB041026

Med reglagen i takkonsolen kan du öppna takluckan genom att vinkla upp den i bakkant eller skjuta den bakåt.

Tändningsnyckeln måste vara i läge ON, när luckan manövreras med reglagen i takpanelen.

### \* OBS

- Vintertid finns det risk att luckan fryser fast.
- Om du ska öppna luckan efter att bilen tvättats eller efter ett regn, se till att det är torrt på taket.

### ! VIKTIGT

- *Släpp knappen när luckan nått sitt ändläge, annars kan elmotorn skadas.*
- *Se till att takluckan är helt stängd när du lämnar bilen och inte har den under uppsyn. Regn och snö kan annars läcka in och skada inredningen. Du riskerar också inbrott i bilen.*

### ⚠ VARNING

- Föraren bör av säkerhetsskäl inte manövrera takluckan eller solskyddet under körning.
- Låt inte barn manövrera takluckan.



### Öppna takluckan till ett visst läge

Öppna takluckan genom att dra knappen bakåt.

Stäng luckan genom att skjuta knappen framåt.

### Öppna takluckan helt :

Dra knappen bakåt och förbi det första spärrläget och släpp sedan så skjuts luckan helt bakåt.

Du kan stanna upp rörelsen genom att peta till på knappen.

### Stäng takluckan :

Skjut reglaget framåt ca 1 sekund och släpp för att stänga luckan helt.

Stanna luckan genom att peta till på reglaget när den är i rörelse.

### \* OBS

När du kör med takluckan helt eller delvis öppen kan det uppstå vindstötar och ett pulserande ljud i kupén. Prova med att minska öppningen om du upplever obehag.



### Takluckans klämskydd

Om något kommer i kläm när luckan håller på att stängas stannar den automatiskt och öppnas en bit.

Klämskyddet fungerar inte för smala föremål som kommer mellan luckan och kanten eller t ex ett finger.



**⚠ VARNING**

- Stick aldrig upp en hand eller något annat för att låta klämskyddet stanna luckans stängningsrörelse.
- Klämskyddet fungerar inte när luckan är nästan stängd.



OUB041028

**Vinkla upp luckans bakkant maximalt**

För att öppna takluckan, tryck knappen bakåt tills luckan nått önskat läge.  
För att stänga takluckan, tryck knappen framåt eller dra den nedåt tills luckan nått önskat läge.

**⚠ VARNING**

- Se till att ingen klämmer sig när luckan stängs.
- Ingen i bilen får sticka ut någon del av kroppen genom luckan när bilen är i rörelse.

**! VIKTIGT**

- *Håll inte någon knapp intryckt när luckan är helt öppen eller stängd. Luckans elmotor kan skadas.*
- *Rengör lite då och då skenorna som takluckan löper i.*
- *Om det är minusgrader kan luckan frysa fast. Försök inte att öppna den i så fall eftersom elmotorn för luckan kan skadas.*
- *Efter frekvent användande av taklucka kan det samlas damm mellan taklucka och takpanel. Öppna takluckan och torka rent med en ren trasa.*
- *Solskyddet ska alltid vara öppet när luckan är öppen.*



### Solskyddet under takluckan

Solskyddet följer automatiskt med luckan när den öppnas, men du måste skjuta fram det manuellt.

### Återställning av takluckans funktion

Om batteriet varit bortkopplat eller urladdat måste takluckans funktioner återställas. Gör så här:

1. Med tändningen i läge ON: Stäng takluckan.
2. Släpp knappen.
3. Håll in knappen tryckt framåt - i mer än 10 sekunder - tills takluckan vinklas upp och rör sig. Då släpper du knappen.
4. Därefter ska du inom 3 sekunder trycka på och hålla in knappen i minst 5 sekunder tills takluckan rör sig så här:

VINKLAS NER OCH STÄNGS →  
SKJUTS HELT BAKÅT → SKJUTS  
IGEN

Släpp Sedan reglaget.

\* Kontakta en auktoriserad KIA verkstad för detaljerad information.

### ! VIKTIGT

*Om systemet inte återställs efter att ha varit strömlöst, kanske luckan inte fungerar som den ska.*

## STYRNING

### Elektrisk styrservo

Servon fungerar endast när motorn är igång. Det går dock att styra bilen om motorn inte går eller om det uppstår fel på servon, men det krävs mer kraft. Servoeffekten regleras av en styrenhet, som känner av rattens rörelser och bilens hastighet. Bilen blir därmed lättstyrd vid parkeringsmanövrer och körkänslan blir bättre högre hastigheter.

Om styrningen inte känns normal, vänd dig till en KIA-verkstad för kontroll.

### \* OBS

Följande kan hända under normala omständigheter:

- EPS varningslampan tänds inte.
- Styrningen känns trögare när tändningen är på. Det kan bero på att systemet gör en självdiagnos. När den är avslutad ska styrningen kännas normal igen.
- Ett klickljud hörs när tändningens läge ändras till ON eller LOCK.
- Ett visst ljud från servons elmotor kan höras i låg fart och när bilen står stilla.
- Styrningen kan plötsligt bli trögare om styrservon kopplas bort för att det finns risk att det kan uppstå ett fel som upptäcks genom självdiagnosen.
- Om den elektriska styrservon inte fungerar som den ska tänds varningslampan i instrumentpanelen. Du kommer också att märka det genom att bilen blir tungstyrd. Kontakta i så fall en KIA-verkstad.
- När det är kallt ute kan det höras vissa ljud från servostyrningen. Det är normalt och ljuden ska försvinna när motorn blivit varm.

### Justering av ratten

Justera ratten så att körställningen blir bekväm och att det går lätt att se alla mätare och kontrollampor.

Du kan också höja ratten maximalt för att lättare kunna kliva in i och ur bilen.

#### VARNING

- Justera ratten före avfärd, aldrig när bilen är i rörelse. Det kan medföra att du tappar kontrollen över den.
- Efter justering, kontrollera att ratten är låst i önskat läge. Testa genom att försöka höja/sänka ratten.

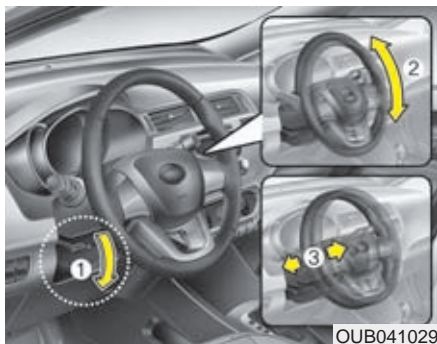

*; f delvård av*

Ratten kan justeras både i höjd- och längdled:

1. Tryck ner spärrhandtaget (1).
2. Justera ratten i höjd (2) och i längdled (3).
3. Lås ratten i rätt läge genom att dra upp spärrhandtaget (1).

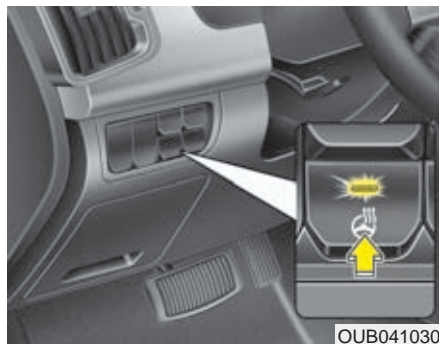

### Eluppvärmd ratt

Tryck på knappen, när tändningen är i läge ON, för att koppla på värmen i ratten. Lampan i knappen tänds.

Stäng av värmen genom att trycka en gång till på knappen. Lampan slocknar.

Värmen stängs automatiskt av efter ca 30 min för att batteriet inte ska laddas ur.

Om du slår från tändningen (OFF) inom en 1/2 timme och sedan på igen (ON), kommer värmen att fortsätta att vara på.

### ! VIKTIGT

- Använd aldrig någon rattmuff eller annat på ratten. Det kan medföra att värmesystemet skadas
- Använd aldrig några starka lösningsmedel som t ex tinner för att göra ren ratten. Ytan på ratten kan skadas.
- Om det uppstår t e x ett jack i ratten kan trådarna för eluppvärmningen skadas.



### Signalhorn

Tryck på någon av symbolerna för signalhornet som finns på ratten. Kontrollera regelbundet att signalhornet fungerar.

### \* OBS

Signalhornet fungerar endast när du trycker på eller intill symbolen.

### ! VIKTIGT

*Slå inte på ratten för att signalera och tryck inte med något vasst på den.*

## BACKSPEGLAR

### Manuellt avbländningsbar inre backspegel

Justera alltid backspegeln innan du börjar köra.

#### **⚠ VARNING - Bakåtsikt**

Lasta inte baktill så att du inte har fri sikt genom bakrutan.

#### **⚠ VARNING - Bakåtsikt**

Av säkerhetsskäl ska du justera alla speglar innan du kör iväg och inte under körning.

#### **⚠ VARNING - Bakåtsikt**

Modifera inte innerbackspegeln eller installera en store/bredare spegel, det kan orsaka skada i samband med en kollision där krocksuddarna utlöses.

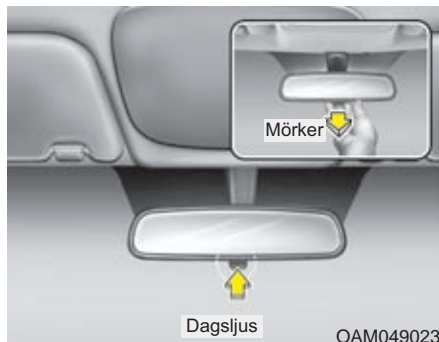

#### **Avbländning**

Med den lilla spaken nedtill på spegel justerar du den för dagsljus eller mörkerkörning. Normalt ska spaken vara tryckt framåt. Om du bländas av ljuset från bakomvarande fordon, dra spaken bakåt.

*Tänk på att sikten genom backspegeln försämras i mörkerläget.*

### Yttre backspeglar

Kontrollera alltid före körning att backspeglarna är korrekt inställda.

Fäll in speglarna om bilen parkeras på en smal gata eller en trång parkeringsplats.

#### **⚠ VARNING - Bakåtsikt**

- De yttre backspeglarna har konvexa glas vilket medför att bakomvarande fordon ser ut att vara längre bort än de är.
- För att kunna bedöma avståndet korrekt, titta i den inre backspegeln eller bakåt.

#### **! VIKTIGT**

**Spejlglasset är repkänsligt. Skrapa därför inte bort is.**

**Om spegeln frusit fast, tvinga den inte till ett annat läge. Använd en avisningspray eller varmt vatten.**

#### **⚠ VARNING**

Gör inga justeringar av speglarna när bilen är i rörelse.



### Elektriskt justerbara backspeglar

Tändningen måste vara i läge ACC eller ON när speglarna ska justeras.

Vicka den lilla spaken (1) mot den spegel som ska justeras.

Tryck sedan på reglaget runt om spaken för att justera spegeln uppåt-nedåt-höger-vänster.

Återställ spaken till mittläget efter justeringen.

### ! VIKTIGT

- *Speglarna stannar när de nått sina ändlägen men motorn fortsätter att arbeta så länge reglaget hålls nedtryckt. Släpp därför reglaget när spegeln stannat, så att elmotorn inte överbelastas.*
- *Justera inte spegeln manuellt, den kan skadas.*



### Elektriskt infällbara backspeglar

Fäll in/vik ut spegeln med knappen vid pilen.

**! VIKTIGT**

*Speglarna kan justeras även med tändningsnyckeln i läge OFF. Tänk dock på att de förbrukar ström eftersom batteriet inte laddas när motorn inte är igång.*

**! VIKTIGT**

*Fäll inte in spegeln manuellt, det kan skada elmotorn i den.*

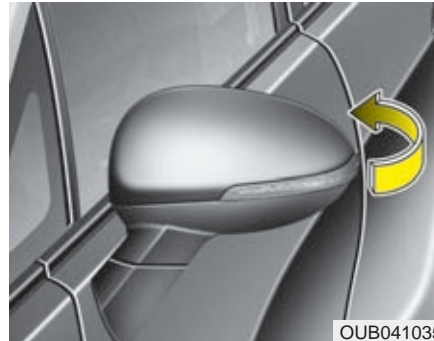

**Manuellt infällbara speglar**

För att fälla in backspeglarna, lyft lite uppåt och tryck uppåt/framåt.



## MÄTARE, VARNINGSG- OCH KONTROLLAMPOR

## ■ Typ A



1. Varvräknare
2. Kontrollampor för blinkers
3. Hastighetsmätare
4. Bränslemätare
5. Kylvätsketemperaturmätare
6. Varnings- och kontrollampor
7. Växelväljarindikator
8. Väg- och färddator

## ■ Typ B



\* Det kan se något annorlunda i din bil jämförd med bilden. Se mer i detalj på de följande sidorna.

OUB041036/OUB041037



### Dimmer för instrumentbelysningen

#### Typ A

Ljusstyrkan i instrumentbelysningen kan justeras med reglaget till vänster om ratten när den yttre belysningen är tänd och tändningen är i läge ON.

#### Typ B

Ljusstyrkan i instrumentbelysningen kan justeras med reglaget till vänster om ratten när tändningen är i läge ON.

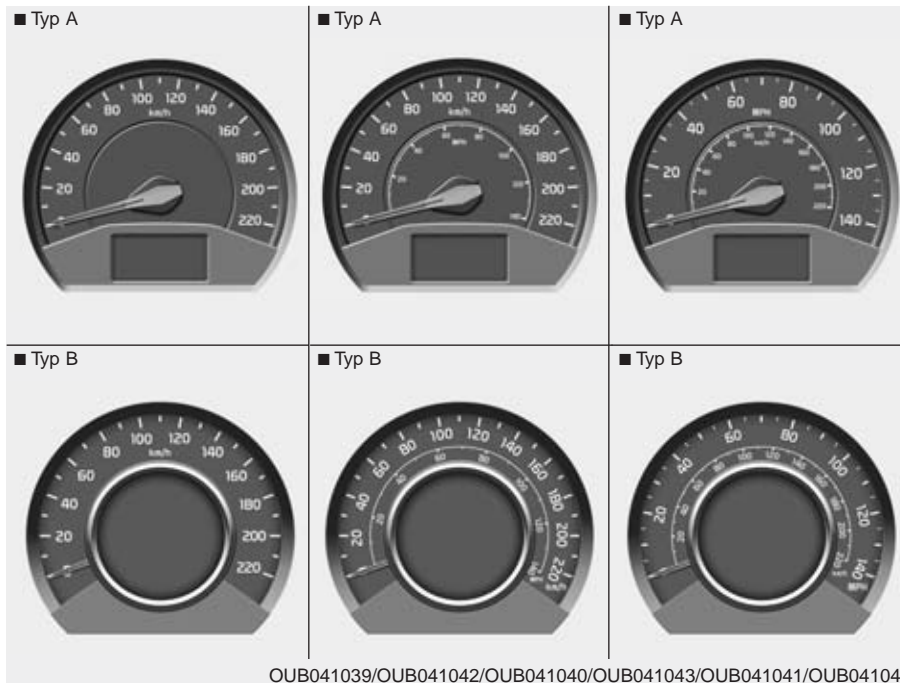

## MÄTARE

### Hastighetsmätare

Hastighetsmätaren har i vissa modeller en mindre skala som även visar miles/timme.

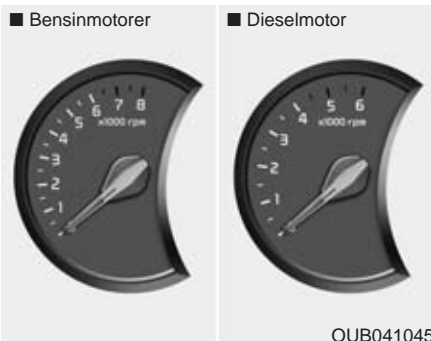

### Varvräknare

Mätaren visar motorns varvtal/minut.

Ta den till hjälp för att göra upp- och nedväxlingar vid rätta varvtalen.

Nålen i mätaren kan röra sig en aning när tändningsnyckeln är i läge ACC eller ON. Det är fullt normalt. Visningen blir korrekt när motorn är igång.

### ! VIKTIGT

**Varva inte motorn så att nålen kommer in i den röda zonen. Det kan medföra motorskador.**

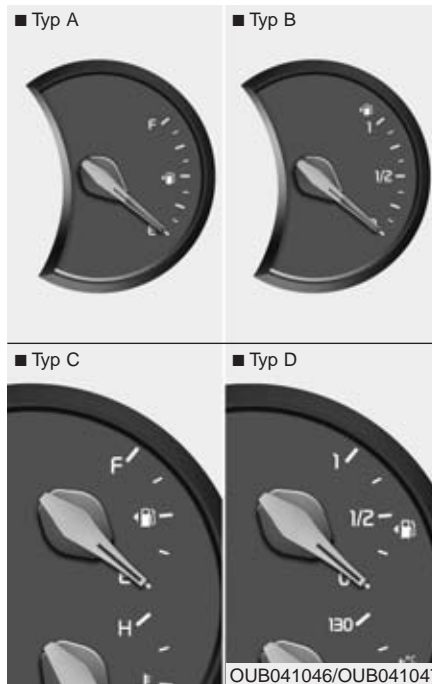

Bränslemätare

Mätaren visar ungefär hur mycket bränsle som finns i tanken som rymmer 62 liter.

En varningslampa i instrumentpanelen tänds när det återstår bränsle för några mils körning.

I sluttningar och kurvor kan bränslemätaren visa fel och varningslampan för låg bränslenivå kan tändas för tidigt. Det beror på att bränslet skvimpas i tanken.



### **! VARNING - Låg bränslenivå**

**Du kan råka ut för en olycka om motorn stannar under körning på grund av att bränslet tar slut.**

### ! VIKTIGT

**Tanka i god tid så att du aldrig riskerar att köra slut på bränslet. Om bränslet tar slut kan det resultera i att motorn misständer, vilket kan medföra allvarliga skador på katalysatorn.**

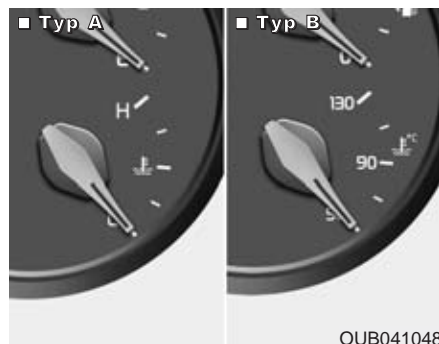

### *Kylvätsketemperaturen mätare*

Temperaturen visas när tändningsnyckeln är i läge ON. Kör inte bilen om motorn är överhettad. Se anvisningarna i kapitel 6.

### **! VIKTIGT**

Om indikeringen på mätaren närmar sig "130 alternativt H" finns risk för överhettning och motorskador. Stanna bilen och se avsnittet "Överhettad motor".

### **⚠ VARNING**

Lossa aldrig kylarlocket eller locket på kylvätskebehållaren när motorn är varm. Övertryck i systemet medför att ånga kan strömma ut och orsaka brännskador.



### *Färddator*

Färddatorn visar information som är relaterad till körningen. All lagrad information utom bilens totala körsträcka (vägmätaren) nollställs om batteriet kopplas bort. Se följande sidor.

■ Typ A

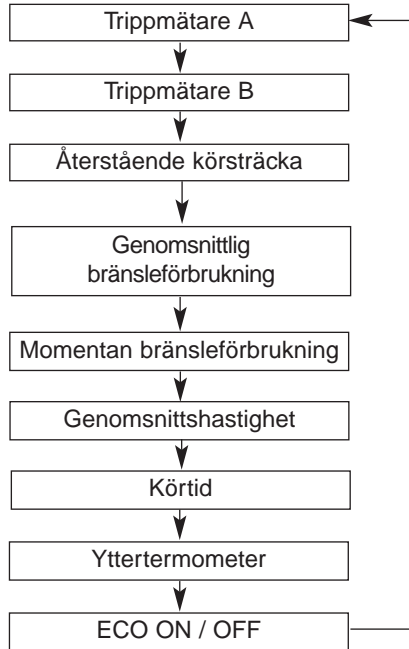

■ Typ B

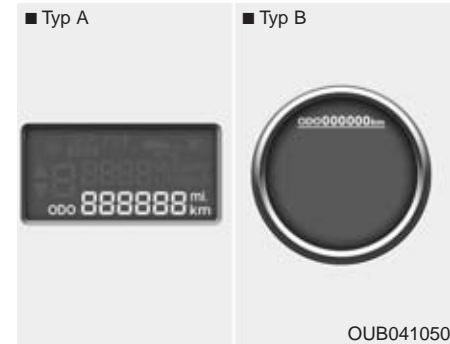
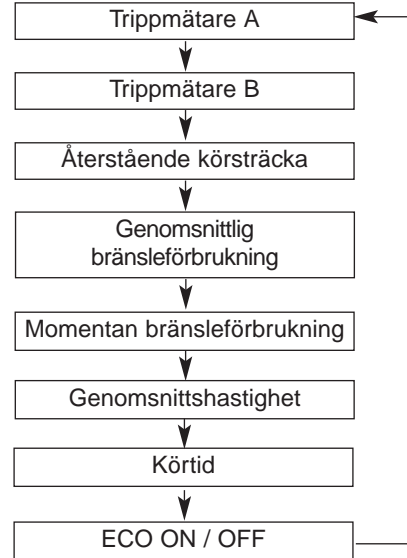

**Vägmätaren (km)**

Vägmätaren visar bilens totala körsträcka och hjälper till med att hålla reda på när det är dags för service.

Vägmätaren visas i displayen tills den stängs av.



### Trippmätare (km)

TRIP A : Trippmätare A

TRIP B : Trippmätare B

I detta läge visar trippmätaren körsträcka efter senaste nollställning.

De mäter upp till 999,9 km (eller motsvarande siffra i miles).

För att nollställa den trippmätare som visas, håll in RESET-knappen i mer än 1 sekund.

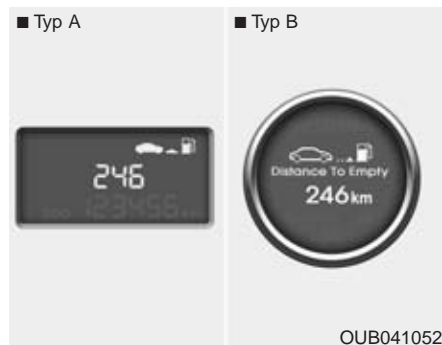

### Återstående körsträcka (km)

Siffran visar den beräknade återstående körsträckan med det bränsle som finns i tanken. När återstående körsträcka är mindre än 50km visas "---".

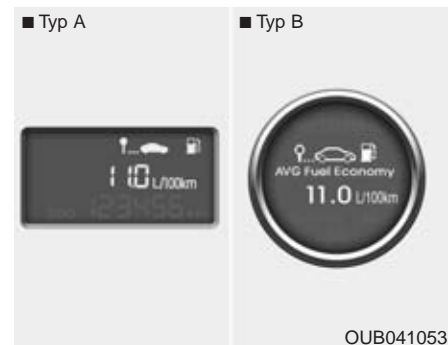

### Genomsnittlig bränsleförbrukning (liter/100 km)

Mätningen sker från det att mätaren nollställts. Exakt visning sker inte förrän bilen körts minst 50 m.

Nollställning görs genom att RESET-knappen hålls in i mer än 1 sekund när förbrukningsciffran visas i displayen.

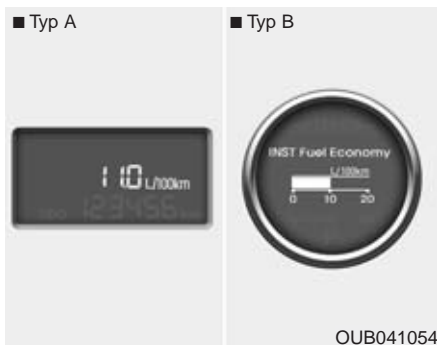

### Momentanföbrukning (l/100km eller MPG)

Den momentana förbrukningen beräknas varannan sekund.

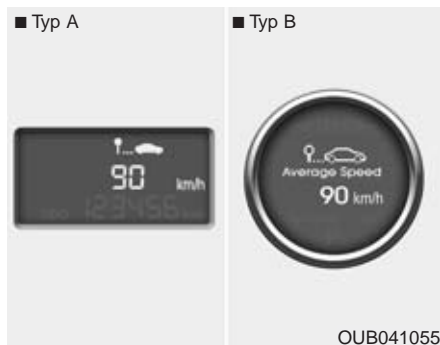

### Genomsnittshastighet

Beräknad genomsnittlig hastighet efter senaste nollställningen. Beräkningen av genomsnittshastigheten pågår även när bilen står stilla och motorn är igång.

Nollställ genom att hålla in RESET-knappen mer än 1 sekund när displayen visar en bild enligt ovan.



### Körtid

Körtiden mäts så länge motorn är igång och mäter upp till 99 timmar och 59 minuter.

Nollställning görs genom att RESET-knappen hålls in i mer än 1 sekund när tiden visas i displayen.

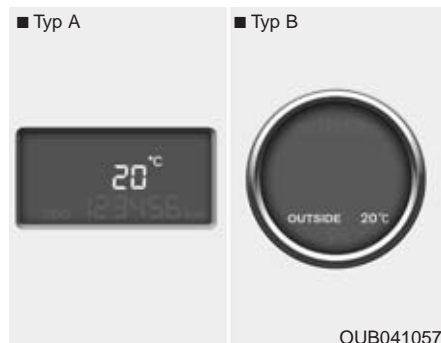

### Yttertemperaturmätare

Yttertemperaturen visas mellan -40° och + 60° C (-40° och +140 Fahrenheit).

### Växla mellan °C och °F - Typ A

Håll in RESET-knappen i mer än 1 sekund när temperaturen visas i displayen.

### Växla mellan °C och °F - Typ B

Se text om yttertemperaturmätare längre fram i boken under avsnittet för typ B.

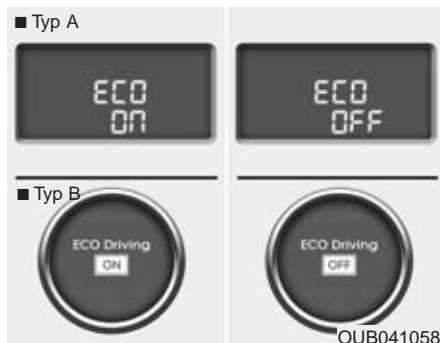

### ECO ON/OFF

I denna meny kan du slå på och av ECO-indikatorn.

Om du trycker på reset-knappen i en sekund när den är påslagen så kommer den att stängas av. Om du vill slå på ECO-indikatorn igen tryck på reset-knappen i en sekund. Om du trycker på knappen mindre än en sekund så byter man meny till RESET-dator.

### \* OBS

- Om bilen körs i backar kanske visningen inte blir korrekt.
- Om strömmen från batteriet brutits kan mätaren visa fel.
- För att färddatorn ska kunna uppdateras måste mer än 6 liter fyllas på.
- Den beräknade återstående körsträckan kan ändras (förlängas eller kortas) om körförhållandena förändras.
- Tänk också på att återstående körsträcka är en beräkning och alltså inte exakt.



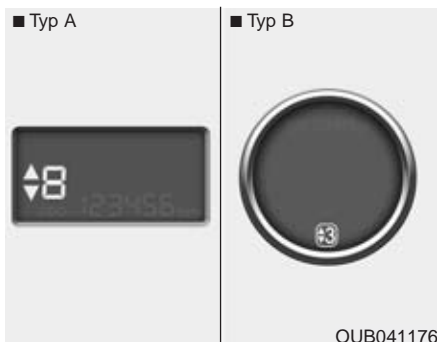

### Växlingsindikator för ekonomisk körning (bilar med manuell växellåda)

Växla upp eller ner till den växel som visas.

▲↗: Siffran + pilen vänd uppåt är en uppmaning att växla upp till den högre växel, som siffran visar. I detta fall från 2:an till 3:an.

▼↘: Siffran + pilen vänd nedåt är en uppmaning att växla ned till en lägre växel. I detta fall från 4:an till 3:an.

Om det blivit något fel på växlingsindikatorn kommer inga pilar eller siffror att visas i displayen.

### \* OBS

- Om du väljer ECO OFF kommer växellägesindikatorn för manuell växellåda inte att visas i displayen.
- Om det blivit något fel på växlingsindikatorn kommer inga pilar eller siffror att visas i displayen.

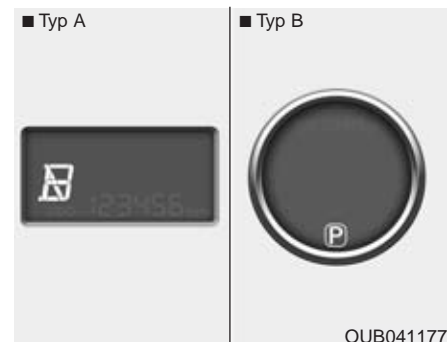

### Indikator för växellägen (bilar med automatisk växellåda)

Aktuellt växelläge visas i displayen framför föraren.

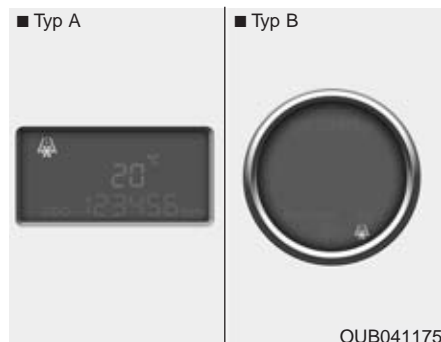

### Varningslampan för halt väglag

Varningslampan är till för att informera föraren o matt vägbanan kan vara hal när:

- Tändningen är på
- Temperaturen är kallare än 4-6°C

Varningslampan blinkar i 10 sekunder för att sedan lysa konstant. Även en varningssignal kan ljuda.

### \* OBS

Om varningslampan för halt väglag tänds under körning så skall man köra mer försiktigt och undvika att köra för fort, undvika hastiga accelerationer, inbromsningar eller skarpa svängar etc.

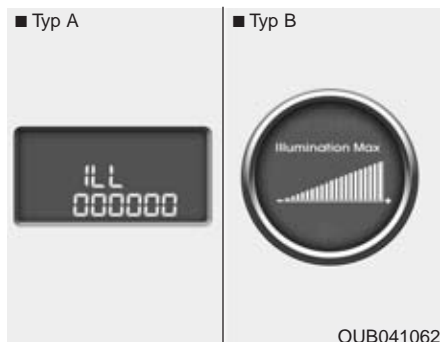

### Ljusstyrka instrumentbelysning

Nivån på ljusstyrkan visas i displayen när justering utförs. Mer detaljer i avsnittet gällande instrumentbelysning i kapitel 4.



### Användarinställning (gäller endast instrumentpanel typ B)

1. Stanna bilen och låt motorn eller tändningen vara påslagen.
2. Tryck på TRIP-knappen tills "User settings" visas i displayen.
3. När "Användarinställning" meny visas tryck på TRIP-knappen i 2 sekunder.
4. Välj bläddra i undermeny via TRIP-knappen och välj via RESET-knappen



OUB041064

### Car Option (gäller endast instrumentpanel typ B)

1. När bilen star stilla, tryck på TRIP-knappen mer än 2 sekunder med tändningen på. Färddatorn kommer ändra till "USER SETTING". Du kan välja undermeny genom att trycka på TRIP-knappen. Välj meny via RESET-knappen.
2. Välj "maintance"
3. Gå till önskat alternativ med TRIP-knappen och välj med RESET-knappen.



OUB041065

### Align steering wheel - Vrid ratten så att hjulen står rakt framåt

Med tändningen i läge ON:

ON - Informationen visas med tändningen i läge ON och om hjulen inte är riktade rakt framåt.

OFF - Informationen visas inte.



OUB041066

### Yttertemperaturmätare

När displayen visar som ovan kan du växla mellan Celsius och Fahrenheit.



### **Språkinställningar**

Välj önskat språk via lista i LCD-displayen.



### **Maintenance system**

#### **- Information om serviceåtgärder (gäller endast instrumentpanel typ B)**

Serviceindikatorn visar att det är dags för oljebyte och hjulskifte.



### **Maintenance - Service**

1. När bilen står stilla och tändningen är i läge ON eller om motorn är igång, håll in TRIP-knappen i mer än 2 sekunder så ändras displayens visning till User Setting. Markera med TRIP-knappen och välj med RESET-knappen.
2. Under User Setting väljer du Maintenance.



### **Maintenance schedule - Serviceprogram**

1. Välj programmet för oljebyte och hjulrotation.
2. När du är klar, håll in TRIP-knappen i mer än 2 sekunder för att avsluta.



### **Engine Oil (Tire Rotation) Service Required - Byte av motorolja samt hjulskifte**

1. Om ovanstående meddelande visas är det dags för service.



2. Om du vill återställa eller inaktivera servicesystemet, håll in RESET-knappen i mer än 1 sekund. Displayen kommer att ändra till Engine Oil Service Message.

Du kan markera med TRIP-knappen och välja med RESET-knappen.

### Varnings- och kontrollampor

Om någon av lamporna inte tänds när tändningen är på och motorn inte startas, kontakta en Kia-verkstad för kontroll.

När motorn startats ska alla varningslampor vara släckta i annat fel har det uppstått något fel.

Undantag: Lampan för parkeringsbromsen ska lysa tills bromsen är helt frigjord.

### Ekonomi-indikator

A black rectangular icon with the word "ECO" in white capital letters.

#### ECO ON/OFF

ECO-lampan hjälper dig köra bränslesnått.

- Den gröna ECO-lampan lyser när du kör bilen så att den drar lite bränsle och med ECO ON.

Om du inte vill ha hjälp med ekonomisk körning, stäng av funktionen med RESET-knappen.

- Kör förhållandena och ditt körsätt påverkar bränsleförbrukningen.
- ECO-indikatorn tänds inte i P-läge, N-läge eller R-läge.
- När den momentana bränsleförbrukningen visas i displayen stängs ECO-indikatorn av.

A yellow warning icon consisting of a black triangle with a white exclamation mark inside.

### VARNING

Lär dig att kontrollera ECO-lampan med ditt indirekta seende så att du kan vara koncentrerad på trafiken.

### Varning för fel i systemet för krockkuddarna



Lampan ska lysa ca 6 sekunder varje gång tändningsnyckeln vrids till ON.

Om lampan fortsätter att lysa eller tänds under körning, kan det ha uppstått ett fel på krockkuddarna. Kontakta omgående en KIA-verkstad.

**Varningslampa för låsningsfria bromsar**

Lampan ska tändas och lysa i ca 3 sekunder när tändningsnyckeln vrids till ON. Den ska sedan slockna om det inte är något fel i systemet.

Om lampan fortsätter att lysa eller tänds under körning kan det vara något fel i systemet. Kontakta en KIA-verkstad.

Bilens bromssystem i övrigt fungerar som det ska. Det är bara ABS-funktionen som kan ha upphört att fungera.

**Varningslampa för den elektroniska bromskraftfördelningen (EBD)**

Om dessa båda lampor tänds samtidigt under körning har det uppstått problem med ABS- och EBD-systemen.

Vänd dig till en KIA-verkstad så snart som möjligt.

**⚠ VARNING**

**Om båda lamporna lyser fungerar inte bromssystemet som det ska. Det finns risk att bakhjulen låses vid en inbromsning och att bilen får sladd. Vänd dig till en KIA-verkstad så snart som möjligt.**

**Varning för ansatt parkeringsbroms och låg bromsvätskenivå****Ansatt parkeringsbroms**

Lampan lyser när parkeringsbromsen inte är helt frigjord när tändningsnyckeln är i läge START eller ON. När motorn är igång ska varningslampan slockna när parkeringsbromsen är helt frigjord.

**Låg bromsvätskenivå**

Om lampan lyser när motorn är igång gör så här:

1. Parkera bilen på en säker plats.
2. Stanna motorn och kontrollera bromsvätskenivån. Fyll på vätska om nivån är för låg. Kontrollera också att det inte förekommer något läckage från bromsledningar eller anslutningar.
3. Om du hittar något läckage, lampan fortsätter att lysa eller om bromsarna inte känns som de ska, se till att bilen blir bärgad till en KIA-verkstad.

Bilen har två separata bromskretsar vilket innebär att det finns bromseffekt på två hjul om det uppstår något fel i den ena bromskretsen. Om bromsarna på bara två hjul fungerar krävs det mer kraft för att bromsa och pedalen sjunker närmare golvet. Dessutom förlängs bromssträcken avsevärt. Om du får bromsbortfall under körning, växla ner och stanna bilen så snart som möjligt.

Om varningslampan är hel ska den lysa när parkeringsbromsen är ansatt och tändas när du vrider tändningsnyckeln till ON.

### **VARNING**

**Om lampan lyser under körning, kontrollera först om parkeringsbromsen helt frigjord. Om den är frigjord och du har följt anvisningarna ovan och lampan ändå fortsätter att lysa bör bilen bärgas till en KIA-verkstad.**

### **Varningslampan för glömt säkerhetsbälte**



Bältespåminnaren blinkar eller lyser i ca 6 sekunder när tändningsnyckeln vridits till ON.

Läs mer i kapitel 3.

### **Blinkers**



Pilarna markerar på vilken sida som blinkerslamporna blinkar. Om en pil lyser med fast sken, blinkar snabbare än normalt eller inte tänds alls kan det bero på att en glödlampa är trasig eller ett annat fel. Kontakta en KIA-verkstad om du behöver hjälp med lampbytet.



**Helljuset tänd**



Lampan lyser när helljuset är tänd och när du använder helljusblinken.

**Dimbakljus**



Kontrolllampan visar att dimbakljusen är tända.

**Varningslampa för lågt oljetryck**



Om lampan tänds under körning:

1. Parkera bilen på en säker plats.
2. Stanna motorn och kontrollera oljenivån. Fyll på motorolja om nivån är för låg.

Om lampan fortfarande lyser när oljenivån är korrekt, kontakta en KIA-verkstad.

**Parkeringsljus**



Lampan lyser när halvljuset är tänd

**Halvljus**



Lampan lyser när halvljuset är tänd.

**Dimljus**



Lampan lyser när dimljusen är tända.

**! VIKTIGT**

**Motorn kan få allvarliga skador om du inte stannar den när lampan tänds.**

**! VIKTIGT**

*Motorn kan få allvarliga skador om varningslampan för lågt oljetryck lyser när motorn är igång.*

*Lampan ska bara lysa en kort stund innan motorn startas.*

*Om lampan tänds under körning parkera bilen på en säker plats så snart det är möjligt. Stanna motorn och kontrollera oljenivån. Fyll på om det behövs. Om lampan fortsätter att lysa när du startar motorn med korrekt oljenivå, stäng av den direkt och kontakta en KIA-verkstad.*

**Varningslampan för låg oljenivå**



När varningslampan för låg oljenivå tänds ska oljenivån kontrolleras omgående. Fyll på om nivån är för låg. Fyll endast på med rekommenderad motorolja (se kapitel 8)

Var noga med att oljenivån inte kommer över F-markeringen oljemätstickan.

**\* OBS**

- Efter att varningslampan för låg oljenivå har lyst och man har fyllt upp till korrekt oljenivå så kommer varningslampan att fortsätta lysa i ca 50 km~100 km.
- Om man vill nollställa lampan direkt efter det att man fyllt på till korrekt oljenivå så kan man vrida tändningen på och av 3 gånger inom 10 sek så slocknar lampan omedelbart.
- Om man av misstag skulle råka nollställa lampan via tändning på och av 3 gånger i snabb följd så kommer varningslampan att tändas igen efter ca 50km om oljenivån är under rekommenderad nivå.

**! VIKTIGT**

*Om varningslampan för låg oljenivå skulle tändas igen efter 50 km trots att man fyllt på olja till korrekt nivå, besök närmaste KIA-verkstad för att få systemet kontrollerat.*

*Även om lampan inte tänds så skall alltid oljenivån kontrolleras och vid behov justeras regelbundet.*

**Batteriet laddas inte**

Det kan bero på fel i laddningssystemet eller på generatorn.

Om lampan tänds under körning:

1. Parkera bilen på en säker plats.
2. Stanna motorn och kontrollera om drivremmen till generatorn är hel och spänd.
3. Om remmen är hel och spänd är det sannolikt ett fel i laddningssystemet. Kontakta snarast en KIA-verkstad.

**Bakluckan är öppen**

Lampan lyser när bakluckan inte är helt stängd.

**Varning för öppen dörr**

Lampan lyser när någon dörr eller flera av dörrarna inte är helt stängda.

**Startspärr (immobilizer)****Bilar som inte har Smart Key**

Lampan tänds när nyckeln sticks i tändningslåset och vrids till ON. Det indikerar att motorn kan startas. Nu kan du starta motorn. Lampan slocknar när motorn startat.

Om lampan blinkar när nyckeln är i ON-läget, vänd dig till en KIA-verkstad för kontroll av startspärrsystemet.

**Bilar med Smart Key**

Om något av följande inträffar i ett fordon utrustad med Smart Key så kommer lampan till startspärren att tändas, blinka eller slockna.

- Lampan lyser i ca 30 sekunder om det finns en Smart Key i bilen och tändningen är i läge ACC eller ON. Det betyder att du kan starta bilen. Om det inte finns någon Smart Key i bilen och du trycker på startknappen kommer lampan att blinka för att markera att motorn inte kan startas.
- Om lampan lyser i bara 2 sekunder och sedan slocknar när det finns en Smart Key i bilen och tändningen är i läge ON, be en Kia-verkstad kontrollera systemet.
- Om batteriet i Smart Key är svagt så blinkar indikatorlampan i START-knappen och motorn startar inte.
- Om batteriet i din Smart Key är svagt kanske motorn inte startar när du trycker på START-knappen och lampan i panelen blinkar. Lampan blinkar också om det är något fel i Smart Key-systemet.

### Låg bränslenivå



Lampan tänds när det återstår bränsle för bara några mils körning. Tanka så fort som möjligt när lampan tänds i annat fall kan den låga bränslenivån medföra att motorn misständer och att katalysatorn skadas.

### Motorkontrollampa



Lampan ska lysa en kort stund i samband med att motorn startas och sedan slockna. Om lampan tänds under körning kan detta indikera att ett fel har uppstått i motorns avgasreningssystem. Om detta inträffar eller om lampan inte alls tänds i samband med start av motorn, ska du omgående vända dig till en auktoriserad KIA-verkstad för att få systemet kontrollerat.

#### **! VIKTIGT**

**Om du fortsätter att köra med motorkontrollampan lysande kan det skada avgasreningssystemet och påverka prestanda och bränsleekonomi.**

#### **! VIKTIGT**

**Om motorkontrollampan blinkar under körning så finns det risk att katalysatorn skadas och som resultat av detta orsaka effektbortfall.**

**Se till att få motorn kontrollerad av en auktoriserad KIA-verkstad.**

#### **! VIKTIGT - Dieselmotor (med partikelfilter)**

**Om motorkontrollampan börjar blinka har det samlats för mycket sot i partikelfiltret. Du kan förbränna sotet och få lampan att slockna om du gör så här: Kör bilen i högre hastighet än 60 km/tim eller på 2:ans växel och med motorn inom varvtalsområdet 1 500 - 2 000 varv/min i ca 25 min.**

**Om lampan inte slocknar när du kört enligt ovan, vänd dig till en KIA-verkstad för att få partikelfiltret kontrollerat.**

**Om du kör bilen en längre sträcka när lampan blinkar kan partikelfiltret skadas och dessutom kan bränsleförbrukningen öka.**

**Varning för hög kylvätsketemperatur**

Varningslampan tänds när tändningen är på och temperaturen på kylvätskan är för hög, dvs över 120 °C.

Motorn kan bli överhettad och skadas om du fortsätter att köra när lampan lyser.

Se "Överhettad motor" i registret för att hitta till rätt sida i boken och läsa om hur du ska göra.

**ESP - Elektronisk stabilitetskontroll**

Lampan ska lysa i ca 3 sekunder när tändningsnyckeln vrids till ON och sedan slockna.

Lampan ska blinka när ESP-systemet aktiveras vid körning på halt eller löst underlag som t ex grus.

Vid fel i ESP-systemet lyser lampan konstant. Vänd dig till en KIA-verkstad för att få systemet kontrollerat.

**ESP-Systemet bortkopplat**

Lampan ska lysa i ca 3 sekunder när tändningsnyckeln vrids till ON och sedan slockna.

Tryck på ESP-knappen för att koppla bort systemet och ESP OFF tänds i panelen.

**Varningslampan för nyckel utanför bil****KEY  
OUT**

När tändningen är i radioläge (ACC) eller påslagen (ON) och om någon dörr öppnas så kontrollerar systemet om smart key finns inuti bilen. Om smart key inte finns inuti bilen så kommer varningslampan att blinka, om alla dörrar är stängda så kommer även varningssignal att ljuda i 5 sekunder. Lampan kommer att slockna när bilen är i rörelse. Förvara alltid smart key i bilen.

### Varningsljud - glömt nyckeln i bilen

#### Bil med tändningslås

En varningssignal hörs om förardörren öppnas när tändningsnyckeln är i läge ACC eller LOCK. När du tar nyckeln ur tändningslåset eller stänger dörren stängs signalen av.

#### Bil med Smart Key

En varningssignal hörs om förardörren öppnas och om det finns en Smart key i bilen och tändningen är i läge ACC. Signalen upphör när dörren stängs.

### Kontrollampa farthållare

#### CRUISE-lampa

■ Typ A

■ Typ B



Lampan tänds när systemet är påslaget via /CRUISE på ratten. Lampan släcks om systemet stängs av via samma knapp på ratten.

#### SET-lampa

A rectangular lamp with the word "SET" in white capital letters on a dark background.

SET-lampan tänd om farthållaren aktiveras via -SET eller RES+ knappen. Lampan släcks så snart CANCEL-knappen eller broms/kopplingspedalen trycks ned.

För mer detaljerad information se avsnittet "Farthållaren" i kapitel 5.

Kontrollamporna för farthållaren tänds i LCD-displayen.

### Varningslampa för elektrisk styrervo (EPS)



Lampan lyser en kort stund med tändningen i läge ON och slocknar sedan.

Om lampan tänds under körning har det uppstått något fel på styrservon. Kontakta så fall en KIA-verkstad.

**Stopp-/start-systemets kontrollampa**

Lampan lyser med konstant sken när motorn stannats av stopp-/start-systemet.

Lampan blinkar i ca 5 sekunder när motorn startas automatiskt.

Utförlig information om stopp-/start-systemet finns i kapitel 5.

**\* OBS**

När motorn startas automatiskt av systemet kan varningslamporna för ABS, ESP, ESP OFF, ESP och varningslampan för parkeringsbromsen lysa en kort stund.

Det händer om batteriet har dålig laddning och beror inte på fel i systemet.

**Låg spolarvätskenivå**

Lampan tänds när det är dags att fylla på spolarvätska.

**Varning för lågt lufttryck i däck  
(TPMS - Tire Pressure Monitoring System)**

Lampan lyser i ca 3 sekunder när tändningen slagits på. Det är en kontroll som visar att lamporna är hela.

När lampan tänds under körning är det för lågt lufttryck i ett eller flera däck..

Om det uppstår något fel i systemet blinkar lampan i ca 1 minut och lyser sedan med fast sken. Då ska du snarast vända dig till en Kia-verkstad.

Om lampan tänds under körning, sänk farten direkt och stanna för att kontrollera däckens samt fyll på luft så snart som möjligt. Information om lufttrycket finns på en dekal på dörrstolpen på förarsidan. Undvik att köra fort i kurvor och att göra häftiga inbromsningar om lufttrycket i något däck är lågt.



### **VARNING - Lågt lufttryck**

För lågt lufttryck medför att bilens köregenskaper försämras. Ett däck med för lågt lufttryck kan också överhettas och värsta fall explodera.



### **VARNING - Stanna säkert**

- Systemet kan inte varna för snabb lufttrycksminskning som kan uppstå vid en punktering.
- Om bilen verkar instabil, släpp gasen och bromsa försiktigt och parkera på en trafiksäker plats.

### **Glödning (diesel)**

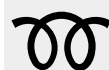

Lampan lyser vid förvärmning när tändningsnyckeln vridits till ON. När den slocknar kan motorn startas. Förvärmningen beror på motor- och lufttemperaturen samt batteriets kondition.

### **\* OBS**

Om motorn inte startats inom 10 sekunder efter att glödningen är avslutad, vrid nyckeln till LOCK och vänta 10 sekunder innan du åter vrider till ON. Vänta tills lampan för glödning slocknat och vrid därefter nyckeln till START.

### **! VIKTIGT**

*Om lampan för glödning blinkar eller lyser när förvärmningen är klar eller under körning, låt en KIA-verkstad kontrollera systemet så snart som möjligt.*

### **Vatten i bränslefiltret (diesel)**



Lampan ska lysa ca 3 sekunder när tändningsnyckeln vrids till ON. Den tänds också när det är dags att tappa vatten ur bränslefiltret. Se anvisningar i kapitel 7.

### **! VIKTIGT**

*Om varningslampan lyser kan motoreffekten och tomgångsvarvet sjunka. Kör därför inte med bilen om lampan lyser. Motorn och insprutningssystemet kan skadas. Om det inträffar, vänd dig till en KIA-verkstad för att få bilen kontrollerad.*



**Symbol för hastighetsbegränsare**

OUB051061/OUB051063

Symbolen lyser i LCD-displayen om systemet är aktiverat via  knappen på ratten.

Lampan slocknar när systemet är avaktiverat via samma knapp.

Om ett problem uppstår med hastighetsbegränsaren så kommer "OFF" att blinka bredvid symbolen. Om detta inträffar, få bilen kontrollerad via en KIA-verkstad snarast

För mer detaljer se avsnittet "Hastighetsbegränsare" i kapitel 5.

**LCD varningsdisplay**

- Indikator för Smart Key
- Ingen Smart Key i bilen



OUB041073

Ovanstående varning visas om det inte finns någon Smart Key i bilen och någon av dörrarna öppnas eller stängs när tändningen är i läge ACC, ON eller START. En ljudsignal hörs om det inte finns någon Smart Key i bilen när dörren stängs. Föraren måste alltid ha med en Smart Key i bilen.

**Ingen kontakt med Smart Key**

OUB041074

Ovanstående varning visas om du försöker starta bilen när den inte får kontakt med en Smart Key.

Samtidigt blinkar lampan för startspärren i 10 sekunder.

### • Indikator för Smart Key Tryck på UVCTV'b gf 'Uo ctv'Mg{



OUB041075

Ovanstående text visas om man trycker på startknappen samtidigt som varningstexten "Ingen Smart Key upptäcktes" visas. "Tryck på Start med Smart Key" visas samtidigt blinkar lampan för startspärren i 10 sekunder.

### D{vbatteri'R'Uo ctv'Mg{



OUB041076

Ovanstående varning visas om batteriet i Smart Key är för svagt så att tändningen slås av. Samtidigt ljuder en varningssignal. Byt omgående Smart Key-batteriet.

### Vtco rc'r°'bromsen'hej 'hæct w'b qvqtP (Automatväxellåda)

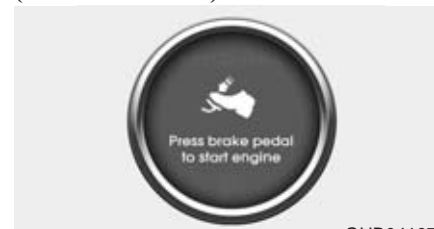

OUB041077

Ovanstående text visas in 10 sekunder om du trycker på startknappen minst två gånger och tändningen övergår i ACC-läge. Du måste trampa på bromsen för att kunna starta bilen.

### • Indikator för Smart Key

Starta motorn med kopplingen nedtryckt  
(Manuell växellåda)



OUB041078

Ovanstående text visas om du trycker på startknappen minst två gånger och tändningen övergår i ACC-läge. Du måste trampa ner kopplingspedalen för att kunna starta bilen.

Växla till 'P' (Automatväxellåda)



OUB041079

Ovanstående text visas om du försöker stänga av motorn med START-/STOPP-knappen utan att först ha fört växelväljaren till P-läget. Tändningen övergår till ACC-läge vid första tryckningen och till ON-läge vid andra tryckningen.

Det hörs också en varningssignal i ungefär 10 sekunder.

Tryck på Start igen



OUB041080

Ovanstående text visas om det är något problem med startsystemet. Det hörs också en ljudsignal. Tryck en gång till på START-knappen. Ljudsignalen upphör om startsystemet börjar fungera som de ska eller om du aktiverar stöldarmet. Om ovanstående text visas varje gång du trycker på START-knappen, vänd dig till en KIA-verkstad för kontroll av startsystemet.

### • Indikator för Smart Key

Växla till 'P' eller 'N' för start  
(Automatväxellåda)



Om du försöker starta motorn med växelväljaren i annat växelläge än P (Parkering) eller N (Neutral) visas ovanstående text i ungefär 10 sekunder i infodisplay. Vi rekommenderar att du startar bilen med växelväljaren i P-läget.

Vrid på ratten/Tryck på Start



Ovanstående text visas om rattlåset inte frigörs när du trycker på START-knappen. Samtidigt hörs en ljudsignal och startknappen blinkar i 10 sekunder. Vrid ratten lite åt båda sidorna samtidigt som du trycker på START-knappen.

Kontrollera rattlåssystemet



Om rattlåset av någon anledning inte skulle låsa efter att tändningen har växlat till OFF-läge så kommer ovanstående text att visas och en varningssignal kommer att ljuda i 3 sekunder och START/STOPP-knappen blinkar i 10 sekunder.

### Kontrollera bromsljusets säkring



När säkringen till bromsljuset är trasig eller demonterad så kommer ovanstående meddelande att visas i LCD-displayen i 10 sekunder. Montera en ny säkring. Om det inte går eller om säkringen går sönder direkt igen så kan motorn startas genom att START/STOPP-knappen hålls nere i 10sekunder i ACC-läge.

### Låg spolärvätskenivå



Varningslampan lyser i 10 sekunder när behållaren för spolärvätska är nästan tom. Om du trycker på TRIP-knappen när lampan lyser ändras visningen i displayen till trippmätaren i 4 sekunder, sedan återgår visningen till att varna för låg spolärvätskenivå. Fyll på spolärvätska så snart som möjligt.

### Öppen dörr/baklucka



Den grafiska bilden i displayen visar om en viss dörr eller bakluckan inte stängts helt.

### Parkeringshjälpen visas med grafik



Bilden visar utrymmet bakom bilen. Mer information finns i avsnittet om parkeringshjälpen i detta kapitel.

### Align steering wheel - Vrid ratten så att hjulen står rakt



Om du startar motorn när ratten är vriden 1/4 varv åt vänster visas ovanstående meddelande i displayen i 5 sekunder. Vrid ratten åt höger så pass mycket att den är vriden till ett läge motsvarande klockan 11.

### Align steering wheel - Vrid ratten så att hjulen står rakt



Om du startar motorn när ratten är vriden 1/4 varv åt höger visas ovanstående meddelande i displayen i 5 sekunder. Vrid ratten åt vänster så pass mycket att den är vriden till ett läge motsvarande klockan 11.

## PARKERINGSHJÄLP/BACKVARNARE

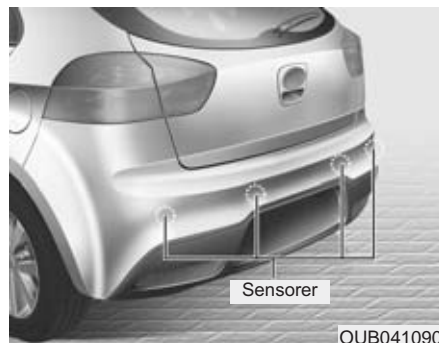

Sensorer i stötfångaren registrerar föremål på ett avstånd upp till 120 cm och varnar föraren genom en föränderlig ljudsignal.

Tänk på att backvarnaren endast är ett hjälpmedel. Var lika uppmärksam på vad som finns bakom bilen som vid backning med en bil som inte är utrustad med parkeringshjälp/backvarnare.

### **⚠ VARNING**

Backvarnaren är endast ett hjälpmedel. Systemet kan påverkas av faktorer som gör att det i vissa situationer inte fungerar 100%-igt. Föraren är alltid ansvarig för alla manövrer med bilen och bör vara extremt försiktig i samband med backning.

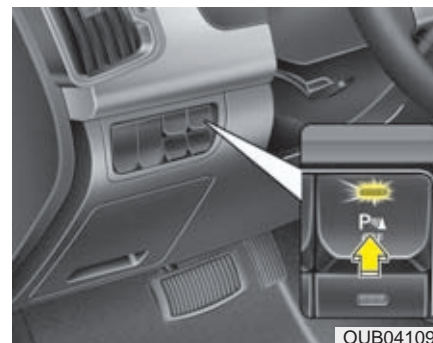

### **Parkeringshjälpens/ backvarnarens funktion**

#### *Så här fungerar den*

- Detta visningsläge aktiveras om man inte stängt av parkeringsassistenten via knappen.

Om du vill stänga av parkeringsassistenten tryck på OFF-knappen (lampan på knappen kommer tändas).

Om du vill återaktivera parkeringsassistansen, tryck på knappen (lampan slocknar då på knappen).



- Systemet aktiveras när man lägger i backen med tändningen tillslagen.

Om fordonet färdas över 10km/h så kanske systemet aktiveras på ett korrekt vis.

### Varningsljuden

- Lång intervall mellan varningsljuden: 120 - 81 cm mellan hinder och bakre stötfångaren.
- Kort intervall mellan varningsljuden: 80 - 41 cm mellan hinder och bakre stötfångaren.
- Fast signal: Upp till 40 cm till hindret.

### Varningsindikationer med grafisk bild

Avstånd till objekt	Varningsindikationer
Mindre än 40 cm	 *1
41-80 cm	 *1
81-120 cm	 *1

\*1: Den grafiska symbolen visar avståndet från var och en av sensorerna (vänster, mittre, höger).

\* Om ett föremål finns mellan sensorerna kan visningen bli annorlunda.

### Situationer då systemet kanske inte fungerar

#### Exempel:

1. Is eller snö täcker sensorerna.
2. Sensorerna täcks av sand, lera eller annat.
3. Backningen sker på mycket ojämnt underlag eller i en lutning.
4. Störning av höga ljudfrekvenser från signalhorn, högvarviga motorer eller tryckluftbromsar på tunga fordon.
5. Kraftigt regn och vattenkaskader.
6. Fjärrkontroller, mobiltelefoner och annan kommunikationsutrustning kan störa sensorerna.
7. När släp är kopplat till bilen kopplas backvarnarna bort.
8. Sensorerna inte är helt rena.
9. Det är extremt varmt eller kallt.

### Sensorerna kanske inte upptäcker:

1. Smala stolpar, rep och kedjor.
2. Mjuka och svampiga material samt snö.
3. Föremål som är mindre än 1 m och under 14 cm i diameter.



### Försiktighetsåtgärder beträffande parkeringshjälp

- Backvarnarens signal kan ha olika intervall beroende på bilens hastighet och formen på det upptäckta föremålet.
- Backvarnarens funktion kan påverkas av att stötfångarens höjd eller sensorernas läge har ändrats. Tillbehör som monterats och som inte är KIA original kan också störa sensorernas funktion.
- Det kan hända att sensorerna inte registrerar föremål som är närmare än 40 cm eller ger felaktig avståndsindikation. Var försiktig.
- Om sensorerna är täckta av snö, is eller smuts, rengör med vatten och en svamp eller mjuk trasa.
- Se till att sensorerna inte skadas genom att de repas, utsätts för tryck eller slag.

### \* OBS

Sensorerna känner endast av ett begränsat område bakom bilen. Små föremål, smala stolpar och föremål som hamnar mellan sensorerna kanske inte upptäcks av sensorerna. Kontrollera alltid bakom bilen i samband med backning. Alla som kör bilen ska känna till sensorernas funktion och begränsningar.

#### VARNING

Kontrollera i samband med backning att lekande barn eller gångtrafikanter inte finns bakom bilen. Tänk på att vissa föremål kanske inte upptäcks av sensorerna på grund av avstånd, format eller material. Se alltid upp för hinder oavsett i vilken riktning bilen ska köras.

### Parkeringshjälpens självdiagnos

Det har uppstått något fel i systemet om du märker något av nedanstående, när du lägger i backväxeln.

- Inget varningsljud hörs.
- Varningsljudet låter oregelbundet.



(blinks)

i Symbolen för parkeringshjälpen blinkar.

Kontakta en KIA-verkstad för att få felet avhjälpt.

#### VARNING

Fabriksgarantin täcker inte skador som uppstått på grund av att backvarnaren inte varnat. Var alltid mycket försiktig i samband med backning.

### BACKKAMERA



OUB041092

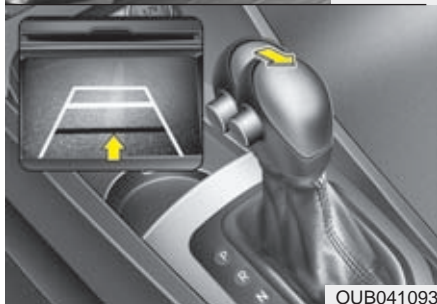

OUB041093

Backkameran aktiveras när tändningen är på och du lägger i backen. Displayen visar det område bakom bilen som kameran täcker.

#### VARNING

- Backkameran är ett extra hjälpmedel som bara visar ett litet område bakom bilen. Föraren måste försäkra sig om att det går att backa utan risk.
- Håll alltid kameran ren så att kameran kan fungera normalt.

## VARNINGSBLINKERS



Tryck på knappen uppe i mitten på instrumentbrädan för att sätta på och tryck igen för att stänga av varningsblinkers.

Använd varningsblinkers för att varna andra trafikanter om bilen står placerad så att den kan utgöra en hinder och/eller en trafikfara.

### YTTRE BELYSNING

#### Batterisparfunktion

- Om föraren glömt släcka parkeringsljuset släcks det automatiskt när nyckeln tagits ur tändningslåset (Smart Key: Stänger av motorn) och förardörren öppnas.
- Om parkeringsljuset ska vara tänt, gör så här:
  - 1) Öppna förardörren.
  - 2) Vrid på spaken så att parkeringsljuset tänds. D v s vrid yttre delen av spaken.

#### Fördröjd släckning av strålkastarna

Om du har strålkastarna tända kan de lysa strålkastarna med fördröjning upp till 20 minuter efter att tändningen stängts av/nyckeln tagits ur tändningslåset. Men om du öppnar och stänger förardörren slocknar strålkastarna efter ca 30 sekunder.

Det går också att släcka strålkastarna genom att trycka två gånger på fjärrkontrollens (Smart Key) låsknapp.

#### Tänd strålkastarna med fjärrkontrollen

Om reglaget för yttre belysning är vridet till läget för tända strålkastare och alla dörrarna och bakluckan är låsta, då kan du tända strålkastarna med lås-upp-knappen på fjärrkontrollen (Smart Key). Strålkastarna lyser i ca 15 sekunder. Om du trycker på lås-upp-knappen en gång till eller på dörrrens lås-upp-knapp slocknar strålkastarna direkt.

#### **! VIKTIGT**

*Om föraren inte öppnar förardörren utan i stället går ut genom passagerardörren, kommer den automatiska släckningen av strålkastarna inte att fungera. Den fördröjda släckningen av strålkastarna fungerar inte heller. Batteriet laddas ur snabbt om strålkastarna är tända under en längre tid. Lämna därför inte bilen utan att släcka strålkastarna.*



### Reglaget för yttre belysning

Vrid på yttre delen av spaken.

- (1) All belysning släckt (halvljus-automatiken tändar strålkastarna när bilen startas).
- (2) Parkeringsljusen tända.
- (3) Strålkastarna lyser och omkoppling mellan hel- och halvljus kan göras.
- (4) Finns eventuellt inte på bilar som säljs i Sverige.



### Parkeringsljus (☞☞)

Parkeringsljusen, nummerskylt- och instrumentbelysningen lyser.



### Strålkastare (☞)

Parkeringsljusen, nummerskylt- och instrumentbelysningen samt strålkastarna lyser i läge 3. Omkoppling mellan hel- och halvljus kan göras.

### \* OBS

Tändningen måste vara i läge ON.

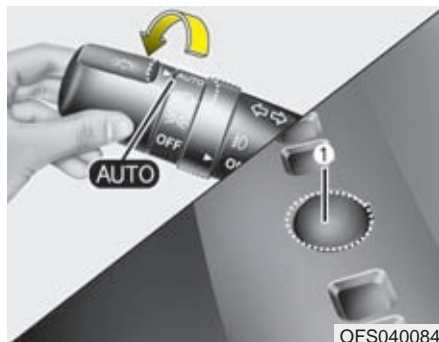

### Sensorstyrd tändning av strålkastare

Finns kanske inte på bilar som säljs i Sverige.

### ! VIKTIGT - Bil med sensorstyrd tändning av strålkastare (ej normal utrustning i Sverige)

- *Lägg inget på sensorn (1) så att funktionen störs.*
- *Använd inte något rengöringsmedel på sensorn. Det kan lämna en hinna som stör funktionen.*
- *Solfilm på vindrutan kan störa sensorns funktion.*



■ Typ A



### Omkoppling till helljus

Den yttre delen av spaken måste vara i läge (3).

Koppla om till helljus genom att trycka spaken mot instrumentpanelen. Den blå kontrollampen tänds i panelen.

Dra spaken bakåt för att koppla om till halvljus.

Ha inte strålkastarna tända när motorn inte är igång. Batteriet laddas ur.

**⚠ VARNING**

För att inte blända förare i mötande fordon ska du koppla om till halvljus när strålkastarkägglan möter ljuset från ett mötande fordon.

**Helljusblink**

För att blinka med helljuset, dra spaken mot ratten.

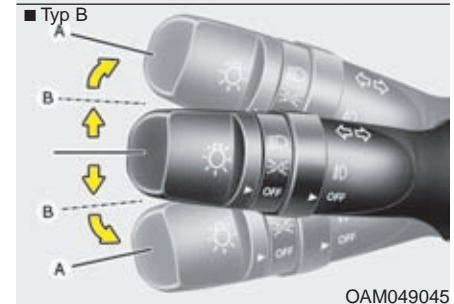
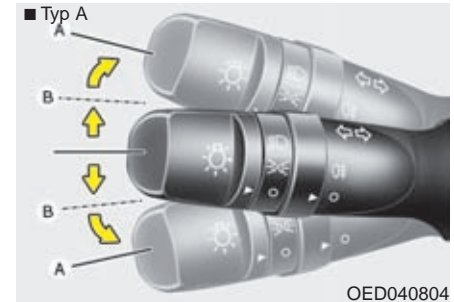
**Blinkers**

Blinkers fungerar med tändningen i läge ON.

**Signalera för sväng**

För spaken förbi spärrläget till A. När bilen körs rakt fram igen återgår blinkersspaken automatiskt till neutral-läget.

### Signalera för filbyte

För spaken till spärrläget B. När du släpper spaken återgår den till neutralläget.

Gröna pilar i instrumentpanelen blinkar när blinkers är aktiverade.

### Ett tryck - tre blinkningar

I bilar med den här filbytesfunktionen blinkar blinkerslamporna 3 gånger när du petar till på spaken.

### \* OBS

Om någon av pilarna i panelen blinkar onormalt snabbt eller mycket långsamt är det ett tecken på att en blinkerslampa är trasig eller något annat elfel.



### Dimljus fram

Sätt på parkeringsljuset och vrid på ringen (1) på spaken så att pilen på ringen pekar mot symbolen för dimljus.

Anm. I Sverige får dimljusen inte vara tända samtidigt som halvljuset.

### ! VIKTIGT

**Tänk på att dimljusen konsumerar mycket ström. Stäng därför av dem om motorn inte är igång.**

### Dimbakljus

Vrid först yttre delen av spaken till symbolerna för parkeringsljus eller strålkastare. Vrid därefter på ringen (1) på spaken så att pilen på ringen pekar mot symbolen för dimbakljus. Se bilden ovan.

Dimbakljusen kan tändas/släckas när dimljus och parkeringsljus tänds.

Anm. Dimbakljusen får bara vara tända vid extremt dålig sikt för att inte blanda andra trafikanter.

### \* OBS

Dimbakljus finns endast på vänster sida.



### Halvljusautomatik

Bilar som säljs i Sverige är utrustade med halvljusautomatik.

1. Du släcker strålkastarna när du väljer läget för parkeringsljus.
2. Strålkastarna släcks automatiskt när motorn stängs av.

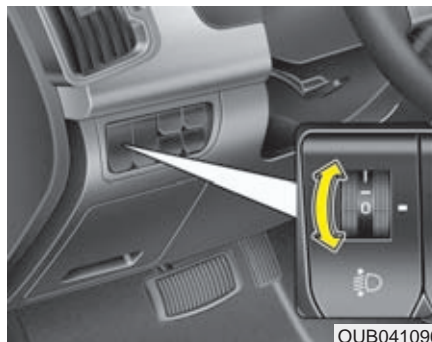

### Nivåreglering av strålkastarna

Strålkastarna ska justeras i höjd, beroende på hur bilen är lastad, för att inte andra trafikanter ska bländas. Se tabellen.

Last i bilen	Reglagets läge
Endast förare	0
Med passagerare fram	0
Åkande på alla platser i bilen	1
Åkande på alla platser i bilen + Max last	2
Förare och full last	3

## VINDRUTETORKARE OCH SPOLARE

### Fram

■ Typ A

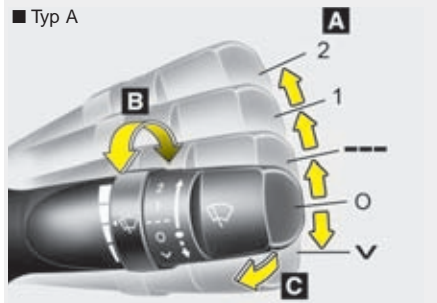

■ Typ B

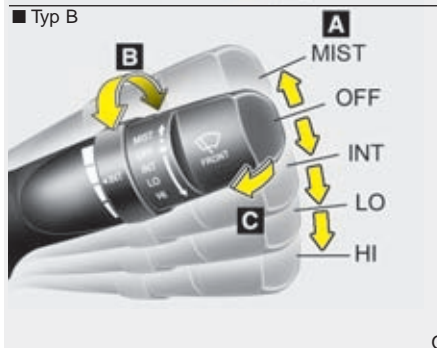

### Bak

■ Typ A

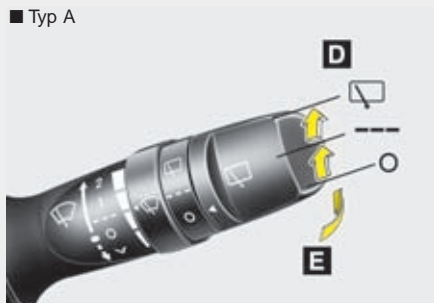

■ Typ B

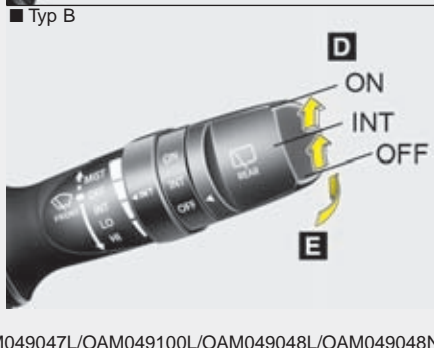

### A : Reglering av torkarna (Fram)

- 2/HI – Hög hastighet
- 1/LO – Hög hastighet
- ---/INT – Intervalltorkare
- AUTO – Automatiska vindrutetorkare
- O/OFF – Från
- √ /MIST – Enstaka slag

### B : Justering av intervall

### C : Spolning med ett par torkarslag (Fram)

### D : Reglering av bakrutetorkare/spolare

- □/ON – Torkarna går kontinuerligt
- ---/INT – Intervalltorkare
- O/OFF – Från

### E : Spolning med ett par torkarslag

Dra spaken mot dig för att spola vindrutan och tryck den framåt för att spola bakrutan.

OAM049047L/OAM049100L/OAM049048L/OAM049048N

### Spakens lägen (Fram)

∨ : För spaken till V-symbolen och släpp den för enstaka torkarslag. Torkarna fortsätter att slå om spaken hålls kvar.

○ : Allt avstängt.

--- : Intervalltorkning som kan justeras steglöst med ringen.

1 : Normal torkarhastighet.

2 : Snabb torkarhastighet.

### \* OBS

Sopa bort snö och skrapa bort is från rutan innan torkarna startas annars kan torkarmotorn skadas.

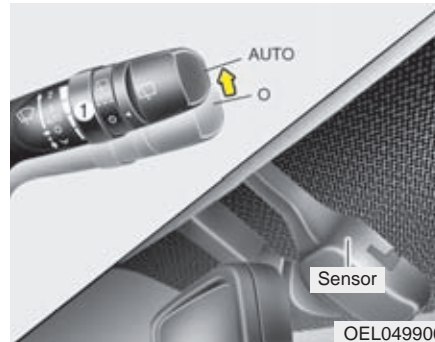

### Regnsensor

Koppla funktionen på/av genom att vrida på ringen (1). Regnsensorn är placerad upptill på vindrutan, framför backspegeln. Den

känner av om det kommer fukt (regn eller snö) på rutan och startar då torkarna samt anpassar hastigheten efter mängden fukt som träffar rutan.

Du kan manuellt justera torkarintervallerna genom att vrida på ringen (1).

När torkarna är i AUTO-läge och tändningen är på gör torkarna ett svep över rutan som en självkontroll.

Vrid tillbaka ringen på spaken när du vill kopplan från funktionen.

### ! VIKTIGT

När tändningen är i läge ON och sensorns reglage i läge AUTO, tänk på följande.

- Vidrör inte den del av vindrutan där sensorn är monterad.
- Torka inte av rutans överkant med en fuktig svamp eller trasa.
- Tryck inte mot vindrutan.

### ! VIKTIGT

När du ska använda vindrutespolaren ska den automatiska funktionen med regnsensorn vara bortkopplad.

Lossa inte på kåpan som är placerad över sensorn. Om du är oförsiktig och skadar några komponenter i sensorenheten, omfattas de skadorna inte av nybilsgarantin.

När bilen startas vintertid bör torkarna inte vara i AUTO-läget. Gör också ren rutan från snö och is och torka av torkarbladen innan du startar vindrutetorkarna.

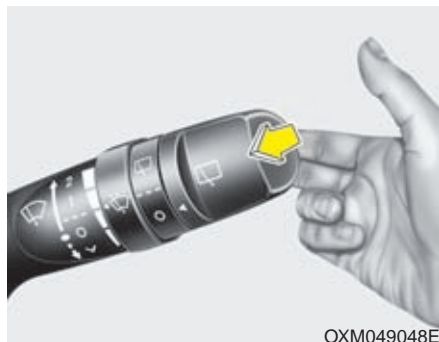

OXM049048E

### Vindrutespolare (Fram)

Dra spaken mot ratten för att spola vindrutan.

Om torkarna är avstängda kommer de att svepa tre gånger över rutan när du slutat spola och sedan stanna.

Om torkarna är igång fortsätter de torka när du släpper spaken.

Om spolaren inte fungerar, kontrollera först om det finns spolärvätska i behållaren och fyll på om det behövs.

### ! VIKTIGT

*Spolarens pumphotor kan skadas om du försöker spola när det inte finns vätska i behållaren.*

### ! VARNING

Om det är minusgrader, spola inte vindrutan förrän den är uppvärmd. I annat fall riskerar du att få isbildning på rutan så att sikten skymms.

### ! VIKTIGT

- *Torkarna kan skadas om du låter dem svepa över rutan när den är torr.*
- *Tvätta inte torkarbladen med bensin, fotogen, thinner eller något lösningsmedel, de kan skadas.*
- *För inte torkarna manuellt över rutan, de kan skadas.*

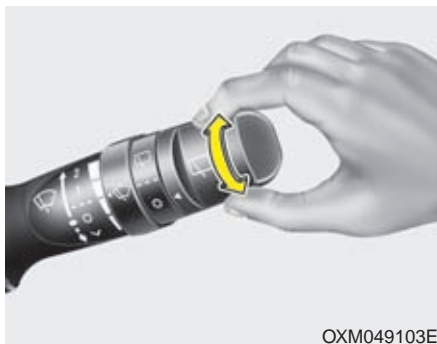

### Bakrutetorkare/-spolare

Vrid pilen på den yttre delen av spaken mot de olika symbolerna:

 - Normal toarkarhastighet

--- - Intervalltorkare

O - Från

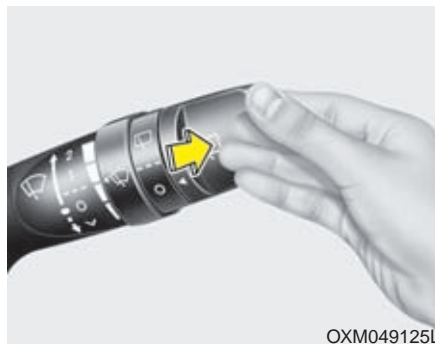

Tryck reglaget mot instrumentpanelen för att spola bakrutan och starta torkaren. När du släpper spaken upphör spolningen medan torkaren fortsätter med att slå 1-3 slag.

## INRE BELYSNING

### ! VIKTIGT

Tänk på att inte ha innerbelysningen tänd för lång tid om motorn inte är igång. Batteriet laddas ur.

### ! VARNING

Använd inte innerbelysningen vid körning i mörker. Det kan orsaka olyckor då synen påverkas negativt av kontrasten mellan innerbelysningen och mörkret.

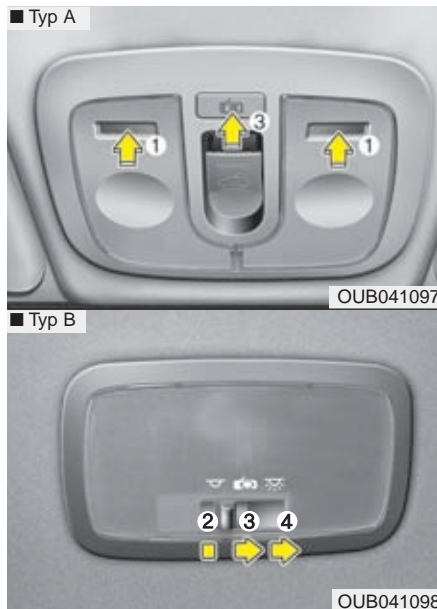

### Innerbelysning

#### (1) Läslampor fram

Lamporna är monterade i taket bakom backspeglarna. Tryck på glaset för att tända/släcka.

#### (2) OFF

Lampan är släckt.

#### (3) Door

Ljuset tänds när en dörr eller bakluckan öppnas. När dörrarna låses upp med fjärrkontroll/Smart Key eller när nyckeln tas ur tändningslåset, tänds ljuset och lyser i ca 30 sekunder eller tills en dörr öppnas.

Ljuset tonas ner gradvis och slocknar efter ca 30 sekunder när alla dörrar stängts.

Om alla dörrarna är stängda och tändningen i läge ON slocknar ljuset direkt. Om en dörr öppnas när tändningen är i läge ACC eller LOCK lyser lampan i ca 20 minuter. Men om en dörr öppnas med tändningen i läge ON fortsätter lampan att lysa.

#### (4) ON

Lampan lyser vare sig dörrarna är öppna eller stängda.

### ! VIKTIGT

Ha inte ljuset i kupén tänd någon längre tid när motorn inte är igång. Batteriet laddas ur.

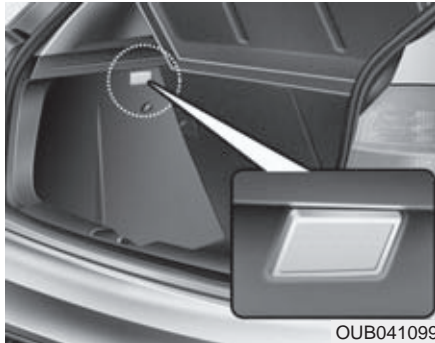

OUB041099

### Bagagerumslampa

Lampan tänds när bakluckan öppnas och släcks när den stängs.

#### ..! VIKTIGT

*Om du har luckan öppen en längre tid så laddar den tända lampan ur batteriet..*



OLM049105

### Belysning spegel

-  : Knappen tänder spegelns belysning
- ○ : Knappen släcker spegelns belysning

#### ..! VIKTIGT - Belysning spegel

*Släck alltid belysningen över spegeln innan solskyddet fälls upp annars riskerar batteriet att laddas ur eller solskyddet att skadas.*



OUB041100

### Lampa i handskfacket

Lampan tänds när handskfacket öppnas.

#### ..! VIKTIGT

*För att förhindra att batteriet laddas ur, se till att handskfacket är ordentligt stängt efter användning.*

## BAKRUTEDEFROSTER

### ! VIKTIGT

*Rengör aldrig bakrutans insida med något annat än mjuka trasor eller en svamp och torka utmed värmetrådarna så att de inte skadas. Använd ett vanligt fönsterputsmedel.*

### \* OBS

För att avfrosta vindrutan, se längre fram i detta kapitel.

■ Typ A



■ Typ B



OUB041101

### Bakrutedefroster

Defrosteren fungerar endast när motorn är igång. Kontrollampen i knappen visar när den är på.

Om bakrutan är täckt av snö och is bör du först sopa av och skrapa ren den.

Bakrutedefrosteren stängs automatiskt av efter ca 20 minuter eller när du stannar motorn.

### *Eluppvärmda yttre backspeglar*

Knappen för bakrutedefrosteren kopplar även på värmen i backspeglarna.





## MANUELL KLIMATANLÄGGNING



1. Fläktreglage
2. Val av luftriktning
3. Temperaturreglage
4. Luftkonditionering
5. Bakrutedefroster
6. Friskluft/återcirkulation

OUB041103

## Värme och luftkonditionering

1. Starta motorn.
2. Välj luftriktning.  
För optimal värme alternativt kyla;  
- Varmt :   
- Kallt: 
3. Välj temperatur.
4. Välj friskluft.
5. Justera fläkthastigheten.
6. Starta luftkonditioneringen om kupén behöver kylas eller om luften behöver avfuktas.

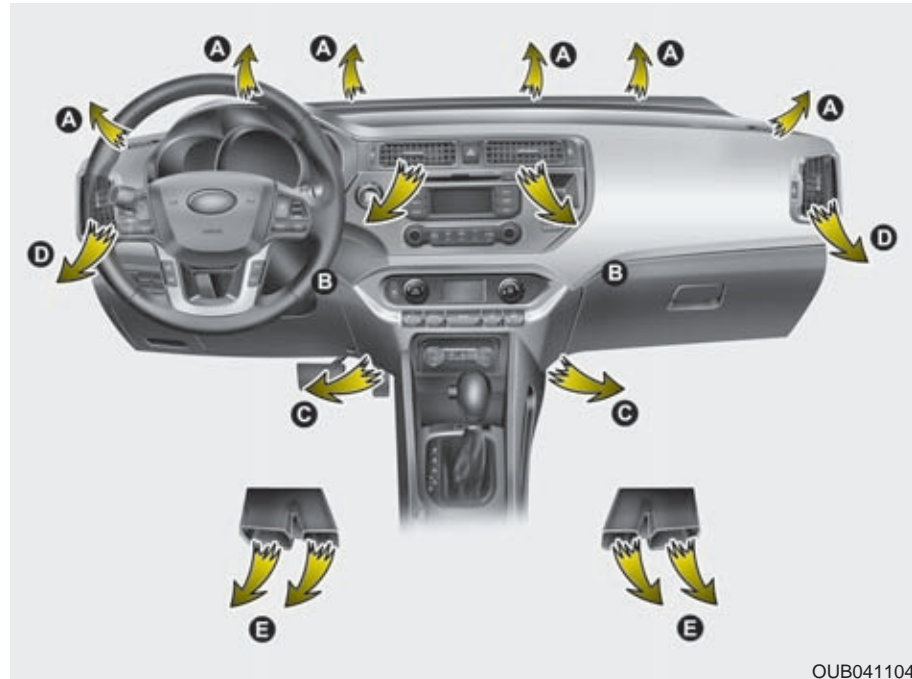

OUB041104



OUB041105

### Val av luftriktning

Med reglaget bestämmer du genom vilka munstycken som luften ska strömma.

De olika alternativen beskrivs här och bokstäverna inom parentes i rubrikerna anger genom vilka ventilationsmunstycken luften strömmar.



#### Luft mot huvudet (B och D)

Rikta luftströmmarna enligt önskemål med de justerbara munstyckena.



#### Luft mot huvudet och golvet (B, C, D och E)

Luften mot golvet är varmare än den mot huvudet utom när temperaturinställningen är max kylning.



#### Luft mot golvet (C, E, A och D)

Huvuddelen av luften strömmar mot golvet i fram- och baksätet genom munstyckena C och E.

En mindre del luft strömmar genom munstyckena A och D.



#### Defroster och luft mot golvet (A, C, D och E)

Huvuddelen av luften strömmar genom munstyckena A vid vindrutan samt C och E vid golvet.

En mindre del luft strömmar genom sidorutornas munstycken D.



#### Defroster (A och D)

Huvuddelen av luften strömmar mot vindrutan genom munstyckena A.

En mindre del luft strömmar genom sidorutornas munstycken D.



### MAX A/C-kyla (B, D)

Max A/C använder man när man vill uppnå sval kupé snabbast möjligt. I detta läge så återcirkuleras luften automatiskt.



### Ventilationsmunstyckena B och D i instrumentpanelen

Varje munstycke går att justera individuellt. Med reglaget i mitten i går det att rikta luftströmmarna som pilarna visar.

Med reglaget i underkant kan luftmängden regleras eller stängas av så att ingen luft kommer genom munstycket.

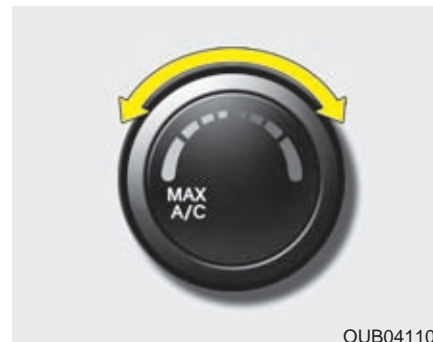

### Temperaturreglage

Vrid reglaget för att ställa in önskad temperatur.

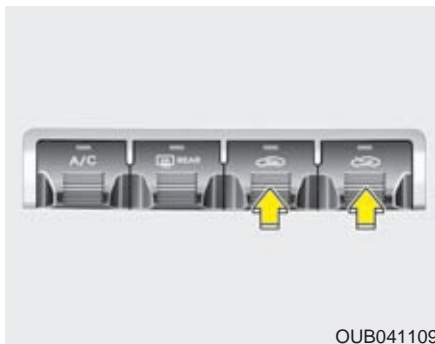

### **Friskluft/återcirkulation**

Tryck på knappen för att välja friskluft eller att låta kupélufven återcirkulera.

### **Återcirkulation**



Lampan i knappen lyser när återcirkulation är vald.

### **Friskluft**



Lampan i knappen lyser inte när friskluft är vald.

### **\* OBS**

Välj inte inställningen för återcirkulation för en längre period. Det finns risk för imma på rutorna och dessutom blir luften efter en tid unken. Den blir också mycket torr eftersom luftkonditioneringen avfuktar luften.

### VARNING

- Långvarig inställning för återcirkulation kan orsaka att rutorna immar igen.
- Långvarig inställning för återcirkulation orsakar trötthet eftersom kupélufven blir syrefattig. Välj därför återcirkulation endast under kortare tid, t ex i tunnlar och i samband med körning i köer.



#### *Fläktreglage*

Tändningsnyckeln måste vara i läge ON. Vrid på reglaget för att ändra fläkthastigheten. Stäng av fläkten genom att vrida till 0.

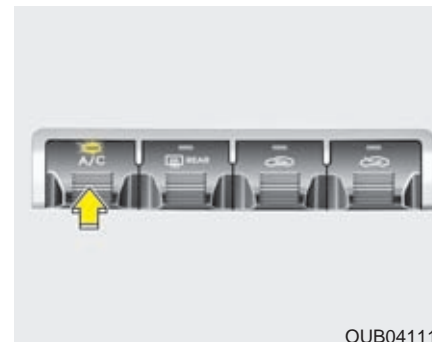

#### *Luftkonditionering(A/C)*



Tryck på knappen för att koppla in luftkonditioneringen. Lampan i knappen tänds. Tryck en gång till för att stänga av (lampan slocknar).

## Inställningar för värme, ventilation och kyla

### Ventilation

1. Välj luftriktning mot huvudet .
2. Välj friskluft.
3. Ställ in önskad temperatur.
4. Välj fläkthastighet.

### Värme

1. Välj luftriktning mot golvet .
2. Välj friskluft.
3. Ställ in önskad temperatur.
4. Välj fläkthastighet.
5. Om luften behöver avfuktas, starta luftkonditioneringen.
- Om vindrutan blir immig justera luftriktningen till  eller .

### Några tips

För att undvika att damm och dålig luft sugas in i kupén, välj återcirkulation en kort stund och koppla sedan över till friskluft.

- Håll ventilationsgallren framför vindrutan rena från löv, skräp och snö så att frisk luft kan ledas in i kupén.
- För att undvika imma på vindrutan, välj friskluft och luftriktning genom defrostermunstyckena samt sätt på luftkonditioneringen. Justera sedan temperatur och fläkthastighet.

### Luftkonditionering

Bilens system är fyllt med ett kylmedel som kallas R-134a. Det påverkar inte ozonskiktet om det skulle läcka ut.

1. Starta motorn och tryck på knappen för luftkonditioneringen.
2. Välj luftriktning mot huvudet .
3. Välj friskluft eller återcirkulation.
4. Justera fläkthastighet och temperatur.
- När du vill ha maximal kylning, vrid reglaget helt till vänster och ställ in fläkten på högsta fart.

### \* OBS

- Håll ett öga på motorns temperaturmätare om ytttemperaturen är hög och du har luftkonditioneringen på samt kör i branta uppförbackar, tät trafik eller drar släp. Luftkonditioneringen kan orsaka att motorn överhettas. Om det händer, stäng av luftkonditioneringen.
- Rutorna ska vara stängda när luftkonditioneringen är igång. Om du har luftkonditioneringen på och öppnar sidorutorna när det är hög luftfuktighet finns det risk för kondens i bilen som i värsta fall kan skada elektroniken.

### Att tänka på för luftkonditioneringen

- Om bilen stått parkerad i solen så att kupén är kraftigt uppvärmd, öppna dörrarna och vädra ur bilen innan du kör iväg.
- Luftkonditioneringen avfuktar och motverkar imbildning när det är fuktigt i luften.
- In- och urkoppling av luftkonditioneringens kompressor gör att motorns varvtal kan variera något vid tomgångkörning.
- Kör luftkonditioneringen minst 5-10 minuter varje månad för att hålla den i trim.
- När du kört bilen med luftkonditioneringen på bildas det en vattenpöl under motorrummet. Det är kondensvatten från systemet.
- Om du väljer återcirkulation och kylning för en längre stund blir luften i kupén unken.
- Ibland kan man uppleva att det kommer in fuktig luft i bilen. Det är normalt vid snabb nedkylning av kupén.
- Om du har luftkonditioneringen igång länge och det är stor temperaturskillnad mellan kupén och ytttemperaturen, kan det medföra att det blir imma på utsidan av vindrutan. Andra i så fall luftriktningen till  och sänk fläkthastigheten.

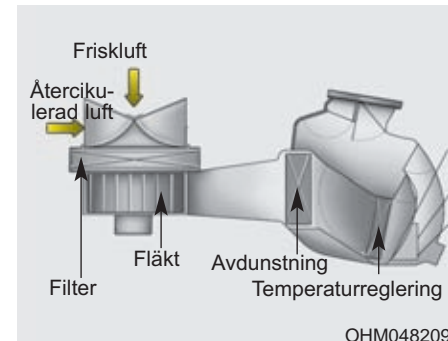

### Kupéluftfilter

Filtret, som är placerat innanför handskfacket fångar upp pollen, sot och andra partiklar som kan sugas in i bilen via kupéfläkten.

Om filtret börjar bli allt för smutsigt minskar luftströmmarna till kupén vilket kan medföra imbildning på rutorna. Då måste filtret bytas.



**\* OBS**

- Kupéluftfiltret ska bytas enligt anvisningarna i serviceprogrammet. Om bilen körs på dammiga vägar under s k krävande förhållanden ska filtret bytas oftare.
- Om luftflödet till kupén försämras kan filtret vara igensatt. Kontakta i så fall en KIA-verkstad för kontroll av filtret.

**Kontroll av kylmedel i systemet och smörjning av kompressorn**

Om det inte är tillräckligt med kylmedel i systemet fungerar kylningen dåligt. Med för mycket kylmedel blir effekten också dålig.

 **VARNING**

Service av luftkonditioneringen kräver specialutrustning. Vänd dig därför till en KIA-verkstad om systemet inte fungerar.

**\* OBS**

Rätt kyl- och smörjmedel måste användas för att luftkonditioneringen ska fungera på rätt sätt och för att kompressorn inte ska skadas.

## AUTOMATISK KLIMATANLÄGGNING



1. Temperaturreglage
2. AUTO-knapp
3. Display som visar inställningar
4. Fläktrglage
5. OFF-knapp
6. Vindrutedefroster
7. Bakrutedefroster
8. Val av luftriktning
9. Luftkonditionering
10. Friskluft/Återcirkulationsknapp

OUB041120



### I AUTO-läge sköts alla inställningar automatiskt

1. Tryck på AUTO-knappen så sköter systemet inställningar för fläkthastighet, luftriktning, friskluft/återcirkulation samt in- och urkoppling av luftkonditioneringen
2. Vrid på temperaturvredet för önskad temperatur, Om lägsta temperatur väljs (Lo) kommer AC-systemet att arbeta kontinuerligt.

3. Stäng av den automatiska temperaturregleringen genom att trycka/vrida på valfri knapp/ratt för:

- Val av luftriktning
- Luftkonditionering
- Vindrutedefroster
- Friskluft/återcirkulation
- Fläkthastighet

Den valda funktionen regleras manuellt medan övriga inställningar sköts automatiskt.

Du får en behaglig temperatur i kupén om du väljer AUTO-läget och sedan den temperaturinställning du önskar.

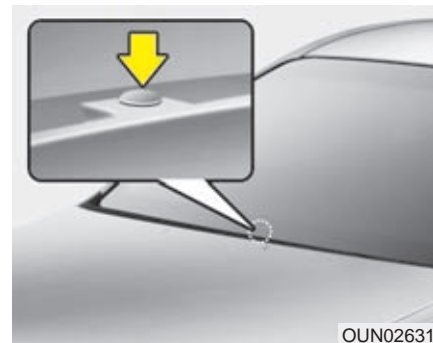

### \* OBS

Täck inte över sensorn som finns innanför vindrutan. Den styr temperaturregleringen.

### Växla mellan AUTO och manuella inställningar

Du kan göra manuella inställningar genom att trycka på knapp efter knapp. Funktioner som du inte väljer manuellt styrs automatiskt.

1. Starta motorn.

2. Välj luftriktning.

För optimal värme alternativt kyla;

- Varmt : 

- Kallt: 

3. Välj temperaturinställning.

4. Välj friskluft.

5. Välj fläkthastighet.

6. Om du behöver kylning eller avfuktning, starta luftkonditioneringen.

Tryck på AUTO-knappen för att återgå till automatisk kontroll av systemet.

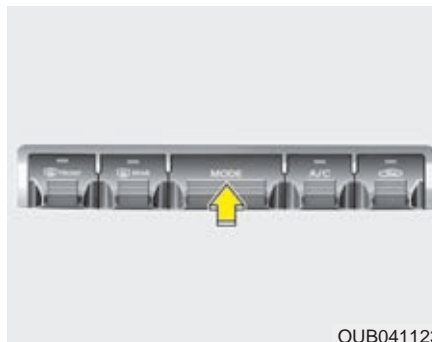

OUB041123

#### Val av luftriktning

Med MODE-knappen går det att välja genom vilka ventilationsmunstycken som luftströmmarna ska gå.

Tryck på knappen för att stegvis komma till rätt inställning. Se symbolen nedan:



Bokstäverna inom parentes i rubrikerna anger genom vilka ventilationsmunstycken luften strömmar.



#### Defroster och luft mot golvet (A, C, D och E)

Huvuddelen av luften strömmar genom munstyckena A vid vindrutan samt C och E vid golvet.

En mindre del luft strömmar genom sidorutornas munstycken D.



#### Luft mot huvudet (B och D)

Justera luftströmmarna enligt önskemål.



#### Luft mot huvudet och golvet (B, C, E och D)

Luften mot golvet är varmare än den mot huvudet utom när temperaturinställningen är max kylning.



### Luft mot golvet (A, C, D och E)

Huvuddelen av luften strömmar mot golvet i fram- och baksätet genom munstyckena C och E.

En mindre del luft strömmar genom munstyckena A och D.

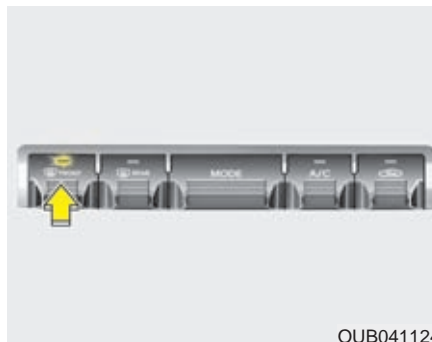

OUB041124

### Defrosterläge

När du aktiverar defrosterläge så kommer följande ske automatiskt:

- Luftkonditionering slås på
- Friskluftläge aktiveras
- Högsta fläkthastighet ställs in.

Stäng av defrosterläge genom att trycka på knappen igen eller tryck på AUTO-knappen.



OUB041107

### Ventilationsmunstyckena B och D i instrumentpanelen

Luftflödet genom varje ventilationsmunstycke kan justeras individuellt med reglaget på sidan.

Minska/stäng flödet genom att vrida nedåt.

Öka luftflödet genom att vrida uppåt.

Riktningen på luftströmmarna justeras du med reglagen som sitter mitt i gallret.



OUB041126

### **Temperaturreglaget**

Temperaturen kan ställas in i steg om halva grader.

Vrid reglaget maximalt åt vänster för lägsta temperatur och till höger för högsta temperatur.

När inställningen är på lägsta temperatur kommer luftkonditioneringen att vara igång hela tiden.

### **Omkoppling mellan Celsius och Fahrenheit**

För att ändra temperaturvisningen från Celsius till Fahrenheit håll ned OFF-knappen medans du trycker 4 gånger eller fler på AUTO-knappen. Skulle batteriet kopplas ur av någon anledning så kommer systemet att visa temperaturvisningen i Celsius efter återanslutning av batteriet.

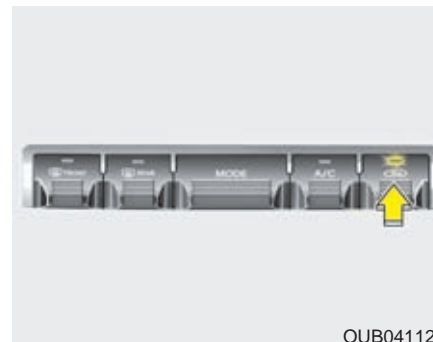

OUB041127

### **Friskluft/återcirkulation**

Tryck på knapparna för att välja mellan friskluft och att kupéluffen återcirkulerar.

**Återcirkulationsläge**

Lampan på knappen tänds när återcirkulation är vald, då återcirkuleras kupélufven genom systemet och värms upp eller kyls beroende på vald temperatur.

**Friskluftsläge**

Lampan i knappen lyser inte när friskluftläge är valt, med friskluftsläge så tas luften utifrån och värms upp eller kyls beroende på vald temperatur.

**\* OBS**

Långvarig inställning för återcirkulation kan orsaka att rutorna lätt immar igen på insidan, det kan även orsaka att luften uppfattas som instängd och unken. Den blir också mycket torr eftersom luftkonditioneringen avfuktar luften.

**⚠ VARNING**

- Långvarig inställning för återcirkulation kan orsaka att rutorna immar igen.
- Långvarig inställning för återcirkulation ger unken luft och orsakar trötthet eftersom kupélufven blir syrefattig. Välj därför återcirkulation endast under kortare tid, t ex vid körning i tunnlar och i samband med körning i köer.



OUB041130

**Fläktrglaget**

Vrid knappen åt vänster för lägre fläkthastighet och åt höger för högre. Stäng av fläkten helt med OFF-knappen.



### **Luftkonditioneringen(A/C)**

Tryck på A/C-knappen för att sätta på luftkonditioneringen. Kontrollampen tänds.

Tryck en gång till på knappen för att stänga av.



### **OFF-knappen**



Tryck på knappen för att stänga av automatiken om du vill göra alla inställningar själv.

## **Inställningar för värme, ventilation och kyla**

### **Ventilation**

1. Välj luftriktning mot huvudet .
2. Välj friskluft.
3. Ställ in önskad temperatur.
4. Välj fläkthastighet.

### **Värme**

1. Välj luftriktning mot golvet .
2. Välj friskluft.
3. Ställ in önskad temperatur.
4. Välj fläkthastighet.
5. Om luften behöver avfuktas, starta luftkonditioneringen.
  - Om vindrutan blir immig justera luftriktningen till  eller .



**Några tips**

För att undvika att damm och dålig luft sugas in i kupén, välj återcirkulation en kort stund och koppla sedan över till friskluft.

- Håll ventilationsgallren framför vindrutan rena från löv, skräp och snö så att frisk luft kan ledas in i kupén.
- För att undvika imma på vindrutan, välj friskluft och luftriktning genom defrostermunstyckena samt sätt på luftkonditioneringen. Justera sedan temperatur och fläkthastighet.

**Luftkonditionering**

Bilens system är fyllt med ett kylmedel som kallas R-134a. Det påverkar inte ozonskiktet om det skulle läcka ut.

1. Starta motorn och tryck på knappen för luftkonditioneringen.
  2. Välj luftriktning mot huvudet .
  3. Välj friskluft eller återcirkulation.
  4. Justera fläkthastighet och temperatur.
- När du vill ha maximal kylning, vrid reglaget helt till vänster och ställ in fläkten på högsta fart.

**\* OBS**

- Håll ett öga på motorns temperaturmätare om yttertemperaturen är hög och du har luftkonditioneringen på samt kör i branta uppforsbackar, tät trafik eller drar släp. Luftkonditioneringen kan orsaka att motorn överhettas. Om det händer, stäng av luftkonditioneringen.
- Rutorna ska vara stängda när luftkonditioneringen är igång. Om du har luftkonditioneringen på och öppnar sidorutorna när det är hög luftfuktighet finns det risk för kondens i bilen som i värsta fall kan skada elektroniken.

### Att tänka på för luftkonditioneringen

- Om bilen stått parkerad i solen så att kupén är kraftigt uppvärmd, öppna dörrarna och vädra ur bilen innan du kör iväg.
- Luftkonditioneringen avfuktar och motverkar imbildning när det är fuktigt i luften.
- In- och urkoppling av luftkonditioneringens kompressor gör att motorens varvtal kan variera något vid tomgångskörning.
- Kör luftkonditioneringen minst 5-10 minuter varje månad för att hålla den i trim.
- När du kört bilen med luftkonditioneringen på bildas det en vattenpöl under motorrummet. Det är kondensvatten från systemet.
- Om du väljer återcirkulation och kylning för en längre stund blir luften i kupén unken.
- Ibland kan man uppleva att det kommer in fuktig luft i bilen. Det är normalt vid snabb nedkylning av kupén.
- Om du har luftkonditioneringen igång länge och det är stor temperaturskillnad mellan kupén och yttertemperaturen, kan det medföra att det blir imma på utsidan av vindrutan. Andra i så fall luftriktningen till  och sänk fläkthastigheten.

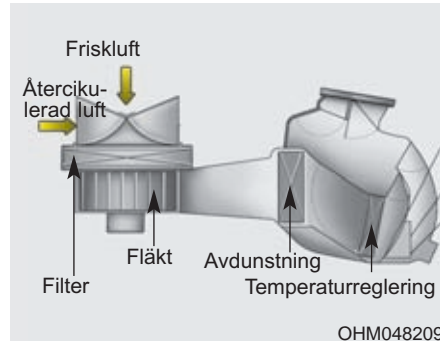

### Kupéluftfilter

Filtret, som är placerat innanför handskfacket fångar upp pollen, sot och andra partiklar som kan sugas in i bilen via kupéfläkten.

Om filtret börjar bli allt för smutsigt minskar luftströmmarna till kupén vilket kan medföra imbildning på rutorna. Då måste filtret bytas.

### \* OBS

- Kupéluftfiltret ska bytas enligt anvisningarna i serviceprogrammet. Om bilen körs på dammiga vägar under s k krävande förhållanden ska filtret bytas oftare.
- Om luftflödet till kupén försämras kan filtret vara igensatt. Kontakta i så fall en KIA-verkstad för kontroll av filtret.

### **Kontroll av kylmedel i systemet och smörjning av kompressorn**

Om det inte är tillräckligt med kylmedel i systemet fungerar kylningen dåligt. Med för mycket kylmedel blir effekten också dålig.

 **VARNING**



Service av luftkonditioneringen kräver specialutrustning. Vänd dig därför till en KIA-verkstad om systemet inte fungerar.

### **\* OBS**

Rätt kyl- och smörjmedel måste användas för att luftkonditioneringen ska fungera på rätt sätt och för att kompressorn inte ska skadas.

## INSTÄLLNING FÖR ATT TA BORT IMMA OCH IS FRÅN VINDRUTAN

### **VARNING- Windshield heating**



Välj inte  eller  i samband med kylning av kupén och om det är mycket fuktigt i luften. Temperaturskillnaden mellan vindrutans ut- och insida kan medföra att det blir imma på utsidan med försämrad sikt som resultat. Om det finns risk för imma på utsidan av vindrutan, välj denna inställning  och sänk fläkthastigheten.

- Med max fläkthastighet och värme får du bästa defrostereffekten.
- Om du vill ha värme vid golvet samtidigt som imma och is tas bort, välj denna inställning.
- Sopa alltid bort all snö och skrapa samtliga rutor helt rena innan du kör. Skrapa försiktigt ren de yttre backspeglarna. Men tänk på att spegelglasen är ömtåliga och lätta att repa.
- Sopa också bort snö från motorhuven och luftintaget framför vindrutan. Det motverkar imbildning på rutor.



### Manuell klimatanläggning

#### Ta bort imma från insidan

1. Sätt igång fläkten.
  2. Välj temperatur.
  3. Välj luftriktning  eller .
  4. Friskluft och inkoppling av luftkonditioneringen sker automatiskt.
- Om friskluft och luftkonditionering inte väljs automatiskt, tryck in knapparna.





### Smält is på utsidan

1. Kör fläkten med högsta hastighet.
2. Ställ in för hög värme.
3. Tryck på defrosterknappen .
4. Automatiken väljer friskluft och startar luftkonditioneringen om det behövs.





### Automatisk klimatanläggning

#### Ta bort imma från insidan



1. Välj fläkthastighet.
  2. Välj temperatur.
  3. Tryck på defrosterknappen .
  4. Automatiken väljer friskluft och startar luftkonditioneringen om det behövs.
- Om friskluft och luftkonditionering inte väljs automatiskt, tryck in knapparna.
- Om  valts kommer fläkten automatiskt att gå med hög fart.



### Smält is på utsidan

1. Kör fläkten med högsta hastighet.
  2. Ställ in för max värme.
  3. Tryck på defrosterknappen .
  4. Automatiken väljer friskluft och startar luftkonditioneringen om det behövs.
- Om  valts kommer fläkten automatiskt att gå med hög fart.

### Inställning mot imbildning

För att motverka imbildning på insidan av vindrutan blir inställningen automatiskt friskluft och luftkonditioneringen går igång när  eller  väljs. Om du av någon anledning inte vill ha inställt för friskluft eller att luftkonditioneringen inte ska gå, ändra inställningarna manuellt.

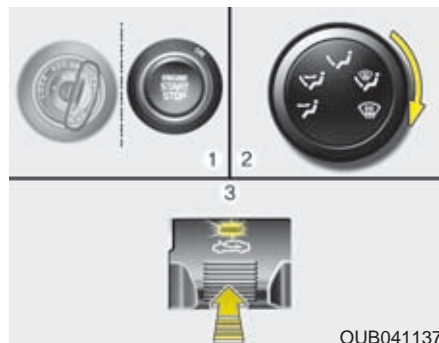

#### **Manuell klimatanläggning**

1. Tändningen ska vara i läge ON.
2. Välj defrosterläge (.
3. Tryck på knappen 5 gånger inom 3 sekunder.

Lampan i knappen (3) blinkar tre gånger. Det betyder att defrosterfunktionen är avstängd eller återställd.

Om batteriet varit fränkopplat eller urladdat återställer du defrosterfunktionen enligt ovan.

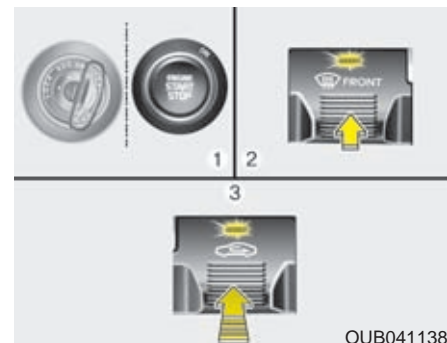

#### **Automatisk klimatanläggning**

1. Tändningen ska vara i läge ON.
2. Välj defrosterläge (.
3. Håll in A/C-knappen och tryck samtidigt på knappen för friskluft 5 gånger inom 3 sekunder på.

Lampan i A/C-knappen (3) blinkar tre gånger. Det betyder att defrosterfunktionen är avstängd eller återställd.

Om batteriet varit fränkopplat eller urladdat återställer du defrosterfunktionen enligt ovan.

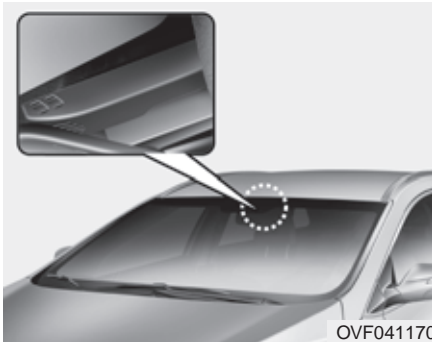

OVF041170

### ***Imsensor på vindrutans insida - I bil med automatisk klimatanläggning***

Sensorn känner av om det bildats fukt på rutans insida och aktiverar defrostern automatiskt när klimatanläggningen är igång.



Kontrolllampan (AUTO) lyser när imsensorn känner av imma på vindrutans insida.

Beroende på hur omfattande imbildningen är ökas effekten stegvis.

Steg 1: Luftkonditioneringen på.

Steg 2: Inställning för friskluft.

Steg 3: Luftströmmar riktas mot vindrutan.

Steg 4: Ökad luftmängd mot vindrutan.

Om bilen är utrustad med imsensor startar systemet direkt när sensorn känner av att det finns imma på vindrutan. Men om du vill koppla bort imsensorn, håll in AUTO-knappen och tryck samtidigt på knappen för vindrutedefrostern (##) 4 gånger inom 2 sekunder. Kontrolllampan blinkar 3 gånger för att markera att imsensorn är avaktiverad. För att återställa imsensorn upprepa proceduren ovan.

Om batteriet varit urladdat eller bortkopplat kommer imsensorn att fungera automatiskt när systemet för ström.

### **\* OBS**

Om man försöker stänga av AC manuellt via AC-knappen när auto defog är aktiverat så kommer indikatorn att blinka 3 gånger för att informera att AC inte kan stängas av i detta läge.

### **.! VIKTIGT**

***Ta aldrig bort kåpan som sitter över sensorn upptill på vindrutans insida. Om du gör det och känsliga komponenter skadas så kanske skadorna inte omfattas av nybilsgarantin.***

## FÖRVARINGSFACK

### ! VIKTIGT

- Lämna aldrig värdesaker i bilen.
- Ha alltid alla fack stängda när bilen är i rörelse. Fyll inte förvaringsfacken så att de inte går att stänga igen.

### ⚠ VARNING - Brandrisk

Förvara aldrig cigarettändare eller någon form av gasbehållare i bilen. De kan explodera om bilen står parkerad i solen och kupétemperaturen blir hög.

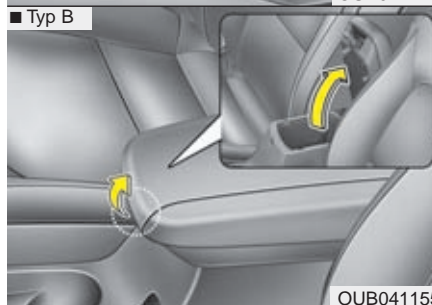
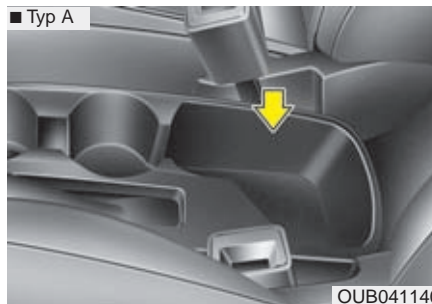

### Förvaringsfack mellan framsätena

Detta förvaringsutrymme kan användas för att förvara små saker för föraren och främre passageraren.

Öppna facket i armstödet genom att dra i handtaget i armstödet framkant. (endast typ B)

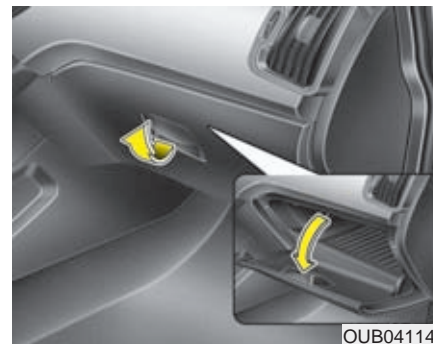

### Handskfack

Öppna handskfacket genom att lyfta handtaget.

### ⚠ VARNING

Luckan ska alltid vara stängd under färd. I annat fall kan framsätesspassageraren skadas av den vid en eventuell kollision.

### ! VIKTIGT

Förvara inte mat i handskfacket en längre tid.





### Handskfacket som kylfack

Med luftkonditioneringen kan du kyla handskfacket. Gör så här:

1. Sätt igång luftkonditioneringen.
2. Öppna ventilen inne i handskfacket.
3. Stäng ventilen om du inte ska använda kylfunktionen.

### \* OBS

Se till att ventilen inte täpps till av något föremål i handskfacket. Då blir kylningen sämre.

### VARNING

Förvara inte färskvaror i kylfacket eftersom det kanske inte går att hålla konstant sval temperatur i det.

### \* OBS

Temperaturen i handskfacket beror på hur du ställt in klimatanläggningens temperaturreglage, för värme eller kyla.

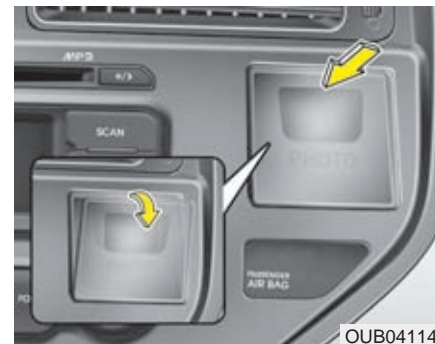

### Fotoram

I ramen kan du enkelt sätta in önskad bild.

1. Tryck som pilen visar för att öppna ramen.
2. Stick in bilden i slitsen upptill.
3. Tryck fast ramen som den ursprungligen satt.

Ett informationskort sitter i ramen.

Om du vill anpassa formatet på din bild för fotoramen se information på kortet eller gå till den angivna webbadressen.



OUB041147

### Öglor för lastförankring och lastnät

De fyra blanka öglorna (inringade på bilden) kan användas för att surra bagage i bagageutrymmet.

Lastnät är ett tillbehör som kan köpas från en KIA-återförsäljare.

### ! VIKTIGT

Använd nät eller surra alltid bagage så att det inte glider omkring och skadas eller skadar inredningen.

### ⚠ VARNING

Om du spänner nätet hårt och tappar greppet om det, kan du få en smäll i ansiktet och i värsta fall i ögonen.

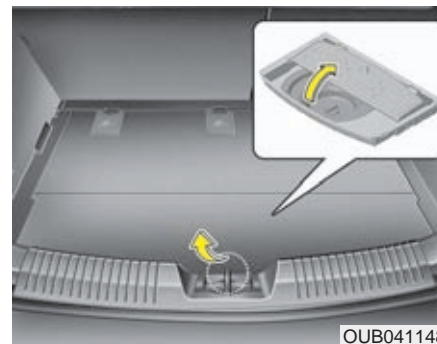

OUB041148

### Fack i bagageutrymmet / golvet i övre läget

Facket har plats för och döljer mindre saker som du vill ha till hands.

1. Ta tag i handtaget och lyft på locket.
2. Vik upp den bakre delen av locket framåt.
3. Lyft locket framåt och det står av sig självt.

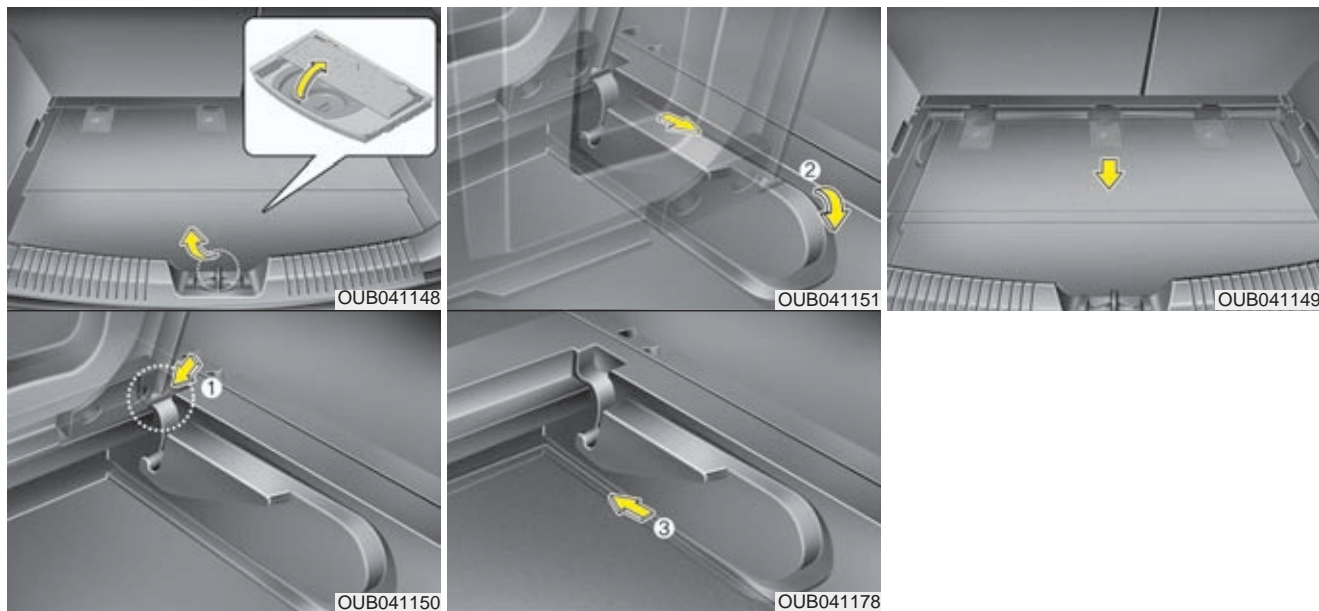

### Öka bagagevolymen / golvet i nedre läget

1. Ta tag i handtaget och lyft på locket.
2. Vik upp den bakre delen av locket framåt.
3. Lyft upp locket gångjärn och dra locket till slutet av kanten det vilar på.
4. Vrid ner locket och skjut in det i det nedre läget.

## KOMFORTDETALJER

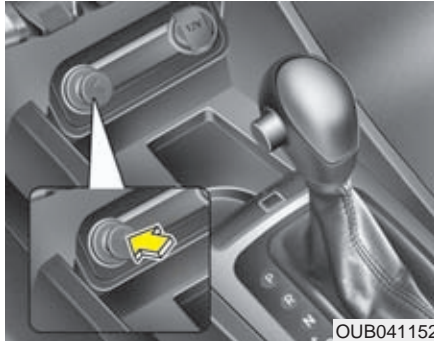

OUB041152

### Cigarettändare

Cigarettändaren fungerar med tändningsnyckeln i lägena ACC och ON. Tryck in den när den ska användas. Den åker automatiskt ut när den är glödande. Om du måste ersätta tändaren, se till att det blir en KIA original eller garanterat likvärdig.

### VARNING

- Håll inte in tändaren när den glöder. Den kan överhettas.
- Om tändaren inte åkt ut efter 30 sekunder, dra ut den för att inte riskera överhettning.

### VIKTIGT

*Anslut inga elektriska tillbehör i uttaget för cigarettändaren. De kan orsaka skador på uttaget eller ett elfel.*



OUB041153

### Askkopp

Öppna luckan för att använda askkoppen.

För att kunna tömma eller rengöra askkoppen, dra ut den genom att dra uppåt och utåt.

Du kan använda askkoppen genom att luta den åt sidan mot dryckeshållaren bredvid. (Askkopp är normalt inte standard i bilar som säljs i Sverige).

### VARNING - Brandrisk

**Stoppa aldrig något brännbart i askkopparna. Det kan antändas av en glödande cigarett eller brinnande tändsticka.**

## Dryckeshållare

### VARNING - Varma drycker

- Ha aldrig muggar med heta drycker och utan lock i hållarna när bilen är i rörelse.
- Se till att flaskor, burkar, muggar etc sitter ordentligt fast i dryckeshållarna.

### VARNING

Se till att burkar och flaskor hålls undan direkt solljus och de skall heller aldrig placeras i en varm kupé då de kan explodera.

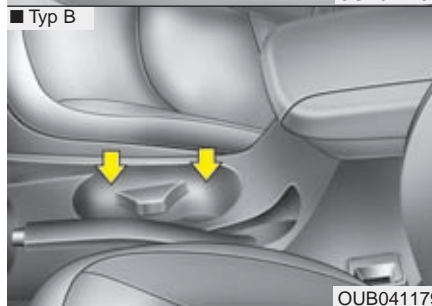
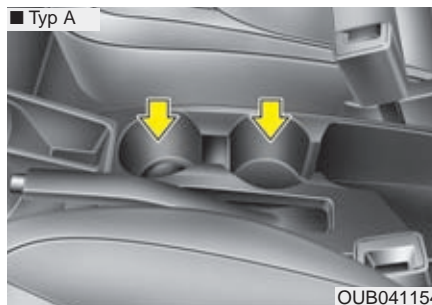

Hållarna finns i mittkonsolen mellan framsätena.

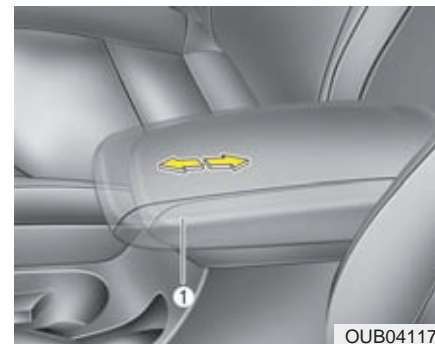

## Skjutbart armstöd

Ta tag i framkanten och skjut det framåt/bakåt som pilarna visar.

### VARNING

Se till att du inte klämmer fingrarna när du skjuter armstödet bakåt.



## Solskydd med make up-spegel

Solskyddet kan även vinklas ut mot sidorutorna (2) om det viks ner och hakas loss från det inre fästet (1).

Sminkspeglarna kan användas efter att solskyddet fällts ned och täcklocket (3) skjuts åt sidan. Biljetthållaren (4) är tänkt att hålla biltullbiljett eller motsvarande.

### VARNING

För er säkerhet, se till att solskyddet inte förhindrar fullt siktfält.

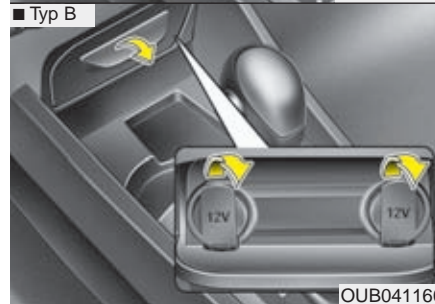
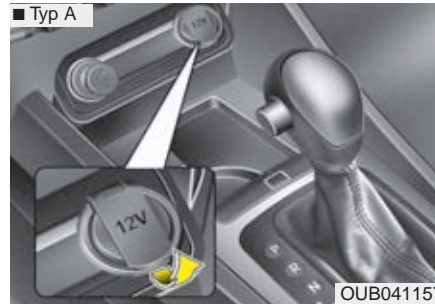

## Eluttag

Anslut endast mobiltelefoner och andra tillbehör på 12 volt och max 10 A.

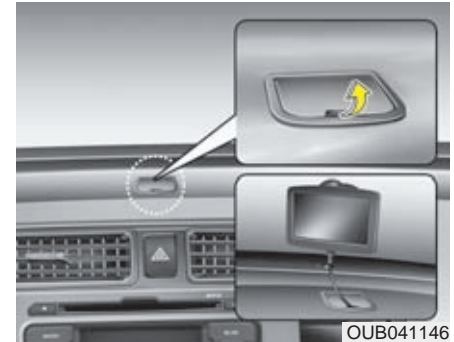

## Eluttag för t ex navigationsenhet

1. Öppna luckan och anslut kabeln från din navigationsenhet.
2. Sätt fast navigationsenheten ordentligt.

Om du inte har en kabel som passar i bilens uttag vänd dig till en Kia-verkstad och kontrollera samtidigt om uttaget passar för just din modell av navigationsenhet.

**! VIKTIGT**

- *Motorn ska vara igång när tillbehör är anslutna.*
- *Minimera användningen av luftkonditioneringen när ett eluttag används.*
- *Om ett tillbehör är anslutet under en lång tid när bilen står parkerad kan batteriet laddas ur.*
- *Stäng kåpan när eluttaget inte används.*
- *Använd inte elektriska tillbehör som riskerar att störa radion eller skada bilens elektronik.*

**⚠ VARNING**

Stoppa in fingrar eller främmande föremål i eluttaget och rör det inte med fuktiga händer.

**\* OBS**

Om du flera gånger i snabb följd ansluter och kopplar bort din navigationsenhet kan du uppstå fel i bilens anslutning.

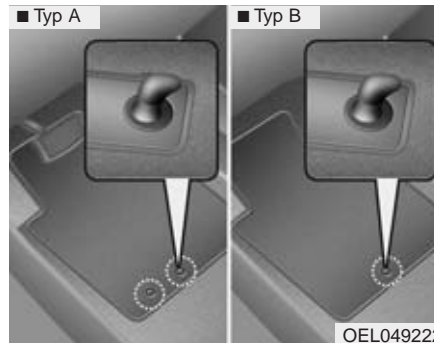
**Golv mattor och dess infästning**

Vid användning av golv mattor i fram, var noga med att se till att mattorna är ordentligt fastsatta i dess fastsättningsanordning. Detta förhindrar mattorna från att glida fram och ur sitt läge.

**⚠ VARNING**

Observera följande gällande montering av golv mattor i fordonet.

- *Försäkra er om att golv mattorna är ordentligt fastsatta i dess fäst anordningar innan påbörjad färd.*
- *Använd inga golv mattor som inte kan fästas i avsedda fäst anordningar.*
- *Använd inte flera golv mattor ovanpå varandra (t.ex. gummimatta ovanpå tygmatta). Endast en matta får användas på respektive sittplats.*

**VIKTIGT** - Fordonet är tillverkat med fäst anordning för förarens golv matta som är designad för att hålla mattan ordentligt på plats. För att förhindra att mattan stör pedalfunktionen rekommenderas endast mattor från KIA.



### Väskkrok

#### ! VIKTIGT

- *Kroken får belastas med max 3 kg.*
- *Häng inte sköra objekt på kroken då de kan skadas vid körning på dålig väg.*

### Klocka och datumvisning

Om batteriet varit bortkopplat eller urladdat eller säkringen borttagen, då måste du ställa in rätt tid på klockan och justera datumvisningen.

Med tändningen i läge ACC eller ON, gör så här:



### Ställ klockan

#### Med radion avstängd

1. Håll CLOCK-knappen (1) intryckt tills siffrorna börjar blinka.
2. Ställ in rätt tid genom att vrida på knappen (2) och tryck in knappen när rätt tid visas i displayen.



**Med radion på**

- 1 Håll CLOCK-knappen (1) intryckt tills klockan visas för inställning.
2. Ställ in rätt tid genom att vrida på knappen (2) och tryck in knappen när rätt tid visas i displayen.

**⚠ VARNING**

Justera inte klockan medans fordonet framförs. Du kan förlora kontrollen över fordonet som kan resultera i en olycka med personskador.

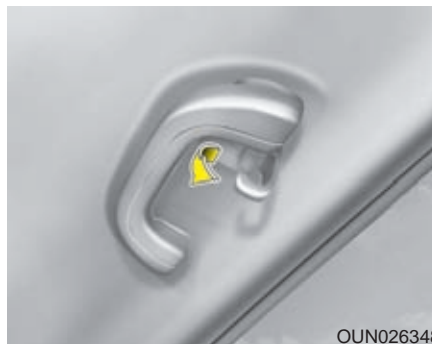
**Klädkrok****⚠ VIKTIGT**

*Belasta inte kroken med flera plagg.*

## RADIOUTRUSTNING

### \* OBS

Om du installerar eftermarknads HID/xenonljus så kan det orsaka att ditt fordons radio och elektronisk utrustning inte fungerar korrekt.



### Antenn

#### Takantenn

Skruva loss antennen när bilen ska köras genom en automattvätt. Skruva fast antennen ordentligt när den återmonteras.

### ! VIKTIGT

- För att förhindra att antennen skadas, demontera alltid antennen innan bilen körs in garage med låg frigång eller biltvätt etc.
- Vid återmontering av radioantenn är det viktigt att den är ordentligt fastskruvad och justerad i korrekt position uppåt för att erhålla fullgod mottagning. Men antennen kan fällas ned eller demonteras vid parkering eller då något skall lastas på takräcket.
- Om du har last på taket, placera den inte direkt intill antennen. Mottagningen kan påverkas.



OUB041163



OUB041164

### Radioreglage på ratten

Reglage på ratten medför ökad trafiksäkerhet.

#### ! VIKTIGT

Tryck bara på en knapp taget.

#### Volym (+/-) (1)

- Höj volymen genom att trycka i överkant på knappen (+).
- Sänk volymen genom att trycka i nedtill på knappen (-).

#### Sök (^ / v) (2)

Håll in SEEK/PRESET-knappen ca 1 sekund för följande funktion:

#### RADION

Automatisk kanalsökning

#### CD/USB/iPod

Växla till nästa/föregående skiva i magasinet.

Om du trycker snabbt på SEEK/PRESET-knappen:

#### RADION

Val mellan förprogrammerade stationer.

#### CD/USB/iPod

Gå till föregående/nästa spår på skivan.

#### MODE (O) (3)

Tryck på knappen för att ändra källa  
FM(1~2) → AM → CD → USB AUX(iPod)  
→ MY MUSIC...

#### MUTE (M) (4)

- Tryck på knappen för att dämpa ljudet.
- Tryck på knappen för att stänga av mikrofonen i samband med ett telefonsamtal via bilen.

Utförligare information finns på följande sidor.

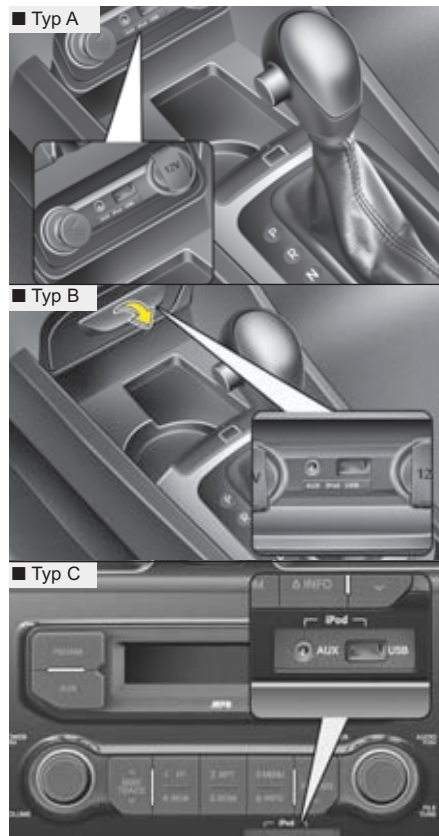

OUB041165/OUB041166/OUB041167

**AUX-, USB- och iPod-anslutningar**  
Bilen kan vara utrustad för anslutning av en eller flera typer av externa ljudkällor.

### \* OBS

Om du ansluter t ex en MP3-spelare till eluttaget kan det uppstå störningar. För att undvika störningar, använd spelarens interna batterier istället.

\* i-Pod är av Apple Inc. registrerat varumärke.

## FM-mottagning

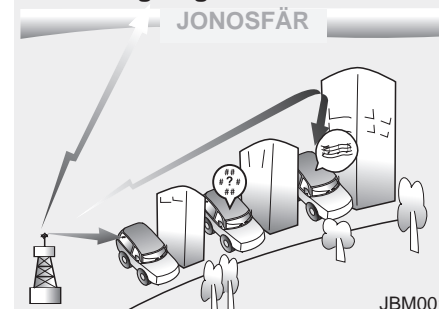

## Radiosändningar

Om signaler på våglängderna AM (MV, LV) och FM är svaga kan det bero på att det är långt till sändaren eller att det finns byggnader eller berg som skärmar av signalen.

### AM-mottagning

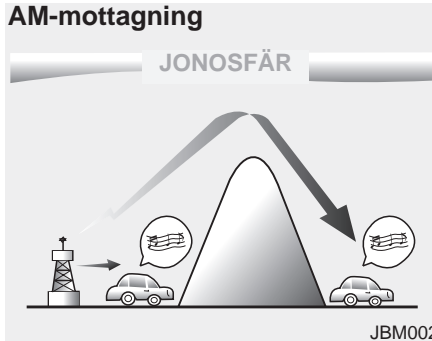

#### AM-mottagning

Signalerna sänds på låga frekvenser. Det medför att sändaren kan finnas längre bort än för en FM-station. AM-signaler hindras inte heller av byggnader eller berg lika mycket som FM-signaler.

### FM-radiostation

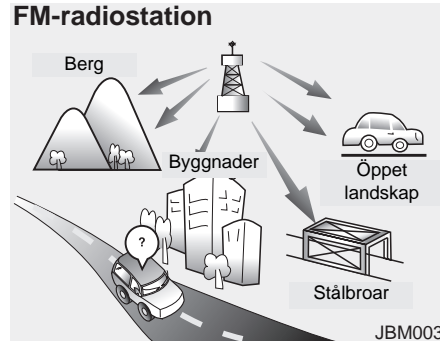

#### FM-mottagning

Signalerna från en FM-sändare skickas rakt ut atmosfären vilket innebär att de inte kan tas emot på långt avstånd från sändaren. De kan också störas om det finns byggnader eller berg som skärmar av signalen.

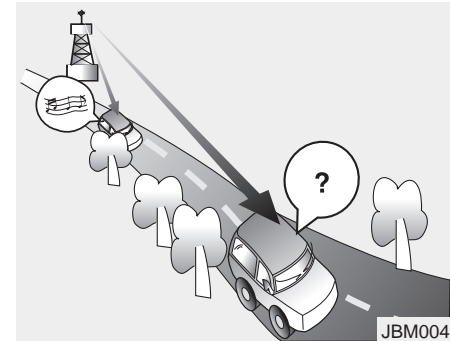

- Försämrad mottagning - Med ökat avstånd till sändaren blir signalen sämre. Sök så fall efter en annan station.
- Svajgt ljud - Svag signal på FM-bandet eller störningar orsakade av byggnader eller berg som skärmar av signalen kan medföra att ljudet blir svajgt. Eventuellt kan det hjälpa om du minskar diskanten.

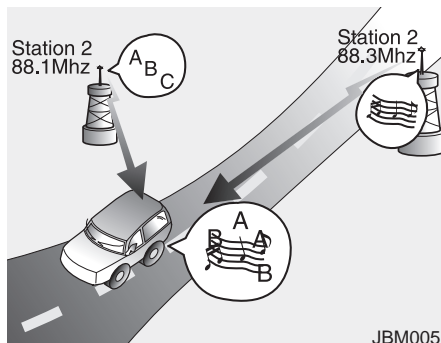

- Stationsbyte - När en FM-signal blir svagare kan en annan station på en närliggande frekvens höras i radion. Det beror på att radion söker efter den starkaste signalen. Välj en annan station om du önskar.
- Blandad mottagning - Samtidig mottagning från två eller flera stationer med närliggande frekvenser orsakar störningar. Välj så fall en station, som hörs klart och tydligt, tills problemet är över.

### Mobiltelefon och kortvågsradio

När du talar mobiltelefon eller använder en kortvågsradio kan det störa radiomottagningen. Det är fullt normalt.

#### ! VIKTIGT

*Vi rekommenderar att du låter montera en separat antenn för din mobiltelefon och/eller kommunikationsutrustning. I annat fall finns det risk att bilens elektronik påverkas med driftstörningar som följd.*

#### ! VARNING

**Om du inte har mobiltelefon med hands free bör du inte tala telefon under körning.**

### Hantering av CD-skivor

- Om kupétemperaturen är extremt hög, kyl ner kupén innan du använder CD-spelaren.
- Det är olagligt att kopiera och spela MP3/WMA-filer.
- Använd aldrig kemiska produkter vid rengöring av CD-skivor (sprayer, antistatmedel, thinner, etc). Skivan kan skadas.
- Håll alltid i kanten av CD-skivan och ta aldrig på den blanka ytan.
- Torka noga bort fingeravtryck och damm från CD-skivorna med en mjuk, torr trasa. Torka från centrum och utåt.
- Repa inte den inspelade (den blanka) sidan av en CD-skiva och klistra inte någon etikett eller skriv på den.
- Stick aldrig in någon annat än en CD-skiva spelaren.
- Mata inte in mer än en skiva i taget. Det kan skada apparaten.
- Efter användning ska du omedelbart lägga tillbaka CD-skivan i fodralet så att den inte blir repig och smutsig med risk för att inte spelas av rätt.

- Om du har en CD-skiva som är kopierad kanske den inte fungerar. Det varierar beroende på vilken typ av CD det är. I så fall kan den också orsaka skador på CD-spelaren om du fortsätter att försöka spela den.

**\* OBS - Inkompatibla,  
kopieringsskyddade CD-skivor**

Vissa kopieringsskyddade skivor, som inte överensstämmer med den internationella standarden (Red Book), kan kanske inte spelas. Det beror så fall inte på något fel på CD-spelaren.

■ H800UB





## RADIOPANELEN

### Knapparnas funktioner



1. **RADIO** : Växla mellan FM/AM.
2. **MEDIA** : Växla till USB, iPod och AUX.
3. **ON/OFF** och ljudvolym.
  - Tryck för ON/OFF
  - Vrid för att ändra volymen.
4. **SEEK** / **TRACK** : Sök efter stationer på högra alternativt lägre frekvenser.

5. **1** : Repetera
6. **4** : Random - Slumpässig spelordning
7. **AST/SCAN** : AST - Automatisk stationslagring eller sök efter stationer



8. **CLOCK** : Visar och ställer in rätt tid
9. **ENTER** Vrid för att söka
  - Radio: Frekvenser
  - USB och iPod: Filer. När önskad låt visas, tryck för att spela den.
  - Du kan söka i efter olika menyer och välja menyer.

10. **3** : MENY  
iPod: Går till huvfoldern vid kategorisökning.
11. **6** : INFO  
USB och iPod: Visar information om aktuell fil.
12. **FOLDER** / **FOLDER** : Sök efter en viss folder.

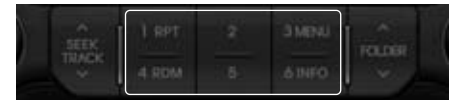

13. **1** ~ **6** Snabbvalsknappar  
Radio: Programmera/lyssna på inprogrammerade kanaler .



1. AUX-anslutning.
2. USB-port!
3. iPod-anslutning (OBS! Speciell kabel krävs och finns som tillbehör hos Kias återförsäljare).

### Ljudinställningar

Justera bas, diskant, fram/bak, höger/vänster samt skrolla.

Tryck på knappen  och välj i menyn. Justera genom att vrida på knappen:

- Bas (BASS) samt diskant (TREBLE).
- Balans fram/bak (FADER)
- Balans höger/vänster (BALANCE)
- Skrolla (SCROLL) koppla funktionen  On eller  Off.



- \* Skrolla  On vid spelning av MP3-skivor skrollas texten kontinuerligt. Skrolla  Off texten skrollas bara en gång.

### Inställning av rätt tid

Håll in **CLOCK**-knappen mer än ca 0,8 sekunder och ställ in rätt tid genom att vrida på -knappen.

\* Ställ in rätt timme och tryck på knappen igen för att ställa in rätt minut.

### Kontrollera tiden

- Tryck snabbt på **CLOCK**-knappen så visas tiden i ca 5 sekunder.
- Håll in **CLOCK**-knappen i mer än ca 0,8 sekunder för att justera tiden. Om du inte gör något inom 8 sekunder återgår displayen till den senaste inställningen.

## RADIO

### Byte frekvensområde



Tryck på **RADIO**-knappen för att växla mellan FM1 → FM2 → AM.

- Du sätter också på radion med **RADIO**-knappen.

### Justera volymen

Vrid på **⊙**-knappen för att justera volymen.

## SÖK

Tryck på **RADIO**-knappen.

- Tryck sedan snabbt på någon av sökknapparna **SEEK** (↑) eller **TRACK** (↓) för att söka efter nästa station på aktuellt frekvensband.
- Håll in en knapp för att så söker radion när du håller knappen intryckt.

### Snabbvalsknappar

- Om du har programmerat in stationer på knapparna 1-6 kan du välja genom att trycka snabbt på aktuell knapp **1** ~ **6**.
- Programmera in en station du lyssnar på genom att hålla in någon av knapparna **1** ~ **6** i ca 1 sekund och tills du hör ett pip som markerar att vald station är programmerad.

## AST - Automatisk stationslagring

Tryck på **RADIO** och sedan snabbt på **AST/SCAN**-knappen så lagrar

- radion automatiskt 6 stationer med bra mottagning som du sedan kan välja med snabbvalsknapparna **1** ~ **6**. Om radion inte hittar några stationer spelas den du senast lyssnade på.
- Om du håller in AST-knappen i ca 1 sekund går radion igenom de lagrade stationerna - 5 sekunder för varje.

### Sök station manuellt

Vrid på knappen **⊙** för att söka efter stationer.

- FM: Ändrar vid 100 kHz
- AM: Ändrar vid 9 kHz

**! VIKTIGT BETRÄFFANDE  
USB-MINNEN**

- Ett USB-minne får inte anslutas just när motorn startas eller stängs av!
- Om USB-minnet är monterat när motorn startas/stängs av kan det skadas!
- Bara äkta MP3- och WMA-filer kan spelas.
  - 1) Endast MP3-filer med kompression 8 Kbps-320 Kbps kan spelas.
  - 2) Endast WMA-musikfiler med kompression 8 Kbps-320 Kbps kan spelas.
- Var försiktig så att det inte uppstår någon statisk elektricitet när du ansluter ett USB-minne.
- En kodad MP3-spelare kan inte användas.

(forts)

(forts)

- Om ett USB-minne inte är i gott skick kanske det inte fungerar.
- USB-minnen ska vara formaterade antingen till 512 BYTE eller 2048 BYTE.
- Använd endast USB-minnen formaterade FAT 12/16/32.
- Bara USB-minnen med USB IF-verifikation kan användas.
- Peta inte på USB-porten med fingrarna eller något annat.
- Var försiktig när du ansluter ett USB-minne så att du inte skadar porten.
- Det är normalt att det hörs ett speciellt ljud när du ansluter ett USB-minne.

(forts)

(forts)

- Om du tar loss ett USB-minne när en låt spelas kan det skadas. Det bästa är att ansluta/lossa USB-minnet när motorn inte är igång. (t ex radion eller CD-spelaren)
- Beroende på USB-minnets kapacitet och typ kan det ta olika lång tid innan låtarna som finns på det kan spelas.
- Anslut endast USB-minnen med musikfiler!
- Anslut inga USB-tillbehör!
- Det går inte att spela upp DVD-filmer via USB-anslutningen.
- Anslut USB-minnen direkt i bilens USB-port, aldrig via någon extra sladd eller annat.

(forts)

(forts)

- Om den musik som är lagrad i USB-minnet är uppdelat på något sätt kanske bara musikfiler med högsta prioritet kan spelas.
- MP3-spelare, mobiltelefoner, digi-talkameror kan inte anslutas till USB-porten.
- Vissa mobiltelefoner kan inte laddas från USB-anslutningen.
  - \* Det krävs en speciell kabel för att ansluta en iPod. Vänd dig till en KIA-återförsäljare.
- En del USB-minnen med metallhöljen kanske inte kan läsas av bilens system.
- USB-minneskortläsare för CF, SD, micro SD, etc kanske inte fungerar.
- Musikfiler skyddade av DRM (DIGITAL RIGHTS MANAGEMENT) går inte att spela.
- Det finns en viss risk att filerna i ett USB-minne raderas när de är anslutna till bilens radio. Se därför till att du har en backup.

(forts)

(forts)

- Använd inte USB-minnen som sitter på nyckelringar eller används på annat sätt. De kan vara skadade och orsaka skador på USB-porten. USB-minnen som ansluts ska se ut enligt bilden nedan.



### \* OBS - Kopieringsskyddade CD-skivor

Vissa kopieringsskyddade CD-skivor som inte överensstämmer med standarden Red Book kanske inte kan spelas. Det ska inte uppfattas som om att det r fel på CD-spelaren.

**OBS:**

**Spelordning för filer (foldrar):**

1. ① - ⑭ i nummerföljd.

2. Visning av foldrar:

- \* Om det inte finns några låtar i en folder visas den inte.

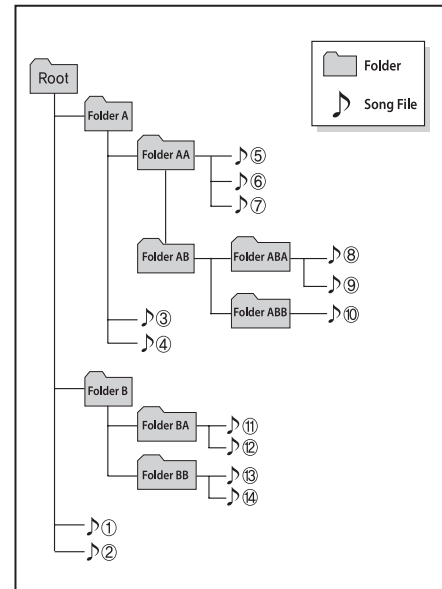
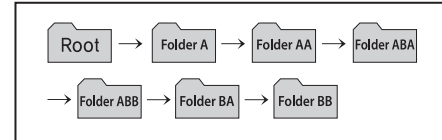

### \* ATT TÄNKA PÅ BETRÄFFANDE iPod

- Med tanke på den tekniska utvecklingen kanske vissa modeller av iPod inte kan anslutas till bilens system för att spela musik. I samband med att den här boken trycktes var följande iPod-modeller kompatibla med bilens system:
  - iPod Mini
  - iPod generation 4 (Photo) - 6 (Classic)
  - iPod Nano generation 1-4
  - iPod Touch generation 1-2
- Sökvägarna till låtar i iPod kan vara annorlunda än sökvägarna i bilens ljudsystem.
- Om det uppstår något problem med en iPod, gör en reset (återställning) enligt iPod-manualen.
- Om batteriet i en iPod är dåligt laddat kanske den inte fungerar.
- Vissa iPod-modeller och iPhone kan anslutas via *Bluetooth® Wireless Technology*. Det går då att spela sparade låtar men det går inte att välja via bilens system.

### ! VIKTIGT BETRÄFFANDE iPod

- *Det behövs en speciell kabel för att ansluta en iPod och söka i den med radions knappar. Kabeln finns att köpa som tillbehör hos Kias återförsäljare. Det går inte att ansluta en iPod med en standard iPod-USB-kabel.*
  - *Se till att specialkabeln trycks fast ordentligt när du ansluter din iPod, så att den fungerar störningsfritt.*
  - *När du samtidigt justerar ljudeffekterna från en iPod och bilens ljudsystem kan det uppstå en viss förvrängning och försämring av ljudkvalitén.*
  - *Stäng av equalizer-funktionen i din iPod när du justerar ljudanläggningens volym och gör omvänt när du justerar din iPod.*
- (forts)

(forts)

- *Om du låter iPod-kabeln sitta kvar när du tagit loss din iPod kan det medföra störningar när du lyssnar på en annan ljudkälla.*
- *Lossa iPod-kabeln samtidigt som du tar loss din iPod.*

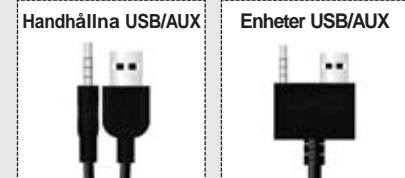

- *Vid anslutning av iPod, använd USB/AUX uttaget.*
- *Vid urkoppling av iPod koppla ur båda anslutningarna ur USB/AUX uttaget.*
- *Den iPod-specifika kabeln måste vara ansluten mot båda kontakterna i USB/AUX-uttaget för att stödja både laddning och överföring av ljudkälla.*

## SPELA FRÅN IPOD /USB

Tryck på **MEDIA**-knappen och välj ljudkälla USB (iPod) → AUX.

- \* När du ansluter ett USB-minne spelas låtarna från den automatiskt.
- \* Om ingen extern ljudkälla är ansluten visas No Media i 5 sekunder och sedan återgår radion till den närmast föregående inställningen.

### Repetera

När en låt spelas tryck på

**1**-knappen

USB och iPod: RPT visas i displayen.

- För att repetera låten som spelas: Tryck snabbt på knappen.

USB: **RPT** visas i displayen.

- För att repetera en folder som spelas: Håll in knappen I ca 1 sekund och alla låtarna i foldern repeteras.

- \* Tryck en gång till på **1**-knappen för att avbryta repeteringen

### Random

#### - Slumpmässig spelordning

När en låt spelas, tryck på **4**-knappen.

USB: RDM visas i displayen

- Folder Random: Tryck snabbt på RDM-knappen för att spela låtarna i aktuell folder i slumpmässig ordning.

USB: RDM visas i displayen

- Håll in knappen i ca 1 sekund för att spela samtliga låtar i minnet i slumpmässig ordning.

iPod: A.RDM visas i displayen

- Allt random: Tryck snabbt på knappen för att spela låtarna i ett album slumpmässig ordning.

iPod: A.RDM visas i displayen

- iPod: Håll in RDM-knappen i ca 1 sekund för att spela samtliga låtar i den valda kategorin i slumpmässig ordning.

- \* Tryck på **4**-knappen igen för att avsluta.

### Repetera eller hoppa till en annan låt

När en låt spelas, tryck snabbt på **TRACK**-knappen för spela om den från början.

- Tryck snabbt två gånger på **TRACK**-knappen så spelas föregående låt.
- Håll in knappen ca 1 sekund för att snabbspola framåt.

När en låt spelas, tryck snabbt på **SEEK**-knappen för att hoppa till nästa låt.

- Håll in knappen ca 1 sekund för att snabbspola bakåt.

### USB: Spela 10 sek av varje låt

Tryck på **SCAN** för att spela 10 sekunder av varje låt som finns lagrade i USB-minnet.

- \* Tryck på **SCAN**-knappen igen för att avsluta.
- \* Scan-knappen kan inte användas för iPod.

### USB: Sök folder

- När du spelar låtar i en folder tryck på **FOLDER**-knappen för att gå till föregående folder.
- När du spelar låtar i en folder tryck på **FORDER**-knappen för att gå till en underliggande folder.

- \* Om du söker en folder genom att vrida på **⊙**-knappen kommer första låten i foldern att spelas.

### Sök/spela

- Vrid på **⊙**-knappen för att söka efter filer.
- Tryck på **⊙**-knappen för att spela vald fil.

### iPod: Meny

När du spelar låtar i en fil, tryck på **3**-knappen (6 INFO) så kommer du till sökfunktionen och stegvis till nästa för varje knapptryckning

### Information

När du spelar en låt och trycker på **6**-knappen (6 INFO) visas aktuella filer i displayen i följande ordning:

- USB: Filnamn - Titel → Artist → Album → Folder → Alla filer.
- iPod: Titel → Artist → Album → Alla filer.



## AUX

Den här funktionen används för externa ljudkällor som är anslutna till AUX-ingången. Spelning börjar automatiskt när en ljudkälla ansluts. Om ljudkällan redan är ansluten trycker du på MEDIA-knappen för att välja AUX.



## \* ATT TÄNKA PÅ FÖR AUX

- Tryck in pluggen helt i uttaget.

■ AM100IHEE



■ AM110IHEE



\* Bluetooth Märket markerar att radion är Bluetooth® Wireless Technology-kompatibel.

■ AM100IHEG



■ AM100IHGG



■ AM110IHEG



■ AM110IHGG



\*  Bluetooth Märket markerar att radion är *Bluetooth® Wireless Technology*-kompatibel.

## RADIOPANELEN

\* Display och inställningar kan variera mellan olika typer av radioenheter.

### Knapparnas funktioner



1. **EJECT** eject/utmatning

### 2. **RADIO**

- Växla mellan FM/AM.
- Du ändrar stegvis of FM1 → FM2 → FMA → AM → AMA genom att trycka på knappen.

\* Det kan poppa upp olika meddelanden på displayen om du valt att ställa in den funktionen via [Mode Pop up] och **On**.

När ett meddelande poppat upp, använd **On**-knappen eller någon av knapparna **1** ~ **6** för att välja inställning.

### 3. **MEDIA**

- Tryck på knappen för att växla mellan CD, USB MP3, iPod, BT MP3, AUX.
- Varje gång du trycker på knappen sker ändringen så här: CD, USB, iPod, AUX, My Music, BT Audio.

\* Det kan poppa upp olika meddelanden på displayen om du valt att ställa in den funktionen via [Mode Pop up] och **On**.

När ett meddelande poppat upp, använd **On**-knappen eller någon av knapparna **1** ~ **5** för att välja inställning.

### 4. **PHONE**

- För telefon ansluten till bilens system
- \* Telefonrelaterad information visas i displayen.

### 5. **SEEK** / **TRACK**

- Radio: Tryck för att söka efter stationer på högre eller lägre frekvenser.
- CD, USB, iPod, My Music:
  - Tryck snabbt på en knapp för att komma till nästa eller föregående låt.
  - Håll in knappen ca 1 sekund för snabbsökning framåt eller bakåt.

### 6. ON/OFF och volymknappen

- **ON/OFF**: Tryck på knappen.
- **Ljudvolym**: Vrid på knappen.

### 7. **1** ~ **6** Snabbvalsknappar

- Radio: Programmera in stationer och lyssna genom att trycka på aktuell knapp.
- CD, USB, iPod, My Music mode:
  - **1** : Repetera
  - **2** : Random/slumpmässig spelordning
- I Radio, Media, Setup och Menu pop up är nummernyckeln fastställd.



8. **\*/>** / **DISP** Displayen ON/OFF
- Tryck snabbt på knappen för att släcka displayen och tryck igen för att tända den.
  - \* När radion är på och displayen är släckt kan du tända den genom att trycka på vilken knapp som helst.
9. **TA/SCAN**
- Radio:
    - Håll in knappen i ca 1 sekund så visas olika radiostationer i 5 sekunder vardera.
  - CD, USB, iPod:
    - Håll in knappen i ca 1 sekund så visas varje låt i 10 sekunder vardera.

\* Tryck en gång till på **TA/SCAN** knappen för att spela den låt som visas.

10. **SETUP CLOCK**

- Tryck snabbt på knappen för att komma till Clock.
- Håll in knappen ca 1 sekund för att komma till tidinställning.

11. **MEMU**

Tryck på knappen för att se text relaterad till inställningen

12. **PTY** , **FOLDER**

- MP3, CD, USB: Sök efter folder.
- iPod: Går till huvudfolder.
- RDS-radio: Söker efter programtyper.

13. **TUNE** knob

- Radio: Vrid för att söka efter stationer på olika frekvenser.
- CD, USB, iPod: Vrid för att söka efter låtar/filer.
- \* När önskad låt visas, tryck på knappen för att spela den.
- Med knappen kan du skrolla genom alla menyer.



14. **SCAN**

- Radio:
  - Tryck snabbt på knappen så visas varje station i 5 sekunder vardera.
  - Håll in knappen i ca 1 sekund så visas alla stationer som är inprogrammerade på knapparna **1** ~ **6** i 5 sekunder vardera.
- CD, USB, iPod:
  - Tryck snabbt på knappen så visas varje låt/fil i 10 sekunder vardera.
- \* Tryck på **SCAN**-knappen igen för att återgå till senaste inställningen.

15. **FOLDER** , **FOLDER**

- MP3, CD, USB, iPod: Sök efter folder.
- iPod: Går till huvudfoldern.

## DISPLAYENS INSTÄLLNINGAR

Tryck på **SETUP**-knappen välj Display med **1**-knappen eller tryck på **1**-knappen och välj meny genom att vrida på **1**-knappen.

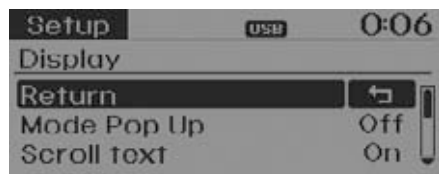

### Välj om meddelande ska poppa upp

När [Mode Pop up] visas välj **On** eller **Off**

- När radion är på, tryck på **RADIO**- eller **MEDIA**-knappen för att se displaymeddelanden

### Skrolla text

Välj [Text Scroll] och sedan **On** eller **Off**

- **On** : Fri skrollning
- **Off** : En enda skrollning

### Song Info

När du spelar en MP3-fil, välj önskad displayinformation från Folder/File eller Album/Artis/Song.

## LJUDINSTÄLLNINGAR

Tryck på **SETUP** och välj [Sound] genom att vrida på **1**-knappen eller tryck på **2**-knappen och välj meny genom att vrida på **1**-knappen.

### Inställningsalternativ

Du kan justera ljudet för bas, mellanregister, diskant och balansen fram/bak samt höger/vänster.

Välj [Sound Settings] i menyn genom att vrida **1**-knappen. När du valt vilken frekvens du ska justera gör du det med **1**-knappen. Du ser i displayen hur inställningen ändras.

- Default: Återgår till grundinställningarna.
- \* Return: När du gör justeringar och trycker på **1**-knappen återställs huvudmenyn.





### Virtuellt ljud

PowerBass, PowerTreble, och Surround kan ställas in.

Välj [Virtual Sound] i menyn genom att vrida på -knappen och välj sedan On eller Off med -knappen.

- PowerBass: Ger ett annorlunda basljud
- PowerTreble: Ger ett annorlunda diskantljud.
- Surround: Ger fint surroundljud.

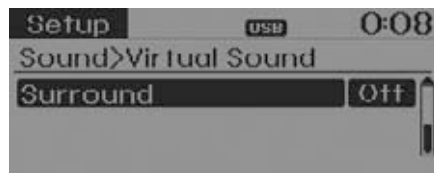
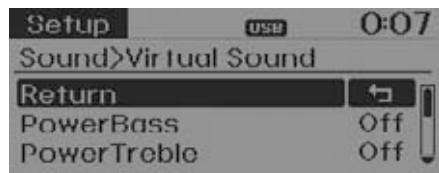

\* Ljudeffekterna varierar beroende på vilken typ av ljudanläggning som finns i bilen

### Hastighetsanpassad ljudvolym - SDVC

Ljudvolymen höjs när bilens hastighet ökar och sjunker när hastigheten sänks. Välj [SDVC] och du har fyra alternativ Off/ Low/Mid/High, som du väljer med -knappen.

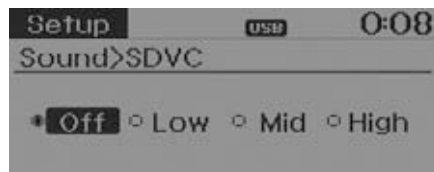

## KLOCKAN

Tryck på **SETUP**-knappen och välj [Clock] med **0**-knappen eller **3**-knappen. Välj meny med **0**-knappen.

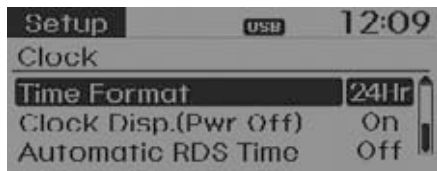
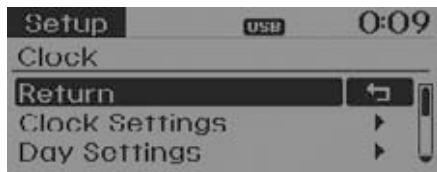

### Ställ in tiden - Clock settings

Välj [Clock Settings] och tryck på **0**-knappen, vrid därefter för att ställa in rätt timme. Tryck sedan på **0**-knappen igen och ställ in rätt minut.



\* Avsluta genom att trycka en gång till på knappen.

### Ställ in datum - Day settings

Datum visas så här: dag / månad / år  
Välj [Day Settings] genom att vrida på **0**-knappen. Sedan ställer du in dag-månad-år genom att vrida på **0**-knappen och trycka på den när rätt siffra visas.

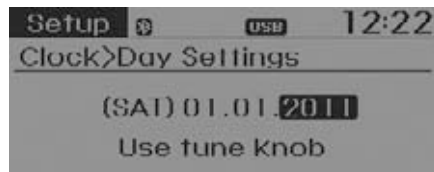

### 12- eller 24-timmars visning - Time Format

Välj [Time Format] och sedan 12 hr eller 24 hr med **0**-knappen. Bekräfta ditt val genom att trycka på knappen.

### Visa klockan när radion av avstängd

Välj [Clock Disp.(Pwr Off) Set]  On /  Off med **0**-knappen

- On : Visar tid och datum i displayen.
- Off : Visar inte tid.

### Automatisk RDS-tid

Du kan välja att tiden i klockan ska ställas/vara synkroniserad med RDS.

Välj [Automatic RDS Time]Set  On /  Off med **0**-knappen.

- On : Automatisk RDS-tid
- Off : Manuell inställning av tid och datum



## TELEFON KOPPLAD TILL BILENS SYSTEM

Tryck på **SETUP** knappen och välj [Phone] med **⊙**-knappen eller **4**-knappen. Välj meny med **⊙**-knappen.

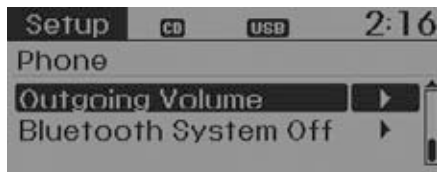
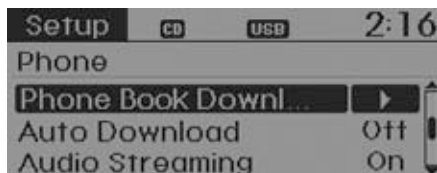

### Para en telefon - Pair Phone

#### ! VIKTIGT

- *För att kunna para en telefon med bilens system krävs verifiering och anslutning. Parning ska därför göras när bilen står parkerad.*

Välj [Pair Phone] med **⊙**-knappen.

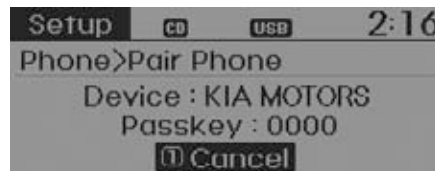

- ① Sök efter namn på enheten som visas i din mobil och anslut.
- ② Ange lösenordet (0000) som visas i displayen.

\* Enhetens namn och lösenordet visas i displayen i upp till 3 minuter. Om parningen inte blir klar inom 3 minuter avbryts parningen.

- ③ Att parningen är klar visas i displayen.
- \* För vissa telefoner sker automatiskt en anslutning efter parningen.
  - \* 5 telefoner kan samtidigt vara parade med bilens system.

### Telefonlista

En lista med upp till 5 parade telefoner visas.

En [▶] visas framför den telefon som är klar att ringa med.



Välj eventuellt en annan telefon.

- Endast en telefon kan vara ansluten åt gången

Välj [Phone List] och vrid på -knappen för att välja från listan med parade telefoner.

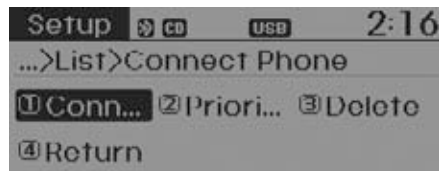

- ① Välj en telefon som inte är ansluten.
- ② Anslut den valda telefonen.
- ③ Anslutningen visas i displayen.

\* Om en telefon redan är ansluten ska den kopplas bort för att en annan telefon ska kunna anslutas.

- Koppla bort en ansluten telefon

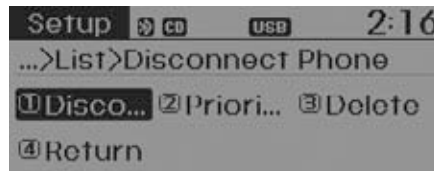

Välj [Phone List] och välj sedan med -knappen telefonen som ska kopplas bort och välj [Disconnect Phone]

- ① Välj den anslutna telefonen.
- ② Koppla bort den.
- ③ Bortkopplingen visas i displayen.

- Ändra prioritet för parade telefoner  
Välj [Phone List] välj [Priority] med -knappen och välj No. 1 Priority mobile phone.

- ① Välj [Priority].
  - ② Välj i listan vilken telefon som ska vara prioriterad som 1.
  - ③ Prioriteringen visas i displayen.
- \* När prioriteringen är ändrad ansluts telefonen med prioritet 1.

- Om den prioriterade telefonen inte kan anslutas så sker automatisk anslutning av den telefon som senast var ansluten.
- Systemet ansluter normalt telefoner i den ordning som de står på i listan.
- En ansluten telefon ändras automatiskt till prioritet 1.

- Ta bort en telefon från listan - Delete

Välj [Phone List] välj [Delete] med -knappen.

- ① Välj vilken telefon som ska tas bort.
  - ② Ta bort den (Delete).
  - ③ Displayen visar att telefonen tagits bort.
- \* Om du försöker ta bort den telefon som är ansluten kommer den i steg 1 att bli bortkopplad.

### ! VIKTIGT

- När du tar bort en telefon så raderar du samtidigt telefonboken som lagts in i bilens system.
- Om en telefon inte ska användas i bilen, ta bort den från listan och radera bilradioinformationen från telefonen.

## Överföring av telefonboken - Contacts Download

Du kan föra över telefonboken och samtalshistoriken till bilens system.



Välj [Contacts Download] med -knappen.

### ! VIKTIGT

- *Överföringen av telefonboken fungerar inte med alla mobiltelefoner.*
- *Gör inget medan en överföring sker, då avbryts den. men redan överförd information finns sparad i bilens system.*
- *Om du ska föra över en ny telefonbok, radera i så fall den gamla först.*



## Automatisk överföring

När du ansluter en mobiltelefon är det möjligt att överföra telefonboken och samtalshistoriken.

Välj [Auto Download] och sedan  /  med -knappen.

## Musikstreaming

Du kan spela upp låtar från din mobil i bilens ljudanläggning.

Välj [Audio Streaming]  /  med -knappen.

### ! VIKTIGT

- *Streaming via Bluetooth® Wireless Technology fungerar med de allra flesta mobiltelefonerna.*

## Mikrofonvolym - Outgoing Volume

Du kan ställa in volymen för mottagaren när du ringer handsfree.

Välj [Outgoing Volume] och ställ in önskad volym med -knappen.

- \* Under ett samtal kan du höja/sänka volymen med -knappen

### Stäng av *Bluetooth® Wireless Technology*-funktionen

Välj [Bluetooth System Off] med -knappen.

\* Om en telefon är ansluten, ska du först koppla bort den innan du stänger av *Bluetooth® Wireless Technology*-funktionen.

### Aktivera *Bluetooth® Wireless Technology*-funktionen

Gör så här:

• Aktivera *Bluetooth® Wireless Technology*-funktionen med **PHONE**-knappen

Tryck på **PHONE**-knappen och välj Screen Guidance.

\* Du får vägledning på displayen beträffande *Bluetooth® Wireless Technology*-funktioner.

• Aktivera *Bluetooth® Wireless Technology*-funktionen med **SETUP**-knappen

Tryck på **SETUP**-knappen och välj [Phone] med -knappen.

① Välj om du vill aktivera *Bluetooth® Wireless Technology*.

② Välj **YES** för att aktivera *Bluetooth® Wireless Technology* och få vägledning på displayen.

\* När *Bluetooth® Wireless Technology* aktiveras försöker systemet ansluta den telefon som senast var ansluten.

### ! VIKTIGT

• *Bluetooth® Wireless Technology*-anslutningen till telefonen kan brytas periodvis. Gör i så fall så här:

1) Stäng av och aktivera telefonens *Bluetooth® Wireless Technology*-funktion och försök att få anslutning.

2) Stäng av och sätt på mobiltelefonen och försök igen att få anslutning.

3) Plocka ur batteriet ur mobiltelefonen, sätt i batteriet och bota om telefonen och försök igen.

4) Bota om radion och försök igen.

5) Radera alla parningar i mobilen och bilens system och gör om allt från början.

## SYSTEMINSTÄLLNINGAR

Tryck på **SETUP**-knappen och välj [System] genom att vrida på knappen eller tryck på **5**-knappen och välj med **⊙**-knappen.

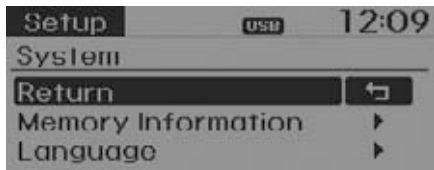

### Utnyttjat minne - Memory Information

Välj [Memory Information] ▶ OK

Du ser hur mycket minne som finns till höger och hur mycket som är utnyttjat till vänster.

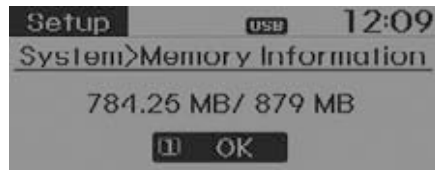

### Språkval

Här kan du välja språk för röstkommandon.

Välj [Language] med **⊙**-knappen

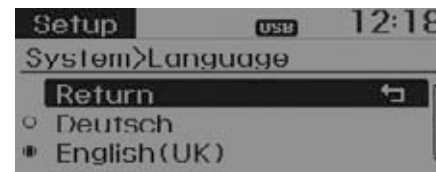

\* Systemet botas om när du valt språk.

\* Följande språk finns i systemet:

- Deutsch, English(UK), Français, Italiano, Español, Nederlands, Svenska, Dansk, Русский, Polski

### RADIO

#### Knapparnas funktioner



Tryck på **RADIO**-knappen för att stegvis växla mellan kanalerna FM1 → FM2 → FMA → AM → AMA.

- Du sätter på radion genom att trycka på **RADIO**-knappen.
- [Mode Pop up] när radion är på: När du har inställningen i displayen kan du stegvis byta mellan FM1 → FM2 → FMA → AM → AMA genom att vrida på knappen eller med knapparna **1** ~ **5**.

#### Justera volymen

Vrid på **⊙**-knappen.

### SÖK - SEEK

Tryck på **RADIO**-knappen och sedan på någon av knapparna **SEEK** och **TRACK**.

- Om du trycker snabbt på en sök-knapp går radion till nästa kanal.
- Om du håller in knappen i ca 1 sekund söker radion efter nästa högre/lägre frekvens.

### Snabbvalsknappar

Tryck på **RADIO**-knappen och sedan på en av knapparna **1** ~ **6**.

- Om du har programmerat in stationer på knapparna 1-6 kan du välja genom att trycka snabbt på aktuell knapp.
- Programmera in en station som du lyssnar på genom att hålla in någon av knapparna **1** ~ **6** i ca 1 sekund och tills du hör ett pip som markerar att vald station är programmerad.

### SÖK OCH LYSSNA

Tryck på **RADIO**-knappen och sedan på **SCAN**-knappen.

- Tryck snabbt på **SCAN**-knappen och radion söker på högre frekvenser efter stationer och tar emot 5 sekunders sändning för varje station som hittas. När radion gått igenom hela frekvensområdet återgår den till den senast inställda kanalen.
- Om du håller in knappen i ca 1 sekund så visas stationerna som är lagrade på snabbvalsknapparna **1** ~ **6** i 5 sekunder vardera.

Tryck på **RADIO**-knappen och sedan på **TA/SCAN**-knappen

- Om du håller in knappen i ca 1 sekund söker radion mot högre frekvenser och visar varje station i 5 sekunder. Efter sökningen återgår radion till den senast inställda kanalen.

### Trafikinformation (TA)



Tryck snabbt på knappen och välj **On** / **Off** om du vill eller inte få trafikinformation.

## Manuell stationssökning

Vrid -knappen för att byta frekvens.

- FM: Ändrar vid 50 kHz
- AM: Ändrar vid 9 kHz

## Programtyp (PTY)

- Du kan söka efter programtyper på RDS-stationer med knapparna  .



## MENY



Tryck på -knappen så kan du välja AST i menyn.



## Automatisk stationslagring - AST

Tryck på -knappen och välj [AST] med -knappen eller tryck på -knappen och välj AST.

Då lagrar radion automatiskt 6 stationer med bra mottagning som du sedan kan välja med snabbvalsknapparna  ~ . Om radion inte hittar några stationer spelas den du senast lyssnade på.

\* Radion sparar automatiskt endast på kanalerna FMA och AMA, på knapparna  ~ .

## Alternativa frekvenser - AF

Tryck på -knappen och välj [AF] genom att vrida på -knappen eller tryck på -knappen.

Den här funktionen kan väljas ON/OFF.

## Region

Tryck på -knappen och välj [Region] med -knappen eller tryck på -knappen.

Den här funktionen kan väljas ON/OFF.

## Nyheter - News

The News option can be turned On/Off.

Tryck på -knappen och välj [News] med -knappen eller tryck på -knappen.

Den här funktionen kan väljas ON/OFF.

## Ljudnivå vid mottagning av trafikmeddelanden m m

Ställ in önskad volym med -knappen när du lyssnar till ett meddelande.

\* AF, Region och News är funktioner kopplade till RDS.

## Hantering av CD-skivor

- Om kupétemperaturen är extremt hög, kyl ner kupén innan du använder CD-spelaren.
- Det är olagligt att kopiera och spela MP3/WMA-filer.
- Använd aldrig kemiska produkter vid rengöring av CD-skivor (sprayer, antistatmedel, thinner, etc). Skivan kan skadas.
- Håll alltid i kanten av CD-skivan och ta aldrig på den blanka ytan.
- Torka noga bort fingeravtryck och damm från CD-skivorna med en mjuk, torr trasa. Torka från centrum och utåt.
- Repa inte den inspelade (den blanka) sidan av en CD-skiva och klistra inte någon etikett eller skriv på den.
- Stick aldrig in någon annat än en CD-skiva spelaren.
- Efter användning ska du omedelbart lägga tillbaka CD-skivan i fodralet så att den inte blir repig och smutsig med risk för att inte spelas av rätt.
- Om du har en CD-skiva som är kopierad kanske den inte fungerar. Det varierar beroende på vilken typ av CD det är. I så fall kan den också orsaka skador på CD-spelaren om du fortsätter att försöka spela den.

## \* OBS - Inkompatibla, kopieringsskyddade CD-skivor

Vissa kopieringsskyddade skivor, som inte överensstämmer med den internationella standarden (Red Book), kan kanske inte spelas. Det beror så fall inte på något fel på CD-spelaren.

### OBS:

#### Spelordning för filer (folderar):

1. Spelordningsföljd ① - ⑭ i nummerföljd .

2. Spelordning för folderar:

\* Mapper som inte innehåller filer med låtar visas inte.

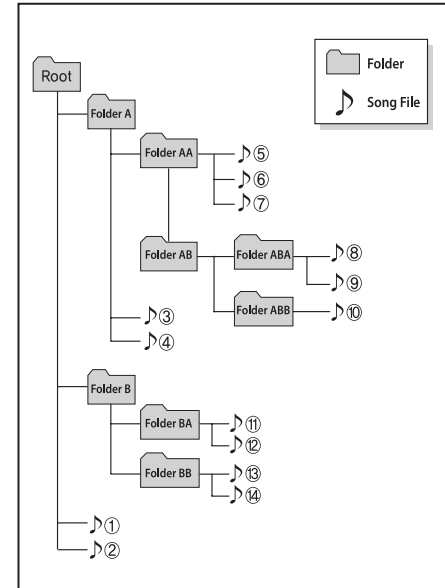
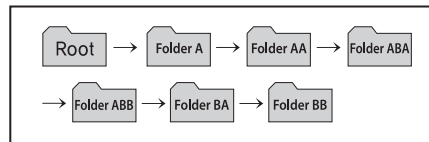



## ! VIKTIGT BETRÄFFANDE USB-MINNEN

- Ett USB-minne får inte anslutas just när motorn startas eller stängs av!
- Om USB-minnet är monterat när motorn startas/stängs av kan det skadas!
- Bara äkta MP3- och WMA-filer kan spelas.
  - 1) Endast MP3-filer med kompression 8 Kbps-320 Kbps kan spelas.
  - 2) Endast WMA-musikfiler med kompression 8 Kbps-320 Kbps kan spelas.
- Var försiktig så att det inte uppstår någon statisk elektricitet när du ansluter ett USB-minne.
- En kodad MP3-spelare kan inte användas.

(forts)

(forts)

- Om ett USB-minne inte är i gott skick kanske det inte fungerar.
- USB-minnen ska vara formaterade antingen till 512 BYTE eller 2048 BYTE.
- Använd endast USB-minnen formaterade FAT 12/16/32.
- Bara USB-minnen med USB IF-verifikation kan användas.
- Peta inte på USB-porten med fingrarna eller något annat.
- Var försiktig när du ansluter ett USB-minne så att du inte skadar porten.
- Det är normalt att det hörs ett speciellt ljud när du ansluter ett USB-minne.

(forts)

(forts)

- Om du tar loss ett USB-minne när en låt spelas kan det skadas. Det bästa är att ansluta/lossa USB-minnet när motorn inte är igång. (t ex radion eller CD-spelaren)
- Beroende på USB-minnets kapacitet och typ kan det ta olika lång tid innan låtarna som finns på det kan spelas.
- Anslut endast USB-minnen med musikfiler!
- Anslut inga USB-tillbehör!
- Det går inte att spela upp DVD-filmer via USB-anslutningen.
- Anslut USB-minnen direkt i bilens USB-port, aldrig via någon extra sladd eller annat.

(forts)

*(forts)*

- *Om den musik som är lagrad i USB-minnet är uppdelat på något sätt kanske bara musikfiler med högsta prioritet kan spelas.*
- *MP3-spelare, mobiltelefoner, digitalkameror kan inte anslutas till USB-porten.*
- *Vissa mobiltelefoner kan inte laddas från USB-anslutningen.*
  - \* *Det krävs en speciell kabel för att ansluta en iPod. Vänd dig till en KIA-återförsäljare.*
- *Vissa USB HDD- eller USB-minnen, i-stick-typ, kanske inte fungerar på grund av bilens vibrationer.*
- *En del USB-minnen med metallhöljen kanske inte kan läsas av bilens system.*
- *USB-minneskortläsare för CF, SD, micro SD, etc kanske inte fungerar.*
- *Musikfiler skyddade av DRM (DIGITAL RIGHTS MANAGEMENT) går inte att spela.*  
*(forts)*

*(forts)*

- *Det finns en viss risk att filerna i ett USB-minne raderas när de är anslutna till bilens radio. Se därför till att du har en backup.*
- *Använd inte USB-minnen som sitter på nyckelringar eller används på annat sätt. De kan vara skadade och orsaka skador på USB-porten. USB-minnen som ansluts ska se ut enligt bilden nedan.*



### \* ATT TÄNKA PÅ BETRÄFFANDE iPod

- Med tanke på den tekniska utvecklingen kanske vissa modeller av iPod inte kan anslutas till bilens system för att spela musik. I samband med att den här boken trycktes var följande iPod-modeller kompatibla med bilens system:
  - iPod Mini
  - iPod generation 4 (Photo) - 6 (Classic)
  - iPod Nano generation 1-4
  - iPod Touch generation 1-2
- Sökvägarna till låtar i iPod kan vara annorlunda än sökvägarna i bilens ljudsystem.
- Om det uppstår något problem med en iPod, gör en reset (återställning) enligt iPod-manualen.
- Om batteriet i en iPod är dåligt laddat kanske den inte fungerar.
- Vissa iPod-modeller och iPhone kan anslutas via *Bluetooth® Wireless Technology*. Det går då att spela sparade låtar men det går inte att välja via bilens system.
- När du ska ansluta en iPod till bilens ljudanläggning, anslut den med kabeln som medföljde vid köpet.
- Om det inte fungerar till 100 % med anslutningen beror det på din iPod/iPhone.

- Om din iPhone är ansluten till både *Bluetooth® Wireless Technology* och USB kanske ljudåtergivningen inte blir perfekt. I din iPhone ska du välja dockningsanslutningen eller *Bluetooth® Wireless Technology* för att ändra utgång (ljudkälla).

### ! VIKTIGT BETRÄFFANDE iPod

- *Se till att specialkabeln trycks fast ordentligt när du ansluter din iPod, så att den fungerar störningsfritt.*
- *När du samtidigt justerar ljudeffekterna från en iPod och bilens ljudsystem kan det uppstå en viss förvrängning och försämring av ljudkvalitén.*
- *Stäng av equalizer-funktionen i din iPod när du justerar ljudanläggningens volym och gör omvänt när du justerar din iPod.*
- *Lossa iPod-kabeln samtidigt som du tar loss din iPod.*

### \* OBS - MY MUSIC

- Även om det finns tillräckligt med minne för fler låtar går det att spara max 6 000.
- Samma låt kan kopieras 1 000 gånger.
- Minneskapaciteten kan kontrolleras via menysystemet.

### \* OBS - AUX

- Se till att alltid trycka in pluggen ordentligt i uttaget.

## GRUNDLÄGGANDE FÖR CD / MP3 CD / USB / IPOD / MY MUSIC

Tryck på **MEDIA**-knappen för att växla mellan CD→USB(iPod)→AUX →My Music→BT Audio.

Folderns/filen namn visas i displayen.



\* En CD spelas automatiskt när den mats in och låtarna i ett USB-minne spelas direkt när minnet ansluts.

Tryck på **SETUP**-knappen och välj [Display] med **OK**-knappen eller tryck på **1**-knappen och välj [Song Info] Media Display.

• [Song Info]: Du kan ändra visningen mellan Album/Artist/Låtens namn.

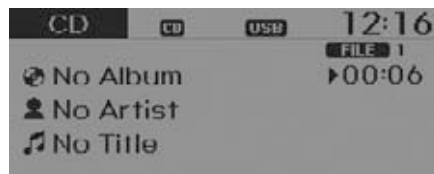

### Repetera

Tryck på **1**-knappen när en låt spelas, då visas RPT i displayen.

• För att repetera en låt tryck snabbt på knappen så repeteras låten som spelas.

MP3-CD, USB: FLD.RPT visas i displayen.

• För att repetera en folder, håll in knappen ca 1 sekund så repeteras innehållet i den folder som spelas.

\* Tryck en gång till på **1**-knappen för att avbryta repeteringen.

### Random - Slumpmässig spelordning

När en låt/fil spelas tryck på **2**-knappen (RDM).

För CD-skiva, My Music visas RDM i displayen.

• Tryck snabbt på RDM-knappen för att spela alla låtar i slumpmässig följd.

MP3-CD och USB: FLD.RDM visas i displayen.

• Tryck snabbt på knappen sp spelas alla låtarna i foldern i slumpmässig följd.

iPod: ALB RDM visas i displayen

• Tryck snabbt på knappen sp spelas alla låtarna i aktuellt album i slumpmässig följd.

MP3-CD, USB, iPod: ALL RDM visas i displayen.

• Håll in knappen ca 1 sekund så spelas alla filerna i slumpmässig följd.

\* Tryck en gång till på **2**-knappen för att avbryta den slumpmässiga spelningen.

### Byt till en annan låt/repetera

Tryck snabbt på **TRACK**-knappen så repeteras den låt/fil du spelar.

\* Tryck snabbt två gånger på **TRACK**-knappen så spelas föregående låt.

• Om du håller in knappen ca 1 sekund snabbspolar du bakåt.

Tryck på **SEEK**-knappen när en låt/fil spelas så spelas nästa låt.

• Håll in knappen ca 1 sekund så snabbspolar du framåt.

### Sök och lyssna - Scan

Tryck på **SCAN**-knappen när en låt spelas.

• Då spelas varje följande låt i 10 sekunder.

Håll in **TA/SCAN**-knappen i ca 1 sekund.

• Då spelas varje följande låt i 10 sekunder.

\* Tryck en gång till på **SCAN** / **TA/SCAN**-knapparna för att avsluta.

\* Scan-funktionen fungerar inte med iPod.

### Sök efter en folder: MP3-CD, USB

• När du spelar en låt, tryck på **FOLDER**- eller **PTY**-knappen för att söka efter följande folder.

• När du spelar en låt, tryck på **FOLDER**-knappen för att söka efter huvudfoldern.

\* Om du valt en folder genom att trycka på **PTY**-knappen kommer den första låten i foldern att spelas.

\* iPod: Går till huvudfoldern.

### Sök efter låtar/filer

• Vrid på **SEEK**-knappen för att söka efter låtar/filer.

• Tryck på **SEEK**-knappen för att spela vald låt.

### Meny för CD-skivor

Tryck på **MENU**-knappen för att se menyn med Repetera, Random och Information.

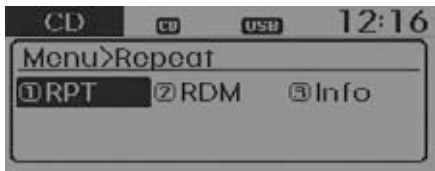

### Repetera

Tryck på **MENU**-knappen och välj [RPT] med **1**-knappen eller tryck på **1**-knappen för att repetera låten som spelas.

\* Tryck på RPT igen för att avbryta.

### Slumpmässig spelordning - Random

Tryck på **MENU**-knappen och välj [RDM] med **2**-knappen eller tryck på **2**-knappen för att spela låtar i slumpmässig följd.

\* Tryck på RDM igen för att avbryta.

### Information

Tryck på **MENU**-knappen och välj [Info] med **3**-knappen eller tryck på **3**-knappen för att se information om låten som spelas.

\* Tryck på **MENU**-knappen för att stänga av visningen i displayen.

**MENY: MP3-CD / USB**

Tryck på **MENU**-knappen för att se menyn med Repetera, Folder Repeat, All Random, Information och Copy.

**Repetera**

Tryck på **MENU**-knappen och välj [RPT] med **1**-knappen eller tryck på **1**-knappen för att repetera låten som spelas.

\* Tryck på RPT-knappen igen för att avbryta.

**Slumpmässig spelordning av låtar i folder**

Tryck på **MENU**-knappen och välj [F.RDM] med **2**-knappen eller tryck på **2**-knappen för att spela låtar i slumpmässig följd.

\* Tryck på F.RDM igen för att avbryta.

**Repetera folder**

Tryck på **MENU**-knappen och välj [F.RPT] med **3**-knappen eller tryck på **3**-knappen för att repeter låtarna i den aktuella foldern.

\* Tryck på F.RPT igen för att avbryta.

**Allt i slumpmässig spelordning**

Tryck på **MENU**-knappen och välj [A.RDM] med **4**-knappen eller tryck på **4**-knappen för att spela låtar på CD:n i slumpmässig följd.

\* Tryck på A.RDM igen för att avbryta.

**Information**

Tryck på **MENU**-knappen och välj [Info] med **5**-knappen eller tryck på **5**-knappen för att se information om låten som spelas.

\* Tryck på **MENU**-knappen för att stänga av visningen i displayen.

**Kopiera - Copy**

Tryck på **MENU**-knappen och välj [Copy] med **6**-knappen eller tryck på **6**-knappen.

• Den här funktionen använder du för att kopiera en låt till My Music.

\* Om du trycker på någon annan knapp, när kopieringen pågår, kommer en fråga att poppa upp i displayen: Vill du avbryta kopieringen som visas.

\* Om du ansluter en annan ljudkälla (USB, iPod eller AUX), medan kopieringen pågår, kommer kopieringen att avbrytas.

\* Du kan inte spela något när kopieringen pågår.

### Meny: iPodMeny: iPod

När du valt iPod med **MENU**-knappen vrid på knappen för att välja mellan Repetera, Album, Random, All Random och Information.

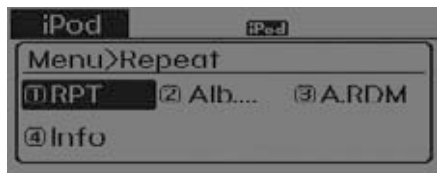

### Repetera

Tryck på **MENU**-knappen och välj [RPT] med **1**-knappen eller tryck på **1**-knappen.

\* Tryck på RPT-knappen för att avsluta.

### Album random

Tryck på **MENU**-knappen och välj [Alb.RDM] med **2**-knappen eller tryck på **2**-knappen.

Spelning av låtarna i album inom kategorin och i slumpmässig följd.

\* Välj Alb.RDM igen för att avsluta.

### Allt Random

Tryck på **MENU**-knappen och välj [A.RDM] med **3**-knappen eller tryck på **3**-knappen.

Spelning av alla låtarna inom kategorin och i slumpmässig följd.

\* Välj A.RDM igen för att avsluta.

### Information

Tryck på **MENU**-knappen och välj [Info] med **4**-knappen eller tryck på **4**-knappen.

\* Displayen visar information om låten som spelas.

\* Tryck på **MENU**-knappen för att ta bort informationen från displayen.



## MENY: My Music

När My Music visas i displayen och du trycker på **MENU**-knappen kan du välja mellan Repetera, Random, Information, Delete, Delete allt och Delete valda filer.

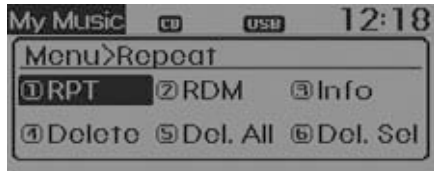

### Repetera

Tryck på **MENU**-knappen och välj [RPT] med **1**-knappen eller tryck på **1**-knappen.

Låten som spelas repeteras.

\* Tryck på RPT-knappen för att avbryta.

### Random

Tryck på **MENU**-knappen och välj [RDM] med **2**-knappen eller tryck på **2**-knappen.

Alla låtar i aktuell folder spelas i slumpmässig följd.

\* Tryck på RDM-knappen för att avbryta.

### Information

Tryck på **MENU**-knappen och välj [Info] med **3**-knappen eller tryck på **3**-knappen.

\* Displayen visar information om låten som spelas.

\* Tryck på **MENU**-knappen för att ta bort informationen från displayen.

### Radera - Delete

Tryck på **MENU**-knappen och välj [Delete] med **4**-knappen eller tryck på **4**-knappen.

• Radera aktuell låt

Den låt som spelas kan du radera med delete när den visas i displayen.

• Radera från listan

① Välj den fil du vill radera genom att vrida på **4**-knappen

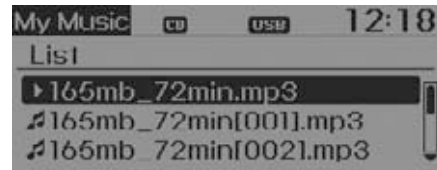

② Tryck på **MENU**-knappen och välj delete meny för att radera utvalda filer.

### Delete allt

Tryck på **MENU**-knappen och välj [Del.All] med **5**-knappen eller tryck på **5**-knappen.

Alla låtar i Min Music raderas.

### Delete - urval

Tryck på **MENU**-knappen och välj [Del.Sel] med **6**-knappen eller tryck på **6**-knappen.

Du kan välja ut vilka låtar som ska raderas.

① Välj en låt som du vill radera från listan.

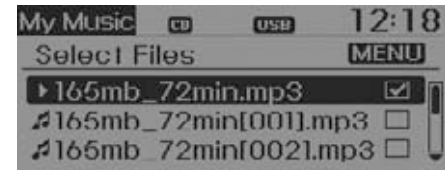

② Tryck sedan på **MENU**-knappen och välj Delete i menyn.

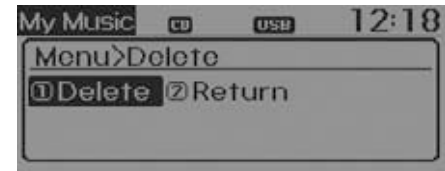

### AUX

Du kan ansluta en extern ljudkälla i AUX-ingången.

Direkt när den är ansluten spelas den första låten.

Om någon annan ljudkälla är ansluten eller om du lyssnar på radion kan du trycka på **MEDIA**-knappen för att välja AUX.

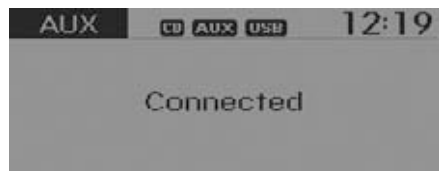

### ! VIKTIGT OM MOBILTELEFONER

- *Gör inga inställningar och para inte telefonen när du kör.*
- *Alla telefoner är inte kompatibla med bilens system.*
- *Du kan behöva läsa manualen för telefonen i samband med att den ska paras med bilens system.*
- *Parningen sker via Bluetooth® Wireless Technology.*
- *När telefonen är parad med bilen gäller i princip samma mottagningsförhållanden som när du använder den utanför bilen.*
- *Om mottagningen är dålig eller om det är bullrigt i bilen kan det bara bättre att använda hörlurar till telefonen.*
- *Metallföremål intill telefonen kan störa mottagningen.*
- *Batteriet i telefonen kan laddas ur snabbare om den är ansluten till bilens system.*

(forts)

(forts)

- *Vissa mobiltelefoner kan störa ljudåtergivningen i bilens ljudanläggning. Prova i så fall med att flytta telefonen längre från radion.*
- *Spara telefonens namn på engelska i annat fall kanske det inte visas korrekt i displayen.*
- *Om prioritet är vald för tändningslägena ACC och ON kommer telefonen att anslutas automatiskt.*
- *Även om du befinner dig nära utanför bilen kan telefonen anslutas.*
- *Om du inte vill ha automatisk anslutning stäng av din telefons Bluetooth® Wireless Technology-funktion.*

**OBS:**

Mer information om Kias teknologi för *Bluetooth® Wireless Technology* finns på hemsidan [www.kia.com](http://www.kia.com). OWNERS>General Info>*Bluetooth® Wireless Technology*).

**Vad är *Bluetooth® Wireless Technology*?**

*Bluetooth® Wireless Technology* är en teknik för trådlös överföring på korta avstånd. Tekniken används t ex för överföring till trådlösa hörlurar och i fjärrkontroller. Mer information finns att läsa på

[www.Bluetooth.com](http://www.Bluetooth.com)

**! VIKTIGT**

- *Bluetooth® Wireless Technology-funktionen kan användas endast när telefonen parats med bilens system.*
- *För mer information om parning och anslutning, se information som beskriver anslutning av telefon.*
- *När en mobiltelefon är ansluten till bilens system visas den här ikonen (📶) upptill i displayen. Om ingen ikon visas betyder det att det inte finns någon *Bluetooth® Wireless Technology*-anslutning. Anslut i så fall telefonen. Läs mer anslutning i avsnittet om mobiltelefoner.*
- *Du kan bara para din telefon med bilens system när du har aktiverat telefonens *Bluetooth® Wireless Technology*-funktion.*
- *Vissa telefoner kan kopplas bort, vid pågående samtal, när tändningen slås på.*
- *Alla funktioner i din telefon kanske inte är kompatibla med bilens system.*
- *Det kan i vissa fall bli avbrott i en *Bluetooth® Wireless Technology*-anslutning.*

### Spela låtar från telefonen - *Bluetooth® Wireless Technology* Audio

Det går inte att överföra musik från alla mobiltelefoner.

- Under alla omständigheter måste du först para din telefon med bilens system.
- Överföring kan bara göras om din telefon har [Audio Streaming]  On.
- \* För streaming till bilens ljudanläggning, tryck på **SETUP**-knappen och välj [Phone] genom att vrida på knappen eller tryck på **3** och välj [Audio Streaming] genom att vrida på -knappen. Välj sedan  On eller  Off.

### Spela låtar via *Bluetooth®* *Wireless Technology* Audio

- Tryck på **MEDIA**-knappen för att stega dig fram till BT Audio: CD → USB → AUX → My Music → BT Audio.
- När du valt BT Audio överförs låtarna från din telefon och börjar spelas.
- \* Med vissa mobiltelefoner sker inte uppspelning automatiskt.

### Funktioner i *Bluetooth® Wireless Technology* Audio

- Play / Stop  
Tryck på -knappen för att spela och göra paus i en låt.



- \* Att hoppa till föregående eller nästa låt, spela och paus fungerar inte med alla mobiltelefoner.



## TELEFONREGLAGE PÅ RATTEN

Telefonen måste vara parat med bilens system

- Du kan inte använda rattreglagen om telefonen inte är parat. När du parat/anslutit den visas information i displayen.
- Om prioritet är vald för tändningslägena ACC och ON kommer telefonen att anslutas automatiskt.
- Även om du befinner dig nära utanför bilen kan telefonen anslutas. Om du inte vill ha automatisk anslutning stäng av din telefons *Bluetooth® Wireless Technology*-funktion.

### Rattreglage för telefonen



- Du kan se samtalslistan och ringa med knapparna på ratten
  - ① Tryck snabbt på -knappen.
  - ② Samtalslistan visas i displayen.
  - ③ Tryck en gång till på -knappen för att ringa till ett markerat nummer.
- Återuppringning till det senaste numret på listan
  - ① Håll in -knappen i ca 1 sekund.
  - ② Det senast ringda numret rings upp.

\* Om det inte finns någon samtalslista kan du få upp ett meddelande på displayen som frågar om du vill ladda ner listan från din telefon.

Anm. Det går inte att överföra telefonlistor från alla typer av mobiltelefoner.

### Telefonmeny

Tryck på **PHONE**-knappen för att få fram de alternativa undermenyerna: Telefonlista, Telefonbok, Inställningar.

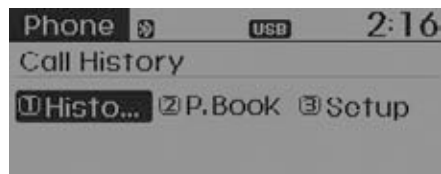

### Samtalslista

Tryck på **PHONE**-knappen och välj [Call History] med **1**-knappen eller tryck på **1**-knappen.

När listan visas kan du välja ett nummer som du vill ringa till.

Om det inte finns någon samtalslista kan du få upp ett meddelande på displayen som frågar om du vill ladda ner listan från din telefon.

Anm. Det går inte att överföra telefonlistor från alla typer av mobiltelefoner.

### Telefonbok

Tryck på **PHONE**-knappen och välj [Phone book] med **2**-knappen eller tryck på **2**-knappen.

När telefonboken visas kan du välja det nummer du vill ringa till.

\* Har du flera telefonnummer på en kontakt visas alla numren, så att du kan välja önskat nummer.

\* Om du inte har någon telefonbok i bilens system kan du få upp ett meddelande på displayen som frågar om du vill ladda ner telefonboken från din telefon.

Anm. Det går inte att överföra telefonboken från alla typer av mobiltelefoner.

### Telefonens inställningar

Tryck på **PHONE**-knappen och välj [Phone Setup] med **3**-knappen eller tryck på **3**-knappen.

Telefonens inställningar visas i displayen. Mer information finns i telefonavsnittet.

**Varning för avgaser! / 5-2**

**Före körning / 5-3**

**Tändningslåset / 5-5**

**Starta motorn / 5-7**

**START/STOPP-Knapp / 5-9**

**Stopp-/start-system (ISG) / 5-15**

**Manuell växellåda / 5-19**

**Automatisk växellåda / 5-22**

**Bromssystem / 5-27**

**Automatisk farthållare / 5-38**

## Tips för körning

5

**Ställ in en maxhastighet / 5-44**

**Ekonomisk körning / 5-48**

**Tips för körning / 5-49**

**Vinterkörning / 5-53**

**Körning med släp / 5-57**

**Vikter / 5-65**

### **VARNING - GIFTIGA AVGASER!**

Om du misstänker att det strömmar in avgaser i bilen, öppna rutorna och vädra ur bilen.

- **Inandas inte avgaser.**

Avgaser innehåller koloxid som är giftig, färglös och luktar inte.

- **Kontrollera att avgassystemet inte läcker.**

Kontrollera avgassystemet när bilen är lyft för oljebyte eller annan typ av service. Om du märker någon förändring av avgasljudet, eller om du kör över något som tar i under bilen, se till att få avgassystemet kontrollerat så snart som möjligt.

- **Ha inte motorn igång i ett stängt utrymme längre tid än det tar att köra in eller ut.**

Det gäller även om dörrar står öppna.

- **Sitt inte någon längre stund i en parkerad bil med motorn igång.**

Om du måste ha motorn igång utomhus när bilen står stilla, kör fläkten på hög hastighet och ställ in ventilationen så att friskluft sugas in i bilen.

Om du måste köra med bakluckan öppen:

1. Stäng alla sidorutor.
2. Öppna alla ventilationsmunstycken i instrumentpanelen helt.
3. Ställ in luftriktningen mot huvud/fötter och välj friskluft samt kör fläkten på hög hastighet.
4. Kontrollera att luftintaget framför vindrutan är fritt från snö, löv och skräp, så att luftflödet in till kupén är fritt.



## ÅTGÄRDER FÖRE KÖRNING

### Utanför bilen

- Kontrollera att alla rutor, yttre backspeglar samt lampglas är rena.
- Kontrollera att all belysning fungerar.
- Kontrollera däckens kondition.
- Se efter under bilen om det förekommer något läckage.
- Kontrollera att det är fritt bakom bilen om du ska backa.

### Under huven

Kontrollera alla olje- och vätskenivåer. Se kapitel 7.

#### VARNING

Att framföra ditt fordon när du är distraherad kan resultera i att du tappar kontroll över fordonet. Detta kan leda till en olycka som orsakar allvarlig skada. Förarens primära uppgift är att framföra fordonet på ett säkert och lagligt sätt, användning av handhållna enheter eller utrustning som tar förarens ögon, uppmärksamhet eller fokus från att framföra fordonet får aldrig användas.

### Innan du startar motorn

- Stäng alla dörrar.
- Justera säten, ratt och backspeglar.
- Kontrollera alla mätare.
- Kontrollera att alla varningslampor lyser när tändningsnyckeln vrids till ON.
- Innan du kör iväg, kontrollera att parkeringsbromsen är helt frigjord och att varningslampan slocknat.

Se till att du känner din bil väl och är förtrogen med hur all utrustning fungerar.

#### VARNING

Alla i bilen måste använda säkerhetsbälten när bilen är i rörelse. Barn ska ha särskild barnsäkerhetsutrustning.

#### VARNING

Kontrollera att det är fritt framför alternativt bakom bilen innan du lägger i en växel och ska köra iväg.

### **VARNING - Alkohol och mediciner**

Alkoholförtäring och bilkörning hör inte ihop. Det är olagligt att köra med alkohol i kroppen. Även den minsta mängd alkohol påverkar reaktionsförmågan. Vissa mediciner kan också påverka omdömet och reaktionsförmågan.

### **VARNING**

- Om bilen står stilla med motorn igång måste den gå på tomgång. Om motorvarvet är högre kan motorn och avgassystemet överhettas och orsaka brand. Följ gällande regler för tomgångskörning!
- Vid körning med hastiga stop eller svängar kan lösa ting ramla ned och förhindra full operation av bilens fotpedaler vilket kan leda till en olycka. Samtliga lösa ting skall därför förvaras ordentligt.
- Om du tappar fokus på din körning så kan det resultera i en olycka. Var försiktig vid manövrering av enheter som radio och klimatanläggning. Det ligger på förarens ansvar att alltid framföra fordonet på ett säkert sätt.

## TÄNDINGS-/RATTLÅS



OUB051001

### Belyst tändningslås

Belysningen runt låset tänds varje gång en dörr öppnas. Ljuset slocknar ca 30 sekunder efter att förardörren stängts eller när nyckeln vridits till läge ON.

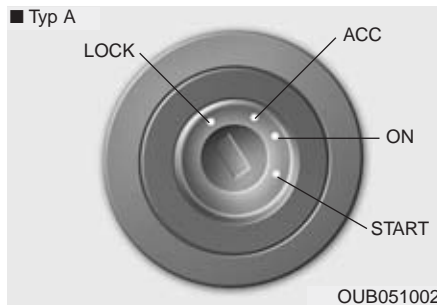

OUB051002



1VQA3018

### Låsets olika lägen

#### LOCK

Ratten är låst för att stöldsskydda bilen. När nyckeln ska vridas tillbaka till LOCK från ACC måste den tryckas in för att kunna tas ur låset. Endast från läge LOCK kan nyckeln tas ur låset.

#### ACC

Ratten kan vridas och vissa elektriska funktioner är inkopplade.

#### \* OBS

Om det är problem att vrida om nyckeln när rattlåset är i ingrepp, vrid ratten till höger och vänster för att avlasta spärren, samtidigt som du vrider på nyckeln.

#### ON

När nyckeln vrids till detta läge lyser alla varnings- och kontrollampor en stund så att det går att se om de är hela.

*Ha inte nyckeln i detta läge när motorn inte är igång, batteriet laddas ur.*

#### START

Startmotorn går. Släpp nyckeln direkt när motorn startat. Bromsvarningslampan kan kontrolleras med nyckeln i detta läge.

### **VARNING - Tändningslåset**

- Vrid aldrig nyckeln till ACC eller LOCK när bilen är i rörelse. Styr- och bromsservo upphör att fungera i ACC-läget. I LOCK-läget spärras dessutom ratten så att bilen inte kan styras.
- Innan du kliver ur bilen ska parkeringsbromsen vara ansatt och 1:ans växel ilagd på manuellt växlad bil alternativt växelväljaren i P-läge på automatväxlad bil.
- Stick aldrig en arm genom ratten för att nå några reglage när bilen är i rörelse. Det kan medföra att du tappar kontrollen över bilen.
- Se till att inga lösa föremål finns på golvet på förarsidan. De kan hindra pedalernas rörelse så att bilen t ex inte kan bromsas.

## STARTA MOTORN

### VARNING

Föraren ska alltid ha skor som är anpassade för bilkörning, så att det är enkelt att manövrera pedalerna. Undvik t ex högklackat och grova vinterkängor.

### \* OBS - Gaspedal med eko-körnings-funktion

Om bilen är utrustad med gaspedal för ekonomikörning blir den trögare när du trampat ner den 80 %. Det är för att du inte ska ge för mycket gas i onödan. Om du måste gasa på för fullt, t ex för att göra en snabb omkörning, är det bara att trycka ner gaspedalen så mycket som behövs.

### *Bensinmotor*

1. Kontrollera att parkeringsbromsen är ansatt.
2. **Manuell växellåda.**  
Trampa ner kopplingspedalen helt och lägg växeln i neutralläge (N). Håll ner både kopplings- och brompedalen.  
**Automatisk växellåda**  
Växelväljaren ska vara i läge P eller N. Trampa på bromsen.
3. Släpp nyckeln direkt när motorn startat eller efter 10 sekunder om motorn inte startat.
4. Om temperaturen är lägre än -18° eller om bilen stått i flera dagar, låt motorn gå på tomgång en kort stund innan du kör iväg.

### \* OBS

Rör inte gaspedalen i samband med start av motorn, vare sig motorn är varm eller kall.

### VIKTIGT

- Bil med automatisk växellåda

*Om du får motorstopp när bilen rullar, lägg i N-läget och starta motorn. Lägg aldrig i P-läget, det kan medföra att växellådan skadas allvarligt och att bilen sladdar.*

### VIKTIGT

*Håll nyckeln i START-läget max 10 sekunder. Om bilen inte startat, vänta 5-10 sekunder före nästa startförsök annars kan startmotorn skadas.*

### **Dieselmotor**

1. Kontrollera att parkeringsbromsen är ansatt.

#### **2. Manuell växellåda**

Håll kopplingspedalen nedtryckt, lägg växeln i neutralläget. Vrid nyckeln till ON-läget och vänta tills lampan för glödningen (förvärmningen) har slocknat.

#### **Automatisk växellåda**

Växelväljaren ska vara i läge P eller N. Trampa på bromsen, vrid nyckeln till ON-läget och vänta tills lampan för glödningen (förvärmningen) har slocknat.

3. Vrid nyckeln till START-läget och släpp den direkt när motorn startat eller efter 10 sekunder om motorn inte startat.

4. Om temperaturen är lägre än  $-18^{\circ}$  eller om bilen stått i flera dagar, låt den gå på tomgång en kort stund innan du kör iväg.

### **OBS**

Om motorn inte startat inom 10 sekunder efter att glödningen är avslutad, vrid nyckeln till LOCK och vänta 10 sekunder innan du åter vrider till ON. Vänta tills lampan för glödning slocknat och vrid därefter nyckeln till START.

Kontrollampa för glödning (förvärmning)



W-60

### **! VIKTIGT**

*Om bilen körts hårt eller en längre sträcka får du inte stänga av motorn direkt utan måste låta den gå på tomgång ca 1 minut för att turbon inte ska skadas.*

#### **Viktigt med tanke på turbon**

1. Varva inte upp motorn direkt efter start. Om motorn är kall, låt den gå på tomgång några sekunder så att turbon får rätt smörjning.

2. Om bilen körts hårt eller en längre sträcka ska motorn gå på tomgång ca 1 minut innan du stänger av den, för att turbon ska få rätt smörjning.

## START/STOPP-KNAPP



OUB051004

### Belyst START/STOPP-knapp

När förardörren öppnas tänds belysningen i knappen och lyser i 30 sekunder efter att dörren stängts.

Belysningen slocknar också direkt när bilens startspärr aktiveras.

Precis som i bilar med tändningslås finns det flera lägen: OFF, ACC, ON och START. De olika lägena markeras genom att belysningen i knappen ändrar färg. Se beskrivning i respektive avsnitt som följer här:

### Placering av START/STOPP-knapp

#### STOPP



#### • Med manuell växellåda

Stanna motorn genom att trycka på knappen (när motorn är igång). I OFF-läget är nästan alla funktioner avstängda.

#### • Bil med automatväxellåda

Stäng av motorn genom att trycka på START/STOPP-knappen med växelväljaren i P-läget.

Om man försöker att stänga av motorn via START/STOPP-knappen utan att ha valt växelläge P kommer tändningen inte att stängas av helt utan ACC/radioläge bibehålls. Rattlåset aktiveras så fort tändningen är avslagen för att skydda mot stöld. Rattlåset appliceras även om förardörren öppnas eller om man tar ur smart key ur sin hållare. Om rattlåset inte låst ordentligt när man öppnar dörren så kommer en varningssignal att ljuda.

### Bil utrustad med tändnings-/rattlås

I läge OFF aktiveras det elektriska rattlåset när du tar nyckeln ur nyckelfacket i bilen eller när du öppnar förardörren.

Om rattlåset inte aktiveras när du öppnar förardörren hörs en varningssignal. Prova då att ta med nyckeln ur bilen och stänga dörren utifrån. Om det inte löser problemet, kontakta en KIA-verkstad.

Om du öppnar förardörren innan du trycker på knappen för att komma till läge OFF, kommer en varningssignal att höras eftersom rattlåset inte låses. Stäng i så fall dörren. Då ska varningssignalen upphöra och ratten låsas.

### \* OBS

Om rattlåset inte skulle låsa upp ordentligt så kommer inte START/STOPP-knappen att fungera. Tryck på START/STOPP-knappen samtidigt som du vrider ratten höger och vänster för att lätta på trycket på rattlåset.

- Om du inte kan välja ACC-läget med START-knappen: Håll in knappen och vrid på ratten litet till höger och vänster för att spänningen på rattlåset ska släppa.
- Stanna bilen innan du stänger av motorn.

### ! VIKTIGT

*Motorn kan endast stängas av när fordonet står stilla. Vid en nödsituation kan dock motorn stängas av genom att hålla in START/STOPP-knappen längre än 2 sekunder alternativt trycka på START/STOPP-knappen 3 gånger inom 3 sekunder. Du kan starta bilen när den är i rörelse utan att trycka på bromsen genom att trycka på START/STOP-knappen med växelväljaren i växelläge N (Neutral).*

### ACC (Radioläge)



Orange belysning

#### • Med manuell växellåda

För att komma till ACC-läget när tändningen är avstängd (OFF), tryck på START-/STOPP-knappen, men trampa inte på kopplingspedalen samtidigt.

#### • Bil med automatväxellåda

Med tändningen i avstängt läge, tryck på START/STOPP-knappen utan att trycka ned bromspedalen. Rattlås öppnas och ACC/radioläge är tillgängligt. Om ACC/radioläget är på längre än en timma så kommer det automatiskt att stängas av för att spara batterikapacitet.

### ON



Grön indikatorlampa

#### • Med manuell växellåda

I ACC-läge, tryck på START-/STOPP-knappen för att slå på tändningen (ON). Rör inte kopplingspedalen!

#### • Bil med automatväxellåda

Med tändningen i ACC/radioläge, tryck på START/STOPP-knappen utan att trycka ned bromspedalen.

Varningslamporna tänds så man kan inspektera dessa innan start. Lämna inte tändningen påslagen längre tider utan motorn igång, det kan ladda ur batteriet.



**STARTA**

Inte belyst

**• Med manuell växellåda**

Starta motorn: Lägg växeln i neutralläge (N), trampa ner kopplingspedalen och tryck sedan på START-/STOPP-knappen.

**• Bil med automatisk växellåda**

För att starta motorn, tryck ned bromspedal, tryck sedan på START-/STOPP-knappen med växelspaken i P-läge (parkeringsläge) eller N-läge (neutral). För din egen säkerhet, starta alltid med växelväljaren i P-läge (parkeringsläge).

**\* OBS**

**Manuellt växlad bil:** Om du trycker på START-knappen utan att trampa ner kopplingspedalen helt växlar tändningsläget enligt nedan\*.

**Automatväxlad bil:** Om du trycker på START-knappen utan att trampa på bromsen växlar tändningsläget enligt nedan\*.

\* OFF→ACC→ON→OFF eller ACC

**\* OBS**

Om du lämnar tändning eller radioläge på en längre tid så kommer batteriet att laddas ur.

**⚠ VARNING**

- Tryck aldrig på START/STOPP-knappen när bilen är i rörelse, det försvårar möjligheten att styra och bromsa fordonet vilket kan resultera i en olycka.
- Det automatiska rattlåset är inte ett substitut för parkeringsbromsen. Innan föraren lämnar förarstolen se alltid till att växelföraren är i läge P (Park) och att parkeringsbromsen är fullt ansatt och att motorn är avstängd. Om dessa säkerhetsåtgärder inte åtföljs så kan bilen plötsligt börja rulla.
- Placera aldrig några lösa objekt i närheten av föraren då dessa kan flytta sig och inverka på förarens förmåga att manövrera fordonet vilket kan leda till en olycka.

### Starta motorn - Bil med Smart Key

 **VARNING**

Vid bilkörning är skor med tunn sula bäst. Undvik att köra med vinterskor och högklackat.

### \* OBS - Gaspedal med eko-körnings-funktion

Om bilen är utrustad med gaspedal för ekonomikörning blir den trögare när du trampat ner den 80 %. Det är för att du inte ska ge för mycket gas i onödan.

Om du måste gasa på för fullt, t ex för att göra en snabb omkörning, är det bara att trycka ner gaspedalen så mycket som behövs.

### *Bensinmotor*

1. Nyckeln (Smart Key) måste finnas i bilen.
2. Kontrollera att parkeringsbromsen är ansatt.

#### 3. **Manuell växellåda**

Trampa ner kopplingspedalen helt och lägg växeln i neutralläge (N). Håll ner både kopplings- och brompedalen.

#### **Automatisk växellåda**

Växelväljaren ska vara i läge P eller N. Trampa på bromsen.

4. Tryck på START-/STOPP-knappen.

### *Dieselmotor*

1. Nyckeln (Smart Key) måste finnas i bilen.
2. Kontrollera att parkeringsbromsen är ansatt.

#### 3. **Manuell växellåda**

Trampa ner kopplingspedalen helt och lägg växeln i neutralläge (N). Håll ner både kopplings- och brompedalen.

#### **Automatisk växellåda**

Växelväljaren ska vara i läge P eller N. Trampa på bromsen.

Kontrolllampa för glödning (förvärmning)

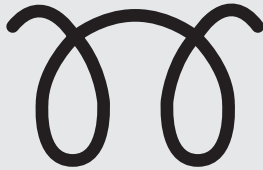

W-60

4. Håll START-/STOPP-knappen intryckt tills kontrolllampan för glödning slocknat. Det tar ibland upp till 5 sekunder.
5. Motorn startar när lampan har slocknat.

### \* OBS

Det kan hända att motorn startar om du trycker en andra gång på START-/STOPP-knappen när förvärmningen pågår.

### Viktigt med tanke på turbon

1. Varva inte upp motorn direkt efter start. Om motorn är kall, låt den gå på tomgång några sekunder så att turbon får rätt smörjning.
2. Om bilen körts hårt eller en längre sträcka ska motorn gå på tomgång ca 1 minut innan du stänger av den, för att turbon ska få rätt smörjning.

### ! VIKTIGT

***Om bilen körts hårt eller en längre sträcka får du inte stänga av motorn direkt utan måste låta den gå på tomgång ca 1 minut för att turbon inte ska skadas.***

- Även om nyckeln (Smart Key) är i bilen får den inte vara för långt från instrumentpanelen om motorn ska startas.
- Om någon dörr öppnas när tändningssystemet är i något av lägena ACC eller OFF söker bilens system kontakt med bilens Smart Key. Om systemet inte kan känna av nyckeln börjar antingen lampan "🚗" eller "KEY OUT" blinka eller också visas texten Key is not in vehicle (ingen Smart Key i bilen) och om båda dörrarna stängts ljuder dessutom en signal i 5 sekunder, om systemet inte får kontakt med nyckeln. Varningen stängs av när bilen körs. Se till att du alltid har din Smart Key med dig.

### **WARNING - Smart Key**

Bilen kan bara startas om nyckeln finns i bilen och inte för långt från instrumentpanelen.

Låt inte barn, eller personer som inte förstår sig på hur START-/STOPP-knappen fungerar, röra knappen.

### **VIKTIGT**

Om du skulle råka få motorstopp under körning lägg växeln i neutralläge (N). I bilar med automatisk växellåda får du inte föra spaken till P-läget. Tryck sedan på START-/STOPP-knappen för att försöka starta motorn.

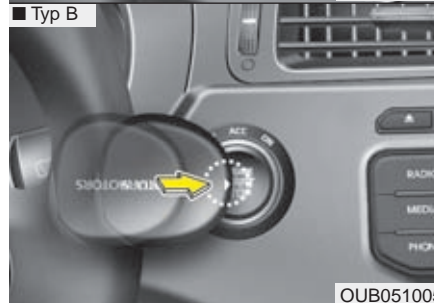
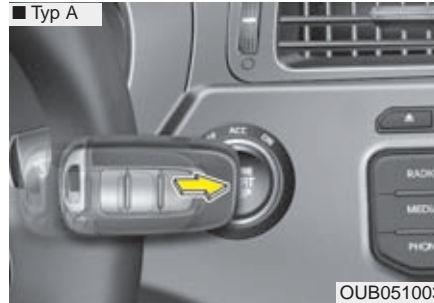

### \* OBS

- Om batteriet i din Smart Key är så svagt att motorn inte startar, tryck den mot START-knappen, som bilden visar, så kan du starta bilen

- När säkringen till bromsljuset gått sönder så kan inte motorn startas på normalt sätt. Byt ut säkringen mot en ny om möjligt. Om man inte kan byta ut säkringen så kan motorn startas genom att hålla in START/STOPP-knappen i 10 sek i radioläge (ACC). Motorn kan då startas utan att bromspedalen trycks ned men för din egen säkerhet hålla alltid ned bromsen när motorn skall startas.

### **VIKTIGT**

Tryck inte in START/STOPP-knappen längre än 10 sek, förutom när bromsljussäkringen har gått sönder.

## STOPP-/START-SYSTEM (ISG\*)

I bilar som är utrustade med stopp-/start-system sjunker bränsleförbrukningen när bilen körs i tät trafik eftersom motorn stängs av automatiskt varje gång bilen stannar.

Systemet aktiveras varje gång motorn startas.

### \* OBS

När motorn startas automatiskt av systemet kan varningslamporna för ABS, ESP, ESP OFF, EPS och varningslampan för parkeringsbromsen lysa en kort stund.

Det händer om batteriet har dålig laddning och beror inte på fel i systemet.

*\*ISG betyder Idle Stop and Go, d v s Tomgång Stopp och Kör*

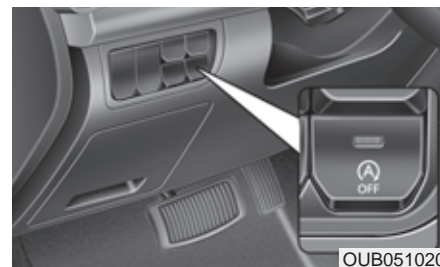

### Stanna motorn automatisk

1. Sänk farten till under 5 km/tim.
2. Trampa ner kopplingen och lägg växeln i neutralläge.
3. Släpp upp kopplingen helt.

Motorn stannar och den gröna symbolen (A) och AUTO STOP visas i displayen.

### \* OBS

- Du måste köra i minst 10 km/tim för att stopp-/start-funktionen ska aktiveras efter ett stopp där motorn stannat.

- Om du lossar säkerhetsbältet eller öppnar förardörren (eller motorhuven) när systemet är aktiverat kommer lampan i OFF-knappen att tändas. Det betyder att systemet är avstängt. I bilar med display enligt ovan visas texten som betyder "Automatisk start inte aktiverad. Starta på vanligt sätt".



### Automatisk start

Trampa ner kopplingen med växeln i neutralläge. Motorn startar automatiskt och den gröna symbolen (A) i instrumentpanelen slocknar.



### Motorn kan i vissa fall starta automatisk även om föraren inte trampar på kopplingspedalen

*Det sker om luftkonditioneringen är igång och fläkten är inställd på:*

- 4 eller högre med manuellt system.
- 7 eller högre med automatiskt system.
- Klimatanläggningen varit igång en längre stund.
- Defrosterläge är valt.

Eller:

- För lågt vakuumtryck i bromssystemet.
- Batteriet är dåligt laddat.
- Bilens hastighet är högre än 5 km/tim.

Den gröna symbolen (A) blinkar i 5 sekunder i instrumentpanelen och i bilar med display visas också texten AUTO START.

**Stopp-/start-systemet är aktiverat när:**

- Föraren har spänt fast säkerhetsbältet.
- Förardörren och motorhuvn är helt stängd.
- Vakuumtrycket i bromssystemet är tillräckligt högt.
- Batteriet har tillräcklig laddning.
- Yttertemperaturen ligger mellan -2°C och 35°C.
- Motorn har kommit upp i en viss temperatur (för att det inte ska bli onödiga kallstarter).

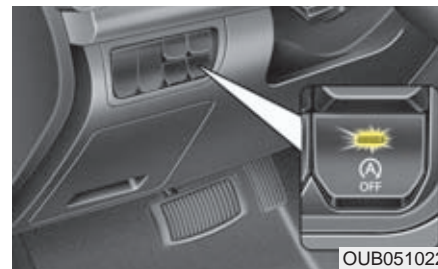

OUB051022

■ Typ B



OUB051067N

**\* OBS**

- Om inte alla kraven är uppfyllda kommer stopp-/start-systemet inte att aktiveras. Lampan i OFF-knappen kommer att lysa och ovanstående text visas i bilar med display.
- Om lampan ofta tänds och meddelandet ofta visas, försök kontrollera vad det beror på.

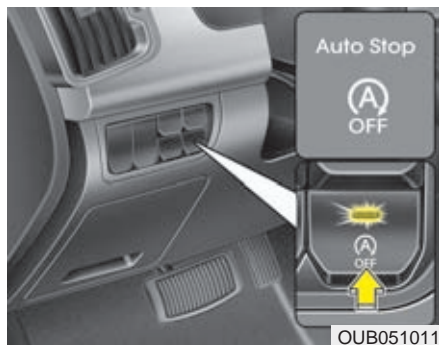

### Om du vill stänga av systemet

- Tryck på OFF-knappen. Lampan i knappen tänds och i bilar med display visas meddelandet Auto Stop Deactivated.
- Tryck en gång till på knappen för att aktivera systemet.

Anm. I vissa modeller kan det stå ISG på knappen

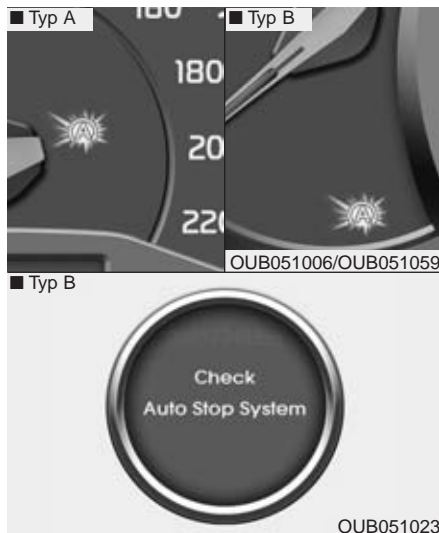

### Fel i stopp-/start-systemet

Om det uppstår något fel kommer den gula symbolen (A) att först blinka i 5 sekunder och därefter lysa med fast sken. Lampan i OFF-knappen kommer att tändas. I bilar med display visas ovanstående meddelande.

### \* OBS

- Om OFF-knappen inte fungerar som den ska eller om stopp-/start-systemet inte fungerar, kontakta en KIA-verkstad så snart som möjligt.
- Om OFF-knappen börjar lysa kan det bero på att batteriet är för dåligt laddat eller att motorn inte är uppvärmd. Genom att köra bilen i ca 80 km/tim i max två timmar med knappen för kupéfläkten på lägsta hastighet laddas batteriet och motortemperaturen stiger. Om lampan i knappen fortfarande lyser när du gjort enligt ovan, kontakta en KIA-verkstad så snart som möjligt.

### **WARNING**

Innan du utför några kontroller eller arbeten i motorrummet ska tändningen vara i läge LOCK eller OFF. Annars kan motorn starta om någon t ex kommer åt kopplingpedalen.



## MANUELL VÄXELLÅDA

### ■ Typ A



### ■ Typ B



⇨ Växelspaken kan flyttas utan att lyfta knappen (1).

➡ Tryck på spärrknappen (1) när du ska lägga i backen (R).

OUB051012/OUB051013

### Manuell växellåda, funktion

Den manuella växellådan har 6 växlar framåt.

Växellägena framgår av bilden till vänster.

Kopplingen ska tryckas ner helt i samband med växlingar.

Du måste alltid trampa ner kopplingen för att kunna starta motorn.

Bilen måste stå stilla när backväxeln (R) ska läggas i. Lyft upp backspärren som sitter direkt nedanför växelspaxknoppen innan spaken förs in. När växelspaken förs till vänster och till backväxelläget (R).

Se till att fordonet står helt stilla innan man försöker lägga i backväxeln (R).

Varva aldrig motorn i det röda varvtalsområdet på varvräknaren.

### ! VIKTIGT

- Vid växling från 5:an till 4:an får spaken inte föras så långt till vänster att 2:an av misstag läggs i. Det kan medföra motorskador om motorn varvas upp för mycket, så att nålen i varvräknaren kommer in i det röda fältet.
- Hoppa över högst en växel vid nedväxling om motorvarvet är 5000 eller högre. I annat fall kan motorn skadas på grund av övervarvning.

- Vid växling till backen, ska bilen stå stilla och spaken hållas i neutralläget i ca 3 sekunder innan den förs till R-läget.
- Om det är svårt att lägga i backen, för spaken till neutralläget och släpp upp kopplingen, trampa sedan ner kopplingen och lägg i backen.
- När det är kallt kan växlingarna gå lite trögt innan oljan i växellådan värmts upp.

### ! VIKTIGT

- *Håll aldrig foten på kopplingspedalen mellan växlingstillfällena. Slira inte heller på kopplingen för att hålla bilen stilla i backar.*
- *Vila inte handen på växelspaken under körning. Det kan medföra onödigt slitage på komponenter i växellådan.*

### VARNING

Sätt alltid an parkeringsbromsen och lägg i 1:an (i uppförslut) eller backen (i nedförslut) när du lämnar bilen.

### **Kopplingen**

Kopplingspedalen ska alltid trampas ner helt vid varje växlingstillfälle. Släpp upp den långsamt vid start. Vila aldrig foten på kopplingspedalen mellan växlingstillfällena det medför onödigt slitage. Slira inte heller på kopplingen för att hålla bilen stilla i backar. Trampa på fotbromsen eller använd parkeringsbromsen. Pumpa aldrig snabbt på kopplingspedalen.

### ! VIKTIGT

*Kopplingspedalen ska alltid trampas ner helt vid varje växlingstillfälle. Om inte så kan kopplingen skadas och det kan uppstå missljud.*

### **Nedväxling**

Växla alltid ned innan motorvarvet är för lågt så att du riskerar motorstopp. Bilen kan också accelerera snabbare om varvtalet inte är för lågt.

Växla alltid ned vid körning i branta nedförslut för att utnyttja motorbromsen. Då minskar slitaget på bromsarna och de riskerar inte att överhettas.

### God körteknik

- Växla aldrig till neutralläget när bilen tex rullar nedför en backe.
- Bromsa inte konstant i långa, branta nedförsbackar. Det kan medföra överhettning av bromsarna, snabb förslitning av bromsbeläggen och förlängd bromssträcka. Växla ner och motorbromsa.
- Sänk farten före nedväxlingar för att undvika att motorn övervarvas och skadas.
- Sänk farten om det är blåsig.
- Bilen måste stå stilla när du ska lägga i backen annars kan växellådan skadas.
- Kör extra försiktigt när det är halt. Bromsa mjukt och växla utan att det uppstår ryck, accelerera långsamt samt undvik tvära svängar för att undvika att få sladd.

### VARNING

- **Alla i bilen måste använda bilbälte när bilen är i rörelse.**
- **Undvik hög hastighet i kurvor.**
- **Gör inga häftiga girar eller filbyten.**
- **Anpassa farten efter rådande trafik- och vägförhållanden.**
- **Håll bilen på vägen så att inte hjulen skär ner på sidan av vägbanan.**
- **Om du skulle råka köra av vägen, vrid försiktigt på ratten för att komma upp på vägen igen utan att få sladd.**
- **Följ gällande hastighetsbestämmelser.**

## AUTOMATISK VÄXELLÅDA

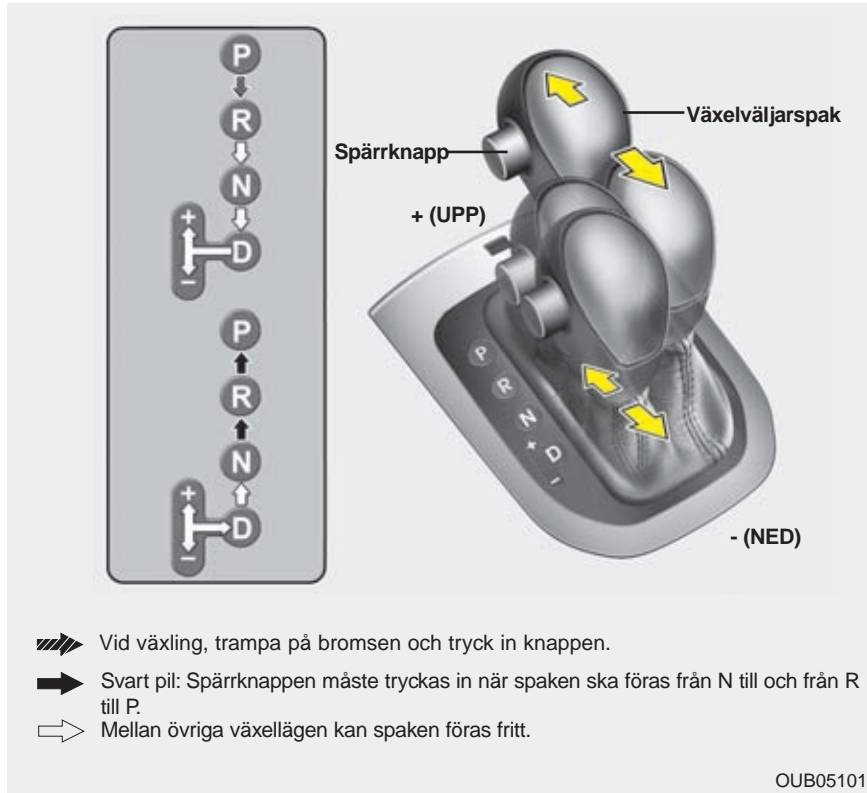

### Körning med automatisk växellåda

Den automatiska växellådan är 4- eller 6-stegad beroende på modell. Den väljer automatiskt rätt växel beroende på hastighet och belastning. Det går också att växla manuellt/sekventiellt som i sportvagnar.

Se information om "Manuella växlingar".

### \* OBS

Om batteriet varit bortkopplat kan det hända att de första fem växlingarna blir ryckiga. Det är normalt och justeras efter några växlingscykler av styrenheten för växellådan eller kontrollenheten för motorn.

 **VARNING - Automatisk växellåda**

- Kontrollera att det är fritt framför alternativt bakom bilen innan du väljer en växel och ska köra.
- Sätt alltid an parkeringsbromsen först och lägg sedan i P-läget när du ska lämna bilen. Stanna därefter motorn.

 **VIKTIGT**

- *Gasa och bromsa aldrig samtidigt när växelväljarspaken är i läge D eller R, växellådan kan skadas.*
- *Vid ett tillfälligt stopp i uppførsbackar, håll inte bilen stilla med gasen. Trampa på bromsen.*
- *Motorn får inte ha högre varv än tomgång när spaken förs mellan de olika växellägena.*

**Växellägena**

När tändningen är i läge ON visas växelläget i displayen framför föraren.

**P - Parkeringsläge**

Drivhjulen/framhjulen är låsta. Bilen måste stå stilla när spaken förs till P-läget.

 **VARNING**

- Växla aldrig till P-läget om bilen inte står stilla. Bilen tvärbromsas och växellådan kan skadas allvarligt.
- P-läget ersätter inte parkeringsbromsen, som bör sättas an innan du lägger i P-läget.
- Sätt alltid an parkeringsbromsen, lägg i P-läget och ta ur nyckeln när du lämnar bilen.
- Lämna inte barn ensamma i bilen.

 **VIKTIGT**

*Bilen måste stå helt stilla när spaken förs till P-läget annars kan växellådan skadas.*

### R - Backen

Håll foten på bromspedalen när spaken förs till R-läget.

#### **! VIKTIGT**

***Bilen måste stå helt stilla när spaken förs till och från R-läget annars kan växellådan skadas. Undantag kan göras när du ska "gunga" loss bilen om du kört fast. Se anvisningar längre fram i detta kapitel.***

### N - Neutralläge

Växellådan är frikopplad från hjulen. Om bilen inte bromsas kan den rulla om marken lutar.

### D - Körläge

I körläget D sköter växellådan automatiskt upp- och nedväxlingar mellan de fyra stegen med tanke på hastighet och belastning.

Nedväxlingar, för t ex omkörningar kan göras genom att gaspedalen trycks ner snabbt (s k Kick Down).

#### **\* OBS**

**Bilen måste stå stilla när du för spaken till D-läget.**

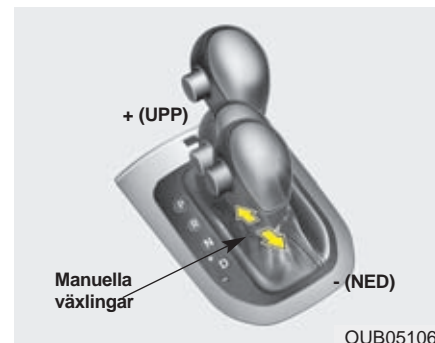

### Manuella växlingar

När växelväljaren är i D-läget kan föraren när som helst välja att föra spaken till det vänstra spåret i växlingskulissen. (Det syns inte på ga damasken runt växelväljarspaken). Då kan upp- och nedväxlingar göras manuellt.

Till skillnad mot manuella växellådor kan växling ske med gaspedalen nedtrampad.

Uppväxling (+) : För spaken framåt för närmast högre växel.

Nedväxling (-) : För spaken bakåt för närmast lägre växel.

**\* OBS**

- Om du väljer att växla manuellt måste se till att inte övervarva motorn. Växla upp när varvräknarnålen kommer till den röda markeringen.
- Nedväxlingar sker automatiskt om föraren inte växlar när bilens hastighet sjunker och motorvarvet är för lågt för vald växel. När bilen stannar väljs 1:an automatiskt.
- I det manuella läget måste föraren växla upp när nålen i varvräknaren närmar sig den röda zonen.
- Ingen växling sker om föraren försöker göra en växling som skulle kunna skada växellådan eller motorn.
- Vid start på halt underlag, tryck spaken framåt för att välja 2:an att starta på för att undvika hjulspinn.

**Säkerhetsspärr**

Av säkerhetsskäl är den automatiska växellådan utrustad med en spärr som gör att det inte går att lägga ur parkeringsväxeln (P) om inte bromspedalen först trampas ned.

Så här lägger du ur parkeringsväxeln (P):

1. Trampa på bromsen.
2. Flytta spaken.

Om du trampar på bromspedalen och tar bort foten flera gånger, samtidigt som parkeringsväxeln (P) är ilagd, hörs ett skramlande ljud från området kring växelspaken. Detta är fullt normalt.

** VARNING**

**Trampa på bromsen innan spaken förs från P-läget annars kan bilen röra på sig.**

**Allmänna tips för körning med automatisk växellåda**

- Växelväljaren får bara flyttas från P eller N när motorn går på tomgång.
- Lägg aldrig i P-läget när bilen rullar.
- Bilen ska stå helt stilla när du lägger i backen (R) och körläget (D).
- Låt aldrig bilen rulla utför en backe med växellådan i neutralläget.
- Växla ner i utförsbackar och utnyttja motorbromsen för att undvika att bromsarna överhettas.
- Sätt alltid an parkeringsbromsen när bilen parkeras och växelväljaren är i läge P.
- Kör extra försiktigt när det är halt. Bromsa mjukt och accelerera långsamt samt undvik tvära svängar för att undvika att få sladd.
- Kör mjukt utan häftiga accelerationer och inbromsningar så uppnår du bästa bränsleekonomi.
- Starta på 2:an när det är mycket halt.

### **VARNING**

- Alla i bilen måste använda bilbälte när bilen är i rörelse.
- Undvik hög hastighet i kurvor.
- Gör inga häftiga girar eller filbyten.
- Anpassa farten efter rådande trafik och vägförhållanden.
- Håll bilen på vägen så att inte hjulen skär ner på sidan av vägbanan.
- Om du skulle råka köra av vägen, vrid försiktigt på ratten för att komma upp på vägen igen utan att få sladd.
- Följ gällande hastighetsbestämmelser.

### **VARNING**

Om du kört fast i snö, lera eller sand kan du försöka "gunga" loss bilen. Gör så här:

Vrid ratten lite åt båda hållen. Flytta sedan spaken mellan D och R och gasa så att bilen kommer i gungning utan alltför mycket hjulspinn. Se till att ingen står i vägen för bilen om den plötsligt kommer loss.

Om du inte kommer loss efter några försök, se till att du får bogserhjälp.

### **Start i backe**

Trampa på fotbromsen och för spaken till D-läget. Frigör parkeringsbromsen och trampa försiktigt på gaspedalen samtidigt som du släpper upp bromspedalen långsamt.

**Se även information om "Hjälp vid start i backe" längre fram i detta kapitel.**



## BROMSSYSTEMET

### Bilen har bromsservo och självjusterande bromsar

Om servoeffekten försvinner p g a att motorn stannar eller beroende på något fel krävs det mer kraft för att bromsa bilen. Räkna därför med att bromssträckan förlängs.

När motorn inte är igång avtar servoeffekten stegvis varje gång bromspedalen trycks ner.

### Om det blir fel på bromsarna

Om fotbromsen inte fungerar går det att få stopp på bilen med parkeringsbromsen. Men tänk på att den verkar endast på bakhjulen. Det medför att bromssträckan blir lång.

### VARNING

- Vila inte en fot på bromspedalen under körning. Det medför överhettning av bromsarna, snabb förslitning av bromsbeläggen och förlängd bromssträcka.
- Växla ner i utförsbackar och utnyttja motorbromsen för att undvika att bromsarna överhettas.
- Om det kommer vatten på bromsskivorna försämras bromsverkan och bilen kan dra snett vid inbromsning. Om du kört genom vatten, bromsa lätt så att bromsskivorna blir torra och kan fungera normalt.
- Innan körning, verifiera alltid placeringen av broms och gaspedal. Om du inte gör detta kan du råka trycka på fel pedal vilket kan resultera i en allvarlig olycka.

### *Om du råkar ut för bromsbortfall*

Nödbromsa försiktigt med parkeringsbromsen annars kan bilen få sladd. Tänk också på att bromssträckan blir ovanligt lång.

### VARNING

#### - Parkeringsbromsen

Om du bromsar hårt med parkeringsbromsen när bilen har hög hastighet riskerar du att bilen får sladd.

### *Varningsljud för slitna bromsbelägg*

När bromsbeläggen är nedslitna och behöver bytas hörs en gnislande ljud när bilen bromsas.

Under vissa förhållanden kan ljudet uppstå tillfälligt även om beläggen inte är slitna. Det är normalt.

#### **! VIKTIGT**

- *Undvik dyra reparationer genom att byta bromsbeläggen innan de är helt nedslitna.*
- *Byte av bromsbelägg ska alltid göras samtidigt på bägge framalternativt bakhjulen.*

#### **! VARNING**

Varningsljudet innebär att bromsbeläggen måste bytas. Om du kör för länge med de slitna beläggen kan bromsarna sluta fungera.

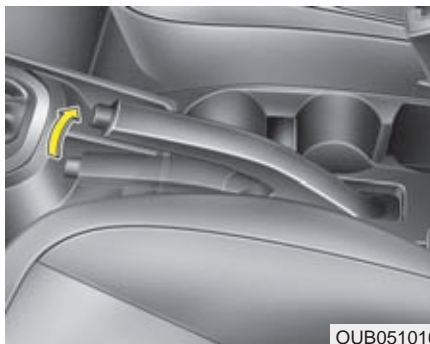

OUB051016

### **Parkeringsbromsen**

#### *Parkeringsbromsen*

Trampa på bromsen när du sätter an parkeringsbromsen. Dra spaken uppåt utan att trycka in spärrknappen. Om du parkerar i en backe, lägg i backen i nedförsbacke och 1:an i uppförsbacke alternativt P-läget för bil med automatisk växellåda.

#### **! VIKTIGT**

- *Kör aldrig med parkeringsbromsen ansatt. Det medför kraftigt slitage på bakbromsarna.*
- *Parkeringsbromsen får inte användas när fordonet är i rörelse förutom i en nödsituation. Det kan skada bilens parkeringsbromssystem och kan äventyra säkerheten.*

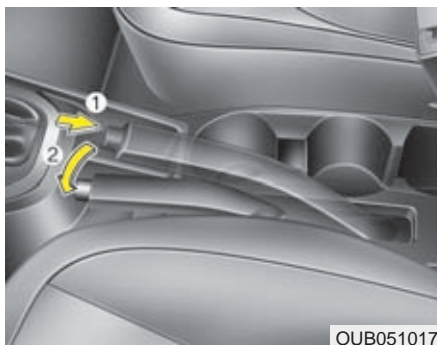

OUB051017

### **Frigör parkeringsbromsen**

Håll ned bromspedalen när du ska frigöra parkeringsbromsen. Lyft sedan spaken en aning och tryck in spärrknappen (1). Sänk ner spaken (2) helt.

Om parkeringsbromsen inte kan frigöras helt eller delvis, d v s spaken inte kan sänkas ner helt, kontakta en KIA-verkstad för kontroll.

### **⚠ VARNING**

- Sätt alltid an parkeringsbromsen när bilen parkeras. Lägg också i 1:an om bilen står i en uppförsläge eller backen om det lutar utför (P-läget i bilar med automatisk växellåda).
- Se till att parkeringsbromsen inte frigörs av misstag av t ex barn i bilen.
- Sätt alltid an parkeringsbromsen när bilen parkeras, så att den inte kommer i rullning.



WK-23

Kontrollera att bromsvarningslampan tänds när tändningsnyckeln vrids till ON och innan motorn startas.

Lampan lyser när parkeringsbromsen är ansatt och när tändningsnyckeln är i läge ON eller START.

Om bromsvarningslampan fortsätter att lysa när parkeringsbromsen är helt frigjord och motorn är igång kan det ha uppstått ett fel i bromssystemet som omgående måste åtgärdas.

Om lampan fortsätter att lysa när parkeringsbromsen är helt frigjord kan det ha uppstått ett fel i bromssystemet. Undvik i så fall att köra bilen eller ta dig försiktigt till en KIA-verkstad så snart som möjligt.

### Låsning fria bromsar - ABS

#### VARNING

ABS-bromsar kan inte kompensera vårdslös körning. Föraren ska alltid anpassa hastigheten efter gällande körförhållanden. Håll alltid ett säkert avstånd till framförvarande fordon.

Sänk hastigheten när det är halt eller när vägbanan är våt och det finns risk för vattenplaning.

ABS-bromsar kan förkorta bromssträckan vid de flesta tillfällena. Den kan dock ibland bli lite längre jämfört med ett bromssystem utan ABS, t ex på:

- Löst grus och i lös snö.
- Om snökedjor är monterade på bilen.
- Gropiga, ojämna vägar. Kör aldrig extra fort eller med extra hög hastighet genom kurvor bara för att bilen har ABS-bromsar. De är till för att höja säkerheten vid normal körning.

ABS-systemet känner kontinuerligt av hjulens rotationshastighet. Om ett hjul tenderar att låsas vid en inbromsning minskas bromstrycket för det hjulet.

När ABS-systemet griper in hörs ett tickande ljud och bromspedalen pulserar. Det är fullt normalt.

För att få optimal effekt av ABS-systemet ska du hålla foten kvar på bromspedalen. Du kan aldrig trampa för hårt eftersom bromstrycket regleras automatiskt.

#### \* OBS

Ett klickande ljud kan höras från motorrummet när du startat motorn och kör iväg. Det är normalt och innebär att ABS-systemet fungerar som det ska.

- Även om bilen är utrustad med ABS-bromsar ska du alltid hålla ett säkert avstånd till framförvarande fordon.
- Sänk farten i kurvor. ABS-systemet kan inte kompensera för vårdslös körning.
- På grus och i lös snö kan bromssträckan i vissa fall bli längre med ABS-bromsar.

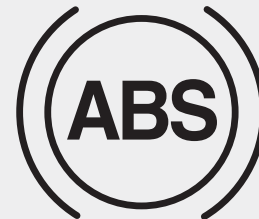

W-78

#### VIKTIGT

- Om varningslampan tänds kan det ha uppstått ett fel i ABS-systemet. Det går dock att bromsa bilen på samma sätt som vanligt, men utan den extra säkerhet som ABS-systemet medför.
- Varningslampan ska lysa i ca 3 sekunder när tändningsnyckeln vrids till ON. Under den tiden gör systemet en självdiagnos och lampan slocknar om allt är OK. Om lampan fortsätter att lysa kan det vara ett fel i systemet. Kontakta i så fall en KIA-verkstad så fort som möjligt.

**! VIKTIGT**

- Vid körning på halt underlag och ABS-bromsarna får gripa in ofta kan det hända att varningslampan tänds. Kör i så fall åt sidan på en säker plats och stanna motorn.
- Om lampan inte lyser när du åter startar motorn fungerar systemet som det ska. Om inte, kontakta snarast en KIA-verkstad.

**\* OBS**

Om bilen startas med hjälp av startkablar, på grund av att batteriet är urladdat, kan motorn gå lite ojämnt till att börja med och varningslampan kan lysa. Det beror på låg batterispänning och inte att det är något fel i ABS-systemet.

- Pumpbromsa aldrig.
- Ladda batteriet innan bilen körs.

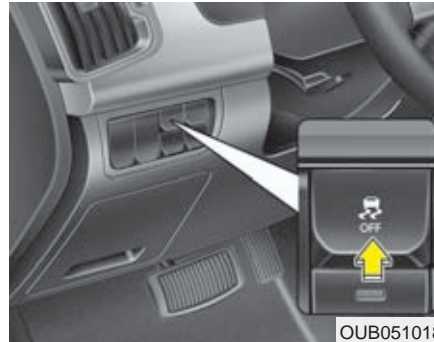

**ESP - Elektronisk stabiliseringskontroll - Anti sladd-system**

ESP-systemet hämtar information från olika sensorer i bilen och känner av om bilen t ex har en tendens att avvika från den kurvlinje som föraren tänkt sig. Om så är fallet griper systemet in på tusendelar av en sekund och bromsar ett eller flera hjul och/eller minskar gaspådraget. Bilen följer då kurvlinjen på det sätt föraren tänkt sig.

**! VARNING**

Kör aldrig extra fort eller med extra hög hastighet genom kurvor bara för att bilen har ett ESP-system. Systemet kan inte kompensera vårdslös körning. Föraren ska alltid anpassa hastigheten efter gällande körförhållanden för att undvika vattenplaning och sladd på halt underlag.

ESP-system är till för att höja säkerheten vid normal körning.

ESP-systemet är endast till för att öka säkerheten. Det kan inte kompensera för vårdslös körning. Kör mjukt och accelerera inte när lampan blinkar och det är halt väglag.

När ESP-systemet griper in, för att korrigera bilens färdriktning, kan du höra ett klickande ljud från bromsarna.

### \* OBS

Ett klickande ljud kan höras från motorrummet när du startat motorn och kör iväg. Det är normalt och innebär att ESP-systemet fungerar som det ska.

### *ESP kopplas in automatiskt*



- När tändningsnyckeln vrids till ON kommer kontrollamporna för ESP ON respektive ESP OFF att lysa i ca 3 sekunder. ESP-systemet kopplas automatiskt in varje gång motorn startas.
- När systemet startas gör systemet en funktionskontroll och då hörs ett tickande ljud.

### **Lampan blinkar när**

#### **ESP-systemet aktiveras**



- När systemet griper in för att stabilisera bilen kan man känna en viss pulsering, som beror på kontrollerade bromsningar.
- Om du gasar på när det är mycket halt kommer du att märka att motorvarvet inte ökar i motsvarande grad som gaspedalen trycks ner. Det är normalt och systemets funktion för att motverka hjulspinn och att bilen sladdar.

### ESP-systemet bortkopplat



- Om du vill koppla bort systemet, håll in ESP OFF-knappen minst 1/2 sekund (lampan ESP OFF tänds). Tryck en gång till på knappen för att koppla in systemet.
- ESP-systemet kopplas automatiskt in nästa gång motorn startas.



#### Kontrolllamporna

Bägge lamporna ska lysa i ca 3 sekunder när tändningsnyckeln vrids till ON.

ESP-lampan blinkar när systemet är aktiverat och lyser med fast sken om det uppstått ett fel.

ESP OFF-lampan lyser när systemet är fränkopplat.

### ! VIKTIGT

*Bilen måste vara utrustad med däck av samma dimension och typ på samtliga hjul för att ESP-systemet ska fungera.*

### ! VARNING

ESP-systemet kan inte kompensera vårdslös körning. Föraren ska alltid anpassa hastigheten efter gällande körförhållanden. Accelerera inte när ESP-lampan blinkar och när vägbanan är hal.

### När kan ESP kopplas bort?

- I princip bör systemet ständigt vara inkopplat men det kan kopplas bort vid körning på torr och slät asfalt.
- När bilen ska "gungas" loss om du kört fast.

Koppla aldrig bort systemet när det är aktiverat (ESP-lampan blinkar). Det kan medföra att bilen sladdar.

### \* OBS

- Om bilen ska köras på en rullande landsväg för test ska ESP-systemet kopplas bort för att ge korrekta mätvärden.
- ABS-systemet påverkas inte av att ESP-systemet är bortkopplat.

#### **VARNING**

Koppla aldrig bort systemet när det är aktiverat (ESP-lampan blinkar). Det kan medföra att bilen sladdar.

### Hjälp vid start i backe (HAC - Hill Assist Control)

Systemet hjälper föraren att hålla bilen stilla vid start i uppförsbackar. HAC-systemet låser bromsarna i 2 sekunder (manuell växellåda) alternativt 0,8 sekunder (automatisk växellåda) när du tar foten från bromspedalen. Det gör att du hinner flytta foten till gaspedalen och gasa innan bilen börjar rulla baklänges.

#### **VARNING**

Vid start i uppförsbackar ska du flytta foten snabbt från bromsen till gaspedalen eftersom HAC-systemet bara bromsar bilen ett kort ögonblick.

### \* OBS

För automatisk växellåda:

HAC-systemet fungerar bara när du valt en växel; D, 3, 2 eller 1. Systemet är inte aktivt när växelväljarspaken står i P- eller N-läget.

Om det uppstått ett fel i antisladdsystemet (ESP) fungerar inte HAC-systemet.



### Avancerat antisladdsystem (VSM - Vehicle stability management)

Systemet ger säkrare köregenskaper på halt underlag genom att det direkt känner av och jämför friktionen mellan hjulen på höger och vänster sida när bilen bromsas.

#### Så här fungerar VSM-systemet

När antisladdfunktionen aktiveras kan du känna en viss pulsering i bilen. Det är normalt och en effekt av systemets bromskontroll. Samtidigt blinkar lampan (  ) för antisladdsystemet

#### VSM-systemet aktiveras inte:

- När bilen lutar i sidled eller i nedförslut
- När du backar
- När lampan (  ) lyser i panelen
- När lampan EPS lyser i panelen

#### Stäng av/aktivera VSM-systemet

Tryck på knappen ESP OFF så stängs ESP- och VSM-systemen av. Samtidigt tänds lampan (  ) panelen.

Aktivera systemet genom att trycka på knappen igen och lampan slocknar.

#### VSM-systemet kan stängas av automatiskt

Det sker om det uppstått något fel i antisladdsystemet (ESP) eller den elektriska styrservon (EPS).

Om ESP-lampan (  ) eller EPS-lampan lyser konstant vänd dig till en KIA-verkstad för att få felet avhjälpt.

#### \* OBS

Det avancerade antisladdsystemet VSM fungerar:

- i kurvor i hastigheter över 15 km/tim.
- vid inbromsningar i hastigheter över 30 km/tim och om friktionen är olika för hjulen på höger och vänster sida.



#### VARNING

- VSM-systemet kompenserar inte vid vårdslös körning utan är ett kompletterande säkerhetssystem.
- Det är förarens ansvar att anpassa hastigheten till gällande körförhållanden och att hålla ett säkert avstånd till framförvarande fordon.
- Bilen ska vara utrustad med däck med samma dimension och typ på alla fyra hjulen för att det inte ska uppstå något fel i VSM-systemet.

### Panikbromsljus (ESS - Emergency Stop Signal)

Panikbromsljuset motverkar att bilen blir påkörd bakifrån, om föraren gör en häftig inbromsning.

Systemet, som gör att bromsljusen blinkar, aktiveras om hastigheten är högre än 55 km/tim och föraren bromsar så kraftigt att...

- retardationen (fartminskningen) överstiger 7 m/s<sup>2</sup>.
- ABS-systemet aktiveras.

När farten sjunkit under 40 km/tim och ABS-systemet inte är aktiverat samt bilen saktat in slutar bromslamporna att blinka.

#### **! VIKTIGT**

***Panikbromsljusen aktiveras inte om varningsblinkers redan är tända.***

### Att tänka på beträffande bromsarna

#### **⚠ VARNING**

**Sätt alltid an parkeringsbromsen när bilen parkeras och innan du för växelväljaren till läge P.**

- Sätt alltid an parkeringsbromsen ordentligt när du parkerar bilen, så att den inte riskerar att komma i rullning. Lägg också i 1:an (i uppförsbackar) och backen (i nedförsbackar). För automatisk växellåda, välj P-läget.
- När du startar bilen efter att den varit parkerad, kontrollera att parkeringsbromsen är helt frigjord och att bromsvarningslampan har slocknat.
- Om du kört genom vatten eller tvättat bilen kan bromsarna ha blivit blöta. Då är bromsverkan försämrad och bilen kan dra snett vid inbromsning. Bromsa i så fall lätt så att bromsskivorna blir torra och kan fungera normalt. Om bromsarna efter det inte fungerar som de ska, vänd dig till en KIA-verkstad.

- Rulla aldrig nedför en backe med växeln i neutralläget. Använd både bromsarna motorbromsen för att sänka farten i nedförsbackar.
- Vila inte foten på bromspedalen. Det medför ökat slitage och bromsarna kan överhettas med försämrad bromsverkan som följd.
- Om du får punktering under körning, bromsa försiktigt och försök köra så rakt framåt som möjligt. Kör till en plats där du kan stanna bilen utan att den utgör en trafikfara.
- Om bilen har automatisk växellåda "kryper" den, även om motorn går på tomgång, när du har växeln i D- eller R-läget och om du inte trampar på bromsen.
- Vid parkering i uppförsbackar där det finns kantsten: Kör nära kanten och vrid sedan hjulen utåt så att framhjulet går mot kantstenen om bilen skulle börja rulla. I nedförsbackar: Kör nära kanten och vrid sedan hjulen inåt så att framhjulet går mot kantstenen om bilen skulle börja rulla. Sätt an parkeringsbromsen och lägg i 1:an (uppför) eller backen (nedför) alternativt P-läget för automat. Om ingen kantsten finns, lägg block vid hjulen.

- När det är kallt och det samlats snö och/eller bildats is intill bakbromsarna kan det hända att parkeringsbromsen kan att frysa fast när den sätts an. Sätt i så fall bara an den tillfälligt medan du lägger i 1:an eller backen (P för automat) samt lägger block vid bakhjulen.
- Vid ett tillfälligt stopp i uppförsbackar, håll inte bilen stilla med gasen. Trampa på bromsen.

### AUTOMATISK FARTHÅLLARE

1. Farthållaren aktiverad.
2. Viss hastighet inställd.

Farthållningen fungerar i hastigheter över ca 40 km/tim.

#### VARNING

- Stäng av farthållaren (symbolen för farthållaren/cruise lyser) när den inte ska användas, så att den inte aktiveras oavsiktligt och att bilen t ex plötsligt accelererar.
- Använd farthållaren endast på bra vägar och aldrig när det är halt.
- Använd inte farthållaren i trafik som inte tillåter att du håller jämn fart och på slingriga vägar samt i uppførsbackar med stigningar på mer än 6 %.
- Om bilen har manuell växellåda och du växlar utan att trampa ner kopplingen riskerar du att motorn övervarvas.

#### VIKTIGT

*Växla aldrig till neutralläget, utan att trampa ner kopplingen, för att temporärt koppla bort farthållningen i bil med manuell växellåda. Annars riskerar du att motorn övervarvas. Du kan också trycka på ON/OFF-knappen för att koppla bort farthållningen.*

#### \* OBS

Det tar ungefär 3 sekunder för systemet att kopplas in och ur när du trycker på knappen efter att ha bromsat.

#### \* OBS

För att kunna aktivera farthållaren krävs att bromspedalen trycks ned efter att tändningen slagits på eller efter att motorn startats. Detta är en viktig säkerhetsfunktion för att kontrollera och säkerställa att farthållaren avaktiveras när man trycker ned bromspedalen.

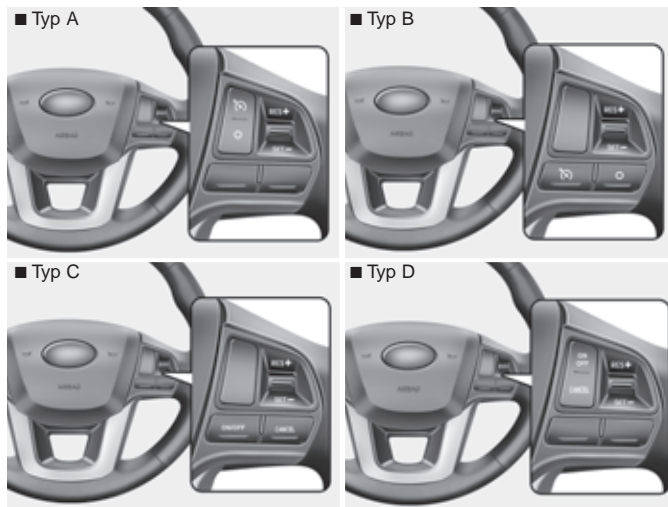

OUB051030/OUB051031/OUB051032/OUB051033

### Farthållarens reglage

CANCEL : Stänger av farthållaren.

 / På / av : Aktiverar farthållaren.

RES+: Knapp för att återgå till inställd hastighet eller för att ändra till högre hastighet.

SET-: Ett tryck på knappen och hastigheten som bilen har hålls konstant när du släpper gasen. Om bilen håller inställd hastighet kan du sänka den genom att hålla in knappen

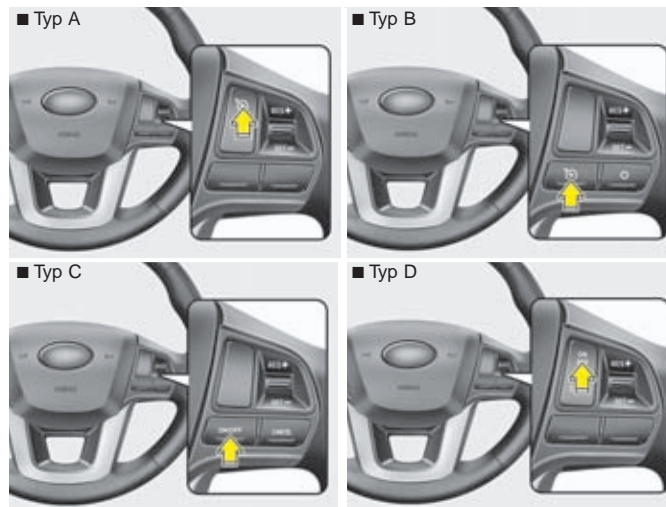

OUB051034/OUB051038/OUB051042/OUB051046

### Ställ in önskad hastighet

1. Tryck på knappen  / På / av för att aktivera farthållaren. Samma symbol som på knappen visas i instrumentpanelen när farthållaren är aktiverad.
2. Accelerera tills bilen nått önskad hastighet (lägst 40 och högst 160 km/tim).

### \* OBS - Manuell växellåda

Trampa på bromsen minst en gång för att ställa in farthållaren efter att motorn startats.

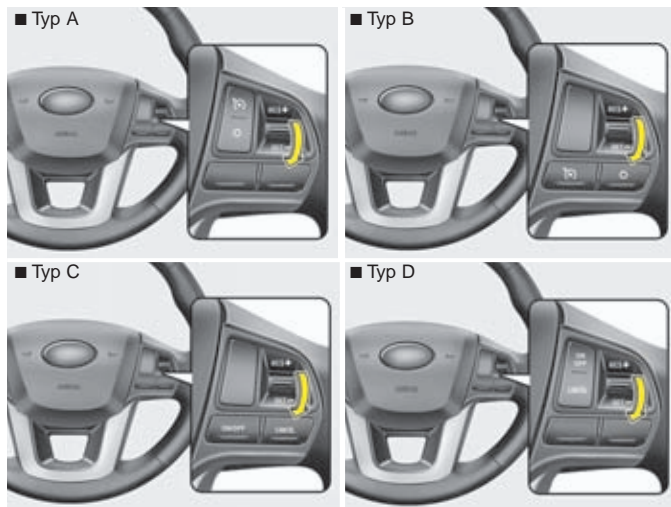

OUB051036/OUB051040/OUB051044/OUB051048

3. Tryck därefter den högra knappen nedåt mot SET- för att programmera hastigheten och ta samtidigt bort foten från gaspedalen. SET visas i panelen.

*I uppförs- och nedförsbackar kan farten ibland avvika från den inställda.*

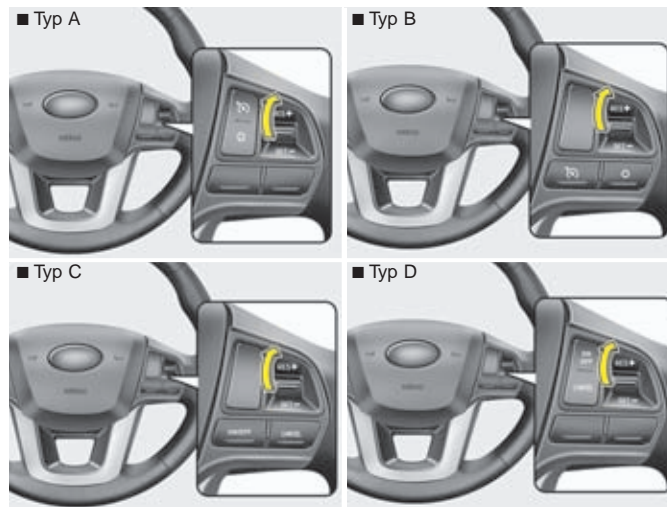

OUB051035/OUB051039/OUB051043/OUB051047

### Öka den inställda hastigheten

- När bilen håller en inställd hastighet kan du öka den genom att hålla knappen tryckt uppåt (RES+). Släpp knappen när bilen nått den högre hastighet du önskar ha inställd.
- Tryck knappen mot RES+ och släpp den direkt så ökar hastigheten med 2 km/tim för varje tryckning.

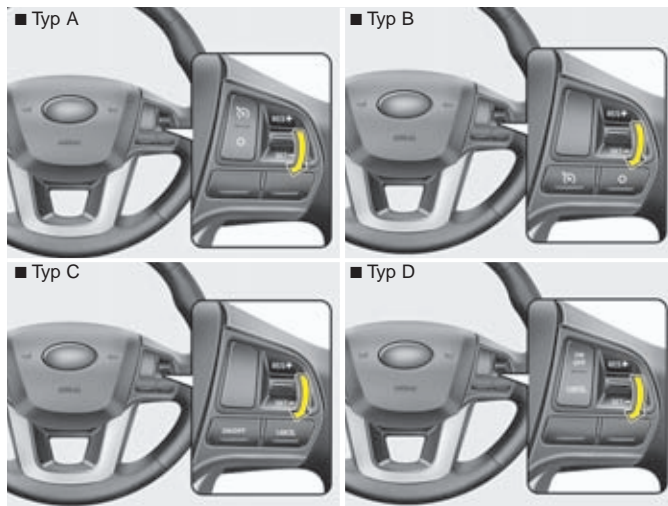

OUB051036/OUB051040/OUB051044/OUB051048

### Sänk den inställda hastigheten

- Håll den högra knappen nedåt mot SET- tills bilen nått den önskade lägre hastigheten.
- Tryck knappen ned mot SET- och släpp den direkt så minska hastigheten med 2 km/tim för varje tryckning.

### Öka farten vid omkörning

Trampa bara på gasen och släpp upp pedalen när omkörningen är avslutad. Då återgår bilen automatiskt till den programmerade hastigheten.

Anm. Om bilen är utrustad med en gaspedal med eko-körningsfunktion blir det ett motstånd i pedalen när pedalen trampats ner 80 %. Trampa hårdare om du måste gasa på för fullt.

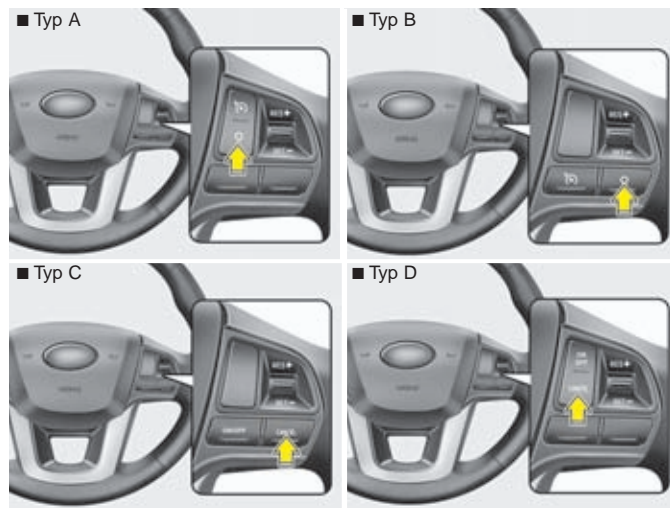

OUB051037/OUB051041/OUB051045/OUB051049

*Samtliga alternativ medför att farthållningen tillfälligt kopplas bort och att texten SET i panelen slocknar.*

### Stäng av farthållningen tillfälligt

- Trampa på bromsen.
- Trampa ner kopplingspedalen (manuellt växlad bil).
- Lägg växeln i neutralläge (automatväxlad bil).
- Tryck på O/CANCEL-knappen (se pilen i bilden ovan).
- Sänk farten så att den ligger mer än 20 km/tim under den programmerade..
- Sänk farten till under 40 km/tim.



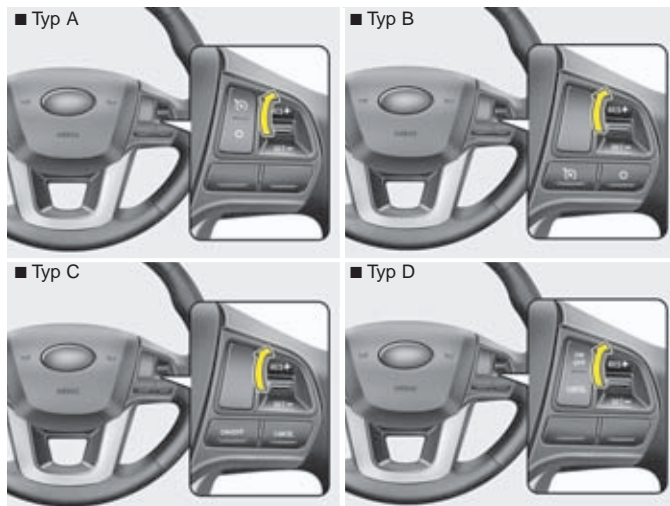

OUB051035/OUB051039/OUB051043/OUB051047

### Återgå till inställd hastighet

Om den inställda hastigheten tillfälligt varit bortkopplad, efter t ex en inbromsning eller om kopplingen trampats ner, återgår du till inställd hastighet genom att trycka knappen uppåt mot RES+ (se bilden ovan).

Det krävs dock att bilens hastighet är lägst 40 km/tim.

### Stäng av farthållaren helt

- Tryck på knappen  / På / av för att stänga av farthållaren.
- Stäng av tändningen.

*För att sätta på farthållaren igen, se anvisningarna på föregående sidor.*

### STÄLL IN EN MAXHASTIGHET

En alternativ funktion till farthållaren är att du kan använda systemet för att inte överskrida en viss hastighet.

Om du t ex ställt in maxhastigheten till 90 km/tim och håller den farten, så ökar inte hastigheten även om du trampar ner gaspedalen lite mer. Du blir också varnad av ljud- och ljussignaler.

Systemet hjälper dig därmed att inte överskrida en bestämd hastighetsgräns.

Av säkerhetsskäl går det att öka farten genom att du trampar ner gaspedalen nästan helt.

#### \* OBS

Du kan inte använda den automatiska farthållaren i kombination med den här funktionen för maxhastighet.



SET-: Håll knappen tryckt nedåt för att sänka inställd hastighet. Släpp knappen när bilen nått den lägre hastighet du önskar ha inställd.

### Reglagens funktion

CANCEL : Stänger av systemet tillfälligt.

: Tryck på knappen för att sätta på/stänga av systemet.

RES+: Håll knappen tryckt uppåt för att höja inställd hastighet. Släpp knappen när bilen nått den högre hastighet du önskar ha inställd.



Inställd maxhastighet visas i displayen.

### Ställ in en hastighetsgräns

1. Tryck på knappen  för att aktivera systemet.



Samma symbol som på knappen visas i instrumentpanelen när systemet är aktiverat.

2. Tryck knappen nedåt (till SET-)

3. Tryck knappen mot RES+ eller SET- och släpp den när du har rätt hastighet.



OUB051065

Om du vill köra med högre hastighet än den inställda, då måste du trampa hårt på gaspedalen (mer än 80 %) för att komma förbi spärrläget. Så länge du kör fortare än inställd hastighet blinkar siffrorna i displayen och ett varningsljus hörs.

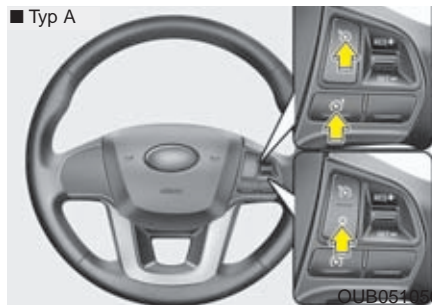

OUB051066

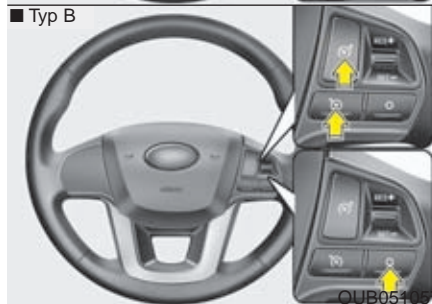

OUB051067

Om du trycker på knappen (O), stängs hastighetsvarningen av, men systemet är aktivt och du kan koppla på hastighetsvarningen igen genom att trycka på RES+ eller SET-.

### Stäng av hastighetsbegränsaren

- Tryck på knappen (O) igen.
- Trycker du en gång på O-knappen stänger du tillfälligt av varningen då kan du återgå till inställd maxhastighet genom att trycka på RES+ eller SET-.



**! VIKTIGT**

*OFF blinkar i displayen om det uppstått något fel i systemet.*

*Vid fel, vänd dig till en KIA-verkstad så snart som möjligt.*

### EKONOMISK KÖRNING

Bränsleförbrukningen beror till stor del på ditt körsätt, var du kör och om du ofta kör korta sträckor.

För att uppnå god bränsleekonomi, och minimera reparationskostnaderna följ nedanstående råd:

- Kör iväg direkt när motorn startat och gå jämnt. Accelerera långsamt och kör inte ryckigt. Håll stort säkerhetsavstånd till framförvarande fordon så slipper du tvära inbromsningar. Du sliter mindre på bromsbeläggen och kan köra mjukt utan att accelerera snabbt.
- Bränsleförbrukningen ökar med hastigheten. Kör därför i lugn jämn fart, speciellt på motorvägar, så håller du nere bränsleförbrukningen.
- Vila inte foten på kopplings- eller bromspedalen. Det medför extra bränsleförbrukning och ökat slitage. Bromsarna kan överhettas med försämrad bromsverkan som följd.
- Se till att lufttrycket i däcken alltid är korrekt. Både för högt och för lågt lufttryck orsakar snabb förslitning. Kontrollera lufttrycket minst en gång i månaden.
- Felaktig hjulinställning, som kan orsakas av att du kör emot en trottoarkant, medför onödigt däckslitage och ökad bränsleförbrukning.
- Se till att bilen får regelbunden service hos en KIA-verkstad enligt aktuellt program. Det medför både optimal bränsleekonomi och låga underhålls- och reparationskostnader.
- Håll bilen ren. Det är speciellt viktigt att spola och tvätta bort lera, snö och is som kan sitta fast under bilen och orsaka rost. Den extra vikten ökar också bränsleförbrukningen.
- Ha ingen onödig last i bilen. En tung bil förbrukar mer bränsle.
- Låt inte bilen gå på tomgång i onödan. Stanna motorn vid längre stopp vid t ex broöppningar och järnvägsövergångar.
- Motorn behöver inte värmas upp innan du kör iväg. Det räcker med att den får gå på tomgång i 20-30 sekunder och något längre om det är mycket kallt.
- Kör inte för sakta på en växel så att motorn ansträngs och övervarva inte heller motorn. Växla vid rekommenderade varvtal.
- Koppla in luftkonditioneringen endast när den behövs.
- Om du kör med öppna rutor i hög fart ökar luftmotståndet och därmed bränsleförbrukningen.
- Spar bränsle genom att sänka farten i sid- och motvind.

#### VARNING

Rulla aldrig utför en backe med motorn avstängd. Servon för bromsar och styrning fungerar inte och bilen blir tungstyrd och svår att bromsa. Växla i stället ner och motorbromsa.

Om du vrider tändningsnyckeln till LOCK kan bilen inte styras.

## TIPS FÖR KÖRNING

### Svåra körförhållanden

När det är regnigt, snö och is på marken eller om du kör i lös sand eller lera, tänk på följande:

- Ta det lugnt och se till att du har gott om tid att bromsa.
- Undvik tvära svängar och häftiga inbromsningar och accelerationer.



#### **VARNING - ABS**

**Eftersom din bil har ABS-bromsar ska du alltid hålla bromsen konstant nedtryckt vid inbromsningar.**

- Om det är halt och svårt att komma iväg, gasa försiktigt för att undvika att hjulen spinner loss. Ibland kan det vara en fördel att starta på 2:ans växel. Det går även att göra med automatisk växellåda.
- Vintertid kan det vara klokt att ha en liten säck eller låda med sand i bilen.



#### **VARNING - Nedväxlingar**

**Gör inga häftiga nedväxlingar så att du får kraftig motorbroms. Det kan medföra att bilen får sladd.**

### **”Gunga” loss bilen om du kört fast**

Om bilen kört fast i snö, lera eller sand gör så här:

Vrid ratten lite åt båda hållen. Lägg sedan i 1:an och backen omväxlande. Flytta sedan växelspaken mellan 1:an och backen omväxlande på bilar utrustade med manuell växellåda samt mellan D och R på bilar utrustade med automatisk växellåda.

Se till att bilen kommer i gungning utan alltför mycket hjulspinn.

Om du inte kommer loss efter några försök, se till att du får bogserhjälp.



#### **VIKTIGT**

***Om du ”gungar” bilen alltför länge riskerar du överhettning och skador på motor och växellåda. Även däcken kan ta skada.***

### **VARNING - Hjulspinn**

Hjulen får inte spinna loss så att de roterar med en hastighet högre än motsvarande 55 km/tim. Det kan medföra att däcken slits sönder.

### \* **OBS**

Koppla bort ESP-systemet om du ska "gunga" loss bilen.

### **VARNING**

Om du kört fast och ska försöka komma loss genom att "gunga" bilen genom att göra framåt-bakåt. Tänk då på att ingen ska befinna sig framför eller bakom bilen, eftersom den plötsligt kan börja röra sig snabbt framåt eller bakåt.



OUN056051

### **Smidig kurvtagning**

Inbromsning och nedväxling ska alltid ske före en kurva, aldrig i kurvan. Detta är speciellt viktigt om vägbanan är hal eller våt. Håll jämn fart genom kurvor och accelerera mjukt när hjulen är riktade rakt framåt.



OMC035004

### **Mörkerkörning**

Det är alltid mer riskfyllt att köra när det är mörkt. Följ därför dessa råd:

- Sänk farten och se till att avståndet till framförvarande fordon är stort.
- Justera eventuellt backspeglarna till avbländat läge.
- Se till att stråkastarglasen är rena och att stråkastarna är rätt höjjusterade.
- Titta inte rakt in i strålkastarljuset från mötande bilar. Mörkerseendet försämras.





### Körning i regn

- Kraftigt regn försämrar sikten och medför förlängd bromssträcka.
- Se till att torkarbladen är i bra skick. Byt dem när de lämnar ränder på rutan.
- Slitna däck ökar risken för vattenplaning. Minsta godkända mönsterdjup för sommarkäcka är 1,6 mm.
- Sänk farten om du ska köra genom vattensamlingar, så att du inte råkar ut för vattenplaning. Tänk också på att bromsarna kan bli blöta och att bromseffekten försämras.
- Torka bromsarna genom att köra långsamt och samtidigt bromsa lätt.

### Körning i genom vatten

Kör inte genom vatten som går upp längre än till nederkanten av hjulnaven. Håll låg fart och tänk på att bromsarna blir blöta så att bromssträckan förlängs. Efter att du kört i vatten, kör långsamt och håll samtidigt foten på bromspedalen så att bromsarna får torka.

### Körning "off road" (på sidan av vägen)

Om du ska köra på väglös mark ska du kontrollera underlaget och omgivningen (buskar och träd) så att du inte riskerar skador på bilen. Kör mycket försiktigt.



### Körning i hög hastighet

#### Däcken

Se till att däcken har rätt lufttryck. Kontrollera också att däcken inte har några skador.

#### \* OBS

Lufttrycket får aldrig överskrida det som finns angivet på däckets.

### **VARNING**

- För högt lufttryck medför sämre åkkomfort och köregenskaper samt att däcken slits onormalt mycket mitt i slitbanan. Däcken kan också lätt skadas av föremål på vägbanan. För lågt lufttryck medför sämre köregenskaper, snabbare däckslitage, högre bränsleförbrukning och risk för däckexplosion.
- Att köra med nedslitna däck är farligt och olagligt.

Mönsterdjupet ska vara minst 1,6 mm (sommardäck) eller 3 mm (vinterdäck). Läs mer om däcken i kapitel 7.

### *Bränsle, kylvätska och motorolja*

Hög fart ökar förbrukningen. Kontrollera därför oljor och vätskor regelbundet.

### *Drivremmar*

Skadade eller för löst spända drivremmar kan medföra att motorn överhettas.

## VINTERKÖRNING



OBH058040

Här följer information om vinterkörning.

### Snö och halka

Vinterdäcken till bilen ska vara av den dimension som finns angiven i registreringsbeviset. Alla fyra däcken ska vara av samma typ. Välj mellan friktionsdäck och dubbdäck.

Kör extra försiktigt när det är halt. Bromsa mjukt och växla utan att det uppstår ryck, accelerera långsamt samt undvik tvära svängar för att undvika att få sladd. Håll också stort avstånd till framförvarande fordon. Använd snöedjor om de behövs för att förbättra framkomligheten.

### Vinterdäck

I Sverige är det lag på att bilen ska vara utrustad med vinterdäck mellan 1 december och 31 mars om den ska köras när det är vinterväglag. Vinterdäcken ska ha ett mönsterdjup på minst 3 mm på det mest slitna stället.

Om du är tveksam om vilken typ av däck du ska välja, vänd dig till en KIA-verkstad.

### VARNING

**Vinterdäcken måste ha en dimension som finns med i det helbilsgodkännande som gäller för den här bilen. Kontrollera registreringsbeviset.**

*Om du avser att åka utomlands och har valt dubbade däck ska du kontrollera vilka regler som gäller för dubbdäck i det land du ska besöka. I vissa länder är det inte tillåtet att köra med dubbdäck.*



1JBA4068

### Snökedjor

Snökedjor bör användas endast under extrema förhållanden och de får endast monteras på framhjulen.

Montera aldrig snökedjor på hjul med aluminiumfälgar och använd endast den typ som består av vajrar med en tjocklek på max 12 mm.

Skador som uppstått på bilen, på grund av att felaktiga kedjor använts, omfattas inte av några garantier.

### ! VIKTIGT

- *Kedjorna ska vara S-certifierade / SAE-klassade. Fel typ av snökedjor kan orsaka skador på bilens hjulhus och hjulupphängning. Det är skador som inte täcks av några garantier. Kedjorna kan slitas loss om de hakar i någon del av karossen eller komponenter i chassit.*
- *Kontrollera redan efter körda 500 meter till 1 km att kedjorna är ordentligt spända. Efterspänn om det behövs.*

### Följ tillverkarens anvisningar vid montering och kör sakt

Om du hör att kedjorna går emot någonstans, sänk farten. Om de ändå går emot stanna omgående och spänn åt kedjorna.

Demontera kedjorna direkt när du kommer till barmark.



### ! VARNING - Montering

Montera kedjorna när bilen inte utgör en trafikfara och den står på plant underlag.

Sätt an parkeringsbromsen och lägg i 1:an eller backen (P för automat).

Om andra trafikanter behöver varnas, sätt på varningsblinkers och placera eventuellt ut varningstriangeln.



### **VARNING - Körning med kedjor**

- Tänk på att köregenskaperna förändras med kedjor monterade.
- Kör inte fortare än 30 km/tim eller långsammare om det är tillverkarens rekommendation.
- Undvik att köra ner i gropar, över trottoarkanter och sväng inte tvärt och bromsa inte häftigt.
- Felaktiga eller felaktigt monterade kedjor kan skada bilens bromsledningar, hjulupphängning, kaross och hjul.

### **VIKTIGT**

*Stanna omgående och spänn kedjorna om de tar i karossen.*

### **Kylvätskans kvalitet**

Vid leverans från fabriken är kylsystemet fyllt med kylvätska av hög kvalitet och som motverkar korrosion samt smörjer vattenpumpen. Om påfyllning behövs, fyll på med samma vätska. Se anvisningar i kapitel 7. Kontrollera också frysskyddet inför vintern.

### **Kontrollera batteriet och kablarna**

Inför vintersäsongen bör du kontrollera batteriet enligt anvisningarna i kapitel 7. Låt också kontrollera batteriets kondition.

### **Se till att motorn har rätt olja inför vintern**

Rekommendationer finns i kapitel 8. Om du behöver hjälp, vänd dig till en KIA-verkstad.

### **Kontrollera tändstiften och tändsystemet**

Kontrollera och byt eventuellt tändstiften. Se anvisningar i kapitel 7. Kontrollera också att tändkablarna inte är nötta eller skadade.

### **Skydda låsen från frysning**

Under vinter är det lämpligt att använda låsolja som gör att låsen inte fryser. Det enklaste sättet att tina upp ett lås som frusit är att fylla en plastpåse med varmt vatten och hålla den mot låset.

### **Blanda spolarvätskan beroende på temperaturen**

Blanda koncentrerad spolarvätska och vatten i proportioner som gör att den inte fryser. Läs på förpackningen.

### **Parkeringsbromsen kan frysa**

När det är kallt och det samlats snö och/eller bildats is intill bakbromsarna kan det hända att parkeringsbromsen kan frysa fast när den sätts an. Sätt i så fall bara an den tillfälligt medan du lägger i 1:an eller backen (P för automat) samt lägger block vid bakhjulen.

### **Håll underredet rent**

Kontrollera vintertid att det inte fastnat is och snö i hjulhusen och under bilen. Spola i så fall bort det så att inte styrningen och hjulupphängningarna påverkas.

### **Vinterutrustning i bilen**

Det är bra att ha en borste, isskrapa, ficklampa, snöskyffel, startkablar, arbetshandskar och en säck eller låda sand i bilen. Eventuellt också bogserlina, filter, liggunderlag och samt snökedjor.

## KÖRNING MED SLÄP

Vi rekommenderar att du vänder dig till en KIA-verkstad eller annan expert för montering av dragkrok.



### **VARNING - Körning med släp**

Överlasta aldrig släpet och tänk på att belastningen på dragkulan ska räknas in i bilens totallast.

Bilens köregenskaper förändras kraftigt när den drar släp. Bilen blir svårare att manövrera och bromssträcken förlängs.



### **VARNING - Max släpvagnsvikt**

Överskrid aldrig totalvikten för släpet och dra aldrig tyngre släp än som anges i bilens registreringsbevis och i tabellen längre fram i detta avsnitt.

### **! VIKTIGT**

*Läs igenom detta avsnitt noga. Här finns många värdefulla tips för dig som ska dra släp med bilen.*

Följer du råden i det här avsnittet så riskerar du inte skador på bilen eller släpet.

När du drar släp ökar belastningen på motor, växellåda, bakaxel samt hjul och däck. Det innebär bl a att motorn kan bli varmare än normalt. Genom den ökade vikten och större luftmotstånd ökar också bränsleförbrukningen.



### \* OBS - Montering av dragkrok

Demontera en sektion av karossen bakom varje bakhjul,

### Dragkrok

Vi rekommenderar att du låter en KIA-verkstad eller annan expert montera dragkroken.

- Efter att dragkroken har monterats ska bilen ombesiktigas och få ett nytt registreringsbevis.
- Om dragkroken demonteras är det viktigt att alla borrhål tätas med underredsmassa för att motverka rostbildning och att avgaser tränger in i bilen.

### Säkerhetsvajer

Följ dragkrokstillverkarens anvisningar för hur vajern ska fästas. Ett tips är att dra vajern under dragstängen så att den fångas upp av vajern om släpets koppling skulle släppa.

### Släpets bromsar

I Sverige förekommer huvudsakligen bromsade släp som är utrustade med s k påskjutsbromsar. Det är dock tillåtet att dra släp utan bromsar i 80 km/tim men då är släpvagnsvikten lägre. Se tabellen längre fram i detta kapitel.



## **Körning med släp**

Öva gärna lite på en trafikfri plats innan du ger dig ut i trafiken. Det krävs lite färdighet att köra med släp. Tänk på att ta ut svängarna lite extra eftersom ekipaget är avsevärt längre än bara bilen.

Före körning ska du kontrollera att lasten är ordentligt surrad. Använd alltid kraftiga rep eller spännband.

Kontrollera att eventuellt stödhjul inte tar i marken, att elanslutningen och säkerhetsvajern är kopplad samt att lamporna fungerar, att lufttrycket i däcken är korrekt och de yttre backspeglarna är rätt justerade. Glöm inte att frigöra släpets parkeringsbroms innan du kör iväg.

Kontrollera med jämna mellanrum att lasten är ordentligt säkrad på släpet.

## ***Håll ett säkert avstånd till framförvarande fordon***

Bromssträckan med släp blir längre än utan. Därför är det viktigt att hålla ett extra långt avstånd till framförvarande fordon.

## ***Omkörningar går långsammare***

Planera eventuella omkörningar noga. Bilen accelererar långsammare när den drar släp. Dessutom behövs en längre omkörningssträcka eftersom ekipaget är långt.

## ***Träna att backa med släp***

Det krävs en speciell teknik för att backa med släp. Eftersom man måste vrida ratten åt motsatt som släpet ska svänga, så kan det underlätta att ta tag i ratten nedtill (klockan 6). Då för man handen åt det håll som släpet ska svänga.

## ***Svänga med släp***

Ta ut svängarna så att inte släpets hjul tar i kantstenar eller ginar utanför vägkanten. Tänk också på att köra mjukt och inte göra några hastiga filbyten eller bromsa häftigt.

## ***Belysningen på släpet***

Om en av bilens blinkerslampor går sönder märks det genom att en kontrollampa blinkar långsamt eller extra snabbt. Om en blinkerslampa på släpet inte fungerar varnas föraren inte på samma sätt. Kontrollera därför regelbundet att släpets alla lampor fungerar, inklusive broms- och bakljus.



### **VARNING**

Om den de elektriska kontakterna på bilen respektive släpet inte hålls rena och fria från oxidation, så kommer belysningen på släpet inte att fungera.

### **Körning i branta backar**

Vid körning nedför, växla ner för att motorbromsa så att bilens bromsar inte överbelastas.

Vid körning uppför långa backar, växla ner och kör högst 70 km/tim. för att undvika att motor och växellåda överhettas.

Om bilen har manuell växellåda, kör på 4:an eller lägre växel om backen är brant.

Om bilen har automatisk växellåda, kör med D-läget.

### **! VIKTIGT**

- **Håll ett öga på temperaturmätaren om stigningen är mer än 6 %. Det kan finnas risk för överhettning av motorn. Speciellt om det är varmt, släpet är tungt och luftkonditioneringen är igång. Om nålen i mätaren närmar sig 130 alternativt H, kör av vägen och stanna på en trafiksäker plats. Stäng av luftkonditioneringen om den är på. Låt sedan motorn gå på tomgång så att temperaturen sjunker. När motortemperaturen är normal kan du fortsätta köra.**
- **För att inte överhätta motor och växellåda, anpassa farten uppför efter hur tungt lastat släpet är och hur brant backen är.**

### **Parkering i backar**

Undvik att parkera i backar om du har släp kopplat till bilen.

 **VARNING - Om du måste parkera i backe**  
Att parkera en bil med släp i en brant backe, kan orsaka allvarlig skada om bilen och/eller släpet kommer i rullning.

Om du måste parkera i en backe, gör så här:

1. Sätt an parkeringsbromsen och stäng av motorn.
2. Placera block framför släpets hjul i nedförsbacke och bakom dem i uppförsbacke.
3. Starta motorn, släpp bromsarna och rulla sakta tills släpets hjul ligger an mot blocken.
4. Vrid ratten så att framhjulen pekar mot trottoaren i nedförsbacke och från trottoaren i uppförsbacke.
5. Sätt an parkeringsbromsen och lägg i 1:an eller backväxeln (P-läge i bil med automatlåda).
6. Stäng av motorn.

 **VARNING**

Kliv inte ur bilen förrän parkeringsbromsen är hårt ansatt, motorn avstängd och du lagt i en växel enligt ovan.

### **När du ska köra iväg från backen**

#### **I uppförsbacke, gör så här:**

1. Håll foten på bromsen och starta motorn med växeln i neutralläget.
2. Lägg i 1:an alternativt D-läget.
3. Frigör parkeringsbromsarna på släpet och i bilen.
4. Släpp bromsen och kör framåt/uppför.
5. Se till att hjulblocken blir upplockade.

#### **I nedförsbacke, gör så här:**

1. Håll foten på bromsen och starta motorn med växeln i neutralläget.
2. Lägg i backen.
3. Frigör parkeringsbromsarna på släpet och i bilen.
4. Släpp bromsen och backa en aning så att det går att ta bort hjulblocken. Alternativt kör framåt och låt släpet köra över blocken och se till att de sedan blir upplockade.

### **Om bilen ofta drar släp krävs mer service**

Följ det serviceprogram som gäller för krävande körning. Hör med KIA-verkstaden vad som gäller.

Se till att även släpet får föreskriven service. Gör också dagliga kontroller i samband med att släpet används.

### **! VIKTIGT**

- *Motorn belastas hårdare när bilen drar släp, vilket kan medföra att den överhettas om det är varmt eller om det är långa uppförsbackar. Om nålen i temperaturmätaren närmar sig 130 alternativt H, börja med att stänga av luftkonditioneringen. Om det inte hjälper stanna bilen och låt den gå på tomgång tills den svalnat.*
- *Kontroller av motoroljenivån, oljan i växellådan, kylvätskan ska göras oftare om bilen drar släp.*
- *Om bilen inte är utrustad med luftkonditionering bör den utrustas med en kondensorfläkt för att kyla motorn effektivare.*

### Tänk på följande när du drar släp

- Låt eventuellt montera en krängningsdämpare på släpet.
- Bilen bör ha körts minst 200 mil innan du drar släp första gången.
- 100 km/tim är högsta tillåtna hastighet med släp rent tekniskt.
- I Sverige är högsta tillåtna hastighet 80 km/tim.
- Kör inte fortare än 70 km/tim i långa uppförsbackar.
- Överskrid inte vikterna som anges här:

Item		Bensinmotor 1,25		Bensinmotor 1,4		Dieselmotor 1,1		Dieselmotor 1,4	
		M/T	A/T	M/T	A/T	M/T	A/T	M/T	A/T
Maximal släpvagnsvikt	Obromsat släp	450 (992)	-	450 (992)	450 (992)	450 (992)	-	450 (992)	-
	Bromsat släp	900 (1984)	-	1050 (2314)	850 (1873)	800 (1763)	-	1100 (2425)	-
Maximalt kultryck		50 (110)							
Rekommenderat avstånd från mitten på bakhjulet till dragkulan		770 (30)							

M/T : Manuell växellåda

A/T : Automatisk växellåda

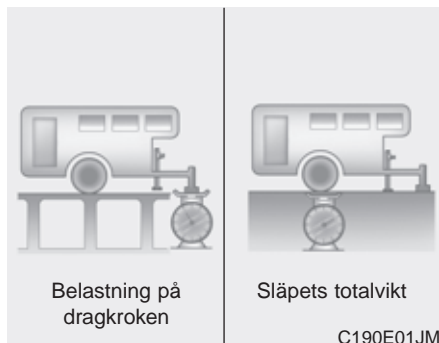

### **Släpvagnsvikten**

Släpets totalvikt får inte överskridas (se registreringsbeviset och tabellen på föregående sida). Tänk också på att taklast och släpets belastning på dragkulan ska räknas in i bilens last.

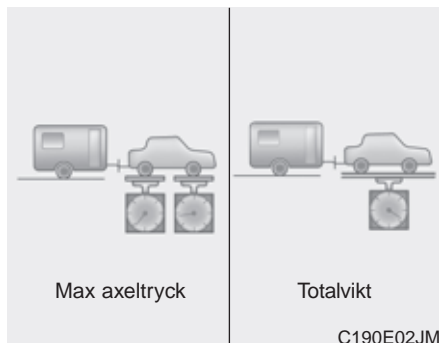

### **Belastningen på dragkroken**

Lasta släpet så att den tillåtna belastningen på dragkulan inte överskrids. Se tabellen på föregående sida.

Tänk på att belastningen på drakkroken ska räknas som last i bilen.

Lasta släpet så att belastningen på dragkroken blir 5%, eller högst 10 % eller max 52 kg.

### **⚠ VARNING**

- Släpet ska lastas så att ca 60% av vikten ligger framför hjulaxeln.
- Överlasta aldrig släpet och överskrid aldrig den totala maxlasten för bil + släp (tågvikten).
- Ett överlastat och/eller felaktigt lastat släp kan medföra att du tappar kontrollen över bilen.

## FORDONSVIKTER

Var noga med att alltid lasta bilen rätt och överskrid aldrig de angivna maxvikterna. Tänk också på att eventuella lastbågar på taket och takbox ska räknas in i bilens last liksom belastningen på dragkulan, om bilen drar släp. Max släpvagnsvikt framgår av registreringsbeviset. En dekal med bilens helbilsgodkännande finns i främre dörröppningen på höger eller vänster sida.

### Vikt på körklar bil

Bilen med full tank, utan förare.

### Tjänstevikt

Vikten varierar beroende på bilens utrustning och anges i registreringsbeviset.

### Maxlast

Tillåten last (passagerare och/eller last).

### Maximal axelbelastning

Detta är totalvikten fördelad på fram- respektive bakaxeln.

### Max belastning på fram- respektive/bakaxel

Siffrorna finns angivna i bilens helbilsgodkännande.

### Totalvikt

Siffran finns angiven i bilens helbilsgodkännande och anger bilens vikt plus full last med passagerare och/eller bagage.

## Överlast



### **VARNING - Lastgränser**

Överskrid aldrig maximalt tillåten axelbelastning eller totallast. Överlast olaglig och kan orsaka en olycka och medföra skador på bilen. Se dekalen för bilens helbilsgodkännande.

**Varningsblinkers / 6-2**  
**Problem under körning / 6-2**  
**Motorn startar inte / 6-3**  
**Hjälstart med startkablar 6-4**  
**Överhettad motor / 6-6**  
**Om du får punktering / 6-7**  
**Reparationssats för punkterat däck / 6-13**  
**Bogsering/bärgning / 6-23**

**Om något händer**

**6**



### VARNINGSBLINKERS



Tryck på knappen i mitten på instrumentbrädan och sätt på varningsblinkers om du måste parkera bilen där den kan utgöra en trafikfara för andra trafikanter. Tryck en gång till för att stänga av.

Varningsblinkers kan också användas i samband med att bilen bogseras.

### PROBLEM UNDER KÖRNING

#### Om motorn stannar på ett trafikfarligt ställe

Om motorn stannar på ett trafikfarligt ställe, lägg växeln i neutralläge och skjut undan bilen till en säker plats.

#### Om du får punktering

1. Lätta på gasen och styr rakt fram tills du kan svänga av från vägen. Bromsa försiktigt och stanna på en plats där bilen inte utgör en trafikfara. Hjulbyte ska alltid ske på en plats där det kan ske utan risk för att bilen och du själv blir påkörd. Se till att bilen står plant och att underlaget för domkraften är fast.
2. Sätt an parkeringsbromsen och lägg i backen (P för automat). Sätt eventuellt på varningsblinkers.
3. Ingen får befinna sig i bilen. Passagerare ska förflytta sig till en säker plats en bit ifrån den.
4. Följ anvisningarna för hjulbyte alternativt reparation av det punkterade däck, beroende hur bilen är utrustad.

#### Om du får motorstopp

1. Trampa ner kopplingen eller lägg i neutralläget för automat och se till att bilen kommer så mycket som möjligt åt sidan från vägen. Rulla om möjligt till en plats där bilen inte utgör en trafikfara.
2. Sätt på varningsblinkers.
3. Försök att starta bilen. Om det inte går, kontakta en bärgare om du inte kan komma på vad felet beror på.

## MOTORN STARTAR INTE

### Om startmotorn snurrar långsamt eller inte går alls

1. Sätt an parkeringsbromsen och lägg växeln i neutralläge (P eller N för automat).
2. Kontrollera att batteriets anslutningar är rena och åtdragna.
3. Tänd innerbelysningen. Om den lyser svagt eller slocknar när du vrider på startnyckeln är batteriet urladdat.
4. Kontrollera att el-anslutningarna till startmotorn är åtdragna.
5. Försök att hjälpstarta med startkablar.



### **VARNING**

Du får inte skjuta eller bogsera igång bilen. Oförbränt bränsle kan komma in i katalysatorn och skada den så allvarligt att den inte kan repareras.

### Om startmotorn går som den ska, men motorn ändå inte startar

1. Kontrollera att det finns bränsle i tanken.
2. Vrid tändningsnyckeln till LOCK/OFF och kontrollera alla anslutningar till tändningen, tändspolar och tändstift. Anslut eventuella lösa ledningar.
3. Om du inte finner något fel som du kan rätta till för att kunna starta motorn, kontakta en KIA-verkstad.

## HJÄLPSTART MED STARTKABLAR

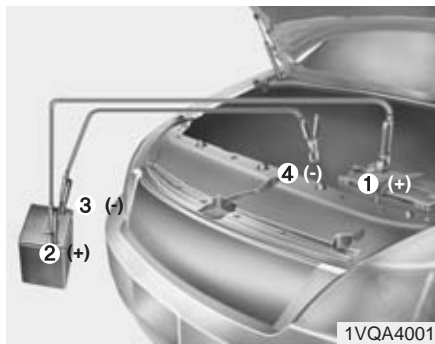

Anslut kablarna i nummerordning och lossa dem i omvänd ordning.

### Hjälpstart

Var försiktig i samband med att du ansluter kablarna, så att du inte får en stöt. Om du är osäker på hur du ska gå tillväga, anlita en kunnig person.

#### ! VIKTIGT

*Hjälpbatteriet ska vara på 12 volt och bör ha minst samma kapacitet som batteriet i din bil.*

#### ! VARNING - Batteriet

Försök inte att kontrollera vätskenivån. Det kan innebära att batteriet spricker eller exploderar.

#### ! VARNING - Batteriet

- Batteriet avger en explosiv gas. Öppen eld, rökning och gnistor får därför inte förekomma i närheten av ett batteri.

Du måste noga följa instruktionerna för hur du ska ansluta kablarna. Om du är osäker på hur du ska gå tillväga, anlita en kunnig person.

Se till att du inte får batterivätska på dig. Den är frätande, giftig och orsakar rostangrepp.

Vi rekommenderar att du använder skyddsglasögon vid arbeten med batteriet.

- Gör inga försök att hjälpestarta om batteriet är fruset eller om vätskenivån i batteriet är för låg.

När du ska ansluta kablarna:

**! VIKTIGT - Bilar med stopp-start-system (ISG) är utrustade med underhållsfria batterier av en speciell typ (AGM)**

- *Du bör därför vända dig till en KIA-verkstad för eventuella kontroller eller service på batteriet. Om du själv tänker ladda det måste du använda en laddare som är elektroniskyddad. Den ska klara av att ladda med bägge batterikablarna anslutna så att batteriets sensor inte påverkas.*
- *Vid byte av batteri i bilar med stopp-start-system måste även det nya batteriet vara av samma typ som originalet.*
- *På batterier med pluggar, skruva inte loss dem. Det kan läcka ut frätande batterivätska.*
- *Om bilens specialbatteri (AGM) för stopp-start-systemet har varit bortkopplat ett blivit utbytt kommer systemet inte att fungera direkt. Batterisensorn måste först kalibreras. Det sker automatiskt när bilen står med tändningen från i ca 4 timmar.*

1. Stäng av alla strömförbrukare i bägge bilarna.
2. Se till att bilarna inte har kontakt med varandra.
3. Luta dig inte över batterierna när du ansluter den röda kabeln till plus (+) på bägge batterierna (1) och (2).
4. Anslut sedan den svarta kabelns ena ände till minus (-) på hjälpbatteriet (3).
5. Anslut slutligen den andra änden till en oisolerad metalldel (4) i motorrummet, t ex motorn, växellådan eller ett fjäderben. Se till att du inte vidrör några andra delar med kabelklämmorna!
6. Starta motorn i bilen med hjälpbatteriet och låt den gå på ca 2 000 varv/min.

**! VIKTIGT - Batterikablarna**

**Anslut aldrig en kabel till minus på det urladdade batteriet! Det skapar gnistbildning och kan orsaka att batteriet spricker.**

7. Starta motorn i bilen med det urladdade batteriet.
8. Lossa kablarna i omvänd ordning när motorn går.

*Om du inte vet varför batteriet blivit urladdat, t ex på grund av en glömd lampa eller annan elektrisk funktion, bör du låta en KIA-verkstad kontrollera om laddningen fungerar.*

**Försök inte starta motorn genom bogsering**

Om du har bil med manuell växellåda, ska du inte försöka skjuta igång den, då detta kan skada avgasreningssystemet. Bilar med automatisk växellåda går tekniskt sett inte att bogsera igång. Använd startkablar.



**! VARNING - Batteriet**

**Försök inte starta motorn genom skjuta på, bogsera bilen eller genom att rulla nedför en backe. Oförbränt bränsle kan komma in i katalysatorn och skada den så allvarligt att den inte kan repareras.**

### ÖVERHETTAD MOTOR

Om motorn överhettas märks det genom att den tappar effekt och/eller att det hörs ett knackande ljud. Gör i så fall så här:

1. Sänk farten och stanna bilen på en trafiksäker plats så fort som möjligt.
2. Sätt an parkeringsbromsen och lägg växeln i neutralläge (för automat P eller N).
3. Stäng av luftkonditioneringen.
4. Om det tränger ut ånga från motorrummet, stanna motorn och låt huven vara stängd tills motorn svalnat. Om det inte kommer någon ånga. Låt motorn gå på tomgång, öppna huven och kontrollera att motorkylfläkten går. Om fläkten inte går, stanna motorn och vänta tills motorn svalnat.
5. Kontrollera att drivremmen till vattenpumpen är hel. Om den är hel, kontrollera att den är spänd så att den inte slirar.
6. Kontrollera om det läcker från kylaren, slangar eller anslutningar eller från vattenpumpen.

(Om luftkonditioneringen varit igång är det normalt att det droppar kondensvatten under bilen).

#### VARNING

Håll fingrarna borta från röliga delar i motorrummet när motorn är igång.

7. Om drivremmen till vattenpumpen är trasig eller du upptäcker något läckage, stanna motorn och kontakta en KIA-verkstad.

#### VARNING

Lossa inte kylarlocket när motorn är het. Det sprutar ut ånga som kan orsaka brännskador.

8. Om du inte hittar någon orsak till överhettningen, vänta tills motorn svalnat och fyll på kylvätska i behållaren om det behövs. Se anvisningarna i kapitel 7.
9. Kör sedan försiktigt och kontrollera på temperaturmätaren om bilen överhettas igen. Kontakta i så fall en KIA-verkstad för att få felet avhjälpt.

#### VIKTIGT

*Om motorn ofta överhettas/och eller kylvätskenivån sjunker p g a läckage. Vänd dig till en KIA-verkstad för att få kylsystemet kontrollerat.*

## OM DU FÅR PUNKTERING

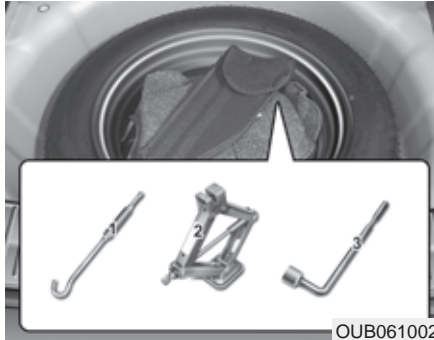

Lyft på luckan i bagageutrymmet och ta fram verktygen för hjulbyte.

- (1) Domkraftens vevarm
- (2) Domkraft
- (3) Hjulmutternyckel

### Domkraften

Domkraften som medföljer bilen är enbart avsedd för hjulbyte. Följ anvisningarna för hur den ska användas, så att ingen skadar sig.

Se till att den är förvarad i sitt fack, när den inte används, så att den inte skramlar under körning.

### VARNING

- Hjulbyte ska alltid ske på en plats där det kan ske utan risk för att du eller bilen blir påkörd.
- Se till att bilen står plant och att underlaget för domkraften är fast. Lägg eventuellt en plank under domkraften.
- Domkraften får endast placeras under de markerade lyftpunkterna under dörrtrösklarna.
- Var försiktig så att bilen inte glider av domkraften.
- Kryp aldrig under bilen om den endast stöds av domkraften.
- Starta aldrig motorn när bilen är lyft.
- Ingen får befinna sig i bilen när den ska lyftas.
- Passagerare ska förflytta sig till en säker plats en bit från bilen.



### Att ta loss och återmontera reservhjulet

Vrid vingmuttern som håller hjulet på plats moturs.

Gör på omvänt sätt när du lägger tillbaka hjulet.

För att förhindra att reservhjulet och verktygen "skallrar" under körning bör du sätta fast dem ordentligt.

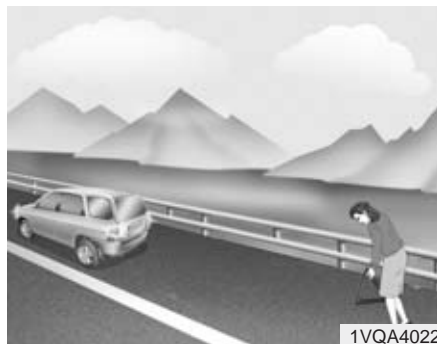

### Byt hjul så här

1. Se till att bilen står på plant och fast underlag.
2. Sätt an parkeringsbromsen och lägg i backen (P för automat).
3. Sätt på varningsblinkers om de behövs för att varna andra trafikanter.
4. Placera ut varningstriangeln om den behövs för att varna andra trafikanter. Den bör stå 150 - 250 m från bilen.



5. Ta fram reservhjulet, domkraften och verktygen för hjulbytet.
6. Lägg block framför och bakom hjulet som är diagonalt mot det punkterade.
7. Om bilen har heltäckande hjulsidor, bryt försiktigt bort hjulsidan.

### **WARNING - Hjulbyte**

- Det är viktigt att parkeringsbromsen är hårt ansatt och att det finns block vid ett hjul.
- Ingen får befinna sig i bilen i samband med hjulbytet.



8. Lossa alla hjulbultarna ett varv med hjulmutternyckeln, inte mer.

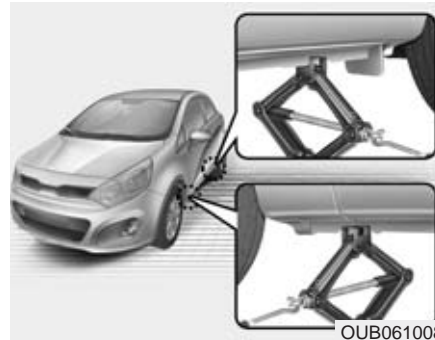

9. Skjut in domkraften under lyftpunkten intill det hjul som ska bytas. De fyra lyftpunkterna är markerade med flänsar och en upphöjd punkt.

**⚠ VARNING - Domkraftens placering**  
Domkraften får endast placeras under de markerade lyftpunkterna.



10. Haka fast vevarmens krok i öglan på domkraften och använd hjulmutternyckeln som hävstång för veva och lyfta bilen. Lyft bara så mycket att hjulet går fritt från marken, ca 3 cm. Kontrollera att bilen inte riskerar att glida av domkraften.



11. Lossa alla hjulmuttrarna helt och lyft av hjulet. Om det är en aluminiumfälg kan du behöva rycka lite i hjulet för att få loss det.
12. Rengör anliggningsytorna på fälgen och navet innan du sätter dit reservhjulet.
13. Sätt dit och dra fast muttrarna för hand med den koniska sidan mot fälgen.
14. Montera hjulet genom att hänga upp det på pinnbultarna. Dra fast muttrarna för hand med den koniska sidan mot hjulet. Vicka lite på hjulet för att passa in det och dra åt ytterligare med fingrarna om du kan. Dra åt lätt med fälgmutternyckeln.
15. Sänk ner bilen, ta bort domkraften och dra åt muttrarna i den ordning som visas i bilden.

### VARNING

- Se upp så att du inte skadar dig på reservhjulet eller hjulsidan i samband med hjulbytet.
- Rengör anliggningsytorna på fälgen och navet innan du sätter dit reservhjulet. Annars finns det risk att hjulet lossnar.

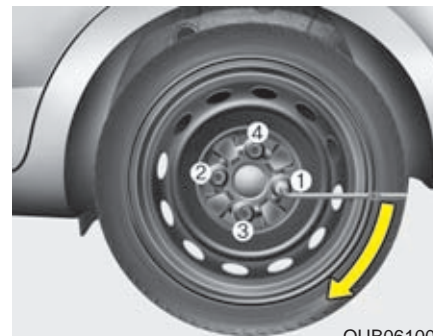

Åtdragningsmomentet ska vara 88-107 Nm. Om du är osäker på om du dragit åt rätt, vänd dig till en KIA- eller gummiverkstad för kontroll.

Om muttrarna inte är tillräckligt hårt åtdragna kan det märkas genom att hjulet vibrerar vid inbromsning.

I samband med hjulbyte, kontrollera lufttrycket direkt när hjulet är monterat. Det är viktigt att det är rätt lufttryck.

Se till att ventilhatten inte kommer bort så att det kommer smuts i ventilen. Den kan orsaka att ventilen blir otät och att luft läcker ut.

Återställ alltid domkraften och verktygen efter hjulbytet samt se till att de inte ligger och skramlar.

### **! VIKTIGT**

*Hjulmuttrarna har mm-gänga. Om du byter till andra fälgar och skaffar nya muttrar måste du se till att få exakt samma gänga. I annat fall kommer gängorna i muttern och på pinnbulten att förstöras. Det betyder att hjulet kan lossna.*

*Köper du muttrarna från en KIA-verkstad kan du vara säker på att få rätt typ.*



### **! VARNING -Pinnbultarna**

**Om pinnbultarna blir skadade finns det risk att hjulet kan lossna.**

För att domkraften och verktygen inte ska ligga och skramla i bagageutrymmet, se till att spärra fast dem i golvfacket.



### **! VARNING - Lufttrycket**

**Kontrollera lufttrycket i nödreservhjulet direkt efter monteringen. Det ska vara 420 kPa (4,2 bar eller 4,3 kg/cm<sup>2</sup>). Lufttrycket för övriga hjul framgår av en dekal i dörröppningen på förarsidan och i kapitel 9 i den här boken.**

### **Att tänka på för nödreservhjulet**

Bilen är utrustad med antingen ett nödreservhjul eller en reparationsatts. Ett nödreservhjul tar lite plats och är lättare än en vanligt hjul samt är bara avsett för högst tillfälligt bruk.

### **! VIKTIGT**

- **Kör högst 80 km/tim med ett nödreservhjul monterat på bilen eftersom det försämrar köregenskaperna och bromsförmågan.**
- **Endast ett nödreservhjul får vara monterat på bilen.**



### **VARNING**

**Nödreservhjulet ska bara användas för kortare körsträckor under tiden som det ordinarie däcket lagas. Kör max 80 km/tim med hjulet monterat.**

Luftryck i nödreservhjulet: 420 kPa.

### **\* OBS**

**I samband med hjulbyte, kontrollera luftrycket direkt när hjulet är monterat. Det är viktigt att det är rätt korrekt.**

Att tänka på för nödreservhjulet:

- Maxhastighet 80 km/tim.
  - Undvik dåliga vägar och gropar.
  - Hjulet ger bilen försämrade köregenskaper och sämre bromsförmåga.
  - Bilen kan inte lastas maximalt med ett nödreservhjul monterat. Se även belastningsindex på däcksidan.
  - Kör inte över några hinder i vägbanan. Frigångshöjden är 2,5 cm sämre än med ordinarie däck.
- Kör inte in i en automattvätt.
  - Snökedja får inte monteras på det här hjulet.
  - Om du måste ha snökedjor på bilen samtidigt med ett nödreservhjul så ska det monteras bak.
  - Hjulet är konstruerat för den här bilmodellen och får inte användas på någon annan modell.
  - Ett däck på nödreservhjulet håller bara ca 300 mil. När det är utslitet ska det bytas mot ett likadant med samma dimension.
  - Endast ett nödreservhjul får vara monterat på bilen.
  - Dra inte släp när ett nödreservhjul är monterat på bilen.

## REPARATIONSSATS FÖR PUNKTERAT DÄCK

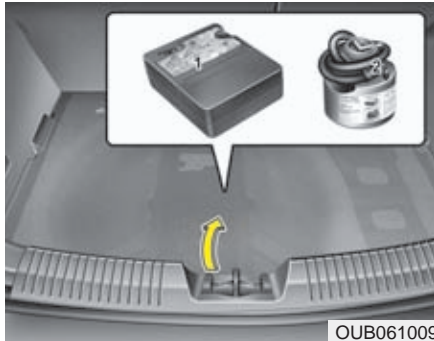

OUB061009

Läs instruktionen noga innan du använder reparationssatsen.

- (1) Kompressor.
- (2) Behållare med tätningsmedel.



OUB061010

### Allmän beskrivning

Med kompressorn och det tätningsmedel som finns i behållaren går det att laga mindre hål i däckets slitbana.

Det är en nödreparation som görs och om hålet tätas kan bilen i bästa fall köras upp till 20 mil i max 80 km/tim. Det brukar normalt räcka för att du ska kunna ta dig till en Kia- eller gummiverkstad.

Tätningsmedlet i behållaren räcker för endast ett hål.

Större hål eller skador på däcksidan kan inte tätas.

När du kör bilen efter en reparation ska du ta det mycket lugnt och inte göra några häftiga svängar eller inbromsningar.

Följ denna instruktion noga annars fungerar inte tätningsvätskan!

### **⚠ VARNING**

Har bilen hjul med sensorer för lufttrycket (TPMS) får reparationssatsen inte användas. Tätningsmedlet förstör sensorerna.

Endast skador i slitbanan kan tätas.

Försök inte att laga ett däck som skadats genom att du kört med det lufttomt.

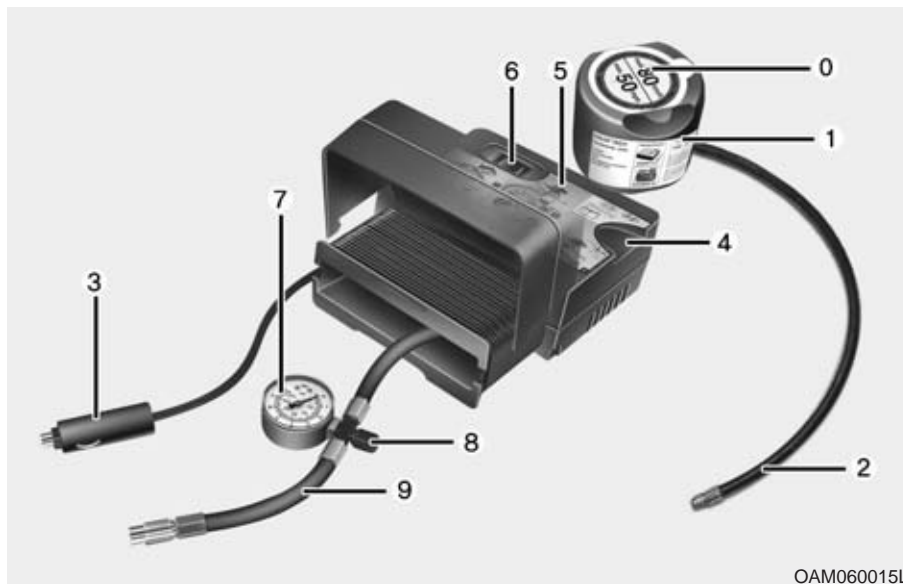

- 6. PÅ/AV-knapp.
  - 7. Lufttryckmätare.
  - 8. Ventil som gör att du kan sänka lufttrycket.
  - 9. Slangen kan kopplas till behållaren med tätningsmedel eller direkt till ventilen på hjulet om endast luft ska fyllas på.
- I lådan kan elkablar och slangar stoppas in.

**⚠ VARNING**  
Följ noga instruktionerna för användning av reparationssatsen och speciellt behållaren med tätningsmedel. Notera datum för när behållaren måste bytas.

### Reparationssatsen

- 0. Dekal att sätta på ratten när reparationssatsen använts.
- 1. Behållare med tätningsmedel.
- 2. Slang som fästs på hjulventilen.
- 3. Kablar för anslutning till batteriets poler, plus (+) och minus(-).
- 4. Fack för behållaren.
- 5. Lådan innehåller en kompressor.

**Följ denna instruktion noga  
annars fungerar inte  
tätningsvätskan!**

- 1) Ta inte bort spikar eller som sitter i däck.
- 2) Skaka behållaren.
- 3) Kontrollera att kompressorn är avstängd. Knappen i läge 0.
- 4) Skruva fast slangen från kompressorn på behållaren.
- 5) Skruva av hatten på hjulventilen.



- 6) Skruva fast slangen från behållaren på hjulventilen.
- 7) Placera behållaren med tätningsmedel upprätt i facket på lådan.
- 8) Anslut elkablarna till batteriet.

- 9) Starta motorn och låt den gå på tomgång, så att kompressorn inte laddar ur batteriet.
- 10) Starta kompressorn med ON/OFF-knappen och låt den vara igång i ca 3 minuter så att tätningsvätskan pumpas in i däck.
- 11) Stäng av kompressorn.
- 12) Lossa slangen som sitter mellan behållaren och hjulventilen.
- 13) Om hålet i däck är större än ca 4 mm kanske det inte går att få det tätt.

**⚠ VARNING**

**Om du utför reparationen i ett garage och har motorn igång måste de giftiga avgaserna med koloxid vädras ut effektivt.**

### För att hålet i däckets ska tätas

Kör bilen ca 3 km i max 80 km/tim minst 20 km/tim så att tätningsvätskan av centrifugalkraften slungas mot insidan av slitbanan och tätar hålet.

#### **! VIKTIGT**

*Om du under körningen märker att bilen vibrerar eller bullrar onormalt mycket, kör åt sidan så fort du kan. Parkera bilen där den inte utgör ett hinder eller en trafikfara och ring efter en bärgare om däckets är lufttomt.*

### Så här fyller du på luft i däckets

- 1) När du kört ca 3 km, stanna på en trafiksäker plats.
- 2) Anslut slangens (9) från kompressorn direkt till ventilen på hjulet.
- 3) Koppla elkablarna till batteriet.
- 4) Starta motorn och låt den gå på tomgång.
- 5) Kör kompressorn en stund och stäng sedan av den och kontrollera trycket på mätaren. Starta kompressorn igen och kör den tills trycket kommit upp till 220 kPa.

#### **! VARNING**

**Kör kompressorn högst 10 min. Annars kan den bli överhettad.**

### - Om du måste sänka trycket

Öppna ventilen (8).

#### **! VIKTIGT**

*Om du inte kan få upp trycket till 220 kPa och däckets inte är platt, kör bilen i 3 km så att tätningsvätskan av centrifugalkraften slungas mot insidan av slitbanan och tätar hålet.*

*Ett hål större än ca 6 mm kanske inte kan tätas.*

*Om det inte går att få tillräckligt tryck i däckets så att bilen kan köras, se till att bilen bärgas till en Kia- eller gummiverkstad.*

#### **! VARNING**

**Lufttrycket måste vara minst 220 kPa för att bilen ska kunna köras. Om inte måste bilen bärgas.**

### När du ska använda reparationssetsen för punktering

- Om bilen utgör ett hinder eller en trafikfara, placera ut varningstriangeln 100 - 250 m bakom bilen.
- Sätt an parkeringsbromsen.
- Ta inte bort spikar eller som sitter i däck.
- Punktering på hjul med lufttrycksvarnare får inte nödrepaseras med tätningsvätska. Om du gör det riskerar du att förstöra lufttrycksensorn så att den måste bytas ut.
- Läs anvisningarna på behållaren med tätningsvätska.
- Reparationssetsen är avsedd för personbilar, inga andra fordon.

- Gör ingen reparation om temperaturen är minus 30 eller kallare.
- Använd inte tätningsvätska som passerat sista förbrukningsdatum.
- Se till att barn inte kommer i kontakt med vätskan
- Se till att bilen står så att den inte utgör ett hinder eller en trafikfara och att du kan arbeta vid bilen utan risk för att bli påkörd.
- Låt motorn gå på tomgång när du använder kompressorn utomhus, så att batteriet inte laddas ur.
- Kör kompressorn max 10 min. Annars kan den överhettas.

### Teknisk specifikation för reparationsutrustningen

Spänning: 12 volt

Arbetspänning 10-15 volt

Ampere: Max 15

Temperaturområde: -30 och + 70

Max tryck: 6 bar (6 kg/cm<sup>2</sup>)

Kompressorns mått: 170x150x60 mm

Vikt: 0,8 kg

Behållarens volym: 0,2 liter

\* Behållare med tätningsvätska finns hos Kia- och gummiverkstäder. Använda behållare och behållare som passerat sista förbrukningsdatum ska lämnas in till en Kia- eller gummiverkstad alternativt deponeras som miljöfarligt avfall.



### LUFTRYCKSVARNARE - TPMS

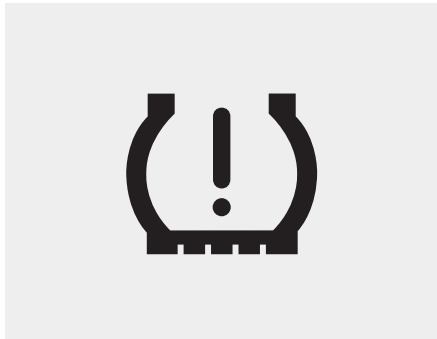

Varningslampa - luftryckssensor /  
Varningslampa - fel på  
luftrycksvarnaren

Kontrollera luftrycket i däcken minst en gång i månaden (även reservhjulet). Kontrollera när däcken är kalla. Luftrycket anges på en dekal i förarens dörröppning. (Om bilen är utrustad med däck med annan dimension än standard, följ anvisningarna för de däcken).

Luftrycksmätaren är en säkerhetsdetalj som varnar föraren om luftrycket i ett eller flera däck är för lågt. Om varningen visas stanna då snart som möjligt och kontrollera luftrycket samt fyll på luft om så krävs. Om du kör med för lågt luftryck kan däcken överhettas och i värsta fall punkteras. Med för lågt luftryck slits däcken snabbare, köregenskaperna försämras, bränsleförbrukningen ökar och bromssträckan förlängs.

Även om bilen har luftrycksvarnare ska du varje månad kontrollera luftrycket i samtliga däck. En liten minskning av trycket behöver nämligen inte innebära att du får en varning.

Ditt fordon har utrustats med en varningslampa för fel i övervakningssystemet för däcktryck (TPMS).

Om det uppstått ett fel i systemet kommer varningslampan att blinka i ca 1 minut och därefter lysa konstant. Detta upprepas sedan varje gång när bilen startas och så länge felet inte blivit åtgärdat. När lampan lyser kan systemet sannolikt inte känna av luftrycket i däcken och varna om det blir för lågt. Fel kan t ex uppstå i samband med hjulbyte. Kontrollera därför om lampan lyser om du bytt ett eller flera hjul. Om du monterar hjul utan sensorer, t ex i samband med byte till vinterdäck kommer lampan att lysa.

**\* OBS**

Om varningslamporna inte tänds i ca 3 sekunder när tändningsnyckeln vrids till läge ON. Eller om de fortsätter att lysa har det uppstått något fel i systemet. Vänd dig i så fall till en Kia-verkstad så snart som möjligt.

**Varningslampa -  
luftrycksensor**

Varningslamporna tänds när luftrycket i ett eller flera däck är för lågt och markerar i vilket eller vilka däck. Om du får en varning, sänk farten och ta det extra lugnt i kurvor och gör inga tvära inbromsningar tills du kontrollerat luftrycket och eventuellt fyllt på luft.

Uppgiften om rekommenderat däcktryck finns på en dekal i förardörröppningen.

Byt till reservhjulet om det inte går att fylla på luft. Om hjulet med för lågt luftryck byts mot reservhjulet slocknar varningen för lågt luftryck. I stället tänds varningen för fel i systemet (TPMS) Lampan kommer lysa tills det trasiga däcket reparerats och återmonterats på bilen.

**! VIKTIGT**

*Om du justerat luftrycket när temperaturen varit hög kan du få en varning för lågt luftryck när temperaturen sjunkit. Det är normalt eftersom trycket minskar i proportion till sänkt temperatur. Korrigera därför luftrycket efter de temperaturförhållanden som bilen används i.*



**VARNING - Lågt lufttryck**  
Om lufttrycket är mycket för lågt försämras köregenskaperna drastiskt och bromssträckan blir längre.

Om du kör en längre sträcka med för lågt lufttryck kan också däcken överhettas och i värsta fall punkteras.

**Fel på lufttryckssensorerna.**



Om lampan lyser men systemet ändå kan upptäcka för lågt lufttryck kommer bägge lamporna att lysa. Om det är fel på sensorn i vänster framhjul kan systemet inte varna för lågt lufttryck i det däcket. Men om sensorerna i övriga däck fungerar kan systemet i vissa fall varna för lågt lufttryck i de däcken.

Se till att snarast få systemet kontrollerat av en Kia-verkstad om en varningslampa lyser.

**! VIKTIGT**

- *Varningslampan för fel kan tändas om bilen körs nära en transformatorstation, annan elanläggning eller intill radiosändare etc.*
- *Varningslampan kan också tändas om t ex en bärbar dator eller annan elektronisk utrustning används i bilen.*

### Hjulbyte på bil med däcktrycksövervakning

Om du får punktering tänds en varning. Se till att snarast få punkteringen lagad på hjulet med sensor för däcktrycksvarning. Vänd dig till en KIA- eller gummiverkstad.

I varje hjul finns en sensor. Den är

#### ! VIKTIGT

*Endast däckreparations kit godkänd av KIA får användas vid reparation av punktering. Sensorerna kan skadas av icke godkänt flytande tätmedel. Eventuellt tätmedel skall elimineras från däcktryckssensorn vid reparation eller byte till nytt däck.*

monterad intill ventilen på insidan av fälgen, som är anpassad för sensormontage. Vi rekommenderar att du vänder dig till en KIA-verkstad om det uppstår något fel i systemet.

Om du byter till reservhjulet kommer varningslamporna att lysa tills du monterar originalhjulet med rätt lufttryck. Om det finns en sensor i reservhjulet ska lampan slockna när sensorn integrerats i systemet. Även om lufttrycket är korrekt i ett hjul med sensor, som monteras på bilen, måste du köra i ca 5 minuter innan lamporna slocknar. Om lamporna inte slocknar efter några minuter, kontakta en KIA-verkstad.

#### ! VIKTIGT

*Om ett av de originalmonterade däcken ersätts med reservhjulet så måste sensorn i reservhjulet initieras och sensorn i originalhjulet måste avaktiveras hos en auktoriserad KIA-verkstad. Utförs inte detta så kommer inte däcktryckövervakningen (TPMS) att fungera korrekt. Det trasiga däckets skall repareras eller bytas ut hos din auktoriserade KIA-verkstad.*

Normalt går det inte att se på ett däck om lufttrycket är lite för lågt. Tänk också på att i varma däck är lufttrycket högre än det var när du fyllde på luft i kalla däck.

Kontrollera därför lufttrycket när bilen körts högst 1,6 km efter att ha stått i minst 3 timmar, så att däcken är kalla.

### **! VIKTIGT**

*Endast däckreparations kit godkänd av KIA får användas. Fordonet är utrustad med däcktrycksövervakning (TPMS) och sensorerna kan skadas av flytande tätmedlet.*

### **! VARNING**

#### **- Lufttryckvarnaren**

- Lufttrycksvarnaren kan inte varna för en plötslig däckskada, t ex en explosion.
- Om bilen känns instabil, lämna vägen och parkera på en säker plats och kontrollera däcken



### **VARNING - Åtgärda inget i systemet**

Gör inga ingrepp i systemet. Det kan medföra att det inte fungerar samt att garantiåtagandet för systemet inte gäller.

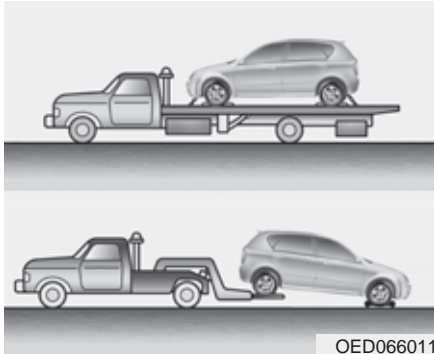
**BÄRNING**

Anlita alltid en professionell bärgare eftersom bilen bör transporteras på flak. Det går också att använda en s k Dolly vid bärgning.

Bilen kan bärgas med bakhjulen på marken under förutsättning att det inte är något fel på bakhjulen eller den bakre hjulupphängningen.

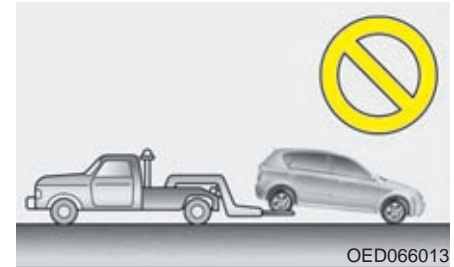
**! VIKTIGT**

- *Bilen kan skadas om den bärgas med framhjulen i marken.*
- *Bärgare av den typ som visas på den nedre bilden får inte anlitas.*

### Nödbogsering

Om bilen måste bogseras med alla fyra hjulen i marken, gör så här:

1. Vrid tändningsnyckeln till ACC-läget.
2. Lägg växeln i neutralläge.
3. Frigör parkeringsbromsen helt.

#### ! VIKTIGT

*Växeln måste vara i neutralläge för att växellådan inte ska skadas.*

#### ! VIKTIGT

*Om bilen har automatisk växellåda måste först oljenivån i växellådan kontrolleras. Om nivån ligger under HOT-markeringen på mätsticken måste olja fyllas på. Om olja inte kan fyllas på ska Dolly användas.*



### Främre bogserögla

1. Öppna bagageluckan och ta fram bogseröglan ur verktygspåsen.
2. Ta bort den lilla skyddskåpan, som sitter över hålet i stötfångaren. Tryck på fördjupningen så viker den sig inåt.
3. Skruva fast bogseröglan genom att vrida den moturs i hålet tills den sitter fast ordentligt.
4. Ta bort bogseröglan och sätt på skyddskåpan igen efter användning.

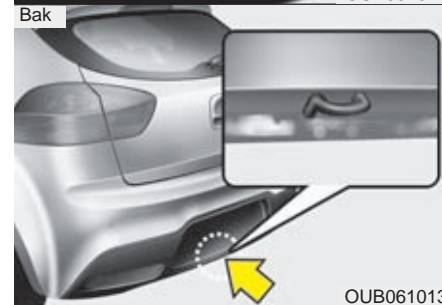
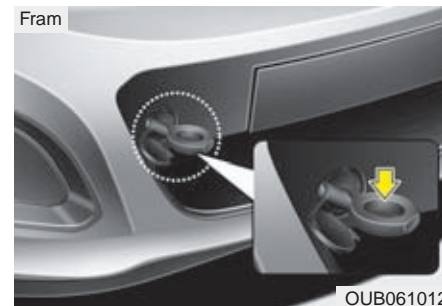

### Bogsering med lina

**I nödfall kan bilen bogseras med en lina fäst i bogseröglan.**

Bogsering bör bara ske på bra väg och det får inte vara något fel på bilens växellåda, hjul, hjulupphängningar, styrning eller bromsar.

- Använd inte bogseröglan för att dra loss bilen om den kört fast.
- Dragbilen bör inte vara lättare än bilen som bogseras.
- Kontrollera att bogseröglan är väl fastdragen.
- Se till att ratten inte är låst när bogseringen påbörjas, vrid tändningsnyckeln till ACC-läget.
- Se till att ingen befinner sig mellan bilarna.
- Försök att dra så rakt som möjligt, belasta inte bogseröglan i sidled eller snett uppåt.
- Spänn bogserlinan för att starta dragningen mjukt.
- Se till att det inte uppstår några ryck.

### ! VIKTIGT

- *Bogserlinan får bara fästas i bogseröglan, ingen annanstans på bilen.*
- *Se till att linan inte kan lossna under bogseringen.*
- *Om du ska bogsera en annan bil finns det en fast bakre ögla undertill på höger sida.*
- *Bogsera inte ett fordon som är tyngre än den släpvagnsvikt som finns angiven i bilens registeringsbevis.*

### ⚠ VARNING

Var extremt försiktig i samband med bogsering.

- Spänn bogserlinan för att starta dragningen mjukt och håll jämn fart så att det inte uppstår några ryck som kan slita av bogserlinan och skada bogseröglan.
- Anlita en flakbärgare om bilen som ska bogseras inte rullar lätt.
- Försök att dra så rakt som möjligt.
- Se till att ingen befinner sig mellan bilarna.

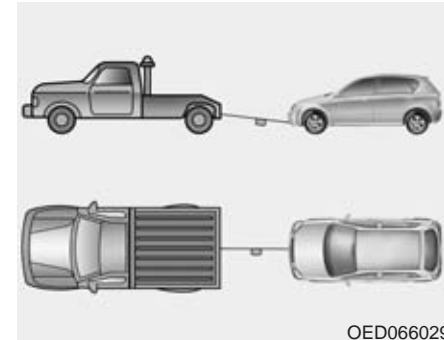

OED066029

- Fäst bogserlinan så att den inte kan lossna.
- Märk linan med en varningsflagga.



### **När bilen nödbogseras**

- Växellådan i neutralläge.
- Parkeringsbromsen ska vara helt frigjord.
- Tänk på att bilen är tungstyrd och att bromspedalen måste trampas ner mycket kraftigt eftersom servosys-temen inte fungerar när motorn inte är igång.
- Om bromsning sker i en lång utförbacke kan bromsarna överhettas. Stanna i så fall och låt bromsarna kylas

### **! VIKTIGT - Automatisk växellåda**

- **Om bilen skall bogseras med alla fyra hjulen i marken, gör så här:**
  1. **Vrid tändningsnyckeln till ACC-läget (en förare måste sitta i bogserade fordonet för att manövrera fordonets styrning samt bromsar)**
  2. **Lägg växeln i neutralläge.**
  3. **Frigör parkeringsbromsen helt.**
  4. **För att förhindra skada på automatväxellåda begränsa hastigheten till max 15km/h och bogsera max 1.5km.**
  5. **Innan du påbörjar bogseringen ska du kontrollera oljenivån i växellådan. Om den ligger under markeringen HOT, fyll på olja. Om nivån är för låg eller om det läcker från växellådan måste bilen bogseras med framhjulen lyfta.**

**Motorrycket - översikt / 7-2**  
**Underhåll/7-4**  
**Kontroller utöver serviceprogrammet/7-6**  
**Bilens serviceprogram/7-8**  
**Förklaring till serviceåtgärder/7-9**  
**Olja och filter för motorn/7-12**  
**Kylsystemet/7-13**  
**Broms- och kopplingsvätska/7-16**  
**Automatisk växellåda/7-17**  
**Bränslefilter (diesel)/7-19**  
**Spolarvätska / 7-20**  
**Parkeringsbromsen / 7-20**  
**Luftrenare / 7-21**  
**Byte av kupéluftfilter / 7-23**  
**Torkarblad / 7-25**  
**Batteriet/7-28**  
**Hjul och däck / 7-31**

## Service och underhåll

7

**Om en säkring brinner av/7-40**  
**Byte av glödlampor/7-56**  
**Bilvård / 7-70**  
**Avgasreningssystemet/7-76**

## MOTORRUM - ÖVERSIKT

### ■ Bensinmotor (1,25L)

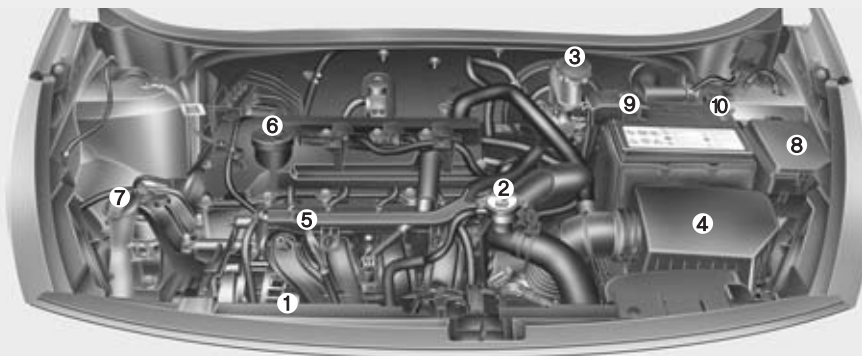

1. Kylvätskebehållare
2. Kylarlock
3. Behållare för bromsvätska
4. Luftrenare
5. Mätsticka för motoroljenivå
6. Påfyllningshål för motorolja
7. Behållare för spolarvätska
8. Säkringshållare
9. Positiv batteripol
10. Negativ batteripol
11. Oljemätsticka för automatisk växellåda

### ■ Gasoline Engine (1.4L)

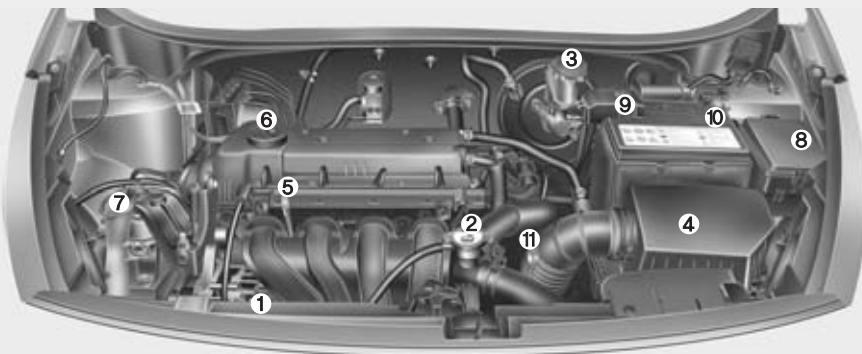

\* Motorkåpan kan ha ett annat utseende än den på bilden.

OUB071102/OUB071001

■ Dieselmotor (1,1L)

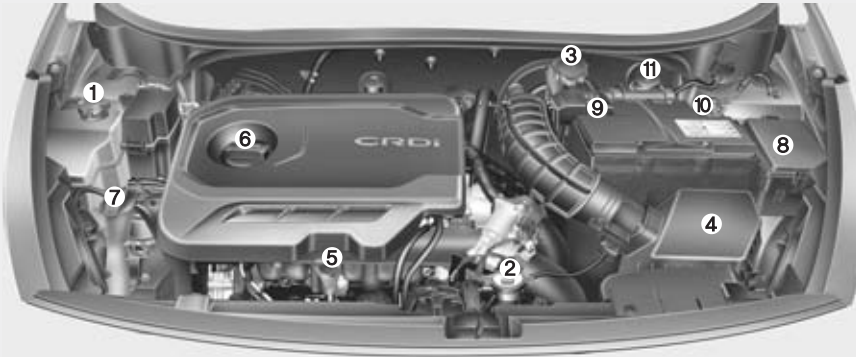

1. Kylvätskebehållare
2. Kylarlock
3. Behållare för bromsvätska
4. Luftrenare
5. Mätsticka för motoroljenivå
6. Påfyllningshål för motorolja
7. Behållare för spolarvätska
8. Säkringshållare
9. Positiv batteripol
10. Negativ batteripol
11. Bränslefilter

■ Dieselmotor (1,4L)

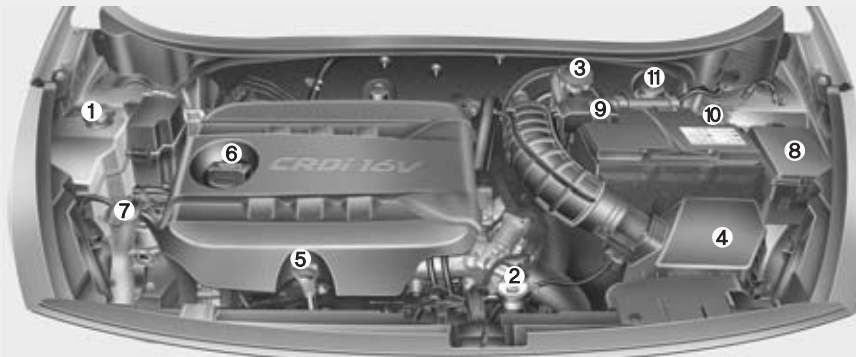

\* Motorkåpan kan ha ett annat utseende än den på bilden.{

OUB071101/OUB071100

### UNDERHÅLL

Var alltid försiktig i samband med arbeten på bilen så att du inte skadar dig.

Om du är tveksam beträffande hur något arbete ska utföras rekommenderar vi att du vänder dig till en KIA-verkstad.

Auktoriserade KIA-verkstäder har välutbildade mekaniker och specialverktyg samt kan leverera KIA original reservdelar och tillbehör.

Felaktigt utfört service- eller reparationsarbete kan medföra driftproblem och skador på bilen och i värsta fall leda till en olycka.

### Ägarens ansvar

#### \* OBS

**Ägaren ansvarar för att service enligt KIAs rekommendationer utförs på bilen.**

I samband med varje service ska du se till att få den dokumenterad i häftet "Service & Garantihandlingar".

KIAs garantiåtagande gäller endast under förutsättning av bilen fått service enligt gällande serviceprogram.

Fel som uppstått på grund av felaktiga reparationer eller justeringar omfattas inte av KIAs garantier.

Vi rekommenderar därför att du vänder dig till en auktoriserad KIA-verkstad för service och reparationer.

KIA-verkstäderna har teknisk assistans från Kia Motors samt uppfyller högt ställda krav som medför god service.

### Serviceåtgärder som kan utföras av ägaren

Om bilen inte får rätt service och underhåll kan det uppstå driftstörningar. I det här kapitlet beskriver vi endast enklare arbeten som kan utföras av ägaren.

Annan service måste utföras av utbildad personal med tillgång till specialverktyg. Vi rekommenderar därför att du låter en KIA-verkstad utföra arbetena.

### \* OBS

Fel som uppstått på grund av felaktiga reparationer eller justeringar under garantitiden, kan medföra att garantikrav avvisas. Om du är tveksam beträffande hur något arbete ska utföras rekommenderar vi därför att du vänder dig till en KIA-verkstad. Se även häftet "Service & Garantihandlingar", som medföljer bilen.

### VARNING

#### - Eget serviceunderhåll

- Var alltid försiktig i samband med arbeten på bilen så att du inte skadar dig.
- Om du är tveksam beträffande hur något arbete ska utföras rekommenderar vi att du vänder dig till en KIA-verkstad.
- Att utföra arbeten under huven när motorn är igång är riskabelt. Du kan bränna dig om motorn är varm eller skada dig på roterande delar. Se till att du inte har löst hängande kläder, smycken eller klocka på dig.

### VARNING - Dieselmotor

Åtgärda absolut ingenting på insprutningssystemet när motorn är igång och inom 30 sekunder efter att den stannat. Det är ett högt tryck i systemet och en bränslestråle kan orsaka allvarliga skador.

Personer med pacemaker bör hålla sig borta från motorrummet när motorn är igång eftersom motorns styrsystem alstrar kraftiga magnetfält.

### KONTROLLER UTÖVER SERVICEPROGRAMMET

Vissa kontroller och åtgärder behöver vidtas även mellan de ordinarie servicetillfällena. Om du inte kan utföra dessa själv, vänd dig till en KIA-verkstad eller annan kunnig person.

Kontakta omedelbart en KIA-verkstad vid minsta problem eller driftstörning. Vänta inte till nästa ordinarie servicetillfälle.

Följande kontroller täcks normalt inte av några garantier. Räkna därför med kostnader för arbete och eventuella oljor och vätskor.

#### *Kontrollera i samband med tankning:*

- Oljenivån i motorn.
- Spolarvätskenivån.
- Lufftrycket i däcken.
- Nivån i kylvätskebehållaren.
- Kontrollera att kylaren och AC-kylaren är ren och inte blockerad med löv, smuts eller insekter. Om någon av kylarna är extremt smutsiga och du är osäker på dess kondition, vänligen vänd dig till din auktoriserade KIA-verkstad.



#### **VARNING**

**Det är övertryck i kylsystemet vilket medför att ånga kan strömma ut om du lossar locket på kylvätskebehållaren när motorn är varm.**

#### *Var uppmärksam på under körning:*

- Har avgasljudet förändrats och luktar det avgaser i bilen?
- Vibrerar ratten eller känns det som den glappar eller har styrningen blivit trögare?
- Har bilen en tendens att dra åt höger eller vänster på slät väg?
- Låter det konstigt vid inbromsningar, drar bilen åt något håll, krävs det mer kraft att bromsa eller sjunker bromspedalen ovanligt djupt?
- Känns den automatiska växellådan annorlunda?
- Kontrollera funktionen för manuell växellåda och koppling.
- Fungerar den automatiska växellådans P-läge.
- Fungerar parkeringsbromsen som den ska?
- Läcker det ut oljor eller vätskor under bilen? (Att det kommer kondensvatten från luftkonditioneringen är normalt).

**Kontrollera/åtgärda minst en gång per månad:**

- Nivån i kylvätskebehållaren.
- Att samtliga yttre lampor är hela.
- Luftrycket i däcken, inklusive reservhjulet.

**Kontrollera/åtgärda nedanstående minst två gånger per år (Det kan vara lämpligt att utföra dessa kontroller höst och vår):**

- Att inget läckage förekommer från kylaren samt slangar och anslutningar.
- Att torkare och spolare fungerar. Rengör torkarbladen med en ren trasa indränkt med spolärvätska.
- Strålkastarnas inställning.
- Avgassystemet med alla klammor och värmesköldar.
- Att säkerhetsbältena löper som de ska i sina rullar och att bältena inte är fransiga eller skadade på annat sätt samt att bälteslåsen fungerar.
- Att däcken inte är skadade och att mönsterdjupet är minst 1,6 mm på mest slitna stället (vinterdäck 3 mm).
- Att alla hjulmuttrar är åtdragna.

**Kontrollera/åtgärda minst en gång per år:**

- Dräneringshålen i dörrarna och karossen får inte vara igensatta.
- Smörj alla lås och gångjärn.
- Smörj in alla tätningsslister.
- Luftkonditioneringens funktion (Lämpligen på våren).
- Nivå i behållaren för styrservon.
- Smörj den automatiska växellådans länkage för växelväljaren.
- Rengör batteriet och polerna.
- Nivå i bromsvätskebehållaren.



### **BILENS SERVICEPROGRAM**

Kias ständigt pågående tekniska utveckling gör att serviceprogrammet för den här bilen kan komma att ändras både beträffande intervaller och åtgärder. Därför finns inget serviceprogram i den här instruktionsboken. Vid varje servicetillfälle (se Service- och garantiboken) ska aktuellt serviceprogram följas. Alla auktoriserade Kia-verkstäder har serviceprogram för varje Kia-modell.

Det ordinarie serviceprogrammet ska följas såvida bilen inte utsätts för det som betecknas som "krävande körning", enligt punkterna i spalten till höger. Då gäller vissa andra serviceintervaller.

### **Tätare serviceintervaller gäller för bilar som utsätts för "krävande körning"**

- Ofta korta körsträckor.
- Körning på grus och sand som medför att det dammar.
- Bromsarna används flitigt.
- Bilen körs på saltade vägar eller där andra korrosiva ämnen förekommer.
- Körning i lera och på dåliga vägar.
- Mycket körning i backar.
- Mycket tomgångskörning och körning i låg hastighet.
- Långvarig körning i kyla och/eller mycket fuktig luft.
- Kommersiell användning.
- Mer än 50 % av körtiden i tät trafik och temperaturer över 32°.

Vänd dig till en Kia-verkstad om har några frågor som gäller service.

## FÖRKLARING TILL SERVICEÅTGÄRDER

### Motorolja och motoroljefilter

Byte ska ske enligt anvisningarna i serviceprogrammet. Om bilen utsätts för krävande körning ska byte ske med tätare frekvens.

### Drivremmar

Kontrollera regelbundet att de inte är skadade eller fransiga, byt i så fall. Om de inte är korrekt spända, se till att de blir justerade.

### Bränslefilter (Diesel)

Ett igensatt bränslefilter ger sämre prestanda, kan skada avgasreningssystemet samt göra motorn svårstartad. Om filtret snabbt blir igensatt kan det behöva bytas oftare än vad som anges i serviceprogrammet.

När ett nytt filter är monterat, kör motorn några minuter och kontrollera att inget läckage förekommer vid anslutningarna. Filter måste bytas av en kunnig montör.

### Bränsleledningar och anslutningar

Kontrollera att inget läckage förekommer. Låt en kvalificerad mekaniker omgående byta eventuella skadade delar.



### **VARNING - Dieselmotor**

**Åtgärda absolut ingenting på insprutningssystemet när motorn är igång och inom 30 sekunder efter att den stannat. Det är ett högt tryck i systemet och en bränslestråle kan orsaka allvarliga skador. Personer med pacemaker bör hålla sig borta från motorrummet när motorn är igång eftersom motorns styrsystem alstrar kraftiga magnetfält.**

### Slangar för avdunstning och tanklock

Kontroller ska göras enligt anvisningar i serviceprogrammet. Vid byte, se till att monteringen blir korrekt.

### Vakuumslangar för vevhusventilationen

Kontrollera att slangarna inte har några skador eller ansvällningar. Kontrollera extra noga de delar av slangarna som är närmast värmekällor, som t ex avgasgrenröret.

Kontrollera att slangarna inte ligger för nära någon värmekälla eller nöter mot någon metall-del så att det uppstår värme- eller förslitningsskador. Kontrollera också att det är tätt vid alla klammor och kopplingar. Om det förekommer minsta skada på en slang ska den bytas omgående.

### Motorluftfilter

Byt enligt anvisningarna i serviceprogrammet. Vi rekommenderar att du väljer ett KIA originalfilter.

### Tändstift (bensinmotorer)

Byt enligt anvisningarna i serviceprogrammet och till stift enligt specifikation.

### Ventilspel

Kontrollera ventilljud och vibrationer enligt anvisningarna i serviceprogrammet. Eventuell justering måste utföras av en kvalificerad mekaniker.

### Kylsystemet

Kontrollera kylaren, kylvätskebehållaren, slangar och anslutningar. Det får inte förekomma något läckage eller några skador. Byt omgående skadade delar.

### Kylvätska

Vätskenivån ska kontrolleras regelbundet och byte ska ske enligt anvisningarna i serviceprogrammet.

### Olja i manuell växellåda

Kontrollera enligt anvisningarna i serviceprogrammet.

### Automatväxellådsolja

Växellådsoljan i automatväxellådan behöver inte kontrolleras eller bytas under normala körförhållanden. Vid körning under "svåra körförhållanden" eller om bilen ofta drar släp ska olja bytas enligt anvisningarna i serviceprogrammet. Kontakta en Kia-verkstad för att kontrollera när oljebyte bör göras.

### \* OBS

Automatväxellådsolja är röd till färgen, vartefter man använder bilen så kommer färgen att bli mörkare.

Detta är normalt och skall inte tolkas som ett tecken på att olja bör bytas bara för att oljan blivit mörkare till färgen.

### ! VIKTIGT

*Endast olja med specifikationen ATF SP-IV får fyllas i den automatiska växellådan.*

### **Bromsledningar**

Kontrollera att det inte finns några nötningssskador, annan förslitning, sprickor eller läckage. Byt omgående skadade delar.

### **Bromsvätska**

Kontrollera nivån på behållaren. Den ska ligga mellan MIN- och MAX-markeringarna. Endast vätska med beteckningen DOT 3 eller DOT 4 får fyllas på.

### **Parkeringsbromsen**

Kontrollera pedalen och vajrarna visuellt. För justering, anlita en KIA-verkstad.

### **Trumbromsarna bak**

Kontrollera om trummor och belägg är slitna och behöver bytas. Se också efter att inget läckage förekommer.

### **Bromsskivor, bromsok och belägg**

Kontrollera förslitningen på skivor och belägg och om det förekommer läckage vid bromsoken.

Mer information (på engelska) om hur du kontrollerar slitna bromsbelägg (pads) finns på hemsidan:

(<http://brakemanual.kia.co.kr>)

### **Trumbromsar**

Kontrollera om trummor och belägg är slitna och behöver bytas. Se också efter att inget läckage förekommer.

### **Hjulupphängningen**

Kontrollera fjädrar, stötdämpare och länkar samt infästningar. Dra åt enligt specificerade moment om så krävs.

### **Styrväxel, läckage, damasker och undre armens kulleleder**

Med motorn avstängd, kontrollera att glappet i ratten inte är för stort.

Kontrollera att styrlänkarna inte är böjda och att damaskerna är hela.

### **Drivaxlar, damasker och klammor**

Kontrollera att inget är skadat eller kraftigt förslitet. Byt omgående skadade delar och fetta in om det behövs.

### **Luftkonditioneringen**

Kontrollera att det inte förekommer något läckage från ledningar och anslutningar.

## OLJA OCH FILTER FÖR MOTORN

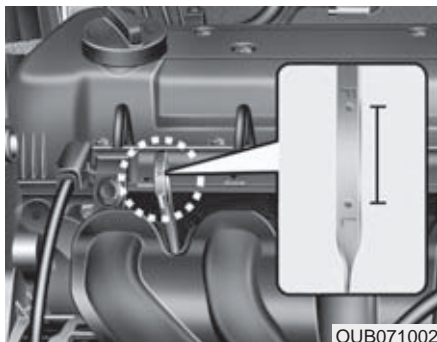

### Kontroll av oljenivån

1. Motorn ska ha normal arbets-temperatur.
2. Se till att bilen står plant och stanna motorn.
3. Kontrollera nivån ca 5 minuter efter att motorn stannats, så att oljan har hunnit sjunka ner i tråget.
4. Dra upp oljemätsticken och torka av den. Sätt tillbaka den och tryck ned den helt.



**VARNING - Risk för  
brännskador**

**Se upp så att du inte bränner dig på  
heta delar i motorn.**

5. Dra upp mätsticken igen och kontrollera att nivån ligger mellan markeringarna F(full) och L(låg).

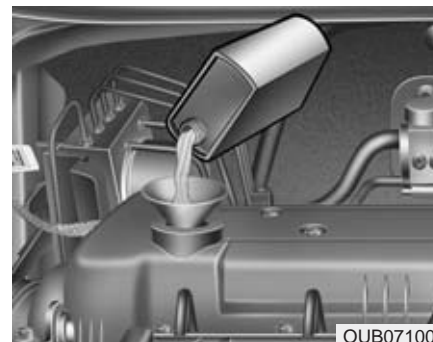

Om nivån ligger vid L(låg), fyll på upp till F(full). **Fyll inte på för mycket.**

**Använd en tratt så att du inte spiller  
olja på motorn.**

*Fyll endast på med olja enligt  
rekommendationen i kapitel 8.*

### **! VIKTIGT**

**Förhindra att spilla motorolja vid  
påfyllning eller byte. Om du skulle  
råka spilla motorolja i  
motorutrymmet, torka genast bort  
spillet.**

**Byte av olja och motoroljefilter**

Vi rekommenderar att du vänder dig till en KIA-verkstad för byte av olja och filter och att det sker enligt aktuellt serviceprogram.

**VARNING**

Om du får olja på huden, tvätta omgående med tvål och vatten.

**KYLSYSTEMET**

Kylsystemet är från fabriken fyllt med en kylvätska med frysskydd. Nivån bör kontrolleras minst en gång per år och inför vintersäsongen bör även frysskyddet kontrolleras.

**Kontroll av kylvätskenivån****VARNING**

- Kylarlocket

- Lossa aldrig locket när motorn är igång eller varm. Du kan bränna dig på utströmmande ånga och kylsystemet kan skadas.
- Stäng av motorn och vänta till den svalnat. Även då ska du vara försiktig när du lossar locket. Använd en trasa som skydd och vrid tills det tar stopp. Vänta medan eventuell ånga pyser ut. Tryck därefter locket nedåt och ta bort det.
- Även om motorn inte är igång ska du inte lossa kylarlocket eller dräneringspluggen om motorn fortfarande är varm. Det kan strömma ut ånga som kan orsaka brännskador.

**VARNING**



Kylfläkten styrs av motortemperatur, trycket i AC-systemet samt fordonets hastighet. Fläkten kan starta även fast motorn är avstängd. För att undvika skada, var försiktighet vid arbete nära kylfläktens fläktblad. När motortemperaturen sjunker kommer kylfläkten att stanna automatiskt, detta är normalt.

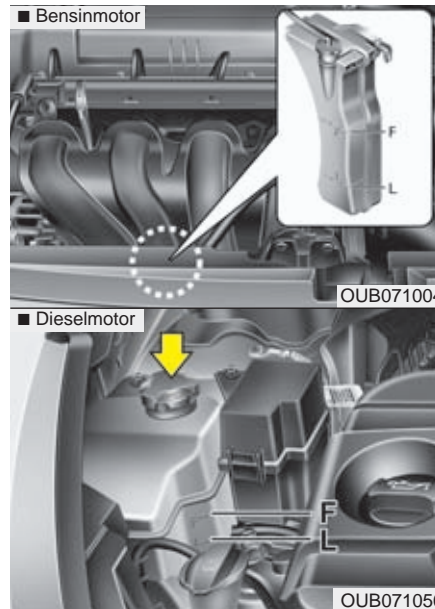

Kontrollera skicket på alla slangar och anslutningar. Skadade och/eller svullda slangar ska bytas.

Nivån ska ligga mellan markeringarna L(låg) och F(full) på behållaren när kylvätskan är kall.

Om nivån är låg, fyll på upp till F med kylvätska som har rätt frysskydd. Fyll inte på för mycket.

Om du måste fylla på ofta, vänd dig till en Kia-verkstad för kontroll av kylsystemet.

### Kylvätskan

- Använd endast mjukt avmineraliserat eller destillerat vatten.
- Blanda med glykol för att skydda mot frysning och rostbildning.
- Använd inte kylvätska med metanol eller alkohol.
- Blanda som mest i 60% frysskydd men aldrig mindre än 35%. Se tabellen här intill.

### Blandningstabell

Lägsta temperatur	Blandning	
	Glykol	Vatten
-15°C	35 %	65 %
-25°C	40 %	60 %
-35°C	50 %	50 %
-45°C	60 %	40 %

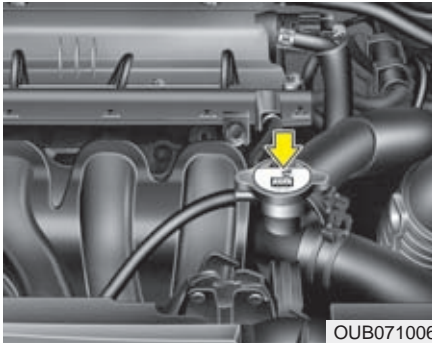

OUB071006

### Byte av kylvätska

Vi rekommenderar att du vänder dig till en KIA-verkstad för byte av kylvätska och att det sker enligt aktuellt serviceprogram.

#### ! VIKTIGT

*Linda en tjock trasa runt påfyllningshålet innan du fyller på kylvätska. Då minskar du risken att det rinner ner vätska på komponenter i motorrummet, t ex generatoren.*

#### VARNING



Lossa aldrig kylarlocket när motorn är igång eller varm. Du kan bränna dig på utströmmande ånga.

#### VARNING

- Häll aldrig kylarvätska utan endast spolarvätska i behållaren.
- Kylvätska får inte användas som spolarvätska. Sikten försämras och lacken skadas.



## BROMS- OCH KOPPLINGSVÄTSKA

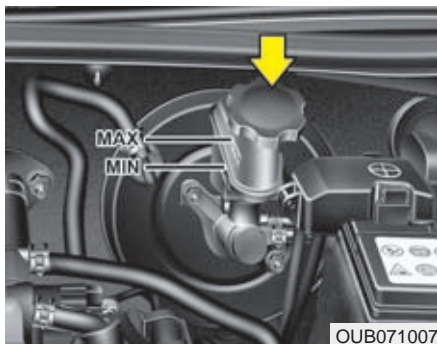

### Kontroll av nivå

Nivån sjunker vartefter bromsarna slits. Läs därför regelbundet av nivån på sidan av behållaren. Den ska ligga mellan MIN (MIN) och MAX (MAX).

Om nivån är låg, fyll på upp till MAX-markeringen.

Innan du skruvar av locket, torka av det noga och runt om det. Det får inte komma smuts i bromsvätskan.

Blanda aldrig olika typer av bromsvätska.

Om nivån är extremt låg, vänd dig till en KIA-verkstad för kontroll av bromssystemet.

*Fyll endast på med specificerad vätska. Se kapitel 8.*

*Blanda aldrig olika typer av vätskor.*

**⚠ VARNING - Om nivån sjunker snabbt**  
Om du ofta måste fylla på bromsvätska, låt en KIA-verkstad kontrollera bromssystemet.

### ⚠ VARNING - Bromsvätska

Broms- och kopplingsvätska är giftig. Om du av misstag skulle spillta på huden måste du direkt tvätta med tvål och vatten och sedan skölja noga. Om du får vätska i ögonen, skölj med rikligt med vatten och kontakta omedelbart läkare.

### ⚠ VIKTIGT

Broms- och kopplingsvätska är korrosiv. Om du spiller på lacken ska du omgående tvätta bort den för att undvika rostskador.

Använd inte bromsvätska från en förpackning som varit öppnad ofta den kan vara förstörd.

Blanda inte olika typer av vätskor det kan medföra skador i bromssystemet.

## AUTOMATISK VÄXELLÅDA

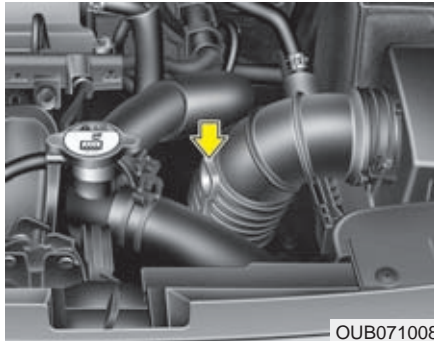

### Kontrollera oljenivån regelbundet

Oljevolymer förändras med temperaturen.

Kontrollera nivån när motorn är varmkörd efter minst ca 10 min körning (temperaturen på kylvätskan ca 70-80°), stanna bilen på plant underlag och sätt an parkeringsbromsen och gör så här:

1. För växelväljaren till P-läget med motorn på tomgång.

### \* OBS

När du sätter tillbaka mätstickan, efter nivåkontrollen, måste du sätta tillbaka den exakt lika och inte vrida stickan ett halvt varv.

### ! VIKTIGT

Om du sätter tillbaka mätstickan felvänd kan den skadas.

2. Trampa på bromsen och för växelväljaren från P-läget och bakåt genom alla övriga lägen och tillbaka till P.

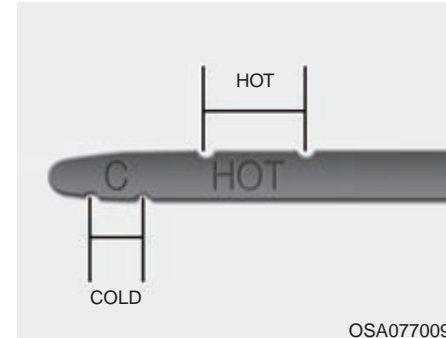

3. Dra upp mätstickan och läs av nivån, som ska ligga inom området HOT på stickan. Om den ligger lägre, fyll på med olja enligt specifikation. Fyll på i hålet för mätstickan. Om nivån är för hög, tappa ur olja genom att lossa dräneringspluggen.
4. I undantagsfall kan nivån kontrolleras när motorn är kall (temperaturen på kylvätskan 20-30°). Om nivån är för låg fyll på till övre delen av "C" (COLD)-markeringen och gör senare en ny kontroll med motorn varmkörd.



### **VARNING - Het olja**

Nivån ska kontrolleras när oljan har normal arbetstemperatur. D v s när temperaturmätaren visar att motorn är varm. Var därför försiktig så att du inte bränner dig på olja eller heta motordelar.



### **VIKTIGT**

- *För låg oljenivå gör att växellådan slirar. För hög nivå medför skumbildning och stor risk för skador på växellådan.*
- *Om du fyller på med fel typ av olja skadas växellådan.*



### **VARNING - Bromsa**

Håll foten på bromspedalen så att inte bilen rör sig när växelväljaren flyttas mellan de olika växellägena.

### **\* OBS**

“C” (COLD) är endast en referensmärkning och ska inte användas för att läsa av nivån.

### **\* OBS**

Ny olja för automatiska växellådor är röd för att den på fabriken ska kunna skiljas från andra oljor och vätskor. Oljan ändrar färg vartefter bilen körs. Den kan med tiden ljusbrun.

Vänd dig till en KIA-verkstad för oljebyte enligt vad som föreskrivs i serviceprogrammet.

Fyll endast på med rekommenderad olja. Se kapitel 8

### **Byte av olja i automatisk växellåda**

Vi rekommenderar att du vänder dig till en KIA-verkstad för byte av olja och att det sker enligt aktuellt serviceprogram.

## BRÄNSLEFILTER (DIESEL)

### Tappa vatten ur bränslefiltret

Filtret separerar och samlar upp vatten som finns i bränslet.

När det samlats en viss mängd vatten i filtret tänds varningslampan i panelen.

Då måste filtret tömmas.



När varningslampan tänds, vänd dig till en Kia-verkstad för att få vattnet dränerat och systemet kontrollerat.

### ! VIKTIGT

*Om filtret inte töms kan det uppstå skador i bränslesystemet.*

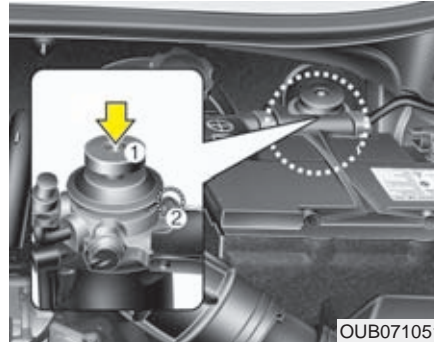

### Om du kört slut på bränslet eller bytt filter måste bränslefiltret luftas

Om du inte luftar kan motorn vara svår att starta. Gör så här:

- A. Pumpa upp och ner (se pilen vid 1) ca 50 gånger och tills det känns stumt.
- B. Lossa luftningsskruven (2) med en kryssmejsel och lufta.
- C. Dra fast skruven och pumpa upp och ner ca 15 gånger.
- D. Lossa luftningsskruven igen och lufta.
- E. Dra fast skruven och pumpa upp och ner ca 5 gånger.

### \* OBS

- Håll en trasa vid luftningsskruven för att samla upp eventuellt bränsle som sprutar ut.
- Gör nogga rent runt bränslefiltret och insprutningspumpen innan du startar bilen, annars finns det risk för brand.
- Kontrollera att det inte läcker runt bränslefiltret och pumpen.

### Byte av bränslefilterinsats

### \* OBS

Vid byte av filterinsats, använd ett KIA originalfilter.

## SPOLARVÄTSKA

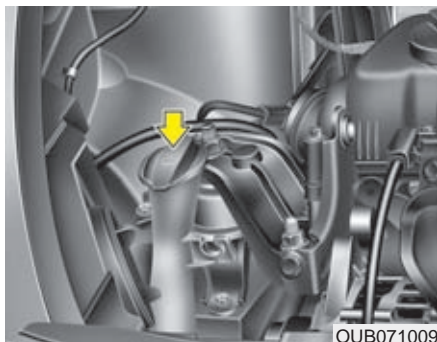

### Kontroll av spolärvätskenivån

Behållaren är genomskinlig så du kan enkelt kontrollera nivån.

Fyll på med vatten och spolärvätska i rätta proportioner med tanke på temperaturen. Vintertid krävs en större andel koncentrerad spolärvätska. Se anvisningar på förpackningen för att få rätt blandning.

### VARNING

- Använd inget annat frysskydd än spolärvätska.
- Vissa spolärvätskor kan vara lättantändliga under vissa förhållanden. Se därför till att det inte förekommer öppen eld, gnistor eller rökning i samband påfyllning av spolärvätska. Förvara inte heller någon förpackning med spolärvätska under motorhuv.
- Spolärvätska är giftig. Undvik att få den på huden.

## PARKERINGSBROMSEN

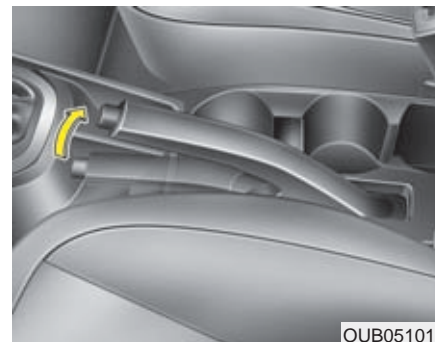

### Kontroll av funktionen

Enbart parkeringsbromsen ska klara att hålla bilen i en brant backe. Kontrollera bromsen genom att räkna hur många klick som hörs innan den är helt ansatt. Det ska vara 5-7 klick med 20 kg dragkraft. Om inte, vänd dig till en KIA-verkstad för att få parkeringsbromsen justerad.

## LUFTRENARE

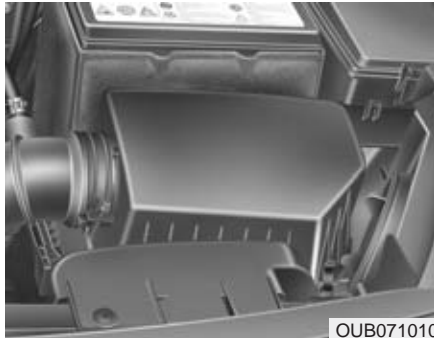

### Byte luftfilter

Filtret ska bytas enligt anvisningarna i serviceprogrammet.

Luftfiltret skall bytas vid behov och får inte tvättas.

Man kan rengöra filtret med hjälp av tryckluft vid inspektion.

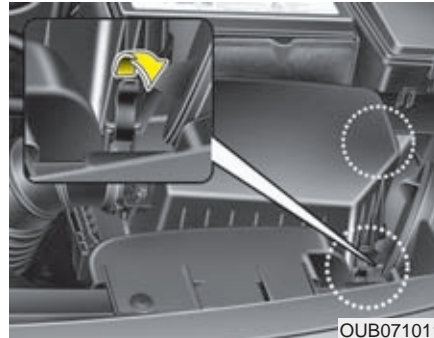

1. Öppna luftrenaren genom att släppa på dess spännen och lyft upp locket.

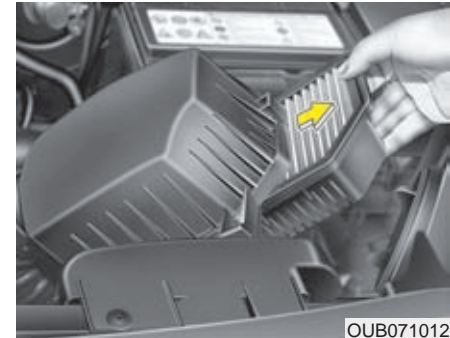

2. Demontera luftfiltret och rengör insidan av luftrenaren
3. Montera det nya luftfiltret i luftrenaren.
4. Återmontera luftrenarens lock och lås detta med dess spännen.

Filtret ska bytas enligt de intervaller som anges i serviceprogrammet.

*Om bilen ofta körs på dammiga vägar ska filtret bytas oftare än vad de normala serviceprogrammet anger. Se programmet för krävande körning.*

### **! VIKTIGT**

- **Kör aldrig bilen utan luftfilter. Det medför motorskador.**
- **I samband med filterbyte får det inte komma in smuts i filterhuset.**
- **Utan filter kan baktändning orsaka brand i motorrummet.**
- **Vi rekommenderar att du använder ett KIA originalfilter. Då är du garanterad rätt funktion, så att du inte riskerar att det uppstår några fel på luftflödessensorn eller dieselmotorns turboaggregat.**

## BYTE AV KUPÉLUFTFILTER

Filtret ska bytas enligt anvisningarna i det ordinarie serviceprogrammet. Om bilen körs mycket på dammiga vägar ska det bytas oftare.

Om du ska byta filtret själv. Följ anvisningarna och var försiktig så att du inte skadar några komponenter i anslutning till filtret.

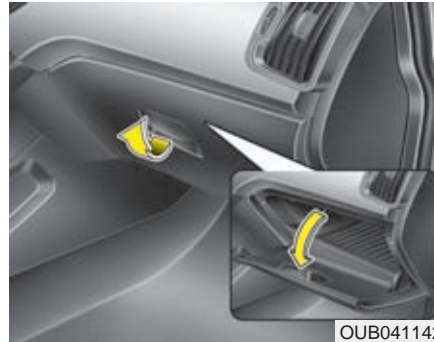

### Gör så här

1. Öppna handskfacksluckan.

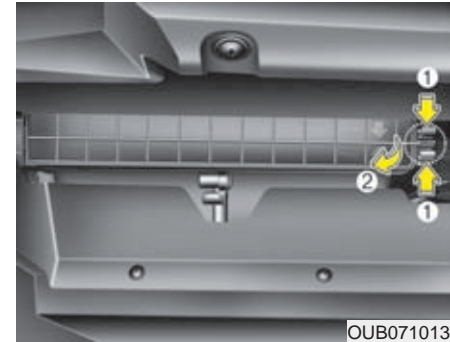

2. Lossa locket som täcker kupéfiltret genom att trycka på spärrknappen till höger på locket.

3. Tryck på höger sida av filtret och dra ut det.



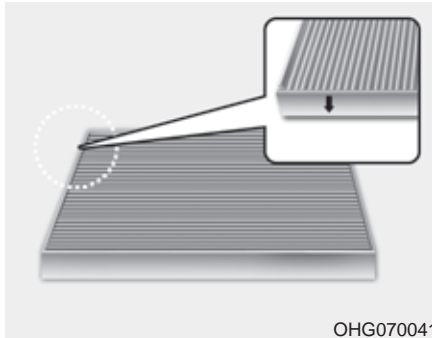

OHG070041

4. Dra ut det gamla filtret.
5. Montera ett nytt filter genom att följa anvisningarna i omvänd ordning.

### \* OBS

Se till att det nya filtret blir monterat på samma sätt som det gamla. I annat fall kan det fungera dåligt och dessutom skramla.

## TORKARBLAD

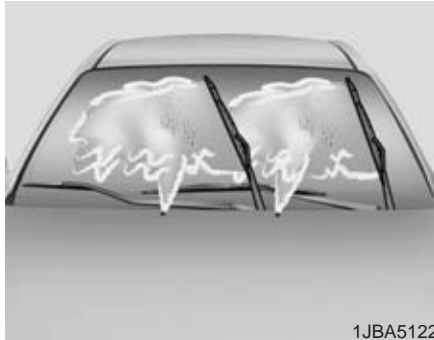

1JBA5122

### Underhåll

#### \* OBS

I vissa fall kan det vax som används i automatiska biltvättar orsaka en beläggning på vindrutan som kan vara svår att få bort. Det gäller också insekter och trädsav.

För att få torkarbladen att svepa rutan ren, rengör både rutan och gummibladen med ett mildt rengöringsmedel, t ex diskmedel och skölj noga med rent vatten.

#### ..! VIKTIGT

*Använd aldrig bensin, fotogen, thinner eller något annat lösningsmedel på torkarbladen eller vindrutan.*

### Byte av torkarblad

När det blir ränder på rutan är det dags att byta bladen.

#### ..! VIKTIGT

*Försök aldrig föra torkarna för hand över rutan. De kan skadas.*

#### ..! VIKTIGT

*Vi rekommenderar att du byter till ett KIA original torkarblad.*



### Byte av torkarblad fram

#### Typ A

1. Lyft upp torkararmen från rutan.

#### **! VIKTIGT**

**Låt inte armen falla ner och skada vindrutan.**

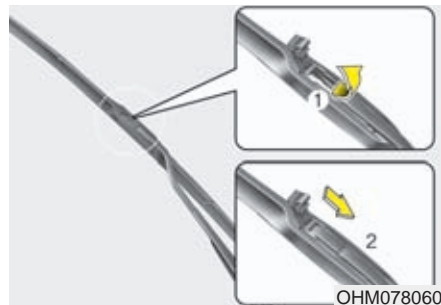

2. Lyft upp torkarbladets låsbleck och dra sedan torkarbladet nedåt för demontering.
3. Tryck dit det nya bladet så att det fastnar med ett klick.
4. Sänk försiktigt ner torkararmen mot rutan.

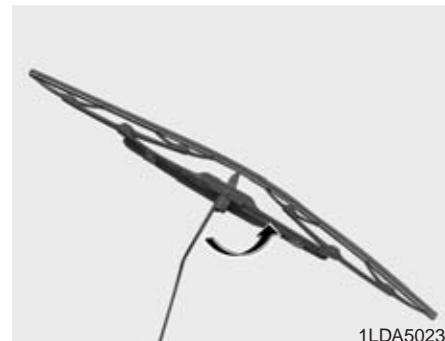

#### Typ B

#### **! VIKTIGT**

**Låt inte armen falla ner och skada vindrutan.**

1. Lyft upp torkararmen från rutan.

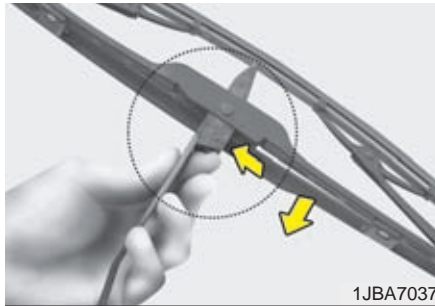

1JBA7037



1JBA7038

2. Tryck in låsclipset (inringade pilen) och dra bladet nedåt, utmed armen.
3. Ta bort torkarbladet helt.
4. Montera ett nytt torkarblad genom att följa instruktionen i omvänd ordning.

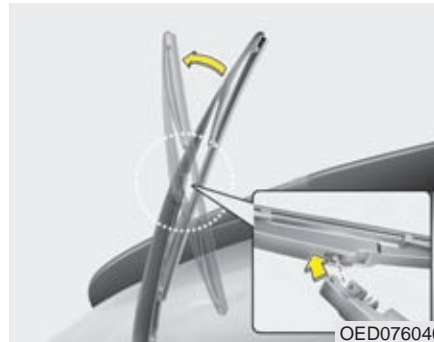

OED076040

### Byte av torkarblad för bakrutan

1. Vinkla torkarbladet mot så att armen det bryts loss.

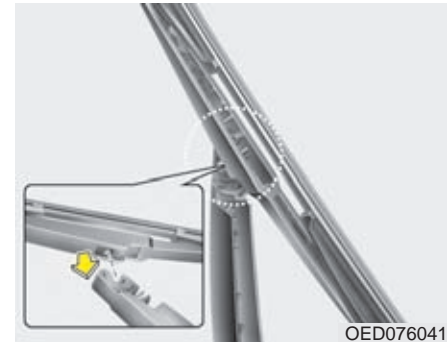

OED076041

2. Passa in hålet på den nya torkarblads-enheten över änden på torkararmen och tryck fast den så att det hörs ett klick.
3. Kontrollera att den sitter fast genom att dra i den och vik ner torkararmen mot rutan.

Om du är osäker på hur du ska byta torkarblad rekommenderar vi att du vänder dig till en KIA-verkstad.

## BATTERIET

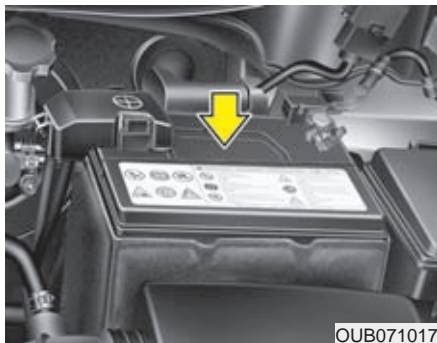

OUB071017

### Batteriunderhåll

- Kontrollera att batteriet sitter fast.
- Håll batteriet rent och torrt.
- Batteripolerna ska vara rena från oxid och insmorda med vaselin eller fett.
- Tvätta omgående bort eventuell spilld batterivätska med vatten och soda.
- Om bilen ska stå parkerad en längre tid, koppla bort batterikablarna.

### VARNING - Skaderisk



Läs följande instruktioner nogt.



Öppen eld, gnistor och rökning får inte förekomma intill batteriet.



Batterier avger en gas, som kan explodera om den antänds.



Håll barn borta från batteriet, som innehåller frätande vätska. Se till att du inte får batterivätska på huden, i ögonen, på kläderna eller bilens lack.

(forts)

(forts)



Om du får batterivätska i ögonen, skölj med rikligt med vatten i minst 15 minuter och uppsök omgående läkare. Se till att ha ögonen fuktade med vatten tills du fått läkarvård. Om du får batterivätska på huden, tvätta med tvål och vatten. Om det gör ont eller känns som en brännskada, kontakta en läkare.



Använd skyddsglasögon när du arbetar med batteriet och se till att ventilationen är god.



Felaktig kassering av förbrukat batteri kan vara skadligt både för miljö och hälsa. Returnera ditt förbrukade batteri enligt gällande lokala föreskrifter.

(forts)

(forts)



Eftersom bilbatteriet innehåller mycket bly måste det deponeras på ett miljövänligt sätt. Vi rekommenderar därför att du vänder dig till en Kia-verkstad för batteribyte. Då ser verkstaden till att det gamla batteriet hanteras enligt gällande miljöbestämmelser.

- Om du lyfter batteriet, ta tag i kanterna och se till att det hålls vågrätt så att ingen batterivätska rinner ut. För att underlätta lyft finns det speciella bärhandtag som kan fästas i batteripolerna.
- Om batteriet ska laddas på plats i bilen ska kablarna först kopplas bort.
- Det är hög spänning i tändningsystemet. Rör därför inga elektriska komponenter när tändningsnyckeln är i läge ON.

### ! VIKTIGT

- *När fordonet inte används under längre tid speciellt i områden med sträng kyla, koppla ur och förvara batteriet inomhus.*
- *I områden med sträng kyla, se till att batteriet alltid är fulladdat för att förhindra frysning så inte batteriet skadas.*
- *Användning av icke godkända elektronikheter kan orsaka att batteriet laddas ur. Använd aldrig icke godkända enheter.*

### ⚠ VARNING

Urkoppling av bilen batteri får endast utföras av auktoriserad KIA-verkstad.

### Underhållsfritt batteri / laddning

Bilen är utrustad med ett underhållsfritt batteri.

- Om batteriet laddats ur, t ex på grund av att någon belysning varit tänd när bilen stått parkerad, måste det laddas. Laddning ska ske långsamt i 10 timmar.
- Om batteriet blivit urladdat på grund av att det belastats hårt, ladda med 20-30 A i två timmar.



### **VARNING - Vid laddning**

Tänk på följande:

- Använd skyddsglasögon när du arbetar med batteriet.
- Lyft batteriet ur bilen och placera det i ett torrt och välventilerat utrymme.
- Öppen eld, gnistor och rökning får inte förekomma intill batteriet.
- Anslut batteriladdaren till den positiva polen först.
- Håll uppsikt över batteriet och sänk laddningseffekten om batterivätskan börjar koka häftigt eller om temperaturen i någon cell överskrider 49°.
- När batteriet är laddat:
  1. Stäng av laddaren.
  2. Lossa kabeln från den negativa polen.
  3. Lossa kabeln från den positiva polen.



### **VARNING**

- Innan du utför något arbete på batteriet eller ska ladda det, stäng av alla strömförbrukare och stanna motorn.
- Minuskabeln ska alltid lossas först och anslutas sist när batteriet kopplas bort.
- Arbeten som är relaterade till batteriet ska du låta en Kia-verkstad utföra.

### **! VIKTIGT**

- *Se till att det inte kommer någon vätska på batteriet.*
- *Bilar med stopp-/start-system har ett speciellt batteri. Vänd dig därför till en Kia-verkstad om det behöver bytas.*

**Om batteriet varit bortkopplat eller urladdat ska följande återställas:**

- Fönsterhissens ett-tryck-öppning
- Takluckan
- Färddatorn
- Klimatanläggningen
- Klockan
- Radioutrustning

Anvisningar finns i kapitel 4.

## HJUL OCH DÄCK

### Underhåll

För säkerhets skull och för att däcken ska hålla så länge som möjligt samt medverka till god bränsleekonomi ska du se till att lufttrycket alltid är det föreskrivna. Tänk också på att inte överbelasta bilen och däcken.

### Rekommenderat lufttryck

Kontrollera lufttrycket i alla däcken (även reservhjulet) i samband med att bilen tankas. Kontrollen ska göras med kalla däck, d v s bilen har stått i minst tre timmar och inte körts mer än ca 1,6 km.

Rätt lufttryck medför god bränsleekonomi och lång livslängd på däcken.

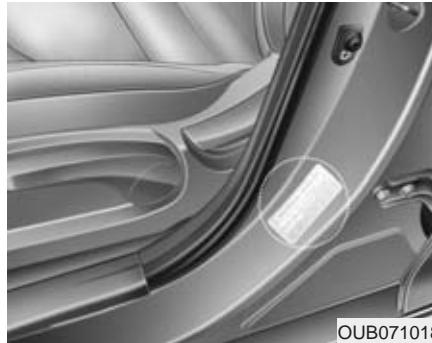

Tabeller för lufttryck finns i kapitel 8 och på en dekal i dörröppningen vid förarplatsen.

### VARNING

Allt för lågt lufttryck kan medföra att däck överhettas och exploderar, vilket kan orsaka en allvarlig olycka. Risken ökar med hög yttertemperatur och hög hastighet.

### VIKTIGT

- **För lågt lufttryck medför sämre köregenskaper, snabbare däckslitage, högre bränsleförbrukning och risk för däckexplosion. Det kan också innebära att däck inte håller tätt mot fälgen så att luften sakta pyser ut. Om du ofta måste fylla på luft, kontakta en KIA- eller gummiverkstad.**
- **För högt lufttryck medför sämre åkkomfort och köregenskaper samt att däcken slits onormalt mycket mitt i slitbanan. Däcken kan också lätt skadas av föremål på vägbanan.**



**! VIKTIGT**

- När däcken är varma stiger lufttrycket med ca 28-41 kPa (0,28 - 0,41 bar eller kg/cm<sup>2</sup>). Släpp inte ur luft för att minska trycket. Då blir det för lågt.
- Sätt alltid tillbaka ventilhatten när du fyllt på med luft. Annars kan smuts tränga ner i ventilen och medföra att den inte håller tätt. Skaffa omgående en ny ventilhatt om den tappas bort.



**! VARNING - Lufttrycket**

Fel lufttryck medför ökat däckslitage och försämrar köregenskaperna så att du kan råka ut för en olycka.

**! VIKTIGT - Lufttrycket**

- *Lufttrycket ska kontrolleras när däcken är kalla d v s bilen har stått i minst tre timmar och inte körts mer än ca 1,6 km.*
- *Kontrollera även reservhjulet.*
- *Överlasta aldrig bilen.*
- *Om ett däck har några skador, eller om mönsterdjupet är mindre än 1,6 mm på det mest slitna stället, ska det bytas. Däck som är 6 år gamla bör också bytas eftersom de kan spricka sönder.*

**Kontrollera regelbundet**

Kontrollera lufttrycket i däcken minst en gång i månaden och även reservhjulet.

*Lufttrycks kontroll*

Kontrollera trycket när däcken är kalla och glöm inte att sätta tillbaka ventilhatten så att det inte kan komma in smuts i ventilen och orsaka att luft läcker ut.

**⚠ VARNING**

- Kontrollera regelbundet att det är rätt tryck i däcken. Se samtidigt efter att de inte har några skador och att mönsterdjupet på mest slitna stället på varje däck inte är mindre än 1,6 mm (3 mm för vinterdäck).
- För lågt och för högt lufttryck orsakar ojämn förslitning av slitbanan samt försämrar köregenskaperna. Rätt lufttryck finns i kapitlet med specifikationer samt på en dekal på förarens bakre dörrstolpe.
- Byt omgående skadade däck och däck som inte har tillräckligt (lagligt) mönsterdjup.
- Vi rekommenderar att du också kontrollerar reservhjulet samtidigt som övriga hjul.

**Skifta hjulen för jämnare däckslitage**

Skifta hjulen efter varje 1 200 mil eller oftare om fram- och bakdäcken slits mycket olika.

Kontrollera samtidigt att hjulen är balanserade och att de inte är skadade på något sätt.

Ojämnt slitage kan bero på obalans, fel lufttryck, häftiga inbromsningar, häftig kurvtagning och felaktig hjulinställning.

Kontrollera bromsbeläggens förslitning när hjulen är demonterade.

Dra åt hjulmuttrarna enligt anvisning i kapitel 8. Kontrollera/justera lufttrycket direkt efter hjulskiftet.

Skifta hjulen mellan fram och bak på respektive sida

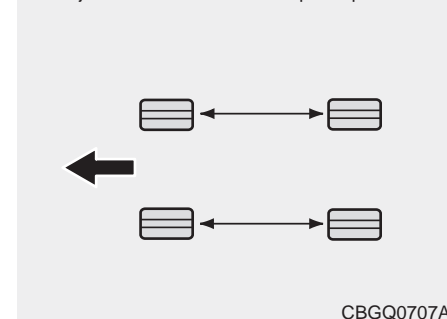

CBGQ0707A

*Kontrollera bromsbeläggens förslitning när hjulen är demonterade.*

**\* OBS**

Vissa däck är konstruerade för en viss rotationsriktning. De kan aldrig skiftas från höger till vänster sida eller tvärtom.

### **VARNING**

Bilen ska vara utrustad med däck av samma typ och dimension på alla fyra hjulen.

Vid däckbyte ska alltid bägge däcken för fram- alternativt bakhjulen bytas samtidigt.

### **Hjulinställningar och balansering**

Noggranna inställningar och balanseringar är gjorda på fabriken för att ge bilen optimal prestanda och däckerna lång livslängd.

Hjulinställningarna behöver bara justeras om du känner att bilen drar snett.

Om du lägger märke till vibrationer under körning på slät asfalt kan ett eller flera hjul behöva balanseras om.

### **VIKTIGT**

*Om bilen är utrustad med aluminiumfälgar är det viktigt att rätt typr av vikter används för balanseringen.*

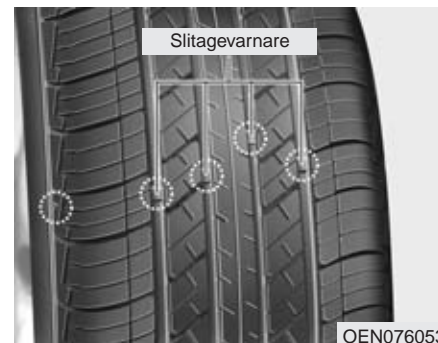

### **Dags att byta däck**

När mönsterdjupet är 1,6 mm på det mest slitna stället måste ett däck bytas ut. Ett band framträder tvärs över slitbanan för att markera att det är dags för däckbyte.

För vinterdäck måste mönsterdjupet vara minst 3 mm.

Det är olagligt att köra med däck som är mer slitna.

**⚠ VARNING - Däckbyte**

- Det är farligt och olagligt att köra med slitna däck. När mönsterdjupet är 1,6 mm på det mest slitna stället måste däcket bytas ut. För vinterdäck är gränsen 3 mm.
- I samband med däckbyte får olika typer av däck inte blandas. Alla fyra däcken ska vara av samma dimension och typ samt med samma specifikation.
- Fel däck kan medföra försämrade köregenskaper, ändrad frigångshöjd, att däcken tar i hjulhuset och/eller att hastighetsmätaren visar fel.
- Byt helst alla fyra däcken på en gång. Men under alla omständigheter antingen båda fram- eller bakdäcken. De bästa däcken ska alltid sitta bak.

(forts)

(forts)

- Det låsningsfria bromssystemet, ABS, jämför hjulens rotationshastighet. Däckens storlek påverkar rotationshastigheten, varför samtliga däck måste ha samma dimension. Att använda däck med olika dimension kan innebära att ABS-systemet och ESP-systemet inte fungerar som det/de ska.

***Byte av däck för nödreservhjulet***

Det går att köra bara totalt ca 300 mil med reservhjulet innan däcket är utslitet. När det är dags att byta framträder ett band tvärs över slitbanan. Byt till ett däck med samma dimension och av samma typ.

### Byte av fälgar

Om du byter till andra fälgar än original måste de ha specifikationer som överensstämmer med vad som är godkänt för bilen. Om du är tveksam om vad som är godkänt vänd dig till en KIA-verkstad.

#### **⚠ VARNING**

Hjul/däck av fel dimension kan negativt påverka hjullagrens livslängd, bromseffekt, våghållning, markfrigång, hjulens rörelse i hjulhusen, möjligheten att använda snökedjor, hastighets- och vägmätarvisning, strålkastarinställning och stötfångarnas höjd.

### Däckens väggrepp

Däckens grepp försämras vartefter de slits. Du kan lättare råka ut för t ex vattenplaning med däck som är slitna, även om de är godkända att köra på.

### Däckunderhåll

Rätt lufttryck och hjulinställningar är en förutsättning för att däcken ska hålla länge och förslitas jämnt.

Det är också viktigt att hjulen är väl balanserade. Både med tanke på slitaget och åkkomforten.

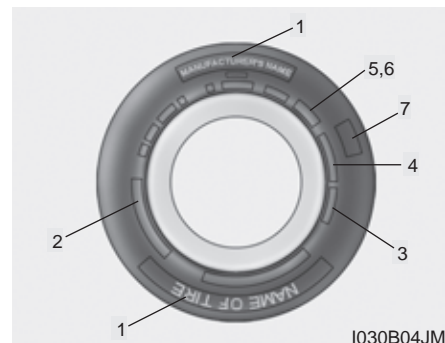

### Förklaring av siffror och bokstäver på däcksidan

#### 1. Tillverkare eller däckmärke

## 2. Dimension och typ av däck

Exempel på däckdimension:

**175/50R15 75H**

175 - Bredd i mm.

50 - Höjden i procent av bredden.

R - Radialdäck.

15 - Fälgdiameter i tum.

75 - Siffra för belastningsindex.

H - Hastighetsmärkning.

Exempel på fälgbeteckning

**5.5JX15**

5.5 - Fälgbredd i tum.

J - Profildjup - anliggningsytan för däck.

15 - Fälgdiameter i tum.

## Hastighetsmärkning

Varje däck är märkt med den maximalt tillåtna hastigheten. Se tabellen nedan.

Märkning	Maxhastighet
S	180 km/tim
T	190 km/tim
H	210 km/tim
V	240 km/tim
Z	Högre än 240 km/tim

## 3. Hur gammalt är däck?

Däckens hållbarhet och prestanda försämras med åren. Däck som är mer än 6 år gamla, inklusive reservdäcket (se tillverkningsdatum), bör bytas ut oavsett hur långt de har gått. Däckets tillverkningsdatum hittar du på däcksidan (däckets insida). Datumet är ett Department Of Transportation (DOT)-nummer i en bokstavs- och nummerkombination. Kontrollera däckets ålder med hjälp av de fyra sista siffrorna i DOT-koden.

### DOT : XXXX XXXX OOOO

De första tecknen visar i vilken fabrik som däcken kommer från, däckdimension och mönster. De sista siffrorna visar i vilken vecka och år som de tillverkats.

Exempel:

DOT XXXX XXXX 2212 visar att däcken är tillverkade den 22:a veckan år 2012.



### **VARNING- däcken åldras**

Däck åldras med tiden, även om de inte används. Oavsett slitage, bör däck bytas ut efter sex (6) år. Varmt klimat eller frekvent hög belastning kan påskynda åldrandet. Ett däck som havererar kan orsaka att föraren tappar kontrollen, vilket kan få allvarliga följder.

#### **4. Däckets konstruktion**

Tillverkaren måste ange antalet lager och vilka material som däckets är uppbyggt av. T ex stål, nylon, polyester m m. Bokstaven R betyder radialdäck. D betyder diagonaldäck. B betyder bältdäck.

#### **5. Maximalt tillåtet lufttryck**

Angiven siffra får inte överstigas.

#### **6. Max tillåten belastning**

Belastningen på däckets får inte överskridas. Se till att du får minst samma belastningssiffra när du byter däck.

#### **7. Livslängd**

Kvalitetsgradering finns på däckets sida

T ex:

TREADWEAR 400 = Livslängd 400

TRACTION A = Bromsegenskaper A

TEMPERATURE A =  
Temperaturgradering A

**Tread wear**

Graderingen som finns på däcksidan är baserad på standardiserade tester.

Exempel: Ett däck med graderingen 150 beräknas hålla 50 % längre än ett däck med graderingen 100.

Vad som verkligen avgör hur många mil ett däck kan rulla är det många faktorer som påverkar: Hastighet, belastning, inbromsningar, vägens beskaffenhet, temperatur m m.

**Bromsegenskaper (Traction)**

Följande graderingar finns: AA, A, B och C. Testerna är utförda på våt asfalt och betong. Däck som ger kortaste bromssträcka anges med AA.

**VARNING**

Graderingen avser endast däckets egenskaper vid rak inbromsning.

**Temperaturgradering**

Det finns tre graderingar A (bäst), B och C som visar däckens förmåga att tåla höga temperaturer. Testerna genomförs på rullbanor i laboratorier.

I hög värme och om bilen körs i hög hastighet kan ett däck med graderingen C gå sönder.

Graderingarna A och B innebär en god säkerhetsmarginal.

**VARNING****- Temperaturgradering**

Temperaturgraderingen avser däck med korrekt lufttryck och som inte överbelastas. Extremt hög hastighet, för lågt lufttryck och överbelastning kan medföra att ett däck överhettas och går sönder.



### OM EN SÄKRING BRINNER AV

Flatstiftsäkring



Stor huvudsäkring

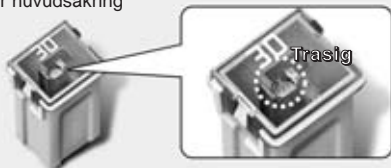

Multisäkring



OTA070039

Säkringarna skyddar elektriska komponenter och system genom att brinna av (bryta strömmen) vid tekniskt fel eller när någon komponent inte fungerar.

Det finns två säkringshållare. Den ena är placerad i kupén, i ytterkant av instrumentpanelen på vänster sida. Den andra finns i motorrummet. Dieselmodeller har en tredje säkringshållare, som också finns i motorrummet. Om något inte fungerar, börja med att kontrollera säkringen för den aktuella funktionen och i första hand i säkringshållaren i instrumentpanelen. Tråden i säkringen ska vara hel. Om den är avbränd, ersätt säkringen med en ny med samma amperetal.

*De tre olika typerna av säkringar som förekommer visas i bilden till vänster.*

#### **VARNING**

- Byt alltid till en ny säkring med samma amperetal.
- På grund av brandrisken ska du aldrig ersätta en avbränd säkring med en ny säkring som har högre amperetal.
- Man får aldrig montera aluminiumfolie eller motsvarande istället för korrekt säkring, inte ens som en temporär reparation då det kan orsaka stor skada på kablage och risk för brand.

#### **VIKTIGT**

*Använd aldrig en skruvmejsel eller ett annat metallföremål för att lossa en säkring.*

#### **\* OBS**

Säkring och reläbox kan se annorlunda ut beroende på utrustningsnivå.



OUB071019

### Säkringshållaren i kupén

#### Byte av säkring:

1. Vrid tändningsnyckeln till OFF och stäng av alla elförbrukare.
2. Öppna luckan som bilden visar.

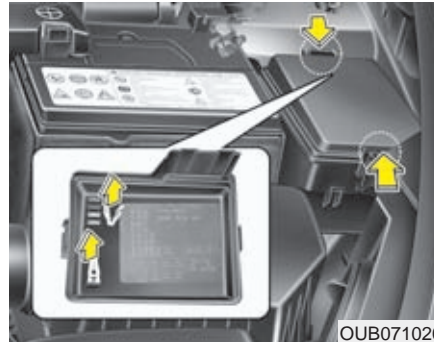

OUB071020

3. Den trasiga säkringen ska dras rakt ut. Använd verktyget som finns i säkringshållaren i motorrummet.
4. Kontrollera säkringen och byt om den brunnit av.
5. Tryck i en ny säkring med samma amperetal och kontrollera att den sitter stadigt.

Om den sitter löst, kontakta en KIA-verkstad för att få hjälp.

*Om du inte har en reservsäkring, låna från en annan funktion som inte behövs, t ex radion.*

Om strålkastarna eller någon annan elektrisk komponent inte fungerar och alla säkringarna i den här hållaren är hela, kontrollera säkringarna i motorrummet.



### "Transport-/parkerings säkring"

Om bilen ska stå en längre tid, lossa denna säkring för att batteriet inte ska laddas ur.

1. Stanna motorn.
2. Släck all yttre belysning.
3. Öppna luckan och ta bort säkringen.

### \* OBS

- När säkringen är borttagen fungerar inte bl a varningsljud, radion, klockan och innerbelysningen. En del av dessa funktioner måste återställas efter att säkringen satts tillbaka.
- Batteriet kan laddas ur, även när säkringen är borttagen, om den yttre belysningen tänds eller andra elektriska funktioner är på.

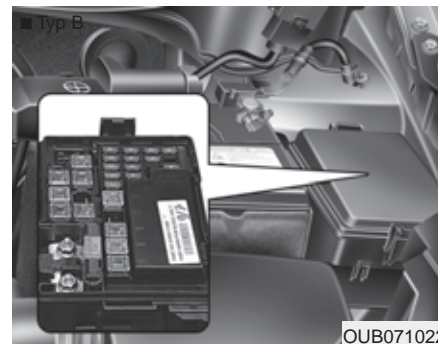

### Säkringshållare i motorrummet

Byte av säkring:

1. Vrid tändningsnyckeln till OFF och stäng av alla elförbrukare.
2. Lossa locket genom att trycka in låsclackarna som bilden visar.

3. Kontrollera säkringen och byt om den är trasig.
  4. Tryck i en ny säkring med samma amperetal och kontrollera att den sitter stadigt.
- Om den sitter löst, kontakta en KIA-verkstad för att få hjälp.

### ! VIKTIGT

*Tryck fast locket ordentligt efter säkringsbytet. I annat fall kan vatten läcka in på säkringarna och orsaka elfel.*

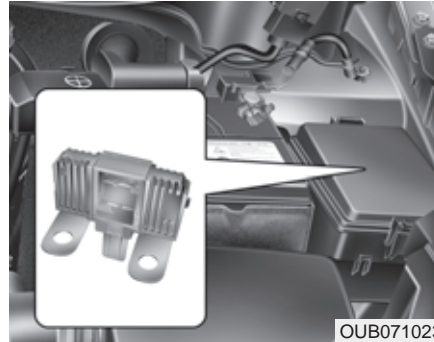

#### *Om huvudsäkringen brinner av*

Vi rekommenderar att du vänder dig till en KIA-verkstad för byte av huvudsäkring.

#### **Säkringarnas funktion (på engelska) och amperetal anges på insidan av locket**

Se förklaring på svenska på följande sidor.

#### **\* OBS**

Alla säkringar som beskrivs här kanske inte finns i din bil. Vi reserverar oss också för eventuella ändringar som kan ha gjorts efter att denna bok trycktes.



OUB071025

Säkringshållare i kupén

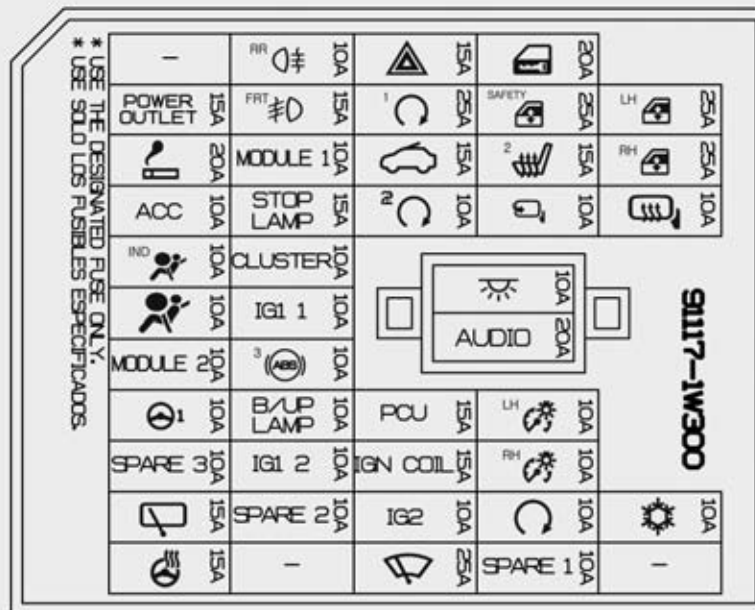

OUB071064L

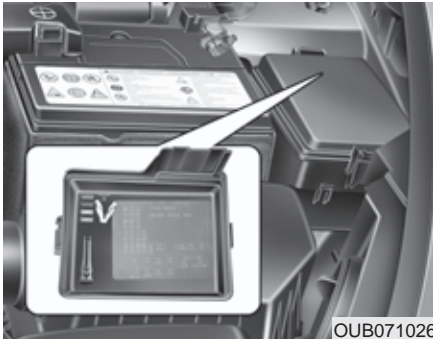

OUB071026

Säkringshållare i motorrummet

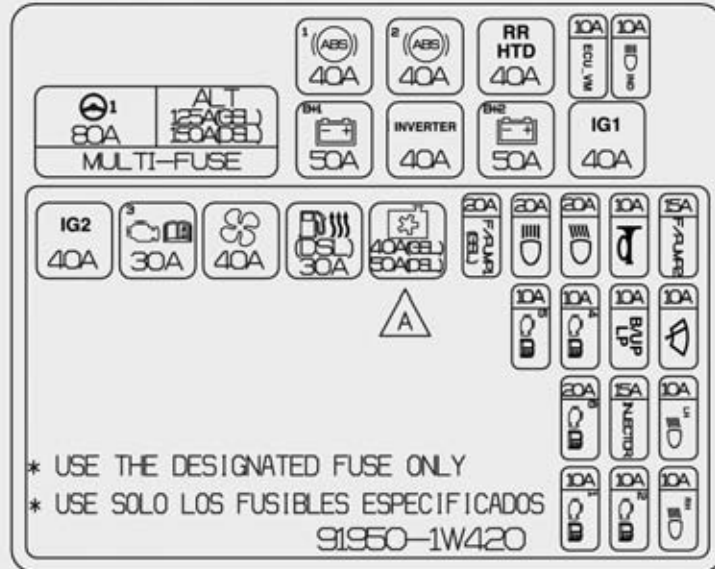

OUB071063L

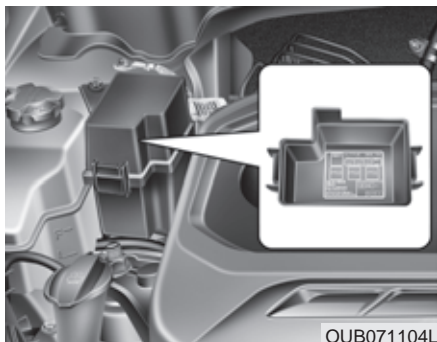



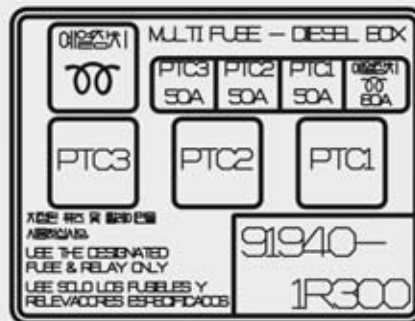

OUB071104L

Säkringshållare i motorrummet  
(Dieselmotor)















OUB071105L

## Säkringshållaren i kupén

Förkortning	Symbol	Ampere	Skyddad komponent
ROOM LP		10A	Däcktryckövervakning, instrumentpanel, klocka, A/C styrenhet, bagagerumslampa, BCM, kontakt för öppen-dörr-varning
AUDIO	<b>AUDIO</b>	20A	Med Stopp-/Start-system: Acumulator Utan Stopp-/Start-system: Audio, A/V & Navigationssystem
P/PDW LH	LH 	25A	Elektriska fönsterhissar - Huvudreglage och bakre reglage på vänster sida, klämskydd för förarens sidoruta
P/PDW RH	RH 	25A	Elektriska fönsterhissar - Huvudreglage och reglage på höger dörr fram och bak
HTD MIRR		10A	ECM/PCM, A/C styrenhet
A/CON		10A	A/C styrenhet
DR LOCK		20A	Relä för dörrlåsen - lås/lås upp, relä för bakluckans lås - lås upp, stöldskyddslåsning
SAFETY POWER WINDOW	SAFETY 	25A	Elektriska fönsterhissar - Klämskydd för förarens sidoruta
S/HEATER 2	<sup>2</sup> 	15A	Kontakter för elektriskt uppvärmda framsäten
FOLD'G MIRR		10A	Reglage för elmanövrerade backspeglar
TAIL LP LH	LH 	10A	Jumper Wire 3, strålkastare/vänster, nummerskyltbelysning, bakljusenheten/vänster (IN/OUT)
TAIL LP RH	RH 	10A	Strålkastare/höger, nummerskyltbelysning, ILL. (+), bakljusenheten/höger (IN/OUT)



Förkortning	Symbol	Ampere	Skyddad komponent
START		10A	Med stöldlarm: Relä för stöldlarm Utan stöldlarm: Transaxle Range Switch (A/T), styrenhet för Smart Key (M/T), ECM (M/T), tändningslås (M/T), PCB säkrings- och relähållare (startrelä) (M/T)
HAZARD		15A	Varningsblinkers - knapp och relä, BCM
PDM_1	<sup>1</sup> 	25A	Styrenhet för Smart Key
SUN ROOF		15A	Takluckans elmotor
TCU		15A	Styrenhet för Smart Key, startspärrenhet, DIESEL: PCB säkrings- och relähållare (startrelä), ECM, luftmängd/flödessensor BENSIN: ECM/PCM, Transaxle Range Switch
IGN COIL	<b>IGN COIL</b>	15A	Tändspole, kondensator
IGN2 I	<b>IG2 1</b>	10A	Reglage för strålkastarnas nivåreglering, BCM, regnsensor, styrenhet för Smart Key, A/C styrenhet, takluckans elmotor, reglage för strålkastarnas nivåreglering, Diesel säkringshållare (PTC-relä 2-3 för extra kupévärmare), PCB säkrings- och relähållare (relä för kupéfläkt, relä för helljus, Jumper 1)
WIPER FRT		25A	Flerfunktionsreglage, vindrutetorkarmotor, PCB säkrings- och relähållare (relä för regnsensor, relä för vindrutetorkare)
FOG LP RR	<sup>RR</sup> 	10A	Relä för dimbakljus
FOG LP FRT	<sup>FRT</sup> 	15A	Relä för dimljus
PDM_2	<sup>2</sup> 	10A	Styrenhet för Smart Key (eller startspärrenhet), Start-/Stopp-knapp





Förkortning	Symbol	Ampere	Skyddad komponent
MODULE 1	<b>MODULE 1</b>	10A	Kontakt för växelvjärsapak, kontakt / öppen-dörr-varning
STOP LP	<b>STOP LP</b>	15A	Diagnosuttag, styrenhet Smart Key, bromsljuskontakt, bromsljusrelä, PCB säkrings- och relähållare (HAC relä)
CLUSTER	<b>CLUSTER</b>	10A	Audio, BCM, belysning för växelväljare, Crash Pad Switch, instrumentpanel, däcktryckövervakning
IGN1_1	<b>IG1 1</b>	10A	Bakre parkeringssensorer, diagnosuttag, Bil med Stopp-/start-system: Krockkuddekontakt, Ackumulator
ABS 3	<sup>3</sup> 	10A	Krockkuddekontakt, ABS/ESP styrenhet, PCB säkrings- och relähållare (HAC relä ESS relä)
B/UP LP	<b>B/UP LP</b>	10A	Backlampa/kontakt, Växelväljarkontakt
PCU	<b>PCU</b>	10A	Pulsgenerator 'A'/B', hastighetssensor, sensor för motoroljenivå, bromsljuskontakt, växelriktare, A/C styrenhet
P/OUTLET	<b>POWER OUTLET</b>	15A	Eluttag
C/LIGHT		20A	Cigarettändare
ACC	<b>ACC</b>	10A	Läslampa, reglage för yttre backspeglar, BCM,acumulator, Smart Key styrenhet, Audio, A/V & navigationssystem, klocka
A/BAG IND	<sup>IND</sup> 	10A	Instrumentpanel
A/BAG		10A	Passagerarairbag indikering, styrenhet airbag

## Service och underhåll











---

Förkortning	Symbol	Ampere	Skyddad komponent
MODULE 2	<b>MODULE 2</b>	10A	BCM
MDPS 2	<b>MDPS 2</b>	10A	EPS styrenhet
R/WPR		15A	Flerfunktionsreglage, relä för bakrutetorkare, elmotor för bakrutetorkare
HTD STRG	<b>HTD STRG</b>	15A	Eluppvärmd ratt









## Primär säkringshållare i motorrummet



	Förkortning	Ampere	Skyddad komponent
MULTISÄKRIN G	<b>MDPS</b>	80A	EPS Styrenhet
	<b>ALT</b>	125A (G) 150A (D)	Generator
SÄKRING	<sup>B+1</sup> 	50A	I/P Junction Box (Power Connector Säkringarna: F1 10A / F2 20A, Fuse : F24 10A / F25 15A / F26 10A / F27 15A, relä för bakljus)
	<b>INVERTER</b>	40A	Växelriktare
	<sup>B+2</sup> 	50A	I/P Junction Box (Säkringarna : F8 20A / F9 25A / F10 15A / F11 10A / F16 15A / F17 25A / F18 15A, relä för fönsterhissar)
	<b>IG1</b>	40A	Bil med Smart Key - PDM Relay Box (ESCL (ACC) relä ESCL (IG1) relä, Bil med tändningslås - Tändningslåset
	<sup>1</sup> 	40A	ABS styrenhet, ESP styrenhet, diagnosuttag
	<sup>2</sup> 	40A	ABS styrenhet,, ESP styrenhet,
	<b>RR HTD</b>	40A	I/P Junction Box (Relä för bakrutedefroster)
	<b>ECU_VM</b>	10A	PCM
	 IND	10A	Instrumentpanel

## Primär säkringshållare i motorrummet (1,25 liters bensinmotor)











	Förkortning	Ampere	Skyddad komponent
SÄKRING	IG2	40A	PCB säkrings- och relähållare (startrelä), Bil med tändningslås - Tändningslåset, Bil med Smart Key - PDM Relay Box (ESCL (IG2) relä)
		30A	PCB säkrings- och relähållare (motorkontrollrelä)
		40A	PCB säkrings- och relähållare (kupéfläktrelä)
		40A	PCB säkrings- och relähållare (kylfläktrelä (låg fart), kylfläktrelä (hög fart))
	F/PUMP 1(GSL)	20A	PCB säkrings- och relähållare (bränslepumprelä 1)
		20A	PCB säkrings- och relähållare (helljusrelä)
		20A	PCB säkrings- och relähållare (halvljusrelä)
		10A	PCB säkrings- och relähållare (signalhornsrelä, relä för stöldlarmsiren)
		10A	ECM, regnsensor
		20A	ECM, med Stopp-/Start-system - PCB säkrings- och relähållare (startrelä)
	SENSOR1	15A	ECM, insprutare 1-4, PCB säkrings- och relähållare (Jumper 1)
		10A	Strålkastare/vänster
	SENSOR1	10A	Kamaxlarnas positionssensorer 1 och 2, avgasrening solenoidventil, syresensor (Up/Down), PCB säkrings- och relähållare (kylfläktrelä (låg fart), kylfläktrelä (hög fart))
	SENSOR2	10A	Oljekontrollventiler 1 och 2
	10A	Strålkastare/höger	

## Primär säkringshållare i motorrummet (1,4 liters bensinmotor)

	Förkortning	Ampere	Skyddad komponent
SÄKRING	IG2	40A	PCB säkrings- och relähållare (startrelä), Bil med tändningslås - Tändningslåset, Bil med Smart Key - PDM Relay Box (ESCL (IG2) relä)
		30A	PCB säkrings- och relähållare (motorkontrollrelä, F23 10A)
		40A	PCB säkrings- och relähållare (kupéfläktrelä)
		40A	PCB säkrings- och relähållare (kylfläktrelä (låg fart), (kylfläktrelä (hög fart)
	F/PUMP 1(GSL)	20A	PCB säkrings- och relähållare (bränslepumprelä 1)
		20A	PCB säkrings- och relähållare (strålkastare - helljusrelä)
		20A	PCB säkrings- och relähållare (strålkastare - halvljusrelä)
		10A	PCB säkrings- och relähållare (signalhornsrelä, relä för stöldlarmsiren)
		10A	TCM
	B/UP LP	10A	Automatväxellåda - TCM, växelväljarkontakt
		10A	Regnsensor
		20A	ECM, Bil med Stopp-/start-system - PCB säkrings- och relähållare (startrelä)
	INJECTOR	15A	ECM, insprutarna 1-4, PCB säkrings- och relähållare (Jumper 1), A/T - TCM

	Förkortning	Ampere	Skyddad komponent
SÄKRING		10A	Strålkastare/vänster
	SENSOR1	10A	Kamaxlarnas positionssensorer 1 och 2, avgasrening solenoidventil, syresensor (Up/Down), PCB säkrings- och reläåhållare (kylfläktrelä (låg fart), kylfläktrelä (hög fart))
	SENSOR2	10A	Oljekontrollventiler 1 och 2
		10A	Strålkastare/höger

## Primär säkringshållare i motorrummet (dieselmotor)

	Förkortning	Ampere	Skyddad komponent
FUSE	IG2	40A	PCB säkrings- och relähållare (startrelä), bil med tändningslås - tändningslåset, Bil med Smart Key - PDM Relay Box (ESCL (IG2) relä)
		30A	PCB säkrings- och relähållare (motorkontrollrelä)
		40A	PCB säkrings- och relähållare (kupéfläktrelä)
		30A	PCB säkrings- och relähållare (bränslevärmare, relä)
		50A	PCB säkrings- och relähållare (kylfläktrelä (låg fart), kylfläktrelä (hög fart))
		20A	PCB säkrings- och relähållare (helljusrelä)
		20A	PCB säkrings- och relähållare (halvljusrelä)
		10A	PCB säkrings- och relähållare (signalhornsrelä, relä för stöldlarmsiren)
		10A	ECM, regnsensor
		20A	ECM
	INJECTOR	15A	Regulatorventil för bränsletryck
		10A	Strålkastare, vänster
	SENSOR1	10A	Bromsljuskontakt, PCB säkrings- och relähållare (kylfläktrelä (låg fart), kylfläktrelä (hög fart), Diesel säkringshållare (PTC-relä 1 för extra kupévärmare, relä för glödning)
	SENSOR2	10A	Elektrisk EGR-ventil, WGT-Kontroll solenoidventil, lägessensor för kamaxel
	10A	Strålkastare, höger	



## BYTE AV GLÖDLAMPOR

### VARNING

Sätt an parkeringsbromsen, vrid tändningsnyckeln till OFF och släck all belysning innan du påbörjar ett lampbyte.

### VIKTIGT

Byt alltid till en ny lampa med samma watt-tal. Annars kan det bli fel i elsystemet och säkringen kan brännas av.

### VIKTIGT

Om du inte har kunskaper och/eller verktyg för att göra lampbyten, vänd dig till en KIA-verkstad. Att tex byta lampor i strålkastarenheten kan vara komplicerat och medföra att den skadas om du inte har de rätta kunskaperna.

### \* OBS

När du tvättat bilen eller om du kört i kraftigt regn kan det bildas imma på insidan av glaset för strålkastare och bakljus. Det är normalt och fukten försvinner när lamporna värmt upp glaset. Om det däremot läcker in vatten, så att det bildas droppar på insidan av glaset, kontakta en KIA-verkstad.

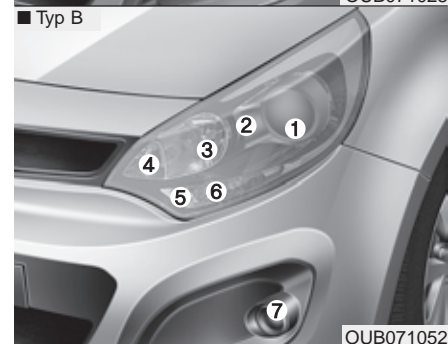

### Lamporna i strålkastarenheten

- (1) Blinkers
- (2) Kurvljus
- (3) Helljus
- (4) Halvljus

- (5) Parkeringsljus
- (6) Varselljus - Diodslinga
- (7) Dimljus

**Strålkastarlampor för hel/halvljus samt kurvlyslampa och blinkerslampa.**

1. Stanna motorn och öppna huven.
2. Om du inte kommer åt att byta lamporna från motorrummet, rekommenderar vi att du vänder dig till en Kia-verkstad för lampbyte. Annars fortsätter du så här:
3. Vrid loss dammskyddet.
4. Lossa elanslutningen till den lampa du ska byta.

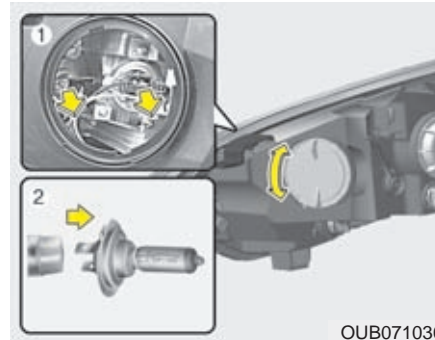

**Strålkastarlampor för helljus och kurvlyslampa**

5. Lossa på fjäderspännena som håller lampen.
6. Dra loss lamphållaren med lampen rakt bakåt ur reflektorn.
7. Vrid loss den trasiga lampen och sätt i en ny.
8. Passa in lamphållaren i reflektorn.
9. Spänn fast lamphållaren med fjäderspännena.
10. Skruva fast dammskyddet.

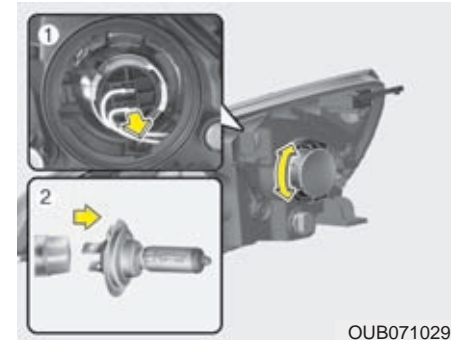

**Strålkastarlampa för halvljus**

- Följ steg 1-4 enligt ovan.
5. Vrid loss lamphållaren.
  6. Dra loss lampen från lamphållaren.
  7. Tryck dit en ny lampa.
  8. Passa in lamphållaren i reflektorn.
  9. Vrid fast den.
  10. Skruva fast dammskyddet.

**\* OBS**

Om strålkastarnas inställning måste justeras efter ett lampbyte, vänd dig till en Kia-verkstad.



OHD076046

### **VARNING**

#### - Halogenlampor

- Halogenlampor innehåller komprimerad gas som gör att lampan exploderar om glaset går sönder. Var därför försiktig så att det inte repas eller slås sönder.
- Vidrör aldrig glaset på en hel lampa med händerna. Om så sker, tvätta med sprit före monteringen annars kan lampan överhettas och explodera.

(forts)

(forts)

- Om glaset visar minsta skada måste lampan bytas ut.
- Alla trasiga lampor måste deponeras enligt miljöbestämmelserna. På bensinstationer finns som regel särskilda kärl för trasiga lampor.
- Vi rekommenderar att du använder skyddsglasögon i samband med lampbyten.

Anm. Om du tycker att det verkar krångligt att byta lampor rekommenderar vi att du vänder dig till en KIA-verkstad för byte av lampor.

### \* Höger/vänstertrafik

Bilen är utrustad med en typ av strålkastarhalvljus som inte bländar förare i mötande fordon oavsett om det är höger- eller vänstertrafik.

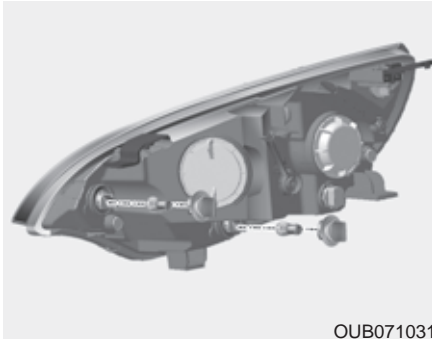

OUB071031

### Blinkerslampa, parkeringsljuslampa och glödlampa för varselljus

1. Tändningen ska vara i läge OFF. Öppna motorhuv..
2. Se bilden ovan, som visar lampans placering. (Om du inte kan komma åt att byta själv, vänd dig till en KIA-verkstad).
3. Vrid loss lamphållaren.
4. Dra loss den trasiga glödlampen och tryck dit en ny.
5. Skruva tillbaka lamphållaren.



OUB071055

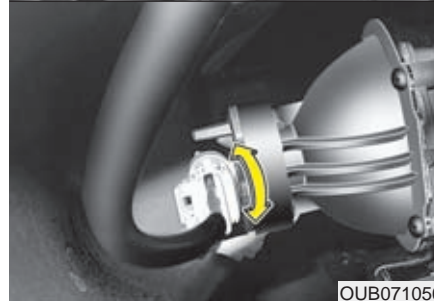

OUB071056

### Byte av dimljuslampa

Det går att komma åt lampan underifrån bilen eftersom den är placerad nedtill i stötfångaren. Men det krävs att bilen är lyft. Om du inte kommer åt att byta själv, vänd dig till en KIA-verkstad.

1. Sträck in handen bakom stötfångaren..
2. Lossa dammskyddet bakom lampan.

3. Demontera täcklocket för strålkastarglödlampen genom att vrida kåpan motsols.
4. Vrid loss lamphållaren.
5. Byt lampa och skruva tillbaka lamphållaren.
6. Tryck fast elanslutningen.
7. Sätt tillbaka dammskyddet.

### Parkeringsljus / LED-varselljus eller LED-parkeringsljus

Lysdioder som är trasiga byter du hos en kia - verkstad.

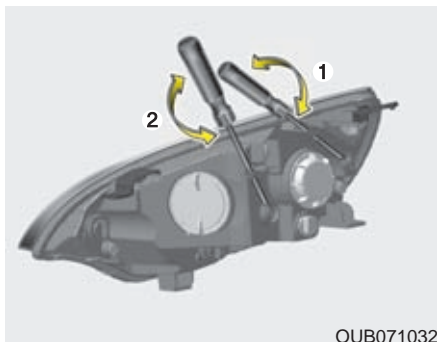

### Justering av strålkastare och främre dimljus

#### Justering strålkastare

1. kontrollera att däcken har rätt däcktryck och att bilen inte är lastad med något förutom föraren och reservhjul och bilens originalverktyg.
2. Placera fordonet på ett plant golv.
3. Rita lodräta linjer (lodräta linjer i fas med halvljusets glödlampscentrum) och en vågrät linje (vågrät linje i höjd med centrum på strålkastarna) på väggen framför bilen.
4. Justera strålkastarna så den ljusaste punkten hamnar i centrum av den horisontala och vertikala linjen.

5. För att justera halvljuset höger eller vänster, vrid reglage (1) med eller motsols.

För att justera halvljuset upp eller ned, vrid reglage (2) med eller motsols.



#### Justering av främre dimljus

Främre dimljusen kan justeras på samma sätt som strålkastarna.

Justera höjden genom att vrida reglaget (1) med eller motsols.

**Ljusriktning**

< Höjd från marken >



< Avstånd mellan lamporna >

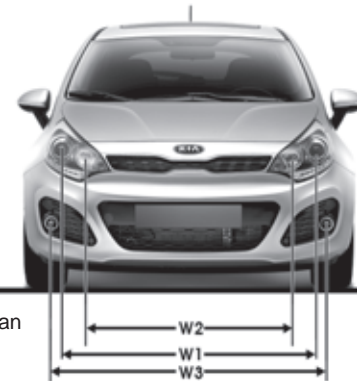

Markplan

- H1 : Höjd mellan strålkastarglöd lampans mitt och marken (Halvljus)
- H2 : Höjd mellan strålkastarglöd lampans mitt och marken (Helljus)
- H3 : Höjd mellan dimljusglöd lampans mitt och marken.
- W1 : Avståndet mellan höger och vänster halvljusglöd lampans (Halvljus)
- W2 : Avståndet mellan höger och vänster helljusglöd lampans (Helljus)
- W3 : Avståndet mellan höger och vänster dimljusglöd lampans

Enhet: mm (in)

Fordonsstatus	H1	H2	H3	W1	W2	W3
Utan förare	752 (29,6)	716 (28,1)	391 (15,3)	1 261 (49,6)	1 024 (40,3)	1 356 (53,3)
Med förare	745 (29,3)	709 (27,9)	384 (15,1)			

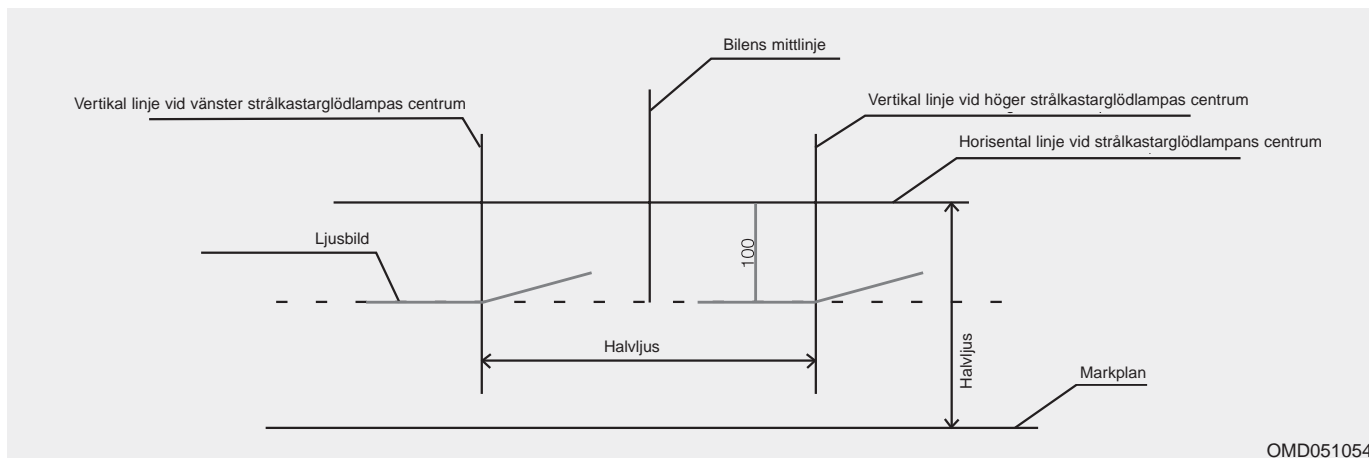

### **Halvljus (strålkastare förarsida)**

1. Tänd halvljuset utan förare i bilen.
2. Ljusbilden skall justeras enligt illustrerad bild.
3. Vid justering av halvljuset skall först höjdjusteringen utföras och därefter justering i sida.
4. Om bilen är utrustad med höjdjustering av strålkastarna så skall ljusbilden alltid justeras med höjdjusteringsknappen i läge 0.

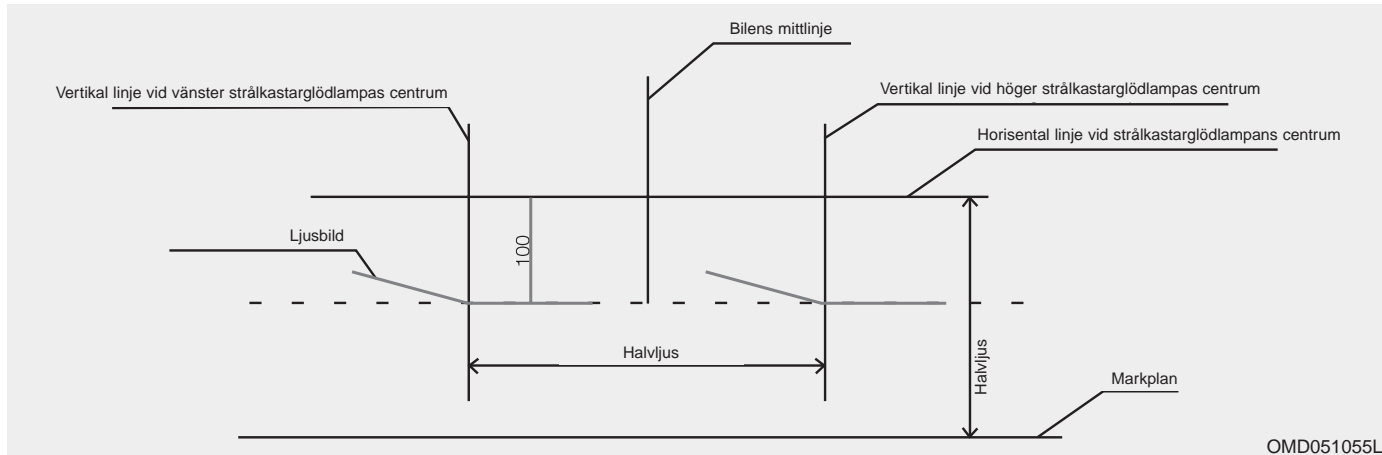

### ***Halvljus (strålkastare passagerarsida)***

1. Tänd halvljuset utan förare i bilen.
2. Ljusbildens skall justeras enligt illustrerad bild.
3. Vid justering av halvljuset skall först höjjusteringen utföras och därefter justering i sida.
4. Om bilen är utrustad med höjjustering av strålkastarna så skall ljusbilden alltid justeras med höjjusteringsknappen i läge 0.



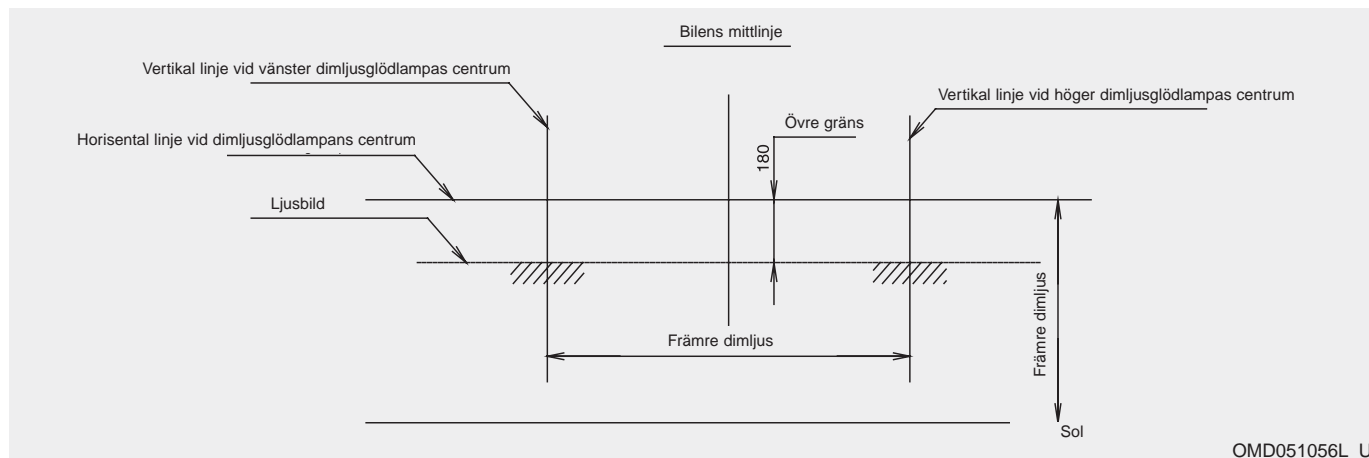

OMD051056L\_UB

### **Främre dimljus**

1. Tänd främre dimljus utan förare i bilen.
2. Ljusbilden skall hamna i den skuggade delen av bilden.



OUB071034

### Byte av lampa för sidoblinkers

#### Typ A

Lysdioder som är trasiga byter du hos en kia - verkstad.

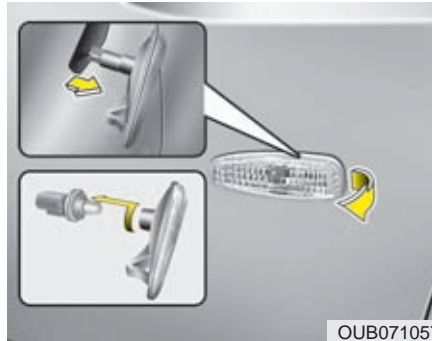

OUB071057

#### Typ B

1. Tryck lampenheten mot bilens front, och lossa den genom att vika ut bakkanten.
2. Lossa elanslutningen.
3. Vrid loss lampsockeln.
4. Dra loss lampan från sockeln.
5. Tryck i en ny lampa i sockeln.
6. Vrid fast lampsockeln i lampenheten.
7. Tryck fast elanslutningen.
8. Stick in framkanten av lampenheten i hålet i karossen. Tryck den mot bilen front samtidigt som du trycker fast den baktill så att den fastnar med ett klick.

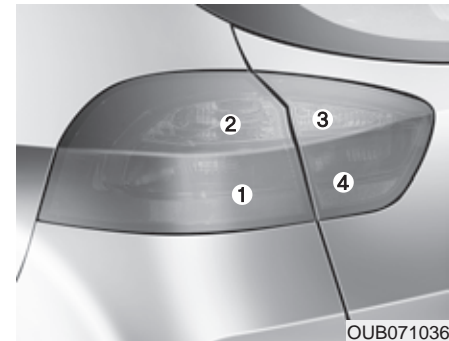

OUB071036

### Byte lampor i bakljusenheten

- (1) Broms-/bakljus
- (2) Blinkers
- (3) Backlampa
- (4) Bakljus

### **Broms-/bakljus (LED)**

Lysdioder (LED) som är trasiga byter du hos en Kia-verkstad.

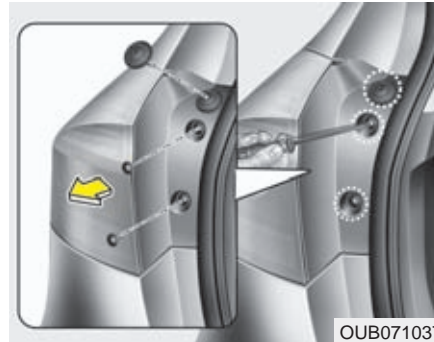

#### **Yttre bakljusenheten med lampor för blinkers och broms-/bakljus**

1. Stäng av motorn.
2. Öppna bakluckan.
3. Lossa skruvarna som håller bakljusenheten.
4. Lyft försiktigt ut hela bakljusenheten.

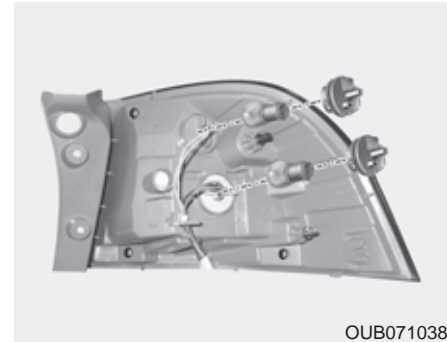

5. Vrid loss lamphållaren för den trasiga lampan.
6. Tryck in och vrid loss glödlampan.
7. Skruva fast en ny lampa i lamphållaren.
8. Skruva fast lamphållaren.
9. Skruva fast bakljusenheten med de två skruvarna.



### Byte av glödlampor för bakljus och backlampa

1. Stäng av motorn.
2. Öppna bakluckan.
3. Öppna luckan som pilen visar.



### Backlampa och parkeringsljuslampa

4. Lossa lampsockeln genom att vrida sockeln motsols till stop och dra sedan rakt ut.
5. Lossa glödlampan ur socken genom att trycka ned samtidigt som lampan vrids motsols, dra sedan ut lampan ur lampsockeln.
6. Montera en ny glödlampa i lampsockeln i omvänd ordning
7. Montera lampsockeln i bakluset genom att passa i styrstiften i spåren innan sockeln trycks in och vrids på plats medsols.
8. Återmontera skyddslock.

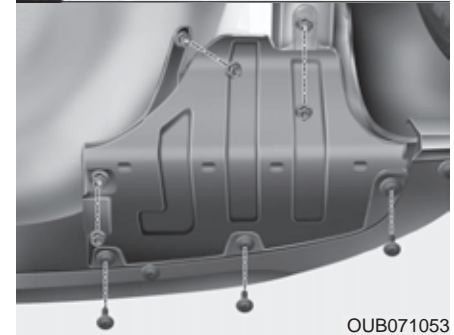

### Dimbakljus

Lampan är åtkomlig underifrån, bakom stötfångaren. Om du tycker att den är krånglig att byta, vänd dig till en Kia-verkstad.

1. Skruva loss täckluckan vid stötfångaren.
2. Stick in handen underifrån i stötfångaren.

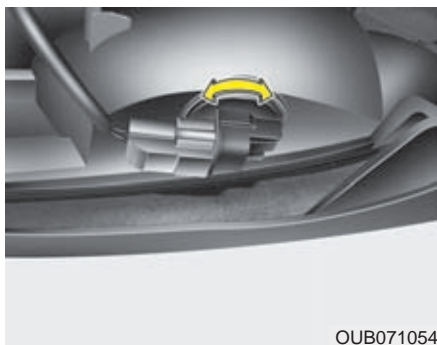

3. Lossa elanslutningen.
4. Vrid loss lamphållaren.
5. Byt lampa och skruva fast lamphållaren.
6. Tryck fast elanslutningen.
7. Skruva fast täckluckan.

### \* OBS

Dimbakljus finns endast på vänster sida.

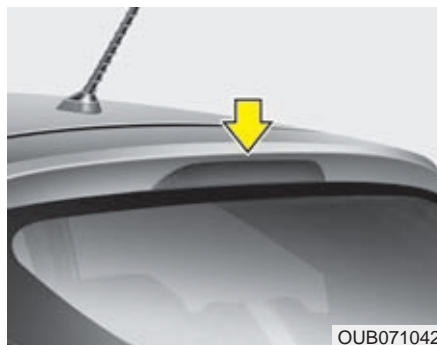

### Högt monterat bromsljus

Lysdioder (LED) som är trasiga byter du hos en Kia-verkstad.

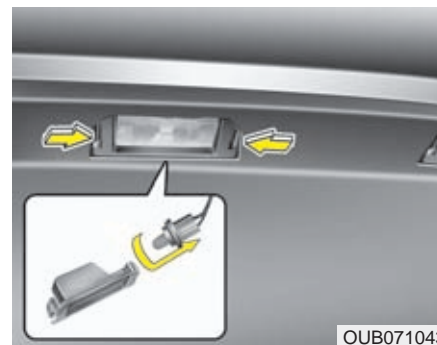

### Belysning för registreringsskylten

1. Peta loss hela enheten, som den böjda pilen visar, genom att trycka glaset åt sidan.
2. Dra loss lamphållaren från glaset.
3. Dra loss lampan från lamphållaren.
4. Tryck dit en ny lampa och montera lamphållaren i glaset.
5. Tryck fast lampenheten så att den fastnar med ett klick.

■ Läslampa

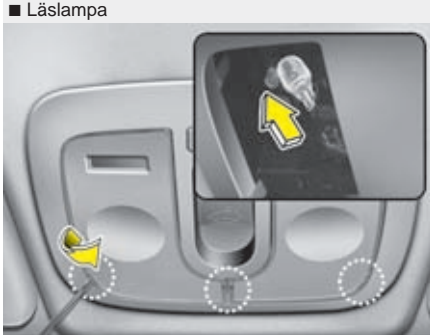

■ Innerbelysning

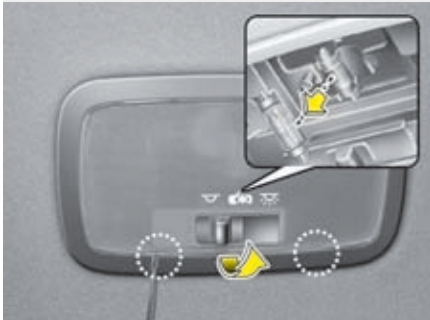

OUB071044/OUB071045

■ Lampa i handskfacket

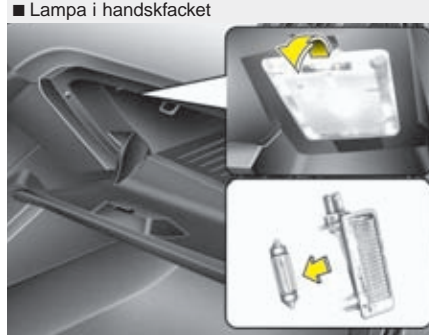

■ Bagagerumslampa



OUB071047/OUB071046

### Lampor för innerbelysningen

1. Bryts försiktigt bort glaset med en skruvmejsel.
2. Dra eller peta loss den trasiga lampan.

**⚠ VARNING**

Kontrollera att lampornas kontakter är i läge OFF innan du påbörjar lampbytet, så att du inte får en stöt.

3. Tryck fast en ny lampa och kontrollera att den sitter stadigt.
4. Passa in lampglaset på ena sidan och tryck sedan fast det så att det hörs ett klick.

**⚠ VIKTIGT**

Se till att inte smutsa mer några delar.

### BILVÅRD

#### Exteriören

Använd endast välkända produkter för bilvård och följ anvisningarna på förpackningarna.

#### *Tvätt av bilen*

För att bevara lackens lyster och motverka rost bör bilen tvättas minst en gång i månaden. Använd ett mildt rengöringsmedel och rikligt med ljummet eller kallt vatten samt en mjuk svamp eller trasa.

Var noga med att spola rent ordentligt i hjulhusen och under dörrtrösklarna.

Kontrollera att dräneringshål i dörrar och tröskellådor inte är igensatta.

Insekter, tjära, trädsav, fågelspillning, industrinedfall och annat som kan bita sig fast i lacken bör tvättas bort så snart som möjligt.

Det kanske inte räcker med bara vatten. Använd i så fall t ex diskmedel för att ta bort fläckar.

Efter tvätt får du inte låta något rengöringsmedel torka på bilen, skölj noga bort allt med rent kallt eller ljummet vatten. Torka karossen med tryckluft eller ett sämskskinn.

#### **! VIKTIGT**

- **Använd inga starka rengöringsmedel eller varmt vatten och tvätta aldrig bilen i direkt solljus eller när karossen är uppvärmd.**
- **Vid tvätt undvik att spola vatten under högt tryck och allt för nära mot sidorutorna. Vattnet kan tränga in och blöta ned inredningen**
- **Undvik att rengöra plastdelar med starka lösningsmedel, plasten kan ta skada.**



#### **WARNING - Bromsarna**

**Provbromsa efter tvätten. Om det kommit vatten på bromsarna kan du behöva köra långsamt en bit och trycka lätt på pedalen för att torka bromsarna.**



OJB037800

### ! VIKTIGT

*Se upp vid motortvätt - risk för kortslutning om det kommer vatten i el-systemet.*

### Vaxning

Bilen ska vara ren och torr när den vaxas. Använd vax av god kvalitet och följ anvisningarna på förpackningen. Vaxa även all metall som skydd och för att få lyster.

Om du tagit bort t ex fågelspillning från lacken med ett rengöringsmedel så har sannolikt även vaxet tagits bort från samma fläck. Tänk då på att vaxa just den ytan.

### ! VIKTIGT

- *Torka aldrig bort smuts med en torr trasa. Det kan medföra att lacken repas.*
- *Använd aldrig stålull eller liknande på lackade ytor, krom, plast eller aluminium och använd aldrig några starka kemikalier vid rengöring.*

### Bättring av lackskador

Djupa repor och stenskott måste åtgärdas direkt när de uppstått. Oskyddad metall kan snabbt börja rosta och så småningom orsaka höga reparationskostnader.

### \* OBS

**Om bilen fått sådana skador att den måste repareras, se till att rostskyddet blir återställt.**

### Blanka metalldelar

- För att ta bort insekter och tjära, använd t ex ett lösningsmedel för tjära. Använd inte stålull och skrapa inte med något metallföremål.
- Vaxa eller använd ett specialmedel för att skydda blanka metalldelar från rost och för att få lyster.
- Lägg på ett extra tjockt och skyddande lager inför vintersäsongen.



### ***Bilens underrede***

Salt och dammbindande medel som används på vägarna kan orsaka rostbildning på underredet, bromsledningar och avgassystemet även om dessa komponenter har ett mycket gott rostskydd.

Spola därför alltid noga ren bilen undertill i samband med att den tvättas. Detta är speciellt noga vintertid om bilen körs på saltade vägar.

Se till att det blir ordentligt rent under bilen eftersom rostangreppen kan förvärras om avlagringarna ligger kvar och är fuktiga.

Kontrollera också att dräneringshål i dörrar och tröskellådor inte är igensatta.

### **VARNING**

**Provbromsa efter tvätten. Om det kommit vatten på bromsarna kan du behöva köra långsamt en bit och trycka lätt på pedalen för att torka bromsarna.**

### ***Underhåll av aluminium eller kromfälgar***

Aluminium och kromfälgar är skyddade av ett klarackslager.

- Undvik att använda starka rengöringsmedel, polermedel eller stålborste på aluminium eller kromfälgar, detta kan skada fälgens yta.
- Rengör fälgen först efter den har svalnat.
- Använd endast mild tvålrengöring eller neutralt tvättmedel och skölj noggrant med vatten.  
Var även noggrann med att rengöra fälgarna efter körning på vägar behandlade med vägsalt.
- Undvik att rengöra fälgarna med borstar likt de som ofta sitter i automattvättar.
- Tvätta aldrig fälgarna med rengöringsmedel innehållande syra. Detta kan skada ytan på fälgarna.

**Skydda bilen mot rost**

På fabriken får alla KIA-bilar ett effektivt rostskydd. Det innebär dock inte att bilen är "rostfri". Ägaren måste medverka till att rostskyddet blir långvarigt.

**De vanligaste orsakerna till rost:**

Vägsalt, sand och lera som fastnar i bilens underrede.

Lacksador som orsakats av repor, stenskott eller på annat sätt och som blottlagt plåten måste åtgärdas för att det inte ska bildas rost.

**Rostproblemen varierar från ort till ort**

Rostangreppen är värst på vägar som är saltade och där dammbildande medel används samt intill saltvatten och där det förekommer industrinedfall och andra föroreningar.

**Fukt medverkar till rostbildning**

Rostbildningen är mer omfattande om luftfuktigheten är hög. Speciellt när temperaturen ligger strax ovanför nollpunkten.

Lera binder fukt under en lång tid eftersom den torkar långsamt.

Hög temperatur kan också förvärra rostangrepp på delar som inte är ventilerade. Det är därför viktigt att hålla bilen ren, speciellt undertill.

**Motverka rostbildning så här:****Håll bilen ren**

Var noga med att spola rent noga undertill i samband med att du tvättar bilen.

- Om bilen körs på saltade vägar och/eller intill saltvatten, där det förekommer industrinedfall eller annat som kan orsaka rost är det extra viktigt att tvätta bilen ofta, minst en gång i månaden.
- När du spolat rent under bilen är det viktigt att du får bort all smuts som finns innanför stötfångarna och på andra ställen som inte går att se om bilen inte är lyft. Om du bara fuktat smutsen kan rostangreppen förvärras. Det är därför en fördel om du använder högtryckspruta.
- När du spolat ren hjulhusen och dörrtrösklarna, kontrollera samtidigt att dräneringshålen inte är igensatta.

### **Parkera aldrig bilen i ett fuktigt garage**

Det är speciellt viktigt om du tvättat bilen och den inte torkat eller om du kör in bilen när den är snötäckt. Även ett varmgarage kan påskynda rostbildning om det inte är väl ventilerat.

### **Sköt om lacken**

Repor och stenskott bör du behandla så snart som möjligt för att motverka rost bildas. Bättringsfärg finns att köpa hos KIA-återförsäljarna. Följ anvisningen på förpackningen så att bättringsjobbet blir rätt utfört. För större skador, vänd dig till en KIA-verkstad.

Fågelspillning är starkt frätande. Därför bör du tvätta bort den direkt när du upptäcker den.

### **Rostbildning i golvet**

Det kan uppstå fukt under golvmattorna som medför att det bildas rost. Risken är extra stor om du fraktar någon form av kemikalier som läcker ut i bilen.

Se noga till att eventuella flaskor, dunkar och kärl, som transporteras i bilen, är ordentligt tillslutna. Om något läcker ut, spola med rent vatten och låt torka.

### **Interiör bilvård**

#### ***Att tänka på***

Parfym och kosmetiska oljor som råkar komma på instrumentpanelen måste omgående torkas bort för att inte orsaka skador och missfärgning.

#### **! VIKTIGT**

***Om bilen har en automatiskt avbländningsbar backspegel måste du vara försiktigt vid rengöring. Spruta inte vatten eller fönsterputsmedel direkt på spegeln. Fukta en trasa och torka ren spegeln med den.***

#### **! VIKTIGT**

***Vid rengörning av klädsel och inredningsdetaljer i skinn (Ratt, säten etc.), använd endast mild tvållösning eller speciellt rengöringsmedel avsett för skinn. Andra starka lösningsmedel kan missfärga eller skada ytan.***

**Rengöring av vinyl**

Borsta bort lös smuts med en dammvippa eller använd dammsugare. Rengör med ett speciellt medel för vinyl.

**Rengöring av tygklädsel**

Borsta bort lös smuts med en borste eller använd dammsugare. Rengör med ett medel för tygklädsel. Eventuella fläckar bör omgående tas bort med ett speciellt fläckborttagningsmedel annars finns det risk att klädseln blir missfärgad.

**! VIKTIGT**

*Tygets struktur och flamskyddet kan försämrans om klädseln inte sköts på rätt sätt. Använd därför endast specialprodukter av god kvalitet vid rengöring.*

**Rengöring av säkerhetsbälten**

Rengör bältena med en mild tvällösning eller samma medel som kan användas för tygklädsel. Andra rengöringsmedel kan försvaga materialet.

Tänk på att bältena måste torka helt utdragna ur rullarna och inte i solljus.

**Rengöring av rutornas insidor**

Använd ett vanligt fönsterputsmedel och rena trasor.

**! VIKTIGT**

*Vid rengöring av bakrutan, torka längs med värmetrådarna så att de inte skadas.*

### AVGASRENINGSSYSTEMET

Tillverkarens särskilda åtagande för bilens avgasreningssystem framgår av häftet "Service & Garantihandlingar".

Bilens har ett avgasreningssystem motsvarar gällande lagkrav och som omfattas av:

1. Vevhusventilation.
2. Avdunstningssystem.
3. Avgaskontrollsystem.

För att vara säker på att avgasreningssystemet fungerar som det ska, rekommenderar vi att du vänder dig till en KIA-verkstad för att få service utförd enligt anvisningarna i serviceprogrammet.

#### Att tänka på för bilar med ESP

- Stäng av ESP-systemet när bilen körs på en rullande landsväg.
- Koppla in systemet när testet är klart

#### 1. Vevhusventilationen

Systemet ser till att motverka utsläpp av vevhusgaser genom att tillföra ren, filtrerad luft till vevhuset via en slang. I vevhuset blandas friskluften med gasströmmar som passerar genom PCV-ventilen in i induktionssystemet.

#### 2. Avluftning av bränsleångor

Bränsleångorna som uppstår vid tankning avleds till en kanister i stället för att släppas ut i luften.

#### *Kanister*

Bränsleångorna, som uppstår i tanken, absorberas och samlas i en kanister. När motorn är igång sugs bränsleångorna från kanistern till utjämningsbehållaren för rening via kontrollsoleonidventilen in i motorn.

#### *Kontrollsoleonidventil*

Ventilen regleras av motorns styrenhet. När motorn går på tomgång och kylvätskan är kall hålls ventilen stängd så att de uppsamlade bränsleångorna stannar kvar i kanistern. När motorn är varm öppnas ventilen så att bränsleångorna sugas in i motorn och förbränns.

### 3. Avgasreningssystemet

Systemet reducerar effektivt föroreningarna i avgaserna och bidrar till bibehållen motorprestanda.

#### Modificeringar av bilen

Bilen har ett skiljetecken för helbilsgodkännande som den inte får avvika från.

Eventuella modifieringar som orsakar fel på bilen omfattas inte av nybilsgarantin.

- Om du installerar något tillbehör som inte är Kia original eller motsvarande, kan det påverka bilens funktioner och medföra skador på kablage, urladdning av batteriet och i värsta fall orsaka brand.

#### Avgaserna som innehåller koloxid är farliga att inandas

- Om du misstänker att det tränger in avgaser i bilen, låt en KIA-verkstad kontrollera den och åtgärda eventuella fel omgående. När du kör bilen till verkstaden ska du ha rutorna öppna.

#### VARNING

**Avgaserna innehåller koloxid, en färglös och luktfri gas som är farlig att inandas. Följ därför nedanstående råd.**

- Ha inte motorn igång i ett stängt utrymme längre tid än det tar att köra in eller ut.
- Om bilen står och går på tomgång, se till att ventilationssystemet är inställt för friskluft.
- Sitt inte någon längre stund i en parkerad bil med motorn igång.
- Om motorn stannar eller inte vill starta, gör högst tre startförsök. Upprepade, misslyckade startförsök kan skada avgasreningssystemet.

#### Viktigt om katalysatorn

#### VARNING

- Avgassystemet med katalysatorn blir mycket varmt när bilen körs. Parkera därför aldrig över lättantändligt torrt gräs, löv papper m m.
- Avgassystemet samt katalysatorn är mycket varm när motorn är igång eller direkt efter att motorns stängts av. Undvik att komma i kontakt med avgassystem eller katalysator, du kan bränna dig.

Bilen är utrustad med avgaskatalysator. Det innebär att du måste tänka på följande:

- Tanka endast bränsle enligt rekommendationen i kapitel 1.
- Kör inte bilen om motorn misständer eller verkar ha tappat effekt.
- Rulla aldrig bilen med en växel i när motorn inte är igång.
- Varva inte upp motorn när bilen står stilla.

- Åtgärda inga komponenter som ingår i avgasreningssystemet. Allt sådant arbete måste utföras av auktoriserade KIA-verkstäder.
- Kör aldrig slut på bränslet. Det kan orsaka att motorn misständer, vilket kan leda till att katalysatorn skadas.

Om inte ovanstående anvisningar följs kan garantierna upphöra att gälla.

### ***Bilens partikelfilter (diesel)***

Filtret samlar upp sotpartiklar från avgaserna. Med vissa mellanrum, beroende på hur bilen körs, sker en automatisk förbränning av de uppsamlade partiklarna. Det sker med hjälp av hög avgastemperatur.

Om bilen körs i låga hastigheter under en längre tid kanske avgastemperaturen inte blir tillräckligt hög för att förbränna sotet. Om det då samlats för mycket sot kan motorkontrolllampan börja blinka.

Om motorkontrolllampan börjar blinka kan du förbränna sotet och få lampan att slockna om du gör så här: Kör bilen i högre hastighet än 60 km/tim eller på 2:ans växel och med motorn inom varvtalsområdet 1 500 - 2 000 varv/min i ca 25 min.

Om lampan inte slocknar när du kört enligt dessa anvisningar, vänd dig till en KIA-verkstad för att få partikelfiltret kontrollerat.

Om du kör bilen en längre sträcka när lampan blinkar kan partikelfiltret skadas och dessutom kan bränsleförbrukningen öka.

### **! VIKTIGT - Dieselbränsle**

***Tanka endast dieselbränsle som motsvarar EN590 eller jämförbar standard i dieselfordon med DPF (dieselpartikelfilter). Om du använder diesel med hög svavelhalt (mer än 50 ppm) eller otillåtna tillsatser så riskerar du att skada dieselpartikelfiltret och vit rök kan komma ur avgaserna.***

**Bensinmotor / 8-2**  
**Mått / 8-2**  
**Glödlampor, watt-tal / 8-3**  
**Däck och fälgar / 8-4**  
**Vikter och lastvolym / 8-4**  
**Specifikationer för oljor och vätskor / 8-5**  
**Chassinummer / 8-8**  
**Fordonsdata / 8-8**  
**Specifikation för däck samt lufttryck / 8-9**  
**Motornummer / 8-9**



## MOTOR

Item	Bensinmotor 1,25	Bensinmotor 1,4	Dieselmotor 1,1	Dieselmotor 1,4
Cylindervolym	1 248 (76,2)	1 396 (85,19)	1 120 (67,25)	1 396 (85,12)
Cylinderdiameter x slaglängd	71 x 78,8 (2,80 x 3,10)	77 x 74,99 (3,03 x 2,95)	75 x 84,5 (2,95 x 3,32)	75 x 79 (2,95 x 3,11)
Tändföljd	1-3-4-2	1-3-4-2	1-2-3	1-3-4-2
Motortyp	4, In-line	4, In-line	3, In-line	4, In-line

## MÅTT

Item	mm (in)	
Längd	4045 (159,2)	
Bredd	1720 (67)	
Höjd	1455 (57,2)	
Spårvidd fram	175/70R14	1507 (59,3)
	185/65R15	1521 (59,8)
	195/55R16	1507 (59,3)
	205/45R17	1507 (59,3)
Spårvidd bak	175/70R14	1511 (59,4)
	185/65R15	1525 (60)
	195/55R16	1511 (59,4)
	205/45R17	1511 (59,4)
Axelavstånd	2570 (101,1)	

**GLÖDLAMPOR - WATT-TAL**

Glödlampa		Watt	Typ	
Fram	Strålkastare	Halvljus	H7L	
		Helljus	H1L	
	Kurvlyjus		55	H7L
	Varselljus - Diodslinga		LED eller 21	LED eller P21/5WL
	Främre blinkers		21	PY21W
	Parkeringsljus		LED eller 5	LED eller P21/5WL
	Sidoblinkers		5 eller LED	W5WL eller LED
	Dimljus		55	9006
Bak	Dimbakljus		21	P21WL
	Broms-/bakljus		21/5 eller LED	21/5WL eller LED
	Bakre blinkers		21	PY21W
	Bakljus		5	W5WL
	Backlampor		16	W16W
	Högt placerat bromsljus (komplett enhet med lysdioder)		LED	LED
	Nummerplåtsbelysning		5	W5WL
Interiör	Främre kartläsarlampa		10	W10W
	Taklampa		10	FESTON
	Bagagerumslampa		5	FESTON
	Lampa i handskfack		5	FESTON
	Sminkspegel		5	FESTON

## DÄCK OCH FÄLGAR

	Dimension	Fälg		Luftryck bar (psi, kPa)				Åtdragningsmoment för hjulmuttrarna
				Normal last		Max last		
				Fram	Bak	Fram	Bak	
<b>Däck</b>	175/70R14	5,5J X 14		2,2(32,220)	2,2(32,220)	2,2(32,220)	2,2(32,220)	9~11 (65~79, 88~107)
	185/65R15	5,5J X 15	Förutom de två nedanstående paketen	2,2 (32,220)	2,2 (32,220)	2,2 (32,220)	2,2 (32,220)	
			Diesel med ISG (För Europa)	2,4 (35 240)	2,2 (32,220)	2,4 (35 240)	2,2 (32,220)	
			ECO Dynamic paket (För Europa)	2,6 (38,260)	2,6 (38,260)	2,6 (38,260)	2,6 (38,260)	
	195/55R16	6,0J X 16		2,2(32,220)	2,2(32,220)	2,2(32,220)	2,2(32,220)	
205/45R17	6,5J X 17		2,2(32,220)	2,2(32,220)	2,2(32,220)	2,2(32,220)		
<b>Nödreserv hjul</b>	T115/70D15	4,0T X 15		4,2 (60 420)	4,2 (60 420)	4,2 (60 420)	4,2 (60 420)	
	T125/80D15							

## VIKTER OCH LASTVOLYM

Mått		Gasoline 1,25		Gasoline 1,4		Diesel 1,1		Diesel 1,4	
		M/T	A/T	M/T	A/T	M/T	A/T	M/T	A/T
Totalvikt	kg(ibs.)	1560 (3439)	-	1600 (3527)	1630 (3593)	1640 (3615)	-	1690 (3275)	-
Bagageutrymme bakom baksätet	MIN	288 (10)							
	MAX	923 (32)							

M/T : Manuell växellåda A/T : Automatisk växellåda

MIN : Bakom baksätet och upp till baksätets överkant.

MAX : Nedfällt baksäte och last upp till taket.

**SPECIFIKATIONER FÖR OLJOR OCH VÄTSKOR SAMT VOLYMER**

Oljor och vätskor av hög kvalitet gör att motorn bibehåller sin prestanda och tillförlitlighet samt medverkar till god bränsleekonomi. Följ nedanstående rekommendationer.

Oljor och vätskor			Volym	Klassning	
Motorolja <sup>1 1 2</sup> (med filterbyte)  	Bensinmotor	1,25L	3,5 l (3,7 qt.)	API Service SM* <sup>3</sup> , ACEA A3* <sup>5</sup> eller högre	
		1,4L	3,5 l (3,7 US qt.)	ACEA A5 eller högre	
	Dieselmotor	1,1L	Med DPF* <sup>4</sup>	4,8 l (5,1 US qt.)	ACEA C2 eller C3
			Utan DPF* <sup>4</sup>	4,8 l (5,1 US qt.)	ACEA B4
		1,4L	Med DPF* <sup>4</sup>	5,3 l (5,6 US qt.)	ACEA C2 eller C3
			Utan DPF* <sup>4</sup>	5,3 l (5,6 US qt.)	ACEA B4
Växellådsolja, manuell växellåda	Bensinmotor	1,25L	1,9 l (2,0 US qt.)	API Service GL-4 SAE 75W-85 (ingen bytesintervall)	
		1,4L	1,8 ~ 1,9 l (1,9 ~ 2,0 US qt.)		
	Dieselmotor	1,1L	1,8 ~ 1,9 l (1,9 ~ 2,0 US qt.)		
		1,4L	1,9 l (2,0 US qt.)		
Växellådsolja (automat)	Bensinmotor	1,4L	6,8 l (7,2 US qt.)	DIAMOND ATF SP-III, SK ATF SP-III	

## Specifikationer & Informationsdekaler - Fordonsdata

Oljor och vätskor			Volym	Klassning	
Kylvätska	Bensinmotor	1,25L	4,7 l (4,9 US qt)	Etylenglykolbaserad - För motorer och kylare av aluminium	
		1,4L	MT		5,3 l (5,6 US qt)
			AT		5,5 l (5,8 US qt)
	Dieselmotor	1,1L	6,4 l (6,7 US qt)		
		1,4L	6,6 l (7,0 US qt)		
Broms-/kopplingsvätska			0,7 ~ 0,8 l (0,7 ~ 0,8 US qt.)	FMVSS116 DOT-3 eller DOT-4	
Bränsle			43 l (11,3 US gal.)	-	

\*1 Se viskositetstabellen på en följande sida.

\*2 Anm. Motoroljor med beteckningen Energy Conserving Oil bidrar till god bränsleekonomi genom att de minimerar friktionen i motorn. Det är inget som man direkt märker. Men på lång sikt bidrar sådana oljor till att hålla nere bränslekostnaderna.

\*3 Om motorolja med API klass SM inte finns tillgängligt i ditt land, kan motorolja med API klass SL användas.

\*4 Partikelfilter

\*5 För bättre bränsle ekonomi rekommenderas en motorolja av ACEA A5 eller högre klassning.

### Rekommenderade motoroljor

Fabrikat	Olja	
	Bensinmotor	Dieselmotor
Shell	HELIX ULTRA AH-E 5W-30	HELIX ULTRA AP 5W-30
	HELIX ULTRA 5W-40	

**Rätt viskositet är viktig**

**! VIKTIGT**

*Torka alltid rent runt alla påfyllningshål, dräneringshål och mätstickor före påfyllning och avtappning, så att det inte kommer smuts i oljorna och vätskorna. Det är speciellt viktigt om bilen körs på t ex grusvägar där det dammar mycket.*

Oljans viskositet (hur trögflytande den är) ska anpassas efter temperaturen. Låg viskositet medför bättre bränsleekonomi och gör bilen mer lättstartad i kyla. Oljor med hög viskositet krävs för effektiv smörjning vid högre temperaturer.

Tabellen nedan ska följas för att motorn ska få rätt smörjning och undvika motorskador. Oljan för motorn ska anpassas till aktuell temperatur.

Viskositetstal för olika temperaturområden										
Temperatur	°C	-30	-20	-10	0	10	20	30	40	50
Motorolja för bensinmotorer	1,25L *1	0W-40, 5W-20, 5W-30, 5W-40								
	1,4L *2	0W-40, 5W-30, 5W-40								
Motorolja för dieselmotorer		15W-40								
		10W-30								
		5W-30								
		0W-30								

\*1 : Vi rekommenderar SAE 5W-20 (API SM eller högre). Om den oljan inte finns tillgänglig, välj enligt tabellen.

\*2 : För bästa bränsleekonomi rekommenderas motorolja med viskositet SAE 5W-30 (ACEA A5 eller bättre).

### CHASSINUMMER (VIN)

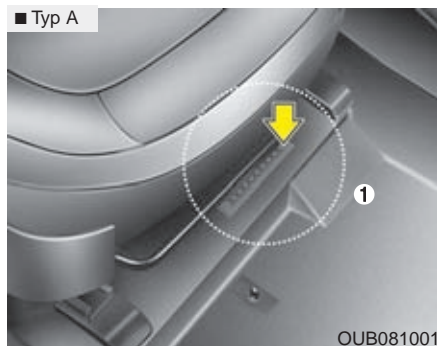

Chassinumret är bilens identifikationsnummer. Det finns också på registreringsskyltarna samt i registreringsbeviset.

Vik upp mattfliken (1) för att se numret som är stansat i golvet under höger framsäte.

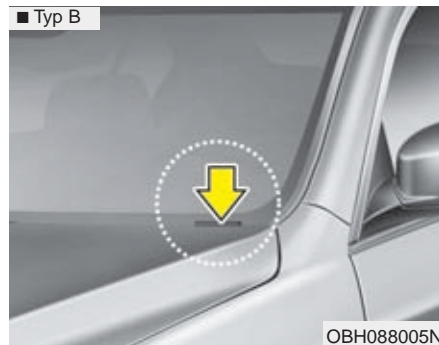

### VIN

Chassinumret finns också på en plåt innanför vindrutan.

### FORDONSDATA

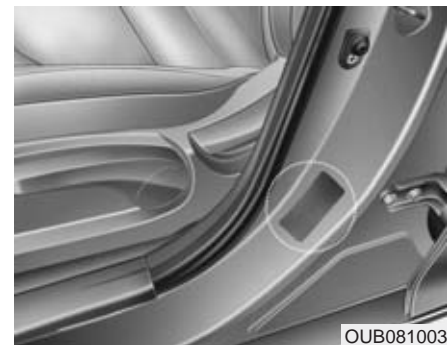

Dekalerna på dörrstolpen innehåller olika uppgifter om bilen.

## SPECIFIKATION FÖR DÄCK SAMT LUFTRYCK

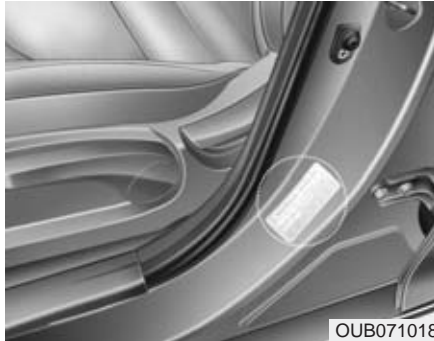

OUB071018

På dekalen i förarens dörröppning anges vilken typ av däck samt dimension som bilen ska vara utrustad med. Den anger också luftrycket för däcken.

## MOTORNUMMER

■ Bensinmotor (1,25L)

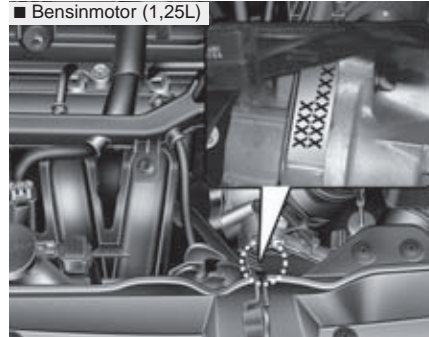

■ Bensinmotor (1,4L)

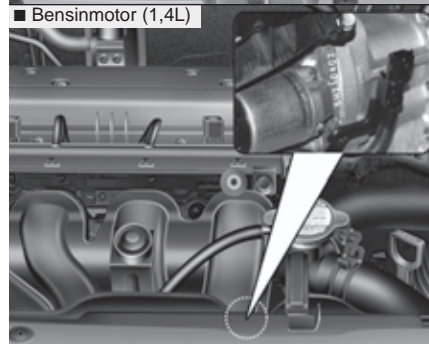

■ Dieselmotor (1,1L)

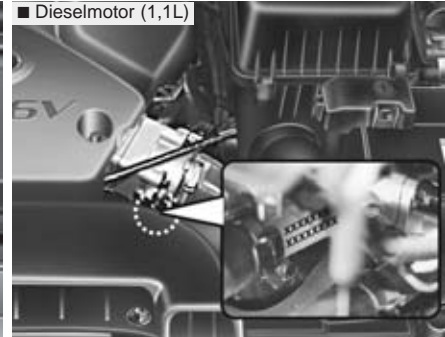

■ Dieselmotor (1,4L)

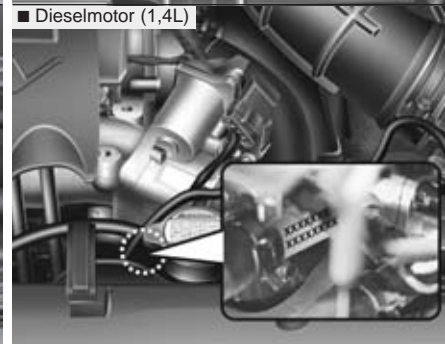

OTA080004L/OYN089006/OFD087006/OYN089007

Motornumret är stansat i motorblocket. Placeringen framgår av bilden ovan.