



[www.kia.se](http://www.kia.se)

# SORENTO



Kia Sorento  
**Instruktionsbok**



## Så här hittar du rätt sida i instruktionsboken

1. I det alfabetiska registret, som börjar på sidan 5 i den här PDF:en, letar du fram det du vill läsa om.
2. Om du t ex vill läsa om **Låsningsfria bromsar (ABS)** så finns den informationen i kapitel 5 på sidan 33 (**5-33**). Då kan du antingen skrolla fram till den sidan eller göra så här: Upptill i rutan där det står **Sök\*** skriver du in **5 33**. (Det ska vara ett mellanslag mellan 5:an som är kapitelnumret och 33 som är sidan i kapitlet).  
*\*Om du inte har en "Sökruta" synlig klicka på "Redigera" och sedan på "Sök" så visas rutan.*
3. Tryck därefter på **Enter** så kommer du till rätt sida.  
OBS! Du kan behöva trycka mer än en gång på enter-knappen eftersom datorn visar alla ställen i boken där det står 5-33. När du fått en markering över sidnumret längst ned på sidan, då har du kommit till rätt sida.
4. För att komma tillbaka till första sidan av instruktionsboken, för att göra en ny sökning, gör så här:

Klicka på sidan du är på, så att sökmarkeringen försvinner. Tryck sedan på **Ctrl + Home**.

## ***Kia, FÖRETAGET***

---



Tack för att du valt en Kia.

Vi är en stor global biltillverkare fokuserad på att tillverka bilar med hög kvalitet och som ger mycket för pengarna. Vår ambition är också att erbjuda alla Kia-ägare en service som överträffar förväntningarna.

I alla våra verkstäder kan du räkna med att få ett bra mottagande och din bil tas om hand av specialutbildade servicetekniker som ger dig Kia Premium Service det vill säga ett omhändertagande som bygger på vår internationella slogan "**Family-like Care**".

All information i den här instruktionsboken var aktuell i samband med tryckningen. Därför måste vi reservera oss för att det kan ha uppstått förändringar på grund av den tekniska utveckling som ständigt pågår.

Instruktionboken innehåller beskrivningar och förklaringar för samtliga förekommande utrustningsnivåer för den här bilen, både standardutrustning samt tillval. Det betyder att det kan finnas avsnitt i boken som du kan hoppa över eftersom de inte gäller just din bil.

---

***Välkommen till Kias värld med "Family-like Care"***

---

## **FÖRORD**

Tack för att du valt en bil från Kia. Du har nu en kvalitetsbil med mycket bra garantier.

Instruktionsboken ger dig information om bilens olika funktioner, service och underhåll samt säkerhetsutrustningen.

I den separata Service- och Garantiboken kan du läsa om de omfattande garantierna

Vi rekommenderar att du lär känna din bil genom att läsa igenom instruktionsboken och följa de anvisningar som finns i den. Då kan du räkna med många bekymmerfria mil.

Den här bilen liksom övriga Kia-modeller finns i olika versioner och med olika tillvalsutrustning. Instruktionsboken omfattar all den utrustning som var aktuell i samband med att boken trycktes. Det kan alltså förekomma beskrivningar på utrustning som inte finns på just din bil.

Det kan också ha tillkommit utrustning eller införts ändringar sedan boken trycktes. Kia förbehåller sig rätten att utan föregående varning införa förbättringar eller förändringar på bilarna.

Kia arbetar löpande med att utveckla varje produkt och strävar efter att tillfredsställa varje bilägares krav.

© 2013 Kia Motors Corp.

All reproduktion av denna handbok, såväl elektronisk som mekanisk, inklusive kopiering, lagring i något informationshanteringssystem eller översättning av hela eller delar av dokument är förbjuden såvida inte Kia Motors har gett skriftligt tillstånd till detta.

Tryckt i Korea



## Alfabetiskt register

4WD / fyrhjulsdraft, funktion och körtips .....5-23

### A

ABS, låsningsfria bromsar .....5-33  
AC/luftkonditionering, manuellt system .....4-116  
AFLS - Kurvljus .....4-105  
Air bag, bortkoppling/passagerarsida .....3-46  
Air Bags .....3-38  
    Varningsslampor .....3-41  
    Systembeskrivning .....3-42, 3-51  
    Utlöser/utlöser inte .....3-51  
    Underhållsfria .....3-56  
Antenn .....4-152  
Antisladdsystem  
    ESC .....5-35  
    Avancerat - VSM .....5-38  
Armstöd i baksätet (2:a sätesraden) .....3-14  
Armstöd med förvaringsfack .....4-141  
Askkopp/cigarettändare .....4-143  
Automatisk farthållare .....5-43  
Automatisk växellåda, funktion .....5-18  
Automatiskt huvlyft/fotgångarskydd .....3-58  
AUX-ingång, USB-port, iPod-anslutning .....4-154  
Avgaser, varning .....5-2  
Avgasreningssystem, beskrivning .....7-74

### B

Backkamera .....4-97  
Bakspegel  
    Inre .....4-39  
    Automatiskt avbländningsbar .....4-39  
Bakspeglar  
    Elmanövrerade .....4-40  
    Manuellt/elektriskt fällbara .....4-41  
    Eluppvärmda .....4-115  
Backvarnare/parkeringshjälp .....4-79  
Bagagenät och fästöglor .....4-148  
Bagagerumslampa .....4-112  
Bagageutrymmets volym .....8-4  
Bakluckan .....4-20  
    Nödöppning inifrån .....4-21  
Bakrutedefroster .....4-115  
Bakrutetorkare/-spolare .....4-109  
Baksäte  
    Fällning 2:a sätesraden .....3-16  
    Fällning 3:e sätesraden .....3-17  
Baksäten, eluppvärmda (2:a sätesraden) .....3-15  
Baksätets ryggstöd, justering av lutning .....3-13  
Barnstolsfästen, Isofix .....3-36  
Barnsäkerhet .....3-30  
Barnsäkra dörrlås .....4-19  
Batteri, underhåll .....7-31

Batteribyte	
I fjärrkontroll	4-9
I Smart Key	4-12
Belysning, yttre	4-99
Belysningsfunktioner	4-114
Bilbarnstolar	3-31
Bilvård	
Exteriör	7-69
Interiör	7-73
Blinkers	
Reglage	4-102
Ett tryck - tre blinkningar	4-102
Bogsera igång bilen, läs varning	6-6
Bogsering/bärgning	6-25
Bogserögla, montering	6-26
Broms-/kopplingsvätska, nivåkontroll	7-19
Bromsar	
Teknisk beskrivning	5-30
Varning för slitna bromsbelägg	5-31
Viktig information	5-42
Bränslefilter, dränering (diesel)	7-23
Bränslefilterinsats, byte (diesel)	7-23
Bränslemätare	4-45
Bränslerekommendation	1-3
BSD - Döda-vinkeln-varning	5-52
Bälten ej fastspända, varningslampa	3-21

Bälten	3-20
3-punkts säkerhetsbälten	3-22
Bältessträckare	3-25
Bältesvarnare/-påminnare	3-21
Bärgning/bogsering	6-25

## C

CD-skivor, allmän information	4-156
Chassinummer	8-8
Cigarettändare/askkopp	4-143
Clean Air - Luftrening	4-140
Cruise Control	5-43

## D

Defroster	
För bakrutan	4-115
För vindrutan, elektrisk	4-115
Dimbakljus, reglage	4-103
Dimljus, reglage	4-103
Dimmer för instrumentpanelbelysning	4-43
Display	
Inställningar med rattreglage	4-43
Med textmeddelanden/varningar	4-48
Olika inställningar och visning	4-48

## Alfabetiskt register

Domkraft	6-12
Dragkrok	5-68
Dragvikter	5-72
Dryckeshållare	4-144
Däck och hjul, utförlig information	7-34
Däcken	
Luftryck och dimensioner	8-4
Luftryck, dekal	8-9
Däcktrycket för lågt, varning - TPMS	6-8
Döda-vinkeln-varning - BSD	5-52
Dörrar, stöldskyddslåsning	4-18
Dörrhandtag, belyst	4-114
Dörrlampa i dörrens underkant	4-112
Dörrlås, barnsäkra	4-19
Dörrlås/centrallåsning	4-16
Dörrlåsning, automatisk när bilen körs	4-18
Dörrupplåsning, automatisk vid krock	4-18

### E

ECO-knapp för ekonomisk körning	5-57
Eko-funktion på gaspedalen	5-7
Ekonomikörning - ECO-knapp	5-57
Elektriska fönsterhissar	4-22
Elektriskt	
Justerbara framsäten med minne	3-6
Manövrerbar taklucka	4-30

Justerbara backspeglar	4-40
Fällbara backspeglar	4-41
Elektroniskt	
Stöldskydd (startspärr)	4-6
Antisladdsystem, ESC	5-35
Antisladdsystem, VSM	5-38
Eluppvärmd	
Bakruta	4-115
Vindruta	4-115
Eluppvärmda	
Framsäten	3-11
Framsäten med ventilation	3-12
Backspeglar, reglage	4-115
Eluttag	4-145
ESC, antisladdsystem,	5-35
ESS - Panikbromsljus	5-40
Exteriör överblick	2-2

### F

Farthållare	5-43
Filhållningsassistans - LDWS	5-48
Fjärrkontroll för centrallås	4-8
Batteribyte	4-9
Flaskhållare	4-145
Flexsystem, justera styrningens servo	4-36
Fordonsdatadekal	8-8
Fordonsvikter	5-74

Fotgängarskydd/huvlyft .....	3-58
Framsäten	
Manuell justering .....	3-4
Elektrisk justering med minne .....	3-6
Eluppvärmda .....	3-11
Eluppvärmda med ventilation .....	3-12
Fyrhjulsdrift / 4WD, funktion och körtips .....	5-23
Fälgar och däck, utförlig information .....	7-34
Färd dator .....	4-60
Fönsterhiss, förarsidans klämskydd .....	4-24
Fönsterhissar, elektriska .....	4-22
Förvaringsfack .....	4-141
I främre armstödet .....	4-141
Under bagageutrymmet .....	4-142
Förvaringsfickor på framsätenas ryggstöd .....	3-12

## G

Garantivillkor, se separat häfte	
Gardiner för sidorutorna bak .....	4-148
Gaspedal med ekonomi-körnings-funktion .....	5-7
Glastak, elektriskt manövrerbart .....	4-30
Glödlampbyten .....	7-59
Glödlampor, typer och watt-tal .....	8-3
Golv mattor, fäst krokar .....	4-147
"Gunga" loss bilen .....	5-60

## H

HAC -Hjälp vid start i backe .....	5-40
Halkvarnare .....	4-73
Halvljusautomatik/varselljus .....	4-104
Handbroms, funktionskontroll .....	7-22
Handbromsspak .....	5-32
Handskfack .....	4-141
Handskfackbelysning .....	4-113
Hastighetsanpassad radiovolym .....	4-178
Hastighetsmätare .....	4-44
Helljus-/halvljus, omkoppling .....	4-101
Helljusblink .....	4-102
Hjul och däck, utförlig information .....	7-34
Hjulbyte .....	6-14
Hjälpstart med startkablar .....	6-5
Huven, öppna .....	4-26

## I

Immobilizer (startspärr) .....	4-6
Inbrottslarm .....	4-14
Inkörning av bilen .....	1-6
Innerbelysning .....	4-110
Instruktionsboken, allmänt .....	1-2
Instrumentpanel, överblick .....	2-5
Instrumentpanelbelysning, dimmer .....	4-43

## Alfabetiskt register

Inställningar via display	4-48
Insynsskydd	4-149
Interiör, överblick	2-4
iPod och MP3-anslutning	4-154
iPod, allmän information	4-160
Isofix-fästen för barnstolar	3-36

## K

Kamera, hjälp vid backning	4-97
Kartläsarlampor	4-110
Katalysator, viktigt!	7-75
Klimatanläggning	
Manuell	4-116
2-zons automatisk	4-126
Klocka	4-146
Klädkrokar	4-147
Klämskydd	
Fönsterhissen på förarsidan	4-24
Taklucka	4-32
Komfortdetaljer	4-141
Kontroll- och varningslampor	4-64
Kopplings-/bromsvätska, nivåkontroll	7-19
Krockgardiner och sidokrockkuddar	3-48
Krockkuddar / krockgardiner	3-38
Systembeskrivning	3-42, 3-51
Underhållsfria	3-56

Utlöser/utlöser inte	3-51
Varningslampor	3-41
Krockkudde, bortkoppling/passagerarsida	3-46
"Krävande körförhållanden", servicekrav	7-9
Kupéluftfilter	
Funktion	4-124, 4-135
Byte	7-26
Kurvljus	4-105
Kylmedeltyp, dekal	8-10
Kylsystemet, kontroll/påfyllning	7-16
Kylvätsketemperaturmätare	4-45
Körning	
Åtgärder före	5-3
Ekonomisk	5-58
Under svåra förhållanden	5-59
"Gunga" loss bilen	5-60
I mörker	5-61
I regn	5-61
Genom vatten	5-61
I terräng/"off road" (ej tillåtet i Sverige)	5-61
I hög hastighet	5-62
I vinterväglag	5-63
Med snökedjor	5-64
Med släp	5-68
Körriktningsvisare, reglage	4-102

**L**

Lampbyten .....	7-59
Lampor, typer och watt-tal .....	8-3
Lastbågar, fästen .....	4-151
Lastnät och fästöglor .....	4-148
Lastvolym .....	8-4
LDWS - Vingelvarning .....	5-48
Ljustuta .....	4-102
Luftfilter för kupén, byte .....	7-26
Luftkonditionering	
Manuellt system .....	4-116
2-zons automatisk .....	4-126
Luftrenare för motorn, filterbyte .....	7-24
Luftrening - Clean Air .....	4-140
Lufttryck i däcken	
Tabell .....	8-4
Dekal .....	8-9
Lufttrycksvarnare/lågt lufttryck i däcken) .....	6-8
Lyse, yttre belysning .....	4-99
Låsningfria bromsar, ABS .....	5-33
Läslampor fram .....	4-110

**M**

Makeup-spegel med belysning .....	4-113
Manuell växellåda, funktion .....	5-15

Motorhuv, öppna .....	4-26
Motorluftrenare, filterbyte .....	7-24
Motorn överhettad .....	6-7
Motornummer .....	8-9
Motorolja och oljefilter, kontroll/byte .....	7-14
Motorolja, viskositetstabell .....	8-7
Motorrum, översikt för alla motorer .....	7-3
Motorspecifikationer .....	8-2
Motorstopp? .....	6-3
Motortemperaturmätare .....	4-45
MP3, allmän information .....	4-228
Mugghållare .....	4-144
Mått .....	8-2
Mätare, varnings- och kontrollampor .....	4-42
Mörkerkörning .....	5-61

**N**

Nackskydd	
Framsätet .....	3-9
Baksätet .....	3-13
Nycklar .....	4-5
Nödreservhjul - Viktig information .....	6-18
Nödutrustning .....	6-29

### O

- Olja för motorn, viskositetstabell .....8-7
- Olje- och vätskespecifikationer .....8-5
- Oljenivåkontroll, motorolja .....7-14

### P

- Panikbromsljus - ESS .....5-40
- Panoramaglastak, elektriskt manövrerbart .....4-30
- Parkeringsbroms
  - Funktion med fotpedal .....5-31
  - Funktion med spak .....5-32
  - Funktionskontroll .....7-22
- Parkeringshjälp
  - Backvarnare .....4-79
  - Fram och bak .....4-82
  - "Smart" - bilen styr själv .....4-86
- Parkeringsljus .....4-100
- Partikelfilter (diesel), viktigt .....7-76
- Pisksnärtskador/whiplashskydd .....3-10
- Pollenfilter, funktion .....4-124
- Punktering
  - När du kör? .....6-3
  - Bil med reservhjul/hjulbyte .....6-12
  - Bil med reparationsatts .....6-20

### R

- Radio med CD-spelare .....4-161, 4-212, 4-216
- Radiofrekvens, CE-godkännande .....8-10
- Radiomottagning, allmän information .....4-154
- Radioreglage på ratten .....4-153, 4-219
- Ratt
  - Eluppvärmd .....4-35
  - Justerbar i höjd och ländgled .....4-35
- Ratt-/tändningslås .....5-5
- Rattreglage
  - För radion .....4-153
  - För telefon .....4-197
- Regnsensor för vindrutetorkare .....4-107
- Reostat för instrumentbelysningen .....4-43
- Reservhjul .....6-13
- Rulla eller skjut igång bilen, läs varning .....6-6
- Rullgardin för sidorutorna bak .....4-148
- Rutor, öppna med fönsterhissar .....4-22
- Ryggstöd i baksätet, justering av lutning .....3-13

### S

- Service- och garantibok, se separat häfte
- Service och underhåll .....7-5
- Service som kan utföras av bilägaren .....7-5
- Serviceprogram, information .....7-9

Serviceåtgärder, information .....	7-10	Startbogsering, läs varning .....	6-6
Sidokrockkuddar och krockgardiner .....	3-48	Starthjälp i backe med HAC .....	5-40
Sidorutor, öppna med fönsterhissar .....	4-22	Startkablar, hjälpstart .....	6-5
Signalhorn .....	4-36	Startproblem, motorn startar inte .....	6-4
Skjut eller rulla igång bilen, läs varning .....	6-6	Startspärr .....	4-6
Släpvagnskoppling/dragkrok .....	5-68	Strålkastare	
Släpvagnskörning .....	5-67	Reglage .....	4-100
Släpvagnsstabilisator .....	5-41	Automatisk tändning .....	4-101
Släpvagnsvikter .....	5-72	Nivåreglering .....	4-104
Smart Key		Tänd med fjärrkontrollen .....	4-114
Nyckelfri upplåsning och start .....	4-10	Strålkastarspolare .....	4-109
Batteribyte .....	4-12	Styrning	
Smart parkeringshjälp, bilen styr själv .....	4-86	Elektrisk styrservo .....	4-34
Sminkspegel med belysning .....	4-113	Justera servohjälpen .....	4-36
Snökedjor .....	5-64	Styrservovätska nivåkontroll/påfyllning .....	7-20
Solglasögonfack .....	4-142	Stöldlarm .....	4-14
Solskydd med sminkspegel .....	4-145	Stöldskydd (startspärr) .....	4-6
Soltak, elektriskt manövrerbart .....	4-30	Stöldskyddslåsning av dörrarna .....	4-18
Specifikationer .....	8-1	Säkerhetsbälten .....	3-20
Spolare och torkare .....	4-106	Ej fastspända, varning .....	3-21
Spolarvätska, nivåkontroll/påfyllning .....	7-21	3-punkts bälten .....	3-22
Stabiliserings-/antisladdsystem		Säkringar .....	7-43
ESC .....	5-35	Säten fram/bak, överblick .....	3-2
VSM .....	5-38	Säten fram	
Start/Stopp-knapp .....	5-9	Elektrisk justering med minne .....	3-6
Starta motorn		Eluppvärmda .....	3-11
Bil med tändningslås .....	5-7	Eluppvärmda med ventilation .....	3-12
Bil med START-knapp .....	5-12		



### T

Taklast	
Fästen för lastbågar	4-151
Viktig information	4-151
Taklucka, elektriskt manövrerbar	4-30
Takrelingar	4-151
Tanklucka, nödöppning	4-29
Tankning/tanklucka/tanklock	4-28
Tekniska specifikationer	8-1
Telefon ansluten till radion	4-179, 4-197, 4-258
Telefonreglage på ratten	4-197
Temperaturmätare för motorn	4-45
Tjuvarlarm	4-14
Torkarblad, underhåll och byte	7-28
Torkare och spolare, funktion	4-106
Totalvikt	8-4
TPMS - Varning för lågt lufttryck i däcken	6-8
Trippmätare	4-61
Tuta	4-36
Tvätta bilen	7-69
Tändnings-/rattlås	5-5

### U

Underhåll och service	7-5
Underhåll som kan utföras av bilägaren	7-5
USB-minnen, allmän information	4-159
USB-port och AUX-ingång	4-154

### V

Varnings- och kontrollampor	
Översikt	1-6
Utförlig beskrivning	4-64
Varnings- och textmeddelanden i display	4-48
Varningsblinkers	4-98, 6-2
Varselljus/halvljusautomatik	4-104
Varvräknare	4-45
Whiplashskydd	3-10
Vindrutedefroster, elektrisk	4-115
Vindrutespolare	4-108
Vindrutetorkarblad, underhåll och byte	7-28
Vindrutetorkare och spolare	4-106
Vingelvarning - LDWS	5-48
Vinterkörning	5-63
Viskositetstabell, motorolja	8-7
Volymer för oljor och vätskor	8-5
VSM, antisladdsystem,	5-38

Vägmätare .....	4-46
Värme- och ventilation	
Manuellt system .....	4-116
Automatiskt system .....	4-126
Vätske- och oljespecifikationer .....	8-5
Vätske- och oljevolymer .....	8-5
Växellåda	
Automatisk, funktion .....	5-18
Manuell, funktion .....	5-15
Växellägesindikator, automatisk växellåda .....	4-47
Växlingsindikator, manuell växellåda .....	4-47

**Y**

Yttemperaturmätare .....	4-46
Yttre belysning, .....	4-99

**Ö**

Överhettad motor .....	6-7
------------------------	-----

## **INNEHÅLLSFÖRTECKNING**

Inledning **1**

En snabb överblick **2**

Säten och säkerhet **3**

Lär känna bilen **4**

Tips för körning **5**

Om något händer **6**

Service och underhåll **7**

Specifikationer & Informationsdekaler - Fordonsdata **8**

Alfabetiskt register **I**

<b>Lär känna bilen och hitta rätt i</b>	
instruktionsboken .....	1-2
<b>Bränslerekommendation .....</b>	<b>1-3</b>
• Bensinmotorer .....	1-3
• Dieselmotor .....	1-4
<b>Instruktioner vid körning .....</b>	<b>1-6</b>
<b>Inkörning av bilen .....</b>	<b>1-6</b>

### LÄR KÄNNA BILEN GENOM ATT LÄSA IGENOM INSTRUKTIONSBOKEN

Vi rekommenderar att du läser igenom instruktionsboken för att lära känna alla funktioner i bilen.

Det finns råd om körning och vad du ska göra om något händer, t ex om du får punktering eller måste starta bilen med hjälpstartkablar.

Läs också noga allting som har att göra med säkerhet och för dig som har barn är avsnittet barnsäkerhet mycket viktigt.

När du själv ska utföra service och underhåll är det viktigt att följa anvisningarna i boken, så att du undviker personskador samt skador på bilen.

Boken är visserligen uppdelad i olika kapitel, men för att hitta rätt i instruktionsboken finns ett alfabetiskt register längst bak. Det är upplagt så att man ska söka på benämningen på den funktion man vill veta mer om. För att göra det enkelt finns det ibland olika sökbegrepp för samma funktion, "Parkeringsbroms" finns t ex också som "Handbroms".

I anslutning till bokens informationstexter finns det också textstycken som kräver att du är extra uppmärksam:

#### **VARNING**

**Denna rubrik innebär att det finns risk för allvarliga personskador om instruktionen inte följs.**

#### **VIKTIGT**

***Denna rubrik innebär att bilen eller dess utrustning kan skadas om instruktionen inte följs.***

#### **\* OBS**

**Nyttig information finns under denna rubrik.**

## BRÄNSLEREKOMMENDATION

### Bensinmotorer

#### *Tanka endast blyfri bensin*

För att motorn ska fungera optimalt ska du tanka blyfri bensin med beteckningen EN 228 och med minst 95 oktan.

Det går att köra bilen på bensin med oktantal mellan 91 och 94 alternativt AKI 87-90. Men det medför att motorns effekt försämras något.

#### **! VIKTIGT**

**TANKA ENDAST BLYFRI BENSIN.**  
*Blyad bensin skadar katalysatorn och orsakar fel i avgasreningssystemet. Fel bränsle kan också medföra extra servicekostnader.*

*Blanda inga tillsatser i bränslet. Om du upptäcker att bilen inte går som den ska, rekommenderar vi att du vänder dig till en Kia-verkstad.*

#### **! VARNING**

Avsluta tankningen när bensinpumpen slår ifrån första gången. Försök inte fylla på lite extra.

Kontrollera efter tankning att tanklocket är ordentligt fastskruvat.

#### *Bensin med inblandning av etanol, alkohol och metanol*

Bensinen får vara blandad med högst 10 % etanol inget annat. I annat fall kan det uppstå driftstörningar och skador i bränslesystemet.

Problem och skador som uppstår på grund av nedanstående omfattas inte av bilens garantier:

1. Inblandning av mer än 10 % etanol.
2. Inblandning av metanol.
3. Blyat bränsle.

#### **! VIKTIGT**

**Tanka aldrig bränsle med metanol.**

#### *MTBE i bränslet*

Kia avråder bestämt från inblandning av mer än 15 % MTBE i bränslet.

Bränsle med mer än 15 % MTBE. (Syreinhåll 2,7 viktprocent) kan medföra sämre motorprestanda och orsaka problem med avdunstningen samt medföra startproblem.

#### **! VIKTIGT**

**Nybilsgarantin täcker inte skador på bränslesystemet eller andra motorproblem som orsakats av felaktigt bränsle. T ex: metanol eller bränsle innehållande mer än 15 % MTBE. (Syreinhåll 2,7 viktprocent).**

### ***Tanka aldrig bränsle med metanol***

Komponenter i bränslesystemet kan skadas och bilens prestanda försämras.

### **! VIKTIGT**

***Motorskador eller andra problem som uppstår på grund av att felaktigt bränsle tankats omfattas inte av bilens garantier.***

### ***Bränsletillsatser***

Kia rekommenderar användandet av bränsle av hög kvalitet som uppfyller Europanorm EN228 eller motsvarande.

### ***Resor till andra länder***

Kontrollera att:

- Försäkringarna gäller i aktuella länder.
- Bränslet motsvarar de krav som gäller för bilen.

### **Dieselmotor**

#### ***Dieselbränsle***

Använd endast dieselbränsle som uppfyller Europa norm 590. Användande av icke godkänt bränsle eller bränsleadditiv innebär begränsning i fabriksgarantin.

Dieselbränsle med cetantal 51 eller högre skall användas i ditt fordon. Följ nedanstående om det förekommer två typer av dieselbränsle:

- Över -5° - diesel för sommar
- Under -5° - diesel för vinter

Undvik bränslestopp. Om motorn stannar på grund av bränslebrist måste bränslesystemet luftas innan motorn kan startas.

**! VIKTIGT**

*Om du skulle råka tanka bensin eller få vatten i tanken måste den tömmas och bränsleledningarna luftas så att insprutningen och motorn inte skadas.*

**! VIKTIGT - Dieselbränsle**

*Tanka endast dieselbränsle som motsvarar EN590 eller jämförbar standard i dieselfordon med DPF (dieselpartikelfilter).*

*Om du använder diesel med hög svavelhalt (mer än 50 ppm svavel) eller otillåtna tillsatser så riskerar du att skada dieselpartikelfiltret och vit rök kan komma ur avgaserna.*

***Biodiesel***

På marknaden förekommande biodieselblandningar med under 7% biodiesel, vanligtvis benämnda "B7 biodiesel" kan användas om de följer EN 14214 eller motsvarande specification. (EN står för "European Norm"). Användningen av olika biobränslen som rapsmetylester (RME), fettsyre-metylester (FAME), vegetabilisk olje-metylester (VME) etc. eller blandning av dessa med diesel kan orsaka ökat slitage eller skada på motorn och bränslesystemet. Reparation eller utbyte av delar som är slitna eller skadade genom användande av icke godkända bränslen täcks inte av tillverkarens garantier.

**! VIKTIGT**

- *Använd aldrig något bränsle, diesel, B7 biodiesel eller motsvarande, som inte följer specifikationerna från bränsleindustrin.*
- *Tillsätt aldrig additiv som inte godkänts av biltillverkaren.*



### **INSTRUKTIONER VID KÖRNING INKÖRNING AV BILEN**

#### **Undvik att välta med bilen**

Eftersom bilen är högbyggd och har stor markfrigång har den också en högre tyngdpunkt. Det gör att den lättare kan välta än en vanlig personbil om man kör för fort genom en kurva.

En fördel är att bilen kan ta sig fram på vägar som vanliga bilar inte klarar. En annan fördel är att föraren sitter högre och har bra överblick i trafiken.

Tänk alltså på att sänka farten inför kurvor och att inte göra några hastiga ratt rörelser vid t ex undanmanövrer och filbyten.

Om du lastar på taket så höjs tyngdpunkten ytterligare. Så kör extra försiktigt med last på taket.

Gör inga modifieringar på bilen som kan påverka köregenskaperna.

Anm. De avancerade antisladdsystemen kompenserar till en viss gräns förarens misstag.

Någon egentlig inkörning behövs inte. Men följ nedanstående anvisningar tills du kört 100 mil. Då uppnår du totalt sett bra bränsleekonomi och hög tillförlitlighet.

- Rusa inte motorn.
- Vid körning, håll motorvarvtalet kring 3000 varv/min.
- Kör med varierat motorvarvtal, låt inte motorn ligga på konstant samma varvtal.
- Undvik häftiga inbromsningar.
- Låt inte motorn gå på tomgång mer än 3 minuter åt gången (Följ gällande regler för tomgångskörning).
- Dra inte släp förrän bilen körts minst 200 mil.

## En snabb överblick

Exteriör överblick .....	2-2
Interiör överblick .....	2-4
Instrumentpanel överblick .....	2-5
Motorrym .....	2-6

## EXTERIÖR ÖVERBLICK

### ■ Framifrån

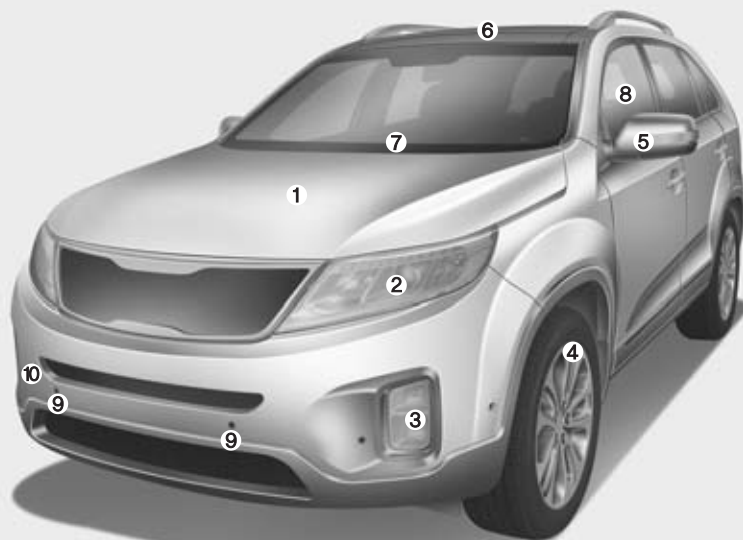

- 1. Motorhuv.....4-26
- 2. Lampenhet med blå strålkastare...4-99,7-58
- 3. Dimljus/kurvljus .....4-99,7-60
- 4. Fälgar och däck.....7-34
- 5. Yttre backspegel .....4-41
- 6. Panoramlastak .....4-30
- 7. Vindrutetorkare .....4-106,7-29
- 8. Sidorutor .....4-22
- 9. Parkeringssensorer.....4-82
- 10. Fäste för monterbar bogserögla .....6-34

\* Det kan eventuellt förekomma vissa avvikelser från illustrationen.

OXM013001

## ■ Bakifrån

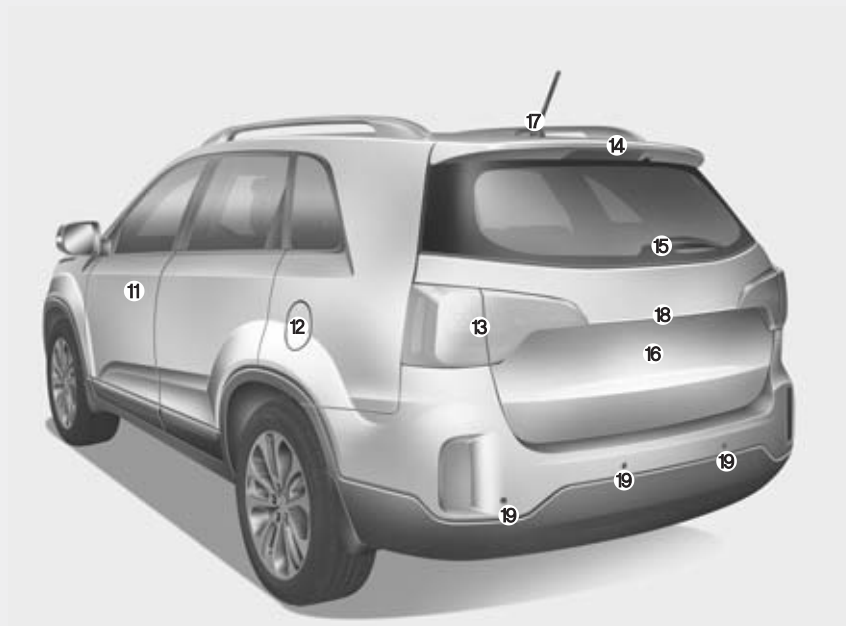

11. Dörrhandtag.....	4-16
12. Tanklucka.....	4-28
13. Bakljusenhet.....	4-100,7-62
14. Högt monterat bromsljus.....	7-65
15. Bakrutetorkare.....	4-109,7-30
16. Baklucka.....	4-20
17. Antenn.....	4-152
18. Backkamera.....	4-97
19. Parkeringssensorer.....	4-79,4-82

\* Det kan eventuellt förekomma vissa avvikelser från illustrationen.

OXM013002L

## INTERIÖR ÖVERBLICK

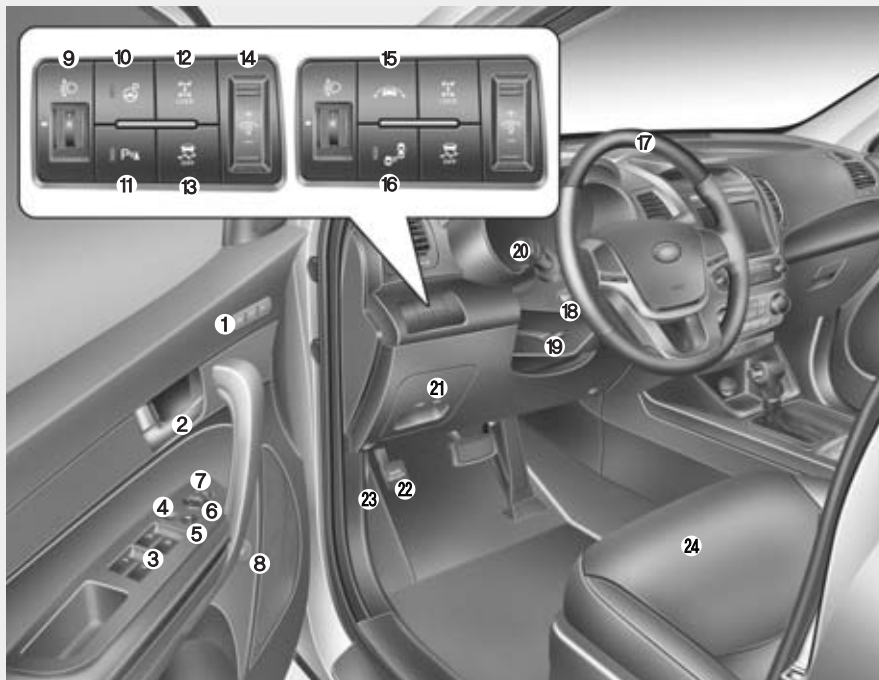

1. Knappar för minne -  
Inställning av förarsätet .....3-7
2. Dörrhandtag .....4-16
3. Reglage för elektriska fönsterhissar ..4-22
4. Knapp för centrallåset .....4-17
5. Spärrknapp för elektriska  
fönsterhissar .....4-25
6. Knapp för fällning av yttre  
backspeglar .....4-40
7. Reglage för inställning av yttre  
backspeglar .....4-41
8. Reglage för öppning av tankluckan ..4-28
9. Nivåreglering av strålkastarna .....4-104
10. Smart parkeringshjälp PÅ/AV .....4-90
11. Parkeringshjälp PÅ/AV .....4-82
12. 4WD LOCK -  
Låsning av mellandifferentialen .....5-24
13. Antisladdsystem (ESC) -  
Knapp för att stänga av .....5-35
14. Dimmer för instrumentbelysningen..4-43
15. Knapp för vingelvarning/  
filhållningsassistans .....5-48
16. Döda-vinkeln-varning PÅ/AV .....5-52
17. Ratt .....4-34
18. Rattvärme PÅ/AV .....4-35
19. Reglage för inställning av ratten.....4-35
20. Reglage för yttre belysning .....4-100
21. Säkringshållare.....7-43
22. Parkeringsbromspedal .....5-31
23. Reglage för huvöppning .....4-26
24. Säte .....3-2

\* Det kan eventuellt förekomma vissa avvikelser från illustrationen.

OXM013003L

## INSTRUMENTPANEL ÖVERBLICK



- 1. Rattreglage för radion.....4-153
- 2. Krockkudde.....3-44
- 3. Signalhorn .....4-36
- 4. Mätare och varningslampor .....4-42
- 5. Reglage för vindrutetorkare och spolare .....4-106
- 6. Tändningslås eller START-knapp .....5-5,5-9
- 7. Reglage för farthållare .....5-44
- 8. Klocka.....4-146
- 9. Ljud/Bild/Navigation .....4-154
- 10. Knapp för varningsblinkers.....4-98,6-2
- 11. Klimatanläggning .....4-116,4-126
- 12. Värme/ventilation i framsäten..3-11,3-12
- 13. Eluttag .....4-145
- 14. Dryckeshållare .....4-143
- 15. Förvaringsfack .....4-141
- 16. Värme i baksäten. ....3-15
- 17. Handskfack.....4-141
- 18. Krockkudde.....3-44

\* Det kan eventuellt förekomma vissa avvikelser från illustrationen.

OXM013004L

## MOTORRUM

### ■ Bensinmotor (Theta II 2,4 liter) - GDI

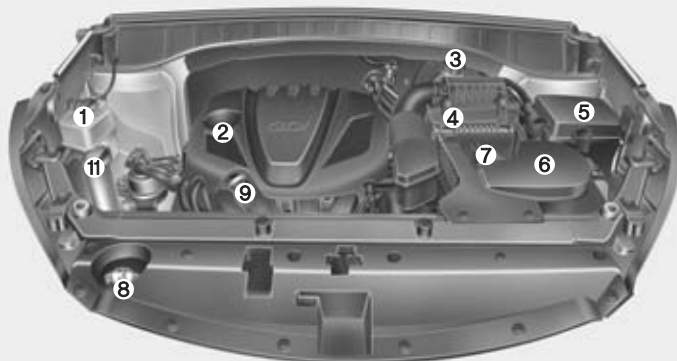

### ■ Bensinmotor (Theta II 2,4 liter) - MPI

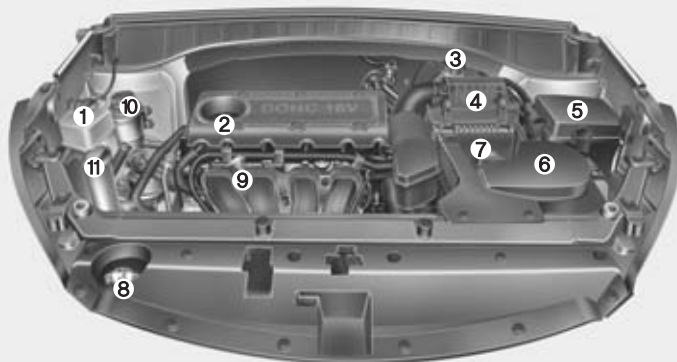

- 1. Kylvätskebehållare .....7-17
- 2. Påfyllningshål för motorolja.....7-15
- 3. Broms-/kopplingsvätskebehållare .....7-19
- 4. Luftrenare.....7-24
- 5. Säkringshållare .....7-43
- 6. Batteri / jord (-).....7-31
- 7. Batteri / plus (+) .....7-31
- 8. Kylarlock.....7-17
- 9. Mätsticka för motorolja.....7-14
- 10. Behållare för styrservovätska\* .....7-20
- 11. Spolarvätskebehållare .....7-21

\* Finns inte i bil med 2,4 liters GDI - motor

\* Det kan eventuellt förekomma vissa avvikelser från illustrationen.

ODMEMC2001/ODMNM2020

■ Bensinmotor (Lambda II 3,5 liter) - MPI

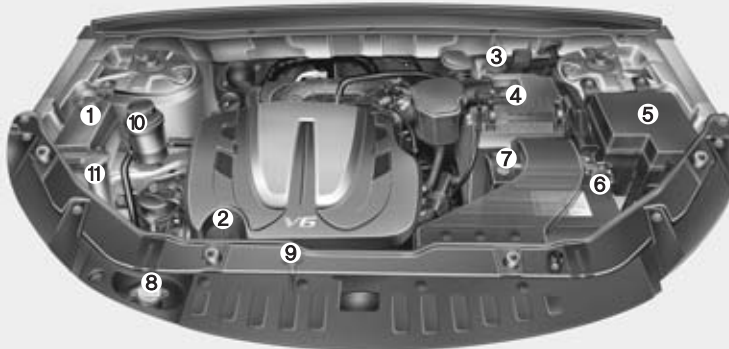

■ Dieselmotor (2,0/2,2 liter)



- 1. Kylvätskebehållare .....7-17
- 2. Påfyllningshål för motorolja.....7-15
- 3. Broms-/kopplingsvätskebehållare .....7-19
- 4. Luftrenare.....7-24
- 5. Säkringshållare .....7-43
- 6. Batteri / jord (-).....7-31
- 7. Batteri / plus (+) .....7-31
- 8. Kylarlock.....7-17
- 9. Mätsticka för motoroljan.....7-14
- 10. Behållare för styrservovätska\* .....7-20
- 11. Spolarvätskebehållare .....7-21
- 12. Bränslefilter .....7-23

\* Finns inte i bil med dieselmotor

✱ Det kan eventuellt förekomma vissa avvikelser från illustrationen.

OXM079100/ODM012005



# Säten och säkerhet

<b>Säten</b> .....	3-2
• Framsätets justering-manuell .....	3-4
• Elektriskt justerbara framsäten .....	3-6
• Minne för förarsätets inställningar (elmanövrerat säte) .....	3-7
• Nackskydd (Framsäten) .....	3-9
• Eluppvärmda framsäten .....	3-11
• Ventilerade säten .....	3-12
• Fickor på framsätenas ryggstöd .....	3-12
• Justering av ryggstödet lutning .....	3-13
• Nackskydd (Baksäten) .....	3-13
• Eluppvärmda baksäten (Baksäten) .....	3-15
<b>Säkerhetsbälten</b> .....	3-20
• Bältespåminnare: Varningslampa och -signal för glömt säkerhetsbälte .....	3-21
• 3-punkts rullbälte .....	3-22
• Bältessträckare .....	3-25
• Beträffande säkerhetsbältena .....	3-27
• Att tänka på för bältena .....	3-29
<b>Barnsäkerhet</b> .....	3-30
• Fästen för barnstolar .....	3-35
• Isofix-fästen för barnstolar .....	3-36

<b>Krockkuddesystemet</b> .....	3-38
• Det är absolut förbjudet att montera en barnstol på främre passagerarplats när krockkudden är aktiverad. ....	3-40
• Krockkuddesystemets varningslampa .....	3-41
• Systemet med krockkuddar .....	3-42
• Märkning markerar krockkuddarnas placering ...	3-44
• Sidokrockkudde .....	3-48
• Krockgardiner .....	3-49
• Krockkuddesystemet är underhållsfritt .....	3-56
• Med tanke på de åkandes säkerhet .....	3-57
• Dekaler med information om krockkuddarna .....	3-57
<b>Automatiskt huvlyft - fotgängarskydd</b> .....	3-58

## SÄTEN

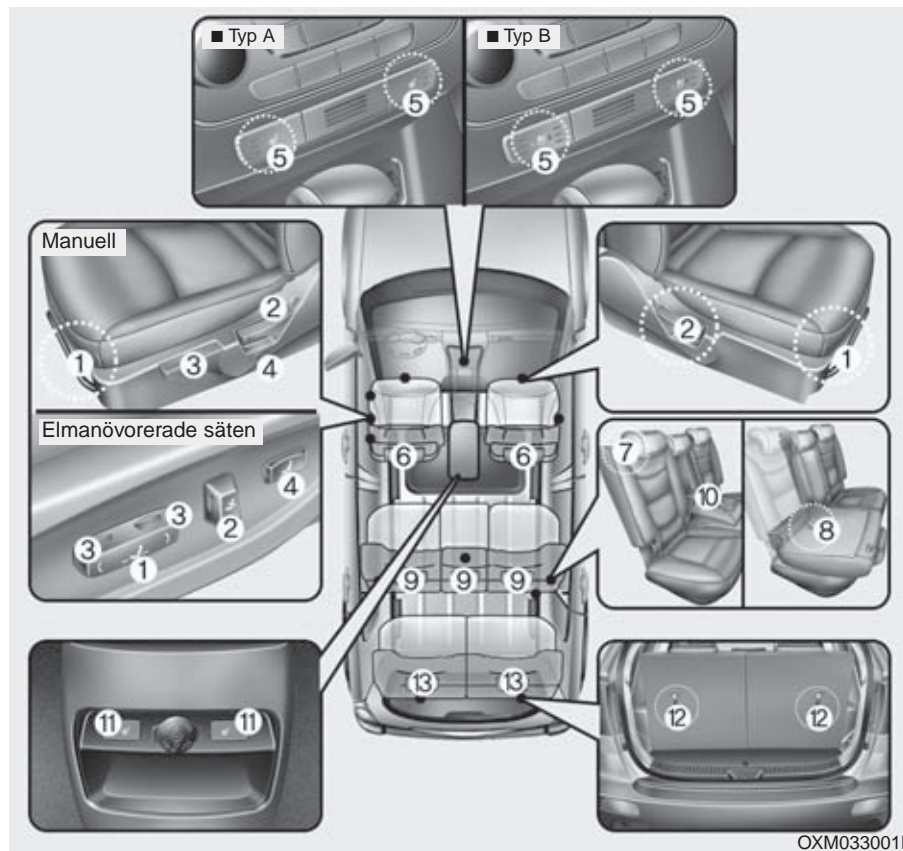

### Framsäten

- (1) Framåt/bakåt
- (2) Ryggstödets lutning
- (3) Sittdynans höjd (förarsätet)
- (4) Svankstöd (förarsätet)
- (5) Typ A = Eluppvärmda säten / Typ B = Ventilerade (tempererade) säten
- (6) Nackskydd

### Andra sätesraden

- (7) Justering av ryggstödets lutning och fällning
- (8) Separat fällbara delar
- (9) Nackskydd
- (10) Armstöd
- (11) Sätesvärmare

### Tredje sätesraden\*

- (12) Fälla ryggstöd
- (13) Nackskydd

OXM033001L

**⚠ VARNING - Föraren**

Se till att inga lösa föremål ligger på golvet vid förarens fötter. De kan orsaka att t ex bromspedalen inte kan trampas ner. Placera inget under framsätena.

**⚠ VARNING - Räta upp sätet**

Om ryggstödet varit lutat bakåt och ska rätas upp, håll i det så att det inte fjädrar framåt och smäller till någon.

**⚠ VARNING - Sitt rätt i bilen**

Alla åkande i bilen ska vara fastspända och sitta i upprätt ställning. Den som sitter för mycket tillbakalutad riskerar att glida ur bältet vid en häftig inbromsning eller eventuell kollision.

**⚠ VARNING**

Användning av sittdyna som minskar friktionen mellan passagerare och säte får aldrig användas. Passageraren kan glida ned och fram genom säkerhetsbältets midjedel vid olycka eller plötsligt stopp. Allvarliga skador kan uppstå då säkerhetsbältet inte skyddar som det är tänkt.

**⚠ VARNING - Förarsätet**

- Justera aldrig sätet när bilen är i rörelse. Det kan medföra att du förlorar kontrollen över bilen och kan råka ut för en olycka.
- Lasta inget mot ryggstödet och påverka det inte på något sätt som kan medföra att den inte är spärrat i upprätt läge och därmed kan fällas framåt vid en häftig inbromsning eller kollision.
- Föraren ska se till att alla i bilen använder säkerhetsbältena när bilen är i rörelse. Höftdelen av bältet ska vara åtdraget över höften och diagonaldelen ska ligga tätt an mot kroppen och löpa över axeln och nära halsen. Det är också viktigt att man sitter upprätt och lutad mot ryggstödet.
- Föraren ska alltid sitta så långt från ratten som möjligt (minst 25 cm) och i upprätt ställning. Då ger krockkudden det bästa skyddet i kombination med fastspänt säkerhetsbälte.

### **VARNING** - Bakre ryggstöd

- Ryggstöden ska alltid vara spärrade så att de inte riskerar att fällas framåt vid en häftig inbromsning eller kollision.
- Last i bagageutrymmet ska placeras så långt fram som möjligt och med de tyngsta föremålen underst. Surra all last noga och lasta inte högre än till överkant på ryggstöden.
- Om ett ryggstöd återställs efter att ha varit nedfällt, kontrollera att det blir spärrat i uppfällt läge genom att vicka på det.
- Tänk på att golvet i bagageutrymmet kan bli mycket hett på grund av värmen från avgassystemet. Ta därför inte bort golvmattan.

### **VARNING**

När sätet är justerat, kontrollera att det är spärrat i önskat läge genom att försöka flytta det. Om det inte är spärrat kan det plötsligt åka framåt eller bakåt så att du tappar kontrollen över bilen.

### **VARNING**

- Gör alla justeringar av sätet innan du spänner fast bältet. Om du t ex åker framåt med sätet när bältet är fastspänt kan bältet klämmas åt för hårt över höften.
- Var försiktig så att du inte klämmer dig eller så att något föremål inte kommer i kläm när sätet justeras.
- Låt aldrig en cigarettändare ligga lös på ett säte eller golvet. Den kan tändas av misstag när sätet justeras.

## Framsätets justering

### *Framåt och bakåt*

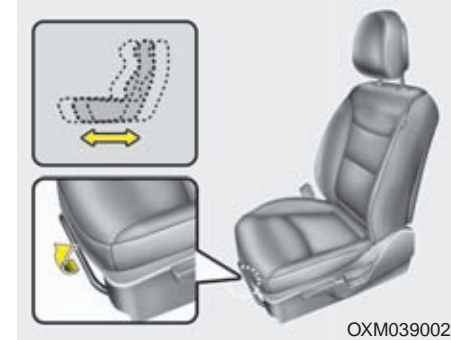

1. Lyft reglaget i sätets framkant.
2. Åk med sätet tills avståndet till ratt och pedaler är rätt.
3. Släpp reglaget och kontrollera att sätet är spärrat i önskat läge genom att försöka åka med det.

All justering av sätet ska göras med bilen stillastående.

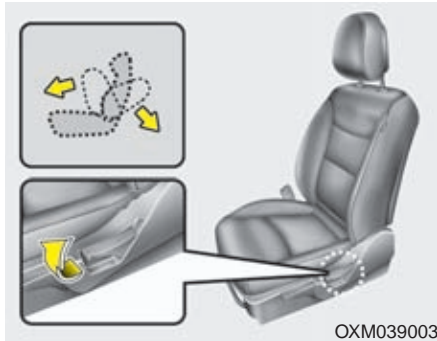
**Justering av ryggstödet lutning**

1. Luta dig lätt framåt och frigör justerspaken till ryggstödet.
2. Luta dig sedan bakåt mot ryggstödet och ställ in den önskade lutningen.
3. Släpp spaken och kontrollera att sätet är spärrat i önskat läge.

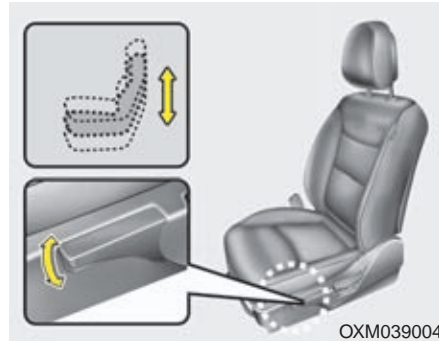
**Höjjustering av förarsätet**

Pumpa med spaken uppåt för att höja sätet och pumpa nedåt för att sänka det.

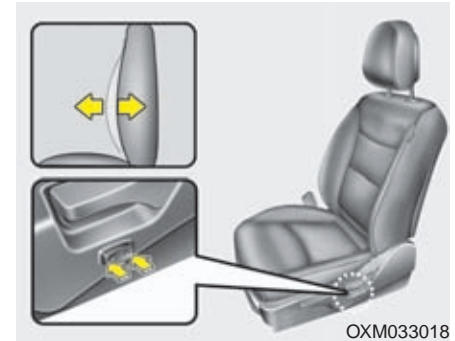
**Svankstöd**

Svankstödet kan justeras genom att trycka på knappen placerad på sidan av förarstolen.

1. Tryck framtill på knappen för att öka stödet och baktill för att minska det.
2. Släpp knappen när önskad position uppnåtts.

### Elektriskt justerbara framsäten

Justering av sätena görs med reglagen på utsidan av sittdynan.

All justering för korrekt körställning ska göras med bilen stillastående.

#### VARNING

Det går att justera sätena även när tändningen inte är på (tändningen i läge OFF) vilket medför att batteriet kan laddas ur.

Lämna därför inte barn ensamma i bilen. De kan leka med justeringarna av sätena.

#### VIKTIGT

- Gör inga onödiga justeringar av sätet så att de elektriska motorerna blir överbelastade.
- Tänk också på att sätena förbrukar mycket ström och att batteriet kan laddas ur om sätena justeras när motorn inte är igång.
- Justera bara en inställning i taget så att de elektriska komponenterna i sätet inte överbelastas.

### Justering framåt/bakåt



Skjut reglaget på utsidan av sätet framåt eller bakåt tills sätet har rätt läge.

### Justering av ryggstödet lutning



Vicka reglaget framåt eller bakåt för att justera ryggstödet lutning.

### Justering av höjd och vinkel på förarsätets sittdyna

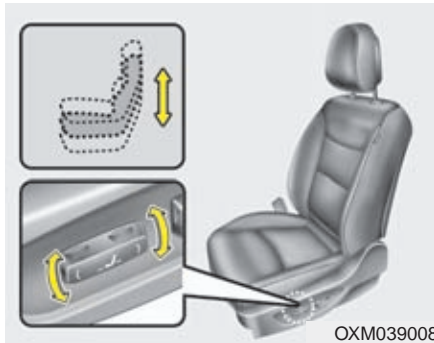

OXM039008

Sittdynan kan höjas och sänkas samt vinklas upp och ned i fram- och bakkant för att ge en idealisk körställning. Se pilarna i de infällda bilderna.

### Svankstöd på förarsätet

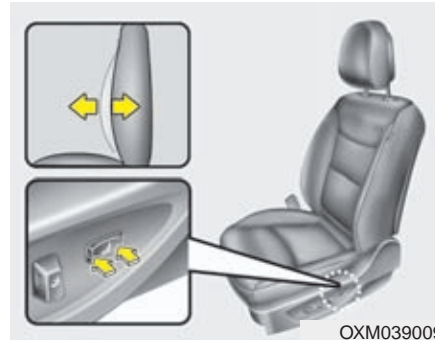

OXM039009

Svankstödet kan justeras genom att trycka på knappen placerad på sidan av förarstolen.

1. Tryck framtill för att öka svankstödet., tryck baktill för att minska svankstödet.
2. Släpp knappen när önskad position uppnåtts.

### Minne för förarsätets inställningar (elmanövrerat säte)



OXM033002

Minnet registrerar inställningen av förarsätet i kombination med inställningen av de yttre backspeglarna. Om inställningarna ändrats återställs de med en knapptryckning. Om batteriet kopplas bort kommer den inprogrammerade inställningen att raderas.

#### VARNING

Gör inga inställningar eller programmeringar när bilen är i rörelse

### ***Så här programmerar du förarsätets inställningar***

1. Tändningen ska vara i läge ON. Växelväljaren i läge P och i bilar med manuell växellåda ska växeln vara i N-läget.
2. Justera förarsätet och de yttre backspeglarna.
3. Tryck på SET-knappen tills du hör ett pip.
4. Tryck på knapp 1 eller 2, inom 5 sekunder, för att spara de inställningar som sätet nu har. Två pip markerar att programmeringen är klar.

### **Välj en programmerad inställning**

1. Tändningen ska vara i läge ON. Växelväljaren i läge P och i bilar med manuell växellåda ska växeln vara i N-läget.
2. Tryck på knapp 1 eller 2 och du hör ett pip samtidigt som sätet justeras till den programmerade inställningen.

Anm. Rör inga knappar under den tid som sätet justeras automatiskt.



### **VARNING**

**Om sätet inte justeras som du räknat med, tryck på någon av knapparna på sätets utsida.**

### ***Sätet skjuts automatiskt framåt/bakåt***

För att det ska gå lättare att stiga in i och kliva ur bilen skjuts sätet så här:

- Bil med tändningslås och startnyckel
  - Sätet åker bakåt när nyckeln tas ur tändningslåset.
  - Sätet åker framåt när nyckeln sticks in i tändningslåset.
- Bil med Smart Key
  - Sätet åker bakåt när tändningen ändras till OFF.
  - Sätet åker framåt när du väljer ACC eller START.

Den här funktionen kan du välja på/av för. Se "Inställningar" i kapitel 4.



## Nackskydd

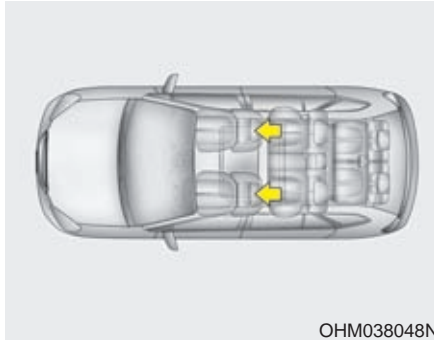

OHM038048N

Nackskydden skyddar mot pisksnärtskador vid en eventuell påkörning bakifrån.

### VARNING

- För maximalt skydd i händelse av en olycka ska nackskyddet vara justerat i höjd så att mitten på nackskyddet är i ögonhöjd på personen i sätet. Justera även i längdled så att nackskyddet är så nära huvudet som möjligt.
- Se till att nackskydden alltid är korrekt justerade så att de ger ett effektivt skydd mot pisksnärtskador.
- Förarens nackskydd ska inte justeras när bilen är i rörelse.

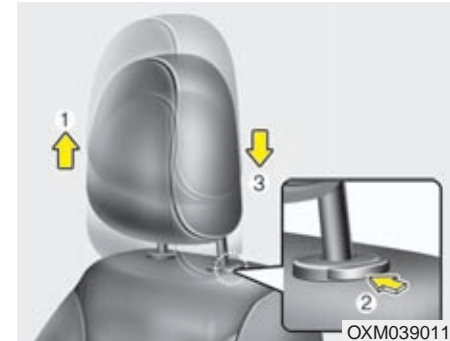

### Justering av nackskyddens höjd

Lyft för att höja (1). För att nackskydden ska kunna sänkas (3) måste spärknappen (2) tryckas in.



### Justering framåt / bakåt

Nackskyddet kan justeras genom att trycka eller dra i underkant på nackstödet.

Justera nackstödet så det stödjer huvud och nacke på ett korrekt vis.

### ! VIKTIGT

*Använd inte onödigt mycket kraft vid justering, det kan skada nackstödet.*

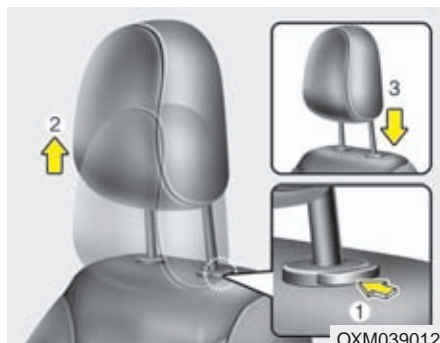

### Demontering av nackskydden (Gäller inte bilar med aktiva nackskydd)

Höj så mycket det går. Tryck sedan in spärknappen (1) och lyft bort nackskyddet (2).

När nackskyddet ska sättas tillbaka, håll in knappen (1), passa in stagen i hålen i ryggstödet och justera till lämplig höjd.

### ! VARNING

Se till att nackskyddet låser i läge efter justering.



### Skydd mot nackskador vid påkörning bakifrån

Bilen är utrustad med s k aktiva nackskydd som skyddar mot pisksnärtskador. Vid påkörning bakifrån aktiveras det s k whiplashskyddet som finns i framsätena. Det trycker nackskyddet framåt för att huvudet inte ska kastas bakåt, vilket skulle kunna medföra allvarliga nackskador.

De aktiva nackskydden går inte att ta loss. Om du har några problem med nackskydden, rekommenderar vi att du vänder dig till en Kia-verkstad.

**⚠ VARNING**

En glipa kan uppstå på spärren till nackstödet när man sitter i sätet eller när man trycker eller drar i sätet. Var försiktig så du inte fastnar med ett finger etc. i glipan.

**Eluppvärmda framsäten**

■ Typ A

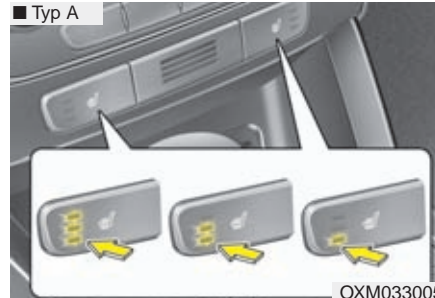

■ Typ B



Knapparna är placerade i mittkonsolen. När värmen är på lyser lamporna i knapparna.

- Vid varje tryck på knappen ändras sätesvärmens enligt följande:

AV → MAX (☀☀☀☀) → MEDEL (☀☀☀) → LÅG (☀☀)  
 ↑

- Värmen stängs alltid av när du stänger av tändningen.

**\* OBS**

Temperaturen i sätena regleras av en termostat.

**! VIKTIGT**

- *Vid rengöring av klädseln på sätena får thinner, bensen, bensin eller rengöringsmedel med alkohol inte användas.*
- *Filtar, kuddar och överdragskläder kan orsaka överhettning i de eluppvärmda sätena.*
- *Placera inga föremål med vassa kanter på sätet. De kan skada de värmeledande trådarna i sätet.*

### Säten med värme och ventilation

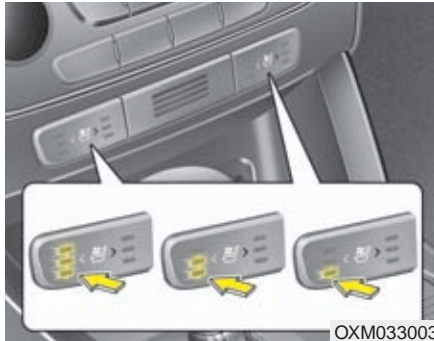

Vald inställning markeras med lampor i knappen.

- Röd för värme.
- Blå för kyla.
- För varje tryckning på knappen ändras inställningen så här:

AV → MAX (☀️☀️☀️) → MEDEL (☀️☀️) → LÅG (☀️)  
↑

- Du måste välja inställning på nytt efter att tändningen varit OFF.

### ! VIKTIGT

*Vid rengöring av klädseln på sätena får thinner, bensen, bensin eller rengöringsmedel med alkohol inte användas.*

### Fickor på framsätenas ryggstöd



### **VARNING - Fickorna**

**Förvara inga föremål som är tunga eller har vassa kanter i fickorna.**

## Justering av ryggstödet lutning (andra sätesraden)



- För att justera ryggstödet gör du så här:
1. Dra i frigöringsspaken
  2. Justera ryggstödet till önskad vinkel
  3. Släpp frigöringsspaken och kontrollera att ryggstödet har låsts (frigöringsspaken måste återgå till ursprungsläget för att ryggstödet skall låsas i sitt läge).

## Nackskydd

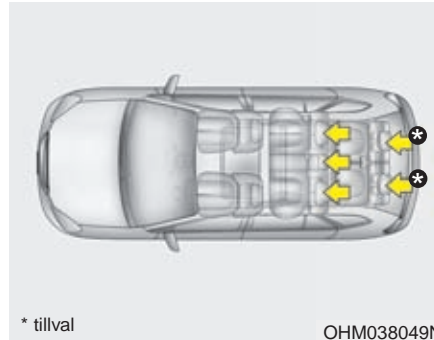

Nackskydden i baksätet ska vara justerade till rätt höjd för att ge bästa tänkbara skydd.

Det är viktigt att nackskydden är rätt justerade så att de ger ett effektivt skydd.

## VARNING

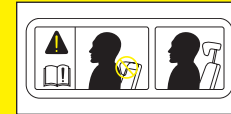

- Nackskyddens överkant ska vara i nivå med överkanten på öronen för att ge effektivt skydd mot pisksnärtskador (whiplash). Det är idealiskt om avståndet till bakhuvudet är ungefär som en knuten näve.
- Nackskydden ska alltid vara rätt inställda på de platser där åkande sitter.

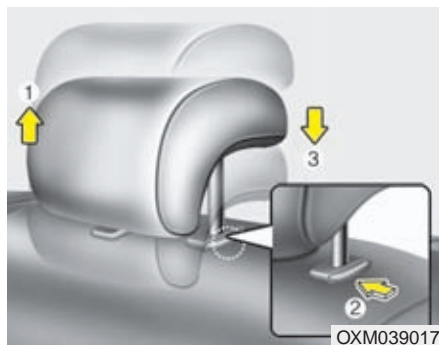

### Justering av nackskydden i höjd

Dra uppåt (1) för att höja nackskyddet. Tryck och håll in spärknappen (2) för att sänka nackskyddet (3).

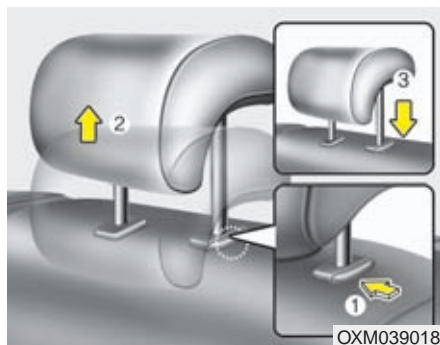

### Demontering av nackskydden

Demontera nackskyddet genom att dra det uppåt. Tryck på spärknappen (1) för att få loss det från ryggstödet (2). Montera nackskyddet genom att sticka in stagen (3) i hålen och håll in spärknappen för att skjuta ner det. Justera därefter till rätt höjd.

### **⚠ VARNING**

Kontrollera att nackskydden är spärrade i rätt läge.

### Fällbart armstöd (andra sätesraden)

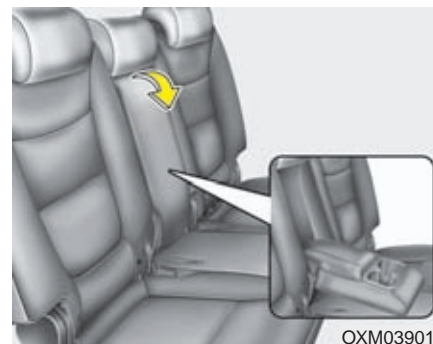

Om armstödet skall användas, fäll fram det ur ryggstödet.

### Eluppvärmda baksäten (andra sätesraden)

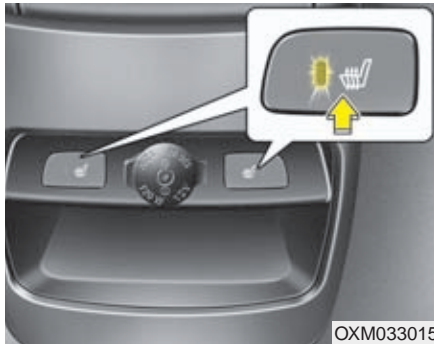

OXM033015

Reglagen för värmen i baksätets två delar är placerade i mittkonsolen mellan framsätena. Värmen kan endast kopplas på när tändningen är på (ON).

Sätetsvärmen slås automatiskt av när tändningen slås från (OFF).

### \* OBS

Temperaturen i sätena regleras av en termostat.

### ! VIKTIGT

- Vid rengöring av klädseln på sätena får thinner, bensen, bensin eller rengöringsmedel med alkohol inte användas.
- Filtar, kuddar och överdragskläder kan orsaka överhettning i de eluppvärmda sätena.
- Placera inga föremål med vassa kanter på sätet. De kan skada de värmeledande trådarna i sätet.

### Fällning av baksätet

Ryggstödet i 2:a sätesraden kan fällas ner så att det bildas en stor plan lastyta.

### ⚠ VARNING

Lasta de tyngsta föremålen längst fram och underst och surra all last ordentligt så att den inte kastas framåt och orsakar personsador vid en häftig inbromsning eller kollision.

Lasta inte högre än till överkant på framsätens ryggstöd.

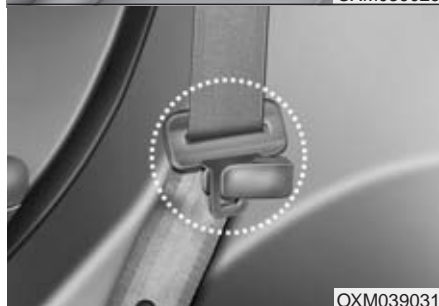
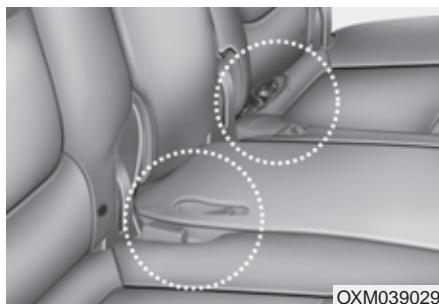

### När du fäller ryggstöden i 2:a sätesraden

1. Tryck ner bälteslåsen i fickorna på sittdynan och haka fast bältena i hållarna, så att inte säten och bälten skadas när ryggstödet fälls ner.
2. Råta upp ryggstöden på framsätena och skjut sätena framåt, om det behövs.
3. Justera baksätets nackstöd till nedersta läget.

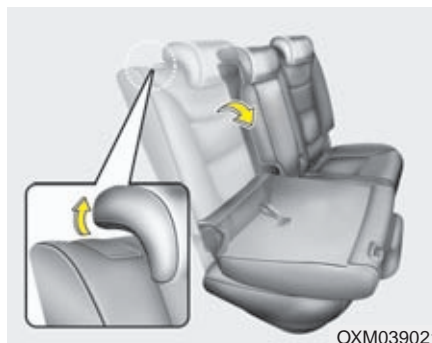

4. Dra i frigöringsspaken och fäll sedan fram baksätets ryggstöd. När du åter fäller upp baksätets ryggstöd, var noga med att kontrollera att ryggstödet har låst fast i önskat läge.

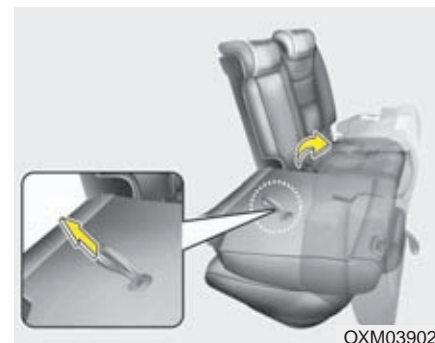

### 5. Tippa baksätet framåt

När du fällt ner ryggstödet, dra i stroppen på baksidan av ryggstödet och tippa hela sätet framåt.

När du återställer sittdynan, kontrollera att den är spärrad.



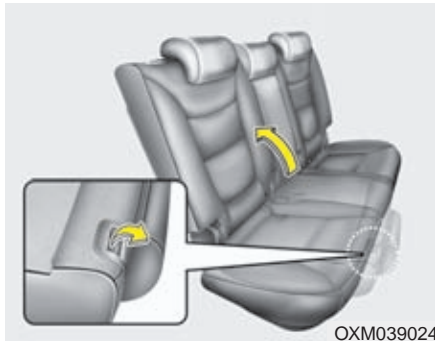

6. Dra i reglaget på ryggstödet och fäll upp det.
7. Gör säkerhetsbältena klara att använda.

### **⚠ VARNING**

Tänk på följande när baksätena återställs:

Se upp så att bältena inte kommer i kläm och skadas.

Kontrollera att ryggstöden är låsta i upprätta lägen. I annat fall kan de fällas framåt i samband med en häftig inbromsning eller kollision. Om det då finns bagage i bilen kan det kastas framåt och skada de åkande.

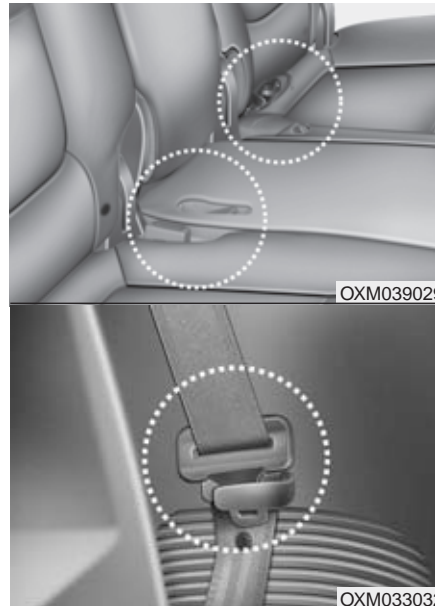

### **Fäll ner sätena i 3:e sätesraden**

1. Tryck ner bälteslåsen i fickorna på sätena som den övre bilden visar.
2. Haka fast bältena på sidorna av sätena, som den undre bilden visar.

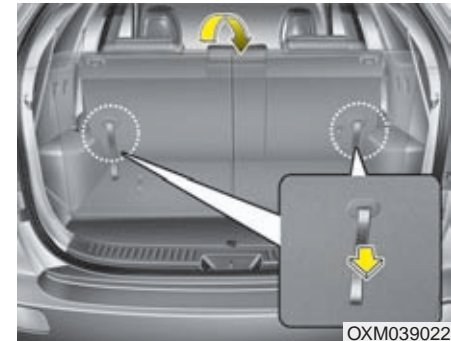

3. Tryck ner nackskydden helt.
4. Råta upp ryggstöden i 2:a sätesraden, om det behövs för att 3:e sätesraden ska kunna fällas ner.
5. Dra i stropparna som bilden ovan visar, för att frigöra spärrarna så att ryggstöden kan fällas framåt/nedåt.



5. För att använda bakersta sätesraden, dra och lyft ryggstödet i stropparna. Var noga med att kontrollera så att ryggstödet har låst fast i sitt läge.
6. Återställ säkerhetsbältet till normal position.

### VARNING

Tänk på följande när baksätena återställs:

Se upp så att bältena inte kommer i kläm och skadas.

Kontrollera att ryggstöden är låsta i upprätta lägen. I annat fall kan de fällas framåt i samband med en häftig inbromsning eller kollision. Om det då finns bagage i bilen kan det kastas framåt och skada de åkande.

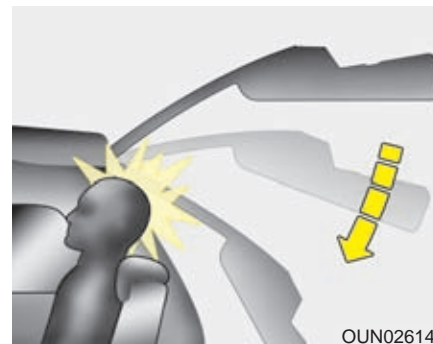

### VARNING

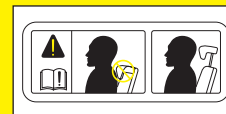

Om någon sitter i 3:e sätesraden är det viktigt att nackskyddets mitt är i höjd med öronen. Om nackskyddet är för lågt finns det risk att en passagerares huvud slår i bakrutan när bakluckan stängs.



**! VARNING - Räta upp sätet**

Om ryggstödet varit lutat bakåt och ska fällas upp, håll i det så att det inte fjädrar framåt och smäller till någon.



**! VIKTIGT - Akta bälteslåsen och klädseln**

*När du fäller ner ryggstöden i baksätena, tryck ner bälteslåsen i fickorna på sittdynan, så att inte klädseln och bälteslåsen skadas.*



**! VIKTIGT - Bakre bältena**

*Återställ säkerhetsbältena så att de är klara att använda när baksätena är i upprätt läge.*



**! VARNING - Last i bilen**

Med last i bagageutrymmet ska de tyngsta föremålen placeras längst fram och underst. All last ska surras ordentligt så att den inte kastas framåt och orsakar personsador vid en häftig inbromsning eller kollision.

Lasta inte högre än till överkant på framförvarande sätens ryggstöd.



**! VARNING - Vid lastning**

Motorn ska vara avstängd. Välj läge P på automatväxlad bil och lägg i 1:an eller backen (R) i manuell växlad bil. Se till att parkeringsbromsen är helt ansatt. I annat fall finns risk att bilen börjar rulla.

## SÄKERHETSBLÄTEN

### VARNING

- Enligt lag måste alla åkande använda säkerhetsbälten när bilen är i rörelse.
- Alla åkande i bilen ska sitta i upprätt ställning. Den som sitter för mycket tillbakalutad riskerar att glida ur bältet vid en häftig inbromsning eller eventuell kollision.
- Varje bälte ska vara åtdraget över höften och diagonaldelen ska löpa tätt intill kroppen och nära halsen.
- Bältena får inte vara snodda. Då finns risk att de inte ger rätt skydd.
- Om ett bälte är skadat på minsta vis ska det bytas ut.
- Det är lag på att barn kortare än 135-140 cm ska sitta i särskild barnsäkerhetsutrustning.

### VARNING

Säkerhetsbältet ger effektivast skydd när: Den åkande sitter upprätt i sätet och lutad mot ryggstödet. Bältet är åtdraget över höften och diagonaldelen löper tätt intill kroppen och nära halsen. Benen är riktade rakt fram och fötterna är på golvet. Bältet ger optimalt skydd när det är ligger an mot kroppen.

### VARNING

- Gör inga försök att modifiera, reparera eller utföra service på säkerhetsbältena.
- Du får aldrig koppla ihop ett bälte med fel bälteslås. Det medför att bältet inte ger rätt skydd.
- Lossa inte och spänn inte fast ett bälte när bilen är i rörelse. Bältet ska spännas fast innan bilen startar och inte lossas förrän bilen stannat. Detta gäller speciellt föraren som kan distraheras under körningen.
- Se till att bältet löper som det ska över kroppen och att det inte trycker mot några hårda eller ömtåliga föremål i kläderna.
- Kontrollera alltid att bältet är fastspänt genom att dra i det.

### Bältespåminnare: Varningslampan och Varningssignal för glömt säkerhetsbälte



#### Typ A

Lampan blinkar i ca 6 sekunder varje gång tändningen slås på och oavsett om bältet är fastspänt eller inte. Om föraren inte spänner fast bältet, när tändningen är på, blinkar lampan sedan ytterligare ca 6 sekunder samtidigt hörs en varningssignal också i ca 6 sekunder.

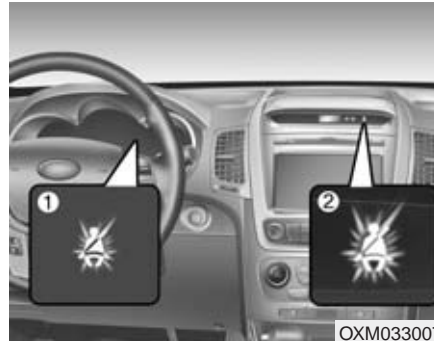

#### Typ B

- (1) Varningslampan för säkerhetsbälte på förarsida
- (2) Varningslampan för främre passagerares säkerhetsbälte

Som påminnelse kommer varningslampana för förare och främre passagerare att blinka i 6 sekunder oavsett om dessa satt på sig säkerhetsbältet eller ej.

Om förare och/eller främre passagerare inte har satt på sig säkerhetsbältena när tändningen är tillslagen kommer varningslampan lysa ända tills det att man satt på sig säkerhetsbältena.

Om man fortsätter utan säkerhetsbälte och kör över 9 km/tim kommer varningslampan att börja blinka.

Om man fortsätter utan säkerhetsbälte och kör över 20 km/tim kommer varningssignal att ljuda i ca 100 sekunder tillsammans med blinkande varningslampan.

#### \* OBS

- Även om ingen sitter i främre passagerarsätet kommer varningslampan att blinka eller lysa i 6 sekunder.
- Bältesvarningslampan för främre passageraren kan lysa om man placerar packning/väska på passagerarsätet.

#### **WARNING**

Att färdas i felaktig sittställning kan påverka passagerarsstolens bältesvarningssystem negativt. Det är viktigt att föraren instruerar passagerarna om korrekt sittställning enligt instruktionerna i denna manual.

### 3-punkts rullbälte

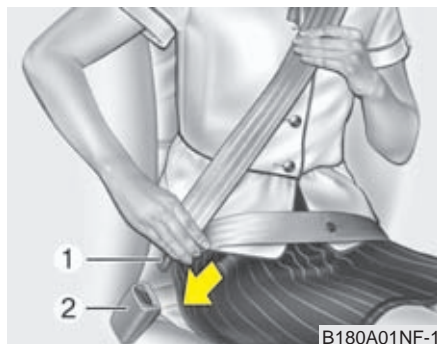

Ta tag i delen med låstungan (1) och dra långsamt ned bältet över axeln. Stick in låstungan i låset (2) så att det hörs ett klick. Kontrollera att bältet inte är snott och att det är låst.

Rullbältet ger en viss rörelsefrihet men låses direkt om den åkande kastas framåt.

#### \* OBS

Om bältet inte går att dra ut, släpp efter och dra sedan försiktigt i det.

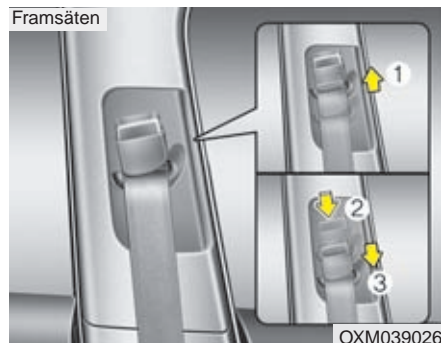

### Höjjustering

För att bältet ska sitta bekvämt och göra bäst nytta är det övre fästet justerbart i höjd i 4 olika lägen.

Bältet ska löpa så vågrätt som möjligt från fästet och över axeln.

Höj genom att skjuta fästet uppåt (1). Sänk fästet genom att trycka ner spärrknappen (2) och samtidigt skjuta fästet nedåt (3). Släpp spärrknappen och kontrollera att fästet är låst i önskat läge.

### VARNING

- Kontrollera att bältesfästet har låst i önskat läge efter höjjusteringen.
- Om bältena varit utsatta för belastning i samband med en kollision ska de bytas omgående, även om de inte har några synliga skador.

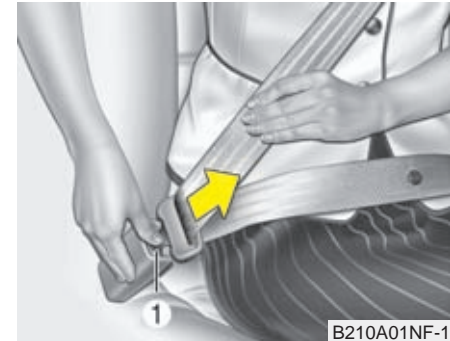
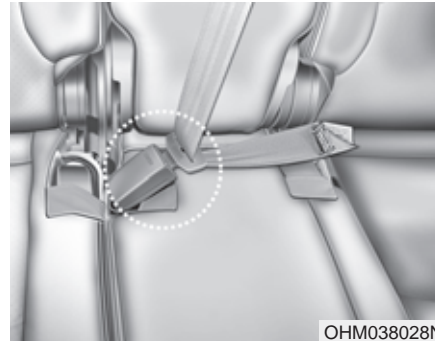
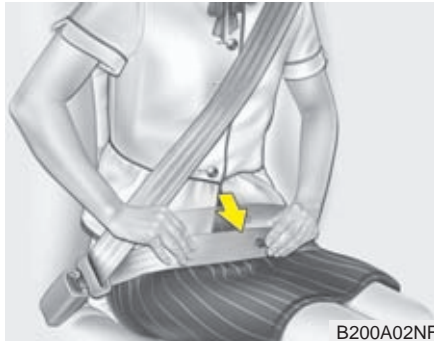

**⚠ VARNING**

Det är viktigt att du skjuter ner bältet så att midjedelen sitter lågt över höften. Dra diagonaldelen uppåt så att den smiter åt mot kroppen och löper över axeln nära halsen.

Låstungen på mittbältet får bara kopplas ihop med bälteslåset som är märkt CENTER.

**Lossa bältet så här:**

Tryck på den röda knappen (1) på bälteslåset och håll i bältet så att det rullas tillbaka långsamt och se till att det inte snor sig.

### När bältena inte ska användas

■ 2:a sätesraden

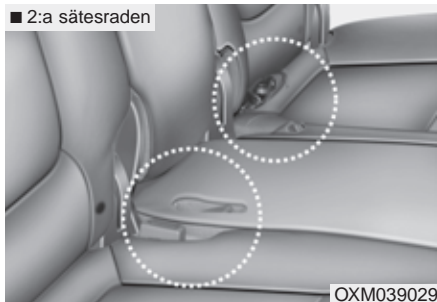

■ 3:a sätesraden

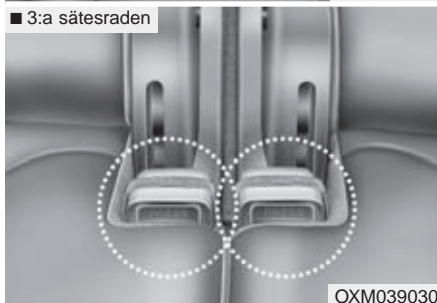

- När bältena inte ska användas, t ex när ryggstödet ska fällas ner, ska låsdelarna stoppas ner i fickor som bilderna ovan visar.

■ 2:a sätesraden

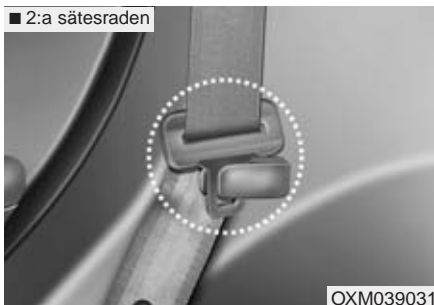

■ 3:a sätesraden

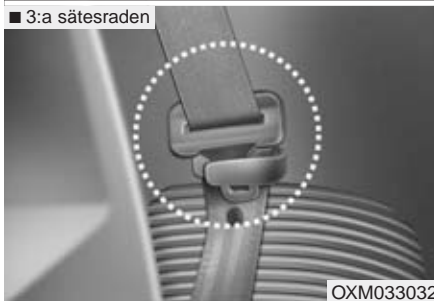

- Haka också fast bältena i de fästen som finns på sidan av sätena, så att de inte kommer i kläm när ryggstöden fälls ner. Efter att ha satt säkerhetsbältet i sin hållare, sträck bältet genom att dra det uppåt.

### ! VIKTIGT

*För att undvika att skada säkerhetsbältet eller dess hållare lossa bältet försiktigt ur hållaren, när det ska användas.*



## Bältessträckare



OED030300

Bilen är utrustad med bältessträckare för förare och främre passagerare. Syftet med bältessträckarna är att se till att säkerhetsbältena sitter tätt emot kroppen i samband med vissa typer av frontalkrockar. Bältessträckarna utlöses endast vid krockar där krockvåldet beräknas vara stort nog.

## \* OBS

Bältessträckarna kommer att utlösas även vid sidokollision och om bilen rullar runt när bilen är utrustad med sidokrockkuddar eller sidokrockgardiner.

### VARNING

För din säkerhet, se till att säkerhetsbältets väv inte är skadad eller vriden på sätet du färdas i.

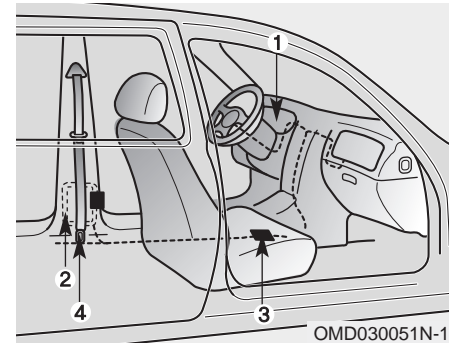

OMD030051N-1

Systemet med bältessträckarna:

1. Varningslampa (samma som för krockkuddarna).
2. Bältessträckaren är hopbyggd med bältets rullmekanism.
3. Kontrollenhet som utlöser krockkuddar och/eller bältessträckarna.
4. Bältessträckare vid bältesfästet.

### VARNING

1. Bältessträckarna och krockkuddarna ger effektivt skydd endast om säkerhetsbältet används på rätt sätt. Läs noga informationen om säkerhetsutrustningen på de följande sidorna.
2. Alla åkande ska alltid vara fastspända när bilen är i rörelse. Det är lag på att barn kortare än 135-140 cm ska sitta i särskild barnsäkerhetsutrustning.

### \* OBS

- Det hörs en knall och bildas rök om bältessträckarna utlöses. Det är normalt och inte farligt.
- Röken innehåller partiklar som kan irriterar huden och den bör inte andas in under en längre period. Tvätta bort eventuella partiklar från huden.

### \* OBS

Bältessträckarna styrs av samma kontrollenhet som krockkuddarna och har samma varningslampa (⚠). Den ska lysa eller blinka i ca 6 sekunder efter att tändningen slagits på (ON) och sedan slockna.

### ! VIKTIGT

*Om det uppstått något fel på bältessträckarna tänds varningslampan även om det inte är något fel på krockkuddarna. Om lampan inte tänds när tändningen är i läge ON eller om den fortsätter att lysa efter de 6 sekunderna eller om den tänds under körning har det sannolikt uppstått ett fel på bältessträckarna eller krockkuddarna. I så fall rekommenderar vi att du omgående vänder dig till en Kia-verkstad.*

### VARNING

- Bältessträckarna kan bara utlösas en gång. Om de löst ut måste hela bältesenheten bytas ut. Alla bälten som varit utsatta för belastning i samband med krock måste bytas.
- Enheten med bältessträckarna blir mycket het när den utlöses. Rör den inte förrän den svalnat.
- Gör inga ingrepp i bältesenheterna och försök inte att själv byta ut dem. Allt sådant arbete måste utföras av utbildade mekaniker. Vi rekommenderar att du anlitar en Kia-verkstad
- Försök inte utföra någon typ av reparation i systemet för bältessträckarna.
- Slå inte på bältesrullarna/bältessträckarna.
- Gör inga försök att modifiera, reparera eller utföra service på bältessträckarna.
- Vi rekommenderar att du vänder dig till en Kia-verkstad om en bältessträckare ska kasseras/bytas.

**Beträffande säkerhetsbältena** **VARNING**

Enligt lag måste alla åkande använda säkerhetsbältena på ett korrekt sätt när bilen är i rörelse. Säkerhetsbältena är den viktigaste säkerhetsutrustningen i bilen. Om man sitter på rätt sätt och använder bältena rätt hindras man också från att träffas av krockkuddarna om de utlöses.

**Detta gäller för barn i bilen**

Det är lag på att barn kortare än 135-140 cm ska sitta i särskild barnsäkerhetsutrustning.

 **VARNING**

Alla i bilen ska alltid ha bältena fastspända när bilen är i rörelse. Barn får aldrig färdas i knät på en vuxen. Ingen är stark nog att hålla ens ett litet barn om en krock skulle inträffa.

**\* OBS**

Den säkraste platsen för ett litet barn är i en bakåtvänd monterad stol i framsätet och med passagerarens krockkudde bortkopplad. Kontrollera att lampan för bortkopplad kudde lyser. Montera stolen enligt tillverkarens anvisningar och se till att monteringsanvisningen finns tillsammans med stolen i bilen. Om stolen monteras med bilens säkerhetsbälten, kontrollera, genom att dra i bältet, att den är ordentligt fastspänd.

Sätet ska skjutas så långt bakåt som möjligt. Barn som är stora noga att färdas framlänges bör sitta i baksätet.

### **Anpassa utrustningen efter barnets längd och vikt**

Barn som är äldre än 4-5 år kan färdas framåtvända och lämpligen i baksätet. Varje barn ska dock ha sin egen säkerhetsutrustning. Barn som är lite större kan använda en bilkudde.

Barn som är minst 135-140 cm behöver ingen specialutrustning utan kan använda bilens ordinarie bälten.

Kontrollera med jämna mellanrum under färden att barnet sitter på rätt sätt och inte har lossat bältet.

Om barn ska färdas i framsätet ska sätet skjutas så långt bakåt som möjligt. Krockkudden ska vara bortkopplad oavsett om barnet färdas fram- eller baklänges.

Om bilens bälte används för att späna fast barnet, kontrollera att det inte ligger an mot barnets hals. Om så är fallet, flytta barnstolen mot mitten av sätet.



### **VARNING - Barn och säkerhet**

- Se till att säkerhetsbältet inte ligger an mot barnets hals.
- Se till att barnet alltid har rätt säkerhetsutrustning med tanke på längd och vikt.

### **Gravida kvinnor**

Det är viktigt att midjedelen av bältet skjuts ner lågt över höften.

Diagonaldelen ska löpa över axeln men inte över magen.



### **VARNING - Gravida kvinnor**

**Gravida kvinnor ska aldrig placera höftbandet till säkerhetsbältet på eller ovanför magen, eftersom trycket från bältet kan skada fostret vid en eventuell krock.**

### **Skadade personer**

Även personer med skador ska använda bälte. Kontakta eventuellt läkare för rådgivning.

**Endast en person får vara fastspänd i respektive bälte**

### **Färdas aldrig liggande**

Säkerhetsbältet ger effektivast skydd när de åkande sitter i upprätt ställning och lutade mot ryggstöden samt har bältena spända över bröstet och höfterna.



### **VARNING**

**Med för mycket lutning finns det risk att man glider ur bältet vid en eventuell kollision. Då skyddar varken bälten eller krockkuddar som de ska. Sitt därför upprätt, lutad mot ryggstödet och använd bältena på ett korrekt sätt.**

### Att tänka på för bältena

Åtgärda ingenting på bältena och se till att de inte skadas genom att klämmas i dörrar eller på annat sätt.



#### **VARNING**

När du återställer baksäten som varit nedfällda ska du se till att du inte får bältena i kläm så att de skadas. Skador på ett bälte kan medföra att det slits av i samband med en kollision.

### *Regelbunden kontroll*

Undersök regelbundet att bältena inte är skadade på något sätt. Dra ut bältesbanden helt och undersök om de är fransiga, hårt slitna eller har några skador. Trasiga bälten måste bytas ut.

### *Håll bältena torra och rena*

Om bältena är smutsiga, rengör med en mild tvällösning och låt bältena torka i skugga eller inomhus helt utdragna ur rullarna.

Använd aldrig några starka rengöringsmedel eller blekmedel på bältena, materialet kan försvagas så att bältena brister i en kollision.

### *När bälten måste bytas*

Bälten som utsatts för belastning i samband med en kollision måste bytas även om de inte har några synliga skador. Har du några frågor om säkerhetsbältenas funktion, rekommenderar vi att du kontaktar en Kia-verkstad.

### BARNSÄKERHET

Alla i bilen ska använda säkerhetsutrustningen för att få optimalt skydd om en olycka skulle inträffa.

För barn tillkommer speciell barnsäkerhetsutrustning som ska användas av barn som är kortare än 135 -140 cm.

Barn har huvuden som är proportionellt större än hos vuxna. Påfrestningen på ett barns kropp blir större vid en eventuell kollision och därför krävs speciell utrustning.

Barnstolar ska fästas enligt anvisningar från tillverkaren, antingen med bilens säkerhetsbälten eller i Isofix-fästena.

#### VARNING

- Efter eventuell olycka, se till att få infästningarna för barnstol kontrollerade.
- Om det inte finns tillräckligt med plats bakom förarstolen att placera barnstolen, placera istället barnstolen bakom passagerarstolen.

#### Tänk på följande när barn ska färdas i bilen:

1. Den säkraste platsen för ett litet barn är i en bakåtvänd monterad stol i baksätet. Om stolen placeras fram på passagerarsidan måste passagerarkrockkudden vara bortkopplad och sätet tillbakaskjutet så långt som möjligt. Kontrollera att lampan för bortkopplad kulle lyser.
2. Montera stolen enligt tillverkarens anvisningar och se till att monteringsanvisningen finns tillsammans med stolen i bilen.
3. Om stolen monteras med bilens säkerhetsbälten, kontrollera, genom att dra i bältet, att den är ordentligt fastspänd.
4. Barn som är äldre än 4-5 år kan färdas framåtvända och i baksätet.
5. Varje barn ska dock ha sin egen säkerhetsutrustning.
6. Om bilens bälte används, kontrollera att det inte ligger an mot barnets hals.
7. Kontrollera med jämna mellanrum under färden att barnet sitter på rätt sätt och inte har lossat bältet.
8. Barn får aldrig färdas i knät på en vuxen. Ingen är stark nog att hålla ens ett litet barn om en krock skulle inträffa.

9. Om en barnstol varit utsatt för en krock bör den bytas.

#### VIKTIGT - Varma metalldelar

*Om bilen har stått i direkt solljus med dörrarna stängda, kan säkerhetsbälten och säten bli så varma att ett barn kan bränna sig på dem. Känn först på klädseln och spännen om de är varma innan du sätter barnet i till exempel bilbarnstolen.*

#### \* OBS

Vi rekommenderar att barn upp till ca 5 års ålder färdas i bakåtvänd monterad stol. Om stolen placeras i framsätet måste krockkudden vara bortkopplad.

Den europeiska standarden (ECE-R44) delar upp barnsäkerhetsutrustningen i fem grupper:

Grupp 0	0 - 10 kg
Grupp 0+	0 - 13 kg
Grupp 1	9 - 18 kg
Grupp 2	15 - 25 kg
Grupp 3	22 - 36 kg

Lägg märke till att grupperna överlappar varandra. Det finns också säkerhetsutrustning som uppfyller kraven för mer än en grupp.

All barnsäkerhetsutrustning ska vara godkänd och ha en märkning som anger det. Den märkningen får inte tas bort.

Barn som är längre än ca 135-140 cm kan använda bilens ordinarie säkerhetsbälten.

### VARNING

**Vi rekommenderar att barn upp till ca 5 års ålder färdas i bakåtvänd monterad stol. Om stolen placeras i framsätet måste krockkudden vara bortkopplad.**

Placera aldrig en bakåtvänd monterad barnstol i framsätet i en bil med aktiverad krockkudde på passagerarsidan. En kudde som utlöses krossar barnstolen.

Se "Bortkoppling av krockkudde" längre fram i detta kapitel. Justera också framsätet till dess bakersta läge.

Barn som är ca 5 år och äldre kan åka framåtvända i baksätet.



SWE34400

### Grupp 0 och 0+

Barn som väger upp till ca 13 kg ska alltid färdas i bakåtvänd monterad stol.

Den typ av stol som visas i bilden monteras med bilens ordinarie säkerhetsbälten. Var noga med att följa stoltillverkarens anvisningar vid monteringen.

### VIKTIGT

**Det förekommer barnstolar som är klassade både för grupp 0 och 1. De kan vara konstruerade för att fästas med bilens bälten och att barnet spänns fast med stolens bälte. Om du använder en sådan stol, följ noga tillverkarens anvisningar för montering.**



SWE34401

### Grupp 1

Denna grupp avser stolar för barn mellan 9 och 18 kg. Dessa stolar kan monteras både framåt- och bakåtvända.

***Vi rekommenderar att barn färdas i bakåtvänt monterade stolar upp till ca 5 års ålder. Om barnet är placerat i framsätet ska krockkudden kopplas bort.***



SWE34402

### Grupp 2

För barn som väger mellan 15 och 25 kg finns stolar som ger bra stöd i sidled och för nacken samt gör att barnet kommer i rätt läge för att kunna spännas fast med bilens säkerhetsbälte.



SWE34500

### Grupp 3

För barn från 22 till 36 kg är en bälteskudde oftast tillräcklig för att barnet ska komma i rätt läge för att spännas fast med ett av bilens säkerhetsbälten.

Följ alltid stoltillverkarens anvisningar för montering.

Barn som är längre än 135-140 cm behöver ingen speciell utrustning.



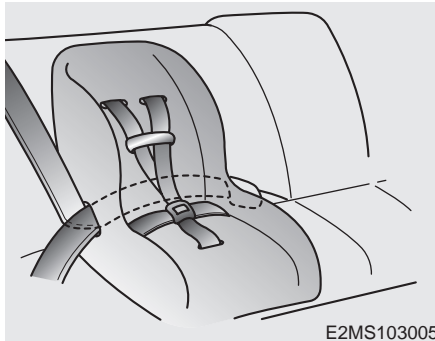

**Montering av framåtvänd bilstol med bilens 3-punktsbälte**

Montera barnstolar i baksätet så här:

1. Placera stolen på sätet.
2. Dra bältet genom stolen enligt stoltillverkarens anvisningar.

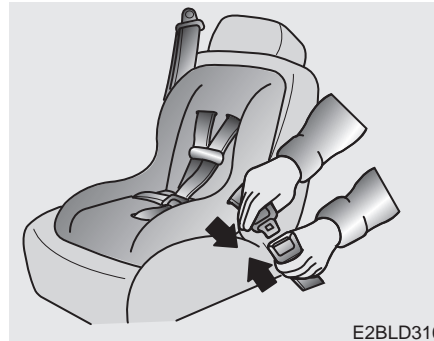

3. Se till att låstungen fäster med ett klick i bälteslåset.



4. Spänn fast stolen så att den sitter stadigt genom att dra i bältet, mot bältesrullen, som bilden visar. Kontrollera därefter att stolen inte kan vicka framåt eller åt sidorna.

### Placering av bilbarnstolar

Bilen uppfyller direktiven 2000/3/EC för användning och placering av barnstolar. Tabellen anger lämplig typ av bilbarnstol och rekommenderad placering.

Grupp	Barnets vikt	Framsäte	Ytterplatser i baksätet	Mittplats i baksätet
Grupp 0, 0+	Upp till 13 kg	OK*	OK**	OK
Grupp 1	9 - 18 kg	OK*	OK**	OK
Grupp 2	15 - 25 kg	OK*	OK**	OK
Grupp 3	22 - 36 kg	OK*	OK**	OK

OK = Lämplig placering av bilbarnstol enligt European Standard ECE-R44 för respektive grupp.

\* Passagerarens krockkudde måste kopplas bort, sätet skjutas så långt bakåt som möjligt och ryggstödet ska vara upprätt. Det gäller oavsett om stolen monteras fram- eller baklänges. Om bilen har höjjusterbart passagerarsäte ska det höjas maximalt.

\*\*Här kan stolar med Isofix-fästen monteras.



### **VARNING**

När en barnstol monteras i framsätet ska krockkudden kopplas bort och sätet skjutas så långt bakåt som möjligt oavsett om barnstolen monteras fram- eller baklänges.

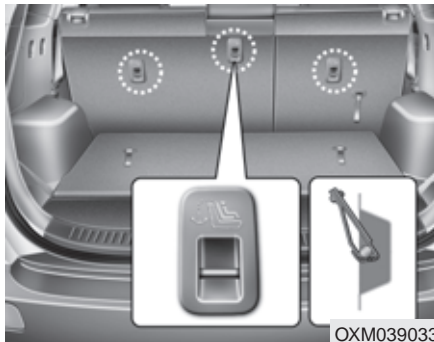
**Fästen för barnstolar**

OXM039033

Bakre fästpunkter för bilbarnstolar finns på baksidan av baksätets ryggstöd. I vissa modeller finns endast de två yttre fästena.

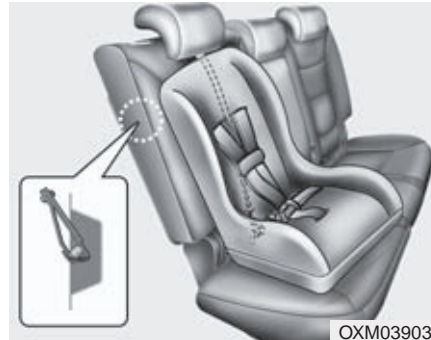

OXM039034

1. Dra fästbandet för barnstolen mitt under det justerbara nackskyddet, som bilden visar.
2. Haka fast det i fästet på baksidan av ryggstödet och spänn det.

**⚠ VARNING**

Se till att stolen sitter fast ordentligt så att den inte lossnar vid en häftig inbromsning eller kollision. Följ stoltillverkarens monteringsanvisningar.

**⚠ VARNING - Fästena för montering**

Endast en barnstol får spännas fast i respektive fäste på baksidan av ryggstöden.

**⚠ VARNING - Kontrollera att stolen sitter stadigt**

Vicka på stolen i alla riktningar för att kontrollera att den blivit ordentligt fastspänd, så att barnet sitter säkert.

**⚠ VARNING - Belastningen på barnstolsfästena**

- Varje fäste är dimensionerat för en barnstol. De får inte användas för att t ex fästa spännband och att förankra bagage.
- Fästband på barnstolar bör inte hakas fast på några andra ställen än i de speciella fästena på ryggstödet baksida.

### ISOFIX-fästen för barnstolar

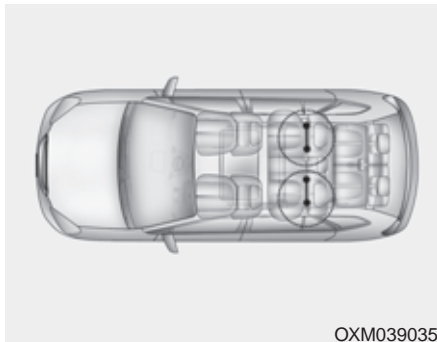

OXM039035

ISOFIX är en standard för att fästa barnstolar, denna infästningsstandard tillåter en säkrare montering samt gör det enklare och snabbare att montera barnstolar.

En ISOFIX-bilbarnstol skall endast monteras om stolen har en bilspecifik eller universalt godkännande som möter ECE-R 44.

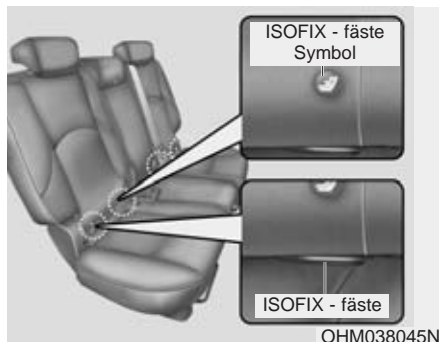

OHM038045N

Det finns symboler för barnstolsfästena nedtill på höger och vänster sida på ryggstöden i baksätet. De markerar fästpunkterna för barnstolarna.

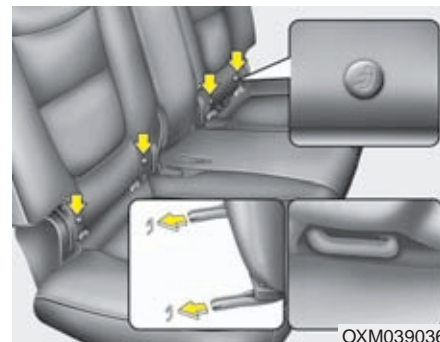

OXM039036

På de yttre platserna i sätesrad 2 finns Isofix-fästen för barnstolar. Fästena är placerade mellan ryggstödet och sittdynan och markeras med ISOFIX-ikoner.

Montering ska alltid ske enligt monteringsanvisningen för respektive ISOFIX -stol.

**⚠ VARNING**

Om stolen monteras framåtvänd ska baksätets ryggstöd ha en lutning på 2 steg från helt upprätt.

**⚠ VARNING**

- Om en barnstol monteras i ISOFIX-fästen ska bältet på den platsen kopplas ihop (låstungen ska vara intryckt i låset) och bältet ska placeras inklämt mellan barnstolen och ryggstödet.
- Placera ingenting kring nedre infästningarna. Se även till att inte säkerhetsbältet fastnat i de nedre fästena.

**Montering i ISOFIX-fästen:**

1. Rikta in stolens fästen mot de två byglarna och tryck fast den. Det ska höras ett tydligt klick när stolen fäster i bägge byglarna.

**! VIKTIGT**

*Se till att bältena i baksätet inte kommer i kläm när en barnstol med ISOFIX-fästen monteras.*

2. Spänn fast stolen med bandet i fästet på baksidan av ryggstödet. Alla stolar behöver inte fästband.
3. Kontrollera att stolen sitter fast i Isofix-fästena. Stolens inbyggda säkerhetsmekanism gör att den inte ska kunna låsas fast i bara den ena bygeln.

**⚠ VARNING**

- Gör inga försök att montera en stol med ISOFIX-fästen på mittplatsen. Där kan en stol inte monteras.
- Varje fäste för band, på baksidan av ryggstödet, är dimensionerat för endast en barnstol.
- Barnstolar med ISOFIX-fästen kan endast monteras på ytterplatserna i baksätet.
- Var alltid noga med att följa stoltillverkarens anvisningar vid montering av barnstolen.

## KROCKKUDDESYSTEMET

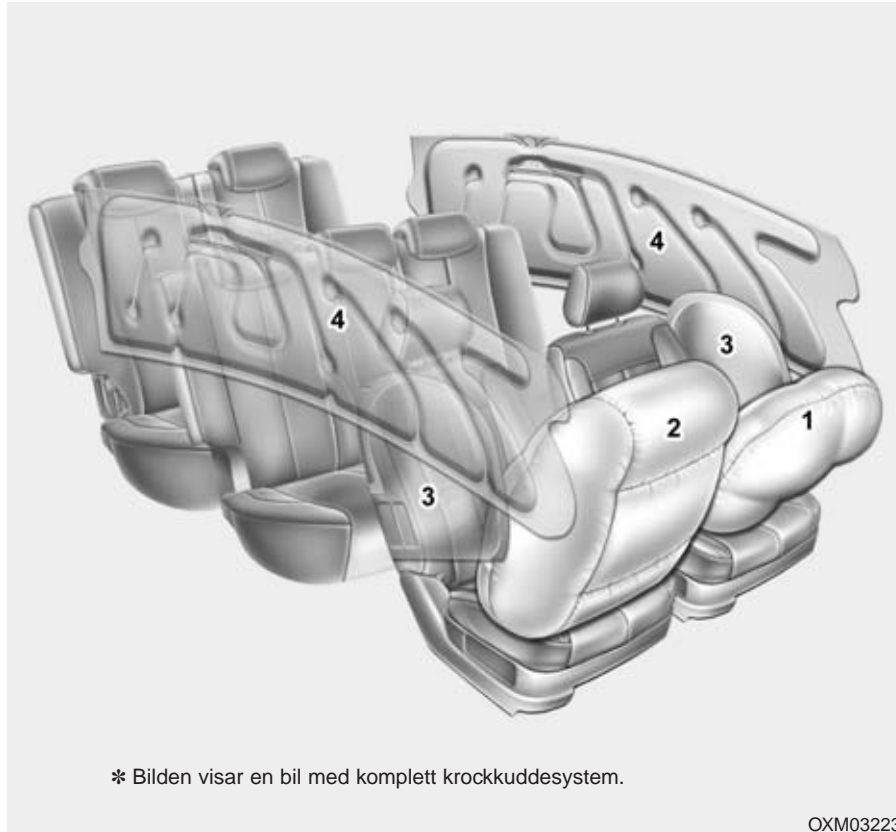

\* Bilden visar en bil med komplett krockkuddesystem.

OXM032230

- (1) Krockkudde i ratten
- (2) Passagerarkrockkudde
- (3) Sidokrockkuddar i framsätena
- (4) Krockgardiner

### **VARNING**

Det är lag på att alla i bilen ska vara fastspända med säkerhetsbälten när bilen är i rörelse. Bältena ger det bästa skyddet. Krockkuddarna, som inte utlöser inte i alla situationer, är ett komplement till säkerhetsbältena.

### Så här fungerar systemet för krockkuddarna

- Kuddarna och krockgardinerna kan endast utlösas när tändningen är i läge ON eller START.
- Kuddarna och krockgardinerna utlöses endast när sensorerna mäter att en kollision är tillräckligt kraftig för att de ska ge något extra skydd.

### \* OBS

Krockkuddarna utlöser direkt vid en olycka där bilen rullar runt (om bilen är utrustad med sidokrockkuddar samt sidokrockgardiner) för att hjälpa till att skydda passagerarna samt föraren.

- Det är många faktorer som avgör om krockkuddarna ska utlösas eller inte, bl a hastighet och krockvinkel samt om objektet man kolliderar med är stumt eller eftergivligt.
- Kuddarna och krockgardinerna töms direkt efter att de utlösts och blåsts upp. Det går så snabbt att man bara hinner uppfatta en smäll och sedan se de tomma kuddarna.

- För att skyddet ska bli effektivt går uppblåsningen på tusendelar av en sekund. En utlösande krockkudde kan orsaka större skador än skrapår eftersom den utlöser med stor kraft. Det är därför viktigt att använda säkerhetsbältet för att inte slå i krockkudden.
- En förare som sitter för nära ratten kan skadas av en utlösande krockkudde eftersom kudden kanske inte har tillräckligt utrymme att expandera mellan ratten och föraren.



### VARNING

- Föraren ska alltid sitta så långt från ratten som möjligt (minst 25 cm) och i upprätt ställning. Då ger krockkudden det bästa skyddet i kombination med fastspänt säkerhetsbälte och föraren riskerar inte att skadas av krockkudden.
- Framsättespassageraren ska skjuta sätet så långt bakåt som möjligt och sitta i upprätt ställning samt lutad mot ryggstödet.
- Det kan hända att en kudde orsakar mindre skrapskador i ansiktet, t ex om föraren sitter för nära ratten när kudden utlöser. Glasögon kan också gå sönder vid kontakt med krockkudden.

### **Utlösande krockkuddar smäller och släpper ut rök**

Det är en normal följd av uppblåsningen. Efter att kuddarna utlösts kan det kanske kännas lite tungt att andas på grund trycket från säkerhetsbältet eller kontakten med kudden.

Den rök som uppstått kan också irritera. **Öppna i så fall dörrar eller sidorutor och ventiler ut röken.**

Röken är inte giftig men kan irritera halsen, huden och ögonen. Om så är fallet tvätta med vatten och kontakta en läkare om problemet därefter kvarstår.

### **⚠ VARNING**

När krockkuddarna utlöser upphettas vissa delar i ratten, instrumentpanelen, ryggstöden och i taket. Rör därför inte de utrymmen där kuddarna varit monterade. Det finns risk för brännskador.

Se till att barn som sitter i baksätet inte lutar sig ut mot sidorna av bilen, de kan skadas av krockgardiner som utlöses.

**Det är absolut förbjudet att montera en barnstol på främre passagerarplats när krockkudden är aktiverad**



Framsätet är en säker plats under förutsättning att krockkudden kopplas bort. Sätet bör skjutas så långt bakåt som möjligt.

Främre passagerarkrockkudden kan, om det behövs, kopplas bort om bilen är utrustad med reglage för detta.

Se sid 3-46 för utförlig information.

### **⚠ VARNING**

- Bakåtmonterad barnstol får endast monteras fram när passagerarens krockkudde är bortkopplad.
- Oavsett om en barnstol monteras framåt- eller bakåtvänd ska krockkudden kopplas bort och sätet skjutas så långt bakåt som möjligt.
- Var alltid noga med att montera barnstolen enligt stoltillverkarens anvisningar.
- Om bilen är utrustad med sidokrockkuddar/krockgardiner och ett barn är placerat på enytterplats är det viktigt att försöka placera barnet så långt in mot mitten som möjligt. En utlösande krockkudde/ krockgardin kan annars skada barnet.



## Krockuddesystemets varningslampa



Lampan tänds om det uppstått något fel i systemet.

Lampan ska dock tändas och lysa eller blinka i ca 6 sekunder när du slår på tändningen (ON) och sedan slockna.

Vi rekommenderar att du låter en Kia-verkstad kontrollera systemet om:

- Lampan inte tänds när tändningen slås på (ON).
- Lampan lyser längre än 6 sekunder eller inte slocknar när motorn startats.
- Lampan tänds under körning.
- Lampan blinkar när tändningen är på.

## Varningslampa för krockkudden på passagerarsidan



### Passagerarens krockkudde är inkopplad!

Lampan lyser i ca 4 sekunder när tändningen slås på som en kontroll att den är hel.

Lampan lyser i ca 1 minut när krockkudden aktiveras efter att ha varit bortkopplad och tändningen är på.

## Passagerarens krockkudde bortkopplad



Lampan ska lysa ca 4 sekunder med tändningen i läge ON eller tills motorn startats.

Om krockkudden är bortkopplad med reglaget på sidan av instrumentpanelen ska lampan lysa för att markera att passagerarens krockkudde är bortkopplad.

### ! VIKTIGT

Om det är något fel på reglaget för bortkoppling av kudden kommer OFF-lampan inte att lysa. (ON-lampan tänds och slocknar efter ca en minut). Det innebär att krockkudden kan utlösas i samband med en krock, även om reglaget för bortkoppling är i läge OFF.

I så fall rekommenderar vi att du omgående kontaktar en Kia-verkstad för kontroll av reglaget och krockkuddesystemet.

### Systemet med krockkuddar

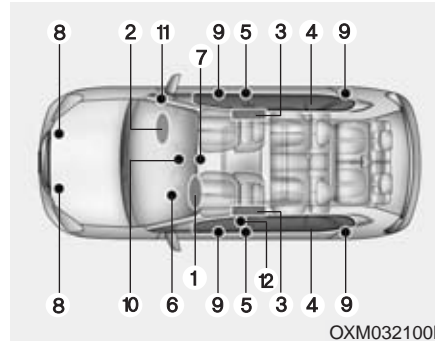

1. Krockkudde i ratten
2. Passagerarkrockkudde
3. Sidokrockkuddar i framsätena
4. Krockgardiner
5. Bältessträckare
6. Varningslampa för krockkuddesystemet
7. Kontrollenhet för krockkuddarna / Sensor för voltning
8. Sensorer för frontalkrock
9. Sensorer för påkörning från sidan
10. Varningslampa för passagerarens krockkudde PÅ/AV (ON/OFF).
11. Reglage för bortkoppling av passagerarkrockkudden.
12. Bältessträckare förarsida

Kontrollenheten för krockkuddarna kontrollerar kontinuerligt alla komponenter i AIRBAG-systemet när tändningen är tillslagen för att kunna bedöma hur allvarlig en krock är och om krockkuddar samt bältessträckare skall utlösas eller ej. Varningslampan kommer att blinka i ungefär 6 sekunder när tändningen slås på, därefter skall lampan slockna.

### VARNING

Om något av följande inträffar, som indikerar fel i krockkuddesystemet, rekommenderar vi att du vänder dig till en Kia-verkstad:

- Lampan inte lyser en kort stund när tändningen slås på (ON).
- Lampan fortsätter att lysa mer än 6 sekunder.
- Lampan tänds under körning.
- Lampan blinkar när tändningen är tillslagen.



De bägge främre krockkuddarna utlöses vid en kollision rakt eller snett framifrån, om kontrollenheten känner att krocken är så kraftig att det extra skyddet, som krockkuddarna ger, behövs.



Krockkuddarna spräcker klädseln i rattcentrum och på instrumentpanelen när de utlöser.

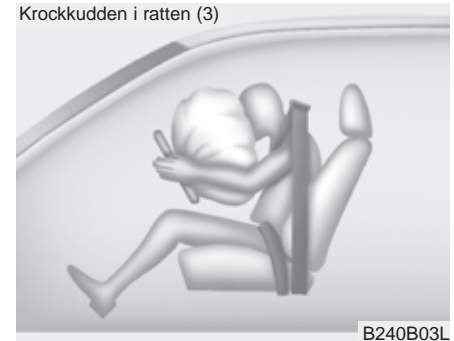

Tillsammans med korrekt använda säkerhetsbälten ger krockkuddarna ett bra skydd för huvud och överkropp vid en eventuell kollision.

Kuddarna töms direkt efter att de blåsts upp. Det gör att bilen kan köras om den inte blivit allvarligt skadad och är i trafiksäkert skick.

Passagerarkrockkudden



B240B05L

### VARNING

- Placera inget föremål eller tillbehör och klistra inga dekaler ovanpå instrumentpanelen där kudden är monterad. Det kan orsaka skador om kudden utlöses.
- Om du ska ha en behållare med doftmedel eller liknande, placera den inte nära mätartavlan eller någonstans på instrumentpanelen. Sådana detaljer kan lossna och skada de åkande om en krockkudde utlöses.

### VARNING

- När en krockkudde utlöses hörs en knall och det bildas rök. Det är normalt och inte farligt. Partiklarna från krockkudden kan i vissa fall irritera huden och ögonen samt orsaka andningsproblem för personer med astma. Tvätta bar hud med tvål och vatten och skölj ögonen med vatten.
- Krockkuddarna utlöser endast med tändningen i läge ON. Om varningslampan för krockkuddarna inte tänds när tändningen är i läge ON eller om den fortsätter att lysa mer än 6 sekunder eller om den lyser när motorn startats eller tänds under körning, då har det sannolikt uppstått något fel i systemet för krockkuddarna. I så fall rekommenderar vi att du vänder dig till en Kia-verkstad för en kontroll av krockkuddesystemet.
- Före ett säkringsbyte och innan en batterikabel lossas ska tändningen vara OFF / tändningsnyckeln tas bort. Om du inte gör så kan varningslampan AIR BAG tändas.

## Märkning markerar krockkuddarnas placering

Krockkudde i ratten



OXM033009

Passagerarkrockkudden



OXM033010

Bokstäverna AIRBAG är ingjutet i instrumentbrädan på passagerarsidan, och i ratten.

Systemet består av krockkuddar placerade bakom panelerna där texten är ingjuten.

Syftet med AIRBAG-systemet är att ge föraren och främre passageraren extra skydd utöver säkerhetsbältena i händelse av en frontalkrock med tillräckligt högt krockvåld.

### VARNING

Säkerhetsbältena ska alltid användas och barn ska alltid sitta i speciella bilbarnstolar! Bältena håller de åkande på plats så att de inte slår emot de främre krockkuddarna om de utlöses, vilket de i så fall gör med stor kraft och på några millisekunder.

- Sitt alltid upprätt i sätena och aldrig lutad åt ena eller andra sidan.
- Främre passagerarsätet ska skjutas så långt bakåt som möjligt.

(forts)

(forts)

- Föraren ska alltid sitta så långt från ratten som möjligt (minst 25 cm) och i upprätt ställning.
- Om en vuxen passagerare färdas i framsätet ska höger krockkudde vara aktiverad.
- Placera inget föremål eller tillbehör och klistra inga dekaler ovanpå instrumentpanelen där kudden är monterad. Det kan orsaka skador om kudden utlöses.
- Täck inte framsätena med överdragskläder, filter eller annat som kan påverka krockkuddarna på utsidan av ryggstöden.
- Åtgärda ingenting som har med krockkuddarna att göra. Det kan medföra att de utlöses oväntat eller inte utlöser i samband med en krock.
- Om varningslampan för krockkuddarna lyser när bilen körs, rekommenderar vi att du vänder dig till en Kia-verkstad för en kontroll av krockkuddesystemet.
- Krockkuddarna kan bara utlösa en gång. Om det hänt rekommenderar vi att du vänder dig till en Kia-verkstad, för att få de utbytta.

(forts)

(forts)

- De främre krockkuddarna utlöser endast vid kraftigare kollisioner rakt framifrån eller vid högst 30° vinkel snett framifrån.
- De utlöser inte vid påkörning från sidan eller om bilen slår runt. Använd därför alltid säkerhetsbälte!
- När en barnstol monteras i framsätet ska krockkudden kopplas bort och sätet skjutas så långt bakåt som möjligt.
- Barn som är längre än 135-140 cm kan använda bilens ordinarie bälten och bör sitta i baksätet.
- Alla åkande ska alltid vara korrekt fastspända när bilen är i rörelse. Sitt så långt från alla krockkuddar som möjligt.
- Alla i bilen ska sitta i upprätt ställning och inte lutade åt någon sida. Fötterna ska vara på golvet med undantag för mindre barn i barnstolar.
- Den som inte sitter enligt ovanstående anvisningar kan skadas av en utlösande krockkudde eller krockgardin.

### Reglage för bortkoppling av passagerarens krockkudde



Om ett barn ska åka i framsätet ska krockkudden kopplas bort (OFF) oavsett om barnet sitter i en bakåtvänd monterad stol eller åker framlänges.

Kudden kan lämpligen också kopplas bort om ingen ska färdas i passagerarsätet.



#### Passagerarkudden ON eller OFF:

Använd nyckelaxet som är infällt i fjärrkontrollen/Smart Key för att vrida reglaget mellan ON och OFF.

### **VARNING**

Kontrollera att du har rätt information i displayen. Se bilderna till vänster.

### \* OBS

- När reglaget är i läge ON kan krockkudden utlösas vid en kollision. Om en barnstol då är monterad i framsätet krossas den av krockkudden.
- Kontrollera alltid att reglaget är i läge OFF om ett barn ska färdas i framsätet.

**! VIKTIGT**

- Om reglaget inte fungerar som det ska kommer varningslampan AIR BAG (🚗) att tändas.
- Kontrollampan för bortkopplad krockkudde (OFF) (🚗) kommer inte att lysa. Däremot kommer lampan för inkopplad kudde (ON) att lysa i ca 60 sekunder när tändningen slås på. Systemet för krockkuddarna aktiverar den högra krockkudden. Det betyder att den utlöser vid en kollision, även om reglaget för bortkoppling är vridet till OFF.
- Om varningslampan för krockkuddarna blinkar eller inte tänds när tändningen slås på eller tänds under körning, då rekommenderar vi att du låter en Kia-verkstad kontrollera krockkuddesystemet snarast möjligt.

**⚠ VARNING**

- Föraren är ansvarig för att reglaget är i rätt läge.
- Tändningen ska vara OFF och det får inte sitta någon nyckel i tändningslåset när reglaget ställs om mellan ON och OFF eller omvänt. I annat fall kan det uppstå ett fel i kontrollenheten som medför att krockkuddar och krockgardinerna inte utlöser eller inte fungerar som de ska vid en eventuell kollision.
- När en barnstol monteras i framsätet ska krockkudden kopplas bort och sätet skjutas så långt bakåt som möjligt. En utlösande krockkudde krossar en bakåtvänt monterad barnstol i framsätet.
- Kudden kan lämpligen också kopplas bort om ingen ska färdas i passagerarsätet.
- Barn som är längre än 135-140 cm kan använda bilens ordinarie bälten och bör sitta i baksätet.

**⚠ VARNING**

- Passagerarkudden är större än den i ratten och utlöser med mycket större kraft. Det är därför viktigt att alltid skjuta sätet så långt bakåt som det är praktiskt möjligt.
- Alla i bilen ska alltid använda säkerhetsbälte så fort bilen är i rörelse. Det gäller även den allra kortaste körsträcka.
- En framsätesspassagerare som inte har säkerhetsbältet fastspänt kastas framåt om föraren panikbromsar. Om en kollision då inträffar och utlöser krockkudden kommer kudden att träffa den åkande med stor kraft så att skadorna kan bli mycket allvarliga.
- Framsätesspassageraren ska alltid sitta upprätt och lutad mot ryggstödet samt hålla fötterna på golvet och händerna borta från instrumentpanelen.

(forts)

(forts)

- Gravida kvinnor och personer med dålig fysik bör färdas i baksätet för att inte riskera kontakt med krockkudden.
- Placera inget föremål eller tillbehör och klistra inga dekaler ovanpå instrumentpanelen där kudden är monterad. Det kan orsaka skador om kudden utlöses.
- Fäst heller inget på vindrutan och montera ingenting på den inre backspeglarna.
- Åk aldrig med en pipa eller något annat i munnen. Det finns mycket stor risk för allvarliga skador om krockkudden utlöses.

### Sidokrockkudde

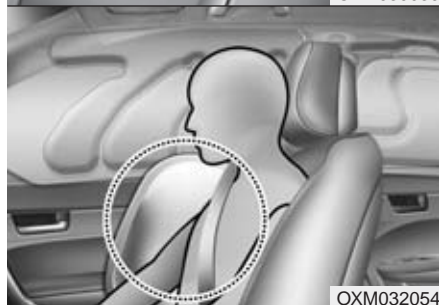
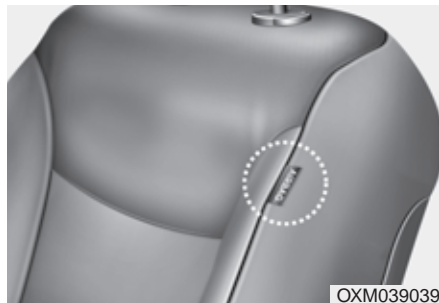

\* Utrustningen i din bil kan vara annorlunda än den som visas i bilden.

Sidokrockkuddarna i framsätenas ryggstöd skyddar föraren och framsätesspassageraren vid påkörning från sidan.

Bägge sidokrockkuddarna utlöser i vissa situationer när bilen blir påkörd från sidan. Dels beroende på hur kraftig kollisionen är, krockvinkeln och var på sidan som bilen blir påkörd.

### \* OBS

#### - Bil med sensor för voltning

Båda sidornas sidokrockkuddar och krockgardiner kan utlösas i vissa situationer om bilen slår runt.

### VARNING

Förhindra att passagerare lutar sig mot dörrarna, sträcker ut armarna ut genom fönster eller placerar objekt mellan dörr och passagerare.



**⚠ VARNING**

- Sidokrockkuddarna är ett komplement till säkerhetsbältena, som alltid ska användas när bilen är i rörelse.

Sidokrockkuddarna utlöser endast vid viss typ av sidokrock eller när bilen voltar\*<sup>1</sup> och krockvåldet beräknas skada de åkande.

- För att få bäst skydd av sidokrockkuddarna samt minimera riskerna att skadas när sidokrockkuddarna utlöses ska föraren och framsätesspassageraren sitta i upprätt ställning och ha säkerhetsbältena fastspända.

Förarens händer ska vara placerade på ratten med fattningen motsvarande kl 10 i 2.

Passageraren ska ha fötterna på golvet och händerna i knät.

(forts)

(forts)

- Ingenting får placeras på utsidan av ryggstöden där krockkuddarna är monterade.
- Sätt ingen överdragsklädsel på ryggstöden i framsätet.
- Montera inga tillbehör intill sidokrockkuddarna.
- Stoppa inte paraplyer eller annat mellan de främre ryggstöden och bilens sida. Sådana föremål kan orsaka skador om krockkuddarna utlöser.
- Se till att sensorerna för sidokrockkuddarna inte utsätts för stötar när tändningen är påslagen (ON).
- Om ett säte eller klädseln skadas, rekommenderar vi att du vänder dig till en Kia-verkstad för kontroll och reparation. Informera om att bilen har sidokrockkuddar.

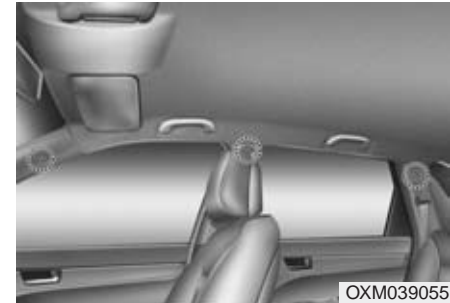
**Krockgardiner**

\* Utrustningen i din bil kan vara annorlunda än den som visas i bilden.

De är monterade under klädseln ovanför dörrarna och är till för att skydda de åkandes huvuden i fram- och baksätet om bilen blir påkörd från sidan.

\*1: Gäller bilar med sensor för voltning.

Krockgardinerna utlöser endast på den sida där bilen blir påkörd och om kollisionen är kraftig. De utlöser normalt inte vid frontalkollisioner, påkörning bakifrån eller om bilen slår runt.

Sidokrocksgardiner är konstruerade att utlösa vid viss typ av sidokrock beroende på hur kraftig krocken är, vinkel, fart och vart krocken träffar på bilen.

Sidokrockgardinen utlöser inte endast på sidan där krocken inträffar utan även på motsatt sida.

### \* OBS

#### - Bil med sensor för voltning

Båda sidornas sidokrockkuddar och krockgardiner kan utlösas i vissa situationer om bilen slår runt.

- Sidokrockgardinerna är inte konstruerade att utlösa vid all typ av sidokrock.

### VARNING

- För att sidokrockkuddarna och krockgardinerna ska ge optimalt skydd ska de åkande i framsätet och på de yttre platserna i baksätet sitta upprätt och använda säkerhetsbältena.
- Passagerare (barn och vuxna) som åker i framsätet eller på ytterplatser i baksätena får inte luta sig mot bilens dörrar eller sidor eller sticka ut armar genom sidorutorna. De får inte heller ha några föremål på utsidan av sig.
- Gör aldrig några ingrepp i eller försök att reparera några komponenter i krockkuddesystemet.

Allt sådant arbete måste utföras av specialutbildade mekaniker. Vi rekommenderar att du vänder dig till en Kia-verkstad.

Om inte ovanstående anvisningar följs kan krockkuddarna utlösas oavsiktligt och orsaka allvarliga skador eller medföra att de inte utlöser som de ska i samband med en kollision.

**I vissa situationer kanske krockkuddarna inte utlöses**

Exempel: Vid påkörning bakifrån, om bilen blir påkörd en andra och en tredje gång, om farten är låg vid kollisionstillfället.

*Komponenter i krockkuddesystemet*

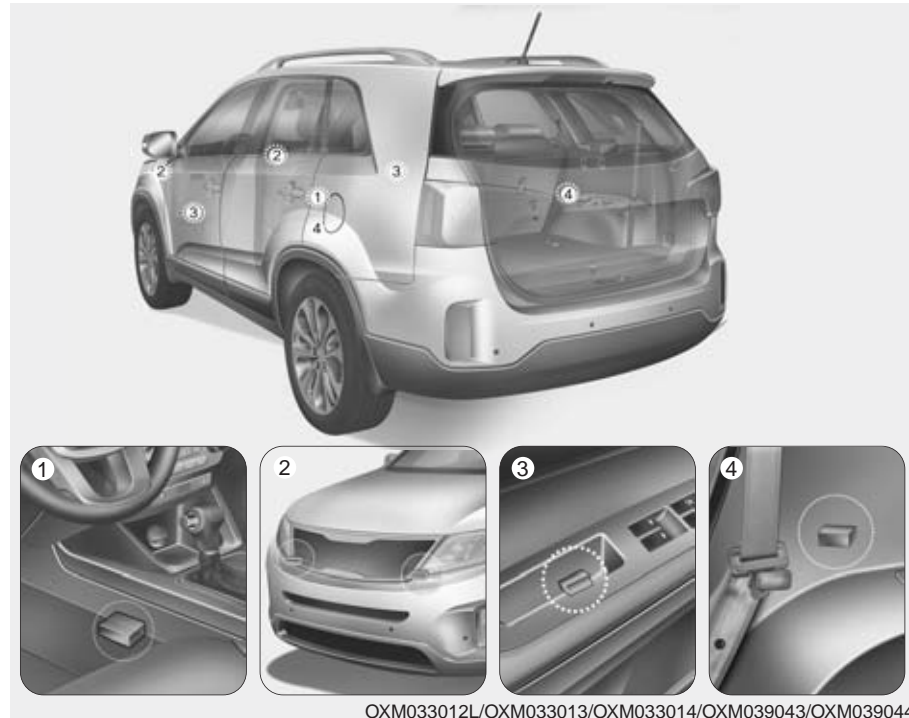

OXM033012L/OXM033013/OXM033014/OXM039043/OXM039044

(1) Kontrollenhet / Sensor för voltning  
(2) Sensor för frontalkrock

(3) Sidkrocksensor  
(4) Sidkrocksensor

### VARNING

- Krockkuddar och sensorerna i krockkuddesystemet får inte utsättas för stötar och slag. Då finns det risk att de utlöser och orsakar skador.
- Gör inga ingrepp i någon del av systemet. Det kan medföra att en krockkudde oväntat utlöses. Allt arbete med krockkuddar och sensorer måste utföras av specialutbildade mekaniker. Vi rekommenderar att du vänder dig till en Kia-verkstad.
- Det kan uppstå problem med sensorernas funktion om den främre stötfångaren eller stolpen mellan dörrarna (B-stolpen) skadas. Om du råkar ut för en skada, se till att få bilen kontrollerad och reparerad. Vi rekommenderar att du vänder dig till en Kia-verkstad.
- Vi rekommenderar att du vänder dig till en Kia-verkstad om du vill montera några tillbehör i fronten på bilen. Då kan du vara säker på monteringen görs på ett sådant sätt att krocksensorerna inte påverkas.

### VARNING

Om din bil är utrustad med sidokrockkuddar samt sidokrockgardiner var noga med att tändningen är i frånslaget läge (OFF) eller radioläge (ACC) när den blir bogserad / bärgad.

Sidokrockkuddarna och sidokrockgardinerna kan utlösa om tändningen är i påslaget läge (ON) eftersom sensorerna för voltning kan registrera att bilen voltar/rollar runt.

### När utlöser de främre krockkuddarna?



De utlöser vid en kollision rakt eller snett framifrån och om sensorerna känner av att kollisionen är kraftig. Om kollisionen inte är våldsam utlöser i vissa fall endast bältessträckarna.



\* Utrustningen i din bil kan vara annorlunda än den som visas i bilden.

### När utlöser sidokrockkuddar och krockgardiner?

De utlöser när sidokrockssensorerna, känner av att kollisionen är kraftig nog att utlösa sidokrockkuddar och/eller krockgardiner.

De främre krockkuddarna är konstruerade för att endast aktiveras vid en frontalkrock. De kan dock utlösas även vid andra kollisioner om frontalkrockssensorerna utsätts för tillräckligt stort krockvåld.

Sidokrockkuddarna och/eller krockgardinerna har konstruerats för att endast aktiveras vid sidokollisioner. De kan dock utlösas även vid andra typer av kollisioner om sensorerna utsätts för kraftig påverkan.

Om bilen utsätts för en mycket kraftig smäll, t ex om den kör ner i en grop eller med för hög fart över en s k vägbula, kan krockkuddarna utlösas. Kör därför försiktigt på dåliga vägar.

### \* OBS

Även sidokrockkuddar och krockgardinerna skall utlösas när sensorerna registrerar att bilen voltar, om den är utrustad med sensorer för voltning.

### Situationer då krockkuddarna normalt inte utlösas



- Vid lindrigare kollisioner, som t ex kökrockar ger säkerhetsbältet tillräckligt skydd och därför utlösas inte krockkuddarna. Bältessträckarna kan däremot utlösas.



### Skydd mot nackskador vid påkörning bakifrån

- Vid påkörning bakifrån utlöses inga krockkuddar. Däremot aktiveras det s k whiplashskyddet som finns i framsätena. Det trycker nackskyddet framåt för att huvudet inte ska kastas bakåt, vilket skulle kunna medföra allvarliga nackskador.



- Främre krockkuddarna utlöser eventuellt inte vid en sidokrock på grund av att dessa ej skulle ge något extra skydd vid viss typ av sidokrock.
- Däremot så kan främre krockkuddarna utlösa om bilen är utrustad med sidokrockkuddar och sidokrockgardiner beroende på hastighet samt i vilken vinkel krocken inträffar.

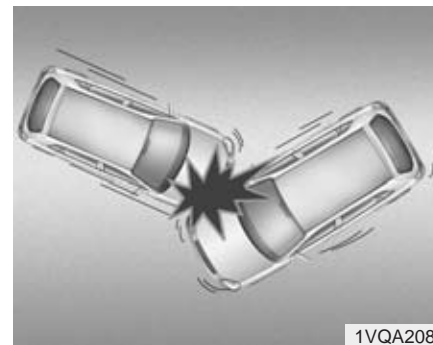

- När en kollision sker med en vinkel, som bilden visar, kanske inga krockkuddar utlöses.



- Om bilen reflexmässigt bromsas kraftigt och därefter pressas in under t ex ett bilflak kanske kollisionen inte blir så häftig att krockkuddarna utlöses.

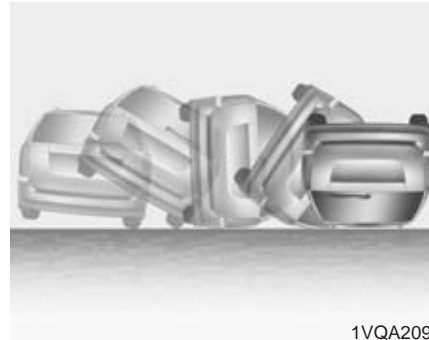

- De främre krockkuddarna kanske inte utlöser om bilen slår runt, eftersom de säkerligen inte skulle ge något extra skydd.

### \* OBS

Däremot så kan främre krockkuddarna utlösa om bilen är utrustad med sidokrockkuddar och krockgardiner när sensorn för voltning registrerat att bilen rullar runt/voltar.

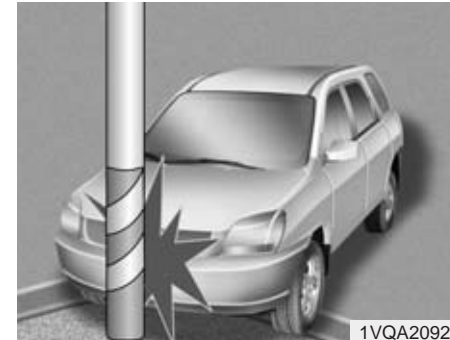

- Krockkuddarna utlöser normalt inte vid lindrigare kollisioner med stolpar eller träd eller om de ger efter eller om hastigheten är låg.

### Krockkuddesystemet är underhållsfritt

Det ingår inga komponenter som kräver service. De enda tillfällen när något måste åtgärdas är om varningslampan tänds för att det uppstått ett fel eller om den inte tänds i samband med att bilen startas. I så fall rekommenderar vi att du låter en Kia-verkstad kontrollera systemet.

#### VARNING

- Gör inga försök att modifiera, reparera eller utföra service på några komponenter i krockkuddesystemet. Det kan medföra att det inte fungerar som det ska eller att en kudde oavsiktligt utlöses.
- Rengöring av materialen som täcker krockkuddarna ska ske med mjuka trasor, torra eller lätt fuktade. Använd ingen form av rengöringsmedel.
- Placera inga föremål eller tillbehör och klistra inga dekaler där krockkuddarna är monterade. Det kan orsaka skador om kudden utlöses.
- Om en krockkudde har löst ut ska den bytas. Det är ett arbete som måste utföras av specialutbildade mekaniker. Vi rekommenderar därför att du anlitar en Kia-verkstad.

(forts)

(forts)

- Lossa inga anslutningar för krockkuddesystemet. Det kan medföra att det inte fungerar som det ska eller att en kudde oavsiktligt utlöses.
- Komponenterna i krockkuddesystemet måste omhändertas på ett speciellt sätt när bilen slutligen ska skrotas. Det ansvarar Kia-återförsäljaren för.
- Om bilen har översvämmats eller om det av annan anledning kommit in vatten i bilen, rör inte startknappen alternativt sätt inte in nyckeln i tändningslåset. Bogsera bilen till en verkstad för kontroll och eventuell reparation. Vi rekommenderar en Kia-verkstad.



### Med tanke på de åkandes säkerhet

- Alla i bilen ska vara fastspända och sitta i upprätt ställning samt ha fötterna på golvet när bilen är i rörelse.
- Om passagerare ska byta plats i bilen, stanna först innan bältena lossas.
- Endast en person får vara fastspänd i respektive säkerhetsbälte.
- Spänn inte fast någonting på själva bältena.
- Åk aldrig med en pipa eller något annat i munnen och ha aldrig något hårt i knäet. Det finns mycket stor risk för allvarliga skador om krockkudden utlöses.
- Passagerare ska alltid sitta upprätt och lutade mot ryggstöden samt hålla fötterna på golvet och händerna borta från de ställen där krockkuddarna är monterade.
- Placera inget och klistra inga dekaler där krockkuddarna är monterade. Funktionen för kuddarna kan påverkas.
- Utför inga modifieringar på framsätena. Sidokrockkuddarnas funktion kan påverkas.

### VARNING

- Den som sitter för mycket tillbakalutad riskerar att glida ur bältet vid en häftig inbromsning eller eventuell kollision.
- Alla åkande i bilen ska vara fastspända och sitta i upprätt ställning lutade mot ryggstöden samt ha fötterna på golvet.

### Gör inga modifieringar på bilen

Förändringar av chassit, karossen, stötfångarna eller frigångshöjden kan påverka krockkuddarnas funktion.

### Dekaler med information om krockkuddarna

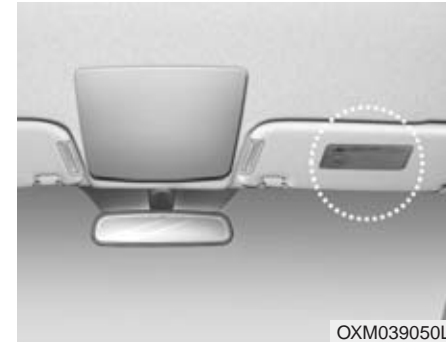

Dekalerna innehåller första hand varningar för de risker som krockkuddarna utgör för barn. Allt man ska tänka på när det gäller krockkuddarna är utförligt beskrivet på tidigare sidor här i boken.

### AUTOMATISKT HUVLYFT - FOTGÄNGARSKYDD

Fotgängarskyddet fungerar när bilen körs i 25 - 50 km/tim. Om någon blir påkörd kan huvens bakre del vinklas upp en aning för att lindra effekten av att bli påkörd. Huvnen har dessutom en deformationszon som ger efter och minskar risken för allvarliga huvudskador.

#### \* OBS - Om fotgängarskyddet har löst ut

Stäng inte huvnen. Fotgängarskyddet måste återställas. Vi rekommenderar att du vänder dig till en Kia-verkstad.

#### Fel på fotgängarskyddet

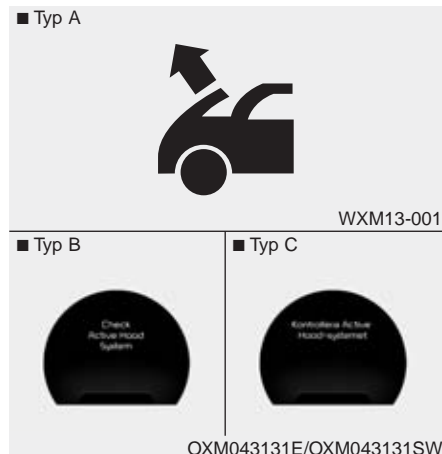

Om det uppstår något problem med huvlyftet/fotgängarskyddet kommer ett meddelande enligt ovan att visas i displayen. Det innebär att skyddet inte fungerar som det ska vid en eventuell kollision. Om ovanstående meddelande visas rekommenderar vi att du snarast vänder dig till en Kia-verkstad.

#### \* OBS

- Gör inga ingrepp i de komponenter som hör till fotgängarskyddet.
- Gör inga förändringar på bilens front eller stötfångare.
- Montera inga tillbehör i fronten. De kan påverka fotgängarskyddets funktion.

# Lär känna bilen

Nycklar .....	4-5	• Bakluckan kan nödöppnas inifrån .....	4-21
• Nyckelns funktioner .....	4-5	Sidorutor .....	4-22
• Startspärr .....	4-6	• Elektriska fönsterhissar .....	4-23
<b>Fjärrkontroll för centrallås och larm.</b> .....	<b>4-8</b>	<b>Motorhuv.</b> .....	<b>4-26</b>
• Lås/lås upp .....	4-8	• Öppna huv.	4-26
• Att tänka på för fjärrkontrollen .....	4-8	• Stäng huv.	4-26
• Batteribyte i fjärrkontrollen .....	4-9	<b>Tanklucka och tanklock.</b> .....	<b>4-28</b>
<b>Smart key</b> .....	<b>4-10</b>	• Öppna tankluckan. ....	4-28
• Smart key funktioner .....	4-10	• Efter tankningen .....	4-28
• Smart key .....	4-12	• Nödöppning av tankluckan .....	4-29
• Begränsad användning av nycklar .....	4-12	<b>Panoramaglastak</b> .....	<b>4-30</b>
• Batteribyte .....	4-13	• Varningsljud för öppen taklucka. ....	4-30
<b>Stöldlarm.</b> .....	<b>4-14</b>	• Solskydd .....	4-31
• Aktivering av stöldlarmet Med Smart Key. ....	4-14	• Öppna/skjut takluckan bakåt .....	4-31
• Larmet utlöses .....	4-14	• Vinkla upp luckans bakkant .....	4-32
• Larmet stängs av .....	4-15	• Stäng takluckan och solskyddet. ....	4-32
<b>Dörrlåsen.</b> .....	<b>4-16</b>	• Återställning av takluckans funktion .....	4-33
• Lås/lås upp dörrarna utifrån .....	4-16	<b>Styrning</b> .....	<b>4-34</b>
• Lås/lås upp inifrån bilen .....	4-16	• Elektrisk styrservo .....	4-34
• Stöldskyddslåsning .....	4-18	• Styrservo. ....	4-34
• Dörrlåsfunktioner .....	4-18	• Justering av ratten .....	4-35
• Barnsäkra dörrlås .....	4-19	• Eluppvärmd ratt .....	4-35
<b>Bakluckan</b> .....	<b>4-20</b>	• Signalhorn .....	4-36
• Öppna .....	4-20	• Flexsystem - Justera styrservohjälpen .....	4-36
• Stäng .....	4-20		

<b>Backspeglar</b> .....	4-39	<b>Parkeringshjälp</b> .....	4-82
• Manuellt avbländningsbar inre backspegel .....	4-39	• Så här fungerar parkeringshjälpen .....	4-82
• Yttre backspeglar .....	4-40	• Parkeringshjälpens självdiagnos .....	4-85
<b>Mätare, varnings- och kontrollampor</b> .....	4-42	<b>Smart parkeringsassistans(SPAS)</b> .....	4-86
• Dimmer för instrumentpanelen .....	4-43	• I följande fall fungerar systemet .....	4-87
• Display-inställningar .....	4-43	• Använd inte systemet följande fall .....	4-87
• Mätare .....	4-44	• Så här fungerar den smarta parkeringsassistansen	4-90
• Indikator för växellägen .....	4-47	• Övriga anvisningar .....	4-95
<b>Display-Inställningar</b> .....	4-48	• Fel på parkeringsassistansen .....	4-96
• Serviceindikator .....	4-49	<b>Backkamera</b> .....	4-97
• Inställningar .....	4-50	<b>Varningsblinkers</b> .....	4-98
• A/V-inställningar(A/V Mode) .....	4-52	<b>Yttre belysning</b> .....	4-99
• Navigationsinfo(Turn By Turn Mode) .....	4-52	• Batterisparfunktion .....	4-99
• Meddelanden till föraren .....	4-53	• Fördröjd släckning av strålkastarna .....	4-99
<b>Färd dator</b> .....	4-60	• Kurvljus - Bil med adaptiva strålkastare .....	4-99
• Trippmätare .....	4-61	• Reglaget för yttre belysning .....	4-100
• Bränsleförbrukning .....	4-62	• Helljus .....	4-101
<b>Varnings- och kontrollampor</b> .....	4-64	• Blinkers .....	4-102
• Varningslampor .....	4-64	• Dimljus .....	4-103
• Kontrollampor .....	4-74	• Dimbakljus .....	4-103
<b>Parkeringshjälp/backvarnare</b> .....	4-79	• Varselljus .....	4-104
• Parkeringshjälpen/backvarnarens funktion .....	4-79	• Nivåreglering av strålkastarna .....	4-104
• Situationer då systemet kanske inte fungerar .....	4-80	• AFLS (Adaptive Front Lighting System)	
• Felindikation .....	4-81	- Adaptiva strålkastare .....	4-105

<b>Vindrutetorkare och spolare . . . . .</b>	<b>4-106</b>	• Kontroll av kylmedel i systemet och smörjning av kompressorn. . . . .	4-125
• Spakens lägen. . . . .	4-107	<b>Automatisk klimatanläggning . . . . .</b>	<b>4-126</b>
• Vindrutespolare . . . . .	4-108	• Automatisk temperaturreglering . . . . .	4-128
• Bakrutetorkare/-spolare . . . . .	4-109	• Växla mellan AUTO och manuella inställningar . . . . .	4-129
<b>Inre belysning . . . . .</b>	<b>4-110</b>	• Bakre AC . . . . .	4-134
• Automatisk släckning . . . . .	4-110	• Kupéluftfilter . . . . .	4-135
• Läslampor . . . . .	4-110	• Dekal - Kylmedel/kylkompressor. . . . .	4-136
• Taklampa . . . . .	4-111	• Kontroll av kylmedel i systemet och smörjning av kompressorn. . . . .	4-137
• Bagagerumslampa. . . . .	4-112	<b>Inställning för att ta bort imma och is från vindrutan. . . . .</b>	<b>4-138</b>
• Belysning i dörr . . . . .	4-112	• Manuell klimatanläggning . . . . .	4-138
• Lampa i handskfacket. . . . .	4-113	• Automatisk klimatanläggning . . . . .	4-139
• Make up-spegel med belysning . . . . .	4-113	<b>Clean air - luftrening . . . . .</b>	<b>4-140</b>
<b>Eskort- och välkomstbelysning . . . . .</b>	<b>4-114</b>	<b>Förvaringsfack . . . . .</b>	<b>4-141</b>
• Tänd strålkastarna med fjärrkontrollen/ Smart Key . . . . .	4-114	• Mittarmstöd med förvaringsfack . . . . .	4-141
• Innerbelysningen . . . . .	4-114	• Handskfack . . . . .	4-141
• Belyst dörrhandtag . . . . .	4-114	• Fack för t ex solglasögon . . . . .	4-142
<b>Bakrutedefroster . . . . .</b>	<b>4-115</b>	• Förvaringsutrymme . . . . .	4-142
• Bakrutedefroster . . . . .	4-115	<b>Komfortdetaljer . . . . .</b>	<b>4-142</b>
<b>Manuell klimatanläggning. . . . .</b>	<b>4-116</b>	• Cigarettändare. . . . .	4-142
• Värme och luftkonditionering . . . . .	4-117	• Askkopp . . . . .	4-143
• Bakre AC . . . . .	4-121	• Dryckeshållare . . . . .	4-143
• Inställningar för värme, ventilation och kyla. . . . .	4-122	• Flaskhållare . . . . .	4-144
• Kupéluftfilter . . . . .	4-123		
• Dekal - Kylmedel/kylkompressor. . . . .	4-124		

• Solskydd med make up-spegel .....	4-145
• Eluttag .....	4-145
• Klocka .....	4-146
• Klädkrok .....	4-147
• Golvmattor och dess infästning .....	4-147
• Rullgardin för sidorutor .....	4-148
• Hållare för lastnät .....	4-148
• Insynsskydd .....	4-149
<b>Exteriör utrustning .....</b>	<b>4-151</b>
• Takrelingar .....	4-151
<b>Radioutrustning .....</b>	<b>4-152</b>
• Antenn .....	4-152
• Radioreglage på ratten .....	4-153

## NYCKLAR



Nyckelnumret är stansat på en bricka som medföljer nycklarna.

Ta bort brickan från nycklarna och förvara den på en säker plats, som inte är nära nycklarna. Notera också nyckelnumret så att du har det tillgängligt. Dock inte i bilen.

Om du tappar bort en nyckel, rekommenderar vi att du vänder dig till en Kia-verkstad.

### Nyckels funktioner

#### ■ Typ A

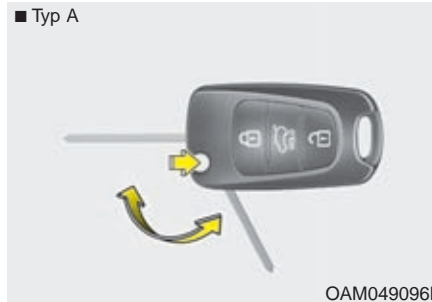

OAM049096L

#### ■ Typ B - Smart Key



OXM043002/OXM043003

- Används för att starta bilen med.
- Används för att låsa samt låsa upp dörrarna.
- Används för att låsa samt låsa upp handsfacket.

#### Typ A

Tryck på knappen, som pilen i bilden till vänster visar, för att fälla ut nyckelaxet. Tryck på knappen också när du ska fälla in axet.

#### ! VIKTIGT

**Försök inte att fälla ihop nyckeln utan att trycka på knappen för nyckelns utfällningsmekanism, det kan skada nyckeln.**

#### Typ B = Smart Key

Håll in knappen 1 när nyckelaxet 2 ska lossas från fjärrkontrollen.

När du sätter tillbaka nyckelaxet tryck in det tills du hör ett klick.

### **VARNING - Bilnyckeln / Smart Key**

Om du lämnar barn ensamma i bilen, se till att du tar med din nyckel/Smart Key och att tändningen är i läge OFF.

Barn har en tendens att göra som föraren. Risken finns att de sticker in nyckeln i tändningslåset eller trycker på START-knappen och startar motorn och i värsta fall får bilen att röra på sig. De kan också leka med fönsterhissarna och klämma sig.

Låt aldrig bilen gå på tomgång när du lämnar den och barn sitter i bilen.

### **VARNING**

Endast Kia-verkstäder kan leverera nya nycklar till bilen.

### **Startspärr**

Startspärren är ett elektroniskt stöldskydd som bara tillåter att bilen startas med rätt nyckel.

Systemet består av transpondrar i nyckelgreppen, en sändare i kupén och en mottagare som känner av om rätt nyckel används för att starta motorn.

Om en felaktig nyckel/smart key används kan motorn inte startas.

#### *Startspärren aktiveras*

Startspärren aktiveras automatiskt när tändningen slås från (OFF).

#### *Startspärren stängs av*

Det sker automatiskt när en nyckel som är programmerad för bilen används för att starta motorn.

### **VARNING**

För att förhindra stöld ska du inte förvara någon av bilens nycklar eller stöldskyddskoden, som är unik för varje fordon, i bilen.

### **\* OBS**

När bilen ska startas får det inte finnas andra nycklar med transpondrar i närheten av tändningslåset/START-knappen. Det kan medföra att motorn inte startar.



**..! VIKTIGT**

*Ha inte metallföremål i närheten av tändningslåset eller START-knappen.*

*Metallföremål kan påverka transponderns signal så att det inte går att starta motorn.*

**\* OBS**

Om du vill ha en extra nyckel eller tappar bort en, är det bara Kia-verkstäderna som kan förse dig med en ny.

**..! VIKTIGT**

*Transpondern i nyckeln kräver inget underhåll och ska normalt fungera problemfritt i många år. Den kan dock sluta fungera om den utsätts för hårda stötar, statisk elektricitet, hög värme eller starkt solljus och fukt.*

**..! VIKTIGT**

*Gör inga försöka att påverka startspärrsystemet. Om du misstänker något fel, rekommenderar vi att du vänder dig till en Kia-verkstad.*

*Fel som uppstått på grund av felaktiga ingrepp omfattas inte av nybilsgarantin.*

## FJÄRRKONTROLL FÖR CENTRALLÅS OCH LARM

### Lås/lås upp

■ Typ A

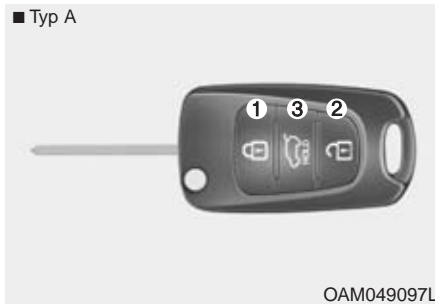

■ Typ B - Smart Key



#### Lås (1)

Alla dörrarna (bakluckan) låses samtidigt när du trycker på knappen.

Om alla dörrarna (bakluckan) är helt stängda blinkar alla blinkerslampor en gång för att markera att bilen blivit låst.

#### Lås upp (2)

Alla dörrarna (bakluckan) låses upp samtidigt.

Alla blinkerslamporna blinkar två gånger för att markera att bilen är olåst.

Om ingen dörr öppnas inom 30 sekunder kommer dörrarna (bakluckan) att låsas automatiskt igen.

#### Lås upp bakluckan (3)

Håll knapp 3 intryckt i minst 1 sekund. Alla blinkerslamporna blinkar två gånger för att markera att luckan är olåst.

Om inte luckan öppnas inom 30 sekunder kommer den att låsas automatiskt igen.

Varje gång luckan stängs låses den automatiskt.

Texten HOLD på fjärrkontrollen markerar att du måste hålla in knappen mer än 1 sekund för att låsa upp bakluckan.

### Att tänka på för fjärrkontrollen

#### \* OBS

Fjärrkontrollen fungerar inte i följande fall:

- Om det sitter en nyckel i tändningslåset.
- Avståndet till bilen är för långt (mer än ca 10 m).
- Batteriet i fjärrkontrollen är för svagt.
- Andra fordon eller föremål kan störa signalen.
- Den störs av en radiosändare som finns i närheten.

Om fjärrkontrollen/Smart Key inte fungerar för att öppna dörrarna kan du använda nyckelaxet i ett dörrlås.

Om du misstänker att det är fel på fjärrkontrollen/Smart Key rekommenderar vi att du vänder dig till en Kia-verkstad.

- Fjärrkontrollens signal kan blockeras om den förvaras i närheten av en mobiltelefon. Det kan ske när telefonen används för att ringa, skicka SMS/MMS samt skicka/ta emot e-post.

Undvik att förvara fjärrkontroll och mobiltelefon tillsammans, se till att de är en bit från varandra.

**! VIKTIGT**

*Fjärrkontrollen är känslig för vatten och andra vätskor. Fuktskador omfattas inte av nybilsgarantin.*

**! VIKTIGT**

*Modifiering av fjärrkontrollen kan innebära att utrustningen inte fungerar. Felfunktion beroende på ingrepp täcks inte av tillverkarens garanti.*

**Batteribyte i fjärrkontrollen**

I fjärrkontrollen finns ett 3 volts litiumbatteri som normalt räcker i flera år. När det är dags att byta, gör så här:

1. Bryt försiktigt isär de två halvorna med ett litet mynt eller en skruvmejsel i spåret som finns på kortsidan av fjärrkontrollen.
2. Byt ut batteriet mot ett nytt (batterimodell: CR2032). När du byter batteri, se till att +/- kommer åt rätt håll.
3. Återmontera locket och testa funktionen.

Om du inte kan göra batteribytet själv rekommenderar vi att du vänder dig till en Kia-verkstad.

**! VIKTIGT**

- *Fjärrkontrollen ska normalt fungera problemfritt i många år. Den kan dock sluta fungera om den utsätts för hårda stötar, statisk elektricitet, hög värme, starkt solljus eller fukt. Om du är osäker på hur du ska byta batteri i din fjärrkontroll/Smart Key, rekommenderar vi att du vänder dig till en Kia-verkstad.*
- *Se till att det nya batteriet är av exakt samma typ som originalet.*

**! VIKTIGT**

*Felaktig kassering av förbrukat batteri kan vara skadligt både för miljö och hälsa. Returnera ditt förbrukade batteri enligt gällande lokala föreskrifter.*

## SMART KEY - NYCKELFRI UPPLÅSNING AV DÖRRARNA OCH START AV MOTORN



OXM043002

En Smart Key behöver man inte plocka fram när man ska låsa upp dörrarna eller bakluckan eller starta motorn.

### Låsa



OXM049002

Alla dörrarna och bakluckan ska vara helt stängda och du måste ha din Smart Key högst 0,7 meter från dörren. Då kan du låsa samtliga dörrar genom att trycka på knappen på någon av framdörrarnas dörrhandtag eller på handtaget på bagageluckan. Blinkerslamporna blinkar en gång för att visa att dörrarna låsts.

Om du vill vara säker på att dörrarna är låsta så kan du dra i dörrhandtaget.

Du kan inte låsa bilen utifrån om:

- Din Smart Key är i bilen.
- Tändningen är i läge ACC eller ON.
- En dörr eller bakluckan öppnas.

Du hör en ljudsignal i 3 sekunder som markerar att dörrarna inte låsts.

**Låsa upp dörrarna**

Du ska ha din Smart Key högst 0,7 m från bilen.

Tryck på knappen på utsidan av dörren. Alla dörrarna låses upp och blinkerslamporna blinkar två gånger för att markera att bilen är olåst.

**Lås upp bakluckan**

Du ska ha din Smart Key högst 0,7 m från bilen.

Tryck på bakluckans handtag och öppna. När bakluckan har öppnats och sedan stängts låses den automatiskt.

**Starta motorn**

När du har din Smart Key i bilen trycker du på START-knappen för att starta motorn. Läs mer i kapitel 5.

**Smart Key****\* OBS**

- Om du tappar bort din Smart Key kan du inte starta bilen. Bilen måste bogseras till en Kia-verkstad. Endast Kia-verkstäder kan förse dig med nya nycklar.
  - Det går att ha högst 2 Smart Key till bilen. Endast Kia-verkstäder kan ersätta en borttappad Smart Key. För att förhindra stöld, ta med din Smart Key till en Kia-verkstad för omprogrammering.
  - En Smart Key kanske inte fungerar i dessa fall:
    - Den kan störas av en radiostation eller radiosändare på t ex en flygplats.
    - Den är nära en mobiltelefon eller kommunikationsradio.
    - Det finns en annan Smart Key nära.
- Om din Smart Key inte fungerar på grund av störningar, använd nyckelaxet för dörrlåsen.
- Om du har problem med din Smart Key, vänd dig till en Kia-verkstad.

(Forts)

(Forts)

Signalen från din Smart Key kan blockeras om den förvaras i närheten av en mobiltelefon. Det kan ske när telefonen används för att ringa, skicka SMS/MMS samt skicka/ta emot e-post. Undvik att förvara din Smart Key och mobiltelefon tillsammans, se till att de är en bit från varandra.

### ! VIKTIGT

*Se till att din Smart Key inte kommer i kontakt med vatten eller andra vätskor. En fuktskada täcks inte av nybilsgarantin.*

### Skydda handskfackets innehåll

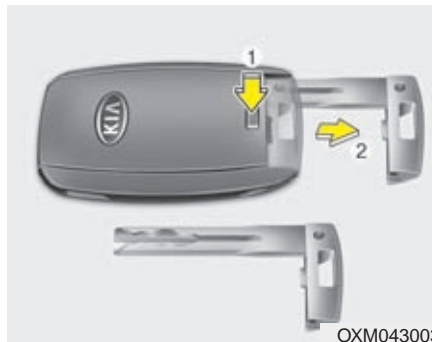

Om du lämnar ifrån dig din Smart Key, men vill att handskfacket ska vara låst för den som kör bilen, gör så här:

Tryck på knappen (1) och lossa nyckelaxet (2), som du låser handskfacket med.

Behåll nyckelaxet när du lämnar ifrån dig din Smart Key.

### Batteribyte i smart key

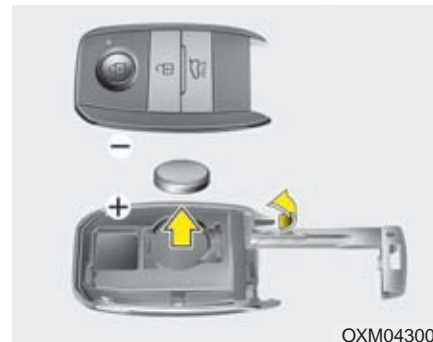

I din Smart Key finns ett litiumbatteri som normalt räcker i flera år.

Om du är osäker på hur du ska byta batteriet, när det behövs, rekommenderar vi att du vänder dig till en Kia-verkstad.

1. Bryt loss locket med en spårskruvmejsel eller liknande.
2. Byt ut batteriet mot ett nytt (CR2032). När du byter batteri, se till att +/- kommer åt rätt håll.
3. Tryck fast locket och testa funktionen.

#### \* OBS

- Din Smart Key skadas om sätter i fel typ av batteri.
- Elektroniken i din Smart Key kan skadas om du tappar den eller utsätter den för stötar, fukt eller statisk elektricitet.
- Om det är något fel på din Smart Key, vänd dig till en Kia-verkstad.

#### ! VIKTIGT

*Felaktig kassering av förbrukat batteri kan vara skadligt både för miljö och hälsa. Returnera ditt förbrukade batteri enligt gällande lokala föreskrifter.*

### STÖDLARM

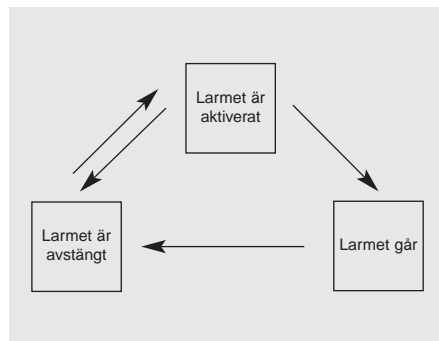

Larmet aktiveras automatiskt när du låser bilen och ingen nyckel sitter i tändningslåset eller ingen Smart Key finns i bilen samt alla dörrar, huven och bakluckan är stängda. Om larmet utlöses hörs en siren och blinkerlamporna börjar blinka.

#### Aktivering av larmet

1. Stäng av motorn.
2. Kontrollera att alla dörrar, bakluckan och motorhuven är stängda och låsta.
3. Med din Smart Key intill bilen trycker du på knappen på en av framdörrarnas handtag eller på lås-knappen på din Smart Key/fjärrkontroll.

Att larmet aktiverats markeras av att blinkerslamporna blinkar.

Om bakluckan eller motorhuven inte stängts helt kommer larmet inte att aktiveras. Det ser du genom att blinkerlamporna inte blinkar.

Men om allt är stängt kommer blinkerslamporna att blinka en gång för att markera att stöldlarmet är aktiverat.

**Aktivera inte larmet förrän alla lämnat bilen. Om larmet aktiveras när passagerare är kvar i bilen kommer det att utlösas när de kliver ur. Om en dörr, bakluckan eller motorhuven öppnas inom 30 sekunder efter att larmet aktiverats kommer larmet att stängas av.**

#### Larmet utlöses

- En dörr eller bakluckan öppnas utan någon Smart Key/fjärrkontroll används.
- Motorhuven öppnas.

Signalhornet kommer ljuda och varningsblinkers kommer blinka i cirka 1/2 minut.

För att stänga av larmet, lås upp dörrarna med bilens Smart Key/fjärrkontroll.



**Larmet stängs av*****Bil med nyckel typ A - Fjärrkontroll***

- När du trycker på lås-upp-knappen.
- 3 sekunder efter att motorn startats.
- Tändningen är i läge ON i 30 sekunder eller mer.

***Bil med nyckel typ B - Smart Key***

- Du låser upp bilen med knappen på fjärrkontrollen.
- Du låser upp bilen med knappen på dörrhandtaget med din Smart Key intill bilen.
- När tändningen är i läge ON.
- 3 sekunder efter att motorn startats.

När dörrarna låsts upp blinkar blinkerslamporna två gånger för att markera att larmet är avstängt.

Om du inte öppnar någon dörr eller bakluckan inom 30 sekunder, efter att du låst upp, återaktiveras larmet automatiskt.

**\* OBS**

- Försök inte starta motorn när larmet är aktiverat. Startspärren gör att motorn inte kan startas.  
Om bilen har tändningslås kan du sätta nyckeln i låset och vrida den till ON och vänta 30 sekunder för att koppla från startspärren.
- Om du tappar bort dina nycklar är det bara Kia-verkstäder som kan förse dig med nya.

**! VIKTIGT**

***Gör inga modifieringar i larmsystemet, det kan medföra att det inte fungerar. Om du misstänker något fel, rekommenderar vi att du vänder dig till en Kia-verkstad.***

***Fel som uppstår genom felaktigt ingrepp eller modifiering omfattas inte av bilens nybilsgaranti.***

### DÖRRLÅSEN

#### Lås/lås upp dörrarna utifrån med nyckelaxet

■ Typ A

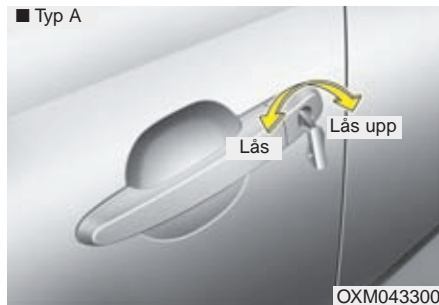

■ Typ B

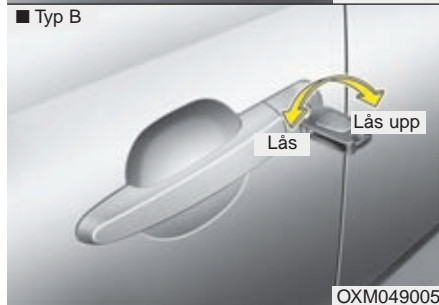

- Vrid mot bilens front för att låsa upp och bakåt för att låsa.
- Alla dörrar låses/låses upp samtidigt.
- Dörrarna kan också låsas/låsas upp med fjärrkontroll/Smart Key.

- När dörrarna är olåsta, öppna med handtagen.
- När dörrarna stängs, se till att de går igen helt.

#### \* OBS

- I sträng kyla finns det en viss risk att låsmekanismerna fryser.
- Om centrallåsningen skulle aktiveras genom låsning/upplåsning snabbt och många gånger i tät följd kan systemet automatiskt kopplas bort några minuter för att skyddas mot överbelastning.

#### VARNING

- Om dörren inte stängs ordentligt så kan den öppnas igen.
- Var försiktig så ingen klämmer sig i dörren när denna stängs.

#### Lås/lås upp inifrån bilen

##### Låsknappen på dörren

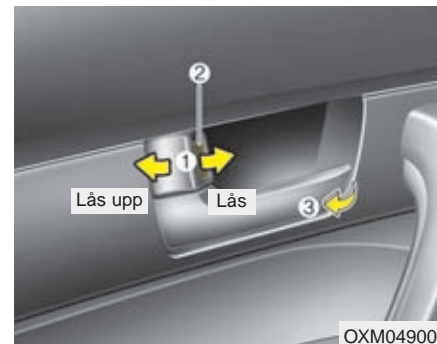

- Tryck knappen (1) som pilen visar för att låsa upp. Den röda markeringen (2) på knappen syns.
- Tryck knappen (1) som pilen visar för att låsa. Den röda markeringen på knappen syns inte.
- Öppna dörren med handtaget (3).

- Om du drar i dörrhandtaget på en av framdörrarna, för att öppna dörren när den är låst, låses dörren upp och öppnas.
- Framdörrarna kan inte låsas om nyckeln sitter i tändningslåset eller om din Smart Key är i bilen och om någon av framdörrarna öppnas.

### **⚠ VARNING - Fel på dörrlåsen**

Om det uppstår något fel på dörrlåsen och du befinner dig i bilen, gör så här:

- Skjut spärknappen vid dörrhandtaget framåt/bakåt flera gånger eller tryck på centrallåsknappen upprepade gånger samtidigt som du drar i dörrhandtaget.
- Försök på samma sätt med alla dörrarna.
- Öppna sidorutan fram och lås upp dörren med nyckelaxet i dörrlåset.
- Bakluckan kan öppnas inifrån bagageutrymmet.

### **Knappar för centrallåset**

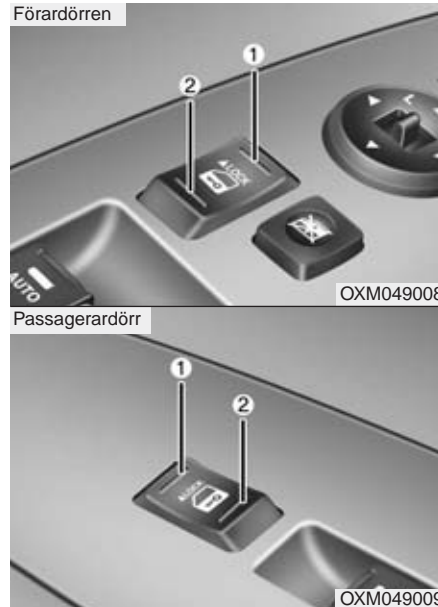

Dörrarna går att låsa/låsa upp med låsknapparna i framdörrarnas armstöd.

- Tryck i framkanten (1) på knappen för att låsa alla dörrarna och i bakkanten (2) för att låsa upp.

- Om nyckeln sitter i tändningslåset eller om din Smart Key är i bilen och någon av framdörrarna öppnas, då går det inte att låsa dörrarna med knappen för centrallåset.

### **⚠ VARNING - Dörrarna**

- Se till att dörrarna alltid är ordentligt stängda när bilen är i rörelse.
- Se upp bakåt innan en dörr öppnas så att den inte skadar någon cyklist, motorcyklist eller gående.



### **VARNING - Olåst bil**

Lämna aldrig din nyckel/Smart Key i bilen, sätt an parkeringsbromsen, stäng alla rutor och lås bilen när du lämnar den.



### **VARNING - Överhettad kupé**

En solig dag kan bilen bli mycket varm invändigt. Undvik därför att lämna barn och husdjur ensamma i bilen. De kan då bli uttorkade och i värsta fall dö.

### **Stöldskyddslåsning**

Vissa modeller är utrustade med stöldskyddslåsning, som innebär att det inte går att öppna dörrarna med handtagen på insidan av dörrarna. Detta försvårar för en tjuv, som t ex slagit sönder en ruta, att komma in i bilen.

Stöldskyddslåsningen aktiveras/ avaktiveras endast när du låser/låser upp bilen med fjärrkontrollen eller Smart Key.



### **VARNING**

Stöldskyddslås inte bilen om någon är kvar i den. Bilen kan inte öppnas inifrån annat än med fjärrkontrollen eller med en Smart Key.

### **Dörrlåsfunktioner**

#### ***Automatisk upplåsning vid krock.***

Om bilen krockar och någon krockkudde utlöser så låses dörrarna automatiskt upp.

#### ***Automatisk låsning när bilen körs***

Dörrarna låses automatiskt när bilen kommit upp i 15 km/tim.

Du kan aktivera eller avaktivera de automatiska låsfunktionerna i bilen. Se avsnittet "Inställningar" i detta kapitel.

## Barnsäkra dörrlås



För att göra bakdörrarna barnsäkra, gör så här:

1. Öppna bakdörrarna.
2. Tryck reglagen på bägge dörrarna mot symbolen för spärrade lås (  ).
3. Stäng dörrarna.

Bakdörrarna ska nu bara kunna öppnas med handtaget på utsidan.

Kontrollera att de inte kan öppnas med handtagen på dörrarnas insidor.

För att koppla bort spärren, tryck reglagen mot symbolen (  ).

### **VARNING - Bakdörrarnas lås**

Se alltid till att bakdörrarna inte går att öppna inifrån när barn ska färdas i bilen. Då kan de av misstag inte öppna en dörr och riskera att falla ur bilen.

### BAKLUCKAN

#### Öppna

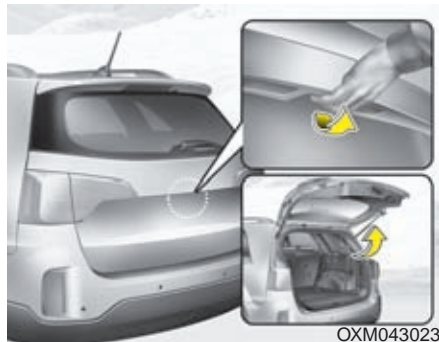

- Bagageluckan låses och låses upp när övriga dörrar låses eller låses upp med nyckel, fjärrkontroll/Smart Key eller centrallåsknappen.
- För att låsa upp bakluckan separat, tryck på den knappen på din fjärrkontroll/Smart Key. När luckan stängs låses den automatiskt.
- När bakluckan är olåst, ta tag i handtaget och lyft den.

#### \* OBS

I sträng kyla finns det en viss risk att låsmekanismen fryser.

#### VARNING

Se till att ingen står i vägen för luckan när den öppnas.

#### VIKTIGT

*Om luckan inte är helt stängd under körning kan lyftfjädrarna och låsmekanismen skadas.*

#### Stäng



Sänk ner luckan, tryck igen den och kontrollera att den är helt stängd.

#### VIKTIGT

*Se till att inget föremål finns i närheten av låsbygeln när bakluckan skall stängas. Det kan skada låsmekanismen.*

**⚠ VARNING - Avgaser**

Om bakluckan inte är helt stängd kan giftiga avgaser sugas in i bilen. Om luckan måste vara öppen, kör kupéfläkten på högsta hastighet och ventiler genom kupén.

**⚠ VARNING**

Se till att händer, fötter och andra delar av kroppen är inom säkert avstånd när bagageluckan skall stängas.

**⚠ VARNING - Last**

Lasta de tyngsta föremålen längst fram och underst och surra all tung last. Lasta aldrig högre än till överkant av ryggstöden.

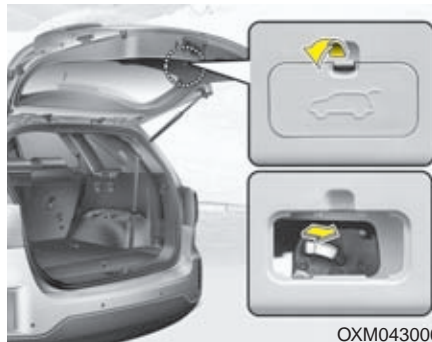
**Bakluckan kan nödöppnas inifrån**

Dra i reglaget som pilen visar.

**⚠ VARNING**

- Informera alla som ska åka i/köra bilen hur bakluckan kan öppnas inifrån bagageutrymmet.
- Det är förbjudet att färdas i bagageutrymmet
- Reglaget på luckans insida ska endast användas i nödfall.

## ELEKTRISKA FÖNSTERHISSAR

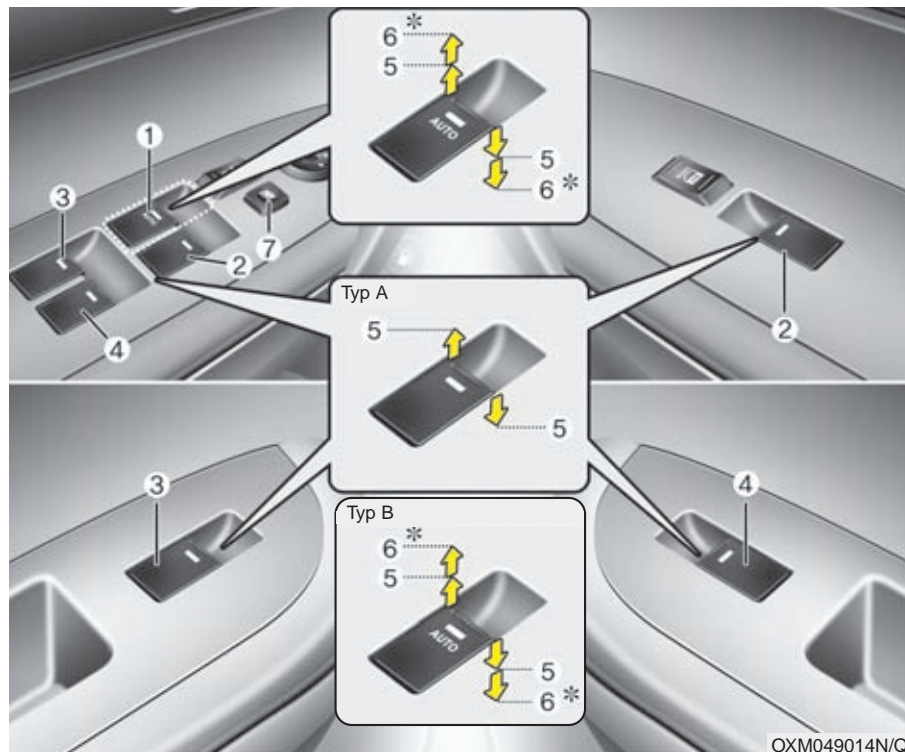

- (1) Förarens sidoruta
- (2) Rutan på höger framdörr
- (3) Rutan på vänster bakdörr
- (4) Rutan på höger bakdörr
- (5) Öppna/stäng
- (6) Ett-tryck-öppning\*/-stängning\*
- (7) Knapp som spärrar reglagen på bakdörrarna

### \* OBS

I sträng kyla finns det en viss risk att hissmekanismerna fryser.

OXM049014N/Q



### Elektriska fönsterhissar

Fönsterhissarna fungerar med tändningen i läge ON. Varje dörr har ett reglage för respektive ruta. Förardörren har en knapp för att spärra reglagen på de övriga dörrarna. De elektriska fönsterhissarna fungerar i max 30 sekunder efter att tändningen har slagits av eller till radioläge (ACC), men skulle någon av framdörrarna öppnas så avbryts 30 sekundersgränsen omedelbart.

### \* OBS

Om du kör med en bakre sidoruta öppen eller bägge bakre sidorutorna öppna kan det uppstå pulserande vindstötar i bilen. Öppna i så fall de främre sidorutorna ett par centimeter. Om en öppen taklucka orsakar vindstötar kan du prova att stänga luckan något.

### Öppna/stäng sidorutor



#### Typ A

Alla rutorna kan öppnas/stängas med reglagen på förardörren. Övriga rutor öppnas/stängs med separata reglage (5) på respektive dörr.

Pil uppåt = Stäng

Pil nedåt = Öppna

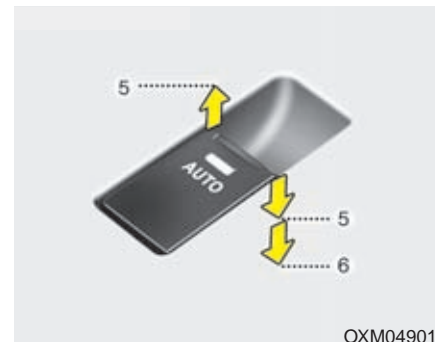

#### Typ B - Bilar med enkel "ett-tryck-funktion"

Pil uppåt = Stäng

Pil nedåt = Öppna

Tryck ner knappen förbi spärrläget (6) så går rutan direkt hela vägen ner. Rutans rörelse går dock att stoppa genom att man lyfter på knappen.



### Typ C - Bilar med dubbel "ett-tryck-funktion"

Pil uppåt = Stäng  
Pil nedåt = Öppna

Om du trycker ner knappen eller lyfter knappen förbi spärrläget (5) och till ändläget (6), går rutan direkt hela vägen ner alternativt upp.

Rutans rörelse går dock att stoppa genom att man trycker på knappen (om rutan är på väg upp) och lyfter (om den är på väg ner).

Om batteriet har varit urladdat eller bortkopplat måste systemet för fönsterhissarna återställas. Gör så här:

1. Slå på tändningen (ON).
2. Stäng förarens sidoruta och håll knappen lyft i minst 1 sekund när rutan är helt stängd.

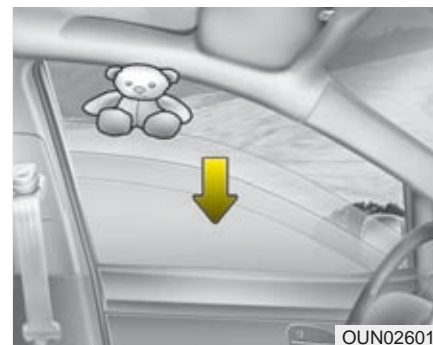

### Klämskydd för förarens sidoruta

Om något kommer i kläm, när rutan är på väg att stängas med ett-tryck-funktionen, stoppas rörelsen automatiskt och rutan sänks ca 30 cm.

Om något kommer i kläm när knappen hålls lyft stannar rutan också samt sänks ca 2,5 cm.

Om knappen hålls lyft igen inom 5 sekunder efter att den stoppats kommer klämskyddet inte att fungera.

**\* OBS**

Klämskyddet fungerar bara när rutan ska gå hela vägen upp när knappen lyfts för snabbstängning (ett-tryck-funktion).

**⚠ VARNING**

- Klämskyddet fungerar endast för förarens ruta och när den stängs med "ett-tryck-funktionen". Skyddet fungerar inte heller de sista 4 mm innan rutan stängts.
- Kontrollera alltid så att ingen kommer i kläm när en ruta ska stängas.

**Knapp för att spärra fönsterhissarna**

När spärrknappen för fönsterhissarna på förardörren är nedtryckt, går det inte att öppna/stänga rutorna med knapparna på bakhörrarna.

När bakhörrarnas reglage är spärrade:

- Med reglagen på förardörren kan bara rutorna i framdörrarna öppnas/stängas.
- Reglaget på höger framdörr fungerar för den dörrrens ruta.

**! VIKTIGT**

- För att det inte ska uppstå några skador på fönsterhissarna och riskera att säkringen brinner av bör bara en ruta i taget manövreras.
- Manövrera inte samma ruta åt motsatt håll med knappen på förardörren och en annan knapp.

**⚠ VARNING**

- Låt aldrig bilen gå på tomgång när du lämnar den och barn sitter i bilen.
- Lämna inte barn ensamma i bilen samt se till att de inte leker med fönsterhissarna och klämmer sig. Tryck ner spärrknappen så att reglagen på dörrarna inte kan användas när barn färdas i bilen.
- Kontrollera alltid så att ingen kommer i kläm när en ruta ska stängas.
- Se till att ingen sticker ut en arm när en ruta är öppen och bilen är i rörelse.

## MOTORHUVEN

### Öppna huven

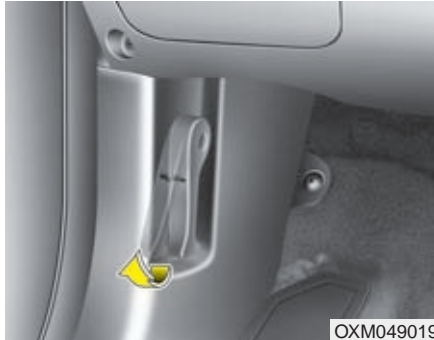

1. Dra i handtaget för att öppna motorhuven. Den öppnas då lite grann.

### VARNING

Öppna motorhuven efter att parkerat bilen på slätt underlag och stängt av motorn. Växelföraren skall stå i växelläge P (parkeringsläge) på automatväxlade bilar och 1:an alternativt backen på manuellt växlade bilar. Sätt också an parkeringsbromsen.

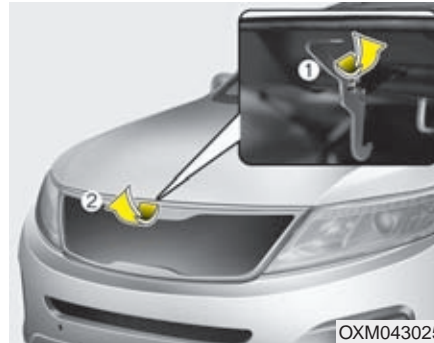

2. Lyft huven något och lyft spärrhaken (1) under huvens mitt åt sidan och lyft upp huven (2).
3. Lyft huven halvvägs upp så går den automatiskt upp tills den är helt öppen.

### Stäng huven

1. Kontrollera först i motorrummet:

- Att alla påfyllningslock och mätstickor är på plats.
- Att inget ligger löst i motorrummet, t ex trasor eller verktyg.

2. Dra ner huven halvvägs och tryck sedan igen den samt kontrollera att den är låst.

**⚠ VARNING**

- Innan huven stängs, kontrollera att alla påfyllningslock är ordentligt fastskruvade och att inga verktyg, arbetshandskar, trasor eller annat brännbart material finns i motorrummet.
- Se till att inget ligger i vägen när huven ska stängas. Den kan skadas.

**⚠ VARNING**

- Kontrollera nogga att huven är ordentligt låst innan bilen körs. Annars finns det risk att den blåser upp och blockerar sikten helt.
- Kör aldrig bilen med huven öppen.

**⚠ VARNING**

Om du ska kontrollera eller åtgärda något under huven, se upp så att du inte skadar dig på säkerhetskrokarna på insidan.

## TANKLUCKA OCH TANKLOCK

### Öppna tankluckan



Tryck på knappen på insidan av förardörren.

### \* OBS

Vintertid kan luckan eventuellt frysa fast. Knacka i så fall försiktigt på den. Använd eventuellt avisningssprej eller kör in bilen i ett varmgarage. Bryt aldrig på luckan.

### Tankning

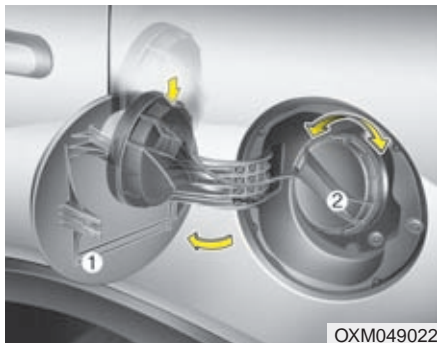

1. Stanna motorn.
2. Tryck på knappen på insidan av förardörren och vik ut tankluckan (1).
3. Lossa tanklocket (2).
4. Tanka endast rekommenderat bränsle.

### Efter tankningen

1. Skruva fast locket så att det hörs ett ljudligt klick.
2. Tryck igen luckan och kontrollera att den är låst.

### **⚠ VARNING - Tankning**

- Det kan förekomma ett visst övertryck i tanken. Lossa därför tanklocket sakta och låt övertrycket pusa ut innan du skruvar loss det helt.
- Avsluta tankningen helt när pumpen slår ifrån första gången.
- Kontrollera att tanklocket är ordentligt åtdraget efter tankningen.

**⚠ VARNING - Tankning**

Bilbränslet är eldfarligt. Följ därför nedanstående anvisningar i samband med tankning.

- Följ anvisningarna på bensinstationen.
- Eliminera risken för statisk elektricitet genom att vidröra bilen innan du lyfter av munstycket från pumpen.
- Kliv inte in i bilen när den tankas så att det uppstår statisk elektricitet när du tar i eller sätter dig i sätet. Om du måste in i bilen vidrör först en metalldel på den.
- Om du ska fylla en reservdunk, placera den på marken, låt den inte stå kvar i bilen. Använd endast godkänd reservdunk och se till att den sedan blir ordentligt surrad i bilen.
- Tala inte i mobiltelefon i samband med tankning.
- Motorn ska alltid vara avstängd i samband med tankning och tanklocket ska vara ordentligt åtskruvat innan motorn startas efter tankning.

(forts)

(forts)

- Rökning och öppen eld eller något som kan orsaka gnistbildning får inte förekomma i samband med tankning.
- Om brand skulle uppstå i samband med tankning, se till att komma bort från bilen.

**! VIKTIGT**

- *Var noga med att endast tanka bilen med det bränsle som är angivet under "Bränslerekommendation" i kapitel 1.*
- *Om du måste ersätta tanklocket rekommenderar vi att du väljer ett Kia original, annars kan det uppstå problem med bränslesystemet eller avgasreningen.*
- *Om du spiller bränsle på lacken, tvätta omgående bort det så att det inte blir några lackskador.*
- *Efter tankningen, skruva fast locket tills det hörs ett ljudligt klick så att bränsle inte kan läcka ut.*

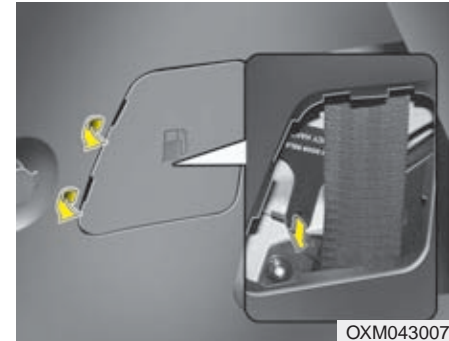
**Nödöppning av tankluckan**

Om tankluckan inte öppnar via knappen på insidan av förardörren så kan du öppna den manuellt enligt följande:

- Demontera täckpanelen i bagageutrymmet
- Dra försiktigt i handtaget

**! VIKTIGT**

**Ta inte i hårt för att öppna luckan.**

### PANORAMAGLASTAK

#### Taklucka



Luckan kan öppnas bakåt eller vinklas upp i bakkant.

Tändningen måste vara i läge ON när glasluckan manövreras med knappen i takpanelen.

- Vintertid finns det risk att luckan fryser fast.
- Om du ska öppna luckan efter att bilen tvättats eller efter ett regn, se till att det är torrt på taket.

#### **! VIKTIGT - Elmotorn**

*Släpp knappen när luckan nått sitt ändläge, annars kan elmotorn skadas.*

#### **! VIKTIGT**

*Se till att takluckan är helt stängd när du lämnar bilen och inte har den under uppsyn. Regn och snö kan annars läcka in och skada inredningen. Du riskerar också inbrott i bilen.*

#### **Varningsljud för öppen taklucka**

Ett varningsljud hörs om luckan är öppen när nyckeln tas ur tändningslåset eller när du i bil med START-knapp stänger av motorn och öppnar förardörren. Signalen ljuder i ca 7 sekunder. Samtidigt visas ett meddelande i displayen.

#### **! VARNING**

- Föraren bör av trafiksäkerhetsskäl inte manövrera takluckan eller solskyddet under körning.
- Öppna inte glasluckan om du har last på taket.
- Lasta inget tungt på taket ovanför glasluckan.
- Låt inte barn manövrera takluckan.

#### **! VIKTIGT**

*Du får inte låta någon last sticka ut genom takluckan.*



## Solskydd



### Öppna solskyddet

Tryck på knappen (1).

### Stäng solskyddet (när takluckan är stängd)

- Tryck på knappen (2).
- \* Om du trycker på knappen (2) för att stänga solskyddet när luckan är öppen, kommer solskyddet att stängas bara halvvägs.
- Tryck reglaget för takluckan framåt eller dra det bakåt.

För att stoppa takluckans rörelse, peta till på reglaget.

### \* OBS

Det är naturligt att solskyddet skrynklas.

### ! VIKTIGT

- **Försök inte att öppna/stänga solskyddet för hand, det kan skadas.**
- **Stäng takluckan när du kör på dammiga vägar. Damm kan medföra problem med takluckans funktion.**

## Öppna/skjut takluckan bakåt

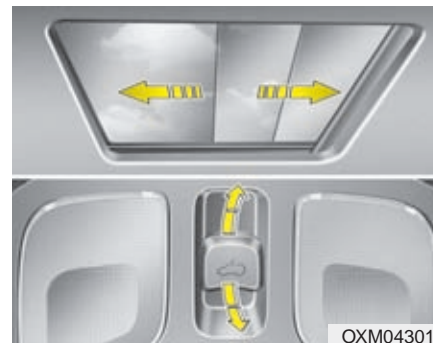

### När solskyddet är stängt

Om du drar reglaget för takluckan bakåt öppnas både solskyddet och luckan helt. Om du vill stoppa luckans rörelse, peta till eller dra i knappen. Solskyddet följer med luckan.

### När solskyddet är öppet

Om du drar reglaget för takluckan bakåt öppnas både solskyddet och luckan helt. Om du vill stoppa luckans rörelse, peta till på eller dra i knappen.

\* Bara främre delen av takluckan kan öppnas/stängas.

### Vinkla upp luckans bakkant



#### **När solskyddet är stängt**

Om du trycker reglaget för takluckan uppåt kommer solskyddet att öppnas till hälften och luckan vinklas upp i bakkant. Om du vill stoppa luckans rörelse, peta till eller dra i knappen. Solskyddet följer med luckan.

#### **När solskyddet är öppet**

Du vinklar upp luckan genom att trycka knappen uppåt.

Om du vill stoppa luckans rörelse, peta till på eller dra i knappen.

### Stäng takluckan och solskyddet

Tryck reglaget för takluckan nedåt för att stänga luckan och dra för solskyddet.

Om du vill stoppa luckans rörelse, peta till på eller dra i knappen.

### Klämskydd

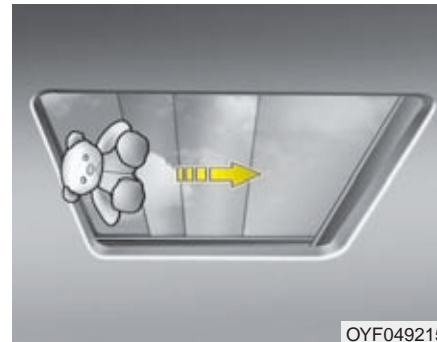

Om något kommer i kläm när luckan håller på att stängas stannar den automatiskt och öppnas en bit.

Klämskyddet fungerar inte för smala föremål som kommer mellan luckan och kanten eller t ex ett finger.

**⚠ VARNING - Glasluckan**

- Stick inte ut en arm eller huvudet genom luckan när bilen är i rörelse.
- Se till att ingen klämmer sig när luckan stängs.
- Panoramataket är av glas och kan gå sönder vid en kollision. Om bilen slår runt kan förare och passagerare, som inte har säkerhetsbältena fastspända, kastas ut genom luckan.

**⚠ VIKTIGT**

- *Håll inte någon knapp intryckt när luckan är helt öppen eller stängd. Luckans elmotor kan skadas.*
- *Rengör lite då och då skenorna som takluckan löper i.*
- *Om du öppnar takluckan direkt efter ett regn eller efter en biltvätt, kan det komma in vatten i bilen.*

**⚠ VIKTIGT - Elmotorn**

*Om det är minusgrader kan luckan frysa fast. Försök inte att öppna den i så fall eftersom elmotorn för luckan kan skadas.*

**Återställning av takluckans funktion**

Om batteriet varit bortkopplat eller urladdat måste takluckans funktioner återställas. Gör så här:

1. Starta motorn.
2. Stäng luckan och solskyddet helt, om de är öppna.
3. Släpp reglaget.
4. Håll reglaget tryckt framåt (stängning) i ca 10 sekunder och tills takluckan rör sig lite. Då släpper du reglaget.
5. Tryck reglaget framåt, för stängning, tills takluckan rör sig så här:

Takluckan glider bakåt → Takluckan glider framåt → Luckan stängs

Släpp knappen.

Nu ska takluckans funktion vara återställd.

**\* OBS**

Om du inte gör den här återställningen, efter att batteriet varit bortkopplat eller urladdat, kommer takluckan kanske inte att fungera som den ska.

### STYRNING

#### Elektrisk styrervo (EPS)

Servon fungerar endast när motorn är igång. Det går dock att styra bilen om motorn inte går eller om det uppstår fel på servon, men det krävs mer kraft. Servoeffekten är störst vid låg hastighet och avtar när farten ökar. Bilen blir därmed lättstyrd vid parkeringsmanövrer och körkänslan blir bättre högre hastigheter.

Om du märker att styrningen inte känns normal, rekommenderar vi att du vänder dig till en Kia-verkstad.

#### \* OBS

Följande kan hända under normala omständigheter:

- EPS varningslampan tänds inte.
- Styrningen känns trögare när tändningen är på. Det kan bero på att systemet gör en självdiagnos. När den är avslutad ska styrningen kännas normal igen.
- Ett klickljud hörs när tändningens läge ändras till ON eller LOCK/OFF.
- Ett visst ljud från servons elmotor kan höras i låg fart och när bilen står stilla.
- Styrningen kan plötsligt bli trögare om styrervon kopplas bort för att det finns risk att det kan uppstå ett fel som upptäcks genom självdiagnosen.
- Styrervoeffekten avtar och styrningen gör trögt om du vrider ratten åt höger/vänster upprepade gånger när bilen står stilla. Vänta i så fall ett par minuter så fungerar servohjälpen igen.
- Om det uppstår något fel på den elektriska styrervon tänds varningslampan i panelen. Du kommer också att märka det genom att bilen blir tungstyrd. Vi rekommenderar i så fall att du kontaktar en Kia-verkstad.
- När det är kallt ute kan det höras vissa ljud från servostyrningen. Det är normalt och ljuden ska försvinna när motorn blivit varm.

#### Styrervo med pump

Servon fungerar endast när motorn är igång. Det går dock att styra bilen utan servohjälpen, men det krävs mer kraft.

Om du märker att styrningen inte känns normal, rekommenderar vi att du vänder dig till en Kia-verkstad.

#### ! VIKTIGT

*Ha aldrig fullt rattutslag mer än högst 5 sekunder när motorn är igång. Det kan medföra att styrervopumpen skadas.*

#### \* OBS

Om drivremmen för styrervon går av eller om det blir fel på servon blir bilen tungstyrd.

#### \* OBS

Om bilen stått parkerad en längre tid i lägre temperatur än -10° kan styrningen kännas lite trög när bilen startas. Det beror på att styrervovätskan har tjocknat på grund av kylan men innebär inte att det är något fel. När bilen körts ett par minuter kommer styrervon att fungera som vanligt.

## Justering av ratten

Justera ratten så att körställningen blir bekväm och att det går lätt att se alla mätare och kontrollampor.

Du kan också höja ratten maximalt för att lättare kunna kliva in i och ur bilen.

### VARNING

- Justera aldrig ratten när bilen är rörelse. Det kan medföra att du tappar kontrollen över den.
- Efter justering, kontrollera att ratten är låst i önskat läge. Testa genom att försöka höja/sänka ratten.



Ratten kan justeras både i höjd- och längdled:

1. Tryck ner spärrhandtaget (1).
2. Justera ratten i höjd (2) och i längdled (3).
3. Lås ratten i rätt läge genom att dra upp spärrhandtaget (1).

## Eluppvärmd ratt

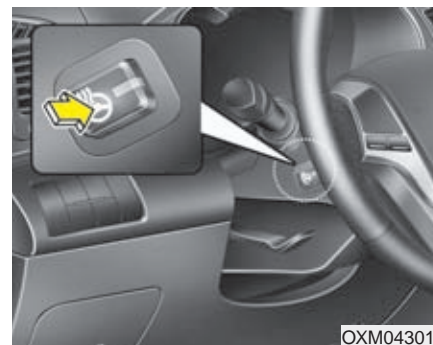

Med tändningen i läge ON, tryck på knappen för att koppla på värmen i ratten. Lampan i knappen lyser och symbolen samt ON visas i displayen.

Stäng av värmen genom att trycka en gång till på knappen. Lampan i knappen slocknar och symbolen visas i displayen med texten OFF.

### \* OBS

Värmen i ratten stängs av automatiskt efter ca 30 minuter för att batteriet inte ska laddas ur.

### ! VIKTIGT

*Montera ingenting på rattkranen. Värmefunktionen i ratten kan skadas.*

### Signalhorn



OXM043305

Signalhornet fungerar när du trycker på den del av ratten som är markerad med symboler.

Kontrollera regelbundet att signalhornet fungerar.

### ! VIKTIGT

- *Slå inte på ratten för att signalera och tryck inte med något vasst på den.*
- *När du gör ren ratten, använd inte några lösningsmedel som thinner och liknande. Det kan medföra skador på ratten.*

### Flexsystem - Justera styrservohjälpen



OXM053044

Du kan anpassa styrningen efter dina egna önskemål eller beroende på vägunderlaget.

Det finns tre olika lägen.

## ■ Typ A



OXM053122

## ■ Typ B



OXM053122SW

När du trycker på knappen på ratten visas aktuell inställning i displayen.

Om du trycker en gång till på knappen inom 4 sekunder ändras bilden stegvis enligt bilderna på föregående sida.

Om du inte trycker på knappen en andra gång inom 4 sekunder återgår displayen till att visa närmast föregående information.

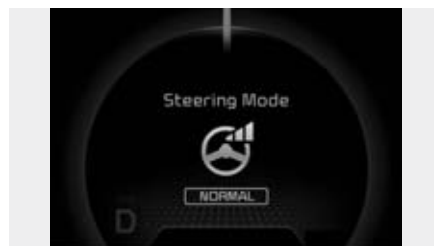
*Styr servo - Normal*

OXM053103



OXM053103SW

Med denna inställning ger styrservon medium styrhjälp/servoэффект.

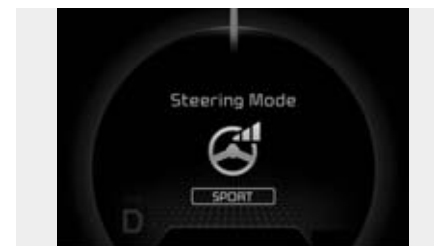
*Styr servo - Sport*

OXM053101



OXM053101SW

Styrservon ger bara lite styrhjälp/servoэффект. Den här inställningen är lämplig vid landsvägskörning eftersom den ger bäst styrkänsla.

### Styrervo - Komfort/City

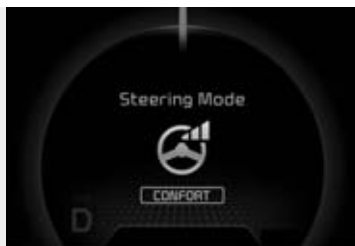

OXM053102



OXM053102SW

Med denna inställning ger styrservon maximal styrhjälp/servoeffekt. D v s det går lätt att vrida ratten när du kör sakta samt vid parkeringsmanövrer.

### ! VIKTIGT

- När du trycker på knappen på ratten, för att ändra inställning, visas önskad inställning direkt i displayen. Men ändringen av styrservoeffekten sker inte lika direkt. Det tar en liten stund efter att du vridit lite på ratten.
- Undvik att ändra inställning under körning.
- Om det uppstår något fel på styrservon går det inte att välja inställning.



## BACKSPEGLAR

### Manuellt avbländningsbar inre backspegel

Justera alltid backspeglarna innan du börjar köra.

#### **⚠ VARNING - Bakåtsikt**

Lasta inte baktill så att du inte har fri sikt genom bakrutan.

#### **⚠ VARNING - Körsäkerhet**

Av säkerhetsskäl ska du justera alla speglar innan du kör iväg och inte under körning.

#### **⚠ VARNING**

Gör inga modifieringar på den inre backspeglarna och montera inte en vidvinkelbackspegel. Den kan orsaka skador vid en eventuell olycka eller om krockkuddarna utlöser.

### Avbländning

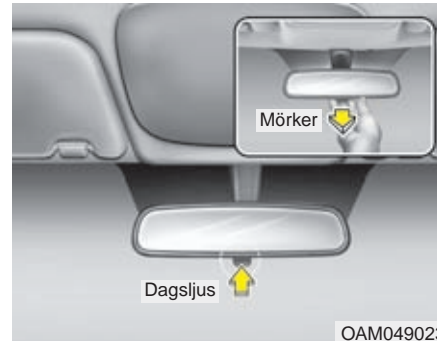

Med den lilla spaken nedtill på spegeln justerar du den för dagsljus eller mörkerkörning. Normalt ska spaken vara tryckt framåt. Om du bländas av ljuset från bakomvarande fordon, dra spaken bakåt.

*Tänk på att sikten genom backspeglarna försämras i mörkerläget.*

### Automatiskt avbländningsbar inre backspegel

När motorn är igång mäter en sensor ljusstyrkan som träffar spegeln och en kemisk reaktion dämpar spegelns reflexion om ljuset är så starkt att föraren riskerar att bli bländad.

När backväxeln läggs i sker ingen dämpning av ljuset. Föraren får optimal sikt med backspeglarna.

#### **! VIKTIGT**

*Vid rengöring av spegeln, fukta en mjuk trasa eller mjukt papper med fönsterputsmedel. Spreja aldrig direkt på spegeln.*

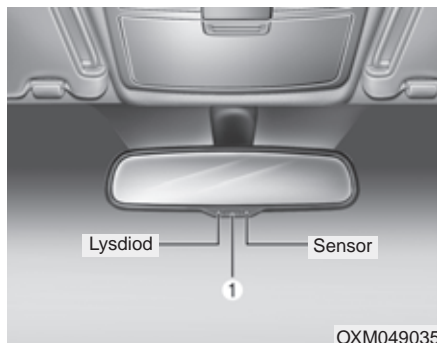

### Avbländningsfunktionen ON/OFF

- När tändningen slås på (ON) aktiveras alltid funktionen för automatisk avbländning och markeras av en lysdiod.
- Tryck på ON/OFF-knappen (1) för att aktivera alternativt stänga av funktionen för avbländning.

### Yttre backspeglar

Kontrollera alltid före körning att backspeglarna är korrekt inställda.

Fäll in speglarna om bilen parkeras på en smal gata eller en trång parkeringsplats.

### VARNING - Bakåtsikt

- Ytterbackspegeln är konvex, vilket innebär att fordon som syns i backspegeln är närmare än de ser ut att vara.
- För att kunna bedöma avståndet korrekt, titta i den inre backspegeln eller bakåt.

### VIKTIGT

**Spegelglaset är repkänsligt. Skrapa därför inte bort is.**

**Om spegeln frusit fast, tvinga den inte till ett annat läge. Använd en avisningsspray eller varmt vatten.**

### VARNING

**Gör inga justeringar av speglarna när bilen är i rörelse.**

### Reglage för inställning



Vicka den lilla spaken (1) mot den spegel som ska justeras.

Tryck sedan på reglaget runt om spaken för att justera spegeln uppåt-nedåt-höger-vänster.

Återställ spaken till mittläget efter justeringen.

**! VIKTIGT**

- *Speglarna stannar när de nått sina ändlägen men motorn fortsätter att arbeta så länge reglaget hålls nedtryckt. Släpp därför reglaget när spegeln stannat, så att elmotorn inte överbelastas.*
- *Justera inte spegeln manuellt, den kan skadas.*

**Manuellt fällbara speglar**

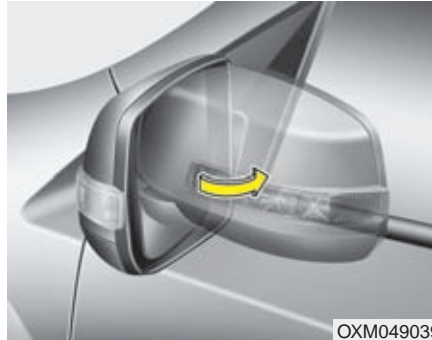

Vik in de yttre backspeglarna vid passage genom trånga portar eller om bilen parkeras på en smal gata eller trång parkeringsplats.

**Elektriskt fällbara backspeglar**



Fäll in/vik ut spegeln med knappen vid pilen.

**! VIKTIGT**

*Yttre sidobackspeglarna kan justeras utan att tändningen är påslagen. Men undvik att justera sidobackspeglarna onödigt mycket när motorn är avstängd.*

**! VIKTIGT**

*Fäll inte in spegeln manuellt, det kan skada elmotorn i den.*

## MÄTARE, VARNING- OCH KONTROLLAMPOR

### ■ Typ A



1. Varvräknare
2. Hastighetsmätare
3. Kylvätsketemperaturmätare
4. Bränslemätare
5. LCD-display
6. Varnings- och kontrollampor
7. Kontrollampor för blinkers

### ■ Typ B



\* Det kan se något annorlunda i din bil jämförd med bilden.  
Se mer i detalj på de följande sidorna.

OXM043081L/OXM043092L

## Dimmer för instrumentpanelen

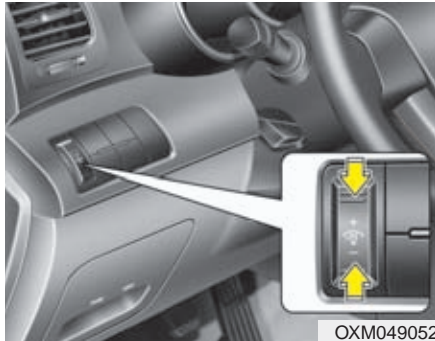

OXM049052

Ljusstyrkan i instrumentpanelen justerar du genom att trycka på knappen till vänster om ratten. Tryck i överkant för starkare ljus eller i underkant för svagare ljus. Tändningen ska vara i läge ON eller så ska parkeringsljuset vara tänd.

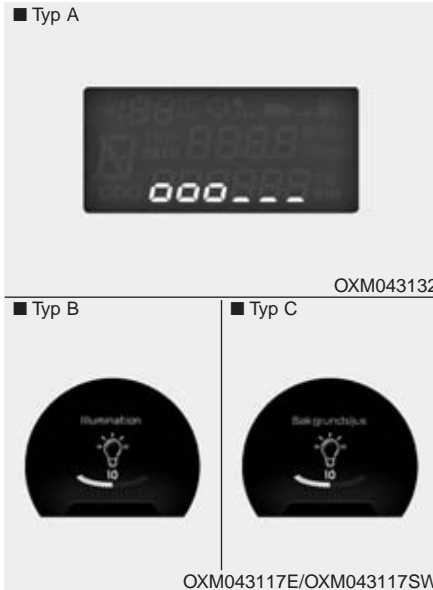

OXM043132

OXM043117E/OXM043117SW

- Håll in knappen för att snabbjustera eller tryck snabbt flera gånger för att ändra stegvis.
- När du har maximalt ljus hörs en ljudsignal.

## Display-inställningar

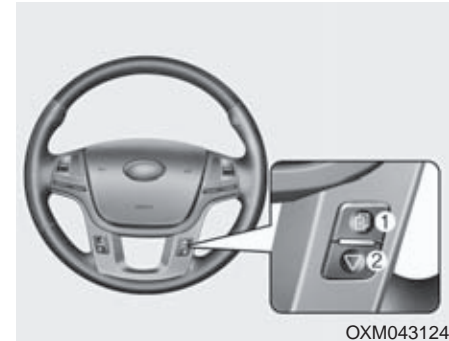

OXM043124

Med knapparna på ratten väljer du vad som ska visas i displayen.

[Typ A]

- (1) : TRIPPMÄTARE - Tryck för att byta visning
- (2) : NOLLSTÄLLNINGSS-knapp

[Typ B]

- (1) : INSTÄLLNINGSS-knapp eller BEKRÄFTA/VÄLJ-knapp
- (2) : SKROLL-knapp eller NOLLSTÄLLNINGSS-knapp

\* För inställningar av displayen se "DISPLAY-INSTÄLLNINGAR" i det här kapitlet.

## Mätare

### Hastighetsmätare

■ Typ A (km/tim)



OXM043082

■ Typ B (km/tim)



OXM043093

■ Typ A (MPH, km/tim)



OXM043083

■ Typ B (MPH, km/tim)



OXM043094

■ Typ A (km/tim, MPH)



OXM043084

■ Typ B (km/tim, MPH)



OXM043095

Hastighetsmätaren kan ha två skalor. En för km/tim och en för miles per hour (mph).

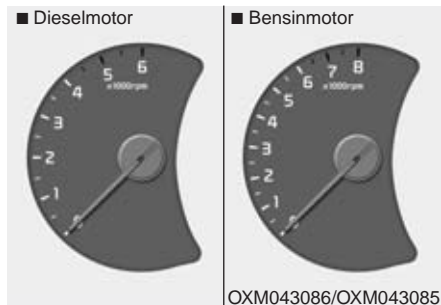
**Varvräknare**

Varvräknaren visar motorns varvtal/min. Håll ett öga på varvräknaren så att du växlar vid rätt varvtal för att köra ekonomiskt och för att inte övervarva motorn.

**! VIKTIGT**

*Varva inte upp motorn så att nålen kommer in i den röda zonen. Motorn kan skadas allvarligt.*

**Kylvätsketemperaturmätare**

Mätaren visar temperaturen på kylvätskan när tändningen är i läge ON.

**! VIKTIGT**

*Om indikeringen i mätaren närmar sig H eller 130 är risken för överhettning och motorskador stor. Stanna bilen och se avsnittet "Överhettad motor" i kapitel 6.*

**⚠ VARNING**

Lossa aldrig kylarlocket eller locket på kylvätskebehållaren när motorn är varm. Övertryck i systemet medför att ånga kan strömma ut och orsaka brännskador.

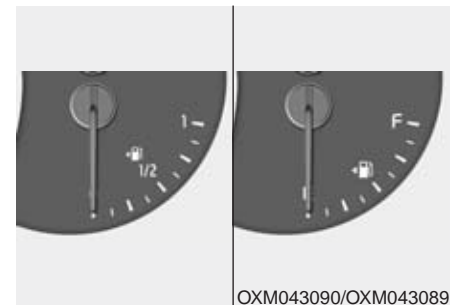
**Bränslemätare**

Mätaren visar ungefär hur mycket bränsle som finns kvar i bränsletanken.

**\* OBS**

- Tanken rymmer ca 64 liter.
- Bränslemätaren har en varningslampa som komplement. Lampan tänds när bränslenivån börjar närma sig tom tank.
- I lutningar och kurvor kan mätaren visa fel eftersom bränslet kan skvalpa lite i tanken.



**VARNING - Låg bränslenivå**  
Du kan råka ut för en olycka om motorn stannar under körning på grund av att bränslet tar slut.

## VIKTIGT

*Tanka i god tid så att du aldrig riskerar att köra slut på bränslet. Om bränslet tar slut kan det resultera i att motorn misständer, vilket kan medföra allvarliga skador på katalysatorn.*

### Vägmätare

■ Typ A



OXM049061

■ Typ B

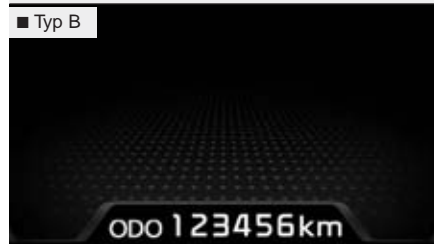

OXM043125

Vägmätaren visar bilens totala körsträcka i km (alternativt miles) upp till 999 999 km / 99 999 mil. Siffrorna visas tills displayen släcks.

Se i Garanti- och serviceboken vid vilka körsträckor bilen ska till service.

### Yttertemperaturmätare

■ Typ A



OXM043127

■ Typ B



OXM043126

Yttertemperaturen visas mellan  $-40^{\circ}$  och  $+60^{\circ}$  C ( $-40^{\circ}$  och  $+140$  Fahrenheit) med steg om  $1^{\circ}$  C.

Temperaturvisningen kanske inte ändras omedelbart vid hastiga temperaturväxlingar som en konventionell termometer.



Du kan växla mellan visning i °C och °F.  
Se avsnittet "Inställningar" i detta kapitel.

\* Se också avsnittet "Inställningar" i detta kapitel.

### Indikator för växellägen

*Bilar med automatisk växellåda*



Aktuellt växelläge visas i displayen framför föraren.

- P - Parkeringsläge
- R - Backen
- N - Neutralläge
- D - Körläge
- Sport-läge: 1, 2, 3, 4, 5, 6

### Växlingsindikator

*- Bilar med manuell växellåda*



Växlingsindikatorn hjälper dig köra ekonomiskt.

- Växla upp : ▲2, ▲3, ▲4, ▲5, ▲6
- Växla ner : ▼1, ▼2, ▼3, ▼4, ▼5







Text

▲3: Siffran + pilen vänd uppåt är en uppmaning att växla upp till den högre växel, som siffran visar. I detta fall från 2:an till 3:an.

▼3: Siffran + pilen vänd nedåt är en uppmaning att växla ned till en lägre växel. I detta fall från 4:an till 3:an.

Om det uppstår något fel i systemet visas ingen information.

## DISPLAY-INSTÄLLNINGAR

Visning	Symbol	Förklaring
Färddator		Färddatorn visar korrelerad information. Läs mer om färddatorn längre fram i det här kapitlet
Service		Här finns information om serviceintervaller (dagar/km) och varningsmeddelanden om lågt däcktryck, låg spolarvätskenivå och det aktiva huvlyft-systemet.
Inställningar		Du kan göra personliga inställningar för dörrlås, belysning m m.
LDWS (vingelvarnare)		Information om bilens läge i förhållande till filmarkeringar. Läs mer om vingelvarnaren i kapitel 5.
A/V (A/V-system)		Visar inställningar för ljud- och bildsystem.
Navigation		Inställningar/visning i navigationssystemet.

\* För att göra inställningarna, se en tidigare sida i det här kapitlet.

## Serviceindikator

### ■ Typ A



OXM043119E

### ■ Typ B

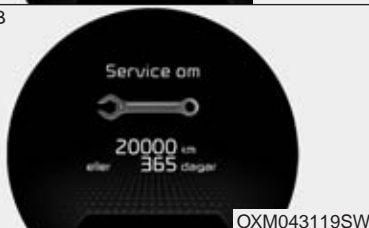

OXM043119SW

### Service om (Service in)...km/dagar

Displayen visar hur många km/dagar som återstår innan bilen ska in för service.

Om återstående körsträcka till service är 1 500 km eller 30 dagar visar displayen: "Service om (Service in)" 1 500 km eller 30 dagar när du slår på tändningen (ON).

### ■ Typ A

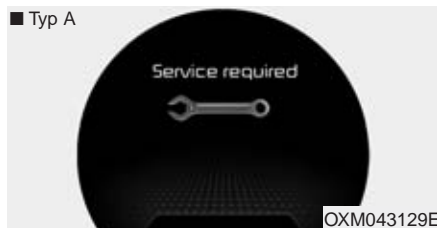

OXM043129E

### ■ Typ B



OXM043129SW

### Service behövs (Service required)

Om du inte ser till att bilen får service enligt det inställda serviceintervallet visas meddelandet:

"Service behövs (Service required)". Det visas varje gång du slår på tändningen (ON).

För att ställa in rätt serviceintervall, gör så här:

- Håll in RESET-knappen  i mer än 5 sekunder. Håll sedan in den igen i 1 sekund.

Anm. Vi rekommenderar att du låter en Kia-verkstad utföra service på bilen och nollställa mätaren.

### ■ Typ A

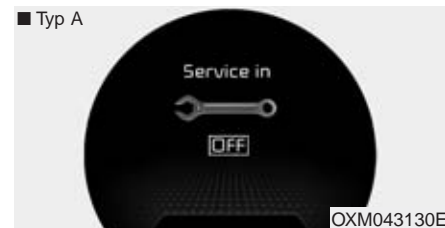

OXM043130E

### ■ Typ B



OXM043130SW

### Service om - AV (Service in OFF)

Om du valt att inte se serviceintervallerna i displayen visas ovanstående meddelande.

Anm. Om du inte låter utföra service enligt Service- och garantiboken riskerar du att eventuella garantikrav kan avvisas.

### \* OBS

- Visningen av km och dagar kan bli fel om:
  - Batteriet kopplas bort.
  - Transportsäkringen slås om till OFF.
  - Batteriet blir urladdat.

### Inställningar

#### Förklaringar

##### ■ Typ A



##### ■ Typ B



När displayen visar ovanstående kan du välja att göra inställningar för det som visas.

### Dörrlåsningsalternativ

#### Automatisk dörrlåsnings

- Off/AV: Dörrarna låses inte automatiskt.
- Speed/Hastighet: Dörrarna låses automatiskt när du kommer upp i 15 km/tim.
- Shift Lever/  
Växelväljarspak: Dörrarna låses automatiskt när du flyttar spaken från P-läget.

### Automatisk dörrupplåsning

- Off/AV: Ingen automatiskt dörrupplåsning.
- Key Out/Nyckel ur/Tändning AV: Dörrarna låses automatiskt upp när du tar nyckeln ur tändningslåset eller när tändningen är OFF (bil med START-knapp).
- Shift Lever/Växelväljarspak: Dörrarna låses automatiskt upp när du flyttar spaken till P-läget.

### **Bekräftelse visa signalhorn**

- Off/AV : Ingen bekräftelse via signalhorn.
- On/PÅ: När du låst dörrarna med lås-knappen på din Smart Key/fjärrkontroll, tryck en gång till inom 4 sekunder på knappen, så får du en bekräftelse via signalhornet att bilen är låst.

### **Lampor**

#### **Fördröjd släckning av strålkastarna**

Om du valt PÅ : Lyser strålkastarna en stund efter att du lämnat bilen.

#### **Välkomstbelysning**

Om du valt PÅ : Lampor som lyser upp marken intill bilen tänds,

#### **Automatisk 3-blink-blinkers**

Om du valt PÅ : Blinkerslamporna blinkar 3 gånger när du rör spaken lätt, för t ex filbyte.

### **Inställningar**

#### **Språk**

Välj bland de språkalternativ som finns.

#### **Temperaturvisning °C / °F**

Välj i vilken skala du vill se temperaturen °C eller °F.

#### **Välkomstljud**

Om du valt PÅ : En kort melodi hörs.

#### **Växlingsindikator**

Om du valt PÅ: Aktuellt växelläge för automat visas och en uppmaning att växla visas i bilar med manuell växellåda. Läs mer på annan plats i det här kapitlet.

### Säte / Instegsläge

Om du valt PÅ: förarsätet åker bakåt när föraren ska stiga ur bilen och framåt när föraren tar plats i sätet.

### Nollställning av genomsnittsförbrukningen

- Auto Reset/Automatisk nollställning : Mätaren nollställs när du tankat.
- Manual Reset/Manuell nollställning : Du måste själv nollställa mätaren.

Se färddator i det här kapitlet.

### Hjulens riktning

Du kan få en varning om hjulen är mycket vridna åt höger eller vänster.

Mer information finns under "Varningsmeddelanden" längre fram i detta kapitel.

### Storlek på siffrorna i hastighetsmätaren

Du kan välja mellan 100 % och 110 %.

### A/V-inställningar (A/V Mode)

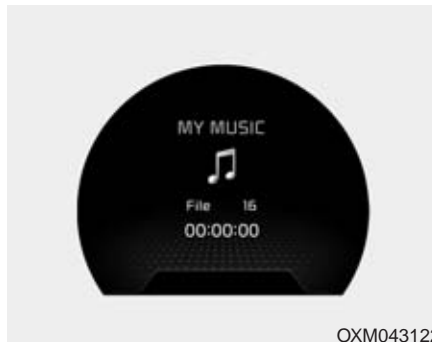

OXM043122

Här visas vad som spelas i bilens A/V-system.

### Navigationsinfo (Turn By Turn Mode)

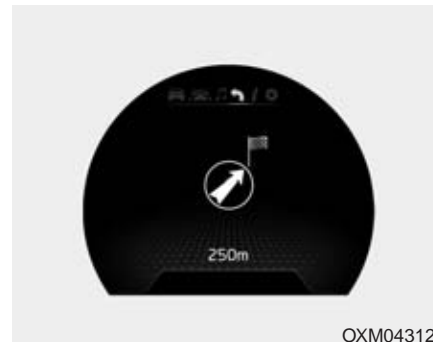

OXM043123

Här visas aktuell navigationsinformation.

## Meddelanden till föraren

**Växla till P (Shift to "P" position) (bil med START-knapp och automatisk växellåda)**

■ Typ A



■ Typ B



- Visas om du försöker stänga av motorn utan att ha lagt i P-läget.
- Tändningen ändrar automatiskt läge till ACC. Om du då trycker på knappen ändras det till ON.

**Låg batterinivå f. smart nyckel (Low Key Battery) - Byt batteri i Smart Key**

■ Typ A

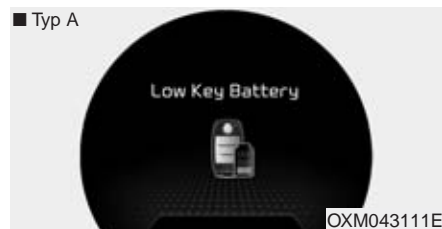

■ Typ B



- Uppmaningen visas när det är dags att byta batteri din Smart Key och tändningen är i läge OFF.

**Vrid på ratten / Tryck på START (Press start button while turn steering) (bil med START-knapp)**

■ Typ A

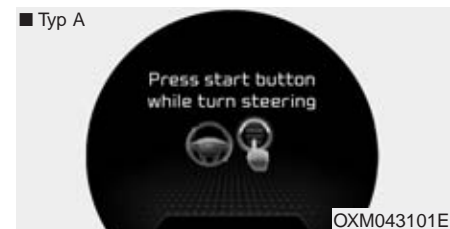

■ Typ B



- Uppmaningen visas om rattlåset är låst när du trycker på START-knappen.
- Håll in START-knappen och vrid ratten lite till höger och vänster.

### Rattlås ej aktivt (Steering wheel unlocked) (bil med START-knapp)

■ Typ A



■ Typ B



- Meddelandet visas om rattlåset inte aktiveras med tändningen i läge OFF.

### Kontrollera rattlåssystemet (Check steering wheel lock system) (bil med START-knapp)

■ Typ A



■ Typ B



- Meddelandet visas om rattlåset inte aktiveras på ett normalt sätt med tändningen i läge OFF.

### Starta motorn med bromsen (Press brake pedal to start engine) (bil med automatisk växellåda)

■ Typ A



■ Typ B



- Uppmaningen visas om du tryckt på START-knappen för ACC-läge två gånger utan att ha trampat på bromsen.
- Du måste trampa ner bromspedalen för att kunna starta motorn.



**Starta motorn med bromsen (Press clutch pedal to start engine (bil med START-knapp och manuell växellåda))**

■ Typ A

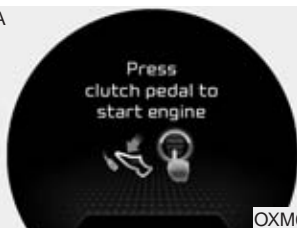

OXM043107E

■ Typ B



OXM043107SW

- Uppmaningen visas om du tryckt på START-knappen för ACC-läge två gånger utan att ha trampat ner kopplingspedalen
- Du måste trampa ner kopplingspedalen för att kunna starta motorn.

**Ingen smartnyckel i fordonet (Key not in vehicle)**

■ Typ A

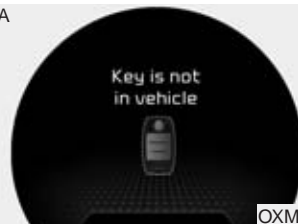

OXM043108E

■ Typ B



OXM043108SW

- Om ingen Smart Key finns i bilen, när du trycker på START-knappen, får du ovanstående meddelande.
- Du måste alltid ha en Smart Key i bilen när du ska köra.

**Ingen smartnyckel upptäcktes (Key not detected)**

■ Typ A



OXM043109E

■ Typ B



OXM043109SW

- Bilens system får inte kontakt med någon Smart Key när du trycker på START-knappen.

### Tryck på **START** igen (Press start button again)

■ Typ A



OXM043102E

■ Typ B



OXM043102SW

- Det här meddelande visas om det kan ha uppstått ett fel i start-systemet.
- Prova med att trycka en gång till på **START**-knappen.
- Om du får samma meddelande varje gång du trycker på knappen, rekommenderar vi att du kontaktar en Kia-verkstad.

### Tryck på **START** med smartnyckel (Press start button with smart key)

■ Typ A



OXM043110E

■ Typ B



OXM043110SW

- Meddelande visas om du trycker på **START**-knappen när meddelandet "Ingen smartnyckel upptäcktes (Key not detected)" visas. Varningslampan för startspärren blinkar också. Det kan bero på att batteriet i din Smart Key är urladdat.
- Tryck med din Smart Key på **START**-knappen, med nyckelringen vänd mot dig.

### Kontrollera säkring (Check brake switch fuse) (Bil med **START**-knapp och automatisk växellåda)

■ Typ A



OXM043116E

■ Typ B



OXM043116SW

- Meddelandet visas om säkringen saknas eller har brunnit av.
- Sätt tillbaka säkringen eller sätt i en ny. Om du inte har någon säkring tillgänglig kan du starta motorn genom att hålla in **START**-knappen i 10 sekunder när den är i ACC-läget.

**Växla till P eller N för att starta  
(Shift to "P" or "N" to start engine)  
(bil med START-knapp och automatisk  
växellåda)**

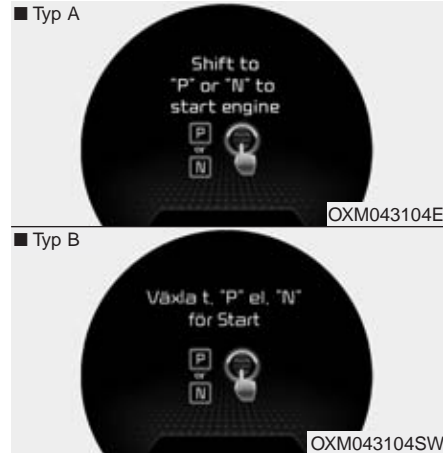

- Du kan bara starta motorn med växelväljaren i P- eller N-läget.

**\* OBS**

Vi rekommenderar att du alltid startar motorn med växelväljaren i P-läget.

**Dörr öppen! (Door Open)**

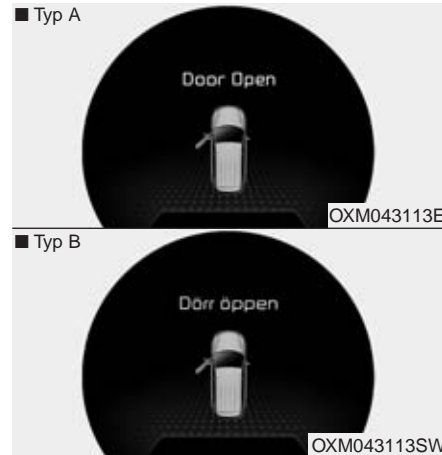

- Någon dörr är inte helt stängd.

**Baklucka öppen (Tailgate Open)**

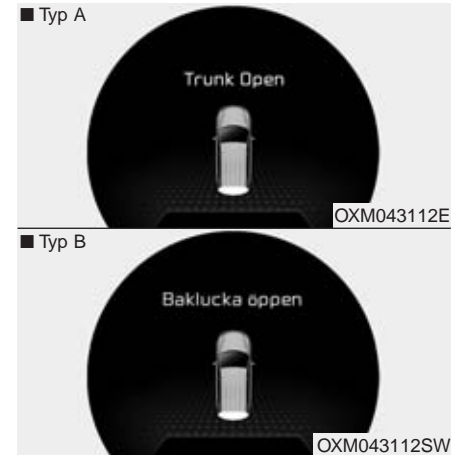

- Bakluckan är inte helt stängd.

## Motorhuvan är öppen (Hood Open)

■ Typ A



OXM043115E

■ Typ B



OXM043115SW

- Stäng huvan om du inte ska åtgärda något i motorrummet.

## Taklucka öppen! (Sunroof Open)

■ Typ A



OXM043114E

■ Typ B



OXM043114SW

- Meddelandet visas om motorn stängs av och förardörren öppnas, när takluckan är öppen.

## Justera ratten (Align steering wheel)

■ Typ A



OXM043098E

■ Typ B



OXM043098SW

- Meddelandet visas om hjulen är mycket vridna åt höger eller vänster när du startar motorn.
- Vrid ratten så att hjulen står i körriktningen.

**Spolarvätska låg (Low Washer Fluid)**

■ Typ A



■ Typ B



- Meddelandet visas när behållaren för spolarvätska är nästan tom.
- Fyll på med rätt blandning med tanke på årstiden.

**Slå säkring switch på (Turn on "FUSE SWITCH")**

■ Typ A



■ Typ B



- Du ska inte köra bilen med säkringen i läge OFF!
- Knäpp över till ON.

Läs mer i avsnittet "Säkringar" i kapitel 7.

**Kontrollera Active Hood-systemet (Active Hood System (huvlyft-systemet)) (Check Active Hood Lift System)**

■ Typ A



■ Typ B



- Meddelandet visas om det är något fel i systemet för huvlyft/fotgångarskydd. Vi rekommenderar att du vänder dig till en Kia-verkstad.

## FÄRDDATOR

Färddatorn styrs av en mikrodator som förser föraren med körrelaterad information när tändningen är påslagen.

### \* OBS

Viss information som finns i färddatorn (t ex genomsnittshastighet) nollställs om batteriet kopplas bort eller blir urladdat.

### Visningsalternativ (Typ A)

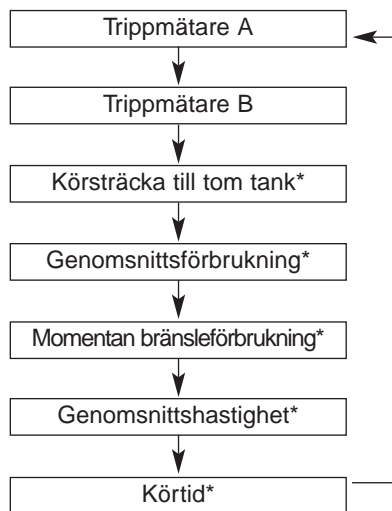

\* Gäller vissa modeller

Välj visning med INSTÄLLNINGSKnappen .

### Visningsalternativ (Typ B)

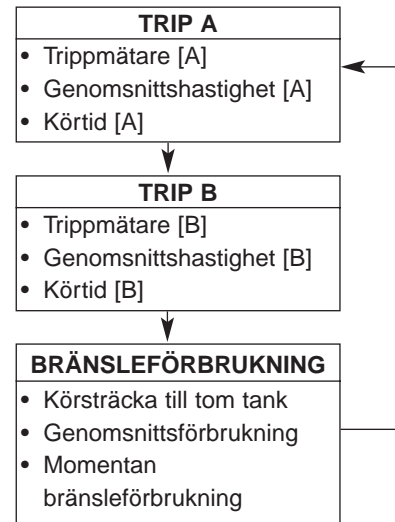

Byt visning med SKROLL-knappen .

## Trippmätare

### ■ Typ A

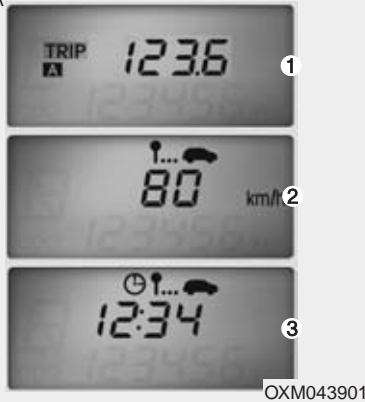

### ■ Typ B



### ■ Typ C



### Trippmätare (1)

- Trippmätaren visar körsträckan efter senaste nollställningen.
  - Typ A mäter upp till 999,9 km (99,9 mil)
  - Typ B mäter upp till 9999,9 km (999,9 mil)
- Nollställ genom att hålla in ENTER-knappen  $\nabla$  på ratten i mer än 1 sekund när trippmätaren visas.

### Genomsnittshastighet (2)

- Genomsnittshastigheten beräknas på hela körsträckan efter den senaste nollställningen.
  - Mätning upp till 260 km/tim.
- Nollställ genom att hålla in ENTER-knappen  $\nabla$  på ratten i mer än 1 sekund när siffran för genomsnittshastighet visas.

### \* OBS

- Genomsnittshastigheten visas inte förrän körsträckan är minst 50 m eller du kört i minst 10 sekunder efter att tändningen slogs på (ON).
- Beräkningen omfattar även den tid som bilen står stilla och motorn är igång.

### Körtid (3)

- Körtiden beräknas från senaste nollställningen.
  - Maximal tid som mäts: 99:59 (99 timmar och 59 minuter)
- Nollställ genom att hålla in ENTER-knappen  $\nabla$  på ratten i mer än 1 sekund när körtiden visas.

### \* OBS

Beräkningen omfattar även den tid som bilen står stilla och motorn är igång.

## Bränsleförbrukning

### ■ Typ A



OXM043902

### ■ Typ B

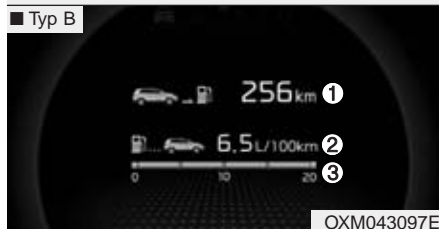

OXM043097E

### **Körsträcka till tom tank (1)**

- Siffran visar den beräknade återstående körsträckan med det bränsle som finns i tanken.  
- Visning: 50 - 990 km eller 30 - 990 miles.
- När det återstår bränsle för mindre än 5 mil visas "----".

### **\* OBS**

- Om bilen står på sluttande mark, eller om strömmen varit bruten, kanske mätningen inte är korrekt.
- Den beräknade återstående körsträckan kan ändras (förlängas eller kortas) om körförhållandena förändras.
- Tänk också på att återstående körsträcka är en beräkning och alltså inte exakt.

### **Genomsnittsförbrukning (2)**

- Beräkningen gäller efter den senaste nollställningen  
- Visning: 0,0 ~ 99,9 liter/100 km (eller miles per gallon)
- Du kan välja om genomsnittsförbrukningen ska nollställas manuellt eller automatiskt.

### **Manuell nollställning**

Håll RESET-knappen ▾ på ratten i mer än 1 sekund, när genomsnittsförbrukningen visas.



### **Automatisk nollställning**

Om du vill att mätningen ska nollställas, varje gång du tankar, ställer du in detta alternativ. Se "Inställningar". Automatisk nollställning sker när du tankat minst 6 liter och du börjar köra efter tankningen.

### **\* OBS**

Genomsnittsförbrukningen visas mer exakt när du kört mer än 10 sekunder eller 50 meter.

### ***Momentan bränsleförbrukning (3)***

- Med den här inställningen visas bränsleförbrukningen under de senaste sekunderna när hastigheten är högre än 10 km/tim.
  - Typ A mäter upp till 99,9 liter/100 km (9,99 liter/mil).
  - Typ B mäter upp till 20 liter/100 km (2,0 liter/mil)

## VARNINGSG- OCH KONTROLLAMPOR

### Varningslampor

#### \* OBS - Kontrollera

När motorn startats ska alla varningslampor vara släckta i annat fel har det uppstått något fel.

Undantag: Lampan för parkeringsbromsen ska lysa tills bromsen är helt frigjord.

#### *Krockkuddarnas varningslampa*



#### Lampan lyser:

- När du slagit över tändningen till ON.
  - Den lyser i ca 6 sekunder och slocknar sedan.
- Om det uppstått något fel i systemet för krockkuddarna.

Vi rekommenderar i så fall att du vänder dig till en Kia-verkstad.

#### *Bältespåminnare*



Lampan lyser om föraren inte spänt fast säkerhetsbältet.

Läs mer under "säkerhetsbälten" i kapitel 3.

### Varningslampa för låg bromsvätskenivå och ansatt parkeringsbroms



#### Lampan lyser:

- När du slagit över tändningen till ON.
  - Den lyser i ca 3 sekunder och slocknar sedan.
  - Den lyser om parkeringsbromsen inte är helt frigjord.
- När parkeringsbromsen är ansatt.
- När bromsvätskenivån är för låg.
  - Om lampan lyser när parkeringsbromsen är helt frigjord är bromsvätskenivån för låg.

#### Om bromsvätskenivån är för låg:

1. Stanna bilen där den inte utgör någon trafikfara.
2. Stäng av motorn och kontrollera bromsvätskenivån. Fyll på om det behövs. (Läs mer i kapitel 7, "Bromsvätska"). Kontrollera om det förekommer något läckage. Om du inte hittar något läckage, nivån i behållaren är OK och bromsvarningslampan fortsätter att lysa eller om bromsarna inte fungerar som de ska, kör inte bilen. Vi rekommenderar att du vänder dig till en Kia-verkstad.

#### Diagonalt 2-krets bromssystem

Bilen har två separata bromskretsar vilket innebär att det finns bromseffekt på två hjul om det uppstår något fel i den ena bromskretsen. Om bromsarna på bara två hjul fungerar krävs det mer kraft för att bromsa och pedalen sjunker närmare golvet. Dessutom förlängs bromssträckan avsevärt. Om du får bromsbortfall under körning, växla ner och stanna bilen så snart som möjligt.



### **VARNING - Lampa för låg bromsvätskenivå och ansatt parkeringsbroms**

**Det farligt att köra om lampan lyser. Men kontrollera först om parkeringsbromsen är helt frigjord. Om den är det och lampan lyser är bromsvätskenivån för låg. Vi rekommenderar i så fall att du vänder dig till en Kia-verkstad.**

### Varningslampan för låsningsfria bromsar



#### Lampan lyser:

- När du slagit över tändningen till ON.
  - Den lyser i ca 3 sekunder och slocknar sedan.
- Om det uppstått ett fel i ABS-systemet. (Bilens bromssystem i övrigt fungerar som det ska. Det är bara ABS-funktionen som har upphört att fungera).

Vi rekommenderar att du vänder dig till en Kia-verkstad.

### Fel på den elektroniska bromskraftfördelningen - EBD



#### Dessa två lampor tänds samtidigt under körning:

- Då har det uppstått ett problem med ABS- och EBD-systemen. Vi rekommenderar i så fall att du snarast vänder dig till en Kia-verkstad.



### **VARNING - Elektroniska bromskraftfördelningen - EBD**

Om båda lamporna lyser fungerar inte bromssystemet som det ska. Det finns risk att bakhjulen låses vid en inbromsning och att bilen får sladd. Kör sakta och undvik häftiga inbromsningar.

Vi rekommenderar att du snarast vänder dig till en Kia-verkstad.

### \* OBS - Elektronisk bromskraftfördelning - EBD

Om ABS-varningslampan lyser eller både ABS-och parkeringsbromslampan, kan det hända att hastighetsmätaren, vägmätaren och trippmätaren inte fungerar. Om också EPS-varningslampan lyser kan styrningen kännas onormal.

Vi rekommenderar i så fall att du snarast vänder dig till en Kia-verkstad.

**Elektrisk styrservo - EPS****Lampan lyser:**

- När du slagit över tändningen till ON.
  - Den slocknar när motorn startat.
- Om det är något fel i EPS-systemet. Vi rekommenderar i så fall att du snarast vänder dig till en Kia-verkstad för kontroll.

**Motorkontrollampa - MIL****Lampan lyser:**

- När du slagit över tändningen till ON.
  - Den slocknar när motorn startat.
- Om det uppstått något fel i avgasreningssystemet. Vi rekommenderar i så fall att du snarast vänder dig till en Kia-verkstad.

**! VIKTIGT****- Motorkontrollampa - MIL**

*Om du fortsätter att köra med motorkontrollampan lysande kan det skada avgasreningssystemet och påverka prestanda och bränsleekonomi.*

**! VIKTIGT- Bensinmotor**

*Om du kör med motorkontrollampan lysande kan det orsaka skador på avgasreningssystemet och motoreffekten sjunker.*

*Vi rekommenderar i så fall att du snarast vänder dig till en Kia-verkstad.*

**! VIKTIGT - Diesel med partikelfilter**

*Om motorkontrollampan blinkar kan det beror på för mycket sot i partikelfiltret. Du kan kanske lösa problemet så här:*

- Kör bilen i högre hastighet än 60 km/tim eller på 2:ans växel och med motorn inom varvtalsområdet 1 500 - 2 000 varv/min i ca 25 min.

*Om lampan inte slocknar när du kört enligt ovan, rekommenderar vi att du vänder dig till en Kia-verkstad för att få partikelfiltret kontrollerat.*

*Om du kör bilen en längre sträcka när lampan blinkar kan partikelfiltret skadas och dessutom kan bränsleförbrukningen öka.*

### **! VIKTIGT - Diesel Engine**

*Om motorkontrolllampan blinkar under körning så betyder det att det finns ett fel relaterat till bränslesystemet, det kan orsaka effektbortfall, misständning och försämrad dålig avgasrening. Se till att snarast få motorn kontrollerad.*

*Vi rekommenderar att du vänder dig till en Kia-verkstad för kontroll av motorns styrsystem.*

### *Dålig laddning*



#### **Lampan lyser:**

- När du slagit över tändningen till ON.
  - Den ska slockna när motorn startats.
- Om det är något fel på generatorn eller laddningssystemet.

#### **Kontrollera eventuella fel så här:**

1. Stanna bilen på en trafiksäker plats.
2. Stäng av motorn och kontrollera om drivremmen till generatorn är trasig eller för löst spänd.

Om det inte är något fel på drivremmen är det sannolikt ett elektriskt fel.

Vi rekommenderar i så fall att du snarast vänder dig till en Kia-verkstad.

### *Motorn överhettad*



#### **Lampan lyser:**

När temperaturen på kylvätskan är för hög, över 120°C. Motorn är överhettad och kan skadas.

Se kapitel 6 "Överhettad motor".

### **! VIKTIGT - Om motorn överhettas**

***Fortsätt inte köra. Det kan leda till allvarliga motorskador.***

### Oljetrycklampa



#### Lampan lyser:

- När du slagit över tändningen till ON.
  - Den ska slockna när motorn startats.
- Om oljetrycket är för lågt.

#### Om oljetrycket är för lågt:

1. Stanna bilen på en trafiksäker plats.
2. Stäng av motorn och kontrollera oljenivån. (Mer information finns i början av kapitel 7 "Oljenivå i motorn"). Om nivån är för låg, fyll på olja. Om lampan lyser när du fyllt på olja, eller om du inte kan fylla på, rekommenderar vi att du snarast vänder dig till en Kia-verkstad.

### ! VIKTIGT - Oljetrycklampan

- *Motorn kan få allvarliga skador om du inte stannar direkt när lampan tänds*
- *Om lampan lyser när motorn är igång. Då kan motorn få allvarliga skador. Gör så här:*
  1. *Stanna bilen på en trafiksäker plats.*
  2. *Stäng av motorn och kontrollera oljenivån. Om nivån är för låg, fyll på olja.*
  3. *Starta motorn och kontrollera om lampan fortsätter att lysa. Om den gör det, stäng direkt av motorn. Därefter rekommenderar vi att du snarast vänder dig till en Kia-verkstad för kontroll.*

### Oljenivålampa



#### Lampan lyser:

- När du slagit över tändningen till ON.
  - Den ska slockna när motorn startats.
- Om oljenivån behöver kontrolleras.

#### Om oljenivån är för låg:

1. Stanna bilen på en trafiksäker plats.
2. Stäng av motorn och kontrollera oljenivån. (Mer information finns i början av kapitel 7 "Oljenivå i motorn"). Om nivån är för låg, fylla på olja. Om lampan lyser när du fyllt på olja, eller om du inte kan fylla på, rekommenderar vi att du snarast vänder dig till en Kia-verkstad.

### Låg bränslenivå



#### Lampan lyser:

När tanken är nästan tom.

#### Om tanken är nästan tom:

Tanka så snart som möjligt.

**! VIKTIGT - Låg bränslenivå**  
*Om bränslet tar slut kan det resultera i att motorn misständer, vilket kan medföra allvarliga skador på katalysatorn.*

### Lågt däcktryck



#### Lampan lyser:

- När du slagit över tändningen till ON.
  - Den lyser i ca 3 sekunder och slocknar sedan.
- Om det är för lågt lufttryck i ett eller flera däck. (Vilket/vilka däck som har för lågt lufttryck visas i displayen).  
Läs mer om systemet för däcktryckkontroll (TPMS) i kapitel 6.

Varningslampan lyser med fast sker efter att ha blinkat i ca 60 sekunder:

- Om det är något fel på däcktryckkontrollen.

I så fall, rekommenderar vi att du snarast vänder dig till en Kia-verkstad för kontroll.

Läs mer om systemet för däcktryckkontroll (TPMS) i kapitel 6.

#### **WARNING - Stanna Säkert**

- TPMS-systemet kan inte varna för t ex en däckexplosion eller yttre påverkan som gör att ett däck snabbt tappar luften.
- Om du märker att bilen blir tungstyrd eller däckljudet ökar eller att bilen vill svänga åt ena eller andra sidan, sänk farten och bromsa in försiktigt. Stanna på en plats där bilen inte utgör en trafikfara.



**Öppen dörr****Lampan lyser:**

Om inte alla dörrarna är helt stängda.

**Bakluckan är öppen****Lampan lyser:**

När bakluckan inte är helt stängd.

**Vatten i bränslefiltret  
(Diesel)****Lampan lyser:**

- När du slagit över tändningen till ON.
  - Den lyser i ca 3 sekunder och slocknar sedan.
- Om det samlats för mycket vatten i bränslefiltret. Filtret måste dräneras. Se anvisningarna i kapitel 7, "Bränslefilter".

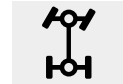
**4-hjulsdriften (4WD)****Lampan lyser:**

- När du slagit över tändningen till ON.
  - Den lyser i ca 3 sekunder och slocknar sedan.
- Om det uppstått något fel i systemet för 4-hjulsdriften. I så fall rekommenderar vi att du snarast vänder dig till en Kia-verkstad för kontroll.

**! VIKTIGT - Vatten i  
bränslefiltret**

- *Om varningslampan lyser kan motoreffekten och tomgångsvarvet sjunka.*
- *Kör därför inte med bilen om lampan lyser. Motorn och insprutningssystemet kan skadas. Vi rekommenderar att du snarast vänder dig till en Kia-verkstad för kontroll.*

*Hastighetsvarnare (ej normal svensk utrustning)*

**120  
km/h**

**Lampan blinkar:**

- När du kör fortare än 120 km/tim.
  - Lampan uppmärksammar dig om att du kör för fort.
  - En varningssignal ljuder också i ca 5 sekunder.

*Fel på adaptiva strålkastare - AFLS*

**AFLS**

**Lampan blinkar:**

- Om det är något fel på AFLS-systemet.

**Om det är något fel på AFLS-systemet:**

1. Stanna bilen där den inte utgör en trafikfara.
2. Stäng av motorn och starta den igen. Om lampan fortsätter att lysa, rekommenderar vi att du vänder dig till en Kia-verkstad för kontroll.

*Låg spolärvätskenivå*



**Lampan lyser:**

- När det behöver fyllas på spolärvätska.

**Risk för halka**

- Lampan blinkar 10 gånger och lyser sedan med fast sken. Det hörs också ett 3 varningssignaler.  
Föraren blir varnad när temperaturen är 4° eller lägre.

**\* OBS**

När halkvarningen visas, sänk farten, undvik snabb acceleration, häftiga inbromsningar och tvära svängar.

**Huvlyft/fotgängarskydd****Lampan lyser:**

- När det uppstått ett fel på det aktiva fotgängarskyddet som ska lyfta huven. Vi rekommenderar att du i så fall vänder dig till en Kia-verkstad.

**Generell varningslampan**

- Den här varningslampan tänds när:
  - Spolarvätska måste fyllas på
  - Luftrycket i däcken är för lågt
  - Det är fel på huvlyftssystemet/fotgängarskyddet
  - Det är dags för service

Den generella varningslampan tänds när minst två av ovanstående situationer uppstår. Ikonen i displayen ändras från ( *i* ) till (  ).

Efter åtgärd kommer varningssymbolen att slockna och ersätts av ( *i* ).  
(t ex : Fyll på spolarvätska)

### Kontrollampor

*Elektroniskt  
antisladdsystem - ESC*



#### Lampan lyser:

- När du slagit över tändningen till ON.
  - Den lyser i ca 3 sekunder och slocknar sedan.
- Om det är något fel på ESC-systemet. I så fall, rekommenderar vi att du vänder dig till en Kia-verkstad för kontroll.

#### Lampan blinkar:

När ESC-systemet är aktivt.

Läs mer om antisladdsystemet i kapitel 5.

*Antisladdsystem  
- ESC / OFF*



#### Lampan lyser:

- När du slagit över tändningen till ON.
  - Den lyser i ca 3 sekunder och slocknar sedan.
- När du tryckt på knappen ESC OFF.

Läs mer om antisladdsystemet i kapitel 5.

*ECO-Indikator*

**ECO**

#### Lampan lyser:

När du aktiverat systemet genom att trycka på knappen ACTIVE ECO.

Läs mer om ACTIVE ECO i kapitel 5.

### **Startspärr** (Bil med tändningslås)



#### **Lampan lyser:**

- När rätt tändningsnyckel får kontakt med startspärssystemet när nyckeln är i läge ON.
  - Motorn kan startas.
  - Lampan slocknar när motorn startats.

#### **Lampan blinkar:**

- Om det är något fel på startspärssystemet.  
I så fall rekommenderar vi att du vänder dig till en Kia-verkstad för kontroll.

### **I Startspärr** (Bil med START-knapp)



#### **Lampan lyser upp till 30 sekunder:**

- När startspärren får kontakt med rätt Smart Key och tändningen är i läge ACC eller ON.
  - Motorn kan startas.
  - Lampan slocknar när motorn startats.

#### **Lampan blinkar i några sekunder:**

- Om startspärren inte får kontakt med rätt Smart Key.
  - Bilen kan inte startas.

### **Lampan lyser i 2 sekunder och slocknar:**

- Om startspärren inte får kontakt med rätt Smart Key, som finns i bilen och tändningen är i läge ON.  
Kontrollera om det går att starta bilen genom att trycka din Smart Key mot START-knappen. Om inte rekommenderar vi att du vänder dig till en Kia-verkstad för kontroll.

#### **Lampan blinkar:**

- Byt batteri i din Smart Key.
  - Du kan prova med att trycka din Smart Key mot START-knappen. (Läs mer i kapitel 5 "Starta motorn").
- Om det är något fel på startspärren.  
I så fall rekommenderar vi att du vänder dig till en Kia-verkstad för kontroll.

### *Blinkers*

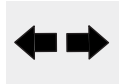

#### **Lampan blinkar:**

- När du markerar sväng med blinkers.

Om något av nedanstående händer är det något fel. I så fall rekommenderar vi att du vänder dig till en Kia-verkstad för kontroll.

- Lampan lyser med fast sken.
- Lampan blinkar ovanligt snabbt.
- Lampan tänds inte alls.

### *Halvljus*

#### **Lampan lyser:**

- När halvljuset är tätt.

### *Helljus*

#### **Lampan lyser:**

- När du kopplat om till helljus.
- När du använder helljusblinken.

### *Yttre belysning*

#### **Lampan lyser:**

- När yttre belysning är tänd.



### *Dimljus*

#### **Lampan lyser:**

- När dimljusen är tända.

### *Dimbakljus*

#### **Lampan lyser:**

- När dimbakljusen är tända.

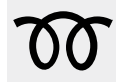

**Glödning (Diesel)****Lampan lyser:**

- När förvärmning sker med tändningen i läge ON.
  - När lampan slocknat kan motorn startas.
  - Hur länge lampan lyser beror på motorns temperatur, yttertemperaturen och batteriets laddningsstatus.

Om lampan inte slocknar eller börjar blinka när motorn är varm eller under körning, då kan det vara något fel på förvärmningen.

I så fall rekommenderar vi att du vänder dig till en Kia-verkstad för kontroll.

**\* OBS - Förvärmning**

Om motorn inte startat 10 sekunder efter att förvärmningen är klar, ändra tändningen till LOCK eller OFF i 10 sekunder och sedan till ON igen, för en ny förvärmning.

**4 WD LOCK****Lampan lyser:**

- När du slagit över tändningen till ON.
  - Den lyser i ca 3 sekunder och slocknar sedan.
- När du tryckt på knappen för 4WD LOCK.
  - 4WD LOCK förbättrar dragkraften på vått underlag, snö, grus och lera.

**! VIKTIGT - 4WD LOCK**

**Kör inte med 4WD LOCK på torra asfaltvägar. Bilen vibrerar, bullrar och komponenter i 4WD-systemet slits snabbt.**

**Farthållare****CRUISE****Lampan lyser:**

- När systemet är aktiverat.

Läs mer om farthållaren i kapitel 5.

**SET****SET****Lampan lyser:**

- När en viss hastighet är inställd.

Läs mer om farthållaren i kapitel 5.

### *Bromskontroll i backar - DBC*



### Ingen Smart Key i bilen

**KEY  
OUT**

#### **Lampan lyser:**

- När du slagit över tändningen till ON.
  - Den lyser i ca 3 sekunder och slocknar sedan.
- När du aktiverat systemet med DBC-knappen.

#### **Lampan blinkar:**

- När systemet arbetar.

#### **Lampan lyser gul:**

- Om det är något fel på DBC-systemet. I så fall rekommenderar vi att du vänder dig till en Kia-verkstad för kontroll.

Läs mer om DBC-systemet i kapitel 5.

När tändningen är i läge ACC eller ON och en dörr öppnas söker systemet kontakt med en Smart Key.

#### **Lampan blinkar:**

Om ingen Smart Key finns i bilen:

- Om du då stänger alla dörrarna hörs en varningssignal i ca 5 sekunder.

Det måste finnas en Smart Key i bilen när den körs!



## PARKERINGSHJÄLP/BACKVARNARE

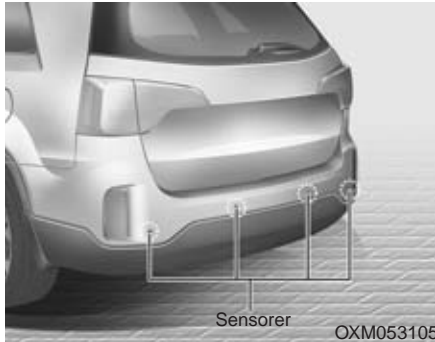

Systemet varnar föraren med ljudsignal för hinder på ett avstånd upp till 1,2 meter bakom bilen, när den backas. Sensorer i stötfångaren registrerar föremål på ett avstånd upp till 120 cm och varnar föraren genom en föränderlig ljudsignal.

Tänk på att backvarnaren endast är ett hjälpmedel. Var lika uppmärksam på vad som finns bakom bilen som vid backning med en bil som inte är utrustad med parkeringshjälp/backvarnare.



### VARNING

Backvarnaren är endast ett hjälpmedel. Systemet kan påverkas av faktorer som gör att det i vissa situationer inte fungerar 100%-igt. Föraren är alltid ansvarig för alla manövrer med bilen och bör vara extremt försiktig i samband med backning.

### Parkeringshjälpens/ backvarnarens funktion

#### *Så här fungerar den*

- Parkeringssensorerna aktiveras automatiskt när du lägger i backen (R), såvida du inte stängt av parkeringshjälpen och lampan i P-knappen lyser för att markera att systemet är avstängt. Se längre fram i kapitlet.
- De bakre sensorerna aktiveras när bilen backas i högst 5 km/tim.
- Systemet kan känna av föremål på upp till 1,2 meters avstånd.
- Om sensorerna känner av två föremål samtidigt mäts avståndet till det närmaste.

Varningsljuden	Indikator
När man närmar sig ett objekt vid backning (61 - 120 cm från stötfångaren) så kommer ett pip ljud med lång intervall att ljuda.	
När man närmar sig ett objekt vid backning (31 - 60 cm från stötfångaren) så kommer ett pip ljud med kort intervall att ljuda.	
När man närmar sig ett objekt vid backning (inom 30 cm eller närmre från stötfångaren) så kommer ett fast pipande att ljuda.	

### \* OBS

Varningslampan kan skilja sig från den illustrerade bilden.

Om lampan blinkar, vi rekommenderar att du vänder dig till en Kia-verkstad för kontroll av systemet.

### Situationer då systemet kanske inte fungerar

#### Exempel:

1. Is eller snö täcker sensorerna.
2. Sensorerna täcks av sand, lera eller annat.
3. Backningen sker på mycket ojämnt underlag eller i en lutning.
4. Störning av höga ljudfrekvenser från signalhorn, högvarviga motorer eller tryckluftbromsar på tunga fordon.
5. Kraftigt regn och vattenkaskader.
6. Fjärrkontroller, mobiltelefoner och annan kommunikationsutrustning kan störa sensorerna.
7. När släp är kopplat till bilen kopplas backvarnarna bort.
8. Det är extremt varmt eller kallt.

### Situationer då systemet kanske inte fungerar:

1. Sensorerna inte är helt rena.
2. Det är extremt varmt eller kallt.

#### Sensorerna kanske inte upptäcker:

1. Smala stolpar, rep och kedjor.
2. Mjuka och svampiga material samt snö.
3. Föremål som är mindre än 1 m och under 14 cm diameter.

## Försiktighetsåtgärder beträffande parkeringshjälp

- Backvarnarens signal kan ha olika intervall beroende på bilens hastighet och formen på det upptäckta föremålet.
- Backvarnarens funktion kan påverkas av att stötfångarens höjd eller sensorernas läge har ändrats. Tillbehör som monterats och som inte är Kia original kan också störa sensorernas funktion.
- Det kan hända att sensorerna inte registrerar föremål som är närmare än 30 cm eller ger felaktig avståndsindikation. Var försiktig.
- Om sensorerna är täckta av snö, is eller smuts, rengör med vatten och en svamp eller mjuk trasa.
- Se till att sensorerna inte skadas genom att de repas, utsätts för tryck eller slag.

## \* OBS

Sensorerna känner endast av ett begränsat område bakom bilen.

Små föremål, smala stolpar och föremål som hamnar mellan sensorerna kanske inte upptäcks av sensorerna.

Kontrollera alltid bakom bilen i samband med backning.

Alla som kör bilen ska känna till sensorernas funktion och begränsningar.

### VARNING

Kontrollera i samband med backning att lekande barn eller gångtrafikanter inte finns bakom bilen. Tänk på att vissa föremål kanske inte upptäcks av sensorerna på grund av avstånd, format eller material. Se alltid upp för hinder oavsett i vilken riktning bilen ska köras.

## Felindikation

Om inget varningsljud hörs eller om det kommer i intervaller när backen läggs i kan det ha uppstått ett fel på backvarnaren. I så fall rekommenderar vi att du kontaktar en Kia-verkstad.

### VARNING

Fabriksgarantin täcker inte skador som uppstått på grund av att backvarnaren inte varnat. Var alltid mycket försiktig i samband med backning.

## PARKERINGSHJÄLP

■ Fram

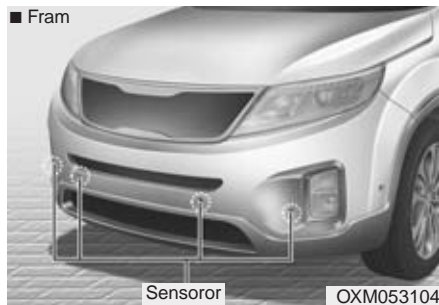

■ Bak

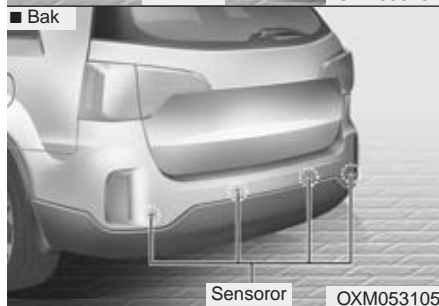

Parkeringshjälpens sensorer känner av föremål som finns 100 cm framför och 120 m bakom bilen. När bilen närmar sig ett föremål varnas föraren av en föränderlig ljudsignal.

### VARNING

Tänk på att systemet bara är en extra hjälp vid parkeringsmanövrer. Det är alltid föraren som ansvarar för hur bilen manövreras och att hålla reda på vad som finns runt om bilen.

## Så här fungerar parkeringshjälpen

■ Typ A

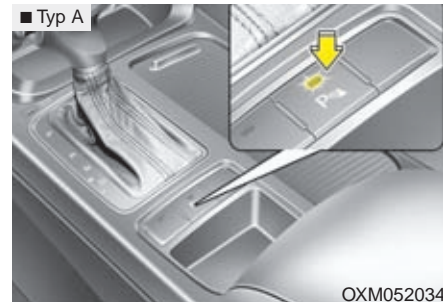

■ Typ B

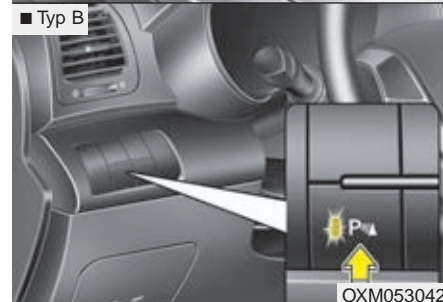

- Systemet aktiveras när du trycker på P-knappen och tändningen är i läge ON.
- Sensorerna aktiveras automatiskt när du lägger i backen (R). De stängs av om du kör fortare än 40 km/tim och bilen utrustad med ett system för smart parkeringshjälp.







- När du backar känner sensorerna av föremål på upp till 120 cm, när hastigheten är högst 10 km/tim.
- När du kör framåt känner sensorerna av föremål på upp till 100 cm, när hastigheten är högst 10 km/tim.
- Om sensorerna känner av fler än ett föremål mäts avståndet till det närmaste.
- Sidosensorerna aktiveras när du lägger i backen (R).
- Om du kör fortare än 20 km/tim stängs systemet automatiskt av. Tryck på P-knappen om du vill aktivera systemet.

### \* OBS

Det är inte säkert att sensorerna kan känna av föremål som finns på ca 25 cm eller kortare avstånd.

### Varningsindikationer med grafisk bild och ljud

■ : Med ljudsignal  
■ : Utan ljudsignal

Avstånd från objekt		Varningsindikationer		Varningssignal
		Vid körning framåt	Vid körning bakåt	
100 cm~61 cm	FRAM		-	Ljudsignal med lång intervall
120 cm~61 cm	BAK	-		Ljudsignal med lång intervall
60 cm~31 cm	FRAM			Ljudsignal med kort intervall
	BAK	-		Ljudsignal med kort intervall
30 cm	FRAM			Konstant ljudsignal
	BAK	-		Konstant ljudsignal

### \* OBS

- Varningsindikationer och ljudsignal kan variera jämfört med illustrationen ovan beroende på närliggande objekt eller sensorstatus.
- Tvätta inte sensorerna med högtryck, detta kan skada sensorerna.

### **! VIKTIGT**

- **Systemets sensorer kan bara känna av föremål inom sina räckviddsområden. Det kan också hända att de inte känner av t ex smala stolpar som finns mellan sensorerna. Kontrollera därför vad som finns runt bilen bakom bilen innan du backar.**
- **Förare som inte är vana vid hur parkeringshjälpen fungerar bör informeras om systemets funktion och begränsningar.**

### **Situationer då systemet kanske inte fungerar**

#### **Exempel:**

1. Is eller snö täcker sensorerna.
2. Sensorerna täcks av sand, lera eller annat.
3. Backningen sker på mycket ojämnt underlag eller i en lutning.
4. Störning av höga ljudfrekvenser från signalhorn, högvarviga motorer eller tryckluftsbromsar på tunga fordon.
5. Kraftigt regn och vattenkaskader.
6. Fjärrkontroller, mobiltelefoner och annan kommunikationsutrustning kan störa sensorerna.
7. När släp är kopplat till bilen kopplas backvarnarna bort.
8. Sensorerna inte är helt rena.
9. Det är extremt varmt eller kallt.
10. Parkeringshjälpen är avstängd.

### **Parkeringshjälpen kanske inte fungerar:**

1. Om vägbanan är mycket ojämn eller lutar.
2. Om sensorerna störs av ljud från motorcyklar och mopeder eller luftrycksbromsar på lastbilar.
3. Vid kraftigt regn eller vattenkaskader.
4. Om fjärrkontroller eller mobiltelefoner används intill bilen.
5. Sensorerna är täckta av snö eller annat.

### **Sensorernas räckvidd kan bli kortare:**

1. När det är extremt kallt eller varmt.
2. Om ett föremål är lägre än 1 meter och smalare än 14 cm.

### **Sensorerna kanske inte känner av:**

1. Smala stolpar, kedjor och rep.
2. Mjuka föremål som absorberar sensorernas frekvenser. T ex tygklädda föremål, porösa/svampiga föremål och snö.

**\* OBS**

1. Varningsljuden kan variera beroende på bilens hastighet och föremålets form.
2. Systemet kanske inte fungerar om bilen modifierats så att stötfångarnas höjd inte är enligt originalutförande eller om sensorerna har modifierats. Extrautrustning som inte är fabriksmonterad kan också påverka sensorernas funktion.
3. Sensorerna kanske inte känner av föremål som är närmare än ca 30 cm från stötfångaren eller ger kanske felaktig varning.
4. Om smuts, is, snö eller vatten täcker sensorerna fungerar de inte. Rengör med en mjuk fuktad trasa.
5. Tryck, slå eller skrapa inte på sensorerna.

**\* OBS**

Sensorerna känner endast av ett begränsat område bakom bilen. Små föremål, smala stolpar och föremål som hamnar mellan sensorerna kanske inte upptäcks av sensorerna. Kontrollera alltid bakom bilen i samband med backning. Alla som kör bilen ska känna till sensorernas funktion och begränsningar.

**⚠ VARNING**

Kontrollera i samband med backning att lekande barn eller gångtrafikanter inte finns bakom bilen. Tänk på att vissa föremål kanske inte upptäcks av sensorerna på grund av avstånd, format eller material. Se alltid upp för hinder oavsett i vilken riktning bilen ska köras.

**Parkeringshjälpens självdiagnos**

Det har uppstått något fel i systemet om du märker något av nedanstående, när du lägger i backväxeln.

- Inget varningsljud hörs.
- Varningsljudet låter oregelbundet.



(Blinkar)

Symbolen för parkeringshjälpen blinkar.

Om detta inträffar, rekommenderar vi att du vänder dig till en Kia-verkstad, för en kontroll av systemet.

**⚠ VARNING**

Fabriksgarantin täcker inte skador som uppstått på grund av att backvarnaren inte varnat. Var alltid mycket försiktig i samband med backning.

## SMART PARKERINGSASSISTANS (SPAS)

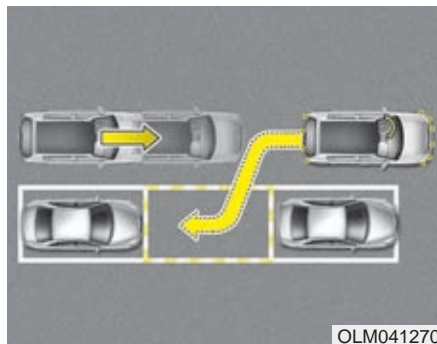

OLM041270

Du kan släppa ratten och låta den smarta parkeringsassistansen styra in bilen när du ska fickparkera. Systemet använder sensorer för att känna av avståndet till andra fordon. Du behöver bara följa instruktionerna på displayen och sköta gas och broms.

### \* OBS

- Föraren måste vara uppmärksam. Sensorerna känner kanske inte av gångtrafikanter som finns bakom bilen.
- Systemet fungerar endast vid fickparkering, som bilden visar.
- Det måste vara en ficka med en bil framför den lediga rutan. Bakom fickan kan det vara en bil eller t ex en mur.
- Om bilen inte hamnat exakt som du tänkt dig kopplar du bort systemet och flyttar bilen så att den står som den ska.
- I vissa fall kanske det fungerar bättre att du parkerar bilen själv.
- Varningsljuden för föremål framför och bakom bilen hörs i samband med att systemet är aktiverat.
- Stäng av den smarta parkeringsassistansen när den inte ska användas.

### ⚠ VARNING

- Den smarta parkeringsassistansen är bara ett hjälpmedel, som på grund av omgivande faktorer kanske inte fungerar till 100 %. Föraren ansvarar alltid för bilens manövrer.
- Systemet kanske inte fungerar perfekt om bilens hjulinställningar är felaktiga. Vi rekommenderar i så fall att du låter en Kia-verkstad kontrollera systemet.
- Om däckdimensionen är en annan än de som godkänts för bilen påverkar det systemet.



## I följande fall fungerar systemet

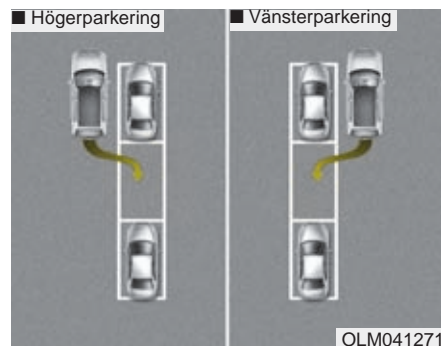

- Parkeringsfickan är parallell med en rak gata.
- När det finns en bil framför den lediga fickan.
- När det finns tillräckligt utrymme för att manövrera bilen.

## Använd inte systemet följande fall

- I kurvor.
- I backar.
- Om du har last som sticker ut från bilen.
- Snedparkering.
- Om det är gräs, skräp eller låga staket på platsen.
- Vid häftigt regn eller snöfall.
- Det finns stolpar nära parkeringsytan.
- Vägbanan är mycket gropig
- Om bilen har nödreservhjul eller snökedjor monterade.
- Om lufttrycket i däcken är för lågt eller för högt.
- Släp är kopplat till bilen.
- Om det är mycket halt.
- Om det står en lastbil eller buss intill parkeringsfickan.
- Om sensorerna är täckta av smuts, snö eller annat.
- Sensorerna är frostbelagda.
- En motorcykel, moped eller cykel är närmast bakom parkeringsfickan.
- Det finns skräp eller annat hinder intill parkeringsfickan.
- Om det blåser kraftigt.
- Om däckdimensionen är en annan än de som godkänts för bilen.
- Om hjulinställningen inte är korrekt.
- Det är buskar eller annan växtlighet som omger parkeringsfickan.

**⚠ VARNING**

Använd inte den smarta parkeringsassistansen i följande fall.

1. Om parkering sker i en backe



OLM041290

Det kan bli problem om föraren är ovan vid att hantera broms och gas vid parkering i backe.

(forts.)

(forts.)

2. Parkering i snö och halka



OLM041292

Snön kan påverka sensorerna och om bilen slirar kan systemet kopplas bort. Det kan också bli problem om föraren är ovan vid att hantera broms och gas vid parkeringsmanövrer.

(forts.)

(forts.)

3. Om det är en smal gata eller trång parkeringsficka



OSL040144

Systemet kanske inte "godkänner" en parkeringsficka där det är trångt. Om det gör det, var försiktig.

(forts.)

(forts.)

#### 4. Snedparkering

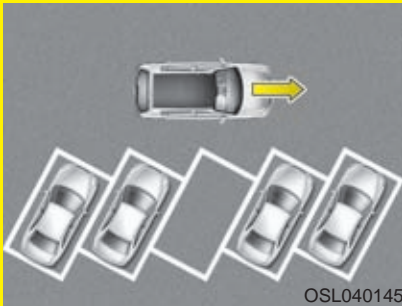

Den smarta parkeringsassistenten fungerar inte vid snedparkering.

(forts.)

(forts.)

#### 5. Ojämnt underlag



Det kräver att föraren kan parera med gas och broms. Systemet kan kopplas bort om bilen börjar slira.

(forts.)

(forts.)

#### 6. Parkering bakom en lastbil



Sensorerna kanske inte känner av den bakre delen av lastbilen därför att den är för högt placerad.

(forts.)

(forts.)

## 7. Hinder i parkeringsfickan

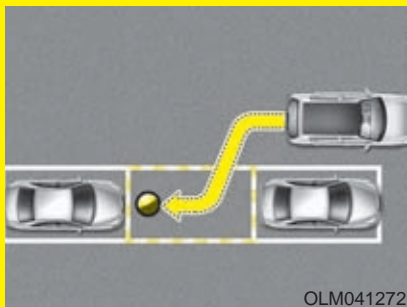

Systemet kan hitta en parkeringsficka som är tillräckligt stor, men sensorerna känner inte av ett mindre hinder i fickan.

Lita inte enbart på parkeringsassistenten. Var uppmärksam vid alla parkeringsmanövrer.

## Så här fungerar den smarta parkeringsassistenten

1. Aktivera systemet.
2. Välj parkeringsassistenten.
3. Kör utmed gatan för att söka efter en ledig plats.
4. Systemet hittar en parkeringsficka.
5. Automatisk parkeringsmanöver
  - 1) Lägga i den växel som displayen visar.
  - 2) Trampa lätt på bromspedalen.
6. Bilen styrs automatiskt in i fickan.
7. Justera eventuellt bilens placering.

### \* OBS

- Innan du aktiverar den smarta parkeringsassistenten, kontrollera att det finns en parkeringsmöjlighet.
- Håll alltid foten på bromsen i samband med parkeringsmanövrer.

## 1. Aktivera den smarta parkeringsassistenten



- Tryck på knappen med ratten och lampan i den tänds.
- Du hör ett varningsljud om sensorerna känner av något föremål.
- Stäng av systemet genom att hålla knappen nedtryckt i mer än 2 sekunder.
- Systemet är OFF varje gång du slår på tändningen

## 2. Använd den smarta parkeringsassistenten

■ Typ A



OXM053107E

■ Typ B



OXM053107SW

- Lägg växeln i N- eller D-läget, trampa på bromsen och tryck på knappen med ratten. Lampan i knappen tänds.
- Systemet väljer automatiskt parkering på höger sida.
- Om du ska parkera på vänster sida, tryck snabbt på knappen en gång till.
- Tryck en gång till på knappen för att stänga av.

## 3. Sök efter en parkeringsficka

■ Typ A



OXM053106E

■ Typ B



OXM053106SW

- Kör utmed raden av parkerade bilar med ett avstånd på 50-150 cm. Sensorerna letar efter en parkeringsficka.
- Om du kör över 30 km/tim får du ett meddelande om att sänka farten
- Om du kör fortare än 40 km/tim stängs systemet av.

### \* OBS

- Använd blinkerslamporna för att markera att du ska parkera.
- Systemet räknar ut om en parkeringsficka är tillräckligt stor för att bilen ska få plats.

### \* OBS

- Systemet kanske inte fungerar:
  1. Om sensorerna är frostbelagda.
  2. Om sensorerna täcks av smuts.
  3. Vid häftigt snö- eller regnoväder.
  4. Om smala stolpar eller små föremål finns inom sensorerna räckviddsområde.

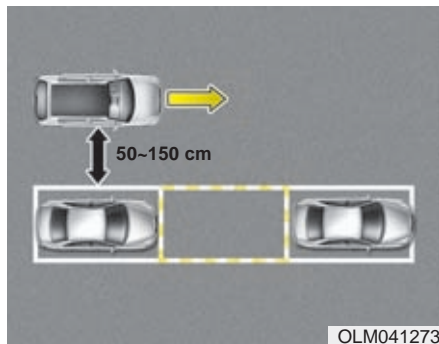

## \* OBS

Kör långsamt utmed raden av parkerade bilar. Det är viktigt att du håller rätt avstånd (50-150 cm) för att det ska fungera.

## ! VIKTIGT

När parkeringsassistenten hittat en parkeringsficka måste du kontrollera att den är fri från hinder.

## 4. Parkeringsplats hittad

### ■ Typ A



### ■ Typ B



När du kör utmed en rad parkerade bilar och det finns en ledig plats visas ett meddelandet enligt ovan och ett pip hörs. Stanna bilen och lägg i backväxeln.

## ! VIKTIGT

- Håll foten på bromspedalen i samband med parkeringsmanövern.
- Om parkeringsfickan är för liten kommer systemet sannolikt att avbryta fickparkeringen.

### 5. Bilen styrs automatiskt. Se upp för hinder!

■ Typ A



■ Typ B



- Meddelandet enligt ovan visas när du lagt i backväxeln och systemet sköter styrningen.
- Den automatiska styrningen upphör om du håller för hårt i ratten.
- Om hastigheten överskrider 7 km/tim avbryts parkeringsassistenten.

### VARNING

Håll händerna på utsidan av ratten under parkeringsmanövern.

### VIKTIGT

- *Parkera i låg fart och med foten på bromsen.*
- *Se till att det inte finns några hinder i vägen.*
- *Om du inte håller foten på bromsen och bilen inte rör sig, gasa mycket försiktigt och överskrid inte 7 km/tim.*

### \* OBS

- Om du inte följer anvisningarna kan parkeringsmanövern misslyckas. Om varningsljudet, med fast signal, markerar att ett föremål är så nära som 30 cm eller mindre, kör sakta åt motsatt håll.
- Tänk på att varningsljud, med fast signal markerar att ett föremål är så nära som 30 cm eller mindre!

### Avbryt parkeringen

Tryck på knappen med ratten eller vrid på ratten.

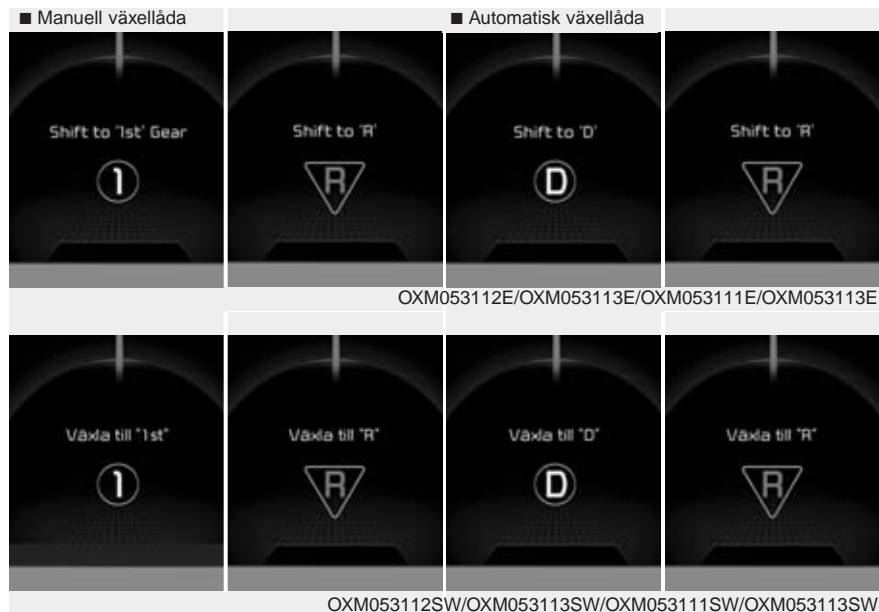

### Växlingar när bilen styrs automatiskt

När du hör ett pip växla enligt anvisningarna i displayen och håll foten på bromsen.

### ⚠ VIKTIGT

*Släpp inte bromsen förrän du kontrollerat runt bilen.*

### ⚠ VARNING

Var försiktig så att ingen gångtrafikanter eller något fordon skadas i samband med parkeringen.



## 6. Avsluta parkeringen

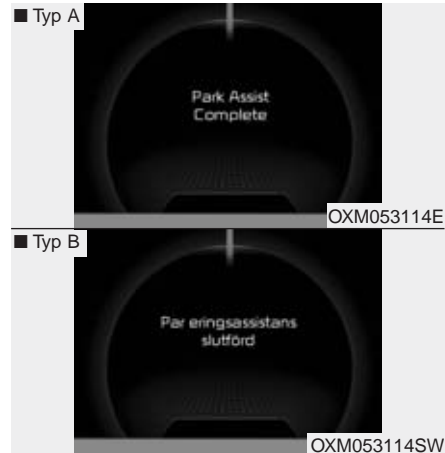

När den automatiska parkeringen är avslutad kanske du vill flytta bilen manuellt.

### \* OBS

Du måste alltid hålla foten på bromspedalen i samband med parkeringsmanövern.

### Systemet kan avbryta parkeringen om:

- Du inte följer anvisningarna om växling och kör ca 150 cm framåt eller bakåt.
- Du hör det konstanta varningsljudet (föremål på högst 30 cm avstånd) från både främre och bakre sensorerna samtidigt.
- Det har gått 6 minuter sedan du aktiverade systemet.
- Du lägger i P- eller R-läget när systemet söker efter en ledig parkeringsplats.

## Övriga anvisningar



När som helst under en automatisk parkeringsmanöver kan den avbrytas eller så kommer en ny anvisning:

- Ingen parkeringsassistans. Parkera själv.
- Sänk farten!

### \* OBS

- I följande fall ska du parkera manuellt eftersom systemet kopplas bort:

1. Vid sökning efter parkeringsplats.

- När ABS-bromsar eller antisladdsystem aktiveras.

- När hastigheten är högre än 40 km/tim.

- När du trycker på knappen med ratten för att stänga av den automatiska parkeringsfunktionen. (Sensorerna fram och bak stängs inte av).

- Om du lägger i backväxeln.

2. När bilen styrs automatiskt

- När ABS-bromsar eller antisladdsystem aktiveras.

- När hastigheten är högre än 7 km/tim.

- När du trycker på knappen med ratten för att stänga av den automatiska parkeringsfunktionen. (Sensorerna fram och bak stängs inte av).

- Om du lägger i backväxeln innan du kommit fram till parkeringsfickan.

- Om du håller för hårt i ratten.

### Fel på parkeringsassistansen!

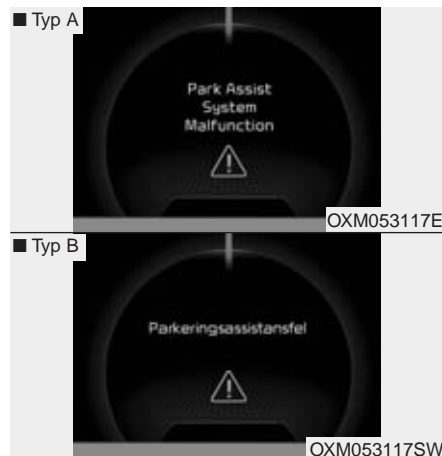

- Om det uppstått något fel visas ovanstående meddelande. Samtidigt tänds lampan i knappen och det hörs 3 pip.
- Om det är fel endast på den smarta parkeringsassistansen kommer parkeringshjälpens sensorer i alla fall att fungera efter 2 sekunder. Upptäcker du själv något fel, vänd dig till en Kia-verkstad så snart som möjligt.

## BACKKAMERA



OXM053121



OXM053120

Backkameran är monterad i bakluckan och aktiveras när tändningen är på och du lägger i backen. Kameran visar ett område rakt bakom bilen.

Bilden visas i displayen i mittkonsolen, om bilen är utrustad med navigationssystem.

(För navigationssystemet finns i så fall en separat instruktionsbok).

### VARNING

- Backkameran är ett extra hjälpmedel som bara visar ett litet område rakt bakom bilen. Föraren måste därför försäkra sig om att det går att backa utan risk.
- Håll alltid kameranlinsen ren så att kameran kan fungera normalt.

## VARNINGSBLINKERS

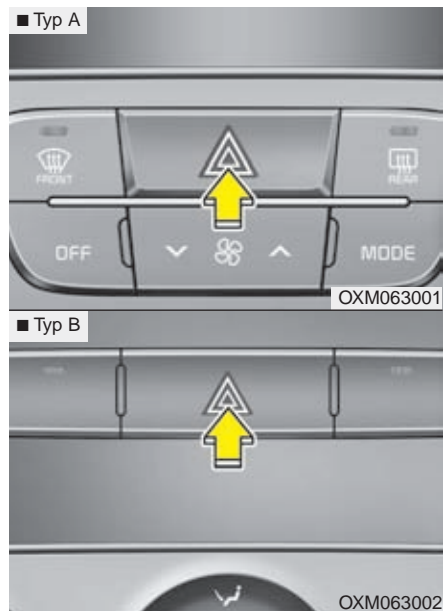

Tryck på knappen uppe i mitten på instrumentbrädan för att sätta på och tryck igen för att stänga av varningsblinkers.

Använd varningsblinkers för att varna andra trafikanter om bilen står placerad så att den kan utgöra en hinder och/eller en trafikfara.

## YTTRE BELYSNING

### Batterisparfunktion

- Om föraren glömt släcka parkeringsljuset släcks det automatiskt när nyckeln tagits ur tändningslåset (tändningen är OFF med Smart Key) och förardörren öppnas.
- Om parkeringsljuset ska vara tänt, gör så här:
  - 1) Öppna förardörren.
  - 2) Vrid på spaken så att parkeringsljuset släcks och tänds. D v s vrid yttre delen av spaken mellan lägena 1 och 2.

### ! VIKTIGT

*Om du som förare inte går ut genom förardörren, utan genom en annan dörr, kommer batterisparfunktionen inte att fungera. Se i så fall till att alla lampor är släckta när du lämnar bilen.*

### Fördröjd släckning av strålkastarna

Med tändningen i läge ACC eller OFF och med reglaget för yttre belysning i läge 3 (strålkastare tända) lyser strålkastarna i 5 minuter. Men om du öppnar och stänger förardörren släcks de efter 15 sekunder.

Du kan släcka strålkastarna genom att trycka två gånger på låsknappen på fjärrkontrollen/Smart Key eller genom att du vrider på reglaget för yttre belysning till läge 1(OFF).

### Kurvljus - Bil med adaptiva strålkastare

Kurvljuset tänds när du svänger och:

- Strålkastarna är tända.
- Hastigheten är lägre än 40 km/tim.
- Du markerar med blinkers att du ska svänga.

### \* Ställa om strålkastarna för vänstertrafik?

Bilen är utrustad med strålkastare som inte behöver ställas om för vänstertrafik.

## Reglaget för yttre belysning



Vrid på yttre delen av spaken.

- (1) All belysning släckt. (Varselljusen tänds när motorn startas).
- (2) Parkeringsljus.
- (3) Strålkastarna lyser och omkoppling mellan hel- och halvljus kan göras.
- (4) Ej standard på bilar som säljs i Sverige.

## Parkeringsljus (☀)



Parkeringsljusen, nummerskylt- och instrumentbelysningen lyser.

## Strålkastare (☀)



Parkeringsljusen, nummerskylt- och instrumentbelysningen samt strålkastarna lyser i läge 3. Omkoppling mellan hel- och halvljus kan göras.

### \* OBS

Tändningen måste vara i läge ON.

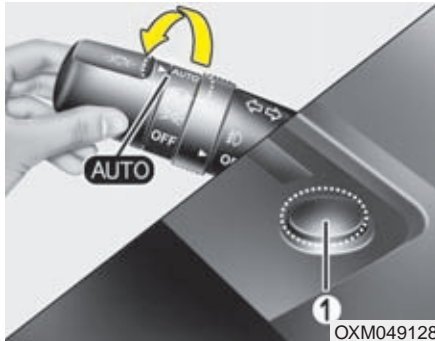
**Auto light/AFLS-läge**

När ljusomkopplaren är i läge "AUTO" kommer strålkastarna och bakljusen automatiskt att tändas och släckas beroende på hur ljust det är.

Om bilen har adaptiva strålkastare så kommer systemet att vara aktivt när strålkastarna är tända.

**! VIKTIGT**

- *Lägg inget på sensorn (1) så att funktionen störs.*
- *Använd inte något rengöringsmedel på sensorn. Det kan lämna en hinna som stör funktionen.*
- *Solfilm på vindrutan kan störa sensorns funktion.*

**Omkoppling till helljus**

Den yttre delen av spaken måste vara i läge (3).

Koppla om till helljus genom att trycka spaken mot instrumentpanelen. Den blå kontrollampen tänds i panelen.

Dra spaken bakåt för att koppla om till halvljus.

Ha inte strålkastarna tända när motorn inte är igång. Batteriet laddas ur.

**VARNING**

**Använd aldrig helljus vid möte av annat fordon, det bländar den andra föraren.**

### Helljusblink



För att blinka med helljuset, dra spaken mot ratten.

### Blinkers

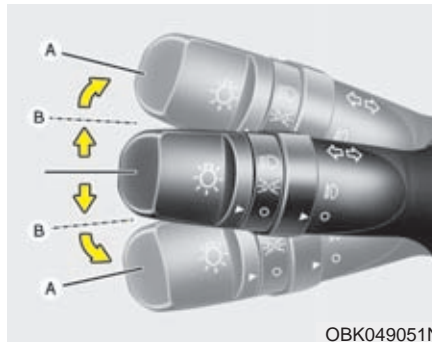

Blinkers fungerar med tändningen i läge ON.

#### **Signalera för sväng**

För spaken förbi spärrläget till A. När bilen körs rakt fram igen återgår blinkersspaken automatiskt till neutralläget.

#### **Signalera för filbyte**

För spaken till spärrläget B. När du släpper spaken återgår den till neutralläget. Gröna pilar i instrumentpanelen blinkar när blinkers är aktiverade.

### **Ett tryck - Tre blinkningar**

Vissa modeller har ett system som gör att blinkerslamporna blinkar 3 gånger när du trycker spaken till det första spärrläget. Det är en praktisk funktion att använda vid t ex avkörningar från motorvägar och filbyten.

### **\* OBS**

Om någon av pilarna i panelen blinkar onormalt snabbt eller mycket långsamt är det ett tecken på att en blinkerslampa är trasig eller något annat elfel.



## Dimljus



Tänd dimljusen så här:

1. Vrid på spakens yttre del för att tända parkeringsljuset.
2. Vrid reglaget (1) till symbolen för dimljus.
3. Släck dimljusen genom att vrida reglaget (1) tillbaka till symbolen O.

### ! VIKTIGT

**Tänk på att dimljusen förbrukar mycket ström. Stäng därför av dem om motorn inte är igång.**

## Dimbakljus



Tänd dimbakljusen så här:

1. Vrid på spakens yttre del för att tända strålkastarna.
2. Vrid reglaget (1) till symbolen för dimbakljus.
3. Släck dimljusen genom att vrida reglaget (1) tillbaka till symbolen O.

## \* OBS

För att kunna tända dimbakljusen måste tändningen vara påslagen (ON).

### Varselljus

Varselljusen består av lysdioder (LED) som tänds när motorn startas.

### Nivåreglering av strålkastarna

*Typ manuell*



Strålkastarna ska justeras i höjd, beroende på hur bilen är lastad, för att inte andra trafikanter ska bländas. Se tabellen.

Last i bilen	Reglagetets läge
Endast förare	0
Med passagerare fram	0
Passagerare fram + passagerare i 3:e sätetsraden	1
Åkande på alla platser i bilen	1
Åkande på alla platser i bilen + Max last	2
Förare och full last	3

### Automatisk nivåreglering av strålkastarna

Systemet justerar nivåregleringen av strålkastarna beroende på hur bilen är lastad.

Detta medför att optimal strålkastarriktning uppnås under alla förhållanden.

#### VARNING

Om justeringen av strålkastarna inte fungerar när bilen lutar bakåt på grund av passagerare i baksätet eller last i bagageutrymmet. Eller om inställningen antingen är hög eller låg. Då rekommenderar vi att du vänder dig till en Kia-verkstad för kontroll av systemet.

Undvik att utföra reparation i systemet själv.

### AFLS (Adaptive Front Lighting System) - Adaptiva strålkastare

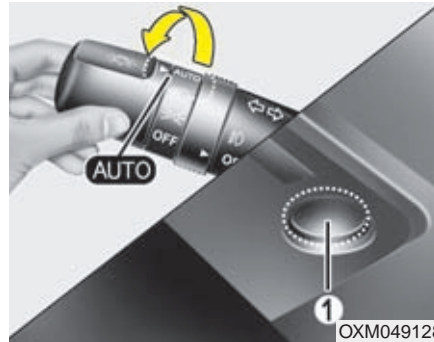

Systemet för adaptiva strålkastare använder styrvinkel och hastighet för att justera strålkastarna efter rådande förhållanden.

Vrid ljusomkopplaren till läge AUTO när motorn är igång. AFLS är aktivt när strålkastarna tända. Flytta omkopplaren till annat läge för att stänga av systemet. Efter att systemet har stängts av styr inte strålkastarna med i svängarna längre men automatisk nivåkompensering fungerar fortfarande.

Om varningslampan för fel i AFLS-systemet tänds, kör till närmaste trafiksäkra ställe för att starta om motorn. Om lampan lyser konstant, rekommenderar vi att du låter en Kia-verkstad kontrollera systemet.

## VINDRUTETORKARE OCH SPOLARE

### Spakens lägen/ vindrutespolare

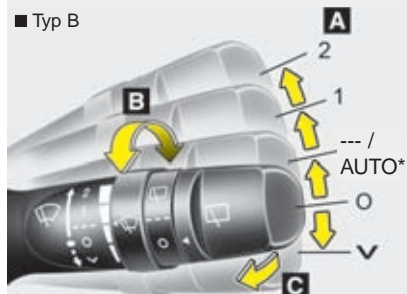
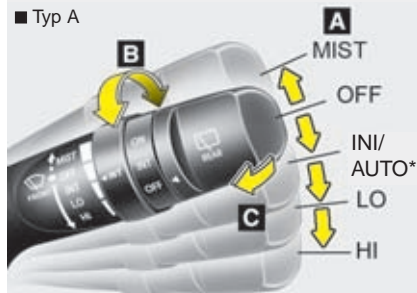

### Bakrutetorkare/ spolare

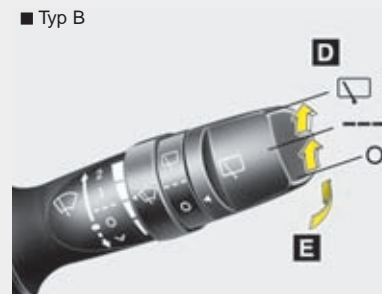
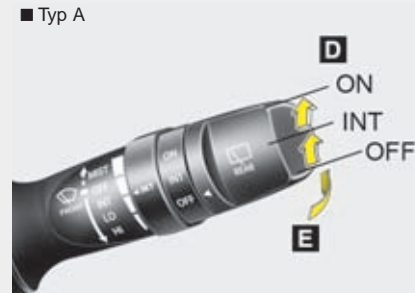

#### A : Reglering av torkarna

- MIST / √ – Enstaka torkarslag
- OFF / O – Från
- INT / --- – Intervalltorkare alternativt AUTO – Automatiska vindrutetorkare
- LO / 1 – Normal torkarhastighet
- HI / 2 – Snabb torkarhastighet

#### B : Justering av intervalltorkare alternativt tidsinställning

#### C : Spolning med ett par torkarslag (fram)

#### D : Reglering av bakrutetorkare/spolare

- ON / ☐ – Normal torkarhastighet
- INT / --- – Intervalltorkare
- OFF / O – Från

#### E : Spolning med ett par torkarslag (bak)

OXM049231L/OXM049230L/OAM049048N/OAM049048L

## Spakens lägen

MIST /  $\surd$  : För enstaka torkarslag, tryck spaken uppåt. Torkarna sveper över vindrutan tills du släpper spaken.

OFF / O : Allt avstängt.

INT / --- : Intervalltorkning som kan justeras steglöst med ringen.

LO / 1 : Normal torkarhastighet.

HI / 2 : Snabb torkarhastighet.

## \* OBS

Sopa bort snö och skrapa bort is från rutan innan torkarna startas annars kan torkarmotorn skadas.

## Vindrutetorkare med regnsensor

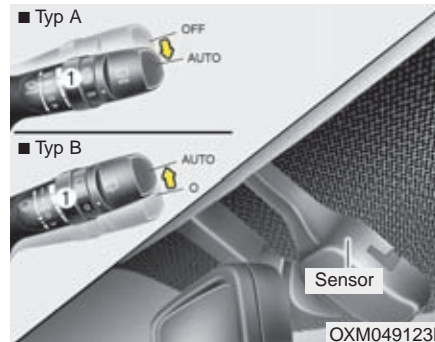

Koppla funktionen på/av genom att vrida på ringen (1).

Regnsensorn är placerad upptill på vindrutan. Den känner av om det kommer fukt (regn eller snö) på rutan och startar då torkarna samt anpassar hastigheten efter mängden.

Du kan manuellt justera torkarintervallerna genom att vrida på ringen (1).

Torkarna slår ett slag om reglaget är i AUTO-läge när tändningen slås på, om reglaget förs till AUTO-läge eller om dess hastighetsvred vrids uppåt i AUTO-läge med tändningen tillslagen.

## ! VIKTIGT

**När tändningen är i läge ON och sensorns reglage i läge AUTO, tänk på följande.**

- Vidrör inte den del av vindrutan där sensorn är monterad.
- Torka inte av rutans överkant med en fuktig svamp eller trasa.
- Tryck inte mot vindrutan.

## ! VIKTIGT

**Se till att reglaget är i läge OFF (O) när bilen ska tvättas i annat fall kan torkarna skadas.**

**Lossa inte på kåpan som är placerad över sensorn. Om du är oförsiktig och skadar några komponenter i sensorenheten, omfattas de skadorna inte av nybilsgarantin.**

**När bilen startas vintertid bör torkarna inte vara i AUTO-läget. Gör också ren rutan från snö och is innan du använder vindrutetorkarna.**

### Vindrutespolare

■ Typ A



■ Typ B



Dra spaken mot ratten för att spola vindrutan.

Om torkarna är avstängda kommer de att svepa tre gånger över rutan när du slutat spola och sedan stanna.

Om torkarna är igång fortsätter de torka när du släpper spaken.

Om spolaren inte fungerar, kontrollera först om det finns spolärvätska i behållaren och fyll på om det behövs.

#### ! VIKTIGT

*Spolarens pumphotor kan skadas om du försöker spola när det inte finns vätska i behållaren.*

#### ! VARNING

Om det är minusgrader, spola inte vindrutan förrän den är uppvärmd. I annat fall riskerar du att få isbildning på rutan så att sikten skymms.

#### ! VIKTIGT

- Torkarna kan skadas om du låter dem svepa över rutan när den är torr.
- Tvätta inte torkarbladen med bensin, fotogen, thinner eller något lösningsmedel, de kan skadas.
- För inte torkarna manuellt över rutan, de kan skadas.

**Strålkastarspolare**

Spolning av strålkastarna sker samtidigt som vindrutan spolats.

När strålkastarna spolats en gång kan nästa spolning göras tidigast efter 15 minuter. Strålkastarspolningen fungerar när tändningen är i läge ON och strålkastarna är tända.

**\* OBS**

Kontrollera lite då och då att spolningen av strålkastarna fungerar och att strålkastarglasen blir rena.

**Bakrutetorkare/spolare**

■ Typ A



OXM049103N

■ Typ B



OXM049103E

Vrid på yttre änden av spaken som sitter på höger sida av rattstången.

ON /  - Kontinuerlig torkning.

INT / --- - Intervalltorkning.

OFF / O - Allt avstängt.

■ Typ A



OXM049125

■ Typ B



OXM049125L

Tryck spaken framåt för att spola spolärvätska på bakrutan, bakrutetorkaren kommer automatiskt att slå 1-3 slag.

## INRE BELYSNING

### ! VIKTIGT

*Tänk på att inte ha innerbelysningen tänd för lång tid om motorn inte är igång. Batteriet laddas ur.*



### VARNING

Använd inte innerbelysningen vid körning i mörker. Det kan orsaka olyckor då synen påverkas negativt av kontrasten mellan innerbelysningen och mörkret.

### Automatisk avstängningsfunktion

Om man råkar glömma innerbelysningen på så släcks innerbelysningen automatiskt efter 20 minuter för att spara batterikapacitet.

Om bilen är utrustad med Kia-originallarm så kommer innerbelysningen automatiskt att släckas 3 sekunder efter att man låst och larmat bilen med fjärrkontrollen/Smart Key.

### Läslampor



Tryck på glasen (1) för att tända/släcka.

- ROOM-knappen (2) :

Tryck på knappen för att tända/släcka läslamporna och övrig innerbelysning.



- DOOR-knappen (3) :

När den är intryckt:

- Tänds innerbelysningen och lyser i ca 30 sekunder, när en dörr öppnas.
- Tänds innerbelysningen och lyser i ca 30 sekunder, när dörrarna låses upp med fjärrkontroll/Smart Key.
- Innerbelysningen lyser i ca 20 minuter om en dörr öppnas och tändningen är i läge ACC eller LOCK/OFF.
- Innerbelysningen slocknar inte så länge en dörr är öppen om tändningen är i läge ON.
- Innerbelysningen släcks med tändningen i läge ON och alla dörrarna stängts helt.
- Om du inte vill att innerbelysningen ska tändas när du öppnar en dörr/låser upp bilen, tryck på DOOR-knappen.

**\* OBS**

- Du kan inte ha DOOR- och ROOM-funktionerna aktiverade samtidigt.
- Läslamporna tänders/släcker du alltid genom att trycka på glaset.

### Taklampa

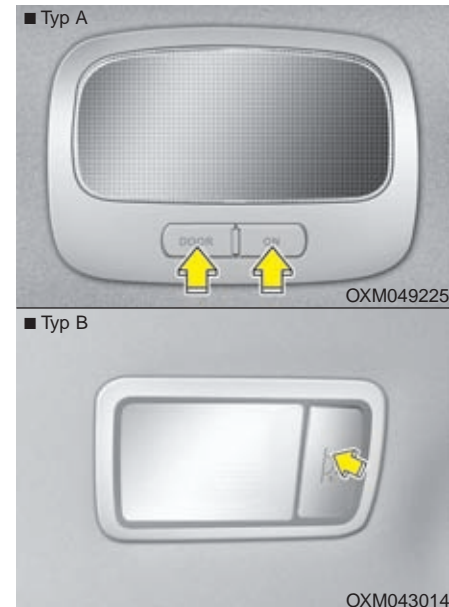

- ON-knappen /  : Tänd/släck.

- DOOR-funktionen:
  - Lampan tänds när en dörr eller bakluckan öppnas.
  - Lampan tänds när dörrarna låses upp med fjärrkontroll/Smart Key och lyser i ca 30 sekunder om ingen dörr öppnas.

eller

- Om en dörr öppnas och sedan stängs lyser lampan också i ca 30 sekunder.
- Den slocknar direkt när du slår på tändningen (ON) och dörrarna är stängda.
- Om en dörr öppnas när tändningen är i läge ACC eller LOCK lyser lampan i ca 20 minuter.
- Lampan slocknar inte så länge en dörr är öppen om tändningen är i läge ON.

### Bagagerumslampa

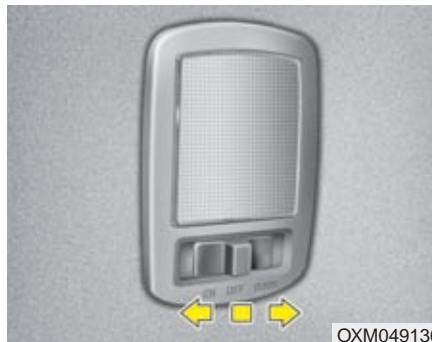

- ON : Lampan lyser.
- OFF : Lampan är släckt.
- DOOR : Lampan tänds när bakluckan öppnas och släcks när den stängs.

### Belysning i dörr

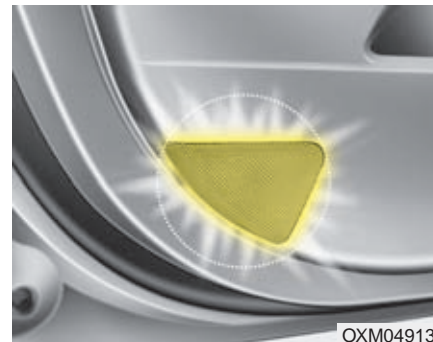

Belysningen i dörrarna tänds när respektive dörr öppnas. Belysningen fungerar även som varning för förbipasserande bilar.

### Lampa i handskfacket

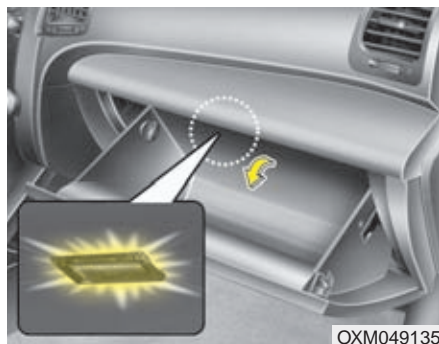



Lampan tänds när luckan öppnas och släcks när den stängs.

Lampan i handskfacket lyser bara om parkeringsljus eller strålkastare är tända.

### Make up-spegel med belysning



-  : Tryck på knappen för att tända lampan
-  : Tryck på knappen för att släcka lampan

### \* OBS

Släck lampan innan solskyddet fälls upp.

## ESKORT- OCH VÄLKOMSTBELYSNING

### Tänd strålkastarna med fjärrkontrollen/Smart Key

Om du närmar dig bilen och reglaget för belysningen är i läge AUTO och alla dörrarna samt bakluckan har stängts helt. Då kan du tända strålkastarna så att de lyser i 15 sekunder. Gör så här:

Tryck på lås-upp-knappen på din fjärrkontroll/Smart Key.

Om du trycker på lås-knappen släcker du strålkastarna.

### Innerbelysningen

När innerbelysningens knapp är i läge DOOR och alla dörrarna samt bakluckan har stängts, tänds innerbelysningen:

- Bil med startnyckel  
När du trycker på fjärrkontrollens lås-  
upp-knapp.
- Bil med START-knapp
  - När du trycker på lås-upp-knappen på din Smart Key.
  - När du trycker på knappen på dörrhandtaget och du har din Smart Key med dig.

Om du trycker på lås-knappen slocknar ljuset direkt.

### Belyst dörrhandtag

När alla dörrarna är stängda och låsta tänds belysningen i det yttre dörrhandtaget i 15 sekunder:

- När du närmar dig bilen med din Smart Key.
- När du trycker på lås-upp-knappen på din Smart Key.

När du trycker på låsknappen på dörrhandtaget slocknar lampan.

## BAKRUTEDEFROSTER

### ! VIKTIGT

Rengör aldrig bakrutan med något annat än mjuka trasor eller en svamp och torka utmed värmetrådarna så att de inte skadas. Använd ett vanligt fönsterputsmedel.

### \* OBS

För att avfrosta vindrutan, se längre fram i detta kapitel.

### Bakrutedefroster

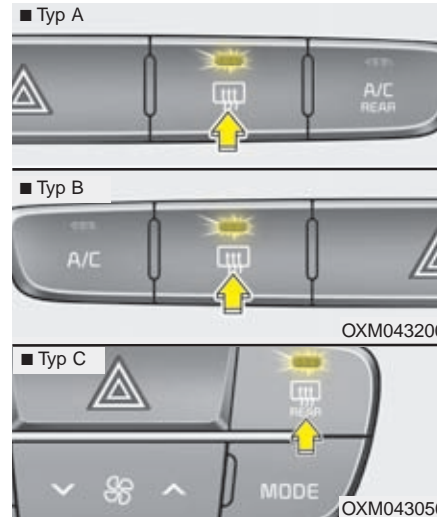

Defrostern fungerar endast när motorn är igång. Kontrolllampan i knappen visar när den är på.

Om bakrutan är täckt av snö och is bör du först sopa av och skrapa ren den.

Bakrutedefrosterna stängs automatiskt av efter ca 20 minuter eller när du stannar motorn.

### Eluppvärmda yttre backspeglar

Knappen för bakrutedefrostern kopplar även på värmen i backspeglarna.

### Eluppvärmd vindruta

I bilar med eluppvärmd vindruta värms den nedre delen av rutan upp när du kopplar på värmen i bakrutedefrostern.

## MANUELL KLIMATANLÄGGNING

■ Kontrollpanel för främre luftkonditionering (Typ A)

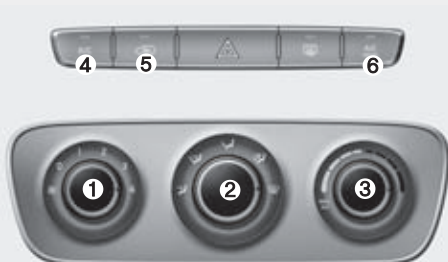

■ Kontrollpanel för främre luftkonditionering (Typ B)





■ Kontrollpanel för bakre luftkonditionering (för Typ A)



1. Fläktreglage
2. Val av luftriktning
3. Temperaturreglage
4. Luftkonditionering
5. Friskluft/återcirkulation
6. ON/OFF-knapp för bakre luftkonditionering (manövreras framifrån)
7. Fläkt hastighetsvred för bakre luftkonditionering

OXM043201/OXM043202/OXM049141

## Värme och luftkonditionering

1. Starta motorn.
2. Välj luftriktning.  
För att öka effektiviteten på värme och kyla;
  - Värme : 
  - Kyla : 
3. Välj temperatur.
4. Välj friskluft.
5. Justera fläkthastigheten.
6. Starta luftkonditioneringen om kupén behöver kylas eller om luften behöver avfuktas.

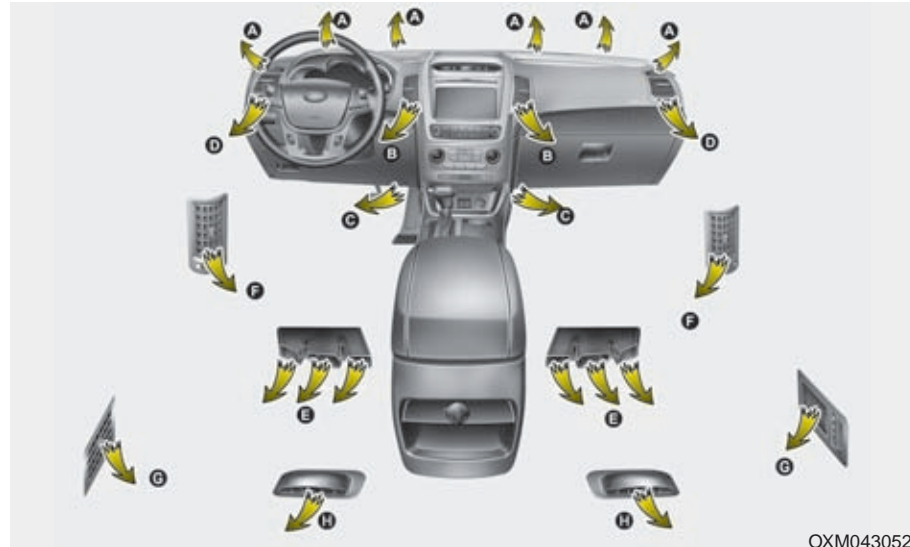

OXM043052

### \* Luftmunstycken vid 2:a och 3:e sätesraderna (E, F, G, H)

- Luftflödet genom till golvet vid 2:a och 3:e sätesraderna regleras från framsätet.
- Luftflödet är svagare vid de bakre sätesraderna jämfört med vid golvet i framsätet.
- Stäng munstyckena F när det är kallt, så blir värmen i de bakre sätesraderna bättre. De bör vara öppna bara för ventilation/kylning.

### Val av luftriktning



Med reglaget bestämmer du genom vilka munstycken som luften ska strömma.

De sex olika alternativen beskrivs här och bokstäverna inom parentes i rubrikerna anger genom vilka ventilationsmunstycken luften strömmar.



#### Luft mot huvudet (B, D och F)

Justera luftströmmarna enligt önskemål.



#### Luft mot huvudet och golvet (B, D, E, C, F och H)

Luften mot golvet är varmare än den mot huvudet utom när temperaturinställningen är max kylning.



#### Luft mot golvet (C, F, E, H och D)

Huvuddelen av luften strömmar mot golvet i fram- och baksätet genom munstyckena C och E.

En mindre del luft strömmar genom munstyckena A och D.



#### Defroster och luft mot golvet (A, C, D, E och H)

Huvuddelen av luften strömmar genom munstyckena A vid vindrutan samt C och E vid golvet.

En mindre del luft strömmar genom sidorutornas munstycken D.



#### Defroster (A och D)

Huvuddelen av luften strömmar mot vindrutan genom munstyckena A.

En mindre del luft strömmar genom sidorutornas munstycken D.

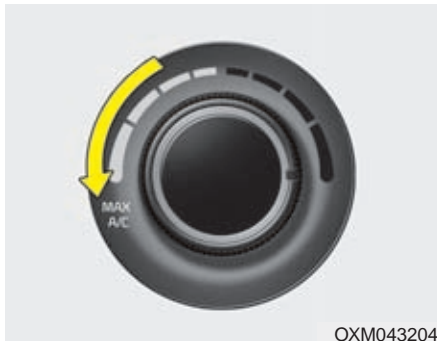

**Maximal kylning - MAX A/C**

Vrid reglaget mot MAX A/C. Luften riktas mot huvud och överkropp. Med denna inställning kopplas luftkonditioneringen på och återcirkulation av kupélufte väljs automatiskt.

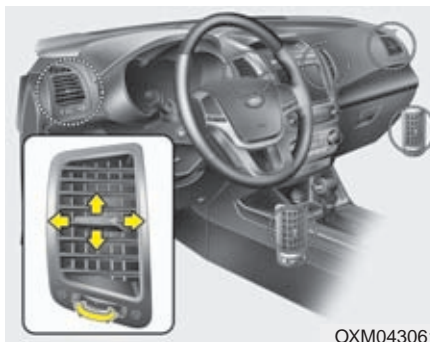
**Ventilationsmunstycken i instrumentpanelen**

Du öppnar/stänger munstycket med reglaget i underkant. Luftströmmen styr du med reglaget i mitten.

**Temperaturreglage**

Vrid temperaturreglaget till höger för varmare luft och till vänster för kallare.

## Friskluft/återcirkulation

■ Typ A



■ Typ B



OXM043206

Välj att friskluft strömmar in i bilen eller att låta kupélufven återcirkulera.

## Återcirkulation



När återcirkulation är vald så återcirkuleras kupélufven genom systemet och värms upp eller kyls av beroende på temperaturval.

## Friskluft

■ Typ A



När friskluftsläge är valt tas luften utifrån och värms upp eller kyls beroende på temperaturval.

■ Typ B



## \* OBS

Välj inte inställningen för återcirkulation för en längre period. Det finns risk för imma på rutorna och dessutom blir luften efter en tid unken. Den blir också mycket torr eftersom luftkonditioneringen avfuktar luften.

## VARNING

- Långvarig inställning för återcirkulation kan orsaka att rutorna immar igen.
- Långvarig inställning för återcirkulation orsakar trötthet eftersom kupélufven blir syrefattig. Välj därför återcirkulation endast under kortare tid, t ex i tunnlar och i samband med körning i köer.

**Fläktreglage**

Tändningen måste vara på (ON).  
Vrid på reglaget för att ändra fläkthastigheten.  
Stäng av fläkten genom att vrida till 0.

**Stäng av kupéfläkten**

Vrid fläktreglaget till 0.

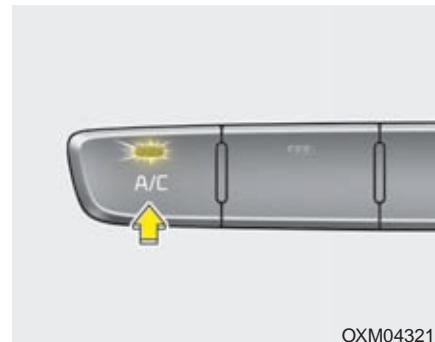
**Luftkonditionering**

Tryck på knappen för att koppla in luftkonditioneringen. Lampan i knappen tänds. Tryck en gång till för att stänga av (lampan slocknar).

### Luftkonditionering för 3:e sätesraden

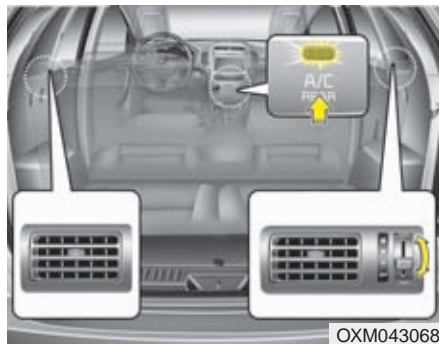

Det finns separata ventilationsmunstycken för luftkonditioneringen på sidorna av sätesrad 3. Aktivera så här:



1. Tryck på knappen A/C REAR på klimatanläggningens panel. Lampan i knappen tänds.
2. Fläkthastigheten regleras med reglaget på höger sida vid den 3:e sätesraden.
3. Stäng av genom att trycka en gång till på knappen A/C REAR. Lampan i knappen slocknar.

### Inställningar för värme, ventilation och kyla

#### Ventilation

1. Välj luftriktning mot huvudet .
2. Välj friskluft.
3. Ställ in önskad temperatur.
4. Välj fläkthastighet.

#### Värme

1. Välj luftriktning mot golvet .
  2. Välj friskluft.
  3. Ställ in önskad temperatur.
  4. Välj fläkthastighet.
  5. Om luften behöver avfuktas, starta luftkonditioneringen.
- Om vindrutan blir immig justera luftriktningen till  eller .

#### Några tips

- För att undvika att damm och dålig luft sugas in i kupén, välj återcirkulation en kort stund och koppla sedan över till friskluft.
- Håll ventilationsgallren framför vindrutan rena från löv, skräp och snö så att frisk luft kan ledas in i kupén.
- För att undvika is på vindrutan, välj friskluft och luftriktning genom defrostermunstyckena samt sätt på luftkonditioneringen. Justera sedan temperatur och fläkthastighet.

### Luftkonditionering

Kylmedlet\* för luftkonditioneringen, är inte skadligt för miljön.

1. Starta motorn och tryck på knappen för luftkonditioneringen.
2. Välj luftriktning mot huvudet .
3. Välj friskluft eller återcirkulation.
4. Justera fläkthastighet och temperatur.

\*: Kylmedlet har beteckningen R-134a eller R-123yf beroende på nationella bestämmelser. På kylkompressorn finns en dekal som anger vilket kylmedel som finns i systemet. Se kapitel 8.

### ! VIKTIGT

- **Vid service av luftkonditioneringen måste alltid certifierade tekniker anlitas.**
- **Service av systemet ska utföras i en väl ventilerad lokal.**
- **Om kylkompressorn ska bytas, måste den bytas mot en helt ny som är certifierad och märkt enligt SAE Standard J2842. Se kapitel 8.**

### \* OBS

- **Håll ett öga på motorns temperaturmätare om ytttemperaturen är hög och du har luftkonditioneringen på samt kör i branta uppförsbakar, tät trafik eller drar släp. Luftkonditioneringen kan orsaka att motorn överhettas. Om det händer, stäng av luftkonditioneringen.**
- **Rutorna ska vara stängda när luftkonditioneringen är igång. Om du har luftkonditioneringen på och öppnar sidorutorna när det är hög luftfuktighet finns det risk för kondens i bilen som i värsta fall kan skada elektroniken.**

### Att tänka på för luftkonditioneringen

- Om bilen stått parkerad i solen så att kupén är kraftigt uppvärmd, öppna dörrarna och vädra ur bilen innan du kör iväg.
- Luftkonditioneringen avfuktar och motverkar imbildning när det är fuktigt i luften.
- In- och urkoppling av luftkonditioneringens kompressor gör att motorns varvtal kan variera något vid tomgångskörning.
- Kör luftkonditioneringen minst 5-10 minuter varje månad för att hålla den i trim.
- När du kört bilen med luftkonditioneringen på bildas det en vattenpöl under motorrummet. Det är kondensvatten från systemet.
- Om du väljer återcirkulation och kylning för en längre stund blir luften i kupén unken.
- Ibland kan man uppleva att det kommer in fuktig luft i bilen. Det är normalt vid snabb nedkyllning av kupén.

## Kupéluftfilter

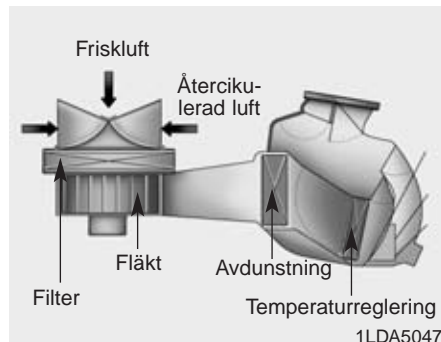

Filtret, som är placerat innanför handskfacket fångar upp pollen, sot och andra partiklar som kan sugas in i bilen via kupéfläkten.

Om filtret börjar bli alltför smutsigt minskar luftströmmarna till kupén vilket kan medföra imbildning på rutor. Då måste filtret bytas.

## \* OBS

- Kupéluftfiltret ska bytas enligt anvisningarna i serviceprogrammet. Om bilen körs på dammiga vägar under skrävande förhållanden ska filtret bytas oftare.
- Om luftflödet till kupén försämras kan filtret vara igensatt. I så fall rekommenderar vi att du vänder dig till en Kia-verkstad för kontroll av filtret.

## Dekal - Kylmedel/kylkompressor

■ Exempel

Typ A

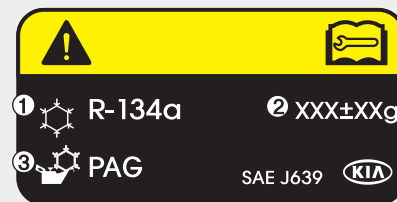

OXM063009

Typ B



OXM063010

\* Utseendet på den dekal som finns i din bil kan vara annorlunda än de som avbildas här ovan.

1. Typ av kylmedel
2. Mängd kylmedel.
3. Kompressorernas smörjmedel.

På en dekal i motorrummet anges vilken typ av kylmedel som är fyllt i systemet. Mer information finns i kapitel 8.

### Kontroll av kylmedel i systemet och smörjning av kompressorerna

Om det inte är tillräckligt med kylmedel i systemet fungerar kylningen dåligt. Med för mycket kylmedel blir effekten också dålig.

#### **VARNING - Kylmedel R-134a\***



Eftersom det är högt tryck i systemet för luftkonditioneringen krävs det certifierade tekniker för alla servicearbeten.

Det är viktigt att rätt mängd kyl- och smörjmedel används. I annat fall finns det risk för både personskador och skador på kylsystemet.

#### **VARNING - Kylmedel R-1234yf\***



Kylmedlet är eldfarligt och det är högt tryck i systemet för luftkonditioneringen. Därför krävs det certifierade tekniker för alla servicearbeten.



Det är viktigt att rätt mängd kyl- och smörjmedel används. I annat fall finns det risk för både personskador och skador på kylsystemet.

\* : Kylmedlet har beteckningen R-134a eller R-123yf beroende på nationella bestämmelser. På kylkompressorerna finns en dekal som anger vilket kylmedel som finns i systemet. Se kapitel 8.

## AUTOMATISK KLIMATANLÄGGNING

### ■ Reglage och display (Typ A)



### ■ Reglage och display (Typ B)



### ■ Fläktreglage och munstycke vid 3:e sätesraden



1. Display som visar inställningar
2. Temperaturreglage (förarsidan)
3. AUTO-knapp
4. Avstängningsknapp för främre kupéfläkt
5. Fläkthastighetsreglage främre fläkt
6. Val av luftriktning
7. Knapp för val av dubbla klimatzoner
8. Temperaturreglage (passagerarsidan)
9. Luftkonditionering
10. ON/OFF-knapp för bakre luftkonditionering (manövreras framifrån)
11. Friskluft/återcirkulation
12. Vindrutedefroster
13. Fläktreglage för bakre AC

OXM043208/OXM043209/OXM049141



## ■ Typ C



## ■ Typ D



## ■ Kontrollpanel för bakre luftkonditionering (för Typ C)



1. Temperaturreglage (förarsidan)
2. AUTO-knapp
3. Avstängningsknapp för främre kupéfläkt
4. Fläkthastighetsreglage främre fläkt
5. Val av luftriktning
6. Knapp för val av dubbla klimatzoner
7. Temperaturreglage (passagerarsidan)
8. Luftkonditionering
9. ON/OFF-knapp för bakre luftkonditionering (manövreras framifrån)
10. Friskluft/återcirkulation
11. Vindrutedefroster
12. Tryck på knappen så visas klimatanläggningens inställningar i displayen
13. Fläkthastighetsreglage för bakre AC

OXM043064/OXM043063/OXM049141

## Automatisk temperaturreglering



1. Tryck på AUTO-knappen. Inställningar för fläkthastighet, luftfördelning, luftkonditionering och friskluft/återcirkulation sköts automatiskt med tanke på inställd temperatur.

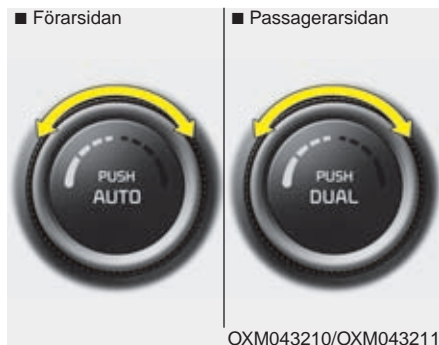

2. Välj önskad temperatur med reglagen.

### \* OBS

- Stäng av den automatiska temperaturregleringen genom att trycka/vrida på valfri knapp/ratt för:
  - Val av luftriktning
  - Luftkonditionering
  - Vindrutedefroster
  - Friskluft/återcirkulation
  - FläkthastighetDen valda funktionen regleras manuellt medan övriga inställningar sköts automatiskt.
- Vi rekommenderar att du i AUTO-läge ställer in temperaturen på ca 22°. Då blir det en behaglig temperatur i kupén.

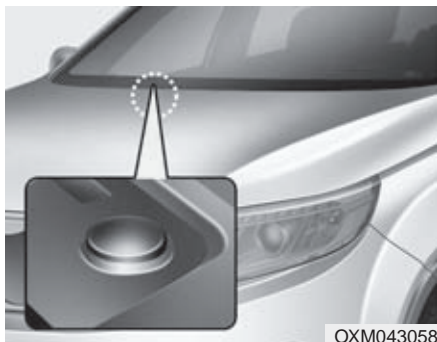

OXM043058

### \* OBS

Täck inte över sensorn som finns innanför vindrutan. Den styr temperaturregleringen.

### Växla mellan AUTO och manuella inställningar

Klimatanläggningen kan justeras helt manuellt efter tycke och smak istället för att använda AUTO-knappen. I det fallet så kommer klimatanläggningen att arbeta helt efter hur man valt via knapparna i panelen.

1. Starta motorn.
2. Välj luftriktning med MODE-knappen.  
För att öka effektiviteten på värme och kyla;
  - Värme :
  - Kyla :
3. Välj temperaturinställning.
4. Välj friskluft.
5. Välj fläkthastighet.
6. Om du behöver kylning eller avfuktning, starta luftkonditioneringen.  
Tryck på AUTO-knappen för att återgå till automatisk kontroll av systemet.

### Val av luftriktning

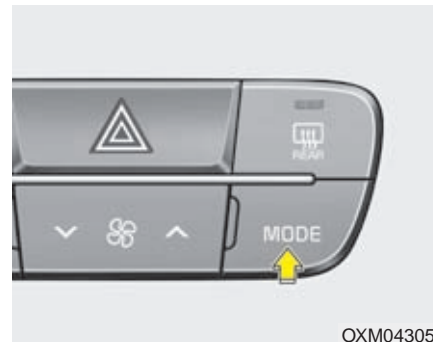

OXM043059

Ventilationsöppningarna justeras enligt följande:



Se illustration i avsnittet "Manuell klimatanläggning", som visar hur luften strömmar från de olika ventilationsmunstyckena.



### Luft mot huvudet

Justera luftströmmarna från instrumentpanelen enligt önskemål.



### Luft mot huvudet och golvet

Luften mot golvet är varmare än den mot huvudet utom när temperaturinställningen är max kylning.



### Luft mot golvet

Huvuddelen av luften strömmar mot golvet i fram- och baksätet genom munstyckena C och E.

En mindre del luft strömmar genom munstyckena A och D.



### Defroster och luft mot golvet

Huvuddelen av luften strömmar genom munstyckena A vid vindrutan samt C och E vid golvet.

En mindre del luft strömmar genom sidorutornas munstycken D.



OXM043060

### Defroster

Huvuddelen av luften strömmar mot vindrutan genom munstyckena A.

En mindre del luft strömmar genom sidorutornas munstycken D.

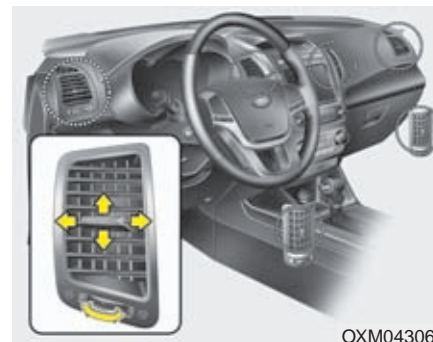

OXM043061

### Ventilationsmunstycken i instrumentpanelen och vid 2:a sätesraden

Du öppnar/stänger munstycket med reglaget i underkant. Luftströmmen styr du med reglaget i mitten.

## Temperaturreglaget

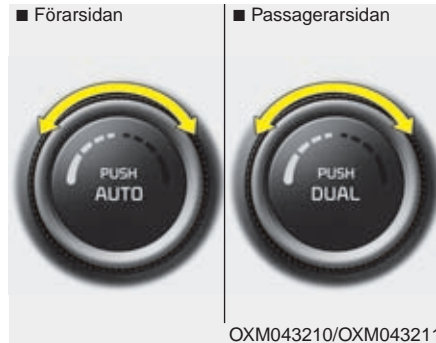

Temperaturen kan ställas in i steg om halva grader.

Vrid reglaget maximalt åt vänster för lägsta temperatur (Lo) och till höger för högsta temperatur (Hi).

När inställningen är Lo kommer luftkonditioneringen att vara igång hela tiden.



### Individuell justering av temperaturen för förare och främre passagerare

1. Tryck på DUAL-knappen för att kunna justera förar- och passagerarsida individuellt. Man kan även aktivera DUAL-mode genom att vrida på passagerarens temperatur vred.
2. För att justera temperaturen på förarsidan, vrid vänstra temperaturvredet. För att justera temperaturen på passagerarens sida, vrid högra temperaturvredet.

När förarsidan temperatur justeras till max värme (Hi) eller max kyla (Lo) avaktiveras DUAL-mode för att kunna uppnå max värme eller kyla.

### Samtidig reglering av temperaturen för förare och främre passagerare

1. Tryck ytterligare en gång på DUAL-knappen för att avaktivera DUAL-inställningen. Passagerarsidans temperatur kommer då automatiskt att ställas in till samma som förarens.
2. Vid justering av förarens temperatur, vred justeras båda sidorna till samma temperatur.

## Friskluft/återcirkulation

### ■ Typ A



### ■ Typ B



### ■ Typ C



### ■ Typ D



Tryck på knapparna för att välja mellan friskluft och att kupélufte återcirkulerar.

## Återcirkulation



När återcirkulation är vald så återcirkuleras kupélufte genom systemet och värms upp eller kyls av beroende på temperaturval.

## Friskluft

### ■ Typ A, C



När friskluftsläge är valt tas luften utifrån och värms upp eller kyls beroende på temperaturval.

### ■ Typ B, D



## \* OBS

Välj inte inställningen för återcirkulation för en längre period. Det finns risk för imma på rutorna och dessutom blir luften efter en tid unken. Den blir också mycket torr eftersom luftkonditioneringen avfuktar luften.

## VARNING

- Långvarig inställning för återcirkulation kan orsaka att rutorna immar igen.
- Långvarig inställning för återcirkulation ger unken luft och orsakar trötthet eftersom kupélufte blir syrefattig. Välj därför återcirkulation endast under kortare tid, t ex vid körning i tunnlar och i samband med körning i köer.

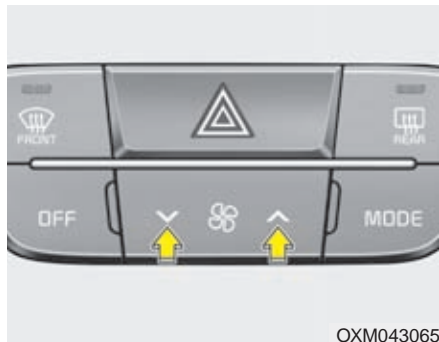
**Fläkttreglaget**

Fläkthastigheten justeras med knappen som visas ovan.

Öka fläkthastigheten genom att trycka på (∧), eller tryck på (∨) för att minska fläkthastigheten.

Stäng av fläkten via OFF-knappen.

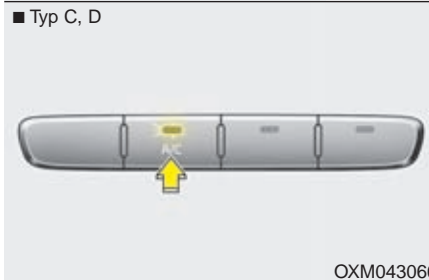
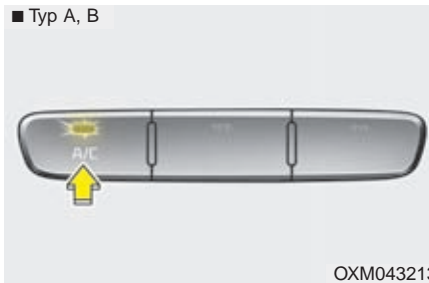
**Luftkonditioneringen**

Tryck på A/C-knappen för att sätta på luftkonditioneringen. Kontrolllampan tänds.

Tryck en gång till på knappen för att stänga av.

**OFF-knappen**

Tryck på knappen för att stänga av automatiken om du vill göra alla inställningar själv. Tändningen måste vara på (ON).

### Klimatanläggningens inställningar visas i displayen (typ C och D)



Tryck på CLIMATE-knappen för att se inställningarna i displayen.

### Luftkonditionering för 3:e sätesraden

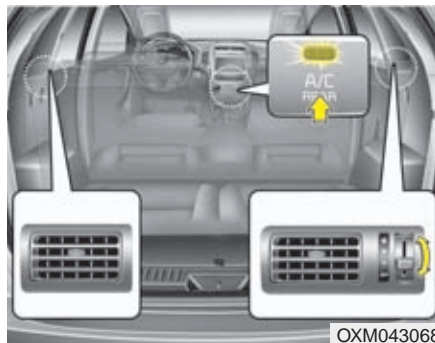

Det finns separata ventilationsmunstycken för luftkonditioneringen på sidorna av sätesrad 3. Aktivera så här:

1. Tryck på knappen A/C REAR på klimatanläggningens panel. Lampan i knappen tänds.
2. Fläkthastigheten regleras med reglaget på höger sida vid den 3:e sätesraden.
3. Stäng av genom att trycka en gång till på knappen A/C REAR. Lampan i knappen slocknar.

### Luftkonditionering

Kylmedlet\* för luftkonditioneringen, är inte skadligt för miljön.

1. Starta motorn och tryck på knappen för luftkonditioneringen.
2. Välj luftriktning mot huvudet .
3. Välj friskluft eller återcirkulation.
4. Justera fläkthastighet och temperatur.

\*: Kylmedlet har beteckningen R-134a eller R-123yf beroende på nationella bestämmelser. På kylkompressorn finns en dekal som anger vilket kylmedel som finns i systemet. Se kapitel 8.

### ! VIKTIGT

- **Vid service av luftkonditioneringen måste alltid certifierade tekniker anlitas.**
- **Service av systemet ska utföras i en väl ventilerad lokal.**
- **Om kylkompressorn ska bytas, måste den bytas mot en helt ny som är certifierad och märkt enligt SAE Standard J2842. Se kapitel 8.**



**\* OBS**

- Håll ett öga på motorns temperaturmätare om ytttemperaturen är hög och du har luftkonditioneringen på samt kör i branta uppförsbakar, tät trafik eller drar släp. Luftkonditioneringen kan orsaka att motorn överhettas. Om det händer, stäng av luftkonditioneringen.
- Rutorna ska vara stängda när luftkonditioneringen är igång. Om du har luftkonditioneringen på och öppnar sidorutorna när det är hög luftfuktighet finns det risk för kondens i bilen som i värsta fall kan skada elektroniken.

**Att tänka på för luftkonditioneringen**

- Om bilen stått parkerad i solen så att kupén är kraftigt uppvärmd, öppna dörrarna och vädra ur bilen innan du kör iväg.
- Luftkonditioneringen avfuktar och motverkar imbildning när det är fuktigt i luften.
- In- och urkoppling av luftkonditioneringens kompressor gör att motorns varvtal kan variera något vid tomgångskörning.
- Kör luftkonditioneringen minst 5-10 minuter varje månad för att hålla den i trim.
- När du kört bilen med luftkonditioneringen på bildas det en vattenpöl under motorrummet. Det är kondensvatten från systemet.
- Om du väljer återcirkulation och kylning för en längre stund blir luften i kupén unken.
- Ibland kan man uppleva att det kommer in fuktig luft i bilen. Det är normalt vid snabb nedkylning av kupén.

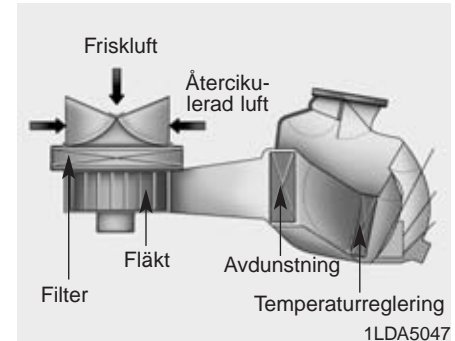
**Kupéluftfilter**

Filtret, som är placerat innanför handskfacket fångar upp pollen, sot och andra partiklar som kan sugas in i bilen via kupéfläkten.

Om filtret börjar bli alltför smutsigt minskar luftströmmarna till kupén vilket kan medföra imbildning på rutorna. Då måste filtret bytas.

## \* OBS

- Kупéluftfiltret ska bytas enligt anvisningarna i serviceprogrammet. Om bilen körs på dammiga vägar under s k krävande förhållanden ska filtret bytas oftare.
- Om luftflödet till kupén försämras kan filtret vara igensatt. I så fall rekommenderar vi att du vänder dig till en Kia-verkstad för kontroll av filtret.

## Dekal - Kylmedel/kylkompressor

■ Exempel

Typ A

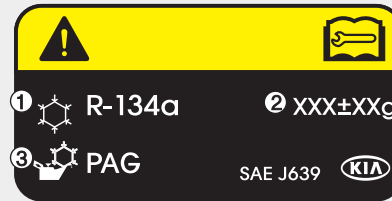

OXM063009

Typ B



OXM063010

1. Typ av kylmedel
2. Mängd kylmedel.
3. Kompressorns smörjmedel.

På en dekal i motorrummet anges vilken typ av kylmedel som är fyllt i systemet. Mer information finns i kapitel 8.

\* Utseendet på den dekal som finns i din bil kan vara annorlunda än de som avbildas här ovan.

### Kontroll av kylmedel i systemet och smörjning av kompressorn

Om det inte är tillräckligt med kylmedel i systemet fungerar kylningen dåligt. Med för mycket kylmedel blir effekten också dålig.

#### **VARNING - Kylmedel R-134a\***



Eftersom det är högt tryck i systemet för luftkonditioneringen krävs det certifierade tekniker för alla servicearbeten.

Det är viktigt att rätt mängd kyl- och smörjmedel används. I annat fall finns det risk för både personskador och skador på kylsystemet.

#### **VARNING - Kylmedel R-1234yf\***



Kylmedlet är eldfarligt och det är högt tryck i systemet för luftkonditioneringen. Därför krävs det certifierade tekniker för alla servicearbeten.





Det är viktigt att rätt mängd kyl- och smörjmedel används. I annat fall finns det risk för både personskador och skador på kylsystemet.

\* : Kylmedlet har beteckningen R-134a eller R-123yf beroende på nationella bestämmelser. På kylkompressorn finns en dekal som anger vilket kylmedel som finns i systemet. Se kapitel 8.

## INSTÄLLNING FÖR ATT TA BORT IMMA OCH IS FRÅN VINDRUTAN

### **VARNING - Defrosterläge**



Välj inte  eller  i samband med kylning av kupén och om det är mycket fuktigt i luften. Temperaturskillnaden mellan vindrutans ut- och insida kan medföra att det blir imma på utsidan med försämrad sikt som resultat. Om det finns risk för imma på utsidan av vindrutan, välj denna inställning  och sänk fläkthastigheten.

- Med max fläkthastighet och värme får du bästa defrostereffekten.
- Om du vill ha värme vid golvet samtidigt som imma och is tas bort, välj inställningen defroster/golv.
- Sopa alltid bort all snö och skrapa samtliga rutor helt rena innan du kör. Skrapa försiktigt ren de yttre backspeglarna. Men tänk på att spegelglasen är ömtåliga och lätta att repa.
- Sopa också bort snö från motorhuven och luftintaget framför vindrutan. Det motverkar imbildning på rutorna.

### Manuell klimatanläggning

*Ta bort imma från insidan*



1. Sätt igång fläkten.
  2. Välj temperatur.
  3. Välj luftriktning  eller .
  4. Friskluftsläge väljs automatiskt. Om friskluftsläget är valt så kommer även luftkonditioneringen att gå igång automatiskt.
- Om friskluft och luftkonditionering inte väljs automatiskt, tryck in knapparna.

**Smält is på utsidan**

1. Kör fläkten med högsta hastighet.
2. Ställ in för hög värme.
3. Tryck på defrosterknappen (☃).
4. Automatiken väljer friskluft och startar luftkonditioneringen om det behövs.

**Automatisk klimatanläggning****Ta bort is från insidan**

1. Välj önskad fläkthastighet.
2. Välj önskad temperatur.
3. Tryck på defrosterknappen (☃).
4. Luftkonditioneringen ska starta för att justera till inställd temperatur. Friskluft väljs och fläkthastigheten regleras automatiskt.

Om detta inte sker, justera enligt önskemål.

Om defrosterläge (☃) väljs justeras fläkthastigheten automatiskt till högre hastighet.

**Smält is på utsidan**

1. Kör fläkten med högsta hastighet.
2. Ställ in för max värme - HI.
3. Tryck på defrosterknappen (☃).
4. Automatiken väljer friskluft och startar luftkonditioneringen om det behövs.

### CLEAN AIR - LUFTRENING



I bilar med den här funktionen fungerar luftreningen automatiskt med hjälp av jonisering. Kupéluftens befrias från bakterier och känns friskare.

## FÖRVARINGSFACK

### ! VIKTIGT

- *Lämna aldrig värdesaker i bilen.*
- *Ha alltid alla fack stängda när bilen är i rörelse. Fyll inte förvaringsfacken så att de inte går att stänga igen.*

### ⚠ VARNING - Brandrisk

Förvara aldrig cigarettändare eller någon form av gasbehållare i bilen. De kan explodera om bilen står parkerad i solen och kupétemperaturen blir hög.

### Mittarmstöd med dubbla förvaringsfack

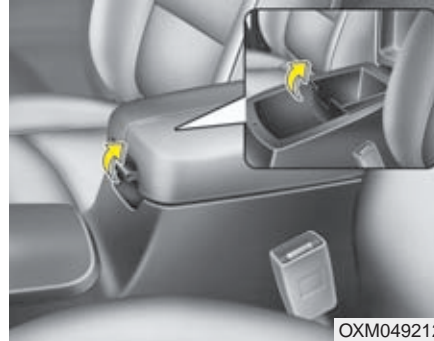

Öppna förvaringsfacket genom att lyfta reglaget.

### Handskfack

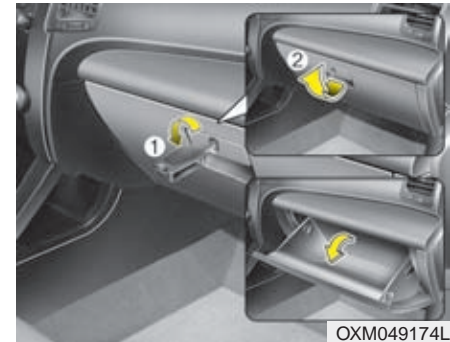

Handskfacket är låsbart. Använd nyckelaxet i din Smart Key/fjärrkontroll. Öppna handskfacket genom att lyfta handtaget.

### ⚠ VARNING

Luckan ska alltid vara stängd under färd. I annat fall kan framsätesspassageraren skadas av den vid en eventuell kollision.

### ! VIKTIGT

*Förvara inte mat i handskfacket en längre tid.*

## Fack för t ex solglasögon



Facket finns i taket bakom backspegeln. Tryck på locket så öppnas det långsamt. Placera solglasögonen med glasen mot dig. Tryck på locket för att stänga.

## VARNING

- Facket är enbart avsett för lätta små föremål som solglasögon. Stoppa inga tunga föremål i det.
- Föraren ska koncentrera sig på körningen och bör inte lägga i och ta ur solglasögonen när bilen är i rörelse. Dessutom kan den inre backspegeln skymmas.
- Var försiktig när du placerar solglasögon i eller tar ut dem ur solglasögonfacket. I annat fall kan du eller facket skadas.

## Förvaringsutrymme under bagagerumsgolvet

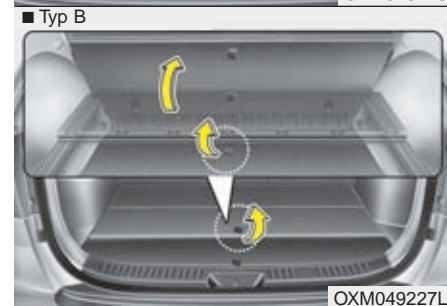
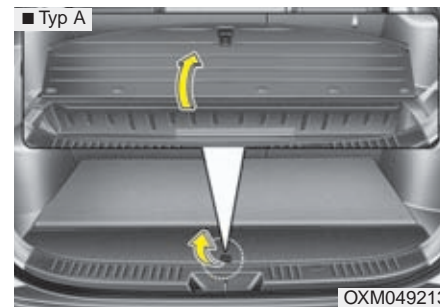

I utrymmet kan du förvara t.ex. första förband, varningstriangel och verktyg för att lätt komma åt dem.

Öppna genom att lyfta i handtaget.



## KOMFORTDETALJER

### Cigarettändare (normalt inte standard)



Cigarettändaren fungerar med tändningen i lägena ACC och ON. Tryck in den när den ska användas. Den åker automatiskt ut när den är glödande. Om bilen är utrustad med cigarettändare och du måste ersätta den med en ny, rekommenderar vi att du väljer en Kia original.

### VARNING

- Håll inte in tändaren när den glöder. Den kan överhettas.
- Om tändaren inte åkt ut efter 30 sekunder, dra ut den för att inte riskera överhettning.

### VIKTIGT

*Om du ansluter t ex en rakapparat eller en vattenkokare kan du orsaka fel på uttaget och elsystemet.*

### Askkoppar (normalt inte standard)

#### ■ Typ A

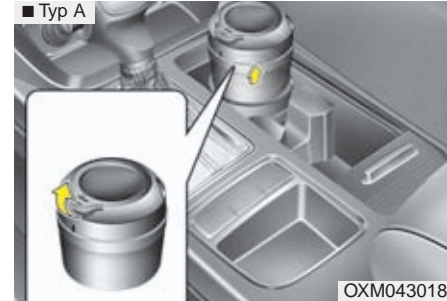

#### ■ Typ B

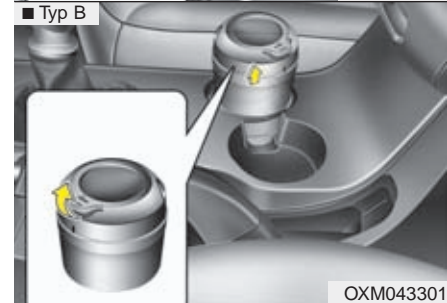

### VARNING - Brandrisk

Stoppa aldrig något brännbart i askkopparna. Det kan antändas av en glödande cigarett eller brinnande tändsticka.

## Dryckeshållare



### **VARNING - Varma drycker**

- Ha aldrig muggar med heta drycker och utan lock i hållarna när bilen är i rörelse.
- Se till att flaskor, burkar, muggar etc sitter ordenligt fast i dryckeshållarna.



### **VARNING - Brandrisk**

Se till att burkar och flaskor hålls undan direkt solljus och de skall heller aldrig placeras i en varm kupé då de kan explodera.

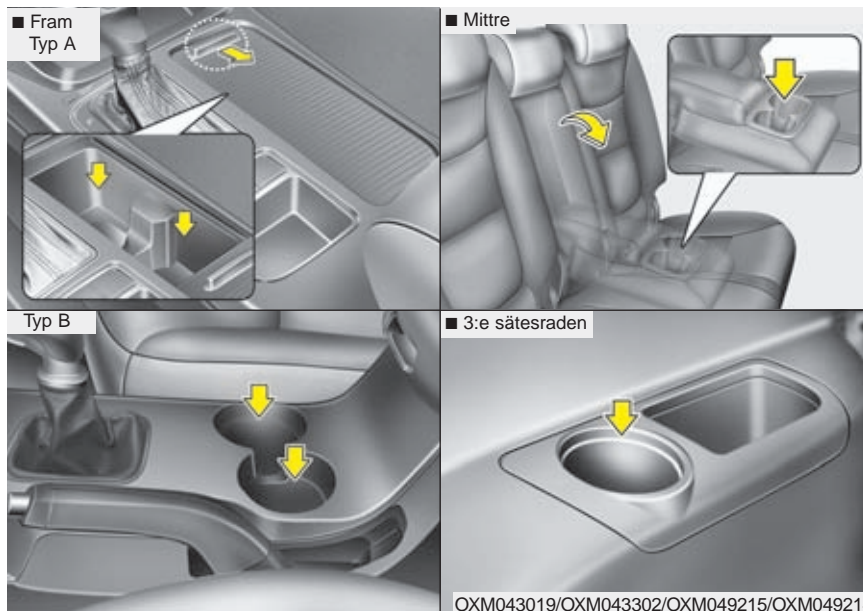

Hållarna finns i mittkonsolen mellan sätena.

## Flaskhållare

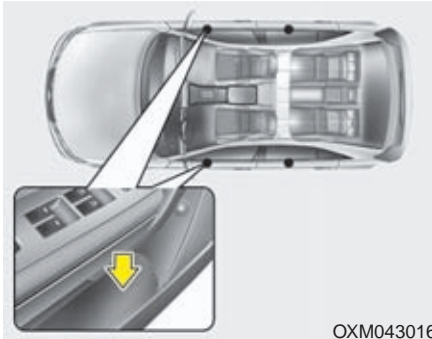

Om det finns flaskhållare i dörrarna - med texten "BOTTLE ONLY" - så bör inget annat än flaskor placeras i hållarna.

## Solskydd med make up-spegel

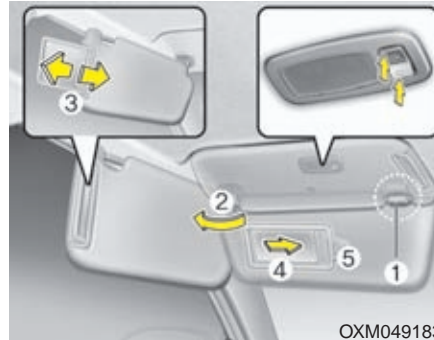

Solskyddet kan även vinklas ut mot sidorutorna (2) om det viks ner och hakas loss från det inre fästet (1). Justera solskyddets förlängning (3). För att använda make up-spegel, fäll ned solskyddet och skjut upp täckluckan (4). Solskyddet har även en biljetthållare (5).

### ! VIKTIGT - Lampa för make up-spegel

*Make up-spegeln har belysning som tänds när locket öppnas. Efter användning, se till att locket stängs så att batteriet inte belastas i onödan.*

## Eluttag

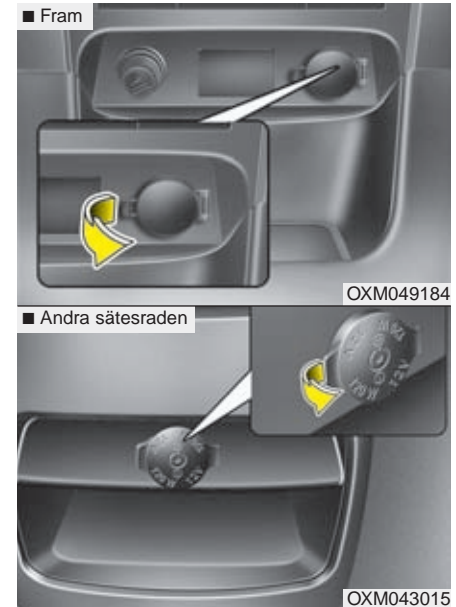

Anslut endast mobiltelefoner och andra tillbehör på 12 volt och max 10 A.

### ! VIKTIGT

- *Motorn ska vara igång när tillbehör är anslutna.*
- *Anslut tillbehör på 12 volt och max 10 A.*
- *Minimera användningen av luftkonditioneringen när ett eluttag används.*
- *Om ett tillbehör är anslutet under en lång tid när bilen står parkerad kan batteriet laddas ur.*
- *Stäng kåpan när eluttaget inte används.*
- *Använd inte elektriska tillbehör som riskerar att störa radion eller skada bilens elektronik.*

### ! VARNING

Stoppa inte in fingrar eller främmande föremål i eluttaget och rör det inte med fuktiga händer.

## Klocka

### ! VARNING

Föraren ska ställa in rätt tid endast om bilen är stillastående.

Om batteriet har varit bortkopplat eller om säkringen brunnit av måste klockan åter ställas in på rätt tid.

Tändningen måste vara i läge ON eller ACC. Se anvisningarna som följer.



### Inställning av tid Timme (1)

Tryck på knappen "H" för att justera klockan med 1 timma per tryck.

### Minut (2)

Tryck på knappen "M" för att justera klockan med 1 minut per tryck.

Välj mellan 12- och 24-timmarsvisning genom att hålla in knappen "H" och "M" tillsammans i mer än 3 sek. Exempelvis om klockan visar 22:15 och man trycker ned knappen "H" och "M" i mer än 3 sekunder tillsammans så kommer klockan att ändra till 10:15.

## Klädkrok



\* Det kan vara en annan typ av krok i din bil.

Vik ner klädkroken när den ska användas.

### ! VIKTIGT

**Belasta inte klädkroken med för hög vikt/för tunga kläder.**

## Extra golvmattor fram

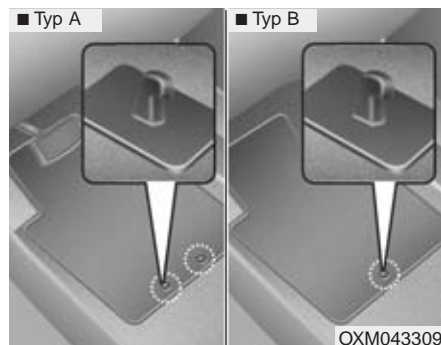

Haka fast mattorna i golvfästena så att de inte glider framåt.

### ! VARNING

Tänk på följande när du lägger in extra golvmattor i bilen

- Mattorna måste vara fasthakade i krokarna.
- Lägg inte in golvmattor som inte går att förankra i krokarna.
- Det får bara ligga en matta på golvet. Lägg t ex inte en gummimatta ovanpå en lös textilmatta.

**VIKTIGT:** Bilen är fabriksutrustad med krokarna för golvmattor på golvet på förarsidan. Krokarna är till för att hålla mattan på plats så att den inte ska kunna glida in under pedalerna och hindra att de trycks ner.

Vi rekommenderar att du använder Kia original golvmattor. Då kan du vara säker på att de passar och kan fästas på ett säkert sätt.

### Rullgardin för sidorutor

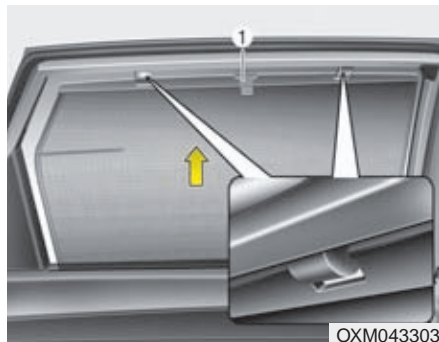

1. Ta tag i det lilla handtaget (1) och dra upp gardinen.
2. Haka fast den i de båda krokarna, som den infällda bilden visar.

### Hållare för lastnät

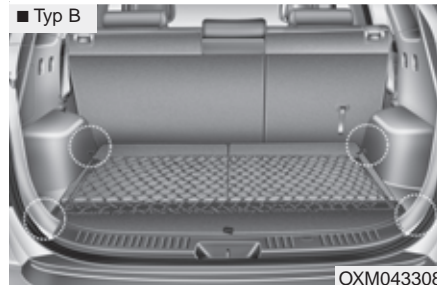
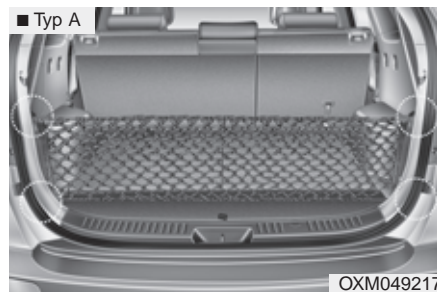

Det finns 4 fästen för nätet i bagageutrymmet.

Lastnät finns att köpa hos Kias återförsäljare.

### ! VIKTIGT

*Använd nät eller surra alltid bagage så att det inte glider omkring och skadas eller skadar inredningen.*

### ⚠ VARNING

Om du spänner nätet hårt och tappar greppet om det, kan du få en smäll i ansiktet och i värsta fall i ögonen.

## Insynsskydd



Skyddet döljer effektivt last som finns i bagageutrymmet.

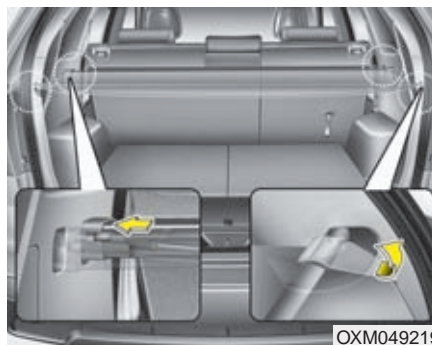

För att använda insynsskyddet, dra det bakåt och haka fast det i de bakre fördjupningarna, som den högra infällda bilden visar.

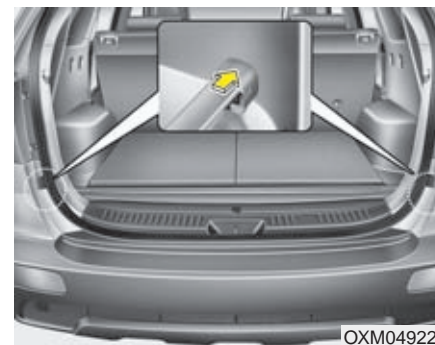

Skyddet kan placeras nedtill intill bakluckan när det inte ska användas.

Lossa det inrullade insynsskyddet från de främre fästena. Se den vänstra infällda bilden i spalten till vänster.

Tryck sedan fast det i de bakre fästena som finns längst bak i bagageutrymmet.

### **VARNING**

- Placera inga föremål ovanpå insynskyddet. De kastas framåt vid en häftig inbromsning eller kollision och kan skada de åkande.
- När du lastar i bagageutrymmet, placera den tyngsta föremålen längst fram och underst. Surra allt bagage noga.

### **VIKTIGT**

*Lägg aldrig något tungt på insynskyddet medan du lastar. Det kan skadas.*



## EXTERIÖR UTRUSTNING

### Takrelingar



OXM049222

Om bilen är utrustad med takrelingar kan du komplettera med lastbågar för att kunna lasta på taket.

Lastbågar och andra tillbehör för att lasta på taket finns bl a hos Kias återförsäljare.

### \* OBS

- Taklastbågarna (tillval) skall placeras så vikten fördelas på ett korrekt vis.
- Om bilen har taklucka måste du se till att lasten på taket inte hindrar öppning och stängning av luckan.
- Demontera lastbågar som inte används så minskar luftmotståndet och eventuellt vindbrus.

### ! VIKTIGT

- *Se till att taket inte skadas om du ska frakta något på taket.*
- *Låt aldrig någon del av lasten sticka ut framför, bakom eller på sidorna av bilen.*
- *När du fraktar last på taket, öppna inte takluckan.*

### ⚠ VARNING

- Fördela lasten så jämt som möjligt över taklastbågarna och säkra lasten ordentligt.

TAKLAST	Max 100 kg Jämnt fördelat
---------	------------------------------

Tänk på att taklasten, inklusive takbågarnas vikt, ska räknas in i den max tillåtna totalvikten.

- Det medför en säkerhetsrisk att överlasta. Det är också olagligt.
- Bilens tyngdpunkt blir högre med taklast. Undvik därför snabba manövrar så att du inte riskerar att tappa kontrollen över bilen.
- Kör sakta och ta kurvorna försiktigt när du kör med last på taket. Sidvind eller passerande bilar kan orsaka att bilen får oförutsedda kast. Var extra försiktig om du fraktar platta föremål som till exempel skivmaterial eller madrasser. Vinden kan slita loss taklasten och orsaka skador.
- För att undvika skador eller att du tappar lasten, ska du med jämna mellanrum kontrollera att den sitter ordentligt fast.

## RADIOUTRUSTNING

### \* OBS

Om du låter montera Xenonljus som inte ingår i standardutrustningen kan det medföra störningar i radion.

\* Om bilen är utrustad med AVN-system (Audio, Video & Navigation) finner du mer detaljerad information i separat bifogad manual.

### Antenn

#### Takantenn

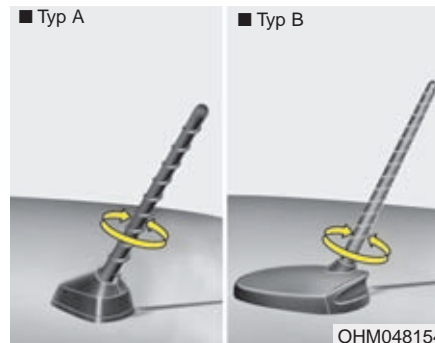

OHM048154

Skruva loss antennen när bilen ska köras genom en automatvätt. Skruva fast antennen ordentligt när den återmonteras.

### ! VIKTIGT

- **För att förhindra att antennen skadas, demontera alltid antennen innan bilen körs in garage med låg frigång eller biltvätt etc.**
  - Vik ner eller ta bort antennen före infart där den fria höjden är begränsad.
  - Kom ihåg att ta bort antennen innan du kör in i en automatisk biltvätt så att inte antennen eller bilen skadas.
- **När du sätter tillbaka antennen är det viktigt att du drar fast den ordentligt för att optimal mottagning.**
- **Om du har last på taket, placera den inte direkt intill antennen. Mottagningen kan påverkas.**

## Radioreglage på ratten

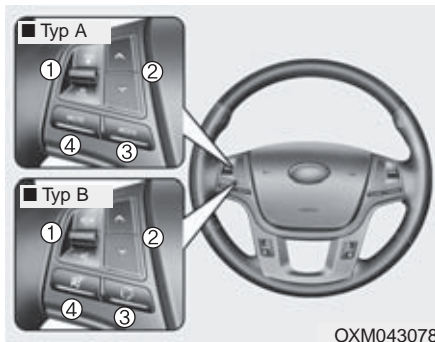

Reglage på ratten medför ökad trafiksäkerhet.

### ! VIKTIGT

*Tryck bara på en knapp taget.*

### 1. VOLYM

- Tryck knappen uppåt för att öka ljudvolymen
- Tryck knappen nedåt för att sänka ljudvolymen

### 2. SÖKNING (^/∨)

Håll in knappen ca 1 sekund för följande funktion:

#### RADION

Automatisk kanalsökning

#### CD-spelare

Snabbsökning framåt/bakåt.

Om du trycker snabbt på knappen :

#### RADION

Val mellan förprogrammerade stationer.

#### CD-spelare

Gå till föregående/nästa spår på skivan.

### 3. Byt ljudkälla

Tryck på knappen för att stegvis växla mellan radio och CD-spelare.

### 4. LJUDET AV/PÅ

- Tryck på knappen för att stänga av ljudet.
- Tryck på knappen igen för att sätta på ljudet.

Utförligare information finns på följande sidor.

## AUX-, USB- och iPod-anslutningar



Om bilen har ingångar för externa ljudkällor kan du ansluta till exempel USB-minnen, iPod och MP3-spelare.

### \* OBS

Om du ansluter till exempel en MP3-spelare till eluttaget kan det uppstå störningar. För att undvika störningar, använd spelarens interna batterier istället.

\* iPod är av Apple Inc. registrerat varumärke.

## Radiosändningar

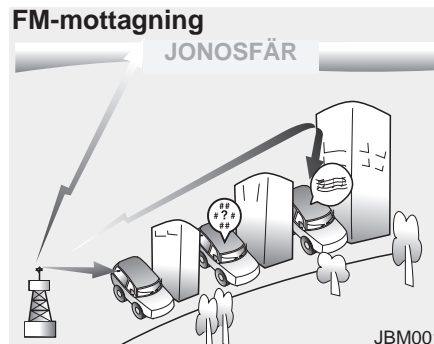

Om signaler är svaga kan det bero på att det är långt till sändaren eller att det finns byggnader eller berg som skärmar av signalen.

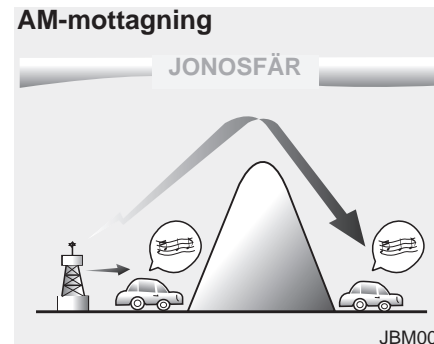

### AM-mottagning

Signalerna sänds på låga frekvenser. Det medför att sändaren kan finnas längre bort än för en FM-station. AM-signaler hindras inte heller av byggnader eller berg lika mycket som FM-signaler.

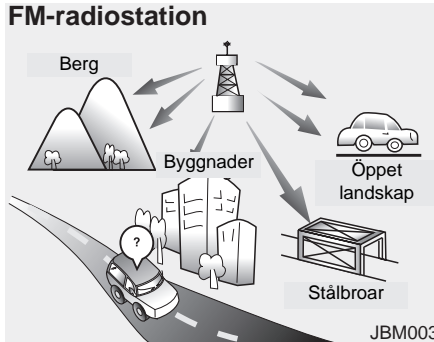
**FM-radiostation****FM-mottagning**

Signalerna från en FM-sändare skickas rakt ut atmosfären vilket innebär att de inte kan tas emot på långt avstånd från sändaren. De kan också störas om det finns byggnader eller berg som skärmar av signalen.

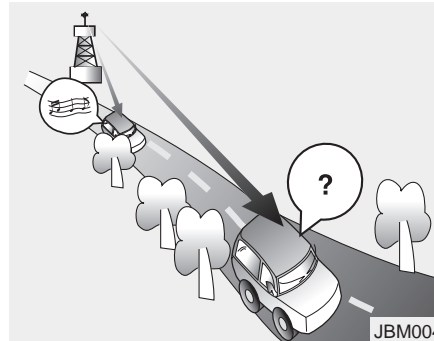

- Försämrad mottagning - Med ökat avstånd till sändaren blir signalen sämre. Sök i så fall efter en annan station.
- Svajigt ljud - Svag signal på FM-bandet eller störningar orsakade av byggnader eller berg som skärmar av signalen kan medföra att ljudet blir svajigt. Eventuellt kan det hjälpa om du minskar diskanten.

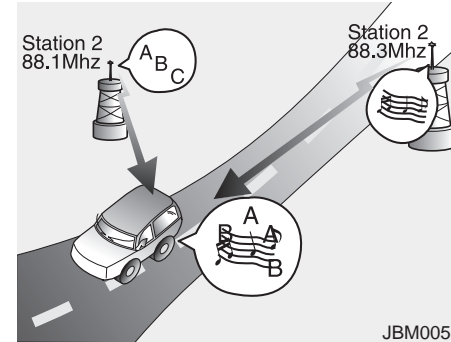

- Stationsbyte - När en FM-signal blir svagare kan en annan station på en närliggande frekvens höras i radion. Det beror på att radion söker efter den starkaste signalen. Välj en annan station om du önskar.
- Blandad mottagning - Samtidig mottagning från två eller flera stationer med närliggande frekvenser orsakar störningar. Välj så fall en station, som hörs klart och tydligt, tills problemet är över.

### *Mobiltelefon och kortvågsradio bilen*

När du talar mobiltelefon eller använder en kortvågsradio kan det störa radiomotagningen. Det är fullt normalt.

#### **! VIKTIGT**

*Vi rekommenderar att du låter montera en separat antenn för din mobiltelefon och/eller kommunikationsutrustning. I annat fall finns det risk att bilens elektronik påverkas med driftstörningar som följd.*



#### **VARNING**

**Om du inte har mobiltelefon med hands free bör du inte tala telefon under körning.**

### **Hantering av CD-skivor**

- Om temperaturen kupén är hög, öppna rutorna innan du börjar använda CD-spelaren.
- Det är olagligt att kopiera och spela MP3/WMA-filer
- Använd aldrig kemiska produkter vid rengöring av CD-skivor (sprayer, antistatmedel, thinner, etc). Skivan kan skadas.
- Håll alltid i kanten av CD-skivan eller hålet och ta aldrig på den blanka ytan.
- Torka noga bort fingeravtryck och damm från CD-skivorna med en mjuk, torr trasa. Torka från centrum och utåt.
- Repa inte den inspelade (den blanka) sidan av en CD-skiva och klistra inte någon etikett eller skriv på den.

- Stick aldrig in någon annat än en CD-skiva spelaren och en i taget i CD-växlare.
- Efter ha spelat en skiva lägg omedelbart tillbaka CD-skivan i fodralet så att den inte blir repig och smutsig.
- Om du har en CD-skiva som är kopierad kanske den inte fungerar. Det varierar beroende på vilken typ av CD det är. Den kan också orsaka skador på CD-spelaren om du fortsätter att försöka spela den.

#### **\* OBS - Inkompatibla, kopieringsskyddade CD-skivor**

Vissa kopieringsskyddade skivor, som inte överensstämmer med den internationella standarden (Red Book), kan kanske inte spelas. Det beror i så fall inte på något fel på CD-spelaren.

**\* OBS:**

**Spelordning för filer (foldrar/mappar):**

**1. Låtar: 1 - 14 i nummerordning.**

**2. Spelordning för foldrar/mappar:**

**\* Mappar/foldrar som inte innehåller några filer med låtar visas inte.**

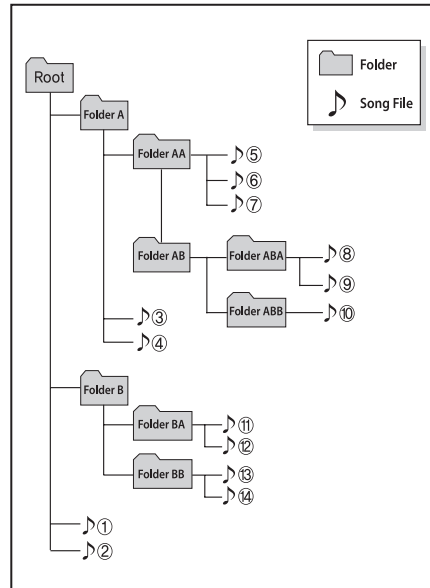
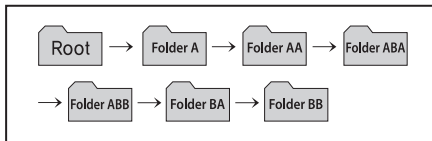

### VARNING

- Var uppmärksam på trafiken, snegla bara snabbt på displayen när du kör.
- Gör inga ingrepp i radion eller försök att modifiera den. Förutom att du kan förstöra den, kan du få en stöt.
- Vi rekommenderar att du alltid ringer handsfree när du kör.
- Se till att du inte spiller något på radioenheten. Den kan skadas.
- Använd inte radion om displayen inte visar något eller om inget ljud hörs. Det kan vara tecken på att det är något fel på radion.
- Rör inte antennen om det är åskväder eller blixtrar. Du kan få ström i dig.
- Om du ska stanna för att utföra några inställningar eller annat, parkera på en plats där bilen inte utgör en trafikfara.
- Om radion är på en längre tid och motorn inte är igång laddas batteriet ur.

### VIKTIGT

- *Om du ska göra några inställningar, stanna bilen på en plats där den inte utgör en trafikfara.*
- *Justera volymen så att du som förare också kan höra ljud från omgivningen.*
- *Se till att volymen inte för hög när du stänger av radion. Då slipper du en ljudchock när du sätter på den.*
- *Ha motorn igång när du lyssnar på radion. Om den är på en längre tid med tändningen i läge ON eller ACC laddas batteriet ur.*
- *Tryck eller slå aldrig på radions front du kan skada displayen eller andra komponenter.*

(forts)

(forts)

- *Vid rengöring, stäng av radion och använd endast en torr trasa. Använd aldrig någon form av kemikalier. De kan missfärga och förstöra apparaten.*
- *Placera inte drycker i närheten av radion, så att du riskerar att spilla på den. Den är känslig för fukt.*
- *Vid fel på radion rekommenderar vi att du vänder dig till en Kia-verkstad.*
- *Håll magnetiska föremål borta från radion.*



### \* OBS - ATT TÄNKA PÅ FÖR USB-MINNEN

- Ett USB-minne får inte anslutas i samband med att motorn startas eller stängs av! Starta motorn innan du ansluter det.
- Om USB-minnet är anslutet när motorn startas/stängs av kan det skadas! (USB-minnen är mycket känsliga för elektriska chocker).
- Bara äkta MP3- och WMA-filer kan spelas.
  - 1) Endast MP3-filer med kompression 8 Kbps-320 Kbps kan spelas.
  - 2) Endast WMA-musikfiler med kompression 8 Kbps-320 Kbps kan spelas.
- Var försiktig så att det inte uppstår någon statisk elektricitet när du ansluter ett USB-minne.
- En kodad MP3-spelare kan inte läsas.
- Om ett USB-minne inte är i gott skick kanske det inte fungerar.
- USB-minnen ska vara formaterade antingen till 512 BYTE eller 2048 BYTE.
- Använd endast USB-minnen formaterade FAT 12/16/32.
- Bara USB-minnen med USB IF-verifikation kan läsas.

(forts)

(forts)

- Peta inte på USB-porten med fingrarna eller något annat.
- Om du ansluter och lossar ett USB-minne flera gånger i snabb följd kan det skadas.
- Det är normalt att det hörs ett speciellt ljud när du ansluter ett USB-minne.
- Om du tar loss ett USB-minne när en låt från det spelas kan det skadas. Det bästa är att ansluta/lossa USB-minnet när radion är avstängd eller inställd för radion eller CD-spelaren.
- Beroende på USB-minnets kapacitet och typ kan det ta olika lång tid innan låtarna som finns på det kan spelas.
- Anslut endast USB-minnen med musikfiler!
- Det går inte att spela upp DVD-filmer via USB-anslutningen.
- Anslut inga tillbehör som t ex laddare till USB-porten. Det kan medföra problem.
- Anslut USB-minnen direkt i bilens USB-port, aldrig via någon extra kabel eller annat.
- Om den musik som är lagrad i USB-minnet är uppdelat på något sätt kanske bara musikfiler med högsta prioritet kan spelas.

(forts)

(forts)

- MP3-spelare, mobiltelefoner, digitalkameror kan inte anslutas till USB-porten.
- Vissa mobiltelefoner kan inte laddas från USB-anslutningen.
- USB HDD eller USB som utsätts för anslutningsproblem på grund av vibrationer i bilen fungerar inte (typ i-stick)
- En del USB-minnen med metallhöljen kanske inte kan läsas av bilens system.
- USB-kortläsare för CF, SD, mikro SD, etc kanske inte fungerar.
- Musikfiler skyddade av DRM (DIGITAL RIGHTS MANAGEMENT) går inte att spela.
- Det finns en viss risk att filerna i ett USB-minne raderas när de är anslutna till bilens radio. Se därför till att du har en backup.
- Använd inte USB-minnen som sitter på nyckelringar eller används på annat sätt. De kan vara skadade och orsaka skador på USB-porten. Använd endast standardtypen av USB-minnen.



### \* OBS - Beträffande iPod®

- Alla modeller av iPod går kanske inte att spela av. Följande versioner fungerade i samband med att denna bok trycktes:
  - iPhone 3GS/4
  - iPod Touch - Generation 1-4
  - iPod Nano - Generation 1-6
  - iPod Classic
- Sökningen efter och uppspelning av låtar i en iPod kan skilja sig det vanliga sättet att söka i bilens system.
- Om din iPod gör så att anslutningen bryts, se instruktionsboken för iPod.
- En iPod fungerar inte bra om batteriet i den har låg laddning.
- Vissa iPod-modeller och iPhone kan anslutas via *Bluetooth*® Wireless Technology interface. De måste ha *Bluetooth*® Wireless Technology (som för hörlurar *Bluetooth*® Wireless Technology). Det går att spela enheten men den kan inte styras med bilens system.
- Anslut din iPod med kabeln som följde med vid köpet.
- Hackande ljud eller dålig funktion kan bero på egenskaperna hos din iPod/iPhone.

(forts)

(forts)

- Om din iPhone är ansluten både via *Bluetooth*® Wireless Technology och USB-porten, kanske ljudet inte blir bra. Med din iPhone, välj dockanslutning eller *Bluetooth*® Wireless Technology för att ändra ljudet (ljudkällan).
- När du ansluter din iPod med laddningskabeln, se till att den är ordentligt intryckt i bägge ändarna annars fungerar inte överföringen.
- När du justerar ljudeffekterna för låtar i din iPod och i bilens system kan det uppstå distorsion och försämrad ljudåtergivning.
- Stäng av equalizern i din iPod när du justerar bilradions ljudinställningar och stäng av bilens equalizer när du använder den funktionen i iPod.
- När du inte ska spela musik från din iPod, lossa kabeln annars kommer den inte att fungera.

■ RDS-Radio med CD-spelare : AM100GMEE, AM110GMEE



\*  Bluetooth Märket markerar att radion är Bluetooth-kompatibel.

■ Radio med CD-spelare : AM100GMEG, AM110GMEG



AM100GMGE, AM100GMGN, AM100GMGG, AM110GMGE, AM110GMGN, AM110GMGG



\*  Bluetooth Märket markerar att radion är Bluetooth-kompatibel.

## RADIONS FUNKTIONER

\* Display och inställningar kan variera mellan olika modeller.

### RDS-Radio



1. **EJECT** - Utmatning
  - Matar ut CD-skivan.

2. **RADIO**

- Växla mellan FM och AM.
- Välj stegvis med knappen: FM1 → FM2 → FMA → AM → AMA.

3. **MEDIA**

- Växla mellan CD, USB(iPod), AUX, My Music, BT Audio.
- Välj stegvis med knappen: CD, USB (iPod), AUX, My Music, BT Audio.

4. **PHONE** (för modeller med *Bluetooth®* Wireless Technology)

- Telefonmeny
- \* När en telefon är ansluten visas telefonrelaterad information.

5. På/av och volym

- **PÅ/AV**-knapp: Tryck på knappen för att sätta på/stänga av.
- **Volym**knapp: Vrid för att höja/sänka.



### 6. **SEEK TRACK**

- Radio: Sökning efter stationer med lägre eller högre frekvens.
- CD, USB, iPod, My Music:
  - Tryck snabbt på knappen: Du kommer till nästa eller föregående låt/fil.
  - Håll in knappen: Snabbspola framåt/bakåt.

### 7. **PTY FOLDER**

- FM RDS-Radio: Sök efter en station med en viss typ av program
- CD, MP3, USB: Sök efter folder/mappar

### 8. **1 ~ 6** (Preset)

- Radio: Spara stationer eller lyssna på inprogrammerade stationer
- CD, USB, iPod, My Music:
  - **1 RPT** : Repetera
  - **2 RDM** : Sluppmässig spelordning
- För Radio, Media, Setup och Meny pop up screen, är nummermeny vald.

### 9. **☾** Släck/tänd displayen

- Vid varje kort tryck på knappen ändras det så här, screen Off → screen On → screen Off
- \* Radion stängs inte av det är bara displayen som inte visar något i läge Off.

### 10. **TA/SCAN**

- Radio
  - Tryck snabbt på knappen: TA PÅ/AV
  - Håll in knappen ca 1 sekund: Söker stationer och spelar ca 5 sekunder på varje station.
- Media:
  - Håll in knappen ca 1 sekund: Söker efter låtar och spelar ca 10 sekunder av varje låt
- \* Håll in knappen igen för att för att lyssna på låten (filen) som spelas.

### 11. **SETUP**

Går till inställningarna för Display, Sound (ljud), Phone (telefon) och System.

### 12. **MENU**

Displayen visar menyer för aktuella inställningar.

13.  Inställningsknapp

- Radio: Vrid för att byta frekvens
- CD, USB, iPod, My Music: Sök efter låtar/filer genom att vrida på knappen
- ✱ När du kommit till önskad låt, tryck på knappen för att spela den.
- Med knappen kan du skrolla genom alla menyer

14.  FM

- Växla till FM.
- För varje tryck på knappen växlar du:  
FM1 → FM2 → FMA.

15.  AM

- Växla till AM.
- För varje tryck på knappen växlar du:  
AM → AMA.

## Radio



1. **▲** (EJECT)
  - Utmatning av skivan.

### 2. **RADIO**

- Växla till FM/AM mode.
- För varje tryck på knappen växlar du: FM1 → FM2 → AM.

### 3. **MEDIA**

- Växla till CD, USB (iPod), AUX, My Music, BT Audio mode.
- Tryck på knappen för att stegvis välja: CD, USB (iPod), AUX, My Music, BT Audio mode.

### 4. **PHONE** (Bluetooth® Wireless Technology - telefon)

- Visar telefonialternativ
- ✳ Om ingen telefon är ansluten, visas en meny för anslutning.

### 5. På/av och volym

- **○** På/av: Tryck på knappen
- **○** Volym: Vrid på knappen



### 6. **SEEK TRACK**

- Radio: Automatisk sökning efter stationer.
- CD, USB, iPod, My Music
  - Tryck snabbt på knappen: Gå till nästa eller föregående låt/fil.
  - Håll in knappen ca 1 sekund: Snabbspolning framåt/bakåt.

### 7. **FOLDER**

- CD MP3, USB: Sök efter folder/mapp



8. **1** ~ **6** (Snabbvalsknappar)

- Radio: Spara stationer och spela inprogrammerade stationer
- CD, USB, iPod, My Music:
  - **1 RPT** : Repetera
  - **2 RDM** : Slumpmässig spelning
- För Radio, Media, Setup och Meny pop up screen, är nummermeny vald.

9. **DISP** / **☾** Släck/tänd displayen

- Vid varje kort tryck på knappen ändras det så här, screen Off → screen On → screen Off
- ✳ Radion är på det är bara displayen som är släckt. Vill du tända upp den tryck på valfri knapp.

10. **SCAN**

- Radio: Radion stannar på varje station i 5 sekunder
- Media: Spelar 10 sekunder av varje låt (fil)

11. **SETUP**

Går till inställningarna för Display, Sound (ljud), Phone (telefon) och System.

12. **MENU**

- Visar aktuell inställning i menyn.
- ✳ iPod-lista: Upp en kategori

13. **☉** Inställningsknapp

- Radio: Sök stationer genom att vrida på knappen
- CD, USB, iPod, My Music: Sök efter låtar/filer genom att vrida på knappen
- ✳ När önskad låt visas, tryck på knappen för att spela den.
- Vrid på knappen för att markera dina val på menyerna.

14. **FM**

- Växla till FM.
- För varje tryck på knappen växlar du: FM1 → FM2.

15. **AM**

- Växla till AM.

## INSTÄLLNINGAR (RDS-RADIO) - AM100GMEE, AM110GMEE

### Displayinställningar

Tryck på **SETUP** knappen ▶ Välj [Display] med  inställningsknappen eller **1 RPT** knappen ▶ Välj meny med  inställningsknappen

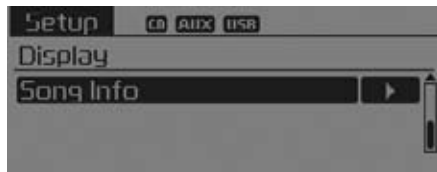
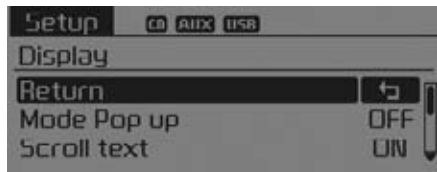



### Pop up-display

[Mode Pop up] ▶ Changes .  
Inställningsläge

- Om du valt On, tryck på **RADIO** eller **MEDIA** knappen för att se inställningsmenyn.

### Skrolla text

[Scroll text] ▶ Välj / 



-  : Kontinuerlig skrollning.
-  : Endast en skrollning.

### Information om låtar

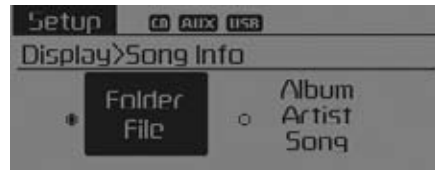
När du spelar en MP3-fil, välj mellan Folder/File och Album/Artist/Song.



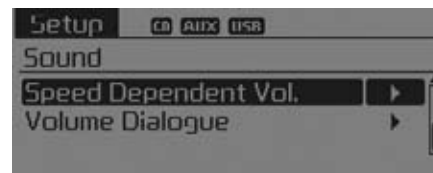
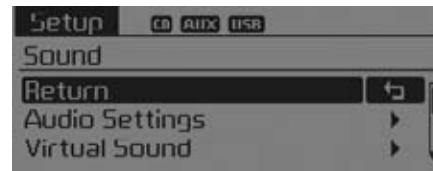

### Ljudinställningar

Tryck på **SETUP** knappen ▶ Välj [Sound] med  inställningsknappen eller **2 RDM** knappen ▶ Välj meny med  inställningsknappen



## Justera ljudinställningar

Du kan justera Bass (bas), Middle (mellanregister), Treble (diskant) balans höger/vänster samt fram/bak.



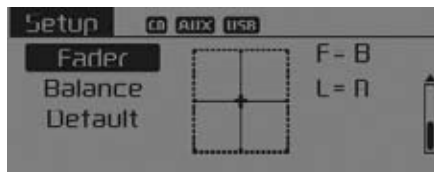

Välj [Audio Setting ] ▶ Välj meny med  -inställningsknappen ▶ Vrid  för rätt inställning.

- Bass, Middle, Treble: Öka eller minska.
- Fader, Balance: Justerar ljudnivån fram/bak och höger/vänster.
- Default: Återgår till grundinställningarna.
- \* Return: När du justerat inställningarna och trycker på  -knappen kommer du tillbaka till huvudmenyn.



## Virtuellt ljud

Du kan ställa in PowerBass, PowerTreble och Surround.

Välj [Virtual Sound] ▶ Ställ in med  -knappen ▶ Välj  /  med  -knappen.

- PowerBass: Extremt fint basljud (live bass).
- PowerTreble: Extremt fin diskant (live treble).
- Surround: Fint surround-ljud.

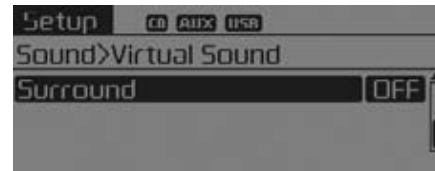
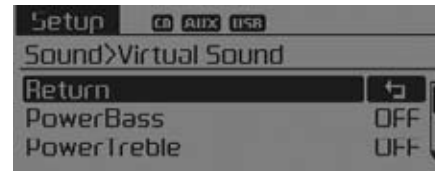

\* Det kan variera mellan olika radiomodeller.

## Hastighetsanpassad radiovolym

Du kan välja att radiovolymen höjs när hastigheten ökar och sänks när farten sjunker.

Välj [Speed Dependent Vol.] ▶ Välj mellan 4 nivåer [Off/Low/Mid/High] med  -knappen.

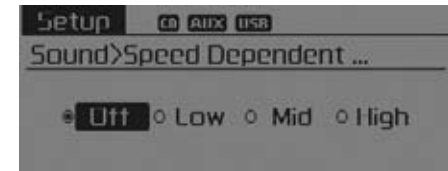

## Röstvolym

Välj [Volume Dialogue] ▶ Säll in volymen med  -inställningsknappen



### Telefoninställningar (RDS-radio med *Bluetooth®* Wireless Technology)

Tryck på **SETUP** -knappen ► Välj [Phone]

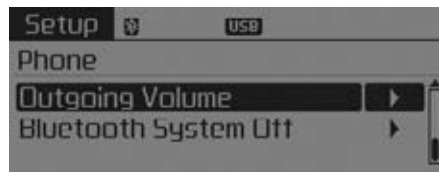
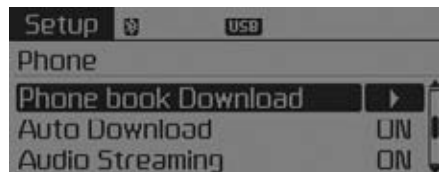
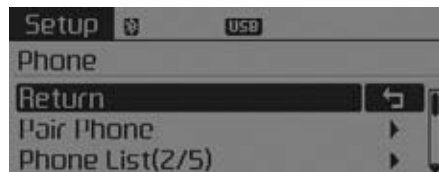

### Para telefon

#### ! VIKTIGT

*Om bilens radio har Bluetooth® Wireless Technology är den anpassad för anslutning av mobiltelefoner med Bluetooth®. Då kan du para din telefon med bilens system. Du måste göra det när bilen står parkerad!*

Välj [Pair Phone] ► Välj med  -knappen

- ① Sök efter enheter som visas på din mobil och anslut.
  - ② Skriv in lösenordet som visas i displayen. (Lösenord : 0000)
- \* Enhetens namn och lösenordet visas i displayen i ca 3 minuter. Om du inte parat din telefon inom den tiden avbryts parningsprocessen.

- ③ När parningen är klar visas det i displayen.
- \* Vissa telefoner kopplas automatiskt in när parningen är klar.
  - \* 5 telefoner med *Bluetooth®* Wireless Technology kan paras med bilens system.

## Lista med parade telefoner

5 parade telefoner kan visas.



En triangel [▶] visas vilken telefon som för tillfället är ansluten.

Välj den telefon som ska vara ansluten.

### • Anslut en telefon

Välj [Phone List] ▶ Välj mobile phone med  -knappen ▶ Välj [Connect Phone]

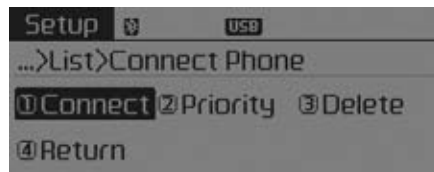

- ① Välj en av telefonerna som inte är ansluten.
  - ② Anslut den valda telefonen.
  - ③ Anslutningen visas i displayen.
- \* Om en telefon redan är ansluten, koppla bort den för att välja en annan.

### • Koppla bort en ansluten telefon

Välj [Phone List] ▶ Välj mobile phone med  -knappen ▶ Välj [Disconnect Phone]

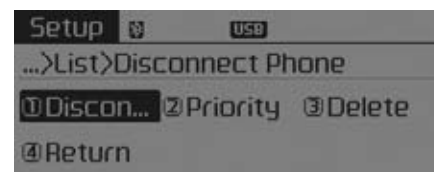

- ① Välj den telefon som är ansluten.
- ② Koppla bort den.
- ③ Bortkopplingen visas i displayen.

- Ändra prioritet för parade telefoner

Ändra prioritetsordningen (priority) för automatisk anslutning av parade telefoner.

Välj [Phone List] ► Välj [Priority] med  -knappen ► Välj No. 1 Priority mobile phone

① Välj [Priority].

② Bland telefonerna på listan, välj vilken som ska vara No.1 priority.

③ Den ändrade prioritetsordningen visas i displayen.

\* När prioritetsordningen är ändrad kommer nr 1 att anslutas.

- Om nr 1 inte kan anslutas: Systemet kommer att försöka ansluta den telefon som senast var ansluten.

- Om den telefonen inte kan anslutas: Systemet prövar då övriga parade telefoner i nummerordning.

- Telefonen som ansluts blir automatiskt nr 1.

- Radera

Välj [Phone List] ► Välj mobile phone med  -knappen ► Välj [Delete]

① Välj vilken telefon.

② Radera den.

③ Att telefonen är raderad från listan visas i displayen.

\* Om du försöker radera en telefon som är ansluten kommer den att kopplas bort.

### ! VIKTIGT

- **När du raderar en telefon, raderas också den telefonens telefonbok.**

- **För bästa Bluetooth® Wireless Technology-kommunikation, radera telefonen från bilens system och bilens system från mobilen.**

## För över telefonboken

Du kan föra över telefonboken och samtalshistoriken till bilens system.



Välj [Phone book Download] ▶ Välj med  -knappen

### ! VIKTIGT

- *Från vissa telefoner kanske det inte går att föra över telefonboken.*
- *Om du trycker eller vrider på någon knapp, under tiden som telefonboken laddas ner, avbryts nedladdningen. Redan nedladdade nummer finns dock kvar.*
- *Om du ska ladda ner en ny telefonbok, radera i så fall först den gamla.*



## Automatisk överföring

När du ansluter en telefon kanske du kan få telefonboken och samtalshistoriken överförd automatiskt till bilens system.

Välj [Auto Download] ▶ Välj  /  med  -knappen

## Streama musik

Låtar/filer som du har din *Bluetooth®* Wireless Technology-telefon kan spelas upp genom bilens system.

Välj [Audio Streaming] ▶ Välj  /  med  -knappen

### ! VIKTIGT

*En del Bluetooth® Wireless Technology-telefoner är inte kompatibla med bilens system.*

## Justera samtalsvolymen

Du justerar nivån på ljudet, som den du ringer till hör, när du ringer ett samtal handsfree.

Välj [Outgoing Volume] ▶ Justera volymen med  -knappen

\* Under ett samtal kan du justera volymen med  -knappen.

## Stäng av Bluetooth® Wireless Technology-funktionen

Om den trådlösa överföringen inte ska användas gör så här:

Välj [Bluetooth System Off] ▶ Välj med  -knappen

\* Om en telefon är ansluten till bilens system, koppla från den innan du stänger av funktionen för Bluetooth® Wireless Technology.

### Aktivera *Bluetooth*<sup>®</sup> Wireless Technology-funktionen

För att använda *Bluetooth*<sup>®</sup> Wireless Technology när funktionen är av, gör så här:

- Sätt på *Bluetooth*<sup>®</sup> Wireless Technology med **PHONE**-knappen  
Tryck på **PHONE**-knappen ▶ Screen Guidance.
- \* Displayen visar vilka funktioner som finns för *Bluetooth*<sup>®</sup> Wireless Technology.

- Starta *Bluetooth*<sup>®</sup> Wireless Technology med **SETUP**-knappen  
Tryck på **SETUP**-knappen ▶ Välj [Phone]

- ① På displayen får du frågan om du vill aktivera *Bluetooth*<sup>®</sup> Wireless Technology.
- ② Välj **YES** för *Bluetooth*<sup>®</sup> Wireless Technology-anvisningar.

- \* När *Bluetooth*<sup>®</sup> Wireless Technology-systemet är aktiverat försöker systemet automatiskt att ansluta den senast anslutna telefonen.

### ! VIKTIGT

- Om du får ett avbrott i kommunikationen, gör så här:
  - 1) Stäng av och sätt på *Bluetooth*-funktionen i telefonen och försök igen.
  - 2) Stäng av och sätt på telefonen och försök igen.
  - 3) Ta ur batteriet ur telefonen och starta om och försök sedan ansluta.
  - 4) Stäng av och sätt på radion och försök igen.
  - 5) Radera alla parningar i telefonen och i bilens system och gör om parningen.



## Systeminställningar

Tryck på **SETUP** -knappen ► Välj [System]

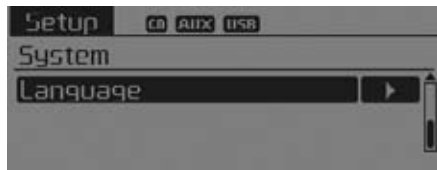
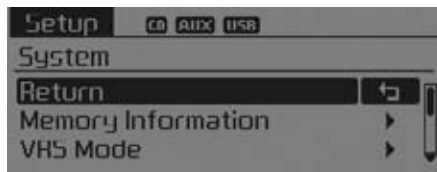

## Minneskapacitet

Du kan avläsa hur mycket av minnet i bilens system som är använt samt se den totala minneskapaciteten.

Välj [Memory Information] ► OK

Då ser du använt minne till vänster och den totala kapaciteten till höger.

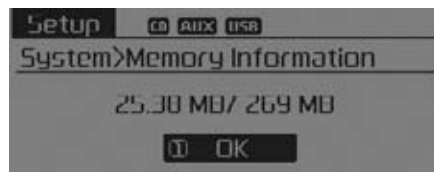

## VRS-inställning för röstkommandon

Du kan välja mellan två inställningar Normal och Expert.

Välj [VRS Mode] ► Välj med  -knappen

- Normal: För ovana användare som behöver noggranna instruktioner.
- Expert: Enklare instruktioner för röstkommandon. (Du kan få instruktioner via kommandona [Help] och [Menu]).

\* Kan fungera olika beroende på typ av radio.

### Språkval

Menyn visar vilka språk du kan välja mellan.

Välj [Language] ▶ Välj med  -knappen

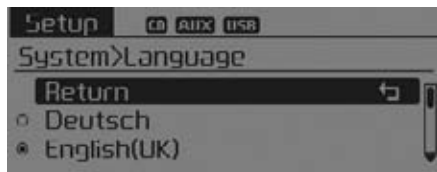

\* Systemet startas om när du byter språk.

\* Välj mellan nedanstående

Deutsch, English(UK), Français,  
Italiano, Español, Nederlands,  
Svenska, Dansk, Русский, Polski

### INSTÄLLNINGAR

- **AM100GMEG, AM110GMEG**  
**AM100GMGE, AM100GMGN,**  
**AM100GMGG, AM110GMGE,**  
**AM110GMGN, AM110GMGG**

### Displayinställningar



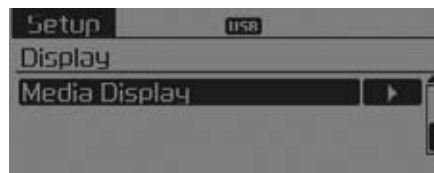
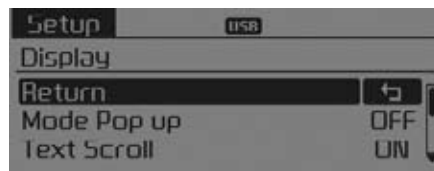

Tryck på **SETUP** -knappen ▶ Välj [Display] med  -knappen eller **1 RPT** -knappen ▶ Välj meny med  -knappen



### Pop up-inställning

[Mode Pop up] ▶ Ändra till . Välj  
• I läge On, tryck på **RADIO** eller **MEDIA** -knappen för att få löpande information i displayen.

### Skrolla

[Text Scroll ] ▶ Välj  /   
•  : Kontinuerlig skrollning.  
•  : Endast 1 skrollning.

### Mediisplay

När du spelar en MP3-fil, välj visning av Folder/File eller Album/Artist/Song.



## LJUDINSTÄLLNINGAR

Tryck på **SETUP** -knappen ▶ Välj [Sound] med **○** -knappen eller **2 RDM** -knappen ▶ Välj meny med **○** -knappen

### Justera ljudinställningar

Du kan justera Bass (bas), Middle (mellanregister), Treble (diskant) balans höger/vänster samt fram/bak.

Välj [Audio Setting ] ▶ Välj meny med **○** inställningsknappen ▶ Vrid **○** för rätt inställning.

- Bass, Middle, Treble: Öka eller minska.
- Fader, Balance: Justerar ljudnivån fram/bak och höger/vänster.
- Default: Återgår till grundinställningarna.

\* Return: När du justerat inställningarna och trycker på **○** -knappen kommer du tillbaka till huvudmenyn.

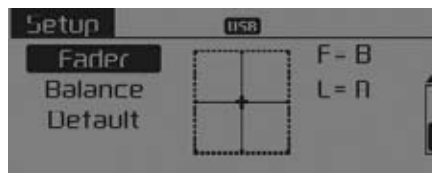

### Virtuellt ljud

Du kan ställa in PowerBass, PowerTreble och Surround.

Välj [Virtual Sound] ▶ Ställ in med **○** -knappen ▶ Välj (On)/(Off) med **○** -knappen.

- PowerBass: Extremt fint basljud (live bass).
- PowerTreble: Extremt fin diskant (live treble).
- Surround: Fint surround-ljud.

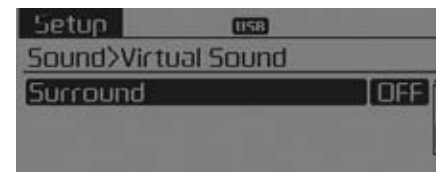
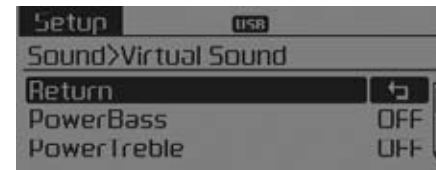

\* Det kan variera mellan olika radiomodeller.

### Hastighetsanpassad radiovolym

Du kan välja att radiovolymen höjs när hastigheten ökar och sänks när farten sjunker.

Välj [Speed Dependent Vol.] ► Välj mellan 4 nivåer [Off/Low/Mid/High] med -knappen.

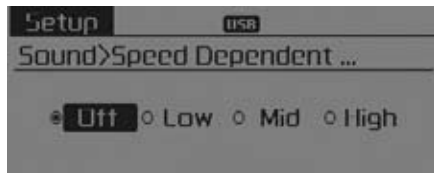

## Telefoninställningar (RDS-radio med *Bluetooth®* Wireless Technology)

Tryck på **SETUP** -knappen ► Välj [Phone]

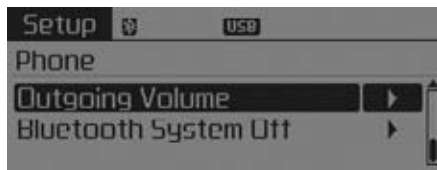
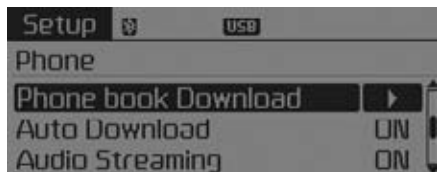
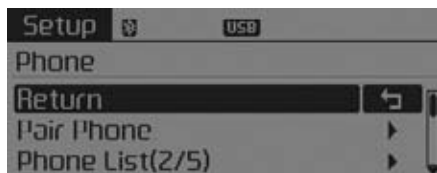

## Para telefon

### ! VIKTIGT

*Om bilens radio har Bluetooth® Wireless Technology är den anpassad för anslutning av mobiltelefoner med Bluetooth® kan du para din telefon med bilens system. Du måste göra det när bilen står parkerad!*

Välj [Pair Phone] ► Välj med **⊙** -knappen

- ① Sök efter enheter som visas på din mobil och anslut.
  - ② Skriv in lösenordet som visas i displayen. (Lösenord : 0000)
- \* Enhetens namn och lösenordet visas i displayen i ca 3 minuter. Om du inte parat din telefon inom den tiden avbryts parningsprocessen.

- ③ När parningen är klar visas det i displayen.
- \* Vissa telefoner kopplas automatiskt in när parningen är klar.
- \* 5 telefoner med *Bluetooth®* Wireless Technology kan paras med bilens system.

### Lista med parade telefoner

5 parade telefoner kan visas.



En triangel [▶] visas vilken telefon som för tillfället är ansluten.

Välj den telefon som ska vara ansluten.

- Anslut en telefon

Välj [Phone List] ▶ Välj mobile phone med  -knappen ▶ Välj [Connect Phone]

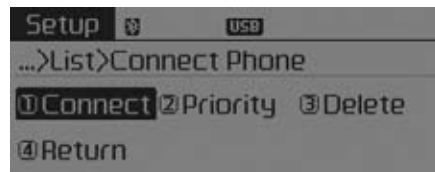

- ① Välj en av telefonerna som inte är ansluten.
  - ② Anslut den valda telefonen.
  - ③ Anslutningen visas i displayen.
- \* Om en telefon redan är ansluten, koppla bort den för att välja en annan.

- Koppla bort en ansluten telefon

Välj [Phone List] ▶ Välj mobile phone med  -knappen ▶ Välj [Disconnect Phone]

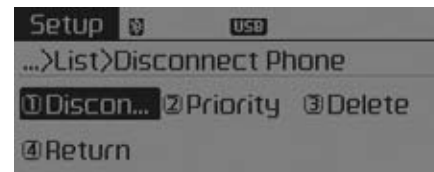

- ① Välj den telefon som är ansluten.
- ② Koppla bort den.
- ③ Bortkopplingen visas i displayen.

- Ändra prioritet för parade telefoner

Ändra prioritetsordningen (priority) för automatisk anslutning av parade telefoner.

Välj [Phone List] ► Välj [Priority] med  -knappen ► Välj No. 1 Priority mobile phone

① Välj [Priority].

② Bland telefonerna på listan, välj vilken som ska vara No.1 priority.

③ Den ändrade prioritetsordningen visas i displayen.

\* När prioritetsordningen är ändrad kommer nr 1 att anslutas.

- Om nr 1 inte kan anslutas: Systemet kommer att försöka ansluta den telefon som senast var ansluten.

- Om den telefonen inte kan anslutas: Systemet prövar då övriga parade telefoner i nummerordning.

- Telefonen som ansluts blir automatiskt nr 1.

- Radera

Välj [Phone List] ► Välj mobile phone med  -knappen ► Välj [Delete]

① Välj vilken telefon.

② Radera den.

③ Att telefonen är raderad från listan visas i displayen.

\* Om du försöker radera en telefon som är ansluten kommer den för att kopplas bort.

### ! VIKTIGT

- **När du raderar en telefon, raderas också den telefonens telefonbok.**
- **För bästa Bluetooth® Wireless Technology-kommunikation, radera telefonen från bilens system och bilens system från mobilen.**

### För över telefonboken

Du kan föra över telefonboken och samtalshistoriken till bilens system.

Välj [Contacts Download] ► Välj med  -knappen.

### ! VIKTIGT

- **Från vissa telefoner kanske det inte går att föra över telefonboken.**
- **Om du trycker eller vrider på någon knapp, under tiden som telefonboken laddas ner, avbryts nedladdningen. Redan nedladdade nummer finns dock kvar.**
- **Om du ska ladda ner en ny telefonbok, radera i så fall först den gamla.**

### Automatisk överföring

När du ansluter en telefon kanske du kan få telefonboken och samtalshistoriken överförd automatiskt till bilens system.

Välj [Auto Download] ▶ Välj  On /  Off med  -knappen.

### Streama musik

Låtar/filer som du har din *Bluetooth*<sup>®</sup> Wireless Technology-telefon kan spelas upp genom bilens system.

Välj [Audio Streaming] ▶ Välj  On /  Off med  -knappen.

#### **! VIKTIGT**

*En del Bluetooth<sup>®</sup> Wireless Technology-telefoner är inte kompatibla med bilens system.*

### Justera samtalsvolymen

Du justerar nivån på ljudet, som den du ringer till hör, när du ringer ett samtal handsfree.

Välj [Outgoing Volume] ▶ Justera volymen med  -knappen

\* Under ett samtal kan du justera volymen med  -knappen.



### Stäng av Bluetooth® Wireless Technology-funktionen

Om den trådlösa överföringen inte ska användas gör så här:

Välj [Bluetooth System Off] ▶ Välj med  -knappen

\* Om en telefon är ansluten till bilens system, koppla från den innan du stänger av funktionen för Bluetooth® Wireless Technology.

### Aktivera Bluetooth® Wireless Technology-systemet

Aktivera Bluetooth® Wireless Technology-systemet så här:

• Tryck på  -knappen ▶ Se displayen.

\* Displayen för Bluetooth® Wireless Technology visar och vägleder.

• Aktivera Bluetooth® Wireless Technology med  -knappen

Tryck på  -knappen ▶ Välj [Phone]

① På displayen får du frågan om du vill aktivera Bluetooth® Wireless Technology.

② Välj  för Bluetooth® Wireless Technology-anvisningar.

\* När Bluetooth® Wireless Technology-systemet är aktiverat försöker systemet automatiskt att ansluta den senast anslutna telefonen.

### ! VIKTIGT

• Om du får ett avbrott i kommunikationen, gör så här:

1) Stäng av och sätt på Bluetooth-funktionen i telefonen och försök igen.

2) Stäng av och sätt på telefonen och försök igen.

3) Ta ur batteriet ur telefonen och starta om och försök sedan ansluta.

4) Stäng av och sätt på radion och försök igen.

5) Radera alla parningar i telefonen och i bilens system och gör om parningen.

## SYSTEMINSTÄLLNINGAR

Tryck på **SETUP** -knappen ▶ Välj [System]

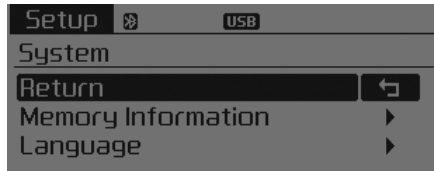

## Språkval

Menyn visar vilka språk du kan välja mellan.

Välj [Language] ▶ Välj med **OK** -knappen



\* Systemet starar om när du väljer ett nytt språk.

\* Välj mellan nedanstående  
- 한국어, English

## RDS-RADIO

### Byt kanal





### Sök/SEEK

Tryck på  -knappen.

- Tryck snabbt på knappen: Radion går till högre eller lägre frekvens.
- Håll in knappen ca 1 sekund: Radion söker efter nästa station på högre/lägre frekvens.

### Programmerade stationer

Tryck på  ~  -knappen

- Tryck snabbt på knappen: Lyssna på den station som är programmerad på knappen.
- Håll in knappen mer än 1 sekund: När du håller in knapp  ~  programmerar du in den station som du lyssnar på. Släpp knappen när du hör ett pip.

### SCAN

Tryck på  -knappen

- Tryck snabbt på knappen: Radion går till högre frekvenser och spelar varje station den hittar i 5 sekunder. Den återgår sedan till den senast inställda stationen.

### Manuell sökning

Vrid **⊖** -knappen för att byta frekvens.

- FM: Ändrar stegvis 50 kHz
- AM: Ändrar stegvis 9 kHz

### Trafikmeddelanden (TA)

Tryck snabbt på **TA/SCAN** -knappen: Välj trafikmeddelanden **On** / **Off**.

### Sök programtyp

- Tryck på **PTV FOLDER** -knappen för att söka en viss programtyp (RDS).

### MENU

Under **MENU** -knappen finns A.Store (Auto Store) och informationsfunktioner.

### Automatisk stationslagring (Auto Store)

Tryck på **MENU** -knappen ▶ Välj [**1**] AST] med **⊖** -knappen eller **1 RPT** -knappen.



Välj AST (Auto Store) för att automatiskt spara stationer med bra mottagning på knapparna **1** ~ **6**.

Om ration inte hittar några stationer väljer radion den senast inställda stationen.

- \* Sparar bara på knapparna **1** ~ **6** för FMA eller AMA.

### AF (Alternativa Frekvenser)

Tryck på **MENU** -knappen ▶ Välj [**2**] AF] med **⊖** -knappen eller **2 RDM** -knappen. Du kan välja funktionen On/Off.

### Region

Tryck på **MENU** -knappen ▶ Välj [**3**] Region] med **⊖** -knappen eller **3** -knappen.

Du kan välja funktionen On/Off.

### News

Tryck på **MENU** -knappen ▶ Välj [**4**] News] med **⊖** -knappen eller **4** -knappen.

Du kan välja funktionen On/Off.

### Volym för informationsmeddelanden

Du kan ställa in hur hög volym du vill ha för t ex trafikmeddelanden.

Justera med **⊖** volymknappen när du lyssnar på ett trafik- eller nyhetsmeddelande.

- \* AF, Region och News är RDS-funktioner.

## RADIO

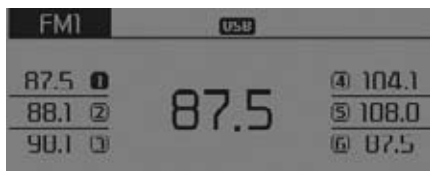

## SEEK

Tryck på -knappen.

- Tryck snabbt på knappen: Radion går till högre eller lägre frekvens.
- Håll in knappen ca 1 sekund: Radion söker efter nästa station på högre/lägre frekvens.

## Programmerade stationer

Tryck på ~ -knappen.

- Tryck snabbt på knappen: Lyssna på den station som är programmerad på knappen.
- Håll in knappen mer än 1 sekund: När du håller in knapp ~ programmerar du in den station som du lyssnar på. Släpp knappen när du hör ett pip.

## SCAN

Tryck på -knappen.

- Tryck snabbt på knappen: Söker stationer och spelar ca 5 sekunder på varje station. När alla stationer har spelats återgår radion till den senast inställda stationen.
- Håll in knappen ca 1 sekund: Radion spelar 5 sekunder från varje station som är programmerad på knapparna ~ .

### Manuell sökning

Vrid på  -knappen för att ställa in rätt frekvens.

- AM100GMGE / AM110GMGE
  - FM: Ändrar stegvis 50 kHz
  - AM: Ändrar stegvis 9 kHz
- AM100GMGG / AM110GMGG
  - FM: Ändrar stegvis 100 kHz
  - AM: Ändrar stegvis 9 kHz
- AM100GMGN / AM110GMGN
  - FM: Ändrar stegvis 200 kHz
  - AM: Ändrar stegvis 10 kHz

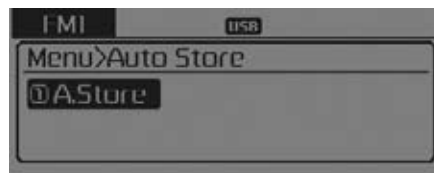

### MENU

Under  -knappen finns A.Store (Auto Store) och informationsfunktioner.



### Automatisk stationslagring (A.Store)

Tryck på  -knappen ► Välj [] A.Store] med  -knappen eller  -knappen.

Välj A.Store (Auto Store) för att automatiskt spara stationer med bra mottagning på knapparna  ~ . Om radion inte hittar några stationer väljer radion den senast inställda stationen.

## SPELA: CD-SKIVA / MP3 CD / USB / IPOD / MY MUSIC

Tryck på **MEDIA** -knappen för att stegvis växla mellan: CD→USB(iPod)→AUX→My Music→BT Audio.

Folder- och filnamn visas i displayen.

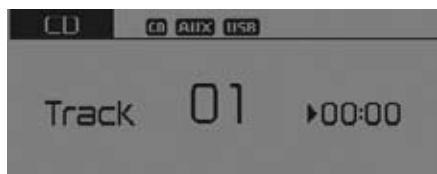

<Audio CD>

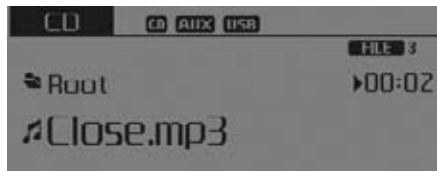

<CD MP3>

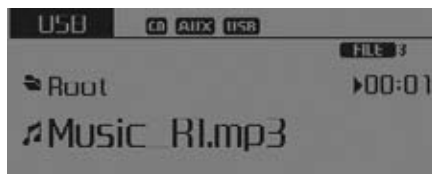

<USB>

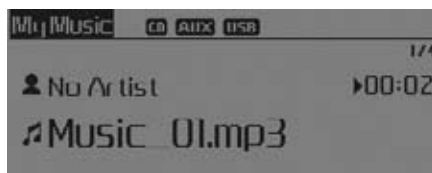

<My Music>

\* En CD spelas automatiskt när du matar in den.

\* Låtar i ett USB-minne spelas automatiskt när USB-minnet ansluts.

## Repetera

När en låt/fil spelas, tryck på **1 RPT** (RPT) -knappen

CD, MP3 CD, USB, iPod, My Music: RPT visas i displayen.

- För att repetera en låt, tryck snabbt på inställningsknappen: Låten som spelas repeteras.

- För att repetera en folder/mapp, tryck två gånger: Alla låtar/filer i den aktuella mappen repeteras.

- \* Tryck på **1 RPT** -knappen en gång till för att stänga av repetitionsfunktionen.

### Sluppmässig spelordning (Random)

När en låt/fil spelas, tryck på ► **2 RDM** RDM-knappen

CD, My Music: RDM visas i displayen.

- Random (Tryck snabbt på knappen): Alla låtarna spelas i sluppmässig ordning.

MP3 CD, USB: FLD.RDM visas i displayen.

- Folder Random (Tryck snabbt på knappen): Alla låtarna aktuell folder spelas i sluppmässig ordning.

iPod: ALB RDM visas i displayen.

- Album Random (Tryck snabbt på knappen): Alla låtarna aktuellt album spelas i sluppmässig ordning.

MP3 CD, USB, iPod: ALL RDM visas i displayen.

- All Random (tryck två gånger): Alla filerna spelas i sluppmässig ordning.

- \* Tryck på **2 RDM** -knappen för att stänga av "Random".

### Repetera/byt till en annan låt

- Tryck snabbt på knappen: Låten du lyssnar på spelas från början.

- \* Om du trycker snabbt två gånger på **SEEK TRACK** -knappen spelas föregående låt.

- Håller du in knappen ca 1 sekund: Snabbspolning bakåt.

När en låt/fil spelas, tryck på ► **SEEK TRACK** ^-knappen

- Tryck snabbt på knappen: Nästa låt spelas.

- Håll in knappen ca 1 sekund: Snabbspolning framåt.

### Scan/Sök och spela

När en låt/fil spelas, tryck på ► **TA/SCAN** -knappen

- Håll in knappen ca 1 sekund: Du får höra 10 sekunder av varje låt, med början från nästa låt.

- \* Håll in knappen igen **TA/SCAN** för att avsluta.

### Scan/Sök och spela

När en låt/fil spelas, tryck på ► **SCAN** -knappen



- Tryck snabbt på knappen: Alla låtar spelas i 10 sekunder.

- \* Tryck på **SCAN** -knappen när du hör den låt du vill lyssna på.



- \* Den här funktionen fungerar inte med iPod.



### Sök folder: MP3 CD, USB

När en fil spelas, tryck på **FOLDER**  **PTY FOLDER**  /

- Sökning efter nästa folder sker.



När en fil spelas, tryck på **FOLDER**  **PTY FOLDER**  /

- Sökning en kategori högre.

\* Om du valt en folder med  -knappen, kommer första låten/filen i den foldern att spelas.

\* Med iPod mode upp en kategori.

### Sök låtar/filer

- Vrid på  -knappen: Sök efter låtar/filer
- Tryck på  -knappen: Spela låten du valt.

### MENU: Audio CD

Tryck på CD MP3 mode **MENU** -knappen för att välja: Repeat, Random, Information.

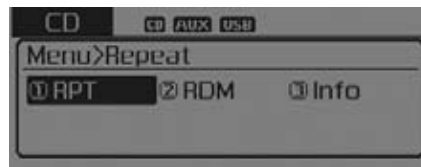

### Repetera

Tryck på **MENU** -knappen ▶ Välj [**1** RPT] med  -knappen eller **1 RPT** -knappen för att repetera låten som spelas.

\* Tryck på knappen igen för att stänga av funktionen.

### Slumpmässig spelordning - Random

Tryck på **MENU** -knappen ▶ Välj [**2** RDM] med  -knappen eller **2 RDM** -knappen slumpmässig spelning av låtarna i foldern du spelar.

\* Tryck på knappen igen för att stänga av funktionen.

### Information

Tryck på **MENU** -knappen ▶ Välj [**3** Info] med  -knappen eller **3** -knappen för att se information om låten som spelas.

\* Tryck på **MENU** -knappen för att stänga av visningen.

### MENU: MP3 CD / USB

Tryck på CD MP3 **MENU** -knappen för att välja: Repeat, Folder Random, Folder Repeat, All Random, Information och Copy.



#### Repetera

Tryck på **MENU** -knappen ▶ Välj [**1**] RPT] med **1** -knappen eller **1 RPT** -knappen för att repetera låten som spelas.

\* Tryck på RPT för att stänga av repetitionen.

#### Folder Random - Slumpmässig spelordning

Tryck på **MENU** -knappen ▶ Välj [**2**] F.RDM] med **2** -knappen eller **2 RDM** -knappen för att spela alla låtarna i aktuell folder i slumpmässig ordning.

\* Tryck på F.RDM igen för att stänga av.

#### Folder Repetera

Tryck på **MENU** -knappen ▶ Välj [**3**] F.RPT] med **3** -knappen eller **3** -knappen för att repetera låtarna i den aktuella foldern.

\* Tryck på F.RPT igen för att stänga av.

#### All Random

Tryck på **MENU** -knappen ▶ Välj [**4**] A.RDM] med **4** -knappen eller **4** -knappen för att spela alla låtarna på CD:n i slumpmässig spelordning.

\* Tryck på A.RDM igen för att stänga av.

#### Information

Tryck på **MENU** -knappen ▶ Välj [**5**] Info] med **5** -knappen eller **5** -knappen för att se information om låten som spelas.

\* Tryck på **MENU** -knappen igen för att stänga av.

#### Copy

Tryck på **MENU** -knappen ▶ Välj [**6**] Copy] med **6** -knappen eller **6** -knappen.

Med den här funktionen kan du kopiera en låt som spelas till My Music och sedan spela upp den från My Music.

\* Om du trycker på någon annan knapp när kopiering pågår kommer det upp ett meddelande som frågar om du vill avbryta kopieringen.

\* Om du ansluter en ljudkälla (USB, CD, iPod, AUX) när kopieringen pågår, avbryts den.

\* Ingenting spelas när kopieringen pågår.

## iPod ansluten

När iPod ska spelas, tryck på **MENU** -knappen och välj: Repeat, Album Random, All Random, Information och Search.

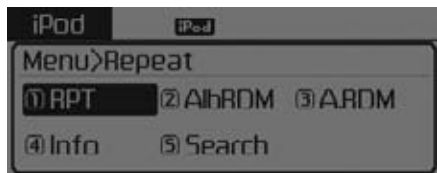

## Repetera

Tryck på **MENU** -knappen ▶ Välj [**1** RPT] med **⏏** -knappen eller **1 RPT** -knappen för att repetera låten som spelas.

\* Tryck på RPT igen för att stänga av repetitionen.

## Album Random

Tryck på **MENU** -knappen ▶ Välj [**2** Alb.RDM] med **⏏** -knappen eller **2 RDM** -knappen.

Låtarna i aktuellt album spelas i slumpmässig spelordning.

\* Tryck på Alb.RDM igen för att stänga av funktionen.

## All Random

Tryck på **MENU** -knappen ▶ Välj [**3** A.RDM] med **⏏** -knappen eller **3** -knappen.

Alla låtarna i den aktuella kategorin spelas i slumpmässig ordning.

\* Tryck på A.RDM igen för att stänga av.

## Information

Tryck på **MENU** -knappen ▶ Välj [**4** Info] med **⏏** -knappen eller **4** -knappen.

Visar information om låten som spelas.

\* Tryck på **MENU** -knappen stänga av displayen.

## Sök

Tryck på **MENU** -knappen ▶ Välj [**5** Search] med **⏏** -knappen eller **5** -knappen.

Listorna med kategorier visas.

\* Söker du iPod-kategorier, håll in **MENU** -knappen för att komma upp en kategori.

## My Music

När du valt My Music, tryck på **MENU** -knappen och välj: Repeat, Random, Information, Delete, Delete All och Delete Selection features.

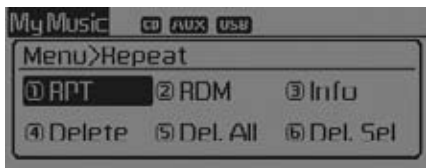

## Repetera

Tryck på **MENU** -knappen ▶ Välj [(1) RPT] med **1** -knappen eller **1 RPT** -knappen.

Låten som spela repeteras.

\* Tryck på RPT igen för att stänga av repeteringen.

## Random - Slumpmässig spelordning

Tryck på **MENU** -knappen ▶ Välj [(2) RDM] med **2** -knappen eller **2 RDM** -knappen.

Alla låtarna spelas i slumpmässig ordning.

\* Tryck på RDM igen för att stänga av den slumpmässiga spelordningen.

## Information

Tryck på **MENU** -knappen ▶ Välj [(3) Info] med **3** -knappen eller **3** -knappen.

Displayen visar information om låten som spelas.

\* Tryck på **MENU** -knappen för att stänga av displayen.

## Delete - Radera

Tryck på **MENU** -knappen ▶ Välj [(4) Delete] med **4** -knappen eller **4** -knappen.

Låten som spelas raderas.

Om en låt visas i displayen kan du radera den.

Radera filer från lista

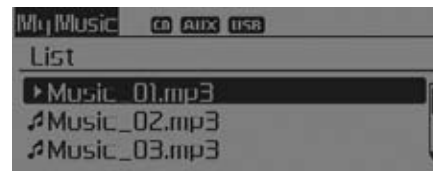

① Markera de filer du vill radera med **4** -knappen.

② Tryck på **MENU** -knappen and välj delete-menyn för att radera markerade filer.

**Delete All - Radera allt**

Tryck på **MENU** -knappen ► Välj [**5**] Del.All] med **OK** -knappen eller **5** -knappen.

Alla låtar i My Music raderas.

**Delete Selection - Radera ett urval**

Tryck på **MENU** -knappen ► Välj [**6**] Del.Sel] med **OK** -knappen eller **6** -knappen.

Låtar i My Music kan väljas ut och raderas.

① Markera på listan vilka låtar som ska raderas.

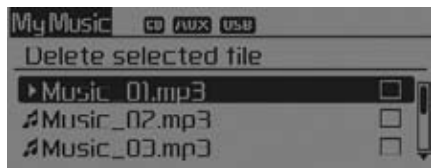

② När du markerat låtarna, tryck på **MENU** -knappen och välj delete-meny.

**\* OBS - Beträffande My Music**

- Även om minnet inte är fullt går det bara att spara max 6 000 låtar.
- Samma låt kan kopieras 1 000 gånger.
- Minnet kan du kontrollera i meny för inställningar.

**AUX**

I AUX-ingången kan du ansluta en extern ljudkälla.

Låtar från enheten som ansluts börjar automatiskt att spelas

Om du har en extern ljudkälla ansluten kan du också trycka på **MEDIA** -knappen för att växla till AUX.

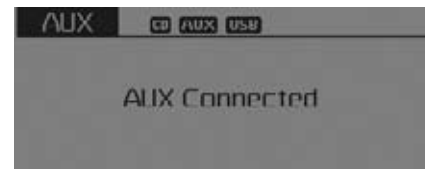

\* Texten ovan visas när en ljudkälla är ansluten till AUX-ingången.

**\* OBS - Beträffande AUX**



Se till att kabeln är intryckt helt i AUX-ingången.

### **BLUETOOTH® WIRELESS TECHNOLOGY AUDIO**

#### **Vad är Bluetooth® Wireless Technology?**

Bluetooth® Wireless Technology är en teknik för trådlös överföring på korta avstånd. Tekniken används t ex för överföring till trådlösa hörlurar och i fjärrkontroller. Mer information finns att läsa på [www.Bluetooth.com](http://www.Bluetooth.com)

Allmänt om Bluetooth® Wireless Technology

- Vissa telefoner är inte helt kompatibla med bilens system.
- Telefonen måste paras innan den kan användas med bilens system.
- Det går bara att använda funktionen i bilen när [Audio Streaming] för telefoni är på.
- \* Gör så här när du vill använda telefonen i bilen: Tryck på **SETUP** -knappen ▶ Välj [Phone] med inställningsknappen ▶ Välj [Audio Streaming] med  -knappen ▶ Välj  / .

#### **Bluetooth® Wireless Technology överföring av musik - BT Audio**

- Tryck på **MEDIA** -knappen för att stegvis växla mellan: CD ⇨ USB ⇨ AUX ⇨ My Music ⇨ BT Audio.
- Om du valt BT Audio kan musik från din telefon börja spelas direkt.
- \* Med vissa telefoner sker inte spelning automatiskt.

#### **Funktioner för trådlös överföring av musik**

- Spela / Paus

Tryck på  -knappen för att spela och tryck igen för att göra paus.



- \* Gå till föregående/nästa låt samt funktionerna spela/paus kanske inte fungerar med alla mobiltelefoner.

## Telefon ansluten till bilens system

Att tänka på:

- Telefonen måste paras innan den kan användas med bilens system.
- När telefonen är parat och ansluten till bilens system kommer information upp i displayen.
- Om du väljer prioritering för telefonen i tändningslägena ACC och ON så kommer telefonen att anslutas automatiskt om den är parat. Telefonen kan t o m anslutas när du befinner dig utanför bilen. Om du inte vill ha anslutning till bilen, stäng av *Bluetooth®* Wireless Technology -funktionen.

## Rattreglage för telefonen

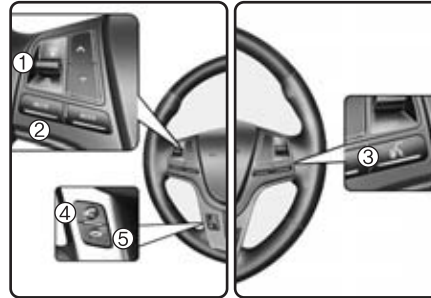

1. Volym-knapp : Höj/sänk ljudvolymen.
2. MUTE-knapp : Mikrofonen på/av.
3. -knapp : Röstaktivering på/av.
4. -knapp : Tar emot och överför samtal.
5. -knapp : Avslutar samtal och funktioner.

- Kontrollera samtalshistorik och ringa samtal:

- ① Tryck snabbt på -knappen.
- ② Samtalshistoriken/loggen visas i displayen.
- ③ Tryck på -knappen igen för att ringa ett utvalt nummer.

- Återuppringning av nyligen ringda nummer:

- ① Håll in -knappen ca 1 sekund.
- ② Senast uppringda numret rings upp.

### Telefonmenyn för RDS-radio

Tryck på **PHONE** -knappen så ser du menyn med (Call History, Phone Book, Phone Setup).

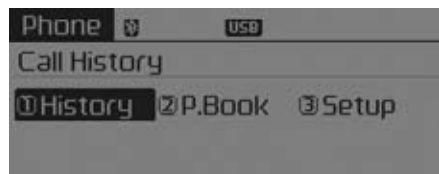

### Samtalshistorik/logg

Tryck på **PHONE** -knappen ▶ Välj [**1**] History] med **CALL** -knappen eller **1 RPT** -knappen.

Samtalshistoriken visas och kan användas för att ringa ett nummer som markeras.

Om det inte finns någon historik får du en fråga om du vill ladda ner den från din telefon. Det finns dock telefoner som det inte går att göra från.

### Telefonboken

Tryck på **PHONE** -knappen ▶ Välj [**2**] P. Book] med **CALL** -knappen eller **2 RDM** -knappen.

Telefonboken visas och du kan välja vem du ska ringa.

\* Om det finns mer än ett nummer för en kontakt visas numren till mobil, hem, arbete. Välj önskat nummer och ring upp.

\* Om du inte har laddat ner din telefonbok får du en fråga på displayen om du vill föra över telefonboken till bilens system. (Från en del telefonmodeller går det inte att föra över telefonboken).

### Inställningar för telefonen

Tryck på **PHONE** -knappen ▶ Välj [**3**] Setup] med **CALL** -knappen eller **3** -knappen.

Displayen för inställningar visas. Se vidare i avsnittet Phone Setup (inställningar).



### Telefonmeny (radio utan RDS)

Tryck på **PHONE** -knappen så ser du menyn med (Call History, Contacts, Phone Setup).

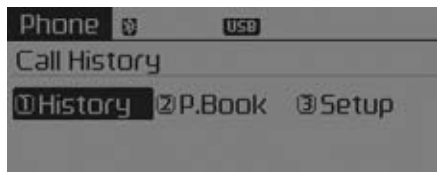

### Samtalshistorik

Tryck på **PHONE** -knappen ► Välj [**1** History] med **CALL** -knappen eller **1 RPT** -knappen.

Samtalshistoriken visas och kan användas för att ringa ett nummer som markeras.

Om det inte finns någon historik får du en fråga om du vill ladda ner den från din telefon. Det finns dock telefoner som det inte går att göra från.

### Telefonboken

Tryck på **PHONE** -knappen ► Välj [**2** Contacts] med **CALL** -knappen eller **2 RDM** -knappen.

Telefonboken visas och du kan välja vem du ska ringa.

\* Om det finns mer än ett nummer för en kontakt visas numren till mobil, hem, arbete. Välj önskat nummer och ring upp.

\* Om du inte har laddat ner din telefonbok får du en fråga på displayen om du vill föra över telefonboken till bilens system. (Från en del telefonmodeller går det inte att föra över telefonboken).

### Inställningar för telefonen

Tryck på **PHONE** -knappen ► Välj [**3** Setup] med **CALL** -knappen eller **3** -knappen.

Displayen för inställningar visas. Se vidare i avsnittet "Phone Setup (inställningar)."

### \* OBS - *Bluetooth*<sup>®</sup> Wireless Technology mobiltelefoner

- Gör inga inställningar av telefonen när du kör. Använd handsfree när du ska tala i telefonen.
- Vissa telefoner kanske inte är kompatibla med bilens system.
- Du kan behöva läsa manualen för telefonen i samband med att den ska paras med bilens system.
- Parningen sker via *Bluetooth*<sup>®</sup> Wireless Technology.
- Om telefonen inte har täckning utanför bilen så fungerar den inte heller i bilen.
- Om mottagningen är dålig eller om det är bullrigt i bilen kan det vara bättre att använda hörlurar.
- Metallföremål intill telefonen kan störa mottagningen.
- Batteriet i telefonen kan laddas ur snabbare om den är ansluten till bilens system.

(forts)

(forts)

- Vissa mobiltelefoner kan störa ljudåtergivningen i bilens ljudanläggning. Prova i så fall med att flytta telefonen längre från radion.
- Spara telefonlistans namn på engelska i annat fall kanske de inte visas korrekt i displayen.
- Om prioritet är vald för tändningslägena ACC och ON kommer telefonen att anslutas automatiskt.
- Även om du befinner dig nära utanför bilen kan telefonen anslutas.
- Om du inte vill ha automatisk anslutning stäng av din telefons Bluetooth-funktion.
- Handsfree samtal kan variera beträffande volym och ljudkvalitet beroende på telefonmodell.
- *Bluetooth*<sup>®</sup> Wireless Technology kan användas endast när telefonen parats med bilens system. För mer information om parning och anslutning, se "Phone Setting " (inställningar).

(forts)

(forts)

- När en mobiltelefon är ansluten till bilens system visas den här ikonen (📶) upptill i displayen. Om ingen ikon (📶) visas betyder det att det inte finns någon anslutning via *Bluetooth*<sup>®</sup> Wireless Technology. Se "Phone Setting " (inställningar).
- Du kan bara para din telefon med bilens system när du har aktiverat telefonens *Bluetooth*<sup>®</sup> Wireless Technology. (Du kan behöva läsa telefonens instruktionsbok).
- Vissa telefoner kan kopplas bort, vid pågående samtal, när tändningen slås på. (Koppla över samtalet till mobilen när du ska starta bilen.)
- Alla funktioner i din telefon kanske inte är kompatibla med bilens system.
- Det kan i vissa fall bli avbrott i en Bluetooth-anslutning.
- Magnetism i närheten av bilen kan störa mottagningen.

**\* OBS - RÖSTKOMMANDON**

- Du kan bara använda de röstkommandon som finns på följande sidor i den här instruktionsboken.
- Om du trycker på rattreglagen eller på knapparna på radiopanelen kopplar du från röstigenkänningen och kan ge kommandon med knapptryckningar.
- Placera mikrofonen framför/ovanför förarplatsen för optimal ljudåtergivning.
- Det är viktigt att det inte finns några störande ljud när du ska ge kommandon, t ex:
  - Vindbrus från öppna rutor eller öppen taklucka.
  - Kupéfläkten går på hög hastighet.
  - Oljud när du kör genom en tunnel
  - När du kör på dåliga vägar eller kanske på stenlagda gator.



(forts)

(forts)

- Efter att du fört över telefonboken till bilens system tar det lite tid för systemet att omvandla innehållet till röstinformation. Innan den processen är klar fungerar inte all röstigenkänning.
- Symboler och numrering i telefonboken kan röstigenkänningen inte förstå. Exempelvis kommer "# John Doe%&" att tolkas som "John Doe".

## RÖSTIGENKÄNNING

### Aktivera röstigenkänningen

- Tryck på -knappen på ratten.
- Om röstfunktionen är i [Normal Mode], kommer du att höra "Please say a command." ("Var god säg ett kommando") samt höra ett pip.
- \* Om röstfunktionen är i [Expert Mode], kommer du bara att höra ett pip.
- \* Du väljer inställning [Normal Mode] alternativt [Expert Mode] så här: Tryck på **SETUP** -knappen ► Välj [System] med -knappen eller **5** -knappen ► Välj [Voice Command Mode] med -knappen ► Välj [Normal Mode] eller [Expert Mode]
- Säg ditt kommando.

### \* OBS



Du måste vänta med ditt kommando tills efter att du hört meddelandet och pipet.

### Hoppa över systemets meddelande

Du kan avbryta en instruktion från systemet genom att trycka snabbt på -knappen. När du hör pipet kan du ge ditt röstkommando.



### Stäng av funktionen för röstkommandon

- Håll in -knappen ca 1 sekund.
- Du kan också trycka på en annan knapp på ratten för att avsluta.
- Om systemet väntar på ett kommando säg "cancel" ("avbryt").
- Om systemet väntar på ett kommando kan du också trycka snabbt på -knappen för att avsluta.

\* Så här fungerar röstkommandon

- Aktivera funktionen.

Tryck snabbt på -knappen:

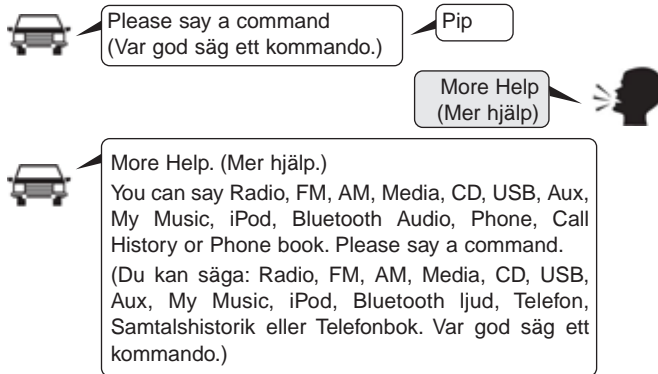

- Stäng av funktionen för röstkommandon

Tryck snabbt på -knappen:



## Lär känna bilen

---

- Avsluta röstkommando.  
Tryck snabbt på  -knappen:

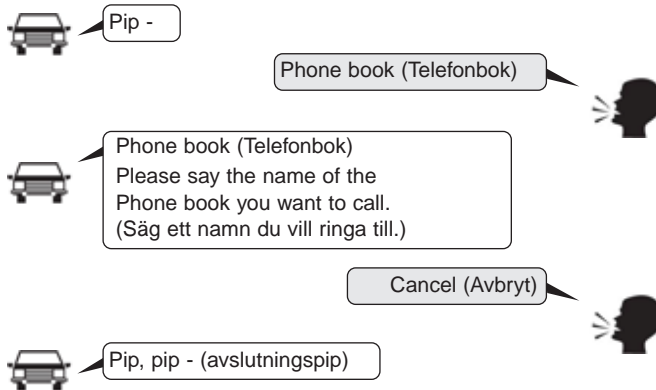

## Svenska röstkommandon

- Vanliga kommandon som normalt kan användas. (I vissa situationer kanske en del kommandon inte fungerar).

Kommando	Funktion
More Help (Mer hjälp)	Du får hjälp med vilka kommandon som kan användas i systemet.
Help (Hjälp)	Du får hjälp med vilka kommandon som kan användas för den inställning du valt.
Call<Name> (Ring <Namn>)	Ringer upp <Namn> som finns i telefonboken, t ex: Ring Peter
Phone (Telefon)	Du får hjälp med vilka kommandon som är telefonrelaterade. Efter det här kommandot kan du säga "Samtalshistorik", "Telefonbok", "Slå nummer" för att gå vidare.
Call History (Samtalshistorik)	Senaste samtalen/loggen visas i displayen.
Phone book (Telefonbok)	Visar telefonboken i displayen. När du ser listan med namn kan du säga vem du vill ringa till.
Dial Number (Slå nummer)	Du ser siffror i displayen. Då kan du säga ett telefonnummer som du vill ringa till.
Redial (Slå nummer igen)	Ringer upp det senaste numret i samtalslistan/loggen.

Kommando	Funktion
Radio	<ul style="list-style-type: none"> <li>• Om du lyssnar på radion visas nästa bild i displayen: (FM1 → FM2 → FMA → AM → AMA)</li> <li>• Om du lyssnar på något annat än radion visas närmast föregående displaytext.</li> </ul>
FM	<ul style="list-style-type: none"> <li>• Om du lyssnar på FM-radion händer ingenting.</li> <li>• Om du lyssnar på något annat än FM, visas den senast mottagna FM-stationen i displayen.</li> </ul>
FM1	Visar FM1 i displayen.
FM2	Visar FM2 i displayen.
FMA	Visar FM3 i displayen.
AM	Visar AM i displayen.
AMA	Visar AMA i displayen.
FM Preset 1-6 (FM-Förval 1-6)	Visar/spelar den station som är programmerad på knapp 1 ~ 6.
AM Preset 1-6 (AM-Förval 1-6)	Visar/spelar den station som är programmerad på knapp 1 ~ 6.

Kommando	Funktion
FM 87,5~107,9	Går till den FM-frekvens som du anger.
AM 530~1710	Går till den AM-frekvens som du anger.
TA on (TA på)	Radion tar emot trafikmeddelanden.
TA off (TA av)	Radion tar inte emot trafikmeddelanden.
News on (Nyheter på)	Radion tar emot nyhetsmeddelanden.
News off (Nyheter av)	Radion tar inte emot nyhetsmeddelanden.
Media	Går till den senaste displaybilden.
Play Track 1~30 (Spela spår 1~30)	Om du spelar en CD-skiva spelas det spår du säger (upp till 30).
CD	Spelar en CD som är inmatad.
Search CD (Sök CD)	<p>Displayen visar CD-spår eller filalternativ.</p> <ul style="list-style-type: none"> <li>• För CD-skiva gå till displayen och säg numret på det spår du vill lyssna till.</li> <li>• För MP3-CD visas filerna på skivan. Du måste manuellt välja den låt du vill lyssna på.</li> </ul>

Kommando	Funktion
USB	Spelar musik från anslutet USB-minne.
Search USB (Sök USB)	Displayen visar filerna som finns i USB-minnet. Du måste manuellt välja den låt du vill lyssna på.
iPod	Spelar låtar som finns din iPod.
Search iPod (Sök iPod)	Displayen visar filerna som finns i din iPod. Du måste manuellt välja den låt du vill lyssna på.
My Music (My Music)	Spelar låtar som är sparade i My Music.
Search My Music (Sök My Music)	Displayen visar filerna som finns i My Music. Du måste manuellt välja den låt du vill lyssna på.
AUX (Auxiliary) /AUX (Extraenhet)	Spelar låtar som finns i ljudkällan som är ansluten till AUX-ingången.
Bluetooth Audio (Bluetooth Ljud)	Spelar låtar som finns i telefon eller annan enhet som är ansluten via <i>Bluetooth</i> <sup>®</sup> Wireless Technology.
Mute (Ljud av)	Stänger av ljudet
Pardon? (Ursäkta?)	Repeterar det senaste meddelandet eller kommentaren.
Cancel (Exit) /Avbryt (Avsluta)	Stänger av röstkommunikationen.



- FM/AM radiokommandon: Kommandon som du kan använda när du lyssnar på FM- och AM-stationer

Kommando	Funktion
Preset 1~6 (Förval 1~6)	Väljer den station 1 ~ 6 med en station inprogrammerad på knapp 1~6.
Auto Store (Auto Spara)	Sparar automatisk de 6 stationer som har bäst mottagning på knapparna 1~6.
Preset Save 1~6 (Förval spara 1~6)	Sparar den station du lyssnar på. Knapp 1~6.
Seek up (Sök uppåt)	Radion söker efter nästa station på högre frekvens.
Seek down (Sök nedåt)	Radion söker efter nästa station på lägre frekvens.
Next Preset (Nästa förval)	Om du lyssnar på en station som är programmerad på knapp 1 går radion till stationen som är programmerad på knapp 2 o s v.
Previous Preset (Föregående Förval)	Om du lyssnar på en station som är programmerad på knapp 6 går radion till stationen som är programmerad på knapp 5 o s v.
Scan (Skanna)	Söker efter stationer på aktuellt frekvensband och låter dig höra 10 sekunder från varje.

Kommando	Funktion
Preset Scan (Skanna förinställning)	Låter dig höra 10 sekunder från varje station som är programmerad på knapparna 1~6.
AF on (AF på)	Alternativa frekvenser på.
AF off (AF av)	Alternativa frekvenser av.
Region (Region)	Region på

## Lär känna bilen

---

- Kommandon du kan använda när du lyssnar på en CD-skiva.

Kommando	Funktion
Region off (Region av)	Region av.
Program Type (Programtyp)	Displayen visar alternativen för programtyper. Du måste manuellt välja programtyp.
Random (Slumpval)	Låtarna på en CD spelas i slumpmässig ordning.
Random Off (Slumpval av)	Ingen slumpmässig spelordning.
Repeat (Repetera)	Repeterar den låt som spelas.
Repeat Off (Repetera av)	Avslutar repetition.
Next Track (Nästa spår)	Hoppar till nästa låt.
Previous Track (Föregående spår)	Hoppar till föregående låt.
Scan (Skanna)	Spelar 10 sekunder av varje följande spår på CD-skivan.
Track 1~30 (Spår 1~30)	Spelar det spår du väljer (upp till 30)

Kommando	Funktion
Search Track (Sök spår)	Displayen visar de olika låtarna på CD:n. Du måste manuellt välja låt.
Information (Information)	Displayen visar information om den låt som spelas.

- MP3-CD- och USB-kommandon som du kan använda när du lyssnar på en MP3-CD eller låtar i ett USB-minne.

Kommando	Funktion
Random (Slumpval)	Låtarna i en mapp/folder spelas i slumpmässig ordning.
All Random (Alla slumpval)	Alla låtarna på CD:n eller i USB-minnet spelas i slumpmässig ordning.
Random Off (Slumpval av)	Ingen slumpmässig spelordning.
Repeat (Repetera)	Repeterar den låt som spelas.
Folder Repeat (Repetera mapp)	Repeterar alla låtarna i aktuell mapp/folder
Repeat Off (Repetera av)	Avslutar repetition.
Next File (Nästa fil)	Spelar nästa låt.
Previous File (Föregående fil)	Spelar föregående låt.
Scan (Skanna)	Spelar 10 sekunder av varje följande låt i mappen/foldern.
Search File (Sök Fil)	Displayen visar mappar/foldrar.

Kommando	Funktion
Search Folder (Sök mapp)	Displayen visar mappar/foldrar.
Information (Information)	Displayen visar information om den låt som spelas.
Copy (Kopiera)	Kopierar den låt som spelas till My Music.

## Lär känna bilen

- i Pod-kommandon som du kan använda när du lyssnar på en musik från en ansluten iPod.

Kommando	Funktion
All Random (Alla slumpval)	Alla låtarna i din iPod spelas i slumpmässig ordning.
Random (Slumpval)	Alla låtarna i aktuell kategori spelas i slumpmässig ordning.
Random Off (Slumpval av)	Ingen slumpmässig spelordning.
Repeat (Repetera)	Repeterar den låt som spelas.
Repeat Off (Repetera av)	Avslutar repetition.
Next Song (Nästa låt)	Nästa låt spelas.
Previous Song (Föregående låt)	Föregående låt spelas.
Search Song (Sök låt)	Displayen visar låtarna.
Information (Information)	Displayen visar information om den låt som spelas.

- Kommandon som du kan använda när du spelar musik från My Music.

Kommando	Funktion
Random (Slumpval)	Alla låtarna spelas i slumpmässig ordning.
Random Off (Slumpval av)	Ingen slumpmässig spelordning.
Repeat (Repetera)	Repeterar den låt som spelas.
Repeat Off (Repetera av)	Avslutar repetition.
Next File (Nästa fil)	Spelar nästa låt.
Previous File (Föregående fil)	Spelar föregående låt.
Scan (Skanna)	Spelar 10 sekunder av varje följande låt.
Search File (Sök fil)	Displayen visar filer.
Information (Information)	Displayen visar information om den låt som spelas.
Delete (Radera)	Raderar den låt som spelas. Dock inte direkt. Du måste också bekräfta att en låt ska raderas.
Delete All (Radera allt)	Raderar alla låtar i My Music. Dock inte direkt. Du måste också bekräfta raderingen.

- *Bluetooth*<sup>®</sup> Wireless Technology-kommandon som du kan använda när du lyssnar på låtar från t ex din mobiltelefon.

Kommando	Funktion
Play (Spela)	Första låten spelas.
Pause (Paus)	Paus i uppspelningen.

## BILAGA

Namn		Beskrivning
AST (A. Sotre) (Auto Spara)		Automatisk sökning för att spara kanaler
SDVC		Hastighetsanpassad ljudvolym

## ■ RDS-Radio med CD-spelare : AM101GMEE, AM111GMEE



\*  Bluetooth Märket markerar att radion är Bluetooth-kompatibel.

## RADIONS FUNKTIONER

\* Display och inställningar kan variera mellan olika modeller.

### RDS-radio med *Bluetooth*<sup>®</sup> Wireless Technology



1) **EJECT** (EJECT) - Utmatning

- Matar ut CD-skivan.

2) **RADIO**

- Växla mellan FM och AM.
- Välj stegvis med knappen: FM1 → FM2 → FMA → AM → AMA.

3) **MEDIA**

- Tryck på knappen
- Välj stegvis med knappen: CD, USB (iPod), AUX, My Music, BT Audio.

4) **PHONE** (för modeller med *Bluetooth*<sup>®</sup> Wireless Technology)

- Telefonmeny
- \* När en telefon är ansluten visas telefonrelaterad information i displayen.

5) På-/av-/volymknapp

- **PÅ/AV**-knapp: Tryck på knappen för att sätta på/stänga av
- **Volym**knapp: Vrid för att höja/sänka.

6) **SEEK TRACK**

- Tryck snabbt på knappen:
  - Radio: Du kommer till nästa station på högre/lägre frekvens.
  - Media (CD/USB/iPod/My Music): Byter spår/fil.
- Håll in knappen
  - Radio: Söker uppåt/nedåt efter andra stationer när knappen är intryckt. Släpp knappen och radion stannar på vald frekvens.
  - Media (CD/USB/iPod/My Music): Snabbspolning framåt/bakåt
  - När du ringer handsfree kan du justera samtalsvolymen

7) **PTY FOLDER**

- RDS Radio: Sök efter programtyper.
- CD/USB/MP3: Sök efter mapp/folder.



8) 

- Tänder/släcker displayen.

9) 

Välj TA (trafikmeddelanden) AV/PÅ.

10) 

- Radio:  
Söker stationer och spelar ca 5 sekunder på varje station.
- Media (CD/USB/iPod/My Music) :  
Söker efter låtar och spelar ca 10 sekunder av varje låt.

11) 

- Tryck för att göra inställningar.

12) -knappen

- Radio: Vrid för att söka på olika frekvenser.
- Media (CD/USB/iPod/My Music): Vrid för att söka efter spår/kanaler/filer.

13) 

- Tvingande omstart.



## Radioenhet



### 14) **FM**

- Växlar till FM.
- För varje tryck på knappen växlar du: FM1 → FM2 → FMA.

### 15) **AM**

- Växlar till AM.
- För varje tryck på knappen växlar du: AM → AMA.

### 16) **MEDIA**

- Växlar till Media
- För varje tryck på knappen växlar du: CD, USB(iPod), AUX, My Music.



### 17) **MUTE**

- Stänger av ljudet.

■ Radio med CD-spelare : AM101GMEG, AM111GMEG



AM101GMGE, AM101GMGN, AM101GMGG, AM111GMGE, AM111GMGN, AM111GMGG



\*  Bluetooth Märket markerar att radion är Bluetooth-kompatibel.

## REGLAGE OCH FUNKTIONER

\* Display och inställningar kan variera mellan olika modeller.

### Radio med *Bluetooth*<sup>®</sup> Wireless Technology



1) **EJECT** (EJECT) - Utmatning

- Matar ut CD-skivan.

2) **RADIO**

- Växla mellan FM och AM.
- För varje tryck på knappen växlar du: FM1→FM2→AM.

3) **MEDIA**

- Tryck för Media
- För varje tryck på knappen växlar du: CD, USB (iPod) AUX, My Music, BT Audio.

4) **PHONE** (*Bluetooth*<sup>®</sup> Wireless Technology mobiltelefon)

- Telefonmeny
- \* När en telefon är ansluten visas telefonrelaterad information.

5) PÅ/AV och volym

- **PÅ/AV-knapp**: Tryck på knappen för att sätta på/stänga av
- **Volymknapp**: Vrid för att höja/sänka.

6) **SEEK TRACK**

- Tryck snabbt på knappen
  - Radio: Går till nästa hörbara station uppåt/nedåt på frekvensbandet.
  - Media (CD/USB/iPod/My Music): Byter spår/fil.
- Håll in knappen
  - Radio: Söker högre/lägre frekvens tills du släpper knappen.
  - Media(CD/USB/iPod/My Music): Snabbspolning framåt/bakåt.
  - När du ringer handsfree kan du justera samtalsvolymen.

7) **FOLDER**

- CD/USB/MP3: Sök efter folder/mapp.



### 8) **DISP**

- Tänder/släcker displayen.

### 9) **MUTE**

Stänger av ljudet.

### 10) **SCAN**

- Radio: Söker stationer och spelar 5 sekunder från varje.
- Media (CD/USB/iPod/My Music): Söker låtar/filer och spelar 10 sekunder av varje.

### 11) **SETUP**

- Tryck för inställningar.

### 12) **RESET**

- Radio: Vrid för att byta frekvens.
  - Media (CD/USB/iPod/My Music): Vrid för att söka spår/kanaler/filer.
- ### 13) **RESET**
- Tvingande omstart.

## Radioenhet



### 14) **FM**

- Växla till FM.
- För varje tryck på knappen växlar du : FM1 → FM2.

### 15) **AM**

- Växla till AM.

### 16) **MEDIA**

- Växla till Media
- För varje tryck på knappen växlar du: CD, USB (iPod), AUX, My Music.

## Reglage på ratten

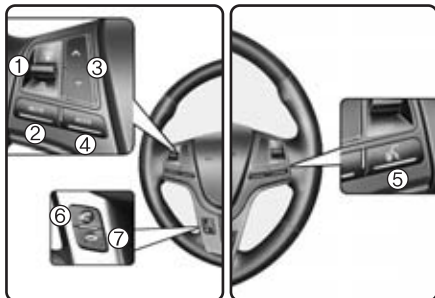

### 1) VOLYM

- Höj/sänk.

### 2) MUTE

- Stänger av ljudet.

### 3) SÖK

- Kort tryck
  - Radio: Söker bland förvalda stationer.
  - Media(CD/USB/iPod/My Music/BT Audio): Byter spår, fil eller kapitel.
- Håll in knappen
  - Radio: Sök efter hörbara stationer
  - Media(CD/USB/iPod/My Music): Snabbspolning framåt/bakåt
  - BT Audio: Stöds finns kanske inte för vissa telefoner.

### 4) MODE

- För varje tryck på knappen växlar du: FM1→FM2 →FMA→ AM→AMA→USB eller iPod→AUX →My Music→BT Audio
- Om någon ljudkälla inte är ansluten och någon skiva inte är inmatad, hoppar systemet vidare.

### 5) -knappen

- Kort tryckning
  - Startar röstigenkänningen
  - Om samtal pågår, väntkoppling.
- Håll in knappen ca 1 sekund
  - Avslutar röstigenkänningen.

6) 

- Kort tryckning
  - I telefonläge visas samtalshistoriken.
  - När telefonnummer visas, ringer du.
  - Vid inkommande samtal, svarar du.
  - Om ett samtal väntar, kopplar du om till det samtalet.
- När du håller in knappen ca 1 sekund
  - Vid handsfree och inget samtal pågår, återuppringning till senaste telefonnumret.
  - Under ett samtal handsfree kopplas samtalet över till mobiltelefonen.
  - Om du pratar i mobilen kopplas samtalet till bilens system/handsfree. (Om telefonen är ansluten).

7) 

- Avslutar samtalet

## RDS- RADIO - AM101GMEE, AM111GMEE

### Standarddisplay



1) Display-visning  
Aktuell inställning

2) Frekvens  
Visar inställd frekvens

3) Förval  
Visar aktuellt förval 1 ~ 6

4) Förvaldisplay  
Visar sparade stationer

5) AutoStore  
Sparar automatiskt de bäst hörbara stationerna på snabbvalen 1 ~ 6

6) RDS Meny  
Visar RDS-meny

7) RDS Info  
Visar RDS-sändningar

### Växla till radion

Tryck på **RADIO** -knappen och ändra stegvis: FM1→FM2→FMA→AM→AMA.

Tryck på **FM** eller **AM** -knappen och ändra stegvis: FM1→FM2→FMA and AM→AMA.



Om du valt [Pop-up Mode] och **SETUP** ▶ [Display] och trycker på **RADIO** -knappen visas radiostationerna.

Vrid på **⊙** -knappen för att välja. Tryck på knappen för att bekräfta.

### Sök efter stationer

#### *SEEK-knappen*

Tryck på  -knappen för att komma till nästa/föregående station.

#### *TUNE-knapp (Inställningsknapp)*

Vrid på  -knappen för att hitta rätt frekvens/station.

- FM : Ökar/minskar stegvis 50 kHz
- AM: Ökar/minskar stegvis 9 kHz

### Radioläge

#### *Välj/spara förval*

Tryck på knapp  ~  för att lyssna på den förvalda stationen.

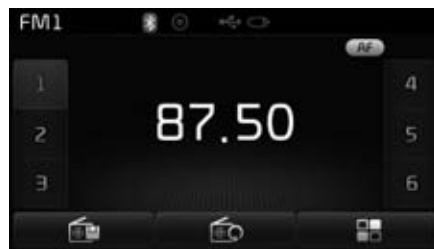

Tryck på  -knappen för att se sändningsinformation och frekvens på förvalsknapparna.



### \* OBS

Lagra en station du lyssnar på, håll in en av knapparna [1] - [6] när du lyssnar på en station. Släpp knappen när du hör ett pip.

#### *Auto Store - Automatiskt stationslagring*

Tryck på  -knappen för att spara 6 stationer, som har bäst mottagning, på förvalsknapparna.

### \* OBS

Om du trycker på [Cancel] -knappen när automatisk stationslagring pågår avbryts processen och radion återställs till senaste inställningarna.



### **RDS Meny**

Tryck på  -knappen och välj: Alternative Frequency / Region/ News.



### **\* OBS**

RDS-menyn visas endast för FM-stationer.

### **Skanna**

- Radio:
    - Tryck snabbt på knappen: Radion stannar på varje station i 5 sekunder
  - CD, USB, My Music:
    - Tryck snabbt på knappen så spelas varje låt (fil) 10 sekunder.
- \* Tryck en gång till på knappen så spelas hela den låt du lyssnar på.

### **\* OBS**



När radion spelat varje station med mottagning återgår den till den senast inställda.

Medan sökning/spelning pågår kan du avbryta genom att trycka på  -knappen.

### Programtyp

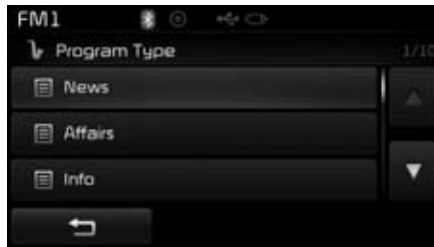
Tryck på  -knappen när du söker efter en programtyp.



Vrid på  -knappen för att markera önskad programtyp. Bekräfta valet genom att trycka  -knappen.

Om du gjort ett val och Program Type blinkar (ca 5 sekunder) och du då trycker på  -knappen kan du välja en annan programtyp.

### TA (Trafikmeddelanden)

Tryck på  -knappen för att sätta på/stänga av funktionen.



## RADIO

- AM101GMEG, AM111GMEG  
 AM101GMGE, AM101GMGN,  
 AM101GMGG, AM111GMGE,  
 AM111GMGN, AM111GMGG

### Standarddisplay

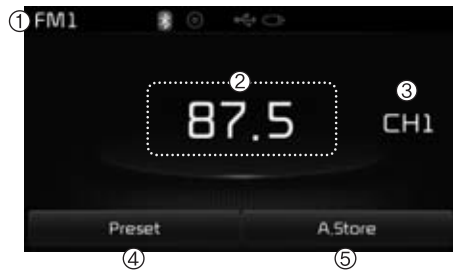

1) Display-visning

Aktuell inställning

2) Frekvens

Visar inställd frekvens

3) Förval

Visar aktuellt förval 1 ~ 6

4) Förvalsdisplay

Visar sparade stationer

5) AutoStore

Sparar automatiskt de bäst hörbara stationerna på snabbvalen 1 ~ 6

### Växla till radion

Tryck på **RADIO** -knappen och ändra stegvis: FM1→FM2→AM

Tryck på **FM** eller **AM** -knappen och ändra stegvis: FM1→ FM2 eller AM.

Om du valt [Mode Pop-up] och **SETUP** ► [Display] och du trycker på **RADIO** -knappen visas radiostationerna.



Vrid på **⊙** -knappen för att välja. Tryck på knappen för att bekräfta.

### Sök efter stationer

#### **SEEK-knappen**

Tryck på  -knappen för att komma till nästa/föregående station.

#### **TUNE-knapp (Inställningsknapp)**

Vrid på  -knappen för att hitta rätt frekvens/station.

- FM : Ökar/minskar stegvis 100 kHz
- AM : Ökar/minskar stegvis by 9 kHz

### Radioläge

#### **Välj/spara förval**

Tryck på  -knappen för att se sändningsinformation och frekvens på förvalsknapparna.



Tryck på knapparna  ~  för att lyssna till en förvald station.

#### **\* OBS**

Lagra en station du lyssnar på, håll in en av knapparna [1] ~ [6] när du lyssnar på en station. Släpp knappen när du hör ett pip.

#### **Auto Store - Automatiskt stationslagring**

Tryck på  -knappen för att spara 6 stationer, som har bäst mottagning, på förvalsknapparna.

#### **Skanna**

Tryck på  -knappen så kan du höra frekvenser med god mottagning i ca 5 sekunder vardera.

Håll in  -knappen ca 1 sekund så kan du se lagrade stationer i 5 sekunder vardera.

#### **\* OBS**

- När skanningen är avslutad återställs föregående frekvenser.
- Om du trycker på  -knappen när skanning pågår, avbryts den.

### \* OBS - HANTERING AV CD-SKIVOR

- Använd aldrig kemiska produkter vid rengöring av CD-skivor (sprayer, antistatmedel, thinner, etc).
- Efter ha spelat en skiva lägg omedelbart tillbaka CD-skivan i fodralet så att den inte blir repig och smutsig.
- Håll alltid i kanten av CD-skivan eller hålet och ta aldrig på den blanka ytan.
- Stick aldrig in någon annat än en CD-skiva spelaren och en i taget i CD-växlare.
- CD-R/CD-RW-skivor kan vara svåra att läsa och speltiden beror på respektive skiva, tillverkningsmetod och hur den spelats in av användaren.
- Torka noga bort fingeravtryck och damm från CD-skivorna med en mjuk, torr trasa. Torka från centrum och utåt.

(forts)

(forts)

- Använd inte skivor med påklitrade etiketter. De kan ställa till problem och fastna i spelaren. De kan också ge ifrån sig missljud när de spelas.
- Vissa CD-R/CD-RW-skivor kanske inte fungerar beroende på tillverkare och tillverkningsmetod eller beroende på hur inspelningen gjorts. Om du upptäcker något problem vid avspelingen, spela inte skivan. Den kan skada spelaren.
- Hur spelaren klarar att spela olika skivor beror på mjukvaran för CD-RW-skivor.
- Kopieringsskyddade (S-typ) CD-skivor kanske inte går att spela. DATA-skivor kan sannolikt inte läsas. (Eller så läses de med störningar.)
- Använd endast normala och oskadade skivor i spelaren.
- Om du matat ut en skiva och inte tagit bort den inom 10 sekunder, matas den in igen.
- Spela endast vanliga CD-skivor med musik.

## MP3-Information

### • Format som stöds

Filsystem	ISO 9660 Level 1
	ISO 9660 Level 2
	Romeo / Juliet (128 characters)
Ljudkomprimering	MPEG1 Audio Layer3
	MPEG2 Audio Layer3
	MPEG2.5 Audio Layer3
	Windows Media Audio Ver 7.X & 8.X

\* Filformat som inte stöds kanske inte kan läsas helt av spelaren. Ingen information om innehållet kanske inte kan visas.

### • Komprimerade filer som stöds

#### 1. Bitfrekvens som stöds (Kbps)

	MPEG1	MPEG2	MPEG2.5	WMA
	Layer3	Layer3	Layer3	High Range
Bitfrekvens (kbps)	32	8	8	48
	40	16	16	64
	48	24	24	80
	56	32	32	96
	64	40	40	128
	80	48	48	160
	96	56	56	192
	112	64	64	
	128	80	80	
	160	96	96	
	192	112	112	
	224	128	128	
	256	144	144	
320	160	160		

#### 2. Samplingfrekvenser (Hz)

MPEG1	MPEG2	MPEG2.5	WMA
44100	22050	11025	32000
48000	24000	12000	44100
3000	16000	8000	48000

- För MP3/WMA-komprimerade filer kan ljudkvaliteten variera beroende på bitfrekvens. (Högre frekvens ger bättre ljud).
- Enheten kan läsa MP3/WMA-extensions. Andra fil-extensions kanske inte kan läsas.

#### 3. Max antal mappar/foldrar och filer.

- Foldrar: 255 för CD, 2 000 för USB
- Filer: 999 för CD, 6 000 för USB

\* Inga begränsningar i nivåer.

**• Språk som stöds (Unicode)**

1. Engelska: 94 tecken
  2. Specialtecken och symboler: 986tecken.
- \* Inga andra språk än engelska och koreanska stöds.
3. Textdisplay (baserad på Unicode)
    - Filnamn: Max 64 engelska tecken
    - Foldernamn: Max 32 engelska tecken
- \* Genom att skrolla kan du se namn som är för långa att visas i sin helhet.

**• Kompatibilitet med skivtyper**

1. MIXED CD: Först spelas CD-skivor och sedan komprimerade filer.
2. EXTRA CD: Först spelas ljudfiler och sedan komprimerade filer.
3. Multisession CD: Spelas i sessionsordning.
  - MIXED CD: CD-skivor med både MP3 och andra ljudfiler på samma skiva.
  - Multisession-CD är en skiva som du skrivit till minst två gånger. Till skillnad mot Extra CD, har de skrivits till två eller flera gånger och har inga mediabegränsningar.

**• VIKTIGT om skrivbara CD-skivor**

1. I samtliga fall utom när du skapar en "multi session disc" (skriver flera gånger på skivan), kontrollera funktionen med "close session" innan du bränner till skivan. När du använder skivan i ljudanläggningen kan det ta ca 25 sekunder för radion att kontrollera skivan. Eventuellt längre tid om det finns många foldrar och filer på den.
2. Döp inte om MP3/WMA-filernas ändelse (.mp3) då kan de inte läsas.
3. När du namnger MP3/WMA-filer avsluta med .mp3.
4. Spela inte piratkopierad musik.
5. Om du använder CD-R/CD-RW som inte håller normal standard och/eller specifikationer kan de orsaka fel.

## MEDIA

- AM111GMEE, AM111GMEG  
AM111GMGN, AM111GMGE,  
AM111GMGG

### Växla till Media (version med Bluetooth® Wireless Technology)

Tryck på **MEDIA** -knappen och ändra stegvis: CD → USB (iPod) → AUX → My Music → BT Audio.



Om du valt [Pop-up Mode] / [Mode Pop-up] med **SETUP** ► [Display] och trycker på **MEDIA** -knappen visar displayen Media Mode.

Vrid på **SEL** -knappen för att välja. Tryck på knappen för att bekräfta.

## MEDIA

- AM101GMEE, AM101GMEG  
AM101GMGN, AM101GMGE,  
AM101GMGG

### Växla till Media

Tryck på **MEDIA** -knappen och ändra stegvis: CD → USB (iPod) → AUX → My Music.



Om du valt [Pop-up Mode] / [Mode Pop-up] med **SETUP** ► [Display] och trycker på **MEDIA** -knappen visar displayen Media Mode.

Vrid på **SEL** -knappen för att välja. Tryck på knappen för att bekräfta.

## \* OBS

Media Mode kan bara visas om det finns minst två mediaenheter.

## Ikoner

När en iPod, USB, eller AUX med Bluetooth® Wireless Technology är ansluten eller en CD är inmatad visas den aktuella ikonen.



Ikön	Avser
	Bluetooth® Wireless Technology
	CD
	iPod
	USB
	AUX



## CD SPELAS

### Displayen visar



<för RDS-modell>



1) Vald ljudkälla  
Vad som spelas

2) Visar: Random (Shuffle)/ Scan

3) Visar: Vilket spår som spelas

4) Växlar: Spela/paus

5) Visar: Aktuell speltid

6) Info

Visar: Detaljerad information om det aktuella spåret

7) Random (Shuffle)  
Random (Shuffle) på/av

8) Repeat  
Repetition på/av

9) List  
Går till listan

### CD-skivor

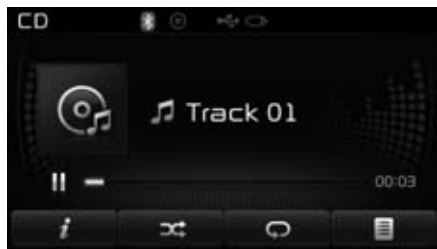

#### Spela/Pausa

När du matar in en CD börjar den automatiskt att spelas.



<för RDS-modell>



När skivan spelas, tryck på  - knappen för paus. Tryck på  - knappen för att fortsätta spela.

#### \* OBS

- Bara normala CD-skivor kan spelas. Andra skivor kan orsaka fel (t ex CD-R, CD-skivor med påklitrade etiketter)
- Artistens och låtens namn visas i displayen om den informationen är inlagd på skivan.

#### Byt spår

Tryck på  -knappen för att gå till nästa eller föregående spår.

#### \* OBS

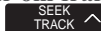
- Om du trycker på  -knappen efter att ett spår spelats i 3 sekunder, spelas aktuellt spår om från början.
- Om du trycker på  -knappen innan ett spår spelats i 3 sekunder, spelas föregående spår.

**Välj från listan**

Vrid på inställningsknappen för att komma till önskat spår.

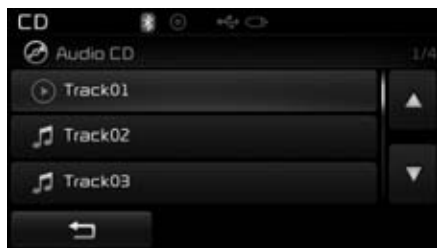

Tryck på  -knappen för att spela spåret.

**Snabbspolning framåt/bakåt**

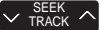
Håll in  -knappen ca 1 sekund för att snabbspola aktuellt spår framåt/bakåt.

**Skanna**

Håll in  -knappen i ca 1 sekund för att lyssna på 10 sekunder av varje fil.

**CD-meny**

Med den här inställningen väljer du mellan: Info, Random (Shuffle), Repeat och Lista.

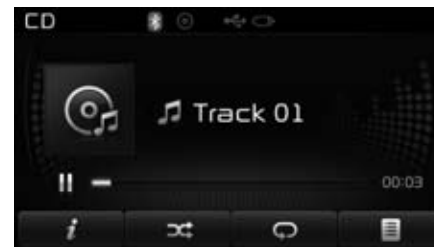

<för RDS-modell>



### Info

Tryck på  (Info) -knappen för att se all information om skivan som spelas.

### Random (Shuffle)

Tryck på  (Shuffle) -knappen för att spela låtarna i slumpmässig spelordning (Random/Shuffle).

Tryck på knappen en gång till för att avsluta Random (Shuffle).

- Random (Shuffle): Spelar spåren på skivan i slumpmässig ordning.

### Repetera

Tryck på  (Repeat) -knappen för att repetera spåret som spelas. Tryck en gång till på knappen för att avbryta repetitionen.

- Repeat: Repeterar spåret som spelas.

### Lista

Tryck på  (List) -för att se en lista med spåren.

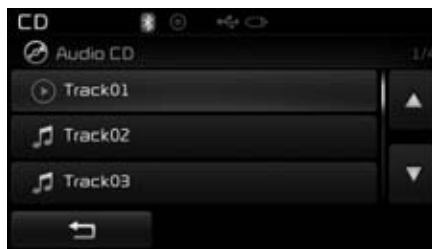

Vrid på  -knappen för att välja spår.  
Tryck på knappen för att spela spåret.

## MP3 CD

### Normal visning



<för RDS-modell>



1) Vad som spelas

2) Visar: Random (Shuffle)/ Scan

3) File Index

Visar aktuellt filnummer

4) File Info

Visar information om den aktuella filen

5) Växlar: Spela/paus

6) Visar: Aktuell speltid

7) Info

Visar: Detaljerad information om den aktuella filen

8) Random (Shuffle)

Random (Shuffle) på/av

9) Repeat

Repetition på/av

10) Copy

Kopierar aktuell fil till My Music

11) List

Går till lista

## MP3 CD



### Spela/Pausera MP3-filer

När skivan är inmatad börjar den automatiskt att spelas.

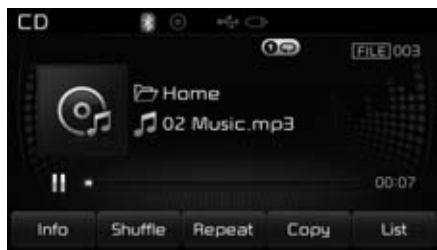

<för RDS-modell>



När låten spelas, tryck på  - knappen för paus. Tryck på  - knappen för att spela.



### \* OBS

Om det finns många filer och mappar på skivan, kan lästiden vara längre än 10 sekunder och listan kanske inte visas och att söka efter låtar kanske inte fungerar. Prova med att mata ut skivan och sedan mata in den igen.

### Byt till en annan fil

Tryck på  -knappen för att gå till föregående eller nästa fil.

### \* OBS

- Om du trycker på  -knappen efter att låten spelats mer än 3 sekunder, spelas låten från början.
- Om du trycker på  -knappen innan låten spelats i 3 sekunder, spelas föregående låt.

### Välj från listan

Vrid på  -knappen och markera önskad fil.

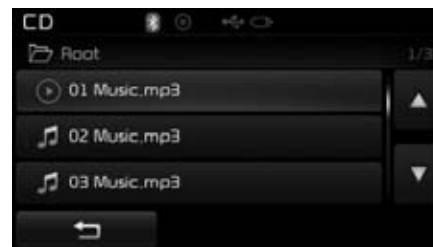

Tryck på  -knappen för att spela låten.

### Snabbspolning

När en fil spelas, håll in  -knappen ca 1 sekund för att snabbspola filen framåt/bakåt.

**Skanna**

Håll in **SCAN** -knappen i ca 1 sekund så spelas 10 sekunder av varje fil.

**Sök folder**

Tryck på **PTY FOLDER** (**∨ FOLDER ^**) -knappen för att söka och välja folder.

Tryck på **⊙** -knappen för att välja.

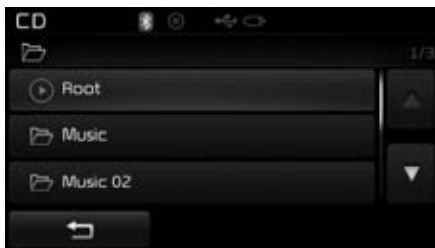

Första filen i den valda foldern spelas.

**MP3 CD Meny**

Med den här inställningen kan du välja: Info, Random (Shuffle), Repeat, Copy och Lista.



<för RDS-version>

**Info**

Tryck på **i** (**Info**) -knappen för att se information om aktuell fil.

**\* OBS**

- Om 'Folder File' är valt som grundinställning för displayen, får du detaljerad filinformation om album/artist/file.
- När du valt 'Album Artist Song' som grundinställning, får du detaljerad information om folder name/file name.
- Information om titel, artist och album visas bara om den informationen finns med på MP3 filens ID3 tag.

### **Random (Shuffle)**

Tryck på  (**Shuffle**) -knappen för att spela filerna random(Shuffle) i slumpmässig ordning.

För varje tryck på knappen ändrar du stegvis: Random (Shuffle) Folder → Random (Shuffle) All → Off.

- Random (Shuffle) Folder: Alla filer i vald folder spelas i slumpmässig ordning.
- Random (Shuffle) All: Alla filer spelas i slumpmässig ordning.

### **Repetera**

Tryck på  (**Repeat**) -knappen för att repetera aktuell folder eller fil.

För varje tryck på knappen ändrar du stegvis: Repeat → Repeat Folder → Off.

- Repeat: Repeterar den aktuella filen.
- Repeat Folder: Repeterar alla filer i den aktuella foldern.

### **Kopiera filer**

Tryck på  (**Copy**) -knappen så kopieras aktuell fil till My Music.

### **\* OBS**

**Om du trycker på någon knapp när kopiering pågår, kommer du att få en fråga om du vill stoppa kopieringen. Svara "Yes" eller "No".**

### **Lista**

Tryck på  (**List**) -knappen för att se listan i displayen.

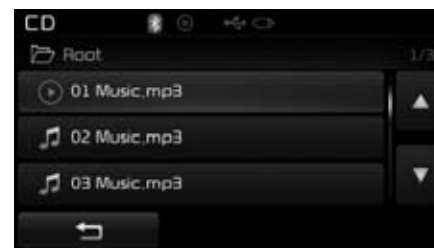

Vrid på  -knappen och markera önskad fil. Tryck på knappen för att spela den.



**\* OBS - USB-MINNEN**

- Ett USB-minne får inte anslutas i samband med att motorn startas eller stängs av! Starta motorn innan du ansluter det.
- Se upp med statisk elektricitet när du ansluter/lossar ett USB-minne.
- Kodade MP3-spelare kan inte kännas av när de ansluts som externa enheter.
- När du ansluter ett USB-minne, kanske det inte kan läsas av i vissa fall.
- Bara minnen med högst 64 Kbyte fungerar.
- USB-minnen formaterade FAT 12/16/32 filformat fungerar. Filformatet NTFS fungerar inte.
- Vissa USB-minnen kanske inte är kompatibla med bilens utrustning.
- Peta inte på USB-porten med fingrarna eller något annat.
- Om du ansluter och lossar ett USB-minne flera gånger i snabb följd kan det skadas.
- Det är normalt att det hörs ett speciellt ljud när du ansluter ett USB-minne.
- Anslut USB-minnet när radion är avstängd.

(forts)

(forts)

- Tiden att känna av ett USB-minne kan variera beroende på typ, storlek och filformat. Det är helt normalt och inte ett tecken på något fel.
- Anslut endast USB-minnen med musikfiler.
- Det går inte att spela upp DVD-filmer och visa bilder via USB-anslutningen.
- Använd inte USB-porten för att ansluta batteriladdare eller andra USB-tillbehör som utvecklar värme. De kan orsaka skador.
- Det går kanske inte att känna av USB-minnet om separata hubbar och kablar används vid anslutningen. Stick in USB-minnet direkt i USB-porten.
- Om du använder ett massminne-USB med separata logiska enheter, kan bara filer som sparats i roten spelas.
- Filer fungerar inte om något program är installerat i USB-minnet.
- MP3-spelare, mobiltelefoner, kameror och andra elektroniska enheter kan anslutas till USB-porten.

(forts)

(forts)

- Laddning av telefoner via porten kanske inte fungerar.
- En del USB-minnen med metallhöljen kanske inte kan läsas av bilens system.
- Det kanske inte fungerar att ansluta HDD-, CF- eller SD-kort.
- Filer som är låsta (DRM - Digital Rights Management) kan inte läsas
- USB-kortläsare för CF, SD, mikro SD, etc kanske inte fungerar.
- USB HDD eller USB som utsätts för anslutningsproblem på grund av vibrationer i bilen fungerar inte (typ i-stick)
- Använd inte USB-minnen som sitter på nyckelringar eller används på annat sätt. De kan vara skadade och orsaka skador på USB-porten. Använd endast standardtypen av USB-minnen.
- Anslutning av en MP3-spelare eller telefon till t ex AUX/BT eller Audio/USB fungerar inte.



## USB

### Normal display



1) Visar: Vad som spelas

2) Visar: Random (Shuffle)/ Scan

3) File Index  
Visar aktuellt filnummer

4) File Info  
Visar information om den aktuella filen

5) Växlar: Spela/paus

6) Visar: Aktuell speltid

7) Info

Visar: Detaljerad information om den aktuella filen

8) Random (Shuffle)  
Random (Shuffle) på/av

9) Repeat  
Repetition på/av

10) Copy  
Kopierar aktuell fil till My Music

11) List  
Går till lista



## Ansluta USB-minne

### Spela/pausera USB-filer

När du ansluter ett USB-minne börjar låtarna på det att spelas automatiskt.



<för RDS-modell>



Tryck på  -knappen för paus. Tryck på  -knappen för att fortsätta spela.



### \* OBS

- Läsningen av USB-minnet kan ta lite tid beroende på om det är många filer och som en följd av det kan en lista som inte är komplett visas. Det ska fungera med normal avspelning när läsningen av USB-minnet är helt klar.
- Läsningen av minnet kanske inte fungerar normalt om USB-minnet har ett metallhölje.

### Byt till en annan fil

Tryck på  -knappen för att gå till föregående eller nästa fil.

### \* OBS

- Om du trycker på  -knappen efter att en låt spelats i minst 3 sekunder kommer låten att spelas från början.
- Om du trycker på  -knappen innan en låt har spelats 3 sekunder kommer föregående låt att spelas.

### Välj ifrån listan

Vrid på -knappen för att gå till önskad låt.

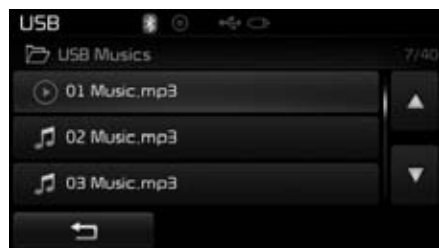

När du markerat en låt, tryck på -knappen för att spela den.

### Snabbspolning

Håll in -knappen ca 1 sekund för att snabbspola den aktuella filen framåt/bakåt.

### Skanna

Tryck på -knappen så spelas de 10 första sekunderna av varje låt i respektive fil.

### Sök folder

Tryck på () -knappen för att söka efter en viss folder.

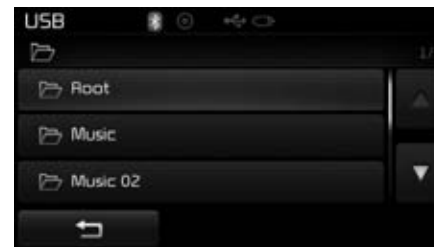

När du markerat foldern, tryck på -knappen för att välja den. Första filen i den valda foldern spelas.

## USB- Meny

Med den här inställningen kan du välja: Info, Random (Shuffle), Repeat, Copy och Lista.

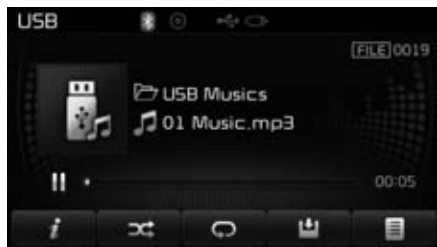

<för RDS-modell>

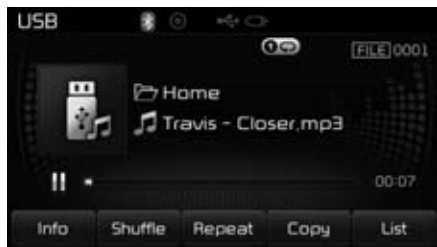

### Info

Tryck på **i** (**Info**) -knappen för att se information om den aktuella filen.

### \* OBS

- När du valt 'Folder File' som grundinställning får du detaljerad information om album/artist/file.
- Om du valt 'Album Artist Song' som grundinställning får du detaljerad information om folder name/file name.
- Information om title, artist och album visas bara om den informationen finns på MP3-filen, ID3 tag.

### Random (Shuffle)

Tryck på **⌘** (**Shuffle**) -knappen för att spela filerna i slumpmässig ordning.

Tryck på knappen för att stegvis växla: Random (Shuffle) Folder → Random (Shuffle) All → Off.

- Random (Shuffle) Folder: Spelar alla filerna i den aktuella foldern i slumpmässig ordning.
- Random (Shuffle) All: Spelar alla filerna i slumpmässig ordning.

### Repetera

Tryck på **↺** (**Repeat**) -knappen för att repetera aktuell fil eller folder.

Tryck på knappen för att stegvis växla: Repeat → Repeat Folder → Off.

- Repeat (Ikon): Repeterar aktuell fil.
- Repeat Folder (Ikon): Repeterar alla filer i den aktuella foldern.

### **Kopiera filer**

Tryck på  ( **Copy** ) -knappen för att kopiera den aktuella filen till My Music.

### **\* OBS**

Om du trycker på någon knapp när kopieringen pågår kommer du att få en fråga om du vill avbryta kopieringen. Svara Yes eller No.

### **Lista**

Tryck på  ( **List** ) -knappen för att se en lista.

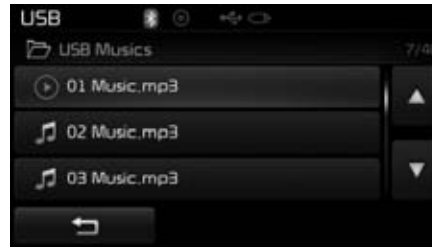

Vrid på  -knappen för att söka efter filer. När du hittat filen du söker, tryck på knappen för att spela den.

**\* OBS - BETRÄFFANDE iPod®**

- iPod® är ett av Apple Inc registrerat varumärke.
- En iPod måste anslutas med den speciella kabel som följde vid inköpet av din iPod.
- Om en iPod ansluts medan den spelar, kommer ett mindre ljud höras i ca 1-2 sekunder efter anslutningen. Anslut din iPod när den är avstängd eller i pausläge.
- Med tändningen i läge ACC och ON laddas din anslutna iPod.
- När du ansluter med kabeln, se till att du trycker fast den ordentligt. Annars fungerar inte ljudåtergivningen.
- Stäng av equalizern när du ansluter din iPod. Det uppstår distorsion om både bilradions och iPodens equalizer är på samtidigt.
- Det kan uppstå missljud när en iPod ansluts. Koppla från den när den inte används.
- Om du ansluter en iPod till eluttaget kan det uppstå distorsion. Koppla i så fall från laddningen.

(forts)

(forts)

- Hackande ljud eller dålig funktion kan bero på egenskaperna hos din iPod/iPhone.
- Om din iPhone är ansluten både via *Bluetooth*® Wireless Technology och USB-porten, kanske ljudet inte blir bra. Med din iPhone, välj dockanslutning eller *Bluetooth*® Wireless Technology för att ändra ljudet (ljudkällan).
- Din iPod kan inte spelas om den inte är kompatibel med bilens system eller om den har någon defekt.
- 5:e generationen iPod Nano kanske inte fungerar om den är dåligt laddad. Ladda den i så fall om den ska anslutas.
- Search/play som visas i din iPod kan visas annorlunda i bilens system.
- Om anslutningen inte fungerar kan det ibland hjälpa att du startar om din iPod. (Se eventuellt instruktionerna för iPod).
- Vissa versioner av iPod kanske inte är kompatibla med bilens system.

## iPod

### Normal display



<för RDS-modell>



1) Visar: Vad som spelas

2) Visar: Random (Shuffle)/ Scan

3) Song Index

Visar: Aktuell låt/totala antalet låtar

4) Song Info

Visar information om den aktuella låten

5) Växlar: Spela/paus

6) Visar: Aktuell speltid

7) Random (Shuffle)

Random (Shuffle) på/av

8) Repeat

Repetition på/av

9) List/Menu

Går till lista



## iPod

### Spela/pausera

När du ansluter en iPod spelas låtar från den automatiskt.



<för RDS modell>



Tryck på  -knappen för att pausera.

Tryck på  -knappen för att fortsätta spela.



### \* OBS

En iPod utan kommunikationsprotokoll kanske inte fungerar med bilens system.

### Byt låt

Tryck på  -knappen för att gå till föregående eller nästa låt.

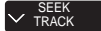
### \* OBS

- Om du trycker på  -knappen när en låt spelats 3 sekunder spelas den om från början.
- Om du trycker på  -knappen innan en låt spelats 3 sekunder, spelas föregående låt.
- Det kan vara en viss tidskillnad beroende på iPod-modell.

### Snabbspolning

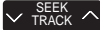
Håll in  -knappen ca 1 sekund för att snabbspola aktuell låt framåt/bakåt.

### Sök kategorier

Vrid på  -knappen för att söka.

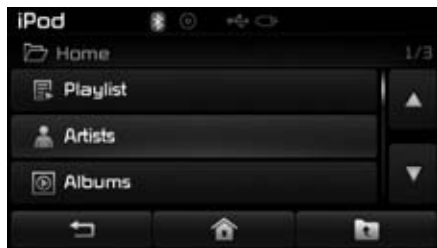

<för RDS-modell>

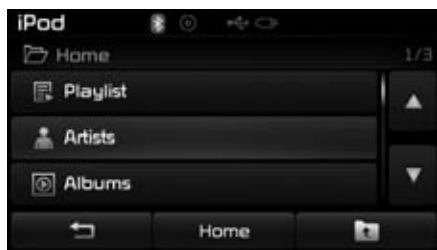

Tryck på  -knappen för att spela det du valt .

### \* OBS

Du kan välja mellan följande: Playlists, Artists, Albums, Genres, Songs, Composers, Audio books och Podcasts.

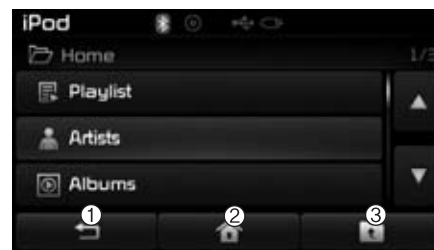

### Kategorimeny

Du kan använda knapparna , Home, och  features.

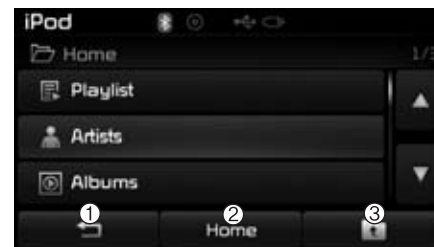

<för RDS-modell>



1.  : Visar play-displayen
2. Home : Visar iPod root kategori
3.  : Går till föregående kategori

**\* OBS**

- Om du söker när en låt spelas, visas den senast visade kategorin.
- Sökningen kan variera beroende på iPod-modell.

**iPod-meny**

Du kan välja: Random (Shuffle), Repeat och Lista.



<för RDS-modell>

**Random (Shuffle)**

Tryck på  (Shuffle) -knappen så spelas låtarna i slumpmässig ordning.

Tryck på knappen för att stegvis ändra: Random (Shuffle) Album → Random (Shuffle) All → Off.

- Random(Shuffle) Album: Spelar ett albums låtar i slumpmässig ordning.
- Random(Shuffle) All: Spelar alla låtarna i slumpmässig ordning.

**Repetera**

Tryck på  (Repeat) -knappen för att repetera aktuell låt. Tryck på knappen en gång till för att stänga av repetitionen.

- Repeat : Reparera aktuell låt.

### List

Tryck på  (List) -knappen för att se kategorimenyn.

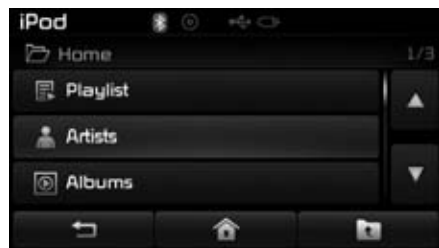

<för RDS-modell>

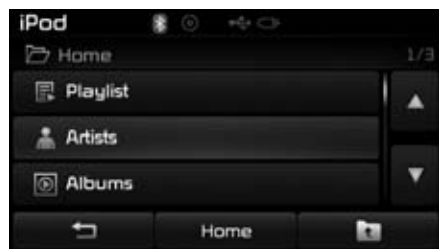

Vrid på  -knappen för att söka efter önskad kategori.

Tryck på  -knappen för att spela det du valt.

### AUX

#### AUX-anslutna enheter

Tryck på  -knappen ► Välj [AUX]



Musik från ansluten ljudkälla kan spelas.

#### Anslutning av extern enhet

Videokameror och videospelare kan anslutas med specialkablar.

### \* OBS

- När en extern enhet ansluts till AUX-ingången startar den normalt automatiskt. När den kopplas bort återgår bilens system till närmast föregående inställning.
- AUX fungerar bara när en extern enhet är ansluten.
- Volymen kan justeras med bilens reglage.
- Om du enbart ansluter en kabel till AUX-ingången väljer systemet AUX, med det kommer bara ljud. Koppla från externa enheter när de inte ska användas.
- Om den externa enheten är ansluten till bilens eluttag kan det uppstå distorsion. Koppla i så fall bort laddningskabeln.
- Se till att du tryckt fast kabeln ordentligt när du ansluter.

## MY MUSIC

### Normal display

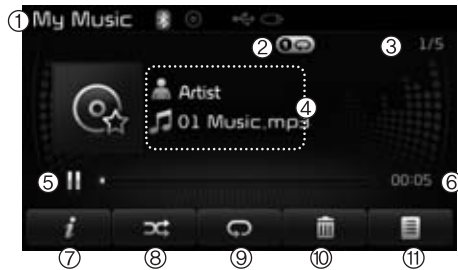

<för RDS-modell>



1) Visar: Vad som spelas

2) Visar: Repeat/Random(Shuffle)/ Scan

3) File Index  
Visar aktuell fil/totala antalet filer

4) File Info  
Visar information om den aktuella filen

5) Växlar: Spela/paus

6) Visar: Aktuell speltid

7) Info

Visar information om den aktuella filen

8) Random (Shuffle)  
Random (Shuffle) på/av

9) Repeat  
Repetition på/av

10) Delete  
Raderar den aktuella filen

11) List  
Går till lista

## My Music

### Spela/pausera

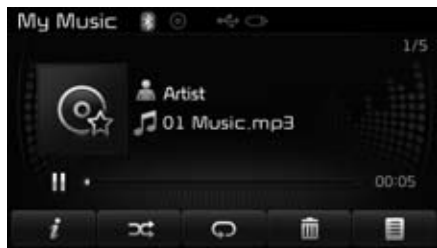

<För RDS-modell>

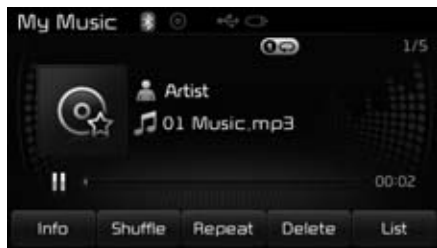

Tryck på  -knappen för att pausa.

Tryck på  -knappen för att fortsätta spela.

### \* OBS

Om det inte finns några filer i My Music, kommer [My Music] inte att fungera.

### Byt låt

Tryck på  -knappen för att få till nästa eller föregående låt.

### \* OBS

• Om du trycker på  -knappen när låten spelats 3 sekunder spelar låten från början.

• Om du trycker på  -knappen innan låten spelats 3 sekunder spelar föregående låt.

### Välj från listan

Vrid på  -knappen för att söka efter en fil.



<för RDS-modell>

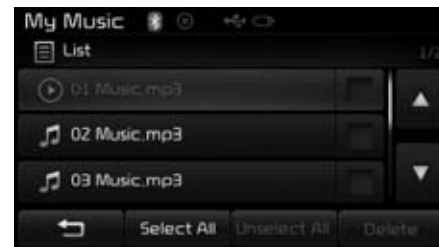

När du hittat filen, tryck på  -knappen för att spela den.

**Snabbspolning**

Håll in  -knappen i ca 1 sekund för att snabbspola aktuell fil framåt/bakåt.

**Skanna**

Tryck på  -knappen så spelas de första 10 sekunder av varje låt.

**My Music-menu**

Med den här inställningen kan du välja: Info, Random(Shuffle), Repeat, Delete och Lista.

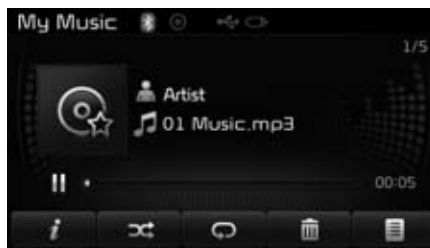

<för RDS-modell>

**Info**

Tryck på  (**Info**) -knappen så visas information om aktuell fil.

**\* OBS**

Information om title, artist och album visas bara om den informationen finns på MP3-filens ID3 tag.

**Random**

Tryck på  (**Shuffle**) -knappen för att spela låtar i slumpmässig ordning. Tryck en gång till på knappen för att avsluta.

**Repetera**

Tryck på  (**Repeat**) -knappen för att repetera aktuell låt. Tryck en gång till på knappen för att stänga av repetitionen.

**Radera filer**

Tryck på  (**Delete**) -knappen för att radera aktuell fil.

### Lista

Tryck på  (List) -knappen för att se listan i displayen.



<för RDS-modell>

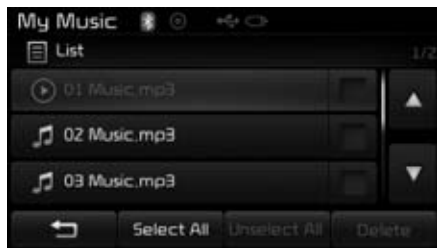

Vrid på  -knappen för att söka efter filer. När du markerat önskad fil, tryck på knappen för att spela den.

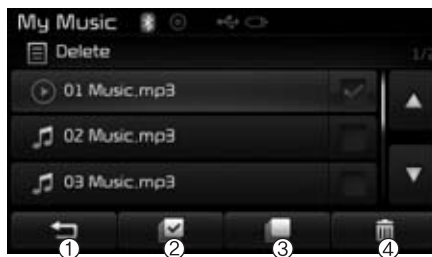

### List-meny

Från listan kan du radera filer som finns i My Music.

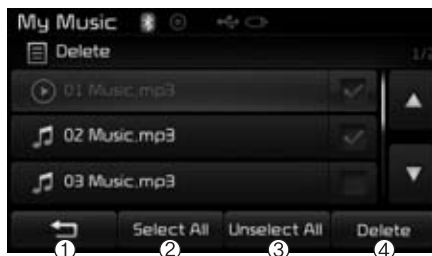

<för RDS-modell>



Tryck på  (Select All) -knappen eller markera de filer du vill radera. När du valt filer kan du trycka på  (Unselect All) -knappen eller  (Delete) -knappen.

- 1)  : Till föregående displaybild
- 2) Select All: Välj alla filer
- 3) Unselect All: Välj inga filer
- 4) Delete: Radera valda filer

När du valt filer som ska raderas, tryck på  (Delete) -knappen för att radera.



**\* OBS**

- Max 6 000 filer kan sparas.
- Samma fil kan kopieras 1 000 gånger.
- För att se minnet, gå till **SETUP** ▶  
[System] ▶ [Memory Information]

**\* OBS - Bluetooth® Wireless Technology-anlutning**

- *Bluetooth*® Wireless Technology fungerar endast med en blåttand-telefon ansluten.
- Om en telefon är ansluten bryts spelningen i bilens ljudanläggning.
- Om du hoppar mellan låtar som spelas med *Bluetooth*® Wireless Technology kan det uppstå störningar.
- Alla modeller av mobiler har inte stöd för att streama musik.
- Om du avslutat ett samtal, som avbrutit streamingen, är det inte säkert att streamingen fortsätter, när det gäller vissa telefoner.
- Om du tar emot eller ringer ett samtal när du streamar musik från telefonen kan det bli störningar.

### **Bluetooth® Wireless Technology Musikstreaming**

#### **Spela/pausera**

När den trådlösa kontakten är klar börjar uppspelningen automatiskt.



Tryck på  -knappen för att pausera.

Tryck på  -knappen för att fortsätta spela.

#### **\* OBS**

Den här funktionen kan variera beroende på typ av telefon.

#### **Byt till annan låt**

Tryck på  -knappen för att gå till nästa eller föregående fil.

#### **Anslut trådlöst**

Om ingen trådlös kontakt finns, tryck på  -knappen ► [Phone] -knappen för att få upp anslutningsalternativen på displayen.

Du kan använda parnings-funktionen, connect/disconnect och radera i din telefon.

#### **\* OBS**

- Om streamingen inte fungerar, kontrollera om streamingen är avstängd. Tryck på  ► [Phone] ► [Audio streaming] (Streaming Audio) och sätt på.
- Om det ändå inte blir någon överföring från telefonen med alla inställningar rätt, tryck på PLAY en gång så kanske streamingen kommer igång.

## **Bluetooth® Wireless Technology (RDS-radio med Bluetooth® Wireless Technology)**

### **Ring handsfree**

- *Bluetooth®* Wireless Technology är en teknik för trådlös överföring på korta avstånd, som arbetar på frekvensen 2.45GHz.
- Data kan därmed överföras mellan olika enheter med hög hastighet utan kabelanslutning.
- Tekniken gör det möjligt att använda en telefon kopplad till bilens system för att ringa handsfree.

### **! VIKTIGT**

- *Handsfree telefonering i bilen höjer säkerheten. Om telefonboken laddats över till bilens system ökar säkerheten ytterligare. Mer information följer, läs den noga*
- *Använd inte telefonen i onödan i bilen.*
- *Släng bara som hastigast blicken mot displayen. Koncentrera dig på trafiken.*

### \* OBS - Anslutning av telefon

- Bara telefoner med *Bluetooth*<sup>®</sup> Wireless Technology anslutas till bilens system.
- Bluetooth-funktionen måste vara aktiverad för att den ska kunna paras med bilen system, som söker kontakt med telefonen.
- Om du inte vill ha automatisk anslutning av din telefon gör så här:
  1. Stäng av Bluetooth-funktionen i din telefon.
    - Eventuellt kan du behöva läsa instruktionsboken för telefonen.
  2. Stäng av *Bluetooth*<sup>®</sup> Wireless Technology-funktionen i bilens system.
    - För att stänga av i bilen välj **SETUP** > [Phone] och [turn off].
- Bilen ska stå stilla när du ansluter din telefon.
- Om kontakten bryts gör då så här: (forts)

(forts)

1. Stäng av och sätt på *Bluetooth*<sup>®</sup> Wireless Technology-funktionen i mobilen försök igen.
  2. Stäng av och sätt på mobilen och försök igen.
  3. Ta ur batteriet ur telefonen och starta om helt.
  4. Starta om bilens system.
  5. Radera alla parade telefoner och gör om parningen.
- Samtalsvolymen vid handsfree varierar beroende på telefonmodell.
  - Din telefon kanske inte har stöd för samtliga nedanstående funktioner:
    - Svara och väntkoppla samtal handsfree
    - Under ett samtal: koppla över till telefonen, väntkoppla och ändra samtalsvolymen.
    - Ladda ner samtalshistoriken/loggen
    - Ladda ner telefonboken
    - Automatisk nedladdning av historik och telefonbok
    - Musikstreaming.

(forts)

(forts)

- Det går att para max 5 telefoner med bilens system.
- Bara en telefon åt gången kan anslutas/användas med bilens system.
- Pågående anslutningsprocess kan inte avbrytas.
- Bilens system fungerar för handsfree telefoni och musikstreaming.
- Musikstreaming avbryts vid inkommande samtal och uppringning.
- Om det av någon anledning blir ett avbrott i kontakten mellan telefonen och bilens system försöker de automatiskt att få kontakt och anslutning igen.
- Magnetfält i närheten radion kan medföra ljudstörningar.

## Parning av telefoner med bilens system

### Bluetooth® Wireless Technology-parning?

Parning är synkronisering av en telefon med bilens system. Genom parningen kan bilens system för handsfree telefoni användas.

### Parnings **PHONE** -knappen / -knappen på ratten

#### *Om inga telefoner är parade*

1. Tryck på **PHONE** -knappen eller  -knappen på ratten. Nedanstående bild visas.
2. Tryck på **OK** -knappen föra att komma till informationen för att para.



- 1) Device: Namn på enheter visas när systemet söker.
- 2) Passkey: Används för att para enheter.
3. I din telefon söker du efter en enhet att para med. Välj bilens system.
4. Efter en liten stund visas en bild med Passkey.  
Bekräfta med lösenordet "0000" för att para din telefon med bilens system.

5. När parningen är klar visas nedanstående.

### \* OBS



- Om det finns parade telefoner men ingen som är ansluten kan du para nästa telefon, tryck på **PHONE** -knappen eller  -knappen på ratten för att få fram en bild. Välj **[Pair]** för att para en ny telefon eller välj **[Connect]** för att ansluta en parade telefon.

### Para med **[PHONE]**

Tryck på **SETUP** -knappen Välj **[Phone]**  
▶ Välj **[Pair Phone]** Välj  -knappen

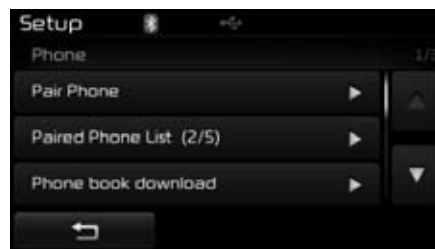

1. Nedanstående steg är samma som beskrivningen ovan "Om inga telefoner är parade".

### \* OBS

- Parningen kan ta ca 1 minut. Parningsprocessen misslyckas om den inte sker inom en given tid, om den misslyckas, börja om från början.
- Normalt så ansluter en telefon direkt efter att den blivit parade. Vissa telefoner kan behöva anslutas i ett separat moment. Kontrollera i din telefon om anslutningen till bilens system är klar.
- Du kan se en lista med parade telefoner genom att trycka på: **SETUP** ▶ **[Phone]** ▶ **[Paired Phone List]**.

## Anslut en telefon

Tryck på **SETUP** -knappen ▶ Välj [Phone] ▶ Välj [Paired Phone List]

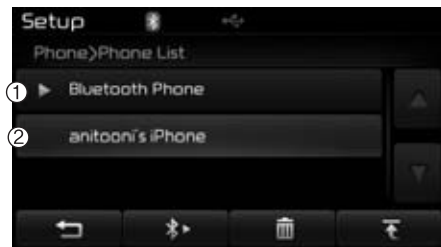

Välj i listan vilken telefon som ska paras och tryck på **▶** -knappen.



- 1) ▶: Ansluten telefon.
- 2) Telefon som är parat men inte ansluten.

### Ändra prioritet

#### Vad är prioritet (Priority)?

Upp till 5 telefoner kan paras med bilens system. Du kan själv, med "Change Priority", välja i vilken ordning telefonerna ska anslutas. Men den senast anslutna telefonen har alltid prioritet 1.

Tryck på **SETUP** -knappen ▶ Välj [Phone] ▶ Välj [Paired Phone List]



Från listan, välj vilken telefon som ska ha prioritet 1. Tryck på **↵** -knappen på meny. Markerad telefon får prioritet 1.



#### \* OBS

Om en telefon är ansluten och du försöker ändra så att en annan telefon får prioritet 1, kommer den anslutna telefonen att fortfarande ha prioritet 1.

### Koppla bort en telefon

Tryck på **SETUP** -knappen ▶ Välj [Phone] ▶ Välj [Paired Phone List]

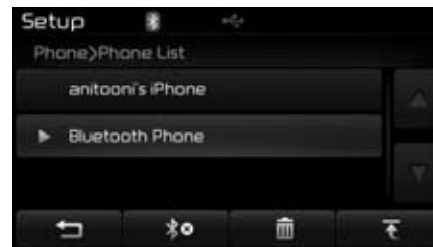

På listan markerar du den telefon som är ansluten och trycker på **✖** -knappen.



## Radera en ansluten telefon

Tryck på **SETUP** -knappen ▶ Välj [Phone] ▶ Välj [Paired Phone List]

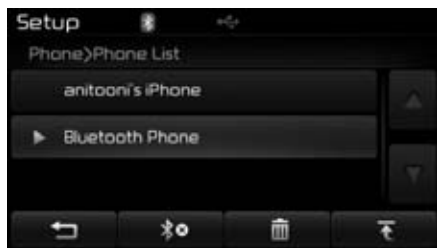

Markera på listan vilken telefon som ska raderas och tryck på  -knappen.

### \* OBS

- Om en telefon, som du raderar är ansluten, bryts anslutningen när den raderas.
- När en telefon raderas så raderas samtidigt samtalshistoriken och telefonboken.
- Telefonen måste paras om ifall du åter vill använda den i bilen.

## Bluetooth® Wireless Technology

### Telefondisplay

#### Telefonmenyer

Tryck på **PHONE** -knappen för att se telefonmenyn.



- 1) Dial Number: Visar tangentbord med siffror för att slå nummer.
- 2) Call History: Visar telefonloggen
- 3) Phone book: Visar nummer och namn
- 4) Setup: Visar telefonrelaterade inställningar

### \* OBS

- Om du väljer [Call History] och det inte finns någon historik, får du en fråga om du vill ladda ner historik.
- Om du väljer [Phone book] och det inte finns någon telefonbok, får du en fråga om du vill ladda ner telefonboken.
- Det kan hända att inte alla funktioner fungerar med din telefon. Läs därför också instruktionsboken för din telefon.

### Slå ett nummer

Tryck på **PHONE** -knappen ► Välj [Dial Number]



- 1) Sifvertangentbord
- 2) Ringer upp slaget nummer. Om du inte slagit något nummer visas samtalshistoriken.
- 3) Raderar hela det slagna numret
- 4) Delete: Raderar en siffra i taget.

### Inkommande samtal

#### Svara

Inkommande samtal visas i displayen.

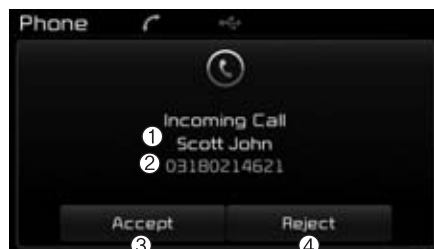

- 1) Visar vem som ringer om namnet finns i din telefonbok
- 2) Numret för den som ringer
- 3) Accept: Svara
- 4) Reject: Avvisar samtalet

### \* OBS

- När displayen visar ett inkommande samtal, stängs radion av. Bara samtalsvolymen kan justeras.
- För vissa mobiltelefoner visas inte telefonnumret.
- Om du väljer att svara med din mobil går samtalet inte genom bilens ljudanläggning.

### Handsfree telefonsamtal



- 1) Visar vem som ringer om namnet finns i din telefonbok
- 2) Numret för den som ringer
- 3) Samtalstiden
- 4) Avslutar samtalet
- 5) Private: Samtalet kopplas till din mobil
- 6) Out Vol.: Ljudvolymen för den du talar med
- 7) Mute: Mikrofonen på/av

### \* OBS

Om du tryckt på mute är din mikrofon avstängd. Den du har kontakt med kan inte höra dig.

### Samtalshistorik

Tryck på **PHONE** -knappen ► Välj [Call History]



En lista med inkommande och ringda samt missade samtal visas.

- 1) Call History:
  - Visar senaste samtalen/loggen
  - Välj för att ringa upp
- 2) Download: Ladda ner senaste historiken

### \* OBS

- Historiken visar 30 inkommande, ringda och missade samtal.
- Vid nedladdning av ny samtalshistorik raderas befintlig historik.
- Inkommande samtal med dolt nummer sparas inte i historiken.
- Namn sparas inte med uppringda nummer.
- Telefonboken för parade telefoner finns kvar tills telefonen raderas.
- Nedladdning kanske inte fungerar för alla telefoner. Kontrollera hur det förhåller sig med din telefon.

### Telefonbok

Tryck på **PHONE** -knappen ▶ Välj [Phone book]



Telefonbokens innehåll visas. Välj [Download] för att ladda ner historiken.

- 1) - Visar nedladdade namn/nummer i telefonboken  
- Markera och ring namn/nummer i telefonboken
- 2) Download: Nedladdning av namn/nummer från telefonboken

### \* OBS

- Upp till 1 000 namn/nummer kan kopieras till bilens telefonbok.
- Om du laddar ner en telefonbok kommer befintlig telefonbok att raderas.
- Den trådlösa överföringen måste vara på när telefonboken ska laddas ner. Vissa telefoner kan ha en spärr för uppladdning. Om nedladdning inte fungerar, kontrollera inställningarna och informationen på displayen.
- Namn sparas inte för samtal som inte sparats.
- Uppladdning kanske inte fungerar från vissa telefoner. Kontrollera funktionen i din telefon.

## Bluetooth® Wireless Technology

### Parning av telefoner med bilens system

#### Bluetooth® Wireless Technology-parning?

Parning är synkronisering av en telefon med bilens system. Genom parningen kan bilens system för handsfree telefoni användas.

### Parning **PHONE** -knappen eller -knappen på ratten

#### Om inga telefoner är parade

1. Tryck på **PHONE** -knappen eller  -knappen på ratten. Nedanstående bild visas.
2. Tryck på **OK** -knappen för att komma till displayen som visar parning.

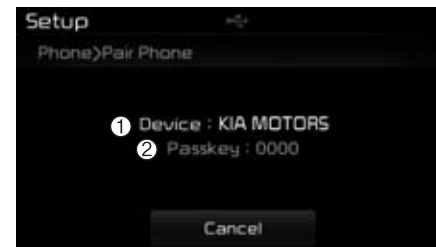

- 1) Device: Namn på enheter visas när du söker från din mobil.
- 2) Passkey: Används för att para enheter
3. I din telefon söker du efter en enhet att para med. Välj bilens system.
4. Efter en stund visas en bild med Passkey.  
Ange "0000" för att para din telefon med bilens system.

5. När parningen är klar visas nedanstående.

### \* OBS



- Om det finns parade telefoner men ingen som är ansluten kan du para nästa telefon, tryck på **PHONE** -knappen eller  -knappen på ratten, så ser du nedanstående bild. Välj [Pair] för att para telefonen eller välj [Connect] för att ansluta en redan parade telefon.

### Para med [PHONE]

Tryck på **SETUP** -knappen Välj [Phone]  
▶ Välj [Pair Phone] ▶ Välj genom att vrida inställningsknappen

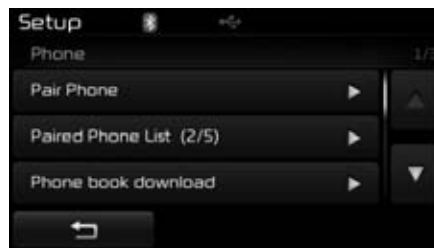

Nedanstående steg är samma som beskrivningen "Om inga telefoner är parade".

### \* OBS

- Parningen kan ta ca 1 minut. Parningsprocessen misslyckas om den inte sker inom en given tid. Om den misslyckas, börja om från början.
- Normalt så ansluter en telefon direkt efter att den blivit parade. Vissa telefoner kan behöva anslutas i ett separat moment. Kontrollera i din telefon om anslutningen till bilens system är klar.
- Du kan se en lista med parade telefoner genom att trycka på: **SETUP** ▶ [Phone] ▶ [Paired Phone List].

## Anslut en telefon

Tryck på **SETUP** -knappen ▶ Välj [Phone] ▶ Välj [Paired Phone List]



- 1) ▶: Ansluten telefon.
- 2) Telefon som är parat men inte ansluten.

Från listan med parade telefoner, välj den telefon du vill ansluta och tryck på **Connect** -knappen.



## Ändra prioritet

### Vad är prioritet (Priority)?

Upp till 5 telefoner kan paras med bilens system. Du kan själv, med "Change Priority", välja i vilken ordning telefonerna ska anslutas. Men den senast anslutna telefonen har alltid prioritet 1.

Tryck på **SETUP** -knappen ▶ Välj [Phone] ▶ Välj [Paired Phone List]



Från listan, välj vilken telefon som ska ha prioritet 1. Tryck på **Change priority** -knappen på menyn. Markerad telefon får prioritet 1.

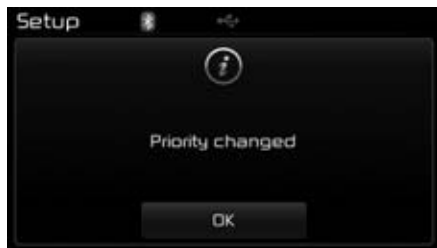

### \* OBS

Om en telefon är ansluten och du försöker ändra så att en annan telefon får prioritet 1, kommer den anslutna telefonen att fortfarande ha prioritet 1.

### Koppla bort en telefon

Tryck på **SETUP** -knappen ▶ Välj [Phone] ▶ Välj [Paired Phone List]



På listan markerar du den telefon som är ansluten och trycker på **Disconnect** -knappen.

### Radera en ansluten telefon

Tryck på **SETUP** -knappen ▶ Välj [Phone] ▶ Välj [Paired Phone List]

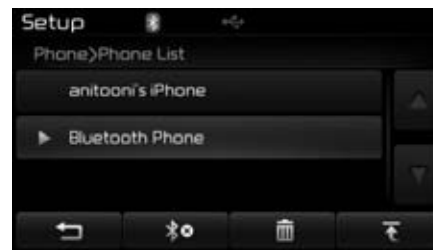

Markera på listan vilken telefon som ska raderas och tryck på **Delete** -knappen.



**\* OBS**

- Om en telefon, som du raderar är ansluten, bryts anslutningen när den raderas.
- När en telefon raderas så raderas samtidigt samtalshistoriken och telefonboken.
- Telefonen måste paras om ifall du åter vill använda den i bilen.

**Bluetooth® Wireless Technology****Telefondisplay****Telefonmenyer**

Tryck på **PHONE** -knappen för att se telefonmenyn.



- 1) Dial Number: Visar tangentbord med siffror för att slå nummer.
- 2) Call History (Samtalshistorik/logg): En lista visas i displayen.
- 3) Contacts/Phone book: Visar nummer och namn
- 4) Setup: Visar telefonrelaterade inställningar

**\* OBS**

- Om du väljer [Call History] och det inte finns någon historik, får du en fråga om du vill ladda ner historik.
- Om du väljer [contacts] och det inte finns någon telefonbok, får du en fråga om du vill ladda ner telefonboken.
- Det kan hända att inte alla funktioner fungerar med din telefon. Läs därför också instruktionsboken för din telefon.

## Slå ett nummer

Tryck på **PHONE** -knappen ► Välj [Dial Number]



- 1) Tangentbord med siffror för att slå nummer
- 2) Ringer numret du slagit. Om inget nummer slagits visas samtalshistoriken
- 3) Raderar ett slaget nummer
- 4) Delete: Raderar en siffra i taget i slaget nummer

## Inkommande samtal

### Svara

Inkommande samtal visas i displayen.



- 1) Visar vem som ringer om namnet finns i din telefonbok
- 2) Numret för den som ringer
- 3) Accept: Svara
- 4) Reject: Avvisa samtalet

### \* OBS

- När displayen visar ett inkommande samtal, stängs radion av. Bara samtalsvolymen kan justeras.
- För vissa mobiltelefoner visas inte telefonnumret.
- Om du väljer att svara med din mobil går samtalet inte genom bilens ljudanläggning.

## Handsfree telefonsamtal



- 1) Visar vem som ringer om namnet finns i din telefonbok
- 2) Numret för den som ringer
- 3) Samtalstiden
- 4) Avslutar samtalet
- 5) Private: Samtalet kopplas till din mobil
- 6) Out Vol.: Ljudvolymen för den du talar med
- 7) Mute: Mikrofonen på/av

### \* OBS

Om du tryckt på mute är din mikrofon avstängd. Den du har kontakt med kan inte höra dig.

## Call History

Tryck på **PHONE** -knappen ► Välj [Call History]



En lista med inkommande och ringda samt missade samtal visas.

Välj **Download** för att ladda ner samtalshistoriken.

### 1) Call History:

- Visar senaste samtalen/loggen
- Välj för att ringa upp

### 2) Download: Ladda ner senaste historiken

## Contacts/Telefonbok

Tryck på **PHONE** -knappen ► Välj [Contacts]

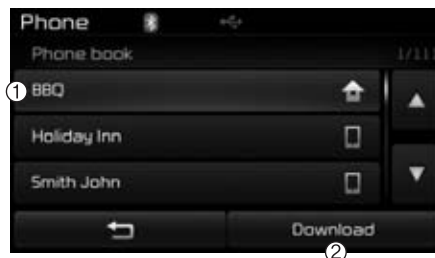

Telefonbokens innehåll visas. Välj **Download** för att ladda ner historiken.

- 1) - Visar nedladdade namn/nummer i telefonboken
  - Markera och ring namn/nummer i telefonboken

- 2) Download: Nedladdning av namn/nummer från telefonboken

## \* OBS

- Upp till 1 000 namn/nummer kan kopieras till bilens telefonbok.
- Om du laddar ner en telefonbok kommer befintlig telefonbok att raderas.
- Den trådlösa överföringen måste vara på när telefonboken ska laddas ner. Vissa telefoner kan ha en spärr för uppladdning. Om nedladdning inte fungerar, kontrollera inställningarna och informationen på displayen.
- Namn sparas inte för samtal som inte sparats.
- Uppladdning kanske inte fungerar från vissa telefoner. Kontrollera funktionen i din telefon.

### \* OBS - Röstkommandon

- Du kan bara använda de röstkommandon som finns på följande sidor i den här instruktionsboken.
- Om du trycker på rattreglagen eller på  knapparna på radiopanelen kopplar du från röstigenkänningen och kan ge kommandon med knapptryckningar.
- Placera mikrofonen framför/ ovanför förarplatsen.
- Det är viktigt att det inte finns några störande ljud när du ska ge kommandon, t ex:
  - Vindbrus från öppna rutor eller takluckan.
  - Kupéfläkten går på hög hastighet.
  - Oljud när du kör genom en tunnel.
  - När du kör på dåliga vägar eller kanske på stenlagda gator.
  - Om det regnar eller blåser kraftigt.
- Telefonrelaterade kommandon kan bara användas när en telefon är parat med och ansluten till bilens system.
- Om du ska ringa genom att säga ett namn, måste namnet finnas i telefonboken i bilens system.

(forts)

(forts)

- Efter att du laddat ner dina kontakter/telefonboken i bilens system tar det lite tid för systemet att omvandla dessa till röstinformation. Innan den processen är avklarad fungerar givetvis inte all röstigenkänning.
- Röstkommandon ska uttalas med naturlig och klar röst. Tala tydligt.

## RÖSTIGENKÄNNING

### Att använda röstkommandon

#### Starta röstigenkänningen

Tryck på -knappen på ratten och ge ett kommando.

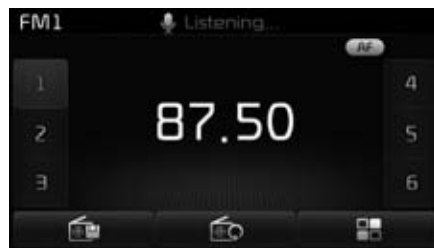
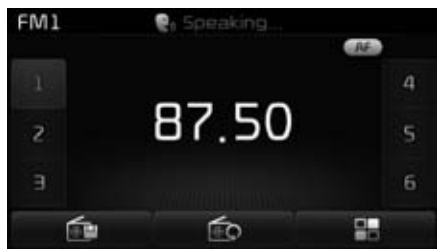

Om röstfunktionen är i [Normal Mode] kommer du att höra "Var god säg ett kommando" (Please say a command) samt höra ett pip.

- Om röstfunktionen är i [Expert Mode] kommer du bara att höra ett pip.
- För att ändra Normal Mode/Expert Mode tryck på **SETUP** ▶ [System] ▶ [Prompt Feedback].

### \* OBS

Du måste vänta med ditt kommando tills efter att du hört meddelandet och pipet.

#### Hoppa över systemets meddelande

Du kan avbryta en instruktion från systemet genom att trycka snabbt på -knappen på ratten. När du hör pipet kan du ge ditt röstkommando.

#### Skynda på

När systemet väntar på ett kommando ▶ Tryck på -knappen på ratten.

Systemet piper till och du kan ge ditt kommando direkt.

### **AVSLUTA RÖSTIGENKÄNNINGEN**

När systemet är aktivt ► håll in  -  
knappen på ratten i ca 1 sekund

#### **\* OBS**

- Om du ger ett kommando och samtidigt trycker på någon av knapparna på ratten kommer röstkommandot att avbrytas.
- Om systemet väntar på ett kommando, säg "Avbryt" eller "end" för att avsluta röstigenkänningen.
- Om systemet väntar på ett kommando, håll in  -knappen på ratten för att avsluta röstigenkänningen.

\* Illustration som visar hur röstkommandon används

• **Starta ett röstkommando**

Håll in  -knappen ca 1 sekund:

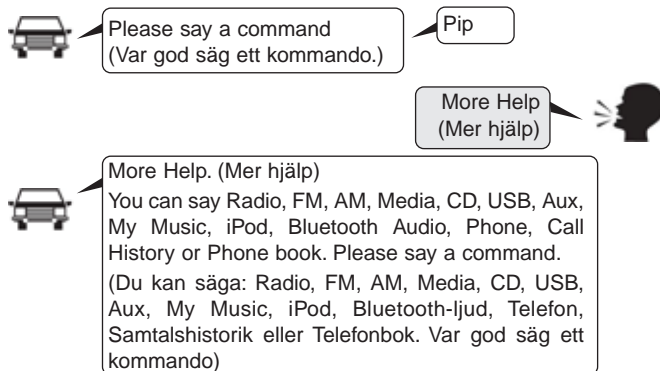

• **Stäng av funktionen för röstkommandon**

Tryck snabbt på  -knappen:



### • Avsluta röstkommando.

Tryck. snabbt på  -knappen

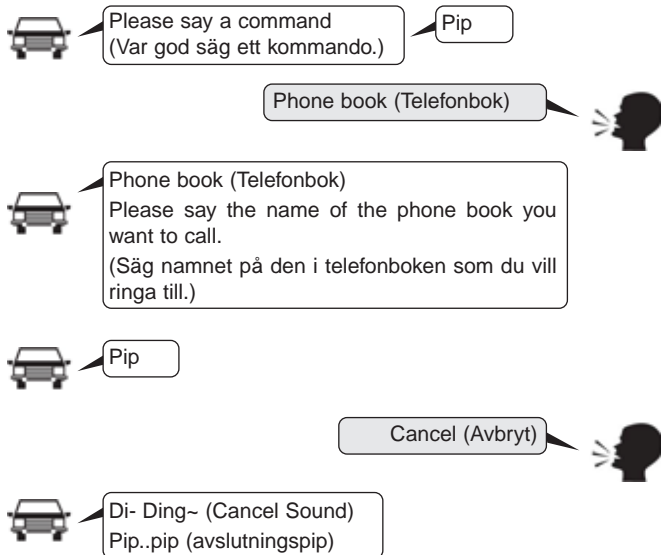



## Svenska röstkommandon

- Vanliga kommandon som normalt kan användas. (I vissa situationer kanske en del kommandon inte fungerar).

Kommando	Funktion
More Help (Mer hjälp)	Du får hjälp med vilka kommandon som kan användas i systemet.
Help (Hjälp)	Du får hjälp med vilka kommandon som kan användas för de inställning du valt.
Call<Name> (Ring <Namn>)	Ringer upp <Namn> som finns i telefonboken, t ex: Ring Peter
Phone (Telefon)	Du får hjälp med vilka kommandon som är telefonrelaterade. Efter det här kommandot kan du säga "Samtalshistorik", "Telefonbok", "Slå nummer" för att gå vidare.
Call History (Samtalshistorik)	Senaste samtalen/loggen visas i displayen.
Phone book (Telefonbok)	Visar telefonboken i displayen. När du ser listan med namn kan du säga vem du vill ringa till.
Dial Number (Slå nummer)	Du ser siffror i displayen. Då kan du säga ett telefonnummer som du vill ringa till.
Redial (Slå nummer igen)	Ringer upp det senaste numret i samtalslistan/loggen.

Kommando	Funktion
Radio	<ul style="list-style-type: none"> <li>• Om du lyssnar på radion visas nästa bild i displayen: (FM1 → FM2 → FMA → AM → AMA)</li> <li>• Om du lyssnar på något annat än radion visas närmast föregående displaytext.</li> </ul>
FM	<ul style="list-style-type: none"> <li>• Om du lyssnar på FM-radion händer ingenting.</li> <li>• Om du lyssnar på något annat än FM, visas den senast mottagna FM-stationen i displayen.</li> </ul>
FM1	Visar FM1 i displayen.
FM2	Visar FM2 i displayen.
FMA	Visar FM3 i displayen.
AM	Visar AM i displayen.
AMA	Visar AMA i displayen.
FM Preset 1–6 (FM-Förval 1–6)	Visar/spelar den station som är programmerad på knapp 1 ~ 6.
AM Preset 1–6 (AM-Förval 1–6)	Visar/spelar den station som är programmerad på knapp 1 ~ 6.

Kommando	Funktion
FM 87,5~107,9	Går till den FM-frekvens som du anger.
AM 530~1710	Går till den AM-frekvens som du anger.
TA on (TA på)	Radion tar emot trafikmeddelanden.
TA off (TA av)	Radion tar inte emot trafikmeddelanden.
News on (Nyheter på)	Radion tar emot nyhetsmeddelanden.
News off (Nyheter av)	Radion tar inte emot nyhetsmeddelanden.
Media	Går till den senaste displaybilden.
Play Track 1~30 (Spela spår 1~30)	Om du spelar en CD-skiva spelas det spår du säger (upp till 30).
CD	Spelar en CD som är inmatad.
Search CD (Sök CD)	<p>Displayen visar CD-spår eller filalternativ.</p> <ul style="list-style-type: none"> <li>För CD-skiva gå till displayen och säg numret på det spår du vill lyssna till.</li> <li>För MP3-CD visas filerna på skivan. Du måste manuellt välja den låt du vill lyssna på.</li> </ul>

Kommando	Funktion
USB	Spelar musik från anslutet USB-minne.
Search USB (Sök USB)	Displayen visar filerna som finns i USB-minnet. Du måste manuellt välja den låt du vill lyssna på.
iPod	Spelar låtar som finns din iPod.
Search iPod (Sök iPod)	Displayen visar filerna som finns i din iPod. Du måste manuellt välja den låt du vill lyssna på.
My Music (My Music)	Spelar låtar som är sparade i My Music.
Search My Music (Sök My Music)	Displayen visar filerna som finns i My Music. Du måste manuellt välja den låt du vill lyssna på.
AUX(Auxiliary) /AUX(Extraenhet)	Spelar låtar som finns i ljudkällan som är ansluten till AUX-ingången.
Bluetooth Audio (Bluetooth Ljud)	Spelar låtar som finns i telefon eller annan enhet som är ansluten via <i>Bluetooth</i> <sup>®</sup> Wireless Technology.
Mute (Ljud av)	Stänger av ljudet
Pardon? (Ursäkta?)	Repeterar det senaste meddelandet eller kommentaren.
Cancel (Exit) /Avbryt (Avsluta)	Stänger av röstkommunikationen.

- FM/AM radiokommandon: Kommandon som du kan använda när du lyssnar på FM- och AM-stationer

Kommando	Funktion
Preset 1~6 (Förval 1~6)	Väljer den station 1 ~ 6 med en station inprogrammerad på knapp 1~6.
Auto Store (Auto Spara)	Sparar automatisk de 6 stationer som har bäst mottagning på knapparna 1~6.
Preset Save 1~6 (Förval spara 1~6)	Sparar den station du lyssnar på. Knapp 1~6.
Seek up (Sök uppåt)	Radion söker efter nästa station på högre frekvens.
Seek down (Sök nedåt)	Radion söker efter nästa station på lägre frekvens.
Next Preset (Nästa förval)	Om du lyssnar på en station som är programmerad på knapp 1 går radion till stationen som är programmerad på knapp 2 o s v.
Previous Preset (Föregående Förval)	Om du lyssnar på en station som är programmerad på knapp 6 går radion till stationen som är programmerad på knapp 5 o s v.
Scan (Skanna)	Söker efter stationer på aktuellt frekvensband och låter dig höra 10 sekunder från varje.

Kommando	Funktion
Preset Scan (Skanna förinställning)	Låter dig höra 10 sekunder från varje station som är programmerad på knapparna 1~6.
AF on (AF på)	Alternativa frekvenser på.
AF off (AF av)	Alternativa frekvenser av.
Region (Region)	Region på

## Lär känna bilen

---

- Kommandon du kan använda när du lyssnar på en CD-skiva.

Kommando	Funktion
Region off (Region av)	Region av.
Program Type (Programtyp)	Displayen visar alternativen för programtyper. Du måste manuellt välja programtyp.
Random (Slumpval)	Låtarna på en CD spelas i slumpmässig ordning.
Random Off (Slumpval av)	Ingen slumpmässig spelordning.
Repeat (Repetera)	Repeterar den låt som spelas.
Repeat Off (Repetera av)	Avslutar repetition.
Next Track (Nästa spår)	Hoppar till nästa låt.
Previous Track (Föregående spår)	Hoppar till föregående låt.
Scan (Skanna)	Spelar 10 sekunder av varje följande spår på CD-skivan.
Track 1-30 (Spår 1-30)	Spelar det spår du väljer (upp till 30)

Kommando	Funktion
Search Track (Sök spår)	Displayen visar de olika låtarna på CD:n. Du måste manuellt välja låt.
Information (Information)	Displayen visar information om den låt som spelas.

- MP3-CD- och USB-kommandon som du kan använda när du lyssnar på en MP3-CD eller låtar i ett USB-minne.

Kommando	Funktion
Random (Slumpval)	Låtarna i en mapp/folder spelas i slumpmässig ordning.
All Random (Alla slumpval)	Alla låtarna på CD:n eller i USB-minnet spelas i slumpmässig ordning.
Random Off (Slumpval av)	Ingen slumpmässig spelordning.
Repeat (Repetera)	Repeterar den låt som spelas.
Folder Repeat (Repetera mapp)	Repeterar alla låtarna i aktuell mapp/folder
Repeat Off (Repetera av)	Avslutar repetition.
Next File (Nästa fil)	Spelar nästa låt.
Previous File (Föregående fil)	Spelar föregående låt.
Scan (Skanna)	Spelar 10 sekunder av varje följande låt i mappen/foldern.
Search File (Sök Fil)	Displayen visar mappar/foldrar.

Kommando	Funktion
Search Folder (Sök mapp)	Displayen visar mappar/foldrar.
Information (Information)	Displayen visar information om den låt som spelas.
Copy (Kopiera)	Kopierar den låt som spelas till My Music.

## Lär känna bilen

- i Pod-kommandon som du kan använda när du lyssnar på en musik från en ansluten iPod.

Kommando	Funktion
All Random (Alla slumpval)	Alla låtarna i din iPod spelas i slumpmässig ordning.
Random (Slumpval)	Alla låtarna i aktuell kategori spelas i slumpmässig ordning.
Random Off (Slumpval av)	Ingen slumpmässig spelordning.
Repeat (Repetera)	Repeterar den låt som spelas.
Repeat Off (Repetera av)	Avslutar repetition.
Next Song (Nästa låt)	Nästa låt spelas.
Previous Song (Föregående låt)	Föregående låt spelas.
Search Song (Sök låt)	Displayen visar låtarna.
Information (Information)	Displayen visar information om den låt som spelas.

- Kommandon som du kan använda när du spelar musik från My Music.

Kommando	Funktion
Random (Slumpval)	Alla låtarna spelas i slumpmässig ordning.
Random Off (Slumpval av)	Ingen slumpmässig spelordning.
Repeat (Repetera)	Repeterar den låt som spelas.
Repeat Off (Repetera av)	Avslutar repetition.
Next File (Nästa fil)	Spelar nästa låt.
Previous File (Föregående fil)	Spelar föregående låt.
Scan (Skanna)	Spelar 10 sekunder av varje följande låt.
Search File (Sök fil)	Displayen visar filer.
Information (Information)	Displayen visar information om den låt som spelas.
Delete (Radera)	Raderar den låt som spelas. Dock inte direkt. Du måste också bekräfta att en låt ska raderas.
Delete All (Radera allt)	Raderar alla låtar i My Music. Dock inte direkt. Du måste också bekräfta raderingen.

- *Bluetooth*<sup>®</sup> Wireless Technology-kommandon som du kan använda när du lyssnar på låtar från t ex din mobiltelefon.

Kommando	Funktion
Play (Spela)	Första låten spelas.
Pause (Paus)	Paus i uppspelningen.

## INSTÄLLNINGAR

(RDS-radio med *Bluetooth®* Wireless Technology) - AM111GMEE, AM111GMEG

### Startläge för inställningar

Tryck på **SETUP** -knappen för att göra inställningar via displayen.



Du kan välja inställningar för [Display], [Sound], [Clock/Day], [Phone] and [System].

### Display-inställningar

#### Justera ljusstyrkan

Justera ljusstyrkan **SETUP** -knappen ▶ -knappen ▶ Välj [Brightness]



Använd ◀, ▶ -knapparna för att justera ljusstyrkan i displayen eller välj Brightness on: Automatic, Day, eller Night.

Tryck på **Default** för att återgå till grundinställningen.

- 1) Automatic: Automatisk justering av ljusstyrkan
- 2) Daylight: Kraftig belysning
- 3) Night: Svag belysning

### Display-visning (Pop-up)

Tryck på **SETUP** -knappen ▶ Välj [Display] ▶ Välj [Pop-up Mode]



När du väljer Pop-up visas information på displayen, så att du kan göra olika inställningar.

När du valt Pop-up kan du gå vidare och trycka på **RADIO** eller **MEDIA** -knappen få upp de olika alternativen.

### \* OBS

Pop-up-displayen kan bara visas när minst två media finns anslutna.



**Skrolla text**

Tryck på **SETUP** -knappen ▶ Välj [Display] ▶ Välj [Scroll text]



Du behöver bara skrolla när en text är för lång för att i sin helhet få plats i displayen.

Med funktionen ON sker skrollning kontinuerligt. OFF = En skrollning.

**MP3-Information-display**

Tryck på **SETUP** -knappen ▶ Välj [Display] ▶ Välj [Song Info]

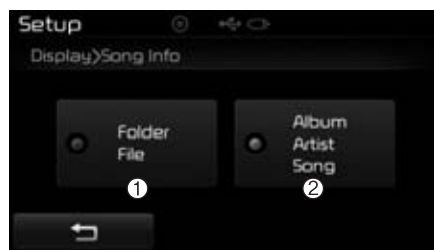

Information för USB och MP3-CD.

- 1) Folder File: Visar namn på foldrar och filer.
- 2) Album Artist Song: Visar namn/artist/låtens namn

### Ljud

#### Inställningar

Tryck på **SETUP** -knappen ▶ Välj [Sound] ▶ Välj [Audio Setting]



Tryck på ◀, ▶, ▲, ▼ -knapparna för att justera Fader (balans fram/bak) / Balance (balans höger/vänster).

Tryck på ◀, ▶ -knapparna för att justera Bass (bas)/Middle (mellanregister)/Treble (diskant).

Tryck på **Default** för att återgå till grundinställningen.

#### Virtuellt ljud

Tryck på **SETUP** -knappen ▶ Välj [Sound] ▶ Välj [Virtual Sound]

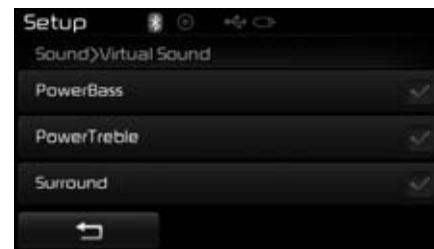

Med den här funktionen kan du finjustera Power Bass, Power Treble och Surroundljudet.

- PowerBass: Extremt fint basljud (live bass).
- PowerTreble: Extremt fin diskant (live treble).
- Surround: Fint surround-ljud.

**SDVC (Hastighetsanpassad volymjustering)**

Tryck på **SETUP** -knappen ▶ Välj [Sound] ▶ Välj [Speed Dependent Vol.]

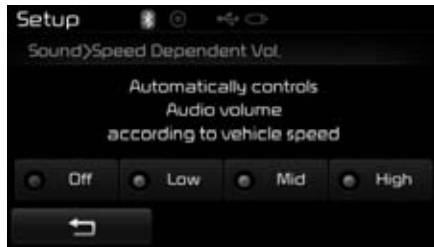

Volymen justeras automatiskt efter bilens hastighet. Du kan välja mellan inställningarna: Off/Low/Mid/High.

**Röstigenkänning - Inställningar**

Tryck på **SETUP** -knappen ▶ Välj [Sound] ▶ Välj [Volume Dialogue]



Tryck på **-**, **+** -knapparna för att ställa in samtalsvolymen.

**Pekskärms-pip**

Tryck på **SETUP** -knappen ▶ Välj [Sound] ▶ Välj [Touch Screen Beep]

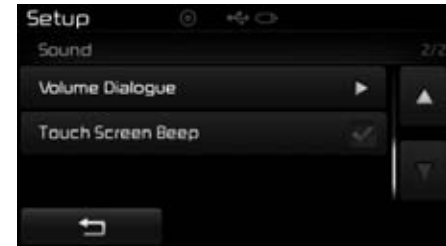

Välj om det ska låta när du trycker: on/off

### Bluetooth® Wireless Technology- inställningar

#### Para en ny telefon

Tryck på **SETUP** -knappen ▶ Välj [Phone] ▶ Välj [Pair Phone]

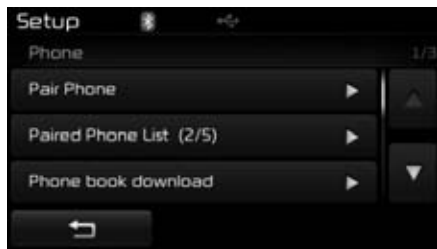

Mer information finns på en tidigare sida i boken.

#### Se lista med parade telefoner

Tryck på **SETUP** -knappen ▶ Välj [Phone] ▶ Välj [Paired Phone List]

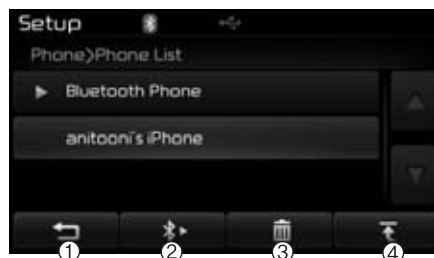

Displayen visar vilka telefoner som är parade med bilens system.

Mer information finns på en tidigare sida i boken.

- 1) : Bakåt till föregående bild
- 2) Anslut/koppla bort telefon
- 3) Raderar telefon du markerat
- 4) Ger telefon du markerat prioritet 1.

### \* OBS - INNAN DU FÖR ÖVER TELEFONBOKEN TILL BILENS SYSTEM

- Telefonen måste vara parad med bilens system och ansluten. Kontrollera också om din telefon har stöd för uppladdning.
- Läs eventuellt i telefonens instruktionsbok om uppladdning/nedladdning.

**För över telefonboken**

Tryck på **SETUP** -knappen ▶ Välj [Phone] ▶ Välj [Phone book Download]



Överföringen av telefonboken från din telefon till bilens system visas i displayen.

**\* OBS**

- Upp till 1 000 nummer/namn kan kopieras till bilens system, från varje parat telefon.
- Om du för över en ny telefonbok från en parat telefon kommer den gamla telefonboken att raderas.

**Automatisk nedladdning av telefonbok**

Tryck på **SETUP** -knappen ▶ Välj [Phone] ▶ Välj [Auto Download]



När en parat telefon ansluts kan telefonboken laddas ner automatisk.

**\* OBS**

- Automatisk nedladdning sker varje gång den parade telefonen ansluts. Nedladdningstiden beror på antalet namn/telefonnummer och kommunikationsförhållanden.
- Innan du försöker ladda ner telefonboken, kontrollera om det fungerar med din telefon.

**Musikstreaming**

Tryck på **SETUP** -knappen ▶ Välj [Phone] ▶ Välj [Audio Streaming]



När du valt Audio Streaming on, kan du spela låtar som finns i din telefon genom bilens ljudsystem.

### Samtalsvolym

Tryck på **SETUP** -knappen ▶ Välj [Phone] ▶ Välj [Outgoing Volume]

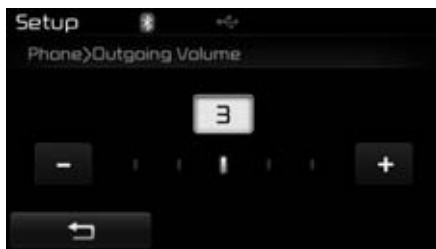

Tryck på **-**, **+** -knapparna för att justera samtalsvolymen.

### Stäng av Bluetooth

Tryck på **SETUP** -knappen ▶ Välj [Phone] ▶ Välj [Bluetooth System Off]  
När du stängt av sker ingen trådlös överföring i bilen.

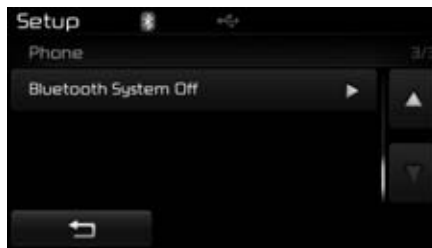

### \* OBS

Aktivera Bluetooth genom att trycka på **SETUP** ▶ [Phone] och välja "Yes".

### ..! VIKTIGT

*Musikstreaming kanske inte fungerar från alla modeller av mobiler.*

## System Setting

### Information om ledigt minne

Tryck på **SETUP** -knappen ▶ Välj [System] ▶ Välj [Memory Information]

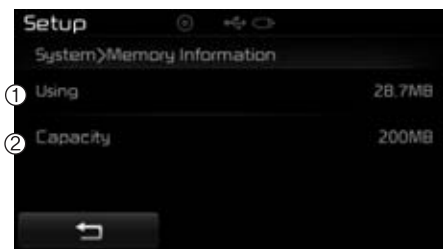

Displayen visar ledig minneskapacitet.

- 1) Using: Använt minne
- 2) Capacity: Total minneskapacitet

### Röstikommandon - Inställningar

Tryck på **SETUP** -knappen ▶ Välj [System] ▶ Välj [Voice Recognition System]

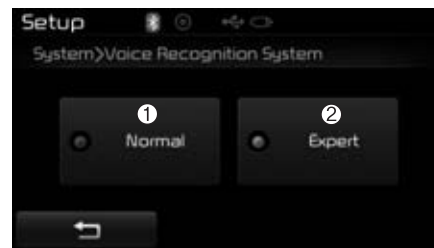

Du kan välja mellan två inställningar, Normal och Expert.

- 1) Normal: Du får detaljerad information.
- 2) Expert: Kort information, med i vissa fall endast pip-ljud.

### \* OBS

Röststyrningen varierar för olika radiomodeller.

### Språkval

Tryck på **SETUP** -knappen ▶ Välj [System] ▶ Välj [Language]

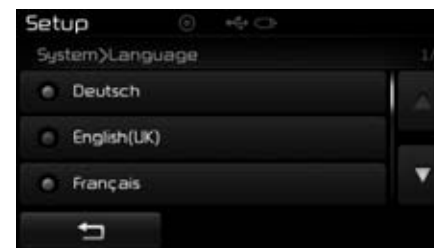

Du kan välja mellan de språk som visas i displayen.

Om du byter språk startar systemet om.

\* Välj mellan nedanstående språk

Deutsch, English(UK), Français, Italiano, Español, Nederlands, Svenska, Dansk, Русский, Polski

## INSTÄLLNINGAR (Bluetooth® Wireless Technology-modell)

- AM111GMGN, AM111GMGE,  
AM111GMGG

### Startläge för inställningar

Tryck på **SETUP** -knappen för att göra  
inställningar via displayen.



Du kan välja inställningar för [Display],  
[Sound], [Phone] och [System].

### Display-inställningar

#### Justera ljusstyrkan

Tryck på **SETUP** -knappen ▶ Välj  
[Display] ▶ Välj [Brightness]



Tryck på ◀, ▶ knapparna för att  
justera ljusstyrkan i displayen eller välj  
Brightness on Automatic, Daylight, eller  
Night.

Tryck på **Default** för att återgå till  
standardinställningen.

- 1) Automatic: Automatisk justering av  
ljusstyrkan
- 2) Day: Kraftig belysning
- 3) Night : Svag belysning

#### Display-visning (Pop-up)

Tryck på **SETUP** Tryck på ▶ Välj  
[Display] ▶ Välj [Mode Pop up]



När du väljer Pop-up visas information på  
displayen, så att du kan göra olika  
inställningar.

När du valt Pop-up kan du gå vidare och  
trycka på **RADIO** eller **MEDIA** -  
knappen få upp de olika alternativen.

#### \* OBS

**Pop-up-displayen kan bara visas när  
minst två media finns anslutna.**



**Skrolla text**

Tryck på **SETUP** -knappen ▶ Välj [Display] ▶ Välj [Text scroll ]

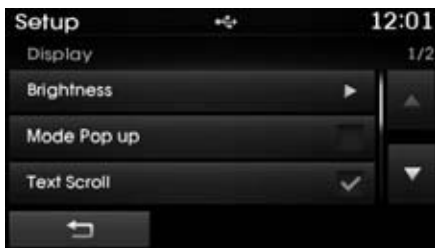

Du behöver bara skrolla när en text är för lång för att i sin helhet få plats i displayen.

Med funktionen ON sker skrollning kontinuerligt. OFF = En skrollning.

**MP3-Informations-display**

Tryck på **SETUP** -knappen ▶ Välj [Display] ▶ Välj [Media Display]

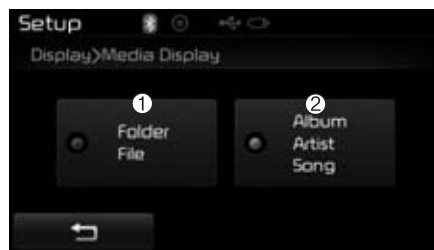

Information för USB och MP3-CD.

- 1) Folder File: Visar namn på foldrar och filer.
- 2) Album Artist Song: Visar namn/artistnamn/låtens namn

**Ljud****Inställningar**

Tryck på **SETUP** -knappen ▶ Välj [Sound] ▶ Välj [Sound Setting]



(Forts på nästa sida)

Tryck på ◀, ▶, ▲, ▼ -knapparna för att justera Fader (balans fram/bak) / Balance (balans höger/vänster).

Tryck på ◀, ▶ -knapparna för att justera Bass (bas)/Middle (mellanregister)/Treble (diskant).

Tryck på **Default** för att återgå till grundinställningen.

### **Virtuellt ljud**

Tryck på **SETUP** -knappen ▶ Välj [Sound] ▶ Välj [Virtual Sound]

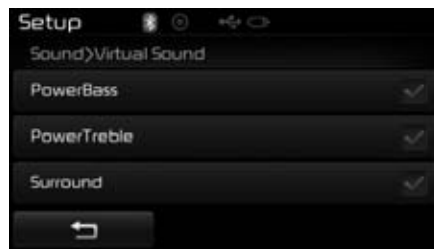

Med den här funktionen kan du finjustera Power Bass, Power Treble och Surroundljudet.

- PowerBass: Extremt fint basljud (live bass).
- PowerTreble: Extremt fin diskant (live treble).
- Surround: Fint surround-ljud.

### **SDVC (Hastighetsanpassad volymjustering)**

Tryck på **SETUP** -knappen ▶ Välj [Sound] ▶ Välj [Speed Dependent Vol.]

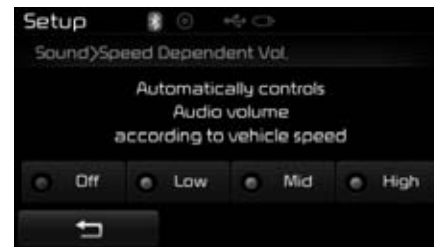

Volymen justeras automatiskt efter bilens hastighet. Du kan välja mellan inställningarna: Off/Low/Mid/High.

**Pekskärms-pip**

Tryck på **SETUP** -knappen ▶ Välj [Sound] ▶ Välj [Touch Screen Beep]

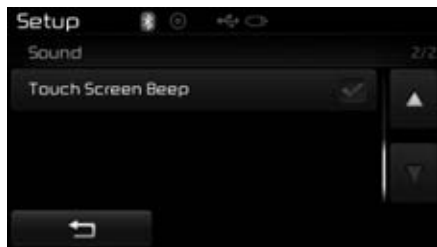

Välj om det ska låta när du trycker: on/off

**Bluetooth® Wireless Technology-inställningar****Para en ny telefon**

Tryck på **SETUP** -knappen ▶ Välj [Phone] ▶ Välj [Pair Phone]

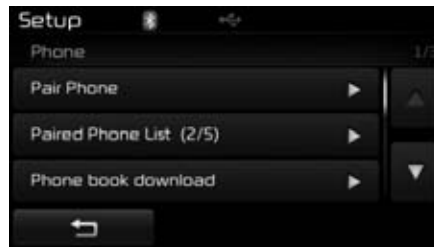

Mer information finns på en tidigare sida i boken.

**Se lista med parade telefoner**

Tryck på **SETUP** -knappen ▶ Välj [Phone] ▶ Välj [Paired Phone List]

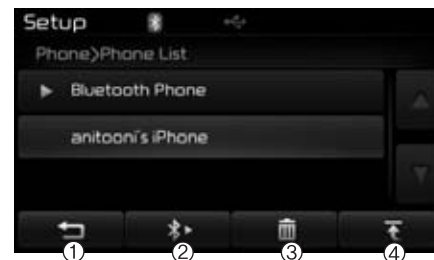

Displayen visar vilka telefoner som är parade med bilens system. Mer information finns på en tidigare sida i boken.

- 1) : Bakåt till föregående bild
- 2) Anslut/koppla bort telefon
- 3) Raderar telefon du markerat
- 4) Ger telefon du markerat prioritet 1.

**\* OBS - INNAN DU FÖR ÖVER  
TELEFONBOKEN  
TILL BILENS  
SYSTEM**

- Telefonen måste vara parat med bilens system och ansluten. Kontrollera också om din telefon har stöd för uppladdning.
- Läs eventuellt i telefonens instruktionsbok om uppladdning/nedladdning.

**För över telefonboken**

Tryck på **SETUP** -knappen ▶ Välj [Phone] ▶ Välj [Contacts Download]



Överföringen av telefonboken från din telefon till bilens system visas i displayen.

**\* OBS**

- Upp till 1 000 nummer/namn kan kopieras till bilens system, från varje parad telefon.
- Om du för över en ny telefonbok från en parad telefon kommer den gamla telefonboken att raderas.

**Automatisk nedladdning av telefonbok**

Tryck på **SETUP** -knappen ▶ Välj [Phone] ▶ Välj [Auto Download]

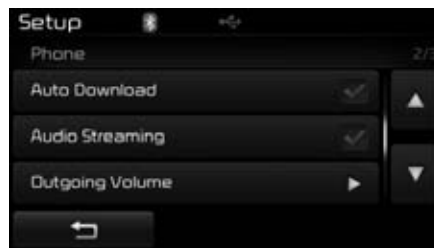

När en parad telefon ansluts kan telefonboken laddas ner automatisk.

**\* OBS**

- Automatisk nedladdning sker varje gång den parade telefonen ansluts. Nedladdningstiden beror på antalet namn/telefonnummer och kommunikationsförhållanden.
- Innan du försöker ladda ner telefonboken, kontrollera om det fungerar med din telefon.

**Musikstreaming**

Tryck på **SETUP** -knappen ▶ Välj [Phone] ▶ Välj [Streaming Audio]

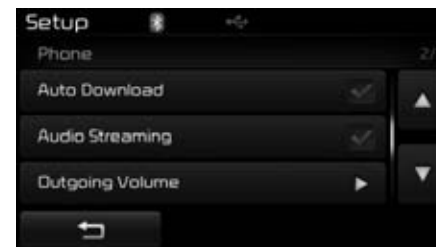

När du valt Audio Streaming on, kan du spela låtar som finns i din telefon genom bilens ljudsystem.

### Samtalsvolym

Tryck på **SETUP** -knappen ▶ Välj [Phone] ▶ Välj [Outgoing Volume]



Tryck på **-**, **+** -knapparna för att justera samtalsvolymen.

### Stäng av Bluetooth

Tryck på **SETUP** -knappen ▶ Välj [Phone] ▶ Välj [Bluetooth System Off]  
När du stängt av sker ingen trådlös överföring i bilen.

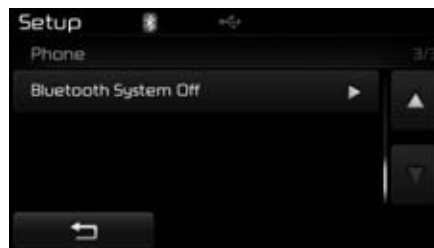

### \* OBS

Aktivera Bluetooth genom att trycka på **SETUP** ▶ [Phone] och välja "Yes".

## Systeminställningar

### Information om ledigt minne

Tryck på **SETUP** -knappen ▶ Välj [System] ▶ Välj [Memory Information]

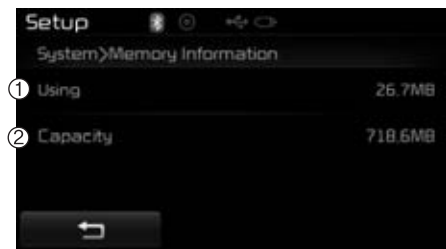

Displayen visar ledig minneskapacitet.

- 1) Using: Använt minne
- 2) Capacity: Total minneskapacitet

### Språkval

Tryck på **SETUP** -knappen ▶ Välj [System] ▶ Välj [Language]

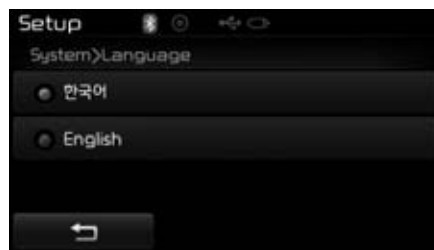

Du kan välja mellan de språk som visas i displayen.

Om du byter språk startar systemet om.

## BACKKAMERA

- Backkameran höjer säkerheten eftersom den ger föraren överblick direkt bakom bilen.
- Backkameran aktiveras när backen (R) läggs i och tändningen är i läge ON.
- Backkameran stängs av när backen inte längre är i.

### ! VIKTIGT

*Backkameran har en vidvinkellins för att ge en vidare överblick. Det gör att det också kan vara svårt att bedöma avståndet genom kameran. Var försiktig när du backar och betrakta backkameran som ett bra extra hjälpmedel.*

## FÖRKORTNINGAR PÅ ENGELSKA / FÖRKLARING

Förkortning/uttryck	Förklaring
12hr	12 timmar
24hr	24 timmar
AST(A.Store)	Automatiskt lagring av radiostationer
AMA	AM-radio (Automatiskt lagring av radiostationer)
AUX	External Audio mode (AUX-ingång för ljudkällor)
Bass	Basljud
Treble	Diskantljud
BT Audio	<i>Bluetooth</i> <sup>®</sup> Wireless Technology Audio
FMA	FM Radio (Automatiskt lagring av radiostationer)
Power Bass	Finstämt basljud - live bass.
Power Treble	Finstämt diskantljud - live treble
Preset	Inprogrammerade stationer på förvalsknappar
RDS Search	Radio Data System sökning
TA Off	Trafikmeddelanden AV



# Tips för körning

Åtgärder före körning .....	5-3	Filhållningsassistans/vingelvarning (LDWS)....	5-48
Tändnings-/rattlås .....	5-5	Döda-vinkeln-varning (BSD-systemet).....	5-52
Start-/stopp-knapp .....	5-9	ECO-Körningssystem .....	5-57
Manuell växellåda .....	5-15	Ekonomisk körning .....	5-58
Automatisk växellåda.....	5-18	Tips för körning .....	5-59
• Körning med automatisk växellåda.....	5-18	• Svåra körförhållanden .....	5-59
Fyrhjulsdraft (4WD).....	5-23	• "Gunga" loss bilen om du kört fast .....	5-60
Bromssystemet .....	5-30	• Smidig kurvtagning.....	5-60
• Bilen har bromsservo och självjusterande bromsar .....	5-30	• Mörkerkörning .....	5-61
• Parkeringsbromsen .....	5-31	• Körning i regn .....	5-61
• Låsningsfria bromsar - ABS.....	5-33	• Körning i genom vatten .....	5-61
• Antisladd-system (ESC) .....	5-35	• Körning "off road" (på sidan av vägen).....	5-61
• Avancerat antisladdsystem (VSM - Vehicle stability management) .....	5-38	• Körning i hög hastighet .....	5-62
• Panikbromsljus (ESS - Emergency Stop Signal) ...	5-40	Vinterkörning .....	5-63
• Hjälp vid start i backe (HAC - Hill Assist Control) .....	5-40	Körning med släp.....	5-67
• Släpvagnsstabilisator (TSA).....	5-41	Fordonsvikter .....	5-74
Automatisk farthållare.....	5-43		

### **VARNING - GIFTIGA AVGASER!**

Om du misstänker att det strömmar in avgaser i bilen, öppna rutorna och vädra ur bilen.

- **Inandas inte avgaser.**

Avgaser innehåller koloxid som är giftig, färglös och luktar inte.

- **Kontrollera att avgassystemet inte läcker.**

Kontrollera avgassystemet när bilen är lyft för oljebyte eller annan typ av service. Om du märker att avgasljudet förändras, eller om du kört över något som har tagit i bilens underrede, rekommenderar vi att du vänder dig till en Kia-verkstad, för en kontroll av bilen.

- **Ha inte motorn igång i ett stängt utrymme längre tid än det tar att köra in eller ut.**

Det gäller även om dörrar står öppna.

- **Sitt inte någon längre stund i en parkerad bil med motorn igång.**

Om du måste ha motorn igång utomhus när bilen står stilla, kör fläkten på hög hastighet och ställ in ventilationen så att friskluft sugas in i bilen.

Om du måste köra med bakluckan öppen på grund av att du lastat föremål som sticker ut:

1. Stäng alla sidorutor.
2. Öppna alla ventilationsmunstycken i instrumentpanelen helt.
3. Ställ in luftriktningen mot huvud/fötter och välj friskluft samt kör fläkten på hög hastighet.

Kontrollera att luftintaget framför vindrutan är fritt från snö, löv och skräp, så att luftflödet in till kupén är fritt.

## ÅTGÄRDER FÖRE KÖRNING

### Utanför bilen

- Kontrollera att alla rutor, yttre backspeglar samt lampglas är rena.
- Kontrollera att all belysning fungerar.
- Kontrollera däckens kondition.
- Se efter under bilen om det förekommer något läckage.
- Kontrollera att det är fritt bakom bilen om du ska backa.

### Under huven

Kontrollera alla olje- och vätskenivåer. Se kapitel 7.

#### **VARNING**

**Som förare ska du vara utvilad och avspänd när du sätter dig bakom ratten. I annat fall ökar risken för att du gör ett misstag som kan leda till en olycka. Vi rekommenderar att du använder handsfree mobiltelefon och att du inte använder någon annan utrustning som kan försämra din uppmärksamhet under körningen.**

### Innan du startar motorn

- Stäng alla dörrar.
- Justera säten, ratt och backspeglar.
- Kontrollera alla mätare.
- Kontrollera att alla varningslampor lyser med tändningen i läge ON.
- Innan du kör iväg, kontrollera att parkeringsbromsen är helt frigjord och att varningslampan slocknat.

Se till att du känner din bil väl och är förtrogen med hur all utrustning fungerar.

#### **VARNING**

**Alla i bilen måste använda säkerhetsbälten när bilen är i rörelse. Barn ska ha särskild barnsäkerhetsutrustning.**

#### **VARNING**

**Kontrollera att det är fritt framför alternativt bakom bilen innan du lägger i en växel och ska köra iväg.**

### **VARNING - Alkohol och mediciner**

Alkoholförtäring och bilkörning hör inte ihop. Det är olagligt att köra med alkohol i kroppen. Även den minsta mängd alkohol påverkar reaktionsförmågan.

Vissa mediciner kan också påverka omdömet och reaktionsförmågan.

### **VARNING**

- Om bilen står stilla med motorn igång måste den gå på tomgång. Om motorvarvet är högre kan motorn och avgassystemet överhettas och orsaka brand. Följ gällande regler för tomgångskörning!
- Vid en häftig inbromsning eller sväng kan lösa föremål, som ligger i bilen, glida ner på golvet vid förarens fötter och hamna under pedalerna. Det medför en risk att t ex bromspedalen inte trampas ner vid inbromsning.
- Kör aldrig bil om du är uttröttad eller irriterad. Se också till att du inte störs av ljud och rörelser i bilen.

## TÄNDNINGS-/RATTLÅS

### Belyst tändningslås

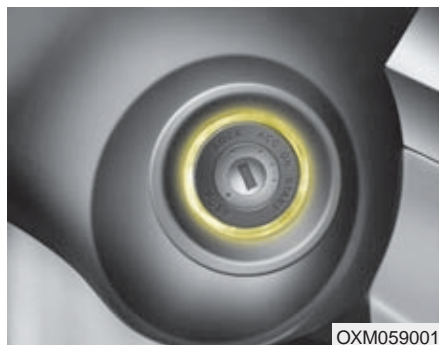

OXM059001

Belysningen runt låset tänds varje gång en dörr öppnas. Ljuset slocknar ca 30 sekunder efter att förardörren stängts eller när nyckeln vridits till läge ON.

### Låsets olika lägen

#### LOCK



OUN036002

Ratten är låst för att stödskydda bilen. När nyckeln ska vridas tillbaka till LOCK från ACC måste den tryckas in. Endast från läge LOCK kan nyckeln tas ur låset.

#### ACC

Ratten kan vridas och vissa elektriska funktioner är inkopplade.

#### \* OBS

Om det är problem att vrida om nyckeln när rattlåset är i ingrepp, vrid ratten till höger och vänster för att avlasta spärren, samtidigt som du vrider på nyckeln.

#### ON

När nyckeln vrids till detta läge lyser alla varnings- och kontrollampor en stund så att det går att se om de är hela.

*Ha inte nyckeln i detta läge när motorn inte är igång, batteriet laddas ur.*

#### START

Startmotorn går. Släpp nyckeln direkt när motorn startat. Bromsvarningslampan kan kontrolleras med nyckeln i detta läge.

### **VARNING - Tändningslåset**

- Vrid aldrig nyckeln till ACC eller LOCK när bilen är i rörelse. Styr- och bromsservo upphör att fungera i ACC-läget. I LOCK-läget spärras dessutom ratten så att bilen inte kan styras.
- Rattlåset ersätter inte parkeringsbromsen. Sätt alltid an parkeringsbromsen och lägg i 1:an eller backen (P-läget för automat) innan du lämnar bilen.
- Stick aldrig en arm genom ratten för att nå några reglage när bilen är i rörelse. Det kan medföra att du tappar kontrollen över bilen.
- Se till att inga lösa föremål finns på golvet på förarsidan. De kan hindra pedalernas rörelse så att bilen t ex inte kan bromsas.

## Starta motorn



### **VARNING**

Ha alltid på dig skor som är lämpliga för bilkörning. Undvik högklackade skor och grova kängor och stövlar. De kan medföra problem med att sköta pedalerna.

### **\* OBS - Gaspedal med ekokörnings-funktion**

Om bilen är utrustad med gaspedal för ekonomikörning blir den trögare när du trampat ner den 80 %. Det är för att du inte ska ge för mycket gas i onödan. Om du måste gasa på för fullt, t ex för att göra en snabb omkörning, är det bara att trycka ner gaspedalen så mycket som behövs.

### **Bensinmotor**

1. Kontrollera att parkeringsbromsen är ansatt.
2. **Manuell växellåda**  
Trampa ner kopplingspedalen helt och lägg växeln i neutralläge (N). Håll ner både kopplings- och brompedalen.  
**Automatisk växellåda**  
Växelväljaren ska vara i läge P eller N. Trampa på bromsen.
3. Släpp START-knappen/nyckeln direkt när motorn startat eller efter 10 sekunder om motorn inte startat.
4. Om temperaturen är lägre än -18° eller om bilen stått i flera dagar, låt motorn gå på tomgång en kort stund innan du kör iväg.

### **\* OBS**

Rör inte gaspedalen i samband med start av motorn, vare sig motorn är varm eller kall.

### **! VIKTIGT - Bil med automatisk växellåda**

*Om du får motorstopp när bilen rullar, lägg i N-läget och starta motorn. Lägg aldrig i P-läget, det kan medföra att växellådan skadas allvarligt och att bilen sladdar.*

### **! VIKTIGT**

*Håll START-knappen/nyckeln i START-läget max 10 sekunder. Om bilen inte startat, vänta 5-10 sekunder före nästa startförsök annars kan startmotorn skadas.*

### **Dieselmotor**

1. Kontrollera att parkeringsbromsen är ansatt.

### **2. Manuell växellåda**

Håll kopplingspedalen nedtryckt, lägg växeln i neutralläget. Slå på tändningen (ON) och vänta tills lampan för glödningen (förvärmningen) har slocknat.

### **Automatisk växellåda**

Växelväljaren ska vara i läge P eller N. Trampa på bromsen, slå på tändningen (ON) och vänta tills lampan för glödningen (förvärmningen) har slocknat.

Kontrollampa för glödning (förvärmning)



W-60

3. Vrid nyckeln till START-läget eller tryck på START-knappen och släpp den direkt när motorn startat eller efter 10 sekunder om motorn inte startat.
4. Om temperaturen är lägre än  $-18^{\circ}$  eller om bilen stått i flera dagar, låt den gå på tomgång en kort stund innan du kör iväg.

### **\* OBS**

Om motorn inte startat inom 10 sekunder efter att glödningen är avslutad, ändra tändningsläget till LOCK och vänta 10 sekunder innan du slår på tändningen (ON) igen. Vänta tills lampan för glödning slocknat och starta sedan motorn.

### **Viktigt med tanke på turbon**

1. Varva inte upp motorn direkt efter start. Om motorn är kall, låt den gå på tomgång några sekunder så att turbon får rätt smörjning.
2. Om bilen körts hårt eller en längre sträcka ska motorn gå på tomgång ca 1 minut innan du stänger av den, för att turbon ska få rätt smörjning.

### **! VIKTIGT**

*Om bilen körts hårt eller en längre sträcka får du inte stänga av motorn direkt utan måste låta den gå på tomgång ca 1 minut för att turbon inte ska skadas.*



## START-/STOPP-KNAPP

### Knappen har belysning



När förardörren öppnas tänds belysningen i knappen och lyser i 30 sekunder efter att dörren stängts.

Belysningen slocknar också direkt när bilens startspärr aktiveras.

Precis som i bilar med tändningslås finns det flera lägen: OFF, ACC, ON och START. De olika lägena markeras genom att belysningen i knappen ändrar färg. Se beskrivning i respektive avsnitt som följer här:

### OFF



Lampan släckt

#### Med manuell växellåda

Stanna motorn genom att trycka på knappen (när motorn är igång). I OFF-läget är nästan alla funktioner avstängda.

#### Med automatisk växellåda

Lägg växeln i P-läget och tryck på knappen för att komma till OFF-läget. Om du trycker på knappen när spaken inte är i P-läget går systemet över till ACC-läget (se nästa sida).

#### Rattlåset

I läge OFF aktiveras det elektriska rattlåset när du tar din nyckel / Smart Key ur nyckelfacket i bilen eller när du öppnar förardörren.

Om rattlåset inte aktiveras när du öppnar förardörren hörs en varningssignal. Prova då att ta med din nyckel / Smart Key ur bilen och stänga dörren utifrån. Om problemet inte är löst, rekommenderar vi att du vänder dig till en Kia-verkstad, för en kontroll av systemet.

Om du öppnar förardörren innan du trycker på knappen för att komma till läge OFF, kommer en varningssignal att höras eftersom rattlåset inte låses. Stäng i så fall dörren. Då ska varningssignalen upphöra och ratten låsas.

### \* OBS - START-/STOPP-knappen fungerar inte!

Om rattlåset förblir låst kommer startknappen inte att fungera. Gör då så här: Håll in START-/STOPP-knappen och vrid samtidigt ratten lite åt höger och vänster för att avlasta spärren i rattlåset.

### \* OBS

Bilen ska stå stilla när du stänger av motorn.

### ! VIKTIGT

*I en nödsituation kan du trycka på START-/STOPP-knappen, för att stänga av motorn, när bilen rullar. Håll in knappen mer än tre sekunder eller tryck snabbt på den tre gånger.*

*Om bilen fortfarande rullar kan du starta motorn med växeln i neutral-läge (N).*

**ACC (vissa elektriska funktioner är inkopplade)**



Orange belysning

#### Med manuell växellåda

För att komma till ACC-läget när tändningen är avstängd (OFF), tryck på START-/STOPP-knappen, men trampa inte på kopplingspedalen samtidigt.

#### Med automatisk växellåda

För att komma till ACC-läget när tändningen är avstängd (OFF), tryck på START-/STOPP-knappen, men trampa inte på bromspedalen.

Rattlåset låses upp och vissa elektriska funktioner är inkopplade.

Efter en timme i ACC-läge övergår inställningen automatiskt till OFF för att batteriet inte ska laddas ur.

**ON (tändningen är påslagen)**



Röd belysning

#### Med manuell växellåda

I ACC-läge, tryck på START-/STOPP-knappen för att slå på tändningen (ON). Rör inte kopplingspedalen!

#### Med automatisk växellåda

I ACC-läge, tryck på START-/STOPP-knappen för att slå på tändningen (ON). Rör inte bromspedalen!

Varningslamporna kan kontrolleras i detta läge innan motorn startas.

Se till att inte ON-läget är på för länge, eftersom batteriet laddas ur om motorn inte är igång.

**START- och KÖR-läge**



Lampan släckt

**\* OBS**

Läs också informationen "Starta motorn" på nästa sida.

**Med manuell växellåda**

Starta motorn: Lägg växeln i neutralläge (N), trampa ner kopplingspedalen och tryck sedan på START-/STOPP-knappen.

**\* OBS**

Om du inte trampar ner kopplingspedalen när du trycker på START-/STOPP-knappen startar inte motorn och ändring sker så här:  
OFF → ACC → ON → OFF eller ACC.

**Med automatisk växellåda**

Starta motorn: Växelväljaren ska vara i P- eller N-läge, trampa på bromspedalen och tryck sedan på START-/STOPP-knappen.

**\* OBS**

Om du inte trampar ner bromspedalen när du trycker på START-/STOPP-knappen startar inte motorn och ändring sker så här:  
OFF → ACC → ON → OFF eller ACC.

**\* OBS**

Se till att inte ACC- och ON-lägena är på för länge, för då riskerar du att batteriet laddas ur när motorn inte är igång.

**⚠ VARNING**

- Tryck inte på START-/STOPP-knappen när bilen rullar. Om motorn stannar krävs det mer bl a kraft för att bromsa.
- Innan du lämnar bilen ska du se till att parkeringsbromsen är ansatt.
- Sträck inte handen genom ratten för att trycka på START-/STOPP-knappen när bilen är i rörelse.
- Se till att det inte finns något på golvet på förarsidan som kan glida in under pedalerna och hindra att t ex bromspedalen kan trampas ner.

### Starta motorn - Bil med Smart Key



#### **VARNING**

Ha alltid på dig skor som är lämpliga för bilkörning. Undvik högklackade skor och grova kängor och stövlar. De kan medföra problem med att sköta pedalerna.

### \* OBS - Gaspedal med eko-körnings-funktion

Om bilen är utrustad med gaspedal för ekonomikörning blir den trögare när du trampat ner den 80 %. Det är för att du inte ska ge för mycket gas i onödan.

Om du måste gasa på för fullt, t ex för att göra en snabb omkörning, är det bara att trycka ner gaspedalen så mycket som behövs.

### Starta - bensinmotor

1. Nyckeln (Smart Key) måste finnas i bilen.
2. Kontrollera att parkeringsbromsen är ansatt.
3. **Manuell växellåda**

Trampa ner kopplingspedalen helt och lägg växeln i neutralläge (N). Håll ner både kopplings- och brompedalen.

#### **Automatisk växellåda**

Tryck ned bromspedalen och för växelväljaren till växelläge P (Park).

*Du kan även starta motorn i växelläge N (neutral).*

4. Tryck på START/STOPP-knappen.
5. Om du startar bilen i extrem kyla (kallare än -18°C / 0°F) när bilen stått i flera dagar utan att den används, låt motorn värmas upp en stund innan motorn börjar varvas/belastas.

*Rör inte gaspedalen i samband med start av motorn, vare sig motorn är varm eller kall.*

### Starta - dieselmotor

Vid start av en kall dieselmotor så måste man först förvärma (glödning) och sedan låta motorn värma upp innan man kör iväg.

1. Kontrollera att parkeringsbromsen är ansatt.

#### 2. **Manuell växellåda**

Trampa ner kopplingspedalen helt och lägg växeln i neutralläge (N). Håll ner både kopplings- och brompedalen.

#### **Automatisk växellåda**

Växelväljaren ska vara i läge P eller N. Trampa på bromsen.

Kontrolllampa för glödning (förvärmning)

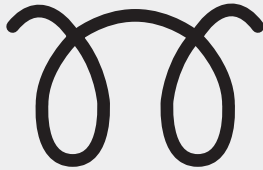

W-60

3. Håll START-/STOPP-knappen intryckt tills kontrolllampan för glödning slocknat. Det tar ibland upp till 5 sekunder.
4. Motorn startar när lampan har slocknat.

### \* OBS

Det kan hända att motorn startar om du trycker en andra gång på START-/STOPP-knappen när förvärmningen pågår.

### Viktigt med tanke på turbon

1. Varva inte upp motorn direkt efter start. Om motorn är kall, låt den gå på tomgång några sekunder så att turbon får rätt smörjning.
2. Om bilen körts hårt eller en längre sträcka ska motorn gå på tomgång ca 1 minut innan du stänger av den, för att turbon ska få rätt smörjning.

### ! VIKTIGT

**Om bilen körts hårt eller en längre sträcka får du inte stänga av motorn direkt utan måste låta den gå på tomgång ca 1 minut för att turbon inte ska skadas.**

- Även om nyckeln (Smart Key) är i bilen får den inte vara för långt från instrumentpanelen om motorn ska startas.
- När tändningen (i bil med START-knapp) är läge ACC eller ON och en dörr är öppen, söker bilens startspärrsystem efter en Smart Key. Om inte rätt Smart Key finns i bilen visas den här symbolen "🚗" och meddelandet "Ingen Smart Key i bilen" visas. Och om alla dörrar stängs så kommer en varningssignal att ljuda i 5 sekunder. Varningssignal och ljudsignal kommer att stängas av när bilen är i rörelse.



### WARNING - Smart Key

Bilen kan bara startas om rätt Smart Key finns i bilen och inte för långt från instrumentpanelen.

Låt inte barn, eller personer som inte förstår sig på hur START-/STOPP-knappen fungerar, röra knappen.

### ..! VIKTIGT

*Om du skulle råka få motorstopp under körning lägg växeln i neutralläge (N). I bilar med automatisk växellåda får du inte föra spaken till P-läget. Tryck sedan på START/STOPP-knappen för att försöka starta motorn.*



### ..! VIKTIGT

*Håll inte in START-knappen mer än 10 sekunder förutom när säkringen till bromsljuset är trasig.*

### \* OBS

- Om batteriet i din Smart Key är svagt eller om den inte fungerar som den ska, tryck den direkt mot START-knappen för att starta bilen. Håll din Smart Key som bilden visar, med symbolen för dörrlåsning vänd mot START-knappen och rakt mot knappen.
- Om säkringen för bromsljuset brunnit av går det inte att starta bilen på normalt sätt. Du måste först byta till en hel säkring. Om du inte har en säkring tillgänglig, gör så här:  
Med tändningen i läge ACC, håll in START-knappen i 10 sekunder. Då kan du starta bilen utan att trampa på bromsen. Men vi rekommenderar att du trampar på bromsen (och trampar ner kopplingspedalen).

## MANUELL VÄXELLÅDA

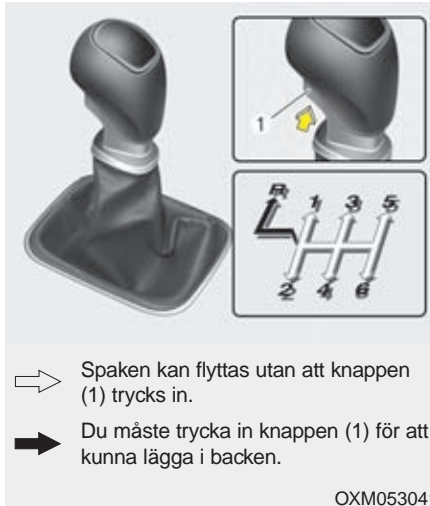

### Manuell växellåda, funktion

Den manuella växellådan har 6 växlar. Växellägena är markerade på växelspaxknoppen.

Kopplingspedalen ska trampas ner helt vid varje växling.

Om bilen är utrustad med tändnings-/rattlås måste du trampa ner kopplingen för att kunna starta motorn.

När du ska lägga i backen ska bilen stå helt stilla och motorn gå på tomgång. Du ska också låta växelspaken stanna i neutralläget någon sekund innan du trycker knappen uppåt på spaken och lägger i backen (R).

### ! VIKTIGT

- **Vid växling från 5:an till 4:an får spaken inte föras så långt till vänster att 2:an av misstag läggs i. Det kan medföra motorskador om motorn varvas upp för mycket, så att nålen i varvräkna-  
ren kommer in i det röda fältet.**
- **Hoppa över högst en växel vid nedväxling om motorvarvet är 5000 eller högre. I annat fall kan motorn skadas på grund av övervarvning.**

- Vid växling till backen, ska bilen stå stilla och spaken hållas i neutralläget i ca 3 sekunder innan den förs till R-läget.
- Om det är svårt att lägga i backen, för spaken till neutralläget och släpp upp kopplingen, trampa sedan ner kopplingen och lägg i backen.
- När det är kallt kan växlingarna gå lite trögt innan oljan i växellådan värmts upp.

### ! VIKTIGT

- **Håll aldrig foten på kopplingspedalen mellan växlingstillfällena. Slir inte heller på kopplingen för att hålla bilen stilla i backar.**
- **Vila inte handen på växelspaken under körning. Det kan medföra onödigt slitage på komponenter i växellådan.**

### VARNING

- **Sätt alltid an parkeringsbromsen och lägg i 1:an (i uppförslut) eller backen (i nedförslut) när du lämnar bilen.**
- **Om bilen är utrustad med manuell växellåda, ska kopplingen trampas ned när motorn startas. Bilen kan annars fara iväg och orsaka skada om växeln inte är i friläge.**

### **Kopplingen**

Kopplingspedalen ska alltid trampas ner helt vid varje växlingstillfälle. Släpp upp den långsamt vid start. Vila aldrig foten på kopplingspedalen mellan växlingstillfällena det medför onödigt slitage. Slir inte heller på kopplingen för att hålla bilen stilla i backar. Trampa på fotbromsen eller använd parkeringsbromsen. Pumpa aldrig snabbt på kopplingspedalen.

### **Nedväxling**

Växla alltid ned innan motorvarvet är för lågt så att du riskerar motorstopp. Bilen kan också accelerera snabbare om varvtalet inte är för lågt.

Växla alltid ned vid körning i branta nedförslut för att utnyttja motorbromsen. Då minskar slitaget på bromsarna och risken för att de överhettas.



## God körteknik



- Växla aldrig till neutralläget när bilen t ex rullar nedför en backe.
- Bromsa inte konstant i långa, branta nedförsbackar. Det kan medföra överhettning av bromsarna, snabb förslitning av bromsbeläggen och förlängd bromssträcka. Växla ner och motorbromsa.
- Sänk farten före nedväxlingar för att undvika att motorn övervarvas och skadas.
- Sänk farten om det är blåsig.
- Se till att bilen står helt stilla när backen ska läggas i. Annars kan växellådan skadas. Lägg i backen genom att först föra spaken till neutralläget och vänta ca 3 sekunder innan backen läggs i.
- Kör extra försiktigt när det är halt. Bromsa mjukt och växla utan att det uppstår ryck, accelerera långsamt samt undvik tvära svängar för att undvika att få sladd.

### VARNING

- **Alla i bilen måste använda bilbälte när bilen är i rörelse.**
- **Undvik hög hastighet i kurvor.**
- **Gör inga häftiga girar eller filbyten.**
- **Anpassa farten efter rådande trafik- och vägförhållanden.**
- **Håll bilen på vägen så att inte hjulen skär ner på sidan av vägbanan.**
- **Om du skulle råka köra av vägen, vrid försiktigt på ratten för att komma upp på vägen igen utan att få sladd.**
- **Följ gällande hastighetsbestäm-  
melser.**

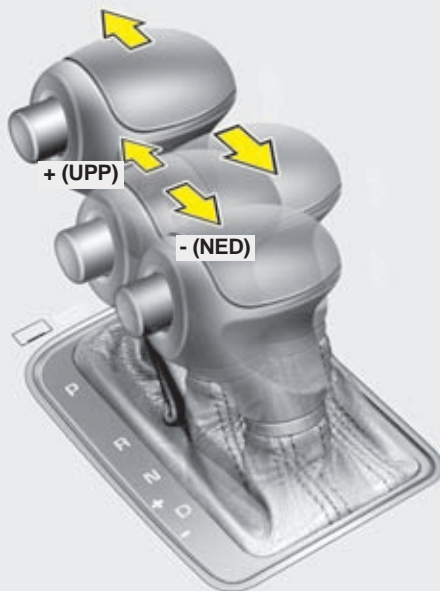
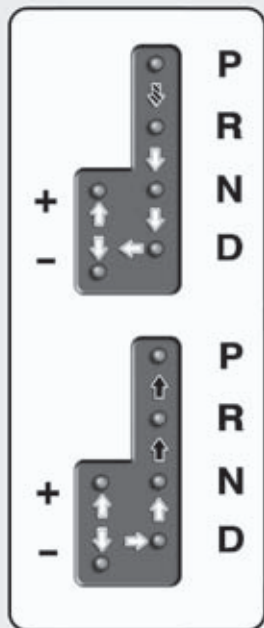
## AUTOMATISK VÄXELLÅDA



-  Trampa på bromsen och tryck in spärknappen på spaken, när du ska föra den som den randiga pilen visar.
-  Tryck in spärknappen när du ska flytta spaken.
-  Spaken kan röras fritt mellan växellägena som de vita pilarna visar.

OXM053022

### Körning med automatisk växellåda

Automatväxellådan har sex växlar framåt och en backväxel.

#### \* OBS

Om batteriet varit bortkopplat kan det hända att de första fem växlingarna blir ryckiga. Det är normalt och justeras efter några växlingscykler av styrenheten för växellådan eller kontrollenheten för motorn.

Håll foten på bromspedalen när spaken förs till D- eller R-läget.

 **VARNING - Automatisk växellåda**

- Kontrollera att det är fritt framför alternativt bakom bilen innan du väljer en växel och ska köra.
- Sätt alltid an parkeringsbromsen först och lägg sedan i P-läget när du ska lämna bilen. Stanna därefter motorn.

 **VIKTIGT**

- *Gasa och bromsa aldrig samtidigt när växelväljarspaken är i läge D eller R, växellådan kan skadas.*
- *Vid ett tillfälligt stopp i uppførsbackar, håll inte bilen stilla med gasen. Trampa på bromsen.*
- *Motorn får inte ha högre varv än tomgång när spaken förs mellan de olika växellägena.*

**Växellägena**

När tändningen är i läge ON visas aktuellt växelläge i displayen framför föraren.

**P - Parkeringsläge**

Drivhjulen/framhjulen är låsta. Bilen måste stå stilla när spaken förs till P-läget.

 **VARNING**

- Växla aldrig till P-läget om bilen inte står stilla. Bilen tvärbromsas och växellådan kan skadas allvarligt.
- P-läget ersätter inte parkeringsbromsen, som bör sättas an innan du lägger i P-läget.
- Lämna inte barn ensamma i bilen.

 **VIKTIGT**

*Bilen måste stå helt stilla när spaken förs till P-läget annars kan växellådan skadas.*

**R - Backen**

Håll foten på bromspedalen när spaken förs till R-läget.

 **VIKTIGT**

*Bilen måste stå helt stilla när spaken förs till och från R-läget annars kan växellådan skadas. Undantag kan göras när du ska "gunga" loss bilen om du kört fast. Se anvisningar längre fram i detta kapitel.*

**N - Neutralläge**

Växellådan är frikopplad från hjulen. Om bilen inte bromsas kan den rulla om marken lutar.

### D - Körläge

Detta är det vanliga växelläget för körning framåt. Växellådan väljer automatiskt rätt växel beroende på hastighet och belastning.

### \* OBS

Bilen måste stå stilla när du för spaken till D-läget.

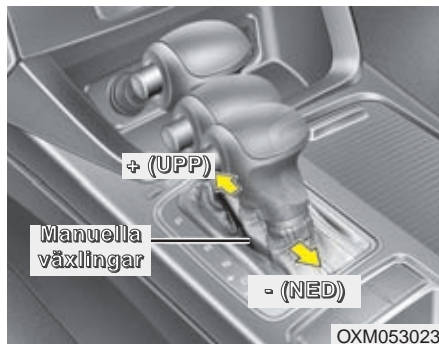

### Manuella växlingar

När växelväljaren är i D-läget kan föraren när som helst välja att föra spaken till det högra spåret i växlingskulissen. Då kan upp- och nedväxlingar göras manuellt.

Till skillnad mot manuella växellådor kan växling ske med gaspedalen nedtrampad.

Uppväxling (+) : För spaken framåt för närmast högre växel.

Nedväxling (-) : För spaken bakåt för närmast lägre växel.

### \* OBS

- Uppväxlingar sker inte automatiskt i sportläget. Föraren måste vara uppmärksam på att inte övervarva motorn.
- Sportläget används endast för att välja mellan de 6 växelstegen för att köra framåt.
- Nedväxlingar sker automatiskt om föraren inte växlar när bilens hastighet sjunker och motorvarvet är för lågt för vald växel. När bilen stannar väljs 1:an automatiskt.
- I det manuella läget måste föraren växla upp när nålen i varvräknaren närmar sig den röda zonen.
- Ingen växling sker om föraren försöker göra en växling som skulle kunna skada växellådan eller motorn.
- Vid start på halt underlag, tryck spaken framåt för att välja 2:an att starta på för att undvika hjulspinn.

**Vissa modeller har en säkerhetsspärr i den automatiska växellådan**

Den automatiska växellådan har en säkerhetsspärr, som gör att det inte går att flytta växelväljarspaken från P-läget utan att trampa på bromsen.

1. Trampa på bromsen.
2. Slå på tändningen (ON) eller starta motorn.
3. Flytta spaken.

Om du trampar på bromsen upprepade gånger när spaken är i P-läget hörs ett skrammeljud. Det är normalt.

**⚠ VARNING**

Trampa på bromsen innan spaken förs från P-läget annars kan bilen röra på sig.

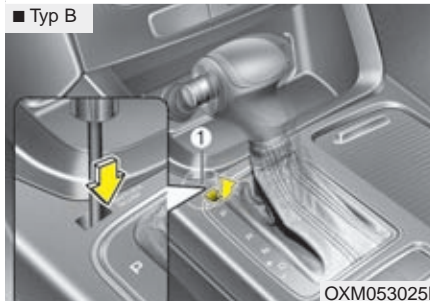
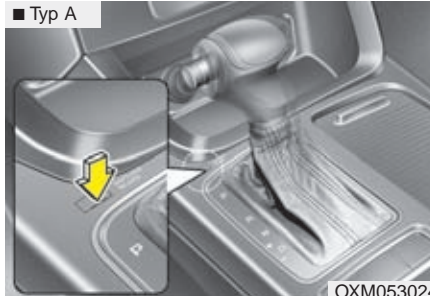

**Upphäv säkerhetsspärren**

Om det inte går att föra spaken från P eller N till R när du trampar på bromspedalen, håll foten kvar på bromsen och gör så här:

**Typ A**

1. Tryck ner säkerhetsspärren vid pilen.
2. Flytta växelväljaren.
3. Vi rekommenderar att du vänder dig till en Kia-verkstad för kontroll av systemet.

**Typ B**

1. Peta försiktigt bort det lilla locket (1) som täcker säkerhetsspärren.
2. Tryck ner säkerhetsspärren med en skruvmejsel.
3. Flytta växelväljaren.
4. Vi rekommenderar att du vänder dig till en Kia-verkstad för kontroll av systemet.

**Spärrsystem för tändningsnyckeln**

Nyckeln kan endast tas ur tändningslåset när växelväljarspaken är i P-läget.

### Allmänna tips för körning med automatisk växellåda

- Växelväljaren får bara flyttas från P eller N när motorn går på tomgång.
- Lägg aldrig i P-läget när bilen rullar.
- Bilen ska stå helt stilla när du lägger i backen (R) eller (D).
- Låt aldrig bilen rulla utför en backe med växellådan i neutralläget.
- Växla ner i utförsbackar och utnyttja motorbromsen för att undvika att bromsarna överhettas.
- Om du valt att växla manuellt, sänk farten vid nedväxling, så att du får i den lägre växeln.
- Sätt alltid an parkeringsbromsen när bilen parkeras och växelväljaren är i läge P.
- Kör extra försiktigt när det är halt. Bromsa mjukt och accelerera långsamt samt undvik tvära svängar för att undvika att få sladd.
- Kör mjukt utan häftiga accelerationer och inbromsningar så uppnår du bästa bränsleekonomi.

### VARNING

- Alla i bilen måste använda bilbälte när bilen är i rörelse. Barn måste sitta i speciell barnsäkerhetsutrustning.
- Undvik hög hastighet i kurvor.
- Gör inga häftiga girar eller filbyten.
- Anpassa farten efter rådande trafik och vägförhållanden.
- Håll bilen på vägen så att inte hjulen skär ner på sidan av vägbanan.
- Om du skulle råka köra av vägen, vrid försiktigt på ratten för att komma upp på vägen igen utan att få sladd.
- Följ gällande hastighetsbestämmer.

### VARNING

Om du kört fast i snö, lera eller sand kan du försöka "gunga" loss bilen. Gör så här:

Vrid ratten lite åt båda hållen. Flytta sedan spaken mellan D och R och gasa så att bilen kommer i gungning utan alltför mycket hjulspinn. Se till att ingen står i vägen för bilen om den plötsligt kommer loss.

Om du inte kommer loss efter några försök, se till att du får bogserhjälp.

### *Start i backe*

Om du ska starta i en uppförsbacke, trampa på bromsen och för spaken till D-läget. Frigör parkeringsbromsen och trampa försiktigt på gaspedalen samtidigt som du släpper upp bromspedalen långsamt.

## FYRHJULSDRIFT (4WD)



OXM053039

Bilen driver normalt på framhjulen. Men med 4-hjulsdriften aktiverad förs även kraft över till bakhjulen om framhjulen börja slira. Maximalt kan 50 % av kraften överföras till bakhjulen.

Tänk på att den här bilen inte är ett terrängfordon. 4-hjulsdriften är enbart till för att öka framkomligheten.

På de följande sidorna beskrivs hur 4-hjulsdriften fungerar.

 **VARNING**
**- "Terrängkörning"**

Terrängkörning är inte tillåten i Sverige med undantag för speciella banor. Den här bilen är inte heller konstruerad för att köras i svår terräng. Däremot tar sig bilen fram bra på dåliga vägar och på halt och löst underlag tack vare hög markfrigång och 4-hjulsdrift.

 **VARNING**

Om lampan för 4WD-systemet () tänds har det uppstått ett fel.





Om det inträffar, rekommenderar vi att du vänder dig till en Kia-verkstad för att få felet åtgärdat.

**Bromsning i kurvor**
 **VIKTIGT - 4WD**

*Vid tvära svängar på asfalt, när däcken har bra fäste och 4WD LOCK är aktiverat, kan det kännas ett extra motstånd i ratten vid svängar.*

*Det beror på att fram- och bakhjulen inte följer samma spår i en kurva och att skillnaden i hastighet mellan fram- och bakhjul gör att bilen strävar efter att gå rakt fram.*

## Fyrhjulsdrift (4WD)

Inställning	Knappen	Kontrolllampan	Hur drivningen fungerar
<b>Automatisk 4-hjulsdrift</b>		 LOCK Lampan är släckt	Bilen driver normalt bara på framhjulen. Men om de börjar slira överförs upp till 50 % av drivkraften till bakhjulen så länge det behövs för att förbättra framkomligheten.
<b>4WD LOCK Maximal kraftfördelning mellan fram- och bakhjul är 50/50</b>		 LOCK Lampan lyser	<ul style="list-style-type: none"> <li>När bilen körs i lägre fart än 30 km/tim är kraftfördelningen till fram- och bakhjul 50/50. Den här inställningen ger maximal dragkraft och framkomlighet i snö, sand och lera.</li> <li>Mellan 30 och 40 km/tim minskar kraften till bakhjulen.</li> <li>När hastigheten är över 40 km/tim fungerar det som i beskrivningen ovan med automatisk inkoppling av bakhjulen endast när framhjulen slirar.</li> </ul>

### \* OBS

- När du kör på torra och bra vägar ska du välja den automatiska 4-hjulsdriften (lampan ska vara släckt). Då spar du bränsle och bilen går tystare. Det finns också risk att det uppstår skador på transmissionen om du kör med läge LOCK (lampan lysande) på bra vägar.
- Det kan rycka till lite i bilen när du kopplar bort 4-hjulsdriften (LOCK-läget). Det är normalt.



## Säker körning med 4WD

### **VARNING - Körning med 4WD**

Vid körning med 4-hjulsdrift på underlag som sand, lera och i viss mån snö samt om du drar släp ökar påfrestningarna på bilen. Kör därför långsamt för att inte utsätta bilen för onödigt stora påfrestningar.

- Kör inte genom djupt vatten eller mjuk lera, det kan medföra att avgasröret täpps till och att du får motorstopp.
- Undvik att köra nedför branta backar om underlaget är dåligt.



- Vid körning upp- och nedför branta backar ska du köra så rakt som möjligt. Försök aldrig vända bilen i en brant backe. Då riskerar du att den välter.



### **VARNING - Körning snett uppför/nedför**

Om du kör bilen snett upp- eller nedför en backe måste du ta det mycket lugnt och vara försiktig så att du inte svänger bilen så att den får för kraftig lutning. Då kan det hända att du inte hinner korrigera riktningen innan bilen välter. Bara en liten vridning på ratten kan få allvarliga konsekvenser.

- Tänk på att en högbygd 4-hjulsdriven bil inte har samma köregenskaper som en 2-hjulsdriven personbil. Kör därför långsammare i kurvor.
- När du kör på dåliga vägar ska du köra försiktigt så att du inte skadar bilen på stenar, rötter och annat som kan finnas i vägen.



### **VARNING - Biltypen**

En högbygd 4-hjulsdriven bil har högre tyngdpunkt än vanliga personbilar. Risken att välta i en kurva är därför större.



### **VARNING - Akta tummarna**

Håll alltid tummarna utanför rattkransen om du kör på dåliga vägar. Då riskerar du inte att få en smäll på tummarna om ratten plötsligt snurrar till, om du t ex kör på en sten.

- Håll alltid stadigt i ratten när du kör på dåliga vägar. Men håll tummarna utanför rattkransen.
- Oavsett var man kör ska samtliga som färdas i bilen vara fastspända i säkerhetsbältena.



### **VARNING - Sidvindar**

En högbygd bil är känslig för sidvindar. Sänk därför farten om det är blåsig.

- Om du tvingas köra genom vatten. Stanna först och mät vattendjupet. Du bör inte köra genom vatten som är djupare än upp till underredet. Kör max 8 km/tim.



### **VARNING - Körning genom vatten**

Om du kör för fort genom vattensamlingar kan vatten stänka in i motorrummet och orsaka vattenskador på tändsystemet med motorstopp som följd.

**\* OBS**

- Kör inte genom vatten som är djupare än upp till underredet.
- Kontrollera bromsarna om du kört genom vatten eller lera. Bromsa lätt upprepade gånger tills du känner att bromsarna fungerar som de ska.
- Om bilen ofta körs på dåliga och grusiga vägar, d v s under krävande förhållanden gäller andra serviceintervaller. Hör med Kia-verkstaden.
- Spola rent bilen undertill om du kört på leriga och grusiga vägar.
- Det är viktigt att en 4-hjulsdriven bil har däck av samma typ och dimension på alla fyra hjulen.
- En 4-hjulsdriven bil får inte bogseras. Den ska transporteras på en flakbärgare.



**VARNING - Körning med 4WD**

- Kör försiktig i kurvor.
- Undvik hastiga ratt rörelser.
- Det finns risk att bilen välter om du kör för fort i kurvor.
- Alla i bilen ska alltid vara fastspända och barn ska sitta i särskild barnsäkerhetsutrustning.
- Om du kommer utanför vägbanan med två av hjulen ska du sänka farten och försiktigt styra upp bilen på vägen utan någon häftig ratt rörelse.

**! VIKTIGT - Körning i snö och lera**

*Om ett av framhjulen börjar slira i snö eller lera, öka gaspådraget lite så börjar även bakhjulen driva. Kör inte med för högt varvtal under någon längre stund, det kan skada 4WD-systemet.*

### Undvik att välta med bilen

Eftersom bilen är högbyggd och har stor markfrigång har den också en högre tyngdpunkt. Det gör att den lättare kan välta än en vanlig personbil om man kör för fort genom en kurva.

En fördel är att bilen kan ta sig fram på vägar som vanliga bilar inte klarar. En annan fördel är att föraren sitter högre och har bra överblick i trafiken.

Tänk alltså på att sänka farten inför kurvor och att inte göra några hastiga ratt rörelser vid t ex undanmanövrer och filbyten.

Om du lastar på taket så höjs tyngdpunkten ytterligare. Så kör extra försiktigt med last på taket.

Gör inga modifieringar på bilen som kan påverka köregenskaperna.

#### **VARNING - Vältningsrisk**

- Tänk på att bilar som är högbyggda också kan välta lättare än vanliga personbilar.
- Högre tyngdpunkt ökar risken för vältning.
- Köregenskaperna skiljer sig från vanliga bilar, kör därför långsammare i kurvor.
- Undvik hastiga ratt rörelser och tvära svängar.
- Om alla i bilen är ordentligt fastspända i säkerhetsbältena minskar risken för skador om bilen skulle slå runt.

#### **VARNING**

Bilen levereras med däck som är anpassade för den här bilen. Om du byter däck och eventuellt följar måste du se till att alla fyra däcken är av samma typ och dimension.

Om du är tveksam om vilka däck och följar du ska välja, rekommenderar vi att du vänder dig till en Kia-verkstad.

#### **VARNING - Om du lyft bilen med domkraften**

Starta aldrig motorn när du har lyft bilen. Det finns risk att bilen glider av domkraften.

- Fyrhjulsdrivna fordon får endast testas på rullande landsväg avsedd för fyrhjulsdrivna bilar.

**\* OBS**

Sätt aldrig an parkeringsbromsen under dessa tester.

- En fyrhjulsdriven bil ska aldrig testas på en rullande landsväg avsedd för tvåhjulsdrivna fordon. Om en rullande landsväg för 2-hjulsdrivna bilar ändå ska användas så måste följande åtgärder vidtas:

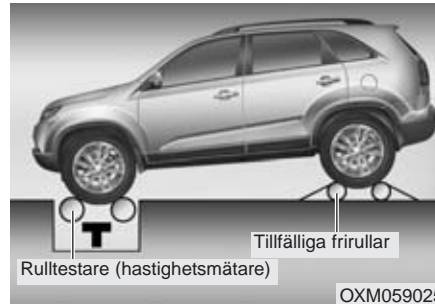

1. Kontrollera och justera till korrekt däcktryck.
2. Placera framhjulen på testrullarna.
3. Frigör parkeringsbromsen.
4. Placera bakhjulen på tillfälliga frirullar som visas på bilden.

**⚠ VARNING - Rullande landsväg**

Stå inte framför fordonet när det testas på rullande landsväg. Fordonet kan hoppa framåt och orsaka allvarlig skada eller döden.

**⚠ VIKTIGT**

- När bilen ska lyftas, i samband med ett sådant här test, ska alla fyra hjulen lyftas samtidigt.
- Om du måste snurra på hjulen när den lyfts, frigör parkeringsbromsen.

### BROMSSYSTEMET

#### Bilen har bromsservo och självjusterande bromsar

Om servoeffekten försvinner p g a att motorn stannar eller beroende på något fel krävs det mer kraft för att bromsa bilen. Räkna därför med att bromssträcken förlängs.

När motorn inte är igång avtar servoeffekten stegvis varje gång bromspedalen trycks ner.

#### Om det blir fel på bromsarna

Om fotbromsen inte fungerar går det att få stopp på bilen med parkeringsbromsen. Men tänk på att den verkar endast på bakhjulen. Det medför att bromssträcken blir lång.

#### VARNING

- **Vila inte en fot på bromspedalen under körning. Det medför överhettning av bromsarna, snabb förslitning av bromsbeläggen och förlängd bromssträcka.**
- **Växla ner i utförsbackar och utnyttja motorbromsen för att undvika att bromsarna överhettas.**
- **Om det kommer vatten på bromsskivorna försämrats bromsverkan och bilen kan dra snett vid inbromsning. Om du kört genom vatten, bromsa lätt så att bromsskivorna blir torra och kan fungera normalt.**

#### *Om du råkar ut för bromsbortfall*

Nödbromsa försiktigt med parkeringsbromsen annars kan bilen få sladd. Tänk också på att bromssträcken blir ovanligt lång.

#### VARNING

##### - Parkeringsbromsen

Om du bromsar hårt med parkeringsbromsen när bilen har hög hastighet riskerar du att bilen får sladd.

#### VIKTIGT

*Bromsa aldrig med parkeringsbromsen under körning, såvida det inte är en nödsituation. Det kan vara svårt att kontrollera bilen eftersom endast bakhjulen bromsas. Dessutom kan systemet för parkeringsbromsen skadas.*

### Varningsljud för slitna bromsbelägg

När bromsbeläggen är nedslitna och behöver bytas hörs ett gnislande ljud från fram- eller bakhjulen när bilen bromsas.

Under vissa förhållanden kan ljudet uppstå tillfälligt även om beläggen inte är slitna. Det är normalt.

### ! VIKTIGT

- *Undvik dyra reparationer genom att byta bromsbeläggen innan de är helt nedslitna.*
- *Byte av bromsbelägg ska alltid göras samtidigt på bägge fram- alternativt bakhjulen.*

### ⚠ VARNING

Varningsljudet innebär att bromsbeläggen måste bytas. Om du kör för länge med de slitna beläggen kan bromsarna sluta fungera.

### Parkeringsbromsen



#### Pedaltyp

Sätt an parkeringsbromsen genom att först trampa på fotbromsen och sedan på pedalen för parkeringsbromsen. Tryck kraftigt på pedalen.

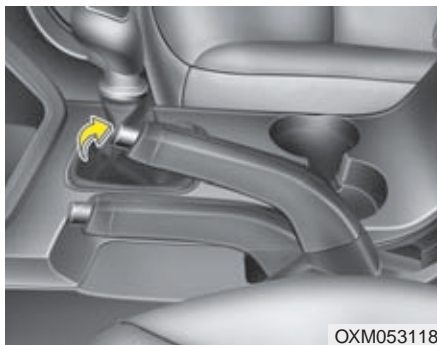

### Spaktyp

Trampa på bromsen när du sätter in parkeringsbromsen. Dra spaken uppåt utan att trycka in spärknappen.

Om du parkerar i en backe, lägg i backen i nedförbacke och 1:an i uppförbacke alternativt P-läget för bil med automatisk växellåda.

### ! VIKTIGT

**Kör aldrig med parkeringsbromsen ansatt. Det medför kraftigt slitage på både bromsbeläggen och bromsskivorna.**

### Frigör parkeringsbromsen



### Pedaltyp

Trampa på fotbromsen samtidigt som du trycker till på pedalen för parkeringsbromsen.

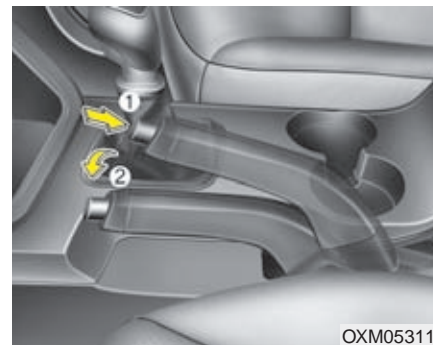

### Spaktyp

Håll ned bromspedalen när du ska frigöra parkeringsbromsen. Lyft sedan spaken en aning och tryck in spärknappen (1). Sänk ner spaken (2) helt.



Om parkeringsbromsen inte blir helt frigjord, rekommenderar vi att du vänder dig till en Kia-verkstad.

### VARNING

- Sätt alltid an parkeringsbromsen när bilen parkeras. Lägg också i 1:an om bilen står i en uppförsläge eller backen om det lutar utför (P-läget i bilar med automatisk växellåda).
- Se till att parkeringsbromsen inte frigörs av misstag av t ex barn i bilen.
- Sätt alltid an parkeringsbromsen när bilen parkeras, så att den inte kommer i rullning.



WK-23\_TF

Kontrollera att bromsvarningslampan tänds när du slår på tändningen (ON) och innan motorn startas.

Lampan lyser när parkeringsbromsen är ansatt och när tändningen är i läge ON eller START.

Om lampan fortsätter att lysa när parkeringsbromsen är helt frigjord kan det ha uppstått ett fel i bromssystemet. Undvik i så fall att köra bilen eller ta dig försiktigt till en verkstad så snart som möjligt. Vi rekommenderar att du vänder dig till en Kia-verkstad.

## Låsningfria bromsar - ABS

### VARNING

ABS-bromsar kan inte kompensera vårdslös körning. Föraren ska alltid anpassa hastigheten efter gällande körförhållanden. Håll alltid ett säkert avstånd till framförvarande fordon.

Sänk hastigheten när det är halt eller när vägbanan är våt och det finns risk för vattenplaning.

ABS-bromsar kan förkorta bromssträckan vid de flesta tillfällena. Den kan dock ibland bli lite längre jämfört med ett bromssystem utan ABS, t ex på:

- Löst grus och i lös snö.
- Om snökedjor är monterade på bilen.
- Gropiga, ojämna vägar.

Kör aldrig för fort genom kurvor bara för att bilen har ABS-bromsar. De är till för att höja säkerheten vid normal körning.

ABS-systemet känner kontinuerligt av hjulens rotationshastighet. Om ett hjul tenderar att låsas vid en inbromsning minskas bromstrycket för det hjulet.

När ABS-systemet griper in hörs ett tickande ljud och bromspedalen pulserar. Det är fullt normalt.

För att få optimal effekt av ABS-systemet ska du hålla foten kvar på bromspedalen. Du kan aldrig trampa för hårt eftersom bromstrycket regleras automatiskt.

### \* OBS

Ett klickande ljud kan höras från motorrummet när du startat motorn och kör iväg. Det är normalt och innebär att ABS-systemet fungerar som det ska.

- Även om bilen är utrustad med ABS-bromsar ska du alltid hålla ett säkert avstånd till framförvarande fordon.
- Sänk farten i kurvor. ABS-systemet kan inte kompensera för vårdslös körning.
- På grus och i lös snö kan bromssträckan i vissa fall bli längre med ABS-bromsar.



W-78

### ! VIKTIGT

- *Om varningslampan tänds kan det ha uppstått ett fel i ABS-systemet. Det går dock att bromsa bilen på samma sätt som vanligt, men utan den extra säkerhet som ABS-systemet medför.*
- *Varningslampan ska lysa i ca 3 sekunder när du slår på tändningen (ON). Under den tiden gör systemet en självdiagnos och lampan slocknar om allt är OK. Om lampan fortsätter att lysa kan det vara ett fel i systemet. Vi rekommenderar att du i så fall kontaktar en Kia-verkstad.*

### ! VIKTIGT

- *Vid körning på halt underlag och ABS-bromsarna får gripa in ofta kan det hända att varningslampan tänds. Kör i så fall åt sidan på en säker plats och stanna motorn.*
- *Om lampan inte lyser när du åter startar motorn fungerar systemet som det ska. I annat fall rekommenderar vi att du kontaktar en Kia-verkstad.*

### \* OBS

Om bilen startas med hjälp av startkablar, på grund av att batteriet är urladdat, kan motorn gå lite ojämnt till att börja med och varningslampan kan lysa. Det beror på låg batterispänning och inte att det är något fel i ABS-systemet.

- Pumpbromsa aldrig.
- Ladda batteriet innan bilen körs.

## Antisladd-system (ESC)

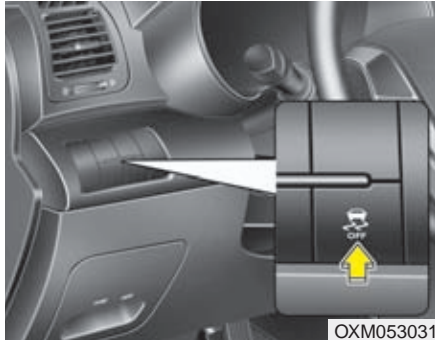

ESC-systemet hämtar information från olika sensorer i bilen och känner av om bilen t ex har en tendens att avvika från den kurvlinje som föraren tänkt sig. Om så är fallet griper systemet in på tusendelar av en sekund och bromsar ett eller flera hjul och/eller minskar gaspådraget. Bilen följer då kurvlinjen på det sätt föraren tänkt sig.

### **⚠ VARNING**

Kör aldrig för fort genom kurvor bara för att bilen har ett ESC-system. Systemet kan inte kompensera vårdslös körning. Föraren ska alltid anpassa hastigheten efter gällande körförhållanden för att undvika vattenplaning och sladd på halt underlag.

ESC-system är till för att höja säkerheten vid normal körning.

ESC-systemet är endast till för att öka säkerheten. Det kan inte kompensera för vårdslös körning. Kör mjukt och accelerera inte när lampan blinkar och det är halt väglag.

När ESC-systemet griper in, för att korrigera bilens färdriktning, kan du höra ett klickande ljud från bromsarna.

### **\* OBS**

Ett klickande ljud kan höras från motorrummet när du startat motorn och kör iväg. Det är normalt och innebär att ESC-systemet fungerar som det ska.

### **ESC kopplas in automatiskt**

-

- Med tändningen i ON-läget kommer kontrolllamporna för ESC ON respektive ESC OFF att lysa i ca 3 sekunder. ESP-systemet kopplas automatiskt in varje gång motorn startas.
- När systemet startas gör systemet en funktionskontroll och då hörs ett tickande ljud.

### **Lampan blinkar när ESC-systemet aktiveras**



- När antisladd-systemet arbetar kan du känna en svag vibration bilen. Det beror på att korta bromsningar och är fullt normalt.
- Om du gasar på när det är mycket halt kommer du att märka att motorvarvet inte ökar i motsvarande grad som gaspedalen trycks ner.

### **ESC-systemet bortkopplat**



Om antisladdsystemet är bortkopplat när du stänger av motorn, aktiveras det automatiskt nästa gång du startar motorn.

Antisladdsystemet kan kopplas bort i två steg.

#### **• Bortkoppling steg 1**

Tryck snabbt på OFF-knappen (lampan i knappen tänds) så kopplas antispinn-systemet av. Stabilisering med ABS-bromsarna fungerar.

#### **• Bortkoppling steg 2**

Håll in OFF-knappen i mer än 3 sekunder (lampan i knappen tänds) och du hör ett varningsljud. Nu är både antispinnsystemet och antisladdsystemet helt bortkopplat.

### Kontrolllamporna

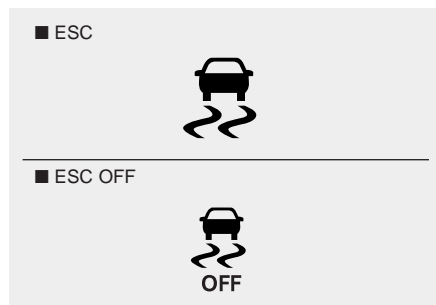

Bägge lamporna ska lysa i ca 3 sekunder när tändningen är i ON-läget.

ESC-lampan blinkar när systemet är aktiverat och lyser med fast sken om det uppstått ett fel.

ESC OFF-lampan lyser när systemet är frånkopplat.

### ! VIKTIGT

*Bilen måste vara utrustad med däck av samma dimension och typ på samtliga hjul för att ESC-systemet ska fungera.*

### ⚠ VARNING

**ESC-systemet kan inte kompensera vårdslös körning. Föraren ska alltid anpassa hastigheten efter gällande körförhållanden. Accelerera inte när ESC-lampan blinkar och när vägbanan är hal.**

### När kan ESC kopplas bort?

- I princip bör systemet ständigt vara inkopplat men det kan kopplas bort vid körning på torr och slät asfalt.
- När bilen ska "gungas" loss om du kört fast.

### ⚠ VARNING

**Koppla aldrig bort systemet när det är aktiverat (ESC-lampan blinkar). Det kan medföra att bilen sladdar.**

### \* OBS

- Om bilen ska köras på en rullande landsväg för test ska ESC-systemet kopplas bort för att ge korrekta mätvärden.
- ABS-systemet påverkas inte av att ESC-systemet är bortkopplat.

### **Avancerat antisladdsystem (VSM - Vehicle stability management)**

Systemet ger säkrare köregenskaper på halt underlag genom att det direkt känner av och jämför friktionen mellan hjulen på höger och vänster sida när bilen bromsas.

### ***Så här fungerar VSM-systemet***

När stabiliseringssystemet är aktiverat:

- ESC-lampan (  ) blinkar.
- När systemet arbetar kan du känna mindre vibrationer i bilen. Det är fullt normalt eftersom ett eller flera hjul bromsas av systemet för att motverka att bilen sladdar.

### **VSM-systemet aktiveras inte:**

- När bilen lutar i sidled eller i nedförslut
- När du backar
- När lampan (  ) lyser i panelen
- När lampan EPS (elektriska styrservon) lyser i panelen

### ***Stäng av/aktivera VSM-systemet***

Tryck på knappen ESC OFF så stängs ESC- och VSM-systemen av. Samtidigt tänds lampan (  ) panelen.

Aktivera systemet genom att trycka på knappen igen och lampan slocknar.

**VSM-systemet kan stängas av automatiskt**

Det sker om det uppstått något fel i antisladdsystemet (ESC) eller den elektriska styrservon (EPS).

Om ESC-lampan () eller varningslampan för EPS lyser konstant, rekommenderar vi att du vänder dig till en Kia-verkstad.

**\* OBS**

Det avancerade antisladdsystemet VSM fungerar:

- i kurvor i hastigheter över 15 km/tim.
- vid inbromsningar i hastigheter över 30 km/tim och om friktionen är olika för hjulen på höger och vänster sida.

**VARNING**

- VSM-systemet kompenserar inte vid vårdslös körning utan är ett kompletterande säkerhetssystem.
- Det är förarens ansvar att anpassa hastigheten till gällande körförhållanden och att hålla ett säkert avstånd till framförvarande fordon.
- Bilen ska vara utrustad med däck med samma dimension och typ på alla fyra hjulen för att det inte ska uppstå något fel i VSM-systemet.

### **Panikbromsljus (ESS - Emergency Stop Signal)**

Panikbromsljuset varnar förare i bakomvarande fordon, genom att bromsljusen blinkar, om bilen gör en häftig inbromsning.

Systemet fungerar när:

- Bilen körs i högre hastighet än 55 km/tim.
- Vid kraftig fartminskning.
- ABS-systemet aktiveras för ett eller flera hjul.

När farten sjunkit under 40 km/tim och ABS-systemet inte är aktiverat samt bilen saktat in slutar bromslamporna att blinka. Istället tänds bilens varningsblinkers. De slocknar när bilen kommit upp i 10 km/tim efter att bilen har stannat. De slocknar också om bilen körs långsamt en stund. Blinkningarna kan stängas av med knappen för varningsblinkers.

### **! VIKTIGT**

***Panikbromsljusen (ESS) aktiveras inte om varningsblinkers redan är tända.***

### **Hjälp vid start i backe (HAC - Hill Assist Control)**

Systemet hjälper föraren att hålla bilen stilla vid start i uppförsbackar.

HAC-systemet låser bromsarna i 2 sekunder när bromspedalen släpps. Det gör att föraren hinner flytta foten till gaspedalen och gasa innan bilen börjar rulla baklänges.



### **! VARNING**

**Vid start i uppförsbackar ska du flytta foten snabbt från bromsen till gaspedalen eftersom HAC-systemet bara bromsar bilen i 2 sekunder.**



### \* OBS

För automatisk växellåda:

Systemet är inte aktivt när växelväljar-spaken står i P- eller N-läget.

Om det uppstått ett fel i antisladd-systemet (ESC) fungerar inte HAC-systemet.

### Släpvagnsstabilisator (TSA)

Systemet griper in för att stabilisera bil och släpvagn om släpvagnen kommer i svängning, t ex genom att den påverkas av kraftig sidvind, är fellastad eller är i obalans.

Svängningen kan också bero på:

- För hög hastighet.
- Överlast.
- Bilen gör en häftig gir.
- Ojämnt vägunderlag.
- Fel belastning på dragkroken.

Släpvagnsstabilisatorn känner av om ekipaget blir instabilt och bromsar då ena eller bägge framhjulen på ett kontrollerat sätt. Om det inte hjälper bromsas även bakhjulen och dessutom kan gaspådraget minskas så att bil och släp går stabilt.

### Att tänka på beträffande bromsarna



#### **VARNING**

När du parkerar ditt fordon, se till att alltid sätta an parkeringsbromsen fullt samt att växelväljaren är i P-läge på automatväxlad bil eller i 1:an alternativt backen på manuellt växlad bil. Om parkeringsbromsen inte är ansatt ordentligt så kan bilen komma i rörelse och skada dig eller andra.

- När du startar bilen efter att den varit parkerad, kontrollera att parkeringsbromsen är helt frigjord och att bromsvarningslampan har slocknat.
- Om du kört genom vatten eller tvättat bilen kan bromsarna ha blivit blöta. Då är bromsverkan försämrad och bilen kan dra snett vid inbromsning. Bromsa i så fall lätt så att bromsskivorna blir torra och kan fungera normalt. Om bromsarna efter det inte fungerar som de ska, rekommenderar vi att du vänder dig till en Kia-verkstad.
- Rulla aldrig nedför en backe med växeln i neutralläget. Använd både bromsarna och motorbromsen för att sänka farten i nedförsbackar.
- Vila inte foten på bromspedalen. Det medför ökat slitage och bromsarna kan överhettas med försämrad bromsverkan som följd.
- Om du får punktering under körning, bromsa försiktigt och försök köra så rakt framåt som möjligt. Kör till en plats där du kan stanna bilen utan att den utgör en trafikfara.
- Om bilen har automatisk växellåda "kryper" den, även om motorn går på tomgång, när du har växeln i D- eller R-läget och om du inte trampar på bromsen.
- Vid parkering i uppförsbackar där det finns kantsten: Kör nära kanten och vrid sedan hjulen utåt så att framhjulet går mot kantstenen om bilen skulle börja rulla. I nedförsbackar: Kör nära kanten och vrid sedan hjulen inåt så att framhjulet går mot kantstenen om bilen skulle börja rulla. Sätt an parkeringsbromsen och lägg i 1:an (uppför) eller backen (nedför) alternativt P-läget för automat. Om ingen kantsten finns, lägg block vid hjulen.
- När det är kallt och det samlats snö och/eller bildats is intill bakbromsarna kan det hända att parkeringsbromsen kan att frysa fast när den sätts an. Sätt i så fall bara an den tillfälligt medan du lägger i 1:an eller backen (P för automat) samt lägger block vid bakhjulen.
- Vid ett tillfälligt stopp i uppförsbackar, håll inte bilen stilla med gasen. Trampa på bromsen.

## AUTOMATISK FARTHÅLLARE

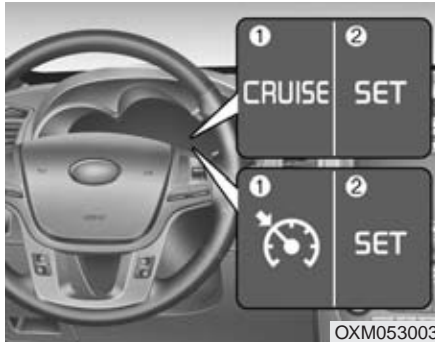

1. Farthållaren aktiverad.
2. Viss hastighet inställd.

Farthållningen fungerar i hastigheter över ca 40 km/tim.

### ⚠ VARNING

- Om farthållaren är på (CRUISE eller symbolen (1) lyser i instrumentpanelen) finns det risk att du aktiverar farthållning av misstag. Stäng därför av farthållaren när du inte använder den.
- Använd farthållaren endast på bra vägar och aldrig när det är halt.
- Använd inte farthållaren i trafik som inte tillåter att du håller jämn fart och på slingriga vägar samt i uppförsbackar med stigningar på mer än 6 %.
- Om bilen har manuell växellåda och du växlar utan att trampa ner kopplingen riskerar du att motorn övervarvas.
- I nedförsbackar kan hastigheten överstiga den inställda.

### ⚠ VIKTIGT

*Växla aldrig till neutralläget, utan att trampa ner kopplingen, för att temporärt koppla bort farthållningen i bil med manuell växellåda. Annars riskerar du att motorn övervarvas. Du kan också trycka på farthållaren/cruise-knappen (1) för att koppla bort farthållningen.*

### \* OBS

- Det tar ungefär 3 sekunder för systemet att kopplas in och ur när du trycker på knappen efter att ha bromsat.
- För att kunna aktivera farthållaren krävs att bromspedalen trycks ned efter att tändningen slagits på eller efter att motorn startats. Detta är en viktig säkerhetsfunktion för att kontrollera att farthållningen tillfälligt kopplas bort när man trycker ned bromspedalen.

### Farthållarens reglage



 / CRUISE : Aktiverar farthållaren.

CANCEL : Stänger av farthållaren.

RES+: Knapp för att återgå till inställd hastighet eller för att ändra till högre hastighet.

SET-: Ett tryck på knappen och hastigheten som bilen har hålls konstant när du släpper gasen. Om bilen håller inställd hastighet kan du sänka den genom att hålla in knappen.

### Ställ in önskad hastighet



1. Tryck på knappen /CRUISE för att aktivera farthållaren. Samma symbol som på knappen visas i instrumentpanelen när farthållaren är aktiverad.

2. Accelerera tills bilen nått önskad hastighet (lägst 40 km/tim).

**\* OBS - Manuell växellåda**

Trampa på bromsen minst en gång för att ställa in farthållaren efter att motorn startats.

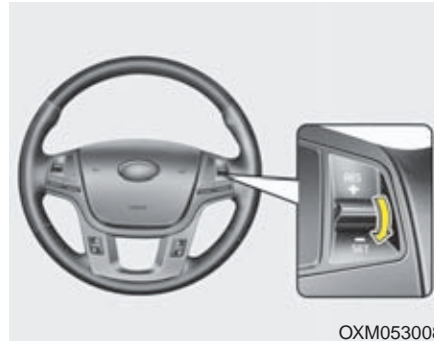

OXM053008

3. Tryck därefter den högra knappen nedåt mot SET- för att programmera hastigheten och ta samtidigt bort foten från gaspedalen. SET visas i panelen.

*I uppförs- och nedförsbackar kan farten ibland avvika från den inställda.*

**Öka den inställda hastigheten**

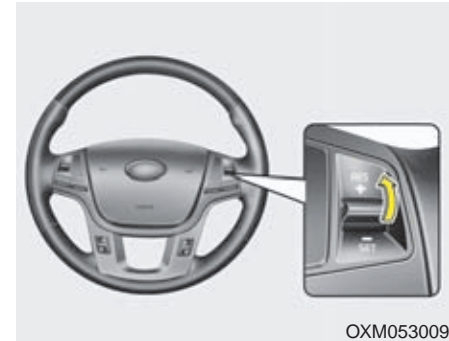

OXM053009

- När bilen håller en inställd hastighet kan du öka den genom att hålla knappen tryckt uppåt (RES+). Släpp knappen när bilen nått den högre hastighet du önskar ha inställd.
- Tryck knappen mot RES+ och släpp den direkt, så ökar farten med 2 km/tim för varje tryckning.

### Sänk den inställda hastigheten

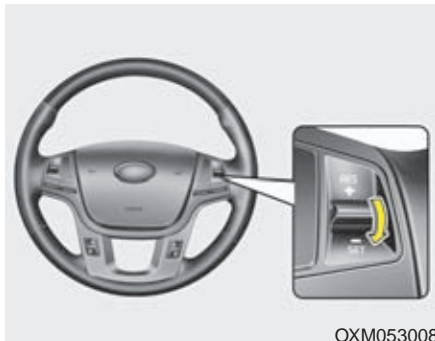

- Håll den högra knappen nedåt mot SET- tills bilen nått den önskade lägre hastigheten.
- Tryck knappen mot SET- och släpp den direkt, så sjunker farten med 2 km/tim för varje tryckning.

### Öka farten vid omkörning

Trampa bara på gasen och släpp upp pedalen när omkörningen är avslutad. Då återgår bilen automatiskt till den programmerade hastigheten.

Anm. Om bilen är utrustad med en gaspedal med eko-körnings-funktion blir det ett motstånd i pedalen när pedalen trampats ner 80 %. Trampa hårdare om du måste gasa på för fullt.

### Stäng av farthållningen tillfälligt



- Trampa på bromsen.
- Trampa ner kopplingspedalen (manuellt växlad bil).
- Lägg växeln i neutralläge (automatväxlad bil).
- Tryck på CANCEL-knappen (se pilen i bilden ovan).
- Sänk farten så att den ligger mer än 20 km/tim under den programmerade.
- Sänk farten till under 40 km/tim.

*Samtliga alternativ medför att farthållningen tillfälligt kopplas bort och att texten SET i panelen slocknar.*

### Återgå till inställd hastighet

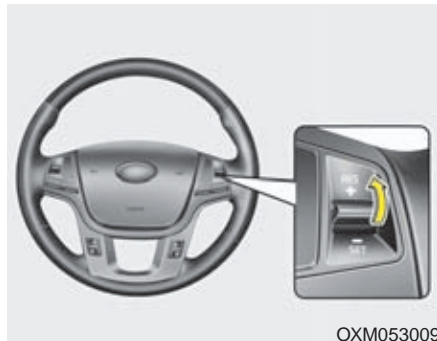

Om du inte stängt av farthållaren med CRUISE eller -knappen behöver du bara trycka knappen mot RES+ för att återgå till inställd hastighet.



Det krävs dock att bilens hastighet är lägst 40 km/tim.

### \* OBS

Se till att du inte ligger för nära framförvarande bil när du ska återgå till inställd hastighet.

### Stäng av farthållaren helt



- Tryck på knappen /CRUISE för att stänga av farthållaren. (-lampan alternativt texten CRUISE i instrumentpanelen slocknar)
- Stäng av tändningen.

För att sätta på farthållaren igen, se anvisningarna på föregående sidor.

## FILHÅLLNINGSSASSISTANS/VINGELVARNING (LDWS)



Systemet har sensorer i vindrutan som känner av filmarkeringar och varnar om du är på väg att köra över en markering.

### VARNING

- Systemet styr inte bilen. Det är förarens uppgift.
- Gör inte en häftig ratt rörelse när du blir varnad.
- Du kan inte bli varnad om filmarkeringarna är för dåliga för att kunna kännas av eller om farten är lägre än 60 km/tim.
- Du får inte ha någon film eller annat på vindrutan som kan störa sensorerna.
- Se till att det inte kommer fukt på sensorerna.
- Demontera inga delar av sensorerna. De får inte heller utsättas för slag.
- Det får inte finnas något på instrumentbrädan som reflekterar ljus.
- Var alltid uppmärksam under körning. Du kanske inte hör vingelvarningen om du har radion på hög volym eller det är högt trafikbuller.



Tändningen ska vara i läge ON när du sätter på vingelvarnaren.



Symbolen visas i displayen. Stäng av genom att trycka en gång till på knappen. Färgen på symbolen ändras beroende på vad sensorn i systemet känner av eller inte känner av.

- Vit: Radarn känner inte av någon filmarkering eller hastigheten är lägre än 60 km/tim.
- Grön: Radarn känner av filmarkeringar och hastigheten är minst 60 km/tim.

■ Sensorerna känner av filmarkeringar



OXM053048

■ Sensorerna känner inte av filmarkeringar



OXM053047

Om du håller på att köra över en filmarkering och hastigheten är högre än 60 km/tim fungerar varningen så här:

■ Varning - Vänster filmarkering



OXM053049

■ Varning - Höger filmarkering



OXM053050

1. Varning i displayen

Om du håller på att köra över en filmarkering blinkar den gul.

2. Varningsljud

Om du håller på att köra över en filmarkering hörs ett upprepat pipsljud.

### Felindikator i displayen



Om den gula symbolen tänds i displayen har det uppstått ett fel i systemet. I så fall rekommenderar vi att du vänder dig till en Kia-verkstad.

### Vingelvarningen fungerar inte om:

- Du slår på blinkers för att svänga. Den fungerar dock om du har varningsblinkers på.
- Du kör med en linje under bilen.

### \* OBS

Om du ska byta fil, använd blinkers för att slippa varning.

### Vingelvarningen kan varna eller inte varna i dessa situationer:

- Filmarkeringen är täckt av t ex snö eller vatten.
- Ljuförhållandena ändras plötsligt. T ex om bilen kör in i en tunnel.
- Det är skymning eller mörkt och strålkastarna är inte tända.
- Kontrasten mellan filmarkeringen och vägbanan är för dålig.
- Vägbanan är våt och solljus, gatubelysning eller strålkastarljus reflekteras.
- Det är smuts på rutan framför sensorerna.
- Det är dimmigt, snöar eller regnar kraftigt.
- Det är mycket varmt innanför rutan vid sensorerna.
- Avståndet mellan filmarkeringarna är extremt stort eller litet.
- Filmarkeringen är sliten.
- Det är skugga på en mittremsa.
- Det finns något som liknar en filmarkering.
- Det är någon form av gränsmarkering.
- Bilen framför är för nära eller skymmer linjen.

- Bilen skakar kraftigt.
- Antalet linjer blir fler eller färre eller korsar varandra.
- Det finns något på instrumentbrädan som stör sensorerna.
- Starkt solljus är riktat mot sensorerna.
- Vägbygge pågår.
- Det finns fler än två linjer intill varandra på bägge sidorna.

## DÖDA-VINKELN-VARNING (BSD-SYSTEMET)

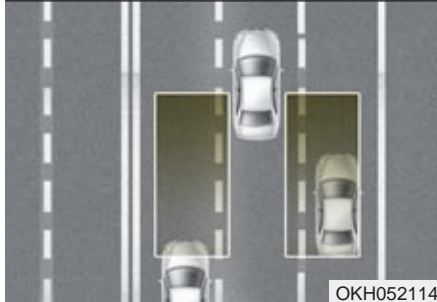

Systemet använder radar för att upptäcka fordon som finns i den döda vinkeln som föraren inte kan se i de yttre backspeglarna. Föraren varnas genom att en gul lampa blinkar i aktuell backspegel.

### VARNING

Lita inte enbart på teknik som t ex döda-vinkeln-varning. Var alltid koncentrerad och uppmärksam på den omgivande trafiken.

### Så här fungerar systemet

Lampan i knappen lyser när systemet är aktiverat och tändningen är i läge ON. Radarn känner av områdena snett bakom bilen när hastigheten är 30 km/tim eller högre.

Om du slår av och på tändningen (OFF/ON) så kommer systemet att fortfarande vara aktiverat.

Du stänger av det med knappen.

När du sätter på systemet blinkar varningslamporna i backspeglarna i ca 3 sekunder.

### När varnas föraren?

1. När systemet är aktiverat.
2. När bilen körs i minst 30 km/tim.
3. När det finns fordon inom radarns avsökningsområde.

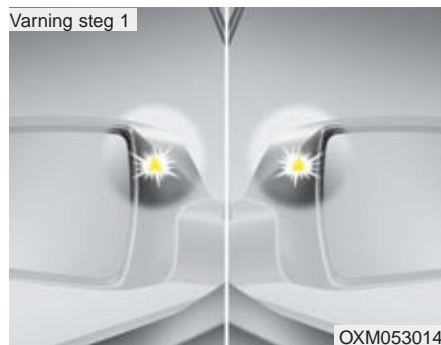

När radarn känner av en bil inom avsökningsområdet tänds en gul varningslampa i backspegeln på den sida där det finns ett bakomvarande fordon.



Om radarn fortfarande känner av ett bakomvarande fordon och föraren använder blinkers eller har satt på varningsblinkers hörs också en varningssignal.

### Radarenheterna



Radarenheterna är placerade innanför den bakre stötfångaren. Det är därför viktigt att hålla den ren så att systemet fungerar.

### Varningsmeddelanden i displayen

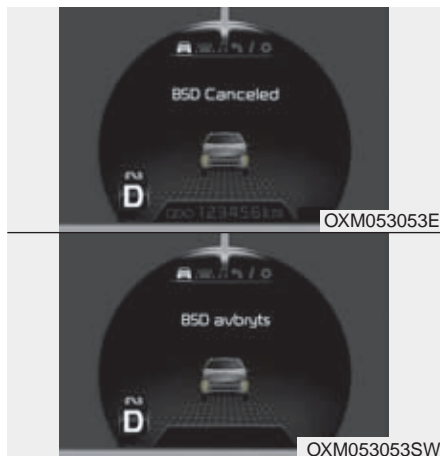

#### "Döda vinkeln" - systemet (BSD) AV

Meddelandet ovan visas om stötfångaren är smutsig eller om det är hög värme där radarenheterna är placerade.

Om smuts eller värme påverkar systemet stängs det av automatiskt och lampan i knappen slocknar.

Om systemet inte fungerar efter att du gjort ren stötfångaren, rekommenderar vi att du vänder dig till en Kia-verkstad.



#### Kontrollera "döda vinkeln"-systemet (BSD)

Om det uppstått något fel i systemet visas ovanstående varning, stängs det av automatiskt och lampan i knappen slocknar. I så fall rekommenderar vi att du vänder dig till en Kia-verkstad.

### VARNING

- Varningslamporna i de yttre backspeglarna tänds när det finns fordon i de områden som radarn söker av. Glöm inte att ha uppsikt över trafiken i övrigt.
- Lita inte enbart på teknik som t ex döda-vinkeln-varning. Var alltid koncentrerad och uppmärksam i trafiken vid t ex filbyten. Du kan inte vara 100 %-igt säker på att bli varnad av systemet.

### VIKTIGT

- *Systemet kanske inte fungerar om stötfångaren bytts eller om något arbete utförts intill radarenheterna.*
- *Radarns täckningsområde beror på vägens bredd. Om vägen är smal kan fordon i en mötande körbana registreras.*
- *Om vägen är mycket bred kanske bakomvarande fordon ligger utanför radarns avsökningsområde.*
- *Systemet kan stängas av om det påverkas av ett elektromagnetiskt fält.*

### Systemet kanske inte fungerar i följande fall:

- Om vägen är slingrig.
- Om bakre stötfångaren är smutsig, täckt av snö eller annat.
- Om det sitter en dekal eller annat där radarenheterna är placerade eller t ex en cykelhållare är monterad på bilen.
- Om stötfångaren är skadad och en radarenhet är förskjuten.
- Om bilen är kraftigt nedlastad baktill och/eller om lufttrycket är lågt i bakdäcken.
- Om det snöar eller regnar kraftigt.
- Om något tillbehör är monterat baktill.
- Om omgivningen består av metallkonstruktioner.
- Om ett stort fordon är nära bilen.
- Om en motorcykel eller cykel är nära bilen.
- En flakvagn är nära bilen.
- Om bilen precis startat och bilen bredvid accelererar.
- Om en bil kör om mycket snabbt.

- Om du byter fil.
- Om du kör i mycket branta backar.
- Om fordonet snett bakom ligger mycket nära.
- Om temperaturen vid radarenheterna är mycket hög.
- Om bilen drar släp.

***Varningslampan på backspegeln  
kanske inte syns:***

- Om varningslampan i backspegeln är mycket smutsig.
- Sidorutorna är smutsiga.
- Sidorutorna är klädda med mörk film.



## ECO-KÖRNINGSSYSTEM

### Aktiv ECO

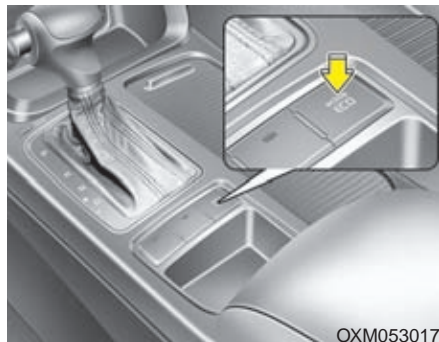

Systemet medverkar till ekonomisk körning genom övervakning av motorn och växellådan.

- När ECO-knappen är intryckt och systemet aktiverat lyser den gröna lampan.
- Systemet kopplas inte bort när du stänger av motorn. Du måste själv stänga av det.
- Om du stängt av systemet kommer det att aktiveras automatiskt nästa gång du startar motorn.

### När systemet är aktivt

- Motorljudet kan höjas.
- Farten kan sjunka något.
- Luftkonditioneringens kylkompressor kan påvekas.

### Begränsningar i ECO-systemet

I följande fall har systemet begränsad effekt:

- Innan kylvätskan blivit varm.
- Vid körning i uppförsbackar eftersom det då krävs mer kraft från motorn.
- Om du valt att köra med Sport-läget.
- När du gasar kraftigt vid t ex en omkörning (bil med bensinmotor).

### EKONOMISK KÖRNING

Bränsleförbrukningen beror till stor del på ditt körsätt, var du kör och om du ofta kör korta sträckor.

För att uppnå god bränsleekonomi, och minimera reparationskostnaderna följ nedanstående råd:

- Kör iväg direkt när motorn startat och gå jämnt. Accelerera långsamt och kör inte ryckigt. Håll stort säkerhetsavstånd till framförvarande fordon så slipper du tvära inbromsningar. Du sliter mindre på bromsbelägen och kan köra mjukt utan att accelerera snabbt.
- Bränsleförbrukningen ökar med hastigheten. Kör därför i lugn jämn fart, speciellt på motorvägar, så håller du nere bränsleförbrukningen.
- Vila inte foten på kopplings- eller bromspedalen. Det medför extra bränsleförbrukning och ökat slitage. Bromsarna kan överhettas med försämrad bromsverkan som följd.
- Se till att lufttrycket i däcken alltid är korrekt. Både för högt och för lågt lufttryck orsakar snabb förslitning. Kontrollera lufttrycket minst en gång i månaden.
- Felaktig hjulinställning, som kan orsakas av att du kör emot en trottoarkant, medför onödigt däckslitage och ökad bränsleförbrukning.
- Håll bilen ren. Det är speciellt viktigt att spola och tvätta bort lera, snö och is som kan sitta fast under bilen och orsaka rost. Den extra vikten ökar också bränsleförbrukningen.
- Ha ingen onödig last i bilen. En tung bil förbrukar mer bränsle.
- Låt inte bilen gå på tomgång i onödan. Stanna motorn vid längre stopp vid t ex broöppningar och järnvägsövergångar.
- Motorn behöver inte värmas upp innan du kör iväg. Det räcker med att den får gå på tomgång i 20-30 sekunder och något längre om det är mycket kallt.
- Kör inte för sakta på en växel så att motorn ansträngs och övervarva inte heller motorn. Växla vid rekommenderade varvtal.
- Koppla in luftkonditioneringen endast när den behövs.
- Om du kör med öppna rutor i hög fart ökar luftmotståndet och därmed bränsleförbrukningen.
- Spar bränsle genom att sänka farten i sid- och motvind.
- Vi rekommenderar att du ser till att bilen får regelbunden service hos en Kia-verkstad enligt aktuellt program. Det medför både optimal bränsleekonomi och låga underhålls- och reparationskostnader.

#### VARNING

**Rulla aldrig utför en backe med motorn avstängd. Servon för bromsar och styrning fungerar inte och bilen blir tungstyrd och svår att bromsa. Växla i stället ner och motorbromsa.**

**Med tändningen i läge LOCK kan bilen inte styras.**

## TIPS FÖR KÖRNING

### Svåra körförhållanden

När det är regnigt, snö och is på marken eller om du kör i lös sand eller lera, tänk på följande:

- Ta det lugnt och se till att du har gott om tid att bromsa.
- Undvik tvära svängar och häftiga inbromsningar och accelerationer.



#### **VARNING - ABS**

Eftersom din bil har ABS-bromsar ska du alltid hålla bromsen konstant nedtryckt vid inbromsningar.

- Om det är halt och svårt att komma iväg, gasa försiktigt för att undvika att hjulen spinner loss. Ibland kan det vara en fördel att starta på 2:ans växel. Det går även att göra med automatisk växellåda.
- Vintertid kan det vara klokt att ha en liten säck eller låda med sand i bilen.



#### **VARNING - Nedväxlingar**

Gör inga häftiga nedväxlingar så att du får kraftig motorbroms. Det kan medföra att bilen får sladd.

### Risken att bilen välter

Den här bilen har högre frigång och en högre kaross och därmed högre tyngdpunkt än en vanlig bil. Det gör att risken för att välta i högre hastighet finns. Antisladd-systemet gör dock att risken för att bilen ska välta under normal körning är mycket liten. Den kan välta om du är extremt oförsiktig och vrider snabbt på ratten i hög hastighet. Om du också har tung last på taket ökar risken.

Sjäklart gäller att alla i bilen ska vara fastspända om en olycka skulle inträffa.



#### **VARNING - Rullning**

Kör med omdöme och anpassa hastigheten efter trafik- och vägförhållanden. Tänk på att bilen har hög tyngdpunkt.

- Anpassa farten efter kurvan när du ska svänga.
- Undvik tvära svängar i hög fart.
- Kontrollera att alla åkande är fastspända.



#### **VARNING**

Bilen är från fabrik utrustad med däck som är anpassade för bilen. Om du vill byta till däck med en annan dimension, rekommenderar vi att du vänder dig till en Kia-verkstad. Då kan du vara säker på att få rätt däck och fälgar. Tänk också på att alla fyra däcken ska vara av samma typ och dimension. Helst också av samma fabrikat.

### "Gunga" loss bilen om du kört fast

Om du kört fast och måste gunga loss bilen, vrid först ratten åt höger och vänster för att rensa området kring hjulen från snö, sand eller det som du kört fast i. Försök få bilen i gungning fram och tillbaka genom att växelvís köra framåt och bakåt med hjälp av backväxeln och 1:ans växel (manuell växellåda) samt D- och R-lågena (automat). Varva inte upp motorn så högt och försök att spinna så lite som möjligt med hjulen. Om bilen fortfarande sitter fast efter ett par försök, skaffa hjälp att dra loss bilen för att undvika att överhätta motorn eller skada transmissionen.

#### **! VIKTIGT**

*Om du "gungar" bilen alltför länge riskerar du överhettning och skador på motor och växellåda. Även däckan kan ta skada.*

#### **⚠ VARNING - Hjulspinn**

Hjulen får inte spinna loss så att de roterar med en hastighet högre än motsvarande 55 km/tim. Det kan medföra att däckan slits sönder.

#### **\* OBS**

Koppla bort ESC-systemet om du ska "gunga" loss bilen.

#### **⚠ VARNING**

Om du kört fast och ska försöka komma loss genom att "gunga" bilen genom att göra framåt-bakåt. Tänk då på att ingen ska befinna sig framför eller bakom bilen, eftersom den plötsligt kan börja röra sig snabbt framåt eller bakåt.

### Smidig kurvtagning



Inbromsning och nedväxling ska alltid ske före en kurva, aldrig i kurvan. Detta är speciellt viktigt om vägbanan är hal eller våt. Håll jämn fart genom kurvor och accelerera mjukt när hjulen är riktade rakt framåt.

## Mörkerkörning



Det är alltid mer riskfyllt att köra när det är mörkt. Följ därför dessa råd:

- Sänk farten och se till att avståndet till framförvarande fordon är stort.
- Justera eventuellt backspeglarna till avbländat läge.
- Se till att stråkastarglasen är rena och att stråkastarna är rätt höjjusterade.
- Titta inte rakt in i strålkastarljuset från mötande bilar. Mörkerseendet försämras.

## Körning i regn



- Kraftigt regn försämrar sikten och medför förlängd bromssträcka.
- Se till att torkarbladen är i bra skick. Byt när de lämnar ränder på rutan.
- Slitna däck ökar risken för vattenplaning. Minsta godkända mönsterdjup för sommardäck är 1,6 mm.
- Sänk farten om du ska köra genom vattensamlingar, så att du inte råkar ut för vattenplaning. Tänk också på att bromsarna kan bli blöta och att bromseffekten försämras.
- Torka bromsarna genom att köra långsamt och samtidigt bromsa lätt.

## Körning genom vatten

Kör inte genom vatten som går upp längre än till nederkanten av hjulnaven. Håll låg fart och tänk på att bromsarna blir blöta så att bromssträckan förlängs.

Efter att du kört i vatten, kör långsamt och håll samtidigt foten på bromspedalen så att bromsarna får torka.

## Körning "off road" (på sidan av vägen)

Om du ska köra på väglös mark ska du kontrollera underlaget och omgivningen (buskar och träd) så att du inte riskerar skador på bilen. Kör mycket försiktigt.

### Körning i hög hastighet

#### Däcken



Se till att däcken har rätt lufttryck. Kontrollera också att däcken inte har några skador.

#### \* OBS

Lufttrycket får aldrig överskrida det som finns angivet på däck.

#### VARNING

- För högt lufttryck medför sämre åkkomfort och köregenskaper samt att däcken slits onormalt mycket mitt i slitbanan. Däcken kan också lätt skadas av föremål på vägbanan. För lågt lufttryck medför sämre köregenskaper, snabbare däckslitage, högre bränsleförbrukning och risk för däckexplosion.
- Att köra med nedslitna däck är farligt och olagligt. Mönsterdjupet ska vara minst 1,6 mm (sommardäck) eller 3 mm (vinterdäck). Läs mer om däcken i kapitel 7.

#### *Bränsle, kylvätska och motorolja*

Hög fart ökar förbrukningen. Kontrollera därför oljor och vätskor regelbundet.

#### *Drivremmar*

Skadade eller för löst spända drivremmar kan medföra att motorn överhettas.

## VINTERKÖRNING



1VQA3005

Här följer information om vinterkörning.

### Snö och halka

Vinterdäcken till bilen ska vara av den dimension som finns angiven i registreringsbeviset. Alla fyra däcken ska vara av samma typ. Välj mellan friktionsdäck och dubbdäck.

Kör extra försiktigt när det är halt. Bromsa mjukt och växla utan att det uppstår ryck, accelerera långsamt samt undvik tvära svängar för att undvika att få sladd. Håll också stort avstånd till framförvarande fordon. Använd snökedjor om de behövs för att förbättra framkomligheten.

### Vinterdäck

I Sverige är det lag på att bilen ska vara utrustad med vinterdäck mellan 1 december och 31 mars om den ska köras när det är vinterväglag.

Vinterdäcken ska ha ett mönsterdjup på minst 3 mm på det mest slitna stället.

Om du är tveksam om vilken typ av däck du ska välja, rekommenderar vi att du vänder dig till en Kia-verkstad.

### \* OBS

From vintern 2009-2010 gäller nya regler för dubbdäck. De får bara användas under perioden 1 oktober - 15 april, men även under annan tid om det är eller befaras bli vinterväglag.

Lokala bestämmelser medför att man inte alls får köra med dubbdäck på vissa gator.

### VARNING

**Vinterdäcken måste ha en dimension som gör att de går fria i hjulhusen och det ska vara samma dimension och typ av däck på alla hjulen.**

*Om du avser att åka utomlands och har valt dubbade däck ska du kontrollera vilka regler som gäller för dubbdäck i det land du ska besöka. I vissa länder är det inte tillåtet att köra med dubbdäck.*

### Snökedjor



Snökedjor bör användas endast under extrema förhållanden och de får endast monteras på framhjulen.

Montera aldrig snökedjor på hjul med aluminiumfälgar och använd endast den typ som består av vajrar med en tjocklek på max 12 mm.

Skador som uppstått på bilen, på grund av att felaktiga kedjor använts, omfattas inte av några garantier.

Vid användning av snökedjor:

2WD : på framhjulen

4WD : på alla 4 hjulen

Om det endast finns snökedjor till två hjul och din bil är 4-hjulsdriven så skall snökedjorna monteras på framhjulen.

#### ! VIKTIGT

- *Kedjorna ska vara S-certifierade / SAE-klassade. Fel typ av snökedjor kan orsaka skador på bilens hjulhus och hjulupphängning. Det är skador som inte täcks av några garantier. Kedjorna kan slitas loss om de hakar i någon del av karossen eller komponenter i chassit.*
- *Kontrollera redan efter körda 500 m till 1 km att kedjorna är ordentligt spända. Efterspänn om det behövs.*

#### Följ tillverkarens anvisningar vid montering och kör sakt

Om du hör att kedjorna går emot någonstans, sänk farten. Om de ändå går emot stanna omgående och spänn åt kedjorna.

Demontera kedjorna direkt när du kommer till barmark.

#### VARNING - Montering

Montera kedjorna när bilen inte utgör en trafikfara och den står på plant underlag.

Sätt an parkeringsbromsen och lägg i 1:an eller backen (P för automat).

Om andra trafikanter behöver varnas, sätt på varningsblinkers och placera eventuellt ut varningstriangeln.



**VARNING - Körning med kedjor**

- Tänk på att köregenskaperna förändras med kedjor monterade.
- Kör inte fortare än 30 km/tim eller långsammare om det är tillverkarens rekommendation.
- Undvik att köra ner i gropar, över trottoarkanter och sväng inte tvärt och bromsa inte häftigt.
- Felaktiga eller felaktigt monterade kedjor kan skada bilens bromsledningar, hjulupphängning, kaross och hjul.

**! VIKTIGT**

*Stanna omgående och spänn kedjorna om de tar i karossen.*

**Kylvätskans kvalitet**

Vid leverans från fabriken är kylsystemet fyllt med kylvätska av hög kvalitet som motverkar korrosion och smörjer vattenpumpen. Om påfyllning behövs, fyll på med samma vätska. Se anvisningar i kapitel 7. Kontrollera också frysskyddet inför vintern.

**Kontrollera batteriet och kablarna**

Inför vintersäsongen bör du kontrollera batteriet enligt anvisningarna i kapitel 7. Vi rekommenderar att du låter en Kia-verkstad kontrollera batteriets kondition.

**Se till att motorn har rätt olja**

Rekommendationer finns i kapitel 8. Om du är osäker på hur mycket olja som behövs, rekommenderar vi att du frågar en Kia-verkstad.

**Kontrollera tändstiften och tändsystemet**

Kontrollera och byt eventuellt tändstiften. Se anvisningar i kapitel 7. Kontrollera också att tändkablarna inte är nötta eller skadade.

### **Skydda låsen från frysning**

Under vinter är det lämpligt att använda låsolja som gör att låsen inte fryser. Det enklaste sättet att tina upp ett lås som frusit är att fylla en plastpåse med varmt vatten och hålla den mot låset.

Ovanstående gäller om du måste använda nyckelaxet i ett dörrlås.

### **Blanda spolarvätskan beroende på temperaturen**

Blanda koncentrerad spolarvätska och vatten i proportioner som gör att den inte fryser. Läs på förpackningen.

### **Parkeringsbromsen kan frysa**

När det är kallt och det samlats snö och/eller bildats is intill bakbromsarna kan det hända att parkeringsbromsen kan frysa fast när den sätts an. Sätt i så fall bara an den tillfälligt medan du lägger i 1:an eller backen (P för automat) samt lägger block vid bakhjulen.

### **Håll underredet rent**

Kontrollera vintertid att det inte fastnat is och snö i hjulhusen och under bilen. Spola i så fall bort det så att inte styrningen och hjulupphängningarna påverkas.

### **Vinterutrustning i bilen**

Det är bra att ha en borste, iskrapa, ficklampa, snöskyffel, startkablar, arbetshandskar och en säck eller låda sand i bilen. Eventuellt också bogserlina, filter, liggunderlag och samt snökedjor.

## KÖRNING MED SLÄP

### **VARNING - Körning med släp**

Överlasta aldrig släpet och tänk på att belastningen på dragkulan ska räknas in i bilens totallast.

Bilens köregenskaper förändras kraftigt när den drar släp. Bilen blir svårare att manövrera och bromssträcken förlängs.

### **VARNING - Max släpvningsvikt**

Överskrid aldrig totalvikten för släpet och dra aldrig tyngre släp än som anges i bilens registreringsbevis och i tabellen längre fram i detta avsnitt.

### **VIKTIGT**

*Läs igenom detta avsnitt noga. Här finns många värdefulla tips för dig som ska dra släp med bilen.*

Följer du råden i det här avsnittet så riskerar du inte skador på bilen eller släpet.

När du drar släp ökar belastningen på motor, växellåda, bakaxel samt hjul och däck. Det innebär bl a att motorn kan bli varmare än normalt. Genom den ökade vikten och större luftmotstånd ökar också bränsleförbrukningen.

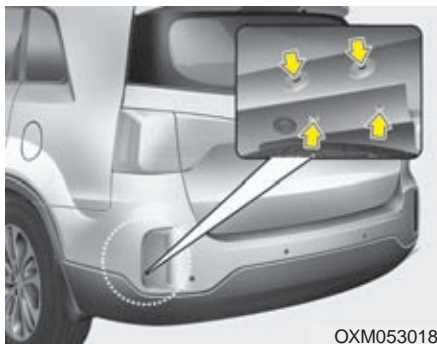

### \* OBS - Montering av dragkrok

Fästpunkterna för dragkrok framgår av bilden ovan.

### Dragkrok

Vi rekommenderar att du låter en Kia-verkstad eller annan expert montera dragkroken.

- Efter att dragkroken har monterats ska bilen ombesiktigas och få ett nytt registreringsbevis.
- Om dragkroken demonteras är det viktigt att alla borrhål tätas med underredsmassa för att motverka rostbildning och att avgaser tränger in i bilen.

### Körning med släp

Öva gärna lite på en trafikfri plats innan du ger dig ut i trafiken. Det krävs speciell färdighet för att köra med släp. Tänk på att ta ut svängarna lite eftersom ekipaget är avsevärt längre än bara bilen.

Före körning ska du kontrollera att lasten är ordentligt surrad. Använd alltid kraftiga rep eller spännband.

Kontrollera att eventuellt stöd hjul inte tar i marken, att elanslutningen och säkerhetsvajern är kopplad samt att lamporna fungerar, att lufttrycket i däcken är korrekt och de yttre backspeglarna är rätt justerade. Glöm inte att frigöra släpets parkeringsbroms innan du kör iväg.

Kontrollera med jämna mellanrum att lasten är ordentligt säkrad på släpet.

### **Håll ett säkert avstånd till framförvarande fordon**

Bromssträckan med släp blir längre än utan. Därför är det viktigt att hålla ett extra långt avstånd till framförvarande fordon.

### **Omkörningar går långsammare**

Planera eventuella omkörningar noga. Bilen accelererar långsammare när den drar släp. Dessutom behövs en längre omkörningssträcka eftersom ekipaget är långt. Eftersom ett ekipage med släp är tungt ska du planera eventuella omkörningar noga och undvika att köra om i uppførsbackar.

### **Träna att backa med släp**

Det krävs en speciell teknik för att backa med släp. Eftersom man måste vrida ratten åt motsatt som släpet ska svänga, så kan det underlätta att ta tag i ratten nedtill (klockan 6). Då för man handen åt det håll som släpet ska svänga.

### **Svänga med släp**

Ta ut svängarna så att inte släpets hjul tar i kantstenar eller ginar utanför vägkanten. Tänk också på att köra mjukt och inte göra några hastiga filbyten eller bromsa hårt. Markera i god tid med blinkers innan du svänger.

### **Blinkers på släpet**

Om en av bilens blinkerslampor går sönder märks det genom att en kontrollampa blinkar långsamt eller extra snabbt. Om en lampa på släpet inte fungerar varnas föraren inte på samma sätt. Kontrollera därför regelbundet att släpets blinkerslampor fungerar.

 **VARNING**

**Se till att de elektriska kontaktarna på bilen och släpet hålls rena och fria från oxidation, så att belysningen på släpet fungerar.**

### **Körning i branta backar**

Vid körning nedför, växla ner för att motorbromsa så att bilens bromsar inte överbelastas.

Vid körning uppför långa backar, växla ner och kör högst 70 km/tim för att undvika att motor och växellåda överhettas.

Om bilen har manuell växellåda, kör på 4:an eller lägre växel om backen är brant.

Om bilen har automatisk växellåda, rekommenderar vi att du väljer att växla manuellt och välja växel med tanke på ekipagets vikt och hur brant backen är. Låt motorn arbeta på ett mellanvarvtal uppför och utnyttja motorbromsning nedför.

### ! VIKTIGT

- **Håll ett öga på temperaturmätaren om stigningen är mer än 6 %. Det kan finnas risk för överhettning av motorn. Speciellt om det är varmt, släpet är tungt och luftkonditioneringen är igång. Om visaren i temperaturmätaren närmar sig 130° eller H, sänk farten och kör av vägen och parkera på en trafiksäker plats. Låt motorn gå på tomgång tills temperaturen sjunkit. Sedan kan du fortsätta köra.**
- **För att inte överhätta motor och växellåda, anpassa farten uppför efter hur tungt lastat släpet är och hur brant backen är.**

### Parkering i backar

Undvik att parkera bilen i backar om den drar släp. Om ekipaget kommer i rullning kan det orsaka allvarliga skador.

#### **VARNING - Parkering i backar**

**Undvik att parkera bilen i backar om den drar släp. Om ekipaget kommer i rullning kan det orsaka allvarliga skador.**

Om du parkerar i en backe, gör så här:

1. I uppførsbackar ska du vrida framhjulena utåt och i nedførsbackar inåt, så att de går mot trottoarkanten om bilen rör sig nedför.
2. I bilar med manuell växellåda, lägg i neutralläget. I bilar med automatisk växellåda, lägg i P-läget.
3. Sätt an parkeringsbromsen och stäng av motorn.
4. Placera block bakom släpets hjul i uppførsbackar och framför hjulen i nedførsbackar.

5. Trampa på bromsen, starta motorn och lägg i neutralläget. Frigör bilens parkeringsbroms och släpp sakta bromspedalen och låt bilen rulla samt känn efter när släpets hjul stoppas av blocken.
6. Trampa på bromsen och sätt an parkeringsbromsen igen. På manuellt växlad bil lägger du i backen och i automatväxlad P-läget.
7. Stanna motorn och släpp upp bromspedalen.

#### **VARNING**

**Kliv inte ur bilen förrän parkeringsbromsen är hårt ansatt, motorn avstängd och du lagt i en växel enligt ovan.**

När du ska köra iväg från backen

**I uppförsbacke, gör så här:**

1. Håll foten på bromsen och starta motorn med växeln i neutralläget.
2. Lägg i 1:an alternativt ett D-läge.
3. Frigör parkeringsbromsarna på släpet och i bilen.
4. Släpp bromsen och kör framåt/uppför.
5. Se till att eventuella hjulblock blir upplockade.

**I nedförsbacke, gör så här:**

1. Håll foten på bromsen och starta motorn med växeln i neutralläget.
2. Lägg i backen.
3. Frigör parkeringsbromsarna på släpet och i bilen.
4. Släpp bromsen och backa en aning så att det går att ta bort hjulblocken. Alternativt kör framåt och låt släpet köra över blocken och se till att de sedan blir upplockade.

**Om bilen ofta drar släp krävs mer service**

Följ det serviceprogram som gäller för krävande körning. Hör med Kia-verkstaden vad som gäller.

Se till att även släpet får föreskriven service. Gör också dagliga kontroller i samband med att släpet används.

### **! VIKTIGT**

- ***Motorn belastas hårdare när bilen drar släp, vilket kan medföra att den överhettas om det är varmt eller om det är långa uppförsbackar. Om nålen i temperaturmätaren närmar sig 130 alternativt H, börja med att stänga av luftkonditioneringen. Om det inte hjälper stanna bilen och låt den gå på tomgång tills den svalnat.***
- ***Kontroller av motoroljenivån, oljan i växellådan, kylvätskan ska göras oftare om bilen drar släp.***

### Tänk på följande när du drar släp

- Låt eventuellt montera en krängningsdämpare på släpet.
- Bilen bör ha körts minst 200 mil innan du drar släp första gången.
- Vi rekommenderar att du vänder dig till en Kia-verkstad eller annan expert för montering av dragkrok.
- 100 km/tim är högsta tillåtna hastighet med släp rent tekniskt.
- I Sverige är högsta tillåtna hastighet 80 km/tim.
- Kör inte fortare än 70 km/tim i långa uppförsbackar.
- Överskrid inte vikterna som anges här:



#### **VARNING**

Montera ingen typ av nivåreglerande stötdämpare eller annat system på bilen. Det kan medföra ökad belastning och skador på chassi och fästpunkter.

		Bensinmotor		Dieselmotor		
		2,4 l	3,5 l	2,0 l	2,2 l	
Max släpvagnsvikt	kg	Obromsat	750	750	750	750
	kg	Bromsat släp	M/T	2000	-	2500
A/T			2000	2000	-	2000
Max vikt på dragkulan			M/T	100 kg		
			A/T			

M/T : Manuell växellåda

A/T : Automatisk växellåda



### Släpvagnsvikten

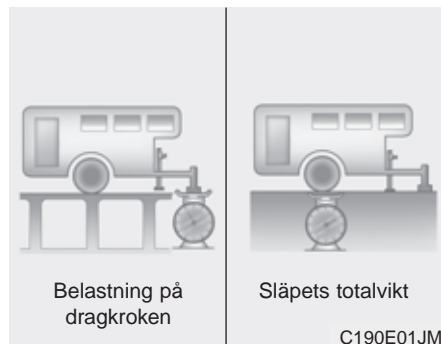

Släpets totalvikt får inte överskridas (se registreringsbeviset och tabellen på föregående sida). Tänk också på att taklast och släpets belastning på dragkulan ska räknas in i bilens last.

### Belastningen på dragkroken

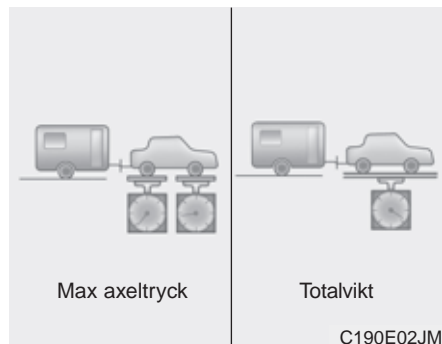

Lasta släpet så att den tillåtna belastningen på dragkulan inte överskrids. Se tabellen på föregående sida.

Tänk på att belastningen på dragkroken ska räknas som last i bilen.

Lasta släpet så att belastningen på dragkroken blir 5 % eller högst 10 % eller max 100 kg.

#### **⚠ VARNING**

- Släpet ska lastas så att ca 60 % av vikten ligger framför hjulaxeln.
- Överlasta aldrig släpet och överskrid aldrig den totala maxlasten för bil + släp (tågvikten).
- Ett överlastat och/eller felaktigt lastat släp kan medföra att du tappar kontrollen över bilen.

### FORDONSVIKTER

Var noga med att alltid lasta bilen rätt och överskrid aldrig de angivna maxvikterna. Tänk också på att eventuella lastbågar på taket och takbox ska räknas in i bilens last liksom belastningen på dragkulan, om bilen drar släp. Max släpvagnsvikt framgår av registreringsbeviset. En dekal med bilens helbilsgodkännande finns i främre dörröppningen på höger eller vänster sida.

#### Vikt på körklar bil

Bilen med full tank, utan förare.

#### Tjänstevikt

Vikten varierar beroende på bilens utrustning och anges i registreringsbeviset.

#### Maxlast

Tillåten last (passagerare och/eller last).

#### Maximal axelbelastning

Detta är totalvikten fördelad på fram- respektive bakaxeln.

#### Max belastning på fram- respektive/bakaxel

Siffrorna finns angivna i bilens helbilsgodkännande.

#### Totalvikt

Siffran finns angiven i bilens helbilsgodkännande och anger bilens vikt plus full last med passagerare och/eller bagage.

#### Överlast



#### **VARNING - Lastgränser**

**Överskrid aldrig maximalt tillåten axelbelastning eller totallast. Överlast är olaglig och kan orsaka en olycka och medföra skador på bilen. Se dekalen för bilens helbilsgodkännande.**

# Om något händer

Varningsblinkers. ....	6-2	Reparationssats för punkterat däck .....	6-20
Problem under körning .....	6-3	• Allmän beskrivning .....	6-20
• Om motorn stannar på ett trafikfarligt ställe .....	6-3	• Reparationssatsen .....	6-21
• Om du får punktering .....	6-3	• Följ denna instruktion noga annars fungerar inte	
• Om du får motorstopp .....	6-3	tätningsvätskan! .....	6-22
Motorn startar inte .....	6-4	• För att hålet i däckets ska tätas .....	6-23
• Om startmotorn snurrar långsamt eller inte går alls. .	6-4	• Kontroll av lufttrycket .....	6-23
• Om startmotorn går som den ska,		• När du ska använda reparationssatsen	
men motorn ändå inte startar .....	6-4	för punktering .....	6-24
Starthjälp med startkablar .....	6-5	• Teknisk specifikation för reparationsutrustningen. .	6-24
• Starthjälp .....	6-5	Bärgning .....	6-25
• Försök inte starta motorn genom bogsering .....	6-6	• Bogserögla .....	6-26
Överhettad motor .....	6-7	• Bogsering med lina .....	6-27
Lufttrycksvarnare - TPMS .....	6-8	Nödutrustning .....	6-29
• Varningslampa - lufttryckssensor .....	6-9	• Brandsläckare .....	6-29
• Varningslampor - för respektive hjul .....	6-9	• Förbandslåda .....	6-29
• Fel i TPMS-systemet .....	6-10	• Varningstriangel .....	6-29
• Hjulbyte i bil med lufttrycksvarnare .....	6-10		
Om du får punktering (bil med reservhjul) ....	6-12		
• Verktyg för hjulbyte .....	6-12		
• Ta fram och sätt tillbaka reservhjulet .....	6-13		
• Byt hjul så här .....	6-14		

### VARNINGSBLINKERS

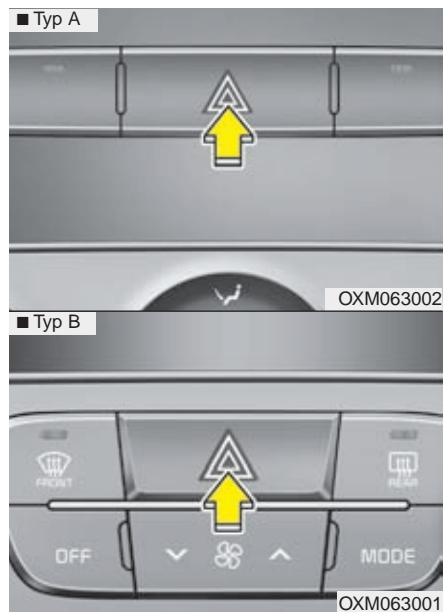

Tryck på knappen i mittkonsolen och sätt på varningsblinkers om du måste parkera bilen där den kan utgöra en trafikfara för andra trafikanter. Tryck en gång till för att stänga av.

- Varningsblinkers kan också användas i samband med att bilen bogseras.
- Tänk på att du inte kan använda blinkers för sväng när du har varningsblinkers på.

## PROBLEM UNDER KÖRNING

### Om motorn stannar på ett trafikfarligt ställe

- Om motorn stannar på ett trafikfarligt ställe, lägg växeln i neutralläge och skjut undan bilen till en säker plats.
- Om bilen har manuell växellåda, försök att flytta den genom att lägga i 2:ans eller 3:ans växel och köra på startmotorn med kopplingen uppsläppt.

### Om du får punktering

1. Lätta på gasen och styr rakt fram tills du kan svänga av från vägen. Bromsa försiktigt och stanna på en plats där bilen inte utgör en trafikfara. Hjulbyte ska alltid ske på en plats där det kan ske utan risk för att bilen och du själv blir påkörd. Se till att bilen står plant och att underlaget för domkraften är fast.
2. Sätt an parkeringsbromsen och lägg i backen (P för automat). Sätt eventuellt på varningsblinkers.
3. Ingen får befinna sig i bilen. Passagerare ska förflytta sig till en säker plats en bit ifrån den.
4. Följ anvisningarna för hjulbyte alternativt reparation av det punkterade däck, beroende hur bilen är utrustad.

### Om du får motorstopp

1. Trampa ner kopplingen eller lägg i neutralläget för automat och se till att bilen kommer så mycket som möjligt åt sidan från vägen. Rulla om möjligt till en plats där bilen inte utgör en trafikfara.
2. Sätt på varningsblinkers.
3. Försök att starta bilen. Om bilen inte startar, rekommenderar vi att du kontaktar en Kia-verkstad.

### MOTORN STARTAR INTE

#### Om startmotorn snurrar långsamt eller inte går alls

1. Sätt an parkeringsbromsen och lägg växeln i neutralläge (P eller N för automat).
2. Kontrollera att batteriets anslutningar är rena och åtdragna.
3. Tänd innerbelysningen. Om den lyser svagt eller slocknar när du vrider på tändningen är batteriet urladdat.
4. Kontrollera att el-anslutningarna till startmotorn är åtdragna.
5. Försök att hjälpstarta med startkablar.

 **VARNING**

**Du får inte skjuta eller bogsera igång bilen. Oförbränt bränsle kan komma in i katalysatorn och skada den så allvarligt att den inte kan repareras.**

**Bilar med automatisk växellåda går tekniskt sett inte att bogsera igång.**

#### Om startmotorn går som den ska, men motorn ändå inte startar

1. Kontrollera att det finns bränsle i tanken.
2. Tändningen till läge LOCK och kontrollera alla anslutningar till tändningen, tändspolar och tändstift. Anslut eventuella lösa ledningar.
3. Kontrollera bränsleledningen i motorrummet.
4. Om bilen ändå inte går att starta, rekommenderar vi att du vänder dig till en Kia-verkstad.

## STARTHJÄLP MED STARTKABLAR

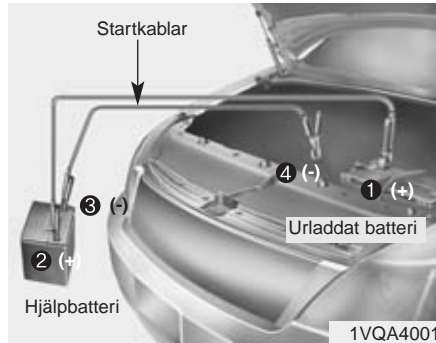

Koppla in kablarna i nummerordning och koppla ur i omvänd ordning.

### Starthjälp

Var försiktig i samband med att du ansluter kablarna, så att du inte får en stöt. Om du är osäker på hur du ska gå tillväga, anlita en kunnig person.

### ! VIKTIGT

*Hjälpbatteriet ska vara på 12 volt och bör ha minst samma kapacitet som batteriet i din bil.*

### ! VARNING - Batteriet

Försök inte att kontrollera vätskenivån. Det kan innebära att batteriet spricker eller exploderar.

### ! VARNING - Batteriet

- Batteriet avger en explosiv gas. Öppen eld, rökning och gnistor får därför inte förekomma i närheten av ett batteri.

Om du är osäker på hur du ska gå tillväga, när du ska koppla kablarna vid hjälpstart, vänd dig till en kunnig tekniker eller kontakta en verkstad. Annars kan du skada dig själv eller orsaka skador på bilens elektronisksystem.

Tänk också på att batteriet innehåller frätande syra. Var därför försiktig så att du inte får syra i ögonen, på huden eller på kläderna. Vi rekommenderar att du använder skyddsglasögon vid arbete med batteriet.

- Gör inga försök att hjälpstarta om batteriet är fruset eller om vätskenivån i batteriet är för låg.

### **När du ska ansluta kablarna:**

1. Stäng av alla strömförbrukare i bägge bilarna.
2. Se till att bilarna inte har kontakt med varandra.
3. Luta dig inte över batterierna när du ansluter den röda kabeln till plus (+) på bägge batterierna (1) och (2).
4. Anslut sedan den svarta kabelns ena ände till minus (-) på hjälpbatteriet (3).
5. Anslut slutligen den andra änden till en oisolerad metalldel (4) i motorrummet, t ex motorn, växellådan eller ett fjäderben. Se till att du inte vidrör några andra delar med kabelklämmorna!

**! VIKTIGT - Batterikablarna**  
**Anslut aldrig en kabel till minus på det urladdade batteriet!**

6. Starta motorn i bilen med hjälpbatteriet och låt den gå på ca 2 000 varv/min.
7. Starta motorn i bilen med det urladdade batteriet.
8. Lossa kablarna i omvänd ordning när motorn går.

*Om du inte kan komma på orsaken till att batteriet laddas ur, rekommenderar vi att du vänder dig till en Kia-verkstad, för en kontroll av systemet.*

### **Försök inte starta motorn genom bogsering**

Om du har bil med manuell växellåda, ska du inte försöka skjuta igång den, då detta kan skada avgasreningssystemet. Bilar med automatisk växellåda går tekniskt sett inte att bogsera igång. Använd startkablar.



#### **VARNING**

**Försök inte starta motorn genom skjuta på, bogsera bilen eller genom att rulla nedför en backe. Oförbränt bränsle kan komma in i katalysatorn och skada den.**



## ÖVERHETTAD MOTOR

Om motorn överhettas märks det genom att den tappar effekt och/eller att det hörs ett knackande ljud. Gör i så fall så här:

1. Sänk farten och stanna bilen på en trafiksäker plats så fort som möjligt.
2. Sätt an parkeringsbromsen och lägg växeln i neutralläge (för automat P eller N).
3. Stäng av luftkonditioneringen.
4. Om det tränger ut ånga från motorrummet, stanna motorn och låt huven vara stängd tills motorn svalnat. Om det inte kommer någon ånga. Låt motorn gå på tomgång, öppna huven och kontrollera att motorkylfläkten går. Om fläkten inte går, stanna motorn och vänta tills motorn svalnat.

5. Kontrollera att drivremmen till vattenpumpen är hel. Om den är hel, kontrollera att den är spänd så att den inte slirar.
6. Kontrollera om det läcker från kylaren, slangar eller anslutningar eller från vattenpumpen.  
(Om luftkonditioneringen varit igång är det normalt att det droppar kondensvatten under bilen).

### VARNING

Håll fingrarna borta från röliga delar i motorrummet när motorn är igång.

7. Om drivremmen till vattenpumpen är trasig eller du upptäcker något läckage, stanna motorn. Vi rekommenderar att du sedan kontaktar en Kia-verkstad.

### VARNING

Lossa inte kylarlocket när motorn är het. Det sprutar ut ånga som kan orsaka brännskador.

8. Om du inte hittar någon orsak till överhettningen, vänta tills motorn svalnat och fyll på kylvätska i behållaren om det behövs. Se anvisningarna i kapitel 7.
9. Kör sedan försiktigt och kontrollera på temperaturmätaren. I så fall rekommenderar vi att du kontaktar Kia-verkstad för att få felet avhjälpt.

### VIKTIGT

*Om motorn ofta överhettas/och eller kylvätskenivån sjunker p g a läckage. Då rekommenderar vi att du vänder dig till en Kia-verkstad för att få kylsystemet kontrollerat.*

## LUFTRYCKVARNARE - TPMS



- (1) Varningslampa - luftrycksensor / Varningslampa - fel på luftryckvarnaren
- (2) Fyll på luft i ett eller flera däck. Symbolen visar i vilket eller vilka hjul

Anm: TPMS = Tire Pressure Monitoring System

Kontrollera luftrycket i däcken minst en gång i månaden (även reservhjulet). Kontrollera när däcken är kalla. Luftrycket anges på en dekal i förarens dörröppning. (Om bilen är utrustad med däck med annan dimension än standard, följ anvisningarna för de däcken).

Luftrycksmätaren är en säkerhetsdetalj som varnar föraren om luftrycket i ett eller flera däck är för lågt. Om varningen visas stanna så snart som möjligt och kontrollera luftrycket samt fyll på luft om så krävs. Om du kör med för lågt luftryck kan däcken överhettas och i värsta fall punkteras. Med för lågt luftryck slits däcken snabbare, köregenskaperna försämras, bränsleförbrukningen ökar och bromssträckan förlängs.

Även om bilen har luftryckvarnare ska du varje månad kontrollera luftrycket i samtliga däck. En liten minskning av trycket behöver nämligen inte innebära att du får en varning.

### Varning för fel i systemet

Om det uppstått ett fel i systemet kommer varningslampan (⚠) att blinka i ca 1 minut och därefter lysa konstant. Detta upprepas sedan varje gång när bilen startas och så länge felet inte blivit åtgärdat.

När lampan lyser kan systemet sannolikt inte känna av luftrycket i däcken och varna om det blir för lågt.

Fel kan t ex uppstå i samband med hjulbyte. Kontrollera därför om lampan lyser om du bytt ett eller flera hjul.

Om du monterar hjul utan sensorer, t ex i samband med byte till vinterdäck kommer lampan att lysa.

### \* OBS

Vi rekommenderar att du anlitar en Kia-verkstad för att få systemet kontrollerat, om något av nedanstående inträffar:

1. Någon av varningarna inte tänds.
2. Varningslampan för fel lyser med fast sken efter att ha blinkat i ca 1minut.
3. Varningslampan som visar alla fyra hjulen lyser konstant.



## Varningslampan - luftrycksensor

### Varningslampor - för respektive hjul

#### ■ Typ A



WEN-900

#### ■ Typ B



#### ■ Typ C



OXM063015E/OXM063015SW

Om varningslampan för lågt däcktryck tänds får du också en varning i klartext i : Lågt luftryck i däcken.

Den visar också vilket eller vilka däck som det är för lågt luftryck i.

Om du får en varning om lågt däcktryck, sänk farten, undvik tvära svängar och häftiga inbromsningar. Stanna snarast och kontrollera luftrycket.

Om luftrycket är för lågt, fyll på med luft. Se dekalen på dörrstolpen för förardörren hur mycket luft det ska vara i däcken.

Om du inte kan fylla på luft kanske du måste montera reservhjulet (eller laga en eventuell punktering med reparationssatsen).

Om du kör bilen i ca 10 minuter i en hastighet över 25 km/tim efter att ha bytt det punkterad hjulet mot reservhjulet kommer något av nedanstående att hända:

- Lampan för lågt luftryck i däcket kan blinka i ca 1 minut och sedan lysa med konstant sken. Eller direkt lysa med konstant sken. Det beror i så fall på att det inte finns någon luftrycksensor i reservhjulet.

### ! VIKTIGT

**Vid minusgrader kan varningslampan tändas om luftrycket justerats till föreskrivet tryck i varmare väder. Då är det inte något fel. Kylan gör att luftrycket sjunker.**

**Om du kör bilen under skiftande temperaturförhållanden, kontrollera luftrycket när temperaturen stigit eller sjunkit kraftigt.**



**VARNING - Lågt lufttryck**  
Om lufttrycket är mycket för lågt försämras köregenskaperna drastiskt och bromssträckan blir längre.

Om du kör en längre sträcka med för lågt lufttryck kan också däcken överhettas och i värsta fall punkteras.



### Fel i TPMS-systemet

Om varningslampan lyser med fast sken efter att ha blinkat i ca 1 minut, har det uppstått ett fel i systemet.

Vi rekommenderar i så fall att du vänder dig till en Kia-verkstad för kontroll av systemet.

### \* OBS

Om det uppstått något fel i systemet för däcktryckövervakning sker ingen varning om lufttrycket i ett däck blir för lågt.

### ! VIKTIGT

- **TPMS-varningslampan för fel kan tändas om bilen körs nära en transformatorstation, annan elanläggning eller intill radiosändare etc.**
- **TPMS-varningslampan kan också tändas om t ex en bärbar dator eller annan elektronisk utrustning används i bilen.**

### Hjulbyte i bil med lufttryckvarnare

Om du får punktering tänds en varning. Se till att snarast få punkteringen lagad på hjulet med sensor för lufttrycksvarning. Vänd dig till en Kia- eller gummiverkstad.

### ! VIKTIGT

**Vi rekommenderar att du endast använder tätningemedel som är godkänt av Kia.**

**Tätningemedlet måste tas bort från fälgen och lufttrycksensorn och även från däcket om du inte ersätter det med ett nytt.**

I varje hjul finns en sensor. Den är monterad intill ventilen på insidan av fälgen, som är anpassad för sensormontage. Vi rekommenderar att du vänder dig till en Kia-verkstad om det uppstår något fel.

Om du kör ca 10 minuter i högre hastighet än 25 km/tim, efter att ha bytt det punkterade hjulet mot reservhjulet, kan du få någon av nedanstående signaler.

- Varningslampan kan blinka i ungefär en minut för att sedan övergå till att lysa konstant på grund av att ingen sensor är monterad i reservhjulet .
- Varningslampan lyser konstant vid körning på grund av att ingen sensor är monterad i reservhjulet.

Normalt går det inte att se på ett däck om lufttrycket är lite för lågt. Tänk också på att i varma däck är lufttrycket högre än det var när du fyllde på luft i kalla däck. Kontrollera därför lufttrycket när bilen körts högst 1,6 km efter att ha stått i minst 3 timmar, så att däcken är kalla.

Däcken ska vara kalla när du kontrollerar lufttrycket. D v s bilen ska ha körts högst 1,6 km efter att ha stått i minst 3 timmar.

### **! VIKTIGT**

*Vi rekommenderar att du endast använder tätningsmedel som är godkänt av Kia.*

*Tätningsmedlet måste tas bort från fälgen och lufttrycksensorn och även från däckets om du inte ersätter det med ett nytt.*

### **⚠ VARNING - TPMS**

- **Lufttryckvarnaren kan inte varna för en plötslig däckskada, t ex en explosion.**
- **Om bilen känns instabil, lämna vägen på gasen, lämna vägen och parkera på en säker plats och kontrollera däcken.**

### **⚠ VARNING - Åtgärda inget i systemet**

**Gör inga ingrepp i TPMS-systemet. Det kan medföra att det inte fungerar samt att garantiåtagandet för systemet inte gäller.**

## OM DU FÅR PUNKTERING (BIL MED RESERVHJUL)

### Verktyg för hjulbyte

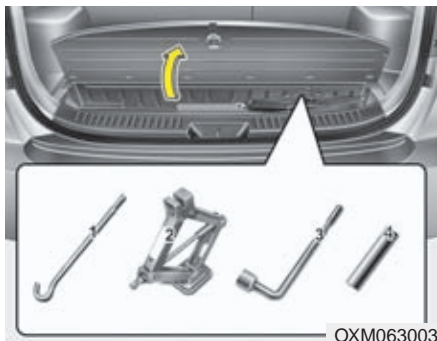

Domkraften, domkraftvev och hjulmutternyckel förvaras i bagageutrymmet.

Öppna förvaringsutrymmets lock för att komma åt verktygen.

- (1) Domkraftarm
- (2) Domkraft
- (3) Hjulmutternyckel/domkraftvev
- (4) Förlängningshylsa

### Domkraften

Domkraften som medföljer bilen är enbart avsedd för hjulbyte. Följ anvisningarna för hur den ska användas, så att ingen skadar sig.

Se till att den är förvarad i sitt fack, när den inte används, så att den inte skramlar under körning.

### **⚠ VARNING - Hjulskifte**

- Hjulbyte ska alltid ske på en plats där det kan ske utan risk för att du eller bilen blir påkörd.
- Se till att bilen står plant och att underlaget för domkraften är fast. Lägga eventuellt en plank under domkraften.
- Domkraften får endast placeras under de markerade lyftpunkterna under dörrtrösklarna.
- Var försiktig så att bilen inte glider av domkraften.
- Kryp aldrig under bilen om den endast stöds av domkraften.

(forts)

(forts)

- Starta aldrig motorn när bilen är lyft.
- Ingen får befinna sig i bilen när den ska lyftas.
- Passagerare ska förflytta sig till en säker plats en bit från bilen.

## Ta fram och sätt tillbaka reservhjulet

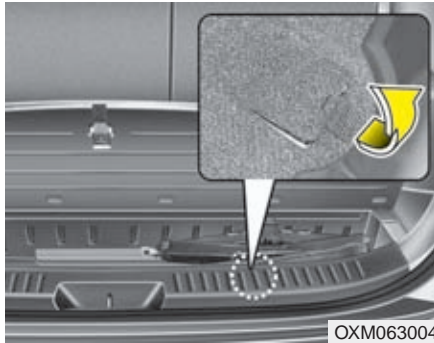

Reservhjulet är monterat under bilen. Ta loss det så här:

1. Öppna bakluckan.
2. Vifta upp mattan som täcker hålet för bulten till reservhjulshållaren.

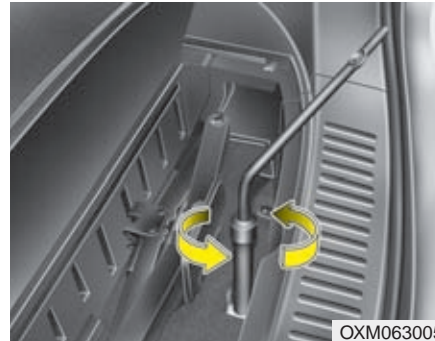

3. Sätt ihop förlängningshylsan med hjulmutternyckeln.
4. Med hjälp av hjulmutternyckeln vrid muttern till reservhjulshissen motsols.

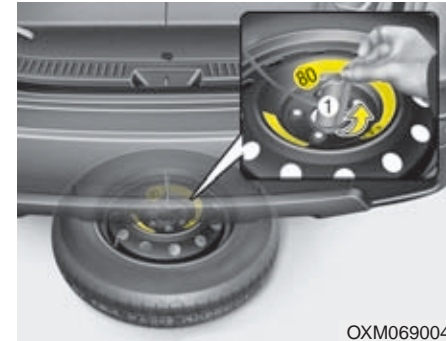

5. Efter att reservhjulet nått marken, fortsätt att vrida tills du kan dra fram reservhjulet mot dig. Vrid inte för mycket då det kan skada hissmekanismen.
6. Kroka loss plattan som håller vajern i reservhjulet (tryck ned vinkla och dra ut genom centrumhålet).

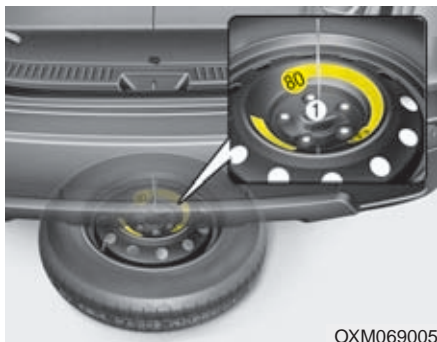

Sätt tillbaka reservhjulet.

1. Lägg hjulet på marken med ventilen uppåt.
2. Placera hjulet under bilen och kroka fast hållaren i änden av vajern i hjulets centrumhål
3. Vrid hissmechanismen medsols tills den klickar till.

### **VARNING**

Var noga med att se till att reservhjulshållaren sitter ordentligt centrerat i reservhjulets centrumhål. Om inte kan reservhjulet lossna och orsaka en olycka.

### Byt hjul så här

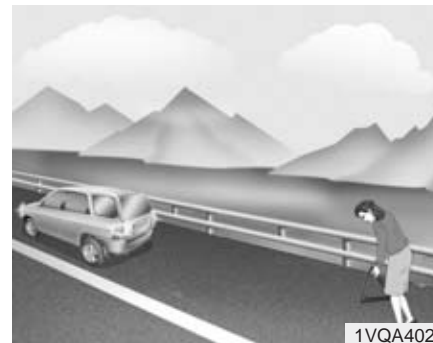

1. Se till att bilen står på plant och fast underlag.
2. Sätt an parkeringsbromsen och lägg i backen (P för automat).
3. Sätt på varningsblinkers om de behövs för att varna andra trafikanter.
4. Placera ut varningstriangeln om den behövs för att varna andra trafikanter. Den bör stå 150 - 250 m från bilen.





5. Ta fram reservhjulet, domkraften och verktygen för hjulbytet.
6. Lägg block framför och bakom hjulet som är diagonalt mot det punkterade.
7. Om bilen har heltäckande hjulsidor, bryt försiktigt bort hjulsidan.

**⚠ VARNING - Hjulbyte**

- Det är viktigt att parkeringsbromsen är hårt ansatt och att det finns block vid ett hjul.
- Ingen får befinna sig i bilen i samband med hjulbytet.



8. Lossa alla hjulbultarna ett varv med hjulmutternyckeln, inte mer.

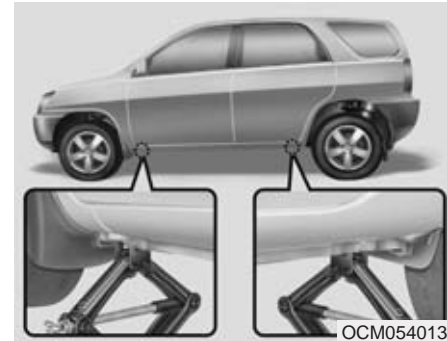

9. Skjut in domkraften under lyftpunkten intill det hjul som ska bytas. De fyra lyftpunkterna är markerade med flänsar och en upphöjd punkt.

**⚠ VARNING - Domkraftens placering**

Domkraften får endast placeras under de markerade lyftpunkterna.



OCM054012

10. Haka fast vevarmens krok i öglan på domkraften och använd hjulmutternyckeln som hävstång för att veva och lyfta bilen. Lyft bara så mycket att hjulet går fritt från marken, ca 30 mm. Kontrollera att bilen inte riskerar att glida av domkraften.

11. Lossa alla hjulmuttrarna helt och lyft av hjulet. Om det är en aluminiumfälg kan du behöva rycka lite i hjulet för att få loss det.
12. Rengör anliggningsytorna på fälgen och navet innan du sätter dit reservhjulet.
13. Sätt dit och dra fast muttrarna för hand med den koniska sidan mot fälgen.

### **VARNING**

**Se upp så att du inte skadar dig på hjulen i samband med hjulbytet.**

**Rengör anliggningsytorna på fälgen och navet innan du monterar ett hjul. Annars finns det risk att hjulet lossnar.**



OXM069007

14. Dra fast muttrarna lätt med hjulmutternyckeln, i den ordning som visas i bilden.
15. Sänk ner bilen och dra fast muttrarna slutgiltigt, i den ordning som visas i bilden.

Åtdragningsmomentet ska vara 9-11 kg.m. Om du är osäker på att det är rätt åtdragna, rekommenderar vi att du vänder dig till en Kia-verkstad.

Om muttrarna inte är tillräckligt hårt åtdragna kan det märkas genom att hjulet vibrerar vid inbromsning.

I samband med hjulbyte, kontrollera lufttrycket direkt när hjulet är monterat. Det är viktigt att det är rätt lufttryck.

Se till att ventilhatten inte kommer bort så att det kommer smuts i ventilen. Den kan orsaka att ventilen blir otät och att luft läcker ut.

Återställ alltid domkraften och verktygen efter hjulbytet samt se till att de inte ligger och skramlar.

### **! VIKTIGT**

*Hjulmuttrarna har mm-gänga. Om du byter till andra fälgar och skaffar nya muttrar måste du se till att få exakt samma gänga. I annat fall kommer gängorna i muttern och på pinnbulten att förstöras. Det betyder att hjulet kan lossna.*

*Om du känner dig osäker, rekommenderar vi att du vänder dig till en Kia-verkstad.*



**VARNING - Pinnbultarna**  
Om pinnbultarna blir skadade finns det risk att hjulet kan lossna.

För att domkraften och verktygen inte ska ligga och skramla i bagageutrymmet, se till att spädda fast dem i golvfacket.



**VARNING - Lufttrycket**  
Kontrollera lufttrycket i nödreservhjulet direkt efter monteringen. Det ska vara 420 kPa (4,2 bar eller 4,3 kg/cm<sup>2</sup>). Lufttrycket för övriga hjul framgår av en dekal i dörröppningen på förarsidan och i kapitel 8 i den här boken.

### Att tänka på för nödreservhjulet

Bilen är utrustad med antingen ett nödreservhjul eller en reparations-sats. Ett nödreservhjul tar lite plats och är lättare än en vanligt hjul samt är bara avsett för högst tillfälligt bruk.

#### ! VIKTIGT

- **Kör högst 80 km/tim med ett nödreservhjul monterat på bilen eftersom det försämrar köregenskaperna och bromsförmågan.**
- **Endast ett nödreservhjul får vara monterat på bilen.**

#### VARNING

**Nödreservhjulet ska bara användas för kortare körsträckor under tiden som det ordinarie däcket lagas. Kör max 80 km/tim med hjulet monterat.**

Luftryck i nödreservhjulet: 420 kPa (4,2 bar eller 4,3 kg/cm<sup>2</sup>).

#### \* OBS

I samband med hjulbyte, kontrollera luftrycket direkt när hjulet är monterat. Det är viktigt att det är rätt korrekt.

Att tänka på för nödreservhjulet:

- Maxhastighet 80 km/tim.
- Undvik dåliga vägar och gropar.
- Hjulet ger bilen försämrade köregenskaper och sämre bromsförmåga.
- Bilen kan inte lastas maximalt med ett nödreservhjul monterat. Se även belastningsindex på däcksidan.
- Kör inte över några hinder i vägbanan. Frigångshöjden är 2,5 cm lägre än med ordinarie däck.
- Kör inte in i en automattvätt.
- Snökedja får inte monteras på det här hjulet.
- Om du måste ha snökedjor på bilen samtidigt med ett nödreservhjul så ska det monteras på bakhjulen och snökedjorna på framhjulen.

- Hjulet är konstruerat för den här bilmodellen och får inte användas på någon annan modell.
- Ett däck på nödreservhjulet håller bara ca 300 mil. När det är utslitet ska det bytas mot ett likadant med samma dimension.
- Endast ett nödreservhjul får vara monterat på bilen.
- Dra inte släp när ett nödreservhjul är monterat på bilen.

## REPARATIONSSATS FÖR PUNKTERAT DÄCK



Läs anvisningarna noga innan du använder reparationsseten.

- (1) Kompressor
- (2) Behållare med tätningsmedel

En punktering lagad med reparationsseten är bara temporär.

Vi rekommenderar att du snarast vänder dig till en Kia-verkstad för att få det ordinarie däck lagat.

**! VIKTIGT - Tätningsmedel för ett däck**  
*Tätningsmedlet räcker bara för att reparera ett däck.*

**! VARNING - Däcksidan**  
Det går inte att reparera skador på däckets sidor, bara i slitbanan.

**! VARNING - Nödreparation**  
Reparationsseten ger ingen permanent tätning. Vänd dig snarast till en Kia- eller gummiverkstad.

### Allmän beskrivning



Med kompressorn och det tätningsmedel som finns i behållaren går det att laga mindre hål i däckets slitbana.

Det är en nödreparation som görs och om hålet tätas kan bilen i bästa fall köras upp till 20 mil i max 80 km/tim. Det brukar normalt räcka för att du ska kunna ta dig till en Kia- eller gummiverkstad.

Tätningsmedlet i behållaren räcker för endast ett hål.

Större hål eller skador på däcksidan kan inte tätas.

När du kör bilen efter en reparation ska du ta det mycket lugnt och inte göra några häftiga svängar eller inbromsningar.

Följ denna instruktion noga annars fungerar inte tätningsvätskan!

### VARNING

Om du kört med ett punkterat däck och skadat det, kan du inte använda reparationssatsen. Endast skador i slitbanan kan tätas.

### Reparationssatsen

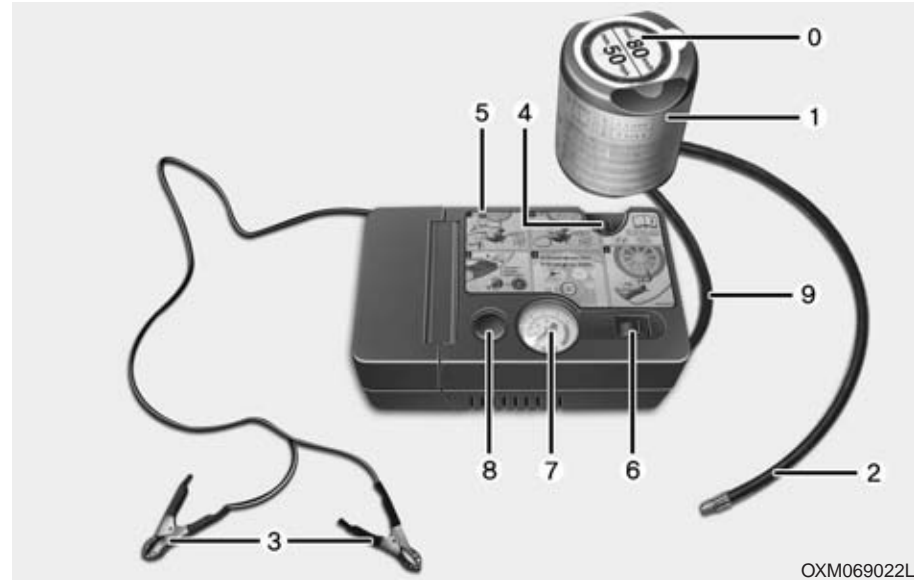

OXM069022L

- |   |                                      |
|---|--------------------------------------|
| 0. Dekal att sätta på ratten när reparationssatsen använts.             | 4. Fack för behållaren.              |
| 1. Behållare med tätningsmedel.   | 5. Lådan innehåller en kompressor.   |
| 2. Slang som fästs på hjulventilen.                                     | 6. PÅ/AV-knapp.                      |
| 3. Kablar för anslutning till batteriets poler, plus (+) och minus (-). | 7. Lufttryckmätare.                  |
|   | 8. Knapp för att minska lufttrycket. |

9. Slangen kan kopplas till behållaren med tätningsmedel eller direkt till ventilen på hjulet om endast luft ska fyllas på.

**⚠ VARNING - Gammalt tätningsmedel**

Tätningsmedlet har ett sista förbrukningsdatum. Se datum på behållaren. Använd inte tätningsmedel med passerat förbrukningsdatum.

**⚠ VARNING - Hantering av tätningsmedlet**

- Se till att barn inte kommer i kontakt med det.
- Se till att inte få det i ögonen.
- Se upp så att du inte får det i munnen.

I lådan kan elkablar och slangar stoppas in.

Följ noga anvisningarna för hantering så att tätningsmedlet inte läcker ut under högt tryck.

**Följ denna instruktion noga annars fungerar inte tätningsvätskan!**



1. Ta bort dekalen (0) från behållaren (1) och placera den i förarens synfält, som en påminnelse om att ett däck är nödreparerat.
2. Skruva fast slangen (9) på behållaren med tätningsmedel.
3. Skruva av hatten på hjulventilen och skruva fast slangen (2) på ventilen.
4. Placera behållaren med tätningsmedel i facket (4) på lådan.

5. Kontrollera att kompressorn är avstängd med knappen i läge 0.
6. Anslut elkabeln till eluttaget i bilen.
7. Tändningen ska vara i läge ON. Starta kompressorn och låt den gå i ca 5-7 minuter så att tätningsmedel och luft pumpats in i däcket så att lufttrycket är minst 2,0 bar eller 2,1 cm<sup>2</sup>.

Lufttrycket efter påfyllning är inte viktig i detta skede, utan kan kontrolleras/justeras senare.

Håll dig så långt borta som möjligt från däcket när det pumpas upp.

Fyll inte på för mycket luft så att trycket blir för högt.

**⚠ VIKTIGT - Lufttrycket**

**Lufttrycket måste vara minst 2,0 bar eller 2,1 cm<sup>2</sup> för att bilen ska kunna köras. Om inte måste bilen bärgas.**



8. Stäng av kompressorn.
9. Lossa slangarna från behållaren och hjulventilen och lägg tillbaka reparationssetsen på sin plats i bilen.



### **VARNING - Koloxid**

Om du utför reparationen i ett garage och har motorn igång måste de giftiga avgaserna med koloxid vädras ut effektivt.

### **För att hålet i däckets ska tätas**

10. Kör iväg direkt och kör ca 7-10 km eller ca 10 minuter så att tätningssmedlet trycks ut och sprids över slitbanans insida genom hjulets rotation.

### **! VIKTIGT**

*Kör bilen ca 3 km i max 60 km/tim och lägst 20 km/tim så att tätningssvetskan av centrifugal-kraften slungas mot insidan av slitbanan och tätar hålet. Om du under körningen märker att bilen vibrerar eller bullrar onormalt mycket, kör åt sidan så fort du kan. Parkera bilen där den inte utgör ett hinder eller en trafikfara och ring efter en bärgare om däckets är lufttomt.*

*Det finns risk att tätningssmedlet påverkar sensorerna som är monterade i hjulet. Om du gjort en tillfällig lagning bör lyfttryckssensorn i däckets kontrolleras.*

*Vi rekommenderar att du vänder dig till en Kia-verkstad.*

### **Kontroll av lufttrycket**

1. När du kört ca 7-10 km, stanna på en trafiksäker plats.
2. Anslut slangen från kompressorn direkt till ventilen på hjulet.
3. Koppla elkablarna till batteriet.
4. Starta motorn och låt den gå på tomgång.
5. Kör kompressorn en stund och stäng sedan av den och kontrollera trycket på mätaren. Starta kompressorn igen och kör den tills trycket kommit upp till 220 kPa.

**- För att öka lufttrycket:** Starta kompressorn. För att kontrollera lufttrycket, stäng av kompressorn.

### **! VIKTIGT**

*Kör kompressorn högst 10 min. Annars kan den bli överhettad.*

**- Om du måste sänka lufttrycket:** Tryck på knappen (8).

**! VIKTIGT**

*Om du inte fått upp tillräckligt tryck, kör bilen en gång till så kanske tätningsvätskan sprids ut bättre i däck.*

*Ett hål större än ca 4 mm kanske inte kan tätas.*

*Om det inte går att få tillräckligt tryck i däck så att bilen kan köras, rekommenderar vi att du vänder dig till en Kia-verkstad eller ringer efter hjälp.*



**VARNING**

**Luftrycket måste vara minst 220 kPa för att bilen ska kunna köras. Om inte måste bilen bärgas.**

**När du ska använda reparationssetsen för punktering**

- Om bilen utgör ett hinder eller en trafikfara, placera ut varningstriangeln 100 - 250 m bakom bilen.
- Se till att bilen står på plant underlag och sätt an parkeringsbromsen.
- Reparationssatsen är endast avsedd för tillfällig reparation av personbilsdäck, inga andra däck.
- Ta inte bort spikar eller som sitter i däck.
- Läs anvisningarna på behållaren med tätningsvätska.
- Låt motorn gå på tomgång när du använder kompressorn utomhus, så att batteriet inte laddas ur.
- Lämna aldrig reparationssetsen framme, så att t ex barn kan komma åt den.
- Kör kompressorn max 10 min. Annars kan den överhettas.
- Gör ingen reparation om temperaturen är minus 30 eller kallare.
- Om det är skador på fälgen och/eller däck kan du inte använda reparationssetsen.

**Teknisk specifikation för reparationsutrustningen**

Spänning: 15 volt

Arbetspänning 10-15 volt

Ampere: Max 20

Temperaturområde: -30 och + 70

Max tryck: 6 bar (6 kg/cm<sup>2</sup>)

Kompressorns mått: 220 x 130 x 80 mm

Vikt: 1,8 kg

Behållarens volym: 0,62 liter

\* Behållare med tätningsvätska finns bl a hos Kia- och gummiverkstäder. Använda behållare och behållare, som passerat sista förbrukningsdatum, ska lämnas in till en Kia- eller gummiverkstad alternativt deponeras enligt gällande miljöbestämmelser.

## BÄRGNING

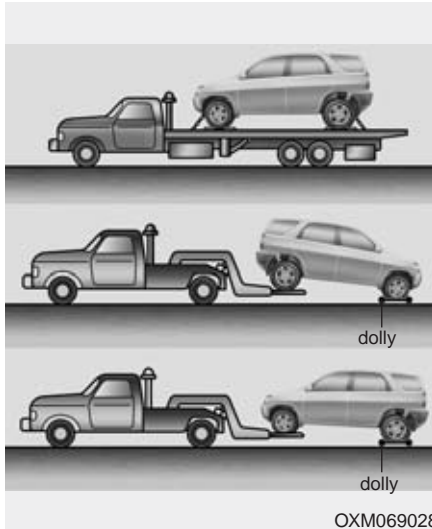

Anlita alltid en professionell bärgare eftersom bilen bör transporteras på flak. Det går också att använda en s k Dolly vid bärgning.

4-hjulsdrivna fordon skall alltid bärgas på så sätt att inga hjul har kontakt med marken, antingen med bärgare och s.k. Dolly eller på flaklastbärgare.

### ! VIKTIGT

**4-hjulsdrivna fordon får inte bärgas med något hjulpar i kontakt med marken, det kan allvarligt skada transmission och 4WD-system.**

En 2-hjulsdriven bil kan bärgas med bakhjulen i marken under förutsättning att inget i bakvagnen är skadat.



OUN046030

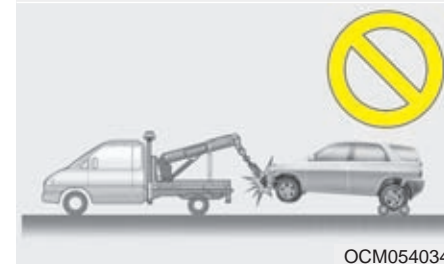

OCM054034

### ! VIKTIGT

- **Bilen kan skadas om den bärgas med framhjulen i marken.**
- **Bärgare av den typ som visas på den nedre bilden får inte anlitas.**

### Nödbogsering

Om bilen måste bogseras med alla fyra hjulen i marken, gör så här:

1. Tändningen ska vara i ACC-läget.
2. Lägg växeln i neutralläge.
3. Frigör parkeringsbromsen helt.

#### ! VIKTIGT

*Växeln måste vara i neutralläge för att växellådan inte ska skadas.*

### Bogserögla

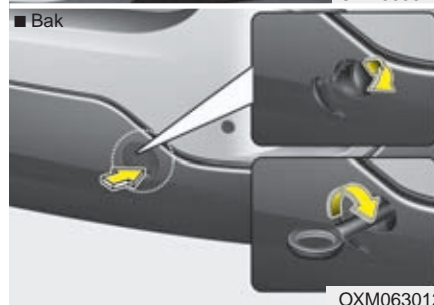
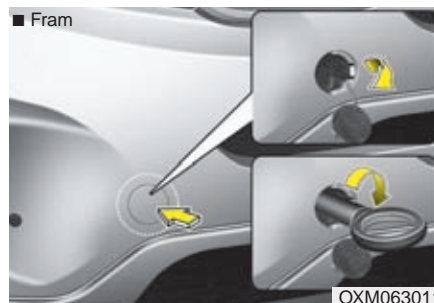

1. En bogserögla, finns i verktygssatsen i bagageutrymmet.
2. Peta bort kåpan från stötfångaren genom att trycka på den nedre delen av den.

3. Skruva fast bogseröglan hårt.
4. Lossa bogseröglan och sätt tillbaka kåpan efter avslutad bogsering.

## Bogsering med lina

■ Fram



■ Bak



I nödfall kan bilen bogseras med en lina fäst i bogseröglan.

Bogsering bör bara ske på bra väg och det får inte vara något fel på bilens växellåda, hjul, hjulupphängningar, styrning eller bromsar.

- Använd inte bogseröglan för att dra loss bilen om den kört fast.
- Dragbilen bör inte vara lättare än bilen som bogseras.
- Kontrollera att bogseröglan är väl fastdragen.
- Se till att ratten inte är låst när bogseringen påbörjas.
- Tändningen ska vara i ACC-läget på bilen som bogseras.

### ! VIKTIGT

- *Bogserlinan får bara fästas i bogseröglan, ingen annanstans på bilen.*
- *Se till att lina inte kan lossna under bogseringen.*
- *Bogsera inte ett fordon som är tyngre än den släpvagnsvikt som finns angiven i bilens registreringsbevis.*

- Se till att ingen befinner sig mellan bilarna.
- Försök att dra så rakt som möjligt, belasta inte bogseröglan i sidled eller snett uppåt.
- Spänn bogserlinan för att starta dragningen mjukt.
- Se till att det inte uppstår några ryck.

### ⚠ VARNING

Var extremt försiktig i samband med bogsering.

- Spänn bogserlinan för att starta dragningen mjukt och håll jämn fart så att det inte uppstår några ryck som kan slita av bogserlinan och skada bogseröglan.
- Om bilen har sådana fel eller skador att den inte kan flyttas, låt den stå och kontakta en verkstad. Vi rekommenderar att du kontaktar en Kia-verkstad.
- Försök att dra så rakt som möjligt.
- Se till att ingen befinner sig mellan bilarna.

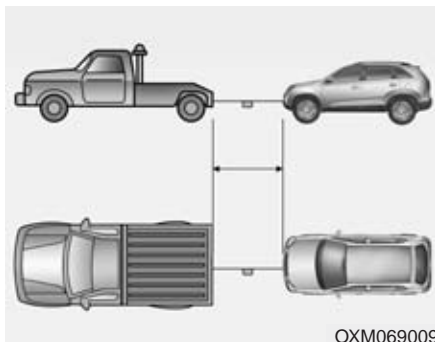

- Fäst bogserlinan så att den inte kan lossna.
- Märk linan med en varningsflagga.

### När bilen nödbogseras

- Tändningen ska vara i ACC-läget, så att bilen kan styras.
- Växellådan i neutraläge.
- Parkeringsbromsen ska vara helt frigjord.
- Tänk på att bilen är tungstyrd och att bromspedalen måste trampas ner mycket kraftigt eftersom servosystemen inte fungerar när motorn inte är igång.
- Om bromsning sker i en lång utförbacke kan bromsarna överhettas. Stanna i så fall och låt bromsarna kylas ner.

### ! VIKTIGT

#### - Automatisk växellåda

*Om bilen skall bogseras med alla fyra hjulen i marken, gör så här:*

- 1. Vrid tändningsnyckeln till ACC-läget.*
- 2. Lägg växeln i neutraläge.*
- 3. Frigör parkeringsbromsen helt.*
- 4. För att växellådan inte ska skadas, kör inte fortare än 15 km/tim och ingen längre sträcka än 1,5 km.*
- 5. Innan bogsering kontrollera att oljenivån i automatväxellådan är inom "hot" på oljestickan, är nivån under så skall olja fyllas på. Kan olja inte fyllas på så måste bilen bärgas på flakbärgare eller med en sk Dolly.*

## NÖDUTRUSTNING (TILLBEHÖR)

Tänk efter vilken utrustning som du kan behöva i bilen.

### Brandsläckare

Lär dig hur brandsläckaren ska användas.

1. Dra loss säkerhetssprinten.
2. Rikta munstycket mot brandhärden.
3. Håll dig på ca 2,5 m avstånd från elden och utlös eldsläckaren.
4. Sveg fram och tillbaka över brandhärden tills elden slocknat och kontrollera sedan att det inte börjar brinna igen.

### Förbandslåda

Det är alltid bra att ha en välutrustad förbandslåda i bilen.

### Varningstriangel

Den är obligatorisk utrustning i bilen.

# Service och underhåll

Motorrum - översikt .....	7-3	Bränslefilter (diesel) .....	7-23
Underhåll .....	7-5	• Tappa vatten ur bränslefilteret .....	7-23
• Ägarens ansvar .....	7-5	• Byte av bränslefilterinsats .....	7-23
• Serviceåtgärder som kan utföras av ägaren .....	7-5	Luftrenare .....	7-24
• Dieselmotor .....	7-6	• Byte av motors luftfilter .....	7-24
Kontroller utöver serviceprogrammet .....	7-7	Kupéluftfilter .....	7-26
Bilens serviceprogram .....	7-9	• Byte av kupéluftfilter .....	7-26
Förklaring till serviceåtgärder .....	7-10	Torkarblad .....	7-28
Olja och filter för motorn .....	7-14	• Underhåll .....	7-28
• Kontroll av oljenivån .....	7-14	• Byte av torkarbla .....	7-28
• Byte av olja och motoroljefilter .....	7-15	Batteriet .....	7-31
Kylsystemet .....	7-16	• Batteriunderhåll .....	7-31
• Kontroll av kylvätskenivån .....	7-16	• Fakta om batteriet .....	7-32
• Byte av kylvätska .....	7-18	• Underhållsfritt batteri / laddning .....	7-32
Broms- och kopplingsvätska .....	7-19	• Om batteriet varit bortkopplat eller urladdat ska följande återställas .....	7-33
• Kontroll av nivå .....	7-19	Hjul och däck .....	7-34
Styrervo .....	7-20	• Underhåll .....	7-34
• Kontroll av vätskenivån .....	7-20	• Rekommenderat lufttryck .....	7-34
• Styrervoslangen .....	7-20	• Kontrollera regelbundet .....	7-35
Spolarvätska .....	7-21	• Skifta hjulen för jämnare däckslitage .....	7-36
• Kontroll av spolarvätskenivån .....	7-21	• Hjulinställning och balansering .....	7-37
Parkeringsbromsen .....	7-22	• Dags att byta däck .....	7-37
• Kontroll av funktionen .....	7-22	• Byte av fälgar .....	7-38



• Däckens väggrepp .....	7-39
• Däckunderhåll .....	7-39
• Förklaring av siffror och bokstäver på däcksidan. .	7-39
<b>Om en säkring brinner av .....</b>	<b>7-42</b>
• Säkringarnas funktion (på engelska) och amperetal anges på insidan av locken .....	7-46
<b>Byte av glödlampor .....</b>	<b>7-58</b>
• Byte av glödlampor för strålkastare, parkeringsljus, blinkers, dimljus och kurvljus .....	7-58
• Byte av lampa för sidoblinkers .....	7-61
• Lamporna i bakljusenheten .....	7-62
• Byte av lampa i högt monterat bromsljus. ....	7-64
• Dimbakljus .....	7-65
• Belysning för registreringsskylten .....	7-66
• Byte glödlampa i dörrbelysning. ....	7-66
• Lampor för innerbelysningen .....	7-67
<b>Bilvård .....</b>	<b>7-68</b>
• Exteriören. ....	7-68
• Interiör bilvård .....	7-72
<b>Avgasreningssystemet. ....</b>	<b>7-73</b>

## MOTORRUM - ÖVERSIKT

### ■ Bensinmotor (Theta II 2,4 liter) - GDI

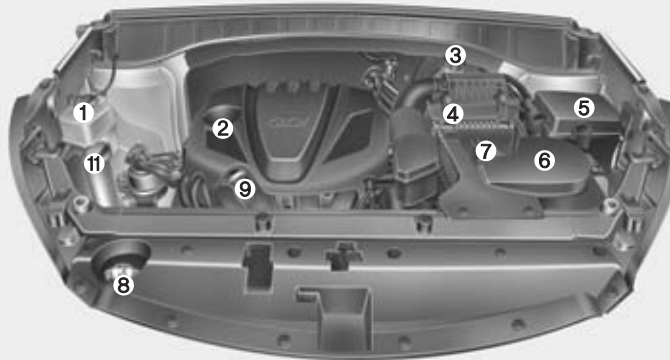

1. Kylvätskebehållare
2. Påfyllningshål för motorolja
3. Broms-/kopplingsvätskebehållare
4. Luftrenare
5. Säkringshållare
6. Batteri / jord (-)
7. Batteri / plus (+)
8. Kylarlock
9. Mätsticka för motoroljan
10. Behållare för styrservovätska (vissa modeller)
11. Spolarvätskebehållare

### ■ Bensinmotor (Theta II 2,4 liter) - MPI

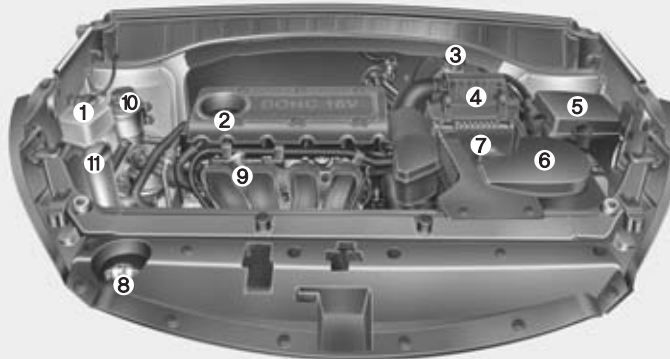

\* Motorkåpan kan ha ett annat utseende än den på bilden.

ODMEMC2001/ODMNM2020

### ■ Bensinmotor (Lambda II 3,5 liter) - MPI

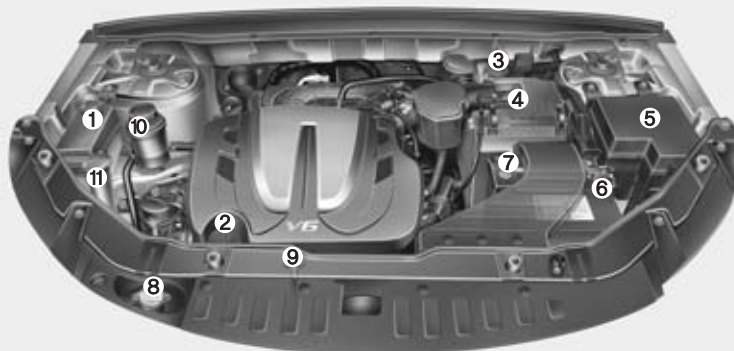

1. Kylvätskebehållare
2. Påfyllningshål för motorolja
3. Broms-/kopplingsvätskebehållare
4. Luftrenare
5. Säkringshållare (2 st för diesel)
6. Batteri / jord (-)
7. Batteri / plus (+)
8. Kylarlock
9. Mätsticka för motoroljan
10. Behållare för styrservovätska (vissa modeller)
11. Spolarvätskebehållare
12. Bränslefilter (Diesel)

### ■ Dieselmotor (2,0 / 2,2 liter)



\* Motorkåpan kan ha ett annat utseende än den på bilden.

OXM079100/ODM012005

## UNDERHÅLL

Var alltid försiktig när du ska utföra något arbete på bilen, så att du inte skadar dig själv eller orsakar något fel på bilen.

Utebliven eller bristfälligt utförd service kan medföra att något fel uppstår. Det kan i sin tur orsaka en olycka eller personskada.

### Ägarens ansvar

#### \* OBS

**Bilägaren ansvarar för att bilen får service enligt aktuellt serviceprogram.**

Vi rekommenderar att du vänder dig till en Kia-verkstad när det är dags för service.

Se till att varje service blir dokumenterad i Serviceboken.

Om service inte utförs enligt Kias anvisningar kan det medföra att eventuella garantikrav avvisas.

I Serviceboken anges vilka serviceintervaller som gäller för din bil.

Reparationer och justeringar, som måste göras på grund av utebliven service eller att bilen inte skötts som den ska, omfattas inte av några garantiåtaganden.

### Serviceåtgärder som kan utföras av ägaren

Om bilen inte får rätt service och underhåll kan det uppstå driftstörningar.

I det här kapitlet beskriver vi endast enklare arbeten som kan utföras av ägaren.

#### \* OBS

**Felaktigt utfört underhållsarbete under garantitiden kan medföra att eventuella garantikrav avvisas. Se de garantihandlingar som följer med bilen. För att vara saker på att all service blir utförd korrekt, rekommenderar vi att du vänder dig till en Kia-verkstad.**

### **VARNING**

#### **- Eget serviceunderhåll**

- Var alltid försiktig i samband med arbeten på bilen så att du inte skadar dig.
- Om du inte vet hur du ska utföra ett visst arbete eller om du saknar det rätta verktygen, rekommenderar vi att du vänder dig till en Kia-verkstad.
- Att utföra arbeten under huven när motorn är igång är riskabelt. Du kan bränna dig om motorn är varm eller skada dig på roterande delar. Se till att du inte har löst hängande kläder, smycken eller klocka på dig.

### **Dieselmotor**

- Bränsleinjektorerna (Piezo typ) arbetar under hög spänning (max 200v). följande kan inträffa:
  - Direktkontakt med injektorer eller relaterat kablage kan orsaka att man får stötar som skadar dina muskler eller nervsystem.
  - Personer med pacemaker bör hålla sig på avstånd från motorrummet när motorn är igång eftersom injektorerna alstrar ett magnetfält.
- Följ nedanstående säkerhetsföreskrifter när du skall inspektera motorrummet när motorn är igång.
  - Vidrör inte injektor, dess kablage eller styrdon när motorn är igång.
  - Koppla inte loss kontakten på injektorerna när motorn är igång.
  - Personer med pacemaker skall inte vistas nära motorrummet när motorn startas eller är igång.

### **VARNING - Dieselmotor**

**Åtgärda absolut ingenting på insprutningssystemet när motorn är igång och inom 30 sekunder efter att den stannat. Det är ett högt tryck i systemet och en bränslestråle kan orsaka allvarliga skador. Personer med pacemaker bör hålla sig borta från motorrummet när motorn är igång eftersom motorns styrsystem alstrar kraftiga magnetfält.**

## KONTROLLER UTÖVER SERVICEPROGRAMMET

I det här avsnittet beskrivs enklare arbeten som ägaren själv kan utföra och som inte kräver specialutrustning.

Om du har några frågor rekommenderar vi att du tar kontakt med en auktoriserad Kia-verkstad.

Följande kontroller täcks normalt inte av några garantier. Räkna därför med kostnader för arbete och eventuella oljor och vätskor.

### *Kontrollera i samband med tankning:*

- Oljenivån i motorn.
- Spolarvätskenivån.
- Lufftrycket i däcken.
- Nivån i kylvätskebehållaren.

### **VARNING**

**Det är övertryck i kylsystemet vilket medför att ånga kan strömma ut om du lossar locket på kylvätskebehållaren när motorn är varm.**

### *Var uppmärksam på under körning:*

- Har avgasljudet förändrats och luktar det avgaser i bilen?
- Vibrerar ratten eller känns det som den glappar eller har styrningen blivit trögare?
- Har bilen en tendens att dra åt höger eller vänster på slät väg?
- Låter det konstigt vid inbromsningar, drar bilen åt något håll, krävs det mer kraft att bromsa eller sjunker bromspedalen ovanligt djupt?
- Känns den automatiska växellådan annorlunda?
- Kontrollera manuellväxellåda samt kopplingens funktion.
- Fungerar den automatiska växellådans P-läge?
- Fungerar parkeringsbromsen som den ska?
- Läcker det ut oljor eller vätskor under bilen? (Att det kommer kondensvatten från luftkonditioneringen är normalt).

### ***Kontrollera/åtgärda minst en gång per månad:***

- Nivån i kylvätskebehållaren.
- Att samtliga yttre lampor är hela.
- Luftrycket i däcken, inklusive reservhjulet.

### ***Kontrollera/åtgärda nedanstående minst två gånger per år (Det kan vara lämpligt att utföra dessa kontroller höst och vår):***

- Att inget läckage förekommer från kylaren samt slangar och anslutningar.
- Att torkare och spolare fungerar. Rengör torkarbladen med en ren trasa indränkt med spolärvätska.
- Strålkastarnas inställning.
- Avgassystemet med alla klammor och värmesköldar.
- Att säkerhetsbältena löper som de ska i sina rullar och att bältena inte är fransiga eller skadade på annat sätt samt att bälteslåsen fungerar.
- Att däcken inte är skadade och att mönsterdjupet är minst 1,6 mm på mest slitna stället (vinterdäck 3 mm).
- Att alla hjulmuttrar är åtdragna.

### ***Kontrollera/åtgärda minst en gång per år:***

- Dräneringshålen i dörrarna och karossen får inte vara igensatta.
- Smörj alla lås och gångjärn.
- Smörj in alla tätningsslister.
- Luftkonditioneringens funktion (Lämpligen på våren).
- Nivå i behållaren för styrservon.
- Smörj den automatiska växellådans länkage för växelväljaren.
- Rengör batteriet och polerna.
- Nivå i bromsvätskebehållaren.

## BILENS SERVICEPROGRAM

Kias ständigt pågående tekniska utveckling gör att serviceprogrammet för den här bilen kan komma att ändras både beträffande intervaller och åtgärder. Därför finns inget serviceprogram i den här instruktionsboken. Vid varje servicetillfälle (se Service- och garantiboken) ska aktuellt serviceprogram följas. Alla auktoriserade Kia-verkstäder har serviceprogram för varje Kia-modell.

Det ordinarie serviceprogrammet ska följas såvida bilen inte utsätts för det som betecknas som "krävande körförhållanden", enligt punkterna i spalten till höger. Då gäller vissa andra serviceintervaller.

### Tätare serviceintervaller gäller för bilar som utsätts för "krävande körförhållanden"

- Ofta korta körsträckor.
- Körning med släp.
- Körning på grus och sand som medför att det dammar.
- Bromsarna används flitigt.
- Bilen körs på saltade vägar eller där andra korrosiva ämnen förekommer.
- Körning i lera och på dåliga vägar.
- Mycket körning i backar.
- Mycket tomgångskörning och körning i låg hastighet.
- Långvarig körning i kyla och/eller mycket fuktig luft.
- Kommersiell användning.
- Mer än 50 % av körtiden i tät trafik och temperaturer över 32°.

Vi rekommenderar att du vänder dig till en Kia-verkstad om du har några frågor som gäller service.



### FÖRKLARING TILL SERVICEÅTGÄRDER

#### Motorolja och motoroljefilter

Byte ska ske enligt anvisningarna i serviceprogrammet. Byte ska ske med tätare intervall vid "krävande körförhållanden".

#### Drivremmar

Kontrollera regelbundet att de inte är skadade eller fransiga, byt i så fall. Om de inte är korrekt spända, se till att de blir justerade.

#### Bränslefilter

Ett igensatt bränslefilter ger sämre prestanda, kan skada avgasreningssystemet samt göra motorn svårstartad. Om filtret snabbt blir igensatt kan det behöva bytas oftare än vad som anges i serviceprogrammet.

När ett nytt filter är monterat, kör motorn några minuter och kontrollera att inget läckage förekommer vid anslutningarna. Vi rekommenderar att du vänder dig till en Kia-verkstad för byte av bränslefilter.

#### Bränsleledningar och anslutningar

Kontrollera att inget läckage förekommer. Vi rekommenderar att du vänder dig till en Kia-verkstad för byte av bränsleledningar och kopplingar.



#### **VARNING - Dieselmotor**

Åtgärda absolut ingenting på insprutningssystemet när motorn är igång och inom 30 sekunder efter att den stannat. Det är ett högt tryck i systemet och en bränslestråle kan orsaka allvarliga skador. Personer med pacemaker bör hålla sig borta från motorrummet när motorn är igång eftersom motorns styrsystem alstrar kraftiga magnetfält.

### **Slangar för avdunstning och tanklock**

Kontroller ska göras enligt anvisningar i serviceprogrammet. Vid byte, se till att monteringen blir korrekt.

### **Vakuumslangar för vevhusventilationen**

Kontrollera att slangarna inte har några skador eller ansvällningar. Kontrollera extra noga de delar av slangarna som är närmast värmekällor, som t ex avgasgrenröret.

Kontrollera att slangarna inte nöter mot någon metall del så att det uppstår förslitningsskador. Kontrollera också att det är tätt vid alla klammor och kopplingar. Om det förekommer minsta skada på en slang ska den bytas omgående.

### **Motorluftfilter**

Vi rekommenderar att du vänder dig till en Kia-verkstad för byte motorluftfiltret.

### **Tändstift (bensinmotorer)**

Byt enligt anvisningarna i serviceprogrammet och till stift enligt specifikation.

### **Ventilspel (bensinmotorer)**

Kontrollera ventilljud och vibrationer enligt anvisningarna i serviceprogrammet.

Vi rekommenderar att du vänder dig till en Kia-verkstad.

### Kylsystemet

Kontrollera kylaren, kylvätskebehållaren, slangar och anslutningar. Det får inte förekomma något läckage eller några skador. Byt omgående skadade delar.

### Kylvätska

Vätskenivån ska kontrolleras regelbundet och byte ska ske enligt anvisningarna i serviceprogrammet.

### Olja i manuell växellåda

Kontrollera enligt anvisningarna i serviceprogrammet.

### Automatväxellådsolja

Växellådsoljan i automatväxellådan behöver inte kontrolleras eller bytas under normala körförhållanden. Vid "krävande körförhållanden" rekommenderar vi att du kontaktar en Kia-verkstad för kontroll och eventuellt byte av oljan i den automatiska växellådan.

### \* OBS

Automatväxellådsolja är röd till färgen, vartefter man använder bilen så kommer färgen att bli mörkare. Detta är normalt och skall inte tolkas som ett tecken på att olja bör bytas bara för att oljan blivit mörkare till färgen.

### ! VIKTIGT

*Användandet av en icke godkänd olja kan resultera i att fel eller skador uppstår. Dessutom kan eventuella garantikrav avvisas.*

*Använd endast godkänd olja, se avsnittet "Oljor och vätskor" i kapitel 8.*

### Bromsledningar

Kontrollera att det inte finns några nötningsskador, annan förslitning, sprickor eller läckage. Byt omgående skadade delar.

### Bromsvätska

Kontrollera nivån på behållaren. Den ska ligga mellan MIN- och MAX-markeringarna. Endast vätska med beteckningen DOT 3 eller DOT 4 får fyllas på.

### **Parkeringsbromsen**

Kontrollera parkeringsbromssystemet, handbromsspak/pedal samt vajrar.

Vi rekommenderar vi att du anlitar en Kia-verkstad för eventuell justering.

### **Bromsskivor, bromsok och belägg**

Kontrollera förslitningen på skivor och belägg och om det förekommer läckage vid bromsoken. Mer information (på engelska) om hur du kontrollerar slitna bromsbelägg (pads) finns på hemsidan:

**(<http://brakemanual.Kia.co.kr>)**

### **Hjulupphängningen**

Kontrollera fjädrar, stötdämpare och länkar samt infästningar. Dra åt enligt specificerade moment om så krävs.

### **Styrväxel, länkage, damasker och undre armens kulleleder**

Med motorn avstängd, kontrollera att glappet i ratten inte är för stort.

Kontrollera att styrlänkarna inte är böjda och att damaskerna är hela.

### **Styrservopump, rem och slangar**

Kontrollera styrservopump och dess slangar efter läckage och skador. Byt ut eventuella skadade eller läckande delar omedelbart.

Kontrollera servostyrningens drivrem efter skador, sprickor, slitage samt att den är ordentligt spänd. Byt eller justera vid behov.

### **Drivaxlar, damasker och klammor**

Kontrollera att inget är skadat eller kraftigt förslitet. Byt omgående skadade delar och fetta in om det behövs.

### **Kylmedia/Kompressor**

Kontrollera att det inte förekommer något läckage från ledningar och anslutningar.

### OLJA OCH FILTER FÖR MOTORN

#### Kontroll av oljenivån

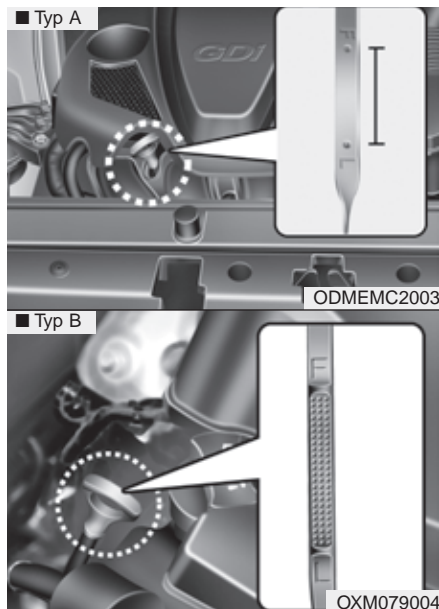

1. Motorn ska ha normal arbetstemperatur.
2. Se till att bilen står plant och stanna motorn.

3. Kontrollera nivån ca 5 minuter efter att motorn stannats, så att oljan har hunnit sjunka ner i tråget.
4. Dra upp oljemätstickan och torka av den. Sätt tillbaka den och tryck ned den helt.

**⚠ VARNING - Risk för brännskador**  
Se upp så att du inte bränner dig på heta delar i motorn.

5. Dra upp mätstickan igen och kontrollera att nivån ligger mellan markeringarna F och L.

#### ⚠ VIKTIGT

- Om du fyller på över F-markeringen kan motorn skadas.
- Om du spiller olja på motorn i samband med påfyllningen ska du omgående torka bort spillet.

#### ⚠ VIKTIGT - Dieselmotorer

Om du fyller på för mycket olja i dieselmotorn kan den skadas. För mycket olja orsakar skvalpning, förhöjt motorvarv, hårdare gång och omfattande vit avgasrök.

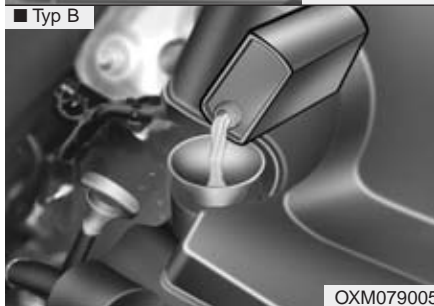
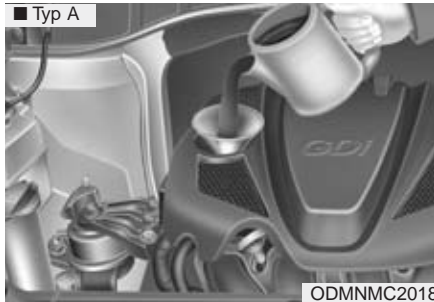

Om nivån ligger vid L, fyll på upp till F.  
**Fyll inte på för mycket.**

**Använd en tratt så att du inte spiller  
 olja på motorn.**

*Fyll endast på med olja enligt  
 rekommendationen i kapitel 8.*

### **Byte av olja och motorljefilter**

Vi rekommenderar att du vänder dig till en Kia-verkstad för byte av motorolja och filter.

#### **⚠ VARNING**

**Om du får olja på huden, tvätta  
 omgående med tvål och vatten.**

### KYLSYSTEMET

Kylsystemet är från fabriken fyllt med en året-runt-kylvätska. Kontrollera frysskyddet minst en gång om året, lämpligen inför vintern. Tänk på att det är övertryck i systemet när motorn är varm.

#### Kontroll av kylvätskenivån

##### VARNING



##### Kylarlocket

- Lossa aldrig locket när motorn är igång eller varm. Du kan bränna dig på utströmmande ånga och kylsystemet kan skadas.
- Stäng av motorn och vänta till den svalnat. Även då ska du vara försiktig när du lossar locket. Använd en trasa som skydd och vrid tills det tar stopp. Vänta medan eventuell ånga pyser ut. Tryck därefter locket nedåt och ta bort det.
- Även om motorn inte är igång ska du inte lossa kylarlocket eller dräneringspluggen om motorn fortfarande är varm. Det kan strömma ut ånga som kan orsaka brännskador.

##### VARNING



Den elektriska motor kylfläkten regleras av temperaturen på kylvätskan, trycket i systemet och bilens hastighet.

Fläkten kan i vissa fall starta även om motorn inte är igång, men är varm. Om du utför arbeten under huven måste du därför vara försiktig så att du inte skadas om fläkten startar.

Om kylvätsketemperaturen är låg startar inte fläkten.

Om ditt fordon är utrustad men en GDI-motor, kan kylfläkten gå tills du kopplar loss batterikabelns minusanslutning.

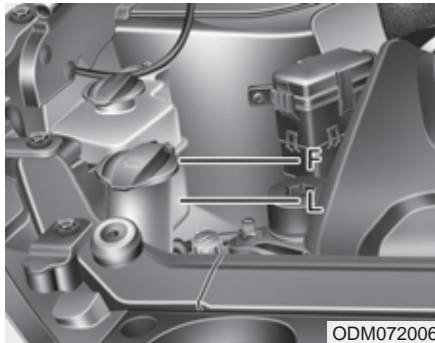

ODM072006

Kontrollera skicket på alla slangar och anslutningar. Skadade och/eller svällda slangar ska bytas.

Nivån ska ligga mellan markeringarna L (MIN) och F (MAX) på behållaren när kylvätskan är kall.

Om nivån är låg, fyll på upp till F (MAX) med kylvätska som har rätt frysskydd. Fyll inte på för mycket.

Vi rekommenderar att du vänder dig till en Kia-verkstad för byte av kylvätska.

### Kylvätskan

- Vid påfyllning av kylarvätska, använd endast destillerat/avjoniserat vatten eller mjukt vatten att blanda ut med glykol. Använd aldrig hårt vatten, det kan resultera i allvarliga fel eller skador på motorn.
- Blanda med glykol för att skydda mot frysning och rostbildning.
- Använd inte kylvätska med metanol eller alkohol.
- Blanda som mest i 60 % frysskydd men aldrig mindre än 35 %. Se nedan.

### Blandningstabell

Lägsta temperatur	Blandning	
	Glykol	Vatten
-15°C	35 %	65 %
-25°C	40 %	60 %
-35°C	50 %	50 %
-45°C	60 %	40 %

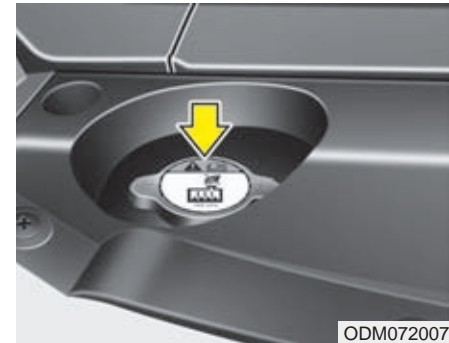

ODM072007

### VARNING



Lossa aldrig kylarlocket när motorn är igång eller varm. Du kan bränna dig på utströmmande ånga.



### Byte av kylvätska

Vi rekommenderar att du vänder dig till en Kia-verkstad för byte av kylvätska.

#### VIKTIGT

*Linda en tjock trasa runt påfyllningshålet innan du fyller på kylvätska. Då minskar du risken att det rinner ner vätska på komponenter i motorrummet, t ex generatorn.*



#### **VARNING**

Kylvätska får inte användas som spolarvätska. Sikten försämras och lacken skadas.

## BROMS- OCH KOPPLINGSVÄTSKA

### Kontroll av nivå

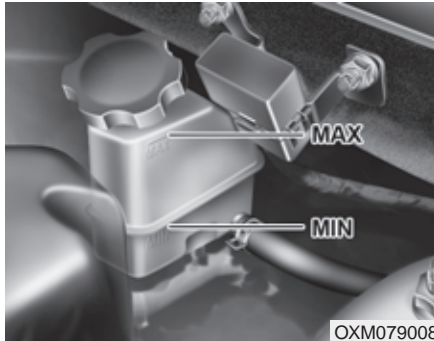

OXM079008

Nivån sjunker vartefter bromsarna slits. Läs därför regelbundet av nivån på behållaren. Den ska ligga mellan MIN och MAX. Om nivån är för låg, fyll på upp till MAX-markeringen.

Innan du skruvar av locket, torka av det noga och runt om det. Det får inte komma smuts i bromsvätskan.

Blanda aldrig olika typer av bromsvätska. Om nivån är extremt låg, rekommenderar vi att du vänder dig till en Kia-verkstad för kontroll av bromssystemet.

*Fyll endast på med specificerad vätska. Se kapitel 8.*

*Blanda aldrig olika typer av vätskor.*

**! VARNING - Om nivån sjunker snabbt**  
Om du ofta måste fylla på bromsvätska, rekommenderar vi att du låter en Kia-verkstad kontrollera bromssystemet.

### **! VARNING**

**- Broms- och kopplingsvätska är giftig.** Om du av misstag skulle spillta på huden måste du direkt tvätta med tvål och vatten och sedan skölja noga. Om du får vätska i ögonen, skölj med rikligt med vatten och kontakta omedelbart läkare.

### **! VIKTIGT**

**Broms- och kopplingsvätska är korrosiv.** Om du spiller på lacken ska du omgående tvätta bort den för att undvika rostskador.

**Använd inte bromsvätska från en förpackning som varit öppnad ofta den kan vara förstörd.**

**Blanda inte olika typer av vätskor det kan medföra skador i bromssystemet.**

### STYRSERVO (VISSA MODELLER)

#### Kontroll av vätskenivån

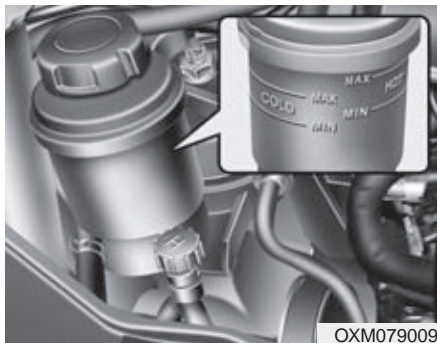

Kontrollera regelbundet att nivån ligger mellan MAX- och MIN-markeringarna på behållaren. Notera att det finns två olika nivåmarkeringar; en för kall motor (COLD) och en för varm motor (HOT).

Bilen ska stå plant och motorn ska vara avstängd.

Om nivån är låg, fyll på upp till MAX-markeringen. Innan du skruvar av locket, torka av det noga och runt om det. Det får inte komma smuts i styrservovätskan.

#### \* OBS

Kontrollera att oljenivån är vid "HOT" när oljan är varm och vid "COLD" om oljan är kall.

Normalt är förbrukningen av vätska i styrservon mycket liten. Om du ofta måste fylla på styrservovätska, rekommenderar vi att du vänder dig till en Kia-verkstad, för en kontroll av systemet.

#### ! VIKTIGT

- **Om du kör med för låg vätskenivå kan styrservopumpen skadas.**
- **Starta inte motorn om behållaren är tom.**
- **Innan du skruvar av locket för påfyllning, torka av det noga och runt om det. Det får inte komma smuts i behållaren.**
- **Om vätskenivån är för låg blir styrningen trög och det hörs ett missljud från servopumpen.**
- **Använd endast rekommenderad vätska (PSF-4) så att pumpen inte skadas.**

#### Styrservoslangen

Kontrollera att slangen är hel och inte vriden samt att det inte läcker vid anslutningarna.

Vätskespecifikation finns i kapitel 8.

## SPOLARVÄTSKA

### Kontroll av spolärvätskenivån

■ Typ A

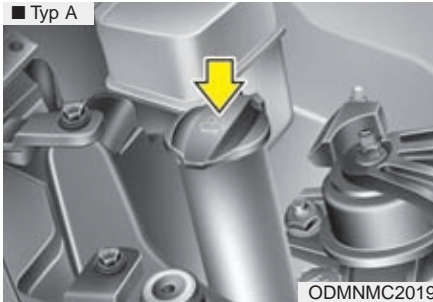

■ Typ B

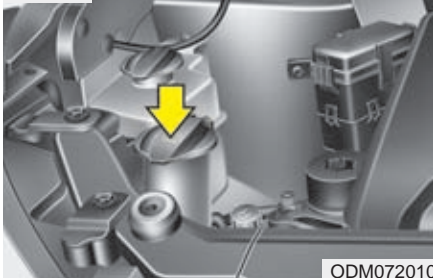

Nivån går att läsa av på utsidan av behållaren. Fyll på med vatten och spolärvätska i rätta proportioner med tanke på temperaturen. Vintertid krävs en större andel koncentrerad spolärvätska. Se anvisningar på förpackningen för att få rätt blandning.

### VARNING

- Använd inget annat frysskydd än spolärvätska.
- Vissa spolärvätskor kan vara lättantändliga under vissa förhållanden. Se därför till att det inte förekommer öppen eld, gnistor eller rökning i samband påfyllning av spolärvätska. Förvara inte heller någon förpackning med spolärvätska under motorhuv.
- Spolärvätska är giftig. Undvik att få den på huden.

### PARKERINGSBROMSEN

#### Kontroll av funktionen

##### Typ A



Det är viktigt att parkeringsbromsen kan hålla bilen i en backe med kraftig lutning. Kontrollera att det hörs 8-9 klick när du trampar på pedalen med ett tryck på 30 kg.

Om den inte fungerar enligt ovan, rekommenderar vi att du vänder dig till en Kia-verkstad.

##### Typ B

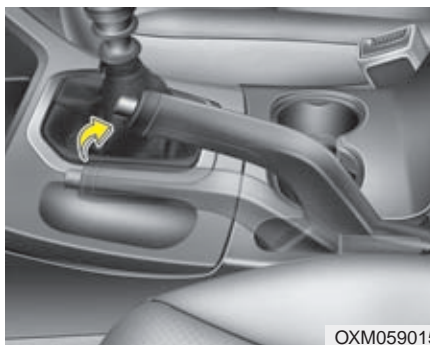

Enbart parkeringsbromsen ska klara att hålla bilen i en brant backe. Kontrollera bromsen genom att räkna hur många klick som hörs innan den är helt ansatt.

Det ska vara 5-6 klick med 20 kg dragkraft. Om inte, så rekommenderar vi att du vänder dig till en Kia-verkstad för att få parkeringsbromsen justerad.

## BRÄNSLEFILTER (DIESEL)

### Tappa vatten ur bränslefiltret

Filtret separerar och samlar upp vatten som finns i bränslet.

När det samlats en viss mängd vatten i filtret tänds varningslampan i panelen.

Då måste filtret tömmas.



Om den här varningslampan tänds, rekommenderar vi att du vänder dig till en Kia-verkstad.

### **!** VIKTIGT

*Om filtret inte töms kan det uppstå skador i bränslesystemet.*

### Byte av bränslefilterinsats

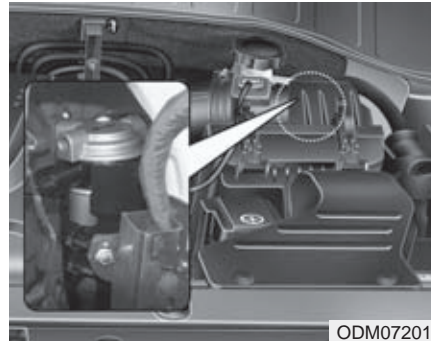

### \* OBS

Vid byte av bränslefilterinsats, rekommenderar vi att du väljer Kia original.

## LUFTRENARE

### Byte av motorns luftfilter

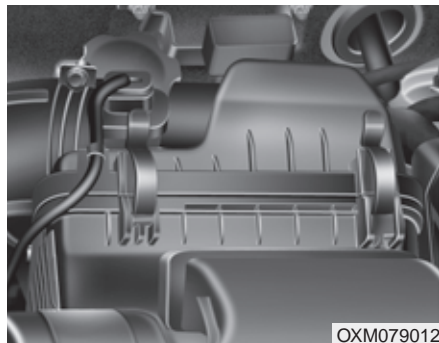

Luftfiltret ska bytas enligt aktuellt serviceprogram.

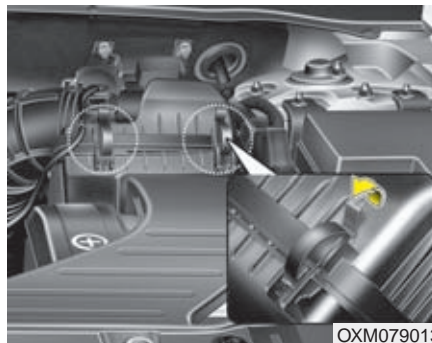

1. Vik hållarna åt sidan för att lossa kåpan.

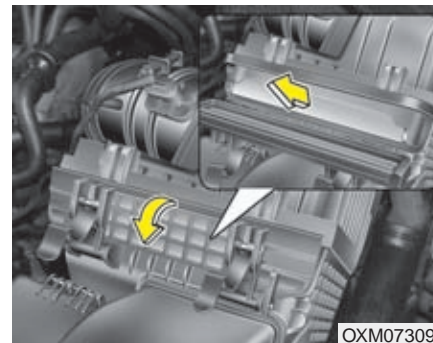

2. Ta ur filtret och torka ren insidan av kåpan med en fuktig trasa.  
3. Sätt i ett nytt filter.  
4. Spänn fast kåpan.

Filtret ska bytas enligt de intervaller som anges i serviceprogrammet.

*Om bilen ofta körs på dammiga vägar ska filtret bytas oftare än vad det normala serviceprogrammet anger. Se programmet för krävande körförhållanden.*

**! VIKTIGT**

- ***Kör aldrig bilen utan luftfilter. Det medför motorskador.***
- ***I samband med filterbyte får det inte komma in smuts i filterhuset.***
- ***Utan filter kan baktändning orsaka brand i motorrummet.***
- ***Vi rekommenderar att du ersätter luftfiltret med ett med Kia original.***



### KUPÉLUFTFILTER

#### Byte av kupéluftfilter

Kupéluftfiltret skall bytas enligt gällande serviceschema. Om fordonet används mycket på dammiga vägar eller städer med smutsig luft så skall filtret inspekteras och bytas oftare. Filtret byts på följande sätt. Var noga med att inte skada kringliggande komponenter.

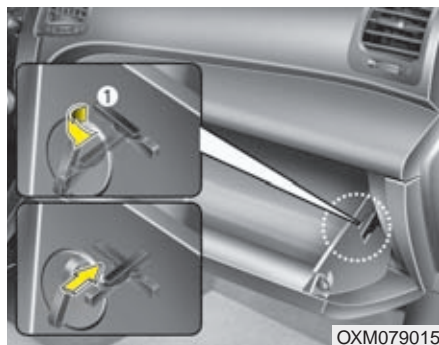

1. Öppna handskfacket och dra i stödströppen (1).

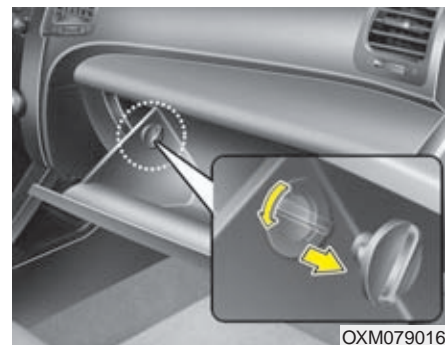

2. Med handskfacket öppet, demontera stopplackarna på båda sidorna.

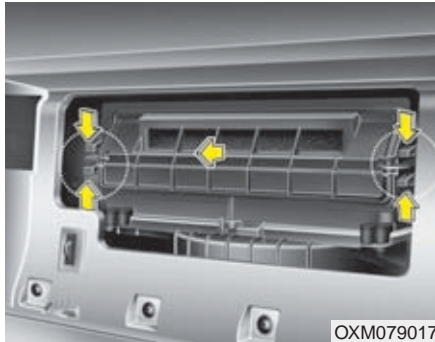

3. Demontera luckan till friskluftsfiltret genom att lossa låshakarna på båda sidor.

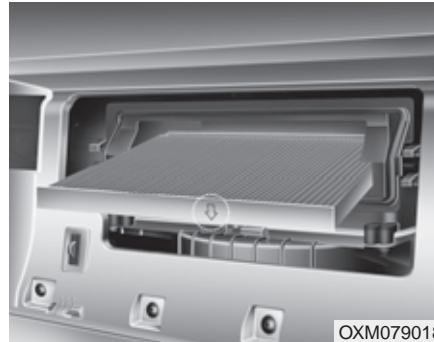

4. Byt ut friskluftsfiltret.  
5. Återmontera i omvänd ordning.

**\* OBS**

När du byter filter ska vara noga med att det monteras rätt. Om inte kan det framkalla missljud och fungera sämre. Filtret ska vara vänt så att den inringade pilen pekar nedåt.

### TORKARBLAD

#### Underhåll

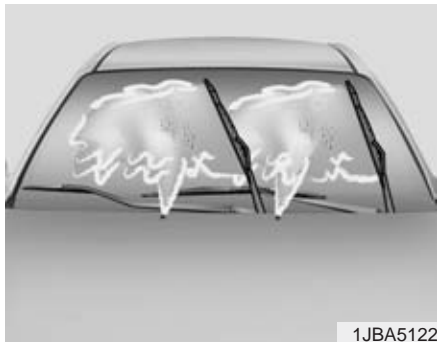

1JBA5122

#### \* OBS

I vissa fall kan det vax som används i automatiska biltvättar orsaka en beläggning på vindrutan som kan vara svår att få bort. Det gäller också insekter och trädsav.

För att få torkarbladen att svepa rutan ren, rengör både rutan och gummibladen med ett mildt rengöringsmedel, t ex diskmedel och skölj noga med rent vatten.

#### ..! VIKTIGT

*Använd aldrig bensin, fotogen, thinner eller något annat lösningsmedel på torkarbladen eller vindrutan.*

#### Byte av torkarblad

När det blir ränder på rutan är det dags att byta bladen.

#### ..! VIKTIGT

*Försök aldrig föra torkarna för hand över rutan. De kan skadas.*

#### ..! VIKTIGT

*Vi rekommenderar att du byter till ett Kia original torkarblad.*

## Byte av torkarblad fram

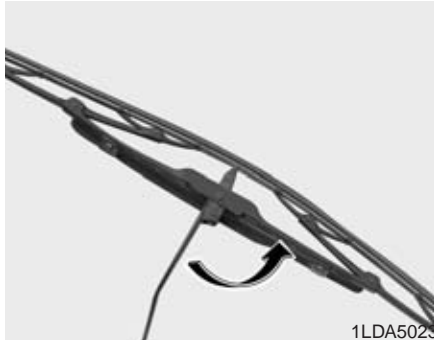

## Typ A

1. Vik upp torkararmen från rutan och vinkla ut bladet 90°, som bilden visar.

**! VIKTIGT**

*Låt inte armen falla ner och skada vindrutan.*

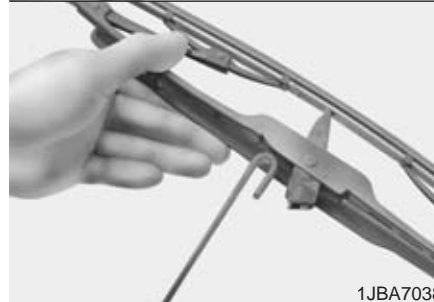
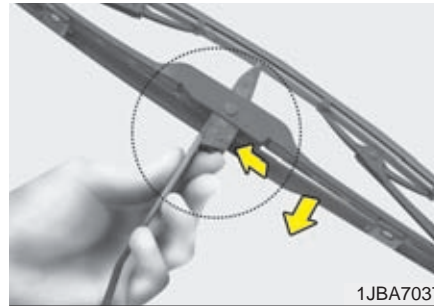

2. Tryck in spärrclipset och dra torkarbladet nedåt utmed armen.
3. Haka loss bladet från den U-formade delen på armen.
4. Montera ett nytt blad genom att följa anvisningarna i omvänd ordning.



## Typ B

1. Fäll upp torkararmen

**! VIKTIGT**

*Se till att torkararmen inte faller ned mot vindrutan, det kan bli en spricka i rutan.*

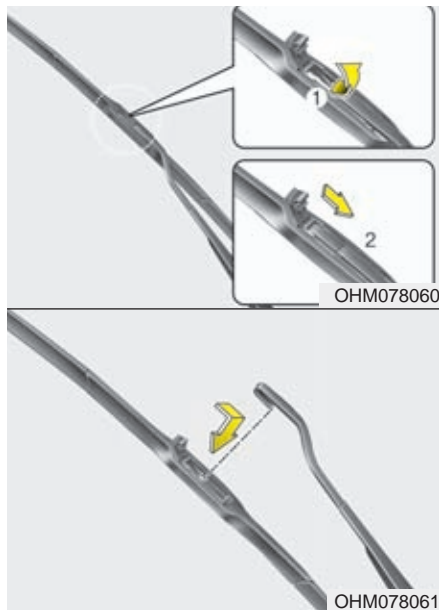

2. Lyft upp clipset (1) och dra loss (2) torkarbladet.
3. Montera det nya torkarbladet i omvänd ordning.

### Byte av torkarblad för bakrutan

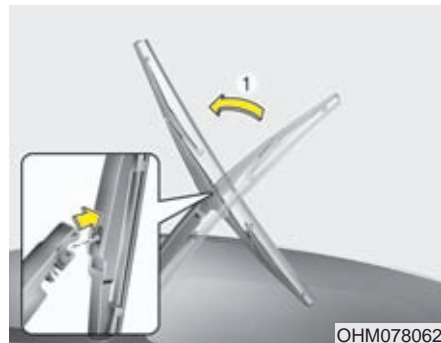

1. Vik ut torkararmen och dra loss torkarbladet.

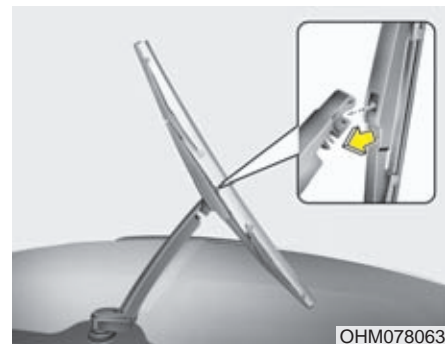

2. Passa in hålet på torkarbladsenheten över änden på torkararmen och tryck fast den så att det hörs ett klick.
3. Kontrollera att den sitter fast genom att dra i den och vik ner torkararmen mot rutan.

För att undvika skador på torkararmarna rekommenderar vi att du vänder dig till en Kia-verkstad för byte a torkarblad.

## BATTERIET

### Batteriunderhåll

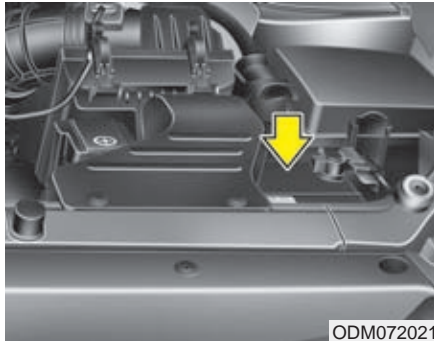

ODM072021

- Kontrollera att batteriet sitter fast.
- Håll batteriet rent och torrt.
- Batteripolerna ska vara rena från oxid och insmorda med vaselin eller fett.
- Tvätta omgående bort eventuell spilld batterivätska med vatten och soda.
- Om bilen ska stå parkerad en längre tid, koppla bort batterikablarna.

#### VARNING - Skaderisk



Läs följande instruktioner nogga.



Öppen eld, gnistor och rökning får inte förekomma intill batteriet.



Batterier avger en gas, som kan explodera om den antänds.



Håll barn borta från batteriet, som innehåller frätande vätska. Se till att du inte får batterivätska på huden, i ögonen, på kläderna eller bilens lack.

(forts)

(forts)



Om du får batterivätska i ögonen, skölj med rikligt med vatten i minst 15 minuter och uppsök omgående läkare. Se till att ha ögonen fuktade med vatten tills du fått läkarvård. Om du får batterivätska på huden, tvätta med tvål och vatten. Om det gör ont eller känns som en brännskada, kontakta en läkare.



Använd skyddsglasögon när du arbetar med batteriet och se till att ventilationen är god.



Felaktig kassering av förbrukat batteri kan vara skadligt både för miljö och hälsa. Returnera ditt förbrukade batteri enligt gällande lokala föreskrifter.

(forts)

(forts)

- Om du lyfter batteriet, ta tag i kanterna och se till att det hålls vågrätt så att ingen batterivätska rinner ut. För att underlätta lyft finns det speciella bärhandtag som kan fästas i batteripolerna.
- Om batteriet ska laddas på plats i bilen ska kablarna först kopplas bort.
- Det är hög spänning i tändsystemet. Rör därför inga elektriska komponenter med tändningen är i läge ON.

### ! VIKTIGT

*Om du ansluter en ej godkänd elektronisk utrustning kan batteriet laddas ur.*

### Fakta om batteriet:

■ Batteridekal (exempel)



OJD072039

※ I bilen finns en dekal med uppgifter om batteriet. Den är placerad längst fram under huven. Texten är på engelska.

1. Kias beteckning för batteriet.
2. Spänningen (normalt 12 volt)
3. Amperetimmar
4. Nominell kapacitet vid belastning och spänning på lägst 10,5 volt.
5. Ström vid köldtest enligt SAE- och EN-norm.
6. Max ampere enligt SAE- och EN-norm.

### Underhållsfritt batteri / laddning

Bilen är utrustad med ett underhållsfritt batteri.

- Om batteriet laddats ur, t ex på grund av att någon belysning varit tänd när bilen stått parkerad, måste det laddas. Laddning ska ske långsamt i 10 timmar.
- Om batteriet blivit urladdat på grund av att det belastats hårt, ladda med 20-30 A i två timmar.

 **VARNING - Vid laddning**

Tänk på följande:

- Använd skyddsglasögon när du arbetar med batteriet.
- Lyft batteriet ur bilen och placera det i ett torrt och välventilerat utrymme.
- Öppen eld, gnistor och rökning får inte förekomma intill batteriet.
- Anslut batteriladdaren till den positiva polen först.
- Håll uppsikt över batteriet och sänk laddningseffekten om batterivätskan börjar koka häftigt eller om temperaturen i någon cell överskrider 49°.
- När batteriet är laddat:
  1. Stäng av laddaren.
  2. Lossa kabeln från den negativa polen.
  3. Lossa kabeln från den positiva polen.

 **VARNING**

- Innan du utför något arbete på batteriet eller ska ladda det, stäng av alla strömförbrukare och stanna motorn.
- Minuskabeln ska alltid lossas först och anslutas sist när batteriet kopplas bort.

**Om batteriet varit bortkopplat eller urladdat ska följande återställas:**

- Fönsterhissarna
- Takluckan
- Färddatorn
- Klimatanläggningen
- Klockan
- Radion

Anvisningar finns i kapitel 4.



### HJUL OCH DÄCK

#### Underhåll

För säkerhets skull och för att däcken ska hålla så länge som möjligt samt medverka till god bränsleekonomi ska du se till att lufttrycket alltid är det föreskrivna. Tänk också på att inte överbelasta bilen och däcken.

#### Rekommenderat lufttryck

Kontrollera lufttrycket i alla däcken (även reservhjulet) i samband med att bilen tankas. Kontrollen ska göras med kalla däck, d v s bilen har stått i minst tre timmar och inte körts mer än ca 1,6 km.

Rätt lufttryck medför god bränsleekonomi och lång livslängd på däcken.

Rekommenderat lufttryck, se "Däck och hjul" i avsnitt 8.



Tabeller för lufttryck finns i kapitel 8 och på en dekal i dörröppningen vid förarplatsen.

#### **⚠ VARNING**

**Om lufttrycket är 70 kPa (0,7 bar eller 0,7 kg/cm<sup>2</sup>) för lågt kan däckets överhettas och explodera om bilen körs med hög hastighet.**

#### **! VIKTIGT**

- **För lågt lufttryck medför sämre köregenskaper, snabbare däckslitage, högre bränsleförbrukning och risk för däckexplosion. Det kan också innebära att däckets inte håller tätt mot fälgen så att luften sakta pyser ut. Om du ofta måste fylla på luft i ett däck, rekommenderar vi att du vänder dig till en Kia- eller gummiverkstad för att få det kontrollerat.**
- **För högt lufttryck medför sämre åkkomfort och köregenskaper samt att däckets slits onormalt mycket i slitbanan. Däcken kan också lätt skadas av föremål på vägbanan.**

**! VIKTIGT**

- När däcken är varma stiger lufttrycket med ca 28 - 41 kPa (0,28 - 0,41 bar eller kg/cm<sup>2</sup>). Släpp inte ur luft för att minska trycket. Då blir det för lågt.
- Sätt alltid tillbaka ventilhatten när du fyllt på med luft. Annars kan smuts tränga ner i ventilen och medföra att den inte håller tätt. Skaffa omgående en ny ventilhatt om den tappas bort.

**! VARNING - Lufttrycket**

Fel lufttryck medför ökat däckslitage och försämrar köregenskaperna så att du kan råka ut för en olycka.

**! VIKTIGT - Lufttrycket**

- *Lufttrycket ska kontrolleras när däcken är kalla d v s bilen har stått i minst tre timmar och inte körts mer än ca 1,6 km.*
- *Kontrollera även reservhjulet.*
- *Överlasta aldrig bilen.*
- *Om ett däck har några skador, eller om mönsterdjupet är mindre än 1,6 mm (vinterdäck 3 mm) på det mest slitna stället, ska det bytas. Däck som är 6 år gamla bör också bytas eftersom de kan spricka sönder.*

**Kontrollera regelbundet**

Kontrollera lufttrycket i däcken minst en gång i månaden och även reservhjulet.

*Lufttryckskontroll*

Kontrollera trycket när däcken är kalla och glöm inte att sätta tillbaka ventilhatten så att det inte kan komma in smuts i ventilen och orsaka att luft läcker ut.

### VARNING

- Kontrollera regelbundet att det är rätt tryck i däcken. Se samtidigt efter att de inte har några skador och att mönsterdjupet på mest slitna stället på varje däck inte är mindre än 1,6 mm (3 mm för vinterdäck).
- För lågt och för högt lufttryck orsakar ojämn förslitning av slitbanan samt försämrar köregenskaperna. Rätt lufttryck finns i kapitlet med specifikationer samt på en dekal på förarens bakre dörrstolpe.
- Byt omgående skadade däck och däck som inte har tillräckligt (lagligt) mönsterdjup.
- Vi rekommenderar att du också kontrollerar reservhjulet samtidigt som övriga hjul.

### Skifta hjulen för jämnare däckslitage

Skifta hjulen efter varje 1 200 mil eller oftare om fram- och bakdäcken slits mycket olika.

Kontrollera samtidigt att hjulen är balanserade och att de inte är skadade på något sätt.

Ojämnt slitage kan bero på obalans, fel lufttryck, häftiga inbromsningar, häftig kurvtagning och felaktig hjulinställning.

Kontrollera bromsbeläggens förslitning när hjulen är demonterade.

Dra åt hjulmuttrarna enligt anvisning i kapitel 8. Kontrollera/justera lufttrycket direkt efter hjulskiftet.

Skifta hjulen mellan fram och bak på respektive sida

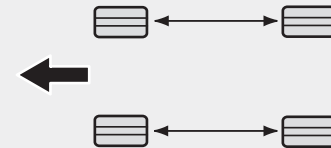

CBGQ0707A

*Kontrollera bromsbeläggens förslitning när hjulen är demonterade.*

**\* OBS**

Vissa däck är konstruerade för en viss rotationsriktning. De kan aldrig skiftas från höger till vänster sida eller tvärtom.

**⚠ VARNING**

Bilen ska vara utrustad med däck av samma typ och dimension på alla fyra hjulen.

Vid däckbyte ska alltid bägge däcken för fram- alternativt bakhjulen bytas samtidigt.

**Hjulinställning och balansering**

Noggranna inställningar och balanseringar är gjorda på fabriken för att ge bilen optimal prestanda och däckerna lång livslängd.

Hjulinställningarna behöver justeras om du känner att bilen drar snett.

Om du lägger märke till vibrationer under körning på slät asfalt kan ett eller flera hjul behöva balanseras om.

**⚠ VIKTIGT**

*Om bilen är utrustad med aluminiumfälgar är det viktigt att rätt typer av vikter används för balanseringen.*

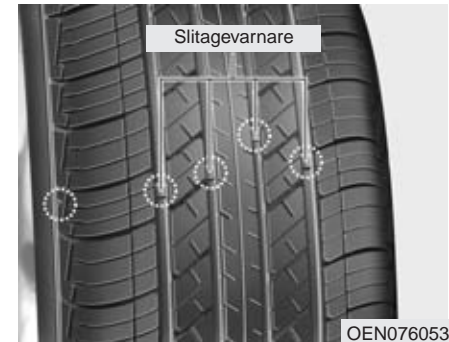
**Dags att byta däck**

När mönsterdjupet är 1,6 mm på det mest slitna stället måste ett däck bytas ut. Ett band framträder tvärs över slitbanan för att markera att det är dags för däckbyte.

För vinterdäck måste mönsterdjupet vara minst 3 mm.

Det är olagligt att köra med däck som är mer slitna.

### **VARNING - Däckbyte**

- Byt däck med skador, för litet mönsterdjup och som är mycket ojämnt slitna. Slitna däck ger längre bromssträcka, större risk för vattenplaning och totalt sett sämre väggrepp.
- Se till att lufttrycket är korrekt.
- Byt helst alla fyra däcken samtidigt, men alltid två däck och se till att de bästa däcken sitter på bakhjulen. Alla 4 däcken ska vara av samma typ och dimension.
- Fel fälgar och däck kan medföra att bilens köregenskaper försämrats.
- Köp aldrig några lågprisdäck av tvivelaktig kvalitet.

(forts)

(forts)

- Det låsningsfria bromssystemet, ABS, jämför hjulens rotationshastighet. Däckens storlek påverkar rotationshastigheten, varför samtliga däck måste ha samma dimension. Att använda däck med olika dimension kan innebära att ABS-systemet och ESC-systemet inte fungerar som det/de ska.

#### *Byte av däck för nödreservhjulet*

Det går att köra bara totalt ca 300 mil med reservhjulet innan däckets utslit. När det är dags att byta framträder ett band tvärs över slitbanan. Byt till ett däck med samma dimension och av samma typ.

### **Byte av fälgar**

Om du byter till andra fälgar än original måste de ha specifikationer som överensstämmer med vad som är godkänt för bilen. Om du är tveksam om vad som är godkänt rekommenderar vi att du vänder dig till en Kia-verkstad.

### **VARNING**

Hjul/däck av fel dimension kan negativt påverka hjullagrens livslängd, bromseffekt, väghållning, markfrigång, hjulens rörelse i hjulhusen, möjligheten att använda snökedjor, hastighets- och vägmätarvisning, strålkastarinställning och stötfångarnas höjd.

## Däckens väggrepp

Däckens grepp försämras vartefter de slits. Du kan lättare råka ut för t ex vattenplaning med däck som är slitna, även om de är godkända att köra på.

## Däckunderhåll

Rätt lufttryck och hjulinställningar är en förutsättning för att däcken ska hålla länge och förslitas jämnt.

Det är också viktigt att hjulen är väl balanserade. Både med tanke på slitaget och åkkomforten.

## Förklaring av siffror och bokstäver på däcksidan

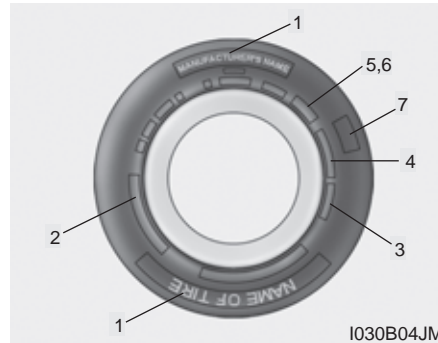

### 1. Tillverkare eller däckmärke

## 2. Dimension och typ av däck

Exempel på däckdimension:

**P235/55R19 108T**

P - För fordonstyper (Däck med märkning "P" är tilltänkt att användas på personbilar eller lätta lastbilar, men det är inte säkert att alla däcktyper har denna märkning)

235 - Bredd i mm.

55 - Höjden i procent av bredden.

R - Radialdäck.

19 - Fälgdiameter i tum.

108 - Siffra för belastningsindex.

T - Hastighetsmärkning.

Exempel på fälgbeteckning

**7.5 J x 19**

7.5 - Fälgbredd i tum.

J - Profildjup - anliggningsytan för däck.

19 - Fälgdiameter i tum.

Varje däck är märkt med den maximalt tillåtna hastigheten. Se tabellen nedan.

Märkning	Maxhastighet
S	180 km/tim
T	190 km/tim
H	210 km/tim
V	240 km/tim
Z	Högre än 240 km/tim

### 3. Hur gammalt är däck?

Däck är en färskvara. De blir också sämre med åren. Däck som är äldre än 6 år bör bytas ut även om de inte är utslitna. Tillverkningsdatum med flera uppgifter framgår av siffrorna och bokstäverna efter förkortningen DOT (Department of Transportation).

#### DOT : XXXX XXXX OOOO

De första tecknen visar vilken fabrik som däckerna kommer från, däckdimension och mönster. De sista siffrorna visar i vilken vecka och år som de tillverkats.

Exempel:

DOT XXXX XXXX 1613 visar att däckerna är tillverkade den 16:a veckan år 2013.



#### **ARNING- däckerna åldras**

**Däck åldras med tiden, även om de inte används. Oavsett slitage, bör däck bytas ut efter sex (6) år. Varmt klimat eller frekvent hög belastning kan påskynda åldrandet. Ett däck som havererar kan orsaka att föraren tappar kontrollen, vilket kan få allvarliga följder.**

### 4. Däckets konstruktion

Tillverkaren måste ange antalet lager och vilka material som däckerna är uppbyggt av. T ex stål, nylon, polyester m m. Bokstaven R betyder radialdäck. D betyder diagonaldäck. B betyder bältdäck.

### 5. Maximalt tillåtet lufttryck

Angiven siffra får inte överstigas.

### 6. Max tillåten belastning

Belastningen på däckets får inte överskridas. Se till att du får minst samma belastningssiffra när du byter däck.

### 7. Livslängd

Kvalitetsmärkningarna på däckets ger information om däckets.

Exempel:

TREAD wear 200

TRACTION AA

TEMPERATURE A

### Tread wear

Graderingen som finns på däckets är baserad på standardiserade tester.

Exempel: Ett däck med graderingen 150 beräknas hålla 50 % längre än ett däck med graderingen 100.

Vad som verkligen avgör hur många mil ett däck kan rulla är det många faktorer som påverkar: Hastighet, belastning, inbromsningar, vägens beskaffenhet, temperatur m m.

### Bromsegenskaper (Traction)

Följande graderingar finns: AA, A, B och C. Testerna är utförda på våt asfalt och betong. Däck som ger kortaste bromssträckan anges med AA.

#### VARNING

Graderingen avser endast däckets egenskaper vid rak inbromsning.

### Temperaturgradering

Det finns tre graderingar A (bäst), B och C som visar däckets förmåga att tåla höga temperaturer. Testerna genomförs på rullbanor i laboratorier.

I hög värme och om bilen körs i hög hastighet kan ett däck med graderingen C gå sönder.

Graderingarna A och B innebär en god säkerhetsmarginal.



#### VARNING

#### - Temperaturgradering

Temperaturgraderingen avser däck med korrekt lufttryck och som inte överbelastas. Extremt hög hastighet, för lågt lufttryck och överbelastning kan medföra att ett däck överhettas och går sönder.



### OM EN SÄKRING BRINNER AV

#### ■ Flatstiftsäkring



Hel



Trasig

#### ■ Stor huvudsäkring



Hel



Trasig

#### ■ Multisäkring



Hel



Trasig



Hel



Trasig

OLM079051N

Säkringarna skyddar elektriska komponenter och system genom att brinna av (bryta strömmen) vid tekniskt fel eller när någon komponent inte fungerar.

Det finns 2 säkringshållare (3 st i bilar med dieselmotor). En är placerad i kupén, i ytterkant av instrumentpanelen på vänster sida. Den/de andra finns i motorrummet. Se nr 5 i översikt bilden på sidan 7-4.

Om något inte fungerar, börja med att kontrollera säkringen för den aktuella funktionen och i första hand i säkringshållaren i instrumentpanelen.

Innan du byter en säkring, lossa minuskabeln (-) från batteriet.

Tråden i säkringen ska vara hel. Om den är avbränd, ersätt säkringen med en ny med samma amperetal.

*De olika typerna av säkringar som förekommer visas i bilden till vänster.*

#### VARNING

- Byt alltid till en ny säkring med samma amperetal.
- På grund av brandrisken ska du aldrig ersätta en avbränd säkring med en ny säkring som har högre amperetal.
- Ersätt aldrig en avbränd säkring med en metalltråd eller något annat, inte ens temporärt.

#### VIKTIGT

*Använd aldrig en skruvmejsel eller ett annat metallföremål för att lossa en säkring.*

**! VIKTIGT**

- När du byter en säkring eller ett relä, se till att den nya säkringen eller det nya reläet sitter fast ordentligt. Om det blir något glapp kan det medföra ett elfel och i värsta fall orsaka brand.
- Lossa aldrig säkringar och reläer som är fästa med muttrar eller bultar. Vi rekommenderar att du vänder dig till en Kia-verkstad för byte av den typen av säkringar och reläer. Om du inte utför bytet på rätt sätt finns det risk för brand.
- Stick aldrig in t ex en skruvmejsel eller annat föremål i säkringshållarna. Du kan orsaka ett elfel och eventuellt brand.

### Säkringshållaren i kupén

#### Byte av säkring:



1. Tändningen ska vara i läge OFF och alla strömförbrukare ska vara avstängda.
2. Öppna luckan som bilden visar.

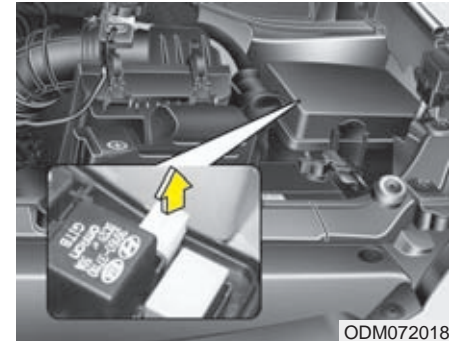

3. Använd verktyget verktyget, som finns i hållaren i motorrummet och dra loss den trasiga säkringen rakt ut.
4. Kontrollera säkringen och byt om den brunnit av.  
*Reservsäkringar ska finnas i säkringshållaren.*
5. Tryck i en ny säkring med samma amperetal och kontrollera att den sitter stadigt.  
Om den inte sitter stadigt, rekommenderar vi att du vänder dig till en Kia-verkstad.

Om du inte har en reservsäkring, låna från en annan funktion som inte behövs, t ex radion.

Om strålkastarna eller någon annan elektrisk komponent inte fungerar och alla säkringarna i den här hållaren är hela, kontrollera säkringarna i motorrummet.

### Transportsäkring



OXM073022

Den inringade transportsäkringens ska alltid vara i läge ON om bilen inte ska stå långtidsparkerad eller avställd.

Med säkringen i läge OFF matas ingen ström till komponenter som t ex klockan och radion. Fjärrkontroll/Smart Key går inte heller att använda. Ett flertal funktioner nollställs med säkringen i läge OFF.

#### **! VIKTIGT**

***Transportsäkringen ska alltid vara i läge ON när bilen regelbundet körs.***

### Säkringshållaren i motorrummet

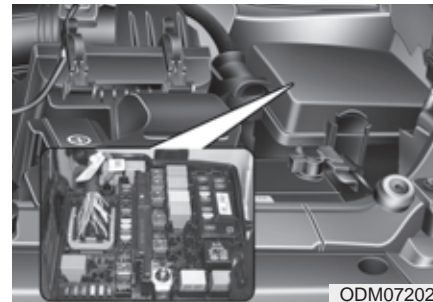

ODM072027

Endast Diesel

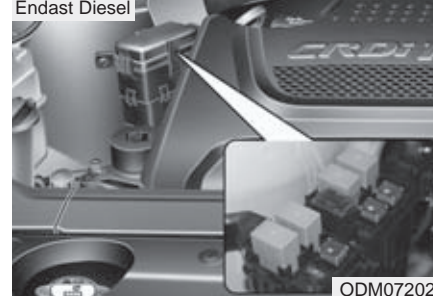

ODM072028

Byte av säkring:

1. Tändningen ska vara i läge OFF och alla strömförbrukare ska vara avstängda.
2. Lossa locket genom att trycka in låsklackarna som bilden visar.
3. Använd verktyget som finns i hållaren och dra loss den trasiga säkringen.

4. Tryck i en ny säkring med samma amperetal och kontrollera att den sitter stadigt. Om en Multi-säkring bränns av, rekommenderar vi att du vänder dig till en Kia-verkstad.

### ! VIKTIGT

*Tryck fast locket ordentligt efter säkringsbytet. I annat fall kan vatten läcka in på säkringarna och orsaka elfel.*

### Multisäkring

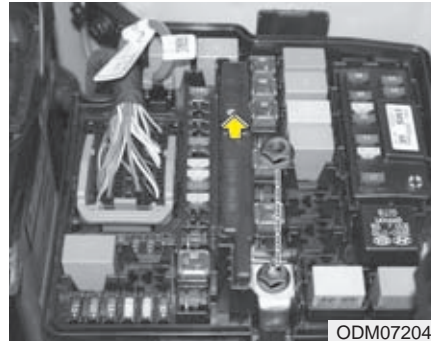

Om en säkring brinner av, lossa den så här:

1. Lossa minuskabeln (jordanslutningen) från batteriet.
2. Demontera muttern som visas på bilden ovan.
3. Ta bort säkringen och ersätt den med en ny med samma amperetal.
4. Dra fast muttern och sätt tillbaka locket.

### \* OBS

Om en multisäkring brinner av, rekommenderar vi att du vänder dig till en Kia-verkstad.

**Säkringarnas funktion  
(på engelska) och amperetal  
anges på insidan av locken**



OXM073020





Se förklaring på svenska på följande sidor.

**\* OBS**









Alla säkringar som beskrivs här kanske inte finns i din bil. Vi reserverar oss också för eventuella ändringar som kan ha gjorts efter att denna bok trycktes.









OXM073116L

Förkortning	Symbol	Ampere	Skyddad komponent
REAR FOG LAMP		10A	ICM relä- och säkringshållare (relä för dimbakljus)
INTERIOR LAMP		10A	Bagagerumlampa, lampor ovanför makeup-speglar, lampor i takkonsol, taklampa, läslampor i baksätet hö/vä, belyst tändningslås/Start-knapp & kontakt/varning för öppen dörr, lampor i framdörrar
RR BLOWER		20A	ICM relä och säkringshållare (relä för bakre kupéfläkt)
SMART KEY 2	<b>SMART KEY 2</b>	7.5A	Smart Key kontrollenhet
MODULE 2	<b>MODULE 2</b>	10A	Adaptiva strålkastare/modulenheter, strålkastare hö/vä, generator, kontrollenhet för huvlyft/passagerarskydd, bromsljuskontakt, reglage och motor för höjjustering av strålkastarna, automatiskt avbländande backspegel, parkeringssensorer fram hö/vä/mitt, vingelvarning/modulenheter, automatisk höjjustering av strålkastare/modulenheter, instrumentpanel, A/V & navigationsenhet, sensor för bränslefiltervarning (diesel), diesel-säkringshållare (relä. 1), glödning/reläenhet
MEMORY	<b>MEMORY</b>	10A	Däcktryckövervakning, lutningsenhet, ultraljudsensor, instrumentpanel (B+), diagnoskontakt, klocka, A/C kontrollenhet, knappar för ventilerade framsäten, knappar för värme i framsäten, kontrollenhet för siren, minnesmodul för elektriskt justerbart förarsäte, huvudreglage för fönsterhissar, passagerarreglage för fönsterhiss, reglage för elmanövrerade backspeglar
AUDIO	<b>AUDIO</b>	15A	Audio, A/V & navigationsenhet, MTS-modul
STOP LAMP	<b>STOP LAMP</b>	15A	Panikbromsljusmodul
MDPS		7.5A	Elektrisk styrservo







## Service och underhåll

Förkortning	Symbol	Ampere	Skyddad komponent
MODULE 3	MODULE 3	10A	Instrumentpanel (tändning), A/C kontrollenhet, 4WD/styrenhet, ESC OFF/ knapp, DBC Switch, däcktryckövervakningsmodul, sensor för hjulutslag, Smart parkeringshjälp/kontrollenhet, huvudreglage för fönsterhissar, passagerarreglage för fönsterhiss, MTS-modul, döda-vinkeln-radar hö/vä, Bakre parkeringssensorer, kontrollenhet för ventilerade framsäten, eluppvärmda framsäten/moduleenhet
P/WDW LH		25A	Power Window LH Relay, LHD - Driver Safety Power Window Module, Rear Safety Power Window Module LH
SUNROOF 1		25A	Motor för taklucka och huvudkontrollenhet
FUEL LID		15A	Reglage för öppning av tankluckan
A/BAG IND		10A	Krockkudde/varningslampa, passagerarens bältespåminnare, klocka
A/BAG		15A	Krockkuddar/kontrollenhet
P/WDW RH		25A	Elfönsterhissar/höger - relä, klämskydd för rutorna på höger sida
P/SEAT DRV		30A	Minnesmodul för elektriskt justerbart förarsäte, reglage för förarens elsäte, förarsätets svankstöd/reglage
DR LOCK		20A	Dörrlåsrelä, ICM relä och säkringshållare (relä för bakluckans lås, relä för stödskyddslåsning)
IG1	IG1	20A	Motorrymmets säkringshållare (säkringarna 36, 37, 38)











Förkortning	Symbol	Ampere	Skyddad komponent
MODULE 5	MODULE 5	7.5A	Motorrummets säkringshållare (relä 4), Smart Key/kontrollenhet, bakre parkeringhjälp/signal, regnsensor, motor för taklucka och huvudkontrollenhet, minnesmodul för elektriskt justerbart förarsäte, ventilerade framsäten/kontrollenhet, eluppvärmda framsäten/kontrollenhet
S/HEATER RR		15A	ICM relä och säkringshållare (relä för eluppvärmt baksäte hö/vä)
P/SEAT PASS		20A	Reglage för elmanövrerat passagerarsäte
SMART KEY 4	SMART KEY 4	10A	START-knapp, Smart Key/kontrollenhet
MODULE 4	MODULE 4	10A	Audio, A/V & navigationsenhet, MTS-modul, förstärkare, klocka, huvudreglage för elmanövrerade backspeglar, huvudreglage för fönsterhissar, reglage för fönsterhiss/passagerare
A/CON		7.5A	ICM relä och säkringshållare (relä för bakre kupéfläkt), säkringshållare/diesel (relä. 3/4), motorrummets säkringshållare (relä 14), A/C kontrollenhet, temperatursensor i kupén
AMP	AMP	30A	Förstärkare
S/HEATER FRT		20A	Ventilerade framsäten/kontrollenhet, eluppvärmda framsäten/kontrollenhet
MODULE 1	MODULE 1	7.5A	Knapp för sport-läge (säkerhetsspärr/solenoid), nyckelsolenoid
SMART KEY 3	SMART KEY 3	7.5A	Smart Key kontrollenhet
HANDLE HTD		15A	Eluppvärmd ratt
HTD MIRROR		10A	A/C kontrollenhet, elmanövrerade backspeglar











## Service och underhåll









Förkortning	Symbol	Ampere	Skyddad komponent
SUNROOF 2		25A	Motor för solskyddet under takluckan och sekundärkontrollenhet
P/OUTLET1		15A	Eluttag 1
WIPER RR		15A	ICM relä och säkringshållare (relä för bakrutetorkare), bakrutans torkarmotor, flerfunktionsreglage
START		7.5A	Styrenheter för motor och växellåda, växellägesgivare/automatväxellåda, motorrummet säkringshållare (relä 1)
SMART KEY 1		25A	Smart Key kontrollenhet
P/OUTLET2		20A	Eluttag 2
WIPER FRT		25A	ICM relä och säkringshållare (relä för regnsensor), flerfunktionsreglage, motorrummet säkringshållare (relä 5), vindrutans torkarmotor







Relä nr	Symbol	Relä för	Typ
E01		START1	ISO MICRO
E02-A		START2	ISO MICRO
E02-B	<b>ACC</b>	ACC (med Smart Key)	ISO MICRO
E03		VINDRUTEDEFROSTER	ISO MICRO
E04		STRÅLKASTARSPOLARE	ISO MICRO
E05	<sup>LO</sup> 	VINDRUTETORKARE (NORMAL HAST)	ISO MICRO
E06	<sup>LO</sup> 	MOTORKYLFLÄKT (låg fart)	ISO MICRO
E07		STÖDLAMRSIREN	ISO MICRO
E08		STRÅLKASTARE, HÖGER	ISO MICRO
E09	<b>IG1</b>	IG1	ISO MICRO
E10	<b>IG2</b>	IG2	ISO MICRO
E11	<sup>HI</sup> 	MOTORKYLFLÄKT (hög fart)	ISO MINI
E12	<b>RR HTD</b>	BAKRUTEDEFROSTER	ISO MICRO
E13		SIGNALHORN	ISO MICRO
E14		KUPÉFLÄKT	ISO MICRO

	Förkortnin	Symbol	Ampere	Skyddade komponenter
MULTI SÄKRING	MDPS		80A	Elektrisk styr servo
	B+2	<sup>B+2</sup> 	60A	Smart säkringshållare (IPS 1, IPS 2, ARISU LH, säkringarna: 12, 17, 22, 27)
	BLOWER		40A	Relä14 (kupéfläkt)
	REAR DEFOGGER	<b>RR HTD</b>	40A	Relä 12 (bakrutedefroster)
	ABS1	<sup>1</sup> 	40A	ABS kontrollenhet, ESC kontrollenhet, diagnosuttag
	ABS2	<sup>2</sup> 	40A	ABS kontrollenhet, ESC kontrollenhet, diagnosuttag
	C/FAN		60A	310 W - Relä 10 (motorkylfläkt, högfart)
	B+3	<sup>B+3</sup> 	60A	Smart säkringshållare (säkringarna 23, F28, 32, 36, Leak Current Autocut Device)
SÄKRING	B+4	<sup>B+4</sup> 	50A	Smart säkringshållare (IPS 3, IPS 4, ARISU RH, säkringarna 3, 8, 13, 18)
	EMS	<sup>9</sup> 	40A	Motorstyrenhet
	C/FAN		50A	Relä 6 (motorkylfläkt, lågfart), 250 W - Relä 10 (motorkylfläkt, högfart)
	IG1	<b>IG1</b>	40A	Bil med tändningslås: Relä 2/9. Bil med Start-knapp: ACC/IG1 relä
	IG2	<b>IG2</b>	40A	Bil med tändningslås: Relä 1 (Start1-relä). Bil med Start-knapp: Relä 11 IG2

## Service och underhåll

	Förkortning	Symbol	Ampere	Skyddade komponenter
SÄKRING	B+1	<sup>B+1</sup> 	50A	Smart säkringshållare (säkringarna 1, 11, 16, 21, 26)
	HORN		15A	Relä 13 (signalhorn)
	ACTIVE HOOD2	ACTIVE HOOD2	30A	Kontrollenhet för huvlyft/fotgångarskydd
	ACTIVE HOOD1	ACTIVE HOOD1	30A	Kontrollenhet för huvlyft/fotgångarskydd
	ALT	ALT	10A	G6DC: Generator
	B/A HORN		10A	Relä 7 (stödlarmsiren)
	DEICER		15A	Relä 3 (vindrutedefroster)
	H/LP WASHER		20A	Relä 4 (strålkastarspolare)
	BRAKE SWITCH	BRAKE SWITCH	10A	Bromsljuskontakt, Smart Key kontrollenhet
	4WD		20A	4WD styrenhet
	SENSOR3		10A	Batterisensor
	HEAD LAMP RH		10A	Relä 8 (höger strålkastare)
	AMS	AMS	10A	Styrenheter för motor och växellåda, relä 5 (torkare, normal hastighet)

	Förkortning	Symbol	Ampere	Skyddade komponenter
SÄKRING	A/CON		10A	A/C kontrollenhet (Auto)
	B/UP LAMP	<b>B/UP LAMP</b>	10A	Manuell växellåda: Kontakt för backlampa. Automatisk växellåda: Backlampa och bakljus i bakluckan vä/hö, avbländningsbar backspegel, Audio, A/V & navigationsenhet
	ABS3	<sup>3</sup> 	7.5A	ABS kontrollenhet, ESC kontrollenhet, diagnosuttag
	SENSOR5	<sup>5</sup> 	7.5A	G4KE/G4KJ/G6DC: Styrenhet för växellåda, generator (G6DC), D4HA/D4HB: Motorstyrenhet, luftflödessensor
	TCU	<sup>3</sup> 	15A	Manuell växellåda: Säkring 35 (backlampa), Automatisk växellåda: Växellägesgivare TCM (D4HB)

### Extra säkringshållare (diesel)

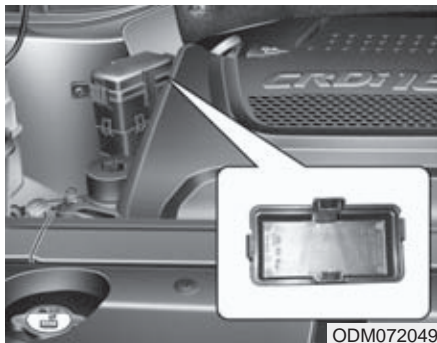

Se även nr 5 på översiktsskildern på sidan 7-4.

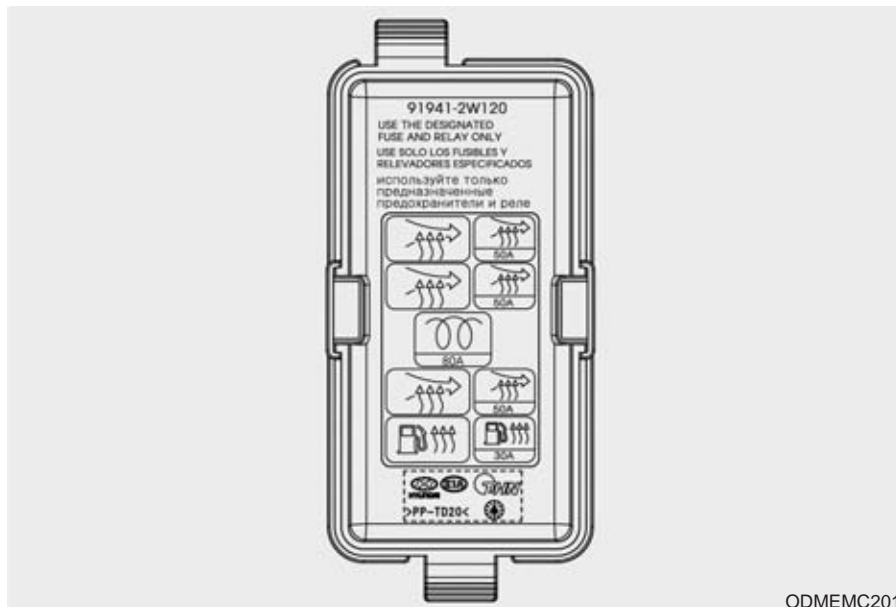

## Strömkrets

Symbol	Amper	Skyddad komponent
	30A	Relä 1 (värme för bränslefilter)
	50A	Relä 2 (Extra kupévärmare 1)
	50A	Relä 3 (Extra kupévärmare 2)
	50A	Relä 4 (Extra kupévärmare 3)
	80A	Glödreläenhet

## Typ av relä

Symbol	Relä	Typ av relä
	Relä 1 (värme för bränslefilter)	MICRO PLUG
	Relä 2 (Extra kupévärmare 1)	MICRO PLUG
	Relä 3 (Extra kupévärmare 2)	MICRO PLUG
	Relä 4 (Extra kupévärmare 3)	MICRO PLUG



## BYTE AV GLÖDLAMPOR

### VARNING

Sätt an parkeringsbromsen, tändningen till läge OFF och släck all belysning innan du påbörjar ett lampbyte.

### VIKTIGT

Byt alltid till en ny lampa med samma watt-tal. Annars kan det bli fel i elsystemet och säkringen kan brännas av.

### VIKTIGT

Om du inte har rätt verktyg, nya lampor eller inte klarar av jobbet, rekommenderar vi att du vänder dig till en Kia-verkstad. Att t ex byta lampor i strålkastarenheten kan vara komplicerat och medföra att den skadas om du inte har de rätta kunskaperna.

### \* OBS

När du tvättat bilen eller om du kört i kraftigt regn kan det bildas imma på insidan av glaset för strålkastare och bakljus. Det är normalt och fukten försvinner när lamporna värmt upp glaset. Om det läcker in vatten i lampreflektorn, rekommenderar vi att du vänder dig till en Kia-verkstad för kontroll av systemet.

Byte av glödlampor för strålkastare, parkeringsljus, blinkers, dimljus och kurvljus

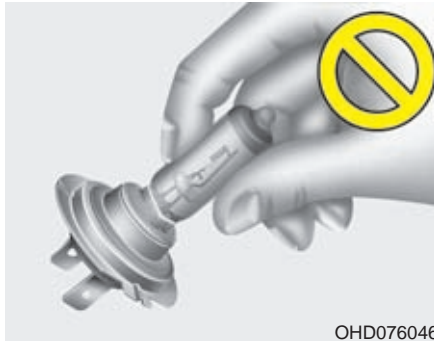

1. Helljus
2. Halvljus
3. Blinkers
4. Parkeringsljus (LED)/varselljus
5. Dimljus
6. Kurvljus

**Strålkastarlampor**

OHD076046

**⚠ VARNING****- Halogenlampor**

- Halogenlampor innehåller komprimerad gas som gör att lampan exploderar om glaset går sönder. Var därför försiktig så att det inte repas eller slås sönder.
- Vidrör aldrig glaset på en hel lampa med händerna. Om så sker, tvätta med sprit före monteringen annars kan lampan överhettas och explodera.

(forts)

(forts)

- Om glaset visar minsta skada måste lampan bytas ut.
- Alla trasiga lampor måste deponeras enligt miljöbestämmelserna. På bensinstationer finns som regel särskilda kärl för trasiga lampor.
- Vi rekommenderar att du använder skyddsglasögon i samband med lampbyten.

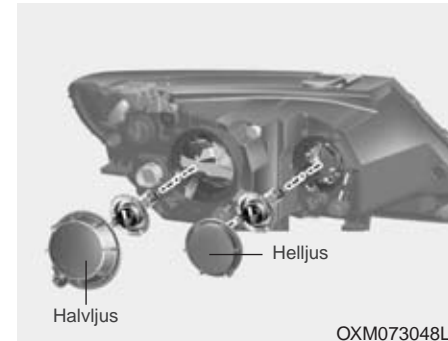
**Byte av strålkastarlampa - helljus / halvljus**

OXM073048L

1. Öppna motorhuven.
2. Skruva loss dammskyddet.
3. Lossa elanslutningen.
4. Vrid loss lampsockeln och dra den rakt bakåt.
5. Dra loss lampan.
6. Tryck fast en ny lampa.
7. Passa in lampsockeln i reflektorn och vrid fast den.
8. Tryck fast elanslutningen.
9. Skruva fast dammskyddet.



### Blinkerslampa

1. Lossa lamphållaren genom att vrida den moturs.
2. Lossa lampan från lamphållaren.
3. Sätt i en ny lampa och kontrollera att det sitter stadigt.
4. Passa in lamphållaren i strålkastarenheten och vrid fast den medurs.

### Dimljus/kurvljus

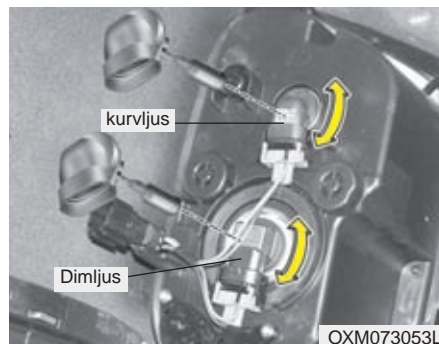

1. Ta bort skyddet under stötfångaren.
2. Sträck in handen från stötfångarens baksida.
3. Lossa elanslutningen.
4. Vrid loss lampsockeln.
5. Lossa den trasiga lampan och sätt i en ny.
6. Passa in lampsockeln i lamphuset.
7. Tryck fast elanslutningen.
8. Sätt tillbaka skyddet bakom stötfångaren

### \* OBS

Om inställningen av strålkastarna eller dimljusen måste justeras efter ett lampbyte, rekommenderar vi att du vänder dig till en Kia-verkstad.

### Byte av Xenon-strålkastare och LED-lampor för parkeringsljuset

Vi rekommenderar att du vänder dig till en Kia-verkstad för byte av lampor av ovanstående typ.

**⚠ VARNING - Hög spänning**  
Om halvljusets xenonlampor inte fungerar, åtgärda ingenting själv. Vänd dig till en verkstad för kontroll och byte. Vi rekommenderar att du vänder dig till en Kia-verkstad.

**\* OBS**

Xenonlampor ger mycket bättre ljus än halogenlampor. De beräknas också hålla mer än två gånger längre än halogenlampor. Det innebär att de normalt håller i många år.

Om de tänds/släcks mycket ofta förkortas livslängden. Men eftersom de inte används som varselljus kan man räkna med mycket lång livslängd.

Eftersom xenonlampor är mer avancerade än halogenlampor är kostnaden för byte högre.

**Byte av lampa för sidoblinkers***Typ A*

OXM079031

Om lampan inte lyser, rekommenderar vi att du vänder dig till en Kia-verkstad, för en kontroll.

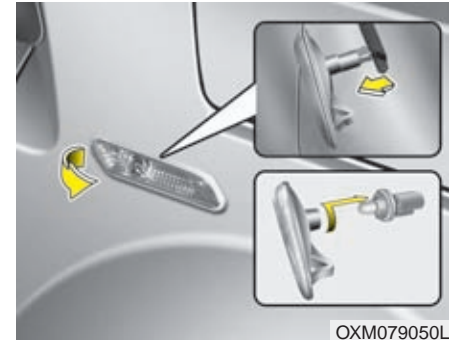
*Typ B*

OXM079050L

1. Tryck lampenheten mot bilens front, och lossa den genom att vika ut bakkanten.
2. Lossa elanslutningen.
3. Vrid loss lampsockeln.
4. Dra loss lampan från sockeln.
5. Tryck i en ny lampa i sockeln.
6. Vrid fast lampsockeln i lampenheten.
7. Tryck fast elanslutningen.
8. Stick in framkanten av lampenheten i hålet i karossen. Tryck den mot bilen front samtidigt som du trycker fast den baktill så att den fastnar med ett klick.

## Lamporna i bakljusenheterna



- (1) Broms-/bakljus
- (2) Bakljus
- (3) Backlampa
- (4) Blinkers

## Glödlampor som bytes utifrån

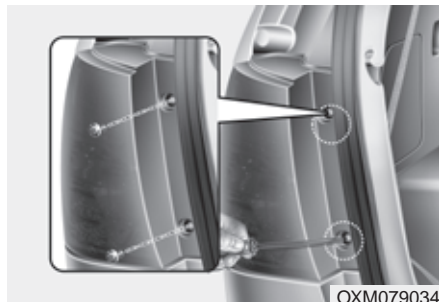

### Typ A

- 1. Öppna bagageluckan.
- 2. Lossa stjärnskruvarna som håller bakljuset.
- 3. Demontera bakljuset från bilen.

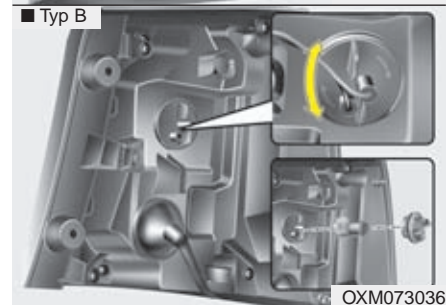
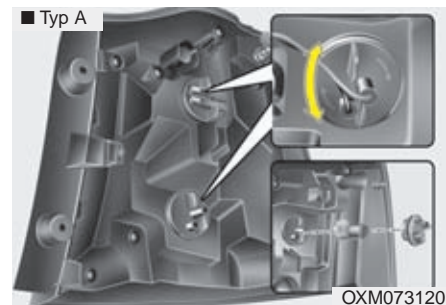

- 4. Lossa lampsockeln från bakljuset genom att vrida sockeln motsols.
- 5. Lossa lampan ur sockeln genom att trycka ned och vrida lampan motsols.
- 6. Montera den nya lampan i sockeln genom att trycka och vrida lampan medsols tills lampan låser fast i sitt läge.

- Återmontera lampsockeln i bakljuset genom att matcha piggarna, trycka in och vrida sockeln medsols.
- Återmontera baklampan på bilen.

**Typ B (Broms-/bakljus)**

Om lampan inte lyser, rekommenderar vi att du vänder dig till en Kia-verkstad, för en kontroll.

**Glödlampor som bytes inifrån**

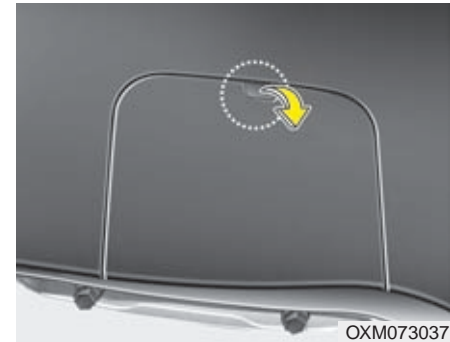

- Öppna bakluckan.
- Lossa luckan (se bilden ovan).

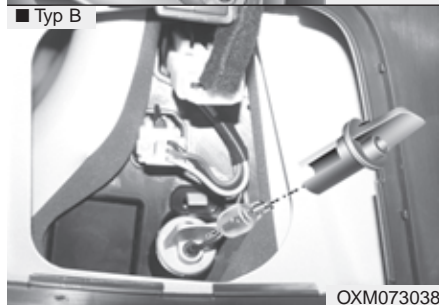
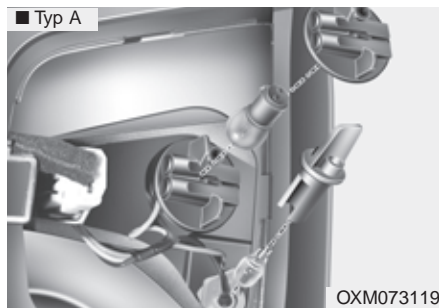

3. Vrid loss lampsockeln.
4. Vrid loss lampan för broms-/bakljuset och dra loss den för backlampan.
5. Sätt tillbaka lampsockeln.
6. Sätt tillbaka luckan.

### Typ B (Broms-/bakljus)

Om glödlampan inte lyser, rekommenderar vi att du vänder dig till en Kia-verkstad, för en kontroll.

### Byte av lampa i högt monterat bromsljus

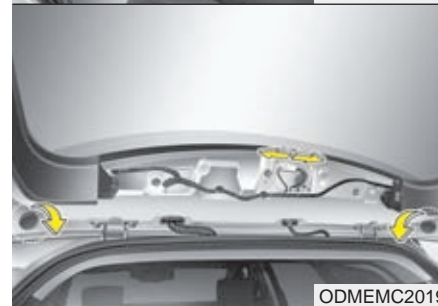
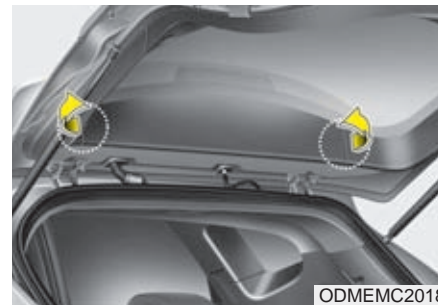

1. Öppna bakluckan.
2. Lossa försiktigt klädseln bakom bromsljuset.
3. Lossa elanslutningen.

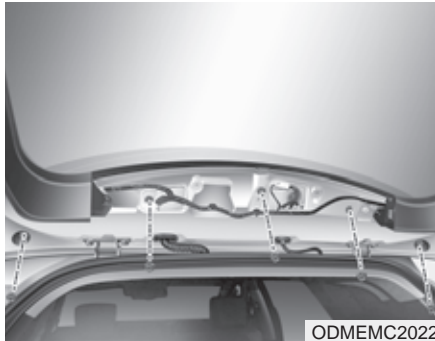

ODMEMC2022

4. Lossa muttrarna och ta bort spoilern.

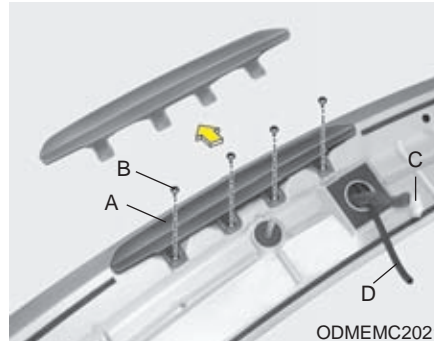

ODMEMC2021

5. Du kan ta loss lampenheten (A) när du lossat skruvarna (B), elanslutningen (C) och slangen till spolaren för bakrutan (D).
6. Sätt dit en ny lampenhet och montera i omvänd ordning.

## Dimbaktljus

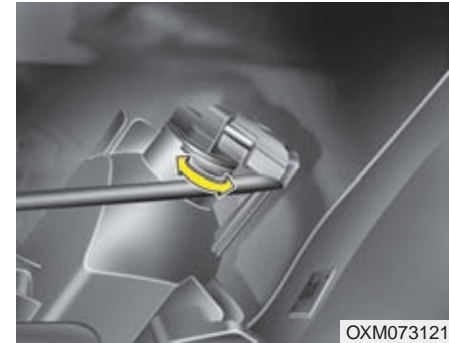

OXM073121

1. Lossa lampsockeln från lampglaset genom att vrida  $\frac{1}{4}$  varv. Vrid sedan loss lampan från lampsockeln.
2. Sätt i en ny lampa och montera i omvänd ordning.



### Belysning för registreringskylten

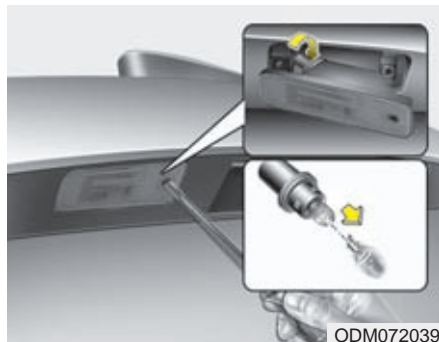

1. Lossa de två skruvarna som håller lampenheten.
2. Lossa lampsockeln från lampenheten.
3. Dra loss lampan och sätt i en ny.
4. Skruva fast lampenheten.

### Byte glödlampa i dörrbelysning

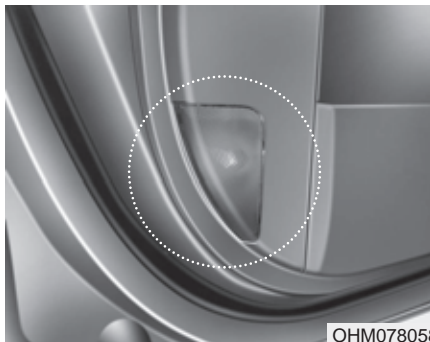

Om glödlampan inte lyser, rekommenderar vi att du vänder dig till en Kia-verkstad.

Läslampor

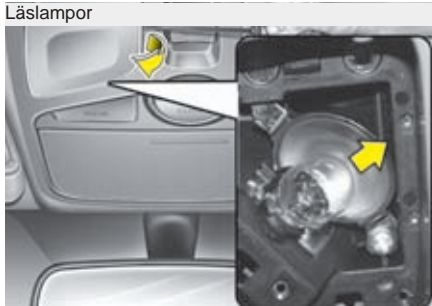

Innerbelysning

■ Typ A



■ Typ B

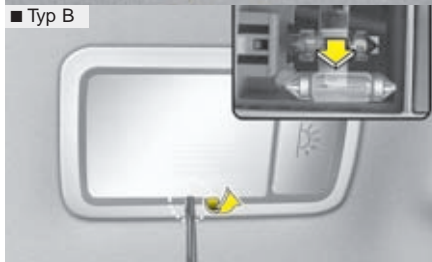

OXM073040/OXM049225/OXM073117

Handskfackslampa

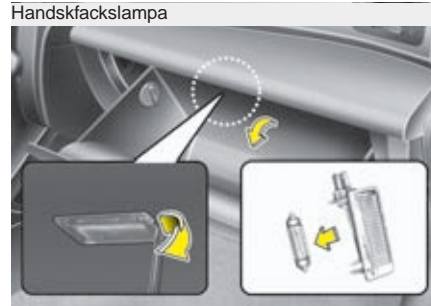

Bagagerumslampa

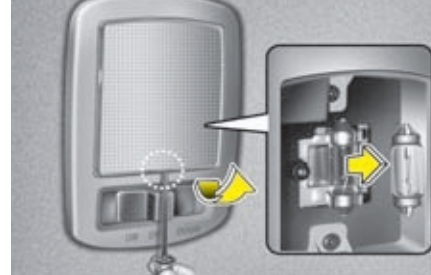

Lampa för make up-spegel

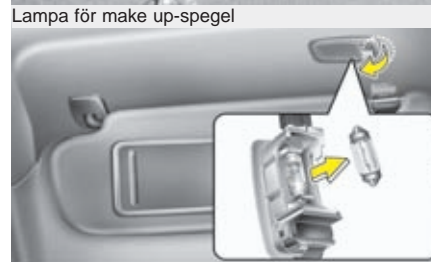

OXM079045/OXM079044/OXM079041

## Lampor för innerbelysningen

### **⚠ VARNING**

Kontrollera att lampornas kontakter är i läge OFF innan du påbörjar lampbytet, så att du inte får en stöt.

1. Bryt försiktigt bort glaset med en skruvmejsel.
2. Dra eller peta loss den trasiga lampan.
3. Tryck fast en ny lampa och kontrollera att den sitter stadigt.
4. Passa in lampglaset på ena sidan och tryck sedan fast det så att det hörs ett klick.

### **⚠ VIKTIGT**

Se till att inte smutsa ner eller skada några delar.

### BILVÅRD

#### Exteriören

Använd endast välkända produkter för bilvård och följ anvisningarna på förpackningarna.

#### Tvätt av bilen

För att bevara lackens lyster och motverka rost bör bilen tvättas minst en gång i månaden. Använd ett mildt rengöringsmedel och rikligt med ljummet eller kallt vatten samt en mjuk svamp eller trasa.

Var noga med att spola rent ordentligt i hjulhusen och under dörrtrösklarna.

Kontrollera att dräneringshålen i dörrar och tröskellådor inte är igensatta.

Insekter, tjära, trädsav, fågelspillning, industrinedfall och annat som kan bita sig fast i lacken bör tvättas bort så snart som möjligt.

Det kanske inte räcker med bara vatten. Använd i så fall t ex diskmedel för att ta bort fläckar.

Efter tvätt får du inte låta något rengöringsmedel torka på bilen, skölj noga bort allt med rent kallt eller ljummet vatten. Torka karossen med tryckluft eller ett sämskskinn.

#### ! VIKTIGT

- **Använd inga starka rengöringsmedel eller varmt vatten och tvätta aldrig bilen i direkt solljus eller när karossen är uppvärmd.**
- **Vid tvätt undvik att spola vatten under högt tryck och allt för nära mot sidorutorna. Vattnet kan tränga in och blöta ned inredningen**
- **För att förebygga att plastpaneler och lampor skadas, använd aldrig starka lösningsmedel vid rengörning.**

#### ! VARNING - Bromsarna

Provbromsa efter tvätten. Om det kommit vatten på bromsarna kan du behöva köra långsamt en bit och trycka lätt på pedalen för att torka bromsarna.



#### ! VIKTIGT

Se upp vid motortvätt - risk för kortslutning om det kommer vatten i el-systemet.

**Vaxning**

Bilen ska vara ren och torr när den vaxas. Använd vax av god kvalitet och följ anvisningarna på förpackningen. Vaxa även all metall som skydd och för att få lyster.

Om du tagit bort t ex fågelspillning från lacken med ett rengöringsmedel så har sannolikt även vaxet tagits bort från samma fläck. Tänk då på att vaxa just den ytan.

**! VIKTIGT**

- *Torka aldrig bort smuts med en torr trasa. Det kan medföra att lacken repas.*
- *Använd inte stålull, starka rengöringsmedel eller medel innehållande frätande syror vid rengörning av kromade ytor och anodiserade aluminium detaljer. Detta kan orsaka skada eller missfärgning på skyddande yta eller lackering.*

**Bättring av lackskador**

Djupa repor och stenskott måste åtgärdas direkt när de uppstått. Oskyddad metall kan snabbt börja rosta och så småningom orsaka höga reparationskostnader.

**\* OBS**

**Om bilen fått sådana skador att den måste repareras, se till att rostskyddet blir återställt.**

**Blanka metalldelar**

- För att ta bort insekter och tjära, använd t ex ett lösningsmedel för tjära. Använd inte stålull och skrapa inte med något metallföremål.
- Vaxa eller använd ett specialmedel för att skydda blanka metalldelar från rost och för att få lyster.
- Lägg på ett extra tjockt och skyddande lager inför vintersäsongen.

**Bilens underrede**

Salt och dammbindande medel som används på vägarna kan orsaka rostbildning på underredet, bromsledningar och avgassystemet även om dessa komponenter har ett mycket gott rostskydd.

Spola därför alltid noga ren bilen undertill i samband med att den tvättas. Detta är speciellt noga vintertid om bilen körs på saltade vägar.

Se till att det blir ordentligt rent under bilen eftersom rostangreppen kan förvärras om avlagringarna ligger kvar och är fuktiga.

Kontrollera också att dräneringshål i dörrar och tröskellådor inte är igensatta.

** VARNING**

**Provbromsa efter tvätten. Om det kommit vatten på bromsarna kan du behöva köra långsamt en bit och trycka lätt på pedalen för att torka bromsarna.**

### **Underhåll av aluminium eller kromfälgar**

Aluminium och kromfälgar är skyddade av ett klarlacklager.

- Undvik att använda starka rengöringsmedel, polermedel eller stålborste på aluminium eller kromfälgar, detta kan skada fälgens yta.
- Rengör fälgen först efter den har svalnat.
- Använd endast mild tvålrengöring eller neutralt tvättmedel och skölj noggrant med vatten.

Var även noggrann med att rengöra fälgarna efter körning på vägar behandlade med vägsalt.

- Undvik att rengöra fälgarna med borstar likt de som ofta sitter i automattvättar.
- Tvätta aldrig fälgarna med rengöringsmedel innehållande syra. Detta kan skada ytan på fälgarna.

### **Skydda bilen mot rost**

På fabriken får alla Kia-bilar ett effektivt rostskydd. Det innebär dock inte att bilen är "rostfri". Ågaren måste medverka till att rostskyddet blir långvarigt.

#### **De vanligaste orsakerna till rost:**

Vägsalt, sand och lera som fastnar i bilens underrede.

Lacksador som orsakats av repor, stenskott eller på annat sätt och som blottlagt plåten måste åtgärdas för att det inte ska bildas rost.

### **Rostproblemen varierar från ort till ort**

Rostangreppen är värst på vägar som är saltade och där dammbildande medel används samt intill saltvatten och där det förekommer industrinedfall och andra föroreningar.

#### **Fukt medverkar till rostbildning**

Rostbildningen är mer omfattande om luftfuktigheten är hög. Speciellt när temperaturen ligger strax ovanför nollpunkten.

Lera binder fukt under en lång tid eftersom den torkar långsamt.

Hög temperatur kan också förvärra rostangrepp på delar som inte är ventilerade. Det är därför viktigt att hålla bilen ren, speciellt undertill.

## Motverka rostbildning så här:

### Håll bilen ren

Var noga med att spola rent noga undertill i samband med att du tvättar bilen.

- Om bilen körs på saltade vägar och/eller intill saltvatten, där det förekommer industrinedfall eller annat som kan orsaka rost är det extra viktigt att tvätta bilen ofta, minst en gång i månaden.
- När du spolat rent under bilen är det viktigt att du får bort all smuts som finns innanför stötfångarna och på andra ställen som inte går att se om bilen inte är lyft. Om du bara fuktar smutsen kan rostangreppen förvärras. Det är därför en fördel om du använder högtryckspruta.
- När du spolat ren hjulhusen och dörrtrösklarna, kontrollera samtidigt att dräneringshålerna inte är igensatta.

### Parkera aldrig bilen i ett fuktigt garage

Det är speciellt viktigt om du tvättat bilen och den inte torkat eller om du kör in bilen när den är snötäckt. Även ett varmgarage kan påskynda rostbildning om det inte är väl ventilerat.

### Sköt om lacken

Repor och stenskott bör du behandla så snart som möjligt för att motverka att rost bildas. Bättringsfärg finns att köpa hos Kia-återförsäljarna. Följ anvisningen på förpackningen så att bättringsjobbet blir rätt utfört. För större skador, vänd dig till en Kia-verkstad.

Fågelspillning är starkt frätande. Därför bör du tvätta bort den direkt när du upptäcker den.

### Rostbildning i golvet

Det kan uppstå fukt under golvmattorna som medför att det bildas rost. Risken är extra stor om du fraktar någon form av kemikalier som läcker ut i bilen.

Se noga till att eventuella flaskor, dunkar och kärl, som transporteras i bilen, är ordentligt tillslutna. Om något läcker ut, spola med rent vatten och låt torka.

### Interiör bilvård

#### *Att tänka på*

Parfym och kosmetiska produkter som oljor och handkrämer, som råkar komma på instrumentpanelen och andra interiördetaljer, måste omgående torkas bort för att inte orsaka skador och missfärgning. Eventuellt kan det behövas ett speciellt rengöringsmedel för tyg, vinyl, läder m m. Om du använder sådana produkter följ noga anvisningarna på förpackningen.

#### **..! VIKTIGT**

*Om bilen har en automatiskt avbländningsbar backspegel måste du vara försiktig vid rengöring. Spruta inte vatten eller fönsterputsmedel direkt på spegeln. Fukta en trasa och torka ren spegeln med den.*

#### **..! VIKTIGT**

*Vid rengörning av klädsel och inredningsdetaljer i skinn (Ratt, säten etc.), använd endast mild tvållösning eller speciellt rengöringsmedel avsett för skinn. Andra starka lösningsmedel kan missfärga eller skada ytan.*

### *Rengöring av vinyl*

Borsta bort lös smuts med en dammvippa eller använd dammsugare. Rengör med ett speciellt medel för vinyl.

### *Rengöring av tygklädsel*

Borsta bort lös smuts med en borste eller använd dammsugare. Rengör med ett medel för tygklädsel. Eventuella fläckar bör omgående tas bort med ett speciellt fläckborttagningsmedel annars finns det risk att klädseln blir missfärgad.

#### **..! VIKTIGT**

*Tygets struktur och flamskyddet kan försämrans om klädseln inte sköts på rätt sätt. Använd därför endast specialprodukter av god kvalitet vid rengöring.*

### *Rengöring av säkerhetsbälten*

Rengör bältena med en mild tvållösning eller samma medel som kan användas för tygklädslar. Andra rengöringsmedel kan försvaga materialet.

Tänk på att bältena måste torka helt utdragna ur rullarna och inte i solljus.

### *Rengöring av rutornas insidor*

Använd ett vanligt fönsterputsmedel och rena trasor.

#### **..! VIKTIGT**

*Vid rengöring av bakrutan, torka längs med värmetrådarna så att de inte skadas.*

## AVGASRENINGSSYSTEMET

Tillverkarens särskilda åtagande för bilens avgasreningssystem framgår av de garantihandlingar som följer med bilen.

Bilens har ett avgasreningssystem som motsvarar gällande lagkrav och som omfattas av:

1. Vevhusventilation.
2. Avdunstningssystem.
3. Avgaskontrollsystem.

För att vara säker på att avgasreningssystemet fungerar som det ska, rekommenderar vi att du vänder dig till en Kia-verkstad för att få service utförd enligt anvisningarna i serviceprogrammet.

### Att tänka på för bilar med ESC

- Stäng av ESC-systemet när bilen körs på en rullande landsväg.
- Koppla in systemet när testet är klart

### 1. Vevhusventilationen

Systemet ser till att motverka utsläpp av vevhusgaser genom att tillföra ren, filtrerad luft till vevhuset via en slang. I vevhuset blandas friskluften med gasströmmar som passerar genom PCV-ventilen in i induktionssystemet.

### 2. Avluftning av bränsleångor

Bränsleångorna som uppstår vid tankning avleds till en kanister i stället för att släppas ut i luften.

### *Kanister*

Bränsleångorna, som uppstår i tanken, absorberas och samlas i en kanister. När motorn är igång sugs bränsleångorna från kanistern till utjämningsbehållaren för rening via kontrollsoleonidventilen in i motorn.

### *Kontrollsoleonidventil*

Ventilen regleras av motorns styrenhet. När motorn går på tomgång och kylvätskan är kall hålls ventilen stängd så att de uppsamlade bränsleångorna stannar kvar i kanistern. När motorn är varm öppnas ventilen så att bränsleångorna sugas in i motorn och förbränns.



### 3. Avgasreningssystemet

Systemet reducerar effektivt föroreningarna i avgaserna och bidrar till bibehållen motorprestanda.

#### *Modificeringar av bilen*

Bilen har ett skiljetecken för helbilsgodkännande som den inte får avvika från.

Eventuella modifieringar som orsakar fel på bilen omfattas inte av nybilsgarantin.

- Om du installerar något tillbehör som inte är Kia original eller motsvarande, kan det påverka bilens funktioner och medföra skador på kablage, urladdning av batteriet och i värsta fall orsaka brand.

#### *Avgaserna som innehåller koloxid är farliga att inandas*

- Om du misstänker att det tränger in avgaser i bilen, rekommenderar vi att du låter en Kia-verkstad kontrollera den och åtgärda eventuella fel omgående. När du kör bilen till verkstaden ska du ha rutorna öppna.

#### **VARNING**

**Avgaserna innehåller koloxid, en färglös och luktfri gas som är farlig att inandas. Följ därför följande råd.**

- Ha inte motorn igång i ett stängt utrymme längre tid än det tar att köra in eller ut.
- Om bilen står och går på tomgång, se till att ventilationssystemet är inställt för friskluft.
- Sitt inte någon längre stund i en parkerad bil med motorn igång.
- Om motorn stannar eller inte vill starta, gör högst tre startförsök. Upprepade, misslyckade startförsök kan skada avgasreningssystemet.

#### *Viktigt om katalysatorn*

#### **VARNING - Brand**

- Parkera inte över lättantändliga föremål som torrt gräs, torra löv eller papper.
- Avgassystemet samt katalysatorn är mycket varm när motorn är igång eller direkt efter att motorn stängts av. Undvik att komma i kontakt med avgassystem eller katalysator, du kan bränna dig.

Bilen är utrustad med avgaskatalysator. Det innebär att du måste tänka på följande:

- Tanka endast blyfritt bränsle (bensinmotor).
- Kör inte bilen om motorn misständer eller verkar ha tappat effekt.
- Rulla aldrig bilen med en växel i när motorn inte är igång.
- Varva inte upp motorn när bilen står stilla.
- Åtgärda inga komponenter som ingår i avgasreningssystemet. Vi rekommenderar att du låter en Kia-verkstad kontrollera systemet.
- Kör aldrig slut på bränslet. Det kan orsaka att motorn misständer, vilket kan leda till att katalysatorn skadas.

Om inte ovanstående anvisningar följs kan garantierna upphöra att gälla.

### ***Bilens partikelfilter (diesel)***

Filtret samlar upp sotpartiklar från avgaserna. Med vissa mellanrum, beroende på hur bilen körs, sker en automatisk förbränning av de uppsamlade partiklarna. Det sker med hjälp av hög avgastemperatur.

Om bilen körs i låga hastigheter under en längre tid kanske avgastemperaturen inte blir tillräckligt hög för att förbränna sotet. Om det då samlats för mycket sot kan motorkontrolllampan börja blinka.

Om motorkontrolllampan börjar blinka kan du förbränna sotet och få lampan att slockna om du gör så här: Kör bilen i högre hastighet än 60 km/tim eller på 2:ans växel och med motorn inom varvtalsområdet 1 500 - 2 000 varv/min i ca 25 min.

Om lampan inte slocknar när du kört enligt dessa anvisningar, rekommenderar vi att du vänder dig till en Kia-verkstad för att få partikelfiltret kontrollerat.

Om du kör bilen en längre sträcka när lampan blinkar kan partikelfiltret skadas och dessutom kan bränsleförbrukningen öka.

### **! VIKTIGT - Dieselbränsle**

***Tanka endast dieselbränsle som motsvarar EN590 eller jämförbar standard i dieselfordon med partikelfilter.***

***Om du använder diesel med hög svavelhalt (mer än 50 ppm svavel) eller otillåtna tillsatser så riskerar du att skada dieselpartikelfiltret och vit rök kan komma ur avgaserna.***

## Specifikationer & Informationsdekaler - Fordonsdata

Mått .....	8-2
Motor .....	8-2
Lampor .....	8-3
Lufttryck .....	8-4
Totalvikt .....	8-4
Bagageutrymmet - volym .....	8-4
Specifikationer för oljor och vätskor samt volymer ..	8-5
• Rätt viskositet är viktig .....	8-7
Chassinummer .....	8-8
Typgodkännande .....	8-8
Specifikation för däck samt lufttryck .....	8-9
Motornummer .....	8-9
Typ av kylmedel .....	8-10
Försäkran om överensstämmelse .....	8-10

### MÅTT

	mm	
Längd	4.685	
Bredd	1.885	
Höjd	1.700 / 1.735 *1/ 1.745 *2	
Spårvidd fram med däckdimension	235/65 R17	1.626
	235/60 R18	1.621
	235/55 R19	1.621
Spårvidd bak med däckdimension	235/65 R17	1.623
	235/60 R18	1.618
	235/55 R19	1.618
Axelavstånd	2.700	

\*1 : Med takrelingar

\*2 : Med taklucka och takrelingar



### MOTOR

	Bensinmotor Theta II 2,4	Bensinmotor Lambda II 3,5	Dieselmotor R2,0	Dieselmotor R2,2
Cylindervolym cm <sup>3</sup>	2.359	3.470	1.995	2.199
Cylinderdiameter x slaglängd mm	88x97	92x87	84x90,0	85,4x96,0
Tändföljd	1-3-4-2	1-2-3-4-5-6	1-3-4-2	1-3-4-2
Motortyp	Rak 4 cyl	V6	Rak 4 cyl	Rak 4 cyl

## LAMPOR

	Funktion		Watt	Typ
Fram	Strålkastare (Halvljus)		55	H7
	Strålkastare (Halvljus) - HID		35	D3S
	Strålkastare (Helljus)		55	H7
	Blinkers		21	PY21W
	Parkeringsljus		LED	LED
	Dimljus		35	H8
	Sidoblinkers (i yttre backspeglar)		LED	LED
	Sidoblinkers (i karossidan)		5	WY5W
	Kurvljus		27	GE881
	Varselljus		LED	LED
Bak	Dimbakljus		21	P21W
	Glödlampa	Broms-/bakljus (i karossidan)	21 eller 5	P21 eller W5W
		Bakljus (i bakluckan)	5	P21 eller W5W
	LED	Bromsljus	LED	LED
		Bakljus	LED	LED
	Blinkers		21	PY21W
	Backlampor		18	W18W
Högt placerat bromsljus (komplett enhet med lysdioder)		LED	LED	
Nummerskyltbelysning		5	FESTOON	
Interiör	Framre kartläsarlampa		10	W10W
	Taklampa		10	FESTOON
	Läslampor		8	FESTOON
	Sminkspegel		5	FESTOON
	Lampa i handskfack		5	FESTOON
	Instegsbelysning		5	FESTOON
	Bagagerumlampa		10	FESTOON

## LUFTRYCK

	Dimension	Fälg	Luftryck bar (psi, kPa)				Åtdragningsmoment för hjulmuttrarna (kgm (Nm))
			Med max 3 åkande (  + $\emptyset$ )		Fullastad (  +  )		
			Fram	Bak	Fram	Bak	
Däck	235/65R17	7.0Jx17	2,3 (33,230)	2,3 (33,230)	2,3 (33,230)	2,3 (33,230)	9~11 (88~107)
	235/60R18	7.5Jx18					
	235/55R19	7.5Jx19					
Nödreservhjul	T165/90R17	4.0Tx17	4,2 (60,420)	4,2 (60,420)	4,2 (60,420)	4,2 (60,420)	

### ! VIKTIGT

*Vid däckbyte, välj samma dimension som bilen levererades med eller annan dimension enligt ovan.*

## TOTALVIKT

5-sitsig	2.510 kg
7-sitsig	2.510 kg

## BAGAGEUTRYMMET - VOLYM

		5 sitsig	7 sitsig
VDA	MIN.	660 l	116 l
	MAX.	1.675 l	1.530 l

Min: Bakom sätesrad 2 alt 3 och upp till ryggstödet överkant.

Max: Från framsätenas ryggstöd och upp till taket.

**SPECIFIKATIONER FÖR OLJOR OCH VÄTSKOR SAMT VOLYMER**

Oljor och vätskor av hög kvalitet gör att motorn bibehåller sin prestanda och tillförlitlighet samt medverkar till god bränsleekonomi. Följ nedanstående rekommendationer.

Smörjmedel eller vätska		Volym	Klassning
Motorolja <sup>*1*2</sup> i samband filterbyte	Bensinmotor	Theta II 2,4	API Service SM <sup>*3</sup> , ILSAC GF-4 eller bättre, ACEA A5 eller bättre
		Lambda II 3,5	
	Dieselmotor R2,0 / R2,2		ACEA C3
Förbrukning motorolja	Vid normal körning		-
	Vid svåra körförhållanden		-
Manuell växellåda	Bensinmotor		API GL-4, SAE 75W/85
	Dieselmotor		
Automatisk växellåda	Bensinmotor	Theta II 2,4	Kia original ATF SP-IV
		Lambda II 3,5	
	Dieselmotor	R2,2	
Styrervo		1,0 l	PSF-4
Kylvätska	Bensinmotor	Theta II 2,4	Etylenglykolbaserad - För kylare av aluminium
		Lambda II 3,5	
	Dieselmotor	R2,0 / R2,2	
Broms/koppling		0,7~0,8 l	FMVSS116 DOT-3 eller DOT-4
Bakaxelolja (4WD)		0,53 l	HYPOID GEAR OIL API GL-5, SAE 75W/90 (SHELL SPIRAX X eller motsvarande)

\*1 \*2 : Se fotnot på nästa sida

## Specifikationer & Informationsdekaler - Fordonsdata

---

Smörjmedel eller vätska			Volym	Klassning
Fördelningsväxellådsolja (4WD)	Bensinmotor	Theta II 2,4	0,6 l	HYPOID GEAR OIL API GL-5, SAE 75W/90 (SHELL SPIRAX X eller motsvarande)
		Lambda II 3,5	0,68 l	
	Dieselmotor	R 2,0 / 2,2	0,6 l	
Bränsle			64 l	Se "Bränslerekommendation" i kapitel 1

\*1 : Se viskositetstabellen på nästa sida.

\*2 : Anm. Motorolja med beteckningen Energy Conserving Oil bidrar till god bränsleekonomi genom att de minimerar friktionen i motorn. Det är inget som man direkt märker. Men på lång sikt bidrar sådana oljor till att hålla nere bränslekostnaderna.

\*3 : Om motorolja med klassning API SM eller ACEA A5 inte finns tillgänglig, välj motorolja med klassning API SL eller ACEA A3.



Rätt viskositet är viktig

**! VIKTIGT**

*Torka alltid rent runt alla påfyllningshål, dräneringshål och mätstickor före påfyllning och avtappning, så att det inte kommer smuts i oljorna och vätskorna. Det är speciellt viktigt om bilen körs på t ex grusvägar där det dammar mycket.*

Oljans viskositet (hur trögflytande den är) ska anpassas efter temperaturen. Låg viskositet medför bättre bränsleekonomi och gör bilen mer lättstartad i kyla. Oljor med hög viskositet krävs för effektiv smörjning vid högre temperaturer.

Tabellen nedan ska följas för att motorn ska få rätt smörjning och undvika motorskador. Oljan för motorn ska anpassas till aktuell temperatur.

		Viskositetstal för olika temperaturområden									
Temperatur	°C	-30	-20	-10	0	10	20	30	40	50	
	(°F)	-10	0	20	40	60	80	100	120		
Motorolja för bensinmotorer *1 (3,5L)							20W-50				
							15W-40				
							10W-30				
							5W-20 *2, 5W-30				
Motorolja för bensinmotorer - Theta II							5W-30 (0W-40, 5W-40)				
Motorolja för dieselmotorer							15W-40				
							10W-30				
							5W-30				
							0W-30/40				

\*1. Vi rekommenderar SAE 5W-20 (API SM / ILSAC GF-4 / ACEA A5).  
Om den oljan inte finns tillgänglig, välj enligt tabellen.

### CHASSINUMMER

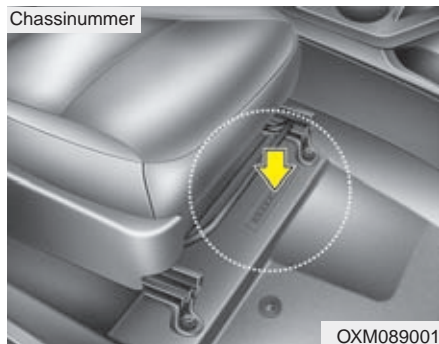

Chassinumret är bilens identifikationsnummer. Det finns också på registreringsskyltarna samt i registreringsbeviset.

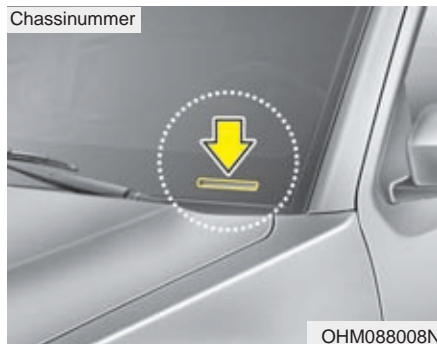

Chassinumret finns också på en plåt innanför vindrutan.

### TYPGODKÄNNANDE



En dekal med fordonsdata finns på dörrestolpen (höger eller vänster framdörr).

## SPECIFIKATION FÖR DÄCK SAMT LUFTRYCK



OXM079101L

På dekalen i förarens dörröppning anges vilken typ av däck samt dimension som bilen ska vara utrustad med.  
Den anger också luftrycket för däcken.

## MOTORNUMMER

■ Bensinmotor (2,4 liter)

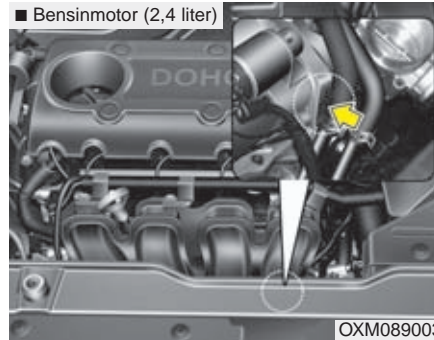

OXM089003

■ Dieselmotor

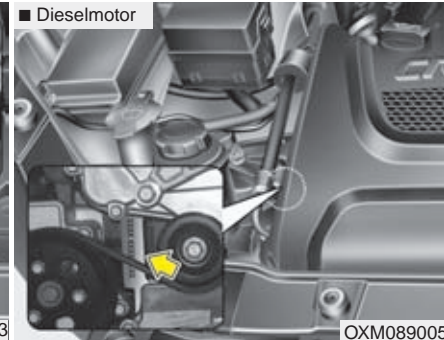

OXM089005

■ Bensinmotor (3,5 liter)

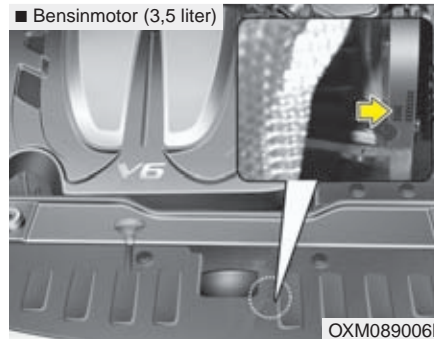

OXM089006L

Motornumret är stansat i motorblocket.

### TYP AV KYLMEDEL

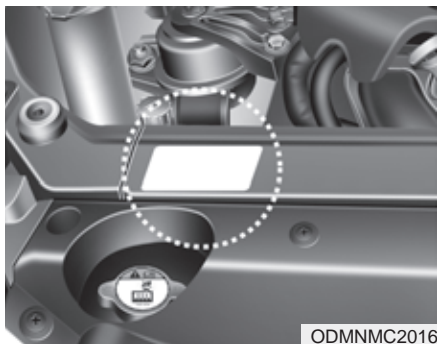

På dekalen under motorhuven anges vilken typ av kylvätska som är fyllt i systemet för luftkonditioneringen.

### FÖRSÄKRAN OM ÖVERENSSTÄMMELSE



Radions frekvensrelaterade komponenter uppfyller krav och bestämmelser i direktivet 1995/5/EC.

Vidare information gällande tillverkarens försäkran om överensstämmelse är tillgänglig på Kias hemsida:  
<http://www.kia-hotline.com>