

INSTRUKTIONSBOK



SORENTO



The Power to Surprise

Kia, FÖRETAGET



Tack för att du valt en Kia.

Vi är en stor global biltillverkare fokuserad på att tillverka bilar med hög kvalitet och som ger mycket för pengarna. Vår ambition är också att erbjuda alla Kia-ägare en service som överträffar förväntningarna.

I alla våra verkstäder kan du räkna med att få ett bra mottagande och din bil tas om hand av specialutbildade servicetekniker som ger dig Kia Premium Service det vill säga ett omhändertagande som bygger på vår internationella slogan "**Family-like Care**".

All information i den här instruktionsboken var aktuell i samband med tryckningen. Därför måste vi reservera oss för att det kan ha uppstått förändringar på grund av den tekniska utveckling som ständigt pågår.

Instruktionboken innehåller beskrivningar och förklaringar för samtliga förekommande utrustningsnivåer för den här bilen, både standardutrustning samt tillval. Det betyder att det kan finnas avsnitt i boken som du kan hoppa över eftersom de inte gäller just din bil.

Välkommen till Kias värld med "Family-like Care"

FÖRORD

Tack för att du valt en bil från Kia. Du har nu en kvalitetsbil med mycket bra garantier.

Instruktionsboken ger dig information om bilens olika funktioner, service och underhåll samt säkerhetsutrustningen.

I den separata Service- och Garantiboken kan du läsa om de omfattande garantierna

Vi rekommenderar att du lär känna din bil genom att läsa igenom instruktionsboken och följa de anvisningar som finns i den. Då kan du räkna med många bekymmerfria mil.

Den här bilen liksom övriga Kia-modeller finns i olika versioner och med olika tillvalsutrustning. Instruktionsboken omfattar all den utrustning som var aktuell i samband med att boken trycktes. Det kan alltså förekomma beskrivningar på utrustning som inte finns på just din bil.

Det kan också ha tillkommit utrustning eller införts ändringar sedan boken trycktes. Kia förbehåller sig rätten att utan föregående varning införa förbättringar eller förändringar på bilarna.

Kia arbetar löpande med att utveckla varje produkt och strävar efter att tillfredsställa varje bilägares krav.

© 2015 Kia Motors Corp.

All reproduktion av denna handbok, såväl elektronisk som mekanisk, inklusive kopiering, lagring i något informationshanteringssystem eller översättning av hela eller delar av dokument är förbjuden såvida inte Kia Motors har gett skriftligt tillstånd till detta.

Tryckt i Korea

INNEHÅLLSFÖRTECKNING

Inledning **1**

En snabb överblick **2**

Säten och säkerhet **3**

Lär känna bilen **4**

Tips för körning **5**

Om något händer **6**

Service och underhåll **7**

Specifikationer & Informationsdekaler - Fordonsdata **8**

Alfabetiskt register **I**

Alfabetiskt register

A

| | |
|--|-------|
| Åtgärder före körning | 5-5 |
| Utanför bilen | 5-5 |
| Under huven | 5-5 |
| Innan du startar motorn | 5-5 |
| Automatisk farthållare | 5-51 |
| Farthållarens regler | 5-52 |
| Ställ in önskad hastighet | 5-52 |
| Öka den inställda hastigheten | 5-53 |
| Sänk den inställda hastigheten | 5-53 |
| Öka farten vid omkörning | 5-54 |
| Stäng av farthållningen tillfälligt | 5-54 |
| Återgå till inställd hastighet | 5-55 |
| Stäng av farthållaren helt | 5-55 |
| Automatisk klimatanläggning | 4-139 |
| Automatisk temperaturreglering | 4-141 |
| Växla mellan AUTO och manuella inställningar | 4-142 |
| Luftkonditionering för 3:e sätesraden | 4-146 |
| Kupéluftfilter | 4-148 |
| Dekal - Kylmedel/kylkompressor | 4-148 |
| Kontroll av kylmedel i systemet och smörjning av kompressorn | 4-149 |
| Automatisk klimatanläggning clean air - luftrening | 4-153 |
| Automatisk växellåda | 5-20 |
| Körning med automatisk växellåda | 5-20 |
| Allmänna tips för körning med automatisk växellåda | 5-24 |

| | |
|--|------|
| Automatiskt huvlyft - fotgängarskydd | 3-63 |
| Fel på fotgängarskyddet | 3-63 |
| Automatiskt hurlyft/fotgängarskyddet kanske inte utlöser | 3-64 |
| Fel på automatiskt hurlyft/fotgängarskyddet | 3-65 |
| Avgasreningssystemet | 7-78 |
| Partikelfälla | 7-80 |
| Avläsning av vägmärken/skyltar | 5-59 |
| Aktivera/stäng av systemet | 5-59 |
| Avläsning av vägmärken | 5-60 |
| Display | 5-61 |
| FÖRARANSVAR | 5-63 |
| AWD (4-hjulsdrift) | 5-25 |
| Bromsning i kurvor | 5-25 |
| AWD (4-hjulsdrift) | 5-26 |
| Säker körning med AWD | 5-27 |
| Undvik att välta med bilen | 5-30 |

B

| | |
|--|-------|
| Backkamera | 4-111 |
| Backspeglar | 4-41 |
| Bagageutrymmet - volym | 8-3 |
| Bakluckan | 4-16 |
| Elektriskt öppningsbar baklucka | 4-17 |
| Smart baklucka, som öppnas automatiskt | 4-22 |
| Bakluckan kan nödöppnas inifrån | 4-25 |
| Bakrutedefroster | 4-128 |
| Bakrutedefroster | 4-128 |

| | | | |
|--|------|--|------|
| Bärgning | 6-27 | Bromssystemet | 5-32 |
| Bogsering med lina | 6-29 | Bilen har bromsservo och självjusterande bromsar | 5-32 |
| Barnsäkerhet | 3-33 | Parkeringsbromsen | 5-33 |
| Tänk på följande när barn ska färdas i bilen: | 3-33 | Elektrisk parkeringsbroms - EPB | 5-36 |
| Batteriet | 7-32 | AUTO HOLD (automatisk bromsning) | 5-41 |
| Batteriunderhåll | 7-32 | Låsning fria bromsar - ABS | 5-43 |
| Fakta om batteriet: | 7-33 | Antisladd-system (ESC) | 5-45 |
| Underhållsfritt batteri / laddning | 7-34 | Avancerat antisladdsystem (VSM - Vehicle stability management) | 5-48 |
| Om batteriet varit bortkopplat eller urladdat ska följande återställas: | 7-34 | Släpvagnsstabilisator (Trailer Stability Assist-TSA) | 5-49 |
| Bilens serviceprogram | 7-10 | Hjälp vid start i backe (HAC - Hill Assist Control) | 5-49 |
| Tätare serviceintervaller gäller för bilar som utsätts för "krävande körförhållanden" | 7-10 | Panikbromsljus (ESS - Emergency Stop Signal) | 5-50 |
| Bilvård | 7-72 | Att tänka på beträffande bromsarna | 5-50 |
| Motverka rostbildning så här: | 7-75 | Byte av glödlampor | 7-62 |
| Håll bilen ren | 7-75 | Byte av glödlampor för strålkastare, parkeringsljus, blinkers, dimljus och kurvljus | 7-63 |
| Parkera aldrig bilen i ett fuktigt garage | 7-76 | Byte av lampa för sidoblinkers | 7-65 |
| Rostbildning i golvet | 7-76 | Byte av lampa i högt monterat bromsljus | 7-69 |
| Interiör bilvård | 7-76 | Dimbaktljus | 7-70 |
| Bränslefilter (Diesel) | 7-23 | Belysning för registreringsskylten | 7-70 |
| Tappa vatten ur bränslefiltret | 7-23 | Byte glödlampa i dörrbelysning | 7-70 |
| Byte av bränslefilterinsats | 7-23 | Lampor för innerbelysningen | 7-71 |
| Byte av motorns luftfilter | 7-24 | Exteriören | 7-72 |
| Bränslerekommendation | 1-3 | | |
| Bensinmotorer | 1-3 | C | |
| Dieselmotor | 1-5 | Chassinummer | 8-9 |
| Undvik att välta med bilen | 1-6 | | |
| Broms- och kopplingsvätska | 7-20 | | |
| Kontroll av nivå | 7-20 | | |

D

| | |
|---|------|
| Däck och fälgar | 8-5 |
| Display-inställningar | 4-52 |
| Visningsalternativ (Färd dator) | 4-53 |
| Navigationsinfo(Turn By Turn Mode) | 4-57 |
| A/V-inställningar (A/V Mode) | 4-57 |
| Teknisk information | 4-58 |
| Inställningar | 4-59 |
| Meddelanden till föraren | 4-65 |
| Döda-vinkeln-varning (BSD-SYSTEMET) | 5-90 |
| Döda-vinkeln-varning (BSD) / Filbytesassistans (LCA) | 5-90 |
| Varning för korsande trafik bakom bilen (RCTA) | 5-93 |
| Systemet kanske inte fungerar i följande fall: | 5-95 |
| Dörrlåsen | 4-13 |
| Lås/lås upp dörrarna utifrån med nyckelaxet | 4-13 |
| Lås/lås upp inifrån bilen | 4-13 |
| Dörrlåsfunktioner | 4-15 |
| Barnsäkra dörrlås | 4-15 |
| Manuellt öppningsbar baklucka | 4-16 |

E

| | |
|-------------------------------------|-------|
| Ekonomisk körning | 5-96 |
| Elektriska fönsterhissar | 4-26 |
| Eskort- och välkomstbelysning | 4-127 |
| Fördröjd släckning av strålkastarna | 4-127 |
| Innerbelysningen | 4-127 |

| | |
|---------------------|-------|
| Belyst dörrhandtag | 4-127 |
| Exteriör överblick | 2-2 |
| Exteriör utrustning | 4-164 |
| Takrelingar | 4-164 |

F

| | |
|---|-------|
| Fjärrkontroll för centrallås och larm | 4-7 |
| Lås/lås upp | 4-7 |
| Smart key - nyckelfri upplåsning av dörrarna och start av motorn | 4-8 |
| Att tänka på för fjärrkontrollen | 4-9 |
| Batteribyte i fjärrkontrollen | 4-10 |
| Fordonsvikter | 5-112 |
| Vikt på körklar bil | 5-112 |
| Tjänstevikt | 5-112 |
| Maxlast | 5-112 |
| Maximal axelbelastning | 5-112 |
| Max belastning på fram- respektive/bakaxel | 5-112 |
| Totalvikt | 5-112 |
| Överlast | 5-112 |
| Förklaring till serviceåtgärder | 7-11 |
| Motorolja och motoroljefilter | 7-11 |
| Drivremmar | 7-11 |
| Bränslefilter | 7-11 |
| Bränsleledningar och anslutningar | 7-11 |
| Slangar för avdunstning och tanklock | 7-12 |
| Vakuumslangar för vevhusventilationen | 7-12 |
| Motorluftfilter | 7-12 |

| | |
|---|-------|
| Tändstift (bensinmotorer) | 7-12 |
| Ventilspel (bensinmotorer) | 7-12 |
| Automatväxellådsolja | 7-13 |
| Bromsledningar | 7-13 |
| Bromsvätska | 7-13 |
| Parkeringsbromsen | 7-13 |
| Bromsskivor, bromsok och belägg | 7-13 |
| Hjulupphängningen | 7-13 |
| Styrväxel, länkage, damasker och undre armens kulleder | 7-13 |
| Styrservopump, rem och slangar | 7-14 |
| Drivaxlar, damasker och klammor | 7-14 |
| Kylmedia/kompressor | 7-14 |
| Försäkran om överensstämmelse | 8-11 |
| Förvaringsfack | 4-154 |
| Mittarmstöd med dubbla förvaringsfack | 4-154 |
| Fack för t ex solglasögon | 4-155 |
| Förvaringsutrymme under bagagerumsgolvet | 4-155 |

H

| | |
|---|------|
| Hjul och däck | 7-35 |
| Underhåll | 7-35 |
| Rekommenderat lufttryck | 7-35 |
| Kontrollera regelbundet | 7-36 |
| Skifta hjulen för jämnare däckslitage | 7-37 |
| Hjulinställning och balansering | 7-38 |
| Dags att byta däck | 7-38 |
| Byte av fälgar | 7-39 |

| | |
|---|------|
| Däckens väggrepp | 7-40 |
| Däckunderhåll | 7-40 |
| Förklaring av siffror och bokstäver på däcksidan .. | 7-40 |
| Om bilen är utrustad med lågprofildäck | 7-43 |
| Högtryckstvätt | 1-6 |

I

| | |
|---|-------|
| Inkörning av bilen | 1-6 |
| Inre belysning | 4-124 |
| Taklampa | 4-125 |
| Bagagerumslampa | 4-126 |
| Lampa i handskfacket | 4-126 |
| Make up-spegel med belysning | 4-126 |
| Inställning för att ta bort imma och is från vindrutan | 4-150 |
| Automatisk klimatanläggning | 4-151 |
| Instruktioner vid körning | 1-6 |
| Instrumentpanel överblick | 2-5 |
| Interiör överblick | 2-4 |
| Komfortdetaljer | 4-156 |
| Cigarettändare (normalt inte standard) | 4-156 |
| Askkoppar (normalt inte standard) | 4-156 |
| Flaskhållare | 4-158 |
| Solskydd med make up-spegel | 4-158 |
| Eluppvärmda framsäten | 4-158 |
| Säten med värme och ventilation | 4-159 |
| Eluttag | 4-160 |
| USB-anslutning för laddning | 4-160 |

Alfabetiskt register

| | |
|--------------------------|-------|
| Klädkrok | 4-161 |
| Extra golvmattor fram | 4-161 |
| Rullgardin för sidorutor | 4-162 |
| Insynskydd | 4-163 |

K

| | |
|--|-------|
| Komfortdetaljer | 4-156 |
| Cigarettändare (normalt inte standard) | 4-156 |
| Askkoppar (normalt inte standard) | 4-156 |
| Flaskhållare | 4-158 |
| Solskydd med make up-spegel | 4-158 |
| Eluppvärmda framsäten | 4-158 |
| Säten med värme och ventilation | 4-159 |
| Eluttag | 4-159 |
| USB-anslutning för laddning | 4-160 |
| Klädkrok | 4-161 |
| Extra golvmattor fram | 4-161 |
| Rullgardin för sidorutor | 4-162 |
| Insynskydd | 4-163 |
| Kontroller utöver serviceprogrammet | 7-8 |
| Körning med släp | 5-105 |
| Dragkrok | 5-106 |
| Körning med släp | 5-106 |
| Om bilen ofta drar släp krävs mer service | 5-109 |
| Tänk på följande när du drar släp | 5-109 |
| Krockkuddesystemet | 3-43 |
| Så här fungerar systemet för krockkuddarna | 3-44 |

| | |
|---|------|
| Krockkuddesystemets varningslampa | 3-46 |
| Systemet med krockkuddar | 3-47 |
| Märkning markerar krockkuddarnas placering | 3-49 |
| Krockgardiner | 3-54 |
| I vissa situationer kanske krockkuddarna inte utlöses | 3-56 |
| Krockkuddesystemet är underhållsfritt | 3-61 |
| Med tanke på de åkandes säkerhet | 3-61 |
| Gör inga modifieringar på bilen | 3-62 |
| Dekaler med information om krockkuddarna | 3-62 |
| Kupéluftfilter | 7-26 |
| Kylsystemet | 7-17 |
| Kontroll av kylvätskenivån | 7-17 |
| Byte av kylvätska | 7-19 |

L

| | |
|--|------|
| Lampor | 8-4 |
| Lär känna bilen genom att läsa igenom instruktionsboken | 1-2 |
| Luftkonditioneringen | 8-3 |
| Lufttryckvarnare - TPMS | 6-8 |
| Kontrollera däckens lufttryck | 6-8 |
| Varning för fel i systemet | 6-9 |
| Varningslampa - lufttrycksensor | 6-9 |
| Varningslampor - för respektive hjul | 6-9 |
| Fel i tpms-systemet | 6-10 |
| Hjulbyte i bil med lufttryckvarnare | 6-11 |

M

| | |
|--|-------|
| Manuell klimatanläggning | 4-129 |
| Luftkonditionering för 3 : e sätesraden | 4-135 |
| Inställningar för värme, ventilation och kyla | 4-135 |
| Kupéluftfilter | 4-137 |
| Dekal - Kylmedel/kylkompressor | 4-137 |
| Kontroll av kylmedel i systemet och smörjning av kompressorn | 4-138 |
| Manuell växellåda | 5-17 |
| Manuell växellåda, funktion | 5-17 |
| God körteknik | 5-19 |
| Mätare, varnings- och kontrollampor | 4-45 |
| Dimmer för instrumentpanelen | 4-46 |
| Display-inställningar | 4-47 |
| Mätare | 4-47 |
| Indikator för växellågan | 4-51 |
| Mått | 8-2 |
| Motor | 8-2 |
| Motorn startar inte | 6-4 |
| Om startmotorn snurrar långsamt eller inte går alls .. | 6-4 |
| Om startmotorn går som den ska, men motorn ändå inte startar | 6-4 |
| Starthjälp med startkablar | 6-5 |
| Försök inte starta motorn genom bogsering | 6-6 |
| Motornummer | 8-10 |
| Motorrum | 2-6 |
| Motorrum - översikt | 7-3 |

N

| | |
|---------------------------------|------|
| Nödutrustning (tillbehör) | 6-31 |
| Varningstriangel | 6-31 |
| Nycklar | 4-4 |

O

| | |
|--|------|
| Olja och filter för motorn | 7-15 |
| Byte av olja och motoroljefilter | 7-16 |
| Om du får punktering (bil med reservhjul) | 6-13 |
| Verktyg för hjulbyte | 6-13 |
| Ta fram och sätt tillbaka reservhjulet | 6-14 |
| Byt hjul så här | 6-15 |
| Domkraftdekal | 6-20 |
| Ec-godkännande för domkraft | 6-21 |
| Allmän beskrivning | 6-22 |
| Om en säkring brinner av | 7-44 |
| Säkringshållaren i kupén byte av säkring: | 7-45 |
| Transportsäkring | 7-46 |
| Säkringarnas funktion (på engelska) och amperetal anges på insidan av locken | 7-49 |
| Överhettad motor | 6-7 |

P

| | |
|-----------------------|------|
| Panoramaglastak | 4-33 |
| Tacklucka | 4-33 |

| | |
|---|------|
| Varningsljud för öppen taklucka | 4-33 |
| Solskydd | 4-34 |
| Öppna/skjut takluckan bakåt | 4-35 |
| Vinkla upp luckans bakkant | 4-35 |
| Återställning av takluckans funktion | 4-36 |
| Parkeringsbromsen | 7-22 |
| Kontroll av funktionen | 7-22 |
| Parkeringshjälp | 4-90 |
| Så här fungerar parkeringshjälpen | 4-90 |
| Situationer då systemet kanske inte fungerar | 4-92 |
| Parkeringshjälpens självdiagnos | 4-93 |
| Parkeringshjälp/backvarnare | 4-87 |
| Parkeringshjälpens/backvarnarens funktion | 4-87 |
| Situationer då systemet kanske inte fungerar | 4-88 |
| Försiktighetsåtgärder beträffande parkeringshjälp | 4-89 |
| Problem under körning | 6-3 |

R

| | |
|---|------|
| Reparationssats för punkterat däck | 6-22 |
| Reparationssatsen | 6-23 |
| Följ denna instruktion noga annars fungerar inte tätningsvätskan! | 6-24 |
| För att hålet i däckets ska tätas | 6-25 |
| Kontroll av lufttrycket | 6-25 |
| När du ska använda reparationssatsen för punktering | 6-26 |
| Teknisk specifikation för reparationsutrustningen | 6-26 |

S

| | |
|---|-------|
| Säkerhetsbälten | 3-23 |
| Bältessträckare | 3-28 |
| Beträffande säkerhetsbältena | 3-30 |
| Att tänka på för bältena | 3-32 |
| Säten | 3-2 |
| Framsäten | 3-2 |
| Andra sätesraden | 3-2 |
| Tredje sätesraden* | 3-2 |
| Framsätets justering | 3-4 |
| Elektriskt justerbara framsäten | 3-6 |
| Minne för förarsätets inställningar (elmanövrerat säte) | 3-8 |
| Nackskydd (i framsätet) | 3-9 |
| Fickor på framsätenas ryggstöd | 3-13 |
| Justera baksätet | 3-13 |
| Nackskydd (baksäten) | 3-20 |
| Se runt om bilen med 5 kameror (SVM-system*) | 4-112 |
| Smart farthållare | 5-64 |
| Ställ in önskad hastighet | 5-65 |
| Ställ in säkerhetsavstånd till framförvarande fordon | 5-68 |
| Om du inte vill ha avståndsfunktionen | 5-72 |
| Avståndssensorns begränsningar | 5-73 |
| Smart parkeringsassistent (SPAS) | 4-94 |
| I följande fall fungerar systemet | 4-95 |
| Använd inte systemet följande fall | 4-96 |
| Så här fungerar den smarta parkeringsassistenten (bil med automatisk växellåda) | 4-99 |

| | |
|--|-------|
| Övriga anvisningar | 4-105 |
| Fel på parkeringsassistenten! | 4-105 |
| När du ska lämna en P-plats | 4-106 |
| Information i displayen | 4-109 |
| Fel på parkeringsassistenten | 4-110 |
| Specifikation för däck samt lufttryck | 8-10 |
| Specifikationer för oljor och vätskor samt volymer | 8-6 |
| Rätt viskositet är viktig | 8-8 |
| Spolarvätska | 7-21 |
| Ställ in en maxhastighet | 5-56 |
| Ställ in en hastighetsgräns | 5-56 |
| Stäng av hastighetsbegränsaren | 5-58 |
| Start-/Stopp-knapp | 5-11 |
| Knappen har belysning | 5-11 |
| Starta motorn - Bil med Smart Key | 5-14 |
| Stöldlarm | 4-11 |
| Aktivering av larmet | 4-11 |
| Larmet utlöses | 4-12 |
| Larmet stängs av | 4-12 |
| Stopp-/start-system (ISG*) | 5-78 |
| AutoStop - Motorn stannas automatiskt | 5-78 |
| AutoStart | 5-80 |
| Stopp-/start-systemet är aktiverat när: | 5-81 |
| Om du vill stänga av systemet | 5-82 |
| Fel i stopp-/start-systemet | 5-82 |
| Styrning | 4-37 |
| Elektrisk styrservo (EPS) | 4-37 |
| Justering av ratten | 4-37 |

| | |
|---|------|
| Eluppvärmd ratt | 4-38 |
| Flexsystem - Justera styrservohjälpen | 4-39 |

T

| | |
|--|-------|
| Tändnings-/rattlås | 5-7 |
| Belyst tändningslås | 5-7 |
| Låsets olika lägen | 5-7 |
| Starta motorn | 5-8 |
| Tanklucka och tanklock | 4-31 |
| Öppna tankluckan | 4-31 |
| Tips för körning | 5-97 |
| Svåra körförhållanden | 5-97 |
| Risken att bilen välter | 5-97 |
| "Gunga" loss bilen om du kört fast | 5-98 |
| Smidig kurvtagning | 5-98 |
| Mörkerkörning | 5-99 |
| Körning i regn | 5-99 |
| Körning genom vatten | 5-99 |
| Körning "off road" (på sidan av vägen) | 5-99 |
| Körning i hög hastighet | 5-100 |
| Torkarblad | 7-28 |
| Underhåll | 7-28 |
| Byte av torkarblad | 7-28 |
| Totalvikt | 8-3 |
| Typ av kylmedel | 8-11 |
| Typgodkännande | 8-9 |

Alfabetiskt register

U

| | |
|---|-----|
| Underhåll | 7-6 |
| Ägarens ansvar | 7-6 |
| Serviceåtgärder som kan utföras av ägaren | 7-6 |
| Dieselmotor | 7-7 |

V

| | |
|--|-------|
| Välj mellan 3 olika kör lägen | 5-84 |
| När ECO-systemet är aktivt | 5-85 |
| Begränsningar i ECO-kör läget | 5-85 |
| Varnings- och kontrollampor | 4-73 |
| Varningslampor | 4-73 |
| Kontrollampor | 4-82 |
| Varningsblinkers | 6-2 |
| Om motorn stannar på ett trafikfarligt ställe | 6-3 |
| Vindrutetorkare och spolare | 4-120 |
| Bakrutetorkare/ spolare | 4-120 |
| Spakens lägen/ vindrutespolare | 4-120 |
| Spakens lägen | 4-121 |
| Vindrutespolare | 4-122 |
| Bakrutetorkare/spolare | 4-123 |
| Automatisk avstängningsfunktion | 4-124 |
| Läslampor | 4-124 |
| Vingelvarning / filhållningsassistans (LDWS-SYSTEM) | 5-86 |
| Varning för fel på systemet | 5-88 |

| | |
|---|-------|
| Vingelvarningen fungerar inte: | 5-89 |
| Situationer när vingelvarningen fungerar eller kanske inte | 5-89 |
| Vinterkörning | 5-101 |
| Snö och halka | 5-101 |
| Kylvätskans kvalitet | 5-103 |
| Kontrollera batteriet och kablarna | 5-103 |
| Se till att motorn har rätt olja | 5-103 |
| Kontrollera tändstiften och tändsystemet | 5-103 |
| Skydda låsen från frysning | 5-104 |
| Blanda spolärsvätskan beroende på temperaturen | 5-104 |
| Parkeringsbromsen kan frysa | 5-104 |
| Håll underredet rent | 5-104 |
| Vinterutrustning i bilen | 5-104 |

Y

| | |
|--|-------|
| Yttre belysning | 4-113 |
| Fördröjd släckning av strålkastarna | 4-113 |
| Varselljus | 4-113 |
| Omkoppling till helljus | 4-115 |
| Dimljus | 4-117 |
| Dimbakljus | 4-117 |
| Nivåreglering av strålkastarna | 4-118 |
| AFLS (Adaptive Front Lighting System) - Adaptiva strålkastare | 4-119 |

Inledning

| | |
|--|------------|
| Lär känna bilen genom att läsa igenom | |
| instruktionsboken..... | 1-2 |
| Bränslerekommendation | 1-3 |
| • Bensinmotorer | 1-3 |
| • Dieselmotor | 1-5 |
| • Undvik att välta med bilen..... | 1-6 |
| Högtrycksvätt | 1-6 |
| Inkörning av bilen | 1-6 |
| Instruktioner vid körning | 1-6 |

LÄR KÄNNA BILEN GENOM ATT LÄSA IGENOM INSTRUKTIONSBOKEN

Vi rekommenderar att du läser igenom instruktionsboken för att lära känna alla funktioner i bilen.

Det finns råd om körning och vad du ska göra om något händer, t ex om du får punktering eller måste starta bilen med hjälpstartkablar.

Läs också noga allting som har att göra med säkerhet och för dig som har barn är avsnittet barnsäkerhet mycket viktigt.

När du själv ska utföra service och underhåll är det viktigt att följa anvisningarna i boken, så att du undviker personskador samt skador på bilen.

Boken är visserligen uppdelad i olika kapitel, men för att hitta rätt i instruktionsboken finns ett alfabetiskt register längst bak. Det är upplagt så att man ska söka på benämningen på den funktion man vill veta mer om. För att göra det enkelt finns det ibland olika sökbegrepp för samma funktion, "Parkeringsbroms" finns t ex också som "Handbroms".

I anslutning till bokens informationstexter finns det också textstycken som kräver att du är extra uppmärksam:

VARNING

Denna rubrik innebär att det finns risk för allvarliga personskador om instruktionen inte följs.

VIKTIGT

Denna rubrik innebär att bilen eller dess utrustning kan skadas om instruktionen inte följs.

*** OBS**

Nyttig information finns under denna rubrik.

BRÄNSLEREKOMMENDATION

Bensinmotorer

Tanka endast blyfri bensin

För att motorn ska fungera optimalt ska du tanka blyfri bensin med beteckningen EN 228 och med minst 95 oktan.

Det går att köra bilen på bensin med oktantal mellan 91 och 94 alternativt AKI 87-90. Men det medför att motorns effekt försämras något.

VIKTIGT

TANKA ENDAST BLYFRI BENSIN.
Blyad bensin skadar katalysatorn och orsakar fel i avgasreningssystemet. Fel bränsle kan också medföra extra servicekostnader.

Blanda inga tillsatser i bränslet. Om du upptäcker att bilen inte går som den ska, rekommenderar vi att du vänder dig till en Kia-verkstad.

VARNING

Avsluta tankningen när bensinpumpen slår ifrån första gången. Försök inte fylla på lite extra.

Kontrollera efter tankning att tanklocket är ordentligt fastskruvat.

Bensin med inblandning av etanol, alkohol och metanol

Bensinen får vara blandad med högst 10 % etanol inget annat. I annat fall kan det uppstå driftstörningar och skador i bränslesystemet.

Problem och skador som uppstår på grund av nedanstående omfattas inte av bilens garantier:

1. Inblandning av mer än 10 % etanol.
2. Inblandning av metanol.
3. Blyat bränsle.

VIKTIGT

Tanka aldrig bränsle med metanol.

Bränsletillsatser

Kia rekommenderar användandet av bränsle av hög kvalitet som uppfyller Europanorm EN228 eller motsvarande.

*** OBS**

Motorskador eller andra problem som uppstår på grund av att felaktigt bränsle tankats omfattas inte av bilens garantier.

MTBE i bränslet

Kia avråder bestämt från inblandning av mer än 15 % MTBE i bränslet.

Bränsle med mer än 15 % MTBE. (Syreinhåll 2,7 viktprocent) kan medföra sämre motorprestanda och orsaka problem med avdunstningen samt medföra startproblem.



VIKTIGT

Nybilsgarantin täcker inte skador på bränslesystemet eller andra motorproblem som orsakats av felaktigt bränsle. T ex: metanol eller bränsle innehållande mer än 15 % MTBE. (Syreinhåll 2,7 viktprocent).

Tanka aldrig bränsle med metanol

Komponenter i bränslesystemet kan skadas och bilens prestanda försämras.



VIKTIGT

Motorskador eller andra problem som uppstår på grund av att felaktigt bränsle tankats omfattas inte av bilens garantier.

Bränsletillsatser

Kia rekommenderar användandet av bränsle av hög kvalitet som uppfyller Europeanorm EN228 eller motsvarande.

Resor till andra länder

Kontrollera att:

- Försäkringarna gäller i aktuella länder.
- Bränslet motsvarar de krav som gäller för bilen.

Dieselmotor

Dieselbränsle

Använd endast dieselbränsle som uppfyller Europa norm 590. Användande av icke godkänt bränsle eller bränsleadditiv innebär begränsning i fabriksgarantin.

Dieselbränsle med cetantal 51 eller högre skall användas i ditt fordon. Följ nedanstående om det förekommer två typer av dieselbränsle:

- Över -5° - diesel för sommar
- Under -5° - diesel för vinter

Undvik bränslestopp. Om motorn stannar på grund av bränslebrist måste bränslesystemet luftas innan motorn kan startas.

VIKTIGT

Om du skulle råka tanka bensin eller få vatten i tanken måste den tömmas och bränsleledningarna luftas så att insprutningen och motorn inte skadas.

VIKTIGT - Dieselbränsle

Tanka endast dieselbränsle som motsvarar EN590 eller jämförbar standard i dieselfordon med DPF (dieselpartikelfilter).

Om du använder diesel med hög svavelhalt (mer än 50 ppm svavel) eller otillåtna tillsatser så riskerar du att skada dieselpartikelfiltret och vit rök kan komma ur avgaserna.

Biodiesel

På marknaden förekommande biodieselblandningar med under 7% biodiesel, vanligtvis benämnda "B7 biodiesel" kan användas om de följer EN 14214 eller motsvarande specification. (EN står för "European Norm"). Användningen av olika bibränslen som rapsmetylester (RME), fettsyre-metylester (FAME), vegetabilisk olje-metylester (VME) etc. eller blandning av dessa med diesel kan orsaka ökat slitage eller skada på motorn och bränslesystemet. Reparation eller utbyte av delar som är slitna eller skadade genom användande av icke godkända bränslen täcks inte av tillverkarens garantier.

VIKTIGT

- ***Använd aldrig något bränsle, diesel, B7 biodiesel eller motsvarande, som inte följer specifikationerna från bränsleindustrin.***
- ***Tillsätt aldrig additiv som inte godkänts av biltillverkaren.***

INSTRUKTIONER VID KÖRNING INKÖRNING AV BILEN

Undvik att välta med bilen

Eftersom bilen är högbyggd och har stor markfrigång har den också en högre tyngdpunkt. Det gör att den lättare kan välta än en vanlig personbil om man kör för fort genom en kurva.

En fördel är att bilen kan ta sig fram på vägar som vanliga bilar inte klarar. En annan fördel är att föraren sitter högre och har bra överblick i trafiken.

Tänk alltså på att sänka farten inför kurvor och att inte göra några hastiga rättrörelser vid t ex undanmanövrer och filbyten.

Om du lastar på taket så höjs tyngdpunkten ytterligare. Så kör extra försiktigt med last på taket.

Gör inga modifieringar på bilen som kan påverka köregenskaperna.

Anm. De avancerade antisladdsystemen kompenserar till en viss gräns förarens misstag.

Någon egentlig inkörning behövs inte. Men följ nedanstående anvisningar tills du kört 100 mil. Då uppnår du totalt sett bra bränsleekonomi och hög tillförlitlighet.

- Rusa inte motorn.
- Vid körning, håll motorvarvtalet kring 3000 varv/min.
- Kör med varierat motorvarvtal, låt inte motorn ligga på konstant samma varvtal.
- Undvik häftiga inbromsningar.
- Dra inte släp förrän bilen körts minst 200 mil.

HÖGTRYCKSTVÄTT

VIKTIGT

Vid användning av högtryck vid tvätt av bilen, riskerar du att skada lacken. Risken är speciellt stor om det finns några lackskador (t ex stenskott, repor m m. Skador som uppkommit genom att bilen tvättats med högtryck täcks inte av bilens nybils- eller lackgaranti.

En snabb överblick

| | |
|---------------------------------|-----|
| Exteriör överblick | 2-2 |
| Interiör överblick | 2-4 |
| Instrumentpanel överblick | 2-5 |
| Motorrum | 2-6 |

EXTERIÖR ÖVERBLICK

■ Framifrån



- 1. Motorhuv.....4-30
- 2. Lampenhet med blå strålkastare..4-14 ,7-62
- 3. Dimljus/kurvljus4-117, 7-62
- 4. Fälgar och däck.....7-35, 8-5
- 5. Yttre backspegel4-42
- 6. Panoramaglastak4-33
- 7. Vindrutetorkare4-120 ,7-28
- 8. Sidorutor4-26
- 9. Parkeringssensorer.....4-87

* Det kan eventuellt förekomma vissa avvikelser från illustrationen.

OUM014001K

■ Bakifrån



| | |
|----------------------------------|-------------|
| 10. Dörrhandtag..... | 4-13 |
| 11. Tanklucka..... | 4-31 |
| 12. Bakljusenhet..... | 7-66 |
| 13. Högt monterat bromsljus..... | 7-69 |
| 14. Bakrutetorkare..... | 4-123 ,7-30 |
| 15. Baklucka..... | 4-16 |
| 16. Backkamera..... | 4-111 |
| 17. Parkeringssensorer..... | 4-87, 4-90 |

* Det kan eventuellt förekomma vissa avvikelser från illustrationen.

OUM014002K

INTERIÖR ÖVERBLICK



- 1. Dörrhandtag4-13
- 2. Reglage för elektriska fönsterhissar ..4-26
- 3. Knapp för centrallåset4-14
- 4. Spärrknapp för elektriska fönsterhissar4-29
- 5. Knapp för fällning av yttre backspeglar4-44
- 6. Reglage för inställning av yttre backspeglar4-44
- 7. Reglage för öppning av tankluckan ..4-31
- 8. Dimmer för instrumentbelysningen...4-46
- 9. Döda-vinkeln-varning PÅ/AV5-90
- 10. Knapp för vingelvarning/ filhållningsassistans5-86
- 11. Nivåreglering av strålkastarna4-118
- 12. Antisladdsystem (ESC) - Knapp för att stänga av5-45
- 13. Ratt.....4-37
- 14. Reglage för inställning av ratten.....4-38
- 15. Säkringshållare.....7-46
- 16. Parkeringsbromspedal5-52
- 17. Reglage för huvöppning4-30
- 18. Elektrisk baklucka - öppna/stäng4-17
- 19. Säte3-2

* Det kan eventuellt förekomma vissa avvikelser från illustrationen.

OUM014003L

INSTRUMENTPANEL ÖVERBLICK

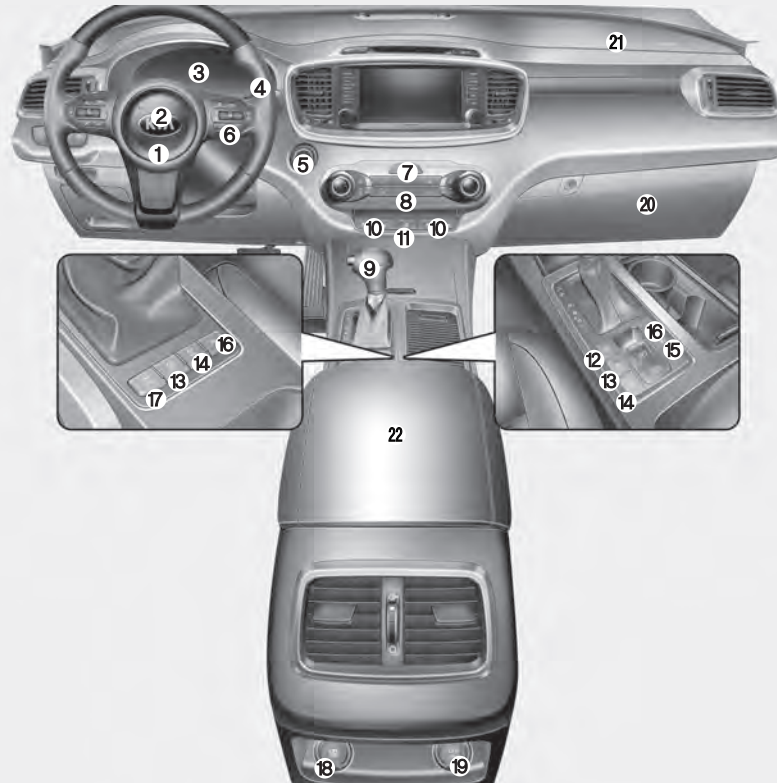

* Det kan eventuellt förekomma vissa avvikelser från illustrationen.

1. Krockkudde.....3-49
2. Signalhorn4-39
3. Mätare och varningslampor4-45
4. Reglage för vindrutetorkare och spolare4-120
5. Tändningslås eller START-knapp ..5-7,5-11
6. Farthållare / Hastighetsvarnare / Smart farthållare5-51, 5-59, 5-64
7. Knapp för varningsblinkers.....6-2
8. Klimatanläggning.....4-129, 4-139
9. Växelväljarspak5-17, 5-20
10. Värme/ventilation i framsäten4-158, 4-159
11. Eluppvärmd ratt4-38
12. Körlägesväljare - Normal/Eco/Sport 5-84
13. Stopp-/start-systemet - på/av5-78
14. Låsning av mellandifferentialen (AWD).....5-25
15. 360° runt-om-sikt med kamerasystem4-112
16. Parkeringshjälp - på/av.....4-90
17. Justering av störservohjälpen, tre lägen4-39
18. USB-laddare4-160
19. Eluttag4-159
20. Handskfack4-154
21. Krockkudde.....3-49
22. Förvaringsfack4-154

OUM024017

MOTORRUM

■ Bensinmotor (Theta II 2,4 liter) - GDI

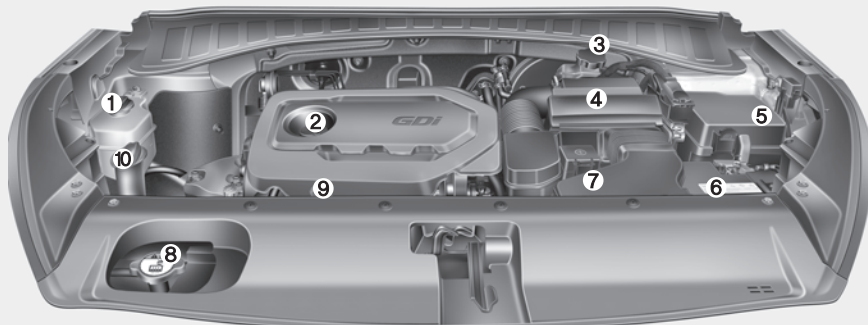

■ Bensinmotor (Theta II 2,4 liter) - MPI

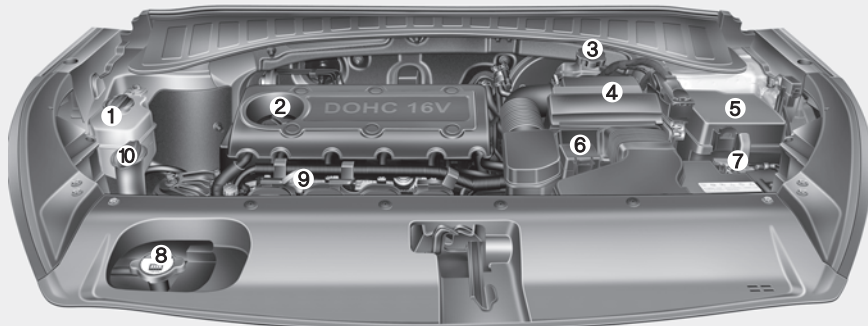

- 1. Kylvätskebehållare7-18
- 2. Påfyllningshål för motorolja.....7-16
- 3. Broms-/kopplingsvätskebehållare7-19
- 4. Luftrenare.....7-24
- 5. Säkringshållare7-44
- 6. Batteri / jord (-).....7-32
- 7. Batteri / plus (+)7-32
- 8. Kylarlock.....7-18
- 9. Mätsticka för motoroljan.....7-15
- 10. Spolarvätskebehållare7-20

* Det kan eventuellt förekomma vissa avvikelser från illustrationen.

OUM074100L/OUM074101L

■ Bensinmotor (Lambda II 3,3 liter) - MPI

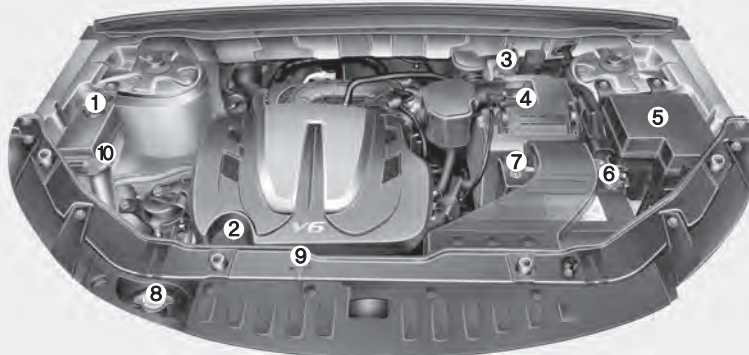

■ Dieselmotor (2,0/2,2 liter)

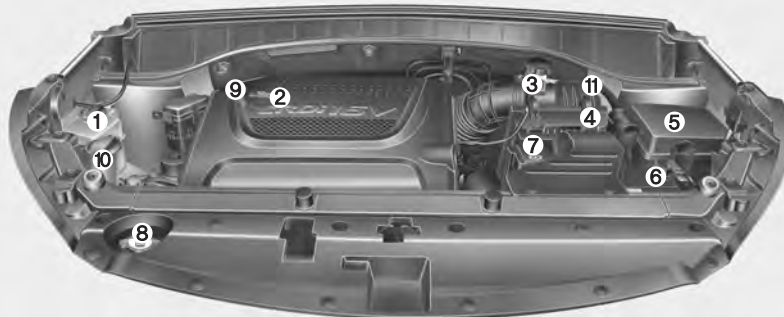

- 1. Kylvätskebehållare7-18
- 2. Påfyllningshål för motorolja.....7-16
- 3. Broms-/kopplingsvätskebehållare7-19
- 4. Luftrenare.....7-24
- 5. Säkringshållare7-44
- 6. Batteri / jord (-).....7-32
- 7. Batteri / plus (+)7-32
- 8. Kylarlock.....7-18
- 9. Mätsticka för motoroljan.....7-15
- 10. Spolarvätskebehållare7-20
- 11. Bränslefilter7-23

* Det kan eventuellt förekomma vissa avvikelser från illustrationen.

OUM074105L/ODM012005

■ Bensinmotor (Theta II 2,0 liter) - T-GDI

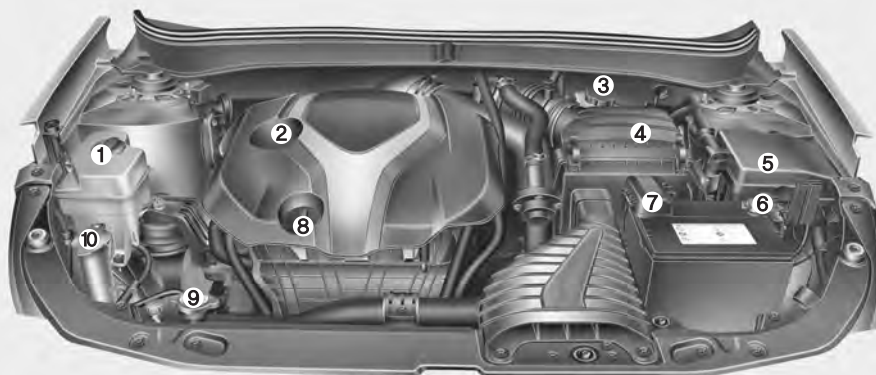

- 1. Kylvätskebehållare7-18
- 2. Påfyllningshål för motorolja.....7-16
- 3. Broms-/kopplingsvätskebehållare7-19
- 4. Luftrenare.....7-24
- 5. Säkringshållare7-44
- 6. Batteri / plus (+)7-32
- 7. Batteri / jord (-).....7-32
- 8. Kylarlock.....7-18
- 9. Mätsticka för motoroljan.....7-15
- 10. Spolarvätskebehållare7-20

* Det kan eventuellt förekomma vissa avvikelser från illustrationen.

OYF071200N

Säten och säkerhet

| | |
|--|------|
| Säten | 3-2 |
| • Framsäten | 3-2 |
| • Andra sätesraden | 3-2 |
| • Tredje sätesraden* | 3-2 |
| • Framsätets justering | 3-4 |
| • Elektriskt justerbara framsäten | 3-6 |
| • Minne för förarsätets inställningar (elmanövrerat säte) | 3-8 |
| • Nackskydd (i framsätet) | 3-9 |
| • Fickor på framsätenas ryggstöd | 3-13 |
| • Justera baksätet | 3-13 |
| • Nackskydd (baksäten) | 3-20 |
| Säkerhetsbälten | 3-23 |
| • Bältessträckare | 3-28 |
| • Beträffande säkerhetsbältena | 3-30 |
| • Att tänka på för bältena | 3-32 |
| Barnsäkerhet | 3-33 |
| • Barn i bilen | 3-34 |
| • Tänk på följande när barn ska färdas i bilen: | 3-35 |
| Krockkuddesystemet | 3-43 |
| • Så här fungerar systemet för krockkuddarna | 3-44 |
| • Krockkuddesystemets varningslampa | 3-46 |
| • Systemet med krockkuddar | 3-47 |
| • Märkning markerar krockkuddarnas placering ... | 3-49 |
| • Krockgardiner | 3-54 |

| | |
|---|------|
| • I vissa situationer kanske krockkuddarna inte utlöses | 3-56 |
| • Krockkuddesystemet är underhållsfritt | 3-61 |
| • Med tanke på de åkandes säkerhet | 3-61 |
| • Gör inga modifieringar på bilen | 3-62 |
| • Dekaler med information om krockkuddarna | 3-62 |
| Automatiskt huvlyft - fotgängarskydd | 3-63 |
| • Fel på fotgängarskyddet | 3-63 |
| • Automatiskt hurlyft/fotgängarskyddet kanske inte utlöser | 3-64 |
| • Fel på automatiskt hurlyft/fotgängarskyddet | 3-65 |

SÄTEN

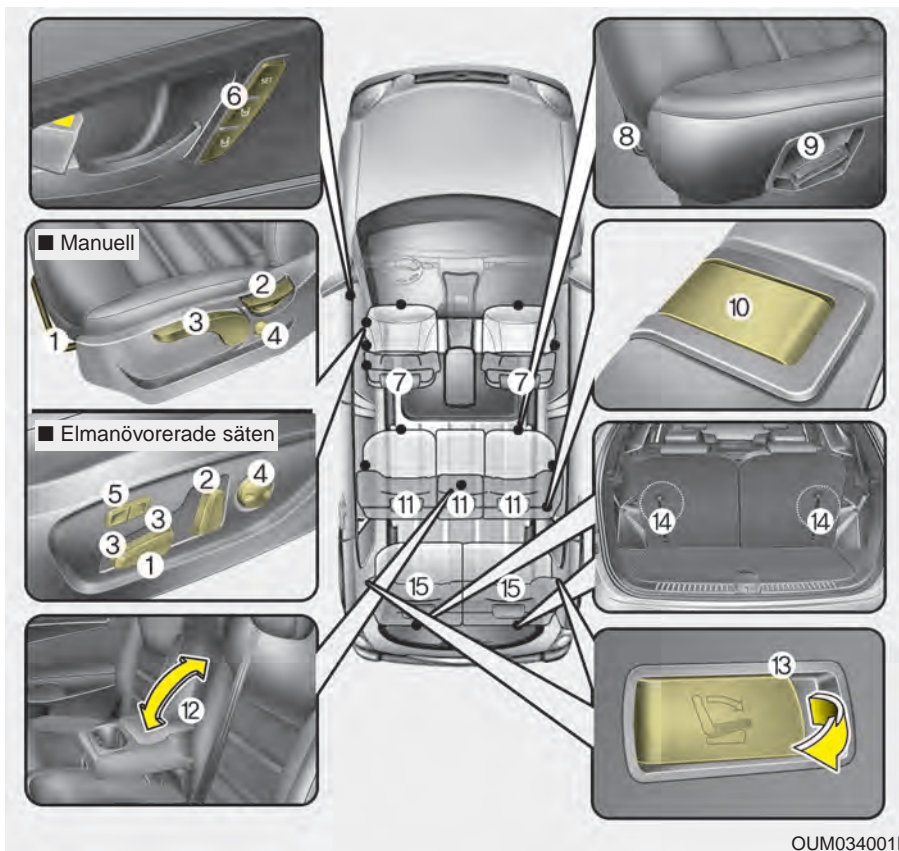

Framsäten

- (1) Framåt/bakåt
- (2) Ryggstödet lutning
- (3) Sittdynans höjd
- (4) Svankstöd (förarsätet)
- (5) Minne för förarsätets inställning
- (6) Nackskydd

Andra sätesraden

- (7) Framåt/bakåt
- (8) Justering samt fällfunktion av ryggstödet
- (9) Reglage för insteg till sätesrad 3
- (10) Nackskydd
- (11) Armstöd

Tredje sätesraden*

- (12) Fälla ryggstöd
- (13) Nackskydd

OUM034001L

⚠ VARNING - Föraren

Se till att inga lösa föremål ligger på golvet vid förarens fötter. De kan orsaka att t ex bromspedalen inte kan trampas ner. Placera inget under framsätena.

⚠ VARNING - Räta upp sätet

Om ryggstödet varit lutat bakåt och ska rätas upp, håll i det så att det inte fjädrar framåt och smäller till någon.

⚠ VARNING - Sitt rätt i bilen

Alla åkande i bilen ska vara fastspända och sitta i upprätt ställning. Den som sitter för mycket tillbakalutad riskerar att glida ur bältet vid en häftig inbromsning eller eventuell kollision.

⚠ VARNING

Användning av sittdyna som minskar friktionen mellan passagerare och säte får aldrig användas. Passageraren kan glida ned och fram genom säkerhetsbältets midjedel vid olycka eller plötsligt stopp. Allvarliga skador kan uppstå då säkerhetsbältet inte skyddar som det är tänkt.

⚠ VARNING - Förarsätet

- Justera aldrig sätet när bilen är i rörelse. Det kan medföra att du förlorar kontrollen över bilen och kan råka ut för en olycka.
- Lasta inget mot ryggstödet och påverka det inte på något sätt som kan medföra att den inte är spärrat i upprätt läge och därmed kan fällas framåt vid en häftig inbromsning eller kollision.
- Föraren ska se till att alla i bilen använder säkerhetsbältena när bilen är i rörelse. Höftdelen av bältet ska vara åtdraget över höften och diagonaldelen ska ligga tätt an mot kroppen och löpa över axeln och nära halsen. Det är också viktigt att man sitter upprätt och lutad mot ryggstödet.
- Föraren ska alltid sitta så långt från ratten som möjligt (minst 25 cm) och i upprätt ställning. Då ger krockkudden det bästa skyddet i kombination med fastspänt säkerhetsbälte.

⚠ VARNING - Bakre ryggstöd

- Ryggstöden ska alltid vara spärrade så att de inte riskerar att fällas framåt vid en häftig inbromsning eller kollision.
- Last i bagageutrymmet ska placeras så långt fram som möjligt och med de tyngsta föremålen underst. Surra all last noga och lasta inte högre än till överkant på ryggstöden.
- Om ett ryggstöd återställs efter att ha varit nedfällt, kontrollera att det blir spärrat i uppfällt läge genom att vicka på det.
- Tänk på att golvet i bagageutrymmet kan bli mycket hett på grund av värmen från avgassystemet. Ta därför inte bort golvmattan.

⚠ VARNING

När sätet är justerat, kontrollera att det är spärrat i önskat läge genom att försöka flytta det. Om det inte är spärrat kan det plötsligt åka framåt eller bakåt så att du tappar kontrollen över bilen.

⚠ VARNING

- Gör alla justeringar av sätet innan du spänner fast bältet. Om du t ex åker framåt med sätet när bältet är fastspänt kan bältet klämmas åt för hårt över höften.
- Var försiktig så att du inte klämmer dig eller så att något föremål inte kommer i kläm när sätet justeras.
- Låt aldrig en cigarettändare ligga lös på ett säte eller golvet. Den kan tändas av misstag när sätet justeras.
- För att inte skada kopplingen, starta inte på någon annan växel än 1:an.
- Var mycket försiktig om du ska plocka upp några små föremål som ramlat ner under framsätena eller mellan sätena och mittkonsolen. Du kan göra dig illa på vassa komponenter på sätesmekanismerna.

Framsätets justering

Framåt och bakåt



1. Lyft reglaget i sätets framkant.
2. Åk med sätet tills avståndet till ratt och pedaler är rätt.
3. Släpp reglaget och kontrollera att sätet är spärrat i önskat läge genom att försöka åka med det.

All justering av sätet ska göras med bilen stillastående.

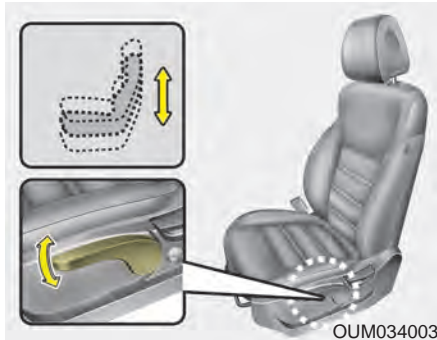
Justering av ryggstödet lutning

1. Luta dig lätt framåt och frigör justerspaken till ryggstödet.
2. Luta dig sedan bakåt mot ryggstödet och ställ in den önskade lutningen.
3. Släpp spaken och kontrollera att sätet är spärrat i önskat läge.

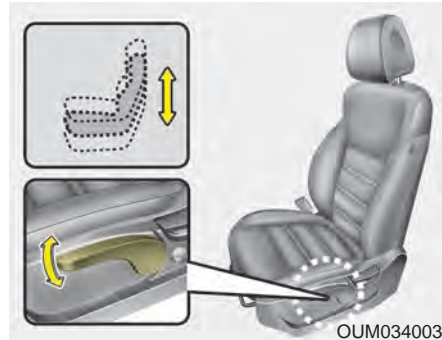
Höjdjustering

Pumpa med spaken uppåt för att höja sätet och pumpa nedåt för att sänka det.

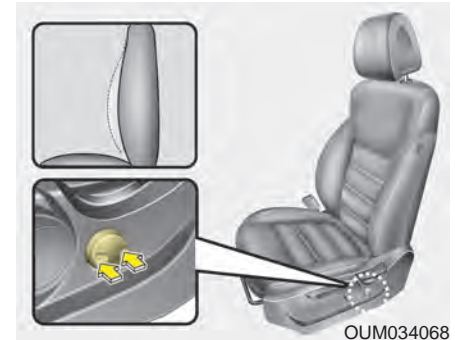
Svankstöd

Svankstödet kan justeras genom att trycka på knappen placerad på sidan av förarstolen.

1. Tryck framtill på knappen för att öka stödet och baktill för att minska det.
2. Släpp knappen när önskad position uppnåtts.

Elektriskt justerbara framsäten

Justering av sätena görs med reglagen på utsidan av sittdynan.

All justering för korrekt körställning ska göras med bilen stillastående.

⚠ VARNING

Det går att justera sätena även när tändningen inte är på (tändningen i läge OFF) vilket medför att batteriet kan laddas ur.

Lämna därför inte barn ensamma i bilen. De kan leka med justeringarna av sätena.

⚠ VIKTIGT

- *Gör inga onödiga justeringar av sätet så att de elektriska motorerna blir överbelastade.*
- *Tänk också på att sätena förbrukar mycket ström och att batteriet kan laddas ur om sätena justeras när motorn inte är igång.*
- *Justera bara en inställning i taget så att de elektriska komponenterna i sätet inte överbelastas.*

Justering framåt/bakåt

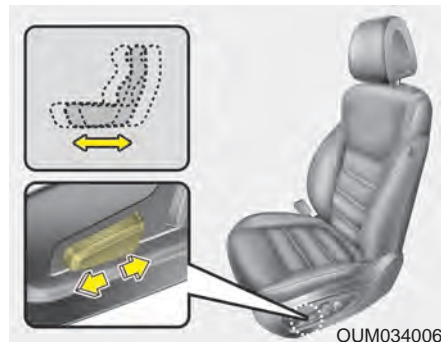

Skjut reglaget på utsidan av sätet framåt eller bakåt tills sätet har rätt läge.

Förlängning av förarsätets sittdyna

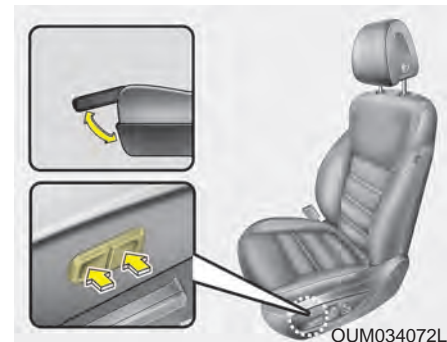

Tryck i framkant på knappen, som pilen visar, så fälls förlängningen upp och ger extra stöd för låren. Släpp knappen när stödet kommit i rätt läge. Tryck i bakkant på knappen för att fälla ner stödet.

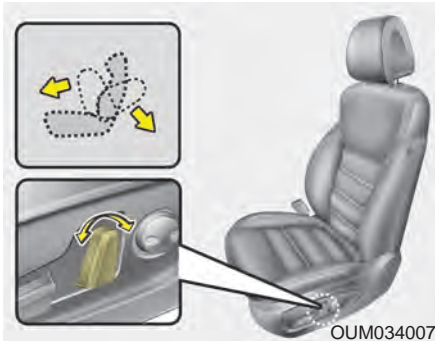
Justering av ryggstödet lutning

Vicka reglaget framåt eller bakåt för att justera ryggstödet lutning.

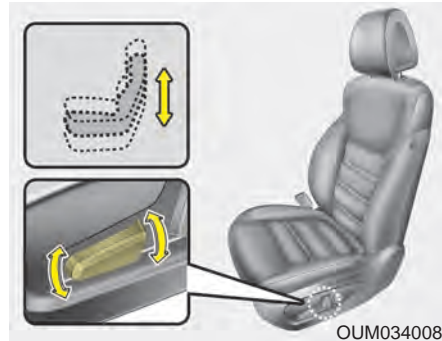
Höjdjustering

Sittdynan kan höjas och sänkas samt vinklas upp och ned i fram- och bakkant för att ge en idealisk körställning. Se pilarna i de infällda bilderna.

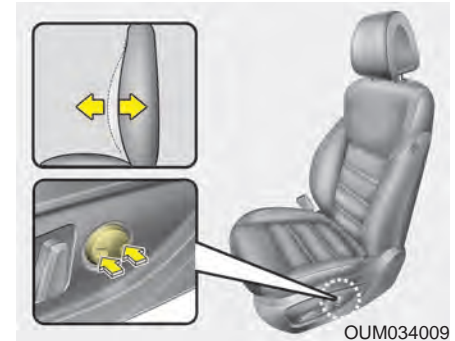
Svankstöd på förarsätet

Svankstödet kan justeras genom att trycka på knappen placerad på sidan av förarstolen.

Type A

1. Tryck framtill för att öka svankstödet., tryck baktill för att minska svankstödet.
2. Släpp knappen när önskad position uppnåtts.

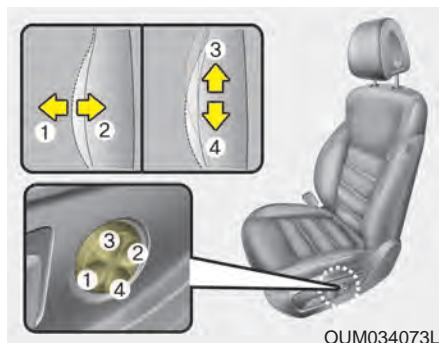

Type B

Svankstödet kan justeras genom att trycka på knappen.

1. Tryck framtill på reglaget för att öka stödet.
2. Tryck baktill för att minska det.
3. Tryck upp till för att höja stödet.
4. Tryck ned till för att sänka det. Släpp reglaget när du har rätt inställning.

Minne för förarsätets inställningar (elmanövrerat säte)



Minnet registrerar inställningen av förarsätet i kombination med inställningen av de yttre backspeglarna. Om inställningarna ändrats återställs de med en knapptryckning.

Om batteriet kopplas bort kommer den inprogrammerade inställningen att raderas.

Så här programmerar du förarsätets inställningar

1. Tändningen ska vara i läge ON. Växelväljaren i läge P och i bilar med manuell växellåda ska växeln vara i N-läget.
2. Justera förarsätet och de yttre backspeglarna.
3. Tryck på SET-knappen tills du hör ett pip.
4. Tryck på knapp 1 eller 2, inom 5 sekunder, för att spara de inställningar som sätet nu har. Två pip markerar att programmeringen är klar.

⚠ VARNING

Gör inga inställningar eller programmeringar när bilen är i rörelse

Välj en programmerad inställning

1. Tändningen ska vara i läge ON. Växelväljaren i läge P och i bilar med manuell växellåda ska växeln vara i N-läget.
2. Tryck på knapp 1 eller 2 och du hör ett pip samtidigt som sätet justeras till den programmerade inställningen.

Anm. Rör inga knappar under den tid som sätet justeras automatiskt.

⚠ VARNING

Om sätet inte justeras som du räknat med, tryck på någon av knapparna på sätets utsida.

Sätet skjuts automatiskt framåt/bakåt

För att det ska gå lättare att stiga in i och kliva ur bilen skjuts sätet så här:

- Bil med tändningslås och startnyckel
 - Sätet åker bakåt när nyckeln tas ur tändningslåset.
 - Sätet åker framåt när nyckeln sticks in i tändningslåset.
- Bil med Smart Key
 - Sätet åker bakåt när tändningen ändras till OFF.
 - Sätet åker framåt när du väljer ACC eller START.
 - Sätet åker automatiskt framåt till rätt inställning när föraren satt sig i sätet, har med sin Smart Key och har stängt dörren.

Den här funktionen kan du välja på/av för. Se "Inställningar" i kapitel 4.

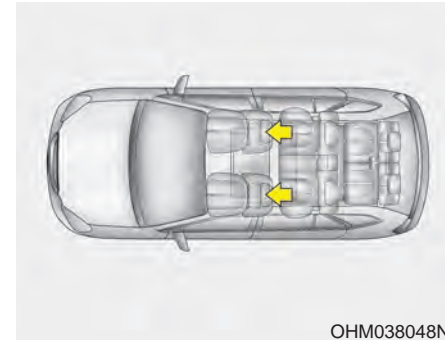
Nackskydd (i framsätet)

OHM038048N

Nackskydden skyddar mot pisksnärtskador vid en eventuell påkörning bakifrån.

⚠ VARNING

- För maximalt skydd i händelse av en olycka ska nackskyddet vara justerat i höjd så att mitten på nackskyddet är i ögonhöjd på personen i sätet. Justera även i längdled så att nackskyddet är så nära huvudet som möjligt.
- Se till att nackskydden alltid är korrekt justerade så att de ger ett effektivt skydd mot pisksnärtskador.
- Förarens nackskydd ska inte justeras när bilen är i rörelse.

Justering av nackskyddens höjd

■ Typ A

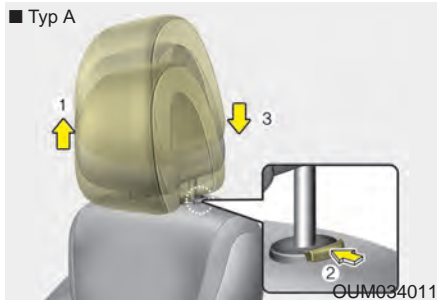

■ Typ B

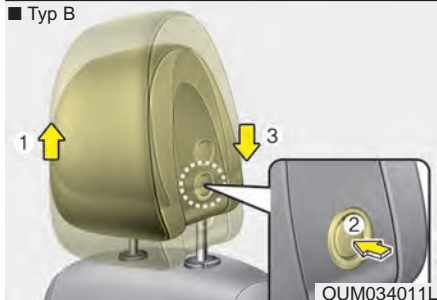

Lyft för att höja (1). För att nackskydden ska kunna sänkas (3) måste spärrknappen (2) hållas intryckt.

Justering framåt / bakåt

■ Typ A

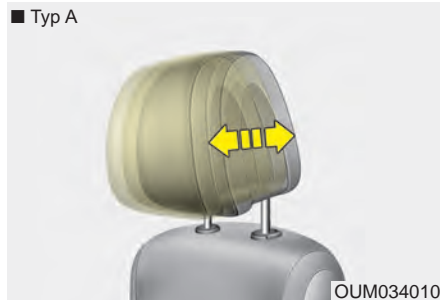

■ Typ B

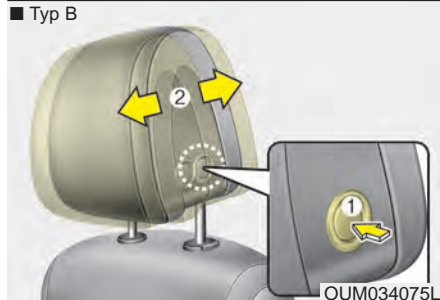

Nackskyddet kan ställas in i 4 olika lägen genom att dra det framåt till önskat läge. För att justera nackskyddet till det bakersta läget, gör så här:

Typ A

Dra nackskyddet framåt tills det tar stopp och släpp det.

Typ B

Håll in spärrknappen och justera nackskyddet till önskat läge och släpp sedan knappen.

Se till att nackskyddet alltid är justerat så att det ger bästa skydd vid en eventuell påkörning bakifrån.

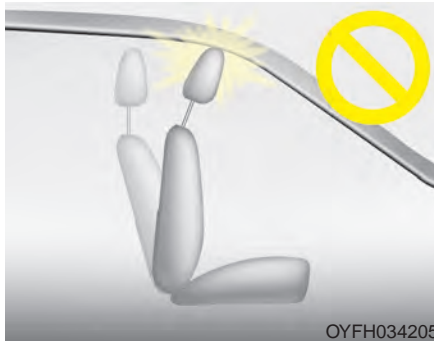

⚠ VIKTIGT

Om du fäller ryggstödet på framsätet framåt, när sätet är höjt och nackskyddet är justerat till sitt högsta läge, kan nackskyddet slå i taket eller solskyddet.

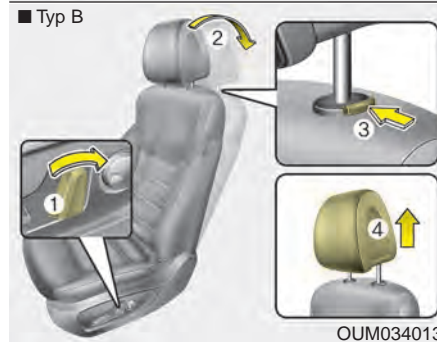
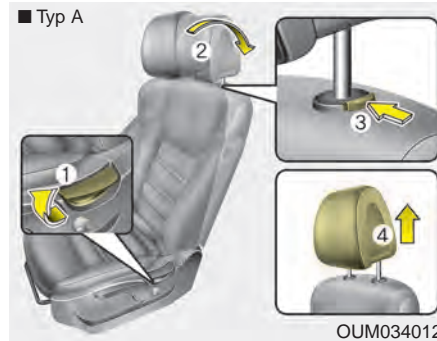

Demontera ett nackskydd

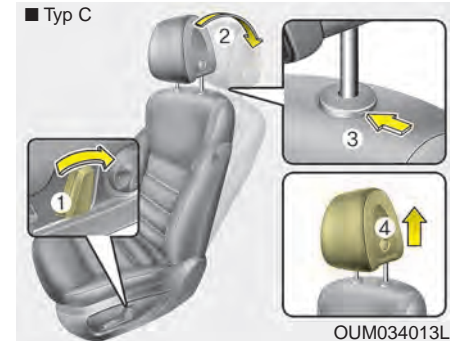

1. Tryck nackskyddet till det bakersta läget (se anvisningarna för justering framåt/bakåt).
2. Höj det så mycket det går.
3. Tryck in spärrknappen (3) och lyft bort nackskyddet (4).

⚠ VARNING

De aktiva nackskydden motverkar pisksnärtskador (whiplash) vid påkörning bakifrån. Säkerhetsfunktionen kan påverkas om du slår på eller rycker i nackskydden.

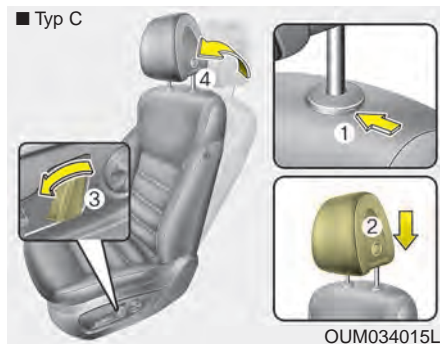
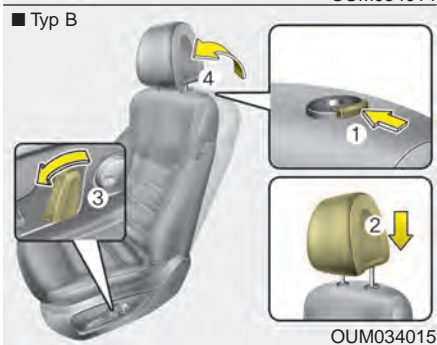
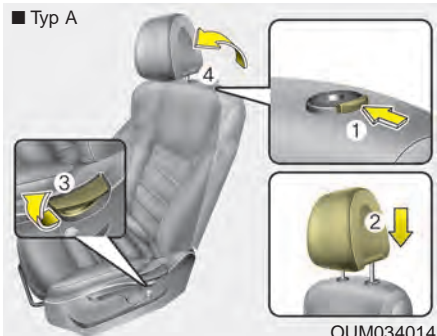

1. När nackskyddet ska sättas tillbaka, håll in knappen (1), passa in stagen i hålen i ryggstödet och justera till lämplig höjd.
2. Justera nackskyddet till rätt höjd.
3. Justera eventuellt ryggstödet lutning (4) med reglaget (3).

⚠ VARNING

Se till att nackskydden är spärrade i rätt läge.

Montering av nackskydd

Fickor på framsätenas ryggstöd

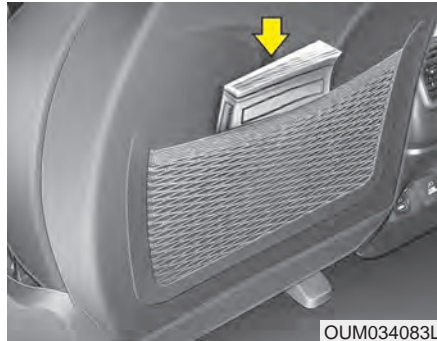

⚠ VARNING - Fickorna
Förvara inga föremål som är tunga
eller har vassa kanter i fickorna.

Justera baksätet

Framåt-bakåt (andra sätesraden)



1. Lyft reglaget i sätets framkant.
2. Åk med sätet till önskad inställning.
3. Släpp reglaget och kontrollera att sätet är spärrat i önskat läge genom att försöka åka med det. All justering av sätet ska göras med bilen stillastående.

Justering av ryggstödet lutning (andra sätesraden)

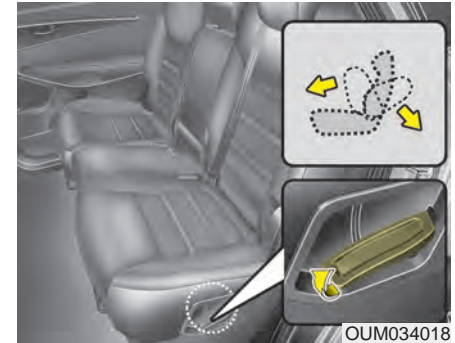

För att justera ryggstödet gör du så här:

1. Dra i frigöringsspaken
2. Justera ryggstödet till önskad vinkel
3. Släpp frigöringsspaken och kontrollera att ryggstödet har låsts (frigöringsspaken måste återgå till ursprungsläget för att ryggstödet skall låsas i sitt läge).

Insteg till 3:e sätesraden

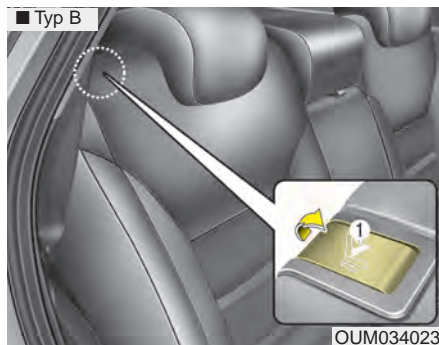
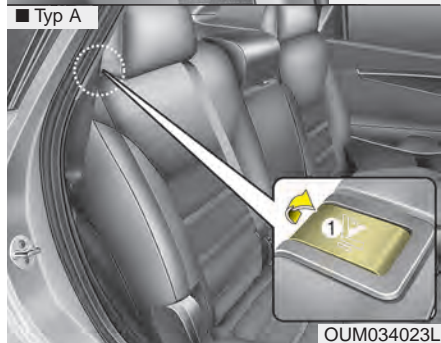

För att komma in till och ut från 3:e sätesraden:

1. Haka fast bältet för andra sätesraden i hållaren innanför dörren och sträck det.
2. Lyft spärknappen (1) upp till på ryggstödet.

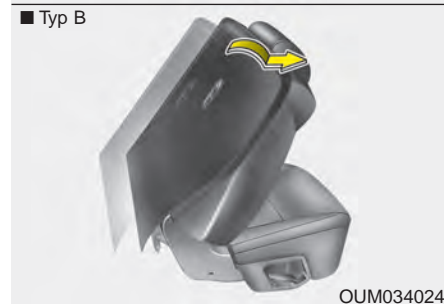
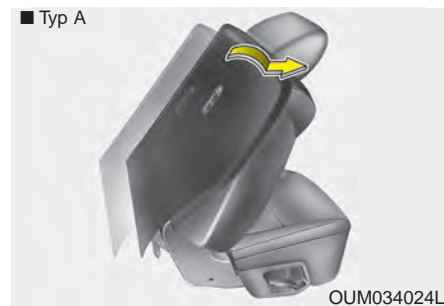

3. Tryck sätet (2:a sätesraden), framåt så fälls ryggstödet samtidigt ner.

Nu går det att kliva in i och ut från den 3:e sätesraden.

Återställ 2:a sätesraden genom att skjuta det bakåt och rätta upp ryggstödet så att det låser fast med ett klick.

 **VARNING**

Gör inget av ovanstående när bilen är i rörelse. Vid en häftig inbromsning kan 2:a sätesraden åka framåt.

Fällning av baksätet

Ryggstödet i 2:a sätesraden kan fällas ner så att det bildas en stor plan lastyta.

 **VARNING**

Lasta de tyngsta föremålen längst fram och underst och surra all last ordentligt så att den inte kastas framåt och orsakar personskador vid en häftig inbromsning eller kollision.

Lasta inte högre än till överkant på framsätenas ryggstöd.

■ Andra sätesraden

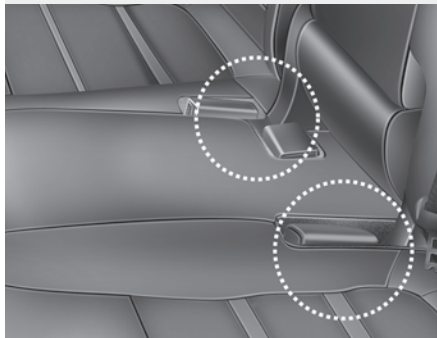

OUM034036/OUM034022

■ Tredje sätesrad

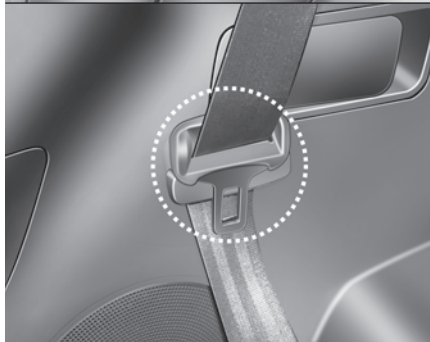
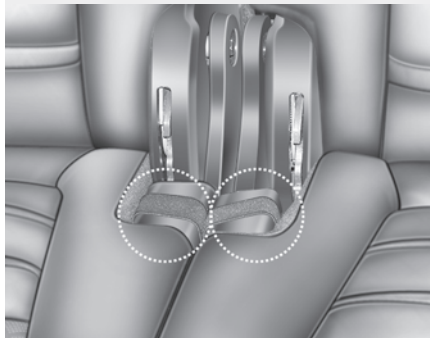

OUM034037/OUM034035

Fällning av baksätets ryggstöd (2:a sätesraden)

1. Tryck ner bältesläsen i fickorna på sittdynan och haka fast bältena i hållarna, så att inte säten och bälten skadas när ryggstödet fälls ner.
2. Rätta upp ryggstöden på framsäten och skjut sätena framåt, om det behövs.
3. Justera baksätets nackstöd till nedersta läget.

■ 2nd row seat

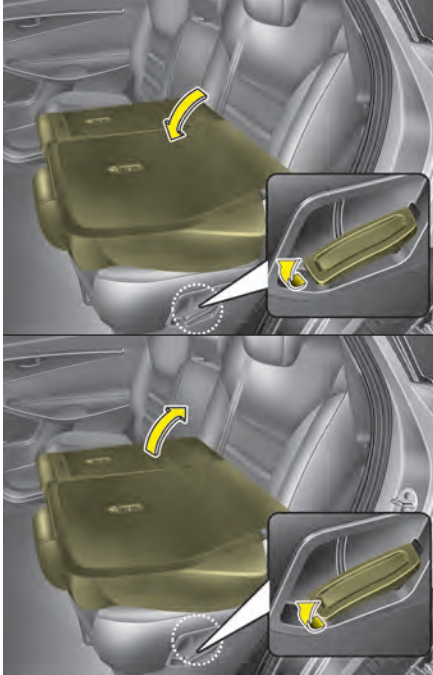

OUM034025/OUM034026

■ 3rd row seat (if equipped)

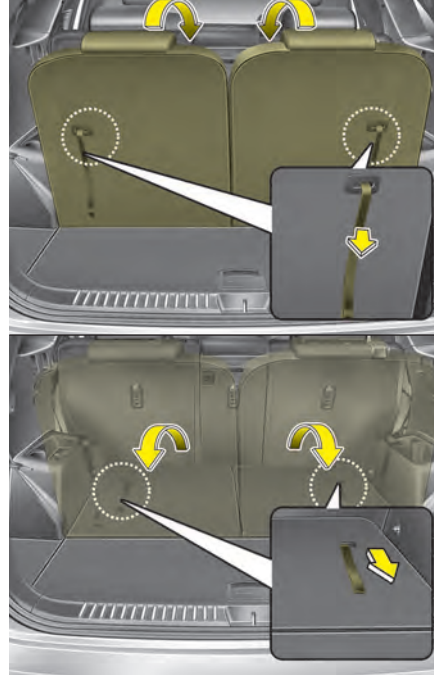

OUM034027/OUM034028

4. Lyft reglagen på sidorna av sätesrad 2 och fäll ner ryggstöden eller dra i stropparna baktill på ryggstöden på sätesrad 3. När du åter fäller upp baksätets ryggstöd var noga med att kontrollera att ryggstödet har låst fast i önskat läge.
5. När baksätena ska användas, se bilderna här på sidan.
 - 2:a sätesraden: Lyft reglagen på sidorna av sätet och rätta upp ryggstöden.
 - 3:e sätesraden: Dra i stropen på baksidan av ryggstödet.
6. Kontrollera att alla bältena är klara att använda.

Fäll 2:a sätesradens ryggstöd från bagageutrymmet

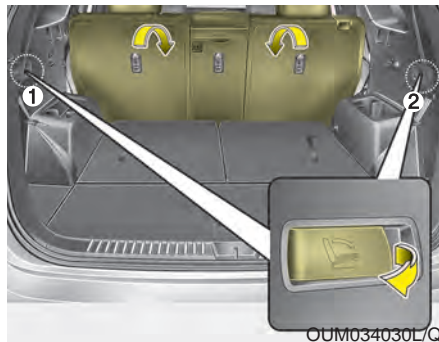

Du kan fälla höger och vänster del av ryggstödet separat. Dra i reglage 1 och vänster del och mittdelen (60 %) fälls. Dra i reglage 2 och höger del (40 %) fälls.

⚠ VARNING - Fällning av ryggstöden

Se till att ingen kommer i kläm när ryggstöden fälls ner.

Fäll ner mittdelen av ryggstödet i 2:a sätesraden

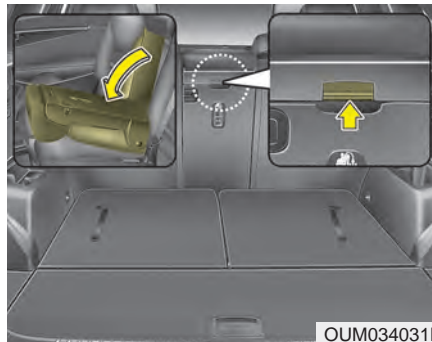

1. Tryck ner nackskyddet så långt det går.
2. Tryck in spärknappen baktill och fäll mittdelen framåt.

När du återställer ryggstödet, se till att låser fast med ett klick i upprätt läge.

⚠ VARNING - Fällning av mittdelen i 2:a sätesraden



- Fäll inte ner ryggstödet mitt del om det sitter någon i 3:e sätesraden.
- Mittsektionen av baksätets ryggstöd spärras inte när den är nedfäld.

Om du fällt ner mittdelen för att transportera långa föremål, se till att de surras ordentligt. Annars kan de kastas framåt vid en häftig inbromsning eller kollision.

⚠ VARNING - Räta upp sätet

Om ryggstödet varit lutat bakåt och ska fällas upp, håll i det så att det inte fjädrar framåt och smäller till någon.

⚠ VIKTIGT - Akta bälteslåsen och klädseln

När du fäller ner ryggstöden i baksätena, tryck ner bälteslåsen i fickorna på sittdynan, så att inte klädseln och bälteslåsen skadas.

⚠ VIKTIGT - Bakre bältena

Återställ säkerhetsbältena så att de är klara att använda när baksätena är i upprätt läge.

⚠ VARNING - Last i bilen

Med last i bagageutrymmet ska de tyngsta föremålen placeras längst fram och underst. All last ska surras ordentligt så att den inte kastas framåt och orsakar personsador vid en häftig inbromsning eller kollision.

Lasta inte högre än till överkant på framförvarande sätens ryggstöd.

⚠ VARNING - Lastning

När bilen lastas, stanna motorn, lägg i 1:an eller backen (P-läget för automat) och sätt an parkeringsbromsen.

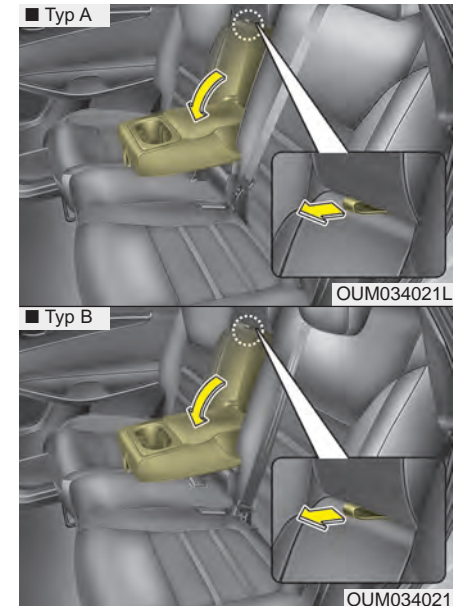
Fällbart armstöd (andra sätesraden)

Om armstödet skall användas, fäll fram det ur ryggstödet.

Nackskydd (Baksäten)

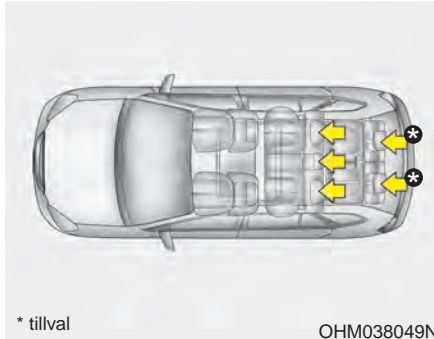

* tillval
Nackskydden i baksätet ska vara justerade till rätt höjd för att ge bästa tänkbara skydd.

⚠ VARNING



- Nackskyddens överkant ska vara i nivå med överkanten på öronen för att ge effektivt skydd mot pisksnärtskador (whiplash). Det är idealiskt om avståndet till bakhuvudet är ungefär som en knuten näve.
- Nackskydden ska alltid vara rätt inställda på de platser där åkande sitter.

⚠ VIKTIGT

Om ingen åker i baksätet, sänk de bakre nackskydden till nedersta läget. Då blir sikten bakåt bästa möjliga.

Justering av nackskydden i höjd

■ Typ A

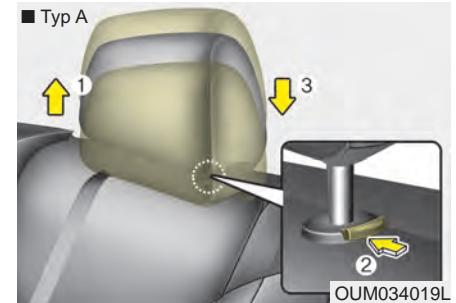

■ Typ B

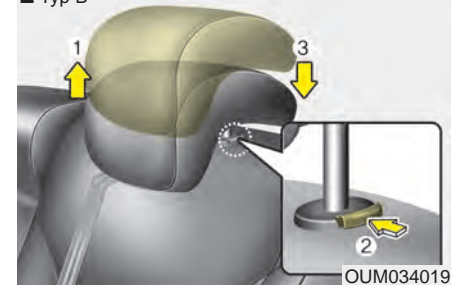

Dra uppåt (1) för att höja nackskyddet. Tryck och håll in spärrknappen (2) för att sänka nackskyddet (3).

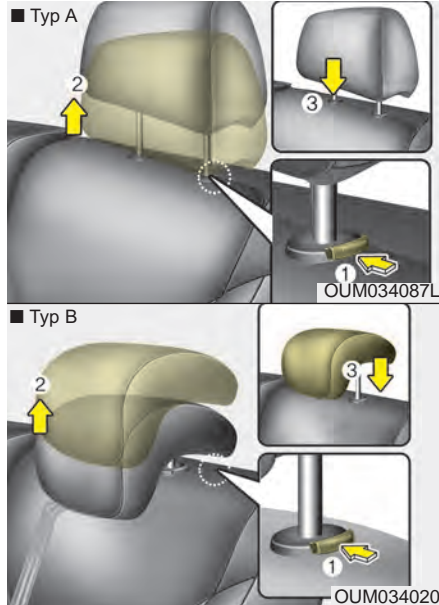
Demontering av nackskydden

Demontera nackskyddet genom att dra det uppåt. Tryck på spärrknappen (1) för att få loss det från ryggstödet (2). Montera nackskyddet genom att sticka in stagen (3) i hålen och håll in spärrknappen för att skjuta ner det. Justera därefter till rätt höjd.

⚠ VARNING

Kontrollera att nackskydden är spärrade i rätt läge.

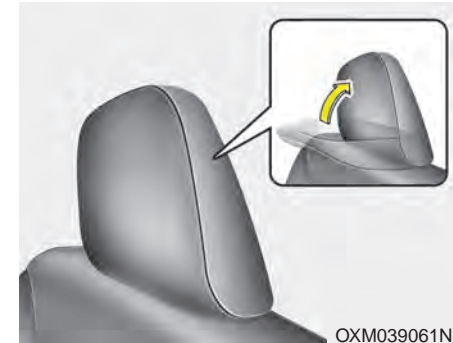
Nackskydden i 3:e sätesraden

Nackskydden viks ner automatiskt när sätena fälls ner. Se till att nackskydden är rätt justerade med åkande i 3:e sätesraden.

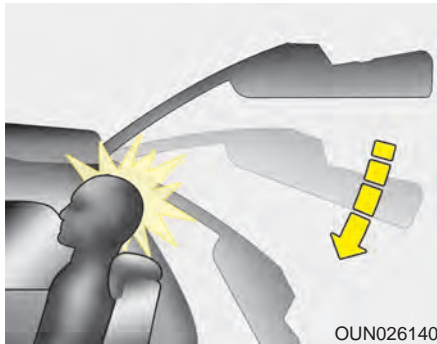

⚠ VARNING

Om nackskyddet är för lågt finns det risk att en passagerares huvud slår i bakrutan när bakluckan stängs.

SÄKERHETSÅLLEN

VARNING

- Enligt lag måste alla åkande använda säkerhetsålten när bilen är i rörelse.
- Alla åkande i bilen ska sitta i upprätt ställning. Den som sitter för mycket tillbakalutad riskerar att glida ur ållet vid en häftig inbromsning eller eventuell kollision.
- Varje ållet ska vara åtdraget över höften och diagonaldelen ska löpa tätt intill kroppen och nära halsen.
- Ålletna får inte vara snodda. Då finns risk att de inte ger rätt skydd.
- Låt inte säkerhetsållet ligga över något som är ömtåligt och som du har i kläderna. Det kan bli skador vid en häftig inbromsning eller krock.
- Om ett ållet är skadat på minsta vis ska det bytas ut.
- Det är lag på att barn kortare än 135-140 cm ska sitta i särskild barnsäkerhetsutrustning.

VARNING

Säkerhetsållet ger effektivast skydd när: Den åkande sitter upprätt i sätet och lutad mot ryggstödet. Ållet är åtdraget över höften och diagonaldelen löper tätt intill kroppen och nära halsen. Benen är riktade rakt fram och fötterna är på golvet. Ållet ger optimalt skydd när det är ligger an mot kroppen.

VARNING

- Gör inga försök att modifiera, reparera eller utföra service på säkerhetsålletna.
- Du får aldrig koppla ihop ett ållet med fel ålletslås. Det medför att ållet inte ger rätt skydd.
- Lossa inte och spänn inte fast ett ållet när bilen är i rörelse. Ållet ska spännas fast innan bilen startar och inte lossas förrän bilen stannat. Detta gäller speciellt föraren som kan distraheras under körningen.
- Se till att ållet löper som det ska över kroppen och att det inte trycker mot några hårda eller ömtåliga föremål i kläderna.
- Kontrollera alltid att ållet är fastspänt genom att dra i det.

Bältespåminnare: Varningslampa och varningssignal för glömt säkerhetsbälte



OAM032161L

Bältespåminnare 1 - Förarsätet

Varje gång tändningen slås på tänds varningslampan och blinkar i 6 sekunder. Så länge föraren inte spänner fast säkerhetsbältet fortsätter lampan att lysa. Om föraren inte spänt fast bältet och bilen körs i mer än 9 km/tim börjar lampan blinka tills farten sjunkit till 6 km/tim. Om bältet inte är fastspänt när bilen körs fortare än 20 km/tim kommer en ljudsignal att höras i ca 1 ½ minut och varningslampan blinkar.

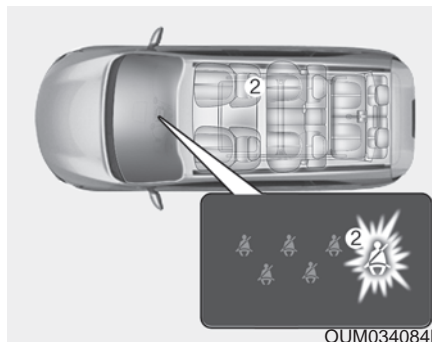

OUM034084L

Bältespåminnare 2 - Passageraren fram

Varje gång tändningen slås på tänds varningslampan och blinkar i 6 sekunder. Så länge passageraren inte är fastspänd fortsätter lampan att lysa.

Om bältet inte är fastspänt och bilen körs i mer än 9 km/tim börjar lampan blinka tills farten sjunkit till 6 km/tim.

Om bältet inte är fastspänt när bilen körs fortare än 20 km/tim kommer en ljudsignal att höras i ca 1 ½ minut och varningslampan blinkar.

⚠ VARNING

De åkande i bilen ska sitta på ett korrekt sätt på sina respektive platser. Följ instruktionerna som finns här i boken.

* OBS

- Bältespåminnarna är placerade i mitten av instrumentpanelen.
- Trots att ingen sitter i passagerarsätet så kommer bältespåminnaren att lysa i 6 sekunder när tändningen slås på.
- Om du placerar något bagage på höger framsäte kan det medföra att lampan lyser/blinkar.

■ Typ A

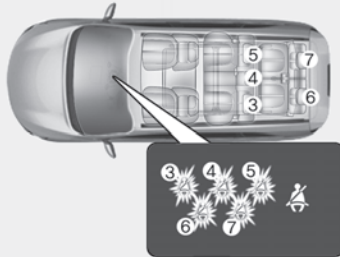

OUM034085L

■ Typ B



OUM034086L

Bältespåminnare 3, 4, 5, 6, 7 för baksätena

Om tändningen slås på (utan att motorn startas) när en baksätesspassagerare inte är fastspänd så kommer respektive bältespåminnare att lysa tills säkerhetsbältet är fastspänt. Om en passagerare inte är fastspänd lyser varningslampan för aktuellt bälte i 35 sekunder om:

- Motorn startas.
- Hastigheten överskrider 9 km/tim.
- Ett bälte lossas när hastigheten är lägre än 20 km/tim.

Har alla åkande i baksätet spänt fast bältena lyser inga bältespåminnare. Lossas ett bälte när bilen körs i mer än 20 km/tim blinkar lampan och en varningssignal ljuder i ca 35 sekunder.

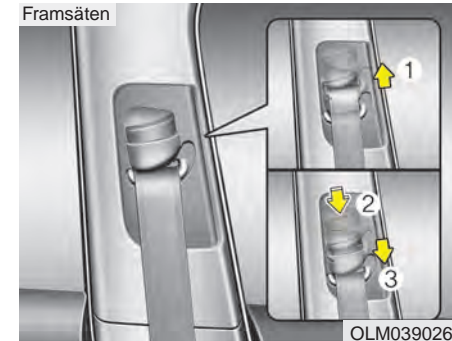
3-punkts rullbälte

OLM039026

Justering av övre bältesfästet

För att bältet ska sitta bekvämt och göra bäst nytta är det övre fästet justerbart i höjd i 4 olika lägen.

Bältet ska löpa så vågrätt som möjligt från fästet och över axeln. Hög genom att skjuta fästet uppåt (1). Sänk fästet genom att trycka in spärknappen (2) och samtidigt skjuta fästet nedåt (3). Släpp spärknappen och kontrollera att fästet är låst i önskat läge.

⚠ VARNING

- Kontrollera att bältesfästet har låst i önskat läge efter höjjusteringen.
- Om bältena varit utsatta för belastning i samband med en kollision ska de bytas omgående, även om de inte har några synliga skador.

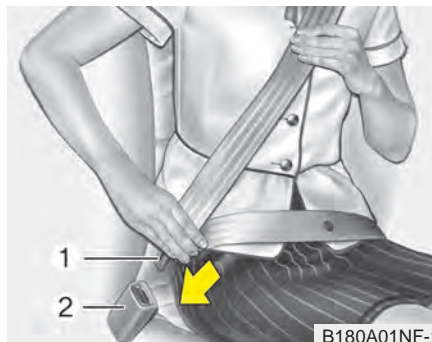

Ta tag i delen med låstungan (1) och dra långsamt ned bältet över axeln. Stick in låstungan i låset (2) så att det hörs ett klick. Kontrollera att bältet inte är snott och att det är låst.

Rullbältet ger en viss rörelsefrihet men låses direkt om den åkande kastas framåt.

*** OBS**

Om bältet inte går att dra ut, släpp efter och dra sedan försiktigt i det.

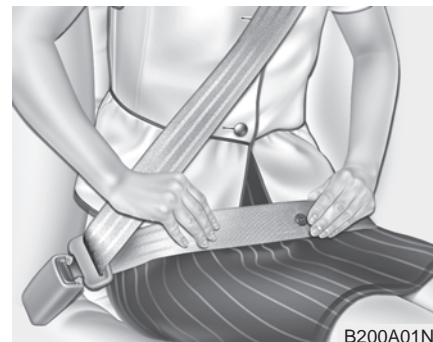

⚠ VARNING

Det är viktigt att du skjuter ner bältet så att midjedelen sitter lågt över höften. Dra diagonaldelen uppåt så att den smiter åt mot kroppen och löper över axeln nära halsen.

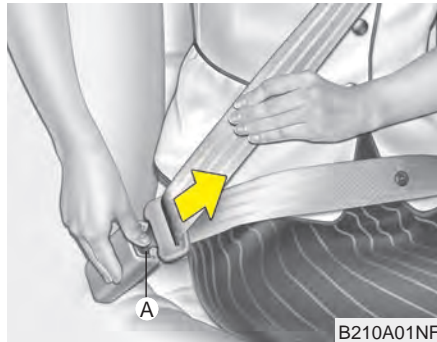

B210A01NF

Lossa bältet så här:

Tryck på den röda knappen (A) på bälteslåset och håll i bältet så att det rullas tillbaka långsamt och se till att det inte snor sig.

När bältena inte ska användas

■ 2:a sätesraden

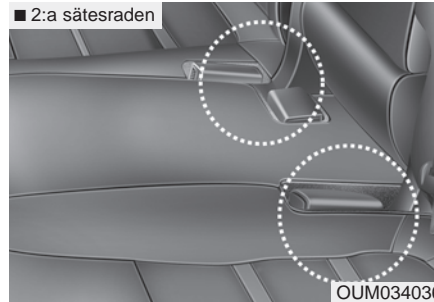

OUM034036

■ 3:a sätesraden

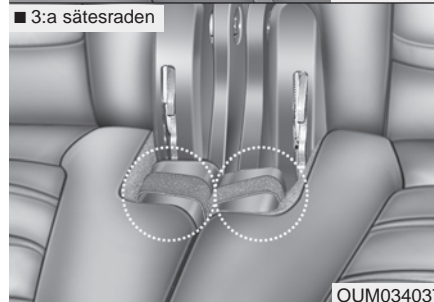

OUM034037

- När bältena inte ska användas, t ex när ryggstödet ska fällas ner, ska låsdelarna stoppas ner i fickor som bilderna ovan visar.

■ 2:a sätesraden

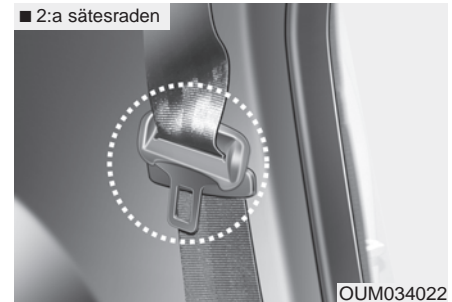

OUM034022

■ 3:a sätesraden

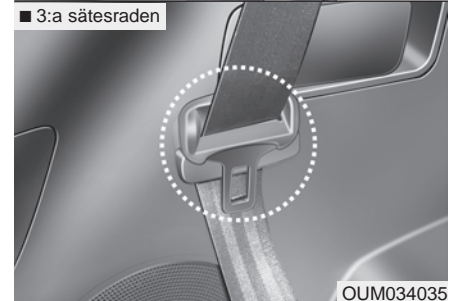

OUM034035

- Haka också fast bältena i de fästen som finns på sidan av sätena, så att de inte kommer i kläm när ryggstöden fälls ner. Efter att ha satt säkerhetsbältet i sin hållare, sträck bältet genom att dra det uppåt.

VIKTIGT

För att undvika att skada säkerhetsbältet eller dess hållare lossa bältet försiktigt ur hållaren, när det ska användas.

Bältessträckare



Bilen är utrustad med bältessträckare och en höftfixerare (EFD - Emergency Fastening Device).

Bältessträckarna aktiveras i samband med att krockkuddarna utlöser. Men de låser också bältena om föraren eller passageraren lutar sig framåt snabbt.

Vid en krock stramar de åt bältena för att förare och passagerare inte ska kastas framåt.

(1) Bältessträckaren

Diagonaldelen av bältet, som ska vara spänd över bröstkorgen, stramar åt bältet när bältessträckaren utlöser.

(2) Höftbältesåtstramare (EFD)

Funktionen för höftfixeraren är att den ska strama åt bältet över höften och förhindra en rörelse framåt.

Både bältessträckaren och höftbältesåtstramaren är försedda med åtstrammingsbegränsare som gör att bältena inte stramas åt för hårt.

*** OBS - bil utrustad med sensor för voltning**

Bältessträckarna kommer att aktiveras även vid sidokollision och om bilen rullar runt när bilen är utrustad med sidokrockkuddar och krockgardiner.

*** OBS - bil utan sensor för voltning**

Bältessträckarna kommer att aktiveras även vid sidokollision om bilen är utrustad med sidokrockkuddar eller sidokrockgardiner.

⚠ VARNING

För din säkerhet, se till att säkerhetsbältets väv inte är skadad eller vriden på sätet du färdas i.

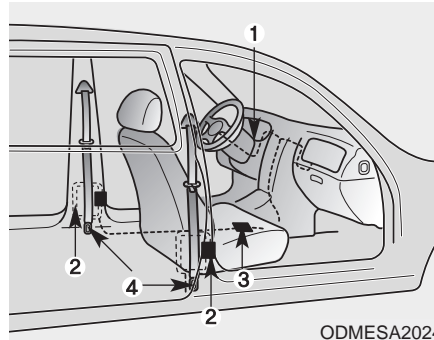

ODMESA2024

Systemet med bältessträckarna:

1. Varningslampa (samma som för krockkuddarna).
2. Bältessträckaren är hopbyggd med bältets rullmekanism.
3. Kontrollenhet som utlöser krockkuddar och/eller bältessträckarna.
4. Höftbältesåstramare (EFD)

⚠ VARNING

1. Bältessträckarna och krockkuddarna ger effektivt skydd endast om säkerhetsbältet används på rätt sätt. Läs noga informationen om säkerhetsutrustningen på de följande sidorna.
2. Alla åkande ska alltid vara fastspända när bilen är i rörelse. Det är lag på att barn kortare än 135-140 cm ska sitta i särskild barnsäkerhetsutrustning.

*** OBS**

- Det hörs en knall och bildas rök om bältessträckarna utlöses. Det är normalt och inte farligt.
- Röken innehåller partiklar som kan irritera huden och den bör inte andas in under en längre period. Tvätta bort eventuella partiklar från huden.
- Bältessträckarna styrs av samma kontrollenhet som krockkuddarna och har samma varningslampa. Den ska lysa eller blinka i ca 6 sekunder efter att tändningsnyckeln vridits till ON och sedan slockna.

VIKTIGT

Om det uppstått något fel på bältessträckarna tänds varningslampan även om det inte är något fel på krockkuddarna. Om lampan inte tänds när tändningen är i läge ON eller om den fortsätter att lysa efter de 6 sekunderna eller om den tänds under körning har det sannolikt uppstått ett fel på bältessträckarna eller krockkuddarna. I så fall rekommenderar vi att du omgående vänder dig till en Kia-verkstad.

VARNING

- Bältessträckarna kan bara utlösas en gång. Om de löst ut måste hela bältesenheten bytas ut. Alla bälten som varit utsatta för belastning i samband med krock måste bytas.
- Enheten med bältessträckarna blir mycket het när den utlöses. Rör den inte förrän den svalnat.

(forts)

(forts)

- Gör inga ingrepp i bältesenheterna och försök inte att själv byta ut dem. Allt sådant arbete måste utföras av utbildade mekaniker. Vi rekommenderar att du anlitar en Kia-verkstad
- Försök inte utföra någon typ av reparation i systemet för bältessträckarna.
- Slå inte på bältesrullarna/bältessträckarna.
- Gör inga försök att modifiera, reparera eller utföra service på bältessträckarna.
- Vi rekommenderar att du vänder dig till en Kia-verkstad om en bältessträckare ska kasseras/bytas.

VIKTIGT

Gör inga förändringar i fronten på bilen. Systemet för bältessträckarna kan påverkas.

Vi rekommenderar att du vänder dig till en Kia-verkstad om du vill ha något monterat på fronten.

Beträffande säkerhetsbältena

VARNING

Enligt lag måste alla åkande använda säkerhetsbältena på ett korrekt sätt när bilen är i rörelse. Säkerhetsbältena är den viktigaste säkerhetsutrustningen i bilen. Om man sitter på rätt sätt och använder bältena rätt hindras man också från att träffas av krockkuddarna om de utlöses.

Detta gäller för barn i bilen

Det är lag på att barn kortare än 135-140 cm ska sitta i särskild barnsäkerhetsutrustning.

⚠ VARNING

Alla i bilen ska alltid ha bältena fastspända när bilen är i rörelse. Barn får aldrig färdas i knät på en vuxen. Ingen är stark nog att hålla ens ett litet barn om en krock skulle inträffa.

*** OBS**

Den säkraste platsen för ett litet barn är i en bakåtvänd monterad stol i framsätet och med passagerarens krockkudde bortkopplad. Kontrollera att lampan för bortkopplad kudde lyser. Montera stolen enligt tillverkarens anvisningar och se till att monteringsanvisningen finns tillsammans med stolen i bilen. Om stolen monteras med bilens säkerhetsbälten, kontrollera, genom att dra i bältet, att den är ordentligt fastspänd.

Sätet ska skjutas så långt bakåt som möjligt. Barn som är stora noga att färdas framlänges bör sitta i baksätet.

Anpassa utrustningen efter barnets längd och vikt

Barn som är äldre än 4-5 år kan färdas framåtvända och lämpligen i baksätet. Varje barn ska dock ha sin egen säkerhetsutrustning. Barn som är lite större kan använda en bilkudde.

Barn som är minst 135-140 cm behöver ingen specialutrustning utan kan använda bilens ordinarie bälten.

Kontrollera med jämna mellanrum under färden att barnet sitter på rätt sätt och inte har lossat bältet.

Om barn ska färdas i framsätet ska sätet skjutas så långt bakåt som möjligt. Krockkudden ska vara bortkopplad oavsett om barnet färdas fram- eller baklänges.

Om bilens bälte används för att spänna fast barnet, kontrollera att det inte ligger an mot barnets hals. Om så är fallet, flytta barnstolen mot mitten av sätet.

⚠ VARNING - Barn och säkerhet

- Se till att säkerhetsbältet inte ligger an mot barnets hals.
- Se till att barnet alltid har rätt säkerhetsutrustning med tanke på längd och vikt.

Gravida kvinnor

Det är viktigt att midjedelen av bältet skjuts ner lågt över höften. Diagonaldelen ska löpa över axeln men inte över magen.

⚠ VARNING - Gravida kvinnor

Gravida kvinnor ska aldrig placera höftbandet till säkerhetsbältet på eller ovanför magen, eftersom trycket från bältet kan skada fostret vid en eventuell krock.

Skadade personer

Även personer med skador ska använda bälte. Kontakta eventuellt läkare för rådgivning.

Endast en person får vara fastspänd i respektive bälte

Färdas aldrig liggande

Säkerhetsbältet ger effektivast skydd när de åkande sitter i upprätt ställning och lutade mot ryggstöden samt har bältena spända över bröstet och höfterna.

⚠ VARNING

Med för mycket lutning finns det risk att man glider ur bältet vid en eventuell kollision. Då skyddar varken bälten eller krockkuddar som de ska. Sitt därför upprätt, lutad mot ryggstödet och använd bältena på ett korrekt sätt.

Att tänka på för bältena

Åtgärda ingenting på bältena och se till att de inte skadas genom att klämmas i dörrar eller på annat sätt.

⚠ VARNING

När du återställer baksäten som varit nedfällda ska du se till att du inte får bältena i kläm så att de skadas. Skador på ett bälte kan medföra att det slits av i samband med en kollision.

Regelbunden kontroll

Undersök regelbundet att bältena inte är skadade på något sätt. Dra ut bältesbanden helt och undersök om de är fransiga, hårt slitna eller har några skador. Trasiga bälten måste bytas ut.

Håll bältena torra och rena

Om bältena är smutsiga, rengör med en mild tvällösning och låt bältena torka i skugga eller inomhus helt utdragna ur rullarna.

Använd aldrig några starka rengöringsmedel eller blekmedel på bältena, materialet kan försvagas så att bältena brister i en kollision.

När bälten måste bytas

Bälten som utsatts för belastning i samband med en kollision måste bytas även om de inte har några synliga skador. Har du några frågor om säkerhetsbältenas funktion, rekommenderar vi att du kontaktar en Kia-verkstad.

BARNSÄKERHET

Alla i bilen ska använda säkerhetsutrustningen för att få optimalt skydd om en olycka skulle inträffa.

För barn tillkommer speciell barnsäkerhetsutrustning som ska användas av barn som är kortare än 135-140 cm. Utrustningen ska vara anpassad för barnets ålder/längd.

Barn har huvuden som är proportionellt större än hos vuxna. Påfrestningen på ett barns kropp blir större vid en eventuell kollision och därför krävs speciell utrustning.

Barnstolar ska fästas enligt anvisningar från tillverkaren, antingen med bilens säkerhetsbälten eller i Isofix-fästena.

VARNING

- Efter eventuell olycka, se till att få infästningarna för barnstol kontrollerade.
- Om det inte finns tillräckligt med plats bakom förarstolen att placera barnstolen, placera istället barnstolen bakom passagerarstolen.

VARNING

- Säkrast för ett litet barn (upp till 4 år) är att det färdas i en bakåtvänd monterad stol. Om stolen placeras på passagerarsätet fram måste passagerarkrockkud den vara bortkopplad och sätet skjutas tillbaka så långt som möjligt. Kontrollera att lampan för bortkopplad kudde lyser.
- Om bilen har stått i direkt solljus med dörrarna stängda, kan säkerhetsbälten och säten bli så varma att ett barn kan bränna sig. Känn efter på klädseln och spännena om de är varma innan du sätter barnet i bilbarnstolen.
- Även när barnstolen inte används ska den vara fastspänd på sin plats eller i bagageutrymmet.
- Barn som är äldre än 4 år kan färdas framåtvända och säkrast i baksätet. Om de färdas i framsätet ska krockkudden kopplas bort och sätet skjutas så långs bakåt som möjligt. Speciell barnsäkerhetsutrustning ska användas tills barnet är 140 cm långt. Då kan bilens ordinarie bälten användas.

VARNING

Tänk på följande när barn ska färdas i bilen:

- Montera stolen enligt tillverkarens anvisningar och se till att monteringsanvisningen finns tillsammans med stolen i bilen.
- Om stolen monteras med bilens säkerhetsbälten, kontrollera, genom att dra i bältet, att den är ordentligt fastspänd.
- Barn får aldrig färdas i knät på en vuxen. Ingen är stark nog att hålla ens ett litet barn om en krock skulle inträffa.
- Varje säkerhetsbälte får bara användas för en åkande. En vuxen och ett barn får inte spännas fast med samma bälte.
- Undvik att lämna barn ensamma i bilen, även om det är för bara en kort stund. Om det är soligt och varmt kan kupén snabbt värmas upp till en skadlig temperatur. Det finns också risk att de kan klämma sig om de leker med fönsterhissarna, låser sig inne i bilen och i värsta fall att de får bilen att röra på sig.

(forts)

(forts)

- Om bilens bälte används för att spädda fast ett barn, kontrollera att det inte ligger an mot barnets hals och att diagonaldelen löper över axel och bröst och inte under barnets arm.
- Barn ska alltid vara ordentligt fastspända när bilen är i rörelse. Kontrollera med jämna mellanrum under färden att barnet sitter på rätt sätt och inte har lossat bältet.
- Använd endast barnsäkerhetsutrustning som är godkänd och ger effektivt skydd.
- Efter eventuell olycka, se till att få barnstolen och infästningarna för barnstol kontrollerade. Om en barnstol varit utsatt för en krock bör den bytas.
- Om det inte finns tillräckligt med plats för barnstolen bakom förarsätet, placera den bakom passagerarsätet.

VIKTIGT

Vi rekommenderar att barn upp till ca 4 års ålder färdas i bakåtvänd monterad stol. Om stolen placeras i framsätet måste krockkudden vara bortkopplad.

Barn i bilen

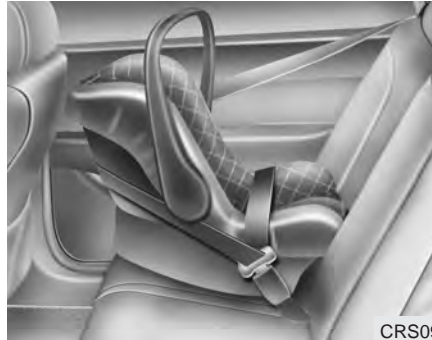

Det är lag på att barn som är kortare än 140 cm ska sitta i/på speciell barnsäkerhetsutrustning. Det är noga med att utrustningen är anpassad efter barnets längd och vikt.

Barn bör av säkerhetsskäl färdas i bakåtvänd monterade stolar upp till 4 års ålder.

VARNING

Om stolen placeras fram på passagerarsidan måste passagerarkrockkudden vara bortkopplad och sätet tillbakaskjutet så långt som möjligt. Kontrollera att lampan för bortkopplad kudde lyser. En krockkudde som utlöser kan krossa bilbarnstolen.

VARNING

- Barnstolar ska fästas enligt anvisningar från stoltillverkaren, antingen med bilens säkerhetsbälten eller i Isofix-fästena. Följ noga stoltillverkarens anvisningar, annars riskerar du barnets säkerhet.
- Om bilens säkerhetsbälten ska användas för att spädda fast barnet och de inte fungerar som de ska, rekommenderar vi att du vänder dig till en Kia-verkstad.
- Om du justerar eller demonterar ett nackskydd på den plats där barnstolen är placerad, se till att det blir korrekt monterat och justerat när barnstolen tas bort.

Tänk på följande när barn ska färdas i bilen:

1. Den säkraste platsen för ett litet barn är i en bakåtvänd monterad stol i baksätet. Om stolen placeras fram på passagerarsidan måste passagerarkrockkudden vara bortkopplad och sätet tillbakaskjutet så långt som möjligt. Kontrollera att lampan för bortkopplad kudde lyser.
2. Montera stolen enligt tillverkarens anvisningar och se till att monteringsanvisningen finns tillsammans med stolen i bilen.
3. Om stolen monteras med bilens säkerhetsbälten, kontrollera, genom att dra i bältet, att den är ordentligt fastspänd.
4. Barn som är äldre än 4-5 år kan färdas framåtvända och i baksätet.
5. Varje barn ska dock ha sin egen säkerhetsutrustning.
6. Om bilens bälte används, kontrollera att det inte ligger an mot barnets hals.
7. Kontrollera med jämna mellanrum under färden att barnet sitter på rätt sätt och inte har lossat bältet.
8. Barn får aldrig färdas i knät på en vuxen. Ingen är stark nog att hålla ens ett litet barn om en krock skulle inträffa.
9. Om en barnstol varit utsatt för en krock bör den bytas.



VIKTIGT - Varma metalldelar

Om bilen har stått i direkt solljus med dörrarna stängda, kan säkerhetsbälten och säten bli så varma att ett barn kan bränna sig på dem. Känn först på klädseln och spännen om de är varma innan du sätter barnet i till exempel bilbarnstolen.

*** OBS**

Vi rekommenderar att barn upp till ca 5 års ålder färdas i bakåtvänd monterad stol. Om stolen placeras i framsätet måste krockkudden vara bortkopplad.

Den europeiska standarden (ECE-R44) delar upp barnsäkerhetsutrustningen i fem grupper:

| | |
|----------|------------|
| Grupp 0 | 0 - 10 kg |
| Grupp 0+ | 0 - 13 kg |
| Grupp 1 | 9 - 18 kg |
| Grupp 2 | 15 - 25 kg |
| Grupp 3 | 22 - 36 kg |

Lägg märke till att grupperna överlappar varandra. Det finns också säkerhetsutrustning som uppfyller kraven för mer än en grupp.

All barnsäkerhetsutrustning ska vara godkänd och ha en märkning som anger det. Den märkningen får inte tas bort.

Barn som är längre än ca 135-140 cm kan använda bilens ordinarie säkerhetsbälten.

⚠ VARNING

Vi rekommenderar att barn upp till ca 5 års ålder färdas i bakåtvänd monterad stol. Om stolen placeras i framsätet måste krockkudden vara bortkopplad.

Placera aldrig en bakåtvänd monterad barnstol i framsätet i en bil med aktiverad krockkudde på passagerarsidan. En kudde som utlöses krossar barnstolen.

Se "Bortkoppling av krockkudde" längre fram i detta kapitel. Justera också framsätet till dess bakersta läge.

Barn som är ca 5 år och äldre kan åka framåtvända i baksätet.



Grupp 0 och 0+

Barn som väger upp till ca 13 kg ska alltid färdas i bakåtvänd monterad stol.

Den typ av stol som visas i bilden monteras med bilens ordinarie säkerhetsbälten. Var noga med att följa stoltillverkarens anvisningar vid monteringen.

⚠ VIKTIGT

Det förekommer barnstolar som är klassade både för grupp 0 och 1. De kan vara konstruerade för att fästas med bilens bälten och att barnet spänns fast med stolens bälte. Om du använder en sådan stol, följ noga tillverkarens anvisningar för montering.



Grupp 1

Denna grupp avser stolar för barn mellan 9 och 18 kg. Dessa stolar kan monteras både framåt- och bakåtvända.

Vi rekommenderar att barn färdas i bakåtvänt monterade stolar upp till ca 5 års ålder. Om barnet är placerat i framsätet ska krockkudden kopplas bort.



Grupp 2

För barn som väger mellan 15 och 25 kg finns stolar som ger bra stöd i sidled och för nacken samt gör att barnet kommer i rätt läge för att kunna spännas fast med bilens säkerhetsbälte.

⚠ VARNING - Montering av bilbarnstol

- Om nackskyddet är i vägen när en bilbarnstol ska monteras framtåväänd, höj upp det maximalt eller demontera det.
- Om nackskyddet är i vägen när en bilbarnstol ska monteras framtåväänd, höj upp det maximalt eller demontera det och glöm inte att sätta tillbaka nackskyddet när bilbarnstolen tas bort.



Grupp 3

För barn från 22 till 36 kg är en bälteskudde oftast tillräcklig för att barnet ska komma i rätt läge för att spännas fast med ett av bilens säkerhetsbälten.

Följ alltid stoltillverkarens anvisningar för montering.

Barn som är längre än 135-140 cm behöver ingen speciell utrustning.

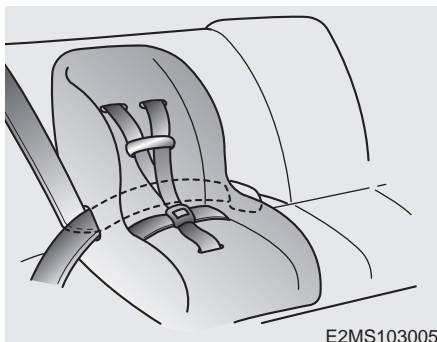

Montering av framåtvänd bilbarnstol med bilens 3-punktsbälte

Montera barnstolar i baksätet så här:

1. Placera stolen på sätet och justera ryggstödets lutning om det behöver anpassas för barnstolen. Om stolen placeras i framsätet ska passagerarsätet skjutas tillbaka så långt som möjligt och krockkudden ska kopplas bort! Dra bältet genom stolen enligt stoltillverkarens anvisningar. Se till att bilbältet inte är snott/felvridet.

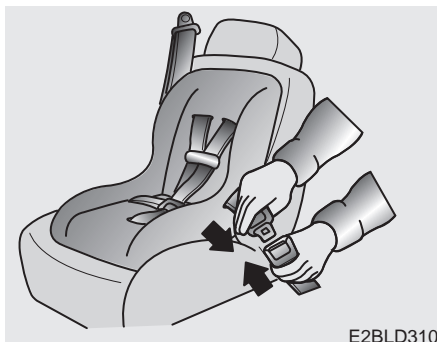

2. Se till att låstungen fäster med ett klick i bälteslåset. Kontrollera att du lätt kan komma åt bälteslåset för att lossa stolen i en eventuell nödsituation.



3. Spänn fast stolen genom att dra åt bältet, så att den sitter stadigt, som bilden visar. Kontrollera att stolen sitter stadigt genom att försöka vicka på den.

Den europeiska standarden (ECE-bestämmelser) delar upp barnsäkerhetsutrustningen i grupper

All barnsäkerhetsutrustning ska vara godkänd och ha en märkning som anger det.

Tabellen anger lämplig typ av bilbarnstol och rekommenderad placering..

| Grupp | Vikt | Framsäte | 2:a sätesradens yttre platser | 2:a sätesradens mittplats | 3:e sätesraden |
|---------|----------------|----------|-------------------------------|---------------------------|----------------|
| 0 | Upp till 10 kg | OK* | OK** | OK | OK |
| 0+ | Upp till 13 kg | OK* | OK** | OK | OK |
| 1 | Upp till 18 kg | OK* | OK** | OK | OK |
| 2 och 3 | 15-36 kg | OK* | OK** | OK | OK |

OK = Lämplig placering av bilbarnstol enligt European Standard ECE-R44 för respektive grupp.

* Passagerarens krockkudde måste kopplas bort, sätet skjutas så långt bakåt som möjligt. Det gäller oavsett om stolen monteras fram- eller baklänges.

** Här kan stolar med Isofix-fästen monteras.

 **VARNING**

När en barnstol monteras i framsätet ska krockkudden kopplas bort och sätet skjutas så långt bakåt som möjligt oavsett om barnstolen monteras fram- eller baklänges.

Bakre fästpunkter för bilbarnstolar



Fästpunkterna finns på baksidan av 2:a sätesradens ryggstöd, som bilden ovan visar.



1. Dra fästbandet för barnstolen mitt under det justerbara nackskyddet.
2. Haka fast bandet i fästet på baksidan av ryggstödet och spänn det.

⚠ VARNING

Se till att stolen sitter fast ordentligt så att den inte lossnar vid en häftig inbromsning eller kollision. Följ noga stoltillverkarens anvisningar för montering av stolen.

⚠ VARNING - Fästpunkterna
Endast en barnstol får spännas fast i respektive fäste på baksidan av ryggstödet.

⚠ VARNING - Kontrollera att stolen sitter stadigt
Vicka på stolen i alla riktningar för att kontrollera att den blivit ordentligt fastspänd, så att barnet sitter säkert.

⚠ VARNING - Belastningen på fästpunkterna

- Varje fäste är dimensionerat för en barnstol. De får inte användas för t ex spännband, som används för att förankra bagage.
- Fästband på barnstolar bör inte hakas fast på några andra ställen än i de speciella fästena på ryggstödet baksida.

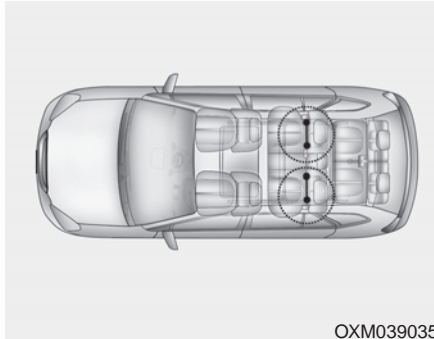
ISOFIX-fästen för barnstolar

OXM039035

ISOFIX är en standard för att fästa barnstolar. Infästningsstandarderna tillåter en säkrare montering samt gör det enklare och snabbare att montera barnstolar.

En ISOFIX-bilbarnstol ska endast monteras om stolen har en bilspecifik eller universalt godkännande som möter ECE-R 44 eller ECE-R 129.

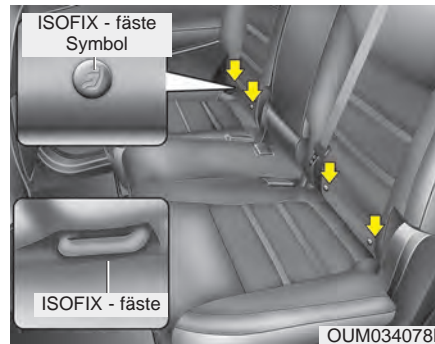

Det finns ISOFIX-symboler för barnstolsfästena nedtill på ryggstöden på det yttre platserna i baksätet (2:a sätesraden). De markerar var fästpunkterna (byglarna) finns.

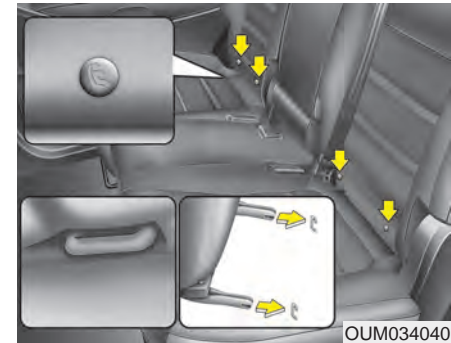

Förutom fästbyglarna för två barnstolar finns motsvarande fästpunkter för band på baksidan av ryggstödet. (Se information på en tidigare sida). Band används för att ytterligare säkra barnstolen om den monteras framåtvänd.

VARNING

Om stolen monteras framåtvänd ska baksätets ryggstöd ha en lutning på 2 steg från helt upprätt.

VARNING

- Om en barnstol monteras i ett ISOFIX-fäste ska bältet på den platsen kopplas ihop (låstungen ska vara intryckt i låset). Se också till att bältet är upprullat och ligger tätt mot ryggstödet.
- Placera ingenting kring nedre infästningarna. Se också till att inte säkerhetsbältet fastnat i något av barstolsfästena.

Montering i ISOFIX-fästen:

1. Rikta in stolens fästen mot de två byglarna och tryck fast den. Det ska höras ett tydligt klick när stolen fäster i bägge byglarna.

VIKTIGT

Se till att bältena i baksätet inte kommer i kläm när en barnstol med ISOFIX-fästen monteras.

2. Om stolen är vänd framåt, spänn fast den med bandet i fästet på baksidan av ryggstödet. Om det går och behövs, justera lutningen på baksätets ryggstöd.
3. Kontrollera att stolen sitter fast i ISOFIX-fästena. Stolens inbyggda säkerhetsmekanism gör att den inte ska kunna låsas fast i bara den ena bygeln.

VARNING

- Barnstolar med ISOFIX-fästen kan endast monteras på ytterplatserna i baksätet.
- Gör inga försök att montera stolen på mittplatsen. Där kan en stol med ISOFIX-fästen inte monteras.
- Varje fästpunkt, på baksidan av ryggstödet, är dimensionerat för endast ett band för en barnstol.
- Var alltid noga med att följa stoltillverkarens anvisningar vid montering av barnstolen.

KROCKKUDDESYSTEMET

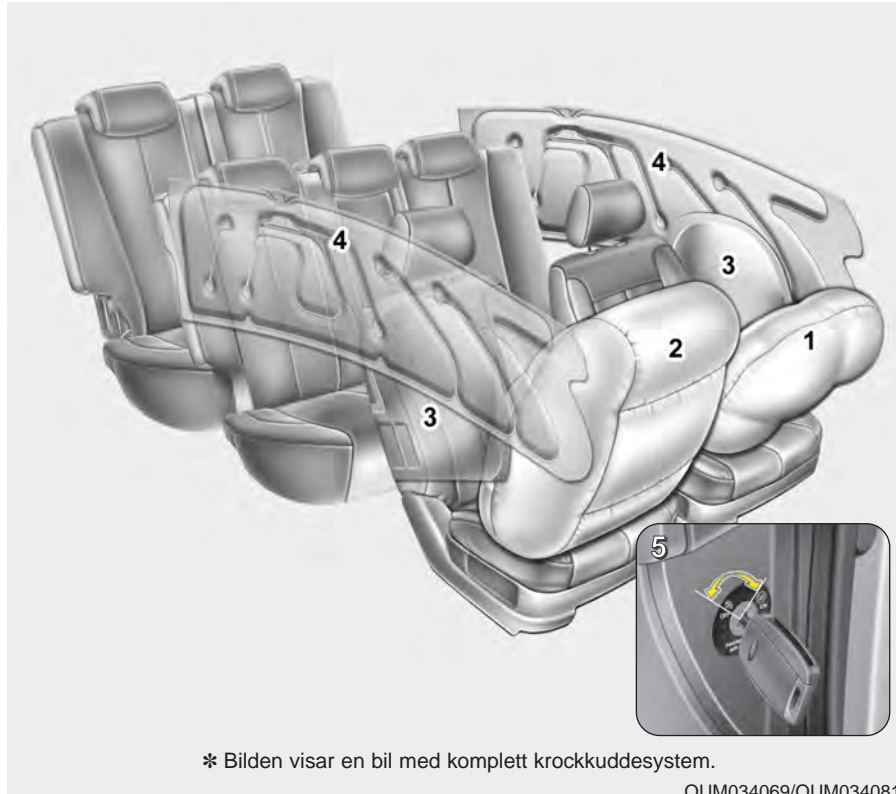

* Bilden visar en bil med komplett krockkuddesystem.

OUM034069/OUM034081L

- (1) Krockkudde i ratten
- (2) Passagerarkrockkudde
- (3) Sidokrockkuddar i framsätena
- (4) Krockgardiner
- (5) Passagerarkrockkudde
- (6) Reglage för bortkoppling av passagerarkrockkudden

⚠ VARNING

- Det är lag på att alla i bilen ska vara fastspända med säkerhetsbälten när bilen är i rörelse. Bältena ger det bästa skyddet. Krockkuddarna, som inte utlöser inte i alla situationer, är ett komplement till säkerhetsbältena.
- Krockkuddarna och bältessträckarna innehåller explosiva ämnen.
När det är dags att skrota bilen ska kuddar och sträckare först demonteras. Om du behöver veta mer om detta rekommenderar vi att du vänder dig till en Kia-verkstad.
- Krockkuddar, bältessträckare och anslutande kablar får inte utsättas för fukt. Om det händer rekommenderar vi att du omgående kontakter en Kia-verkstad. Kör inte bilen.

Så här fungerar systemet för krockkuddarna

- Kuddarna och krockgardinerna kan endast utlösas när tändningen är i läge ON eller START.
- Kuddarna och krockgardinerna utlöses endast när sensorerna mäter att en kollision är tillräckligt kraftig för att de ska ge något extra skydd.

* OBS

Krockkuddarna utlöser direkt vid en olycka där bilen rullar runt (om bilen är utrustad med sidokrockkuddar samt sidokrockgardiner) för att hjälpa till att skydda passagerarna samt föraren.

- Det är många faktorer som avgör om krockkuddarna ska utlösas eller inte, bl a hastighet och krockvinkel samt om objektet man kolliderar med är stumt eller eftergivligt.
- Kuddarna och krockgardinerna töms direkt efter att de utlösts och blåsts upp. Det går så snabbt att man bara hinner uppfatta en smäll och sedan se de tomma kuddarna.
- För att skyddet ska bli effektivt går uppblåsningen på tusendelar av en sekund. En utlösande krockkudde kan orsaka större skador än skrapsår eftersom den utlöser med stor kraft. Det är därför viktigt att använda säkerhetsbältet för att inte slå i krockkudden.
- En förare som sitter för nära ratten kan skadas av en utlösande krockkudde eftersom kudden kanske inte har tillräckligt utrymme att expandera mellan ratten och föraren.

VARNING

- Föraren ska alltid sitta så långt från ratten som möjligt (minst 25 cm) och i upprätt ställning. Då ger krockkudden det bästa skyddet i kombination med fastspänt säkerhetsbälte och föraren riskerar inte att skadas av krockkudden.
- Framsätesspassageraren ska skjuta sätet så långt bakåt som möjligt och sitta i upprätt ställning samt lutad mot ryggstödet.
- Det kan hända att en kudde orsakar mindre skrapskador i ansiktet, t ex om föraren sitter för nära ratten när kudden utlöser. Glasögon kan också gå sönder vid kontakt med krockkudden.

Utlösande krockkuddar smäller och släpper ut rök

Det är en normal följd av uppblåsningen. Efter att kuddarna utlösts kan det kanske kännas lite tungt att andas på grund trycket från säkerhetsbältet eller kontakten med kudden.

Den rök som uppstått kan också irritera. **Öppna i så fall dörrar eller sidorutor och ventiler ut röken.**

Röken är inte giftig men kan irritera halsen, huden och ögonen. Om så är fallet tvätta med vatten och kontakta en läkare om problemet därefter kvarstår.

⚠ VARNING

När krockkuddarna utlöser upphettas vissa delar i ratten, instrumentpanelen, ryggstöden och i taket. Rör därför inte de utrymmen där kuddarna varit monterade. Det finns risk för brännskador.

Se till att barn som sitter i baksätet inte lutar sig ut mot sidorna av bilen, de kan skadas av krockgardiner som utlöses.

Varningsdekal för krockkudde

■ Typ A



OYDESA2042

■ Typ B



OJD032059

⚠ VARNING

Passagerarens krockkudde måste kopplas bort när en barnstol ska monteras i framsätet. En kudde som utlöses korsar barnstolen.

Framsätet är en säker plats under förutsättning att krockkudden kopplas bort. Sätet bör skjutas så långt bakåt som möjligt.

Främre passagerarkrockkudden kan, om det behövs, kopplas bort om bilen är utrustad med reglage för detta.

Utförlig beskrivning av bortkoppling av passagerarens krockkudde finns längre fram i det här kapitlet.

⚠ VARNING

- När en barnstol monteras i framsätet ska krockkudden kopplas bort och sätet skjutas så långt bakåt som möjligt oavsett om barnstolen monteras fram- eller baklänges.
- Försök alltid montera bilbarnstolar så att avståndet till sidokrockkuddar och krockgardinerna blir så långt som möjligt.

Krockuddesystemets varningslampan

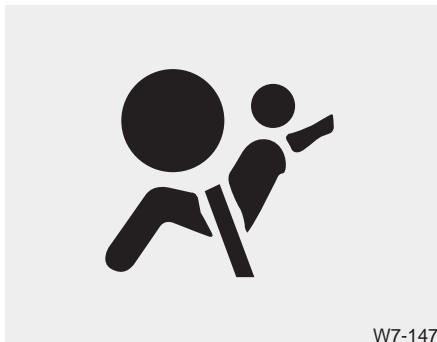

Lampan tänds om det uppstått något fel i systemet.

Lampan ska dock tändas och lysa eller blinka i ca 6 sekunder när du slår på tändningen (ON) och sedan slockna.

Vi rekommenderar att du låter en Kia-verkstad kontrollera systemet om:

- Lampan inte tänds när tändningen slås på (ON).
- Lampan lyser längre än 6 sekunder eller inte slocknar när motorn startats.
- Lampan tänds under körning.
- Lampan blinkar när tändningen är på.

Varningslampan för krockkudden på passagerarsidan

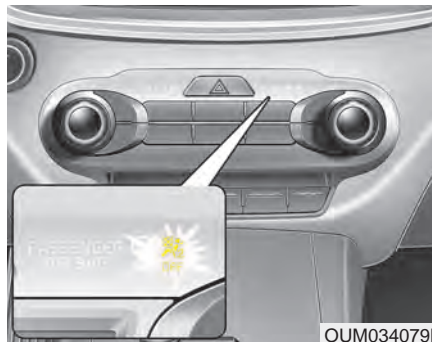

Passagerarens krockkudde är inkopplad!

Lampan lyser i ca 4 sekunder när tändningen slås på som en kontroll att den är hel.

Lampan lyser i ca 1 minut när krockkudden aktiveras efter att ha varit bortkopplad och tändningen är på.

Passagerarens krockkudde bortkopplad

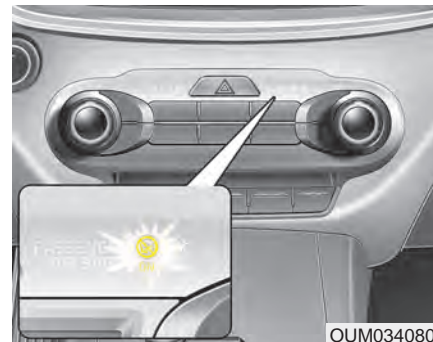

Lampan ska lysa ca 4 sekunder med tändningen i läge ON eller tills motorn startats.

Om krockkudden är bortkopplad med reglaget på sidan av instrumentpanelen ska lampan lysa för att markera att passagerarens krockkudde är bortkopplad.

⚠ VIKTIGT

Om det är något fel på reglaget för bortkoppling av kudden kommer OFF-lampan inte att lysa. (ON-lampan tänds och slocknar efter ca en minut). Det innebär att krockkudden kan utlösas i samband med en krock, även om reglaget för bortkoppling är i läge OFF.

I så fall rekommenderar vi att du omgående kontaktar en Kia-verkstad för kontroll av reglaget och krockkuddesystemet.

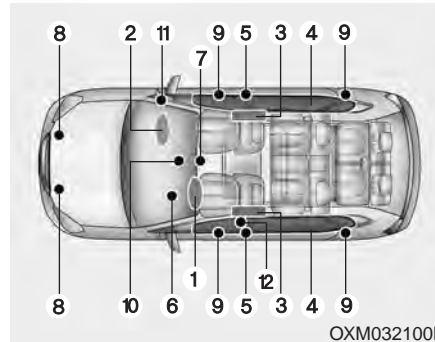
Systemet med krockkuddar

OXM032100L

1. Krockkudde i ratten
2. Passagerarkrockkudde
3. Sidokrockkuddar i framsätena
4. Krockgardiner
5. Bältessträckare
6. Varningslampa för krockkudde-systemet
7. Kontrollenhet för krockkuddarna / Sensor för voltning
8. Sensorer för frontalkrock
9. Sensorer för påkörning från sidan
10. Varningslampa för passagerarens krockkudde PÅ/AV (ON/OFF).
11. Reglage för bortkoppling av passagerarkrockkudden.
12. Bältessträckare förarsida

Kontrollenheten för krockkuddarna kontrollerar kontinuerligt alla komponenter i AIRBAG-systemet när tändningen är tillslagen för att kunna bedöma hur allvarlig en krock är och om krockkuddar samt bältessträckare skall utlösas eller ej. Varningslampan kommer att blinka i ungefär 6 sekunder när tändningen slås på, därefter skall lampan slockna.

⚠ VARNING

Om något av följande inträffar, som indikerar fel i krockkuddesystemet, rekommenderar vi att du vänder dig till en Kia-verkstad:

- Lampan inte lyser en kort stund när tändningen slås på (ON).
- Lampan fortsätter att lysa mer än 6 sekunder.
- Lampan tänds under körning.
- Lampan blinkar när tändningen är tillslagen.

Krockkudden i ratten (1)

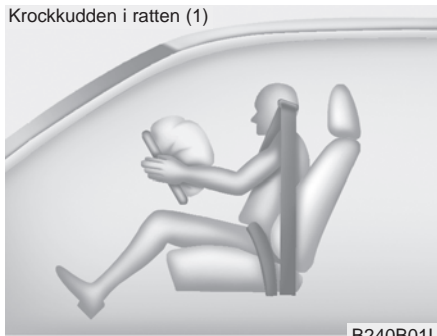

De bägge främre krockkuddarna utlöses vid en kollision rakt eller snett framifrån, om kontrollenheten känner att krocken är så kraftig att det extra skyddet, som krockkuddarna ger, behövs.

Krockkudden i ratten (2)

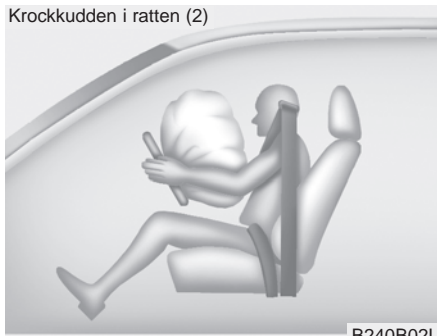

Krockkuddarna spräcker klädseln i rattcentrum och på instrumentpanelen när de utlöser.

Krockkudden i ratten (3)

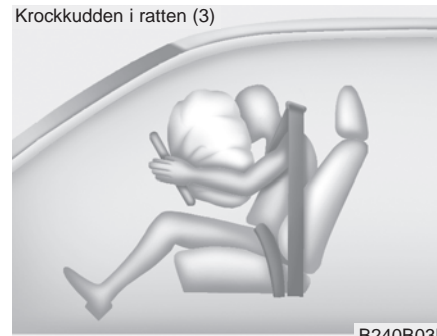

Tillsammans med korrekt använda säkerhetsbälten ger krockkuddarna ett bra skydd för huvud och överkropp vid en eventuell kollision.

Kuddarna töms direkt efter att de blåsts upp. Det gör att bilen kan köras om den inte blivit allvarligt skadad och är i trafiksäkert skick.

Passagerarkrockkudden



B240B05L

⚠ VARNING

- Placera inget föremål eller tillbehör och klistra inga dekaler ovanpå instrumentpanelen där kudden är monterad. Det kan orsaka skador om kudden utlöses.
- Om du ska ha en behållare med doftmedel eller liknande, placera den inte nära mätartavlan eller någonstans på instrumentpanelen. Sådana detaljer kan lossna och skada de åkande om en krockkudde utlöses.

⚠ VARNING

- När en krockkudde utlöses hörs en knall och det bildas rök. Det är normalt och inte farligt. Partiklarna från krockkudden kan i vissa fall irritera huden och ögonen samt orsaka andningsproblem för personer med astma. Tvätta bar hud med tvål och vatten och skölj ögonen med vatten.
- Krockkuddarna utlöser endast med tändningen i läge ON. Om varningslampan för krockkuddarna inte tänds när tändningen är i läge ON eller om den fortsätter att lysa mer än 6 sekunder eller om den lyser när motorn startats eller tänds under körning, då har det sannolikt uppstått något fel i systemet för krockkuddarna. I så fall rekommenderar vi att du vänder dig till en Kia-verkstad för en kontroll av krockkuddesystemet.
- Före ett säkringsbyte och innan en batterikabel lossas ska tändningen vara OFF / tändningsnyckeln tas bort. Om du inte gör så kan varningslampan AIR BAG tändas.

Märkning markerar krockkuddarnas placering

■ Krockkudde i ratten

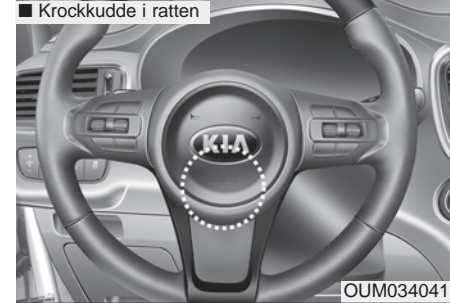

OUM034041

■ Passagerarkrockkudden

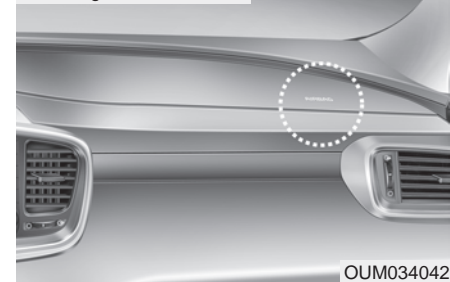

OUM034042

Märkning markerar krockkuddarnas placering

Systemet består av krockkuddar placerade bakom panelerna där texten är ingjuten.

Syftet med AIRBAG-systemet är att ge föraren och främre passageraren extra skydd utöver säkerhetsbältena i händelse av en frontalkrock med tillräckligt högt krockvåld.

VARNING

Säkerhetsbältena ska alltid användas och barn ska alltid sitta i speciella bilbarnstolar! Bältena håller de åkande på plats så att de inte slår emot de främre krockkuddarna om de utlöses, vilket de i så fall gör med stor kraft och på några millisekunder.

- Sitt alltid upprätt i sätena och aldrig lutad åt ena eller andra sidan.
- Främre passagerarsätet ska skjutas så långt bakåt som möjligt.
- Föraren ska alltid sitta så långt från ratten som möjligt (minst 25 cm) och i upprätt ställning.

(forts)

(forts)

- Om en vuxen passagerare färdas i framsätet ska höger krockkudde vara aktiverad.
- Placera inget föremål eller tillbehör och klistra inga dekaler ovanpå instrumentpanelen där kudden är monterad. Det kan orsaka skador om kudden utlöses.
- Täck inte framsätena med överdragsklädsel, filtar eller annat som kan påverka krockkuddarna på utsidan av ryggstöden.
- Åtgärda ingenting som har med krockkuddarna att göra. Det kan medföra att de utlöses oväntat eller inte utlöser i samband med en krock.
- Om varningslampan för krockkuddarna lyser när bilen körs, rekommenderar vi att du vänder dig till en Kia-verkstad för en kontroll av krockkuddsystemet.
- Krockkuddarna kan bara utlösa en gång. Om det hänt rekommenderar vi att du vänder dig till en Kia-verkstad, för att få de utbytta.

(forts)

(forts)

- De främre krockkuddarna utlöser endast vid kraftigare kollisioner rakt framifrån eller vid högst 30° vinkel snett framifrån.
- De utlöser inte vid påkörning från sidan eller om bilen slår runt. Använd därför alltid säkerhetsbälte!
- När en barnstol monteras i framsätet ska krockkudden kopplas bort och sätet skjutas så långt bakåt som möjligt.
- Barn som är längre än 135-140 cm kan använda bilens ordinarie bälten och bör sitta i baksätet.
- Alla åkande ska alltid vara korrekt fastspända när bilen är i rörelse. Sitt så långt från alla krockkuddar som möjligt.
- Alla i bilen ska sitta i upprätt ställning och inte lutade åt någon sida. Fötterna ska vara på golvet med undantag för mindre barn i barnstolar.
- Den som inte sitter enligt ovanstående anvisningar kan skadas av en utlösande krockkudde eller krockgardin.

Reglage för bortkoppling av passagerarens krockkudde



OUM034081L

Om ett barn ska åka i framsätet ska krockkudden kopplas bort (OFF) oavsett om barnet sitter i en bakåtvänd monterad stol eller åker framlänges.

Kudden kan lämpligen också kopplas bort om ingen ska färdas i passagerarsätet.

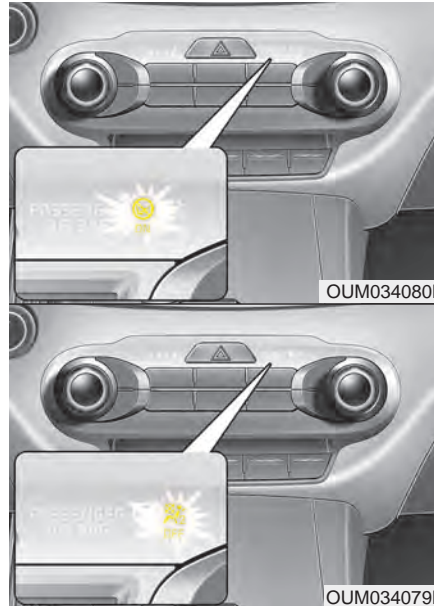

OUM034080L

OUM034079L

Passagerarkudden ON eller OFF:

Använd nyckelaxet som är infällt i fjärrkontrollen/Smart Key för att vrida reglaget mellan ON och OFF.

⚠ VARNING

Kontrollera att du har rätt information i displayen. Se bilderna till vänster.

* OBS

- När reglaget är i läge ON kan krockkudden utlösas vid en kollision. Om en barnstol då är monterad i framsätet krossas den av krockkudden.
- Kontrollera alltid att reglaget är i läge OFF om ett barn ska färdas i framsätet.

VIKTIGT

- Om reglaget inte fungerar som det ska kommer varningslampan AIR BAG (🚗) att tändas.
- Kontrollampan för bortkopplad krockkudde (OFF) (🚗) kommer inte att lysa. Däremot kommer lampan för inkopplad kudde (ON) att lysa i ca 60 sekunder när tändningen slås på. Systemet för krockkuddarna aktiverar den högra krockkudden. Det betyder att den utlöser vid en kollision, även om reglaget för bortkoppling är vridet till OFF.
- Om varningslampan för krockkuddarna blinkar eller inte tänds när tändningen slås på eller tänds under körning, då rekommenderar vi att du låter en Kia-verkstad kontrollera krockkuddesystemet snarast möjligt.

VARNING

- Föraren är ansvarig för att reglaget är i rätt läge.
- Tändningen ska vara OFF och det får inte sitta någon nyckel i tändningslåset när reglaget ställs om mellan ON och OFF eller omvänt. I annat fall kan det uppstå ett fel i kontrollenheten som medför att krockkuddar och krockgardinerna inte utlöser eller inte fungerar som de ska vid en eventuell kollision.
- När en barnstol monteras i framsätet ska krockkudden kopplas bort och sätet skjutas så långt bakåt som möjligt. En utlösande krockkudde krossar en bakåtvänt monterad barnstol i framsätet.
- Kudden kan lämpligen också kopplas bort om ingen ska färdas i passagerarsätet.
- Barn som är längre än 135-140 cm kan använda bilens ordinarie bälten och bör sitta i baksätet.

VARNING

- Passagerarkudden är större än den i ratten och utlöser med mycket större kraft. Det är därför viktigt att alltid skjuta sätet så långt bakåt som det är praktiskt möjligt.
- Alla i bilen ska alltid använda säkerhetsbälte så fort bilen är i rörelse. Det gäller även den allra kortaste körsträcka.
- En framsätesspassagerare som inte har säkerhetsbältet fastspänt kastas framåt om föraren panikbromsar. Om en kollision då inträffar och utlöser krockkudden kommer kudden att träffa den åkande med stor kraft så att skadorna kan bli mycket allvarliga.
- Framsätesspassageraren ska alltid sitta upprätt och lutad mot ryggstödet samt hålla fötterna på golvet och händerna borta från instrumentpanelen.

(forts)

(forts)

- Gravida kvinnor och personer med dålig fysik bör färdas i baksätet för att inte riskera kontakt med krockkudden.
- Placera inget föremål eller tillbehör och klistra inga dekaler ovanpå instrumentpanelen där kudden är monterad. Det kan orsaka skador om kudden utlöses.
- Fäst heller inget på vindrutan och montera ingenting på den inre backspegeln.
- Åk aldrig med en pipa eller något annat i munnen. Det finns mycket stor risk för allvarliga skador om krockkudden utlöses.

Sidokrockkudde

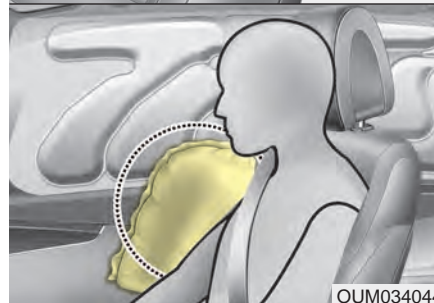

* Utrustningen i din bil kan vara annorlunda än den som visas i bilden.

Sidokrockkuddarna i framsätenas ryggstöd skyddar föraren och framsätesspassageraren vid påkörning från sidan.

Sidokrockkuddarna utlöser normalt endast i vissa situationer när bilen blir påkörd från sidan. Dels beroende på hur kraftig kollisionen är, krockvinkeln och var på sidan bilen blir påkörd.

De kan i vissa fall utlösas vid en kraftig frontalkrock.

Om sidokrockkuddarna utlöses i samband med en frontalkrock, kan också krockgardinerna utlösas.

* OBS - Bil med sensor för voltning

Båda sidornas sidokrockkuddar och krockgardiner kan utlösas i vissa situationer om bilen slår runt.

⚠ VARNING

Förhindra att passagerare lutar sig mot dörrarna, sträcker ut armarna ut genom fönster eller placerar objekt mellan dörr och passagerare.

⚠ VARNING

- Sidokrockkuddarna är ett komplement till säkerhetsbältena, som alltid ska användas när bilen är i rörelse.

Sidokrockkuddarna utlöser endast vid viss typ av sidokrock eller när bilen voltar*¹ och krockväldet beräknas skada de åkande.

- För att få bäst skydd av sidokrockkuddarna samt minimera riskerna att skadas när sidokrockkuddarna utlöses ska föraren och framsätesspassageraren sitta i upprätt ställning och ha säkerhetsbältena fastspända.

Förarens händer ska vara placerade på ratten med fattningen motsvarande kl 10 i 2.

Passageraren ska ha fötterna på golvet och händerna i knät.

(forts)

(forts)

- Ingenting får placeras på utsidan av ryggstöden där krockkuddarna är monterade.
- Sätt ingen överdragsklädsel på ryggstöden i framsätet.
- Montera inga tillbehör intill sidokrockkuddarna.
- Stoppa inte paraplyer eller annat mellan de främre ryggstöden och bilens sida. Sådana föremål kan orsaka skador om krockkuddarna utlöser.
- Se till att sensorerna för sidokrockkuddarna inte utsätts för stötar när tändningen är påslagen (ON).
- Om ett säte eller klädseln skadas, rekommenderar vi att du vänder dig till en Kia-verkstad för kontroll och reparation. Informera om att bilen har sidokrockkuddar.

*1: Gäller bilar med sensor för voltning.

Krockgardiner



OUM034045

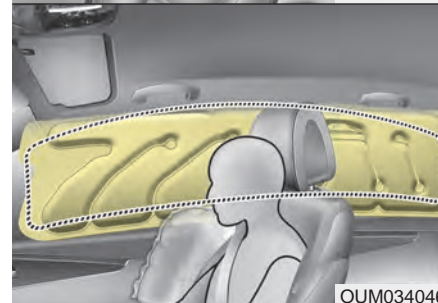

OUM034046

* Utrustningen i din bil kan vara annorlunda än den som visas i bilden.

De är monterade under klädseln ovanför dörrarna och är till för att skydda de åkandes huvuden i fram- och baksätet om bilen blir påkörd från sidan.

Krockgardinerna utlöser endast på den sida där bilen blir påkörd och om kollisionen är kraftig. De utlöser normalt inte vid frontalkollisioner, påkörning bakifrån eller om bilen slår runt.

Sidokrocksgardiner är konstruerade att utlösa vid viss typ av sidokrock beroende på hur kraftig krocken är, vinkel, fart och vart krocken träffar på bilen.

Sidokrockgardinen utlöser inte endast på sidan där krocken inträffar utan även på motsatt sida.

* OBS - Bil med sensor för voltning

Båda sidornas sidokrockkuddar och krockgardiner kan utlösas i vissa situationer om bilen slår runt.

- Sidokrockgardinerna är inte konstruerade att utlösa vid all typ av sidokrock.

VARNING

- För att sidokrockkuddarna och krockgardinerna ska ge optimalt skydd ska de åkande i framsätet och på de yttre platserna i baksätet sitta upprätt och använda säkerhetsbältena.
- Passagerare (barn och vuxna) som åker i framsätet eller på ytterplatser i baksätena får inte luta sig mot bilens dörrar eller sidor eller sticka ut armar genom sidorutorna. De får inte heller ha några föremål på utsidan av sig.
- Gör aldrig några ingrepp i eller försök att reparera några komponenter i krockkuddesystemet.

Allt sådant arbete måste utföras av specialutbildade mekaniker. Vi rekommenderar att du vänder dig till en Kia-verkstad.

Om inte ovanstående anvisningar följs kan krockkuddarna utlösas oavsiktligt och orsaka allvarliga skador eller medföra att de inte utlöser som de ska i samband med en kollision.

I vissa situationer kanske krockkuddarna inte utlöses

Exempel: Vid påkörning bakifrån, om bilen blir påkörd en andra och en tredje gång, om farten är låg vid kollisionstillfället.

Komponenter i krockkuddesystemet



(1) Kontrollenhet / Sensor för voltning
(2) Sensor för frontalkrock

(3) Sidokrocksensor
(4) Sidokrocksensor

⚠ VARNING

- Krockkuddar och sensorerna i krockkuddesystemet får inte utsättas för stötar och slag. Då finns det risk att de utlöser och orsakar skador.
- Gör inga ingrepp i någon del av systemet. Det kan medföra att en krockkudde oväntat utlöses. Allt arbete med krockkuddar och sensorer måste utföras av specialutbildade mekaniker. Vi rekommenderar att du vänder dig till en Kia-verkstad.
- Det kan uppstå problem med sensorernas funktion om den främre stötfångaren eller stolpen mellan dörrarna (B-stolpen) skadas. Om du råkar ut för en skada, se till att få bilen kontrollerad och reparerad. Vi rekommenderar att du vänder dig till en Kia-verkstad.
- Vi rekommenderar att du vänder dig till en Kia-verkstad om du vill montera några tillbehör i fronten på bilen. Då kan du vara säker på monteringen görs på ett sådant sätt att krocksensorerna inte påverkas.

⚠ VARNING

Om din bil är utrustad med sidokrockkuddar samt sidokrockgardiner var noga med att tändningen är i frånslaget läge (OFF) eller radioläge (ACC) när den blir bogserad / bärgad. Sidokrockkuddarna och sidokrockgardinerna kan utlösa om tändningen är i påslaget läge (ON) eftersom sensorerna för voltning kan registrera att bilen voltar/rullar runt.

När utlöser de främre krockkuddarna?

De utlöser vid en kollision rakt eller snett framifrån och om sensorerna känner av att kollisionen är kraftig. Om kollisionen inte är våldsam utlöser i vissa fall endast bältessträckarna.

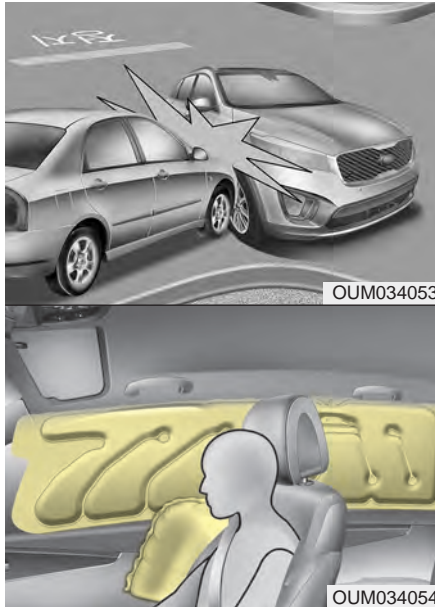

* Utrustningen i din bil kan vara annorlunda än den som visas i bilden.

När utlöser sidokrockkuddar och krockgardiner?

De utlöser när sidokrockssensorerna, känner av att kollisionen är kraftig nog att utlösa sidokrockkuddar och/eller krockgardiner.

De främre krockkuddarna är konstruerade för att endast aktiveras vid en frontalkrock. De kan dock utlösas även vid andra kollisioner om frontalkrockssensorerna utsätts för tillräckligt stort krockvåld.

Sidokrockkuddarna och/eller krockgardinerna har konstruerats för att endast aktiveras vid sidokollisioner. De kan dock utlösas även vid andra typer av kollisioner om sensorerna utsätts för kraftig påverkan.

Om bilen utsätts för en mycket kraftig smäll, t ex om den kör ner i en grop eller med för hög fart över en s k vägbula, kan krockkuddarna utlösas. Kör därför försiktigt på dåliga vägar.

* OBS

Även sidokrockkuddar och krockgardinerna skall utlösas när sensorerna registrerar att bilen voltar, om den är utrustad med sensorer för voltning.

Situationer då krockkuddarna normalt inte utlöses



- Vid lindrigare kollisioner, som t ex kökrockar ger säkerhetsbältet tillräckligt skydd och därför utlöses inte krockkuddarna. Bältessträckarna kan däremot utlösas.



Skydd mot nackskador vid påkörning bakifrån

- Vid påkörning bakifrån utlöses inga krockkuddar. Däremot aktiveras det s k whiplashskyddet som finns i framsätena. Det trycker nackskyddet framåt för att huvudet inte ska kastas bakåt, vilket skulle kunna medföra allvarliga nackskador.



- Främre krockkuddarna utlöser eventuellt inte vid en sidokrock på grund av att dessa ej skulle ge något extra skydd vid viss typ av sidokrock.
- Däremot så kan främre krockkuddarna utlösa om bilen är utrustad med sidokrockkuddar och sidokrockgardiner beroende på hastighet samt i vilken vinkel krocken inträffar.

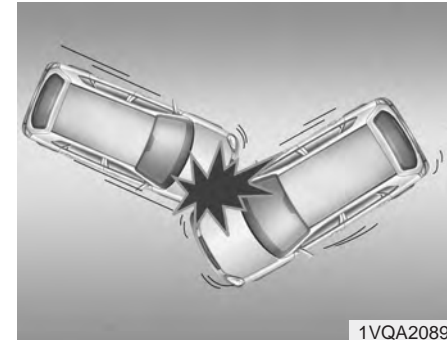

- När en kollision sker med en vinkel, som bilden visar, kanske inga krockkuddar utlöses.



- Om bilen reflexmässigt bromsas kraftigt och därefter pressas in under t ex ett bilflak kanske kollisionen inte blir så häftig att krockkuddarna utlöses.

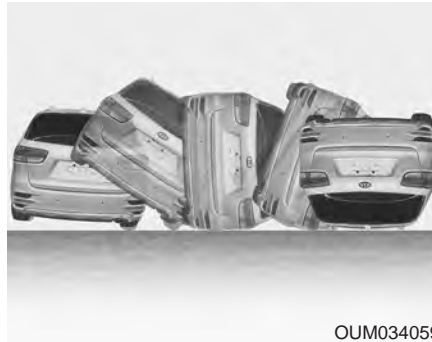

- De främre krockkuddarna kanske inte utlöser om bilen slår runt, eftersom de säkerligen inte skulle ge något extra skydd.

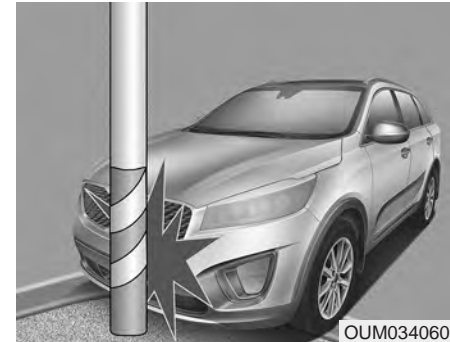

- Krockkuddarna utlöser normalt inte vid lindrigare kollisioner med stolpar eller träd eller om de ger efter eller om hastigheten är låg.

* OBS

Däremot så kan främre krockkuddarna utlösa om bilen är utrustad med sidokrockkuddar och krockgardiner när sensorn för voltning registrerat att bilen rullar runt/voltar.

Krockkuddesystemet är underhållsfritt

Det ingår inga komponenter som kräver service. De enda tillfällen när något måste åtgärdas är om varningslampan tänds för att det uppstått ett fel eller om den inte tänds i samband med att bilen startas. I så fall rekommenderar vi att du låter en Kia-verkstad kontrollera systemet.

VARNING

- Gör inga försök att modifiera, reparera eller utföra service på några komponenter i krockkuddesystemet. Det kan medföra att det inte fungerar som det ska eller att en kudde oavsiktligt utlöses.
- Rengöring av materialen som täcker krockkuddarna ska ske med mjuka trasor, torra eller lätt fuktade. Använd ingen form av rengöringsmedel.
- Placera inga föremål eller tillbehör och klistra inga dekaler där krockkuddarna är monterade. Det kan orsaka skador om kudden utlöses.

(forts)

(forts)

- Om en krockkudde har löst ut ska den bytas. Det är ett arbete som måste utföras av specialutbildade mekaniker. Vi rekommenderar därför att du anlitar en Kia-verkstad.
- Lossa inga anslutningar för krockkuddesystemet. Det kan medföra att det inte fungerar som det ska eller att en kudde oavsiktligt utlöses.
- Komponenterna i krockkuddesystemet måste omhändertas på ett speciellt sätt när bilen slutligen ska skrotas. Det ansvarar Kia-återförsäljaren för.
- Om bilen har översvämmats eller om det av annan anledning kommit in vatten i bilen, rör inte startknappen alternativt sätt inte in nyckeln i tändningslåset. Bogsera bilen till en verkstad för kontroll och eventuell reparation. Vi rekommenderar en Kia-verkstad.

Med tanke på de åkandes säkerhet

- Alla i bilen ska vara fastspända och sitta i upprätt ställning samt ha fötterna på golvet när bilen är i rörelse.
- Om passagerare ska byta plats i bilen, stanna först innan bältena lossas.
- Endast en person får vara fastspänd i respektive säkerhetsbälte.
- Spänn inte fast någonting på själva bältena.
- Åk aldrig med en pipa eller något annat i munnen och ha aldrig något hårt i knäet. Det finns mycket stor risk för allvarliga skador om krockkudden utlöses.
- Passagerare ska alltid sitta upprätt och lutade mot ryggstöden samt hålla fötterna på golvet och händerna borta från de ställen där krockkuddarna är monterade.
- Placera inget och klistra inga dekaler där krockkuddarna är monterade. Funktionen för kuddarna kan påverkas.
- Utför inga modifieringar på framsätena. Sidokrockkuddarnas funktion kan påverkas.

⚠ VARNING

- Den som sitter för mycket tillbaka riskerar att glida ur bältet vid en häftig inbromsning eller eventuell kollision.
- Alla åkande i bilen ska vara fastspända och sitta i upprätt ställning lutade mot ryggestöden samt ha fötterna på golvet.

Gör inga modifieringar på bilen

Förändringar av chassit, karossen, stötfångarna eller frigångshöjden kan påverka krockkuddarnas funktion.

Dekaler med information om krockkuddarna

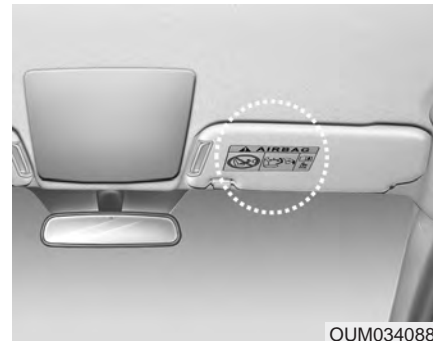

OUM034088L

Dekalerna innehåller första hand varningar för de risker som krockkuddarna utgör för barn. Allt man ska tänka på när det gäller krockkuddarna är utförligt beskrivet på tidigare sidor här i boken.

AUTOMATISKT HUVLYFT - FOTGÄNGARSKYDD

Fotgängarskyddet fungerar när bilen körs i 25 - 50 km/tim. Om någon blir påkörd kan huvens bakre del vinklas upp en aning för att lindra effekten av att bli påkörd. Huvnen har dessutom en deformationszon som ger efter och minskar risken för allvarliga huvudskador.

* OBS - Om fotgängarskyddet har löst ut

Stäng inte huvnen. Fotgängarskyddet måste återställas. Vi rekommenderar att du vänder dig till en Kia-verkstad.

Fel på fotgängarskyddet

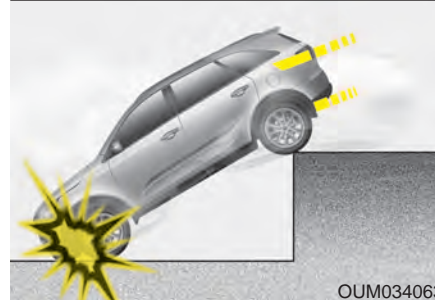

Om det uppstår något problem med huvlyftet/fotgängarskyddet kommer ett meddelande enligt ovan att visas i displayen. Det innebär att skyddet inte fungerar som det ska vid en eventuell kollision.

Om ovanstående meddelande visas rekommenderar vi att du snarast vänder dig till en Kia-verkstad.

* OBS

- Gör inga ingrepp i de komponenter som hör till fotgängarskyddet.
- Gör inga förändringar på bilens front eller stötfångare.
- Montera inga tillbehör i fronten. De kan påverka fotgängarskyddets funktion.

Automatiskt hurlyft/fotgängarskyddet kanske inte utlöser

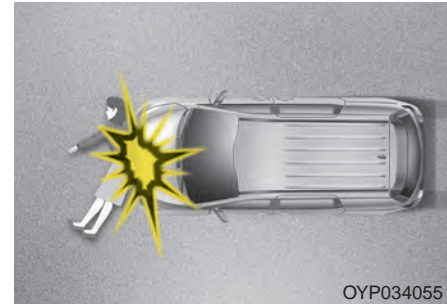
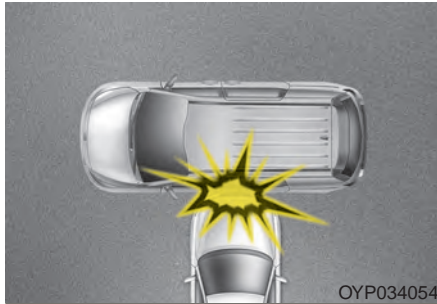

- Om bilen blir påkörd från sidan, bakifrån eller om den slår runt. Se bilderna ovan till vänster.
- Om stötfångaren är skadad eller modifierad.
- Om en fotgängare träffas av bilens sida. Se bilden upptill till höger.
- Om en person ligger på marken. Se bilden nedtill till höger.
- Om en fotgängaren har en resväska eller annat mellan sig och bilen så att den tar upp stöten.

Fel på Automatiskt hurlyft/fotgängarskyddet

■ Typ A



OUM044255SW

■ Typ B

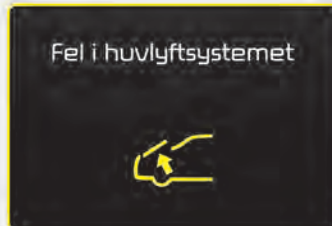

OUM044256SW

Om det uppstår något fel på systemet visas ovanstående meddelande i displayen.

Meddelandet innebär att huven inte kommer att lyftas vid påkörning av en fotgängare.

Om ovanstående meddelande visas rekommenderar vi att du snarast vänder dig till en Kia-verkstad.

* OBS

Nedanstående åtgärder kan medföra att fotgängarskyddet inte fungerar.

- Om du gör ingrepp i och/eller tar bort någon av huvlyftsystemets mekaniska eller elektriska komponenter.
- Ändringar av fronten eller stötfångaren.
- Montering av tillbehör på stötfångaren.
- Byte till andra däck och fälgar, som inte är godkända för bilen.

Lär känna bilen

| | | | |
|---|------|---|------|
| Nycklar | 4-4 | Panoramaglastak | 4-33 |
| Fjärrkontroll för centrallås och larm..... | 4-7 | • Taklucka..... | 4-33 |
| • Lås/lås upp..... | 4-7 | • Varningsljud för öppen taklucka..... | 4-33 |
| • Smart key - nyckelfri upplåsning av dörrarna och start av motorn | 4-8 | • Solskydd..... | 4-34 |
| • Att tänka på för fjärrkontrollen | 4-9 | • Öppna/skjut takluckan bakåt | 4-35 |
| • Batteribyte i fjärrkontrollen | 4-10 | • Vinkla upp luckans bakkant | 4-35 |
| Stöldlarm..... | 4-11 | • Återställning av takluckans funktion | 4-36 |
| • Aktivering av larmet..... | 4-11 | Styrning..... | 4-37 |
| • Larmet utlöses | 4-12 | • Elektrisk styrservo (EPS)..... | 4-37 |
| • Larmet stängs av..... | 4-12 | • Justering av ratten | 4-37 |
| Dörrlåsen..... | 4-13 | • Eluppvärmd ratt | 4-38 |
| • Lås/lås upp dörrarna utifrån med nyckelaxet | 4-13 | • Flexsystem - Justera styrservohjälpen | 4-39 |
| • Lås/lås upp inifrån bilen | 4-13 | Backspeglar..... | 4-41 |
| • Dörrlåsfunktioner | 4-15 | Mätare, varnings- och kontrollampor | 4-45 |
| • Barnsäkra dörrlås..... | 4-15 | • Dimmer för instrumentpanelen..... | 4-46 |
| • Manuellt öppningsbar baklucka | 4-16 | • Display-inställningar..... | 4-47 |
| Bakluckan | 4-16 | • Mätare | 4-47 |
| • Elektriskt öppningsbar baklucka | 4-17 | • Indikator för växellägen..... | 4-51 |
| • Smart baklucka, som öppnas automatiskt..... | 4-22 | Display-inställningar | 4-52 |
| • Bakluckan kan nödöppnas inifrån | 4-25 | • Visningsalternativ (Färddator) | 4-53 |
| Elektriska fönsterhissar..... | 4-26 | • Navigationsinfo(Turn By Turn Mode)..... | 4-57 |
| Tanklucka och tanklock..... | 4-31 | • A/V-inställningar (A/V Mode) | 4-57 |
| • Öppna tankluckan..... | 4-31 | • Teknisk information | 4-58 |
| | | • Inställningar..... | 4-59 |
| | | • Meddelanden till föraren | 4-65 |

| | |
|--|-------|
| Varnings- och kontrollampor | 4-73 |
| • Varningslampor | 4-73 |
| • Kontrollampor | 4-82 |
| Parkeringshjälp/backvarnare | 4-87 |
| • Parkeringshjälpen/backvarnarens funktion | 4-87 |
| • Situationer då systemet kanske inte fungerar | 4-88 |
| • Försiktighetsåtgärder beträffande parkeringshjälp | 4-89 |
| Parkeringshjälp | 4-90 |
| • Så här fungerar parkeringshjälpen | 4-90 |
| • Situationer då systemet kanske inte fungerar | 4-92 |
| • Parkeringshjälpen självdiagnos | 4-93 |
| Smart parkeringsassistans (SPAS) | 4-94 |
| • I följande fall fungerar systemet | 4-95 |
| • Använd inte systemet följande fall | 4-96 |
| • Så här fungerar den smarta parkeringsassistansen (bil med automatisk växellåda) | 4-99 |
| • Övriga anvisningar | 4-105 |
| • Fel på parkeringsassistansen! | 4-105 |
| • När du ska lämna en P-plats | 4-106 |
| • Information i displayen | 4-109 |
| • Fel på parkeringsassistansen | 4-110 |
| Backkamera | 4-111 |

| | |
|--|-------|
| Se runt om bilen med 5 kameror (SVM-system*) | 4-112 |
| Yttre belysning | 4-113 |
| • Fördröjd släckning av strålkastarna | 4-113 |
| • Varselljus | 4-113 |
| • Omkoppling till helljus | 4-115 |
| • Dimljus | 4-117 |
| • Dimbakljus | 4-117 |
| • Nivåreglering av strålkastarna | 4-118 |
| • AFLS (Adaptive Front Lighting System) - Adaptiva strålkastare | 4-119 |
| Vindrutetorkare och spolare | 4-120 |
| • Bakrutetorkare/ spolare | 4-120 |
| • Spakens lägen/ vindrutespolare | 4-120 |
| • Spakens lägen | 4-121 |
| • Vindrutespolare | 4-122 |
| • Bakrutetorkare/spolare | 4-123 |
| • Automaisk avstängningsfunktion | 4-124 |
| • Läslampor | 4-124 |
| Inre belysning | 4-124 |
| • Taklampa | 4-125 |
| • Bagagerumslampa | 4-126 |
| • Lampa i handskfacket | 4-126 |
| • Make up-spegel med belysning | 4-126 |

| | | | |
|---|-------|--|-------|
| Eskort- och välkomstbelysning | 4-127 | Automatisk klimatanläggning clean air | |
| • Fördröjd släckning av strålkastarna | 4-127 | - luftrening | 4-153 |
| • Innerbelysningen | 4-127 | Förvaringsfack | 4-154 |
| • Belyst dörrhandtag | 4-127 | • Mittarmstöd med dubbla förvaringsfack | 4-154 |
| Bakrutedefroster | 4-128 | • Fack för t ex solglasögon | 4-155 |
| • Bakrutedefroster | 4-128 | • Förvaringsutrymme under bagagerumsgolvet | 4-155 |
| Manuell klimatanläggning | 4-129 | Komfortdetaljer | 4-156 |
| • Luftkonditionering för 3:e sätesraden | 4-135 | • Cigarettändare (normalt inte standard) | 4-156 |
| • Inställningar för värme, ventilation och kyla | 4-135 | • Askkoppar (normalt inte standard) | 4-156 |
| • Kupéluftfilter | 4-137 | • Flaskhållare | 4-158 |
| • Dekal - Kylmedel/kylkompressor | 4-137 | • Solskydd med make up-spegel | 4-158 |
| • Kontroll av kylmedel i systemet och smörjning av kompressorn | 4-138 | • Eluppvärmda framsäten | 4-158 |
| Automatisk klimatanläggning | 4-139 | • Säten med värme och ventilation | 4-159 |
| • Automatisk temperaturreglering | 4-141 | • Eluttag | 4-159 |
| • Växla mellan AUTO och manuella inställningar | 4-142 | • USB-anslutning för laddning | 4-160 |
| • Luftkonditionering för 3:e sätesraden | 4-146 | • Klädkrok | 4-161 |
| • Kupéluftfilter | 4-148 | • Extra golvmattor fram | 4-161 |
| • Dekal - Kylmedel/kylkompressor | 4-148 | • Rullgardin för sidorutor | 4-162 |
| • Kontroll av kylmedel i systemet och smörjning av kompressorn | 4-149 | • Insynsskydd | 4-163 |
| Inställning för att ta bort imma och is från vindrutan | 4-150 | Exteriör utrustning | 4-164 |
| • Automatisk klimatanläggning | 4-151 | • Takrelingar | 4-164 |

NYCKLAR



Nyckelnumret är stansat på en bricka som medföljer nycklarna.

Ta bort brickan från nycklarna och förvara den på en säker plats, som inte är nära nycklarna. Notera också nyckelnumret så att du har det tillgängligt. Dock inte i bilen.

Om du tappar bort en nyckel, rekommenderar vi att du vänder dig till en Kia-verkstad.

Nyckels funktioner

■ Nyckel med fällbart nyckelax



OUM044200

■ Smart Key



OXM043002/OXM043003

- Används för att starta bilen med.
- Används för att låsa samt låsa upp dörrarna.
- Används för att låsa samt låsa upp handsfacket.

Nyckel med fällbart nyckelax

Tryck på knappen, som pilen i bilden till vänster visar, för att fälla ut nyckelaxet. Tryck på knappen också när du ska fälla in axet.

! VIKTIGT

Försök inte att fälla ihop nyckeln utan att trycka på knappen för nyckelns utfällningsmekanism, det kan skada nyckeln.

Smart Key

Håll in knappen 1 när nyckelaxet 2 ska lossas från fjärrkontrollen.

När du sätter tillbaka nyckelaxet tryck in det tills du hör ett klick.

⚠ VARNING - Bilnyckeln / Smart Key

Om du lämnar barn ensamma i bilen, se till att du tar med din nyckel/Smart Key och att tändningen är i läge OFF.

Barn har en tendens att göra som föraren. Risken finns att de sticker in nyckeln i tändningslåset eller trycker på START-knappen och startar motorn och i värsta fall får bilen att röra på sig. De kan också leka med fönsterhissarna och klämma sig.

Låt aldrig bilen gå på tomgång när du lämnar den och barn sitter i bilen.

⚠ VARNING

Endast Kia-verkstäder kan leverera nya nycklar till bilen.

Startspärr

Startspärren är ett elektroniskt stöldskydd som bara tillåter att bilen startas med rätt nyckel.

Systemet består av transpondrar i nyckelgreppen, en sändare i kupén och en mottagare som känner av om rätt nyckel används för att starta motorn.

Om en felaktig nyckel/Smart Key används kan motorn inte startas.

Startspärren aktiveras

Startspärren aktiveras automatiskt när tändningen slås från (OFF).

Startspärren stängs av

Det sker automatiskt när en nyckel/Smart Key som är programmerad för bilen används för att starta motorn.

⚠ VARNING

För att förhindra stöld ska du inte förvara någon av bilens nycklar eller stöldskyddskoden, som är unik för varje fordon, i bilen.

*** OBS**

När bilen ska startas får det inte finnas andra nycklar med transpondrar i närheten av tändningslåset/START-knappen. Det kan medföra att motorn inte startar.

⚠ VIKTIGT

Ha inte metallföremål i närheten av tändningslåset eller START-knappen.

Metallföremål kan påverka transponderns signal så att det inte går att starta motorn.

* OBS

Om du vill ha en extra nyckel eller tappar bort en, är det bara Kia-verkstäderna som kan förse dig med en ny.

VIKTIGT

Transpondern i nyckeln kräver inget underhåll och ska normalt fungera problemfritt i många år. Den kan dock sluta fungera om den utsätts för hårda stötar, statisk elektricitet, hög värme eller starkt solljus och fukt.

VIKTIGT

Gör inga försök att påverka startspärrsystemet. Om du miss-tänker något fel, rekommenderar vi att du vänder dig till en Kia-verkstad.

Fel som uppstått på grund av felaktiga ingrepp omfattas inte av nybilsgarantin.

FJÄRRKONTROLL FÖR CENTRALLÅS OCH LARM

Lås/lås upp

- Nyckel med fällbart nyckelax



ORP042235

- Smart Key



OXM043002

Lås (1)

Alla dörrarna (bakluckan) låses samtidigt när du trycker på knappen.

Om alla dörrarna (bakluckan) är helt stängda blinkar alla blinkerslampor en gång för att markera att bilen blivit låst.

Lås upp (2)

Alla dörrarna (bakluckan) låses upp samtidigt.

Alla blinkerslamporna blinkar två gånger för att markera att bilen är olåst.

Om ingen dörr öppnas inom 30 sekunder kommer dörrarna (bakluckan) att låsas automatiskt igen.

Lås upp bakluckan (3)

Håll knapp 3 intryckt i minst 1 sekund. Alla blinkerslamporna blinkar två gånger för att markera att luckan är olåst.

Om inte luckan öppnas inom 30 sekunder kommer den att låsas automatiskt igen.

Varje gång luckan stängs låses den automatiskt.

Texten HOLD på fjärrkontrollen markerar att du måste hålla in knappen mer än 1 sekund för att låsa upp bakluckan.

Smart key - nyckelfri upplåsning av dörrarna och start av motorn



En Smart Key behöver man inte plocka fram när man ska låsa upp dörrarna eller bakluckan eller starta motorn.

Låsa



Alla dörrarna och bakluckan ska vara helt stängda och du måste ha din Smart Key högst 0,7 ~ 1 meter från dörren. Då kan du låsa samtliga dörrar genom att trycka på knappen på någon av framdörrarnas dörrhandtag eller på handtaget på bagageluckan. Blinkerslamporna blinkar en gång för att visa att dörrarna låsts.

Om du vill vara säker på att dörrarna är låsta så kan du dra i dörrhandtaget.

Du kan inte låsa bilen utifrån om:

- Din Smart Key är i bilen.
- Tändningen är i läge ACC eller ON.
- En dörr eller bakluckan öppnas.

Du hör en ljudsignal i 3 sekunder som markerar att dörrarna inte låsts.

Låsa upp dörrarna

Du ska ha din Smart Key högst 0,7 ~ 1 m från bilen.

Tryck på knappen på utsidan av dörren. Alla dörrarna låses upp och blinkerslamporna blinkar två gånger för att markera att bilen är oläst.

Lås upp bakluckan

Du ska ha din Smart Key högst 0,7 ~ 1 m från bilen.

Tryck på bakluckans handtag och öppna. När bakluckan har öppnats och sedan stängts låses den automatiskt.

Starta motorn

När du har din Smart Key i bilen trycker du på START-knappen för att starta motorn. Läs mer i kapitel 5.

Skydda handskfackets innehåll

Om du lämnar ifrån dig din Smart Key, men vill att handskfacket ska vara låst för den som kör bilen, gör så här:

Tryck på knappen (1) och lossa nyckelaxet (2), som du låser handskfacket med.

Behåll nyckelaxet när du lämnar ifrån dig din Smart Key.

Att tänka på för fjärrkontrollen

Fjärrkontrollen fungerar inte i följande fall:

- Om det sitter en nyckel i tändningslåset. (för nyckel med fällbart nyckelax)
- Det finns en annan Smart Key nära din bil.
- Avståndet till bilen är för långt (mer än ca 10 m).
- Batteriet i fjärrkontrollen är för svagt.
- Andra fordon eller föremål kan störa signalen.
- Den störs av en radiosändare som finns i närheten.
- Fjärrkontrollens signal kan blockeras om den förvaras i närheten av en mobiltelefon. Det kan ske när telefonen används för att ringa, skicka SMS/MMS samt skicka/ta emot e-post. Undvik att förvara fjärrkontroll och mobiltelefon tillsammans, se till att de är en bit från varandra.

Om fjärrkontrollen/Smart Key inte fungerar för att öppna dörrarna kan du använda nyckelaxet i ett dörrlås.

Om du misstänker att det är fel på fjärrkontrollen/Smart Key rekommenderar vi att du vänder dig till en Kia-verkstad.

⚠ VIKTIGT

Fjärrkontrollen är känslig för vatten och andra vätskor. Fuktskador omfattas inte av nybilsgarantin.

⚠ VIKTIGT

Modifiering av fjärrkontrollen kan innebära att utrustningen inte fungerar. Felfunktion beroende på ingrepp täcks inte av tillverkarens garanti.

Batteribyte i fjärrkontrollen

- Nyckel med fällbart nyckelax



OYDDCO2005

- Smart Key

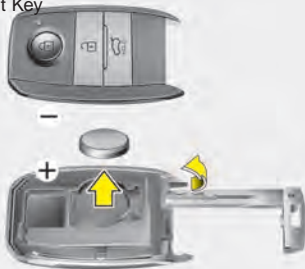

OXM043005

I fjärrkontrollen finns ett 3 volts litiumbatteri som normalt räcker i flera år. När det är dags att byta, gör så här:

1. Bryt försiktigt isär de två halvorna med ett litet mynt eller en skruvmejsel i spåret som finns på kortsidan av fjärrkontrollen eller bryt loss locket med en spårskruvmejsel eller liknande.
2. Byt ut batteriet mot ett nytt (batterimodell: CR2032). När du byter batteri, se till att +/- kommer åt rätt håll.
3. Återmontera locket och testa funktionen.

Om du inte kan göra batteribytet själv rekommenderar vi att du vänder dig till en Kia-verkstad.

VIKTIGT

- *Fjärrkontrollen ska normalt fungera problemfritt i många år. Den kan dock sluta fungera om den utsätts för hårda stötar, statisk elektricitet, hög värme, starkt solljus eller fukt. Om du är osäker på hur du ska byta batteri i din fjärrkontroll/Smart Key, rekommenderar vi att du vänder dig till en Kia-verkstad.*
- *Se till att det nya batteriet är av exakt samma typ som originalet.*

* OBS

Felaktig kassering av förbrukat batteri kan vara skadligt både för miljö och hälsa. Returnera ditt förbrukade batteri enligt gällande lokala föreskrifter.

STÖDLARM

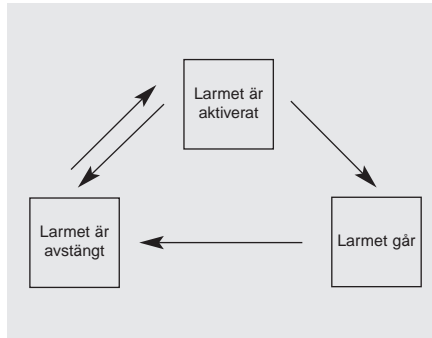

Larmet aktiveras automatiskt när du låser bilen och ingen nyckel sitter i tändningslåset eller ingen Smart Key finns i bilen samt alla dörrar, huven och bakluckan är stängda. Om larmet utlöses hörs en siren och blinkerlamporna börjar blinka.

Aktivering av larmet

Med fjärrkontrollens utfällbara nyckelax

När du stannat bilen:

1. Stäng av motorn.
2. Alla dörrarna, bakluckan och huven ska vara helt stängda.
3. Tryck på fjärrkontrollens låsknapp för att låsa dörrarna.

Blinkerslamporna kommer att blinka en gång för att markera att stöldlarmet är aktiverat.

Om någon av dörrarna, bakluckan eller motorhuven inte stängts helt kommer blinkerslamporna inte att blinka och larmet inte att aktiveras. Men om allt är stängt kommer blinkerslamporna att blinka en gång för att markera att stöldlarmet är aktiverat.

Med Smart Key

När du stannat bilen:

1. Stäng av motorn.
2. Alla dörrarna, bakluckan och huven ska vara helt stängda.
3. Med din Smart Key intill bilen trycker du på knappen på en av framdörrarnas handtag.

Att larmet aktiverats markeras av att blinkerslamporna blinkar.

Om bakluckan eller motorhuven inte stängts helt kommer larmet inte att aktiveras. Det ser du genom att blinkerslamporna inte blinkar.

Men om allt är stängt kommer blinkerslamporna att blinka en gång för att markera att stöldlarmet är aktiverat.

- Lås dörrarna genom att trycka på låsknappen på din Smart Key.

När du gjort det blinkar blinkerslamporna en gång för att markera att stöldlarmet är aktiverat.

Om någon av dörrarna, bakluckan eller motorhuven inte stängts helt kommer blinkerslamporna inte att blinka och larmet inte att aktiveras. Men om allt är stängt kommer blinkerslamporna att blinka en gång för att markera att stöldlarmet är aktiverat.

Aktivera inte larmet förrän alla lämnat bilen. Om larmet aktiveras när passagerare är kvar i bilen kommer det att utlösas när de kliver ur. Om en dörr, bakluckan eller motorhuven öppnas inom 30 sekunder efter att larmet aktiverats kommer larmet att stängas av.

Larmet utlöses

- En dörr eller bakluckan öppnas utan någon fjärrkontroll används.
- Motorhuven öppnas.

Signalhornet kommer ljuda och varningsblinkers kommer blinka i cirka 1/2 minut.

För att stänga av larmet, lås upp dörrarna med bilens fjärrkontroll.

Larmet stängs av

Bil med nyckel typ A (Nyckel med fällbart nyckelax)

- När du trycker på lås-upp-knappen.
- 3 sekunder efter att motorn startats.
- Tändningen är i läge ON i 30 sekunder eller mer.

Bil med nyckel typ B - Smart Key

- Du låser upp bilen med knappen på fjärrkontrollen.
- Du låser upp bilen med knappen på dörrhandtaget med din Smart Key intill bilen.
- När tändningen är i läge ON.
- 3 sekunder efter att motorn startats.

När dörrarna låsts upp blinkar blinkerslamporna två gånger för att markera att larmet är avstängt.

Om du inte öppnar någon dörr eller bakluckan inom 30 sekunder, efter att du låst upp, återaktiveras larmet automatiskt.

* OBS - Startspärren

- Om du inte kopplar bort startspärren med fjärrkontrollen, så kopplas den bort när du startar motorn.
- Om du tappar bort en nyckel, fjärrkontroll/Smart Key, vänd dig till en Kia-verkstad.



VIKTIGT

Gör inga modifieringar i larmsystemet, det kan medföra att det inte fungerar. Om du misstänker något fel, rekommenderar vi att du vänder dig till en Kia-verkstad.

Fel som uppstår genom felaktigt ingrepp eller modifiering omfattas inte av bilens nybilsgaranti.

DÖRRLÅSEN

Lås/lås upp dörrarna utifrån med nyckelaxet

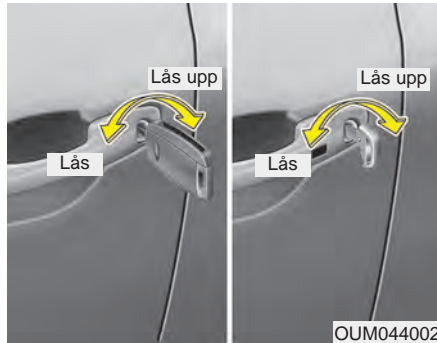

- Vrid mot bilens front för att låsa upp och bakåt för att låsa.
- Alla dörrar låses/låses upp samtidigt.
- Dörrarna kan också låsas/låsas upp med fjärrkontroll/Smart Key.
- När dörrarna är olåsta, öppna med handtagen.
- När dörrarna stängs, se till att de går igen helt.

* OBS

- I sträng kyla finns det en viss risk att låsmekanismerna fryser.
- Om centrallåsningen skulle aktiveras genom låsning/upplåsning snabbt och många gånger i tät följd kan systemet automatiskt kopplas bort några minuter för att skyddas mot överbelastning.

⚠ VARNING

- Om dörren inte stängs ordentligt så kan den öppnas igen.
- Var försiktigt så ingen klämmer sig i dörren när denna stängs.

Lås/lås upp inifrån bilen

Låsknappen på dörren

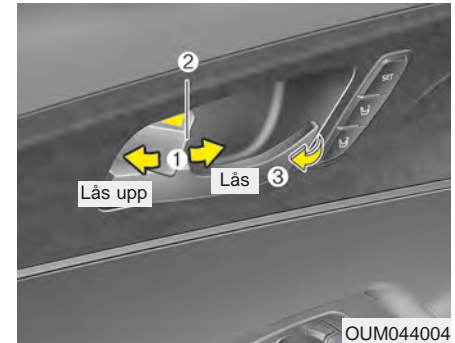

- Tryck knappen (1) som pilen visar för att låsa upp. Den röda markeringen (2) på knappen syns.
- Tryck knappen (1) som pilen visar för att låsa. Den röda markeringen på knappen syns inte.
- Öppna dörren med handtaget (3).
- Om du drar i dörrhandtaget på en av framdörrarna, för att öppna dörren när den är låst, låses dörren upp och öppnas.
- Framdörrarna kan inte låsas om nyckeln sitter i tändningslåset eller om din Smart Key är i bilen och om någon av framdörrarna öppnas.

⚠ VARNING - Fel på dörrlåsen

Om det uppstår något fel på dörrlåsen och du befinner dig i bilen, gör så här:

- Skjut spärrknappen vid dörrhandtaget framåt/bakåt flera gånger eller tryck på centrallåsknappen upprepade gånger samtidigt som du drar i dörrhandtaget.
- Försök på samma sätt med alla dörrarna.
- Öppna sidorutan fram och lås upp dörren med nyckelaxet i dörrlåset.
- Bakluckan kan öppnas inifrån bagageutrymmet.

Knappar för centrallåset

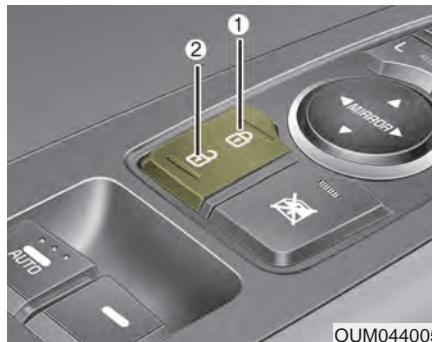

Dörrarna går att låsa/låsa upp med låsknapparna i framdörrarnas armstöd.

- Tryck i framkanten (1) på knappen för att låsa alla dörrarna och i bakkanten (2) för att låsa upp.
- Om nyckeln sitter i tändningslåset eller om din Smart Key är i bilen och någon av framdörrarna öppnas, då går det inte att låsa dörrarna med knappen för centrallåset.

⚠ VARNING - Dörrarna

- Se till att dörrarna alltid är ordentligt stängda när bilen är i rörelse.
- Se upp bakåt innan en dörr öppnas så att den inte skadar någon cyklist, motorcyklist eller gående.

⚠ VARNING - Olåst bil

Lämna aldrig din nyckel/Smart Key i bilen, sätt an parkeringsbromsen, stäng alla rutor och lås bilen när du lämnar den.

⚠ VARNING - Överhettad kupé

En solig dag kan bilen bli mycket varm invändigt. Undvik därför att lämna barn och husdjur ensamma i bilen. De kan då bli uttorkade och i värsta fall dö.

Dörrlåsfunktioner

Automatisk upplåsning vid krock.

Om bilen krockar och någon krockkudde utlöser så låses dörrarna automatiskt upp.

Automatisk låsning när bilen körs

Dörrarna låses automatiskt när bilen kommit upp i 15 km/tim.

Du kan aktivera eller avaktivera de automatiska låsfunktionerna i bilen. Se avsnittet "Inställningar" i detta kapitel.

Barnsäkra dörrlås

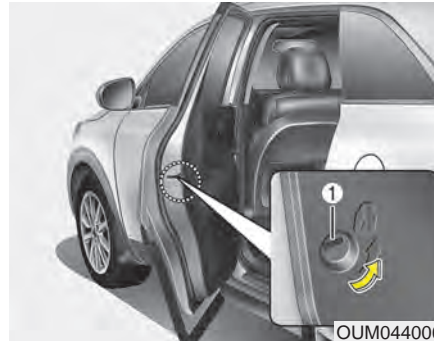

För att göra bakdörrarna barnsäkra, gör så här:

1. Öppna bakdörrarna.
2. Tryck reglagen på bägge dörrarna mot symbolen för spärrade lås (🔒).
3. Stäng dörrarna.

Bakdörrarna ska nu bara kunna öppnas med handtaget på utsidan.

Kontrollera att de inte kan öppnas med handtagen på dörrarnas insidor.

För att koppla bort spärren, tryck reglagen mot symbolen.

⚠ VARNING - Bakdörrarnas lås

Se alltid till att bakdörrarna inte går att öppna inifrån när barn ska färdas i bilen. Då kan de av misstag inte öppna en dörr och riskera att falla ur bilen.

BAKLUCKAN

⚠ VARNING - Avgaser

Om bakluckan inte är helt stängd kan giftiga avgaser sugas in i bilen. Om luckan måste vara öppen, kör kupéfläkten på högsta hastighet och ventileras genom kupén.

⚠ VARNING - Last

Lasta de tyngsta föremålen längst fram och underst och surra all tung last. Lasta aldrig högre än till överkant av ryggstöden.

Manuellt öppningsbar baklucka

Manuellt öppningsbar baklucka



- Luckan låses/låses upp samtidigt som dörrarna med fjärrkontroll, Smart Key eller centrallåsknappen på panelen.
- Bakluckan kan låsas upp separat om du håller lås-upp-knappen för bakluckan intryckt i ca 1 sekund.
- När luckan är olåst tar du tag som bilden ovan visar och lyfter luckan.
- När du sedan stänger luckan låses den automatiskt. (Under förutsättning att alla dörrarna är låsta)

* OBS

I sträng kyla finns det en viss risk att låsmekanismen fryser.

⚠ VARNING

Se till att ingen står i vägen för luckan när den öppnas.

⚠ VIKTIGT

Om luckan inte är helt stängd under körning kan lyftfjädrarna och låsmekanismen skadas.

Stäng



Fäll ner luckan och tryck igen den om den inte stänger sig själv.

⚠ VARNING

Se till att ingenting kommer i kläm när bakluckan stängs.

⚠ VIKTIGT

Se till att inget föremål finns i närheten av låsbygeln när bakluckan skall stängas. Det kan skada låsmekanismen.

Elektriskt öppningsbar baklucka

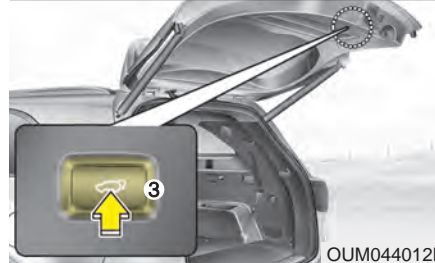
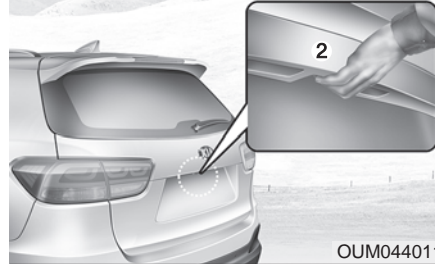
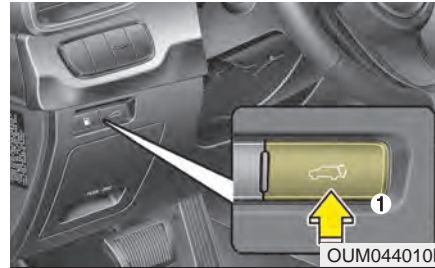

- (1) Tryck på knappen för att öppna/stänga.
- (2) Handtaget på bakluckan.
- (3) Knapp för att stänga luckan.

*** OBS**

Om tändningen är påslagen (ON) fungerar den elektriskt öppningsbara bakluckan bara när växelväljarspaken är i P-läget alternativt växelspaken i neutralläget (N).

⚠ VARNING

Lämna aldrig barn och husdjur i bilen när du lämnar den. Risken finns att de öppnar bakluckan med knappen.

VARNING



Se till att bakluckan kan röra sig fritt när den ska öppnas och stängas. Annars kan luckan skadas eller skada föremål eller personer när den öppnas/stängs.

VIKTIGT

Öppna eller stäng aldrig luckan manuellt. Den kan skadas. Om du måste öppna/stänga luckan när batteriet är urladdat eller bortkopplat, stäng/öppna långsamt.

Elektrisk öppning av bakluckan



Du kan göra på följande sätt:

- Håll in knappen för bakluckan på din Smart Key i ca 1 sekund.



- Håll in knappen i instrumentpanelen i ca 1 sekund.



- Ta tag i luckans handtag (men lyft inte), när du har din Smart Key med dig.

Stäng bakluckan



- Håll in knappen för bakluckan ca 1 sekund när bakluckan är öppen. Bakluckan stängs och låses automatiskt.

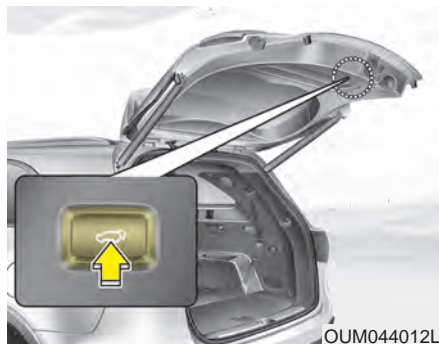

- Håll in knappen på bakluckan ca 1 sekund när bakluckan är öppen. Bakluckan stängs och låses automatiskt.

Bakluckan öppnas/öppnas inte

Bakluckan kan inte öppnas eller stängas om bilen körs i högre hastighet än 3 km/tim.

⚠ VARNING

Om bakluckan är öppen och du kör fortare än 3 km/tim kommer en varningssignal att ljuda. Stanna i så fall på en trafiksäker plats och stäng bakluckan.

⚠ VIKTIGT

Öppna/stäng inte bakluckan mer än 5 gånger i direkt följd, för att undvika att motorfunktionen skadas. Tre varningssignaler kommer att ljuda om du låter bakluckan öppnas/stängs mer än 5 gånger enligt ovan. Om du hör varningssignalen, öppna/stäng inte bakluckan förrän det gått 1 minut.

*** OBS**

- Bakluckan kan öppnas även om motorn inte är igång. Öppna den därför inte mer än 10 gånger med motorn avstängd. Det finns risk att batteriet laddas ur.
- Batteriet laddas också ur om du lämnar bakluckan öppen under en längre tid.
- Gör inga ingrepp eller försök till reparationer på bakluckan. Vi rekommenderar att du vänder dig till en Kia-verkstad om något behöver åtgärdas.
- Öppna inte bakluckan om bilen är lyft, t ex för hjulbyte. Bakluckans funktion kan påverkas.
- Vi låg temperatur och om det är fuktigt kan bakluckans funktion påverkas.

Säkerhetsfunktion stannar luckan

Om du själv eller något föremål kommer åt bakluckan när den öppnas eller stängs, stoppas rörelsen och luckan går i motsatt riktning.

Men om trycket mot bakluckan är svagt och när luckan är nästan helt stängd aktiveras inte säkerhetsfunktionen.

Om bakluckan stoppas upp mer än två gånger när den öppnas eller stängs, kanske den stannar helt. Stäng i så fall luckan manuellt och långsamt. Använd därefter den elektriska öppningsfunktionen igen.

⚠ VARNING

Se till att bakluckan kan röra sig fritt när den ska öppnas och stängas.

Återställning av bakluckans funktion

Om batteriet varit urladdat och bortkopplat eller om säkringen för bakluckan har lossats eller bytts, måste bakluckans elektriska funktion återställas. Gör så här:

1. Automatisk växellåda: För växelväljarspaken till P-läget.
Manuell växellåda: Lägga växeln i neutralläge.
2. Håll samtidigt in luckans stängningsknapp och handtaget på bakluckan i mer än 3 sekunder. Då ljuder en signal.
3. Stäng luckan manuellt.

Om bakluckan elektriska öppning inte fungerar efter denna återställning, rekommenderar vi att du vänder dig till en Kia-verkstad.

*** OBS**

Om bakluckan inte öppnas/stängs som den ska, kontrollera att växelväljarspaken är i P-läget alternativt växelspaken i neutralläget (N).

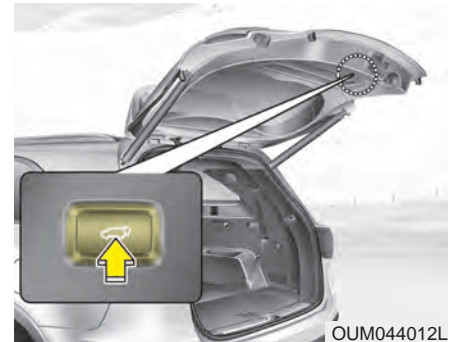
Välj hur högt bakluckan ska öppnas

Gör så här:

1. Lyft bakluckan manuellt till önskad öppningshöjd.
2. Håll in knappen för stängning i minst 3 sekunder och tills du hör ett summerljud.
3. Stäng luckan manuellt och försiktigt.

När du nästa gång använder den elektriska öppningsfunktionen kommer bakluckan att stanna på den valda öppningshöjden.

Smart baklucka, som öppnas automatiskt

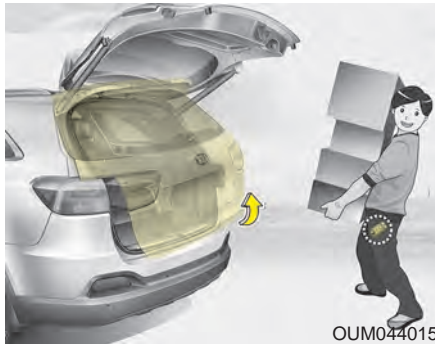

Bakluckan på bilar med Smart Key kan öppnas automatiskt när du närmar dig bilen.

Så här fungerar det

Bakluckan öppnas automatiskt:

- Om bilen varit låst i minst 15 sekunder.
- Om du befinner dig nära bilen i drygt 3 sekunder och har din Smart Key med dig.

* OBS

- **Bakluckan öppnas inte automatiskt:**
 - Om bilen inte varit låst i minst 15 sekunder.
 - För bil med välkomstbelysning: Om bilen inte varit låst i minst 15 sekunder och du befinner dig 1,5 m från ett främre dörrhandtag.
 - Om alla dörrarna inte är stängda eller låsta.
 - Om din Smart Key finns i bilen.

1. Inställning

Du aktiverar automatisk öppning av bakluckan via inställningar i displayen.

* Utförlig information finns i avsnittet om displayen i detta kapitel.

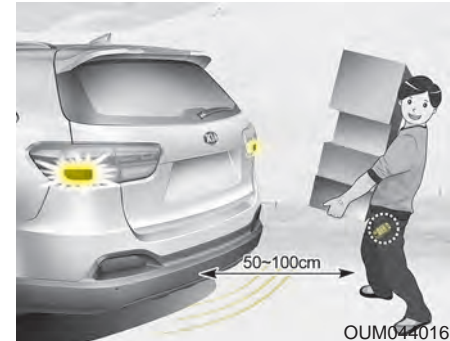

2. Bilen känner av och signalerar

När du befinner dig 50 - 100 cm från bakluckan och har din Smart Key med dig, kommer blinkerslamporna att blinka samt en signal att ljuda i ca 3 sekunder och bakluckan öppnas.

* OBS

Gå inte nära bakluckan om du inte vill att den ska öppnas. Om du oavsiktligt kommer nära bakluckan och den öppnas, gå en bit därifrån så stängs och låses den automatiskt.



3. Automatisk öppning
Blinkerslamporna blinkar och signalen ljuder 2 gånger när bakluckan långsamt öppnas.

⚠ VARNING

- Kontrollera alltid att bakluckan är stängd innan du kör.
- Se till att ingen är i vägen för bakluckan när den öppnas eller stängs.
- Om du parkerat i en uppførsbacke kan det ramla ut saker när luckan öppnas.
- Funktionen för automatisk öppning av bakluckan ska vara avstängd när du tvättar bilen, så att luckan inte öppnas oavsiktligt.
- Se till barn inte kommer åt din Smart Key och oavsiktligt öppnar bakluckan.

Stäng av den automatiska öppningsfunktionen med din Smart Key

■ Smart key



1. Dörrlåsning
2. Upplåsning av dörrarna
3. Öppning av bakluckan

Om du trycker på någon av ovanstående knappar när bilen känner av och signalerar att bakluckan ska öppnas, kommer funktionen att avaktiveras. Se till att du kommer ihåg hur du ska stänga av funktionen för autoamtisk öppning.

* OBS

- Om du trycker på knapp 2 kommer den automatiska öppningsfunktionen att stängas av tillfälligt. Men om du inte öppnar någon dörr inom 30 sekunder kommer funktionen att återställas till automatisk öppning.
- Om du håller in knapp 3 i mer än 1 sekund kommer bakluckan att öppnas.
- Om du trycker på knapp 1 eller 3 och du inte befinner dig inom 1 meter från bakluckan, så att bilen kan känna av din Smart Key, kommer den automatiska öppningsfunktionen inte att stängas av.
- Om du har stängt av den automatiska öppningsfunktionen genom att trycka på en knapp på sin Smart Key och öppnat en dörr, kan funktionen återställas genom att du stänger och låser alla dörrarna.

Område som bilen känner av



- Du måste befinna dig inom det område som visas i bilden ovan.
- Öppningen av bakluckan avbryts om du flyttar dig från bilen, så att du kommer utanför området som bilden visar.

* OBS

- Den smarta bakluckans öppningsfunktion kanske inte fungerar:
 - Om signalen från din Smart Key störs av radiosändare som finns i närheten.
 - Om det finns en kommunikationsradio eller mobiltelefon nära din Smart Key.
 - En Smart Key till en annan bil finns nära dig.
- Området som bilen känner av kan öka/minska:
 - Om bilen är lyft på grund av att ett hjul ska bytas.
 - Bilen är parkerad så att den lutar eller står på mycket ojämnt underlag.

Bakluckan kan nödöppnas inifrån



Nödöppning av bakluckan inifrån bilen
Gör så här:

1. Ta bort luckan som den övre infällda bilden visar.
2. Skjut låsspärren åt sidan, som pilen i den nedre infällda bilden visar.
3. Knuffa upp bakluckan.

⚠ VARNING

- Se till att alla som åker i bilen känner till att bakluckan kan öppnas inifrån med nödöppningsreglaget.
- Använd reglaget endast i nödsituationer.

ELEKTRISKA FÖNSTERHISSAR

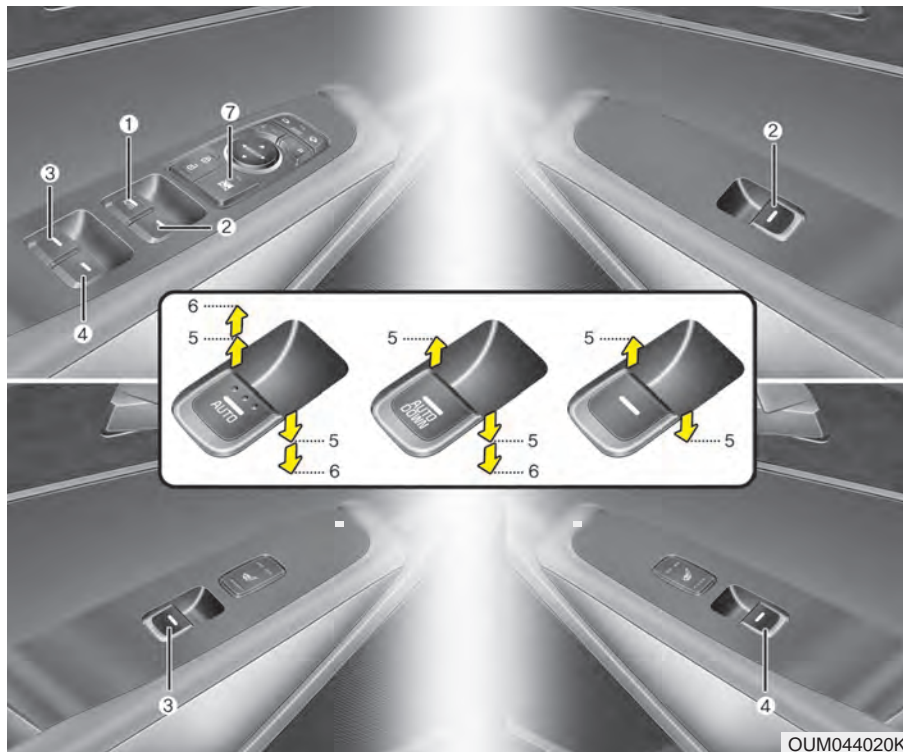

- (1) Förarens sidoruta
- (2) Rutan på höger framdörr
- (3) Rutan på vänster bakdörr
- (4) Rutan på höger bakdörr
- (5) Öppna/stäng
- (6) Ett-tryck-öppning*/-stängning*
- (7) Knapp som spärrar reglagen på bakdörrarna

* OBS

I sträng kyla finns det en viss risk att hissmekanismerna fryser.

Elektriska fönsterhissar

Fönsterhissarna fungerar med tändningen i läge ON. Varje dörr har ett reglage för respektive ruta. Förardörren har en knapp för att spärra reglagen på de övriga dörrarna. De elektriska fönsterhissarna fungerar i max 30 sekunder efter att tändningen har slagits av eller till radioläge (ACC), men skulle någon av framdörrarna öppnas så avbryts 30 sekundersgränsen omedelbart.

* OBS

Om du kör med en bakre sidoruta öppen eller bägge bakre sidorutorna öppna kan det uppstå pulserande vindstötar i bilen. Öppna i så fall de främre sidorutorna ett par centimeter. Om en öppen taklucka orsakar vindstötar kan du prova att stänga luckan något.

Öppna/stäng sidorutor



Typ A

Alla rutorna kan öppnas/stängas med reglagen på förardörren. Övriga rutor öppnas/stängs med separata reglage (5) på respektive dörr.

Pil uppåt = Stäng

Pil nedåt = Öppna



Typ B - Bilar med enkel "ett-tryck-funktion"

Pil uppåt = Stäng

Pil nedåt = Öppna

Tryck ner knappen förbi spärrläget (6) så går rutan direkt hela vägen ner. Rutans rörelse går dock att stoppa genom att man lyfter på knappen.



Typ C - Bilar med dubbel "ett-tryck-funktion"

Pil uppåt = Stäng
Pil nedåt = Öppna

Om du trycker ner knappen eller lyfter knappen förbi spärrläget (5) och till ändläget (6), går rutan direkt hela vägen ner alternativt upp.

Rutans rörelse går dock att stoppa genom att man trycker på knappen (om rutan är på väg upp) och lyfter (om den är på väg ner).

Om batteriet har varit urladdat eller bortkopplat måste systemet för fönsterhissarna återställas. Gör så här:

1. Slå på tändningen (ON).
2. Stäng förarens sidoruta och håll knappen lyft i minst 1 sekund när rutan är helt stängd.

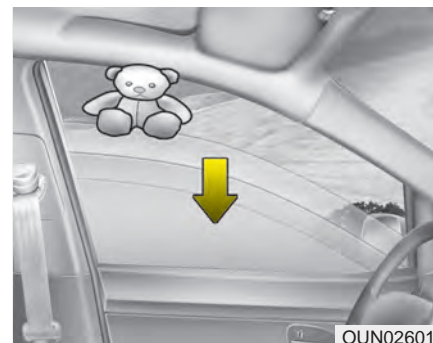

Klämskydd för förarens sidoruta (Typ C)

Om något kommer i kläm, när rutan är på väg att stängas med ett-tryck-funktionen, stoppas rörelsen automatiskt och rutan sänks ca 30 cm.

Om något kommer i kläm när knappen hålls lyft stannar rutan också samt sänks ca 2,5 cm.

Om knappen hålls lyft igen inom 5 sekunder efter att den stoppats kommer klämskyddet inte att fungera.

*** OBS**

Klämskyddet fungerar bara när rutan ska gå hela vägen upp när knappen lyfts för snabbstängning (ett-tryck-funktion).

⚠ VARNING

- Klämskyddet fungerar endast för förarens ruta och när den stängs med "ett-tryck-funktionen". Skyddet fungerar inte heller de sista 4 mm innan rutan stängts.
- Kontrollera alltid så att ingen kommer i kläm när en ruta ska stängas.

Knapp för att spärra fönsterhissarna

OUM044021

När spärrknappen för fönsterhissarna på förardörren är nedtryckt, går det inte att öppna/stänga rutorna med knapparna på bakhjörarna.

När bakhjörarnas reglage är spärrade:

- Med reglagen på förardörren kan bara rutorna i framdörren öppnas/stängas.
- Reglaget på höger framdörr fungerar för den dörrens ruta.

⚠ VIKTIGT

- För att det inte ska uppstå några skador på fönsterhissarna och riskera att säkringen brinner av bör bara en ruta i taget manövreras.
- Manövrera inte samma ruta åt motsatt håll med knappen på förardörren och en annan knapp.

⚠ VARNING

- Låt aldrig bilen gå på tomgång när du lämnar den och barn sitter i bilen.
- Lämna inte barn ensamma i bilen samt se till att de inte leker med fönsterhissarna och klämmer sig. Tryck ner spärrknappen så att reglagen på dörren inte kan användas när barn färdas i bilen.
- Kontrollera alltid så att ingen kommer i kläm när en ruta ska stängas.
- Se till att ingen sticker ut en arm när en ruta är öppen och bilen är i rörelse.

MOTORHUVEN

Öppna huven

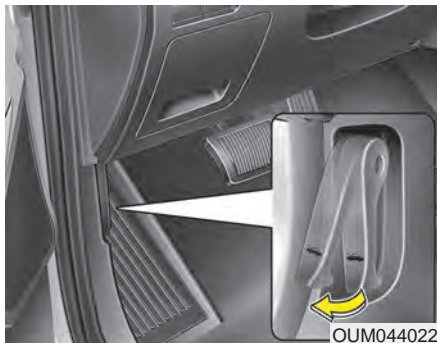

1. Dra i handtaget för att öppna motorhuven. Den öppnas då lite grann.

⚠ VARNING

Öppna motorhuven efter att parkerat bilen på slätt underlag och stängt av motorn. Växelföraren skall stå i växelläge P (parkeringsläge) på automatväxlade bilar och 1:an alternativt backen på manuellt växlade bilar. Sätt också an parkeringsbromsen.

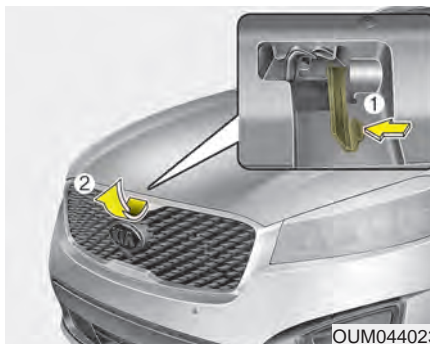

2. Lyft huven något och lyft spärrhaken (1) under huvens mitt åt sidan och lyft upp huven (2).
3. Lyft huven halvvägs upp så går den automatiskt upp tills den är helt öppen.

Stäng huven

1. Kontrollera först i motorrummet:

- Att alla påfyllningslock och mätstickor är på plats.
- Att inget ligger löst i motorrummet, t ex trasor eller verktyg.

2. Dra ner huven halvvägs och tryck sedan igen den samt kontrollera att den är låst.

⚠ VARNING

- Innan huven stängs, kontrollera att alla påfyllningslock är ordentligt fastskruvade och att inga verktyg, arbetshandskar, trasor eller annat brännbart material finns i motorrummet.
- Se till att inget ligger i vägen när huven ska stängas. Den kan skadas.

⚠ VARNING

- Kontrollera noga att huven är ordentligt låst innan bilen körs. Annars finns det risk att den blåser upp och blockerar sikten helt.
- Kör aldrig bilen med huven öppen.

TANKLUCKA OCH TANKLOCK

Öppna tankluckan



Tryck på knappen på insidan.

* OBS

Vintertid kan luckan eventuellt frysa fast. Knacka i så fall försiktigt på den. Använd eventuellt avisningsprej eller kör in bilen i ett varmgarage. Bryt aldrig på luckan.

Tankning



1. Stanna motorn.
2. Tryck på knappen på insidan av förardörren och vik ut tankluckan (1).
3. Lossa tanklocket (2).
4. Tanka endast rekommenderat bränsle.

Efter tankningen

1. Skruva fast locket så att det hörs ett ljudligt klick.
2. Tryck igen luckan och kontrollera att den är låst.

⚠ VARNING - Tankning

- Det kan förekomma ett visst övertryck i tanken. Lossa därför tanklocket sakta och låt övertrycket pusa ut innan du skruvar loss det helt.
- Avsluta tankningen helt när pumpen slår ifrån första gången.
- Kontrollera att tanklocket är ordentligt åtdraget efter tankningen.

⚠ VARNING - Tankning

Bilbränslet är eldfarligt. Följ därför nedanstående anvisningar i samband med tankning.

- Följ anvisningarna på bensinstationen.
- Eliminera risken för statisk elektricitet genom att vidröra bilen innan du lyfter av munstycket från pumpen.
- Kliv inte in i bilen när den tankas så att det uppstår statisk elektricitet när du tar i eller sätter dig i sätet. Om du måste in i bilen vidrör först en metalldel på den.
- Om du ska fylla en reservdunk, placera den på marken, låt den inte stå kvar i bilen. Använd endast godkänd reservdunk och se till att den sedan blir ordentligt surrad i bilen.
- Tala inte i mobiltelefon i samband med tankning.
- Motorn ska alltid vara avstängd i samband med tankning och tanklocket ska vara ordentligt åtskruvat innan motorn startas efter tankning.

(forts)

(forts)

- Rökning och öppen eld eller något som kan orsaka gnistbildning får inte förekomma i samband med tankning.
- Om brand skulle uppstå i samband med tankning, se till att komma bort från bilen.

⚠ VIKTIGT

- *Var noga med att endast tanka bilen med det bränsle som är angivet under "Bränslerekommendation" i kapitel 1.*
- *Om du måste ersätta tanklocket rekommenderar vi att du väljer ett Kia original, annars kan det uppstå problem med bränslesystemet eller avgasreningen.*
- *Om du spiller bränsle på lacken, tvätta omgående bort det så att det inte blir några lackskador.*
- *Efter tankningen, skruva fast locket tills det hörs ett ljudligt klick så att bränsle inte kan läcka ut.*

Nödöppning av tankluckan

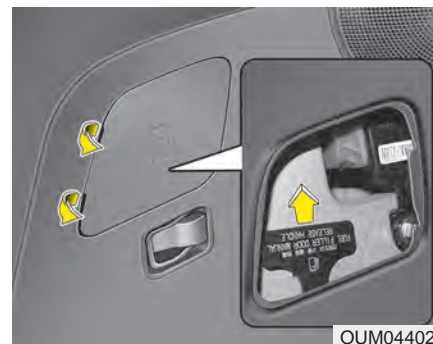

OUM044026

Om tankluckan inte öppnar via knappen på insidan av förardörren så kan du öppna den manuellt enligt följande:

- Demontera täckpanelen i bagageutrymmet
- Dra försiktigt i handtaget

⚠ VIKTIGT

Ta inte i hårt för att öppna luckan.

PANORAMAGLASTAK

Taklucka



OUM044027

Luckan kan öppnas bakåt eller vinklas upp i bakkant.

Tändningen måste vara i läge ON när glasluckan manövreras med knappen i takpanelen.

Takluckan kan manövreras i ca 30 sekunder efter att tändningsnyckeln vridits till ACC eller Lock eller tagits ur tändningslåset alternativt att START-knappen tryckts till OFF-läget. Men om en framdörr öppnas inom de 30 sekunderna stannar takluckan.

- Vintertid finns det risk att luckan fryser fast.
- Om du ska öppna luckan efter att bilen tvättats eller efter ett regn, se till att det är torrt på taket.

VIKTIGT - Elmotorn

Släpp knappen när luckan nått sitt ändläge, annars kan elmotorn skadas.

VIKTIGT

Se till att takluckan är helt stängd när du lämnar bilen och inte har den under uppsyn. Regn och snö kan annars läcka in och skada inredningen. Du riskerar också inbrott i bilen.

Varningsljud för öppen taklucka



OUM044134

Ett varningsljud hörs om luckan är öppen när nyckeln tas ur tändningslåset eller när du i bil med START-knapp stänger av motorn och öppnar förardörren. Signalen ljuder i ca 7 sekunder.

⚠ VARNING

- Föraren bör av trafiksäkerhetsskäl inte manövrera takluckan eller solskyddet under körning.
- Öppna inte glasluckan om du har last på taket.
- Lasta inget tungt på taket ovanför glasluckan.
- Låt inte barn manövrera takluckan.

⚠ VIKTIGT

Du får inte låta någon last sticka ut genom takluckan.

Solskydd

Öppna solskyddet



OUM044028

Tryck knappen bakåt till det 1:a läget

Stäng solskyddet

(när takluckan är stängd)

Tryck knappen framåt eller bakåt till det 1:a läget. För att när som helst stoppa luckan rörelse, peta till på knappen.

För att stoppa takluckans rörelse, peta till på reglaget.

*** OBS**

Det är naturligt att solskyddet skrynklas.

⚠ VIKTIGT

- *Försök inte att öppna/stänga solskyddet för hand, det kan skadas.*
- *Stäng takluckan när du kör på dammiga vägar. Damm kan medföra problem med takluckans funktion.*

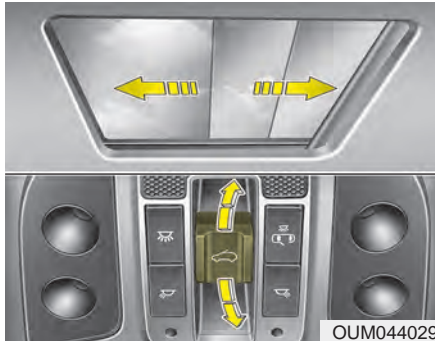
Öppna/skjut takluckan bakåt**När solskyddet är stängt**

Tryck knappen för takluckan bakåt till det 2:a läget och takluckan och solskyddet glider bakåt tills luckan öppnats helt. Om du vill stoppa luckans rörelse, peta till eller dra i knappen. Solskyddet följer med luckan.

När solskyddet är öppet

Tryck knappen för takluckan bakåt till det 2:a läget och takluckan glider bakåt tills den öppnats helt.

Om du vill stoppa luckans rörelse, peta till på eller dra i knappen.

* Bara främre delen av takluckan kan öppnas/stängas.

Vinkla upp luckans bakkant**När solskyddet är stängt**

Om du trycker reglaget för takluckan uppåt kommer solskyddet att öppnas till hälften och luckan vinklas upp i bakkant. Om du vill stoppa luckans rörelse, peta till eller dra i knappen. Solskyddet följer med luckan.

När solskyddet är öppet

Du vinklar upp luckan genom att trycka knappen uppåt.

Om du vill stoppa luckans rörelse, peta till på eller dra i knappen.

Stäng takluckan och solskyddet

Tryck knappen framåt eller bakåt till det 2:a läget, så stängs. För att när som helst stoppa luckans rörelse, peta till på knappen.

Om du vill stoppa luckans rörelse, peta till på eller dra i knappen.

Stäng bara takluckan

Tryck reglaget för takluckan framåt eller bakåt till det första läget och luckan stängs. För att när som helst stoppa luckans rörelse, peta till på knappen.

Klämskydd

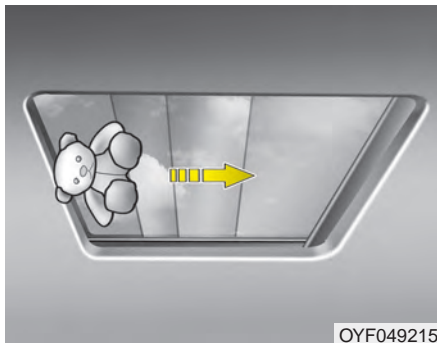

Om något kommer i kläm när luckan håller på att stängas stannar den automatiskt och öppnas en bit.

Klämskyddet fungerar inte för smala föremål som kommer mellan luckan och kanten eller t ex ett finger.

⚠ VARNING - Glasluckan

- **Stick inte ut en arm eller huvudet genom luckan när bilen är i rörelse.**
- **Se till att ingen klämmer sig när luckan stängs.**
- **Panoramataket är av glas och kan gå sönder vid en kollision. Om bilen slår runt kan förare och passagerare, som inte har säkerhetsbältena fastspända, kastas ut genom luckan.**

⚠ VIKTIGT

- **Håll inte någon knapp intryckt när luckan är helt öppen eller stängd. Luckans elmotor kan skadas.**
- **Rengör lite då och då skenor som takluckan löper i.**
- **Om du öppnar takluckan direkt efter ett regn eller efter en bilvätt, kan det komma in vatten i bilen.**

⚠ VIKTIGT - Elmotorn

Om det är minusgrader kan luckan frysa fast. Försök inte att öppna den i så fall eftersom elmotorn för luckan kan skadas.

Återställning av takluckans funktion

Om batteriet varit bortkopplat eller urladdat måste takluckans funktioner återställas. Gör så här:

1. Starta motorn.
2. Stäng luckan och solskyddet helt, om de är öppna.
3. Släpp reglaget.
4. Håll knappen för takluckan tryckt framåt tills solskyddet glidit bakåt och glasluckan rört sig lite. Släpp sedan knappen.
5. Tryck reglaget framåt, för stängning, tills takluckan rör sig så här:

Solskyddet och takluckan stängs → Solskyddet och takluckan glider bakåt/öppnas → Solskyddet och takluckan stängs → Solskyddet och takluckan glider bakåt/öppnas → Solskyddet stängs

Släpp knappen.

Nu ska takluckans funktion vara återställd.

*** OBS**

Om du inte gör den här återställningen, efter att batteriet varit bortkopplat eller urladdat, kommer takluckan kanske inte att fungera som den ska.

STYRNING

Elektrisk styrservo (EPS)

Servon fungerar endast när motorn är igång. Det går dock att styra bilen om motorn inte går eller om det uppstår fel på servon, men det krävs mer kraft. Servoeffekten är störst vid låg hastighet och avtar när farten ökar. Bilen blir därmed lättstyrd vid parkeringsmanövrer och körkänslan blir bättre högre hastigheter.

Om du märker att styrningen inte känns normal, rekommenderar vi att du vänder dig till en Kia-verkstad.

* OBS

Följande kan hända under normala omständigheter:

- EPS varningslampan tänds inte.
- Styrningen känns trögare när tändningen är på. Det kan bero på att systemet gör en självdiagnos. När den är avslutad ska styrningen kännas normal igen.
- Ett klickljud hörs när tändningens läge ändras till ON eller LOCK/OFF.
- Ett visst ljud från servons elmotor kan höras i låg fart och när bilen står stilla.
- Styrningen kan plötsligt bli trögare om styrservon kopplas bort för att det finns risk att det kan uppstå ett fel som upptäcks genom självdiagnosen.
- Styrserveffekten avtar och styrningen gör trögt om du vrider ratten åt höger/vänster upprepade gånger när bilen står stilla. Vänta i så fall ett par minuter så fungerar servohjälpen igen.
- Om det uppstår något fel på den elektriska styrservon tänds varningslampan i panelen. Du kommer också att märka det genom att bilen blir tungstyrd. Vi rekommenderar i så fall att du kontaktar en Kia-verkstad.
- När det är kallt ute kan det höras vissa ljud från servostyrningen. Det är normalt och ljuden ska försvinna när motorn blivit varm.

Justering av ratten

Justera ratten så att körställningen blir bekväm och att det går lätt att se alla mätare och kontrollampor.

Du kan också höja ratten maximalt för att lättare kunna kliva in i och ur bilen.

VARNING

- Justera aldrig ratten när bilen är i rörelse. Det kan medföra att du tappar kontrollen över den.
- Efter justering, kontrollera att ratten är låst i önskat läge. Testa genom att försöka höja/sänka ratten.



Ratten kan justeras både i höjd- och längdled:

1. Tryck ner spärrhandtaget (1).
 2. Justera ratten i höjd (2) och i längdled (3).
 3. Lås ratten i rätt läge genom att dra upp spärrhandtaget (1).
- Justera aldrig ratten när bilen är i rörelse.

Eluppvärmd ratt



Med tändningen i läge ON, tryck på knappen för att koppla på värmen i ratten. Lampan i knappen lyser och symbolen samt ON visas i displayen.

Stäng av värmen genom att trycka en gång till på knappen. Lampan i knappen slocknar och symbolen visas i displayen med texten OFF.

* OBS

Värmen i ratten stängs av automatiskt efter ca 20 minuter för att batteriet inte ska laddas ur.

⚠ VIKTIGT

Montera ingenting på rattkranen. Värmefunktionen i ratten kan skadas.

Signalhorn



OUM044033

Signalhornet fungerar när du trycker på den del av ratten som är markerad med symboler.

Kontrollera regelbundet att signalhornet fungerar.

⚠ VIKTIGT

- **Slå inte på ratten för att signalera och tryck inte med något vasst på den.**
- **När du gör ren ratten, använd inte några lösningsmedel som thinner och liknande. Det kan medföra skador på ratten.**

Flexsystem - Justera styrservohjälpen



OUM044208L

Du kan anpassa styrningen efter dina egna önskemål eller beroende på vägunderlaget.

Det finns tre olika lägen.

När du trycker på knappen på ratten visas aktuell inställning i displayen.

Tryck på knappen inom 4 sekunder, så ändras styrningens inställning.

Om du inte trycker på knappen en andra gång inom 4 sekunder återgår displayen till att visa närmast föregående information.

Styrservo - Normal



OUM044267SW

Med denna inställning ger styrservon medium styrhjälp/servoeffekt.

Styrervo - Sport



Styrservon ger bara lite styrhjälp/servoeffekt. Den här inställningen är lämplig vid landsvägskörning eftersom den ger bäst styrkänsla.

VIKTIGT

- När du trycker på knappen på ratten, för att ändra inställning, visas önskad inställning direkt i displayen. Men ändringen av styrservoeffekten sker inte lika direkt. Det tar en liten stund efter att du vridit lite på ratten.
- Undvik att ändra inställning under körning.
- Om det uppstår något fel på styrservon går det inte att välja inställning.

BACKSPEGLAR

Manuellt avbländningsbar inre backspegel

Justera alltid backspegeln innan du börjar köra.

⚠ VARNING - Bakåtsikt
Lasta inte baktill så att du inte har fri sikt genom bakrutan.

⚠ VARNING - Körsäkerhet
Av säkerhetsskäl ska du justera alla speglar innan du kör iväg och inte under körning.

⚠ VARNING
Gör inga modifieringar på den inre backspegeln och montera inte en vidvinkelbackspegel. Den kan orsaka skador vid en eventuell olycka eller om krockkuddarna utlöser.

Avbländning

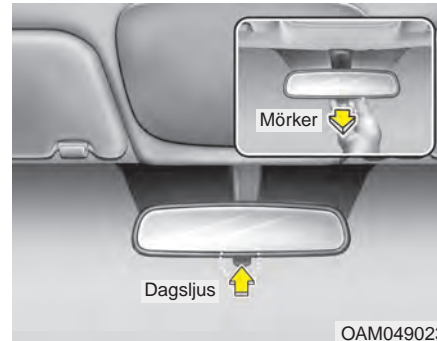

Med den lilla spaken nedtill på spegeln justerar du den för dagsljus eller mörkerkörning. Normalt ska spaken vara tryckt framåt. Om du bländas av ljuset från bakomvarande fordon, dra spaken bakåt. *Tänk på att sikten genom backspegeln försämras i mörkerläget.*

Automatiskt avbländningsbar inre backspegel

När motorn är igång mäter en sensor ljusstyrkan som träffar spegeln och en kemisk reaktion dämpar spegelns reflexion om ljuset är så starkt att föraren riskerar att bli bländad.

När backväxeln läggs i sker ingen dämpning av ljuset. Föraren får optimal sikt med backspegeln.

⚠ VIKTIGT

Vid rengöring av spegeln, fukta en mjuk trasa eller mjukt papper med fönsterputsmedel. Spreja aldrig direkt på spegeln.

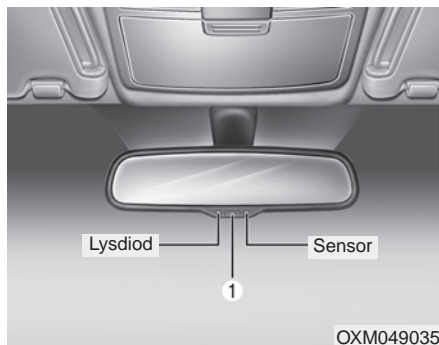

Avbländningsfunktionen ON/OFF

- När tändningen slås på (ON) aktiveras alltid funktionen för automatisk avbländning och markeras av en lysdiod.
- Tryck på ON/OFF-knappen (1) för att aktivera alternativt stänga av funktionen för avbländning.

Yttre backspeglar

Kontrollera alltid före körning att backspeglarna är korrekt inställda.

Fäll in speglarna om bilen parkeras på en smal gata eller en trång parkeringsplats.

⚠ VARNING - Bakåtsikt

- Ytterbackspegeln är konvex, vilket innebär att fordon som syns i backspegeln är närmare än de ser ut att vara.
- För att kunna bedöma avståndet korrekt, titta i den inre backspegeln eller bakåt.

⚠ VIKTIGT

Spegelglaset är repkänsligt. Skrapa därför inte bort is.

Om spegeln frusit fast, tvinga den inte till ett annat läge. Använd en avisningsspray eller varmt vatten.

⚠ VARNING

Gör inga justeringar av speglarna när bilen är i rörelse.

Justering av backspeglarna

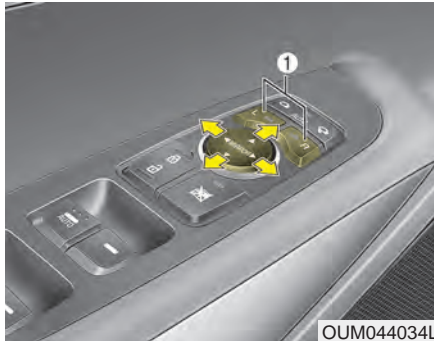

OUM044034L

Välj vilken spegel du ska justera med knapparna vid (1).

L = Vänster spegel.

R = Höger spegel.

Tryck sedan på reglaget bakom väljarknapparna för att justera spegeln uppåt-nedåt-höger-vänster.

VIKTIGT

- *Speglarna stannar när de nått sina ändlägen men motorn fortsätter att arbeta så länge reglaget hålls nedtryckt. Släpp därför reglaget när spegeln stannat, så att elmotorn inte överbelastas.*
- *Justera inte spegeln manuellt, den kan skadas.*

Manuellt fällbara speglar



OUM044289L

Vik in de yttre backspeglarna vid passage genom trånga portar eller om bilen parkeras på en smal gata eller trång parkeringsplats.

Elektriskt fällbara backspeglar

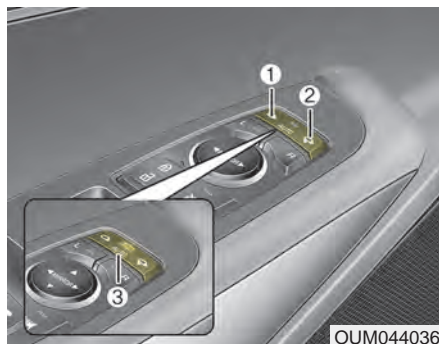

Välj så här:

Tryck ner (1) : Spegelarna fälls inte in.

Tryck ner (2) : Spegelarna fälls in.

Mittläget AUTO (3) : Automatik

- Bil med tändningslås: Spegelarna fälls in/ut när dörrarna låses/låses upp med fjärrkontrollen.

- Bil med START-knapp:
 - Spegelarna fälls in/ut när dörrarna låses/låses upp med lås/lås-oppknapparna på din Smart Key.
 - Spegelarna fälls in/ut när dörrarna låses/låses upp med knappen på dörren.
 - Spegelarna fälls ut när du kommer nära bilen med din Smart Key, om alla dörrarna är låsta.

VIKTIGT

Yttre sidobackspeglarna kan justeras utan att tändningen är påslagen. Men undvik att justera sidobackspeglarna onödigt mycket när motorn är avstängd.

VIKTIGT

Fäll inte in spegeln manuellt, det kan skada elmotorn i den.

MÄTARE, VARNINGSG- OCH KONTROLLAMPOR

■ Typ A



1. Varvräknare
2. Hastighetsmätare
3. Kylvätsketemperaturmätare
4. Bränslemätare
5. LCD-display
6. Varnings- och kontrollampor

■ Typ B



- * Det kan se något annorlunda i din bil jämförd med bilden.
Se mer i detalj på de följande sidorna.

OUM044100L/OUM044101L

Dimmer för instrumentpanelen

⚠ VARNING

Ändra inga inställningar i displayen när du kör. Det kan innebära att du inte är tillräckligt uppmärksam på den omgivande trafiken.

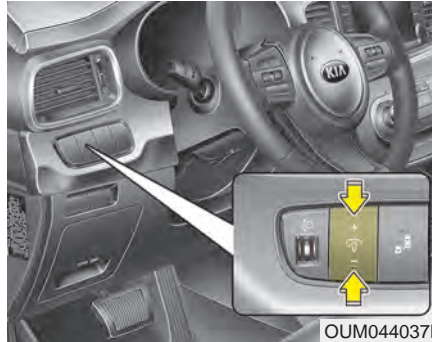

Ljusstyrkan i instrumentpanelen justerar du genom att trycka på knappen till vänster om ratten. Tryck i överkant för starkare ljus eller i underkant för svagare ljus. Tändningen ska vara i läge ON eller så ska parkeringsljuset vara tätt.



- Håll in knappen för att snabbjustera eller tryck snabbt flera gånger för att ändra stegvis.
- När du har maximalt ljus hörs en ljudsignal.

Display-inställningar



OUM044209L

Med knapparna på ratten väljer du vad som ska visas i displayen.

- (1) : INSTÄLLNING-knapp för visningarna i displayen
- (2) : SKROLL-knapp
- (3) OK : BEKRÄFTA-/NOLLSTÄLLNING-knapp

Mätare

Hastighetsmätare

■ Type A (km/h)



OUM044103

■ Type B (km/h)



OUM044102

■ Type A (MPH, km/h)

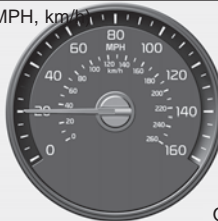

OUM044202L

■ Type B (MPH, km/h)



OUM044205L

■ Type A (km/h, MPH)

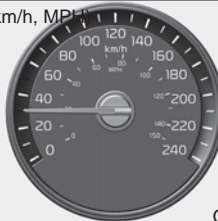

OUM044103L

■ Type B (km/h, MPH)



OUM044102L

Hastighetsmätaren kan ha två skalor. En för km/tim och en för miles per hour (mph).

Varvräknare

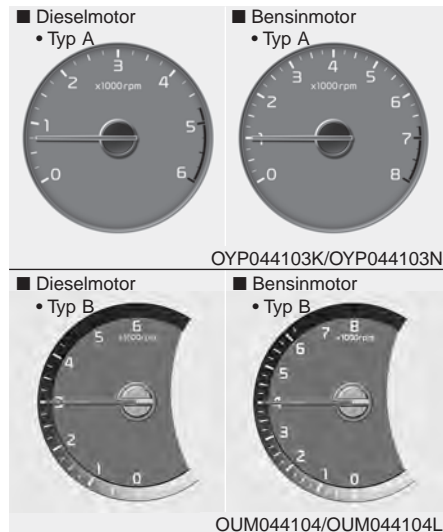

Varvräknaren visar motorns varvtal/min. Håll ett öga på varvräknaren så att du växlar vid rätt varvtal för att köra ekonomiskt och för att inte övervarva motorn.

⚠ VIKTIGT

Varva inte upp motorn så att nålen kommer in i den röda zonen. Motorn kan skadas allvarigt.

Kylvätsketemperaturmätare

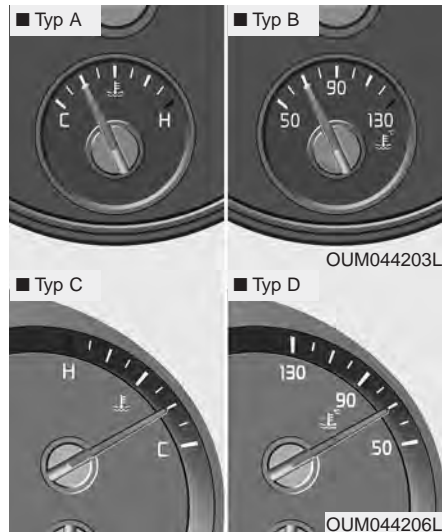

Mätaren visar temperaturen på kylvätskan när tändningen är i läge ON.

⚠ VIKTIGT

Om indikeringen i mätaren närmar sig H eller 130 är risken för överhettning och motorskador stor. Stanna bilen och se avsnittet "Överhettad motor" i kapitel 6.

⚠ VARNING

Lossa aldrig kylarlocket eller locket på kylvätskebehållaren när motorn är varm. Övertryck i systemet medför att ånga kan strömma ut och orsaka brännskador.

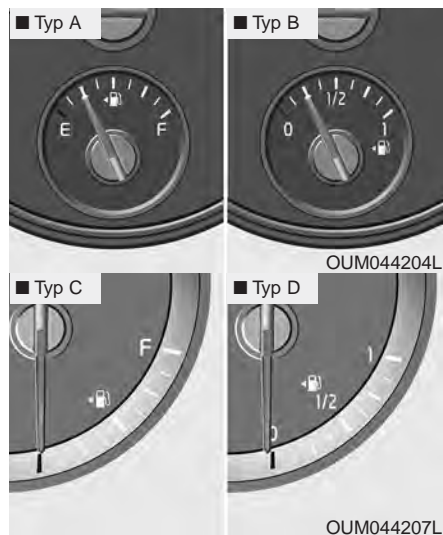
Bränslemätare

Mätaren visar ungefär hur mycket bränsle som finns kvar i bränsletanken.

*** OBS**

- Tanken rymmer ca 64 liter.
- Bränslemätaren har en varningslampa som komplement. Lampan tänds när bränslenivån börjar närma sig tom tank.
- I lutningar och kurvor kan mätaren visa fel eftersom bränslet kan skvalpa lite i tanken.

⚠ VARNING - Låg bränslenivå
Du kan råka ut för en olycka om motorn stannar under körning på grund av att bränslet tar slut.

⚠ VIKTIGT

Tanka i god tid så att du aldrig riskerar att köra slut på bränslet. Om bränslet tar slut kan det resultera i att motorn misständer, vilket kan medföra allvarliga skador på katalysatorn.

Vägmätare

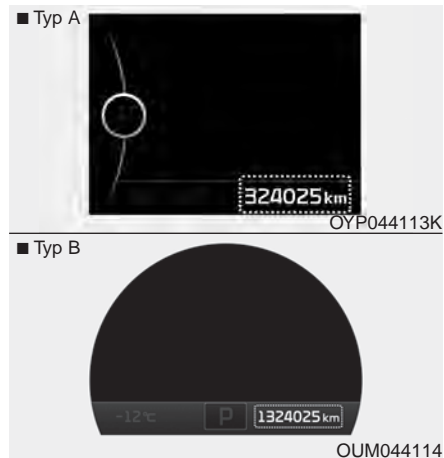

Vägmätaren visar bilens totala körsträcka i km (alternativt miles) upp till 999 999 km / 99 999 mil. Siffrorna visas tills displayen släcks.

Se i Garanti- och serviceboken vid vilka körsträckor bilen ska till service.

Yttertemperaturmätare

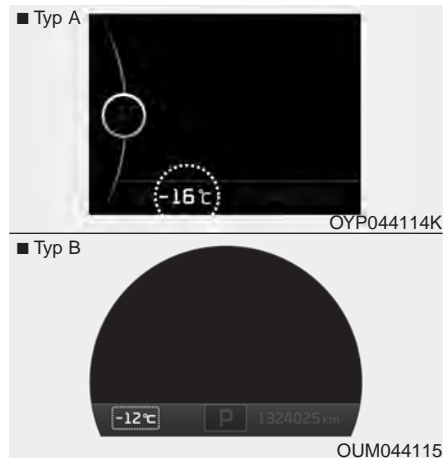

Yttertemperaturen visas mellan -40° och $+60^{\circ}$ C (-40° och $+140$ Fahrenheit) med steg om 1° C.

Temperaturvisningen kanske inte ändras omedelbart vid hastiga temperaturväxlingar som en konventionell termometer.

Gå till "Inställningar" (User settings) i displayen.

* Mer information finns i detta kapitel där displayen beskrivs.

Indikator för växellägen

Bilar med automatisk växellåda

■ Typ A



OYP044115K

■ Typ B

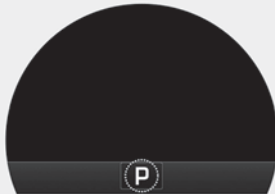

OUM0441116

Aktuellt växelläge visas i displayen framför föraren.

- P - Parkeringsläge
- R - Backen
- N - Neutralläge
- D - Körläge
- Sport-läge: 1, 2, 3, 4, 5, 6

■ Type A



■ Type B



OUM044111L

Växlingsindikator för automatisk växellåda i sportläge

När du valt sportläge visar indikatorn när du ska växla upp eller ner för att köra ekonomiskt.

- Växla upp : ▲2, ▲3, ▲4, ▲5, ▲6
- Växla ner : ▼1, ▼2, ▼3, ▼4, ▼5

Text

▲3: Siffran + pilen vänd uppåt är en uppmaning att växla upp till den högre växel, som siffran visar. I detta fall från 2:an till 3:an.

▼3: Siffran + pilen vänd nedåt är en uppmaning att växla ned till en lägre växel. I detta fall från 4:an till 3:an.

Om det uppstår något fel i systemet visas ingen information.

Växlingsindikator

- Bilar med manuell växellåda

■ Typ A



■ Typ B



OUM044111L

Växlingsindikatorn hjälper dig köra ekonomiskt.

- Växla upp : ▲2, ▲3, ▲4, ▲5, ▲6
- Växla ner : ▼1, ▼2, ▼3, ▼4, ▼5







Text

▲3: Siffran + pilen vänd uppåt är en uppmaning att växla upp till den högre växel, som siffran visar. I detta fall från 2:an till 3:an.

▼3: Siffran + pilen vänd nedåt är en uppmaning att växla ned till en lägre växel. I detta fall från 4:an till 3:an.

Om det uppstår något fel i systemet visas ingen information.

DISPLAY-INSTÄLLNINGAR

| Visning | Symbol | Förklaring |
|-------------------------|---|---|
| Färddator |  | Färddatorn visar korrelerad information. Läs mer om färddatorn längre fram i det här kapitlet |
| Navigation |  | Inställningar/visning i navigationssystemet. |
| LDWS (vingelvarnare) |  | Information om bilens läge i förhållande till filmarkeringar. Läs mer om vingelvarnaren i kapitel 5. |
| A/V (A/V-system) |  | Visar inställningar för ljud- och bildsystem. |
| Service |  | Du får information om när nästa service ska ske (körsträcka / tid) samt varningar för lågt däcktryck och låg spolarvätskenivå |
| |  | Den här generella varningssymbolen visas t ex vid fel på vindrutespolningen, döda-vinkel-varnaren m m. |
| |  | Symbolen visas om inte alla dörrarna stängts helt. |
| Inställningar |  | Du kan göra personliga inställningar för dörrlås, belysning m m. |

* För att göra inställningarna, se en tidigare sida i det här kapitlet.

Visningsalternativ (Färddator)

Färddatorn styrs av en mikrodator som förser föraren med körrelaterad information när tändningen är påslagen.

*** OBS**

Viss information som finns i färddatorn (t ex genomsnittshastighet) nollställs om batteriet kopplas bort eller blir urladdat.

Visningsalternativ

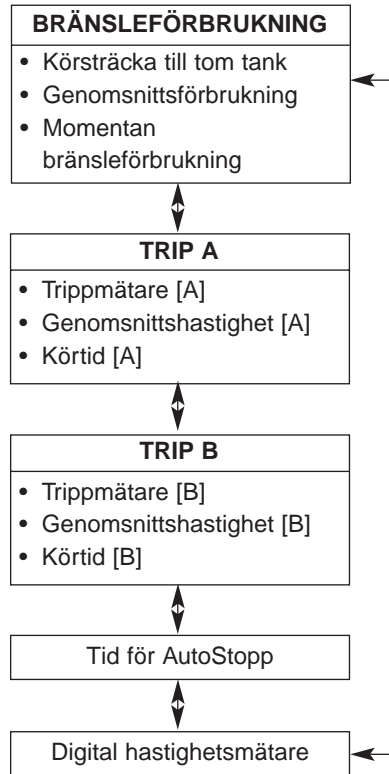

Ändra färddatorns visning med SKROLL-knappen (▲/▼).

Bränsleförbrukning



Körsträcka till tom tank (1)

- Siffran visar den beräknade återstående körsträckan med det bränsle som finns i tanken.
 - Visning: 1 - 9,999 km eller 1 - 9,999 miles.
- När det återstår bränsle för mindre än 1 mil visas "----".

* OBS

- Om bilen står på sluttande mark, eller om strömmen varit bruten, kanske mätningen inte är korrekt.
- Den beräknade återstående körsträckan kan ändras (förlängas eller kortas) om körförhållandena förändras.
- Tänk också på att återstående körsträcka är en beräkning och alltså inte exakt.

Genomsnittsförbrukning (2)

- Beräkningen gäller efter den senaste nollställningen
 - Visning: 0,0 ~ 99,9 liter/100 km (eller miles per gallon)
- Du kan välja om genomsnittsförbrukningen ska nollställas manuellt eller automatiskt.

Manuell nollställning

Håll OK ratten i mer än 1 sekund, när genomsnittsförbrukningen visas.

Automatisk nollställning

Om du vill att mätningen ska nollställas, varje gång du tankar, ställer du in detta alternativ. Se "Inställningar". Automatisk nollställning sker när du tankat minst 6 liter och du börjar köra efter tankningen.

* OBS

Genomsnittsförbrukningen visas mer exakt när du kört mer än 10 sekunder eller 50 meter.

Momentan bränsleförbrukning (3)

- Med den här inställningen visas bränsleförbrukningen under de senaste sekunderna när hastigheten är högre än 10 km/tim.
 - Mätområde : 0,0 - 30,0 liter/100 km.

Trippmätare A/B**Trippmätare (1)**

- Trippmätaren visar körsträckan efter senaste nollställningen.
 - Typ A mäter upp till 999,9 km (99,9 mil)
 - Typ B mäter upp till 9999,9 km (999,9 mil)
- Nollställ genom att hålla in OK-knappen ∇ på ratten i mer än 1 sekund när trippmätaren visas.

Genomsnittshastighet (2)

- Genomsnittshastigheten beräknas på hela körsträckan efter den senaste nollställningen.
 - Mätning upp till 260 km/tim.
- Nollställ genom att hålla in OK-knappen ∇ på ratten i mer än 1 sekund när siffran för genomsnittshastighet visas.

*** OBS**

- Genomsnittshastigheten visas inte förrän körsträckan är minst 50 m eller du kört i minst 10 sekunder efter att tändningen slogs på (ON).
- Beräkningen omfattar även den tid som bilen står stilla och motorn är igång.

Körtid (3)

- Körtiden beräknas från senaste nollställningen.
 - Maximal tid som mäts: 99:59 (99 timmar och 59 minuter)
- Nollställ genom att hålla in OK-knappen ∇ på ratten i mer än 1 sekund när körtiden visas.

*** OBS**

Beräkningen omfattar även den tid som bilen står stilla och motorn är igång.

Tid för AutoStopp



Tid för automatiskt motorstopp av stopp-/start-systemet.

Läs mer om systemet i kapitel 5.

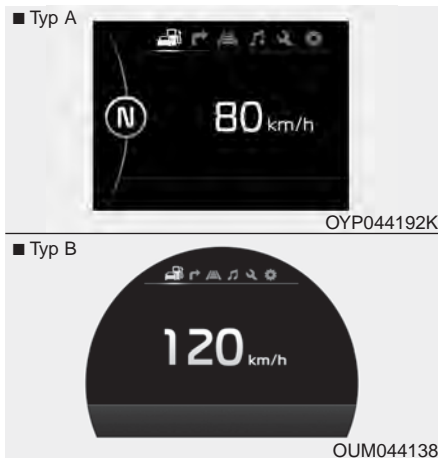

Snabbvisning av korrelerad information



Information enligt bilden ovan visas i några sekunder när du stänger av motorn:

1. Körsträcka.
2. Genomsnittligt bränsleförbrukning
3. Återstående körsträcka med det bränsle som finns i tanken.

Uppgifterna avser varje enskild körning.

Om den beräknade körsträckan med återstående bränsle är mindre än 1 mil kommer --- (tre streck) att visas i displayen och

4. Refuel/Tanka visas nedtill i displayen

Navigationsinfo (Turn By Turn Mode)

■ Typ A



OYP044174K

■ Typ B



OUM044118

Här visas aktuell navigationsinformation.

Smart farthållare / Vingelvarnare



OUM054126SW

Displayen visar information som avser systemen för Smart farthållare och vingelvarning.

Läs mer om systemen i kapitel 5.

A/V-inställningar (A/V Mode)



OUM044287L

Här visas vad som spelas i bilens A/V-system.

Teknisk information

Lufttryck i däcken



Displayen visar lufttrycket i respektive däck.

Gå till "Inställningar" om du vill byta visning till annan måtenhet.

* Mer information finns under "Inställningar" längre fram i det här kapitlet.

Serviceindikator



Service om (Service in)...km/dagar

Displayen visar hur många km/dagar som återstår innan bilen ska in för service.

Om återstående körsträcka till service är 1 500 km eller 30 dagar visar displayen:

"Service om (Service in)" 1 500 km eller 30 dagar när du slår på tändningen (ON).



Service behövs (Service required)

Om du inte ser till att bilen får service enligt det inställda serviceintervallet visas meddelandet:

"Service behövs (Service required)". Det visas varje gång du slår på tändningen (ON).

För att ställa in rätt serviceintervall, gör så här:

- Håll in OK-knappen i mer än 5 sekunder. Håll sedan in den igen i 1 sekund.

Anm. Vi rekommenderar att du låter en Kia-verkstad utföra service på bilen och nollställa mätaren.



OUM044260SW

Service om - AV (Service in OFF)

Om du valt att inte se serviceintervallerna i displayen visas ovanstående meddelande.

Anm. Om du inte låter utföra service enligt Service- och garantiboken riskerar du att eventuella garantikrav kan avvisas.

* OBS

- Visningen av km och dagar kan bli fel om:
 - Batteriet kopplas bort.
 - Transportsäkringen slås om till OFF.
 - Batteriet blir urladdat.

Generell varningssymbol



- Symbolen visas om det uppstått något fel på:
 - Döda-vinkel-varnaren.
 - Vingelvarnaren.
 - Systemet för kollisionvarning
 - Den smarta farthållaren.
 - Huvlyftssystemet.
 - Servicepåminnaren.
 eller om:
 - Spolarvätska behöver fyllas på.

Den generella varningssymbolen visas om det uppstått problem för minst två av ovanstående och i så fall ändras symbolen från (⚙️) till (⚠️).

Om något enligt ovan rättats till återgår visningen till den tidigare visade symbolen (⚙️). Text om spolarvätska fyllts på.

Inställningar

Förklaringar



OUM044261SW

När displayen visar ovanstående kan du välja att göra inställningar för det som visas.

Aktiv förarassistans

| System | Åtgärd |
|-----------------------------|---|
| Smart farthållare | Inställning av farthållarens känslighet. Läs mer om den smarta farthållaren i kapitel 5. |
| Varning för korsande trafik | Funktionen kan väljas på/av. Läs mer om döda-vinkel-varnaren i kapitel 5. |
| Hastighetsvarnare | Kan väljas som alternativ till farthållaren Läs mer om hastighetsvarnaren i kapitel 5. |

Dörrar/baklucka

| System | Åtgärd |
|---------------------------|---|
| Automatically Lock | <ul style="list-style-type: none"> • Off/av: Ingen automatisk dörrlåsning. • När bilen körs: Alla dörrarna låses när bilen kommit upp i 15 km/tim. • Väljarspaken från P-läget: Alla dörrarna låses när den automatiska växellådans väljarspak flyttas från P-läget. |
| Automatisk dörrupplåsning | <ul style="list-style-type: none"> • Off/av: Ingen automatisk upplåsning av dörrarna. • Tändningsstyrd: Alla dörrarna låses automatiskt upp när nyckeln tas ur tändningslåset eller när START-knappen är i läge OFF. • Styrd av förardörren: Alla dörrarna låses upp när förardörren öppnas. • Väljarspaken till P-läget: Alla dörrarna låses upp när den automatiska växellådans väljarspak förs till P-läget. |
| Dörrsignal | Du kan välja om det ska höras en signal eller inte när dörrarna låses. |
| Elektrisk baklucka | Du kan välja om bakluckan ska öppnas elektriskt eller inte. Mer information finns i avsnittet som handlar om bakluckan. |
| Smart baklucka | <p>Du kan välja att bakluckan öppnas automatiskt* eller inte.</p> <p>* Den elektriska funktionen måste vara aktiverad.</p> <p>Mer information finns i avsnittet som handlar om bakluckan.</p> |

Blinkers/belysning

| Funktioner | Inställningar |
|-------------------------------------|---|
| Blinkers | <ul style="list-style-type: none">• Off/Av: Ingen funktion.• On/På: Du kan välja 3, 5 eller 7 blinkningar när du för blinkersspaken till spärrläget. Läs mer om funktionen längre fram i det här kapitlet. |
| Fördröjd släckning av strålkastarna | Välj om strålkastarna ska fungera som eskortbelysning när du lämnar bilen. |
| Välkomstbelysning | Välj om belysning ska tändas när du närmar dig bilen. |
| Yttre belysning | Strålkastarna kan ställas om för vänstertrafik. Se "Yttre belysning" längre fram i det här kapitlet. |

Ljud

| Funktioner | Inställningar |
|----------------------|--|
| Parkeringshjälp | Ljudnivån kan justeras i 3 steg. Mer information om parkeringshjälpen finns på annat ställe i det här kapitlet. |
| Döda-vinkeln-varning | Du kan välja ljudvarning på/av. Läs mer om döda-vinkel-varnaren i kapitel 5. |
| Välkomstljud | Du kan välja välkomstljud på/av. |

Säten/styrning

| Funktioner | Inställningar |
|-----------------------------|---|
| Förarsätets instegsfunktion | Off/Av: Ingen instegsfunktion är vald. On/På (två lägen): <ul style="list-style-type: none">- När du stänger av motorn glider förarsätet bakåt lite eller mycket, beroende på vilket läge du valt.- När du trycker på START-knappen och väljer ett annat tändningsläge än OFF, glider sätet fram till det normala läget. Läs mer om minnet för inställningar av förarsätet i kapitel 3. |
| Hjulens riktning | Du kan aktivera en funktion som varnar för att hjulen är mycket vridna åt höger eller vänster. |

Andra inställningar

| Funktioner | Inställningar |
|----------------------------------|--|
| Bränsleförbrukning/nollställning | Du kan välja om nollställning av mätaren ska ske när bilen tankas. |
| Torkare/belysning | Du kan välja om vald inställning ska visas i displayen. |
| Hastighetsmätare | Du kan välja om hastighetsmätaren ska visas i displayen (display typ B). |
| Bränsleförbrukning | Välj visning i km/liter eller liter/100 km. |
| Temperaturvisning | Välj om temperaturen ska visas i °C (Celsius) eller °F (Fahrenheit). |
| Visning av däcktrycket | Välj om lufttrycket i däcken ska visa i psi, kPa eller Bar. |
| Språkval | Välj mellan tillgängliga språk för displaytexterna. |

Meddelanden till föraren

*Växelväljaren till P (Shift to P position)
(bil med START-knapp och
automatisk växellåda)*



OUM044245SW

- Visas om du försöker stänga av motorn utan att ha lagt i P-läget.
- Tändningen ändrar automatiskt läge till ACC. Om du då trycker på knappen ändras det till ON.

*Låg batterinivå f. smart nyckel
(Low Key Battery) - Byt batteri i
Smart Key*



OUM044246SW

- Uppmaningen visas när det är dags att byta batteri din Smart Key och tändningen är i läge OFF.

*Vrid på ratten / Tryck på START
(Press start button while turn steering)
(bil med START-knapp)*



OUM044270SW

- Uppmaningen visas om rattlåset är låst när du trycker på START-knappen.
- Håll in START-knappen och vrid ratten lite till höger och vänster.

Ratten är inte låst (Steering wheel unlocked) (bil med START-knapp)



- Meddelandet visas om rattlåset inte aktiveras med tändningen i läge OFF.

Fel på rattlåset (Check steering wheel lock system) (bil med START-knapp)



- Meddelandet visas om rattlåset inte aktiveras på ett normalt sätt med tändningen i läge OFF.

Trampa på bromsen för att starta (Press brake pedal to start engine) (bil med automatisk växellåda)



- Uppmaningen visas om du tryckt på START-knappen för ACC-läge två gånger utan att ha trampat på bromsen.
- Du måste trampa ner bromspedalen för att kunna starta motorn.

Trampa ner kopplingen för att starta
(Press clutch pedal to start engine
(bil med START-knapp och manuell
växellåda)



OUM044248SW

- Uppmaningen visas om du tryckt på START-knappen för ACC-läge två gånger utan att ha trampat ner kopplingspedalen
- Du måste trampa ner kopplingspedalen för att kunna starta motorn.

Ingen Smart Key i bilen
(Key not in vehicle)



OUM044250SW

- Om ingen Smart Key finns i bilen, när du trycker på START-knappen, får du ovanstående meddelande.
- Du måste alltid ha en Smart Key i bilen när du ska köra.

Ingen kontakt med din Smart Key
(Key not detected)



OUM044249SW

- Bilens system får inte kontakt med någon Smart Key när du trycker på START-knappen.

Tryck på **START** igen (Press start button again)



- Det här meddelande visas om det kan ha uppstått ett fel i start-systemet.
- Prova med att trycka en gång till på START-knappen.
- Om du får samma meddelande varje gång du trycker på knappen, rekommenderar vi att du kontaktar en Kia-verkstad.

Tryck på **START** med din Smart Key (Press start button with key)



- Meddelande visas om du trycker på START-knappen när meddelandet "Ingen smartnyckel upptäcktes (Key not detected)" visas. Varningslampan för startspärren blinkar också. Det kan bero på att batteriet i din Smart Key är urladdat.
- Tryck med din Smart Key på START-knappen, med nyckelringen vänd mot dig.

Kontrollera säkringen: **BRAKE SWITCH** (Check brake switch fuse) (Bil med START-knapp och automatisk växellåda)



- Meddelandet visas om säkringen saknas eller har brunnit av.
- Sätt tillbaka säkringen eller sätt i en ny. Om du inte har någon säkring tillgänglig kan du starta motorn genom att hålla in START-knappen i 10 sekunder när den är i ACC-läget.

Växla P eller N för att starta
(Shift to "P" or "N" to start engine)
(bil med START-knapp och automatisk
växellåda)



- Du kan bara starta motorn med växelväljaren i P- eller N-läget.

* OBS

Vi rekommenderar att du alltid startar motorn med växelväljaren i P-läget.

Öppen dörr, huv eller baklucka



- Symbolen visas om en dörr, huven eller bakluckan inte stängts helt.

Taklucka öppen! (Sunroof Open)



- Meddelandet visas om motorn stängs av och förardörren öppnas, när takluckan är öppen.

Vrid på ratten (Align steering wheel)



OUM044288SW

- Meddelandet visas om hjulen är mycket vridna åt höger eller vänster när du startar motorn.
- Vrid ratten så att hjulen står i körriktningen.

Fyll på spolärvätska! (Low Washer Fluid)



OUM044254SW

- Meddelandet visas när behållaren för spolärvätska är nästan tom.
- Fyll på med rätt blandning med tanke på årstiden.

FUSE SWITCH (transportsäkr.) ska vara ON! (Turn on FUSE SWITCH)



OUM044129SW

- Du ska inte köra bilen med säkringen i läge OFF!
- Knäpp över till ON.

Läs mer i avsnittet "Säkringar" i kapitel 7.

Fel i huvlyftsystemet
(Active Hood System (huvlyft-systemet))
(Check Active Hood Lift System)

■ Typ A



OUM044255SW

■ Typ B

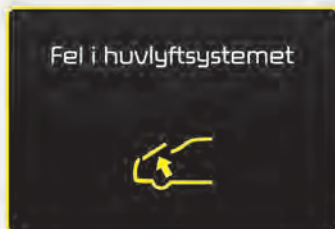

OUM044256SW

- Meddelandet visas om det är något fel i systemet för huvlyft/fotgångarskydd. Vi rekommenderar att du vänder dig till en Kia-verkstad.

Partikelfiltret defekt (dieselmotor)



OUM044257SW

Den här symbolen visas om det uppstår något partikelfiltret defekt. Samtidigt blinkar varningslampan*. Om det inträffar rekommenderar vi att du vänder dig till en Kia-verkstad för kontroll av partikelfiltret.

Varningslamporna beskrivs längre fram i det här kapitlet.

Trasig havlljuslampa



OUM044271SW

Om ovanstående visas i displayen är sannolikt en havlljuslampa trasig. Det kan eventuellt vara ett elfel. Vi rekommenderar att du vänder dig till en Kia-verkstad om du inte kan byta lampan själv.

*** OBS**

- Byt till samma typ av lampa och med samma watt-tal. Se tabellen i kapitel 8.
- Om det är fel watt-tal på lampan kommer ovanstående varning inte att fungera.

Kontrollera helljusets hjälpsystem



Ovanstående varningsmeddelande visas om det är något fel på systemet. Om du få en varning om fel, rekommenderar vi att du vänder till en Kia-verkstad för en kontroll av systemet.

Låg bränslenivå



Varningen visas när bränsletanken är nästan tom.

- Tank så snart som möjligt när varningslampan för låg bränslenivå tänds.

VARNINGS- OCH KONTROLLAMPOR

Varningslampor

* OBS - Kontrollera

När motorn startats ska alla varningslampor vara släckta i annat fel har det uppstått något fel.

Undantag: Lampan för parkeringsbromsen ska lysa tills bromsen är helt frigjord.

Krockkuddarnas varningslampa



Lampan lyser:

- När du slagit över tändningen till ON.
 - Den lyser i ca 6 sekunder och slocknar sedan.
- Om det uppstått något fel i systemet för krockkuddarna.

Vi rekommenderar i så fall att du vänder dig till en Kia-verkstad.

Bältespåminnare



Lampan lyser om föraren inte spänt fast säkerhetsbältet.

Läs mer under "säkerhetsbälten" i kapitel 3.

Varningslampa för låg bromsvätskenivå och ansatt parkeringsbroms



Lampan lyser:

- När du slagit över tändningen till ON.
 - Den lyser i ca 3 sekunder och slocknar sedan.
 - Den lyser om parkeringsbromsen inte är helt frigjord.
- När parkeringsbromsen är ansatt.
- När bromsvätskenivån är för låg.
 - Om lampan lyser när parkeringsbromsen är helt frigjord är bromsvätskenivån för låg.

Om bromsvätskenivån är för låg:

1. Stanna bilen där den inte utgör någon trafikfara.
2. Stäng av motorn och kontrollera bromsvätskenivån. Fyll på om det behövs. (Läs mer i kapitel 7, "Bromsvätska"). Kontrollera om det förekommer något läckage. Om du inte hittar något läckage, nivån i behållaren är OK och bromsvarningslampan fortsätter att lysa eller om bromsarna inte fungerar som de ska, kör inte bilen. Vi rekommenderar att du vänder dig till en Kia-verkstad.

Diagonalt 2-krets bromssystem

Bilen har två separata bromskretsar vilket innebär att det finns bromseffekt på två hjul om det uppstår något fel i den ena bromskretsen. Om bromsarna på bara två hjul fungerar krävs det mer kraft för att bromsa och pedalen sjunker närmare golvet. Dessutom förlängs bromssträckan avsevärt. Om du får bromsbortfall under körning, växla ner och stanna bilen så snart som möjligt.

⚠ VARNING - Lampa för låg bromsvätskenivå och ansatt parkeringsbroms

Det farligt att köra om lampan lyser. Men kontrollera först om parkeringsbromsen är helt frigjord. Om den är det och lampan lyser är bromsvätskenivån för låg. Vi rekommenderar i så fall att du vänder dig till en Kia-verkstad.

Varningslampa för låsningsfria bromsar**Lampan lyser:**

- När du slagit över tändningen till ON.
- Den lyser i ca 3 sekunder och slocknar sedan.
- Om det uppstått ett fel i ABS-systemet. (Bilens bromssystem i övrigt fungerar som det ska. Det är bara ABS-funktionen som har upphört att fungera). Vi rekommenderar att du vänder dig till en Kia-verkstad.

Fel på den elektroniska bromskraftfördelningen - EBD**Dessa två lampor tänds samtidigt under körning:**

- Då har det uppstått ett problem med ABS- och EBD-systemen. Vi rekommenderar i så fall att du snarast vänder dig till en Kia-verkstad.

⚠ VARNING - Elektroniska bromskraftfördelningen - EBD

Om båda lamporna lyser fungerar inte bromssystemet som det ska. Det finns risk att bakhjulen låses vid en inbromsning och att bilen får sladd. Kör sakta och undvik häftiga inbromsningar.

Vi rekommenderar att du snarast vänder dig till en Kia-verkstad.

*** OBS - Elektronisk bromskraftfördelning - EBD**

Om ABS-varningslampan lyser eller både ABS-och parkeringsbromslampan, kan det hända att hastighetsmätaren, vägmätaren och trippmätaren inte fungerar. Om också EPS-varningslampan lyser kan styrningen kännas onormal.

Vi rekommenderar i så fall att du snarast vänder dig till en Kia-verkstad.

Elektrisk styrservo - EPS



Lampan lyser:

- När du slagit över tändningen till ON.
 - Den slocknar när motorn startat.
- Om det är något fel i EPS-systemet.
Vi rekommenderar i så fall att du snarast vänder dig till en Kia-verkstad för kontroll.

Motorkontrollampa - MIL



Lampan lyser:

- När du slagit över tändningen till ON.
 - Den slocknar när motorn startat.
- Om det uppstått något fel i avgasreningssystemet.
Vi rekommenderar i så fall att du snarast vänder dig till en Kia-verkstad.

VIKTIGT - Motorkontrollampa - MIL

Om du fortsätter att köra med motorkontrollampan lysande kan det skada avgasreningssystemet och påverka prestanda och bränsleekonomi.

VIKTIGT- Bensinmotor

Om du kör med motorkontrollampan lysande kan det orsaka skador på avgasreningssystemet och motoreffekten sjunker.

Vi rekommenderar i så fall att du snarast vänder dig till en Kia-verkstad.

VIKTIGT - Diesel Engine

Om motorkontrollampan blinkar under körning så betyder det att det finns ett fel relaterat till bränslesystemet, det kan orsaka effektbortfall, misständning och försämrad dålig avgasrening. Se till att snarast få motorn kontrollerad.

Vi rekommenderar att du vänder dig till en Kia-verkstad för kontroll av motorns styrsystem.

Dålig laddning



Lampan lyser:

- När du slagit över tändningen till ON.
 - Den ska slockna när motorn startats.
- Om det är något fel på generatoren eller laddningssystemet.

Kontrollera eventuella fel så här:

1. Stanna bilen på en trafiksäker plats.
2. Stäng av motorn och kontrollera om drivremmen till generatoren är trasig eller för löst spänd.
Om det inte är något fel på drivremmen är det sannolikt ett elektriskt fel.
Vi rekommenderar i så fall att du snarast vänder dig till en Kia-verkstad.

Oljetrycklampan



Lampan lyser:

- När du slagit över tändningen till ON.
 - Den ska slockna när motorn startats.
- Om oljetrycket är för lågt.

Om oljetrycket är för lågt:

1. Stanna bilen på en trafiksäker plats.
2. Stäng av motorn och kontrollera oljenivån. (Mer information finns i början av kapitel 7 "Oljenivå i motorn").
Om nivån är för låg, fyll på olja.
Om lampan lyser när du fyllt på olja, eller om du inte kan fylla på, rekommenderar vi att du snarast vänder dig till en Kia-verkstad.



VIKTIGT - Oljetrycklampan

- **Motorn kan få allvarliga skador om du inte stannar direkt när lampan tänds**
- **Om lampan lyser när motorn är igång. Då kan motorn få allvarliga skador. Gör så här:**
 1. **Stanna bilen på en trafiksäker plats.**
 2. **Stäng av motorn och kontrollera oljenivån. Om nivån är för låg, fyll på olja.**
 3. **Starta motorn och kontrollera om lampan fortsätter att lysa. Om den gör det, stäng direkt av motorn. Därefter rekommenderar vi att du snarast vänder dig till en Kia-verkstad för kontroll.**

Oljenivålampa



Lampan lyser:

- När du slagit över tändningen till ON.
 - Den ska slockna när motorn startats.
- Om oljenivån behöver kontrolleras.

Om oljenivån är för låg:

1. Stanna bilen på en trafiksäker plats.
2. Stäng av motorn och kontrollera oljenivån. (Mer information finns i början av kapitel 7 "Oljenivå i motorn"). Om nivån är för låg, fylla på olja. Om lampan lyser när du fyllt på olja, eller om du inte kan fylla på, rekommenderar vi att du snarast vänder dig till en Kia-verkstad.

Låg bränslenivå



Lampan lyser:

När tanken är nästan tom.

Om tanken är nästan tom:

Tanka så snart som möjligt.



VIKTIGT - Låg bränslenivå

Om bränslet tar slut kan det resultera i att motorn misständer, vilket kan medföra allvarliga skador på katalysatorn.

Lågt däcktryck



Lampan lyser:

- När du slagit över tändningen till ON.
 - Den lyser i ca 3 sekunder och slocknar sedan.
- Om det är för lågt lufttryck i ett eller flera däck. (Vilket/vilka däck som har för lågt lufttryck visas i displayen).
Läs mer om systemet för däcktryckkontroll (TPMS) i kapitel 6.

Varningslampan lyser med fast sker efter att ha blinkat i ca 60 sekunder:

- Om det är något fel på däcktryckkontrollen.

I så fall, rekommenderar vi att du snarast vänder dig till en Kia-verkstad för kontroll.

Läs mer om systemet för däcktryckkontroll (TPMS) i kapitel 6.

VARNING - Stanna Säkert

- TPMS-systemet kan inte varna för t ex en däckexplosion eller yttre påverkan som gör att ett däck snabbt tappar luften.
- Om du märker att bilen blir tungstyrd eller däckljudet ökar eller att bilen vill svänga åt ena eller andra sidan, sänk farten och bromsa in försiktigt. Stanna på en plats där bilen inte utgör en trafikfara.

Vatten i bränslefiltret (Diesel)



Lampan lyser:

- När du slagit över tändningen till ON.
 - Den lyser i ca 3 sekunder och slocknar sedan.
- Om det samlats för mycket vatten i bränslefiltret.

Filtret måste dräneras.

Se anvisningarna i kapitel 7, "Bränslefilter".

VIKTIGT - Vatten i bränslefiltret

- *Om varningslampan lyser kan motoreffekten och tomgångsvarvet sjunka.*
- *Kör därför inte med bilen om lampan lyser. Motorn och insprutningssystemet kan skadas. Vi rekommenderar att du snarast vänder dig till en Kia-verkstad för kontroll.*

4-hjulsdriften (AWD)

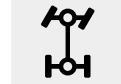

Lampan lyser:

- När du slagit över tändningen till ON.
 - Den lyser i ca 3 sekunder och slocknar sedan.
- Om det uppstått något fel i systemet för 4-hjulsdriften.

I så fall rekommenderar vi att du snarast vänder dig till en Kia-verkstad för kontroll.

Hastighetsvarnare (ej normal svensk utrustning)

**120
km/h**

Lampan blinkar:

- När du kör fortare än 120 km/tim.
 - Lampan uppmärksammar dig om att du kör för fort.
 - En varningssignal ljuder också i ca 5 sekunder.

Fel på adaptiva strålkastare - AFLS

AFLS

Lampan blinkar:

- Om det är något fel på AFLS-systemet.

Om det är något fel på AFLS-systemet:

1. Stanna bilen där den inte utgör en trafikfara.
2. Stäng av motorn och starta den igen. Om lampan fortsätter att lysa, rekommenderar vi att du vänder dig till en Kia-verkstad för kontroll.

Låg spolärvätskenivå



Lampan lyser:

- När det behöver fyllas på spolärvätska.

Risk för halka

- Lampan blinkar 10 gånger och lyser sedan med fast sken. Det hörs också ett 3 varningssignaler.
Föraren blir varnad när temperaturen är 4° eller lägre.

*** OBS**

När halkvarningen visas, sänk farten, undvik snabb acceleration, häftiga inbromsningar och tvära svängar.

**Elektrisk parkeringsbroms
- EPB****EPB****Lampan lyser:**

- När du slagit över tändningen till ON.
 - Den lyser i ca 3 sekunder och slocknar sedan.
- Om det är något fel i EPB-systemet. Vi rekommenderar i så fall att du snarast vänder dig till en Kia-verkstad för kontroll.

*** OBS - EPB-varningslampan**

Lampan kan tändas när kontrollampan för ESC-systemet lyser. Det innebär att det kan vara något fel i ESC-systemet, dock inte i EPB-systemet.

**Problem med partikelfiltret
(diesel)****Varningslampan tänds:**

- När åtgärd krävs för partikelfiltret. Du kan kanske lösa problemet genom att göra så här:
 - Kör bilen i högre hastighet än 60 km/tim eller på 2:ans växel och med motorn inom varvtalsområdet 1 500 - 2 000 varv/min i ca 25 min.

Om lampan fortfarande blinkar (och en varning visas i displayen) när du kört enligt ovan, rekommenderar vi att du vänder dig till en Kia-verkstad för att få partikelfiltret kontrollerat.

**VIKTIGT - Diesel med partikelfilter**

Om du kör bilen en längre sträcka när lampan blinkar kan partikelfiltret skadas och dessutom kan bränsleförbrukningen öka.

Kontrollampor

Elektroniskt antisladdsystem - ESC



Lampan lyser:

- När du slagit över tändningen till ON.
 - Den lyser i ca 3 sekunder och slocknar sedan.
- Om det är något fel på ESC-systemet. I så fall, rekommenderar vi att du vänder dig till en Kia-verkstad för kontroll.

Lampan blinkar:

När ESC-systemet är aktivt.

Läs mer om antisladdsystemet i kapitel 5.

Antisladdsystem - ESC / OFF



Lampan lyser:

- När du slagit över tändningen till ON.
 - Den lyser i ca 3 sekunder och slocknar sedan.
- När du tryckt på knappen ESC OFF.

Läs mer om antisladdsystemet i kapitel 5.

Stopp-/start-systemets kontrollampa



Lampan lyser med konstant sken när motorn stannats av stopp-/startsystemet. Lampan blinkar i ca 5 sekunder när motorn startas automatiskt.

Utförlig information om stopp-/startsystemet finns i kapitel 5.

* OBS

När motorn startas automatiskt av systemet kan varningslamporna för ABS, ESC, ESC OFF, EPS och varningslampan för parkeringsbromsen lysa en kort stund.

Det händer om batteriet har dålig laddning och beror inte på fel i systemet.

Startspärr (Bil med tändningslås)



Lampan lyser:

- När rätt tändningsnyckel får kontakt med startspärssystemet när nyckeln är i läge ON.
 - Motorn kan startas.
 - Lampan slocknar när motorn startats.

Lampan blinkar:

- Om det är något fel på startspärssystemet.
I så fall rekommenderar vi att du vänder dig till en Kia-verkstad för kontroll.

I Startspärr (Bil med START-knapp)



Lampan lyser upp till 30 sekunder:

- När startspärren får kontakt med rätt Smart Key och tändningen är i läge ACC eller ON.
 - Motorn kan startas.
 - Lampan slocknar när motorn startats.

Lampan blinkar i några sekunder:

- Om startspärren inte får kontakt med rätt Smart Key.
 - Bilen kan inte startas.

Lampan lyser i 2 sekunder och slocknar:

- Om startspärren inte får kontakt med rätt Smart Key, som finns i bilen och tändningen är i läge ON.
Kontrollera om det går att starta bilen genom att trycka din Smart Key mot START-knappen. Om inte rekommenderar vi att du vänder dig till en Kia-verkstad för kontroll.

Lampan blinkar:

- Byt batteri i din Smart Key.
 - Du kan prova med att trycka din Smart Key mot START-knappen. (Läs mer i kapitel 5 "Starta motorn").
- Om det är något fel på startspärren.
I så fall rekommenderar vi att du vänder dig till en Kia-verkstad för kontroll.

Blinkers

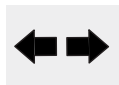

Lampan blinkar:

- När du markerar sväng med blinkers.

Om något av nedanstående händer är det något fel. I så fall rekommenderar vi att du vänder dig till en Kia-verkstad för kontroll.

- Lampan lyser med fast sken.
- Lampan blinkar ovanligt snabbt.
- Lampan tänds inte alls.

Halvljus

Lampan lyser:

- När halvljuset är tätt.



Helljus

Lampan lyser:

- När du kopplat om till helljus.
- När du använder helljusblinken.



Yttre belysning

Lampan lyser:

- När yttre belysning är tänd.



Dimljus

Lampan lyser:

- När dimljusen är tända.



Dimbakljus

Lampan lyser:

- När dimbakljusen är tända.



Helljuset tätt (AUTO-läge för avbländning)

Varningslampan lyser:

- Om det är omkopplat till helljus med AUTO-inställning.
- Om systemet känner av ljus från ett mötande fordon bländas strålkastarna av automatiskt.

Läs mer i avsnittet "Automatisk avbländning", längre fram i det här kapitlet.



Glödning (Diesel)**Lampan lyser:**

- När förvärmning sker med tändningen i läge ON.
 - När lampan slocknat kan motorn startas.
 - Hur länge lampan lyser beror på motorns temperatur, yttertemperaturen och batteriets laddningsstatus.

Om lampan inte slocknar eller börjar blinka när motorn är varm eller under körning, då kan det vara något fel på förvärmningen.

I så fall rekommenderar vi att du vänder dig till en Kia-verkstad för kontroll.

*** OBS - Förvärmning**

Om motorn inte startat 10 sekunder efter att förvärmningen är klar, ändra tändningen till LOCK eller OFF i 10 sekunder och sedan till ON igen, för en ny förvärmning.

AWD LOCK**Lampan lyser:**

- När du slagit över tändningen till ON.
 - Den lyser i ca 3 sekunder och slocknar sedan.
- När du tryckt på knappen för AWD LOCK.
 - AWD LOCK förbättrar dragkraften på vått underlag, snö, grus och lera.

**VIKTIGT - AWD LOCK**

Kör inte med AWD LOCK på torra asfaltvägar. Bilen vibrerar, bullrar och komponenter i AWD-systemet slits snabbt.

Farthållare**CRUISE****Lampan lyser:**

- När systemet är aktiverat.

Läs mer om farthållaren i kapitel 5.

SET**SET****Lampan lyser:**

- När en viss hastighet är inställd.

Läs mer om farthållaren i kapitel 5.

AUTO HOLD

- Automatisk broms

**AUTO
HOLD**

Lampan lyser med olika färg:

- Vit: Lampan lyser vit när du aktiverar systemet med AUTO HOLD-knappen.
- Grön: Lampan lyser grön när du bromsat bilen och den står stilla med AUTO HOLD-systemet aktiverat.
- Gul: Om det är något fel i systemet. I så fall rekommenderar vi att du vänder dig till en Kia-verkstad för kontroll av systemet.

* AUTO HOLD beskrivs i kapitel 5.

Vingelvarnarens indikatorlampa



Varningslampan lyser med olika färg:

- Vit - När systemet inte kan känna av filmarkeringar
- Grön - När du aktiverar systemet med knappen.
- Gul - Om det uppstått något fel i systemet.

Om lampan lyser gul rekommenderar vi att du vänder dig till en Kia-verkstad för kontroll av systemet.

* Systemet för vingelvarning beskrivs i kapitel 5.

PARKERINGSHJÄLP/BACKVARNARE



Systemet varnar föraren med ljudsignal för hinder på ett avstånd upp till 1,2 meter bakom bilen, när den backas. Sensorer i stötfångaren registrerar föremål på ett avstånd upp till 120 cm och varnar föraren genom en föränderlig ljudsignal.

Tänk på att backvarnaren endast är ett hjälpmedel. Var lika uppmärksam på vad som finns bakom bilen som vid backning med en bil som inte är utrustad med parkeringshjälp/backvarnare.



⚠ VARNING

Backvarnaren är endast ett hjälpmedel. Systemet kan påverkas av faktorer som gör att det i vissa situationer inte fungerar 100%-igt. Föraren är alltid ansvarig för alla manövrer med bilen och bör vara extremt försiktig i samband med backning.

Parkeringshjälpens/ backvarnarens funktion

Så här fungerar den

- Parkeringssensorerna aktiveras automatiskt när du lägger i backen (R), såvida du inte stängt av parkeringshjälpen och lampan i P-knappen lyser för att markera att systemet är avstängt. Se längre fram i kapitlet.
- De bakre sensorerna aktiveras när bilen backas i högst 5 km/tim.
- Systemet kan känna av föremål på upp till 1,2 meters avstånd.
- Om sensorerna känner av två föremål samtidigt mäts avståndet till det närmaste.

| Varningsljuden | Indikator |
|---|---|
| När man närmar sig ett objekt vid backning (61 - 120 cm från stötfångaren) så kommer ett pip ljud med lång intervall att ljuda. |  |
| När man närmar sig ett objekt vid backning (31 - 60 cm från stötfångaren) så kommer ett pip ljud med kort intervall att ljuda. |  |
| När man närmar sig ett objekt vid backning (inom 30 cm eller närmre från stötfångaren) så kommer ett fast pipande att ljuda. |  |

* OBS

Varningslampan kan skilja sig från den illustrerade bilden.

Om lampan blinkar, vi rekommenderar att du vänder dig till en Kia-verkstad för kontroll av systemet.

Situationer då systemet kanske inte fungerar

Exempel:

1. Is eller snö täcker sensorerna.
2. Sensorerna täcks av sand, lera eller annat.
3. Backningen sker på mycket ojämnt underlag eller i en lutning.
4. Störning av höga ljudfrekvenser från signalhorn, högvarviga motorer eller tryckluftbromsar på tunga fordon.
5. Kraftigt regn och vattenkaskader.
6. Fjärrkontroller, mobiltelefoner och annan kommunikationsutrustning kan störa sensorerna.
7. När släp är kopplat till bilen kopplas backvarnarna bort.
8. Det är extremt varmt eller kallt.

Situationer då systemet kanske inte fungerar:

1. Sensorerna inte är helt rena.
2. Det är extremt varmt eller kallt.

Sensorerna kanske inte upptäcker:

1. Smala stolpar, rep och kedjor.
2. Mjuka och svampiga material samt snö.
3. Föremål som är mindre än 1 m och under 14 cm diameter.

Försiktighetsåtgärder beträffande parkeringshjälp

- Backvarnarens signal kan ha olika intervall beroende på bilens hastighet och formen på det upptäckta föremålet.
- Backvarnarens funktion kan påverkas av att stötfångarens höjd eller sensorernas läge har ändrats. Tillbehör som monterats och som inte är Kia original kan också störa sensorernas funktion.
- Det kan hända att sensorerna inte registrerar föremål som är närmare än 30 cm eller ger felaktig avståndsindikation. Var försiktig.
- Om sensorerna är täckta av snö, is eller smuts, rengör med vatten och en svamp eller mjuk trasa.
- Se till att sensorerna inte skadas genom att de repas, utsätts för tryck eller slag.

* OBS

Sensorerna känner endast av ett begränsat område bakom bilen. Små föremål, smala stolpar och föremål som hamnar mellan sensorerna kanske inte upptäcks av sensorerna. Kontrollera alltid bakom bilen i samband med backning. Alla som kör bilen ska känna till sensorernas funktion och begränsningar.

VARNING

Kontrollera i samband med backning att lekande barn eller gångtrafikanter inte finns bakom bilen. Tänk på att vissa föremål kanske inte upptäcks av sensorerna på grund av avstånd, format eller material. Se alltid upp för hinder oavsett i vilken riktning bilen ska köras.

Felindikation

Om inget varningsljud hörs eller om det kommer i intervaller när backen läggs i kan det ha uppstått ett fel på backvarnaren. I så fall rekommenderar vi att du kontaktar en Kia-verkstad.

VARNING

Fabriksgarantin täcker inte skador som uppstått på grund av att backvarnaren inte varnat. Var alltid mycket försiktig i samband med backning.

PARKERINGSHJÄLP

■ Fram

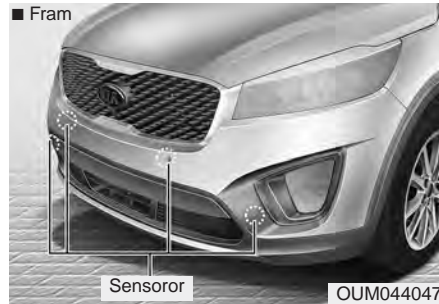

■ Bak



Parkeringshjälpen sensorer känner av föremål som finns 100 cm framför och 120 m bakom bilen. När bilen närmar sig ett föremål varnas föraren av en föränderlig ljudsignal.

⚠ VARNING

Tänk på att systemet bara är en extra hjälp vid parkeringsmanövrer. Det är alltid föraren som ansvarar för hur bilen manövreras och att hålla reda på vad som finns runt om bilen.

Så här fungerar parkeringshjälpen

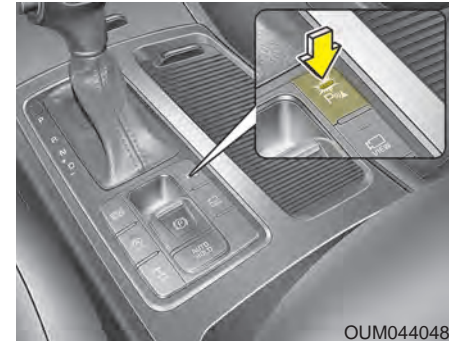

- Systemet aktiveras när du trycker på P-knappen och tändningen är i läge ON.
- Sensorerna aktiveras automatiskt när du lägger i backen (R). De stängs av om du kör fortare än 40 km/tim och bilen utrustad med ett system för smart parkeringshjälp.







- När du backar känner sensorerna av föremål på upp till 120 cm, när hastigheten är högst 10 km/tim.
- När du kör framåt känner sensorerna av föremål på upp till 100 cm, när hastigheten är högst 10 km/tim.
- Om sensorerna känner av fler än ett föremål mäts avståndet till det närmaste.
- Sidosensorerna aktiveras när du lägger i backen (R).
- Om du kör fortare än 20 km/tim stängs systemet automatiskt av. Tryck på P-knappen om du vill aktivera systemet.

* OBS

Det är inte säkert att sensorerna kan känna av föremål som finns på ca 25 cm eller kortare avstånd.

Varningsindikationer med grafisk bild och ljud

■ : Med ljudsignal
■ : Utan ljudsignal

| Avstånd från objekt | | Varningsindikationer | | Varningssignal |
|---------------------|------|---|---|-------------------------------|
| | | Vid körning framåt | Vid körning bakåt | |
| 100 cm~61 cm | FRAM |  | - | Ljudsignal med lång intervall |
| 120 cm~61 cm | BAK | - |  | Ljudsignal med lång intervall |
| 60 cm~31 cm | FRAM |  |  | Ljudsignal med kort intervall |
| | BAK | - | | Ljudsignal med kort intervall |
| 30 cm | FRAM |  |  | Konstant ljudsignal |
| | BAK | - | | Konstant ljudsignal |

* OBS

- Varningsindikationer och ljudsignal kan variera jämfört med illustrationen ovan beroende på närliggande objekt eller sensorstatus.
- Tvätta inte sensorerna med högtryck, detta kan skada sensorerna.

VIKTIGT

- **Systemets sensorer kan bara känna av föremål inom sina räckviddsområden. Det kan också hända att de inte känner av t ex smala stolpar som finns mellan sensorerna. Kontrollera därför vad som finns runt bilen bakom bilen innan du backar.**
- **Förare som inte är vana vid hur parkeringshjälpen fungerar bör informeras om systemets funktion och begränsningar.**

Situationer då systemet kanske inte fungerar

Exempel:

1. Is eller snö täcker sensorerna.
2. Sensorerna täcks av sand, lera eller annat.
3. Backningen sker på mycket ojämnt underlag eller i en lutning.
4. Störning av höga ljudfrekvenser från signalhorn, högvarviga motorer eller tryckluftsbromsar på tunga fordon.
5. Kraftigt regn och vattenkaskader.
6. Fjärrkontroller, mobiltelefoner och annan kommunikationsutrustning kan störa sensorerna.
7. När släp är kopplat till bilen kopplas backvarnarna bort.
8. Sensorerna inte är helt rena.
9. Det är extremt varmt eller kallt.
10. Parkeringshjälpen är avstängd.

Parkeringshjälpen kanske inte fungerar:

1. Om vägbanan är mycket ojämn eller lutar.
2. Om sensorerna störs av ljud från motorcyklar och mopeder eller luftrycksbromsar på lastbilar.
3. Vid kraftigt regn eller vattenkaskader.
4. Om fjärrkontroller eller mobiltelefoner används intill bilen.
5. Sensorerna är täckta av snö eller annat.

Sensorernas räckvidd kan bli kortare:

1. När det är extremt kallt eller varmt.
2. Om ett föremål är lägre än 1 meter och smalare än 14 cm.

Sensorerna kanske inte känner av:

1. Smala stolpar, kedjor och rep.
2. Mjuka föremål som absorberar sensorernas frekvenser. T ex tygklädda föremål, porösa/svampiga föremål och snö.

*** OBS**

1. Varningsljuden kan variera beroende på bilens hastighet och föremålets form.
2. Systemet kanske inte fungerar om bilen modifierats så att stötfångarnas höjd inte är enligt originalutförande eller om sensorerna har modifierats. Extrautrustning som inte är fabriksmonterad kan också påverka sensorernas funktion.
3. Sensorerna kanske inte känner av föremål som är närmare än ca 30 cm från stötfångaren eller ger kanske felaktig varning.
4. Om smuts, is, snö eller vatten täcker sensorerna fungerar de inte. Rengör med en mjuk fuktad trasa.
5. Tryck, slå eller skrapa inte på sensorerna.

*** OBS**

Sensorerna känner endast av ett begränsat område bakom bilen. Små föremål, smala stolpar och föremål som hamnar mellan sensorerna kanske inte upptäcks av sensorerna. Kontrollera alltid bakom bilen i samband med backning. Alla som kör bilen ska känna till sensorernas funktion och begränsningar.

⚠ VARNING

Kontrollera i samband med backning att lekande barn eller gångtrafikanter inte finns bakom bilen. Tänk på att vissa föremål kanske inte upptäcks av sensorerna på grund av avstånd, format eller material. Se alltid upp för hinder oavsett i vilken riktning bilen ska köras.

Parkeringshjälpens självdiagnos

Det har uppstått något fel i systemet om du märker något av nedanstående, när du lägger i backväxeln.

- Inget varningsljud hörs.
- Varningsljudet låter oregelbundet.



(Blinkar)

Symbolen för parkeringshjälpen blinkar.

Om detta inträffar, rekommenderar vi att du vänder dig till en Kia-verkstad, för en kontroll av systemet.

⚠ VARNING

Fabriksgarantin täcker inte skador som uppstått på grund av att backvarnaren inte varnat. Var alltid mycket försiktig i samband med backning.

SMART PARKERINGSASSISTANS (SPAS)

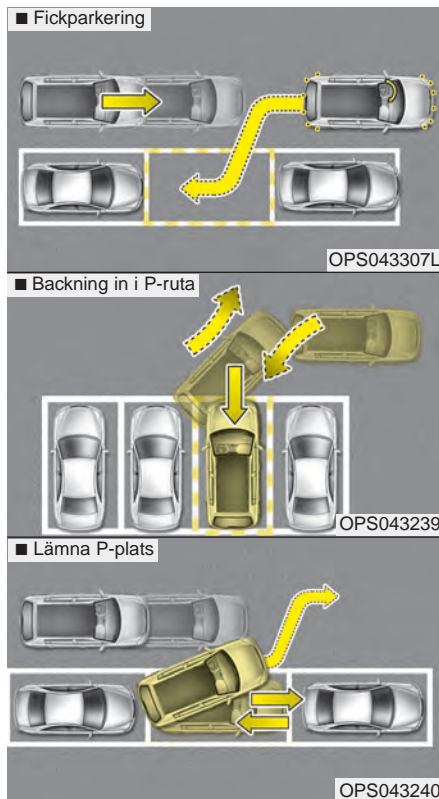

Du kan släppa ratten och låta den smarta parkeringsassistansen styra in bilen när du ska fickparkera. Systemet använder sensorer för att känna av avståndet till andra fordon. Du behöver bara följa instruktionerna på displayen och sköta gas och broms.

Systemet assisterar också vid utfart från en pakeringsficka.

*Ljudnivån för den smarta parkeringshjälpen kan justeras. Se avsnittet "Inställningar" i det här kapitlet.

* OBS

- Föraren måste vara uppmärksam. Sensorerna känner kanske inte av gångtrafikanter som finns bakom bilen.
- Systemet fungerar endast vid fickparkering, som bilden visar.
- Det måste vara en ficka med en bil framför den lediga rutan. Bakom fickan kan det vara en bil eller t ex en mur.
- Om bilen inte hamnat exakt som du tänkt dig kopplar du bort systemet och flyttar bilen så att den står som den ska.
- I vissa fall kanske det fungerar bättre att du parkerar bilen själv.
- Varningsljuden för föremål framför och bakom bilen hörs i samband med att systemet är aktiverat.
- Stäng av den smarta parkeringsassistansen när den inte ska användas.

⚠ VARNING

- Den smarta parkeringsassistenten är bara ett hjälpmedel, som på grund av omgivande faktorer kanske inte fungerar till 100 %. Föraren ansvarar alltid för bilens manövrer.
- Systemet kanske inte fungerar perfekt om bilens hjulinställningar är felaktiga. Vi rekommenderar att du i så fall vänder dig till en Kia-verkstad.
- Om däckdimensionen är en annan än de som godkänts för bilen påverkar det systemet.
- Om bilen har registreringsskylten monterad i en extra ram kan parkeringsassistentens varningssignal låta annorlunda.

I följande fall fungerar systemet

- Parkeringsfickan är parallell med en rak gata.
- När det finns en bil framför den lediga fickan.
- När det finns tillräckligt utrymme för att manövrera bilen.

Använd inte systemet följande fall

- I kurvor.
- I backar.
- Om du har last som sticker ut från bilen.
- Snedparkering.
- Om det är gräs, skräp eller låga staket på platsen.
- Vid hårt regn eller snöfall.
- Om du kommer nära en smal pelare eller om det sitter något på en pelare och sticker ut ovanför det område som sensorerna känner av, t ex en papperskorg eller en brandsläckare.
- Om stötfångaren har förskjutits ur sitt rätta läge, t ex genom en krock. Då kanske sensorerna inte är rätt riktade.
- Vägbanan är mycket gropig
- Om bilen har nödreservhjul eller snökedjor monterade.
- Om lufttrycket i däcken är för lågt eller för högt.
- Släp är kopplat till bilen.
- Om det är mycket halt.
- Om det står en lastbil eller buss intill parkeringsfickan.
- Om sensorerna är täckta av smuts, snö eller annat.
- Sensorerna är frostbelagda.

- En motorcykel, moped eller cykel är närmast bakom parkeringsfickan.
- Det finns skräp eller annat hinder intill parkeringsfickan.
- Om det blåser kraftigt.
- Om däckdimensionen är en annan än de som godkänts för bilen.
- Om hjulinställningen inte är korrekt.
- Det är buskar eller annan växtlighet som omger parkeringsfickan.
- Om det finns något på stötfångarna som skymmer sensorerna.
- Om vägbanan lutar kraftigt åt sidan.
- Det är extremt soligt eller mycket kallt.
- Om det finns störande signaler och ljud i närheten, t ex andra bilar som använder parkeringsassistans, motorcyklar, tunga fordon med luftbromsar och sirener.

VARNING

Använd inte den smarta parkeringsassistansen i följande fall.

1. Om parkering sker i en backe



Det kan bli problem om föraren är ovan vid att hantera broms och gas vid parkering i backe.

(forts)

(forts)

2. Parkering i snö och halka



Snön kan påverka sensorerna och om bilen slirar kan systemet kopplas bort. Det kan också bli problem om föraren är ovan vid att hantera broms och gas vid parkeringsmanövrer.

(forts)

(forts)

3. Om det är en smal gata eller trång parkeringsficka

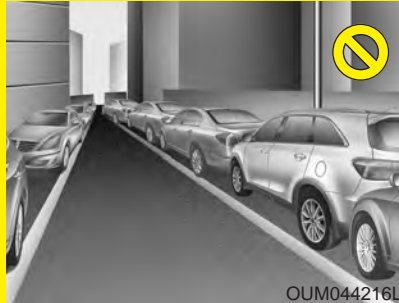

Systemet kanske inte "godkänner" en parkeringsficka där det är trångt. Om det gör det, var försiktig.

(forts)

(forts)

4. Snedparkering

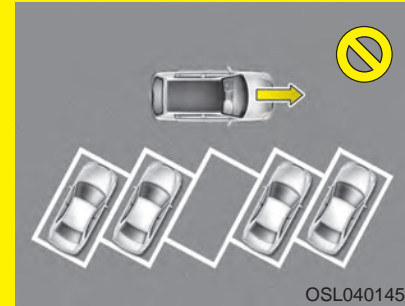

Den smarta parkeringsassistenten fungerar inte vid snedparkering.

(forts)

(forts)
5. Ojämnt underlag



Det kräver att föraren kan parera med gas och broms. Systemet kan kopplas bort om bilen börjar slira.

(forts)

(forts)
6. Parkering bakom en lastbil

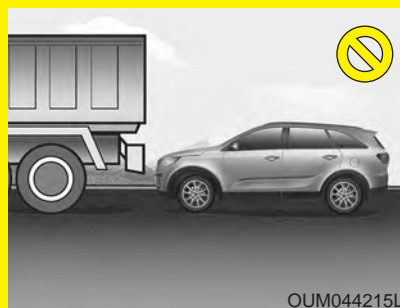

Sensorerna kanske inte känner av den bakersta delen av lastbilen därför att den är för högt placerad. Lita inte enbart på parkeringsassistenten.

(forts)

(forts)
7. Hinder i parkeringsfickan



En pelare kan störa systemet när det söker efter en P-plats. Det kan medöra att systemet inte hittar P-platsen, även om bilen får plats där.

(forts)

(forts)

8. bilen stått parkerad vid en mur

När du lämnar en P-plats och bilen stått nära en mur, som bilden ovan visar, kanske systemet inte fungerar perfekt. Kör försiktigt ut från P-platsen.

Så här fungerar den smarta parkeringsassistenten (bil med automatisk växellåda)

1. Aktivera systemet och lägg i körläget (D).
2. Välj parkeringsassistenten.
3. Kör utmed gatan för att söka efter en ledig plats.
4. Systemet hittar en parkeringsficka.
5. Nu kommer bilen att styras automatiskt
 - (1) Lägg i den växel som displayen visar.
 - (2) Trampa lätt på bromspedalen.
6. Bilen styrs automatiskt in i fickan.
7. Justera eventuellt bilens placering.

* OBS

- Innan du aktiverar den smarta parkeringsassistenten, kontrollera att det finns en parkeringsmöjlighet.
- Håll alltid foten på bromsen i samband med parkeringsmanövrer.

1. Aktivera den smarta parkeringsassistansen

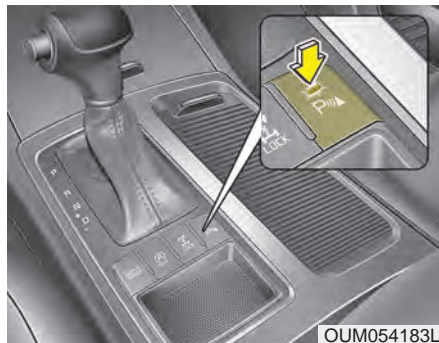

- Tryck på knappen med ratten och lampan i den tänds.
- Du hör ett varningsljud om sensorerna känner av något föremål.
- Stäng av systemet genom att hålla
- Systemet är OFF varje gång du slår på tändningen

2. Välj parkeringsalternativ

- Välj fickparkering eller parkering i ruta genom att trycka på knappen när växelväljaren är i D-läget eller N-läget. Håll foten på bromspedalen.
- Om systemet hittat en P-plats innan du aktiverat den Smarta Parkeringshjälpen visar displayen: Söker P-ruta eller söker P-plats eller P-plats hittad.
- Systemet väljer automatiskt parkering på höger sida.
- Inställningen ändras så här varje gång du trycker på knappen: Fickparkering (höger → vänster) och till parkering i ruta , vinkelrätt (höger → vänster).(För vänsterstyrd bil)
- Inställningen ändras från parallell parkering (vänster → höger) till vinkelrät parkering (vänster → höger) varje gång du trycker på knappen. (För högerstyrd bil)
- När du trycker ytterligare en gång på knappen stängs systemet av.

3. Sök efter en parkeringsficka

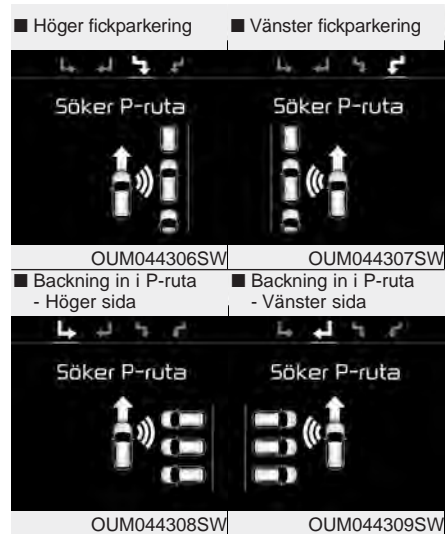

- Kör utmed raden av parkerade bilar med ett avstånd på 50-150 cm. Sensorerna letar efter en parkeringsficka.
- Om du kör fortare än 20 km/tim får du ett meddelande om att du måste sänka hastigheten.
- Om du kör fortare än 30 km/tim stängs systemet av.

* OBS

- Använd blinkerslamporna för att markera att du ska parkera.
- Systemet räknar ut om en parkeringsficka är tillräckligt stor för att bilen ska få plats.

* OBS

Systemet kanske inte fungerar:

1. Om sensorerna är frostbelagda.
2. Om sensorerna täcks av smuts.
3. Vid häftigt snö- eller regnoväder.
4. Om smala stolpar eller små föremål finns inom sensorerna räckviddsområde.

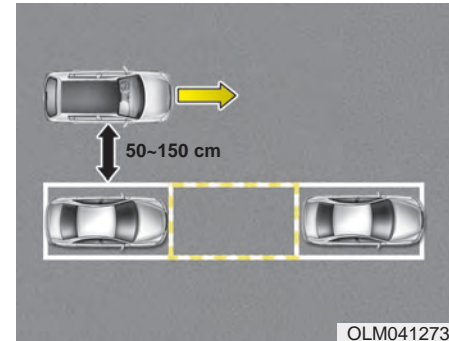

* OBS

Kör långsamt utmed raden av parkerade bilar, med ett avstånd på 50-150 cm, så söker sensorerna efter en parkeringsficka.

⚠ VIKTIGT

När parkeringsassistenten hittat en parkeringsficka måste du kontrollera att den är fri från hinder. Kontrollera att du håller lagom avstånd till bilarna på sidan.

4. Parkeringsplats hittad

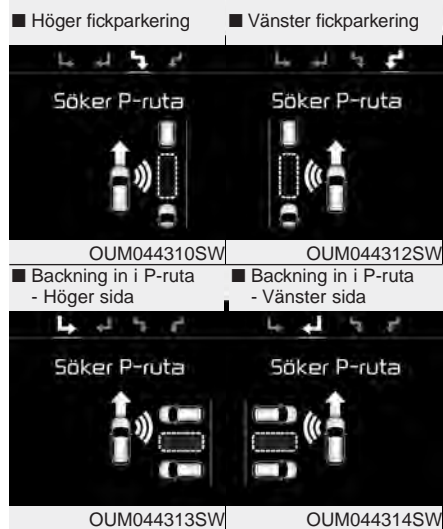

När du kör utmed en rad parkerade bilar och det finns en ledig plats, visas meddelandet ovan. Fortsätt framåt tills du blir uppmanad att lägga i backen (R).

5. Parkeringsplats hittad - Lagg i backen

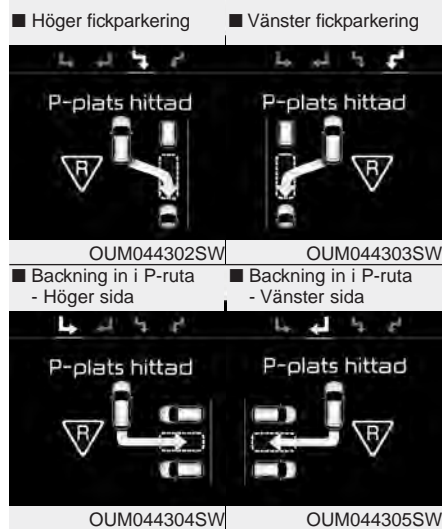

När du kör utmed en rad parkerade bilar och det finns en ledig plats visas meddelandet enligt ovan och ett pip hörs. Stanna bilen och lägg i backväxeln.

VIKTIGT

- **Håll foten på bromspedalen när du fickparkerar.**
- **Om parkeringsfickan är för liten kommer systemet sannolikt att avbryta fickparkeringen.**

6. Bilen styrs automatiskt - Var uppmärksam!



- Meddelandet enligt ovan visas när du lagt i backväxeln och systemet sköter styrningen.
- Den automatiska styrningen upphör om du håller för hårt i ratten.
- Om hastigheten överskrider 7 km/tim avbryts parkeringsassistenten.

⚠ VARNING

Håll händerna på utsidan av ratten under parkeringsmanövern.

⚠ VIKTIGT

- *Parkera i låg fart och med foten på bromsen.*
- *Se till att det inte finns några hinder i vägen.*
- *Om du inte håller foten på bromsen och bilen inte rör sig, gasa mycket försiktigt och överskrid inte 7 km/tim.*

*** OBS**

- Om du inte följer anvisningarna kan parkeringsmanövern misslyckas. Om varningsljudet, med fast signal, markerar att ett föremål är så nära som 30 cm eller mindre, kör sakta åt motsatt håll.
- Tänk på att varningsljud, med fast signal markerar att ett föremål är så nära som 30 cm eller mindre!

Avbryt parkeringen

- Håll in knappen för smart parkeringsassistent tills systemet stängts av.
- Du kan också hålla in knappen medan systemet söker efter en P-plats eller genom att vrida ratten när bilen styrs automatiskt.



Växlingar när bilen styrs automatiskt

När du hör ett pip växla enligt anvisningarna i displayen och håll foten på bromsen.

VIKTIGT

Släpp inte bromsen förrän du kontrollerat runt bilen.

VARNING

Var försiktig så att ingen gångtrafikanter eller något fordon skadas i samband med parkeringen.

7. Avsluta parkeringen



När den automatiska parkeringen är avslutad kanske du vill flytta bilen manuellt.

* OBS

Du måste alltid hålla foten på bromspedalen i samband med parkeringsmanövern.

Övriga anvisningar



OUM044319SW



OUM044320SW



OUM044321SW

När som helst under en automatisk parkeringsmanöver kan den avbrytas eller så kommer en ny anvisning enligt exemplen ovan att visas. Parkeringsassistansen avbruten, parkera själv och kör långsammare.

* OBS

- Systemet kan avbryta parkeringen, så att du måste parkera själv, om:
 - ABS-systemet aktiveras
 - TCS/ESC (antispinn- och antisladdsystemen) stängs av
- När hastigheten är högre än 20 km/tim och du får ett meddelande i displayen att sänka farten
- Om du stängt av TCS/ESC-systemen kan parkeringsassistansen inte aktiveras.

Fel på parkeringsassistansen!



OUM044322SW

- Om det uppstått något fel visas ovanstående meddelande. Samtidigt tänds lampan i knappen och det hörs 3 pip.
- Om det är fel endast på den smarta parkeringsassistansen kommer parkeringshjälpens sensorer i alla fall att fungera efter 2 sekunder. Om du upptäcker något problem, rekommenderar vi att du vänder dig till en Kia-verkstad, för en kontroll av systemet.

När du ska lämna en P-plats

Utkörningsläget fungerar enligt nedan:

- När motorn startats och hastigheten är max 5 km/tim.
- När bilen fickparkerats (parallellparkerats) av parkeringsassistenten (den smarta parkeringshjälpen).

1. Aktivera parkeringsassistenten när växelväljaren är i P- eller N-läget.
2. Välj Exit-läget.
3. Kontroll av trafiksituationen
4. Bilen styrs automatiskt
 - (1) Lägg i den växel som visas i displayen.
 - (2) Håll foten på bromsen och kör långsamt ut från P-platsen.
5. KlartTa över styrningen.

* OBS

- Innan du aktiverar parkeringsassistenten, tänk efter om du behöver använda den.
- Ta inte bort foten från bromspedalen förrän du ser att det är klart att köra.

1. Aktivera den smarta parkeringsassistenten

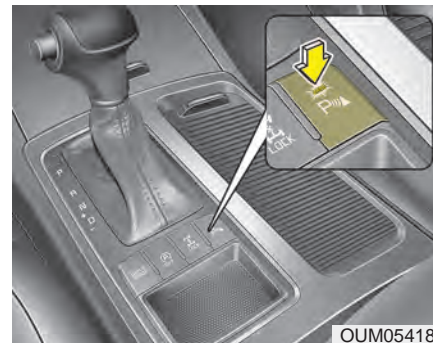

- Tryck på knappen, som bilden visar. Lampan i knappen tänds.
- Om något föremål finns för nära bilen hörs en varningssignal.
- Håll in knappen i mer än 2 sekunder för att stänga av systemet.
- Den smarta parkeringsassistenten är alltid avstängd när du slår på tändningen (ON).

2. Välj Exit-läget

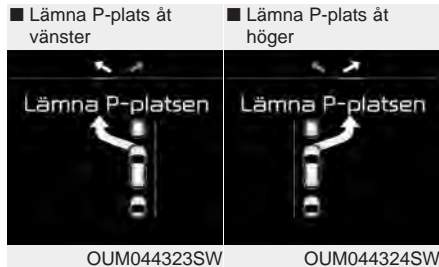

- Håll bromsen nedtryckt och tryck på knappen när växelväljaren är i P- eller N-läget.
- Utkörning till vänster väljs automatiskt när systemet aktiveras.
- För att välja utkörning till höger tryck en gång till på knappen.
- Tryck en gång till på knappen så stängs systemet av.

3. Se upp framför/bakom

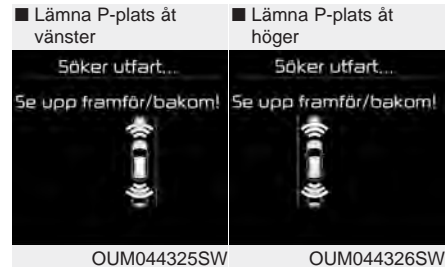

Systemet kontrollerar hur mycket plats det finns framför och bakom när du ska köra ut från P-platsen.

* OBS

- När systemet kontrollerar ett trång utrymme framför och bakom bilen kanske det inte fungerar som det ska under följande förhållanden:
 - Om är eller frost täcker sensorerna
 - Om sensorerna är smutsiga
 - Om det regnar eller snöar kraftigt
 - Om det finns en smal stolpe nära bilen
- Om sensorerna känner av något föremål, när du ska köra ut från en P-plats, kanske systemet stängs av.
- Om sensorerna beräknar att utrymmet för trångt kan det också stängas av.

⚠ VIKTIGT

- När systemet kontrollera utrymmet runt bilen, så måste du själv kontrollera att du kan lämna P-platsen.
- Exit-läget kan aktiveras oavsiktligt när väljarspaken är i P- eller N-läget och du råkar trycka på knappen för en smarta parkeringsassistansen.

4. Bilen styrs automatiskt



- Ovanstående meddelande visas när växelväljaren är i D- eller P-läget och bilen styrs automatiskt.
- Bilen slutar styra automatiskt om du tar ett stadigt tag i ratten.
- Om farten överstiger 7 km/tim styrs bilen inte automatiskt.

⚠ VARNING

Håll händerna utanför rattkranen när bilen styrs automatiskt.

Avbryt exit-manövern

Tryck på knappen för den smarta parkeringsassistenten.



VIKTIGT

Vid alla parkeringsmanövrer ska du hålla foten på bromsen och köra försiktigt.

5. Du har kört ut från P-platsen



OUM044328SW

När systemet hjälpt dig ut från P-platsen visas ovanstående meddelande i displayen. Du måste själv ta över styrningen.

VIKTIGT

- **Kör försiktigt och var uppmärksam på den omgivande trafiken.**
- **Var extra försiktig om du hör varningsljud från parkeringsassistenten.**
- **Systemet stängs av om du parkerar på ett trångt utrymme nära en mur.**

Information i displayen



OUM044319SW



OUM044321SW

När den smarta parkeringsassistenten är aktiv kan det visas olika meddelanden i displayen. Vad som visas beror på den aktuella situationen. Följ anvisningarna.

* OBS

- Systemet kan avbryta parkeringen, så att du måste parkera själv, om:
 - ABS-systemet aktiveras
 - TCS/ESC (antispinn- och antisladdsystemen) stängs av
- Om du stängt av TCS/ESC-systemen kan parkeringsassistenten inte aktiveras

Fel på parkeringsassistansen



- Om det uppstått något fel visas ovanstående meddelande. Samtidigt tänds lampan i knappen och det hörs 3 pip.
- Om det är fel endast på den smarta parkeringsassistansen kommer parkeringshjälpens sensorer i alla fall att fungera efter 2 sekunder.

Upptäcker du själv något fel, rekommenderar vi att du vänder dig till en Kia-verkstad så snart som möjligt.

VIKTIGT

Parkeringsassistansen kan störas av andra bilars sensorer och ljud eller om det finns radiostationer eller andra anläggningar som skickar ut signaler nära bilen.

BACKKAMERA



OUM044049

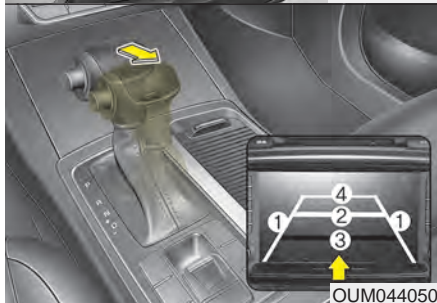

OUM044050

Backkameran är monterad i bakluckan och aktiveras när tändningen är på och du lägger i backen. Kameran visar ett område rakt bakom bilen.

Bilden visas i displayen i mittkonsolen, om bilen är utrustad med navigationssystem.

(För navigationssystemet finns i så fall en separat instruktionsbok).

⚠ VARNING

- Backkameran är ett extra hjälpmedel som bara visar ett litet område rakt bakom bilen. Föraren måste därför försäkra sig om att det går att backa utan risk.
- Håll alltid kameranlinsen ren så att kameran kan fungera normalt.

SE RUNT OM BILEN MED 5 KAMEROR (SVM-SYSTEM*)

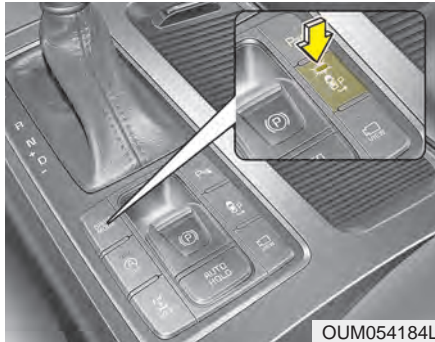

En kamera i fronten en i varje backspegel och en på varje sida baktill gör det möjligt att se runt om bilen, t ex när du ska parkera. Tryck på knappen bakom växelväljaren för att aktivera systemet. Tryck en gång till för att stänga av.

Kamerorna fungerar när:

- Tändningen är påslagen (ON).
- Växelväljarspaken är i något av lägena R, D eller N.
- Hastigheten är max 20 km/tim.
- Om du aktiverat systemet och kör fortare än 20 km/tim stängs systemet av.
- När du backar aktiveras systemet automatiskt.
- Om bakluckan, någon av framdörrarna är öppna eller backspeglarna är infällda, kommer en varning av visas.
- Om systemet inte fungerar under de förutsättningar som anges ovan, rekommenderar vi att du vänder dig till en Kia-verkstad.

* Surround View Monotoring

YTTRE BELYSNING

Batterisparfunktion

- Om föraren glömt släcka parkeringsljuset släcks det automatiskt när nyckeln tagits ur tändningslåset (tändningen är OFF med Smart Key) och förardörren öppnas.
- Om parkeringsljuset ska vara tänt, gör så här:
 - 1) Öppna förardörren.
 - 2) Vrid på spaken så att parkeringsljuset släcks och tänds. D v s vrid yttre delen av spaken mellan lägena 1 och 2.



VIKTIGT

Om du som förare inte går ut genom förardörren, utan genom en annan dörr, kommer batterisparfunktionen inte att fungera. Se i så fall till att alla lampor är släckta när du lämnar bilen.

Fördröjd släckning av strålkastarna

Med tändningen i läge ACC eller OFF och med reglaget för yttre belysning i läge 3 (strålkastare tända) lyser strålkastarna i 5 minuter. Men om du öppnar och stänger förardörren släcks de efter 15 sekunder.

Du kan släcka strålkastarna genom att trycka två gånger på låsknappen på fjärrkontrollen/Smart Key eller genom att du vrider på reglaget för yttre belysning till läge 1(OFF).

Varselljus

Varselljusen tänds när motorn startas. De släcks när:

1. Du tänder strålkastarna eller dimljusen.
2. Du stänger av motorn.

* Strålkastarna behöver inte ställas om för vänstertrafik

Bilen är utrustad med strålkastare som inte bländar mötande trafik i vänstertrafik. Därför behöver de inte ställas om.

Reglaget för yttre belysning



OUM044053L

Vrid på yttre delen av spaken.

- (1) All belysning släckt. (Varselljusen tänds när motorn startas).
- (2) Auto-läge
- (3) Parkeringsljus
- (4) Ej standard på bilar som säljs i Sverige.

Parkeringsljus (☀️)



OUM044054L

Parkeringsljusen, nummerskylt- och instrumentbelysningen lyser.

Strålkastare (☀️)



OUM044217L

Parkeringsljusen, nummerskylt- och instrumentbelysningen samt strålkastarna lyser i läge 3. Omkoppling mellan hel- och halvljus kan göras.

* OBS

Tändningen måste vara i läge ON.

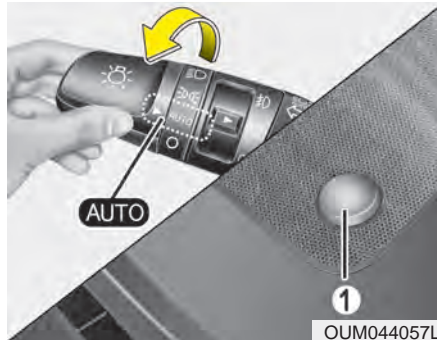
Auto light/AFLS-läge

När ljusomkopplaren är i läge "AUTO" kommer strålkastarna och bakljusen automatiskt att tändas och släckas beroende på hur ljust det är.

Om bilen har adaptiva strålkastare så kommer systemet att vara aktivt när strålkastarna är tända.

⚠ VIKTIGT

- *Lägg inget på sensorn (1) så att funktionen störs.*
- *Använd inte något rengöringsmedel på sensorn. Det kan lämna en hinna som stör funktionen.*
- *Solfilm på vindrutan kan störa sensorns funktion.*

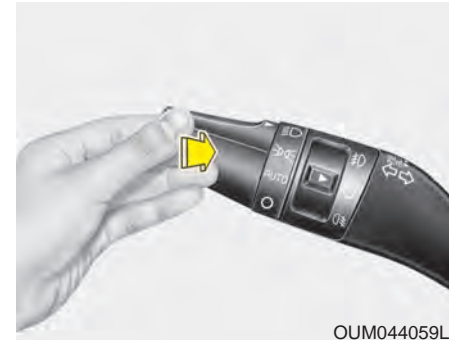
Omkoppling till helljus

Koppla om till helljus genom att trycka spaken mot instrumentbrädan. Den fjädrar automatiskt tillbaka.

Koppla om till helljus genom att trycka spaken mot instrumentpanelen. Den blå kontrollampen tänds i panelen.

Dra spaken bakåt för att koppla om till halvljus.

Ha inte strålkastarna tända när motorn inte är igång. Batteriet laddas ur.

⚠ VARNING

Använd aldrig helljus vid möte av annat fordon, det bländar den andra föraren.

Helljusblink



För att blinka med helljuset, dra spaken mot ratten.

Blinkers

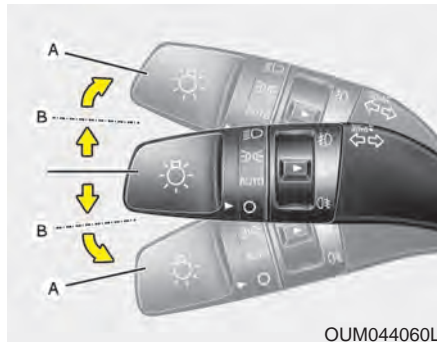

Blinkers fungerar med tändningen i läge ON.

Signalera för sväng

För spaken förbi spärrläget till A. När bilen körs rakt fram igen återgår blinkersspaken automatiskt till neutralläget.

Signalera för filbyte

För spaken till spärrläget B. När du släpper spaken återgår den till neutralläget. Gröna pilar i instrumentpanelen blinkar när blinkers är aktiverade.

Ett tryck - Tre blinkningar

Vissa modeller har ett system som gör att blinkerslamporna blinkar 3 gånger när du trycker spaken till det första spärrläget. Det är en praktisk funktion att använda vid t ex avkörningar från motorvägar och filbyten.

*** OBS**

Om någon av pilarna i panelen blinkar onormalt snabbt eller mycket långsamt är det ett tecken på att en blinkerslampa är trasig eller något annat elfel.

Dimljus

OUM044061L

Tänd dimljusen så här:

1. Vrid på spakens yttre del för att tända parkeringsljuset.
2. Vrid reglaget (1) till symbolen för dimljus.
3. Släck dimljusen genom att vrida reglaget (1) tillbaka till symbolen O.

VIKTIGT

Tänk på att dimljusen förbrukar mycket ström. Stäng därför av dem om motorn inte är igång.

Dimbakljus

OUM044329L

Tänd dimbakljusen så här:

1. Vrid på spakens yttre del för att tända strålkastarna.
2. Vrid reglaget (1) till symbolen för dimbakljus.
3. Släck dimljusen genom att vrida reglaget (1) tillbaka till symbolen O.

*** OBS**

För att kunna tända dimbakljusen måste tändningen vara påslagen (ON).

Nivåreglering av strålkastarna

Typ manuell



Strålkastarna ska justeras i höjd, beroende på hur bilen är lastad, för att inte andra trafikanter ska bländas. Se tabellen.

| Last i bilen | Reglaget läge (5P) | Reglaget läge (7P) |
|---|--------------------|--------------------|
| Endast förare | 0 | 0 |
| Med passagerare fram | 0 | 0 |
| Passagerare fram + passagerare i 3:e sätesraden | 1 | -(0.5) |
| Åkande på alla platser i bilen | - | -(1.5) |
| Åkande på alla platser i bilen + Max last | 2 | -(2.5) |
| Förare och full last | 3 | 3 |

Automatisk nivåreglering av strålkastarna

Systemet justerar nivåregleringen av strålkastarna beroende på hur bilen är lastad.

Detta medför att optimal strålkastarriktning uppnås under alla förhållanden.

⚠ VARNING

Om justeringen av strålkastarna inte fungerar när bilen lutar bakåt på grund av passagerare i baksätet eller last i bagageutrymmet. Eller om inställningen antingen är hög eller låg. Då rekommenderar vi att du vänder dig till en Kia-verkstad för kontroll av systemet.

Undvik att utföra reparation i systemet själv.

AFLS (Adaptive Front Lighting System) - Adaptiva strålkastare

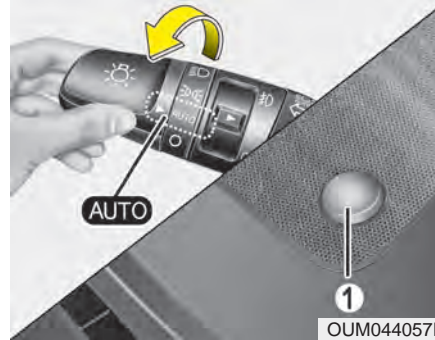

Systemet för adaptiva strålkastare använder styrvinkel och hastighet för att justera strålkastarna efter rådande förhållanden.

Vrid ljusomkopplaren till läge AUTO när motorn är igång. AFLS är aktivt när strålkastarna tända. Flytta omkopplaren till annat läge för att stänga av systemet. Efter att systemet har stängts av styr inte strålkastarna med i svängarna längre men automatisk nivåkompensering fungerar fortfarande.

Om varningslampan för fel i AFLS-systemet tänds, kör till närmaste trafiksäkra ställe för att starta om motorn. Om lampan lyser konstant, rekommenderar vi att du låter en Kia-verkstad kontrollera systemet.

VINDRUTETORKARE OCH SPOLARE

Spakens lägen/ vindrutespolare

■ Typ A

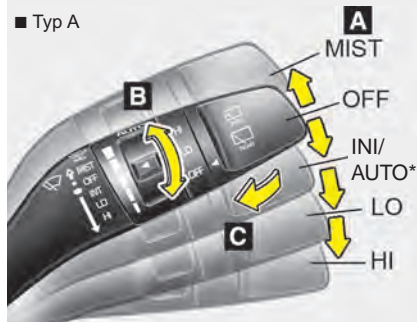

■ Typ B

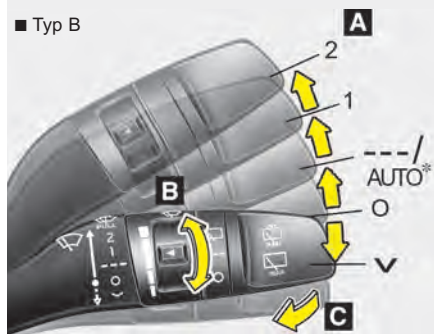

Bakrutetorkare/ spolare

■ Typ A'

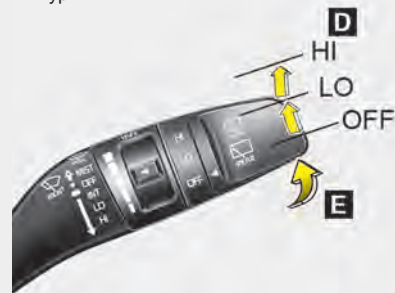

■ Typ B'

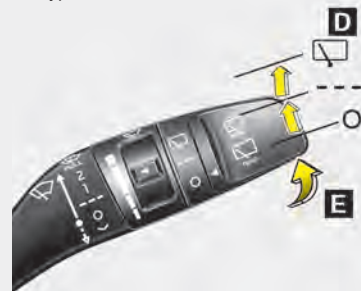

A : Reglering av torkarna

- MIST / √ – Enstaka torkarslag
- OFF / O – Från
- INT / --- – Intervalltorkare alternativt AUTO – Automatiska vindrutetorkare
- LO / 1 – Normal torkarhastighet
- HI / 2 – Snabb torkarhastighet

B : Justering av intervalltorkare alternativt tidsinställning

C : Spolning med ett par torkarslag (fram)*

D : Reglering av bakrutetorkare/spolare*

- ON / □ – Normal torkarhastighet
- INT / --- – Intervalltorkare
- OFF / O – Från

E : Spolning med ett par torkarslag (bak)*

OUM044221L/OUM044222L/OUM044340L/OUM044223L

Spakens lägen

MIST / \surd : För enstaka torkarslag, tryck spaken uppåt. Torkarna sveper över vindrutan tills du släpper spaken.

OFF / O : Allt avstängt.

INT / --- : Intervalltorkning som kan justeras steglöst med ringen.

LO / 1 : Normal torkarhastighet.

HI / 2 : Snabb torkarhastighet.

* OBS

Sopa bort snö och skrapa bort is från rutan innan torkarna startas annars kan torkarmotorn skadas. Skrapa/sopa alltid bort is och snö från vindrutan innan du använder torkarna och spolarna. Annars finns det risk att de skadas.

Vindrutetorkare med regnsensor

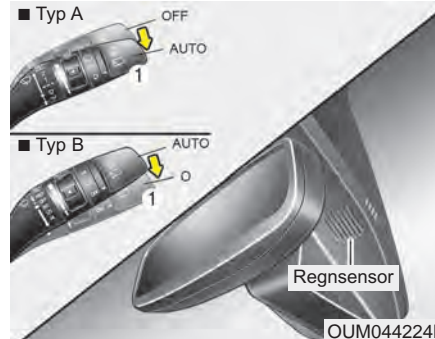

Koppla funktionen på/av genom att vrida på ringen (1).

Regnsensorn är placerad upptill på vindrutan. Den känner av om det kommer fukt (regn eller snö) på rutan och startar då torkarna samt anpassar hastigheten efter mängden.

Du kan manuellt justera torkarintervallerna genom att vrida på ringen (1).

Torkarna slår ett slag om reglaget är i AUTO-läge när tändningen slås på, om reglaget förs till AUTO-läge eller om dess hastighetsvred vrids uppåt i AUTO-läge med tändningen tillslagen.

⚠ VIKTIGT

När tändningen är i läge ON och sensorns reglage i läge AUTO, tänk på följande.

- Vidrör inte den del av vindrutan där sensorn är monterad.
- Torka inte av rutans överkant med en fuktig svamp eller trasa.
- Tryck inte mot vindrutan.

⚠ VIKTIGT

• Se till att reglaget är i läge OFF (O) när bilen ska tvättas i annat fall kan torkarna skadas.

• Lossa inte på kåpan som är placerad över sensorn. Om du är oförsiktig och skadar några komponenter i sensorenheten, omfattas de skadorna inte av nybilsgarantin.

• När bilen startas vintertid bör torkarna inte vara i AUTO-läget. Gör också ren rutan från snö och is innan du använder vindrutetorkarna.

• Om vindrutan ska tonas, se till att ingen vätska eller annat kommer i kontakt med regnsensorn upptill på vindrutan. Den kan skadas.

Vindrutespolare

■ Typ A



■ Typ B



Dra spaken mot ratten för att spola vindrutan.

Om torkarna är avstängda kommer de att svepa tre gånger över rutan när du slutat spola och sedan stanna.

Om torkarna är igång fortsätter de torka när du släpper spaken.

Om spolaren inte fungerar, kontrollera först om det finns spolärvätska i behållaren och fyll på om det behövs.

VIKTIGT

Spolarens pumphotor kan skadas om du försöker spola när det inte finns vätska i behållaren.

VARNING

Om det är minusgrader, spola inte vindrutan förrän den är uppvärmd. I annat fall riskerar du att få isbildning på rutan så att sikten skymms.

VIKTIGT

- *Torkarna kan skadas om du låter dem svepa över rutan när den är torr.*
- *Tvätta inte torkarbladen med bensin, fotogen, thinner eller något lösningsmedel, de kan skadas.*
- *För inte torkarna manuellt över rutan, de kan skadas.*
- *Se alltid till att du har rätt frysskydd i spolärvätskan vintertid, annars riskerar du skador på spolarsystemet.*

Strålkastarspolare

Spolning av strålkastarna sker samtidigt som vindrutan spolats.

När strålkastarna spolats en gång kan nästa spolning göras tidigast efter 15 minuter. Strålkastarspolningen fungerar när tändningen är i läge ON och strålkastarna är tända.

* **OBS**

- *Kontrollera lite då och då att spolningen av strålkastarna fungerar och att strålkastarglasen blir rena.*
- *Strålkastarna kan inte spolats med tätare intervaller än var 15:e minut.*

Bakrutetorkare/spolare

■ Typ A



■ Typ B



Vrid på yttre änden av spaken som sitter på höger sida av rattstängan.

HI /  - Kontinuerlig torkning.

LOW / --- - Intervalltorkning.

OFF / O - Allt avstängt.

■ Typ A



■ Typ B



Tryck spaken framåt för att spola spolärvätska på bakrutan, bakrutetorkaren kommer automatiskt att slå 1-3 slag.

INRE BELYSNING

VIKTIGT

Tänk på att inte ha innerbelysningen tänd för lång tid om motorn inte är igång. Batteriet laddas ur.

VARNING

Använd inte innerbelysningen vid körning i mörker. Det kan orsaka olyckor då synen påverkas negativt av kontrasten mellan innerbelysningen och mörkret.

Automatisk avstängningsfunktion

Om man råkar glömma innerbelysningen på så släcks innerbelysningen automatiskt efter 20 minuter för att spara batterikapacitet.

Om bilen är utrustad med Kia-originallarm så kommer innerbelysningen automatiskt att släckas 3 sekunder efter att man låst och larmat bilen med fjärrkontrollen/Smart Key.

Läslampor

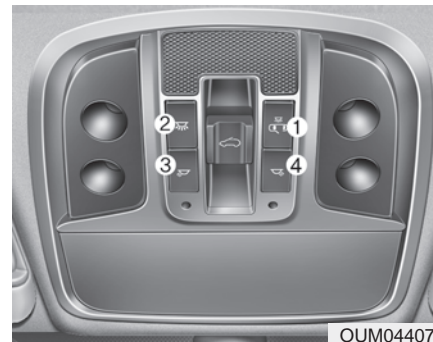

-  (1):

När den är intryckt:

- Tänds innerbelysningen och lyser i ca 30 sekunder, när en dörr öppnas.
- Tänds innerbelysningen och lyser i ca 30 sekunder, när dörrarna låses upp med fjärrkontroll/Smart Key.
- Innerbelysningen lyser i ca 20 minuter om en dörr öppnas och tändningen är i läge ACC eller LOCK/OFF.
- Innerbelysningen slocknar inte så länge en dörr är öppen om tändningen är i läge ON.

- Innerbelysningen släcks med tändningen i läge ON och alla dörrarna stängts helt.
- Om du inte vill att innerbelysningen ska tändas när du öppnar en dörr/låser upp bilen, tryck på DOOR-knappen.

* OBS

- Du kan inte ha DOOR- och ROOM-funktionerna aktiverade samtidigt.
- Läslamporna tändes/släcker du alltid genom att trycka på glaset.

 (2) : Läslampan lyser åt både höger och vänster.

 (3) : Läslampan lyser på förarsidan.

 (4) : Läslampan lyser på passagerarsidan.

Taklampa

■ Typ A



OUM044071

■ Typ B



OUM044072

- ON-knappen /  : Tänd/släck.

Bagagerumslampa



- ☀ : Lampan lyser.
- ☷ : Lampan är släckt.
- ☶ : Lampan tänds när bakluckan öppnas och släcks när den stängs.

Lampa i handskfacket

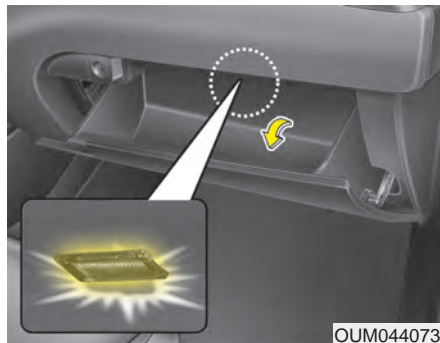

Lampan tänds när luckan öppnas och släcks när den stängs.
Lampan i handskfacket lyser bara om parkeringsljus eller strålkastare är tända.

Make up-spegel med belysning



- ☀ : Tryck på knappen för att tända lampan
- ○ : Tryck på knappen för att släcka lampan

* OBS

Släck lampan innan solskyddet fälls upp.

ESKORT- OCH VÄLKOMSTBELYSNING

Fördröjd släckning av strålkastarna

Strålkastarna kan vara tända ca 5 minuter efter att nyckeln vridits till läge ACC eller LOCK eller tagits ur låset. Men om förardörren öppnas och stängs slocknar strålkastarna efter 15 sekunder.

Strålkastarna kan släckas genom att du trycker två gånger på lås-knappen på fjärrkontrollen Smart Key eller genom att du vrider reglaget till läge 1 (symbolen O).

Innerbelysningen

När innerbelysningens knapp är i läge DOOR och alla dörrarna samt bakluckan har stängts, tänds innerbelysningen:

- Bil med startnyckel
När du trycker på fjärrkontrollens lås-upp-knapp.
- Bil med START-knapp
 - När du trycker på lås-upp-knappen på din Smart Key.
 - När du trycker på knappen på dörrhandtaget och du har din Smart Key med dig.

Om du trycker på lås-knappen slocknar ljuset direkt.

Belyst dörrhandtag

När alla dörrarna är stängda och låsta tänds belysningen i det yttre dörrhandtaget i 15 sekunder:

- När du närmar dig bilen med din Smart Key.
- När du trycker på lås-upp-knappen på din Smart Key.

När du trycker på låsknappen på dörrhandtaget slocknar lampan.

BAKRUTEDEFROSTER

VIKTIGT

Rengör aldrig bakrutan med något annat än mjuka trasor eller en svamp och torka utmed värmetrådarna så att de inte skadas. Använd ett vanligt fönsterputsmedel.

* OBS

För att avfrosta vindrutan, se längre fram i detta kapitel.

Bakrutedefroster



Defrosteren fungerar endast när motorn är igång. Kontrollampen i knappen visar när den är på.

Om bakrutan är täckt av snö och is bör du först sopa av och skrapa ren den.

Bakrutedefrostererna stängs automatiskt av efter ca 20 minuter eller när du stannar motorn.

Eluppvärmda yttre backspeglar

Knappen för bakrutedefrosteren kopplar även på värmen i backspeglarna.

Eluppvärmd vindruta

I bilar med eluppvärmd vindruta värms den nedre delen av rutan upp när du kopplar på värmen i bakrutedefrosteren.

MANUELL KLIMATANLÄGGNING

■ Typ A



■ Typ B





■ Typ C



1. Fläktrreglage
2. Vindrutedefroster
3. Bakrutedefroster
4. Luftkonditionering
5. Maximal kylning
6. Val av luftriktning
7. Friskluft/återcirkulation
8. Temperaturreglage
9. Luftkonditionering för 3:e sätesraden, på/av
10. Fläkthastighet för 3:e sätesraden

OUM044147L/ OUM044146L/OUM044177

Värme och luftkonditionering

1. Starta motorn.
2. Välj luftriktning.
För att öka effektiviteten på värme och kyla;
- Värme : 
- Kyla : 
3. Välj temperatur.
4. Välj friskluft.
5. Justera fläkthastigheten.
6. Starta luftkonditioneringen om kupén behöver kylas eller om luften behöver avfuktas.

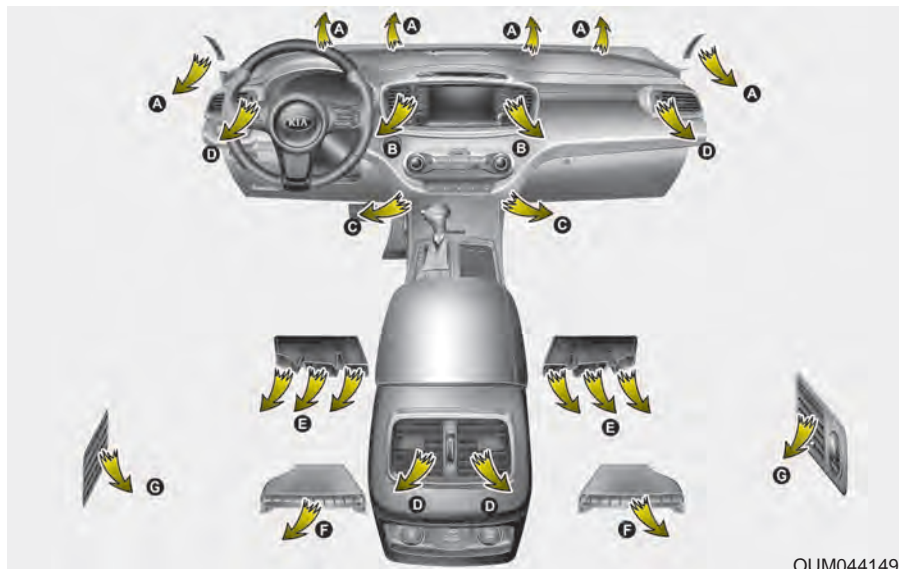

OUM044149L

* Luftmunstycken vid 2:a och 3:e sätesraderna (E, F, G)

- Luftflödet genom till golvet vid 2:a och 3:e sätesraderna regleras från framsätet.
- Luftflödet är svagare vid de bakre sätesraderna jämfört med vid golvet i framsätet.
- För att få effektivast kylning vid sätesraderna 2 och 3, styr luften genom munstyckena G.

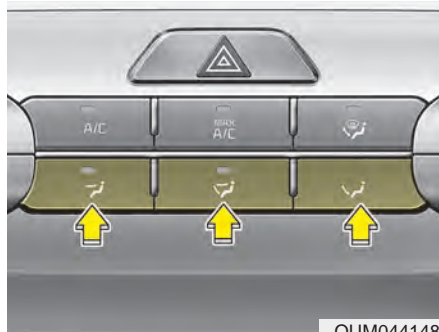
Val av luftriktning

OUM044148

Med reglaget bestämmer du genom vilka munstycken som luften ska strömma.

De sex olika alternativen beskrivs här och bokstäverna inom parentes i rubrikerna anger genom vilka ventilationsmunstycken luften strömmar.

**Luft mot huvudet (B, D)**

Justera luftströmmarna enligt önskemål.

**Luft mot huvudet och golvet (B, C, D, E, F)**

Luften mot golvet är varmare än den mot huvudet utom när temperaturinställningen är max kylning.

**Luft mot golvet (A, C, D, E, F)**

Huvuddelen av luften strömmar mot golvet i fram- och baksätet genom munstyckena C och E.

En mindre del luft strömmar genom munstyckena A och D.

**Defroster och luft mot golvet (A, C, D, E, F)**

Huvuddelen av luften strömmar genom munstyckena A vid vindrutan samt C och E vid golvet.

En mindre del luft strömmar genom sidorutornas munstycken D.

**Defroster (A, D)**

Huvuddelen av luften strömmar mot vindrutan genom munstyckena A.

En mindre del luft strömmar genom sidorutornas munstycken D.

Maximal kylning - MAX A/C



Kör fläkten på högsta hastighet och tryck på knappen MAX A/C. Systemet väljer automatisk återcirkulation.



Ventilationsmunstycken i instrumentpanelen

Du öppnar/stänger munstycket med reglaget i underkant. Luftströmmen styr du med reglaget i mitten.

Temperaturreglage



Vrid temperaturreglaget till höger för varmare luft och till vänster för kallare.

Friskluft/återcirkulation

Välj att friskluft strömmar in i bilen eller att låta kupélufven återcirkulera.

Återcirkulation

När återcirkulation är vald så återcirkuleras kupélufven genom systemet och värms upp eller kyls av beroende på temperaturval.

Friskluft

När friskluftsläge är valt tas luften utifrån och värms upp eller kyls beroende på temperaturval.

*** OBS**

Välj inte inställningen för återcirkulation för en längre period. Det finns risk för imma på rutorna och dessutom blir luften efter en tid unken. Den blir också mycket torr eftersom luftkonditioneringen avfuktar luften.

Friskluft/återcirkulation när takluckan är öppen

Om takluckan öppnas när klimatanläggningen är igång kommer inställningen automatiskt att bli friskluft för att kupén ska ventileras. Om du väljer återcirkulation kommer systemet automatiskt att ändra tillbaka till friskluft efter 3 minuter.

Om du stänger takluckan kommer tidigare vald inställning (friskluft eller återcirkulation) att väljas automatiskt.

⚠ VARNING

- Långvarig inställning för återcirkulation kan orsaka att rutorna immar igen.
- Långvarig inställning för återcirkulation orsakar trötthet eftersom kupélufven blir syrefattig. Välj därför återcirkulation endast under kortare tid, t ex i tunnlar och i samband med körning i köer.

Fläktreglage



OUM044336L

Tändningen måste vara på (ON).
Vrid på reglaget för att ändra fläkthastigheten.
Stäng av fläkten genom att vrida till 0.

Stäng av kupéfläkten



OUM044341L

Vrid fläktreglaget till 0.

Luftkonditionering

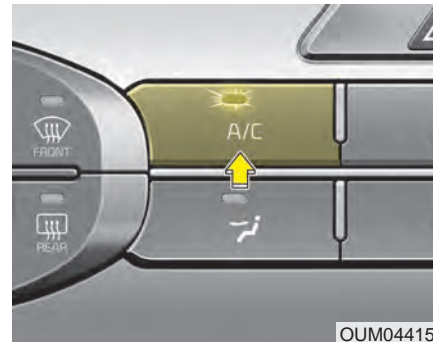

OUM044155

Tryck på knappen för att koppla in luftkonditioneringen. Lampan i knappen tänds. Tryck en gång till för att stänga av (lampan slocknar).

Luftkonditionering för 3:e sätesraden

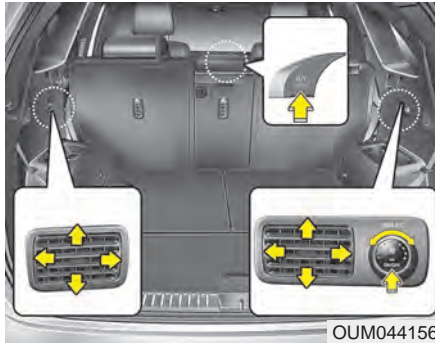

Det finns separata ventilationsmunstycken för luftkonditioneringen på sidorna av sätesrad 3. Aktivera så här:



1. Reglage för 3:e radens luftkonditionering finns i instrumentpanelen. Om fläkthastigheten för framsätet ändras, så ändras också fläkthastigheten för 3:e sätesraden. Luftkonditioneringen för 3:e sätesraden kan stängas av separat.
2. Det finns separata reglage för luftkonditioneringen i 3:e sätesraden. Det går dock inte att t ex välja kylning om luftkonditioneringen är avstängd i instrumentpanelen.
3. Fläkthastigheten för 3:e sätesraden kan regleras med reglaget till höger om sätet.

Inställningar för värme, ventilation och kyla

Ventilation

1. Välj luftriktning mot huvudet .
2. Välj friskluft.
3. Ställ in önskad temperatur.
4. Välj fläkthastighet.

Värme

1. Välj luftriktning mot golvet .
 2. Välj friskluft.
 3. Ställ in önskad temperatur.
 4. Välj fläkthastighet.
 5. Om luften behöver avfuktas, starta luftkonditioneringen.
- Om vindrutan blir immig justera luftriktningen till  eller .

Några tips

- För att undvika att damm och dålig luft sugas in i kupén, välj återcirkulation en kort stund och koppla sedan över till friskluft.
- Håll ventilationsgallren framför vindrutan rena från löv, skräp och snö så att frisk luft kan ledas in i kupén.
- För att undvika is på vindrutan, välj friskluft och luftriktning genom defrostermunstyckena samt sätt på luftkonditioneringen. Justera sedan temperatur och fläkthastighet.

Luftkonditionering

Kylmedlet* för luftkonditioneringen, är inte skadligt för miljön.

1. Starta motorn och tryck på knappen för luftkonditioneringen.
2. Välj luftriktning mot huvudet .
3. Välj friskluft eller återcirkulation.
4. Justera fläkthastighet och temperatur.

* : Kylmedlet har beteckningen R-134a eller R-123yf beroende på nationella bestämmelser. På kylkompressorn finns en dekal som anger vilket kylmedel som finns i systemet. Se kapitel 8.

VIKTIGT

- **Vid service av luftkonditioneringen måste alltid certifierade tekniker anlitas.**
- **Service av systemet ska utföras i en väl ventilerad lokal.**
- **Om kylkompressorn ska bytas, måste den bytas mot en helt ny som är certifierad och märkt enligt SAE Standard J2842. Se kapitel 8.**

* OBS

- **Håll ett öga på motorns temperaturmätare om yttertemperaturen är hög och du har luftkonditioneringen på samt kör i branta uppförsbakar, tät trafik eller drar släp. Luftkonditioneringen kan orsaka att motorn överhettas. Om det händer, stäng av luftkonditioneringen.**
- **Rutorna ska vara stängda när luftkonditioneringen är igång. Om du har luftkonditioneringen på och öppnar sidorutorna när det är hög luftfuktighet finns det risk för kondens i bilen som i värsta fall kan skada elektroniken.**

Att tänka på för luftkonditioneringen

- Om bilen stått parkerad i solen så att kupén är kraftigt uppvärmd, öppna dörrarna och vädra ur bilen innan du kör iväg.
- Luftkonditioneringen avfuktar och motverkar imbildning när det är fuktigt i luften.
- In- och urkoppling av luftkonditioneringens kompressor gör att motorns varvtal kan variera något vid tomgångskörning.
- Kör luftkonditioneringen minst 5-10 minuter varje månad för att hålla den i trim.
- När du kört bilen med luftkonditioneringen på bildas det en vattenpöl under motorrummet. Det är kondensvatten från systemet.
- Om du väljer återcirkulation och kylning för en längre stund blir luften i kupén unken.
- Ibland kan man uppleva att det kommer in fuktig luft i bilen. Det är normalt vid snabb nedkylning av kupén.

Kupéluftfilter

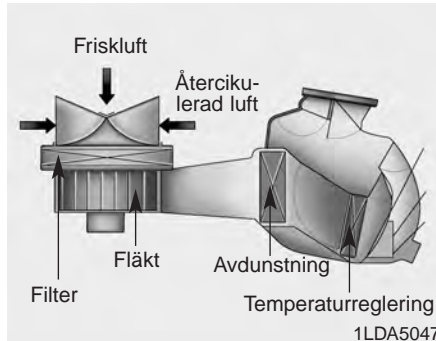

Filtret, som är placerat innanför handskfacket fångar upp pollen, sot och andra partiklar som kan sugas in i bilen via kupéfläkten.

Om filtret börjar bli alltför smutsigt minskar luftströmmarna till kupén vilket kan medföra imbildning på rutorna. Då måste filtret bytas.

* OBS

- Kupéluftfiltret ska bytas enligt anvisningarna i serviceprogrammet. Om bilen körs på dammiga vägar under s k krävande förhållanden ska filtret bytas oftare.
- Om luftflödet till kupén försämras kan filtret vara igensatt. I så fall rekommenderar vi att du vänder dig till en Kia-verkstad för kontroll av filtret.

Dekal - Kylmedel/kylkompressor

■ Example

Typ A

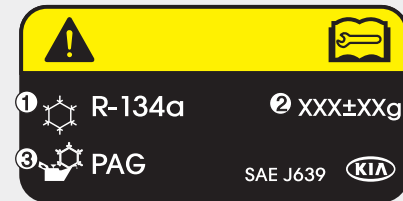

OXM063009

Typ B

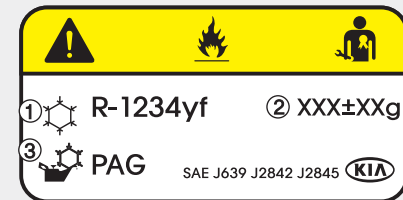

OXM063010

- * Utseendet på den dekal som finns i din bil kan vara annorlunda än de som avbildas här ovan.

1. Typ av kylmedel
2. Mängd kylmedel.
3. Kompressorernas smörjmedel.

På en dekal i motorrummet anges vilken typ av kylmedel som är fyllt i systemet. Mer information finns i kapitel 8.

Kontroll av kylmedel i systemet och smörjning av kompressorerna

Om det inte är tillräckligt med kylmedel i systemet fungerar kylningen dåligt. Med för mycket kylmedel blir effekten också dålig.

VARNING - Kylmedel R-134a*



Eftersom det är högt tryck i systemet för luftkonditioneringen krävs det certifierade tekniker för alla servicearbeten.

Det är viktigt att rätt mängd kyl- och smörjmedel används. I annat fall finns det risk för både personskador och skador på kylsystemet.

VARNING - Kylmedel R-1234yf*



Kylmedlet är eldfarligt och det är högt tryck i systemet för luftkonditioneringen. Därför krävs det certifierade tekniker för alla servicearbeten.



Det är viktigt att rätt mängd kyl- och smörjmedel används. I annat fall finns det risk för både personskador och skador på kylsystemet.

* : Kylmedlet har beteckningen R-134a eller R-123yf beroende på nationella bestämmelser. På kylkompressorerna finns en dekal som anger vilket kylmedel som finns i systemet. Se kapitel 8.

AUTOMATISK KLIMATANLÄGGNING

■ Reglage i mittkonsolen fram (Typ A)



1. Temperatur på förarsidan
2. Luftkonditionering
3. Fläkten OFF
4. Vindrutedefroster
5. Bakrutedefroster
6. Fläkthastighet
7. Val av luftriktning
8. Friskluft/återcirkulation
9. Temperatur på passagerarsidan
10. SYNC - Individuell justering för förar- och passagerarsidan, på/av
11. Display som visar klimatanläggningens inställningar

■ Reglage i mittkonsolen fram (Typ B)



OUM044157L/OUM044158L

■ Reglage i mittkonsolen fram (Typ C)

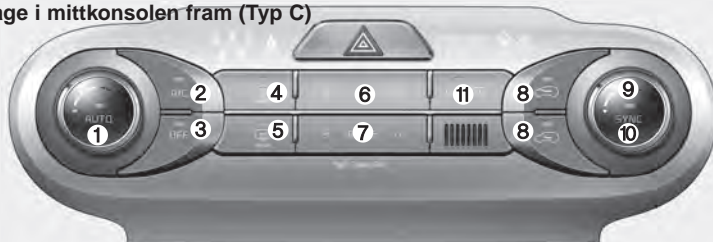

■ Reglage i mittkonsolen fram (Typ D)

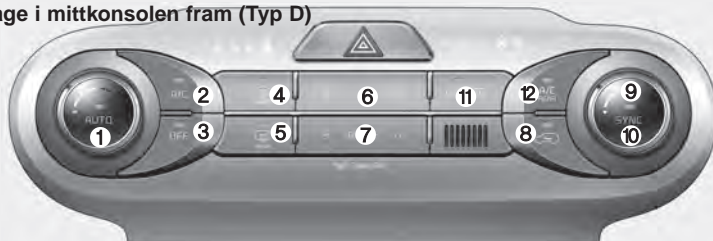

■ Reglage vid 3:e sätesraden



1. Temperatur på förarsidan
2. Luftkonditionering
3. Fläkten OFF
4. Vindrutedefroster
5. Bakrutedefroster
6. Fläkthastighet
7. Val av luftriktning
8. Friskluft/återcirkulation
9. Temperatur på passagerarsidan
10. SYNC - Individuell justering för förar- och passagerarsidan, på/av
11. Klimatanläggningens inställningar visas i displayen
12. Luftkonditionering för 3:e sätesraden, på/av
13. Fläkthastighet för 3:e sätesraden

OUM044234L/OUM044235L/OUM044177/

Automatisk temperaturreglering



1. Tryck på AUTO-knappen. Inställningar för fläkthastighet, luftfördelning, luftkonditionering och friskluft/återcirkulation sköts automatiskt med tanke på inställd temperatur.

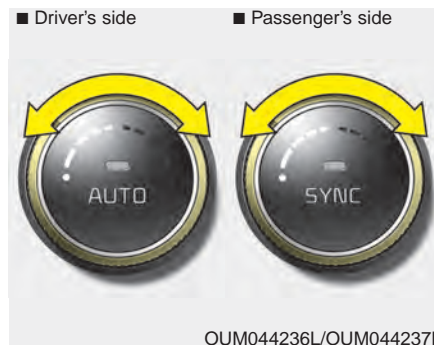

2. Välj önskad temperatur med reglagen.

* OBS

- Stäng av den automatiska temperaturregleringen genom att trycka/vrida på valfri knapp/ratt för:
 - Val av luftriktning
 - Luftkonditionering
 - Vindrutedefroster (Tryck på knappen en gång till för att stänga av vindrutedefrosteren. AUTO kommer att visas i displayen igen.)
 - Friskluft/återcirkulation
 - Fläkthastighet
- Den valda funktionen regleras manuellt medan övriga inställningar sköts automatiskt.
- Vi rekommenderar att du i AUTO-läge ställer in temperaturen på ca 22°. Då blir det en behaglig temperatur i kupén.

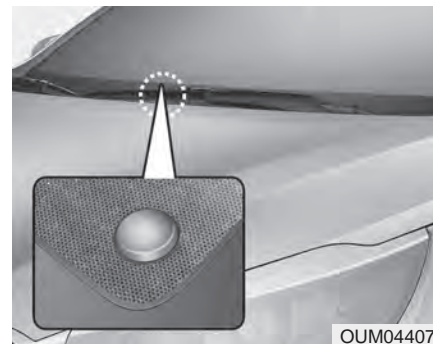



* OBS

Täck inte över sensorn som finns innanför vindrutan. Den styr temperaturregleringen.

Växla mellan AUTO och manuella inställningar

Klimatanläggningen kan justeras helt manuellt efter tycke och smak istället för att använda AUTO-knappen. I det fallet så kommer klimatanläggningen att arbeta helt efter hur man valt via knapparna i panelen.

1. Starta motorn.
2. Välj luftriktning med MODE-knappen.
För att öka effektiviteten på värme och kyla;
-Värme : 
-Kyla : 
3. Välj temperaturinställning.
4. Välj friskluft.
5. Välj fläkthastighet.
6. Om du behöver kylning eller avfuktning, starta luftkonditioneringen.
Tryck på AUTO-knappen för att återgå till automatisk kontroll av systemet.

Val av luftriktning



Ventilationsöppningarna justeras enligt följande:



Se illustration i avsnittet "Manuell klimatanläggning", som visar hur luften strömmar från de olika ventilationsmunstyckena.



Luft mot huvudet

Justera luftströmmarna från instrumentpanelen enligt önskemål.



Luft mot huvudet och golvet

Luften mot golvet är varmare än den mot huvudet utom när temperaturinställningen är max kylning.



Luft mot golvet

Huvuddelen av luften strömmar mot golvet i fram- och baksätet genom munstyckena C och E.

En mindre del luft strömmar genom munstyckena A och D.



Defroster och luft mot golvet

Huvuddelen av luften strömmar genom munstyckena A vid vindrutan samt C och E vid golvet.

En mindre del luft strömmar genom sidorutornas munstycken D.



OUM044161

Defroster

Huvuddelen av luften strömmar mot vindrutan genom munstyckena A. En mindre del luft strömmar genom sidorutornas munstycken D.



OUM044151

Ventilationsmunstycken i instrumentpanelen och vid 2:a sätesraden

Du öppnar/stänger munstycket med reglaget i underkant. Luftströmmen styr du med reglaget i mitten.

Temperaturreglaget

■ Förarsidan

■ Passagerarsidan

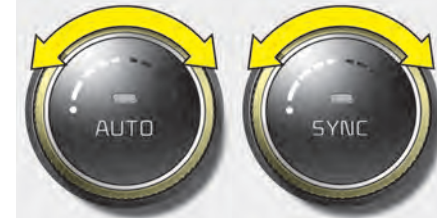

OUM044236L/OUM044237L

Temperaturen kan ställas in i steg om halva grader.

Vrid reglaget maximalt åt vänster för lägsta temperatur (Lo) och till höger för högsta temperatur (Hi).

När inställningen är Lo kommer luftkonditioneringen att vara igång hela tiden.



Välj samma temperatur på både förar- och passagerarsidan

- Tryck på SYNC-knappen för att reglera till samma temperatur på bägge sidorna, med reglaget för förarsidan. Lampan i knappen ska lysa.
- När värmen är på för 3:e raden regleras fläkthastigheten av reglaget på instrumentpanelen.

Välj olika temperatur för förar- och passagerarsidan

- Tryck på SYNC-knappen, så att lampan slocknar. Då går det att reglera temperaturen individuellt med de två reglagen för förar- respektive passagerarsidan.

Friskluft/återcirkulation

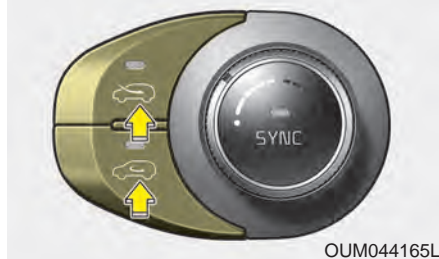

Tryck på knapparna för att välja mellan friskluft och att kupélufven återcirkulerar.

■ Typ B, C



Återcirkulation

När återcirkulation är vald så återcirkuleras kupélufven genom systemet och värms upp eller kyls av beroende på temperaturval.

■ Typ A, D



Friskluft

När friskluftsläge är valt tas luften utifrån och värms upp eller kyls beroende på temperaturval.



* OBS

Välj inte inställningen för återcirkulation för en längre period. Det finns risk för imma på rutorna och dessutom blir luften efter en tid unken. Den blir också mycket torr eftersom luftkonditioneringen avfuktar luften.

Friskluft/återcirkulation när takluckan är öppen

Om takluckan öppnas när klimatanläggningen är igång kommer inställningen automatiskt att bli friskluft för att kupén ska ventileras. Om du väljer återcirkulation kommer systemet automatiskt att ändra tillbaka till friskluft efter 3 minuter.

Om du stänger takluckan kommer tidigare vald inställning (friskluft eller återcirkulation) att väljas automatiskt.

⚠ VARNING

- Långvarig inställning för återcirkulation kan orsaka att rutorna immar igen.
- Långvarig inställning för återcirkulation ger unken luft och orsakar trötthet eftersom kupéluften blir syrefattig. Välj därför återcirkulation endast under kortare tid, t ex vid körning i tunnlar och i samband med körning i köer.

Fläkthastigheten



Öka fläkthastigheten genom att trycka till höger och minska den genom att trycka till vänster på knappen.

Stäng av fläkten med OFF-knappen.

Luftkonditioneringen



Tryck på A/C-knappen för att sätta på luftkonditioneringen. Kontrollampen tänds.

Tryck en gång till på knappen för att stänga av.

OFF-knappen



Tryck på knappen för att stänga av automatiken om du vill göra alla inställningar själv. Tändningen måste vara på (ON).

Klimatanläggningens inställningar visas i displayen

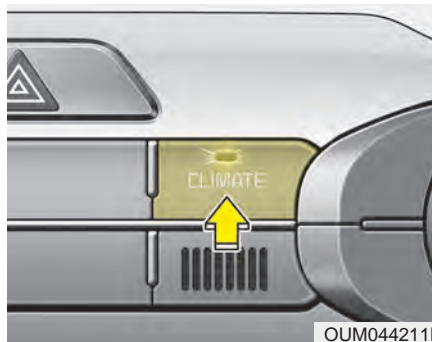

Tryck på CLIMATE-knappen för att se inställningarna i displayen.

Luftkonditionering för 3:e sätesraden

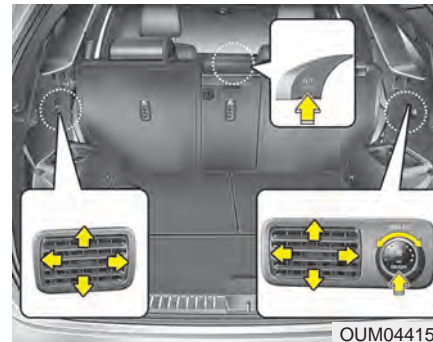

Det finns separata ventilationsmunstycken för luftkonditioneringen på sidorna av sätesrad 3. Aktivera så här:

1. Reglage för 3:e radens luftkonditionering finns i instrumentpanelen. Om fläkthastigheten för framsätet ändras, så ändras också fläkthastigheten för 3:e sätesraden. Luftkonditioneringen för 3:e sätesraden kan stängas av separat.
2. Det finns separata reglage för luftkonditioneringen i 3:e sätesraden. Det går dock inte att t ex välja kylning om luftkonditioneringen är avstängd i instrumentpanelen.
3. Fläkthastigheten för 3:e sätesraden kan regleras med reglaget till höger om sätet.

Luftkonditionering

Kylmedlet* för luftkonditioneringen, är inte skadligt för miljön.

1. Starta motorn och tryck på knappen för luftkonditioneringen.
2. Välj luftriktning mot huvudet .
3. Välj friskluft eller återcirkulation.
4. Justera fläkthastighet och temperatur.

* : Kylmedlet har beteckningen R-134a eller R-123yf beroende på nationella bestämmelser. På kylkompressorn finns en dekal som anger vilket kylmedel som finns i systemet. Se kapitel 8.

VIKTIGT

- **Vid service av luftkonditioneringen måste alltid certifierade tekniker anlitas.**
- **Service av systemet ska utföras i en väl ventilerad lokal.**
- **Om kylkompressorn ska bytas, måste den bytas mot en helt ny som är certifierad och märkt enligt SAE Standard J2842. Se kapitel 8.**

* OBS

- **Håll ett öga på motorns temperaturmätare om ytttemperaturen är hög och du har luftkonditioneringen på samt kör i branta uppförsbakar, tät trafik eller drar släp. Luftkonditioneringen kan orsaka att motorn överhettas. Om det händer, stäng av luftkonditioneringen.**
- **Rutorna ska vara stängda när luftkonditioneringen är igång. Om du har luftkonditioneringen på och öppnar sidorutorna när det är hög luftfuktighet finns det risk för kondens i bilen som i värsta fall kan skada elektroniken.**

Att tänka på för luftkonditioneringen

- Om bilen stått parkerad i solen så att kupén är kraftigt uppvärmd, öppna dörrarna och vädra ur bilen innan du kör iväg.
- Luftkonditioneringen avfuktar och motverkar imbildning när det är fuktigt i luften.
- In- och urkoppling av luftkonditioneringens kompressor gör att motorns varvtal kan variera något vid tomgångskörning.
- Kör luftkonditioneringen minst 5-10 minuter varje månad för att hålla den i trim.
- När du kört bilen med luftkonditioneringen på bildas det en vattenpöl under motorrummet. Det är kondensvatten från systemet.
- Om du väljer återcirkulation och kylning för en längre stund blir luften i kupén unken.
- Ibland kan man uppleva att det kommer in fuktig luft i bilen. Det är normalt vid snabb nedkyllning av kupén.

Kupéluftfilter

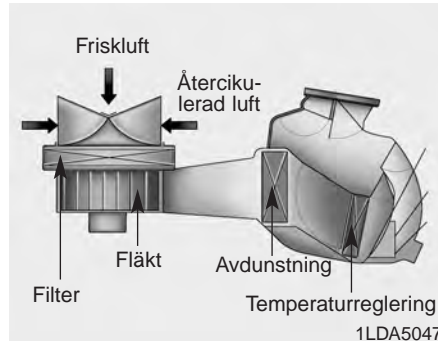

Filtret, som är placerat innanför handskfacket fångar upp pollen, sot och andra partiklar som kan sugas in i bilen via kupéfläkten.

Om filtret börjar bli alltför smutsigt minskar luftströmmarna till kupén vilket kan medföra imbildning på rutor. Då måste filtret bytas.

* OBS

- Kupéluftfiltret ska bytas enligt anvisningarna i serviceprogrammet. Om bilen körs på dammiga vägar under skrävande förhållanden ska filtret bytas oftare.
- Om luftflödet till kupén försämras kan filtret vara igensatt. I så fall rekommenderar vi att du vänder dig till en Kia-verkstad för kontroll av filtret.

Dekal - Kylmedel/kylkompressor

■ Exempel

Typ A

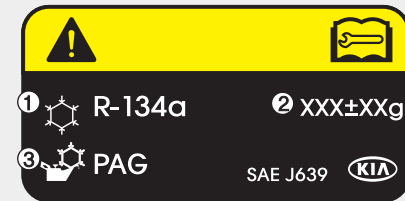

OXM063009

Typ B



OXM063010

- * Utseendet på den dekal som finns i din bil kan vara annorlunda än de som avbildas här ovan.

1. Typ av kylmedel
2. Mängd kylmedel.
3. Kompressorernas smörjmedel.

På en dekal i motorrummet anges vilken typ av kylmedel som är fyllt i systemet. Mer information finns i kapitel 8.

Kontroll av kylmedel i systemet och smörjning av kompressorerna

Om det inte är tillräckligt med kylmedel i systemet fungerar kylningen dåligt. Med för mycket kylmedel blir effekten också dålig.

VARNING - Kylmedel R-134a*



Eftersom det är högt tryck i systemet för luftkonditioneringen krävs det certifierade tekniker för alla servicearbeten.

Det är viktigt att rätt mängd kyl- och smörjmedel används. I annat fall finns det risk för både personskador och skador på kylsystemet.

VARNING - Kylmedel R-1234yf*



Kylmedlet är eldfarligt och det är högt tryck i systemet för luftkonditioneringen. Därför krävs det certifierade tekniker för alla servicearbeten.





Det är viktigt att rätt mängd kyl- och smörjmedel används. I annat fall finns det risk för både personskador och skador på kylsystemet.

* : Kylmedlet har beteckningen R-134a eller R-123yf beroende på nationella bestämmelser. På kylkompressorerna finns en dekal som anger vilket kylmedel som finns i systemet. Se kapitel 8.

INSTÄLLNING FÖR ATT TA BORT IMMA OCH IS FRÅN VINDRUTAN

⚠ VARNING - Defrosterläge



Välj inte  eller  i samband med kylning av kupén och om det är mycket fuktigt i luften. Temperaturskillnaden mellan vindrutans ut- och insida kan medföra att det blir imma på utsidan med försämrad sikt som resultat. Om det finns risk för imma på utsidan av vindrutan, välj denna inställning  och sänk fläkthastigheten.

- Med max fläkthastighet och värme får du bästa defroster-effekten.
- Om du vill ha värme vid golvet samtidigt som imma och is tas bort, välj inställningen defroster/golv.
- Sopa alltid bort all snö och skrapa samtliga rutor helt rena innan du kör. Skrapa försiktigt ren de yttre backspeglarna. Men tänk på att spegelglasen är ömtåliga och lätta att repa.
- Sopa också bort snö från motorhuven och luftintaget framför vindrutan. Det motverkar imbildning på rutor.

Manuell klimatanläggning

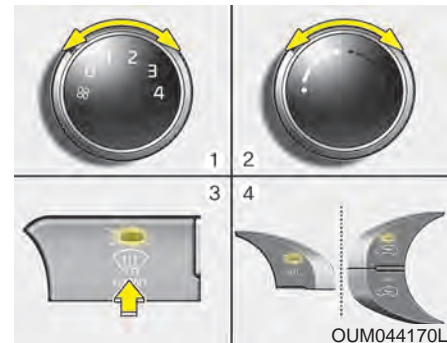
Ta bort imma från insidan



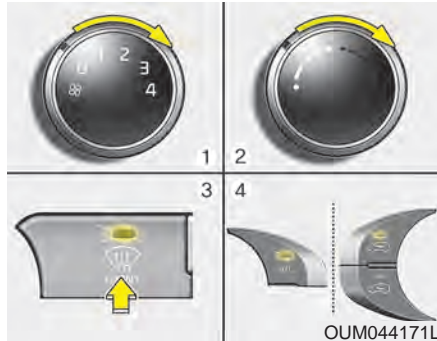

1. Sätt igång fläkten.
2. Välj temperatur.
3. Välj luftriktning  eller .
4. Friskluftsläge väljs automatiskt. Om friskluftsläget är valt så kommer även luftkonditioneringen att gå igång automatiskt.

Om friskluft och luftkonditionering inte väljs automatiskt, tryck in knapparna.

Smält is på utsidan

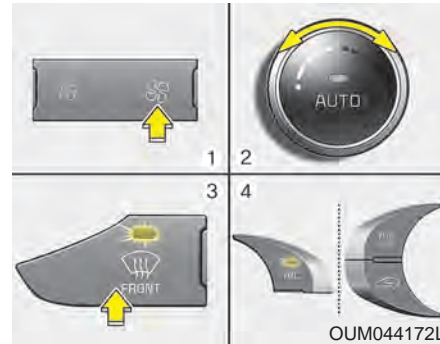
1. Kör fläkten med högsta hastighet.
2. Ställ in för hög värme.
3. Tryck på defrosterknappen .
4. Automaten väljer friskluft och startar luftkonditioneringen om det behövs.

Automatisk klimatanläggning**Ta bort is från insidan**

1. Välj önskad fläkthastighet.
2. Välj önskad temperatur.
3. Tryck på defrosterknappen (.
4. Luftkonditioneringen ska starta för att justera till inställd temperatur. Friskluft väljs och fläkthastigheten regleras automatiskt.

Om detta inte sker, justera enligt önskemål.

Om defrosterläge  väljs justeras fläkthastigheten automatiskt till högre hastighet.

Smält is på utsidan

1. Kör fläkten med högsta hastighet.
2. Ställ in för max värme - HI.
3. Tryck på defrosterknappen .
4. Automaten väljer friskluft och startar luftkonditioneringen om det behövs.

Imsensor på vindrutans insida - I bil med automatisk klimatanläggning

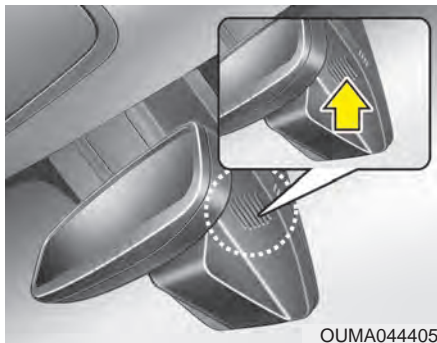

Sensorn känner av om det bildats fukt på rutans insida och aktiverar defrostern automatiskt när klimatanläggningen är igång.



Kontrolllampan (AUTO) lyser när imsensorn känner av imma på vindrutans insida.

Beroende på hur omfattande imbildningen är ökas effekten stegvis.

Steg 1: Luftkonditioneringen på.

Steg 2: Inställning för friskluft.

Steg 3: Luftströmmar riktas mot vindrutan.

Steg 4: Ökad luftmängd mot vindrutan.

CLEAN AIR - LUFTRENING



I bilar med den här funktionen fungerar luftreningen automatiskt med hjälp av jonisering. Kupélufte**n** befrias från bakterier och känns friskare.

FÖRVARINGSFACK

⚠ VIKTIGT

- *Lämna aldrig värdesaker i bilen.*
- *Ha alltid alla fack stängda när bilen är i rörelse. Fyll inte förvaringsfacken så att de inte går att stänga igen.*

⚠ VARNING - Brandrisk

Förvara aldrig cigarettändare eller någon form av gasbehållare i bilen. De kan explodera om bilen står parkerad i solen och kupétemperaturen blir hög.

Mittarmstöd med dubbla förvaringsfack

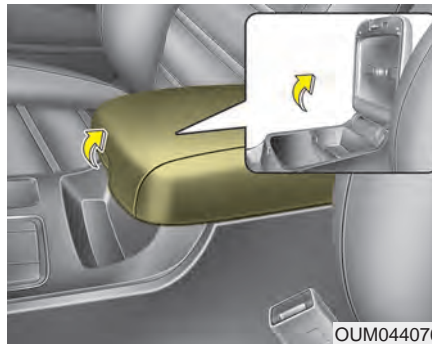

Öppna förvaringsfacket genom att lyfta reglaget.

Handskfack

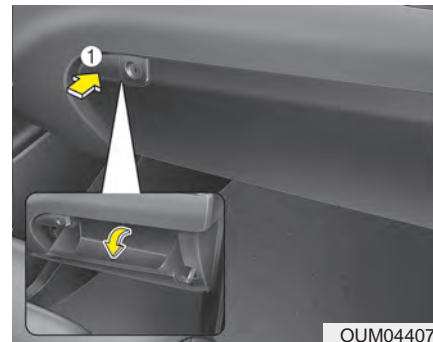

Handskfacket är låsbart. Använd nyckelaxet som finns i din fjärrkontroll/Smart Key. Olåst handskfack öppnar du genom att trycka på knappen uppe i vänstra hörnet. Se till att luckan alltid är stängd när bilen är i rörelse.

⚠ VARNING

Luckan ska alltid vara stängd under färd. I annat fall kan framsätesspassageraren skadas av den vid en eventuell kollision.

⚠ VIKTIGT

Förvara inte mat i handskfacket en längre tid.

Fack för t ex solglasögon



OUM044078

Facket finns i taket bakom backspegeln. Tryck på locket så öppnas det långsamt. Placera solglasögonen med glasen mot dig. Tryck på locket för att stänga.

⚠ VARNING

- Facket är enbart avsett för lätta små föremål som solglasögon. Stoppa inga tunga föremål i det.
- Föraren ska koncentrera sig på körningen och bör inte lägga i och ta ur solglasögonen när bilen är i rörelse. Dessutom kan den inre backspegeln skymmas.
- Var försiktig när du placerar solglasögon i eller tar ut dem ur solglasögonfacket. I annat fall kan du eller facket skadas.

Förvaringsutrymme under bagagerumsgolvet



OUM044079

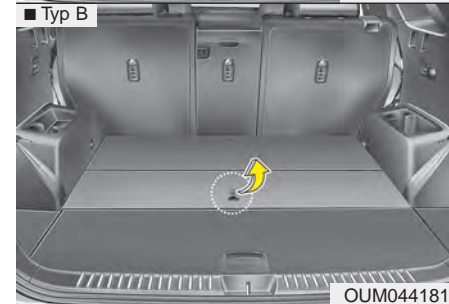

OUM044181

I utrymmet kan du förvara t.ex. första förband, varningstriangel och verktyg för att lätt komma åt dem.

Öppna genom att lyfta i handtaget.

KOMFORTDETALJER

Cigarettändare (normalt inte standard)

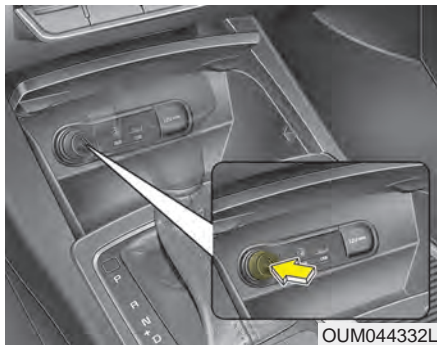

Cigarettändaren fungerar med tändningen i lägena ACC och ON.

Tryck in den när den ska användas. Den åker automatiskt ut när den är glödande.

Om bilen är utrustad med cigarettändare och du måste ersätta den med en ny, rekommenderar vi att du väljer en Kia original.

⚠ VARNING

- Håll inte in tändaren när den glöder. Den kan överhettas.
- Om tändaren inte åkt ut efter 30 sekunder, dra ut den för att inte riskera överhettning.
- Stick inte in något och anslut inte någon elektrisk apparat i cigarettuttaget. Det kan skadas.

⚠ VIKTIGT

Om du ansluter t ex en rakapparat eller en vattenkokare kan du orsaka fel på uttaget och elsystemet.

Askkoppar (normalt inte standard)

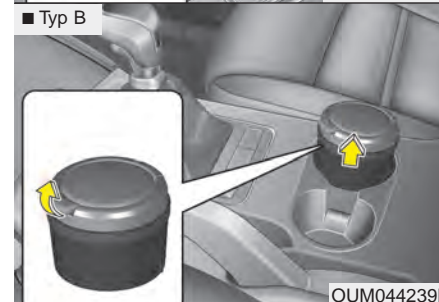
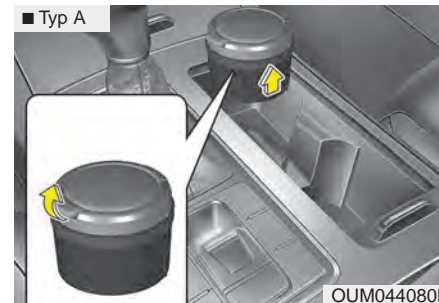

⚠ VARNING - Brandrisk

Stoppa aldrig något brännbart i askkopparna. Det kan antändas av en glödande cigarett eller brinnande tändsticka.

⚠ VARNING - Varma drycker

- Ha aldrig muggar med heta drycker och utan lock i hållarna när bilen är i rörelse.
- Se till att flaskor, burkar, muggar etc sitter ordentligt fast i dryckeshållarna.
- Om du placerar en mugg med något drickbart i en främre dryckeshållare bör den vara försedd med lock. Då riskerar du inte att det stänker in vätska i något eluttag eller någon anslutning vid en häftig inbromsning.

⚠ VARNING - Brandrisk

Se till att burkar och flaskor hålls undan direkt solljus och de skall heller aldrig placeras i en varm kupé då de kan explodera.

*** OBS**

- Muggar som du har i bilen bör vara försedda med lock, så att drycker inte spills ut. Vätska som spills ut kan stänka in bilens elektriska/elektroniska system och orsaka skador.
- Om du ska torka upp spilld vätska, torka inte ren dryckeshållaren vid hög temperatur, den ska skadas.

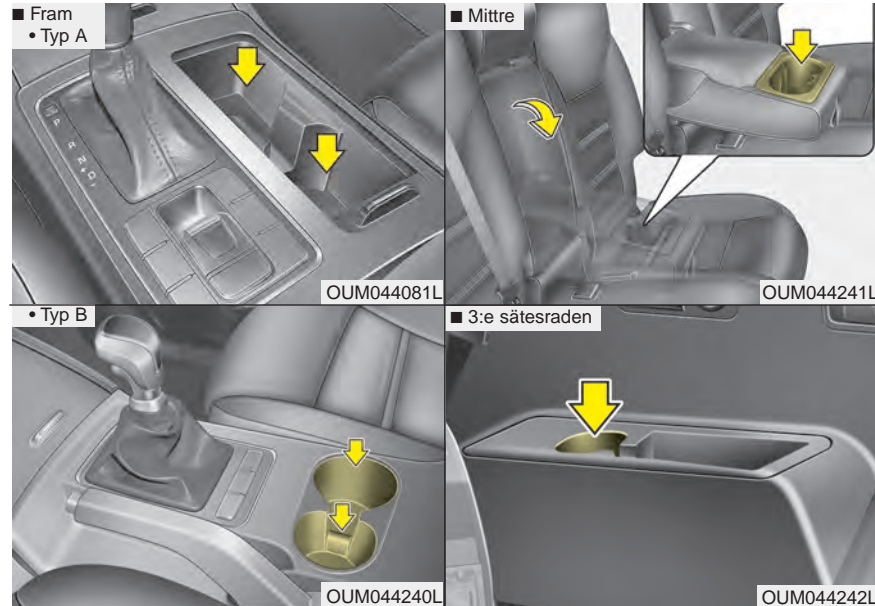

Hållarna finns i mittkonsolen mellan sätena.

Flaskhållare

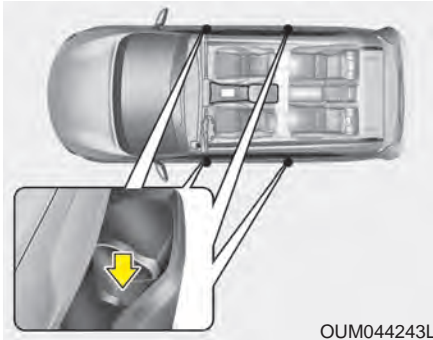

Om det finns flaskhållare i dörrarna - med texten "BOTTLE ONLY" - så bör inget annat än flaskor placeras i hållarna.

Solskydd med make up-spegel

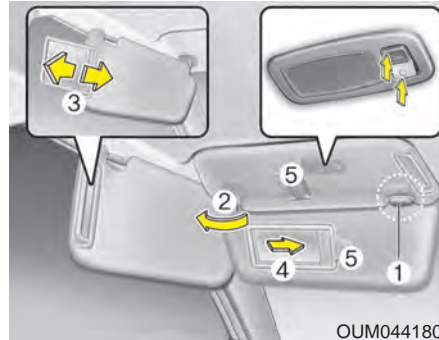

Solskyddet kan även vinklas ut mot sidorutorna (2) om det viks ner och hakas loss från det inre fästet (1). Justera solskyddets förlängning (3). För att använda make up-spegel, fäll ned solskyddet och skjut upp täckluckan (4). Solskyddet har även en biljetthållare (5).

Eluppvärmda framsäten

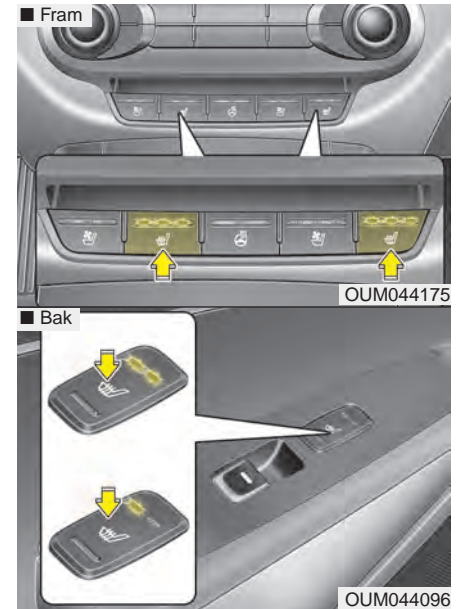

Knapparna är placerade i mittkonsolen. När värmen är på lyser lamporna i knapparna.

- Vid varje tryck på knappen ändras sättesvärmens enligt följande:

AV → MAX (☀️☀️☀️) → MEDEL (☀️☀️) → LÅG (☀️)
 ↑

- Värmen stängs alltid av när du stänger av tändningen.

*** OBS**

Temperaturen i sätena regleras av en termostat.

⚠️ VIKTIGT

- Vid rengöring av klädseln på sätena får thinner, bensen, bensin eller rengöringsmedel med alkohol inte användas.
- Filtar, kuddar och överdragskläder kan orsaka överhettning i de eluppvärmda sätena.
- Placera inga föremål med vassa kanter på sätet. De kan skada de värmeledande trådarna i sätet.
- Ändra inget på klädseln. Värme- och ventilationssystemen kan påverkas.

Säten med värme och ventilation

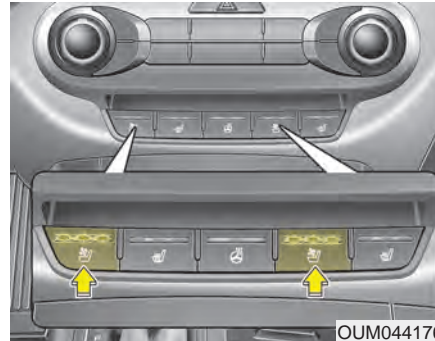

OUM044176

Vald inställning markeras med lampor i knappen.

- Röd för värme.
- Blå för kyla.
- För varje tryckning på knappen ändras inställningen så här:

AV → MAX (☀️☀️☀️) → MEDEL (☀️☀️) → LÅG (☀️)
 ↑

- Du måste välja inställning på nytt efter att tändningen varit OFF.

⚠️ VIKTIGT

Vid rengöring av klädseln på sätena får thinner, bensen, bensin eller rengöringsmedel med alkohol inte användas.

Eluttag

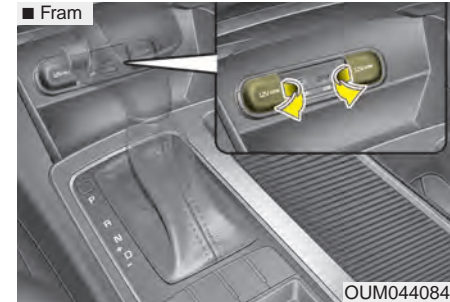

OUM044084



OUM044085L

Anslut endast mobiltelefoner och andra tillbehör på 12 volt och max 10 A.

⚠ VIKTIGT

- *Motorn ska vara igång när tillbehör är anslutna.*
- *Anslut tillbehör på 12 volt och max 10 A.*
- *Minimera användningen av luftkonditioneringen när ett eluttag används.*
- *Om ett tillbehör är anslutet under en lång tid när bilen står parkerad kan batteriet laddas ur.*
- *Stäng kåpan när eluttaget inte används.*
- *Använd inte elektriska tillbehör som riskerar att störa radion eller skada bilens elektronik.*
- *Om du ansluter några elektriska tillbehör bör du köra klimatanläggningen med låg inställning för kyla alternativt värme.*

(forts)

(forts)

- *Vissa elektriska tillbehör kan orsaka elektromagnetiska störningar, som kan medföra problem med radiomottagningen eller störa bilens elektriska system.*
- *När du ansluter ett elektriskt tillbehör, se till att du trycker fast kontakten ordentligt i uttaget. Annars riskerar du att det inte fungerar som det ska.*

⚠ VARNING

Stoppa inte in fingrar eller främmande föremål i eluttaget och rör det inte med fuktiga händer.

USB-anslutning för laddning



Du kan ladda din mobil eller andra mindre elektriska enheter via uttaget, när tändningen är i läge ACC eller ON. Lossa laddkabeln när den inte behövs.

- Laddningstiden varierar för olika enheter.
- Bilens batteri kan laddas ur, om du använder uttaget under en längre tid, när motorn inte är igång.
- Uttaget fungerar endast för laddning av batterier. Batteriladdare kan inte laddas.

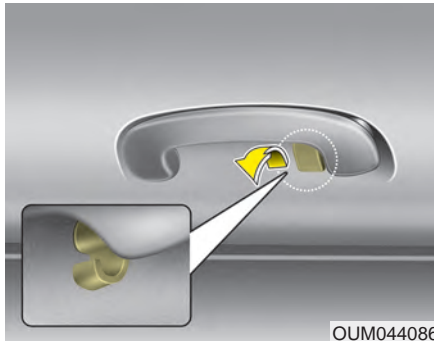
Klädkrok

* Det kan vara en annan typ av krok i din bil.

Vik ner klädkroken när den ska användas.

⚠ VIKTIGT

Belasta inte klädkroken med för hög vikt/för tunga kläder.

⚠ VARNING

Använd inte krokarna för något annat än kläder, för att undvika skador vid en eventuell krock.

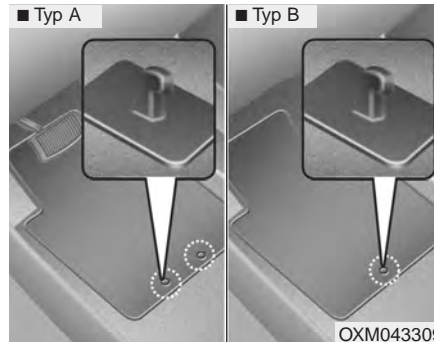
Extra golvmattor fram

Haka fast mattorna i golvfästena så att de inte glider framåt.

⚠ VARNING

Tänk på följande när du lägger in extra golvmattor i bilen

- Mattorna måste vara fasthakade i krokarna.
- Lägg inte in golvmattor som inte går att förankra i krokarna.
- Det får bara ligga en matta på golvet. Lägg t ex inte en gummimatta ovanpå en lös textilmatta.

VIKTIGT: Bilen är fabriksutrustad med krokarna för golvmattor på golvet på förarsidan. Krokarna är till för att hålla mattan på plats så att den inte ska kunna glida in under pedalerna och hindra att de trycks ner.

Vi rekommenderar att du använder Kia original golvmattor. Då kan du vara säker på att de passar och kan fästas på ett säkert sätt.

Rullgardin för sidorutor

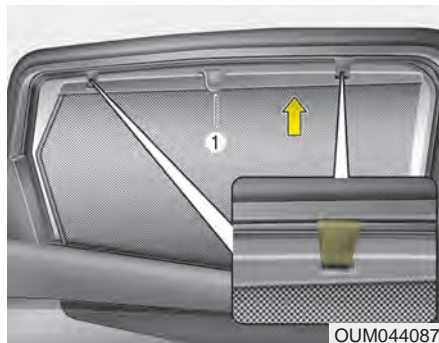

1. Ta tag i det lilla handtaget (1) och dra upp gardinen.
2. Haka fast den i de båda krokarna, som den infällda bilden visar.

Hållare för lastnät

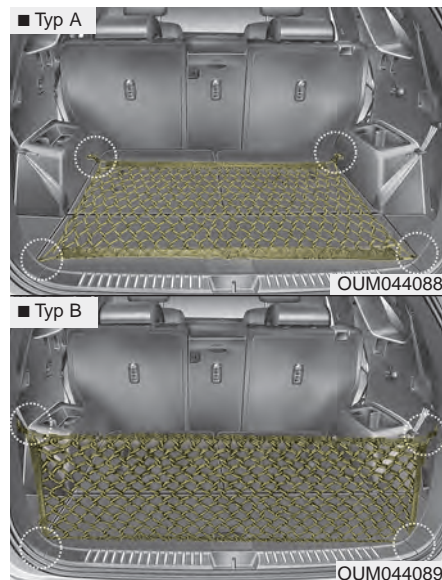

Det finns 4 fästen för nätet i bagageutrymmet.

Lastnät finns att köpa hos Kias återförsäljare.

VIKTIGT

Använd nät eller surra alltid bagage så att det inte glider omkring och skadas eller skadar inredningen.

VARNING

Om du spänner nätet hårt och tappar greppet om det, kan du få en smäll i ansiktet och i värsta fall i ögonen.

Insynsskydd

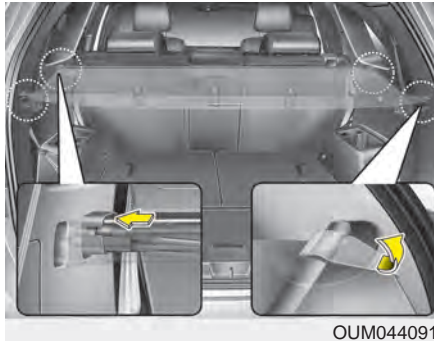

Skyddet döljer effektivt last som finns i bagageutrymmet.

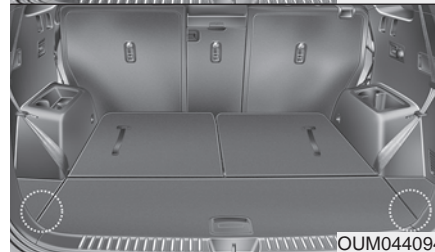
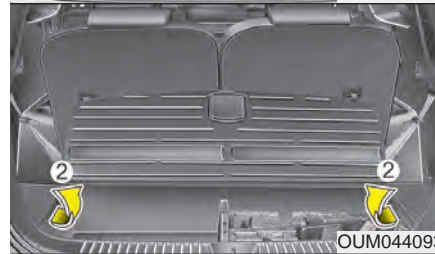

Stuva undan insynsskyddet när det inte ska användas.

1. Ta tag i handtaget och lyft golvet.
2. Vik upp de triangelformade delarna på sidorna.
3. Stoppa ner insynsskyddet i facket under bagageumsgolvet.

⚠ VARNING

- Placera inga föremål ovanpå insynsskyddet. De kastas framåt vid en häftig inbromsning eller kollision och kan skada de åkande.
- När du lastar i bagageutrymmet, placera den tyngsta föremålen längst fram och underst. Surra allt bagage nogga.

⚠ VIKTIGT

Lägg aldrig något tungt på insynsskyddet medan du lastar. Det kan skadas.

EXTERIÖR UTRUSTNING

Takrelingar



Om bilen är utrustad med takrelingar kan du komplettera med lastbågar för att kunna lasta på taket.

Lastbågar och andra tillbehör för att lasta på taket finns bl a hos Kias återförsäljare.

* OBS

- Taklastbågarna (tillval) skall placeras så vikten fördelas på ett korrekt vis.
- Om bilen har taklucka måste du se till att lasten på taket inte hindrar öppning och stängning av luckan.
- Demontera lastbågar som inte används så minskar luftmotståndet och eventuellt vindbrus.

⚠ VIKTIGT

- *Se till att taket inte skadas om du ska frakta något på taket.*
- *Låt aldrig någon del av lasten sticka ut framför, bakom eller på sidorna av bilen.*
- *När du fraktar last på taket, öppna inte takluckan.*

⚠ VARNING

- Fördela lasten så jämt som möjligt över taklastbågarna och säkra lasten ordentligt.

| | |
|---------|------------------------------|
| TAKLAST | Max 100 kg Jämnt fördelat |
|---------|------------------------------|

Tänk på att taklasten, inklusive takbågarnas vikt, ska räknas in i den max tillåtna totalvikten.

- Det medför en säkerhetsrisk att överlasta. Det är också olagligt.
- Bilens tyngdpunkt blir högre med taklast. Undvik därför snabba manövrar så att du inte riskerar att tappa kontrollen över bilen.
- Kör sakta och ta kurvorna försiktigt när du kör med last på taket. Sidvind eller passerande bilar kan orsaka att bilen får oförutsedda kast. Var extra försiktig om du fraktar platta föremål som till exempel skivmaterial eller madrasser. Vinden kan slita loss taklasten och orsaka skador.
- För att undvika skador eller att du tappar lasten, ska du med jämna mellanrum kontrollera att den sitter ordentligt fast.

Tips för körning

| | | | |
|--|------|--|------|
| Åtgärder före körning | 5-5 | • Bilen har bromsservo och självjusterande bromsar | 5-32 |
| • Utanför bilen | 5-5 | • Parkeringsbromsen | 5-33 |
| • Under huven. | 5-5 | • Elektrisk parkeringsbroms - EPB | 5-36 |
| • Innan du startar motorn. | 5-5 | • AUTO HOLD (automatisk bromsning) | 5-41 |
| Tändnings-/rattlås | 5-7 | • Låsningfria bromsar - ABS. | 5-43 |
| • Belyst tändningslås | 5-7 | • Antisladd-system (ESC) | 5-45 |
| • Låssets olika lägen | 5-7 | • Avancerat antisladdsystem (VSM - Vehicle stability management) | 5-48 |
| • Starta motorn. | 5-8 | • Släpvagnsstabilisator (Trailer Stability Assist-TSA) | 5-49 |
| Start-/Stopp-knapp. | 5-11 | • Hjälp vid start i backe (HAC - Hill Assist Control) | 5-49 |
| • Knappen har belysning. | 5-11 | • Panikbromsljus (ESS - Emergency Stop Signal) | 5-50 |
| • Starta motorn - Bil med Smart Key | 5-14 | • Att tänka på beträffande bromsarna | 5-50 |
| Manuell växellåda | 5-17 | Automatisk farthållare. | 5-51 |
| • Manuell växellåda, funktion. | 5-17 | • Farthållarens reglage | 5-52 |
| • God körteknik | 5-19 | • Ställ in önskad hastighet. | 5-52 |
| Automatisk växellåda. | 5-20 | • Öka den inställda hastigheten | 5-53 |
| • Körning med automatisk växellåda. | 5-20 | • Sänk den inställda hastigheten | 5-53 |
| • Allmänna tips för körning med automatisk växellåda | 5-24 | • Öka farten vid omkörning | 5-54 |
| AWD (4-hjulsdrift). | 5-25 | • Stäng av farthållningen tillfälligt. | 5-54 |
| • Bromsning i kurvor | 5-25 | • Återgå till inställd hastighet: | 5-55 |
| • AWD (4-hjulsdrift). | 5-26 | • Stäng av farthållaren helt. | 5-55 |
| • Säker körning med AWD | 5-27 | Ställ in en maxhastighet. | 5-56 |
| • Undvik att välta med bilen. | 5-30 | • Ställ in en hastighetsgräns | 5-56 |
| Bromssystemet | 5-32 | • Stäng av hastighetsbegränsaren. | 5-58 |

| | |
|---|-------|
| Avläsning av vägmärken/skyltar..... | 5-59 |
| • Aktivera/stäng av systemet..... | 5-59 |
| • Avläsning av vägmärken..... | 5-60 |
| • Display | 5-61 |
| • FÖRARANSVAR..... | 5-63 |
| Smart farthållare | 5-64 |
| • Ställ in önskad hastighet..... | 5-65 |
| • Ställ in säkerhetsavstånd till framförvarande fordon.. | 5-68 |
| • Om du inte vill ha avståndsfunktionen..... | 5-72 |
| • Avståndssensorns begränsningar..... | 5-73 |
| Stopp-/start-system (ISG*) | 5-78 |
| • AutoStop - Motorn stannas automatiskt..... | 5-78 |
| • AutoStart | 5-80 |
| • Stopp-/start-systemet är aktiverat när:..... | 5-81 |
| • Om du vill stänga av systemet | 5-82 |
| • Fel i stopp-/start-systemet..... | 5-82 |
| Välj mellan 3 olika kör lägen..... | 5-84 |
| • När ECO-systemet är aktivt..... | 5-85 |
| • Begränsningar i ECO-kör läget | 5-85 |
| Vingelvarning / filhållningsassistans (LDWS-SYSTEM) | 5-86 |
| • Varning för fel på systemet..... | 5-88 |
| • Vingelvarningen fungerar inte: | 5-89 |
| • Situationer när vingelvarningen fungerar eller kanske inte | 5-89 |
| Döda-vinkeln-varning (BSD-SYSTEMET) | 5-90 |
| • Döda-vinkeln-varning (BSD) / Filbytesassistans (LCA) | 5-90 |
| • Varning för korsande trafik bakom bilen (RCTA)... | 5-93 |
| • Systemet kanske inte fungerar i följande fall: | 5-95 |
| Ekonomisk körning | 5-96 |
| Tips för körning | 5-97 |
| • Svåra körförhållanden | 5-97 |
| • Risken att bilen välter..... | 5-97 |
| • "Gunga" loss bilen om du kört fast | 5-98 |
| • Smidig kurvtagning..... | 5-98 |
| • Mörkerkörning | 5-99 |
| • Körning i regn | 5-99 |
| • Körning genom vatten | 5-99 |
| • Körning "off road" (på sidan av vägen)..... | 5-99 |
| • Körning i hög hastighet | 5-100 |
| Vinterkörning | 5-101 |
| • Snö och halka..... | 5-101 |
| • Kylvätskans kvalitet | 5-103 |
| • Kontrollera batteriet och kablarna | 5-103 |
| • Se till att motorn har rätt olja | 5-103 |
| • Kontrollera tändstiften och tändsystemet..... | 5-103 |
| • Skydda låsen från frysning..... | 5-104 |
| • Blanda spolarvätskan beroende på temperaturen. . . | 5-104 |
| • Parkeringsbromsen kan frysa | 5-104 |

| | |
|--|--------------|
| • Håll underredet rent | 5-104 |
| • Vinterutrustning i bilen | 5-104 |
| Körning med släp | 5-105 |
| • Dragkrok | 5-106 |
| • Körning med släp | 5-106 |
| • Om bilen ofta drar släp krävs mer service..... | 5-109 |
| • Tänk på följande när du drar släp | 5-109 |
| Fordonsvikter | 5-112 |
| • Vikt på körklar bil | 5-112 |
| • Tjänstevikt | 5-112 |
| • Maxlast | 5-112 |
| • Maximal axelbelastning | 5-112 |
| • Max belastning på fram- respektive/bakaxel | 5-112 |
| • Totalvikt | 5-112 |
| • Överlast | 5-112 |

VARNING - GIFTIGA AVGASER!

Om du misstänker att det strömmar in avgaser i bilen, öppna rutorna och vädra ur bilen.

- **Inandas inte avgaser.**

Avgaser innehåller koloxid som är giftig, färglös och luktar inte.

- **Kontrollera att avgassystemet inte läcker.**

Kontrollera avgassystemet när bilen är lyft för oljebyte eller annan typ av service. Om du märker någon förändring av avgasljudet, eller om du kör över något som tar i under bilen, se till att få avgassystemet kontrollerat så snart som möjligt.

- **Ha inte motorn igång i ett stängt utrymme längre tid än det tar att köra in eller ut.**

Det gäller även om dörrar står öppna.

- **Sitt inte någon längre stund i en parkerad bil med motorn igång.**

Om du måste ha motorn igång utomhus när bilen står stilla, kör fläkten på hög hastighet och ställ in ventilationen så att friskluft sugas in i bilen.

Om du måste köra med bakluckan öppen på grund av att du lastat föremål som sticker ut:

1. Stäng alla sidorutor.
2. Öppna alla ventilationsmunstycken i instrumentpanelen helt.
3. Ställ in luftriktningen mot huvud/fötter och välj friskluft samt kör fläkten på hög hastighet.

Kontrollera att luftintaget framför vindrutan är fritt från snö, löv och skräp, så att luftflödet in till kupén är fritt.

ÅTGÄRDER FÖRE KÖRNING

Utanför bilen

- Kontrollera att alla rutor, yttre backspeglar samt lampglas är rena.
- Kontrollera att all belysning fungerar.
- Kontrollera däckens kondition.
- Se efter under bilen om det förekommer något läckage.
- Kontrollera att det är fritt bakom bilen om du ska backa.

Under huven

Kontrollera alla olje- och vätskenivåer. Se kapitel 7.

VARNING

Som förare ska du vara utvilad och avspänd när du sätter dig bakom ratten. I annat fall ökar risken för att du gör ett misstag som kan leda till en olycka. Vi rekommenderar att du använder handsfree mobiltelefon och att du inte använder någon annan utrustning som kan försämra din uppmärksamhet under körningen.

Innan du startar motorn

- Stäng alla dörrar.
- Justera säten, ratt och backspeglar.
- Kontrollera alla mätare.
- Kontrollera att alla varningslampor lyser med tändningen i läge ON.
- Innan du kör iväg, kontrollera att parkeringsbromsen är helt frigjord och att varningslampan slocknat.

Se till att du känner din bil väl och är förtrogen med hur all utrustning fungerar.

VARNING

Alla i bilen måste använda säkerhetsbälten när bilen är i rörelse. Barn ska ha särskild barnsäkerhetsutrustning.

VARNING

Kontrollera att det är fritt framför alternativt bakom bilen innan du lägger i en växel och ska köra iväg.

VARNING - Alkohol och mediciner

Alkoholförtäring och bilkörning hör inte ihop. Det är olagligt att köra med alkohol i kroppen. Även den minsta mängd alkohol påverkar reaktionsförmågan.

Vissa mediciner kan också påverka omdömet och reaktionsförmågan.

VARNING

- Om bilen står stilla med motorn igång måste den gå på tomgång. Om motorvarvet är högre kan motorn och avgassystemet överhettas och orsaka brand. Följ gällande regler för tomgångskörning!
- Vid en häftig inbromsning eller sväng kan lösa föremål, som ligger i bilen, glida ner på golvet vid förarens fötter och hamna under pedalerna. Det medför en risk att t ex bromspedalen inte kan trampas ner vid inbromsning.
- Kör aldrig bil om du är uttröttad eller irriterad. Se också till att du inte störs av ljud och rörelser i bilen.

TÄNDNINGS-/RATTLÅS

Belyst tändningslås



OUM054001

Belysningen runt låset tänds varje gång en dörr öppnas. Ljuset slocknar ca 30 sekunder efter att förardörren stängts eller när nyckeln vridits till läge ON.

Låsets olika lägen

LOCK



OYP054029K

Ratten är låst för att stödskydda bilen. Endast från läge LOCK kan nyckeln tas ur låset.

ACC

Ratten kan vridas och vissa elektriska funktioner är inkopplade.

* OBS

Om det är problem att vrida om nyckeln när rattlåset är i ingrepp, vrid ratten till höger och vänster för att avlasta spärren, samtidigt som du vrider på nyckeln.

ON

När nyckeln vrids till detta läge lyser alla varnings- och kontrollampor en stund så att det går att se om de är hela.

Ha inte nyckeln i detta läge när motorn inte är igång, batteriet laddas ur.

START

Startmotorn går. Släpp nyckeln direkt när motorn startat. Bromsvarningslampan kan kontrolleras med nyckeln i detta läge.

VARNING - Tändningslåset

- Vrid aldrig nyckeln till ACC eller LOCK när bilen är i rörelse. Styr- och bromsservo upphör att fungera i ACC-läget. I LOCK-läget spärras dessutom ratten så att bilen inte kan styras.
- Rattlåset ersätter inte parkeringsbromsen. Sätt alltid an parkeringsbromsen och lägg i 1:an eller backen (P-läget för automat) innan du lämnar bilen.
- Stick aldrig en arm genom ratten för att nå några reglage när bilen är i rörelse. Det kan medföra att du tappar kontrollen över bilen.
- Se till att inga lösa föremål finns på golvet på förarsidan. De kan hindra pedalernas rörelse så att bilen t ex inte kan bromsas.

Starta motorn

VARNING

- Ha alltid på dig skor som är lämpliga för bilkörning. Undvik högklackade skor och grova kängor och stövlar. De kan medföra problem med att sköta pedalerna.
- Rör inte gaspedalen när du startar motorn. Det finns risk att bilen rör sig oväntat.
- Vänta till motorn går på tomgång innan du släpper bromsen.

* **OBS - Gaspedal med ekokörningsfunktion**

Om bilen är utrustad med gaspedal för ekonomikörning blir den trögare när du trampat ner den 82 %. Det är för att du inte ska ge för mycket gas i onödan.

Om du måste gasa på för fullt, t ex för att göra en snabb omkörning, är det bara att trycka ner gaspedalen så mycket som behövs.

Bensinmotor

1. Kontrollera att parkeringsbromsen är ansatt.

2. **Manuell växellåda**

Trampa ner kopplingspedalen helt och lägg växeln i neutralläge (N). Håll ner både kopplings- och brompedalen.

Automatisk växellåda

Växelväljaren ska vara i läge P eller N. Trampa på bromsen.

3. Släpp START-knappen/nyckeln direkt när motorn startat eller efter 10 sekunder om motorn inte startat.

Rör inte gaspedalen i samband med start av motorn.

4. Vänta inte på att motorn ska bli varm. Kör iväg när du startat motorn. Kör mjukt utan att varva upp motorn eller motorbromsa kraftigt.

*** OBS**

Rör inte gaspedalen i samband med start av motorn, vare sig motorn är varm eller kall.



VIKTIGT - Bil med automatisk växellåda

Om du får motorstopp när bilen rullar, lägg i N-läget och starta motorn. Lägg aldrig i P-läget, det kan medföra att växellådan skadas allvarligt och att bilen sladdar.



VIKTIGT

- *Håll START-knappen/nyckeln i START-läget max 10 sekunder. Om bilen inte startat, vänta 5-10 sekunder före nästa startförsök annars kan startmotorn skadas.*
- *Vrid aldrig tändningsnyckeln till START när motorn är igång. Startmotorn kan skadas.*

Dieselmotor

1. Kontrollera att parkeringsbromsen är ansatt.

2. Manuell växellåda

Håll kopplingspedalen nedtryckt, lägg växeln i neutralläget. Slå på tändningen (ON) och vänta tills lampan för glödningen (förvärmningen) har slocknat.

Automatisk växellåda

Växelväljaren ska vara i läge P eller N. Trampa på bromsen, slå på tändningen (ON) och vänta tills lampan för glödningen (förvärmningen) har slocknat.

Kontrollampa för glödning (förvärmning)



W-60

3. Vrid nyckeln till START-läget eller tryck på START-knappen och släpp den direkt när motorn startat eller efter 10 sekunder om motorn inte startat.
4. Om temperaturen är lägre än -18° eller om bilen stått i flera dagar, låt den gå på tomgång en kort stund innan du kör iväg.

*** OBS**

Om motorn inte startat inom 10 sekunder efter att glödningen är avslutad, ändra tändningsläget till LOCK och vänta 10 sekunder innan du slår på tändningen (ON) igen. Vänta tills lampan för glödning slocknat och starta sedan motorn.

Viktigt med tanke på turbon

1. Varva inte upp motorn direkt efter start. Om motorn är kall, låt den gå på tomgång några sekunder så att turbon får rätt smörjning.
2. Om bilen körts hårt eller en längre sträcka ska motorn gå på tomgång ca 1 minut innan du stänger av den, för att turbon ska få rätt smörjning.



VIKTIGT

Om bilen körts hårt eller en längre sträcka får du inte stänga av motorn direkt utan måste låta den gå på tomgång ca 1 minut för att turbon inte ska skadas.

START-/STOPP-KNAPP

Knappen har belysning



När förardörren öppnas tänds belysningen i knappen och lyser i 30 sekunder efter att dörren stängts.

Belysningen slocknar också direkt när bilens startspärr aktiveras.

Precis som i bilar med tändningslås finns det flera lägen: OFF, ACC, ON och START. De olika lägena markeras genom att belysningen i knappen ändrar färg. Se beskrivning i respektive avsnitt som följer här:

OFF



Lampan släckt

Med manuell växellåda

Stanna motorn genom att trycka på knappen (när motorn är igång). I OFF-läget är nästan alla funktioner avstängda.

Med automatisk växellåda

Lägg växeln i P-läget och tryck på knappen för att komma till OFF-läget. Om du trycker på knappen när spaken inte är i P-läget går systemet över till ACC-läget (se nästa sida).

Rattlåset

I läge OFF aktiveras det elektriska rattlåset när du tar din nyckel / Smart Key ur nyckelfacket i bilen eller när du öppnar förardörren.

Om rattlåset inte aktiveras när du öppnar förardörren hörs en varningssignal. Prova då att ta med din nyckel / Smart Key ur bilen och stänga dörren utifrån. Om problemet inte är löst, rekommenderar vi att du vänder dig till en Kia-verkstad, för en kontroll av systemet.

Om du öppnar förardörren innan du trycker på knappen för att komma till läge OFF, kommer en varningssignal att höras eftersom rattlåset inte låses. Stäng i så fall dörren. Då ska varningssignalen upphöra och ratten låsas.

* OBS - START-/STOPP-knappen fungerar inte!

Om rattlåset förblir låst kommer startknappen inte att fungera. Gör då så här: Håll in START-/STOPP-knappen och vrid samtidigt ratten lite åt höger och vänster för att avlasta spärren i rattlåset.

VIKTIGT

Bilen ska stå stilla när du stänger av motorn.

I en nödsituation kan du trycka på START-/STOPP-knappen, för att stänga av motorn, när bilen rullar. Håll in knappen mer än tre sekunder eller tryck snabbt på den tre gånger. Om bilen fortfarande rullar kan du starta motorn med växeln i neutral-läge (N).

ACC (vissa elektriska funktioner är inkopplade)

Med manuell växellåda

För att komma till ACC-läget när tändningen är avstängd (OFF), tryck på START-/STOPP-knappen, men trampa inte på kopplingspedalen samtidigt.

Med automatisk växellåda

För att komma till ACC-läget när tändningen är avstängd (OFF), tryck på START-/STOPP-knappen, men trampa inte på bromspedalen.

Rattläset låses upp och vissa elektriska funktioner är inkopplade.

Efter en timme i ACC-läge övergår inställningen automatiskt till OFF för att batteriet inte ska laddas ur.



Orange belysning

ON (tändningen är påslagen)



Röd belysning

Med manuell växellåda

I ACC-läge, tryck på START-/STOPP-knappen för att slå på tändningen (ON). Rör inte kopplingspedalen!

Med automatisk växellåda

I ACC-läge, tryck på START-/STOPP-knappen för att slå på tändningen (ON). Rör inte bromspedalen!

Varningslamporna kan kontrolleras i detta läge innan motorn startas.

Se till att inte ON-läget är på för länge, eftersom batteriet laddas ur om motorn inte är igång.

START- och KÖR-läge



Lampan släckt

* OBS

Läs också informationen "Starta motorn" på nästa sida.

Med manuell växellåda

Starta motorn: Lägga växeln i neutralläge (N), trampa ner kopplingspedalen och tryck sedan på START-/STOPP-knappen.

* OBS

Om du inte trampar ner kopplingspedalen när du trycker på START-/STOPP-knappen startar inte motorn och ändring sker så här:
OFF → ACC → ON → OFF eller ACC.

Med automatisk växellåda

Starta motorn: Växelväljaren ska vara i P- eller N-läge, trampa på bromspedalen och tryck sedan på START-/STOPP-knappen.

* OBS

Om du inte trampar ner bromspedalen när du trycker på START-/STOPP-knappen startar inte motorn och ändring sker så här:
OFF → ACC → ON → OFF eller ACC.

* OBS

Se till att inte ACC- och ON-lägena är på för länge, för då riskerar du att batteriet laddas ur när motorn inte är igång.

⚠ VARNING

- Tryck inte på START-/STOPP-knappen när bilen rullar. Om motorn stannar krävs det mer kraft för att bromsa.
- Innan du lämnar bilen ska du se till att parkeringsbromsen är ansatt.
- Sträck inte handen genom ratten för att trycka på START-/STOPP-knappen när bilen är i rörelse.
- Se till att det inte finns något på golvet på förarsidan som kan glida in under pedalerna och hindra att t ex bromspedalen kan trampas ner.

Starta motorn - Bil med Smart Key

VARNING

- Ha alltid på dig skor som är lämpliga för bilkörning. Undvik högklackade skor och grova kängor och stövlar. De kan medföra problem med att sköta pedalerna.
- Rör inte gaspedalen när du startar motorn. Det finns risk att bilen rör sig oväntat.
- Vänta till motorn går på tomgång innan du släpper bromsen.

* **OBS - Gaspedal med eko-körnings-funktion**

Om bilen är utrustad med gaspedal för ekonomikörning blir den trögare när du trampat ner den 80 %. Det är för att du inte ska ge för mycket gas i onödan.

Om du måste gasa på för fullt, t ex för att göra en snabb omkörning, är det bara att trycka ner gaspedalen så mycket som behövs.

Starta - bensinmotor

1. Nyckeln (Smart Key) måste finnas i bilen.
2. Kontrollera att parkeringsbromsen är ansatt.
3. **Manuell växellåda**
Trampa ner kopplingspedalen helt och lägg växeln i neutralläge (N). Håll ner både kopplings- och brompedalen.

Automatisk växellåda

Tryck ned bromspedalen och för växelväljaren till växelläge P (Park).

Du kan även starta motorn i växelläge N (neutral).

4. Tryck på START/STOPP-knappen.
Rör inte gaspedalen i samband med start av motorn.
5. Vänta inte på att motorn ska bli varm. Kör iväg när du startat motorn. Kör mjukt utan att varva upp motorn eller motorbromsa kraftigt.

Starta - dieselmotor

Vid start av en kall dieselmotor så måste man först förvärma (glödning) och sedan låta motorn värma upp innan man kör iväg.

1. Kontrollera att parkeringsbromsen är ansatt.

2. Manuell växellåda

Trampa ner kopplingspedalen helt och lägg växeln i neutralläge (N). Håll ner både kopplings- och brompedalen.

Automatisk växellåda

Växelväljaren ska vara i läge P eller N. Trampa på bromsen.

Kontrollampa för glödning (förvärmning)

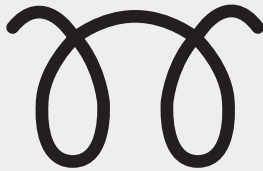

W-60

3. Håll START-/STOPP-knappen intryckt tills kontrollampan för glödning slocknat. Det tar ibland upp till 5 sekunder.
4. Motorn startar när lampan har slocknat.

* OBS

Det kan hända att motorn startar om du trycker en andra gång på START-/STOPP-knappen när förvärmningen pågår.

Viktigt med tanke på turbon

1. Varva inte upp motorn direkt efter start. Om motorn är kall, låt den gå på tomgång några sekunder så att turbon får rätt smörjning.
2. Om bilen körts hårt eller en längre sträcka ska motorn gå på tomgång ca 1 minut innan du stänger av den, för att turbon ska få rätt smörjning.

VIKTIGT

Om bilen körts hårt eller en längre sträcka får du inte stänga av motorn direkt utan måste låta den gå på tomgång ca 1 minut för att turbon inte ska skadas.

- Även om nyckeln (Smart Key) är i bilen får den inte vara för långt från instrumentpanelen om motorn ska startas.
- När tändningen (i bil med START-knapp) är läge ACC eller ON och en dörr är öppen, söker bilens startspärrsystem efter en Smart Key. Om inte rätt Smart Key finns i bilen visas den här symbolen "  " och meddelandet "Ingen Smart Key i bilen" visas. Och om alla dörrar stängs så kommer en varningssignal att ljuda i 5 sekunder. Varningssignal och ljudsignal kommer att stängas av när bilen är i rörelse.

VARNING - Smart Key

Bilen kan bara startas om rätt Smart Key finns i bilen och inte för långt från instrumentpanelen.

Låt inte barn, eller personer som inte förstår sig på hur START-/STOPP-knappen fungerar, röra knappen.

⚠ VIKTIGT

Om du skulle råka få motorstopp under körning lägg växeln i neutralläge (N). I bilar med automatisk växellåda får du inte föra spaken till P-läget. Tryck sedan på START/STOPP-knappen för att försöka starta motorn.

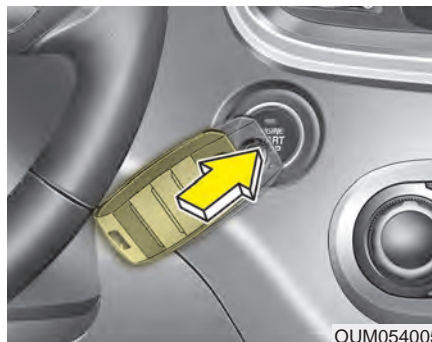

⚠ VIKTIGT

- Håll inte in START-knappen mer än 10 sekunder förutom när säkringen till bromsljuset är trasig.
- Vrid aldrig tändningsnyckeln till START när motorn är igång. Startmotorn kan skadas.

*** OBS**

- Om batteriet i din Smart Key är svagt eller om den inte fungerar som den ska, tryck den direkt mot START-knappen för att starta bilen. Håll din Smart Key som bilden visar, med symbolen för dörrlåsning vänd mot START-knappen och rakt mot knappen.
- Om säkringen för bromsljuset brunnit av går det inte att starta bilen på normalt sätt. Du måste först byta till en hel säkring. Om du inte har en säkring tillgänglig, gör så här:
Med tändningen i läge ACC, håll in START-knappen i 10 sekunder. Då kan du starta bilen utan att trampa på bromsen. Men vi rekommenderar att du trampar på bromsen (och trampar ner kopplingspedalen).

MANUELL VÄXELLÅDA



Manuell växellåda, funktion

Den manuella växellådan har 6 växlar. Växellägena är markerade på växelspaxknoppen.

Kopplingspedalen ska trampas ner helt vid varje växling.

Om bilen är utrustad med tändnings-/rattlås måste du trampa ner kopplingen för att kunna starta motorn.

När du ska lägga i backen ska bilen stå helt stilla och motorn gå på tomgång. Du ska också låta växelspaken stanna i neutralläget någon sekund innan du trycker knappen uppåt på spaken och lägger i backen (R).

⚠ VIKTIGT

- Vid växling från 5:an till 4:an får spaken inte föras så långt till vänster att 2:an av misstag läggs i. Det kan medföra motorskador om motorn varvas upp för mycket, så att nålen i varvräkna- ren kommer in i det röda fältet.
- Vid nedväxling, hoppa över max ett växelsteg, om motorvarvet är 5 000 varv/min eller högre. Annars riskerar du att skada motor, växellåda och koppling.

- Vid växling till backen, ska bilen stå stilla och spaken hållas i neutralläget i ca 3 sekunder innan den förs till R-läget.
- Om det är svårt att lägga i backen, för spaken till neutralläget och släpp upp kopplingen, trampa sedan ner kopplingen och lägg i backen.
- När det är kallt kan växlingarna gå lite trögt innan oljan i växellådan värmts upp.

⚠ VIKTIGT

- **Håll aldrig foten på kopplingspedalen mellan växlings- tillfällena. Slir inte heller på kopplingen för att hålla bilen stilla i backar.**
- **Vila inte handen på växelspaken under körning. Det kan medföra onödigt slitage på komponenter i växellådan.**
- **Kopplingspedalen ska alltid tryckas ner helt i samband med start och växlingar. I annat fall kan kopplingen skadas och/eller missljud uppstå.**
- **För att inte skada kopplingen, starta inte på någon annan växel än 1:an.**

VARNING

- Sätt alltid an parkeringsbromsen och lägg i 1:an (i uppförslut) eller backen (i nedförslut) när du lämnar bilen.
- Om bilen är utrustad med manuell växellåda, ska kopplingen trampas ned när motorn startas. Bilen kan annars fara iväg och orsaka skada om växeln inte är i friläge.
- Gör inga ryckiga nedväxlingar när det är halt. Det kan medföra att bilen sladdar.

Kopplingen

Kopplingspedalen ska alltid trampas ner helt vid varje växlingstillfälle. Släpp upp den långsamt vid start. Vila aldrig foten på kopplingspedalen mellan växlingstillfällena det medför onödigt slitage. Slira inte heller på kopplingen för att hålla bilen stilla i backar. Trampa på fotbromsen eller använd parkeringsbromsen. Pumpa aldrig snabbt på kopplingspedalen.

Nedväxling

Växla alltid ned innan motorvarvet är för lågt så att du riskerar motorstopp. Bilen kan också accelerera snabbare om varvtalet inte är för lågt.

Växla alltid ned vid körning i branta nedförslut för att utnyttja motorbromsen. Då minskar slitaget på bromsarna och risken för att de överhettas.

God körteknik



- Växla aldrig till neutralläget när bilen t ex rullar nedför en backe.
- Bromsa inte konstant i långa, branta nedförsbackar. Det kan medföra överhettning av bromsarna, snabb förslitning av bromsbeläggen och förlängd bromssträcka. Växla ner och motorbromsa.
- Sänk farten före nedväxlingar för att undvika att motorn övervarvas och skadas.
- Sänk farten om det är blåsig.
- Se till att bilen står helt stilla när backen ska läggas i. Annars kan växellådan skadas. Lägg i backen genom att först föra spaken till neutralläget och vänta ca 3 sekunder innan backen läggs i.
- Kör extra försiktigt när det är halt. Bromsa mjukt och växla utan att det uppstår ryck, accelerera långsamt samt undvik tvära svängar för att undvika att få sladd.

VARNING

- **Alla i bilen måste använda bilbälte när bilen är i rörelse.**
- **Undvik hög hastighet i kurvor.**
- **Gör inga häftiga girar eller filbyten.**
- **Anpassa farten efter rådande trafik- och vägförhållanden.**
- **Håll bilen på vägen så att inte hjulen skär ner på sidan av vägbanan.**
- **Om du skulle råka köra av vägen, vrid försiktigt på ratten för att komma upp på vägen igen utan att få sladd.**
- **Följ gällande hastighetsbestäm-
melser.**

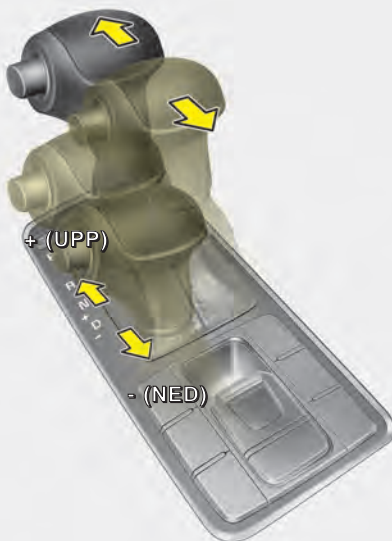
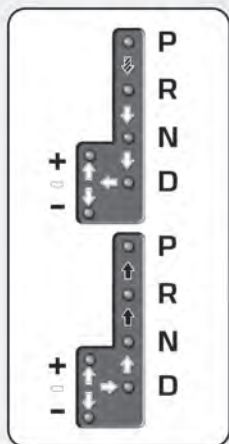
AUTOMATISK VÄXELLÅDA



-  Trampa på bromsen och tryck in spärknappen på spaken, när du ska föra den som den randiga pilen visar.
-  Tryck in spärknappen när du ska flytta spaken.
-  Spaken kan röras fritt mellan växellägena som de vita pilarna visar.

Körning med automatisk växellåda

Automatväxellådan har sex växlar framåt och en backväxel.

* OBS

Om batteriet varit bortkopplat kan det hända att de första fem växlingarna blir ryckiga. Det är normalt och justeras efter några växlingscykler av styrenheten för växellådan eller kontrollenheten för motorn.

OUM054007

Håll foten på bromspedalen när spaken förs till D- eller R-läget.

⚠ VARNING - Automatisk växellåda

- Kontrollera att det är fritt framför alternativt bakom bilen innan du väljer en växel och ska köra.
- Sätt alltid an parkeringsbromsen först och lägg sedan i P-läget när du ska lämna bilen. Stanna därefter motorn.
- Gör inga ryckiga nedväxlingar när det är halt. Det kan medföra att bilen sladdar.

⚠ VIKTIGT

- *Gasa och bromsa aldrig samtidigt när växelväljarspaken är i läge D eller R, växellådan kan skadas.*
- *Vid ett tillfälligt stopp i uppførsbackar, håll inte bilen stilla med gasen. Trampa på bromsen.*
- *Motorn får inte ha högre varv än tomgång när spaken förs mellan de olika växellägena.*

Växellägena

När tändningen är i läge ON visas aktuellt växelläge i displayen framför föraren.

P - Parkeringsläge

Drivhjulen/framhjulen är låsta. Bilen måste stå stilla när spaken förs till P-läget.

⚠ VARNING

- Växla aldrig till P-läget om bilen inte står stilla. Bilen tvärbromsas och växellådan kan skadas allvarligt.
- P-läget ersätter inte parkeringsbromsen, som bör sättas an innan du lägger i P-läget.
- Lämna inte barn ensamma i bilen.

⚠ VIKTIGT

Bilen måste stå helt stilla när spaken förs till P-läget annars kan växellådan skadas.

R - Backen

Håll foten på bromspedalen när spaken förs till R-läget.

⚠ VIKTIGT

Bilen måste stå helt stilla när spaken förs till och från R-läget annars kan växellådan skadas. Undantag kan göras när du ska "gunga" loss bilen om du kört fast. Se anvisningar längre fram i detta kapitel.

N - Neutralläge

Växellådan är frikopplad från hjulen. Om bilen inte bromsas kan den rulla om marken lutar.

⚠ VARNING

Låt aldrig bilen rulla med växellådan i neutralläget (N).

D - Körläge

Detta är det vanliga växelläget för körning framåt. Växellådan väljer automatiskt rätt växel beroende på hastighet och belastning.

Du kan göra en snabb nedväxling genom att trampa ner gaspedalen mer än 82 %. Det klickar till i den den s k kick down-funktionen.

* OBS

- Bilen måste stå stilla när du för spaken till D-läget.
- Det är fullt normalt att det hörs ett klickljud när gaspedalen trycks ned förbi "kick down"-funktionen.

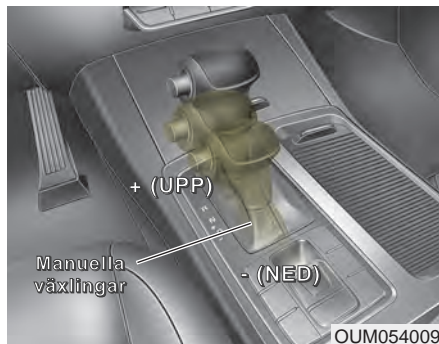

Manuella växlingar - Sportläge

När växelväljaren är i D-läget kan föraren när som helst välja att föra spaken till det högra spåret i växlingskulissen. Då kan upp- och nedväxlingar göras manuellt.

I sportläget kan du växla manuellt/sekventiellt. D v s du kan växla upp och ner stegvis en växel åt gången.

Uppväxling (+) : För spaken framåt för närmast högre växel.

Nedväxling (-) : För spaken bakåt för närmast lägre växel.

* OBS - Manuella växlingar

- Om du väljer att växla manuellt måste se till att inte övervarva motorn. Växla upp innan varvräknarnålen kommer in i den röda markeringen.
- Nedväxlingar sker automatiskt om föraren inte växlar när bilens hastighet sjunker och motorvarvet är för lågt för vald växel. När bilen stannar väljs 1:an automatiskt.
- I det manuella läget måste föraren växla upp när nålen i varvräknaren närmar sig den röda zonen.
- Ingen växling sker om föraren försöker göra en växling som skulle kunna skada växellådan eller motorn.
- Vid start på halt underlag, tryck spaken framåt för att välja 2:an att starta på för att undvika hjulspinn.

Vissa modeller har en säkerhetsspärr i den automatiska växellådan

Av säkerhetsskäl är den automatiska växellådan utrustad med en spärr som gör att det inte går att föra växelväljarspaken från P-läget utan att trampa på bromsen.

1. Trampa på bromsen.
2. Flytta spaken.

Om du trampar på bromsen upprepade gånger när spaken är i P-läget hörs ett skrammelljud. Det är normalt.

⚠ VARNING

Trampa på bromsen innan spaken förs från P-läget annars kan bilen röra på sig.

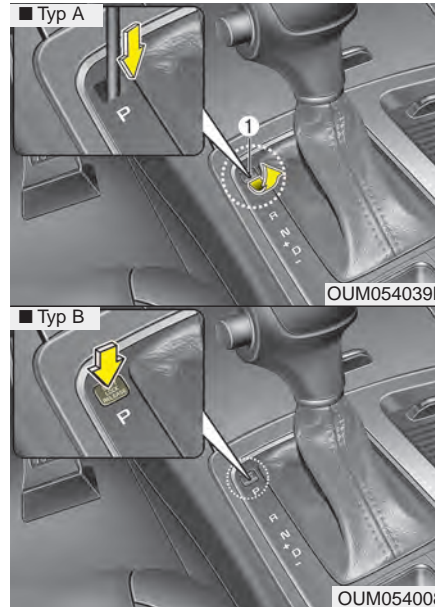

Upphäv säkerhetsspärren

Om det inte går att föra spaken från P eller N till R när du trampar på bromspedalen, håll foten kvar på bromsen och gör så här:

Typ A

1. Peta försiktigt bort det lilla locket (1) som täcker säkerhetsspärren.
2. Tryck ner säkerhetsspärren med en skruvmejsel.
3. Flytta växelväljaren.
4. Vi rekommenderar att du vänder dig till en Kia-verkstad för kontroll av systemet.

Typ B

1. Tryck på frigörningsmekanismen till växelförarspärren.
2. Flytta växelspaken
3. Vi rekommenderar att du vänder dig till en Kia-verkstad för att få säkerhetsspärren kontrollerad.

Spärrsystem för tändningsnyckeln

Nyckeln kan endast tas ur tändningslåset när växelväljarspaken är i P-läget.

Allmänna tips för körning med automatisk växellåda

- Växelväljaren får bara flyttas från P eller N när motorn går på tomgång.
- Lägg aldrig i P-läget när bilen rullar.
- Bilen ska stå helt stilla när du lägger i backen (R) eller (D).
- Låt aldrig bilen rulla utför en backe med växellådan i neutralläget.
- Växla ner i utförsbackar och utnyttja motorbromsen för att undvika att bromsarna överhettas.
- Om du valt att växla manuellt, sänk farten vid nedväxling, så att du får i den lägre växeln.
- Sätt alltid an parkeringsbromsen när bilen parkeras och växelväljaren är i läge P.
- Kör extra försiktigt när det är halt. Bromsa mjukt och accelerera långsamt samt undvik tvära svängar för att undvika att få sladd.
- Kör mjukt utan häftiga accelerationer och inbromsningar så uppnår du bästa bränsleekonomi.

VARNING

- **Alla i bilen måste använda bilbälte när bilen är i rörelse. Barn måste sitta i speciell barnsäkerhetsutrustning.**
- **Undvik hög hastighet i kurvor.**
- **Gör inga häftiga girar eller filbyten.**
- **Anpassa farten efter rådande trafik och vägförhållanden.**
- **Håll bilen på vägen så att inte hjulen skär ner på sidan av vägbanan.**
- **Om du skulle råka köra av vägen, vrid försiktigt på ratten för att komma upp på vägen igen utan att få sladd.**
- **Följ gällande hastighetsbestäm-
melser.**

VARNING

Om du kört fast i snö, lera eller sand kan du försöka "gunga" loss bilen. Gör så här:

Vrid ratten lite åt båda hållen. Flytta sedan spaken mellan D och R och gasa så att bilen kommer i gungning utan alltför mycket hjulspinn. Se till att ingen står i vägen för bilen om den plötsligt kommer loss.

Om du inte kommer loss efter några försök, se till att du får bogserhjälp.

Start i backe

Om du ska starta i en uppförsbacke, trampa på bromsen och för spaken till D-läget. Frigör parkeringsbromsen och trampa försiktigt på gaspedalen samtidigt som du släpper upp bromspedalen långsamt.

När du ska starta i en brant backe finns det risk att bilen rullar bakåt. Genom att starta på 2:ans växel minskas risken att bilen rullar bakåt.

AWD (4-HJULSDRIFT)

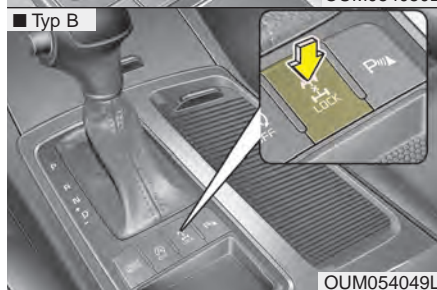
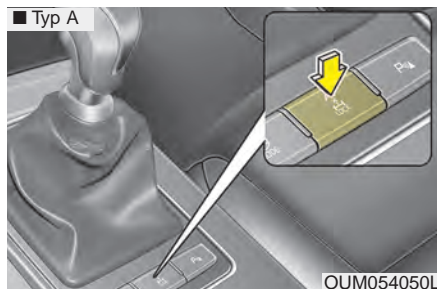

Bilen driver normalt på framhjulen. Men med 4-hjulsdriften aktiverad förs även kraft över till bakhjulen om framhjulen börja slira. Maximalt kan 50 % av kraften överföras till bakhjulen.

Tänk på att den här bilen inte är ett terrängfordon. 4-hjulsdriften är enbart till för att öka framkomligheten.

På de följande sidorna beskrivs hur 4-hjulsdriften fungerar.

⚠ VARNING - "Terrängkörning"

Terrängkörning är inte tillåten i Sverige med undantag för speciella banor. Den här bilen är inte heller konstruerad för att köras i svår terräng. Däremot tar sig bilen fram bra på dåliga vägar och på halt och löst underlag tack vare hög markfrigång och 4-hjulsdrift.

⚠ VARNING

Om lampan för AWD-systemet () tänds har det uppstått ett fel.

Om det inträffar, rekommenderar vi att du vänder dig till en Kia-verkstad för att få felet åtgärdat.





Bromsning i kurvor

⚠ VIKTIGT - AWD

Vid tvära svängar på asfalt, när däcken har bra fäste och AWD LOCK är aktiverat, kan det kännas ett extra motstånd i ratten vid svängar.

Det beror på att fram- och bakhjulen inte följer samma spår i en kurva och att skillnaden i hastighet mellan fram- och bakhjul gör att bilen strävar efter att gå rakt fram.

AWD (4-hjulsdrift)

| Inställning | Knappen | Kontrolllampan | Hur drivningen fungerar |
|---|---|---|--|
| Automatisk 4-hjulsdrift |  |  Lampan är släckt | Bilen driver normalt bara på framhjulen. Men om de börjar slira överförs upp till 50 % av drivkraften till bakhjulen så länge det behövs för att förbättra framkomligheten. |
| AWD LOCK Maximal kraftfördelning mellan fram- och bakhjul är 50/50 |  |  Lampan lysar | <ul style="list-style-type: none"> När bilen körs i lägre fart än 30 km/tim är kraftfördelningen till fram- och bakhjul 50/50. Den här inställningen ger maximal dragkraft och framkomlighet i snö, sand och lera. Mellan 30 och 40 km/tim minskar kraften till bakhjulen. När hastigheten är över 40 km/tim fungerar det som i beskrivningen ovan med automatisk inkoppling av bakhjulen endast när framhjulen slirar. |

* OBS

- När du kör på torra och bra vägar ska du välja den automatiska 4-hjulsdriften (lampan ska vara släckt). Då spar du bränsle och bilen går tystare. Det finns också risk att det uppstår skador på transmissionen om du kör med läge LOCK (lampan lysande) på bra vägar.
- Det kan rycka till lite i bilen när du kopplar bort 4-hjulsdriften (LOCK-läget). Det är normalt.

Säker körning med AWD

⚠ VARNING - Körning med AWD

Vid körning med 4WD (4-hjulsdrift) AWD på underlag som sand, lera och i viss mån snö samt om du drar släp ökar påfrestningarna på bilen. Kör därför långsamt för att inte utsätta bilen för onödigt stora påfrestningar.

- Kör inte genom djupt vatten eller mjuk lera, det kan medföra att avgasröret täpps till och att du får motorstopp.
- Undvik att köra nedför branta backar om underlaget är dåligt.

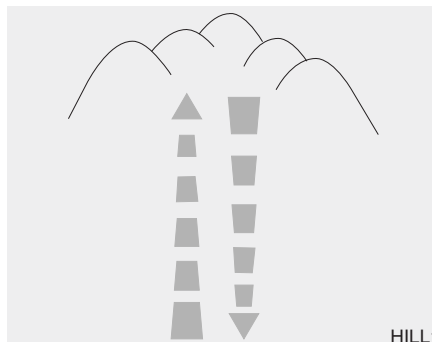

HILL1

- Vid körning upp- och nedför branta backar ska du köra så rakt som möjligt. Försök aldrig vända bilen i en brant backe. Då riskerar du att den välter.



HILL2

⚠ VARNING - Körning snett uppför/nedför

Om du kör bilen snett upp- eller nedför en backe måste du ta det mycket lugnt och vara försiktig så att du inte svänger bilen så att den får för kraftig lutning. Då kan det hända att du inte hinner korrigera riktningen innan bilen välter. Bara en liten vridning på ratten kan få allvarliga konsekvenser.

- Tänk på att en högbygd 4-hjulsdriven bil inte har samma köregenskaper som en 2-hjulsdriven personbil. Kör därför långsammare i kurvor.
- När du kör på dåliga vägar ska du köra försiktigt så att du inte skadar bilen på stenar, rötter och annat som kan finnas i vägen.

⚠ VARNING - Biltypen

En högbygd 4-hjulsdriven bil har högre tyngdpunkt än vanliga personbilar. Risken att välta i en kurva är därför större.



⚠ VARNING - Akta tummarna

Håll alltid tummarna utanför rattkranen om du kör på dåliga vägar. Då riskerar du inte att få en smäll på tummarna om ratten plötsligt snurrar till, om du t ex kör på en sten.

- Håll alltid stadigt i ratten när du kör på dåliga vägar. Men håll tummarna utanför rattkranen.
- Oavsett var man kör ska samtliga som färdas i bilen vara fastspända i säkerhetsbältena.

⚠ VARNING - Sidvindar

En högbygd bil är känslig för sidvindar. Sänk därför farten om det är blåsigt.

- Om du tvingas köra genom vatten. Stanna först och mät vattendjupet. Du bör inte köra genom vatten som är djupare än upp till underredet. Kör max 8 km/tim.

⚠ VARNING - Körning genom vatten

Om du kör för fort genom vattensamlingar kan vatten stänka in i motorrummet och orsaka vattenskador på tändsystemet med motorstopp som följd.

*** OBS**

- Kör inte genom vatten som är djupare än upp till underredet.
- Kontrollera bromsarna om du kört genom vatten eller lera. Bromsa lätt upprepade gånger tills du känner att bromsarna fungerar som de ska.
- Om bilen ofta körs på dåliga och grusiga vägar, d v s under krävande förhållanden gäller andra serviceintervaller. Hör med Kia-verkstaden.
- Spola rent bilen undertill om du kört på leriga och grusiga vägar.
- Det är viktigt att en 4WD (4-hjulsdrift) (AWD) bil har däck av samma typ och dimension på alla fyra hjulen.
- En 4WD (4-hjulsdrift) (AWD) bil får inte bogseras. Den ska transporteras på en flakbärgare.

⚠ VARNING - Körning med AWD

- Kör försiktig i kurvor.
- Undvik hastiga ratt rörelser.
- Det finns risk att bilen välter om du kör för fort i kurvor.
- Alla i bilen ska alltid vara fastspända och barn ska sitta i särskild barnsäkerhetsutrustning.
- Om du kommer utanför vägbanan med två av hjulen ska du sänka farten och försiktigt styra upp bilen på vägen utan någon häftig ratt rörelse.

⚠ VIKTIGT - Körning i snö och lera

Om ett av framhjulen börjar slira i snö eller lera, öka gaspådraget lite så börjar även bakhjulen driva. Kör inte med för högt varvtal under någon längre stund, det kan skada AWD-systemet.

Undvik att välta med bilen

Eftersom bilen är högbyggd och har stor markfrigång har den också en högre tyngdpunkt. Det gör att den lättare kan välta än en vanlig personbil om man kör för fort genom en kurva.

En fördel är att bilen kan ta sig fram på vägar som vanliga bilar inte klarar. En annan fördel är att föraren sitter högre och har bra överblick i trafiken.

Tänk alltså på att sänka farten inför kurvor och att inte göra några hastiga ratt rörelser vid t ex undanmanövrer och filbyten.

Om du lastar på taket så höjs tyngdpunkten ytterligare. Så kör extra försiktigt med last på taket.

Gör inga modifieringar på bilen som kan påverka köregenskaperna.

VARNING - Vältningsrisk

- Tänk på att bilar som är högbyggda också kan välta lättare än vanliga personbilar.
- Högre tyngdpunkt ökar risken för vältning.
- Köregenskaperna skiljer sig från vanliga bilar, kör därför långsammare i kurvor.
- Undvik hastiga ratt rörelser och tvära svängar.
- Om alla i bilen är ordentligt fastspända i säkerhetsbältena minskar risken för skador om bilen skulle slå runt.

VARNING

Bilen levereras med däck som är anpassade för den här bilen. Om du byter däck och eventuellt följar måste du se till att alla fyra däcken är av samma typ och dimension.

Om du är tveksam om vilka däck och följar du ska välja, rekommenderar vi att du vänder dig till en Kia-verkstad.

VARNING - Om du lyft bilen med domkraften

Starta aldrig motorn när du har lyft bilen. Det finns risk att bilen glider av domkraften.

- Fyrhjulsdrivna fordon får endast testas på rullande landsväg avsedd för fyrhjulsdrivna bilar.

*** OBS**

Sätt aldrig an parkeringsbromsen under dessa tester.

- En fyrhjulsdriven bil ska aldrig testas på en rullande landsväg avsedd för tvåhjulsdrivna fordon. Om en rullande landsväg för 2-hjulsdrivna bilar ändå ska användas så måste följande åtgärder vidtas:

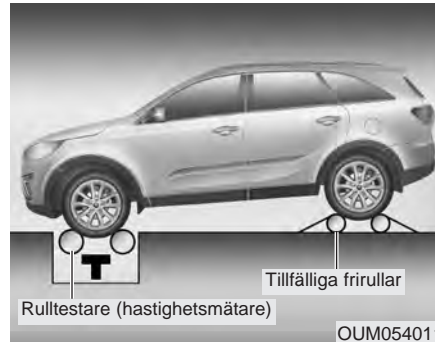

1. Kontrollera och justera till korrekt däcktryck.
2. Placera framhjulen på testrullarna.
3. Frigör parkeringsbromsen.
4. Placera bakhjulen på tillfälliga frirullar som visas på bilden.

⚠ VARNING - Rullande landsväg

Stå inte framför fordonet när det testas på rullande landsväg. Fordonet kan hoppa framåt och orsaka allvarlig skada eller döden.

⚠ VIKTIGT

- När bilen ska lyftas, i samband med ett sådant här test, ska alla fyra hjulen lyftas samtidigt.
- Om du måste snurra på hjulen när den lyfts, frigör parkeringsbromsen.

BROMSSYSTEMET

Bilen har bromsservo och självjusterande bromsar

Om servoeffekten försvinner p g a att motorn stannar eller beroende på något fel krävs det mer kraft för att bromsa bilen. Räkna därför med att bromssträckan förlängs.

När motorn inte är igång avtar servoeffekten stegvis varje gång bromspedalen trycks ner.

Om det blir fel på bromsarna

Om fotbromsen inte fungerar går det att få stopp på bilen med parkeringsbromsen. Men tänk på att den verkar endast på bakhjulen. Det medför att bromssträckan blir lång.

VARNING

- Vila inte en fot på bromspedalen under körning. Det medför överhettning av bromsarna, snabb förslitning av bromsbeläggen och förlängd bromssträcka.
- Växla ner i utförsbackar och utnyttja motorbromsen för att undvika att bromsarna överhettas.
- Om det kommer vatten på bromsskivorna försämras bromsverkan och bilen kan dra snett vid inbromsning. Om du kört genom vatten, bromsa lätt så att bromsskivorna blir torra och kan fungera normalt.

Om du råkar ut för bromsbortfall

Nödbromsa försiktigt med parkeringsbromsen annars kan bilen få sladd. Tänk också på att bromssträckan blir ovanligt lång.

VARNING

- Parkeringsbromsen

Om du bromsar hårt med parkeringsbromsen när bilen har hög hastighet riskerar du att bilen får sladd.

VIKTIGT

Bromsa aldrig med parkeringsbromsen under körning, såvida det inte är en nödsituation. Det kan vara svårt att kontrollera bilen eftersom endast bakhjulen bromsas. Dessutom kan systemet för parkeringsbromsen skadas.

Varningsljud för slitna bromsbelägg

När bromsbeläggen är nedslitna och behöver bytas hörs ett gnislande ljud från fram- eller bakhjulen när bilen bromsas.

Under vissa förhållanden kan ljudet uppstå tillfälligt även om beläggen inte är slitna. Det är normalt.

VIKTIGT

- *Undvik dyra reparationer genom att byta bromsbeläggen innan de är helt nedslitna.*
- *Byte av bromsbelägg ska alltid göras samtidigt på bägge fram- alternativt bakhjulen.*

VARNING

Varningsljudet innebär att bromsbeläggen måste bytas. Om du kör för länge med de slitna beläggen kan bromsarna sluta fungera.

Parkeringsbromsen



Pedaltyp

Sätt an parkeringsbromsen genom att först trampa på fotbromsen och sedan på pedalen för parkeringsbromsen. Tryck kraftigt på pedalen.

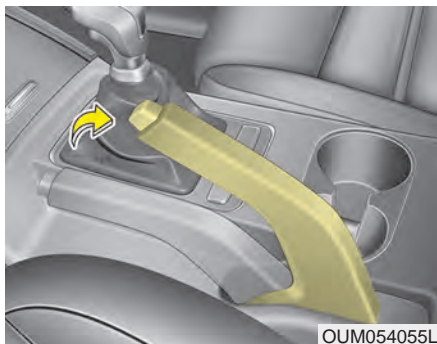

Spaktyp

Trampa på bromsen när du sätter an parkeringsbromsen. Dra spaken uppåt utan att trycka in spärrknappen.

Om du parkerar i en backe, lägg i backen i nedförsbacke och 1:an i uppförsbacke alternativt P-läget för bil med automatisk växellåda.

VIKTIGT

- **Kör aldrig med parkeringsbromsen ansatt. Det medför kraftigt slitage på både bromsbeläggen och bromsskivorna.**
- **Bromsa aldrig med parkeringsbromsen under körning, såvida det inte är en nödsituation. Det kan vara svårt att kontrollera bilen eftersom endast bakhjulen bromsas.**

Frigör parkeringsbromsen

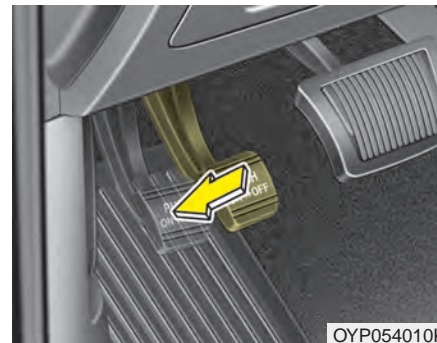

Pedaltyp

Trampa på fotbromsen samtidigt som du trycker till på pedalen för parkeringsbromsen.

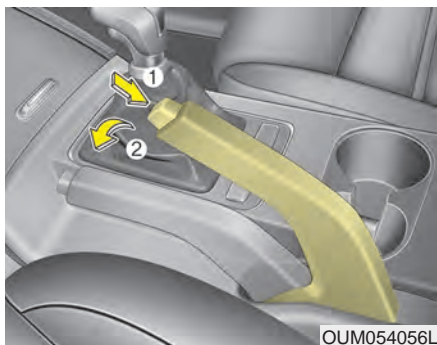

Spaktyp

Håll ned bromspedalen när du ska frigöra parkeringsbromsen. Lyft sedan spaken en aning och tryck in spärrknappen (1). Sänk ner spaken (2) helt.

Om parkeringsbromsen inte blir helt frigjord, rekommenderar vi att du vänder dig till en Kia-verkstad.

⚠ VARNING

- Sätt alltid an parkeringsbromsen när bilen parkeras. Lägg också i 1:an om bilen står i en uppførsbacke eller backen om det lutar utför (P-läget i bilar med automatisk växellåda).
- Se till att parkeringsbromsen inte frigörs av misstag av t ex barn i bilen.
- Sätt alltid an parkeringsbromsen när bilen parkeras, så att den inte kommer i rullning.



Kontrollera att bromsvarningslampan tänds när du slår på tändningen (ON) och innan motorn startas.

Lampan lyser när parkeringsbromsen är ansatt och när tändningen är i läge ON eller START.

Om lampan fortsätter att lysa när parkeringsbromsen är helt frigjord kan det ha uppstått ett fel i bromssystemet. Undvik i så fall att köra bilen eller ta dig försiktigt till en verkstad så snart som möjligt. Vi rekommenderar att du vänder dig till en Kia-verkstad.

Elektrisk parkeringsbroms - EPB



Sätt an parkeringsbromsen:

1. Trampa på bromspedalen.
2. Dra P-knappen mot dig.

Kontrollera att varningslampan tänds.

Parkeringsbromsen sätts an automatiskt när du stänger av motorn, utan att du behöver trampa på bromsen, om du tryckt på knappen AUTO HOLD och den lyser.

Men om du trycker på P-knappen inom 3 sekunder, efter att du stängt av motorn, sätts inte parkeringsbromsen an.

* OBS

Om bilen står i en brant backe eller om du har släp efter bilen och den inte står stilla, gör så här:

1. Sätt an den elektriska parkeringsbromsen.
2. Håll upp knappen i mer än 3 sekunder.

VIKTIGT

Sätt aldrig an parkeringsbromsen när bilen rullar, utom i en nödsituation. Systemet kan skadas och du riskerar att bilen sladdar.

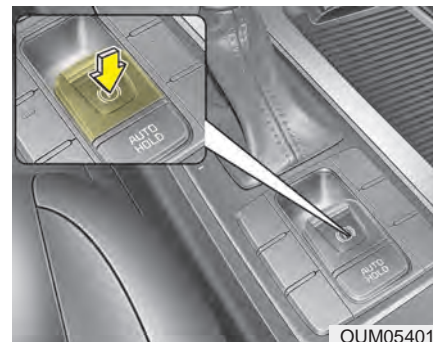

Frigör parkeringsbromsen:

- Tändningen ska vara i läge ON.
 - Trampa på gas- eller bromspedalen.
- Kontrollera att varningslampan slocknar.

Frigör parkeringsbromsen automatiskt:

Om växelväljarspaken är i P-läget:

- Starta motorn och trampa på bromspedalen samt lägg i något av lägena R, N eller D.
- Om växelväljarspaken är i N-läget:
- Starta motorn och trampa på bromspedalen samt lägg i något av lägena R, eller D.
- Bil med manuell växellåda
 1. Starta motorn.
 2. Ta på säkerhetsbältet (förare).
 3. Se till att förardörr, motorhuv och bagagelucka är stängda.
 4. Tryck ned kopplingspedalen och lägg i en växel.
 5. Släpp upp kopplingen och trampa på gaspedalen.
- Bil med automatväxellåda
 1. Starta motorn.
 2. Ta på säkerhetsbältet (förare).
 3. Se till att förardörr, motorhuv och bagagelucka är stängda.
 4. Lägg i växel och trampa på gaspedalen.

Kontrollera att varningslampan slocknar.

*** OBS**

- Du kan sätta an parkeringsbromsen med tändningen i läge OFF, men inte frigöra den.
- Om du står i en backe bör du trampa på bromsen och frigöra parkeringsbromsen manuellt.

*** OBS - Manuell växellåda**

Om bilen drar släp och står i uppförsläge kan den rulla bakåt vid start. För att undvika det, gör så här:

1. Lägg i 1:an.
2. Dra i P-knappen och håll den kvar.
3. Gasa försiktigt och släpp upp kopplingen.
4. När du känner att motorn börjar dra, släpp P-knappen.

Anvisningarna ovan gäller inte vid start på plan mark. Då kan bilen i stället röra sig framåt.



VIKTIGT

- *Om varningslampan för parkeringsbromsen lyser även om bromsen frigjorts, rekommenderar vi att du vänder dig till en Kia-verkstad för en kontroll.*
- *Kör aldrig bilen med parkeringsbromsen ansatt. Bromsskivorna och bromsbeläggen slits ut snabbt.*

Den elektriska parkeringsbromsen (EPB) kan frigöras automatiskt:

- Vid överhettning.
- Om andra system påverkas.

* OBS

Om föraren av misstag stänger av motorn när den automatiska bromsen (AUTO HOLD) är aktiverad, sätts parkeringsbromsen an automatiskt.

Varningsmeddelanden

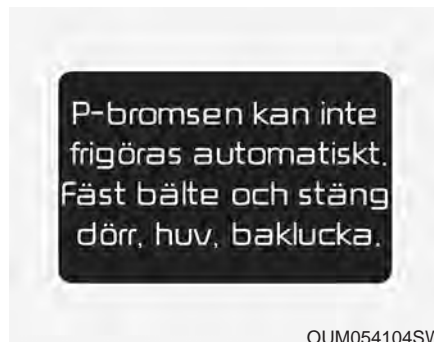

- Om du försöker köra iväg med foten på bromsen och parkeringsbromsen är ansatt och inte frigörs automatiskt hörs ett varningsljud och ett varningsmeddelande visas.
- Om föraren inte spänt fast säkerhetsbältet, motorhuvon eller bakluckan inte stängts, då hörs ett varningsljud och ett meddelande visas.
- Om det är något problem med bilen kan ett varningsljud höras och ett varningsmeddelande visas.

Om något av ovanstående inträffar, trampa på bromsen och frigör parkeringsbromsen genom att trycka på P-knappen.

VARNING

- För att bilen inte ska rulla iväg när du parkerat den, sätt alltid an parkeringsbromsen och lägg i P-läget.
- Se till att ingen som är ovan vid bilen av misstag frigör parkeringsbromsen.

VIKTIGT

- *Det är normalt att det hörs ett klickljud när du sätter an och frigör parkeringsbromsen.*
- *Om du lämnar bilen till t ex en parkeringsvakt måste du förklara hur den elektriska parkeringsbromsen fungerar.*
- *Det kan uppstå ett fel på parkeringsbromsen om du kör med den ansatt.*
- *Gasa försiktig när du frigör parkeringsbromsen för att köra iväg.*

Varningsmeddelanden

■ Typ A



OUM054100SW

■ Typ B



OUM054101SW

Om övergången från Auto Hold till EPB inte fungerar hörs ett varningsljud och ett varningsmeddelande enligt ovan visas.

⚠ VIKTIGT

Trampa på bromsen när meddelandet enligt ovan visas.

Varningsmeddelanden

■ Typ A



OUM054102SW

■ Typ B



OUM054103SW

Om den elektriska parkeringsbromsen (EPB) är ansatt när Auto Hold är aktiverad på grund av en signal från antisladdsystemet, hörs en varnings-signal och ett meddelande visas.

Fel på den elektriska parkeringsbromsen - EPB

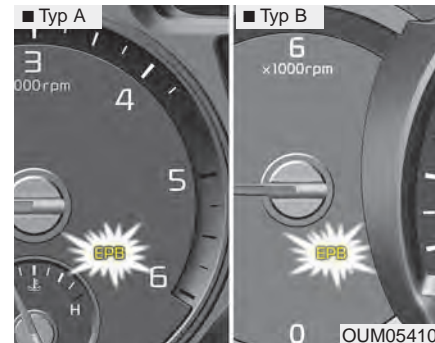

Texten EPB lyser i panelen när tändningen går till ON-läget. Den slocknar efter ca 3 sekunder om systemet fungerar som det ska.

Om texten inte tänds alls eller tänds och lyser under körning har det uppstått något fel i systemet.

Om detta inträffar, rekommenderar vi att du låter en Kia-verkstad kontrollera systemet.

EPB-lampan kan tändas samtidigt som ESC-lampan, för att markera att det uppstått ett fel i ESC-systemet.

VIKTIGT

- *EPB-lampan kan tändas om P-knappen inte fungerar som den ska. Systemet kan eventuellt återställas genom att du stänger av motorn och startar den igen efter några minuter. Om nu varningslampan för den elektriska parkeringsbromsen fortfarande lyser, rekommenderar vi att du vänder dig till en Kia-verkstad, för en kontroll av systemet.*
- *Om EPB-lampan inte tänds eller om den blinkar när du dragit P-knappen mot dig är parkeringsbromsen inte ansatt.*
- *Om varningslampan för parkeringsbromsen blinkar när varningslampan för den elektriska parkeringsbromsen (EPB) lyser, tryck ner och lyft upp reglaget två gånger. Om EPB-lampan inte slocknar, rekommenderar vi att du vänder dig till en Kia-verkstad.*

Nödbromsning

Om det uppstår något problem med bromspedalen under körning kan du nödbromsa så här:

Håll upp P-knappen när du trampar på bromsen.

VARNING

Använd inte parkeringsbromsen under färd i annat fall än nödsituationer.

*** OBS**

Om du nödbromsar med den elektriska parkeringsbromsen (EPB) kommer bromsvarningslampan att tändas för att visa att systemet fungerar.

VIKTIGT

Om du hör ett missljud eller känner att de luktar bränt när den elektriska parkeringsbromsen används som nödbroms, rekommenderar vi att du vänder dig till en Kia-verkstad för en kontroll av systemet.

När den elektroniska parkeringsbromsen EPB inte går att frigöra

Om det inte går att frigöra den elektriska parkeringsbromsen (EPB), rekommenderar vi att du låter transportera bilen på en flakbärgare till en Kia-verkstad.

AUTO HOLD (automatisk bromsning)

Systemet gör att bilen bromsas även efter att föraren stannat bilen och tagit foten från bromspedalen.

Aktivera bromsfunktionen så här



1. När förardörren, motorhuven och bakluckan har stängts, spänn fast säkerhetsbältet och trampa på bromsen och tryck sedan på reglaget för den automatiska parkeringsbromsen (EPB). AUTO HOLD-lampan kommer att lysa vit för att visa att systemet kan gripa in.

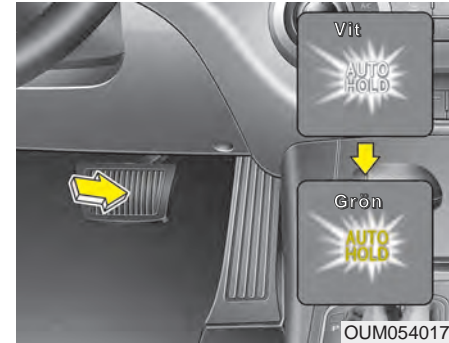

2. När bilen stannas helt genom att du bromsar med fotbromsen ändrar AUTO HOLD-lampan färg till grönt.
3. Parkeringsbromsen håller bilen även om du släpper upp bromspedalen.
4. Om du sätter an den elektriska parkeringsbromsen (EPB) kopplas AUTO HOLD bort.

Kör iväg och bromsen frigörs automatiskt

När du trampar på gasen för att köra iväg (med växelväljaren i läge R, D eller Sport), frigörs bromsarna automatisk och AUTO HOLD-texten bli vit.

⚠ VARNING

När AUTO HOLD är aktiverat och du ska köra, ta det lugnt, se dig omkring och accelerera långsamt.

Koppla bort AUTO HOLD-funktionen



Stäng av AUTO HOLD genom att trycka ned knappen. AUTO HOLD indikatorn kommer släckas. För att stänga av AUTO HOLD när bilen står stilla, tryck ned bromspedalen och tryck på knappen.

* OBS

- AUTO HOLD-systemet fungerar inte:
 - Om föraren inte har spänt fast säkerhetsbältet och om förardörren är öppen.
 - Om motorhuvu är öppen.
 - Om växelväljarspaken är i P-läget.
 - Om du har satt an parkeringsbromsen med P-knappen.
- AUTO HOLD-systemet kopplas bort:
 - Om föraren inte har spänt fast säkerhetsbältet och om förardörren är öppen.
 - Om motorhuvu är öppen.
 - Om bakluckan är öppen.
 - Om bilen står stilla i mer än 10 minuter.
 - Om bilen står i en backe en längre tid.

I ovanstående fall tänds bromsvarningslampan och AUTO HOLD-texten ändras från grön till vit. Det hörs också en varningssignal och ett meddelande visar att den elektriska parkeringsbromsen bromsar bilen.

(Forts)

(Forts)

Innan du kör iväg måste du trampa på bromsen och frigöra parkeringsbromsen genom att trycka på P-knappen.

- Om AUTO HOLD-texten blir gul fungerar inte systemet som det ska. Vi rekommenderar att du i så fall kontaktar en Kia-verkstad.
- När Auto Hold (automatiska bromsen) arbetar kan det höras ett mekaniskt ljud. Det är normalt.

VARNING

- Gasa försiktigt när du kör.
- Koppla från AUTO HOLD-funktionen när du kör i backar och i samband med parkeringsmanövrer.

VIKTIGT

Om det är något fel på kontakterna som känner av om förardörren, motorhuvuven eller bakluckan är stängda, då fungerar inte AUTO HOLD-systemet. Vi rekommenderar att du i så fall kontaktar en Kia-verkstad.

Låsningfria bromsar - ABS

VARNING

ABS-bromsar kan inte kompensera vårdslös körning. Föraren ska alltid anpassa hastigheten efter gällande körförhållanden. Håll alltid ett säkert avstånd till framförvarande fordon.

Sänk hastigheten när det är halt eller när vägbanan är våt och det finns risk för vattenplaning.

ABS-bromsar kan förkorta bromssträckan vid de flesta tillfällena. Den kan dock ibland bli lite längre jämfört med ett bromssystem utan ABS, t ex på:

- Löst grus och i lös snö.
- Om snökedjor är monterade på bilen.
- Gropiga, ojämna vägar.

Kör aldrig för fort genom kurvor bara för att bilen har ABS-bromsar. De är till för att höja säkerheten vid normal körning.

ABS-systemet känner kontinuerligt av hjulens rotationshastighet. Om ett hjul tenderar att låsas vid en inbromsning minskas bromstrycket för det hjulet.

När ABS-systemet griper in hörts ett tickande ljud och bromspedalen pulserar. Det är fullt normalt.

För att få optimal effekt av ABS-systemet ska du hålla foten kvar på bromspedalen. Du kan aldrig trampa för hårt eftersom bromstrycket regleras automatiskt.

* OBS

Ett klickande ljud kan höras från motorrummet när du startat motorn och kör iväg. Det är normalt och innebär att ABS-systemet fungerar som det ska.

- Även om bilen är utrustad med ABS-bromsar ska du alltid hålla ett säkert avstånd till framförvarande fordon.
- Sänk farten i kurvor. ABS-systemet kan inte kompensera för vårdslös körning.
- På grus och i lös snö kan bromssträckan i vissa fall bli längre med ABS-bromsar.



W-78

VIKTIGT

- Om varningslampan tänds kan det ha uppstått ett fel i ABS-systemet. Det går dock att bromsa bilen på samma sätt som vanligt, men utan den extra säkerhet som ABS-systemet medför.
- Varningslampan ska lysa i ca 3 sekunder när du slår på tändningen (ON). Under den tiden gör systemet en självdiagnos och lampan slocknar om allt är OK. Om lampan fortsätter att lysa kan det vara ett fel i systemet. Vi rekommenderar att du i så fall kontaktar en Kia-verkstad.

VIKTIGT

- Vid körning på halt underlag och ABS-bromsarna får gripa in ofta kan det hända att varningslampan tänds. Kör i så fall åt sidan på en säker plats och stanna motorn.
- Om lampan inte lyser när du åter startar motorn fungerar systemet som det ska. I annat fall rekommenderar vi att du kontaktar en Kia-verkstad.

* OBS

Om bilen startas med hjälp av startkablar, på grund av att batteriet är urladdat, kan motorn gå lite ojämnt till att börja med och varningslampan kan lysa. Det beror på låg batterispänning och inte att det är något fel i ABS-systemet.

- Pumpbromsa aldrig.
- Ladda batteriet innan bilen körs.

Antisladd-system (ESC)



ESC-systemet hämtar information från olika sensorer i bilen och känner av om bilen t ex har en tendens att avvika från den kurvlinje som föraren tänkt sig. Om så är fallet griper systemet in på tusendelar av en sekund och bromsar ett eller flera hjul och/eller minskar gaspådraget. Bilen följer då kurvlinjen på det sätt föraren tänkt sig.

⚠ VARNING

Kör aldrig för fort genom kurvor bara för att bilen har ett ESC-system. Systemet kan inte kompensera vårdslös körning. Föraren ska alltid anpassa hastigheten efter gällande körförhållanden för att undvika vattenplaning och sladd på halt underlag.

ESC-system är till för att höja säkerheten vid normal körning.

ESC-systemet är endast till för att öka säkerheten. Det kan inte kompensera för vårdslös körning. Kör mjukt och accelerera inte när lampan blinkar och det är halt väglag.

När ESC-systemet griper in, för att korrigera bilens färdriktning, kan du höra ett klickande ljud från bromsarna.

*** OBS**

Ett klickande ljud kan höras från motorrummet när du startat motorn och kör iväg. Det är normalt och innebär att ESC-systemet fungerar som det ska.

ESC kopplas in automatiskt

- Med tändningen i ON-läget kommer kontrolllamporna för ESC ON respektive ESC OFF att lysa i ca 3 sekunder. ESP-systemet kopplas automatiskt in varje gång motorn startas.
- När systemet startas gör systemet en funktionskontroll och då hörs ett tickande ljud.

Lampan blinkar när ESC-systemet aktiveras



- När antisladd-systemet arbetar kan du känna en svag vibration bilen. Det beror på att korta bromsningar och är fullt normalt.
- Om du gasar på när det är mycket halt kommer du att märka att motorvarvet inte ökar i motsvarande grad som gaspedalen trycks ner.

ESC-systemet bortkopplat



Om antisladdsystemet är bortkopplat när du stänger av motorn, aktiveras det automatiskt nästa gång du startar motorn.

Antisladdsystemet kan kopplas bort i två steg.



• Bortkoppling steg 1

Tryck snabbt på OFF-knappen (lampan i knappen tänds) så kopplas antispinn-systemet av. Stabilisering med ABS-bromsarna fungerar.

■ Typ A



OUM054162SW

■ Typ B



OUM054163SW

• **Bortkoppling steg 2**

Håll in OFF-knappen i mer än 3 sekunder (lampan i knappen tänds) och du hör ett varningsljud. Nu är både antispinnssystemet och antisladdssystemet helt bortkopplat.

Kontrolllamporna

■ ESC



■ ESC OFF



Bägge lamporna ska lysa i ca 3 sekunder när tändningen är i ON-läget.

ESC-lampan blinkar när systemet är aktiverat och lyser med fast sken om det uppstått ett fel.

ESC OFF-lampan lyser när systemet är frånkopplat.

⚠ VIKTIGT

Bilen måste vara utrustad med däck av samma dimension och typ på samtliga hjul för att ESC-systemet ska fungera.

⚠ VARNING

ESC-systemet kan inte kompensera vårdslös körning. Föraren ska alltid anpassa hastigheten efter gällande körförhållanden. Accelerera inte när ESC-lampan blinkar och när vägbanan är hal.

När kan ESC kopplas bort?

- I princip bör systemet ständigt vara inkopplat men det kan kopplas bort vid körning på torr och slät asfalt.
- När bilen ska "gungas" loss om du kört fast.

WARNING

Koppla aldrig bort systemet när det är aktiverat (ESC-lampan blinkar). Det kan medföra att bilen sladdar.

* OBS

- Om bilen ska köras på en rullande landsväg för test ska ESC-systemet kopplas bort för att ge korrekta mätvärden.
- ABS-systemet påverkas inte av att ESC-systemet är bortkopplat.

Avancerat antisladdsystem (VSM - Vehicle stability management)

Systemet ger säkrare köregenskaper på halt underlag genom att det direkt känner av och jämför friktionen mellan hjulen på höger och vänster sida när bilen bromsas.

Så här fungerar VSM-systemet

När stabiliseringssystemet är aktiverat:

- ESC-lampan () blinkar.
- När systemet arbetar kan du känna mindre vibrationer i bilen. Det är fullt normalt eftersom ett eller flera hjul bromsas av systemet för att motverka att bilen sladdar.

VSM-systemet aktiveras inte:

- När bilen lutar i sidled eller i nedförslut
- När du backar
- När lampan () lyser i panelen
- När lampan EPS (elektriska styrservon) lyser i panelen

Stäng av/aktivera VSM-systemet

Tryck på knappen ESC OFF så stängs ESC- och VSM-systemen av. Samtidigt tänds lampan () panelen.

Aktivera systemet genom att trycka på knappen igen och lampan slocknar.

VSM-systemet kan stängas av automatiskt

Det sker om det uppstått något fel i antisladdsystemet (ESC) eller den elektriska styrservon (EPS).

Om ESC-lampan () eller varningslampan för EPS lyser konstant, rekommenderar vi att du vänder dig till en Kia-verkstad.

* OBS

Det avancerade antisladdsystemet VSM fungerar:

- i kurvor i hastigheter över 15 km/tim.
- vid inbromsningar i hastigheter över 30 km/tim och om friktionen är olika för hjulen på höger och vänster sida.

⚠ VARNING

- VSM-systemet kompenserar inte vid vårdslös körning utan är ett kompletterande säkerhetssystem.
- Det är förarens ansvar att anpassa hastigheten till gällande körförhållanden och att hålla ett säkert avstånd till framförvarande fordon.
- Bilen ska vara utrustad med däck med samma dimension och typ på alla fyra hjulen för att det inte ska uppstå något fel i VSM-systemet.

**Släpvagnsstabilisator
(Trailer Stability Assist-TSA)**

Systemet griper in för att stabilisera bil och släpvagn om släpvagnen kommer i svängning, t ex genom att den påverkas av kraftig sidvind, är fellastad eller är i obalans.

Svängningen kan också bero på:

- För hög hastighet.
- Överlast.
- Bilen gör en häftig gir.
- Ojämnt vägunderlag.
- Fel belastning på dragkroken.

Släpvagnsstabilisatorn känner av om ekipaget blir instabilt och bromsar då ena eller bägge framhjulen på ett kontrollerat sätt. Om det inte hjälper bromsas även bakhjulen och dessutom kan gaspådraget minskas så att bil och släp går stabilt.

**Hjälp vid start i backe
(HAC - Hill Assist Control)**

Systemet hjälper föraren att hålla bilen stilla vid start i uppförsbackar.

HAC-systemet låser bromsarna i 2 sekunder när bromspedalen släpps. Det gör att föraren hinner flytta foten till gaspedalen och gasa innan bilen börjar rulla baklänges.

⚠ VARNING

Vid start i uppförsbackar ska du flytta foten snabbt från bromsen till gaspedalen eftersom HAC-systemet bara bromsar bilen i 2 sekunder.

*** OBS**

För automatisk växellåda:

- HAC-systemet fungerar inte när växelväljaren är i P- eller N-läget.
- Systemet fungerar även om du stängt av ESC.
- HAC fungerar dock inte om det är något fel i ESC-systemet.

Panikbromsljus (ESS - Emergency Stop Signal)

Panikbromsljuset varnar förare i bakomvarande fordon, genom att bromsljusen blinkar, om bilen gör en häftig inbromsning.

Systemet fungerar när:

- Bilen körs i högre hastighet än 55 km/tim.
- ABS-systemet aktiveras för ett eller flera hjul.

När hastigheten sjunkit till 40 km/tim och ABS-systemet inte är aktiverat eller om föraren släpper på bromsen slutar bromsljusen blinka. Istället tänds bilens varningsblinkers. De slocknar när bilen kommit upp i 10 km/tim efter att bilen har stannat. De slocknar också om bilen körs långsamt en stund. Blinkningarna kan stängas av med knappen för varningsblinkers.

VIKTIGT

Panikbromsljusen (ESS) aktiveras inte om varningsblinkers redan är tända.

Att tänka på beträffande bromsarna

VARNING

Sätt alltid an parkeringsbromsen när bilen parkeras och innan du för växelväjlaren till läge P.

- När du startar bilen efter att den varit parkerad, kontrollera att parkeringsbromsen är helt frigjord och att bromsvarningslampan har slocknat.
- Om du kört genom vatten eller tvättat bilen kan bromsarna ha blivit blöta. Då är bromsverkan försämrad och bilen kan dra snett vid inbromsning. Bromsa i så fall lätt så att bromsskivorna blir torra och kan fungera normalt. Om bromsarna efter det inte fungerar som de ska, rekommenderar vi att du vänder dig till en Kia-verkstad.
- Rulla aldrig nedför en backe med växeln i neutralläget. Använd både bromsarna och motorbromsen för att sänka farten i nedförsbackar.
- Vila inte foten på bromspedalen. Det medför ökat slitage och bromsarna kan överhettas med försämrad bromsverkan som följd.
- Om du får punktering under körning, bromsa försiktigt och försök köra så rakt framåt som möjligt. Kör till en plats där du kan stanna bilen utan att den utgör en trafikfara.
- Om bilen har automatisk växellåda "kryper" den, även om motorn går på tomgång, när du har växeln i D- eller R-läget och om du inte trampar på bromsen.
- Vid parkering i uppförsbackar där det finns kantsten: Kör nära kanten och vrid sedan hjulen utåt så att framhjulet går mot kantstenen om bilen skulle börja rulla. I nedförsbackar: Kör nära kanten och vrid sedan hjulen inåt så att framhjulet går mot kantstenen om bilen skulle börja rulla. Sätt an parkeringsbromsen och lägg i 1:an (uppför) eller backen (nedför) alternativt P-läget för automat. Om ingen kantsten finns, lägg block vid hjulen.
- När det är kallt och det samlats snö och/eller bildats is intill bakbromsarna kan det hända att parkeringsbromsen kan att frysa fast när den sätts an. Sätt i så fall bara an den tillfälligt medan du lägger i 1:an eller backen (P för automat) samt lägger block vid bakhjulen.
- Vid ett tillfälligt stopp i uppförsbackar, håll inte bilen stilla med gasen. Trampa på bromsen.

AUTOMATISK FARTHÅLLARE

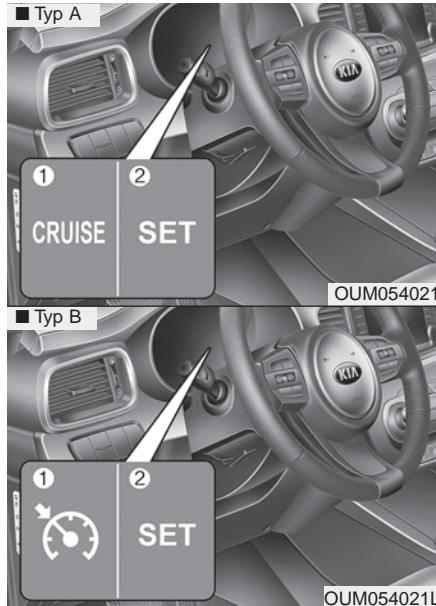

1. Farthållaren aktiverad.
2. Viss hastighet inställd.

Farthållningen fungerar i hastigheter över ca 30 km/tim.

⚠ VARNING

- Stäng av farthållaren (symbolen för farthållaren ska slockna) när den inte ska användas, så att den inte aktiveras oavsiktligt och att bilen t ex plötsligt accelererar.
- Använd farthållaren endast på bra vägar och aldrig när det är halt.
- Använd inte farthållaren i trafik som inte tillåter att du håller jämn fart och på slingriga vägar samt i uppförsbackar med stigningar på mer än 6 %.
- Om bilen har manuell växellåda och du växlar utan att trampa ner kopplingen riskerar du att motorn övervarvas.
- I nedförsbackar kan hastigheten överstiga den inställda.

⚠ VIKTIGT

Växla aldrig till neutralläget, utan att trampa ner kopplingen, för att temporärt koppla bort farthållningen i bil med manuell växellåda. Annars riskerar du att motorn övervarvas. Du kan också trycka på CANCEL/O-knappen för att koppla bort farthållningen tillfälligt.

*** OBS**

- Det tar ungefär 3 sekunder för systemet att kopplas in och ur när du trycker på knappen efter att ha bromsat.
- För att aktivera farthållaren, trampa på bromsen minst en gång med tändningen i ON-läget eller starta motorn. Det ska göras för att kontrollera att bromsljuskontakten fungerar eftersom den har en viktig funktion för farthållaren.

Farthållarens reglage



CANCEL/O : Stänger av farthållaren.

CRUISE /  : Tryck på knappen för att sätta på farthållaren.

RES+ : Tryck knappen uppåt för att återgå till den inställda hastigheten eller för att öka den inställda hastigheten.

SET- : Tryck knappen nedåt och ta bort foten från gaspedalen så hålls konstant hastighet.

När farthållningen är aktiverad kan du sänka hastigheten genom att trycka knappen nedåt.

Ställ in önskad hastighet

■ Typ A



■ Typ B



1. Tryck på CRUISE /  -knappen för att aktivera farthållaren. Symbolen för farthållaren tänds.

2. Du måste köra i lägst ca 30 km/tim för att kunna ställa i önskad hastighet.

* OBS - Manuell växellåda

Trampa på bromsen minst en gång för att ställa in farthållaren efter att motorn startats.

■ Typ A



■ Typ B



3. Tryck knappen nedåt mot SET- och släpp den, samtidigt som du tar bort foten från gaspedalen, så hålls konstant hastighet.

I uppförs- och nedförsbackar kan farten ibland avvika från den inställda.

Öka den inställda hastigheten

■ Typ A



■ Typ B



- Håll knappen uppåt mot RES+, som pilen visar, tills du nått den högre hastighet du vill ha inställd. Släpp sedan knappen.
- Om du trycker knappen uppåt och släpper den direkt så ökar hastigheten med 2 km/tim.

Sänk den inställda hastigheten

■ Typ A



■ Typ B



- Håll knappen nedåt mot RES-, som pilen visar, tills du nått den lägre hastighet du vill ha inställd. Släpp sedan knappen.
- Om du trycker knappen nedåt och släpper den direkt så sjunker hastigheten med 2 km/tim.

Öka farten vid omkörning

Trampa bara på gasen och släpp upp pedalen när omkörningen är avslutad. Då återgår bilen automatiskt till den programmerade hastigheten.

Stäng av farthållningen tillfälligt

■ Typ A



■ Typ B



- Trampa på bromsen.
- Trampa ner kopplingspedalen (manuellt växlad bil).
- Lägg växeln i neutralläge (automatväxlad bil).

- Tryck på CANCEL/O-knappen, som pilen visar
 - Sänk farten så att den är ca 20 km/tim lägre än den inställda.
 - Sänk farten till under 25 km/tim.
- Samtliga alternativ medför att farthållningen tillfälligt kopplas bort och att texten SET i panelen slocknar.*

Återgå till inställd hastighet:

■ Typ A





■ Typ B



Om den inställda hastigheten tillfälligt varit bortkopplad, efter t ex en inbromsning eller om kopplingen trampats ner (du har inte stängt av med CRUISE- eller -knappen), återgår du till inställd hastighet genom att trycka knappen uppåt mot RES+. Farten måste dock vara lägst 30 km/tim.

Stäng av farthållaren helt

- Tryck på CRUISE/-knappen. Symbolen för farthållaren släcks.
- Om bilen är utrustad med hastighetsvarnare, tryck två gånger på knappen för farthållaren  och indikatorlampan slocknar.
- Stäng av tändningen.

För att sätta på farthållaren igen, se anvisningarna på föregående sidor.

STÄLL IN EN MAXHASTIGHET

En alternativ funktion till farthållaren är att du kan använda systemet för att inte överskrida en viss hastighet.

Om du t ex ställt in maxhastigheten till 90 km/tim och håller den farten, så ökar inte hastigheten även om du trampar ner gaspedalen lite mer. Du blir också varnad av ljud- och ljussignaler.

Systemet hjälper dig därmed att inte överskrida en bestämd hastighetsgräns.

Av säkerhetsskäl går det att öka farten genom att du trampar ner gaspedalen nästan helt.

* OBS

Du kan inte använda den automatiska farthållaren i kombination med den här funktionen för maxhastighet.

Ställ in en hastighetsgräns



1. Tryck två gånger på -knappen för att aktivera hastighetsvarnaren.



2. Om hastighetsvarnaren är aktiverad, men ingen hastighet inställd, visas O' LIMIT- - - km/h upptill i displayen.

■ Typ A



■ Typ B



3. Tryck knappen nedåt mot SET-.

4. Håll sedan knappen mot RES+ (för högre hastighet) eller SET- (för lägre hastighet) och släpp den vid rätt hastighetsgräns.

Om du trycker knappen uppåt/nedåt och släpper den direkt ökar/minskar hastigheten 1 km/tim för varje tryckning.



5. Inställd maxhastighet visas i displayen.

Om du vill köra fortare än den inställda hastighetsgränsen måste du trampa ner gaspedalen mer än 80 % annars sker ingen fartökning. En blink- och ljudsignal varnar dig tills du sänkt farten till den inställda.

*** OBS**

- Om trampa ner gaspedalen bara ca 50 % kommer bilen inte att överskrida den inställda hastigheten.
- Du kommer att höra ett klickljud från gaspedalen när du trampa ner den mer än 80 %. Det är normalt.

Stäng av hastighetsbegränsaren



- Tryck en gång till på -knappen.
- Tryck på knappen för farthållaren om du i stället vill ha den aktiverad.
- Stäng av tändningen (OFF). Om du trycker en gång på CANCEL/O-knappen är hastigheten fortfarande programmerad, men ingen varning kommer om du kör för fort. Om du vill återställa varningsfunktionen, tryck knappen mot RES+ eller RES-.

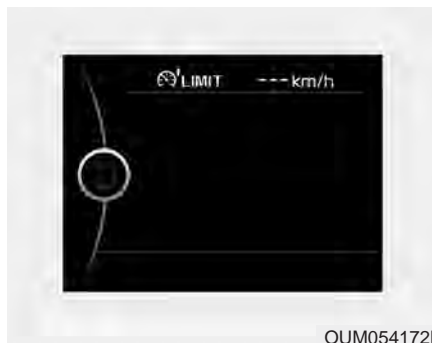

VIKTIGT

Om det uppstått något problem med systemet blinkar tre streck (---).

I så fall rekommenderar vi att du vänder dig till en Kia-verkstad så snart som möjligt.

AVLÄSNING AV VÄGMÄRKEN/SKYLTAR

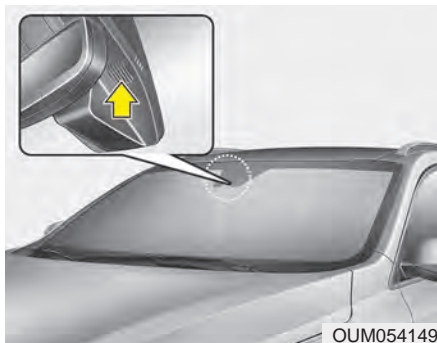

En kamera innanför vindrutan läser av vägmärken och systemet visar hastighetsbegränsningar samt förbud för omkörning både i displayen framför föraren och i mittkonsolens stora display. Systemet hämtar också information från bilens navigationssystem och kan därför visa hastighetsbegränsningar även där inga skyltar finns.

⚠ VARNING

- Det finns ingen garanti för att systemet i alla lägen visar korrekt information om hastighetsgränser och omkörningsförbud. Betrakta därför systemet som ett extra hjälpmedel.
- Det är förarens ansvar att gällande trafikregler följs.
- Klistra inga dekaler, fäst inga föremål och montera ingen film där kameran är placerad.
- Trafikskyltar som kan vara svåra att upptäcka kanske kameran inte registrerar. Föraren kan därför inte förlita sig helt på systemet.
- Demontera inga komponenter för systemet, som är samma, som systemet för vingelvarning. Utsätt några komponenter för tryck.
- Placera inga reflekterande föremål på instrumentpanelen, t ex speglar eller vita papper. Systemets funktion kan störas.
- Systemet kan inte fås som tillval i alla länder.

Aktivera/stäng av systemet



- Gå till inställningar/Förarhjälp → SLIF/Fartgränsinformation
- Information om hastighetsgräns och omkörningsförbud visas i displayen om du aktiverat den här funktionen.
- Om du aktiverat funktionen via navigationsenheten visas samma information i den stora displayen i mittkonsolen.

⚠ VARNING

Information om hastighetsgräns som kameran inte kunnat läsa av kan visas i displayen för navigationssystemet men inte i displayen framför föraren.

Avläsning av vägmärken

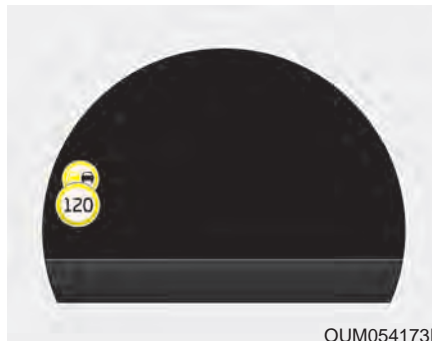

- Om du passerar ett vägmärke med hastighetsbegränsning eller omkörningsförbud, läser kameran av det och visar informationen i displayen framför föraren och i displayen i mittkonsolen.
- När tändningen slås på visas den senaste lagrade informationen om hastighetsbegränsning.
- Varierande hastighetsgränser kan visas för samma vägsträcka, beroende på den aktuella trafiksituationen.

- Systemet kan i nedanstående fall uppdatera information om hastighetsgränser utan att det finns synliga skyltar:
 - När du ändrar körriktning genom att svänga till höger eller vänster eller genom att göra en U-sväng.
 - När du lämnar en motorväg för att köra in på en mindre väg.
 - När du kommer till eller lämnar ett tätbebyggt område.

*** OBS**

Om inte samma hastighet visas i displayen och i navigationssystemet, kontrollera inställningarna i navigationssystemet.

Display

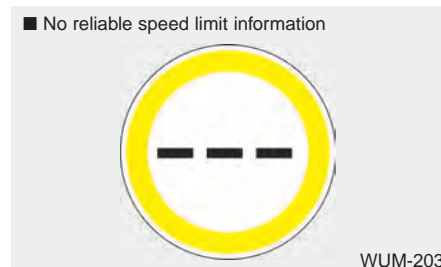

- Om kameran inte kan tyda en skylt visas ovanstående i displayen framför föraren och i den stora displayen i mittkonsolen.



- Avläst skylt för omkörningsförbud visas i displayen framför föraren och i displayen i mittkonsolen.

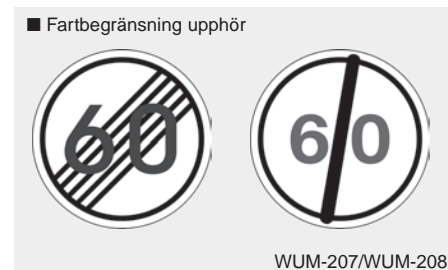

- När du passerat en skylt som visar "fartbegränsning upphör" (inte vanlig i Sverige), kan navigationssystemet visa aktuell hastighetsgräns.

■ Gäller endast i Tyskland



WUM-205

- På en del motorvägar i Tyskland är det fri fart. I så fall visas ovanstående skylt tills du kommer till en skylt med hastighetsbegränsning.

Varningsmeddelande



OUM054155SW

Ovanstående meddelande visas om någonting skymmer kamerans siktfält, t ex skräp eller smuts på vindrutan framför kameran. Inga skyltar kan i så fall läsas av förrän problemet är åtgärdat.

Om skyltavläsningen inte fungerar efter att det är rent framför kameran, rekommenderar vi att du vänder dig till en Kia-verkstad.

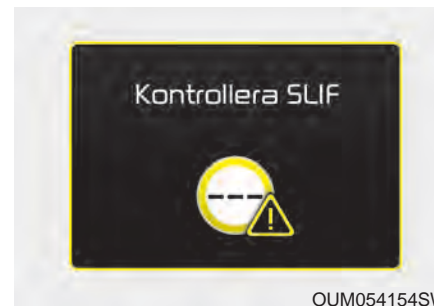

OUM054154SW



OUM054132

Om skyltavläsningen inte fungerar som den ska, visas ovanstående varningstext i displayen under några sekunder. Därefter kommer bara varningssymbolen att visas. Vi rekommenderar att du i så fall vänder dig till en Kia-verkstad.

I nedanstående fall kanske du inte kan lita på korrekt avläsning av vägmärken om:

- De placerats i en skarpa kurvor.
- Vägmärken/skyltar som kan vara vinklade, ligga i skugga, vara skadade eller illa placerade.
- De döljs av andra fordon.
- De är defekta LED-skyltar.
- De syns dåligt på grund av snö, regn eller dimma.
- De omges av ljussken, t ex i samband med solnedgång.
- De inte syns i mörker.
- De omges av stark belysning.
- Vindrutan framför kameran är täckt med is eller är smutsig.
- Papper, löv hindrar kamerans avläsning.
- De skymms av ett fordon som ligger nära framför.
- Det uppstått något fel i navigationssystemet.
- Ett fordon med en skylt med maxhastighet kör om.
- Navigationssystemet inte har kartor för området du befinner dig.
- Du inte har de senaste kartuppdateringarna.

FÖRARANSVAR

Skyltavläsningen är ett extra hjälpmedel. Föraren måste dock tänka på att systemet kanske inte fungerar perfekt om:

- Det sitter en dekal eller annat på vindrutan, som skärmar av kameran.
- Det är smuts på vindrutan framför kameran och på innerbackspegeln.
- Reflekterande föremål finns på instrumentbrädan. T ex speglar eller vita papper.
- Kameran eller området runt om utsätts för slag eller stötar.
- Gör inte några ingrepp på kameran och rör inte kameranlinsen.
- Föraren är alltid ansvarig för att följa alla skyltanvisningar. Bilens skyltavläsning är bara ett hjälpmedel.
- Föraren måste hela tiden vara uppmärksam och inte lita helt på systemet.
- Föraren är skyldig att alltid följa gällande trafikbestämmelser oavsett vilken information systemet ger.

SMART FARTHÅLLARE



- ① CRUISE lyser när farthållaren är aktiverad.
- ② Inställd hastighet visas.
- ③ Avståndsmarkering till framförvarande bil

Den smarta farthållaren gör att bilen automatiskt sänker inställd hastighet om du kommer ifatt ett framförvarande fordon. Den håller också det avstånd som du ställt in.

⚠ VARNING

Läs i instruktionsboken hur den smarta farthållaren fungerar, innan du använder dig av den.

*** OBS**

Om du ska använda den smarta farthållaren, trampa på bromspedalen minst en gång efter att du slagit på tändningen (ON). Då gör en kontroll av bromskontakten som är en väsentlig komponent i systemet med den smarta farthållaren.

⚠ VARNING

- Stäng av farthållaren aktiverad (CRUISE släckt) när du inte ska använda den, så riskerar du inte oavsiktlig fartökning.
- Använd farthållaren bara i bra väder och på bra och raka vägar samt när trafiken är gles.
- Använd inte farthållaren på vägar där det inte går att hålla jämn hastighet. T ex kurviga och backiga vägar, vid halka och i samband med kraftigt regn.
- Även om den smarta farthållaren är aktiverad måste föraren vara uppmärksam på trafiken.
- Var extra försiktig vid körning nedför.

Ställ in önskad hastighet



1. Tryck på CRUISE-knappen för att aktivera farthållaren. CRUISE lyser i instrumentpanelen när farthållaren är aktiverad.
2. Accelerera tills bilen nått önskad hastighet (lägst 30 km/tim). Farthållarens fungerar i dessa hastigheter:
 - 30 - 180 km/tim när inget fordon finns framför.
 - 0 - 180 km/tim när ett fordon finns framför.



3. Tryck den högra knappen nedåt mot SET- och släpp den när bilen har önskad hastighet. Inställd hastighet och grafik som visar avståndet till framförvarande fordon visas i displayen.
4. Ta bort foten från gaspedalen och bilen håller den inställda hastigheten.

Om du kommer ikapp ett fordon kommer bilen att sakta in automatiskt och hålla det givet avstånd till fordonet framför. I uppförsbackar kan farten sjunka lite och i nedförsbackar kan den öka.

Öka den inställda hastigheten



Du kan göra det på två sätt:

- Håll knappen uppåt mot RES+ för att öka upp till 10 km/tim.
- Tryck knappen uppåt mot RES+ och öka hastigheten med 1 km/tim för varje tryckning.
- Max inställningsbar hastighet är 180 km/tim.

Sänk den inställda hastigheten



Du kan gå tillväga på två sätt:

- Håll knappen tryckt nedåt och du kan sänka hastigheten 10 km/tim.
- Tryck knappen nedåt mot SET- och minska hastigheten med 1 km/tim för varje tryckning.
- Lägsta inställbara hastighet är 30 km/tim.

Öka farten tillfälligt vid omkörning

Trampa bara på gasen och släpp upp pedalen när omkörningen är avslutad. Då återgår bilen automatiskt till den inställda hastigheten.

Om du trycker knappen mot SET- när du ökat hastigheten kommer en högre hastighet att bli inställd.

* OBS

Du kan utan problem accelerera förbi ett framförvarande fordon som farthållaren automatisk har sänkt farten för.

Stäng av farthållningen tillfälligt

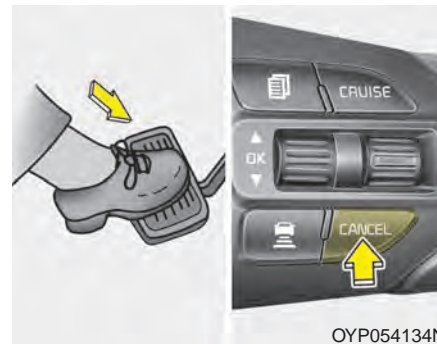

Manuellt:

- Trampa på bromspedalen.
- Tryck på CANCEL-knappen.

CRUISE lyser i panelen. SET slocknar.

Automatiskt:

- Förardörren öppnas.
- Växelväljaren flyttas till något av lägena N, R eller P.
- Den elektriska parkeringsbromsen sätts an.
- Farten överskrider 180 km/tim.
- Antisladdsystemet (ESC), (TCS) eller ABS-bromsarna aktiveras.
- Antisladdsystemet stängs av.
- Sensorn för avståndsmätning skymms eller är smutsig.
- Bilen står stilla i mer än 5 minuter.
- Om bilen stannats av den Smarta farthållaren, starta genom att peta knappen uppåt mot RES+ eller nedåt mot SET- eller trampa på gaspedalen i ca 3 sekunder. Men tänk på att det inte får finnas något fordon nära framför bilen.
- Gaspedalen hålls nedtryckt i mer än 5 minut.
- För högt motorvarvtal.

- Det är något fel på den Smarta farthållaren.

I samtliga ovanstående fall stängs den Smarta farthållaren av och inställd hastighet samt säkerhetsavstånd till framförvarande fordon försvinner från displayen.

Varje åtgärd enligt ovan stänger av farthållningen, SET-lampan slocknar och inställd hastighet samt grafik som visar avståndet till framförvarande fordon visas inte i displayen.

I vissa fall när farthållningen stängs av automatiskt kan den inte återställas även om du trycker knappen mot RES+ eller SET-. Den elektriska parkeringsbromsen kommer också att sättas an när bilen stannas.

⚠ VIKTIGT

Om farthållningen stängs på något annat sätt än de ovan nämnda, rekommenderar vi att du vänder dig till en Kia-verkstad för en kontroll av farthållaren.



OUM054164SW

Om farthållaren stängs av automatiskt hörs en varningssignal och ovanstående meddelande visa en kort stund.

Du måste då trampa på gasen och öka farten eller sänka farten genom att bromsa, beroende på den omgivande trafiken.

Återgå till inställd hastighet



Om farthållaren är aktiv genom att farthållningen inte stängts av med CRUISE-knappen, kan du återgå till inställd hastighet genom att trycka knappen mot RES+, under förutsättning att bilens hastighet är minst 30 km/tim.

* OBS

Kontrollera den omgivande trafiken innan du återgår till den inställda hastigheten.

Stäng av farthållaren helt



Tryck på CRUISE-knappen, så att CRUISE-lampan i panelen slocknar.

Ställ in säkerhetsavstånd till framförvarande fordon



Om du kommer ikapp ett framförvarande fordon kommer din bil automatiskt att sänka farten och hålla inställt avstånd till framförvarande fordon.

Så här gör du för att välja säkerhetsavstånd:

Tryck på knappen, som pilen visar, för att stega dig fram till det säkerhetsavstånd du vill ha:

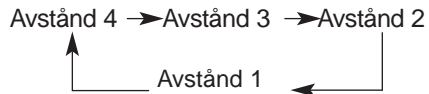

Avståndet ökar beroende på hastigheten, men om du kör i t ex 90 km/tim blir avstånden ungefär som nedan.

- Avstånd 4 - 52,5 m
- Avstånd 3 - 40 m
- Avstånd 2 - 32,5 m
- Avstånd 1 - 25 m

*** OBS**

Avstånd 4 är grundinställningen. Du bör aldrig välja någon annan inställning.

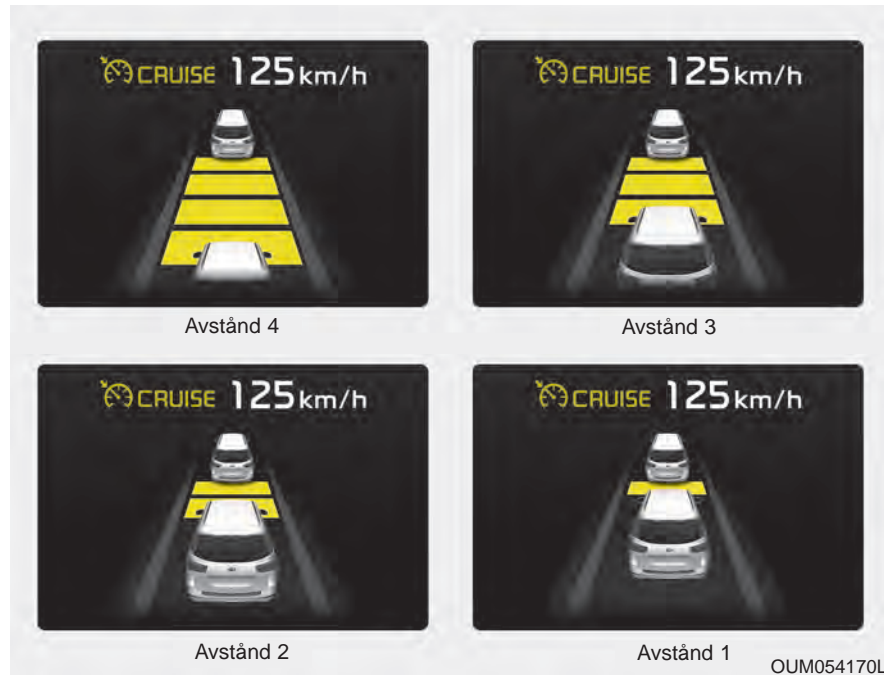

- Bilen håller inställd hastighet om det inte finns något fordon framför i samma fil.
- Om du kommer ikapp ett fordon sänks farten för att du inte ska komma närmare än valt säkerhetsavstånd. Bild som markerar det framförvarande fordonet visas bara när det ligger nära det inställda säkerhetsavståndet.
- Om fordonet framför ökar farten, så kommer din bil och öka farten, men som mest upp till den inställda hastigheten.

VIKTIGT

- En varningssignal ljuder och det blinkar i displayen om du skulle komma närmare bilen framför, än det valda säkerhetsavståndet.
- Om du hör varningssignalen kanske du måste bromsa för att inte komma för nära.
- Du måste själv kontrollera att du håller rätt säkerhetsavstånd, även om det normalt fungerar automatiskt.



VIKTIGT

Om fordonet framför (i en hastighet lägre än 30 km/tim) byter fil, ljuder en varningssignal och ovanstående meddelande visas. Se upp, fordonet kanske svänger tillbaka in framför dig.

Start efter ett stopp



Om fordonet närmast framför stannar, så bromsas din bil automatiskt tills den också stannar. När fordonet framför kör iväg startar också din bil. Men om stoppet varar mer än 3 sekunder måste du trampa på gasen eller peta farthållarreglaget mot RES+ eller SET-, för att din bil ska starta.

Radarn känner av avståndet till framförvarande fordon



En sensor känner av avståndet till närmast framförvarande fordon. Om smuts, snö eller annat täcker sensorn kommer den inte att fungera som den ska. Håll den därför alltid ren.

Om radarn störs



Smuts eller annat framför radarn kan orsaka att den inte fungerar som den ska. I så fall visas ovanstående meddelande i displayen. Gör rent framför radarenheten med en mjuk fuktig trasa.

Om systemet för säkerhetsavstånd inte fungerar



Ovanstående meddelande visar om säkerhetsavståndet inte fungerar. Vi rekommenderar att du i så fall vänder dig till en Kia-verkstad för en kontroll av farthållaren.

VIKTIGT

- *Montera ingenting framför eller i anslutning till sensorn och gör inga förändringar på stötfångaren.*
- *Håll alltid stötfångaren och sensorn ren. Tvätta med en mjuk svamp eller trasa.*
- *Rikta aldrig en kraftig stråle från en högtrycksspruta mot sensorn.*
- *Undvik stötar mot stötfångaren. Om den skadas kan sensorn komma ur sitt rätta läge och inte fungera som den ska. Om det inträffar rekommenderar vi att du vänder dig till en Kia-verkstad för att få felet avhjälpt.*
- *Montera inget annat än ett Kia originalskydd framför sensorn.*
- *Se till att det inte kommer färg på sensorskyddet.*

Justering av avståndssensorn



Du kan justera känsligheten i avståndssensorn genom att gå till Smart farthållare i displayen.

Via displayen kan du välja mellan 3 inställningar.

- Långsam / Normal / Snabb.

Prova dig fram för att se vilken inställning som passar dig bäst.

* OBS

Vald inställning bibehålls tills du själv går in och ändrar.

Om du inte vill ha avståndsfunktionen



Om du vill använda farthållaren med sensorn för avståndsmätning bortkopplad, gör så här:

1. Aktivera den smarta farthållaren, så att CRUISE-lampan tänds.
2. Håll in knappen för avståndssensorn i mer än 2 sekunder.
3. Välj mellan Smart farthållare och Farthållare.

⚠ VARNING

Med den "vanliga" farthållaren måste du själv bromsa och anpassa farten när du kommer ikapp ett framförvarande fordon.

Avståndssensorns begränsningar

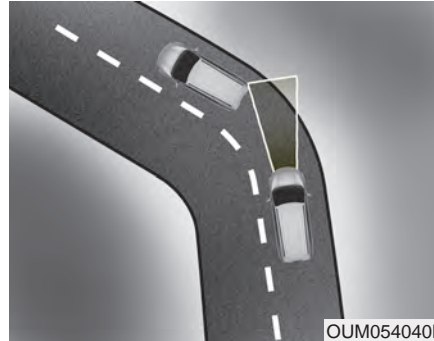

I vissa trafiksituationer kanske sensorn inte kan mäta avståndet till ett framförvarande fordon.

På kurviga vägar

- I en kurva kanske sensorn inte kan mäta avståndet till framförvarande fordon i samma fil. Det innebär att din bil kan öka farten i en kurva om den tidigare saktat in. Det betyder att den efter kurvan kanske bromsar in kraftigt eftersom det kommit för nära det framförvarande fordonet.
- Tänk alltså på att du kanske måste gripa in och gasa eller bromsa i en situation som beskrivs ovan.



- Ett fordon i filen intill kan orsaka automatisk inbromsning och avståndssensorn känner av den i en kurva, som bilden ovan visar. Det betyder att du själv måste gripa in och korrigera hastigheten med tanke på den omgivande trafiken.

När det är backigt

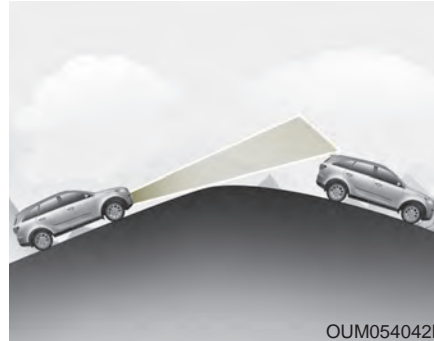

- I backiga vägvagnsnitt kanske avståndssensorn inte kan känna av ett fordon i en situation som visas i bilden ovan. Det innebär att din bil plötsligt kan öka farten om den tidigare bromsats in automatiskt bakom det andra fordonet. Det betyder att den efter krönet kanske bromsar in kraftigt eftersom den då kommer för nära det framförvarande fordonet.
- Du kanske måste själv gripa in och korrigera hastigheten med tanke på vägens struktur.

Annat fordon gör ett filbyte

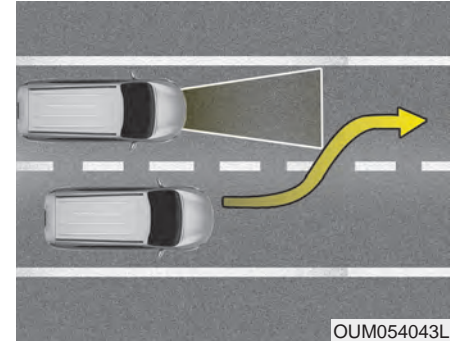

- Om ett fordon svänger in fram din bil, kan avståndssensorn inte känna av det förrän det är inom sensorns mätområde.
- Var uppmärksam i en sådan situation, så att du är beredd att bromsa om det behövs.
- Om fordonet som svängt in framför din bil kör med lägre hastighet är du ställt in, då kommer din bil at bromsas automatiskt för att säkerhetsavståndet ska bli det rätta.
- Om ett fordon som svänger in framför din bil kör med högre hastighet, än den du ställt in, bromsas din bil in bara om det andra fordonet svänger in för nära framför dig.

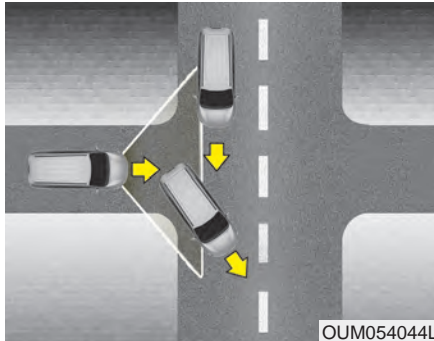

- Din bil kan accelerera om fordonet framför dig svänger av, som bilden visar.
- Se därför upp i korsningar, som bilden ovan visar.

Vissa fordon kanske inte sensorn kan känna av

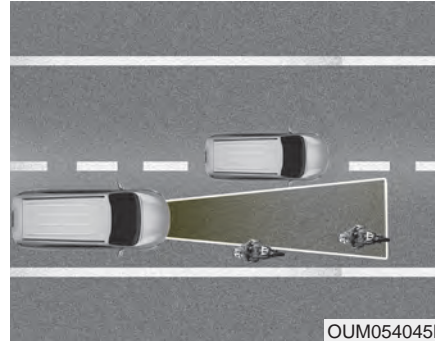

Det troliga är avståndssensorn inte kan känna av vissa fordon, som t ex:

- Smala fordon som cyklar, mopeder och motorcyklar.
- Fordon som ligger snett framför (se bilden ovan).
- Fordon som kör långsamt och fordon som plötsligt bromsar.
- Stillastående fordon.
- Låga fordon, som t ex olastade släpvagnar.

Sensorn kanske inte kan känna av framförvarande fordon i följande situationer.

- Om din bil är tungt lastad baktill så att fronten pekar uppåt.
- När du svänger kraftigt.
- Om du inte ligger i mitten av filen.
- När du kör på smala, kurviga vägar.

I ovanstående situationer måste du vara beredd att ingripa genom att bromsa.

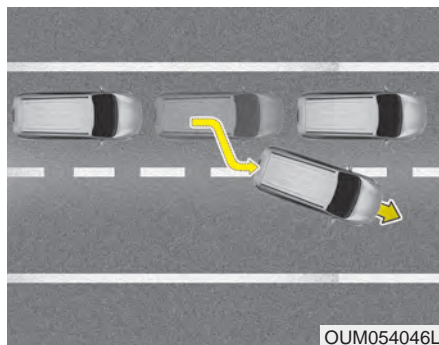

- Om ett fordon som stått stilla framför dig plötsligt svänger ut i filen bredvid, kan din bil börja röra på sig om den inte känner av ett annat framförvarande fordon.

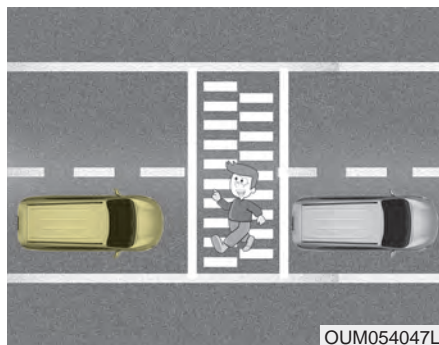

- Om du har den smarta farthållaren aktiverad när du kommer till ett övergångsställe måste du vara beredd att bromsa.



- Om du har ett fordon framför som är högt eller som har last som sticker ut bakåt måste du vara uppmärksam så att du inte kommer för nära. Sensorn kanske mäter avståndet till en låg punkt på fordonet. Se bilden ovan.

⚠ VARNING

- Du kan inte vara säker på att den smarta farthållaren alltid bromsar in i en nödsituation. Räkna med att du själv måste bromsa.
- Se till att du alltid håller rätt säkerhetsavstånd med tanke trafikförhållanden och hastighet. Om du i hög hastighet har för kort avstånd till framförvarande fordon riskerar du att krocka.
- Den smarta farthållaren kan inte känna av ett fordon som stannat, gående eller mötande fordon. Se därför till att du hela tiden har överblick långt framför bilen.
- Inställd hastighet kan överskridas lite i nedförsbackar och underskridas lite i uppförsbackar, speciellt om bilen drar släp.
- Om det sker många filbyten framför dig, kanske den smarta farthållaren inte fungerar som den ska. Se därför till att du hela tiden har överblick långt framför bilen.
- Föraren är alltid ansvarig i alla trafiksituationer och ska inte förlita sig på den smarta farthållaren, som bara är ett hjälpmedel.

(forts)

(forts)

- Kontrollera noga att du har rätt inställningar för hastighet och säkerhetsavstånd.
- Var alltid beredd att gripa in och bromsa om inbromsning inte sker automatiskt.
- Systemet med den smarta farthållaren kanske inte klarar av att mäta avstånd i alla trafiksituationer. Därför ska du alltid vara uppmärksam på andra bilar hastighet och avstånd.
- Läs noga på i den här boken hur den smarta farthållaren fungerar.
- När du startar motorn, kör inte iväg direkt. Om systemet inte återställts fungerar inte den smarta farthållaren.
- Om det smuts framför avståndssensorn eller om den skymms av något kommer den inte att fungera.
- Följande kan påverka avståndssensorn: Överlast i bagageutrymmet, modifiering av fjädringen, byta till en däckdimension som inte godkänd för bilen, ojämnt slitna däck och olika/felaktigt lufttryck i däcken.

⚠ VIKTIGT

Den smarta farthållaren kan störas av elektriska impulser.

STOPP-/START-SYSTEM (ISG*)

I bilar som är utrustade med stopp-/start-system sjunker bränsleförbrukningen när bilen körs i tät trafik eftersom motorn stängs av automatiskt varje gång bilen stannar.

Systemet aktiveras varje gång motorn startas.

Vid ca 0° och lägre temperaturer aktiveras inte systemet.

* OBS

När motorn startas automatiskt av systemet kan varningslamporna för ABS, ESC, ESC/OFF, EPS och varningslampan för parkeringsbromsen lysa en kort stund.

Det händer om batteriet har dålig laddning och beror inte på fel i systemet.

* ISG betyder Idle Stop and Go, d v s Tomgång Stopp och Kör.

Systemet finns inte i bilar som importerats av Kia i Sverige.

AutoStop - Motorn stannas automatiskt



Bil med automatisk växellåda:

Bromsa så att bilen stannar med växelväljarspaken i D-läget (eventuellt i N-läget).

Motorn stannar och den gröna AutoStop-lampan tänds i instrumentpanelen.

Bil med manuell växellåda:

1. Sänk farten till under 5 km/tim.
2. Trampa ner kopplingen och lägg växeln i neutralläge.
3. Släpp upp kopplingen helt.



OUM054111SW

AutoStop visas också i displayen när motorn stannat.

*** OBS**

- Bilen måste ha körts i minst 10 km/tim efter senaste AutoStop. (Bil med manuell växellåda)
- Du måste komma upp i minst 8 km/tim sedan senaste stoppet. (Bil med automatisk växellåda)

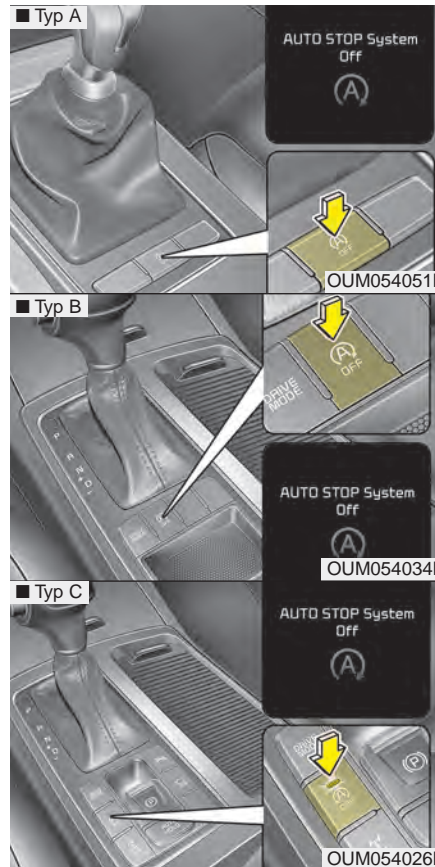

*** OBS**

Om du lossar säkerhetsbältet eller öppnar förardörren (eller motorhuv) när AutoStopp är aktiverat, händer följande: (Bil med manuell växellåda)
 Om du öppnar motorhuvn när stopp-/start-systemet är aktiverat händer följande (bil med automatisk växellåda):

- Stopp-/startsystemet stängs av och lampan i knappen tänds.

(Forts)

■ Typ A



AutoStopp
bortkopplat.
Starta motorn.

OUM054174SW

■ Typ B



AutoStop urkopplad
Starta manuellt

OUM054120SW

(Forts)

- Meddelandet ovan betyder säger att du måste starta bilen själv eftersom stopp-/startsystemet är bortkopplat.

AutoStart

När motorn stängts av och du ska fortsätta köra

■ M/T



Trampa ner
kopplingen för
AutoStart

OUM054175SW

Bil med manuell växellåda:

- Meddelandet som betyder: "**Trampa ner kopplingen för att starta**" visas i displayen.
- Med växeln i neutralläge, trampa ner kopplingen helt.
- Motorn startar och den gröna AUTOSTOP-symbolen ((A)) i instrumentpanelen slocknar.

Bil med automatisk växellåda:

- Ta bort foten från bromspedalen eller
 - För växelväljarspaken till R-läget eller välj Sportläget när du trampar på bromspedalen.
- Motorn startar och den gröna symbolen ((A)) slocknar.

Motorn kan i vissa fall starta automatisk även om föraren inte trampar på kopplingspedalen

Det sker om luftkonditioneringen är igång och fläkten är inställd på:

- 4 eller högre med manuellt system.
- 7 eller högre med automatiskt system.

Och/eller om:

- Klimatanläggningen varit igång en längre stund.
- Defrosterläge är valt.
- Det är för lågt vakuumtryck i bromssystemet.
- Batteriet är dåligt laddat.
- Bilens hastighet är högre än 5 km/tim. (Bil med manuell växellåda)
- Bilen körs fortare än 1 km/tim (automatisk växellåda).
- Motorn har varit avstängs länge med AutoStopp (automatisk växellåda).
- Om du lossar säkerhetsbältet eller öppnar förardörren samtidigt som du trampar på bromsen (automatisk växellåda).



Den gröna symbolen ((A)) blinkar i 5 sekunder i instrumentpanelen och texten ovan visas i displayen för att informera föraren om att motorn startas automatiskt.

Stopp-/start-systemet är aktiverat när:

- Föraren har spänt fast säkerhetsbältet.
- Förardörren och motorhuvn är helt stängd.
- Vakuumtrycket i bromssystemet är tillräckligt högt.
- Batteriet har tillräcklig laddning.
- Yttertemperaturen ligger mellan ca -2° och +35°.
- Motorn har kommit upp i en viss temperatur (för att det inte ska bli onödiga kallstarter).



* OBS

- Om stopp-/startsystemet av någon anledning inte kan fungera, visas ovanstående meddelande i displayen och lampan i OFF-knappen lyser.
- Om ovanstående meddelande visas upprepade gånger och det är plusgrader rekommenderar vi att du vänder dig till en Kia-verkstad.

Om du vill stänga av systemet



- Om du vill stänga av stopp-/startsystemet, tryck på OFF-knappen. Lampan i knappen tänds och A/OFF visas i displayen.
- Tryck en gång till på knappen för att aktivera systemet.

Fel i stopp-/startsystemet



Om det uppstår något fel kommer symbolen (A) att först blinka i 5 sekunder och därefter lysa med fast sken. Lampan i OFF-knappen kommer att tändas.

*** OBS**

- Om lampan i knappen inte slocknar när du trycker på den eller om stopp-/start-systemet inte fungerar, då rekommenderar vi att du kontaktar en Kia-verkstad så snart som möjligt.
- Om OFF-knappen börjar lysa kan det bero på att batteriet är för dåligt laddat eller att motorn inte är uppvärmd. Genom att köra bilen i ca 80 km/tim i max två timmar med knappen för kupéfläkten på lägsta hastighet laddas batteriet och motortemperaturen stiger. Om lampan i knappen fortfarande lyser när du gjort enligt ovan, rekommenderar vi att du kontaktar en Kia-verkstad så snart som möjligt.

 **WARNING**

Innan du utför några kontroller eller arbeten i motorrummet ska tändningen vara i läge LOCK eller OFF. Annars kan motorn starta om någon t ex kommer åt kopplingspedalen.

*** OBS**

Om AGM-batteriet kopplas bort eller byts, kommer stopp-/start-systemet inte att fungera direkt därefter. Batterisensorn först måste kalibreras i ca 4 timmar med tändningen frånslagen (OFF) och sedan ska bilen startas 2-3 gånger.

VÄLJ MELLAN 3 OLIKA KÖRLÄGEN

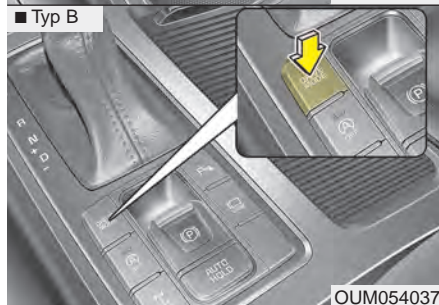
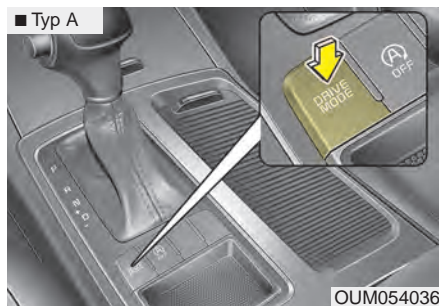

Du ändrar inställningen stegvis med knappen enligt nedan:

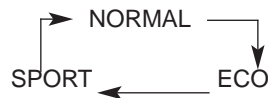

* Om körläget är NORMAL visas inget i displayen.

EKONOMIKÖRNING (Aktiv ECO)

ECO

Systemet medverkar till ekonomisk körning genom övervakning av motor och växellåda.

Bränsleförbrukningen påverkas i stor omfattning av förarens körstil och körförhållandena.

- När du valt ECO lyser den gröna lampan.
- När du valt ECO stängs inställningen inte av om du stänger av motorn och sedan startar den igen. Du måste själv välja en annan inställning med DRIVE MODE-knappen.

När ECO-systemet är aktivt

- Hastigheten ökar kanske inte i proportion till hur du trampar på gaspedalen
- Luftkonditioneringens kylkompressor kan påverkas.
- Den automatiska växellådan växlar annorlunda
- Motorljudet kan höjas.

Ovanstående är normalt när du valt körläget ECO för att köra bränslesnålt.

Begränsningar i ECO-körläget

I följande fall har valet av ECO-körning begränsad effekt:

- Innan kylvätskan blivit varm är inte heller bilens prestanda normal.
- Vid körning i uppförsbackar eftersom det då krävs mer kraft från motorn.
- Om du valt att växla den automatiska växellådan manuellt kanske du inte väljer rätt växel.
- När du gasar kraftigt vid t ex en omkörning.

SPORT-körläge

SPORT

I sportläget ställs styrelektroniken i bilen om för motor, växellåda och styrning, för att optimera ett sportigt körsätt.

- När du valt SPORT-läget lyser indikeringen gul.
- Om du trycker på knappen för stopp-/startsystemet när du valt SPORT kommer körläget att växla till NORMAL. Då måste du välja SPORT igen med knappen på ratten.
- Uppväxlingar sker vid högre motorvarvtal.

* OBS

Räkna med ökad bränsleförbrukning när du valt Sport-läget.

VINGELVARNING / FILHÅLLNINGSSASSISTANS (LDWS-SYSTEM)



Sensorer upptill i vindrutan känner av om du viker av från den fil som du ligger i och varnar med en ljudsignal.

Du sätter på och stänger av funktionen för vingelvarningen med knappen på instrumentpanelen.

⚠ VARNING

- Systemet gör inga korrigeringar av körriktningen, det ger bara föraren en varning vid avvikelser från rak kurs.
- Vrid inte hårt på ratten när du hör en varning. Rätta lugnt till körriktningen.
- Om bilens sensorer inte känner av filerna får du ingen varning.
- Du blir inte varnad om farten är lägre än 60 km/tim.
- Montera inte någon tonad film på rutan. Den kan göra att systemet inte varnar.
- Se till att sensorn inte blir fuktig eller att det stänker någon form av vätska på den.
- Lossa inga delar från sensorenheten och knacka eller slå inte på den.
- Placera inga föremål på instrumentpanelen som orsakar reflexer.
- Var uppmärksam när du kör. Du kanske inte hör vingelvarningen om du har hög volym på radion.



OUM054133SW

När du trycker på knappen och sätter på vingelvarnaren visas ovanstående bild i displayen.

Tändningen måste vara i läge ON.



OUM054126SW

Om du väljer den här symbolen, visas vingelvarningen i displayen.

■ Sensorerna känner av filmarkeringar



OUM054126SW

■ Sensorerna känner inte av filmarkeringar



OUM054127SW

Så här varnar systemet när farten är över 60 km/tim:

■ Varning - Vänster filmarkering



OUM054128SW

■ Varning - Höger filmarkering



OUM054129SW

1. I displayen

Filmarkeringen du på håller på att köra över blinkar gul.

2. Med ljud

Ett upprepat varningsljud hörs.



OUM054133SW

Den grafiska symbolen ändrar färg beroende på vad sensorerna känner av.

- Vit symbol: Sensorerna känner inte av några filmarkeringar.
- Grön symbol: Sensorerna känner av filmarkeringar.

Varning för fel på systemet



OUM054158SW



OUM054132

Om det uppstår något fel i systemet för vingelvarningen kommer symbolen att blinka gul. I så fall rekommenderar vi att du vänder dig till en Kia-verkstad för att få vingelvarnarens funktion kontrollerad.

Vingelvarningen fungerar inte:

- När du slår på blinkers för att byta fil eller svänga.
(Om du har varningsblinkers på fungerar vingelvarningen).
- Om du kör mitt över en filmarkering.

*** OBS**

Tänk på att alltid använda blinkers vid filbyte, annars får du en onödig varning.

Situationer när vingelvarningen fungerar eller kanske inte

- Filmarkeringen är inte ordentligt synlig på grund av snö, smuts, vatten eller annat.
- Det mörknar plötsligt.
- Du har inte strålkastarna tända i mörker eller i en tunnel.
- Kontrasten mellan filmarkeringens färg och vägen är dålig.
- Du kör i tvära kurvor eller i branta backar.
- Ljus reflekteras från vägbanan.
- Linsen på vingelvarnaren och/eller vindrutan är smutsig.
- Det är dimmigt, det regnar eller snöar kraftigt.
- Det är mycket varmt innanför vindrutan, vid backspegeln, på grund av starkt solsken.
- Filen du kör är mycket bred eller smal.
- Filmarkeringen är otydlig, t ex genom att den är sliten.
- Det finns något på vägen som liknar en filmarkering.
- Det förekommer någon annan form av markering/gränslinje.

- Du ligger nära bilen framför så att den hindrar sensorerna från att läsa av filmarkeringarna.
- Bilen skakar kraftigt, t ex på grund att av vägbanan är mycket gropig.
- Det är flera filmarkeringar eller markeringar som korsar varandra.
- Du har placerat något på instrumentbrädan som stör sensorerna.
- Du bländas av starkt solljus.
- Det pågår vägarbeten där du kör.
- Det är fler än två filmarkeringar.

DÖDA-VINKELN-VARNING (BSD-SYSTEMET)

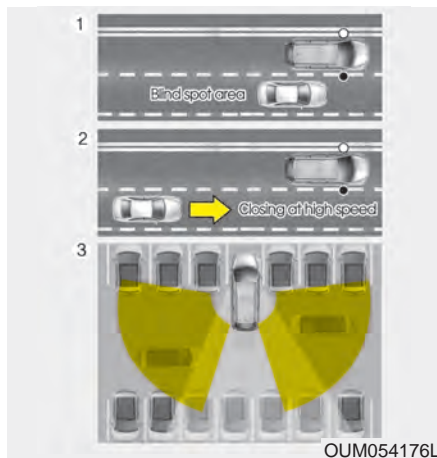

Systemet använder radar för att upptäcka fordon, som finns i den döda vinkeln snett bakom bilen och varnar föraren för fordon som inte kan ses i de yttre backspeglarna.

① Döda-vinkeln-varning (BSD)

Om varningen fungerar eller inte beror på bilens hastighet. Är den bara ca 10 km lägre än hastigheten för bilen bakom får föraren ingen varning.

② Filbytesassistans (LCA)

Om det bakomvarande fordonet närmar sig med hög hastighet varnas föraren.

③ Varning för korsande trafik bakom bilen (RCTA)

Om bilen backar och det kommer fordon från höger och/eller vänster bakom bilen blir föraren varnad.

⚠ VARNING

Lita inte enbart på teknik som t ex döda-vinkeln-varning. Var alltid koncentrerad och uppmärksam på den omgivande trafiken.

Döda-vinkeln-varning (BSD) / Filbytesassistans (LCA)

Så här fungerar systemet



Lampan i knappen lyser när BSD-systemet är aktiverat och tändningen är i läge ON. Radarn känner av områdena snett bakom bilen när hastigheten är 30 km/tim eller högre.

Tryck på knappen för att stänga av systemet och lampan slocknar.

Om du slår av och på tändningen (OFF/ON) så kommer systemet att fortfarande vara aktiverat.

Stäng av BSD-systemet när det inte behövs.

När du sätter på systemet blinkar varningslamporna i backspeglarna i ca 3 sekunder.

När varnas föraren?

1. När systemet är aktiverat.
2. När bilen körs i minst 30 km/tim.
3. När det finns fordon inom radarns avsökningssområde.

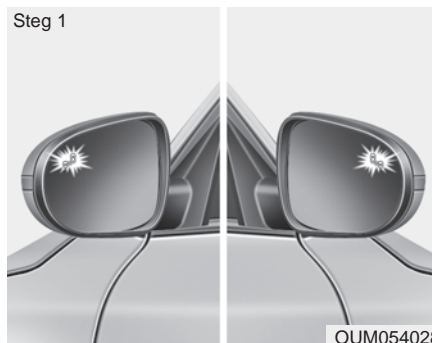

Om ett fordon närmar sig snett bakom bilen tänds i steg 1 en varningslampa i den yttre backspegeln på den sida fordonet befinner sig.

När fordonet inte längre ligger kvar i den döda vinkeln slöcknar lampan.

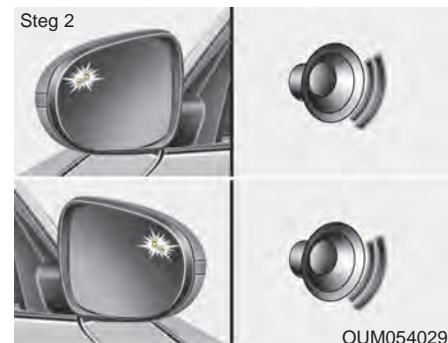

Nästa varning kommer när:

1. Varningslampan lyser.
2. Du markerar med blinkers för att byta fil.

Då övergår lampan till att blinka och det hörs ett varningsljud.

Om du då stänger av blinkerssignalen tystnar larmsignalen.

- Ett påföljande varningslarm kan vara avstängt.

• Aktivera det så här:

Gå till "Inställningar

Radarsensorerna



Radarenheterna är placerade innanför den bakre stötfångaren. Det är därför viktigt att hålla den ren så att systemet fungerar.

Varningsmeddelande i displayen



Meddelandet ovan visas om stötfångaren är smutsig eller om det är hög värme där radarenheterna är placerade.

Gör rent framför sensorerna i bakre stötfångaren och systemet ska fungera normalt igen efter ca 10 minuters körning. Om systemet ändå inte fungerar som det ska, rekommenderar vi att du vänder dig till en Kia-verkstad för en kontroll.



Om det uppstår något fel i systemet visas ovanstående varning, stängs det av automatiskt och lampan i knappen slocknar. I så fall rekommenderar vi att du vänder dig till en Kia-verkstad.

Varning för korsande trafik bakom bilen (RCTA)

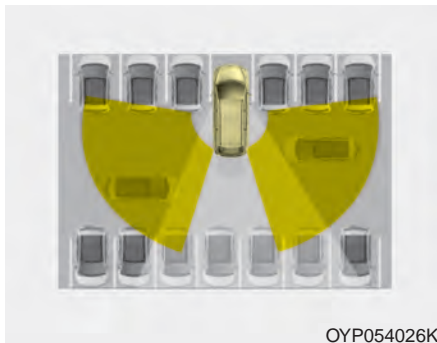

Om du backar ut från t ex en parkeringsficka, känner sensorerna av om det kommer fordon från höger och/eller vänster bakom bilen och varnar föraren.

Om du vill bli varnad när du backar



- Välj User Settings (inställningar) i displayen och sedan Driving Assist därefter väljer du RCTA. Därmed är systemet aktiverat.
- Gå till RCTA igen om du vill stänga av funktionen.
- Den inställning du valt ändras inte förrän du själv väljer att ändra. Vi rekommenderar att du stänger av funktionen om du inte behöver den.
- Systemet fungerar när du backar i högst 10 km/tim.

- Sensorerna känner av fordon på 0,5 till 20 m avstånd om de närmar sig med en hastighet mellan ca 4 och 36 km/tim. Förhållandena kan dock variera. Var därför alltid mycket försiktig och se dig om när du ska backa.

Varningsituationer

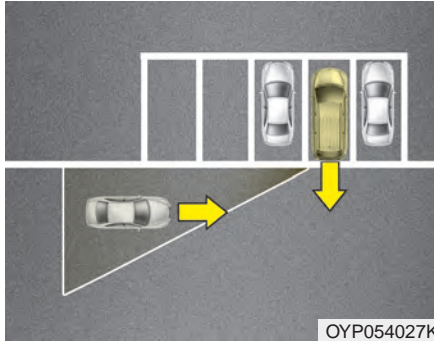

- Om bilens sensorer känner av att ett fordon närmar sig, hörs en varningssignal och lampan i den yttre backspeglin blinkar.
- Om fordonet passerat bakom bilen och kommit utanför sensorernas sökområde eller kör mycket sakta kommer inga varningar.
- Det kan finnas yttre faktorer som påverkar systemet så att det inte varnar som det ska. Var därför alltid försiktig när du backar.

* Om bilens bakre stötfångare är skymd på någon sida kan sensorerna inte känna av om ett fordon passerar bakom din bil.

⚠ VARNING

- Varningslamporna i de yttre backspeglarna kommer att tändas varje gång sensorerna känner av att det finns ett fordon snett bakom bilen.
Låt dig inte distraheras av lamporna. Koncentrera dig på den omgivande trafiken.
- Var noga med att hålla uppsikt åt alla håll när du kör. Lita inte enbart på döda-vinkeln-systemet i samband med t ex filbyten.

⚠ VIKTIGT

- *Det kan hända att systemet inte fungerar som det ska om stötfångaren har bytts eller om någon reparation gjorts nära sensorn.*
- *Området som sensorn känner av beror på hur bred vägen är. Om vägen är smal kanske sensorerna känner av fordon i motsatt körriktning. Om vägen är mycket bred kanske sensorerna inte känner av ett bakomvarande fordon.*
- *Systemet kan sluta fungera om det utsätts för starka elektromagnetiska vågor.*

Systemet kanske inte fungerar i följande fall:

- Om vägen är slingrig.
- Om bakre stötfångaren är smutsig, täckt av snö eller annat.
- Om det sitter en dekal eller annat där radarenheterna är placerade eller t ex en cykelhållare är monterad på bilen.
- Om stötfångaren är skadad och en radarenhet är förskjuten.
- Om bilen är kraftigt nedlastad baktill och/eller om lufttrycket är lågt i bakdäcken.
- Om det snöar eller regnar kraftigt.
- Om något tillbehör är monterat baktill.
- Om omgivningen består av metallkonstruktioner.
- Om ett stort fordon är nära bilen.
- Om en motorcykel eller cykel är nära bilen.
- En flakvagn är nära bilen.
- Om bilen precis startat och bilen bredvid accelererar.
- Om en bil kör om mycket snabbt.
- Om du byter fil.
- Om du kör i mycket branta backar.
- Om fordonet snett bakom ligger mycket nära.
- Om bilen drar släp.
- Om temperaturen vid radarenheterna är mycket hög.
- Om sensorerna skymms av en vägg, skylt eller annat.
- Vid backning från en P-plats med stolpar eller metallmarkeringar.
- Om du backar och ett annat fordon också backar.
- Om en barnvagn eller en varuvagn finns bakom bilen.
- Om fordonet bakom är mycket lågt, t ex en sportvagn.
- Om ett fordon kommer mycket nära.

Varningslampan på backspegeln kanske inte syns:

- Om varningslampan i backspegeln är mycket smutsig.
- Sidorutorna är smutsiga.
- Sidorutorna är mörktonade.
- När du kör på en smal väg med täta buskar och träd vid väggkanten.

EKONOMISK KÖRNING

Bränsleförbrukningen beror till stor del på ditt körsätt, var du kör och om du t ex ofta kör korta sträckor.

För att uppnå god bränsleekonomi, och minimera reparationskostnaderna följ nedanstående råd:

- Kör iväg direkt när motorn startat och går jämnt. Accelerera långsamt och kör inte ryckigt. Håll stort säkerhetsavstånd till framförvarande fordon så slipper du tvära inbromsningar. Du sliter mindre på bromsbeläggen och kan köra mjukt utan att accelerera snabbt.
- Bränsleförbrukningen ökar med hastigheten. Kör därför i lugn jämn fart, speciellt på motorvägar, så håller du nere bränsleförbrukningen.
- Vila inte foten på kopplings- eller bromspedalen. Det medför extra bränsleförbrukning och ökat slitage. Bromsarna kan överhettas med försämrad bromsverkan som följd.
- Se till att lufttrycket i däcken alltid är korrekt. Både för högt och för lågt lufttryck orsakar snabb förslitning. Kontrollera lufttrycket minst en gång i månaden.
- Felaktig hjulinställning, som kan orsakas av att du kör emot en trottoarkant, medför onödigt däckslitage och ökad bränsleförbrukning.
- Håll bilen ren. Det är speciellt viktigt att spola och tvätta bort lera, snö och is som kan sitta fast under bilen och orsaka rost. Den extra vikten ökar också bränsleförbrukningen.
- Ha ingen onödig last i bilen. En tung bil förbrukar mer bränsle.
- Låt inte bilen gå på tomgång i onödan. Stanna motorn vid längre stopp vid t ex broöppningar och järnvägsövergångar.
- Motorn behöver inte värmas upp innan du kör iväg. Det räcker med att den får gå på tomgång i 20-30 sekunder och något längre om det är mycket kallt.
- Kör inte för sakta på en växel så att motorn ansträngs och övervarva inte heller motorn. Växla vid rekommenderade varvtal.
- Koppla in luftkonditioneringen endast när den behövs.
- Om du kör med öppna rutor i hög fart ökar luftmotståndet och därmed bränsleförbrukningen.
- Spar bränsle genom att sänka farten i sid- och motvind.
- Vi rekommenderar att du ser till att bilen får regelbunden service hos en Kia-verkstad enligt aktuellt program. Det medför både optimal bränsleekonomi och låga underhålls- och reparationskostnader.

VARNING

Rulla aldrig utför en backe med motorn avstängd. Servon för bromsar och styrning fungerar inte och bilen blir tungstyrd och svår att bromsa. Växla i stället ner och motorbromsa.

Med tändningen i läge LOCK kan bilen inte styras.

TIPS FÖR KÖRNING

Svåra körförhållanden

När det är regnigt, snö och is på marken eller om du kör i lös sand eller lera, tänk på följande:

- Ta det lugnt och se till att du har gott om tid att bromsa.
- Undvik tvära svängar och häftiga inbromsningar och accelerationer.

VARNING - ABS

Eftersom din bil har ABS-bromsar ska du alltid hålla bromsen konstant nedtryckt vid inbromsningar.

- Om det är halt och svårt att komma iväg, gasa försiktigt för att undvika att hjulen spinner loss. Ibland kan det vara en fördel att starta på 2:ans växel. Det går även att göra med automatisk växellåda.
- Vintertid kan det vara klokt att ha en liten säck eller låda med sand i bilen.

VARNING - Nedväxlingar

Gör inga häftiga nedväxlingar så att du får kraftig motorbroms. Det kan medföra att bilen får sladd.

Risken att bilen välter

Den här bilen har högre frigång och en högre kaross och därmed högre tyngdpunkt än en vanlig bil. Det gör att risken för att välta i högre hastighet finns. Antisladd-systemet gör dock att risken för att bilen ska välta under normal körning är mycket liten. Den kan välta om du är extremt oförsiktig och vrider snabbt på ratten i hög hastighet. Om du också har tung last på taket ökar risken.

Sjäklart gäller att alla i bilen ska vara fastspända om en olycka skulle inträffa.

VARNING - Rullning

Kör med omdöme och anpassa hastigheten efter trafik- och vägförhållanden. Tänk på att bilen har hög tyngdpunkt.

- Anpassa farten efter kurvan när du ska svänga.
- Undvik tvära svängar i hög fart.
- Kontrollera att alla åkande är fastspända.

VARNING

Bilen är från fabrik utrustad med däck som är anpassade för bilen. Om du vill byta till däck med en annan dimension, rekommenderar vi att du vänder dig till en Kia-verkstad. Då kan du vara säker på att få rätt däck och fälgar. Tänk också på att alla fyra däcken ska vara av samma typ och dimension. Helst också av samma fabrikat.

"Gunga" loss bilen om du kört fast

Om du kört fast och måste gunga loss bilen, vrid först ratten åt höger och vänster för att rensa området kring hjulen från snö, sand eller det som du kört fast i. Försök få bilen i gungning fram och tillbaka genom att växelvís köra framåt och bakåt med hjälp av backväxeln och 1:ans växel (manuell växellåda) samt D- och R-lågena (automat). Varva inte upp motorn så högt och försök att spinna så lite som möjligt med hjulen. Om bilen fortfarande sitter fast efter ett par försök, skaffa hjälp att dra loss bilen för att undvika att överhätta motorn eller skada transmissionen.

VIKTIGT

Om du "gungar" bilen alltför länge riskerar du överhettning och skador på motor och växellåda. Även däckan kan ta skada.

VARNING - Hjulspinn

Hjulen får inte spinna loss så att de roterar med en hastighet högre än motsvarande 55 km/tim. Det kan medföra att däckan slits sönder.

* OBS

Koppla bort ESC-systemet om du ska "gunga" loss bilen.

VARNING

Om du kört fast och ska försöka komma loss genom att "gunga" bilen genom att göra framåt-bakåt. Tänk då på att ingen ska befinna sig framför eller bakom bilen, eftersom den plötsligt kan börja röra sig snabbt framåt eller bakåt.

Smidig kurvtagning



Inbromsning och nedväxling ska alltid ske före en kurva, aldrig i kurvan. Detta är speciellt viktigt om vägbanan är hal eller våt. Håll jämn fart genom kurvor och accelerera mjukt när hjulen är riktade rakt framåt.

Mörkerkörning



OUM054140

Det är alltid mer riskfyllt att köra när det är mörkt. Följ därför dessa råd:

- Sänk farten och se till att avståndet till framförvarande fordon är stort.
- Justera eventuellt backspeglarna till avbländat läge.
- Se till att stråkastarglasen är rena och att stråkastarna är rätt höjjusterade.
- Titta inte rakt in i stråkastarljuset från mötande bilar. Mörkerseendet försämras.

Körning i regn



OUM054139L

- Kraftigt regn försämrar sikten och medför förlängd bromssträcka.
- Se till att torkarbladen är i bra skick. Byt när de lämnar ränder på rutan.
- Slitna däck ökar risken för vattenplaning. Minsta godkända mönsterdjup för sommardäck är 1,6 mm.
- Sänk farten om du ska köra genom vattensamlingar, så att du inte råkar ut för vattenplaning. Tänk också på att bromsarna kan bli blöta och att bromseffekten försämras.
- Torka bromsarna genom att köra långsamt och samtidigt bromsa lätt.

Körning genom vatten

Kör inte genom vatten som går upp längre än till nederkanten av hjulnaven. Håll låg fart och tänk på att bromsarna blir blöta så att bromssträckan förlängs.

Efter att du kört i vatten, kör långsamt och håll samtidigt foten på bromspedalen så att bromsarna får torka.

Körning "off road" (på sidan av vägen)

Om du ska köra på väglös mark ska du kontrollera underlaget och omgivningen (buskar och träd) så att du inte riskerar skador på bilen. Kör mycket försiktigt.

Körning i hög hastighet

Däcken



Se till att däcken har rätt lufttryck. Kontrollera också att däcken inte har några skador.

* OBS

Lufttrycket får aldrig överskrida det som finns angivet på däck.

⚠ VARNING

- För högt lufttryck medför sämre åkkomfort och köregenskaper samt att däcken slits onormalt mycket mitt i slitbanan. Däcken kan också lätt skadas av föremål på vägbanan. För lågt lufttryck medför sämre köregenskaper, snabbare däckslitage, högre bränsleförbrukning och risk för däckexplosion.
- Att köra med nedslitna däck är farligt och olagligt. Mönsterdjupet ska vara minst 1,6 mm (sommardäck) eller 3 mm (vinterdäck). Läs mer om däcken i kapitel 7.

Bränsle, kylvätska och motorolja

Hög fart ökar förbrukningen. Kontrollera därför oljor och vätskor regelbundet.

Drivremmar

Skadade eller för löst spända drivremmar kan medföra att motorn överhettas.

VINTERKÖRNING

Här följer information om vinterkörning.

Snö och halka

Vinterdäcken till bilen ska vara av den dimension som finns angiven i registreringsbeviset. Alla fyra däcken ska vara av samma typ. Välj mellan friktionsdäck och dubbdäck.

Kör extra försiktigt när det är halt. Bromsa mjukt och växla utan att det uppstår ryck, accelerera långsamt samt undvik tvåra svängar för att undvika att få sladd. Håll också stort avstånd till framförvarande fordon. Använd snökedjor om de behövs för att förbättra framkomligheten.

Vinterdäck

I Sverige är det lag på att bilen ska vara utrustad med vinterdäck mellan 1 december och 31 mars om den ska köras när det är vinterväglag.

Vinterdäcken ska ha ett mönsterdjup på minst 3 mm på det mest slitna stället.

Om du är tveksam om vilken typ av däck du ska välja, rekommenderar vi att du vänder dig till en Kia-verkstad.

* OBS

From vintern 2009-2010 gäller nya regler för dubbdäck. De får bara användas under perioden 1 oktober - 15 april, men även under annan tid om det är eller befaras bli vinterväglag.

Lokala bestämmelser medför att man inte alls får köra med dubbdäck på vissa gator.

VARNING

Vinterdäcken måste ha en dimension som gör att de går fria i hjulhusen och det ska vara samma dimension och typ av däck på alla hjulen.

Om du avser att åka utomlands och har valt dubbade däck ska du kontrollera vilka regler som gäller för dubbdäck i det land du ska besöka. I vissa länder är det inte tillåtet att köra med dubbdäck.

Snökedjor



Snökedjor bör användas endast under extrema förhållanden och de får endast monteras på framhjulen.

Montera aldrig snökedjor på hjul med aluminiumfälgar och använd endast den typ som består av vajrar med en tjocklek på max 12 mm.

Skador som uppstått på bilen, på grund av att felaktiga kedjor använts, omfattas inte av några garantier.

Vid användning av snökedjor:

FWD : Framhjulsdrift

AWD : 4WD (4-hjulsdrift) (AWD)

Om det endast finns snökedjor till två hjul och din bil är 4WD (4-hjulsdrift) (AWD) så skall snökedjorna monteras på framhjulen.

VIKTIGT

- *Kedjorna ska vara S-certifierade / SAE-klassade. Fel typ av snökedjor kan orsaka skador på bilens hjulhus och hjulupphängning. Det är skador som inte täcks av några garantier. Kedjorna kan slitas loss om de hakar i någon del av karossen eller komponenter i chassit.*
- *Kontrollera redan efter körda 500 m till 1 km att kedjorna är ordentligt spända. Efterspänn om det behövs.*

Följ tillverkarens anvisningar vid montering och kör sakt

Om du hör att kedjorna går emot någonstans, sänk farten. Om de ändå går emot stanna omgående och spänn åt kedjorna.

Demontera kedjorna direkt när du kommer till barmark.

VARNING - Montering

Montera kedjorna när bilen inte utgör en trafikfara och den står på plant underlag.

Sätt an parkeringsbromsen och lägg i 1:an eller backen (P för automat).

Om andra trafikanter behöver varnas, sätt på varningsblinkers och placera eventuellt ut varningstriangeln.

⚠ VARNING - Körning med kedjor

- Tänk på att köregenskaperna förändras med kedjor monterade.
- Kör inte fortare än 30 km/tim eller långsammare om det är tillverkarens rekommendation.
- Undvik att köra ner i gropar, över trottoarkanter och sväng inte tvärt och bromsa inte häftigt.
- Felaktiga eller felaktigt monterade kedjor kan skada bilens bromsledningar, hjulupphängning, kaross och hjul.

⚠ VIKTIGT

Stanna omgående och spänn kedjorna om de tar i karossen.

Kylvätskans kvalitet

Vid leverans från fabriken är kylsystemet fyllt med kylvätska av hög kvalitet som motverkar korrosion och smörjer vattenpumpen. Om påfyllning behövs, fyll på med samma vätska. Se anvisningar i kapitel 7. Kontrollera också frysskyddet inför vintern.

Kontrollera batteriet och kablarna

Inför vintersäsongen bör du kontrollera batteriet enligt anvisningarna i kapitel 7. Vi rekommenderar att du låter en Kia-verkstad kontrollera batteriets kondition.

Se till att motorn har rätt olja

Rekommendationer finns i kapitel 8. Om du är osäker på hur mycket olja som behövs, rekommenderar vi att du frågar en Kia-verkstad.

Kontrollera tändstiften och tändsystemet

Kontrollera och byt eventuellt tändstiften. Se anvisningar i kapitel 7. Kontrollera också att tändkablarna inte är nötta eller skadade.

Skydda låsen från frysning

Under vinter är det lämpligt att använda låsolja som gör att låsen inte fryser. Det enklaste sättet att tina upp ett lås som frusit är att fylla en plastpåse med varmt vatten och hålla den mot låset.

Ovanstående gäller om du måste använda nyckelaxet i ett dörrlås.

Blanda spolarvätskan beroende på temperaturen

Blanda koncentrerad spolarvätska och vatten i proportioner som gör att den inte fryser. Läs på förpackningen.

Parkeringsbromsen kan frysa

När det är kallt och det samlats snö och/eller bildats is intill bakbromsarna kan det hända att parkeringsbromsen kan frysa fast när den sätts an. Sätt i så fall bara an den tillfälligt medan du lägger i 1:an eller backen (P för automat) samt lägger block vid bakhjulen.

Håll underredet rent

Kontrollera vintertid att det inte fastnat is och snö i hjulhusen och under bilen. Spola i så fall bort det så att inte styrningen och hjulupphängningarna påverkas.

Vinterutrustning i bilen

Det är bra att ha en borste, isskrapa, ficklampa, snöskyffel, startkablar, arbetshandskar och en säck eller låda sand i bilen. Eventuellt också bogserlina, filter, liggunderlag och samt snökedjor.

KÖRNING MED SLÄP

⚠ VARNING - Körning med släp

Överlasta aldrig släpet och tänk på att belastningen på dragkulan ska räknas in i bilens totallast.

Bilens köregenskaper förändras kraftigt när den drar släp. Bilen blir svårare att manövrera och bromssträcken förlängs.

⚠ VARNING - Max släpvagnsvikt

Överskrid aldrig totalvikten för släpet och dra aldrig tyngre släp än som anges i bilens registreringsbevis och i tabellen längre fram i detta avsnitt.

*** OBS**

När du drar släp räknas belastningen på dragkroken som last. Tänk på det så att du inte överskrider bilens totalvikt.

Om du lastat bilen tungt med flera åkande och last i bagageutrymmet rekommenderar vi att du ökar trycket i bakdäcken med minst 0,2 kg/cm² (0,2 bar eller 20 kPa) utöver det normala.

Högsta tillåtna hastighet med släp i Sverige är 80 km/tim.

⚠ VIKTIGT

Läs igenom detta avsnitt noga. Här finns många värdefulla tips för dig som ska dra släp med bilen.

Följer du råden i det här avsnittet så riskerar du inte skador på bilen eller släpet. När du drar släp ökar belastningen på motor, växellåda, bakaxel samt hjul och däck. Det innebär bl a att motorn kan bli varmare än normalt. Genom den ökade vikten och större luftmotstånd ökar också bränsleförbrukningen.

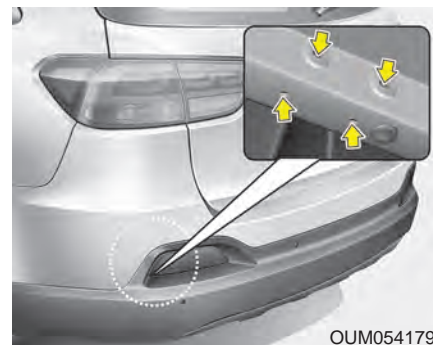

OUM054179L

*** OBS - Montering av dragkrok**
Fästpunkterna för dragkrok framgår av bilden ovan.

Dragkrok

Vi rekommenderar att du låter en Kia-verkstad eller annan expert montera dragkroken.

- Efter att dragkroken har monterats ska bilen ombesiktigas och få ett nytt registreringsbevis.
- Om dragkroken demonteras är det viktigt att alla borrhål tätas med underredsmassa för att motverka rostbildning och att avgaser tränger in i bilen.

Körning med släp

Öva gärna lite på en trafikfri plats innan du ger dig ut i trafiken. Det krävs speciell färdighet för att köra med släp. Tänk på att ta ut svängarna lite eftersom ekipaget är avsevärt längre än bara bilen.

Före körning ska du kontrollera att lasten är ordentligt surrad. Använd alltid kraftiga rep eller spännband.

Kontrollera att eventuellt stödhjul inte tar i marken, att elanslutningen och säkerhetsväjern är kopplad samt att lamporna fungerar, att lufttrycket i däckerna är korrekt och de yttre backspeglarna är rätt justerade. Glöm inte att frigöra släpets parkeringsbroms innan du kör iväg.

Kontrollera med jämna mellanrum att lasten är ordentligt säkrad på släpet.

Håll ett säkert avstånd till framförvarande fordon

Bromssträckan med släp blir längre än utan. Därför är det viktigt att hålla ett extra långt avstånd till framförvarande fordon.

Omkörningar går långsammare

Planera eventuella omkörningar noga. Bilen accelererar långsammare när den drar släp. Dessutom behövs en längre omkörningssträcka eftersom ekipaget är långt. Eftersom ett ekipage med släp är tungt ska du planera eventuella omkörningar noga och undvika att köra om i uppförsbackar.

Träna att backa med släp

Det krävs en speciell teknik för att backa med släp. Eftersom man måste vrida ratten åt motsatt som släpet ska svänga, så kan det underlätta att ta tag i ratten nedtill (klockan 6). Då för man handen åt det håll som släpet ska svänga.

Svänga med släp

Ta ut svängarna så att inte släpets hjul tar i kantstenar eller ginar utanför vägkanten. Tänk också på att köra mjukt och inte göra några hastiga filbyten eller bromsa hårt. Markera i god tid med blinkers innan du svänger.

Blinkers på släpet

Om en av bilens blinkerslampor går sönder märks det genom att en kontrollampa blinkar långsamt eller extra snabbt. Om en lampa på släpet inte fungerar varnas föraren inte på samma sätt. Kontrollera därför regelbundet att släpets blinkerslampor fungerar.

⚠ VARNING

Se till att de elektriska kontakterna på bilen och släpet hålls rena och fria från oxidation, så att belysningen på släpet fungerar.

Körning i branta backar

Vid körning nedför, växla ner för att motorbromsa så att bilens bromsar inte överbelastas.

Vid körning uppför långa backar, växla ner och kör högst 70 km/tim för att undvika att motor och växellåda överhettas.

Om bilen har manuell växellåda, kör på 4:an eller lägre växel om backen är brant.

Om bilen har automatisk växellåda, rekommenderar vi att du väljer att växla manuellt och välja växel med tanke på ekipagets vikt och hur brant backen är. Låt motorn arbeta på ett mellanvarvtal uppför och utnyttja motorbromsning nedför.

**VIKTIGT**

- **Håll ett öga på temperaturmätaren om stigningen är mer än 6 %. Det kan finnas risk för överhettning av motorn. Speciellt om det är varmt, släpet är tungt och luftkonditioneringen är igång. Om visaren i temperaturmätaren närmar sig 130° eller H, sänk farten och kör av vägen och parkera på en trafiksäker plats. Låt motorn gå på tomgång tills temperaturen sjunkit. Sedan kan du fortsätta köra.**
- **För att inte överhätta motor och växellåda, anpassa farten uppför efter hur tungt lastat släpet är och hur brant backen är.**

Parkering i backar

Undvik att parkera bilen i backar om den drar släp. Om ekipaget kommer i rullning kan det orsaka allvarliga skador.

⚠ VARNING - Parkering i backar

Undvik att parkera bilen i backar om den drar släp. Om ekipaget kommer i rullning kan det orsaka allvarliga skador.

Om du parkerar i en backe, gör så här:

1. I uppførsbackar ska du vrida framhjulerna utåt och i nedførsbackar inåt, så att de går mot trottoarkanten om bilen rör sig nedför.
2. I bilar med manuell växellåda, lägg i neutralläget. I bilar med automatisk växellåda, lägg i P-läget.
3. Sätt an parkeringsbromsen och stäng av motorn.
4. Placera block bakom släpets hjul i uppførsbackar och framför hjulen i nedførsbackar.

5. Trampa på bromsen, starta motorn och lägg i neutralläget. Frigör bilens parkeringsbroms och släpp sakta bromspedalen och låt bilen rulla samt känn efter när släpets hjul stoppas av blocken.
6. Trampa på bromsen och sätt an parkeringsbromsen igen. På manuellt växlad bil lägger du i backen och i automatväxlad P-läget.
7. Stanna motorn och släpp upp bromspedalen.

⚠ VARNING

Kliv inte ur bilen förrän parkeringsbromsen är hårt ansatt, motorn avstängd och du lagt i en växel enligt ovan.

När du ska köra iväg från backen

I uppførsbacke, gör så här:

1. Håll foten på bromsen och starta motorn med växeln i neutralläget.
2. Lägg i 1:an alternativt ett D-läge.
3. Frigör parkeringsbromsarna på släpet och i bilen.
4. Släpp bromsen och kör framåt/uppför.
5. Se till att eventuella hjulblock blir upplockade.

I nedførsbacke, gör så här:

1. Håll foten på bromsen och starta motorn med växeln i neutralläget.
2. Lägg i backen.
3. Frigör parkeringsbromsarna på släpet och i bilen.
4. Släpp bromsen och backa en aning så att det går att ta bort hjulblocken. Alternativt kör framåt och låt släpet köra över blocken och se till att de sedan blir upplockade.

Om bilen ofta drar släp krävs mer service

Följ det serviceprogram som gäller för krävande körning. Hör med Kia-verkstaden vad som gäller.

Se till att även släpet får föreskriven service. Gör också dagliga kontroller i samband med att släpet används.

VIKTIGT

- ***Motorn belastas hårdare när bilen drar släp, vilket kan medföra att den överhettas om det är varmt eller om det är långa uppförsbackar. Om nålen i temperaturmätaren närmar sig 130 alternativt H, börja med att stänga av luftkonditioneringen.***
Om det inte hjälper stanna bilen och låt den gå på tomgång tills den svalnat.
- ***Kontroller av motoroljenivån, oljan i växellådan, kylvätskan ska göras oftare om bilen drar släp.***
- ***Om bilen är utrustad med luftkonditionering bör den vara utrustad en kondensorfläkt för optimal prestanda när bilen drar släp.***

Tänk på följande när du drar släp

- Låt eventuellt montera en krängningsdämpare på släpet.
- Bilen bör ha körts minst 200 mil innan du drar släp första gången.
- Vi rekommenderar att du vänder dig till en Kia-verkstad eller annan expert för montering av dragkrok.
- 100 km/tim är högsta tillåtna hastighet med släp rent tekniskt.
- I Sverige är högsta tillåtna hastighet 80 km/tim.
- Kör inte fortare än 70 km/tim i långa uppförsbackar.
- Överskrid inte vikterna som anges här:

VARNING

Montera ingen typ av nivåreglerande stötdämpare eller annat system på bilen. Det kan medföra ökad belastning och skador på chassi och fästpunkter.

| | | | Bensinmotor | | Dieselmotor | |
|---|-----------------|-----|-------------|-------|-------------|-------|
| | | | 2,4 l | 3,3 l | 2,0 l | 2,2 l |
| Max släp- vagnsvikt kg | Obromsat | | 750 | | | |
| | Bromsat släp | M/T | 2500 | | | |
| | | A/T | 2000 | | | |
| Max vikt på dragkulan | | | 100 kg | | | |
| Rekommenderat avstånd från hjulcentrum till kulkopplingen. | | | 1130 mm | | | |

M/T : Manuell växellåda

A/T : Automatisk växellåda

Släpvagnsvikten

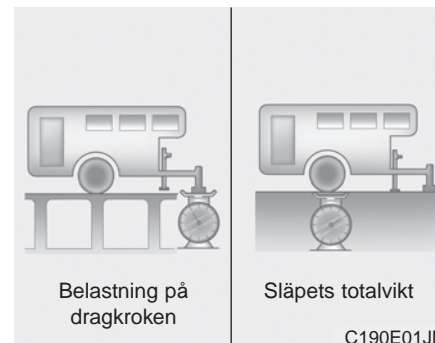

C190E01JM

Släpets totalvikt får inte överskridas (se registreringsbeviset och tabellen på föregående sida). Tänk också på att taklast och släpets belastning på dragkulan ska räknas in i bilens last.

Belastningen på dragkroken

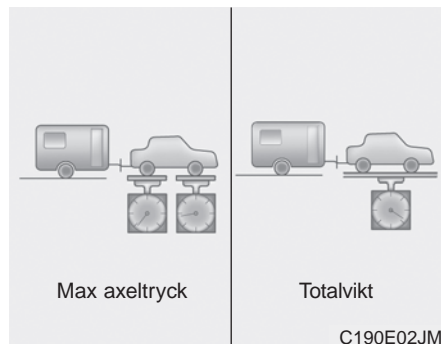

Lasta släpet så att den tillåtna belastningen på dragkulan inte överskrids. Se tabellen på föregående sida.

Tänk på att belastningen på dragkroken ska räknas som last i bilen.

Lasta släpet så att belastningen på dragkroken blir 5 % eller högst 10 % eller max 100 kg.

⚠ VARNING

- Släpet ska lastas så att ca 60 % av vikten ligger framför hjulaxeln.
- Överlasta aldrig släpet och överskrid aldrig den totala maxlasten för bil + släp (tågvikten).
- Ett överlastat och/eller felaktigt lastat släp kan medföra att du tappar kontrollen över bilen.

* OBS

På hög höjd sjunker motoreffekten. På 1000 meter över havet tappar motorn ca 10 % effekt. Så för varje 1000 meter över havet måste ekipagets (bil+släp) vikt minskas med 10 %.

FORDONSVIKTER

Var noga med att alltid lasta bilen rätt och överskrid aldrig de angivna maxvikterna. Tänk också på att eventuella lastbågar på taket och takbox ska räknas in i bilens last liksom belastningen på dragkulan, om bilen drar släp. Max släpvagnsvikt framgår av registreringsbeviset. En dekal med bilens helbilsgodkännande finns i främre dörröppningen på höger eller vänster sida.

Vikt på körklar bil

Bilen med full tank, utan förare.

Tjänstevikt

Vikten varierar beroende på bilens utrustning och anges i registreringsbeviset.

Maxlast

Tillåten last (passagerare och/eller last).

Maximal axelbelastning

Detta är totalvikten fördelad på fram- respektive bakaxeln.

Max belastning på fram- respektive/bakaxel

Siffrorna finns angivna i bilens helbilsgodkännande.

Totalvikt

Siffran finns angiven i bilens helbilsgodkännande och anger bilens vikt plus full last med passagerare och/eller bagage.

Överlast



VARNING - Lastgränser

Överskrid aldrig maximalt tillåten axelbelastning eller totallast. Överlast är olaglig och kan orsaka en olycka och medföra skador på bilen. Se dekalen för bilens helbilsgodkännande.

Om något händer

| | | | |
|---|------|--|------|
| Varningsblinkers. | 6-2 | Reparationssats för punkterat däck. | 6-22 |
| • Om motorn stannar på ett trafikfarligt ställe | 6-3 | • Reparationssatsen | 6-23 |
| Problem under körning | 6-3 | • Följ denna instruktion noga annars fungerar inte tätningsvätskan! | 6-24 |
| Motorn startar inte | 6-4 | • För att hålet i däckets ska tätas. | 6-25 |
| • Om startmotorn snurrar långsamt eller inte går alls. | 6-4 | • Kontroll av lufttrycket | 6-25 |
| • Om startmotorn går som den ska, men motorn ändå inte startar | 6-4 | • När du ska använda reparationssatsen för punktering | 6-26 |
| Starthjälp med startkablar | 6-5 | • Teknisk specifikation för reparationsutrustningen . . | 6-26 |
| • Försök inte starta motorn genom bogsering | 6-6 | Bärgning | 6-27 |
| Överhettad motor. | 6-7 | • Bogsering med lina | 6-29 |
| Lufttryckvarnare - tpms | 6-8 | Nödutrustning (tillbehör) | 6-31 |
| • Kontrollera däckens lufttryck | 6-8 | • Varningstriangel | 6-31 |
| • Varning för fel i systemet | 6-9 | | |
| • Varningslampa - lufttrycksensor | 6-9 | | |
| • Varningslampor - för respektive hjul | 6-9 | | |
| • Fel i tpms-systemet | 6-10 | | |
| • Hjulbyte i bil med lufttryckvarnare | 6-11 | | |
| Om du får punktering (bil med reservhjul) | 6-13 | | |
| • Verktyg för hjulbyte | 6-13 | | |
| • Ta fram och sätt tillbaka reservhjulet. | 6-14 | | |
| • Byt hjul så här | 6-15 | | |
| • Domkraftdekal | 6-20 | | |
| • Ec-godkännande för domkraft. | 6-21 | | |
| • Allmän beskrivning | 6-22 | | |

VARNINGSBLINKERS

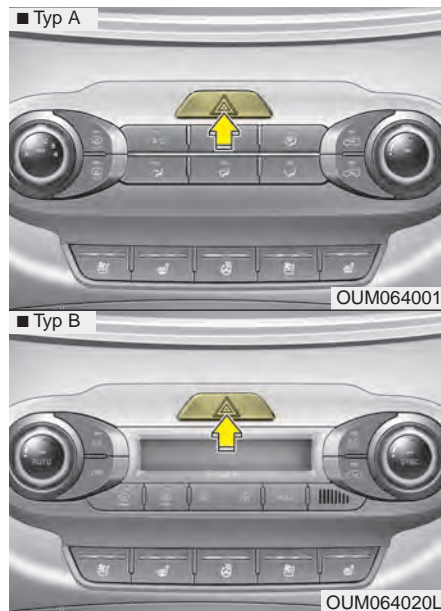

Tryck på knappen i mittkonsolen och sätt på varningsblinkers om du måste parkera bilen där den kan utgöra en trafikfara för andra trafikanter. Tryck en gång till för att stänga av.

- Varningsblinkers kan också användas i samband med att bilen bogseras.
- Tänk på att du inte kan använda blinkers för sväng när du har varningsblinkers på.

PROBLEM UNDER KÖRNING

Om motorn stannar på ett trafikfarligt ställe

- Om motorn stannar på ett trafikfarligt ställe, lägg växeln i neutralläge och skjut undan bilen till en säker plats.
- Om bilen har manuell växellåda, försök att flytta den genom att lägga i 2:ans eller 3:ans växel och köra på startmotorn med kopplingen uppsläppt.

Om du får punktering

1. Lätta på gasen och styr rakt fram tills du kan svänga av från vägen. Bromsa försiktigt och stanna på en plats där bilen inte utgör en trafikfara. Hjulbyte ska alltid ske på en plats där det kan ske utan risk för att bilen och du själv blir påkörd. Se till att bilen står plant och att underlaget för domkraften är fast.
2. Sätt an parkeringsbromsen och lägg i backen (P för automat). Sätt eventuellt på varningsblinkers.
3. Ingen får befinna sig i bilen. Passagerare ska förflytta sig till en säker plats en bit ifrån den.
4. Följ anvisningarna för hjulbyte alternativt reparation av det punkterade däck, beroende hur bilen är utrustad.

Om du får motorstopp

1. Trampa ner kopplingen eller lägg i neutralläget för automat och se till att bilen kommer så mycket som möjligt åt sidan från vägen. Rulla om möjligt till en plats där bilen inte utgör en trafikfara.
2. Sätt på varningsblinkers.
3. Försök att starta bilen. Om bilen inte startar, rekommenderar vi att du kontaktar en Kia-verkstad.

MOTORN STARTAR INTE

Om startmotorn snurrar långsamt eller inte går alls

1. Sätt an parkeringsbromsen och lägg växeln i neutralläge (P eller N för automat).
2. Kontrollera att batteriets anslutningar är rena och åtdragna.
3. Tänd innerbelysningen. Om den lyser svagt eller slocknar när du vrider på tändningen är batteriet urladdat.
4. Kontrollera att el-anslutningarna till startmotorn är åtdragna.
5. Försök att hjälpstarta med startkablar.

VARNING

Du får inte skjuta eller bogsera igång bilen. Oförbränt bränsle kan komma in i katalysatorn och skada den så allvarligt att den inte kan repareras.

Bilar med automatisk växellåda går tekniskt sett inte att bogsera igång.

Om startmotorn går som den ska, men motorn ändå inte startar

1. Kontrollera att det finns bränsle i tanken.
2. Tändningen till läge LOCK och kontrollera alla anslutningar till tändningen, tändspolar och tändstift. Anslut eventuella lösa ledningar.
3. Kontrollera bränsleledningen i motorrummet.
4. Om bilen ändå inte går att starta, rekommenderar vi att du vänder dig till en Kia-verkstad.

STARTHJÄLP MED STARTKABLAR

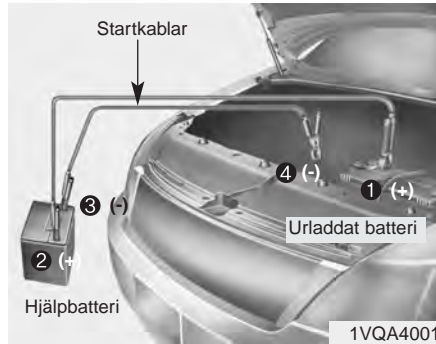

Koppla in kablarna i nummerordning och koppla ur i omvänd ordning.

Starthjälp

Var försiktig i samband med att du ansluter kablarna, så att du inte får en stöt. Om du är osäker på hur du ska gå tillväga, anlita en kunnig person.

⚠ VIKTIGT

Hjälpbatteriet ska vara på 12 volt och bör ha minst samma kapacitet som batteriet i din bil.

⚠ VARNING - Batteriet

Försök inte att kontrollera vätskenivån. Det kan innebära att batteriet spricker eller exploderar.

⚠ VARNING - Batteriet

- Batteriet avger en explosiv gas. Öppen eld, rökning och gnistor får därför inte förekomma i närheten av ett batteri.

Om du är osäker på hur du ska gå tillväga, när du ska koppla kablarna vid hjälpstart, vänd dig till en kunnig tekniker eller kontakta en verkstad. Annars kan du skada dig själv eller orsaka skador på bilens elektronisystem.

Tänk också på att batteriet innehåller frätande syra. Var därför försiktig så att du inte får syra i ögonen, på huden eller på kläderna. Vi rekommenderar att du använder skyddsglasögon vid arbete med batteriet.

- Gör inga försök att hjälpstarta om batteriet är fruset eller om vätskenivån i batteriet är för låg.
- Se till att hjälpstartkablarna för plus (+) och minus (-) inte kommer i kontakt med varandra.
- Försök inte hjälpstarta ett fruset batteri. Det finns risk att det exploderar.

När du ska ansluta kablarna:

1. Stäng av alla strömförbrukare i bägge bilarna.
2. Se till att bilarna inte har kontakt med varandra.
3. Luta dig inte över batterierna när du ansluter den röda kabeln till plus (+) på bägge batterierna (1) och (2).
4. Anslut sedan den svarta kabelns ena ände till minus (-) på hjälpbatteriet (3).
5. Anslut slutligen den andra änden till en oisolerad metalldel (4) i motorrummet, t ex motorn, växellådan eller ett fjäderben. Se till att du inte vidrör några andra delar med kabelklämmorna!



VIKTIGT - Batterikablarna

Anslut aldrig en kabel till minus på det urladdade batteriet!

6. Starta motorn i bilen med hjälpbatteriet och låt den gå på ca 2 000 varv/min.
7. Starta motorn i bilen med det urladdade batteriet.
8. Lossa kablarna i omvänd ordning när motorn går.

Om du inte kan komma på orsaken till att batteriet laddas ur, rekommenderar vi att du vänder dig till en Kia-verkstad, för en kontroll av systemet.

Försök inte starta motorn genom bogsering

Om du har bil med manuell växellåda, ska du inte försöka skjuta igång den, då detta kan skada avgasreningssystemet. Bilar med automatisk växellåda går tekniskt sett inte att bogsera igång. Använd startkablar.



VARNING

Försök inte starta motorn genom skjuta på, bogsera bilen eller genom att rulla nedför en backe. Oförbränt bränsle kan komma in i katalysatorn och skada den.

ÖVERHETTAD MOTOR

Om motorn överhettas märks det genom att den tappar effekt och/eller att det hörs ett knackande ljud. Gör i så fall så här:

1. Sänk farten och stanna bilen på en trafiksäker plats så fort som möjligt.
2. Sätt an parkeringsbromsen och lägg växeln i neutralläge (för automat P eller N).
3. Stäng av luftkonditioneringen.
4. Om det tränger ut ånga från motorrummet, stanna motorn och låt huven vara stängd tills motorn svalnat. Om det inte kommer någon ånga. Låt motorn gå på tomgång, öppna huven och kontrollera att motorkylfläkten går. Om fläkten inte går, stanna motorn och vänta tills motorn svalnat.

5. Kontrollera att drivremmen till vattenpumpen är hel. Om den är hel, kontrollera att den är spänd så att den inte slirar.
6. Kontrollera om det läcker från kylaren, slangar eller anslutningar eller från vattenpumpen.
(Om luftkonditioneringen varit igång är det normalt att det droppar kondensvatten under bilen).

VARNING

Håll fingrarna borta från röliga delar i motorrummet när motorn är igång.

7. Om drivremmen till vattenpumpen är trasig eller du upptäcker något läckage, stanna motorn. Vi rekommenderar att du sedan kontaktar en Kia-verkstad.

VARNING

Lossa inte kylarlocket när motorn är het. Det sprutar ut ånga som kan orsaka brännskador.

8. Om du inte hittar någon orsak till överhettningen, vänta tills motorn svalnat och fyll på kylvätska i behållaren om det behövs. Se anvisningarna i kapitel 7.
9. Kör sedan försiktigt och kontrollera på temperaturmätaren. I så fall rekommenderar vi att du kontaktar Kia-verkstad för att få felet avhjälpt.

VIKTIGT

- *Om motorn ofta överhettas/och eller kylvätskenivån sjunker p g a läckage. Då rekommenderar vi att du vänder dig till en Kia-verkstad för att få kylsystemet kontrollerat.*
- *Om motorn överhettats på grund av för låg kylvätskenivå, fyll på långsamt med kall kylvätska, så att du inte riskerar att sprickor i motorn.*

LUFTRYCKVARNARE - TPMS



- (1) Varningslampa - luftrycksensor / Varningslampa - fel på luftryckvarnaren
- (2) Fyll på luft i ett eller flera däck. Symbolen visar i vilket eller vilka hjul

Anm: TPMS = Tire Pressure Monitoring System

Kontrollera däckens luftryck



- Du kan kontrollera luftrycket i displayen. Gå till "Inställningar" (kapitel 4).
- Luftrycker visas 1-2 minuter efter körning.
- Om luftrycket inte visas när bilen stannat, kontrollera eventuellt luftrycket manuellt.
- Via inställningar i displayen kan du välja om luftrycket ska visas i psi, kPa eller bar. Se kapitel 4.

Kontrollera luftrycket i däcken minst en gång i månaden (även reservhjulet). Kontrollera när däcken är kalla. Luftrycket anges på en dekal i förarens dörröppning. (Om bilen är utrustad med däck med annan dimension än standard, följ anvisningarna för de däcken).

Luftrycksmätaren är en säkerhetsdetalj som varnar föraren om luftrycket i ett eller flera däck är för lågt. Om varningen visas stanna så snart som möjligt och kontrollera luftrycket samt fyll på luft om så krävs. Om du kör med för lågt luftryck kan däcken överhettas och i värsta fall punkteras. Med för lågt luftryck slits däcken snabbare, köregenskaperna försämras, bränsleförbrukningen ökar och bromssträckan förlängs.

Även om bilen har luftryckvarnare ska du varje månad kontrollera luftrycket i samtliga däck. En liten minskning av trycket behöver nämligen inte innebära att du får en varning.

Varning för fel i systemet

Om det uppstått ett fel i systemet kommer varningslampan (!) att blinka i ca 1 minut och därefter lysa konstant. Detta upprepas sedan varje gång när bilen startas och så länge felet inte blivit åtgärdat.

När lampan lyser kan systemet sannolikt inte känna av lufttrycket i däckerna och varna om det blir för lågt.

Fel kan t ex uppstå i samband med hjulbyte. Kontrollera därför om lampan lyser om du bytt ett eller flera hjul.

Om du monterar hjul utan sensorer, t ex i samband med byte till vinterdäck kommer lampan att lysa.

* OBS

Vi rekommenderar att du anlitar en Kia-verkstad för att få systemet kontrollerat, om något av nedanstående inträffar:

1. Någon av varningarna inte tänds.
2. Varningslampan för fel lyser med fast sken efter att ha blinkat i ca 1minut.
3. Varningslampan som visar alla fyra hjulen lyser konstant.



Varningslampan - lufttrycksensor

Varningslampor - för respektive hjul



OUM044266SW

Om varningslampan för lågt däcktryck tänds får du också en varning i klartext i : Lågt lufttryck i däckerna.

Den visar också vilket eller vilka däck som det är för lågt lufttryck i.

Om du får en varning om lågt däcktryck, sänk farten, undvik tvära svängar och häftiga inbromsningar. Stanna snarast och kontrollera lufttrycket.

Om lufttrycket är för lågt, fyll på med luft. Se dekalen på dörrstolpen för förardörren hur mycket luft det ska vara i däckerna.

Om du inte kan fylla på luft kanske du måste montera reservhjulet (eller laga en eventuell punktering med reparationssetsen).

Om du kör bilen i ca 10 minuter i en hastighet över 25 km/tim efter att ha bytt det punkterad hjulet mot reservhjulet kommer något av nedanstående att hända:

- Lampan för lågt lufttryck i däckerna kan blinka i ca 1 minut och sedan lysa med konstant sken. Eller direkt lysa med konstant sken. Det beror i så fall på att det inte finns någon lufttrycksensor i reservhjulet.

 **VIKTIGT**

Vid minusgrader kan varningslampan tändas om lufttrycket justerats till föreskrivet tryck i varmare väder. Då är det inte något fel. Kylan gör att lufttrycket sjunker.

Om du kör bilen under skiftande temperaturförhållanden, kontrollera lufttrycket när temperaturen stigit eller sjunkit kraftigt.

 **VARNING - Lågt lufttryck**

Om lufttrycket är mycket för lågt försämras köregenskaperna drastiskt och bromssträcken blir längre.

Om du kör en längre sträcka med för lågt lufttryck kan också däckena överhettas och i värsta fall punkteras.



Fel i TPMS-systemet

Om varningslampan lyser med fast sken efter att ha blinkat i ca 1 minut, har det uppstått ett fel i systemet.

Vi rekommenderar i så fall att du vänder dig till en Kia-verkstad för kontroll av systemet.

*** OBS**

Om det uppstått något fel i systemet för däcktryckövervakning sker ingen varning om lufttrycket i ett däck blir för lågt.

 **VIKTIGT**

- *TPMS-varningslampan för fel kan tändas om bilen körs nära en transformatorstation, annan elanläggning eller intill radiosändare etc.*
- *TPMS-varningslampan kan också tändas om t ex en bärbar dator eller annan elektronisk utrustning används i bilen.*

Hjulbyte i bil med lufttryckvarnare

Om du får punktering tänds en varning. Se till att snarast få punkteringen lagad på hjulet med sensor för lufttrycksvarning. Vänd dig till en Kia- eller gummiverkstad.

 VIKTIGT

Vi rekommenderar att du endast använder tätningemedel som är godkänt av Kia.

Tätningemedlet måste tas bort från fälgen och lufttrycksensorn och även från däcket om du inte ersätter det med ett nytt.

I varje hjul finns en sensor. Den är monterad intill ventilen på insidan av fälgen, som är anpassad för sensormontage. Vi rekommenderar att du vänder dig till en Kia-verkstad om det uppstår något fel.

Om du kör ca 10 minuter i högre hastighet än 25 km/tim, efter att ha bytt det punkterade hjulet mot reservhjulet, kan du få någon av nedanstående signaler.

- Varningslampan kan blinka i ungefär en minut för att sedan övergå till att lysa konstant på grund av att ingen sensor är monterad i reservhjulet .
- Varningslampan lyser konstant vid körning på grund av att ingen sensor är monterad i reservhjulet.

Normalt går det inte att se på ett däck om lufttrycket är lite för lågt. Tänk också på att i varma däck är lufttrycket högre än det var när du fyllde på luft i kalla däck. Kontrollera därför lufttrycket när bilen körts högst 1,6 km efter att ha stått i minst 3 timmar, så att däcken är kalla.

Däcken ska vara kalla när du kontrollerar lufttrycket. D v s bilen ska ha körts högst 1,6 km efter att ha stått i minst 3 timmar.

 VIKTIGT

Vi rekommenderar att du endast använder tätningemedel som är godkänt av Kia.

Tätningemedlet måste tas bort från fälgen och lufttrycksensorn och även från däcket om du inte ersätter det med ett nytt.

VARNING - TPMS

- Luftrycksvarningsenheten kan inte varna för en plötslig däckskada, t ex en explosion.
- Om bilen känns instabil, lämna vägen och parkera på en säker plats och kontrollera däcken.

VARNING - Åtgärda inget i systemet

Gör inga ingrepp i TPMS-systemet. Det kan medföra att det inte fungerar samt att garantiåtagandet för systemet inte gäller.

VARNING - TPMS

- Gör inga modifieringar på bilen som kan påverka däcktryckövervakningen (TPMS).
- Alla fälgar som finns på marknaden har inte sensorer som känner av luftrycket.
- Vi rekommenderar att du vänder dig till en Kia-verkstad om du vill ha andra fälgar till din bil. Då är de utrustade med sensorer som är godkända av Kia.

OM DU FÅR PUNKTERING (BIL MED RESERVHJUL)

Verktyg för hjulbyte

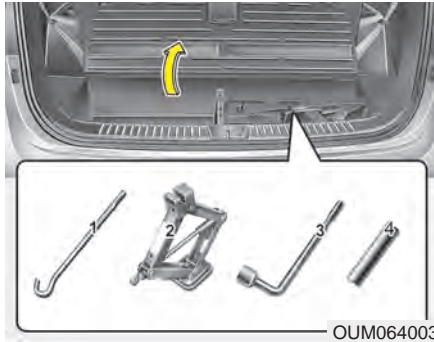

Domkraften, domkraftvev och hjulmutternyckel förvaras i bagageutrymmet.

Öppna förvaringsutrymmets lock för att komma åt verktygen.

- (1) Domkraftarm
- (2) Domkraft
- (3) Hjulmutternyckel/domkraftvev
- (4) Förlängningshylsa

Domkraften

Domkraften som medföljer bilen är enbart avsedd för hjulbyte. Följ anvisningarna för hur den ska användas, så att ingen skadar sig.

Se till att den är förvarad i sitt fack, när den inte används, så att den inte skramlar under körning.

⚠ VARNING - Hjulskifte

- Hjulbyte ska alltid ske på en plats där det kan ske utan risk för att du eller bilen blir påkörd.
- Se till att bilen står plant och att underlaget för domkraften är fast. Lägga eventuellt en plank under domkraften.
- Domkraften får endast placeras under de markerade lyftpunkterna under dörrtrösklarna.
- Var försiktig så att bilen inte glider av domkraften.
- Kryp aldrig under bilen om den endast stöds av domkraften.

(forts)

(forts)

- Starta aldrig motorn när bilen är lyft.
- Ingen får befinna sig i bilen när den ska lyftas.
- Passagerare ska förflytta sig till en säker plats en bit från bilen.

Ta fram och sätt tillbaka reservhjulet

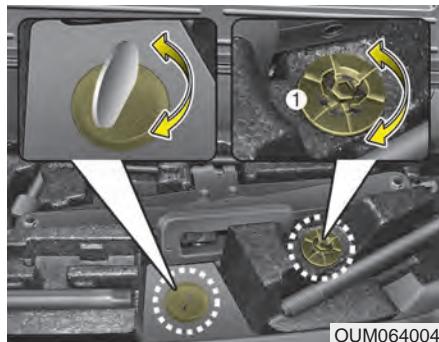

Reservhjulet är monterat under bilen. Ta loss det så här:

1. Öppna bakluckan.
2. Lossa pluggen som skyddar bulten för reservhjulets hissmekanism.
Eventuellt måste du lossa muttern (1) och sedan verktygen.

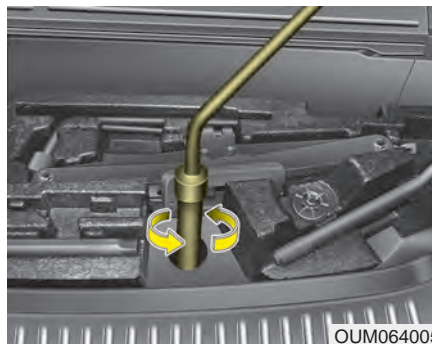

3. Sätt ihop förlängningshylsan med hjulmutternyckeln.

4. Med hjälp av hjulmutternyckeln vrid muttern till reservhjulshissen motsols.

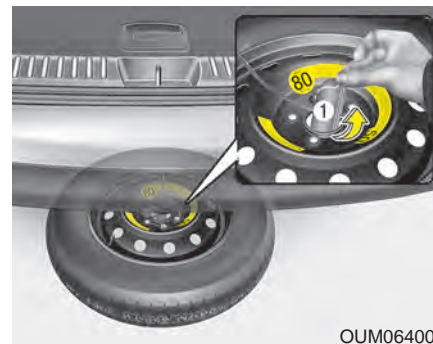

5. Efter att reservhjulet nått marken, fortsätt att vrida tills du kan dra fram reservhjulet mot dig. Vrid inte för mycket då det kan skada hissmekanismen.

6. Kroka loss plattan som håller vajern i reservhjulet (tryck ned vinkla och dra ut genom centrumhålet).

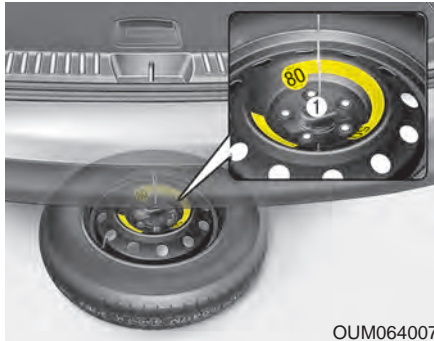

OUM064007

Sätt tillbaka reservhjulet.

1. Lägg hjulet på marken med ventilen uppåt.
2. Placera hjulet under bilen och kroka fast hållaren i änden av vajern i hjulets centrumhål.
3. Vrid hissmechanismen medsols tills den klickar till.

⚠ VARNING

Var noga med att se till att reservhjulshållaren sitter ordentligt centrerat i reservhjulets centrumhål. Om inte kan reservhjulet lossna och orsaka en olycka.

Byt hjul så här

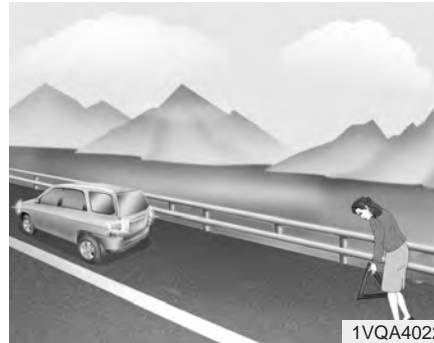

1VQA4022

1. Se till att bilen står på plant och fast underlag.
2. Sätt an parkeringsbromsen och lägg i backen (P för automat).
3. Sätt på varningsblinkers om de behövs för att varna andra trafikanter.
4. Placera ut varningstriangeln om den behövs för att varna andra trafikanter. Den bör stå 150 - 250 m från bilen.



1VQA4023

5. Ta fram reservhjulet, domkraften och verktygen för hjulbytet.
6. Lägg block framför och bakom hjulet som är diagonalt mot det punkterade.
7. Om bilen har heltäckande hjulsidor, bryt försiktigt bort hjulsidan.

⚠ VARNING - Hjulbyte

- Det är viktigt att parkeringsbromsen är hårt ansatt och att det finns block vid ett hjul.
- Ingen får befinna sig i bilen i samband med hjulbytet.



OUM064008

8. Lossa alla hjulbultarna ett varv med hjulmutternyckeln, inte mer.

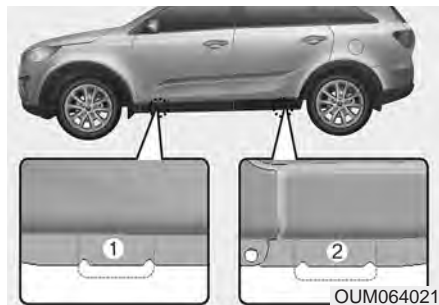

OUM064021



OUM064009

9. Skjut in domkraften under lyftpunkten intill det hjul som ska bytas. De fyra lyftpunkterna är markerade med flänsar och en upphöjd punkt.

⚠ VARNING - Domkraftens placering
Domkraften får endast placeras under de markerade lyftpunkterna.



OUM064010

10. Haka fast vevarmens krok i öglan på domkraften och använd hjulmutternyckeln som hävstång för att veva och lyfta bilen. Lyft bara så mycket att hjulet går fritt från marken, ca 30 mm. Kontrollera att bilen inte riskerar att glida av domkraften.

11. Lossa alla hjulmuttrarna helt och lyft av hjulet. Om det är en aluminiumfälg kan du behöva rycka lite i hjulet för att få loss det.
12. Rengör anliggningsytorna på fälgen och navet innan du sätter dit reservhjulet.
13. Sätt dit och dra fast muttrarna för hand med den koniska sidan mot fälgen.

⚠ VARNING

Se upp så att du inte skadar dig på hjulen i samband med hjulbytet.

Rengör anliggningsytorna på fälgen och navet innan du monterar ett hjul. Annars finns det risk att hjulet lossnar.



OUM064011

14. Dra fast muttrarna lätt med hjulmutternyckeln, i den ordning som visas i bilden.
15. Sänk ner bilen och dra fast muttrarna slutgiltigt, i den ordning som visas i bilden.

Åtdragningsmomentet ska vara 9-11 kg.m. Om du är osäker på att det är rätt åtdragna, rekommenderar vi att du vänder dig till en Kia-verkstad.

Om muttrarna inte är tillräckligt hårt åtdragna kan det märkas genom att hjulet vibrerar vid inbromsning.

I samband med hjulbyte, kontrollera lufttrycket direkt när hjulet är monterat. Det är viktigt att det är rätt lufttryck.

Se till att ventilhatten inte kommer bort så att det kommer smuts i ventilen. Den kan orsaka att ventilen blir otät och att luft läcker ut.

Återställ alltid domkraften och verktygen efter hjulbytet samt se till att de inte ligger och skramlar.

VIKTIGT

Hjulmuttrarna har mm-gänga. Om du byter till andra fälgar och skaffar nya muttrar måste du se till att få exakt samma gänga. I annat fall kommer gängorna i muttern och på pinnbulten att förstöras. Det betyder att hjulet kan lossna.

Om du känner dig osäker, rekommenderar vi att du vänder dig till en Kia-verkstad.

 **VARNING - Pinnbultarna**
Om pinnbultarna blir skadade finns det risk att hjulet kan lossna.

För att domkraften och verktygen inte ska ligga och skramla i bagageutrymmet, se till att spänna fast dem i golvfacket.

 **VARNING - Lufttrycket**
Kontrollera lufttrycket i nödreservhjulet direkt efter monteringen. Det ska vara 420 kPa (4,2 bar eller 4,3 kg/cm²). Lufttrycket för övriga hjul framgår av en dekal i dörröppningen på förarsidan och i kapitel 8 i den här boken.

Att tänka på för nödreservhjulet

Bilen är utrustad med antingen ett nödreservhjul eller en reparations-sats. Ett nödreservhjul tar lite plats och är lättare än en vanligt hjul samt är bara avsett för högst tillfälligt bruk.

⚠ VIKTIGT

- **Kör högst 80 km/tim med ett nödreservhjul monterat på bilen eftersom det försämrar köregenskaperna och bromsförmågan.**
- **Endast ett nödreservhjul får vara monterat på bilen.**

⚠ VARNING

Nödreservhjulet ska bara användas för kortare körsträckor under tiden som det ordinarie däckat lagas. Kör max 80 km/tim med hjulet monterat.

Luftryck i nödreservhjulet: 420 kPa (4,2 bar eller 4,3 kg/cm²).

*** OBS**

I samband med hjulbyte, kontrollera luftrycket direkt när hjulet är monterat. Det är viktigt att det är rätt korrekt.

Att tänka på för nödreservhjulet:

- Maxhastighet 80 km/tim.
- Undvik dåliga vägar och gropar.
- Hjulet ger bilen försämrade köregenskaper och sämre bromsförmåga.
- Bilen kan inte lastas maximalt med ett nödreservhjul monterat. Se även belastningsindex på däcksidan.
- Kör inte över några hinder i vägbanan. Frigångshöjden är 2,5 cm lägre än med ordinarie däck.
- Kör inte in i en automattvätt.
- Snökedja får inte monteras på det här hjulet.

- Om du måste ha snökedjor på bilen samtidigt med ett nödreservhjul så ska det monteras på bakhjulen och snökedjorna på framhjulen.
- Hjulet är konstruerat för den här bilmodellen och får inte användas på någon annan modell.
- Ett däck på nödreservhjulet håller bara ca 300 mil. När det är utslitet ska det bytas mot ett likadant med samma dimension.
- Endast ett nödreservhjul får vara monterat på bilen.
- Dra inte släp när ett nödreservhjul är monterat på bilen.

Domkraftdekal

- Exempel
- Typ A

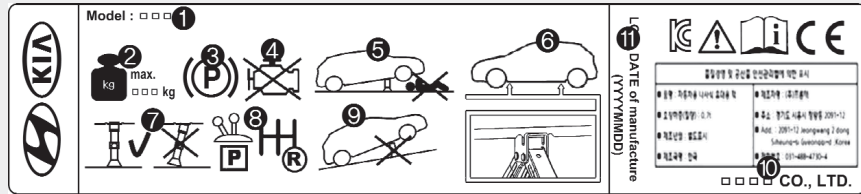

OHYK064001

- Typ B

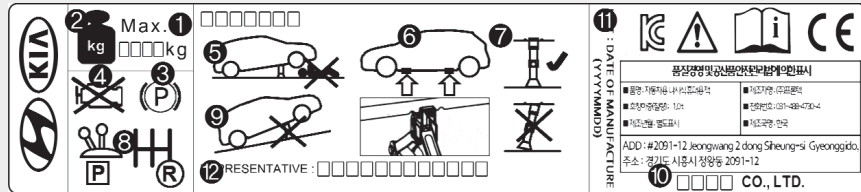

OHYK064005

- Typ C



OHYK064002

* Dekalen i bilen, som beskriver domkraften, kan skilja sig från illustrationen. Rätt beskrivning finns på dekalen som är fäst på domkraften.

- Modell
- Maximal tillåten vikt
- Sätt an parkeringsbromsen innan du lyfter bilen.
- Tändningen ska vara i läge OFF.
- Kryp aldrig in under bilen när den är lyft med endast domkraften.
- Domkraften får endast placeras under de markerade lyftpunkterna.
- Domkraften får inte luta.
- Lägg i backen på manuellt växlad bil och P-läget på bil med automatisk växellåda.
- Bilen måste stå på plant underlag, aldrig i en lutning.
- Domkrafttillverkarens namn.
- Tillverkningsdatum.
- Agent för domkraften samt adress.

EC-godkännande för domkraft

| | |
|--|---|
| CE | |
| EC Declaration of Conformity according to EC Machinery Directive 2006/42/EC | |
| We, FRONTEC CO., LTD. | |
| 2091-12 Jeongwang 2(i)-dong Silleung-si Gyeonggi-d, Korea | |
| declare under our sole responsibility that the product | |
| Product | : JACK-ASSY |
| Type Designation(s) | : 1200KG, 1000KG, 800KG, 700KG, 500KG |
| Serial No. | : N/A (prototype) |
| Year of Manufacture | : 2013 |
| to which this declaration relates is in conformity with the following standard(s) or other normative document(s): | |
| EN ISO12100 (2010) | Safety of machinery - General principles for design - Risk assessment and risk reduction |
| EN 1494/A1 (2008) | Mobile or movable jacks and associated lifting equipment |
| following the provisions of Directive(s): | |
| 2006/42/EC | Directive on the approximation of the laws of Member States relating to machinery (OJ L157 Jun. 9, 2006) |
| | |
| Silleung-si Gyeonggi-d, Korea / 15.07.2013 SOD HONG, MIN <i>President</i>  | |
| (Place and date of issue) (Name and signature or equivalent marking of authorized person) | |
| * ECF Competing Location: | |
| - Address: FRIBORSKA 260, 739 43 FRYDEK MISTEK, CH. EBOVICE, CZECH REPUBLIC | |
| - Email: Perchout@hanwha.com | |
| - Company name: HANWHA L&C CZECH s.r.o. | |

OUM074110L

REPARATIONSSATS FÖR PUNKTERAT DÄCK



Läs anvisningarna noga innan du använder reparationssetet.

- (1) Kompressor
- (2) Behållare med tätningsmedel

En punktering lagad med reparationssetet är bara temporär.

Vi rekommenderar att du snarast vänder dig till en Kia-verkstad för att få det ordinarie däck lagat.

⚠ VIKTIGT - Tätningsmedel för ett däck
Tätningsmedlet räcker bara för att reparera ett däck.

⚠ VARNING - Däcksidan
Det går inte att reparera skador på däckets sidor, bara i slitbanan.

⚠ VARNING - Nödreparation
Reparationssatsen ger ingen permanent tätning. Vänd dig snarast till en Kia- eller gummiverkstad.

Allmän beskrivning



Med kompressorn och det tätningsmedel som finns i behållaren går det att laga mindre hål i däckets slitbana.

Det är en nödreparation som görs och om hålet tätas kan bilen i bästa fall köras upp till 20 mil i max 80 km/tim. Det brukar normalt räcka för att du ska kunna ta dig till en Kia- eller gummiverkstad.

Tätningsmedlet i behållaren räcker för endast ett hål.

Större hål eller skador på däcksidan kan inte tätas.

När du kör bilen efter en reparation ska du ta det mycket lugnt och inte göra några häftiga svängar eller inbromsningar.

Följ denna instruktion noga annars fungerar inte tätningsvätskan!

⚠ VARNING

Om du kört med ett punkterat däck och skadat det, kan du inte använda reparationssatsen. Endast skador i slitbanan kan tätas.

Reparationssatsen

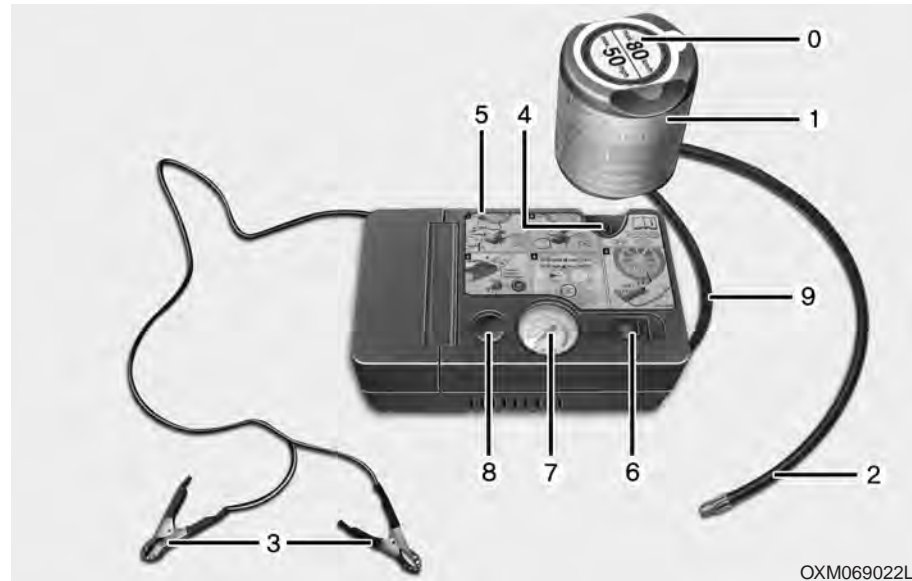

- | | |
|---|--------------------------------------|
| 0. Dekal att sätta på ratten när reparationssatsen använts. | 4. Fack för behållaren. |
| 1. Behållare med tätningemedel. | 5. Lådan innehåller en kompressor. |
| 2. Slang som fästs på hjulventilen. | 6. PÅ/AV-knapp. |
| 3. Kablar för anslutning till batteriets poler, plus (+) och minus (-). | 7. Lufttryckmätare. |
| | 8. Knapp för att minska lufttrycket. |

9. Slangen kan kopplas till behållaren med tätningemedel eller direkt till ventilen på hjulet om endast luft ska fyllas på.

⚠ VARNING - Gammalt tätningemedel

Tätningemedlet har ett sista förbrukningsdatum. Se datum på behållaren. Använd inte tätningemedel med passerat förbrukningsdatum.

⚠ VARNING - Hantering av tätningemedlet

- Se till att barn inte kommer i kontakt med det.
- Se till att inte få det i ögonen.
- Se upp så att du inte får det i munnen.

I lådan kan elkablar och slangar stoppas in.

Följ noga anvisningarna för hantering så att tätningemedlet inte läcker ut under högt tryck.

Följ denna instruktion noga annars fungerar inte tätningssvetskan!



1. Ta bort dekalen (0) från behållaren (1) och placera den i förarens synfält, som en påminnelse om att ett däck är nödreparerat.
2. Skruva fast slangen (9) på behållaren med tätningemedel.
3. Kontrollera att ventilen (8) är stängd.
4. Skruva av hatten på hjulventilen och skruva fast slangen (2) på ventilen.
5. Placera behållaren med tätningemedel i facket (4) på lådan.

6. Kontrollera att kompressorn är avstängd med knappen i läge 0.
7. Anslut elkabeln till eluttaget i bilen.
8. Tändningen ska vara i läge ON. Starta kompressorn och låt den gå i ca 5-7 minuter så att tätningemedel och luft pumpats in i däcket så att lufttrycket är minst 2,0 bar eller 2,1 cm².

Lufttrycket efter påfyllning är inte viktig i detta skede, utan kan kontrolleras/justeras senare.

Håll dig så långt borta som möjligt från däcket när det pumpas upp.

Fyll inte på för mycket luft så att trycket blir för högt.

⚠ VIKTIGT - Lufttrycket

Lufttrycket måste vara minst 2,0 bar eller 2,1 cm². för att bilen ska kunna köras. Om inte måste bilen bärgas.

9. Stäng av kompressorn.
10. Lossa slangarna från behållaren och hjulventilen och lägg tillbaka reparationssatsen på sin plats i bilen.

⚠ VARNING - Koloxid
Om du utför reparationen i ett garage och har motorn igång måste de giftiga avgaserna med koloxid vädras ut effektivt.

För att hålet i däckets ska tätas

11. Kör iväg direkt och kör ca 7-10 km eller ca 10 minuter så att tätningsmedlet trycks ut och sprids över slitbanans insida genom hjulets rotation.

⚠ VIKTIGT

Kör bilen ca 3 km i max 60 km/tim och lägst 20 km/tim så att tätningsvätskan av centrifugalkraften slungas mot insidan av slitbanan och tätar hålet. Om du under körningen märker att bilen vibrerar eller bullrar onormalt mycket, kör åt sidan så fort du kan. Parkera bilen där den inte utgör ett hinder eller en trafikfara och ring efter en bärgare om däckets är lufttomt.

Det finns risk att tätningsmedlet påverkar sensorerna som är monterade i hjulet. Om du gjort en tillfällig reparation av ett punkterat däck med reparationssatsen, måste lufttrycksensorn och fälgen göras ren från tätningsmedlet när däckets lagas permanent eller byts ut. Vi rekommenderar att du vänder dig till en Kia-verkstad.

Kontroll av lufttrycket

1. När du kört ca 7-10 km, stanna på en trafiksäker plats.
2. Anslut slangen från kompressorn direkt till ventilen på hjulet.
3. Koppla elkablarna till batteriet.
4. Starta motorn och låt den gå på tomgång.
5. Kör kompressorn en stund och stäng sedan av den och kontrollera trycket på mätaren. Starta kompressorn igen och kör den tills trycket kommit upp till 220 kPa.

- För att öka lufttrycket: Starta kompressorn. För att kontrollera lufttrycket, stäng av kompressorn.

⚠ VIKTIGT

Kör kompressorn högst 10 min. Annars kan den bli överhettad.

- Om du måste sänka lufttrycket: Tryck på knappen (8).

 **VIKTIGT**

Om du inte fått upp tillräckligt tryck, kör bilen en gång till så kanske tätningsvätskan sprids ut bättre i däck.

Ett hål större än ca 4 mm kanske inte kan tätas.

Om det inte går att få tillräckligt tryck i däck så att bilen kan köras, rekommenderar vi att du vänder dig till en Kia-verkstad eller ringer efter hjälp.

 **VARNING**

Luftrycket måste vara minst 220 kPa för att bilen ska kunna köras. Om inte måste bilen bärgas.

När du ska använda reparationssatsen för punktering

- Om bilen utgör ett hinder eller en trafikfara, placera ut varningstriangeln 100 - 250 m bakom bilen.
- Se till att bilen står på plant underlag och sätt an parkeringsbromsen.
- Reparationssatsen är endast avsedd för tillfällig reparation av personbilsdäck, inga andra däck.
- Ta inte bort spikar eller som sitter i däck.
- Läs anvisningarna på behållaren med tätningsvätska.
- Låt motorn gå på tomgång när du använder kompressorn utomhus, så att batteriet inte laddas ur.
- Lämna aldrig reparationssatsen framme, så att t ex barn kan komma åt den.
- Kör kompressorn max 10 min. Annars kan den överhettas.
- Gör ingen reparation om temperaturen är minus 30 eller kallare.
- Om det är skador på fälgen och/eller däck kan du inte använda reparationssatsen.

Teknisk specifikation för reparationsutrustningen

Spänning: 15 volt

Arbetspänning 10-15 volt

Ampere: Max 20

Temperaturområde: -30 och + 70

Max tryck: 6 bar (6 kg/cm²)

Kompressorns mått: 220 x 130 x 80 mm

Vikt: 1,8 kg

Behållarens volym: 0,62 liter

* Behållare med tätningsvätska finns bl a hos Kia- och gummiverkstäder. Använda behållare och behållare, som passerat sista förbrukningsdatum, ska lämnas in till en Kia- eller gummiverkstad alternativt deponeras enligt gällande miljöbestämmelser.

BÄRNING

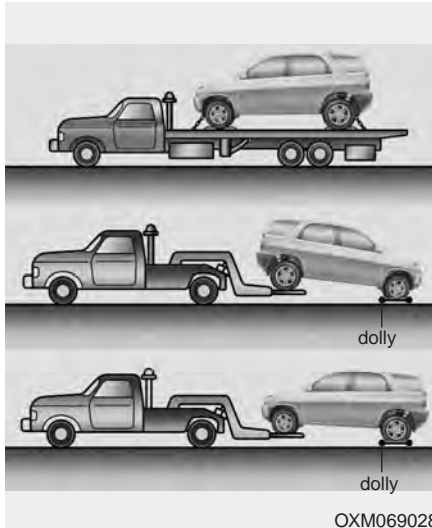

Anlita alltid en professionell bärgare eftersom bilen bör transporteras på flak. Det går också att använda en s k Dolly vid bärgning.

4-hjulsdrivna fordon skall alltid bärgas på så sätt att inga hjul har kontakt med marken, antingen med bärgare och s.k. Dolly eller på flaklastbärgare.

⚠ VIKTIGT

4-hjulsdrivna fordon får inte bärgas med något hjulpar i kontakt med marken, det kan allvarligt skada transmission och AWD-system.

En 2-hjulsdriven bil kan bärgas med bakhjulen i marken under förutsättning att inget i bakvagnen är skadat.



OUN046030



OCM054034

⚠ VIKTIGT

- **Bilen kan skadas om den bärgas med framhjulen i marken.**
- **Bärgare av den typ som visas på den nedre bilden får inte anlitas.**

Nödbogsering

Om bilen måste bogseras med alla fyra hjulen i marken, gör så här:

1. Tändningen ska vara i ACC-läget.
2. Lägg växeln i neutralläge.
3. Frigör parkeringsbromsen helt.

VIKTIGT

Växeln måste vara i neutralläge för att växellådan inte ska skadas.

Bogserögla

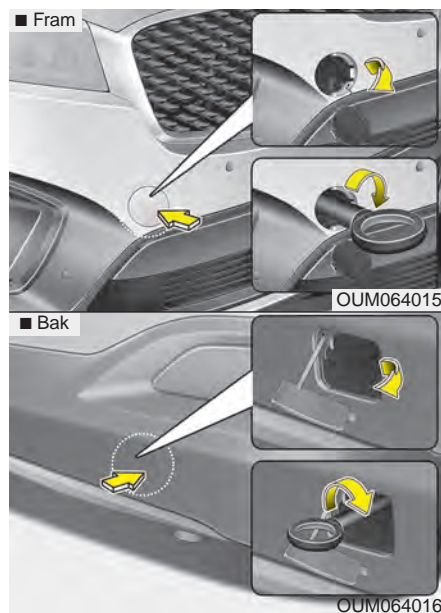

1. En bogserögla, finns i verktygssatsen i bagageutrymmet.
2. Peta bort kåpan från stötfångaren genom att trycka på den nedre delen av den.

3. Skruva fast bogseröglan hårt.
4. Lossa bogseröglan och sätt tillbaka kåpan efter avslutad bogsering.

Bogsering med lina

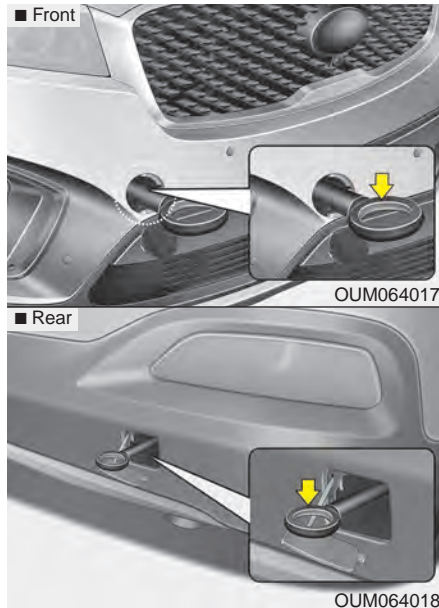

I nödfall kan bilen bogseras med en lina fäst i bogseröglan.

Bogsering bör bara ske på bra väg och det får inte vara något fel på bilens växellåda, hjul, hjulupphängningar, styrning eller bromsar.

- Använd inte bogseröglan för att dra loss bilen om den kört fast.
- Dragbilen bör inte vara lättare än bilen som bogseras.
- Kontrollera att bogseröglan är väl fastdragen.
- Se till att ratten inte är låst när bogseringen påbörjas.
- Tändningen ska vara i ACC-läget på bilen som bogseras.

VIKTIGT

- *Bogserlinan får bara fästas i bogseröglan, ingen annanstans på bilen.*
- *Se till att lina inte kan lossna under bogseringen.*
- *Bogsera inte ett fordon som är tyngre än den släpvagnsvikt som finns angiven i bilens registreringsbevis.*

- Se till att ingen befinner sig mellan bilarna.
- Försök att dra så rakt som möjligt, belasta inte bogseröglan i sidled eller snett uppåt.
- Spänn bogserlinan för att starta dragningen mjukt.
- Se till att det inte uppstår några ryck.

VARNING

Var extremt försiktig i samband med bogsering.

- Spänn bogserlinan för att starta dragningen mjukt och håll jämn fart så att det inte uppstår några ryck som kan slita av bogserlinan och skada bogseröglan.
- Om bilen har sådana fel eller skador att den inte kan flyttas, låt den stå och kontakta en verkstad. Vi rekommenderar att du kontaktar en Kia-verkstad.
- Försök att dra så rakt som möjligt.
- Se till att ingen befinner sig mellan bilarna.

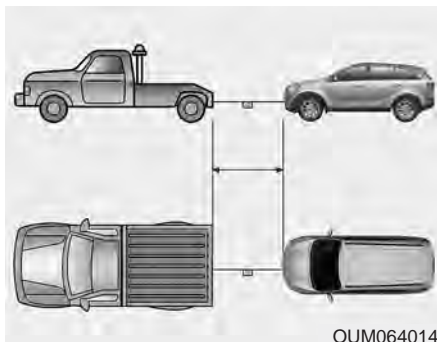

- Fäst bogserlinan så att den inte kan lossna.
- Märk linan med en varningsflagga.

När bilen nödbogseras

- Tändningen ska vara i ACC-läget, så att bilen kan styras.
- Växellådan i neutraläge.
- Parkeringsbromsen ska vara helt frigjord.
- Tänk på att bilen är tungstyrd och att bromspedalen måste trampas ner mycket kraftigt eftersom servosystemen inte fungerar när motorn inte är igång.
- Om bromsning sker i en lång utförbacke kan bromsarna överhettas. Stanna i så fall och låt bromsarna kylas ner.

VIKTIGT - Automatisk växellåda

Om bilen skall bogseras med alla fyra hjulen i marken, gör så här:

- 1. Vrid tändningsnyckeln till ACC-läget.*
- 2. Lägg växeln i neutraläge.*
- 3. Frigör parkeringsbromsen helt.*
- 4. För att växellådan inte ska skadas, kör inte fortare än 15 km/tim och ingen längre sträcka än 1,5 km.*
- 5. Innan bogsering kontrollera att oljenivån i automatväxellådan är inom "hot" på oljestickan, är nivån under så skall olja fyllas på. Kan olja inte fyllas på så måste bilen bärgas på flakbärgare eller med en sk Dolly.*

NÖDUTRUSTNING (TILLBEHÖR)

Tänk efter vilken utrustning som du kan behöva i bilen.

Varningstriangel

Den är obligatorisk utrustning i bilen.

Service och underhåll

| | | | |
|--|------|--|------|
| Motorrum - översikt | 7-3 | • Hjulupphängningen | 7-13 |
| Underhåll. | 7-6 | • Styrväxel, länkage, damasker och undre armens kulleleder | 7-13 |
| • Ägarens ansvar | 7-6 | • Styrervopump, rem och slangar | 7-14 |
| • Serviceåtgärder som kan utföras av ägaren | 7-6 | • Drivaxlar, damasker och klammor | 7-14 |
| • Dieselmotor | 7-7 | • Kylmedia/kompressor | 7-14 |
| Kontroller utöver serviceprogrammet | 7-8 | Olja och filter för motorn | 7-15 |
| Bilens serviceprogram | 7-10 | • Byte av olja och motoroljefilter | 7-16 |
| • Tätare serviceintervaller gäller för bilar som utsätts för "krävande körförhållanden" .. | 7-10 | Kylsystemet | 7-17 |
| Förklaring till serviceåtgärder | 7-11 | • Kontroll av kylvätskenivån | 7-17 |
| • Motorolja och motoroljefilter | 7-11 | • Byte av kylvätska | 7-19 |
| • Drivremmar | 7-11 | Broms- och kopplingsvätska | 7-20 |
| • Bränslefilter | 7-11 | • Kontroll av nivå | 7-20 |
| • Bränsleledningar och anslutningar | 7-11 | Spolarvätska | 7-21 |
| • Slangar för avdunstning och tanklock | 7-12 | Parkeringsbromsen | 7-22 |
| • Vakuumslangar för vevhusventilationen | 7-12 | • Kontroll av funktionen | 7-22 |
| • Motorluftfilter | 7-12 | Bränslefilter (Diesel) | 7-23 |
| • Tändstift (bensinmotorer) | 7-12 | • Tappa vatten ur bränslefilteret | 7-23 |
| • Ventilspel (bensinmotorer) | 7-12 | • Byte av bränslefilterinsats | 7-23 |
| • Automatväxellådsolja | 7-13 | • Byte av motorns luftfilter | 7-24 |
| • Bromsledningar | 7-13 | Kupéluftfilter | 7-26 |
| • Bromsvätska | 7-13 | Torkarblad | 7-28 |
| • Parkeringsbromsen | 7-13 | • Underhåll | 7-28 |
| • Bromsskivor, bromsok och belägg | 7-13 | • Byte av torkarblad | 7-28 |

| | |
|--|------|
| Batteriet | 7-32 |
| • Batteriunderhåll | 7-32 |
| • Fakta om batteriet: | 7-33 |
| • Underhållsfritt batteri / laddning | 7-34 |
| • Om batteriet varit bortkopplat eller urladdat ska följande återställas: | 7-34 |
| Hjul och däck | 7-35 |
| • Underhåll | 7-35 |
| • Rekommenderat lufttryck | 7-35 |
| • Kontrollera regelbundet | 7-36 |
| • Skifta hjulen för jämnare däckslitage | 7-37 |
| • Hjulinställning och balansering | 7-38 |
| • Dags att byta däck | 7-38 |
| • Byte av fälgar | 7-39 |
| • Däckens väggrepp | 7-40 |
| • Däckunderhåll | 7-40 |
| • Förklaring av siffror och bokstäver på däcksidan .. | 7-40 |
| • Om bilen är utrustad med lågprofildäck | 7-43 |
| Om en säkring brinner av | 7-44 |
| • Säkringshållaren i kupén byte av säkring: | 7-45 |
| • Transportsäkring | 7-46 |
| • Säkringarnas funktion (på engelska) och amperetal anges på insidan av locken | 7-49 |
| Byte av glödlampor | 7-62 |
| • Byte av glödlampor för strålkastare, parkeringsljus, blinkers, dimljus och kurvljus | 7-63 |
| • Byte av lampa för sidoblinkers | 7-65 |
| • Byte av lampa i högt monterat bromsljus | 7-69 |
| • Dimbakljus | 7-70 |
| • Belysning för registreringsskylten | 7-70 |
| • Byte glödlampa i dörrbelysning | 7-70 |
| • Lampor för innerbelysningen | 7-71 |
| Bilvård | 7-72 |
| • Exteriören | 7-72 |
| • Motverka rostbildning så här: | 7-75 |
| • Håll bilen ren | 7-75 |
| • Parkera aldrig bilen i ett fuktigt garage | 7-76 |
| • Rostbildning i golvet | 7-76 |
| • Interiör bilvård | 7-76 |
| Avgasreningsystemet | 7-78 |
| • Partikelfälla | 7-80 |

MOTORRUM - ÖVERSIKT

■ Bensinmotor (Theta II 2,4 liter) - GDI

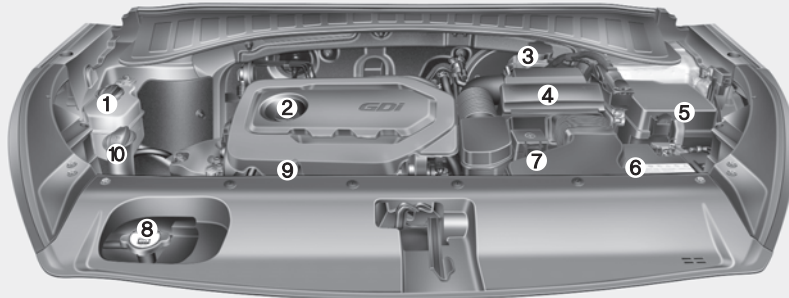

1. Kylvätskebehållare
2. Påfyllningshål för motorolja
3. Broms-/kopplingsvätskebehållare
4. Luftrenare
5. Säkringshållare
6. Batteri / jord (-)
7. Batteri / plus (+)
8. Kylarlock
9. Mätsticka för motoroljan
10. Spolarvätskebehållare

■ Bensinmotor (Theta II 2,4 liter) - MPI

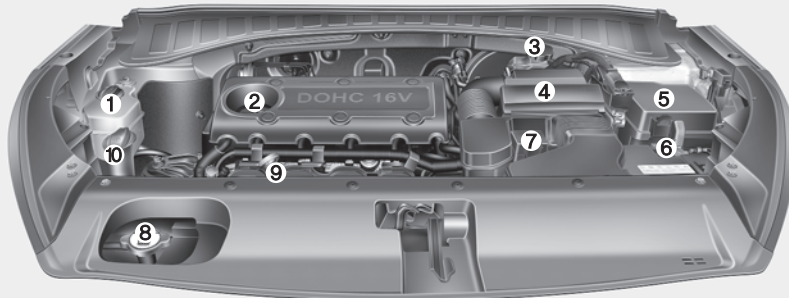

* Motorkåpan kan ha ett annat utseende än den på bilden.

OUM074100L/OUM074101L

■ Bensinmotor (Lambda II 3,5 liter) - MPI

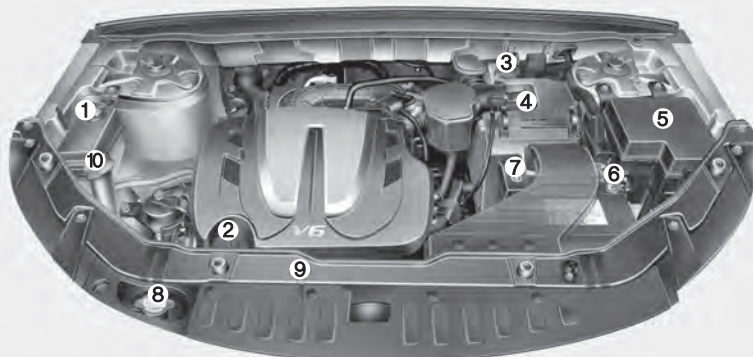

■ Dieselmotor (2,0 / 2,2 liter)



1. Kylvätskebehållare
2. Påfyllningshål för motorolja
3. Broms-/kopplingsvätskebehållare
4. Luftrenare
5. Säkringshållare (2 st för diesel)
6. Batteri / jord (-)
7. Batteri / plus (+)
8. Kylarlock
9. Mätsticka för motorolja
10. Behållare för styrservovätska (vissa modeller)
11. Spolarvätskebehållare

* Motorkåpan kan ha ett annat utseende än den på bilden.

OUM074105L/ODM012005

■ Bensinmotor (Theta 2,0 liter) - T-GDI

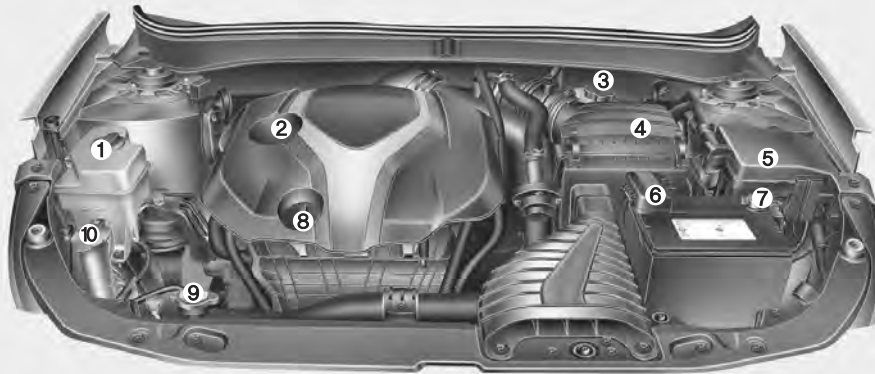

1. Kylvätskebehållare
2. Påfyllningshål för motorolja
3. Behållare för broms-/kopplingsvätska
4. Luftrenare
5. Säkringshållare
6. Positiv batteripol
7. Negativ batteripol
8. Mätsticka för motoroljenivå
9. Kylarlock
10. Behållare för spolärvätska

* Motorkåpan kan ha ett annat utseende än den på bilden.

OYF071200N

UNDERHÅLL

Var alltid försiktig när du ska utföra något arbete på bilen, så att du inte skadar dig själv eller orsakar något fel på bilen.

Utebliven eller bristfälligt utförd service kan medföra att något fel uppstår. Det kan i sin tur orsaka en olycka eller personskada.

Ägarens ansvar

* OBS

Bilägaren ansvarar för att bilen får service enligt aktuellt serviceprogram.

Vi rekommenderar att du vänder dig till en Kia-verkstad när det är dags för service. Se till att varje service blir dokumenterad i Service- och garantiboken.

Om service inte utförs enligt Kias anvisningar kan det medföra att eventuella garantikrav avvisas.

I Service- och garantiboken anges vilka serviceintervaller som gäller för din bil.

Reparationer och justeringar, som måste göras på grund av utebliven service eller att bilen inte skötts som den ska, omfattas inte av några garantiåtaganden.

Serviceåtgärder som kan utföras av ägaren

Om bilen inte får rätt service och underhåll kan det uppstå driftstörningar. I det här kapitlet beskriver vi endast enklare arbeten som kan utföras av ägaren.

* OBS

Felaktigt utfört underhållsarbete under garantitiden kan medföra att eventuella garantikrav avvisas. Se de garantihandlingar som följer med bilen. För att vara saker på att all service blir utförd korrekt, rekommenderar vi att du vänder dig till en Kia-verkstad.

VARNING

- Eget serviceunderhåll

- Var alltid försiktig i samband med arbeten på bilen så att du inte skadar dig.
- Om du inte vet hur du ska utföra ett visst arbete eller om du saknar det rätta verktygen, rekommenderar vi att du vänder dig till en Kia-verkstad.
- Att utföra arbeten under huven när motorn är igång är riskabelt. Du kan bränna dig om motorn är varm eller skada dig på roterande delar. Se till att du inte har löst hängande kläder, smycken eller klocka på dig.

Dieselmotor

- Bränsleinjektorerna (Piezo typ) arbetar under hög spänning (max 200v). följande kan inträffa:
 - Direktkontakt med injektorer eller relaterat kablage kan orsaka att man får stötar som skadar dina muskler eller nervsystem.
 - Personer med pacemaker bör hålla sig på avstånd från motorrummet när motorn är igång eftersom injektorerna alstrar ett magnetfält.
- Följ nedanstående säkerhetsföreskrifter när du skall inspektera motorrummet när motorn är igång.
 - Vidrör inte injektor, dess kablage eller styrdon när motorn är igång.
 - Koppla inte loss kontakten på injektorerna när motorn är igång.
 - Personer med pacemaker skall inte vistas nära motorrummet när motorn startas eller är igång.

VIKTIGT

- *Tryck inte på och lägg inget tungt på kåpan som täcker motorn eller på bränsleledningarna.*
- *Vi rekommenderar att du vänder dig till en Kia-verkstad om du misstänker att bränslesystemet behöver kontrolleras.*
- *Kör ingen längre sträcka med bilen om motorkåpan är demonterad.*
- *Tänk på att inte ha öppen eld nära motorrummet. Bränsle och spolarvätska kan antändas.*
- *Rör inte batteriet, tändkablar och andra elektriska kablar förrän du lossat minuskabeln från batteriet. Annars riskerar du att få en elektrisk stöt.*
- *Om du petar loss några inredningsdetaljer med en skruvmejsel, var försiktig så att det inte blir några skador.*
- *Var försiktig när du rengör eller byter glödlampor, så att du inte får en stöt.*

VARNING - Dieselmotor

Åtgärda absolut ingenting på insprutningssystemet när motorn är igång och inom 30 sekunder efter att den stannat. Det är ett högt tryck i systemet och en bränslestråle kan orsaka allvarliga skador. Personer med pacemaker bör hålla sig borta från motorrummet när motorn är igång eftersom motorns styrsystem alstrar kraftiga magnetfält.

KONTROLLER UTÖVER SERVICEPROGRAMMET

I det här avsnittet beskrivs enklare arbeten som ägaren själv kan utföra och som inte kräver specialutrustning.

Om du har några frågor rekommenderar vi att du tar kontakt med en auktoriserad Kia-verkstad.

Följande kontroller täcks normalt inte av några garantier. Räkna därför med kostnader för arbete och eventuella oljor och vätskor.

Kontrollera i samband med tankning:

- Oljenivån i motorn.
- Spolarvätskenivån.
- Lufftrycket i däcken.
- Nivån i kylvätskebehållaren.

VARNING

Det är övertryck i kylsystemet vilket medför att ånga kan strömma ut om du lossar locket på kylvätskebehållaren när motorn är varm.

Var uppmärksam på under körning:

- Har avgasljudet förändrats och luktar det avgaser i bilen?
- Vibrerar ratten eller känns det som den glappar eller har styrningen blivit trögare?
- Har bilen en tendens att dra åt höger eller vänster på slät väg?
- Låter det konstigt vid inbromsningar, drar bilen åt något håll, krävs det mer kraft att bromsa eller sjunker bromspedalen ovanligt djupt?
- Känns den automatiska växellådan annorlunda?
- Kontrollera manuellväxellåda samt kopplingens funktion.
- Fungerar den automatiska växellådans P-läge?
- Fungerar parkeringsbromsen som den ska?
- Läcker det ut oljor eller vätskor under bilen? (Att det kommer kondensvatten från luftkonditioneringen är normalt).

Kontrollera/åtgärda minst en gång per månad:

- Nivån i kylvätskebehållaren.
- Att samtliga yttre lampor är hela.
- Luftrycket i däcken, inklusive reservhjulet.

Kontrollera/åtgärda nedanstående minst två gånger per år (Det kan vara lämpligt att utföra dessa kontroller höst och vår):

- Att inget läckage förekommer från kylaren samt slangar och anslutningar.
- Att torkare och spolare fungerar. Rengör torkarbladen med en ren trasa indränkt med spoläsvätska.
- Strålkastarnas inställning.
- Avgassystemet med alla klammor och värmesköldar.
- Att säkerhetsbältena löper som de ska i sina rullar och att bältena inte är fransiga eller skadade på annat sätt samt att bälteslåsen fungerar.
- Att däcken inte är skadade och att mönsterdjupet är minst 1,6 mm på mest slitna stället (vinterdäck 3 mm).
- Att alla hjulmuttrar är åtdragna.

Kontrollera/åtgärda minst en gång per år:

- Dräneringshålen i dörrarna och karossen får inte vara igensatta.
- Smörj alla lås och gångjärn.
- Smörj in alla tätningsslister.
- Luftkonditioneringens funktion (Lämpligen på våren).
- Nivå i behållaren för styrservon.
- Smörj den automatiska växellådans länkage för växelväljaren.
- Rengör batteriet och polerna.
- Nivå i bromsvätskebehållaren.

BILENS SERVICEPROGRAM

Kias ständigt pågående tekniska utveckling gör att serviceprogrammet för den här bilen kan komma att ändras både beträffande intervaller och åtgärder. Därför finns inget serviceprogram i den här instruktionsboken. Vid varje servicetillfälle (se Service- och garantiboken) ska aktuellt serviceprogram följas. Alla auktoriserade Kia-verkstäder har serviceprogram för varje Kia-modell.

Det ordinarie serviceprogrammet ska följas såvida bilen inte utsätts för det som betecknas som "krävande körförhållanden", enligt punkterna i spalten till höger. Då gäller vissa andra serviceintervaller.

Tätare serviceintervaller gäller för bilar som utsätts för "krävande körförhållanden"

- Ofta korta körsträckor.
- Körning med släp.
- Körning på grus och sand som medför att det dammar.
- Bromsarna används flitigt.
- Bilen körs på saltade vägar eller där andra korrosiva ämnen förekommer.
- Körning i lera och på dåliga vägar.
- Mycket körning i backar.
- Mycket tomgångskörning och körning i låg hastighet.
- Långvarig körning i kyla och/eller mycket fuktig luft.
- Kommersiell användning.
- Mer än 50 % av körtiden i tät trafik och temperaturer över 32°.

Vi rekommenderar att du vänder dig till en Kia-verkstad om du har några frågor som gäller service.

FÖRKLARING TILL SERVICEÅTGÄRDER

Motorolja och motoroljefilter

Byte ska ske enligt anvisningarna i serviceprogrammet. Byte ska ske med tätare intervall vid "krävande körförhållanden".

Drivremmar

Kontrollera regelbundet att de inte är skadade eller fransiga, byt i så fall. Om de inte är korrekt spända, se till att de blir justerade.

VIKTIGT

Om du kontrollerar säkerhetsbältenas funktion får tändningen inte vara i läge ON.

Bränslefilter

Ett igensatt bränslefilter ger sämre prestanda, kan skada avgasreningssystemet samt göra motorn svårstartad. Om filtret snabbt blir igensatt kan det behöva bytas oftare än vad som anges i serviceprogrammet.

När ett nytt filter är monterat, kör motorn några minuter och kontrollera att inget läckage förekommer vid anslutningarna. Vi rekommenderar att du vänder dig till en Kia-verkstad för byte av bränslefilter.

Bränsleledningar och anslutningar

Kontrollera att inget läckage förekommer. Vi rekommenderar att du vänder dig till en Kia-verkstad för byte av bränsleledningar och kopplingar.



VARNING - Dieselmotor

Åtgärda absolut ingenting på insprutningssystemet när motorn är igång och inom 30 sekunder efter att den stannat. Det är ett högt tryck i systemet och en bränslestråle kan orsaka allvarliga skador. Personer med pacemaker bör hålla sig borta från motorrummet när motorn är igång eftersom motorns styrsystem alstrar kraftiga magnetfält.

Slangar för avdunstning och tanklock

Kontrollera ska göras enligt anvisningar i serviceprogrammet. Vid byte, se till att monteringen blir korrekt.

Vakuumslangar för vevhusventilationen

Kontrollera att slangarna inte har några skador eller ansvällningar. Kontrollera extra noga de delar av slangarna som är närmast värmekällor, som t ex avgasgrenröret.

Kontrollera att slangarna inte nöter mot någon metall del så att det uppstår förslitningsskador. Kontrollera också att det är tätt vid alla klammor och kopplingar. Om det förekommer minsta skada på en slang ska den bytas omgående.

Motorlufffilter

Vi rekommenderar att du vänder dig till en Kia-verkstad för byte motorlufffiltret.

Tändstift (bensinmotorer)

Byt enligt anvisningarna i serviceprogrammet och till stift enligt specifikation.



VARNING

Kontrollera inte tändstiften när motorn är varm. Du kan bränna dig.

Ventilspel (bensinmotorer)

Kontrollera ventilljud och vibrationer enligt anvisningarna i serviceprogrammet.

Vi rekommenderar att du vänder dig till en Kia-verkstad.

Kylsystemet

Kontrollera kylaren, kylvätskebehållaren, slangar och anslutningar. Det får inte förekomma något läckage eller några skador. Byt omgående skadade delar.

Kylvätska

Vätskenivån ska kontrolleras regelbundet och byte ska ske enligt anvisningarna i serviceprogrammet.

Olja i manuell växellåda

Kontrollera enligt anvisningarna i serviceprogrammet.

Automatväxellådsolja

Växellådsoljan i automatväxellådan behöver inte kontrolleras eller bytas under normala körförhållanden. Vid "krävande körförhållanden" rekommenderar vi att du kontakter en Kia-verkstad för kontroll och eventuellt byte av oljan i den automatiska växellådan.

* OBS

Automatväxellådsolja är röd till färgen, vartefter man använder bilen så kommer färgen att bli mörkare.

Detta är normalt och skall inte tolkas som ett tecken på att olja bör bytas bara för att oljan blivit mörkare till färgen.



VIKTIGT

Användandet av en icke godkänd olja kan resultera i att fel eller skador uppstår. Dessutom kan eventuella garantikrav avvisas.

Använd endast godkänd olja, se avsnittet "Oljor och vätskor" i kapitel 8.

Bromsledningar

Kontrollera att det inte finns några nötningskador, annan förslitning, sprickor eller läckage. Byt omgående skadade delar.

Bromsvätska

Kontrollera nivån på behållaren. Den ska ligga mellan MIN- och MAX-markeringarna. Endast vätska med beteckningen DOT 3 eller DOT 4 får fyllas på.

Parkeringsbromsen

Kontrollera parkeringsbromssystemet, handbromsspak/pedal samt vajrar. Vi rekommenderar vi att du anlitar en Kia-verkstad för eventuell justering.

Bromsskivor, bromsok och belägg

Kontrollera förslitningen på skivor och belägg och om det förekommer läckage vid bromsoken. Mer information (på engelska) om hur du kontrollerar slitna bromsbelägg (pads) finns på hemsidan: (<http://brakemanual.Kia.co.kr>)

Hjulupphängningen

Kontrollera fjädrar, stötdämpare och länkar samt infästningar. Dra åt enligt specificerade moment om så krävs.

Styrväxel, länkage, damasker och undre armens kulle

Med motorn avstängd, kontrollera att glappet i ratten inte är för stort. Kontrollera att styrlänkarna inte är böjda och att damaskerna är hela.

Styrservopump, rem och slangar

Kontrollera styrservopump och dess slangar efter läckage och skador. Byt ut eventuella skadade eller läckande delar omedelbart.

Kontrollera servostyrningens drivrem efter skador, sprickor, slitage samt att den är ordentligt spänd. Byt eller justera vid behov.

Drivaxlar, damasker och klammor

Kontrollera att inget är skadat eller kraftigt förslitet. Byt omgående skadade delar och fetta in om det behövs.

Kylmedia/Kompressor

Kontrollera att det inte förekommer något läckage från ledningar och anslutningar.

OLJA OCH FILTER FÖR MOTORN

Kontroll av oljenivån

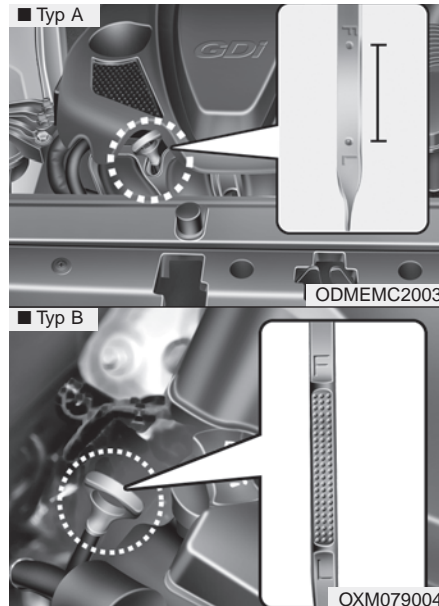

1. Motorn ska ha normal arbetstemperatur.
2. Se till att bilen står plant och stanna motorn.

3. Kontrollera nivån ca 5 minuter efter att motorn stannats, så att oljan har hunnit sjunka ner i tråget.
4. Dra upp oljemätstickan och torka av den. Sätt tillbaka den och tryck ned den helt.

⚠ VARNING - Risk för brännskador
Se upp så att du inte bränner dig på heta delar i motorn.

5. Dra upp mätstickan igen och kontrollera att nivån ligger mellan markeringarna F och L.

⚠ VIKTIGT

- Om du fyller på över F-markeringen kan motorn skadas.
- Om du spiller olja på motorn i samband med påfyllningen ska du omgående torka bort spillet.
- Använd endast rena trasor eller papper som inte luddar när du torkar av oljemätstickan. Det får inte komma smuts i motoroljan.

⚠ VIKTIGT - Dieselmotorer

Om du fyller på för mycket olja i dieselmotorn kan den skadas. För mycket olja orsakar skvalpning, förhöjt motorvarv, hårdare gång och omfattande vit avgasrök.

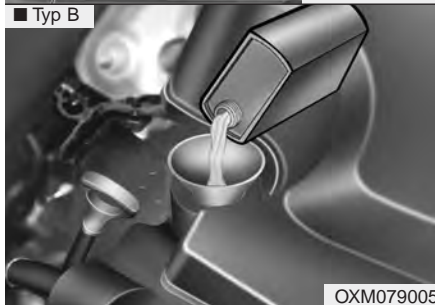
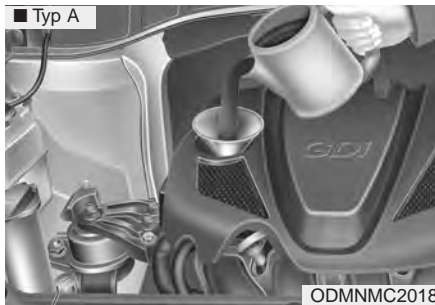

Om nivån ligger vid L, fyll på upp till F.
Fyll inte på för mycket.

**Använd en tratt så att du inte spiller
olja på motorn.**

*Fyll endast på med olja enligt
rekommendationen i kapitel 8.*

Byte av olja och motorljefilter

Vi rekommenderar att du vänder dig till en Kia-verkstad för byte av motorolja och filter.

⚠ VARNING

**Om du får olja på huden, tvätta
omgående med tvål och vatten.**

KYLSYSTEMET

Kylsystemet är från fabriken fyllt med en året-runt-kylvätska. Kontrollera frysskyddet minst en gång om året, lämpligen inför vintern. Tänk på att det är övertryck i systemet när motorn är varm.

VIKTIGT

- *Om motorn överhettats på grund av för låg kylvätskenivå, fyll på långsamt med kall kylvätska, så att du inte riskerar att sprickor i motorn.*
- *Om kylvätskenivån är för låg riskerar skador på vattenpumpen och motorn.*

Kontroll av kylvätskenivån

VARNING



Kylarlocket

- Lossa aldrig locket när motorn är igång eller varm. Du kan bränna dig på utströmmande ånga och kylsystemet kan skadas.
- Stäng av motorn och vänta till den svalnat. Även då ska du vara försiktig när du lossar locket. Använd en trasa som skydd och vrid tills det tar stopp. Vänta medan eventuell ånga pyser ut. Tryck därefter locket nedåt och ta bort det.
- Även om motorn inte är igång ska du inte lossa kylarlocket eller dräneringspluggen om motorn fortfarande är varm. Det kan strömma ut ånga som kan orsaka brännskador.

VARNING



Den elektriska motor kylfläkten regleras av temperaturen på kylvätskan, trycket i systemet och bilens hastighet.

Fläkten kan i vissa fall starta även om motorn inte är igång, men är varm. Om du utför arbeten under huven måste du därför vara försiktig så att du inte skadas om fläkten startar.

Om kylvätsketemperaturen är låg startar inte fläkten.

Om ditt fordon är utrustad men en GDI-motor, kan kylfläkten gå tills du kopplar loss batterikabelns minusanslutning.

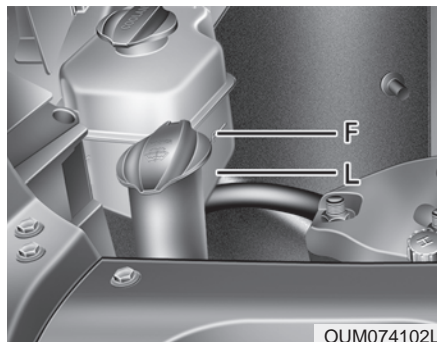

Kontrollera skicket på alla slangar och anslutningar. Skadade och/eller svullda slangar ska bytas.

Nivån ska ligga mellan markeringarna L (MIN) och F (MAX) på behållaren när kylvätskan är kall.

Om nivån är låg, fyll på upp till F (MAX) med kylvätska som har rätt frysskydd. Fyll inte på för mycket.

Vi rekommenderar att du vänder dig till en Kia-verkstad för byte av kylvätska.

Kylvätskan

- Vid påfyllning av kylarvätska, använd endast destillerat/avjoniserat vatten eller mjukt vatten att blanda ut med glykol. Använd aldrig hårt vatten, det kan resultera i allvarliga fel eller skador på motorn.
- Blanda med glykol för att skydda mot frysning och rostbildning.
- Använd inte kylvätska med metanol eller alkohol.
- Blanda som mest i 60 % frysskydd men aldrig mindre än 35 %. Se nedan.

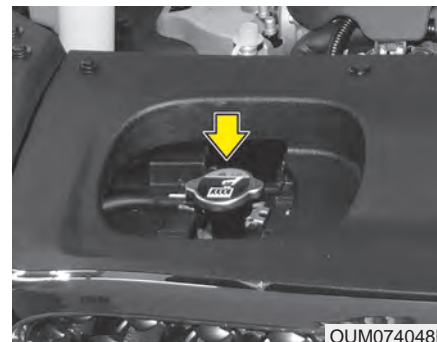

Blandningstabell

| Lägsta temperatur | Blandning | |
|-------------------|-----------|--------|
| | Glykol | Vatten |
| -15°C | 35 % | 65 % |
| -25°C | 40 % | 60 % |
| -35°C | 50 % | 50 % |
| -45°C | 60 % | 40 % |

VARNING



Lossa aldrig kylarlocket när motorn är igång eller varm. Du kan bränna dig på utströmmande ånga.

Byte av kylvätska

Vi rekommenderar att du vänder dig till en Kia-verkstad för byte av kylvätska.

VIKTIGT

Linda en tjock trasa runt påfyllningshålet innan du fyller på kylvätska. Då minskar du risken att det rinner ner vätska på komponenter i motorrummet, t ex generatorn.

VARNING

Kylvätska får inte användas som spolärsvätska. Sikten försämras och lacken skadas.

BROMS- OCH KOPPLINGSVÄTSKA

Kontroll av nivå

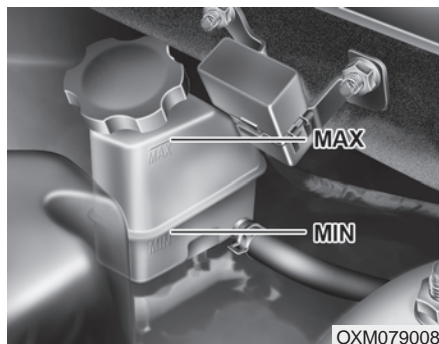

Nivån sjunker vartefter bromsarna slits. Läs därför regelbundet av nivån på behållaren. Den ska ligga mellan MIN och MAX. Om nivån är för låg, fyll på upp till MAX-markeringen.

Innan du skruvar av locket, torka av det noga och runt om det. Det får inte komma smuts i bromsvätskan.

Blanda aldrig olika typer av bromsvätska. Om nivån är extremt låg, rekommenderar vi att du vänder dig till en Kia-verkstad för kontroll av bromssystemet.

Fyll endast på med specificerad vätska. Se kapitel 8.

Blanda aldrig olika typer av vätskor.

⚠ VARNING - Om nivån sjunker snabbt
Om du ofta måste fylla på bromsvätska, rekommenderar vi att du låter en Kia-verkstad kontrollera bromssystemet.

⚠ VARNING

- Broms- och kopplingsvätska är giftig. Om du av misstag skulle spilla på huden måste du direkt tvätta med tvål och vatten och sedan skölja noga. Om du får vätska i ögonen, skölj med rikligt med vatten och kontakta omedelbart läkare.

⚠ VIKTIGT

Broms- och kopplingsvätska är korrosiv. Om du spiller på lacken ska du omgående tvätta bort den för att undvika rostskador.

Använd inte bromsvätska från en förpackning som varit öppnad ofta den kan vara förstörd.

Blanda inte olika typer av vätskor det kan medföra skador i bromssystemet.

SPOLARVÄTSKA

Kontroll av spolärvätskenivån

■ Typ A

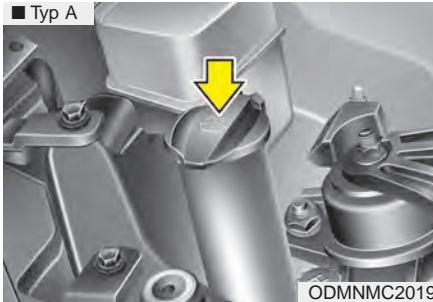

■ Typ B

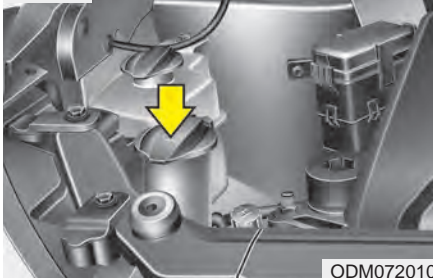

Nivån går att läsa av på utsidan av behållaren. Fyll på med vatten och spolärvätska i rätta proportioner med tanke på temperaturen. Vintertid krävs en större andel koncentrerad spolärvätska. Se anvisningar på förpackningen för att få rätt blandning.

⚠ VARNING

- Använd inget annat frysskydd än spolärvätska.
- Vissa spolärvätskor kan vara lättantändliga under vissa förhållanden. Se därför till att det inte förekommer öppen eld, gnistor eller rökning i samband påfyllning av spolärvätska. Förvara inte heller någon förpackning med spolärvätska under motorhuv.
- Spolärvätska är giftig. Undvik att få den på huden.

PARKERINGSBROMSEN

Kontroll av funktionen

Typ A



Det är viktigt att parkeringsbromsen kan hålla bilen i en backe med kraftig lutning. Kontrollera att det hörs 8-9 klick när du trampar på pedalen med ett tryck på 30 kg. Om den inte fungerar enligt ovan, rekommenderar vi att du vänder dig till en Kia-verkstad.

Typ B

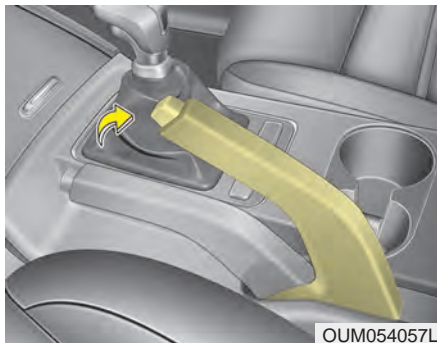

Enbart parkeringsbromsen ska klara att hålla bilen i en brant backe. Kontrollera bromsen genom att räkna hur många klick som hörs innan den är helt ansatt. Det ska vara 5-6 klick med 20 kg dragkraft. Om inte, så rekommenderar vi att du vänder dig till en Kia-verkstad för att få parkeringsbromsen justerad.

BRÄNSLEFILTER (DIESEL)

Tappa vatten ur bränslefiltret

Filtret separerar och samlar upp vatten som finns i bränslet.

När det samlats en viss mängd vatten i filtret tänds varningslampan i panelen.

Då måste filtret tömmas.



Om den här varningslampan tänds, rekommenderar vi att du vänder dig till en Kia-verkstad.

VIKTIGT

Om filtret inte töms kan det uppstå skador i bränslesystemet.

Byte av bränslefilterinsats

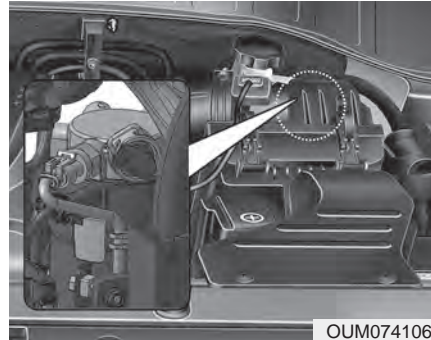

* OBS

Vid byte av bränslefilterinsats, rekommenderar vi att du väljer Kia original.

LUFTRENARE

Byte av motorns luftfilter

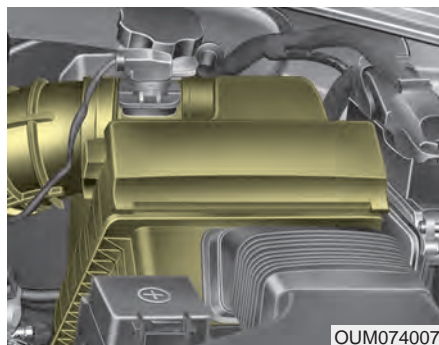

Luftfiltret ska bytas enligt aktuellt serviceprogram.

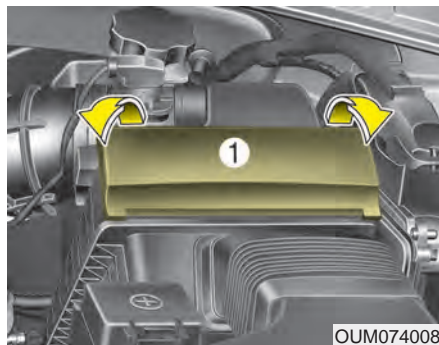

1. Demontera luftfilterkåpan.

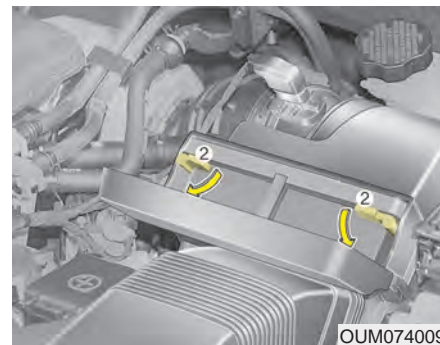

2. Vik upp låsarmarna och öppna luftfilterhållaren.
3. Sätt i ett nytt filter.
4. Montera i omvänd ordning.

Filtret ska bytas enligt de intervaller som anges i serviceprogrammet.

Om bilen ofta körs på dammiga vägar ska filtret bytas oftare än vad det normala serviceprogrammet anger. Se programmet för krävande körförhållanden.



VIKTIGT

- **Kör aldrig bilen utan luftfilter. Det medför motorskador.**
- **I samband med filterbyte får det inte komma in smuts i filterhuset.**
- **Utan filter kan baktändning orsaka brand i motorrummet.**
- **Vi rekommenderar att du ersätter luftfiltret med ett med Kia original.**

KUPÉLUFTFILTER

Byte av kupéluftfilter

Kupéluftfiltret skall bytas enligt gällande serviceschema. Om fordonet används mycket på dammiga vägar eller städer med smutsig luft så skall filtret inspekteras och bytas oftare. Filtret byts på följande sätt. Var noga med att inte skada kringliggande komponenter.

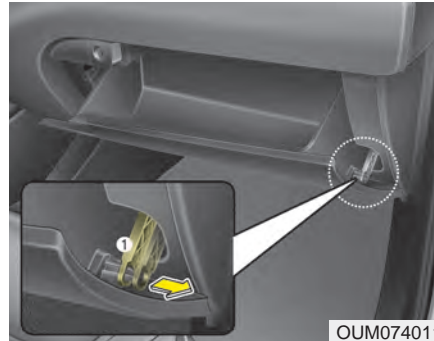

1. Med handsfacket öppet, demontera stopplackarna på båda sidorna.

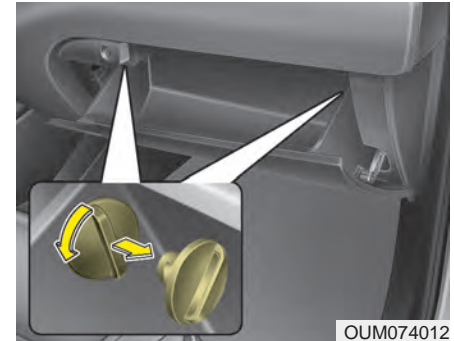

2. Öppna handsfacket och dra i stödströpen (1).

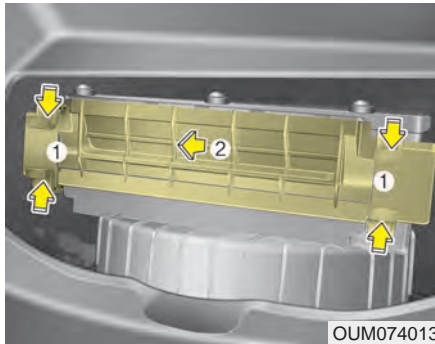

OUM074013

3. Demontera luckan till friskluftsfiltret genom att lossa låshakarna på båda sidor.



OCM070017

4. Byt ut friskluftsfiltret.
5. Återmontera i omvänd ordning.

* OBS

När du byter filter ska vara noga med att det monteras rätt. Om inte kan det framkalla missljud och fungera sämre. Filtret ska vara vänt så att den inringade pilen pekar nedåt.

TORKARBLAD

Underhåll

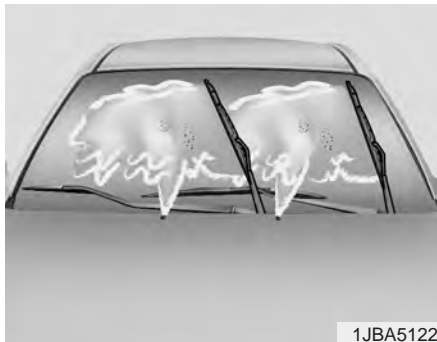

* OBS

I vissa fall kan det vax som används i automatiska biltvättar orsaka en beläggning på vindrutan som kan vara svår att få bort. Det gäller också insekter och trädsav.

För att få torkarbladen att svepa rutan ren, rengör både rutan och gummibladen med ett mildt rengöringsmedel, t ex diskmedel och skölj noga med rent vatten.

VIKTIGT

Använd aldrig bensin, fotogen, thinner eller något annat lösningsmedel på torkarbladen eller vindrutan.

Byte av torkarblad

När det blir ränder på rutan är det dags att byta bladen.

VIKTIGT

Försök aldrig föra torkarna för hand över rutan. De kan skadas.

VIKTIGT

Vi rekommenderar att du byter till ett Kia original torkarblad.

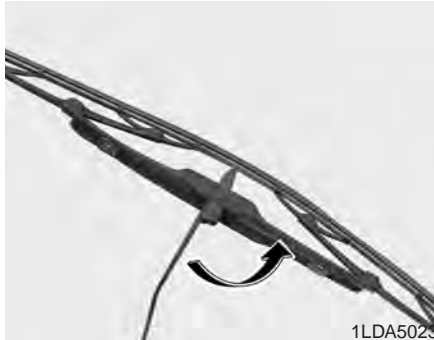
Byte av torkarblad fram**Typ A**

1. Vik upp torkararmen från rutan och vinkla ut bladet 90°, som bilden visar.

**VIKTIGT**

Låt inte armen falla ner och skada vindrutan.

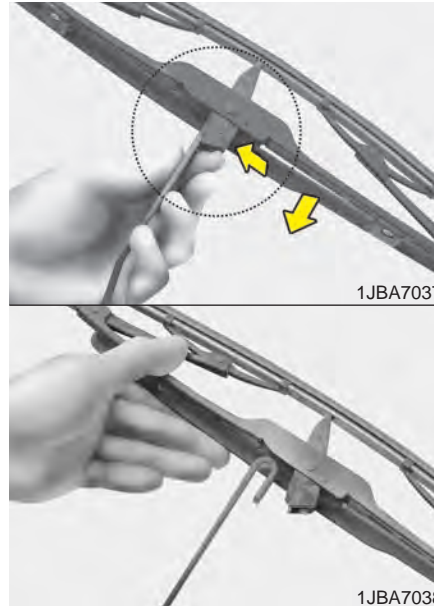

2. Tryck in spärrclipset och dra torkarbladet nedåt utmed armen.
3. Haka loss bladet från den U-formade delen på armen.
4. Montera ett nytt blad genom att följa anvisningarna i omvänd ordning.

**Typ B**

1. Lyft upp torkararmen från rutan.

**VIKTIGT**

Låt inte armen falla ner och skada vindrutan.

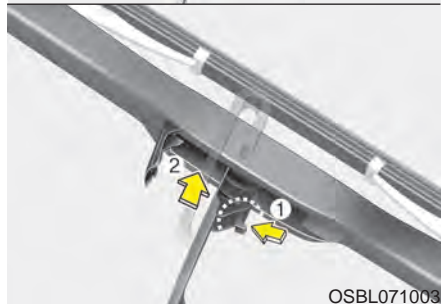
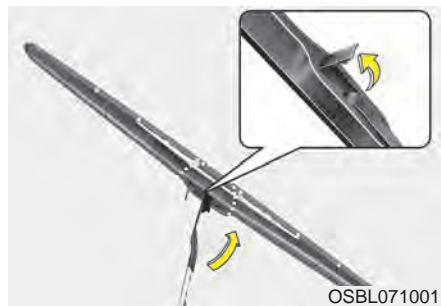

2. Vinkla torkarbladet 90° mot armen.
3. Tryck på clipset (1) och ta loss torkarbladet från torkararmen (2) genom att dra det nedåt utmed armen och ta loss det från den U-formade delen av armen.



4. Montera ett nytt torkarblad genom att trä ner det över armen (3) och kroka fast det i den U-formade delen så att det fastnar med ett klick.
5. Sänk försiktigt ner det nya torkarbladet på rutan.

Byte av torkarblad för bakrutan

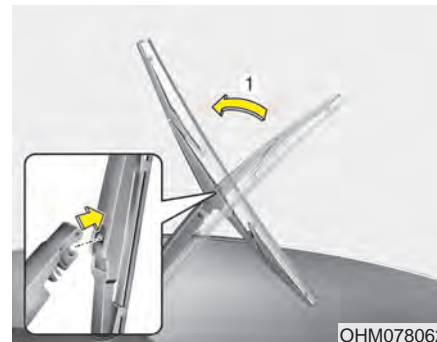

1. Vik ut torkararmen och dra loss torkarbladet.

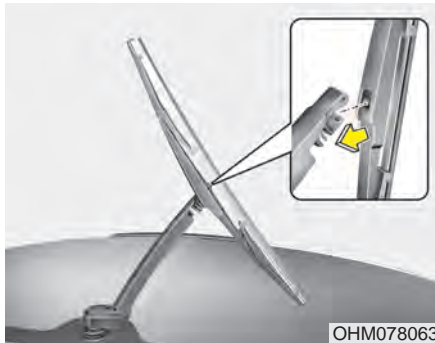

2. Passa in hålet på torkarbladsenheten över änden på torkararmen och tryck fast den så att det hörs ett klick.
3. Kontrollera att den sitter fast genom att dra i den och vik ner torkararmen mot rutan.

För att undvika skador på torkararmarna rekommenderar vi att du vänder dig till en Kia-verkstad för byte a torkarblad.

BATTERIET

Batteriunderhåll

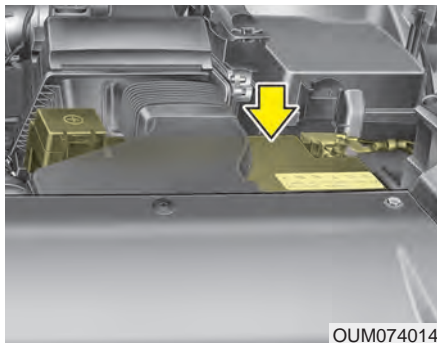

- Kontrollera att batteriet sitter fast.
- Håll batteriet rent och torrt.
- Batteripolerna ska vara rena från oxid och insmorda med vaselin eller fett.
- Tvätta omgående bort eventuell spilld batterivätska med vatten och soda.
- Om bilen ska stå parkerad en längre tid, koppla bort batterikablarna.

* OBS

Underhållsfria batterier är normal utrustning i Kia-bilar. Men om batteriet i din bil har en nivåmarkering på sidan (LOWER / UPPER) går det att kontrollera vätskenivån. Den får inte sjunka under LOWER. Då skadas batteriet. Nivån får inte heller överstiga UPPER. Då finns det risk att batterisyran orsakar rostskador om den läcker ut. Om nivån är för låg, fyll på med destillerat vatten. Se upp så att du inte spiller något utanför påfyllningshålen. Skruva fast pluggarna noga efter påfyllningen. Om du är tveksam beträffande påfyllningen, rekommenderar vi att du vänder dig till en Kia-verkstad

VARNING - Skaderisk



Läs följande instruktioner noga.



Öppen eld, gnistor och rökning får inte förekomma intill batteriet.



Batterier avger en gas, som kan explodera om den antänds.



Håll barn borta från batteriet, som innehåller frätande vätska. Se till att du inte får batterivätska på huden, i ögonen, på kläderna eller bilens lack.

(forts)

(forts)



Om du får batterivätska i ögonen, skölj med rikligt med vatten i minst 15 minuter och uppsök omgående läkare. Se till att ha ögonen fuktade med vatten tills du fått läkarvård. Om du får batterivätska på huden, tvätta med tvål och vatten. Om det gör ont eller känns som en brännskada, kontakta en läkare.



Använd skyddsglasögon när du arbetar med batteriet och se till att ventilationen är god.



Felaktig kassering av förbrukat batteri kan vara skadligt både för miljö och hälsa. Returnera ditt förbrukade batteri enligt gällande lokala föreskrifter.

(forts)

(forts)

- Om du lyfter batteriet, ta tag i kanterna och se till att det hålls vågrätt så att ingen batterivätska rinner ut. För att underlätta lyft finns det speciella bärhandtag som kan fästas i batteripolerna.
- Om batteriet ska laddas på plats i bilen ska kablarna först kopplas bort.
- Det är hög spänning i tändsystemet. Rör därför inga elektriska komponenter med tändningen är i läge ON.

VIKTIGT

Om du ansluter en ej godkänd elektronisk utrustning kan batteriet laddas ur.

Fakta om batteriet:

■ Batteridekal (exempel)



OUM074113L

* I bilen finns en dekal med uppgifter om batteriet. Den är placerad längst fram under huven. Texten är på engelska.

1. AGM90L-DIN : Kias beteckning för batteriet.
2. 90Ah (20HR) : Spänningen (normalt 12 volt)
3. 170RC : Amperetimmar
4. 12V : Nominell kapacitet vid belastning och spänning på lägst 10,5 volt.
5. 850CCA (SAE) : Ström vid köldtest enligt SAE- och EN-norm.
6. 680A : Max ampere enligt SAE- och EN-norm.

Underhållsfritt batteri / laddning

Bilen är utrustad med ett underhållsfritt batteri.

- Om batteriet laddats ur, t ex på grund av att någon belysning varit tänd när bilen stått parkerad, måste det laddas. Laddning ska ske långsamt i 10 timmar.
- Om batteriet blivit urladdat på grund av att det belastats hårt, ladda med 20-30 A i två timmar.

VARNING - Vid laddning

Tänk på följande:

- Använd skyddsglasögon när du arbetar med batteriet.
- Lyft batteriet ur bilen och placera det i ett torrt och välventilerat utrymme.
- Öppen eld, gnistor och rökning får inte förekomma intill batteriet.
- Anslut batteriladdaren till den positiva polen först.

(forts)

(forts)

- Håll uppsikt över batteriet och sänk laddningseffekten om batterivätskan börjar koka häftigt eller om temperaturen i någon cell överskrider 49°.
- När batteriet är laddat:
 1. Stäng av laddaren.
 2. Lossa kabeln från den negativa polen.
 3. Lossa kabeln från den positiva polen.

VARNING

- Innan du utför något arbete på batteriet eller ska ladda det, stäng av alla strömförbrukare och stanna motorn.
- Minuskabeln ska alltid lossas först och anslutas sist när batteriet kopplas bort.

Om batteriet varit bortkopplat eller urladdat ska följande återställas:

- Fönsterhissarna
- Takluckan
- Färddatorn
- Klimatanläggningen
- Klockan
- Minnet för förarsätets inställningar
- Radion

Anvisningar finns i kapitel 4.

HJUL OCH DÄCK

Underhåll

För säkerhets skull och för att däcken ska hålla så länge som möjligt samt medverka till god bränsleekonomi ska du se till att lufttrycket alltid är det föreskrivna. Tänk också på att inte överbelasta bilen och däcken.

Rekommenderat lufttryck

Kontrollera lufttrycket i alla däcken (även reservhjulet) i samband med att bilen tankas. Kontrollen ska göras med kalla däck, d v s bilen har stått i minst tre timmar och inte körts mer än ca 1,6 km.

Rätt lufttryck medför god bränsleekonomi och lång livslängd på däcken.

Rekommenderat lufttryck, se "Däck och hjul" i avsnitt 8.



Tabeller för lufttryck finns i kapitel 8 och på en dekal i dörröppningen vid förarplatsen.

⚠ VARNING

Om lufttrycket är 70 kPa (0,7 bar eller 0,7 kg/cm²) för lågt kan däck överhettas och explodera om bilen körs med hög hastighet.

⚠ VIKTIGT

- **För lågt lufttryck medför sämre köregenskaper, snabbara däckslitage, högre bränsleförbrukning och risk för däckexplosion. Det kan också innebära att däck inte håller tätt mot fälgen så att luften sakta pyser ut. Om du ofta måste fylla på luft i ett däck, rekommenderar vi att du vänder dig till en Kia- eller gummiverkstad för att få det kontrollerat.**
- **För högt lufttryck medför sämre åkkomfort och köregenskaper samt att däcken slits onormalt mycket i slitbanan. Däcken kan också lätt skadas av föremål på vägbanan.**

⚠ VIKTIGT

- När däcken är varma stiger lufttrycket med ca 28 - 41 kPa (0,28 - 0,41 bar eller kg/cm²). Släpp inte ur luft för att minska trycket. Då blir det för lågt.
- Sätt alltid tillbaka ventilhatten när du fyllt på med luft. Annars kan smuts tränga ner i ventilen och medföra att den inte håller tätt. Skaffa omgående en ny ventilhatt om den tappas bort.

⚠ VARNING - Lufttrycket

Fel lufttryck medför ökat däckslitage och försämrar köregenskaperna så att du kan råka ut för en olycka.

⚠ VIKTIGT - Lufttrycket

- Lufttrycket ska kontrolleras när däcken är kalla d v s bilen har stått i minst tre timmar och inte körts mer än ca 1,6 km.
- Kontrollera även reservhjulet.
- Överlasta aldrig bilen.
- Om ett däck har några skador, eller om mönsterdjupet är mindre än 1,6 mm (vinterdäck 3 mm) på det mest slitna stället, ska det bytas. Däck som är 6 år gamla bör också bytas eftersom de kan spricka sönder.

Kontrollera regelbundet

Kontrollera lufttrycket i däcken minst en gång i månaden och även reservhjulet.

Lufttryckskontroll

Kontrollera trycket när däcken är kalla och glöm inte att sätta tillbaka ventilhatten så att det inte kan komma in smuts i ventilen och orsaka att luft läcker ut.

⚠ VARNING

- Kontrollera regelbundet att det är rätt tryck i däcken. Se samtidigt efter att de inte har några skador och att mönsterdjupet på mest slitna stället på varje däck inte är mindre än 1,6 mm (3 mm för vinterdäck).
- För lågt och för högt lufttryck orsakar ojämn förslitning av slitbanan samt försämrar köregenskaperna. Rätt lufttryck finns i kapitlet med specifikationer samt på en dekal på förarens bakre dörrstolpe.
- Byt omgående skadade däck och däck som inte har tillräckligt (lagligt) mönsterdjup.
- Vi rekommenderar att du också kontrollerar reservhjulet samtidigt som övriga hjul.

Skifta hjulen för jämnare däckslitage

Skifta hjulen efter varje 1 200 mil eller oftare om fram- och bakdäcken slits mycket olika.

Kontrollera samtidigt att hjulen är balanserade och att de inte är skadade på något sätt.

Ojämnt slitage kan bero på obalans, fel lufttryck, häftiga inbromsningar, häftig kurvtagning och felaktig hjulinställning.

Kontrollera bromsbeläggens förslitning när hjulen är demonterade.

Dra åt hjulmuttrarna enligt anvisning i kapitel 8. Kontrollera/justera lufttrycket direkt efter hjulskiftet.

Skifta hjulen mellan fram och bak på respektive sida

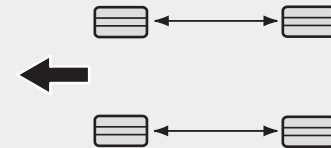

CBGQ0707A

Kontrollera bromsbeläggens förslitning när hjulen är demonterade.

*** OBS**

Vissa däck är konstruerade för en viss rotationsriktning. De kan aldrig skiftas från höger till vänster sida eller tvärtom.

⚠ VARNING

Bilen ska vara utrustad med däck av samma typ och dimension på alla fyra hjulen.

Vid däckbyte ska alltid bägge däcken för fram- alternativt bakhjulen bytas samtidigt.

Hjulinställning och balansering

Noggranna inställningar och balanseringar är gjorda på fabriken för att ge bilen optimal prestanda och däckerna lång livslängd.

Hjulinställningarna behöver justeras om du känner att bilen drar snett.

Om du lägger märke till vibrationer under körning på slät asfalt kan ett eller flera hjul behöva balanseras om.

⚠ VIKTIGT

Om bilen är utrustad med aluminiumfälgar är det viktigt att rätt typer av vikter används för balanseringen.

Dags att byta däck



När mönsterdjupet är 1,6 mm på det mest slitna stället måste ett däck bytas ut. Ett band framträder tvärs över slitbanan för att markera att det är dags för däckbyte.

För vinterdäck måste mönsterdjupet vara minst 3 mm.

Det är olagligt att köra med däck som är mer slitna.

*** OBS**

Vid byte till nya däck rekommenderar vi att du väljer samma däck som bilen var originalutrustad med. Då ändras inte bilens köregenskaper.

⚠ VIKTIGT

Om du skiftat hjul, kontrollera efter ca 100 mil att hjulbultarna är åtdragna. Om de är åtdragna och du känner vibrationer behöver hjulet/hjulen antagligen balanseras. Vänd dig till en Kia- eller gummiverkstad.

⚠ VARNING - Däckbyte

- Byt däck med skador, för litet mönsterdjup och som är mycket ojämnt slitna. Slitna däck ger längre bromssträcka, större risk för vattenplaning och totalt sett sämre väggrepp.
- Se till att lufttrycket är korrekt.
- Byt helst alla fyra däcken samtidigt, men alltid två däck och se till att de bästa däcken sitter på bakhjulen. Alla 4 däcken ska vara av samma typ och dimension.

(forts)

(forts)

- Fel fälgar och däck kan medföra att bilens köregenskaper försämras.
- Köp aldrig några lågprisdäck av tvivelaktig kvalitet.
- Det låsningsfria bromssystemet, ABS, jämför hjulens rotationshastighet. Däckens storlek påverkar rotationshastigheten, varför samtliga däck måste ha samma dimension. Att använda däck med olika dimension kan innebära att ABS-systemet och ESC-systemet inte fungerar som det/de ska.

Byte av däck för nödreservhjulet

Det går att köra bara totalt ca 300 mil med reservhjulet innan däckets utslit. När det är dags att byta framträder ett band tvärs över slitbanan. Byt till ett däck med samma dimension och av samma typ.

Byte av fälgar

Om du byter till andra fälgar än original måste de ha specifikationer som överensstämmer med vad som är godkänt för bilen. Om du är tveksam om vad som är godkänt rekommenderar vi att du vänder dig till en Kia-verkstad.

VARNING

Hjul/däck av fel dimension kan negativt påverka hjullagrens livslängd, bromseffekt, väghållning, markfrigång, hjulens rörelse i hjulhusen, möjligheten att använda snökedjor, hastighets- och vägmätarvisning, strålkastarinställning och stötfångarnas höjd.

Däckens väggrepp

Däckens grepp försämras vartefter de slit. Du kan lättare råka ut för t ex vattenplaning med däck som är slitna, även om de är godkända att köra på.

Däckunderhåll

Rätt lufttryck och hjulinställningar är en förutsättning för att däcken ska hålla länge och förslitas jämnt.

Det är också viktigt att hjulen är väl balanserade. Både med tanke på slitaget och åkkomforten.

Förklaring av siffror och bokstäver på däcksidan

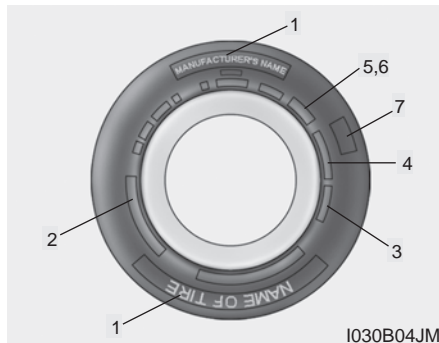

1. Tillverkare eller däckmärke

2. Dimension och typ av däck

Exempel på däckdimension:

P235/55R19 108T

P - För fordonstyper (Däck med märkning "P" är tilltänkt att användas på personbilar eller lätta lastbilar, men det är inte säkert att alla däcktyper har denna märkning)

235 - Bredd i mm.

55 - Höjden i procent av bredden.

R - Radialdäck.

19 - Fälgdiameter i tum.

108 - Siffror för belastningsindex.

T - Hastighetsmärkning.

Exempel på fälgbeteckning

7.5 J x 19

7.5 - Fälgbredd i tum.

J - Profildjup - anliggningsytan för däck.

19 - Fälgdiameter i tum.

Varje däck är märkt med den maximalt tillåtna hastigheten. Se tabellen nedan.

| Märkning | Maxhastighet |
|----------|---------------------|
| S | 180 km/tim |
| T | 190 km/tim |
| H | 210 km/tim |
| V | 240 km/tim |
| Z | Högre än 240 km/tim |

3. Hur gammalt är däck?

Däck är en färskvara. De blir också sämre med åren. Däck som är äldre än 6 år bör bytas ut även om de inte är utslitna. Tillverkningsdatum med flera uppgifter framgår av siffrorna och bokstäverna efter förkortningen DOT (Department of Transportation).

DOT : XXXX XXXX OOOO

De första tecknen visar vilken fabrik som däckerna kommer från, däckdimension och mönster. De sista siffrorna visar i vilken vecka och år som de tillverkats.

Exempel:

DOT XXXX XXXX 1615 visar att däckerna är tillverkade den 16:a veckan år 2015.



VARNING- däckerna åldras

Däck åldras med tiden, även om de inte används. Oavsett slitage, bör däck bytas ut efter sex (6) år. Varmt klimat eller frekvent hög belastning kan påskynda åldrandet. Ett däck som havererar kan orsaka att föraren tappar kontrollen, vilket kan få allvarliga följder.

4. Däckets konstruktion

Tillverkaren måste ange antalet lager och vilka material som däckets är uppbyggt av. T ex stål, nylon, polyester m m. Bokstaven R betyder radialdäck. D betyder diagonaldäck. B betyder bältdäck.

5. Maximalt tillåtet lufttryck

Angiven siffra får inte överstigas.

6. Max tillåten belastning

Belastningen på däckets får inte överskridas. Se till att du får minst samma belastningssiffra när du byter däck.

7. Livslängd

Kvalitetsmärkningarna på däckets ger information om däckets.

Exempel:

TREAD wear 200

TRACTION AA

TEMPERATURE A

Tread wear

Graderingen som finns på däckets är baserad på standardiserade tester.

Exempel: Ett däck med graderingen 150 beräknas hålla 50 % längre än ett däck med graderingen 100.

Vad som verkligen avgör hur många mil ett däck kan rulla är det många faktorer som påverkar: Hastighet, belastning, inbromsningar, vägens beskaffenhet, temperatur m m.

Bromsegenskaper (Traction)

Följande graderingar finns: AA, A, B och C. Testerna är utförda på våt asfalt och betong. Däck som ger kortaste bromssträckan anges med AA.

VARNING

Graderingen avser endast däckets egenskaper vid rak inbromsning.

Temperaturgradering

Det finns tre graderingar A (bäst), B och C som visar däckets förmåga att tåla höga temperaturer. Testerna genomförs på rullbanor i laboratorier.

I hög värme och om bilen körs i hög hastighet kan ett däck med graderingen C gå sönder.

Graderingarna A och B innebär en god säkerhetsmarginal.



VARNING

- Temperaturgradering

Temperaturgraderingen avser däck med korrekt lufttryck och som inte överbelastas. Extremt hög hastighet, för lågt lufttryck och överbelastning kan medföra att ett däck överhettas och går sönder.

Om bilen är utrustad med lågprofildäck

Däck med lägre profil är 50 (d v s mindre höjd än 50 % av däckbredden) ger bilen ett sportigare utseende och är optimerade för effektivt väggrepp och att medverka till kort bromssträcka. De kan dock påverka bilens åkkomfort negativt och medföra högre däckljud än däck med högre profil.

VIKTIGT

Det är större risk för skador på däcksidan och fälgen om bilen är utrustad med lågprofildäck. Följ därför nedanstående råd:

- *Om du kör på mycket dåliga vägar, kör långsamt och undvik att köra på stenar, grenar och annat som kan ligga på vägen. När du åter kommer till en bra väg, kontrollera om det uppstått några skador.*
- *Kör långsamt över farthinder, tjälskottskador och inspektionsluckor i vägbanan. Kör inte mot trottoarkanter vid parkering.*

Om du får ett genomslag kan både däck och fälg skadas. Låt i så fall en Kia- eller gummiverkstad kontrollera däck och fälg.

- *Vi rekommenderar att du kontrollerar däck och fälg efter varje 300 körda mil.*

VIKTIGT

- *Det kan vara svårt att upptäcka små, men allvarliga skador på däcken. Men om du misstänker att det kan finnas någon skada, vänd dig till en Kia- eller gummiverkstad för att få däcken kontrollerade. Ett exempel kan vara om luft långsamt läcker ut vid en s k smygpunktering.*
- *Om ett däck har blivit skadat i samband med vårdslös körning över t ex stenar eller trottoarkanter täcks skadan inte av däckgarantin.*
- *Teknisk information om däck finns på däcksidan.*

OM EN SÄKRING BRINNER AV

■ Flatstiftsäkring



■ Stor huvudsäkring



■ Multisäkring



■ BFT



OUM074043L

Säkringarna skyddar elektriska komponenter och system genom att brinna av (bryta strömmen) vid tekniskt fel eller när någon komponent inte fungerar.

Det finns 2 säkringshållare (3 st i bilar med dieselmotor). En är placerad i kupén, i ytterkant av instrumentpanelen på vänster sida. Den/de andra finns i motorrummet. Se nr 5 i översiktsbilden på sidan 7-4.

Om något inte fungerar, börja med att kontrollera säkringen för den aktuella funktionen och i första hand i säkringshållaren i instrumentpanelen.

Innan du byter en säkring, lossa minuskabeln (-) från batteriet.

Tråden i säkringen ska vara hel. Om den är avbränd, ersätt säkringen med en ny med samma amperetal.

De olika typerna av säkringar som förekommer visas i bilden till vänster.

⚠ VARNING

- Byt alltid till en ny säkring med samma amperetal.
- På grund av brandrisken ska du aldrig ersätta en avbränd säkring med en ny säkring som har högre amperetal.
- Ersätt aldrig en avbränd säkring med en metalltråd eller något annat, inte ens temporärt.
- Gör inga konstiga elektriska modifieringar eller elektriska kabeldragningar i bilen.

⚠ VIKTIGT

Använd aldrig en skruvmejsel eller ett annat metallföremål för att lossa en säkring.

⚠ VIKTIGT

- När du byter en säkring eller ett relä, se till att den nya säkringen eller det nya reläet sitter fast ordentligt. Om det blir något glapp kan det medföra ett elfel och i värsta fall orsaka brand.
- Lossa aldrig säkringar och reläer som är fästa med muttrar eller bultar. Vi rekommenderar att du vänder dig till en Kia-verkstad för byte av den typen av säkringar och reläer. Om du inte utför bytet på rätt sätt finns det risk för brand.
- Stick inte in i t ex en skruvmejsel eller något annat föremål i någon säkringshållare och anslut heller inga elektriska tillbehör i en säkringshållare. Sådana ingrepp kan medföra fel i bilens elsystem.

Säkringshållaren i kupén

Byte av säkring:



1. Tändningen ska vara i läge OFF och alla strömförbrukare ska vara avstängda.
2. Öppna luckan som bilden visar. Om säkringen är i läge OFF visas det i displayen.

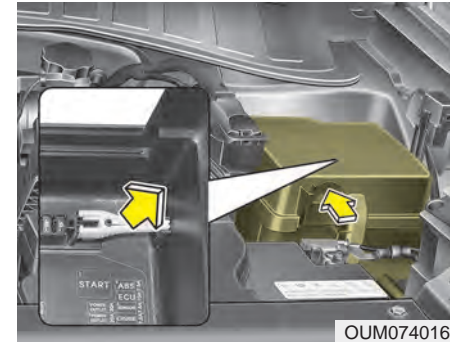

3. Använd verktyget verktyget, som finns i hållaren i motorrummet och dra loss den trasiga säkringen rakt ut.
4. Kontrollera säkringen och byt om den brunnit av.
Reservsäkringar ska finnas i säkringshållaren.
5. Tryck i en ny säkring med samma amperetal och kontrollera att den sitter stadigt.
Om den inte sitter stadigt, rekommenderar vi att du vänder dig till en Kia-verkstad.

Om du inte har en reservsäkring, låna från en annan funktion som inte behövs, t ex radion.

Om strålkastare, bakljus, bromsljus eller varselljus inte fungerar trots att säkringarna i kupéns säkringshållare är hela, kontrollera säkringarna i motorrummet.

Även om det inte är något problem med några lampor, rekommenderar vi att du vänder dig till en Kia-verkstad om du är osäker när det gäller kontroll av säkringarna.

Transportsäkring



Transportsäkringen, som är markerad med en gul pil i den infällda bilden, ska alltid vara i läge ON om bilen inte ska stå långtidsparkerad eller avställd.

Med säkringen i läge OFF matas ingen ström till komponenter som t ex klockan och radion. Fjärrkontroll/Smart Key går inte heller att använda. Ett flertal funktioner nollställs med säkringen i läge OFF.

Om du slår över transportsäkringen till OFF, kommer det upp en varning i instrumentpanelen.

VIKTIGT

- **Transportsäkringen ska alltid vara i läge ON när bilen körs.**
- **Om bilen ska stå parkerad längre tid än en månad, slå över transportsäkringen till OFF, då undviker du att batteriet laddas ur.**

Säkringshållaren i motorrummet

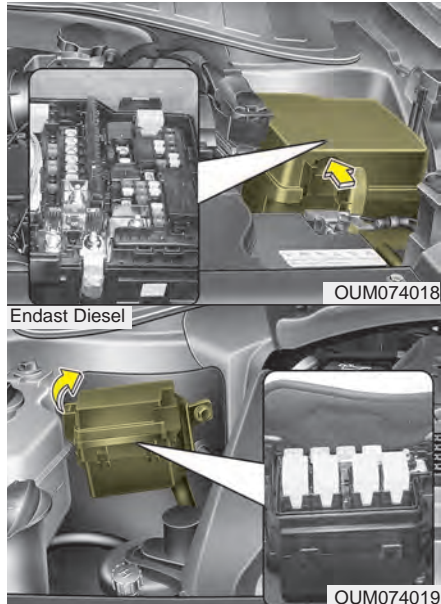

Byte av säkring:

1. Tändningen ska vara i läge OFF och alla strömförbrukare ska vara avstängda.

2. Lossa locket genom att trycka in låsklackarna som bilden visar. Bladstiftsäkringar lossar du och monterar med det lilla verktyget som finns i locket för motorrummets säkringshållare. Den nya säkringen ska ha samma amperetal som den trasiga.
3. Använd verktyget som finns i hållaren och dra loss den trasiga säkringen.
4. Tryck i en ny säkring med samma amperetal och kontrollera att den sitter stadigt. Om en Multi-säkring bränns av, rekommenderar vi att du vänder dig till en Kia-verkstad.

⚠ VIKTIGT

Tryck fast locket ordentligt efter säkringsbytet. I annat fall kan vatten läcka in på säkringarna och orsaka elfel.

Multisäkring

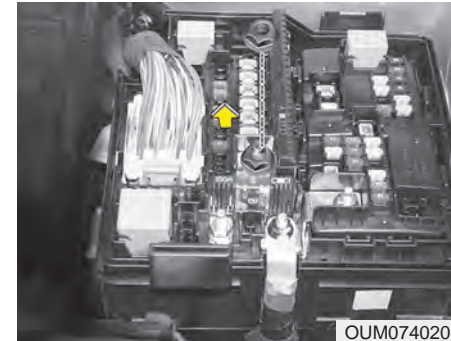

Om en säkring brinner av, lossa den så här:

1. Lossa minuskabeln (jordanslutningen) från batteriet.
2. Demontera muttern som visas på bilden ovan.
3. Ta bort säkringen och ersätt den med en ny med samma amperetal.
4. Dra fast muttern och sätt tillbaka locket.

* OBS

Om en multisäkring brinner av, rekommenderar vi att du vänder dig till en Kia-verkstad.

Om säkringen för generatorn brinner av

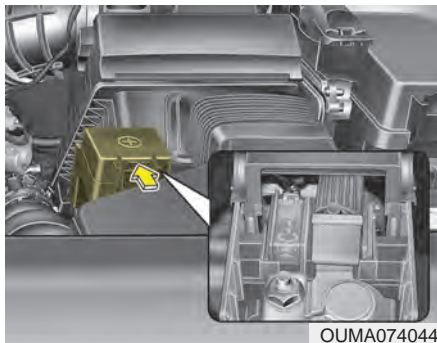

1. Stanna motorn.
2. Lossa minuskabeln (jordanslutningen) från batteriet.
3. Vik upp locket som sitter över batteriets pluspol.
4. Lossa de två muttrarna.
5. Ta bort säkringen och ersätt den med en ny med samma amperetal.
6. Dra fast muttrarna och sätt tillbaka locket.

* OBS

Bilens elektroniska system kanske inte fungerar som det ska även om alla säkringar i säkringshållarna är hela. I så fall kan det bero på något problem med huvudsäkringen (typ BFT), som är placerad under locket som täcker batteriets + (pluspol).

Eftersom den huvudsäkringen är en viktig och avancerad komponent, rekommenderar vi att du vänder dig till en Kia-verkstad för att få problemet löst.

VIKTIGT

Kontrollera att kåpan över batteriets pluspol är ordentligt stängd, innan du stänger igen huven. Om inte finns det risk för fuktbildning i elsystemet.

Säkringarnas funktion (på engelska) och amperetal anges på insidan av locken



OUM074021

Se förklaring på svenska på följande sidor.





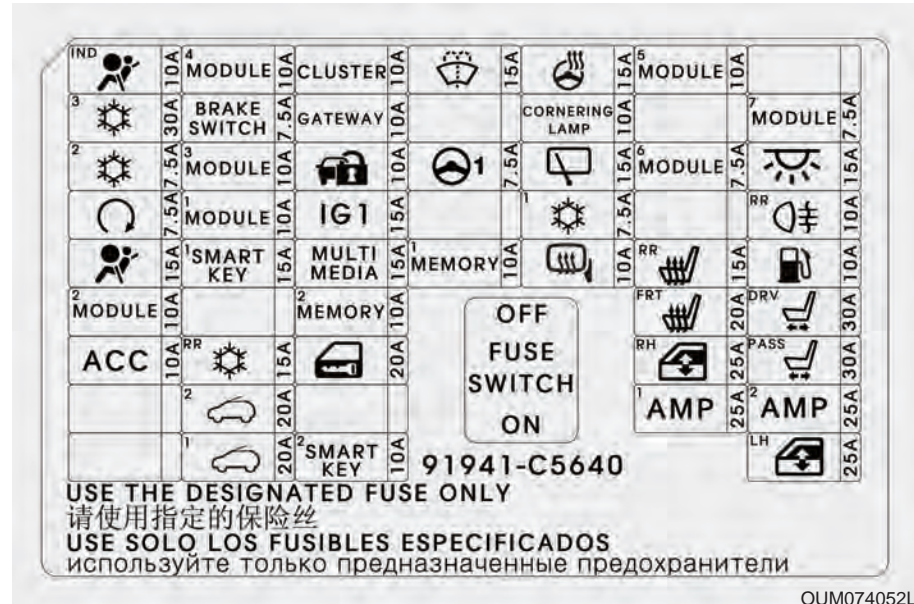



* OBS





Alla säkringar som beskrivs här kanske inte finns i din bil. Vi reserverar oss också för eventuella ändringar som kan ha gjorts efter att denna bok trycktes.









OUM074052L

Service och underhåll

| Säkring | Symbol | Ampere | Skyddade komponenter |
|--------------|--|--------|---|
| AIR BAG IND. |  | 10A | Krockuddar och luftkonditionering - Kontrollenheter |
| A/CON 3 |  | 30A | Säkring (F3), Kupéfläkt |
| A/CON 2 |  | 7.5A | Säkring (F2), luftkonditionering/kontrollenhet (auto) |
| START |  | 7.5A | Kupéns säkringshållare (relä för stöldlarm), PCB/kopplingsenhet (relä 4), motorstyrenhet, Smart Key/kontrollenhet, växelväljarkontakt, koppling och tändning/låskontakt |
| AIR BAG |  | 15A | Krockuddar/kontrollenhet |
| MODULE 2 |  | 10A | Reglage för bortkoppling av passagerarkudden, däcktryckövervakning, 4WD/kontrollenhet, vingelvarning, växellägesindikator, Smart Parkeringshjälp/kontrollenhet, parkeringssensorer fram/bak, sensorer vänster/höger, sensorer mittre, döda-vinkeln-varnare, reglagen på mittkonsolen, elektrisk parkeringsbroms |
| ACC | ACC | 10A | PCB/kopplingsenhet (PDM/reläbox (ACC), relä för eluttag), BCM, audio, A/V & Navigation, 360° system för runt-om-sikt, Smart Key/kontrollenhet, växelriktare (Audio), växelriktare (förstärkare), förstärkare, USB-laddare 1, 2 |
| MODULE 4 |  | 10A | Nivåreglering av strålkastare/reglage, strålkastare, nivåreglering av strålkastare/automatisk, adaptiva strålkastare, motorer för nivåreglering av strålkastare |
| BRAKE SWITCH | BRAKE SWITCH | 7.5A | Smart Key/kontrollenhet, motorstyrenhet (D4HA/D4HB), bromsljuskontakt |
| MODULE 3 |  | 10A | Luftkonditionering/kontrollenhet, A/V & navigation, växelriktare (audio), växelriktare (förstärkare), automatiskt avbländningsbar backspegel, förarsätets minne för inställningar, sätesvärme/vänster i sätesrad 2, främre reglage för värme/ventilation, sätesvärme fram/bak (kontrollenhet) |
| MODULE 1 |  | 10A | BCM, bromsljuskontakt (gäller inte D4HA/D4HB), framdörrar/modul |

| Säkring | Symbol | Ampere | Skyddade komponenter |
|-------------|--|--------|---|
| SMART KEY 1 | ¹ SMART KEY | 15A | Smart Key/kontrollenhet |
| A/CON RR | RR  | 15A | Kupéns säkringshållare (relä för bakre kupéfläkten) |
| SUNROOF 2 | ²  | 20A | Taklucka/kontrollenhet (solskydd) |
| SUNROOF 1 | ¹  | 20A | Taklucka/kontrollenhet (glaslucka) |
| CLUSTER | CLUSTER | 10A | Instrumentpanel |
| GATEWAY | GATEWAY | 10A | Gateway/datakoppling (MCU IG1) |
| IMMO. |  | 10A | Smart Key/kontrollenhet, startspärr |
| IG1 | IG 1 | 15A | Säkringshållare i motorrummet (säkringarna 34, 36, 37, 38), PCB/kopplingsenhet (säkringarna - 40, 41, 44, 46) |
| MULTIMEDIA | MULTI MEDIA | 10A | USB-laddare 1/2, audio, A/V & navigation, växelriktare (Audio), |
| MEMORY 2 | ² MEMORY | 10A | Instrumentpanel, diagnosuttag, luftkonditionering/kontrollenhet, bakre luftkonditionering/kontrollenhet, klockfjäder, kontrollenhet för larmsiren, kupéalarm/ultraljudsensor, regnsensor, dörrmodul/framdörrar, elektrisk fönsterhiss/höger framdörr, förarsätets minne för inställningar |
| DOOR LOCK |  | 20A | Dörrläsningsrelä, dörrupplåsningsrelä , bakluckerehä, kupéns säkringshållare (relä för stöldskyddslåsning), dörrmodul/fördörr |









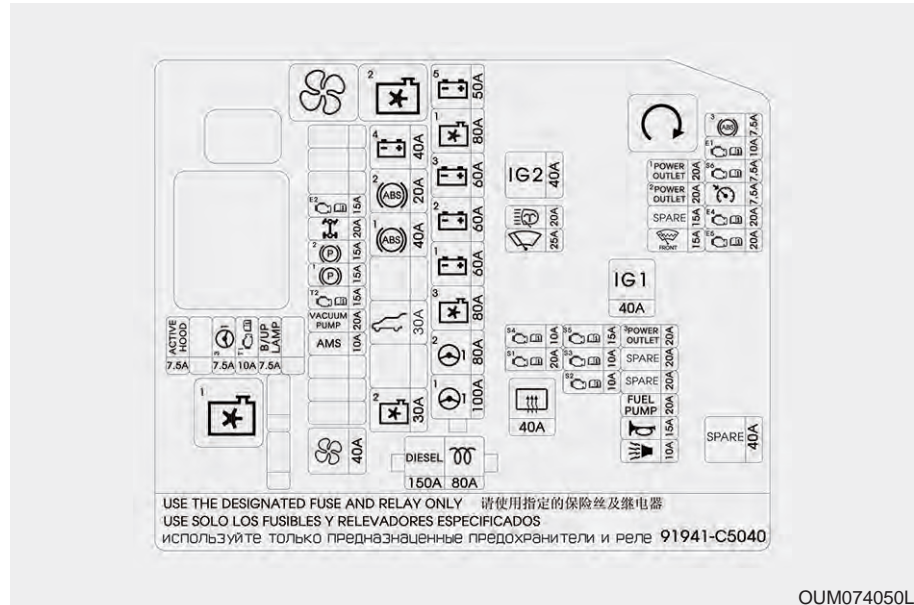
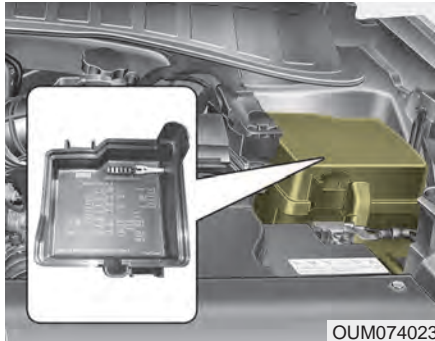





Service och underhåll

| Säkring | Symbol | Ampere | Skyddade komponenter |
|---------------|--|--------|--|
| SMART KEY 2 | ² SMART KEY | 10A | START-knapp, Smart Key/kontrollenhet, startspärr |
| WASHER |  | 15A | BCM, flerfunktionsreglage (torkare/spolare) |
| MDPS | ¹ MEMORY | 7.5A | Elektrisk styrservo |
| MEMORY 1 | ¹ MEMORY | 10A | BCM |
| HTD STRG |  | 15A | BCM |
| CONERING LAMP | CONERING LAMP | 10A | Kupéns säkringshållare (kurvljusrelä) |
| WIPER RR |  | 15A | Bakrutetorkare/relä, torkarmotor/bakruta |
| A/CON 1 | ¹  | 7.5A | Luftkonditionering/kontrollenhet, luftrenare, motorrummets säkringshållare (relä 1), extra säkringshållare (relä 3/ relä 4), kupéns säkringshållare (relä för bakre kupéfläkt) |
| HTD MIRR |  | 10A | Luftkonditionering/kontrollenhet, elmanövrerade backspeglar |
| MODULE 5 | ⁵ MODULE | 7.5A | BCM, Smart Key/kontrollenhet |
| MODULE 6 | ⁶ MODULE | 7.5A | 360° system för runt-om-sikt, luftkonditionering bak/kontrollenhet, sätesvärme/vänster i 2:a sätesraden, luftkonditionering fram/kontrollenhet, eluppvärmda säten/kontrollenhet, kupéns säkringshållare (kurvljusrelä) |
| S/HEATER RR | ^{RR}  | 15A | Sätesvärme/vänster i 2:a sätesraden, eluppvärmda säten bak/kontrollenhet |
| S/HEATER FRT | ^{FRT}  | 20A | Framsäten/kontrollenhet (värme/ventilation) |









| Säkring | Symbol | Fuse rating | Protected component |
|---------------|---|-------------|---|
| P/WDW RH | ^{RH}  | 25A | Höger bakdörr: Reglage för fönsterhiss samt klämskydd, höger framdörr: Dörrmodul reglage för fönsterhiss samt klämskydd, |
| AMP 1 | ¹ AMP | 25A | Förstärkare, växelriktare (förstärkare) |
| MODULE 7 | ⁷ MODULE | 7.5A | Gateway/datakoppling (MCU B+), kontakt för sportläge, nyckelsolenoid, däcktryckövervakning |
| INTERIOR LAMP |  | 15A | Handskfack/lampa, tändningslås III. & dörrvarning/kontakt, golvbelysning/förarsidan, makeup-speglar/lampor, bagagerumslampa, innerbelysning/mittre, lampor i takkonsol, bakre läslampor |
| FOG LAMP RR | ^{RR}  | 10A | Kupéns säkringshållare (dimbakljusrelä) |
| FUEL LID |  | 10A | Reglage för tanklucka och baklucka |
| P/SEAT DRV | ^{DRV}  | 30A | Elmanövrerat förarsäte - reglage |
| P/SEAT PASS | ^{PASS}  | 30A | Framsäte/passagerare - reglage |
| AMP 2 | ² AMP | 25A | Förstärkare, växelriktare (förstärkare) |
| P/WDW LH | ^{LH}  | 25A | Vänster bakdörr: Reglage och klämskydd, förardörr; reglage och klämskydd |









Säkringshållare i motorrummet









| Säkring | Symbol | Ampere | Skyddade komponenter |
|-----------------|--|--------|---|
| DIESEL | DIESEL | 150A | Extra säkringshållare (diesel) säkringarna - F1, F2, F3, F4 |
| GLOW |  | 80A | [D4HA/D4HB] Glödrelä |
| MDPS 1 | ¹  | 100A | Elektrisk styrservo |
| MDPS 2 | ²  | 80A | Elektrisk styrservo |
| C/FAN 1 | ¹  | 80A | Motor kylfläkt [automatisk växellåda - D4HA/D4HB/G4KJ] |
| B+1 | ¹  | 60A | IGPM/tändning (säkringarna: F42, F52, F53, F55) |
| B+2 | ²  | 60A | IGPM/tändning (säkringarna: F43, F44, F45, F50, F51, F54) |
| B+3 | ³  | 60A | IGPM/tändning (IPS 1, säkring: F48, brytare för kryptström - säkringarna F23, F24, F32) |
| B+5 | ⁵  | 50A | IGPM/tändning (IPS 0/IPS 2/IPS 3/IPS 4/IPS 5/IPS 6/IPS 7/IPS 8, säkring - 18) |
| C/FAN 2 | ²  | 30A | Relä 3 (motor kylfläkt 1 relä) |
| POWER TAIL GATE |  | 30A | Elektrisk baklucka |
| ABS 1 | ¹  | 40A | ABS/Kontrollenhet, ESP/Kontrollenhet, diagnosuttag |
| ABS 2 | ²  | 20A | ABS/Kontrollenhet, ESP/Kontrollenhet |
| B+4 | ⁴  | 40A | IGPM/tändning (säkringarna F11, F14, F16, F17, F25, F27) |
| BLOWER |  | 40A | Relä. 1 (relä för kupéfläkt) |

Service och underhåll

| Säkring | Symbol | Ampere | Skyddade komponenter |
|--------------|---|--------|---|
| AMS | AMS | 10A | Batterisensor |
| VACUUM PUMP | VACUUM PUMP | 20A | [G4KH] Vakuumpump |
| TCU 2 |  | 15A | [D4HA/D4HB] styrenhet för automatlåda, [G4KJ/G4KH/G4KE] styrenhet för motor/transmission |
| EPB 1 |  | 15A | Elektrisk parkeringsbroms |
| EPB 2 |  | 15A | Elektrisk parkeringsbroms |
| AWD |  | 20A | AWD (4WD)/styrenhet |
| ECU 2 |  | 15A | [G4KJ/G4KH/G4KE/G6DF] styrenhet för motor/transmission |
| ACTIVE HOOD | ACTIVE HOOD | 7.5A | Huvlyftsystem |
| MDPS 3 |  | 7.5A | Elektrisk styrservo |
| TCU 1 |  | 10A | Växelväljarkontakt, [D4HA/D4HB] styrenhet för automatlåda |
| BACK-UP LAMP | B/UP LAMP | 7.5A | [Manuell växellåda] kontakt för backlampa [automatlåda] inre bakljusenheterna, BCM, automatiskt avbländningsbar backspegel, audio, A/V & navigation |
| ABS 3 |  | 7.5A | ABS/kontrollenhet, ESP/kontrollenhet |
| ECU 1 |  | 10A | [D4HA/D4HB] motorstyrenhet, [G4KJ/G4KH/G4KE/G6DF] styrenhet för motor/transmission |
| IG 2 | IG 2 | 40A | Relä. 4 (Startrelä), reläbox (IG2) relä, tändningslås |

| Säkring | Symbol | Ampere | Skyddade komponenter |
|----------------|---|--------|--|
| POWER OUTLET 1 | ¹ POWER OUTLET | 20A | Främre eluttag, cigarettändare |
| SENSOR 6 | ⁵⁶  | 7.5A | Diagnoskontakt, [D4HA/D4HB] extra säkringshållare (relä 1), glödning, dieselfilter, [G4KH] bromsvakuumpkontakt, vakuumpump |
| POWER OUTLET 2 | ² POWER OUTLET | 20A | Främre eluttag |
| CRUISE |  | 7.5A | Radar för Smart farthållare |
| H/LAMP WASHER |  | 20A | Strålkastarspolare/relä |
| ECU 4 | ^{E4}  | 20A | [G4KH] motorstyrenhet (E-CVVT/ventilstyrning relä) |
| WIPER FRT |  | 25A | Torkare/normal hastighet - relä |
| DEICER |  | 15A | Vindrutedefroster - relä |
| ECU 5 | ^{E5}  | 20A | [G4KH] motorstyrenhet (ventilstyrning/relä) |
| IG 1 | IG 1 | 40A | Reläbox (IG1) relä, reläbox (ACC) relä, tändningslås |
| SENSOR 4 | ⁵⁴  | 10A | [D4HA/D4HB] extra säkringshållare (relä 2), luftflödessensor [G4KJ/G4KH/G4KE] syresensor [G6DF] PCM, syresensor 1- 4 |
| SENSOR 5 | ⁵⁵  | 15A | [D4HA/D4HB] Partikelsensor, EGR kylshunt solenoidventil [G4KJ/G4KH/G4KE] PCM - styrenhet för motor/transmission |
| POWER OUTLET 3 | ³ POWER OUTLET | 20A | Bakre eluttag |



| Säkring | Symbol | Ampere | Skyddade komponenter |
|-----------|---|--------|---|
| SENSOR 1 |  | 20A | [D4HA/D4HB] ECM [G4KJ/G4KH] tändspolarna 1 - 4 [G4KE] tändspolarna 1 - 4, kondensor [G6DF] tändspolarna 1 - 6, kondensor 1, 2 |
| SENSOR 3 |  | 10A | [D4HA/D4HB] bränslepumprelä, bromsljuskontakt, oljenivåsensor oljetempersensur och tryckkontakt (Euro VI), oljenivåsensor och tryckkontakt (annan än Euro VI) [G4KJ/G4KE] bränslepumprelä, oljenivåsensor (G4KJ) [G6DF] bränslepumprelä, styrenhet för växellådan, insprutare 1 - 6 |
| DEFOGGER |  | 40A | Bakrutedefroster/relä |
| SENSOR 2 |  | 10A | [D4HA/D4HB] motorrummets säkringshållare (reläerna 2, 3), syresensorer 1, 2, vevaxelns lägessensor, elektronisk turboreglering, bränsletryck/reglerventil, [G4KJ/G4KH] motorrummets säkringshållare (reläerna 2, 3), oljekontrollventil (avgas), avluftningsventil för kolkkanister, återcirkulationsventil, variabelt insug/ solenoidventil (G4KJ) [G4KE] motorrummets säkringshållare (reläerna 2, 3), oljekontrollventiler 1, 2 (insug/avgas), avluftningsventil för kolkkanister, insprutare 1 - 4, variabelt insug/solenoidventil, vevaxelns lägessensor, kamaxlar lägessensorer 1, 2 (insug/avgas) [G6DF] motorrummets säkringshållare (reläerna 2, 3), variabelt insug/ solenoidventil 1, 2, avluftningsventil för kolkkanister, oljekontrollventiler 1 -4 (insug/avgas) |
| FUEL PUMP | FUEL PUMP | 20A | Bränslepumprelä |
| HORN |  | 15A | Signalhornsrelä |
| B/A HORN |  | 10A | Stöldlarmsiren/relä |

| Relä | Symbol | Beskrivning | Typ / Ampere |
|------|--|--------------------------|--------------|
| E34 |  | Kupéfläkt (Relä 1) | MICRO |
| E35 | ²  | Motorkylfläkt 2 (Relä 2) | MICRO |
| E36 | ¹  | Motorkylfläkt 1 (Relä 3) | MINI |

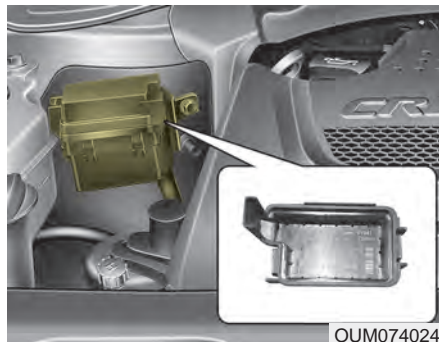
Extra säkringshållare (diesel)



Se även nr 5 på översiktsskilderna på sidorna 7-4.

| | | | | |
|-----------------------------------|-----------------------------------|-----------------------------------|--|-----------------|
| ³ PTC HEATER 50A | ² PTC HEATER 50A | ¹ PTC HEATER 50A |  30A | 91941- C5640 |
| ³ PTC HEATER | ² PTC HEATER | ¹ PTC HEATER |  | |

USE THE DESIGNATED FUSE AND RELAY ONLY
请使用指定的保险丝及继电器
USE SOLO LOS FUSIBLES Y RELEVADORES ESPECIFICADOS
используйте только предназначенные предохранители и реле

OUM074051L

Strömkrets

| Symbol | Amper | Skyddad komponent |
|---|-------|----------------------------------|
|  | 30A | Relä 1 (Värme för bränslefilter) |
| ¹ PTC HEATER | 50A | Relä 2 (Extra kupévärmare 1) |
| ² PTC HEATER | 50A | Relä 3 (Extra kupévärmare 2) |
| ³ PTC HEATER | 50A | Relä 4 (Extra kupévärmare 3) |

Typ av relä

| Symbol | Relä | Typ av relä |
|---|----------------------------------|-------------|
|  | Relä 1 (Värme för bränslefilter) | MICRO PLUG |
| ¹ PTC HEATER | Relä 2 (Extra kupévärmare 1) | MICRO PLUG |
| ² PTC HEATER | Relä 3 (Extra kupévärmare 2) | MICRO PLUG |
| ³ PTC HEATER | Relä 4 (Extra kupévärmare 3) | MICRO PLUG |

BYTE AV GLÖDLAMPOR

Det är bra att ha reservlampor i bilen om en lampa går sönder. (De olika lamporna beskrivs i en tabell i kapitel 8). Innan du byter en lampa, se till att bilen står på en trafiksäker plats stäng av motorn, sätt an parkeringsbromsen och lossa minuskabeln (-) från batteriet.

VARNING

Sätt an parkeringsbromsen, tändningen till läge OFF och släck all belysning innan du påbörjar ett lampbyte.

VIKTIGT

Byt alltid till en ny lampa med samma watt-tal. Annars kan det bli fel i elsystemet och säkringen kan brännas av.

VIKTIGT

Om du inte har rätt verktyg, nya lampor eller inte klarar av jobbet, rekommenderar vi att du vänder dig till en Kia-verkstad. Att t ex byta lampor i strålkastarenheten kan vara komplicerat och medföra att den skadas om du inte har de rätta kunskaperna.

VIKTIGT

- *Om du byter lampor som inte har samma specifikationer som bilens originallampor, kan det medföra att en säkring brinner av eller att det uppstår någon skada i elsystemet.*
- *Montera inga extra lampor eller LED-belysning i bilen. Extra monteringar kan orsaka lampfel och att lampor börjar blinka. Det kan också uppstå fel i en säkringshållare eller i kabeldragningar.*

■ Belysningsfel på grund av nätverksfel

Strålkastarna, bakljusen och dimljusen kan tändas när reglaget för belysningen är vridet till ON, men inte tändas när parkeringsljuset är tätt. Det kan bero på fel i bilens nätverk eller bilens kontrollenhet för belysningen. Om du upptäcker ett sådant fel, rekommenderar vi att du vänder dig till en Kia-verkstad.

■ Belysningsfel på grund av bilens kontrollfunktion

Det kan hända att en lampa kan blinka tillfälligt. Det sker i så fall under en kort stund när bilens kontrollfunktion stabiliserar det elektriska systemet. Det är normalt och kräver ingen åtgärd om lampan därefter lyser normalt.

Men om lampan slocknar efter att ha blinkat eller om den inte slutar blinka, rekommenderar vi att du vänder dig till en Kia-verkstad för kontroll av elsystemet.

*** OBS**

- Om en lampa eller lamphållare lossas när den matas med ström, kan säkringshållarens elektronikenhet registrera det som ett fel och orsaka en felkod som visar sig vid avläsning med diagnosinstrument.
- En hel lampa kan blinka tillfälligt beroende på en stabiliseringsfunktion i bilens elektroniska kontrollenhet. Om lampan därefter lyser med konstant sken är det inget fel. Men om lampan fortsätter att blinka eller slocknar, kan det bero på ett fel i den elektroniska kontrollenheten. I så fall rekommenderar vi att du vänder dig till en Kia-verkstad för en kontroll.

*** OBS**

När du tvättat bilen eller om du kört i kraftigt regn kan det bildas imma på insidan av glaset för strålkastare och bakljus. Det är normalt och fukten försvinner när lamporna värmt upp glaset. Om det läcker in vatten i lampreflektorn, rekommenderar vi att du vänder dig till en Kia-verkstad för kontroll av systemet.

Byte av glödlampor för strålkastare, parkeringsljus, blinkers, dimljus och kurvlyjus

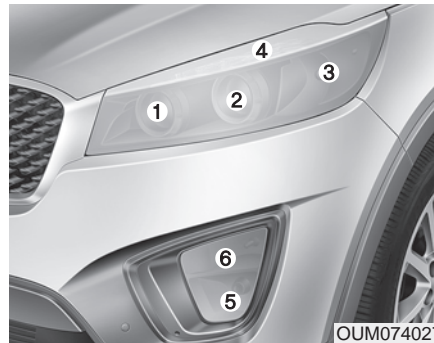

1. Helljus
2. Halvljus
3. Blinkers
4. Parkeringsljus (LED)/varselljus
5. Dimljus
6. Kurvlyjus

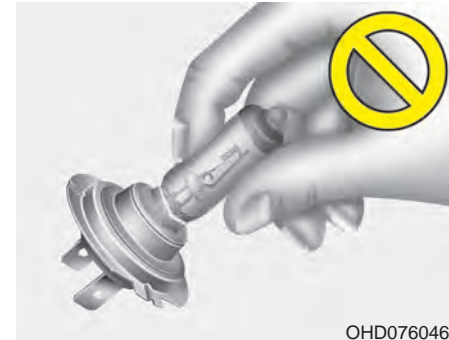
Strålkastarlampor

⚠ VARNING - Halogenlampor

- Halogenlampor innehåller komprimerad gas som gör att lampan exploderar om glaset går sönder. Var därför försiktig så att det inte repas eller slås sönder.
- Vidrör aldrig glaset på en hel lampa med händerna. Om så sker, tvätta med sprit före monteringen annars kan lampan överhettas och explodera.

(forts)

(forts)

- Om glaset visar minsta skada måste lampan bytas ut.
- Alla trasiga lampor måste deponeras enligt miljöbestämmelserna. På bensinstationer finns som regel särskilda kärl för trasiga lampor.
- Vi rekommenderar att du använder skyddsglasögon i samband med lampbyten.

Byte av stråkastarlampa - helljus / halvljus

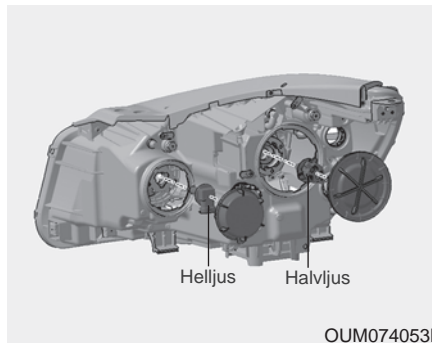

1. Öppna motorhuven.
2. Skruva loss dammskyddet.
3. Lossa elanslutningen.
4. Vrid loss lampsockeln och dra den rakt bakåt.
5. Dra loss lampan.
6. Tryck fast en ny lampa.
7. Passa in lampsockeln i reflektorn och vrid fast den.
8. Tryck fast elanslutningen.
9. Skruva fast dammskyddet.

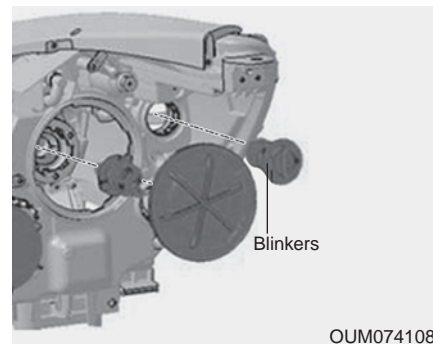

Blinkerslampa

1. Lossa lamphållaren genom att vrida den moturs.
2. Lossa lampan från lamphållaren.
3. Sätt i en ny lampa och kontrollera att det sitter stadigt.
4. Passa in lamphållaren i strålkastarenheten och vrid fast den medurs.

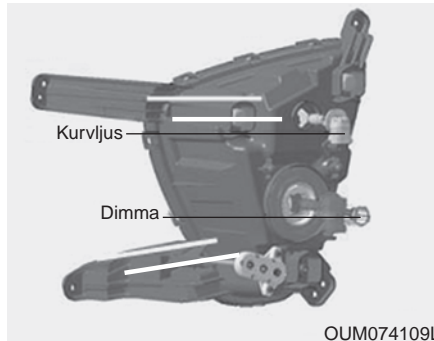
Dimljus/kurvljus

1. Ta bort skyddet under stötfångaren.
2. Sträck in handen från stötfångarens baksida.
3. Lossa elanslutningen.
4. Vrid loss lampsockeln.
5. Lossa den trasiga lampan och sätt i en ny.
6. Passa in lampsockeln i lamphuset.
7. Tryck fast elanslutningen.
8. Sätt tillbaka skyddet bakom stötfångaren

*** OBS**

Om inställningen av strålkastarna eller dimljusen måste justeras efter ett lampbyte, rekommenderar vi att du vänder dig till en Kia-verkstad.

Byte av Xenon-strålkastare och LED-lampor för parkeringsljuset

Vi rekommenderar att du vänder dig till en Kia-verkstad för byte av lampor av ovanstående typ.

⚠ VARNING - Hög spänning
Om halvljusets xenonlampor inte fungerar, åtgärda ingenting själv. Vänd dig till en verkstad för kontroll och byte. Vi rekommenderar att du vänder dig till en Kia-verkstad.

*** OBS**

Xenonlampor ger mycket bättre ljus än halogenlampor. De beräknas också hålla mer än två gånger längre än halogenlampor. Det innebär att de normalt håller i många år. Om de tänds/släcks mycket ofta förkortas livslängden. Men eftersom de inte används som varselljus kan man räkna med mycket lång livslängd. Eftersom xenonlampor är mer avancerade än halogenlampor är kostnaden för byte högre.

Byte av lampa för sidoblinkers**Typ A**

Om lampan inte lyser, rekommenderar vi att du vänder dig till en Kia-verkstad, för en kontroll.

Typ B

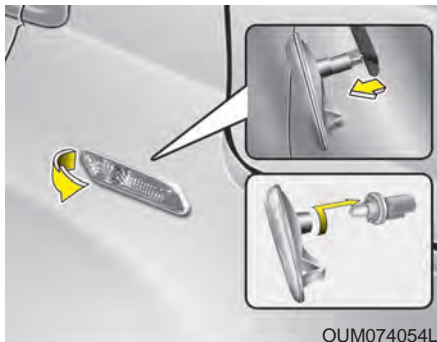

1. Tryck lampenheten mot bilens front, och lossa den genom att vika ut bakkanten.
2. Lossa elanslutningen.
3. Vrid loss lampsockeln.
4. Dra loss lampan från sockeln.
5. Tryck i en ny lampa i sockeln.
6. Vrid fast lampsockeln i lampenheten.
7. Tryck fast elanslutningen.
8. Stick in framkanten av lampenheten i hålet i karossen. Tryck den mot bilen front samtidigt som du trycker fast den baktill så att den fastnar med ett klick.

Lamporna i bakljusenheteterna

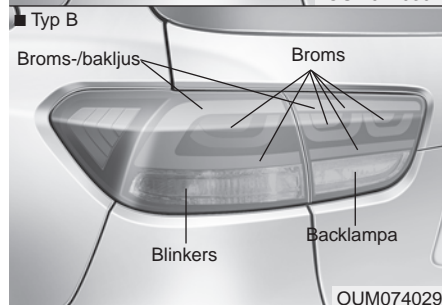
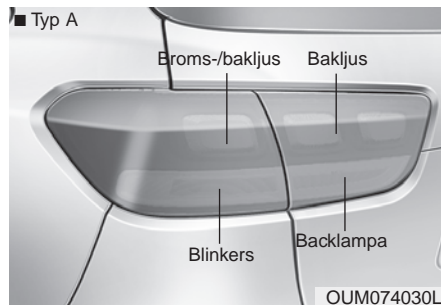

Glödlampor som bytes utifrån



■ Typ A



OUM074034

■ Typ B

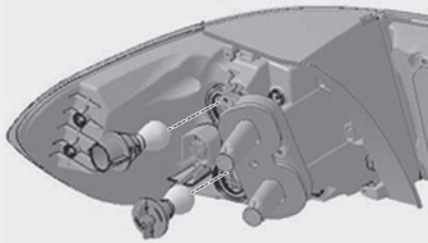

OUM074111L

Typ A

1. Öppna bagageluckan.
2. Öppna luckan.
3. Lossa skruvarna.

4. Lossa lampsockeln från bakljuset genom att vrida sockeln motsols.
5. Lossa elanslutningen till lampenheten.
6. Montera den nya lampan i sockeln genom att trycka och vrida lampan medsols tills lampan låser fast i sitt läge.
7. Återmontera lampsockeln i bakljuset genom att matcha piggarna, trycka in och vrida sockeln medsols.
8. Återmontera baklampan på bilen.

Typ B (Broms-/bakljus)

Om lampan inte lyser, rekommenderar vi att du vänder dig till en Kia-verkstad, för en kontroll.

Glödlampor som bytes inifrån

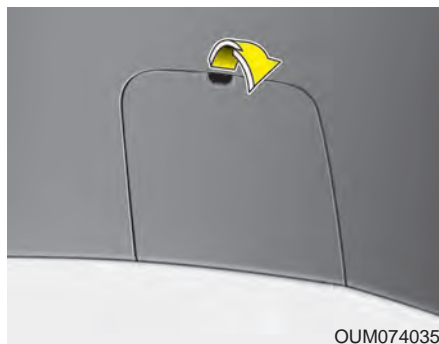

1. Öppna bakluckan.
2. Lossa luckan (se bilden ovan).

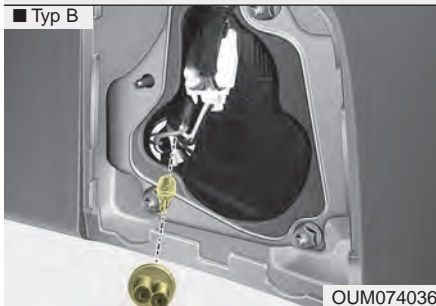
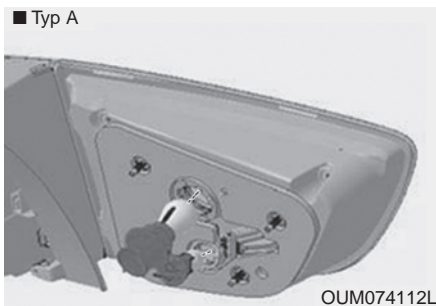

3. Vrid loss lampsockeln.
4. Vrid loss lampan för broms-/bakljuset och dra loss den för backlampan.
5. Sätt tillbaka lampsockeln.
6. Sätt tillbaka luckan.

Typ B (Broms-/bakljus)

Om glödlampan inte lyser, rekommenderar vi att du vänder dig till en Kia-verkstad, för en kontroll.

Byte av lampa i högt monterat bromsljus

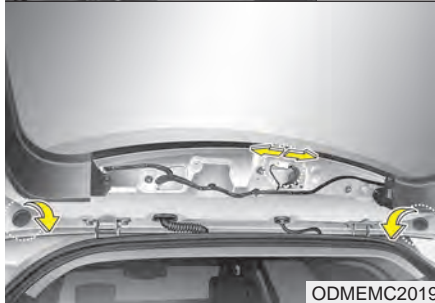
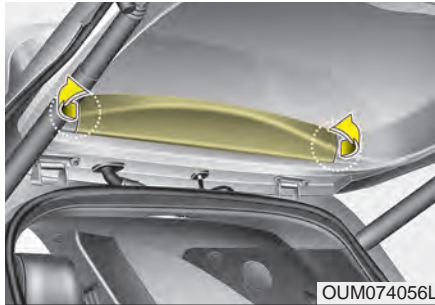

1. Öppna bakluckan.
2. Lossa försiktigt klädseln bakom bromsljuset.
3. Lossa elanslutningen.

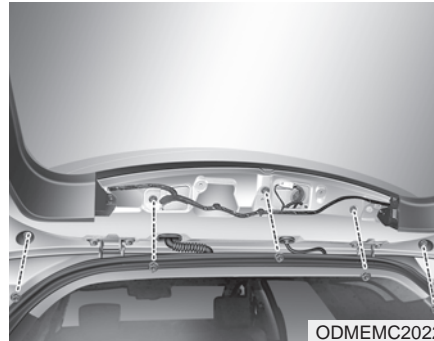

4. Lossa muttrarna och ta bort spoilern.

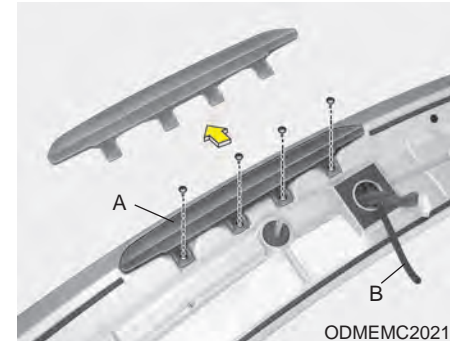

5. Du kan ta loss lampenheten (A) när du lossat skruvarna (B), elanslutningen (C) och slangen till spolaren för bakrutan (D).
6. Sätt dit en ny lampenhet och montera i omvänd ordning.

Dimbaktljus

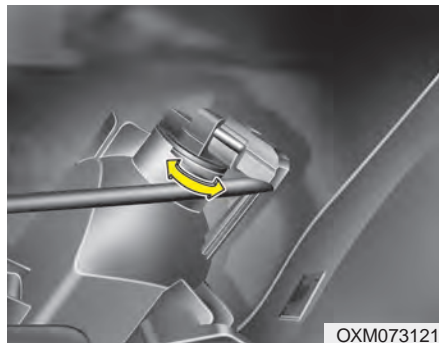

1. Lossa lampsockeln från lampglaset genom att vrida $\frac{1}{4}$ varv. Vrid sedan loss lampan från lampsockeln.
2. Sätt i en ny lampa och montera i omvänd ordning.

Belysning för registreringskylten

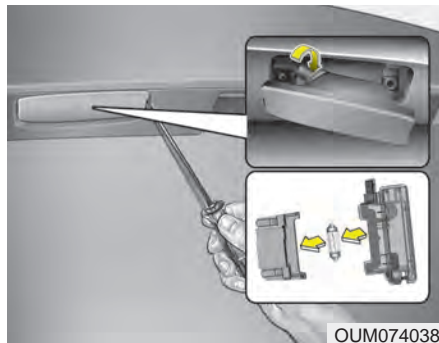

1. Lossa de två skruvarna som håller lampenheten.
2. Lossa lampsockeln från lampenheten.
3. Dra loss lampan och sätt i en ny.
4. Skruva fast lampenheten.

Byte glödlampa i dörrbelysning

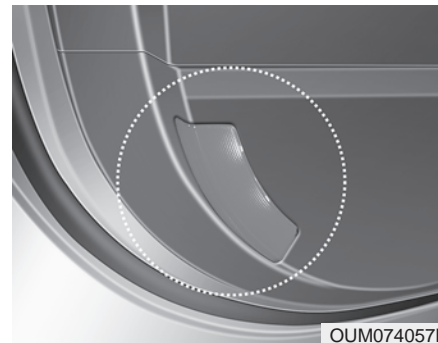

Om glödlampan inte lyser, rekommenderar vi att du vänder dig till en Kia-verkstad.

■ Läslampor

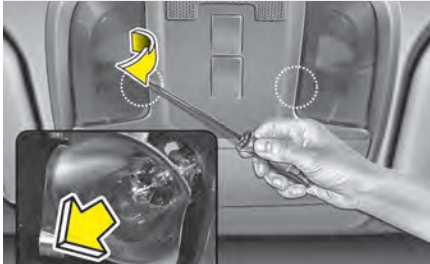

■ Innerbelysning

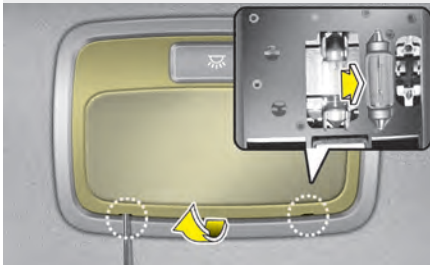

■ Glove box lamp

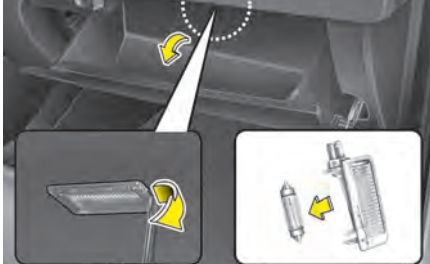

■ Bagagerumslampa

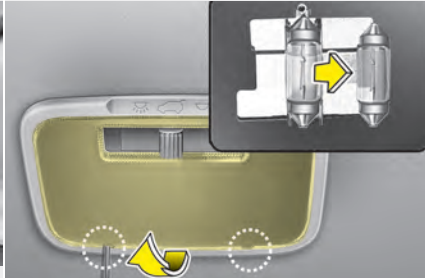

■ Lampa för make up-spegel



OUM074039/OUM074040/OUM074041/
OYP074032K/OXM079041

Lampor för innerbelysningen

⚠ VARNING

Kontrollera att lampornas kontakter är i läge OFF innan du påbörjar lampbytet, så att du inte får en stöt.

1. Bryt försiktigt bort glaset med en skruvmejsel.
2. Dra eller peta loss den trasiga lampan.
3. Tryck fast en ny lampa och kontrollera att den sitter stadigt.
4. Passa in lampglaset på ena sidan och tryck sedan fast det så att det hörs ett klick.

⚠ VIKTIGT

Se till att inte smutsa ner eller skada några delar.

BILVÅRD

Exteriören

Använd endast välkända produkter för bilvård och följ anvisningarna på förpackningarna.

Tvätt av bilen

För att bevara lackens lyster och motverka rost bör bilen tvättas minst en gång i månaden. Använd ett mildt rengöringsmedel och rikligt med ljummet eller kallt vatten samt en mjuk svamp eller trasa.

Var noga med att spola rent ordentligt i hjulhusen och under dörrtrösklarna.

Kontrollera att dräneringshålen i dörrar och tröskellådor inte är igensatta.

Insekter, tjära, trädssav, fågelspillning, industrinedfall och annat som kan bita sig fast i lacken bör tvättas bort så snart som möjligt.

Det kanske inte räcker med bara vatten. Använd i så fall t ex diskmedel för att ta bort fläckar.

Efter tvätt får du inte låta något rengöringsmedel torka på bilen, skölj noga bort allt med rent kallt eller ljummet vatten. Torka karossen med tryckluft eller ett sämskskinn.

VIKTIGT

- **Använd inga starka rengöringsmedel eller varmt vatten och tvätta aldrig bilen i direkt solljus eller när karossen är uppvärmd.**
- **Vid tvätt undvik att spola vatten under högt tryck och allt för nära mot sidorutorna. Vattnet kan tränga in och blöta ned inredningen.**
- **För att förebygga att plastpaneler och lampor skadas, använd aldrig starka lösningsmedel vid rengörning.**

VARNING - Bromsarna

Provbromsa efter tvätten. Om det kommit vatten på bromsarna kan du behöva köra långsamt en bit och trycka lätt på pedalen för att torka bromsarna.

Högtryckstvätt

- Om du använder en högtrycksspruta vid tvätt av bilen, riskerar du att skada lacken. Risken är speciellt stor om det finns några lackskador (t ex genom stenskott eller repor m m).
- Spruta heller aldrig direkt mot eller nära intill backkameran eller sensorer för parkeringshjälpen. Det finns risk att de skadas.
- Högt tryck kan också skada lock, kåpor, elanslutningar samt gummidamasker, om du spolat ren bilen undertill. Spola inte heller med högt tryck mot några skarvdon eller kontakter.
- Skador som uppkommit genom att bilen tvättats med högtryck täcks inte av bilens nybils- eller lackgaranti.

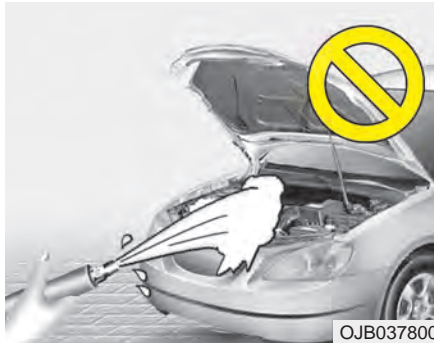

⚠ VIKTIGT

Se upp vid motortvätt - risk för kortslutning om det kommer vatten i el-systemet.

Vaxning

Bilen ska vara ren och torr när den vaxas. Använd vax av god kvalitet och följ anvisningarna på förpackningen. Vaxa även all metall som skydd och för att få lyster.

Om du tagit bort t ex fågelspillning från lacken med ett rengöringsmedel så har sannolikt även vaxet tagits bort från samma fläck. Tänk då på att vaxa just den ytan.

Vaxa bara lackerade ytor. Om du stryker lack på andra ytor kan de bli matta.

⚠ VIKTIGT

- *Torka aldrig bort smuts med en torr trasa. Det kan medföra att lacken repas.*
- *Använd inte stålull, starka rengöringsmedel eller medel innehållande frätande syror vid rengörning av kromade ytor och anodiserade aluminium detaljer. Detta kan orsaka skada eller missfärgning på skyddande yta eller lackering.*

Bättring av lackskador

Djupa repor och stenskott måste åtgärdas direkt när de uppstått. Oskyddad metall kan snabbt börja rosta och så småningom orsaka höga reparationskostnader.

*** OBS**

Om bilen fått sådana skador att den måste repareras, se till att rostskyddet blir återställt.

Blanka metalldelar

- För att ta bort insekter och tjära, använd t ex ett lösningsmedel för tjära. Använd inte stålull och skrapa inte med något metallföremål.
- Vaxa eller använd ett specialmedel för att skydda blanka metalldelar från rost och för att få lyster.
- Lägg på ett extra tjockt och skyddande lager inför vintersäsongen.

Bilens underrede

Salt och dammbindande medel som används på vägarna kan orsaka rostbildning på underredet, bromsledningar och avgassystemet även om dessa komponenter har ett mycket gott rostskydd.

Spola därför alltid noga ren bilen undertill i samband med att den tvättas. Detta är speciellt noga vintertid om bilen körs på saltade vägar.

Se till att det blir ordentligt rent under bilen eftersom rostangreppen kan förvärras om avlagringarna ligger kvar och är fuktiga.

Kontrollera också att dräneringshål i dörrar och tröskellådor inte är igensatta.

⚠ VARNING

Provbromsa efter tvätten. Om det kommit vatten på bromsarna kan du behöva köra långsamt en bit och trycka lätt på pedalen för att torka bromsarna.

Underhåll av aluminium eller kromfälgar

Aluminium och kromfälgar är skyddade av ett klaracklager.

- Undvik att använda starka rengöringsmedel, polermedel eller stålborste på aluminium eller kromfälgar, detta kan skada fälgens yta.
- Rengör fälgen först efter den har svalnat.
- Använd endast mild tvålrengöring eller neutralt tvättmedel och skölj noggrant med vatten.
Var även noggrann med att rengöra fälgarna efter körning på vägar behandlade med vägsalt.
- Undvik att rengöra fälgarna med borstar likt de som ofta sitter i automattvättar.
- Tvätta aldrig fälgarna med rengöringsmedel innehållande syra. Detta kan skada ytan på fälgarna.

Skydda bilen mot rost

På fabriken får alla Kia-bilar ett effektivt rostskydd. Det innebär dock inte att bilen är "rostfri". Ägaren måste medverka till att rostskyddet blir långvarigt.

De vanligaste orsakerna till rost:

Vägsalt, sand och lera som fastnar i bilens underrede.

Lacksador som orsakats av repor, stenskott eller på annat sätt och som blottlagt plåten måste åtgärdas för att det inte ska bildas rost.

Rostproblemen varierar från ort till ort

Rostangreppen är värst på vägar som är saltade och där dammbildande medel används samt intill saltvatten och där det förekommer industrinedfall och andra föroreningar.

Fukt medverkar till rostbildning

Rostbildningen är mer omfattande om luftfuktigheten är hög. Speciellt när temperaturen ligger strax ovanför nollpunkten.

Lera binder fukt under en lång tid eftersom den torkar långsamt.

Hög temperatur kan också förvärra rostangrepp på delar som inte är ventilerade. Det är därför viktigt att hålla bilen ren, speciellt undertill.

Motverka rostbildning så här:**Håll bilen ren**

Var noga med att spola rent noga undertill i samband med att du tvättar bilen.

- Om bilen körs på saltade vägar och/eller intill saltvatten, där det förekommer industrinedfall eller annat som kan orsaka rost är det extra viktigt att tvätta bilen ofta, minst en gång i månaden.
- När du spolat rent under bilen är det viktigt att du får bort all smuts som finns innanför stötfångarna och på andra ställen som inte går att se om bilen inte är lyft. Om du bara fuktat smutsen kan rostangreppen förvärras. Det är därför en fördel om du använder högtryckspruta.
- När du spolat ren hjulhusen och dörrtrösklarna, kontrollera samtidigt att dräneringshålerna inte är igensatta.

Parkera aldrig bilen i ett fuktigt garage

Det är speciellt viktigt om du tvättat bilen och den inte torkat eller om du kör in bilen när den är snötäckt. Även ett varmgarage kan påskynda rostbildning om det inte är väl ventilerat.

Sköt om lacken

Repor och stenskott bör du behandla så snart som möjligt för att motverka att rost bildas. Bättringsfärg finns att köpa hos Kia-återförsäljarna. Följ anvisningen på förpackningen så att bättringsjobbet blir rätt utfört. För större skador, vänd dig till en Kia-verkstad.

Fågelspillning är starkt frätande. Därför bör du tvätta bort den direkt när du upptäcker den.

Rostbildning i golvet

Det kan uppstå fukt under golvmattorna som medför att det bildas rost. Risken är extra stor om du fraktar någon form av kemikalier som läcker ut i bilen.

Se noga till att eventuella flaskor, dunkar och kärl, som transporteras i bilen, är ordentligt tillslutna. Om något läcker ut, spola med rent vatten och låt torka.

Interiör bilvård

Att tänka på

Parfym och kosmetiska produkter som oljor och handkrämer, som råkar komma på instrumentpanelen och andra interiördetaljer, måste omgående torkas bort för att inte orsaka skador och missfärgning. Eventuellt kan det behövas ett speciellt rengöringsmedel för tyg, vinyl, läder m m. Om du använder sådana produkter följ noga anvisningarna på förpackningen.

⚠ VIKTIGT

Om bilen har en automatiskt avbländningsbar backspegel måste du vara försiktig vid rengöring. Spruta inte vatten eller fönsterputsmedel direkt på spegeln. Fukta en trasa och torka ren spegeln med den.

⚠ VIKTIGT

Vid rengörning av klädsel och inredningsdetaljer i skinn (Ratt, säten etc.), använd endast mild tvållösning eller speciellt rengöringsmedel avsett för skinn. Andra starka lösningsmedel kan missfärga eller skada ytan.

Rengöring av vinyl

Borsta bort lös smuts med en dammvippa eller använd dammsugare. Rengör med ett speciellt medel för vinyl.

Rengöring av tygklädsel

Borsta bort lös smuts med en borste eller använd dammsugare. Rengör med ett medel för tygklädsel. Eventuella fläckar bör omgående tas bort med ett speciellt fläckborttagningsmedel annars finns det risk att klädseln blir missfärgad.

⚠ VIKTIGT

Tygets struktur och flamskyddet kan försämrats om klädseln inte sköts på rätt sätt. Använd därför endast specialprodukter av god kvalitet vid rengöring.

Rengöring av säkerhetsbälten

Rengör bältena med en mild tvållösning eller samma medel som kan användas för tygklädslar. Andra rengöringsmedel kan försvaga materialet.

Tänk på att bältena måste torka helt utdragna ur rullarna och inte i solljus.

Rengöring av rutornas insidor

Använd ett vanligt fönsterputsmedel och rena trasor.

⚠ VIKTIGT

Vid rengöring av bakrutan, torka längs med värmetrådarna så att de inte skadas.

AVGASRENINGSSYSTEMET

Tillverkarens särskilda åtagande för bilens avgasreningssystem framgår av de garantihandlingar som följer med bilen.

Bilens har ett avgasreningssystem som motsvarar gällande lagkrav och som omfattas av:

1. Vevhusventilation.
2. Avdunstningssystem.
3. Avgaskontrollsystem.

För att vara säker på att avgasreningssystemet fungerar som det ska, rekommenderar vi att du vänder dig till en Kia-verkstad för att få service utförd enligt anvisningarna i serviceprogrammet.

Att tänka på för bilar med ESC

- **Stäng av ESC-systemet när bilen körs på en rullande landsväg.**
- **Koppla in systemet när testet är klart**

1. Vevhusventilationen

Systemet ser till att motverka utsläpp av vevhusgaser genom att tillföra ren, filtrerad luft till vevhuset via en slang. I vevhuset blandas friskluften med gasströmmar som passerar genom PCV-ventilen in i induktionssystemet.

2. Avluftning av bränsleångor

Bränsleångorna som uppstår vid tankning avleds till en kanister i stället för att släppas ut i luften.

Kanister

Bränsleångorna, som uppstår i tanken, absorberas och samlas i en kanister. När motorn är igång sugs bränsleångorna från kanistern till utjämningsbehållaren för rening via kontrollsoleonidventilen in i motorn.

Kontrollsoleonidventil

Ventilen regleras av motorns styrenhet. När motorn går på tomgång och kylvätskan är kall hålls ventilen stängd så att de uppsamlade bränsleångorna stannar kvar i kanistern. När motorn är varm öppnas ventilen så att bränsleångorna sugas in i motorn och förbränns.

3. Avgasreningssystemet

Systemet reducerar effektivt föroreningarna i avgaserna och bidrar till bibehållen motorprestanda.

Modificeringar av bilen

Bilen har ett skiljebilsgodkännande som den inte får avvika från.

Eventuella modifieringar som orsakar fel på bilen omfattas inte av nybilsgarantin.

- Om du installerar något tillbehör som inte är Kia original eller motsvarande, kan det påverka bilens funktioner och medföra skador på kablage, urladdning av batteriet och i värsta fall orsaka brand.

Avgaserna som innehåller koloxid är farliga att inandas

- Om du misstänker att det tränger in avgaser i bilen, rekommenderar vi att du låter en Kia-verkstad kontrollera den och åtgärda eventuella fel omgående. När du kör bilen till verkstaden ska du ha rutorna öppna.

VARNING

Avgaserna innehåller koloxid, en färglös och luktfri gas som är farlig att inandas. Följ därför följande råd.

- Ha inte motorn igång i ett stängt utrymme längre tid än det tar att köra in eller ut.
- Om bilen står och går på tomgång, se till att ventilationssystemet är inställt för friskluft.
- Sitt inte någon längre stund i en parkerad bil med motorn igång.
- Om motorn stannar eller inte vill starta, gör högst tre startförsök. Upprepade, misslyckade startförsök kan skada avgasreningssystemet.

Viktigt om katalysatorn

VARNING - Brand

- Parkera inte över lättantändliga föremål som torrt gräs, torra löv eller papper.
- Avgassystemet samt katalysatorn är mycket varm när motorn är igång eller direkt efter att motorn stängts av. Undvik att komma i kontakt med avgassystem eller katalysator, du kan bränna dig.

Bilen är utrustad med avgaskatalysator. Det innebär att du måste tänka på följande:

- Tanka endast blyfritt bränsle (bensin-motor).
- Kör inte bilen om motorn misständer eller verkar ha tappat effekt.
- Rulla aldrig bilen med en växel i när motorn inte är igång.
- Varva inte upp motorn när bilen står stilla.
- Åtgärda inga komponenter som ingår i avgasreningssystemet. Vi rekommenderar att du låter en Kia-verkstad kontrollera systemet.
- Kör aldrig slut på bränslet. Det kan orsaka att motorn misständer, vilket kan leda till att katalysatorn skadas.

Om inte ovanstående anvisningar följs kan garantierna upphöra att gälla.

Partikelfilter (diesel)

Filtret samlar upp sot som förekommer i avgaserna.

Till skillnad mot t ex ett luftfilter, som bara samlar upp föroreningar, så förbränns det uppsamlade sotet av partikelfiltret, när bilen körs. Förbränningen regleras av bilens motorkontrollsystem och sker genom hög avgastemperatur.

Men om bilen ofta körs korta sträckor och i låg hastighet sker ingen effektiv sotförbränning, på grund av att avgastemperaturen är för låg.

Om det samlats för mycket sot i filtret tänds den här varningslampan (☹️).

Om varningslampan börjar blinka kan du förbränna sotet och få lampan att slockna om du gör så här: Kör bilen i högre hastighet än 60 km/tim eller på 2:ans växel och med motorn inom varvtalsområdet 1 500 - 2 500 varv/min i ca 25 min.

Om lampan (☹️) inte slocknar när du kört enligt dessa anvisningar eller om du får en textvarning i displayen, rekommenderar vi att du vänder dig till en Kia-verkstad för att få partikelfiltret kontrollerat.

Om du kör bilen en längre sträcka när lampan blinkar kan partikelfiltret skadas och dessutom kan bränsleförbrukningen öka.



VIKTIGT - Dieselbränsle

Tanka endast dieselbränsle som motsvarar EN590 eller jämförbar standard i dieselfordon med partikelfilter.

Om du använder diesel med hög svavelhalt (mer än 50 ppm svavel) eller otillåtna tillsatser så riskerar du att skada dieselpartikelfiltret och vit rök kan komma ur avgaserna.

Partikelfälla

Partikelfällan rensar avgaserna från kväveoxider. Det kan orsaka en viss odör, som beror på bränslets kvalitet. Tanka därför endast diesel av hög kvalitet, enligt rekommendationen i kapitel 1.

Specifikationer & Informationsdekaler - Fordonsdata

| | |
|---|------|
| Mått | 8-2 |
| Motor | 8-2 |
| Totalvikt | 8-3 |
| Bagageutrymmet - volym | 8-3 |
| Luftkonditioneringen | 8-3 |
| Lampor | 8-4 |
| Däck och fälgar | 8-5 |
| Specifikationer för oljor och vätskor samt volymer | 8-6 |
| • Rätt viskositet är viktig | 8-8 |
| Chassinummer | 8-9 |
| Typgodkännande | 8-9 |
| Specifikation för däck samt lufttryck | 8-10 |
| Motornummer | 8-10 |
| Typ av kylmedel | 8-11 |
| Försäkran om överensstämmelse | 8-11 |

MÅTT

[mm(in)]

| ITEM | | 5-sitsig | 7-sitsig | |
|-------------|------------------|------------|----------|---|
| Längd | | 4 780 mm | ← | |
| Bredd | | 1 890 mm | ← | |
| Höjd | Utan takrelingar | 1 680 mm | ← | |
| | Med takrelingar | 1 685 mm | ← | |
| Spårvidd | Fram | 235/65 R17 | 1 633 mm | ← |
| | | 235/60 R18 | 1 628 mm | ← |
| | | 235/55 R19 | 1 628 mm | ← |
| | Bak | 235/65 R17 | 1 644 mm | ← |
| | | 235/60 R18 | 1 639 mm | ← |
| | | 235/55 R19 | 1 639 mm | ← |
| Axelavstånd | | 2 780 mm | ← | |

MOTOR

| Item | Bensinmotor 2,0 liter | Bensinmotor 2,4 liter | Bensinmotor 3,3 liter | Dieselmotor 2,0 liter | Dieselmotor 2,2 liter |
|------------------------------------|--------------------------|--------------------------|--------------------------|--------------------------|--------------------------|
| Cylindervolym cm ³ | 1.998 | 2.359 | 3.342 | 1.995 | 2.199 |
| Cylinderdiameter x slaglängd mm | 86x86 | 88x97 | 92x83.8 | 84x90 | 85.4x96 |
| Tändföljd | 1-3-4-2 | 1-3-4-2 | 1-2-3-4-5-6 | 1-3-4-2 | 1-3-4-2 |
| Motortyp | Rak 4 cyl | Rak 4 cyl | V - typ | Rak 4 cyl | Rak 4 cyl |

TOTALVIKT

kg (lbs.)

| | | | 5-sitsig | 7-sitsig |
|----------------------------------|----|-----|------------------|------------------|
| Bensinmotor 2,4 liter | AT | AWD | - | - |
| Bensinmotor 2,4 liter | MT | FWD | 2.510 (5.533) | 2.510 (5.533) |
| | | AWD | | |
| | AT | FWD | | 2.520 (5.555) |
| | | AWD | | |
| Bensinmotor 3,3 liter | AT | FWD | 2.510 (5.533) | 2.510 (5.533) |
| | | AWD | | 2.560 (5.643) |
| Dieselmotor 2,0 liter | AT | AWD | 2.510 (5.533) | 2.620 (5.776) |
| Dieselmotor 2,2 liter | MT | FWD | 2.510 (5.533) | 2.530 (5.577) |
| | | AWD | | 2.590 (5.709) |
| | AT | FWD | | 2.560 (5.643) |
| | | AWD | | 2.620 (5.776) |

BAGAGEUTRYMMET - VOLYM

| | | 5-sitsig | 7-sitsig |
|-----------------|------|---------------------|---------------------|
| VDA l(cu ft) | MIN. | 660L (23.3 cu ft) | 605L (21.3 cu ft) |
| | MAX. | 1,732L (61.1 cu ft) | 1,662L (58.6 cu ft) |

Min: Bakom sätesrad 2 och upp till ryggstödet överkant.

Max: Från framsätenas ryggstöd och upp till taket.

LUFTKONDITIONERINGEN

| | | Vikt | Typ |
|-------------------------------|------------------|-----------|--------------------|
| Kylmedel | A/C fram | 700 ± 25g | R134a |
| | A/C fram och bak | 850 ± 25g | |
| | A/C fram | 650 ± 25g | R1234yf |
| | A/C fram och bak | 800 ± 25g | |
| Smörjmedel för kompressorn | A/C fram | 120 ± 10g | PAG OIL (PAG30) |
| | A/C fram och bak | 180 ± 10g | |

LAMPOR

| Lampor | | Watt-tal | Typ | |
|----------|-----------------------------|-----------|----------------|-------|
| Fram | Halvljus (halogen) | 55 | H7SPL | |
| | Halvljus (HID/ Xenon) | 35 | D3S | |
| | Helljus | 65 | H9 | |
| | Blinkers | 21 | PY21W | |
| | Parkeringsljus | Bulb typ | - | - |
| | | LED typ | LED | LED |
| | Varselljus | LED | LED | |
| | Dimljus | 35 | H8L | |
| | Sidoblinkers | Bulb typ | 5 | WY5W |
| LED typ | | LED | LED | |
| Bak | Broms-/bakljus (yttre) | Bulb type | 21/5 | P21/5 |
| | Bakljus (inre) | | 5 | P21/5 |
| | Dimbakljus (i stötfångaren) | | 21 | P21W |
| | Broms-/bakljus (yttre) | LED typ | LED | LED |
| | Bakljus (inre) | | LED | LED |
| | Dimbakljus (i stötfångaren) | | 21 | P21W |
| | Blinkers | 21 | PY21W | |
| | Backlampor | 16 | W16W | |
| | Högt monterat bromsljus | LED | LED | |
| | Nummerskyltbelysning | 5 | W5W | |
| Interiör | Läslampor | 20(LED*) | FESTOON (LED*) | |
| | Taklampor | 10 | FESTOON | |
| | Makeup-spegel-belysning | LED* | LED* | |
| | Handskfack | 5 | FESTOON | |
| | Bagageutrymme | 5 | FESTOON | |

DÄCK OCH FÄLGAR

| | Däck- dimension | Fälg | | Belastnings- index | | Hastighets- märkning | | Luftryck bar (psi,kPa) | | | | Åtdragnings- moment för hjulmuttrar |
|------|--------------------|---------|---------|-----------------------|-----|-------------------------|------|------------------------|-----------|-----------|-----------|---|
| | | | | LI *1 | Kg | SS *2 | Km/h | Normal last | | Max last | | |
| | | | | | | | | Front | Rear | Front | Rear | |
| Däck | 235/65R17 | 7.0JX17 | Kumho | 104 | 900 | V | 240 | 2.35 | 2.35 | 2.35 | 2.35 | 9~11 (65~79, 88~107) |
| | | | Nexen | | | H | 210 | (34, 235) | (34, 235) | (34, 235) | (34, 235) | |
| | 235/60R18 | 7.5JX18 | Hankook | 103 | 875 | V | 240 | 2.35 | 2.35 | 2.35 | 2.35 | |
| | | | Nexen | | | H | 210 | (34, 235) | (34, 235) | (34, 235) | (34, 235) | |
| | 235/55R19 | 7.5JX19 | Hankook | 101 | 825 | V | 240 | 2.35 | 2.35 | 2.35 | 2.35 | |
| | | | Kumho | | | | | (34, 235) | (34, 235) | (34, 235) | (34, 235) | |

*1: Belastningsindex

*2: Hastighetsmärkning

Anm. Endast fälgar med original ET (inpressningsmått) får monteras på bilen.

**VIKTIGT**

Vid däckbyte, välj samma dimension som bilen levererades med eller annan dimension enligt ovan.

SPECIFIKATIONER FÖR OLJOR OCH VÄTSKOR SAMT VOLYMER

Oljor och vätskor av hög kvalitet gör att motorn bibehåller sin prestanda och tillförlitlighet samt medverkar till god bränsleekonomi. Följ nedanstående rekommendationer.

| Oljor och vätskor | | | Volym | Klassning |
|---|---------------------------|--|-------------------------|---|
| Motorolja* ¹ , * ² i samband med filterbyte  | Bensinmotor | Theta II 2,4 MPI | 4,8 liter | API Service SM, ILSAC GF-4 eller bättre ACEA A5 eller bättre* ³ |
| | | Theta II 2,4 GDI/ Theta II 2,0 T-GDI | 4,8 liter | ACEA A5 eller bättre* ⁴ |
| | | Lambda II 3,3 | 5,7 liter | API Service SM, ILSAC GF-4 eller bättre ACEA A5 eller bättre* ³ |
| | Diesel Engine | R2,0 / R2,2 | 6,3 liter | ACEA C3* ⁵ |
| Förbrukning av motorolja | Vid normal körning | | Max 1 liter per 150 mil | - |
| | Vid svåra körförhållanden | | Max 1 liter per 100 mil | - |
| Förbrukning av motorolja | | | 1,8 - 1,9 liter | API GL-4, SAE 70W |
| Automatisk växellåda | Bensinmotor | Theta II 2,0 | 7,8 liter | T-GDI |
| | | Theta II 2,4 | 7,1 liter | ATF SP-IV eller motsvarande |
| | | Lambda II 3,3 | 7,8 liter | |
| | Dieselmotor | R2,0 | 7,8 liter | |
| | | R2,2 | 7,7 liter | |

| Lubricant | | Volume | Classification | |
|--------------------------------------|-------------|-------------------------------------|---|---|
| Kylvätska | Bensinmotor | Theta II 2,0 T-GDI | 7,8 liter | Etylenglykolbaserad - För kylare av aluminium |
| | | Theta II 2,4 MPI | MT : 7,0 liter AT : 7,7 liter | |
| | | Theta II 2,4 GDI | MT : 7,1 liter AT : 8,0 liter | |
| | | Lambda II 3,3 | 9,5 liter | |
| | Dieselmotor | R2,0 | 8,6 - 9,1 liter | |
| | | R2,2 | 8,7 - 8,9 liter | |
| Broms-och kopplingsvätska | | 0,41- 0,45 liter | FMVSS116 eller DOT-4 | |
| Bakaxelolja (AWD) | | 0,53 - 0,63 liter | HYPOID GEAR OIL API GL-5, SAE 75W/90 (SHELL HD AXLE OIL 75W90 eller motsvarande) | |
| Fördelningsväxellåda (AWD) - Olja | Bensinmotor | Theta II 2.0 T-GDI/ Theta II 2.4 | 0,34 - 0,36 liter | HYPOID GEAR OIL API GL-5, SAE 75W/90 (SHELL HD AXLE OIL 75W90 eller motsvarande) |
| | | Lambda II 3,3 | 0,67 - 0,73 liter | |
| | Dieselmotor | R2,0 / R2,2 | 0,34 - 0,36 liter | |
| Fuel | | 71 liter | Se "Bränslerekommendation" i kapitel 1 | |

*1: Se viskositetstabellen på nästa sida.

*2: Anm. Motoroljor med beteckningen Energy Conserving Oil bidrar till god bränsleekonomi genom att de minimerar friktionen i motorn. Det är inget som man direkt märker. Men på lång sikt bidrar sådana oljor till att hålla nere bränslekostnaderna.

*3: Diselpartikelfilter

Rätt viskositet är viktig

VIKTIGT

Torka alltid rent runt alla påfyllningshål, dräneringshål och mätstickor före påfyllning och avtappning, så att det inte kommer smuts i oljorna och vätskorna. Det är speciellt viktigt om bilen körs på t ex grusvägar där det dammar mycket.

Oljans viskositet (hur trögflytande den är) ska anpassas efter temperaturen. Låg viskositet medför bättre bränsleekonomi och gör bilen mer lättstartad i kyla. Oljor med hög viskositet krävs för effektiv smörjning vid högre temperaturer. Tabellen nedan ska följas för att motorn ska få rätt smörjning och undvika motorskador. Oljan för motorn ska anpassas till aktuell temperatur.

| | | Viskositetstal för olika temperaturområden | | | | | | | | | |
|---|------|--|-----|-----|----|----|----|-----|-----|----|------------------|
| Temperatur | °C | -30 | -20 | -10 | 0 | 10 | 20 | 30 | 40 | 50 | |
| | (°F) | -10 | 0 | 20 | 40 | 60 | 80 | 100 | 120 | | |
| Motorolja för bensinmotorer *1 (3,3L) | | | | | | | | | | | 20W-50 |
| | | | | | | | | | | | 15W-40 |
| | | | | | | | | | | | 10W-30 |
| | | | | | | | | | | | 5W-20 **2, 5W-30 |
| Motorolja för bensinmotorer (2,4L MPI) | | | | | | | | | | | 20W-50 |
| | | | | | | | | | | | 15W-40 |
| | | | | | | | | | | | 10W-30 |
| | | | | | | | | | | | 5W-20, 5W-30 |
| Motorolja för bensinmotorer *2 (2,0L / 2,4L GDI) | | | | | | | | | | | 20W-50 |
| | | | | | | | | | | | 15W-40 |
| | | | | | | | | | | | 10W-30 |
| | | | | | | | | | | | 5W-30, 5W-40 |
| Motorolja för dieselmotorer | | | | | | | | | | | 15W-40 |
| | | | | | | | | | | | 10W-30 / 40 |
| | | | | | | | | | | | 5W-30 / 40 |
| | | | | | | | | | | | 0W-30/40 |

*1. Vi rekommenderar SAE 5W-20 (API SM / ILSAC GF-4 / ACEA A5).

Om den oljan inte finns tillgänglig, välj enligt tabellen.

*2. Vi rekommenderar SAE 5W-30 (ACEA A5).

Om den oljan inte finns tillgänglig, välj enligt tabellen.

CHASSINUMMER

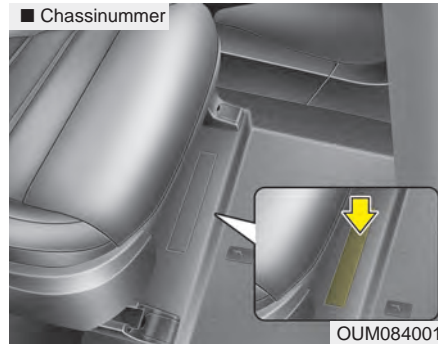

Chassinumret är bilens identifikationsnummer. Det finns också på registreringsskyltarna samt i registreringsbeviset.

Numret är instansat på torpedväggen i Motorrummet.

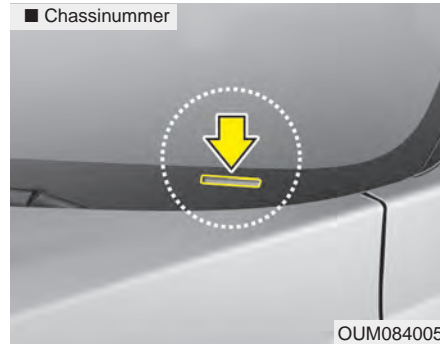

Chassinumret finns också på en plåt innanför vindrutan.

TYPGODKÄNNANDE

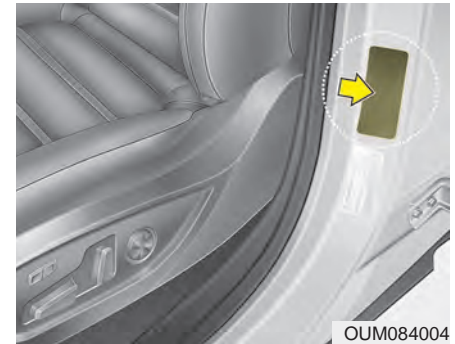

En dekal med fordonsdata finns på dörrestolpen (höger eller vänster framdörr).

SPECIFIKATION FÖR DÄCK SAMT LUFTRYCK



OUM084002

På dekalen i förarens dörröppning anges vilken typ av däck samt dimension som bilen ska vara utrustad med. Den anger också lufttrycket för däcken.

MOTORNUMMER

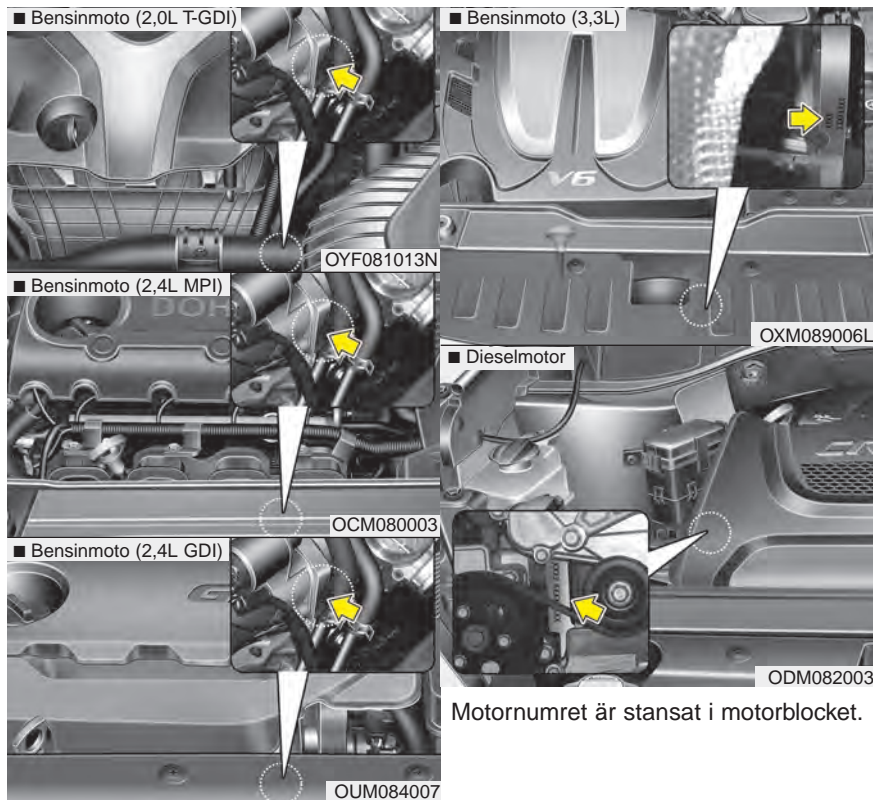

Motornumret är stansat i motorblocket.

TYP AV KYLMEDEL



OUM084006

På dekalen under motorhuven anges vilken typ av kylvätska som är fyllt i systemet för luftkonditioneringen.

FÖRSÄKRAN OM ÖVERENSSTÄMMELSE

■ Exempel

CE CE 0678

CE0678

Radions frekvensrelaterade komponenter står upp till de krav och bestämmelser i direktivet 1995/5/EC.

Vidare information gällande tillverkarens försäkran om överensstämmelse är tillgänglig på Kias hemsida:
<http://www.kia-hotline.com>