



[www.kia.se](http://www.kia.se)

**soul**



Kia Soul

**Instruktionsbok**

## ***KIA, FÖRETAGET***

---



Tack för att du valt en KIA.

Vi är en stor global biltillverkare fokuserad på att tillverka bilar med hög kvalitet och som ger mycket för pengarna. Vår ambition är också att erbjuda alla KIA-ägare en service som överträffar förväntningarna.

I alla våra verkstäder kan du räkna med att få ett bra mottagande och din bil tas om hand av specialutbildade servicetekniker som ger dig KIA Premium Service det vill säga ett omhändertagande som bygger på vår internationella slogan "**Family-like Care**".

All information i den här instruktionsboken var aktuell i samband med tryckningen. Därför måste vi reservera oss för att det kan ha uppstått förändringar på grund av den tekniska utveckling som ständigt pågår.

Instruktionsboken innehåller information om all tänkbar utrustning som kan finnas på den modell du valt. Det betyder att det kan finnas avsnitt i boken som du kan hoppa över eftersom de inte gäller just din bil.

---

***Välkommen till KIAs värld med "Family-like Care"***

## FÖRORD

---

Tack för att du valt en bil från KIA. Du har nu en kvalitetsbil med mycket bra garantier.

När det är dags för service rekommenderar vi att du lämnar din bil till en auktoriserad KIA-verkstad. Där har man specialutrustning och mekaniker som är utbildade att ta hand om bilen på bästa sätt.

Se till att du får servicen dokumenterad när den blivit utförd.

För att även nästa ägare ska kunna använda och sköta bilen på rätt sätt ska du se till att den här instruktionsboken följer med bilen.

Det är också viktigt att du bifogar Service- och garantiboken som, om bilen fått föreskriven service, visar att bilen skötts enligt KIAs rekommendationer. Det medför också ett bättre andrahandsvärde.

Den här bilen liksom övriga KIA-modeller finns i olika versioner och med olika tillvalsutrustning. Instruktionsboken omfattar all den utrustning som var aktuell i samband med att boken trycktes. Det kan alltså förekomma beskrivningar på utrustning som inte finns på just din bil.

Det kan också ha tillkommit utrustning eller införts ändringar sedan boken trycktes. KIA förbehåller sig rätten att utan föregående varning införa förbättringar eller förändringar på bilarna.

Om du är tveksam om något som rör bilen ber vi dig vända dig till återförsäljaren.

© 2011 KIA Motors Corp.

All reproduktion av denna handbok, såväl elektronisk som mekanisk, inklusive kopiering, lagring i något informationshanteringssystem eller översättning av hela eller delar av dokument är förbjuden såvida inte KIA Motors har gett skriftligt tillstånd till detta.

Tryckt i Korea

## **INNEHÅLLSFÖRTECKNING**

|   |   |
|---|---|
| Inledning   | 1 |
| En snabb överblick                                  | 2 |
| Säten och säkerhet                                  | 3 |
| Lär känna bilen                                     | 4 |
| Tips för körning                                    | 5 |
| Om något händer                                     | 6 |
| Service och underhåll                               | 7 |
| Specifikationer & Informationsdekaler - Fordonsdata | 8 |
| Alfabetiskt register                                | I |

# Inledning

1

Lär känna bilen och hitta rätt i  
instruktionsboken / 1-2  
Bränslerekommendation / 1-3  
Inkörning av bilen / 1-5  
Varnings- och kontrollampor / 1-6

### LÄR KÄNNA BILEN GENOM ATT LÄSA IGENOM INSTRUKTIONSBOKEN

Vi rekommenderar att du läser igenom instruktionsboken för att lära känna alla funktioner i bilen.

Det finns råd om körning och vad du ska göra om något händer, t ex om du får punktering eller måste starta bilen med hjälpstartkablar.

Läs också noga allting som har att göra med säkerhet och för dig som har barn är avsnittet barnsäkerhet mycket viktigt.

När du själv ska utföra service och underhåll är det viktigt att följa anvisningarna i boken, så att du undviker personskador samt skador på bilen.

Boken är visserligen uppdelad i olika kapitel, men för att hitta rätt i instruktionsboken finns ett alfabetiskt register längst bak. Det är upplagt så att man ska söka på benämningen på den funktion man vill veta mer om. För att göra det enkelt finns det ibland olika sökbegrepp för samma funktion, "Parkeringsbroms" finns t ex också som "Handbroms".

I anslutning till bokens informationstexter finns det också textstycken som kräver att du är extra uppmärksam:

#### **VARNING**

**Denna rubrik innebär att det finns risk för allvarliga personskador om instruktionen inte följs.**

#### **VIKTIGT**

***Denna rubrik innebär att bilen eller dess utrustning kan skadas om instruktionen inte följs.***

#### **\* OBS**

**Nyttig information finns under denna rubrik.**

## BRÄNSLEREKOMMENDATION

### Bensinmotor

#### *Blyfri bensin*

För bästa prestanda rekommenderar vi att du tankar 95-oktanig blyfri bensin. Lägsta tillåtna oktantal är 91 (blyfri).

#### **! VIKTIGT**

**TANKA ENDAST BLYFRI BENSIN. Blyad bensin skadar katalysatorn och orsakar fel i avgasreningssystemet. Fel bränsle kan också medföra extra servicekostnader.**

**Håll inga tillsatser, som inte rekommenderas av Kia, i bränslet. Vänd dig till en Kiaverkstad om du är tveksam.**

#### **! VIKTIGT**

**Avsluta tankningen när bensinpumpen slår ifrån första gången. Försök inte fylla på lite extra. Kontrollera efter tankning att tanklocket är ordentligt fastskruvat.**

#### *Bensin med inblandning av etanol, alkohol och metanol*

Bensinen får vara blandad med högst 10 % etanol inget annat. I annat fall kan det uppstå driftstörningar och skador i bränslesystemet.

Problem och skador som uppstår på grund av nedanstående omfattas inte av bilens garantier:

1. Inblandning av mer än 10 % etanol.
2. Inblandning av metanol.
3. Blyat bränsle.

#### **! VIKTIGT**

**Tanka aldrig bränsle med metanol.**

#### **! VIKTIGT**

**Nybilsgarantin gäller inte för skador som uppstått i bränslesystemet eller andra problem som kan uppstå på grund av att felaktig inblandning i bensinen.**

#### *Tanka aldrig bränsle med metanol*

Komponenter i bränslesystemet kan skadas och bilens prestanda försämras.

#### **! VIKTIGT**

**Motorskador eller andra problem som uppstår på grund av att felaktigt bränsle tankats omfattas inte av bilens garantier.**

#### *Miljövänlig bensin*

För att bidra till minskade utsläpp rekommenderar Kia bensin med renande tillsatser. Den motverkar också avlagringar i motorn.

#### *Resor till andra länder*

Kontrollera att:

- Försäkringarna gäller i aktuella länder.
- Bränslet motsvarar de krav som gäller för bilen.

### Dieselmotor

#### *Dieselbränsle*

Använd endast dieselbränsle som uppfyller Europa norm 590. Användande av icke godkänt bränsle eller bränsleadditiv innebär begränsning i fabriksgarantin.

Tanka aldrig dieselbränsle med cetantal 51 eller lägre. Följ nedanstående om det förekommer två typer av dieselbränsle:

- Över -5° - diesel för sommar
- Under -5° - diesel för vinter

Undvik bränslestopp. Om motorn stannar på grund av bränslebrist måste bränslesystemet luftas innan motorn kan startas.

#### **! VIKTIGT**

*Om du skulle råka tanka bensin eller få vatten i tanken måste den tömmas och bränsleledningarna luftas för att förhindra att dieselpump och motor tar skada.*

#### **! VIKTIGT - Dieselbränsle (med partikelfilter)**

*Bilen är utrustad med katalysator. Det är därför viktigt att du tankar bränsle enligt rekommendationen här till vänster.*

*Tankar du bränsle med sämre kvalitet kan partikelfiltret skadas och det bildas vit avgasrök.*

### *Biodiesel*

"Biodiesel", med max 5 % iblandning, får användas om det uppfyller Europa norm 14214. Användning av rapsmetylester (RME), fettsyremetylester (FAME), vegetabilisk oljemetylester (VME) eller en blandning av diesel och biodiesel innebär ökat slitage som kan resultera i skador på motor och bränslesystem.

Skador orsakade av att bilen körts med icke godkänt bränsle, omfattas inte av fabriksgarantin.

#### **! VIKTIGT**

- *Använd aldrig bränsle, diesel eller biodiesel, som inte uppfyller specifikationerna.*
- *Tillsätt aldrig additiv som inte godkänts av biltillverkaren.*



## INKÖRNING AV BILEN

Någon egentlig inkörning behövs inte. Men följ nedanstående anvisningar tills du kört 100 mil. Då uppnår du totalt sett bra bränsleekonomi och hög tillförlitlighet.

- Rusa inte motorn.
- Kör med ett motorvarvtal mellan 2 000 och 4 000 varv/min.
- Kör med varierat motorvarvtal, låt inte motorn ligga på konstant samma varvtal.
- Undvik häftiga inbromsningar.
- Låt inte motorn gå på tomgång mer än 3 minuter åt gången (Följ gällande regler för tomgångskörning).
- Dra inte släp förrän bilen körts minst 200 mil.

## VARNINGS- OCH KONTROLLAMPOR



Varning för öppen dörr



Spänn fast säkerhetsbältet!



Helljus



Kontrollampa för halvljus



Blinkers



Dimljus



Dimbakljus



ESP  
(elektronisk stabilitetskontroll)



ESP OFF



Fel i ABS-systemet



Parkeringsbromsen ansatt/låg  
bromsvätskenivå



För lågt oljetryck i motorn



Fel på den elektriska styrservon  
(EPS)



Batteriet laddas inte



Motorkontrollampa



Fel i krockkuddesystemet



För lågt lufttryck i däcken/  
Fel på lufttrycksmätaren - TPMS



Startspärr (immobilizer)



Bakluckan inte helt stängd



Låg bränslenivå



Glödning (diesel)



Vatten i bränslefiltret (diesel)



Farthållaren aktiverad



Farthållning aktiverad



Stopp-/start-systemet



ECO - Indikator



Ingen Smart Key i bilen



Varningslampa låg  
spolvätskenivå

\* Mer information om lamporna finns i kapitel 4.

## En snabb överblick

2

**Interiören / 2-2**

**Instrumentpanelen / 2-3**

**Motorryggen / 2-4**

## ÖVERBLICK - INTERIÖR

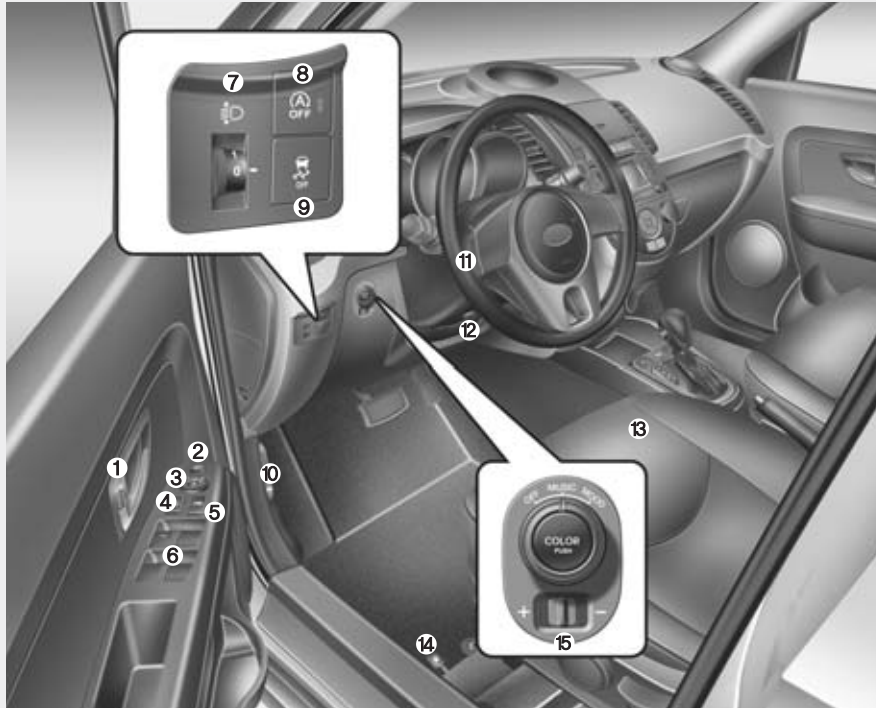

- 1. Låsknapp för dörren.....4-14
- 2. Knapp för fällning av yttre  
bakspeglar.....4-35
- 3. Reglage för inställning av yttre  
bakspeglar.....4-34
- 4. Knapp för centrallåset, lås/lås upp .....4-6
- 5. Spärrknapp för fönsterhissarna. ....4-22
- 6. Knappar för elektriska fönsterhissar,  
öppna/stäng .....4-20
- 7. Reglage för justering av  
strålkastarna .....4-70
- 8. Stopp-/start-systemet OFF .....5-15
- 9. ESP OFF .....5-32
- 10. Reglage för huvöppning.....4-23
- 11. Ratt med krockkudde.....4-30
- 12. Reglage för justering av ratten .....4-31
- 13. Säten.....3-2
- 14. Spak för öppning av tanklucka .....4-25
- 15. Reglage för högtalarbelysning.....4-108

## ÖVERBLICK - INSTRUMENTPANEL



- 1. Krockkudde .....3-38
- 2. Reglage för yttre belysning och blinkers .....4-65
- 3. Mätare, varnings- och kontrollampor .....4-36
- 4. Reglage för torkare och spolare .....4-71
- 5. Reglage för farthållare (annan placering kan förekomma).....5-38
- 6. Dimmer för belysning i högtalare.....4-108
- 7. Ventilationsmunstycken..... 4-79
- 8. Förvaringsfack .....4-96
- 9. Varningslampa säkerhetsbälte för framsätesspassagerare .....3-14
- 10. Knapp, aktiv ECO .....5-42
- 11. Varningsblinkersknapp.....4-64 / 6-2
- 12. Passagerarens krockkudde bortkopplad .....3-40
- 13. Varningslampor för passagerarnas säkerhetsbälten .....3-14 / 3-15
- 14. Bortkoppling av antisladd-systemet (ESP OFF) .....5-32
- 15. Radio .....4-106
- 16. Värme och ventilation/ klimatanläggning .....4-76 / 4-85
- 17. Cigarettändare .....4-97
- 18. Växelspak .....5-20 / 5-23
- 19. Eluttag .....4-99
- 20. Eluppvärmda säten .....3-7
- 21. Passagerarens krockkudde .....3-38

OAM012002L

## MOTORRUM

### ■ Bensinmotor (1,6L GDI)

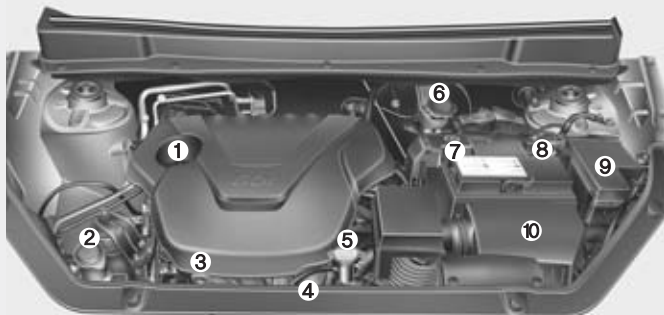

### ■ Bensinmotor (1,6L MPI)

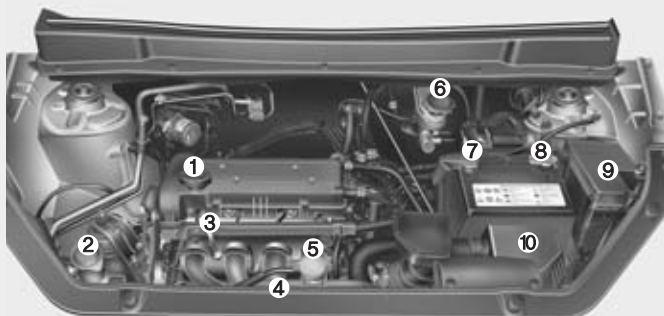

### ■ Bensinmotor (2,0L)

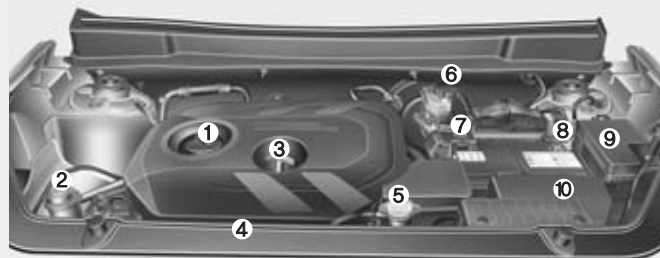

- 1. Påfyllningshål för motorolja.....7-15
- 2. Behållare för spolärvätska .....7-20
- 3. Mätsticka för motoroljenivå .....7-14
- 4. Kylvätskebehållare .....7-17
- 5. Kylarlock .....7-17
- 6. Behållare för broms-/Koppling svätska .....7-19
- 7. Positiv batteripol .....7-27
- 8. Negativ batteripol .....7-27
- 9. Säkringshållare .....7-38
- 10. Luftrenare .....7-22

\* Motorkåpan kan ha ett annat utseende än den på bilden.

■ Dieselmotor (1,6L)

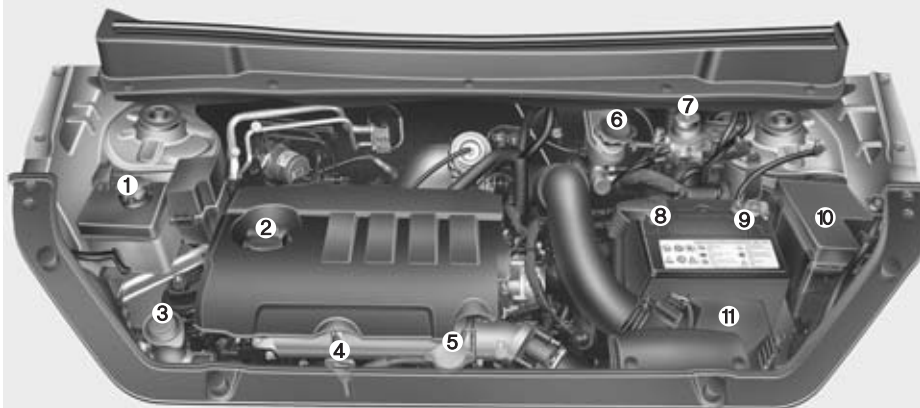

- 1. Kylvätskebehållare .....7-17
- 2. Påfyllningshål för motorolja .....7-15
- 3. Behållare för spolärvätska .....7-20
- 4. Mätsticka för motoroljenivå.....7-14
- 5. Kylarlock .....7-17
- 6. Behållare för broms-/  
Koppling svätska .....7-19
- 7. Bränslefilter.....7-21
- 8. Positiv batteripol .....7-27
- 9. Negativ batteripol .....7-27
- 10. Säkringshållare.....7-38
- 11. Luftrenare .....7-22

\* Motorkåpan kan ha ett annat utseende än den på bilden.

OAM012004L

**Säten / 3-2**  
**Säkerhetsbälten / 3-13**  
**Barnsäkerhet / 3-23**  
**Krockkuddesystemet / 3-32**

## Säten och säkerhet

3



## SÄTEN

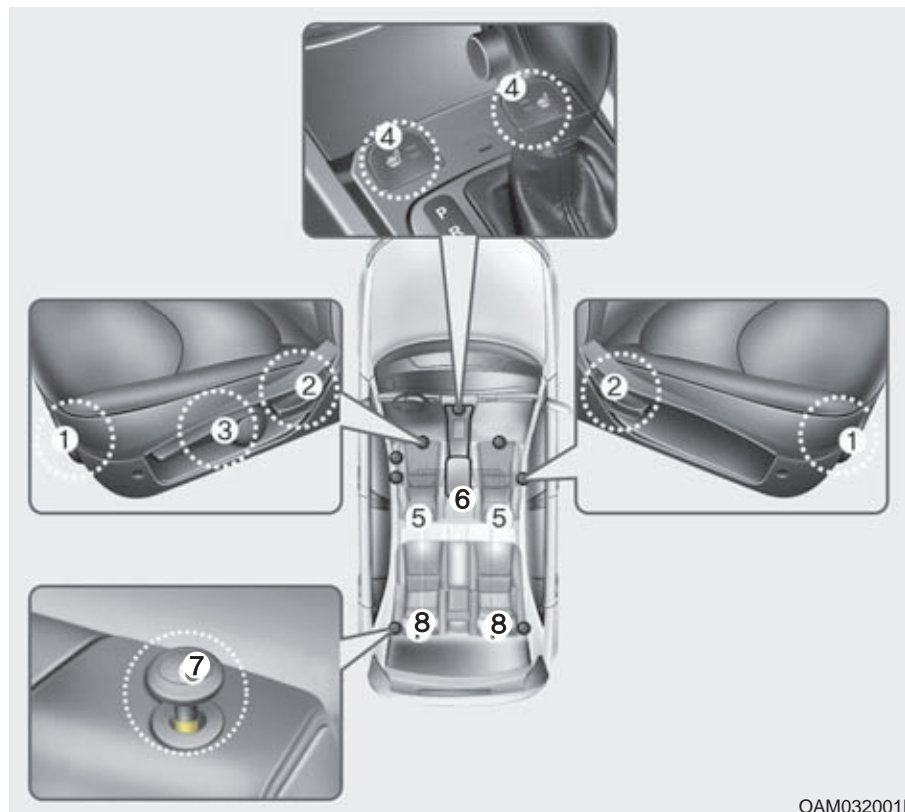

### Framsäten

- (1) Framåt/bakåt
- (2) Ryggstödet lutning
- (3) Sittdynans lutning eller höjd, beroende på modell
- (4) Reglage för värme i sätena
- (5) Nackskydd
- (6) Armstöd (Förarsätet)

### Baksäte

- (7) Fällning av ryggstöden
- (8) Nackskydden

OAM032001L

 **VARNING - Föraren**

Se till att inga lösa föremål ligger på golvet vid förarens fötter. De kan orsaka att t ex bromspedalen inte kan trampas ner. Placera inget under framsätena.

 **VARNING - Räta upp sätet**

Om ryggstödet varit lutat bakåt och ska rätas upp, håll i det så att det inte fjädrar framåt och smäller till någon.

 **VARNING - Räta upp ryggstöden**

Alla åkande i bilen ska vara fastspända och sitta i upprätt ställning. Den som sitter för mycket tillbakalutad riskerar att glida ur bältet vid en häftig inbromsning eller eventuell kollision.

 **VARNING**

Användning av sittdyna som minskar friktionen mellan passagerare och säte får aldrig användas. Passageraren kan glida ned och fram genom säkerhetsbältets midjedel vid olycka eller plötsligt stop. Allvarliga skador kan uppstå då säkerhetsbältet inte skyddar som det är tänkt.

 **VARNING - Förarsätet**

- Justera aldrig sätet när bilen är i rörelse. Det kan medföra att du förlorar kontrollen över bilen och kan råka ut för en olycka.
- Lasta inget mot ryggstödet och påverka det inte på något sätt som kan medföra att den inte är spärrat i upprätt läge och därmed kan fällas framåt vid en häftig inbromsning eller kollision.
- Föraren ska se till att alla i bilen använder säkerhetsbältena när bilen är i rörelse. Höftdelen av bältet ska vara åtdraget över höften och diagonaldelen ska ligga tätt an mot kroppen och löpa över axeln och nära halsen. Det är också viktigt att man sitter upprätt och lutad mot ryggstödet.
- Föraren ska alltid sitta så långt från ratten som möjligt (minst 25 cm) och i upprätt ställning. Då ger krockkudden det bästa skyddet i kombination med fastspänt säkerhetsbälte.

### **VARNING** - Bakre ryggstöd

- Ryggstöden ska alltid vara spärrade så att de inte riskerar att fällas framåt vid en häftig inbromsning eller kollision.
- Last i bagageutrymmet ska placeras så långt fram som möjligt och med de tyngsta föremålen underst. Surra all last noga och lasta inte högre än till överkant på ryggstöden.
- Om ett ryggstöd återställs efter att ha varit nedfällt, kontrollera att det blir spärrat i uppfällt läge genom att vicka på det.

### **VARNING**

När sätet är justerat, kontrollera att det är spärrat i önskat läge genom att försöka flytta det. Om det inte är spärrat kan det plötsligt åka framåt eller bakåt så att du tappar kontrollen över bilen.

### **VARNING**

- Gör alla justeringar av sätet innan du spänner fast bältet. Om du t ex åker framåt med sätet när bältet är fastspänt kan bältet klämmas åt för hårt över höften.
- Se till att ingen klämmer sig när sätets inställning justeras.
- Låt aldrig en cigarettändare ligga lös på ett säte eller golvet. Den kan tändas av misstag när sätet justeras.

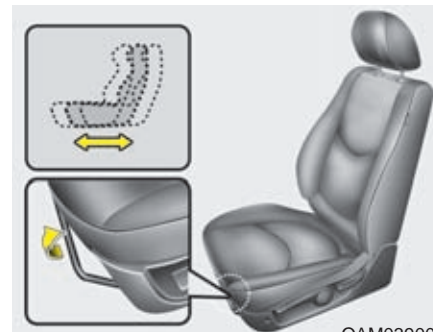

OAM039002

### **Framsätets justering framåt/bakåt**

#### *Framåt och bakåt*

1. Lyft reglaget i sätets framkant.
2. Åk med sätet tills avståndet till ratt och pedaler är rätt.
3. Släpp reglaget och kontrollera att sätet är spärrat i önskat läge genom att försöka åka med det.

All justering av sätet ska göras med bilen stillastående.

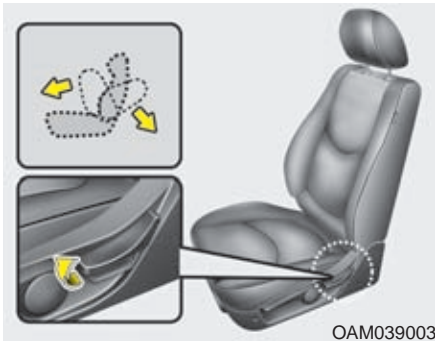

### **Justering av ryggstödet lutning**

1. Luta dig lite framåt och lyft på spaken som pilen i bilden visar.
2. Luta dig sedan bakåt mot ryggstödet och ställ in den önskade lutningen.
3. Släpp spaken och kontrollera att sätet är spärrat i önskat läge.

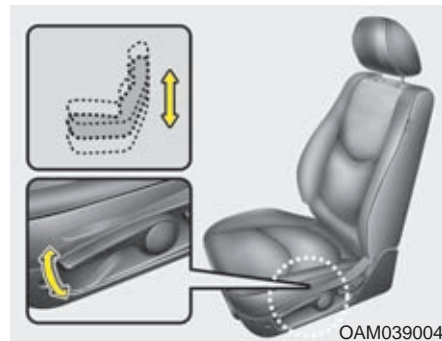

### **Justering av förarsätets sittdyna**

Funktionen kan variera mellan olika modeller. Antingen kan sittdynan höjas och sänkas när man pumpar med spaken uppåt eller nedåt eller också ändras lutningen.

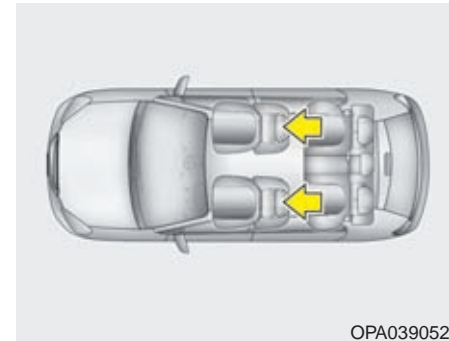

### **Nackskydd**

Nackskydden ska vara justerade till rätt höjd för att ge bästa tänkbara skydd.

### VARNING

- Nackskyddens överkant ska vara i nivå med överkanten på öronen för att ge effektivt skydd mot pisksnärtskador (whiplash). Det är idealiskt om avståndet till bakhuvudet är ungefär som en knuten näve.
- Nackskydden ska alltid vara rätt inställda på de platser där åkande sitter.
- Justera alltid nackskydden innan bilen körs.

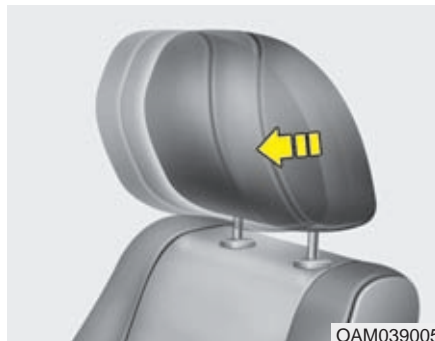

#### Justering framåt/bakåt

I vissa modeller kan de främre nackskydden ställas in i tre olika lägen. Dra nackstödet framåt så långt det går och släpp det bakåt. Därefter kan nackskyddet vinklas framåt i två steg.

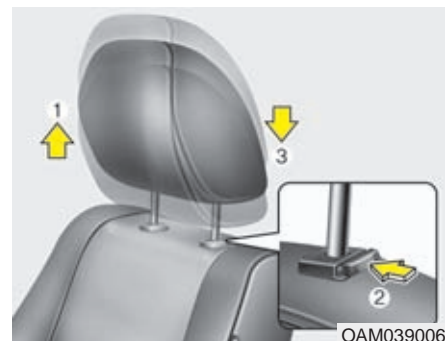

#### Justering av nackskydden i höjd

Lyft för att höja (1). För att nackskydden ska kunna sänkas (3) måste spärknappen (2) på staget tryckas in.

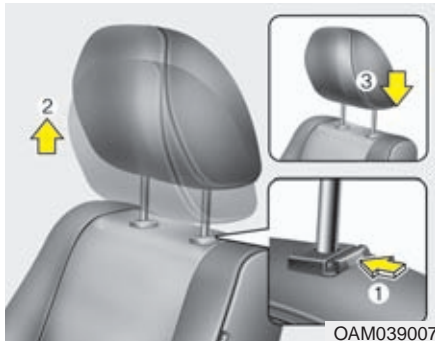

OAM039007

### Demontering av nackskydden

Gäller bilar med säten utan aktiva nackskydd. Se bilden till höger.

Demontera nackskyddet genom att dra det uppåt. Tryck på spärrknappen (1) för att få loss det från ryggstödet (2). Montera nackskyddet genom att sticka in stagen (3) i hålen och håll in spärrknappen för att skjuta ner det. Justera därefter till rätt höjd.



### VARNING

Kontrollera att nackskydden är spärrade i rätt läge.



HNF2041-1

### Skydd mot nackskador vid påkörning bakifrån

Vissa modeller är utrustade med s k aktiva nackskydd som skyddar mot pisksnärtskador. Vid påkörning bakifrån aktiveras det s k whiplashskyddet som finns i framsätena. Det trycker nackskyddet framåt för att huvudet inte ska kastas bakåt, vilket skulle kunna medföra allvarliga nackskador. Dessa nackskydd är inte demonterbara.



### VARNING

En glipta kan uppstå på spärren till nackstödet när man sitter i sätet eller när man trycker eller drar i sätet. Var försiktig så du inte fastnar med ett finger etc. i glipta.



OAM032010L

### Eluppvärmda framsäten

Knapparna är placerade på sidorna av växelspaken/växelväljaren. När värmen är på lyser lamporna i knapparna.

- Det finns två temperaturlägen. Tryck på knappen för att stegvis välja:



- Värmen stängs av automatiskt varje gång tändningen slås av.

### \* OBS

Temperaturen i sätena regleras av en termostat.

### ! VIKTIGT

- Vid rengöring av klädseln på sätena får thinner, bensen, bensin eller rengöringsmedel med alkohol inte användas.
- Filtar, kuddar och överdragskläder kan orsaka överhettning i de eluppvärmda sätena.
- Placera inga föremål med vassa kanter på sätet. De kan skada de värmeledande trådarna i sätet.

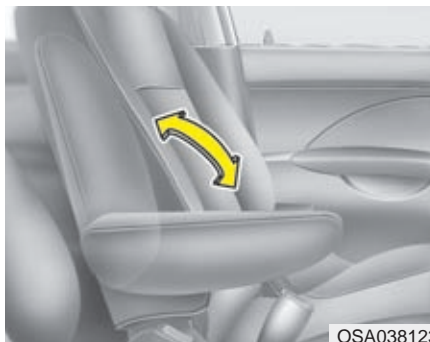

**Armstöd (Förarsäte)**

Armstödet har ett fast läge nedfällt.

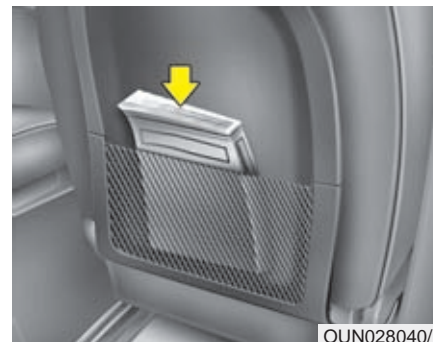

**Ryggstödsficka**

Ficka kan finnas på ena eller bägge främre ryggstöden.



### **VARNING - Fickorna**

Förvara inga föremål som är tunga eller har vassa kanter i fickorna.

## Baksätet

### Fällning av baksätet

Sittdynan kan tippas framåt och ryggstödet fällas ner så att det bildas en stor plan lastyta.

#### VARNING

Lasta de tyngsta föremålen längst fram och underst och surra all last ordentligt så att den inte kastas framåt och orsakar personskador vid en häftig inbromsning eller kollision.

Lasta inte högre än till överkant på framsätenas ryggstöd.

### Fällning av baksätet

1. Stoppa in säkerhetsbältets låsdel i fickan som finns i bakkant på sittdynan (vissa modeller) och haka upp bältesdelen på hållaren, så att bältet inte skadas.
2. Res upp det främre ryggstöden och skjut eventuellt framsätena framåt.
3. Tryck ner de bakre nackskydden helt.

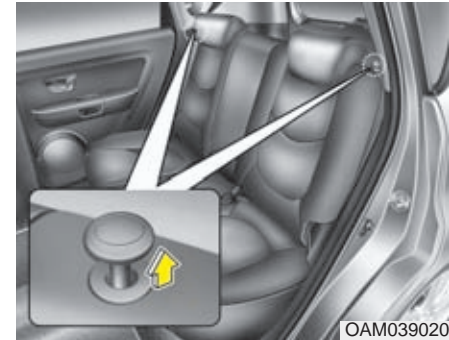

OAM039020



OAM039021

4. Lyft spärreglagen som finns upptill på båda sidor av ryggstödet och fäll de två ryggstödsdelarna framåt.





OAM039022

5. När du återställer ryggstödet, tryck ryggstödet bakåt så att det hörs ett klick när det spärras. Kontrollera att den inte kan tippa framåt.
6. Återställ säkerhetsbältena så att de är klara att använda.

### **VARNING**

Tänk på följande när baksätena återställs:

Se upp så att bältena inte kommer i kläm och skadas.

Kontrollera att ryggstöden är låsta i upprätta lägen. I annat fall kan de fällas framåt i samband med en häftig inbromsning eller kollision. Om det då finns bagage i bilen kan det kastas framåt och skada de åkande.

**! VIKTIGT - Bakre bältena**  
*Återställ säkerhetsbältena så att de är klara att använda när baksätena är i upprätt läge.*

**⚠ VARNING - Last i bilen**

Med last i bagageutrymmet ska de tyngsta föremålen placeras längst fram och underst. All last ska surras ordentligt så att den inte kastas framåt och orsakar personskador vid en häftig inbromsning eller kollision.

Lasta inte högre än till överkant på framförvarande sätens ryggstöd.

**⚠ VARNING - Lastning**

När bilen lastas, stanna motorn, lägg i 1:an eller backen (P-läget för automat) och sätt an parkeringsbromsen.

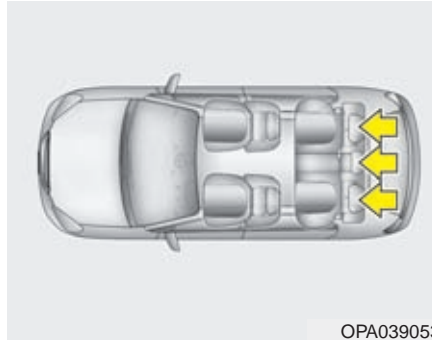

OPA039053

**Nackskydd**

Nackskydden i baksätet ska vara justerade till rätt höjd för att ge bästa tänkbara skydd.

Det är viktigt att nackskydden är rätt justerade så att de ger ett effektivt skydd.

**⚠ VARNING**

- Nackskyddens överkant ska vara i nivå med överkanten på öronen för att ge effektivt skydd mot pisksnärtskador (whiplash). Det är idealiskt om avståndet till bakhuvudet är ungefär som en knuten näve.
- Nackskydden ska alltid vara rätt inställda på de platser där åkande sitter.

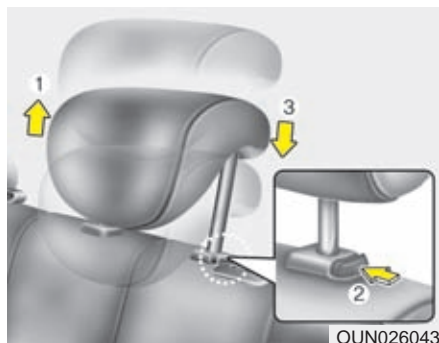

### Justering av nackskydden i höjd

Dra uppåt för att höja nackskyddet. Tryck och håll in spärknappen (2) för att sänka nackskyddet.

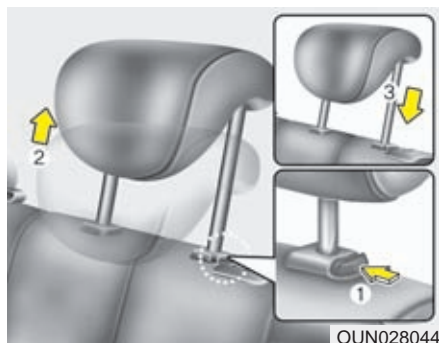

### Demontering av nackskydden

Demontera nackskyddet genom att dra det uppåt. Tryck på spärknappen (1) för att få loss det från ryggstödet (2). Montera nackskyddet genom att sticka in stagen (3) i hålen och håll in spärknappen för att skjuta ner det. Justera därefter till rätt höjd.

### VARNING

Kontrollera att nackskydden är spärrade i rätt läge.

## SÄKERHETSBÄLTEN

### VARNING

- Enligt lag måste alla åkande använda säkerhetsbälten när bilen är i rörelse.
- Alla åkande i bilen ska sitta i upprätt ställning. Den som sitter för mycket tillbakalutad riskerar att glida ur bältet vid en häftig inbromsning eller eventuell kollision.
- Varje bälte ska vara åtdraget över höften och diagonaldelen ska löpa tätt intill kroppen och nära halsen.
- Bältena får inte vara snodda. Då finns risk att de inte ger rätt skydd.
- Om ett bälte är skadat på minsta vis ska det bytas ut.
- Barn upp till ca 12 år och som är kortare än 135 cm ska sitta i eller på särskild barnsäkerhets-utrustning.

### VARNING

Säkerhetsbältet ger effektivast skydd när: Den åkande sitter upprätt i sätet och lutad mot ryggstödet. Bältet är åtdraget över höften och diagonaldelen löper tätt intill kroppen och nära halsen. Benen är riktade rakt fram och fötterna är på golvet. Bältet ger optimalt skydd när det är ligger an mot kroppen.

### VARNING

Gör inga försök att modifiera, reparera eller utföra service på säkerhetsbältena.

### VARNING

- Gör inga försök att modifiera, reparera eller utföra service på säkerhetsbältena.
- Vid fastsättning av säkerhetsbältet, var försiktigt så du inte sätter bältet i fel bälteslås. Säkerhetsbältet skyddar eventuellt inte som det är tänkt om det fästs i fel bälteslås.
- Undvik att knäppa fast eller loss säkerhetsbältet medans du kör, detta kan orsaka att man tappar kontroll över fordonet vilket kan resultera i en olycka som orsakar allvarlig skada på person eller egendom.
- Vid fastsättning av säkerhetsbältet, se till att säkerhetsbältet inte korsar objekt som är hårda eller enkelt kan gå sönder.
- Var noga med att inget föremål hamnat i bälteslåset, det kan förhindra att säkerhetsbältet låser fast i bälteslåset ordentligt.



### **Sätt på säkerhetsbältet!- Varningslampa och varningssignal Bältespåminnare för föraren (1)**

Varje gång tändningsnyckeln vrids till ON tänds varningsslampa och lyser tills föraren spänt fast säkerhetsbältena. Om bältena inte är fastspända efter 6 sekunder hörs också en varningssignal.

Anm. Bältespåminnare typ A är den som vanligen förekommer i bilar som säljs i Sverige. Om den åkande inte är fastspänd när hastigheten överstiger 9 km/tim börjar lampan blinka. Den övergår till fast sken om farten sjunker till 6 km/tim.

Om föraren eller passageraren inte är fastspänd när bilen körs i mer än 20 km/tim blinkar lampan och en varningssignal ljuder i ca 1 1/2 minut.

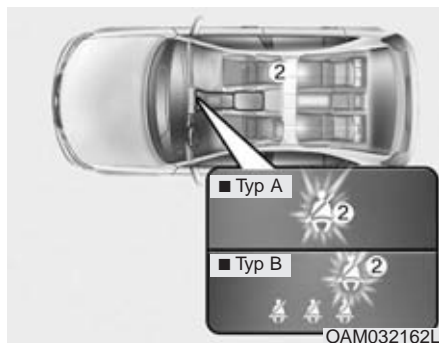

### **Bältespåminnare för framsätesspassageraren (2)**

Varningsslamporna för bältena i framsätet lyser i 6 sekunder varje gång tändningsnyckeln vrids till ON.

Om ett bälte i framsätet inte spänts fast eller lossas efter att tändningsnyckeln vridits till ON kommer varningsslampa för det bältet att lysa tills bältet är fastspänt. Om den åkande inte är fastspänd när hastigheten överstiger 9 km/tim börjar lampan blinka. Den övergår till fast sken om farten sjunker till 6 km/tim.

Om föraren eller passageraren inte är fastspänd när bilen körs i mer än 20 km/tim blinkar lampan och en varningssignal ljuder i ca 1 1/2 minut.

### **\* OBS**

- Varningsslamporna/bältespåminnarna är placerade i mitten av instrumentpanelen.
- Även om ingen sitter i höger framsäte lyser/blinkar lampan 6 sekunder varje gång tändningsnyckeln vrids till ON.
- Om du placerar något bagage på höger framsäte kan det medföra att lampan lyser/blinkar.



OAM032044L

### Bältespåminnare för baksätesspassagerarna (3, 4, 5)

När tändningsnyckeln vrids till ON, släcks lamporna för bältena vartefter de spänns fast. Om en passagerare inte är fastspänd lyser varningslampan för aktuellt bälte i 35 sekunder om:

- Motorn startas.
- Hastigheten överskrider 9 km/tim.
- Ett bälte lossas när hastigheten är lägre än 20 km/tim.

Lossas ett bälte när bilen körs i mer än 20 km/tim blinkar lampan och en varningssignal ljuder i ca 35 sekunder.

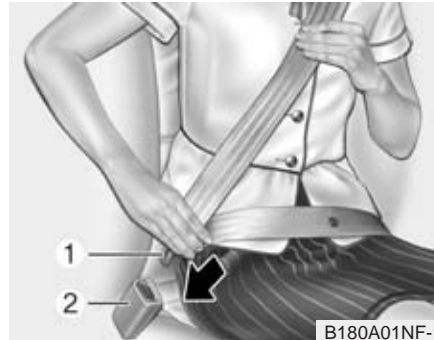

B180A01NF-1

### 3-punkts rullbälte

Ta tag i delen med låstungen (1) och dra långsamt ned bältet över axeln. Stick in låstungen i låset (2) så att det hörs ett klick. Kontrollera att bältet inte är snott och att det låst.

Rullbältet ger en viss rörelsefrihet men låses direkt om den åkande kastas framåt.

### \* OBS

Om bältet inte går att dra ut, släpp efter och dra sedan försiktigt i det.

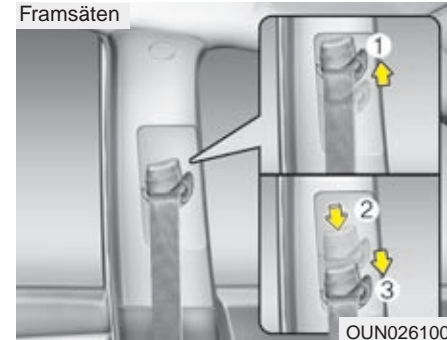

OUN026100

### Justering av övre bältesfästet

För att bältet ska sitta bekvämt och göra bäst nytta är det övre fästet justerbart i höjd i 4 olika lägen.

Bältet ska löpa så vågrätt som möjligt från fästet och över axeln.

Höj genom att skjuta fästet uppåt (1). Sänk fästet genom att trycka ner spärknappen (2) och samtidigt skjuta fästet nedåt. Släpp spärknappen och kontrollera att fästet är låst i önskat läge.

### **VARNING**

- Kontrollera att bältesfästet har låst i önskat läge efter höjdjusteringen.
- Om bältena varit utsatta för belastning i samband med en kollision ska de bytas omgående, även om de inte har några synliga skador.

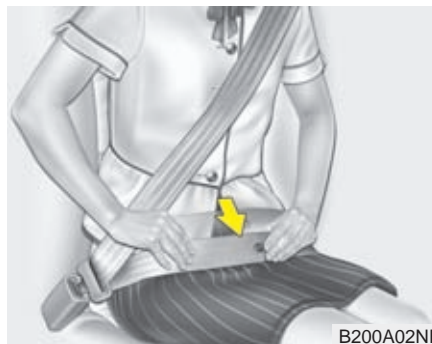

### **VARNING**

Det är viktigt att du trycker ner bältet så att midjedelen sitter lågt över höften. Dra diagonaldelen uppåt så att den smiter åt mot kroppen och löper över axeln nära halsen.

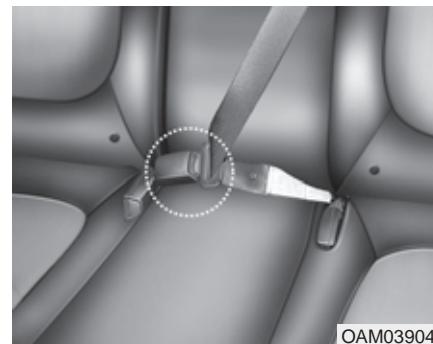

Låstungen på mittbältet får bara kopplas ihop med bälteslåset som är märkt CENTER.

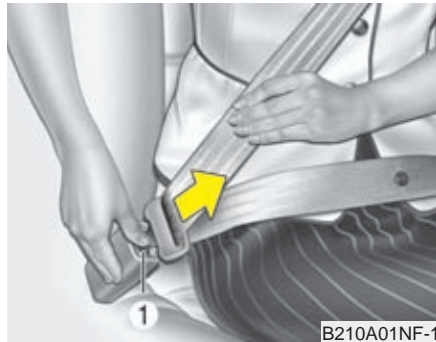

B210A01NF-1

**Lossa bältet så här:**

Tryck på den röda knappen (1) på bälteslåset och håll i bältet så att det rullas tillbaka långsamt och se till att det inte snor sig.

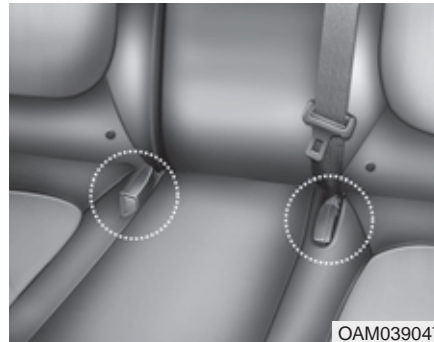

OAM039047

**När bältena inte ska användas**

Baksätets bälteslås kan stoppas ner i sina fickor mellan bakre ryggstödet och sittdynan när de inte används.

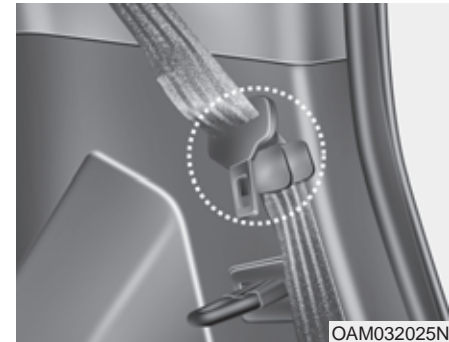

OAM032025N

Undvik att bältena kommer under eller bakom sätet genom att föra bältesbanden genom bälteshållarna.

**! VIKTIGT**

*För att undvika att skada säkerhetsbältet eller dess hållare tag försiktigt ut säkerhetsbältet ur sin hållare innan man tar på sig detta.*





### Bältessträckare

Bältena i framsätet är försedda med bältessträckare som stramar åt bältena vid en eventuell kollision, för att föraren och framsätesspassageraren inte ska kastas framåt. Bältessträckarna utlöser separat eller tillsammans med de främre krockkuddarna, beroende på hur kraftig en kollision är. En åtstramningsbegränsare gör att bältena inte dras åt för hårt.

### VARNING

För din säkerhet, se till att säkerhetsbältets väv inte är skadad eller vriden på sätet du färdas i.

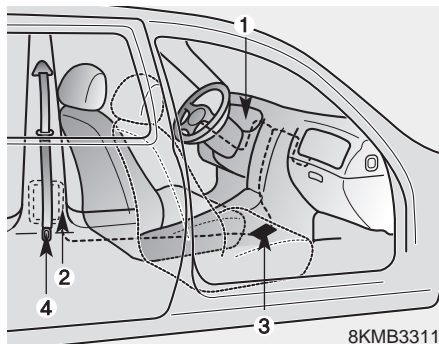

Systemet med bältessträckarna:

1. Varningslampa (samma som för krockkuddarna).
2. Bältessträckaren är hopbyggd med bältets rullmekanism.
3. Kontrollenhet som utlöser krockkuddar och/eller bältessträckarna.
4. Bältessträckare för förarens bälte

### VARNING

1. Bältessträckarna och krockkuddarna ger effektivt skydd endast om säkerhetsbältet används på rätt sätt. Läs noga information om säkerhetsutrustningen på de följande sidorna.

2. Alla åkande ska alltid vara fastspända när bilen är i rörelse. Barn under ca 12 år och som är kortare än 135 cm ska använda särskild barnsäkerhetsutrustning.

**\* OBS**

- Om en krock inte är tillräckligt kraftig för att utlösa krockkuddarna kan det hända att enbart bältesträckarna utlöses.
- Det hörs en knall och bildas rök om bältesträckarna utlöses. Det är normalt och inte farligt.
- Röken innehåller partiklar som kan irritera huden och den bör inte andas in under en längre period. Tvätta bort eventuella partiklar från huden.

**\* OBS**

Bältesträckarna styrs av samma kontrollenhet som krockkuddarna och har samma varningslampa (🚨). Den ska lysa eller blinka i ca 6 sekunder efter att tändningsnyckeln vridits till ON och sedan slockna.

**! VIKTIGT**

*Om det uppstått något fel på bältesträckarna tänds lampan även om det inte är något fel på krockkuddarna. Om lampan inte tänds när nyckeln vrids till ON eller om den fortsätter att lysa efter de 6 sekunderna eller om den tänds under körning har det sannolikt uppstått ett fel på bältesträckarna eller krockkuddarna. Kontakta i så fall en KIA-verkstad omgående.*

**⚠ VARNING**

- Bältesträckarna kan bara utlösas en gång. Om de löst ut måste hela bältesenheten bytas ut. Alla bälten som varit utsatta för belastning i samband med krock måste bytas.
- Enheten med bältesträckarna blir mycket het när den utlöses. Rör den inte förrän den svalnat.
- Gör inga ingrepp i bältesenheterna och försök inte att själv byta ut dem. Allt sådant arbete måste utföras av utbildade KIA-mekaniker.
- Slå inte på bältesrullarna / bältesträckarna.
- Gör inga försök att modifiera, reparera eller utföra service på bältesträckarna.
- Kontakta en KIA-verkstad om en bältesträckare ska kasseras/bytas.

### Beträffande säkerhetsbältena

 **VARNING**

Enligt lag måste alla åkande använda säkerhetsbältena på ett korrekt sätt när bilen är i rörelse. Säkerhetsbältena är den viktigaste säkerhetsutrustningen i bilen. Om man sitter på rätt sätt och använder bältena rätt hindras man också från att träffas av krockkuddarna om de utlöses.

### *Detta gäller för barn i bilen*

Barn upp till ca 12 år och som är kortare än 135 cm ska sitta i eller på särskild barnsäkerhetsutrustning.

 **VARNING**

Alla i bilen ska alltid ha bältena fastspända när bilen är i rörelse. Barn får aldrig färdas i knät på en vuxen. Ingen är stark nog att hålla ens ett litet barn om en krock skulle inträffa.

### **\* OBS**

Den säkraste platsen för ett litet barn är i en bakåtvänd monterad stol i framsätet och med passagerarens krockkudde bortkopplad. Kontrollera att lampan för bortkopplad kudde lyser. Montera stolen enligt tillverkarens anvisningar och se till att monteringsanvisningen finns tillsammans med stolen i bilen. Om stolen monteras med bilens säkerhetsbälten, kontrollera, genom att dra i bältet, att den är ordentligt fastspänd.

Sätet ska skjutas så långt bakåt som möjligt. Barn som är stora nog att färdas framlänges bör sitta i baksätet.

**Anpassa utrustningen efter barnets längd och vikt**

Barn som är äldre än 4 år kan färdas framåtvända och lämpligen i baksätet. Varje barn ska dock ha sin egen säkerhetsutrustning. Barn som är lite större kan använda en bilkudde.

Barn som är minst 135 cm behöver ingen specialutrustning utan kan använda bilens ordinarie bälten.

Kontrollera med jämna mellanrum under färden att barnet sitter på rätt sätt och inte har lossat bältet.

Om barn ska färdas i framsätet ska sätet skjutas så långt bakåt som möjligt. Krockkudden ska vara bortkopplad oavsett om barnet färdas fram- eller baklänges.

Om bilens bälte används för att späna fast barnet, kontrollera att det inte ligger an mot barnets hals. Om så är fallet, flytta barnstolen mot mitten.

**VARNING - Barn och säkerhet**

- Se till att säkerhetsbältet inte ligger an mot barnets hals.
- Se till att barnet alltid har rätt säkerhetsutrustning med tanke på längd och vikt.

**Gravida kvinnor**

Det är viktigt att midjedelen av bältet skjuts ner lågt över höften. Diagonaldelen ska löpa över axeln men inte över magen.

**VARNING - Gravida kvinnor**  
 Gravida kvinnor ska aldrig placera höftbandet till säkerhetsbältet på eller ovanför magen, eftersom trycket från bältet kan skada fostret vid en eventuell krock.

*Endast en person får vara fastspänd i respektive bälte*

**Färdas aldrig liggande**

Säkerhetsbältet ger effektivast skydd när de åkande sitter i upprätt ställning och lutade mot ryggstöden samt har bältena spända över bröstet och höfterna.

**VARNING**  
 Med för mycket lutning finns det risk att man glider ur bältet vid en eventuell kollision. Då skyddar varken bälten eller krockkuddar som de ska. Sitt därför upprätt, lutad mot ryggstödet och använd bältena på ett korrekt sätt.

### Att tänka på för bältena

Åtgärda ingenting på bältena och se till att de inte skadas genom att klämmas i dörrar eller på annat sätt.



#### **VARNING**

När du återställer baksäten som varit nedfällna ska du se till att du inte får bältena i kläm så att de skadas. Ett säkerhetsbälte med skadat band eller lås kanske inte fungerar som det ska vid en kollision eller plötsligt stopp, vilket kan resultera i allvarlig skada. Byt ut dem omgående om de är skadade.

### *Regelbundna kontroller*

Kontrollera regelbundet att alla delar av säkerhetsbältena inte har några skador och att banden inte är fransiga. Trasiga delar i bältessystemet måste bytas omgående.

### *Håll bältena torra och rena*

Om bältena är smutsiga, rengör med en mild tvällösning och låt bältena torka i skugga eller inomhus helt utdragna ur rullarna.

Använd aldrig några starka rengöringsmedel eller blekmedel på bältena, materialet kan försvagas så att bältena brister i en kollision.

### *När bälten måste bytas*

Bälten som utsatts för belastning i samband med en kollision måste bytas även om de inte har några synliga skador. Har du några frågor om säkerhetsbältenas funktion, kontakta en KIA-verkstad.

## BARNSÄKERHET

Alla i bilen ska använda säkerhetsutrustningen för att få optimalt skydd om en olycka skulle inträffa.

För barn tillkommer speciell barnsäkerhetsutrustning som ska användas av barn som är kortare än 135 cm.

Barn har huvuden som är proportionellt större än hos vuxna. Påfrestningen på ett barns kropp blir större vid en eventuell kollision och därför krävs speciell utrustning.

Barnstolar ska fästas enligt anvisningar från tillverkaren, antingen med bilens säkerhetsbälten eller i Isofix-fästena.

### Tänk på följande när barn ska färdas i bilen:

1. Den säkraste platsen för ett litet barn är i en bakåtvänd monterad stol i framsätet. När stolen placeras fram på passagerarsidan måste passagerarkrockkudden vara bortkopplad och sätet tillbakaskjutet så långt som möjligt. Kontrollera att lampan för bortkopplad kudde lyser.
2. Montera stolen enligt tillverkarens anvisningar och se till att monteringsanvisningen finns tillsammans med stolen i bilen.
3. Om stolen monteras med bilens säkerhetsbälten, kontrollera, genom att dra i bältet, att den är ordentligt fastspänd.
4. Barn som är äldre än 4 år kan färdas framåtvända och i baksätet.
5. Varje barn ska dock ha sin egen säkerhetsutrustning.
6. Om bilens bälte används, kontrollera att det inte ligger an mot barnets hals.
7. Kontrollera med jämna mellanrum under färden att barnet sitter på rätt sätt och inte har lossat bältet.
8. Barn får aldrig färdas i knät på en vuxen. Ingen är stark nog att hålla ens ett litet barn om en krock skulle inträffa.

9. Om en barnstol varit utsatt för en krock bör den bytas.

### ! VIKTIGT - Varma metalldelar

*Om bilen har stått i direkt solljus med dörrarna stängda, kan säkerhetsbälten och säten bli så varma att ett barn kan bränna sig på dem. Känn först på klädseln och spännen om de är varma innan du sätter barnet i till exempel bilbarnstolen.*

### \* OBS

Vi rekommenderar att barn upp till ca 4 års ålder färdas i bakåtvänd monterad stol. När stolen placeras i framsätet måste krockkudden vara bortkopplad.

Den europeiska standarden (ECE-R44) delar upp barnsäkerhetsutrustningen i fem grupper:

|          |            |
|----------|------------|
| Grupp 0  | 0 - 10 kg  |
| Grupp 0+ | 0 - 13 kg  |
| Grupp 1  | 9 - 18 kg  |
| Grupp 2  | 15 - 25 kg |
| Grupp 3  | 22 - 36 kg |

Lägg märke till att grupperna överlappar varandra. Det finns också säkerhetsutrustning som uppfyller kraven för mer än en grupp.

All barnsäkerhetsutrustning ska vara godkänd och ha en märkning som anger det. Den märkningen får inte tas bort.

Barn som är längre än ca 135 cm kan använda bilens ordinarie säkerhetsbälten.

### VARNING

**Vi rekommenderar att barn upp till ca 4 års ålder färdas i bakåtvänd monterad stol. Om stolen placeras i framsätet måste krockkudden vara bortkopplad.**

Placera aldrig en bakåtvänd monterad barnstol i framsätet i en bil med aktiverad krockkudde på passagerarsidan. En kudde som utlöses krossar barnstolen.

Se "Bortkoppling av krockkudde" längre fram i detta kapitel. Justera också framsätet till dess bakersta läge.

Barn som är ca 4 år och äldre kan åka framåtvända i baksätet.



### Grupp 0 och 0+

Barn som väger upp till ca 13 kg ska alltid färdas i bakåtvänd monterad stol.

Den typ av stol som visas i bilden monteras med bilens ordinarie säkerhetsbälten. Var noga med att följa stoltillverkarens anvisningar vid monteringen.

### VIKTIGT

**Det förekommer barnstolar som är klassade både för grupp 0 och 1. De kan vara konstruerade för att fästas med bilens bälten och att barnet spänns fast med stolens bälte. Om du använder en sådan stol, följ noga tillverkarens anvisningar för montering.**



SWE34401

**Grupp 1**

Denna grupp avser stolar för barn mellan 9 och 18 kg. Dessa stolar kan monteras både framåt- och bakåtvända.

*Vi rekommenderar att barn färdas i bakåtvänt monterade stolar upp till ca 4 års ålder. Om barnet är placerat i framsätet ska krockkudden kopplas bort.*



SWE34402

**Grupp 2**

För barn som väger mellan 15 och 25 kg finns stolar som ger bra stöd i sidled och för nacken samt gör att barnet kommer i rätt läge för att kunna spännas fast med bilens säkerhetsbälte.



SWE34500

**Grupp 3**

För barn från 22 till 36 kg är en bälteskudde oftast tillräcklig för att barnet ska komma i rätt läge för att spännas fast med ett av bilens säkerhetsbälten.

Följ alltid stoltillverkarens anvisningar för montering.

Barn som är längre än 135 cm behöver ingen speciell utrustning.



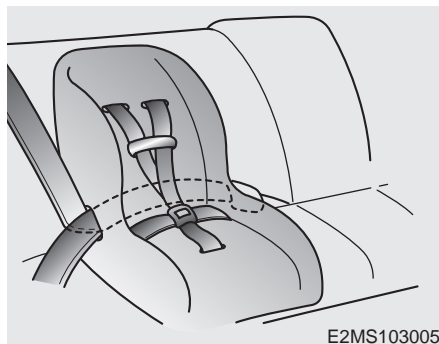

C030102AUN

### Montering av framåtvänd bilstol med bilens 3-punktsbälte

Montera barnstolar i baksätet så här:

1. Placera stolen på sätet.
2. Dra bältet genom stolen enligt stoltillverkarens anvisningar.

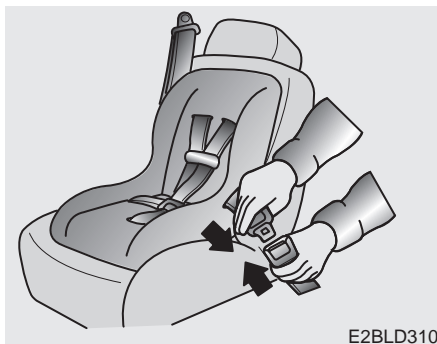

3. Se till att låstungen fäster med ett klick i bälteslåset.



4. Spänn fast stolen så att den sitter stadigt genom att dra i bältet, mot bältesrullen, som bilden visar. Kontrollera därefter att stolen inte kan vicka framåt eller åt sidorna.

**Placering av bilbarnstolar**

Bilen uppfyller direktiven 2000/3/EC för användning och placering av barnstolar. Tabellen anger lämplig typ av bilbarnstol och rekommenderad placering.

| Grupp       | Barnets vikt   | Framsäte | Ytterplatser i baksätet | Mittplats i baksätet |
|-------------|----------------|----------|-------------------------|----------------------|
| Grupp 0, 0+ | Upp till 13 kg | OK*      | OK**                    | OK                   |
| Grupp 1     | 9 - 18 kg      | OK*      | OK**                    | OK                   |
| Grupp 2     | 15 - 25 kg     | OK*      | OK**                    | OK                   |
| Grupp 3     | 22 - 36 kg     | OK*      | OK**                    | OK                   |

OK = Lämplig placering av bilbarnstol enligt European Standard ECE-R44 för respektive grupp.

\* Passagerarens krockkudde måste kopplas bort, sätet skjutas så långt bakåt som möjligt och ryggstödet ska vara upprätt. Det gäller oavsett om stolen monteras fram- eller baklänges. Om bilen har höjjusterbart passagerarsäte ska det höjas maximalt.

\*\*Här kan stolar med Isofix-fästen monteras.

**VARNING**

När en barnstol monteras i framsätet ska krockkudden kopplas bort och sätet skjutas så långt bakåt som möjligt oavsett om barnstolen monteras fram- eller baklänges.

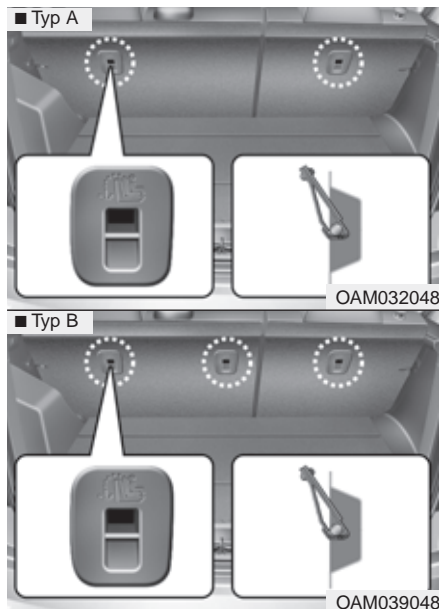

### Fästena för barnstolar

Bakre fästpunkter för bilbarnstolar finns på baksidan av baksätets ryggstöd. I vissa modeller finns endast de två yttre fästena.

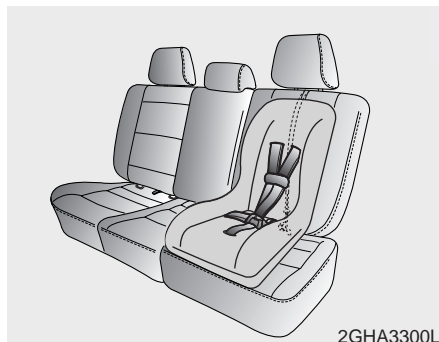

1. Dra fästbandet för barnstolen mitt under det justerbara nackskyddet, som bilden visar.
2. Haka fast det i fästet på baksidan av ryggstödet och spänn det.

### **VARNING**

Se till att stolen sitter fast ordentligt så att den inte lossnar vid en häftig inbromsning eller kollision. Följ stoltillverkarens monteringsanvisningar.

### **VARNING - Fästena för montering**

Endast en barnstol får spännas fast i respektive fäste på baksidan av ryggstödet.

### **VARNING - Kontrollera att stolen sitter stadigt**

Vicka på stolen i alla riktningar för att kontrollera att den blivit ordentligt fastspänd, så att barnet sitter säkert.

**⚠ VARNING - Belastningen på barnstolsfästena**

- Varje fäste är dimensionerat för en barnstol. De får inte användas för att t ex fästa spännband och att förankra bagage.
- Fästband på barnstolar bör inte hakas fast på några andra ställen än i de speciella fästena på ryggstödet baksida.

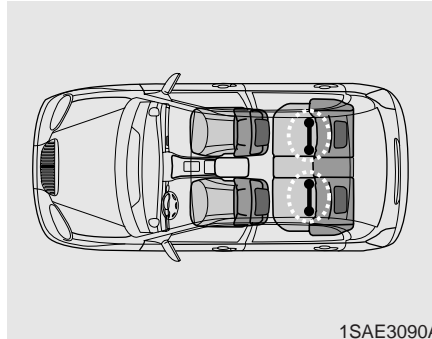

**ISOFIX-fästen för barnstolar**

ISOFIX är en standard för att fästa barnstolar, denna infästningsstandard tillåter en säkrare montering samt gör det enklare och snabbare att montera barnstolar.

En ISOFIX-bilbarnstol skall endast monteras om stolen har en bilspecifik eller universalt godkännande som möter ECE-R 44.

\* ISOFIX: International Standards Organisation FIX

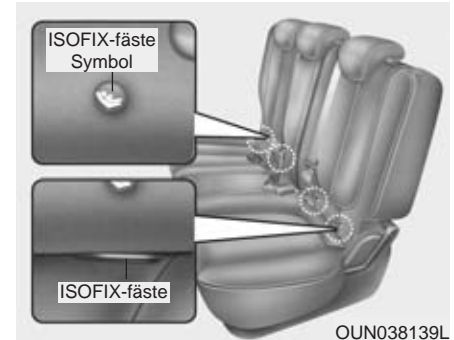

Det finns symboler för barnstolsfästena nedtill på höger och vänster sida på ryggstöden i baksätet. De markerar fästpunkterna för barnstolarna.

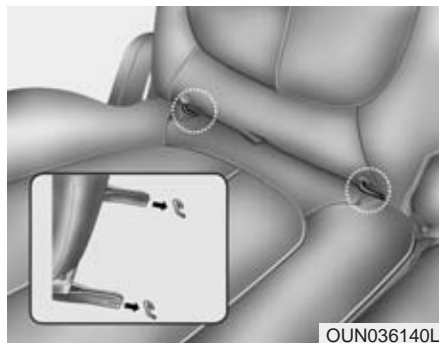

Installation och användande av bilbarnstol måste följa installationsmanualen som medföljer ISOFIX-bilbarnstolen.

### **VARNING**

Om en barnstol monteras i ISOFIX-fästen ska bältet på den platsen kopplas ihop (låstungen ska vara intryckt i låset) och bältet ska placeras inklämt mellan barnstolen och ryggstödet.

Båda bakre yttre sittplatser är utrustade med ISOFIX-fästen både övre och nedre. De nedre ISOFIX-fästena är placerade mellan sittdyna och ryggstöd märkt med ISOFIX-ikon, den övre ISOFIX-fästena sitter på baksidan av ryggstödet. Vid installation av CRS ISOFIX-infästningar var noga med att lyssna efter ett klick ljud, kontrollera även att spärrarna låst och dubbelkolla genom att dra i låsmekanismen.

CRS med universalt godkännande enligt ECE-R 44 måste fästas med en övre infästningsrem mot infästningen på baksidan av ryggstödet.

**Montering i ISOFIX-fästen:**

1. Rikta in stolens fästen mot de två byglarna och tryck fast den. Det ska höras ett tydligt klick när stolen fäster i bägge byglarna.

**! VIKTIGT**

*Se till att bältena i baksätet inte kommer i kläm när en barnstol med ISOFIX-fästen monteras.*

2. Spänn fast stolen med bandet i fästet på baksidan av ryggstödet.
3. Kontrollera att stolen sitter fast i Isofix-fästena. Stolens inbyggda säkerhetsmekanism gör att den inte ska kunna låsas fast i bara den ena bygeln.

** VARNING**

- Gör inga försök att montera en stol med ISOFIX-fästen på mittplatsen. Där kan en stol inte monteras.
- Varje fäste för band, på baksidan av ryggstödet, är dimensionerat för endast en barnstol.
- Barnstolar med ISOFIX-fästen kan endast monteras på ytterplatserna i baksätet.
- Var alltid noga med att följa stoltillverkarens anvisningar vid montering av barnstolen.

## KROCKKUDDESYSTEMET

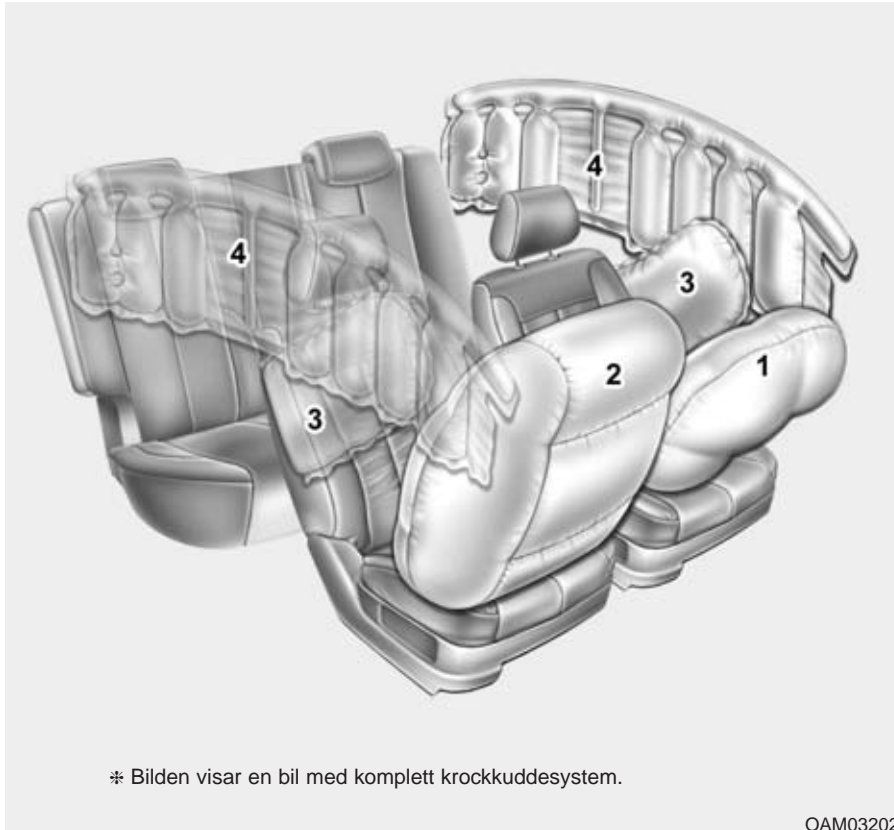

- (1) Krockkudde i ratten
- (2) Passagerarkrockkudde
- (3) Sidokrockkuddar i framsätena
- (4) Krockgardiner

### VARNING

Se till att du och dina medpassagerare alltid använder säkerhetsbältena, även om fordonet är utrustat med krockkuddar, eftersom de minskar risken för allvarliga skador vid en eventuell krock eller om bilen voltar.

\* Bilden visar en bil med komplett krockkuddesystem.

OAM032026

### Så här fungerar systemet för krockkuddarna

- Kuddarna och krockgardinerna kan endast utlösas när tändningsnyckeln är i läge ON.
- Kuddarna och krockgardinerna utlöses endast när sensorerna mäter att en kollision är tillräckligt kraftig för att de ska ge något extra skydd.
- Det är många faktorer som avgör om krockkuddarna ska utlösas eller inte, bl a hastighet och krockvinkel samt om objektet man kolliderar med är stumt eller eftergivligt.
- Kuddarna och krockgardinerna töms direkt efter att de utlösts och blåsts upp. Det går så snabbt att man bara hinner uppfatta en smäll och sedan se de tomma kuddarna.
- För att skyddet ska bli effektivt går uppblåsningen på tusendelar av en sekund. En utlösande krockkudde kan orsaka större skador än skrapsår eftersom den utlöser med stor kraft. Det är därför viktigt att använda säkerhetsbältet för att inte slå i krockkudden.

- En förare som sitter för nära ratten kan skadas av en utlösande krockkudde eftersom kudden kanske inte har tillräckligt utrymme att expandera mellan ratten och föraren.

#### VARNING

- Föraren ska alltid sitta så långt från ratten som möjligt (minst 25 cm) och i upprätt ställning. Då ger krockkudden det bästa skyddet i kombination med fastspänt säkerhetsbälte och föraren riskerar inte att skadas av krockkudden.
- Framsätesspassageraren ska skjuta sätet så långt bakåt som möjligt och sitta i upprätt ställning samt lutad mot ryggstödet.
- Det kan hända att en kudde orsakar mindre skrapskador i ansiktet, t ex om föraren sitter för nära ratten när kudden utlöser. Glasögon kan också gå sönder vid kontakt med krockkudden.

### *Utlösande krockkuddar smäller och släpper ut rök*

Det är en normal följd av uppblåsningen. Efter att kuddarna utlösts kan det kanske kännas lite tungt att andas på grund trycket från säkerhetsbältet eller kontakten med kudden.

Den rök som uppstått kan också irritera.

### **Öppna i så fall dörrar eller sidorutor och ventiler ut röken.**

Röken är inte giftig men kan irritera halsen, huden och ögonen. Om så är fallet tvätta med vatten och kontakta en läkare om problemet därefter kvarstår.

#### VARNING

När krockkuddarna utlöser upphettas vissa delar i ratten, instrumentpanelen, ryggstöden och i taket. Rör därför inte de utrymmen där kuddarna varit monterade. Det finns risk för brännskador.

Se till att barn som sitter i baksätet inte lutar sig ut mot sidorna av bilen, de kan skadas av krockgardiner som utlöses.



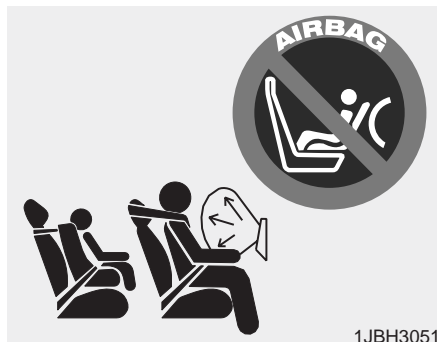

1JBH3051

**Det är absolut förbjudet att montera en barnstol på främre passagerarplats när krockkudden är aktiverad.**

Framsätet är en säker plats under förutsättning att krockkudden kopplas bort. Sätet bör skjutas så långt bakåt som möjligt.

Främre passagerarkrockkudden kan, om det behövs, kopplas bort om bilen är utrustad med reglage för detta.

Se sid 3-40 för utförlig information.

### **⚠ VARNING**

- Bakåtmonterad barnstol får endast monteras fram när passagerarens krockkudde är bortkopplad.
- Oavsett om en barnstol monteras framåt- eller bakåtvänd ska krockkudden kopplas bort och sätet skjutas så långt bakåt som möjligt.
- Var alltid noga med att montera barnstolen enligt stoltillverkarens anvisningar.
- Om bilen är utrustad med sidokrockkuddar/krockgardiner och ett barn är placerat på en ytterplats är det viktigt att försöka placera barnet så långt in mot mitten som möjligt. En utlösande krockkudde/krockgardin kan annars skada barnet.



W7-147

### **Krockkuddesystemets varningslampa**

Lampan tänds om det uppstått något fel i systemet.

Lampan ska dock tändas och lysa eller blinka i ca 6 sekunder när tändningsnyckeln vridits till ON och sedan slockna.

Låt en KIA-verkstad kontrollera systemet om:

- Lampan inte tänds när nyckeln vrids till ON.
- Lampan lyser längre än 6 sekunder eller inte slocknar när motorn startats.
- Lampan tänds under körning.
- Lampan blinkar när tändningen är på.



OAM032073L

**Varningslampa för krockkudden på passagerarsidan**



OAM032074L

**Passagerarens krockkudde bortkopplad**



**Passagerarens krockkudde är inkopplad!**

Lampan lyser i ca 4 sekunder när tändningen slås på som en kontroll att den är hel.

Lampan lyser i ca 1 minut när krockkudden aktiveras efter att ha varit bortkopplad och tändningen är på.

Lampan ska lysa ca 4 sekunder när med tändningen i läge ON eller tills motorn startats.

Om krockkudden är bortkopplad med reglaget på sidan av instrumentpanelen ska lampan lysa för att markera att passagerarens krockkudde är bortkopplad.

### **! VIKTIGT**

Om det är något fel på reglaget för bortkoppling av kudden kommer OFF-lampan inte att lysa. (ON-lampan tänds och slocknar efter ca en minut). Det innebär att krockkudden kan utlösas i samband med en krock, även om reglaget för bortkoppling är i läge OFF.

Kontakta i så fall omgående en KIA-verkstad för kontroll av reglaget och krockkuddesystemet.

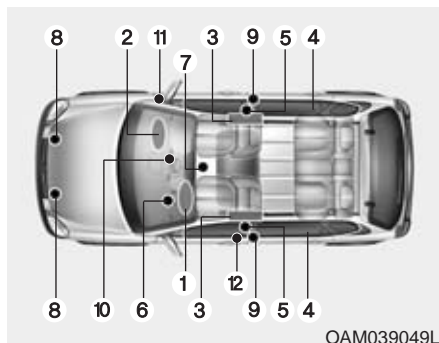

### Systemet med krockkuddar

1. Krockkudde i ratten
2. Passagerarkrockkudde
3. Sidokrockkuddar i framsätena
4. Krockgardiner
5. Bältessträckare
6. Varningslampa för krockkuddesystemet
7. Kontrollenhet för krockkuddarna
8. Sensorer för frontalkrock
9. Sensorer för påkörning från sidan
10. Varningslampa för bortkopplad passagerarkrockkudde
11. Reglage för bortkoppling avpassagerarkrockkudden
12. Förarens bältessträckare.

När tändningsnyckeln är i läge ON känner kontrollenheten hela tiden av funktionerna för komponenterna i krockkuddesystemet och utlöser aktuella krockkuddar om en eventuell kollision är tillräckligt kraftig för att de ska behövas som komplement till säkerhetsbältena.

Varningslampan i instrumentpanelen ska lysa i ca 6 sekunder varje gång tändningsnyckeln vrids till ON. Det är en kontroll av att lampan är hel.

### VARNING

Vänd dig snarast till en KIA-verkstad för att få systemet med krockkuddarna kontrollerat om:

- Lampan inte lyser en kort stund när tändningsnyckeln vrids till ON.
- Lampan fortsätter att lysa mer än 6 sekunder.
- Lampan tänds under körning.

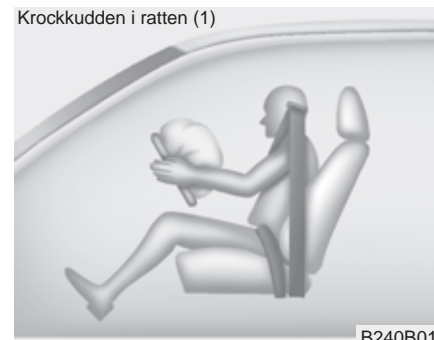

De bägge främre krockkuddarna utlöses vid en kollision rakt eller snett framifrån. Men endast om kontrollenheten känner att krocken är så kraftig att det extra skyddet, som krockkuddarna ger, behövs.

Krockkudden i ratten (2)

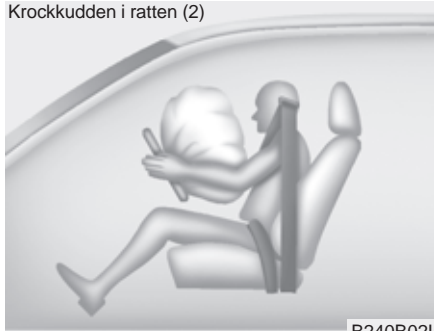

B240B02L

Krockkuddarna spräcker klädseln i rattcentrum och på instrumentpanelen när de utlöser.

Krockkudden i ratten (3)

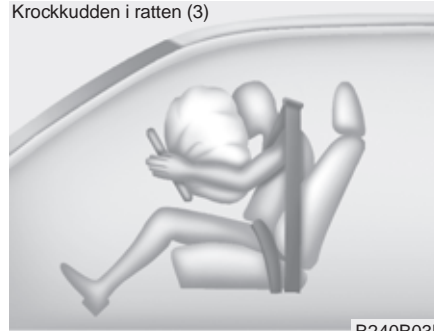

B240B03L

Tillsammans med korrekt använda säkerhetsbälten ger krockkuddarna ett bra skydd för huvud och överkropp vid en eventuell kollision.

Kuddarna töms direkt efter att de blåsts upp. Det gör att bilen kan köras om den inte blivit allvarligt skadad och är i trafiksäkert skick.

Passagerarkrockkudden



B240B05L

### VARNING

- Placera inget föremål eller tillbehör och klistra inga dekaler ovanpå instrumentpanelen där kudden är monterad. Det kan orsaka skador om kudden utlöses.
- Om du ska ha en behållare med doftmedel eller liknande, placera den inte nära mätartavlan eller någonstans på instrumentpanelen. Sådana detaljer kan lossna och skada de åkande om en krockkudde utlöses.

### **VARNING**

- När en krockkudde utlöses hörs en knall och det bildas rök. Det är normalt och inte farligt. Partiklarna från krockkudden kan i vissa fall irritera huden och ögonen samt orsaka andningsproblem för personer med astma. Tvätta bar hud med tvål och vatten och skölj ögonen med vatten.
- Krockkuddarna utlöser endast när tändningsnyckeln är i läge ON.
- Före ett säkringsbyte och innan en batterikabel lossas ska tändningsnyckeln vridas till LOCK och nyckeln tas ur låset. Om du inte gör så kan varningslampan tändas.

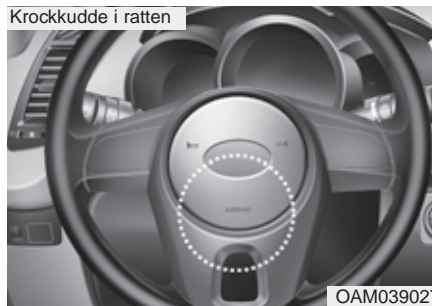

### **Märkning markerar krockkuddarnas placering**

Bilen har dubbla krockkuddar fram. Texten AIR BAG är präglad på ratten och till höger på instrumentpanelen där kuddar är monterade.

De främre krockkuddarna kan inte ersätta säkerhetsbältena. De är ett komplement, som inte utlöser vid lättare kollisioner. Därför ska säkerhetsbältena alltid användas när bilen är i rörelse.

** VARNING**

Säkerhetsbältena ska alltid användas och barn ska alltid sitta i speciella bilbarnstolar! Bältena håller de åkande på plats så att de inte slår emot de främre krockkuddarna om de utlöses, vilket de i så fall gör med stor kraft och på några millisekunder.

- Sitt alltid upprätt i sätena och aldrig lutad åt ena eller andra sidan.
- Främre passagerarsätet ska skjutas så långt bakåt som möjligt.
- Föraren ska alltid sitta så långt från ratten som möjligt (minst 25 cm) och i upprätt ställning.
- Om en vuxen passagerare färdas i framsätet ska höger krockkudde vara aktiverad.
- Placera inget föremål eller tillbehör och klistra inga dekaler ovanpå instrumentpanelen där kudden är monterad. Det kan orsaka skador om kudden utlöses.

(forts)

(forts)

- Täck inte framsätena med överdragsklädsel, filter eller annat som kan påverka krockkuddarna på utsidan av ryggstöden.
- Åtgärda ingenting som har med krockkuddarna att göra. Det kan medföra att de utlöses oväntat eller inte utlöser i samband med en krock.
- Låt en auktoriserad KIA-verkstad snarast undersöka systemet om varningslampan för krockkuddarna fortsätter att lysa eller blinkar under körning.
- Krockkuddar kan bara utlösa en gång. Vänd dig till en KIA-verkstad om de måste ersättas.
- De främre krockkuddarna utlöser endast vid kraftigare kollisioner rakt framifrån eller vid högst 30° vinkel snett framifrån.
- De utlöser inte vid påkörning från sidan eller om bilen slår runt. Använd därför alltid säkerhetsbälte!

(forts)

(forts)

- När en barnstol monteras i framsätet ska krockkudden kopplas bort och sätet skjutas så långt bakåt som möjligt.
- Barn som är längre än 135 cm kan använda bilens ordinarie bälten och bör sitta i baksätet.
- Alla åkande ska alltid vara korrekt fastspända när bilen är i rörelse. Sitt så långt från alla krockkuddar som möjligt.
- Alla i bilen ska sitta i upprätt ställning och inte lutade åt någon sida. Fötterna ska vara på golvet med undantag för mindre barn i barnstolar.
- Den som inte sitter enligt ovanstående anvisningar kan skadas av en utlösande krockkudde eller krockgardin.



### **Reglage för bortkoppling av passagerarens krockkudde**

Om ett barn ska åka i framsätet ska krockkudden kopplas bort (OFF) oavsett om barnet sitter i en bakåtvänd monterad stol eller åker framlänges.

Kudden kan lämpligen också kopplas bort om ingen ska färdas i passagerarsätet.

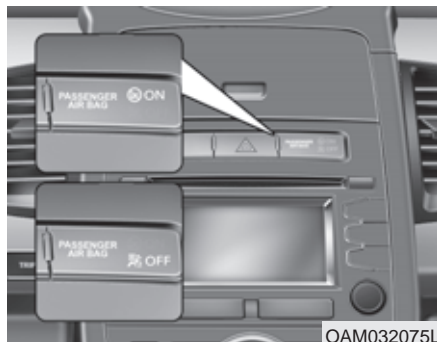

### **Passagerarkudden ON eller OFF:**

I läge ON är höger krockkudde inkopplad och utlöser vid en eventuell krock. Den här (ON) varningslampan lyser i panelen. Därför får inget barn placeras i framsätet, varken framåt- eller bakåtvänt.

När höger krockkudde är bortkopplad (läge OFF) ska den här lampan (OFF) lysa i panelen. Barn kan placeras i framsätet i godkänd barnsäkerhetsutrustning.

### **\* OBS**

- När reglaget är i läge ON kan krockkudden utlösas vid en kollision. Om en barnstol då är monterad i framsätet krossas den av krockkudden.
- Kontrollera alltid att reglaget är i läge OFF om ett barn ska färdas i framsätet.

### **⚠ VARNING**

Använd tändningsnyckeln eller något liknande för att vrida reglaget för bortkoppling av passagerarens krockkudde. Kontrollera att kontroll-lampan för bortkopplad kudde lyser när kudden bortkopplad.

**! VIKTIGT**

- Om reglaget inte fungerar som det ska kommer varningslampan AIR BAG (☹) att tändas. Kontrollampen för bortkopplad krockkudde (OFF) (☹<sub>2</sub>) kommer inte att lysa. Däremot kommer lampan för inkopplad kudde (ON) att lysa i ca 60 sekunder när tändningen slås på. Systemet för krockkuddarna aktiverar den högra krockkudden. Det betyder att den utlöser vid en kollision, även om reglaget för bortkoppling är vridet till OFF.
- Om varningslampan för krockkuddarna blinkar eller inte tänds när tändningen slås på eller tänds under körning, låt en auktoriserad Kia-verkstad kontrollera krockkuddesystemet snarast möjligt.

**⚠ VARNING**

- Föraren är ansvarig för att reglaget är i rätt läge.
- Det får inte sitta någon nyckel i tändningslåset när reglaget ställs om mellan ON och OFF eller omvänt. I annat fall kan det uppstå ett fel i kontrollenheten som medför att krockkuddar och krockgardinerna inte utlöser eller inte fungerar som de ska vid en eventuell kollision.
- När en barnstol monteras i framsätet ska krockkudden kopplas bort och sätet skjutas så långt bakåt som möjligt. En utlösande krockkudde krossar en bakåtvänt monterad barnstol i framsätet.
- Kudden kan lämpligen också kopplas bort om ingen ska färdas i passagerarsätet.
- Barn som är längre än 135 cm kan använda bilens ordinarie bälten och bör sitta i baksätet.



OAM039029

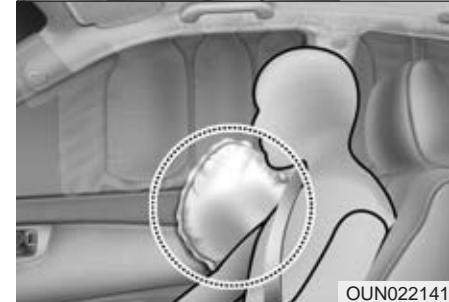

OUN022141

**Sidokrockkuddar**

Krockkuddarna är placerade i de främre sätenas ryggstöd på utsidan. De utlöser endast på den sida där bilen blir påkörd.



### VARNING

Förhindra att passagerare lutar sina kroppar eller huvuden emot dörrarna, sträcker ut armarna ut genom fönster eller placerar objekt mellan dörr och passagerare när de färdas på plats utrustad med sidokrockkuddar och/eller sidokrockgardiner.

### VARNING

- För att sidokrockkuddarna ska ge optimalt skydd ska de åkande i framsätet sitta upprätt och använda säkerhetsbältena. Föraren ska hålla bägge händerna på ratten.
- Ingen får luta sig mot en dörr eller sticka ut armar eller huvud genom sidorutorna.
- Ingenting får placeras på utsidan av ryggstöden där krockkuddarna är monterade.
- Sätt ingen överdragsklädsel på ryggstöden i framsätet.
- Montera inga tillbehör intill sidokrockkuddarna.
- Stoppa inte paraplyer eller annat mellan de främre ryggstöden och bilens sida. Sådana föremål kan orsaka skador om krockkuddarna utlöser.
- Se till att sensorerna för sidokrockkuddarna inte utsätts för stötar när tändningsnyckeln är i läge ON.
- Om ett säte eller klädseln skadas, vänd dig till en KIA-verkstad för kontroll och reparation. Informera om att bilen har sidokrockkuddar.



### Krockgardiner

De är monterade under klädseln ovanför dörrarna och är till för att skydda de åkandes huvuden i fram- och baksätet om bilen blir påkörd från sidan. Krockgardinerna utlöser endast på den sida där bilen blir påkörd och om kollisionen är kraftig.

De utlöser normalt inte vid frontalkollisioner, påkörning bakifrån eller om bilen slår runt.

 **VARNING**

- För att sidokrockkuddarna och krockgardinerna ska ge optimalt skydd ska de åkande i framsätet och på de yttre platserna i baksätet sitta upprätt och använda säkerhetsbältena.
- Passagerare (barn och vuxna) som åker i framsätet eller på ytterplatser i baksätena får inte luta sig mot bilens dörrar eller sidor eller sticka ut armar genom sidorutorna. De får inte heller ha några föremål på utsidan av sig.
- Gör aldrig några ingrepp i eller försök att reparera några komponenter i krockkudde-systemet. Allt sådant arbete måste utföras av specialutbildade KIA-mekaniker.

Om inte ovanstående anvisningar följs kan krockkuddarna utlösas oavsiktligt och orsaka allvarliga skador eller medföra att de inte utlöser som de ska i samband med en kollision.

### I vissa situationer kanske krockkuddarna inte utlöses

Exempel: Vid påkörning bakifrån, om bilen blir påkörd en andra och en tredje gång, om farten är låg vid kollisionstillfället eller om bilen slår runt.

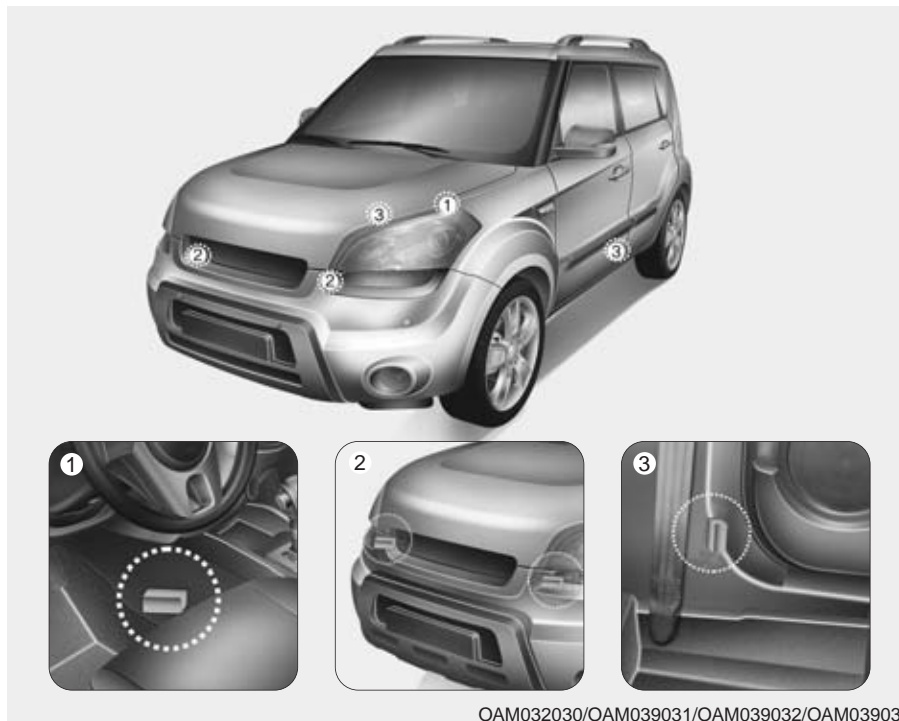

### *Komponenter i krockkuddesystemet*

- (1) Kontrollenhet
- (2) Sensor för frontalkrock
- (3) Sidokrocksensor

**⚠ VARNING**

- Krockkuddar och sensorerna i krockkuddesystemet får inte utsättas för stötar och slag. Då finns det risk att de utlöser och orsakar skador.
- Gör inga ingrepp i någon del av systemet. Det kan medföra att en krockkudde oväntat utlöses. Allt arbete med krockkuddar och sensorer måste utföras av auktoriserade KIA-verkstäder.
- Det kan uppstå problem med sensorernas funktion om den främre stötfångaren eller stolpen mellan dörrarna (B-stolpen) skadas. Om du råkar ut för en skada, se till att få bilen kontrollerad och reparerad av en KIA-verkstad.
- Vänd dig till en KIA-verkstad om du vill montera några tillbehör i fronten på bilen. Då kan du vara säker på monteringen görs på ett sådant sätt att krocksensorerna inte påverkas.



1VQA2084

**När utlöser de främre krockkuddarna?**

De utlöser vid en kollision rakt eller snett framifrån och om sensorerna känner av att kollisionen är kraftig. Om kollisionen inte är våldsam utlöser i vissa fall endast bältessträckarna.



OVQ036018N



OUN022090

**När utlöser sidokrockkuddar och krockgardiner?**

De utlöser när sidokrocksensorerna, på den sida av bilen som blir påkörd, känner av att kollisionen är kraftig nog att utlösa sidokrockkudden och krockgardinen.

Både de främre kuddarna och sidokrockkuddarna kan i vissa fall utlösas i andra situationer än de normala, d v s vid krock framifrån, respektive påkörning från sidan.

Om bilen utsätts för en mycket kraftig smäll, t ex om den kör ner i en grop, kan krockkuddarna utlösas. Kör därför försiktigt på dåliga vägar.



### **Situationer då krockkuddarna normalt inte utlösas**

- Vid lindrigare kollisioner, som t ex körockar ger säkerhetsbältet tillräckligt skydd och därför utlösas inte krockkuddarna. Bältessträckarna kan däremot utlösas.

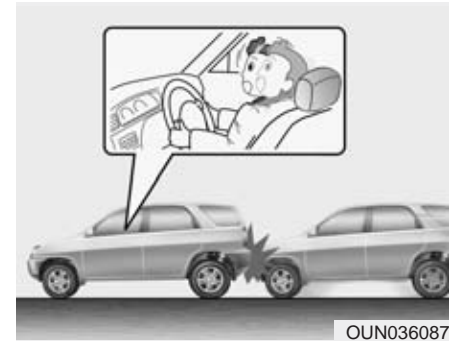

### **Skydd mot nackskador vid påkörning bakifrån finns i vissa modeller**

- Vid påkörning bakifrån utlösas inga krockkuddar. Däremot aktiveras det s k whiplashskyddet som finns i framsätena. Det trycker nackskyddet framåt för att huvudet inte ska kastas bakåt, vilket skulle kunna medföra allvarliga nackskador.



OVQ036018N

- Vid en påkörning från sidan utlöses normalt inte de främre krockkuddarna. Eftersom de åkande kastas åt sidan, mot den påkörande bilen, utlöser sidokrockkudden och krockgardinen för att ge skydd såvida inte kollisionen är mindre kraftig.

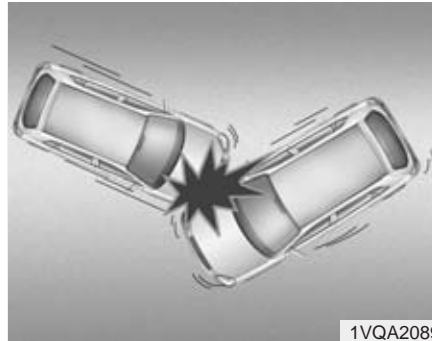

1VQA2089

- När en kollision sker med en vinkel, som bilden visar, kanske inga krockkuddar utlöses.

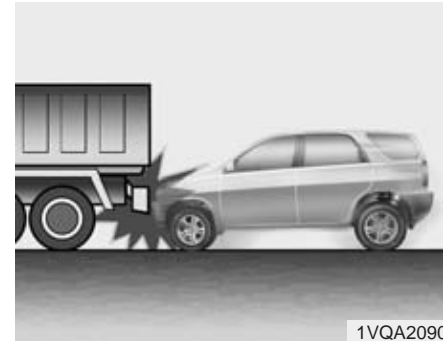

1VQA2090

- Om bilen reflexmässigt bromsas kraftigt och därefter pressas in under t ex ett bilflak kanske kollisionen inte blir så häftig att krockkuddarna utlöses.

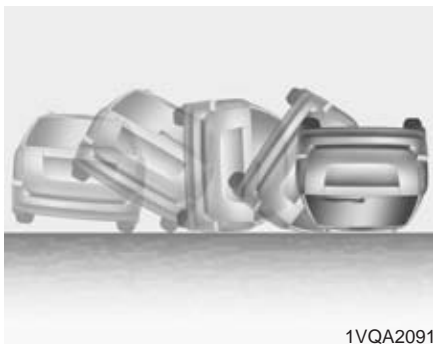

1VQA2091

- Om bilen slår runt kan eventuellt sidokrockkuddar och krockgardiner utlösas om bilen rullar runt på grund av att den blivit påkörd från sidan.

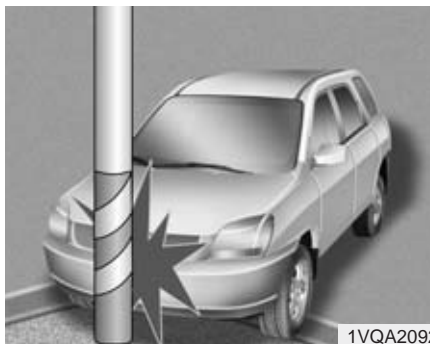

1VQA2092

- Krockkuddarna utlöser normalt inte vid lindrigare kollisioner med stolpar eller träd eller om de ger efter eller om hastigheten är låg.

### **Krockkuddesystemet är underhållsfritt**

Det ingår inga komponenter som kräver service. De enda tillfällen när något måste åtgärdas är om varningslampan tänds för att det uppstått ett fel eller om den inte tänds i samband med att bilen startas. Då måste en KIA-verkstad kontrollera systemet.

Allt arbete med ratten och i krockkuddesystemet måste utföras av en specialutbildad KIA-mekaniker.

**⚠ VARNING**

- Gör inga försök att modifiera, reparera eller utföra service på några komponenter i krockkuddesystemet. Det kan medföra att det inte fungerar som det ska eller att en kudde oavsiktligt utlöses.
- Rengöring av materialen som täcker krockkuddarna ska ske med mjuka trasor, torra eller lätt fuktade. Använd ingen form av rengöringsmedel.
- Placera inga föremål eller tillbehör och klistra inga dekaler där krockkuddarna är monterade. Det kan orsaka skador om kudden utlöses.
- Om en krockkudde har löst ut ska den bytas. Det är ett arbete som måste utföras av en specialutbildad KIA-mekaniker.
- Lossa inga anslutningar för krockkuddesystemet. Det kan medföra att det inte fungerar som det ska eller att en kudde oavsiktligt utlöses.

(forts)

(forts)

- Komponenterna i krockkuddesystemet måste omhändertas på ett speciellt sätt när bilen slutligen ska skrotas. Det ansvarar KIA-återförsäljaren för.
- Om bilen har översvämmats eller om det av annan anledning kommit in vatten i bilen, sätt inte ens in nyckeln i tändningslåset. Bogsera bilen till en KIA-verkstad för kontroll och eventuell reparation.

**Med tanke på de åkandes säkerhet**

- Alla i bilen ska vara fastspända och sitta i upprätt ställning samt ha fötterna på golvet när bilen är i rörelse.
- Om passagerare ska byta plats i bilen, stanna först innan bältena lossas.
- Endast en person får vara fastspänd i respektive säkerhetsbälte.
- Spänn inte fast någonting på själva bältena.
- Åk aldrig med en pipa eller något annat i munnen och ha aldrig något hårt i knäet. Det finns mycket stor risk för allvarliga skador om krockkudden utlöses.
- Passagerare ska alltid sitta upprätt och lutade mot ryggstöden samt hålla fötterna på golvet och händerna borta från de ställen där krockkuddarna är monterade.
- Placera inget och klistra inga dekaler där krockkuddarna är monterade. Funktionen för kuddarna kan påverkas.
- Utför inga modifieringar på framsätena. Sidokrockkuddarnas funktion kan påverkas.



### **VARNING**

- Den som sitter för mycket tillbakalutad riskerar att glida ur bältet vid en häftig inbromsning eller eventuell kollision.
- Alla åkande i bilen ska vara fastspända och sitta i upprätt ställning lutade mot ryggstöden samt ha fötterna på golvet.

### **Gör inga modifieringar på bilen**

Förändringar av chassit, karossen, stötfångarna eller frigångshöjden kan påverka krockkuddarnas funktion.

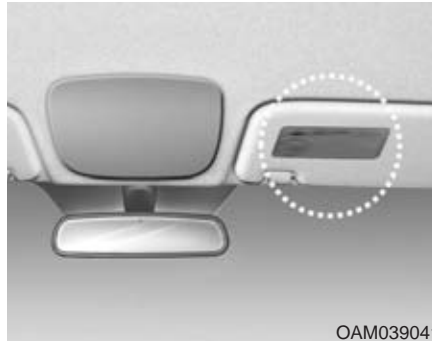

### **Dekaler med information om krockkuddarna**

Dekal med varningstext informerar passagerarna om risken med krockkuddar. Allt man ska tänka på när det gäller krockkuddarna är utförligt beskrivet på tidigare sidor här i boken.

Nycklar / 4-2  
Fjärrkontroll för centrallås och larm / 4-5  
Smart key / 4-8  
Dörrlås / 4-14  
Baklucka / 4-18  
Sidorutor / 4-20  
Motorhuv / 4-23  
Tanklucka / 4-25  
Elektriskt manövrerbar taklucka / 4-27

## Lär känna bilen

4

Styrning / 4-30  
Bakspeglar / 4-32  
Mätare, varnings- och kontrollampor / 4-36  
Parkeringshjälp/Backvarnare / 4-57  
Parkeringshjälp / 4-60  
Backkamera / 4-64  
Varningsblinkers / 4-64  
Yttre belysning / 4-65  
Torkare och spolare / 4-71  
Inre belysning / 4-73  
Defroster / 4-75  
Klimatanläggning, manuell / 4-76  
Klimatanläggning automatisk / 4-85  
Inställning för att ta bort imma och is från vindrutan / 4-92  
Förvaringsfack / 4-95  
Komfortdetaljer / 4-97  
Exteriördetaljer / 4-105  
Radio / 4-106

## NYCKLAR

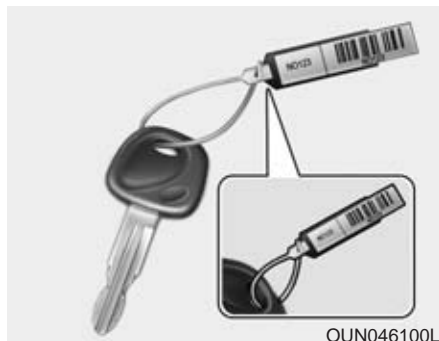

Nyckelnumret finns stansat på en liten metallbricka som medföljer vid leverans av bilen.

Ta för säkerhet skull bort brickan med nyckelnumret från nycklarna, men slarva inte bort den.

Anteckna också numret på en lapp och förvara den på ett säkert ställe. Du måste kunna uppge numret om du ska beställa nya nycklar från en KIA-verkstad.

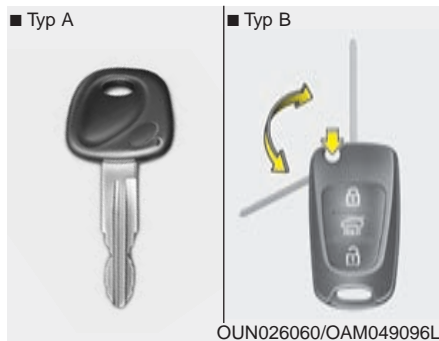

### Nyckel med transponder

Nyckeln passar i bilens alla lås.

Typ B är nyckel med fjärrkontroll och infällbart nyckelax. Tryck på knappen vid den lilla pilen för att frigöra spärren när nyckelaxet ska vikas ut.

### Typ B, C

För att fälla ut nyckeln, tryck på knappen för nyckelns utfällningsmekanism och nyckeln fälls ut automatiskt.

För att fälla in nyckeln, tryck på knappen för nyckelns utfällningsmekanism och fäll in nyckeln manuellt.

**! VIKTIGT**

*Försök inte att fälla ihop nyckeln utan att trycka på knappen för nyckelns utfällningsmekanism, det kan skada nyckeln.*

**VARNING - Tändningslåset**

Låt inte nyckeln vara kvar i bilen om barn lämnas ensamma i den.

**VARNING**

Endast originalnycklarna och eventuella nya nycklar som är beställda från en KIA-verkstad kan användas för att starta bilen.

**Startspärr**

Startspärren är ett elektroniskt stöldskydd som bara tillåter att bilen startas med rätt nyckel.

Systemet består av transpondrar i nyckelgreppen, en sändare i tändningslåset och en mottagare som känner av om rätt nyckel används för att starta motorn.

Om en felaktig nyckel används kan motorn inte startas.

**Startspärren stängs av**

Det sker automatiskt när en nyckel som är programmerad för bilen används för att starta motorn.

### **Startspärren aktiveras**

Startspärren aktiveras automatiskt när tändningsnyckeln vrids till OFF.



### **VARNING**

För att förhindra stöld ska du inte förvara någon av bilens nycklar eller stödskyddskoden, som är unik för varje fordon, i bilen.

### **\* OBS**

När bilen ska startas får det inte finnas andra nycklar med transpondrar i närheten av tändningslåset. Det kan medföra att motorn inte startar.



### **VIKTIGT**

Ha inte metallföremål i närheten av tändningsnyckel eller tändningslås. Metallföremål kan påverka transponderns signal så att det inte går att starta motorn.

### **\* OBS**

Nya nycklar kan endast beställas från auktoriserade KIA-verkstäder.

### **! VIKTIGT**

*Transpondern i nyckeln kräver inget underhåll och ska normalt fungera problemfritt i många år. Den kan dock sluta fungera om den utsätts för hårda stötar, statisk elektricitet, hög värme eller starkt solljus och fukt.*

### **! VIKTIGT**

*Gör inga ingrepp eller modifieringar i systemet för startspärren. Allt arbete måste utföras av auktoriserade KIA-verkstäder. Fel som uppstått på grund av felaktiga ingrepp omfattas inte av nybilsgarantin.*

## FJÄRRKONTROLL FÖR CENTRALLÅS OCH LARM

### ■ Typ A



OAM041097L

### ■ Typ B



OAM049097L

### Lås/lås upp

#### Lås (1)

1. Se till att alla dörrar, bakluckan och huven är stängda.
2. Tryck på lås-knappen.
3. Blinkerslamporna blinkar en gång för att markera att bilen är låst. (motorhuv och bagagelucka måste vara stängda)

#### Lås upp (2)

1. Tryck på lås-upp-knappen.
2. Blinkerslamporna blinkar två gånger för att markera att dörrarna har låsts upp.

#### \* OBS

Om ingen dörr öppnas inom 30 sekunder kommer dörrarna att låsas automatiskt igen.

#### Överfallsalarm (3)

1. Håll in larmknappen minst 1/2 sekund.
2. Signalhornet och bilens varningsblinkers aktiveras i 30 sekunder.

#### Lås upp bakluckan (4)

1. Håll in knappen för bakluckan i mer än 1 sekund.
2. Blinkerslamporna blinkar två gånger för att markera att bakluckan är upplåst.

#### \* OBS

- Om inte bakluckan öppnas inom 30 sekunder kommer den att låsas automatiskt igen.
- När du öppnat och stängt luckan låses den automatiskt.
- Texten HOLD på fjärrkontrollen markerar att du måste hålla in knappen mer än 1 sekund för att låsa upp bakluckan.

### Att tänka på för fjärrkontrollen

#### \* OBS

Fjärrkontrollen fungerar inte i följande fall:

- Om det sitter en nyckel i tändningslåset.
- Avståndet till bilen är för långt (mer än ca 10 m).
- Batteriet i fjärrkontrollen är för svagt.
- Andra fordon eller föremål kan störa signalen.
- Den störs av en radiosändare som finns i närheten.

Om fjärrkontrollen inte fungerar som den ska, lås upp och lås bilen med nyckeln och kontakta en KIA-verkstad för att få problemet löst.

#### ! VIKTIGT

*Fjärrkontrollen är känslig för vatten och andra vätskor. Fuktskador omfattas inte av nybilsgarantin.*

#### ! VIKTIGT

*Modifiering av fjärrkontrollen kan innebära att utrustningen inte fungerar. Felfunktion beroende på ingrepp täcks inte av tillverkarens garanti.*



#### Batteribyte i fjärrkontrollen

I fjärrkontrollen finns ett 3 volts litiumbatteri som normalt räcker i flera år. När det är dags att byta, gör så här:

1. Använd en liten skruvmejsel för att bryta isär fjärrkontrollen (1).
2. Byt ut batteriet mot ett nytt. När du byter batteriet, var noga med att installera batteriet med "+" uppåt.
3. Tryck ihop fjärrkontrollens båda halvor ordentligt.

Om en fjärrkontroll måste bytas, vänd dig till en KIA-verkstad.

**! VIKTIGT**

- *Fjärrkontrollen ska normalt fungera problemfritt i många år. Den kan dock sluta fungera om den utsätts för hårda stötar, statisk elektricitet, hög värme, starkt solljus eller fukt. Om det uppstår något fel på fjärrkontrollen eller om du behöver hjälp med batteribyte, kontakta en KIA-verkstad.*
- *Se till att det nya batteriet är av exakt samma typ som originalet.*
- *Fjärrkontrollen kan skadas om du tappar den, om den blir fuktig eller utsätts för hög värme och starkt solljus.*

**! VIKTIGT**

*Felaktig kassering av förbrukat batteri kan vara skadligt både för miljö och hälsa. Returnera ditt förbrukade batteri enligt gällande lokala föreskrifter.*



### SMART KEY - NYCKELFRI UPPLÅSNING AV DÖRRARNA OCH START AV MOTORN

#### ■ Typ A



OAM040230

#### ■ Typ B



OXM049001L

Med denna smart key kan du låsa upp dörrar (och bakluckan) även starta bilen utan att sätta nyckeln i tändningslåset.

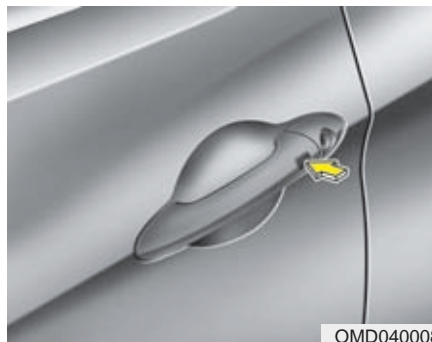

OMD040008

#### \* OBS

- Avståndet mellan dörrhandtaget och din Smart Key ska vara 0,7 m.
- Du kan inte låsa bilen utifrån om:
  - Din Smart Key är i bilen.
  - Tändningen är i läge ACC eller ON
  - Någon av dörrarna inte har stängts helt.
  - Du hör en ljudsignal i 3 sekunder som markerar att dörrarna inte låsts.

#### *Knapparnas funktioner*

#### Lås dörrarna

##### *Med dörrhandtaget*

1. Du ska ha din Smart Key nära bilen.
2. Se till att alla dörrar.
3. Tryck på knappen på utsidan av dörren.
4. Blinkerslamporna blinkar en gång för att markera att bilen är låst. (motorhuv och bagagelucka måste vara stängda)
5. Kontrollera att dörrarna är låsta genom att dra i dörrhandtaget.

1. Se till att alla dörrar, bakluckan och huven är stängda.
2. Tryck på lås-knappen (1).
3. Blinkerslamporna blinkar en gång för att markera att bilen är låst. (motorhuv och bagagelucka måste vara stängda)

## Lås upp dörrarna

### *Med dörrhandtaget*

1. Du ska ha din Smart Key nära bilen.
2. Tryck på knappen på utsidan av dörren.
3. Alla dörrarna låses upp och blinkerslamporna blinkar två gånger för att markera att bilen är olåst.

### **\* OBS**

- Avståndet mellan dörrhandtaget och din Smart Key ska vara 0,7 m.
- När din Smart Key finns på ett avstånd mellan 0,7 m från bilen kan vem som helst låsa upp dörrarna med knappen på dörrhandtaget.
- Om du inte öppnar någon dörr efter att ha låst upp, kommer dörrarna att låsas automatiskt efter en kort stund.

### *Knapparnas funktioner*

1. Tryck på lås-upp-knappen (2).
2. Blinkerslamporna blinkar två gånger för att markera att dörrarna har låsts upp.

### **\* OBS**

Om ingen dörr öppnas inom 30 sekunder kommer dörrarna att låsas automatiskt igen.

## Lås upp bakluckan

### *Med bakluckan*

1. Du ska ha din Smart Key nära bilen.
2. Tryck på bakluckans handtag och öppna.
3. Blinkerslamporna blinkar två gånger för att markera att stöldlarmet är avstängt.

### **\* OBS**

- När bakluckan har öppnats och sedan stängts låses den automatiskt.
- Din Smart Key ska finnas 0,7 m från bakluckans handtag.

### *Knapparnas funktioner*

1. Håll in knappen (3) för bakluckan i mer än 1 sekund.
2. Blinkerslamporna blinkar två gånger för att markera att bakluckan är upplåst.

### **\* OBS**

- Om inte bakluckan öppnas inom 30 sekunder kommer den att låsas automatiskt igen.
- När du öppnat och stängt luckan låses den automatiskt.
- Texten HOLD på fjärrkontrollen markerar att du måste hålla in knappen mer än 1 sekund för att låsa upp bakluckan.

### Överfallsalarm

1. Håll in larmknappen minst 1/2 sekund.
2. Signalhornet och bilens varningsblinkers aktiveras i 30 sekunder.
3. Du kan aktivera eller avaktivera larmfunktioner i bilen. Se avsnittet "Användarinställning" i detta kapitel.

### Smart key

#### \* OBS

- Om du av någon anledning skulle förlora din smart key så kommer du inte att kunna starta din bil. Har du inte tillgång till en extra smart key så måste du få bilen bärgad till närmsta auktoriserade KIA verkstad.
- Man kan ha 2st smart keys registrerade till ett och samma fordon. Om du förlorar en av dina två smart keys så skall du omgående besöka din auktoriserade KIA verkstad med din bil för att förebygga stöld av bilen.
- Din smart key kommer inte fungera om följande inträffar:
  - om smart key är nära en radiosändare som exempel kan vara en radiostation eller flygplats som då kan störa dess funktion.
  - om smart key är nära en mobil tvåvägs radio eller mobiltelefon.
  - om en annan smart key används i närheten av ditt fordon

Om smart key inte fungerar ordentligt, öppna dörren med den manuella nyckeln. Om du har problem med din smart key kontakta din auktoriserade KIA verkstad.

### ! VIKTIGT

*Var noga med att inte utsätta smart key för vatten eller vätska av något slag. Om fjärrdosa eller smart key inte fungerar på grund av att denna utsatts för vatten eller vätska så täcks kostnaden för reparation ej av tillverkarens garanti.*

## ■ Typ A



## ■ Typ B

**Om fjärrkontrollen inte fungerar**

Då kan du använda nyckelaxet för att låsa upp och låsa bilen.

1. Tryck på spärrknappen (1) och ta loss nyckelaxet (2).

2. Lås upp genom att vrida bakåt och lås genom att vrida framåt.
3. När du sätter tillbaka nyckelaxet i fjärrkontrollen ska den fastna med ett klick.

## ■ Typ A

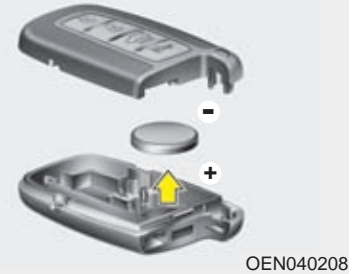

## ■ Typ B

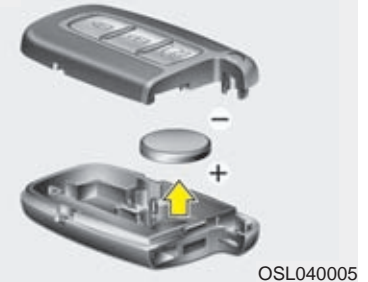
**Batteribyte**

Batteriet i smart key skall hålla i flera år men om smart key inte fungerar tillfredställande så kan man testa att byta batteri. Om du är osäker på hur man använder sig av smart key eller hur man byter batteri i denna vänligen kontakta din auktoriserade KIA verkstad.

### \* OBS

Kretsarna inuti smart key kan ta skada om de blir utsatta för fukt eller statisk elektricitet. Om du är osäker på hur man använder sig av smart key eller hur man byter batteri i denna vänligen kontakta din auktoriserade KIA verkstad.

1. Bänd försiktigt upp täckkåpan på smart key
2. Byt ut batteriet mot ett nytt (batterimodell: CR2032). När du byter batteriet var noga med att installera batteriet med "+" symbolen uppåt.
3. Återmontera täckkåpan och testa funktionen.

### \* OBS

- Du riskerar att skada smart key om du installerar fel typ av batteri, var noga med att montera rätt typ.
- Kretsarna inuti smart key kan ta skada om de blir utsatta för stötar, fukt eller statisk elektricitet.
- Om du misstänker att din smart key tagit skada eller att den inte fungerar korrekt, vänligen kontakta din auktoriserade KIA verkstad.

### ! VIKTIGT

*Fjärrkontrollen är känslig för vatten och andra vätskor. Fuktskador omfattas inte av nybilsgarantin.*

### Startspärr

Startspärren är ett elektroniskt stöldskydd som bara tillåter att bilen startas med rätt nyckel.

Systemet består av transpondrar i nyckelgreppen, en sändare i kupén samt en mottagare som känner av om rätt nyckel används för att starta motorn.

Om en felaktig nyckel används kan motorn inte startas.

Startspärren är ett elektroniskt stöldskydd som bara tillåter att bilen startas med rätt nyckel/Smart Key.

Systemet består av transpondrar i nyckelgreppen, en sändare i kupén och en mottagare som känner av om rätt nyckel används för att starta motorn.

Om en felaktig nyckel används kan motorn inte startas.

### *Stäng av startspärren så att motorn kan Startas:*

Det sker automatiskt när tändningen är i läge ON och rätt Smart Key finns i bilen.

### *Startspärren aktiveras (stöldskydd):*

Startspärren aktiveras automatiskt när tändningen är i läge OFF.

**VARNING**

För att förhindra stöld ska du inte förvara någon av bilens nycklar eller stöldsnyckelkoden, som är unik för varje fordon, i bilen.

**\* OBS**

När bilen ska startas får det inte finnas andra nycklar med transpondrar i närheten av bilens nyckel. Det kan medföra att motorn inte startar.

**VIKTIGT**

*Ha inte metallföremål i närheten av bilens nyckel eller tändningslås. Metallföremål kan påverka transponderns signal så att det inte går att starta motorn.*

**\* OBS**

Nya nycklar kan endast beställas från auktoriserade KIA-verkstäder.

 **VIKTIGT**

*Transpondern i nyckeln kräver inget underhåll och ska normalt fungera problemfritt i många år.*

*Den kan dock sluta fungera om den utsätts för hårda stötar, statisk elektricitet, hög värme eller starkt solljus och fukt.*

 **VIKTIGT**

*Gör inga ingrepp eller modifieringar i systemet för startspärren. Allt arbete måste utföras av auktoriserade KIA-verkstäder.*

*Fel som uppstått på grund av felaktiga ingrepp omfattas inte av nybilsgarantin.*

## DÖRRLÅSEN

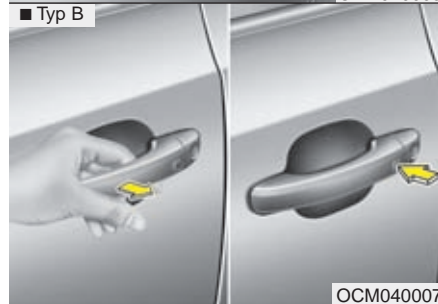
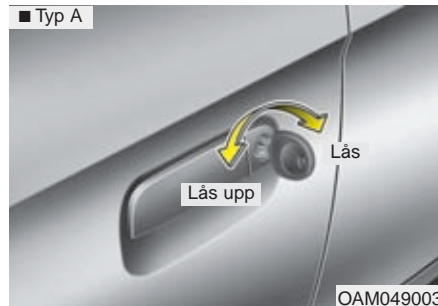

### Lås/lås upp dörrarna utifrån

- Vrid nyckeln mot bilens front för att låsa upp och bakåt för att låsa.
- Alla dörrar låses/låses upp samtidigt. (tillval)
- Dörrarna kan också låsas/låsas upp med fjärrkontrollen.

- När dörrarna är olåsta, öppna med handtagen.
- När dörrarna stängs, se till att de går helt.

Anm. Om bilen är utrustad med fjärrkontroll finns det inget dörrlås på höger framdörr.

### \* OBS

- I sträng kyla finns det en viss risk att låsmekanismerna fryser.
- Om centrallåsningen skulle aktiveras genom låsning/upplåsning snabbt och många gånger i tät följd kan systemet automatiskt kopplas bort några minuter för att skyddas mot överbelastning.

### VARNING

- Om dörren inte stängs ordentligt så kan den öppnas igen.
- Var försiktigt så ingen klämmer sig i dörren när denna stängs.

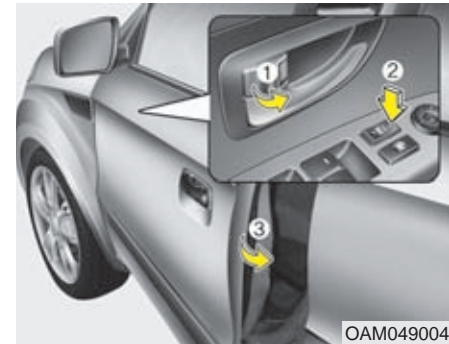

- Dörrarna kan låsas/låsas upp med spärrknapparna (1) på dörrarna.
- Om knappen för centrallåset (2) används påverkas alla dörrarna samtidigt.

### \* OBS

Ta alltid ur tändningsnyckeln, sätt an parkeringsbromsen och lås alla dörrarna när du lämnar bilen.

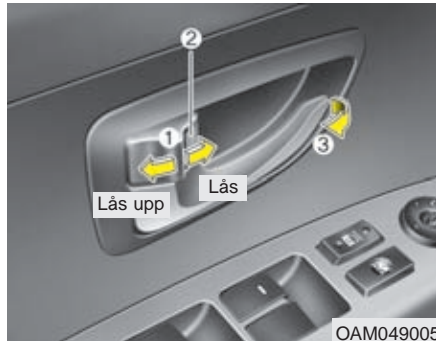

OAM049005

### Lås/lås upp inifrån bilen

#### Låsknappen på dörren

- Tryck knappen (1) som pilen visar för att låsa upp. Den röda markeringen (2) på knappen syns.
- Tryck knappen (1) som pilen visar för att låsa. Den röda markeringen på knappen syns inte.
- Öppna dörren med handtaget (3).
- Om du öppnar dörren inifrån och låsknappen är låst läge så låses dörren upp och kan öppnas. (Vissa modeller).
- Framdörrarna kan inte låsas om nyckeln sitter i tändningslåset och en dörr är öppen.

### **⚠ VARNING - Fel på dörrlåsen**

Om det uppstår något fel på dörrlåsen och du befinner dig i bilen, gör så här:

- Skjut spärrknappen vid dörrhandtaget framåt/bakåt flera gånger eller tryck på centrallåsknappen upprepade gånger samtidigt som du drar i dörrhandtaget.
- Försök på samma sätt med alla dörrarna.
- Öppna sidorutan fram och lås upp dörren med nyckeln i dörrlåset.
- Bakluckan kan öppnas inifrån bagageutrymmet.



OAM049006

#### Knappar för centrallåset

Dörrarna går att låsa/låsa upp med låsknapparna i framdörrarnas armstöd.

- Tryck i framkanten (1) på knappen för att låsa alla dörrarna och i bakkanten (2) för att låsa upp.
- Om nyckeln sitter i tändningslåset och någon av framdörrarna är öppen går det inte att låsa med knappen.
- Om din Smart Key finns i bilen och någon av dörrarna är öppen går det inte att låsa med knappen.



### **VARNING - Dörrarna**

- Se till att dörrarna alltid är ordentligt stängda när bilen är i rörelse.
- Se upp bakåt innan en dörr öppnas så att den inte skadar någon cyklist, motorcyklist eller gående.

### **VARNING - Olåst bil**

Ta alltid ur tändningsnyckeln, sätt an parkeringsbromsen, stäng alla rutor och lås bilen när du lämnar den.

### **VARNING - Överhettad kupé**

En solig dag kan bilen bli mycket varm invändigt. Undvik därför att lämna barn och husdjur ensamma i bilen. De kan då bli uttorkade och i värsta fall dö.

### **Stöldskyddslåsning**

Vissa modeller är utrustade med stöldskyddslåsning, som innebär att det inte går att öppna dörrarna med handtagen på insidan av dörrarna. Detta försvårar för en tjuv, som t ex slagit sönder en ruta, att komma in i bilen.

Stöldskyddslåsningen aktiveras/avaktiveras endast när du låser/låser upp bilen med fjärrkontrollen eller Smart Key.

### **VARNING**

Stöldskyddslås inte bilen om någon är kvar i den. Bilen kan inte öppnas inifrån annat än med fjärrkontrollen eller med en Smart Key.

## Dörrlåsfunktioner

### *Automatisk upplåsning vid krock.*

Om bilen krockar och någon krockkudde utlöser så låses dörrarna automatiskt upp.

### *Automatisk låsning när bilen körs*

Dörrarna låses automatiskt när bilen kommit upp i 15 km/tim.

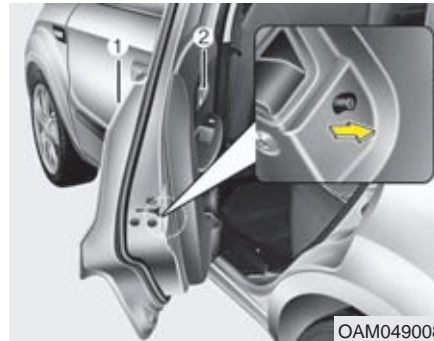

## Barnsäkra dörrlås

För att göra bakdörrarna barnsäkra, gör så här:

1. Öppna bakdörrarna.
2. Tryck reglagen på bägge dörrarna mot symbolen för spärrade lås (  ).
3. Stäng dörrarna.

Bakdörrarna ska nu bara kunna öppnas med handtaget på utsidan (1).

Kontrollera att de inte kan öppnas med handtagen på dörrarnas insidor.

För att koppla bort spärren, tryck reglagen bakåt/uppåt.

## **VARNING - Bakdörrarnas lås**

Se alltid till att bakdörrarna inte går att öppna inifrån när barn ska färdas i bilen. Då kan de av misstag inte öppna en dörr och riskera att falla ur bilen.

## BAKLUCKAN



### Öppna

- Luckan låses/låses upp samtidigt som dörrarna med fjärrkontroll, Smart Key eller centrallåsknappen på panelen.
- Bakluckan kan låsas upp separat om du håller lås-upp-knappen för bakluckan intryckt i ca 1 sekund.
- När luckan är olåst tar du tag som bilden ovan visar och lyfter luckan.
- När du sedan stänger luckan låses den automatiskt. (Under förutsättning att alla dörrarna är låsta)

### \* OBS

I sträng kyla finns det en viss risk att låsmekanismen fryser.

#### VARNING

Se till att ingen står i vägen för luckan när den öppnas.

#### VIKTIGT

*Om luckan inte är helt stängd under körning kan lyftfjädrarna och låsmekanismen skadas.*

### Stäng

Fäll ner luckan och tryck igen den om den inte stänger sig själv.

#### VARNING - Avgaser

Om bakluckan inte är helt stängd kan giftiga avgaser sugas in i bilen. Om luckan måste vara öppen, kör kupéfläkten på högsta hastighet och ventileras genom kupén.

#### VARNING - Last

Lasta de tyngsta föremålen längst fram och underst och surra all tung last. Lasta aldrig högre än till överkant av ryggstöden.



**⚠ VARNING**

- Se till att alla som åker i bilen känner till att bakluckan kan öppnas inifrån med nödöppningsreglaget.
- Använd reglaget endast i nödsituationer.

**Bakluckan kan nödöppnas inifrån**

Nödöppning av bakluckan inifrån bilen  
Gör så här:

1. Ta bort luckan som den övre infällda bilden visar.
2. Skjut låsspärren åt sidan, som pilen i den nedre infällda bilden visar.
3. Knuffa upp bakluckan.

## SIDORUTOR

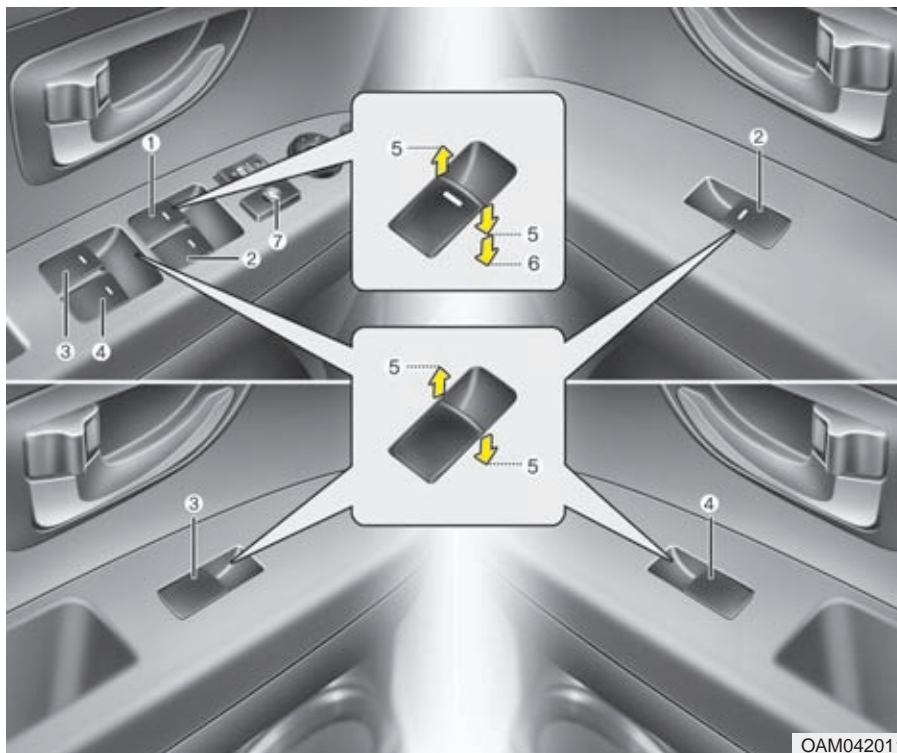

### Reglagen för de elektriska fönsterhissarna

- (1) Förarens sidoruta
- (2) Rutan på höger framdörr
- (3) Rutan på vänster baktörr
- (4) Rutan på höger baktörr
- (5) Öppna/stäng
- (6) Ett-tryck-öppning av förarens sidoruta
- (7) Knapp som spärrar reglagen på alla dörrar utom på förardörren

### \* OBS

I sträng kyla finns det en viss risk att hissmekanismerna fryser.

### Fönsterhissarna fungerar med tändningsnyckeln i läge ON.

Med spärrknappen på förardörren kan reglagen på övriga dörrar spärras.

Rutorna kan öppnas/stängas ca 30 sekunder efter att tändningsnyckeln vridits till ACC eller LOCK eller tagits ur låset, om ingen framdörr öppnas under den tiden.

### \* OBS

Om du kör med en bakre sidoruta öppen eller bägge bakre sidorutorna öppna kan det uppstå pulserande vindstötar i bilen. Öppna i så fall de främre sidorutorna ett par centimeter. Om en öppen taklucka orsakar vindstötar kan du prova att stänga luckan något.

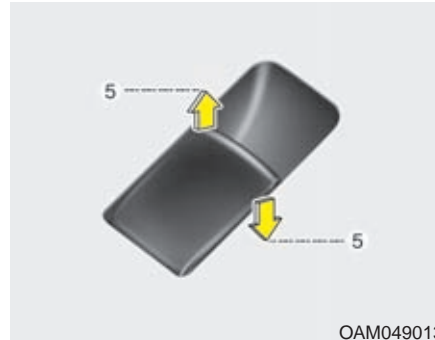

#### Öppna/stäng sidorutor (5)

Alla rutorna kan öppnas/stängas med reglagen på förardörren. Övriga rutor öppnas/stängs med separata reglage på respektive dörr.

Pil uppåt = Stäng  
Pil nedåt = Öppna

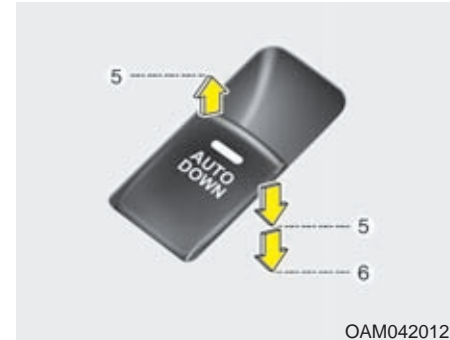

#### Bilar med enkel "ett-tryck-funktion" för förarens ruta

Pil uppåt = Stäng  
Pil nedåt = Öppna

När knappen trycks ner förbi spärrläget (5) och till (6) går rutan hela vägen ner när man släppt knappen.

Rutans rörelse går dock att stoppa genom att man lyfter på knappen.



### Spärrknapp för reglagen på passagerarnas dörrar

- Med knappen, som pilen visar, kan reglagen på de övriga dörrarna spärras.
- När spärrknappen för fönsterreglagen är nedtryckt kan rutorna bara öppnas/stängas med reglagen på förardörren.

### ! VIKTIGT

- För att det inte ska uppstå några skador på fönsterhissarna och riskera att säkringen brinner av bör bara en ruta i taget manövreras.
- Manövrera inte samma ruta åt motsatt håll med knappen på förardörren och en annan knapp.

### ! VARNING

- Lämna aldrig tändningsnyckeln kvar i bilen.
- Lämna inte barn ensamma i bilen samt se till att de inte leker med fönsterhissarna och klämmer sig. Tryck ner spärrknappen så att reglagen på dörrarna inte kan användas när barn färdas i bilen.
- Kontrollera alltid så att ingen kommer i kläm när en ruta ska stängas.
- Se till att ingen sticker ut en arm när en ruta är öppen och bilen är i rörelse.

## MOTORHUVEN



OAM049015

### Öppna huven

1. Dra i reglaget som sitter längst till vänster under instrumentpanelen.

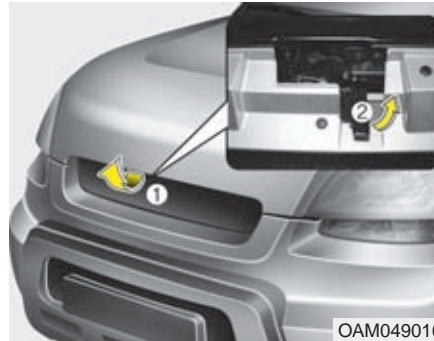

OAM049016

2. Lyft reglaget på säkerhetsspärren för att frigöra huven helt och lyft den.

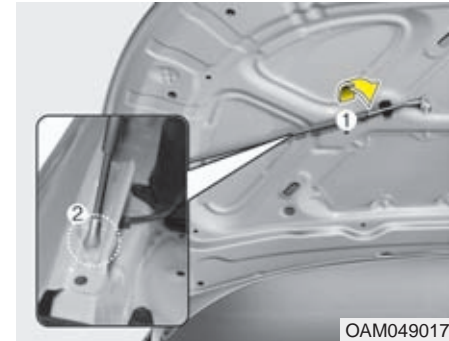

OAM049017

3. Vik ner staget (1) från huven.

4. Stick in staget i hålet (2) så att huven är stöttad.

### VARNING

Öppna motorhuven efter att parkerat bilen på slätt underlag och stängt av motorn. Växelföraren skall stå i växelläge P (parkeringsläge) på automatväxlade bilar och 1:an alternativt backen på manuellt växlade bilar samt att parkeringsbromsen är fullt åtdragen.

### VARNING - Risk för brännskador

Om motorn varit igång är många komponenter i motorrummet varma. Var försiktig så att du inte bränner dig.



### Stäng huven

1. Kontrollera först i motorrummet:

- Att alla påfyllningslock och mätstickor är på plats.
  - Att inget ligger löst i motorrummet, t ex trasor eller verktyg.
2. Tryck fast huvstaget i clipset.
3. Sänk huven tills öppningen är ca 30 cm. Släpp huven och kontrollera att den är ordentligt låst.



#### **VARNING**

- Innan huven stängs, kontrollera att alla påfyllningslock är ordentligt fastskruvade och att inga verktyg, arbetshandskar, trasor eller annat brännbart material finns i motorrummet.
- Se till att inget ligger i vägen när huven ska stängas. Den kan skadas.



#### **VARNING**

- Kontrollera noga att huven är ordentligt låst innan bilen körs. Annars finns det risk att den blåser upp och blockerar sikten helt.
- Se till att huvstödet sitter i uttaget i motorhuven innan du lutar dig in under den. Då kan motorhuven inte falla ner och orsaka skada.
- Kör aldrig bilen när huven stöttad av huvstaget.

## TANKLUCKA OCH TANKLOCK



OHD046014

### Öppna tankluckan

Lyft reglaget som är placerat på golvet innanför förarens dörr.

### \* OBS

Vintertid kan luckan eventuellt frysa fast. Knacka i så fall försiktigt på den för att spräcka sönder isen. Använd eventuellt avisningssprej eller kör in bilen i ett varmgarage. Bryt aldrig på luckan.

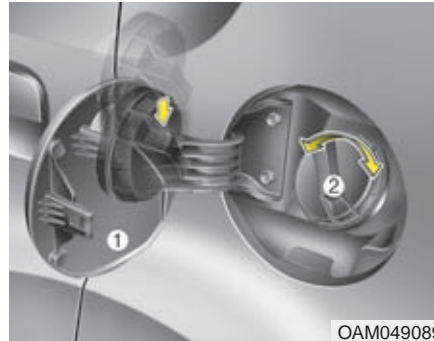

OAM049089

### Tankning

1. Stanna motorn.
2. Lyft reglaget som är placerat på golvet innanför förarens dörr och vik ut tankluckan (1).
3. Lossa tanklocket (2).
4. Tankta endast rekommenderat bränsle.

### Efter tankningen

1. Skruva fast locket så att det hörs ett ljudligt klick.
2. Tryck igen luckan och kontrollera att den är låst.

### VARNING - Tankning

- Det kan förekomma ett visst övertryck i tanken. Lossa därför tanklocket sakta och låt övertrycket pysa ut innan du skruvar loss det helt.
- Avsluta tankningen helt när pumpen slår ifrån första gången.
- Kontrollera att tanklocket är ordentligt åtdraget.



### **VARNING - Tankning**

Bilbränslet är eldfarligt. Följ därför nedanstående anvisningar i samband med tankning.

- Följ anvisningarna på bensinstationen.
- Eliminera risken för statisk elektricitet genom att vidröra bilen innan du lyfter av munstycket från pumpen.
- Kliv inte in i bilen när den tankas så att det uppstår statisk elektricitet när du tar i eller sätter dig i sätet. Om du måste in i bilen vidrör först en metalldel på den.
- Om du ska fylla en reservdunk, placera den på marken, låt den inte stå kvar i bilen. Använd endast godkänd reservdunk och se till att den sedan blir ordentligt surrad i bilen.
- Tala inte i mobiltelefon i samband med tankning.
- Motorn ska alltid vara avstängd i samband med tankning och tanklocket ska vara ordentligt åtskruvat innan motorn startas efter tankning.

(forts)

(forts)

- Rökning och öppen eld eller något som kan orsaka gnistbildning får inte förekomma i samband med tankning.
- Om brand skulle uppstå i samband med tankning, se till att komma bort från bilen.

### **! VIKTIGT**

- *Var noga med att endast tanka bilen med det bränsle som är angivet under "Bränslerekommendation" i kapitel 1.*
- *Om tanklocket måste bytas får det endast ersättas med ett KIA originallock i annat fall kan det uppstå problem med bränslesystemet eller avgasreningen.*
- *Om du spiller bränsle på lacken, tvätta omgående bort det så att det inte blir några lackskador.*
- *Efter tankningen, skruva fast locket tills det hörs ett ljudligt klick så att bränsle inte kan läcka ut.*

## ELEKTRISKT MANÖVRERBAR TAKLUCKA



OAM049018

Med reglagen i takkonsolen kan du öppna takluckan genom att vinkla upp den i bakkant eller skjuta den bakåt.

Tändningsnyckeln måste vara i läge ON, när luckan manövreras med reglagen i takpanelen.

### \* OBS

- Vintertid finns det risk att luckan fryser fast.
- Om du ska öppna luckan efter att bilen tvättats eller efter ett regn, se till att det är torrt på taket.

### ! VIKTIGT

- *Släpp knappen när luckan nått sitt ändläge, annars kan elmotorn skadas.*
- *Se till att takluckan är helt stängd när du lämnar bilen och inte har den under uppsyn. Regn och snö kan annars läcka in och skada inredningen. Du riskerar också inbrott i bilen.*

### ⚠ VARNING

Föraren bör av säkerhetsskäl inte manövrera takluckan eller solskyddet under körning.

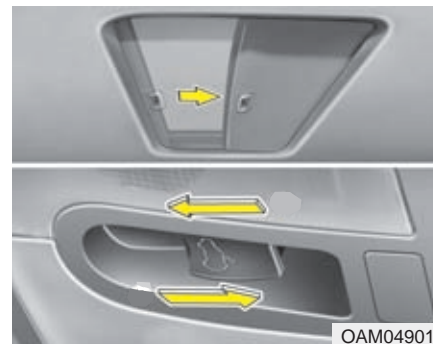

OAM049019

### Öppna takluckan till ett visst läge

Dra reglaget i takkonsolen bakåt för att öppna och skjut det framåt för att stänga luckan. Släpp reglaget när luckan nått önskat läge.

### Öppna takluckan helt :

Dra reglaget bakåt ca 1 sekund och släpp för att öppna luckan helt bakåt.

### Stäng takluckan :

Skjut reglaget framåt ca 1 sekund och släpp för att stänga luckan helt.

Stanna luckan genom att peta till på reglaget när den är i rörelse.



OBK049018

### Takluckans klämskydd

Om något kommer i kläm när luckan håller på att stängas stannar den automatiskt och öppnas en bit.

Klämskyddet fungerar inte för smala föremål som kommer mellan luckan och kanten eller t ex ett finger.



OAM049020

### Vinkla upp luckans bakkant maximalt

För att öppna takluckan, tryck knappen bakåt tills luckan nått önskat läge.

För att stänga takluckan, tryck knappen framåt eller dra den nedåt tills luckan nått önskat läge.

**⚠ VARNING**

- Se till att ingen klämmer sig när luckan stängs.
- Ingen i bilen får sticka ut någon del av kroppen genom luckan när bilen är i rörelse.

**! VIKTIGT**

- *Håll inte någon knapp intryckt när luckan är helt öppen eller stängd. Luckans elmotor kan skadas.*
- *Rengör lite då och då skenorna som takluckan löper i.*
- *Om det är minusgrader kan luckan frysa fast. Försök inte att öppna den i så fall eftersom elmotorn för luckan kan skadas.*
- *Solskyddet ska alltid vara öppet när luckan är öppen.*
- *Efter frekvent användande av taklucka kan det samlas damm mellan taklucka och takpanel. Öppna takluckan och torka rent med en ren trasa.*



OBK049019

**Solskyddet under takluckan**

Solskyddet följer automatiskt med luckan när den öppnas bakåt.

Om luckan vinklas upp i bakkant åker solskyddet inte bakåt utan måste skjutas bakåt manuellt.

Det måste alltid stängas manuellt.

**Återställning av takluckans funktion**

Om batteriet varit bortkopplat eller urladdat måste takluckans funktioner återställas. Gör så här:

1. Vrid tändningsnyckeln till ON.
2. Beroende på luckans läge, gör så här:
  - A) Om takluckan är stängd eller uppvinklad i bakkant: Tryck reglaget uppåt tills den är helt uppvinklad.
  - B) Om luckan är öppen/skjuten bakåt: Tryck reglaget framåt tills luckan är helt stängd. Tryck därefter reglaget uppåt tills luckan vinklats upp helt i bakkant.
3. Släpp reglaget.
4. Tryck reglaget uppåt i ca 10 sekunder tills takluckan vinklats upp och stannat i normalt maxläge efter att ha höjts lite extra. Släpp sedan reglaget.
5. Tryck reglaget uppåt i ca 6 sekunder tills takluckan fungerar så här:

VINKLAS NER OCH STÄNGS →  
SKJUTS HELT BAKÅT → SKJUTS  
IGEN

Släpp Sedan reglaget.

### STYRNING

#### Elektrisk styrservo

Servon fungerar endast när motorn är igång. Det går dock att styra bilen om motorn inte går eller om det uppstår fel på servon, men det krävs mer kraft. Servoeffekten är störst vid låg hastighet och avtar när farten ökar. Bilen blir därmed lättstyrd vid parkeringsmanövrer och körkänslan blir bättre högre hastigheter.

Om styrningen inte känns normal, vänd dig till en KIA-verkstad för kontroll.

#### \* OBS

Följande kan hända under normala omständigheter:

- EPS varningslampan tänds inte.
- Styrningen känns trögare när tändningen är på. Det kan bero på att systemet gör en självdiagnos. När den är avslutad ska styrningen kännas normal igen.
- Ett klickljud hörs när nyckeln vrids till läge ON eller LOCK.
- Ett visst ljud från servons elmotor kan höras i låg fart och när bilen står stilla.
- Styrningen kan plötsligt bli trögare om styrservon kopplas bort för att det finns risk att det kan uppstå ett fel som upptäcks genom självdiagnosen.
- Styrserveffekten avtar och styrningen gör trögt om du vrider ratten åt höger/vänster upprepade gånger när bilen står stilla. Vänta i så fall ett par minuter så fungerar servohjälpen igen.
- Om det uppstår något fel på den elektriska styrservon tänds varningslampan i panelen. Du kommer också att märka det genom att bilen blir tungstyrd. Kontakta i så fall en KIA-verkstad.
- När det är kallt ute kan det höras vissa ljud från servostyrningen. Det är normalt och ljuden ska försvinna när motorn blivit varm.

#### Justering av ratten

Justera ratten så att körställningen blir bekväm och att det går lätt att se alla mätare och kontrollampor.

Du kan också höja ratten maximalt för att lättare kunna kliva in i och ur bilen.



#### WARNING

- Justera ratten före avfärd, aldrig när bilen är i rörelse. Det kan medföra att du tappar kontrollen över den.
- Efter justering, kontrollera att ratten är låst i önskat läge. Testa genom att försöka höja/sänka ratten.

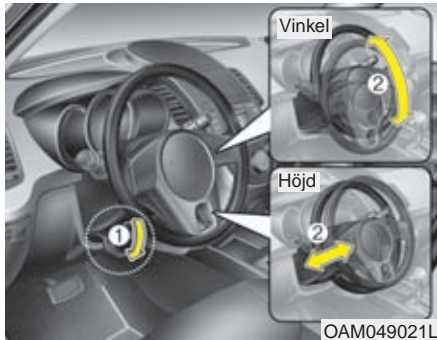

OAM049021L

Ratten justeras i höjdlåd så här:  
Tryck ner spärrhandtaget (1). Justera ratten i höjd (2) och lås den genom att dra upp spärrhandtaget.



OAM049022

### Signalhorn

Tryck på någon av symbolerna för signalhornet som finns på ratten. Kontrollera regelbundet att signalhornet fungerar.

### \* OBS

Signalhornet fungerar endast när du trycker på eller intill symbolen.

### ! VIKTIGT

*Slå inte på ratten för att signalera och tryck inte med något vasst på den.*



## BACKSPEGLAR

### Manuellt avbländningsbar inre backspegel

Justera alltid backspegeln innan du börjar köra.

#### **VARNING - Bakåtsikt**

Lasta inte baktill så att du inte har fri sikt genom bakrutan.

#### **VARNING - Bakåtsikt**

Av säkerhetsskäl ska du justera alla speglar innan du kör iväg och inte under körning.

#### **VARNING - Bakåtsikt**

Modifiera inte innerbackspegeln eller installera en store/bredare spegel, det kan orsaka skada i samband med en kollision där krocksuddarna utlöses.

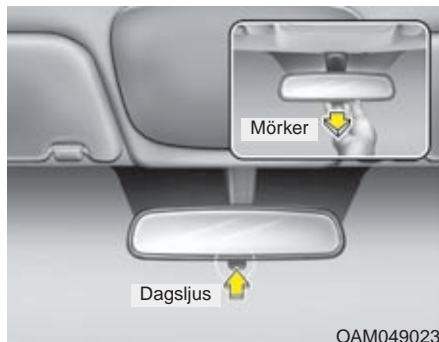

#### **Avbländning**

Med den lilla spaken nedtill på spegeln justerar du den för dagsljus eller mörkerkörning. Normalt ska spaken vara tryckt framåt. Om du bländas av ljuset från bakomvarande fordon, dra spaken bakåt.

*Tänk på att sikten genom backspegeln försämras i mörkerläget.*

### **Automatiskt avbländningsbar inre backspegel**

När motorn är igång mäter en sensor ljusstyrkan som träffar spegeln och en kemisk reaktion dämpar spegelns reflexion om ljuset är så starkt att föraren riskerar att bli bländad.

När backväxeln läggs i sker ingen dämpning av ljuset. Föraren får optimal sikt med backspegeln.

#### **! VIKTIGT**

***Vid rengöring av spegeln, fukta en mjuk trasa eller mjukt papper med fönsterputsmedel. Spreja aldrig direkt på spegeln.***

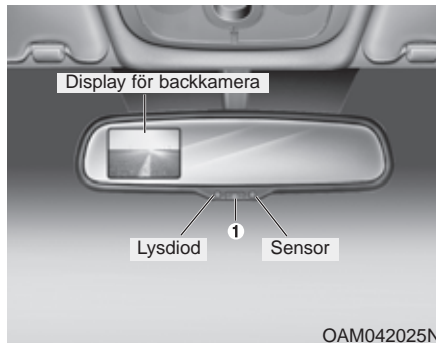

OAM042025N

#### Avbländningsfunktionen ON/OFF

- När tändningsnyckeln vrids till ON aktiveras alltid funktionen för automatisk avbländning och markeras av en lysdiod.
- Tryck på ON/OFF-knappen (1) för att aktivera alternativt stänga av funktionen för avbländning.

#### Yttre backspeglar

Kontrollera alltid före körning att backspeglarna är korrekt inställda.

Fäll in speglarna om bilen parkeras på en smal gata eller en trång parkeringsplats.

#### VARNING - Bakåtsikt

- Bakspeglarna har konvexa glas vilket medför att bakomvarande fordon ser ut att vara längre bort än de är.
- För att kunna bedöma avståndet korrekt, titta i den inre backspeglarna eller bakåt.

#### VIKTIGT

*Spegelglaset är repkänsligt. Skrapa därför inte bort is.*

*Om spegeln frusit fast, tvinga den inte till ett annat läge. Använd en avisningsspray eller varmt vatten.*

#### VARNING

Gör inga justeringar av speglarna när bilen är i rörelse.

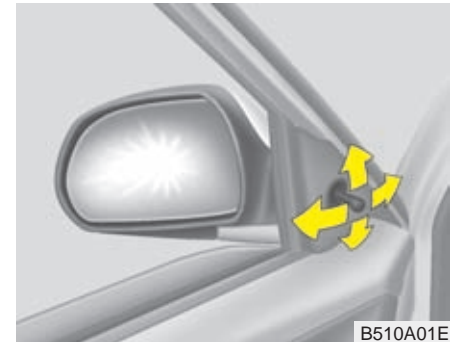

B510A01E

#### Reglage för inställning

Manuell inställningsspak

Ställ in yttre backspegel med reglaget.

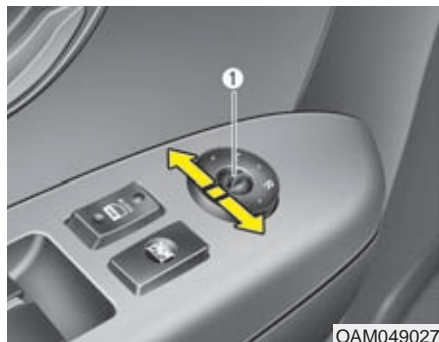

### Elektriskt justerbara backspeglar

Vicka den lilla spaken (1) mot den spegel som ska justeras.

Tryck sedan på reglaget runt om spaken för att justera spegeln uppåt-nedåt-höger-vänster.

Återställ spaken till mittläget efter justeringen.

### ! VIKTIGT

- *Speglarna stannar när de nått sina ändlägen men motorn fortsätter att arbeta så länge reglaget hålls nedtryckt. Släpp därför reglaget när spegeln stannat, så att elmotorn inte överbelastas.*
- *Justera inte spegeln manuellt, den kan skadas.*

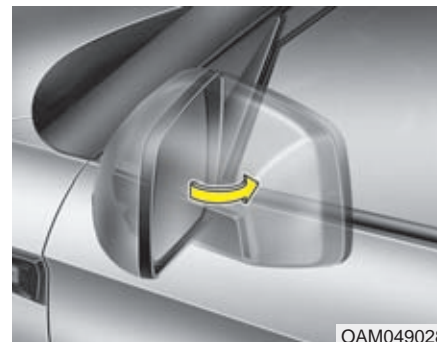

### Manuellt infällbara speglar

Vik in de yttre backspeglarna vid passage genom trånga portar eller om bilen parkeras på en smal gata eller trång parkeringsplats.



#### Elektriskt infällbara backspeglar

Fäll in/vik ut spegeln med knappen vid pilen.

#### **! VIKTIGT**

*Speglarna kan justeras även med tändningsnyckeln i läge LOCK. Tänk dock på att de förbrukar ström eftersom batteriet inte laddas när motorn inte är igång.*

#### **! VIKTIGT**

*Fäll inte in spegeln manuellt, det kan skada elmotorn i den.*

## MÄTARE, VARNINGSG- OCH KONTROLLAMPOR

### ■ Typ A



1. Varvräknare
2. Kontrolllampor för blinkers
3. Hastighetsmätare
4. Bränslemätare
5. Varnings- och kontrollampor
6. Färddatom
7. Kylvätsketemperaturmätare

### ■ Typ B

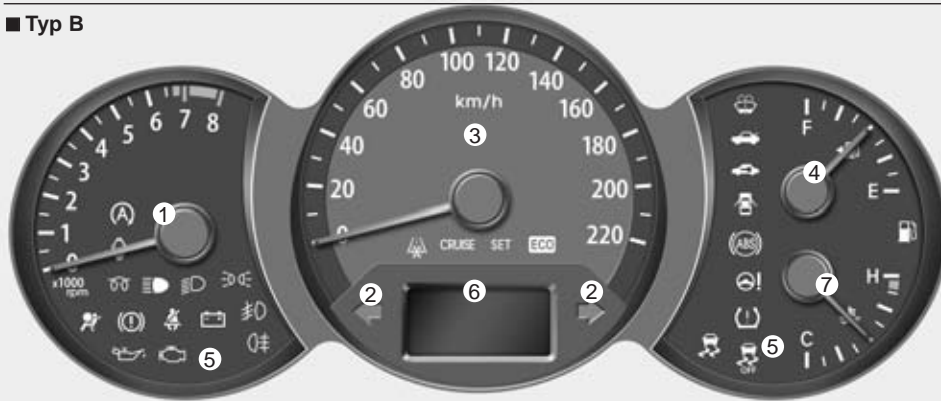

\* Det kan se något annorlunda i din bil jämförd med bilden. Se mer i detalj på de följande sidorna.

OAM042030L/OAM042302L

■ Typ A



■ Typ C



■ Typ E



■ Typ B



■ Typ D



■ Typ F



OAM042031/OAM042031N/OAM042031L/OAM042303/OAM042303N/OAM042303L

■ Diesel



■ Bensin



OAM042032

**Varvräknare**

Mätaren visar motorns varvtal/minut. Ta den till hjälp för att göra upp- och nedväxlingar vid rätta varvtalen.

**MÄTARE****Hastighetsmätare**

Hastighetsmätaren har i vissa modeller en mindre skala som även visar miles/timme.

### ..! VIKTIGT

Varva inte motorn så att nålen kommer in i den röda zonen. Det kan medföra motorskador.

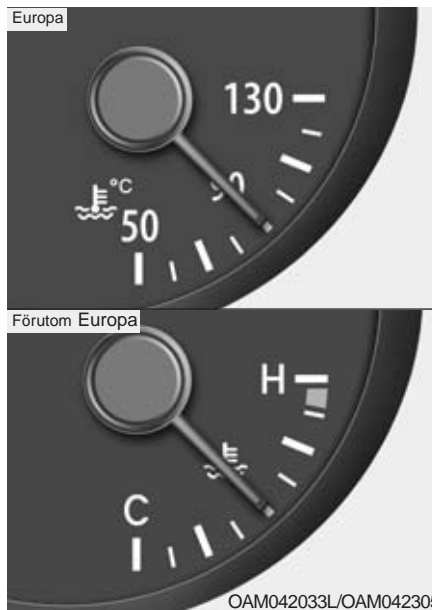

### Mätare för kylvätsketemperaturen

Temperaturen visas när tändningsnyckeln är i läge ON.

### ..! VIKTIGT

Om indikeringen på mätaren närmar sig "130" alternativt "H" finns risk för överhettning och motorskador. Stanna bilen och se avsnittet "Överhettad motor".

### VARNING

Lossa aldrig kylarlocket eller locket på kylvätskebehållaren när motorn är varm. Övertryck i systemet medför att ånga kan strömma ut och orsaka brännskador.



Förutom Europa



OAM042034L/OAM042306

### Bränslemätare

Mätaren visar ungefär hur mycket bränsle som finns i tanken som rymmer 62 liter.

En varningslampa i instrumentpanelen tänds när det återstår bränsle för några mils körning.

I sluttningar och kurvor kan bränslemätaren visa fel och varningslampan för låg bränslenivå kan tändas för tidigt. Det beror på att bränslet skvimpar i tanken.

### **⚠ VARNING - Låg bränslenivå**

Du kan råka ut för en olycka om motorn stannar under körning på grund av att bränslet tar slut.

### **⚠ VIKTIGT**

*Tanka i god tid så att du aldrig riskerar att köra slut på bränslet. Om bränslet tar slut kan det resultera i att motorn misständer, vilket kan medföra allvarliga skador på katalysatorn.*

#### ■ Typ A



#### ■ Typ B



OAM042110/OAM042270

### Vägmätaren (km)

Vägmätaren visar bilens totala körsträcka och hjälper till med att hålla reda på när det är dags för service.



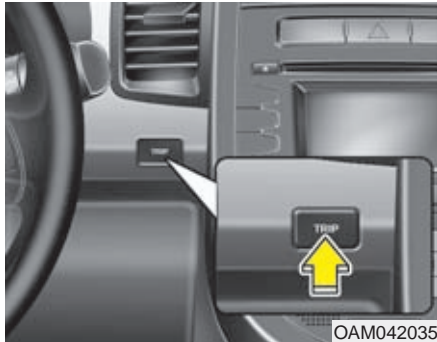

## Färddator

Färddatorn visar information som är relaterad till körningen. All lagrad information utom bilens totala körsträcka (vägmätaren) nollställs om batteriet kopplas bort. Se följande sidor.

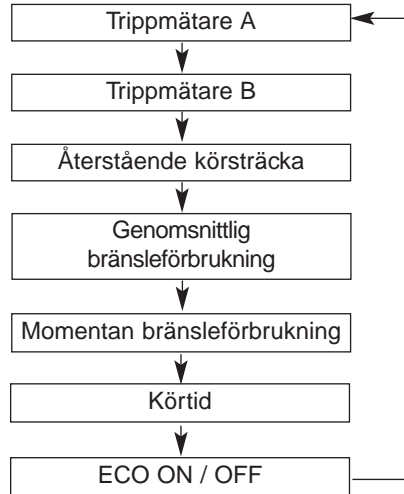

## Trippmätare (km)

TRIP A : Trippmätare A

TRIP B : Trippmätare B

I detta läge visar trippmätaren körsträcka efter senaste nollställning.

De mäter upp till 999,9 km (eller motsvarande siffra i miles).

För att nollställa den trippmätare som visas, håll in TRIP-knappen i mer än 1 sekund.

■ Typ A



■ Typ B



OAM042112L/OAM042272L

### Återstående körsträcka (km)

Mätaren visar ungefär hur långt det går att köra med det bränsle som finns kvar i tanken.

När det återstår mindre än 50 km kommer fyra blinkande streck (----) att visas.

### \* OBS

- Om bilen körs i backar kanske visningen inte blir korrekt.
- Om strömmen från batteriet brutits kan mätaren visa fel.
- För att färddatorn ska kunna uppdateras måste mer än 6 liter fyllas på.
- Den beräknade återstående körsträckan kan ändras (förlängas eller kortas) om körförhållandena förändras.
- Tänk också på att återstående körsträcka är en beräkning och alltså inte exakt.

■ Typ A



■ Typ B



OAM042114L-1/OAM042274L

### Genomsnittlig bränsleförbrukning (liter/100 km)

Mätningen sker från det att mätaren nollställts. Exakt visning sker inte förrän bilen körts minst 50 m.

Nollställning görs genom att TRIP-knappen hålls in i mer än 1 sekund när förbrukningssiffran visas i displayen.

När du börjar köra efter att ha tankat mer än 6 liter kommer mätningen för den genomsnittliga bränsleförbrukningen att nollställas (---).

■ Typ A



■ Typ B



OAM042115L/OAM042275L

## Momentanförförbrukning (l/100km eller MPG)

I detta läge så kalkyleras bränsleförbrukningen under de senaste sekunderna.

■ Typ A



■ Typ B



OAM042116L/OAM042276L

## Körtid

Körtiden mäts så länge motorn är igång och mäter upp till 99 timmar och 59 minuter.

Nollställning görs genom att TRIP-knappen hålls in i mer än 1 sekund när tiden visas i displayen.

■ Typ A



■ Typ B

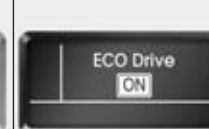

OAM042105/OAM042277N

## Växlingsindikator (manuell växellåda) ON/OFF - ECO ON/OFF

När du ser ovanstående i displayen kan du välja ON eller OFF.

Om du håller in TRIP-knappen i mer än 1 sekund när ON visas, då kopplar du om till OFF och växlingsindikatorn visas inte. För att se växlingsindikatorn, håll in TRIP-knappen i mer än 1 sekund när OFF visas och växlingsindikatorn visas.

■ Typ A



■ Typ B



OAM042117/OAM042278

### Yttertemperaturmätare

Yttertemperaturen visas mellan -40° och +60° C (-40° och +140 Fahrenheit).

- Temperaturvisningen kanske inte ändras omedelbart vid hastiga temperaturväxlingar som en konventionell termometer.
- Ändra temperaturvisning från °C till °F eller från °F till °C genom att trycka ned och hålla inne TRIP-knappen mer än 1 sekund i Distance to empty (DTE) mode.

■ Typ A



■ Typ B



OAM042332N/OAM042341L

### Växlingsindikator för ekonomisk körning (bilar med manuell växellåda)

Växla upp eller ner till den växel som visas.

- ▲3: Siffran + pilen vänd uppåt är en uppmaning att växla upp till den högre växel, som siffran visar. I detta fall från 2:an till 3:an.
- ▼3: Siffran + pilen vänd nedåt är en uppmaning att växla ned till en lägre växel. I detta fall från 4:an till 3:an.

Om du inte vill att växlingsindikatorn ska visas, håll in TRIP-knappen i mer än 1 sekund när ECO ON visas, då kopplar du om till OFF och växlingsindikatorn visas inte.

■ Typ A



■ Typ B



OAM042331N/OAM042340L

### Indikator för växelläge (bilar med automatisk växellåda)

Aktuellt växelläge visas i displayen framför föraren.

■ Typ A



■ Typ B



OAM042118N/OAM042342L

### Varningslampa för halt väglag

Varningslampan är till för att informera föraren om att vägbanan kan vara hal när:

- Tändningen är på
  - Temperaturen är kallare än 4-6°C
- Varningslampan blinkar i 10 sekunder för att sedan lysa konstant. Även en varningssignal kan ljuda.

### \* OBS

Om varningslampan för halt väglag tänds under körning så skall man köra mer försiktigt och undvika att köra för fort, undvika hastiga accelerationer, inbromsningar eller skarpa svängar etc.

## Varnings- och kontrollampor

Om någon av lamporna inte tänds när tändningen är på och motorn inte startas, kontakta en KIA-verkstad för kontroll.

När motorn startats ska alla varningslampor vara släckta i annat fel har det uppstått något fel.

Undantag: Lampan för parkeringsbromsen ska lysa tills bromsen är helt frigjord.

## Indikator - ekonomikörning ECO ON/OFF

ECO-texten är grön när du aktiverat systemet genom att välja ECO ON.

Läs mer i kapitel 5.

ECO

## Varning för fel i systemet för krockkuddarna



Lampan ska lysa ca 6 sekunder varje gång tändningsnyckeln vrids till ON.

Om lampan fortsätter att lysa eller tänds under körning, kan det ha uppstått ett fel på krockkuddarna. Kontakta omgående en KIA-verkstad.

### *Varningslampa för låsningsfria bromsar*



Lampan ska tändas och lysa i ca 3 sekunder när tändningsnyckeln vrids till ON. Den ska sedan slockna om det inte är något fel i systemet.

Om lampan fortsätter att lysa eller tänds under körning kan det vara något fel i systemet. Kontakta en KIA-verkstad.

Bilens bromssystem i övrigt fungerar som det ska. Det är bara ABS-funktionen som kan ha upphört att fungera.

### *Varningslampa för den elektroniska bromskraftfördelningen (EBD)*



Om dessa båda lampor tänds samtidigt under körning har det uppstått problem med ABS- och EBD-systemen.

Vänd dig till en KIA-verkstad så snart som möjligt.



#### **⚠ VARNING**

**Om båda lamporna lyser fungerar inte bromssystemet som det ska. Det finns risk att bakhjulen låses vid en inbromsning och att bilen får sladd. Vänd dig till en KIA-verkstad så snart som möjligt.**

### *Varningslampa för glömt säkerhetsbälte*



Bältespåminnaren blinkar eller lyser i ca 6 sekunder när tändningsnyckeln vridits till ON.

Läs mer i kapitel 3.

**Varningslampan för lågt oljetryck**

Om lampan tänds under körning:

1. Parkera bilen på en säker plats.
2. Stanna motorn och kontrollera oljenivån. Fyll på motorolja om nivån är för låg.

Om lampan fortfarande lyser när oljenivån är korrekt, kontakta en KIA-verkstad.

**! VIKTIGT**

*Motorn kan få allvarliga skador om du inte stannar den när lampan tänds.*

**! VIKTIGT**

*Motorn kan få allvarliga skador om varningslampan för lågt oljetryck lyser när motorn är igång.*

*Lampan ska bara lysa en kort stund innan motorn startas.*

*Om lampan tänds under körning parkera bilen på en säker plats så snart det är möjligt. Stanna motorn och kontrollera oljenivån. Fyll på om det behövs. Om lampan fortsätter att lysa när du startar motorn med korrekt oljenivå, stäng av den direkt och kontakta en KIA-verkstad.*

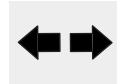
**Blinkers**

Pilarna markerar på vilken sida som blinkerslamporna blinkar. Om en pil lyser med fast sken, blinkar snabbare än normalt eller inte tänds alls kan det bero på att en glödlampa är trasig eller ett annat fel. Kontakta en KIA-verkstad om du behöver hjälp med lampbytet.

Kontrolllamporna blinkar när varningsblinkers är på.

**Helljuset tätt**

Lampan lyser när helljuset är tätt och när du använder helljusblinken.



### Halvljus



Lampan lyser när halvljuset är tätt.

### Dimljus



Lampan lyser när dimljusen är tända.

### Dimbakljus



Kontrolllampan visar att dimbakljusen är tända.

### Indikeringslampa för halvljus



Lampan lyser när halvljuset är tätt.

### Varning för ansatt parkeringsbroms och låg bromsvätskenivå



#### Ansatt parkeringsbroms

Lampan lyser när parkeringsbromsen inte är helt frigjord när tändningsnyckeln är i läge START eller ON. När motorn är igång ska varningslampan slockna när parkeringsbromsen är helt frigjord.

#### Låg bromsvätskenivå

Om lampan lyser när motorn är igång gör så här:

1. Parkera bilen på en säker plats.
2. Stanna motorn och kontrollera bromsvätskenivån. Fyll på vätska om nivån är för låg. Kontrollera också att det inte förekommer något läckage från bromsledningar eller anslutningar.
3. Om du hittar något läckage, lampan fortsätter att lysa eller om bromsarna inte känns som de ska, se till att bilen blir bärgad till en KIA-verkstad.

Bilen har två separata bromskretsar vilket innebär att det finns bromseffekt på två hjul om det uppstår något fel i den ena bromskretsen. Om bromsarna på bara två hjul fungerar krävs det mer kraft för att bromsa och pedalen sjunker närmare golvet. Dessutom förlängs bromssträckan avsevärt. Om du får bromsbortfall under körning, växla ner och stanna bilen så snart som möjligt.

Om varningslampan är hel ska den lysa när parkeringsbromsen är ansatt och tändas när du vrider tändningsnyckeln till ON.



### **VARNING**

**Om lampan lyser under körning, kontrollera först om parkeringsbromsen helt frigjord. Om den är frigjord och du har följt anvisningarna ovan och lampan ändå fortsätter att lysa bör bilen bärgas till en KIA-verkstad.**

**Låg spolarvätskenivå**

Lampan tänds när det är dags att fylla på spolarvätska.

**Bakluckan är öppen**

Lampan lyser när bakluckan inte är helt stängd.

**Batteriet laddas inte**

Det kan bero på fel i laddningssystemet eller på generatoren.

Om lampan tänds under körning:

1. Parkera bilen på en säker plats.
2. Stanna motorn och kontrollera om drivremmen till generatoren är hel och spänd.
3. Om remmen är hel och spänd är det sannolikt ett fel i laddningssystemet. Kontakta snarast en KIA-verkstad.

**Varning för öppen dörr**

Lampan lyser när någon dörr eller flera av dörrarna inte är helt stängda.

**Startspärr (immobilizer)**

Lampan tänds när nyckeln sticks i tändningslåset och vrids till ON. Det indikerar att motorn kan startas. Lampan slocknar när motorn startats.

Om lampan blinkar när nyckeln är i ON-läget, vänd dig till en KIA-verkstad för kontroll av startspärrsystemet.

### Låg bränslenivå



Lampan tänds när det återstår bränsle för bara några mils körning. Tanka så fort som möjligt när lampan tänds i annat fall kan den låga bränslenivån medföra att motorn misständer och att katalysatorn skadas.

### Motorkontrollampa



Lampan ingår som en del i systemet som övervakar avgasreningen. Om lampan tänds under körning innebär det att det uppstått något fel i avgasreningssystemet. Lampan ska lysa några sekunder efter att tändningsnyckeln vridits till ON eller slockna när motorn startats.

Om lampan inte tänds eller börjar lysa under körning, kontakta snarast en KIA-verkstad för att få felet avhjälp.

#### ! VIKTIGT

- *Om du fortsätter att köra med motorkontrollampan lysande kan det skada avgasreningssystemet och påverka prestanda och bränsleekonomi.*
- *Om motorkontrollampan blinkar under körning så finns det risk att katalysatorn skadas och som resultat av detta orsaka effektbortfall.*

*Se till att få motorn kontrollerad av en auktoriserad KIA-verkstad.*

#### ! VIKTIGT - Dieselmotor (med partikelfilter)

*Om motorkontrollampan börjar blinka har det samlats för mycket sot i partikelfiltret. Du kan förbränna sotet och få lampan att slockna om du gör så här: Kör bilen i högre hastighet än 60 km/tim eller på 2:ans växel och med motorn inom varvtalsområdet 1 500 - 2 000 varv/min i ca 25 min.*

*Om lampan inte slocknar när du kört enligt ovan, vänd dig till en KIA-verkstad för att få partikelfiltret kontrollerat.*

*Om du kör bilen en längre sträcka när lampan blinkar kan partikelfiltret skadas och dessutom kan bränsleförbrukningen öka.*

**ESP - Elektronisk stabilitetskontroll**

Lampan ska lysa i ca 3 sekunder när tändningsnyckeln vrids till ON och sedan slockna.

Lampan ska blinka när ESP-systemet aktiveras vid körning på halt eller löst underlag som t ex grus.

Vid fel i ESP-systemet lyser lampan konstant. Vänd dig till en KIA-verkstad för att få systemet kontrollerat.

**ESP-Systemet bortkopplat**

Lampan ska lysa i ca 3 sekunder när tändningsnyckeln vrids till ON och sedan slockna.

Tryck på ESP-knappen för att koppla bort systemet och ESP OFF tänds i panelen.

**Varningslampa för elektrisk styrservo (EPS)**

Lampan tänds, som en kontroll av att den är hel, efter att tändningsnyckeln vridits till ON. Den slocknar när motorn startat. Om lampan tänds under körning har det uppstått något fel på styrservon. Kontakta så fall en KIA-verkstad.

**Varningslampa för nyckel utanför bil****KEY  
OUT**

När tändningen är i radioläge (ACC) eller påslagen (ON) och om någon dörr öppnas så kontrollerar systemet om smart key finns inuti bilen. Om smart key inte finns inuti bilen så kommer varningslampan att blinka, om alla dörrar är stängda så kommer även varningssignal att ljuda i 5 sekunder. Lampan kommer att slockna när bilen är i rörelse. Förvara alltid smart key i bilen eller placerad i dess hållare när bilen skall framföras.

### **Stopp-/start-systemets kontrollampa**



Lampan lyser med konstant sken när motorn stannats av stopp-/start-systemet.

Lampan blinkar i ca 5 sekunder när motorn startas automatiskt.

Hur stopp-/start-systemet fungerar beskrivs i kapitel 5.

### **\* OBS**

När motorn startas automatiskt av systemet kan varningslamporna för ABS, ESP, ESP OFF, ESP och varningslampan för parkeringsbromsen lysa en kort stund.

Det händer om batteriet har dålig laddning och beror inte på fel i systemet.

### **Automatisk farthållare**

**CRUISE**

Kontrollampan lyser när farthållaren är aktiverad.

Farthållaren beskrivs i kapitel 5.

### **Farthållning aktiverad**

**SET**

Kontrollampan lyser när en viss hastighet är inställd.

### **Varningslampa för lågt däcktryck / Varningslampa för fel i TPMS-system**



Varningslampan lågt däcktryck tänds när tändningen slås till och slocknar efter 3 sekunder så finns inga fel i systemet. Skulle lampan däremot lysa konstant eller inte tändas upp vid tändning till så fungerar inte systemet som det skall.

Om detta inträffar så besök auktoriserad KIA-verkstad för att få bilen kontrollerad snarast möjligt. Denna lampa kommer även tändas om ett eller flera av bilen däck har för lågt däcktryck. Om lampan tänds vid körning så skall du sänka farten och stanna omedelbart och kontrollera samtliga däck. Undvik att bromsa hårt och svänga kraftigt. Fyll däcken med korrekt däcktryck som finns beskrivet på informationsdekalen som sitter placerad i förardörrens insteg.

**ARNING - Lågt lufttryck**

För lågt lufttryck medför att bilens köregenskaper försämras. Ett däck med för lågt lufttryck kan också överhettas och värsta fall explodera.

**ARNING - Stanna säkert**

- Systemet kan inte varna för snabb lufttrycksminskning som kan uppstå vid en punktering.
- Om bilen verkar instabil, släpp gasen och bromsa försiktigt och parkera på en trafiksäker plats.

**Nyckeln kvar i tändningslåset! - Varningsljud**

Om nyckeln sitter kvar i tändningslåset när förardörren öppnas hörs ett varningsljud. Ljudet upphör när nyckeln tas ur låset eller när förardörren stängs.

**Glödning (diesel)**

Lampan lyser vid förvärmning när tändningsnyckeln vridits till ON. När den slocknar kan motorn startas. Förvärmningen beror på motor- och lufttemperaturen samt batteriets kondition.

**\* OBS**

Om motorn inte startats inom 10 sekunder efter att glödningen är avslutad, vrid nyckeln till LOCK och vänta 10 sekunder innan du åter vrider till ON. Vänta tills lampan för glödning slocknat och vrid därefter nyckeln till START.

**! VIKTIGT**

*Om lampan för glödning blinkar eller lyser när förvärmningen är klar eller under körning, låt en KIA-verkstad kontrollera systemet så snart som möjligt.*

### **Vatten i bränslefiltret (diesel)**



Lampan ska lysa ca 3 sekunder när tändningsnyckeln vrids till ON. Den tänds också när det är dags att tappa vatten ur bränslefiltret. Se anvisningar i kapitel 7.

#### **! VIKTIGT**

***Om varningslampan lyser kan motoreffekten och tomgångsvarvet sjunka. Kör därför inte med bilen om lampan lyser. Motorn och insprutningssystemet kan skadas. Om det inträffar, vänd dig till en KIA-verkstad för att få bilen kontrollerad.***

### **LCD varningsdisplay**

#### **Nyckel ej i bil**

**« Key is not in vehicle »**

Om någon dörr öppnas eller stängs med tändlåset i radioläge, påslaget eller startläge utan att smart key finns inuti bilen så kommer varningsdisplayen att tändas upp, även varningssignal ljuder i 5 sekunder. Bär alltid med dig din smart key.

#### **Systemet känner inte av nyckeln**

**« Key is not detected »**

Om du försöker starta motorn och bilen inte känner av smart key så kommer varningsdisplayen tändas i 10 sekunder, även immobilizerlampan och nyckelhållaren blinkar i 10 sekunder.

### **Låg batterinivå i nyckeln**

**« Low key battery »**

Om tändningen skulle slås av pga att batteriet i smart key tagit slut så kommer varningsdisplayen att tändas i 10 sekunder, även varningssignal ljuder en gång. Byt ut batteriet mot ett nytt.

### **Tryck på bromsen för att starta motorn**

**« Press brake pedal to start engine »**

Om man försöker starta bilen utan att trycka ned bromspedalen så kommer en varningstext på LCD-displayen att informera föraren om att trycka ned bromspedalen i samband med startförsöket. Detta inträffar efter andra trycket på START/STOPP-knappen utan att man applicerat bromsen och varningstexten visas i 10 sek.

**Tryck ned kopplingen för att starta motorn****« Press the clutch pedal to start engine »**

För att kunna starta motorn via START/STOPP-knappen så måste kopplingspedalen tryckas ned. Skulle man glömma att trycka ned kopplingspedalen vid startförsök så kommer varningstext som uppmanar att trycka ned kopplingen att visas i LCD-displayen i 10 sekunder.

**Växla till P-läget****« Shift to "P" position »**

Om du försöker stänga av motorn med växelväljaren i annat växelläge än P (Park) så kommer tändningen ändra till radioläge (ACC) och om man trycker ytterligare en gång så ändrar tändningen till tillslaget läge (ON). Varningstext tänds i LCD-displayen i 10 sek och informerar föraren om att flytta växelväljaren till läge P (Park) och sedan trycka på START/STOPP-knappen för att kunna stänga av tändningen helt och hållet.

Även en varningssignal kommer att ljuda.

**Ta ur nyckeln****« Remove key »**

När du stänger av motorn och smart key sitter i sin hållare så kommer hållaren att blinka i ungefär 10 sek ihop med varningstext i LCD-display. För att ta ur nyckeln ur sin hållare, tryck på nyckeln och dra ut den.

**Sätt i nyckeln****« Insert key »**

Om du trycker på START/STOPP-knappen när bilen inte känner av smart key så kommer varningstext "Key is not detected" lysa i LCD-displayen i ungefär 10 sek, även varningslampan för startspärr samt nyckelhållaren kommer att blinka i 10 sek.

**Tryck på START/STOPP-knappen igen****« Press start button again »**

När du trycker på START/STOPP-knappen och du har ett problem i systemet så kommer varningssignal att ljuda i 10 sek tillsammans med varningslampan för att indikera att du kan försöka starta motorn genom att trycka på START/STOPP-knappen igen. Varningssignalen slutar när START/STOPP-knappen fungerar igen eller om bilen larmet är aktiverat. Om varningslampan tänds varje gång du trycker på START/STOPP-knappen så måste bilen till auktoriserad KIA-verkstad för att få systemet kontrollerat.



### **Växla till "P" eller "N" för att starta motorn**

#### **« Shift to "P" or "N" to start engine »**

Om du försöker starta motorn med växelväljaren i annat växelläge än P (Park) eller N (Neutral) så kommer varningstext att lysa i 10 sek i LCD-displayen.

Man kan även starta motorn i växelläge N (neutral) men för din egen säkerhet så rekommenderas att man startar bilen i P-läge (Park).

### **Tryck på START/STOPP-knappen samtidigt som du vrider ratten**

#### **« Press start button while turn steering »**

Om rattlåset inte låses upp när START/STOPP-knappen trycks in så kommer varningstext att lysa i 10 sek i LCD-displayen. Även kommer en varningssignal att ljuda en gång och START/STOPP-knappen kommer att blinka i 10 sek. När detta uppstår, tryck återigen på START/STOPP-knappen och vrid samtidigt på ratten åt höger och vänster.

### **Elektroniskt rattlås**

#### **« Steering wheel unlocked »**

Om rattlåset inte går i lås när tändningen stängs av via START/STOPP-knappen så visas varningstext i LCD-display i 10 sekunder. Tändningslåset skall låsas när förardörren öppnas eller när nyckeln tas ur Smartkey-hållaren.

### **Kontroll av rattlås**

#### **« Check steering wheel lock »**

Om rattlåset av någon anledning inte skulle låsa efter att tändningen har växlat till OFF-läge så kommer varningstext att lysa i 10 sek i LCD-displayen. Även en varningssignal kommer att ljuda i 3 sekunder och START/STOPP-knappen blinkar i 10 sekunder.

### **Lågt däcktryck**

#### **« Low tire pressure »**

Om ett eller flera däck har markant för lågt däcktryck när tändningen slås på så kommer varning att visas i LCD-display.

## PARKERINGSHJÄLP/BACKVARNARE

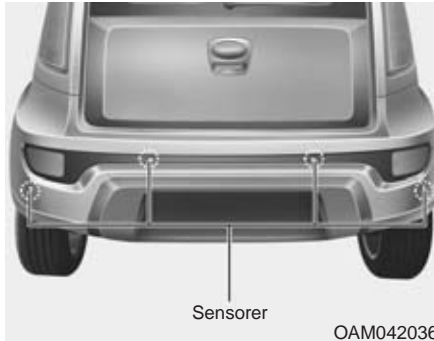

Sensorer i stötfångaren registrerar föremål på ett avstånd upp till 120 cm och varnar föraren genom en föränderlig ljudsignal.

Tänk på att backvarnaren endast är ett hjälpmedel. Var lika uppmärksam på vad som finns bakom bilen som vid backning med en bil som inte är utrustad med parkeringshjälp/backvarnare.

### VARNING

Backvarnaren är endast ett hjälpmedel. Systemet kan påverkas av faktorer som gör att det i vissa situationer inte fungerar 100%-igt. Föraren är alltid ansvarig för alla manövrer med bilen och bör vara extremt försiktig i samband med backning.

### Parkeringshjälpens/ backvarnarens funktion

#### *Så här fungerar den*

- De bakre sensorerna aktiveras när bilen backas i högst 5 km/tim.
- Systemet kan känna av föremål på upp till 1,2 meters avstånd.
- Om sensorerna känner av två föremål samtidigt mäts avståndet till det närmaste.

#### *Varningsljuden*

- Lång intervall mellan varningsljuden: 120 - 81 cm mellan hinder och bakre stötfångaren.
- Kort intervall mellan varningsljuden: 80 - 41 cm mellan hinder och bakre stötfångaren.
- Fast signal: Upp till 40 cm till hindret.

### Situationer då systemet kanske inte fungerar

#### Exempel:

1. Is eller snö täcker sensorerna.
2. Sensorerna täcks av sand, lera eller annat.
3. Backningen sker på mycket ojämnt underlag eller i en lutning.
4. Störning av höga ljudfrekvenser från signalhorn, högvarviga motorer eller tryckluftbromsar på tunga fordon.
5. Kraftigt regn och vattenkaskader.
6. Fjärrkontroller, mobiltelefoner och annan kommunikationsutrustning kan störa sensorerna.
7. När släp är kopplat till bilen kopplas backvarnarna bort.
8. Sensorerna inte är helt rena.
9. Det är extremt varmt eller kallt.

#### Sensorerna kanske inte upptäcker:

1. Smala stolpar, rep och kedjor.
2. Mjuka och svampiga material samt snö.
3. Föremål som är mindre än 1 m och under 14 cm diameter.

### Försiktighetsåtgärder beträffande parkeringshjälp

- Backvarnarens signal kan ha olika intervall beroende på bilens hastighet och formen på det upptäckta föremålet.
- Backvarnarens funktion kan påverkas av att stötfångarens höjd eller sensorernas läge har ändrats. Tillbehör som monterats och som inte är KIA original kan också störa sensorernas funktion.
- Det kan hända att sensorerna inte registrerar föremål som är närmare än 40 cm eller ger felaktig avståndsindikation. Var försiktig.
- Om sensorerna är täckta av snö, is eller smuts, rengör med vatten och en svamp eller mjuk trasa.
- Se till att sensorerna inte skadas genom att de repas, utsätts för tryck eller slag.

### \* OBS

Sensorerna känner endast av ett begränsat område bakom bilen. Små föremål, smala stolpar och föremål som hamnar mellan sensorerna kanske inte upptäcks av sensorerna. Kontrollera alltid bakom bilen i samband med backning. Alla som kör bilen ska känna till sensorernas funktion och begränsningar.



#### **VARNING**

Kontrollera i samband med backning att lekande barn eller gångtrafikanter inte finns bakom bilen. Tänk på att vissa föremål kanske inte upptäcks av sensorerna på grund av avstånd, format eller material. Se alltid upp för hinder oavsett i vilken riktning bilen ska köras.

### Felindikation

Om inget varningsljud hörs eller om det kommer i intervaller när backen läggs i kan det ha uppstått ett fel på backvarnaren. Kontakta i så fall en KIA-verkstad.



#### **VARNING**

Fabriksgarantin täcker inte skador som uppstått på grund av att backvarnaren inte varnat. Var alltid mycket försiktig i samband med backning.

### PARKERINGSHJÄLP

Framåt

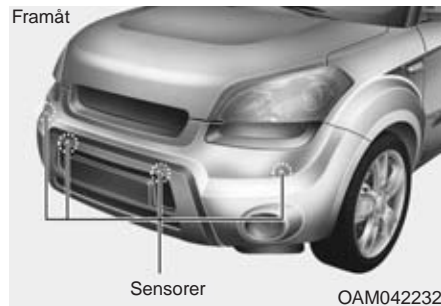

Bakåt

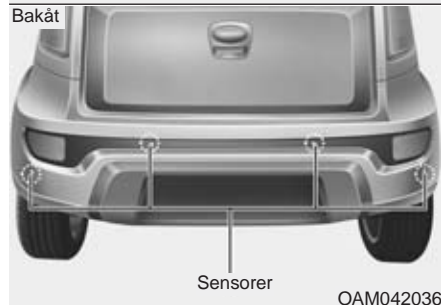

Systemet varnar föraren med ljudsignal för hinder på ett avstånd upp till 100cm framför och bakom bilen. Tänk på att backvarnaren endast är ett hjälpmedel. Var lika uppmärksam på vad som finns framför och bakom bilen som när du kör ett fordon utan parkeringshjälp.

#### VARNING

Parkeringshjälpsystemet skal endast ses som ett supplement. Föraren måste hålla ordentlig uppsikt framåt och bakåt. Systemet kan påverkas av olika förhållanden och faktorer så ansvaret ligger alltid på föraren.

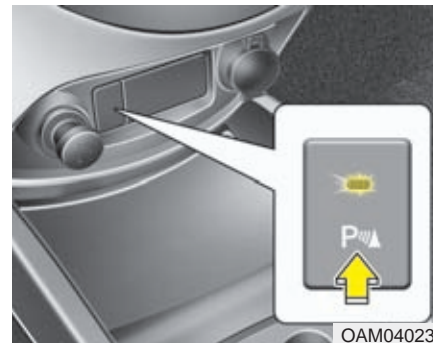

#### Hur aktiv parkeringhjälp fungerar



##### *Funktion*







- Systemet aktiveras genom att trycka på knappen när tändningen är i läge ON.
- Parkeringssensorerna aktiveras automatiskt när du lägger i backen (R). De stängs av när du kör framåt i mer än 20 km/tim. Lampan i knappen lyser när sensorerna är aktiverade.
- Systemet kan känna av objekt upp till 100cm från bilens stötfångare fram och bak när man kör långsammare än 10km/h.
- När systemet känner av mer än två objekt samtidigt så kommer systemet att varna för det objektet som är närmst först.

**\* OBS**

Systemet fungerar eventuellt inte om objektet är närmre än 25cm vid aktivering.

**Varningsindikationer med grafisk bild och ljud**

 : Med ljudsignal  
 : Utan ljudsignal

| Avstånd från objekt |      | Varningsindikationer  |   | Varningssignal                |
|---------------------|------|---|---|-------------------------------|
|                     |      | Vid körning framåt  | Vid körning bakåt   |                               |
| 100cm~61cm          | FRAM |  | -   | -                             |
|                     | BAK  | -   |  | Ljudsignal med lång intervall |
| 60cm~31cm           | FRAM |  |  | Ljudsignal med kort intervall |
|                     | BAK  | -   |   | Ljudsignal med kort intervall |
| 30cm                | FRAM |  |  | Konstant Ljudsignal           |
|                     | BAK  | -   |   | Konstant Ljudsignal           |

**\* OBS**

- Varningsindikationer och ljudsignal kan variera jämfört med illustration ovan beroende på närliggande objekt eller sensorstatus.
- Tvätta inte sensorerna med högtryck, detta kan skada sensorerna.

### **! VIKTIGT**

- **Systemets sensorer kan bara känna av föremål inom sina räckviddsområden. Det kan också hända att de inte känner av t ex smala stolpar som finns mellan sensorerna. Kontrollera därför vad som finns runt bilen bakom bilen innan du backar.**
- **Förare som inte är vana vid hur parkeringshjälpen fungerar bör informeras om systemets funktion och begränsningar.**

### **Aktiva parkeringshjälpen fungerar inte när:**

1. Sensorn är täckt med frost/is (sensorn kommer fungera så fort frosten/isen smältt).
2. Sensorn är täckt med snö eller smuts (sensorn fungerar normalt efter att sensorn rengjorts).
3. Systemet är avstängt via knappen.

### **Saker som kan sätta aktiva parkeringssystemet ur funktion:**

1. Vid parkering på ojämnt underlag
2. Nära något som genererar ljud som kan störa sensor frekvensen, tex signalhorn, högljudna motorcyklar eller tryckluftsbromsar på buss/lastbil.
3. Kraftigt regn eller vatten stänk.
4. Trådlösa enheter och mobiltelefoner nära sensorerna.
5. Snö som täcker sensorn.

### **Mätområdet kan begränsas när:**

1. Extremt varmt eller kall yttertemperatur.
2. Objekt lägre än 1meter och 14cm i diameter.

*Följande objekt kan eventuellt inte detekteras av sensorerna:*

1. Smala eller spetsiga objekt likt kedjor, rep eller små stänger/pinnar.
2. Objekt som tenderar att absorbera sensorns frekvens som tygmaterial, mjukt material eller snö.

### \* OBS

1. Varningssignalen kanske inte ljuder i jämn ström utan kan variera beroende på fart och objektets form.
2. Om man modifierat bilens stötfångare eller höjden på sensorerna så kan det störa systemets funktion. Att montera utrustning eller tillbehör kan även det störa systemets funktion.
3. Sensorerna kan ha svårt att detektera objekt närmare än 30cm, var försiktig.
4. Om sensorerna är täckta med snö, is eller frost så kan systemet eventuellt inte fungera förens det smält till vatten eller man rengjort sensorerna med en trasa.
5. Undvik att trycka, repa eller slå på sensorn med något hårt föremål, detta kan skada sensorn.

### \* OBS

Systemet kan endast detektera objekt inom sensorernas mätområde och inte i områden där det inte finns sensorer monterat. Även små och smala objekt eller objekt mellan sensorerna kan vara svårt att detektera.

Kontrollera alltid runt bilen innan du kör iväg.

Informera andra förare av fordonet om vad systemet är kapabelt till och även dess begränsningar.

### VARNING

Var mycket uppmärksam vid körning nära objekt, fotgängare och speciellt barn. Var medveten om att vissa objekt kanske inte detekteras av sensorerna beroende på avstånd, storlek eller material vilket alla påverkar sensorns effektivitet. Kontrollera alltid runt bilen innan du kör iväg för att försäkra dig om att inga objekt ligger i vägen.

### Självd diagnos

Om du inte hör ljudsignal i samma sekund när du lägger i backväxeln så kan det finnas ett fel i systemet. Om det inträffar se till att få bilen kontrollerad av en auktoriserad KIA-verkstad snarast.

### VARNING

Din nybilsgaranti täcker ej skador som uppstått på bil eller person relaterat till aktiv parkeringshjälp. Fordonet skall alltid framföras på ett säkert och försiktigt sätt.



### BACKKAMERA

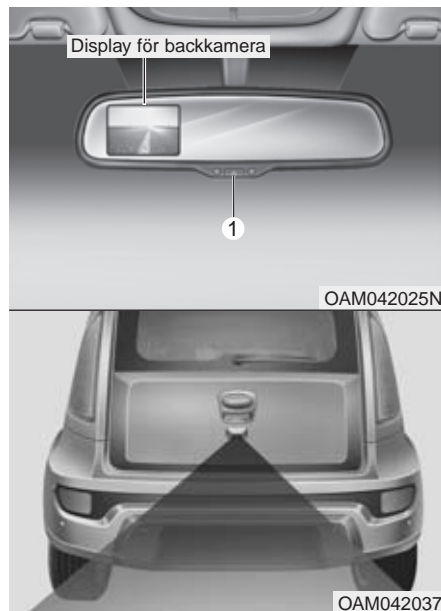

Backkameran aktiveras när tändningen är på och du lägger i backen. Displayen i backspeglens visar det område bakom bilen som kameran täcker.

Backkameran kan stängas av genom att trycka på ON/OFF-knappen (1) när kameran är aktiverad.

För att aktivera kameran igen, tryck på ON/OFF-knappen (1) när tändningen är på och växelväljaren är i läge R (Backväxel). Kameran kommer även att automatiskt återaktiveras om tändningen slås av och på.

#### VARNING

- Backkameran är ett extra hjälpmedel som bara visar ett litet område bakom bilen. Föraren måste försäkra sig om att det går att backa utan risk.
- Håll alltid kameran ren så att kameran kan fungera normalt.

### VARNINGSBLINKERS



Tryck på knappen uppe i mitten på instrumentbrädan för att sätta på och tryck igen för att stänga av varningsblinkers.

Använd varningsblinkers för att varna andra trafikanter om bilen står placerad så att den kan utgöra en hinder och/eller en trafikfara.

## YTTRE BELYSNING

### Batterisparfunktion

- Om föraren glömt släcka parkeringsljuset släcks det automatiskt när nyckeln tagits ur tändningslåset och förardörren öppnas.
- Om parkeringsljuset ska vara tänt, gör så här:
  - 1) Öppna förardörren.
  - 2) Vrid på spaken så att parkeringsljuset tänds. D v s vrid yttre delen av spaken.

### Fördröjd släckning av strålkastarna

Om du har strålkastarna tända kan de lysa strålkastarna med fördröjning upp till 20 minuter efter att tändningen stängts av/nyckeln tagits ur tändningslåset. Men om du öppnar och stänger förardörren slocknar strålkastarna efter ca 30 sekunder.

Det går också att släcka strålkastarna genom att trycka två gånger på fjärrkontrollens (Smart Key) låsknapp.

### ! VIKTIGT

*Om föraren inte öppnar förardörren utan i stället går ut genom passagerardörren, kommer den automatiska släckningen av strålkastarna inte att fungera. Den fördröjda släckningen av strålkastarna fungerar inte heller. Batteriet laddas ur snabbt om strålkastarna är tända under en längre tid. Lämna därför inte bilen utan att släcka strålkastarna.*



OBK049045N



OBK049045

### Reglaget för yttre belysning

Vrid på yttre delen av spaken.

- (1) All belysning släckt (halvljus-automatiken tänds strålkastarna när bilen startas).
- (2) Parkeringsljuset tända.
- (3) Strålkastarna lyser och omkoppling mellan hel- och halvljus kan göras.
- (4) Finns eventuellt inte på bilar som säljs i Sverige.



## Parkeringsljus (☀)

Parkeringsljusen, nummerskylt- och instrumentbelysningen lyser.



## Strålkastare (☀)

Parkeringsljusen, nummerskylt- och instrumentbelysningen samt strålkastarna lyser i läge 3. Omkoppling mellan hel- och halvljus kan göras.

### \* OBS

Tändningsnyckeln måste vara i läge ON.

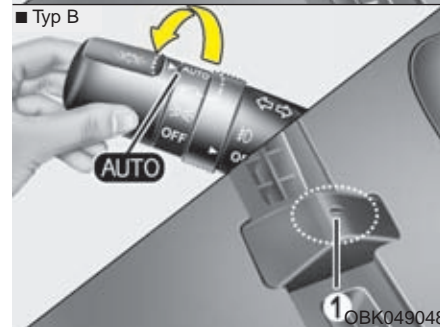
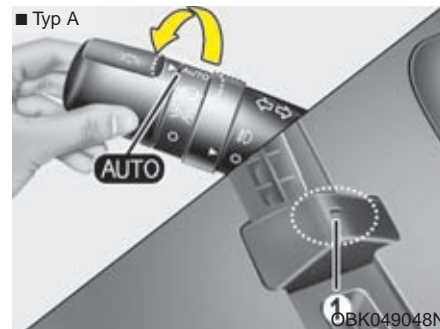

## Sensorstyrd tändning av strålkastare

Finns kanske inte på bilar som säljs i Sverige.

**! VIKTIGT**

- Bil med sensorstyrd tändning av strålkastare (ej normal utrustning i Sverige)

- Lägg inget på sensorn (1) så att funktionen störs.
- Använd inte något rengöringsmedel på sensorn. Det kan lämna en hinna som stör funktionen.
- Solfilm på vindrutan kan störa sensorns funktion.

■ Typ A



OBK049050N

■ Typ B



OAM049044

■ Typ A

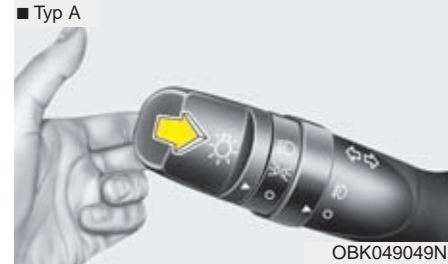

OBK049049N

■ Typ B



OAM049043

**Omkoppling till helljus**

Den yttre delen av spaken måste vara i läge (3).

Koppla om till helljus genom att trycka spaken mot instrumentpanelen. Den blå kontrollampen tänds i panelen.

Dra spaken bakåt för att koppla om till halvljus.

Ha inte strålkastarna tända när motorn inte är igång. Batteriet laddas ur.

**Helljusblink**

För att blinka med helljuset, dra spaken mot ratten.

**⚠ VARNING**

För att inte blända förare i mötande fordon ska du koppla om till halvljus när strålkastarkägglan möter ljuset från ett mötande fordon.

### ■ Typ A

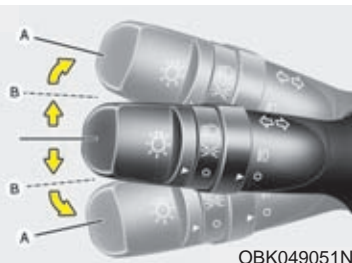

OBK049051N

### ■ Typ B

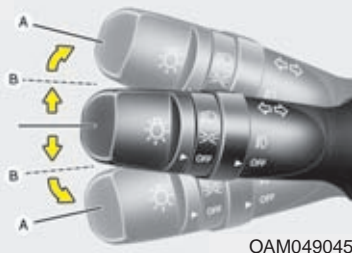

OAM049045

## Blinkers

Blinkers fungerar med tändningsnyckeln i läge ON.

### *Signalera för sväng*

För spaken förbi spärrläget till A. När bilen körs rakt fram igen återgår blinkersspaken automatiskt till neutralläget.

### *Signalera för filbyte*

För spaken till spärrläget B. När du släpper spaken återgår den till neutralläget.

Gröna pilar i instrumentpanelen blinkar när blinkers är aktiverade.

### \* OBS

Om någon av pilarna i panelen blinkar onormalt snabbt eller mycket långsamt är det ett tecken på att en blinkerslampa är trasig eller något annat elfel.

### ■ Typ A



OBK049052L

### ■ Typ B



OAM049046

## Dimljus fram

Vrid på ringen (1) från läge OFF till ON för att tända dimljusen.

Yttre delen av spaken måste vara vriden till parkeringsljus.

**Anm.** I Sverige får dimljusen inte vara tända samtidigt som halvljuset.

**! VIKTIGT**

*Tänk på att dimljusen förbrukar mycket ström. Stäng därför av dem om motorn inte är igång.*

■ Typ A



OAM049046L

■ Typ B



OAM049046L-1

**Dimbakljus**

Vrid först yttre delen av spaken till symbolerna för parkeringsljus eller strålkastare. Vrid därefter på ringen (1) på spaken så att pilen på ringen pekar mot symbolen för dimbakljus. Se bilden ovan.

Dimbakljusen kan tändas/släckas när dimljus och parkeringsljus tänts. Ringen fjädrar tillbaka när dimbakljuset tänds/släcks.

Anm. Dimbakljusen får bara vara tända vid extremt dålig sikt för att inte blända andra trafikanter.

### Halvljusautomatik

Bilar som säljs i Sverige är utrustade med halvljusautomatik.

1. Du släcker strålkastarna när du väljer läget för parkeringsljus.
2. Strålkastarna släcks automatiskt när motorn stängs av.
3. Blinkers är tända.



OAM049098L

### Nivåreglering av strålkastarna

Strålkastarna ska justeras i höjd, beroende på hur bilen är lastad, för att inte andra trafikanter ska bländas. Se tabellen.

| Last i bilen                              | Reglagetets läge |
|---|------------------|
| Endast förare                             | 0                |
| Med passagerare fram                      | 0                |
| Åkande på alla platser i bilen            | 1                |
| Åkande på alla platser i bilen + Max last | 2                |
| Förare och full last                      | 3                |

## VINDRUTETORKARE OCH SPOLARE

### Spakens lägen/ vindrutespolare

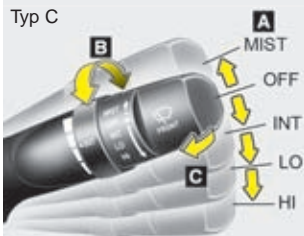
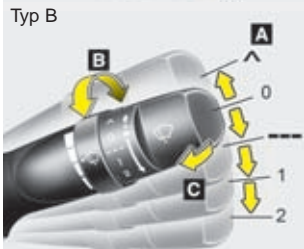
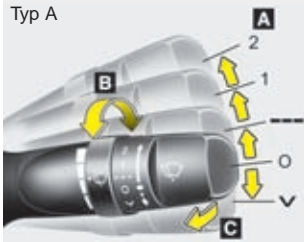

### Bakrutetorkare/ spolare

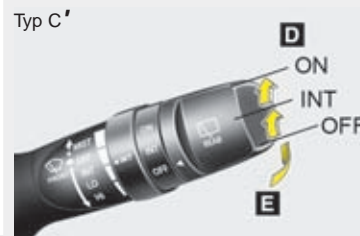
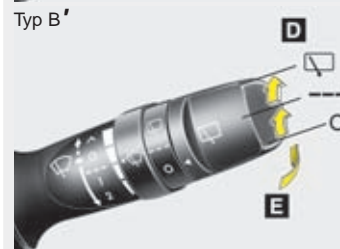
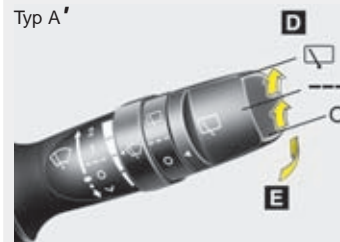

#### A : Reglering av torkarna (Fram)

- √ / ^ / MIST – Enstaka torkarslag
- O / OFF – Från
- --- / INT – Intervalltorkare
- 1 / LO – Normal hastighet
- 2 / HI – Normal hastighet

#### B : Justering av intervall

#### C : Spolning med ett par torkarslag (Fram)

#### D : Reglering av bakrutetorkare/ spolare

- ☑ / ON – Torkarna går kontinuerligt
- --- / INT – Intervalltorkning
- O / OFF – Från

#### E : Spolning med ett par torkarslag

Dra spaken mot dig för att spola vindrutan och tryck den framåt för att spola bakrutan.

OAM049047L/OBK049900L/OAM049100L/OAM049048L/OAM049048G/OAM049048N



### Spakens lägen

∨ / ^ / : För spaken till (∨ / ^ / MIST) och släpp den för enstaka torkarslag. Torkarna fortsätter att slå om spaken hålls kvar.

O / OFF : Allt avstängt.

--- / INT : Intervalltorkning som kan justeras steglöst med ringen.

1 / LO : Normal torkarhastighet.

2 / HI : Snabb torkarhastighet.

### \* OBS

Sopa bort snö och skrapa bort is från rutan innan torkarna startas annars kan torkarmotorn skadas.

### Vindrutespolare

Dra spaken mot ratten för att spola vindrutan.

Om torkarna är avstängda kommer de att svepa tre gånger över rutan när du slutat spola och sedan stanna.

Om torkarna är igång fortsätter de torka när du släpper spaken.

Om spolaren inte fungerar, kontrollera först om det finns spolärvätska i behållaren och fyll på om det behövs.

### ! VIKTIGT

*Spolarens pumphotor kan skadas om du försöker spola när det inte finns vätska i behållaren.*

### ! VARNING

Om det är minusgrader, spola inte vindrutan förrän den är uppvärmd. I annat fall riskerar du att få isbildning på rutan så att sikten skymms.

### ! VIKTIGT

- *Torkarna kan skadas om du låter dem svepa över rutan när den är torr.*
- *Tvätta inte torkarbladen med bensin, fotogen, thinner eller något lösningsmedel, de kan skadas.*
- *För inte torkarna manuellt över rutan, de kan skadas.*

### Bakrutetorkare/spolare

Vrid på yttre änden av spaken som sitter på höger sida av rattstången.

-  / ON - Kontinuerlig torkning.
- --- / INT - Intervalltorkning.
- O / OFF - Allt avstängt.

Tryck reglaget mot instrumentpanelen för att spola bakrutan och starta torkaren. När du släpper spaken upphör spolningen medan torkaren fortsätter med att slå 1-3 slag.

## INRE BELYSNING

### ! VIKTIGT

Tänk på att inte ha innerbelysningen tänd för lång tid om motorn inte är igång. Batteriet laddas ur.

### ! VARNING - Bakåtsikt

Använd inte innerbelysningen vid körning i mörker. Det kan orsaka olyckor då synen påverkas negativt av kontrasten mellan innerbelysningen och mörkret.

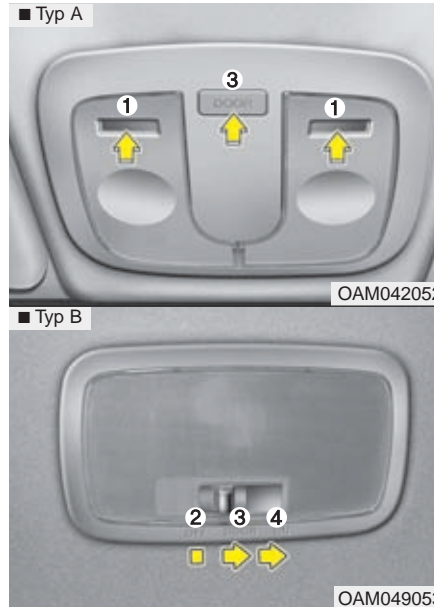

### Innerbelysning

#### (1) Läslampor fram

Lamporna är monterade i taket bakom backspejeln. Tryck på glaset för att tända/släcka.

#### (2) OFF

Lampan är släckt.

#### (3) DOOR

Belysningen tänds när en dörr eller bakluckan öppnas och när dörrarna låses upp med fjärrkontrollen. När dörrarna låses upp via fjärrkontrollen eller när nyckeln tages ur tändningslåset så kommer ljuset att tändas i ungefär 30 sekunder förutsatt att inga dörrar öppnas.

Om alla dörrarna är stängda och du vrider tändningsnyckeln till ON slocknar ljuset direkt. Om en dörr öppnas när tändningsnyckeln är i läge ACC eller LOCK lyser lampan i ca 20 minuter.

Om en dörr öppnas med tändningsnyckeln i läge ON fortsätter lampan att lysa.

#### (4) ON

Lampan lyser vare sig dörrarna är öppna eller stängda.

### ! VIKTIGT

Tänk på att inte ha innerbelysningen tänd för lång tid om motorn inte är igång. Batteriet laddas ur.

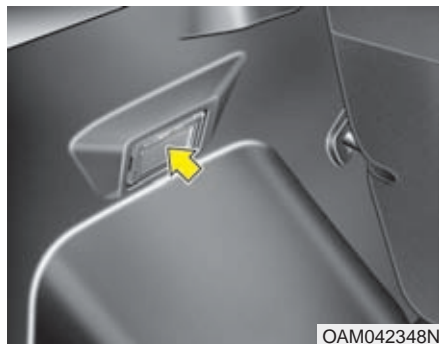

### Bagagerumslampa

Lampan tänds när bakluckan öppnas och släcks när den stängs.  
Om du har luckan öppen en längre tid så laddar den tända lampan ur batteriet.

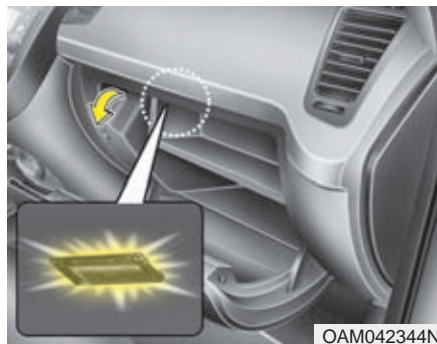



### Lampa i handskfacket

Lampan tänds när handskfacket öppnas. För att förhindra att batteriet laddas ur, se till att handskfacket är ordentligt stängt efter användning.



### Belysning spegel

Vik ner solskyddet om du ska använda makeup-spegeln.

-  : Tryck i bakkant på knappen för att tända lampan.
-  : Tryck i framkant på knappen för att släcka lampan.

Om lampan är tänd under en längre tid och motorn inte är igång kan batteriet laddas ur.

## BAKRUTEDEFROSTER

### ! VIKTIGT

Rengör aldrig bakrutans insida med något annat än mjuka trasor eller en svamp och torka utmed värmetrådarna så att de inte skadas. Använd ett vanligt fönsterputsmedel.

### \* OBS

För att avfrosta vindrutan, se längre fram i detta kapitel.

#### ■ Typ A



OAM042056

#### ■ Typ B



OAM042309

#### ■ Typ C

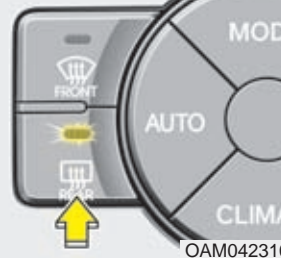

OAM042310

### Bakrutedefroster

Defrosteren fungerar endast när motorn är igång. Kontrolllampan i knappen visar när den är på.

Om bakrutan är täckt av snö och is bör du först sopa av och skrapa ren den.

Bakrutedefrosteren stängs automatiskt av efter ca 20 minuter eller när du stannar motorn.

### *Eluppvärmda yttre backspeglar*

Knappen för bakrutedefrosteren kopplar även på värmen i backspeglarna.

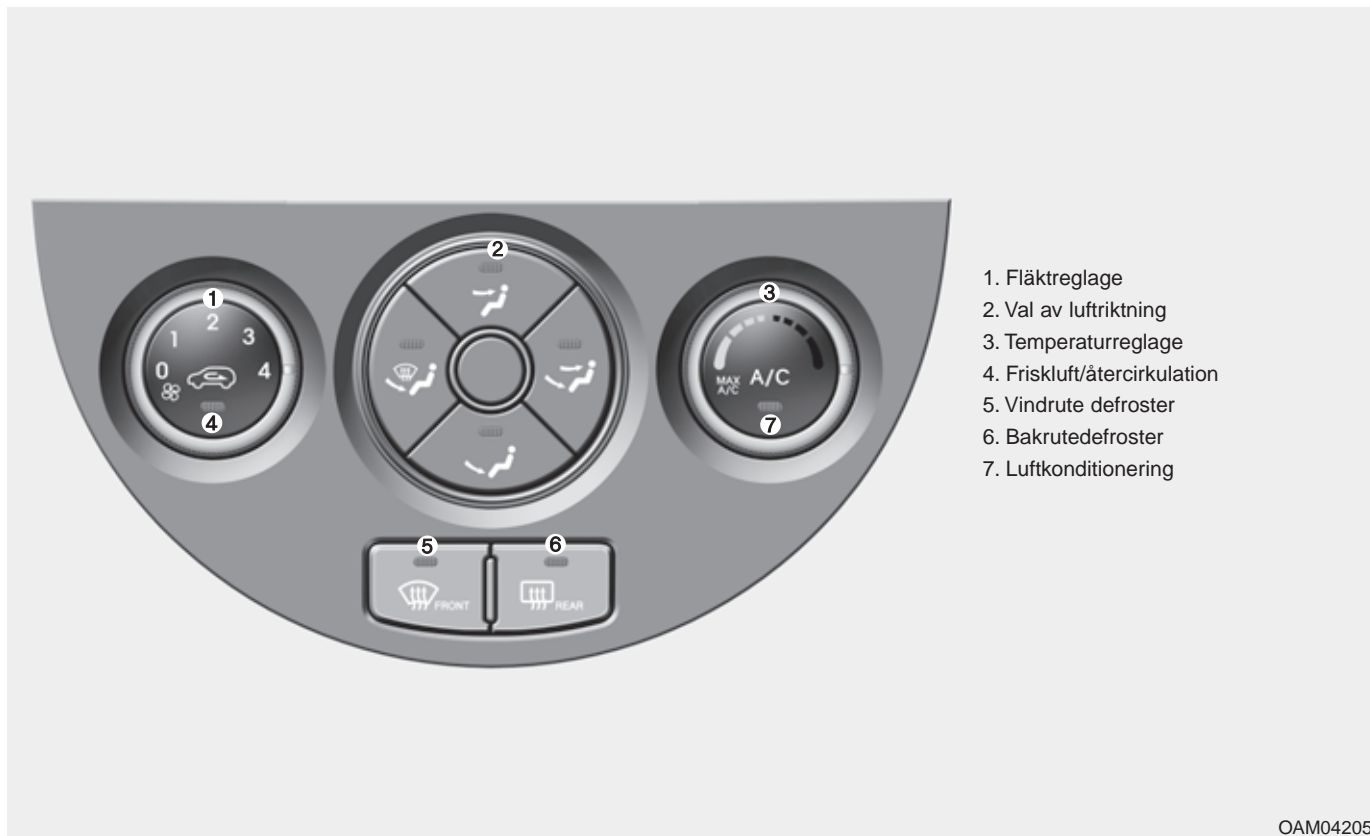

## MANUELL KLIMATANLÄGGNING



OAM042057

- A. Defrostermunstycken
- B. Justerbara munstycken
- C. Luftkanaler mot golvet
- D. Justerbara munstycken
- E. Luftkanaler mot golvet i baksätet

### Värme och luftkonditionering

1. Starta motorn.
2. Välj luftriktning.  
För optimal värme alternativt kyla;
  - Varmt : 
  - Kallt: 
3. Välj temperatur.
4. Välj friskluft.
5. Justera fläkthastigheten.
6. Starta luftkonditioneringen om kupén behöver kylas eller om luften behöver avfuktas.

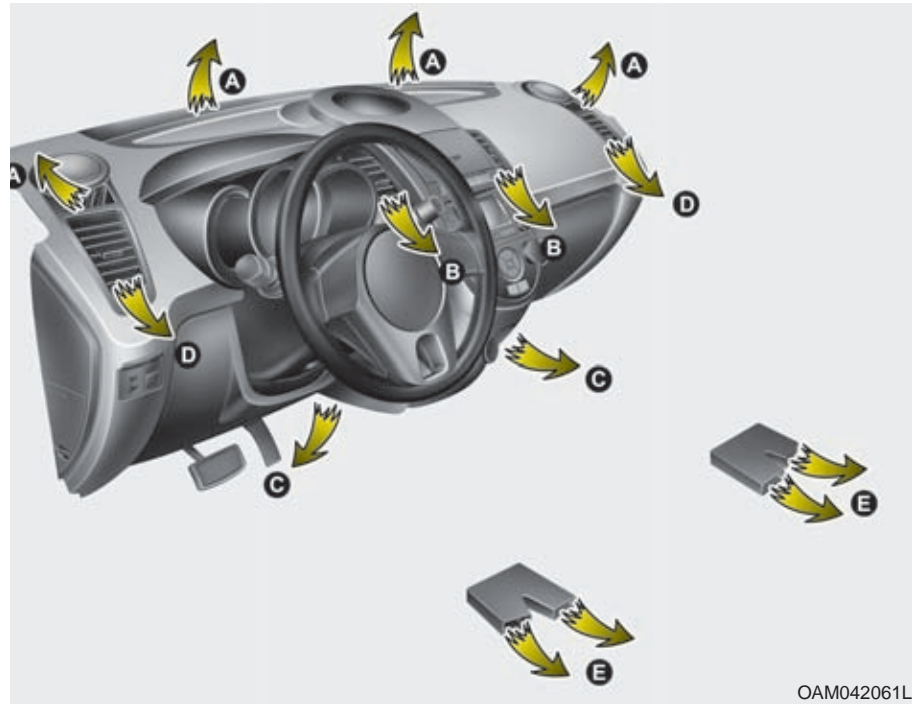

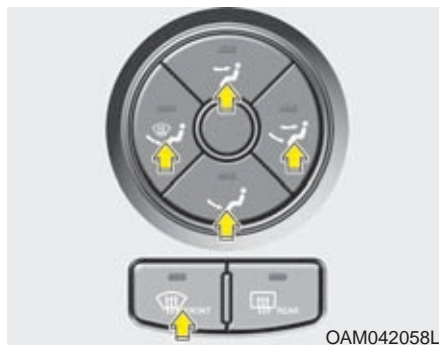

### Val av luftriktning

Med reglaget bestämmer du genom vilka munstycken som luften ska strömma.



### Luft mot huvudet (B och D)

Rikta luftströmmarna enligt önskemål med de justerbara munstyckena.



### Luft mot huvudet och golvet (B, C, D och E)

Luften mot golvet är varmare än den mot huvudet utom när temperaturinställningen är max kylning.



### Luft mot golvet (A, C, D och E)

Huvuddelen av luften strömmar mot golvet i fram- och baksätet genom munstyckena C och E. En mindre del luft strömmar genom munstyckena A och D.



### Defroster och luft mot golvet (A, C, D och E)

Huvuddelen av luften strömmar genom munstyckena A vid vindrutan samt C och E vid golvet.

En mindre del luft strömmar genom sidorutornas munstycken D.



### Defroster (A och D)

Huvuddelen av luften strömmar mot vindrutan genom munstyckena A.

En mindre del luft strömmar genom sidorutornas munstycken D.

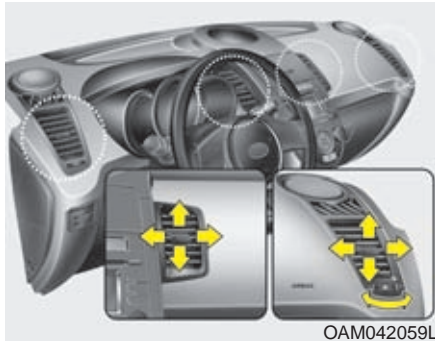

OAM042059L

### Ventilationsmunstyckena B och D i instrumentpanelen

Runda munstyckena i instrumentpanelen: Varje munstycke går att justera individuellt. Med reglaget i mitten går det att rikta luftströmmarna som pilarna visar.

Med reglaget i underkant kan luftmängden regleras eller stängas av så att ingen luft kommer genom munstycket.

Rektangulära munstyckena i baksätet:

Med reglagen i mitten går det att rikta luftströmmarna som pilarna visar.

Med reglaget mellan munstyckena kan luftmängden regleras eller stängas av så att ingen luft kommer genom munstyckena.

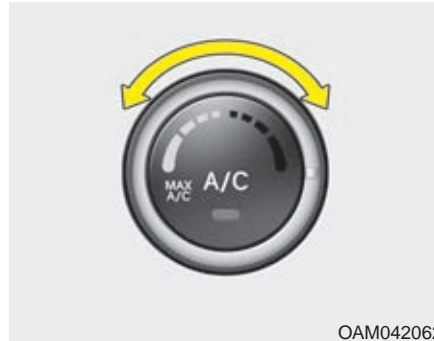

OAM042062

### Temperaturreglage

Vrid reglaget för att ställa in önskad temperatur.



OAM042060

### Maximal kylning vrid

För att få maximal kylning med luftkonditioneringen (MAX A/C), vrid reglaget helt åt vänster. Luftströmmarna riktas mot huvud och överkropp. Återcirkulation kopplas in automatiskt i detta läge.





OAM042063

### Friskluft/återcirkulation

Tryck på knappen för att välja friskluft eller att låta kupélufven återcirkulera.

### Återcirkulation

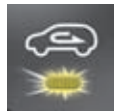

Lampan i knappen lyser när återcirkulation är vald.

### Friskluft

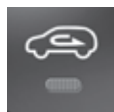

Lampan i knappen lyser inte när friskluft är vald.

### \* OBS

Välj inte inställningen för återcirkulation för en längre period. Det finns risk för imma på rutorna och dessutom blir luften efter en tid unken. Den blir också mycket torr eftersom luftkonditioneringen avfuktar luften.

### VARNING

- Långvarig inställning för återcirkulation kan orsaka att rutorna immar igen.
- Långvarig inställning för återcirkulation orsakar trötthet eftersom kupélufven blir syrefattig. Välj därför återcirkulation endast under kortare tid, t ex i tunnlar och i samband med körning i köer.



### Fläkthastighet

Tändningsnyckeln måste vara i läge ON. Vrid på reglaget för att ändra fläkthastigheten. Stäng av fläkten genom att vrida till 0.



### Luftkonditionering



Tryck på knappen för att koppla in luftkonditioneringen. Lampan i knappen tänds. Tryck en gång till för att stänga av (lampan slocknar).

## Inställningar för värme, ventilation och kyla

### Ventilation

1. Välj luftriktning mot huvudet .
2. Välj friskluft.
3. Ställ in önskad temperatur.
4. Välj fläkthastighet.

### Värme

1. Välj luftriktning mot golvet .
2. Välj friskluft.
3. Ställ in önskad temperatur.
4. Välj fläkthastighet.
5. Om luften behöver avfuktas, starta luftkonditioneringen.
  - Om vindrutan blir immig justera luftriktningen till  eller .

### Några tips

- För att undvika att damm och dålig luft sugts in i kupén, välj återcirkulation en kort stund och koppla sedan över till friskluft.
- Håll ventilationsgallren framför vindrutan rena från löv, skräp och snö så att frisk luft kan ledas in i kupén.
- För att undvika imma på vindrutan, välj friskluft och luftriktning genom defrostermunstyckena samt sätt på luftkonditioneringen. Justera sedan temperatur och fläkthastighet.

### Luftkonditionering

Bilens system är fyllt med ett kylmedel som kallas R-134a. Det påverkar inte ozonskiktet om det skulle läcka ut.

1. Starta motorn och tryck på knappen för luftkonditioneringen.
  2. Välj luftriktning mot huvudet .
  3. Välj friskluft eller återcirkulation.
  4. Justera fläkthastighet och temperatur.
- Om du vill kyla ner kupén maximalt, vrid temperaturreglaget helt åt vänster samt välj MAX/AC med reglaget för luftriktning.

### \* OBS

- Håll ett öga på motorns temperaturmätare om yttertemperaturen är hög och du har luftkonditioneringen på samt kör i branta uppförbackar, tät trafik eller drar släp. Luftkonditioneringen kan orsaka att motorn överhettas. Om det händer, stäng av luftkonditioneringen.
- Rutorna ska vara stängda när luftkonditioneringen är igång. Om du har luftkonditioneringen på och öppnar sidorutorna när det är hög luftfuktighet finns det risk för kondens i bilen som i värsta fall kan skada elektroniken.

**Att tänka på för luftkonditioneringen**

- Om bilen stått parkerad i solen så att kupén är kraftigt uppvärmd, öppna dörrarna och vädra ur bilen innan du kör iväg.
- Luftkonditioneringen avfuktar och motverkar imbildning när det är fuktigt i luften.
- In- och urkoppling av luftkonditioneringens kompressor gör att motorns varvtal kan variera något vid tomgångskörning.
- Kör luftkonditioneringen minst 5-10 minuter varje månad för att hålla den i trim.
- När du kört bilen med luftkonditioneringen på bildas det en vattenpöl under motorrummet. Det är kondensvatten från systemet.
- Om du väljer återcirkulation och kylning för en längre stund blir luften i kupén unken.
- Ibland kan man uppleva att det kommer in fuktig luft i bilen. Det är normalt vid snabb nedkylning av kupén.

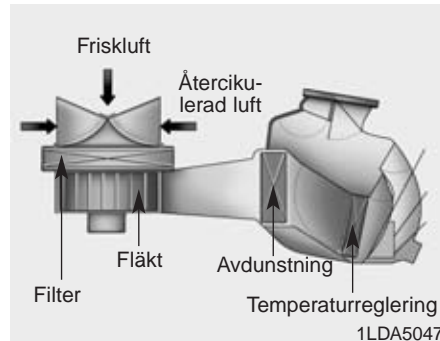
**Kupéluftfilter**

Filtret, som är placerat innanför handskfacket fångar upp pollen, sot och andra partiklar som kan sugas in i bilen via kupéfläkten.

Om filtret börjar bli allt för smutsigt minskar luftströmmarna till kupén vilket kan medföra imbildning på rutor. Då måste filtret bytas.

**\* OBS**

- Kupéluftfiltret ska bytas enligt anvisningarna i serviceprogrammet. Om bilen körs på dammiga vägar under s k krävande förhållanden ska filtret bytas oftare.
- Om luftflödet till kupén försämras kan filtret vara igensatt. Kontakta i så fall en KIA-verkstad för kontroll av filtret.

### **Kontroll av kylmedel i systemet och smörjning av kompressorn**

Om det inte är tillräckligt med kylmedel i systemet fungerar kylningen dåligt. Med för mycket kylmedel blir effekten också dålig.

#### **\* OBS**

Rätt kyl- och smörjmedel måste användas för att luftkonditioneringen ska fungera på rätt sätt och för att kompressorn inte ska skadas.



### **VARNING**

**Service av luftkonditioneringen kräver specialutrustning. Vänd dig därför till en KIA-verkstad om systemet inte fungerar.**

## AUTOMATISK KLIMATANLÄGGNING

### ■ Typ A



1. Temperaturreglage
2. AUTO-knapp
3. Display som visar inställningar
4. OFF-knapp
5. Fläktreglage
6. Vindrutedefroster
7. Bakrutedefroster
8. Val av luftriktning
9. Friskluft/Återcirkulationsknapp
10. Luftkonditionering
11. Visning av klimatanläggningens inställningar.

### ■ Typ B

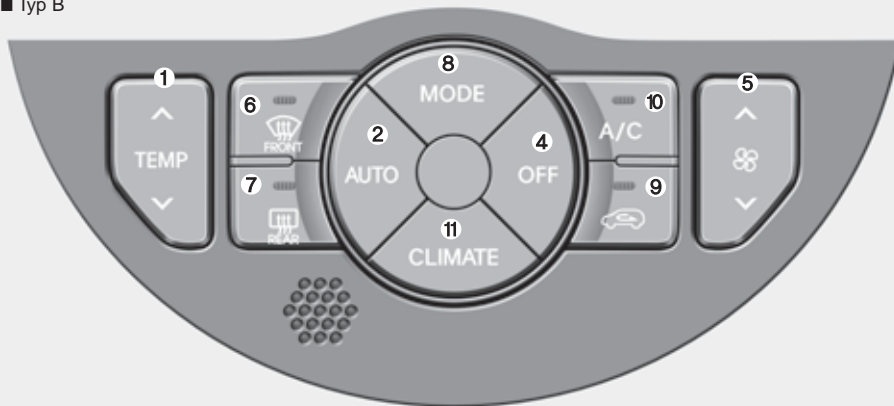

OAM042200/OAM042312

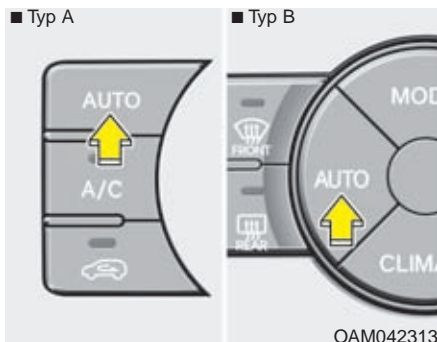

### I AUTO-läge sköts alla inställningar automatiskt

1. Tryck på AUTO-knappen så sköter systemet inställningar för fläkthastighet, luftriktning, friskluft/återcirkulation samt in- och urkoppling av luftkonditioneringen
2. Vrid på temperaturvredet för önskad temperatur, Om lägsta temperatur väljs (Lo) kommer AC-systemet att arbeta kontinuerligt.

3. Stäng av den automatiska temperaturregleringen genom att trycka/vrida på valfri knapp/ratt för:

- Val av luftriktning
- Luftkonditionering
- Vindrutedefroster
- Friskluft/återcirkulation
- Fläkthastighet

Den valda funktionen regleras manuellt medan övriga inställningar sköts automatiskt.

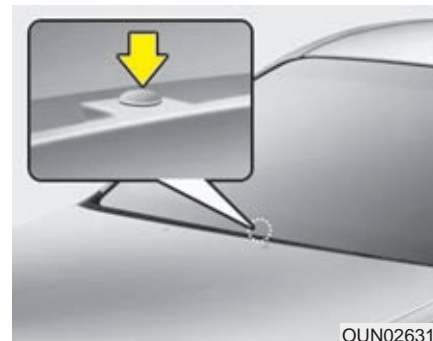

### \* OBS

Täck inte över sensorn som finns innanför vindrutan. Den styr temperaturregleringen.

## Växla mellan AUTO och manuella inställningar

Du kan göra manuella inställningar genom att trycka på knapp efter knapp. Funktioner som du inte väljer manuellt styrs automatiskt.

1. Starta motorn.
2. Välj luftriktning med MODE-knappen.
3. Välj temperaturinställning.
4. Välj friskluft.
5. Välj fläkthastighet.
6. Om du behöver kylning eller avfuktning, starta luftkonditioneringen. Tryck på AUTO-knappen för att återgå till automatisk kontroll av systemet.

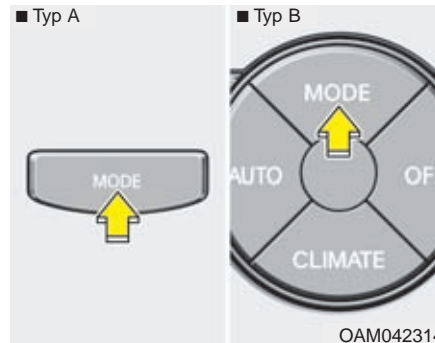

### Val av luftriktning

Med MODE-knappen går det att välja genom vilka ventilationsmunstycken som luftströmmarna ska gå.

Bokstäverna inom parentes i rubrikerna anger genom vilka ventilationsmunstycken luften strömmar.

Tryck på knappen för att stegvis komma till rätt inställning. Se symbolen nedan:



 **Luft mot huvudet (B och D)**

Justera luftströmmarna enligt önskemål.

 **Luft mot huvudet och golvet (B, C, E och D)**

Luften mot golvet är varmare än den mot huvudet utom när temperaturinställningen är max kylning.





### Luft mot golvet (A, C, D och E)

Huvuddelen av luften strömmar mot golvet i fram- och baksätet genom munstyckena C och E. En mindre del luft strömmar genom munstyckena A och D.



### Defroster och luft mot golvet (A, C, D och E)

Huvuddelen av luften strömmar genom munstyckena A vid vindrutan samt C och E vid golvet. En mindre del luft strömmar genom sidorutornas munstycken D.

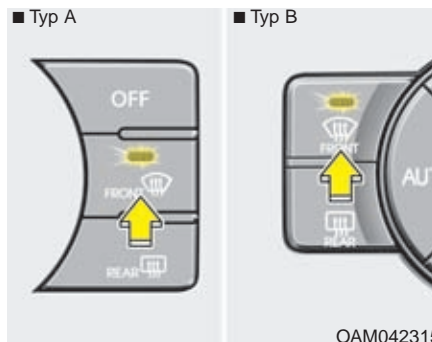

### Defroster (A och D)

Huvuddelen av luften strömmar mot vindrutan genom munstyckena A. En mindre del luft strömmar genom sidorutornas munstycken D.

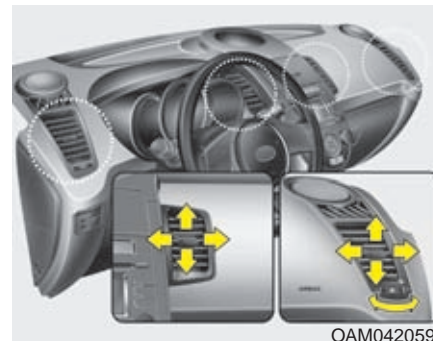

### Ventilationsmunstyckena i instrumentpanelen och i baksätet

Runda munstycken i instrumentpanelen: Varje munstycke går att justera individuellt. Med reglaget i mitten i går det att rikta luftströmmarna som pilarna visar.

Med reglaget i underkant kan luftmängden regleras eller stängas av så att ingen luft kommer genom munstycket.

Rektangulära munstycken i baksätet:

Med reglagen i mitten i går det att rikta luftströmmarna som pilarna visar.

Med reglaget mellan munstyckena kan luftmängden regleras eller stängas av så att ingen luft kommer genom munstyckena.

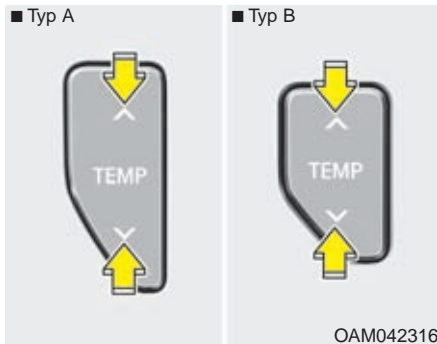

### Temperaturreglaget

Om du håller in knappen med pilen uppåt  $\wedge$  kan du höja temperaturen till max (HIGH) och håller du in knappen med pilen nedåt  $\vee$  kan du ställa in lägsta temperatur (LOW).

### Växla mellan Celsius och Fahrenheit

Om batteriet varit bortkopplat eller urladdat kommer visningen vara Celsius när mätaren från ström igen.

Om du vill ändra från Celsius till Fahrenheit eller från Fahrenheit till Celsius, håll samtidigt in AUTO-knappen och OFF-knappen i minst tre sekunder.

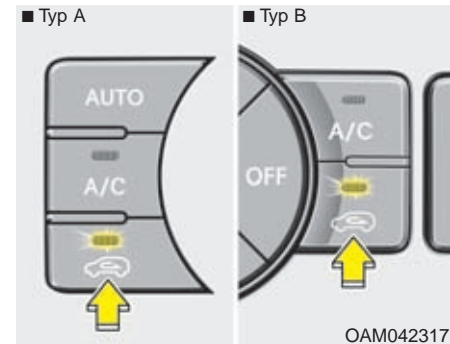

### Friskluft/återcirkulation

Tryck på knapparna för att välja mellan friskluft och att kupélufven återcirkulerar.

### Återcirkulationsläge



Lampan på knappen tänds när återcirkulation är vald, då återcirkuleras kupélufven genom systemet och värms upp eller kyls beroende på vald temperatur.

### Friskluftsläge



Lampan i knappen lyser inte när friskluftläge är valt, med friskluftsläge så tas luften utifrån och värms upp eller kyls beroende på vald temperatur.

### \* OBS

Välj inte inställningen för återcirkulation för en längre period. Det finns risk för imma på rutorna och dessutom blir luften efter en tid unken. Den blir också mycket torr eftersom luftkonditioneringen avfuktar luften.

### VARNING

- Långvarig inställning för återcirkulation kan orsaka att rutorna immar igen.
- Långvarig inställning för återcirkulation ger unken luft och orsakar trötthet eftersom kupélufven blir syrefattig. Välj därför återcirkulation endast under kortare tid, t ex vid körning i tunnlar och i samband med körning i köer.

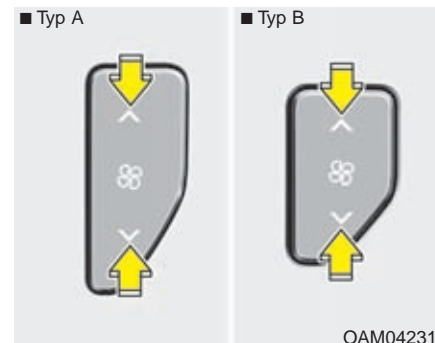

### Fläktreglaget

Tryck upp till på knappen för att öka och ned till för att sänka hastigheten. Tryck på OFF för att stänga av fläkten. Om du inte vill ha in friskluft, tryck på knappen för återcirkulation.

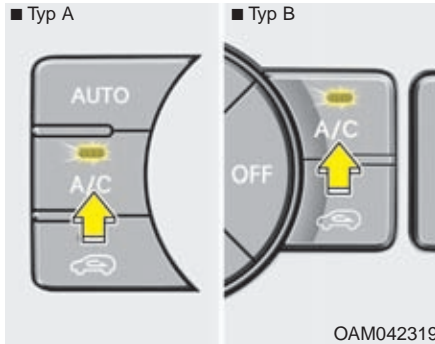

### Luftkonditioneringen

Tryck på A/C-knappen för att sätta på luftkonditioneringen. Kontrollampen tänds.

Tryck en gång till på knappen för att stänga av.

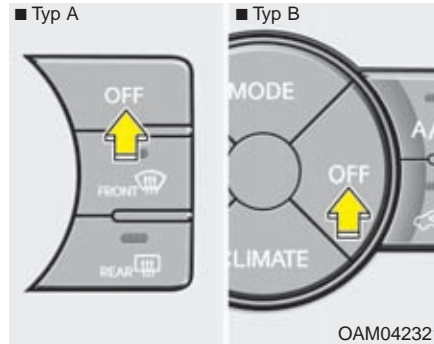

### Fläkt OFF-knappen

Tryck på knappen för att stänga av automatiken om du vill göra alla inställningar själv.

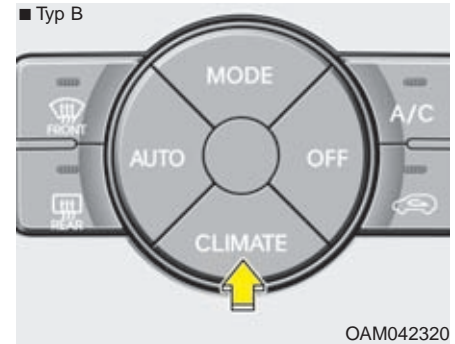



### klimatanläggningens inställningar

Tryck på knappen så visas klimatanläggningens inställningar i displayen.

## INSTÄLLNING FÖR ATT TA BORT IMMA OCH IS FRÅN VINDRUTAN

### **VARNING- Windshield heating**



Välj inte  eller  i samband med kylning av kupén och om det är mycket fuktigt i luften. Temperaturskillnaden mellan vindrutans ut- och insida kan medföra att det blir imma på utsidan med försämrad sikt som resultat. Om det finns risk för imma på utsidan av vindrutan, välj denna inställning  och sänk fläkthastigheten.

- Med max fläkthastighet och värme får du bästa defrostereffekten.
- Om du vill ha värme vid golvet samtidigt som imma och is tas bort, välj denna inställning.
- Sopa alltid bort all snö och skrapa samtliga rutor helt rena innan du kör. Skrapa försiktigt ren de yttre backspeglarna. Men tänk på att spegelglasen är ömtåliga och lätta att repa.
- Sopa också bort snö från motorhuven och luftintaget framför vindrutan. Det motverkar imbildning på rutorna.



### Manuell klimatanläggning

#### Ta bort imma från insidan

1. Sätt igång fläkten.
2. Välj temperatur.
3. Välj luftriktning  eller .
4. Friskluft och luftkonditionering väljs automatiskt.

Om friskluft och luftkonditionering inte väljs automatiskt, tryck in knapparna.



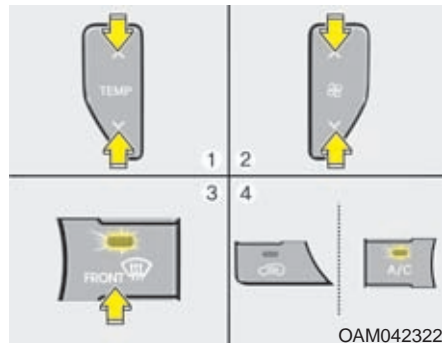

### Smält is på utsidan

1. Kör fläkten med högsta hastighet.
2. Ställ in för hög värme.
3. Tryck på defrosterknappen .
4. Automatiken väljer friskluft och startar luftkonditioneringen om det behövs.





### Automatisk klimatanläggning

#### Ta bort imma från insidan

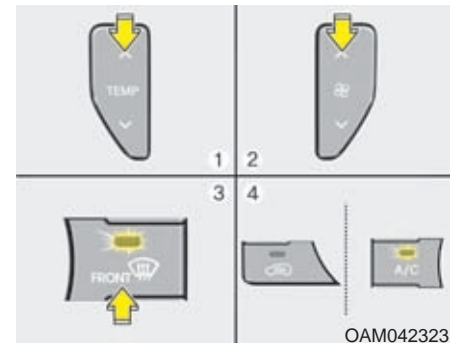
1. Välj fläkthastighet.
  2. Välj temperatur.
  3. Tryck på defrosterknappen .
  4. Automatiken väljer friskluft och startar luftkonditioneringen om det behövs.
- Om friskluft och luftkonditionering inte väljs automatiskt, tryck in knapparna.
- Om  valts kommer fläkten automatiskt att gå med hög fart.



### Smält is på utsidan

1. Kör fläkten med högsta hastighet.
  2. Ställ in för max värme.
  3. Tryck på defrosterknappen .
  4. Automatiken väljer friskluft och startar luftkonditioneringen om det behövs.
- Om  valts kommer fläkten automatiskt att gå med hög fart.

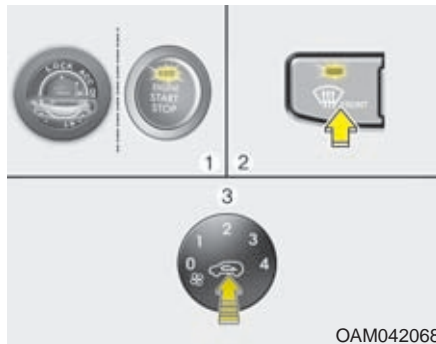

### **Manuell klimatanläggning**

1. Vrid tändningsnyckeln till ON.
2. Vrid reglaget för luftriktning mot defroster .
3. Tryck på knappen för återcirkulation minst 5 gånger inom 3 sekunder.

Kontrolllampan i -knappen blinkar 3 gånger med 1/2 sekunds intervall. Det betyder att inställningen är ändrad.

Om batteriet varit fränkopplat eller urladdat måste den här funktionen återställas.

## FÖRVARINGSFACK

### ! VIKTIGT

- *Lämna aldrig värdesaker i bilen.*
- *Ha alltid alla fack stängda när bilen är i rörelse. Fyll inte förvaringsfacken så att de inte går att stänga igen.*



### VARNING - Brandrisk

Förvara aldrig cigarettändare eller någon form av gasbehållare i bilen. De kan explodera om bilen står parkerad i solen och kupétemperaturen blir hög.

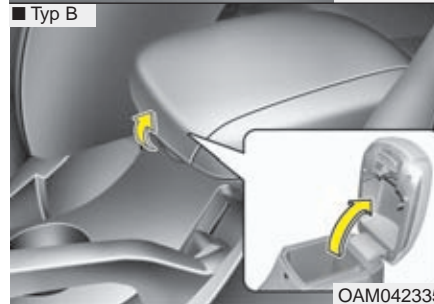
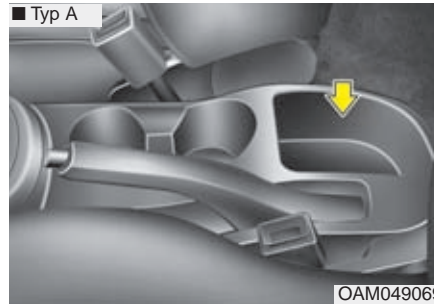

### Förvaringsfack mellan framsätena

Detta förvaringsutrymme kan användas för att förvara små saker för föraren och främre passageraren.

Öppna facket i armstödet genom att dra i handtaget i armstödet framkant. (endast typ B)

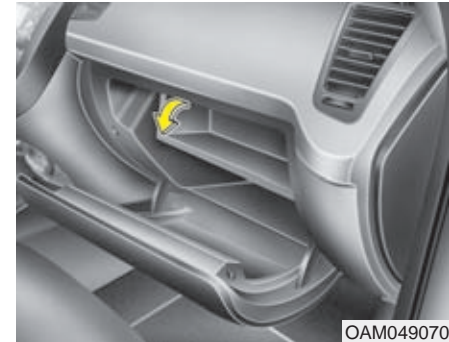

### Handskfack

Öppna handskfacket genom att lyfta handtaget.



### VARNING

Luckan ska alltid vara stängd under färd. I annat fall kan framsätesspassageraren skadas av den vid en eventuell kollision.



### VIKTIGT

*Förvara inte mat i handskfacket en längre tid.*





## Förvaringsfack i mittkonsolen

Öppna facket genom att tryck på knappen.

Anm. Vissa modeller saknar lucka.

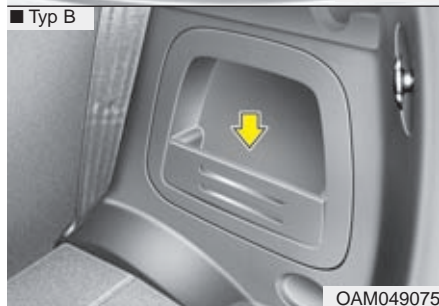
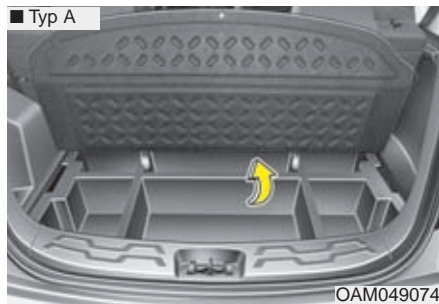

## Förvaringsfack under bagagerumsgolvet

Bilen kan vara utrustad med ett fackindelat förvaringsfack under bagagerumsgolvet.

## KOMFORTDETALJER



### Cigarettändare

Cigarettändaren fungerar med tändningsnyckeln i lägena ACC och ON. Tryck in den när den ska användas. Den åker automatiskt ut när den är glödande. Om du måste ersätta tändaren, se till att det blir en KIA original eller garanterat likvärdig.

### **⚠ VARNING**

- Håll inte in tändaren när den glöder. Den kan överhettas.
- Om tändaren inte åkt ut efter 30 sekunder, dra ut den för att inte riskera överhettning.

### **⚠ VIKTIGT**

*Anslut inga elektriska tillbehör i uttaget för cigarettändaren. De kan orsaka skador på uttaget eller ett elfel.*

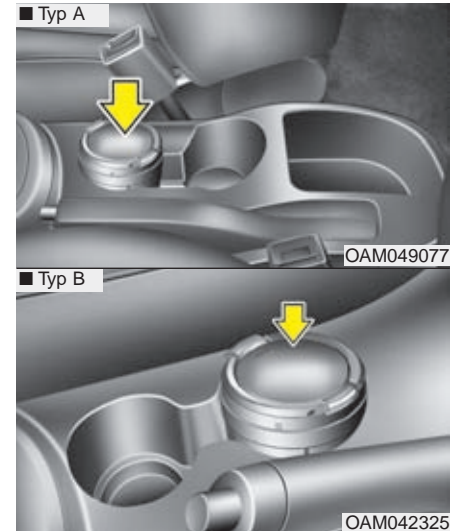

### Askkopp

Öppna luckan för att använda askkopp.

För att kunna tömma eller rengöra askkopp, dra ut den genom att dra uppåt och utåt.

Anm. Askkopp är en lös insats som placeras i en dryckeshållare.



**VARNING - Brandrisk**

Stoppa aldrig något brännbart i askkopparna. Det kan antändas av en glödande cigarett eller brinnande tändsticka.

**Dryckeshållare**



**VARNING - Varma drycker**

- Ha aldrig muggar med heta drycker och utan lock i hållarna när bilen är i rörelse.
- Se till att flaskor, burkar, muggar etc sitter ordentligt fast i dryckeshållarna.



**VARNING**

Se till att burkar och flaskor hålls undan direkt solljus och de skall heller aldrig placeras i en varm kupé då de kan explodera.

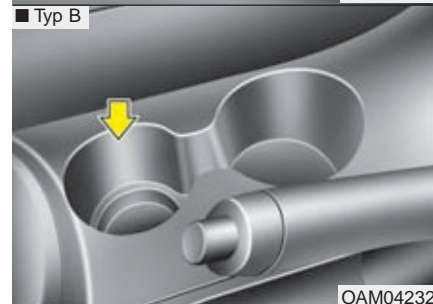
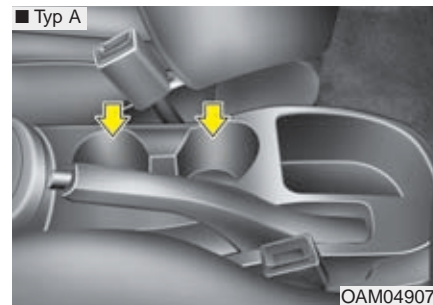

Hållarna finns i mittkonsolen mellan framsätena.

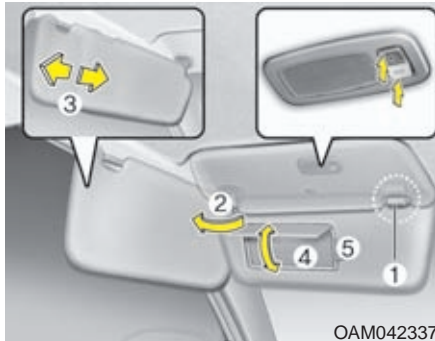

### Solskydd med make up-spegel

Solskyddet kan även vinklas ut mot sidorutorna (2) om det viks ner och hakas loss från det inre fästet (1).

Solskyddet kan breddas vid behov (3).

Men bara när solskyddet är vikt mot Sidorutan.

Make up-spegeln (4) kan vara täckt av ett lock.

Biljetthållare (5).

### \* OBS

Stäng skyddslocket till spegeln och fäll upp solskyddet när det inte används.

### ! VIKTIGT - Släck lampan

Lampan vid make-up-spegeln ska vara släckt när spegeln inte används, annars kan batteriet laddas ur.

### ! VARNING

Justera solskyddet så att det inte stör sikten.

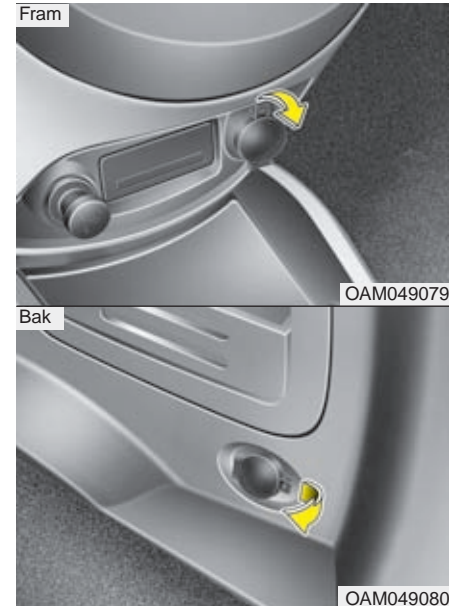

### Eluttag

Anslut endast mobiltelefoner och andra tillbehör på 12 volt och max 10 A.

### ! VIKTIGT

- *Motorn ska vara igång när tillbehör är anslutna.*
- *Anslut tillbehör på 12 volt och max 10 A.*
- *Minimera användningen av luftkonditioneringen när ett eluttag används.*
- *Om ett tillbehör är anslutet under en lång tid när bilen står parkerad kan batteriet laddas ur.*
- *Stäng kåpan när eluttaget inte används.*
- *Använd inte elektriska tillbehör som riskerar att störa radion eller skada bilens elektronik.*



### VARNING

Stoppa in fingrar eller främmande föremål i eluttaget och rör det inte med fuktiga händer.



### AUX-, USB- och iPod-anslutningar

Bilen kan vara utrustad för anslutning av en eller flera typer av externa ljudkällor.

### \* OBS

Om du ansluter t ex en MP3-spelare till eluttaget kan det uppstå störningar. För att undvika störningar, använd spelarens interna batterier istället.

\* i-Pod är av Apple Inc. registrerat varumärke.

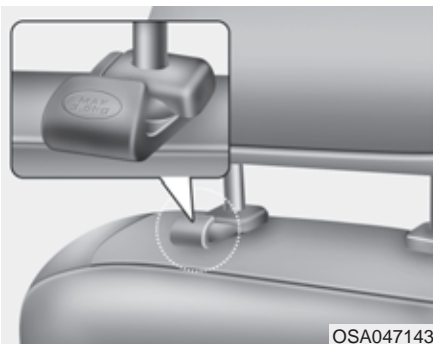

OSA047143

### Väskkrokar

Väskkrokar på de främre sätenas ryggstöd finns på vissa modeller.

#### ! VIKTIGT

**Belasta kroken med max 3 kg.**



OSA047133/H

### Klädkrok

#### ! VIKTIGT

**Belasta inte kroken med flera plagg.**

Anm. Utseendet på klädkroken kan variera beroende på modell.

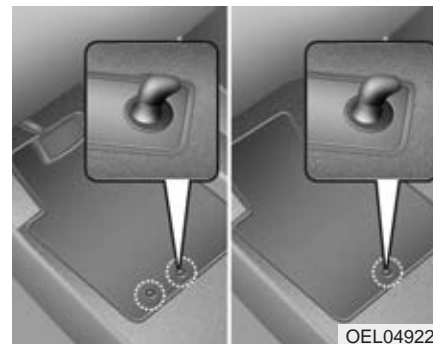

OEL049222

### Golv mattor och dess infästning

Vid användning av golv mattor i fram, var noga med att se till att mattorna är ordentligt fastsatta i dess fastsättningsanordning. Detta förhindrar mattorna från att glida fram och ur sitt läge.

### **VARNING**

Observera följande gällande montering av golvmattor i fordonet.

- Försäkra er om att golvmattorna är ordentligt fästsatta i dess fästanordningar innan påbörjad färd.
- Använd inga golvmattor som inte kan fästas i avsedda fästanordningar.
- Använd inte flera golvmattor ovanpå varandra (t.ex. gummimatta ovanpå tygmatta). Endast en matta får användas på respektive sittplats.

**VIKTIGT** - Fordonet är tillverkat med fästanordning för förarens golvmatta som är designad för att hålla mattan ordentligt på plats. För att förhindra att mattan stör pedalfunktionen rekommenderas endast mattor från KIA.

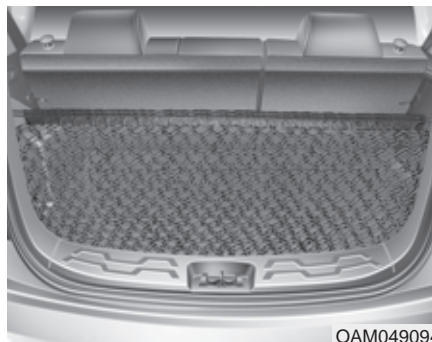

### **Hållare för lastnät**

Det finns 4 (eller 6) fästen för nätet i bagageutrymmet.

Lastnät finns att köpa som tillbehör hos KIA-återförsäljare.

### **VIKTIGT**

*Använd nät eller surra alltid bagage så att det inte glider omkring och skadas eller skadar inredningen.*

### **VARNING**

Om du spänner nätet hårt och tappar greppet om det, kan du få en smäll i ansiktet och i värsta fall i ögonen.



### Insynsskydd

Skyddet döljer effektivt last som finns i bagageutrymmet.

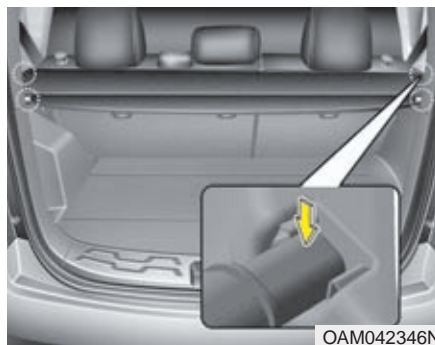

Insynsskyddet monteras i respektive hörn, som bilden visar.

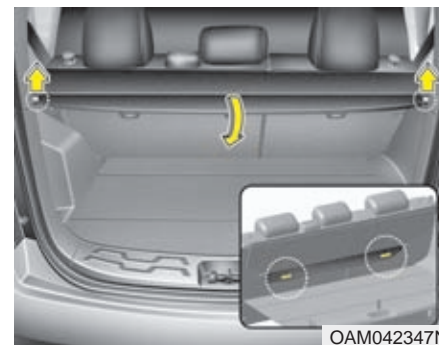

När du inte behöver insynsskyddet, lossa de bakre fästena och fäst det mot baksätets ryggestöd med fästmaterialet som finns på undersidan.





### **VARNING**

Placera inga föremål ovanpå insynskyddet. De kastas framåt vid en häftig inbromsning eller kollision och kan skada de åkande.

### **..! VIKTIGT**

*Lägg aldrig något tungt på insynsskyddet medan du lastar. Det kan skadas.*

## EXTERIÖR UTRUSTNING

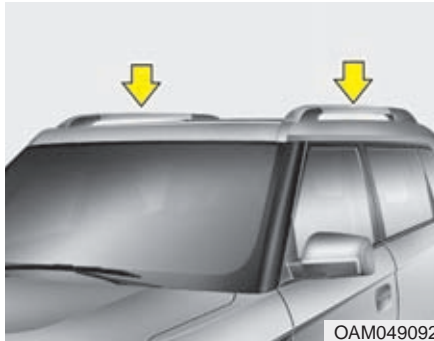

OAM049092

### Takrelingar

Om bilen är utrustad med takrelingar kan du komplettera med lastbågar för att kunna lasta på taket.

### \* OBS

Om bilen har taklucka måste du se till att lasten på taket inte hindrar öppning och stängning av luckan.

### ! VIKTIGT

- *Se till att taket inte skadas om du ska frakta något på taket.*
- *Låt aldrig någon del av lasten sticka ut framför, bakom eller på sidorna av bilen.*

### ⚠ VARNING

- Taket får belastas med max 75 kg. Lasten ska vara jämnt fördelad och ordentligt fastsatt.

|         |                            |
|---------|----------------------------|
| TAKLAST | Max 75kg<br>Jämnt fördelat |
|---------|----------------------------|

Överlast är olaglig och kan orsaka skador på bilen.

- Bilens tyngdpunkt blir högre med taklast. Undvik därför snabba manövrar så att du inte riskerar att tappa kontrollen över bilen.
- Kör sakta och ta kurvorna försiktigt när du kör med last på taket. Sidvind eller passerande bilar kan orsaka att bilen får oförutsedda kast. Var extra försiktig om du fraktar platta föremål som till exempel skivmaterial eller madrasser. Vinden kan slita loss taklasten och orsaka skador.
- För att undvika skador eller att du tappar lasten, ska du med jämna mellanrum kontrollera att den sitter ordentligt fast.

## RADIOUTRUSTNING

### \* OBS

Om du installerar eftermarknads HID/xenonljus så kan det orsaka att ditt fordons radio och elektronisk utrustning inte fungerar korrekt.



### Antenn

#### *Takantenn*

Skruva loss antennen när bilen ska köras genom en automattvätt. Skruva fast antennen ordentligt när den åter monteras.

### ! VIKTIGT

- För att förhindra att antennen skadas, demontera alltid antennen innan bilen körs in garage med låg frigång eller biltvätt etc.
- Skruva fast antennen ordentligt när den åter monteras.
- Om du har last på taket, placera den inte direkt intill antennen. Mottagningen kan påverkas.



OAM049084

### Radioreglage på ratten

Reglage på ratten medför ökad trafiksäkerhet.

1. Höj/sänk volymen
2. Sök radiokanal/byt spår på CD.
3. Mode = Välj ljudkälla; radio - CD - osv
4. Mute = Stäng av ljudet

### ! VIKTIGT

*Tryck bara på en knapp taget.*

#### **VOL** ( + / - ) (1)

- Tryck uppåt för att höja ljudvolymen.
- Tryck nedåt för att sänka ljudvolymen.

#### **SEEK/PRESET** ( / ) (2)

Håll in SEEK-knappen ca 1 sekund för följande funktion:

#### **RADION**

Automatisk kanalsökning

#### **CD-spelare**

Snabbsökning framåt/bakåt.

#### **CD-växlare**

Växla till nästa/föregående skiva i magasinet.

Om du trycker snabbt på SEEK/PRESET-knappen:

#### **RADION**

Val mellan förprogrammerade stationer.

#### **CD-spelare**

Gå till föregående/nästa spår på skivan.

#### **CD-växlare**

Gå till föregående/nästa spår på skivan.

#### **MODE** (3)

Tryck på knappen för att stegvis växla mellan radio och CD-spelare.

#### **MUTE** (4)

- Tryck på MUTE-knappen för att tillfälligt stänga av ljudet.
- Tryck på knappen en gång till för att återfå ljudet.

Utförligare information finns på följande sidor.



### Ljusring runt främre högtalarna

Med reglaget kan du justera ljuset enligt önskemål.

1. OFF: Inget ljus.
2. MUSIC: Ljuset pulserar som ljudvolymen.  
Ljuset kan bara vara tänd när radion är på.
3. MOOD: Ljuset pulserar i jämnt takt.
4. COLOR: Tryck på knappen för att ändra färg på högtalarbelysningen. Följande färger finns tillgängliga: röd, blå, himmelsblå, lila och gul.
5. +/-: Tryck på knapparna för att öka/minska ljusstyrkan.  
**Om man valt väldigt låg ljusintensitet på radiodisplayen så kan det förekomma att radiodisplayen inte kommer att reagera på radions ljud.**

### \* OBS

Om ljudnivån är låg kanske ljusringarna inte lyser.

### ! VIKTIGT

*Tänk på att ljuset drar ström och laddar ur batteriet om motorn inte är igång.*

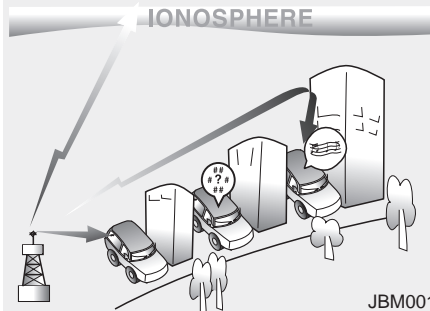
**FM-mottagning****Radiosändningar**

Om signaler på våglängderna AM (MV, LV) och FM är svaga kan det bero på att det är långt till sändaren eller att det finns byggnader eller berg som skärmar av signalen.

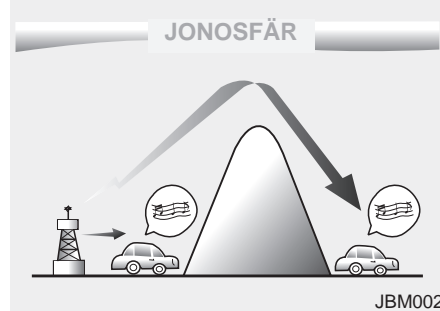
**AM-mottagning****AM-mottagning**

Signalerna sänds på låga frekvenser. Det medför att sändaren kan finnas längre bort än för en FM-station. AM-signaler hindras inte heller av byggnader eller berg lika mycket som FM-signaler.

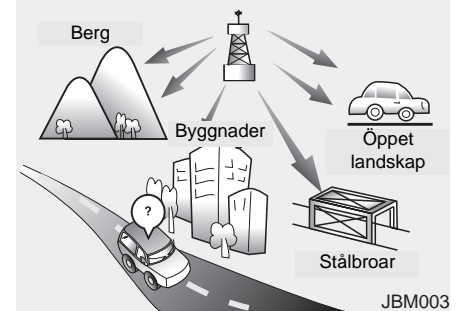
**FM-radiostation****FM-mottagning**

Signalerna från en FM-sändare skickas rakt ut atmosfären vilket innebär att de inte kan tas emot på långt avstånd från sändaren. De kan också störas om det finns byggnader eller berg som skärmar av signalen.

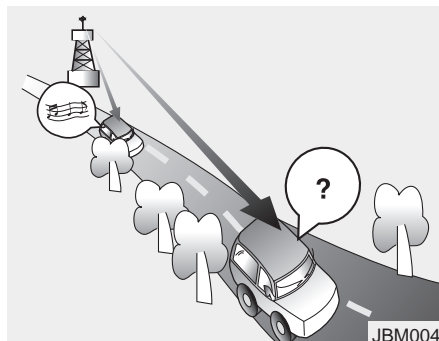

- Försämrade mottagning - Med ökat avstånd till sändaren blir signalen sämre. Sök så fall efter en annan station.
- Svajigt ljud - Svag signal på FM-bandet eller störningar orsakade av byggnader eller berg som skärmar av signalen kan medföra att ljudet blir svajigt. Eventuellt kan det hjälpa om du minskar diskanten.

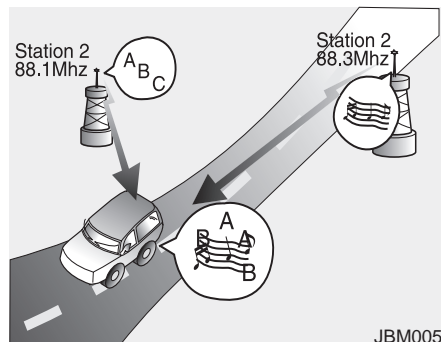

- Stationsbyte - När en FM-signal blir svagare kan en annan station på en närliggande frekvens höras i radion. Det beror på att radion söker efter den starkaste signalen. Välj en annan station om du önskar.
- Blandad mottagning - Samtidig mottagning från två eller flera stationer med närliggande frekvenser orsakar störningar. Välj så fall en station, som hörs klart och tydligt, tills problemet är över.

### **När du använder mobiltelefon eller kommunikationsradio i bilen**

Det kan uppstå radiostörningar. Men det betyder inte att det är något fel på bilen ljudanläggning. Prova med att hålla telefonen längre från radion.

#### **⚠ VARNING**

**Vi rekommenderar att du under körning inte talar i din mobiltelefon, om du inte kan göra det handsfree.**

### Hantering av CD-skivor

- Om kupétemperaturen är extremt hög, kyl ner kupén innan du använder CD-spelaren.
  - Det är olagligt att kopiera och spela MP3/WMA-filer.
  - Använd aldrig kemiska produkter vid rengöring av CD-skivor (sprayer, antistatmedel, thinner, etc). Skivan kan skadas.
  - Håll alltid i kanten av CD-skivan och ta aldrig på den blanka ytan.
  - Torka noga bort fingeravtryck och damm från CD-skivorna med en mjuk, torr trasa. Torka från centrum och utåt.
  - Repa inte den inspelade (den blanka) sidan av en CD-skiva och klistra inte någon etikett eller skriv på den.
  - Stick aldrig in någon annat än en CD-skiva i spelaren.
  - Mata inte in mer än en skiva i taget. Det kan skada apparaten.
- Efter användning ska du omedelbart lägga tillbaka CD-skivan i fodralet så att den inte blir repig och smutsig med risk för att inte spelas av rätt.
  - Om du har en CD-skiva som är kopierad kanske den inte fungerar. Det varierar beroende på vilken typ av CD det är. I så fall kan den också orsaka skador på CD-spelaren om du fortsätter att försöka spela den.

### \* OBS - Inkompatibla, kopieringsskyddade CD-skivor

Vissa kopieringsskyddade skivor, som inte överensstämmer med den internationella standarden (Red Book), kan kanske inte spelas. Det beror så fall inte på något fel på CD-spelaren.



- AC100CSEE / AC110CSEE / AC200CSEE / AC210CSEE / AC100CSEG / AC110CSEG / AC200CSEG / AC210CSEG



\*  Bluetooth Märket markerar att radion är Bluetooth®-kompatibel.



## Radio-funktioner

### 1. FM/AM Knappen

Du ändrar stegvis mellan

- FM/AM: FM1 → FM2 → FMA → AM → AMA → FM1 genom att trycka på knappen.

### FM Knappen

Växlar till FM och mellan FM1 och FM2 när du trycker på knappen.

### AM Knappen

Tryck på **AM**-knappen för att välja AM. AM visas i displayen.

### 2. TA Knappen

När du aktiverat TA (trafikmeddelanden) bryts FM, CD, AUX och du hör trafikmeddelanden via RDS.

### 3. Knapparna **POWER** och **VOL**

- Sätt på/stäng av radion när tändningen är i läge ACC eller ON.
- Vrid på knappen för att höja/sänka volymen.
- I vissa versioner visas en varning "Battery Discharge" ca 10 sekunder efter att radion satts på, om tändningen inte är i läge ACC eller ON. Radion stängs sedan av efter en timme.

### 4. SEEK Knappen

- Tryck på **SEEK** (nedå) för att komma till nästa station på lägre frekvens.
- Tryck på **SEEK** (uppå) för att komma till nästa station på högre frekvens.

### 5. SCAN Knappen

- Tryck på knappen för att söka efter stationer med högre frekvenser.
- Sökningen sker stegvis från station till station och med 5 sekunder på varje station.
- Tryck på **SCAN**-knappen igen för att stoppa sökningen och för att lyssna på den valda stationen.

### 6. **AST** knappen (AUTO STORE - automatisk stationslagring)

När du trycker på knappen söker radion efter de 6 stationer som har bäst mottagning och lagrar dem på knapparna 1 - 6. Sedan ställs den station in som lagrats på knapp 1. Om ingen station lagras återgår radion till den senast inställda stationen.

- Vissa versioner lagrar bara på inställningarna FMA och AMA.



### 7. Snabbvalsknappar

- Tryck snabbt på **1** ~ **6** för att lyssna till den station som är lagrad på respektive knapp.
- Håll in knapp **1** ~ **6** ca 1 sekund för att lagra en station. Du hör ett pip när stationen är lagrad.



### 8. **PTY** Programtypknappen

- Tryck på **∨PTY** -knappen för att söka efter en station med en viss typ av program (RDS).
- Tryck på **PTY∧** -knappen för att söka efter en station med en viss typ av program (RDS).

### 9. **DARK** Knappen

Du tändar/släcker belysningen i displayen med **DARK** -knappen.

### 10. **SETUP** Knappen

Tryck på knappen för att komma till en meny för inställningar. Om du inte gör några ändringar inom sekunder återgår displayen till senaste visningen.

Du väljer i menyn genom att vrida på knappen och bekräftar ditt val genom att trycka på knappen



#### • MAIN

Här kan du välja skrollning och SDVC-inställningar.



• SCROLL

On - Ett långt filnamn skrollas kontinuerligt.

Off - Filnamnet skrollas bara en gång.

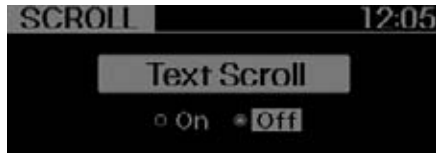

• SDVC (Hastighetsanpassad volym)

On - Ljudvolymen höjs när du kör fortare.

Off - Ingen förändring av ljudvolymen.



• MEDIA

Välj vad som ska visas i displayen. "Folder/File" eller "Artist/Title".

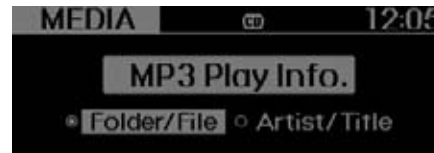

• RDS

RDS-menyer: News/AF/Region/TA Volym.



• NEWS

Välj ON eller OFF.

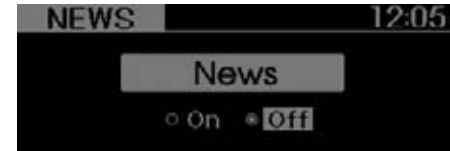

• AF (AF MENU med RDS MENU)

Här kan du välja AF (Alternate Frequency) ON eller OFF.

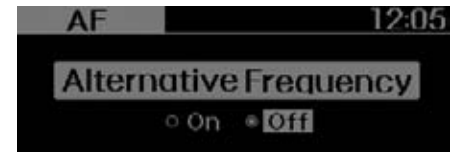

## Lär känna bilen

- TA VOL  
(TA VOL MENU med RDS MENU)

Justera volymen för TA (trafikmeddelanden) i förhållande till inställd radiovolym.

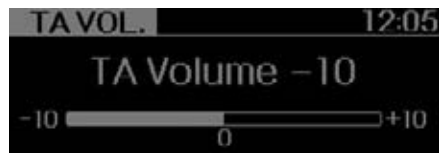

- REGION  
(REGION MENU med RDS MENU)

Välj REGION ON eller OFF för sökning efter stationer. Om du väljer AUTO sker stationssökning automatiskt beroende på mottagningsförhållanden.

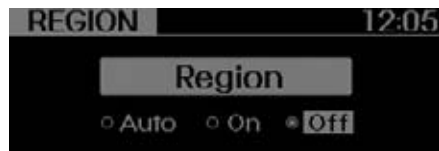

- KLOCKA

Här väljer du mellan 12- och 24-timmars visning, Auto och Time.

- 12/24 Hr.

Välj "12/24 Hr." för att gå vidare.

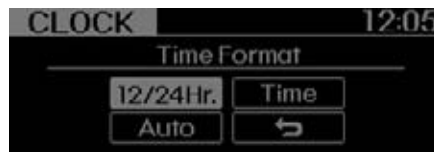

- Time/tid

Välj "Time" -knappen för inställning. Justera timme och tryck på **ENTER** -knappen för att bekräfta. Justera minuter och tryck på **ENTER** -knappen för att avsluta inställningen.

Trycker du på **ENTER** -knappen när radion är avstängd kan du justera tiden direkt.

- Auto

Välj "Auto" för automatisk RDS-tid.

- PHONE (om den funktionen finns)  
Mobiltelefoner med Bluetooth® kan paras med bilens system. Se avsnittet för "BLUETOOTH" för mer information.



- P.BASS (PowerBass)

Funktionen ger en virtuell ljudeffekt genom att du kan justera basen:

Off → Low → Mid → High → Off...

\* Går inte I AM.

\* Fungerar inte med extern förstärkare.





## 11. Byt frekvens/justera ljudinställningar

Vrid på knappen för att gå till en högre eller lägre frekvens.

Tryck på knappen för att justera BASS (basen), MIDDLE (mellanregistret), TREBLE (diskanten), FADER (balans fram/bak) och BALANCE (balans höger/vänster). Se på displayen och justera genom att vrida på knappen.

- BASS (bas)  
Öka/minska genom att vrida på knappen.

- MIDDLE (mellanregister)  
Öka/minska genom att vrida på knappen.

- TREBLE (diskant)  
Öka/minska genom att vrida på knappen.

- FADER (balans fram/bak)  
Öka/minska genom att vrida på knappen.  
Medurs för mer ljud bak och mindre fram.  
Moturs för mer ljud fram och mindre bak.

- BALANCE (balans höger/vänster)  
Vrid mot den sida som du vill höja volymen på. Samtidigt minskar volymen på den andra sidan.



## Spela CD-skivor

### 1. **CD/AUX** knappen(CD)

Om en CD-skiva finns inmatad spelas den. Om ingen skiva finns inmatad visas "No Media" i 3 sekunder och radion återgår till närmast föregående inställning.

### 2. **1** knappen, slumpmässig spelordning (RANDOM)

- RDM - Tryck snabbt på knappen så spelas alla låtar på en skiva eller i en folder slumpmässigt.
- ALL RDM (endast MP3/WMA): Alla filer på skivan spelas slumpmässigt.

### 3. **2** knappen REPETERA

Tryck snabbt på knappen för RPT. Se nedan.

Håll in knappen ca 1 sekund för FLD RPT. Se nedan.

- RPT: Bare en fil/låt repeteras.
- FLD RPT (endast MP3/WMA): Filer i en folder repeteras.

### 4. **TRACK** Knappen

- Tryck snabbt på **TRACK**-knappen för att spela från början av låten som spelas.
- Tryck snabbt två gånger på **TRACK**-knappen för att spela föregående låt.
- Håll in **TRACK**-knappen ca 1 sekund för att snabbspola bakåt.
- Tryck snabbt på **TRACK**-knappen för att spela nästa låt.
- Håll in **TRACK**-knappen ca 1 sekund för att snabbspola framåt.

### 5. **SCAN** Knappen

Tryck på knappen för att spela 10 sekunder av varje låt på CD:n. Avbryt genom att trycka en gång till på knappen.



## 6. **FOLDER** knappen

- Tryck på **▼FOLDER**-knappen för att gå till en underfolder och se första låten i den. Tryck på **TUNE**-knappen för att komma till foldern som visas och första låten i foldern spelas.
- Tryck på **FOLDER▲**-knappen för att gå till huvudfoldern från en underfolder och se första låten i huvudfoldern. Den första låten i den spelas. Tryck på **TUNE**-knappen för att gå till den folder som visas.

## 7. **INFO** Knappen

Tryck för att se information om låten som spelas.

- CD-skiva: Disc Title/Artist, Track Title /Artist, Total Track.
- MP3 CD: Filnamn, titel, artist, album, folder, antalet filer (visas inte om ingen information finns på CD:n eller i filen.)



## 8. **TUNE & ENTER** Knappen

- Vrid medurs för att söka efter låtar efter den aktuella, eller moturs för att söka efter låtar före. Tryck på knappen för att spela visad låt.
- Om du bara trycker på knappen kommer du till ett läge för inställningar av ljud.





### 9. Utmatning/eject

Tryck på -knappen för att mata ut en skiva.

Skivan kan matas ut även om tändningen är i läge OFF.

### 10. CD-slitsen

Stick in skivan med etiketten uppåt. Tändningen ska vara i läge ACC eller ON. När skivas matas in spelas den automatiskt.

Om radion är avstängd sätts den på för att spela skivan.

- Det går endast att spela 1 cm skivor: vanliga CD-skivor och ISO data-CD (MP3 CD).
- Om någon annan typ av skiva matas in visas "Reading Error" och skivan matas ut.

### **! VIKTIGT**

***Om lampan lyser, finns en skiva inmatad.***

### 11. Klockan

Om du trycker på -knappen när radion är avstängd kan du ställa in rätt tid direkt.

**OBS:**

**Spelordning för filer/foldrar:**

**1. Låtar : ① till ⑭ stegvis.**

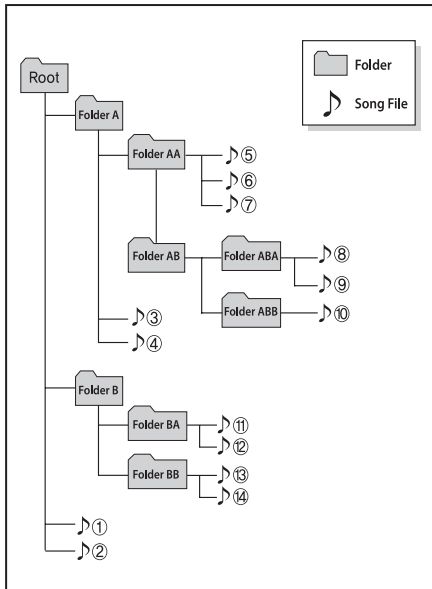

**2. Spelordning för foldrar:**

\* Om det inte finns några filer/låtar i en folder kan den givetvis inte spelas.

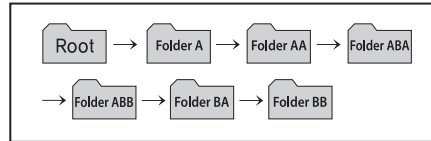



### Spela från USB-minne

#### 1. **CD/AUX** knappen för USB eller AUX

Tryck på knappen för att spela låtar som finns i en ansluten AUX-källa eller anslutet USB-minne. Om ingen AUX-källa eller något USB-minne är anslutet visas "NO Media" visas i ca 3 sekunder och radion återgår till senaste inställningen.

#### 2. **1** knappen/Slumpmässig spelordning (random)

- Tryck snabbt på knappen för att spela låtar i slumpmässig ordning i aktuell folder.
- Håll in knappen ca 1 minutför spela att alla låtarna i USB-minnet.
- Tryck en gång till på knappen för att avsluta.

#### 3. **2** knappen/Repetera)

- Tryck snabbt på knappen för att repetera låten som spelas.
- Håll in knappen mer än en sekund så repeteras alla låtarna i aktuell folder.
- Tryck en gång till på knappen för att avsluta.

#### 4. **TRACK** Knappen

- Tryck på **▼TRACK** för att spela den låt du hör från början. Tryck snabbt två gånger på knappen för att gå till föregående låt.  
Håll in knappen ca 1 sekund för att snabbspola bakåt.
- Tryck på **TRACK▲**-knappen för att gå till nästa låt.  
Håll in knappen i ca 1 sekund för att snabbspola framåt



### 5. **SCAN** Knappen

Tryck på knappen för att höra 10 sekunder på varje låt i USB-minnet. Avsluta genom att trycka en gång till på knappen.

### 6. **FOLDER** Knappen

- Tryck på **FOLDER** -knappen för att gå till en underliggande folder och se den första låten i foldern.

Tryck på **TUNE** -knappen för att gå till den folder som visas och första låten i foldern spelas..

- Tryck på **FOLDER** -knappen för att gå till huvudfoldern och se den första låten i den. Tryck på **TUNE** -knappen för att gå till den folder som visas..



### 7. **INFO** Knappen

Tryck på knappen för att se information om den fil som spelas. Informationen visas stegvis: FILNAMN → TITEL → ARTIST → ALBUM → FOLDER → ALLA FILER → NORMAL DISPLAY → FILNAMN... (Om inget visas finns ingen information om låten..)

### 8. **TUNE & ENTER** Knappen

- Vrid medurs för att se låtar efter den aktuella och moturs för att se låtar före. Spela visad låt genom att trycka på knappen.
- Om du trycker på knappen utan att vrida kommer du till ljudinställningar.

**! VIKTIGT**

**- Beträffande USB-porten**

- *Ha aldrig ett USB-minne anslutet när du startar motorn.*
- *Om du har ett minne anslutet när motorn startas eller stannas kan det skadas.*
- *Det går inte att spela felaktiga MP3- och WMA-filer.*
  - 1) Endast MP3-filer komprimerade mellan 8 Kbps-320 Kbps kan spelas.
  - 2) Endast WMA-musikfiler komprimerade mellan 8 Kbps-320Kbps kan spelas.
- *Det kan uppstå statisk elektricitet när du sätter i eller lossar ett USB-minne.*
- *Kodade MP3 spelare kan inte spelas.*
- *Alla USB-minnen är inte kompatibla med bilens system. Prova dig fram.*
- *Bara USB-minnen formaterade för 512 BYTE och 2048 BYTE fungerar med bilens system.*
- *Anslut endast USB-minnen formaterade till FAT 12/16/32.*

(Forts)

(Forts)

- *USB-minnen utan USB IF-verifikation kanske inte fungerar.*
- *Se till att inte peta på USB-porten med fingrarna eller något verktyg.*
- *Var försiktig när du ansluter och lossar USB-minnen så att du inte skadar porten.*
- *Det kan ibland uppstå ett egendomligt ljud när du ansluter och lossar USB-minnen.*
- *Om du tar loss ett USB-minne när du lyssnar på filer som finns på det kan det bli skadat. Lossa och montera minnet när motorn är avstängd.*
- *Det kan ta lite tid innan filerna i ett minne börjar spelas av, efter att du anslutit det. Det beror på minnets lagringskapacitet och vilken typ av filer som finns på det.*
- *Anslut USB-minnen endast för att spela musikfiler.*
- *Användning av USB-tillbehör som laddare m m kan ställa till problem.*

(Forts)

(Forts)

- *Om du använder en skarvsladd för USB-minnet kanske kontakten med bilens system inte fungerar. Anslut alltid minnet direkt i porten.*
- *USB-minnen som inte är standard går inte att ansluta.*
- *USB minneskort (som CF, SD, micro-SD, etc) och externa hårddiskar går inte att ansluta.*
- *DRM-skyddade filer kan inte spelas.*
- *Data i ett USB-minne kan raderas i den här radion. Se till att du har en back up.*
- *Undvik att använda USB-minnen som används på nyckelringar eller som tillbehör för mobiltelefoner, de kan skada bilens port. Anslutningen ska se ut som på bilden nedan.*





### Spela låtar från iPod®

\* iPod® är ett av Apple registrerat varumärke.

#### 1. **CD/AUX** knappen / Spela från iPod

Tryck på knappen för att spela låtar som finns i en ansluten iPod. Om ingen iPod är ansluten visas "NO Media" i 3 sekunder och radion återgår till senaste inställningen.

#### 2. **1** knappen(RANDOM)

- Tryck snabbt på knappen för att spela låtar i slumpmässig ordning i vald kategori.
- Håll in knappen för spela att alla låtarna i hela albumet i din iPod.
- Tryck en gång till på knappen för att avsluta.

#### 3. **2** knappen/Repetera

Tryck på knappen för att repetera låten som spelas.

#### 4. **TRACK** Knappen

- Tryck på **▼TRACK** för att spela den låt du hör från början. Tryck snabbt två gånger på knappen för att gå till föregående låt.  
Håll in knappen i ca 1 sekund för att snabbspola bakåt.
- Tryck på **TRACK▲** för att gå till nästa låt.  
Håll in knappen ca 1 sekund för att snabbspola framåt.



### 5. **SCAN** Knappen

Varje låt spelas 10 sekunder.

Avbryt genom att trycka på knappen igen.

### 6. **6** knappen(MENU)

Går upp en kategori jämfört med den kategori som spelas.

För att gå till och spela den kategori som visas, tryck på **TUNE** -knappen.

Du kan söka igenom den lägre kategorin av den valda, stegvis i den här ordningen: LÅTAR → ALBUM → ARTISTER → GENRES → iPod



### 7. **INFO** Knappen

Tryck på knappen för att se information om den fil som spelas. Informationen visas stegvis TITEL → ARTIST → ALBUM → NORMAL → DISPLAY → TITEL... (Om inget visas finns ingen information om låten..)

### 8. **TUNE** & **ENTER** Knappen

Vrid knappen medurs för att se låtar (kategori) efter den låt som spelas (kategori på samma nivå).

Vrid knappen moturs för att se låtar före den låt som spelas.

För att spela den låt som visas, tryck på knappen.

Om du bara trycker in knappen kan du göra ljudinställningar för BAS, MELLANREGISTER, DISKANT, BALANS FRAM/BAK SAMT HÖGER/VÄNSTER. När and BALANCE TUNE mode. När BAS visas kan du göra inställningen genom att vrida på knappen och bekräfta genom att trycka in knappen.

### \* OBS - Beträffande iPod

- Alla modeller av iPod går kanske inte att spela av. Följande versioner fungerade i samband med att denna bok trycktes:
  - iPod Mini
  - iPod generation 4 (Photo) - 6 (Classic)
  - iPod Nano generation 1-4
  - iPod Touch generation 1-2
- Eftersom utvecklingen går snabbt, när det gäller nya modeller, prova om du har en annan modell.
- Sökningen efter och uppspelning av låtar i en iPod kan skilja sig det vanliga sättet att söka i bilens system.
- Om din iPod gör så att anslutningen bryts, se instruktionsboken för iPod.
- En iPod fungerar inte bra om dess batteri har låg laddning.
- Vissa iPod-modeller och iPhone kan anslutas via Bluetooth. De kan då inte skötas med bilens reglage.

### ! VIKTIGT - Beträffande iPod

- *Du behöver en specialkabel för att ansluta en iPod till bilens system. Vänd dig till en Kia-återförsäljare.  
Den kabel som medföljer din iPod och avsedd för PC-anslutning kan medföra störningar och bör inte användas i bilen.*
- *När du ansluter kabeln, se till att den är ordentligt intryckt i bågge ändarna.*
- *När du justerar ljudeffekterna för låtar i din iPod och i bilens system kan det uppstå distorsion eller försämrad ljudåtergivning.*
- *Stäng av equalizern i din iPod när du justerar bilradions ljudinställningar och bilens equalizer när du använder funktionen i iPod.*
- *Ha aldrig den speciella iPod-kabeln ansluten om den inte också är ansluten till en iPod.*
- *Lossa kabeln från iPoden om den inte ska vara ansluten till bilen annars kanske displayen inte fungerar.*



### BLUETOOTH®-anslutning av telefon

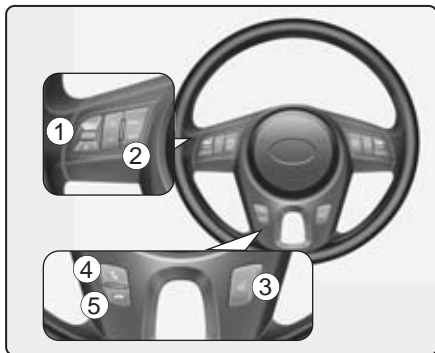

1. **VOLUME** knappen
2. **MUTE** knappen stänger av ljudet.
3. knappen: Aktiverar röstigenkänningen.
4. knappen: Tar emot och överför samtal.
5. knappen: Avslutar samtal och funktioner.

### ■ Vad är Bluetooth®?

Bluetooth är en teknik för trådlös överföring på korta avstånd. Tekniken används t ex för överföring till trådlösa hörlurar och i fjärrkontroller. Mer information finns att läsa på [www.Bluetooth.com](http://www.Bluetooth.com)

### ■ General Features

- Bilens system har trådlös Bluetooth® för handsfree och stereolurar.
  - HANDSFREE: Telefonsamtal med röstigenkänning.
  - STEREOLURAR: Trådlös överföring från t ex mobiltelefon som stödjer A2DP.

- Röstigenkänning av följande språk.

- FRANSKA
- TYSKA
- UK ENGELSKA
- SPANSKA
- HOLLÄNDSKA
- ITALIENSKA
- DANSKA
- RYSKA
- POLSKA
- SVENSKA

Anm. Översättningen till Svenska är gjord av telefonleverantören och ordvalet är inte alltid det bästa.

### \* OBS

- Telefonen måste paras med bilens system innan den kan användas med bilens system.
- Bara en telefon åt gången kan vara kopplad till bilens system.
- Vissa telefoner är inte helt kompatibla med bilens system.
- Bluetooth®-teknologin namnet och logotypen är registrerade av och ägs av Bluetooth® SIG, Inc. och används enligt licens av KIA.

## ■ Bluetooth® - Språkval

Så här byter du språk:

1. Sätt på radion och välj en lagom hög volym .
2. Håll in  -knappen på ratten till displayen visar Please Wait/Vänta.
  - Systemet svarar på det senaste valda språket att det kommer att ändra till nästa språk i den här ordningsföljen: Franska - Tyska - UK Engelska - Spanska - Holländska - Italienska - Danska - Ryska - Polska - Svenska.
3. När ovanstående sekvens är klar återgår displayen till sin normala inställning.
4. Repetera steg 2 och 3 för att göra nästa språkval.



### OBS:

Om du byter språk måste anslutna telefoner paras igen.

- Se till att du inte håller  -knappen intryckt när du kör. Du kan göra ett ofrivilligt byte av språk.

## ■ Aktivering av röstigenkänningen

- Gör så här:
  - Aktivering med knapp  
Systemet aktiveras när du håller in  -knappen tills du hör ett pip.
  - Aktivitet  
Systemet är aktiverat ett stund efter att det bett om ett svar från dig..
- Systemet känner igen siffrorna 0 till 9.
- Om systemet inte känner igen ett kommando svarar det "pardon/förlåt" eller så hörs ingenting.

- Röstigenkänningen stängs av i följande fall: När du trycker på  -knappen och säger "cancel/avbryt" följt av ett pip. Om du inte ringer och trycker på  -knappen. Om ett kommando har misslyckats 3 gånger i rad.
- Du kan när som helst säga "help/hjälp" och systemet talar om vilka kommandon som finns som alternativ.

## ■ Menyträd för röstkommandon

Nedan finns alternativen för röstkommandon.

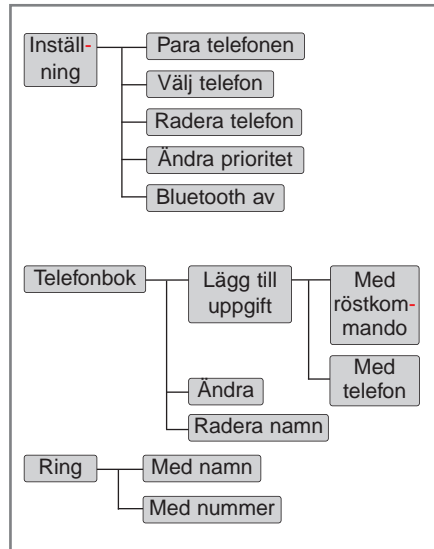

## ■ Röstkommandon - Tips

Tänk på följande för att få bästa möjliga funktion:

- Se till att det är så tyst som möjligt i bilen. Håll rutorna stängda för att stänga ute störande ljud som kan påverka dina röstkommandon.
- Säg ditt kommando inom 5 sekunder efter ett pip, annars kommer det inte att uppfattas korrekt av systemet.
- Tala naturligt och utan paus mellan orden.

## ■ Displayen visar

<Telefon samtal>

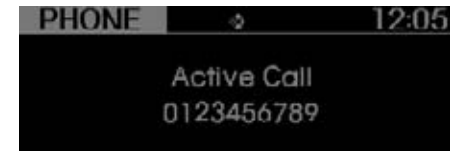
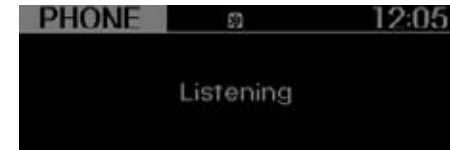

<Röstigenkänning>

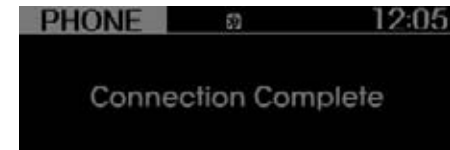

Bluetooth® visas upptill i displayen när en telefon är ansluten till bilens system.

## ■ Använda telefonen

Med Bluetooth® kan du använda telefonen antingen genom röstkommandon eller genom knapptryckningar.

- Röstkommandon:

Tryck på  -knappen på ratten för att aktivera röstigenkänningen.

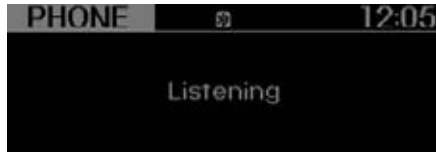

- Knapptryckningar:

- 1) Tryck på SETUP-knappen för att komma till INSTÄLLNINGAR.
- 2) Gå till alternativet "PHONE" genom att vrida på knappen välj genom att trycka på den.

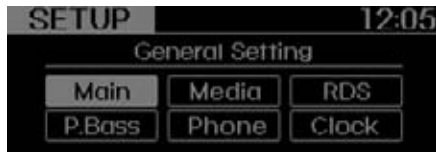

- 3) Vrid på knappen tills du kommer till det du vill göra och välj genom att trycka in den.



### • Para en telefon med bilens system



Du kan inte använda en telefon förrän den är parat med bilens system. Max 5 telefoner kan paras med bilens system.

### OBS:

**Parningsproceduren varierar mellan olika telefoner. Läs din telefon instruktionsbok innan du försöker para den med bilens system.**

### OBS:

**När du en gång har parat en telefon, behöver det inte göras om, såvida du inte raderat den manuellt. Se avsnittet om radering.**

1. Tryck på  -knappen.
2. Säg "Inställningar (Setup)".
  - Systemet svarar med programmerade kommandon.
  - För att gå vidare, tryck på  igen och du hör ett pip.
3. Säg "Koppla till en telefon (Pair Phone)"
4. Fortsätt nästa steg.
5. Säg namnet på din telefon när du ombeds göra det.
  - Ge din telefon ett unikt namn, t ex med ditt namn.
  - Välj ett distinkt namn.
  - Välj inte ett för kort namn eller ett namn som liknar ett röstkommando.
6. Bilens system repeterar namnet du säger.
7. Säg "Ja (Yes)" för att bekräfta.
8. Displayen visar "searching ---- passkey: 0000" och ber dig starta parningen från din telefon.
9. Med Bluetooth-funktionen ska din telefon nu visa din bils modellnamn i en lista. När du ser namnet då parar du telefonen.

10. När parningen är klar ska din telefon börja överföra telefonboken till bilen system.
- Den processen kan ta allt från någon minut till över 10 minuter beroende på telefonmodell och antalet nummer i telefonboken.
11. Med knapptryckningar:
- Gå till "Koppla (PAIR)" i telefonmenyn och fortsätt från steg 5.



### OBS:

- När du ser "Transfer Complete" i displayen är telefonen klar att använda handsfree.
- Med en del telefoner går det inte att överföra telefonboken till bilens system.

### OBS:

Om telefonen av någon anledning är parad med mer än en bils system och bägge bilarna är av samma märke och modell kan det uppstå problem. I så fall måste du ändra det namn som visas i din telefon. T ex från KMC\_CAR to JOHNS\_CAR eller KMC\_CAR\_1.

Se instruktionsboken för din telefon eller kontakta din telefonleverantör.

### • Anslutning av telefon

När Bluetooth-systemet är aktiverat kommer den telefon som senast var ansluten att automatiskt anslutas igen när du stiger in i bilen. Om en annan parad telefon ska användas kan du ansluta den via menyn "Välj telefon (Select Phone)".

Tänk på att det bara går att ha en telefon åt gången ansluten till bilens system.

1. Tryck på -knappen.
2. Säg "Inställningar (Set Up)".
3. Säg "Välja en telefon (Select Phone)" när du blir uppmanad
  - Systemet listar alla parade telefoner.
4. Säg namnet på eller numret för den telefon som ska anslutas.
5. Säg "Ja (Yes)" för att bekräfta.
6. Med knapptryckningar:
  - Gå till "SELECT" i telefonmenyn och välj sedan telefon från listan som visas.

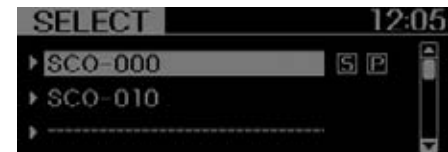

### • Ta bort en parad telefon

- När du tar bort en parad telefon från bilen system så försvinner all information som överförts från telefonen, inklusive telefonboken.
- En borttagen telefon som ska användas i bilen måste paras på nytt.

1. Tryck på  -knappen.
2. Säg "Inställningar (Set Up)".
3. Säg "Radera telefon (Delete Phone)" efter uppmaning.
  - Systemet listar alla parade telefoner.
4. Säg namnet på den telefon som ska raderas från lista.
5. Säg "Ja (Yes)" för att bekräfta.
6. Med knapptryckningar:
  - Gå till "DELETE" i telefonmenyn och välj ut den telefon som ska raderas från lista.

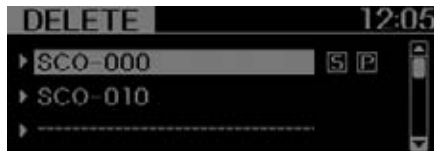

### • Ändra prioritetsordningen

Om flera telefoner är parade med bilens system ansluts de enligt följande när bilens Bluetooth är aktiverad:

- 1) "Prioriterad" telefon.
- 2) Tidigare ansluten telefon
- 3) Ingen automatisk anslutning

1. Tryck på  -knappen.
2. Säg "Inställningar (Set Up)".
3. Säg " Ändra prioritetsordningen (Change Priority)" efter uppmaning.
  - Systemet listar alla parade telefoner.
4. Säg namn eller kontakten på aktuell telefon i lista.
5. Säg "Ja (Yes)" för att bekräfta.
6. Med knapptryckningar:
  - Select "PRIORITY" i telefonmenyn och sedan den utvalda telefonen i lista.



### • Bluetooth-inställningar

#### 1. Språkval

Gå till "BT Voice Recognition language" i telefonmenyn och gå sedan till önskat språk genom att vrida på knappen. Bekräfta valet genom att trycka på knappen.

- Språkalternativ:

F r a n s k a / T y s k a / U K  
Engelska/Spanska/Holländska/Italienska/Danska/Ryska/Poliska/Svenska.

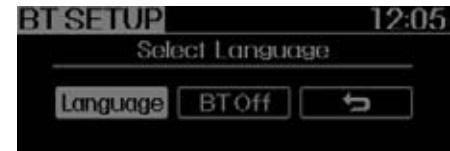

#### OBS:

Du måste para telefonen efter att du gjort språkvalet.

- Se till att du inte håller  -knappen intryckt när du kör. Du kan göra ett ofrivilligt byte av språk.

### • Stäng av Bluetooth-funktionen

Du kan välja ON eller OFF i den här menyn.

- Om Bluetooth-funktionen är avstängd går det inte att använda röstkommandon.

1. Tryck på  -knappen.
2. Säg "Inställningar (Set Up)"
3. Säg "Avaktivera Bluetooth (Bluetooth Off)" efter uppmaning.
4. Säg "Ja (Yes)" för att bekräfta.
5. Med knapptryckningar:
  - Gå till "BT Off" i telefonmenyn, därefter säger du "Ja (YES)" för att bekräfta.





### ■ Telefonboken överförd till bilens system

#### • Lägg till nytt nummer/nytt namn

Nya namn i bilens telefonbok kan överföras till telefonen..

#### • Lägg till namn/telefonnummer med röstkommando

1. Tryck på  -knappen.
2. Säg "Mina kontakter (Phonebook)".
  - Systemet svarar med alla tillgängliga kommandon.
  - För att hoppa över informationsmeddelandet, tryck på  igen och du hör ett pip..
3. Säg "Lägga till en post (Add Entry)".
4. Säg "Via telefon (By Voice)" för att gå vidare.
5. Säg namnet som ska läggas till, när du uppmanas.
6. Säg "Ja (Yes)" för att bekräfta.
7. Säg telefonnumret på uppmaning.
8. Säg "Spara (Store)" när du sagt hela numret.
9. Ange sortering för telefonnumret: "Hemma (Home)", "Kontoret (Work)", "Mobilen (Mobile)", "Annan (Other)" eller "Standard (Default)" går att välja mellan.

10. Säg "Ja (Yes)" för att avsluta det nya telefonnumret..

11. Säg "Ja (Yes)" om du vill lägga till fler nya nummer i telefonboken. Säg "Avbryt (Cancel)" för att avsluta.

### \* OBS

- Systemet känner igen siffrorna 0 till 9, inga andra tal.
- Du kan säga en siffra i taget eller gruppera siffrorna.
- Du kan göra inmatningen snabbare om du säger grupper av siffror..
- Du kan t ex läsa in siffrorna i sådana här grupper: 995 / 734 / 0000
- Vartefter du läser visas siffrorna i displayen så här:
  1. Du säger: "Nio, nio fem (Nine, nine, five)"  
→ Displayen visar: 995
  2. Du fortsätter: "Sju, tre fyra (Seven, three, four)"  
→ Displayen visar: 995734

**• Lägg till adresser med telefonen**

1. Tryck på  -knappen.
2. Säg "Mina kontakter (Phonebook)".
3. Säg "Lägga till en post (Add Entry)" efter anmodan.
4. Säg "Tala in (By Phone)" för att fortsätta.
5. Säg "Ja (Yes)" för att bekräfta.
6. Din telefon börjar överföra telefonboken till bilens system.  
Det kan 10 minuter eller mer beroende på telefonmodell och antalet telefonnummer.
7. Vänta tills displayen visar "Transfer Complete".

**• Ändra ett namn i telefonboken**

1. Tryck på  -knappen.
2. Säg "Mina kontakter (Phonebook)".
3. Säg "Ändra ett namn (Change Name)" efter anmodan.
4. Säg det namn som ska ändras.
5. Säg "Ja (Yes)" för att bekräfta.
6. Säg det nya namnet.

**• Ta bort namn**

1. Tryck på  -knappen.
2. Säg "Mina kontakter (Phonebook)".
3. Säg "Radera ett namn (Delete Name)" efter anmodan.
4. Säg namnet som ska raderas.
5. Säg "Ja (Yes)" för att bekräfta.

**■ Ringa ett samtal genom att säga ett namn**

1. Tryck på  -knappen.
2. Säg "Ringa upp (Call)".
3. Säg "Kontakten (Name)" efter anmodan.
4. Säg namnet på den du ska ringa.
5. Säg t ex mobilen (bara sparade alternativ kan väljas).
6. Säg "Ja (Yes)" för att ringa upp.

**\* Tips****Snabbaste sättet att ringa:**

1. Säg "Ring namn (Call Name)"
2. Säg "Ring John (Call John)"
3. Säg "Ring John hemma (Call John at home)"



### • Ring genom att säga ett nummer

Systemet känner igen siffrorna 0 till 9.

1. Tryck på  -knappen.
2. Säg "Ringa upp (Call)".
3. Säg "Numret (Number)" efter anmodan.
4. Säg siffrorna i numret.
5. Säg "Dial" för att ringa upp.

### \* Tips



#### Snabbaste sättet:

1. Säg "Ringa upp numret (Dial Number)"
2. Säg siffrorna i numret

### ■ Ta emot ett samtal

Ringsignalen går via bilens högtalare och radion kopplar om till telefonmottagning.

Inkommande samtal visas i displayen. Eventuellt med numret.

- För att besvara samtalet:
  - Tryck på  -knappen på ratten.
- Avvisa samtalet:
  - Tryck på  -knappen på ratten.
- För att ändra ringvolymen:
  - Använd VOLYM-knapparna på ratten.
- För att överföra samtalet till mobilen:
  - Håll in  -knappen på ratten tills systemet överfört samtalet till telefonen.

### ■ Pågående samtal

Displayen visar pågående samtal och eventuellt numret den som samtalet äger rum med.

- Om du vill stänga av mikrofonen
  - Tryck på  -knappen på ratten.
- Avsluta samtalet
  - Tryck på  -knappen på ratten.

**\* OBS**

I nedanstående fall kanske ett samtal inte fungerar så bra:

1. Om ni pratar samtidigt kan det bli problem. Det är dock inget fel på telefonfunktionen. Prata växelvis.
2. Ställ in en låg Bluetooth-volym. Med hög volym kan det uppstå distorsion och ekoeffekt.
3. Om du kör på en väg med dåligt underlag.
4. Om du kör fort.
5. Om en sidoruta är öppen.
6. Om det blåser luft mot mikrofonen från ventilationsmunstyckena.
7. Om klimatanläggningens fläkt går på högfart.

**■ Bluetooth® Musikstreaming**

Bilens system stödjer Bluetooth-teknikerna A2DP (Audio Advanced Distribution Profile) och AVRCP (Audio Video Remote Control Profile).

Bägge profilerna med ger streaming via kompatibla och parade Bluetooth-mobiler.

Streama musik genom att spela upp låtarna som finns i din telefon enligt anvisningarna i telefonens instruktionsbok och tryck på **CD/AUX** - knappen så att "MP3 play" visas i displayen.

'MP3 MODE' visas.

**OBS:**

- Förutom streaming MP3-filer, kan all musik och ljudfiler i din telefon spelas upp i bilens ljudanläggning
- Din Bluetooth-mobil måste funktionerna A2DP and AVRCP.
- Vissa telefoner med A2DP och AVRCP kanske inte kan spela allt genom radion initialt. De kanske först måste få streamingfunktionen aktiverad, t ex så här:  
i.e : Menu→Filemanager→Music→Option→Play via Bluetooth
- Läs instruktionsboken för telefonen för utförlig information. Stäng av musikstreamingen genom att trycka på någon av knapparna för AM/FM, CD eller iPod.

**! VIKTIGT OM  
MOBILTELEFONER**



- *Gör inga inställningar och para inte telefonen när du kör.*
- *Alla telefoner är inte kompatibla med bilens system.*
- *Du kan behöva läsa manualen för telefonen i samband med att den ska paras med bilens system.*
- *Parningen sker via Bluetooth®.*
- *När telefonen är parad med bilen gäller i princip samma mottagningsförhållanden som när du använder den utanför bilen.*
- *Om mottagningen är dålig eller om det är bullrigt i bilen kan det bara bättre att använda hörlurar till telefonen.*
- *Metallföremål intill telefonen kan störa mottagningen.*
- *Batteriet i telefonen kan laddas ur snabbare om den är ansluten till bilens system.*

*(Forts)*

*(Forts)*

- *Vissa mobiltelefoner kan störa ljudåtergivningen i bilens ljudanläggning. Prova i så fall med att flytta telefonen längre från radion.*
- *Spara telefonens namn på engelska i annat fall kanske det inte visas korrekt i displayen.*
- *Om prioritet är vald för tändningslägena ACC och ON kommer telefonen att anslutas automatiskt.*
- *Även om du befinner dig nära utanför bilen kan telefonen anslutas.*
- *Om du inte vill ha automatisk anslutning stäng av din telefons Bluetooth-funktion.*

## ■ Key matrix

| Nr | KNAPP   |               | Parad telefon | Bortkopplad      | Ansluten                         |                                  | Inkommande samtal | Utgående samtal  | Pågående samtal                               | Samtal 2                                      |
|----|---|---------------|---------------|------------------|----------------------------------|----------------------------------|-------------------|------------------|---|---|
|    |   |               |               |                  | Normalläge                       | BT inställningsmeny              |                   |                  |   |   |
| 1  |  | KORT          | Inte parad    | Ingen anslutning | -                                | -                                | Ta emot samtal    | -                | Samtal 2<br>Samtal 1 väntar<br>Samtal 2 pågår | Samtal 2<br>Samtal 2 väntar<br>Samtal 1 pågår |
|    |   | LÅNG          | -             | -                | -                                | -                                | -                 | -                | Koppla över till telefonen                    |   |
| 2  |  | KORT          | Stäng VR MODE | Stäng VR MODE    | Stäng VR MODE                    | Stäng VR MODE                    | Avvisa samtalet   | Avsluta samtalet | Avsluta samtalet                              | Avsluta samtalet                              |
|    |   | LÅNG (10 sek) | -             | -                | Ljudanpassning (Endast engelska) | Ljudanpassning (Endast engelska) | -                 | -                | -   | -   |
| 3  |  | KORT          | Pågår         | Pågår            | Pågår                            | Pågår                            | -                 | -                | -   | -   |
|    |   | LÅNG (10 sek) | Byt språk     | Byt språk        | Byt språk                        | Byt språk                        | -                 | -                | -   | -   |

**Varning för avgaser! / 5-2**

**Före körning / 5-3**

**Tändningslåset / 5-5**

**START/STOPP-Knapp / 5-9**

**STOPP / START system (ISG) / 5-15**

**Manuell växellåda / 5-20**

**Automatisk växellåda / 5-23**

**Bromssystem / 5-28**

**Farthållare / 5-38**

**Aktiv ECO / 5-42**

## Tips för körning

5

**Ekonomisk körning / 5-43**

**Tips för körning / 5-44**

**Vinterkörning / 5-48**

**Körning med släp / 5-52**

**Vikter / 5-60**

### **VARNING - GIFTIGA AVGASER!**

Om du misstänker att det strömmar in avgaser i bilen, öppna rutorna och vädra ur bilen.

- **Inandas inte avgaser.**

Avgaser innehåller koloxid som är giftig, färglös och luktar inte.

- **Kontrollera att avgassystemet inte läcker.**

Kontrollera avgassystemet när bilen är lyft för oljebyte eller annan typ av service. Om du märker någon förändring av avgasljudet, eller om du kör över något som tar i under bilen, se till att få avgassystemet kontrollerat så snart som möjligt.

- **Ha inte motorn igång i ett stängt utrymme längre tid än det tar att köra in eller ut.**

Det gäller även om dörrar står öppna.

- **Sitt inte någon längre stund i en parkerad bil med motorn igång.**

Om du måste ha motorn igång utomhus när bilen står stilla, kör fläkten på hög hastighet och ställ in ventilationen så att friskluft sugas in i bilen.

Om du måste köra med bakluckan öppen:

1. Stäng alla sidorutor.
2. Öppna alla ventilationsmunstycken i instrumentpanelen helt.
3. Ställ in luftriktningen mot huvud/fötter och välj friskluft samt kör fläkten på hög hastighet.
4. Kontrollera att luftintaget framför vindrutan är fritt från snö, löv och skräp, så att luftflödet in till kupén är fritt.

## ÅTGÄRDER FÖRE KÖRNING

### Utanför bilen

- Kontrollera att alla rutor, yttre backspeglar samt lampglas är rena.
- Kontrollera att all belysning fungerar.
- Kontrollera däckens kondition.
- Se efter under bilen om det förekommer något läckage.
- Kontrollera att det är fritt bakom bilen om du ska backa.

### Under huven

Kontrollera alla olje- och vätskenivåer. Se kapitel 7.

#### **VARNING**

Att framföra ditt fordon när du är distraherad kan resultera i att du tappar kontroll över fordonet. Detta kan leda till en olycka som orsakar allvarlig skada. Förarens primära uppgift är att framföra fordonet på ett säkert och lagligt sätt, användning av handhållna enheter eller utrustning som tar förarens ögon, uppmärksamhet eller fokus från att framföra fordonet får aldrig användas.

### Innan du startar motorn

- Stäng alla dörrar.
- Justera säten, ratt och backspeglar.
- Kontrollera alla mätare.
- Kontrollera att alla varningslampor lyser när tändningsnyckeln vrids till ON.
- Innan du kör iväg, kontrollera att parkeringsbromsen är helt frigjord och att varningslampan slocknat.

Se till att du känner din bil väl och är förtrogen med hur all utrustning fungerar.

#### **VARNING**

Alla i bilen måste använda säkerhetsbälten när bilen är i rörelse. Barn ska ha särskild barnsäkerhetsutrustning.

#### **VARNING**

Kontrollera att det är fritt framför alternativt bakom bilen innan du lägger i en växel och ska köra iväg.

### **VARNING - Alkohol och mediciner**

Alkoholförtäring och bilkörning hör inte ihop. Det är olagligt att köra med alkohol i kroppen. Även den minsta mängd alkohol påverkar reaktionsförmågan. Vissa mediciner kan också påverka omdömet och reaktionsförmågan.

### **VARNING**

- Om bilen står stilla med motorn igång måste den gå på tomgång. Om motorvarvet är högre kan motorn och avgassystemet överhettas och orsaka brand. Följ gällande regler för tomgångskörning!
- Vid körning med hastiga stop eller svängar kan lösa ting ramla ned och förhindra full operation av bilens fotpedaler vilket kan leda till en olycka. Samtliga lösa ting skall därför förvaras ordentligt.
- Om du tappar fokus på din körning så kan det resultera i en olycka. Var försiktig vid manövrering av enheter som radio och klimatanläggning. Det ligger på förarens ansvar att alltid framföra fordonet på ett säkert sätt.



## TÄNDNINGS-/RATTLÅS



1VQA3017

### Belyst tändningslås

Belysningen runt låset tänds varje gång en dörr öppnas. Ljuset slocknar ca 30 sekunder efter att förardörren stängts eller när nyckeln vridits till läge ON.



1VQA3018

### Låsets olika lägen

#### LOCK

Ratten är låst för att stöldsdydda bilen. När nyckeln ska vridas tillbaka till LOCK från ACC måste den tryckas in för att kunna tas ur låset. Endast från läge LOCK kan nyckeln tas ur låset.

#### ACC

Ratten kan vridas och vissa elektriska funktioner är inkopplade.

#### \* OBS

Om det är problem att vrida om nyckeln när rattlåset är i ingrepp, vrid ratten till höger och vänster för att avlasta spärren, samtidigt som du vrider på nyckeln.

#### ON

När nyckeln vrids till detta läge lyser alla varnings- och kontrollampor en stund så att det går att se om de är hela.

*Ha inte nyckeln i detta läge när motorn inte är igång, batteriet laddas ur.*

#### START

Startmotorn går. Släpp nyckeln direkt när motorn startat. Bromsvarningslampan kan kontrolleras med nyckeln i detta läge.

### **VARNING - Tändningslåset**

- Vrid aldrig nyckeln till ACC eller LOCK när bilen är i rörelse. Styr- och bromsservo upphör att fungera i ACC-läget. I LOCK-läget spärras dessutom ratten så att bilen inte kan styras.
- Innan du kliver ur bilen ska parkeringsbromsen vara ansatt och 1:ans växel ilagd på manuellt växlad bil alternativt växelväljaren i P-läge på automatväxlad bil.
- Stick aldrig en arm genom ratten för att nå några reglage när bilen är i rörelse. Det kan medföra att du tappar kontrollen över bilen.
- Se till att inga lösa föremål finns på golvet på förarsidan. De kan hindra pedalernas rörelse så att bilen t ex inte kan bromsas.

### Starta motorn

#### **VARNING**

Föraren ska alltid ha skor som är anpassade för bilkörning, så att det är enkelt att manövrera pedalerna. Undvik t ex högklackat och grova vinterkängor.

### \* OBS - Gaspedal med ekokörnings-funktion

Om bilen är utrustad med gaspedal för ekonomikörning blir den trögare när du trampat ner den 80 %. Det är för att du inte ska ge för mycket gas i onödan. Om du måste gasa på för fullt, t ex för att göra en snabb omkörning, är det bara att trycka ner gaspedalen så mycket som behövs.

### **Bensinmotor**

1. Kontrollera att parkeringsbromsen är ansatt.
2. **Manuell växellåda.** Håll kopplingspedalen nedtryckt, lägg växeln i neutralläget och vrid nyckeln till START-läget.

**Automatisk växellåda.** Växelväljaren ska vara i läge P eller N. Trampa på bromsen.

3. Vrid nyckeln till START-läget och släpp nyckeln direkt när motorn startat eller efter 10 sekunder om motorn inte startat.
4. Om temperaturen är lägre än -18° eller om bilen stått i flera dagar, låt motorn gå på tomgång en kort stund innan du kör iväg.

**Rör inte gaspedalen i samband med start av motorn, vare sig motorn är varm eller kall.**

### **! VIKTIGT - Bil med automatisk växellåda**

***Om du får motorstopp när bilen rullar, lägg i N-läget och starta motorn. Lägg aldrig i P-läget, det kan medföra att växellådan skadas allvarligt och att bilen sladdar.***

### **! VIKTIGT**

***Håll nyckeln i START-läget max 10 sekunder. Om bilen inte startat, vänta 5-10 sekunder före nästa startförsök annars kan startmotorn skadas.***

### **Dieselmotor**

Förvärmning och kort tomgångskörning krävs före start.

1. Kontrollera att parkeringsbromsen är ansatt.
2. **Manuell växellåda.** Håll kopplingspedalen nedtryckt, lägg växeln i neutralläget. Vrid nyckeln till ON-läget och vänta tills lampan för glödningen (förvärmningen) har slocknat.

### **Automatisk växellåda.**

Växelväljaren ska vara i läge P eller N. Trampa på bromsen, vrid nyckeln till ON-läget och vänta tills lampan för glödningen (förvärmningen) har slocknat.

3. Vrid nyckeln till START-läget och släpp den direkt när motorn startat eller efter 10 sekunder om motorn inte startat.

**Rör inte gaspedalen i samband med start av motorn, vare sig motorn är varm eller kall.**

Kontrollampa för glödning



W-60

- Om temperaturen är lägre än  $-18^{\circ}$  eller om bilen stått i flera dagar, låt den gå på tomgång en kort stund innan du kör iväg.

### \* OBS

Om motorn inte startat inom 10 sekunder efter att glödningen är avslutad, vrid nyckeln till LOCK och vänta 10 sekunder innan du åter vrider till ON. Vänta tills lampan för glödning slocknat och vrid därefter nyckeln till START.

### Viktigt med tanke på turbon

Varva inte upp motorn direkt efter start. Om motorn är kall, låt den gå på tomgång några sekunder så att turbon får rätt smörjning.

### ! VIKTIGT

*Om bilen körts hårt eller en längre sträcka får du inte stänga av motorn direkt utan måste låta den gå på tomgång ca 1 minut för att turbon inte ska skadas.*

## START-/STOPP-KNAPP



OAM050021

### Knappen har belysning

När förardörren öppnas tänds belysningen i knappen och lyser i 30 sekunder efter att dörren stängts.

Belysningen slocknar också direkt när bilens startspärr aktiveras.

Precis som i bilar med tändningslås finns det flera lägen: OFF, ACC, ON och START. De olika lägena markeras genom att belysningen i knappen ändrar färg. Se beskrivning i respektive avsnitt som följer här:

### Placering av START/STOPP-knapp

#### OFF



Lampan släckt

#### Med manuell växellåda

Stanna motorn genom att trycka på knappen (när motorn är igång). I OFF-läget är nästan alla funktioner avstängda.

#### Med automatisk växellåda

Lägg växeln i P-läget och tryck på knappen för att komma till OFF-läget. Om du trycker på knappen när spaken inte är i P-läget går systemet över till ACC-läget (se nästa sida).

#### Bil utrustad med tändnings-/rattlås

I läge OFF aktiveras det elektriska rattlåset när du tar nyckeln ur nyckelfacket i bilen eller när du öppnar förardörren.

Om rattlåset inte aktiveras när du öppnar förardörren hörs en varningssignal. Prova då att ta med nyckeln ur bilen och stänga dörren utifrån. Om det inte löser problemet, kontakta en KIA-verkstad.

Om du öppnar förardörren innan du trycker på knappen för att komma till läge OFF, kommer en varningssignal att höras eftersom rattlåset inte låses. Stäng i så fall dörren. Då ska varningssignalen upphöra och ratten låsas.

### \* OBS - START-/STOPP-knappen fungerar inte!

Om rattlåset förblir låst kommer startknappen inte att fungera. Gör då så här: Håll in START-/STOPP-knappen och vrid samtidigt ratten lite åt höger och vänster för att avlasta spärren i rattlåset.

### **! VIKTIGT**

**Bilen ska stå stilla när du stänger av motorn.**

**I en nödsituation kan du trycka på START-/STOPP-knappen, för att stänga av motorn, när bilen rullar. Håll in knappen mer än tre sekunder eller tryck snabbt på den tre gånger.**

**Om bilen fortfarande rullar kan du starta motorn med växeln i neutral-läge (N).**

**ACC (vissa elektriska funktioner är inkopplade)**



Apelsin

#### **Med manuell växellåda**

För att komma till ACC-läget när tändningen är avstängd (OFF), tryck på START-/STOPP-knappen, men trampa inte på kopplingspedalen samtidigt.

#### **Med automatisk växellåda**

För att komma till ACC-läget när tändningen är avstängd (OFF), tryck på START-/STOPP-knappen, men trampa inte på bromspedalen.

Rattläset låses upp och vissa elektriska funktioner är inkopplade. Efter en timme i ACC-läge övergår inställningen automatiskt till OFF för att batteriet inte ska laddas ur.

**ON (tändningen är påslagen)**



Grön

#### **Med manuell växellåda**

I ACC-läge, tryck på START-/STOPP-knappen för att slå på tändningen (ON). Rör inte kopplingspedalen!

#### **Med automatisk växellåda**

I ACC-läge, tryck på START-/STOPP-knappen för att slå på tändningen (ON). Rör inte bromspedalen!

Varningslamporna kan kontrolleras i detta läge innan motorn startas.

Se till att inte ON-läget är på för länge, eftersom batteriet laddas ur om motorn inte är igång.

**START- och KÖR-läge**



Lampan släckt

**\* OBS**

Läs också informationen "Starta motorn" på nästa sida.

**Med manuell växellåda**

Starta motorn: Lägg växeln i neutralläge (N), trampa ner kopplingspedalen och tryck sedan på START-/STOPP-knappen.

**\* OBS**

Om du inte trampar ner kopplingspedalen när du trycker på START-/STOPP-knappen startar inte motorn och ändring sker så här:  
OFF → ACC → ON → OFF eller ACC.

**Med automatisk växellåda**

Starta motorn: Växelväljaren ska vara i P- eller N-läge, trampa på bromspedalen och tryck sedan på START-/STOPP-knappen.

**\* OBS**

Om du inte trampar ner bromspedalen när du trycker på START-/STOPP-knappen startar inte motorn och ändring sker så här:  
OFF → ACC → ON → OFF eller ACC.

**\* OBS**

Se till att inte ACC- och ON-lägena är på för länge, för då riskerar du att batteriet laddas ur när motorn inte är igång.

**⚠ VARNING**

- Tryck inte på START-/STOPP-knappen när bilen rullar. Om motorn stannar krävs det mer bl a kraft för att bromsa.
- Innan du lämnar bilen ska du se till att parkeringsbromsen är ansatt.
- Sträck inte handen genom ratten för att trycka på START-/STOPP-knappen när bilen är i rörelse.
- Se till att det inte finns något på golvet på förarsidan som kan glida in under pedalerna och hindra att t ex bromspedalen kan trampas ner.

### Starta motorn - Bil med Smart Key

 **VARNING**

Vid bilkörning är skor med tunn sula bäst. Undvik att köra med vinterskor och högklackat.

#### *Bensinmotor*

1. Nyckeln (Smart Key) måste finnas i bilen.
2. Kontrollera att parkeringsbromsen är ansatt.
3. **Manuell växellåda**  
Trampa ner kopplingspedalen helt och lägg växeln i neutralläge (N). Håll ner både kopplings- och brompedalen.
- Automatisk växellåda**  
Växelväljaren ska vara i läge P eller N. Trampa på bromsen.
4. Tryck på START-/STOPP-knappen.

#### *Dieselmotor*

1. Nyckeln (Smart Key) måste finnas i bilen.
2. Kontrollera att parkeringsbromsen är ansatt.
3. **Manuell växellåda**  
Trampa ner kopplingspedalen helt och lägg växeln i neutralläge (N). Håll ner både kopplings- och brompedalen.
- Automatisk växellåda**  
Växelväljaren ska vara i läge P eller N. Trampa på bromsen.



Kontrolllampa för glödning (förvärmning)

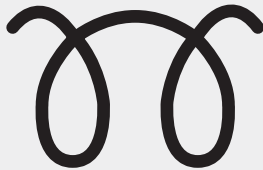

W-60

4. Håll START-/STOPP-knappen intryckt tills kontrolllampan för glödning slocknat. Det tar ibland upp till 5 sekunder.
5. Motorn startar när lampan har slocknat.

### \* OBS

Det kan hända att motorn startar om du trycker en andra gång på START-/STOPP-knappen när förvärmningen pågår.

### Viktigt med tanke på turbon

1. Varva inte upp motorn direkt efter start. Om motorn är kall, låt den gå på tomgång några sekunder så att turbon får rätt smörjning.
2. Om bilen körts hårt eller en längre sträcka ska motorn gå på tomgång ca 1 minut innan du stänger av den, för att turbon ska få rätt smörjning.

### ! VIKTIGT

***Om bilen körts hårt eller en längre sträcka får du inte stänga av motorn direkt utan måste låta den gå på tomgång ca 1 minut för att turbon inte ska skadas.***

- Även om nyckeln (Smart Key) är i bilen får den inte vara för långt från instrumentpanelen om motorn ska startas.
- När tändningen är i ACC- eller ON-läge och någon dörr öppnas så söker systemet efter en Smart Key, som är programmerad för bilen. Om Smart Key inte finns i bilen så kommer meddelande "Ingen smartnyckel i fordonet" att visas i LCD-display. Och om alla dörrar stängs så kommer varningssignal att ljuda i 5 sekunder. Varningssignal och ljudsignal kommer att stängas av när bilen är i rörelse. Ha alltid Smart key med dig.



### **! VARNING - Smart Key**

**Bilen kan bara startas om nyckeln finns i bilen och inte för långt från instrumentpanelen.**

**Låt inte barn, eller personer som inte förstår sig på hur START-/STOPP-knappen fungerar, röra knappen.**

### ! VIKTIGT

Om du skulle råka få motorstopp under körning lägg växeln i neutralläge (N). I bilar med automatisk växellåda får du inte föra spaken till P-läget. Tryck sedan på START/STOPP-knappen för att försöka starta motorn.

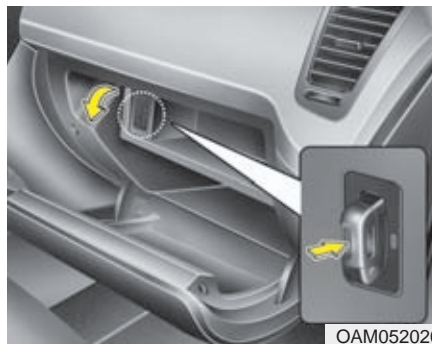

OAM052020

### ! VIKTIGT

Tryck inte in START/STOPP-knappen längre än 10 sek, förutom när bromsljussäkringarna har gått sönder.

### \* OBS

- Om batteriet är svagt eller om smart key inte fungerar ordentligt så kan du starta motorn genom att sticka in smart key i dess hållare. När du skall dra ut smart key från dess hållare så måste du trycka och dra.
- När säkringen till bromsljuset gått sönder så kan inte motorn startas på normalt sätt. Byt ut säkringen mot en ny om möjligt. Om man inte kan byta ut säkringen så kan motorn startas genom att hålla in START/STOPP-knappen i 10 sek i radioläge (ACC). Motorn kan då startas utan att bromspedalen trycks ned men för din egen säkerhet hålla alltid ned bromsen när motorn skall startas.

## STOPP-/START-SYSTEM (ISG\*)

I bilar som är utrustade med stopp-/start-system sjunker bränsleförbrukningen när bilen körs i tät trafik eftersom motorn stängs av automatiskt varje gång bilen stannar.

Systemet aktiveras varje gång motorn startas.

### \* OBS

När motorn startas automatiskt av systemet kan varningslamporna för ABS, ESP, ESP OFF, EPS och varningslampan för parkeringsbromsen lysa en kort stund.

Det händer om batteriet har dålig laddning och beror inte på fel i systemet.

*\*ISG betyder Idle Stop and Go, d v s Tomgång Stopp och Kör*



### Autostopp av motorn

1. Sänk farten till under 5 km/tim.
  2. Trampa ner kopplingen och lägg växeln i neutralläge.
  3. Släpp upp kopplingen helt.
- Motorn stannar och den gröna symbolen ((A)) och AUTO STOP visas i displayen.

Desutom visas Autostopp av motorn i displayen.

### \* OBS

Fordonet måste ha uppnått minst 10km/h sedan senaste autostop.



### \* OBS

Om du lossar säkerhetsbältet eller öppnar förardörren (eller motorhuven) när stopp-start-funktionen är aktiverad händer detta:

- Stopp-start-funktionen stängs av och lampan i knappen tänds.



- ISG begränsat - starta manuellt visas i displayen. Föraren måste starta motorn!

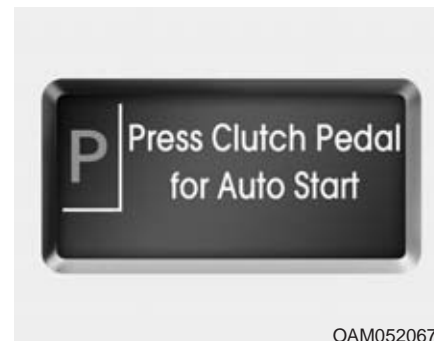

### Motorn startas om

Starta motorn igen, efter att den stannats automatiskt

- Displayen visar: Starta motorn med kopplingen, d v s du ska trampa ner kopplingen helt, så startar motorn.
- När motorn startat slocknar den gröna AUTO STOP-symbolen ((A)) i instrumentpanelen.

**Motorn kan i vissa fall starta automatisk även om föraren inte trampar på kopplingspedalen**

*Det sker om luftkonditioneringen är igång och fläkten är inställd på:*

- 4 eller högre med manuellt system.
- 7 eller högre med automatiskt system.
- Klimatanläggningen varit igång en längre stund.
- Defrosterläge är valt.
- För lågt vakuumtryck i bromssystemet.
- Batteriet är dåligt laddat.
- Bilens hastighet är högre än 5 km/tim.



Den gröna symbolen (A) blinkar i 5 sekunder i instrumentpanelen och i bilar med display visas också texten AUTO STOP.

**Stopp-/start-systemet är aktiverat när:**

- Föraren har spänt fast säkerhetsbältet.
- Förardörren och motorhuven är helt stängd.
- Vakuumtrycket i bromssystemet är tillräckligt högt.
- Batteriet har tillräcklig laddning.
- Yttertemperaturen ligger mellan -2 och +35.
- Motorn har kommit upp i en viss temperatur (för att det inte ska blir onödiga kallstarter).



OAM052053L/OAM052055N



OAM052053L/OAM052069L



OAM052053L

### Fel i stopp-/start-systemet

Om det uppstår något fel kommer den gula symbolen ((A)) att först blinka i 5 sekunder och därefter lysa med fast sken. Lampan i OFF-knappen kommer att tändas. I bilar med display visas ovanstående meddelande.

### \* OBS

- Om förutsättningarna inte är de rätta (t ex batteriets laddning är för dålig) stängs stopp-/start-systemet av. Lampan i knappen tänds och texten ISG-systemet är begränsat visas i displayen.
- Om lampan ofta tänds och meddelandet ofta visas, försök kontrollera vad det beror på.

### Om du vill stänga av systemet

- Om du vill stänga av stopp-/start-systemet, tryck på OFF-knappen. Lampan i knappen tänds och ISG-systemet har inaktiverats visas i displayen.
- Tryck en gång till på knappen för att aktivera systemet.

- Lampan i knappen tänds.
- Texten Please Aktivera batterisensor visas i displayen om batteriet varit urladdat eller bortkopplat.

**\* OBS**

- Om OFF-knappen inte fungerar som den ska eller om stopp-/start-systemet inte fungerar, kontakta en KIA-verkstad så snart som möjligt.
- Om OFF-knappen börjar lysa kan det bero på att batteriet är för dåligt laddat eller att motorn inte är uppvärmd. Genom att köra bilen i ca 80 km/tim i max två timmar med knappen för kupéfläkten på lägsta hastighet laddas batteriet och motortemperaturen stiger.  
Om lampan i knappen fortfarande lyser när du gjort enligt ovan, kontakta en KIA-verkstad så snart som möjligt.

 **VARNING**

Innan du utför några kontroller eller arbeten i motorrummet ska tändningen vara i läge LOCK eller OFF. Annars kan motorn starta om någon t ex kommer åt kopplingspedalen.

**\* OBS**

Bilen har ett speciellt batteri (AMG) som är anpassat för stopp-/start-systemet. Om det varit bortkopplat eller bytts kommer stopp-/start-funktionen inte att fungera direkt.

Återställning för att få systemet att fungera: Batterisensorn behöver ca 4 timmar för kalibrering med tändningen i läge OFF. Därefter ska tändningen slås på och av 2-3 gånger.

### MANUELL VÄXELLÅDA

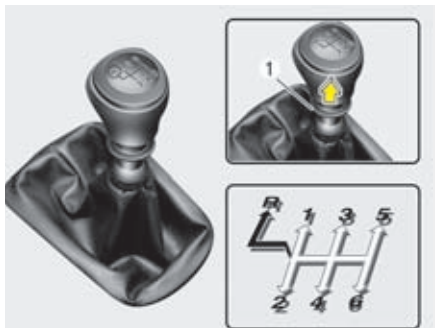

⇒ Växelspaken kan flyttas utan att lyfta knappen (1).

➔ Spärrelaget (1) måste lyftas när du ska lägga i backen.

OAM052001

#### Manuell växellåda, funktion

Den manuella växellådan har 6 växlar framåt.

Växellägena framgår av bilden till vänster.

Kopplingen ska tryckas ner helt i samband med växlingar.

Du måste alltid trampa ner kopplingen för att kunna starta motorn.

Bilen måste stå stilla när backväxeln (R) ska läggas i. Spärrelaget (1) under växelspaksknoppen måste lyftas när du ska lägga i backen.

*Se till att fordonet står helt stilla innan man försöker lägga i backväxeln (R).*

*Varva aldrig motorn i det röda varvtalsområdet på varvräknaren.*

#### ! VIKTIGT

- **Vid växling från 5:an till 4:an får spaken inte föras så långt till vänster att 2:an av misstag läggs i. Det kan medföra motorskador om motorn varvas upp för mycket, så att nålen i varvräknaren kommer in i det röda fältet.**
- **Hoppa över högst en växel vid nedväxling om motorvarvet är 5000 eller högre. I annat fall kan motorn skadas på grund av övervarvning.**



- Vid växling till backen, ska bilen stå stilla och spaken hållas i neutralläget i ca 3 sekunder innan den förs till R-läget.
- Om det är svårt att lägga i backen, för spaken till neutralläget och släpp upp kopplingen, trampa sedan ner kopplingen och lägg i backen.
- När det är kallt kan växlingarna gå lite trögt innan oljan i växellådan värmts upp.

**! VIKTIGT**

- *Håll aldrig foten på kopplingspedalen mellan växlingstillfällena. Slira inte heller på kopplingen för att hålla bilen stilla i backar.*
- *Vila inte handen på växelspaken under körning. Det kan medföra onödigt slitage på komponenter i växellådan.*

**! VARNING**

- **Sätt alltid an parkeringsbromsen och lägg i 1:an (i uppförslut) eller backen (i nedförslut) när du lämnar bilen.**
- **Om bilen är utrustad med manuell växellåda, ska kopplingen trampas ned när motorn startas. Bilen kan annars fara iväg och orsaka skada om växeln inte är i neutralläget.**

**Kopplingen**

Kopplingspedalen ska alltid trampas ner helt vid varje växlingstillfälle. Släpp upp den långsamt vid start. Vila aldrig foten på kopplingspedalen mellan växlingstillfällena det medför onödigt slitage. Slira inte heller på kopplingen för att hålla bilen stilla i backar. Trampa på fotbromsen eller använd parkeringsbromsen. Pumpa aldrig snabbt på kopplingspedalen.

**! VIKTIGT**

*Kopplingspedalen ska alltid trampas ner helt vid varje växlingstillfälle. Om inte så kan kopplingen skadas och det kan uppstå missljud.*

### **Nedväxling**

Växla alltid ned innan motorvarvet är för lågt så att du riskerar motorstopp. Bilen kan också accelerera snabbare om varvtalet inte är för lågt.

Växla alltid ned vid körning i branta nedförslut för att utnyttja motorbromsen. Då minskar slitaget på bromsarna och de riskerar inte att överhettas.

### **God körteknik**

- Växla aldrig till neutralläget när bilen tex rullar nedför en backe.
- Bromsa inte konstant i långa, branta nedförbackar. Det kan medföra överhettning av bromsarna, snabb förslitning av bromsbeläggen och förlängd bromssträcka. Växla ner och motorbromsa.
- Sänk farten före nedväxlingar för att undvika att motorn övervarvas och skadas.
- Sänk farten om det är blåsigt.
- För att inte skada växellådan vid växling till backen ska bilen stå stilla och motorn gå på tomgång. Trampa ner kopplingen helt, för spaken till neutralläget och vänta ca 3 sekunder innan du lägger i backen.
- Kör extra försiktigt när det är halt. Bromsa mjukt och växla utan att det uppstår ryck, accelerera långsamt samt undvik tvära svängar för att undvika att få sladd.





### **VARNING**

- **Alla i bilen måste använda bilbälte när bilen är i rörelse.**
- **Undvik hög hastighet i kurvor.**
- **Gör inga häftiga girar eller filbyten.**
- **Anpassa farten efter rådande trafik- och vägförhållanden.**
- **Håll bilen på vägen så att inte hjulen skär ner på sidan av vägbanan.**
- **Om du skulle råka köra av vägen, vrid försiktigt på ratten för att komma upp på vägen igen utan att få sladd.**
- **Följ gällande hastighetsbestämmelser.**

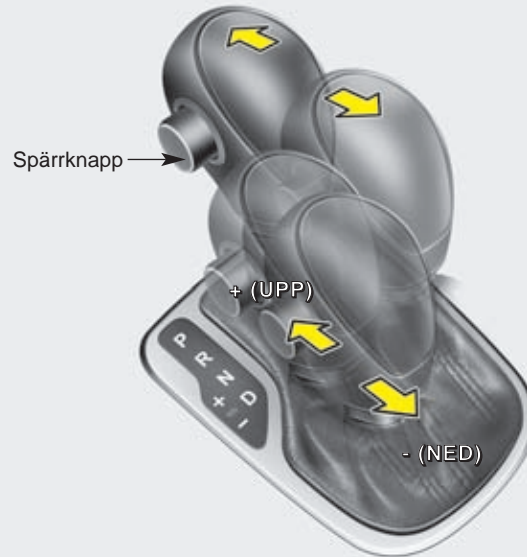
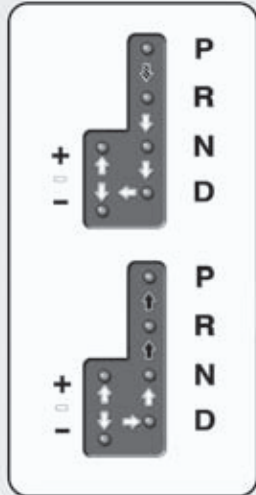
## AUTOMATISK VÄXELLÅDA



 Trampa på bromsen och tryck in spärrknappen.

 Svart pil: Spärrknappen måste tryckas in när spaken ska föras från N till och från R till P.

 Mellan övriga växellägen kan spaken föras fritt.

OAM052002

**Körning med automatisk växellåda**

Den automatiska växellådan är 4- eller 6-stegad beroende på modell. Den väljer automatiskt rätt växel beroende på hastighet och belastning. Det går också att växla manuellt/sekventiellt som i sportvagnar.

Se information om "Manuella växlingar".

**\* OBS**

Om batteriet varit bortkopplat kan det hända att de första fem växlingarna blir ryckiga. Det är normalt och justeras efter några växlingscykler av styrenheten för växellådan eller kontrollenheten för motorn.



### **VARNING - Automatisk växellåda**

- Kontrollera att det är fritt framför alternativt bakom bilen innan du väljer en växel och ska köra.
- Sätt alltid an parkeringsbromsen först och lägg sedan i P-läget när du ska lämna bilen. Stanna därefter motorn.

### **! VIKTIGT**

- *Gasa och bromsa aldrig samtidigt när växelväljarspaken är i läge D eller R, växellådan kan skadas.*
- *Vid ett tillfälligt stopp i uppførsbackar, håll inte bilen stilla med gasen. Trampa på bromsen.*
- *Motorn får inte ha högre varv än tomgång när spaken förs mellan de olika växellägena.*

### **Växellägena**

När tändningen är i läge ON visas växelläget i displayen framför föraren.

### **P - Parkeringsläge**

Drivhjulen/framhjulen är låsta. Bilen måste stå stilla när spaken förs till P-läget.



### **VARNING**

- Växla aldrig till P-läget om bilen inte står stilla. Bilen tvärbromsas och växellådan kan skadas allvarligt.
- P-läget ersätter inte parkeringsbromsen, som bör sättas an innan du lägger i P-läget.
- Sätt alltid an parkeringsbromsen, lägg i P-läget och ta ur nyckeln när du lämnar bilen.
- Lämna inte barn ensamma i bilen.

### **! VIKTIGT**

*Bilen måste stå helt stilla när spaken förs till P-läget annars kan växellådan skadas.*

### R - Backen

Håll foten på bromspedalen när spaken förs till R-läget.

### ! VIKTIGT

*Bilen måste stå helt stilla när spaken förs till och från R-läget annars kan växellådan skadas. Undantag kan göras när du ska "gunga" loss bilen om du kört fast. Se anvisningar längre fram i detta kapitel.*

### N - Neutralläge

Växellådan är frikopplad från hjulen. Om bilen inte bromsas kan den rulla om marken lutar.

### D - Körläge

I körläget D sköter växellådan automatiskt upp- och nedväxlingar mellan de sex stegen med tanke på hastighet och belastning.

Nedväxlingar, för t ex omkörningar kan göras genom att gaspedalen trycks ner snabbt (s k Kick Down).

### \* OBS

**Bilen måste stå stilla när du för spaken till D-läget.**

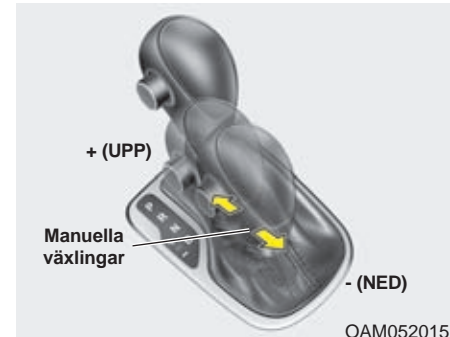

### Manuella växlingar

När växelväljaren är i D-läget kan föraren när som helst välja att föra spaken till det vänstra spåret i växlingskulissen. (Det syns inte på ga damasken runt växelväljarspaken). Då kan upp- och nedväxlingar göras manuellt.

I sportläge växlar du upp/ner stegvis (sekventiellt) genom att trycka spaken framåt/bakåt.

Uppväxling (+) : För spaken framåt för närmast högre växel.

Nedväxling (-) : För spaken bakåt för närmast lägre växel.

### \* OBS

- Om du väljer att växla manuellt måste se till att inte övervarva motorn. Växla upp när varvräknarnålen kommer till den röda markeringen.
- Nedväxlingar sker automatiskt om föraren inte växlar när bilens hastighet sjunker och motorvarvet är för lågt för vald växel. När bilen stannar väljs 1:an automatiskt.
- I det manuella läget måste föraren växla upp när nålen i varvräknaren närmar sig den röda zonen.
- Ingen växling sker om föraren försöker göra en växling som skulle kunna skada växellådan eller motorn.
- Vid start på halt underlag, tryck spaken framåt för att välja 2:an att starta på för att undvika hjulspinn.

### Säkerhetsspärr

Av säkerhetsskäl är den automatiska växellådan utrustad med en spärr som gör att det inte går att lägga ur parkeringsväxeln (P) om inte bromspedalen först trampas ned.

Så här lägger du ur parkeringsväxeln (P):

1. Trampa på bromsen.
2. Flytta spaken.

Om du trampar på bromspedalen och tar bort foten flera gånger, samtidigt som parkeringsväxeln (P) är ilagd, hörs ett skramlande ljud från området kring växelspaken. Detta är fullt normalt.

### VARNING

Trampa på bromsen innan spaken förs från P-läget annars kan bilen röra på sig.

### Spärrsystem för tändningsnyckeln

Det går bara att ta nyckeln ur tändningslåset när växelväljaren är i läge P.

### Allmänna tips för körning med automatisk växellåda

- Växelväljaren får bara flyttas från P eller N när motorn går på tomgång.
- Lägg aldrig i P-läget när bilen rullar.
- Bilen ska stå helt stilla när du lägger i backen (R) eller (D).
- Låt aldrig bilen rulla utför en backe med växellådan i neutralläget.
- Växla ner i utförsbackar och utnyttja motorbromsen för att undvika att bromsarna överhettas.
- Om du valt att växla manuellt, sänk farten vid nedväxling, så att du får i den lägre växeln.
- Sätt alltid an parkeringsbromsen när bilen parkeras och växelväljaren är i läge P.
- Kör extra försiktigt när det är halt. Bromsa mjukt och accelerera långsamt samt undvik tvära svängar för att undvika att få sladd.
- Kör mjukt utan häftiga accelerationer och inbromsningar så uppnår du bästa bränsleekonomi.

#### VARNING

- **Alla i bilen måste använda bilbälte när bilen är i rörelse. Barn måste sitta i speciell barnsäkerhetsutrustning.**
- Undvik hög hastighet i kurvor.
- Gör inga häftiga girar eller filbyten.
- Anpassa farten efter rådande trafik och vägförhållanden.
- Håll bilen på vägen så att inte hjulen skär ner på sidan av vägbanan.
- Om du skulle råka köra av vägen, vrid försiktigt på ratten för att komma upp på vägen igen utan att få sladd.
- Följ gällande hastighetsbestäm-  
melser.

#### VARNING

Om du kört fast i snö, lera eller sand kan du försöka "gunga" loss bilen. Gör så här:

Vrid ratten lite åt båda hållen. Flytta sedan spaken mellan D och R och gasa så att bilen kommer i gungning utan alltför mycket hjulspinn. Se till att ingen står i vägen för bilen om den plötsligt kommer loss.

Om du inte kommer loss efter några försök, se till att du får bogserhjälp.

#### *Start i backe*

Trampa på fotbromsen och för spaken till D-läget. Frigör parkeringsbromsen och trampa försiktigt på gaspedalen samtidigt som du släpper upp bromspedalen långsamt.

### BROMSSYSTEMET

#### Bilen har bromsservo och självjusterande bromsar

Om servoeffekten försvinner p g a att motorn stannar eller beroende på något fel krävs det mer kraft för att bromsa bilen. Räkna därför med att bromssträckan förlängs.

När motorn inte är igång avtar servoeffekten stegvis varje gång bromspedalen trycks ner.

#### Om det blir fel på bromsarna

Om fotbromsen inte fungerar går det att få stopp på bilen med parkeringsbromsen. Men tänk på att den verkar endast på bakhjulen. Det medför att bromssträckan blir lång.

#### VARNING

- Vila inte en fot på bromspedalen under körning. Det medför överhettning av bromsarna, snabb förslitning av bromsbeläggen och förlängd bromssträcka.
- Växla ner i utförsbackar och utnyttja motorbromsen för att undvika att bromsarna överhettas.
- Om det kommer vatten på bromsskivorna försämras bromsverkan och bilen kan dra snett vid inbromsning. Om du kört genom vatten, bromsa lätt så att bromsskivorna blir torra och kan fungera normalt.
- Innan körning, verifiera alltid placeringen av broms och gaspedal. Om du inte gör detta kan du råka trycka på fel pedal vilket kan resultera i en allvarlig olycka.

#### *Om du råkar ut för bromsbortfall*

Nödbromsa försiktigt med parkeringsbromsen annars kan bilen få sladd. Tänk också på att bromssträckan blir ovanligt lång.

#### VARNING

##### - Parkeringsbromsen

Om du bromsar hårt med parkeringsbromsen när bilen har hög hastighet riskerar du att bilen får sladd.



### Varningsljud för slitna bromsbelägg

När bromsbeläggen är nedslitna och behöver bytas hörs en gnislande ljud när bilen bromsas.

Under vissa förhållanden kan ljudet uppstå tillfälligt även om beläggen inte är slitna. Det är normalt.

#### ! VIKTIGT

- Undvik dyra reparationer genom att byta bromsbeläggen innan de är helt nedslitna.
- Byte av bromsbelägg ska alltid göras samtidigt på bägge fram- alternativt bakhjulen.

#### ! VARNING

Varningsljudet innebär att bromsbeläggen måste bytas. Om du kör för länge med de slitna beläggen kan bromsarna sluta fungera.

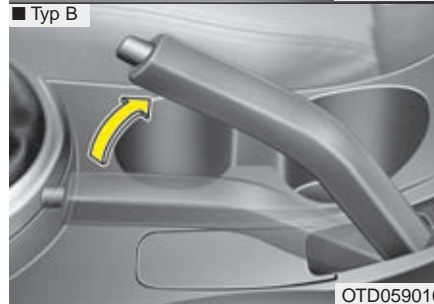
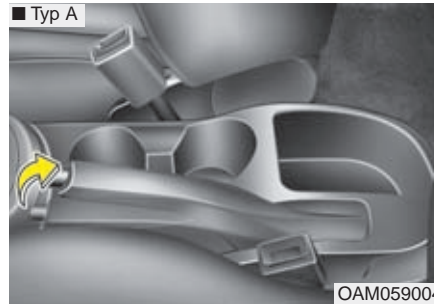

### Parkeringsbromsen

#### Parkeringsbromsen

Trampa på bromsen när du sätter an parkeringsbromsen. Dra spaken uppåt utan att trycka in spärrknappen.

Om du parkerar i en backe, lägg i backen i nedförsbacke och 1:an i uppförsbacke alternativt P-läget för bil med automatisk växellåda.

#### ! VIKTIGT

**Kör aldrig med parkeringsbromsen ansatt. Det medför kraftigt slitage på bakbromsarna.**

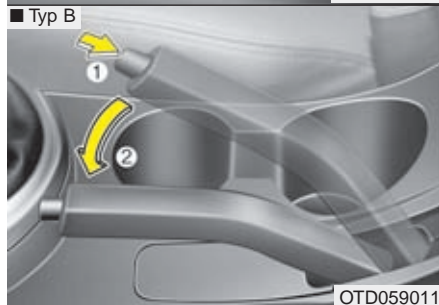
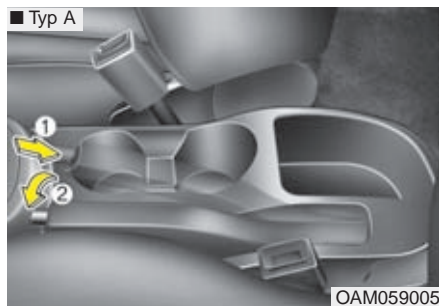

### Frigör parkeringsbromsen

Håll ned bromspedalen när du ska frigöra parkeringsbromsen. Lyft sedan spaken en aning och tryck in spärrknappen (1). Sänk ner spaken (2) helt.

### VARNING

- Sätt alltid an parkeringsbromsen när bilen parkeras. Lägg också i 1:an om bilen står i en uppförsbacke eller backen om det lutar utför (P-läget i bilar med automatisk växellåda).
- Se till att parkeringsbromsen inte frigörs av misstag av t ex barn i bilen.
- Sätt alltid an parkeringsbromsen när bilen parkeras, så att den inte kommer i rullning.

### VIKTIGT

*Parkeringsbromsen får inte användas när fordonet är i rörelse förutom i en nödsituation. Det kan skada bilens parkeringsobromssystem och kan äventyra säkerheten.*



Kontrollera att bromsvarningslampan tänds när tändningsnyckeln vrids till ON och innan motorn startas.

Lampan lyser när parkeringsbromsen är ansatt och när tändningsnyckeln är i läge ON eller START.

Om bromsvarningslampan fortsätter att lysa när parkeringsbromsen är helt frigjord och motorn är igång kan det ha uppstått ett fel i bromssystemet som omgående måste åtgärdas.

Om lampan fortsätter att lysa när parkeringsbromsen är helt frigjord kan det ha uppstått ett fel i bromssystemet. Undvik i så fall att köra bilen eller ta dig försiktigt till en KIA-verkstad så snart som möjligt.

## Låsning fria bromsar - ABS

### VARNING

ABS-bromsar kan inte kompensera vårdslös körning. Föraren ska alltid anpassa hastigheten efter gällande körförhållanden. Håll alltid ett säkert avstånd till framförvarande fordon.

Sänk hastigheten när det är halt eller när vägbanan är våt och det finns risk för vattenplaning.

ABS-bromsar kan förkorta bromssträckan vid de flesta tillfällena. Den kan dock ibland bli lite längre jämfört med ett bromssystem utan ABS, t ex på:

- Löst grus och i lös snö.
- Om snökedjor är monterade på bilen.
- Gropiga, ojämna vägar. Kör aldrig extra fort eller med extra hög hastighet genom kurvor bara för att bilen har ABS-bromsar. De är till för att höja säkerheten vid normal körning.

ABS-systemet känner kontinuerligt av hjulens rotationshastighet. Om ett hjul tenderar att låsas vid en inbromsning minskas bromstrycket för det hjulet.

När ABS-systemet griper in hörs ett tickande ljud och bromspedalen pulserar. Det är fullt normalt.

För att få optimal effekt av ABS-systemet ska du hålla foten kvar på bromspedalen. Du kan aldrig trampa för hårt eftersom bromstrycket regleras automatiskt.

### \* OBS

Ett klickande ljud kan höras från motorrummet när du startat motorn och kör iväg. Det är normalt och innebär att ABS-systemet fungerar som det ska.

- Även om bilen är utrustad med ABS-bromsar ska du alltid hålla ett säkert avstånd till framförvarande fordon.
- Sänk farten i kurvor. ABS-systemet kan inte kompensera för vårdslös körning.
- På grus och i lös snö kan bromssträckan i vissa fall bli längre med ABS-bromsar.

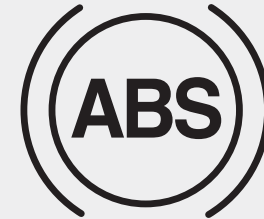

W-78

### ! VIKTIGT

- *Om varningslampan tänds kan det ha uppstått ett fel i ABS-systemet. Det går dock att bromsa bilen på samma sätt som vanligt, men utan den extra säkerhet som ABS-systemet medför.*
- *Varningslampan ska lysa i ca 3 sekunder när tändningsnyckeln vrids till ON. Under den tiden gör systemet en självdiagnos och lampan slocknar om allt är OK. Om lampan fortsätter att lysa kan det vara ett fel i systemet. Kontakta i så fall en KIA-verkstad så fort som möjligt.*

### ! VIKTIGT

- Vid körning på halt underlag och ABS-bromsarna får gripa in ofta kan det hända att varningslampan tänds. Kör i så fall åt sidan på en säker plats och stanna motorn.
- Om lampan inte lyser när du åter startar motorn fungerar systemet som det ska. Om inte, kontakta snarast en KIA-verkstad.

### \* OBS

Om bilen startas med hjälp av startkablar, på grund av att batteriet är urladdat, kan motorn gå lite ojämnt till att börja med och varningslampan kan lysa. Det beror på låg batterispänning och inte att det är något fel i ABS-systemet.

- Pumpbromsa aldrig.
- Ladda batteriet innan bilen körs.



### ESP - Elektronisk stabiliseringskontroll - Anti sladd-system

ESP-systemet hämtar information från olika sensorer i bilen och känner av om bilen t ex har en tendens att avvika från den kurvlinje som föraren tänkt sig.

Om så är fallet griper systemet in på tusendelar av en sekund och bromsar ett eller flera hjul och/eller minskar gaspådraget. Bilen följer då kurvlinjen på det sätt föraren tänkt sig.

### ⚠ VARNING

Kör aldrig extra fort eller med extra hög hastighet genom kurvor bara för att bilen har ett ESP-system. Systemet kan inte kompensera vårdslös körning. Föraren ska alltid anpassa hastigheten efter gällande körförhållanden för att undvika vattenplaning och sladd på halt underlag.

ESP-system är till för att höja säkerheten vid normal körning.

ESP-systemet är endast till för att öka säkerheten. Det kan inte kompensera för vårdslös körning. Kör mjukt och accelerera inte när lampan blinkar och det är halt väglag.

När ESP-systemet griper in, för att korrigera bilens färdriktning, kan du höra ett klickande ljud från bromsarna.

### \* OBS

Ett klickande ljud kan höras från motorrummet när du startat motorn och kör iväg. Det är normalt och innebär att ESP-systemet fungerar som det ska.

### ESP kopplas in automatiskt



- När tändningsnyckeln vrids till ON kommer kontrollamporna för ESP ON respektive ESP OFF att lysa i ca 3 sekunder. ESP-systemet kopplas automatiskt in varje gång motorn startas.
- När systemet startas gör systemet en funktionskontroll och då hörs ett tickande ljud.

### Lampan blinkar när



#### ESP-systemet aktiveras

- När systemet griper in för att stabilisera bilen kan man känna en viss pulsering, som beror på kontrollerade bromsningar.
- Om du gasar på när det är mycket halt kommer du att märka att motorvarvet inte ökar i motsvarande grad som gaspedalen trycks ner.

### ESP-systemet bortkopplat



- Om du vill koppla bort systemet, håll in ESP OFF-knappen minst 1/2 sekund (lampan ESP OFF tänds). Tryck en gång till på knappen för att koppla in systemet.
- ESP-systemet kopplas automatiskt in nästa gång motorn startas.

■ Lampan blinkar när systemet aktiveras



■ Lampan lyser när systemet är bortkopplat



### Kontrolllamporna

Bägge lamporna ska lysa i ca 3 sekunder när tändningsnyckeln vrids till ON.

ESP-lampan blinkar när systemet är aktiverat och lyser med fast sken om det uppstått ett fel.

ESP OFF-lampan lyser när systemet är fränkopplat.

### ! VIKTIGT

*Bilen måste vara utrustad med däck av samma dimension och typ på samtliga hjul för att ESP-systemet ska fungera.*

### ! VARNING

ESP-systemet kan inte kompensera vårdslös körning. Föraren ska alltid anpassa hastigheten efter gällande körförhållanden. Accelerera inte när ESP-lampan blinkar och när vägbanan är hal.

### När kan ESP kopplas bort?

- I princip bör systemet ständigt vara inkopplat men det kan kopplas bort vid körning på torr och slät asfalt.
- När bilen ska "gungas" loss om du kört fast.

### **VARNING**

**Koppla aldrig bort systemet när det är aktiverat (ESP-lampan blinkar). Det kan medföra att bilen sladdar.**

### \* OBS

- Om bilen ska köras på en rullande landsväg för test ska ESP-systemet kopplas bort för att ge korrekta mätvärden.
- ABS-systemet påverkas inte av att ESP-systemet är bortkopplat.

### Att tänka på beträffande bromsarna

- När du startar bilen efter att den varit parkerad, kontrollera att parkeringsbromsen är helt frigjord och att bromsvarningslampan har slocknat.
- Om du kört genom vatten eller tvättat bilen kan bromsarna ha blivit blöta. Då är bromsverkan försämrad och bilen kan dra snett vid inbromsning. Bromsa i så fall lätt så att bromsskivorna blir torra och kan fungera normalt. Om bromsarna efter det inte fungerar som de ska, vänd dig till en KIA-verkstad.
- Rulla aldrig nedför en backe med växeln i neutralläget. Använd både bromsarna motorbromsen för att sänka farten i nedförsbackar.
- Vila inte foten på bromspedalen. Det medför ökat slitage och bromsarna kan överhettas med försämrad bromsverkan som följd.
- Om du får punktering under körning, bromsa försiktigt och försök köra så rakt framåt som möjligt. Kör till en plats där du kan stanna bilen utan att den utgör en trafikfara.
- Om bilen har automatisk växellåda "kryper" den, även om motorn går på tomgång, när du har växeln i D- eller R-läget och om du inte trampar på bromsen.
- Vid parkering i uppförsbackar där det finns kantsten: Kör nära kanten och vrid sedan hjulen utåt så att framhjulet går mot kantstenen om bilen skulle börja rulla. I nedförsbackar: Kör nära kanten och vrid sedan hjulen inåt så att framhjulet går mot kantstenen om bilen skulle börja rulla. Sätt an parkeringsbromsen och lägg i 1:an (uppför) eller backen (nedför) alternativt P-läget för automat. Om ingen kantsten finns, lägg block vid hjulen.
- När det är kallt och det samlats snö och/eller bildats is intill bakbromsarna kan det hända att parkeringsbromsen kan att frysa fast när den sätts an. Sätt i så fall bara an den tillfälligt medan du lägger i 1:an eller backen (P för automat) samt lägger block vid bakhjulen.
- Vid ett tillfälligt stopp i uppförsbackar, håll inte bilen stilla med gasen. Trampa på bromsen.

### Panikbromsljus (ESS - Emergency Stop Signal)

Panikbromsljuset motverkar att bilen blir påkörd bakifrån, om föraren gör en häftig inbromsning.

Systemet, som gör att bromsljusen blinkar, aktiveras om hastigheten är högre än 55 km/tim och föraren bromsar så kraftigt att...

- retardationen (fartminskningen) överstiger 7 m/s<sup>2</sup>.
- ABS-systemet aktiveras.

När farten sjunkit under 40 km/tim och ABS-systemet inte är aktiverat samt bilen saktat in slutar bromslamporna att blinka. Istället tänds bilens varningsblinkers. De slocknar när bilen kommit upp i 10 km/tim efter att bilen har stannat. De slocknar också om bilen körs långsamt en stund. Blinkningarna kan stängas av med knappen för varningsblinkers.

#### **! VIKTIGT**

***Panikbromsljusen aktiveras inte om varningsblinkers redan är tända.***

### Hjälp vid start i backe (HAC - Hill Assist Control)

Systemet hjälper föraren att hålla bilen stilla vid start i uppførsbackar. HAC-systemet låser bromsarna i 2 sekunder (manuell växellåda) alternativt 0,8 sekunder (automatisk växellåda) när du tar foten från bromspedalen. Det gör att du hinner flytta foten till gaspedalen och gasa innan bilen börjar rulla baklänges.

#### **⚠ VARNING**

**Vid start i uppførsbackar ska du flytta foten snabbt från bromsen till gaspedalen eftersom HAC-systemet bara bromsar bilen ett kort ögonblick.**

#### **\* OBS**

**För automatisk växellåda:**  
HAC-systemet fungerar bara när du valt en växel; D, 3, 2 eller 1. Systemet är inte aktivt när växelväljarspaken står i P- eller N-läget.

Om det uppstått ett fel i antisladdsystemet (ESP) fungerar inte HAC-systemet.

### Avancerat antisladdsystem (VSM - Vehicle stability management)

Systemet ger säkrare köregenskaper på halt underlag genom att det direkt känner av och jämför friktionen mellan hjulen på höger och vänster sida när bilen bromsas.

#### ***Så här fungerar VSM-systemet***

När antisladdfunktionen aktiveras kan du känna en viss pulsering i bilen. Det är normalt och en effekt av systemets bromskontroll. Samtidigt blinkar lampan (  ) för antisladdsystemet

#### **VSM-systemet aktiveras inte:**

- När bilen lutar i sidled eller i nedförslut
- När du backar
- När lampan (  ) lyser i panelen
- När lampan EPS lyser i panelen



**Stäng av/aktivera VSM-systemet**

Tryck på knappen ESP OFF så stängs ESP- och VSM-systemen av. Samtidigt tänds lampan (  ) panelen.

Aktivera systemet genom att trycka på knappen igen och lampan slocknar.

**VSM-systemet kan stängas av automatiskt**

Det sker om det uppstått något fel i antisladdsystemet (ESP) eller den elektriska styrservon (EPS).

Om ESP-lampan (  ) eller EPS-lampan lyser konstant vänd dig till en KIA-verkstad för att få felet avhjälpt.

**\* OBS**

Det avancerade antisladdsystemet VSM fungerar:

- i kurvor i hastigheter över 15 km/tim.
- vid inbromsningar i hastigheter över 30 km/tim och om friktionen är olika för hjulen på höger och vänster sida.

** VARNING**

- VSM-systemet kompenserar inte vid vårdslös körning utan är ett kompletterande säkerhetssystem.
- Det är förarens ansvar att anpassa hastigheten till gällande körförhållanden och att hålla ett säkert avstånd till framförvarande fordon.
- Bilen ska vara utrustad med däck med samma dimension och typ på alla fyra hjulen för att det inte ska uppstå något fel i VSM-systemet.

## AUTOMATISK FARTHÅLLARE



- ① Farthållaren aktiverad.
- ② Viss hastighet inställd.

Farthållningen fungerar i hastigheter över ca 40 km/tim.

### VARNING

- Stäng av farthållaren (CRUISE-lampan släckt) när den inte ska användas, så att den inte aktiveras oavsiktligt och att bilen t ex plötsligt accelererar.
- Använd farthållaren endast på bra vägar och aldrig när det är halt.
- Använd inte farthållaren i trafik som inte tillåter att du håller jämn fart och på slingriga vägar samt i uppførsbackar med stigningar på mer än 6 %.
- Om bilen har manuell växellåda och du växlar utan att trampa ner kopplingen riskerar du att motorn övervarvas.

### VIKTIGT

*Växla aldrig till neutralläget, utan att trampa ner kopplingen, för att temporärt koppla bort farthållningen i bil med manuell växellåda.*

*Annars riskerar du att motorn övervarvas. Du kan också trycka på ON/OFF-knappen för att koppla bort farthållningen.*

### \* OBS

Det tar ungefär 3 sekunder för systemet att kopplas in och ur när du trycker på knappen efter att ha bromsat.



### Ställ in önskad hastighet

1. Tryck på ON-OFF knappen på ratten för att aktivera systemet. Kontrollampan CRUISE tänds i instrumenttavlan.
2. Accelerera tills bilen nått önskad hastighet (lägst 40 km/tim).



3. Tryck därefter den högra knappen nedåt mot SET- för att programmera hastigheten och ta samtidigt bort foten från gaspedalen. SET-lampan tänds i panelen.

*I uppförs- och nedförsbackar kan farten ibland avvika från den inställda.*



### Öka den inställda hastigheten

Du kan göra på två sätt:

- Tryck knappen mot RES+ och håll den kvar tills bilen nått önskad högre hastighet
- Tryck knappen mot RES+ och släpp den direkt så ökar hastigheten med 2 km/tim för varje tryckning.



### Sänk den inställda hastigheten

Du kan göra på två sätt:

- Tryck knappen mot SET- och håll den kvar tills bilen nått önskad lägre hastighet
- Tryck knappen mot SET- och släpp den direkt så sjunker hastigheten med 2 km/tim för varje tryckning.

### Öka farten vid omkörning

Trampa bara på gasen och släpp upp pedalen när omkörningen är avslutad. Då återgår bilen automatiskt till den programmerade hastigheten.



### Stäng av farthållningen tillfälligt

- Trampa på bromsen.
- Trampa ner kopplingspedalen (manuellt växlad bil).
- Lägg växeln i neutralläge (automatväxlad bil).
- Tryck på CANCEL-knappen.
- Sänk farten så att den ligger mer än 20 k/tim under den programmerade.
- Sänk farten till under 40 km/tim.

*Samtliga alternativ medför att farthållningen tillfälligt kopplas bort och att SET-lampan slocknar.*

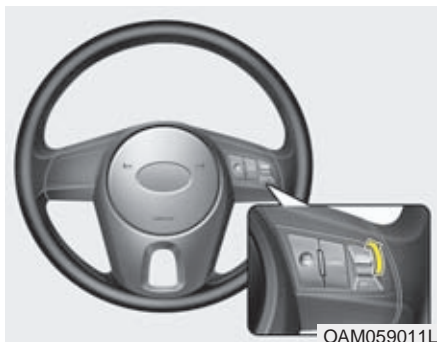

### Stäng av farthållaren helt

- Tryck på ON-OFF knappen (kontrollampan CRUISE släcks).
- Vrid tändningsnyckeln till OFF.

*För att sätta på farthållaren igen, se anvisningarna på föregående sidor.*

### Återgå till inställd hastighet

Om den inställda hastigheten tillfälligt varit bortkopplad, efter t ex en inbromsning eller om kopplingen trampats ner, återgår du till inställd hastighet genom att trycka den högra knappen uppåt mot RES+.

Det krävs dock att bilens hastighet är lägst 40 km/tim.

### AKTIV ECO



#### ECO-systemet fungerar inte till 100 % om...

- kylvätskan har låg temperatur.
- bilen körs i uppförsbackar.
- om du valt att växla manuellt.
- om du trycker ned gaspedalen mycket i ett par sekunder (systemet bedömer att du är på väg att göra en omkörning eller motsvarande)

#### När du aktiverar ECO-funktionen

övervakar systemet motorn, kraftöverföringen och luftkonditioneringen för att hålla ner bränsleförbrukningen. Men det är trots allt förarens körsätt och körförhållandena som mest påverkar förbrukningen.

När systemet är aktiverat.

- Lyser den gröna ECO-lampan.
- Stängs det inte av om motorn stannats och startats. Du måste själv stänga av funktionen genom att trycka på ECO-knappen.
- När Aktiv-ECO stängs av så växlar systemet till ECO mode.

## EKONOMISK KÖRNING

Bränsleförbrukningen beror till stor del på ditt körsätt, var du kör och om du ofta kör korta sträckor.

För att uppnå god bränsleekonomi, och minimera reparationskostnaderna följ nedanstående råd:

- Kör iväg direkt när motorn startat och går jämnt. Accelerera långsamt och kör inte ryckigt. Håll stort säkerhetsavstånd till framförvarande fordon så slipper du tvära inbromsningar. Du sliter mindre på bromsbeläggen och kan köra mjukt utan att accelerera snabbt.
- Bränsleförbrukningen ökar med hastigheten. Kör därför i lugn jämn fart, speciellt på motorvägar, så håller du nere bränsleförbrukningen.
- Vila inte foten på kopplings- eller bromspedalen. Det medför extra bränsleförbrukning och ökat slitage. Bromsarna kan överhettas med försämrade bromsverkan som följd.
- Se till att lufttrycket i däcken alltid är korrekt. Både för högt och för lågt lufttryck orsakar snabb förslitning. Kontrollera lufttrycket minst en gång i månaden.
- Felaktig hjulinställning, som kan orsakas av att du kör emot en trottoarkant, medför onödigt däckslitage och ökad bränsleförbrukning.
- Se till att bilen får regelbunden service hos en KIA-verkstad enligt aktuellt program. Det medför både optimal bränsleekonomi och låga underhålls- och reparationskostnader.
- Håll bilen ren. Det är speciellt viktigt att spola och tvätta bort lera, snö och is som kan sitta fast under bilen och orsaka rost. Den extra vikten ökar också bränsleförbrukningen.
- Ha ingen onödig last i bilen. En tung bil förbrukar mer bränsle.
- Låt inte bilen gå på tomgång i onödan. Stanna motorn vid längre stopp vid t ex broöppningar och järnvägsövergångar.
- Motorn behöver inte värmas upp innan du kör iväg. Det räcker med att den får gå på tomgång i 20-30 sekunder och något längre om det är mycket kallt.
- Kör inte för sakta på en växel så att motorn ansträngs och övervarva inte heller motorn. Växla vid rekommenderade varvtal.
- Koppla in luftkonditioneringen endast när den behövs.
- Om du kör med öppna rutor i hög fart ökar luftmotståndet och därmed bränsleförbrukningen.
- Spar bränsle genom att sänka farten i sid- och motvind.

### VARNING

Rulla aldrig utför en backe med motorn avstängd. Servon för bromsar och styrning fungerar inte och bilen blir tungstyrd och svår att bromsa. Växla i stället ner och motorbromsa.

Om du vrider tändningsnyckeln till LOCK kan bilen inte styras.

### TIPS FÖR KÖRNING

#### Svåra körförhållanden

När det är regnigt, snö och is på marken eller om du kör i lös sand eller lera, tänk på följande:

- Ta det lugnt och se till att du har gott om tid att bromsa.
- Undvik tvära svängar och häftiga inbromsningar och accelerationer.



#### **VARNING - ABS**

Eftersom din bil har ABS-bromsar ska du alltid hålla bromsen konstant nedtryckt vid inbromsningar.



#### **VARNING - Nedväxlingar**

Gör inga häftiga nedväxlingar så att du får kraftig motorbroms. Det kan medföra att bilen får sladd.

- Om det är halt och svårt att komma iväg, gasa försiktigt för att undvika att hjulen spinner loss. Ibland kan det vara en fördel att starta på 2:ans växel. Det går även att göra med automatisk växellåda.
- Vintertid kan det vara klokt att ha en liten säck eller låda med sand i bilen.

#### **”Gunga” loss bilen om du kört fast**

Om bilen kört fast i snö, lera eller sand gör så här:

Vrid ratten lite åt båda hållen. Lägg sedan i 1:an och backen omväxlande. Flytta sedan växelspaken mellan 1:an och backen omväxlande på bilar utrustade med manuell växellåda samt mellan D och R på bilar utrustade med automatisk växellåda.

Se till att bilen kommer i gungning utan alltför mycket hjulspinn.

Om du inte kommer loss efter några försök, se till att du får bogserhjälp.

#### **! VIKTIGT**

*Om du ”gungar” bilen alltför länge riskerar du överhettning och skador på motor och växellåda. Även däcken kan ta skada.*



**⚠ VARNING - Hjulspinn**

Hjulen får inte spinna loss så att de roterar med en hastighet högre än motsvarande 55 km/tim. Det kan medföra att däcken slits sönder.

**\* OBS**

Koppla bort ESP-systemet om du ska "gunga" loss bilen.

**⚠ VARNING**

Om du kört fast och ska försöka komma loss genom att "gunga" bilen genom att göra framåt-bakåt. Tänk då på att ingen ska befinna sig framför eller bakom bilen, eftersom den plötsligt kan börja röra sig snabbt framåt eller bakåt.



OUN056051

**Smidig kurvtagning**

Inbromsning och nedväxling ska alltid ske före en kurva, aldrig i kurvan. Detta är speciellt viktigt om vägbanan är hal eller våt. Håll jämn fart genom kurvor och accelerera mjukt när hjulen är riktade rakt framåt.



OCM053010

**Mörkerkörning**

Det är alltid mer riskfyllt att köra när det är mörkt. Följ därför dessa råd:

- Sänk farten och se till att avståndet till framförvarande fordon är stort.
- Justera eventuellt backspeglarna till avbländat läge.
- Se till att stråkastarglasen är rena och att stråkastarna är rätt höjjusterade.
- Titta inte rakt in i strålkastarljuset från mötande bilar. Mörkerseendet försämras.



### Körning i regn

- Kraftigt regn försämrar sikten och medför förlängd bromssträcka.
- Se till att torkarbladen är i bra skick. Byt dem när de lämnar ränder på rutan.
- Slitna däck ökar risken för vattenplaning. Minsta godkända mönsterdjup för sommarkäcka är 1,6 mm.
- Sänk farten om du ska köra genom vattensamlingar, så att du inte råkar ut för vattenplaning. Tänk också på att bromsarna kan bli blöta och att bromseffekten försämras.
- Torka bromsarna genom att köra långsamt och samtidigt bromsa lätt.

### Körning i genom vatten

Kör inte genom vatten som går upp längre än till nederkanten av hjulnaven. Håll låg fart och tänk på att bromsarna blir blöta så att bromssträckan förlängs.

Efter att du kört i vatten, kör långsamt och håll samtidigt foten på bromspedalen så att bromsarna får torka.



### Körning i hög hastighet

#### *Däcken*

Se till att däcken har rätt lufttryck. Kontrollera också att däcken inte har några skador.

#### **\* OBS**

Lufttrycket får aldrig överskrida det som finns angivet på däcket.

 **VARNING**

- För högt lufttryck medför sämre åkkomfort och köregenskaper samt att däcken slits onormalt mycket mitt i slitbanan. Däcken kan också lätt skadas av föremål på vägbanan. För lågt lufttryck medför sämre köregenskaper, snabbare däckslitage, högre bränsleförbrukning och risk för däckexplosion.

- Att köra med nedslitna däck är farligt och olagligt.

Mönsterdjupet ska vara minst 1,6 mm (sommardäck) eller 3 mm (vinterdäck). Läs mer om däcken i kapitel 7.

***Bränsle, kylvätska och motorolja***

Hög fart ökar förbrukningen. Kontrollera därför oljor och vätskor regelbundet.

***Drivremmar***

Skadade eller för löst spända drivremmar kan medföra att motorn överhettas.

## VINTERKÖRNING



Här följer information om vinterkörning.

### Snö och halka

Vinterdäcken till bilen ska vara av den dimension som finns angiven i registreringsbeviset. Alla fyra däcken ska vara av samma typ. Välj mellan friktionsdäck och dubbdäck.

Kör extra försiktigt när det är halt. Bromsa mjukt och växla utan att det uppstår ryck, accelerera långsamt samt undvik tvära svängar för att undvika att få sladd. Håll också stort avstånd till framförvarande fordon. Använd snöedjor om de behövs för att förbättra framkomligheten.

### Vinterdäck

I Sverige är det lag på att bilen ska vara utrustad med vinterdäck mellan 1 december och 31 mars om den ska köras när det är vinterväglag. Vinterdäcken ska ha ett mönsterdjup på minst 3 mm på det mest slitna stället.

Om du är tveksam om vilken typ av däck du ska välja, vänd dig till en KIA-verkstad.

### VARNING

Vinterdäcken måste ha en dimension som finns med i det helbilsgodkännande som gäller för den här bilen. Kontrollera registreringsbeviset.

*Om du avser att åka utomlands och har valt dubbade däck ska du kontrollera vilka regler som gäller för dubbdäck i det land du ska besöka. I vissa länder är det inte tillåtet att köra med dubbdäck.*



1VQA3007

### ***Snökedjor***

Snökedjor bör användas endast under extrema förhållanden och de får endast monteras på framhjulen.

Montera aldrig snökedjor på hjul med aluminiumfälgar och använd endast den typ som består av vajrar med en tjocklek på max 15 mm.

Skador som uppstått på bilen, på grund av att felaktiga kedjor använts, omfattas inte av några garantier.

### **! VIKTIGT**

- *Kedjorna ska vara S-certifierade / SAE-klassade. Fel typ av snökedjor kan orsaka skador på bilens hjulhus och hjulupphängning. Det är skador som inte täcks av några garantier. Kedjorna kan slitas loss om de hakar i någon del av karossen eller komponenter i chassit.*
- *Kontrollera redan efter körda 500 meter till 1 km att kedjorna är ordentligt spända. Efterspänn om det behövs.*

### **Följ tillverkarens anvisningar vid montering och kör sakt**

Om du hör att kedjorna går emot någonstans, sänk farten. Om de ändå går emot stanna omgående och spänn åt kedjorna.

Demontera kedjorna direkt när du kommer till barmark.



### **! VARNING - Montering**

**Montera kedjorna när bilen inte utgör en trafikfara och den står på plant underlag.**

**Sätt an parkeringsbromsen och lägg i 1:an eller backen (P för automat).**

**Om andra trafikanter behöver varnas, sätt på varningsblinkers och placera eventuellt ut varningstriangeln.**



### **VARNING - Körning med kedjor**

- Tänk på att köregenskaperna förändras med kedjor monterade.
- Kör inte fortare än 30 km/tim eller långsammare om det är tillverkarens rekommendation.
- Undvik att köra ner i gropar, över trottoarkanter och sväng inte tvärt och bromsa inte häftigt.
- Felaktiga eller felaktigt monterade kedjor kan skada bilens bromsledningar, hjulupphängning, kaross och hjul.

### **VIKTIGT**

*Stanna omgående och spänn kedjorna om de tar i karossen.*

### **Kylvätskans kvalitet**

Vid leverans från fabriken är kylsystemet fyllt med kylvätska av hög kvalitet och som motverkar korrosion samt smörjer vattenpumpen. Om påfyllning behövs, fyll på med samma vätska. Se anvisningar i kapitel 7. Kontrollera också frysskyddet inför vintern.

### **Kontrollera batteriet och kablarna**

Inför vintersäsongen bör du kontrollera batteriet enligt anvisningarna i kapitel 7. Låt också kontrollera batteriets kondition.

### **Se till att motorn har rätt olja inför vintern**

Rekommendationer finns i kapitel 8. Om du behöver hjälp, vänd dig till en KIA-verkstad.

### **Kontrollera tändstiften och tändsystemet**

Kontrollera och byt eventuellt tändstiften. Se anvisningar i kapitel 7. Kontrollera också att tändkablarna inte är nötta eller skadade.

### **Skydda låsen från frysning**

Under vinter är det lämpligt att använda låsolja som gör att låsen inte fryser. Det enklaste sättet att tina upp ett lås som frusit är att fylla en plastpåse med varmt vatten och hålla den mot låset.

### **Blanda spolarvätskan beroende på temperaturen**

Blanda koncentrerad spolarvätska och vatten i proportioner som gör att den inte fryser. Läs på förpackningen.

### **Parkeringsbromsen kan frysa**

När det är kallt och det samlats snö och/eller bildats is intill bakbromsarna kan det hända att parkeringsbromsen kan frysa fast när den sätts an. Sätt i så fall bara an den tillfälligt medan du lägger i 1:an eller backen (P för automat) samt lägger block vid bakhjulen.

### **Håll underredet rent**

Kontrollera vintertid att det inte fastnat is och snö i hjulhusen och under bilen. Spola i så fall bort det så att inte styrningen och hjulupphängningarna påverkas.

### **Vinterutrustning i bilen**

Det är bra att ha en borste, isskrapa, ficklampa, snöskyffel, startkablar, arbetshandskar och en säck eller låda sand i bilen. Eventuellt också bogserlina, filter, liggunderlag och samt snökedjor.

### KÖRNING MED SLÄP

Vi rekommenderar att du vänder dig till en KIA-verkstad eller annan expert för montering av dragkrok.

 **VARNING - Körning med släp**

Överlasta aldrig släpet och tänk på att belastningen på dragkulan ska räknas in i bilens totallast.

Bilens köregenskaper förändras kraftigt när den drar släp. Bilen blir svårare att manövrera och bromssträckan förlängs.

 **VARNING - Max släpvagnsvikt**

Överskrid aldrig totalvikten för släpet och dra aldrig tyngre släp än som anges i bilens registreringsbevis och i tabellen längre fram i detta avsnitt.

 **VIKTIGT**

*Läs igenom detta avsnitt noga. Här finns många värdefulla tips för dig som ska dra släp med bilen.*

Följer du råden i det här avsnittet så riskerar du inte skador på bilen eller släpet.

När du drar släp ökar belastningen på motor, växellåda, bakaxel samt hjul och däck. Det innebär bl a att motorn kan bli varmare än normalt. Genom den ökade vikten och större luftmotstånd ökar också bränsleförbrukningen.



• Vänster

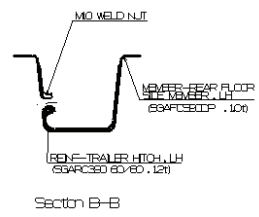
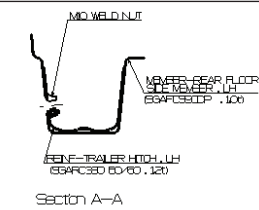
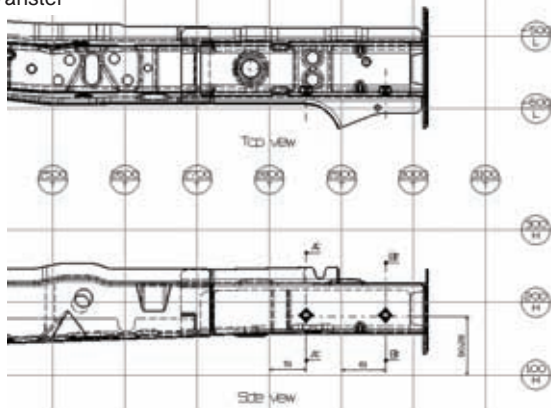

• Häger

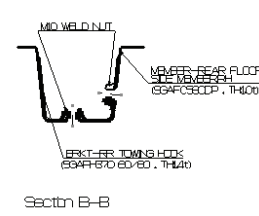
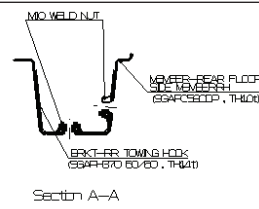
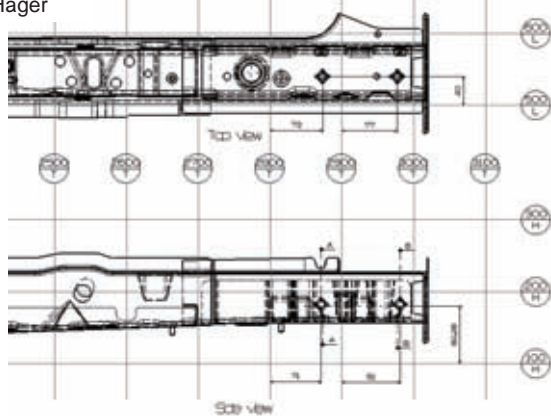

**Dragkrok**

Vi rekommenderar att du låter en KIA-verkstad eller annan expert montera dragkroken.

- Efter att dragkroken har monterats ska bilen ombesiktigas och få ett nytt registreringsbevis.
- Om dragkroken demonteras är det viktigt att alla borrhål tätas med underredsmassa för att motverka rostbildning och att avgaser tränger in i bilen.

### **Säkerhetsvajer**

Följ dragkrokstillverkarens anvisningar för hur vajern ska fästas. Ett tips är att dra vajern under dragstängen så att den fångas upp av vajern om släpets koppling skulle släppa.

### **Släpets bromsar**

I Sverige förekommer huvudsakligen bromsade släp som är utrustade med skivbromsar. Det är dock tillåtet att dra släp utan bromsar i 80 km/tim men då är släpavgiften lägre. Se tabellen längre fram i detta kapitel.

### **Körning med släp**

Öva gärna lite på en trafikfri plats innan du ger dig ut i trafiken. Det krävs lite färdighet att köra med släp. Tänk på att ta ut svängarna lite extra eftersom ekipaget är avsevärt längre än bara bilen.

Före körning ska du kontrollera att lasten är ordentligt surrad. Använd alltid kraftiga rep eller spännband.

Kontrollera att eventuellt stödhjul inte tar i marken, att elanslutningen och säkerhetsvajern är kopplad samt att lamporna fungerar, att lufttrycket i däcken är korrekt och de yttre backspeglarna är rätt justerade. Glöm inte att frigöra släpets parkeringsbroms innan du kör iväg.

Kontrollera med jämna mellanrum att lasten är ordentligt säkrad på släpet.

### **Håll ett säkert avstånd till framförvarande fordon**

Bromssträckan med släp blir längre än utan. Därför är det viktigt att hålla ett extra långt avstånd till framförvarande fordon.

### **Omkörningar går långsammare**

Planera eventuella omkörningar noga. Bilen accelererar långsammare när den drar släp. Dessutom behövs en längre omkörningssträcka eftersom ekipaget är långt.

### **Träna att backa med släp**

Det krävs en speciell teknik för att backa med släp. Eftersom man måste vrida ratten åt motsatt som släpet ska svänga, så kan det underlätta att ta tag i ratten nedtill (klockan 6). Då för man handen åt det håll som släpet ska svänga.

### **Svänga med släp**

Ta ut svängarna så att inte släpets hjul tar i kantstenar eller ginar utanför vägkanten. Tänk också på att köra mjukt och inte göra några hastiga filbyten eller bromsa hårt.

### **Belysningen på släpet**

Om en av bilens blinkerslampor går sönder märks det genom att en kontrollampa blinkar långsamt eller extra snabbt. Om en blinkerslampa på släpet inte fungerar varnas föraren inte på samma sätt. Kontrollera därför regelbundet att släpets alla lampor fungerar, inklusive broms- och bakljus.



### **VARNING**

**Om den de elektriska kontakterna på bilen respektive släpet inte hålls rena och fria från oxidation, så kommer belysningen på släpet inte att fungera.**

### **Körning i branta backar**

Vid körning nedför, växla ner för att motorbromsa så att bilens bromsar inte överbelastas.

Vid körning uppför långa backar, växla ner och kör högst 70 km/tim. för att undvika att motor och växellåda överhettas.

Om bilen har manuell växellåda, kör på 4:an eller lägre växel om backen är brant.

Om bilen har automatisk växellåda, kör med D-läget.

### **! VIKTIGT**

- **Håll ett öga på temperaturmätaren om stigningen är mer än 6 %. Det kan finnas risk för överhettning av motorn. Speciellt om det är varmt, släpet är tungt och luftkonditioneringen är igång. Om nålen i mätaren närmar sig 130 alternativt H, kör av vägen och stanna på en trafiksäker plats. Stäng av luftkonditioneringen om den är på. Låt sedan motorn gå på tomgång så att temperaturen sjunker. När motortemperaturen är normal kan du fortsätta köra.**
- **För att inte överhätta motor och växellåda, anpassa farten uppför efter hur tungt lastat släpet är och hur brant backen är.**

### **Parkering i backar**

Undvik att parkera i backar om du har släp kopplat till bilen.



### **! VARNING - Om du måste parkera i backe**

**Att parkera en bil med släp i en brant backe, kan orsaka allvarlig skada om bilen och/eller släpet kommer i rullning.**

Om du måste parkera i en backe, gör så här:

1. Sätt an parkeringsbromsen och stäng av motorn.
2. Placera block framför släpets hjul i nedförsbacke och bakom dem i uppförsbacke.
3. Starta motorn, släpp bromsarna och rulla sakta tills släpets hjul ligger an mot blocken.
4. Vrid ratten så att framhjulen pekar mot trottoaren i nedförsbacke och från trottoaren i uppförsbacke.
5. Sätt an parkeringsbromsen och lägg i 1:an eller backväxeln (P-läge i bil med automatlåda).
6. Stäng av motorn.

**VARNING**

**Kliv inte ur bilen förrän parkeringsbromsen är hårt ansatt, motorn avstängd och du lagt i en växel enligt ovan.**

När du ska köra iväg från backen

**I uppførsbacke, gör så här:**

1. Håll foten på bromsen och starta motorn med växeln i neutralläget.
2. Lägg i 1:an alternativt D-läget.
3. Frigör parkeringsbromsarna på släpet och i bilen.
4. Släpp bromsen och kör framåt/uppför.
5. Se till att hjulblocken blir upplockade.

**I nedførsbacke, gör så här:**

1. Håll foten på bromsen och starta motorn med växeln i neutralläget.
2. Lägg i backen.
3. Frigör parkeringsbromsarna på släpet och i bilen.
4. Släpp bromsen och backa en aning så att det går att ta bort hjulblocken. Alternativt kör framåt och låt släpet köra över blocken och se till att de sedan blir upplockade.

**Om bilen ofta drar släp krävs mer service**

Följ det serviceprogram som gäller för krävande körning. Hör med KIA-verkstaden vad som gäller.

Se till att även släpet får föreskriven service. Gör också dagliga kontroller i samband med att släpet används.

**! VIKTIGT**

- *Motorn belastas hårdare när bilen drar släp, vilket kan medföra att den överhettas om det är varmt eller om det är långa uppførsbackar. Om nålen i temperaturmätaren närmar sig 130 alternativt H, börja med att stänga av luftkonditioneringen. Om det inte hjälper stanna bilen och låt den gå på tomgång tills den svalnat.*
- *Kontroller av motoroljenivån, oljan i växellådan, kylvätskan ska göras oftare om bilen drar släp.*
- *Om bilen inte är utrustad med luftkonditionering bör den utrustas med en kondensorfläkt för att kyla motorn effektivare.*

### Tänk på följande när du drar släp

- Låt eventuellt montera en krängningsdämpare på släpet.
- Bilen bör ha körts minst 200 mil innan du drar släp första gången.
- 100 km/tim är högsta tillåtna hastighet med släp rent tekniskt.
- I Sverige är högsta tillåtna hastighet 80 km/tim.
- Kör inte fortare än 70 km/tim i långa uppförsbackar.
- Överskrid inte vikterna som anges här:

|  |                      |            | Bensin motor 1,6 MPI | Bensin motor 1,6 GDI | Diesel motor 1,6 |
|--|----------------------|------------|----------------------|----------------------|------------------|
| <b>Maximal släpvagnsvikt</b>   | <b>Obromsat släp</b> |            | 450 (992)            | 550 (1213)           | 550 (1213)       |
|  | <b>Bromsat släp</b>  | <b>M/T</b> | 1300 (2866)          | 1300 (2866)          | 1300 (2866)      |
|  |                      | <b>A/T</b> | 1100 (2425)          | 1100 (2425)          | 1100 (2425)      |
| <b>Maximalt kultryck</b>   |                      |            | 52 (114,6)           |                      |                  |
| <b>Rekommenderat avstånd från mitten på bakhjulet till dragkulan</b> |                      |            | 825 (32,5)           |                      |                  |

M/T : Manuell växellåda

A/T : Automatisk växellåda

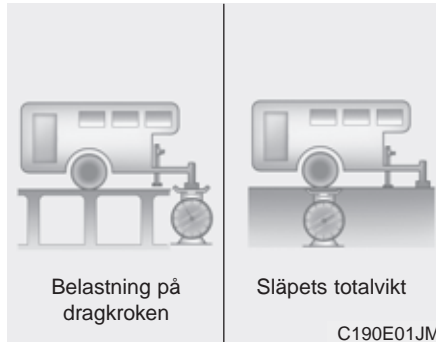

### **Släpvagnsvikten**

Släpets totalvikt får inte överskridas (se registreringsbeviset och tabellen på föregående sida). Tänk också på att taklast och släpets belastning på dragkulan ska räknas in i bilens last.

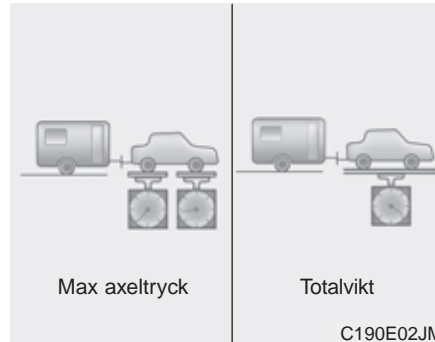

### **Belastningen på dragkroken**

Lasta släpet så att den tillåtna belastningen på dragkulan inte överskrids. Se tabellen på föregående sida.

Tänk på att belastningen på drakkroken ska räknas som last i bilen.

Lasta släpet så att belastningen på dragkroken blir 5%, eller högst 10 % eller max 52 kg.

### **⚠ VARNING**

- Släpet ska lastas så att ca 60% av vikten ligger framför hjulaxeln.
- Överlasta aldrig släpet och överskrid aldrig den totala maxlasten för bil + släp (tågvikten).
- Ett överlastat och/eller felaktigt lastat släp kan medföra att du tappar kontrollen över bilen.

### FORDONSVIKTER

Var noga med att alltid lasta bilen rätt och överskrid aldrig de angivna maxvikterna. Tänk också på att eventuella lastbågar på taket och takbox ska räknas in i bilens last liksom belastningen på dragkulan, om bilen drar släp. Max släpvagnsvikt framgår av registreringsbeviset. En dekal med bilens helbilsgodkännande finns i främre dörröppningen på höger eller vänster sida.

#### Vikt på körklar bil

Bilen med full tank, utan förare.

#### Tjänstevikt

Vikten varierar beroende på bilens utrustning och anges i registreringsbeviset.

#### Maxlast

Tillåten last (passagerare och/eller last).

#### Maximal axelbelastning

Detta är totalvikten fördelad på fram- respektive bakaxeln.

#### Max belastning på fram- respektive/ bakaxel

Siffrorna finns angivna i bilens helbilsgodkännande.

#### Totalvikt

Siffran finns angiven i bilens helbilsgodkännande och anger bilens vikt plus full last med passagerare och/eller bagage.

### Överlast



#### **VARNING - Lastgränser**

**Överskrid aldrig maximalt tillåten axelbelastning eller totallast. Överlast olaglig och kan orsaka en olycka och medföra skador på bilen. Se dekalen för bilens helbilsgodkännande.**



**Varningsblinkers / 6-2**

**Problem under körning / 6-2**

**Motorn startar inte / 6-3**

**Hjälpstart med startkablar 6-4**

**Överhettad motor / 6-7**

**Om du får punktering (hjulbyte) / 6-8**

**Reparationssats för punkterat däck / 6-14**

**TPMS - Lufttrycksövervakning / 6-20**

**Bogsering/bärgning / 6-25**

**Om något händer**

**6**

### VARNINGSBLINKERS



Tryck på knappen i mitten på instrumentbrädan och sätt på varningsblinkers om du måste parkera bilen där den kan utgöra en trafikfara för andra trafikanter. Tryck en gång till för att stänga av.

Varningsblinkers kan också användas i samband med att bilen bogseras.

### PROBLEM UNDER KÖRNING

#### Om motorn stannar på ett trafikfarligt ställe

- Om motorn stannar på ett trafikfarligt ställe, lägg växeln i neutralläge och skjut undan bilen till en säker plats.
- Om bilen har manuell växellåda, försök att flytta den genom att lägga i 2:ans eller 3:ans växel och köra på startmotorn med kopplingen uppläppt.

#### Om du får punktering

1. Lätta på gasen och styr rakt fram tills du kan svänga av från vägen. Bromsa försiktigt och stanna på en plats där bilen inte utgör en trafikfara. Hjulbyte ska alltid ske på en plats där det kan ske utan risk för att bilen och du själv blir påkörd. Se till att bilen står plant och att underlaget för domkraften är fast.
2. Sätt an parkeringsbromsen och lägg i backen (P för automat). Sätt eventuellt på varningsblinkers.
3. Ingen får befinna sig i bilen. Passagerare ska förflytta sig till en säker plats en bit ifrån den.
4. Följ anvisningarna för hjulbyte alternativt reparation av det punkterade däck, beroende hur bilen är utrustad.

### Om du får motorstopp

1. Trampa ner kopplingen eller lägg i neutralläget för automat och se till att bilen kommer så mycket som möjligt åt sidan från vägen. Rulla om möjligt till en plats där bilen inte utgör en trafikfara.
2. Sätt på varningsblinkers.
3. Försök att starta bilen. Om det inte går, kontakta en bärgare om du inte kan komma på vad felet beror på.

### MOTORN STARTAR INTE

#### Om startmotorn snurrar långsamt eller inte går alls

1. Sätt an parkeringsbromsen och lägg växeln i neutralläge (P eller N för automat).
2. Kontrollera att batteriets anslutningar är rena och åtdragna.
3. Tänd innerbelysningen. Om den lyser svagt eller slocknar när du vrider på startnyckeln är batteriet urladdat.
4. Kontrollera att el-anslutningarna till startmotorn är åtdragna.
5. Försök att hjälpstarta med startkablar.

#### Om startmotorn går som den ska, men motorn ändå inte startar

1. Kontrollera att det finns bränsle i tanken.
2. Vrid tändningsnyckeln till LOCK och kontrollera alla anslutningar till tändningen, tändspolar och tändstift. Anslut eventuella lösa ledningar.
3. Kontrollera bränsleledningen i motorrummet.
4. Om du inte finner något fel som du kan rätta till för att kunna starta motorn, kontakta en KIA-verkstad.

#### VARNING

Du får inte skjuta eller bogsera igång bilen. Oförbränt bränsle kan komma in i katalysatorn och skada den så allvarligt att den inte kan repareras.

Bilar med automatisk växellåda går tekniskt sett inte att bogsera igång.

## HJÄLPSTART MED STARTKABLAR

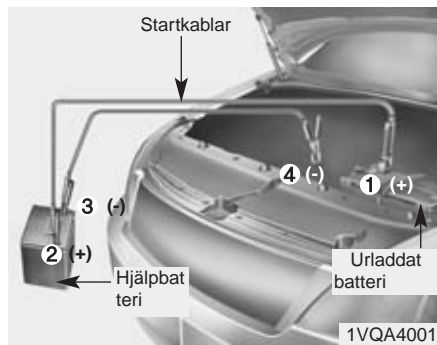

Anslut kablarna i nummerordning och lossa dem i omvänd ordning.

### Hjälpstart

Var försiktig i samband med att du ansluter kablarna, så att du inte får en stöt. Om du är osäker på hur du ska gå tillväga, anlita en kunnig person.

#### ! VIKTIGT

*Hjälpbatteriet ska vara på 12 volt och bör ha minst samma kapacitet som batteriet i din bil.*

#### ! VARNING - Batteriet

Försök inte att kontrollera vätskenivån. Det kan innebära att batteriet spricker eller exploderar.

#### ! VARNING - Batteriet

- Batteriet avger en explosiv gas. Öppen eld, rökning och gnistor får därför inte förekomma i närheten av ett batteri.

Om instruktionerna inte åtföljs till punkt och pricka kan det resultera i allvarlig fysisk skada samt skada uppstå på ditt fordon!

Om du är osäker på hur du skall följa instruktionerna, kontakta auktoriserad KIA-verkstad eller återförsäljare för hjälp.

Bilbatterier innehåller batterisyra som är mycket frätande och giftig. Bär skyddsglasögon när du skall ge eller få starthjälp, var försiktig så du inte får syra på dig, dina kläder eller på bilen.

- Gör inga försök att hjälpsätta om batteriet är fruset eller om vätskenivån i batteriet är för låg.

När du ska ansluta kablarna:

**! VIKTIGT - Bilar med stopp-start-system (ISG) är utrustade med underhållsfria batterier av en speciell typ (AGM)**

- *Du bör därför vända dig till en KIA-verkstad för eventuella kontroller eller service på batteriet. Om du själv tänker ladda det måste du använda en laddare som är elektronikskyddad. Den ska klara av att ladda med bägge batterikablarna anslutna så att batteriets sensor inte påverkas.*
- *Vid byte av batteri i bilar med stopp-start-system måste även det nya batteriet vara av samma typ som originalet.*
- *På batterier med pluggar, skruva inte loss dem. Det kan läcka ut frätande batterivätska.*
- *Om bilens specialbatteri (AGM) för stopp-start-systemet har varit bortkopplat ett blivit utbytt kommer systemet inte att fungera direkt. Batterisensorn måste först kalibreras. Det sker automatiskt när bilen står med tändningen från i ca 4 timmar.*

### \* OBS

Bilen har ett speciellt batteri (AMG) som är anpassat för stopp-/start-systemet. Om det varit bortkopplat eller bytts kommer stopp-/start-funktionen inte att fungera direkt.

Återställning för att få systemet att fungera: Batterisensorn behöver ca 4 timmar för kalibrering med tändningen i läge OFF. Därefter ska tändningen slås på och av 2-3 gånger.

1. Stäng av alla strömförbrukare i bägge bilarna.
2. Se till att bilarna inte har kontakt med varandra.
3. Luta dig inte över batterierna när du ansluter den röda kabeln till plus (+) på bägge batterierna (1) och (2).
4. Anslut sedan den svarta kabelns ena ände till minus (-) på hjälpbatteriet (3).
5. Anslut slutligen den andra änden till en oisolerad metalldel (4) i motorrummet, t ex motorn, växellådan eller ett fjäderben. Se till att du inte vidrör några andra delar med kabelklämmorna!
6. Starta motorn i bilen med hjälpbatteriet och låt den gå på ca 2 000 varv/min.
7. Starta motorn i bilen med det urladdade batteriet.
8. Lossa kablarna i omvänd ordning när motorn går.

### **! VIKTIGT - Batterikablarna**

**Anslut aldrig en kabel till minus på det urladdade batteriet! Det skapar gnistbildning och kan orsaka att batteriet spricker.**

*Om du inte vet varför batteriet blivit urladdat, t ex på grund av en glömd lampa eller annan elektrisk funktion, bör du låta en KIA-verkstad kontrollera om laddningen fungerar.*

### **Försök inte starta motorn genom bogsering**

Om du har bil med manuell växellåda, ska du inte försöka skjuta igång den, då detta kan skada avgasreningssystemet. Bilar med automatisk växellåda går tekniskt sett inte att bogsera igång. Använd startkablar.

### **VARNING - Batteriet**

**Försök inte starta motorn genom skjuta på, bogsera bilen eller genom att rulla nedför en backe. Oförbränt bränsle kan komma in i katalysatorn och skada den så allvarligt att den inte kan repareras.**

## ÖVERHETTAD MOTOR

Om motorn överhettas märks det genom att den tappar effekt och/eller att det hörs ett knackande ljud. Gör i så fall så här:

1. Sänk farten och stanna bilen på en trafiksäker plats så fort som möjligt.
2. Sätt an parkeringsbromsen och lägg växeln i neutralläge (för automat P eller N).
3. Stäng av luftkonditioneringen.
4. Om det tränger ut ånga från motorrummet, stanna motorn och låt huven vara stängd tills motorn svalnat. Om det inte kommer någon ånga. Låt motorn gå på tomgång, öppna huven och kontrollera att motorkylfläkten går. Om fläkten inte går, stanna motorn och vänta tills motorn svalnat.

5. Kontrollera att drivremmen till vattenpumpen är hel. Om den är hel, kontrollera att den är spänd så att den inte slirar.

6. Kontrollera om det läcker från kylaren, slangar eller anslutningar eller från vattenpumpen.

(Om luftkonditioneringen varit igång är det normalt att det droppar kondensvatten under bilen).

### VARNING

Håll fingrarna borta från röliga delar i motorrummet när motorn är igång.

7. Om drivremmen till vattenpumpen är trasig eller du upptäcker något läckage, stanna motorn och kontakta en KIA-verkstad.

### VARNING

Lossa inte kylarlocket när motorn är het. Det sprutar ut ånga som kan orsaka brännskador.

8. Om du inte hittar någon orsak till överhettningen, vänta tills motorn svalnat och fyll på kylvätska i behållaren om det behövs. Se anvisningarna i kapitel 7.

9. Kör sedan försiktigt och kontrollera på temperaturmätaren om bilen överhettas igen. Kontakta i så fall en KIA-verkstad för att få felet avhjälpt.

### VIKTIGT

*Om motorn ofta överhettas/och eller kylvätskenivån sjunker p g a läckage. Vänd dig till en KIA-verkstad för att få kylsystemet kontrollerat.*

## OM DU FÅR PUNKTERING (BIL MED RESERVHJUL)



Lyft på luckan i bagageutrymmet och ta fram verktygen för hjulbyte.

- (1) Domkraftens vevarm
- (2) Domkraft
- (3) Hjulmutternyckel

### *Domkraften*

Domkraften som medföljer bilen är enbart avsedd för hjulbyte. Följ anvisningarna för hur den ska användas, så att ingen skadar sig.

Se till att den är förvarad i sitt fack, när den inte används, så att den inte skramlar under körning.

### **VARNING**

- Hjulbyte ska alltid ske på en plats där det kan ske utan risk för att du eller bilen blir påkörd.
- Se till att bilen står plant och att underlaget för domkraften är fast. Lägg eventuellt en plank under domkraften.
- Domkraften får endast placeras under de markerade lyftpunkterna under dörrtrösklarna.
- Kryp inte under bilen när den är lyft av enbart domkraften. Det finns alltid risk att bilen glider av domkraften.
- Starta aldrig motorn när bilen är lyft.
- Ingen får befinna sig i bilen när den ska lyftas.
- Passagerare ska förflytta sig till en säker plats en bit från bilen.



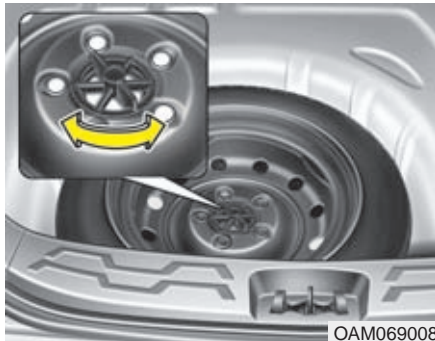

### Att ta loss och återmontera reservhjulet

Vrid vingmuttern som håller hjulet på plats moturs.

Gör på omvänt sätt när du lägger tillbaka hjulet.

För att förhindra att reservhjulet och verktygen "skallar" under körning bör du sätta fast dem ordentligt.

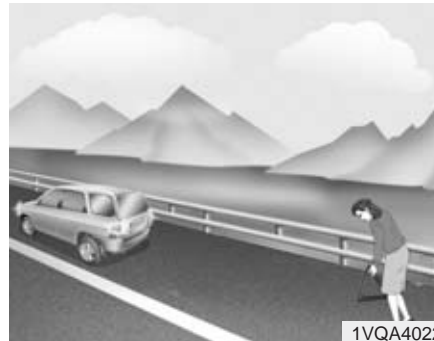

### Byt hjul så här

1. Se till att bilen står på plant och fast underlag.
2. Sätt an parkeringsbromsen och lägg i backen (P för automat).
3. Sätt på varningsblinkers om de behövs för att varna andra trafikanter.
4. Placera ut varningstriangeln om den behövs för att varna andra trafikanter. Den bör stå 150 - 250 m från bilen.



5. Ta fram reservhjulet, domkraften och verktygen för hjulbytet.
6. Lägg block framför och bakom hjulet som är diagonalt mot det punkterade.
7. Om bilen har heltäckande hjulsidor, bryt försiktigt bort hjulsidan.

### **⚠️ WARNING - Hjulbyte**

- Det är viktigt att parkeringsbromsen är hårt ansatt och att det finns block vid ett hjul.
- Ingen får befinna sig i bilen i samband med hjulbytet.



8. Lossa alla hjulbultarna ett varv med hjulmutternyckeln, inte mer.

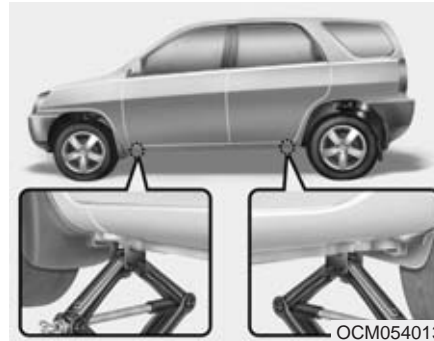

9. Skjut in domkraften under lyftpunkten intill det hjul som ska bytas. De fyra lyftpunkterna är markerade med flänsar och en upphöjd punkt.



### **WARNING - Domkraftens placering**

**Domkraften får endast placeras under de markerade lyftpunkterna.**



10. Haka fast vevarmens krok i öglan på domkraften och använd hjulmutternyckeln som hävstång för veva och lyfta bilen. Lyft bara så mycket att hjulet går fritt från marken, ca 3 cm. Kontrollera att bilen inte riskerar att glida av domkraften.

11. Lossa alla hjulmuttrarna helt och lyft av hjulet. Om det är en aluminiumfälg kan du behöva rycka lite i hjulet för att få loss det.
12. Rengör anliggningsytorna på fälgen och navet innan du sätter dit reservhjulet.
13. Sätt dit och dra fast muttrarna för hand med den koniska sidan mot fälgen.
14. Dra fast muttrarna lätt med hjulmutternyckeln, i den ordning som visas i bilden.
15. Sänk ner bilen och dra fast muttrarna slutgiltigt, i den ordning som visas i bilden.

**⚠ VARNING**

- Se upp så att du inte skadar dig på reservhjulet eller hjulsidan i samband med hjulbytet.
- Rengör anliggningsytorna på fälgen och navet innan du sätter dit reservhjulet. Annars finns det risk att hjulet lossnar.

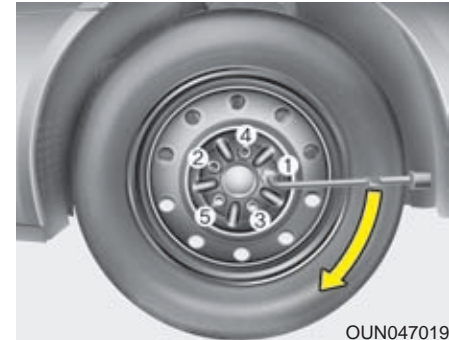

OUN047019

Åtdragningsmomentet ska vara 88-107 Nm. Om du är osäker på om du dragit åt rätt, vänd dig till en KIA- eller gummiverkstad för kontroll.

Om muttrarna inte är tillräckligt hårt åtdragna kan det märkas genom att hjulet vibrerar vid inbromsning.

I samband med hjulbyte, kontrollera lufttrycket direkt när hjulet är monterat. Det är viktigt att det är rätt lufttryck.

Se till att ventilhatten inte kommer bort så att det kommer smuts i ventilen. Den kan orsaka att ventilen blir otät och att luft läcker ut.

Återställ alltid domkraften och verktygen efter hjulbytet samt se till att de inte ligger och skramlar.

### **! VIKTIGT**

*Hjulmuttrarna har mm-gänga. Om du byter till andra fälgar och skaffar nya muttrar måste du se till att få exakt samma gänga. I annat fall kommer gängorna i muttern och på pinnbulten att förstöras. Det betyder att hjulet kan lossna.*

*Köper du muttrarna från en KIA-verkstad kan du vara säker på att få rätt typ.*

**! VARNING - Pinnbultarna**  
**Om pinnbultarna blir skadade finns det risk att hjulet kan lossna.**

För att domkraften och verktygen inte ska ligga och skramla i bagageutrymmet, se till att spänna fast dem i golvfacket.

**! VARNING - Lufttrycket**  
**Kontrollera lufttrycket i nödreservhjulet direkt efter monteringen. Det ska vara 420 kPa. Lufttrycket för övriga hjul framgår av en dekal i dörröppningen på förarsidan och i kapitel 9 i den här boken.**

### **Att tänka på för nödreservhjulet**

Bilen är utrustad med antingen ett nödreservhjul eller en reparations-sats. Ett nödreservhjul tar lite plats och är lättare än en vanligt hjul samt är bara avsett för högst tillfälligt bruk.

### **! VIKTIGT**

- **Kör högst 80 km/tim med ett nödreservhjul monterat på bilen eftersom det försämrar köregenskaperna och bromsförmågan.**
- **Endast ett nödreservhjul får vara monterat på bilen.**



### **VARNING**

**Nödreservhjulet ska bara användas för kortare körsträckor under tiden som det ordinarie däcket lagas. Kör max 80 km/tim med hjulet monterat.**

Luftryck i nödreservhjulet: 420 kPa.

### **\* OBS**

**I samband med hjulbyte, kontrollera luftrycket direkt när hjulet är monterat. Det är viktigt att det är rätt korrekt.**

Att tänka på för nödreservhjulet:

- Maxhastighet 80 km/tim.
  - Undvik dåliga vägar och gropar.
  - Hjulet ger bilen försämrade köregenskaper och sämre bromsförmåga.
  - Bilen kan inte lastas maximalt med ett nödreservhjul monterat. Se även belastningsindex på däcksidan.
  - Kör inte över några hinder i vägbanan. Frigångshöjden är 2,5 cm sämre än med ordinarie däck.
- Kör inte in i en automattvätt.
  - Snökedja får inte monteras på det här hjulet.
  - Om du måste ha snökedjor på bilen samtidigt med ett nödreservhjul så ska det monteras bak.
  - Hjulet är konstruerat för den här bilmodellen och får inte användas på någon annan modell.
  - Ett däck på nödreservhjulet håller bara ca 300 mil. När det är utslitet ska det bytas mot ett likadant med samma dimension.
  - Endast ett nödreservhjul får vara monterat på bilen.
  - Dra inte släp när ett nödreservhjul är monterat på bilen.

## REPARATIONSSATS FÖR PUNKTERAT DÄCK

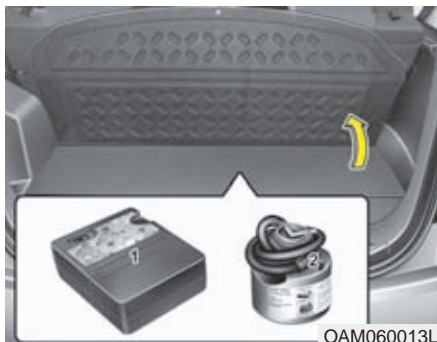

Läs anvisningarna noga innan du använder reparationsseten.

- (1) Kompressor
- (2) Behållare med tätningsmedel

En punktering lagad med reparationsseten är bara temporär. Vänd dig till en Kia- eller gummiverkstad för få däckets åtgärdat.

**! VIKTIGT - Tätningsmedel för ett däck**  
*Tätningsmedlet räcker bara för att reparera ett däck.*

**⚠ VARNING - Däcksidan**  
Det går inte att reparera skador på däckets sidor, bara i slitbanan.

**⚠ VARNING - Nödreparation**  
Reparationsseten ger ingen permanent tätning. Vänd dig snarast till en Kia- eller gummiverkstad.



### Allmän beskrivning

Med kompressorn och det tätningsmedel som finns i behållaren går det att laga mindre hål i däckets slitbana.

Det är en nödreparation som görs och om hålet tätas kan bilen i bästa fall köras upp till 20 mil i max 80 km/tim. Det brukar normalt räcka för att du ska kunna ta dig till en Kia- eller gummiverkstad.

Tätningsmedlet i behållaren räcker för endast ett hål.

Större hål eller skador på däcksidan kan inte tätas.

När du kör bilen efter en reparation ska du ta det mycket lugnt och inte göra några häftiga svängar eller inbromsningar.

Följ denna instruktion noga annars fungerar inte tätningsvätskan!

### **När du ska använda reparationssatsen för punktering**

- Se till att bilen står så att den inte utgör ett hinder eller en trafikfara och att du kan arbeta vid bilen utan risk för att bli påkörd.
- Se till att bilen står på plant underlag och sätt an parkeringsbromsen.
- Reparationssatsen är avsedd för personbilar, inga andra fordon. Den kan bara användas för reparationer i slitbanan, inte däcksidorna.
- Försök inte laga punkteringen om det är några skador på fälgen eller om däckets blivt skadat genom att du kört bilen med punkterat däck.
- Hål upp till 6 mm kan lagas. Om det är större, kontakta en Kia- eller gummiverkstad.
- Ta inte bort spikar eller annat som kan ha orsakat punkteringen.
- Om bilen står utomhus kan du låta motorn vara igång när du använder kompressorn, för att batteriet inte ska laddas ur.

- Se till att barn inte kan komma åt reparationssatsen.
- Kör kompressorn högst 10 min. Annars kan den bli överhettad.
- Använd inte reparationssatsen om temperaturen är under -30°.

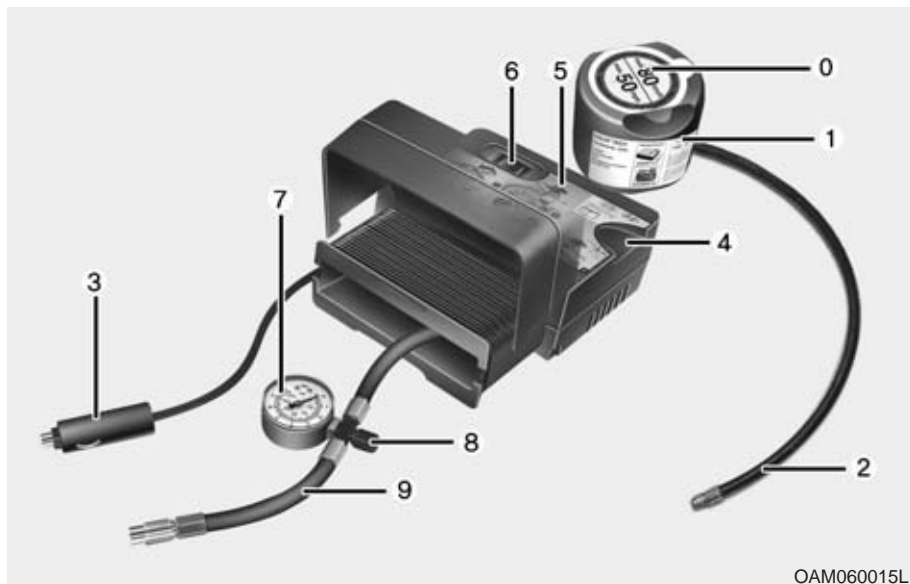

OAM060015L

### Reparationssatsen

0. Dekal att sätta på ratten när reparationssatsen använts.
1. Behållare med tätningemedel.
2. Slang som fästs på hjulventilen.
3. Kablar för anslutning till batteriets poler, plus (+) och minus(-).
4. Fack för behållaren.
5. Lådan innehåller en kompressor.
6. PÅ/AV-knapp.
7. Luftryckmätare.
8. Ventil som gör att du kan sänka luftrycket.

9. Slangen kan kopplas till behållaren med tätningemedel eller direkt till ventilen på hjulet om endast luft ska fyllas på.

I lådan kan elkablar och slangar stoppas in.

**⚠ VARNING - Gammalt tätningemedel**  
Tätningemedlet har ett sista förbrukningsdatum. Se datum på behållaren. Använd inte tätningemedel med passerat förbrukningsdatum.

**⚠ VARNING - Hantering av tätningemedlet**

- Se till att barn inte kommer i kontakt med det.
- Se till att inte få det i ögonen.
- Se upp så att du inte får det i munnen.

Följ noga anvisningarna för hantering så att tätningemedlet inte läcker ut under högt tryck.



**Följ denna instruktion noga  
annars fungerar inte  
tätningsvätskan!**

1. Ta bort dekalen (0) från behållaren (1) och placera den i förarens synfält, som en påminnelse om att ett däck är nödreparerat.
2. Skruva fast slangen (9) på behållaren med tätningsmedel.
3. Kontrollera att ventilen (8) är stängd.
4. Skruva av hatten på hjulventilen och skruva fast slangen (2) på ventilen
5. Placera behållaren med tätningsmedel i facket (4) på lådan.



6. Kontrollera att kompressorn är avstängd med knappen i läge 0.
7. Anslut elkabeln till eluttaget i bilen.
8. Tändningen ska vara i läge ON. Starta kompressorn och låt den gå i ca 5-7 minuter så att tätningsmedel och luft pumpas in i däcket så att lufttrycket är minst 2,0 bar eller 2,0 cm<sup>2</sup>.

Lufttrycket efter påfyllning är inte viktigt i detta skede, utan kan kontrolleras/justeras senare.

Håll dig så långt borta som möjligt från däcket när det pumpas upp.

Fyll inte på för mycket luft så att trycket blir för högt.

**! VIKTIGT - Lufttrycket**  
**Lufttrycket måste vara minst 2,0 bar eller 2,1 cm<sup>2</sup>. för att bilen ska kunna köras. Om inte måste bilen bärgas.**

9. Stäng av kompressorn.
10. Lossa slangarna från behållaren och hjulventilen och lägg tillbaka reparationssetet på sin plats i bilen.

**⚠ VARNING - Koloxid**  
**Om du utför reparationen i ett garage och har motorn igång måste de giftiga avgaserna med koloxid vädras ut effektivt.**

### För att hålet i däckets ska tätas

11. Kör iväg direkt och kör ca 7-10 km eller ca 10 minuter så att tätningemedlet trycks ut och sprids över slitbanans insida genom hjulets rotation.

Kör bilen ca 3 km i max 80 km/tim minst 20 km/tim så att tätningvätskan av centrifugalkraften slungas mot insidan av slitbanan och tätar hålet.

Om du under körningen märker att bilen vibrerar eller bullrar onormalt mycket, kör åt sidan så fort du kan. Parkera bilen där den inte utgör ett hinder eller en trafikfara och ring efter en bärgare om däckets är lufttomt.

Om du använder tätningemedel för ett hjul med lufttryckssensorer, kan de skadas av medlet. Se till att sensorn blir rengjord i samband med att punkteringen blir permanent lagad.

### Kontroll av lufttrycket

1. När du kört ca 4 km, stanna på en trafiksäker plats.

2. Anslut slangen (9) från kompressorn direkt till ventilen på hjulet.

3. Koppla elkablarna till batteriet.

4. Starta motorn och låt den gå på tomgång.

5. Justera lufttrycket till det rekommenderade. Se kapitel 8 eller dekalen på förardörrens stolpe.

Med tändningen i läge ON, gör så här:

- **För att öka lufttrycket** : Starta kompressorn, läge 1. För att kontrollera lufttrycket, stäng av kompressorn.

### \* OBS

Lufttryckmätaren kan visa högre tryck än det faktiska när kompressorn är igång. Stäng av kompressorn för att se de korrekta lufttrycket.

- **Om du måste sänka lufttrycket:**  
Öppna ventilen (8).

**! VIKTIGT -**

**Luftrycksensorerna i hjulen  
Om du använder en  
reparationssats med ett  
tätningemedel, som inte  
godkänts av Kia, kan  
sensorerna i hjulen skadas.**

**Allt tätningemedel måste tas  
bort från hjul, däck och  
sensorer i samband med  
däckreparationen.**

**Teknisk specifikation för  
reparationsutrustningen**

Spänning: 12 volt

Arbetsspänning 10-15 volt

Ampere: Max 15

Temperaturområde: -30 och + 70

Max tryck: 6 bar (6 kg/cm<sup>2</sup>)

Kompressorns mått: 168x150x68 mm

Vikt: 1,05 kg

Behållarens volym: 0,3 liter

### LUFTRYCKSVARNARE - TPMS

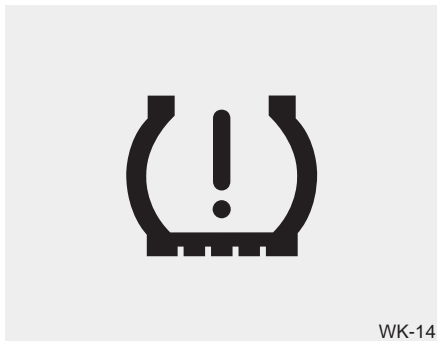

Varning för lågt lufttryck / TPMS - Fel i systemet

Kontrollera lufttrycket i däcken minst en gång i månaden (även reservhjulet). Kontrollera när däcken är kalla. Lufttrycket anges på en dekal i förarens dörröppning. (Om bilen är utrustad med däck med annan dimension än standard, följ anvisningarna för de däcken).

Lufttrycksmätaren är en säkerhetsdetalj som varnar föraren om lufttrycket i ett eller flera däck är för lågt. Om varningen visas stanna då snart som möjligt och kontrollera lufttrycket samt fyll på luft om så krävs.

Om du kör med för lågt lufttryck kan däcken överhettas och i värsta fall punkteras. Med för lågt lufttryck slits däcken snabbare, köregenskaperna försämras, bränsleförbrukningen ökar och bromssträckan förlängs.

Även om bilen har lufttrycksvarnare ska du varje månad kontrollera lufttrycket i samtliga däck. En liten minskning av trycket behöver nämligen inte innebära att du får en varning.

Ditt fordon är utrustad med varningslampa för fel i TPMS-systemet. Lampan är den samma som varningslampan för lågt däcktryck. När systemet detekterar ett fel så kommer lampan att blinka i ungefär en minut för att sedan tändas helt. Samma förfarande kommer att upprepas varje gång bilen startas förutsatt att felet kvarstår. Vid fel i systemet så kommer systemet eventuellt inte att kunna detektera lågt däcktryck i något av däcken.

Fel i TPMS-systemet kan förekomma av flera olika anledningar inkluderat att byta till annat/andra hjul. Kontrollera alltid systemet via varningslampan efter att bytt hjul för att försäkra dig om att systemet fungerar korrekt.

#### \* OBS

Om varningslampan för lågt däcktryck inte tänds i 3 sekunder efter tändning slagits till eller om lampan fortsätter att vara tänd efter 3 sekunder, ta din bil till närmaste auktoriserade KIA-verkstad för att få systemet kontrollerat.

## Varningslampa - luftryckssensor



Varningslampan tänds när luftrycket i ett eller flera däck är för lågt.

Sänk farten omgående och undvik tvära svängar samt häftiga inbromsningar och tänk på att bromssträcken blir längre med för lågt luftryck. Se till att stanna och kontrollera alla däcken så snart som möjligt. Fyll på till rätt luftryck. Anvisningar finns på en dekal i dörröppningen vid förarplatsen samt i kapitel 8 i den här boken. Om du fått punktering, byt till reservhjulet och se till att få det ordinarie däckat lagat så fort som möjligt.

Varningslampan för lågt däcktryck kan lysa upp till 20minuters körning efter att man fått ett hjul utbytt eller reparerat.

### ! VIKTIGT

*När det är kallt kan lampan tändas om du fyllt på luft till rekommenderat tryck tidigare, när det varit varmt. Att luftrycket sjunker i kyla är fullt normalt och ingen indikation på att det är fel på sensorerna för luftrycket. Kontrollera och justera därför luftrycket om temperaturförhållandena ändras.*



**VARNING - Lågt luftryck**  
Om luftrycket är mycket för lågt försämras köregenskaperna drastiskt och bromssträcken blir längre.

Om du kör en längre sträcka med för lågt luftryck kan också däcken överhettas och i värsta fall punkteras.

### Fel på luftryckssensorerna.



Om lampan lyser men systemet ändå kan upptäcka för lågt luftryck kommer bägge lamporna att lysa. Om det är fel på sensorn i vänster framhjul kan systemet inte varna för lågt luftryck i det däcket. Men om sensorerna i övriga däck fungerar kan systemet i vissa fall varna för lågt luftryck i de däcken.

Se till att snarast få systemet kontrollerat av en Kia-verkstad om en varningslampa lyser.

#### ! VIKTIGT

- *Varningslampan för fel kan tändas om bilen körs nära en transformatorstation, annan elanläggning eller intill radiosändare etc.*
- *Varningslampan kan också tändas om t ex en bärbar dator eller annan elektronisk utrustning används i bilen.*

### Hjulbyte på bil med däcktrycksövervakning

Om du får punktering tänds en varning. Se till att snarast få punkteringen lagad på hjulet med sensor för däcktrycksvarning. Vänd dig till en KIA- eller gummiverkstad.

#### ! VIKTIGT

*Endast däckreparations kit godkänd av KIA får användas vid reparation av punktering. Sensorerna kan skadas av icke godkänt flytande tätmedel. Eventuellt tätmedel skall elimineras från däcktryckssensorn vid reparation eller byte till nytt däck.*

I varje hjul finns en sensor. Den är monterad intill ventilen på insidan av fälgen, som är anpassad för sensormontage. Vi rekommenderar att du vänder dig till en KIA-verkstad om det uppstår något fel i systemet.

Om du byter till reservhjulet kommer varningslamporna att lysa tills du monterar originalhjulet med rätt lufttryck. Om det finns en sensor i reservhjulet ska lampan slockna när sensorn integrerats i systemet. Även om lufttrycket är korrekt i ett hjul med sensor, som monteras på bilen, måste du köra i ca 5 minuter innan lamporna slocknar. Om lamporna inte slocknar efter några minuter, kontakta en KIA-verkstad.

**.! VIKTIGT**

***Om ett av de originalmonterade däcken ersätts med reservhjulet så måste sensorn i reservhjulet initieras och sensorn i originalhjulet måste avaktiveras hos en auktoriserad KIA-verkstad. Utförs inte detta så kommer inte däcktryckövervakningen (TPMS) att fungera korrekt. Det trasiga däckets skall repareras eller bytas ut hos din auktoriserade KIA-verkstad.***

Normalt går det inte att se på ett däck om lufttrycket är lite för lågt. Tänk också på att i varma däck är lufttrycket högre än det var när du fyllde på luft i kalla däck.

Kontrollera därför lufttrycket när bilen körts högst 1,6 km efter att ha stått i minst 3 timmar, så att däcken är kalla.

**.! VIKTIGT**

***Endast däckreparations kit godkänd av KIA får användas. Fordonet är utrustad med däcktrycksövervakning (TPMS) och sensorerna kan skadas av flytande tätmedlet.***

 **VARNING**

- Lufttrycksvarnaren

- Lufttrycksvarnaren kan inte varna för en plötslig däckskada, t ex en explosion.
- Om bilen känns instabil, lämna på gasen, lämna vägen och parkera på en säker plats och kontrollera däcken

 **VARNING - Åtgärda inget i systemet**

Gör inga ingrepp i systemet. Det kan medföra att det inte fungerar samt att garantiåtagandet för systemet inte gäller.



## BÄRGNING

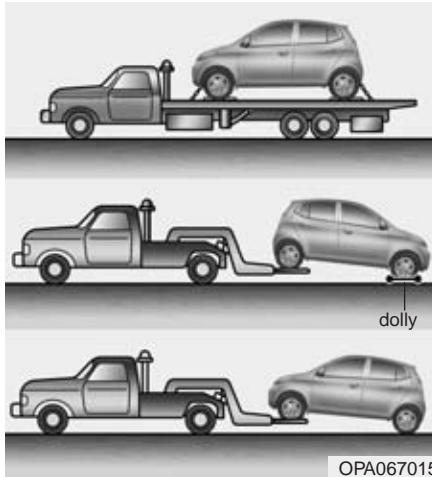

Anlita alltid en professionell bärgare eftersom bilen bör transporteras på flak. Det går också att använda en s k Dolly vid bärgning.

Se även information om bogsering i kapitel E "Tips för körning".

Bilen kan bärgas med bakhjulen på marken under förutsättning att det inte är något fel på bakhjulen eller den bakre hjulupphängningen.

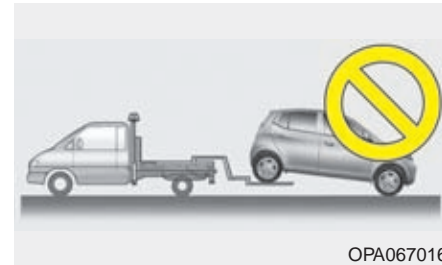

### ! VIKTIGT

- **Bilen kan skadas om den bärgas med framhjulen i marken.**
- **Bärgare av den typ som visas på den nedre bilden får inte anlitas.**

### Nödbogsering

Om bilen måste bogseras med alla fyra hjulen i marken, gör så här:

1. Vrid tändningsnyckeln till ACC-läget.
2. Lägg växeln i neutralläge.
3. Frigör parkeringsbromsen helt.

### ! VIKTIGT

*Växeln måste vara i neutralläge för att växellådan inte ska skadas.*

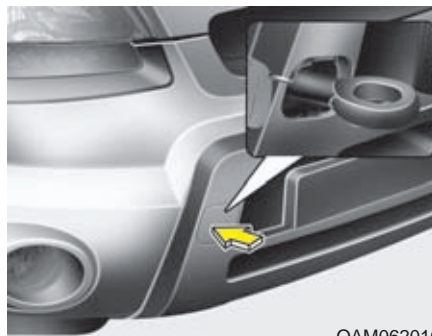

### Främre bogserögla

1. Öppna bagageluckan och ta fram bogseröglan ur verktygspåsen.
2. Ta bort den lilla skyddskåpan, som sitter över hålet i stötfångaren. Tryck på fördjupningen så viker den sig inåt.

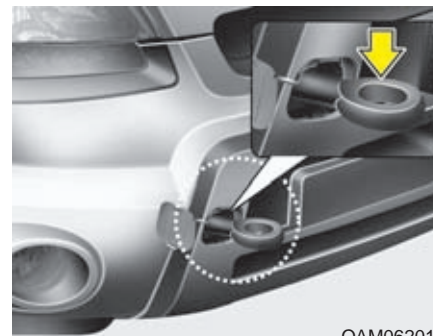

3. Skruva fast bogseröglan genom att vrida den moturs i hålet tills den sitter fast ordentligt.
4. Ta bort bogseröglan och sätt på skyddskåpan igen efter användning.

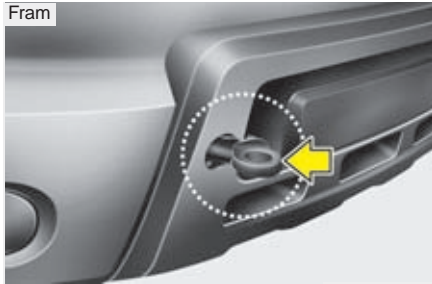

OAM069011



OAM069012L

### Bogsering med lina

I nödfall kan bilen bogseras med en lina fäst i bogseröglan.

Bogsering bör bara ske på bra väg och det får inte vara något fel på bilens växellåda, hjul, hjulupphängningar, styrning eller bromsar.

- Använd inte bogseröglan för att dra loss bilen om den kört fast.
- Dragbilen bör inte vara lättare än bilen som bogseras.
- Kontrollera att bogseröglan är väl fastdragen.
- Se till att ratten inte är låst när bogseringen påbörjas, vrid tändningsnyckeln till ACC-läget.

### ! VIKTIGT

- *Bogserlinan får bara fästas i bogseröglan, ingen annanstans på bilen.*
- *Se till att linan inte kan lossna under bogseringen.*
- *Om du ska bogsera en annan bil finns det en fast bakre ögla undertill på höger sida.*
- *Bogsera inte ett fordon som är tyngre än den släpvagnsvikt som finns angiven i bilens registeringsbevis.*

- Se till att ingen befinner sig mellan bilarna.
- Försök att dra så rakt som möjligt, belasta inte bogseröglan i sidled eller snett uppåt.
- Spänn bogserlinan för att starta dragningen mjukt.
- Se till att det inte uppstår några ryck.

### ⚠ VARNING

Var extremt försiktig i samband med bogsering.

- Spänn bogserlinan för att starta dragningen mjukt och håll jämn fart så att det inte uppstår några ryck som kan slita av bogserlinan och skada bogseröglan.
- Anlita en flakbärgare om bilen som ska bogseras inte rullar lätt.
- Försök att dra så rakt som möjligt.
- Se till att ingen befinner sig mellan bilarna.

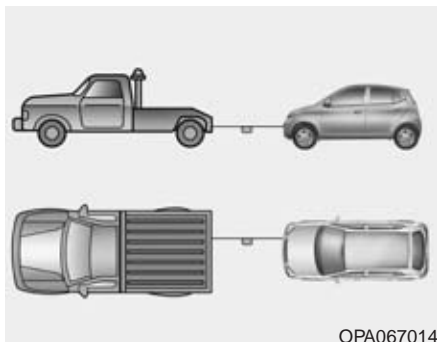

- Fäst bogserlinan så att den inte kan lossna.
- Märk linan med en varningsflagga.

### **När bilen nödbogseras**

- Växellådan i neutralläge.
- Parkeringsbromsen ska vara helt frigjord.
- Tänk på att bilen är tungstyrd och att bromspedalen måste trampas ner mycket kraftigt eftersom servosystemen inte fungerar när motorn inte är igång.
- Om bromsning sker i en lång utförbacke kan bromsarna överhettas. Stanna i så fall och låt bromsarna kylas

### **! VIKTIGT - Automatisk växellåda**

*Om bilen skall bogseras med alla fyra hjulen i marken, gör så här:*

- 1. Tändningen ska vara i ACC-läge.*
- 2. Lägg växeln i neutralläge.*
- 3. Frigör parkeringsbromsen helt.*
- 4. För att växellådan inte ska skadas, bogsera bilen max 1,5 km och kör max 15 km/tim.*
- 5. Innan bogsering, kontrollera så inte automatväxellådsolja läcker under fordonet. Om olja läcker ut så måste bilen bärgas med flakbärgare eller med en så kallad Dolly där drivhjulen lyfts från backen.*

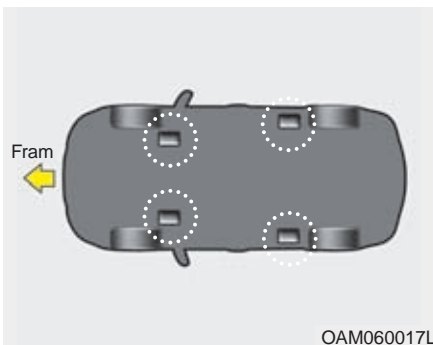

**VARNING - Transportöglor**

Öglorna undertill får endast användas för att surra bilen i samband med transport. De får aldrig användas vid bogsering eftersom det kan medföra skador på bilen.

**Motorrummet - översikt / 7-2**  
**Ägarunderhåll / 7-5**  
**Kontroller utöver serviceprogrammet / 7-7**  
**Bilens serviceprogram / 7-9**  
**Förklaring till serviceåtgärder / 7-10**  
**Motorolja / 7-14**  
**Kylvätska / 7-16**  
**Broms- och kopplingsvätska / 7-19**  
**Spolarvätska / 7-20**  
**Parkeringsbromsen / 7-20**  
**Bränslefilter / 7-21**  
**Motorluftrenarfilter / 7-22**  
**Torkarblad / 7-24**  
**Batteri / 7-27**  
**Hjul och däck / 7-30**  
**Säkringar / 7-38**  
**Glödlampsbyten / 7-59**

## Service och underhåll

7

**Bilvård / 7-75**  
**Avgasreningssystemen / 7-81**

## MOTORRUM - ÖVERSIKT

### ■ Bensinmotor (1,6 GDI)

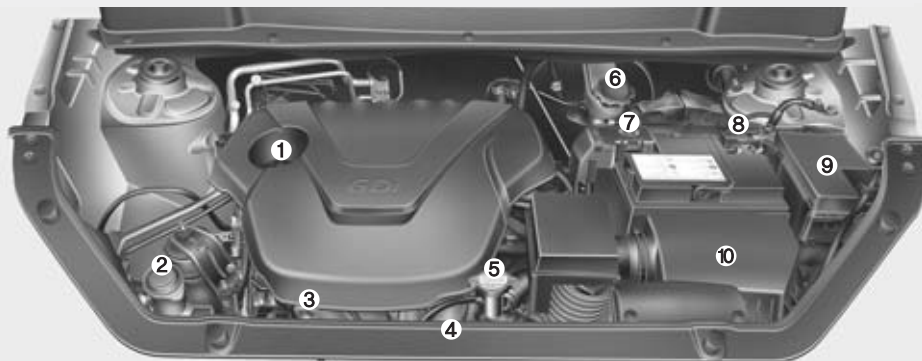

1. Påfyllningshål för motorolja
2. Behållare för spolärvätska
3. Mätsticka för motoroljenivå
4. Kylvätskebehållare
5. Kylarlock
6. Behållare för broms-/Koppling svätska
7. Positiv batteripol
8. Negativ batteripol
9. Säkringshållare
10. Luftrenare

### ■ Bensinmotor (1,6 MPI)

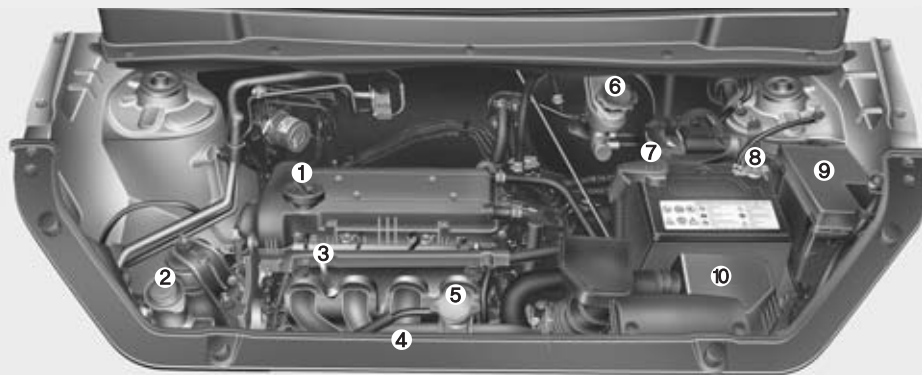

\* Motorkåpan kan ha ett annat utseende än den på bilden.

OAM012103/OAM012003

■ Bensinmotor (2,0 MPI)

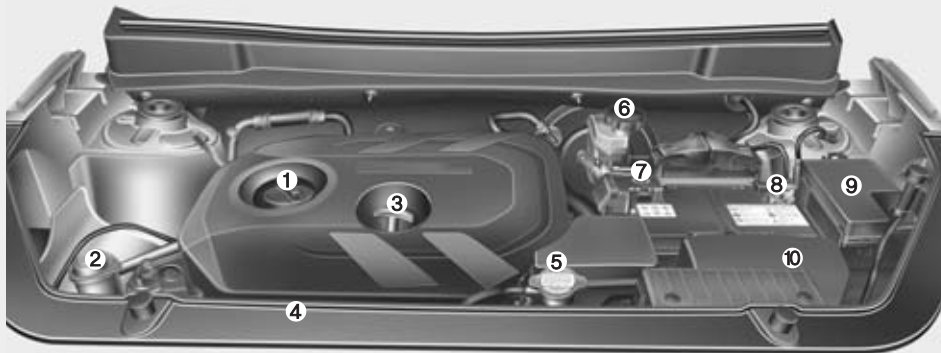

1. Påfyllningshål för motorolja
2. Behållare för spolarvätska
3. Mätsticka för motoroljenivå
4. Kylvätskebehållare
5. Kylarlock
6. Behållare för broms-/Koppling svätska
7. Positiv batteripol
8. Negativ batteripol
9. Säkringshållare
10. Luftrenare

\* Motorkåpan kan ha ett annat utseende än den på bilden.

OAM072100L



### ■ Dieselmotor (1.6L)

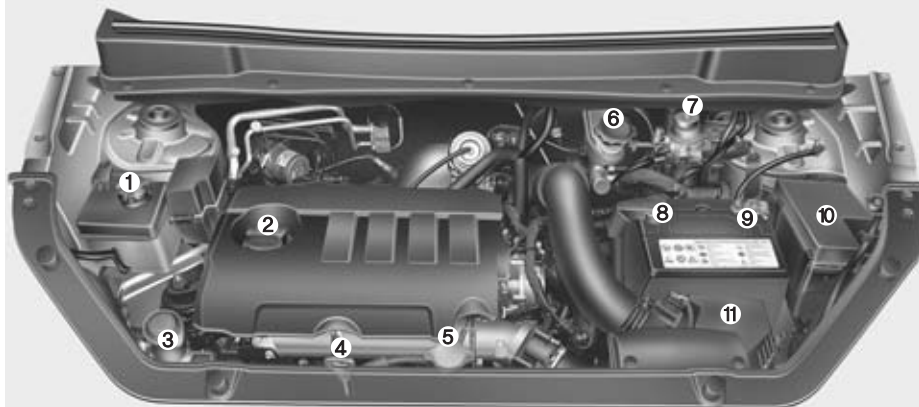

1. Kylvätskebehållare
2. Påfyllningshål för motorolja
3. Behållare för spolarvätska
4. Mätsticka för motoroljenivå
5. Kylarlock
6. Behållare för broms-/Koppling svätska
7. Bränslefilter
8. Positiv batteripol
9. Negativ batteripol
10. Säkringshållare
11. Luftrenare

\* Motorkåpan kan ha ett annat utseende än den på bilden.

OAM012004L

## UNDERHÅLL

Var alltid försiktig i samband med arbeten på bilen så att du inte skadar dig.

Om du är tveksam beträffande hur något arbete ska utföras rekommenderar vi att du vänder dig till en KIA-verkstad.

Auktoriserade KIA-verkstäder har välutbildade mekaniker och specialverktyg samt kan leverera KIA original reservdelar och tillbehör.

Felaktigt utfört service- eller reparationsarbete kan medföra driftproblem och skador på bilen och i värsta fall leda till en olycka.

## Ägarens ansvar

### \* OBS

**Ägaren ansvarar för att service enligt KIAs rekommendationer utförs på bilen.**

I samband med varje service ska du se till att få den dokumenterad i häftet "Service & Garantihandlingar".

KIAs garantiåtagande gäller endast under förutsättning av bilen fått service enligt gällande serviceprogram.

Fel som uppstått på grund av felaktiga reparationer eller justeringar omfattas inte av KIAs garantier.

Vi rekommenderar därför att du vänder dig till en auktoriserad KIA-verkstad för service och reparationer.

KIA-verkstäderna har teknisk assistans från KIA Motors samt uppfyller högt ställda krav som medför god service.

### Serviceåtgärder som kan utföras av ägaren

Om bilen inte får rätt service och underhåll kan det uppstå driftstörningar.

I det här kapitlet beskriver vi endast enklare arbeten som kan utföras av ägaren.

Annan service måste utföras av utbildad personal med tillgång till specialverktyg. Vi rekommenderar därför att du låter en KIA-verkstad utföra arbetena.

### \* OBS

Fel som uppstått på grund av felaktiga reparationer eller justeringar under garantitiden, kan medföra att garantikrav avvisas. Om du är tveksam beträffande hur något arbete ska utföras rekommenderar vi därför att du vänder dig till en KIA-verkstad. Se även häftet "Service & Garantihandlingar", som medföljer bilen.

### VARNING

#### - Eget serviceunderhåll

- Var alltid försiktig i samband med arbeten på bilen så att du inte skadar dig.
- Om du är tveksam beträffande hur något arbete ska utföras rekommenderar vi att du vänder dig till en KIA-verkstad.
- Att utföra arbeten under huven när motorn är igång är riskabelt. Du kan bränna dig om motorn är varm eller skada dig på roterande delar. Se till att du inte har löst hängande kläder, smycken eller klocka på dig.

### VARNING - Dieselmotor

Åtgärda absolut ingenting på insprutningssystemet när motorn är igång och inom 30 sekunder efter att den stannat. Det är ett högt tryck i systemet och en bränslestråle kan orsaka allvarliga skador. Personer med pacemaker bör hålla sig borta från motorrummet när motorn är igång eftersom motorns styrsystem alstrar kraftiga magnetfält.

## KONTROLLER UTÖVER SERVICEPROGRAMMET

### Underhåll/kontroller som kan utföras av ägaren

Vissa kontroller och åtgärder behöver vidtas även mellan de ordinarie servicetillfällena. Om du inte kan utföra dessa själv, vänd dig till en KIA-verkstad eller annan kunnig person.

Kontakta omedelbart en KIA-verkstad vid minsta problem eller driftstörning. Vänta inte till nästa ordinarie servicetillfälle.

Följande kontroller täcks normalt inte av några garantier. Räkna därför med kostnader för arbete och eventuella oljor och vätskor.

### Kontrollera i samband med tankning:

- Oljenivån i motorn.
- Spolarvätskenivån.
- Lufftrycket i däcken.
- Nivån i kylvätskebehållaren.



### **VARNING**

**Det är övertryck i kylsystemet vilket medför att ånga kan strömma ut om du lossar locket på kylvätskebehållaren när motorn är varm.**

### Var uppmärksam på under körning:

- Har avgasljudet förändrats och luktar det avgaser i bilen?
- Vibrerar ratten eller känns det som den glappar eller har styrningen blivit trögare?
- Har bilen en tendens att dra åt höger eller vänster på slät väg?
- Låter det konstigt vid inbromsningar, drar bilen åt något håll, krävs det mer kraft att bromsa eller sjunker bromspedalen ovanligt djupt?
- Känns den automatiska växellådan annorlunda?
- Fungerar den automatiska växellådans P-läge.
- Fungerar parkeringsbromsen som den ska?
- Läcker det ut oljor eller vätskor under bilen? (Att det kommer kondensvatten från luftkonditioneringen är normalt).

### ***Kontrollera/åtgärda minst en gång per månad:***

- Nivån i kylvätskebehållaren.
- Att samtliga yttre lampor är hela.
- Luftrycket i däcken, inklusive reservhjulet.

### ***Kontrollera/åtgärda nedanstående minst två gånger per år (Det kan vara lämpligt att utföra dessa kontroller höst och vår):***

- Att inget läckage förekommer från kylaren samt slangar och anslutningar.
- Att torkare och spolare fungerar. Rengör torkarbladen med en ren trasa indränkt med spolärvätska.
- Strålkastarnas inställning.
- Avgassystemet med alla klammor och värmesköldar.
- Att säkerhetsbältena löper som de ska i sina rullar och att bältena inte är fransiga eller skadade på annat sätt samt att bälteslåsen fungerar.
- Att däcken inte är skadade och att mönsterdjupet är minst 1,6 mm på mest slitna stället (vinterdäck 3 mm).
- Att alla hjulmuttrar är åtdragna.

### ***Kontrollera/åtgärda minst en gång per år:***

- Dräneringshålen i dörrarna och karossen får inte vara igensatta.
- Smörj alla lås och gångjärn.
- Smörj in alla tätningsslister.
- Luftkonditioneringens funktion (Lämpligen på våren).
- Nivå i behållaren för styrservon.
- Smörj den automatiska växellådans länkage för växelväljaren.
- Rengör batteriet och polerna.
- Nivå i bromsvätskebehållaren.

## BILENS SERVICEPROGRAM

KIAs ständigt pågående tekniska utveckling gör att serviceprogrammet för den här bilen kan komma att ändras både beträffande intervaller och åtgärder. Därför finns inget serviceprogram i den här instruktionsboken. Vid varje servicetillfälle (se Service- och garantiboken) ska aktuellt serviceprogram följas. Alla auktoriserade Kia-verkstäder har serviceprogram för varje Kia-modell.

Det ordinarie serviceprogrammet ska följas såvida bilen inte utsätts för det som betecknas som "krävande körning", enligt punkterna i spalten till höger. Då gäller vissa andra serviceintervaller.

### Tätare serviceintervaller gäller för bilar som utsätts för "krävande körning"

- Ofta korta körsträckor.
- Körning på grus och sand som medför att det dammar.
- Bromsarna används flitigt.
- Bilen körs på saltade vägar eller där andra korrosiva ämnen förekommer.
- Körning i lera och på dåliga vägar.
- Mycket körning i backar.
- Mycket tomgångskörning och körning i låg hastighet.
- Långvarig körning i kyla och/eller mycket fuktig luft.
- Kommersiell användning.
- Mer än 50 % av körtiden i tät trafik och temperaturer över 32°.

Vänd dig till en KIA-verkstad om har några frågor som gäller service.

### FÖRKLARING TILL SERVICEÅTGÄRDER

#### Motorolja och motoroljefilter

Byte ska ske enligt anvisningarna i serviceprogrammet. Om bilen utsätts för krävande körning ska byte ske med tätare frekvens.

#### Drivremmar

Kontrollera regelbundet att de inte är skadade eller fransiga, byt i så fall. Om de inte är korrekt spända, se till att de blir justerade.

#### Bränslefilter (Diesel)

Ett igensatt bränslefilter ger sämre prestanda, kan skada avgasreningssystemet samt göra motorn svårstartad. Om filtret snabbt blir igensatt kan det behöva bytas oftare än vad som anges i serviceprogrammet.

När ett nytt filter är monterat, kör motorn några minuter och kontrollera att inget läckage förekommer vid anslutningarna. Filter måste bytas av en kunnig montör.

#### Bränsleledningar och anslutningar

Kontrollera att inget läckage förekommer. Låt en kvalificerad mekaniker omgående byta eventuella skadade delar.



#### **VARNING - Dieselmotor**

**Åtgärda absolut ingenting på insprutningssystemet när motorn är igång och inom 30 sekunder efter att den stannat. Det är ett högt tryck i systemet och en bränslestråle kan orsaka allvarliga skador. Personer med pacemaker bör hålla sig borta från motorrummet när motorn är igång eftersom motorns styrsystem alstrar kraftiga magnetfält.**

### **Slangar för avdunstning och tanklock**

Kontroller ska göras enligt anvisningar i serviceprogrammet. Vid byte, se till att monteringen blir korrekt.

### **Vakuumslangar för vevhusventilationen**

Kontrollera att slangarna inte har några skador eller ansvällningar. Kontrollera extra noga de delar av slangarna som är närmast värmekällor, som t ex avgasgrenröret.

Kontrollera att slangarna inte ligger för nära någon värmekälla eller nöter mot någon metalldel så att det uppstår värme- eller förslitningsskador. Kontrollera också att det är tätt vid alla klammor och kopplingar. Om det förekommer minsta skada på en slang ska den bytas omgående.

### **Motorluftfilter**

Byt enligt anvisningarna i serviceprogrammet. Vi rekommenderar att du väljer ett KIA originalfilter.

### **Tändstift (bensinmotorer)**

Byt enligt anvisningarna i serviceprogrammet och till stift enligt specifikation.

### **Ventilspel (bensinmotorer 1,6)**

Kontrollera ventilljud och vibrationer enligt anvisningarna i serviceprogrammet. Eventuell justering måste utföras av en kvalificerad mekaniker.

### **Kylsystemet**

Kontrollera kylaren, kylvätskebehållaren, slangar och anslutningar. Det får inte förekomma något läckage eller några skador. Byt omgående skadade delar.

### **Kylvätska**

Vätskenivån ska kontrolleras regelbundet och byte ska ske enligt anvisningarna i serviceprogrammet.

### **Olja i manuell växellåda**

Kontrollera enligt anvisningarna i serviceprogrammet.



### Automatväxellådsolja

Växellådsoljan i automatväxellådan behöver inte kontrolleras eller bytas under normala körförhållanden. Vid körning under "svåra körförhållanden" eller om bilen ofta drar släp ska olja bytas enligt anvisningarna i serviceprogrammet. Kontakta en KIA-verkstad för att kontrollera när oljbyte bör göras.

Använd endast oljor med de specifikationer som anges i kapitel 8. Annars finns det risk för skador.

### \* OBS

Automatväxellådsolja är röd till färgen, vartefter man använder bilen så kommer färgen att bli mörkare.

Detta är normalt och skall inte tolkas som ett tecken på att olja bör bytas bara för att oljan blivit mörkare till färgen.

### ! VIKTIGT

*Endast olja med specifikationen ATF SP-IV får fyllas i den automatiska växellådan.*

### Bromsledningar

Kontrollera att det inte finns några nötningskador, annan förslitning, sprickor eller läckage. Byt omgående skadade delar.

### Bromsvätska

Kontrollera nivån på behållaren. Den ska ligga mellan MIN- och MAX-märkningarna. Endast vätska med beteckningen DOT 3 eller DOT 4 får fyllas på.

### Parkeringsbromsen

Kontrollera pedalen och vajrarna visuellt. För justering, anlita en KIA-verkstad.

### Bromsskivor, bromsok och belägg

Kontrollera förslitningen på skivor och belägg och om det förekommer läckage vid bromsoken.

### Trumbromsar

Kontrollera om trummor och belägg är slitna och behöver bytas. Se också efter att inget läckage förekommer.

### Hjulupphängningen

Kontrollera fjädrar, stötdämpare och länkar samt infästningar. Dra åt enligt specificerade moment om så krävs.

### **Styrväxel, länkage, damasker och undre armens kulleleder**

Med motorn avstängd, kontrollera att glappet i ratten inte är för stort.

Kontrollera att styrlänkarna inte är böjda och att damaskerna är hela.

### **Drivaxlar, damasker och klammor**

Kontrollera att inget är skadat eller kraftigt förslitet. Byt omgående skadade delar och fetta in om det behövs.

### **Luftkonditioneringen**

Kontrollera att det inte förekommer något läckage från ledningar och anslutningar.

## OLJA OCH FILTER FÖR MOTORN

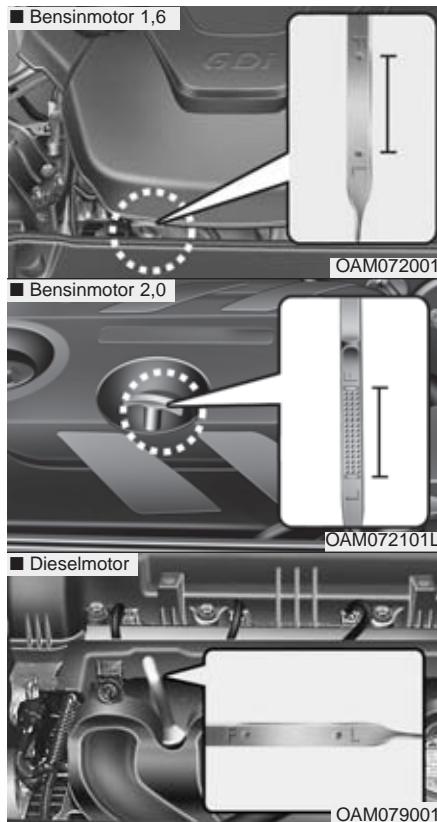

### Kontroll av oljenivån

1. Motorn ska ha normal arbets-temperatur.
2. Se till att bilen står plant och stanna motorn.
3. Kontrollera nivån ca 5 minuter efter att motorn stannats, så att oljan har hunnit sjunka ner i träget.
4. Dra upp oljemätstickan och torka av den. Sätt tillbaka den och tryck ned den helt.

**⚠ VARNING - Risk för brännskador**

**Se upp så att du inte bränner dig på heta delar i motorn.**

5. Dra upp mätstickan igen och kontrollera att nivån ligger mellan markeringarna F och L.

### ⚠ VIKTIGT - Dieselmotorer

*Om du fyller på för mycket olja i dieselmotorn kan den skadas. För mycket olja orsakar skvalpning, förhöjt motorvarv, hårdare gång och omfattande vit avgasrök.*

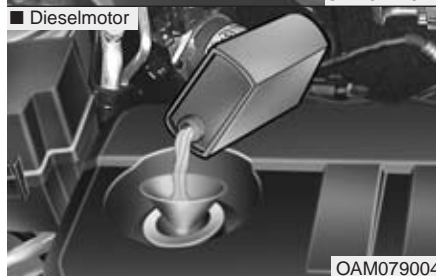
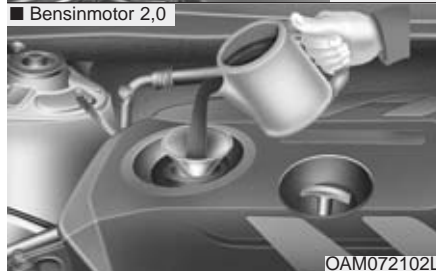
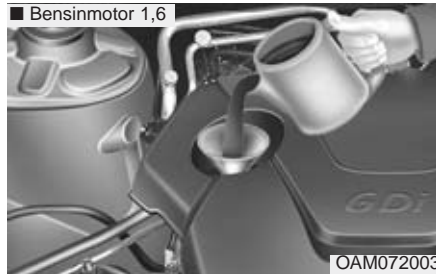

Om nivån ligger vid L, fyll på upp till F.  
Fyll inte på för mycket.

Använd en tratt så att du inte spiller  
olja på motorn.

Fyll endast på med olja enligt  
rekommendationen i kapitel 8.

### ! VIKTIGT

- Om du fyller på över F-  
markeringen kan motorn skadas.
- Om du spiller olja på motorn i  
samband med påfyllningen ska  
du omgående torka bort spillet.

### Byte av olja och motoroljefilter

Vi rekommenderar att du vänder dig till  
en KIA-verkstad för byte av olja och filter  
och att det sker enligt aktuellt  
serviceprogram.



### ! VARNING

Om du får olja på huden, tvätta  
omgående med tvål och vatten.

### KYLSYSTEMET

Kylsystemet är från fabriken fyllt med en kylvätska med frysskydd. Nivån bör kontrolleras minst en gång per år och inför vintersäsongen bör även frysskyddet kontrolleras.

#### Kontroll av kylvätskenivån

##### VARNING



##### Kylarlocket

- Lossa aldrig locket när motorn är igång eller varm. Du kan bränna dig på utströmmande ånga och kylsystemet kan skadas.
- Stäng av motorn och vänta till den svalnat. Även då ska du vara försiktig när du lossar locket. Använd en trasa som skydd och vrid tills det tar stopp. Vänta medan eventuell ånga pyser ut. Tryck därefter locket nedåt och ta bort det.
- Även om motorn inte är igång ska du inte lossa kylarlocket eller dräneringspluggen om motorn fortfarande är varm. Det kan strömma ut ånga som kan orsaka brännskador.

##### VARNING



Den elektriska motor kylfläkten regleras av temperaturen på kylvätskan, trycket i systemet och bilens hastighet. Fläkten kan i vissa fall starta även om motorn inte är igång, men är varm. Om du utför arbeten under huven måste du därför vara försiktig så att du inte skadas om fläkten startar. Om kylväsketemperaturen är låg startar inte fläkten.

Om ditt fordon är utrustad men en GDI-motor så kan kylfläkten gå tills att du kopplar loss batteriets minuspol.

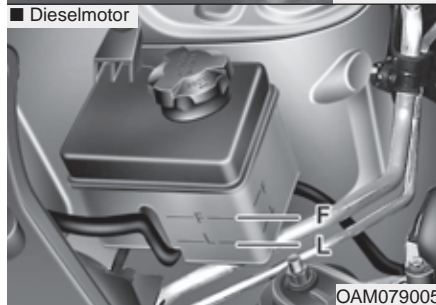
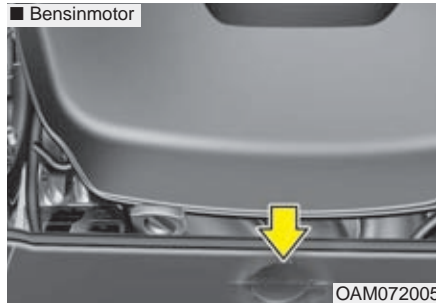

Kontrollera skicket på alla slangar och anslutningar. Skadade och/eller svullda slangar ska bytas. Nivån ska ligga mellan markeringarna L och F på behållaren när kylvätskan är kall. Om nivån är låg, fyll på upp till F med kylvätska som har rätt frysskydd. Fyll inte på för mycket.

Om du måste fylla på ofta, vänd dig till en Kia-verkstad för kontroll av kylsystemet.

### Kylvätskan

- Använd endast mjukt avmineraliserat eller destillerat vatten.
- Blanda med glykol för att skydda mot frysning och rostbildning.
- Använd inte kylvätska med metanol eller alkohol.
- Blanda som mest i 60% frysskydd men aldrig mindre än 35%. Se tabellen här intill.

### Blandningstabell

| Lägsta temperatur | Blandning |        |
|-------------------|-----------|--------|
|                   | Glykol    | Vatten |
| -15°C             | 35 %      | 65 %   |
| -25°C             | 40 %      | 60 %   |
| -35°C             | 50 %      | 50 %   |
| -45°C             | 60 %      | 40 %   |

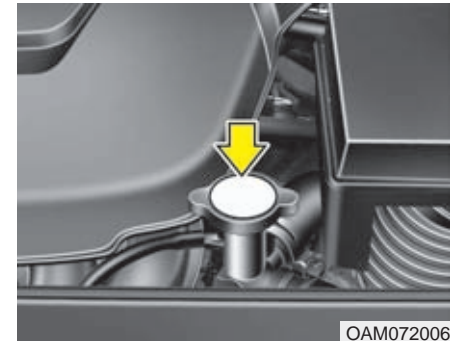

**WARNING**

**Kylarlocket**

Lossa aldrig kylarlocket när motorn är igång eller varm. Du kan bränna dig på utströmmande ånga.

### Byte av kylvätska

Vi rekommenderar att du vänder dig till en KIA-verkstad för byte av kylvätska och att det sker enligt aktuellt serviceprogram.

#### **! VIKTIGT**

*Linda en tjock trasa runt påfyllningshålet innan du fyller på kylvätska. Då minskar du risken att det rinner ner vätska på komponenter i motorrummet, t ex generatoren.*

#### **VARNING**

- Häll aldrig kylarvätska utan endast spolärvätska i behållaren.
- Kylvätska får inte användas som spolärvätska. Sikten försämras och lacken skadas.

## BROMS- OCH KOPPLINGSVÄTSKA

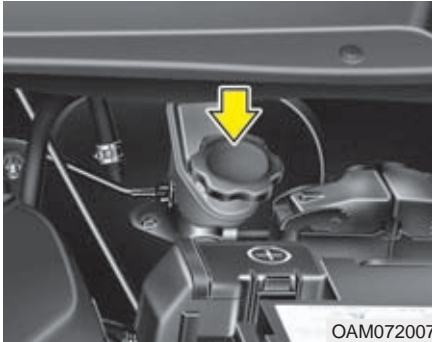

### Kontroll av nivån

Nivån sjunker vartefter bromsarna slits. Läs därför regelbundet av nivån på sidan av behållaren. Den ska ligga mellan MIN och MAX.

Om nivån är låg, fyll på upp till MAX-markeringen.

Innan du skruvar av locket, torka av det noga och runt om det. Det får inte komma smuts i bromsvätskan.

Blanda aldrig olika typer av bromsvätska.

Om nivån är extremt låg, vänd dig till en KIA-verkstad för kontroll av bromssystemet.

*Fyll endast på med specificerad vätska. Se kapitel 8.*

*Blanda aldrig olika typer av vätskor.*

**⚠ VARNING - Om nivån sjunker snabbt**  
Om du ofta måste fylla på bromsvätska, låt en KIA-verkstad kontrollera bromssystemet.

### ⚠ VARNING - Bromsvätska

Broms- och kopplingsvätska är giftig. Om du av misstag skulle spilla på huden måste du direkt tvätta med tvål och vatten och sedan skölja noga. Om du får vätska i ögonen, skölj med rikligt med vatten och kontakta omedelbart läkare.

### ⚠ VIKTIGT

Broms- och kopplingsvätska är korrosiv. Om du spiller på lacken ska du omgående tvätta bort den för att undvika rostskador.

Använd inte bromsvätska från en förpackning som varit öppnad ofta den kan vara förstörd.

Blanda inte olika typer av vätskor det kan medföra skador i bromssystemet.



## SPOLARVÄTSKA

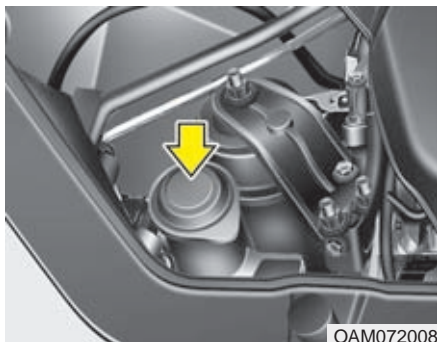

### Kontroll av spolärvätskenivån

Fyll på med vatten och spolärvätska i rätta proportioner med tanke på temperaturen. Vintertid krävs en större andel koncentrerad spolärvätska. Se anvisningar på förpackningen för att få rätt blandning.

### VARNING

- Använd inget annat frysskydd än spolärvätska.
- Vissa spolärvätskor kan vara lättantändliga under vissa förhållanden. Se därför till att det inte förekommer öppen eld, gnistor eller rökning i samband påfyllning av spolärvätska. Förvara inte heller någon förpackning med spolärvätska under motorhuven.
- Spolärvätska är giftig. Undvik att få den på huden.

## PARKERINGSBROMSEN

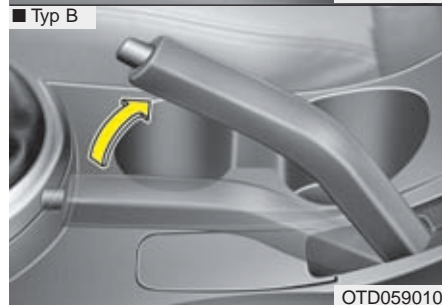
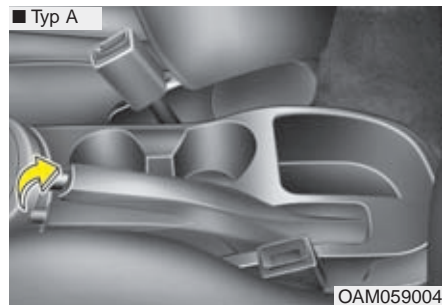

### Kontroll av funktionen

Enbart parkeringsbromsen ska klara att hålla bilen i en brant backe. Kontrollera bromsen genom att räkna hur många klick som hörs innan den är helt ansatt. Det ska vara 5–7 klick med 20 kg dragkraft. Om inte, vänd dig till en KIA-verkstad för att få parkeringsbromsen justerad.

## BRÄNSLEFILTER (DIESEL)

### Tappa vatten ur bränslefilteret

Filtret separerar och samlar upp vatten som finns i bränslet.

När det samlats en viss mängd vatten i filtret tänds varningslampan i panelen.

Då måste filtret tömmas.



När varningslampan tänds, vänd dig till en KIA-verkstad för att få vattnet dränerat och systemet kontrollerat.

### VIKTIGT

*Om filtret inte töms kan det uppstå skador i bränslesystemet.*

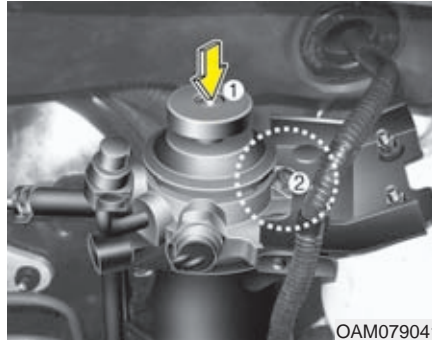

OAM079041

### Luftning av bränslefilteret

Om du kört slut på bränslet eller bytt bränslefilter måste systemet luftas. Annars kan bilen vara svårstartad. Gör så här:

1. Pumpa (1) ca 50 gånger tills det blir stort motstånd.
2. Lossa kåpan (2) genom att trycka in den lilla knappen nedtill.
3. Sätt tillbaka kåpan när du luftat ur bränslefilteret.
4. Pumpa igen (1) ca 15 gånger.
5. Ta bort kåpan (2) lufta bränslefilteret en gång till och sätt sedan tillbaka

### \* OBS

- Håll en trasa intill filtret så att bränsle inte rinner ut i motorrummet eller på marken.
- Torka bort eventuellt bränsle från filtret och insprutningspumpen innan du startar bilen, så att det inte uppstår brand.
- Kontrollera också att det inte förekommer något läckage.

### Byte av bränslefilterinsats

### \* OBS

Vid byte av filterinsats, använd ett KIA originalfilter.

### LUFTRENARE



#### Byte luftfilter

Luftfiltret skall bytas vid behov och får inte tvättas.

Man kan rengöra filtret med hjälp av tryckluft vid inspektion.



1. Öppna luftrenaren genom att släppa på dess spännen och lyft upp locket.

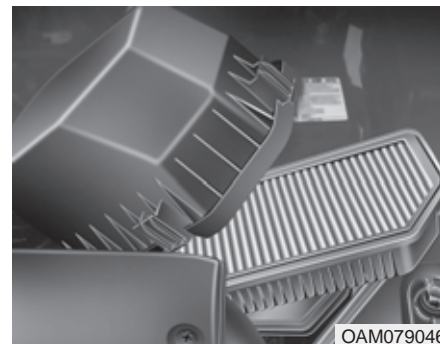

2. Demontera luftfiltret och rengör insidan av luftrenaren
3. Montera det nya luftfiltret i luftrenaren.
4. Återmontera luftrenarens lock och lås detta med dess spännen.

Filtret ska bytas enligt de intervaller som anges i serviceprogrammet.

*Om bilen ofta körs på dammiga vägar ska filtret bytas oftare än vad de normala serviceprogrammet anger. Se programmet för krävande körning.*

### **! VIKTIGT**

- **Kör aldrig bilen utan luftfilter. Det medför motorskador.**
- **I samband med filterbyte får det inte komma in smuts i filterhuset.**
- **Utan filter kan baktändning orsaka brand i motorrummet.**
- **Vi rekommenderar att du använder ett KIA originalfilter. Då är du garanterad rätt funktion, så att du inte riskerar att det uppstår några fel på luftflödessensorn eller dieselmotorns turboaggregat.**

### TORKARBLAD

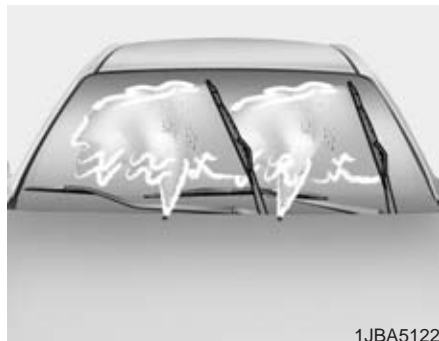

#### Underhåll

#### \* OBS

I vissa fall kan det vax som används i automatiska biltvättar orsaka en beläggning på vindrutan som kan vara svår att få bort. Det gäller också insekter och trädsav.

För att få torkarbladen att svepa rutan ren, rengör både rutan och gummibladen med ett mildt rengöringsmedel, t ex diskmedel och skölj noga med rent vatten.

#### ⚠ VIKTIGT

*Använd aldrig bensin, fotogen, thinner eller något annat lösningsmedel på torkarbladen eller vindrutan.*

#### Byte av torkarblad

När det blir ränder på rutan är det dags att byta bladen.

#### ⚠ VIKTIGT

*Försök aldrig föra torkarna för hand över rutan. De kan skadas.*

#### ⚠ VIKTIGT

*Vi rekommenderar att du byter till ett KIA original torkarblad.*

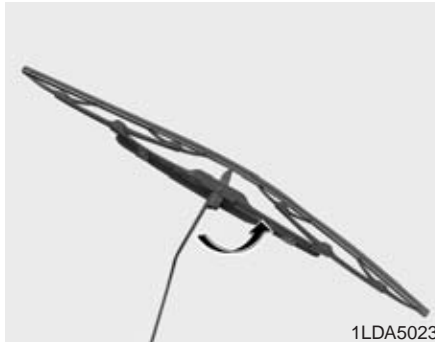

**Byte av torkarblad fram**

1. Vik upp torkararmen från rutan och vinkla ut bladet 90°, som bilden visar.

**! VIKTIGT**

**Låt inte armen falla ner och skada vindrutan.**

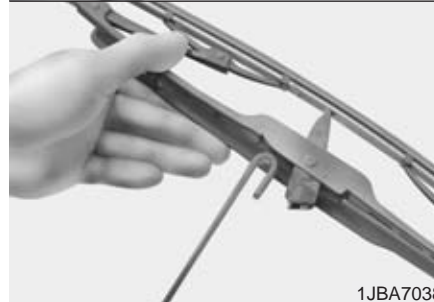
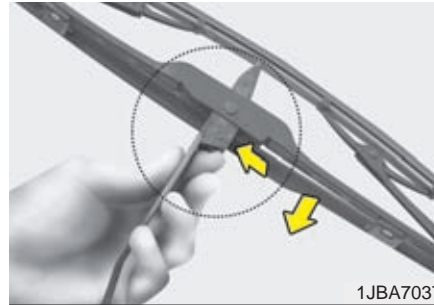

2. Tryck in spärrclipset och dra torkarbladet nedåt utmed armen.
3. Haka loss bladet från den U-formade delen på armen.
4. Montera ett nytt blad genom att följa anvisningarna i omvänd ordning.

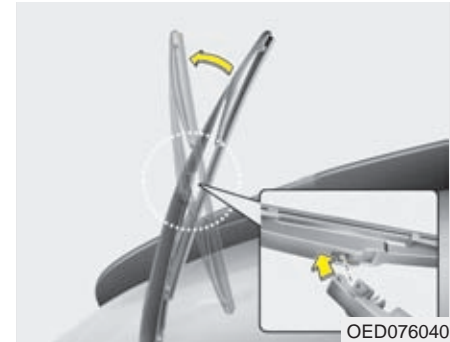

**Byte av torkarblad för bakrutan**

1. Vik ut torkararmen och dra loss torkarbladet.

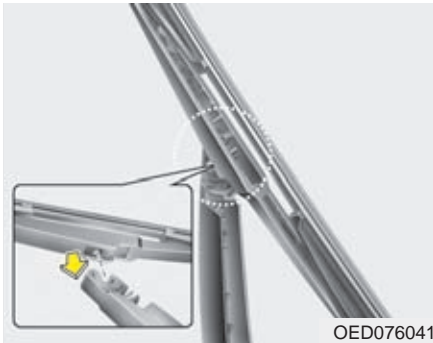

2. Passa in hålet på torkarbladsenheten över änden på torkararmen och tryck fast den så att det hörs ett klick.
3. Kontrollera att den sitter fast genom att dra i den.
4. Vik ner torkararmen mot rutan.

## BATTERIET



OAM079015

### Batteriunderhåll

- Kontrollera att batteriet sitter fast.
- Håll batteriet rent och torrt.
- Batteripolerna ska vara rena från oxid och insmorda med vaselin eller fett.
- Tvätta omgående bort eventuell spilld batterivätska med vatten och soda.
- Om bilen ska stå parkerad en längre tid, koppla bort batterikablarna.

### VARNING - Skaderisk



Läs följande instruktioner nogga.



Öppen eld, gnistor och rökning får inte förekomma intill batteriet.



Batterier avger en gas, som kan explodera om den antänds.



Håll barn borta från batteriet, som innehåller frätande vätska. Se till att du inte får batterivätska på huden, i ögonen, på kläderna eller bilens lack.

(forts)

(forts)



Om du får batterivätska i ögonen, skölj med rikligt med vatten i minst 15 minuter och uppsök omgående läkare. Se till att ha ögonen fuktade med vatten tills du fått läkarvård. Om du får batterivätska på huden, tvätta med tvål och vatten. Om det gör ont eller känns som en brännskada, kontakta en läkare.



Använd skyddsglasögon när du arbetar med batteriet och se till att ventilationen är god.



Felaktig kassering av förbrukat batteri kan vara skadligt både för miljö och hälsa. Returnera ditt förbrukade batteri enligt gällande lokala föreskrifter.

(forts)



(forts)



Eftersom bilbatteriet innehåller mycket bly måste det deponeras på ett miljövänligt sätt. Vi rekommenderar därför att du vänder dig till en KIA-verkstad för batteribyte. Då ser verkstaden till att det gamla batteriet hanteras enligt gällande miljöbestämmelser.

- Om du lyfter batteriet, ta tag i kanterna och se till att det hålls vågrätt så att ingen batterivätska rinner ut. För att underlätta lyft finns det speciella bärhandtag som kan fästas i batteripolerna.
- Om batteriet ska laddas på plats i bilen ska kablarna först kopplas bort.
- Det är hög spänning i tändningsystemet. Rör därför inga elektriska komponenter när tändningsnyckeln är i läge ON.

### ! VIKTIGT

- *När fordonet inte används under längre tid speciellt i områden med sträng kyla, koppla ur och förvara batteriet inomhus.*
- *I områden med sträng kyla, se till att batteriet alltid är fulladdat för att förhindra frysning så inte batteriet skadas.*
- *Användning av icke godkända elektronikheter kan orsaka att batteriet laddas ur. Använd aldrig icke godkända enheter.*

### Underhållsfritt batteri / laddning

Bilen är utrustad med ett underhållsfritt batteri.

- Om batteriet laddats ur, t ex på grund av att någon belysning varit tänd när bilen stått parkerad, måste det laddas. Laddning ska ske långsamt i 10 timmar.
- Om batteriet blivit urladdat på grund av att det belastats hårt, ladda med 20-30 A i två timmar.

 **VARNING - Vid laddning**

Tänk på följande:

- Använd skyddsglasögon när du arbetar med batteriet.
- Lyft batteriet ur bilen och placera det i ett torrt och välventilerat utrymme.
- Öppen eld, gnistor och rökning får inte förekomma intill batteriet.
- Anslut batteriladdaren till den positiva polen först.
- Håll uppsikt över batteriet och sänk laddningseffekten om batterivätskan börjar koka häftigt eller om temperaturen i någon cell överskrider 49°.
- När batteriet är laddat:
  1. Stäng av laddaren.
  2. Lossa kabeln från den negativa polen.
  3. Lossa kabeln från den positiva polen.

 **VARNING**

- Innan du utför något arbete på batteriet eller ska ladda det, stäng av alla strömförbrukare och stanna motorn.
- Minuskabeln ska alltid lossas först och anslutas sist när batteriet kopplas bort.

**Om batteriet varit bortkopplat eller urladdat ska följande återställas:**

- Fönsterhissens ett-tryck-öppning
- Takluckan
- Färddatorn
- Klimatanläggningen
- Radioutrustning

Anvisningar finns i kapitel 4.

### HJUL OCH DÄCK

#### Underhåll

För säkerhets skull och för att däcken ska hålla så länge som möjligt samt medverka till god bränsleekonomi ska du se till att lufttrycket alltid är det föreskrivna. Tänk också på att inte överbelasta bilen och däcken.

#### Rekommenderat lufttryck

Kontrollera lufttrycket i alla däcken (även reservhjulet) i samband med att bilen tankas. Kontrollen ska göras med kalla däck, d v s bilen har stått i minst tre timmar och inte körts mer än ca 1,6 km.

Rätt lufttryck medför god bränsleekonomi och lång livslängd på däcken.

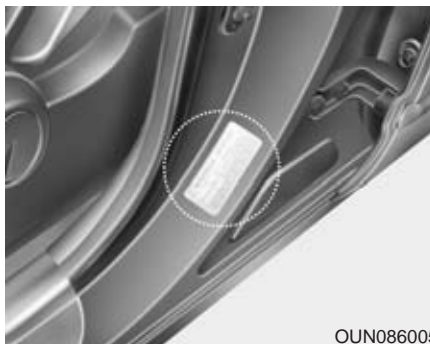

OUN086005

Tabeller för lufttryck finns i kapitel 8 och på en dekal i dörröppningen vid förarplatsen.

#### VARNING

Om lufttrycket är 70 kPa (0,7 bar eller 0,7 kg/cm<sup>2</sup>) för lågt kan däckets överhettas och explodera om bilen körs med hög hastighet.

#### VIKTIGT

- För lågt lufttryck medför sämre köregenskaper, snabbare däckslitage, högre bränsleförbrukning och risk för däckexplosion. Det kan också innebära att däck inte håller tätt mot fälgen så att luften sakta pyser ut. Om du ofta måste fylla på luft, kontakta en KIA- eller gummiverkstad.
- För högt lufttryck medför sämre åkkomfort och köregenskaper samt att däckens slits onormalt mycket mitt i slitbanan. Däcken kan också lätt skadas av föremål på vägbanan.

**! VIKTIGT**

- När däcken är varma stiger lufttrycket med ca 28-41 kPa (0,28 - 0,41 bar eller kg/cm<sup>2</sup>). Släpp inte ur luft för att minska trycket. Då blir det för lågt.
- Sätt alltid tillbaka ventilhatten när du fyllt på med luft. Annars kan smuts tränga ner i ventilen och medföra att den inte håller tätt. Skaffa omgående en ny ventilhatt om den tappas bort.

**! VARNING - Lufttrycket**

Fel lufttryck medför ökat däckslitage och försämrar köregenskaperna så att du kan råka ut för en olycka.

**! VIKTIGT - Lufttrycket**

- *Lufttrycket ska kontrolleras när däcken är kalla d v s bilen har stått i minst tre timmar och inte körts mer än ca 1,6 km.*
- *Kontrollera även reservhjulet.*
- *Överlasta aldrig bilen.*
- *Om ett däck har några skador, eller om mönsterdjupet är mindre än 1,6 mm på det mest slitna stället, ska det bytas. Däck som är 6 år gamla bör också bytas eftersom de kan spricka sönder.*

**Kontrollera regelbundet**

Kontrollera lufttrycket i däcken minst en gång i månaden och även reservhjulet.

*Lufttrycks kontroll*

Kontrollera trycket när däcken är kalla och glöm inte att sätta tillbaka ventilhatten så att det inte kan komma in smuts i ventilen och orsaka att luft läcker ut.

### **VARNING**

- Kontrollera regelbundet att det är rätt tryck i däcken. Se samtidigt efter att de inte har några skador och att mönsterdjupet på mest slitna stället på varje däck inte är mindre än 1,6 mm (3 mm för vinterdäck).
- För lågt och för högt lufttryck orsakar ojämn förslitning av slitbanan samt försämrar köregenskaperna. Rätt lufttryck finns i kapitlet med specifikationer samt på en dekal på förarens bakre dörrstolpe.
- Byt omgående skadade däck och däck som inte har tillräckligt (lagligt) mönsterdjup.
- Vi rekommenderar att du också kontrollerar reservhjulet samtidigt som övriga hjul.

### **Skifta hjulen för jämnare däckslitage**

Skifta hjulen efter varje 12 000 km eller oftare om fram- och bakdäcken slits mycket olika.

Kontrollera samtidigt att hjulen är balanserade och att de inte är skadade på något sätt.

Ojämnt slitage kan bero på obalans, fel lufttryck, häftiga inbromsningar, häftig kurvtagning och felaktig hjulinställning.

Kontrollera bromsbeläggens förslitning när hjulen är demonterade.

Dra åt hjulmuttrarna enligt anvisning i kapitel 8. Kontrollera/justera lufttrycket direkt efter hjulskiftet.

Skifta hjulen mellan fram och bak på respektive sida

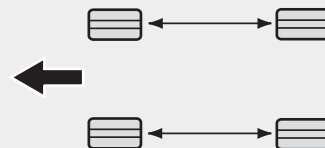

CBGQ0707A

*Kontrollera bromsbeläggens förslitning när hjulen är demonterade.*

### **\* OBS**

Vissa däck är konstruerade för en viss rotationsriktning. De kan aldrig skiftas från höger till vänster sida eller tvärtom.

### **VARNING**

Bilen ska vara utrustad med däck av samma typ och dimension på alla fyra hjulen.

Vid däckbyte ska alltid bägge däcken för fram- alternativt bakhjulen bytas samtidigt.

## Hjulinställningar och balansering

Noggranna inställningar och balanseringar är gjorda på fabriken för att ge bilen optimal prestanda och däckens lång livslängd.

Hjulinställningarna behöver bara justeras om du känner att bilen drar snett.

Om du lägger märke till vibrationer under körning på slät asfalt kan ett eller flera hjul behöva balanseras om.

### ! VIKTIGT

*Om bilen är utrustad med aluminiumfälgar är det viktigt att rätt typr av vikter används för balanseringen.*



### Dags att byta däck

När mönsterdjupet är 1,6 mm på det mest slitna stället måste ett däck bytas ut. Ett band framträder tvärs över slitbanan för att markera att det är dags för däckbyte.

För vinterdäck måste mönsterdjupet vara minst 3 mm.

Det är olagligt att köra med däck som är mer slitna.

### ⚠ VARNING - Undvik olyckor:

- Byt däck med skador, för litet mönsterdjup och som är mycket ojämnt slitna. Slitna däck ger längre bromssträcka, större risk för vattenplaning och totalt sett sämre väggrepp.
- Se till att lufttrycket är korrekt.
- Byt helst alla fyra däcken samtidigt, men alltid två däck och se till att de bästa däcken sitter på bakhjulen. Alla 4 däcken ska vara av samma typ och dimension.
- Fel fälgar och däck kan medföra att bilens köregenskaper försämras.
- Köp aldrig några lågprisdäck av tvivelaktig kvalitet.

(forts)

(forts)

- **Det låsningsfria bromssystemet, ABS, jämför hjulens rotationshastighet. Däckens storlek påverkar rotationshastigheten, varför samtliga däck måste ha samma dimension. Att använda däck med olika dimension kan innebära att ABS-systemet (och ESP-systemet, tillval) inte fungerar som det/de ska.**

### *Byte av däck för nödreservhjulet*

Det går att köra bara totalt ca 300 mil med reservhjulet innan däcket är utslitet. När det är dags att byta framträder ett band tvärs över slitbanan. Byt till ett däck med samma dimension och av samma typ.

### **Byte av fälgar**

Om du byter till andra fälgar än original måste de ha specifikationer som överensstämmer med vad som är godkänt för bilen. Om du är tveksam om vad som är godkänt vänd dig till en KIA-verkstad.

### **VARNING**

**Hjul/däck av fel dimension kan negativt påverka hjullagens livslängd, bromseffekt, väghållning, markfrigång, hjulens rörelse i hjulhusen, möjligheten att använda snökedjor, hastighets- och vägmätarvisning, strålkastarinställning och stötfångarnas höjd.**

### **Däckens väggrepp**

Däckens grepp försämras vartefter de slits. Du kan lättare råka ut för t ex vattenplaning med däck som är slitna, även om de är godkända att köra på.

### **Däckunderhåll**

Rätt lufttryck och hjulinställningar är en förutsättning för att däcken ska hålla länge och förslitas jämnt.

Det är också viktigt att hjulen är väl balanserade. Både med tanke på slitaget och åkkomforten.

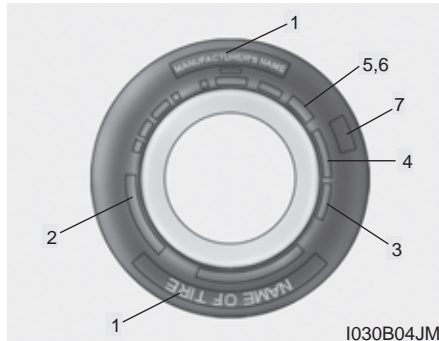

### Förklaring av siffror och bokstäver på däcksidan

#### 1. Tillverkare eller däckmärke

#### 2. Dimension och typ av däck

Exempel på däckdimension:

**P205/55 R16 89H**

P - Markerar fordonstyp. P avser personbil och lätt lastbil. (Alla däck har inte denna märkning).

205 - Bredd i mm.

55 - Höjden i procent av bredden.

R - Radialdäck.

16 - Fälgdiameter i tum.

89 - Siffra för belastningsindex.

H - Hastighetsmärkning.

Exempel på fälgbeteckning

**6.5 J x 16**

6.5 - Fälgbredd i tum.

J - Profildjup - anliggningsytan för däcket.

16 - Fälgdiameter i tum.

#### Hastighetsmärkning

Varje däck är märkt med den maximalt tillåtna hastigheten. Se tabellen nedan.

| Märkning | Maxhastighet        |
|----------|---------------------|
| S        | 180 km/tim          |
| T        | 190 km/tim          |
| H        | 210 km/tim          |
| V        | 240 km/tim          |
| Z        | Högre än 240 km/tim |



### 3. Hur gammalt är däckets?

Däckens hållbarhet och prestanda försämras med åren. Däck som är mer än 6 år gamla, inklusive reservdäcket (se tillverkningsdatum), bör bytas ut oavsett hur långt de har gått. Däckets tillverkningsdatum hittar du på däcksidan (däckets insida). Datumet är ett Department Of Transportation (DOT)-nummer i en bokstavs- och nummerkombination. Kontrollera däckets ålder med hjälp av de fyra sista siffrorna i DOT-koden.

#### **DOT : XXXX XXXX OOOO**

De första tecknen visar i vilken fabrik som däckets kommer från, däckdimensionen och mönstret. De sista siffrorna visar i vilken vecka och år som de tillverkats.

Exempel:

DOT XXXX XXXX 1611 visar att däckets är tillverkat den 16:a veckan år 2011.



#### **VARNING- däckens åldras**

**Däck åldras med tiden, även om de inte används. Oavsett slitage, bör däck bytas ut efter sex (6) år. Varmt klimat eller frekvent hög belastning kan påskynda åldrandet. Ett däck som havererar kan orsaka att föraren tappar kontrollen, vilket kan få allvarliga följder.**

### 4. Däckets konstruktion

Tillverkaren måste ange antalet lager och vilka material som däckets är uppbyggt av. T ex stål, nylon, polyester m m. Bokstaven R betyder radialdäck. D betyder diagonaldäck. B betyder bältdäck.

### 5. Maximalt tillåtet lufttryck

Angiven siffra får inte överstigas.

### 6. Max tillåten belastning

Belastningen på däckets får inte överskridas. Se till att du får minst samma belastningssiffra när du byter däck.

### 7. Livslängd

Kvalitetsgradering finns på däcksidan

T ex:

TREADWEAR 200 = Livslängd 200

TRACTION AA = Bromsegenskaper AA

TEMPERATURE A = Temperaturgradering A

### Tread wear

Graderingen som finns på däcksidan är baserad på standardiserade tester.

Exempel: Ett däck med graderingen 150 beräknas hålla 50 % längre än ett däck med graderingen 100.

Vad som verkligen avgör hur många mil ett däck kan rulla är det många faktorer som påverkar: Hastighet, belastning, inbromsningar, vägens beskaffenhet, temperatur m m.

### Bromsegenskaper (Traction)

Följande graderingar finns: AA, A, B och C. Testerna är utförda på våt asfalt och betong. Däck som ger kortaste bromssträckan anges med AA.

#### VARNING

Graderingen avser endast däckets egenskaper vid rak inbromsning.

### Temperaturgradering

Det finns tre graderingar A (bäst), B och C som visar däckens förmåga att tåla höga temperaturer. Testerna genomförs på rullbanor i laboratorier.

I hög värme och om bilen körs i hög hastighet kan ett däck med graderingen C gå sönder.

Graderingarna A och B innebär en god säkerhetsmarginal.



#### VARNING

#### - Temperaturgradering

Temperaturgraderingen avser däck med korrekt lufttryck och som inte överbelastas. Extremt hög hastighet, för lågt lufttryck och överbelastning kan medföra att ett däck överhettas och går sönder.

### OM EN SÄKRING BRINNER AV

Flatsiftsäkring



Hel



Trasig

Stor huvudsäkring



Hel



Trasig

Multisäkring



Hel

Trasig

OBK079042

Säkringarna skyddar elektriska komponenter och system genom att brinna av (bryta strömmen) vid tekniskt fel eller när någon komponent inte fungerar.

Det finns två eller tre säkringshållare. Den ena är placerad i kupén, i ytterkant av instrumentpanelen på vänster sida. Den andra finns i motorrummet. Dieselmodeller har en tredje säkringshållare, som också finns i motorrummet. Om något inte fungerar, börja med att kontrollera säkringen för den aktuella funktionen och i första hand i säkringshållaren i instrumentpanelen. Tråden i säkringen ska vara hel. Om den är avbränd, ersätt säkringen med en ny med samma amperetal.

*De tre olika typerna av säkringar som förekommer visas i bilden till vänster.*

#### VARNING

- Byt alltid till en ny säkring med samma amperetal.
- På grund av brandrisken ska du aldrig ersätta en avbränd säkring med en ny säkring som har högre amperetal.
- Man får aldrig montera aluminiumfolie eller motsvarande istället för korrekt säkring, inte ens som en temporär reparation då det kan orsaka stor skada på kablage och risk för brand.

#### VIKTIGT

Använd aldrig en skruvmejsel eller ett annat metallföremål för att lossa en säkring.

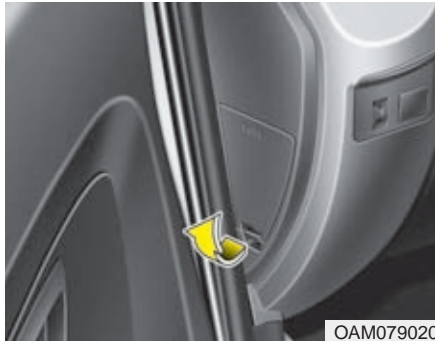

OAM079020

### Säkringshållaren i kupén

#### Byte av säkring:

1. Vrid tändningsnyckeln till OFF och stäng av alla elförbrukare.
2. Öppna luckan som bilden visar.

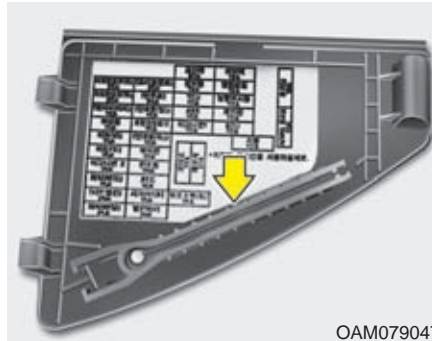

OAM079047

3. Lossa den trasiga säkringen genom att dra den rakt ut med det lilla verktyget som sitter fast innanför luckan.
4. Kontrollera säkringen och byt om den brunnit av.
5. Tryck i en ny säkring med samma amperetal och kontrollera att den sitter stadigt.

Om den sitter löst, kontakta en KIA-verkstad för att få hjälp.

*Om du inte har en reservsäkring, låna från en annan funktion som inte behövs, t ex radion.*

Om strålkastarna eller någon annan elektrisk komponent inte fungerar och alla säkringarna i den här hållaren är hela, kontrollera säkringarna i motorrummet.



### **Transport-/parkerings säkring**

Om bilen ska stå en längre tid, lossa denna säkring för att batteriet inte ska laddas ur.

1. Stanna motorn.
2. Släck all yttre belysning.
3. Öppna luckan och ta bort säkringen.

### **\* OBS**

- När säkringen är borttagen fungerar inte bl a varningsljud, radion, klockan och innerbelysningen. En del av dessa funktioner måste återställas efter att säkringen satts tillbaka.
- Batteriet kan laddas ur, även när säkringen är borttagen, om den yttre belysningen tänds eller andra elektriska funktioner är på.

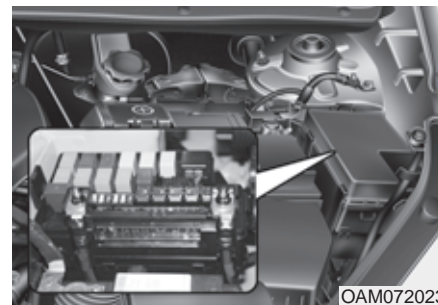

Endast Diesel

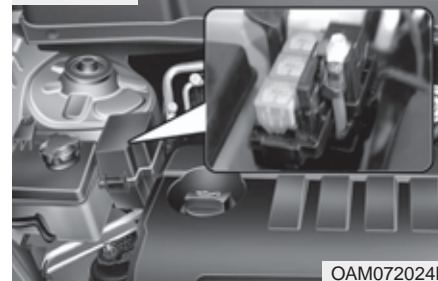

### **Säkringshållare i motorrummet**

Byte av säkring:

1. Vrid tändningsnyckeln till OFF och stäng av alla elförbrukare.
2. Lossa locket genom att trycka in låsklackarna som bilden visar.

3. Kontrollera säkringen och byt om den är trasig.
4. Tryck i en ny säkring med samma amperetal och kontrollera att den sitter stadigt.

Om den sitter löst, kontakta en KIA-verkstad för att få hjälp.

### **! VIKTIGT**

*Tryck fast locket ordentligt efter säkringsbytet. I annat fall kan vatten läcka in på säkringarna och orsaka elfel.*



OAM072025

#### ***Om huvudsäkringen brinner av***

1. Lossa minuskabeln (jordanslutningen) från batteriet.
2. Lossa muttrarna som bilden ovan visar.
3. Ta bort säkringen och ersätt den med en ny med samma amperetal.
4. Dra fast muttrarna och sätt tillbaka locket.

### **\* OBS**

Vi rekommenderar att du vänder dig till en KIA-verkstad för byte av huvudsäkring.

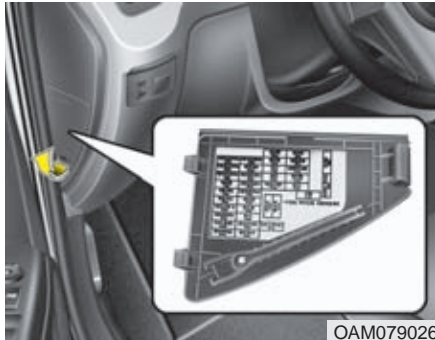

**Säkringarnas funktion (på engelska) och amperetal anges på insidan av locken**

*Säkringshållare i kupén*

Se förklaring på svenska på följande sidor.

**\* OBS**

Alla säkringar som beskrivs här kanske inte finns i din bil. Vi reserverar oss också för eventuella ändringar som kan ha gjorts efter att denna bok trycktes.

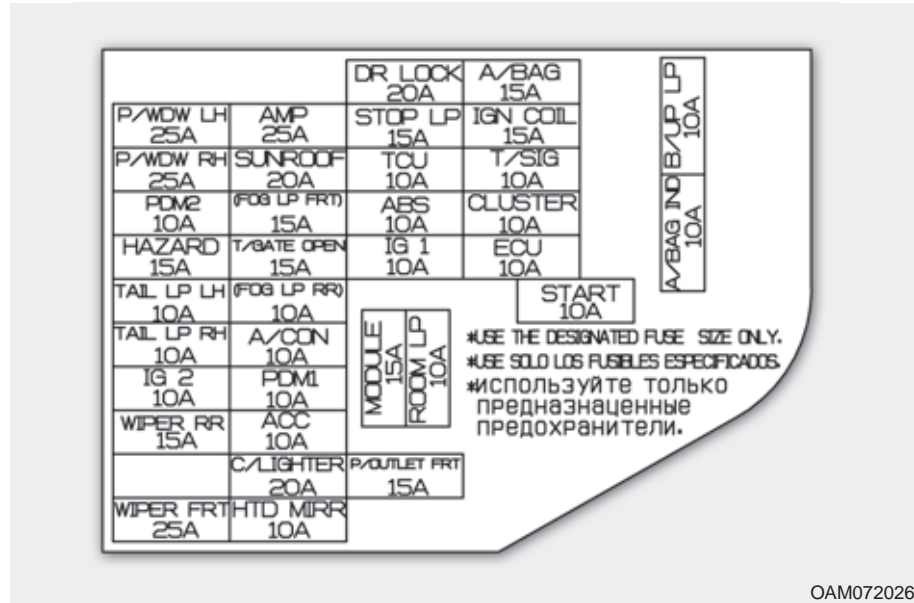

OAM072026

## Säkringshållaren i kupén

| Förkortning  | Ampere | Skyddad komponent   |
|--------------|--------|---|
| P/WDW LH     | 25A    | Kontakt för elektriska fönsterhissar, knapp på vänster bakdörr  |
| P/WDW RH     | 25A    | Huvudreglage för elektriska fönsterhissar, reglagen på höger framdörr och höger bakdörr   |
| PDM 2        | 10A    | Start-/stoppknappens kontakt, strömförsörjningsenhet, Smart Key-hållare   |
| HAZARD       | 15A    | Relä för varningsblinkers, 3-blinkfunktion, kontakt för varningsblinkers  |
| TAIL LP LH   | 10A    | Nummerskyltbelysning, bakljusenhet/vänster, strålkastare  |
| TAIL LP RH   | 10A    | Bakljusenhet/höger, strålkastare/höger, instrumentbelysning (+)   |
| IG 2         | 10A    | BCM, reglage för och styrning av strålkastarnas nivåreglering, taktluckans kontrollenhet  |
| WIPER RR     | 15A    | Kupéns säkringshållare (relä för bakrutetorkare), torkarreglage, torkarmotor för bakrutan   |
| WIPER FRT    | 25A    | Vindrutetorkarmotor, torkarreglage, motorrummet relä 10)  |
| AMP          | 25A    | Bil med stopp-/start-system: Spänningsomvandlare (förstärkare), Bil utan stopp-/start-system: Förstärkare   |
| SUNROOF      | 20A    | Styrenhet för taktluckan  |
| (FOG LP FRT) | 15A    | Kupéns säkringshållare (dimljusrelä)  |
| T/GATE OPEN  | 15A    | Kupéns säkringshållare (baktluckans relä), diagnopsuttag  |
| (FOG LP RR)  | 10A    | Kupéns säkringshållare (relä för dimbakljus)  |
| A/CON        | 10A    | A/C kontrollenhet, motorrummet (reläerna 1, 5, 6), extra säkringshållare för diesel (reläerna 2 och 3 för extra värmare)  |
| PDM 1        | 10A    | Strömförsörjningsenhet (PDM)  |
| ACC          | 10A    | Strömförsörjningsenhet (PDM), radio, förstärkare, stopp-/start-system spänningsomvandlare (radio/förstärkare), modul för stämningsbelysning, BCM, kontrollenhet för Smart Key, reglage för elanövrerade speglar |
| C/LIGHTER    | 20A    | Eluttag, cigarettändare   |
| HTD MIRR     | 10A    | ECM/PCM styrenheter, motorer för elektriska backspeglar, A/C kontrollenhet  |



| Förkortning     |         | Ampere | Skyddad komponent   |
|-----------------|---------|--------|---|
| DR LOCK         |         | 20A    | Kupéns säkringshållare (dörrläsreläer)  |
| STOP LP         |         | 15A    | Bromsljuskontakt och relä, motorrum (relä 8, diagnoskontakt)  |
| TCU             |         | 10A    | Hastighetssensor (manuell växellåda), kontakt för växelväljare (automatisk växellåda, styrenhet/motorer: G4FC/G4FD, indikator för växelväljarlägen  |
| ABS             |         | 10A    | ESP-reglage, sensor för styrvinklar, ABS/ESP kontrollenhet, diagnoskontakt  |
| IG 1            |         | 10A    | Motorrum (reläerna.8, 9), bromsljuskontakt, oljepump, modul för parkeringshjälpen, elvärme i framsätena, stopp-/start-systemet - spänningsomvandlare (radioförstärkare), reglage för elvärme i framsätena, bältespännare/modul för baksätet, automatiskt avbländningsbar backspegel, SBR-kontrollampa, varningssummer för parkeringshjälpen, kontakt för stopp-/start-systemet, modul för lufttrycksensorer |
| P/OUTLET FRT    |         | 15A    | Eluttag fram  |
| A/BAG           |         | 15A    | Kontrollenhet för krockkuddar, passagerarens varningslampa  |
| IGN COIL        |         | 15A    | Motorerna G4FC/G4FD: tändspolarna, kondensor  |
| T/SIG           |         | 10A    | Varningsblinkers, belysnings- och blinkersreglage   |
| CLUSTER         |         | 10A    | BCM, A/C kontrollenhet, strömförsörjningsenhet (PDM), Smart Key kontrollenhet, instrumentpanel  |
| ECU             |         | 10A    | ECM/PCM styrenheter, luftflödessensor, motorrummet (relä.2), bränslefilter/varningskontakt  |
| START           |         | 10A    | Strömförsörjningsenhet (PDM), växellägeskontakt, tändningslåskontakt, ECM/PCM styrenheter   |
| B/UP LP         |         | 10A    | Kontakt för backlampa   |
| A/BAG IND       |         | 10A    | Air Bag-lampa   |
| POWER CONNECTOR | MODULE  | 15A    | Radiomottagare, bil med stopp-/start-system: Spänningsomvandlare (radio)<br>Bil utan stopp-/start-system: Radio   |
|                 | ROOM LP | 10A    | BCM, belyst tändningslås & dörrvarningskontakt, Instrumentpanel, modul för lufttrycksensorer, A/C kontrollenhet, belysning över makeup-speglar, mittplacerad takbelysning, läslampor, reglage för elmanövrerade backspeglar, bagagerumslampa  |

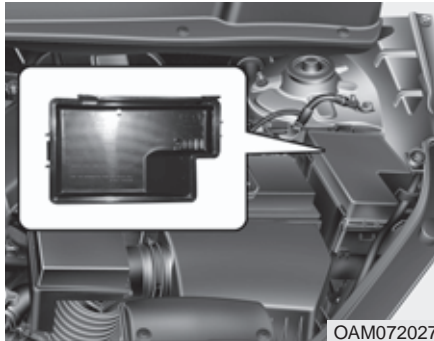

OAM072027

Säkringshållare i motorrummet

| MULTI FUSE : GSL(18790-01031), DSL(18790-01030) |     |     |            |          |     |     |     |     |     |     |     |     |     |  |
|---|-----|-----|------------|----------|-----|-----|-----|-----|-----|-----|-----|-----|-----|--|
| 50A   |     | 30A | 125A(150A) | 40A      | 40A | 40A | 40A | 80A |     |     |     |     |     |  |
| 10A   | 10A | 10A | 15A        | 20A      | 15A | 10A | 10A | 15A | 10A | 10A | 10A |     |     |  |
| 40A   | 40A | 30A | 20A        | 20A(25A) | 50A | 15A | 25A | 20A | 15A | 20A | 20A | 10A | 10A |  |







|           |     |  |  |  |              |
|-----------|-----|--|--|--|--------------|
| DIAGNOSIS |     |  |  |  | F/PUMP (GSL) |
| MAIN HAC  | ESS |  |  |  | (DSL)        |





USE THE DESIGNATED FUSE AND RELAY ONLY  
 USE SOLO LOS FUSEBLES Y RELAYES ESPECIFICADOS  
 ИСПОЛЬЗУЙТЕ ТОЛЬКО ПРЕДНАЗНАЧЕННЫЕ ПРЕДОХРАНИТЕЛИ И РЕЛЕ

91941-2K040











OAM072027E

### Säkringshållare I motorrummet: 1,6 l bensin MPI







| Förkortning    | Symbol  | Ampere | Skyddad komponent   |
|----------------|---|--------|---|
| MULTI SÄKRING  | <sup>B+1</sup><br> | 50A    | Kupéns säkringshållare (huvudströmbrytare/relä, säkringar (PDM 2 10A, varningsblinkers 15A))  |
|                | INVERTER  | 10A    | Oljepump  |
|                |                    | 30A    | Säkringshållare I motorrummet (relä 6)  |
|                | ALT   | 125A   | Generator, säkringarna (F5 40 A, F6 4 0A, F7 40A, F8 40 A, F9 80 A, F23 10 A)                 |
|                | <sup>1</sup><br>   | 40A    | ABS och EPS kontrollenheter   |
|                | <sup>2</sup><br>   | 40A    | ABS och EPS kontrollenheter   |
|                | RR<br>HTD   | 40A    | Kupéns säkringshållare (relä för bakrutedefroster)  |
|                | <sup>1</sup><br>   | 40A    | Säkringshållare I motorrummet (relä 1)  |
|                | MDPS1   | 80A    | EPS kontrollenhet   |
| NORMAL SÄKRING | <sup>2</sup><br>   | 10A    | A/C kontrollenhet   |
|                | SENSOR1   | 10A    | Solenoidventil för variabelt insug, säkringshållare i motorrummet (relä.11, relä.12, relä.13) |
|                | SENSOR2   | 10A    | Solenoidventil/tankavluftning, startspärrenhet, syresensor, Sensor 1, 2 för kamaxelläge       |

| Förkortning       | Symbol  | Ampere | Skyddad komponent  |
|-------------------|---|--------|--|
| NORMAL<br>SÄKRING | IGN<br>COIL   | 15A    | Används inte   |
|                   |        | 20A    | Används inte   |
|                   | SENSOR3   | 15A    | ECM styrenhet, insprutare 1-4, oljekontrollventil 1, 2, Säkringshållare I motorrummet (relä.6)               |
|                   | LH<br> | 10A    | Strålkastare, vänster  |
|                   | RH<br> | 10A    | Strålkastare, höger  |
|                   | HTD<br>STRG   | 15A    | Används inte   |
|                   |        | 10A    | Används inte   |
|                   | B/UP<br>LP  | 10A    | Kontrollenhet för parkeringshjälpen, automatiskt avbländningsbar backspegel, bakljusenheter, instrumentpanel |
|                   | MDPS2   | 10A    | EPS kontrollenhet  |
|                   |        | 10A    | Säkringshållare I motorrummet (relä.13)  |
|                   | IG2   | 40A    | Tändningslåset (bil utan Smart Key)  |
|                   | IG1   | 40A    | Bil med Smart Key : Strömförsörjning (PDM) (ACC-relä, IG1 relä)  |





## Service och underhåll











| Förkortning       | Symbol  | Ampere | Skyddad komponent  |
|-------------------|---|--------|--|
| NORMAL<br>SÄKRING |  | 30A    | Säkringshållare I motorrummet (relä.7)   |
|                   |  | 20A    | Säkringshållare I motorrummet (relä.4)   |
|                   |  | 30A    | Säkringshållare I motorrummet (relä.11 + 12)   |
|                   |  | 50A    | Kupéns säkringshållare (bakljusrelä, säkringar (taklucka 20 A, förstärkare 25 A, dörrlås 20 A, bromsljuslampa 15A, baklucka 15A, dimbakljus 10A, dimljus 15A), elanslutning (innerbelysning 10A, MODUL 15A)) |
|                   | <b>F/PUMP</b>   | 15A    | Säkringshållare I motorrummet (relä.6)   |
|                   |  | 25A    | Strömförsörjningsenhet (PDM), Smart Key kontrollenhet  |
|                   |  | 20A    | Eluppvärmda framsäten  |
|                   |  | 15A    | Automatisk växellåda: PCM, Manuell växellåda: ECM  |
|                   |  | 20A    | TCM - styrenhet/automatisk växellåda   |
|                   |  | 20A    | Säkringshållare I motorrummet (relä.5)   |
|                   |  | 10A    | Säkringshållare I motorrummet (relä.3)   |
|                   | <b>DEDICATE<br/>DRL</b>   | 10A    | BCM  |

## Säkringshållare I motorrummet: 1,6 l bensin GDI

| Förkortning       | Symbol  | Ampere | Skyddad komponent   |
|-------------------|---|--------|---|
| MULTI SÄKRING     | <sup>B+1</sup><br> | 50A    | Kupéns säkringshållare ((huvudströmbrytare/relä, säkringar (PDM 2 10A, varningsblinkers 15A))   |
|                   | INVERTER  | 10A    | Oljepump  |
|                   |                    | 30A    | Säkringshållare I motorrummet (relä 6)  |
|                   | ALT   | 125A   | Generator, säkringarna (F5 40 A, F6 4 0A, F7 40A, F8 40 A, F9 80 A, F23 10 A)   |
|                   | <sup>1</sup><br>   | 40A    | ABS och EPS kontrollenheter   |
|                   | <sup>2</sup><br>   | 40A    | ABS och EPS kontrollenheter   |
|                   | RR<br>HTD   | 40A    | Kupéns säkringshållare (relä för bakrutedefroster)  |
|                   | <sup>1</sup><br>   | 40A    | Säkringshållare I motorrummet (relä 1)  |
|                   | MDPS1   | 80A    | EPS kontrollenhet   |
| NORMAL<br>SÄKRING | <sup>2</sup><br>   | 10A    | A/C kontrollenhet   |
|                   | SENSOR1   | 10A    | Används inte  |
|                   | SENSOR2   | 10A    | Solenoidventil för variabelt insug, Solenoidventil/tankavluftning, PCM, ECM, startspärrenhet, Säkringshållare I motorrummet (relä.11, relä.12, relä.13) |







## Service och underhåll





| Förkortning       | Symbol  | Ampere | Skyddad komponent  |
|-------------------|---|--------|--|
| NORMAL<br>SÄKRING | IGN<br>COIL   | 15A    | Används inte   |
|                   |        | 20A    | Används inte   |
|                   | SENSOR3   | 15A    | Syresensor, oljekontrollventil 1, 2, Säkringshållare I motorrummet (relä.6)                                  |
|                   | LH<br> | 10A    | Strålkastare, vänster  |
|                   | RH<br> | 10A    | Strålkastare, höger  |
|                   | HTD<br>STRG   | 15A    | Används inte   |
|                   |        | 10A    | Automatisk växellåda: PCM, Manuell växellåda: ECM  |
|                   | B/UP<br>LP  | 10A    | Kontrollenhet för parkeringshjälpen, automatiskt avbländningsbar backspegel, bakljusenheter, instrumentpanel |
|                   | MDPS2   | 10A    | EPS kontrollenhet  |
|                   |        | 10A    | Säkringshållare I motorrummet (relä.13)  |
|                   | IG2   | 40A    | Tändningslåset (bil utan Smart Key),<br>Bil med Smart Key : Strömförsörjning (PDM) (IG 2 relä)               |
|                   | IG1   | 40A    | Tändningslåset (bil utan Smart Key),<br>Bil med Smart Key : Strömförsörjning (PDM) (ACC-relä, IG1 relä)      |

| Förkortning       | Symbol  | Ampere | Skyddad komponent  |
|-------------------|---|--------|--|
| NORMAL<br>SÄKRING |  | 30A    | Säkringshållare I motorrummet (relä.7)   |
|                   |  | 20A    | Säkringshållare I motorrummet (relä.4)   |
|                   |  | 30A    | Säkringshållare I motorrummet (relä.11 + 12)   |
|                   |  | 50A    | Kupéns säkringshållare (bakljusrelä, säkringar (taklucka 20 A, förstärkare 25 A, dörrlås 20 A, bromsljuslampa 15A, baklucka 15A, dimbakljus 10A, dimljus 15A), elanslutning (innerbelysning 10A, MODUL 15A)) |
|                   | <b>F/PUMP</b>   | 15A    | Säkringshållare I motorrummet (relä.6)   |
|                   |  | 25A    | Strömförsörjningsenhet (PDM), Smart Key kontrollenhet  |
|                   |  | 20A    | Eluppvärmda framsäten  |
|                   |  | 15A    | Automatisk växellåda: PCM, Manuell växellåda: ECM  |
|                   |  | 20A    | Används inte   |
|                   |  | 20A    | Säkringshållare I motorrummet (relä.5)   |
|                   |  | 10A    | Säkringshållare I motorrummet (relä.3)   |
|                   | <b>DEDICATE<br/>DRL</b>   | 10A    | BCM  |













### Säkringshållare I motorrummet: 2,0 l bensin







| Förkortning       | Symbol   | Ampere | Skyddad komponent  |
|-------------------|--|--------|--|
| MULTI SÄKRING     |               | 50A    | Kupéns säkringshållare (huvudströmbrytare/relä, säkringar (PDM 2 10A, varningsblinkers 15A))                     |
|                   | INVERTER   | 10A    | Oljepump   |
|                   |               | 30A    | Säkringshållare I motorrummet (relä 6)   |
|                   | ALT  | 125A   | Generator, säkringarna (F5 40 A, F6 4 0A, F7 40A, F8 40 A, F9 80 A, F23 10 A)                                    |
|                   | <sup>1</sup>  | 40A    | ABS och EPS kontrollenheter  |
|                   | <sup>2</sup>  | 40A    | ABS och EPS kontrollenheter  |
|                   | RR<br>HTD  | 40A    | Kupéns säkringshållare (relä för bakrutedefroster)   |
|                   | <sup>1</sup>  | 40A    | Säkringshållare I motorrummet (relä 1)   |
|                   | MDPS1  | 80A    | EPS kontrollenhet  |
| NORMAL<br>SÄKRING | <sup>2</sup>  | 10A    | A/C kontrollenhet  |
|                   | SENSOR1  | 10A    | Säkringshållare I motorrummet (relä.13), I startspärrenhet, oljekontrollventil 1, 2, Sensor 1, 2 för kamaxelläge |
|                   | SENSOR2  | 10A    | Säkringshållare I motorrummet (relä.11, relä.12.), insprutare 1-4  |





| Förkortning       | Symbol  | Ampere | Skyddad komponent   |
|-------------------|---|--------|---|
| NORMAL<br>SÄKRING | IGN<br>COIL   | 15A    | Tändspolar 1-4, kondensor   |
|                   |        | 20A    | Automatisk växellåda: PCM, Manuell växellåda: ECM   |
|                   | SENSOR3   | 15A    | Säkringshållare I motorrummet (relä.6), solenoidventil för variabelt insug, syresensor, solenoidventil/tankavluftning |
|                   | LH<br> | 10A    | Strålkastare, vänster   |
|                   | RH<br> | 10A    | Strålkastare, höger   |
|                   | HTD<br>STRG   | 15A    | Används inte  |
|                   |        | 10A    | Automatisk växellåda: PCM, Manuell växellåda: ECM   |
|                   | B/UP<br>LP  | 10A    | Kontrollenhet för parkeringshjälpen, automatiskt avbländningsbar backspegel, bakljusenheter, instrumentpanel          |
|                   | MDPS2   | 10A    | EPS kontrollenhet   |
|                   |        | 10A    | EPS kontrollenhet   |
|                   | IG2   | 40A    | Tändningslåset (bil utan Smart Key),<br>Bil med Smart Key : Strömförsörjning (PDM) (IG 2 relä)                        |
|                   | IG1   | 40A    | Tändningslåset (bil utan Smart Key),<br>Bil med Smart Key : Strömförsörjning (PDM) (ACC-relä, IG1 relä)               |











## Service och underhåll

| Förkortning       | Symbol  | Ampere | Skyddad komponent  |
|-------------------|---|--------|--|
| NORMAL<br>SÄKRING |  | 30A    | Säkringshållare I motorrummet (relä.7)   |
|                   |  | 20A    | Säkringshållare I motorrummet (relä.4)   |
|                   |  | 30A    | Säkringshållare I motorrummet (relä.11 + 12)   |
|                   |  | 50A    | Kupéns säkringshållare (bakljusrelä, säkringar (taklucka 20 A, förstärkare 25 A, dörrlås 20 A, bromsljuslampa 15A, baklucka 15A, dimbakljus 10A, dimljus 15A), elanslutning (innerbelysning 10A, MODUL 15A)) |
|                   | <b>F/PUMP</b>   | 15A    | Säkringshållare I motorrummet (relä.6)   |
|                   |  | 25A    | Strömförsörjningsenhet (PDM), Smart Key kontrollenhet  |
|                   |  | 20A    | Eluppvärmda framsäten  |
|                   |  | 15A    | Automatisk växellåda: PCM, Manuell växellåda: ECM  |
|                   |  | 20A    | Automatisk växellåda: PCM  |
|                   |  | 20A    | Säkringshållare I motorrummet (relä.5)   |
|                   |  | 10A    | Säkringshållare I motorrummet (relä.3)   |
|                   | <b>DEDICATE<br/>DRL</b>   | 10A    | BCM  |

## Säkringshållare i motorrummet:1,6 l diesel

| Förkortning       | Symbol   | Ampere | Skyddad komponent  |
|-------------------|--|--------|--|
| MULTI SÄKRING     | B+1<br>       | 50A    | Kupéns säkringshållare (huvudströmbrytare/relä, säkringar (PDM 2 10A, varningsblinkers 15A)) |
|                   | INVERTER   | 10A    | Oljepump   |
|                   |               | 30A    | Säkringshållare I motorrummet (relä 6)   |
|                   | ALT  | 150A   | Generator, säkringarna (F5 40 A, F6 4 0A, F7 40A, F8 40 A, F9 80 A, F23 10 A)                |
|                   | <sup>1</sup>  | 40A    | ABS och EPS kontrollenheter  |
|                   | <sup>2</sup>  | 40A    | ABS och EPS kontrollenheter  |
|                   | RR<br>HTD  | 40A    | Kupéns säkringshållare (relä för bakrutedefroster  |
|                   | <sup>1</sup>  | 40A    | Säkringshållare I motorrummet (relä 1)   |
|                   | MDPS1  | 80A    | EPS kontrollenhet  |
| NORMAL<br>SÄKRING | <sup>2</sup>  | 10A    | A/C kontrollenhet  |
|                   | SENSOR1  | 10A    | Reglerventil för bränsletryck  |
|                   | SENSOR2  | 10A    | Startspärrenhet, syresensor, säkringshållare I motorrummet (relä.11, relä.12, relä.13)       |

| Förkortning       | Symbol  | Ampere | Skyddad komponent  |
|-------------------|---|--------|--|
| NORMAL<br>SÄKRING | IGN<br>COIL   | 15A    | Används inte   |
|                   |        | 20A    | ECM  |
|                   | SENSOR3   | 15A    | Extra säkringshållare för diesel: (glödning, relä 1 för extra värmare), VGT-ventil, lägesensor för kamaxel, elektrisk EGR-ventil |
|                   | LH<br> | 10A    | Stråkastare, vänster   |
|                   | RH<br> | 10A    | Stråkastare, höger   |
|                   | HTD<br>STRG   | 15A    | Används inte   |
|                   |        | 10A    | ECM/PCM  |
|                   | B/UP<br>LP  | 10A    | Kontrollenhet för parkeringshjälpen, automatiskt avbländningsbar backspegel, bakljusenheter, instrumentpanel                     |
|                   | MDPS2   | 10A    | EPS kontrollenhet  |
|                   |        | 10A    | Säkringshållare i motorrummet (relä.relä.13)   |
|                   | IG2   | 40A    | Tändningslåset (bil utan Smart Key),<br>Bil med Smart Key : Strömförsörjning (PDM) (IG 2 relä)                                   |
|                   | IG1   | 40A    | Tändningslåset (bil utan Smart Key),<br>Bil med Smart Key : Strömförsörjning (PDM) (ACC-relä, IG1 relä)                          |

| Förkortning       | Symbol  | Ampere | Skyddad komponent  |
|-------------------|---|--------|--|
| NORMAL<br>SÄKRING |  | 30A    | Säkringshållare I motorrummet (relä.7)   |
|                   |  | 20A    | Säkringshållare I motorrummet (relä.4)   |
|                   |  | 40A    | Säkringshållare I motorrummet (relä.11 + 12)   |
|                   |  | 50A    | Kupéns säkringshållare (bakljusrelä, säkringar (taklucka 20 A, förstärkare 25 A, dörrlås 20 A, bromsljuslampa 15A, baklucka 15A, dimbakljus 10A, dimljus 15A), elanslutning (innerbelysning 10A, MODUL 15A)) |
|                   | <b>F/PUMP</b>   | 15A    | Säkringshållare I motorrummet (relä.6)   |
|                   |  | 25A    | Strömförsörjningsenhet (PDM), Smart Key kontrollenhet  |
|                   |  | 20A    | Eluppvärmda framsäten  |
|                   |  | 15A    | Automatisk växellåda: PCM, Manuell växellåda: ECM  |
|                   |  | 20A    | TCM  |
|                   |  | 20A    | Säkringshållare I motorrummet (relä.5)   |
|                   |  | 10A    | Säkringshållare I motorrummet (relä.3)   |
|                   | <b>DEDICATE<br/>DRL</b>   | 10A    | BCM  |

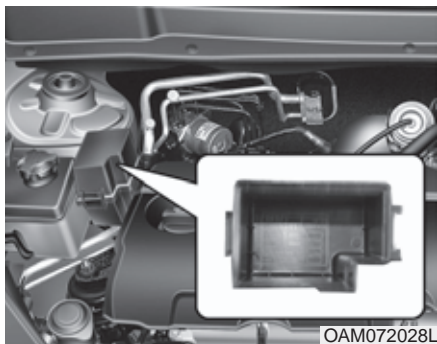

| Förkortning | Ampere | Skyddad komponent        |
|-------------|--------|--------------------------|
| GLOW        | 80A    | Relä för glödning        |
| PTC 1       | 50A    | Relä 1 för extra värmare |
| PTC 2       | 50A    | Relä 2 för extra värmare |
| PTC 3       | 50A    | Relä 3 för extra värmare |

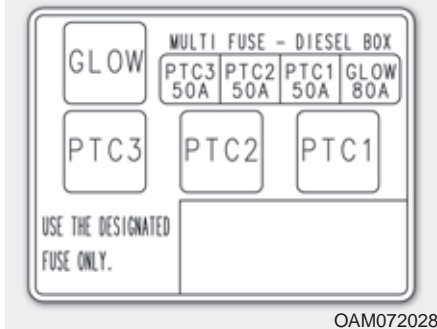

**Extra säkringshållare i motorrummet:  
Diesel motor**

## BYTE AV GLÖDLAMPOR

### VARNING

Sätt an parkeringsbromsen, vrid tändningsnyckeln till OFF och släck all belysning innan du påbörjar ett lampbyte.

### VIKTIGT

Byt alltid till en ny lampa med samma watt-tal. Annars kan det bli fel i elsystemet och säkringen kan brännas av.

### VIKTIGT

Eventuellt *kan strålkastarinställningen behöva justeras efter ett byte av en strålkastarlampa. Vänd dig i så fall till en KIA-verkstad.*

### VIKTIGT

*Om du inte har kunskaper och/eller verktyg för att göra lampbyten, vänd dig till en KIA-verkstad. Att tex byta lampor i strålkastarenheten kan vara komplicerat och medföra att den skadas om du inte har de rätta kunskaperna.*

### \* OBS

När du tvättat bilen eller om du kört i kraftigt regn kan det bildas imma på insidan av glaset för strålkastare och bakljus. Det är normalt och fukten försvinner när lamporna värmt upp glaset. Om det däremot läcker in vatten, så att det bildas droppar på insidan av glaset, kontakta en KIA-verkstad.



OAM072029

### Lamporna i strålkastarenheten

- (1) Helljus
- (2) Blinkers
- (3) Halvljus/Parkeringsljus
- (4) Dimljus





G270A03O

### Strålkastarlampor

#### **VARNING** - Halogenlampor

- Halogenlampor innehåller komprimerad gas som gör att lampan exploderar om glaset går sönder. Var därför försiktig så att det inte repas eller slås sönder.
- Vidrör aldrig glaset på en hel lampa med händerna. Om så sker, tvätta med sprit före monteringen annars kan lampan överhettas och explodera.

(forts)

(forts)

- Om glaset visar minsta skada måste lampan bytas ut.
- Alla trasiga lampor måste deponeras enligt miljöbestämmelserna. På bensinstationer finns som regel särskilda kärl för trasiga lampor.
- Vi rekommenderar att du använder skyddsglasögon i samband med lampbyten.

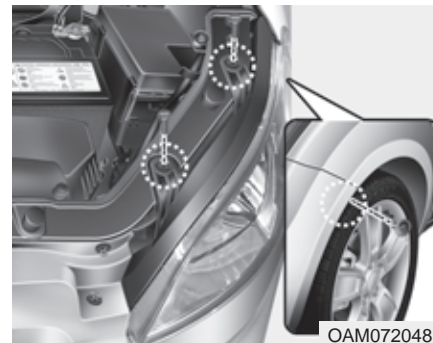

OAM072048N

1. Tändningen ska vara i läge OFF.
2. Lossa elanslutningen baktill på strålkastarenheten.
3. Lossa de inringade bultarna.

#### \* OBS

Om du kommer åt att byta inifrån motorrummet fortsätt till punkt 6.



4. Ta tag i hjulhuset och dra som pilen visar.
5. Lossa försiktigt hela strålkastarenheten.

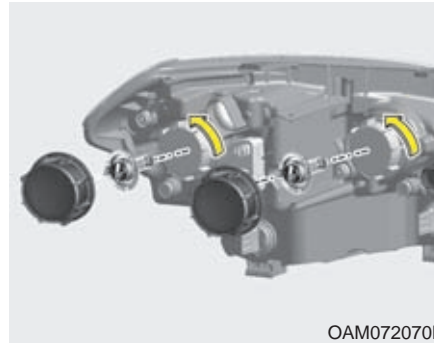

#### **Byte av helljuslampa**

- Följ punkterna 1-5 i föregående beskrivning.
6. Vrid loss dammskyddet.
  7. Lossa elanslutningen.
  8. Vik undan fjäderspännet som håller lampan.
  9. Dra ut lampan rakt bakåt.

10. Passa in en ny lampa i reflektorn och lås fast den med fjäderspännet.
11. Tryck fast elanslutningen.
12. Skruva fast dammskyddet.
13. Tryck fast elanslutningen till strålkastarenheten.
14. Om du lossat hela strålkastarenheten, montera tillbaka den.

### \* Om du ska köra i ett land med vänstertrafik

Bilen är utrustad med en typ av strålkastarhalvljus som inte bländar förare i mötande fordon oavsett om det är höger- eller vänstertrafik.

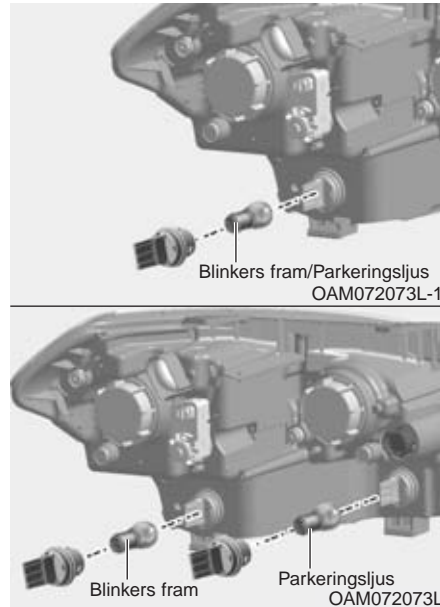

### ***Blinkers fram/parkeringsljus***

#### **Glödlampa**

Följ punkterna 1-5 på föregående sida

6. Vrid loss lampsockeln.

7. Tryck in och vrid loss lampan från sockeln.

8. Skruva dit en ny lampa.

9. Passa in lampsockeln och vrid fast den.

10. Montera strålkastarenheten.

#### **Lysdioder - LED**

Om enheten är trasig, vänd dig till en KIA-verkstad.



OAM072064



OAM072074N

### Byte av dimljuslampa

Lampan byts underifrån/bakifrån stötfångaren. Om du inte klarar av att byta den själv, vänd dig till en Kia-verkstad.

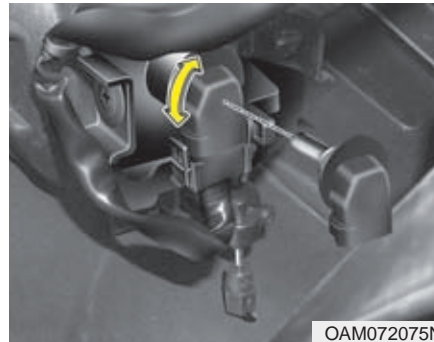

OAM072075N

1. Om det finns en plastlucka under stötfångaren, lossa den.
2. Stick in handen bakifrån under stötfångaren.
3. Lossa elanslutningen från lamphållaren.
4. Vrid loss lampenheten moturs.
5. Passa in en ny lampenhet i reflektorn och vrid fast den medurs.
6. Tryck fast elanslutningen.
7. Sätt tillbaka plastluckan.

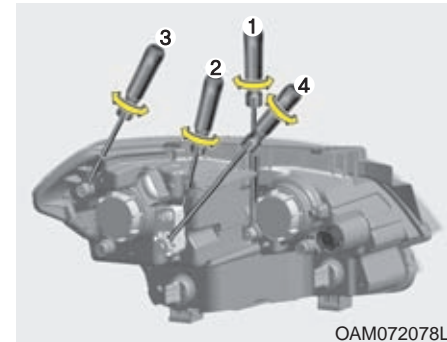

OAM072078L

### Headlight and front fog light aiming

#### Justering strålkastare

1. kontrollera att däcken har rätt däcktryck och att bilen inte är lastad med något förutom föraren och reservhjul och bilens originalverktyg.
2. Placera fordonet på ett plant golv.
3. Rita lodräta linjer (lodräta linjer i fas med halvljusets glödlampscentrum) och en vågrät linje (vågrät linje i höjd med centrum på strålkastarna) på väggen framför bilen.
4. Justera strålkastarna så den ljusaste punkten hamnar i centrum av den horisontala och vertikala linjen.

5. Justera halvljuset åt höger/vänster genom att vrida på justerskruven (3).

Justera halvljuset uppåt/nedåt genom att vrida på justerskruven (2) i bil utan HLLD.

Justera halvljuset uppåt/nedåt genom att vrida på justerskruven (4) i bil med HLLD.

Justera helljuset Uppåt/nedåt vrid justerskruven (1).

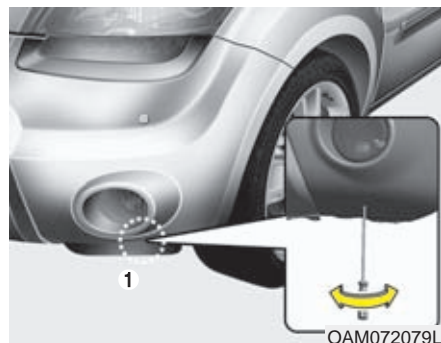

### ***Justering av främre dimljus***

Främre dimljusen kan justeras på samma sätt som strålkastarna.

Justera höjden genom att vrida reglaget (1) med eller motsols.

Ljusriktning

< Höjd från marken >

< Avstånd mellan lamporna >



- H1 : Höjd mellan strålkastarglöd lampans mitt och marken (Halvljus)
- H2 : Höjd mellan strålkastarglöd lampans mitt och marken (Helljus)
- H3 : Höjd mellan dimljusglöd lampans mitt och marken.
- W1 : Avståndet mellan höger och vänster halvljusglöd lampas (Halvljus)
- W2 : Avståndet mellan höger och vänster helljusglöd lampas (Helljus)
- W3 : Avståndet mellan höger och vänster dimljusglöd lampas

Enhet : mm (in)

| Fordonsstatus | H1         | H2         | H3         | W1          | W2          | W3          |
|---------------|------------|------------|------------|-------------|-------------|-------------|
| Utan förare   | 852 (33,5) | 835 (32,9) | 389 (15,3) | 1410 (55,5) | 1100 (43,3) | 1419 (55,9) |
| With driver   | 846 (33,3) | 829 (32,6) | 383 (15,1) | 1410 (55,5) | 1100 (43,3) | 1419 (55,9) |

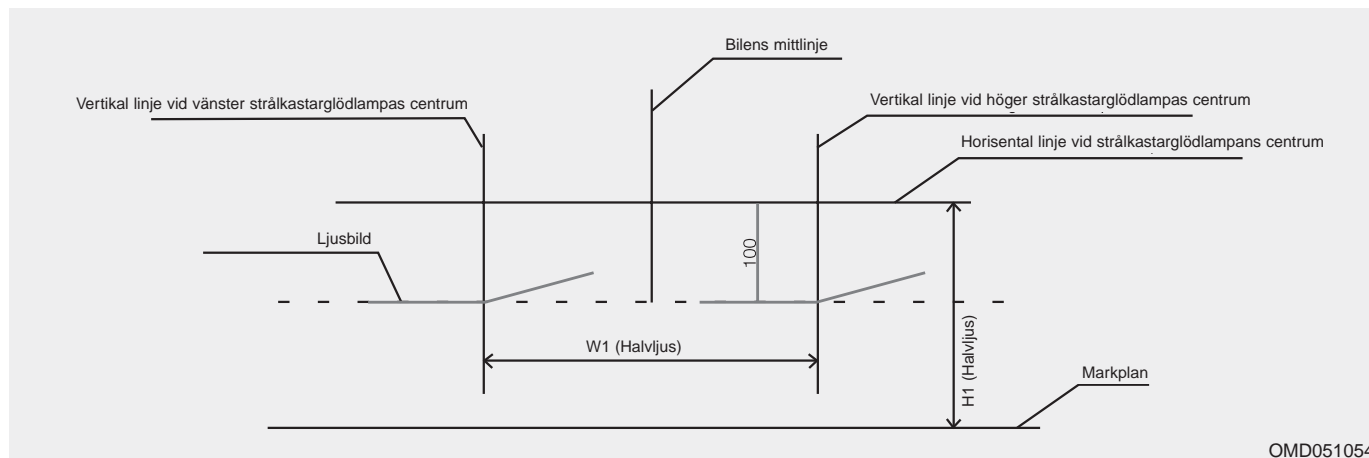

### **Halvljus (strålkastare förarsida)**

1. Tänd halvljuset utan förare i bilen.
2. Ljusbilden skall justeras enligt illustrerad bild.
3. Vid justering av halvljuset skall först höjdjusteringen utföras och därefter justering i sida.
4. Om bilen är utrustad med höjdjustering av strålkastarna så skall ljusbilden alltid justeras med höjdjusteringsknappen i läge 0.

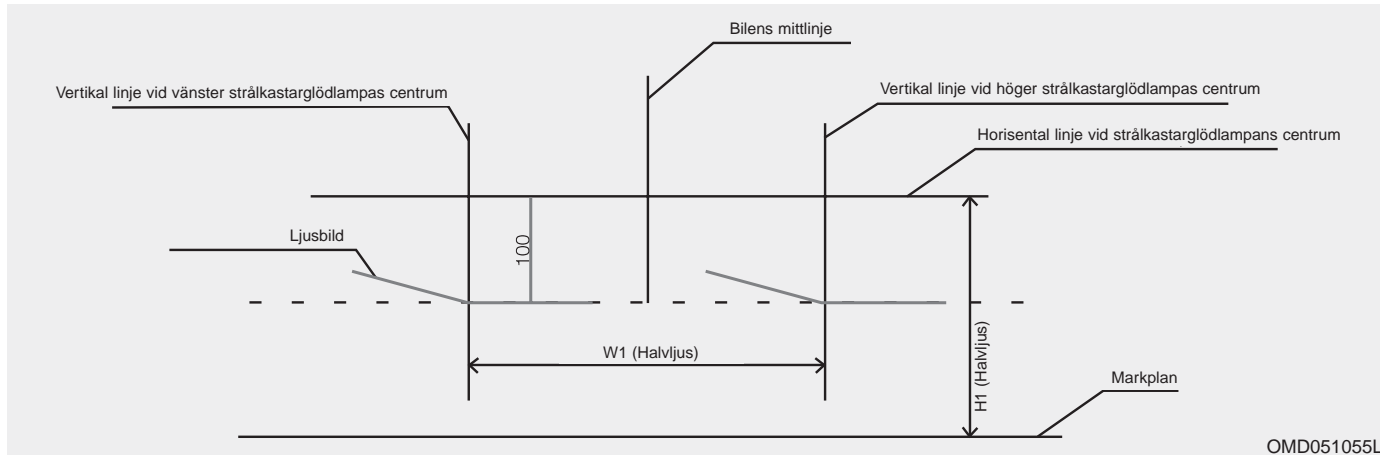

### ***Halvljus (strålkastare passagerarsida)***

1. Tänd halvljuset utan förare i bilen.
2. Ljusbilden skall justeras enligt illustrerad bild.
3. Vid justering av halvljuset skall först höjjusteringen utföras och därefter justering i sida.
4. Om bilen är utrustad med höjjustering av strålkastarna så skall ljusbilden alltid justeras med höjjusteringsknappen i läge 0.



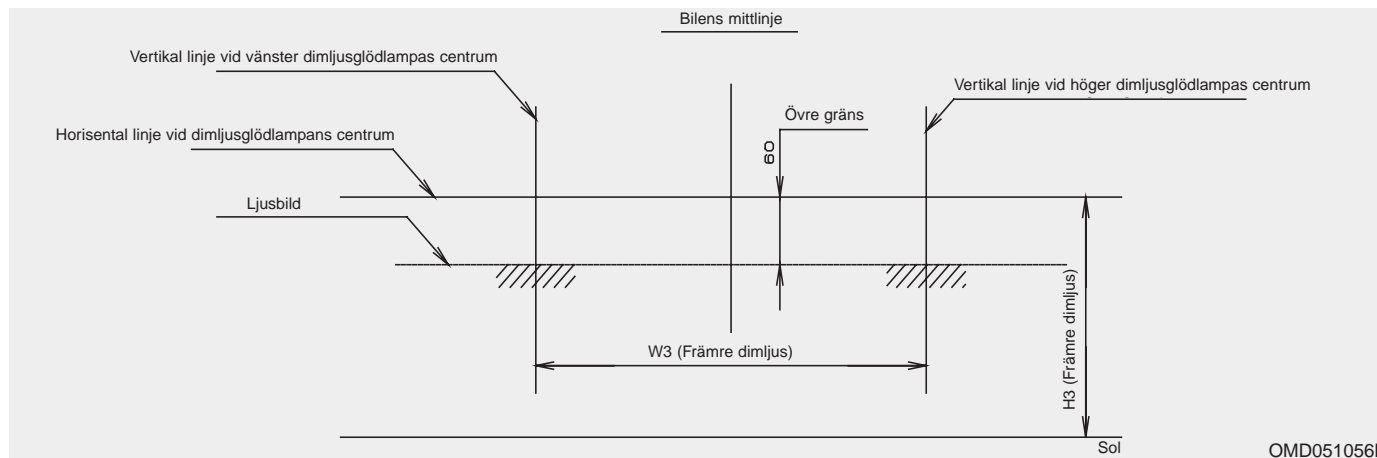

OMD051056L

### **Främre dimljus**

1. Tänd främre dimljus utan förare i bilen.
2. Ljusbilden skall hamna i den skuggade delen av bilden.

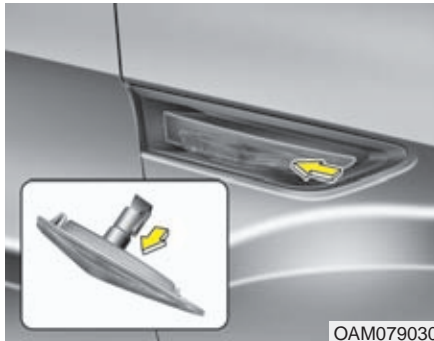

### Byte av lampa för sidoblinkers (Typ A)

1. Tryck lampenheten mot bilens front, och lossa den genom att vika ut bakkanten.
2. Lossa elanslutningen.
3. Vrid loss lampsockeln.
4. Dra loss lampan från sockeln.
5. Tryck i en ny lampa i sockeln.
6. Vrid fast lampsockeln i lampenheten.
7. Tryck fast elanslutningen.
8. Stick in framkanten av lampenheten i hålet i karossen. Tryck den mot bilen front samtidigt som du trycker fast den baktill så att den fastnar med ett klick.

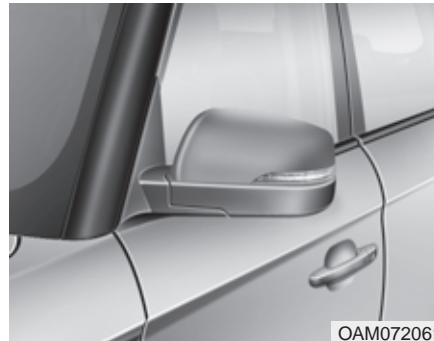

### Byte av lampa för sidoblinkers (Typ B)

Lysdioder som är trasiga byter du hos en KIA - verkstad

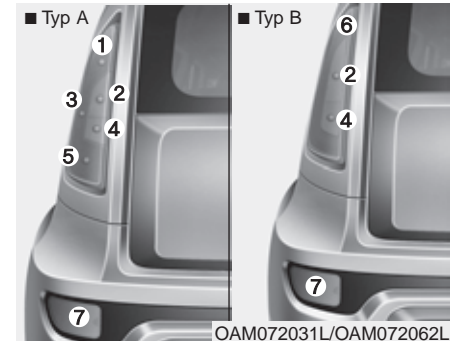

### Lamporna i bakljusenheten

1. Bakljus A
2. Blinkers
3. Bakljus B
4. Backlampa
5. Broms-/bakljus
6. Broms-/bakljus (lysdioder)
7. Dimbakljus



1. Öppna bakluckan.
2. Skruva loss lampenheten med en kryssmejsel.
3. Lossa hela lampenheten från bilen, så att du kommer åt lamporna från baksidan av den.

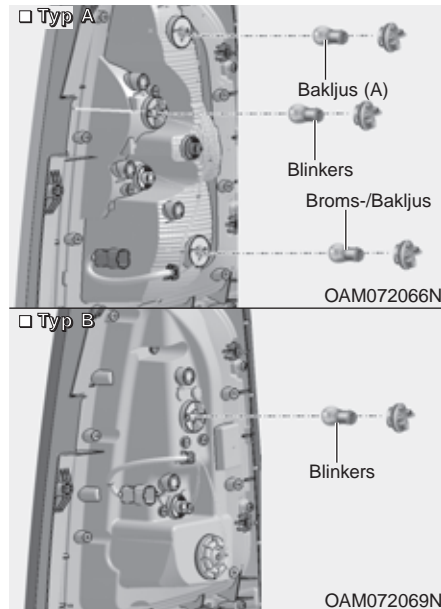

### **Byte av lampor för bakljus A, blinkers och broms-/bakljus**

4. Vrid loss lamphållaren med den trasiga lampan.
5. Tryck in och vrid loss lampan från lamphållaren.
6. Sätt i en ny lampa.

7. Vrid fast lamphållaren.
8. Montera bakljusenheten.

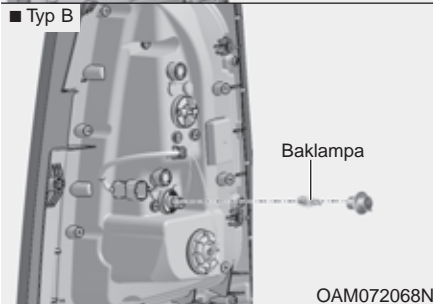
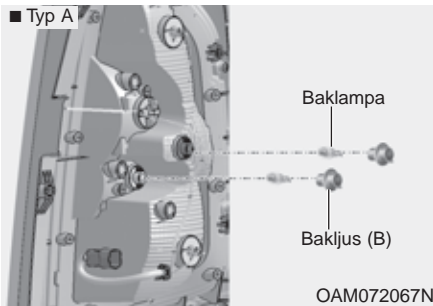

7. Vrid fast lamphållaren.
8. Montera bakljusenheten.

***Broms-/bakljus (LED)***

Lysdioder (LED) som är trasiga byter du hos en Kia-verkstad.

***Byte av backlampa och bakljus B***

Följ anvisningarna 1-3 i föregående beskrivning.

4. Vrid loss lamphållaren med den trasiga lampan.
5. Dra loss lampan.
6. Tryck fast en ny lampa.

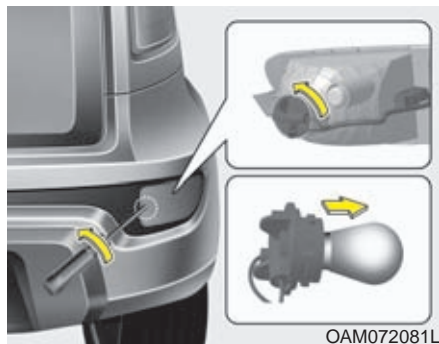

### Dimbakljus

1. Lossa skruven och ta bort dimbakljuset.
2. Lossa kontaktstycket.
3. Ta ur lamphållaren genom att vrida hållaren moturs tills märkningen på hållaren linjerar med märkningen på lamphuset.
4. Ta ur glödlampen genom att trycka och vrida den moturs.
5. Sätt i en ny glödlampa.
6. Återmontera i omvänd ordning.

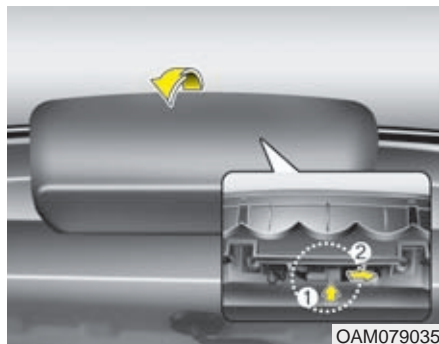

### Högt monterat bromsljus

1. Öppna bakluckan
2. Lossa kåpan
3. Lossa elanslutningen genom att trycka på låsclipset (1).

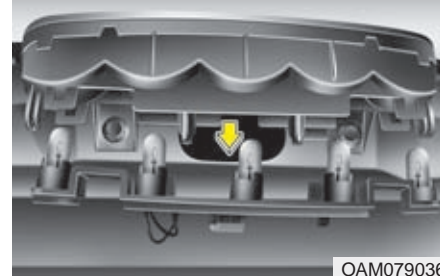
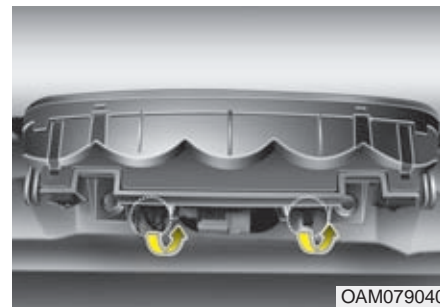

### Med glödlampor

4. Lossa lamphållaren genom att dra i bägge clipsen.
5. Dra loss trasiga lampor och byt mot nya.
6. Montera i omvänd ordning.

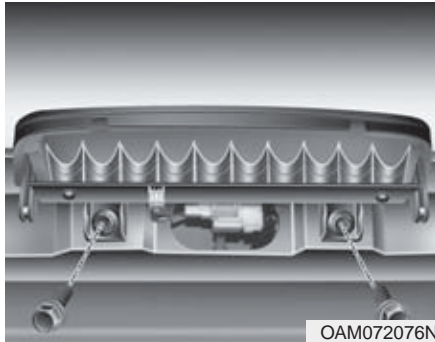

#### **Byte av lysdioder (LED)**

4. Lossa bultarna så att enheten lossnar.
5. Skruva fast en ny LED-enhet.
6. Montera lampenheten.

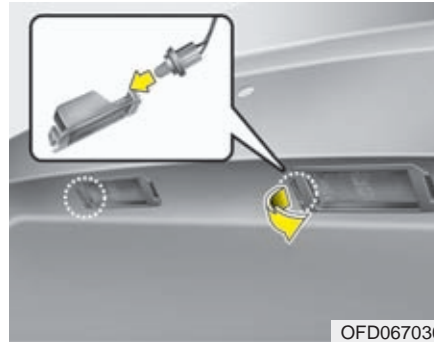

#### **Belysning för registreringsskylten**

1. Peta loss hela enheten, som den böjda pilen visar, genom att trycka glaset åt sidan.
2. Dra loss lamphållaren från glaset.
3. Vrid loss lamphållaren moturs.
4. Tryck dit en ny lampa och montera lamphållaren i glaset.
5. Tryck fast lampenheten så att den fastnar med ett klick.

Läslampor



Innerbelysning

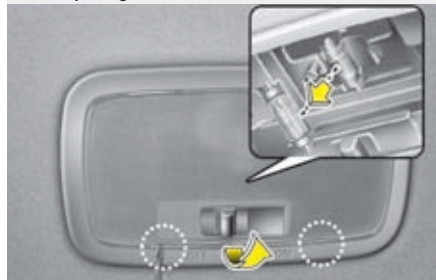

OAM079037/OAM079038

Bagagerumslampa



Lampa i handskfack



Lampa för make up-spegel



OAM072065N/OAM072077N/OTD079035

### Lampor för innerbelysningen

1. Bryts försiktigt bort glaset med en skruvmejsel.
2. Dra eller peta loss den trasiga lampan.

#### **VARNING**

Kontrollera att lampornas kontakter är i läge **OFF** innan du påbörjar lampbytet, så att du inte får en stöt.

3. Tryck fast en ny lampa och kontrollera att den sitter stadigt.
4. Passa in lampglaset på ena sidan och tryck sedan fast det så att det hörs ett klick.

#### **VIKTIGT**

*Se till att inte smutsa mer några delar.*

## BILVÅRD

### Exteriören

Använd endast välkända produkter för bilvård och följ anvisningarna på förpackningarna.

#### *Tvätt av bilen*

För att bevara lackens lyster och motverka rost bör bilen tvättas minst en gång i månaden. Använd ett mildt rengöringsmedel och rikligt med ljummet eller kallt vatten samt en mjuk svamp eller trasa.

Var noga med att spola rent ordentligt i hjulhusen och under dörrtrösklarna.

Kontrollera att dräneringshål i dörrar och tröskellådor inte är igensatta.

Insekter, tjära, trädsav, fågelspillning, industrinedfall och annat som kan bita sig fast i lacken bör tvättas bort så snart som möjligt.

Det kanske inte räcker med bara vatten. Använd i så fall t ex diskmedel för att ta bort fläckar.

Efter tvätt får du inte låta något rengöringsmedel torka på bilen, skölj noga bort allt med rent kallt eller ljummet vatten. Torka karossen med tryckluft eller ett sämskskinn.

#### **! VIKTIGT**

- **Använd inga starka rengöringsmedel eller varmt vatten och tvätta aldrig bilen i direkt solljus eller när karossen är uppvärmd.**
- **Vid tvätt undvik att spola vatten under högt tryck och allt för nära mot sidorutorna. Vattnet kan tränga in och blöta ned inredningen**
- **Undvik att rengöra plastdelar med starka lösningsmedel, plasten kan ta skada.**



#### **WARNING - Bromsarna**

**Provbromsa efter tvätten. Om det kommit vatten på bromsarna kan du behöva köra långsamt en bit och trycka lätt på pedalen för att torka bromsarna.**





### ! VIKTIGT

*Se upp vid motortvätt - risk för kortslutning om det kommer vatten i el-systemet.*

### Vaxning

Bilen ska vara ren och torr när den vaxas. Använd vax av god kvalitet och följ anvisningarna på förpackningen. Vaxa även all metall som skydd och för att få lyster.

Om du tagit bort t ex fågelspillning från lacken med ett rengöringsmedel så har sannolikt även vaxet tagits bort från samma fläck. Tänk då på att vaxa just den ytan.

### ! VIKTIGT

- *Torka aldrig bort smuts med en torr trasa. Det kan medföra att lacken repas.*
- *Använd aldrig stålull eller liknande på lackade ytor, krom, plast eller aluminium och använd aldrig några starka kemikalier vid rengöring.*

### Bättring av lackskador

Djupa repor och stenskott måste åtgärdas direkt när de uppstått. Oskyddad metall kan snabbt börja rosta och så småningom orsaka höga reparationskostnader.

### \* OBS

**Om bilen fått sådana skador att den måste repareras, se till att rostskyddet blir återställt.**

**Blanka metalldelar**

- För att ta bort insekter och tjära, använd t ex ett lösningsmedel för tjära. Använd inte stålull och skrapa inte med något metallföremål.
- Vaxa eller använd ett specialmedel för att skydda blanka metalldelar från rost och för att få lyster.
- Lägg på ett extra tjockt och skyddande lager inför vintersäsongen.

**Bilens underrede**

Salt och dammbindande medel som används på vägarna kan orsaka rostbildning på underredet, bromsledningar och avgassystemet även om dessa komponenter har ett mycket gott rostskydd.

Spola därför alltid noga ren bilen undertill i samband med att den tvättas. Detta är speciellt noga vintertid om bilen körs på saltade vägar.

Se till att det blir ordentligt rent under bilen eftersom rostangreppen kan förvärras om avlagringarna ligger kvar och är fuktiga.

Kontrollera också att dräneringshål i dörrar och tröskellådor inte är igensatta.

**VARNING**

**Provbromsa efter tvätten. Om det kommit vatten på bromsarna kan du behöva köra långsamt en bit och trycka lätt på pedalen för att torka bromsarna.**

### ***Vård av aluminiumfälgar***

- Nya fälgar har ett skyddande lager klarlack.
- Använd inte stålborste, stålull eller starka lösningsmedel för rengöring. Fälgarna repas och ytskiktet skadas.
- Undvik automatiska biltvättar som tvättar fälgarna med roterande borstar.
- Använd ett mildt rengöringsmedel för fälgarna och tvätta med ljummet eller kallt vatten och en svamp. För hårt smutsade fälgar finns speciella fälgrengöringsmedel.

### ***Skydda bilen mot rost***

På fabriken får alla KIA-bilar ett effektivt rostskydd. Det innebär dock inte att bilen är "rostfri". Ågaren måste medverka till att rostskyddet blir långvarigt.

#### **De vanligaste orsakerna till rost:**

Vägsalt, sand och lera som fastnar i bilens underrede.

Lacksador som orsakats av repor, stenskott eller på annat sätt och som blottlagt plåten måste åtgärdas för att det inte ska bildas rost.

### **Rostproblemen varierar från ort till ort**

Rostangreppen är värst på vägar som är saltade och där dammbildande medel används samt intill saltvatten och där det förekommer industrinedfall och andra föroreningar.

#### **Fukt medverkar till rostbildning**

Rostbildningen är mer omfattande om luftfuktigheten är hög. Speciellt när temperaturen ligger strax ovanför nollpunkten.

Lera binder fukt under en lång tid eftersom den torkar långsamt.

Hög temperatur kan också förvärra rostangrepp på delar som inte är ventilerade. Det är därför viktigt att hålla bilen ren, speciellt undertill.

## Motverka rostbildning så här:

### Håll bilen ren

Var noga med att spola rent noga undertill i samband med att du tvättar bilen.

- Om bilen körs på saltade vägar och/eller intill saltvatten, där det förekommer industrinedfall eller annat som kan orsaka rost är det extra viktigt att tvätta bilen ofta, minst en gång i månaden.

- När du spolat rent under bilen är det viktigt att du får bort all smuts som finns innanför stötfångarna och på andra ställen som inte går att se om bilen inte är lyft. Om du bara fuktar smutsen kan rostangreppen förvärras. Det är därför en fördel om du använder högtrycksspruta.
- När du spolat ren hjulhusen och dörrtrösklarna, kontrollera samtidigt att dräneringshålarna inte är igensatta.

### Parkera aldrig bilen i ett fuktigt garage

Det är speciellt viktigt om du tvättat bilen och den inte torkat eller om du kör in bilen när den är snötäckt. Även ett varmgarage kan påskynda rostbildning om det inte är väl ventilerat.

### Sköt om lacken

Repor och stenskott bör du behandla så snart som möjligt för att motverka rost bildas. Bättringsfärg finns att köpa hos KIA-återförsäljarna. Följ anvisningen på förpackningen så att bättringsjobbet blir rätt utfört. För större skador, vänd dig till en KIA-verkstad.

Fågelspillning är starkt frätande. Därför bör du tvätta bort den direkt när du upptäcker den.

### Rostbildning i golvet

Det kan uppstå fukt under golvmattorna som medför att det bildas rost. Risken är extra stor om du fraktar någon form av kemikalier som läcker ut i bilen.

Se noga till att eventuella flaskor, dunkar och kärl, som transporteras i bilen, är ordentligt tillslutna. Om något läcker ut, spola med rent vatten och låt torka.

### Interiör bilvård

#### *Att tänka på*

Parfym och kosmetiska oljor som råkar komma på instrumentpanelen måste omgående torkas bort för att inte orsaka skador och missfärgning.

#### **..! VIKTIGT**

*Om bilen har en automatiskt avbländningsbar backspegel måste du vara försiktig vid rengöring. Spruta inte vatten eller fönsterputsmedel direkt på spegeln. Fukta en trasa och torka ren spegeln med den.*

#### **..! VIKTIGT**

*Vid rengörning av klädsel och inredningsdetaljer i skinn (Ratt, säten etc.), använd endast mild tvållösning eller speciellt rengörningsmedel avsett för skinn. Andra starka lösningsmedel kan missfärga eller skada ytan.*

### *Rengöring av vinyl*

Borsta bort lös smuts med en dammvippa eller använd dammsugare. Rengör med ett speciellt medel för vinyl.

### *Rengöring av tygklädsel*

Borsta bort lös smuts med en borste eller använd dammsugare. Rengör med ett medel för tygklädsel. Eventuella fläckar bör omgående tas bort med ett speciellt fläckborttagningsmedel annars finns det risk att klädseln blir missfärgad.

#### **..! VIKTIGT**

*Tygets struktur och flamskyddet kan försämrats om klädseln inte sköts på rätt sätt. Använd därför endast specialprodukter av god kvalitet vid rengöring.*

### *Rengöring av säkerhetsbälten*

Rengör bältena med en mild tvållösning eller samma medel som kan användas för tygklädsel. Andra rengöringsmedel kan försvaga materialet.

Tänk på att bältena måste torka helt utdragna ur rullarna och inte i solljus.

### *Rengöring av rutornas insidor*

Använd ett vanligt fönsterputsmedel och rena trasor.

#### **..! VIKTIGT**

*Vid rengöring av bakrutan, torka längs med värmetrådarna så att de inte skadas.*

## AVGASRENINGSSYSTEMET

Tillverkarens särskilda åtagande för bilens avgasreningssystem framgår av häftet "Service & Garantihandlingar".

Bilens har ett avgasreningssystem motsvarar gällande lagkrav och som omfattas av:

1. Vevhusventilation.
2. Avdunstningssystem.
3. Avgaskontrollsystem.

För att vara säker på att avgasreningssystemet fungerar som det ska, rekommenderar vi att du vänder dig till en KIA-verkstad för att få service utförd enligt anvisningarna i serviceprogrammet.

### Att tänka på för bilar med ESP

- Stäng av ESP-systemet när bilen körs på en rullande landsväg.
- Koppla in systemet när testet är klart

### 1. Vevhusventilationen

Systemet ser till att motverka utsläpp av vevhusgaser genom att tillföra ren, filtrerad luft till vevhuset via en slang. I vevhuset blandas friskluften med gasströmmar som passerar genom PCV-ventilen in i induktionssystemet.

### 2. Avluftning av bränsleångor

Bränsleångorna som uppstår vid tankning avleds till en kanister i stället för att släppas ut i luften.

### *Kanister*

Bränsleångorna, som uppstår i tanken, absorberas och samlas i en kanister. När motorn är igång sugs bränsleångorna från kanistern till utjämningsbehållaren för rening via kontrollsolenoidventilen in i motorn.

### *Kontrollsolenoidventil*

Ventilen regleras av motorns styrenhet. När motorn går på tomgång och kylvätskan är kall hålls ventilen stängd så att de uppsamlade bränsleångorna stannar kvar i kanistern. När motorn är varm öppnas ventilen så att bränsleångorna sugas in i motorn och förbränns.

### 3. Avgasreningssystemet

Systemet reducerar effektivt föroreningarna i avgaserna och bidrar till bibehållen motorprestanda.

#### Modificeringar av bilen

Bilen har ett skadefrihetsgaranti som den inte får avvika från.

Eventuella modifieringar som orsakar fel på bilen omfattas inte av nybilsgarantin.

- Om du installerar något tillbehör som inte är KIA original eller motsvarande, kan det påverka bilens funktioner och medföra skador på kablage, urladdning av batteriet och i värsta fall orsaka brand.

#### Avgaserna som innehåller koloxid är farliga att inandas

- Om du misstänker att det tränger in avgaser i bilen, låt en KIA-verkstad kontrollera den och åtgärda eventuella fel omgående. När du kör bilen till verkstaden ska du ha rutorna öppna.

#### VARNING

**Avgaserna innehåller koloxid, en färglös och luktfri gas som är farlig att inandas. Följ därför nedanstående råd.**

- Ha inte motorn igång i ett stängt utrymme längre tid än det tar att köra in eller ut.
- Om bilen står och går på tomgång, se till att ventilationssystemet är inställt för friskluft.
- Sitt inte någon längre stund i en parkerad bil med motorn igång.
- Om motorn stannar eller inte vill starta, gör högst tre startförsök. Upprepade, misslyckade startförsök kan skada avgasreningssystemet.

#### Viktigt om katalysatorn

#### VARNING

- Avgassystemet med katalysatorn blir mycket varmt när bilen körs. Parkera därför aldrig över lättantändligt torrt gräs, löv, papper m m.
- Avgassystemet samt katalysatorn är mycket varm när motorn är igång eller direkt efter att motorn stängts av. Undvik att komma i kontakt med avgassystem eller katalysator, du kan bränna dig.

Bilen är utrustad med avgaskatalysator. Det innebär att du måste tänka på följande:

- Tanka endast blyfritt bränsle (bensinmotor).
- Kör inte bilen om motorn misständer eller verkar ha tappat effekt.
- Rulla aldrig bilen med en växel i när motorn inte är igång.
- Varva inte upp motorn när bilen står stilla.

- Åtgärda inga komponenter som ingår i avgasreningssystemet. Allt sådant arbete måste utföras av auktoriserade KIA-verkstäder.
  - Kör aldrig slut på bränslet. Det kan orsaka att motorn misständer, vilket kan leda till att katalysatorn skadas.
- Om inte ovanstående anvisningar följs kan garantierna upphöra att gälla.

### ***Dieselpartikelfilter***

För att minska mängden utsläppt sot så har bilen ett dieselpartikelfilter monterat. Till skillnad från ett vanligt luftfilter så bränner dieselpartikelfiltret det ackumulerade sotet som samlats i filtret beroende på körsätt. Med andra ord så kommer motorn själv att rena filtret genom att bränna bort sotpartiklarna via hög avgastemperaturer som uppstår vid normal eller hård körning.

Skulle dock föraren bara köra korta sträckor i stadstrafik så kan den ackumulerade sotmängden kanske inte brännas bort och motorvarningslampan börja då blinka.

När motorvarningslampan blinkar så kan lampan slockna om du kör fordonet fortare än 60km/h eller på tvåans växel med varvtal 1500 ~ 2000rpm under en viss tid (ungefär 25minuter). Om motorvarningslampan ändå fortsätter att lysa, vänligen besök din auktoriserade KIA-verkstad för att kontrollera dieselpartikelfiltret. Om du fortsätter att köra med motorvarningslampan blinkandes så kan du skada systemet och bränsleförbrukningen kan öka.

### **! VIKTIGT - Dieselbränsle (Om utrustad med dieselpartikelfilter)**

***Tanka endast dieselbränsle som motsvarar EN590 eller jämförbar standard i dieselfordon med DPF (dieselpartikelfilter).***

***Om du använder diesel med hög svavelhalt (mer än 50 ppm svavel) eller otillåtna tillsatser så riskerar du att skada dieselpartikelfiltret och vit rök kan komma ur avgaserna.***



**Mått / 8-2**  
**Motor / 8-2**  
**Glödlampor, watt-tal / 8-3**  
**Lufttryck / 8-4**  
**Vikter och lastvolym / 8-5**  
**Specifikationer för oljor och vätskor / 8-6**  
**Chassinummer / 8-9**  
**Typgodkännande / 8-9**  
**Specifikation för däck samt lufttryck / 8-10**  
**Motornummer / 8-10**  
**Eu-dekal / 8-11**

## MÅTT

| Item                             | mm (in)                    |             |
|----------------------------------|----------------------------|-------------|
| Längd                            | 4120 (162,2)               |             |
| Bredd                            | 1785 (70,3)                |             |
| Höjd                             | 1610 (63,4) / 1660 (65,4)* |             |
| Spårvidd fram med däckdimension: | 195/65R15                  | 1570 (61,8) |
|                                  | 205/55R16                  | 1555 (61,2) |
|                                  | 225/45R18                  | 1550 (61,0) |
| Spårvidd bak med däckdimension:  | 195/65R15                  | 1585 (62,4) |
|                                  | 205/55R16                  | 1575 (62,0) |
|                                  | 225/45R18                  | 1565 (61,6) |
| Axelavstånd                      | 2550 (100,4)               |             |

\* Med takrelingar

## MOTOR

| Item                                    | Bensin 1,6              | Bensin 2,0           | Diesel 1,6               |
|---|-------------------------|----------------------|--------------------------|
| Cylindervolym<br>cc (cu. in)            | 1591<br>(97,08)         | 1999<br>(121,9)      | 1582<br>(96,53)          |
| Cylinderdiameter<br>x slaglängd mm(in.) | 77x85,44<br>(3,03x3,36) | 81x97<br>(3,18x3,81) | 77,2x84,5<br>(3,03x3,32) |
| Tändföljd                               | 1-3-4-2                 | 1-3-4-2              | 1-3-4-2                  |
| Motortyp                                | Rak 4-cyl               | Rak 4-cyl            | Rak 4-cyl                |

**GLÖDLAMPOR - WATT-TAL**

| Glödlampa   | Watt    | Typ         |
|---|---------|-------------|
| Strålkastare (Halvljus)                                 | 55      | H7          |
| Strålkastare (Helljus)                                  | 55      | H7          |
| Främre blinkers/ Parkeringsljus (Lysdioder)             | LED     | LED         |
| Främre blinkers/ Parkeringsljus (Glödlampor)            | 21/10   | PY21/R10    |
| Sidoblinkers i karossidan                               | 5       | W5W         |
| Sidoblinkers i ytterbackspegeln                         | LED     | LED         |
| Dimljus   | 27      | H27W        |
| Bakljus   | 21/5, 5 | P21/5W, W5W |
| Broms-/bakljus (Glödlampor)                             | 21/5    | P21/5W      |
| Broms-/bakljus (Lysdioder)                              | LED     | LED         |
| Bakre blinkers  | 21      | PY21        |
| Backlampor  | 16      | 92          |
| Dimbakljus  | 21      | P21W        |
| Högt placerat bromsljus (komplett enhet med Glödlampor) | 5       | W5W         |
| Högt placerat bromsljus (komplett enhet med Lysdioder)  | LED     | LED         |
| Nummerplåtsbelysning                                    | 5       | W5W         |
| Främre kartläsarlampa                                   | 10      | W10W        |
| Taklampa  | 10      | FASTEN10W   |
| Bagagerumslampa   | 5       | FASTEN5W    |
| Sminkspegel   | 5       | FASTEN5W    |
| Lampa i handskfack                                      | 5       | FASTEN5W    |

## LUFTRYCK

|               | Dimension     | Fälg       | Luftryck<br>bar (psi, kPa) |                  |                  |                  | Åtdragningsmoment<br>för<br>hjulmuttrarna |
|---------------|---------------|------------|----------------------------|------------------|------------------|------------------|---|
|               |               |            | Med max 3 åkande           |                  | Fullastad        |                  |   |
|               |               |            | Fram                       | Bak              | Fram             | Bak              |   |
| Däck          | 195/65R15     | 6,0J×15    | 2,3                        | 2,3              | 2,5              | 2,9              | 9~11<br>(65~79, 88~107)                   |
|               | 205/55R16     | 6,5J×16    | (33, 230)                  | (33, 230)        | (36, 250)        | (42, 290)        |   |
| Nödreservhjul | T125/80D15    | 4,0T×15    | 4,2<br>(60, 420)           | 4,2<br>(60, 420) | 4,2<br>(60, 420) | 4,2<br>(60, 420) |   |
| Däck          | 225/45R18     | 7,0J×18    | 2,3<br>(33, 230)           | 2,1<br>(30, 210) | 2,4<br>(35, 240) | 2,8<br>(41, 280) |   |
|               | Nödreservhjul | T125/80D16 | 4,2<br>(60, 420)           | 4,2<br>(60, 420) | 4,2<br>(60, 420) | 4,2<br>(60, 420) |   |

Mått i kg/cm<sup>2</sup> = Siffran för Bar + 2 %.

### ! VIKTIGT

Vid byte av däck är det viktigt att de har samma dimension som original.

Att använda däck med olika dimensioner resulterar i att ABS- och ESP-systemen inte fungerar som de ska.

**VIKTER OCH LASTVOLYM**

| Item                                      |      | Bensin 1,6L | Diesel 1,6L |
|---|------|-------------|-------------|
| Totalvikt<br>kg (lbs.)                    | M/T  | 1690 (3726) | 1790 (3946) |
|   | A/T  | 1710 (3770) | 1810 (3990) |
| Bagageutrymme bakom baksätet<br>l (cu ft) | Min. | 340 (12)    |             |
|   | Max. | 1336 (47,2) |             |

M/T : Manuell växellåda

A/T : Automatisk växellåda

Min : Bakom baksätet och upp till baksätets överkant.

Max : Nedfällt baksäte och last upp till taket.

## SPECIFIKATIONER FÖR OLJOR OCH VÄTSKOR SAMT VOLYMER

Oljor och vätskor av hög kvalitet gör att motorn bibehåller sin prestanda och tillförlitlighet samt medverkar till god bränsleekonomi. Följ nedanstående rekommendationer.

| Oljor och vätskor   |             | Volym                  | Klassning   |   |
|---|-------------|------------------------|---|---|
| Motorolja <sup>*1 *2</sup><br>(med filterbyte)<br> | Bensinmotor | 1,6L                   | <b>GDI motor</b><br>API Service SL eller SM/ ACEA A5 eller högre<br>Använd olja som godkänts av KIA Motors.<br>Kontakta en auktoriserad KIA-verkstad för råd. |   |
|   |             | 2,0L                   | <b>MPI motor</b><br>API Service SM <sup>*4</sup> , ILSAC GF-4 eller högre   |   |
|   | Dieselmotor | Med DPF <sup>*3</sup>  | 5,3 l (5,60 US qt.)   | ACEA C3   |
|   |             | Utan DPF <sup>*3</sup> |   | ACEA B4   |
| Växellådsolja,<br>manuell växellåda   | Bensinmotor | 1,6L                   | API GL-4, SAE 75W/85<br>(KIA original transmissionsolja)  |   |
|   |             | 2,0L                   |   |   |
|   | Dieselmotor |                        |   | 1,9 l ~ 2,0 l<br>(2,01 ~ 2,11 US qt.)   |
| Växellådsolja<br>(automat)  | Bensinmotor | 1,6L                   |   | MICHANG ATF SP-IV<br>SK ATF SP-IV<br>NOCA ATF SP-IV<br>KIA genuine ATF SP-IV eller andra produkter som<br>motsvarar KIAs specifikationer. |
|   |             | 2,0L                   |   |   |
|   | Dieselmotor |                        |   |   |

| Oljor och vätskor      |  | Volym                         | Klassning  |
|------------------------|--|-------------------------------|--|
| Kylvätska              | 1,6 Bensinmotor                          | 6,5 l (6,87 US qt.)           | Etylenglykolbaserad -<br>För motorer och kylare av aluminium |
|                        | 2,0 Bensinmotor                          | 6,4 l (6,76 US qt.)           |  |
|                        | Dieselmotor                              | 7,2 l (7,61 US qt.)           |  |
| Broms-/kopplingsvätska |  | 0,7~0,8 l<br>(0,7~0,8 US qt.) | FMVSS116 DOT-3 eller DOT-4                                   |
| Bränsle                | Bil som inte är<br>anpassad för FlexFuel | 48 l (12,68 US gal.)          | Referera till "Bränslerekommendation"<br>i kapitel 1         |
|                        | Bil anpassad för<br>FlexiFuel            | 50 l (13,21 US gal.)          |  |

\*1 Se viskositetstabellen på en följande sida.

\*2 Anm. Motorolja med beteckningen Energy Conserving Oil bidrar till god bränsleekonomi genom att de minimerar friktionen i motorn. Det är inget som man direkt märker. Men på lång sikt bidrar sådana oljor till att hålla nere bränslekostnaderna.

\*3 Dieselpartikelfilter

\*4 Om motorolja med API klass SM inte finns tillgängligt i ditt land, kan motorolja med API klass SL användas.

## Rätt viskositet är viktig

### ! VIKTIGT

*Torka alltid rent runt alla påfyllningshål, dräneringshål och måttickor före påfyllning och avtappning, så att det inte kommer smuts i oljorna och vätskorna. Det är speciellt viktigt om bilen körs på t ex grusvägar där det dammar mycket.*

Oljans viskositet (hur trögflytande den är) ska anpassas efter temperaturen. Låg viskositet medför bättre bränsleekonomi och gör bilen mer lättstartad i kyla. Oljor med hög viskositet krävs för effektiv smörjning vid högre temperaturer.

Tabellen nedan ska följas för att motorn ska få rätt smörjning och undvika motorskador. Oljan för motorn ska anpassas till aktuell temperatur.

| Viskositetstal för olika temperaturområden |    |                            |     |     |   |    |    |    |    |    |
|--|----|----------------------------|-----|-----|---|----|----|----|----|----|
| Temperatur                                 | °C | -30                        | -20 | -10 | 0 | 10 | 20 | 30 | 40 | 50 |
| Motorolja för bensinmotorer                |    | 0W-40, 5W-20, 5W-30, 5W-40 |     |     |   |    |    |    |    |    |
|  |    |                            |     |     |   |    |    |    |    |    |
| Motorolja för dieselmotorer                |    | 15W-40                     |     |     |   |    |    |    |    |    |
|  |    | 10W-30                     |     |     |   |    |    |    |    |    |
|  |    | 5W-30                      |     |     |   |    |    |    |    |    |
|  |    | 0W-30 <sup>*1</sup>        |     |     |   |    |    |    |    |    |

\*1 : Olja med denna viskositet får endast användas vid extrem kyla och aldrig om motorn belastas hårt eller vid körning i höga hastigheter.



## CHASSINUMMER (VIN)

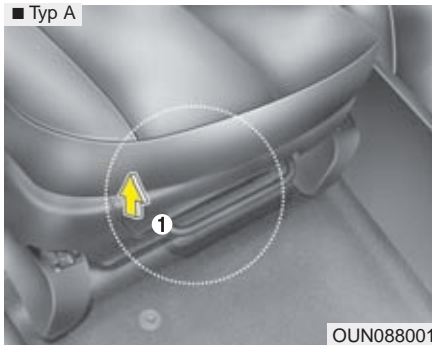

Chassinumret är bilens identifikationsnummer. Det finns också på registreringsskyltarna samt i registreringsbeviset.

Vik upp mattfliken (1) för att se numret är stansat i golvet under höger framsäte.

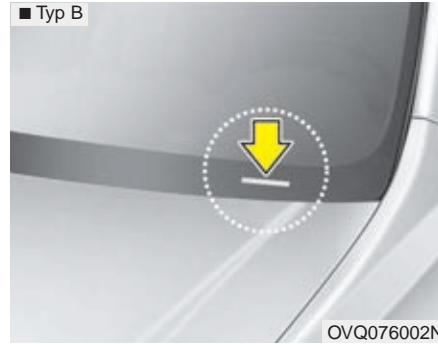

### VIN

Chassinumret finns också på en plåt innanför vindrutan.

## TYPGODKÄNNANDE

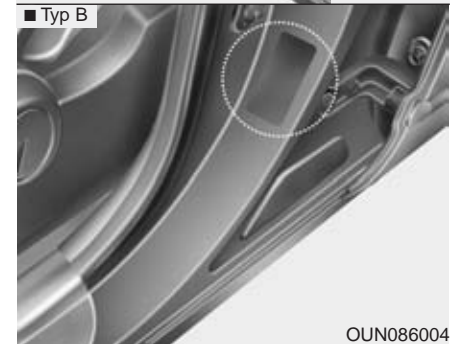
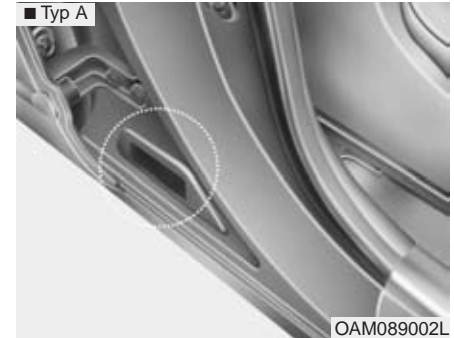

Dekalerna på dörrstolpen innehåller olika uppgifter om bilen. (VIN)

## SPECIFIKATION FÖR DÄCK SAMT LUFTRYCK

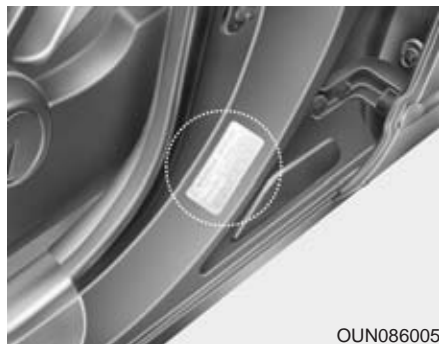

OUN086005

På dekalen i förarens dörröppning anges vilken typ av däck samt dimension som bilen ska vara utrustad med. Den anger också luftrycket för däcken.

## MOTORNUMMER

■ 1,6 Bensinmotor

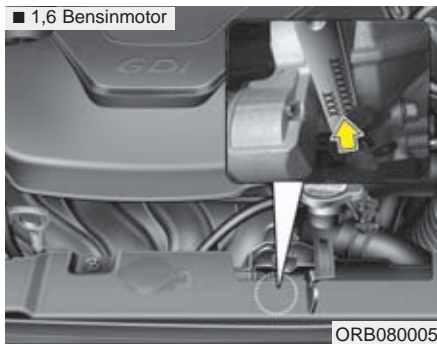

ORB080005

■ 2,0 Bensinmotor

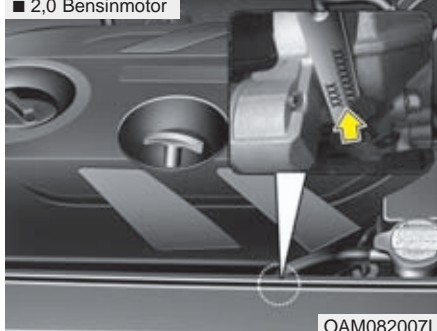

OAM082007L

■ Dieselmotor

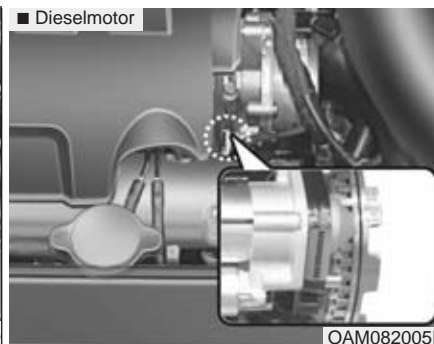

OAM082005L

Motornumret är stansat i motorblocket. Placeringen framgår av bilden ovan.

## EU-DEKAL

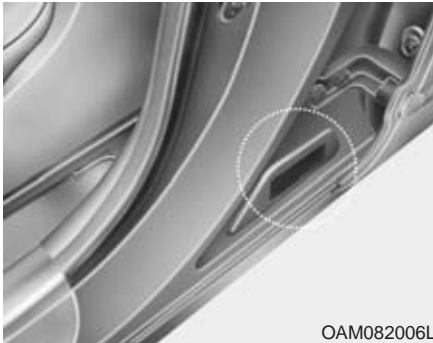

Dekalen är placerad nedtill på dörrstolpen på förarsidan och visar att bilen godkänts enligt ECE Safety/Environment regulation. Följande anges på dekalen:

- Landskod
- Förordningsnummer
- Tilläggsnummer
- Godkännandenummer

Alfabetiskt register

I

## Alfabetiskt register

### A

|                            |      |
|----------------------------|------|
| ABS-bromsar .....          | 5-23 |
| Aktiv ECO .....            | 5-42 |
| Automatisk växellåda ..... | 5-23 |
| Avgasreningssystemen ..... | 7-81 |

### B

|                                  |      |
|----------------------------------|------|
| Backkamera .....                 | 4-64 |
| Backspeglar .....                | 4-32 |
| Baklucka .....                   | 4-18 |
| Barnsäkerhet .....               | 3-23 |
| Batteri .....                    | 7-27 |
| Bilens serviceprogram .....      | 7-9  |
| Bilvård .....                    | 7-75 |
| Bogsering/bärgning .....         | 6-25 |
| Broms- och kopplingsvätska ..... | 7-19 |
| Bromssystem .....                | 5-28 |
| Bränslefilter .....              | 7-21 |
| Bränslerekommendation .....      | 1-3  |

### C

|                    |     |
|--------------------|-----|
| Chassinummer ..... | 8-9 |
|--------------------|-----|

### D

|                 |      |
|-----------------|------|
| Defroster ..... | 4-75 |
| Dörrlås .....   | 4-14 |

### E

|                                       |       |
|---------------------------------------|-------|
| Ekonomisk körning .....               | 5-43  |
| Elektriskt manövrerbar taklucka ..... | 4-27  |
| Eu-dekal .....                        | 8-11  |
| Exteriördetaljer .....                | 4-105 |

### F

|   |      |
|---|------|
| Farthållare .....                           | 5-38 |
| Fjärrkontroll för centrallås och larm ..... | 4-5  |
| Före körning .....                          | 5-3  |
| Förklaring till serviceåtgärder .....       | 7-10 |
| Förvaringsfack .....                        | 4-95 |

### G

|                            |      |
|----------------------------|------|
| Glödlampor, watt-tal ..... | 8-3  |
| Glödlampsbyten .....       | 7-59 |

### H

|                                |      |
|--------------------------------|------|
| Hjul och däck .....            | 7-30 |
| Hjälpstart med startkablar 6-4 |      |

### I

|  |      |
|--|------|
| Inkörning av bilen .....                                     | 1-5  |
| Inre belysning .....   | 4-73 |
| Instrumentpanelen .....                                      | 2-3  |
| Inställning för att ta bort imma och is från vindrutan ..... | 4-92 |

Interiören.....2-2

## K

Klimatanläggning automatisk.....4-85

Klimatanläggning, manuell.....4-76

Komfortdetaljer/ 4-97

Kontroller utöver serviceprogrammet.....7-7

Krockkuddesystemet.....3-32

Kylvätska .....7-16

Körning med släp.....5-52

## L

Lufttryck .....8-4

Lär känna bilen och hitta rätt i instruktionsboken.....1-2

## M

Manuell växellåda.....5-20

Motor .....8-2

Motorhuv .....4-23

Motorluftrenarfilter.....7-22

Motorn startar inte .....6-3

Motornummer .....8-10

Motorolja .....7-14

Motorrummet - översikt.....7-2

Motorrummet.....2-4

Mått.....8-2

Mätare, varnings- och kontrollampor .....4-36

## N

Nycklar.....4-2

## O

Om du får punktering (hjulbyte) .....6-8

## P

Parkeringsbromsen.....7-20

Parkeringshjälp .....4-60

Parkeringshjälp/Backvarnare .....4-57

Problem under körning .....6-2

## R

Radio.....4-106

Reparationssats för punkterat däck.....6-14

## S

Sidorutor .....4-20

Smart key .....4-8

Specifikation för däck samt lufttryck .....8-10

Specifikationer för oljor och vätskor .....8-6

Spolarvätska.....7-20

START/STOPP-Knapp .....5-9

STOPP/START system (ISG).....5-15

Styrning.....4-30

Säkerhetsbälten .....3-13

## Alfabetiskt register

---

|                 |      |
|-----------------|------|
| Säkringar ..... | 7-38 |
| Säten .....     | 3-2  |

### T

|                                    |      |
|------------------------------------|------|
| Tanklucka .....                    | 4-25 |
| Tips för körning .....             | 5-44 |
| Torkarblad .....                   | 7-24 |
| Torkare och spolare .....          | 4-71 |
| TPMS - Lufttrycksövervakning ..... | 6-20 |
| Typgodkännande .....               | 8-9  |
| Tändningslåset .....               | 5-5  |

### V

|                                   |      |
|-----------------------------------|------|
| Varning för avgaser! .....        | 5-2  |
| Varnings- och kontrollampor ..... | 1-6  |
| Varningsblinkers .....            | 4-64 |
| Varningsblinkers .....            | 6-2  |
| Vikter .....                      | 5-60 |
| Vikter och lastvolym .....        | 8-5  |
| Vinterkörning .....               | 5-48 |

### Y

|                       |      |
|-----------------------|------|
| Yttre belysning ..... | 4-65 |
|-----------------------|------|

### Ä

|                     |     |
|---------------------|-----|
| Ägarunderhåll ..... | 7-5 |
|---------------------|-----|

### Ö

|                        |     |
|------------------------|-----|
| Överhettad motor ..... | 6-7 |
|------------------------|-----|