

# SOUL INSTRUKTIONSBOK

## Så här hittar du rätt sida i boken

1. I det alfabetiska registret letar du fram vad du vill läsa om. (Registret börjar på nästa sida).
2. Om du t ex vill läsa om **Barnsäkra dörrlås** så finns den informationen på sidan **4-9**. Då kan du antingen skrolla fram till den sidan eller göra så här: Upptill i rutan där det står **Sök** skriver du in **4 9**. (Det ska vara ett mellanslag mellan 4:an som är kapitelnumret och 9 som är sidan i kapitlet).
3. Tryck därefter på **Enter** så kommer du till rätt sida.  
(OBS! Du kan behöva trycka mer än en gång eftersom datorn visar alla ställen i boken där det står 4-9. När du fått en markering över sidnumret längst ned på sidan, då har du kommit till rätt sida).
4. För att komma tillbaka till den här sidan av instruktionsboken, för att göra en ny sökning, gör så här:  
**Högerklicka** på sidan du är på, så att sökmarkeringen försvinner. Tryck sedan på **Ctrl + Home**.

| <b>A</b>  | <b>B</b>  | <b>B</b>  |
|---|---|---|
| ABS-bromsar ..... 5-19                              | Backkamera med display<br>i backspegel ..... 4-44 | Biltvätt..... 7-64                                  |
| AC/Luftkonditionering ..... 4-60                    | Backspeglar ..... 4-24                            | Bilvård   |
| Air bag, bortkoppling<br>av krockkudde ..... 3-36   | elektriskt justerbara ..... 4-26                  | exteriör ..... 7-64                                 |
| Air bags/krockkuddesystemet,<br>översikt ..... 3-29 | elektriskt uppvärmda ..... 4-53                   | interiör ..... 7-69                                 |
| Antenn ..... 4-73                                   | Backvarnare/parkeringshjälp ... 4-41              | Blinkers..... 4-47                                  |
| Antisladdsystem - ESP ..... 5-20                    | Bakluckan ..... 4-9                               | Bogsering/bärgning ..... 6-17                       |
| Armstöd på förarsäte ..... 3-7                      | nödöppning i nifrån ..... 4-10                    | Bogserögla ..... 6-18                               |
| Askkoppar/cigarettändare..... 4-67                  | Bakrutedefroster ..... 4-53                       | Bortkopplat batteri, åtgärder ... 7-40              |
| Automatiskfarthållare ..... 5-24                    | Bakrutetorkare/spolare ..... 4-50                 | Broms- och kopplingsvätska,<br>kontroll ..... 7-29  |
| Automatisk växellåda                                | Baksäte, fällning ..... 3-8                       | Bromsbelägg, slitna<br>– varningsljud ..... 5-17    |
| funktion ..... 5-10                                 | Barnstolsfästen, Isofix ..... 3-27                | Bromssystemet..... 5-16                             |
| kontroll av oljenivå ..... 7-30                     | Barnsäkerhet ..... 3-21                           | Bränslefilter (diesel),<br>dränare/lufta ..... 7-33 |
| körtips ..... 5-14                                  | Barnsäkra dörrlås ..... 4-9                       | Bränslemätare ..... 4-31                            |
| AUX-, USB- & iPod-anslutning 4-69                   | Batteri, underhåll ..... 7-38                     | Bränslerekommendation..... 1-3                      |
| Avgasreningssystemet ..... 7-70                     | Batteribyte i fjärrkontroll, ..... 4-5            | Bältessträckare..... 3-16                           |
|   | Batterisparfunktion..... 4-45                     | Bältesvarnare ..... 3-12                            |
|   | Belysning   | Bärgning/bogsering ..... 6-17                       |
|   | inre ..... 4-52                                   |   |
|   | yttre ..... 4-45                                  |   |

| <b>C</b>  | <b>E</b>                               | <b>G</b>                               |
|---|--|--|
| CD-spelare ..... 4-82   | Elektriska fönsterhissar, reglage 4-11 | Glödlampbyte ..... 7-58                |
| Centrallås, reglage ..... 4-7   | Elektriskt                             | Glödlampor, watt-tal..... 8-2          |
| Chassinummer ..... 8-6  | justerbara backspegl ar ..... 4-26     | "Gunga" loss bilen ..... 5-29          |
| Cigarettändare/askkoppar ..... 4-67                                   | uppvärmda backspegl ar ..... 4-53      |  |
|   | Elektronisk startspärr..... 4-3        |  |
|   | Eluttag ..... 4-69                     |  |
|   | ESP – Antisladdsystem ..... 5-20       | <b>H</b>                               |
| <b>D</b>  |  | Halvljusautomatik/varselljus .... 4-48 |
| Defroster - bakruta/backspegl ar 4-53                                 |  | Handbroms                              |
| Dimbakljus ..... 4-48   | <b>F</b>                               | användning..... 5-17                   |
| Dimljus..... 4-47   | Farthållare ..... 5-24                 | funktionskontroll ..... 7-32           |
| Domkraft..... 6-7   | Fjärrkontroll för centrallås ..... 4-4 | Handskfack..... 4-65                   |
| Dragkrok, monter ing ..... 5-38                                       | Fjärrkontroll, batteri byte..... 4-5   | Hastighetsmätare ..... 4-29            |
| Dryckeshållare..... 4-68  | Fordonsvikter..... 5-45                | Helljus..... 4-46                      |
| Dynamisk stabiliseringskontroll –<br>(antisladdsystem) ESP ..... 5-20 | Framsäten                              | Helljusblink ..... 4-46                |
| Däck och hjul, underhåll ..... 7-41                                   | justering..... 3-4                     | Hjul och däck, underhåll ..... 7-41    |
| Däck, allmän information ..... 7-46                                   | eluppvärmda..... 3-7                   | Hjulbyte..... 6-7                      |
| slitagevarnare..... 7-44  | Förvaringsfack                         | Hjulskitte för jämnt slitage..... 7-43 |
| Dörrlås ..... 4-6   | ikup én..... 4-65                      | Hjälpstart med startkablar..... 6-4    |
|   | underbagagerumsgol vet.... 4-66        |  |
|   | Förvaringsfickor                       |  |
|   | på främre ryggstöd ..... 3-8           |  |

| I   | K  | K   |
|---|--|---|
| Immobilizer ..... 4-3                         | Katalysator, viktigt..... 7-72                                     | Krockkuddesystemet, översikt. 3-29              |
| Inkörning av bilen ..... 1-4                  | Klimatanläggning, manuell ..... 4-54                               | Krocksensor som låser upp<br>dörrarna ..... 4-8 |
| Innerbelysning ..... 4-52                     | Klädkrok..... 4-70   | Kupélufffilter..... 4-61                        |
| Instrumentpanel, överblick..... 2-3           | Kontroll- och varningslampor samt<br>mätare beskrivning ..... 4-28 | Kylvätska, byte ..... 7-28                      |
| Interiör, överblick ..... 2-2                 | Kontroll- och varningslampor<br>översikt ..... 1-6                 | Kylvätskenivå, kontroll I ..... 7-27            |
| iPod, anslutning<br>(PA 710/715)..... 4-89    | Kontroller   | Kylvätsketemperaturmätare.... 4-30              |
| iPod, AUX och USB-<br>anslutningar ..... 4-69 | broms- & kopplingsvätska .. 7-29                                   | Körning   |
| Isofixfästen för barnstolar ..... 3-27        | kylvätskenivå ..... 7-27   | åtgärderföre ..... 5-3                          |
|   | motoroljenivå ..... 7-25   | ekonomisk ..... 5-28                            |
|   | oljenivå i automatväxellåda 7-30                                   | i hög hastighet ..... 5-32                      |
|   | spolarvätskenivå..... 7-32   | i regn och genom vatten .... 5-31               |
|   | Kopplingen, funktion ..... 5-8                                     | i vinterväglag ..... 5-33                       |
|   | Krockgardiner ..... 3-38   | medsl äp ..... 5-37                             |
|   | Krockkuddar, informations-<br>dekaler..... 3-45                    | under svåra förhållanden... 5-29                |
|   | Krockkudde   | i mörker ..... 5-30                             |
|   | föraren ..... 3-32   | "Gunga" loss bilen ..... 5-29                   |
|   | framsätesspassageraren..... 3-33                                   | Körriktningsvisare ..... 4-47                   |
|   | bortkoppling av krockkudden<br>på passagerarsidan ..... 3-36       |   |

**L**

|   |           |
|---|-----------|
| Lampbyte.....                           | 7-58      |
| Lampor, w att-tal.....                  | 8-2       |
| Lastbågar.....                          | 4-71      |
| Lastnät.....                            | 4-70      |
| Ljustuta.....                           | 4-46      |
| Lufffilter för kupén.....               | 4-61      |
| Lufffilter för motorn, byte.....        | 7-34      |
| Luftkonditionering.....                 | 4-60      |
| Luftryck, uppgifter.....                | 8-3       |
| Luftryck, dekal<br>med anvisningar..... | 7-41, 8-7 |
| Luftrycksvarnare, beskrivning...        | 6-13      |
| Lås/lås upp bilen.....                  | 4-6       |
| Låsning fria bromsar (ABS) ....         | 5-19      |

**M**

|  |      |
|--|------|
| Make up-s pegel.....                           | 4-68 |
| Manuell växellåda, funktion.....               | 5-7  |
| Motorhuv, öppna.....                           | 4-14 |
| Motorlufffilter, byte.....                     | 7-34 |
| Motorn startar inte.....                       | 6-3  |
| Motorn överhettad.....                         | 6-6  |
| Motornummer.....                               | 8-7  |
| Motorolja och filter, byte.....                | 7-25 |
| Motoroljenivå, kontroll<br>och påfyllning..... | 7-25 |
| Motorrum (bensin), översikt.....               | 7-2  |
| Motorrum (diesel), översikt.....               | 7-3  |
| Motorstart.....                                | 5-5  |
| Motorstopp?.....                               | 6-3  |
| Motortemperaturmätare.....                     | 4-30 |

**M**

|   |      |
|---|------|
| Mugghållare.....                            | 4-68 |
| Mått på bilen.....                          | 8-2  |
| Mätare, varnings- och<br>kontrollampor..... | 4-28 |
| Mörkerkörning.....                          | 5-30 |

**N**

|                        |      |
|------------------------|------|
| Nackskydd<br>bak.....  | 3-10 |
| fram.....              | 3-5  |
| Nycklar.....           | 4-2  |
| med fjärrkontroll..... | 4-4  |

**O**

|                                   |     |
|-----------------------------------|-----|
| Olje- och vätskespecifikationer.. | 8-4 |
|-----------------------------------|-----|

| <b>P</b>  | <b>S</b>   | <b>S</b>  |
|---|--|---|
| Parkeringsbroms<br>användning..... 5-17<br>funktionskontroll ..... 7-32 | Service och kontroller<br>som kan utföras av ägaren... 7-5 | Specifikationer..... 8-1<br>för oljor och vätskor ..... 8-4 |
| Parkeringshjälp/backvarnare ... 4-41                                    | Service och underhåll,<br>ägarens ansvar ..... 1-5         | Spolarvätskenivå,<br>kontroll och påfyllning..... 7-32      |
| Parkeringsljus ..... 4-45   | Serviceprogram ..... 7-8                                   | Startmotorn..... 5-5  |
| Pollenfilter..... 4-61  | Serviceåtgärder, information... 7-21                       | Starthjälp med startkablar..... 6-4                         |
| Punktering, bil med reservhjul ... 6-7                                  | Sidokrockgardiner..... 3-38                                | Startproblem ..... 6-3                                      |
|   | Sidokrockkuddar..... 3-37                                  | Startspärr ..... 4-3  |
|   | Sidorutor, öppna ..... 4-11                                | Strålkastare & parkeringsljus... 4-45                       |
| <b>R</b>  | Signalhorn ..... 4-23                                      | Strålkastare,ni våreglering..... 4-49                       |
| Radio, funktionsbeskrivning..... 4-74                                   | Skifta hjulen för jämnt slitage... 7-43                    | Styrervo,funkti on..... 4-21                                |
| Radioinstruktion..... 4-79  | Släpvagnskoppling, montering 5-38                          | Stöldskydd/startspärr..... 4-3                              |
| Radioreglage på ratten..... 4-73  | Släpvagnskörning ..... 5-37                                | Säkerhetsbälten..... 3-12                                   |
| Radiosändning/-mottagning..... 4-76                                     | Släpvagnsvikter ..... 5-43                                 | Säkringar ..... 7-49  |
| Ratt, justering i höjd..... 4-22  | Snökedjor ..... 5-34                                       | Säten, justering..... 3-2                                   |
| Rattlås/tändningslås ..... 5-4  | Solskydd med make up-spegel 4-68                           |   |
| Rattreglage för radion..... 4-73  | Soltak/taklucka,<br>elektriskt manövrering ..... 4-18      |   |
| Rostskydd, åtgärder ..... 7-67  |  |   |

| <b>T</b>  | <b>U</b>   | <b>V</b>   |
|---|--|--|
| Taklast ..... 4-72                                    | Underhåll och service ..... 7-4                                    | Vindrutetorkarblad<br>underhåll/byte ..... 7-36        |
| Taklucka/soltak<br>elektrisktmanövr erbar ..... 4-18  | Urladdat/bortkopplat batteri<br>åtgärder ..... 7-40                | Vindrutetorkare/spolare ..... 4-50                     |
| Takrelingar, för montering<br>avI astbågar ..... 4-71 | USB-, AUX-, och iPod-<br>anslutningar ..... 4-69                   | Vinterkörning ..... 5-33                               |
| Tanklucka, öppna ..... 4-16                           | USB-port, användning ..... 4-85                                    | <b>Y</b>   |
| Tankning ..... 4-16                                   | <b>V</b>   | Yttre backspeglar,<br>elektriskt justerbara ..... 4-26 |
| Temperaturmätare / kylvätska . 4-30                   | Varnings- och kontrollampor samt<br>mätare, beskrivning ..... 4-28 | Yttrebel ysning ..... 4-45                             |
| Torkarblad, underhåll/byte ..... 7-36                 | Varnings- och kontrollampor<br>översikt ..... 1-6                  | <b>Å</b>   |
| Torkare/vindrutespolare ..... 4-50                    | Varningsblinkers ..... 4-44, 6-2                                   | Återcirkulation av kupélufte n ... 4-58                |
| TPMS - Lufttryckvarnare<br>beskrivning ..... 6-13     | Varselljus/halvljusautomatik ..... 4-48                            | <b>Ä</b>   |
| Transponder i nycklarna ..... 4-2                     | Varvräknare ..... 4-29   | Ägarens ansvar för<br>underhåll och service ..... 7-4  |
| Tripp- och vägmätare ..... 4-31                       | Vikter/fordonsvikter ..... 5-45                                    | <b>Ö</b>   |
| Tuta/signalhorn ..... 4-23                            | Vindrutespolarvätska<br>kontroll och påfyllning ..... 7-32         | Överhettad motor ..... 6-6                             |
| Typgodkännande, dekal ..... 8-6                       |  |  |
| Tändningslås/rattlås ..... 5-4                        |  |  |

- Lär känna bilen och hitta rätt i instruktionsboken / 1-2**
- Bränslerekommendation / 1-3**
- Inkörning av bilen / 1-4**
- Ansvar för service och underhåll / 1-5**
- Service och garantier / 1-5**
- Varnings- och kontrollampor / 1-6**



### LÄR KÄNNA BILEN GENOM ATT LÄSA IGENOM INSTRUKTIONSBOKEN

A010000AUN

Vi rekommenderar att du läser igenom instruktionsboken för att lära känna alla funktioner i bilen.

Det finns råd om körning och vad du ska göra om något händer, t ex om du får punktering eller måste starta bilen med hjälpstartkablar.

Läs också noga allting som har att göra med säkerhet och för dig som har barn är avsnittet barnsäkerhet mycket viktigt.

När du själv ska utföra service och underhåll är det viktigt att följa anvisningarna i boken, så att du undviker personskador samt skador på bilen.

Boken är visserligen uppdelad i olika kapitel, men för att hitta rätt i instruktionsboken finns ett alfabetiskt register längst bak. Det är upplagt så att man ska söka på benämningen på den funktion man vill veta mer om. För att göra det enkelt finns det ibland olika sökbegrepp för samma funktion, "Parkeringsbroms" finns t ex också som "Handbroms".

I anslutning till bokens informationstexter finns det också textstycken som kräver att du är extra uppmärksam:



#### **VARNING**

**Denna rubrik innebär att det finns risk för allvarliga personskador om instruktionen inte följs.**



#### **VIKTIGT**

**Denna rubrik innebär att bilen eller dess utrustning kan skadas om instruktionen inte följs.**

#### **\* OBS**

**Nyttig information finns under denna rubrik.**

## BRÄNSLEREKOMMENDATION

### Bensinmotor

A020101AUN

#### **Blyfri bensin**

För bästa prestanda rekommenderar vi att du tankar 95-oktanig blyfri bensin. Lägsta tillåtna oktantal är 91 (blyfri).

#### **⚠ VIKTIGT**

- **Motorn och avgasrenings-systemet skadas om du tankar blyad bensin även i mycket liten mängd.**
- **Häll inga tillsatser i bränslet som inte rekommenderas av KIA-verkstaden.**
- **Avbryt tankningen när pumpen automatiskt stängs av. Fyll aldrig på maximalt med bränsle.**
- **Kontrollera att tanklocket blir ordentligt fastskruvat efter tankningen.**

A020103AUN

#### **Inblandning av etanol i bensinen**

Motorn är konstruerad för inblandning av högst 10 % etanol inget annat får blandas i bensinen.

Motorskador eller andra problem som uppstår på grund av att felaktigt bränsle tankats omfattas inte av bilens garantier.

#### **⚠ VIKTIGT**

**Inget annat än etanol får blandas i bensinen och högst 10%.**

A020107AUN

#### **Körning utomlands**

- Se till att bilens försäkring gäller i det aktuella landet.
- Kontrollera att det finns rillgång till bränsle av rätt kvalitet.

## DIESELMOTOR

A020201AUN

### **Dieselbränsle**

Använd endast dieselbränsle som enligt EN 590. Användande av icke godkänt bränsle eller bränsleadditiv innebär begränsning i fabriksgarantin.

Tanka endast diesel med cetantal mellan 52 och 54. Följ nedanstående om det förekommer två typer av dieselbränsle:

o Över -5° - diesel för sommar

o Under -5° - diesel för vinter

Undvik bränslestopp. Om motorn stannar på grund av bränslebrist måste bränslesystemet luftas innan motorn kan startas.

### **! VIKTIGT**

**Om du skulle råka tanka bensin eller få vatten i tanken måste den tömmas och bränsleledningarna luftas för att förhindra att dieselpump och motor tar skada.**

A020202AUN

### **Biodiesel**

"Biodiesel", med max 5 % iblandning, får användas om det uppfyller EN 14214. Användning av rapsmetylester (RME), fettsyremetylester (FAME), vegetabilisk oljemetylester (VME) eller en blandning av diesel och biodiesel innebär ökat slitage som kan resultera i skador på motor och bränslesystem.

Skador orsakade av att bilen körts med icke godkänt bränsle, omfattas inte av fabriksgarantin.

### **! VIKTIGT**

- **Använd aldrig bränsle, diesel eller biodiesel, som inte uppfyller specifikationerna.**
- **Tillsätt aldrig additiv som inte godkänts av biltillverkaren.**

## INKÖRNING AV BILEN

A030000AUN

Någon egentlig inkörning behövs inte. Men följ nedanstående anvisningar tills du kört 100 mil. Då uppnår du totalt sett bra bränsleekonomi och hög tillförlitlighet.

- Rusa inte motorn.
- Kör med ett motorvarvtal mellan 2 000 och 4 000 varv/min.
- Kör med varierat motorvarvtal, låt inte motorn ligga på konstant samma varvtal.
- Undvik häftiga inbromsningar.
- Låt inte motorn gå på tomgång mer än 3 minuter åt gången (Följ gällande regler för tomgångskörning).
- Dra inte släp förrän bilen körts minst 200 mil.

## ANSVAR FÖR SERVICE OCH UNDERHÅLL

A06000AUN-SW

Som ägare ansvarar du för att service och underhåll sker enligt det serviceprogram som föreskrivs av KIA. Aktuellt serviceprogram finns hos auktoriserade KIA-verkstäder. Om bilen används under s k krävande körförhållanden ska viss service utföras med tätare intervaller. Hör med verkstaden vad som gäller.

## MODIFIERINGAR PÅ BILEN KAN MEDFÖRA ATT GARANTIKRAV KAN AVVISAS

A07000AUN-SW

Gör inga som helst modifieringar. De kan allvarligt påverka säkerhet, driftsäkerhet och prestanda.

Skador som orsakats av komponenter som monterats i eller modifierar bilen täcks inte av nybilsgarantin.

Uppgifterna i boken bygger på information som fanns tillgänglig när den trycktes. Pågående produktutveckling förbehåller sig KIA rätten att när som helst införa ändringar i specifikationer och utförande.

**Boken beskriver all utrustning som kan förekomma i bilen. Det betyder att det kan finnas information om utrustningsdetaljer som inte finns i den bil du köpt.**

### *Service och garantier*

Information finns i ett separat häfte, Serviceoch garantibok.

## VARNINGS- OCH KONTROLLAMPOR

A050000AAM



Varning för öppen dörr



Spänn fast säkerhetsbältet!



Helljus



Kontrollampa för halvljus



Blinkers



Dimljus



Dimbakljus



ESP (elektronisk stabilitetskontroll)



ESP OFF



Fel i ABS-systemet



Parkeringsbromsen ansatt/låg bromsvätskenivå



För lågt oljetryck i motorn



Varningslampa för elektrisk styrservo



O/D OFF-kontrollampa



Batteriet laddas inte



Motorkontrollampa



Fel i krockkuddesystemet



För lågt luftryck i däcken



Fel på luftrycksmätaren - TPMS



Startspärr (immobilizer)



Bakluckan inte helt stängd



Låg bränslenivå



Glödning (diesel)



Vatten i bränslefilteret (diesel)



Farthållaren aktiverad



Farthållning aktiverad

Mer information om lamporna finns i kapitel 4.

## En snabb överblick

2

**Interiören / 2-2**

**Instrumentpanelen / 2-3**

**Motorrummet / 2-4**

## ÖVERBLICK - INTERIÖR

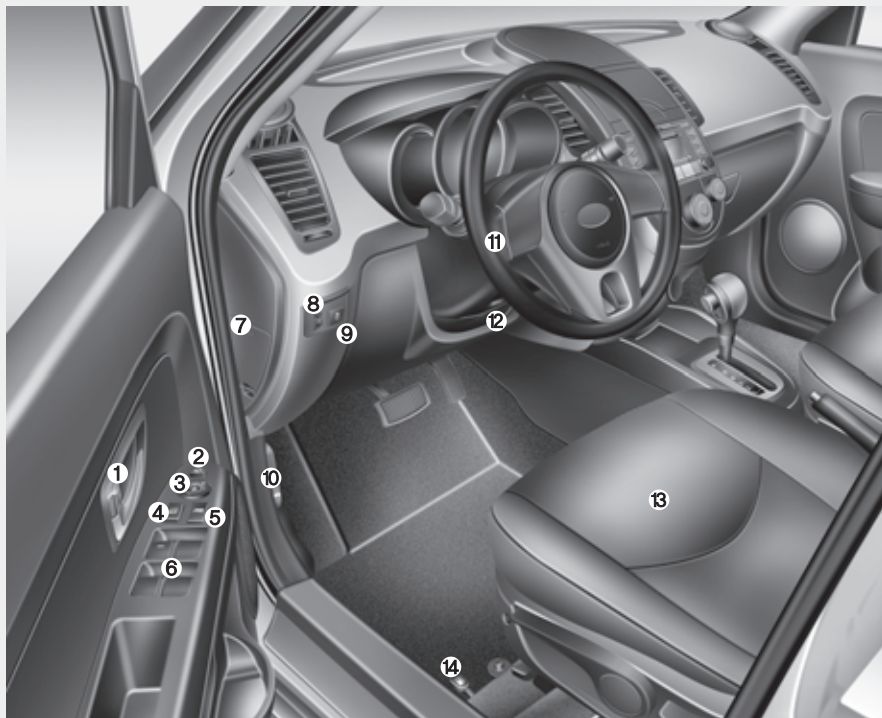

- 1. Låsknapp för dörren.....4-7
- 2. Knapp för fällning av yttre  
backspeglar.....4-27
- 3. Reglage för inställning av yttre  
backspeglar.....4-26
- 4. Knapp för centrallåset, lås/lås upp .....4-7
- 5. Spärrknapp för fönsterhissarna. ....4-13
- 6. Knappar för elektriska fönsterhissar,  
öppna/stäng .....4-11
- 7. Säkringshållare .....7-49
- 8. Reglage för justering av  
strålkastarna .....4-49
- 9. ESP OFF .....5-20
- 10. Reglage för huvöppning.....4-14
- 11. Ratt med krockkudde.....4-21
- 12. Reglage för justering av ratten .....4-23
- 13. Säten.....3-2
- 14. Spak för öppning av tanklucka .....4-16

OAM019001

B010000AUN-C1

## ÖVERBLICK - INSTRUMENTPANEL



|   |          |
|---|----------|
| 1. Krockkudde .....   | 3-34     |
| 2. Reglage för yttre belysning<br>och blinkers .....                | 4-45     |
| 3. Mätare, varnings- och<br>kontrollampor .....                     | 4-28     |
| 4. Reglage för torkare och spolare .....                            | 4-50     |
| 5. Reglage för farthållare<br>(annan placering kan förekomma) ..... | 5-24     |
| 6. Dimmer för belysning i högtalare .....                           | 4-73     |
| 7. Ventilationsmunstycken .....                                     | 4-55     |
| 8. Förvaringsfack .....   | 4-66     |
| 9. Varningsblinkers .....   | 4-44/6-2 |
| 10. Radio .....   | 4/73     |
| 11. Värme- och ventilationssystem .....                             | 4-54     |
| 12. Växelspak/växelväljare .....                                    | 5-7/5-10 |
| 13. Eluppvärmda säten .....   | 3-7      |
| 14. Krockkudde .....  | 3-34     |
| 15. Handskfack .....  | 4-65     |
| 16. Parkeringsbromsen .....   | 5-17     |
| 17. Bromspedal .....  | 5-16     |
| 18. Gaspedal .....  | 5-5      |

OAM019002

B020000AAM



## MOTORRUM - DIESEL (SE ÄVEN KAPITEL 7)

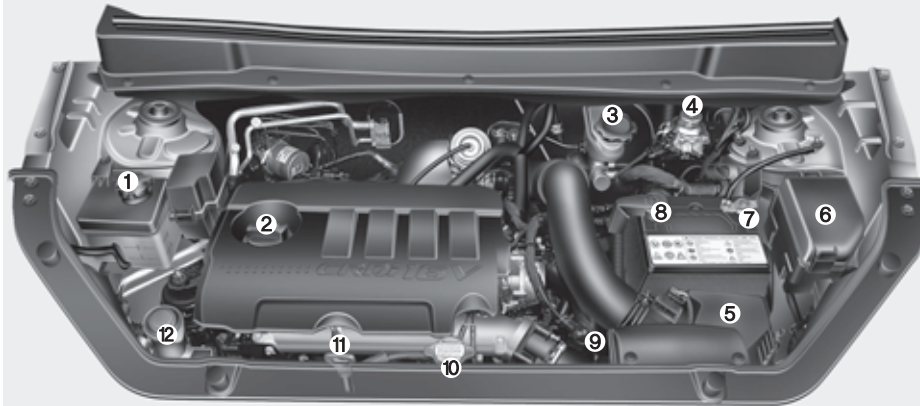

- 1. Kylvätskebehållare .....7-26
- 2. Påfyllningshål för motorolja.....7-25
- 3. Behållare för bromsvätska .....7-29
- 4. Bränslefilter .....7-33
- 5. Luftrenare.....7-34
- 6. Säkringshållare .....7-49
- 7. Negativ batteripol.....6-4/7-38
- 8. Positiv batteripol .....6-4/7-38
- 9. Oljemätsticka för automatisk  
växellåda .....7-30
- 10. Kylarlock .....6-6/7-28
- 11. Mätsticka för motoroljenivå .....7-25
- 12. Behållare för spolärvätska .....7-32

Se kapitel 7 för information om kontroll och påfyllning av oljor och vätskor.

\* Motorkåpan kan ha ett annat utseende än den på bilden.

OAM019004

**Säten / 3-2**

**Säkerhetsbälten / 3-12**

**Barnsäkerhet / 3-21**

**Krockkuddesystemet / 3-29**

## Säten och säkerhet

3

## SÄTEN

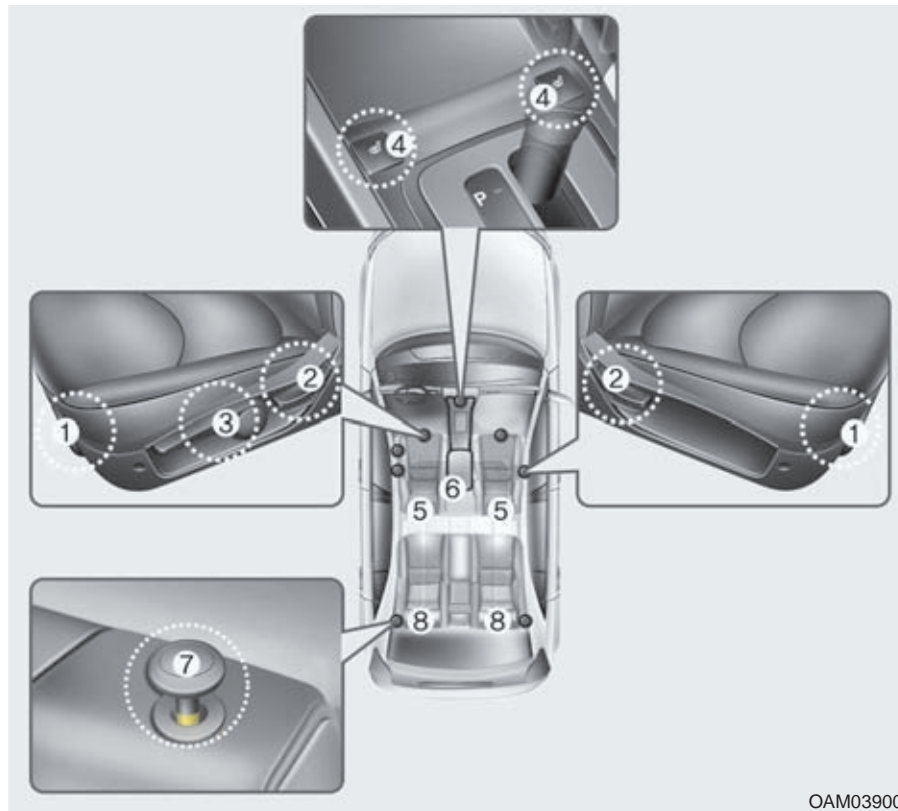

### Framsäten

- (1) Framåt/bakåt
- (2) Ryggstödets lutning
- (3) Sittdynans lutning eller höjd, beroende på modell
- (4) Reglage för värme i sätena
- (5) Nackskydd
- (6) Armstöd (Förarsätet)

### Baksäte

- (7) Fällning av ryggstöden
- (8) Nackskydden

OAM039001

C010000AUN

** VARNING - Föraren**

Se till att inga lösa föremål ligger på golvet vid förarens fötter. De kan orsaka att t ex bromspedalen inte kan trampas ner. Placera inget under framsätena.

** VARNING - Räta upp sätet**

Om ryggstödet varit lutat bakåt och ska rätas upp, håll i det så att det inte fjädrar framåt och smäller till någon.

** VARNING - Sitt rätt i bilen**

Alla åkande i bilen ska vara fastspända och sitta i upprätt ställning. Den som sitter för mycket tillbakalutad riskerar att glida ur bältet vid en häftig inbromsning eller eventuell kollision.

** VARNING - Förarsätet**

- Justera aldrig sätet när bilen är i rörelse. Det kan medföra att du förlorar kontrollen över bilen och kan råka ut för en olycka.
- Lasta inget mot ryggstödet och påverka det inte på något sätt som kan medföra att den inte är spärrat i upprätt läge och därmed kan fällas framåt vid en häftig inbromsning eller kollision.
- Föraren ska se till att alla i bilen använder säkerhetsbältena när bilen är i rörelse. Höftdelen av bältet ska vara åtdraget över höften och diagonaldelen ska ligga tätt an mot kroppen och löpa över axeln och nära halsen. Det är också viktigt att man sitter upprätt och lutad mot ryggstödet.
- Föraren ska alltid sitta så långt från ratten som möjligt (minst 25 cm) och i upprätt ställning. Då ger krockkudden det bästa skyddet i kombination med fastspänt säkerhetsbälte.

** VARNING - Bakre ryggstöd**

- Ryggstöden ska alltid vara spärrade så att de inte riskerar att fällas framåt vid en häftig inbromsning eller kollision.
- Last i bagageutrymmet ska placeras så långt fram som möjligt och med de tyngsta föremålen underst. Surra all last noga och lasta inte högre än till överkant på ryggstöden.
- Om ett ryggstöd återställs efter att ha varit nedfällt, kontrollera att det blir spärrat i uppfällt läge genom att vicka på det.

** VARNING**

När sätet är justerat, kontrollera att det är spärrat i önskat läge genom att försöka flytta det. Om det inte är spärrat kan det plötsligt åka framåt eller bakåt så att du tappar kontrollen över bilen.

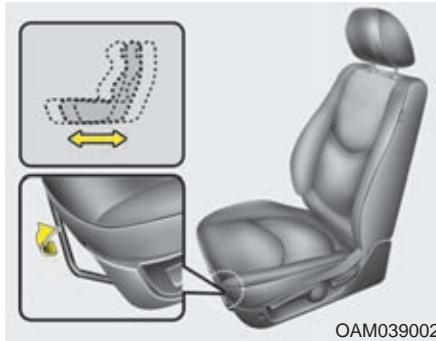

## Framsätets justering framåt/bakåt

C010101ASA

1. Lyft reglaget i sätets framkant.
2. Åk med sätet tills avståndet till ratt och pedaler är rätt.
3. Släpp reglaget och kontrollera att sätet är spärrat i önskat läge genom att försöka åka med det.

All justering av sätet ska göras med bilen stillastående.

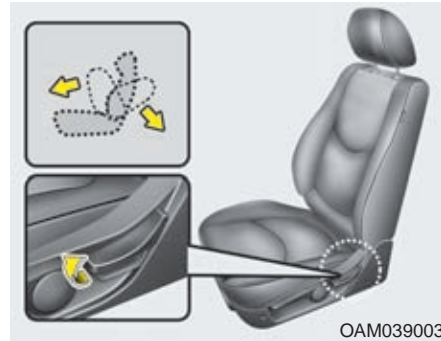

C010102AUN

## Justering av ryggstödet lutning

1. Luta dig lite framåt och lyft på spaken som pilen i bilden visar.
2. Luta dig sedan bakåt mot ryggstödet och ställ in den önskade lutningen.
3. Släpp spaken och kontrollera att sätet är spärrat i önskat läge.

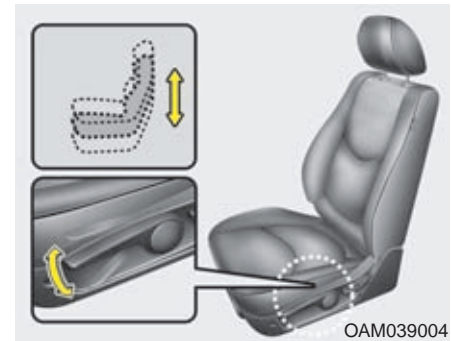

C010103AUN

## Justering av förarsätets sittdyna

Funktionen kan variera mellan olika modeller. Antingen kan sittdynan höjas och sänkas när man pumpar med spaken uppåt eller nedåt eller också ändras lutningen.

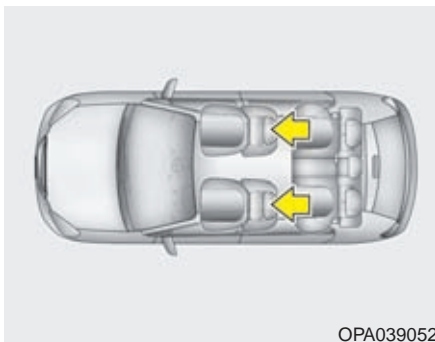

OPA039052

C010104BUN

**Nackskydd**

Nackskydden ska vara justerade till rätt höjd för att ge bästa tänkbara skydd.

**VARNING**

- Nackskyddens överkant ska vara i nivå med överkanten på öronen för att ge effektivt skydd mot pisksnärtskador (whiplash). Det är idealiskt om avståndet till bakhuvudet är ungefär som en knuten näve.
- Nackskydden ska alltid vara rätt inställda på de platser där åkande sitter.
- Justera alltid nackskydden innan bilen körs.

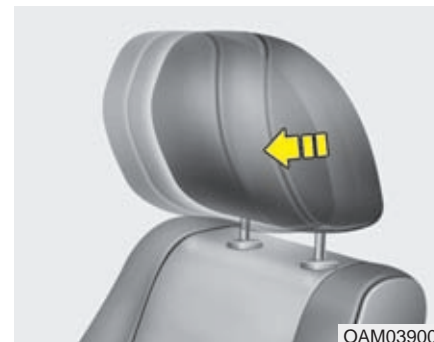

OAM039005

**Justering framåt/bakåt**

I vissa modeller kan de främre nackskydden ställas in i tre olika lägen. Dra nackstödet framåt så långt det går och släpp det bakåt. Därefter kan nackskyddet vinklas framåt i två steg.

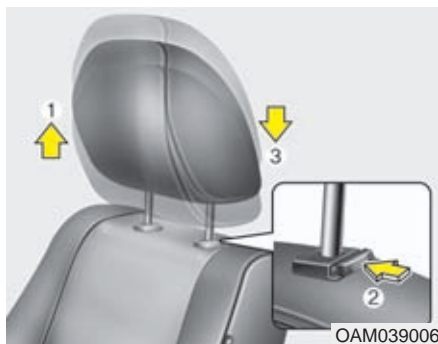

## Justering av nackskydden i höjd

Lift för att höja (1). För att nackskydden ska kunna sänkas (3) måste spärrknappen (2) på staget tryckas in.



### **VARNING**

**Kontrollera att nackskydden är spärrade i rätt läge.**

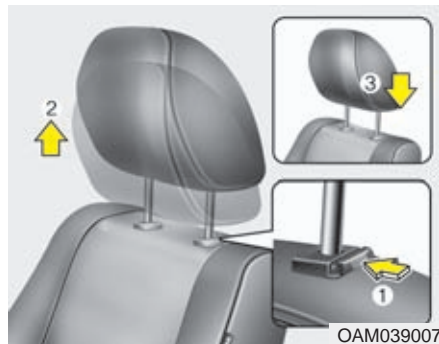

## Demontering av nackskydden

Gäller bilar med säten utan aktiva nackskydd. Se bilden till höger. Demontera nackskyddet genom att dra det uppåt. Tryck på spärrknappen (1) för att få loss det från ryggstödet (2). Montera nackskyddet genom att sticka in stagen (3) i hålen och håll in spärrknappen för att skjuta ner det. Justera därefter till rätt höjd.



## Skydd mot nackskador vid påkörning bakifrån

Vissa modeller är utrustade med s k aktiva nackskydd som skyddar mot pisksnärtskador. Vid påkörning bakifrån aktiveras det s k whiplashskyddet som finns i framsätena. Det trycker nackskyddet framåt för att huvudet inte ska kastas bakåt, vilket skulle kunna medföra allvarliga nackskador. Dessa nackskydd är inte demonterbara.

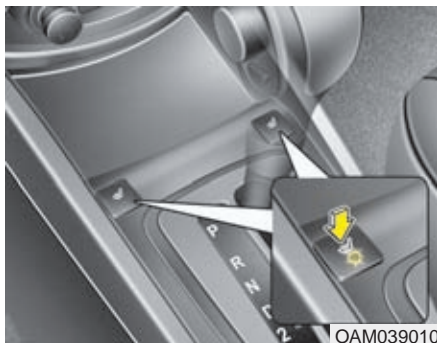

OAM039010

C010107AUN

### ***Eluppvärmda framsäten***

Knapparna är placerade på sidorna av växelspaken/växelväljaren. När värmen är på lyser lamporna i knapparna.

### **\* OBS**

Temperaturen i sätena regleras av en termostat.

### **! VIKTIGT**

- Vid rengöring av klädseln på sätena får thinner, bensen, bensin eller rengöringsmedel med alkohol inte användas.
- Filter, kuddar och överdragskläder kan orsaka överhettning i de eluppvärmda sätena.
- Placera inga föremål med vassa kanter på sätet. De kan skada de värmeledande trådarna i sätet.

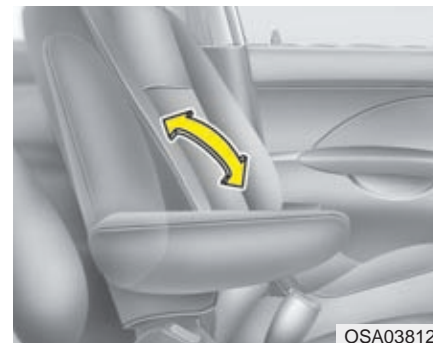

OSA038123

010109AVQ-C1

### ***Armstöd (Förarsäte)***

Armstödet har ett fast läge nedfällt.



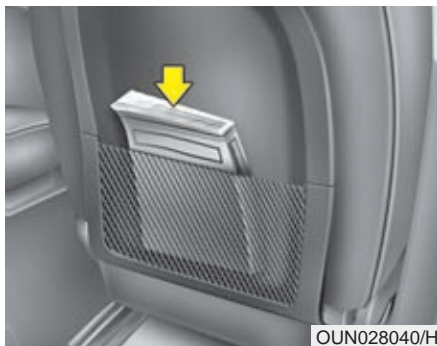

OUN028040/H

C010108AAM

### **Ryggstödsficka**

Ficka kan finnas på ena eller bägge främre ryggstöden.



### **VARNING - Fickorna**

Förvara inga föremål som är tunga eller har vassa kanter i fickorna.

### **Baksätet**

C010307BUN-C1

### **Fällning av baksätet**

Sittdynan kan tippas framåt och ryggstödet fälls ner så att det bildas en stor plan lastyta.



### **VARNING**

Lasta de tyngsta föremålen längst fram och underst och surra all last ordentligt så att den inte kastas framåt och orsakar personskador vid en häftig inbromsning eller kollision.

Lasta inte högre än till överkant på framsätenas ryggstöd.

### **Fällning av baksätet**

1. Stoppa in säkerhetsbältets låsdel i fickan som finns i bakkant på sittdynan (vissa modeller) och haka upp bältesdelen på hållaren, så att bältet inte skadas.
2. Res upp det främre ryggstöden och skjut eventuellt framsätena framåt.
3. Tryck ner de bakre nackskydden helt.

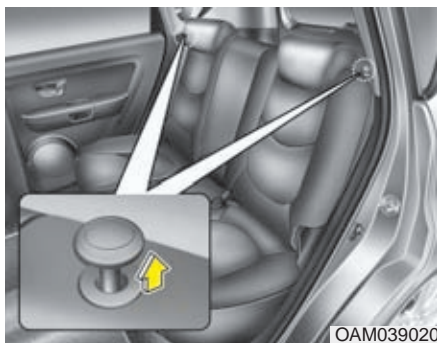

4. Lyft spärreglagen som finns upptill på båda sidor av ryggstödet och fäll de två ryggstödsdelarna framåt.

5. När du återställer ryggstödet, tryck ryggstödet bakåt så att det hörs ett klick när det spärras. Kontrollera att den inte kan tippa framåt.
6. Återställ säkerhetsbältena så att de är klara att använda.

### **⚠ VARNING**

Tänk på följande när baksätena återställs:

Se upp så att bältena inte kommer i kläm och skadas.

Kontrollera att ryggstöden är låsta i upprätta lägen. I annat fall kan de fällas framåt i samband med en häftig inbromsning eller kollision. Om det då finns bagage i bilen kan det kastas framåt och skada de åkande.

## **!** VIKTIGT - Akta bälteslåsen och klädseln

*När sätena är nedfällda är det viktigt att bälteslåsen är instoppade i fickorna som finns mellan sittdynan och ryggstödet samt att bältesbanden är fasthakade i de hållare som finns på sidorna av ryggstödet. Annars kan bälten och klädsel skadas.*

## **!** VIKTIGT - Bakre bältena

*Återställ säkerhetsbältena så att de är klara att använda när baksätena är i upprätt läge.*

## **!** VARNING - Last i bilen

Med last i bagageutrymmet ska de tyngsta föremålen placeras längst fram och underst. All last ska surras ordentligt så att den inte kastas framåt och orsakar personsador vid en häftig inbromsning eller kollision. Lasta inte högre än till överkant på framförvarande sätens ryggstöd.

## **!** VARNING - Lastning

När bilen lastas, stanna motorn, lägg i 1:an eller backen (P-läget för automat) och sätt an parkeringsbromsen.

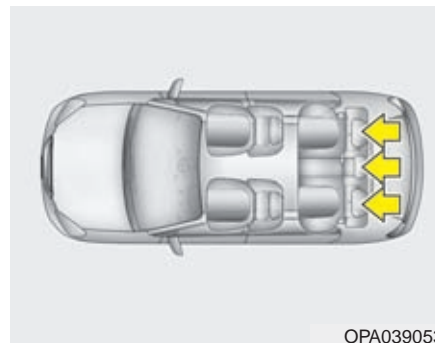

OPA039053

C010303BPA

### **Nackskydd**

Nackskydden i baksätet ska vara justerade till rätt höjd för att ge bästa tänkbara skydd.

Det är viktigt att nackskydden är rätt justerade så att de ger ett effektivt skydd.

**⚠ VARNING**

- Nackskyddens överkant ska vara i nivå med överkanten på öronen för att ge effektivt skydd mot pisksnärtskador (whiplash). Det är idealiskt om avståndet till bakhuvudet är ungefär som en knuten näve.
- Nackskydden ska alltid vara rätt inställda på de platser där åkande sitter.

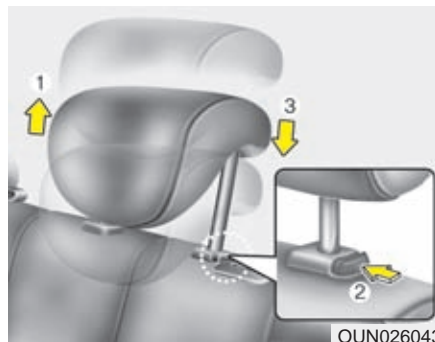
**Justering av nackskydden i höjd**

Dra uppåt för att höja nackskyddet. Tryck och håll in spärrknappen (2) för att sänka nackskyddet.

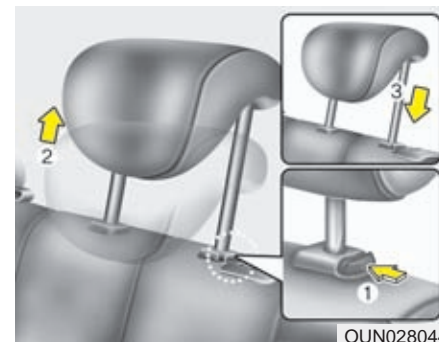
**Demontering av nackskydden**

Demontera nackskyddet genom att dra det uppåt. Tryck på spärrknappen (1) för att få loss det från ryggstödet (2). Montera nackskyddet genom att sticka in stagen (3) i hålen och håll in spärrknappen för att skjuta ner det. Justera därefter till rätt höjd.

**⚠ VARNING**

Kontrollera att nackskydden är spärrade i rätt läge.

## SÄKERHETSÅLTEN

C020100AUN

### VARNING

- Enligt lag måste alla åkande använda säkerhetsbälten när bilen är i rörelse.
- Alla åkande i bilen ska sitta i upprätt ställning. Den som sitter för mycket tillbakalutad riskerar att glida ur bältet vid en häftig inbromsning eller eventuell kollision.
- Varje bälte ska vara åtdraget över höften och diagonaldelen ska löpa tätt intill kroppen och nära halsen.
- Bältena får inte vara snodda. Då finns risk att de inte ger rätt skydd.
- Om ett bälte är skadat på minsta vis ska det bytas ut.
- Barn upp till ca 12 år och som är kortare än 135 cm ska sitta i eller på särskild barnsäkerhetsutrustning.

### VARNING

Säkerhetsbältet ger effektivast skydd när: Den åkande sitter upprätt i sätet och lutad mot ryggstödet. Bältet är åtdraget över höften och diagonaldelen löper tätt intill kroppen och nära halsen. Benen är riktade rakt fram och fötterna är på golvet.

Bältet ger optimalt skydd när det är ligger an mot kroppen.

### VARNING

Gör inga försök att modifiera, reparera eller utföra service på säkerhetsbältena.

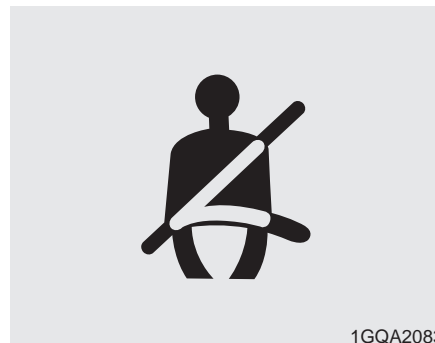

1GQA2083

C020101AAM

### **Sätt på säkerhetsbältet!- Varningslampan och varningssignal**

#### Typ A

Varje gång tändningsnyckeln vrids till ON tänds varningslampan och lyser tills föraren spänt fast säkerhetsbältena. Om bältena inte är fastspända efter 6 sekunder hörs också en varningssignal.

Anm. Bältespåminnare typ A är den som vanligen förekommer i bilar som säljs i Sverige.

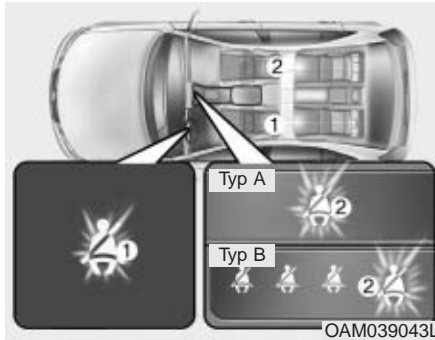

### Typ B

#### En bältespåminnare för varje bälte

Varningslamporna för bältena i framsätet lyser i 6 sekunder varje gång tändningsnyckeln vrids till ON.

Om ett bälte i framsätet inte späns fast eller lossas efter att tändningsnyckeln vridits till ON kommer varningslampan för det bältet att lysa tills bältet är fastspänt. Om den åkande inte är fastspänd när hastigheten överstiger 9 km/tim börjar lampan blinka. Den övergår till fast sken om farten sjunker till 6 km/tim.

Om föraren eller passageraren inte är fastspänd när bilen körs i mer än 20 km/tim blinkar lampan och en varningssignal ljuder i ca 1 1/2 minut.

### \* OBS

- Varningslamporna/bältespåminnarna är placerade i mitten av instrumentpanelen.
- Även om ingen sitter i höger framsäte lyser/blinkar lampan 6 sekunder varje gång tändningsnyckeln vrids till ON.
- Om du placerar något bagage på höger framsäte kan det medföra att lampan lyser/blinkar.

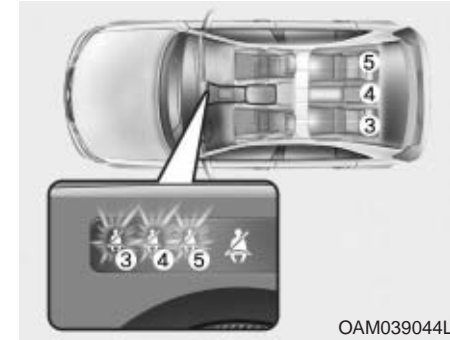

### Bältespåminnare för baksätet

När tändningsnyckeln vrids till ON, släcks lamporna för bältena vartefter de späns fast. Om en passagerare inte är fastspänd lyser varningslampan för aktuellt bälte i 35 sekunder om:

- Motorn startas.
- Hastigheten överskrider 9 km/tim.
- Ett bälte lossas när hastigheten är lägre än 20 km/tim.

Lossas ett bälte när bilen körs i mer än 20 km/tim blinkar lampan och en varningssignal ljuder i ca 35 sekunder.

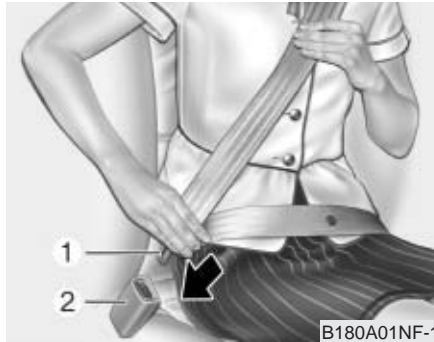

C020102BUN-C1

## 3-punkts rullbälte

Ta tag i delen med låstungen (1) och dra långsamt ned bältet över axeln. Stick in låstungen i låset (2) så att det hörs ett klick. Kontrollera att bältet inte är snott och att det låst.

Rullbältet ger en viss rörelsefrihet men låses direkt om den åkande kastas framåt.

## \* OBS

Om bältet inte går att dra ut, släpp efter och dra sedan försiktigt i det.

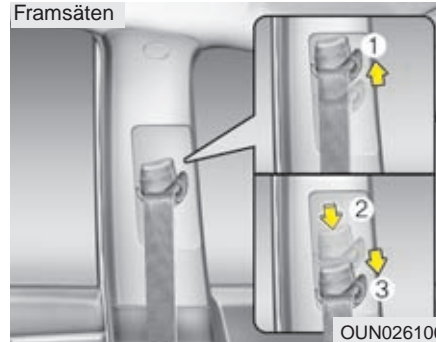

## Justering av övre bältesfästet

För att bältet ska sitta bekvämt och göra bäst nytta är det övre fästet justerbart i höjd i 4 olika lägen.

Bältet ska löpa så vågrätt som möjligt från fästet och över axeln.

Höj genom att skjuta fästet uppåt (1). Sänk fästet genom att trycka ner spärrknappen (2) och samtidigt skjuta fästet nedåt. Släpp spärrknappen och kontrollera att fästet är låst i önskat läge.

## **⚠ VARNING**

- Kontrollera att bältesfästet har låst i önskat läge efter höjjusteringen.
- Om bältena varit utsatta för belastning i samband med en kollision ska de bytas omgående, även om de inte har några synliga skador.

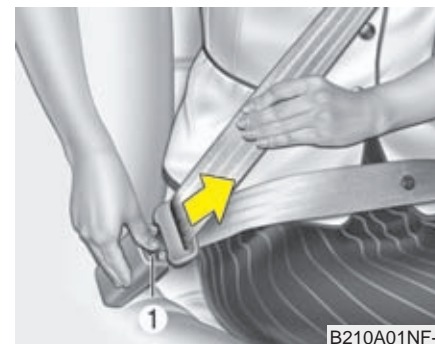
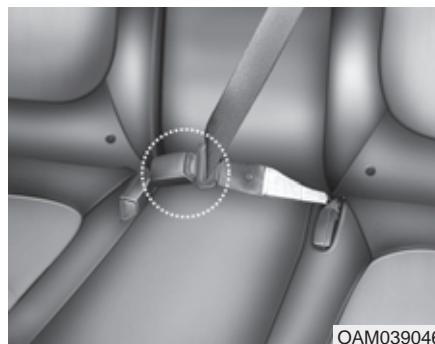
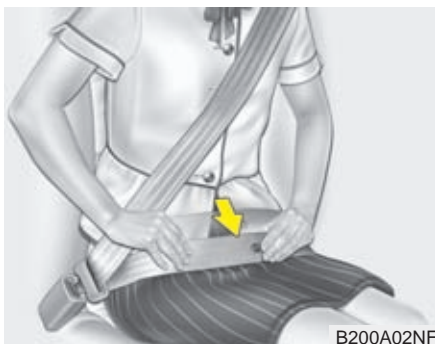

**⚠ VARNING**

Det är viktigt att du trycker ner bältet så att midjedelen sitter lågt över höften. Dra diagonaldelen uppåt så att den smiter åt mot kroppen och löper över axeln nära halsen.

Låstungen på mittbältet får bara kopplas ihop med bälteslåset som är märkt CENTER.

**Lossa bältet så här:**

Tryck på den röda knappen (1) på bälteslåset och håll i bältet så att det rullas tillbaka långsamt och se till att det inte snor sig.



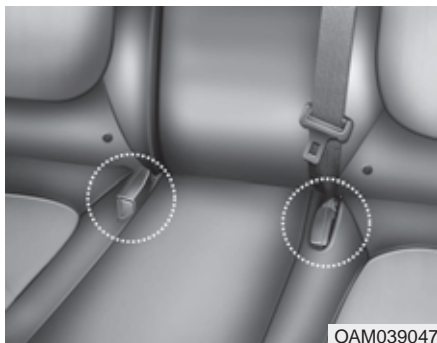

OAM039047

C020105AUN

### **När bältena inte ska användas**

Baksätets bälteslås kan stoppas ner i sina fickor mellan bakre ryggstödet och sittdynan när de inte används.

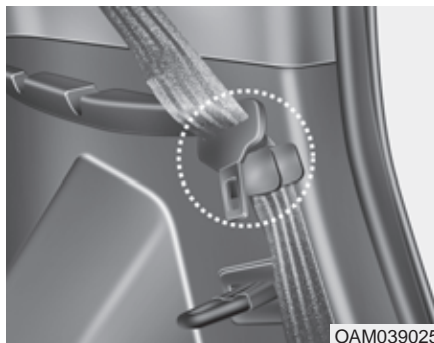

OAM039025

Undvik att bältena kommer under eller bakom sätet genom att föra bältesbanden genom bälteshållarna.



OMG035300

C020200AUN-C1

### **Bältessträckare**

Bältena i framsätet är försedda med bältessträckare som stramar åt bältena vid en eventuell kollision, för att föraren och framsätesspassageraren inte ska kastas framåt. Bältessträckarna utlöser separat eller tillsammans med de främre krockkuddarna, beroende på hur kraftig en kollision är. En åtstramningsbegränsare gör att bältena inte dras åt för hårt.

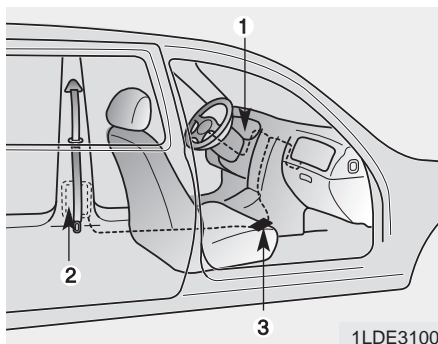

Systemet med bältessträckarna:

1. Varningslampa (samma som för krockkuddarna).
2. Bältessträckaren är hopbyggd med bältets rullmekanism.
3. Kontrollenhet som utlöser krockkuddar och/eller bältessträckarna.

### **⚠ VARNING**

1. Bältessträckarna och krockkuddarna ger effektivt skydd endast om säkerhetsbältet används på rätt sätt. Läs noga information om säkerhetsutrustningen på de följande sidorna.
2. Alla åkande ska alltid vara fastspända när bilen är i rörelse. Barn under ca 12 år och som är kortare än 135 cm ska använda särskild barnsäkerhetsutrustning.

### **\* OBS**

- Om en krock inte är tillräckligt kraftig för att utlösa krockkuddarna kan det hända att enbart bältessträckarna utlöses.
- Det hörs en knall och bildas rök om bältessträckarna utlöses. Det är normalt och inte farligt.
- Röken innehåller partiklar som kan irritera huden och den bör inte andas in under en längre period. Tvätta bort eventuella partiklar från huden.

## \* OBS

Bältessträckarna styrs av samma kontrollenhet som krockkuddarna och har samma varningslampa (⚠). Den ska lysa eller blinka i ca 6 sekunder efter att tändningsnyckeln vridits till ON och sedan slockna.

### ⚠ VIKTIGT

*Om det uppstått något fel på bältessträckarna tänds lampan även om det inte är något fel på krockkuddarna. Om lampan inte tänds när nyckeln vrids till ON eller om den fortsätter att lysa efter de 6 sekunderna eller om den tänds under körning har det sannolikt uppstått ett fel på bältessträckarna eller krockkuddarna. Kontakta i så fall en KIA-verkstad omgående.*

### ⚠ VARNING

- Bältessträckarna kan bara utlösas en gång. Om de löst ut måste hela bältesenheten bytas ut. Alla bälten som varit utsatta för belastning i samband med krock måste bytas.
- Enheten med bältessträckarna blir mycket het när den utlöses. Rör den inte förrän den svalnat.
- Gör inga ingrepp i bältesenheterna och försök inte att själv byta ut dem. Allt sådant arbete måste utföras av utbildade KIA-mekaniker.
- Slå inte på bältesrullarna / bältessträckarna.
- Gör inga försök att modifiera, reparera eller utföra service på bältessträckarna.
- Kontakta en KIA-verkstad om en bältessträckare ska kasseras/bytas.

C020300AUN

## Beträffande säkerhetsbältena

### ⚠ VARNING

Enligt lag måste alla åkande använda säkerhetsbältena på ett korrekt sätt när bilen är i rörelse. Säkerhetsbältena är den viktigaste säkerhetsutrustningen i bilen. Om man sitter på rätt sätt och använder bältena rätt hindras man också från att träffas av krockkuddarna om de utlöses.

C020306AUN

### *Detta gäller för barn i bilen*

Barn upp till ca 12 år och som är kortare än 135 cm ska sitta i eller på särskild barnsäkerhetsutrustning.

### ⚠ VARNING

Alla i bilen ska alltid ha bältena fastspända när bilen är i rörelse. Barn får aldrig färdas i knät på en vuxen. Ingen är stark nog att hålla ens ett litet barn om en krock skulle inträffa.

**\* OBS**

Den säkraste platsen för ett litet barn är i en bakåtvänd monterad stol i framsätet och med passagerarens krockkudde bortkopplad. Kontrollera att lampan för bortkopplad kudde lyser. Montera stolen enligt tillverkarens anvisningar och se till att monteringsanvisningen finns tillsammans med stolen i bilen. Om stolen monteras med bilens säkerhetsbälten, kontrollera, genom att dra i bältet, att den är ordentligt fastspänd.

Sätet ska skjutas så långt bakåt som möjligt. Barn som är stora nog att färdas framlänges bör sitta i baksätet.

C020301AUN-U1

**Anpassa utrustningen efter barnets längd och vikt**

Barn som är äldre än 4 år kan färdas framåtvända och lämpligen i baksätet. Varje barn ska dock ha sin egen säkerhetsutrustning. Barn som är lite större kan använda en bilkudde.

Barn som är minst 135 cm behöver ingen specialutrustning utan kan använda bilens ordinarie bälten.

Kontrollera med jämna mellanrum under färden att barnet sitter på rätt sätt och inte har lossat bältet.

Om barn ska färdas i framsätet ska sätet skjutas så långt bakåt som möjligt. Krockkudden ska vara bortkopplad oavsett om barnet färdas fram- eller baklänges.

Om bilens bälte används för att spänna fast barnet, kontrollera att det inte ligger an mot barnets hals. Om så är fallet, flytta barnstolen mot mitten.

**VARNING - Barn och säkerhet**

- Se till att säkerhetsbältet inte ligger an mot barnets hals.
- Se till att barnet alltid har rätt säkerhetsutrustning med tanke på längd och vikt.

C020302AUN

**Gravida kvinnor**

Det är viktigt att midjedelen av bältet skjuts ner lågt över höften.

Diagonaldelen ska löpa över axeln men inte över magen.

C020304AUN

**Endast en person får vara fastspänd i respektive bälte**

C020305APA

## **Färdas aldrig liggande**

Säkerhetsbältet ger effektivast skydd när de åkande sitter i upprätt ställning och lutade mot ryggstöden samt har bältena spända över bröstet och höfterna.



### **VARNING**

Med för mycket lutning finns det risk att man glider ur bältet vid en eventuell kollision. Då skyddar varken bälten eller krockkuddar som de ska. Sitt därför upprätt, lutad mot ryggstödet och använd bältena på ett korrekt sätt.

C020400AUN

## **Att tänka på för bältena**

Åtgärda ingenting på bältena och se till att de inte skadas genom att klämmas i dörrar eller på annat sätt.



### **VARNING**

När du återställer baksäten som varit nedfällda ska du se till att du inte får bältena i kläm så att de skadas. Ett säkerhetsbälte med skadat band eller lås kanske inte fungerar som det ska vid en kollision eller plötsligt stopp, vilket kan resultera i allvarlig skada. Byt ut dem omgående om de är skadade.

C020401AEN

## **Regelbundna kontroller**

Kontrollera regelbundet att alla delar av säkerhetsbältena inte har några skador och att banden inte är fransiga. Trasiga delar i bältessystemet måste bytas omgående.

C020402AUN

## **Håll bältena torra och rena**

Om bältena är smutsiga, rengör med en mild tvållösning och låt bältena torka i skugga eller inomhus helt utdragna ur rullarna.

Använd aldrig några starka rengöringsmedel eller blekmedel på bältena, materialet kan försvagas så att bältena brister i en kollision.

C020403ASA

## **När bälten måste bytas**

Bälten som utsatts för belastning i samband med en kollision måste bytas även om de inte har några synliga skador. Har du några frågor om säkerhetsbältenas funktion, kontakta en KIA-verkstad.

## BARNSÄKERHET

C030000BUN-SW

Alla i bilen ska använda säkerhetsutrustningen för att få optimalt skydd om en olycka skulle inträffa.

För barn tillkommer speciell barnsäkerhetsutrustning som ska användas av barn som är kortare än 135 cm.

Barn har huvuden som är proportionellt större än hos vuxna. Påfrestningen på ett barns kropp blir större vid en eventuell kollision och därför krävs speciell utrustning.

Barnstolar ska fästas enligt anvisningar från tillverkaren, antingen med bilens säkerhetsbälten eller i Isofix-fästena.

### Tänk på följande när barn ska färdas i bilen:

1. Den säkraste platsen för ett litet barn är i en bakåtvänd monterad stol i framsätet. När stolen placeras fram på passagerarsidan måste passagerarkrockkudden vara bortkopplad och sätet tillbakaskjutet så långt som möjligt. Kontrollera att lampan för bortkopplad kudde lyser.
2. Montera stolen enligt tillverkarens anvisningar och se till att monteringsanvisningen finns tillsammans med stolen i bilen.
3. Om stolen monteras med bilens säkerhetsbälten, kontrollera, genom att dra i bältet, att den är ordentligt fastspänd.
4. Barn som är äldre än 4 år kan färdas framåtvända och i baksätet.
5. Varje barn ska dock ha sin egen säkerhetsutrustning.
6. Om bilens bälte används, kontrollera att det inte ligger an mot barnets hals.
7. Kontrollera med jämna mellanrum under färden att barnet sitter på rätt sätt och inte har lossat bältet.
8. Barn får aldrig färdas i knät på en vuxen. Ingen är stark nog att hålla ens ett litet barn om en krock skulle inträffa.

9. Om en barnstol varit utsatt för en krock bör den bytas.

### VIKTIGT - Varma metalldelar

*Om bilen har stått i direkt solljus med dörrarna stängda, kan säkerhetsbälten och säten bli så varma att ett barn kan bränna sig på dem. Känn först på klädseln och spännen om de är varma innan du sätter barnet i till exempel bilbarnstolen.*

### \* OBS

Vi rekommenderar att barn upp till ca 4 års ålder färdas i bakåtvänd monterad stol. När stolen placeras i framsätet måste krockkudden vara bortkopplad.

Den europeiska standarden (ECE-R44) delar upp barnsäkerhetsutrustningen i fem grupper:

|          |            |
|----------|------------|
| Grupp 0  | 0 - 10 kg  |
| Grupp 0+ | 0 - 13 kg  |
| Grupp 1  | 9 - 18 kg  |
| Grupp 2  | 15 - 25 kg |
| Grupp 3  | 22 - 36 kg |

Lägg märke till att grupperna överlappar varandra. Det finns också säkerhetsutrustning som uppfyller kraven för mer än en grupp.

All barnsäkerhetsutrustning ska vara godkänd och ha en märkning som anger det. Den märkningen får inte tas bort.

Barn som är längre än ca 135 cm kan använda bilens ordinarie säkerhetsbälten.

### **VARNING**

**Vi rekommenderar att barn upp till ca 4 års ålder färdas i bakåtvänd monterad stol. Om stolen placeras i framsätet måste krockkudden vara bortkopplad.**

Placera aldrig en bakåtvänd monterad barnstol i framsätet i en bil med aktiverad krockkudde på passagerarsidan. En kudde som utlöses krossar barnstolen.

Se "Bortkoppling av krockkudde" längre fram i detta kapitel. Justera också framsätet till dess bakersta läge.

Barn som är ca 4 år och äldre kan åka framåtvända i baksätet.



### **Grupp 0 och 0+**

Barn som väger upp till ca 13 kg ska alltid färdas i bakåtvänd monterad stol.

Den typ av stol som visas i bilden monteras med bilens ordinarie säkerhetsbälten. Var noga med att följa stoltillverkarens anvisningar vid monteringen.

### **VIKTIGT**

***Det förekommer barnstolar som är klassade både för grupp 0 och 1. De kan vara konstruerade för att fästas med bilens bälten och att barnet spänns fast med stolens bälte. Om du använder en sådan stol, följ noga tillverkarens anvisningar för montering.***



SWE34401

### Grupp 1

Denna grupp avser stolar för barn mellan 9 och 18 kg. Dessa stolar kan monteras både framåt- och bakåtvända.

***Vi rekommenderar att barn färdas i bakåtvänt monterade stolar upp till ca 4 års ålder. Om barnet är placerat i framsätet ska krockkudden kopplas bort.***

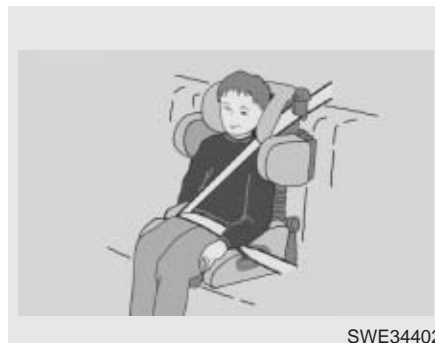

SWE34402

### Grupp 2

För barn som väger mellan 15 och 25 kg finns stolar som ger bra stöd i sidled och för nacken samt gör att barnet kommer i rätt läge för att kunna spännas fast med bilens säkerhetsbälte.



SWE34500

### Grupp 3

För barn från 22 till 36 kg är en bälteskudde oftast tillräcklig för att barnet ska komma i rätt läge för att spännas fast med ett av bilens säkerhetsbälten.

Följ alltid stoltillverkarens anvisningar för montering.

Barn som är längre än 135 cm behöver ingen speciell utrustning.



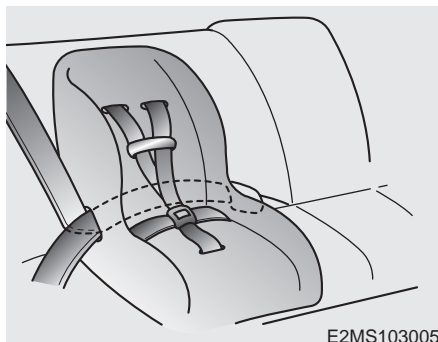

C030102AUN

### Montering av framåtvänd bilstol med bilens 3-punktsbälte

Montera barnstolar i baksätet så här:

1. Placera stolen på sätet.
2. Dra bältet genom stolen enligt stoltillverkarens anvisningar.

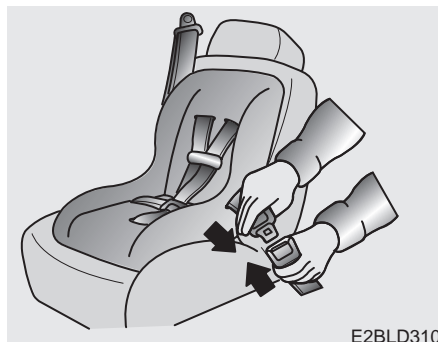

3. Se till att låstungen fäster med ett klick i bälteslåset.



4. Spänn fast stolen så att den sitter stadigt genom att dra i bältet, mot bältesrullen, som bilden visar. Kontrollera därefter att stolen inte kan vicka framåt eller åt sidorna.

C030105AFD

**Placering av bilbarnstolar**

Bilen uppfyller direktiven 2000/3/EC för användning och placering av barnstolar. Tabellen anger lämplig typ av bilbarnstol och rekommenderad placering.

| Grupp       | Barnets vikt   | Framsäte | Ytterplatser i baksätet | Mittplats i baksätet |
|-------------|----------------|----------|-------------------------|----------------------|
| Grupp 0, 0+ | Upp till 13 kg | OK*      | OK**                    | OK                   |
| Grupp 1     | 9 - 18 kg      | OK*      | OK**                    | OK                   |
| Grupp 2     | 15 - 25 kg     | OK*      | OK**                    | OK                   |
| Grupp 3     | 22 - 36 kg     | OK*      | OK**                    | OK                   |

OK = Lämplig placering av bilbarnstol enligt European Standard ECE-R44 för respektive grupp.

\* Passagerarens krockkudde måste kopplas bort, sätet skjutas så långt bakåt som möjligt och ryggstödet ska vara upprätt. Det gäller oavsett om stolen monteras fram- eller baklänges. Om bilen har höjjusterbart passagerarsäte ska det höjas maximalt.

\*\*Här kan stolar med Isofix-fästen monteras.

**VARNING**

När en barnstol monteras i framsätet ska krockkudden kopplas bort och sätet skjutas så långt bakåt som möjligt oavsett om barnstolen monteras fram- eller baklänges.

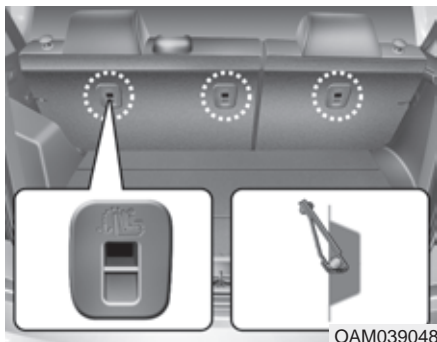

C030103AUN-AM

## Fästen för barnstolar

Bakre fästpunkter för bilbarnstolar finns på baksidan av baksätets ryggstöd. I vissa modeller finns endast de två yttre fästena.



1. Dra fästbandet för barnstolen mitt under det justerbara nackskyddet, som bilden visar.
2. Haka fast det i fästet på baksidan av ryggstödet och spänn det.

## **⚠ VARNING**

Se till att stolen sitter fast ordentligt så att den inte lossnar vid en häftig inbromsning eller kollision. Följ stoltillverkarens monteringsanvisningar.

## **⚠ VARNING - Fästena för montering**

Endast en barnstol får spännas fast i respektive fäste på baksidan av ryggstöden.

## **⚠ VARNING - Kontrollera att stolen sitter stadigt**

Vicka på stolen i alla riktningar för att kontrollera att den blivit ordentligt fastspänd, så att barnet sitter säkert.

**⚠ VARNING - Belastningen på barnstolsfästena**

- Varje fäste är dimensionerat för en barnstol. De får inte användas för att t ex fästa spännband och att förankra bagage.
- Fästband på barnstolar bör inte hakas fast på några andra ställen än i de speciella fästena på ryggstödet baksida.

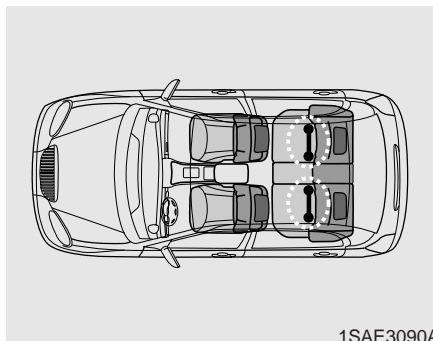

C030104AUN-AM

***Isifix-fästen för barnstolar***

ISOFIX är en standard för att fästa barnstolar, denna infästningsstandard tillåter en säkrare montering samt gör det enklare och snabbare att montera barnstolar.

En ISOFIX-bilbarnstol skall endast monteras om stolen har en bilspecifik eller universalt godkännande som möter ECE-R 44.

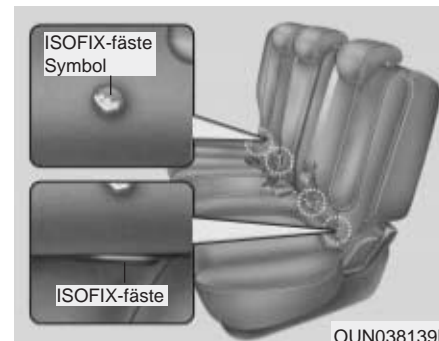

Det finns symboler för barnstolsfästena nedtill på höger och vänster sida på ryggstöden i baksätet. De markerar fästpunkterna för barnstolarna.

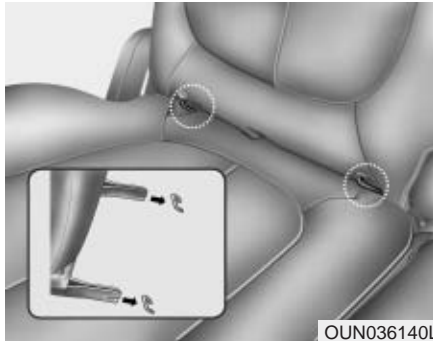

Båda bakre yttre sittplatser är utrustade med ISOFIX-fästen både övre och nedre. De nedre ISOFIX-fästena är placerade mellan sittdyna och ryggstöd märkt med ISOFIX-ikon, dem övre ISOFIX-fästena sitter på baksidan av ryggstödet. Vid installation av CRS ISOFIX-infästningar var noga med att lyssna efter ett klick ljud, kontrollera även att spärrarna låst och dubbelkolla genom att dra i låsmekanismen.

CRS med universalt godkännande enligt ECE-R 44 måste fästas med en övre infästningsrem mot infästningen på baksidan av ryggstödet.

Installation och användande av bilbarnstol måste följa installationsmanualen som medföljer ISOFIX-bilbarnstolen.

### **⚠ VARNING**

**Barnstolen ska monteras tryckt mot ryggstödet som ska vara i upprätt position.**

### **⚠ VARNING**

**Om en barnstol monteras i ISOFIX-fästen ska bältet på den platsen kopplas ihop (låstungen ska vara intryckt i låset) och bältet ska placeras inklämt mellan barnstolen och ryggstödet.**

#### **Montering i ISOFIX-fästen:**

1. Rikta in stolens fästen mot de två byglarna och tryck fast den. Det ska höras ett tydligt klick när stolen fäster i bägge byglarna.

### **⚠ VIKTIGT**

***Se till att bältena i baksätet inte kommer i kläm när en barnstol med ISOFIX-fästen monteras.***

2. Spänn fast stolen med bandet i fästet på baksidan av ryggstödet.
3. Kontrollera att stolen sitter fast i Isofix-fästena. Stolens inbyggda säkerhetsmekanism gör att den inte ska kunna låsas fast i bara den ena bygeln.

### **⚠ VARNING**

- Gör inga försök att montera en stol med ISOFIX-fästen på mittplatsen. Där kan en stol inte monteras.
- Varje fäste för band, på baksidan av ryggstödet, är dimensionerat för endast en barnstol.
- Barnstolar med ISOFIX-fästen kan endast monteras på ytterplatserna i baksätet.
- Var alltid noga med att följa stoltillverkarens anvisningar vid montering av barnstolen.

## KROCKKUDESYSTEMET

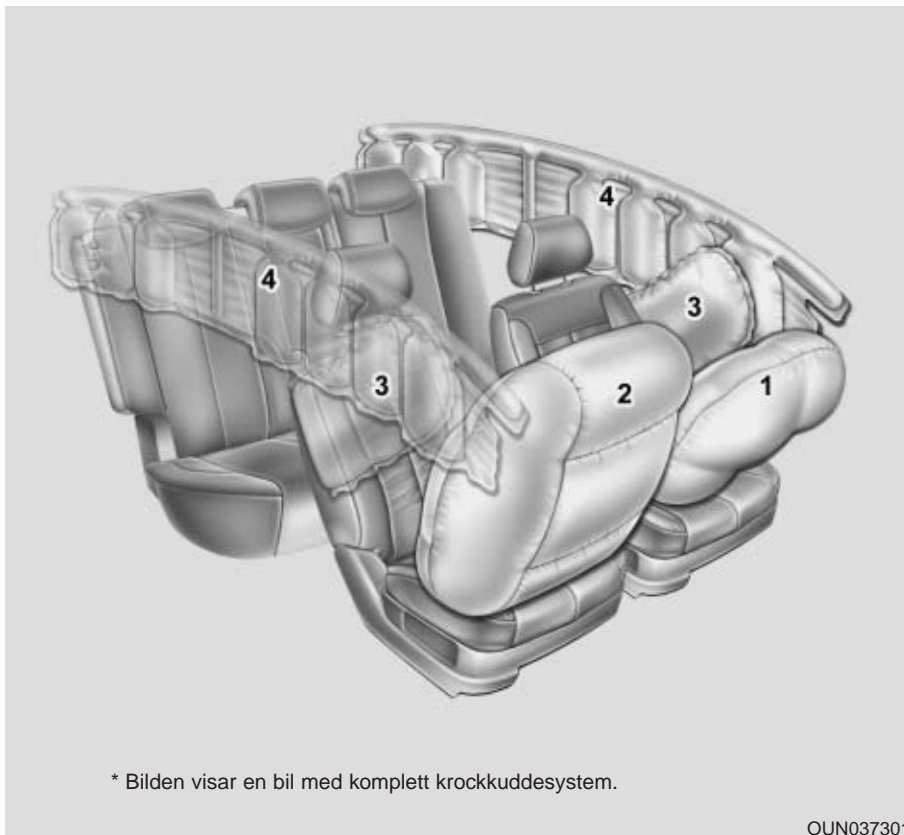

C040000AUN-U1

- (1) Krockkudde i ratten
- (2) Passagerarkrockkudde
- (3) Sidokrockkuddar i framsätena
- (4) Krockgardiner

**⚠ VARNING**

Se till att du och dina medpassagerare alltid använder säkerhetsbältena, även om fordonet är utrustat med krockkuddar, eftersom de minskar risken för allvarliga skador vid en eventuell krock eller om bilen voltar.

C040900AUN-U1

### Så här fungerar systemet för krockkuddarna

- Kuddarna och krockgardinerna kan endast utlösas när tändningsnyckeln är i läge ON.
- Kuddarna och krockgardinerna utlöses endast när sensorerna mäter att en kollision är tillräckligt kraftig för att de ska ge något extra skydd.
- Det är många faktorer som avgör om krockkuddarna ska utlösas eller inte, bl a hastighet och krockvinkel samt om objektet man kolliderar med är stumt eller eftergivligt.
- Kuddarna och krockgardinerna töms direkt efter att de utlösts och blåsts upp. Det går så snabbt att man bara hinner uppfatta en smäll och sedan se de tomma kuddarna.
- För att skyddet ska bli effektivt går uppblåsningen på tusendelar av en sekund. En utlösande krockkudde kan orsaka större skador än skrapsår eftersom den utlöser med stor kraft. Det är därför viktigt att använda säkerhetsbältet för att inte slå i krockkudden.

- En förare som sitter för nära ratten kan skadas av en utlösande krockkudde eftersom kudden kanske inte har tillräckligt utrymme att expandera mellan ratten och föraren.

#### VARNING

- Föraren ska alltid sitta så långt från ratten som möjligt (minst 25 cm) och i upprätt ställning. Då ger krockkudden det bästa skyddet i kombination med fastspänt säkerhetsbälte och föraren riskerar inte att skadas av krockkudden.
- Framsättespassageraren ska skjuta sätet så långt bakåt som möjligt och sitta i upprätt ställning samt lutad mot ryggstödet.
- Det kan hända att en kudde orsakar mindre skrapskador i ansiktet, t ex om föraren sitter för nära ratten när kudden utlöser. Glasögon kan också gå sönder vid kontakt med krockkudden.

C040902AUN-U1

### *Utlösande krockkuddar smäller och släpper ut rök*

Det är en normal följd av uppblåsningen. Efter att kuddarna utlösts kan det kanske kännas lite tungt att andas på grund trycket från säkerhetsbältet eller kontakten med kudden.

Den rök som uppstått kan också irritera.

### **Öppna i så fall dörrar eller sidorutor och ventiler ut röken.**

Röken är inte giftig men kan irritera halsen, huden och ögonen. Om så är fallet tvätta med vatten och kontakta en läkare om problemet därefter kvarstår.

#### VARNING

När krockkuddarna utlöser upphettas vissa delar i ratten, instrumentpanelen, ryggstöden och i taket. Rör därför inte de utrymmen där kuddarna varit monterade. Det finns risk för brännskador.

Se till att barn som sitter i baksätet inte lutar sig ut mot sidorna av bilen, de kan skadas av krockgardiner som utlöses.



1JBH3051

C040903AAM

**Det är absolut förbjudet att montera en barnstol på främre passagerarplats när krockkudden är aktiverad.**

Framsätet är en säker plats under förutsättning att krockkudden kopplas bort. Sätet bör skjutas så långt bakåt som möjligt.

Främre passagerarkrockkudden kan, om det behövs, kopplas bort om bilen är utrustad med reglage för detta. Se sid 3-36 för utförlig information.

### **⚠ VARNING**

- Bakåtmonterad barnstol får endast monteras fram när passagerarens krockkudde är bortkopplad.
- Oavsett om en barnstol monteras framåt- eller bakåtvänd ska krockkudden kopplas bort och sätet skjutas så långt bakåt som möjligt.
- Var alltid noga med att montera barnstolen enligt stoltillverkarens anvisningar.
- Om bilen är utrustad med sidokrockkuddar/krockgardiner och ett barn är placerat på en ytterplats är det viktigt att försöka placera barnet så långt in mot mitten som möjligt. En utlösande krockkudde/krockgardin kan annars skada barnet.

# AIR BAG

C041000AAM

### **Krockkuddesystemets varningslampa**

Lampan tänds om det uppstått något fel i systemet.

Lampan ska dock tändas och lysa eller blinka i ca 6 sekunder när tändningsnyckeln vridits till ON och sedan slockna.

Låt en KIA-verkstad kontrollera systemet om:

- Lampan inte tänds när nyckeln vrids till ON.
- Lampan lyser längre än 6 sekunder eller inte slocknar när motorn startats.
- Lampan tänds under körning.
- Lampan blinkar när tändningen är på.



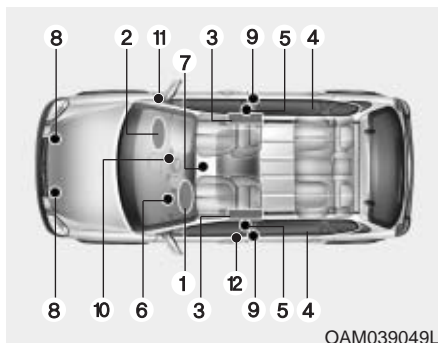

C040100AUN-C1

## Systemet med krockkuddar

1. Krockkudde i ratten
2. Passagerarkrockkudde
3. Sidokrockkuddar i framsätena
4. Krockgardiner
5. Bältessträckare
6. Varningslampan för krockkuddesystemet
7. Kontrollenhet för krockkuddarna
8. Sensorer för frontalkrock
9. Sensorer för påkörning från sidan
10. Varningslampan för bortkopplad passagerarkrockkudde
11. Reglage för bortkoppling avpassagerarkrockkudden
12. Förarens bältessträckare.

När tändningsnyckeln är i läge ON känner kontrollenheten hela tiden av funktionerna för komponenterna i krockkuddesystemet och utlöser aktuella krockkuddar om en eventuell kollision är tillräckligt kraftig för att de ska behövas som komplement till säkerhetsbältena.

Varningslampan i instrumentpanelen ska lysa i ca 6 sekunder varje gång tändningsnyckeln vrids till ON. Det är en kontroll av att lampan är hel.

Vänd dig snarast till en KIA-verkstad för att få systemet med krockkuddarna kontrollerat om:

- Lampan inte lyser en kort stund när tändningsnyckeln vrids till ON.
- Lampan fortsätter att lysa mer än 6 sekunder.
- Lampan tänds under körning.

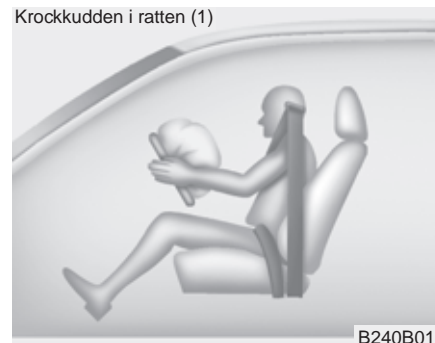

De bäge främre krockkuddarna utlöses vid en kollision rakt eller snett framifrån. Men endast om kontrollenheten känner att krocken är så kraftig att det extra skyddet, som krockkuddarna ger, behövs.

Krockkudden i ratten (2)

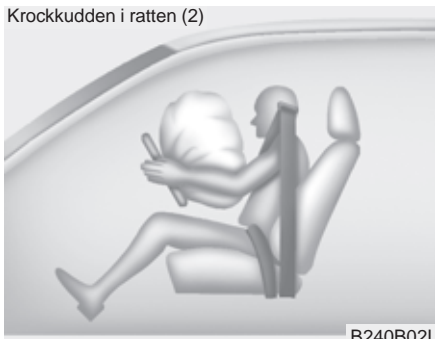

Krockkuddarna spräcker klädseln i rattcentrum och på instrumentpanelen när de utlöser.

Krockkudden i ratten (3)

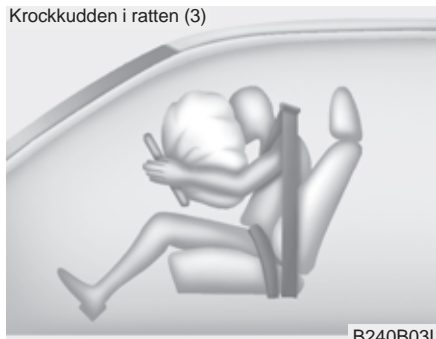

Tillsammans med korrekt använda säkerhetsbälten ger krockkuddarna ett bra skydd för huvud och överkropp vid en eventuell kollision.

Kuddarna töms direkt efter att de blåsts upp. Det gör att bilen kan köras om den inte blivit allvarligt skadad och är i trafiksäkert skick.

Passagerarkrockkudden

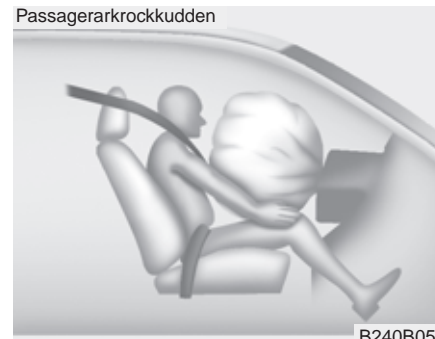

#### **VARNING**

- Placera inget föremål eller tillbehör och klistra inga dekaler ovanpå instrumentpanelen där kudden är monterad. Det kan orsaka skador om kudden utlöses.
- Om du ska ha en behållare med doftmedel eller liknande, placera den inte nära mätartavlan eller någonstans på instrumentpanelen. Sådana detaljer kan lossna och skada de åkande om en krockkudde utlöses.

### **⚠ VARNING**

- När en krockkudde utlöses hörs en knall och det bildas rök. Det är normalt och inte farligt. Partiklarna från krockkudden kan i vissa fall irritera huden och ögonen samt orsaka andningsproblem för personer med astma. Tvätta bar hud med tvål och vatten och skölj ögonen med vatten.
- Krockkuddarna utlöser endast när tändningsnyckeln är i läge ON.
- Före ett säkringsbyte och innan en batterikabel lossas ska tändningsnyckeln vridas till LOCK och nyckeln tas ur låset. Om du inte gör så kan varningslampan tändas.

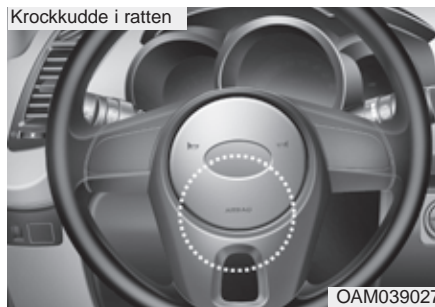

C040400BUN-EE

### **Märkning markerar krockkuddarnas placering**

Bilen har dubbla krockkuddar fram. Texten AIR BAG är präglad på ratten och till höger på instrumentpanelen där kuddar är monterade.

De främre krockkuddarna kan inte ersätta säkerhetsbältena. De är ett komplement, som inte utlöser vid lättare kollisioner. Därför ska säkerhetsbältena alltid användas när bilen är i rörelse.

**⚠ VARNING**

Säkerhetsbältena ska alltid användas och barn ska alltid sitta i speciella bilbarnstolar! Bältena håller de åkande på plats så att de inte slår emot de främre krockkuddarna om de utlöses, vilket de i så fall gör med stor kraft och på några millisekunder.

- Sitt alltid upprätt i sätena och aldrig lutad åt ena eller andra sidan.
- Främre passagerarsätet ska skjutas så långt bakåt som möjligt.
- Föraren ska alltid sitta så långt från ratten som möjligt (minst 25 cm) och i upprätt ställning.
- Om en vuxen passagerare färdas i framsätet ska höger krockkudde vara aktiverad.
- Placera inget föremål eller tillbehör och klistra inga dekaler ovanpå instrumentpanelen där kudden är monterad. Det kan orsaka skador om kudden utlöses.

(forts)

(forts)

- Täck inte framsätena med överdragsklädsel, filtar eller annat som kan påverka krockkuddarna på utsidan av ryggstöden.
- Åtgärda ingenting som har med krockkuddarna att göra. Det kan medföra att de utlöses oväntat eller inte utlöser i samband med en krock.
- Låt en auktoriserad KIA-verkstad snarast undersöka systemet om varningslampan för krockkuddarna fortsätter att lysa eller blinkar under körning.
- Krockkuddar kan bara utlösa en gång. Vänd dig till en KIA-verkstad om de måste ersättas.
- De främre krockkuddarna utlöser endast vid kraftigare kollisioner rakt framifrån eller vid högst 30° vinkel snett framifrån.
- De utlöser inte vid påkörning från sidan eller om bilen slår runt. Använd därför alltid säkerhetsbälte!

(forts)

(forts)

- När en barnstol monteras i framsätet ska krockkudden kopplas bort och sätet skjutas så långt bakåt som möjligt.
- Barn som är längre än 135 cm kan använda bilens ordinarie bälten och bör sitta i baksätet.
- Alla åkande ska alltid vara korrekt fastspända när bilen är i rörelse. Sitt så långt från alla krockkuddar som möjligt.
- Alla i bilen ska sitta i upprätt ställning och inte lutade åt någon sida. Fötterna ska vara på golvet med undantag för mindre barn i barnstolar.
- Den som inte sitter enligt ovanstående anvisningar kan skadas av en utlösande krockkudde eller krockgardin.



OAM039051L

C040501AAM

### **Reglage för bortkoppling av passagerarens krockkudde**

Om ett barn ska åka i framsätet ska krockkudden kopplas bort (OFF) oavsett om barnet sitter i en bakåtvänd monterad stol eller åker framlänges.

Kudden kan lämpligen också kopplas bort om ingen ska färdas i passagerarsätet.



OAM039045L

### **Passagerarkudden ON eller OFF:**

Använd huvudnyckeln för att vrida reglaget mellan ON och OFF. I läge OFF (bortkopplad) ska kontrollampen lysa i instrumentpanelen. I läge ON ska lampan vara släckt.

### **⚠ VARNING**

Använd tändningsnyckeln eller något liknande för att vrida reglaget för bortkoppling av passagerarens krockkudde. Kontrollera att kontrollampen för bortkopplad kudde lyser när kudden bortkopplad.

### **\* OBS**

- När reglaget är i läge ON kan krockkudden utlösas vid en kollision. Om en barnstol då är monterad i framsätet krossas den av krockkudden.
- Kontrollera alltid att reglaget är i läge OFF om ett barn ska färdas i framsätet.

### **! VIKTIGT**

- *Om reglaget inte fungerar som det ska kommer varningslampan AIR BAG att tändas.*
- *Kontrollampen för bortkopplad krockkudde kommer inte att lysa. Det betyder att krockkudden kan utlösas vid en kollision även om reglaget är vridet till OFF.*
- *Om varningslampan för krockkuddarna blinkar eller inte tänds när tändningen slås på eller tänds under körning, låt en auktoriserad KIA-verkstad kontrollera krockkuddesystemet snarast möjligt.*

**⚠ VARNING**

- Föraren är ansvarig för att reglaget är i rätt läge.
- Det får inte sitta någon nyckel i tändningslåset när reglaget ställs om mellan ON och OFF eller omvänt. I annat fall kan det uppstå ett fel i kontrollenheten som medför att krockkuddar och krockgardinerna inte utlöser eller inte fungerar som de ska vid en eventuell kollision.
- När en barnstol monteras i framsätet ska krockkudden kopplas bort och sätet skjutas så långt bakåt som möjligt. En utlösande krockkudde krossar en bakåtvänt monterad barnstol i framsätet.
- Kudden kan lämpligen också kopplas bort om ingen ska färdas i passagerarsätet.
- Barn som är längre än 135 cm kan använda bilens ordinarie bälten och bör sitta i baksätet.



OAM039029



OUN026141

C040600AUN-U1

**Sidokrockkuddar**

Krockkuddarna är placerade i de främre sätenas ryggstöd på utsidan. De utlöser endast på den sida där bilen blir påkörd.

**⚠ VARNING**

- För att sidokrockkuddarna ska ge optimalt skydd ska de åkande i framsätet sitta upprätt och använda säkerhetsbältena. Föraren ska hålla bägge händerna på ratten.
- Ingen får luta sig mot en dörr eller sticka ut armar eller huvud genom sidorutorna.
- Ingenting får placeras på utsidan av ryggstöden där krockkuddarna är monterade.
- Sätt ingen överdragsklädsel på ryggstöden i framsätet.
- Montera inga tillbehör intill sidokrockkuddarna.
- Stoppa inte paraplyer eller annat mellan de främre ryggstöden och bilens sida. Sådana föremål kan orsaka skador om krockkuddarna utlöser.
- Se till att sensorerna för sidokrockkuddarna inte utsätts för stötar när tändningsnyckeln är i läge ON.
- Om ett säte eller klädseln skadas, vänd dig till en KIA-verkstad för kontroll och reparation. Informera om att bilen har sidokrockkuddar.



OAM039034



OUN026091

C040700AUN-U1

### Krockgardiner

De är monterade under klädseln ovanför dörrarna och är till för att skydda de åkandes huvuden i fram- och baksätet om bilen blir påkörd från sidan.

Krockgardinerna utlöser endast på den sida där bilen blir påkörd och om kollisionen är kraftig. De utlöser normalt inte vid frontalkollisioner, påkörning bakifrån eller om bilen slår runt.

### VARNING

- För att sidokrockkuddarna och krockgardinerna ska ge optimalt skydd ska de åkande i framsätet och på de yttre platserna i baksätet sitta upprätt och använda säkerhetsbältena.
- Passagerare (barn och vuxna) som åker i framsätet eller på ytterplatser i baksätena får inte luta sig mot bilens dörrar eller sidor eller sticka ut armar genom sidorutorna. De får inte heller ha några föremål på utsidan av sig.
- Gör aldrig några ingrepp i eller försök att reparera några komponenter i krockkudde-systemet. Allt sådant arbete måste utföras av specialutbildade KIA-mekaniker.

Om inte ovanstående anvisningar följs kan krockkuddarna utlösas oavsiktligt och orsaka allvarliga skador eller medföra att de inte utlöser som de ska i samband med en kollision.

C040800AUN-C1

**I vissa situationer kanske  
krockkuddarna inte utlöses**

**Exempel:** Vid påkörning bakifrån, om bilen blir påkörd en andra och en tredje gång, om farten är låg vid kollisionstillfället eller om bilen slår runt.

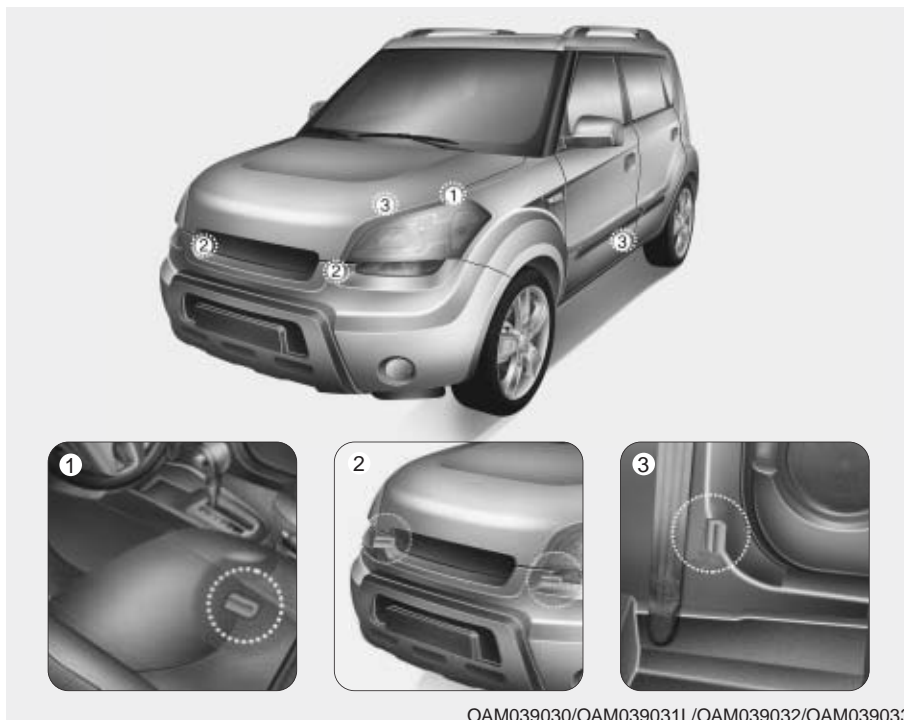

OAM039030/OAM039031L/OAM039032/OAM039033

**Komponenter i krockkuddesystemet**

- (1) Kontrollenhet
- (2) Sensor för frontalkrock
- (3) Sidokrocksensor



**⚠ VARNING**

- Krockkuddar och sensorerna i krockkuddesystemet får inte utsättas för stötar och slag. Då finns det risk att de utlöser och orsakar skador.
- Gör inga ingrepp i någon del av systemet. Det kan medföra att en krockkudde oväntat utlöses. Allt arbete med krockkuddar och sensorer måste utföras av auktoriserade KIA-verkstäder.
- Det kan uppstå problem med sensorernas funktion om den främre stötfångaren eller stolpen mellan dörrarna (B-stolpen) skadas. Om du råkar ut för en skada, se till att få bilen kontrollerad och reparerad av en KIA-verkstad.
- Vänd dig till en KIA-verkstad om du vill montera några tillbehör i fronten på bilen. Då kan du vara säker på monteringen görs på ett sådant sätt att krocksensorerna inte påverkas.



1VQA2084

C040801AUN

**När utlöser de främre krockkuddarna?**

De utlöser vid en kollision rakt eller snett framifrån och om sensorerna känner av att kollisionen är kraftig. Om kollisionen inte är våldsam utlöser i vissa fall endast bältesträckarna.



OVQ036018N



OUN026090

**När utlöser sidokrockkuddar och krockgardiner?**

De utlöser när sidokrocksensorerna, på den sida av bilen som blir påkörd, känner av att kollisionen är kraftig nog att utlösa sidokrockkudden och krockgardinen.

Både de främre kuddarna och sidokrockkuddarna kan i vissa fall utlösas i andra situationer än de normala, d v s vid krock framifrån, respektive påkörning från sidan.

Om bilen utsätts för en mycket kraftig smäll, t ex om den kör ner i en grop, kan krockkuddarna utlösas. Kör därför försiktigt på dåliga vägar.



C040802AUN

**Situationer då krockkuddarna normalt inte utlösas**

- Vid lindrigare kollisioner, som t ex körockar ger säkerhetsbältet tillräckligt skydd och därför utlösas inte krockkuddarna. Bältessträckarna kan däremot utlösas.



**Skydd mot nackskador vid påkörning bakifrån finns i vissa modeller**

- Vid påkörning bakifrån utlösas inga krockkuddar. Däremot aktiveras det s k whiplashskyddet som finns i framsätena. Det trycker nackskyddet framåt för att huvudet inte ska kastas bakåt, vilket skulle kunna medföra allvarliga nackskador.



- Vid en påkörning från sidan utlöses normalt inte de främre krockkuddarna. Eftersom de åkande kastas åt sidan, mot den påkörande bilen, utlöser sidokrockkudden och krockgardinen för att ge skydd såvida inte kollisionen är mindre kraftig.

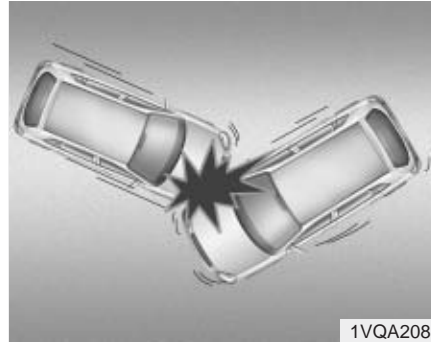

- När en kollision sker med en vinkel, som bilden visar, kanske inga krockkuddar utlöses.

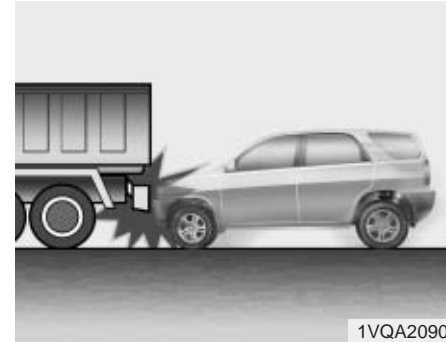

- Om bilen reflexmässigt bromsas kraftigt och därefter pressas in under t ex ett bilflak kanske kollisionen inte blir så häftig att krockkuddarna utlöses.

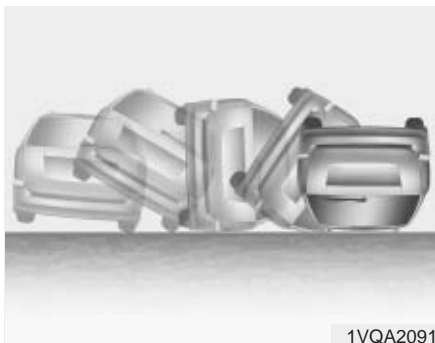

1VQA2091

- Om bilen slår runt kan eventuellt sidokrockkuddar och krockgardiner utlösas om bilen rullar runt på grund av att den blivit påkörd från sidan.

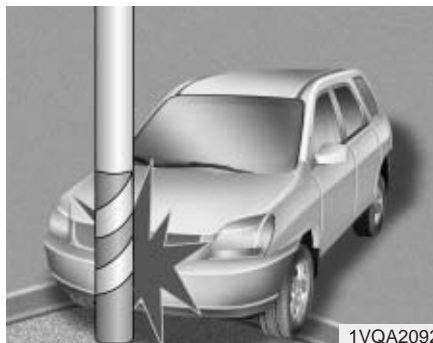

1VQA2092

- Krockkuddarna utlöser normalt inte vid lindrigare kollisioner med stolpar eller träd eller om de ger efter eller om hastigheten är låg.

C041100AUN-C1

### **Krockkuddesystemet är underhållsfritt**

Det ingår inga komponenter som kräver service. De enda tillfällen när något måste åtgärdas är om varningslampan tänds för att det uppstått ett fel eller om den inte tänds i samband med att bilen startas. Då måste en KIA-verkstad kontrollera systemet.

Allt arbete med ratten och i krockkuddesystemet måste utföras av en specialutbildad KIA-mekaniker.

## VARNING

- Gör inga försök att modifiera, reparera eller utföra service på några komponenter i krockkuddesystemet. Det kan medföra att det inte fungerar som det ska eller att en kudde oavsiktligt utlöses.
- Rengöring av materialen som täcker krockkuddarna ska ske med mjuka trasor, torra eller lätt fuktade. Använd ingen form av rengöringsmedel.
- Placera inga föremål eller tillbehör och klistra inga dekaler där krockkuddarna är monterade. Det kan orsaka skador om kudden utlöses.
- Om en krockkudde har löst ut ska den bytas. Det är ett arbete som måste utföras av en specialutbildad KIA-mekaniker.
- Lossa inga anslutningar för krockkuddesystemet. Det kan medföra att det inte fungerar som det ska eller att en kudde oavsiktligt utlöses.

(forts)

(forts)

- Komponenterna i krockkuddesystemet måste omhändertas på ett speciellt sätt när bilen slutligen ska skrotas. Det ansvarar KIA-återförsäljaren för.
- Om bilen har översvämmats eller om det av annan anledning kommit in vatten i bilen, sätt inte ens in nyckeln i tändningslåset. Bogsra bilen till en KIA-verkstad för kontroll och eventuell reparation.

C041300AUN-C1

## Med tanke på de åkandes säkerhet

- Alla i bilen ska vara fastspända och sitta i upprätt ställning samt ha fötterna på golvet när bilen är i rörelse.
- Om passagerare ska byta plats i bilen, stanna först innan bältena lossas.
- Endast en person får vara fastspänd i respektive säkerhetsbälte.
- Spänn inte fast någonting på själva bältena.
- Åk aldrig med en pipa eller något annat i munnen och ha aldrig något hårt i knäet. Det finns mycket stor risk för allvarliga skador om krockkudden utlöses.
- Passagerare ska alltid sitta upprätt och lutade mot ryggstöden samt hålla fötterna på golvet och händerna borta från de ställen där krockkuddarna är monterade.
- Placera inget och klistra inga dekaler där krockkuddarna är monterade. Funktionen för kuddarna kan påverkas.
- Utför inga modifieringar på framsätena. Sidokrockkuddarnas funktion kan påverkas.

**⚠ VARNING**

- Den som sitter för mycket tillbakalutad riskerar att glida ur bältet vid en häftig inbromsning eller eventuell kollision.
- Alla åkande i bilen ska vara fastspända och sitta i upprätt ställning lutade mot ryggstöden samt ha fötterna på golvet.

C041400AUN

**Gör inga modifieringar på bilen**

Förändringar av chassit, karossen, stötfångarna eller frigångshöjden kan påverka krockkuddarnas funktion.

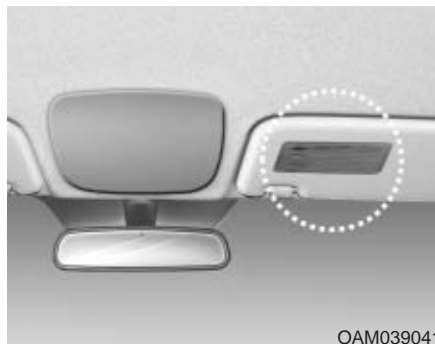

OAM039041

C041200AAM

**Dekaler med information om krockkuddarna**

Dekal med varningstext informerar passagerarna om risken med krockkuddar. Allt man ska tänka på när det gäller krockkuddarna är utförligt beskrivet på tidigare sidor här i boken.

**Nycklar / 4-2**  
**Dörrlås / 4-6**  
**Baklucka / 4-9**  
**Sidorutor / 4-11**  
**Motorhuv / 4-14**  
**Tanklucka / 4-16**  
**Ratt / 4-21**  
**Backspeglar / 4-24**  
**Mätare, varnings- och kontrollampor/ 4-28**

## Lär känna bilen

4

**Parkeringshjälp/Backvarnare / 4-41**  
**Backkamera / 4-44**  
**Varningsblinkers / 4-44**  
**Yttre belysning / 4-45**  
**Torkare och spolare / 4-50**  
**Inre belysning / 4-52**  
**Defroster / 4-53**  
**Klimatanläggning, manuell / 4-54**  
**Inställning för att ta bort imma och is från vindrutan / 4-63**  
**Förvaringsfack / 4-65**  
**Komfortdetaljer/ 4-67**  
**Exteriördetaljer / 4-71**  
**Radio / 4-73**

## NYCKLAR

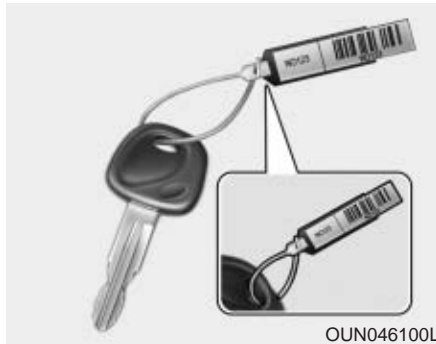

D010100AUN-U1

Nyckelnumret finns stansat på en liten metallbricka som medföljer vid leverans av bilen.

Ta för säkerhet skull bort brickan med nyckelnumret från nycklarna, men slarva inte bort den.

Anteckna också numret på en lapp och förvara den på ett säkert ställe. Du måste kunna uppge numret om du ska beställa nya nycklar från en KIA-verkstad.



Typ B



D010200AUN

### Nyckel med transponder

Nyckeln passar i bilens alla lås.

Typ B är nyckel med fjärrkontroll och infällbart nyckelax. Tryck på knappen vid den lilla pilen för att frigöra spärren när nyckelaxet ska vikas ut.

**⚠ VARNING - Tändningslåset**  
Låt inte nyckeln vara kvar i bilen om barn lämnas ensamma i den.

**⚠ VARNING**  
Endast originalnycklarna och eventuella nya nycklar som är beställda från en KIA-verkstad kan användas för att starta bilen.



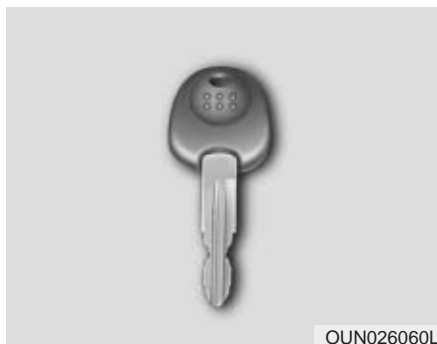

OUN026060L

D010300CUN-U

### Startspärr

Startspärren är ett elektroniskt stöldskydd som bara tillåter att bilen startas med rätt nyckel.

Systemet består av transpondrar i nyckelgreppen, en sändare i tändningslåset och en mottagare som känner av om rätt nyckel används för att starta motorn.

Om en felaktig nyckel används kan motorn inte startas.

### Startspärren stängs av

Det sker automatiskt när en nyckel som är programmerad för bilen används för att starta motorn.

### Startspärren aktiveras

Startspärren aktiveras automatiskt när tändningsnyckeln vrids till OFF.

### VARNING

För att förhindra stöld ska du inte förvara någon av bilens nycklar eller stöldskyddskoden, som är unik för varje fordon, i bilen.

### \* OBS

När bilen ska startas får det inte finnas andra nycklar med transpondrar i närheten av tändningslåset. Det kan medföra att motorn inte startar.

### VIKTIGT

Ha inte metallföremål i närheten av tändningsnyckel eller tändningslås. Metallföremål kan påverka transponderns signal så att det inte går att starta motorn.

### \* OBS

Nya nycklar kan endast beställas från auktoriserade KIA-verkstäder.

### VIKTIGT

Transpondern i nyckeln kräver inget underhåll och ska normalt fungera problemfritt i många år. Den kan dock sluta fungera om den utsätts för hårda stötar, statisk elektricitet, hög värme eller starkt solljus och fukt.

### VIKTIGT

Gör inga ingrepp eller modifieringar i systemet för startspärren. Allt arbete måste utföras av auktoriserade KIA-verkstäder. Fel som uppstår på grund av felaktiga ingrepp omfattas inte av nybilsgarantin.

## FJÄRRKONTROLL FÖR CENTRALLÅS OCH ÖVERFALLSLARM

Typ A



OAM049001A

Typ B



OAM049097L

### Lås/lås upp

D020101AUN-EE

#### Lås (1)

Alla dörrarna och bakluckan låses samtidigt när du trycker på knappen.

Om alla dörrarna är helt stängda blinkar alla blinkerslampor en gång för att markera att bilen blivit låst. Om inte alla dörrarna är helt stängda sker ingen blinkning.

Stängs den öppna dörren blinkar alla blinkerslampor en gång.

D020102AUN

#### Lås upp (2)

Alla dörrarna och bakluckan låses upp samtidigt.

Alla blinkerslamporna blinkar två gånger för att markera att bilen är olåst.

Om ingen dörr öppnas inom 30 sekunder kommer dörrarna att låsas automatiskt igen.

D020105AHM

#### Överfallslarm (3) finns på vissa versioner

Signalhornet ljuder och varningsblinkers blinkar i ca 30 sekunder om du håller in knappen mer än ½ sekund. För att stänga av larmet, tryck på någon av de andra knapparna.

D020104AUN

#### Lås upp bakluckan (4)

Håll knapp 3 intryckt i minst 1 sekund. Alla blinkerslamporna blinkar två gånger för att markera att luckan är olåst.

Om inte luckan öppnas inom 30 sekunder kommer den att låsas automatiskt igen.

Varje gång luckan stängs låses den automatiskt.

D020200AUN-U1

### Att tänka på för fjärrkontrollen

#### \* OBS

Fjärrkontrollen fungerar inte i följande fall:

- Om det sitter en nyckel i tändningslåset.
- Avståndet till bilen är för långt (mer än ca 10 m).
- Batteriet i fjärrkontrollen är för svagt.
- Andra fordon eller föremål kan störa signalen.
- Den störs av en radiosändare som finns i närheten.

Om fjärrkontrollen inte fungerar som den ska, lås upp och lås bilen med nyckeln och kontakta en KIA-verkstad för att få problemet löst.

#### **!** VIKTIGT

**Fjärrkontrollen är känslig för vatten och andra vätskor. Fuktskador omfattas inte av nybilsgarantin.**



OAM049002



OED039003A

D020300AHM

### Batteribyte i fjärrkontrollen

I fjärrkontrollen finns ett 3 volts litiumbatteri som normalt räcker i flera år. När det är dags att byta, gör så här:

1. Använd en liten skruvmejsel för att bryta isär fjärrkontrollen.
2. Kontrollera åt vilket håll + är vänt och byt till ett nytt batteri.
3. Tryck ihop fjärrkontrollens båda halvor ordentligt.

Om en fjärrkontroll måste bytas, vänd dig till en KIA-verkstad.

### ! VIKTIGT

- *Fjärrkontrollen ska normalt fungera problemfritt i många år. Den kan dock sluta fungera om den utsätts för hårda stötar, statisk elektricitet, hög värme, starkt solljus eller fukt. Om det uppstår något fel på fjärrkontrollen eller om du behöver hjälp med batteribyte, kontakta en KIA-verkstad.*
- *Se till att det nya batteriet är av exakt samma typ som originalet.*
- *Fjärrkontrollen kan skadas om du tappar den, om den blir fuktig eller utsätts för hög värme och starkt solljus.*

### ! VIKTIGT

*Modifisering kan innebära att utrustningen inte fungerar. Felfunktion beroende på ingrepp täcks inte av tillverkarens garanti.*

### ! VIKTIGT

*Felaktig kassering av förbrukat batteri kan vara skadligt både för miljö och hälsa. Returnera ditt förbrukade batteri enligt gällande lokala föreskrifter.*

## DÖRRLÅSEN

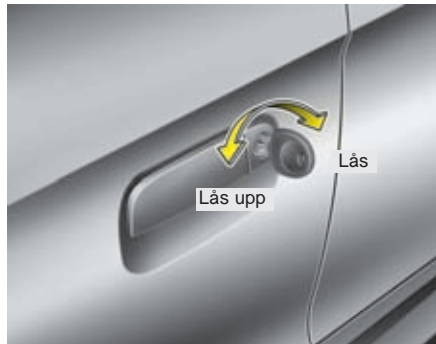

D050100AUN-AM

### Lås/lås upp dörrarna utifrån

- Vrid nyckeln mot bilens front för att låsa upp och bakåt för att låsa.
- Alla dörrar låses/låses upp samtidigt. (tillval)
- Dörrarna kan också låsas/låsas upp med fjärrkontrollen.
- När dörrarna är olåsta, öppna med handtagen.
- När dörrarna stängs, se till att de går igen helt.

Anm. Om bilen är utrustad med fjärrkontroll finns det inget dörrlås på höger framdörr.

### \* OBS

- I sträng kyla finns det en viss risk att låsmekanismerna fryser.
- Om centrallåsningen skulle aktiveras genom låsning/upplåsning snabbt och många gånger i tät följd kan systemet automatiskt kopplas bort några minuter för att skyddas mot överbelastning.

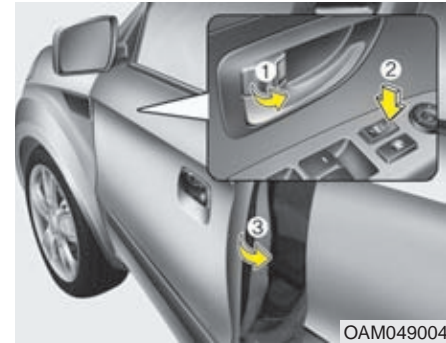

- Dörrarna kan låsas/låsas upp med spärknapparna (1) på dörrarna.
- Om knappen för centrallåset (2) används påverkas alla dörrarna samtidigt.

### \* OBS

Ta alltid ur tändningsnyckeln, sätt an parkeringsbromsen och lås alla dörrarna när du lämnar bilen.

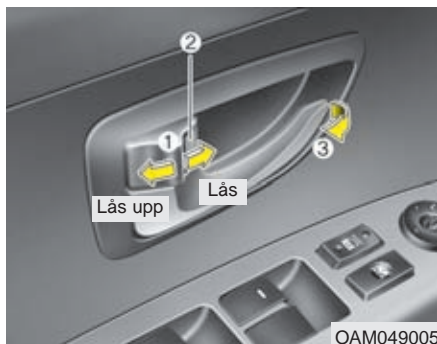

OAM049005

## Lås/lås upp inifrån bilen

D050201AUN

### Låsknappen på dörren

- Tryck knappen (1) som pilen visar för att låsa upp. Den röda markeringen (2) på knappen syns.
- Tryck knappen (1) som pilen visar för att låsa. Den röda markeringen på knappen syns inte.
- Öppna dörren med handtaget (3).
- Om du öppnar dörren inifrån och låsknappen är låst läge så låses dörren upp och kan öppnas. (Vissa modeller).
- Framdörrarna kan inte låsas om nyckeln sitter i tändningslåset och en dörr är öppen.

## **⚠ VARNING - Fel på dörrlåsen**

Om det uppstår något fel på dörrlåsen och du befinner dig i bilen, gör så här:

- Skjut spärrknappen vid dörrhandtaget framåt/bakåt flera gånger eller tryck på centrallåsknappen upprepade gånger samtidigt som du drar i dörrhandtaget.
- Försök på samma sätt med alla dörrarna.
- Öppna sidorutan fram och lås upp dörren med nyckeln i dörrlåset.
- Bakluckan kan öppnas inifrån bagageutrymmet.



OAM049006

D050202AUN-U1

### Knappar för centrallåset

Dörrarna går att låsa/låsa upp med låsknapparna i framdörrarnas armstöd. Tryck i framkanten (1) på knappen för att låsa alla dörrarna och i bakkanten (2) för att låsa upp.

Om någon dörr skulle vara öppen när dörrarna låses kommer den att vara låst när den stängs.

- Tryck i framkanten (1) på knappen för att låsa alla dörrarna och i bakkanten (2) för att låsa upp.
- Om nyckeln sitter i tändningslåset och någon av framdörrarna är öppen går det inte att låsa dörrarna med låsknapparna.



### **VARNING - Dörrarna**

- Se till att dörrarna alltid är ordentligt stängda när bilen är i rörelse.
- Se upp bakåt innan en dörr öppnas så att den inte skadar någon cyklist, motorcyklist eller gående.



### **VARNING - Olåst bil**

**Ta alltid ur tändningsnyckeln, sätt an parkeringsbromsen, stäng alla rutor och lås bilen när du lämnar den.**



### **VARNING - Överhettad kupé**

En solig dag kan bilen bli mycket varm invändigt. Undvik därför att lämna barn och husdjur ensamma i bilen. De kan då bli uttorkade och i värsta fall dö.

D050300AAHM

### **Automatisk upplåsning vid krock**

Dörrlåsen låses automatiskt upp om krockkuddarna utlöses vid en krock.

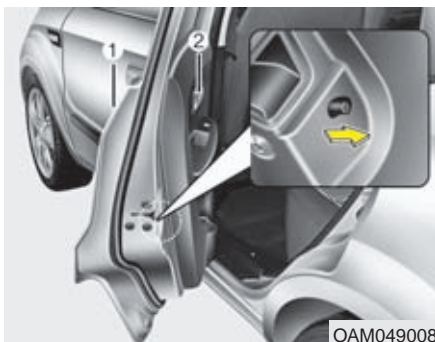

D050500AUN-U1

### Barnsäkra dörrlås

För att göra bakdörrarna barnsäkra, gör så här:

1. Öppna bakdörrarna.
2. Tryck reglagen på bägge dörrarna mot symbolen för spärrade lås (  ).
3. Stäng dörrarna.

Bakdörrarna ska nu bara kunna öppnas med handtaget på utsidan (1).

Kontrollera att de inte kan öppnas med handtagen på dörrarnas insidor.

För att koppla bort spärren, tryck reglagen bakåt/uppåt.

### VARNING - Bakdörrarnas lås

Se alltid till att bakdörrarna inte går att öppna inifrån när barn ska färdas i bilen. Då kan de av misstag inte öppna en dörr och riskera att falla ur bilen.

## BAKLUCKAN



D070100AUN

### Öppna

- Bakluckan låses / låses upp samtidigt med dörrarna.
- För att låsa upp bakluckan separat, använd fjärrkontrollen eller nyckeln. När luckan stängs låses den automatiskt.
- När luckan är olåst, ta tag i handtaget och lyft luckan.

### \* OBS

I sträng kyla finns det en viss risk att låsmekanismen fryser.

#### VARNING

Se till att ingen står i vägen för luckan när den öppnas.

#### VIKTIGT

*Om luckan inte är helt stängd under körning kan lyftfjädrarna och låsmekanismen skadas.*

D070200AUN

#### Stäng

Sänk ner luckan, tryck igen den och kontrollera att den är helt stängd.

#### VARNING - Avgaser

Om bakluckan inte är helt stängd kan giftiga avgaser sugas in i bilen. Om luckan måste vara öppen, kör kupéfläkten på högsta hastighet och ventiler genom kupén.

#### VARNING - Last

Lasta de tyngsta föremålen längst fram och underst och surra all tung last. Lasta aldrig högre än till överkant av ryggstöden.



D070300AUN-U1

#### Bakluckan kan nödöppnas inifrån

1. Peta bort luckan som den övre infällda bilden visar.
2. Skjut den blanka låsspärren åt höger som den nedre infällda bilden visar.

#### VARNING

- Se till att alla som åker i bilen känner till att bakluckan kan öppnas inifrån med nödöppningsreglaget.
- Använd reglaget endast i nödsituationer.



## SIDORUTOR

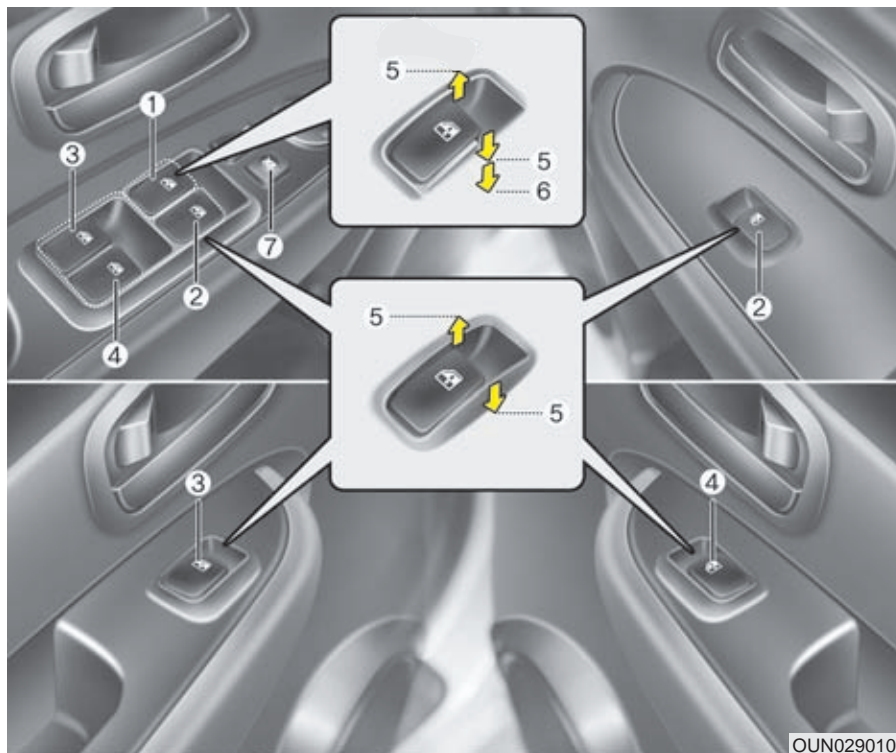

D080000AUN-SA

**Reglagen för de elektriska fönsterhissarna**

- (1) Förarens sidoruta
- (2) Rutan på höger framdörr
- (3) Rutan på vänster baktörr
- (4) Rutan på höger baktörr
- (5) Öppna/stäng
- (6) Ett-tryck-öppning av förarens sidoruta
- (7) Knapp som spärrar reglagen på alla dörrar utom på förardörren

**\* OBS**

I sträng kyla finns det en viss risk att hissmekanismerna fryser.

OUN029010L

D080100AUN

## Fönsterhissarna fungerar med tändningsnyckeln i läge ON.

Med spärrknappen på förardörren kan reglagen på övriga dörrar spärras.

Rutorna kan öppnas/stängas ca 30 sekunder efter att tändningsnyckeln vridits till ACC eller LOCK eller tagits ur låset, om ingen framdörr öppnas under den tiden.

### \* OBS

Om du kör med en bakre sidoruta öppen eller bägge bakre sidorutorna öppna kan det uppstå pulserande vindstötar i bilen. Öppna i så fall de främre sidorutorna ett par centimeter. Om en öppen taklucka orsakar vindstötar kan du prova att stänga luckan något.

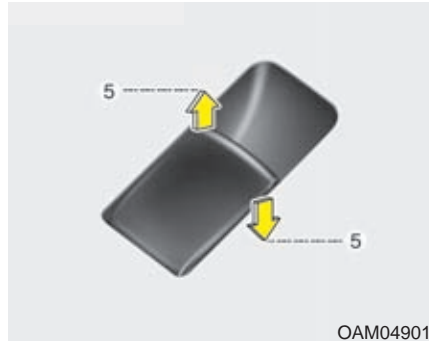

D080101AUN

### Öppna/stäng sidorutor (5)

Alla rutorna kan öppnas/stängas med reglagen på förardörren. Övriga rutor öppnas/stängs med separata reglage på respektive dörr.

Pil uppåt = Stäng

Pil nedåt = Öppna

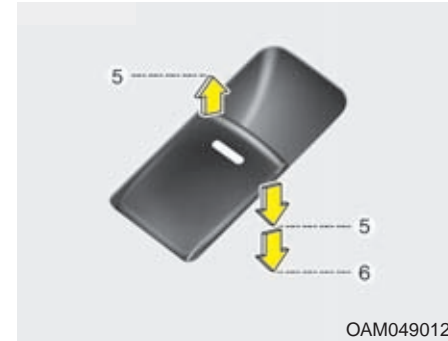

D080102AUN

### Bilar med enkel "ett-tryck-funktion" för förarens ruta

Pil uppåt = Stäng

Pil nedåt = Öppna

När knappen trycks ner förbi spärrläget (5) och till (6) går rutan hela vägen ner när man släppt knappen.

Rutans rörelse går dock att stoppa genom att man lyfter på knappen.



OAM049014

D080104AHM-U1

### **Spärrknapp för reglagen på passagerarnas dörrar**

- Med knappen, som pilen visar, kan reglagen på de övriga dörrarna spärras.
- **När låsknappen är nedtryckt kan föraren endast öppna sin egen ruta.**

### **! VIKTIGT**

- *För att det inte ska uppstå några skador på fönsterhissarna och riskera att säkringen brinner av bör bara en ruta i taget manövreras.*
- *Manövrera inte samma ruta åt motsatt håll med knappen på förardörren och en annan knapp.*

### **! VARNING**

- Lämna aldrig tändningsnyckeln kvar i bilen.
- Lämna inte barn ensamma i bilen samt se till att de inte leker med fönsterhissarna och klämmer sig. Tryck ner spärrknappen så att reglagen på dörrarna inte kan användas när barn färdas i bilen.
- Kontrollera alltid så att ingen kommer i kläm när en ruta ska stängas.
- Se till att ingen sticker ut en arm när en ruta är öppen och bilen är i rörelse.

## MOTORHUVEN



D090100AUN-U1

### Öppna huven

1. Dra i reglaget som sitter längst till vänster under instrumentpanelen.



2. Lyft reglaget på säkerhetsspärren för att frigöra huven helt och lyft den.

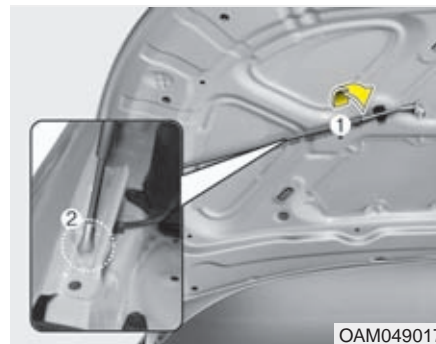

3. Vik ner staget (1) från huven.
4. Stick in staget i hålet (2) så att huven är stöttad.

D090200APA

## Stäng huven

1. Kontrollera först i motorrummet:
  - Att alla påfyllningslock och mätstickor är på plats.
  - Att inget ligger löst i motorrummet, t ex trasor eller verktyg.
2. Tryck fast huvstaget i clipset.
3. Sänk huven tills öppningen är ca 30 cm. Släpp huven och kontrollera att den är ordentligt låst.



### VARNING

- Innan huven stängs, kontrollera att alla påfyllningslock är ordentligt fastskruvade och att inga verktyg, arbetshandskar, trasor eller annat brännbart material finns i motorrummet.
- Se till att inget ligger i vägen när huven ska stängas. Den kan skadas.



### VARNING

- Kontrollera noga att huven är ordentligt låst innan bilen körs. Annars finns det risk att den blåser upp och blockerar sikten helt.
- Se till att huvstödet sitter i uttaget i motorhuven innan du lutar dig in under den. Då kan motorhuven inte falla ner och orsaka skada.
- Kör aldrig bilen när huven stöttad av huvstaget.

## TANKLUCKA OCH TANKLOCK



D100100APB

### Öppna tankluckan

Lyft reglaget som är placerat på golvet innanför förarens dörr.

### \* OBS

Vintertid kan luckan eventuellt frysa fast. Knacka i så fall försiktigt på den för att spräcka sönder isen. Använd eventuellt avisningssprej eller kör in bilen i ett varmgarage. Bryt aldrig på luckan.

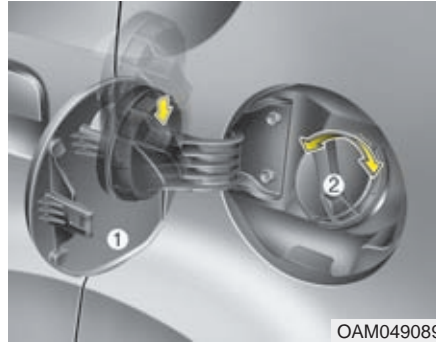

### Tankning

1. Stanna motorn.
2. Lyft reglaget som är placerat på golvet innanför förarens dörr och vik ut tankluckan (1).
3. Lossa tanklocket (2).
4. Tankna endast rekommenderat bränsle.

D100200AUN

### Efter tankningen

1. Skruva fast locket så att det hörs ett ljudligt klick.
2. Tryck igen luckan och kontrollera att den är låst.

D100300AUN

### **⚠ VARNING**

Det kan förekomma ett visst övertryck i tanken. Lossa därför tanklocket sakta och låt övertrycket pusa ut innan du skruvar loss det helt.

**VARNING - Tankning**

Bilbränslet är eldfarligt. Följ därför nedanstående anvisningar i samband med tankning.

- Följ anvisningarna på bensinstationen.
- Eliminera risken för statisk elektricitet genom att vidröra bilen innan du lyfter av munstycket från pumpen.
- Kliv inte in i bilen när den tankas så att det uppstår statisk elektricitet när du tar i eller sätter dig i sätet. Om du måste in i bilen vidrör först en metalldel på den.
- Om du ska fylla en reservdunk, placera den på marken, låt den inte stå kvar i bilen. Använd endast godkänd reservdunk och se till att den sedan blir ordentligt surrad i bilen.
- Tala inte i mobiltelefon i samband med tankning.
- Motorn ska alltid vara avstängd i samband med tankning och tanklocket ska vara ordentligt åtskruvat innan motorn startas efter tankning.

(forts)

(forts)

- Rökning och öppen eld eller något som kan orsaka gnistbildning får inte förekomma i samband med tankning.
- Om brand skulle uppstå i samband med tankning, se till att komma bort från bilen.

**i VIKTIGT**

- *Tanka endast bensin med lägst 95 oktän alternativt diesel motsvarande EN 590.*
- *Om tanklocket måste bytas får det endast ersättas med ett KIA originallock i annat fall kan det uppstå problem med bränslesystemet eller avgasreningen.*
- *Om du spiller bränsle på lacken, tvätta omgående bort det så att det inte blir några lackskador.*
- *Efter tankningen, skruva fast locket tills det hörs ett ljudligt klick så att bränsle inte kan läcka ut.*

## ELEKTRISKT MANÖVRERBAR TAKLUCKA

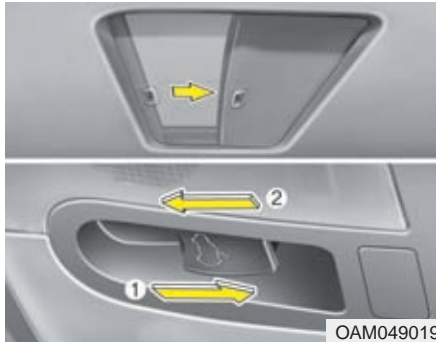

D110000AHM-EE

Med reglagen i takkonsolen kan du öppna takluckan genom att vinkla upp den i bakkant eller skjuta den bakåt.

Tändningsnyckeln måste vara i läge ON, när luckan manövreras med reglagen i takpanelen.

### \* OBS

- Vintertid finns det risk att luckan fryser fast.
- Om du ska öppna luckan efter ett regn, se till att det är torrt på taket.

### ! VIKTIGT

*Släpp knappen när luckan nått sitt ändläge, annars kan elmotorn skadas.*



### ! VARNING

Föraren bör av säkerhetsskäl inte manövrera takluckan eller solskyddet under körning.



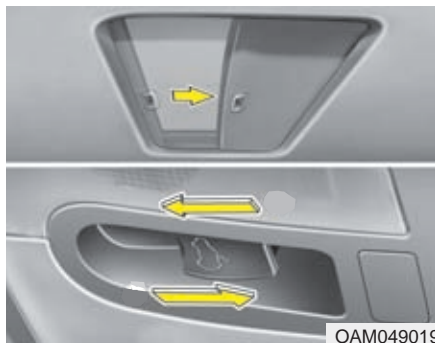

OAM049019

D110100AHM

### Öppna takluckan till ett visst läge

Dra reglaget i takkonsolen bakåt för att öppna och skjut det framåt för att stänga luckan. Släpp reglaget när luckan nått önskat läge.

### Öppna takluckan helt :

Dra reglaget bakåt ca 1 sekund och släpp för att öppna luckan helt bakåt.

### Stäng takluckan :

Skjut reglaget framåt ca 1 sekund och släpp för att stänga luckan helt.

Stanna luckan genom att peta till på reglaget när den är i rörelse.



OBK049018

D110101AEN

### Takluckans klämskydd

Om något kommer i kläm när luckan håller på att stängas stannar den automatiskt och öppnas en bit.

Klämskyddet fungerar inte för smala föremål som kommer mellan luckan och kanten eller t ex ett finger.



D110200AHM

### Vinkla upp luckans bakkant maximalt

Tryck reglagets bakkant uppåt för att vinkla upp luckan helt i bakkant.

Peta till på reglaget för att stanna luckan när den är i rörelse.

Stäng luckan genom att dra reglaget nedåt.

### \* OBS

Om du vill vinkla upp luckan i bakkant när den är öppnad bakåt måste du först stänga den och tvärtom.

### VARNING

- Se till att ingen klämmer sig när luckan stängs.
- Ingen i bilen får sticka ut någon del av kroppen genom luckan när bilen är i rörelse.

### VIKTIGT

- *Håll inte någon knapp intryckt när luckan är helt öppen eller stängd. Luckans elmotor kan skadas.*
- *Rengör lite då och då skenorna som takluckan löper i.*
- *Om det är minusgrader kan luckan frysa fast. Försök inte att öppna den i så fall eftersom elmotorn för luckan kan skadas.*
- *Solskyddet ska alltid vara öppet när luckan är öppen.*



D110300AEN

### Solskyddet under takluckan

Solskyddet följer automatiskt med luckan när den öppnas bakåt.

Om luckan vinklas upp i bakkant åker solskyddet inte bakåt utan måste skjutas bakåt manuellt.

Det måste alltid stängas manuellt.

D110500AHM-EE

**Återställning av takluckans funktion**

Om batteriet varit bortkopplat eller urladdat måste takluckans funktioner återställas. Gör så här:

1. Vrid tändningsnyckeln till ON.
2. Beroende på luckans läge, gör så här:
  - A) Om takluckan är stängd eller uppvinklad i bakkant: Tryck reglaget uppåt tills den är helt uppvinklad.
  - B) Om luckan är öppen/skjuten bakåt: Tryck reglaget framåt tills luckan är helt stängd. Tryck därefter reglaget uppåt tills luckan vinklats upp helt i bakkant.
3. Släpp reglaget.
4. Tryck reglaget uppåt i ca 10 sekunder tills takluckan vinklats upp och stannat i normalt maxläge efter att ha höjts lite extra. Släpp sedan reglaget.

5. Tryck reglaget uppåt i ca 6 sekunder tills takluckan fungerar så här:

VINKLAS NER OCH STÄNGS →  
SKJUTS HELT BAKÅT → SKJUTS  
IGEN

Släpp Sedan reglaget.

D130200APB

**Elektrisk styrervo**

Servon fungerar endast när motorn är igång. Det går dock att styra bilen om motorn inte går eller om det uppstår fel på servon, men det krävs mer kraft. Servoeffekten är störst vid låg hastighet och avtar när farten ökar. Bilen blir därmed lättstyrd vid parkeringsmanövrer och körkänslan blir bättre högre hastigheter.

Om styrningen inte känns normal, vänd dig till en KIA-verkstad för kontroll.

### \* OBS

Följande kan hända under normala omständigheter:

- EPS varningslampan tänds inte.
- Styrningen känns trögare när tändningen är på. Det kan bero på att systemet gör en självdiagnos. När den är avslutad ska styrningen kännas normal igen.
- Ett klickljud hörs när nyckeln vrids till läge ON eller LOCK.
- Ett visst ljud från servos elmotor kan höras i låg fart och när bilen står stilla.
- Styrningen kan plötsligt bli trögare om styrservon kopplas bort för att det finns risk att det kan uppstå ett fel som upptäcks genom självdiagnosen.

D130300AUN

### Justering av ratten

Justera ratten så att körställningen blir bekväm och att det går lätt att se alla mätare och kontrollampor.

Du kan också höja ratten maximalt för att lättare kunna kliva in i och ur bilen.

#### VARNING

- Justera ratten före avfärd, aldrig när bilen är i rörelse. Det kan medföra att du tappar kontrollen över den.
- Efter justering, kontrollera att ratten är låst i önskat läge. Testa genom att försöka höja/sänka ratten.

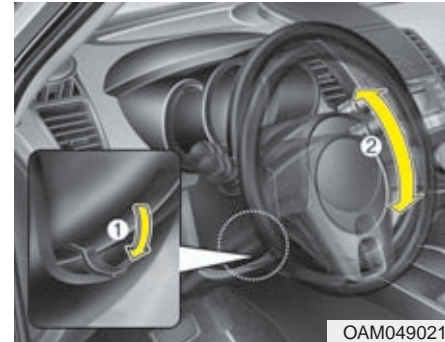

Ratten justeras i höjddled så här:

Tryck ner spärrhandtaget (1). Justera ratten i höjd (2) och lås den genom att dra upp spärrhandtaget.



D130500AUN

**Signalhorn**

Tryck på någon av symbolerna för signalhornet som finns på ratten.

Kontrollera regelbundet att signalhornet fungerar.

**\* OBS**

Signalhornet fungerar endast när du trycker på eller intill symbolen.

**! VIKTIGT**

*Slå inte på ratten för att signalera och tryck inte med något vasst på den.*

## BACKSPEGLAR

D140100AHM

### Manuellt avbländningsbar inre backspegel

Justera alltid backspegeln innan du börjar köra.

#### **⚠ VARNING - Bakåtsikt**

Lasta inte baktill så att du inte har fri sikt genom bakrutan.

#### **⚠ VARNING - Bakåtsikt**

Av säkerhetsskäl ska du justera alla speglar innan du kör iväg och inte under körning.

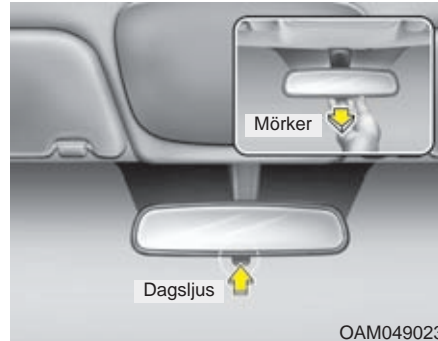

D140101AUN-U1

### Avbländning

Med den lilla spaken nedtill på spegeln justerar du den för dagsljus eller mörkerkörning. Normalt ska spaken vara tryckt framåt. Om du bländas av ljuset från bakomvarande fordon, dra spaken bakåt.

*Tänk på att sikten genom backspegeln försämras i mörkerläget.*

D140102AUN

### Automatiskt avbländningsbar inre backspegel (tillval)

När motorn är igång mäter en sensor ljusstyrkan som träffar spegeln och en kemisk reaktion dämpar spegelns reflexion om ljuset är så starkt att föraren riskerar att bli bländad.

När backväxeln läggs i sker ingen dämpning av ljuset. Föraren får optimal sikt med backspegeln.

#### **⚠ VIKTIGT**

*Vid rengöring av spegeln, fukta en mjuk trasa eller mjukt papper med fönsterputsmedel. Spreja aldrig direkt på spegeln.*

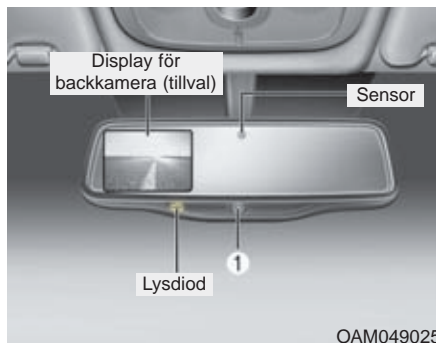

OAM049025

#### Avbländningsfunktionen ON/OFF

- När tändningsnyckeln vrids till ON aktiveras alltid funktionen för automatisk avbländning och markeras av en lysdiod.
- Tryck på ON/OFF-knappen (1) för att aktivera alternativt stänga av funktionen för avbländning.

D140200AUN-C1

#### Yttre backspeglar

Kontrollera alltid före körning att backspeglarna är korrekt inställda.

Fäll in speglarna om bilen parkeras på en smal gata eller en trång parkeringsplats.

#### **⚠ VARNING - Bakåtsikt**

- Backspeglarna har konvexa glas vilket medför att bakomvarande fordon ser ut att vara längre bort än de är.
- För att kunna bedöma avståndet korrekt, titta i den inre backspegeln eller bakåt.

#### **⚠ VIKTIGT**

*Spegelglaset är repkänsligt. Skrapa därför inte bort is.*

*Om spegeln frusit fast, tvinga den inte till ett annat läge. Använd en avisningsspray eller varmt vatten.*

#### **⚠ VARNING**

Gör inga justeringar av speglarna när bilen är i rörelse.

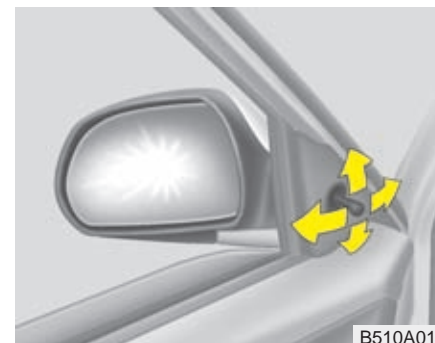

B510A01E

D140201APB

#### *Reglage för inställning*

#### **Manuell inställningsspak**

Ställ in yttre backspegel med reglaget.



OAM049027

## Elektriskt justerbara backspeglar

Vicka den lilla spaken (1) mot den spegel som ska justeras.

Tryck sedan på reglaget runt om spaken för att justera spegeln uppåt-nedåt-höger-vänster.

Återställ spaken till mittläget efter justeringen.

## ! VIKTIGT

- *Speglarna stannar när de nått sina ändlägen men motorn fortsätter att arbeta så länge reglaget hålls nedtryckt. Släpp därför reglaget när spegeln stannat, så att elmotorn inte överbelastas.*
- *Justera inte spegeln manuellt, den kan skadas.*

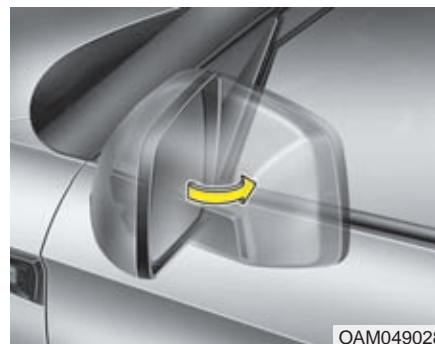

OAM049028

D140202AHM

## Manuellt infällbara speglar

Vik in de yttre backspeglarna vid passage genom trånga portar eller om bilen parkeras på en smal gata eller trång parkeringsplats.





### **Elektriskt infällbara backspeglar**

Fäll in/vik ut spegeln med knappen vid pilen.

### **⚠ VIKTIGT**

*Speglarna kan justeras även med tändningsnyckeln i läge LOCK. Tänk dock på att de förbrukar ström eftersom batteriet inte laddas när motorn inte är igång.*

### **⚠ VIKTIGT**

*Fäll inte in spegeln manuellt, det kan skada elmotorn i den.*

## MÄTARE, VARNINGS- OCH KONTROLLAMPOR



1. Varvräknare
2. Kontrolllampor för blinkers
3. Hastighetsmätare
4. Kylvätsketemperaturmätare
5. Varnings- och kontrollampor
6. Växelväljarindikator (automat)
7. Väg- och färdator
8. Bränslemätare

Det kan se något annorlunda i din bil jämförd med bilden. Se mer i detalj på de följande sidorna.

OAM049030L-2

D150000BUN

Typ A



OAM049031

Typ B



OAM049031L

Typ C



OAM049031N

## MÄTARE

D150201AHM

### Hastighetsmätare

Hastighetsmätaren har i vissa modeller en mindre skala som även visar miles/timme.

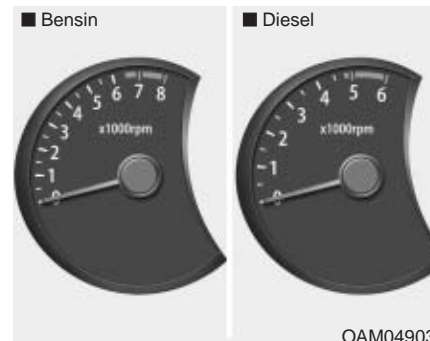

OAM049032

D150202AUN

### Varvräknare

Mätaren visar motorns varvtal/minut.

Ta den till hjälp för att göra upp- och nedväxlingar vid rätta varvtalen.

Nålen i mätaren kan röra sig en aning när tändningsnyckeln är i läge ACC eller ON. Det är fullt normalt. Visningen blir korrekt när motorn är igång.

## **!** VIKTIGT

*Varva inte motorn så att nålen kommer in i den röda zonen. Det kan medföra motorskador.*



OAM049033L/OAM049033

D150203AUN-C1

### **Mätare för kylväsketemperaturen**

Temperaturen visas när tändningsnyckeln är i läge ON.

## **!** VIKTIGT

*Om indikeringen på mätaren närmar sig "130 alternativt H" finns risk för överhettning och motorskador. Stanna bilen och se avsnittet "Överhettad motor".*



## **! VARNING**

Lossa aldrig kylarlocket eller locket på kylvätskebehållaren när motorn är varm. Övertryck i systemet medför att ånga kan strömma ut och orsaka brännskador.

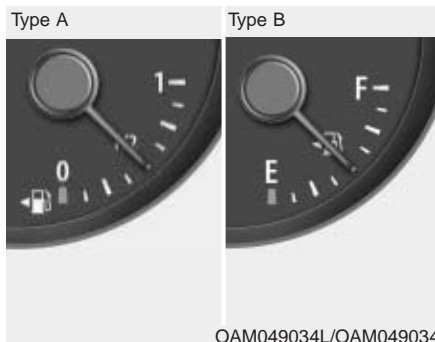

OAM049034L/OAM049034

D150204AUN

**Bränslemätare**

Mätaren visar ungefär hur mycket bränsle som finns i tanken som rymmer 62 liter.

En varningslampa i instrumentpanelen tänds när det återstår bränsle för några mils körning.

I sluttningar och kurvor kan bränslemätaren visa fel och varningslampan för låg bränslenivå kan tändas för tidigt. Det beror på att bränslet skvimpas i tanken.

**⚠ VARNING - Låg bränslenivå**  
 Du kan råka ut för en olycka om motorn stannar under körning på grund av att bränslet tar slut.

**! VIKTIGT**  
 Tanka i god tid så att du aldrig riskerar att köra slut på bränslet. Om bränslet tar slut kan det resultera i att motorn misständer, vilket kan medföra allvarliga skador på katalysatorn.

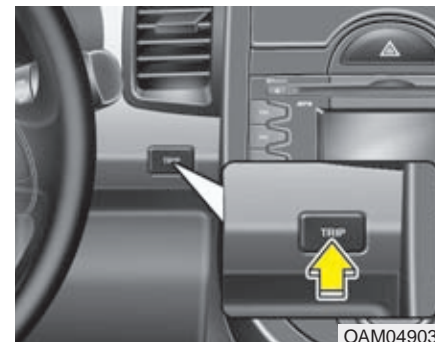

OAM049035

D150205AAM

**Väg-/trippmätare**

Växla stegvis mellan väg- samt trippmätare A och B genom att trycka snabbt på TRIP-knappen.



D150205AUN-C1

### Vägmätare (km)

Vägmätaren visar bilens totala körsträcka och hjälper till med att hålla reda på när det är dags för service.

### \* OBS

Om vägmätaren manipuleras för att visa en kortare körsträcka än bilens verkliga kan eventuella garantikrav avvisas.



D150206ATD-C1

### Trippmätare A + B (km)

Mätarna visar körsträckan efter senaste nollställningen.

De mäter upp till 999,9 km (eller motsvarande siffra i miles).

För att nollställa den trippmätare som visas, håll in TRIP-knappen i mer än 1 sekund.

D150302AUN

### Varning för fel i systemet för krockkuddarna



Lampan ska lysa ca 6 sekunder varje gång tändningsnyckeln vrids till ON.

Om lampan fortsätter att lysa eller tänds under körning, kan det ha uppstått ett fel på krockkuddarna. Kontakta omgående en KIA-verkstad.



OAM039045L

D150335AUN-U1

**Passagerarens krockkudde  
bortkopplad**



Lampan ska lysa ca 4 sekunder när tändningsnyckeln vrids till ON eller tills motorn startats.

Om krockkudden är bortkopplad med reglaget på sidan av instrumentpanelen ska lampan lysa för att markera att passagerarens krockkudde är bortkopplad.

### **! VIKTIGT**

**Om det är något fel på reglaget för bortkoppling av kudden kommer lampan inte att lysa. Det innebär att krockkudden kan utlösas i samband med en krock, även om kudden är bortkopplad (reglagets läge OFF).**

**Kontakta i så fall omgående en KIA-verkstad för kontroll av reglaget och krockkuddesystemet.**

D150303AUN-U1

**Varningslampa för  
låsningfria bromsar**



Lampan ska tändas och lysa i ca 3 sekunder när tändningsnyckeln vrids till ON. Den ska sedan slockna om det inte är något fel i systemet.

Om lampan fortsätter att lysa eller tänds under körning kan det vara något fel i systemet. Kontakta en KIA-verkstad.

Bilens bromssystem i övrigt fungerar som det ska. Det är bara ABS-funktionen som kan ha upphört att fungera.

Varningslampa för den elektroniska bromskraftfördelningen (EBD)



Om dessa båda lampor tänds samtidigt under körning har det uppstått problem med ABS- och EBD-systemen. Vänd dig till en KIA-verkstad så snart som möjligt.

## VARNING

Om båda lamporna lyser fungerar inte bromssystemet som det ska. Det finns risk att bakhjulen låses vid en inbromsning och att bilen får sladd. Vänd dig till en KIA-verkstad så snart som möjligt.

D150304AED

**Varningslampa för glömt säkerhetsbälte**



Bältespåminnaren blinkar eller lyser i ca 6 sekunder när tändningsnyckeln vridits till ON.

Läs mer i kapitel 3.

D150307AUN

**Varningslampa för lågt oljetryck**



Om lampan tänds under körning:

1. Parkera bilen på en säker plats.
2. Stanna motorn och kontrollera oljenivån. Fyll på motorolja om nivån är för låg.

Om lampan fortfarande lyser när oljenivån är korrekt, kontakta en KIA-verkstad.

## VIKTIGT

**Motorn kan få allvarliga skador om du inte stannar den när lampan tänds.**

## VIKTIGT

**Motorn kan få allvarliga skador om varningslampan för lågt oljetryck lyser när motorn är igång.**

**Lampan ska bara lysa en kort stund innan motorn startas.**

**Om lampan tänds under körning parkera bilen på en säker plats så snart det är möjligt. Stanna motorn och kontrollera oljenivån. Fyll på om det behövs. Om lampan fortsätter att lysa när du startar motorn med korrekt oljenivå, stäng av den direkt och kontakta en KIA-verkstad.**

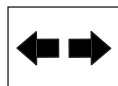

D150305ATD

**Blinkers**

Pilarna markerar på vilken sida som blinkerslamporna blinkar. Om en pil lyser med fast sken, blinkar snabbare än normalt eller inte tänds alls kan det bero på att en glödlampa är trasig eller ett annat fel. Kontakta en KIA-verkstad om du behöver hjälp med lampbytet.

Kontrolllamporna blinkar när varningsblinkers är på.

D150306AUN

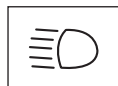
**Helljuset tätt**

Lampan lyser när helljuset är tätt och när du använder helljusblinken.

D150306BAM

**Halvljus**

Lampan lyser när halvljuset är tätt.

D150309AUN-U1

**Dimljus**

Lampan lyser när dimljusen är tända.

D150310APE

**Dimbakljus**

Kontrolllampan visar att dimbakljusen är tända.

D150308BUN-U1

**Varning för ansatt parkeringsbroms och låg bromsvätskenivå****Ansatt parkeringsbroms**

Lampan lyser när parkeringsbromsen inte är helt frigjord när tändningsnyckeln är i läge START eller ON. När motorn är igång ska varningslampan slockna när parkeringsbromsen är helt frigjord.

**Låg bromsvätskenivå**

Om lampan lyser när motorn är igång gör så här:

1. Parkera bilen på en säker plats.
2. Stanna motorn och kontrollera bromsvätskenivån. Fyll på vätska om nivån är för låg. Kontrollera också att det inte förekommer något läckage från bromsledningar eller anslutningar.
3. Om du hittar något läckage, lampan fortsätter att lysa eller om bromsarna inte känns som de ska, se till att bilen blir bärgad till en KIA-verkstad.

Bilen har två separata bromskretsar vilket innebär att det finns bromseffekt på två hjul om det uppstår något fel i den ena bromskretsen. Om bromsarna på bara två hjul fungerar krävs det mer kraft för att bromsa och pedalen sjunker närmare golvet. Dessutom förlängs bromssträckan avsevärt. Om du får bromsbortfall under körning, växla ner och stanna bilen så snart som möjligt.

Om varningslampan är hel ska den lysa när parkeringsbromsen är ansatt och tändas när du vrider tändningsnyckeln till ON.

### **VARNING**

Om lampan lyser under körning, kontrollera först om parkeringsbromsen helt frigjord. Om den är frigjord och du har följt anvisningarna ovan och lampan ändå fortsätter att lysa bör bilen bärgas till en KIA-verkstad.

D150312AUN

**Indikator för växellägen  
(bilar med automatisk  
växellåda)**



Aktuellt växelläge visas i displayen framför föraren.

D150339APA

**O/D OFF-kontrollampa**



Denna kontrollampa tänds när låsningen av momentomvandlaren är bortkopplad.

D150313AUN-U1

**Batteriet laddas inte**

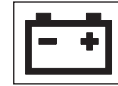

Det kan bero på fel i laddningssystemet eller på generatoren.

Om lampan tänds under körning:

1. Parkera bilen på en säker plats.
2. Stanna motorn och kontrollera om drivremmen till generatoren är hel och spänd.
3. Om remmen är hel och spänd är det sannolikt ett fel i laddningssystemet. Kontakta snarast en KIA-verkstad.

D150315AUN

**Bakluckan är öppen**



Lampan lyser när bakluckan inte är helt stängd.

D150316AUN

**Varning för öppen dörr**



Lampan lyser när någon dörr eller flera av dörrarna inte är helt stängda.

D150317AUN

**Startspärr  
(immobilizer)**

Lampan tänds när nyckeln sticks i tändningslåset och vrids till ON. Det indikerar att motorn kan startas. Lampan slocknar när motorn startats.

Om lampan blinkar när nyckeln är i ON-läget, vänd dig till en KIA-verkstad för kontroll av startspärrsystemet.

D150318AUN-C1

**Låg bränslenivå**

Lampan tänds när det återstår bränsle för bara några mils körning. Tanka så fort som möjligt när lampan tänds i annat fall kan den låga bränslenivån medföra att motorn misständer och att katalysatorn skadas.

D150320AUN-U1

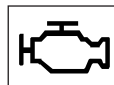
**Motorkontrollampa**

Lampan ingår som en del i systemet som övervakar avgasreningen. Om lampan tänds under körning innebär det att det uppstått något fel i avgasreningssystemet. Lampan ska lysa några sekunder efter att tändningsnyckeln vridits till ON eller slockna när motorn startats.

Om lampan inte tänds eller börjar lysa under körning, kontakta snarast en KIA-verkstad för att få felet avhjälpt.

**! VIKTIGT**

*Bilen bör inte köras någon längre sträcka med lampan lysande. Då finns det risk för skador i avgasreningssystemet inklusive katalysatorn. Dessutom fungerar inte motorn som den ska och bränsleförbrukningen kan öka. Kontakta snarast en KIA-verkstad för att få felet avhjälpt.*

**! VIKTIGT - Dieselmotor**

*Om lampan börjar blinka måste partikelfiltret kontrolleras innan bilen körts ytterligare 5 mil.*

D150323AUN-AM

### **ESP - Elektronisk stabilitetskontroll**



Lampan ska lysa i ca 3 sekunder när tändningsnyckeln vrids till ON och sedan slockna.

Lampan ska blinka när ESP-systemet aktiveras vid körning på halt eller löst underlag som t ex grus.

Vid fel i ESP-systemet lyser lampan konstant. Vänd dig till en KIA-verkstad för att få systemet kontrollerat.

D150324AUN-EE

### **ESP-Systemet bortkopplat**



Lampan ska lysa i ca 3 sekunder när tändningsnyckeln vrids till ON och sedan slockna.

Tryck på ESP-knappen för att koppla bort systemet och ESP OFF tänds i panelen.

D150334ASA

### **Varningslampa för elektrisk styrservo (EPS)**



Lampan tänds, som en kontroll av att den är hel, efter att tändningsnyckeln vridits till ON. Den slocknar när motorn startat.

Om lampan tänds under körning har det uppstått något fel på styrservon. Kontakta så fall en KIA-verkstad.

D150325AUN-C1

### **Automatisk farthållare**

**CRUISE**

Kontrolllampan lyser när farthållaren är aktiverad.

Farthållaren beskrivs i kapitel 5.

### **Farthållning aktiverad**

**SET**

Kontrolllampan lyser när en viss hastighet är inställd.

D150331AAM

**Varning för lågt lufttryck**

Om lampan inte lyser i 3 sekunder betyder det att det uppstått något fel i systemet. Om någon av lamporna inte tänds eller fortsätter att lysa har det uppstått något fel i systemet. Kontakta så fall snarast en KIA-verkstad.

Varningslamporna tänds också om något däck har alldeles för lågt lufttryck och så fall vilket däck. Tänds varningslamporna under körning, sakta farten långsamt och stanna bilen. Undvik häftiga inbromsningar och tvära svängar. Se till att omgående återställa till rätt tryck. Se information om lufttryck.

**VARNING - Lågt lufttryck**

För lågt lufttryck medför att bilens köregenskaper försämras. Ett däck med för lågt lufttryck kan också överhettas och värsta fall explodera.

**TPMS - Varningslampa för lågt lufttryck****TPMS**

Varningslampan tänds när tändningsnyckeln vrids till ON och lyser i ca 3 sekunder om systemet fungerar som det ska. Om lampan inte tänds eller fortsätter att lysa eller om den tänds under körning har det uppstått något fel i systemet så att det inte varnar om lufttrycket i ett däck är för lågt. Kontakta så fall snarast en KIA-verkstad.

**VARNING - Stanna säkert**

- Systemet kan inte varna för snabb lufttrycksminskning som kan uppstå vid en punktering.
- Om bilen verkar instabil, släpp gasen och bromsa försiktigt och parkera på en trafiksäker plats.

D150327AUN

**Nyckeln kvar i tändningslåset! - Varningsljud**

Om nyckeln sitter kvar i tändningslåset när förardörren öppnas hörs ett varningsljud. Ljudet upphör när nyckeln tas ur låset eller när förardörren stängs.

D150328AUN-U1

### **Glödning (diesel)**

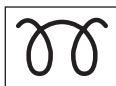

Lampan lyser vid förvärmning när tändningsnyckeln vridits till ON. När den slocknar kan motorn startas. Förvärmningen beror på motor- och lufttemperaturen samt batteriets kondition.

### **\* OBS**

Om motorn inte startats inom 10 sekunder efter att glödningen är avslutad, vrid nyckeln till LOCK och vänta 10 sekunder innan du åter vrider till ON. Vänta tills lampan för glödning slocknat och vrid därefter nyckeln till START.

### **! VIKTIGT**

*Om lampan för glödning blinkar eller lyser när förvärmningen är klar eller under körning, låt en KIA-verkstad kontrollera systemet så snart som möjligt.*

D150329AUN

### **Vatten i bränslefilteret (diesel)**



Lampan ska lysa ca 3 sekunder när tändningsnyckeln vrids till ON. Den tänds också när det är dags att tappa vatten ur bränslefilteret. Se anvisningar i kapitel 7.

### **! VIKTIGT**

*Om varningslampan lyser kan motoreffekten och tomgångsvarvet sjunka. Kör därför inte med bilen om lampan lyser. Motorn och insprutningssystemet kan skadas. Om det inträffar, vänd dig till en KIA-verkstad för att få bilen kontrollerad.*

## PARKERINGSHJÄLP/BACKVARNARE

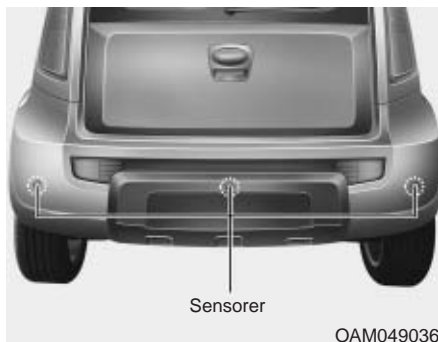

D170000AEN

Sensorer i stötfångaren registrerar föremål på ett avstånd upp till 120 cm och varnar föraren genom en föränderlig ljudsignal.

Tänk på att backvarnaren endast är ett hjälpmedel. Var lika uppmärksam på vad som finns bakom bilen som vid backning med en bil som inte är utrustad med parkeringshjälp/backvarnare.

### VARNING

Backvarnaren är endast ett hjälpmedel. Systemet kan påverkas av faktorer som gör att det i vissa situationer inte fungerar 100%-igt. Föraren är alltid ansvarig för alla manövrer med bilen och bör vara extremt försiktig i samband med backning.

### Parkeringshjälpens/ backvarnarens funktion

D170101AEN

#### *Så här fungerar den*

- De bakre sensorerna aktiveras när bilen backas i högst 5 km/tim.
- Systemet kan känna av föremål på upp till 1,2 meters avstånd.
- Om sensorerna känner av två föremål samtidigt mäts avståndet till det närmaste.

D170102AEN

#### *Varningsljuden*

- Lång intervall mellan varningsljuden: 120 - 81 cm mellan hinder och bakre stötfångaren.
- Kort intervall mellan varningsljuden: 80 - 41 cm mellan hinder och bakre stötfångaren.
- Fast signal: Upp till 40 cm till hindret.

D170200AEN

### **Situationer då systemet kanske inte fungerar**

#### **Exempel:**

1. Is eller snö täcker sensorerna.
2. Sensorerna täcks av sand, lera eller annat.
3. Backningen sker på mycket ojämnt underlag eller i en lutning.
4. Störning av höga ljudfrekvenser från signalhorn, högvarviga motorer eller tryckluftbromsar på tunga fordon.
5. Kraftigt regn och vattenkaskader.
6. Fjärrkontroller, mobiltelefoner och annan kommunikationsutrustning kan störa sensorerna.
7. När släp är kopplat till bilen kopplas backvarnarna bort.
8. Sensorerna inte är helt rena.
9. Det är extremt varmt eller kallt.

### **Sensorerna kanske inte upptäcker:**

1. Smala stolpar, rep och kedjor.
2. Mjuka och svampiga material samt snö.
3. Föremål som är mindre än 1 m och under 14 cm diameter.

D170300AEN

### **Försiktighetsåtgärder beträffande parkeringshjälp**

- Backvarnarens signal kan ha olika intervall beroende på bilens hastighet och fornen på det upptäckta föremålet.
- Backvarnarens funktion kan påverkas av att stötfångarens höjd eller sensorernas läge har ändrats. Tillbehör som monterats och som inte är KIA original kan också störa sensorernas funktion.
- Det kan hända att sensorerna inte registrerar föremål som är närmare än 40 cm eller ger felaktig avståndsindikation. Var försiktig.
- Om sensorerna är täckta av snö, is eller smuts, rengör med vatten och en svamp eller mjuk trasa.
- Se till att sensorerna inte skadas genom att de repas, utsätts för tryck eller slag.



**\* OBS**

Sensorerna känner endast av ett begränsat område bakom bilen.

Små föremål, smala stolpar och föremål som hamnar mellan sensorerna kanske inte upptäcks av sensorerna. Kontrollera alltid bakom bilen i samband med backning.

Alla som kör bilen ska känna till sensorernas funktion och begränsningar.

**VARNING**

Kontrollera i samband med backning att lekande barn eller gångtrafikanter inte finns bakom bilen. Tänk på att vissa föremål kanske inte upptäcks av sensorerna på grund av avstånd, format eller material. Se alltid upp för hinder oavsett i vilken riktning bilen ska köras.

D170400BUN-U1

**Felindikation**

Om inget varningsljud hörs eller om det kommer i intervaller när backen läggs i kan det ha uppstått ett fel på backvarnaren. Kontakta i så fall en KIA-verkstad.

**VARNING**

Fabriksgarantin täcker inte skador som uppstått på grund av att backvarnaren inte varnat. Var alltid mycket försiktig i samband med backning.

## BACKKAMERA

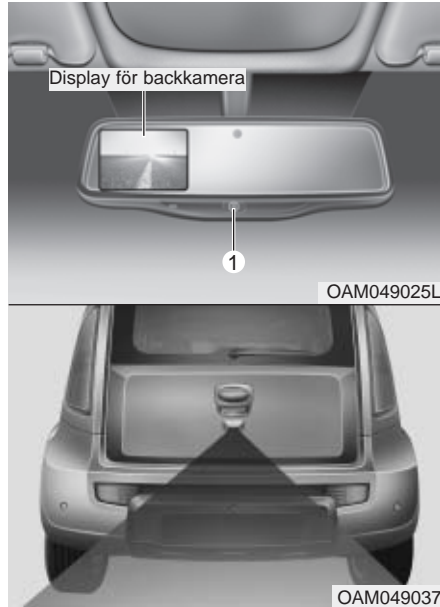

D330000AHM-EE

Backkameran aktiveras när tändningen är på och du lägger i backen. Displayen i backspegeln visar det område bakom bilen som kameran täcker.

Backkameran kan stängas av genom att trycka på ON/OFF-knappen (1) när kameran är aktiverad.

För att aktivera kameran igen, tryck på ON/OFF-knappen (1) när tändningen är på och växelväljaren är i läge R (Backväxel). Kameran kommer även att automatiskt återaktiveras om tändningen slås av och på.

### VARNING

- Backkameran är ett extra hjälpmedel som bara visar ett litet område bakom bilen. Föraren måste försäkra sig om att det går att backa utan risk.
- Håll alltid kameranlinsen ren så att kameran kan fungera normalt.

## VARNINGSBLINKERS



D180000AUN-U1

Tryck på knappen uppe i mitten på instrumentbrädan för att sätta på och tryck igen för att stänga av varningsblinkers.

Använd varningsblinkers för att varna andra trafikanter om bilen står placerad så att den kan utgöra en hinder och/eller en trafikfara.

## YTTRE BELYSNING

D190100AUN-U1

### Batterisparfunktion

- Om föraren glömt släcka parkeringsljuset släcks det automatiskt när nyckeln tagits ur tändningslåset och förardörren öppnas.
- Om parkeringsljuset ska vara tänd, gör så här:
  - 1) Öppna förardörren.
  - 2) Vrid på spaken så att parkeringsljuset tänds. D v s vrid yttre delen av spaken.

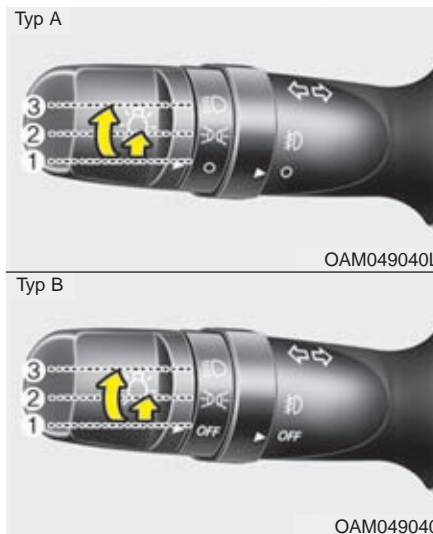

D190400AUN-C1

### Reglaget för yttre belysning

Vrid på yttre delen av spaken.

- (1) All belysning släckt (halvljus-automatiken tänds strålkastarna när bilen startas).
- (2) Parkeringsljusen tända.
- (3) Strålkastarna lyser och omkoppling mellan hel- och halvljus kan göras.

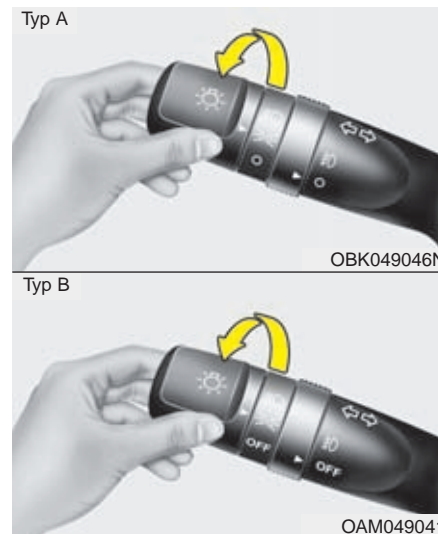

D190401AUN-U1

### Parkeringsljus (⊞⊞)

Parkeringsljusen, nummerskylt- och instrumentbelysningen lyser.



D190402AUN-C1

## Strålkastare (☽)

Parkeringsljusen, nummerskylt- och instrumentbelysningen samt strålkastarna lyser i läge 3. Omkoppling mellan hel- och halvljus kan göras.

### \* OBS

Tändningsnyckeln måste vara i läge ON.



D190500AUN

## Omkoppling till helljus

Den yttre delen av spaken måste vara i läge (3).

Koppla om till helljus genom att trycka spaken mot instrumentpanelen. Den blå kontrollampen tänds i panelen.

Dra spaken bakåt för att koppla om till halvljus.

Ha inte strålkastarna tända när motorn inte är igång. Batteriet laddas ur.

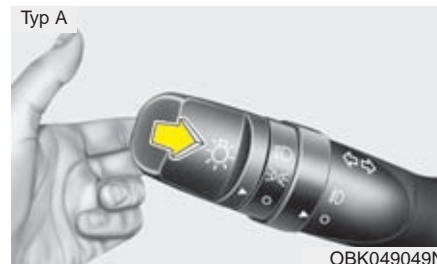

## Helljusblink

För att blinka med helljuset, dra spaken mot ratten.

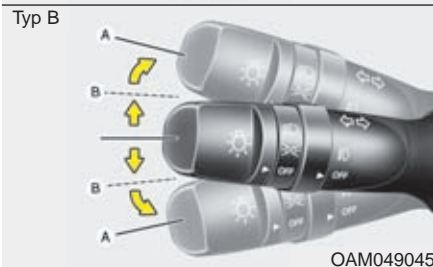
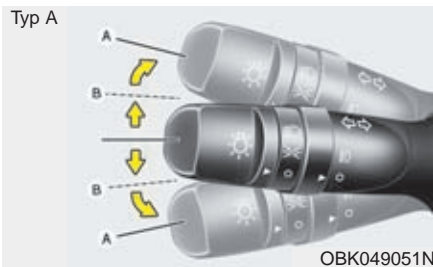

D190600AUN-C1

### Blinkers

Blinkers fungerar med tändningsnyckeln i läge ON.

### Signalera för sväng

För spaken förbi spärrläget till A. När bilen körs rakt fram igen återgår blinkersspaken automatiskt till neutralläget.

### Signalera för filbyte

För spaken till spärrläget B. När du släpper spaken återgår den till neutralläget.

Gröna pilar i instrumentpanelen blinkar när blinkers är aktiverade.

### \* OBS

Om någon av pilarna i panelen blinkar onormalt snabbt eller mycket långsamt är det ett tecken på att en blinkerslampa är trasig eller något annat elfel.



D190700AUN-U1

### Dimljus fram

Vrid på ringen (1) från läge OFF till ON för att tända dimljusen.

Yttre delen av spaken måste vara vriden till parkeringsljus (läge 2).

**Anm.** I Sverige får dimljusen inte vara tända samtidigt som halvljuset.

### **i VIKTIGT**

***Tänk på att dimljusen konsumerar mycket ström. Stäng därför av dem om motorn inte är igång.***



D190800APB

### **Dimbakljus**

Vrid först yttre delen av spaken till symbolerna för parkeringsljus eller strålkastare. Vrid därefter på ringen (1) på spaken så att pilen på ringen pekar mot symbolen för dimbakljus. Se bilden ovan.

Dimbakljusen kan tändas/släckas när dimljus och parkeringsljus tänts. Ringen fjädrar tillbaka när dimbakljuset tänds/släcks.

Släck dimbakljuset genom att vrida ringen (1) till OFF.

D190900AAM

### **Halvljusautomatik**

Bilar som säljs i Sverige är utrustade med halvljusautomatik.

1. Du släcker strålkastarna när du väljer läget för parkeringsljus.
2. Strålkastarna släcks automatiskt när motorn stängs av.

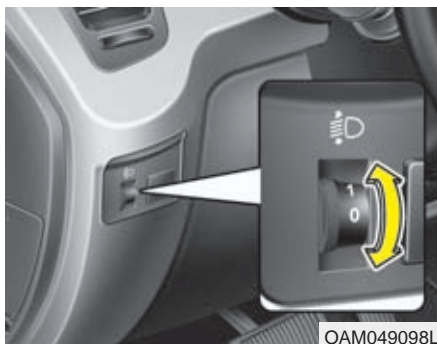

OAM049098L

D191000AUN-C1

### Nivåreglering av strålkastarna

Strålkastarna ska justeras i höjd, beroende på hur bilen är lastad, för att inte andra trafikanter ska bländas. Se tabellen.

| Last i bilen                              | Reglagets läge |
|---|----------------|
| Endast förare                             | 0              |
| Med passagerare fram                      | 0              |
| Åkande på alla platser i bilen            | 1              |
| Åkande på alla platser i bilen + Max last | 2              |
| Förare och full last                      | 3              |

## VINDRUTETORKARE OCH SPOLARE

### Spakens lägen/ vindrutespolare

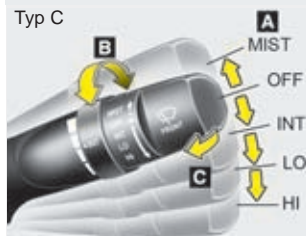
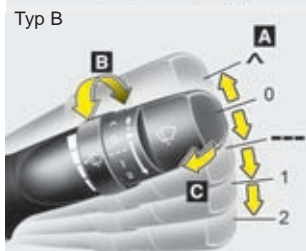
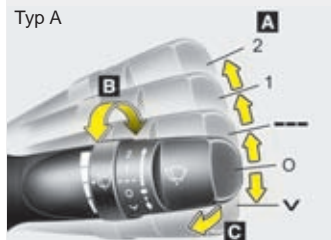

### Bakrutetorkare/ spolare

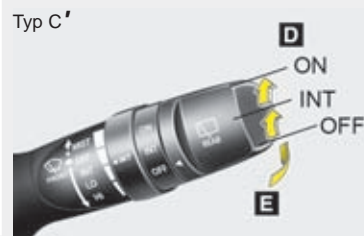
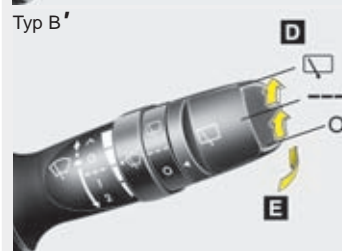
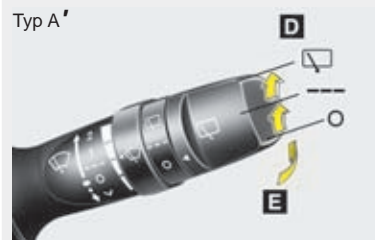

#### A : Reglering av torkarna (Fram)

- √ / ^ / MIST – Enstaka torkarslag
- O / OFF – Från
- --- / INT – Intervalltorkare
- 1 / LO – Normal hastighet
- 2 / HI – Normal hastighet

#### B : Justering av intervall

#### C : Spolning med ett par torkarslag (Fram)

#### D : Reglering av bakrutetorkare/spolare

- □ / ON – Torkarna går kontinuerligt
- --- / INT – Intervalltorkning
- O / OFF – Från

#### E : Spolning med ett par torkarslag Dra spaken mot dig för att spola vindrutan och tryck den framåt för att spola bakrutan.

OAM049047L/OBK049900L/OAM049100L/OAM049048L/OAM049048G/OAM049048N



D200100CAM

**Spakens lägen**

∨ / ^ / : För spaken till (∨ / ^ / MIST) och släpp den för enstaka torkarslag. Torkarna fortsätter att slå om spaken hålls kvar.

O / OFF : Allt avstängt.

--- / INT : Intervalltorkning som kan justeras steglöst med ringen.

1 / LO : Normal torkarhastighet.

2 / HI : Snabb torkarhastighet.

**\* OBS**

Sopa bort snö och skrapa bort is från rutan innan torkarna startas annars kan torkarmotorn skadas.

D200200BUN-U1

**Vindrutespolare**

Dra spaken mot ratten för att spola vindrutan.

Om torkarna är avstängda kommer de att svepa tre gånger över rutan när du slutat spola och sedan stanna.

Om torkarna är igång fortsätter de torka när du släpper spaken.

Om spolaren inte fungerar, kontrollera först om det finns spolärvätska i behållaren och fyll på om det behövs.

**! VIKTIGT**

*Spolarens pumphotor kan skadas om du försöker spola när det inte finns vätska i behållaren.*

**! VARNING**

**Om det är minusgrader, spola inte vindrutan förrän den är uppvärmd. I annat fall riskerar du att få isbildning på rutan så att sikten skymms.**

**! VIKTIGT**

- *Torkarna kan skadas om du låter dem svepa över rutan när den är torr.*
- *Tvätta inte torkarbladen med bensin, fotogen, thinner eller något lösningsmedel, de kan skadas.*
- *För inte torkarna manuellt över rutan, de kan skadas.*

D200300CUN-EE-AM

**Bakrutetorkare/spolare**

Vrid på yttre änden av spaken som sitter på höger sida av rattstången.

-  / ON - Kontinuerlig torkning.
- --- / INT - Intervalltorkning.
- O / OFF - Allt avstängt.

Tryck reglaget mot instrumentpanelen för att spola bakrutan och starta torkaren. När du släpper spaken upphör spolningen medan torkaren fortsätter med att slå 1-3 slag.

## INRE BELYSNING

D210000AUN

### VIKTIGT

**Tänk på att inte ha innerbelysningen tänd för lång tid om motorn inte är igång. Batteriet laddas ur.**



D210200BUN-C1

### Innerbelysning

#### (1) Läslampor fram (Typ A)

Lamporna är monterade i taket bakom backspegeln. Tryck på glaset för att tända/släcka.

#### (2) OFF

Lampan är släckt.

#### (3) DOOR (Knappen i Typ A ska vara intryckt)

Belysningen tänds när en dörr eller bakluckan öppnas och när dörrarna låses upp med fjärrkontrollen. När dörrarna låses upp via fjärrkontrollen eller när nyckeln togs ur tändningslåset så kommer ljuset att tändas i ungefär 30 sekunder förutsatt att inga dörrar öppnas.

Om alla dörrarna är stängda och du vrider tändningsnyckeln till ON slocknar ljuset direkt. Om en dörr öppnas när tändningsnyckeln är i läge ACC eller LOCK lyser lampan i ca 20 minuter.

Om en dörr öppnas med tändningsnyckeln i läge ON fortsätter lampan att lysa.

#### (4) ON

Lampan lyser vare sig dörrarna är öppna eller stängda.

### VIKTIGT

**Tänk på att inte ha innerbelysningen tänd för lång tid om motorn inte är igång. Batteriet laddas ur.**

## BAKRUTEDEFROSTER

D220000AUN

### **!** VIKTIGT

*Rengör aldrig bakrutans insida med något annat än mjuka trasor eller en svamp och torka utmed värmetrådarna så att de inte skadas. Använd ett vanligt fönsterputsmedel.*

### **\* OBS**

För att avfrosta vindrutan, se längre fram i detta kapitel.



D220100AUN-U1

### **Bakrutedefroster**

Defrosteren fungerar endast när motorn är igång. Kontrolllampan i knappen visar när den är på.

Om bakrutan är täckt av snö och is bör du först sopa av och skrapa ren den.

Bakrutedefrosteren stängs automatiskt av efter ca 20 minuter eller när du stannar motorn.

D220101AUN

### **Eluppvärmda yttre backspeglar**

Knappen för bakrutedefrosteren kopplar även på värmen i backspeglarna.

## MANUELL KLIMATANLÄGGNING



1. Fläktreglage
2. Val av luftriktning
3. Temperaturreglage
4. Friskluft/återcirkulation
5. Bakrutedefroster
6. Luftkonditionering



OAM049057

D230000AUN-C1

- A. Defrostermunstycken
- B. Justerbara munstycken
- C. Luftkanaler mot golvet
- D. Justerbara munstycken
- E. Luftkanaler mot golvet i baksätet

D230100AUN-SA

### Värme och luftkonditionering

1. Starta motorn.
2. Välj luftriktning.  
För optimal värme alternativt kyla;
  - Varmt : 
  - Kallt: 
3. Välj temperatur.
4. Välj friskluft.
5. Justera fläkthastigheten.
6. Starta luftkonditioneringen om kupén behöver kylas eller om luften behöver avfuktas.

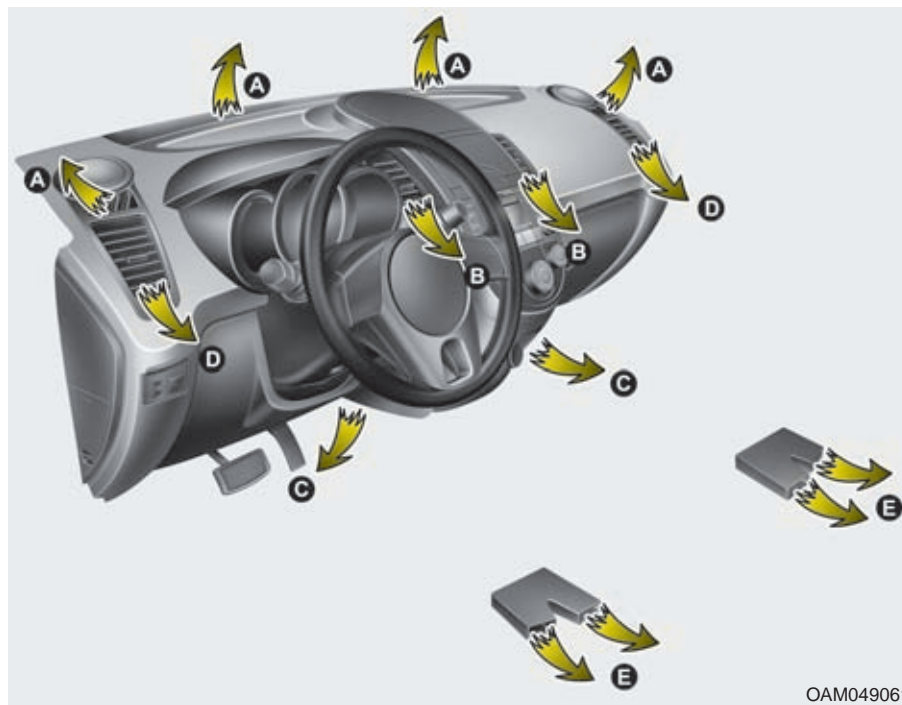



OAM049058

D230101AUN-C1

## Val av luftriktning

Med reglaget bestämmer du genom vilka munstycken som luften ska strömma.

De sex olika alternativen beskrivs här och bokstäverna inom parentes i rubrikerna anger genom vilka ventilationsmunstycken luften strömmar.



### Max A/C (B och D)

All luft strömmar genom de justerbara ventilationsmunstyckena i instrumentpanelen.



### Luft mot huvudet (B och D)

Rikta luftströmmarna enligt önskemål med de justerbara munstyckena.



### Luft mot huvudet och golvet (B C, D och E)

Luften mot golvet är varmare än den mot huvudet utom när temperaturinställningen är max kylning.



### Luft mot golvet (A, C, D och E)

Huvuddelen av luften strömmar mot golvet i fram- och baksätet genom munstyckena C och E.

En mindre del luft strömmar genom munstyckena A och D.



### Defroster och luft mot golvet (A, C, D och E)

Huvuddelen av luften strömmar genom munstyckena A vid vindrutan samt C och E vid golvet.

En mindre del luft strömmar genom sidorutornas munstycken D.



### Defroster (A och D)

Huvuddelen av luften strömmar mot vindrutan genom munstyckena A.

En mindre del luft strömmar genom sidorutornas munstycken D.

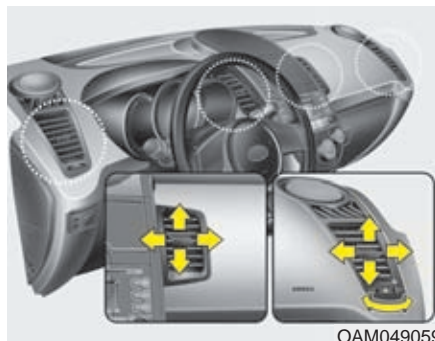

OAM049059

### Ventilationsmunstyckena B och D i instrumentpanelen

Runda munstycken i instrumentpanelen: Varje munstycke går att justera individuellt. Med reglaget i mitten i går det att rikta luftströmmarna som pilarna visar.

Med reglaget i underkant kan luftmängden regleras eller stängas av så att ingen luft kommer genom munstycket.

Rektangulära munstycken i baksätet:

Med reglagen i mitten går det att rikta luftströmmarna som pilarna visar.

Med reglaget mellan munstyckena kan luftmängden regleras eller stängas av så att ingen luft kommer genom munstyckena.



OAM049062

D230102AUN

### Temperaturreglage

Vrid reglaget för att ställa in önskad temperatur.



OAM049063

D230103AUN-U1

## **Friskluft/återcirkulation**

Tryck på knappen för att välja friskluft eller att låta kupéluften återcirkulera.

### **Återcirkulation**



Lampan i knappen lyser när återcirkulation är vald.



### **Friskluft**

Lampan i knappen lyser inte när friskluft är vald.

### **\* OBS**

Välj **inte** inställningen för återcirkulation för en längre period. Det finns risk för imma på rutorna och dessutom blir luften efter en tid unken. Den blir också mycket torr eftersom luftkonditioneringen avfuktar luften.



**⚠ VARNING**

- Långvarig inställning för återcirkulation kan orsaka att rutorna immar igen.
- Långvarig inställning för återcirkulation orsakar trötthet eftersom kupélufte blir syrefattig. Välj därför återcirkulation endast under kortare tid, t ex i tunnlar och i samband med körning i köer.

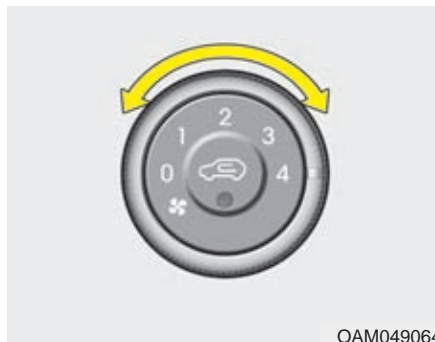

OAM049064

D230104AUN

**Fläkthastighet**

Tändningsnyckeln måste vara i läge ON. Vrid på reglaget för att ändra fläkthastigheten.

Stäng av fläkten genom att vrida till 0.



OAM049065

D230105AUN-U1

**Luftkonditionering**

Tryck på knappen för att koppla in luftkonditioneringen. Lampan i knappen tänds. Tryck en gång till för att stänga av (lampan slocknar).

## Inställningar för värme, ventilation och kyla



D230501AUN

### Ventilation

1. Välj luftriktning mot huvudet .
2. Välj friskluft.
3. Ställ in önskad temperatur.
4. Välj fläkthastighet.

D230502AUN

### Värme

1. Välj luftriktning mot golvet .
  2. Välj friskluft.
  3. Ställ in önskad temperatur.
  4. Välj fläkthastighet.
  5. Om luften behöver avfuktas, starta luftkonditioneringen.
- Om vindrutan blir immig justera luftriktningen till  eller .

## Några tips

För att undvika att damm och dålig luft sugts in i kupén, välj återcirkulation en kort stund och koppla sedan över till friskluft.

- Håll ventilationsgallren framför vindrutan rena från löv, skräp och snö så att frisk luft kan ledas in i kupén.
- För att undvika imma på vindrutan, välj friskluft och luftriktning genom defrostermunstyckena samt sätt på luftkonditioneringen. Justera sedan temperatur och fläkthastighet.

D230503AUN-SA

## Luftkonditionering

Bilens system är fyllt med ett kylmedel som kallas R-134a. Det påverkar inte ozonskiktet om det skulle läcka ut.

1. Starta motorn och tryck på knappen för luftkonditioneringen.
  2. Välj luftriktning mot huvudet .
  3. Välj friskluft eller återcirkulation.
  4. Justera fläkthastighet och temperatur.
- Om du vill kyla ner kupén maximalt, vrid temperaturreglaget helt åt vänster samt välj MAX/AC med reglaget för luftriktning.

**\* OBS**

- Håll ett öga på motorns temperaturmätare om yttertemperaturen är hög och du har luftkonditioneringen på samt kör i branta uppforsbackar, tät trafik eller drar släp. Luftkonditioneringen kan orsaka att motorn överhettas. Om det händer, stäng av luftkonditioneringen.
- Rutorna ska vara stängda när luftkonditioneringen är igång. Om du har luftkonditioneringen på och öppnar sidorutorna när det är hög luftfuktighet finns det risk för kondens i bilen som i värsta fall kan skada elektroniken.

**Att tänka på för luftkonditioneringen**

- Om bilen stått parkerad i solen så att kupén är kraftigt uppvärmd, öppna dörrarna och vädra ur bilen innan du kör iväg.
- Luftkonditioneringen avfuktar och motverkar imbildning när det är fuktigt i luften.
- In- och urkoppling av luftkonditioneringens kompressor gör att motorns varvtal kan variera något vid tomgångskörning.
- Kör luftkonditioneringen minst 5-10 minuter varje månad för att hålla den i trim.
- När du kört bilen med luftkonditioneringen på bildas det en vattenpöl under motorrummet. Det är kondensvatten från systemet.
- Om du väljer återcirkulation och kylning för en längre stund blir luften i kupén unken.
- Ibland kan man uppleva att det kommer in fuktig luft i bilen. Det är normalt vid snabb nedkylning av kupén.

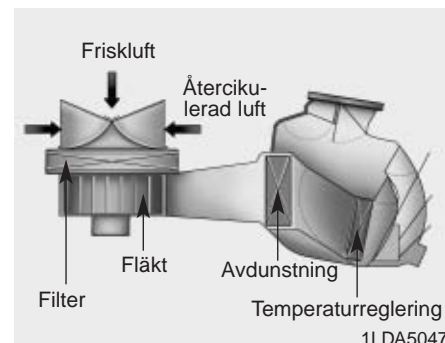

D230300AUN-TD

**Kupéluftfilter**

Filtret, som är placerat innanför handskfacket fångar upp pollen, sot och andra partiklar som kan sugas in i bilen via kupéfläkten.

Om filtret börjar bli allt för smutsigt minskar luftströmmarna till kupén vilket kan medföra imbildning på rutorna. Då måste filtret bytas.

### \* OBS

- Kupéluftfiltret ska bytas enligt anvisningarna i serviceprogrammet. Om bilen körs på dammiga vägar under s k krävande förhållanden ska filtret bytas oftare.
- Om luftflödet till kupén försämras kan filtret vara igensatt. Kontakta i så fall en KIA-verkstad för kontroll av filtret.

D230400AUN-U1

### Kontroll av kylmedel i systemet och smörjning av kompressorn

Om det inte är tillräckligt med kylmedel i systemet fungerar kylningen dåligt. Med för mycket kylmedel blir effekten också dålig.

### \* OBS

Rätt kyl- och smörjmedel måste användas för att luftkonditioneringen ska fungera på rätt sätt och för att kompressorn inte ska skadas.





### VARNING

Service av luftkonditioneringen kräver specialutrustning. Vänd dig därför till en KIA-verkstad om systemet inte fungerar.

## INSTÄLLNING FÖR ATT TA BORT IMMA OCH IS FRÅN VINDRUTAN

D250000AUN

### **⚠ VARNING- Uppvärmd vindruta**

Välj inte  eller  i samband med kylning av kupén och om det är mycket fuktigt i luften. Temperaturskillnaden mellan vindrutans ut- och insida kan medföra att det blir imma på utsidan med försämrad sikt som resultat. Om det finns risk för imma på utsidan av vindrutan, välj denna inställning  och sänk fläkthastigheten.



- Med max fläkthastighet och värme får du bästa defrostereffekten.
- Om du vill ha värme vid golvet samtidigt som imma och is tas bort, välj denna inställning.
- Sopa alltid bort all snö och skrapa samtliga rutor helt rena innan du kör. Skrapa försiktigt ren de yttre backspeglarna. Men tänk på att spegelglasen är ömtåliga och lätta att repa.
- Sopa också bort snö från motorhuven och luftintaget framför vindrutan. Det motverkar imbildning på rutorna.



### Manuell klimatanläggning

D250101AUN-C1

Ta bort imma från insidan

1. Sätt igång fläkten.
2. Välj temperatur.
3. Välj luftriktning  eller .
4. Friskluft och luftkonditionering väljs automatiskt.

Om friskluft och luftkonditionering inte väljs automatiskt, tryck in knapparna.

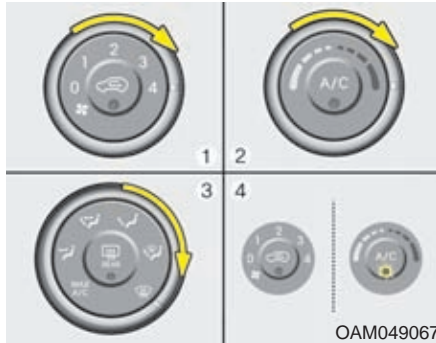

D250102AUN-C1



## **Smält is på utsidan**

1. Kör fläkten med högsta hastighet.
2. Ställ in för hög värme.
3. Tryck på defrosterknappen .
4. Automaten väljer friskluft och startar luftkonditioneringen om det behövs.

Om  valts kommer fläkten automatiskt att gå med hög fart.

D250300AUN

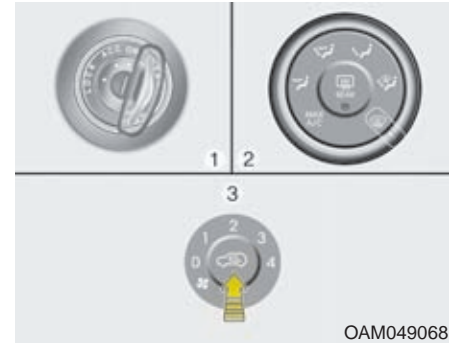

## **Inställning mot imbildning**

För att motverka imbildning på insidan av vindrutan blir inställningen automatiskt friskluft och luftkonditioneringen går igång när  eller  väljs. Om du av någon anledning inte vill ha inställt för friskluft eller att luftkonditioneringen inte ska gå, ändra inställningarna manuellt.



D250301AUN

## **Stäng av/koppla in funktionen för att ta bort imma och is.**

1. Vrid tändningsnyckeln till ON.
2. Vrid reglaget för luftriktning mot defroster .
3. Tryck på knappen för återcirkulation  minst 5 gånger inom 3 sekunder.

Kontrolllampan i -knappen blinkar 3 gånger med 1/2 sekunds intervall. Det betyder att inställningen är ändrad.

Om batteriet varit frånkopplat eller urladdat måste den här funktionen återställas.

## FÖRVARINGSFACK

D270000AUN

### VIKTIGT

- *Lämna aldrig värdesaker i bilen.*
- *Ha alltid alla fack stängda när bilen är i rörelse. Fyll inte förvaringsfacken så att de inte går att stänga igen.*

### VARNING - Brandrisk

Förvara aldrig cigarettändare eller någon form av gasbehållare i bilen. De kan explodera om bilen står parkerad i solen och kupétemperaturen blir hög.

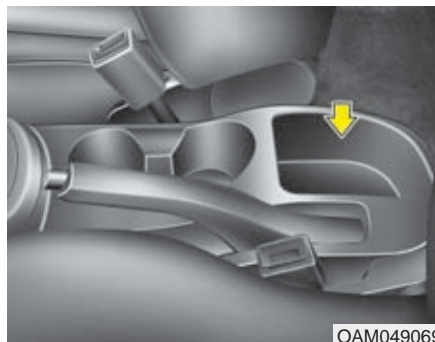

OAM049069

D270100AUN-C1

### Mittfack

Facket rymmer endast småsaker.

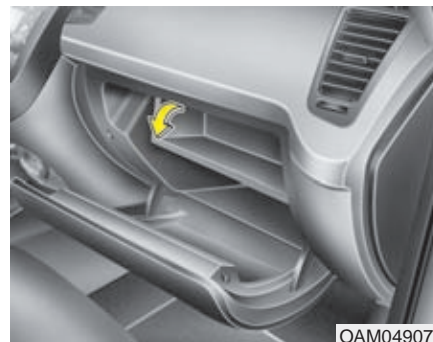

OAM049070

D270200AUN

### Handskfack

Öppna handskfacket genom att lyfta handtaget.

### VARNING

Luckan ska alltid vara stängd under färd. I annat fall kan framsätesspassageraren skadas av den vid en eventuell kollision.



D270400BUN-C1

### Förvaringsfack eller högtalare ovanpå instrumentpanelen

D270400BAM



#### **VARNING**

Lägg inga tunga, hårda eller vassa föremål i facket. De kan orsaka skador vid en inbromsning eller krock.

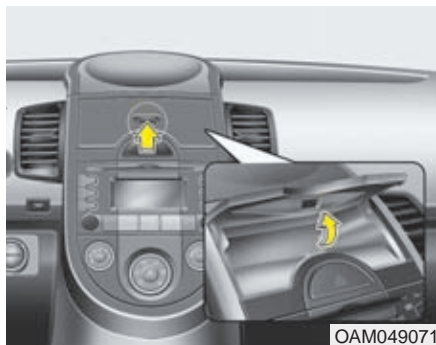

D270401AAM

### Förvaringsfack i mittkonsolen

Stäng genom att trycka ner luckan.  
Anm. Vissa modeller saknar lucka.

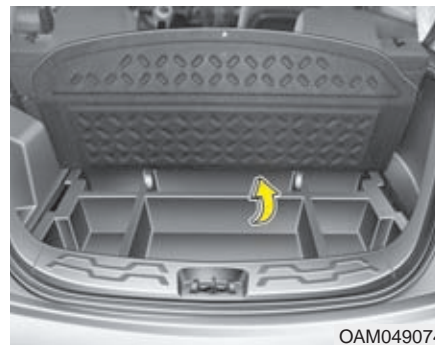

D270500BUN-C1

### Förvaringsfack under bagagerumsgolvet

Bilen kan vara utrustad med ett fackindelad förvaringsfack under bagagerumsgolvet.



## KOMFORTDETALJER

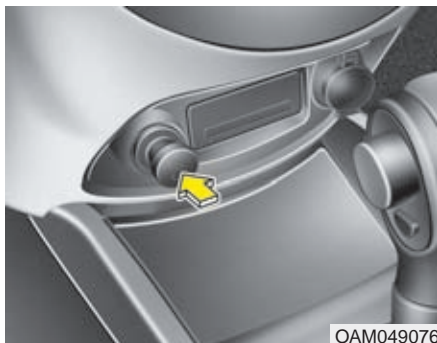

OAM049076

D280100AUN-U1

Cigarettändaren fungerar med tändningsnyckeln i lägena ACC och ON. Tryck in den när den ska användas. Den åker automatiskt ut när den är glödande.

Om du måste ersätta tändaren, se till att det blir en KIA original eller garanterat likvärdig.

 **VARNING**

- Håll inte in tändaren när den glöder. Den kan överhettas.
- Om tändaren inte åkt ut efter 30 sekunder, dra ut den för att inte riskera överhettning.

 **VIKTIGT**

*Anslut inga elektriska tillbehör i uttaget för cigarettändaren. De kan orsaka skador på uttaget eller ett elfel.*

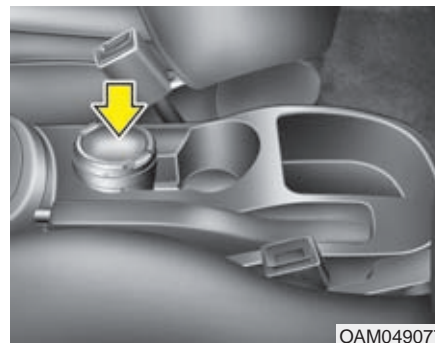

OAM049077

280200AUN-C1

**Askkopp**

Öppna luckan för att använda askkoppen.

För att kunna tömma eller rengöra askkoppen, dra ut den genom att dra uppåt och utåt.

Anm. Askkoppen är en lös insats som placeras i en dryckeshållare.

 **VARNING - Brandrisk**

**Stoppa aldrig något brännbart i askkopparna. Det kan antändas av en glödande cigarett eller brinnande tändsticka.**

D280300AUN-U1

## Dryckeshållare

### **⚠ VARNING - Varma drycker**

- Ha aldrig muggar med heta drycker och utan lock i hållarna när bilen är i rörelse.
- Se till att flaskor, burkar, muggar etc sitter ordentligt fast i dryckeshållarna.

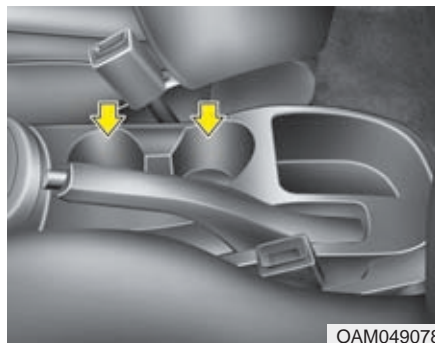

OAM049078

D280301AUN-C1

Hållarna finns i mittkonsolen mellan framsätena.

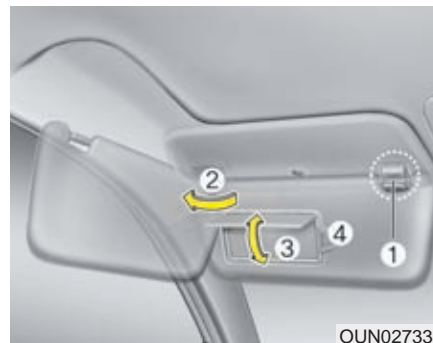

OUN027330

D280400AUN-SA

### **Solskydd med make up-spegel**

Solskyddet kan även vinklas ut mot sidorutorna (2) om det viks ner och hakas loss från det inre fästet (1).

Make up-spegeln (3) kan vara täckt av ett lock.

Biljetthållare (4).

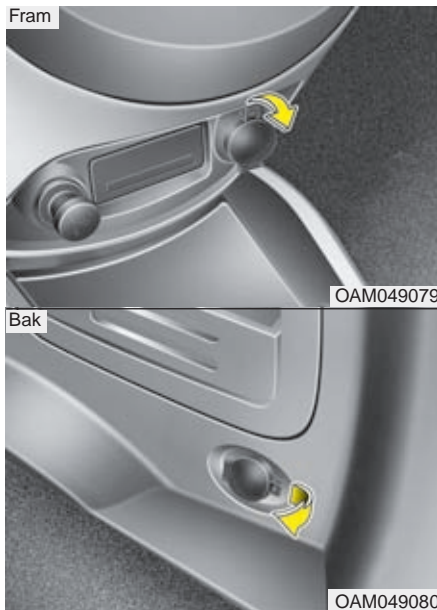

D280500AUN

**Eluttag**

Anslut endast mobiltelefoner och andra tillbehör på 12 volt och max 10 A.

**! VIKTIGT**

- *Motorn ska vara igång när tillbehör är anslutna.*
- *Anslut tillbehör på 12 volt och max 10 A.*
- *Minimera användningen av luftkonditioneringen när ett eluttag används.*
- *Om ett tillbehör är anslutet under en lång tid när bilen står parkerad kan batteriet laddas ur.*
- *Stäng kåpan när eluttaget inte används.*
- *Använd inte elektriska tillbehör som riskerar att störa radion eller skada bilens elektronik.*

**! VARNING**

Stoppa in fingrar eller främmande föremål i eluttaget och rör det inte med fuktiga händer.



OAM049088

D281400AUN

**AUX-, USB- och iPod-anslutningar**

Bilen kan vara utrustad för anslutning av en eller flera typer av externa ljudkällor.

**\* OBS**

Om du ansluter t ex en MP3-spelare till eluttaget kan det uppstå störningar. För att undvika störningar, använd spelarens interna batterier istället.

\* i-Pod är av Apple Inc. registrerat varumärke.

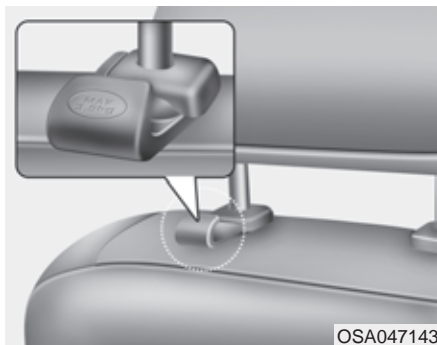

D280700AUN-C1

## Väskkrokar

Väskkrokar på de främre sätenas ryggstöd finns på vissa modeller.



### VIKTIGT

**Belasta kroken med max 3 kg.**



D280800AUN-SA

## Klädkrok



### VIKTIGT

**Belasta inte kroken med flera plagg.**

Anm. Utseendet på klädkroken kan variera beroende på modell.



D281000AUN-C1

## Hållare för lastnät

Det finns 4 (eller 6) fästen för nätet i bagageutrymmet.

Lastnät finns att köpa som tillbehör hos KIA-återförsäljare.

## EXTERIÖR UTRUSTNING

### VIKTIGT

*Använd nät eller surra alltid bagage så att det inte glider omkring och skadas eller skadar inredningen.*

### VARNING

Om du spänner nätet hårt och tappar greppet om det, kan du få en smäll i ansiktet och i värsta fall i ögonen.



D290100BUN-BL

### Takrelingar

Om bilen är utrustad med takrelingar kan du komplettera med lastbågar för att kunna lasta på taket.

### \* OBS

Om bilen har taklucka måste du se till att lasten på taket inte hindrar öppning och stängning av luckan.

### VIKTIGT

- *Se till att taket inte skadas om du ska frakta något på taket.*
- *Låt aldrig någon del av lasten sticka ut framför, bakom eller på sidorna av bilen.*



## **VARNING**

- Taket får belastas med max 75 kg. Lasten ska vara jämnt fördelad och ordentligt fastsatt.

|         |                            |
|---------|----------------------------|
| TAKLAST | Max 75kg<br>Jämnt fördelat |
|---------|----------------------------|

Överlast är olaglig och kan orsaka skador på bilen.

- Bilens tyngdpunkt blir högre med taklast. Undvik därför snabba manövrar så att du inte riskerar att tappa kontrollen över bilen.

(Forts.)

(Forts.)

- Kör sakta och ta kurvorna försiktigt när du kör med last på taket. Sidvind eller passerande bilar kan orsaka att bilen får oförutsedda kast. Var extra försiktig om du fraktar platta föremål som till exempel skivmaterial eller madrasser. Vinden kan slita loss taklasten och orsaka skador.
- För att undvika skador eller att du tappar lasten, ska du med jämna mellanrum kontrollera att den sitter ordentligt fast.

## RADIOURUSTNING



OAM049093

### Antenn

D300102AUN-SA

#### Takantenn

Skruva loss antennen när bilen ska köras genom en automattvätt. Skruva fast antennen ordentligt när den åter monteras.

### ! VIKTIGT

- *Lossa antennen om du ska köra in i ett garage med mycket låg takhöjd.*
- *Skruva loss antennen när bilen ska köras genom en automattvätt, så att den inte skadas.*
- *Skruva fast antennen ordentligt när den åter monteras.*
- *Om du har last på taket, placera den inte direkt intill antennen. Mottagningen kan påverkas.*



OAM049084

D300200BUN-AM

### Radioreglage på ratten

Reglage på ratten medför ökad trafiksäkerhet.

1. Höj/sänk volymen
2. Sök radiokanal/byt spår på CD.
3. Mode = Välj ljudkälla; radio - CD - osv
4. Mute = Stäng av ljudet

### ! VIKTIGT

*Tryck bara på en knapp taget.*

### **VOL** ( + / - ) (1)

- Tryck uppåt för att höja ljudvolymen.
- Tryck nedåt för att sänka ljudvolymen.

### **SEEK/PRESET** ( / ) (2)

Håll in SEEK-knappen ca 1 sekund för följande funktion:

#### **RADION**

Automatisk kanalsökning

#### **CD-spelare**

Snabbsökning framåt/bakåt.

#### **CD-växlare**

Växla till nästa/föregående skiva i magasinet.

Om du trycker snabbt på SEEK/PRESET-knappen:

#### **RADION**

Val mellan förprogrammerade stationer.

#### **CD-spelare**

Gå till föregående/nästa spår på skivan.

#### **CD-växlare**

Gå till föregående/nästa spår på skivan.

#### **MODE** (3)

Tryck på knappen för att stegvis växla mellan radio och CD-spelare.

#### **MUTE** (4)

- Tryck på MUTE-knappen för att tillfälligt stänga av ljudet.
- Tryck på knappen en gång till för att återfå ljudet.

Utförligare information finns på följande sidor.



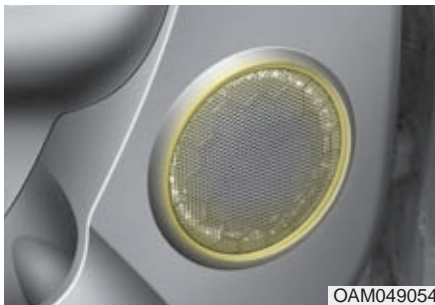

OAM049054

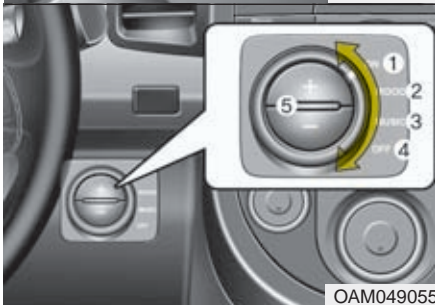

OAM049055

D210300AAM

### Ljusring runt främre högtalarna (tillval)

Med reglaget kan du justera ljuset enligt önskemål.

1. ON: Ljusringen lyser.
2. MOOD: Ljuset pulserar i jämnt takt.
3. MUSIC: Ljuset pulserar som ljudvolymen.  
Ljuset kan bara vara tänd när radion är på.
4. OFF: Inget ljus.
5. +/-: Tryck på knapparna för att öka/minska ljusstyrkan.

### \* OBS

Om ljudnivån är låg kanske ljusringarna inte lyser.

### ! VIKTIGT

*Tänk på att ljuset drar ström och laddar ur batteriet om motorn inte är igång.*

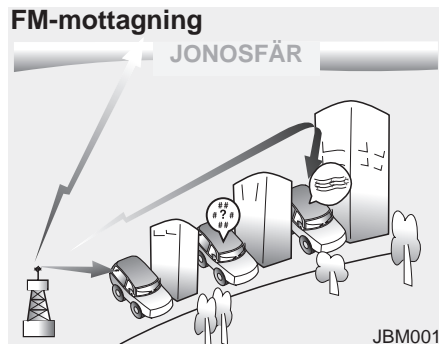

D300800AAM

## Radiosändningar

Om signaler på våglängderna AM (MV, LV) och FM är svaga kan det bero på att det är långt till sändaren eller att det finns byggnader eller berg som skärmar av signalen.

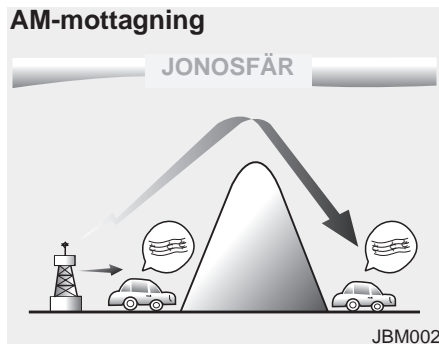

## AM-mottagning

Signalerna sänds på låga frekvenser. Det medför att sändaren kan finnas längre bort än för en FM-station. AM-signaler hindras inte heller av byggnader eller berg lika mycket som FM-signaler.

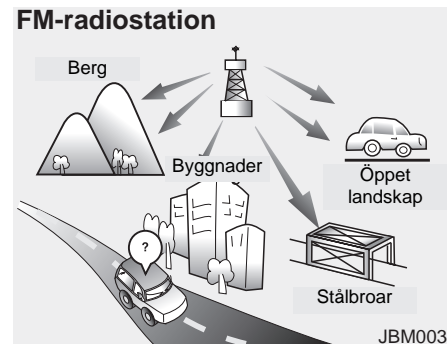

## FM-mottagning

Signalerna från en FM-sändare skickas rakt ut atmosfären vilket innebär att de inte kan tas emot på långt avstånd från sändaren. De kan också störas om det finns byggnader eller berg som skärmar av signalen.

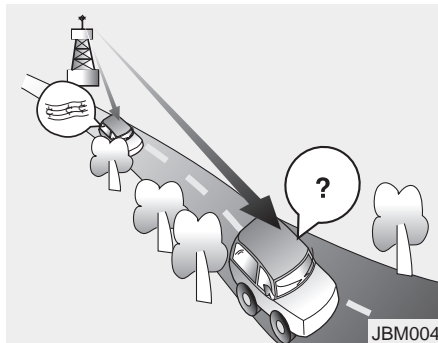

- Försämrad mottagning - Med ökat avstånd till sändaren blir signalen sämre. Sök så fall efter en annan station.
- Svajigt ljud - Svag signal på FM-bandet eller störningar orsakade av byggnader eller berg som skärmar av signalen kan medföra att ljudet blir svajigt. Eventuellt kan det hjälpa om du minskar diskanten.

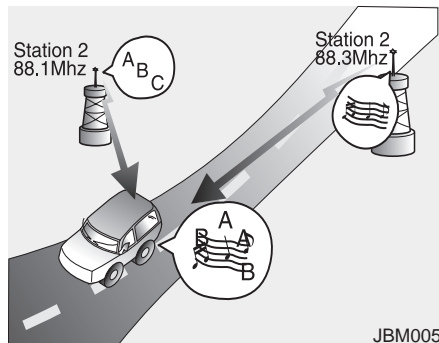

- Stationsbyte - När en FM-signal blir svagare kan en annan station på en närliggande frekvens höras i radion. Det beror på att radion söker efter den starkaste signalen. Välj en annan station om du önskar.
- Blandad mottagning - Samtidig mottagning från två eller flera stationer med närliggande frekvenser orsakar störningar. Välj så fall en station, som hörs klart och tydligt, tills problemet är över.

## Mobiltelefon och kortvågsradio

När du talar mobiltelefon eller använder en kortvågsradio kan det störa radiomottagningen. Det är fullt normalt.

### ! VIKTIGT

*Vi rekommenderar att du låter montera en separat antenn för din mobiltelefon och/eller kommunikationsutrustning. I annat fall finns det risk att bilens elektronik påverkas med driftstörningar som följd.*

### ! VARNING

**Om du inte har mobiltelefon med hands free bör du inte tala telefon under körning.**

### Hantering av CD-skivor

- Om kupétemperaturen är extremt hög, kyl ner kupén innan du använder CD-spelaren.
- Det är olagligt att kopiera och spela MP3/WMA-filer.
- Använd aldrig kemiska produkter vid rengöring av CD-skivor (sprayer, antistatmedel, thinner, etc). Skivan kan skadas.
- Håll alltid i kanten av CD-skivan och ta aldrig på den blanka ytan.
- Torka noga bort fingeravtryck och damm från CD-skivorna med en mjuk, torr trasa. Torka från centrum och utåt.
- Repa inte den inspelade (den blanka) sidan av en CD-skiva och klistra inte någon etikett eller skriv på den.
- Stick aldrig in någon annat än en CD-skiva spelaren.
- Mata inte in mer än en skiva i taget. Det kan skada apparaten.
- Efter användning ska du omedelbart lägga tillbaka CD-skivan i fodralet så att den inte blir repig och smutsig med risk för att inte spelas av rätt.

- Om du har en CD-skiva som är kopierad kanske den inte fungerar. Det varierar beroende på vilken typ av CD det är. I så fall kan den också orsaka skador på CD-spelaren om du fortsätter att försöka spela den.

### \* OBS - Inkompatibla, kopieringsskyddade CD-skivor

Vissa kopieringsskyddade skivor, som inte överensstämmer med den internationella standarden (Red Book), kan kanske inte spelas. Det beror så fall inte på något fel på CD-spelaren.

**RADIOPANELEN - bilar med fabriksmonterad radio(PA 710/715R)**

- |   |  |
|---|--|
| 1. FM/AM-knappen                            | 7. SETUP/CLOCK-knappen                         |
| 2. CD/AUX-knapp                             | 8. TUNE-knappen - Frens- och ljudinställningar |
| 3. TA - Trafikinformation                   | 9. PTY/FOLDER-knappen                          |
| 4. ON/OFF och volymkontroll                 | 10. Knappar för inprogrammerade stationer      |
| 5. Automatisk stations sökning              |  |
| 6. AST-knappen - automatisk stationslagring |  |

K\_AM\_EU\_P\_FM

**1. FM/AM-knappen**

Skiftar till FM/AM och växlar mellan FM1→FM2→MW→LW→FM1 ... för varje tryckning på knappen.

**2. CD/AUX-knapp**

Om det finns en skiva i CD-spelaren skiftar apparaten till CD-läge och om en extern ljudkälla är ansluten växlar apparaten mellan CD→AUX→CD...för varje tryck på knappen.

**3. TA - Trafikinformation**

I läge ON får du trafikinformation på inställningarna FM, CD och AUX.

**4. ON/OFF och volymkontroll**

Radion kan vara på när tändningsnyckeln är i läge ACC eller ON. Tryck på knappen för att sätta på/stänga av radion. Displayen visar inställd station alternativt vilket spår på CD:n som spelas. Vrid på knappen för att höja/sänka volymen.

### 5. Automatisk stationsökning

- När du trycker på [SEEK  $\nabla$ ]-knappen söker radion stegvis (50 kHz) på lägre frekvens för att hitta en station. Om radion inte hittar någon återgår den till den senast inställda.
- När du trycker på [SEEK  $\wedge$ ]-knappen söker radion stegvis (50 kHz) på högre frekvens för att hitta en station. Om radion inte hittar någon återgår den till den senast inställda.

### 6. AST-knappen - automatisk stationslagring

Tryck på knappen så lagrar radion de 6 stationer som har bäst mottagning på snabbknapparna 1-6 och väljer sedan den station som är lagrad på knapp 1. Om inga stationer lagras, spelas senast valda station.

### 7. SETUP/CLOCK-knappen

Tryck och vrid på knappen för att välja RDS och göra andra inställningar. Om du inte ändrar något inom 5 sekunder efter att du tryckt på knappen återgår radion till senaste inställningen.

#### ■ PA710 MODELLEN

Inställningarna visas i denna ordning: TIME ↔ RDS ↔ SCROLL ↔ P.BASS ↔ TEMP ↔ SDVC...PA715 MODELLEN

#### ■ PA715 MODELLEN

Inställningarna visas i denna ordning: TIME ↔ RDS ↔ SCROLL ↔ RETURN ↔ TEMP ↔ SDVC...

Om bilen har en central högtalare och woofer är apparaten PA715. Om inte är apparaten PA710

- Ställ in rätt tid på klockan

Håll in SETUP-knappen i ca 1 sekund för att ändra till rätt timme. Bekräfta inställningen genom att trycka på ENTER-knappen. Gör likadant för att ställa in rätt minut. Tryck på ENTER för att avsluta.

- TIDVISNING

Du kan välja mellan 12- eller 24-timmars visning.

- RDS

De olika valen är: NEWS, AF, REGION, TIME, TA VOL

- SCROLL

Med denna funktion kan du se längre texter i displayen. Du väljer ON/OFF med volymkontrollen.

- RETURN

Visar föregående inställning.

- TEMP

Ändrar temperaturvisning.

- SDVC

För justering av ljudvolymen beroende på bilens hastighet. Du väljer ON/OFF med volymkontrollen.

- POWER BASS(P.BASS)

Bygger på psykoakustisk teknologi och ger förbättrat basljud om högtalarna inte är tillräckligt många eller stora. Det går att stänga av eller välja mellan 3 inställningar: OFF → LOW → MID → HIGH. Inställningarna fungerar för FM-bandet, CD och anslutna ljudkällor som MP3-spelare, iPod och USB-minnen.

## 8. TUNE-knappen - Frevens- och ljudinställningar

Vrid på knappen åt höger/vänster för att stegvis komma till 50 kHz högre/lägre frekvens.

Tryck på knappen och vrid för att ändra ljudinställningar, som visas i denna ordning: BASS (bas), MIDDLE (mellanregister), TREBLE (diskant), FADER (ljudnivå fram/bak) och BALANCE (ljudnivå höger/vänster). När du valt det område du vill justera vrider du knappen åt vänster/höger. Inställningarna fungerar för FM-, MV och LV-banden, CD och anslutna ljudkällor som MP3-spelare, iPod och USB-minnen.

### BAS

När BASS visas, justera genom att vrida på knappen.

### MELLANREGISTER

När MIDDLE visas, justera genom att vrida på knappen.

### DISKANT

När TREBLE visas, justera genom att vrida på knappen.

### BALANS FRAM/BAK

När FADER visas, vrid på knappen för att ändra förhållandet mellan ljudvolymen fram/bak.

### BALANS HÖGER/VÄNSTER

När BALANCE visas, justera genom att vrida på knappen.

## 9. PTY/FOLDER-knappen

Tryck upp till eller ned till på knappen för att stega mellan och välja [TYP] av program.

## 10. Knappar för inprogrammerade stationer

Välja station: Tryck snabbt på en knapp.  
Programmera en station: Lyssna på en station och håll in knappen i ca 0,8 sekunder tills du hör ett pip.

## CD-SPELARE(PA710/PA715)



1. CD-slitsen
2. Eject - Mata ut CD-skivan
3. CD/AUX-knappen
4. Byt låt
5. Repetera
6. Slumpmässig spelordning
7. CD-indikator
8. Snabbsök/lyssna
9. INFO-knappen
10. SÖK OCH VÄLJ
11. FOLDER/MAPP-KNAPPEN



## 1. CD-slitsen

Stick försiktigt in skivan med etiketten uppåt. Om tändningsnyckeln är i läge ACC eller ON spelas skivan automatiskt. Det går endast att spela 12 cm skivor. Om du matar in en VCD, data-CD eller en DVD kommer "Reading Error" att visas i displayen och skivan matas ut.

## 2. Eject - Mata ut CD-skivan

Skivan ▲ kan matas ut även om tändningen är från.

## 3. CD/AUX-knappen

- Om du anslutit en extern ljudkälla, t ex en iPod, då växlar radion till AUX och musik från din anslutna iPod spelas när du trycker på knappen.
- Om du också matat in en skiva i CD-spelaren måste du först välja stegvis CD → AUX → CD och bestämma om du ska spela skivan eller musik från din iPod.
- Om det inte finns någon skiva inmatad eller någon extern ljudkälla ansluten visas "No Media" i 3 sekunder och radion återgår till den senaste inställningen.

## 4. Byt låt

- Tryck på snabbt på [TRACK √] så spelas den låt du lyssnar på från början.
- Tryck på snabbt två gånger på [TRACK √] så spelas föregående spår på skivan.
- Håll in [TRACK √] för att snabbsöka bakåt.
- Tryck på [TRACK ^] för att spela nästa spår på skivan.
- Håll in [TRACK ^] för att snabbsöka bakåt.

## 5. Repetera

Spåret som spelas repeteras om du trycker snabbt på knappen.

Håll in knappen om du vill spela från första spåret på CD:n.

(Om du spelar MP3 så fungerar repetering endast inom aktuell mapp).

## 6. Slumpmässig spelordning

Tryck snabbt på knappen för att spela låtar i slumpmässig ordning (RDM). Håll in knappen för spela att alla låtarna (A. RDM) Tryck en gång till på knappen för att avsluta.

- RDM: Låtarna i en fil eller på en CD-skiva spelas i slumpmässig ordning.
- A. RDM (endast MP3/WMA): Alla filer spelas i slumpmässig ordning.

## 7. CD-indikator

När tändningsnyckeln är i läge ON eller ACC och en CD är inmatad lyser en diod i knappen.

## 8. Snabbsök/lyssna

De första 10 sekunderna på varje låt spelas.

Tryck en gång till för att avsluta.

## 9. INFO-knappen

Tryck på knappen för att stegvis se information om CD:n som spelas:

- CDDA : Disc Title → Disc Artist → Track Title → Track Artist → Total Track...
- MP3/WMA : File Name → Title → Artist → Album → Folder Name → Total File... (Om inget visas finns ingen information på skivan.)

### **10. SÖK OCH VÄLJ**

Vrid på knappen åt höger/vänster för att söka efter låtar framåt/bakåt på din lista. Tryck på knappen för att spela vald låt.

### **11. FOLDER/MAPP-KNAPPEN**

Tryck nedtill på knappen för att se följande mappar och tryck upptill på knappen för att se föregående mappar. Tryck på ENTER/TUNE-knappen för att gå till den mapp som visas. Första låten i mappen spelas.

## USB-PORT(PA710/PA715)



1. AUX-knappen för att spela från USB-minne
2. Byt till föregående eller nästa låt
3. REPEAT-knappen
4. Slumpmässig spelordning
5. Sök/spela
6. INFO-knappen
7. SÖK OCH VÄLJ
8. FOLDER/MAPP-KNAPPEN

K\_AM\_EU\_P\_USB

### 1. AUX-knappen för att spela från USB-minne

Tryck på knappen för att spela låtar som finns i ett anslutet USB-minne eller annan ansluten ljudkälla. Om ingen extern ljudkälla är ansluten visas "NO Media" i 3 sekunder och radion återgår till senaste inställningen.

### 2. Byt till föregående eller nästa låt

- Tryck på [TRACK ∨]-knappen för att spela den låt du hör från början. Tryck snabbt två gånger på knappen för att gå till föregående låt. Håll in knappen för att snabbsöka bakåt.
- Tryck på [TRACK ∧]-knappen för att gå till nästa låt. Håll in knappen för att snabbsöka framåt.

### 3. REPEAT-knappen

Tryck snabbt på knappen för att aktivera RPT och håll in knappen för att aktivera

 RPT RPT.

- RPT: En låt repeteras.
-  RPT RPT: Låtar i en folder repeteras.

### 4. Slumpmässig spelordning

Tryck snabbt på knappen för att spela låtar i slumpmässig ordning (RDM). Håll in knappen för spela att alla låtarna (A.RDM) Tryck en gång till på knappen för att avsluta.

- RDM: Låtarna i en fil spelas i slumpmässig ordning.
- A.RDM: Alla filer som finns i USB-minnet spelas i slumpmässig ordning.

### 5. Sök/spela

Tryck på knappen så spelas de första 10 sekunderna av varje låt i USB-minnet. Tryck igen på knappen när den låt du vill höra spelas.

### 6. INFO-knappen

Visar information om låten som spelas i denna ordning: FILE NAME → TITLE → ARTIST → ALBUM → FOLDER → TOTAL FILE → NORMAL DISPLAY → FILE NAME →... Om inget visas finns ingen information lagrad.

### 7. SÖK OCH VÄLJ

Vrid på knappen åt höger/vänster för att söka efter låtar framåt/bakåt på din lista. Tryck på knappen för att spela vald låt.

### 8. FOLDER/MAPP-KNAPPEN

Tryck nedtill på knappen för att se följande mappar och tryck uppåt på knappen för att se föregående mappar. Tryck på ENTER/TUNE-knappen för att gå till den mapp som visas. Första låten i mappen spelas.

### **i** VIKTIGT- Beträffande USB-porten

- Ha aldrig ett USB-minne anslutet när du startar motorn.
- Om du har ett minne anslutet när motorn startas eller stannas kan det skadas.
- Det går inte att spela felaktiga MP3- och WMA-filer.
  - 1) Endast MP3-filer komprimerade mellan 8Kbps-320Kbps kan spelas.
  - 2) Endast WMA-musikfiler komprimerade mellan 8Kbps-320Kbps kan spelas.
- Det kan uppstå statisk elektricitet när du sätter i eller lossar ett USB-minne.
- Kodade MP3 spelare kan inte spelas.
- Alla USB-minnen är inte kompatibla med bilens system. Pröva dig fram.
- Bara USB-minnen formaterade för 512 BYTE och 2048 BYTE fungerar med bilens system.

(forts)

(forts)

- Anslut endast USB-minnen formaterade till FAT 12/16/32.
- USB-minnen utan USB IF-verifikation kanske inte fungerar.
- Se till att inte peta på USB-porten med fingrarna eller något verktyg.
- Var försiktig när du ansluter och lossar USB-minnen så att du inte skadar porten.
- Det kan ibland uppstå ett egendomligt ljud när du ansluter och lossar USB-minnen.
- Om du tar loss ett USB-minne när du lyssnar på filer som finns på det kan det bli skadat. Lossa och montera minnet när motorn är avstängd.
- Det kan ta lite tid innan filerna i ett minne börjar spelas av, efter att du anslutit det. Det beror på minnets lagringskapacitet och vilken typ av filer som finns på det.

(forts)

(forts)

- Anslut USB-minnen endast för att spela musikfiler.
- Användning av USB-tillbehör som laddare m m kan ställa till problem.
- Om du använder en skarvsladd för USB-minnet kanske kontakten med bilens system inte fungerar. Anslut alltid minnet direkt i porten.
- Om ett USB-minne är uppdelat i speciella sektioner kommer endast de högst prioriterade musikfilerna att spelas.
- MP3-spelare / mobiltelefoner / digitalkameror fungerar inte att ansluta till USB-porten.
- USB-minnen som inte är standard går inte att ansluta.
- USB minneskort (som CF, SD, micro-SD, etc) och externa hårddiskar går inte att ansluta.

(forts)

*(forts)*

- *DRM-skyddade filer kan inte spelas.*
- *Data i ett USB-minne kan raderas i den här radion. Se till att du har en back up.*
- *Undvik att använda USB-minnen som används på nyckelringar eller som tillbehör för mobiltelefoner, de kan skada bilens port. Anslutningen ska se ut som på bilden nedan.*



## ANSLUTNING FÖR iPod(PA710/PA715)



1. iPod - CD/AUX-knappen
2. Byt till föregående eller nästa låt
3. REPEAT-knappen
4. Slumpmässig spelordning
5. Information om låtar
6. Välj/spela spår
7. Välj kategori med FOLDER- knappen

K\_AM\_EU\_P\_iPod

\* iPod är av Apple Inc. registrerat varumärke.

### 1. iPod - CD/AUX-knappen

Om en extern ljudkälla, t ex en iPod, är ansluten spelas låtarna från den när du trycker på knappen. Om ingen extern ljudkälla är ansluten visas "No Media" i 3 sekunder och radion återgår till den senaste inställningen.

### 2. Byt till föregående eller nästa låt

- Tryck på [TRACK ^]-knappen för att spela den låt du hör från början. Tryck snabbt två gånger på knappen för att gå till föregående låt. Håll in knappen för att snabbsöka bakåt.
- Tryck på [TRACK v]-knappen för att gå till nästa låt. Håll in knappen för att snabbsöka framåt.

### 3. REPEAT-knappen

Tryck på knappen för att repetera låten som spelas.

### 4. Slumpmässig spelordning

Tryck snabbt på knappen för att spela låtar i slumpmässig ordning i vald kategori. Håll in knappen för spela att alla låtarna i hela albumet i din iPod. Tryck en gång till på knappen för att avsluta.

### 5. Information om låtar

För låten som spelas kan detta visas: Title → Artist → Album → ... (Om ingen information finns visas ingenting).

### 6. Välj/spela spår

Vrid på knappen åt höger och vänster för att se låtarna och tryck på knappen för att spela den låt du väljer

### 7. Välj kategori med FOLDER-knappen

Sök igenom olika kategorier i din iPod (Spellistor - Album - Artister - Genres - Låtar - kompositörer) och tryck för ENTER/TUNE-knappen att spela valt alternativ.

### \* OBS - Veträffande iPod

- Alla modeller av iPod går kanske inte att spela av. Följande versioner fungerade i samband med att denna bok trycktes: Mini, 4G, Photo, Nano, 5G. Eftersom utvecklingen går snabbt, när det gäller utvecklingen av nya modeller, prova om du har en annan modell.
- Sökningen efter och uppspelning av låtar i en iPod kan skilja sig det vanliga sättet att söka i bilens system.
- Om din iPod gör så att anslutningen bryts, se instruktionsboken för iPod.
- En iPod fungerar inte bra om dess batteri har låg laddning.



**i VIKTIGT****- Beträffande iPod**

- *Du behöver en specialkabel för att ansluta en iPod till bilens system. Vänd dig till en KIA-återförsäljare. Den kabel som medföljer din iPod och avsedd för PC-anslutning kan medföra störningar och bör inte användas i bilen.*
- *När du ansluter kabeln, se till att den är ordentligt intryckt i bägge ändarna.*
- *När du justerar ljudeffekterna för låtar i din iPod och i bilens system kan det uppstå distorsion eller försämrad ljudåtergivning.*
- *Stäng av equalizern i din iPod när du justerar bilradions ljudinställningar och bilens equalizer när du använder funktionen i iPod.*
- *Ha aldrig den speciella iPod-kabeln ansluten om den inte också är ansluten till en iPod.*
- *Lossa kabeln från iPoden om den inte ska vara ansluten till bilen annars kanske displayen inte fungerar.*

**Varning för avgaser! / 5-2**

**Före körning / 5-3**

**Tändningslåset / 5-4**

**Start av motorn / 5-5**

**Manuell växellåda / 5-7**

**Automatisk växellåda / 5-10**

**Bromssystem / 5-16**

**Farthållare / 5-24**

**Ekonomisk körning / 5-28**

**Svåra körförhållanden / 5-29**

## Tips för körning

5

**Vinterkörning / 5-33**

**Körning med släp / 5-37**

**Vikter / 5-45**

E010000AUN

### **VARNING - GIFTIGA AVGASER!**

Om du misstänker att det strömmar in avgaser i bilen, öppna rutorna och vädra ur bilen.

- **Inandas inte avgaser.**

Avgaser innehåller koloxid som är giftig, färglös och luktar inte.

- **Kontrollera att avgassystemet inte läcker.**

Kontrollera avgassystemet när bilen är lyft för oljebyte eller annan typ av service. Om du märker någon förändring av avgasljudet, eller om du kör över något som tar i under bilen, se till att få avgassystemet kontrollerat så snart som möjligt.

- **Ha inte motorn igång i ett stängt utrymme längre tid än det tar att köra in eller ut.**

Det gäller även om dörrar står öppna.

- **Sitt inte någon längre stund i en parkerad bil med motorn igång.**

Om du måste ha motorn igång utomhus när bilen står stilla, kör fläkten på hög hastighet och ställ in ventilationen så att friskluft sugas in i bilen.

Om du måste köra med bakluckan öppen:

1. Stäng alla sidorutor.
2. Öppna alla ventilationsmunstycken i instrumentpanelen helt.
3. Ställ in luftriktningen mot huvud/fötter och välj friskluft samt kör fläkten på hög hastighet.
4. Kontrollera att luftintaget framför vindrutan är fritt från snö, löv och skräp, så att luftflödet in till kupén är fritt.

## ÅTGÄRDER FÖRE KÖRNING

E020100AUN

### Utänför bilen

- Kontrollera att alla rutor, yttre backspeglar samt lampglas är rena.
- Kontrollera att all belysning fungerar.
- Kontrollera däckens kondition.
- Se efter under bilen om det förekommer något läckage.
- Kontrollera att det är fritt bakom bilen om du ska backa.

E020200AUN

### Under huven

Kontrollera alla olje- och vätskenivåer. Se kapitel 7.

E020300BUN

### Innan du startar motorn

- Stäng alla dörrar.
- Justera säten, ratt och backspeglar.
- Kontrollera alla mätare.
- Kontrollera att alla varningslampor lyser när tändningsnyckeln vrids till ON.
- Innan du kör iväg, kontrollera att parkeringsbromsen är helt frigjord och att varningslampan slocknat.

Se till att du känner din bil väl och är förtrogen med hur all utrustning fungerar.

#### VARNING

Alla i bilen måste använda säkerhetsbälten när bilen är i rörelse. Barn ska ha särskild barnsäkerhetsutrustning.

#### VARNING

Kontrollera att det är fritt framför alternativt bakom bilen innan du lägger i en växel och ska köra iväg.

#### VARNING - Alkohol och mediciner

Alkoholförtäring och bilkörning hör inte ihop. Det är olagligt att köra med alkohol i kroppen. Även den minsta mängd alkohol påverkar reaktionsförmågan.

Vissa mediciner kan också påverka omdömet och reaktionsförmågan.

#### VARNING

Om bilen står stilla med motorn igång måste den gå på tomgång. Om motorvarvet är högre kan motorn och avgassystemet överhettas och orsaka brand. Följ gällande regler för tomgångskörning!

## TÄNDNINGS-/RATTLÅS



1VQA3018

### Låsets olika lägen

E030201AUN

#### **LOCK**

Ratten är låst för att stöldsskydda bilen. När nyckeln ska vridas tillbaka till LOCK från ACC måste den tryckas in för att kunna tas ur låset. Endast från läge LOCK kan nyckeln tas ur låset.

E030202BUN

#### **ACC**

Ratten kan vridas och vissa elektriska funktioner är inkopplade.

#### **\* OBS**

Om det är problem att vrida om nyckeln när rattlåset är i ingrepp, vrid ratten till höger och vänster för att avlasta spärren, samtidigt som du vrider på nyckeln.

E030203AUN

#### **ON**

När nyckeln vrids till detta läge lyser alla varnings- och kontrollampor en stund så att det går att se om de är hela.

*Ha inte nyckeln i detta läge när motorn inte är igång, batteriet laddas ur.*

E030204AUN-U1

#### **START**

Startmotorn går. Släpp nyckeln direkt när motorn startat. Bromsvarningslampan kan kontrolleras med nyckeln i detta läge.

### **⚠ VARNING - Tändningslåset**

- Vrid aldrig nyckeln till ACC eller LOCK när bilen är i rörelse. Styr- och bromsservo upphör att fungera i ACC-läget. I LOCK-läget spärras dessutom ratten så att bilen inte kan styras.
- Innan du kliver ur bilen ska parkeringsbromsen vara ansatt och 1:ans växel ilagd på manuellt växlad bil alternativt växelväljaren i P-läge på automatväxlad bil.
- Stick aldrig en arm genom ratten för att nå några reglage när bilen är i rörelse. Det kan medföra att du tappar kontrollen över bilen.
- Se till att inga lösa föremål finns på golvet på förarsidan. De kan hindra pedalernas rörelse så att bilen t ex inte kan bromsas.

## STARTA MOTORN

E040000AUN

### VARNING

Föraren ska alltid ha skor som är anpassade för bilkörning, så att det är enkelt att manövrera pedalerna. Undvik t ex högklackat och grova vinterkängor.

E040100AUN

### Bensinmotor

1. Kontrollera att parkeringsbromsen är ansatt.
2. **Manuell växellåda.** Håll kopplingspedalen nedtryckt, lägg växeln i neutralläget och vrid nyckeln till START-läget.
2. **Automatisk växellåda.** Växelväljaren ska vara i läge P eller N. Trampa på bromsen.
3. Vrid nyckeln till START-läget och släpp nyckeln direkt när motorn startat eller efter 10 sekunder om motorn inte startat.

4. Om temperaturen är lägre än -18° eller om bilen stått i flera dagar, låt motorn gå på tomgång en kort stund innan du kör iväg.

*Rör inte gaspedalen i samband med start av motorn, vare sig motorn är varm eller kall.*

### VIKTIGT - Bil med automatisk växellåda

*Om du får motorstopp när bilen rullar, lägg i N-läget och starta motorn. Lägg aldrig i P-läget, det kan medföra att växellådan skadas allvarligt och att bilen sladdar.*

### VIKTIGT

*Håll nyckeln i START-läget max 10 sekunder. Om bilen inte startat, vänta 5-10 sekunder före nästa startförsök annars kan startmotorn skadas.*

E040101AUN

### Dieselmotor

Förvärmning och kort tomgångskörning krävs före start.

1. Kontrollera att parkeringsbromsen är ansatt.
2. **Manuell växellåda.** Håll kopplingspedalen nedtryckt, lägg växeln i neutralläget. Vrid nyckeln till ON-läget och vänta tills lampan för glödningen (förvärmningen) har slocknat.
2. **Automatisk växellåda.** Växelväljaren ska vara i läge P eller N. Trampa på bromsen, vrid nyckeln till ON-läget och vänta tills lampan för glödningen (förvärmningen) har slocknat.
3. Vrid nyckeln till START-läget och släpp den direkt när motorn startat eller efter 10 sekunder om motorn inte startat.

*Rör inte gaspedalen i samband med start av motorn, vare sig motorn är varm eller kall.*

Kontrollampa för glödning

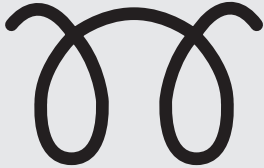

W-60

- Om temperaturen är lägre än  $-18^{\circ}$  eller om bilen stått i flera dagar, låt den gå på tomgång en kort stund innan du kör iväg.

### \* OBS

Om motorn inte startat inom 10 sekunder efter att glödningen är avslutad, vrid nyckeln till LOCK och vänta 10 sekunder innan du åter vrider till ON. Vänta tills lampan för glödning slocknat och vrid därefter nyckeln till START.

### Viktigt med tanke på turbon

Varva inte upp motorn direkt efter start. Om motorn är kall, låt den gå på tomgång några sekunder så att turbon får rätt smörjning.

### ! VIKTIGT

*Om bilen körts hårt eller en längre sträcka får du inte stänga av motorn direkt utan måste låta den gå på tomgång ca 1 minut för att turbon inte ska skadas.*

## MANUELL VÄXELLÅDA

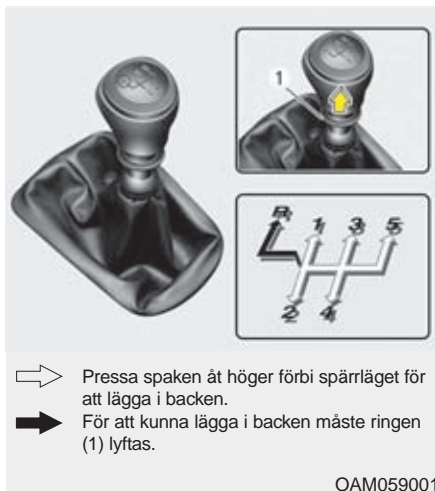

E050000AUN

E050100BUN

### Växling

Kopplingspedalen ska alltid trampas ner helt vid varje växlingstillfälle. Släpp upp den långsamt vid start.

Varva inte ut på växlarna så att nålen i varvräknaren kommer in i det röda fältet.

### ! VIKTIGT

- Vid växling från 5:an till 4:an får spaken inte föras så långt till vänster att 2:an av misstag läggs i. Det kan medföra motorskador om motorn varvas upp för mycket, så att nålen i varvräknaren kommer in i det röda fältet.
- Hoppa över högst en växel vid nedväxling om motorvarvet är 5000 eller högre. I annat fall kan motorn skadas på grund av övervarvning.

- Vid växling till backen, ska bilen stå stilla och spaken hållas i neutralläget i ca 3 sekunder innan den förs till R-läget.
- Om det är svårt att lägga i backen, för spaken till neutralläget och släpp upp kopplingen, trampa sedan ner kopplingen och lägg i backen.
- När det är kallt kan växlingarna gå lite trögt innan oljan i växellådan värmts upp.

### ! VIKTIGT

- Håll aldrig foten på kopplingspedalen mellan växlingstillfällena. Slir inte heller på kopplingen för att hålla bilen stilla i backar.
- Vila inte handen på växelspaken under körning. Det kan medföra onödigt slitage på komponenter i växellådan.





### **VARNING**

- Sätt alltid an parkeringsbromsen och lägg i 1:an (i uppförslut) eller backen (i nedförslut) när du lämnar bilen.
- Om bilen är utrustad med manuell växellåda, ska kopplingen trampas ned när motorn startas. Bilen kan annars fara iväg och orsaka skada om växeln inte är i friläge.

E050101AUN

### **Kopplingen**

Kopplingspedalen ska alltid trampas ner helt vid varje växlingstillfälle. Släpp upp den långsamt vid start. Vila aldrig foten på kopplingspedalen mellan växlingstillfällena det medför onödigt slitage. Slira inte heller på kopplingen för att hålla bilen stilla i backar. Trampa på fotbromsen eller använd parkeringsbromsen. Pumpa aldrig snabbt på kopplingspedalen.

E050102AUN

### **Nedväxling**

Växla alltid ned innan motorvarvet är för lågt så att du riskerar motorstopp. Bilen kan också accelerera snabbare om varvtalet inte är för lågt.

Växla alltid ned vid körning i branta nedförslut för att utnyttja motorbromsen. Då minskar slitaget på bromsarna och de riskerar inte att överhettas.

E050200AUN-C1

### **God körteknik**

- Växla aldrig till neutralläget när bilen tex rullar nedför en backe.
- Bromsa inte konstant i långa, branta nedförsbackar. Det kan medföra överhettning av bromsarna, snabb förslitning av bromsbelägen och förlängd bromssträcka. Växla ner och motorbromsa.

- Sänk farten före nedväxlingar för att undvika att motorn övervarvas och skadas.
- Sänk farten om det är blåsigt.
- Bilen måste stå stilla när du ska lägga i backen annars kan växellådan skadas. Trampa ner kopplingen och lägg i friläge, innan du lägger i backen.
- Kör extra försiktigt när det är halt. Bromsa mjukt och växla utan att det uppstår ryck, accelerera långsamt samt undvik tvära svängar för att undvika att få sladd.

**VARNING**

- **Alla i bilen måste använda bilbälte när bilen är i rörelse.**
- **Undvik hög hastighet i kurvor.**
- **Gör inga häftiga girar eller filbyten.**
- **Anpassa farten efter rådande trafik- och vägförhållanden.**
- **Håll bilen på vägen så att inte hjulen skär ner på sidan av vägbanan.**
- **Om du skulle råka köra av vägen, vrid försiktigt på ratten för att komma upp på vägen igen utan att få sladd.**
- **Följ gällande hastighetsbestämmelser.**

## AUTOMATISK VÄXELLÅDA

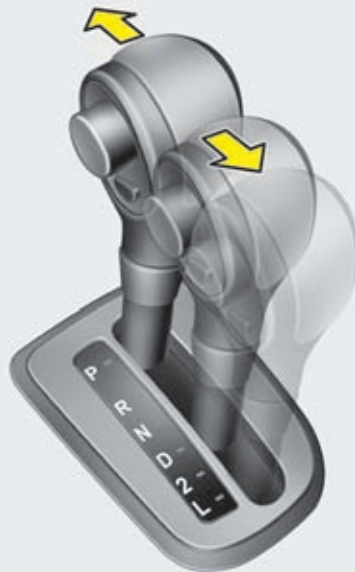
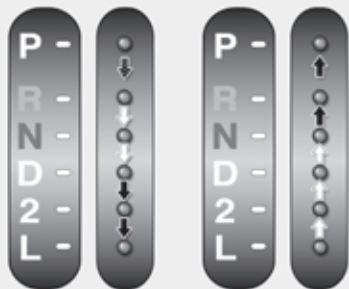

På vissa marknader är växelreglaget utrustat med ett system som gör att du måste trycka ner bromspedalen och hålla in knappen på växelväljaren för att lägga ur P-läge.



Spaken kan bara flyttas när spärknappen är intryckt.



Spaken kan föras mellan lägena utan att spärknappen trycks in.

E060100AUN

### Körning med automatisk växellåda

I kör läget D sköter växellådan automatiskt upp- och nedväxlingar och väljer rätt växel med tanke på hastighet och belastning.

Trampa också på bromsen när spaken flyttas från N (neutralläget) till R (backen) och D, annars står bilen inte stilla.

### \* OBS

Om batteriet varit bortkopplat kan det hända att de första fem växlingarna blir ryckiga. Det är normalt och justeras efter några växlingscykler av styrenheten för växellådan eller kontrollenheten för motorn.

E060000AUN

OAM059002

**VARNING - Automatisk växellåda**

- Kontrollera att det är fritt framför alternativt bakom bilen innan du väljer en växel och ska köra.
- Sätt alltid an parkeringsbromsen först och lägg sedan i P-läget när du ska lämna bilen. Stanna därefter motorn.

**VIKTIGT**

- *Gasa och bromsa aldrig samtidigt när växelväljarspaken är i läge D eller R, växellådan kan skadas.*
- *Vid ett tillfälligt stopp i uppførsbackar, håll inte bilen stilla med gasen. Trampa på bromsen.*
- *Motorn får inte ha högre varv än tomgång när spaken förs mellan de olika växellägena.*

E060101ASA

**Växellägena****P - Parkeringsläge**

Drivhjulen/framhjulen är låsta. Bilen måste stå stilla när spaken förs till P-läget.

**VARNING**

- Växla aldrig till P-läget om bilen inte står stilla. Bilen tvärbromsas och växellådan kan skadas allvarligt.
- P-läget ersätter inte parkeringsbromsen, som bör sättas an innan du lägger i P-läget.
- Sätt alltid an parkeringsbromsen, lägg i P-läget och ta ur nyckeln när du lämnar bilen.
- Lämna inte barn ensamma i bilen.

**VIKTIGT**

*Bilen måste stå helt stilla när spaken förs till P-läget annars kan växellådan skadas.*

### R - Backen

Håll foten på bromspedalen när spaken förs till R-läget.

#### VIKTIGT

***Bilen måste stå helt stilla när spaken förs till och från R-läget annars kan växellådan skadas. Undantag kan göras när du ska "gunga" loss bilen om du kört fast. Se anvisningar längre fram i detta kapitel.***

### N - Neutralläge

Växellådan är frikopplad från hjulen. Om bilen inte bromsas kan den rulla om marken lutar.

### D - Körläge

I körläget D sköter växellådan automatiskt upp- och nedväxlingar mellan de fyra stegen med tanke på hastighet och belastning.

Nedväxlingar, för t ex omkörningar kan göras genom att gaspedalen trycks ner snabbt (s k Kick Down).

#### \* OBS

Bilen måste stå stilla när du för spaken till D-läget.

#### 2 (tvåans växel)

Använd 2 (tvåans växel) vid körning i uppförsbackar och för förbättrad bromsförmåga vid körning i nedförsbackar. Denna växel minskar även hjulspinn vid körning på hala vägar.

### L (lågväxel)

Flytta växelväljaren till detta läge vid körning med tungt släp/i branta uppförsbackar.

#### VIKTIGT

***Kör inte med max varvtal på 2 (tvåans växel) och L (lågväxeln). Om bilen körs med varvtal som överstiger det högsta rekommenderade för 2 (tvåans växel) och L (lågväxeln), kan motorn överhettas, något som kan leda till att automatlådan tar skada eller går sönder.***

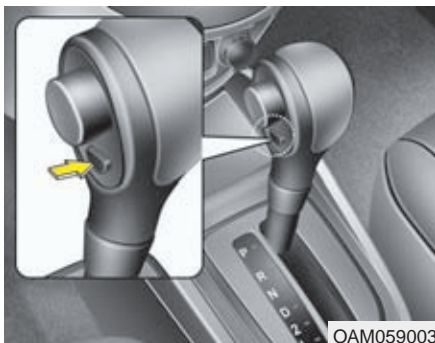

OAM059003

E060104ASA

### ***O/D (Over Drive)-Överväxel***

O/D-systemet aktiveras/kopplas ur genom att knappen O/D-system trycks in. När O/D-systemet är urkopplat tänds kontrolllampan O/D OFF (AV), och det går endast att välja ettans, tvåans eller treans växel. Det går inte att växla till fyrans växel om inte knappen O/D-system trycks in igen (=O/D-spärr kopplas ur).

Vid körning i nedförslut med O/D (fyrans växel) ilagd, motorbromsar du genom att trycka på O/D-knappen.

När tändningen är avstängd (OFF), avbryts O/D OFF-läget automatiskt.

### **O/D OFF-kontrollampa**

Denna kontrollampa tänds på instrumentpanelen när O/D-läget är urkopplat.

### **\* OBS**

Om O/D OFF-kontrollampan blinkar, betyder det att ett elfel har uppstått i växellådan. Om detta inträffar, bör du lämna in bilen till en auktoriserad KIA-verkstad för felsökning snarast möjligt, utom i de fall som beskrivs i avsnittet "Gunga" loss bilen.

E060102AAM

### **Säkerhetsspärr**

Av säkerhetsskäl är den automatiska växellådan utrustad med en spärr som gör att det inte går att lägga ur parkeringsväxeln (P) om inte bromspedalen först trampas ned.

Så här lägger du ur parkeringsväxeln (P):

1. Trampa på bromsen.
2. Tryck in spärrknappen och flytta spaken.

Om du trampar på bromspedalen och tar bort foten flera gånger, samtidigt som parkeringsväxeln (P) är ilagd, hörs ett skramlande ljud från området kring växelspaken. Detta är fullt normalt.



### **WARNING**

**Trampa på bromsen innan spaken förs från P-läget annars kan bilen röra på sig.**

E060200AUN-U1

### Allmänna tips för körning med automatisk växellåda

- Växelväljaren får bara flyttas från P eller N när motorn går på tomgång.
  - Lägg aldrig i P-läget när bilen rullar.
  - Bilen ska stå helt stilla när du lägger i backen (R) och körläget (D).
  - Låt aldrig bilen rulla utför en backe med växellådan i neutralläget.
  - Växla ner i utförsbackar och utnyttja motorbromsen för att undvika att bromsarna överhettas.
- Sätt alltid an parkeringsbromsen när bilen parkeras och växelväljaren är i läge P.
  - Kör extra försiktigt när det är halt. Bromsa mjukt och accelerera långsamt samt undvik tvära svängar för att undvika att få sladd.
  - Kör mjukt utan häftiga accelerationer och inbromsningar så uppnår du bästa bränsleekonomi.
  - Starta på 2:an när det är mycket halt.



### **VARNING**

- **Alla i bilen måste använda bilbälte när bilen är i rörelse.**
- **Undvik hög hastighet i kurvor.**
- **Gör inga häftiga girar eller filbyten.**
- **Anpassa farten efter rådande trafik och vägförhållanden.**
- **Håll bilen på vägen så att inte hjulen skär ner på sidan av vägbanan.**
- **Om du skulle råka köra av vägen, vrid försiktigt på ratten för att komma upp på vägen igen utan att få sladd.**
- **Följ gällande hastighetsbestämmelser.**

**VARNING**

Om du kört fast i snö, lera eller sand kan du försöka "gunga" loss bilen. Gör så här:

Vrid ratten lite åt båda hållen. Flytta sedan spaken mellan D och R och gasa så att bilen kommer i gungning utan alltför mycket hjulspinn. Se till att ingen står i vägen för bilen om den plötsligt kommer loss.

Om du inte kommer loss efter några försök, se till att du får bogserhjälp.

E060203AUN

***Start i backe***

Trampa på fotbromsen och för spaken till D-läget. Frigör parkeringsbromsen och trampa försiktigt på gaspedalen samtidigt som du släpper upp bromspedalen långsamt.



### BROMSSYSTEMET

E070100AUN

#### **Bilen har bromsservo och självjusterande bromsar**

Om servoeffekten försvinner p g a att motorn stannar eller beroende på något fel krävs det mer kraft för att bromsa bilen. Räkna därför med att bromssträckan förlängs.

När motorn inte är igång avtar servoeffekten stegvis varje gång bromspedalen trycks ner.

#### **Om det blir fel på bromsarna**

Om fotbromsen inte fungerar går det att få stopp på bilen med parkeringsbromsen. Men tänk på att den verkar endast på bakhjulen. Det medför att bromssträckan blir lång.

#### **VARNING**

- Vila inte en fot på bromspedalen under körning. Det medför överhettning av bromsarna, snabb förslitning av bromsbeläggen och förlängd bromssträcka.
- Växla ner i utförsbackar och utnyttja motorbromsen för att undvika att bromsarna överhettas.
- Om det kommer vatten på bromsskivorna försämras bromsverkan och bilen kan dra snett vid inbromsning. Om du kört genom vatten, bromsa lätt så att bromsskivorna blir torra och kan fungera normalt.

E070101AUN

#### *Om du råkar ut för bromsbortfall*

Nödbromsa försiktigt med parkeringsbromsen annars kan bilen få sladd. Tänk också på att bromssträckan blir ovanligt lång.

#### **VARNING**

##### **- Parkeringsbromsen**

Om du bromsar hårt med parkeringsbromsen när bilen har hög hastighet riskerar du att bilen får sladd.

E070102AUN-C1

**Varningsljud för slitna bromsbelägg**

När bromsbeläggen är nedslitna och behöver bytas hörs en gnisslande ljud när bilen bromsas.

Under vissa förhållanden kan ljudet uppstå tillfälligt även om beläggen inte är slitna. Det är normalt.

**! VARNING**

Varningsljudet innebär att bromsbeläggen måste bytas. Om du kör för länge med de slitna beläggen kan bromsarna sluta fungera.

**! VIKTIGT**

- *Undvik dyra reparationer genom att byta bromsbeläggen innan de är helt nedslitna.*
- *Byte av bromsbelägg ska alltid göras samtidigt på bägge fram- alternativt bakhjulen.*

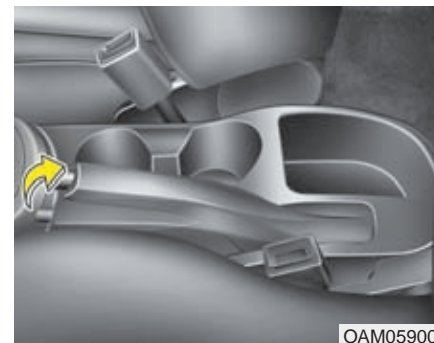

OAM059004

**Parkeringsbromsen**

E070201AFD-SA

**Parkeringsbromsen**

Trampa på bromsen när du sätter an parkeringsbromsen. Dra spaken uppåt utan att trycka in spärrknappen. Om du parkerar i en backe, lägg i backen i nedförsbacke och 1:an i uppförsbacke alternativt P-läget för bil med automatisk växellåda.

**! VIKTIGT**

**Kör aldrig med parkeringsbromsen ansatt. Det medför kraftigt slitage på bakhjulen.**

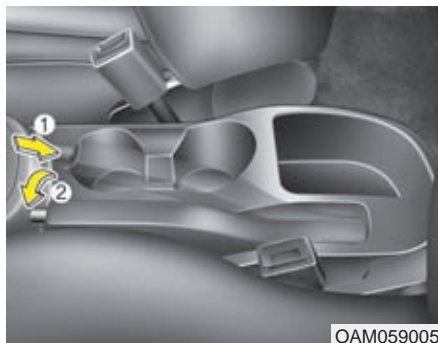

E070202AFD-U1

### **Frigör parkeringsbromsen**

Håll ned bromspedalen när du ska frigöra parkeringsbromsen. Lyft sedan spaken en aning och tryck in spärrknappen (1). Sänk ner spaken (2) helt.

### **⚠ VARNING**

- Sätt alltid an parkeringsbromsen när bilen parkeras. Lägg också i 1:an om bilen står i en uppförsbacke eller backen om det lutar utför (P-läget i bilar med automatisk växellåda).
- Se till att parkeringsbromsen inte frigörs av misstag av t ex barn i bilen.
- Sätt alltid an parkeringsbromsen när bilen parkeras, så att den inte kommer i rullning.



Kontrollera att bromsvarningslampan tänds när tändningsnyckeln vrids till ON och innan motorn startas.

Lampan lyser när parkeringsbromsen är ansatt och när tändningsnyckeln är i läge ON eller START.

Om bromsvarningslampan fortsätter att lysa när parkeringsbromsen är helt frigjord och motorn är igång kan det ha uppstått ett fel i bromssystemet som omgående måste åtgärdas.

Om lampan fortsätter att lysa när parkeringsbromsen är helt frigjord kan det ha uppstått ett fel i bromssystemet. Undvik i så fall att köra bilen eller ta dig försiktigt till en KIA-verkstad så snart som möjligt.

E070300AUN-EE-U1

**Låsning fria bromsar - ABS****⚠ VARNING**

ABS-bromsar kan inte kompensera vårdslös körning. Föraren ska alltid anpassa hastigheten efter gällande körförhållanden. Håll alltid ett säkert avstånd till framförvarande fordon.

Sänk hastigheten när det är halt eller när vägbanan är våt och det finns risk för vattenplaning.

ABS-bromsar kan förkorta bromssträckan vid de flesta tillfällena. Den kan dock ibland bli lite längre jämfört med ett bromssystem utan ABS, t ex på:

- Löst grus och i lös snö.
- Om snökedjor är monterade på bilen.
- Gropiga, ojämna vägar. Kör aldrig extra fort eller med extra hög hastighet genom kurvor bara för att bilen har ABS-bromsar. De är till för att höja säkerheten vid normal körning.

ABS-systemet känner kontinuerligt av hjulens rotationshastighet. Om ett hjul tenderar att låsas vid en inbromsning minskas bromstrycket för det hjulet.

När ABS-systemet griper in hörs ett tickande ljud och bromspedalen pulserar. Det är fullt normalt.

För att få optimal effekt av ABS-systemet ska du hålla foten kvar på bromspedalen. Du kan aldrig trampa för hårt eftersom bromstrycket regleras automatiskt.

**\* OBS**

Ett klickande ljud kan höras från motorrummet när du startat motorn och kör iväg. Det är normalt och innebär att ABS-systemet fungerar som det ska.

- Även om bilen är utrustad med ABS-bromsar ska du alltid hålla ett säkert avstånd till framförvarande fordon.
- Sänk farten i kurvor. ABS-systemet kan inte kompensera för vårdslös körning.
- På grus och i lös snö kan bromssträckan i vissa fall bli längre med ABS-bromsar.

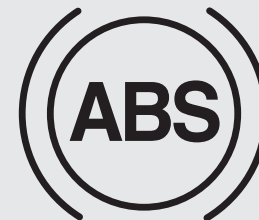

W-78

**! VIKTIGT**

- *Om varningslampan tänds kan det ha uppstått ett fel i ABS-systemet. Det går dock att bromsa bilen på samma sätt som vanligt, men utan den extra säkerhet som ABS-systemet medför.*
- *Varningslampan ska lysa i ca 3 sekunder när tändningsnyckeln vrids till ON. Under den tiden gör systemet en självdiagnos och lampan slocknar om allt är OK. Om lampan fortsätter att lysa kan det vara ett fel i systemet. Kontakta i så fall en KIA-verkstad så fort som möjligt.*

### **i** VIKTIGT

- Vid körning på halt underlag och ABS-bromsarna får gripa in ofta kan det hända att varningslampan tänds. Kör i så fall åt sidan på en säker plats och stanna motorn.
- Om lampan inte lyser när du åter startar motorn fungerar systemet som det ska. Om inte, kontakta snarast en KIA-verkstad.

### \* OBS

Om bilen startas med hjälp av startkablar, på grund av att batteriet är urladdat, kan motorn gå lite ojämnt till att börja med och varningslampan kan lysa. Det beror på låg batterispänning och inte att det är något fel i ABS-systemet.

- Pumpbromsa aldrig.
- Ladda batteriet innan bilen körs.



OAM059006

E070500AUN-EE

### **ESP - Elektronisk stabiliseringskontroll - Anti sladd-system**

ESP-systemet hämtar information från olika sensorer i bilen och känner av om bilen t ex har en tendens att avvika från den kurvlinje som föraren tänkt sig. Om så är fallet griper systemet in på tusendelar av en sekund och bromsar ett eller flera hjul och/eller minskar gaspådraget. Bilen följer då kurvlinjen på det sätt föraren tänkt sig.

### **⚠ VARNING**

Kör aldrig extra fort eller med extra hög hastighet genom kurvor bara för att bilen har ett ESP-system. Systemet kan inte kompensera vårdslös körning. Föraren ska alltid anpassa hastigheten efter gällande körförhållanden för att undvika vattenplaning och sladd på halt underlag.

ESP-system är till för att höja säkerheten vid normal körning.

ESP-systemet är endast till för att öka säkerheten. Det kan inte kompensera för vårdslös körning. Kör mjukt och accelerera inte när lampan blinkar och det är halt väglag.

När ESP-systemet griper in, för att korrigera bilens färdriktning, kan du höra ett klickande ljud från bromsarna.

### \* OBS

Ett klickande ljud kan höras från motorrummet när du startat motorn och kör iväg. Det är normalt och innebär att ESP-systemet fungerar som det ska.

E070501AUN-EE

#### *ESP kopplas in automatiskt*



- När tändningsnyckeln vrids till ON kommer kontrolllamporna för ESP ON respektive ESP OFF att lysa i ca 3 sekunder. ESP-systemet kopplas automatiskt in varje gång motorn startas.
- När systemet startas gör systemet en funktionskontroll och då hörs ett tickande ljud.

#### Lampan blinkar när

#### ESP-systemet aktiveras



- När systemet griper in för att stabilisera bilen kan man känna en viss pulsering, som beror på kontrollerade bromsningar.
- Om du gasar på när det är mycket halt kommer du att märka att motorvarvet inte ökar i motsvarande grad som gaspedalen trycks ner.



E070502AUN-EE

#### *ESP-systemet bortkopplat*

- Om du vill koppla bort systemet, håll in ESP OFF-knappen minst 1/2 sekund (lampan ESP OFF tänds). Tryck en gång till på knappen för att koppla in systemet.
- ESP-systemet kopplas automatiskt in nästa gång motorn startas.

- Lampan blinkar när systemet aktiveras



- Lampan lyser när systemet är bortkopplat



E070503APB

### **Kontrolllamporna**

Bägge lamporna ska lysa i ca 3 sekunder när tändningsnyckeln vrids till ON.

ESP-lampan blinkar när systemet är aktiverat och lyser med fast sken om det uppstått ett fel.

ESP OFF-lampan lyser när systemet är frånkopplat.

### **! VIKTIGT**

*Bilen måste vara utrustad med däck av samma dimension och typ på samtliga hjul för att ESP-systemet ska fungera.*

### **! VARNING**

ESP-systemet kan inte kompensera vårdslös körning. Föraren ska alltid anpassa hastigheten efter gällande körförhållanden. Accelerera inte när ESP-lampan blinkar och när vägbanan är hal.

E070504AUN-C1

### **När kan ESP kopplas bort?**

- I princip bör systemet ständigt vara inkopplat men det kan kopplas bort vid körning på torr och slät asfalt.
- När bilen ska "gungas" loss om du kört fast.

### **! VARNING**

Koppla aldrig bort systemet när det är aktiverat (ESP-lampan blinkar). Det kan medföra att bilen sladdar.

**\* OBS**

- Om bilen ska köras på en rullande landsväg för test ska ESP-systemet kopplas bort för att ge korrekta mätvärden.
- ABS-systemet påverkas inte av att ESP-systemet är bortkopplat.

**⚠ VARNING**

Tryck aldrig på ESP OFF-knappen när systemet är aktiverat.

Om du kopplar bort systemet när det är aktiverat kan det medföra att bilen sladdar.

Koppla endast bort systemet vid körning på torr och slät asfalt och i en nödsituation när bilen ska "gungas" loss.

E070600AUN-U1

**Att tänka på beträffande bromsarna**

- När du startar bilen efter att den varit parkerad, kontrollera att parkeringsbromsen är helt frigjord och att bromsvarningslampan har slocknat.
- Om du kört genom vatten eller tvättat bilen kan bromsarna ha blivit blöta. Då är bromsverkan försämrad och bilen kan dra snett vid inbromsning. Bromsa i så fall lätt så att bromsskivorna blir torra och kan fungera normalt. Om bromsarna efter det inte fungerar som de ska, vänd dig till en KIA-verkstad.
- Rulla aldrig nedför en backe med växeln i neutralläget. Använd både bromsarna motorbromsen för att sänka farten i nedförsbackar.
- Vila inte foten på bromspedalen. Det medför ökat slitage och bromsarna kan överhettas med försämrad bromsverkan som följd.
- Om du får punktering under körning, bromsa försiktigt och försök köra så rakt framåt som möjligt. Kör till en plats där du kan stanna bilen utan att den utgör en trafikfara.

- Om bilen har automatisk växellåda "kryper" den, även om motorn går på tomgång, när du har växeln i D- eller R-läget och om du inte trampar på bromsen.
- Vid parkering i uppförsbackar där det finns kantsten: Kör nära kanten och vrid sedan hjulen utåt så att framhjulet går mot kantstenen om bilen skulle börja rulla. I nedförsbackar: Kör nära kanten och vrid sedan hjulen inåt så att framhjulet går mot kantstenen om bilen skulle börja rulla. Sätt an parkeringsbromsen och lägg i 1:an (uppför) eller backen (nedför) alternativt P-läget för automat. Om ingen kantsten finns, lägg block vid hjulen.
- När det är kallt och det samlats snö och/eller bildats is intill bakbromsarna kan det hända att parkeringsbromsen kan att frysa fast när den sätts an. Sätt i så fall bara an den tillfälligt medan du lägger i 1:an eller backen (P för automat) samt lägger block vid bakhjulen.
- Vid ett tillfälligt stopp i uppförsbackar, håll inte bilen stilla med gasen. Trampa på bromsen.



## AUTOMATISK FARTHÅLLARE

E090000AUN

Farthållningen fungerar i hastigheter över ca 40 km/tim.

### VARNING

- Stäng av farthållaren (CRUISE-lampan släckt) när den inte ska användas, så att den inte aktiveras oavsiktligt och att bilen t ex plötsligt accelererar.
- Använd farthållaren endast på bra vägar och aldrig när det är halt.

(forts)

(forts)

- Använd inte farthållaren i trafik som inte tillåter att du håller jämn fart och på slingriga vägar samt i uppförsbackar med stigningar på mer än 6 %.
- Om bilen har manuell växellåda och du växlar utan att trampa ner kopplingen riskerar du att motorn övervarvas.

### \* OBS

Det tar ungefär 3 sekunder för systemet att kopplas in och ur när du trycker på knappen efter att ha bromsat.



OAM059010L

E090100AUN-KM

### Ställ in önskad hastighet

1. Tryck på ON-OFF knappen på ratten för att aktivera systemet. Kontrolllampan CRUISE tänds i instrumenttavlan.
2. Accelerera tills bilen nått önskad hastighet (lägst 40 km/tim).

### \* OBS

Bilar som säljs i Sverige kan vara utrustade med en annan typ av reglage för farthållaren.



OAM059012L

3. Tryck därefter den högra knappen nedåt mot SET- för att programmera hastigheten och ta samtidigt bort foten från gaspedalen. SET-lampan tänds i panelen.

*I uppförs- och nedförsbackar kan farten ibland avvika från den inställda.*



OAM059011L

E090200AUN

### Öka den inställda hastigheten

- Tryck knappen uppåt mot RES+

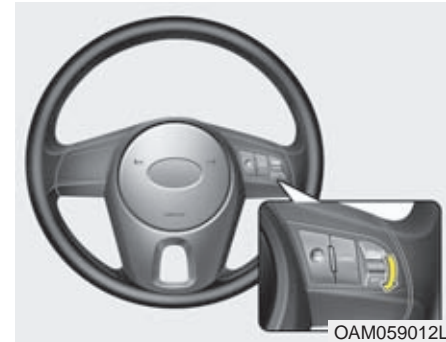

OAM059012L

E090300AUN

### Sänk den inställda hastigheten

- Håll den högra knappen nedåt mot SET- tills bilen nått den önskade lägre hastigheten.

E090400AUN

### Öka farten vid omkörning

Trampa bara på gasen och släpp upp pedalen när omkörningen är avslutad. Då återgår bilen automatiskt till den programmerade hastigheten.



OAM059014L

*Samtliga alternativ medför att farthållningen tillfälligt kopplas bort och att SET-lampan slocknar.*

E090500AUN

### Stäng av farthållningen tillfälligt

- Trampa på bromsen.
- Trampa ner kopplingspedalen (manuellt växlad bil).
- Lägg växeln i neutralläge (automatväxlad bil).
- Tryck på CANCEL-knappen.
- Sänk farten så att den ligger mer än 20 k/tim under den programmerade.
- Sänk farten till under 40 km/tim.



E090700AUN-AM

**Stäng av farthållaren helt**

- Tryck på ON-OFF knappen (kontrolllampan CRUISE släcks).
- Vrid tändningsnyckeln till OFF.

*För att sätta på farthållaren igen, se anvisningarna på föregående sidor.*

E090600AUN

**Återgå till inställd hastighet**

Om den inställda hastigheten tillfälligt varit bortkopplad, efter t ex en inbromsning eller om kopplingen trampats ner, återgår du till inställd hastighet genom att trycka den högra knappen uppåt mot RES+.

Det krävs dock att bilens hastighet är lägst 40 km/tim.

### EKONOMISK KÖRNING

E100000AUN-U1

Bränsleförbrukningen beror till stor del på ditt körsätt, var du kör och om du t ex ofta kör korta sträckor.

För att uppnå god bränsleekonomi, och minimera reparationskostnaderna följ nedanstående råd:

- Kör iväg direkt när motorn startat och går jämnt. Accelerera långsamt och kör inte ryckigt. Håll stort säkerhetsavstånd till framförvarande fordon så slipper du tvära inbromsningar. Du sliter mindre på bromsbeläggen och kan köra mjukt utan att accelerera snabbt.
- Bränsleförbrukningen ökar med hastigheten. Kör därför i lugn jämn fart, speciellt på motorvägar, så håller du nere bränsleförbrukningen.
- Vila inte foten på kopplings- eller bromspedalen. Det medför extra bränsleförbrukning och ökat slitage. Bromsarna kan överhettas med försämrad bromsverkan som följd.
- Se till att lufttrycket i däcken alltid är korrekt. Både för högt och för lågt lufttryck orsakar snabb förslitning. Kontrollera lufttrycket minst en gång i månaden.

- Felaktig hjulinställning, som kan orsakas av att du kör emot en trottoarkant, medför onödigt däckslitage och ökad bränsleförbrukning.
- Se till att bilen får regelbunden service hos en KIA-verkstad enligt aktuellt program. Det medför både optimal bränsleekonomi och låga underhålls- och reparationskostnader.
- Håll bilen ren. Det är speciellt viktigt att spola och tvätta bort lera, snö och is som kan sitta fast under bilen och orsaka rost. Den extra vikten ökar också bränsleförbrukningen.
- Ha ingen onödig last i bilen. En tung bil förbrukar mer bränsle.
- Låt inte bilen gå på tomgång i onödan. Stanna motorn vid längre stopp vid t ex broöppningar och järnvägsövergångar.
- Motorn behöver inte värmas upp innan du kör iväg. Det räcker med att den får gå på tomgång i 20-30 sekunder och något längre om det är mycket kallt.
- Kör inte för sakta på en växel så att motorn ansträngs och övervarva inte heller motorn. Växla vid rekommenderade varvtal.
- Koppla in luftkonditioneringen endast när den behövs.
- Om du kör med öppna rutor i hög fart ökar luftmotståndet och därmed bränsleförbrukningen.
- Spar bränsle genom att sänka farten i sid- och motvind.



#### **VARNING**

**Rulla aldrig utför en backe med motorn avstängd. Servon för bromsar och styrning fungerar inte och bilen blir tungstyrd och svårt att bromsa. Växla i stället ner och motorbromsa.**

**Om du vrider tändningsnyckeln till LOCK kan bilen inte styras.**

## TIPS FÖR KÖRNING

E110100AUN-U1

### Svåra körförhållanden

När det är regnigt, snö och is på marken eller om du kör i lös sand eller lera, tänk på följande:

- Ta det lugnt och se till att du har gott om tid att bromsa.
- Undvik tvära svängar och häftiga inbromsningar och accelerationer.



### VARNING - ABS

Eftersom din bil har ABS-bromsar ska du alltid hålla bromsen konstant nedtryckt vid inbromsningar.

- Om det är halt och svårt att komma iväg, gasa försiktigt för att undvika att hjulen spinner loss. Ibland kan det vara en fördel att starta på 2:ans växel. Det går även att göra med automatisk växellåda.
- Vintertid kan det vara klokt att ha en liten säck eller låda med sand i bilen.



### VARNING - Nedväxlingar

Gör inga häftiga nedväxlingar så att du får kraftig motorbroms. Det kan medföra att bilen får sladd.

E110200AEN

### ”Gunga” loss bilen om du kört fast

Om bilen kört fast i snö, lera eller sand gör så här:

Vrid ratten lite åt båda hållen. Lägg sedan i 1:an och backen omväxlande. Flytta sedan växelspaken mellan 1:an och backen omväxlande på bilar utrustade med manuell växellåda samt mellan D och R på bilar utrustade med automatisk växellåda.

Se till att bilen kommer i gungning utan alltför mycket hjulspinn.

Om du inte kommer loss efter några försök, se till att du får bogserhjälp.



### VIKTIGT

*Om du ”gungar” bilen alltför länge riskerar du överhettning och skador på motor och växellåda. Även däcken kan ta skada.*



## **VARNING - Hjulspinn**

Hjulen får inte spinna loss så att de roterar med en hastighet högre än motsvarande 55 km/tim. Det kan medföra att däcken slits sönder.

## **\* OBS**

Koppla bort ESP-systemet om du ska "gunga" loss bilen.



OUN056051

E110300AUN

## **Smidig kurvtagning**

Inbromsning och nedväxling ska alltid ske före en kurva, aldrig i kurvan. Detta är speciellt viktigt om vägbanan är hal eller våt. Håll jämn fart genom kurvor och accelerera mjukt när hjulen är riktade rakt framåt.



OCM053010

E110400AUN

## **Mörkerkörning**

Det är alltid mer riskfyllt att köra när det är mörkt. Följ därför dessa råd:

- Sänk farten och se till att avståndet till framförvarande fordon är stort.

- Justera eventuellt backspeglarna till avbländat läge.
- Se till att stråkastarglasen är rena och att stråkastarna är rätt höjjusterade.
- Titta inte rakt in i stråkastarljuset från mötande bilar. Mörkerseendet försämras.



E110500AUN

### Körning i regn

- Kraftigt regn försämrar sikten och medför förlängd bromssträcka.
- Se till att torkarbladen är i bra skick. Byt dem när de lämnar ränder på rutan.
- Slitna däck ökar risken för vattenplaning. Minsta godkända mönsterdjup för sommardäck är 1,6 mm.
- Sänk farten om du ska köra genom vattensamlingar, så att du inte råkar ut för vattenplaning. Tänk också på att bromsarna kan bli blöta och att bromseffekten försämras.
- Torka bromsarna genom att köra långsamt och samtidigt bromsa lätt.

E110600AUN

### Körning i genom vatten

Kör inte genom vatten som går upp längre än till nederkanten av hjulnaven. Håll låg fart och tänk på att bromsarna blir blöta så att bromssträckan förlängs. Efter att du kört i vatten, kör långsamt och håll samtidigt foten på bromspedalen så att bromsarna får torka.





1VQA1004

E110700AUN

### Körning i hög hastighet

#### *Däcken*

Se till att däcken har rätt lufttryck. Kontrollera också att däcken inte har några skador.

#### \* OBS

Lufttrycket får aldrig överskrida det som finns angivet på däckets

#### **⚠ VARNING**

- För högt lufttryck medför sämre åtkomfört och köregenskaper samt att däcken slits onormalt mycket mitt i slitbanan. Däcken kan också lätt skadas av föremål på vägbanan. För lågt lufttryck medför sämre köregenskaper, snabbare däckslitage, högre bränsleförbrukning och risk för däckexplosion.
- Att köra med nedslitna däck är farligt och olagligt. Mönsterdjupet ska vara minst 1,6 mm (sommardäck) eller 3 mm (vinterdäck). Läs mer om däcken i kapitel 7.

#### *Bränsle, kylvätska och motorolja*

Hög fart ökar förbrukningen. Kontrollera därför oljor och vätskor regelbundet.

#### *Drivremmar*

Skadade eller för löst spända drivremmar kan medföra att motorn överhettas.

## VINTERKÖRNING



1VQA3005

E12000AUN-U1

Här följer information om vinterkörning.

E120100AUN

### **Snö och halka**

Vinterdäcken till bilen ska vara av den dimension som finns angiven i registreringsbeviset. Alla fyra däcken ska vara av samma typ. Välj mellan friktionsdäck och dubbdäck.

Kör extra försiktigt när det är halt. Bromsa mjukt och växla utan att det uppstår ryck, accelerera långsamt samt undvik tvära svängar för att undvika att få sladd. Håll också stort avstånd till framförvarande fordon. Använd snökedjor om de behövs för att förbättra framkomligheten.

E120101AUN

### **Vinterdäck**

I Sverige är det lag på att bilen ska vara utrustad med vinterdäck mellan 1 december och 31 mars om den ska köras när det är vinterväglag. Vinterdäcken ska ha ett mönsterdjup på minst 3 mm på det mest slitna stället.

Om du är tveksam om vilken typ av däck du ska välja, vänd dig till en KIA-verkstad.



### **VARNING**

**Vinterdäcken måste ha en dimension som finns med i det helbilsgodkännande som gäller för den här bilen. Kontrollera registreringsbeviset.**

*Om du avser att åka utomlands och har valt dubbade däck ska du kontrollera vilka regler som gäller för dubbdäck i det land du ska besöka. I vissa länder är det inte tillåtet att köra med dubbdäck.*



1VQA3007

E120102AUN

### **Snökedjor**

Snökedjor bör användas endast under extrema förhållanden och de får endast monteras på framhjulen.

Montera aldrig snökedjor på hjul med aluminiumfälgar och använd endast den typ som består av vajrar med en tjocklek på max 15 mm.

Skador som uppstår på bilen, på grund av att felaktiga kedjor använts, omfattas inte av några garantier.

### **! VIKTIGT**

- *Kedjorna ska vara S-certifierade / SAE-klassade. Fel typ av snökedjor kan orsaka skador på bilens hjulhus och hjulupphängning. Det är skador som inte täcks av några garantier. Kedjorna kan slitas loss om de hakar i någon del av karossen eller komponenter i chassit.*
- *Kontrollera redan efter körda 500 meter till 1 km att kedjorna är ordentligt spända. Efterspänn om det behövs.*

**Följ tillverkarens anvisningar vid montering och kör sakt**

Om du hör att kedjorna går emot någonstans, sänk farten. Om de ändå går emot stanna omgående och spänn åt kedjorna.

Demontera kedjorna direkt när du kommer till barmark.

### **⚠ VARNING - Montering**

**Montera kedjorna när bilen inte utgör en trafikfara och den står på plant underlag.**

**Sätt an parkeringsbromsen och lägg i 1:an eller backen (P för automat).**

**Om andra trafikanter behöver varnas, sätt på varningsblinkers och placera eventuellt ut varningstriangeln.**

**VARNING - Körning med kedjor**

- Tänk på att köregenskaperna förändras med kedjor monterade.
- Kör inte fortare än 30 km/tim eller långsammare om det är tillverkarens rekommendation.
- Undvik att köra ner i gropar, över trottoarkanter och sväng inte tvärt och bromsa inte häftigt.
- Felaktiga eller felaktigt monterade kedjor kan skada bilens bromsledningar, hjulupphängning, kaross och hjul.

**VIKTIGT**

*Stanna omgående och spänn kedjorna om de tar i karossen.*

E120200AUN-U1

**Kylvätskans kvalitet**

Vid leverans från fabriken är kylsystemet fyllt med kylvätska av hög kvalitet och som motverkar korrosion samt smörjer vattenpumpen. Om påfyllning behövs, fyll på med samma vätska. Se anvisningar i kapitel 7. Kontrollera också frysskyddet inför vintern.

E120300AUN

**Kontrollera batteriet och kablarna**

Inför vintersäsongen bör du kontrollera batteriet enligt anvisningarna i kapitel 7. Låt också kontrollera batteriets kondition.

E120400BUN

**Se till att motorn har rätt olja inför vintern**

Rekommendationer finns i kapitel 8. Om du behöver hjälp, vänd dig till en KIA-verkstad.

E120500AUN

**Kontrollera tändstiften och tändsystemet**

Kontrollera och byt eventuellt tändstiften. Se anvisningar i kapitel 7. Kontrollera också att tändkablarna inte är nötta eller skadade.

E120600AUN

### **Skydda låsen från frysning**

Under vinter är det lämpligt att använda låsolja som gör att låsen inte fryser. Det enklaste sättet att tina upp ett lås som frusit är att fylla en plastpåse med varmt vatten och hålla den mot låset.

E120700AUN

### **Blanda spolärvätskan beroende på temperaturen**

Blanda koncentrerad spolärvätska och vatten i proportioner som gör att den inte fryser. Läs på förpackningen.

E120800AUN-U1

### **Parkeringsbromsen kan frysa**

När det är kallt och det samlats snö och/eller bildats is intill bakbromsarna kan det hända att parkeringsbromsen kan att frysa fast när den sätts an. Sätt i så fall bara an den tillfälligt medan du lägger i 1:an eller backen (P för automat) samt lägger block vid bakhjulen.

E120900AUN

### **Håll underredet rent**

Kontrollera vintertid att det inte fastnat is och snö i hjulhusen och under bilen. Spola i så fall bort det så att inte styrningen och hjulupphängningarna påverkas.

E121000ASA

### **Vinterutrustning i bilen**

Det är bra att ha en borste, isskrapa, ficklampa, snöskyffel, startkablar, arbetshandskar och en säck eller låda sand i bilen. Eventuellt också bogserlina, filter, liggunderlag och samt snökedjor.

## KÖRNING MED SLÄP

E140000ASA-C1

Vi rekommenderar att du vänder dig till en KIA-verkstad eller annan expert för montering av dragkrok.

### **VARNING - Körning med släp**

Överlasta aldrig släpet och tänk på att belastningen på dragkulan ska räknas in i bilens totallast.

Bilens köregenskaper förändras kraftigt när den drar släp. Bilen blir svårare att manövrera och bromssträckan förlängs.

### **VARNING - Max släpvagnsvikt**

Överskrid aldrig totalvikten för släpet och dra aldrig tyngre släp än som anges i bilens registreringsbevis och i tabellen längre fram i detta avsnitt.

### **VIKTIGT**

*Läs igenom detta avsnitt noga. Här finns många värdefulla tips för dig som ska dra släp med bilen.*

Följer du råden i det här avsnittet så riskerar du inte skador på bilen eller släpet.

När du drar släp ökar belastningen på motor, växellåda, bakaxel samt hjul och däck. Det innebär bl a att motorn kan bli varmare än normalt. Genom den ökade vikten och större luftmotstånd ökar också bränsleförbrukningen.

## • Left

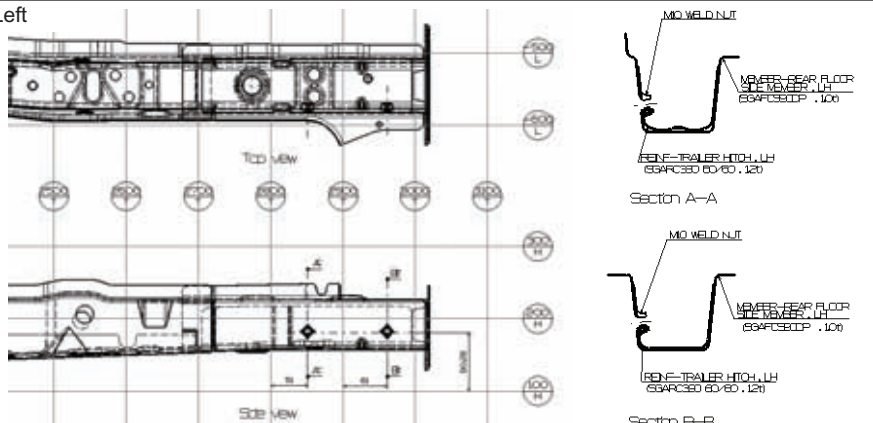

## • Right

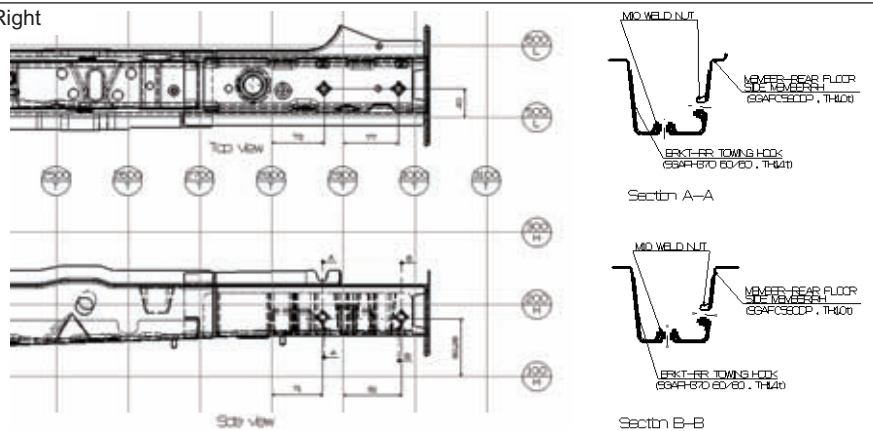

E140100ASA

## Dragkrok

Vi rekommenderar att du låter en KIA-verkstad eller annan expert montera dragkroken.

- Efter att dragkroken har monterats ska bilen ombesiktigas och få ett nytt registreringsbevis.
- Om dragkroken demonteras är det viktigt att alla borrhål tätas med underredsmassa för att motverka rostbildning och att avgaser tränger in i bilen.

E140200AUN-U1

**Säkerhetsvajer**

Följ dragkrokstillverkarens anvisningar för hur vajern ska fästas. Ett tips är att dra vajern under dragstången så att den fångas upp av vajern om släpets koppling skulle släppa.

E140300AUN

**Släpets bromsar**

I Sverige förekommer huvudsakligen bromsade släp som är utrustade med s k påskjutsbromsar. Det är dock tillåtet att dra släp utan bromsar i 80 km/tim men då är släpvagnsvikten lägre. Se tabellen längre fram i detta kapitel.

E140400ATD

**Körning med släp**

Öva gärna lite på en trafikfri plats innan du ger dig ut i trafiken. Det krävs lite färdighet att köra med släp. Tänk på att ta ut svängarna lite extra eftersom ekipaget är avsevärt längre än bara bilen.

Före körning ska du kontrollera att lasten är ordentligt surrad. Använd alltid kraftiga rep eller spännband.

Kontrollera att eventuellt stödhjul inte tar i marken, att elanslutningen och säkerhetsvajern är kopplad samt att lamporna fungerar, att lufttrycket i däcken är korrekt och de yttre backspeglarna är rätt justerade. Glöm inte att frigöra släpets parkeringsbroms innan du kör iväg.

Kontrollera med jämna mellanrum att lasten är ordentligt säkrad på släpet.



E140401AUN

### ***Håll ett säkert avstånd till framförvarande fordon***

Bromssträckan med släp blir längre än utan. Därför är det viktigt att hålla ett extra långt avstånd till framförvarande fordon.

E140402AUN

### ***Omkörningar går långsammare***

Planera eventuella omkörningar noga. Bilen accelererar långsammare när den drar släp. Dessutom behövs en längre omkörningssträcka eftersom ekipaget är långt.

E140403AUN

### ***Träna att backa med släp***

Det krävs en speciell teknik för att backa med släp. Eftersom man måste vrida ratten åt motsatt som släpet ska svänga, så kan det underlätta att ta tag i ratten nedtill (klockan 6). Då för man handen åt det håll som släpet ska svänga.

E140404AUN

### ***Svänga med släp***

Ta ut svängarna så att inte släpets hjul tar i kantstenar eller ginar utanför väggkanten. Tänk också på att köra mjukt och inte göra några hastiga filbyten eller bromsa häftigt.

E140405AUN

### ***Belysningen på släpet***

Om en av bilens blinkerslampor går sönder märks det genom att en kontrollampa blinkar långsamt eller extra snabbt. Om en blinkerslampa på släpet inte fungerar varnas föraren inte på samma sätt. Kontrollera därför regelbundet att släpets alla lampor fungerar, inklusive broms- och bakljus.



### **VARNING**

**Om den de elektriska kontakterna på bilen respektive släpet inte hålls rena och fria från oxidation, så kommer belysningen på släpet inte att fungera.**

E140406ASA-C1

**Körning i branta backar**

Vid körning nedför, växla ner för att motorbromsa så att bilens bromsar inte överbelastas.

Vid körning uppför långa backar, växla ner och kör högst 70 km/tim. för att undvika att motor och växellåda överhettas.

Om bilen har manuell växellåda, kör på 4:an eller lägre växel om backen är brant.

Om bilen har automatisk växellåda, kör med D-läget.

**! VIKTIGT**

- **Håll ett öga på temperaturmätaren om stigningen är mer än 6 %. Det kan finnas risk för överhettning av motorn. Speciellt om det är varmt, släpet är tungt och luftkonditioneringen är igång. Om nålen i mätaren närmar sig 130 alternativt H, kör av vägen och stanna på en trafiksäker plats. Stäng av luftkonditioneringen om den är på. Låt sedan motorn gå på tomgång så att temperaturen sjunker. När motortemperaturen är normal kan du fortsätta köra.**
- **För att inte överhätta motor och växellåda, anpassa farten uppför efter hur tungt lastat släpet är och hur brant backen är.**

E140407ATD

**Parkering i backar**

Undvik att parkera i backar om du har släp kopplat till bilen.

**! VARNING - Om du måste parkera i backe**  
**Att parkera en bil med släp i en brant backe, kan orsaka allvarlig skada om bilen och/eller släpet kommer i rullning.**

Om du måste parkera i en backe, gör så här:

1. Sätt an parkeringsbromsen och stäng av motorn.
2. Placera block framför släpets hjul i nedförsbacke och bakom dem i uppförsbacke.
3. Starta motorn, släpp bromsarna och rulla sakta tills släpets hjul ligger an mot blocken.
4. Vrid ratten så att framhjulen pekar mot trottoaren i nedförsbacke och från trottoaren i uppförsbacke.
5. Sätt an parkeringsbromsen och lägg i 1:an eller backväxeln (P-läge i bil med automatlåda).
6. Stäng av motorn.



### **VARNING**

**Kliv inte ur bilen förrän parkeringsbromsen är hårt ansatt, motorn avstängd och du lagt i en växel enligt ovan.**

När du ska köra iväg från backen

#### **I uppførsbacke, gör så här:**

1. Håll foten på bromsen och starta motorn med växeln i neutralläget.
2. Lägg i 1:an alternativt D-läget.
3. Frigör parkeringsbromsarna på släpet och i bilen.
4. Släpp bromsen och kör framåt/uppför.
5. Se till att hjulblocken blir uppluckade.

#### **I nedførsbacke, gör så här:**

1. Håll foten på bromsen och starta motorn med växeln i neutralläget.
2. Lägg i backen.
3. Frigör parkeringsbromsarna på släpet och i bilen.
4. Släpp bromsen och backa en aning så att det går att ta bort hjulblocken. Alternativt kör framåt och låt släpet köra över blocken och se till att de sedan blir uppluckade.

E140500ASA

### **Om bilen ofta drar släp krävs mer service**

Följ det serviceprogram som gäller för krävande körning. Hör med KIA-verkstaden vad som gäller.

Se till att även släpet får föreskriven service. Gör också dagliga kontroller i samband med att släpet används.

### **! VIKTIGT**

- *Motorn belastas hårdare när bilen drar släp, vilket kan medföra att den överhettas om det är varmt eller om det är långa uppførsbackar. Om nålen i temperaturmätaren närmar sig 130 alternativt H, börja med att stänga av luftkonditioneringen. Om det inte hjälper stanna bilen och låt den gå på tomgång tills den svalnat.*
- *Kontroller av motoroljenivån, oljan i växellådan, kylvätskan ska göras oftare om bilen drar släp.*
- *Om bilen inte är utrustad med luftkonditionering bör den utrustas med en kondensorfläkt för att kyla motorn effektivare.*

E140600ASA-C1

**Tänk på följande när du drar släp**

- Låt eventuellt montera en krängningsdämpare på släpet.
- Bilen bör ha körts minst 200 mil innan du drar släp första gången.
- 100 km/tim är högsta tillåtna hastighet med släp rent tekniskt.
- I Sverige är högsta tillåtna hastighet 80 km/tim.
- Kör inte fortare än 70 km/tim i långa uppförsbackar.
- Överskrid inte vikterna som anges här:

|  |                      | Bensinmotor | Dieselmotor |
|--|----------------------|-------------|-------------|
| <b>Maximal släpvagnsvikt</b>   | <b>Obromsat släp</b> | 450 kg      | 550 kg      |
|  | <b>Bromsat släp</b>  | <b>M/T</b>  | 1300 kg     |
|  |                      | <b>A/T</b>  | -           |
| <b>Maximalt kultryck</b>   |                      | 52 kg       |             |
| <b>Rekommenderat avstånd från mitten på bakhjulet till dragkulan</b> |                      | 825 mm      |             |

M/T : Manuell växellåda

A/T : Automatisk växellåda

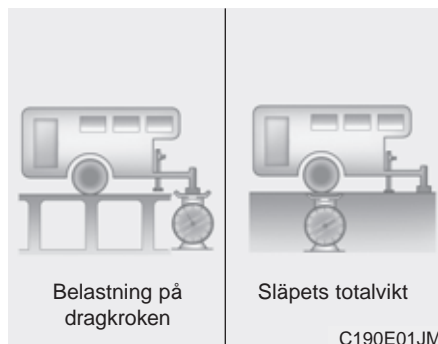

E140601ASA

### **Släpavgnsvikten**

Släpets totalvikt får inte överskridas (se registreringsbeviset och tabellen på föregående sida). Tänk också på att taklast och släpets belastning på dragkulan ska räknas in i bilens last.

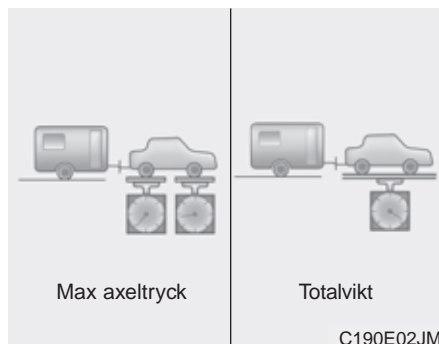

E140602ASA

### **Belastningen på dragkroken**

Lasta släpet så att den tillåtna belastningen på dragkulan inte överskrids. Se tabellen på föregående sida.

Tänk på att belastningen på dragkroken ska räknas som last i bilen.

Lasta släpet så att belastningen på dragkroken blir 5%, eller högst 10 % eller max 52 kg.

### **⚠ VARNING**

- Släpet ska lastas så att ca 60% av vikten ligger framför hjulaxeln.
- Överlasta aldrig släpet och överskrid aldrig den totala maxlasten för bil + släp (tågvikten).
- Ett överlastat och/eller felaktigt lastat släp kan medföra att du tappar kontrollen över bilen.

## FORDONSVIKTER

E160000AUN

Var noga med att alltid lasta bilen rätt och överskrid aldrig de angivna maxvikterna. Tänk också på att eventuella lastbågar på taket och takbox ska räknas in i bilens last liksom belastningen på dragkulan, om bilen drar släp. Max släpvnagsvikt framgår av registreringsbeviset. En dekal med bilens helbilsgodkännande finns i främre dörröppningen på höger eller vänster sida.

E160100AUN

### Vikt på körklar bil

Bilen med full tank, utan förare.

E160200AUN

### Tjänstevikt

Vikten varierar beroende på bilens utrustning och anges i registreringsbeviset.

E160300AUN

### Maxlast

Tillåten last (passagerare och/eller last).

E160400AUN

### Maximal axelbelastning

Detta är totalvikten fördelad på fram- respektive bakaxeln.

E160500AUN

### Max belastning på fram- respektive/bakaxel

Siffrorna finns angivna i bilens helbilsgodkännande.

E160700AUN

### Totalvikt

Siffran finns angiven i bilens helbilsgodkännande och anger bilens vikt plus full last med passagerare och/eller bagage.

E160800AUN

### Överlast



### VARNING - Lastgränser

Överskrid aldrig maximalt tillåten axelbelastning eller totallast. Överlast olaglig och kan orsaka en olycka och medföra skador på bilen. Se dekalen för bilens helbilsgodkännande.

**Varningsblinkers / 6-2**

**Problem under körning / 6-2**

**Motorn startar inte / 6-3**

**Hjälstart med startkablar 6-4**

**Överhettad motor / 6-6**

**Om du får punktering (hjulbyte) / 6-7**

**TPMS - Lufttrycksövervakning / 6-13**

**Bogsering/bärgning / 6-17**

**Om något händer**

**6**

## VARNINGSBLINKERS

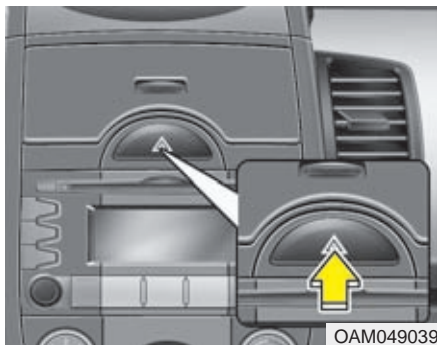

F010100AUN

Tryck på knappen i mitten på instrumentbrädan och sätt på varningsblinkers om du måste parkera bilen där den kan utgöra en trafikfara för andra trafikanter. Tryck en gång till för att stänga av.

Varningsblinkers kan också användas i samband med att bilen bogseras.

## PROBLEM UNDER KÖRNING

F020100AUN

### Om motorn stannar på ett trafikfarligt ställe

- Om motorn stannar på ett trafikfarligt ställe, lägg växeln i neutralläge och skjut undan bilen till en säker plats.
- Om bilen har manuell växellåda, försök att flytta den genom att lägga i 2:ans eller 3:ans växel och köra på startmotorn med kopplingen uppläppt.

F020200AUN-U1

### Om du får punktering

1. Lätta på gasen och styr rakt fram tills du kan svänga av från vägen. Bromsa försiktigt och stanna på en plats där bilen inte utgör en trafikfara. Hjulbyte ska alltid ske på en plats där det kan ske utan risk för att bilen och du själv blir påkörd. Se till att bilen står plant och att underlaget för domkraften är fast.
2. Sätt an parkeringsbromsen och lägg i backen (P för automat). Sätt eventuellt på varningsblinkers.
3. Ingen får befinna sig i bilen. Passagerare ska förflytta sig till en säker plats en bit ifrån den.
4. Följ anvisningarna för hjulbyte alternativt reparation av det punkterade däcket, beroende hur bilen är utrustad.



F020300AUN

**Om du får motorstopp**

1. Trampa ner kopplingen eller lägg i neutralläget för automat och se till att bilen kommer så mycket som möjligt åt sidan från vägen. Rulla om möjligt till en plats där bilen inte utgör en trafikfara.
2. Sätt på varningsblinkers.
3. Försök att starta bilen. Om det inte går, kontakta en bärgare om du inte kan komma på vad felet beror på.

**MOTORN STARTAR INTE**

F030100AUN-U1

**Om startmotorn snurrar långsamt eller inte går alls**

1. Sätt an parkeringsbromsen och lägg växeln i neutralläge (P eller N för automat).
2. Kontrollera att batteriets anslutningar är rena och åtdragna.
3. Tänd innerbelysningen. Om den lyser svagt eller slocknar när du vrider på startnyckeln är batteriet urladdat.
4. Kontrollera att el-anslutningarna till startmotorn är åtdragna.
5. Försök att hjälpstarta med startkablar.

F030200AUN-U1

**Om startmotorn går som den ska, men motorn ändå inte startar**

1. Kontrollera att det finns bränsle i tanken.
2. Vrid tändningsnyckeln till LOCK och kontrollera alla anslutningar till tändningen, tändspolar och tändstift. Anslut eventuella lösa ledningar.
3. Kontrollera bränsleledningen i motorrummet.
4. Om du inte finner något fel som du kan rätta till för att kunna starta motorn, kontakta en KIA-verkstad.

 **VARNING**

Du får inte skjuta eller bogsera igång bilen. Oförbränt bränsle kan komma in i katalysatorn och skada den så allvarligt att den inte kan repareras.

Bilar med automatisk växellåda går tekniskt sett inte att bogsera igång.

## HJÄLPSTART MED STARTKABLAR

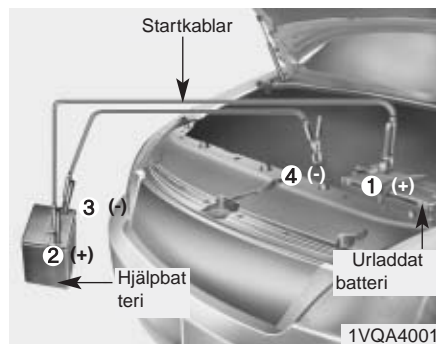

F040000AUN

Anslut kablarna i nummerordning och lossa dem i omvänd ordning.

F040100AUN

### Hjälpstart

Var försiktig i samband med att du ansluter kablarna, så att du inte får en stöt. Om du är osäker på hur du ska gå tillväga, anlita en kunnig person.

#### ! VIKTIGT

*Hjälpbatteriet ska vara på 12 volt och bör ha minst samma kapacitet som batteriet i din bil.*

#### ! VARNING - Batteriet

Försök inte att kontrollera vätskenivån. Det kan innebära att batteriet spricker eller exploderar.

#### ! VARNING - Batteriet

- Batteriet avger en explosiv gas. Öppen eld, rökning och gnistor får därför inte förekomma i närheten av ett batteri.
- Gör inga försök att hjälpstarta om batteriet är fruset eller om vätskenivån i batteriet är för låg.

F040101ASA

**När du ska ansluta kablarna:**

1. Stäng av alla strömförbrukare i bägge bilarna.
2. Se till att bilarna inte har kontakt med varandra.
3. Luta dig inte över batterierna när du ansluter den röda kabeln till plus (+) på bägge batterierna (1) och (2).
4. Anslut sedan den svarta kabelns ena ände till minus (-) på hjälpbatteriet (3).
5. Anslut slutligen den andra änden till en oisolerad metalldel (4) i motorrummet, t ex motorn, växellådan eller ett fjäderben. Se till att du inte vidrör några andra delar med kabelklämmorna!
6. Starta motorn i bilen med hjälpbatteriet och låt den gå på ca 2 000 varv/min.
7. Starta motorn i bilen med det urladdade batteriet.
8. Lossa kablarna i omvänd ordning när motorn går.



**VIKTIGT - Batterikablarna**  
**Anslut aldrig en kabel till minus på det urladdade batteriet! Det skapar gnistbildning och kan orsaka att batteriet spricker.**

*Om du inte vet varför batteriet blivit urladdat, t ex på grund av en glömd lampa eller annan elektrisk funktion, bör du låta en KIA-verkstad kontrollera om laddningen fungerar.*

F040200AUN

**Försök inte starta motorn genom bogsering**

Om du har bil med manuell växellåda, ska du inte försöka skjuta igång den, då detta kan skada avgasreningssystemet. Bilar med automatisk växellåda går tekniskt sett inte att bogsera igång. Använd startkablar.

**VARNING - Batteriet**

**Försök inte starta motorn genom skjuta på, bogsera bilen eller genom att rulla nedför en backe. Oförbränt bränsle kan komma in i katalysatorn och skada den så allvarligt att den inte kan repareras.**

### ÖVERHETTAD MOTOR

F050000ASA-U1

Om motorn överhettas märks det genom att den tappar effekt och/eller att det hörs ett knackande ljud. Gör i så fall så här:

1. Sänk farten och stanna bilen på en trafiksäker plats så fort som möjligt.
2. Sätt an parkeringsbromsen och lägg växeln i neutralläge (för automat P eller N).
3. Stäng av luftkonditioneringen.
4. Om det tränger ut ånga från motorrummet, stanna motorn och låt huven vara stängd tills motorn svalnat. Om det inte kommer någon ånga. Låt motorn gå på tomgång, öppna huven och kontrollera att motorkylfläkten går. Om fläkten inte går, stanna motorn och vänta tills motorn svalnat.

5. Kontrollera att drivremmen till vattenpumpen är hel. Om den är hel, kontrollera att den är spänd så att den inte slirar.

6. Kontrollera om det läcker från kylaren, slangar eller anslutningar eller från vattenpumpen.

(Om luftkonditioneringen varit igång är det normalt att det droppar kondensvatten under bilen).

#### VARNING

Håll fingrarna borta från röliga delar i motorrummet när motorn är igång.

7. Om drivremmen till vattenpumpen är trasig eller du upptäcker något läckage, stanna motorn och kontakta en KIA-verkstad.

#### VARNING

Lossa inte kylarlocket när motorn är het. Det sprutar ut ånga som kan orsaka brännskador.

8. Om du inte hittar någon orsak till överhettningen, vänta tills motorn svalnat och fyll på kylvätska i behållaren om det behövs. Se anvisningarna i kapitel 7.

9. Kör sedan försiktigt och kontrollera på temperaturmätaren om bilen överhettas igen. Kontakta i så fall en KIA-verkstad för att få felet avhjälp.

#### VIKTIGT

*Om motorn ofta överhettas/och eller kylvätskenivån sjunker p g a läckage. Vänd dig till en KIA-verkstad för att få kylsystemet kontrollerat.*

## OM DU FÅR PUNKTERING (BIL MED RESERVHJUL)



OAM069002

F070100ASA

Lyft på luckan i bagageutrymmet och ta fram verktygen för hjulbyte.

- (1) Domkraftens vevarm
- (2) Domkraft
- (3) Hjulmutternyckel

F070101ASA-U1

### Domkraften

Domkraften som medföljer bilen är enbart avsedd för hjulbyte. Följ anvisningarna för hur den ska användas, så att ingen skadar sig.

Se till att den är förvarad i sitt fack, när den inte används, så att den inte skramlar under körning.

### VARNING

- Hjulbyte ska alltid ske på en plats där det kan ske utan risk för att du eller bilen blir påkörd.
- Se till att bilen står plant och att underlaget för domkraften är fast. Lägga eventuellt en plankan under domkraften.

(forts)

(forts)

- Domkraften får endast placeras under de markerade lyftpunkterna under dörrtrösklarna.
- Kryp inte under bilen när den är lyft av enbart domkraften. Det finns alltid risk att bilen glider av domkraften.
- Starta aldrig motorn när bilen är lyft.
- Ingen får befinna sig i bilen när den ska lyftas.
- Passagerare ska förflytta sig till en säker plats en bit från bilen.

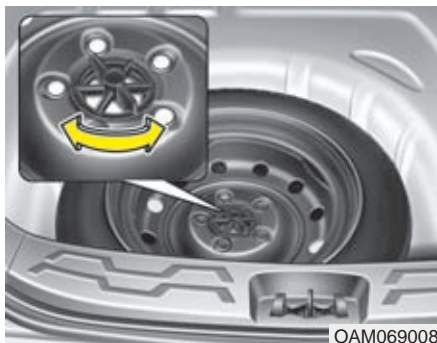

F070200ASA

## Att ta loss och återmontera reservhjulet

Vrid vingmuttern som håller hjulet på plats moturs.

Gör på omvänt sätt när du lägger tillbaka hjulet.

För att förhindra att reservhjulet och verktygen "skallar" under körning bör du sätta fast dem ordentligt.

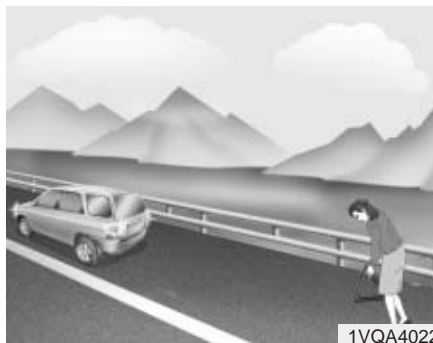

F070300ASA

## Byt hjul så här

1. Se till att bilen står på plant och fast underlag.
2. Sätt an parkeringsbromsen och lägg i backen (P för automat).
3. Sätt på varningsblinkers om de behövs för att varna andra trafikanter.
4. Placera ut varningstriangeln om den behövs för att varna andra trafikanter. Den bör stå 150 - 250 m från bilen.



1VQA4023

5. Ta fram reservhjulet, domkraften och verktygen för hjulbytet.
6. Lägg block framför och bakom hjulet som är diagonalt mot det punkterade.
7. Om bilen har heltäckande hjulsidor, bryt försiktigt bort hjulsidan.



### **VARNING - Hjulbyte**

- Det är viktigt att parkeringsbromsen är hårt ansatt och att det finns block vid ett hjul.
- Ingen får befinna sig i bilen i samband med hjulbytet.



OAM069001

8. Lossa alla hjulbultarna ett varv med hjulmutternyckeln, inte mer.



OCM054013

9. Skjut in domkraften under lyftpunkten intill det hjul som ska bytas. De fyra lyftpunkterna är markerade med flänsar och en upphöjd punkt.



### **VARNING - Domkraftens placering**

**Domkraften får endast placeras under de markerade lyftpunkterna.**



OAM069009

10. Haka fast vevarmens krok i öglan på domkraften och använd hjulmutternyckeln som hävstång för veva och lyfta bilen. Lyft bara så mycket att hjulet går fritt från marken, ca 3 cm. Kontrollera att bilen inte riskerar att glida av domkraften.

11. Lossa alla hjulmuttrarna helt och lyft av hjulet. Om det är en aluminiumfälg kan du behöva rycka lite i hjulet för att få loss det.
12. Rengör anliggningsytorna på fälgen och navet innan du sätter dit reservhjulet.
13. Sätt dit och dra fast muttrarna för hand med den koniska sidan mot fälgen.
14. Dra fast muttrarna lätt med hjulmutternyckeln, i den ordning som visas i bilden.
15. Sänk ner bilen och dra fast muttrarna slutgiltigt, i den ordning som visas i bilden.

### VARNING

- Se upp så att du inte skadar dig på reservhjulet eller hjulsidan i samband med hjulbytet.
- Rengör anliggningsytorna på fälgen och navet innan du sätter dit reservhjulet. Annars finns det risk att hjulet lossnar.

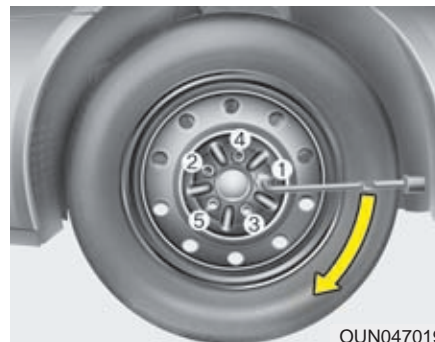

OUN047019

Åtdragningsmomentet ska vara 88-107 Nm. Om du är osäker på om du dragit åt rätt, vänd dig till en KIA- eller gummiverkstad för kontroll.

Om muttrarna inte är tillräckligt hårt åtdragna kan det märkas genom att hjulet vibrerar vid inbromsning.



I samband med hjulbyte, kontrollera lufttrycket direkt när hjulet är monterat. Det är viktigt att det är rätt lufttryck.

Se till att ventilhatten inte kommer bort så att det kommer smuts i ventilen. Den kan orsaka att ventilen blir otät och att luft läcker ut.

Återställ alltid domkraften och verktygen efter hjulbytet samt se till att de inte ligger och skramlar.

### **! VIKTIGT**

*Hjulmuttrarna har mm-gänga. Om du byter till andra fälgar och skaffar nya muttrar måste du se till att få exakt samma gänga. I annat fall kommer gängorna i muttern och på pinnbulten att förstöras. Det betyder att hjulet kan lossna.*

*Köper du muttrarna från en KIA-verkstad kan du vara säker på att få rätt typ.*



### **! VARNING -Pinnbultarna**

**Om pinnbultarna blir skadade finns det risk att hjulet kan lossna.**

För att domkraften och verktygen inte ska ligga och skramla i bagageutrymmet, se till att spädda fast dem i golvfacket.



### **! VARNING - Lufttrycket**

**Kontrollera lufttrycket i nödreservhjulet direkt efter monteringen. Det ska vara 420 kPa (4,2 bar eller 4,3 kg/cm<sup>2</sup>). Lufttrycket för övriga hjul framgår av en dekal i dörröppningen på förarsidan och i kapitel 9 i den här boken.**

F070301ASA

### **Att tänka på för nödreservhjulet**

Bilen är utrustad med antingen ett nödreservhjul eller en reparations-sats. Ett nödreservhjul tar lite plats och är lättare än en vanligt hjul samt är bara avsett för högst tillfälligt bruk.

### **! VIKTIGT**

- **Kör högst 80 km/tim med ett nödreservhjul monterat på bilen eftersom det försämrar köregenskaperna och bromsförmågan.**
- **Endast ett nödreservhjul får vara monterat på bilen.**



### **VARNING**

**Nödreservhjulet ska bara användas för kortare körsträckor under tiden som det ordinarie däck lagas. Kör max 80 km/tim med hjulet monterat.**

Lufttryck i nödreservhjulet: 420 kPa (4,2 bar eller 4,3 kg/cm<sup>2</sup>).

### **\* OBS**

**I samband med hjulbyte, kontrollera lufttrycket direkt när hjulet är monterat. Det är viktigt att det är rätt korrekt.**

Att tänka på för nödreservhjulet:

- Maxhastighet 80 km/tim.
  - Undvik dåliga vägar och gropar.
  - Hjulet ger bilen försämrade köregenskaper och sämre bromsförmåga.
  - Bilen kan inte lastas maximalt med ett nödreservhjul monterat. Se även belastningsindex på däcksidan.
  - Kör inte över några hinder i vägbanan. Frigångshöjden är 2,5 cm sämre än med ordinarie däck.
- Kör inte in i en automattvätt.
  - Snökedja får inte monteras på det här hjulet.
  - Om du måste ha snökedjor på bilen samtidigt med ett nödreservhjul så ska det monteras bak.
  - Hjulet är konstruerat för den här bilmodellen och får inte användas på någon annan modell.
  - Ett däck på nödreservhjulet håller bara ca 300 mil. När det är utslitet ska det bytas mot ett likadant med samma dimension.
  - Endast ett nödreservhjul får vara monterat på bilen.
  - Dra inte släp när ett nödreservhjul är monterat på bilen.

## LUFTRYCKSVARNARE - TPMS (TILLVAL)

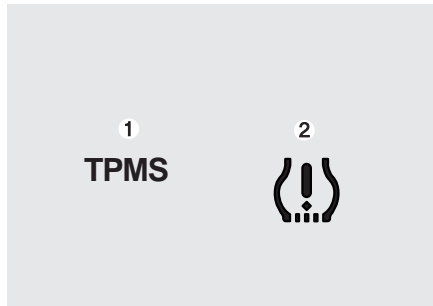

F060000AFD-C1

(1) TPMS - Fel i systemet

(2) Varning för lågt lufttryck

F060000AEN

Kontrollera lufttrycket i däcken minst en gång i månaden (även reservhjulet). Kontrollera när däcken är kalla. Lufttrycket anges på en dekal i förarens dörröppning. (Om bilen är utrustad med däck med annan dimension än standard, följ anvisningarna för de däcken).

Luftrycksmätaren är en säkerhetsdetalj som varnar föraren om lufttrycket i ett eller flera däck är för lågt. Om varningen visas stanna då snart som möjligt och kontrollera lufttrycket samt fyll på luft om så krävs. Om du kör med för lågt lufttryck kan däcken överhettas och i värsta fall punkteras. Med för lågt lufttryck slits däcken snabbare, köregenskaperna försämras, bränsleförbrukningen ökar och bromssträckan förlängs.

Även om bilen har luftrycksvarnare ska du varje månad kontrollera lufttrycket i samtliga däck. En liten minskning av trycket behöver nämligen inte innebära att du får en varning.

Om det uppstår något fel i systemet med luftrycksvarnare tänds TPMS i displayen. Det medför att föraren inte kan varnas om lufttrycket sjunker. Felet kan ha uppstått i en sensor i något av hjulen, eventuellt efter ett däck- eller ett hjulbyte. Kontrollera efter varje däck- eller hjulbyte att TPMS inte lyser, så att systemet för luftrycksvarning fungerar som det ska.

F060100AFD-AM

### Varningslampan - luftryckssensor



Varningslampan tänds när luftrycket i ett eller flera däck är för lågt.

Sänk farten omgående och undvik tvära svängar samt häftiga inbromsningar och tänk på att bromssträckan blir längre med för lågt luftryck. Se till att stanna och kontrollera alla däcken så snart som möjligt. Fyll på till rätt luftryck. Anvisningar finns på en dekal i dörröppningen vid förarplatsen samt i kapitel 8 i den här boken. Om du fått punktering, byt till reservhjulet och se till att få det ordinarie däcket lagat så fort som möjligt.

Efter att du har monterat det tidigare punkterade hjulet och efter ca 20 minuters körning ska varningslampan slockna om luftrycket är korrekt.

### VIKTIGT

*När det är kallt kan lampan tändas om du fyllt på luft till rekommenderat tryck tidigare, när det varit varmt. Att luftrycket sjunker i kyla är fullt normalt och ingen indikation på att det är fel på sensorerna för luftrycket. Kontrollera och justera därför luftrycket om temperaturförhållandena ändras.*

### VARNING - Lågt luftryck

Om luftrycket är mycket för lågt försämras köregenskaperna drastiskt och bromssträckan blir längre.

Om du kör en längre sträcka med för lågt luftryck kan också däcken överhettas och i värsta fall punkteras.

F060200AFD-KM

**TPMS - Varningslampan****TPMS**

TPMS-lampan tänds om det uppstått fel på en trycksensor. Systemet kan dock varna för lågt lufttryck trots fel på en sensor. Exempel: Om sensorn i vänster framhjul är trasig, tänds både TPMS-lampan och lampan för lågt lufttryck om trycket i något av de övriga hjulen har för lågt lufttryck.

Vänd dig snarast till en KIA-verkstad om det uppstått något fel i systemet.

**\* OBS**

- TPMS-lampan för fel kan tändas om bilen körs nära en transformatorstation, annan elanläggning eller intill radiosändare etc.
- TPMS-varningslampan kan också tändas om t ex en bärbar dator eller annan elektronisk utrustning används i bilen.
- Om en däcktrycksensor är defekt och bilen befinner sig nära en annan bil som också är utrustad med TPMS, kan det eventuellt fördröja tändning av varningslampan.

F060300AFD

**Hjulbyte i bil med lufttrycksvarnare**

Om luften pyser ut vid en punktering tänds varningslampan. Se till att få det punkterade hjulet lagat snarast eller montera reservhjulet tillfälligt.

**! VIKTIGT**

***Ett däck/hjul med sensor får inte repareras med en lagningsatts innehållande tätningssats. Det förstör sensorn.***

Bilar med varnare för lågt lufttryck har speciella följare med en sensor bakom ventilen i varje hjul. Vi rekommenderar att du vänder dig till en KIA-verkstad om det uppstår något fel.

Om du bytt till reservhjulet kommer varningslampan att tändas efter att du kört ca 20 minuter. När du åter har fyra hjul med sensorer på bilen ska lampan slockna efter 20 minuters körning. Om den inte slocknar, kontakta en KIA-verkstad.

Om du får en varning för lågt lufttryck kanske du inte kan se på däcken vilket hjul det gäller, i så fall måste du mäta trycket i alla fyra hjulen. Tänk också på att trycket höjs när däcken värms upp genom att bilen körs. De lufttryck som är rekommenderade för bilen gäller kalla däck, d v s bilen har stått i minst tre timmar och körts mindre än ca 1,5 km under den perioden.

**i VIKTIGT**

*Punktering på ett hjul med lufttrycksensor får inte repareras med tätningsvätska som sprutas in i däcket. Sensorn förstörs. Systemet med varning för lågt lufttryck fungerar bara på rätt sätt om bilen har en fungerande sensor i varje hjul som är monterat på bilen. Det får inte förekomma andra liknande sensorer i t ex reservhjulet.*



**VARNING - Åtgärda inget i systemet**

**Gör inga ingrepp i TPMS-systemet. Det kan medföra att det inte fungerar samt att garantiåtagandet för systemet inte gäller.**



**VARNING - Lågt lufttryck**

- Luftrycksvarnaren kan inte varna för en plötslig däckskada, t ex en explosion.
- Om bilen känns instabil, lämna vägen och parkera på en säker plats och kontrollera däcken.

## BÄRGNING

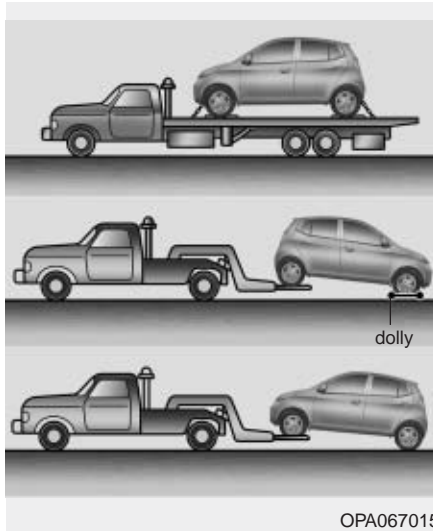

F080100AUN

Anlita alltid en professionell bärgare eftersom bilen bör transporteras på flak. Det går också att använda en s k Dolly vid bärgning.

Se även information om bogsering i kapitel E " Tips för körning ".

Bilen kan bärgas med bakhjulen på marken under förutsättning att det inte är något fel på bakhjulen eller den bakre hjulupphängningen.



**! VIKTIGT**

- **Bilen kan skadas om den bärgas med framhjulen i marken.**
- **Bärgare av den typ som visas på den nedre bilden får inte anlitas.**

### Nödbogsering

Om bilen måste bogseras med alla fyra hjulen i marken, gör så här:

1. Vrid tändningsnyckeln till ACC-läget.
2. Lägg växeln i neutralläge.
3. Frigör parkeringsbromsen helt.

#### VIKTIGT

*Växeln måste vara i neutralläge för att växellådan inte ska skadas.*

#### VIKTIGT

*Om bilen har automatisk växellåda måste först oljenivån i växellådan kontrolleras. Om nivån ligger under HOT-markeringen på mätstickan måste olja fyllas på. Om olja inte kan fyllas på ska Dolly användas.*

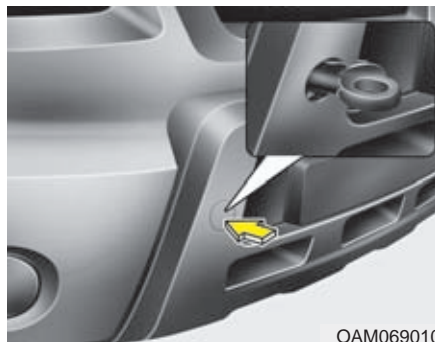

OAM069010

F080200APA

### Främre bogserögla

1. Öppna bagageluckan och ta fram bogseröglan ur verktygsåsen.
2. Ta bort den lilla skyddskåpan, som sitter över hålet i stötfångaren. Tryck på fördjupningen så viker den sig inåt.

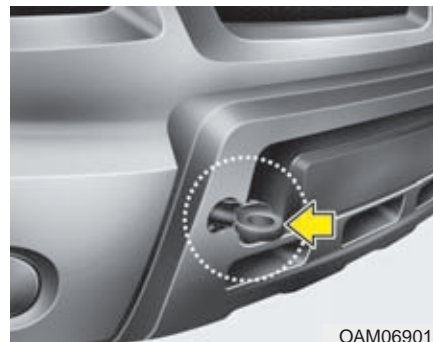

OAM069011

3. Skruva fast bogseröglan genom att vrida den moturs i hålet tills den sitter fast ordentligt.
4. Ta bort bogseröglan och sätt på skyddskåpan igen efter användning.



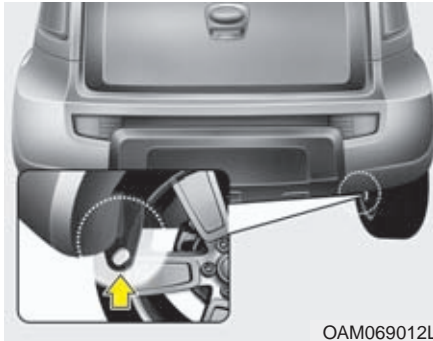

OAM069012L

F080300ASA

### Bogsering med lina

I nödfall kan bilen bogseras med en lina fäst i bogseröglan.

Bogsering bör bara ske på bra väg och det får inte vara något fel på bilens växellåda, hjul, hjulupphängningar, styrning eller bromsar.

- Använd inte bogseröglan för att dra loss bilen om den kört fast.
- Dragbilen bör inte vara lättare än bilen som bogseras.

### ! VIKTIGT

- *Bogserlinan får bara fästas i bogseröglan, ingen annanstans på bilen.*
- *Se till att linan inte kan lossna under bogseringen.*
- *Om du ska bogsera en annan bil finns det en fast bakre ögla undertill på höger sida.*
- *Bogsera inte ett fordon som är tyngre än den släpvagnsvikt som finns angiven i bilens registreringsbevis.*

- Kontrollera att bogseröglan är väl fastdragen.
- Se till att ratten inte är låst när bogseringen påbörjas, vrid tändningsnyckeln till ACC-läget.

### ⚠ VARNING

Var extremt försiktig i samband med bogsering.

- Spänn bogserlinan för att starta dragningen mjukt och håll jämn fart så att det inte uppstår några ryck som kan slita av bogserlinan och skada bogseröglan.
- Anlita en flakbärgare om bilen som ska bogseras inte rullar lätt.
- Försök att dra så rakt som möjligt.
- Se till att ingen befinner sig mellan bilarna.

- Se till att ingen befinner sig mellan bilarna.

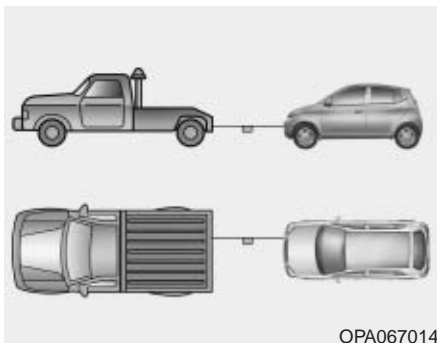

- Försök att dra så rakt som möjligt, belasta inte bogseröglan i sidled eller snett uppåt.
- Spänn bogserlinan för att starta dragningen mjukt.
- Se till att det inte uppstår några ryck.

- Fäst bogserlinan så att den inte kan lossna.
- Märk linan med en varningsflagga.

### **! VIKTIGT - Automatisk växellåda**

***Bilen får bara bogseras framifrån med alla fyra hjulen på marken. Växellådan måste vara i neutralläge. Sträckan får inte överstiga 25 km och hastigheten får rent tekniskt inte överskrida 40 km/tim (30 km/tim är högsta tillåtna hastighet vid bogsering i Sverige). Tändningsnyckeln måste vara i ACC-läget så att det går att vrida på ratten.***

F080301AUN

**! VARNING - Transportöglor**  
Öglorna undertill får endast användas för att surra bilen i samband med transport. De får aldrig användas vid bogsering eftersom det kan medföra skador på bilen.

### **När bilen nödbogseras**

- Växellådan i neutralläge.
- Parkeringsbromsen ska vara helt frigjord.
- Tänk på att bilen är tungstyrd och att bromspedalen måste trampas ner mycket kraftigt eftersom servosystemen inte fungerar när motorn inte är igång.
- Om bromsning sker i en lång utförbacke kan bromsarna överhettas. Stanna i så fall och låt bromsarna kylas

**Motorrummet - översikt / 7-2**  
**Serviceanvisningar / 7-4**  
**Ägarunderhåll / 7-6**  
**Serviceprogram / 7-8**  
**Förklaring till serviceåtgärder / 7-21**  
**Motorolja / 7-25**  
**Kylvätska / 7-26**  
**Broms- och kopplingsvätska / 7-29**  
**Olja för automatisk växellåda / 7-30**  
**Spolarvätska / 7-32**  
**Parkeringsbromsen / 7-32**  
**Bränslefilter / 7-33**  
**Motorluftrenarfilter / 7-34**  
**Torkarblad / 7-36**  
**Batteri / 7-38**  
**Hjul och däck / 7-41**  
**Säkringar / 7-49**

## Service och underhåll

7

**Glödlampsbyten / 7-58**  
**Bilvård / 7-64**  
**Avgasreningssystemen / 7-70**

## MOTORRUM - ÖVERSIKT

### ■ Bensinmotor

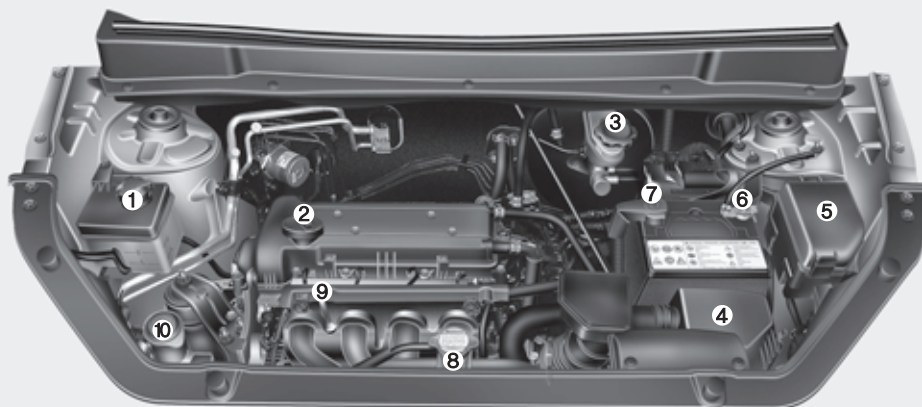

1. Behållare för kylvätska
2. Påfyllning av motorolja
3. Behållare för bromsvätska
4. Luftrenare
5. Säkringshållare
6. Batteri - (minus)
7. Batteri + (plus)
8. Kylarlock
9. Oljemätsticka för motoroljenivån
10. Behållare för spolarvätska

\* Motorkåpan kan ha ett annat utseende än den på bilden.

OAM019003

G010000AUN-EE-C1

## ■ Dieselmotor

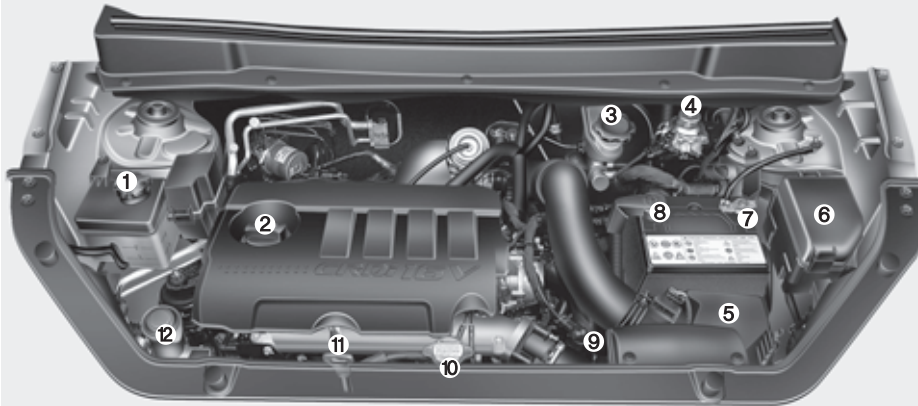

1. Behållare för kylvätska
2. Påfyllning av motorolja
3. Behållare för bromsvätska
4. Bränslefilter
5. Luftrenare
6. Säkringshållare
7. Batteri - (minus)
8. Batteri + (plus)
9. Mätsticka för automatisk växellåda
10. Kylarlock
11. Oljemätsticka för motoroljenivån
12. Behållare för spolärvätska

\* Motorkåpan kan ha ett annat utseende än den på bilden.

OAM019004

### UNDERHÅLL

G020000AUN

Var alltid försiktig i samband med arbeten på bilen så att du inte skadar dig. Om du är tveksam beträffande hur något arbete ska utföras rekommenderar vi att du vänder dig till en KIA-verkstad.

Auktoriserade KIA-verkstäder har välutbildade mekaniker och specialverktyg samt kan leverera KIA original reservdelar och tillbehör.

Felaktigt utfört service- eller reparationsarbete kan medföra driftproblem och skador på bilen och i värsta fall leda till en olycka.

G020100AUN

### Ägarens ansvar

#### \* OBS

**Ägaren ansvarar för att service enligt KIAs rekommendationer utförs på bilen.**

I samband med varje service ska du se till att få den dokumenterad i häftet "Service & Garantihandlingar".

KIAs garantiåtagande gäller endast under förutsättning av bilen fått service enligt gällande serviceprogram.

Fel som uppstått på grund av felaktiga reparationer eller justeringar omfattas inte av KIAs garantier.

Vi rekommenderar därför att du vänder dig till en auktoriserad KIA-verkstad för service och reparationer.

KIA-verkstäderna har teknisk assistans från Kia Motors samt uppfyller högt ställda krav som medför god service.

G020200AUN

**Serviceåtgärder som kan utföras av ägaren**

Om bilen inte får rätt service och underhåll kan det uppstå driftstörningar. I det här kapitlet beskriver vi endast enklare arbeten som kan utföras av ägaren.

Annan service måste utföras av utbildad personal med tillgång till specialverktyg. Vi rekommenderar därför att du låter en KIA-verkstad utföra arbetena.

**\* OBS**

Fel som uppstått på grund av felaktiga reparationer eller justeringar under garantitiden, kan medföra att garantikrav avvisas. Om du är tveksam beträffande hur något arbete ska utföras rekommenderar vi därför att du vänder dig till en KIA-verkstad. Se även häftet "Service & Garantihandlingar", som medföljer bilen.

 **VARNING****- Eget serviceunderhåll**

- Var alltid försiktig i samband med arbeten på bilen så att du inte skadar dig.
- Om du är tveksam beträffande hur något arbete ska utföras rekommenderar vi att du vänder dig till en KIA-verkstad.
- Att utföra arbeten under huven när motorn är igång är riskabelt. Du kan bränna dig om motorn är varm eller skada dig på roterande delar. Se till att du inte har löst hängande kläder, smycken eller klocka på dig.

 **VARNING - Dieselmotor**

Åtgärda absolut ingenting på insprutningssystemet när motorn är igång och inom 30 sekunder efter att den stannat. Det är ett högt tryck i systemet och en bränslestråle kan orsaka allvarliga skador. Personer med pacemaker bör hålla sig borta från motorrummet när motorn är igång eftersom motorns styrsystem alstrar kraftiga magnetfält.

### KONTROLLER UTÖVER SERVICEPROGRAMMET

G030000AUN

Vissa kontroller och åtgärder behöver vidtas även mellan de ordinarie servicetillfällena. Om du inte kan utföra dessa själv, vänd dig till en KIA-verkstad eller annan kunnig person.

Kontakta omedelbart en KIA-verkstad vid minsta problem eller driftstörning. Vänta inte till nästa ordinarie servicetillfälle.

Följande kontroller täcks normalt inte av några garantier. Räkna därför med kostnader för arbete och eventuella oljor och vätskor.

G030101AUN

#### *Kontrollera i samband med tankning:*

- Oljenivån i motorn.
- Spolarvätskenivån.
- Lufftrycket i däcken.
- Nivån i kylvätskebehållaren.

 **VARNING**

**Det är övertryck i kylsystemet vilket medför att ånga kan strömma ut om du lossar locket på kylvätskebehållaren när motorn är varm.**

G030102AUN-U1

#### *Var uppmärksam på under körning:*

- Har avgasljudet förändrats och luktar det avgaser i bilen?
- Vibrerar ratten eller känns det som den glappar eller har styrningen blivit trögare?
- Har bilen en tendens att dra åt höger eller vänster på slät väg?
- Låter det konstigt vid inbromsningar, drar bilen åt något håll, krävs det mer kraft att bromsa eller sjunker bromspedalen ovanligt djupt?
- Känns den automatiska växellådan annorlunda?
- Fungerar den automatiska växellådans P-läge.
- Fungerar parkeringsbromsen som den ska?
- Läcker det ut oljor eller vätskor under bilen? (Att det kommer kondensvatten från luftkonditioneringen är normalt).



G030103AUN-U1

**Kontrollera/åtgärda minst en gång per månad:**

- Nivån i kylvätskebehållaren.
- Att samtliga yttre lampor är hela.
- Luftrycket i däcken, inklusive reservhjulet.

G030104AUN-U1

**Kontrollera/åtgärda nedanstående minst två gånger per år (Det kan vara lämpligt att utföra dessa kontroller höst och vår):**

- Att inget läckage förekommer från kylaren samt slangar och anslutningar.
- Att torkare och spolare fungerar. Rengör torkarbladen med en ren trasa indränkt med spolarvätska.
- Strålkastarnas inställning.
- Avgassystemet med alla klammor och värmesköldar.
- Att säkerhetsbältena löper som de ska i sina rullar och att bältena inte är fransiga eller skadade på annat sätt samt att bälteslåsen fungerar.
- Att däcken inte är skadade och att mönsterdjupet är minst 1,6 mm på mest slitna stället (vinterdäck 3 mm).
- Att alla hjulmuttrar är åtdragna.

G030105APA

**Kontrollera/åtgärda minst en gång per år:**

- Dräneringshålen i dörrarna och karossen får inte vara igensatta.
- Smörj alla lås och gångjärn.
- Smörj in alla tätninglister.
- Luftkonditioneringens funktion (Lämpligen på våren).
- Nivå i behållaren för styrservon.
- Smörj den automatiska växellådans länkage för växelväljaren.
- Rengör batteriet och polerna.
- Nivån i bromsvätskebehållaren.

### **BILENS SERVICEPROGRAM**

G040000AED

Det ordinarie serviceprogrammet ska följas såvida bilen inte utsätts för det som betecknas som krävande körning, enligt punkterna nedan. Då gäller vissa andra serviceintervaller.

- Ofta korta körsträckor.
- Omfattande tomgångskörning.
- Körning på dammiga och dåliga vägar.
- Körning på saltade vägar eller där andra korrosiva ämnen förekommer.
- Körning i sand.
- Mer än 50% av körtiden i tät trafik och i temperaturer över 32°.
- Mycket körning i backar.
- Körning med släp.
- Kommersiell användning.
- Körning i hastigheter över 170 km/tim.

*Vad som gäller för bilar som utsätts för sk krävande körning framgår av det speciella serviceprogrammen som följer efter de normala i den här boken.*

G040100ASA-C1

**NORMALT SERVICEPROGRAM - BENSINMOTOR**

|                                  | Service ska utföras enligt det som först inträffar - km eller år                             |    |    |    |    |    |    |     |     |     |     |     |     |
|----------------------------------|--|----|----|----|----|----|----|-----|-----|-----|-----|-----|-----|
|                                  | År   | 1  | 2  | 3  | 4  | 5  | 6  | 7   | 8   | 9   | 10  | 11  | 12  |
|                                  | km x 1000  | 15 | 30 | 45 | 60 | 75 | 90 | 105 | 120 | 135 | 150 | 165 | 180 |
| Drivremmar *1                    |  | K  | K  | K  | K  | K  | K  | K   | K   | K   | K   | K   | K   |
| Motorolja och motoroljefilter *2 |  | B  | B  | B  | B  | B  | B  | B   | B   | B   | B   | B   | B   |
| Kamrem                           | Kontrollera efter varje 90 000 km eller 4 år<br>och byt efter varje 135 000 km eller 6 år *3 |    |    |    |    |    |    |     |     |     |     |     |     |
| Spännrullar                      | Kontrollera när kamaxelremmen byts   |    |    |    |    |    |    |     |     |     |     |     |     |
| Motorluftrenarfilter             |  | K  | K  | B  | K  | K  | B  | K   | K   | B   | K   | K   | B   |
| Tändstift                        | 1.6  |    |    | B  |    |    | B  |     |     | B   |     |     | B   |

K : Kontrollera och byt om så krävs

B : Byt

\*1 : Kontrollera befintliga drivremmar för styrservo, vattenpump och luftkonditionering. Kontrollera och justera eller byt om så krävs.

\*2 : Kontrollera motoroljenivån samt om läckor förekommer efter varje 500 km eller inför varje längre färd.

\*3 : Byte kan ske tidigare i samband med att andra serviceåtgärder utförs.

Serviceprogrammet var aktuellt när boken trycktes. Eftersom teknisk utveckling sker löpande kan servicepunkter och intervaller komma att ändras. Hör efter med KIA-verkstaden när det är dags för service.

**NORMALT SERVICEPROGRAM - BENSINMOTOR (FORTS)**

|  | Service ska utföras enligt det som först inträffar - km eller år |    |    |    |    |    |    |     |     |     |     |     |     |
|--|--|----|----|----|----|----|----|-----|-----|-----|-----|-----|-----|
|  | År   | 1  | 2  | 3  | 4  | 5  | 6  | 7   | 8   | 9   | 10  | 11  | 12  |
|  | km x 1000  | 15 | 30 | 45 | 60 | 75 | 90 | 105 | 120 | 135 | 150 | 165 | 180 |
| Ventilspel <sup>*4</sup>                           | Kontrollera efter varje 96 000 km eller vart 4 år                |    |    |    |    |    |    |     |     |     |     |     |     |
| Avluftningsrör från tank samt tanklock             |  |    |    |    | K  |    |    |     | K   |     |     |     | K   |
| Vakum - och vevhusventilationsslangar              |  | K  |    |    | K  |    | K  |     | K   |     | K   |     | K   |
| Vakuumslang för EGR-ventil och spjällhus (tillval) | K  | K  | K  | K  | K  | K  | K  | K   | K   | K   | K   | K   | K   |
| Bränslefilter <sup>*5</sup>                        |  |    |    |    | K  |    |    |     | K   |     |     |     | K   |
| Bränsleledningar, slangar och anslutningar         |  |    |    |    | K  |    |    |     | K   |     |     |     | K   |
| Luftfilter För bränsletanken (tillval)             | K  | K  | B  | K  | K  | K  | B  | K   | K   | B   | K   | K   | B   |
| Kylsystemet  | Kontrollera vattenpumpen vid byte av kamrem eller drivremmar     |    |    |    |    |    |    |     |     |     |     |     |     |

K : Kontrollera och byt om så krävs

B : Byt

<sup>\*3</sup> : Byte kan ske tidigare i samband med att andra serviceåtgärder utförs.

<sup>\*4</sup> : Kontrollera om onormalt ventilljud och/eller motorvibrationer förekommer. Justera om så krävs. Arbetet bör utföras av en utbildad mekaniker.

<sup>\*5</sup> : Bränslefiltret är underhållsfritt men om du upplever att bränsleflödet är dåligt, effektförlust eller startproblem bör du konsultera en auktoriserad KIA-verkstad för att få filtret utbytt.

**NORMALT SERVICEPROGRAM - BENSINMOTOR (FORTS)**

|   | Service ska utföras enligt det som först inträffar - km eller år  |    |    |    |    |    |    |     |     |     |     |     |     |
|---|---|----|----|----|----|----|----|-----|-----|-----|-----|-----|-----|
|   | År  | 1  | 2  | 3  | 4  | 5  | 6  | 7   | 8   | 9   | 10  | 11  | 12  |
|   | km x 1000   | 15 | 30 | 45 | 60 | 75 | 90 | 105 | 120 | 135 | 150 | 165 | 180 |
| Kylvätska <sup>*6</sup>   | Byt första gången efter 100 000 km eller 5 år<br>samt därefter efter varje 40 000 km eller 2 år <sup>*3</sup> |    |    |    |    |    |    |     |     |     |     |     |     |
| Batteriet   | K   | K  | K  | K  | K  | K  | K  | K   | K   | K   | K   | K   | K   |
| Alla elektriska funktioner samt kontroll av ljusbild och strålkastarinställning |   | K  |    | K  |    | K  |    | K   |     | K   |     | K   |     |
| Bromsledningar, slangar och anslutningar  | K   | K  | K  | K  | K  | K  | K  | K   | K   | K   | K   | K   | K   |
| Broms- och kopplingspedal (tillval)   |   | K  |    | K  |    | K  |    | K   |     | K   |     | K   |     |
| Parkeringsbromsen   |   | K  |    | K  |    | K  |    | K   |     | K   |     | K   |     |
| Broms-/kopplingsvätska  | K   | B  | K  | B  | K  | B  | K  | B   | K   | B   | K   | B   | K   |
| Bromsskivor och belägg  | K   | K  | K  | K  | K  | K  | K  | K   | K   | K   | K   | K   | K   |
| Trumbromsar och bromsbelägg   |   | K  |    | K  |    | K  |    | K   |     | K   |     | K   |     |

K : Kontrollera och byt om så krävs

B : Byt

<sup>\*3</sup> : Byte kan ske tidigare i samband med att andra serviceåtgärder utförs.

<sup>\*6</sup> : Påfyllning får endast göras med samma etylenglykol som finns i systemet. Felaktig blandning kan medföra motorskador.

**NORMALT SERVICEPROGRAM - BENSINMOTOR (FORTS)**

|  | Service ska utföras enligt det som först inträffar - km eller år |    |    |    |    |    |    |     |     |     |     |     |     |
|--|--|----|----|----|----|----|----|-----|-----|-----|-----|-----|-----|
|  | År   | 1  | 2  | 3  | 4  | 5  | 6  | 7   | 8   | 9   | 10  | 11  | 12  |
|  | km x 1000  | 15 | 30 | 45 | 60 | 75 | 90 | 105 | 120 | 135 | 150 | 165 | 180 |
| Styrväxel och länkar samt damasker           | K  | K  | K  | K  | K  | K  | K  | K   | K   | K   | K   | K   | K   |
| Drivaxlar och damasker                       |  | K  |    | K  |    | K  |    | K   |     | K   |     | K   |     |
| Däckens kondition, mönsterdjup och lufttryck | K  | K  | K  | K  | K  | K  | K  | K   | K   | K   | K   | K   | K   |
| Framfjädringens kulleleder                   | K  | K  | K  | K  | K  | K  | K  | K   | K   | K   | K   | K   | K   |
| Bultar och muttrar i chassi och kaross       | K  | K  | K  | K  | K  | K  | K  | K   | K   | K   | K   | K   | K   |
| Luftkonditioneringens kylmedel               | K  | K  | K  | K  | K  | K  | K  | K   | K   | K   | K   | K   | K   |
| Luftkonditioneringens kompressor             | K  | K  | K  | K  | K  | K  | K  | K   | K   | K   | K   | K   | K   |
| Kupéluftfiltret (tillval)                    |  | B  |    | B  |    | B  |    | B   |     | B   |     | B   |     |
| Olja i manuell växellåda                     | K  | K  | K  | K  | K  | K  | K  | K   | K   | K   | K   | K   | K   |
| Olja i automatisk växellåda                  | K  | K  | K  | K  | K  | K  | R  | K   | K   | K   | K   | K   | R   |

K : Kontrollera och byt om så krävs

B : Byt

G040200ASA-C1

**SERVICEPROGRAM FÖR KRÄVANDE KÖRFÖRHÅLLANDEN - BENSINMOTOR**

|                                    |     | Åtgärd | Intervall - det som först inträffar            | Körförhållanden                 |
|------------------------------------|-----|--------|--|---------------------------------|
| Motorolja och motoroljefilter      |     | B      | Efter varje 7 500 km eller 6 månader           | A, B, C, D, E,<br>F, G, H, I, K |
| Motorluftrenarfilter               |     | B      | Byt oftare beroende på körförhållanden         | C, E                            |
| Tändstift                          |     | B      | Byt oftare beroende på körförhållanden         | B, H                            |
| Kamrem                             | 2.0 | B      | Efter varje 90 000 km eller 4 år               | D, E, F, G                      |
| Olja i manuell växellåda           |     | B      | Efter varje 90 000 km *1                       | C, D, E, G,<br>H, I, K          |
| Olja i automatisk växellåda        |     | B      | Efter varje 45 000 km                          | A, C, D, E<br>F, G, H, I, K     |
| Styrväxel och länkar samt damasker |     | K      | Kontrollera oftare beroende på körförhållanden | C, D, E, F, G                   |

K : Kontrollera och byt om så krävs

B : Byt

|                                 | Åtgärd | Intervall - det som först inträffar            | Körförhållanden        |
|---------------------------------|--------|--|------------------------|
| Framfjädringens kulleleder      | K      | Kontrollera oftare beroende på körförhållanden | C, D, E, F, G          |
| Bromsskivor, belägg och bromsok | K      | Kontrollera oftare beroende på körförhållanden | C, D, E, G, H          |
| Trumbromsar och bromsbelägg     | K      | Kontrollera oftare beroende på körförhållanden | C, D, E, G, H          |
| Parkeringsbromsen               | K      | Kontrollera oftare beroende på körförhållanden | C, D, G, H             |
| Drivaxlar och damasker          | K      | Kontrollera oftare beroende på körförhållanden | C, D, E, F, G, H, I, K |
| Kupéluftfilter (tillval)        | K      | Kontrollera oftare beroende på körförhållanden | C, E, G                |

## Krävande körförhållanden

A : Ofta korta körsträckor.

B : Omfattande tomgångskörning.

C : Körning på dammiga och dåliga vägar.

D : Körning på saltade vägar eller där andra korrosiva ämnen förekommer.

E : Körning i sand.

F : Mer än 50% av körtiden i tät trafik och i temperaturer över 32°.

G : Mycket körning i backar.

H : Körning med släp.

I : Kommersiell användning.

J : Körning i mycket sträng kyla.

K : Körning i hastigheter över 170 km/tim.

L : Korta körsträckor med många stopp



G040300ASA-C1

**NORMALT SERVICEPROGRAM - DIESELMOTOR**

|                                  | Service ska utföras enligt det som först inträffar - km eller år |    |    |    |    |     |     |     |     |     |     |     |     |
|----------------------------------|--|----|----|----|----|-----|-----|-----|-----|-----|-----|-----|-----|
|                                  | År   | 1  | 2  | 3  | 4  | 5   | 6   | 7   | 8   | 9   | 10  | 11  | 12  |
|                                  | km x 1000  | 20 | 40 | 60 | 80 | 100 | 120 | 140 | 160 | 180 | 200 | 220 | 240 |
| Drivremmar *1                    | K  | K  | K  | K  | K  | K   | K   | K   | K   | K   | K   | K   | K   |
| Motorolja och motoroljefilter *2 | B  | B  | B  | B  | B  | B   | B   | B   | B   | B   | B   | B   | B   |
| Spännrullar                      | Kontrollera när drivremmar byts                                  |    |    |    |    |     |     |     |     |     |     |     |     |
| Motorluftrenarfilter             | K  | B  | K  | B  | K  | B   | K   | B   | K   | B   | K   | B   | K   |

K : Kontrollera och byt om så krävs

B : Byt

\*1 : Kontrollera befintliga drivremmar för styrservo, vattenpump och luftkonditionering.  
Kontrollera och justera eller byt om så krävs.

\*2 : Bilägaren bör kontrollera motoroljenivån samt om läckor förekommer efter varje 500 km eller inför varje längre färd.

Serviceprogrammet var aktuellt när boken trycktes. Eftersom teknisk utveckling sker löpande kan servicepunkter och intervaller komma att ändras. Hör efter med KIA-verkstaden när det är dags för service.

**NORMALT SERVICEPROGRAM - DIESELMOTOR (FORTS)**

|  | Service ska utföras enligt det som först inträffar - km eller år |    |    |    |    |     |     |     |     |     |     |     |     |
|--|--|----|----|----|----|-----|-----|-----|-----|-----|-----|-----|-----|
|  | År   | 1  | 2  | 3  | 4  | 5   | 6   | 7   | 8   | 9   | 10  | 11  | 12  |
|  | km x 1000  | 20 | 40 | 60 | 80 | 100 | 120 | 140 | 160 | 180 | 200 | 220 | 240 |
| Avluftningsrör från tank samt tanklock             | K  | K  | K  | K  | K  | K   | K   | K   | K   | K   | K   | K   | K   |
| PCV-ventil och slangar för vevhusventilation       | K  | K  | K  | K  | K  | K   | K   | K   | K   | K   | K   | K   | K   |
| Vakuumslang för VGT-ventil och spjällhus (tillval) | K  | K  | K  | K  | K  | K   | K   | K   | K   | K   | K   | K   | K   |
| Vakuumpump och vakuumslangar                       | K  | K  | K  | K  | K  | K   | K   | K   | K   | K   | K   | K   | K   |
| Vakuumpumpens oljeslang                            | K  | K  | K  | K  | K  | K   | K   | K   | K   | K   | K   | K   | K   |
| Bränslefilterinsatsen <sup>*3</sup>                | K  | K  | B  | K  | K  | B   | K   | K   | B   | K   | K   | K   | B   |
| Bränsleledningar, slangar och anslutningar         | K  | K  | K  | K  | K  | K   | K   | K   | K   | K   | K   | K   | K   |
| Kylsystemet  | Kontrollera vattenpumpen vid byte av kamrem eller drivremmar     |    |    |    |    |     |     |     |     |     |     |     |     |

K : Kontrollera och byt om så krävs

B : Byt

<sup>\*3</sup> : Underhållsschemat beror på bränslekvalitet. Om dieselbränslet inte uppfyller EN590, ska filtret bytas oftare. Om du upplever att bränsleflödet är dåligt, effektförlust eller startproblem ska filtret omgående bytas och du bör konsultera en auktoriserad KIA-verkstad.

**NORMALT SERVICEPROGRAM - DIESELMOTOR (FORTS)**

|  | Service ska utföras enligt det som först inträffar - km eller år                                   |    |    |    |    |     |     |     |     |     |     |     |     |
|--|--|----|----|----|----|-----|-----|-----|-----|-----|-----|-----|-----|
|  | År   | 1  | 2  | 3  | 4  | 5   | 6   | 7   | 8   | 9   | 10  | 11  | 12  |
|  | km x 1000  | 20 | 40 | 60 | 80 | 100 | 120 | 140 | 160 | 180 | 200 | 220 | 240 |
| Kylvätska *4   | Byt första gången efter 100 000 km eller 5 år<br>samt därefter efter varje 40 000 km eller 2 år *5 |    |    |    |    |     |     |     |     |     |     |     |     |
| Batteriet  | K  | K  | K  | K  | K  | K   | K   | K   | K   | K   | K   | K   | K   |
| Alla elektriska funktioner samt kontroll av<br>ljusbild och strålkastarinställning | K  | K  | K  | K  | K  | K   | K   | K   | K   | K   | K   | K   | K   |
| Bromsledningar, slangar och anslutningar   | K  | K  | K  | K  | K  | K   | K   | K   | K   | K   | K   | K   | K   |
| Broms- och kopplingspedal (tillval)  | K  | K  | K  | K  | K  | K   | K   | K   | K   | K   | K   | K   | K   |
| Parkeringsbromsen  | K  | K  | K  | K  | K  | K   | K   | K   | K   | K   | K   | K   | K   |
| Broms-/kopplingsvätska   | K  | B  | K  | B  | K  | B   | K   | B   | K   | B   | K   | B   | B   |
| Bromsskivor och belägg   | K  | K  | K  | K  | K  | K   | K   | K   | K   | K   | K   | K   | K   |
| Trumbromsar och bromsbelägg  |  | K  |    | K  |    | K   |     | K   |     | K   |     | K   | K   |

K : Kontrollera och byt om så krävs

B : Byt

\*4 : Påfyllning får endast göras med samma etylenglykol som finns i systemet. Felaktig blandning kan medföra motorskador.

\*5 : Byte kan ske tidigare i samband med att andra serviceåtgärder utförs.

**NORMALT SERVICEPROGRAM - DIESELMOTOR (FORTS)**

|  | Service ska utföras enligt det som först inträffar - km eller år |    |    |    |    |     |     |     |     |     |     |     |     |
|--|--|----|----|----|----|-----|-----|-----|-----|-----|-----|-----|-----|
|  | År   | 1  | 2  | 3  | 4  | 5   | 6   | 7   | 8   | 9   | 10  | 11  | 12  |
|  | km x 1000  | 20 | 40 | 60 | 80 | 100 | 120 | 140 | 160 | 180 | 200 | 220 | 240 |
| Styrväxel och länkar samt damasker           | K  | K  | K  | K  | K  | K   | K   | K   | K   | K   | K   | K   | K   |
| Drivaxlar och damasker                       | K  | K  | K  | K  | K  | K   | K   | K   | K   | K   | K   | K   | K   |
| Däckens kondition, mönsterdjup och lufttryck | K  | K  | K  | K  | K  | K   | K   | K   | K   | K   | K   | K   | K   |
| Framfjädringens kulleleder                   | K  | K  | K  | K  | K  | K   | K   | K   | K   | K   | K   | K   | K   |
| Bultar och muttrar i chassi och kaross       | K  | K  | K  | K  | K  | K   | K   | K   | K   | K   | K   | K   | K   |
| Luftkonditioneringens kylmedel (tillval)     | K  | K  | K  | K  | K  | K   | K   | K   | K   | K   | K   | K   | K   |
| Luftkonditioneringens kompressor (tillval)   | K  | K  | K  | K  | K  | K   | K   | K   | K   | K   | K   | K   | K   |
| Kupéluftfiltret (tillval)                    | B  | B  | B  | B  | B  | B   | B   | B   | B   | B   | B   | B   | B   |
| Olja i manuell växellåda                     | K  | K  | K  | K  | K  | K   | K   | K   | K   | K   | K   | K   | K   |
| Olja i automatisk växellåda                  | K  | K  | K  | K  | K  | R   | K   | K   | K   | K   | R   | K   | K   |

K : Kontrollera och byt om så krävs

B : Byt

G040400ASA-C1

**SERVICEPROGRAM FÖR KRÄVANDE KÖRFÖRHÅLLANDEN - DIESELMOTOR**

|                                    |              | Åtgärd | Intervall - det som först inträffar            | Körförhållanden                 |
|------------------------------------|--------------|--------|--|---------------------------------|
| Motorolja och motoroljefilter      |              | B      | Efter varje 10 000 km eller 6 månader          | A, B, C, F, G,<br>H, I, J, K, L |
| Motorluftrenarfilter               |              | B      | Byt oftare beroende på körförhållanden         | C, E                            |
| Kamrem                             | 2,0 l Diesel | B      | Efter varje 60 000 km eller 4 år               | D, E, F, G                      |
| Olja i manuell växellåda           |              | B      | Efter varje 100 000 km                         | C, D, E, G, H, I, K             |
| Styrväxel och länkar samt damasker |              | K      | Kontrollera oftare beroende på körförhållanden | C, D, E, F, G                   |
| Olja i automatisk växellåda        |              | B      | Efter varje 45 000 km                          | A, C, D, E<br>F, G, H, I, K     |

K : Kontrollera och byt om så krävs

B : Byt

|                                 | Åtgärd | Intervall - det som först inträffar            | Körförhållanden        |
|---------------------------------|--------|--|------------------------|
| Framfjädringens kulleleder      | K      | Kontrollera oftare beroende på körförhållanden | C, D, E, F, G          |
| Bromsskivor, belägg och bromsok | K      | Kontrollera oftare beroende på körförhållanden | C, D, E, G, H          |
| Trumbromsar och bromsbelägg     | K      | Kontrollera oftare beroende på körförhållanden | C, D, E, G, H          |
| Parkeringsbromsen               | K      | Kontrollera oftare beroende på körförhållanden | C, D, G, H             |
| Drivaxlar och damasker          | K      | Kontrollera oftare beroende på körförhållanden | C, D, E, F, I, G, H, K |
| Kupéluftfilter (tillval)        | K      | Kontrollera oftare beroende på körförhållanden | C, E, G                |

## Krävande körförhållanden

A : Ofta korta körsträckor.

B : Omfattande tomgångskörning.

C : Körning på dammiga och dåliga vägar.

D : Körning på saltade vägar eller där andra korrosiva ämnen förekommer.

E : Körning i sand.

F : Mer än 50% av körtiden i tät trafik och i temperaturer över 32°.

G : Mycket körning i backar.

H : Körning med släp.

I : Kommersiell användning.

J : Körning i mycket sträng kyla.

K : Körning i hastigheter över 170 km/tim.

L : Många korta körsträckor med många stopp.

## FÖRKLARING TILL SERVICEÅTGÄRDER

G050100AUN

### Motorolja och motoroljefilter

Byte ska ske enligt anvisningarna i serviceprogrammet. Om bilen utsätts för krävande körning ska byte ske med tätare frekvens.

G050200AUN

### Drivremmar

Kontrollera regelbundet att de inte är skadade eller fransiga, byt i så fall. Om de inte är korrekt spända, se till att de blir justerade.

G050300AUN

Ett igensatt bränslefilter ger sämre prestanda, kan skada avgasrenings-systemet samt göra motorn svårstartad. Om filtret snabbt blir igensatt kan det behöva bytas oftare än vad som anges i serviceprogrammet.

När ett nytt filter är monterat, kör motorn några minuter och kontrollera att inget läckage förekommer vid anslutningarna. Filter måste bytas av en kunnig montör.

G050400AUN

### Bränsleledningar och anslutningar

Kontrollera att inget läckage förekommer. Låt en kvalificerad mekaniker omgående byta eventuella skadade delar.



### **VARNING - Dieselmotor**

**Åtgärda absolut ingenting på insprutningssystemet när motorn är igång och inom 30 sekunder efter att den stannat. Det är ett högt tryck i systemet och en bränslestråle kan orsaka allvarliga skador. Personer med pacemaker bör hålla sig borta från motorrummet när motorn är igång eftersom motorns styrsystem alstrar kraftiga magnetfält.**

G050600AUN

### **Slangar för avdunstning och tanklock**

Kontroller ska göras enligt anvisningar i serviceprogrammet. Vid byte, se till att monteringen blir korrekt.

G050700AUN

### **Vakuumslangar för vevhusventilationen**

Kontrollera att slangarna inte har några skador eller ansvällningar. Kontrollera extra noga de delar av slangarna som är närmast värmekällor, som t ex avgasgrenröret.

Kontrollera att slangarna inte ligger för nära någon värmekälla eller nöter mot någon metall del så att det uppstår värme- eller förslitningsskador. Kontrollera också att det är tätt vid alla klammor och kopplingar. Om det förekommer minsta skada på en slang ska den bytas omgående.

G050800AUN

### **Motorluftfilter**

Byt enligt anvisningarna i serviceprogrammet. Vi rekommenderar att du väljer ett KIA originalfilter.

G050900AUN

### **Tändstift (bensinmotorer)**

Byt enligt anvisningarna i serviceprogrammet och till stift enligt specifikation.

G051000AUN

### **Ventilspel**

Kontrollera ventilljud och vibrationer enligt anvisningarna i serviceprogrammet. Eventuell justering måste utföras av en kvalificerad mekaniker.



G051100AUN

**Kylsystemet**

Kontrollera kylaren, kylvätskebehållaren, slangar och anslutningar. Det får inte förekomma något läckage eller några skador. Byt omgående skadade delar.

G051200AUN

**Kylvätska**

Vätskenivån ska kontrolleras regelbundet och byte ska ske enligt anvisningarna i serviceprogrammet.

G051300AUN

**Olja i manuell växellåda**

Kontrollera enligt anvisningarna i serviceprogrammet.

G051400AUN

**Olja i automatisk växellåda**

Vid kontroll av nivån ska den ligga vid HOT-markeringen på mätsticken när motorn är varm. Kontrollen ska ske när motorn är igång och med väljarspaken i neutralläget. Parkeringsbromsen ska vara ansatt.

G051500AUN

**Bromsledningar**

Kontrollera att det inte finns några nötningskador, annan förslitning, sprickor eller läckage. Byt omgående skadade delar.

G051600AUN

**Bromsvätska**

Kontrollera nivån på behållaren. Den ska ligga mellan MIN- och MAX-markeringarna. Endast vätska med beteckningen DOT 3 eller DOT 4 får fyllas på.

G051700AUN

**Parkeringsbromsen**

Kontrollera pedalen och vajrarna visuellt. För justering, anlita en KIA-verkstad.

G051900AUN

**Bromsskivor, bromsok och belägg**

Kontrollera förslitningen på skivor och belägg och om det förekommer läckage vid bromsoken.

G051800APA

**Trumbromsar**

Kontrollera om trummor och belägg är slitna och behöver bytas. Se också efter att inget läckage förekommer.

G052100AUN

**Hjulupphängningen**

Kontrollera fjädrar, stötdämpare och länkar samt infästningar. Dra åt enligt specificerade moment om så krävs.

G052200AUN

### **Styrväxel, länkage, damasker och undre armens kulleleder**

Med motorn avstängd, kontrollera att glappet i ratten inte är för stort.

Kontrollera att styrlänkarna inte är böjda och att damaskerna är hela.

G052400AUN

### **Drivaxlar, damasker och klammor**

Kontrollera att inget är skadat eller kraftigt förslitet. Byt omgående skadade delar och fetta in om det behövs.

G052500AUN

### **Luftkonditioneringen**

Kontrollera att det inte förekommer något läckage från ledningar och anslutningar.

## OLJA OCH FILTER FÖR MOTORN

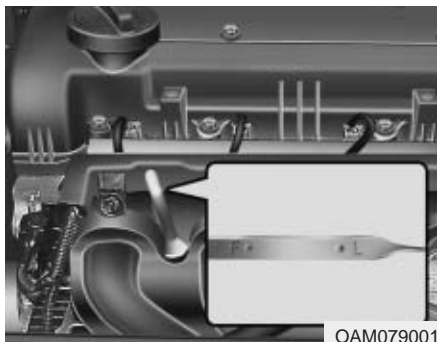

OAM079001

G060100AUN-HM

### Kontroll av oljenivån

1. Motorn ska ha normal arbetstemperatur.
2. Se till att bilen står plant och stanna motorn.

3. Kontrollera nivån ca 5 minuter efter att motorn stannats, så att oljan har hunnit sjunka ner i tråget.
4. Dra upp oljemätstickan och torka av den. Sätt tillbaka den och tryck ned den helt.

**⚠ VARNING - Risk för brännskador**

**Se upp så att du inte bränner dig på heta delar i motorn.**

5. Dra upp mätstickan igen och kontrollera att nivån ligger mellan markeringarna F och L.

**⚠ VIKTIGT - Dieselmotorer**

**Om du fyller på för mycket olja i dieselmotorn kan den skadas. För mycket olja orsakar skvalpning, förhöjt motorvarv, hårdare gång och omfattande vit avgasrök.**



OAM079004

Om nivån ligger vid L, fyll på upp till F.  
**Fyll inte på för mycket.**

**Använd en tratt så att du inte spillar olja på motorn.**

*Fyll endast på med olja enligt rekommendationen i kapitel 8.*

G060200ASA

### Byte av olja och motoroljefilter

Vi rekommenderar att du vänder dig till en KIA-verkstad för byte av olja och filter och att det sker enligt aktuellt serviceprogram.



#### **VARNING**

Om du får olja på huden, tvätta omgående med tvål och vatten.

## KYLSYSTEMET

G070000AUN

Kylsystemet är från fabriken fyllt med en kylvätska med frysskydd. Nivån bör kontrolleras minst en gång per år och inför vintersäsongen bör även frysskyddet kontrolleras.

G070100ASA-U1

### Kontroll av kylvätskenivån



#### **VARNING - Kylarlocket**

- Lossa aldrig locket när motorn är igång eller varm. Du kan bränna dig på utströmmande ånga och kylsystemet kan skadas.

(forts)

(forts)

- Stäng av motorn och vänta till den svalnat. Även då ska du vara försiktig när du lossar locket. Använd en trasa som skydd och vrid tills det tar stopp. Vänta medan eventuell ånga pyser ut. Tryck därefter locket nedåt och ta bort det.
- Även om motorn inte är igång ska du inte lossa kylarlocket eller dräneringspluggen om motorn fortfarande är varm. Det kan strömma ut ånga som kan orsaka brännskador.

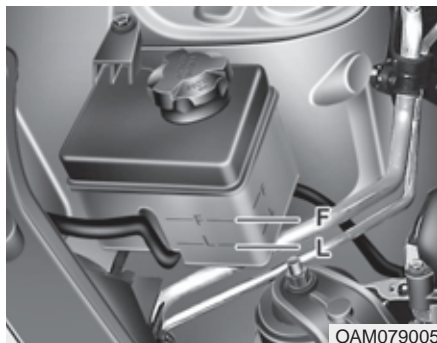

OAM079005

G070101AUN-U1

**Kylvätskan**

- Använd endast mjukt avmineraliserat eller destillerat vatten.
- Blanda med glykol för att skydda mot frysning och rostbildning.
- Använd inte kylvätska med metanol eller alkohol.
- Blanda som mest i 60% frysskydd men aldrig mindre än 35%. Se tabellen här intill.

## Blandningstabell

| Lägsta temperatur | Blandning |        |
|-------------------|-----------|--------|
|                   | Glykol    | Vatten |
| -15°C             | 35 %      | 65 %   |
| -25°C             | 40 %      | 60 %   |
| -35°C             | 50 %      | 50 %   |
| -45°C             | 60 %      | 40 %   |

Kontrollera skicket på alla slangar och anslutningar. Skadade och/eller svållda slangar ska bytas.

Nivån ska ligga mellan markeringarna L och F på behållaren när kylvätskan är kall.

Om nivån är låg, fyll på upp till F med kylvätska som har rätt frysskydd. Fyll inte på för mycket.

Om du ofta måste fylla på kylvätska, be en KIA-verkstad kontrollera systemet.

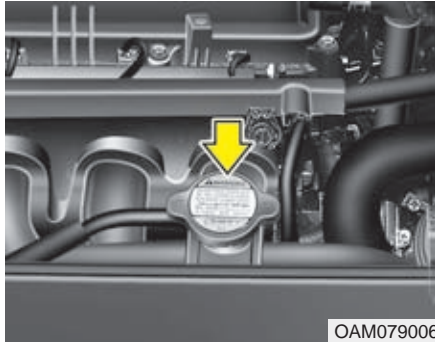

OAM079006

### **! VARNING**

Lossa aldrig kylarlocket när motorn är igång eller varm. Du kan bränna dig på utströmmande ånga.

G070200AUN-U1

### **Byte av kylvätska**

Vi rekommenderar att du vänder dig till en KIA-verkstad för byte av kylvätska och att det sker enligt aktuellt serviceprogram.

### **! VIKTIGT**

*Linda en tjock trasa runt påfyllningshålet innan du fyller på kylvätska. Då minskar du risken att det rinner ner vätska på komponenter i motorrummet, t ex generatorn.*

### **! VARNING**

- Häll aldrig kylarvätska utan endast spolarvätska i behållaren.
- Kylvätska får inte användas som spolarvätska. Sikten försämras och lacken skadas.

## BROMS- OCH KOPPLINGSVÄTSKA

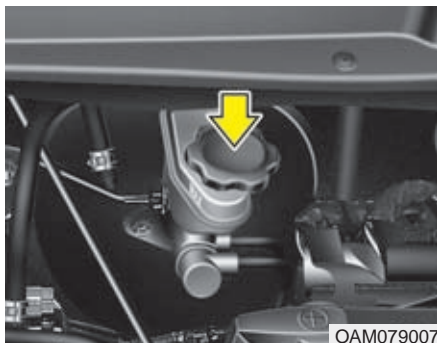

G080100AUN-U1

### Kontroll av nivå

Nivån sjunker vartefter bromsarna slits. Läs därför regelbundet av nivån på sidan av behållaren. Den ska ligga mellan MIN och MAX.

Om nivån är låg, fyll på upp till MAX-markeringen.

Innan du skruvar av locket, torka av det noga och runt om det. Det får inte komma smuts i bromsvätskan.

Blanda aldrig olika typer av bromsvätska.

Om nivån är extremt låg, vänd dig till en KIA-verkstad för kontroll av bromssystemet.

*Fyll endast på med specificerad vätska. Se kapitel 8.*

*Blanda aldrig olika typer av vätskor.*

**! VARNING - Om nivån sjunker snabbt**  
Om du ofta måste fylla på bromsvätska, låt en KIA-verkstad kontrollera bromssystemet.

### **! VARNING - Bromsvätska**

Broms- och kopplingsvätska är giftig. Om du av misstag skulle spilla på huden måste du direkt tvätta med tvål och vatten och sedan skölja noga. Om du får vätska i ögonen, skölj med rikligt med vatten och kontakta omedelbart läkare.

### **! VIKTIGT**

*Broms- och kopplingsvätska är korrosiv. Om du spiller på lacken ska du omgående tvätta bort den för att undvika rostskador.*

*Använd inte bromsvätska från en förpackning som varit öppnad ofta den kan vara förstörd.*

*Blanda inte olika typer av vätskor det kan medföra skador i bromssystemet.*

## AUTOMATISK VÄXELLÅDA



G100100BUN-C1

### Kontrollera oljenivån regelbundet

Oljevolymen förändras med temperaturen.

Kontrollera nivån när motorn är varmkörd efter minst ca 10 min körning (temperaturen på kylvätskan ca 70-80°), stanna bilen på plant underlag och sätt an parkeringsbromsen och gör så här:

1. För växelväljaren till P-läget med motorn på tomgång.
2. Trampa på bromsen och för växelväljaren från P-läget och bakåt genom alla övriga lägen och tillbaka till P.

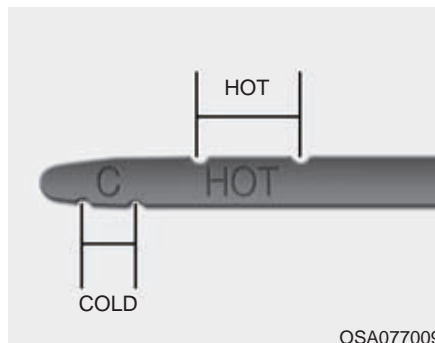

3. Dra upp mätstickan och läs av nivån, som ska ligga inom området HOT på stickan. Om den ligger lägre, fyll på med olja enligt specifikation. Fyll på i hålet för mätstickan. Om nivån är för hög, tappa ur olja genom att lossa dräneringspluggen.

4. I undantagsfall kan nivån kontrolleras när motorn är kall (temperaturen på kylvätskan 20-30°). Om nivån är för låg fyll på till övre delen av "C" (COLD)-markeringen och gör senare en ny kontroll med motorn varmkörd.

### VARNING - Het olja

Nivån ska kontrolleras när oljan har normal arbetstemperatur. D v s när temperaturmätaren visar att motorn är varm. Var därför försiktig så att du inte bränner dig på olja eller heta motordelar.

### VIKTIGT

- För låg oljenivå gör att växellådan slirar. För hög nivå medför skumbildning och stor risk för skador på växellådan.
- Om du fyller på med fel typ av olja skadas växellådan.

### VARNING - Bromsa

Håll foten på bromspedalen så att inte bilen rör sig när växelväljaren flyttas mellan de olika växellägena.



**\* OBS**

“C” (COLD) är endast en referensmärkning och ska inte användas för att läsa av nivån.

**\* OBS**

Ny olja för automatiska växellådor är röd för att den på fabriken ska kunna skiljas från andra oljor och vätskor. Oljan ändrar färg vartefter bilen körs. Den kan med tiden ljusbrun. Vänd dig till en KIA-verkstad för oljebyte enligt vad som föreskrivs i serviceprogrammet.

Fyll endast på med rekommenderad olja.  
Se kapitel 8

G100200AUN-U1

**Byte av olja i automatisk växellåda**

Vi rekommenderar att du vänder dig till en KIA-verkstad för byte av olja och att det sker enligt aktuellt serviceprogram.

## SPOLARVÄTSKA

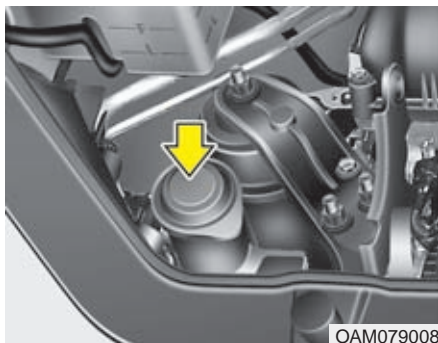

OAM079008

G120100ASA-C1

### Kontroll av spoljarvätskenivån

Fyll på med vatten och spoljarvätska i rätta proportioner med tanke på temperaturen. Vintertid krävs en större andel koncentrerad spoljarvätska. Se anvisningar på förpackningen för att få rätt blandning.

### VARNING

- Använd inget annat frysskydd än spoljarvätska.
- Vissa spoljarvätskor kan vara lättantändliga under vissa förhållanden. Se därför till att det inte förekommer öppen eld, gnistor eller rökning i samband påfyllning av spoljarvätska. Förvara inte heller någon förpackning med spoljarvätska under motorhuven.
- Spoljarvätska är giftig. Undvik att få den på huden.

## PARKERINGSBROMSEN

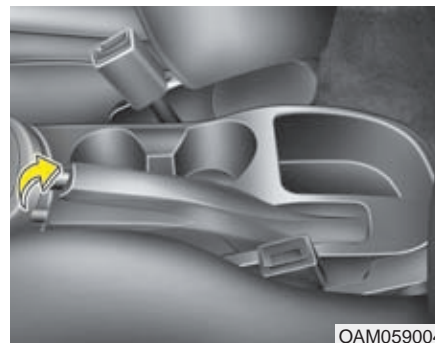

OAM059004

G140100ASA

### Kontroll av funktionen

Enbart parkeringsbromsen ska klara att hålla bilen i en brant backe. Kontrollera bromsen genom att räkna hur många klick som hörs innan den är helt ansatt. Det ska vara 5–7 klick med 20 kg dragkraft. Om inte, vänd dig till en Hyundaiavverkstad för att få parkeringsbromsen justerad.

## BRÄNSLEFILTER (DIESEL)

G150100ASA-ED

### Tappa vatten ur bränslefiltret

Filtret separerar och samlar upp vatten som finns i bränslet.

När det samlats en viss mängd vatten i filtret tänds varningslampan i panelen.

Då måste filtret tömmas.



När varningslampan tänds, vänd dig till en KIA-verkstad för att få vattnet dränerat och systemet kontrollerat.

### **!** VIKTIGT

***Om filtret inte töms kan det uppstå skador i bränslesystemet.***



G150300ASA-AM

### Luftning av bränslefiltret

Om du kört slut på bränslet eller bytt bränslefilter måste systemet luftas. Annars kan bilen vara svårstartad. Gör så här:

1. Pumpa (1) ca 50 gånger tills det blir stort motstånd.
2. Lossa kåpan (2) genom att trycka in den lilla knappen nedtill.
3. Sätt tillbaka kåpan när du luftat ur bränslefiltret.
4. Pumpa igen (1) ca 15 gånger.
5. Ta bort kåpan (2) lufta bränslefiltret en gång till och sätt sedan tillbaka

### \* OBS

- Håll en trasa intill filtret så att bränsle inte rinner ut i motorrummet eller på marken.
- Torka bort eventuellt bränsle från filtret och insprutningspumpen innan du startar bilen, så att det inte uppstår brand.
- Kontrollera också att det inte förekommer något läckage.

G150200AUN

### \* OBS

Vid byte av filterinsats, använd ett KIA originalfilter.

## LUFTRENARE



G160100AAM

### Byte luftfilter

Luftfiltret skall bytas vid behov och får inte tvättas.

Man kan rengöra filtret med hjälp av tryckluft vid inspektion.



1. Öppna luftrenaren genom att släppa på dess spännen och lyft upp locket.

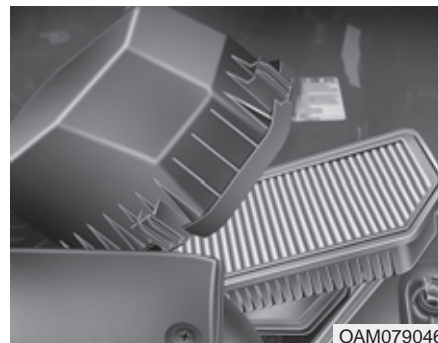

2. Demontera luftfiltret och rengör insidan av luftrenaren
3. Montera det nya luftfiltret i luftrenaren.
4. Återmontera luftrenarens lock och lås detta med dess spännen.

Filtret ska bytas enligt de intervaller som anges i serviceprogrammet.

*Om bilen ofta körs på dammiga vägar ska filtret bytas oftare än vad de normala serviceprogrammet anger. Se programmet för krävande körning.*

### **!** VIKTIGT

- **Kör aldrig bilen utan luftfilter. Det medför motorskador.**
- **I samband med filterbyte får det inte komma in smuts i filterhuset.**
- **Utan filter kan baktändning orsaka brand i motorrummet.**
- **Vi rekommenderar att du använder ett KIA originalfilter. Då är du garanterad rätt funktion, så att du inte riskerar att det uppstår några fel på luftflödessensorn eller dieselmotorns turboaggregat.**

## TORKARBLAD

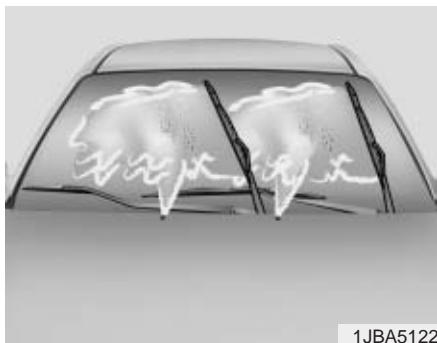

1JBA5122

G180100AUN

### Underhåll

#### \* OBS

I vissa fall kan det vax som används i automatiska biltvättar orsaka en beläggning på vindrutan som kan vara svår att få bort. Det gäller också insekter och trädsav.

För att få torkarbladen att svepa rutan ren, rengör både rutan och gummibladen med ett mildt rengöringsmedel, t ex diskmedel och skölj noga med rent vatten.

#### ⚠ VIKTIGT

*Använd aldrig bensin, fotogen, thinner eller något annat lösningsmedel på torkarbladen eller vindrutan.*

G180200AUN

### Byte av torkarblad

När det blir ränder på rutan är det dags att byta bladen.

#### ⚠ VIKTIGT

*Försök aldrig föra torkarna för hand över rutan. De kan skadas.*

#### ⚠ VIKTIGT

*Vi rekommenderar att du byter till ett KIA original torkarblad.*

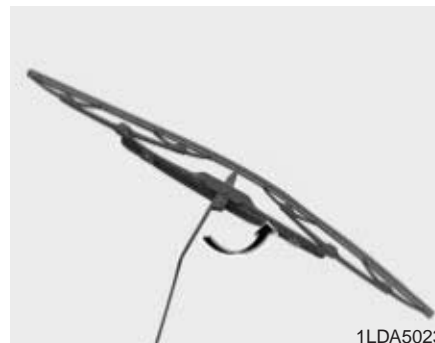

1LDA5023

G180201AUN

### Byte av torkarblad fram

1. Vik upp torkararmen från rutan och vinkla ut bladet 90°, som bilden visar.

#### ⚠ VIKTIGT

*Låt inte armen falla ner och skada vindrutan.*

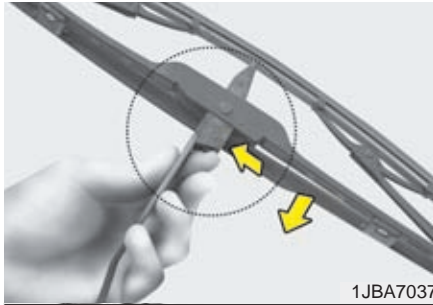

1JBA7037

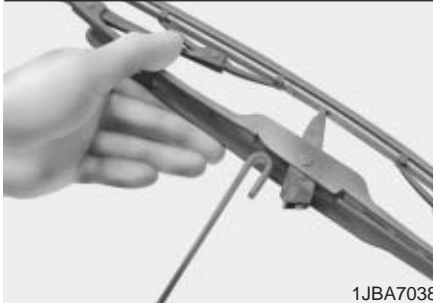

1JBA7038

2. Tryck in spärrclipset och dra torkarbladet nedåt utmed armen.
3. Haka loss bladet från den U-formade delen på armen.
4. Montera ett nytt blad genom att följa anvisningarna i omvänd ordning.

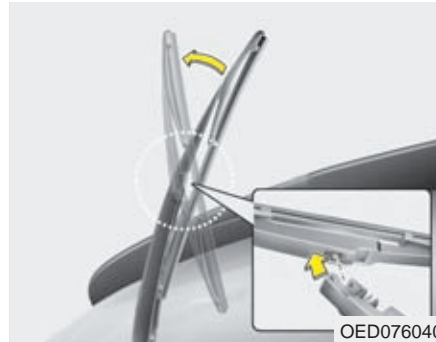

OED076040

G180202AED

### **Byte av torkarblad för bakrutan (tillval)**

1. Vik ut torkararmen och dra loss torkarbladet.

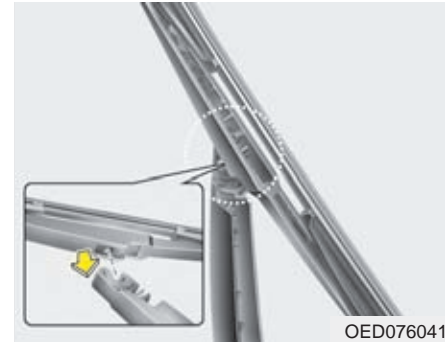

OED076041

2. Passa in hålet på torkarbladsenheten över änden på torkararmen och tryck fast den så att det hörs ett klick.
3. Kontrollera att den sitter fast genom att dra i den.
4. Vik ner torkararmen mot rutan.

## BATTERIET

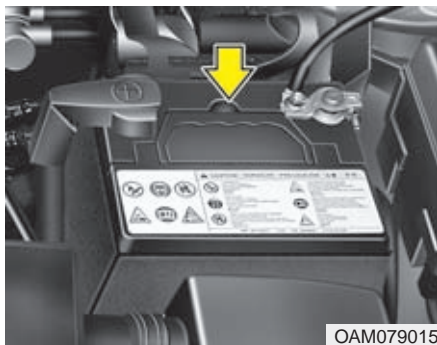

G190100AUN

### Batteriunderhåll

- Kontrollera att batteriet sitter fast.
- Håll batteriet rent och torrt.
- Batteripolerna ska vara rena från oxid och insmorda med vaselin eller fett.
- Tvätta omgående bort eventuell spilld batterivätska med vatten och soda.
- Om bilen ska stå parkerad en längre tid, koppla bort batterikablarna.

### VARNING - Skaderisk



Läs följande instruktioner nogga.



Öppen eld, gnistor och rökning får inte förekomma intill batteriet.



Batterier avger en gas, som kan explodera om den antänds.



Håll barn borta från batteriet, som innehåller frätande vätska. Se till att du inte får batterivätska på huden, i ögonen, på kläderna eller bilens lack.

(forts)

(forts)



Om du får batterivätska i ögonen, skölj med rikligt med vatten i minst 15 minuter och uppsök omgående läkare. Se till att ha ögonen fuktade med vatten tills du fått läkarvård. Om du får batterivätska på huden, tvätta med tvål och vatten. Om det gör ont eller känns som en brännskada, kontakta en läkare.



Använd skyddsglasögon när du arbetar med batteriet och se till att ventilationen är god.



Felaktig kassering av förbrukat batteri kan vara skadligt både för miljö och hälsa. Returnera ditt förbrukade batteri enligt gällande lokala föreskrifter.

(forts)



(forts)

- Om du lyfter batteriet, ta tag i kanterna och se till att det hålls vågrätt så att ingen batterivätska rinner ut. För att underlätta lyft finns det speciella bärhandtag som kan fästas i batteripolerna.
- Om batteriet ska laddas på plats i bilen ska kablarna först kopplas bort.
- Det är hög spänning i tändningssystemet. Rör därför inga elektriska komponenter när tändningsnyckeln är i läge ON.

G190200AUN

### Underhållsfritt batteri / laddning

Bilen är utrustad med ett underhållsfritt batteri.

- Om batteriet laddats ur, t ex på grund av att någon belysning varit tänd när bilen stått parkerad, måste det laddas. Laddning ska ske långsamt i 10 timmar.
- Om batteriet blivit urladdat på grund av att det belastats hårt, ladda med 20-30 A i två timmar.



### VARNING - Vid laddning

Tänk på följande:

- Använd skyddsglasögon när du arbetar med batteriet.
- Lyft batteriet ur bilen och placera det i ett torrt och välventilerat utrymme.
- Öppen eld, gnistor och rökning får inte förekomma intill batteriet.
- Anslut batteriladdaren till den positiva polen först.
- Håll uppsikt över batteriet och sänk laddningseffekten om batterivätskan börjar koka häftigt eller om temperaturen i någon cell överskrider 49°.
- När batteriet är laddat:
  1. Stäng av laddaren.
  2. Lossa kabeln från den negativa polen.
  3. Lossa kabeln från den positiva polen.



### **VARNING**

- Innan du utför något arbete på batteriet eller ska ladda det, stäng av alla strömförbrukare och stanna motorn.
- Minuskabeln ska alltid lossas först och anslutas sist när batteriet kopplas bort.

G190300AUN

### **Om batteriet varit bortkopplat eller urladdat ska följande återställas:**

- Fönsterhissens ett-tryck-öppning
- Takluckan
- Färddatorn
- Klimatanläggningen
- Klockan
- Radioutrustning

Anvisningar finns i kapitel 4.

## HJUL OCH DÄCK

G200100AUN

### Underhåll

För säkerhets skull och för att däcken ska hålla så länge som möjligt samt medverka till god bränsleekonomi ska du se till att lufttrycket alltid är det föreskrivna. Tänk också på att inte överbelasta bilen och däcken.

G200200AUN

### Rekommenderat lufttryck

Kontrollera lufttrycket i alla däcken (även reservhjulet) i samband med att bilen tankas. Kontrollen ska göras med kalla däck, d v s bilen har stått i minst tre timmar och inte körts mer än ca 1,6 km.

Rätt lufttryck medför god bränsleekonomi och lång livslängd på däcken.

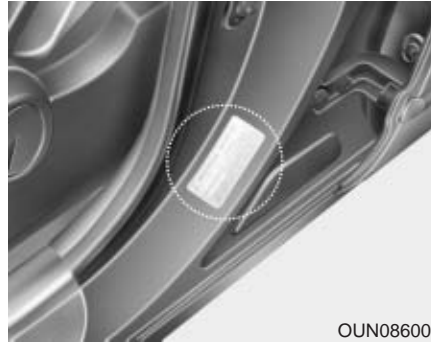

OUN086005

Tabeller för lufttryck finns i kapitel 8 och på en dekal i dörröppningen vid förarplatsen.

### **⚠ VARNING**

Om lufttrycket är 70 kPa (0,7 bar eller 0,7 kg/cm<sup>2</sup>) för lågt kan däckets överhettas och explodera om bilen körs med hög hastighet.

### **ⓘ VIKTIGT**

- För lågt lufttryck medför sämre köregenskaper, snabbare däckslitage, högre bränsleförbrukning och risk för däckexplosion. Det kan också innebära att däckets inte håller tätt mot fälgen så att luften sakta pyser ut. Om du ofta måste fylla på luft, kontakta en KIA- eller gummiverkstad.
- För högt lufttryck medför sämre åkkomfort och köregenskaper samt att däcken slits onormalt mycket mitt i slitbanan. Däcken kan också lätt skadas av föremål på vägbanan.

### **!** VIKTIGT

- När däcken är varma stiger lufttrycket med ca 28-41 kPa (0,28 - 0,41 bar eller kg/cm<sup>2</sup>). Släpp inte ur luft för att minska trycket. Då blir det för lågt.
- Sätt alltid tillbaka ventilhatten när du fyllt på med luft. Annars kan smuts tränga ner i ventilen och medföra att den inte håller tätt. Skaffa omgående en ny ventilhatt om den tappas bort.

### **!** VARNING - Lufttrycket

Fel lufttryck medför ökat däckslitage och försämrar köregenskaperna så att du kan råka ut för en olycka.

### **!** VIKTIGT - Lufttrycket

- Lufttrycket ska kontrolleras när däcken är kalla d v s bilen har stått i minst tre timmar och inte körts mer än ca 1,6 km.
- Kontrollera även reservhjulet.
- Överlasta aldrig bilen.
- Om ett däck har några skador, eller om mönsterdjupet är mindre än 1,6 mm på det mest slitna stället, ska det bytas. Däck som är 6 år gamla bör också bytas eftersom de kan spricka sönder.

G200300AUN

### **Kontrollera regelbundet**

Kontrollera lufttrycket i däcken minst en gång i månaden och även reservhjulet.

G200301AUN

### **Lufttrycks kontroll**

Kontrollera trycket när däcken är kalla och glöm inte att sätta tillbaka ventilhatten så att det inte kan komma in smuts i ventilen och orsaka att luft läcker ut.

**⚠ VARNING**

- Kontrollera regelbundet att det är rätt tryck i däcken. Se samtidigt efter att de inte har några skador och att mönsterdjupet på mest slitna stället på varje däck inte är mindre än 1,6 mm (3 mm för vinterdäck).
- För lågt och för högt lufttryck orsakar ojämn förslitning av slitbanan samt försämrar köregenskaperna. Rätt lufttryck finns i kapitlet med specifikationer samt på en dekal på förarens bakre dörrstolpe.
- Byt omgående skadade däck och däck som inte har tillräckligt (lagligt) mönsterdjup.
- Vi rekommenderar att du också kontrollerar reservhjulet samtidigt som övriga hjul.

G200400AUN

**Skifta hjulen för jämnare däckslitage**

Skifta hjulen efter varje 1 200 mil eller oftare om fram- och bakdäcken slits mycket olika.

Kontrollera samtidigt att hjulen är balanserade och att de inte är skadade på något sätt.

Ojämnt slitage kan bero på obalans, fel lufttryck, häftiga inbromsningar, häftigt kurvtagning och felaktig hjulinställning.

Kontrollera bromsbeläggens förslitning när hjulen är demonterade.

Dra åt hjulmuttrarna enligt anvisning i kapitel 8. Kontrollera/justera lufttrycket direkt efter hjulskiftet.

Skifta hjulen mellan fram och bak på respektive sida

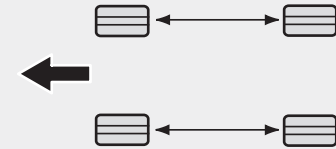

CBGQ0707A

*Kontrollera bromsbeläggens förslitning när hjulen är demonterade.*

**\* OBS**

Vissa däck är konstruerade för en viss rotationsriktning. De kan aldrig skiftas från höger till vänster sida eller tvärtom.

**⚠ VARNING**

Bilen ska vara utrustad med däck av samma typ och dimension på alla fyra hjulen.

Vid däckbyte ska alltid bägge däcken för fram- alternativt bakhjulen bytas samtidigt.

G200500AUN

### Hjulinställningar och balansering

Noggranna inställningar och balanseringar är gjorda på fabriken för att ge bilen optimal prestanda och däckens lång livslängd.

Hjulinställningarna behöver bara justeras om du känner att bilen drar snett.

Om du lägger märke till vibrationer under körning på slät asfalt kan ett eller flera hjul behöva balanseras om.

#### **⚠ VIKTIGT**

***Om bilen är utrustad med aluminiumfälgar är det viktigt att rätt typer av vikter används för balanseringen.***



G200600BUN

### Dags att byta däck

När mönsterdjupet är 1,6 mm på det mest slitna stället måste ett däck bytas ut. Ett band framträder tvärs över slitbanan för att markera att det är dags för däckbyte.

För vinterdäck måste mönsterdjupet vara minst 3 mm.

Det är olagligt att köra med däck som är mer slitna.

### **⚠ VARNING - Undvik olyckor:**

- Byt däck med skador, för litet mönsterdjup och som är mycket ojämnt slitna. Slitna däck ger längre bromssträcka, större risk för vattenplaning och totalt sett sämre väggrepp.
- Se till att lufttrycket är korrekt.
- Byt helst alla fyra däcken samtidigt, men alltid två däck och se till att de bästa däcken sitter på bakhjulen. Alla 4 däcken ska vara av samma typ och dimension.
- Fel fälgar och däck kan medföra att bilens köregenskaper försämras.
- Köp aldrig några lågprisdäck av tvivelaktig kvalitet.

(forts)

(forts)

- Det låsningsfria bromssystemet, ABS, jämför hjulens rotationshastighet. Däckens storlek påverkar rotationshastigheten, varför samtliga däck måste ha samma dimension. Att använda däck med olika dimension kan innebära att ABS-systemet (och ESP-systemet, tillval) inte fungerar som det/de ska.

G200601AUN

**Byte av däck för nödreservhjulet**

Det går att köra bara totalt ca 300 mil med reservhjulet innan däcket är utslitet. När det är dags att byta framträder ett band tvärs över slitbanan. Byt till ett däck med samma dimension och av samma typ.

G200700BUN

**Byte av fälgar**

Om du byter till andra fälgar än original måste de ha specifikationer som överensstämmer med vad som är godkänt för bilen. Om du är tveksam om vad som är godkänt vänd dig till en KIA-verkstad.

**⚠ VARNING**

Hjul/däck av fel dimension kan negativt påverka hjullagrens livslängd, bromseffekt, vaghållning, markfrigång, hjulens rörelse i hjulhusen, möjligheten att använda snökedjor. hastighets- och vägmätarvisning, strålkastarinställning och stötfångarnas höjd.

G200800AUN-U1

**Däckens väggrepp**

Däckens grepp försämras vartefter de slits. Du kan lättare råka ut för t ex vattenplaning med däck som är slitna, även om de är godkända att köra på.

G200900ASA

**Däckunderhåll**

Rätt lufttryck och hjulinställningar är en förutsättning för att däcken ska hålla länge och förslitas jämnt.

Det är också viktigt att hjulen är väl balanserade. Både med tanke på slitaget och åkkomforten.

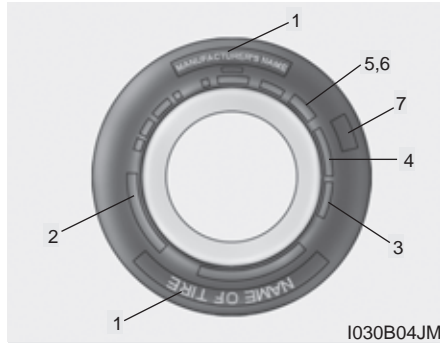

G201000AUN

## Förklaring av siffror och bokstäver på däcksidan

G201001AUN

### 1. Tillverkare eller däckmärke

G201002AUN-C1

### 2. Dimension och typ av däck

Exempel på däckdimension:

**P205/55 R16 89H**

P - Markerar fordonstyp. P avser personbil och lätt lastbil. (Alla däck har inte denna märkning).

205 - Bredd i mm.

55 - Höjden i procent av bredden.

R - Radialdäck.

16 - Fälgdiameter i tum.

89 - Siffra för belastningsindex.

H - Hastighetsmärkning.

Exempel på fälgbeteckning

**6.5 J x 16**

6.5 - Fälgbredd i tum.

J - Profildjup - anliggningsytan för däcket.

16 - Fälgdiameter i tum.

### Hastighetsmärkning

Varje däck är märkt med den maximalt tillåtna hastigheten. Se tabellen nedan.

| Märkning | Maxhastighet        |
|----------|---------------------|
| S        | 180 km/tim          |
| T        | 190 km/tim          |
| H        | 210 km/tim          |
| V        | 240 km/tim          |
| Z        | Högre än 240 km/tim |



G201003APA

**3. Hur gammalt är däck?**

Däckens hållbarhet och prestanda försämras med åren. Däck som är mer än 6 år gamla, inklusive reservdäcket (se tillverkningsdatum), bör bytas ut oavsett hur långt de har gått. Däckets tillverkningsdatum hittar du på däcksidan (däckets insida). Datumet är ett Department Of Transportation (DOT)-nummer i en bokstavs- och nummerkombination. Kontrollera däckets ålder med hjälp av de fyra sista siffrorna i DOT-koden.

**DOT : XXXX XXXX OOOO**

De första tecknen visar i vilken fabrik som däckerna kommer från, däckdimension och mönster. De sista siffrorna visar i vilken vecka och år som de tillverkats.

Exempel:

DOT XXXX XXXX 2206 visar att däckerna är tillverkade den 22:a veckan år 2006.

**VARNING- däckerna åldras**

**Däck åldras med tiden, även om de inte används. Oavsett slitage, bör däck bytas ut efter sex (6) år. Varmt klimat eller frekvent hög belastning kan påskynda åldrandet. Ett däck som havererar kan orsaka att föraren tappar kontrollen, vilket kan få allvarliga följder.**

G201004AUN-U1

**4. Däckets konstruktion**

Tillverkaren måste ange antalet lager och vilka material som däckets är uppbyggt av. T ex stål, nylon, polyester m m. Bokstaven R betyder radialdäck. D betyder diagonaldäck. B betyder bältdäck.

G201005AUN

**5. Maximalt tillåtet lufttryck**

Angiven siffra får inte överstigas.

G201006AUN

**6. Max tillåten belastning**

Belastningen på däckets får inte överskridas. Se till att du får minst samma belastningssiffra när du byter däck.

G2001007AEN

### 7. Livslängd

Kvalitetsgradering finns på däcksidan

T ex:

TREADWEAR 200 = Livslängd 200

TRACTION AA = Bromsegenskaper AA

TEMPERATURE A = Temperaturgradering A

### Tread wear

Graderingen som finns på däcksidan är baserad på standardiserade tester.

Exempel: Ett däck med graderingen 150 beräknas hålla 50 % längre än ett däck med graderingen 100.

Vad som verkligen avgör hur många mil ett däck kan rulla är det många faktorer som påverkar: Hastighet, belastning, inbromsningar, vägens beskaffenhet, temperatur m m.

### Bromsegenskaper (Traction)

Följande graderingar finns: AA, A, B och C. Testerna är utförda på våt asfalt och betong. Däck som ger kortaste bromssträcka anges med AA.

#### VARNING

Graderingen avser endast däckets egenskaper vid rak inbromsning.

### Temperaturgradering

Det finns tre graderingar A (bäst), B och C som visar däckens förmåga att tåla höga temperaturer. Testerna genomförs på rullbanor i laboratorier. I hög värme och om bilen körs i hög hastighet kan ett däck med graderingen C gå sönder.

Graderingarna A och B innebär en god säkerhetsmarginal.

#### VARNING - Temperaturgradering

Temperaturgraderingen avser däck med korrekt lufttryck och som inte överbelastas. Extremt hög hastighet, för lågt lufttryck och överbelastning kan medföra att ett däck överhettas och går sönder.

## OM EN SÄKRING BRINNE AV

Flatstiftsäkring



Hel



Trasig

Stor huvudsäkring



Hel



Trasig

Multisäkring



Hel



Trasig

OBK079042

G210000AUN

Säkringarna skyddar elektriska komponenter och system genom att brinna av (bryta strömmen) vid tekniskt fel eller när någon komponent inte fungerar.

Det finns två eller tre säkringshållare. Den ena är placerad i kupén, i ytterkant av instrumentpanelen på vänster sida. Den andra finns i motorrummet. Dieselmodeller har en tredje säkringshållare, som också finns i motorrummet. Om något inte fungerar, börja med att kontrollera säkringen för den aktuella funktionen och i första hand i säkringshållaren i instrumentpanelen. Tråden i säkringen ska vara hel. Om den är avbränd, ersätt säkringen med en ny med samma amperetal.

*De tre olika typerna av säkringar som förekommer visas i bilden till vänster.*



### VARNING

- Byt alltid till en ny säkring med samma amperetal.
- På grund av brandrisken ska du aldrig ersätta en avbränd säkring med en ny säkring som har högre amperetal.
- Ersätt aldrig en avbränd säkring med en metalltråd eller något annat, inte ens temporärt.



### VIKTIGT

*Använd aldrig en skruvmejsel eller ett annat metallföremål för att lossa en säkring.*



G210100ASA

### Säkringshållaren i kupén

#### Byte av säkring:

1. Vrid tändningsnyckeln till OFF och stäng av alla elförbrukare.
2. Öppna luckan som bilden visar.

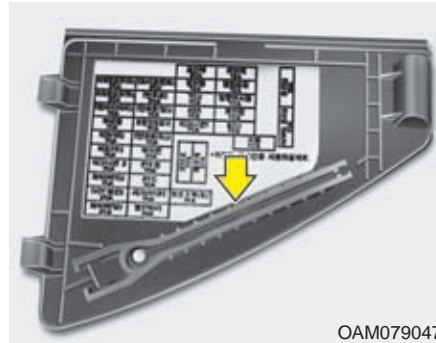

3. Lossa den trasiga säkringen genom att dra den rakt ut med det lilla verktyget som sitter fast innanför luckan.
4. Kontrollera säkringen och byt om den brunnit av.
5. Tryck i en ny säkring med samma amperetal och kontrollera att den sitter stadigt.

Om den sitter löst, kontakta en KIA-verkstad för att få hjälp.

*Om du inte har en reservsäkring, låna från en annan funktion som inte behövs, t ex radion.*

Om strålkastarna eller någon annan elektrisk komponent inte fungerar och alla säkringarna i den här hållaren är hela, kontrollera säkringarna i motorrummet.



OAM079022

G210101AUN

### "Transport-/parkeringssäkring"

Om bilen ska stå en längre tid, lossa denna säkring för att batteriet inte ska laddas ur.

1. Stanna motorn.
2. Släck all yttre belysning.
3. Öppna luckan och ta bort säkringen.

### \* OBS

- När säkringen är borttagen fungerar inte bl a varningsljud, radion, klockan och innerbelysningen. En del av dessa funktioner måste återställas efter att säkringen satts tillbaka.
- Batteriet kan laddas ur, även när säkringen är borttagen, om den yttre belysningen tänds eller andra elektriska funktioner är på.

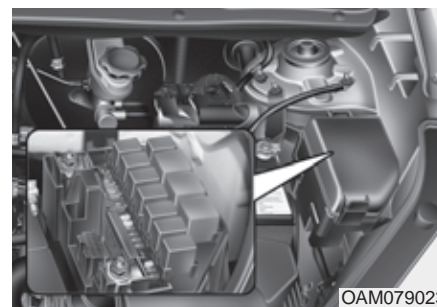

OAM079023

Endast Diesel

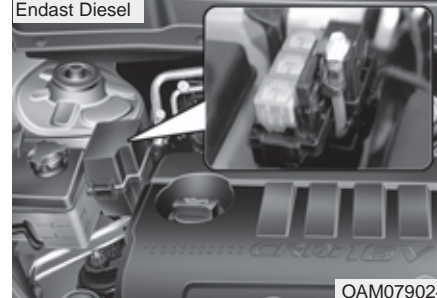

OAM079024

G210200AUN-KM

### Säkringshållare i motorrummet

Byte av säkring:

1. Vrid tändningsnyckeln till OFF och stäng av alla elförbrukare.
2. Lossa locket genom att trycka in låsklackarna som bilden visar.

3. Kontrollera säkringen och byt om den är trasig.
4. Tryck i en ny säkring med samma amperetal och kontrollera att den sitter stadigt.

Om den sitter löst, kontakta en KIA-verkstad för att få hjälp.

### VIKTIGT

*Tryck fast locket ordentligt efter säkringsbytet. I annat fall kan vatten läcka in på säkringarna och orsaka elfel.*

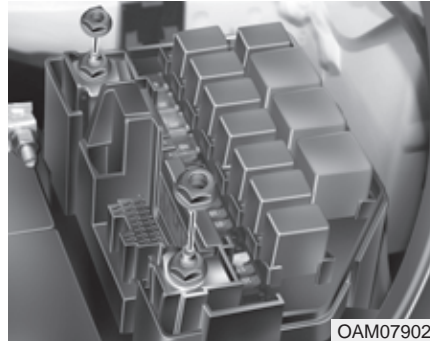

OAM079025

G210201AUN

#### **Om huvudsäkringen brinner av**

1. Lossa minuskabeln (jordanslutningen) från batteriet.
2. Lossa muttrarna som bilden ovan visar.
3. Ta bort säkringen och ersätt den med en ny med samma amperetal.
4. Dra fast muttrarna och sätt tillbaka locket.

#### **\* OBS**

**Vi rekommenderar att du vänder dig till en KIA-verkstad för byte av huvudsäkring.**

G210300AUN-EE

**Säkringarnas funktion (på engelska) och amperetal anges på insidan av locken**

Se förklaring på svenska på följande sidor.

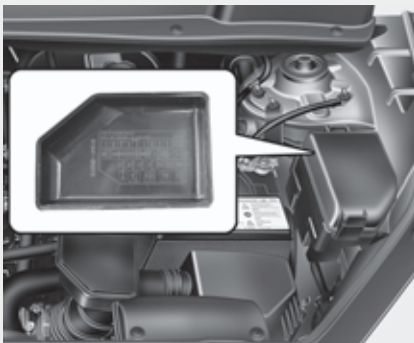
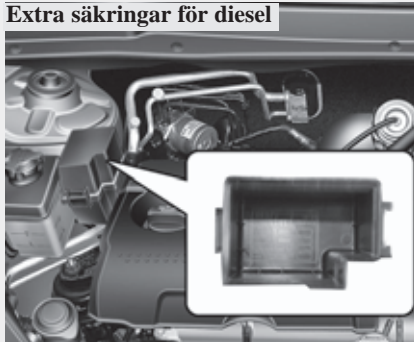
**Säkringshållare i kupén****Säkringshållare i motorrummet****Extra säkringar för diesel**

OAM079026/OAM079027/OAM079028

**\* OBS**

Alla säkringar som beskrivs här kanske inte finns i din bil. Vi reserverar oss också för eventuella ändringar som kan ha gjorts efter att denna bok trycktes.

## Säkringshållaren i kupén

| Säkring    | Ampere | Skyddad komponent   |
|------------|--------|---|
| P/PDW LH   | 25A    | Elfönsterhissar, huvudreglage och vänster framdörr  |
| P/PDW RH   | 25A    | Elfönsterhissar, huvudreglage , höger fram- och bakdörr   |
| FOLD'G     | 10A    | Diagnoskontakt, reglage för yttre backspeglar   |
| HAZARD     | 15A    | Varningsblinkers, relä och reglage  |
| TAIL LH    | 10A    | Bakljusenhet och strålkastare, vänster sida och nummerskyltbelysning  |
| TAIL RH    | 10A    | Bakljusenhet och strålkastare, höger sida, relä för varselljus, dimmer, reglage för strålkastare/nivåjustering, AUX- & USB-ingångar, reglage för varningsblinkers, instrumentbelysning, knapp för innerbelysning, elfönsterhissar/huvudreglage, radio ESP-kontakt, Elvärme i säten/reglage, reglage för överväxel, värmesystemets styrenhet, Multifunction Switch (Remocon) |
| IGN 2      | 10A    | BCM, Head Lamp Leveling Switch, Head Lamp Leveling Actuator LH/RH, Electro Chromic Mirror, Sunroof Control Module   |
| RR WIPER   | 15A    | Bakrutetorkarrelä/motor, reglage för vindrutetorkare  |
| S/HTD      | 20A    | Reglage för värmesäten  |
| F/WPR      | 25A    | E/R relä- och säkringshållare för vindrutetorkare, motor och reglage för vindrutetorkare  |
| AMP        | 25A    | AMP   |
| S/ROOF     | 20A    | Styrenhet för tacklucka   |
| F/FOG      | 15A    | Dimljusrelä   |
| T/GATE     | 15A    | Bakluckerelä  |
| R/FOG      | 10A    | Dimbakljusrelä  |
| A/CON      | 10A    | Värmesystem/styrenhet, E/R relä- och säkringshållare (relä för helljus) kupéfläktrelä, bränslefilterrelä (förvärmning, diesel)  |
| H/LP       | 10A    | E/R relä- och säkringshållare (relä för halvljus)   |
| ACC        | 10A    | Radio, innerbelysningsreglage, reglage för yttre backspeglar  |
| ACC SOCKET | 15A    | Cigarettändare, eluttag fram  |
| HTD MIRR   | 10A    | ECM/Motorstyrenhet (bensinmotor), motorer för yttre backspeglar, styrenhet för värmesystemet  |
| DR LOCK    | 20A    | Dörrlåsnings- och dörrupplåsningsrelä, relä för stöldskydds-låsning   |



## Säkringshållaren i kupén

| Säkring      |       | Ampere | Skyddad komponent   |
|--------------|-------|--------|---|
| STOP         |       | 15A    | Bromsljusrelä, E/R relä- och säkringshållare (diagnoskontakt)   |
| TCU          |       | 10A    | TCM (diesel), hastighetssensor (manuell växellåda), pulsgenerator 'A', pulsgenerator 'B', kontakt för överväxel   |
| ABS          |       | 10A    | ABS styrenhet, ESP styrenhet, ESP-reglage, sensor för hjulvinkel  |
| IGN 1        |       | 10A    | Styrenhet för värmesystemet, backvarnare/varningsljud, Styrenhet för elektrisk styrservo, lufttryckkontroll/styrenhet, E/R relä- och säkringshållare (diagnosuttag)           |
| ELANSLUTNING | AUDIO | 15A    | Radio   |
|              | ROOM  | 10A    | BCM, Instrument Cluster (IND.), Styrenhet för värmesystemet, lufttryckkontroll/styrenhet, varning för öppen dörr/kontakt, takkonsol (läslampa), takbelysning, bagagerumslampa |
| RR P/OUTLET  |       | 15A    | Eluttag bak   |
| A/BAG        |       | 15A    | Krockkuddar/styrenhet   |
| IGN COIL     |       | 15A    | Kondensortändspolar #1 ~ #4   |
| T/SIG        |       | 10A    | Varningsblinkers/reglage  |
| CLUSTER      |       | 10A    | BCM, Instrument Cluster (IND.), styrenhet för värmesystemet   |
| ECU          |       | 10A    | Motorstyrenhet, PCM, luftflödessensor (diesel), varning för vatten i bränslefiltret/kontakt (diesel)  |
| START        |       | 10A    | E/R relä- och säkringshållare (startrelä), motorstyrenhet (diesel)  |
| B/UP LP      |       | 10A    | Backlampa/kontakt (manuell växellåda), Växelväljarläge/kontakt (automatisk växellåda)   |
| A/BAG IND    |       | 10A    | Instrumentpanel (krockkuddar/varningslampa)   |

## Säkringshållare i motorrummet

| Säkring      | Ampere | Skyddad komponent  |
|--------------|--------|--|
| BATT 2       | 50A    | I/P Junction Box (Relä - bakljus, säkringar - TAIL LH 10A, TAIL RH 10A, S/ROOF 20A, AMP 25A, DR LOCK 20A, STOP 15A, T/GATE 15A, F/FOG 15A, R/FOG 10A, Power Connector - ROOM 10A, AUDIO 15A) |
| BATT 1       | 50A    | I/P Junction Box (Relay - Power Window, Fuse - P/WDW LH 25A, P/WDW RH 25A, FOLD'G 10A, HAZARD 15A)   |
| C/FAN        | 30A    | Kylfläkt/relä hög-/låg fart  |
| MAIN         | 150A   | Generator, säkringar [ABS 2 40A, ABS 1 40A, RR HTD 40A, BLW 40A, MDPS 80A, A/CON 10A, DSL 150A (Diesel)]   |
| ABS 2        | 40A    | ABS styrenhet, ESP styrenhet   |
| ABS 1        | 40A    | ABS styrenhet, ESP styrenhet   |
| RR HTD       | 40A    | I/P Junction Box (bakrutedefroster/relä)   |
| BLW          | 40A    | Kupéfläkt/relä   |
| MDPS         | 80A    | Styrervo/styrenhet   |
| DSL          | 150A   | Diesel - säkringshållare (GLOW 80A, PTC 1 50A, PTC 2 50A, PTC 3 50A)   |
| IGN 2        | 40A    | Tändningslås, startrelä  |
| ECU A        | 30A    | Huvudrelä, ECU B 10A   |
| F/FILTER HTR | 30A    | Diesel - bränslefiltervärmare/relä   |
| F/PUMP       | 20A    | Bensin - Bränslepumprelä   |
| IGN 1        | 40A    | Tändningslås   |
| H/LP HI      | 20A    | Helljus/relä   |
| H/LP LO      | 20A    | Halvljus/relä  |
| HORN         | 10A    | Signalhorn/relä  |
| H/LP LO RH   | 10A    | Strålkastare/höger   |
| H/LP LO LH   | 10A    | Strålkastare/vänster, halvljus/kontrollampa i instrumentpanel  |
| ECU B        | 10A    | Diesel - Motorstyrenhet<br>Bensin - Motorstyrenhet   |

| Säkring  | Ampere | Skyddad komponent  |
|----------|--------|--|
| ECU 3    | 10A    | Diesel - Regulator för bränsletryck  |
| ECU 2    | 10A    | Diesel - Bromsljuskontakt  |
| ECU 1    | 20A    | Diesel - Motorstyrenhet<br>Bensin - Motorstyrenhet   |
| INJECTOR | 15A    | Diesel - DSL Säkringshållare (glödning/relä, PTC 1 relä, PTC 2 relä, PTC 3 relä), sensor för kamaxelläge, Elektrisk EGR Actuator, VGT Actuator, startspärrenhet<br>Bensin - Injektor #1 ~ #4, tomgångskontroll, startspärrenhet, bränslepumprelä   |
| SENSOR   | 10A    | Diesel - Värmesystemet/relä, motorkylfläkt/relä (hög-/låg fart), syresensor, relä för extra kupévärmare<br>Bensin - Värmesystemet/relä, motorkylfläkt/relä (hög-/låg fart), sensor för kamaxelläge, Canister Purge Solenoid Valve, Oil Control Valve, syresensor upp/ner, bromsljuskontakt |
| A/CON    | 10A    | Värmesystemet/relä   |

#### Säkringshållare i motorrummet - endast diesel

| Säkring | Ampere | Skyddad komponent                       |
|---------|--------|---|
| GLOW    | 80A    | Glödning/relä, och relä för kupévärmare |
| PTC 1   | 50A    | PTC 1 relä                              |
| PTC 2   | 50A    | PTC 2 relä                              |
| PTC 3   | 50A    | PTC 3 relä                              |

## BYTE AV GLÖDLAMPOR

G220000AUN

### VARNING

Sätt an parkeringsbromsen, vrid tändningsnyckeln till OFF och släck all belysning innan du påbörjar ett lampbyte.

### VIKTIGT

Byt alltid till en ny lampa med samma watt-tal. Annars kan det bli fel i elsystemet och säkringen kan brännas av.

### VIKTIGT

Om du inte har kunskaper och/eller verktyg för att göra lampbyten, vänd dig till en KIA-verkstad. Att tex byta lampor i strålkastarenheten kan vara komplicerat och medföra att den skadas om du inte har de rätta kunskaperna.

### \* OBS

När du tvättat bilen eller om du kört i kraftigt regn kan det bildas imma på insidan av glaset för strålkastare och bakljus. Det är normalt och fukten försvinner när lamporna värmt upp glaset. Om det däremot läcker in vatten, så att det bildas droppar på insidan av glaset, kontakta en KIA-verkstad.



OAM079029

G220100AUN-KM

### Lamporna i strålkastarenheten

1. Helljus
2. Parkeringsljus
3. Blinkers
4. Dimljus



G270A03O

G220101AUN

**Strålkastarlampor****⚠ VARNING****- Halogenlampor**

- Halogenlampor innehåller komprimerad gas som gör att lampan exploderar om glaset går sönder. Var därför försiktig så att det inte repas eller slås sönder.
- Vidrör aldrig glaset på en hel lampa med händerna. Om så sker, tvätta med sprit före monteringen annars kan lampan överhettas och explodera.

(forts)

(forts)

- Om glaset visar minsta skada måste lampan bytas ut.
- Alla trasiga lampor måste deponeras enligt miljöbestämmelserna. På bensinstationer finns som regel särskilda kärl för trasiga lampor.
- Vi rekommenderar att du använder skyddsglasögon i samband med lampbyten.



OAM079048L

1. Öppna huven.
2. Lossa skruvarna som fäster strålkastarenheten.
3. Lossa strålkastarenhetens elanslutning.



4. Lossa dammskyddet bakom strålkastarlampen.
5. Lossa elanslutningen till lampen.
6. Lossa fjäderspännena som håller halogenlampan
7. Remove the bulb from the headlight assembly.
8. Passa in en ny lampa i reflektorn och spänn fast den med fjäderspännena.
9. Anslut elkabeln till strålkastarlampen.
10. Sätt tillbaka dammskyddet, vrid medurs.
11. Anslut elkabeln baktill på strålkastarenheten.
12. Sätt tillbaka strålkastarenheten och dra fast skruvarna.

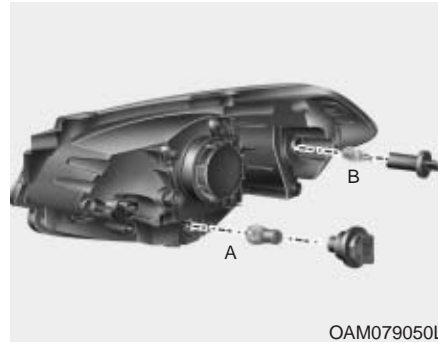

G220102APB

### **Blinkerslampa (A) / Parkeringsljuslampa (B)**

1. Lossa lamphållaren genom att vrida den moturs.
2. Lossa lampen från lamphållaren.
3. Sätt i en ny lampa och kontrollera att det sitter stadigt.
4. Passa in lamphållaren i strålkastarenheten och vrid fast den medurs.

G220102AKM

### **Dimljus fram**

1. Ta bort skyddet under stötfångaren.
2. Sträck in handen från stötfångarens baksida.
3. Lossa kontaktstycket.
4. Ta ur lamphållaren genom att vrida hållaren moturs tills märkningen på hållaren linjerar med märkningen på lamphuset.
5. Återmontera i omvänd ordning.



G220200AUN

### Byte av lampa för sidoblinkers

1. Tryck lampenheten mot bilens front, och lossa den genom att vika ut bakkanten.
2. Lossa elanslutningen.
3. Vrid loss lampsockeln.
4. Dra loss lampan från sockeln.
5. Tryck i en ny lampa i sockeln.
6. Vrid fast lampsockeln i lampenheten.
7. Tryck fast elanslutningen.
8. Stick in framkanten av lampenheten i hålet i karossen. Tryck den mot bilen front samtidigt som du trycker fast den baktill så att den fastnar med ett klick.



G220300AUN-EE

### Lamporna i bakljusenheten

1. Broms-/bakljus
2. Backlampa
3. Blinkers
4. Dimbakljus



1. Öppna bakluckan.
2. Skruva loss lampenheten med en kryssmejsel.
3. Lossa hela lampenheten från bilen, så att du kommer åt lamporna från baksidan av den.

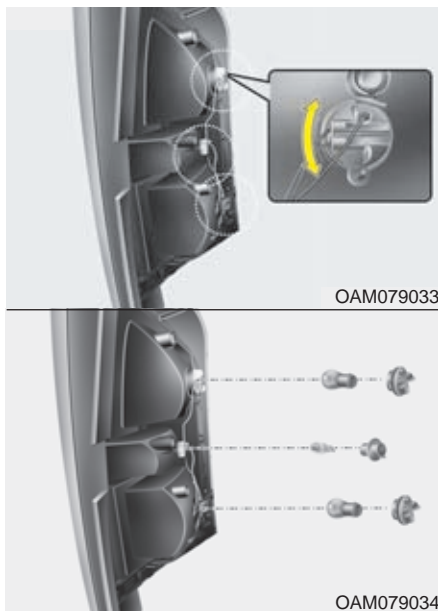

### Dimbakljus

1. Lossa skruven och ta bort dimbakljuset.
2. Lossa kontaktstycket.
3. Ta ur lamphållaren genom att vrida hållaren moturs tills märkningen på hållaren linjerar med märkningen på lamphuset.
4. Ta ur glödlampen genom att trycka och vrida den moturs.
5. Sätt i en ny glödlampa.
6. Återmontera i omvänd ordning.

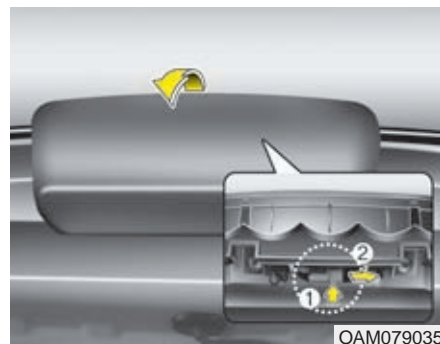

G220400AAM

### Högt monterat bromsljus

1. Öppna bakluckan
2. Lossa kåpan
3. Lossa elanslutningen genom att trycka på låsclipset (1).

4. Vrid loss lampsockeln.
5. Vrid loss den trasiga lampan från lampsockeln.
6. Sätt i en ny glödlampa sockeln.
7. Vrid fast sockeln i bakljusenheten.
8. Stick in framkanten av lampenheten i hålet i karossen. Tryck den mot bilen front samtidigt som du trycker fast den baktill så att den fastnar med ett klick.



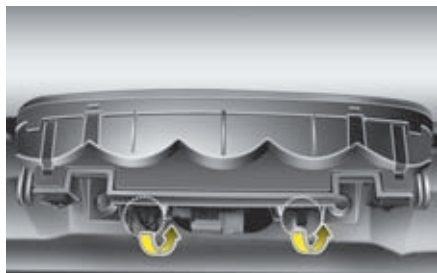

OAM079040

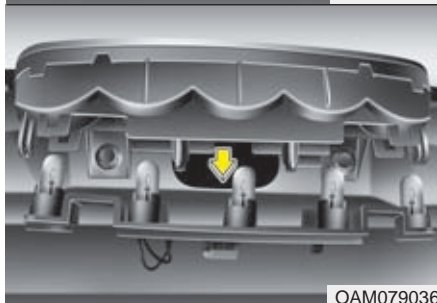

OAM079036

4. Lossa lamphållaren genom att dra i bägge clipsen.
5. Dra loss trasiga lampor och byt mot nya.
6. Montera i omvänd ordning.

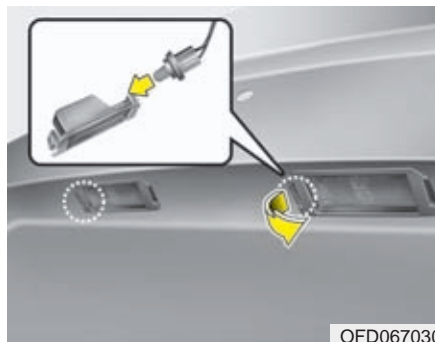

OFD067030

G220500AFD

### Belysning för registreringskylten

1. Peta loss hela enheten, som den böjda pilen visar, genom att trycka glaset åt sidan.
2. Dra loss lamphållaren från glaset.
3. Dra loss lampan från lamphållaren.
4. Tryck dit en ny lampa och montera lamphållaren i glaset.
5. Tryck fast lampenheten så att den fastnar med ett klick.

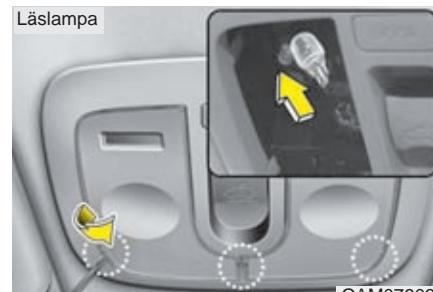

OAM079037

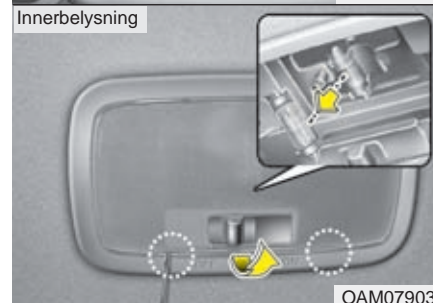

OAM079038

G220600AUN

### Lampor för innerbelysningen

1. Bryts försiktigt bort glaset med en skruvmejsel.

2. Dra eller peta loss den trasiga lampan.

### **VARNING**

**Kontrollera att lampornas kontakter är i läge OFF innan du påbörjar lampbytet, så att du inte får en stöt.**

3. Tryck fast en ny lampa och kontrollera att den sitter stadigt.
4. Passa in lampglaset på ena sidan och tryck sedan fast det så att det hörs ett klick.

### **VIKTIGT**

**Se till att inte smutsa mer några delar.**

## **BILVÅRD** **Exteriören**

G230101AUN

Använd endast välkända produkter för bilvård och följ anvisningarna på förpackningarna.

G230102BUN

### ***Tvätt av bilen***

För att bevara lackens lyster och motverka rost bör bilen tvättas minst en gång i månaden. Använd ett mildt rengöringsmedel och rikligt med ljummet eller kallt vatten samt en mjuk svamp eller trasa.

Var noga med att spola rent ordentligt i hjulhusen och under dörrtrösklarna.

Kontrollera att dräneringshål i dörrar och tröskellådor inte är igensatta.

Insekter, tjära, trädsav, fågelspillning, industrinedfall och annat som kan bita sig fast i lacken bör tvättas bort så snart som möjligt.

Det kanske inte räcker med bara vatten. Använd i så fall t ex diskmedel för att ta bort fläckar.

Efter tvätt får du inte låta något rengöringsmedel torka på bilen, skölj noga bort allt med rent kallt eller ljummet vatten. Torka karossen med tryckluft eller ett sämskskinn.

### **VIKTIGT**

- **Använd inga starka rengöringsmedel eller varmt vatten och tvätta aldrig bilen i direkt solljus eller när karossen är uppvärmd.**
- **Vid tvätt undvik att spola vatten under högt tryck och allt för nära mot sidorutorna. Vattnet kan tränga in och blöta ned inredningen**

### **VARNING - Bromsarna**

**Provbromsa efter tvätten. Om det kommit vatten på bromsarna kan du behöva köra långsamt en bit och trycka lätt på pedalen för att torka bromsarna.**



### ! VIKTIGT

*Se upp vid motortvätt - risk för kortslutning om det kommer vatten i el-systemet.*

### Vaxning

Bilen ska vara ren och torr när den vaxas. Använd vax av god kvalitet och följ anvisningarna på förpackningen. Vaxa även all metall som skydd och för att få lyster.

Om du tagit bort t ex fågelspillning från lacken med ett rengöringsmedel så har sannolikt även vaxet tagits bort från samma fläck. Tänk då på att vaxa just den ytan.

### ! VIKTIGT

- *Torka aldrig bort smuts med en torr trasa. Det kan medföra att lacken repas.*
- *Använd aldrig stålull eller liknande på lackade ytor, krom, plast eller aluminium och använd aldrig några starka kemikalier vid rengöring.*

G230103AUN

### Bättring av lackskador

Djupa repor och stenskott måste åtgärdas direkt när de uppstått. Oskyddad metall kan snabbt börja rosta och så småningom orsaka höga reparationskostnader.

### \* OBS

**Om bilen fått sådana skador att den måste repareras, se till att rostskyddet blir återställt.**

G230104AUN

### Blanka metalldelar

- För att ta bort insekter och tjära, använd t ex ett lösningsmedel för tjära. Använd inte stålull och skrapa inte med något metallföremål.
- Vaxa eller använd ett specialmedel för att skydda blanka metalldelar från rost och för att få lyster.
- Lägg på ett extra tjockt och skyddande lager inför vintersäsongen.

G230105ASA-U1

### ***Bilens underrede***

Salt och dammbindande medel som används på vägarna kan orsaka rostbildning på underredet, bromsledningar och avgassystemet även om dessa komponenter har ett mycket gott rostskydd.

Spola därför alltid noga ren bilen undertill i samband med att den tvättas. Detta är speciellt noga vintertid om bilen körs på saltade vägar.

Se till att det blir ordentligt rent under bilen eftersom rostangreppen kan förvärras om avlagringarna ligger kvar och är fuktiga.

Kontrollera också att dräneringshål i dörrar och tröskellådor inte är igensatta.



### **VARNING**

**Provbromsa efter tvätten. Om det kommit vatten på bromsarna kan du behöva köra långsamt en bit och trycka lätt på pedalen för att torka bromsarna.**

G230106AUN

### ***Vård av aluminiumfälgar***

- Nya fälgar har ett skyddande lager klarlack.
- Använd inte stålborste, stålull eller starka lösningsmedel för rengöring. Fälgarna repas och ytskiktet skadas.
- Undvik automatiska biltvättar som tvättar fälgarna med roterande borstar.
- Använd ett mildt rengöringsmedel för fälgarna och tvätta med ljummet eller kallt vatten och en svamp. För hårt smutsade fälgar finns speciella fälgrengöringsmedel.

G230107ASA

### ***Skydda bilen mot rost***

På fabriken får alla KIA-bilar ett effektivt rostskydd. Det innebär dock inte att bilen är "rostfri". Ågaren måste medverka till att rostskyddet blir långvarigt.

### **De vanligaste orsakerna till rost:**

Vägsalt, sand och lera som fastnar i bilens underrede.

Lacksador som orsakats av repor, stenskott eller på annat sätt och som blottlagt plåten måste åtgärdas för att det inte ska bildas rost.

### **Rostproblemen varierar från ort till ort**

Rostangreppen är värst på vägar som är saltade och där dammbildande medel används samt intill saltvatten och där det förekommer industrinedfall och andra föroreningar.

### **Fukt medverkar till rostbildning**

Rostbildningen är mer omfattande om luftfuktigheten är hög. Speciellt när temperaturen ligger strax ovanför nollpunkten.

Lera binder fukt under en lång tid eftersom den torkar långsamt.

Hög temperatur kan också förvärra rostangrepp på delar som inte är ventilerade. Det är därför viktigt att hålla bilen ren, speciellt undertill.

### Motverka rostbildning så här:

#### Håll bilen ren

Var noga med att spola rent noga undertill i samband med att du tvättar bilen.

- Om bilen körs på saltade vägar och/eller intill saltvatten, där det förekommer industrinedfall eller annat som kan orsaka rost är det extra viktigt att tvätta bilen ofta, minst en gång i månaden.

- När du spolat rent under bilen är det viktigt att du får bort all smuts som finns innanför stötfångarna och på andra ställen som inte går att se om bilen inte är lyft. Om du bara fuktar smutsen kan rostangreppen förvärras. Det är därför en fördel om du använder högtrycksspruta.
- När du spolat ren hjulhusen och dörrtrösklarna, kontrollera samtidigt att dräneringshålerna inte är igensatta.

#### Parkera aldrig bilen i ett fuktigt garage

Det är speciellt viktigt om du tvättat bilen och den inte torkat eller om du kör in bilen när den är snötäckt. Även ett varmgarage kan påskynda rostbildning om det inte är väl ventilerat.

#### Sköt om lacken

Repor och stenskött bör du behandla så snart som möjligt för att motverka rost bildas. Bättringsfärg finns att köpa hos KIA-återförsäljarna. Följ anvisningen på förpackningen så att bättringsjobbet blir rätt utfört. För större skador, vänd dig till en KIA-verkstad.

Fågelspillning är starkt frätande. Därför bör du tvätta bort den direkt när du upptäcker den.

#### Rostbildning i golvet

Det kan uppstå fukt under golvmattorna som medför att det bildas rost. Risken är extra stor om du fraktar någon form av kemikalier som läcker ut i bilen.

Se noga till att eventuella flaskor, dunkar och kärl, som transporteras i bilen, är ordentligt tillslutna. Om något läcker ut, spola med rent vatten och låt torka.

## Interiör bilvård

G230201AUN

### **Att tänka på**

Parfym och kosmetiska oljor som råkar komma på instrumentpanelen måste omgående torkas bort för att inte orsaka skador och missfärgning.

### **! VIKTIGT**

*Om bilen har en automatiskt avbländningsbar backspegel måste du vara försiktig vid rengöring. Spruta inte vatten eller fönsterputsmedel direkt på spegeln. Fukta en trasa och torka ren spegeln med den.*

G230202AUN

### **Rengöring av vinyl**

Borsta bort lös smuts med en dammvippa eller använd dammsugare. Rengör med ett speciellt medel för vinyl.

### **Rengöring av tygklädsel**

Borsta bort lös smuts med en borste eller använd dammsugare. Rengör med ett medel för tygklädsel. Eventuella fläckar bör omgående tas bort med ett speciellt fläckborttagningsmedel annars finns det risk att klädseln blir missfärgad.

### **! VIKTIGT**

*Tygets struktur och flamskyddet kan försämrans om klädseln inte sköts på rätt sätt. Använd därför endast specialprodukter av god kvalitet vid rengöring.*

G230203AUN

### **Rengöring av säkerhetsbälten**

Rengör bältena med en mild tvållösning eller samma medel som kan användas för tygklädslar. Andra rengöringsmedel kan försvaga materialet.

Tänk på att bältena måste torka helt utdragna ur rullarna och inte i solljus.

G230204AUN

### **Rengöring av rutornas insidor**

Använd ett vanligt fönsterputsmedel och rena trasor.

### **! VIKTIGT**

*Vid rengöring av bakrutan, torka långs med värmetrådarna så att de inte skadas.*

### AVGASRENINGSSYSTEMET

G270000AUN

Tillverkarens särskilda åtagande för bilens avgasreningssystem framgår av häftet "Service & Garantihandlingar".

Bilens har ett avgasreningssystem motsvarar gällande lagkrav och som omfattas av:

1. Vevhusventilation.
2. Avdunstningssystem.
3. Avgaskontrollsystem.

För att vara säker på att avgasreningssystemet fungerar som det ska, rekommenderar vi att du vänder dig till en KIA-verkstad för att få service utförd enligt anvisningarna i serviceprogrammet.

#### Att tänka på för bilar med ESP

- **Stäng av ESP-systemet när bilen körs på en rullande landsväg.**
- **Koppla in systemet när testet är klart**

G270100AUN

#### 1. Vevhusventilationen

Systemet ser till att motverka utsläpp av vevhusgaser genom att tillföra ren, filtrerad luft till vevhuset via en slang. I vevhuset blandas friskluften med gasströmmar som passerar genom PCV-ventilen in i induktionssystemet.

G270200AUN

#### 2. Avluftning av bränsleångor

Bränsleångorna som uppstår vid tankning avleds till en kanister i stället för att släppas ut i luften.



G270201AUN

**Kanister**

Bränsleångorna, som uppstår i tanken, absorberas och samlas i en kanister. När motorn är igång sugs bränsleångorna från kanistern till utjämningsbehållaren för rening via kontrollsolenoidventilen in i motorn.

G270202AUN

**Kontrollsolenoidventil**

Ventilen regleras av motorns styrenhet. När motorn går på tomgång och kylvätskan är kall hålls ventilen stängd så att de uppsamlade bränsleångorna stannar kvar i kanistern. När motorn är varm öppnas ventilen så att bränsleångorna sugas in i motorn och förbränns.

G270300AUN

**3. Avgasreningssystemet**

Systemet reducerar effektivt föroreningarna i avgaserna och bidrar till bibehållen motorprestanda.

G270301AUN

**Modificering av bilen**

Bilen har ett s k helbilsgodkännande som den inte får avvika från.

Eventuella modifieringar som orsakar fel på bilen omfattas inte av nybilsgarantin.

G270302AUN

**Avgaserna som innehåller koloxid är farliga att inandas**

- Om du misstänker att det tränger in avgaser i bilen, låt en KIA-verkstad kontrollera den och åtgärda eventuella fel omgående. När du kör bilen till verkstaden ska du ha rutorna öppna.

 **VARNING**

**Avgaserna innehåller koloxid, en färglös och luktfri gas som är farlig att inandas. Följ därför nedanstående råd.**

- Ha inte motorn igång i ett stängt utrymme längre tid än det tar att köra in eller ut.
- Om bilen står och går på tomgång, se till att ventilationssystemet är inställt för friskluft.
- Sitt inte någon längre stund i en parkerad bil med motorn igång.
- Om motorn stannar eller inte vill starta, gör högst tre startförsök. Upprepade, misslyckade startförsök kan skada avgasreningssystemet.

G270303BUN

### **Viktigt om katalysatorn (tillval)**



#### **VARNING**

**Avgassystemet med katalysatorn blir mycket varmt när bilen körs. Parkera därför aldrig över lättantändligt torrt gräs, löv papper m m.**

Bilen är utrustad med avgaskatalysator. Det innebär att du måste tänka på följande:

- Tanka endast blyfritt bränsle (bensinmotor).
- Kör inte bilen om motorn misständer eller verkar ha tappat effekt.

- Rulla aldrig bilen med en växel i när motorn inte är igång.
- Varva inte upp motorn när bilen står stilla.
- Åtgärda inga komponenter som ingår i avgasreningssystemet. Allt sådant arbete måste utföras av auktoriserade KIA-verkstäder.
- Kör aldrig slut på bränslet. Det kan orsaka att motorn misständer, vilket kan leda till att katalysatorn skadas.

Om inte ovanstående anvisningar följs kan garantierna upphöra att gälla.

**Mått / 8-2**

**Glödlampor, watt-tal / 8-2**

**Däck och hjul / 8-3**

**Specifikationer för oljor och vätskor / 8-4**

**Chassinummer / 8-6**

**Tygodkännande / 8-6**

**Specifikation för däck samt lufttryck / 8-7**

**Motornummer / 8-7**

## MÅTT

I010000BUN-EE-C1

|                    |   |
|--------------------|---|
| Längd              | 4105 mm   |
| Bredd              | 1785 mm   |
| Höjd <sup>*1</sup> | 1610 mm / 1660 <sup>*2</sup> mm                                       |
| Spårvidd fram      | 1570 <sup>*1</sup> mm / 1555 <sup>*3</sup> mm / 1550 <sup>*4</sup> mm |
| Spårvidd bak       | 1575 <sup>*1</sup> mm / 1560 <sup>*3</sup> mm / 1555 <sup>*4</sup> mm |
| Axelavstånd        | 2550 mm   |

\*1 : Med däckdimension 195/65R15

\*2 : Med takrelingar

\*3 : Med däckdimension 205/55R16

\*4 : Med däckdimension 225/45R18

## GLÖDLAMPOR - WATT-TAL

I030000AUN-EE

|                          |         |
|--------------------------|---------|
| Halvljus/Helljus         | 60/55 W |
| Blinkers fram            | 21 W    |
| Parkeringsljus fram      | 5 W     |
| Sidoblinkers*            | 5 W     |
| Dimljus*                 | 27 W    |
| Dimbakljus*              | 21 W    |
| Broms-/bakljus           | 21/5 W  |
| Blinkers bak             | 21 W    |
| Backlampa                | 16 W    |
| Högt monterat bromsljus* | 5 W     |
| Nummerskyltbelysning     | 5 W     |
| Läslampor*               | 10 W    |
| Innerbelysning           | 10 W    |
| Bagagerumsbelysning      | 5 W     |

\* : tillval

**LUFFTRYCK**

I020000AUN-EE-AM

|               | Dimension     | Fälg       | Luftryck<br>bar (psi, kPa) |                  |                  |                  | Åtdragningsmoment<br>för<br>hjulmuttrarna |
|---------------|---------------|------------|----------------------------|------------------|------------------|------------------|---|
|               |               |            | Med max 3 åkande           |                  | Fullastad        |                  |   |
|               |               |            | Fram                       | Bak              | Fram             | Bak              |   |
| Däck          | 195/65R15     | 6.0Jx15    | 2.3                        | 2.3              | 2.5              | 2.9              | 88-107 Nm                                 |
|               | 205/55R16     | 6.5Jx16    | (33, 230)                  | (33, 230)        | (36, 250)        | (42, 290)        |   |
| Nödreservhjul | T125/80D15    | 4.0Tx15    | 4.2<br>(60, 420)           | 4.2<br>(60, 420) | 4.2<br>(60, 420) | 4.2<br>(60, 420) |   |
| Däck          | 225/45R18     | 7.0Jx18    | 2.3<br>(33, 230)           | 2.1<br>(30, 210) | 2.4<br>(35, 240) | 2.8<br>(41, 280) |   |
|               | Nödreservhjul | T125/80D16 | 4.2<br>(60, 420)           | 4.2<br>(60, 420) | 4.2<br>(60, 420) | 4.2<br>(60, 420) |   |

Mått i kg/cm<sup>2</sup> = Siffran för Bar + 2 %.**i VIKTIGT**

*Vid byte av däck är det viktigt att de har samma dimension som original.*

*Att använda däck med olika dimensioner resulterar i att ABS- och ESP-systemen inte fungerar som de ska.*

## SPECIFIKATIONER FÖR OLJOR OCH VÄTSKOR SAMT VOLYMER

1040000AUN-EE

Oljor och vätskor av hög kvalitet gör att motorn bibehåller sin prestanda och tillförlitlighet samt medverkar till god bränsleekonomi. Följ nedanstående rekommendationer.

| Smörjmedel eller vätska                       |                                   | Volym                  | Klassning  |  |
|---|-----------------------------------|------------------------|--|--|
| Motorolja <sup>1,2</sup> i samband filterbyte | 1,6 Bensinmotor                   | 3,3 l                  | API Service SL eller SM,<br>ILSAC GF-3 or above              |  |
|   | 2,0 Bensinmotor                   | 4,0 l                  |  |  |
|   | Diesel -motor                     | Med DPF <sup>*3</sup>  | 5,3 l  | ACEA C3                                |
|   |                                   | Utän DPF <sup>*3</sup> |  | API Service CH-4 eller bättre, ACEA B4 |
| Manual transaxle fluid                        |                                   | 1,9 l                  | API SERVICE GL-4<br>(SAE 75W-85, permanentfylld)             |  |
| Automatic transaxle fluid                     | 1,6 Bensinmotor                   | 6,8 l                  | DIAMOND ATF SP-III, SK ATF SP-III                            |  |
|   | 2,0 Bensinmotor /<br>Diesel-motor | 6,6 l                  |  |  |
| Coolant                                       | 1,6 Bensinmotor                   | 6,5 l                  | Etylenglykolbaserad -<br>För motorer och kylare av aluminium |  |
|   | 2,0 Bensinmotor /<br>Diesel-motor | 7,2 l                  |  |  |
| Brake/Clutch fluid                            |                                   | 0,7~0,8 l              | FMVSS116 DOT-3 eller DOT-4                                   |  |
| Fuel  |                                   | 48 l                   | -  |  |

\*1 : Se viskositetstabellen på nästa sida.

\*2 : Anm. Motorolja med beteckningen Energy Conserving Oil bidrar till god bränsleekonomi genom att de minimerar friktionen i motorn. Det är inget som man direkt märker. Men på lång sikt bidrar sådana oljor till att hålla nere bränslekostnaderna.

\*3 : Dieselpartikelfilter

I040100AJUN-C1

## Rätt viskositet är viktig

### **!** VIKTIGT

*Torka alltid rent runt alla påfyllningshål, dräneringshål och mätstickor före påfyllning och avtappning, så att det inte kommer smuts i oljorna och vätskorna. Det är speciellt viktigt om bilen körs på t ex grusvägar där det dammar mycket.*

Oljans viskositet (hur trögflytande den är) ska anpassas efter temperaturen. Låg viskositet medför bättre bränsleekonomi och gör bilen mer lättstartad i kyla. Oljor med hög viskositet krävs för effektiv smörjning vid högre temperaturer.

Tabellen nedan ska följas för att motorn ska få rätt smörjning och undvika motorskador. Oljan för motorn ska anpassas till aktuell temperatur.

| Viskositetstal för olika temperaturområden |    |     |     |     |   |    |                    |    |    |    |
|--|----|-----|-----|-----|---|----|--------------------|----|----|----|
| Temperatur                                 | °C | -30 | -20 | -10 | 0 | 10 | 20                 | 30 | 40 | 50 |
| Motorolja för bensinmotorer*1              |    |     |     |     |   |    | 20W-50             |    |    |    |
|  |    |     |     |     |   |    | 15W-40             |    |    |    |
|  |    |     |     |     |   |    | 10W-30             |    |    |    |
|  |    |     |     |     |   |    | 5W-20, 5W-30       |    |    |    |
| Motorolja för dieselmotorer                |    |     |     |     |   |    | 15W-40             |    |    |    |
|  |    |     |     |     |   |    | 10W-30             |    |    |    |
|  |    |     |     |     |   |    | 5W-30              |    |    |    |
|  |    |     |     |     |   |    | 0W-30 <sup>2</sup> |    |    |    |

1. Vi rekommenderar SAE 5W-20,5W-30 (API SL, SM / ILSAC GF-3).

Om den oljan inte finns tillgänglig, välj enligt tabellen.

2. Denna olja är lämplig endast vid sträng kyla. Den får inte användas om motorn utsätts för oavbruten hård belastning eller för en längre tids körning i höga hastigheter.

## CHASSINUMMER

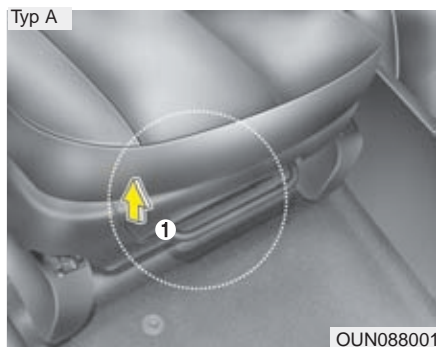

H010000AUN

Chassinumret är bilens identifikationsnummer. Det finns också på registreringsskyltarna samt i registreringsbeviset.

Vik upp mattfliken (1) för att se numret är stansat i golvet under höger framsäte.

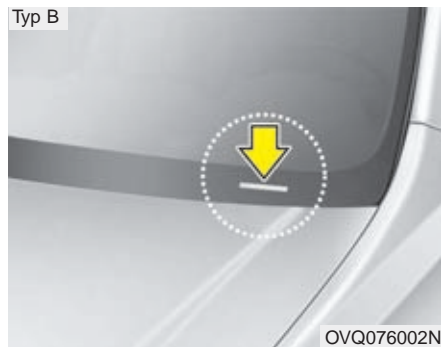

H010010AAM

Chassinumret finns också på en plåt innanför vindrutan (tillval).

## TYPGODKÄNNANDE

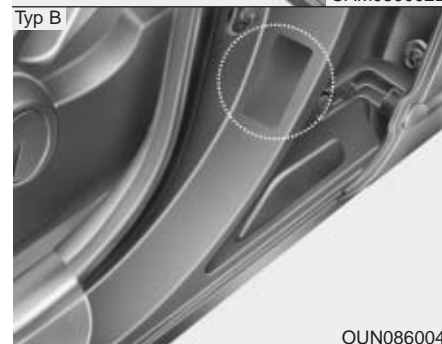
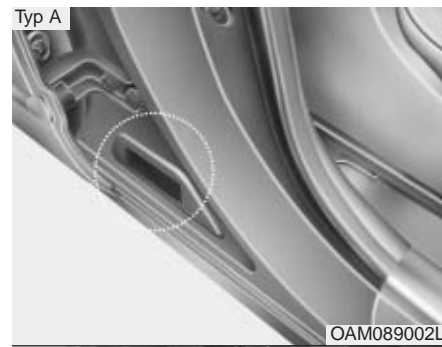

H020000AUN

En dekal med fordonsdata finns på dörrstolpen (höger eller vänster framdörr).



## SPECIFIKATION FÖR DÄCK SAMT LUFTRYCK

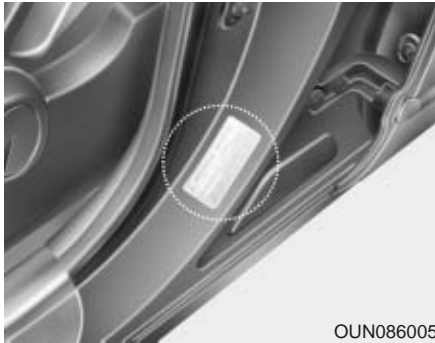

H030000AUN

På dekalen i förarens dörröppning anges vilken typ av däck samt dimension som bilen ska vara utrustad med.

Den anger också lufttrycket för däcken.

## MOTORNUMMER

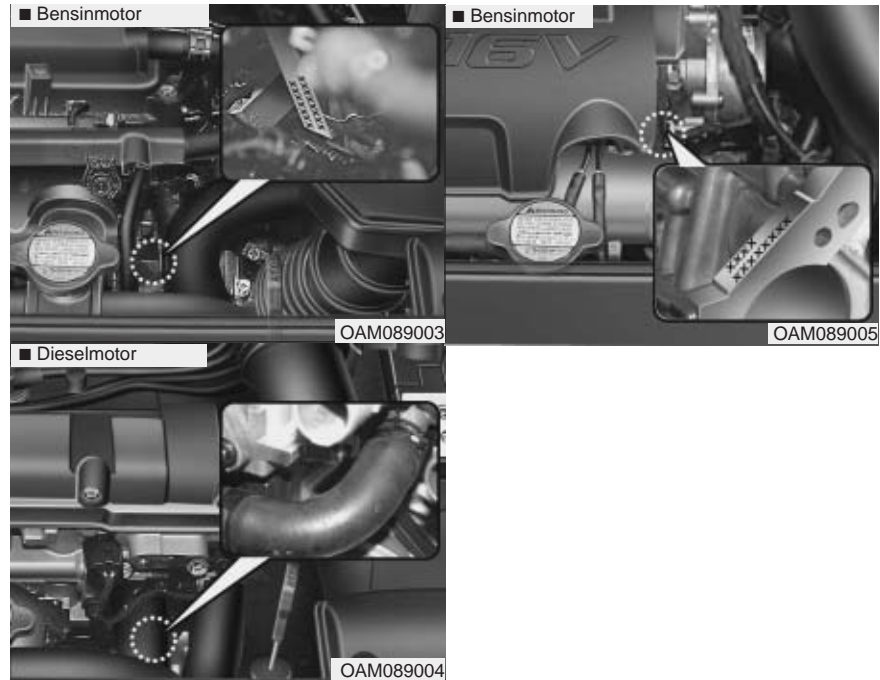

H04000AUN-EE

Motornumret är stansat i motorblocket.  
Placeringen framgår av bilden ovan.