

INSTRUKTIONSBOK



SOUL **ECO electric** (PSEV) **MODELLÅR 2015**



The Power to Surprise



Så här hittar du rätt sida i instruktionsboken

1. Innehållsförteckningen på sidan 5 ger dig en överblick över bokens innehåll. I det alfabetiska registret, som börjar på sidan 6 i den här PDF:en, letar du fram det du vill läsa om.
2. Om du t ex vill läsa om **barnsäkra dörrlås** så finns den informationen i kapitel 4 på sidan 12 (**4-12**). Då kan du antingen skrolla fram till den sidan eller göra så här: Upptill i rutan där det står **Sök*** skriver du in **4 12**. (Det ska vara ett mellanslag mellan 4:an som är kapitelnumret och 12 som är sidan i kapitlet).
*Om du inte har en "Sökruta" synlig klicka på "Redigera" och sedan på "Sök" så visas rutan.
3. Tryck därefter på **Enter** så kommer du till rätt sida.
OBS! Du kan behöva trycka mer än en gång på enter-knappen eftersom datorn visar alla ställen i boken där det står **4-12**. När du fått en markering över sidnumret längst ned på sidan, då har du kommit till rätt sida.
4. För att komma tillbaka till första sidan av instruktionsboken, för att göra en ny sökning, gör så här:
Klicka på sidan du är på, så att sökmarkeringen försvinner. Tryck sedan på **Ctrl + Home**.

Kia, företaget



Tack för att du valt en Kia.

Vi är en stor global biltillverkare fokuserad på att tillverka bilar med hög kvalitet och som ger mycket för pengarna. Vår ambition är också att erbjuda alla Kia-ägare en service som överträffar förväntningarna.

I alla våra verkstäder kan du räkna med att få ett bra mottagande och din bil tas om hand av specialutbildade servicetekniker som ger dig Kia Premium Service det vill säga ett omhändertagande som bygger på vår internationella slogan "**Family-like Care**".

All information i den här instruktionsboken var aktuell i samband med tryckningen. Därför måste vi reservera oss för att det kan ha uppstått förändringar på grund av den tekniska utveckling som ständigt pågår.

Instruktionboken innehåller beskrivningar och förklaringar för samtliga förekommande utrustningsnivåer för den här bilen, både standardutrustning samt tillval. Det betyder att det kan finnas avsnitt i boken som du kan hoppa över eftersom de inte gäller just din bil.

Välkommen till Kias värld med "Family-like Care"

Förord

Tack för att du valt en bil från Kia. Du har nu en kvalitetsbil med mycket bra garantier.

Instruktionsboken ger dig information om bilens olika funktioner, service och underhåll samt säkerhetsutrustningen.

I den separata Service- och Garantiboken kan du läsa om de omfattande garantierna.

Vi rekommenderar att du lär känna din bil genom att läsa igenom instruktionsboken och följa de anvisningar som finns i den. Då kan du räkna med många bekymmerfria mil.

Den här bilen liksom övriga Kia-modeller finns i olika versioner och med olika tillvalsutrustning. Instruktionsboken omfattar all den utrustning som var aktuell i samband med att boken trycktes. Det kan alltså förekomma beskrivningar på utrustning som inte finns på just din bil.

Det kan också ha tillkommit utrustning eller införts ändringar sedan boken trycktes. Kia förbehåller sig rätten att utan föregående varning införa förbättringar eller förändringar på bilarna.

Kia arbetar löpande med att utveckla varje produkt och strävar efter att tillfredsställa varje bilägars krav.

© 2015 Kia Motors Corp.

All reproduktion av denna handbok, såväl elektronisk som mekanisk, inklusive kopiering, lagring i något informationshanteringsystem eller översättning av hela eller delar av dokument är förbjuden såvida inte Kia Motors har gett skriftligt tillstånd till detta.

Tryckt i Korea

Innehållsförteckning

Inledning

1

En snabb överblick

2

Säten och säkerhet

3

Lär känna bilen

4

Tips för körning

5

Om något händer

6

Service och underhåll

7

Specifikationer & Informationsdekaler - Fordonsdata

8

Alfabetiskt register

I

Alfabetiskt register

A

Automatisk farthållare	5-27
Återgå till inställd hastighet	5-30
Farthållarens reglage	5-28
Öka den inställda hastigheten	5-29
Öka farten vid omkörning	5-29
Sänk den inställda hastigheten	5-29
Ställ in önskad hastighet	5-28
Stäng av farthållaren helt	5-30
Stäng av farthållningen tillfälligt	5-30
Automatisk klimatanläggning	4-81
Dekal - Kylmedel/kylkompressor	4-92
I AUTO-läge sköts alla inställningar automatiskt	4-82
Inställningar för värme, ventilation och kyla	4-90
Kontroll av kylmedel i systemet smörjning av kompressorn	4-92
Kupéluftfilter	4-91
Växla mellan AUTO och manuella inställningar	4-83

B

Backkamera	4-66
Backspeglar	4-25
Inre backspegel	4-25

Yttre backspeglar	4-26
Bagageutrymmet - volym	8-3
Bakluckan	4-13
Bakluckan kan nödöppnas inifrån	4-14
Manuellt öppningsbar baklucka	4-13
Stäng	4-13
Bakrutedefroster	4-80
Bärgning	6-18
Bogsering med lina	6-20
Monterbar bogserögla	6-19
Barnsäkerhet	3-22
Bakre fästpunkter för bilbarnstolar	3-29
Barn i bilen	3-23
ISOFIX-fästen för barnstolar	3-30
Tänk på följande när barn ska färdas i bilen	3-24
Batteriet	7-21
Batteriunderhåll	7-21
Fakta om batteriet	7-22
Om batteriet varit bortkopplat eller urladdat ska följande återställas	7-24
Underhållsfritt batteri / laddning	7-23
Belyst POWER-knapp (start-knapp)	5-5
ECO OFF	5-9
Konstgjort motorljud (VESS - Virtual Engine Sound System)	5-9

När du ska stanna bilen	5-9
POWER-knappens funktion	5-5
Starta bilen	5-7
Bilens serviceprogram	7-8
Tätare serviceintervaller gäller för bilar som utsätts för "krävande körförhållanden"	7-8
Bilvård	7-57
Exteriören	7-57
Interiör bilvård	7-61
Bromssystemet	5-14
Att tänka på beträffande bromsarna	5-25
Avancerat antisladdsystem	5-23
Bromsservo med elektrisk hydraulisk pump	5-14
Elektrisk parkeringsbroms	5-15
ESC - Antisladdsystem	5-20
Hjälp vid start i backe	5-25
Låsning fria bromsar - ABS	5-18
Panikbromsljus	5-25
Bromsvätska	7-13
Kontroll av nivå	7-13
Byte av glödlampor	7-48
Byte av blinkerslampor i backspeglarna	7-52
Byte av lampa för nummerskyltbelysningen	7-55
Byte av lampor i bakljusenheten	7-53
Byte av lampor i fronten	7-48

Byte av lampor i högt monterat bromsljus	7-54
Byte av lampor i innerbelysningen	7-56

C

Chassinummer	8-7
Clean air - luftrening	4-95

D

Däck och fälgar	8-5
Dekal på kompressorn för uftkonditioneringen	8-8
Display-inställningar	4-34
EKO-mätare	4-35
Inställningar	4-37
Kraftflöde	4-35
Radioinställning	4-36
Serviceindikator	4-36
Varningsmeddelanden	4-39
Visning av kraftflöde	4-35
Dörrlåsen	4-9
Barnsäkra dörrlås	4-12
Dörrlåsfunktioner	4-11
Lås/lås upp dörrarna utifrån	4-9
Låsa/låsa upp dörrarna inifrån bilen	4-10
Stöldskyddslåsning	4-11

Alfabetiskt register

Dra släp.....5-41

E

Ekonomisk körning.....5-34

Elmotorkomponenter.....8-2

Eskort- och välkomstbelysning.....4-79

 Innerbelysningen.....4-79

 Tänd strålkastarna med din Smart Key.....4-79

Exteriör överblick.....2-2

F

Färddator.....4-48

 Återstående körsträcka.....4-51

 Energiförbrukning.....4-48

 Trip A/B.....4-49

Fönsterhissar.....4-15

 Elektriska fönsterhissar.....4-16

 Reglagen för de elektriska fönsterhissarna.....4-15

Fordonsvikter.....5-42

 Max belastning på fram- respektive/bakaxel.....5-42

 Maximal axelbelastning.....5-42

 Maxlast.....5-42

 Överlast.....5-42

 Tjänstevikt.....5-42

Totalvikt.....5-42

Vikt på körklar bil.....5-42

Förklaring till serviceåtgärder.....7-9

Försäkran om överensstämmelse.....8-9

Förvaringsfack.....4-96

 Fack för t ex solglasögon.....4-97

 Förvaringsfack mellan framsätena.....4-96

 Förvaringsfack under bagagerumsgolvet.....4-97

 Handskfack.....4-96

H

Hjul och däck.....7-25

 Byte av fälgar.....7-29

 Däckens väggrepp.....7-30

 Däckunderhåll.....7-30

 Dags att byta däck.....7-28

 Förklaring av siffror och bokstäver på däcksidan.....7-30

 Hjulinställning och balansering.....7-28

 Kontrollera regelbundet.....7-26

 Om bilen är utrustad med lågprofildäck.....7-33

 Rekommenderat lufttryck.....7-25

 Skifta hjulen för jämnare däckslitage.....7-27

 Underhåll.....7-25

I

Inre belysning	4-76
Automatisk släckning	4-76
Bagagerumslampa	4-77
Innerbelysning	4-77
Lampa i handskfacket	4-78
Läslampor	4-76
Make up-spegel med belysning	4-78
Inställning för att ta bort imma och is från vindrutan ..	4-93
Automatisk klimatanläggning	4-93
Imma på vindrutans insida	4-94
Imsensor	4-94
Instrumentpanel överblick	2-5
Interiör överblick	2-4

K

Komfortdetaljer	4-98
Askopp	4-99
Cigarettändare	4-98
Dryckeshållare	4-99
Eluppvärmda säten	4-101
Eluttag	4-103
Extra golvmattor fram	4-104

Insynsskydd	4-105
Klädkrok	4-103
Öglor för lastförankring och lastnät	4-104
Solskydd med make up-spegel	4-100
Ventilerade framsäten	4-102
Kontroller utöver serviceprogrammet	7-6
Underhåll/kontroller som kan utföras av ägaren	7-6
Krockkuddesystemet	3-32
Dekaler med information om krockkuddarna	3-50
I vissa situationer kanske inte utlöses	3-44
Krockgardiner	3-43
Krockkuddesystemet är underhållsfritt	3-48
Krockkuddesystemets varningslampa	3-34
Med tanke på de åkandes säkerhet	3-49
Sidokrockkudde	3-42
Systemet med krockkuddar	3-36
Texten AIRBAG inringad visar att krockkuddar monterade i ratten och i instrumentbrädan höger framsäte.	3-38
Varningsdekal för krockkudde	3-34
Kupéluftfilter	7-15
Byte av kupéluftfilter	7-15
Gör så här:	7-15
Kylsystemet	7-10
Byte av kylvätska	7-12

Alfabetiskt register

Kontroll av kylvätskenivån7-10

L

Lampor8-4

Lär känna bilen genom att läsa igenom
instruktionsboken1-2

Lufttrycksvarnare - TPMS6-8

Fel i systemet för däcktryckövervakning6-9

Hjulbyte på bil med däcktryckövervakning6-10

Varningslampa - lågt däcktryck6-9

M

Mätare, varnings- och kontrollampor4-29

Dimmer för instrumentpanelen4-30

Display-inställningar4-31

Mätare4-31

Mått8-2

Motorhuven4-19

Öppna huven4-19

Stäng huven4-19

Motornummer8-8

Motorrum2-6, 7-3

N

Nödutrustning (tillbehör)6-22

Brandsläckare6-22

Förbandslåda6-22

Varningstriangel6-22

Nycklar4-4

Om du inte kan låsa/låsa upp med din
Smart Key gör så här:4-6

Smart Key - Batteribyte4-6

Smart Key-funktioner4-4

Startspärr4-7

O

Om bilen inte startar6-4

Om bilen överhettas6-7

Om en säkring brinner av7-34

Säkringshållaren i kupén7-38

P

Parkeringshjälp4-62

Felindikation4-65

Så här fungerar parkeringshjälpen4-62

Problem under körning	6-3
Om du får punktering	6-3
Om du får stopp i en vägforsning	6-3
Om motorn slutar driva under körning	6-3

R

Radioutrustning	4-106
Antenn	4-106
AUX-, USB- och iPod®-anslutningar	4-108
Ljusram runt de främre högtalarna	4-108
Radioreglage på ratten	4-107
Reparationssats för punkterat däck	6-12
Allmän beskrivning	6-12
Följ denna instruktion noga annars fungerar inte tätningssvåtskan!	6-14
För att hålet i däcket ska tätas	6-15
Kontroll av lufttrycket	6-16
När du ska använda reparationssatsen för punktering	6-16
Reparationssatsen	6-13
Teknisk specifikation för reparationsutrustningen	6-17

S

Säkerhetsbälten	3-11
Att tänka på för bältena	3-21
Bältessträckare	3-16
Viktigt om säkerhetsbältena	3-19
Säten	3-2
Fickor på framsätenas ryggstöd	3-7
Framsätets justering	3-4
Justera baksätet	3-8
Nackskydd (Baksäten)	3-9
Nackskydd (Framsäten)	3-5
Specifikation för däck samt lufttryck	8-8
Specifikationer för oljor och vätskor samt volymer	8-6
Spolarvätska	7-14
Kontroll av spolarvätskenivån	7-14
Ställ in en maxhastighet	5-31
Reglagens funktion	5-31
Ställ in en hastighetsgräns	5-31
Stäng av hastighetsbegränsaren	5-33
Starthjälp med startkablar	6-5
Det går inte att bogsera eller rulla igång bilen	6-6
Starthjälp	6-5

Alfabetiskt register

Styrning	4-20
Elektrisk styrservo (EPS)	4-20
Eluppvärmd ratt	4-21
FLEXSYSTEM - Justera styrservohjälpen	4-23
Justering av ratten	4-21
Signalhorn	4-22

T

Tips för körning	5-35
"Gunga" loss bilen om du kört fast	5-35
Körning i genom vatten	5-37
Körning i hög hastighet	5-37
Körning i regn	5-36
Körning i terräng	5-37
Mörkerkörning	5-36
Smidig kurvtagning	5-36
Svåra körförhållanden	5-35
Torkarblad	7-17
Byte av torkarblad	7-17
Underhåll	7-17
Totalvikt	8-3
Typ av kylmedel	8-9
Typgodkännande	8-7

U

Underhåll	7-4
Ägarens ansvar	7-4
Serviceåtgärder som kan utföras av ägaren	7-4

V

Väljarspaken	5-10
Allmänna körtips	5-13
Transmissionen består av en reduktionsväxel	5-11
Varnings- och kontrollampor	4-52
Kontrollampor	4-58
Varningslampor	4-52
Varningsblinkers	6-2
Vindrutetorkare och spolare	4-74
Bakrutetorkare/spolare	4-74
Bakrutetorkare/spolare	4-75
Spakens lägen	4-74
Spakens lägen/vindrutespolare	4-74
Vindrutespolare	4-75
Vinterkörning	5-38
Använd spolärsätska av god kvalitet	5-40
Håll underredet rent	5-41
Kontrollera batteriet och kablarna	5-40

Kylvätskans kvalitet	5-40
Parkeringsbromsen kan frysa	5-41
Skydda låsen från frysning	5-40
Snö och halka	5-38
Vinterutrustning i bilen	5-41

Y

Yttre belysning	4-67
Batterisparfunktion	4-67
Blinkers	4-71
Dimbakljus	4-72
Dimljus fram	4-72
Felfunktion för yttre belysning	4-68
Fördröjd släckning av - Eskortbelysning	4-67
Nivåreglering av strålkastarna	4-73
Omkoppling till helljus	4-70
Reglaget för yttre belysning	4-69
Stabilisering av elektriska markeras med blinkningar	4-68
Tänd strålkastarna med fjärrkontrollen	4-68
Varselljus	4-73

A

Åtgärder före körning	5-3
Innan du startar motorn	5-3
Under huven	5-3
Utanför bilen	5-3

Inledning

**Lär känna bilen genom att läsa igenom
instruktionsboken. 1-2**

LÄR KÄNNA BILEN GENOM ATT LÄSA IGENOM INSTRUKTIONSBOKEN

Vi rekommenderar att du läser igenom instruktionsboken för att lära känna alla funktioner i bilen.

Det finns råd om körning och vad du ska göra om något händer, t ex om du får punktering eller måste starta bilen med hjälpstartkablar.

Läs också noga allting som har att göra med säkerhet och för dig som har barn är avsnittet barnsäkerhet mycket viktigt.

När du själv ska utföra service och underhåll är det viktigt att följa anvisningarna i boken, så att du undviker personskador samt skador på bilen.

Boken är visserligen uppdelad i olika kapitel, men för att hitta rätt i instruktionsboken finns ett alfabetiskt register längst bak. Det är upplagt så att man ska söka på benämningen på den funktion man vill veta mer om. För att göra det enkelt finns det ibland olika sökbegrepp för samma funktion, "Parkeringsbroms" finns t ex också som "Handbroms".

I anslutning till bokens informationstexter finns det också textstycken som kräver att du är extra uppmärksam:

VARNING

Denna rubrik innebär att det finns risk för allvarliga personskador om instruktionen inte följs.

VIKTIGT

Denna rubrik innebär att bilen eller dess utrustning kan skadas om instruktionen inte följs.

*** OBS**

Nyttig information finns under denna rubrik.

En snabb överblick

Exteriör överblick	2-2
Interiör överblick	2-4
Instrumentpanel överblick	2-5
Motorrym	2-6

EXTERIÖR ÖVERBLICK

■ Framifrån

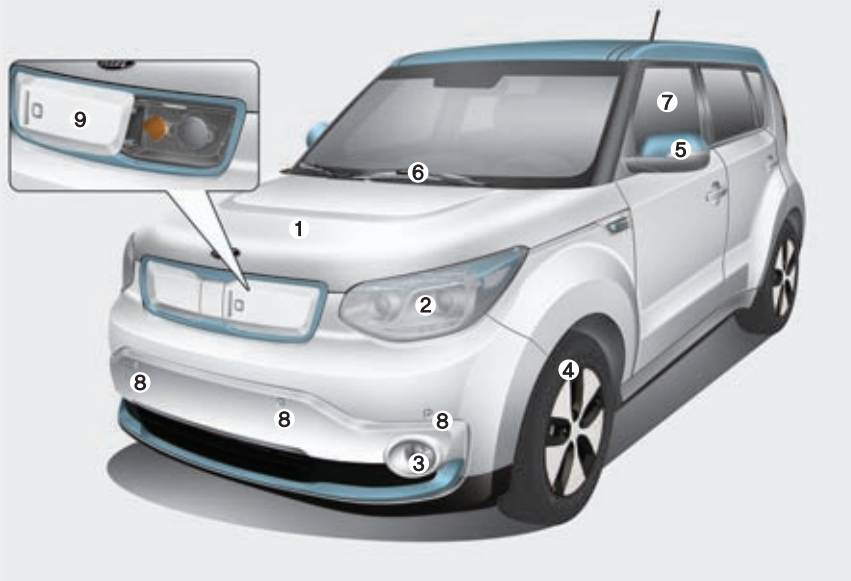

- 1. Motorhuv 4-19
- 2. Lampenhet med blå strålkastare 4-69, 7-48
- 3. Dimljus 4-72, 7-48
- 4. Fälgar och däck 7-25
- 5. Yttre backspegel 4-26
- 6. Vindrutetorkare 4-74, 7-17
- 7. Sidorutor 4-15
- 8. Parkeringssensorer 4-62
- 9. Lucka för laddkontakt . . . Elbilsguide-20, 23

* Det kan eventuellt förekomma vissa avvikelser från illustrationen.

OPSE014001

■ Bakifrån

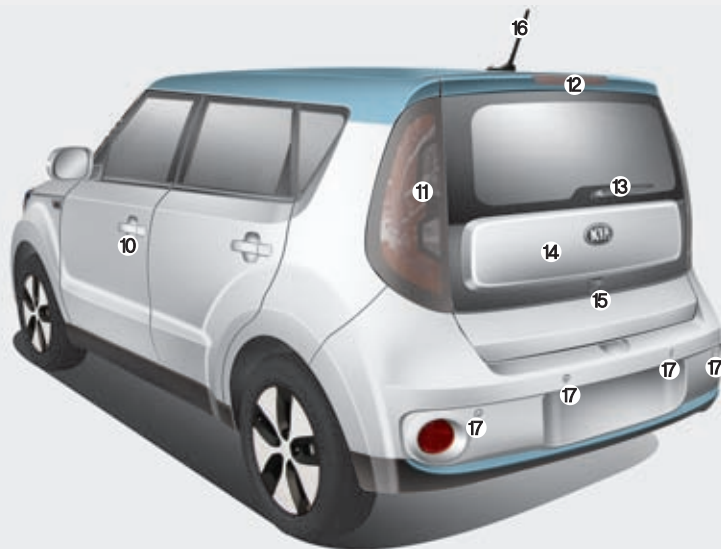

10. Dörrhandtag	4-9
11. Bakljusenhet	7-53
12. Högt monterat bromsljus	7-54
13. Bakrutetorkare	4-74, 7-20
14. Baklucka	4-13
15. Backkamera	4-66
16. Antenn	4-106
17. Parkeringssensorer	4-62

* Det kan eventuellt förekomma vissa avvikelser från illustrationen.

OPSE014002

INTERIÖR ÖVERBLICK



1. Dörrhandtag 4-10
2. Reglage för elektriska fönsterhissar . . . 4-15
3. Centrallåsknapp 4-10
4. Spärrknapp för elektriska fönsterhissar . 4-18
5. Reglage för justering av yttre
backspeglar. 4-26
6. Reglage för fällning av yttre
backspeglar. 4-28
7. Nivåreglering av strålkastarna 4-73
8. Knapp för att öppna luckan för
laddkontakten Elbilsguide-20
9. Eluppvärmd ratt PÅ/AV 4-21
10. Timer för laddning AV Elbilsguide-15
11. Antisladdsystem (ESC) -
Knapp för att stänga av. 5-20
12. Dimmer för instrumentbelysningen . . 4-30
13. Ljusram runt de främre högtalarna . 4-108
14. Ratt 4-20
15. Reglage för inställning av ratten 4-21
16. Säkringshållare 7-34
17. Reglage för huvöppning 4-19
18. Säte. 3-2

* Det kan eventuellt förekomma vissa avvikelser från illustrationen.

OPSE014004L

INSTRUMENTPANEL ÖVERBLICK

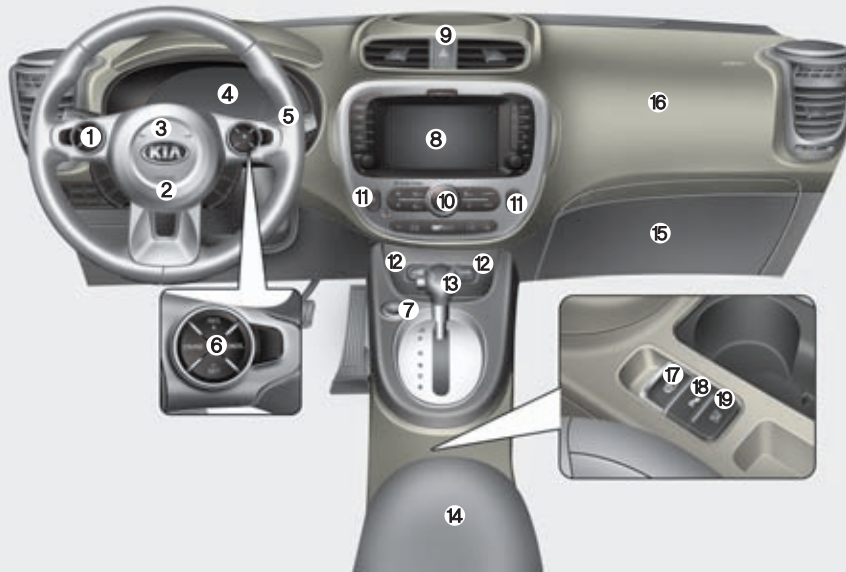

- 1. Rattreglage för radion 4-107
- 2. Krockkudde 3-36
- 3. Signalhorn 4-22
- 4. Mätare och varningslampor 4-29
- 5. Reglage för vindrutetorkare och spolare 4-74
- 6. Farthållare 5-27
- 7. POWER-knapp 5-5
- 8. Display för Audio/Video/Navigation
- 9. Knapp för varningsblinkers 6-2
- 10. Klimatanläggning. 4-81
- 11. Värme/ventilation i framsäten. 4-101, 4-102
- 12. Eluttag. 4-103
- 13. Växelväljare. 5-10
- 14. Förvaringsfack. 4-96
- 15. Handskfack 4-96
- 16. Krockkudde 3-36
- 17. Elektrisk parkeringsbroms. 5-15
- 18. Parkeringshjälp 4-62
- 19. ECO OFF-knapp. 5-9

* Det kan eventuellt förekomma vissa avvikelser från illustrationen.

OPSE014003

MOTORRUM



- 1. Kylvätskebehållare 7-10
- 2. Bromsvätskebehållare 7-13
- 3. Säkringshållare 7-34
- 4. Positiv batteripol 7-21
- 5. Negativ batteripol 7-21
- 6. Kylarlock 7-11
- 7. Behållare för spolärväska 7-14

* Det kan eventuellt förekomma vissa avvikelser från illustrationen.

OPSE014005

Säten och säkerhet

Säten	3-2
• Framsätets justering	3-4
• Nackskydd (Framsäten)	3-5
• Fickor på framsätenas ryggstöd	3-7
• Justera baksätet	3-8
• Nackskydd (Baksäten)	3-9
Säkerhetsbälten	3-11
• Bältessträckare	3-16
• Viktigt om säkerhetsbältena	3-19
• Att tänka på för bältena	3-21
Barnsäkerhet	3-22
• Barn i bilen	3-23
• Tänk på följande när barn ska färdas i bilen	3-24
• Bakre fästpunkter för bilbarnstolar	3-29
• ISOFIX-fästen för barnstolar	3-30
Krockkuddesystemet	3-32
• Varningsdekal för krockkudde	3-34
• Krockkuddesystemets varningslampa	3-34
• Systemet med krockkuddar	3-36
• Texten AIRBAG inringad visar att krockkuddar är monterade i ratten och i instrumentbrädan framför höger framsäte	3-38
• Sidokrockkudde	3-42
• Krockgardiner	3-43

- I vissa situationer kanske krockkuddarna inte utlöses
- Krockkuddesystemet är underhållsfritt
- Med tanke på de åkandes säkerhet
- Dekaler med information om krockkuddarna

SÄTEN

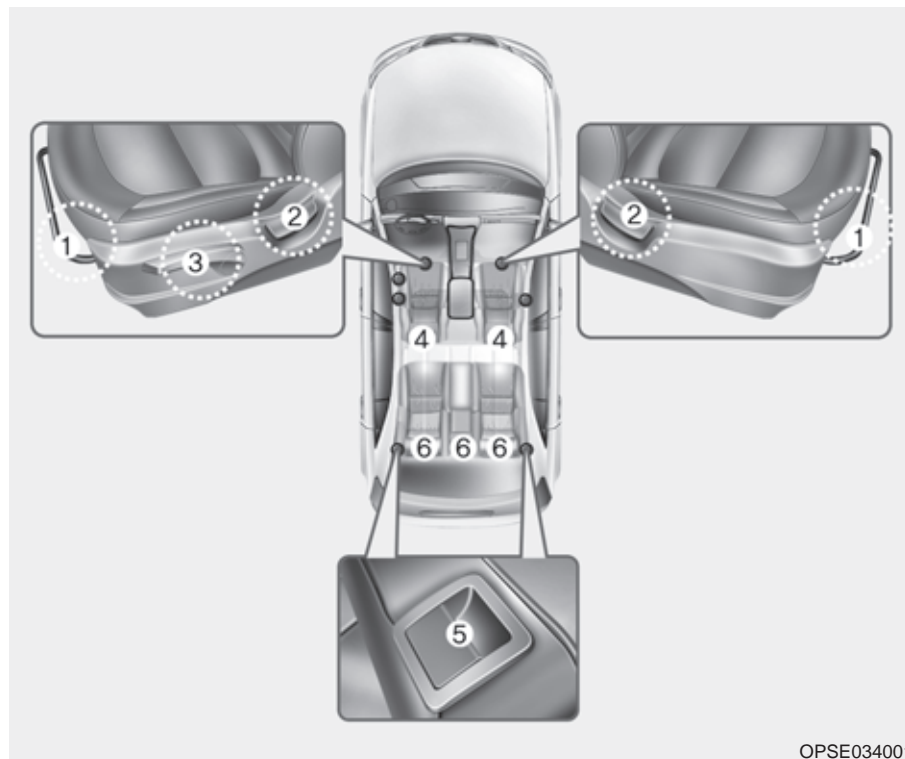

Framsäten

- (1) Framåt/bakåt
- (2) Ryggstödet lutning
- (3) Sittdynans höjd (förarsätet)
- (4) Nackskydd

Baksätet

- (5) Fälla ryggstöd
- (6) Nackskydd

OPSE034001

⚠ VARNING - Föraren

Se till att inga lösa föremål ligger på golvet vid förarens fötter. De kan orsaka att t ex bromspedalen inte kan trampas ner. Placera inget under framsätena.

⚠ VARNING - Sitt rätt i bilen

Alla åkande i bilen ska vara fastspända och sitta i upprätt ställning. Den som sitter för mycket tillbakalutad riskerar att glida ur bältet vid en häftig inbromsning eller eventuell kollision.

⚠ VARNING

Sitt inte på en lös filt eller annat som kan glida på sätet. Det finns risk att du glider ur bältet vid en häftig inbromsning eller kollision.

⚠ VARNING - Förarsätet

- Justera aldrig sätet när bilen är i rörelse. Det kan medföra att du förlorar kontrollen över bilen och kan råka ut för en olycka.
- Lasta inget mot ryggstödet och påverka det inte på något sätt som kan medföra att det inte är spärrat i upprätt läge och därmed kan fällas framåt vid en häftig inbromsning eller kollision.
- Föraren ska se till att alla i bilen använder säkerhetsbältena när bilen är i rörelse. Höftdelen av bältet ska vara åtdraget över höften och diagonaldelen ska ligga tätt an mot kroppen och löpa över axeln och nära halsen. Det är också viktigt att man sitter upprätt och lutad mot ryggstödet.

(forts)

(forts)

- Föraren ska alltid sitta så långt från ratten som möjligt (minst 25 cm) och i upprätt ställning. Då ger krockkudden det bästa skyddet i kombination med fastspänt säkerhetsbälte.

⚠ VARNING - Bakre ryggstöd

- Ryggstöden ska alltid vara spärrade så att de inte riskerar att fällas framåt vid en häftig inbromsning eller kollision.
- Last i bagageutrymmet ska placeras så långt fram som möjligt och med de tyngsta föremålen underst. Surra all last noga och lasta inte högre än till överkant på ryggstöden.
- Om ett ryggstöd återställs efter att ha varit nedfällt, kontrollera att det blir spärrat i uppfällt läge genom att vicka på det.

VARNING

När sätet är justerat, kontrollera att det är spärrat i önskat läge genom att försöka flytta det. Om det inte är spärrat kan det plötsligt åka framåt eller bakåt så att du tappar kontrollen över bilen.

VARNING

- Var försiktig så att du inte klämmer dig eller så att något föremål inte kommer i kläm när sätet justeras.
- Låt aldrig en cigarettändare ligga lös på ett säte eller golvet. Den kan tändas av misstag när sätet justeras.
- Var försiktig när du skjuter framsätet bakåt, om det sitter passagerare i baksätet.
- Var mycket försiktig om du ska plocka upp några små föremål som ramlat ner under framsätena eller mellan sätena och mittkonsolen. Du kan göra dig illa på vassa komponenter på sätesmekanismerna.

Framsätets justering

Framåt och bakåt

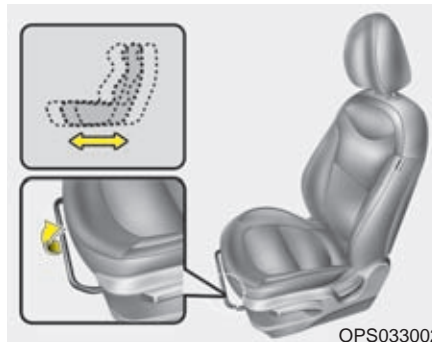

1. Lyft reglaget i sätets framkant.
2. Åk med sätet tills avståndet till ratt och pedaler är rätt.
3. Släpp reglaget och kontrollera att sätet är spärrat i önskat läge genom att försöka åka med det.

All justering av sätet ska göras med bilen stillastående.

Ryggstödet lutning

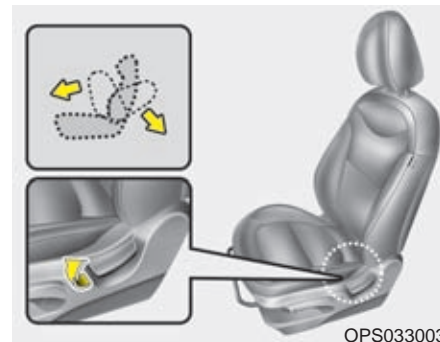

1. Luta dig lätt framåt och frigör justerspaken till ryggstödet.
2. Luta dig sedan bakåt mot ryggstödet och ställ in den önskade lutningen.
3. Släpp spaken och kontrollera att sätet är spärrat i önskat läge.

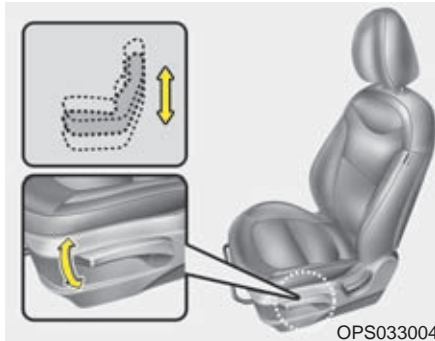
Höjjustering

Pumpa med spaken uppåt för att höja sätet och pumpa nedåt för att sänka det.

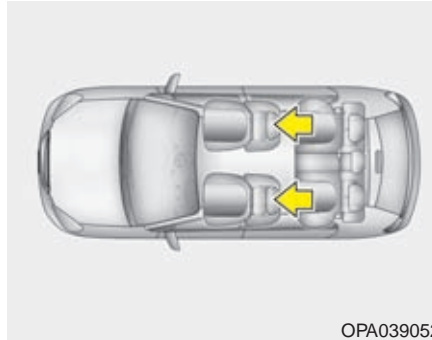
Nackskydd (Framsäten)

Nackskydden ska vara justerade till rätt höjd för att ge bästa tänkbara skydd mot pisknärtskador.

⚠ VARNING

- Nackskyddens överkant ska vara minst i nivå med överkanten på öronen för att ge effektivt skydd mot pisknärtskador (whiplash). Det är idealiskt om avståndet till bakhuvudet är ungefär som en knuten näve.
- Nackskydden ska alltid vara rätt inställda på de platser där åkande sitter.
- Justera alltid nackskydden innan bilen körs.

Justera nackskyddet framåt/bakåt



Nackskyddet kan justeras i 4 olika lägen genom att försiktigt dra det framåt, ett klick kan höras för respektive läge. För att justera tillbaka nackskyddet till bakersta läget, dra det fullt framåt och släpp det.

Justera nackskyddet så att det ger optimalt skydd för huvud och nacke vid en eventuell krock.

Justering av nackskyddens höjd

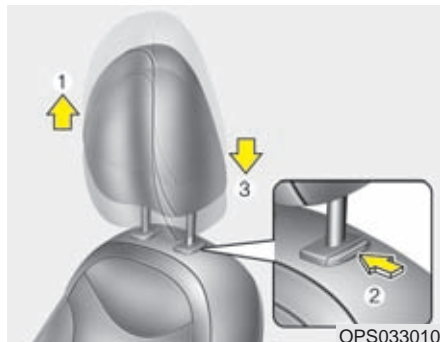

Lyft för att höja (1). För att nackskydden ska kunna sänkas (3) måste spärrknappen (2) tryckas in.

VARNING

Kontrollera att nackskydden är spärrade i rätt läge efter justering.



VIKTIGT

Om du fäller ryggstödet på framsätet framåt, när sätet är höjt och nackskyddet är justerat till sitt högsta läge, kan nackskyddet slå i taket eller solskyddet.

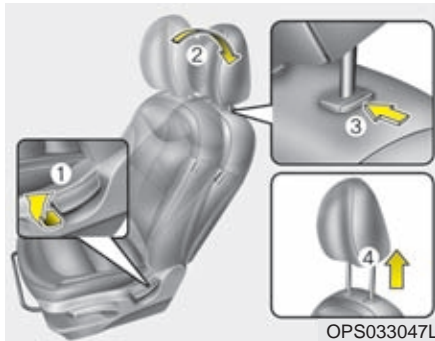

Demontering av nackskydden

1. Luta rygsätet bakåt (2), genom att frigöra det med spaken (1).
2. Dra nackskyddet uppåt så långt det går.
3. Tryck på spärrknappen (3) för att få loss nackskyddet från ryggstödet (4).

⚠ VARNING

Nackskydden ska alltid vara monterade och rätt justerade på platser där åkande sitter.

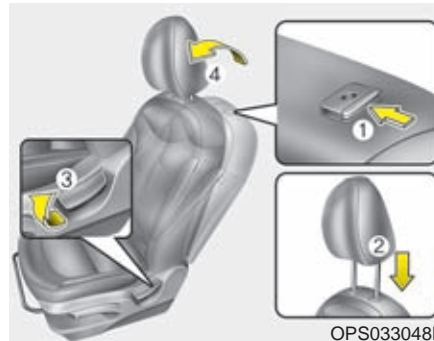

Montering av nackskydd

1. Tryck in spärrknappen (1) och stick in stagen på nackskyddet (2) i hålen på ryggstödet.
2. Luta eventuellt ryggstödet bakåt (4), genom att frigöra det med spaken (3).
3. Justera nackskyddet till rätt höjd.

⚠ VARNING

Kontrollera efter monteringen att nackskydden är spärrade i rätt läge.

Fickor på framsätenas ryggstöd

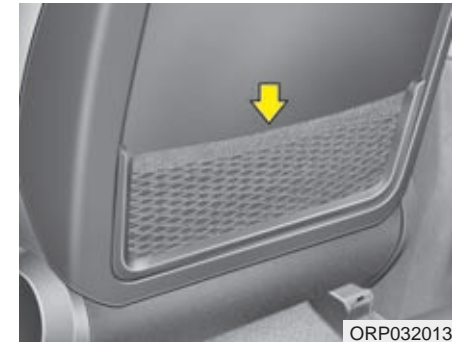

⚠ VARNING - Fickorna
Förvara inga föremål som är tunga eller har vassa kanter i fickorna.

Justera baksätet

Fällning av baksätet

Ryggstödet i 2:a sätesraden kan fällas ner så att det bildas en stor plan lastyta.

VARNING

Lasta de tyngsta föremålen längst fram och underst och surra all last ordentligt så att den inte kastas framåt och orsakar personskador vid en häftig inbromsning eller kollision.

Lasta inte högre än till överkant på framsätenas ryggstöd.

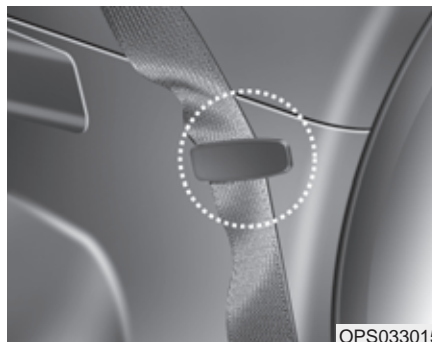

Fällning av baksätets ryggstöd

1. Haka fast de bakre bältena, som bilden visar, så att de inte skadas, t ex genom att klämmas i dörrarna.
2. Räta upp ryggstöden på framsäten och skjut sätena framåt, om det behövs.
3. Justera baksätets nackstöd till nedersta läget.

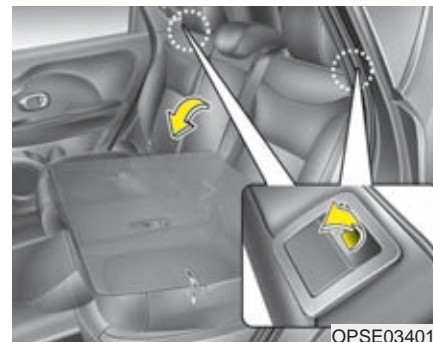

4. Lyft spärreglagen som finns upptill på båda sidor av ryggstödet och fäll de två ryggstödsdelarna framåt.
5. När du återställer ryggstödet, tryck ryggstödet bakåt så att det hörs ett klick när det spärras. Kontrollera att den inte kan tippa framåt.
6. Återställ säkerhetsbältena så att de är klara att använda.

**VARNING - Rätta upp sätet**

Om ryggstödet varit lutat bakåt och ska fällas upp, håll i det så att det inte fjädrar framåt och smäller till någon.

**VIKTIGT - Bakre bältena**

Återställ säkerhetsbältena så att de är klara att använda när baksätena är i upprätt läge.

**VARNING - Last i bilen**

Med last i bagageutrymmet ska de tyngsta föremålen placeras längst fram och underst. All last ska surras ordentligt så att den inte kastas framåt och orsakar personskador vid en häftig inbromsning eller kollision.

Lasta inte högre än till överkant på framförvarande sätens ryggstöd.

**VARNING - När du lastar bilen**

Kontrollera att elmotorn är avstängd och att växelväljaren är i P-läget samt att parkeringsbromsen är ansatt.

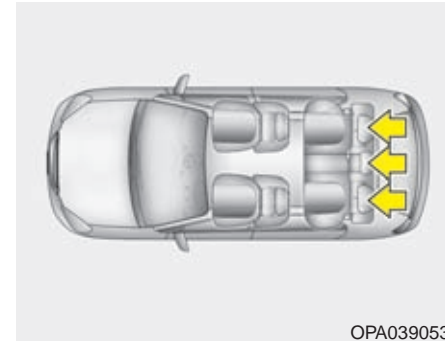
Nackskydd (Baksäten)

OPA039053

Nackskydden i baksätena ska vara justerade till rätt höjd för att ge bästa tänkbara skydd.

VARNING



- Nackskyddens överkant ska vara i nivå med överkanten på öronen för att ge effektivt skydd mot pisksnärtskador (whiplash). Det är idealiskt om avståndet till bakhuvudet är ungefär som en knuten näve.
- Nackskydden ska alltid vara rätt inställda på de platser där åkande sitter.
- Om ingen åker i baksätet, sänk de bakre nackskydden till nedersta läget. Då blir sikten bakåt bästa möjliga.

Justering av nackskydden i höjd

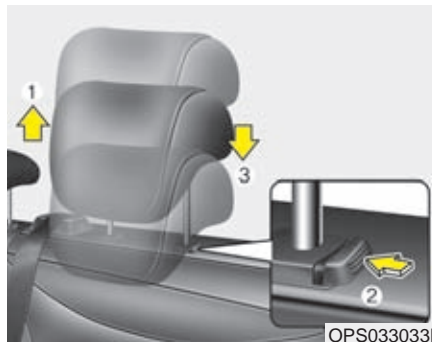

Dra uppåt (1) för att höja nackskyddet. Tryck ner (3) och håll in spärknappen (2) för att sänka nackskyddet.

Demontering/montering av nackskydden

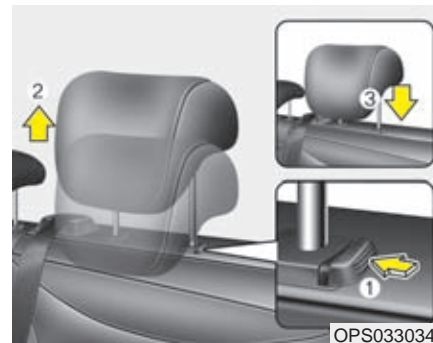

Demontera nackskyddet genom att dra det uppåt. Tryck på spärknappen (1) för att få loss det från ryggstödet (2).

Montera nackskyddet genom att sticka in stagen (3) i hålen och håll in spärknappen (1) för att skjuta ner det. Justera därefter till rätt höjd.

VARNING

Kontrollera att nackskydden är spärrade i rätt läge.

SÄKERHETSBÄLTEN

VARNING

- Enligt lag måste alla åkande använda säkerhetsbälten när bilen är i rörelse.
- Alla åkande i bilen ska sitta i upprätt ställning. Den som sitter för mycket tillbakalutad riskerar att glida ur bältet vid en häftig inbromsning eller eventuell kollision.
- Varje bälte ska vara åtdraget över höften och diagonaldelen ska löpa tätt intill kroppen och nära halsen.
- Bältena får inte vara snodda. Då finns risk att de inte ger rätt skydd.
- Låt inte säkerhetsbältet ligga över något som är ömtåligt och som du har i kläderna. Det kan bli skador vid en häftig inbromsning eller krock.
- Om ett bälte är skadat på minsta vis ska det bytas ut.
- Det är lag på att barn kortare än 140 cm ska sitta i särskild barnsäkerhetsutrustning.

VARNING

Säkerhetsbältet ger effektivast skydd när:

- Den åkande sitter upprätt i sätet och lutad mot ryggstödet.
- Bältet är åtdraget över höften och diagonaldelen löper tätt intill kroppen och nära halsen.
- Benen är riktade rakt fram och fötterna är på golvet.
- Bältet ger optimalt skydd när det är ligger an mot kroppen.

VARNING

- Gör inga försök att modifiera, reparera eller utföra service på säkerhetsbältena.
- Du får aldrig koppla ihop ett bälte med fel bälteslås. Det medför att bältet inte ger rätt skydd.
- Lossa inte och spänn inte fast ett bälte när bilen är i rörelse. Bältet ska spännas fast innan bilen startar och inte lossas förrän bilen stannat. Detta gäller speciellt föraren som kan distraheras under körningen.
- Se till att bältet löper som det ska över kroppen och att det inte trycker mot några hårda eller ömtåliga föremål i kläderna.
- Kontrollera alltid att bältet är fastspänt genom att dra i det.

Bältespåminnare: Varningslampa och varningssignal för glömt säkerhetsbälte

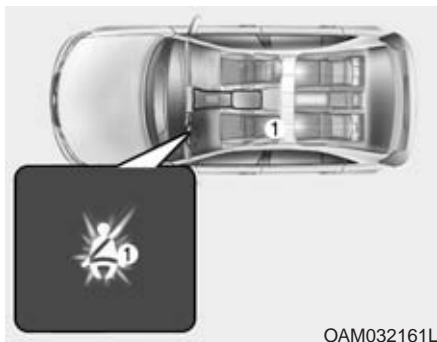

Bältespåminnare 1 - Föraren

Varje gång bilen startas (POWER ON) tänds lampan och lyser i 6 sekunder.

Om bältet sedan lossas kommer lampan att lysa tills bältet späns fast igen.

Om föraren inte spänt fast bältet och bilen körs i mer än 9 km/tim börjar lampan blinka tills farten sjunkit till 6 km/tim.

Om bältet inte är fastspänt när bilen körs fortare än 20 km/tim kommer en ljudsignal att höras i ca 1 ½ minut och varningslampan blinkar.



Bältespåminnare 2 - Passageraren fram

Varje gång bilen startas (POWER ON) tänds lampan och lyser i 6 sekunder.

Om bältet sedan lossas kommer lampan att lysa tills bältet späns fast igen.

Om bältet inte är fastspänt och bilen körs i mer än 9 km/tim börjar lampan blinka tills farten sjunkit till 6 km/tim.

Om bältet inte är fastspänt när bilen körs fortare än 20 km/tim kommer en ljudsignal att höras i ca 1 ½ minut och varningslampan blinkar.

WARNING

De åkande i bilen ska sitta på ett korrekt sätt på sina respektive platser. Följ instruktionerna som finns här i boken.

* OBS

- Bältespåminnarna är placerade i mitten av instrumentpanelen.
- Trots att ingen sitter i passagerarsätet så kommer bältespåminnaren att lysa i 6 sekunder när tändningen slås på.
- Om du placerar något bagage på höger framsäte kan det medföra att lampan lyser/blinkar.

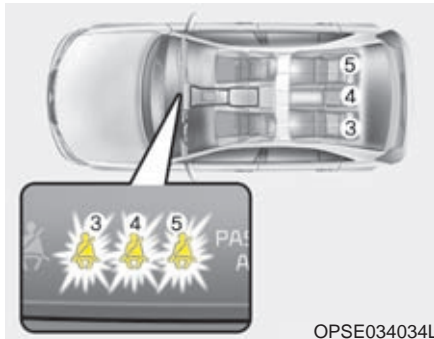

Bältespåminnare 3, 4, 5 för baksätena

Om bilen startas när en baksätespassagerare inte är fastspänd så kommer respektive bältespåminnare att lysa tills säkerhetsbältet är fastspänd.

Om en passagerare inte är fastspänd lyser varningslampan för aktuellt bälte i 35 sekunder när:

- Bilen startas.
- Hastigheten överskrider 9 km/tim.
- Ett bälte lossas när hastigheten är lägre än 20 km/tim.

Har alla åkande i baksätet spänt fast bältena lyser inga bältespåminnare.

Lossas ett bälte när bilen körs i mer än 20 km/tim blinkar lampan och en varningssignal ljuder i ca 35 sekunder.

3-punkts rullbälte

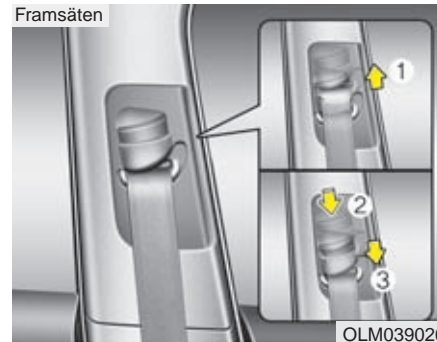

Justering av övre bältesfästet

För att bältet ska sitta bekvämt och göra bäst nytta är det övre fästet justerbart i höjd i 3 olika lägen.

Bältet ska löpa så vågrätt som möjligt från fästet och över axeln. Hög genom att skjuta fästet uppåt (1). Sänk fästet genom att trycka in spärrknappen (2) och samtidigt skjuta fästet nedåt (3).

Släpp spärrknappen och kontrollera att fästet är låst i önskat läge.

VARNING

- Kontrollera att bältesfästet har låst i önskat läge efter höjjusteringen.
- Om bältena varit utsatta för belastning i samband med en kollision ska de bytas omgående, även om de inte har några synliga skador.

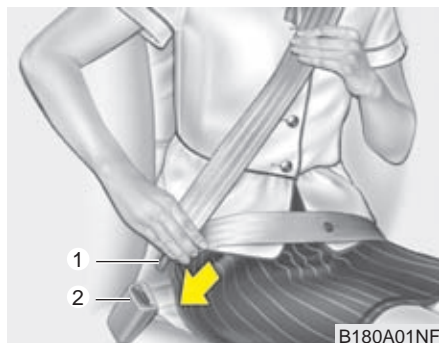

Ta tag i delen med låstungan (1) och dra långsamt ned bältet över axeln. Stick in låstungan i låset (2) så att det hörs ett klick. Kontrollera att bältet inte är snott och att det är låst.

Rullbältet ger en viss rörelsefrihet men låses direkt om den åkande kastas framåt.

* OBS

Om bältet inte går att dra ut, släpp efter och dra sedan försiktigt i det.



⚠ VARNING

Det är viktigt att du skjuter ner bältet så att midjedelen sitter lågt över höften. Dra diagonaldelen uppåt så att den smiter åt mot kroppen och löper över axeln nära halsen.

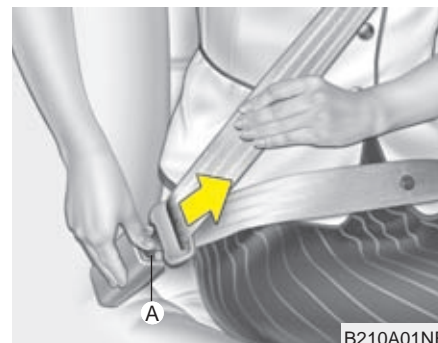

Lossa bältet så här:

Tryck på den röda knappen (A) på bälteslåset och håll i bältet så att det rullas tillbaka långsamt och se till att det inte snor sig.

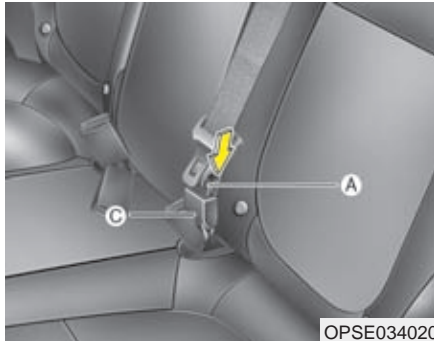
Mittbältet i baksätet

1. Stick in låstungen (A) i låset (C) så att den fastnar med ett klick.

⚠ VARNING - Mittbältet i baksätet

Lossa inte det lilla bälteslåset, för att koppla isär mittbältet, även om ingen ska sitta på mittplatsen. Bältet kan slänga runt och orsaka skador.

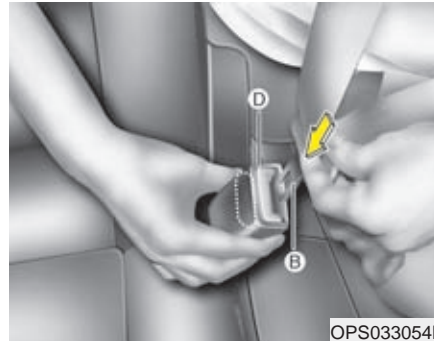

2. Tryck ner låstungen (B) i bälteslåset (D), så att du hör att det låser fast med ett klick. Kontrollera att bältet är låst och inte snott.

⚠ VIKTIGT

Låstungen på mittbältet får bara kopplas ihop med bälteslåset som är märkt **CENTER**.

3. Det ska höras ett ljudligt klick när låstungen låser fast i bälteslåset. När du spänt fast bältet, dra åt det över höften. Det fungerar sedan som övriga rullbälten i bilen.

⚠ VARNING

Bältet måste användas exakt enligt anvisningarna för att det ska fungera på rätt sätt.

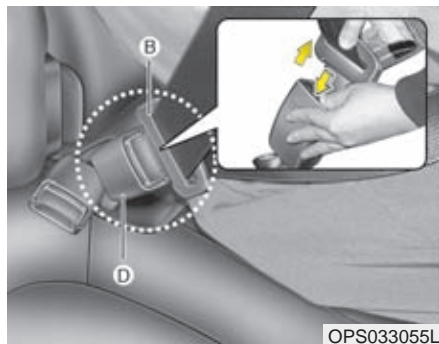

När bältet inte ska användas

1. Om bältet ska lossas och vara klart att användas igen, tryck på den röda spärrknappen på låset (D) och dra loss låstungen (B).

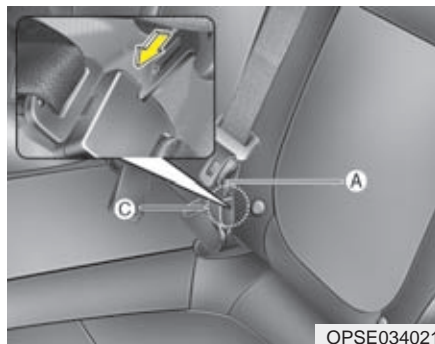

2. För att kunna rulla upp mittbältet i taket måste du lossa låstungen (A) från bälteslåset. Tryck in spärrknappen vid (C) med ett smalt föremål, t ex en nyckel. Sedan låter du bältet rullas upp i taket.

Bältessträckare



Bilen är utrustad med bältessträckare och en höftfixerare (EFD - Emergency Fastening Device).

Bältessträckarna aktiveras i samband med att krockkuddarna utlöser. Men de låser också bältena om föraren eller passageraren lutar sig framåt snabbt.

Vid en krock stramar de åt bältena för att förare och passagerare inte ska kastas framåt.

(1) Bältessträckaren

Diagonaldelen av bältet, som ska vara spänd över bröstkorgen, stramar åt bältet när bältessträckaren utlöser.

(2) Höftbältesåtstramare (EFD)

Funktionen för höftfixeraren är att den ska strama åt bältet över höften och förhindra en rörelse framåt.

Både bältessträckaren och höftbältesåtstramaren är försedda med åtstramningsbegränsare som gör att bältena inte stramas åt för hårt.

*** OBS**

Bältessträckarna kommer att aktiveras även vid sidokollision om bilen är utrustad med sidokrockkuddar eller sidokrockgardiner.

⚠ VARNING

Sitt upprätt och se till att bältet är spänt över höften och bröstet samt att det inte är snott.

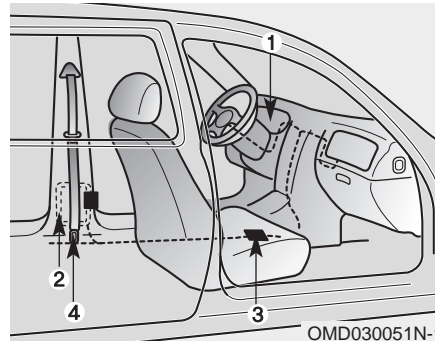

Systemet med bältessträckarna:

1. Varningslampa (samma som för krockkuddarna).
2. Bältessträckaren är hopbyggd med bältets rullmekanism.
3. Kontrollenhet som utlöser krockkuddar och/eller bältessträckarna.
4. Höftbältesåtstramare (EFD)

⚠ VARNING

1. Bältessträckarna och krockkuddarna ger effektivt skydd endast om säkerhetsbältet används på rätt sätt. Läs noga informationen om säkerhetsutrustningen på de följande sidorna.
2. Alla åkande ska alltid vara fastspända när bilen är i rörelse. Det är lag på att barn kortare än 140 cm ska sitta i särskild barnsäkerhetsutrustning.

*** OBS**

- Det hörs en knall och bildas rök om bältessträckarna utlöses. Det är normalt och inte farligt.
- Röken innehåller partiklar som kan irritera huden och den bör inte andas in under en längre period. Tvätta bort eventuella partiklar från huden.
- Bältessträckarna styrs av samma kontrollenhet som krockkuddarna och har samma varningslampa. Den ska lysa i ca 6 sekunder i läge POWER ON och sedan slockna.

! VIKTIGT

Om det uppstått något fel på bältessträckarna tänds varningslampan även om det inte är något fel på krockkuddarna. Om lampan inte tänds i läge POWER ON eller om den fortsätter att lysa efter de 6 sekunderna har det sannolikt uppstått något fel. I så fall rekommenderar vi att du omgående vänder dig till en Kia-verkstad.

 VARNING

- Bältessträckarna kan bara utlösas en gång. Om de löst ut måste hela bältesenheten bytas ut. Alla bälten som varit utsatta för belastning i samband med krock måste bytas.
- Enheten med bältessträckarna blir mycket het när den utlöses. Rör den inte förrän den svalnat.
- Gör inga ingrepp i bältesenheterna och försök inte att själv byta ut dem. Allt sådant arbete måste utföras av utbildade mekaniker.
- Slå inte på bältesrullarna/bältessträckarna.
- Gör inga försök att modifiera, reparera eller utföra service på bältessträckarna.
- Vi rekommenderar att du vänder dig till en Kia-verkstad om en bältessträckare ska kasseras/bytas.

(forts)

(forts)

- Gör inga förändringar i fronten på bilen. Systemet för bältessträckarna kan påverkas. Vi rekommenderar att du vänder dig till en Kia-verkstad om du vill har något monterat på fronten.

Viktigt om säkerhetsbältena

VARNING

Enligt lag måste alla åkande använda säkerhetsbältena på ett korrekt sätt när bilen är i rörelse. Säkerhetsbältena är den viktigaste säkerhetsutrustningen i bilen. Om man sitter på rätt sätt och använder bältena rätt hindras man också från att träffas av krockkuddarna om de utlöses.

Detta gäller för barn i bilen

Det är lag på att barn kortare än 140 cm ska sitta i särskild barnsäkerhetsutrustning.

VARNING

Alla i bilen ska alltid ha bältena fastspända när bilen är i rörelse. Barn får aldrig färdas i knät på en vuxen. Ingen är stark nog att hålla ens ett litet barn om en krock skulle inträffa.

* OBS

Den säkraste platsen för ett litet barn är i en bakåtvänd monterad stol. Om den monterats i framsätet ska passagerarens krockkudde kopplas bort. Kontrollera att lampan för bortkopplad kudde lyser.

Montera stolen enligt tillverkarens anvisningar och se till att monteringsanvisningen finns tillsammans med stolen i bilen. Om stolen monterats med bilens säkerhetsbälten, kontrollera, genom att dra i bältet, att den är ordentligt fastspänd.

Sätet ska skjutas så långt bakåt som möjligt. Barn som är stora noga att färdas framlänges bör sitta i baksätet.

Anpassa utrustningen efter barnets längd och vikt

Barn som är äldre än 5 år kan färdas framåtvända och lämpligen i baksätet. Varje barn ska dock ha sin egen säkerhetsutrustning. Barn som är lite större kan använda en bilkudde.

Barn som är minst 140 cm behöver ingen specialutrustning utan kan använda bilens ordinarie bälten.

Kontrollera med jämna mellanrum under färden att barnet sitter på rätt sätt och inte har lossat bältet.

Om barn ska färdas i framsätet ska sätet skjutas så långt bakåt som möjligt. Krockkudden ska vara bortkopplad oavsett om barnet färdas fram- eller baklänges.

Om bilens bälte används för att spärra fast barnet, kontrollera att det inte ligger an mot barnets hals. Om så är fallet, flytta barnstolen mot mitten av sätet.

VARNING - Barn och säkerhet

- Se till att säkerhetsbältet inte ligger an mot barnets hals.
- Se till att barnet alltid har rätt säkerhetsutrustning med tanke på längd och vikt.

Gravida kvinnor

Det är viktigt att midjedelen av bältet skjuts ner lågt över höften. Diagonaldelen ska löpa över axeln men inte över magen.



VARNING - Gravida kvinnor

Gravida kvinnor ska aldrig placera höftbandet till säkerhetsbältet på eller ovanför magen, eftersom trycket från bältet kan skada fostret vid en eventuell krock.

Skadade personer

Även personer med skador ska använda bälte. Kontakta eventuellt läkare för rådgivning.

Endast en person får vara fastspänd i respektive bälte

Färdas aldrig liggande

Säkerhetsbältet ger effektivast skydd när de åkande sitter i upprätt ställning och lutade mot ryggstöden samt har bältena spända över bröstet och höfterna.



VARNING

Med för mycket lutning finns det risk att man glider ur bältet vid en eventuell kollision. Då skyddar varken bälten eller krockkuddar som de ska. Sitt därför upprätt, lutad mot ryggstödet och använd bältena på ett korrekt sätt.

Att tänka på för bältena

Åtgärda ingenting på bältena och se till att de inte skadas genom att klämmas i dörrar eller på annat sätt.

 **VARNING**

När du återställer baksäten som varit nedfällda ska du se till att du inte får bältena i kläm så att de skadas. Ett säkerhetsbälte med skadat band eller lås kanske inte fungerar som det ska vid en kollision eller plötsligt stopp, vilket kan resultera i allvarlig skada. Byt ut dem omgående om de är skadade.

Regelbunden kontroll

Undersök regelbundet att bältena inte är skadade på något sätt. Dra ut bältesbanden helt och undersök om de är fransiga, hårt slitna eller har några skador. Trasiga bälten måste bytas ut.

Håll bältena torra och rena

Om bältena är smutsiga, rengör med en mild tvällösning och låt bältena torka i skugga eller inomhus helt utdragna ur rullarna.

Använd aldrig några starka rengöringsmedel eller blekmedel på bältena, materialet kan försvagas så att bältena brister i en kollision.

När bälten måste bytas

Bälten som utsatts för belastning i samband med en kollision måste bytas även om de inte har några synliga skador. Har du några frågor om säkerhetsbältenas funktion, rekommenderar vi att du kontaktar en Kia-verkstad.

BARNSÄKERHET

Alla i bilen ska använda säkerhetsutrustningen för att få optimalt skydd om en olycka skulle inträffa.

För barn tillkommer speciell barnsäkerhetsutrustning som ska användas av barn som är kortare än 140 cm. Utrustningen ska vara anpassad för barnets ålder/längd.

Barn har huvuden som är proportionellt större än hos vuxna. Påfrestningen på ett barns kropp blir större vid en eventuell kollision och därför krävs speciell utrustning.

Barnstolar ska fästas enligt anvisningar från tillverkaren, antingen med bilens säkerhetsbälten eller i Isofix-fästena.

VARNING

- Efter eventuell olycka, se till att få infästningarna för barnstol kontrollerade.
- Om det inte finns tillräckligt med plats bakom förarstolen att placera barnstolen, placera istället barnstolen bakom passagerarstolen.

VARNING

- Säkrast för ett litet barn (upp till 5 år) är att det färdas i en bakåtvänd monterad stol. Om stolen placeras på passagerarsätet fram måste passagerarkrockkud den vara bortkopplad och sätet skjutas tillbaka så långt som möjligt. Kontrollera att lampan för bortkopplad kudde lyser.
- Om bilen har stått i direkt solljus med dörrarna stängda, kan säkerhetsbälten och säten bli så varma att ett barn kan bränna sig. Känn efter på klädseln och spännena om de är varma innan du sätter barnet i bilbarnstolen.
- Även när barnstolen inte används ska den vara fastspänd på sin plats eller i bagageutrymmet.
- Barn som är äldre än 5 år kan färdas framåtvända och säkrast i baksätet. Om de färdas i framsätet ska krockkudden kopplas bort och sätet skjutas så långs bakåt som möjligt. Speciell barnsäkerhetsutrustning ska användas tills barnet är 140 cm långt. Då kan bilens ordinarie bälten användas.

VARNING

Tänk på följande när barn ska färdas i bilen:

- Montera stolen enligt tillverkarens anvisningar och se till att monteringsanvisningen finns tillsammans med stolen i bilen.
- Om stolen monteras med bilens säkerhetsbälten, kontrollera, genom att dra i bältet, att den är ordentligt fastspänd.
- Barn får aldrig färdas i knät på en vuxen. Ingen är stark nog att hålla ens ett litet barn om en krock skulle inträffa.
- Varje säkerhetsbälte får bara användas för en åkande. En vuxen och ett barn får inte spännas fast med samma bälte.
- Undvik att lämna barn ensamma i bilen, även om det är för bara en kort stund. Om det är soligt och varmt kan kupén snabbt värmas upp till en skadlig temperatur. Det finns också risk att de kan klämma sig om de leker med fönsterhissarna, låser sig inne i bilen och i värsta fall att de får bilen att röra på sig.

(forts)

(forts)

- Om bilens bälte används för att spädda fast ett barn, kontrollera att det inte ligger an mot barnets hals och att diagonaldelen löper över axel och bröst och inte under barnets arm.
- Barn ska alltid vara ordentligt fastspända när bilen är i rörelse. Kontrollera med jämna mellanrum under färden att barnet sitter på rätt sätt och inte har lossat bältet.
- Använd endast barnsäkerhetsutrustning som är godkänd och ger effektivt skydd.
- Efter eventuell olycka, se till att få barnstolen och infästningarna för barnstol kontrollerade. Om en barnstol varit utsatt för en krock bör den bytas.
- Om det inte finns tillräckligt med plats för barnstolen bakom förarsätet, placera den bakom passagerarsätet.

! VIKTIGT

Vi rekommenderar att barn upp till ca 4 års ålder färdas i bakåtvänd monterad stol. Om stolen placeras i framsätet måste krockkudden vara bortkopplad.

Barn i bilen

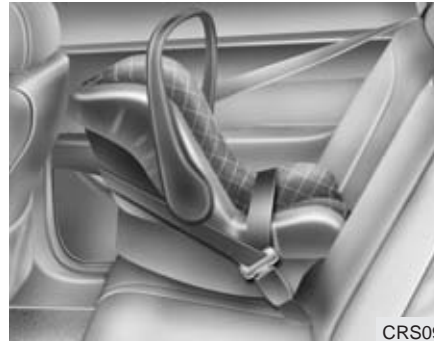

Det är lag på att barn som är kortare än 140 cm ska sitta i/på speciell barnsäkerhetsutrustning. Det är noga med att utrustningen är anpassad efter barnets längd och vikt.

Barn bör av säkerhetsskäl färdas i bakåtvänd monterade stolar upp till 5 års ålder.

⚠ VARNING

Om stolen placeras fram på passagerarsidan måste passagerarkrockkudden vara bortkopplad och sätet tillbakaskjutet så långt som möjligt. Kontrollera att lampan för bortkopplad kudde lyser. En krockkudde som utlöser kan krossa bilbarnstolen.

⚠ VARNING

- Barnstolar ska fästas enligt anvisningar från stoltillverkaren, antingen med bilens säkerhetsbälten eller i Isofix-fästena. Följ noga stoltillverkarens anvisningar, annars riskerar du barnets säkerhet.
- Om bilens säkerhetsbälten ska användas för att spädda fast barnet och de inte fungerar som de ska, rekommenderar vi att du vänder dig till en Kia-verkstad.
- Om du justerar eller demonterar ett nackskydd på den plats där barnstolen är placerad, se till att det blir korrekt monterat och justerat när barnstolen tas bort.

Tänk på följande när barn ska färdas i bilen:

1. Den säkraste platsen för ett litet barn är i en bakåtvänd monterad stol. Om stolen placeras fram på passagerarsidan måste passagerarkrockkudden vara bortkopplad och sätet tillbakaskjutet så långt som möjligt. Kontrollera att lampan för bortkopplad kudde lyser.
2. Montera stolen enligt tillverkarens anvisningar och se till att monteringsanvisningen finns tillsammans med stolen i bilen.
3. Om stolen monteras med bilens säkerhetsbälten, kontrollera, genom att dra i bältet, att den är ordentligt fastspänd.
4. Barn som är äldre än 5 år kan färdas framåtvända och i baksätet.
5. Varje barn ska dock ha sin egen säkerhetsutrustning.
6. Om bilens bälte används, kontrollera att det inte ligger an mot barnets hals.
7. Kontrollera med jämna mellanrum under färden att barnet sitter på rätt sätt och inte har lossat bältet.
8. Barn får aldrig färdas i knät på en vuxen. Ingen är stark nog att hålla ens ett litet barn om en krock skulle inträffa.
9. Om en barnstol varit utsatt för en krock bör den bytas.

! VIKTIGT - Varma metalldelar

Om bilen har stått i direkt solljus med dörrarna stängda, kan säkerhetsbälten och säten bli så varma att ett barn kan bränna sig på dem. Känn först på klädseln och spännen om de är varma innan du sätter barnet i till exempel bilbarnstolen.

* OBS

Vi rekommenderar att barn upp till ca 5 års ålder färdas i bakåtvänd monterad stol. Om stolen placeras i framsätet måste krockkudden vara bortkopplad.

Den europeiska standarden (ECE-R44) delar upp barnsäkerhetsutrustningen i fem grupper:

Grupp 0	0 - 10 kg
Grupp 0+	0 - 13 kg
Grupp 1	9 - 18 kg
Grupp 2	15 - 25 kg
Grupp 3	22 - 36 kg

Lägg märke till att grupperna överlappar varandra. Det finns också säkerhetsutrustning som uppfyller kraven för mer än en grupp.

All barnsäkerhetsutrustning ska vara godkänd och ha en märkning som anger det. Den märkningen får inte tas bort.

Barn som är längre än ca 140 cm kan använda bilens ordinarie säkerhetsbälten.

⚠ VARNING

Vi rekommenderar att barn upp till ca 5 års ålder färdas i bakåtvänd monterad stol. Om stolen placeras i framsätet måste krockkudden vara bortkopplad.

Placera aldrig en bakåtvänd monterad barnstol i framsätet i en bil med aktiverad krockkudde på passagerarsidan. En kudde som utlöses krossar barnstolen.

Se "Bortkoppling av krockkudde" längre fram i detta kapitel. Justera också framsätet till dess bakersta läge.

Barn som är ca 5 år och äldre kan åka framåtvända i baksätet.

⚠ VIKTIGT - Välj rätt bilbarnstol!

Alla stolar med E-godkännande kanske inte är tillräckligt säkra. Om man vill vara säker på att få en riktigt säker bilbarnstol ska man välja en stol som klarat Plus Test.

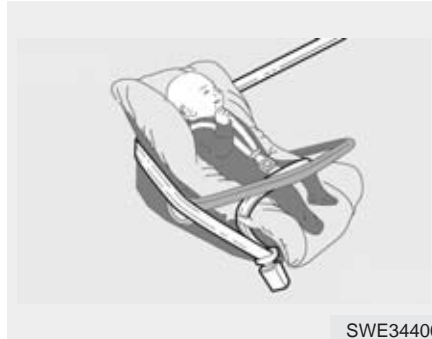

SWE34400

Grupp 0 och 0+

Barn som väger upp till ca 13 kg ska alltid färdas i bakåtvänd monterad stol.

Den typ av stol som visas i bilden monteras med bilens ordinarie säkerhetsbälten. Var noga med att följa stoltillverkarens anvisningar vid monteringen.

⚠ VIKTIGT

Det förekommer barnstolar som är klassade både för grupp 0 och 1. De kan vara konstruerade för att fästas med bilens bälten och att barnet spänns fast med stolens bälte. Om du använder en sådan stol, följ noga tillverkarens anvisningar för montering.



Grupp 1

Denna grupp avser stolar för barn mellan 9 och 18 kg. Dessa stolar kan monteras både framåt- och bakåtvända.

Vi rekommenderar att barn färdas i bakåtvänt monterade stolar upp till ca 5 års ålder. Om barnet är placerat i framsätet ska krockkudden kopplas bort.



Grupp 2

För barn som väger mellan 15 och 25 kg finns stolar som ger bra stöd i sidled och för nacken samt gör att barnet kommer i rätt läge för att kunna spännas fast med bilens säkerhetsbälte.



Grupp 3

För barn från 22 till 36 kg är en bälteskudde oftast tillräcklig för att barnet ska komma i rätt läge för att spännas fast med ett av bilens säkerhetsbälten.

Följ alltid stoltillverkarens anvisningar för montering.

Barn som är längre än 140 cm behöver ingen speciell utrustning.

Montering av framåtvänd bilbarnstol med bilens 3-punktsbälte

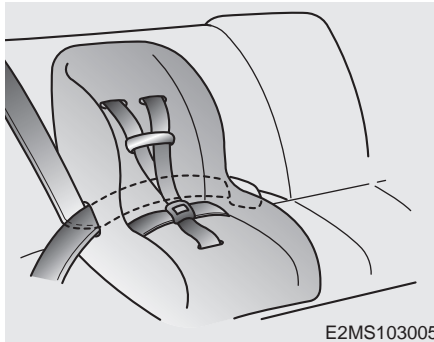

E2MS103005

Montera barnstolar i baksätet så här:

1. Placera stolen på sätet och justera ryggstödet lutning om det behöver anpassas för barnstolen. Om stolen placeras i framsätet ska passagerarsätet skjutas tillbaka så långt som möjligt och krockkudden ska kopplas bort! Dra bältet genom stolen enligt stoltillverkarens anvisningar. Se till att bilbältet inte är snott/felvidret.

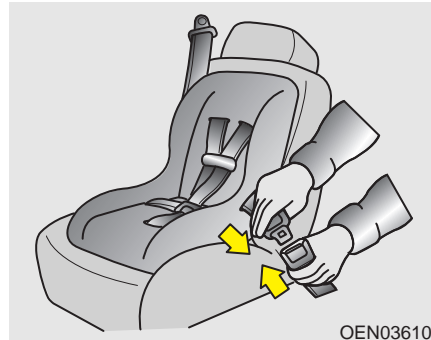

OEN036101

2. Se till att låstungen fäster med ett klick i bälteslåset.



OEN036104

3. Spänn fast stolen så att den sitter stadigt genom att dra i bältet, mot bältesrullen, som bilden visar. Kontrollera därefter att stolen inte kan vicka framåt eller åt sidorna.

Den europeiska standarden (ECE-bestämmelser) delar upp barnsäkerhetsutrustningen i grupper

All barnsäkerhetsutrustning ska vara godkänd och ha en märkning som anger det.

Tabellen anger lämplig typ av bilbarnstol och rekommenderad placering.

Grupp	Barnets vikt	Framsäte	Vänster baksäte	Höger baksäte	Mittplats i baksätet
0	Upp till 10 kg	OK*	Nej	OK**	OK***
0+	Upp till 13 kg	OK*	OK**	OK**	OK***
1	9 - 18 kg	OK*	OK**	OK**	OK***
2	15 - 25 kg	OK*	Nej	OK**	OK***
3	22 - 36 kg	OK*	Nej	OK**	OK***

OK = Lämplig placering av bilbarnstol enligt European Standard ECE-R44.04 för respektive grupp.

Följ stoltillverkarens anvisningar om hur stolen ska monteras i bilen.

* Passagerarens krockkudde måste kopplas bort, sätet skjutas så långt bakåt som möjligt och ryggstödet ska vara upprätt.

Det gäller oavsett om stolen monteras fram- eller baklänges. Om bilen har höjjusterbart passagerarsäte ska det höjas maximalt.

** Här kan stolar med Isofix-fästen monteras.

*** Stol på mittplatsen måste spännas fast med bilens säkerhetsbälte.



VARNING

När en barnstol monteras i framsätet ska krockkudden kopplas bort och sätet skjutas så långt bakåt som möjligt oavsett om barnstolen monteras fram- eller baklänges.

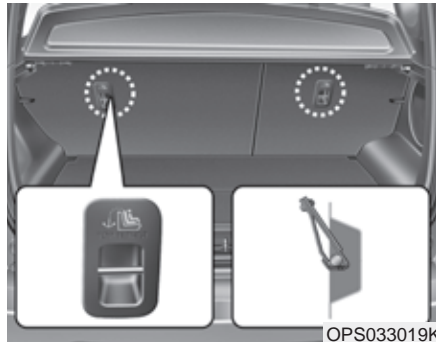
Bakre fästpunkter för bilbarnstolar

* Sätenas utformning i din bil kan skilja sig från de som visas i bilen ovan.

Fästpunkterna finns på baksidan av baksätets ryggstöd, som bilden ovan visar.



Symbolen visar fästets placering.

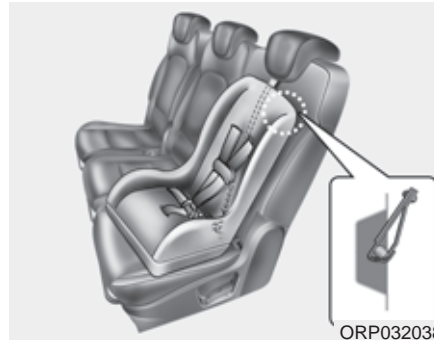

1. Dra fästbandet för barnstolen mitt under det justerbara nackskyddet.
2. Haka fast bandet i fästet på baksidan av ryggstödet och spänn det.

⚠ VARNING

Se till att stolen sitter fast ordentligt så att den inte lossnar vid en häftig inbromsning eller kollision. Följ noga stoltillverkarens anvisningar för montering av stolen.



⚠ VARNING - Fästpunkterna
Endast en barnstol får spännas fast i respektive fäste på baksidan av ryggstödet.



⚠ VARNING - Kontrollera att stolen sitter stadigt
Vicka på stolen i alla riktningar för att kontrollera att den blivit ordentligt fastspänd, så att barnet sitter säkert.



⚠ VARNING - Belastningen på fästpunkterna

- Varje fäste är dimensionerat för en barnstol. De får inte användas för t ex spännband, som används för att förankra bagage.
- Fästband på barnstolar bör inte hakas fast på några andra ställen än i de speciella fästena på ryggstödet baksida.

Isfix-fästen för barnstolar

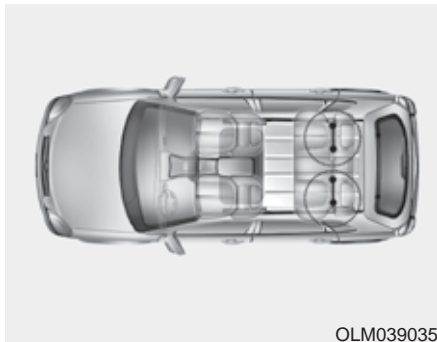

OLM039035

ISOFIX är en standard för att fästa barnstolar, denna infästningsstandard tillåter en säkrare montering samt gör det enklare och snabbare att montera barnstolar.

En ISOFIX-bilbarnstol ska endast monteras om stolen har en bilspecifik eller universalt godkännande som möter ECE-R 44 eller ECE-R 129.

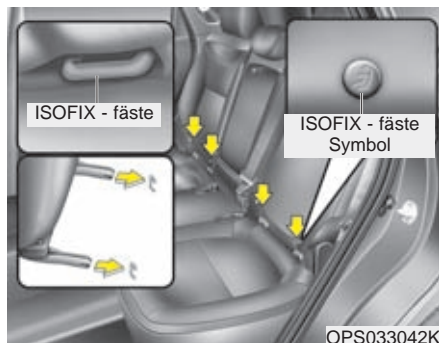

Det finns ISOFIX-symboler för barnstolsfästena nedtill på ryggstöden på det yttre platserna i baksätet. De markerar var fästpunkterna (byglarna) finns.

Förutom fästbyglarna för två barnstolar finns motsvarande fästpunkter för band på baksidan av ryggstödet. (Se information på en tidigare sida). Band används för att ytterligare säkra barnstolen om den monteras framåtvänd.

VARNING

Om stolen monteras framåtvänd ska baksätets ryggstöd ha en lutning på 2 steg från helt upprätt.

VARNING

- Om en barnstol monteras i ett ISOFIX-fäste ska bältet på den platsen kopplas ihop (låstungen ska vara intryckt i låset). Se också till att bältet är upprullat och ligger tätt mot ryggstödet.
- Placera ingenting kring nedre infästningarna. Se också till att inte säkerhetsbältet fastnat i något av barnstolsfästena.

Montering i ISOFIX-fästen:

1. Rikta in stolens fästen mot de två byglarna och tryck fast den. Det ska höras ett tydligt klick när stolen fäster i bägge byglarna.

! VIKTIGT

Se till att bältena i baksätet inte kommer i kläm när en barnstol med ISOFIX-fästen monteras.

2. Om stolen är vänd framåt, spänn fast den med bandet i fästet på baksidan av ryggstödet. Om det går och behövs, justera lutningen på baksätets ryggstöd.
3. Kontrollera att stolen sitter fast i ISOFIX-fästena. Stolens inbyggda säkerhetsmekanism gör att den inte ska kunna låsas fast i bara den ena bygeln.

 VARNING

- Barnstolar med ISOFIX-fästen kan endast monteras på ytterplatserna i baksätet.
- Gör inga försök att montera stolen på mittplatsen. Där kan en stol med ISOFIX-fästen inte monteras.
- Varje fästpunkt, på baksidan av ryggstödet, är dimensionerat för endast ett band för en barnstol.
- Var alltid noga med att följa stoltillverkarens anvisningar vid montering av barnstolen.

KROCKKUDESYSTEMET

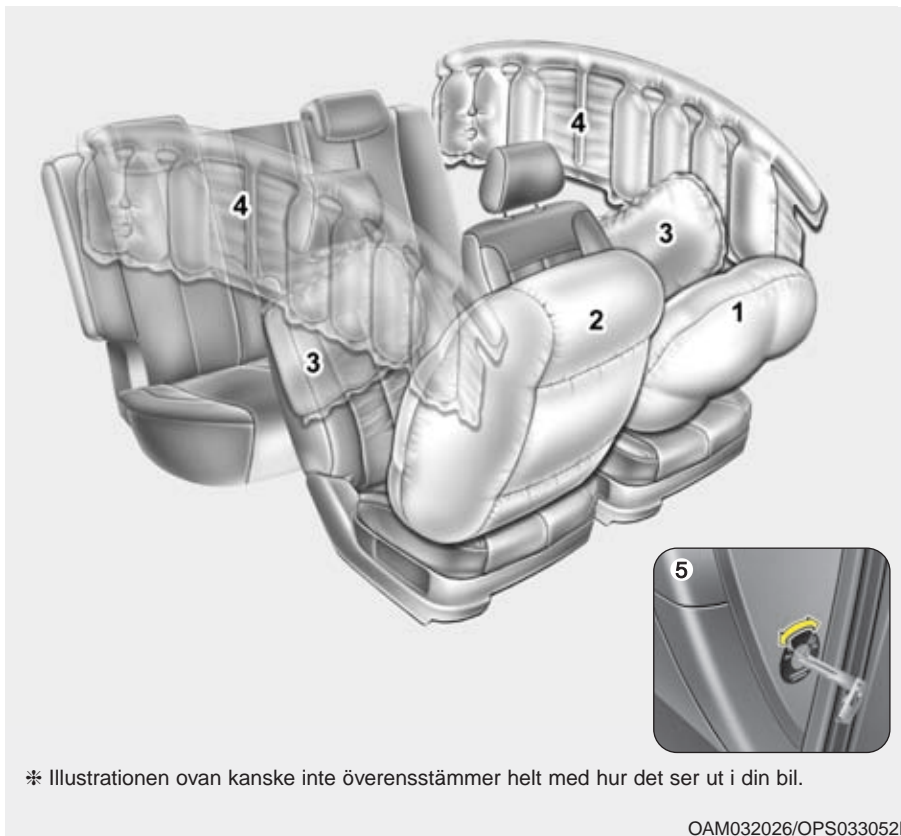

* Illustrationen ovan kanske inte överensstämmer helt med hur det ser ut i din bil.

OAM032026/OPS033052L

- (1) Krockkudde i ratten
- (2) Passagerarkrockkudde
- (3) Sidokrockkuddar i framsätena
- (4) Krockgardiner
- (5) Reglage för bortkoppling av passagerarens krockkudde

VARNING

- Det är lag på att alla i bilen ska vara fastspända med säkerhetsbältena när bilen är i rörelse. Bältena ger det bästa skyddet. Krockkuddarna, som inte utlöser inte i alla situationer, är ett komplement till säkerhetsbältena.
- Krockkuddarna och bältessträckarna innehåller explosiva ämnen. När det är dags att skrota bilen ska kuddar och sträckare först demonteras. Om du behöver veta mer om detta rekommenderar vi att du vänder dig till en Kia-verkstad.
- Krockkuddar, bältessträckare och anslutande kablar får inte utsättas för fukt. Om det händer rekommenderar vi att du omgående kontaktar en Kia-verkstad. Kör inte bilen.

Så här fungerar systemet för krockkuddarna

- Krockkuddarna kan bara utlösas i lägena POWER ON och READY (☺).
- Kuddarna och krockgardinerna utlöses endast när sensorerna mäter att en kollision är tillräckligt kraftig för att de ska ge något extra skydd.
- Det är många faktorer som avgör om krockkuddarna ska utlösas eller inte, bl a hastighet och krockvinkel samt om objektet man kolliderar med är stumt eller eftergivligt.
- Kuddarna och krockgardinerna töms direkt efter att de utlösts och blåsts upp. Det går så snabbt att man bara hinner uppfatta en smäll och sedan se de tomma kuddarna.
- För att skyddet ska bli effektivt går uppblåsningen på tusendelar av en sekund. En utlösande krockkudde kan orsaka större skador än skrapsår eftersom den utlöser med stor kraft. Det är därför viktigt att använda säkerhetsbältet för att inte slå i krockkudden.

- En förare som sitter för nära ratten kan skadas av en utlösande krockkudde eftersom kudden kanske inte har tillräckligt utrymme att expandera mellan ratten och föraren.

VARNING

- Föraren ska alltid sitta så långt från ratten som möjligt (minst 25 cm) och i upprätt ställning. Då ger krockkudden det bästa skyddet i kombination med fastspänt säkerhetsbälte och föraren riskerar inte att skadas av krockkudden.
- Framsättespassageraren ska skjuta sätet så långt bakåt som möjligt och sitta i upprätt ställning samt lutad mot ryggstödet.
- Det kan hända att en kudde orsakar mindre skrapskador i ansiktet, t ex om föraren sitter för nära ratten när kudden utlöser. Glasögon kan också gå sönder vid kontakt med krockkudden.

Utlösande krockkuddar smäller och släpper ut rök

Det är en normal följd av uppblåsningen. Efter att kuddarna utlösts kan det kanske kännas lite tungt att andas på grund trycket från säkerhetsbältet eller kontakten med kudden.

Den rök som uppstått kan också irritera.

Öppna i så fall dörrar eller sidorutor och ventiler ut röken.

Röken är inte giftig men kan irritera halsen, huden och ögonen. Om så är fallet tvätta med vatten och kontakta en läkare om problemet därefter kvarstår.

VARNING

När krockkuddarna utlöser upphettas vissa delar i ratten, instrumentpanelen, ryggstöden och i taket. Rör därför inte de utrymmen där kuddarna varit monterade. Det finns risk för brännskador.

Se till att barn som sitter i baksätet inte lutar sig ut mot sidorna av bilen, de kan skadas av krockgardiner som utlöses.

Varningsdekal för krockkudde



OYDESA2042

⚠ VARNING

Passagerarens krockkudde måste kopplas bort när en barnstol ska monteras i framsätet. En kudde som utlöses krossar barnstolen.

Framsätet är en säker plats under förutsättning att krockkudden kopplas bort. Sätet bör skjutas så långt bakåt som möjligt.

Främre passagerarkrockkudden kan, om det behövs, kopplas bort om bilen är utrustad med reglage för detta.

Utförlig beskrivning av bortkoppling av passagerarens krockkudde finns längre fram i det här kapitlet.

⚠ VARNING

- När en barnstol monteras i framsätet ska krockkudden kopplas bort och sätet skjutas så långt bakåt som möjligt oavsett om barnstolen monteras fram- eller baklänges.
- Försök alltid montera bilbarnstolar så att avståndet till sidokrockkuddar och krockgardinerna blir så långt som möjligt.

Krockkuddesystemets varningslampan



W7-147

Lampan tänds om det uppstått något fel i systemet.

I läget POWER ON ska varningslampan lysa i ca 6 sekunder och sedan slockna. Se till att få systemet kontrollerat om:

- Lampan inte tänds när du valt POWER ON.
- Lampan inte slocknar efter ca 6 sekunder.
- Lampan tänds under körning.
- Lampan blinkar i läget POWER ON.

Varningslampan för krockkudden på passagerarsidan



* Kontroll-/varningslampan kan se annorlunda ut i din bil.



Lampan ON för passagerarens krockkudde ska lysa i ca 4 sekunder i läget POWER ON.

ON-lampan ska också tändas och lysa i ca 60 sekunder när reglaget för bortkoppling av krockkudden är i läge ON.

Passagerarens krockkudde bortkopplad



* Kontroll-/varningslampan kan se annorlunda ut i din bil.



OFF-lampan ska lysa i ca 4 sekunder i läget POWER ON.

OFF-lampan ska lysa när reglaget för bortkoppling av krockkudden är i läge OFF och inte slockna förrän reglaget vrids tillbaka till ON.

! VIKTIGT

Om det är något fel på reglaget för bortkoppling av kudden kommer OFF-lampan inte att lysa. (ON-lampan tänds och slocknar efter ca en minut). Det innebär att krockkudden kan utlösas i samband med en krock, även om reglaget för bortkoppling är i läge OFF.

I så fall rekommenderar vi att du omgående kontaktar en Kia-verkstad för kontroll av reglaget och krockkuddesystemet.

Systemet med krockkuddar

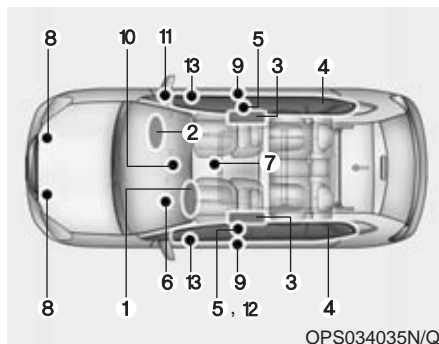

1. Krockkudde i ratten
2. Passagerarkrockkudde
3. Sidokrockkuddar i framsätena
4. Krockgardiner
5. Bältessträckare
6. Varningslampa för krockkudde-systemet
7. Kontrollenhet för krockkuddarna
8. Sensorer för frontalkrock
9. Sensorer för påkörning från sidan
10. Varningslampa för bortkopplad passagerarkrockkudde
11. Reglage för bortkoppling av passagerarkrockkudden
12. EFD = Höftbältesåtstramare
13. Sidokrocksensorer

I läget POWER ON känner kontrollenheten hela tiden av funktionerna för komponenterna i krockkuddesystemet och utlöser aktuella bältessträckare och krockkuddar om en eventuell kollision är tillräckligt kraftig för att de ska behövas som komplement till säkerhetsbältena.

Varningslampan i instrumentpanelen ska lysa i ca 6 sekunder varje gång läget POWER ON väljs. Det är en kontroll av att lampan är hel.

WARNING

Vi rekommenderar att du snarast vänder dig till en Kia-verkstad för att få systemet med krockkuddarna kontrollerat om:

- Lampan inte lyser en kort stund i läget POWER ON.
- Lampan fortsätter att lysa mer än 6 sekunder.
- Lampan tänds under körning.
- Lampan blinkar i läget POWER ON.

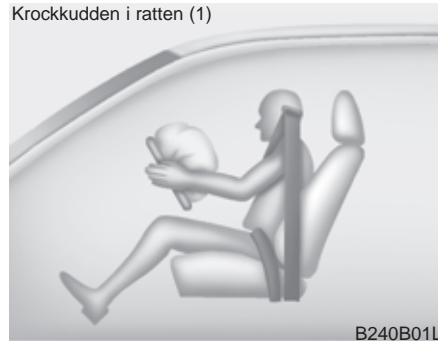

De bägge främre krockkuddarna utlöses vid en kollision rakt eller snett framifrån. Men endast om kontrollenheten känner att krocken är så kraftig att det extra skyddet, som krockkuddarna ger, behövs.

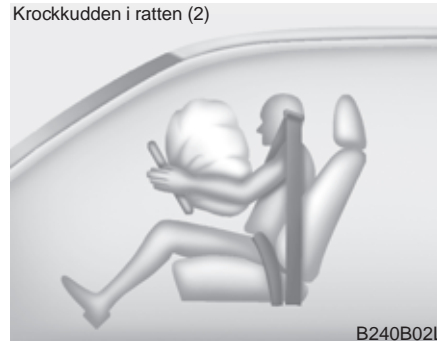

Krockkuddarna spräcker klädseln i rattcentrum och på instrumentpanelen när de utlöser.



Tillsammans med korrekt använda säkerhetsbälten ger krockkuddarna ett bra skydd för huvud och överkropp vid en eventuell kollision.

Kuddarna töms direkt efter att de blåsts upp. Det gör att bilen kan köras om den inte blivit allvarligt skadad och är i trafiksäkert skick.

Passagerarkrockkudden



B240B05L

VARNING

- Placera inget föremål eller tillbehör och klistra inga dekaler ovanpå instrumentpanelen där kudden är monterad. Det kan orsaka skador om kudden utlöses.
- Om du ska ha en behållare med doftmedel eller liknande, placera den inte nära mätartavlan eller någonstans på instrumentpanelen. Sådana detaljer kan lossna och skada de åkande om en krockkudde utlöses.

VARNING

- När en krockkudde utlöses hörs en knall och det bildas rök. Det är normalt och inte farligt. Partiklarna från krockkudden kan i vissa fall irritera huden och ögonen samt orsaka andningsproblem för personer med astma. Tvätta bar hud med tvål och vatten och skölj ögonen med vatten.
- Krockkuddarna utlöser endast i läget POWER ON.
- Om varningslampan för krockkuddarna inte tänds eller fortsätter att lysa mer än 6 sekunder i läge POWER ON eller tänds efter start eller under körning, då rekommenderar vi att du vänder dig till en Kia-verkstad för kontroll av systemet.
- Före ett säkringsbyte och innan en batterikabel lossas ska du välja läget POWER OFF. Om du inte gör så kan varningslampan för krockkuddarna tändas.

Texten AIRBAG inringad visar att krockkuddar är monterade i ratten och i instrumentbrädan framför höger framsäte.

■ Krockkudde i ratten

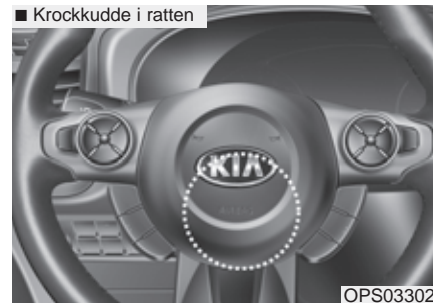

OPS033021

■ Passagerarkrockkudden



OPS033022

Texten AIRBAG visar att krockkuddar är monterade i ratten och i instrumentbrädan framför höger framsäte.

Se de inringade partierna.

De främre krockkuddarna kan inte ersätta säkerhetsbältena. De är ett komplement, som inte utlöser vid lättare kollisioner. Därför ska säkerhetsbältena alltid användas när bilen är i rörelse.

VARNING

Säkerhetsbältena ska alltid användas och barn ska alltid sitta i speciella bilbarnstolar! Bältena håller de åkande på plats så att de inte slår emot de främre krockkuddarna om de utlöses, vilket de i så fall gör med stor kraft och på några millisekunder.

- Sitt alltid upprätt i sätena och aldrig lutad åt ena eller andra sidan.
- Främre passagerarsätet ska skjutas så långt bakåt som möjligt.
- Föraren ska alltid sitta så långt från ratten som möjligt (minst 25 cm) och i upprätt ställning.
- Om en vuxen passagerare färdas i framsätet ska höger krockkudde vara aktiverad.

(forts)

(forts)

- Placera inget föremål eller tillbehör och klistra inga dekaleringar ovanpå instrumentpanelen där kudden är monterad. Det kan orsaka skador om kudden utlöses.
- Täck inte framsätena med överdragskläder, filter eller annat som kan påverka krockkuddarna på utsidan av ryggstöden.
- Åtgärda ingenting som har med krockkuddarna att göra. Det kan medföra att de utlöses oväntat eller inte utlöser i samband med en krock.
- Om varningslampan för krockkudden tänds under körning måste du få systemet kontrollerat. Vi rekommenderar att du vänder dig till en Kia-verkstad.
- Krockkuddar kan bara utlösa en gång. Vi rekommenderar att du vänder dig till en Kia-verkstad om de måste ersättas.
- De främre krockkuddarna utlöser endast vid kraftigare kollisioner rakt framifrån eller vid högst 30° vinkel snett framifrån.

(forts)

(forts)

- De främre krockkuddarna utlöser normalt inte vid påkörning från sidan, bakifrån eller om bilen slår runt. De utlöser inte heller om frontalkollisionen är mindre kraftig. Använd därför alltid säkerhetsbälte!
- När en barnstol monteras i framsätet ska krockkudden kopplas bort och sätet skjutas så långt bakåt som möjligt.
- Barn som är längre än 140 cm kan använda bilens ordinarie bälten och bör sitta i baksätet.
- Alla åkande ska alltid vara korrekt fastspända när bilen är i rörelse. Sitt så långt från alla krockkuddar som möjligt.
- Alla i bilen sitta i upprätt ställning och inte lutade åt någon sida. Fötterna ska vara på golvet med undantag för mindre barn i barnstolar.
- Den som inte sitter enligt ovanstående anvisningar kan skadas av en utlösande krockkudde eller krockgardin.

Reglage för bortkoppling av passagerarens krockkudde



Om ett barn ska åka i framsätet ska krockkudden kopplas bort (OFF) oavsett om barnet sitter i en bakåtvänd monterad stol eller åker framlänges.

Kudden kan lämpligen också kopplas bort om ingen ska färdas i passagerarsätet.

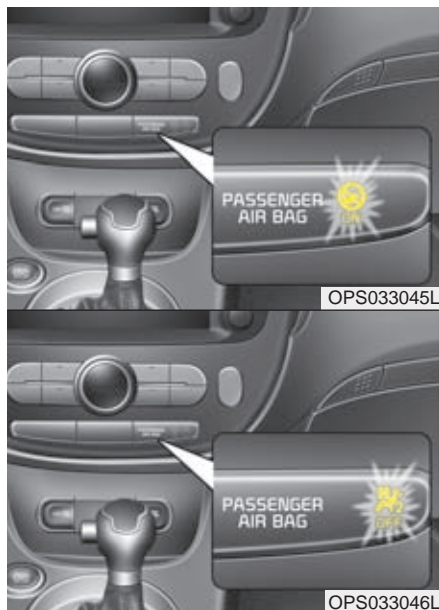

* Kontroll-/varningslampan kan se annorlunda ut i din bil.

Passagerarkudden ON eller OFF:

I läge ON är höger krockkudde inkopplad och utlöser vid en eventuell krock. Den här (☀) varningslampan lyser i panelen. Därför får inget barn placeras i framsätet, varken framåt- eller bakåtvänt.

När höger krockkudde är bortkopplad (läge OFF) ska den här lampan (☹) lysa i panelen. Barn kan placeras i framsätet i godkänd barnsäkerhetsutrustning.

VARNING

Kontrollera att du har rätt information i displayen. Se bilderna till vänster.

* OBS

- När reglaget är i läge ON kan krockkudden utlösas vid en kollision. Om en barnstol då är monterad i framsätet krossas den av krockkudden.
- Kontrollera alltid att reglaget är i läge OFF om ett barn ska färdas i framsätet.

! VIKTIGT

- Om reglaget för bortkoppling av krockkudden inte fungerar som det ska kommer varningslampan för krockkuddarna (🚨) att tändas.
- Kontrollampan för bortkopplad krockkudde (OFF) (🚫) kommer inte att lysa. Däremot kommer lampan för inkopplad kudde (ON) att lysa i ca 60 sekunder i läget POWER ON. Systemet för krockkuddarna aktiverar den högra krockkudden. Det betyder att den utlöser vid en kollision, även om reglaget för bortkoppling är vridet till OFF.
- Om varningslampan för krockkuddarna blinkar eller inte tänds i läge POWER ON eller tänds under körning, då rekommenderar vi att du låter en Kia-verkstad kontrollera krockkuddesystemet snarast möjligt.

⚠ VARNING

- Föraren är ansvarig för att reglaget är i rätt läge.
- Bortkoppling av krockkudden ska göras i läget POWER OFF. I annat fall finns det risk för skador på kontrollenheten för krockkuddarna. Det kan medföra att krockkuddarna och/eller krockgardinerna inte utlöser som de ska vid en kollision.
- När en barnstol monteras i framsätet ska krockkudden kopplas bort och sätet skjutas så långt bakåt som möjligt. En utlösande krockkudde krossar en bakåtvänt monterad barnstol i framsätet.
- Kudden kan lämpligen också kopplas bort om ingen ska färdas i passagerarsätet.
- Barn som är längre än 140 cm kan använda bilens ordinarie bälten och bör sitta i baksätet.

⚠ VARNING

- Passagerarkudden är större än den i ratten och utlöser med mycket större kraft. Det är därför viktigt att alltid skjuta sätet så långt bakåt som det är praktiskt möjligt.
- Alla i bilen ska alltid använda säkerhetsbälte så fort bilen är i rörelse. Det gäller även den allra kortaste körsträcka.
- En framsätesspassagerare som inte har säkerhetsbältet fastspänt kastas framåt om föraren panikbromsar. Om en kollision då inträffar och utlöser krockkudden kommer kudden att träffa den åkande med stor kraft så att skadorna kan bli mycket allvarliga.
- Framsätesspassageraren ska alltid sitta upprätt och lutad mot ryggstödet samt hålla fötterna på golvet och händerna borta från instrumentpanelen.

(forts)

(forts)

- Gravida kvinnor och personer med dålig fysik bör färdas i baksätet för att inte riskera kontakt med krockkudden.
- Placera inget föremål eller tillbehör och klistra inga dekaler ovanpå instrumentpanelen där kudden är monterad. Det kan orsaka skador om kudden utlöses.
- Fäst heller inget på vindrutan och montera ingenting på den inre backspegeln.
- Åk aldrig med en pipa eller något annat i munnen. Det finns mycket stor risk för allvarliga skador om krockkudden utlöses.

Sidokrockkudde

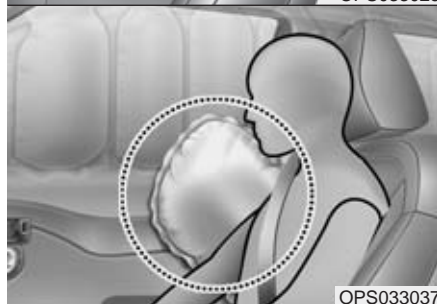
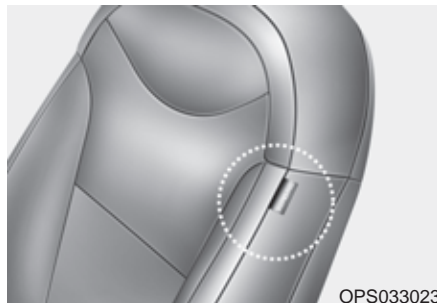

* Utrustningen i din bil kan vara annorlunda än den som visas i bilden.

Sidokrockkuddarna i framsätenas ryggstöd skyddar föraren och framsätesspassageraren vid påkörning från sidan.

De utlöser endast om kollisionen är tillräckligt kraftig för att de ska utlösas och beroende på påkörningsvinkeln samt vilken del av bilens sida som blir träffad.

VARNING

Ingen i bilen får luta sig mot dörrarna, hålla armarna uppe mot eller sticka ut armar genom sidorutorna. Det får inte heller finnas några föremål, som t ex vanliga kuddar mellan de åkande och sidorutorna.

⚠ VARNING

- För att sidokrockkuddarna ska ge optimalt skydd ska de åkande i framsätet sitta upprätt och använda säkerhetsbältena. Föraren ska hålla bägge händerna på ratten.
- Ingen får luta sig mot en dörr eller sticka ut armar eller huvud genom sidorutorna.
- Ingenting får placeras på utsidan av ryggstöden där krockkuddarna är monterade.
- Sätt ingen överdragsklädsel på ryggstöden i framsätet.
- Montera inga tillbehör intill sidokrockkuddarna.
- Stoppa inte paraplyer eller annat mellan de främre ryggstöden och bilens sida. Sådana föremål kan orsaka skador om krockkuddarna utlöser.
- För att inte ofrivilligt utlösa sidokrockkuddarna, se till att det inte uppstår några stötar mot sensorerna i läget POWER ON.
- Om ett säte eller klädseln skadas, rekommenderar vi att du vänder dig till en Kia-verkstad för kontroll och reparation. Informera om att bilen har sidokrockkuddar.

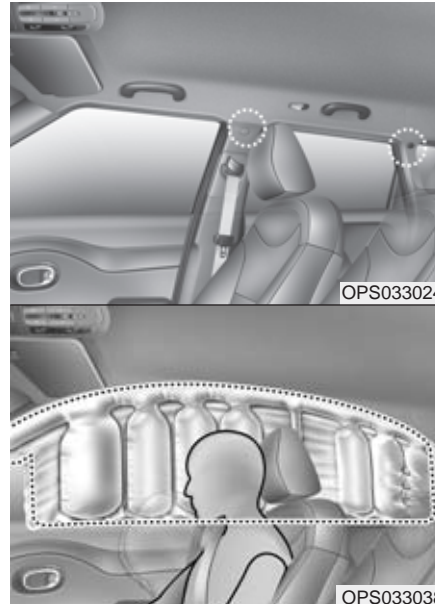
Krockgardiner

* Utrustningen i din bil kan vara annorlunda än den som visas i bilden.

Krockgardinerna är monterade under klädseln ovanför dörrarna och är till för att skydda de åkandes huvuden i fram- och baksätet, om bilen blir påkörd från sidan.

Krockgardinerna utlöser endast på den sida där bilen blir påkörd och om kollisionen är kraftig. De utlöser normalt inte vid frontalkollisioner, påkörning bakifrån eller om bilen slår runt.

⚠ VARNING

- För att sidokrockkuddarna och krockgardinerna ska ge optimalt skydd ska de åkande i framsätet och på de yttre platserna i baksätet sitta upprätt och använda säkerhetsbältena.
 - Passagerare (barn och vuxna) som åker i framsätet eller på ytterplatser i baksätena får inte luta sig mot bilens dörrar eller sidor eller sticka ut armar genom sidorutorna. De får inte heller ha några föremål på utsidan av sig.
 - Gör inga ingrepp i systemet för krockgardinerna. Vi rekommenderar att du vänder sig till en Kia-verkstad för den typen av service/reparationer.
- Om inte ovanstående anvisningar följs kan krockkuddarna utlösas oavsiktligt och orsaka allvarliga skador eller medföra att de inte utlöser som de ska i samband med en kollision.

I vissa situationer kanske krockkuddarna inte utlöses

Exempel: Vid påkörning bakifrån, om bilen blir påkörd en andra och en tredje gång, om farten är låg vid kollisionstillfället.

Komponenter i krockkuddesystemet

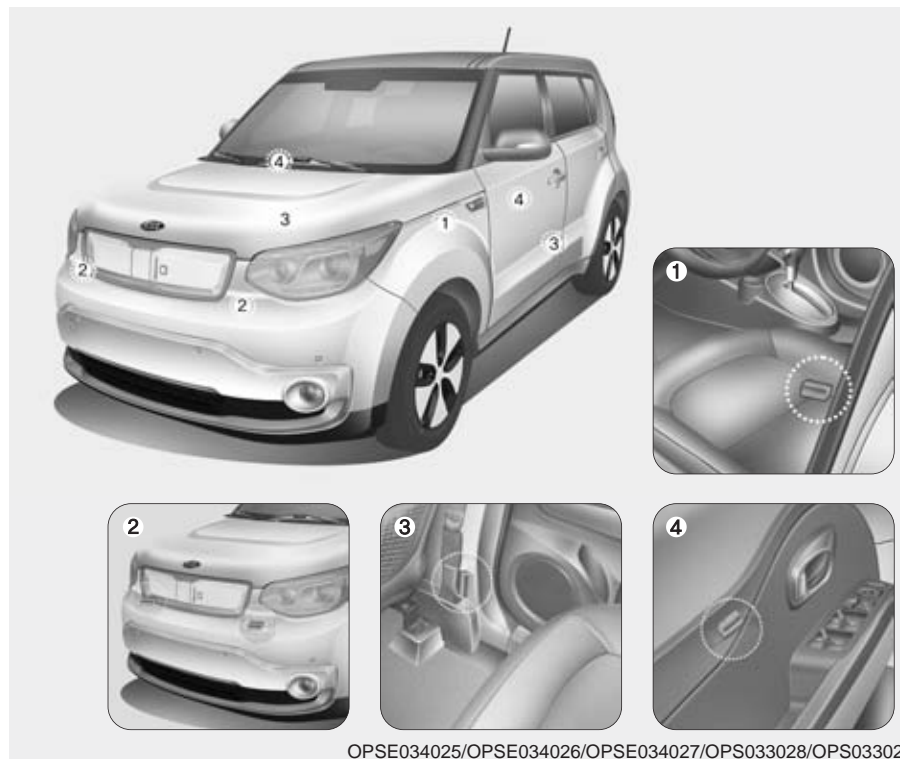

(1) Kontrollenhet
(2) Sensorer för frontalkrock

(3) Sidokrockssensorer
(4) Sidokrockssensorer

VARNING

- Krockkuddar och sensorerna i krockkuddesystemet får inte utsättas för stötar och slag. Då finns det risk att de utlöser och orsakar skador.
- Gör inga ingrepp i någon del av systemet. Det kan medföra att en krockkudde oväntat utlöses. Allt arbete med krockkuddar och sensorer måste utföras av specialutbildade mekaniker. Vi rekommenderar att du vänder dig till en Kia-verkstad.
- Det kan uppstå problem med sensorernas funktion om den främre stötfångaren eller stolpen mellan dörrarna (B-stolpen) skadas. Om du råkar ut för en skada, se till att få bilen kontrollerad och reparerad. Vi rekommenderar att du vänder dig till en Kia-verkstad.
- Vi rekommenderar att du vänder dig till en Kia-verkstad om du vill montera några tillbehör i fronten på bilen. Då kan du vara säker på monteringen görs på ett sådant sätt att krocksensorerna inte påverkas.

När utlöser de främre krockkuddarna?



De utlöser vid en kollision rakt eller snett framifrån och om sensorerna känner av att kollisionen är kraftig. Om kollisionen inte är våldsam utlöser i vissa fall endast bältesträckarna.



* Utrustningen i din bil kan vara annorlunda än den som visas i bilden.

När utlöser sidokrockkuddar och krockgardiner

Sidokrockkuddar och krockgardiner utlöser när sidokrockssensorn, känner av att kollisionen är kraftig nog att utlösa sidokrockkuddar och/eller krockgardiner. De främre krockkuddarna är konstruerade för att endast aktiveras vid en frontalkrock. De kan dock utlösas även vid andra kollisioner om sensorerna för frontalkrock utsätts för tillräckligt stort krockvåld.

Sidokrockkuddarna och/eller krockgardinerna har konstruerats för att endast aktiveras vid sidokollisioner. De kan dock utlösas även vid andra typer av kollisioner om sensorerna utsätts för kraftig påverkan.

Om bilen utsätts för en mycket kraftig smäll, t ex om den kör ner i en grop eller med för hög fart över en sk vägkyl, kan krockkuddarna utlösas. Kör därför försiktigt på dåliga vägar.

Situationer då krockkuddarna normalt inte utlöses



- Vid lindrigare kollisioner, som t ex körockar ger säkerhetsbältet tillräckligt skydd och därför utlöses inte krockkuddarna. Bältessträckarna kan däremot utlösas.

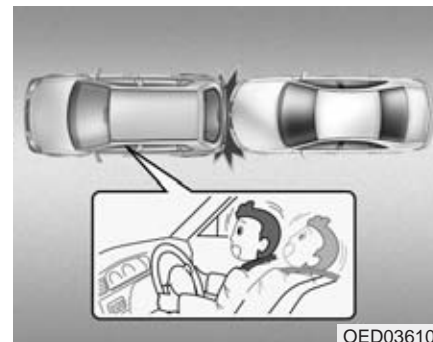

Skydd mot nackskador vid påkörning bakifrån

- Vid påkörning bakifrån utlöses inga krockkuddar. Däremot aktiveras det sk whiplashskyddet som finns i framsätena. Det trycker nackskyddet framåt för att huvudet inte ska kastas bakåt, vilket skulle kunna medföra allvarliga nackskador.



OVQ036018N

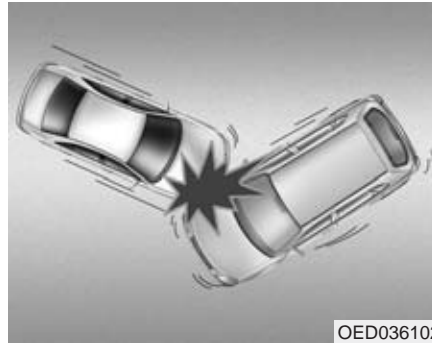

OED036102

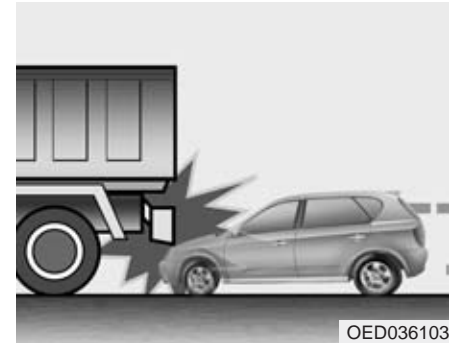

OED036103

- Främre krockkuddarna utlöser eventuellt inte vid en sidokrock på grund av att dessa ej skulle ge något extra skydd vid viss typ av sidokrock.
- Däremot så kan också de främre krockkuddarna utlösa om bilen är utrustad med sidokrockkuddar och sidokrockgardiner beroende på hastighet samt i vilken vinkel krocken inträffar.
- När en kollision sker med en vinkel, som bilden visar, kanske inga krockkuddar utlöses.
- Om bilen reflexmässigt bromsas kraftigt och därefter pressas in under t ex ett bilflak kanske kollisionen inte blir så häftig att krockkuddarna utlöses.

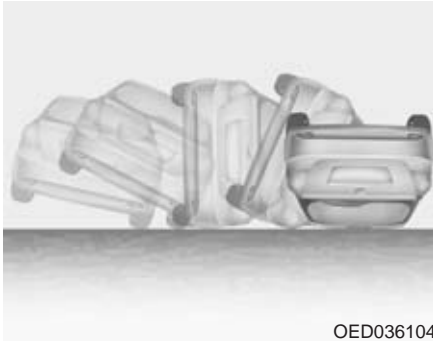

OED036104

- Bilen är inte utrustad med sensorer som känner av om den voltar. Men om bilen slår runt på grund av att den blivit påkörd från sidan, kan sidokrockkuddar och krockgardiner utlösas.

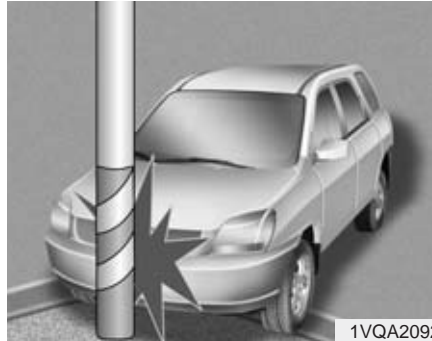

1VQA2092

- Krockkuddarna utlöser normalt inte vid lindrigare kollisioner med stolpar eller träd eller om de ger efter eller om hastigheten är låg.

Krockkuddesystemet är underhållsfritt

Det ingår inga komponenter som kräver service. De enda tillfällen när något måste åtgärdas är om varningslampan tänds för att det uppstått ett fel eller om den inte tänds i samband med att bilen startas. I så fall rekommenderar vi att du låter en Kia-verkstad kontrollera systemet.

⚠ VARNING

- Gör inga försök att modifiera, reparera eller utföra service på några komponenter i krockkuddesystemet. Det kan medföra att det inte fungerar som det ska eller att en kudde oavsiktligt utlöses.
- Rengöring av materialen som täcker krockkuddarna ska ske med mjuka trasor, torra eller lätt fuktade. Använd ingen form av rengöringsmedel.
- Placera inga föremål eller tillbehör och klistra inga dekaler där krockkuddarna är monterade. Det kan orsaka skador om kudden utlöses.
- Om en krockkudde har löst ut ska den bytas. Det är ett arbete som måste utföras av specialutbildade mekaniker. Vi rekommenderar därför att du anlitar en Kia-verkstad.

(forts)

(forts)

- Lossa inga anslutningar för krockkuddesystemet. Det kan medföra att det inte fungerar som det ska eller att en kudde oavsiktligt utlöses.
- Komponenterna i krockkuddesystemet måste omhändertas på ett speciellt sätt när bilen slutligen ska skrotas. Det ansvarar Kia-återförsäljaren för.
- Om bilen blivit översvämmad, golvmattorna är genomblöta eller om det finns vatten på golvet, starta inte bilen! Vi rekommenderar att du direkt tar kontakt med en Kia-verkstad.

Med tanke på de åkandes säkerhet

- Alla i bilen ska vara fastspända och sitta i upprätt ställning samt ha fötterna på golvet när bilen är i rörelse.
- Om passagerare ska byta plats i bilen, stanna först innan bältena lossas.
- Endast en person får vara fastspänd i respektive säkerhetsbälte.
- Spänn inte fast någonting på själva bältena.
- Åk aldrig med en pipa eller något annat i munnen och ha aldrig något hårt i knäet. Det finns mycket stor risk för allvarliga skador om krockkudden utlöses.
- Passagerare ska alltid sitta upprätt och lutade mot ryggstöden samt hålla fötterna på golvet och händerna borta från de ställen där krockkuddarna är monterade.
- Placera inget och klistra inga dekaler där krockkuddarna är monterade. Funktionen för kuddarna kan påverkas.
- Utför inga modifieringar på fram-sätena. Sidokrockkuddarnas funktion kan påverkas.

VARNING

- Den som sitter för mycket tillbakalutad riskerar att glida ur bältet vid en häftig inbromsning eller eventuell kollision.
- Alla åkande i bilen ska vara fastspända och sitta i upprätt ställning lutade mot ryggstöden samt ha fötterna på golvet.

Gör inga modifieringar på bilen

Förändringar av chassit, karossen, stötfångarna eller frigångshöjden kan påverka krockkuddarnas funktion.

Dekaler med information om krockkuddarna

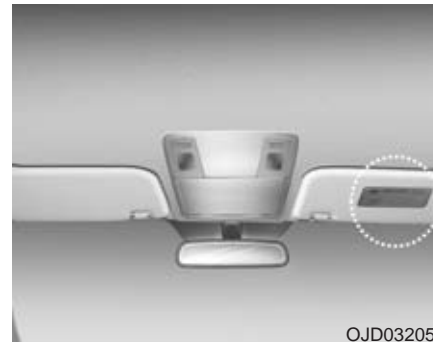

Dekalerna innehåller första hand varningar för de risker som krockkuddarna utgör för barn. Allt man ska tänka på när det gäller krockkuddarna är utförligt beskrivet på tidigare sidor här i boken.

Lär känna bilen

Nycklar	4-4	• Eluppvärmd ratt	4-21
• Smart Key-funktioner	4-4	• Signalhorn	4-22
• Om du inte kan låsa/låsa upp med din Smart Key, gör så här:	4-6	• FLEXYSYSTEM - Justera styrservohjälpen	4-23
• Smart Key - Batteribyte	4-6	Backspeglar	4-25
• Startspärr	4-7	• Inre backspegel	4-25
Dörrlåsen	4-9	• Yttre backspegel	4-26
• Lås/lås upp dörrarna utifrån	4-9	Mätare, varnings- och kontrollampor	4-29
• Låsa/låsa upp dörrarna inifrån bilen	4-10	• Dimmer för instrumentpanelen	4-30
• Stöldskyddslåsning	4-11	• Display-inställningar	4-31
• Dörrlåsfunktioner	4-11	• Mätare	4-31
• Barnsäkra dörrlås	4-12	Display-inställningar	4-34
Bakluckan	4-13	• Visning av kraftflöde	4-35
• Manuellt öppningsbar baklucka	4-13	• Kraftflöde	4-35
• Stäng	4-13	• EKO-mätare	4-35
• Bakluckan kan nödöppnas inifrån	4-14	• Radioinställning	4-36
Fönsterhissar	4-15	• Serviceindikator	4-36
• Reglagen för de elektriska fönsterhissarna	4-15	• Inställningar	4-37
• Elektriska fönsterhissar	4-16	• Varningsmeddelanden	4-39
Motorhuv	4-19	Färd dator	4-48
• Öppna huv	4-19	• Energiförbrukning	4-48
• Stäng huv	4-19	• Trip A/B	4-49
Styrning	4-20	• Återstående körsträcka	4-51
• Elektrisk styrservo (EPS)	4-20	Varnings- och kontrollampor	4-52
• Justering av ratten	4-21	• Varningslampor	4-52
		• Kontrollampor	4-58

Parkeringshjälp	4-62	Inre belysning	4-76
• Så här fungerar parkeringshjälpen.....	4-62	• Automatisk släckning	4-76
• Felindikation	4-65	• Läslampor	4-76
Backkamera	4-66	• Innerbelysning	4-77
Yttre belysning	4-67	• Bagagerumslampa.....	4-77
• Batterisparfunktion.....	4-67	• Lampa i handskfacket.....	4-78
• Fördröjd släckning av strålkastarna		• Make up-spegel med belysning	4-78
- Eskortbelysning.....	4-67	Eskort- och välkomstbelysning	4-79
• Tänd strålkastarna med fjärrkontrollen.....	4-68	• Tänd strålkastarna med din Smart Key.....	4-79
• Felfunktion för yttre belysning	4-68	• Innerbelysningen	4-79
• Stabilisering av elektriska styrsystemet		Bakrutedefroster	4-80
markeras med blinkningar.....	4-68	• Bakrutedefroster	4-80
• Reglaget för yttre belysning	4-69	Automatisk klimatanläggning	4-81
• Omkoppling till helljus.....	4-70	• I AUTO-läge sköts alla inställningar automatiskt ..	4-82
• Blinkers.....	4-71	• Växla mellan AUTO och manuella inställningar ...	4-83
• Dimljus fram	4-72	• Inställningar för värme, ventilation och kyla.....	4-90
• Dimbakljus.....	4-72	• Kupéluftfilter	4-91
• Varselljus	4-73	• Kontroll av kylmedel i systemet och	
• Nivåreglering av strålkastarna.....	4-73	smörjning av kompressorn.....	4-92
Vindrutetorkare och spolare	4-74	• Dekal - Kylmedel/kylkompressor.....	4-92
• Spakens lägen/vindrutespolare	4-74	Inställning för att ta bort imma och	
• Bakrutetorkare/spolare.....	4-74	is från vindrutan	4-93
• Spakens lägen.....	4-74	• Automatisk klimatanläggning	4-93
• Vindrutespolare	4-75	• Imma på vindrutans insida	4-94
• Bakrutetorkare/spolare.....	4-75	• Imsensor.....	4-94

Clean air - luftrening	4-95
Förvaringsfack	4-96
• Förvaringsfack mellan framsätena	4-96
• Handskfack	4-96
• Fack för t ex solglasögon	4-97
• Förvaringsfack under bagagerumsgolvet	4-97
Komfortdetaljer	4-98
• Cigarettändare	4-98
• Askkopp	4-99
• Dryckeshållare	4-99
• Solskydd med make up-spegel	4-100
• Eluppvärmda säten	4-101
• Ventilerade framsäten	4-102
• Eluttag	4-103
• Klädkrok	4-103
• Extra golvmattor fram	4-104
• Öglor för lastförankring och lastnät	4-104
• Insynsskydd	4-105
Radioutrustning	4-106
• Antenn	4-106
• Radioreglage på ratten	4-107
• Ljusram runt de främre högtalarna	4-108
• AUX-, USB- och iPod®-anslutningar	4-108

NYCKLAR



Bilens nyckelnummer medföljer vid leveransen av varje ny bil. Skilj noteringen med nyckelnumret från nycklarna och förvara den på en säker plats. Anteckna också numret på en separat lapp och förvara den på ett annat säkert ställe. Slarva inte bort nyckelnumret. Det behövs vid beställning av nycklar. Behöver du nya nycklar rekommenderar vi att du vänder dig till en Kia-verkstad.

Smart Key-funktioner

Lås bilen



Du låser alla dörrarna genom att trycka på dörrhandtagets knapp, när du har din Smart Key med dig och alla dörrarna och bakluckan är stängda.

Blinkerslamporna blinkar en gång för att markera att bilen är låst.

För att du ska kunna låsa bilen med knappen får din Smart Key vara högst 1 meter från bilens dörrhandtag.

Om du vill kontrollera att dörrarna låsts, dra i dörrhandtagen.

Det går inte att låsa bilen med knappen på dörren:

- Om du har din Smart Key inne i bilen.
- Om du inte stängt av bilen, d v s den är i POWER ON eller ACC-läge.
- Om någon dörr inte är helt stängd.

Dörrlåsing med Smart Key/fjärrkontroll

Du låser dörrarna och bakluckan med låsknappen (1) när alla dörrarna är helt stängda.

Blinkerslamporna blinkar en gång för att markera att bilen är låst. De yttre backspeglarna kommer att fällas in, om speglarnas AUTO-knapp är intryckt

Om någon dörr, bakluckan eller huven är öppen kommer blinkerslamporna inte att blinka.

Lås upp bilen med dörrhandtaget

Du ska ha din Smart Key högst 1 meter från dörrhandtaget när du trycker på knappen. Alla dörrarna låses upp (inte bakluckan) och blinkerslamporna blinkar två gånger för att markera att bilen är olåst. De yttre backspeglarna fälls ut när dörrarna låses upp, om speglarnas AUTO-knapp är intryckt. Se avsnittet "Backspeglar" i detta kapitel.

Anm. Om du inte öppnar någon dörr inom 30 sekunder låses bilen automatiskt.

Lås upp med Smart Key/fjärrkontroll

Tryck på lås-upp-knappen (2) och alla dörrarna låses upp (inte bakluckan) och blinkerslamporna blinkar två gånger för att markera att bilen är olåst.

Anm. Om du inte öppnar någon dörr inom 30 sekunder låses bilen automatiskt.

Lås upp/öppna bakluckan med handtaget på luckan

Ta tag i handtaget när du har din Smart Key intill bakluckan. Lyft luckan genom att trycka på handtaget.

Blinkerslamporna blinkar två gånger för att markera att luckan är olåst.

Anm. När bakluckan har öppnats och sedan stängts låses den automatiskt.

Lås upp bakluckan med Smart Key / fjärrkontroll

Håll in låsknappen (3) i mer än 1 sekund. Bakluckan låses upp och blinkerslamporna blinkar två gånger för att markera att den är olåst.

Anm. Om du inte öppnar bakluckan inom 30 sekunder låses den automatiskt.

Anm. När bakluckan har öppnats och sedan stängts låses den automatiskt.

※ Texten HOLD på din Smart Key markerar att du måste hålla in knappen mer än 1 sekund för att låsa upp bakluckan.

Start av bilen

En Smart Key behöver man inte plocka fram när man ska låsa upp dörrarna eller bakluckan eller starta bilen. Läs om start i kapitel 5.

Om du inte kan låsa/låsa upp med din Smart Key, gör så här:

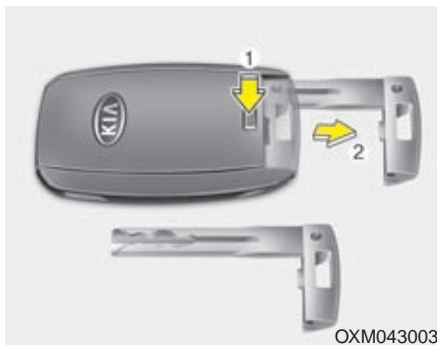

1. Tryck på spärknappen (1) och dra loss nyckelaxet (2).
2. Stick in nyckelaxet i dörrlåset och vrid bakåt för att låsa upp och framåt för att låsa.
3. När du sätter tillbaka nyckelaxet i fjärrkontrollen ska det fastna med ett klick.

Smart Key - Batteribyte

I din Smart Key finns ett litiumbatteri som normalt räcker i flera år. När det är dags att byta, följ anvisningarna här på sidan. Om du inte vill byta batteri själv, rekommenderar vi att du vänder dig till en Kia-verkstad.

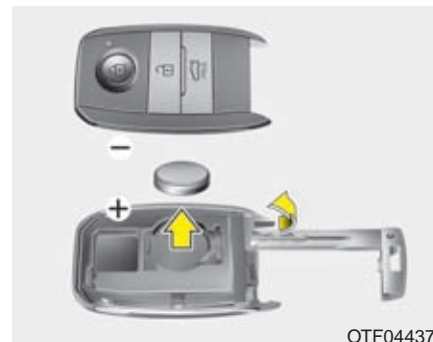

1. Bänd försiktigt isär de två halvorna.
2. Byt ut batteriet mot ett nytt (CR2032). När du byter batteri, se till att +/- kommer åt rätt håll. Se bilden.
3. Tryck ihop de två halvorna och testa funktionen.

*** OBS**

- Om du använder fel typ av batteri i din Smart Key kan den skadas.
- Elektroniken i en Smart Key kan skadas av hårda stötar, fukt och statisk elektricitet.
- En Smart Key ska normalt fungera i flera år utan problem eller batteribyte. Men om den inte fungerar, t ex genom att den blivit nersmutsad eller skadad av statisk elektricitet eller om batteriet behöver bytas - och du inte kan göra det själv - rekommenderar vi att du vänder dig till en Kia-verkstad.

! VIKTIGT

Felaktig kassering av förbrukat batteri är skadligt både för miljö och hälsa. Deponera ditt förbrukade batteri enligt gällande lokala föreskrifter.

Startspärr

Startspärren är ett elektroniskt stöldskydd som bara tillåter att bilen startas med rätt Smart Key.

Systemet består av en transponder i bilens Smart Key och en mottagare i bilen, som känner av att rätt Smart Key används och att den finns i bilen.

Startspärren stängs av så att bilen kan startas

Det sker automatiskt när du tryckt POWER-knappen till ON-läget.

Startspärren aktiveras (för stöldskydd)

När du tryckt POWER-knappen till läge OFF aktiveras startspärren.

! VARNING

För att förhindra stöld ska du inte förvara någon Smart Key i bilen och inte heller nyckelkoden, som är unik för varje bil.

*** OBS**

När bilen ska startas får det inte finnas andra nycklar med transpondrar i närheten av bilens Smart Key. Det kan medföra att den inte går att starta.

! VIKTIGT

Ha inte metallföremål i närheten av bilens Smart Key eller POWER-knapp. Metallföremål kan påverka transponderns signal så att det inte går att starta bilen.

*** OBS**

Behöver du en ny Smart Key vänd dig till en Kia-verkstad.

! VIKTIGT

Transpondern i din Smart Key kräver inget underhåll och ska normalt fungera problemfritt i många år. Den kan dock sluta fungera om den utsätts för hårda stötar, statisk elektricitet, hög värme eller starkt solljus och fukt.

! VIKTIGT

Gör inga ingrepp eller modifieringar i systemet för startspärren. Om något behöver åtgärdas, rekommenderar vi att du vänder dig till en Kia-verkstad. Fel som uppstått på grund av felaktiga ingrepp omfattas inte av nybilsgarantin.

*** OBS - Smart Key**

- Om du tappar bort din Smart Key kan du inte starta bilen. Den måste bogseras till en auktoriserad Kia-verkstad.
- Det går att ha högst 2 st Smart Key till bilen. Skaffa omgående en ny om du tappar bort den ena. Vänd dig till en Kia-verkstad.
- En Smart Key kanske inte fungerar i dessa fall:
 - Den kan störas av en radiostation eller radiosändare på t ex vid flygplats.
 - Den är nära en mobiltelefon eller kommunikationsradio.
 - Det finns en annan Smart Key i närheten.Om din Smart Key inte fungerar på grund av störningar, använd nyckelaxet för dörrlåsen. Om nyckelaxet inte fungerar, kontakta en Kia-verkstad.
- Om din Smart Key är nära en mobiltelefon kan signalen störas av telefonen. Det kan förekomma t ex när vid ett samtal eller när SMS skickas. Se till att du inte har telefonen och Smart Key i samma ficka eller intill varandra i en väska.

! VIKTIGT

Se till att din Smart Key inte kommer i kontakt med vatten eller andra vätskor. En fuktskada täcks inte av nybilsgarantin.

DÖRRLÅSEN

Lås/lås upp dörrarna utifrån

Smart Key

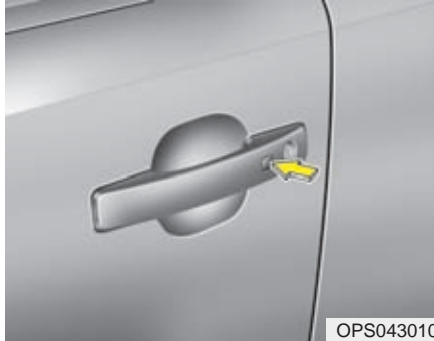

- Dörrarna kan låsas/låsas upp med din Smart Key.
- Dörrarna kan låsas/låsas upp genom att du trycker på låsknappen på dörrhandtaget och du har din Smart Key högst 1 meter från handtaget.
- Öppna dörrarna med dörrhandtagen.
- När du stänger en dörr, se till att den stängs ordentligt.

Nyckelaxet

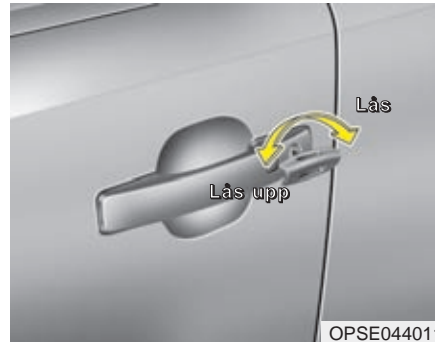

Om dörrarna inte går att låsa/låsas upp med din Smart Key, gör så här:

- Ta loss nyckelaxet.
- Stick in nyckelaxet i dörrlåset och vrid bakåt för att låsa och framåt för att låsa upp.
- Alla dörrar låses normalt upp samtidigt, när du låser upp förardörren. Om det är något fel på centrallåset, låses bara förardörren upp.
- När dörrarna stängs, se till att de går igen helt.

* OBS

- I sträng kyla finns det en viss risk att låsmekanismerna fryser.
- Om centrallåsningen skulle aktiveras genom låsning/upplåsning snabbt och många gånger i tät följd kan systemet automatiskt kopplas bort några minuter för att skyddas mot överbelastning.

VARNING

- Om du inte stänger dörren helt finns det risk att den öppnas under körning.
- Se till att ingen klämmer sig när en dörr stängs.

Låsa/låsa upp dörrarna inifrån bilen

Med låsknappen vid handtaget

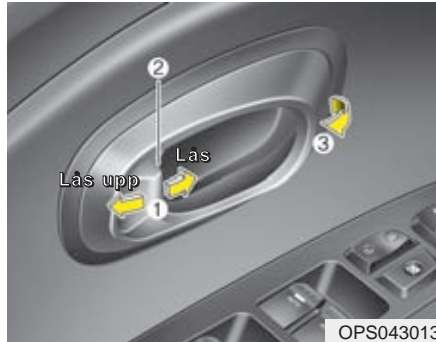

OPS043013

- Tryck knappen (1) som pilen visar för att låsa upp. Den röda markeringen (2) på knappen syns.
- Tryck knappen (1) som pilen visar för att låsa. Den röda markeringen (2) på knappen syns inte.
- Öppna dörren med handtaget (3).
- Om någon av framdörrarna öppnas när dörrarna är låsta så kommer dörrarna automatiskt att öppnas.
- Förardörren kan inte låsas om du har din Smart Key inne i bilen.

Med centrallåsknappen



OPSE044014

Dörrarna går att låsa/låsa upp med låsknappen på förardörren.

- Tryck i framkanten (1) på knappen för att låsa alla dörrarna.
- Tryck i bakkanten (2) för att låsa upp.

VARNING - Fel på dörrlåsen

Om dörrarna inte går att låsa upp inifrån vid första försöket, prova en gång till eller gör så här:

- Dra i något av de andra dörrhandtagen.
- Öppna sidorutan och öppna dörren utifrån.
- Klättra över till bagageutrymmet och öppna bakluckan. Se beskrivning några sidor längre fram i detta kapitel.

 **VARNING - Dörrarna**

- Se till att dörrarna alltid är ordentligt stängda när bilen är i rörelse.
- Se upp bakåt innan en dörr öppnas så att den inte skadar någon cyklist, motorcyklist eller gående.

 **VARNING - Lämna aldrig bilen olåst**

Lås alltid bilen när du lämnar den. Annars riskerar du att obehöriga går in i bilen. Var också noga med att sätta an parkeringsbromsen, stänga alla rutorna och ta med dig din Smart Key.

 **VARNING - Överhettad kupé**

En solig dag kan bilen bli mycket varm invändigt. Undvik därför att lämna barn och husdjur ensamma i bilen. De kan då bli uttorkade och i värsta fall dö.

Stöldskyddslåsning

Vissa modeller kan vara utrustade med stöldskyddslåsning, som innebär att det inte går att öppna dörrarna med handtagen på insidan av dörrarna. Detta försvårar för en tjuv, som t ex slagit sönder en ruta för att komma in i bilen.

Stöldskyddslåsningen aktiveras respektive avaktiveras endast när du låser/låser upp bilen med din Smart Key.

 **VARNING**

Stöldskyddslås inte bilen om någon är kvar i den. Bilen kan inte öppnas inifrån annat än med bilens Smart Key.

Dörrlåsfunktioner***Automatisk upplåsning vid krock.***

Om bilen krockar och någon krockkudde utlöser så låses dörrarna automatiskt upp.

Automatisk låsning när bilen körs

Dörrarna låses automatiskt när bilen kommit upp i 15 km/tim.

Du kan aktivera eller avaktivera ovanstående låsfunktioner. Se avsnittet "Inställningar" i detta kapitel.

Barnsäkra dörrlås

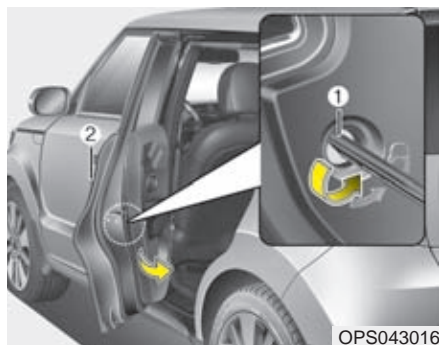

För att göra bakdörrarna barnsäkra, gör så här:

1. Öppna bakdörrarna.
2. För in nyckelaxet eller en skruvmejsel i hålet (1) och vrid moturs, som pilen visar. När barnspärren är i låst position (🔒) så kan inte bakre dörrarna öppnas inifrån.
3. Stäng dörrarna.

Bakdörrarna ska nu bara kunna öppnas med handtaget på utsidan (2).

Kontrollera att de inte kan öppnas med handtagen på dörrarnas insidor.

För att koppla bort spärren, vrid tillbaka reglaget.

VARNING - Bakdörrarnas lås

Se alltid till att bakdörrarna inte går att öppna inifrån när barn ska färdas i bilen. Då kan de av misstag inte öppna en dörr och riskera att falla ur bilen.

BAKLUCKAN

Manuellt öppningsbar baklucka



OPSE044017

- Luckan låses/låses upp med din Smart Key samtidigt som dörrarna eller om du trycker på centrallåsknappen i bilen.
- Du kan låsa upp bakluckan separat med din Smart Key genom att hålla in bakluckans lås-opp-knapp i ca 1 sekund. Du kan också ta tag i luckhandtaget när du har din Smart Key intill bilen.
- När luckan är olåst tar du tag som bilden ovan visar och lyfter luckan.
- När du sedan stänger luckan låses den automatiskt.

* OBS

I sträng kyla finns det en viss risk att låsmekanismen fryser.

VARNING

Se till att ingen står i vägen för luckan när den öppnas.

VIKTIGT

Om luckan inte är helt stängd under körning kan lyftfjädrarna och låsmekanismen skadas.

Stäng



OPSE044018

Fäll ner luckan och tryck igen den om den inte stänger sig själv.

VARNING

Se till att ingenting kommer i kläm när bakluckan stängs.

! VIKTIGT

Se till att inget föremål finns i närheten av låsbygeln när bakluckan skall stängas. Det kan skada låsmekanismen.

! VARNING - Last

Lasta de tyngsta föremålen längst fram och underst och surra all tung last. Lasta aldrig högre än till överkant av ryggstöden.

Bakluckan kan nödöppnas inifrån



Nödöppning av bakluckan inifrån bilen
Gör så här:

1. Ta bort luckan som den övre infällda bilden visar.
2. Skjut låsspärren åt sidan, som pilen i den nedre infällda bilden visar.
3. Knuffa upp bakluckan.

! VARNING

- Se till att alla som åker i bilen känner till att bakluckan kan öppnas inifrån med nödöppningsreglaget.
- Använd reglaget endast i nödsituationer.

FÖNSTERHISSAR

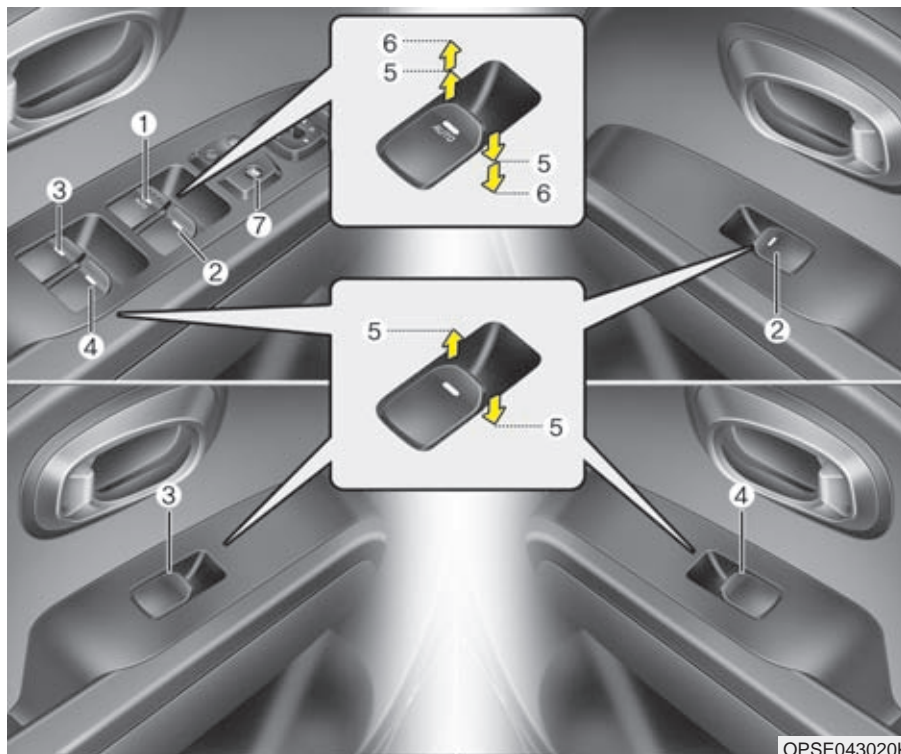

Reglagen för de elektriska fönsterhissarna

- (1) Förarens sidoruta
- (2) Rutan på höger framdörr
- (3) Rutan på vänster baddörr
- (4) Rutan på höger baddörr
- (5) Öppna/stäng
- (6) Ett-tryck-öppning/-stängning
- (7) Knapp som spärrar reglagen på baddörrarna

* OBS

I sträng kyla finns det en viss risk att hissmekanismerna fryser.

OPSE043020K

Elektriska fönsterhissar

Det finns reglage för fönsterhissarna på samtliga dörrar. På förardörren finns reglage för samtliga sidorutor.

Föraren har också en spärrknapp som kan spärra reglagen för det bakre sidorutorna.

Fönsterhissarna fungerar i ca 30 sekunder efter att du tryckt POWER-knappen till OFF- eller ACC-läget. Men om en framdörr öppnas inom de 30 sekunderna, går det inte att manövrera fönsterhissarna.

* OBS

Om du kör med en bakre sidoruta öppen eller bägge bakre sidorutorna öppna kan det uppstå störande pulserande vindstötar i bilen. Prova då med att öppna de främre sidorutorna ett par centimeter och se om det blir bättre.

Öppna/stäng sidorutor



Typ A

Alla rutorna kan öppnas/stängas med reglagen på förardörren. Övriga rutor öppnas/stängs med separata reglage (5) på respektive dörr.

Pil uppåt = Stäng

Pil nedåt = Öppna



Typ B - Bilar med dubbel "ett-tryck-funktion"

Om du trycker ner knappen eller lyfter knappen förbi spärrläget (5) och till ändläget (6), går rutan direkt hela vägen ner alternativt upp.

Rutans rörelse går dock att stoppa genom att man trycker på knappen (om rutan är på väg upp) och lyfter (om den är på väg ner).

Pil uppåt = Stäng

Pil nedåt = Öppna

*** OBS**

Om batteriet har varit urladdat eller bortkopplat måste systemet för fönsterhissarna återställas. Gör så här:

1. Tryck POWER-knappen till ON-läget.
2. Stäng förarens sidoruta och håll knappen lyft i minst 1 sekund när rutan är helt stängd.

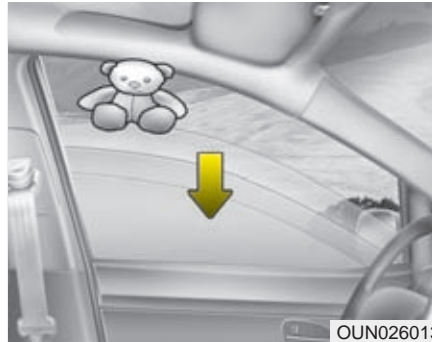
**Klämskydd (förarens ruta) (Typ B)**

Om något kommer i kläm när rutan stängs med ett-tryck-funktionen stannar rutan och sänks automatiskt till 30 cm öppning.

Om något kommer i kläm när knappen hålls lyft hela tiden, stannar rutan och sänks ca 25 mm.

Om knappen lyfts upp igen inom 5 sekunder efter att klämskyddet aktiverats fungerar inte klämskyddet.

*** OBS**

Klämskyddet fungerar bara när rutan ska gå hela vägen upp när knappen lyfts för snabbstängning (ett-tryck-funktion).

⚠ VARNING

- Klämskyddet fungerar endast för förarens ruta och när den stängs med "ett-tryck-funktionen". Skyddet fungerar inte heller de sista 4 mm innan rutan stängts.
- Kontrollera alltid så att ingen kommer i kläm när en ruta ska stängas.

Knapp för att spärra fönsterhissarna



När spärrknappen för fönsterhissarna på förardörren är nedtryckt, går det inte att öppna/stänga rutorna med knapparna bakdörrarna.

När spärrknappen för fönsterhissarna på förardörren är nedtryckt:

- Med reglagen på förardörren kan alla sidorutor öppnas och stängas.
- Reglaget på höger framdörr fungerar.
- Bakdörrarnas reglage är spärrade.

! VIKTIGT

- För att det inte ska uppstå några skador på fönsterhissarna och riskera att säkringen brinner av bör bara en ruta i taget manövreras.
- Manövrera inte samma ruta åt motsatt håll med knappen på förardörren och en annan knapp.

⚠ VARNING

- Lämna aldrig barn ensamma i bilen när den är i READY-läge (🚗).
- Om barn lämnas ensamma i bilen, se till att de inte kan leka med fönsterhissarna och klämmer sig.
- Tryck ner spärrknappen så att reglaget på bakdörren inte kan användas när barn färdas i bilen.
- Kontrollera alltid så att ingen kommer i kläm när en ruta ska stängas.
- Se till att ingen sticker ut en arm när en ruta är öppen och bilen är i rörelse.

MOTORHUVEN

Öppna huven

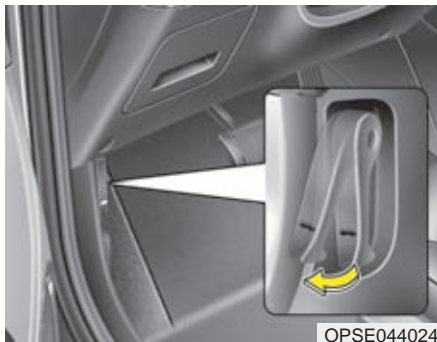

1. Dra i handtaget för att öppna motorhuven. Den öppnas då lite grann.

VARNING

När du ska öppna huven ska bilens funktioner vara avstängda och den ska stå på plant underlag. Väljarspaken ska vara i P-läget och parkeringsbromsen ska vara ansatt.

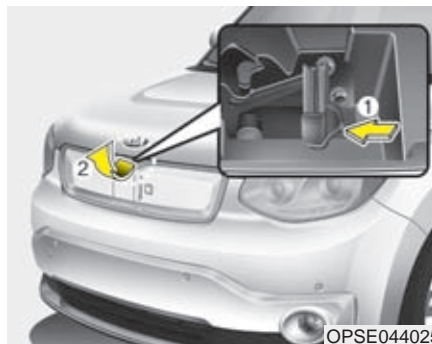

2. Tryck på huvspärren (1) och lyft huven (2).
3. Lyft huven halvvägs upp så går den automatiskt upp tills den är helt öppen.

Stäng huven

1. Innan huven stängs, kontrollera:
 - Att alla påfyllningslock är ordentligt fastskruvade.
 - Att inga verktyg, arbetshandskar, trasor eller annat brännbart material finns i motorrummet.
2. Dra ner huven halvvägs och tryck sedan igen den samt kontrollera att den är låst.

VARNING

- Innan huven stängs, kontrollera att inget ligger i vägen, så att den kan stängas utan att det uppstår några skador.
- Lämna inga verktyg, arbetshandskar, trasor eller annat brännbart material i motorrummet.

VARNING

- Kontrollera noga att huven är ordentligt låst innan bilen körs. Annars finns det risk att den blåser upp och blockerar sikten helt.
- Kör aldrig bilen med huven öppen.

STYRNING

Elektrisk styrervo (EPS)

Om bilen inte är i READY-läge (🚗) eller om styrervon inte fungerar kommer bilen att vara tungstyrd. Det går dock att styra bilen även om det uppstår något fel på servon, men det krävs mer kraft.

Servoeffekten är störst vid låg hastighet och avtar när farten ökar. Bilen blir därmed lättstyrd vid parkeringsmanövrer och körkänslan blir bättre i högre hastigheter.

Om styrningen inte känns normal, rekommenderar vi att du vänder dig till en Kia-verkstad för kontroll.

* OBS

Följande kan hända under normala omständigheter:

- EPS varningslampan tänds inte.
- Styrningen känns trögare när tändningen är på. Det kan bero på att systemet gör en självdiagnos. När den är avslutad ska styrningen kännas normal igen.
- Det kan höras ett klickljud från styrervo när du tryckt POWER-knappen till läge ON eller OFF.
- Ett visst ljud från servos elmotor kan höras i låg fart och när bilen står stilla.
- Om det uppstår något fel på den elektriska styrervo tänds eller blinkar varningslampan i panelen. Du kommer också att märka det genom att bilen blir tungstyrd. I så fall rekommenderar vi att du kontaktar en Kia-verkstad.
- När det är kallt ute kan det höras vissa ljud från servostyrningen. Det är normalt och ljuden ska försvinna när motorn blivit varm.

(forts)

- Om bilen står stilla och du vrider ratten helt åt höger och vänster, kommer styrningen att bli trögare. Det är inget fel utan en skyddsfunktion för styrervo. Styrningen kommer att gå normalt lätt efter en stund.
- Om lampan för dålig laddning tänds eller om batteriet har låg spänning, beroende på laddnings- eller batterifel, kan bilen bli tungstyrd.

(forts)

Justering av ratten

Justera ratten så att körställningen blir bekväm och att det går lätt att se alla mätare och kontrollampor.

Du kan också höja ratten maximalt för att lättare kunna kliva in i och ur bilen.

VARNING

- Justera aldrig ratten när bilen är rörelse. Det kan medföra att du tappar kontrollen över den.
- Efter justering, kontrollera att ratten är låst i önskat läge. Testa genom att försöka höja/sänka ratten.

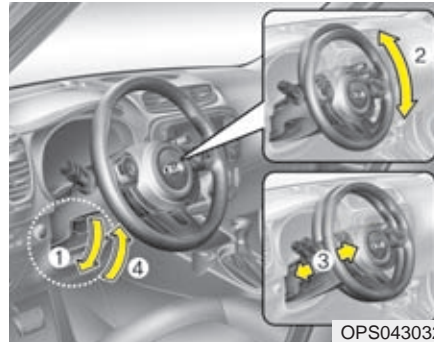

OPS043032

Ratten kan justeras både i höjd- och längdled:

1. Tryck ner spärrehandtaget (1).
2. Justera ratten i höjd (2) och i längdled (3).
3. Lås ratten i rätt läge genom att dra upp spärrehandtaget (4).

Eluppvärmd ratt

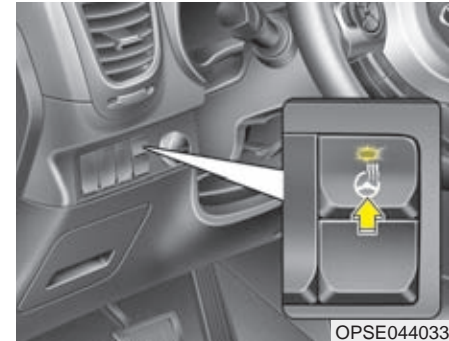

OPSE044033

När du tryckt POWER-knappen till läge ON kan du sätta på och stänga av värmen i ratten med knappen på instrumentpanelen.

När värmen är på lyser lampan i knappen och du ser information i displayen.

* OBS

- Om du inte stänger av värmen inom ca 30 minuter stängs den av automatiskt.
- Om du kopplar på värmen igen, efter att den stängts av efter en halvtimme, kommer rattvärmerna att fortsätta att vara på.

! VIKTIGT

- *Du får inte montera något på rattkransen. Det kan orsaka fel på uppvärmningen.*
- *Använd aldrig några starka lösningsmedel som t ex thinner för att göra ren ratten. Ytan på ratten kan skadas.*
- *Om det uppstår t ex ett jack i ratten kan trådarna för eluppvärmningen skadas.*

Signalhorn



Tryck på symbolen på ratten för att signalera.

Kontrollera regelbundet att signalhornet fungerar.

*** OBS**

Signalhornet fungerar endast när du trycker på eller intill symbolen.

! VIKTIGT

Slå inte på ratten för att signalera och tryck inte med något vasst på den.

FLEXSYSTEM - Justera styrervo hjälpen



Du kan anpassa styrservo effekten efter dina egna önskemål. Välj mellan 3 olika inställningar.

När du trycker på knappen visas vald inställning i displayen.

Om du trycker på knappen inom 4 sekunder kommer inställningen för styrservon att ändras.

Om du inte trycker på knappen en andra gång inom 4 sekunder återgår displayen till att visa närmast föregående information.

Servostyrning/inställning - Normal

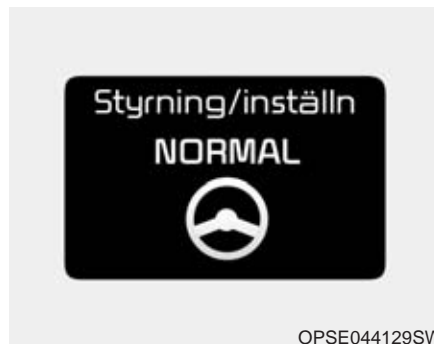

Med denna inställning ger styrservon medium styrhjälp/servo effekt.

Servostyrning/inställning - Komfort/City



Med denna inställning ger styrservon maximal styrhjälp/servo effekt. D v s det går lätt att vrida ratten när du kör sakta samt vid parkeringsmanövrer.

Servostyrning/inställning - Sport



Styrserwon ger bara lite styrhjälp/servoeffekt. Den här inställningen är lämplig vid landsvägskörning eftersom den ger bäst styrkänsla.

! VIKTIGT

- När du trycker på knappen på ratten, för att ändra inställning, visas önskad inställning direkt i displayen. När styrservoeffekten ändras känner du det i ratten att bilen blir mindre eller mer lättstyrd.
- Undvik att ändra inställning under körning.
- Om det uppstår något fel på styrserwon går det inte att välja inställning.

BACKSPEGLAR

Inre backspegel

Justera alltid backspegeln innan du börjar köra.

⚠ VARNING - Bakåtsikt

Lasta inte baktill så att du inte har fri sikt genom bakrutan.

⚠ VARNING

Av säkerhetsskäl ska du justera alla speglar innan du kör iväg och inte under körning.

⚠ VARNING

Gör inga modifieringar på den inre backspegeln och montera inte en vidvinkelbackspegel. Den kan orsaka skador vid en eventuell olycka eller om krockkuddarna utlöser.

Manuellt avbländningsbar inre backspegel

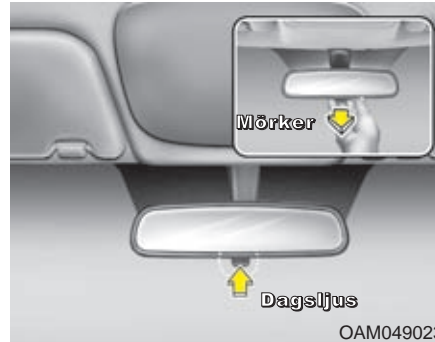

OAM049023

Med den lilla spaken nedtill på spegeln justerar du den för dagsljus eller mörkerkörning. Normalt ska spaken vara tryckt framåt. Om du bländas av ljuset från bakomvarande fordon, dra spaken bakåt. *Tänk på att sikten genom backspegeln försämras i mörkerläget.*

Automatiskt avbländningsbar inre backspegel

När bilen är i READY-läge (🚗) mäter en sensor ljusstyrkan som träffar spegeln och en kemisk reaktion dämpar spegelns reflexion, om ljuset är så starkt att föraren riskerar att bli bländad.

När du för väljarspaken till R-läget, för att backa, sker ingen dämpning av reflexionen i spegeln. Föraren får därmed optimal sikt i backspegeln.

⚠ VIKTIGT

Vid rengöring av spegeln, fukta en mjuk trasa eller mjukt papper med fönsterputsmedel. Spreja aldrig direkt på spegeln.

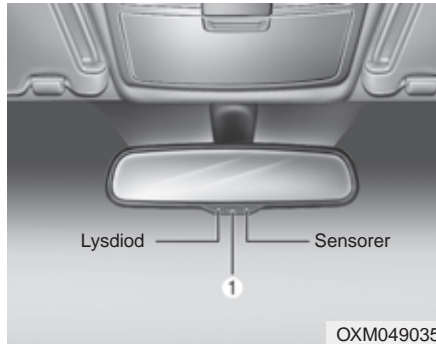

Avbländningsfunktionen PÅ/AV

- I läget POWER ON aktiveras alltid funktionen för automatisk avbländning och markeras av en lysdiod.
- Tryck på PÅ/AV-knappen (1) för att aktivera alternativt stänga av funktionen för avbländning.

Yttre backspeglar

Kontrollera alltid före körning att backspeglarna är korrekt inställda.

Fäll in speglarna om bilen parkeras på en smal gata eller en trång parkeringsplats.

VARNING - Bakåtsikt

- Ytterbackspegeln är konvex, vilket innebär att fordon som syns i backspegeln är närmare än de ser ut att vara.
- För att kunna bedöma avståndet korrekt, titta i den inre backspegeln eller bakåt.

VIKTIGT

- *Spegeln är repkänslig. Skrapa därför inte bort is från glaset.*
- *Om spegeln frusit fast, tvinga den inte till ett annat läge förrän den tinat. Använd en avisningsspray eller varmt vatten eller kör in bilen i ett varmgarage.*

VARNING

Justera alltid speglarnas inställning innan du kör iväg. Gör inga justeringar av speglarna när bilen är i rörelse.

Reglage för inställning

OPSE044035

Vicka den lilla spaken (1) mot den spegel som ska justeras.

Tryck sedan på reglaget runt om spaken för att justera spegeln uppåt-nedåt-höger-vänster.

Återställ spaken till mittläget efter justeringen.

! VIKTIGT

- *Speglarna stannar när de nått sina ändlägen men motorn fortsätter att arbeta så länge reglaget hålls nedtryckt. Släpp därför reglaget när spegeln stannat, så att elmotorn inte överbelastas.*
- *Justera inte spegeln manuellt, den kan skadas.*

Manuellt fällbara speglar

OPS043037

Vik in de yttre backspeglarna vid passage genom trånga portar eller om bilen parkeras på en smal gata eller trång parkeringsplats.



OPS043038

Elektriskt fällbara backspeglar

Välj så här:

Tryck ner (1) : Spegelarna fälls inte in.

Tryck ner (2) : Spegelarna fälls in.

Mittläget AUTO (3) : Automatik

- Spegelarna fälls in/ut när dörrarna låses/låses upp med lås/lås-uppknapparna på din Smart Key.
- Spegelarna fälls in/ut när dörrarna låses/låses upp med knappen på dörren.
- Spegelarna fälls ut när du kommer nära bilen med din Smart Key, om alla dörrarna är låsta.

! VIKTIGT

Speglarna kan justeras även med bilen i POWER OFF-läge. För att inte belasta batteriet onödigt mycket, justera inte backspeglarna under någon längre tid om bilen inte är i READY-läge (🚗).

! VIKTIGT

Fäll inte in spegeln manuellt, det kan skada elmotorn i den.

Eluppvärmda yttre backspeglar

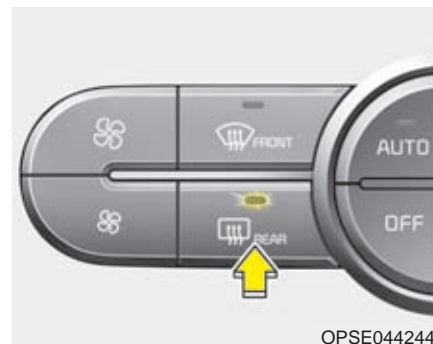

OPSE044244L

Knappen för bakrutedefrostern kopplar även på värmen i backspeglarna.

MÄTARE, VARNINGSG- OCH KONTROLLAMPOR



OPSE044300LE

Dimmer för instrumentpanelen

VARNING

Ändra inga inställningar i displayen när du kör. Det kan innebära att du inte är tillräckligt uppmärksam på den omgivande trafiken.

Justera instrumentbelysningen

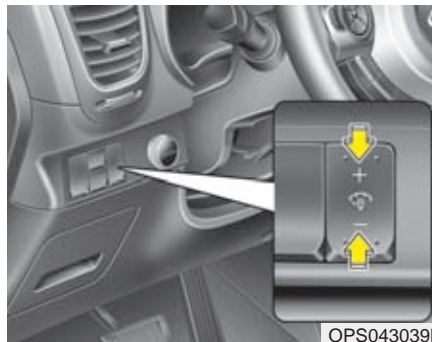

Ljusstyrkan i instrumentpanelen justeras med knappen till vänster om ratten. Tryck i överkant för starkare ljus och i underkant för svagare ljus. Justeringen kan göras i läge POWER ON eller när parkeringsljuset är tänd.



OPSE044117SW

- Håll in knappen för att snabbjustera eller tryck snabbt flera gånger för att ändra stegvis.
- När du har maximalt ljus hörs en ljudsignal.

Display-inställningar



OPS043040

Med knapparna på ratten väljer du vad som ska visas i displayen.

- (1) : INSTÄLLNINGAR-knapp eller BEKRÄFTA/VÄLJ-knapp
- (2) : SKROLL-knapp eller NOLLSTÄLLNINGAR-knapp

* För inställningar av displayen se "DISPLAY-INSTÄLLNINGAR" i det här kapitlet.

Mätare

Hastighetsmätare



OPSE044101

Hastighetsmätaren kan visa km/tim eller miles per hour (mph).

Välj i funktionen i "Inställningar".

* Utförligare beskrivning finns i avsnittet "Informationsdisplay" några sidor längre fram i detta kapitel.

Effektförbrukning/laddning



OPSE044102

Mätaren visar hur mycket energi som förbrukas alternativt om batteriet laddas genom bromsättervinning.

- **Power:** Visaren går in i det här fältet och visar hur stor förbrukningen är vid acceleration och i uppförsbackar, när belastningen på drivbatteriet är som störst.
- **ECO GUIDE:** Visaren ligger i det här fältet under normala körförhållanden.
- **CHARGE:** Med visaren i det här fältet kan du se hur batteriet laddas i samband med bromsättervinning. Med visaren i botten är laddningen maximal.

Drivbatteriets laddningsstatus



OPSE044103

Mätaren visar hur laddat drivbatteriet är. MIN: När visaren är i det här fältet måste batteriet laddas.

MAX: När visaren står vid MAX är batteriet fulladdat.

Om du ska göra en längre resa, kontrollera att batteriet är tillräckligt mycket laddat.



OPSE044104

När drivbatteriets laddning närmar sig MIN tänds en varningslampa. När lampan lyser kan bilen köras 2-4 mil beroende på körförhållandena och om värmen eller luftkonditioneringen är inkopplad. Ladda batteriet så snart som möjligt.

! VIKTIGT

När visaren kommer till de två nedersta strecken i MIN-fältet sänks bilens hastighet automatiskt för att spara energi. Den kan också stanna. Ladda batteriet omgående.

Vägmätare



OPSE043118C

Vägmätaren visar bilens totala körsträcka i km (alternativt miles) upp till 999 999 km / 99 999 mil. Siffrorna visas tills displayen släcks.

Se i Service-och garantiboken vid vilka körsträckor bilen ska till service.

Yttertemperaturmätare

Mätaren visar yttertemperaturen i steg om 1°.

- Temperaturområde som kan visas:
-40° till +60°.

Det kan hända att visningen inte är korrekt direkt när du startar bilen.

Du kan växla mellan °C och °F genom att gå till menyn för inställningar i displayen.

* Mer information om inställningar via displayen finns längre fram i detta kapitel.







Indikator för väljarspakens lägen

I displayen visas valt läge:

- P - Parkeringsläge
- R - Back
- N - Neutralläge
- D - Körläge
- B - Bromsätervingning/motorbroms

* Utförlig beskrivning av de olika lägena finns i kapitel 5.

DISPLAY-INSTÄLLNINGAR

Visning	Symbol	Förklaring
Energiflöde		Displayen visar bilens energiflöde med grafiska bilder. Mer information finns på nästa sida.
Färddator		Displayen visar trippmätare, energiförbrukning, återstående körsträcka m m. Mer information finns i avsnittet "Färddator" i det här kapitlet.
A/V (A/V-system)		Visar inställningar för ljud- och bildsystem.
Service		Du får information om när nästa service ska ske (körsträcka / tid) samt varningar för lågt däcktryck och låg spolarvätskenivå
Generell varning		
Inställningar		Du kan göra personliga inställningar för dörrlås, belysning m m.

* För att göra inställningarna, se en tidigare sida i det här kapitlet.

Visning av kraftflöde

Displayen kraftflödet och batteriets laddning alternativt energiförbrukningen i ECO-läget.

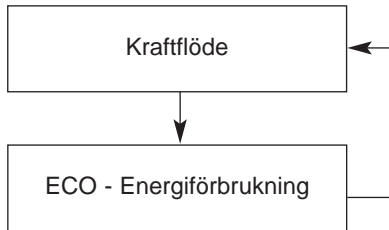

Växla mellan de olika visningarna genom att trycka på -knappen på ratten.

Kraftflöde

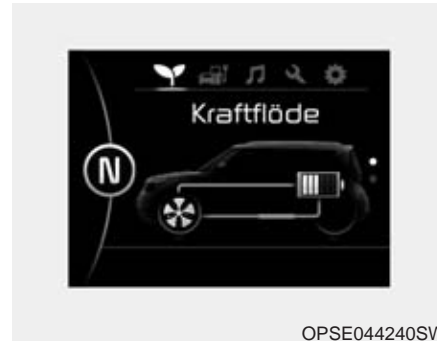

När bilen körs kan föraren se energiflödet och batteriets laddning i displayen.

- Drivning:
Energien flödar från högvoltbatteriet till elmotorn som driver hjulen.
- Bromsättervinning:
Energien flödar från elmotorn till batteriet när du trampar på bromsen och du släpper gaspedalen samt elmotorn fungerar som motorbroms.

EKO-mätare



När bilen körs visar mätaren hur stor energiförbrukningen är, d v s om du kör energisnålt eller inte.

Radioinställning



Displayen visar radions inställningar.

Serviceindikator

Service om

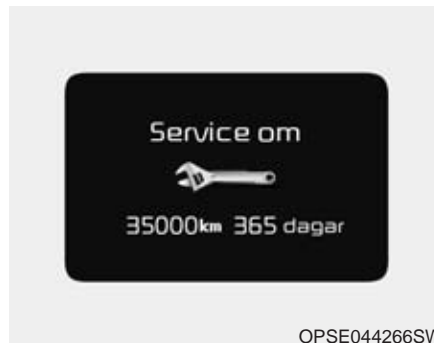

Service om = Körsträcka/tid till nästa servicetillfälle

Displayen visar när nästa service ska utföras. Vid vilken körsträcka och om hur många dagar.



När det återstår 1 500 km eller 30 dagar visas meddelandet "Service om" varje gång du trycker POWER-knappen till ON-läget.



Dags för service

Om du har missat ett aktuellt servicetillfälle kommer meddelandet ovan att visas i displayen i några sekunder varje gång du trycker POWER-knappen till ON-läget.

För att återställa tidigare inställd serviceintervall, gör så här:

- Håll in  -knappen på ratten i mer än 5 sekunder för att göra återställningen. Släpp knappen och håll in den  drygt 1 sekund.



OPSE044273SW

Service om AV

Om du valt att inte se serviceintervallerna i displayen visas ovanstående meddelande.

Anm. Om du inte låter utföra service enligt Service- och garantiboken riskerar du att eventuella garantikrav kan avvisas.

* OBS

Om något av följande inträffar kan det bli fel på körsträckan och antalet dagar.

- 12-voltbatteriet har kopplats bort.
- Transportsäkringen har ställts på OFF
- 12-voltbatteriet har varit eller är urladdat

Inställningar

Förklaringar



OPSE044212SW

När displayen visar ovanstående kan du välja att göra inställningar för det som visas.

Dörr

Autolåsning

- AV: Ingen automatisk dörrlåsning.
- När bilen körs: Alla dörrarna låses när bilen har kommit upp i 15 km/tim.
- Vid D-/R-läge: När väljarspaken flyttas från P-läget låses alla dörrarna automatiskt.

Auto-lås-upp

- AV: Ingen automatisk dörrupplåsning.
- POWER OFF: Alla dörrarna låses upp automatiskt när du trycker POWER-knappen till OFF-läget.
- Vid P-läge: Alla dörrarna låses upp automatiskt när du fört väljarspaken till P-läget.
- Förardörren öppnas När du låser upp förardörren låses övriga dörrar upp samtidigt.

Belysning

Välj antal blinkningar

Blinkersfunktion vid filbyte. Du kan välja om blinkerslamporna ska blinka 3, 5 eller 7 gånger när du trycker lätt på blinkersspaken.

Fördröjd släckning av strålkastarna

Du väljer den inställningen via displayen.

Inställningar

Språkval

Välj mellan de olika språken som visas i displayen.

Temperatur °C / °F?

Välj i vilken skala du vill se temperaturen °C eller °F.

Välkomstljud

Om du valt PÅ: En kort melodi hörs.

Nollställ förbrukning efter tankning

- Automatisk nollställning:

Mätaren för genomsnittlig energiförbrukning nollställs när högvoltbatteriet laddats till mer än 10 %.

- Manuell nollställning:

Du måste själv nollställa mätaren efter laddning. Se färddator i det här kapitlet.

Visa km/tim eller mph?

Du kan välja hur hastigheten ska visas.

Serviceintervall



När du ser ovanstående i displayen går det att ställa in körsträcka (km) och tid (månader).

*** OBS**

Vi rekommenderar att du låter en Kia-verkstad utföra service på bilen och ställa om mätaren.



Varningsmeddelanden**Batteriet måste laddas!**

När drivbatteriets laddningsnivå sjunker under 20 % visas detta meddelande i displayen. Samtidigt tänds varningslampan  i instrumentpanelen. Ladda drivbatteriet omgående!

Batteriet måste laddas nu!

När drivbatteriets laddningsnivå sjunker under 10 % visas ovanstående meddelande i displayen. Samtidigt tänds varningslampan  i instrumentpanelen och återstående körsträcka visas med enbart streck ---. Ladda drivbatteriet omgående!

Batteriet måste laddas nu!

När drivbatteriets laddningsnivå sjunker under 7 % visas ovanstående meddelande i displayen. Samtidigt tänds varningslampan  i instrumentpanelen samt varningslampan för reducerad effekt . Återstående körsträcka visas med enbart streck ---. Energiuttaget från drivbatteriet minimeras automatiskt. Bl a stängs värme och luftkonditionering av. Ladda drivbatteriet omgående!

Begränsad effekt.



Varningslampan tänds när effektuttaget från drivbatteriet minimeras, för att batteriet inte ska skadas. T ex om:

- Drivbatteriets laddning är mycket låg eller sjunker.
- Motorn eller drivbatteriet riskerar att överhettas eller temperaturen är för låg.
- Kylningen inte fungerar eller det uppstått ett fel, som gör att bilen inte kan köras på ett normalt sätt.

! VIKTIGT

När den här varningen visas ska du köra mycket sakta och utan snabba accelerationer.

Ladda drivbatteriet omgående!

Lossa laddkabeln före start



Om du försöker köra bilen när laddkabeln är ansluten, visas ovanstående meddelande. Lossa laddkabeln innan du startar bilen.

Laddluckan är öppen



Om du startar bilen när luckan är öppen visas ovanstående meddelande. Stäng alltid luckan när du lossat laddkabeln.

Fel på elmotor-systemet



OPSE044216SW

Om det uppstått ett elektriskt fel visas ovanstående meddelande.

⚠ VARNING
Kör inte bilen när ovanstående meddelande visas. Vi rekommenderar att du vänder dig till en Kia-verkstad för en kontroll av bilen.

*Låg batterikapacitet.
Begränsad effekt.*



OPSE044265SW

Varningen visas för att inga skador ska uppstå om temperaturen på drivbatteriet är för låg.

⚠ VIKTIGT
Om det här meddelandet visas, även när den omgivande temperaturen har stigit, rekommenderar att du vänder dig till en Kia-verkstad för en kontroll.

*Batteriet är överhettat
Stanna bilen!*



OPSE044219SW

Varningen visas för att skydda drivbatteriet och elsystemet när drivbatteriets är överhettat.

Tryck på POWER-knappen och stäng av bilen så att batteritemperaturen får sjunka.

⚠ VARNING
Kör inte bilen om ovanstående meddelande visas även efter att batteriet fått svalna. Vi rekommenderar att du snarast vänder dig till en Kia-verkstad för en kontroll av bilen.

Stanna och kontrollera strömkälla



Ovanstående varning visas när det uppstått ett elektriskt fel. Parkera bilen på en säker plats där den inte utgör en trafikfara. Vi rekommenderar att du direkt tar kontakt med en Kia-verkstad.

Dags för service av bromsarna



Ovanstående varning visas när det uppstått något bromsfel eller om bromsättervinnningen inte fungerar som den ska. Bromseffekten är sämre och bromssträckan kan förlängas.

! VIKTIGT

Undvik att köra bilen om meddelandet visas. Vi rekommenderar att du låter en Kia-verkstad kontrollera bromssystemet.

Stanna och kontrollera bromsarna



Ovanstående varning visas när det uppstått ett allvarligt bromsfel. Parkera bilen på en säker plats där den inte utgör en trafikfara. Vi rekommenderar att du direkt tar kontakt med en Kia-verkstad.

Växelväljaren till P

OPSE044148SW

- Uppmaningen visas om du försöker stänga av bilen (POWER OFF) när väljarspaken inte är i P-läget.
- ACC-läget väljs automatiskt. Om du då trycker på POWER-knappen blir nästa läge ON.

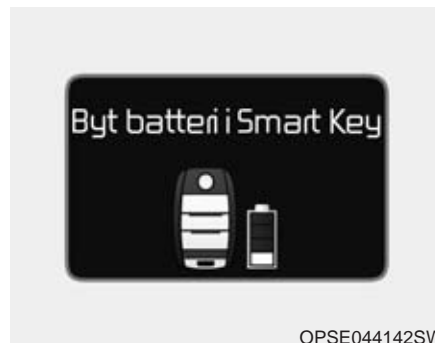
Byt batteri i Smart Key

OPSE044142SW

- Meddelandet visas när batteriet i din Smart Key är urladdat och behöver bytas. POWER-läget ändras till OFF.

Vrid på ratten / Tryck på POWER

OPSE044268SW

- Meddelandet visas om rattlåset inte frigörs när du trycker på POWER-knappen.
- Håll i så fall in POWER-knappen samtidigt som du vrider ratten liten åt höger och vänster.

Ratten är inte låst



- Meddelandet visas om ratten inte blir låst när du trycker på POWER-knappen till OFF-läget.

Fel på rattlåset



- Meddelandet visas om ratten inte blir låst när du trycker på POWER-knappen till OFF-läget.

Trampa på bromsen för att starta



- Meddelandet visas om du trycker på POWER-knappen utan att trampa ner bromspedalen.
- Du måste trampa på bromspedalen för att kunna starta bilen.

Ingen Smart Key i bilen

- Meddelandet visas om inte rätt Smart Key finns i bilen när dörren öppnas eller stängs och POWER-knappen är i ACC-läget eller om bilen är i READY-läget (🚗).
- Du måste alltid ha din Smart Key i bilen när den ska köras.

Ingen kontakt med din Smart Key

- Meddelandet visas om bilens system inte känner av att det finns rätt Smart Key i bilen när du trycker på POWER-knappen.

Tryck på POWER igen

- Om meddelandet ovan visas kan det ha uppstått ett fel på POWER-knappen.
- Prova med att trycka på knappen igen.
- Om meddelandet visas varje gång du trycker på POWER-knappen kan bilen inte startas. Vi rekommenderar i så fall att du vänder dig till en Kia-verkstad.

Tryck på POWER med din Smart Key



- Om batteriet i din Smart Key är urladdat, kan du starta bilen genom att trycka den mot POWER-knappen, som bilden visar.
- Meddelandet "Ingen kontakt med din Smart Key" visas och lampan för startspärren blinkar.

Kontrollera säkringen: BRAKE SWITCH



- Meddelandet ovan visas om säkringen för bromsljuset är trasig eller borttagen.
- Ersätt säkringen med en ny. Om du inte kan göra det kan du starta bilen genom att hålla in POWER-knappen i 10 sekunder i ACC-läget. Bilen kan då startas utan att du trampar på bromspedalen.

Fyll på spolarvätska



- Meddelandet visas när behållaren för spolarvätska är nästan tom.

FUSE SWITCH ska vara ON!



- Du ska inte köra bilen med transportsäkring i läge OFF!
- Knäpp över till ON.

Sök efter "transportsäkring".

Dörr öppen



- Någon dörr är inte helt stängd.

Bakluckan är öppen

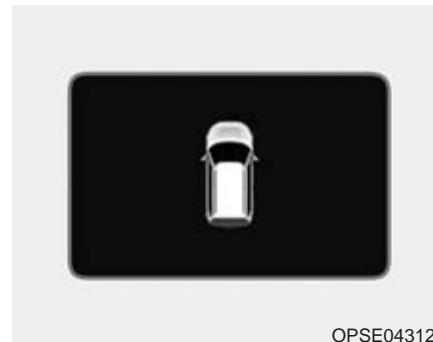

- Bakluckan är inte helt stängd.

FÄRDDATOR

Färddatorn styrs av en mikrodator som förser föraren med körrelaterad information.

* OBS

Viss information som finns i färddatorn (t ex genomsnittshastighet) nollställs om batteriet kopplas bort eller blir urladdat.

Visningsalternativ

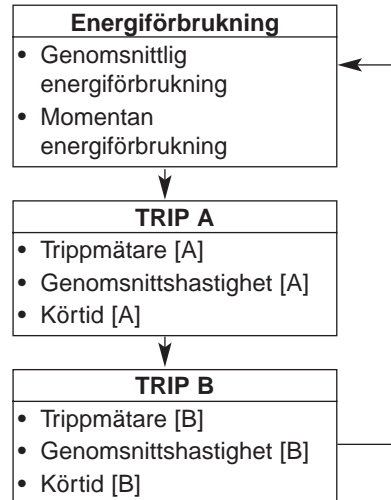

Byt visning med SKROLL-knappen ▾.

Energiförbrukning



Genomsnittlig energiförbrukning (1)

- Den genomsnittliga energiförbrukningen (medeltalet) beräknas på den totala körsträckan efter den senaste nollställningen av mätaren.
 - Mätområde: 0.0 - 99,9 kWh/100 km.
- Nollställning av mätningen kan göras manuellt eller automatiskt.

Manuell nollställning

Håll in ∇ -knappen på ratten i mer än 1 sekund när den genomsnittliga förbrukningen visas i displayen.

Automatisk nollställning

Du kan välja automatisk nollställning efter varje laddning genom att välja "Automatisk nollställning" i menyn. Läs mer under avsnittet "Informationsdisplay". Om du valt automatisk nollställning (---) sker den när du kört drygt 300 m efter att ha laddat mer än 10 %.

Momentan energiförbrukning (2)

- Förbrukningen de senaste sekunderna visas när hastigheten är högre än 10 km/tim.
- Mätområde: 0,0 - 10 kWh/100km

Trippnätare**Trippmätare (1)**

- Trippmätaren visar körsträckan efter senaste nollställningen.
- Mätområde: 0,0 - 9 999,9 km (eller miles).
- Nollställ mätaren genom att hålla in ∇ -knappen på ratten i mer än en sekund, när trippmätaren visas i displayen.

Genomsnittshastighet (2)

- Genomsnittshastigheten beräknas på den totala körsträckan efter senaste nollställningen.
 - Hastighetsområde:
0-160 km/tim (0-100 mph).
- Nollställ mätaren genom att hålla in ∇ -knappen på ratten i mer än en sekund, när genomsnittshastigheten visas i displayen.

* OBS

- Genomsnittshastigheten visas när bilen körts mer än 300 m efter nollställningen.
- Genomsnittshastigheten beräknas hela tiden när bilen är i READY-läget (🚗), d v s även när den står stilla.

Körtid (3)

- Totala körtiden efter senaste nollställningen visas.
 - Max tidvisning: 99 timmar och 59 sekunder.
- Nollställ mätaren genom att hålla in ∇ -knappen på ratten i mer än en sekund, när körtiden visas i displayen.

* OBS

Körtiden beräknas hela tiden när bilen är i READY-läget (🚗), d v s även när den står stilla.

Körinformation när bilen stannas

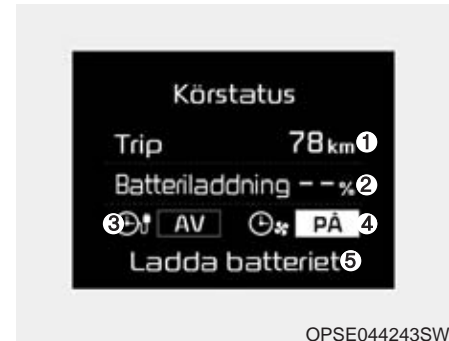

1. Körsträcka (trippmätaren).
2. Batteriets laddningsstatus.
3. Laddningstid.
4. Klimatanläggningen PÅ/AV
Ovanstående information visas några sekunder varje gång du stänger av bilen. Beräkningen görs efter varje körsträcka.

5. Ladda batteriet.

Uppmaningen "Ladda batteriet" visas om den återstående möjliga körsträckan understiger 15 km.

För inställningar av laddning och klimatanläggning på/av, se separat instruktionsbok.

Återstående körsträcka



Mätaren visar återstående möjlig körsträcka.

Under normala förhållanden är körsträckan med fulladdat batteri ca 14 mil (den kan dock variera mellan 10 och 23 mil beroende på körförhållandena).

Om du har värmen eller luftkonditioneringen på kortas körsträckan. Om det är kallt och du kör i hög hastighet samt har värmen på laddas drivbatteriet ur snabbt och den möjliga körsträckan reduceras markant.

När mätaren visar "---" går det att köra max 5-15 km beroende på körförhållandena och om värme eller luftkonditionering är på.

Återstående körsträcka som visas efter att drivbatteriet har laddats påverkas i stor omfattning av tidigare körförhållanden.

Om bilen före laddning körts i hög hastighet och du haft värme eller luftkonditionering på, kommer mätaren att visa relativt kort möjlig körsträcka.

Om du kört bilen i ECO-läget kommer mätaren att efter laddning visa en längre möjlig körsträcka.

Hur lång den möjliga körsträckan kan bli beror alltså på många faktorer: Batteriets laddningsstatus och kondition, väderförhållanden, temperatur, om det är slätt eller backigt samt körstil.

Räkna också med förkortad möjlig körsträcka vartefter batteriet åldras och får sämre kapacitet.

VARNINGS- OCH KONTROLLAMPOR

Varningslampor

* OBS - Varningslampor

När du startat bilen ska du kontrollera att alla varningslampor har slocknat. Om en lampa fortsätter att lysa. Kontrollera vad det innebär.

Serviceåtgärd krävs



Lampan tänds och slocknar:

- När du tryckt POWER-knappen till ON-läget ska lampan lysa i ca 3 sekunder och sedan slockna.

Lampan lyser konstant:

- Om det uppstått ett fel på en sensor, reglerenhet, eller kompressorn för luftkonditioneringen och felet är relaterat till bilens elektriska stysystem.

I så fall rekommenderar vi att du vänder dig till en Kia-verkstad för att få bilen kontrollerad.

Reducerad effekt



Lampan lyser:

- När effektuttaget från drivbatteriet reduceras för att skydda de elektriska komponenterna.
 - Spänningen sänks när: Drivbatteriets laddning nått en nedre gräns, elmotorn eller drivbatteriet har för hög eller för låg temperatur, det är fel i kylsystemet eller något annat fel som påverkar bilens körbarhet.

! VIKTIGT

Kör försiktigt och accelerera långsamt när lampan lyser.

Ladda batteriet så snart som möjligt.

Drivbatteriets varningslampa**Lampan lyser:**

- När drivbatteriet måste laddas.

Varningslamppor för bromsar (röd) och bromsätervinning (gul)

■ Röd



■ Gul

**Lampan lyser:**

- Lampan lyser om bromsätervinningen inte fungerar och/eller om det är något bromsfel.

Bromspedalen kan kännas annorlunda och bromssträckan kan förlängas.

Vi rekommenderar att du vänder dig till en Kia-verkstad om lampan börjar lysa under körning.

Krockkuddarnas varningslampa**Lampan lyser:**

- När du trycker POWER-knappen till ON-läget.
 - Den lyser i ca 6 sekunder och slocknar sedan.
- Om det uppstått något fel i systemet för krockkuddarna. Vi rekommenderar i så fall att du vänder dig till en Kia-verkstad.

Bältespåminnare

Lampan lyser om föraren inte spänt fast säkerhetsbältet.

Läs mer under "säkerhetsbälten" i kapitel 3.

Varningslampa för låg bromsvätskenivå och ansatt parkeringsbroms



Lampan lyser:

- När du trycker POWER-knappen till ON-läget.
 - Den lyser i ca 3 sekunder och slocknar sedan.
 - Den lyser om parkeringsbromsen inte är helt frigjord.
- När parkeringsbromsen är ansatt.
- När bromsvätskenivån är för låg.
 - Om lampan lyser när parkeringsbromsen är helt frigjord är bromsvätskenivån för låg.

Om bromsvätskenivån är för låg:

1. Stanna bilen där den inte utgör någon trafikfara.
2. Parkera bilen och tryck POWER-knappen till OFF. Kontrollera och fyll eventuellt på bromsvätska. Följ anvisningarna i kapitel 7. Kontrollera om det förekommer något läckage. Om du inte hittar något läckage, nivån i behållaren är OK och bromsvarningslampan fortsätter att lysa eller om bromsarna inte fungerar som de ska, kör inte bilen.
Vi rekommenderar att du vänder dig till en Kia-verkstad.

Diagonalt 2-krets bromssystem

Bilen har två separata bromskretsar vilket innebär att det finns bromseffekt på två hjul om det uppstår något fel i den ena bromskretsen.

När bromsarna fungerar på bara två hjul, krävs det mer kraft för att bromsa och pedalen sjunker närmare golvet. Dessutom förlängs bromssträckan avsevärt.

Om du får bromsbortfall under körning, sänk farten, för väljarspaken till B-läget (för effektiv motorbroms) och stanna bilen så snart som möjligt.



VARNING

- Lampa för låg bromsvätskenivå och ansatt parkeringsbroms

Det farligt att köra om lampan lyser. Men kontrollera först om parkeringsbromsen är helt frigjord. Om den är det och lampan lyser är bromsvätskenivån för låg. Vi rekommenderar i så fall att du vänder dig till en Kia-verkstad.

Varningslampan för låsningsfria bromsar**Lampan lyser:**

- När du trycker POWER-knappen till ON-läget.
 - Den lyser i ca 3 sekunder och slocknar sedan.
- Om det uppstått ett fel i ABS-systemet. (Bilens bromssystem i övrigt fungerar som det ska. Det är bara ABS-funktionen som har upphört att fungera).
Vi rekommenderar att du vänder dig till en Kia-verkstad.

Fel på den elektroniska bromskraftfördelningen - EBD**Dessa två lampor tänds samtidigt under körning:**

- Då har det uppstått ett problem med ABS- och EBD-systemen.
Vi rekommenderar i så fall att du snarast vänder dig till en Kia-verkstad.

*** OBS - Elektronisk bromskraftfördelning - EBD**

Om ABS-varningslampan lyser eller både ABS- och bromslampan, kan det hända att hastighetsmätaren, vägmätaren och trippmätaren inte fungerar. Om också EPS-varningslampan lyser kan styrningen kännas onormal. Vi rekommenderar i så fall att du snarast vänder dig till en Kia-verkstad.

**VARNING
- Elektroniska
bromskraftfördelningen -
EBD**

Om båda lamporna lyser fungerar inte bromssystemet som det ska. Det finns risk att bakhjulen låses vid en inbromsning och att bilen får sladd. Kör sakt och undvik häftiga inbromsningar.

Vi rekommenderar att du snarast vänder dig till en Kia-verkstad.

Elektrisk styrservo - EPS



Lampan lyser:

- När du trycker POWER-knappen till ON-läget.
 - Den slocknar när bilen är i READY-läget (🚗).
- Om det är något fel i EPS-systemet. Vi rekommenderar i så fall att du snarast vänder dig till en Kia-verkstad för kontroll.

12-voltbatteriet är dåligt laddat

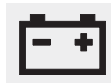

Lampan lyser:

- När 12-voltbatteriet är för dåligt laddat eller om det är något fel på laddningen eller LDC-enheten*.
 - Om lampan tänds och lyser under körning, parkera bilen på en säker plats. Stäng av alla funktioner och tryck sedan POWER-knappen till ON. Om lampan fortsätter att lysa, rekommenderar vi att vänder dig till en Kia-verkstad.
 - Även om lampan slocknar efter några sekunder, rekommenderar vi att du vänder dig till en Kia-verkstad. Om du kör bilen när lampan lyser kan bilens hastighet reduceras och 12-voltbatteriet laddas ur.
- ※ Likströmsomformare för låg spänning

Lågt däcktryck



Lampan lyser:

- När du trycker POWER-knappen till ON-läget.
 - Den lyser i ca 3 sekunder och slocknar sedan.
- Om det är för lågt lufttryck i ett eller flera däck. Läs mer om systemet för däcktryckkontroll (TPMS) i kapitel 6.

Varningslampan lyser med fast sker efter att ha blinkat i ca 60 sekunder:

- Om det är något fel på däcktryckkontrollen.

I så fall, rekommenderar vi att du snarast vänder dig till en Kia-verkstad för kontroll.

Läs mer om systemet för däcktryckkontroll (TPMS) i kapitel 6.



VARNING - Stanna Säkert

- TPMS-systemet kan inte varna för t ex en däckexplosion eller yttre påverkan som gör att ett däck snabbt tappar luften.
- Om du märker att bilen blir tungstyrd eller däckljudet ökar eller att bilen vill svänga åt ena eller andra sidan, sänk farten och bromsa in försiktigt. Stanna på en plats där bilen inte utgör en trafikfara.

Öppen dörr



Lampan lyser:

Om inte alla dörrarna är helt stängda.

Bakluckan är öppen



Lampan lyser:

När bakluckan inte är helt stängd.

Låg spolarvätskenivå



Lampan lyser:

- När det behöver fyllas på spolarvätska.

Generell varningslampa



- Den här varningslampan tänds när:

- Spolarvätska måste fyllas på
- Luftrycket i däcken är för lågt
- Det är dags för service

Den generella varningslampan tänds när minst två av ovanstående situationer uppstår.

Efter åtgärd kommer varningssymbolen att slockna.

(t ex : Fyll på spolarvätska)

Risk för halka



Varningslampan blinkar 10 gånger och lyser sedan konstant samt 3 varningssignaler ljuder:

- När yttertemperaturen är ca 4° eller lägre och bilen är i POWER ON-läget.

*** OBS**

När halkvarningen visas, sänk farten, undvik snabb acceleration, häftiga inbromsningar och tvära svängar.

Kontrolllampor

READY-lampan



Lampan lyser:

När bilen är körklar. Om den inte tänds som den ska, har det uppstått något fel.

Lampan blinkar:

Nödkörningsläge.

Om lampan inte tänds som den ska eller om den blinkar, har det uppstått något fel. I så fall rekommenderar vi att du vänder dig till en Kia-verkstad för en kontroll av bilen.

Laddningsindikator



Lampan skiftar från rött till grönt

När drivbatteriet laddas lyser lampan röd och när batteriet är laddat lyser den grön.

Kontrollampor Elektroniskt antisladdsystem - ESC**Lampan lyser:**

- När du trycker POWER-knappen till ON-läget.
 - Den lyser i ca 3 sekunder och slocknar sedan.
- Om det är något fel på ESC-systemet. I så fall, rekommenderar vi att du vänder dig till en Kia-verkstad för kontroll.

Lampan blinkar:

När ESC-systemet är aktivt.

Läs mer om antisladdsystemet i kapitel 5.

Antisladdsystem - ESC / OFF**Lampan lyser:**

- När du tryckt POWER-knappen till ON.
 - Den lyser i ca 3 sekunder och slocknar sedan.
- När du tryckt på knappen ESC OFF.

Läs mer om antisladdsystemet i kapitel 5.

ECO-lampan**ECO****Lampan lyser:**

- När du kör bilen i ECO-läget.

Lampan slocknar:

- När du trycker på ECO OFF-knappen.
- Varje gång du startar bilen och trycker POWER-knappen till ON-läget är ECO-läget aktiverat och lampan lyser.

* En utförligare beskrivning finns i kapitel 5 samt i den separata boken "SOUL Elbilsguide".

Startspärr



Lampan lyser i ca 30 sekunder:

- Om rätt Smart Key finns i bilen och läget för POWER-knappen är ACC eller ON.
 - Bilen kan startas.
 - Lampan slocknar när bilen är i READY-läget .

Lampan blinkar några sekunder:

- Om det inte finns någon Smart Key i bilen.
 - Bilen kan inte startas.

Lampan lyser i 2 sekunder och slocknar:

- Om bilens startspärr inte får kontakt med rätt Smart Key, som ska finnas i bilen när du tryckt POWER-knappen till läge ON.
Kontrollera om det går att starta bilen genom att trycka din Smart Key mot POWER-knappen. Om inte rekommenderar vi att du vänder dig till en Kia-verkstad för kontroll.

Lampan blinkar:

- Byt batteri i din Smart Key.
 - Du kan prova med att trycka din Smart Key mot POWER-knappen. (Läs mer i kapitel 5 "Starta bilen").
- Om det är något fel på startspärren, rekommenderar vi att du vänder dig till en Kia-verkstad för en kontroll.

Blinkers



Lampan blinkar:

- När du markerar sväng med blinkers.

Om något av nedanstående händer är det något fel. I så fall rekommenderar vi att du vänder dig till en Kia-verkstad för kontroll.

- Lampan lyser med fast sken.
- Lampan blinkar ovanligt snabbt.
- Lampan tänds inte alls.

Halvljus**Lampan lyser:**

- När halvljuset är tänd.

Yttre belysning**Lampan lyser:**

- När yttre belysning är tänd.

Helljus**Lampan lyser:**

- När du kopplat om till helljus.
- När du använder helljusblinken.

Dimljus**Lampan lyser:**

- När dimljusen är tända.

Dimbakljus**Lampan lyser:**

- När dimbakljusen är tända.

PARKERINGSHJÄLP

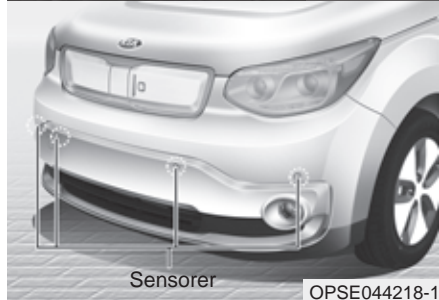
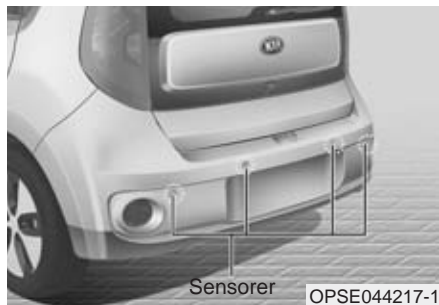

Parkeringshjälpens sensorer känner av föremål som finns ca 1 m framför och 1,2 m bakom bilen. När bilen närmar sig ett föremål varnas föraren av en föränderlig ljudsignal eller genom visning i displayen framför föraren.

Systemet bara är en extra hjälp vid parkeringsmanövrer. Det är alltid föraren som ansvarar för hur bilen manövreras och att hålla reda på vad som finns runt om bilen.

VARNING

Tänk på att systemet bara är en extra hjälp vid parkeringsmanövrer. Det är alltid föraren som ansvarar för hur bilen manövreras och att hålla reda på vad som finns runt om bilen.

Parkeringshjälpen

Så här fungerar den







- Med POWER-knappen i läget ON, tryck på P-knappen som bilden visar.
- Lampan i knappen tänds och sensorerna i stötfångarna aktiveras.
- Systemet fungerar upp till 10 km/tim.
- Om du kör fortare än 20 km/tim stängs systemet av.
- Sensorerna kan känna av föremål upp till 100 cm framför bilen.
- Om sensorerna känner av två föremål samtidigt mäts avståndet till det närmaste.

*** OBS**

Det är inte säkert att sensorerna kan känna av föremål som finns på ca 25 cm eller kortare avstånd.

Varningsindikationer med grafisk bild och ljud

 : Med ljudsignal

Avstånd från objekt		Varningsindikationer		Varningssignal
		Vid körning framåt	Vid körning bakåt	
100-61cm	Fram		-	Ljudsignal med lång intervall
120-61cm	Bak	-		Ljudsignal med lång intervall
60-31cm	Fram			Ljudsignal med kort intervall
	Bak	-		Ljudsignal med kort intervall
30 cm	Fram			Konstant ljudsignal
	Bak	-		Konstant ljudsignal

*** OBS**

- De grafiska varningsindikationerna och ljudsignalerna kan skilja sig från beskrivningarna ovan, beroende på hur sensorerna påverkas av olika föremål och eventuella störningar från omgivningen.
- Tvätta inte sensorerna med högttryck, de kan skadas.

! VIKTIGT

- **Systemets sensorer kan bara känna av föremål inom sina räckviddsområden. Det kan också hända att de inte känner av t ex smala stolpar som finns mellan sensorerna. Kontrollera därför vad som finns runt bilen bakom bilen innan du backar.**
- **Förare som inte är vana vid hur parkeringshjälpen fungerar bör informeras om systemets funktion och begränsningar.**

Situationer då sensorerna kanske inte fungerar

1. De är täckta av is eller snö.
2. De är täckta av smuts, sand, lera eller annat.
3. Systemet är inte aktiverat. Kontrollera att lampan i knappen lyser.

Parkeringshjälpen kanske inte fungerar:

1. Om vägbanan är mycket ojämn eller lutar.
2. Om sensorerna störs av ljud från motorcyklar och mopeder eller lufttrycksbromsar på lastbilar.
3. Vid kraftigt regn eller vattenkaskader.
4. Om fjärrkontroller eller mobiltelefoner används intill bilen.
5. Sensorerna är täckta av snö eller annat.

Sensorernas räckvidd kan bli kortare:

1. När det är extremt kallt eller varmt.
2. Om ett föremål är lägre än 1 meter och smalare än 14 cm.

Sensorerna kanske inte känner av:

1. Smala stolpar, kedjor och rep.
2. Mjuka föremål som absorberar sensorernas frekvenser. T ex tygklädda föremål, porösa/svampiga föremål och snö.

*** OBS**

1. Varningsljuden kan variera beroende på bilens hastighet och föremålens form.
2. Systemet kanske inte fungerar om bilen modifierats så att stötfångarnas höjd inte är enligt originalutförande eller om sensorerna har modifierats. Extrautrustning som inte är fabriksmonterad kan också påverka sensorernas funktion.
3. Sensorerna kanske inte känner av föremål som är närmare än ca 25 cm från stötfångaren eller ger kanske felaktig varning.
4. Om smuts, is, snö eller vatten täcker sensorerna fungerar de inte. Rengör med en mjuk fuktad trasa.
5. Tryck, slå eller skrapa inte på sensorerna.

*** OBS**

Sensorerna känner endast av ett begränsat område bakom bilen.

Små föremål, smala stolpar och föremål som hamnar mellan sensorerna kanske inte upptäcks av sensorerna.

Kontrollera alltid bakom bilen i samband med backning.

Alla som kör bilen ska känna till sensorernas funktion och begränsningar.

 **VARNING**

Kontrollera i samband med backning att lekande barn eller gångtrafikanter inte finns bakom bilen. Tänk på att vissa föremål kanske inte upptäcks av sensorerna på grund av avstånd, format eller material. Se alltid upp för hinder oavsett i vilken riktning bilen ska köras.

Felindikation

Om du lägger i backen (R) kan det ha uppstått ett fel om:

- Inget varningsljud hörs eller signalen är oregelbunden.



(blinkningar)

- blinkar i displayen.

I så fall rekommenderar vi att du kontaktar en Kia-verkstad.

 **VARNING**

Fabriksgarantin täcker inte skador som uppstått på grund av att backvarnaren inte varnat. Var alltid mycket försiktig i samband med backning.

BACKKAMERA

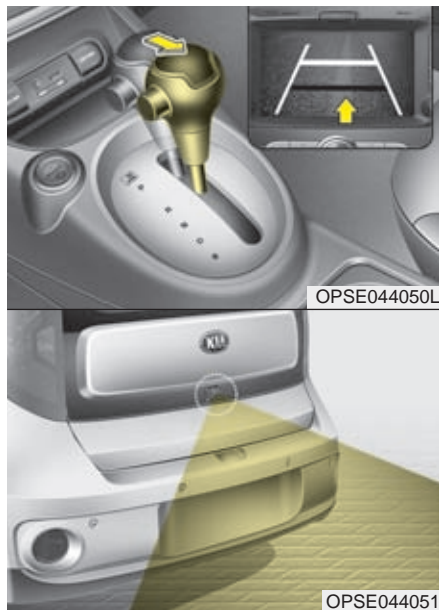

* Anm. Bilden visar bakluckan på 5-dörrarsmodellen.

Backkameran aktiveras i läget POWER ON och du lägger i backen (R).

Kameran är ett extra säkerhetssystem som visar området bakom bilen i displayen i mittkonsolen.

VARNING

- Backkameran är ett extra hjälpmedel som bara visar ett litet område bakom bilen. Föraren måste försäkra sig om att det går att backa utan risk.
- Håll alltid kameran ren så att kameran kan fungera normalt.

* Mer information finns i instruktionsboken för navigationssystemet.

YTTRE BELYSNING

Batterisparfunktion

- Om föraren glömt släcka parkeringsljuset släcks det automatiskt när POWER-knappen är i läge OFF och förardörren öppnas.
- Om parkeringsljuset ska vara tänt, gör så här:
 - 1) Öppna förardörren.
 - 2) Vrid på spaken så att parkeringsljuset släcks och tänds. D v s vrid yttre delen av spaken till läge 1 och sedan till läge 2 så kommer parkeringsljuset att vara tända.

Fördröjd släckning av strålkastarna - Eskortbelysning

Strålkastarna och/eller bakljuset lyser i 5 minuter efter att du tryckt på POWER-knappen och valt ACC- eller OFF-läget.

Men om du öppnar förardörren slocknar ljuset efter 15 sekunder.

Strålkastarna kan släckas direkt genom att du trycker två gånger på lås-knappen på din Smart Key.

Du kan välja den här funktionen AV/PÅ. Se avsnittet "Inställningar".

! VIKTIGT

Om föraren inte öppnar förardörren utan i stället går ut genom passagerardörren, kommer den automatiska släckningen av strålkastarna inte att fungera. Den fördröjda släckningen av strålkastarna fungerar inte heller. Batteriet laddas ur snabbt om strålkastarna är tända under en längre tid. Lämna därför inte bilen utan att släcka strålkastarna.

Tänd strålkastarna med fjärrkontrollen

När reglaget för strålkastarna är i läge ON eller AUTO och alla dörrarna samt bakluckan stängts och låsts, tänds strålkastarna och lyser i ca 15 sekunder när du trycker på lås-opp-knappen på din Smart Key.

Om reglaget för yttre belysning är i läge AUTO fungerar detta bara när det är skymning eller mörkt.

Om du trycker en andra gång på lås-opp-knappen eller på lås-knappen släcker du strålkastarna direkt.

Du kan välja den här funktionen AV/PÅ. Se avsnittet "Inställningar".

Felfunktion för yttre belysning

Om det uppstått något problem med bilens elektriska kommunikationssystem, kommer inte parkeringsljusen och dimljusen att lysa även om den inställningen är gjord med spaken. Men om du då tänder strålkastarna kommer parkeringsljusen och dimljusen att tändas.

Stabilisering av elektriska styrsystemet markeras med blinkningar

Det har inte uppstått något fel på bilen även om lamporna tänds efter blinkning. Men om lamporna släcks efter blinkning eller om de upprepade gånger tänds efter blinkning, så kan det ha uppstått ett fel i styrsystemet. I så fall rekommenderar vi att du vänder dig till en Kia-verkstad för att få systemet kontrollerat.

Reglaget för yttre belysning



OBK049045N

Vrid på yttre delen av spaken.

- (1) All belysning släckt (halvljus-automatiken tändes strålkastarna när bilen startas).
- (2) Parkeringsljusen tända.
- (3) Strålkastarna lyser och omkoppling mellan hel- och halvljus kan göras.
- (4) Finns eventuellt inte på bilar som säljs i Sverige.

Parkeringsljus (P)



OBK049046N

Parkeringsljusen, nummerskylt- och instrumentbelysningen lyser.

Strålkastare (H)



OBK049047N

Parkeringsljusen, nummerskylt- och instrumentbelysningen samt strålkastarna lyser i läge 3. Omkoppling mellan hel- och halvljus kan göras.

* OBS

Strålkastarna kan bara tändas i läget POWER ON.

Sensorstyrd tändning av strålkastare

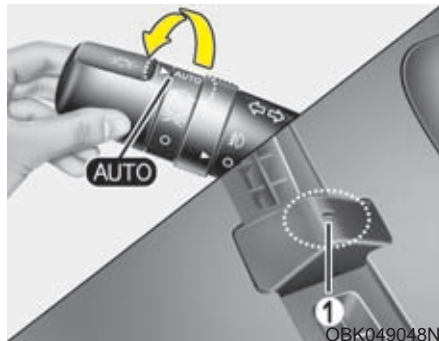

Finns kanske inte på bilar som säljs i Sverige.

! VIKTIGT - Bil med sensorstyrd tändning av strålkastare (ej normal utrustning i Sverige)

- *Lägg inget på sensorn (1) så att funktionen störs.*
- *Använd inte något rengöringsmedel på sensorn. Det kan lämna en hinna som stör funktionen.*
- *Solfilm på vindrutan kan störa sensorns funktion.*

Omkoppling till helljus



Koppla om till helljus genom att trycka spaken mot instrumentpanelen. Den blå kontrollampen tänds i panelen.

Dra spaken bakåt för att koppla om till halvljus.

Endast i READY-läget (☞) ska du ha strålkastarna tända någon längre tid, för att undvika att batteriet laddas ur.

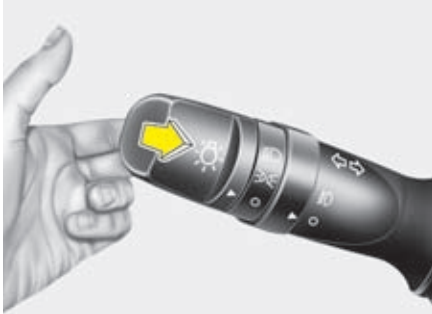
Helljusblink

OBK049049N

För att blinka med helljuset, dra spaken mot ratten.

⚠ VARNING

För att inte blända förare i mötande fordon ska du koppla om till halvljus när strålkastarkägglan möter ljuset från ett mötande fordon.

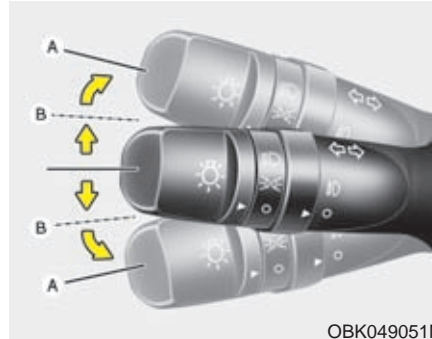
Blinkers

OBK049051N

Du kan bara använda blinkers i läget POWER ON.

Signalera för sväng

För spaken förbi spärrläget till A. När bilen körs rakt fram igen återgår blinkersspaken automatiskt till neutralläget.

Signalera för filbyte

För spaken till spärrläget B. När du släpper spaken återgår den till neutralläget. Gröna pilar i instrumentpanelen blinkar när blinkers är aktiverade.

*** OBS**

Om någon av pilarna i panelen blinkar onormalt snabbt eller mycket långsamt är det ett tecken på att en blinkerslampa är trasig eller något annat elfel.

Komfortblinkers -

Ett tryck - 3,5 eller 7 blinkningar

För att aktivera "filbytarfunktionen" och bestämma om du vill ha 3, 5 eller 7 blinkningar, när du trycker blinkersspaken till (inte förbi) spärrlåget, gå till "Inställningar" i det här kapitlet.

*** OBS**

Om någon av pilarna i panelen blinkar onormalt snabbt eller mycket långsamt är det ett tecken på att en blinkerslampa är trasig eller något annat elfel.

Dimljus fram



Vrid på ringen (1) från läge O (av) och till symbolen, för att tända dimljuset.

Yttre delen av spaken måste vara vriden till parkeringsljus.

Anm. I Sverige får dimljuset inte vara tända samtidigt som halvljuset.

! VIKTIGT

Tänd dimljuset endast vid mycket dåliga siktförhållanden eftersom de förbrukar mycket ström.

Dimbakljus



Vrid först yttre delen av spaken till symbolerna för parkeringsljus eller strålkastare. Vrid därefter på ringen (1) på spaken så att pilen på ringen pekar mot symbolen för dimbakljus. Se bilden ovan. Dimbakljuset kan tändas/släckas när dimljus och parkeringsljus tänts. Ringen fjädrar tillbaka när dimbakljuset tänds/släckas.

Anm. Dimbakljuset får bara vara tända vid extremt dålig sikt för att inte blända andra trafikanter.

Varselljus

Varselljusen lyser när du kör.
De släcks när du tänder strålkastarna.
De lyser aldrig i läget POWER OFF.

Nivåreglering av strålkastarna

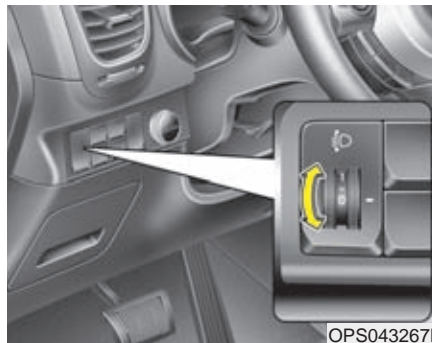

Strålkastarna ska justeras i höjd, beroende på hur bilen är lastad, för att inte andra trafikanter ska bländas. Se tabellen.

Last i bilen	Reglaget läge
Endast förare	0
Med passagerare fram	0
Åkande på alla platser i bilen	1
Åkande på alla platser i bilen + Max last	2
Förare och full last	3

VINDRUTETORKARE OCH SPOLARE

Spakens lägen/vindrutespolare

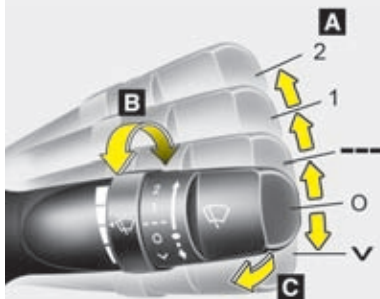

A : Reglering av torkarna (fram)

- √ – Enstaka torkarslag
- O – Från
- --- – Intervalltorkare
- 1 – Normal hastighet
- 2 – Hög hastighet

B : Justering av intervall

C : Spolning med ett par torkarslag (fram)

Bakrutetorkare/spolare

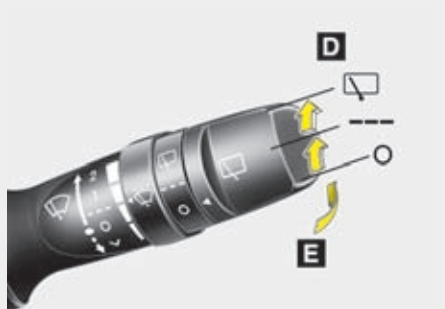

D : Reglering av bakrutetorkare/spolare

- □ – Torkarna går kontinuerligt
- --- – Intervalltorkning
- O – Från

E : Spolning med ett par torkarslag (bak)

Spakens lägen

Så här fungerar de i läget POWER ON.

√ : För spaken till (√) och släpp den för enstaka torkarslag. Torkarna fortsätter att slå om spaken hålls kvar.

O : Allt avstängt.

--- : Intervalltorkning som kan justeras steglöst med ringen.

1 : Normal torkarhastighet.

2 : Hög torkarhastighet.

* OBS

- Sopa bort snö och skrapa bort is från rutan innan torkarna startas annars kan torkarmotorn skadas.
- Skrapa/sopa alltid bort is och snö från vindrutan innan du använder torkarna och spolarna, Annars finns det risk att de skadas.

Vindrutespolare

Dra spaken mot ratten för att spola vindrutan.

Om torkarna är avstängda kommer de att svepa 1-3 gånger över rutan när du slutat spola och sedan stanna.

Om spolaren inte fungerar, kontrollera först om det finns spolärvätska i behållaren och fyll på om det behövs.

I kapitel 7 finns anvisningar om hur du fyller på spolärvätska.

! VIKTIGT

Spolarens pumpmotor kan skadas om du försöker spola när det inte finns vätska i behållaren.



! VARNING

Om det är minusgrader, spola inte vindrutan förrän den är uppvärmd. I annat fall riskerar du att få isbildning på rutan så att sikten skymms.

! VIKTIGT

- *Torkarna kan skadas om du låter dem svepa över rutan när den är torr.*
- *Tvätta inte torkarbladen med bensin, fotogen, thinner eller något lösningsmedel, de kan skadas.*
- *För inte torkarna manuellt över rutan, de kan skadas.*
- *Se alltid till att du har rätt frysskydd i spolärvätskan vintertid, annars riskerar du skador på spolarsystemet.*

Bakrutetorkare/spolare

Vrid på yttre änden av spaken som sitter på höger sida av rattstången.

-  - Kontinuerlig torkning.
- --- - Intervalltorkning.
- O - Allt avstängt.

Tryck reglaget mot instrumentpanelen för att spola bakrutan och starta torkaren. När du släpper spaken upphör spolningen medan torkaren fortsätter med att slå 1-3 slag.

INRE BELYSNING

! VIKTIGT

Endast i READY-läget (🚗) ska du ha innerbelysningen tänd någon längre tid, för att undvika att batteriet laddas ur.



VARNING

Ha inte innerbelysningen tänd vid mörkerkörning. Ljuset försämrar mörkerseendet.

Automatisk släckning

- När alla dörrar är helt stängda och du låser dörrarna med din Smart Key kommer innerbelysningen att slockna efter några sekunder.
- Om du har stängt av bilen (POWER OFF) och inte gör någonting så slocknar innerbelysningen automatiskt efter 20 minuter.

Läslampor



- Läslampor (1)
Tänd/släck: Tryck på glaset.
- ROOM-knappen (2) :
Tryck på knappen för att tända/släcka läslamporna och övrig innerbelysning.
- DOOR-knappen (3) :
När knappen är intryckt:
 - Tänds innerbelysningen och lyser i ca 30 sekunder, när en dörr öppnas.
 - Innerbelysningen tänds och lyser i ca 30 sekunder när du låser upp dörrarna med din Smart Key och inte öppnar någon dörr.
 - Innerbelysningen lyser i ca 20 minuter om en dörr är öppen i lägena POWER ACC eller LOCK/OFF.

- Innerbelysningen lyser konstant om en dörr är öppen i läget POWER ON.
- Innerbelysningen slocknar direkt om i läget POWER ON och om alla dörrarna stängs.
- Om du inte vill ha innerbelysningen i DOOR-läget, ska knappen inte vara intryckt.

* OBS

- Om du tänd en lampa genom att trycka på glaset eller på en knapp, kommer den inte att slockna förrän du släcker den med en ny tryckning.
- Om du råkar trycka samtidigt på knapparna **DOOR** och **ROOM** kommer innerbelysningen att lysa och du måste släcka den själv.

Innerbelysning



Tänd/släck lampan med knappen.
Om läslamporna i takkonsolen tänds, tänds också den här lampan.

Bagagerumslampa



Lampan tänds när bakluckan öppnas och släcks när den stängs. Lämna därför inte luckan öppen någon längre stund eftersom batteriet laddas ur.

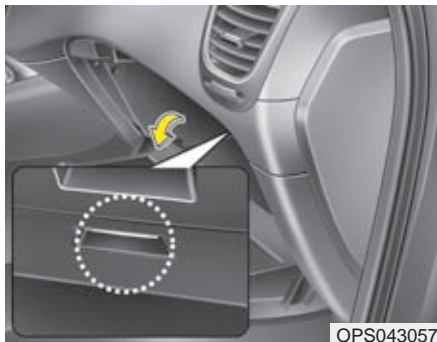

Lampa i handskfacket



Lampan tänds när handskfacket öppnas. För att förhindra att batteriet laddas ur, se till att handskfacket är ordentligt stängt efter användning.

Make up-spegel med belysning



-  : Tryck på symbolen för att tända.
-  : Tryck på O för att släcka.

! VIKTIGT - Make up-spegel med belysning

- **Släck lampan innan du viker upp solskyddet.**
- **Om lampan är tänd under en längre tid kan batteriet laddas ur.**

ESKORT- OCH VÄLKOMSTBELYSNING

Tänd strålkastarna med din Smart Key

Om du närmar dig bilen och reglaget för belysningen är i läge AUTO och alla dörrarna samt bakluckan är låsta, då kan du tända strålkastarna så att de lyser i 15 sekunder. Tryck på lås-opp-knappen på din Smart Key.

Om du sedan trycker på lås-knappen släcker du strålkastarna.

Innerbelysningen

När innerbelysningens knapp är i läge DOOR och alla dörrarna samt bakluckan är låsta, tänds innerbelysningen och lyser i ca 30 sekunder:

- När du trycker på lås-opp-knappen på din Smart Key.
- När du trycker på knappen på dörrhandtaget och du har din Smart Key med dig.

Om du sedan trycker på lås-knappen på din Smart Key slocknar ljuset direkt.

BAKRUTEDEFROSTER

! VIKTIGT

Rengör aldrig bakrutan med något annat än mjuka trasor eller en svamp och torka insidan utmed värmetrådarna så att de inte skadas. Använd ett vanligt fönsterputsmedel.

* OBS

För att avfrosta vindrutan, se längre fram i detta kapitel.

Bakrutedefroster

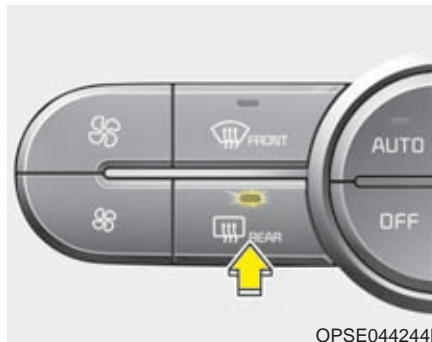

OPSE044244L

Bakrutedefrostern kan kopplas på när bilen är i READY-läge (🚗).

- Tryck på knappen som pilen visar. Lampan i knappen lyser när defrostern är på.
- Tryck en gång till på knappen för att stänga av defrostern.

* OBS

- Om bakrutan är täckt av snö och is bör du först sopa av och skrapa ren den.
- Bakrutedefrostern stängs automatiskt av efter ca 20 minuter eller i läget POWER OFF.

Eluppvärmda yttre backspeglar

Knappen för bakrutedefrostern kopplar även på värmen i backspeglarna.

AUTOMATISK KLIMATANLÄGGNING



1. Fläkthastighet öka/minska
2. Vindrutedefroster på/av
3. Bakrutedefroster på/av
4. AUTO-läge
5. OFF-knapp
6. Temperatur höj/sänk
7. Värme på/av
8. Luftkonditionering på/av
9. Visa inställningar i bilens display, på/av
10. Välj luftriktning genom ventilationsmunstyckena
11. Ventilation/kylning av förarsätet
12. Friskluft/återcirkulation
13. Timer för värme/kyla (när bilen står på laddning)

! VIKTIGT

Du bör köra fläkten endast när bilen är i READY-läge (🚗). I annat fall riskerar du att batteriet laddas ur.

OPSE044245L

I AUTO-läge sköts alla inställningar automatiskt

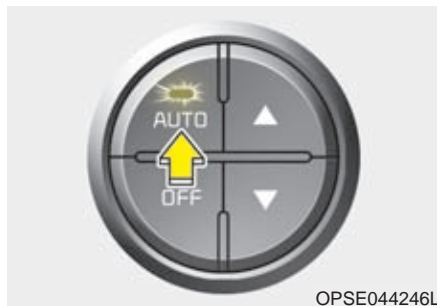

1. Tryck på AUTO-knappen så sköter systemet inställningar för fläkthastighet, luftriktning, friskluft/återcirkulation samt in- och urkoppling av luftkonditioneringen.

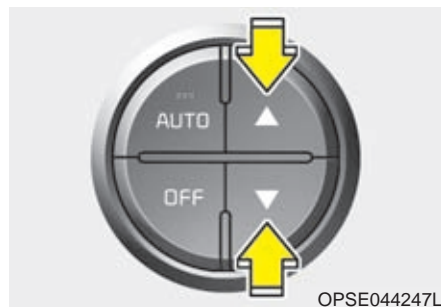

2. Temperaturreglering:
Tryck på knapparna.

* OBS

- Stäng av den automatiska temperaturregleringen genom att trycka på valfri knapp för:
 - Val av luftriktning
 - Luftkonditionering
 - Värme
 - Ventilation/kylning av förarsätet
 - Vindrutedefroster (Tryck en gång till på knappen för att stänga av vindrutans defrosterfunktion. AUTO kommer att visas en gång till i informationsdisplayen.)
 - Friskluft/återcirkulation
 - Fläkthastighet
- Den valda funktionen regleras manuellt medan övriga inställningar sköts automatiskt.

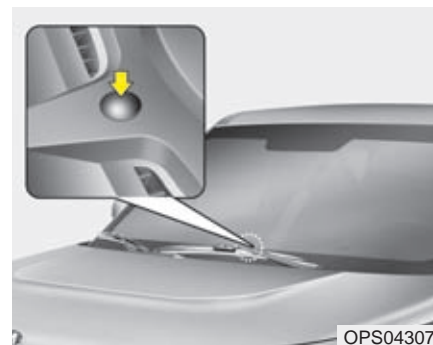

* OBS

Täck inte över sensorn som finns innanför vindrutan. Den styr temperaturregleringen.

Växla mellan AUTO och manuella inställningar

Du kan göra manuella inställningar genom att trycka på knapp efter knapp. Funktioner som du inte väljer manuellt styrs automatiskt.

1. Starta bilen.
2. Välj luftriktning med MODE-knappen.
3. Välj temperaturinställning.
4. Välj friskluft.
5. Välj fläkthastighet.
6. Om du behöver kylning eller avfuktning, starta luftkonditioneringen.
7. Om du behöver värme, tryck på HEAT-knappen.

Tryck på AUTO-knappen för att återgå till automatisk kontroll av systemet.

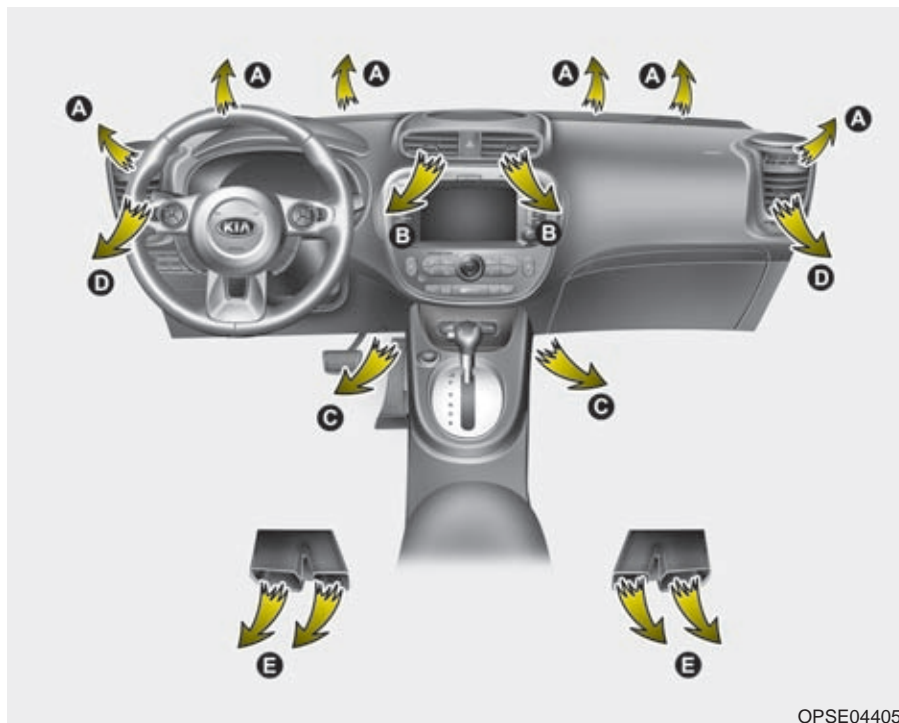

Val av luftriktning

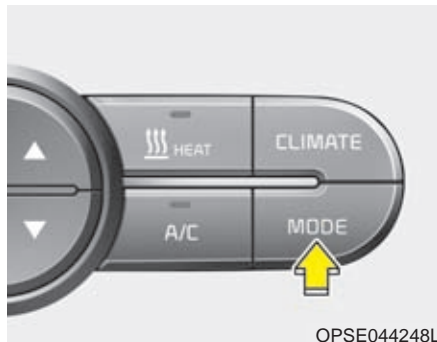

Med MODE-knappen går det att välja genom vilka ventilationsmunstycken som luftströmmarna ska gå.

Tryck på knappen för att stegvis komma till rätt inställning. Se symbolen nedan:



Luft mot huvudet (B och D)

Justera luftströmmarna enligt önskemål.



Luft mot huvudet och golvet (B, D, C och E)

Luften mot golvet är varmare än den mot huvudet utom när temperaturinställningen är max kylning.



Luft mot golvet (C, E, A och D)

Huvuddelen av luften strömmar mot golvet i fram- och baksätet genom munstyckena C och E.

En mindre del luft strömmar genom munstyckena A och D.



Defroster och luft mot golvet (A, C, E och D)

Huvuddelen av luften strömmar genom munstyckena A vid vindrutan samt C och E vid golvet.

En mindre del luft strömmar genom sidorutornas munstycken D.

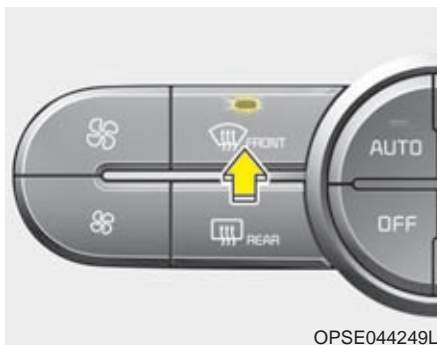

OPSE044249L

Defroster (A och D)

Huvuddelen av luften strömmar mot vindrutan genom munstyckena A.

En mindre del luft strömmar genom sidorutornas munstycken D.

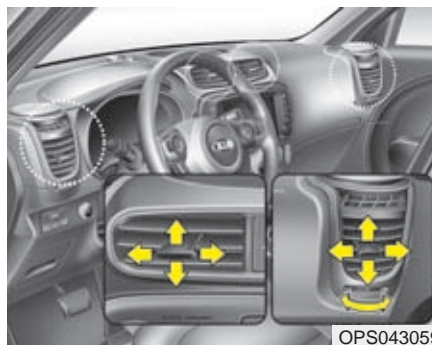

OPS043059

Ventilationsmunstyckena i instrumentpanelen

Varje munstycke går att justera individuellt. Med reglaget i mitten i går det att rikta luftströmmarna som pilarna visar. Med rullreglaget kan luftmängden regleras eller stängas av så att ingen luft kommer genom munstycket.

Temperaturreglaget

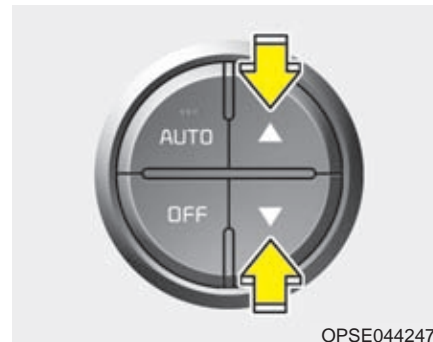

OPSE044247L

▲ - Tryck för att höja temperaturen (till max 30).

▼ - Tryck för att sänka temperaturen (till min 17).

Temperaturen höjs/sänks med 0,5° för varje tryckning.

När du valt lägsta möjliga temperatur kommer luftkonditioneringen att vara igång konstant.

Omkoppling mellan Celsius och Fahrenheit

Du kan ändra temperaturvisningen mellan °C och °F så här: Håll in AUTO-knappen samtidigt som du håller in OFF-knappen i minst 3 sekunder.

Du ändrar tillbaka genom att upprepa proceduren.

Du kan också växla mellan °C och °F i displayen, om du går till "Inställningar".

Om batteriet varit bortkopplat eller urladdat kommer inställningen automatiskt att vara °C.

* När du ändrar temperaturinställning för klimatanläggningen ändras den också i displayen framför föraren.

Friskluft/återcirkulation

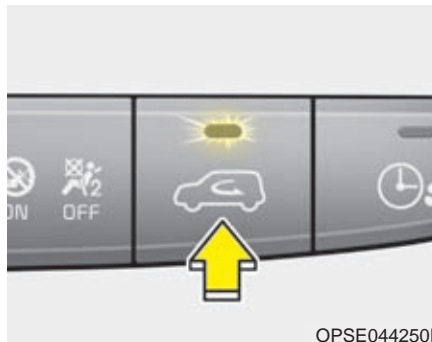

Tryck på knapparna för att välja mellan friskluft och att kupélufven återcirkulerar.

Återcirkulationsläge



Lampan på knappen tänds när återcirkulation är vald, då återcirkuleras kupélufven genom systemet och värms upp eller kyls beroende på vald temperatur.

* Om du kör med återcirkulation och låg temperatur i mer än 30 sekunder kan det hända att växling till friskluft sker automatiskt.

Friskluftsläge



Lampan i knappen lyser inte när friskluftläge är valt, med friskluftsläge så tas luften utifrån och värms upp eller kyls beroende på vald temperatur.

* OBS

Välj inte inställningen för återcirkulation för en längre period. Det finns risk för imma på rutorna och dessutom blir luften efter en tid unken. Den blir också mycket torr eftersom luftkonditioneringen avfuktar luften.

⚠ VARNING

- Långvarig inställning för återcirkulation kan orsaka att rutorna immar igen.
- Långvarig inställning för återcirkulation ger unken luft och orsakar trötthet eftersom kupéluften blir syrefattig. Välj därför återcirkulation endast under kortare tid, t ex vid körning i tunnlar och i samband med körning i köer.

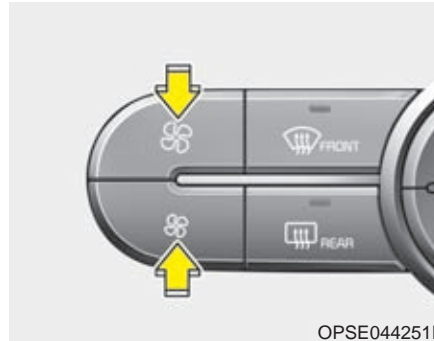
Fläkttreglaget

OPSE044251L

Öka fläkthastigheten - Tryck på den övre knappen.

Sänk fläkthastigheten - Tryck på den nedre knappen.

Stäng av fläkten genom att trycka på OFF-knappen.

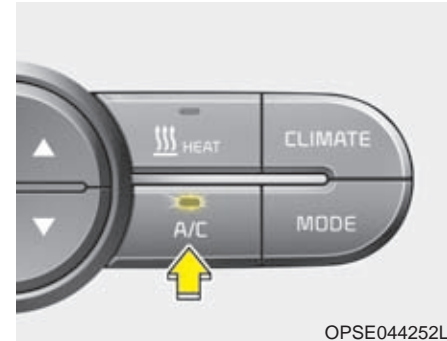
Luftkonditioneringen

OPSE044252L

Tryck på A/C-knappen för att sätta på luftkonditioneringen. Kontrollampen tänds. Tryck en gång till på knappen för att stänga av.

- Luftkonditioneringen och värmen förbrukar mycket energi från batteriet. Lång inkoppling gör därför att körsträckan kortas. Ha därför värmen eller luftkonditioneringen (kylning) på så lite som möjligt.

Värmeknappen - HEAT

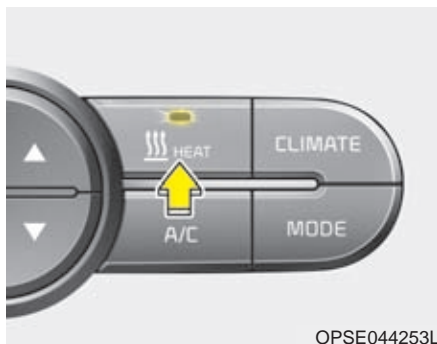

När värmen är på lyser lampan i knappen.

- Luftkonditioneringen och värmen förbrukar mycket energi från batteriet. Lång inkoppling gör därför att körsträckan kortas. Ha därför värmen eller luftkonditioneringen (kylning) på så lite som möjligt.

Ventilation/kylning av förarsätet - Knappen Driver Only

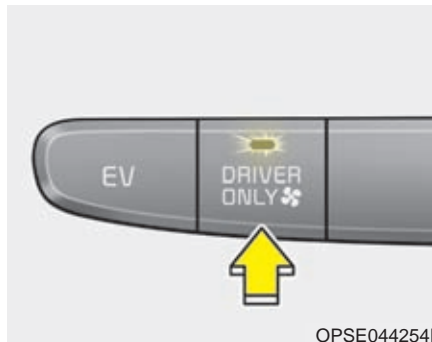

Tryck på knappen (lampan tänds) så cirkulerar tempererad luft genom förarsätet. Om det inte finns några passagerare i bilen kan du använda den här inställningen för att spara på batteriet.

Om du samtidigt väljer inställningen vindrutedefroster ( , ) avfrostar vindrutan.

Timer för värme/kyla (när bilen står på laddning)



Tryck på knappen () och lampan i knappen blinkar 3 gånger och du ser inställningarna i displayen i mittkonsolen. Hur du gör inställningarna framgår av en separat instruktionsbok.

Om du gjort en tidsinställning (när bilen laddas) startar klimatanläggningen för att kyla eller värma 30 minuter före inställd tid (avresetid).

Så här tyder du lampan

1. Tre blinkningar:

När du trycker på knappen för att göra inställningar via displayen i mittkonsolen.

2. Lampan lyser med fast sken:

När du gjort en tidsinställning.

3. Lampan blinkar konstant:

När klimatanläggningen har startat för att värma eller kyla kupén (medan bilen laddas).

Fläkt OFF-knappen

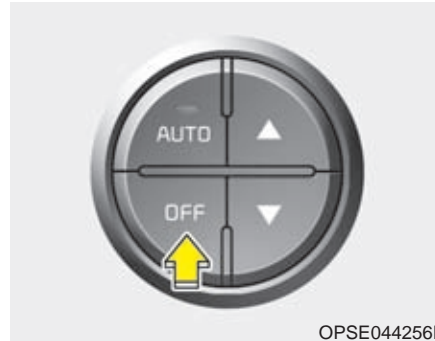

OPSE044256L

Tryck på OFF-knappen för att stänga av fläkten. Men även om fläkten är avstängd kan du justera luftriktningarna genom ventilationsmunstyckena i läget POWER ON.

Klimatanläggningens inställningar

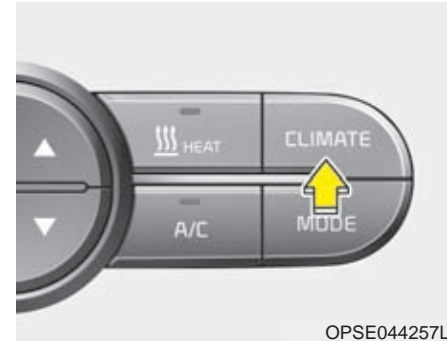

OPSE044257L



Tryck på knappen så visas klimatanläggningens inställningar i displayen.

Inställningar för värme, ventilation och kyla

Ventilation

1. Välj luftriktning mot huvudet .
2. Välj friskluft.
3. Ställ in önskad temperatur.
4. Välj fläkthastighet.

Värme

1. Välj luftriktning mot golvet .
 2. Välj friskluft.
 3. Ställ in önskad temperatur.
 4. Välj fläkthastighet.
5. Om luften behöver avfuktas, starta luftkonditioneringen.
- Om vindrutan blir immig justera luftriktningen till  eller .

Några tips

- För att undvika att damm och dålig luft sugts in i kupén, välj återcirkulation en kort stund och koppla sedan över till friskluft.
- Håll ventilationsgallren framför vindrutan rena från löv, skräp och snö så att frisk luft kan ledas in i kupén.
- För att undvika imma på vindrutan, välj friskluft och luftriktning genom defrostermunstyckena samt sätt på luftkonditioneringen. Justera sedan temperatur och fläkthastighet.

Luftkonditionering

Kylmedlet för luftkonditioneringen, är inte skadligt för miljön.

1. Starta bilen och tryck på A/C-knappen.
2. Välj luftriktning mot huvudet .
3. Välj friskluft eller återcirkulation.
4. Justera fläkthastighet och temperatur.

! VIKTIGT

- **Vid service av luftkonditioneringen måste alltid certifierade tekniker anlitas.**
- **Service av systemet ska utföras i en väl ventilerad lokal.**
- **Om kylkompressorn ska bytas, måste den bytas mot en helt ny som är certifierad och märkt enligt SAE Standard J2842. Se kapitel 8.**

* OBS

- När du har luftkonditioneringen på, håll ett öga på motorns temperaturmätare om yttertemperaturen är hög och du har luftkonditioneringen på samt kör i branta uppforsbackar eller tät trafik med köer. Luftkonditioneringen kan orsaka att motorn överhettas. Om det händer, stäng av luftkonditioneringen, men låt kupéfläkten vara igång.
- Rutorna ska vara stängda när luftkonditioneringen är igång. Om du har luftkonditioneringen på och öppnar sidorutorna när det är hög luftfuktighet finns det risk för kondens i bilen som i värsta fall kan skada elektroniken.

Att tänka på för luftkonditioneringen

- Om bilen stått parkerad i solen så att kupén är kraftigt uppvärmd, öppna dörrarna och vädra ur bilen innan du kör iväg.
- Luftkonditioneringen avfuktar och motverkar imbildning när det är fuktigt i luften.
- När kupén kyls kan bilens hastighet ibland påverkas beroende på att luftkonditionerings kompressor påverkar strömförbrukningen i cykler.
- Kör luftkonditioneringen minst 5-10 minuter varje månad för att hålla den i trim.
- När du kört bilen med luftkonditioneringen på bildas det en vattenpöl under motorrummet. Det är kondensvatten från systemet.
- Om du väljer återcirkulation och kylning för en längre stund blir luften i kupén unken.
- Ibland kan man uppleva att det kommer in fuktig luft i bilen. Det är normalt vid snabb nedkylning av kupén.

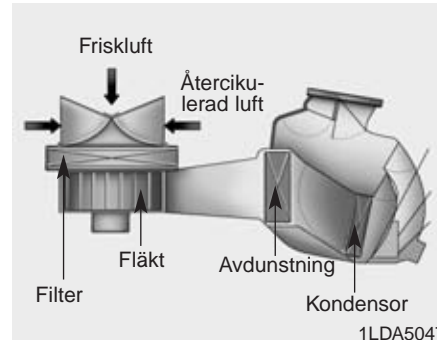
Kupéluftfilter

Filtret, som är placerat innanför handskfacket fångar upp pollen, sot och andra partiklar som kan sugas in i bilen via kupéfläkten.

Om filtret börjar bli allt för smutsigt minskar luftströmmarna till kupén vilket kan medföra imbildning på rutorna. Då måste filtret bytas.

*** OBS**

- Kupéluftfiltret ska bytas enligt anvisningarna i serviceprogrammet. Om bilen körs på dammiga vägar under s k krävande förhållanden ska filtret bytas oftare.
- Om luftflödet till kupén försämras kan filtret vara igensatt. I så fall rekommenderar vi att du vänder dig till en Kia-verkstad för kontroll av filtret.

Kontroll av kylmedel i systemet och smörjning av kompressorn

Om det inte är tillräckligt med kylmedel i systemet fungerar kylningen dåligt. Med för mycket kylmedel blir effekten också dålig. (Värmning och kylning kan försämrans i bilar som är utrustade med värmepump). Om du märker någon försämring i klimatanläggningen rekommenderar vi att du vänder dig till en Kia-verkstad.

VARNING

Systemet för luftkonditioneringen är anslutet till högvoltbatteriet och är fyllt med ett speciellt kylmedel. Det innebär att det krävs speciella metoder och verktyg i samband med service. Felaktigt utfört arbete kan medföra elektrisk chock. Vi rekommenderar därför att du vänder dig till en Kia-verkstad för servicearbeten.

* OBS

Rätt smörjmedel och kylmedel måste användas. I annat fall kan kompressorn skadas.

 **VARNING - Kylmedel R-1234yf***

 Kylmedlet är eldfarligt och det är högt tryck i systemet för luftkonditioneringen. Därför krävs det certifierade tekniker för alla servicearbeten.

 Det är viktigt att rätt mängd kyl- och smörjmedel används. I annat fall finns det risk för både personskador och skador på kylsystemet.

Dekal - Kylmedel/kylkompressor

■ Exempel

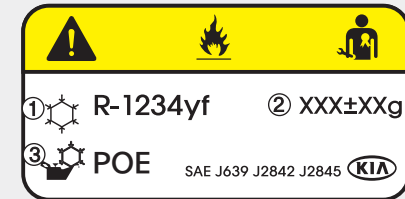

OPSE064017L



* Utseendet på den dekal som finns i din bil kan vara annorlunda än den som avbildas här ovan.

1. Typ av kylmedel
2. Mängd kylmedel.
3. Kompressorns smörjmedel.

På en dekal i motorrummet anges vilken typ av kylmedel som är fyllt i systemet. Mer information finns i kapitel 8.

INSTÄLLNING FÖR ATT TA BORT IMMA OCH IS FRÅN VINDRUTAN

⚠ VARNING- Uppvärmning av vindrutan

Välj inte  eller  i samband med kylning av kupén och om det är mycket fuktigt i luften. Temperaturskillnaden mellan vindrutans ut- och insida kan medföra att det blir imma på utsidan med försämrad sikt som resultat. Om det finns risk för imma på utsidan av vindrutan, välj denna inställning  och sänk fläkthastigheten.

- Med max fläkthastighet och värme får du bästa defroster-effekten.
- Om du vill ha värme vid golvet samtidigt som imma och is tas bort, välj denna inställning.
- Sopa alltid bort all snö och skrapa samtliga rutor helt rena innan du kör. Skrapa försiktigt ren de yttre backspeglarna. Men tänk på att spegelglasen är ömtåliga och lätta att repa.
- Sopa också bort snö från motorhuven och luftintaget framför vindrutan. Det motverkar imbildning på rutor.

Automatisk klimatanläggning

Ta bort imma från insidan

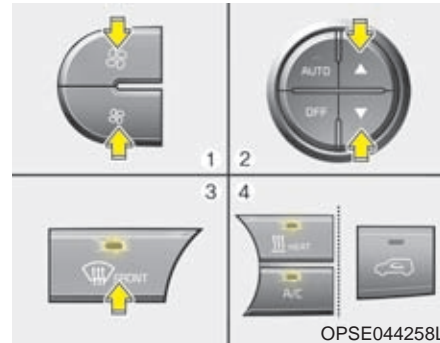

OPSE044258L

1. Välj fläkthastighet.
2. Välj temperatur.
3. Tryck på defrosterknappen .
4. Friskluft, luftkonditionering och fläkthastighet väljs automatiskt beroende på ytttemperaturen.



Om kylning/värme, hög fläkthastighet och friskluft inte ställs in automatiskt, justera genom att trycka på aktuella knappar.

Om defrosterläge  väljs justeras fläkthastigheten automatiskt.

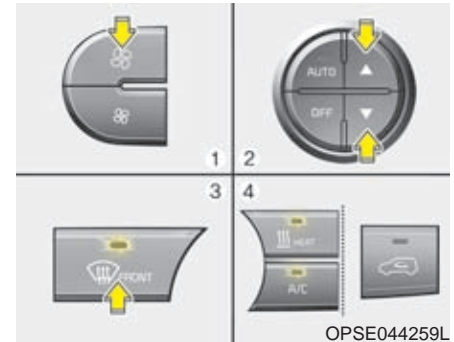

Smält is på utsidan





OPSE044259L

1. Kör fläkten med högsta hastighet.
 2. Ställ in för max värme.
 3. Tryck på defrosterknappen .
 4. Automaten väljer friskluft och startar luftkonditioneringen om det behövs.
- Om  valts kommer fläkten automatiskt att gå med hög hastighet.

Imma på vindrutans insida

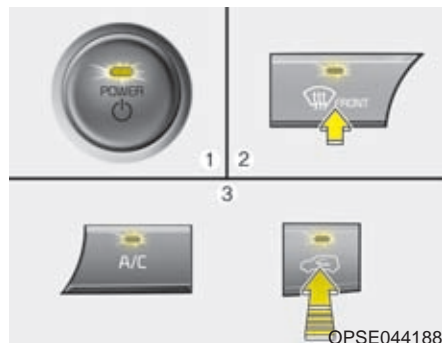
För att reducera imbildning på vindrutans insida regleras tillförseln av friskluft och värmen automatiskt beroende på vald luftriktning  eller . Ändra inställning enligt följande.



1. Tryck POWER-knappen till ON-läget.
2. Tryck på defrosterknappen .
3. Håll in A/C-knappen och tryck minst 5 gånger inom 3 sekunder på knappen för återcirkulation.

Lampan i knappen för återcirkulation kommer att blinka 3 gånger. Det betyder att inställningen för ändrats

Imsensor

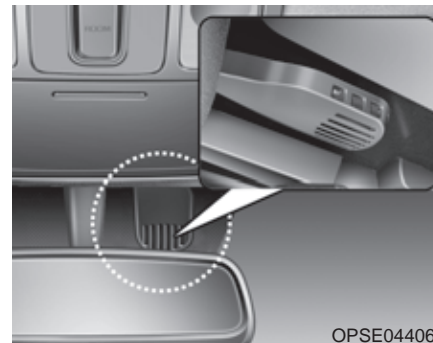

Imsensorn känner av om det börjar bildas imma på insidan av vindrutan och ställer in klimatanläggningen för att motverka imbildningen.

Sensorn fungerar med anläggningen i AUTO-läge.



Den här lampan tänds när imsensorn känner av fukt på vindrutans insida och klimat anläggningens inställningar justeras enligt nedan.

Om bilden är kraftig:

Steg 1: Luftkonditioneringen på.

Steg 2: Inställning för friskluft.

Steg 3: Luftströmmar riktas mot vindrutan.

Steg 4: Ökad luftmängd mot vindrutan.

Om bilen är utrustad med imsensor justeras inställningarna automatiskt när imma börjar bildas på vindrutans insida. Men om du vill stänga av funktionen, håll in knappen för vindrutedefrostern i mer än 3 sekunder. Vill du återställa funktionen håll in knappen igen i mer än 3 sekunder.

- Om imsensorn stängs av: Lampan i knappen för vindrutedefrostern kommer att blinka 3 gånger med 1 sekunds mellanrum.

- När imsensorn aktiveras: Lampan i knappen för vindrutedefrostern kommer att blinka 6 gånger med 0,5 sekunds mellanrum.

Om batteriet varit bortkopplat eller urladdat kommer imsensorn att vara aktiverad när bilen startas.

* OBS

Om du försöker stänga av luftkonditioneringen manuellt när imsensorn är aktiverad, kommer lampan AUTO att blinka 3 gånger för att markera att det inte går.

CLEAN AIR - LUFTRENING



I läget POWER ON fungerar luftreningen automatiskt med hjälp av jonisering. Kupélufven befrias från bakterier och känns friskare.

FÖRVARINGSFACK

! VIKTIGT

- *Lämna aldrig värdesaker i bilen.*
- *Ha alltid alla fack stängda när bilen är i rörelse. Fyll inte förvaringsfacken så att de inte går att stänga igen.*

⚠ VARNING - Brandrisk

Förvara aldrig cigarettändare eller någon form av gasbehållare i bilen. De kan explodera om bilen står parkerad i solen och kupétemperaturen blir hög.

Förvaringsfack mellan framsätena



Detta förvaringsutrymme kan användas för att förvara små saker för föraren och främre passageraren.

Öppna facket i armstödet genom att dra i handtaget i armstödet framkant.

Handskfack

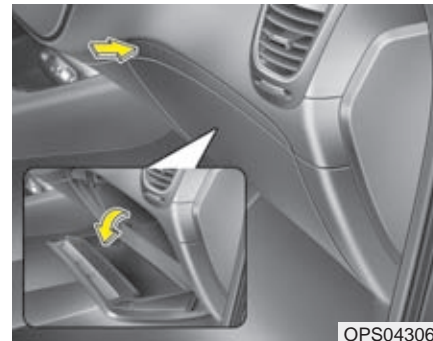

För att öppna, tryck på knappen, som pilen visar. Luckan öppnas långsamt.

⚠ VARNING

Luckan ska alltid vara stängd under färd. I annat fall kan framsätesspassageraren skadas av den vid en eventuell kollision.

! VIKTIGT

Förvara inte färskvaror i handskfacket under en längre tid.

Fack för t ex solglasögon



OPSE044065

Facket finns i taket bakom backspegeln. Tryck på locket så öppnas det långsamt. Placera solglasögonen med glasen mot dig. Tryck på locket för att stänga.

VARNING

- Facket är enbart avsett för lätta små föremål som solglasögon. Stoppa inga tunga föremål i det.
- Föraren ska koncentrera sig på körningen och bör inte lägga i och ta ur solglasögonen när bilen är i rörelse. Dessutom kan den inre backspegeln skymmas.
- Var försiktig när du placerar solglasögon i eller tar ut dem ur solglasögonfacket. I annat fall kan du eller facket skadas.

Förvaringsfack under bagagerumsgolvet

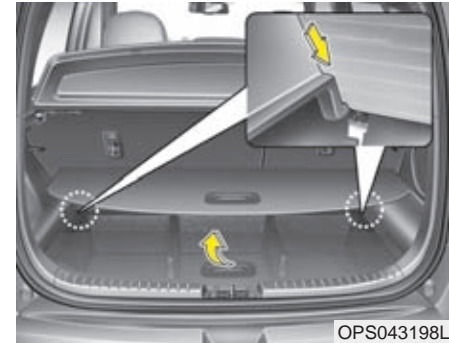

OPS043198L

Här ryms mindre föremål som kan vara bra att alltid ha med i bilen.

KOMFORTDETALJER

Cigarettändare

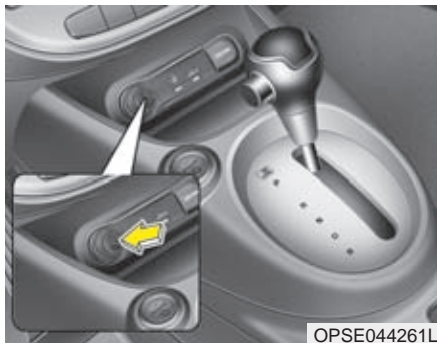

Om bilen är utrustad med cigarettändare, så fungerar den i lägena POWER ON och ACC.

När du ska använda cigarettändaren:
När tändaren är klar att använda trycks den ut.

Om du måste ersätta cigarettändaren, se till att den blir en Kia original reservdel eller en godkänd motsvarighet.

Askkopp och cigarettändare är inte standard i bilar som importeras av Kia Sweden.

VARNING

- Håll inte in tändaren när den glöder. Den kan överhettas.
- Om tändaren inte åkt ut efter 30 sekunder, dra ut den för att inte riskera överhettning.
- Stick inte in något och anslut inte någon elektrisk apparat i cigarettuttaget. Det kan skadas.

VIKTIGT

Anslut inga elektriska tillbehör i uttaget för cigarettändaren. De kan orsaka skador på uttaget eller ett elfel.

Askkopp

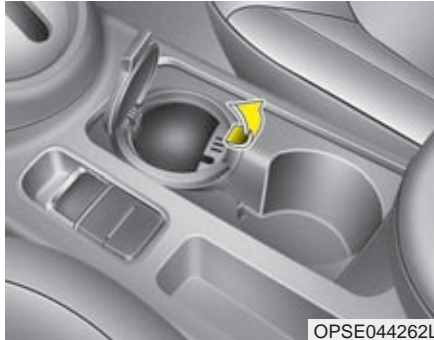

OPSE044262L

Askkoppen är anpassad för placering i en dryckeshållare.

Askkopp och cigarettändare är inte standard i bilar som importeras av Kia Sweden.

VARNING - Brandrisk

Stoppa aldrig något brännbart i askkopparna. Det kan antändas av en glödande cigarett eller brinnande tändsticka.

VIKTIGT

Vid rengöring av utspild vätska, undvik att göra detta vid höga temperaturer. Detta kan skada dryckeshållarens kromdel.

Dryckeshållare

VARNING - Varma drycker

- Ha aldrig muggar med heta drycker och utan lock i hållarna när bilen är i rörelse.
- Se till att flaskor, burkar, muggar etc sitter ordentligt fast i dryckeshållarna.

VARNING

Förvara inte flaskor och burkar i direkt solljus i bilen eller om kupén värms upp kraftigt av t ex solljus. Det finns risk för att flaskor och burkar exploderar.

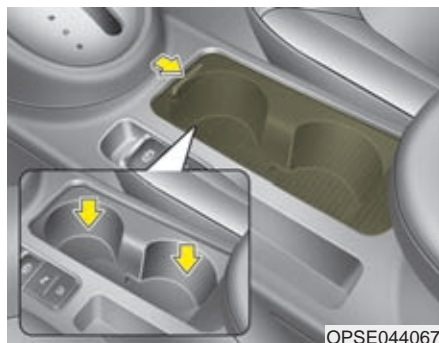

Två dryckeshållare finns mellan framsätena.

Solskydd med make up-spegel

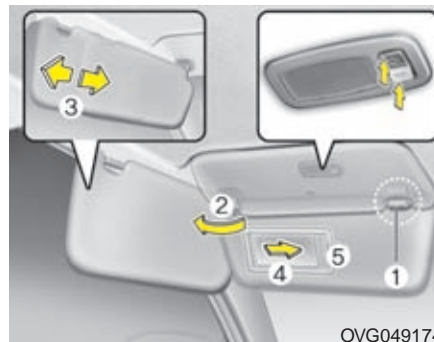

Solskyddet kan även vinklas ut mot sidorutorna (2) om det viks ner och hakas loss från det inre fästet (1). Det kan också breddas (3).

Makeup-spegeln skyddas av ett lock (4). I taket ovanför solskyddet finns belysning som tänds/släcks med en knapp. Utförligare beskrivning av lampan finns under avsnittet "innerbelysning" på en tidigare sida i det här kapitlet. Intill spegeln finns en biljetthållare (5).

* OBS

Stäng locket för spegeln innan du fäller upp solskyddet.

! VIKTIGT - Släck lampan

Lampan vid makeup-spegeln ska vara släckt när spegeln inte används, annars kan batteriet laddas ur.

! VARNING

Justera solskyddet så att det inte stör sikten.

Eluppvärmda säten

■ Fram (Typ A)

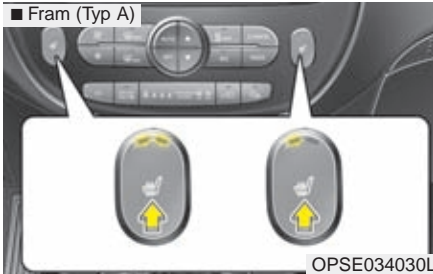

OPSE034030L

■ Fram (Typ B)



OPSE034031L

■ Baksätet



OPS033031

Värmen i framsätena kan sättas på i läget POWER ON.

Att värma sätena drar mycket ström. Koppla därför inte på värmen i onödan.

När du trycker på knappen regleras värmen stegvis så här:

Framsäte (Typ A) samt baksäte:

AV → HÖG (☀☀☀) → LÅG (☀)



Framsäte (Typ B)

AV → HÖG (☀☀☀) → MEDIUM (☀☀) → LÅG (☀)



- Stäng av genom att hålla in knappen mer än 1,5 sekunder.
- Varje gång du startar (POWER ON) är värmen i sätena avstängd.

* OBS

Temperaturen i sätena regleras av en termostat.

! VIKTIGT - Undvik skador

- *Vid rengöring av klädseln på sätena får thinner, bensen eller rengöringsmedel med alkohol inte användas.*
- *Filtar, kuddar och överdragskläder kan orsaka överhettning i de eluppvärmda sätena.*
- *Placera inga föremål med vassa kanter på sätet. De kan skada de värmeledande trådarna i sätet.*
- *Om du spillar något på sätena, torka omgående bort det.*
- *Ändra inget på klädseln. Värme- och ventilationssystemen kan påverkas.*

Ventilerat förarsäte



OPSE034032L

Om bilen är utrustad med ventilerat förarsäte leds kall luft genom klädseln. Tryck på knappen, som bilden visar, när bilen är i READY-läge (🚗).

Att kyla sätet drar mycket ström. Koppla därför inte på kylan i onödan.

- Varje gång du trycker på knappen ändras inställningen så här:

AV → HÖG(☀️☀️☀️) → MEDIUM(☀️☀️) → LÅG(☀️)

- Om du håller knappen nedtryckt längre än 1,5 sekund stängs kylningen av.
- Det tar ca 5 minuter innan du känner av kylningen.
- Kylningen sker med den luft som finns i bilen. För att få effektiv kylning kör luftkonditioneringen samtidigt.
- Varje gång du startar (POWER ON) är sätesventilationen avstängd.

! VIKTIGT - Undvik skador

- *Vid rengöring av klädseln på sätena får thinner, bensen, bensin eller rengöringsmedel med alkohol inte användas.*
- *Placera inga föremål med vassa kanter på sätet. De kan skada de värmeledande trådarna i sätet.*
- *Om du spillar något på sätena, torka omgående bort det.*
- *Ändra inget på klädseln. Värme- och ventilationssystemen kan påverkas.*

Eluttag

■ Fram (Typ A)

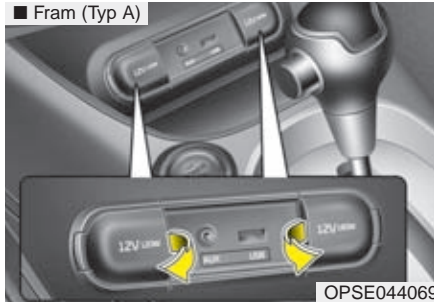

OPSE044069

■ Vid baksätet

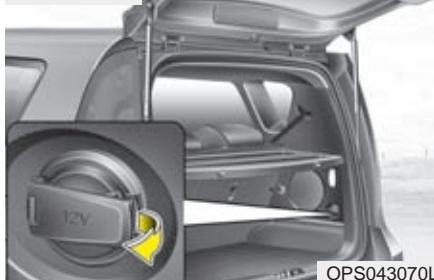

OPS043070L

Anslut endast mobiltelefoner och andra tillbehör på 12 volt och max 10 A.

Bilen ska vara i READY-läge (🚗) när eluttaget används.

! VIKTIGT

- Bilen ska vara i READY-läge (🚗) när eluttaget används. Koppla från tillbehöret när det inte ska användas.
- Ha inga tillbehör inkopplade någon längre tid om bilen inte är i READY-läge (🚗). Batteriet laddas ur.
- Anslut tillbehör på 12 volt och max 10 A.
- Minimera användningen av luftkonditioneringen när ett eluttag används.
- Om ett tillbehör är anslutet under en lång tid när bilen står parkerad kan batteriet laddas ur.
- Stäng kåpan när eluttaget inte används.
- Använd inte elektriska tillbehör som riskerar att störa radion eller skada bilens elektronik.

⚠ VARNING

Stoppa inte in fingrar eller främmande föremål i eluttaget och rör det inte med fuktiga händer.

Klädkrok



OPS043264

! VIKTIGT

- Belasta inte kroken med flera tunga plagg.
- Var försiktig när du stänger dörrarna, så att inget kommer i kläm.
- Använd inte krokarna för något annat än kläder, för att undvika skador vid en eventuell krock.

Extra golvmattor fram

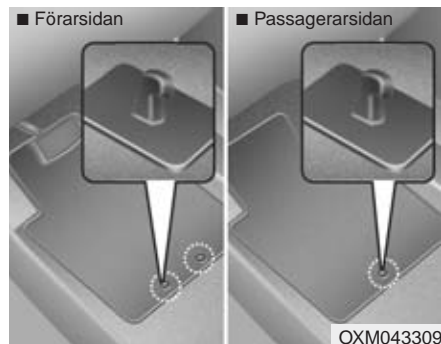

Haka fast mattorna i golvfästena så att de inte glider framåt.

VARNING

Tänk på följande när du lägger in extra golvmattor i bilen.

- Mattorna måste vara fasthakade i krokarna.
- Lägg inte in golvmattor som inte går att förankra i krokarna.
- Det får bara ligga en matta på golvet. Lägg t ex inte en gummimatta ovanpå en lös textilmatta.

VIKTIGT: Bilen är fabriksutrustad med krokar för golvmattor på golvet på förarsidan. Krokarna är till för att hålla mattan på plats så att den inte ska kunna glida in under pedalerna och hindra att de trycks ner.

Vi rekommenderar att du använder Kia original golvmattor. Då kan du vara säker på att de passar och kan fästas på ett säkert sätt.

Öglor för lastförankring och lastnät



Det finns 4 fästen för nätet i bagageutrymmet.

Lastnät finns att köpa som tillbehör hos Kia-återförsäljare.

! VIKTIGT

Använd nät eller surra alltid bagage så att det inte glider omkring och skadas eller skadar inredningen.

! VARNING

Om du spänner nätet hårt och tappar greppet om det, kan du få en smäll i ansiktet och i värsta fall i ögonen.

Insynsskydd

OPS043199L

Skyddet döljer effektivt last som finns i bagageutrymmet.

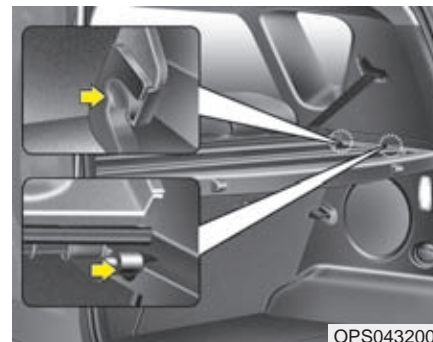

OPS043200L

Montera insynsskyddet genom att passa in tapparna i slitsarna.

! VARNING

Placera inga föremål ovanpå insynsskyddet. De kastas framåt vid en häftig inbromsning eller kollision och skada de åkande.

! VIKTIGT

Lägg aldrig något tungt på insynsskyddet medan du lastar. Det kan skadas.

RADIOUTRUSTNING

* OBS

Om du installerar eftermarknads HID/xenonljus så kan det orsaka att ditt fordons radio och elektronisk utrustning inte fungerar korrekt.

* Om bilen är utrustad med ett AVN-system (Audio, video och navigation) finns utförlig information i en separat instruktionsbok.

Antenn

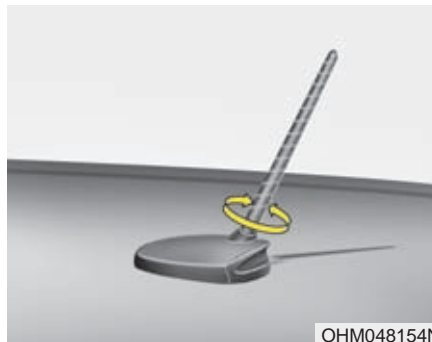

OHM048154N

Bilen har en demonterbar takantenn för radion. Vrid för att lossa den.

! VIKTIGT

- För att förhindra att antennen skadas, demontera den alltid innan bilen körs in ett garage med låg frigång eller en biltvätt etc.
- Skruva fast antennen ordentligt när den åter monteras.
- Om du har last på taket, placera den inte direkt intill antennen. Mottagningen kan påverkas.

Radioreglage på ratten



OPS043190

Reglage på ratten medför ökad trafiksäkerhet.

1. Höj/sänk volymen
2. Sök radiokanal/byt spår på CD.
3. Mode = Välj ljudkälla; radio - CD - osv

! VIKTIGT

Tryck bara på en knapp taget.

LJUDVOLYM (VOL + / VOL -) (1)

- Tryck på VOL+ för att höja volymen
- Tryck på VOL- för att sänka volymen

Sök (^ / v) (2)

Håll in SEEK-knappen ca 1 sekund för följande funktion:

RADION

Automatisk kanalsökning

USB/iPod®

Växla till nästa/föregående skiva i magasinet.

Om du trycker snabbt på SEEK/PRESET-knappen:

RADION

Val mellan förprogrammerade stationer.

USB/iPod®

Gå till föregående/nästa spår på skivan.

MODE (3)

Tryck på knappen för att ändra källa.

FM(1-2) → AM → USB AUX(iPod®) → FM.

Ljusram runt de främre högtalarna

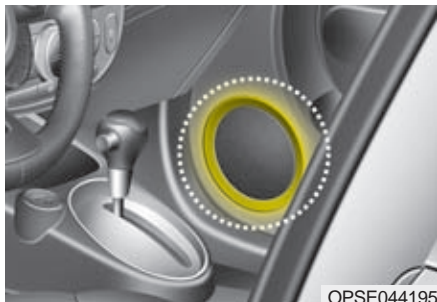

Vrid på knappen för att justera ljusstyrkan.

1. OFF : Inget ljus.
2. MUSIC : Rött ljus blinkar i takt med musiken.
3. MOOD : Färgen på ljuset ändras med regelbundna intervaller.
4. +/- : Tryck på knapparna för att öka/minska ljusstyrkan.

Om man valt väldigt låg ljusintensitet på radiodisplayen så kan det förekomma att radiodisplayen inte kommer att reagera på radions ljud.

* OBS

- Om ljudnivån är låg kanske ljusringarna inte lyser.
- Ljuset slocknar när en dörr öppnas.

! VIKTIGT

Tänk på att ljuset drar ström och laddar ur batteriet om bilen inte är i READY-läge (🚗).

AUX-, USB- och iPod®-anslutningar



Bilen kan vara utrustad för anslutning av en eller flera typer av externa ljudkällor.

* OBS

Om du ansluter t ex en MP3-spelare till eluttaget kan det uppstå störningar. För att undvika störningar, använd spelarens interna batterier istället.

* i-Pod® är av Apple Inc. registrerat varumärke.

Tips för körning

Åtgärder före körning	5-3	• Ställ in önskad hastighet.	5-28
• Utanför bilen	5-3	• Öka den inställda hastigheten	5-29
• Under huven.	5-3	• Sänk den inställda hastigheten.	5-29
• Innan du startar motorn.	5-3	• Öka farten vid omkörning	5-29
Belyst POWER-knapp (start-knapp)	5-5	• Stäng av farthållningen tillfälligt.	5-30
• POWER-knappens funktion	5-5	• Återgå till inställd hastighet.	5-30
• Starta bilen.	5-7	• Stäng av farthållaren helt.	5-30
• Konstgjort motorljud (VESS - Virtual Engine Sound System)	5-9	Ställ in en maxhastighet.	5-31
• När du ska stanna bilen	5-9	• Reglagens funktion	5-31
• ECO OFF	5-9	• Ställ in en hastighetsgräns	5-31
Väljarspaken.	5-10	• Stäng av hastighetsbegränsaren.	5-33
• Transmissionen består av en reduktionsväxel	5-11	Ekonomisk körning	5-34
• Allmänna körtips	5-13	Tips för körning	5-35
Bromssystemet	5-14	• Svåra körförhållanden	5-35
• Bromsservo med elektrisk hydraulisk pump	5-14	• "Gunga" loss bilen om du kört fast	5-35
• Elektrisk parkeringsbroms.	5-15	• Smidig kurvtagning.	5-36
• Låsningfria bromsar - ABS.	5-18	• Mörkerkörning	5-36
• ESC - Antisladdsystem	5-20	• Körning i regn	5-36
• Avancerat antisladdsystem	5-23	• Körning i genom vatten	5-37
• Hjälp vid start i backe	5-25	• Körning i terräng	5-37
• Panikbromsljus	5-25	• Körning i hög hastighet	5-37
• Att tänka på beträffande bromsarna	5-25	Vinterkörning	5-38
Automatisk farthållare.	5-27	• Snö och halka.	5-38
• Farthållarens reglage	5-28	• Kylvätskans kvalitet	5-40
		• Kontrollera batteriet och kablarna	5-40

- Skydda låsen från frysning..... 5-40
- Använd spolärvätska av god kvalitet 5-40
- Parkeringsbromsen kan frysa 5-41
- Håll underredet rent 5-41
- Vinterutrustning i bilen 5-41
- Dra släp..... 5-41**
- Fordonsvikter 5-42**
 - Vikt på körklar bil 5-42
 - Tjänstevikt 5-42
 - Maxlast..... 5-42
 - Maximal axelbelastning 5-42
 - Max belastning på fram- respektive/bakaxel 5-42
 - Totalvikt 5-42
 - Överlast 5-42

ÅTGÄRDER FÖRE KÖRNING

Utanför bilen

- Kontrollera att alla rutor, yttre backspeglar samt lampglas är rena.
- Kontrollera att all belysning fungerar.
- Kontrollera däckens kondition.
- Se efter under bilen om det förekommer något läckage.
- Kontrollera att det är fritt bakom bilen om du ska backa.

Under huven

Kontrollera alla olje- och vätskenivåer. Se kapitel 7.

VARNING

Som förare ska du vara utvilad och avspänd när du sätter dig bakom ratten. I annat fall ökar risken för att du gör ett misstag som kan leda till en olycka. Vi rekommenderar att du använder handsfree mobiltelefon och att du inte använder någon annan utrustning som kan försämra din uppmärksamhet under körningen.

Innan du startar motorn

- Stäng alla dörrar.
- Justera säten, ratt och backspeglar.
- Kontrollera alla mätare.
- Kontrollera att alla varningslampor tänds när du trycker POWER-knappen till läge ON.
- Innan du kör iväg, kontrollera att parkeringsbromsen är helt frigjord och att varningslampan slocknat.

Se till att du känner din bil väl och är förtrogen med hur all utrustning fungerar.

VARNING

Alla i bilen måste använda säkerhetsbälten när bilen är i rörelse. Barn ska ha särskild barnsäkerhetsutrustning.

VARNING

Kontrollera att det är fritt framför alternativt bakom bilen innan du lägger i en växel och ska köra iväg.

 **VARNING - Alkohol och mediciner**

Alkoholförtäring och bilkörning hör inte ihop. Det är olagligt att köra med alkohol i kroppen. Även den minsta mängd alkohol påverkar reaktionsförmågan.

Vissa mediciner kan också påverka omdömet och reaktionsförmågan.

 **VARNING**

- I samband med stopp eller parkering, håll inte gaspedalen nedtrampad någon längre stund. Det finns risk för överhettning och brand.
- Vid en häftig inbromsning eller sväng kan lösa föremål, som ligger i bilen, glida ner på golvet vid förarens fötter och hamna under pedalerna. Det medför en risk att t ex bromspedalen inte kan trampas ner vid inbromsning.
- Kör aldrig bil om du är uttröttad eller irriterad. Se också till att du inte störs av ljud och rörelser i bilen.

BELYST POWER-KNAPP**(START-knapp)**

När förardörren öppnas tänds belysningen i knappen och lyser i 30 sekunder efter att dörren stängts.

Den slocknar också i läget POWER ON.

POWER-knappens funktion**OFF**

För väljarspaken till P-läget och tryck på knappen för att komma till OFF-läget.

Om du trycker på knappen när spaken inte är i P-läget går systemet över till ACC-läget.

Rattlåset

I läge OFF aktiveras rattlåset när du öppnar förardörren.

Om rattlåset inte aktiveras när du öppnar förardörren hörs en varningssignal.

Prova då att ta med att stänga och öppna dörren.

Om det inte löser problemet, rekommenderar vi att du kontaktar en Kia-verkstad.

Om du öppnar förardörren innan du trycker på knappen för att komma till läge OFF, kommer en varningssignal att höras, eftersom rattlåset inte låses. Stäng i så fall dörren. Då ska varningssignalen upphöra och ratten låsas.

*** OBS**

Om rattlåset inte låses upp som det ska kommer POWER-knappen inte att fungera. Gör då så här:

Håll in POWER-knappen och vrid samtidigt ratten lite åt höger/vänster för att avlasta spärren i rattlåset.

! VIKTIGT

Bilen ska stå stilla när du stänger av bilen.

I en nödsituation kan du trycka på POWER-knappen, för att komma till ACC-läget, när bilen rullar. Håll in knappen mer än 2 eller tryck på den 3 gånger inom 3 sekunder. Om bilen fortfarande rullar kan du starta bilen genom att trycka på POWER-knappen när väljarspaken är i neutralläge (N).

ACC



För att komma till ACC-läget från läge OFF, tryck på POWER-knappen, men trampa inte på bromspedalen.

Rattlåset låses upp och vissa elektriska funktioner är inkopplade.

Efter en timme i ACC-läge övergår inställningen automatiskt till OFF för att batteriet inte ska laddas ur.

ON

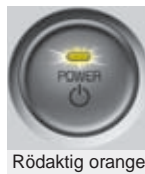

I ACC-läge, tryck på POWER-knappen. Rör inte bromspedalen!

Varningslamporna kan kontrolleras i detta läge innan bilen startas.

Se till att inte ON-läget är på för länge, om du inte ska köra bilen. Batteriet laddas ur.

STARTA/KÖR



Starta bilen genom att trampa på bromsen och trycka på POWER-knappen, när väljarspaken är i P-läget.

* OBS

Bilen startar inte om du inte trampar på bromsen och inställningarna ändras då så här:

OFF → ACC → ON → OFF eller ACC

* OBS

Om du har inställningarna i läge ACC eller ON en längre tid laddas batteriet successivt ur.

 **VARNING**

- Tryck aldrig på POWER-knappen när bilen är i rörelse. Servon för styrningen och bromsarna påverkas, så att du kan tappa kontrollen över bilen.
- När du lämnar bilen ska du alltid stänga av den, placera väljarspaken i P-läget och sätta an parkeringsbromsen.
- Stick aldrig handen genom ratten under körning.
- Se till att det inte ligger några lösa föremål runt förarplatsen som kan åka runt och distrahera.

Starta bilen

 **VARNING**

Föraren ska alltid ha skor som är anpassade för bilkörning, så att det är enkelt att manövrera pedalerna. Undvik t ex högklackat och grova vinterkängor.

1. Du måste alltid ha din Smart Key i bilen när du ska starta.
2. Se till att parkeringsbromsen är ansatt.
3. Trampa hårt på bromspedalen med väljarspaken i P-läget.
4. Tryck på POWER-knappen så att READY-lampan () tänds.

- Din Smart Key får inte vara för långt ifrån POWER-knappen när bilen ska startas.

- Om du ska starta bilen och har en dörr öppen kommer startsystemet att söka efter en Smart Key.

Om det inte finns någon Smart Key i bilen visas meddelande "Key is not in the vehicle" (Ingen Smart Key i bilen). Om alla dörrarna är stängda hörs en varningssignal i 5 sekunder.

VARNING

Rätt Smart Key måste finnas i bilen för att den ska kunna startas.

Se till att barn och personer, som är obekanta med hur bilen fungerar, rör POWER-knappen.

VIKTIGT

Om drivningen skulle upphöra under körning, lägg växeln i neutralläge (N). För inte väljarspaken till P-läget. Tryck sedan POWER-knappen för att få drivningen att fungera.



* OBS

- Om batteriet i din Smart Key är svagt eller om den inte fungerar ordentligt, då kan du starta bilen genom att trycka direkt på POWER-knappen med din Smart Key. När du trycker din Smart Key mot knappen ska du ha sidan med öglan för nyckelringen vänd uppåt. Se bilden ovan.
- Om säkringen till bromsljuset är trasig kan bilen inte startas på normalt sätt. Byt ut den trasiga säkringen. Om det inte är möjligt, kan du starta bilen genom att hålla in POWER-knappen i mer än 10 sekunder i ACC-läget. Bilen kan då startas utan att du trampar på bromspedalen.

VIKTIGT

Bara i en nödsituation, när säkringen för bromsljuset är trasig, får du hålla in POWER-knappen i 10 sekunder.

Konstgjort motorljud (VESS - Virtual Engine Sound System)

När bilen körs långsamt och vid backning gör ett konstgjort motorljud att gångtrafikanter kan höra bilen eftersom den annars rör sig tyst.

När du ska stanna bilen



1. Trampa hårt på bromsen.
2. För väljarspaken till P-läget.
3. Sätt an parkeringsbromsen.
4. Tryck på POWER-knappen till OFF-läget.
5. Kontrollera att READY-lampan  har slocknat.

! VIKTIGT

Om **READY-lampan**  lyser är bilen fortfarande igång och kan börja röra sig om väljarspaken inte är i P-läget.

ECO OFF



ECO-läget innebär att mindre effekt tas ur elmotorn och att körsträckan därmed kan förlängas.

Om du vill ha maximal acceleration och mindre bromsättervinning (när du släpper upp gaspedalen), tryck in ECO OFF-knappen.

Om du vill ha effektivare värme/kyla från klimatanläggningen ska du också trycka in knappen.

När ECO-lampan i instrumentpanelen är släckt ger elmotorn full effekt och därmed kan körsträckan förkortas.

När du startar bilen är den alltid inställd för ECO-läge.

VÄLJARSPAKEN

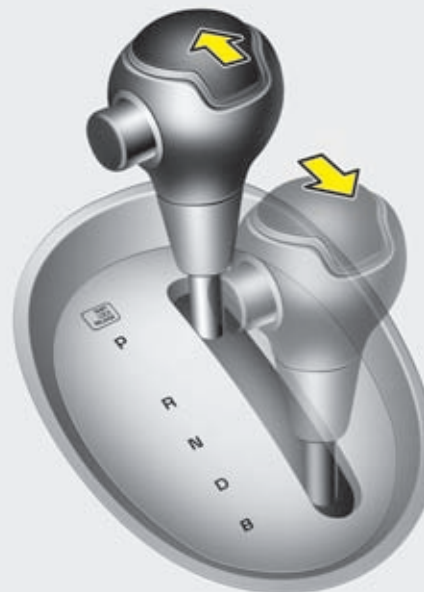
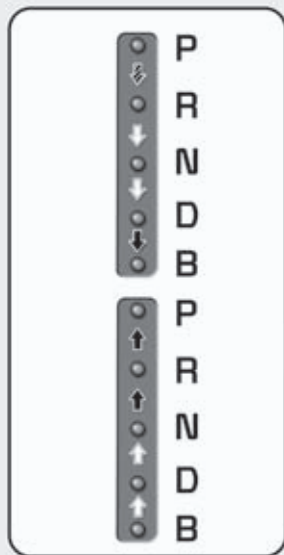

⚡ Trampa på bromsen och tryck in spärknappen när du ska föra spaken, som den randiga pilen visar.

➡ Tryck in spärknappen när du ska flytta spaken.

⇄ Spaken kan röras fritt mellan de olika lägena, som de vita pilarna visar.

OPSE054007

Transmissionen består av en reduktionsväxel

VARNING - Körning

- Kontrollera alltid att det är fritt framför alternativt bakom bilen innan du ska köra/backa.
- Sätt alltid an parkeringsbromsen först och lägg sedan i P-läget när du ska lämna bilen.

VIKTIGT

- *Gasa och bromsa aldrig samtidigt när väljarspaken är i läge D eller R, reduktionsväxeln kan skadas.*
- *Vid ett tillfälligt stopp i uppförbackar ska du inte hålla bilen stilla genom att trampa på gasen. Trampa på bromsen.*
- *För aldrig spaken till N eller P när bilen är i rörelse.*

Väljarspakens lägen

En indikator i instrumentpanelen visar vilket läge som valts, när bilen är i läge POWER ON.

P - Parkeringsläge

Drivhjulen/framhjulen är låsta. Bilen måste stå stilla när spaken förs till P-läget.

VARNING

- Växla aldrig till P-läget om bilen inte står stilla. Bilen tvärbromsas och transmissionen kan skadas allvarligt.
- P-läget ersätter inte parkeringsbromsen, som bör sättas an innan du lägger i P-läget.
- Lämna inte barn ensamma i bilen.

VIKTIGT

Transmissionen kan skadas allvarligt om du lägger i P-läget när bilen rullar.

R - Backen

VIKTIGT

Bilen måste stå helt stilla när spaken förs till och från R-läget annars kan transmissionen skadas. Undantag kan göras när du ska "gunga" loss bilen om du kört fast. Se anvisningar längre fram i detta kapitel.

N - Neutralläge

Transmissionen är frikopplad från hjulen. Om bilen inte bromsas kan den rulla om marken lutar.

D - Körläge

I körläge kan du välja mellan ECO och ECO OFF, beroende på körförhållandena.

* OBS

Bilen måste stå stilla när du för spaken till D-läget.

B - Bromsätervinning

För att maximera bromsätervinningen, som laddar batteriet, välj B-läget när du kör i nedförsbackar, på motorväg och i bilköer.

* Bromsätervinningen (motorbromsen) fungerar på samma sätt som i bensin- och dieseldrivna bilar.

Säkerhetsspärr för transmissionen

Av säkerhetsskäl är transmissionen utrustad med en spärr som gör att det inte går att föra väljarspaken från P-läget utan att trampa på bromsen.

1. Håll bromspedalen nedtryckt.
2. Tryck på POWER-knappen för att komma till läget POWER ON.
3. Flytta spaken.

Om du trampar på bromsen upprepade gånger när spaken är i P-läget hörs ett skrammelljud. Det är normalt.

VARNING

Trampa hårt på bromsen innan spaken förs från P-läget annars kan bilen röra på sig.

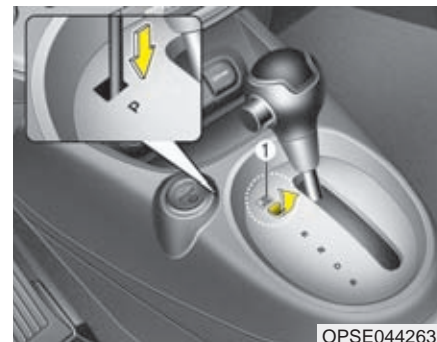

Upphäv säkerhetsspärren

Om det inte går att föra spaken från P eller N till R när du trampar på bromspedalen, håll foten kvar på bromsen och gör så här:

1. Peta försiktigt bort det lilla locket (1) som täcker säkerhetsspärren.
 2. Tryck ner säkerhetsspärren med en skruvmejsel.
 3. Flytta väljarspaken.
 4. Vi rekommenderar att du också vänder dig till en Kia-verkstad för kontroll av systemet.
- Det går inte att flytta väljarspaken när en laddkabel är ansluten till bilen.

Allmänna körtips

- Växelväljaren får inte flyttas från P eller N när du har foten på gaspedalen.
- Lägg aldrig i P-läget när bilen rullar.
- Bilen ska stå helt stilla när du lägger i backen (R) eller (D).
- Låt aldrig bilen rulla utför en backe med transmissionen i neutralläget (N).
- Håll inte foten på bromspedalen i långa nedförsbackar. De kan överhettas. Välj i stället B-läget för motorbroms och bromsättervinning, som laddar batteriet.
- Sätt alltid an parkeringsbromsen när bilen parkeras och växelväljaren är i läge P.
- Kör extra försiktigt när det är halt. Bromsa mjukt och accelerera långsamt samt undvik tvära svängar för att undvika att få sladd.
- Kör mjukt utan häftiga accelerationer och inbromsningar så blir körsträckan längsta möjliga.

VARNING

- **Alla i bilen måste använda bilbälte när bilen är i rörelse. Barn måste sitta i speciell barnsäkerhetsutrustning.**
- Undvik hög hastighet i kurvor.
- Gör inga häftiga girar eller filbyten.
- Anpassa farten efter rådande trafik och vägförhållanden.
- Håll bilen på vägen så att inte hjulen skär ner på sidan av vägbanan.
- **Om du skulle råka köra av vägen, sänk farten och vrid försiktigt på ratten för att komma upp på vägen igen utan att få sladd.**
- **Följ gällande hastighetsbestämmelser.**

VARNING

Om du kört fast i snö, lera eller sand kan du försöka "gunga" loss bilen. Gör så här: Vrid ratten lite åt båda hållen. Flytta sedan spaken mellan D och R och gasa så att bilen kommer i gungning utan alltför mycket hjulspinn. Se till att ingen står i vägen för bilen och riskerar att bli påkörd om den plötsligt kommer loss.

Start i backe

Om du ska starta i en uppförsbacke, trampa på bromsen och för spaken till D-läget. Frigör parkeringsbromsen och trampa försiktigt på gaspedalen samtidigt som du släpper upp bromspedalen långsamt.

BROMSSYSTEMET

Bromsservo med elektrisk hydraulisk pump

Om servoeffekten försvinner p g a att motorn stannar eller beroende på något fel krävs det mer kraft för att bromsa bilen. Räkna därför med att bromssträcken förlängs.

När motorn inte är igång avtar servoeffekten stegvis varje gång bromspedalen trycks ner.

Om du märker att bromsarna inte fungerar som de ska, rekommenderar vi att du snarast vänder dig till en Kia-verkstad.

VARNING

Om bromspedalen inte återgår till normalt läge efter att du trampat på den, kan det ha uppstått något fel i bromssystemet. I så fall rekommenderar vi att du snarast vänder dig till en Kia-verkstad.

VARNING

Stäng aldrig av bilen (POWER-knappen till OFF) när bilen är i rörelse. Det medför att servoeffekten försvinner och att det krävs hårt tryck på pedalen för att bromsa.

! VIKTIGT

Håll inte bromspedalen nedtryckt någon längre stund om bilen inte är i READY-läge (🚗). Batteriet kan laddas ur.

VARNING

- Vila inte en fot på bromspedalen under körning. Det medför överhettning av bromsarna, snabb förlitning av bromsbeläggen och förlängd bromssträcka.
- Växla ner i utförsbackar och utnyttja motorbromsen för att undvika att bromsarna överhettas.
- Om det kommer vatten på bromsskivorna försämrar broms- verkan och bilen kan dra snett vid inbromsning. Om du kört genom vatten, bromsa lätt så att bromsskivorna blir torra och kan fungera normalt.

Om du råkar ut för bromsbortfall

Om fotbromsen inte fungerar går det att få stopp på bilen med parkeringsbromsen. Men tänk på att den verkar endast på bakhjulen. Det medför att bromssträcken blir lång.

VARNING - Parkeringsbromsen

Nödbromsa försiktigt med parkeringsbromsen annars kan bilen få sladd.

Varningsljud för slitna bromsbelägg

När bromsbeläggen är nedslitna och behöver bytas hörs ett gnislande ljud när bilen bromsas.

Under vissa förhållanden kan ljudet uppstå tillfälligt även om beläggen inte är slitna. Det är normalt.

! VIKTIGT

- Undvik dyra reparationer genom att byta bromsbeläggen innan de är helt nedslitna.
- Byte av bromsbelägg ska alltid göras samtidigt på bägge framalternativt bakhjulen.

VARNING

Varningsljudet innebär att bromsbeläggen måste bytas. Om du kör för länge med de slitna beläggen kan bromsarna sluta fungera.

Elektrisk parkeringsbroms



Sätt an bromsen genom att lyfta P-knappen, som bilden visar.

Kontrollera att den här lampan (ⓘ) tänds och lyser röd.

* OBS

Om bilen ska parkeras i en brant backe: Håll upp P-knappen i minst 3 sekunder.

! VIKTIGT

Sätt aldrig an parkeringsbromsen när bilen är i rörelse, med undantag för en nödsituation.

Bromssystemet kan skadas och det finns risk att bilen sladdar.

Frigör parkeringsbromsen



När du trycker ner P-knappen ska:

- Läget vara POWER ON.
- Du hålla foten på bromspedalen.

Kontrollera att den röda lampan (ⓘ) slocknar.

Parkeringsbromsen frigörs automatiskt när:

1. Bilen är i READY-läge (🚗).
2. Föraren ha spänt fast säkerhetsbältet.
3. Förardörren och bakluckan är stängda.
4. När du fört väljarspaken till D- eller R och trampar på gasen för att köra eller backa.

Kontrollera att den röda lampan (ⓘ) slocknar.

* OBS

- Det går att sätta an parkeringsbromsen i läget POWER OFF, men det går inte att frigöra den.
- Om du står i en backe, trampa på bromspedalen i samband med att du frigör parkeringsbromsen.

! VIKTIGT

- *Om den röda lampan ⓘ fortsätter att lysa när du frigjort parkeringsbromsen, rekommenderar vi att du vänder dig till en Kia-verkstad.*
- *Kör aldrig med parkeringsbromsen ansatt. Det medför kraftigt slitage på både bromsbeläggen och bromsskivorna.*

Parkeringsbromsen kan sättas an automatiskt

- Vid påverkan från andra system i bilen.



- Om du kör iväg och räknar med att parkeringsbromsen ska frigöras automatiskt, men den inte frigörs, kommer ett meddelande att visas i displayen och en varningssignal ljuder.
- Om föraren inte spänt fast bältet och en dörr eller bakluckan är öppen visas ett meddelande i displayen och en varningssignal ljuder.
- Om det uppstår något fel kanske ett meddelande visas i displayen och en varningssignal ljuder. Trampa i så fall på bromsen och tryck ner P-knappen.

VARNING

- Sätt alltid an parkeringsbromsen och lägg i P-läget när bilen parkeras.
- Se till att parkeringsbromsen inte frigörs av misstag av barn som finns i bilen.
- Sätt alltid an parkeringsbromsen när bilen parkeras, så att den inte kommer i rullning.

VIKTIGT

- *Det kan höras ett klickljud när parkeringsbromsen frigörs. Det är normalt och ett tecken på att den fungerar som den ska.*
- *Om du låter någon som är ovan vid bilen köra den, informera om hur den elektriska parkeringsbromsen fungerar.*
- *Det kan bli fel på parkeringsbromsen om kör med den ansatt.*
- *Om du räknar med att bromsen ska frigöras automatiskt när du kör iväg, gasa försiktigt.*

Parkeringsbromsens varningslampa - EPB



OPSE054010

EPB-lampan lyser i 3 sekunder när du tryckt dig fram till läget POWER ON. Det är ett tecken på att systemet fungerar.

Om EPB-lampan inte tänds i läget POWER ON, fortsätter att lysa eller tänds under körning, då kan det ha uppstått ett fel i systemet. I så fall rekommenderar vi att du vänder dig till en Kia-verkstad för en kontroll av bilen.

EPB-lampan kan tändas samtidigt som ESC-lampan. Det händer om det uppstått ett fel i ESC-systemet (antisladd). Det betyder inte att det är något fel på parkeringsbromsen.

VIKTIGT

- *Om den elektriska parkeringsbromsen inte fungerar som den ska tänds EPB-lampan. Stäng i så fall av bilen helt och vänta några minuter.*

Om EPB-lampan lyser när du åter startar bilen, rekommenderar vi att du vänder dig till en Kia-verkstad.

- *Om den röda varningslampan  inte lyser eller blinkar när du lyft upp P-knappen, då är bromsen inte ansatt.*

- *Om den röda varningslampan  blinkar samtidigt som EPB-lampan lyser, tryck ner P-knappen för att frigöra bromsen. Stäng sedan av bilen.*

Starta bilen igen och dra upp P-knappen för att sätta an parkeringsbromsen. Kontrollera om EPB-lampan slocknar.

Om EPB-lampan fortsätter att lysa, rekommenderar vi att du vänder dig till en Kia-verkstad för att få parkeringsbromsen kontrollerad.

Nödbromsa med parkeringsbromsen

Om fotbromsen inte fungerar kan du nödbromsa med parkeringsbromsen. Men då måste du hålla upp P-knappen.



VARNING

Gör som ovan endast i en nödsituation.

*** OBS**

När du nödbromsar kommer bromsvarningslampan att lysa.



VIKTIGT

Om du hör något konstant missljud eller känner att det luktar bränt när du nödbromsar, rekommenderar vi att du vänder dig till en Kia-verkstad för att få parkeringsbromsen kontrollerad.

Om parkeringsbromsen inte frigörs

I så fall måste bilen transporteras på en flakbärgare till en verkstad. Vi rekommenderar att du vänder dig till en Kia-verkstad.

Låsningfria bromsar - ABS



VARNING

ABS-bromsar kan inte kompensera vårdslös körning. Föraren ska alltid anpassa hastigheten efter gällande körförhållanden. Håll alltid ett säkert avstånd till framförvarande fordon.

Sänk hastigheten när det är halt eller när vägbanan är våt och det finns risk för vattenplaning.

ABS-bromsar kan förkorta bromssträckan vid de flesta tillfällena. Den kan dock ibland bli lite längre jämfört med ett bromssystem utan ABS, t ex på:

- Löst grus och i lös snö.
- Om snökedjor är monterade på bilen.
- Gropiga, ojämna vägar.

Kör aldrig extra fort eller med extra hög hastighet genom kurvor bara för att bilen har ABS-bromsar. De är till för att höja säkerheten vid normal körning.

ABS-systemet känner kontinuerligt av hjulens rotationshastighet. Om ett hjul tenderar att låsas vid en inbromsning minskas bromstrycket för det hjulet.

När ABS-systemet griper in hörs ett tickande ljud och bromspedalen pulserar. Det är fullt normalt.

För att få optimal effekt av ABS-systemet ska du hålla foten kvar på bromspedalen. Du kan aldrig trampa för hårt eftersom bromstrycket regleras automatiskt.

* OBS

Ett klickande ljud kan höras från motorrummet när du startat bilen och kör iväg. Det är normalt och innebär att ABS-systemet fungerar som det ska.

- Även om bilen är utrustad med ABS-bromsar ska du alltid hålla ett säkert avstånd till framförvarande fordon.
- Sänk farten i kurvor. ABS-systemet kan inte kompensera för vårdslös körning.
- På grus och i lös snö kan bromssträckan i vissa fall bli längre med ABS-bromsar.



W-78

! VIKTIGT

- *Om varningslampan tänds kan det ha uppstått ett fel i ABS-systemet. Det går dock att bromsa bilen på samma sätt som vanligt, men utan den extra säkerhet som ABS-systemet medför.*
- *Varningslampan ska lysa i ca 3 sekunder när du tryck dig fram till läget POWER ON. Under den tiden gör systemet en självdiagnos och lampan slocknar om allt är OK. Om lampan fortsätter att lysa kan det vara ett fel i systemet. Vi rekommenderar att du i så fall kontaktar en Kia-verkstad så fort som möjligt.*

! VIKTIGT

- *Vid körning på halt underlag och ABS-bromsarna får gripa in ofta kan det hända att varningslampan tänds. Kör i så fall åt sidan på en säker plats och stanna bilen.*
- *Om lampan inte lyser när du åter startar bilen fungerar systemet som det ska. Om inte, rekommenderar vi att du snarast kontaktar en Kia-verkstad.*

* OBS

Om bilen startas med hjälp av startkablar, på grund av att 12-voltbatteriet är urladdat, kan varningslampan tändas. Det beror på låg batterispänning och inte på att det är något fel i ABS-systemet.

- Pumpbromsa aldrig!
- Ladda 12-voltbatteriet innan bilen körs.

ESC - Antisladdsystem

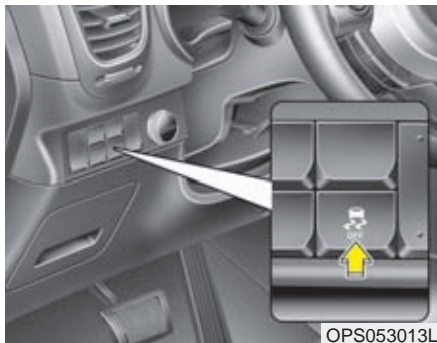

Systemet hämtar information från olika sensorer i bilen och känner av om bilen t ex har en tendens att avvika från den kurvlinje som föraren tänkt sig. Om så är fallet griper systemet in på tusendelar av en sekund och bromsar ett eller flera hjul och/eller minskar gaspådraget. Bilen följer då kurvlinjen på det sätt föraren tänkt sig.

VARNING

Kör aldrig för fort genom kurvor bara för att bilen har ett ESC-system. Systemet kan inte kompensera vårdslös körning. Föraren ska alltid anpassa hastigheten efter gällande körförhållanden för att undvika vattenplaning och sladd på halt underlag.

ESC-system är till för att höja säkerheten vid normal körning.

ESC-systemet är endast till för att öka säkerheten. Det kan inte kompensera för vårdslös körning. Kör mjukt och accelerera inte när lampan blinkar och det är halt väglag.

När ESC-systemet griper in, för att korrigera bilens färdriktning, kan du höra ett klickande ljud från bromsarna.

* OBS

Ett klickande ljud kan höras från motorrummet när du startat och kör iväg. Det är normalt och innebär att ESC-systemet fungerar som det ska.

ESC kopplas in automatiskt

-

- När du tryckt fram till POWER ON-läget kommer kontrolllamporna för ESC respektive ESC OFF att lysa i ca 3 sekunder och antisladdsystemet är inkopplat.
- När systemet startas gör systemet en funktionskontroll och då hörs ett tickande ljud. Det är en självdiagnos som görs för att kontrollera att systemet fungerar som det ska.
- I läget POWER ON kan du stänga av antisladdsystemet. Håll in ESC OFF-knappen i ca 1 sekund, så tänds ESC OFF-lampan och antisladdsystemet är bortkopplat.

Lampan blinkar när ESC-systemet aktiveras



- När systemet griper in för att stabilisera bilen kan man känna en viss pulsering, som beror på kontrollerade bromsningar.

ESC-systemet bortkopplat

ESC - Antisladdsystemet kan kopplas bort i 2 steg



ESC-systemet kopplas automatiskt in varje gång du startar bilen.



OPSE054013SW



• Bortkoppling steg 1

Tryck på ESC OFF-knappen  och OFF-lampan tänds i instrumentpanelen. I steg 1 kopplas antisladdfunktionen bort, men antispinnfunktionen finns kvar.



OPSE054014SW

• Bortkoppling steg 2

Håll in ESC OFF-knappen  i mer än 3 sekunder. OFF-lampan  tänds i instrumentpanelen och en varningssignal ljuder.

I steg 2 kopplas både antisladdfunktionen och antispinnfunktionen bort.

Kontrolllamporna

■ ESC



■ ESC OFF



Bägge lamporna ska lysa i ca 3 sekunder när du tryckt dig fram till POWER ON-läget. ESC-lampan blinkar när systemet är aktiverat och lyser med fast sken om det uppstått ett fel.

ESC OFF-lampan lyser när systemet är frånkopplat.

! VIKTIGT

Bilen måste vara utrustad med däck av samma dimension och typ på samtliga hjul för att ESC-systemet ska fungera.

 **VARNING**

ESC-systemet kan inte kompensera vårdslös körning. Föraren ska alltid anpassa hastigheten efter gällande körförhållanden. Accelerera inte när ESC-lampan blinkar och när vägbanan är hal.

När kan ESC kopplas bort?

- I princip bör systemet ständigt vara inkopplat, men det kan kopplas bort vid körning på torr och slät asfalt.
- När bilen ska "gungas" loss om du kört fast.

 **VARNING**

Koppla aldrig bort systemet när det är aktiverat (ESC-lampan blinkar). Det kan medföra att bilen sladdar.

Avancerat antisladdsystem (VSM - Vehicle stability management)

Systemet ger säkrare köregenskaper på halt underlag genom att det direkt känner av och jämför friktionen mellan hjulen på höger och vänster sida när bilen bromsas. När VSM-systemet griper in påverkas även styrningen (förutom gaspådrag och bromsar). Det innebär att du kan känna en viss pulsering i bilen, vilket är normalt när ABS-bromsarna griper in.

*** OBS**

- Om bilen ska köras på en rullande landsväg (dynamometer) ska ESC-systemet stängas av helt genom att du håller in ESC OFF-knappen i mer än 3 sekunder. Kontrollera att OFF-lampan lyser.
- ABS-systemet påverkas inte av att ESC-systemet är bortkopplat.

Så här fungerar VSM-systemet

När stabiliseringssystemet är aktiverat:

- ESC-lampan () blinkar.
- När systemet arbetar kan du känna mindre vibrationer i bilen. Det är fullt normalt eftersom ett eller flera hjul bromsas av systemet för att motverka att bilen sladdar.

VSM-systemet aktiveras inte:

- När bilen lutar i sidled eller i nedförslut
- När du backar
- När lampan () OFF lyser i panelen
- När lampan EPS (elektriska styrservon) lyser i panelen

Stäng av/aktivera VSM-systemet

Tryck på knappen ESC OFF så stängs ESC- och VSM-systemen av. Samtidigt tänds lampan () OFF i panelen.

Aktivera systemet genom att trycka på knappen igen och lampan slocknar.

VSM-systemet kan stängas av automatiskt

Det sker om det uppstått något fel i antisladdsystemet (ESC) eller den elektriska styrservon (EPS).

Om ESC-lampan () eller EPS-lampan lyser konstant, rekommenderar vi att du vänder dig till en Kia-verkstad för att få felet avhjälpt

*** OBS**

Det avancerade antisladdsystemet VSM fungerar:

- i kurvor i hastigheter över 22 km/tim.
- vid inbromsningar i hastigheter över 10 km/tim och om friktionen är olika för hjulen på höger och vänster sida.



VARNING

- **VSM-systemet kompenserar inte vid vårdslös körning utan är ett kompletterande säkerhetssystem.**
- **Det är förarens ansvar att anpassa hastigheten till gällande körförhållanden och att hålla ett säkert avstånd till framförvarande fordon.**
- **Bilen ska vara utrustad med däck med samma dimension och typ på alla fyra hjulen för att det inte ska uppstå något fel i VSM-systemet.**

Hjälp vid start i backe (HAC - Hill Assist Control)

Systemet hjälper föraren att hålla bilen stilla vid start i uppførsbackar.

HAC-systemet låser bromsarna i 2 sekunder när bromspedalen släpps. Det gör att föraren hinner flytta foten till gaspedalen och gasa innan bilen börjar rulla baklänges.



VARNING

Vid start i uppførsbackar ska du flytta foten snabbt från bromsen till gaspedalen eftersom HAC-systemet bara bromsar bilen i 2 sekunder.

* OBS

För automatisk växellåda:

- HAC-systemet fungerar inte när växelväljaren är i P- eller N-läget.
- Systemet fungerar även om du stängt av ESC.
- HAC fungerar dock inte om det är något fel i ESC-systemet.

Panikbromsljus (ESS - Emergency Stop Signal)

Panikbromsljuset varnar förare i bakomvarande fordon, genom att bromsljuset blinkar, om bilen gör en häftig inbromsning.

Systemet fungerar när:

- Bilen körs i högre hastighet än 55 km/tim.
- ABS-systemet aktiveras för ett eller flera hjul.

När hastigheten sjunkit till 40 km/tim och ABS-systemet inte är aktiverat eller om föraren släpper på bromsen slutar bromsljuset blinka. Istället tänds bilens varningsblinkers. De slocknar när bilen kommit upp i 10 km/tim efter att bilen har stannat. De slocknar också om bilen körs långsamt en stund. Blinkningarna kan stängas av med knappen för varningsblinkers.

! VIKTIGT

Panikbromsljuset (ESS) aktiveras inte om varningsblinkers redan är tända.

Att tänka på beträffande bromsarna



VARNING

Sätt alltid an parkeringsbromsen när bilen parkeras och innan du för växelväljaren till läge P.

- När du startar bilen efter att den varit parkerad, kontrollera att parkeringsbromsen är helt frigjord och att bromsvarningslampan har slocknat.
- Om du kört genom vatten eller tvättat bilen kan bromsarna ha blivit blöta. Då är bromsverkan försämrad och bilen kan dra snett vid inbromsning. Bromsa i så fall lätt så att bromsskivorna blir torra och kan fungera normalt. Om bromsarna efter det inte fungerar som de ska, rekommenderar vi att du vänder dig till en Kia-verkstad.
- Rulla aldrig nedför en backe med växeln i neutralläget. Använd både bromsarna och motorbromsen för att sänka farten i nedförsbackar.
- Vila inte foten på bromspedalen. Det medför ökat slitage och bromsarna kan överhettas med försämrad bromsverkan som följd.

- Om du får punktering under körning, bromsa försiktigt och försök köra så rakt framåt som möjligt. Kör till en plats där du kan stanna bilen utan att den utgör en trafikfara.
- Om bilen har automatisk växellåda "kryper" den, även om motorn går på tomgång, när du har växeln i D- eller R-läget och om du inte trampar på bromsen.
- Vid parkering i uppförsbackar där det finns kantsten: Kör nära kanten och vrid sedan hjulen utåt så att framhjulet går mot kantstenen om bilen skulle börja rulla. I nedförsbackar: Kör nära kanten och vrid sedan hjulen inåt så att framhjulet går mot kantstenen om bilen skulle börja rulla. Sätt an parkeringsbromsen och lägg i 1:an (uppför) eller backen (nedför) alternativt P-läget för automat. Om ingen kantsten finns, lägg block vid hjulen.
- När det är kallt och det samlats snö och/eller bildats is intill bakbromsarna kan det hända att parkeringsbromsen kan att frysa fast när den sätts an. Sätt i så fall bara an den tillfälligt medan du lägger i 1:an eller backen (P för automat) samt lägger block vid bakhjulen.
- Vid ett tillfälligt stopp i uppförsbackar, håll inte bilen stilla med gasen. Trampa på bromsen.

AUTOMATISK FARTHÅLLARE



1. Farthållaren aktiverad.
2. Viss hastighet inställd.

Farthållningen fungerar i hastigheter över ca 30 km/tim.

VARNING

- Stäng av farthållaren (symbolen för farthållaren ska slockna) när den inte ska användas, så att den inte aktiveras oavsiktligt och att bilen t ex plötsligt accelererar.
- Använd farthållaren endast på bra vägar och aldrig när det är halt.
- Använd inte farthållaren i trafik som inte tillåter att du håller jämn fart och på slingriga vägar samt i uppförsbackar med stigningar på mer än 6 %.
- Om bilen har manuell växellåda och du växlar utan att trampa ner kopplingen riskerar du att motorn övervarvas.
- I nedförsbackar kan hastigheten överstiga den inställda.

* OBS

- Det tar ungefär 3 sekunder för systemet att kopplas in och ur när du trycker på knappen efter att ha bromsat.
- För att aktivera farthållaren, trampa på bromsen minst en gång med när du är i POWER ON-läget eller har startat bilen. Det ska göras för att kontrollera att bromsljuskontakten fungerar eftersom den har en viktig funktion för farthållaren.

Farthållarens reglage



CANCEL : Stänger av farthållaren.

 Tryck på knappen för att sätta på farthållaren.

RES+: Tryck knappen uppåt för att återgå till den inställda hastigheten eller för att öka den inställda hastigheten.

SET-: Tryck knappen nedåt och ta bort foten från gaspedalen så hålls konstant hastighet.

När farthållningen är aktiverad kan du sänka hastigheten genom att trycka knappen nedåt.

Ställ in önskad hastighet



1. Tryck på -knappen för att aktivera farthållaren. Symbolen för farthållaren tänds.
2. Du måste köra i lägst ca 30 km/tim för att kunna ställa in önskad hastighet.



3. Tryck på knappen SET- när bilen har önskad hastighet och släpp den samtidigt som du tar bort foten från gaspedalen, så håller bilen konstant hastighet

I uppförs- och nedförsbackar kan farten ibland avvika från den inställda.

Öka den inställda hastigheten



Du kan göra på två sätt:

- Utan att röra gaspedalen, håll in knappen RES+. Bilen ökar farten så länge du håller knappen intryckt. Släpp knappen när bilen har önskad hastighet.
- Tryck upprepade gånger på knappen RES+, så ökar farten med 2 km/tim för varje tryckning.

Sänk den inställda hastigheten



Du kan göra på två sätt:

- Håll in knappen SET-, så sjunker farten så länge du håller knappen intryckt.
- Tryck upprepade gånger på knappen RES-, så sjunker farten med 2 km/tim för varje tryckning.

Öka farten vid omkörning

Trampa bara på gasen och släpp upp pedalen när omkörningen är avslutad. Då återgår bilen automatiskt till den programmerade hastigheten.

Stäng av farthållningen tillfälligt



- Trampa på bromsen.
- Lägg växeln i neutralläge.
- Tryck på CANCEL-knappen, som pilen visar.
- Sänk farten så att den är ca 20 km/tim lägre än den inställda.
- Sänk farten till under 25 km/tim.

Samtliga alternativ medför att farthållningen tillfälligt kopplas bort och att texten SET i panelen slocknar.



Återgå till inställd hastighet



Om den inställda hastigheten tillfälligt varit bortkopplad, efter t ex en inbromsning eller om kopplingen trampats ner (du har inte stängt av med  -knappen), återgår du till inställd hastighet genom att trycka knappen uppåt mot RES+.

Det krävs dock att bilens hastighet är lägst 30 km/tim.

Stäng av farthållaren helt

- Tryck på  -knappen. Symbolen för farthållaren släcks.
- Om du trycker på  -knappen för hastighetsbegränsaren, så aktiveras den i stället.
- Stäng av bilen.

För att sätta på farthållaren igen, se anvisningarna på föregående sidor.

STÄLL IN EN MAXHASTIGHET

En alternativ funktion till farthållaren är att du kan använda systemet för att inte överskrida en viss hastighet.

Om du t ex ställt in maxhastigheten till 90 km/tim och håller den farten, så ökar inte hastigheten även om du trampar ner gaspedalen lite mer. Du blir också varnad av ljud- och ljussignaler.

Systemet hjälper dig därmed att inte överskrida en bestämd hastighetsgräns.

Av säkerhetsskäl går det att öka farten genom att du trampar ner gaspedalen nästan helt.

* OBS

Du kan inte använda den automatiska farthållaren i kombination med den här funktionen för maxhastighet.

Reglagens funktion



OPS053054L

CANCEL : Stänger av systemet tillfälligt.

: Tryck på knappen för att sätta på/stänga av systemet.

RES+: Håll knappen tryckt uppåt för att höja inställd hastighet. Släpp knappen när bilen nått den högre hastighet du önskar ha inställd.

SET-: Håll knappen tryckt nedåt för att sänka inställd hastighet. Släpp knappen när bilen nått den lägre hastighet du önskar ha inställd.

Ställ in en hastighetsgräns



OPS053055L

1. Tryck på -knappen för att aktivera hastighetsvarnaren. Symbolen tänds.

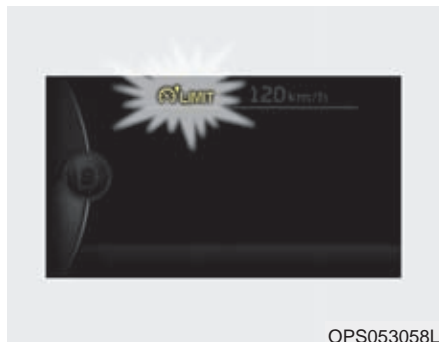

Symbolen för fartgränsvarnaren lyser.



2. Tryck på knappen SET-.

3. Tryck på knappen SET+ eller SET- och släpp den när bilen har önskad hastighet.

Höj /sänk hastighetsgränsen stegvis med 5 km/tim genom att hålla in knapp RES+ alternativt RES-.

Höj /sänk hastighetsgränsen med 1 km/tim genom att trycka på knapp RES+ alternativt RES-.

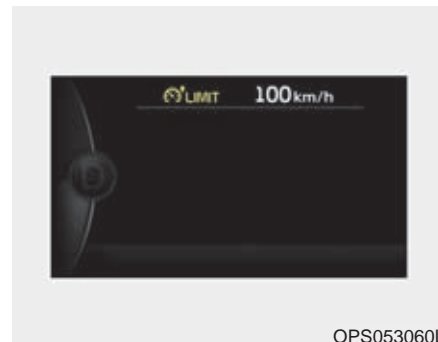

Inställd maxhastighet visas i displayen.



Om du vill köra fortare än den inställda hastighetsgränsen måste du trampa ner gaspedalen mer än 80 % annars sker ingen fartökning. En blink- och ljudsignal varnar dig tills du sänkt farten till den inställda.

*** OBS**

Du kommer att höra ett klickljud från gaspedalen när du trampar ner den mer än 80 %. Det är normalt.

Stäng av hastighetsbegränsaren



- Tryck på knappen  för maxhastighet en gång till.
- Tryck på knappen  för farthållaren om du istället vill aktivera den.
- Stäng av bilen.

Trycker du på CANCEL-knappen stänger du tillfälligt av hastighetsvarningen och kan återgå till inställd maxhastighet genom att trycka på knapp RES+ alternativt SET-.

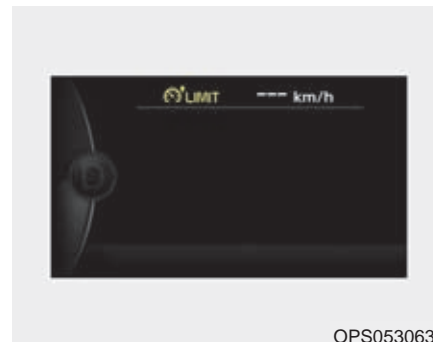

OPS053063L

! VIKTIGT

Om det uppstått något problem med systemet blinkar tre streck (). I så fall rekommenderar vi att du vänder dig till en Kia-verkstad så snart som möjligt.

EKONOMISK KÖRNING

Bränsleförbrukningen beror till stor del på ditt körsätt, var du kör och om du ofta kör korta sträckor.

För att uppnå god bränsleekonomi, och minimera reparationskostnaderna följ nedanstående råd:

- Kör iväg direkt när motorn startat och går jämnt. Accelerera långsamt och kör inte ryckigt. Håll stort säkerhetsavstånd till framförvarande fordon så slipper du tvära inbromsningar. Du sliter mindre på bromsbeläggen och kan köra mjukt utan att accelerera snabbt.
- Bränsleförbrukningen ökar med hastigheten. Kör därför i lugn jämn fart, speciellt på motorvägar, så håller du nere bränsleförbrukningen.
- Vila inte foten på kopplings- eller bromspedalen. Det medför extra bränsleförbrukning och ökat slitage. Bromsarna kan överhettas med försämrad bromsverkan som följd.
- Se till att lufttrycket i däcken alltid är korrekt. Både för högt och för lågt lufttryck orsakar snabb förslitning. Kontrollera lufttrycket minst en gång i månaden.
- Felaktig hjulinställning, som kan orsakas av att du kör emot en trottoarkant, medför onödigt däckslitage och ökad bränsleförbrukning.
- Vi rekommenderar att du ser till att bilen får regelbunden service hos en Kia-verkstad enligt aktuellt program. Det medför både optimal bränsleekonomi och låga underhålls- och reparationskostnader.
- Håll bilen ren. Det är speciellt viktigt att spola och tvätta bort lera, snö och is som kan sitta fast under bilen och orsaka rost. Den extra vikten ökar också bränsleförbrukningen.
- Ha ingen onödig last i bilen. En tung bil förbrukar mer bränsle.
- Om du kör med öppna rutor i hög fart ökar luftmotståndet och därmed bränsleförbrukningen.
- Spar bränsle genom att sänka farten i sid- och motvind.

WARNING - Alltid READY-läge när bilen rullar

Låt aldrig bilen rulla utför en backe med transmissionen i neutralläget (N) och bilens funktioner avstängda. Servon för styrning och bromsar fungerar bara när bilen är i READY-läget (☞). Utan servohjälp är bilen tungstyrd och det krävs mycket kraft för att bromsa. Du riskerar också att styrningen låses av rattlåset.

Om du kör i nedförsbackar ska du ha bilen i READY-läget (☞) och väljarspaken i B-läget. Då utnyttjar du effektivt motorbromsen för att ladda drivbatteriet.

TIPS FÖR KÖRNING

Svåra körförhållanden

När det är regnigt, snö och is på marken eller om du kör i lös sand eller lera, tänk på följande:

- Ta det lugnt och se till att du har gott om tid att bromsa.
- Undvik tvära svängar och häftiga inbromsningar och accelerationer.

VARNING - ABS

Eftersom din bil har ABS-bromsar ska du alltid hålla bromsen konstant nedtryckt vid inbromsningar.

- Om det är halt och svårt att komma iväg, gasa försiktigt för att undvika att hjulen spinner loss. Ibland kan det vara en fördel att starta på 2:ans växel. Det går även att göra med automatisk växellåda.
- Vintertid kan det vara klokt att ha en liten säck eller låda med sand i bilen.

VARNING - Nedväxlingar

Gör inga häftiga nedväxlingar så att du får kraftig motorbroms. Det kan medföra att bilen får sladd.

"Gunga" loss bilen om du kört fast

Om du kört fast och måste gunga loss bilen, vrid först ratten åt höger och vänster för att rensa området kring hjulen från snö, sand eller det som du kört fast i. Försök få bilen i gungning fram och tillbaka genom att växelviss köra framåt och bakåt med hjälp av backen (R) och körläget (D). Gas försiktigt så att hjulen spinner så lite som möjligt.

Om bilen fortfarande sitter fast efter ett par försök, skaffa hjälp att dra loss bilen för att undvika transmissionsskador.

VIKTIGT

Om du "gungar" bilen alltför länge riskerar du överhettning och skador på motor och transmission. Även däckerna kan ta skada.

VARNING - Hjulspinn

Hjulen får inte spinna loss så att de roterar med en hastighet högre än motsvarande 55 km/tim. Det kan medföra att däckerna slits sönder.

* OBS

Koppla bort ESC-systemet om du ska "gunga" loss bilen.

VARNING

Om du kört fast och ska försöka komma loss genom att "gunga" bilen genom att göra framåt-bakåt. Tänk då på att ingen ska befinna sig framför eller bakom bilen, eftersom den plötsligt kan börja röra sig snabbt framåt eller bakåt.

Smidig kurvtagning

Inbromsning och nedväxling ska alltid ske före en kurva, aldrig i kurvan. Detta är speciellt viktigt om vägbanan är hal eller våt. Håll jämn fart genom kurvor och accelerera mjukt när hjulen är riktade rakt framåt.

Mörkerkörning

Det är alltid mer riskfyllt att köra när det är mörkt. Följ därför dessa råd:

- Sänk farten och se till att avståndet till framförvarande fordon är stort.
- Justera eventuellt backspegeln till avbländat läge.
- Se till att stråkastarglasen är rena och att stråkastarna är rätt höjjusterade.
- Titta inte rakt in i strålkastarljuset från mötande bilar. Mörkerseendet försämras.

Körning i regn

- Kraftigt regn försämrar sikten och medför förlängd bromssträcka.
- Se till att torkarbladen är i bra skick. Byt när de lämnar ränder på rutan.
- Slitna däck ökar risken för vattenplaning. Minsta godkända mönsterdjup för sommardäck är 1,6 mm.
- Sänk farten om du ska köra genom vattensamlingar, så att du inte råkar ut för vattenplaning. Tänk också på att bromsarna kan bli blöta och att bromseffekten försämras.
- Torka bromsarna genom att köra långsamt och samtidigt bromsa lätt.

Körning i genom vatten

Kör inte genom vatten som går upp längre än till nederkanten av hjulnaven. Håll låg fart och tänk på att bromsarna blir blöta så att bromssträckan förlängs.

Efter att du kört i vatten, kör långsamt och håll samtidigt foten på bromspedalen så att bromsarna får torka.

Körning i terräng

Terrängkörning är inte tillåten i Sverige. Men vi vill påminna dig om att köra försiktigt om du befinner dig på sidan om allmänna vägar, så att du inte skadar bilen om du kör över stenar och rötter, som kan skada underredet.

Körning i hög hastighet

Däcken

Se till att däcken har rätt lufttryck. Kontrollera också att däcken inte har några skador.

*** OBS**

Lufttrycket får aldrig överskrida det som finns angivet på däck.



VARNING

- För högt lufttryck medför sämre åkkomfort och köregenskaper samt att däcken slits onormalt mycket mitt i slitbanan. Däcken kan också lätt skadas av föremål på vägbanan. För lågt lufttryck medför sämre köregenskaper, snabbare däckslitage, högre bränsleförbrukning och risk för däckexplosion.
- Att köra med nedslitna däck är farligt och olagligt. Mönsterdjupet ska vara minst 1,6 mm (sommardäck) eller 3 mm (vinterdäck). Läs mer om däcken i kapitel 7.

VINTERKÖRNING



Här följer information om vinterkörning.

Snö och halka

Vinterdäcken till bilen ska vara av den dimension som finns angiven i registreringsbeviset. Alla fyra däcken ska vara av samma typ. Välj mellan friktionsdäck och dubbdäck.

Kör extra försiktigt när det är halt. Bromsa mjukt och växla utan att det uppstår ryck, accelerera långsamt samt undvik tvära svängar för att undvika att få sladd. Håll också stort avstånd till framförvarande fordon. Använd snökedjor om de behövs för att förbättra framkomligheten.

Vinterdäck

I Sverige är det lag på att bilen ska vara utrustad med vinterdäck mellan 1 december och 31 mars om den ska köras när det är vinterväglag.

Vinterdäcken ska ha ett mönsterdjup på minst 3 mm på det mest slitna stället.

Om du är tveksam om vilken typ av däck du ska välja, rekommenderar vi att du vänder dig till en Kia-verkstad.

* OBS

Fr o m vintern 2009-2010 gäller nya regler för dubbdäck. De får bara användas under perioden 1 oktober – 15 april, men även under annan tid om det är eller befaras bli vinterväglag. Lokala bestämmelser medför att man inte alls får köra med dubbdäck på vissa gator.

VARNING

Vinterdäcken måste ha en dimension som gör att de går fria i hjulhusen och det ska vara samma dimension och typ av däck på alla hjulen.

Om du avser att åka utomlands och har valt dubbade däck ska du kontrollera vilka regler som gäller för dubbdäck i det land du ska besöka. I vissa länder är det inte tillåtet att köra med dubbdäck.

Snökedjor



1VQA3007

Snökedjor bör användas endast under extrema förhållanden och de får endast monteras på framhjulen.

Montera aldrig snökedjor på hjul med aluminiumfälgar och använd endast den typ som består av vajrar med en tjocklek på max 15 mm.

Skador som uppstått på bilen, på grund av att felaktiga kedjor använts, omfattas inte av några garantier.

Snökedjor får endast monteras på framhjulen

! VIKTIGT

- *Kedjorna ska vara S-certifierade / SAE-klassade. Fel typ av snökedjor kan orsaka skador på bilens hjulhus och hjulupphängning. Det är skador som inte täcks av några garantier. Kedjorna kan slitas loss om de hakar i någon del av karossen eller komponenter i chassit.*
- *Kontrollera redan efter körda 500 m till 1 km att kedjorna är ordentligt spända. Efterspänn om det behövs.*

Följ tillverkarens anvisningar vid montering och kör sakt

Om du hör att kedjorna går emot någonstans, sänk farten. Om de ändå går emot stanna omgående och spänn åt kedjorna.

Demontera kedjorna direkt när du kommer till barmark.



! VARNING - Montering av kedjor

Montera kedjorna när bilen inte utgör en trafikfara och den står på plant underlag.

Sätt an parkeringsbromsen och för väljarspaken till P-läget.

Om andra trafikanter behöver varnas, sätt på varningsblinkers och placera eventuellt ut varningstriangeln.



VARNING - Körning med kedjor

- **Tänk på att köregenskaperna förändras med kedjor monterade.**
- **Kör inte fortare än 30 km/tim eller långsammare om det är tillverkarens rekommendation.**
- **Undvik att köra ner i gropar, över trottoarkanter och sväng inte tvärt och bromsa inte häftigt.**
- **Felaktiga eller felaktigt monterade kedjor kan skada bilens bromsledningar, hjulupphängning, kaross och hjul.**

! VIKTIGT

Stanna omgående och spänn kedjorna om de tar i karossen.

Kylvätskans kvalitet

Vid leverans från fabriken är kylsystemet fyllt med kylvätska av hög kvalitet som motverkar korrosion och smörjer vattenpumpen. Om påfyllning behövs, fyll på med samma vätska. Se anvisningar i kapitel 7. Kontrollera också frysskyddet inför vintern.

Kontrollera batteriet och kablarna

Inför vintersäsongen bör du kontrollera batteriet enligt anvisningarna i kapitel 7. Låt också kontrollera batteriets kondition.

Skydda låsen från frysning

Under vinter är det lämpligt att använda låsolja som gör att låsen inte fryser. Det enklaste sättet att tina upp ett lås som frusit är att fylla en plastpåse med varmt vatten och hålla den mot låset.

Ovanstående gäller om du måste använda nyckelaxet i ett dörlås.

Använd spolarvätska av god kvalitet

Om du köper koncentrerad spolarvätska, blanda enligt anvisningarna på förpackningen. Se kapitel 7 för anvisningar om hur du ska fylla på.

Parkeringsbromsen kan frysa

När det är kallt och det samlats snö och/eller bildats is intill bakbromsarna kan det hända att parkeringsbromsen kan frysa fast när den sätts an. Sätt i så fall bara an den tillfälligt medan du lägger i 1:an eller backen (P för automat) samt lägger block vid bakhjulen.

Håll underredet rent

Kontrollera vintertid att det inte fastnat is och snö i hjulhusen och under bilen. Spola i så fall bort det så att inte styrningen och hjulupphängningarna påverkas.

Vinterutrustning i bilen

Det är bra att ha en borste, iskrapa, ficklampa, snöskyffel, startkablar, arbetshandskar och en säck eller låda sand i bilen. Eventuellt också bogserlina, filter, liggunderlag och samt snökedjor.

DRA SLÄP

Bilen lämpar sig inte för att dra släp.

FORDONSVIKTER

Var noga med att alltid lasta bilen rätt och överskrid aldrig de angivna maxvikterna. Tänk också på att eventuella lastbågar på taket och takbox ska räknas in i bilens last liksom belastningen på dragkulan, om bilen drar släp. Max släpvagnsvikt framgår av registreringsbeviset. En dekal med bilens helbilsgodkännande finns i främre dörröppningen på höger eller vänster sida.

Vikt på körklar bil

Bilen med full tank, utan förare.

Tjänstevikt

Vikten varierar beroende på bilens utrustning och anges i registreringsbeviset.

Maxlast

Tillåten last (passagerare och/eller last).

Maximal axelbelastning

Detta är totalvikten fördelad på fram- respektive bakaxeln.

Max belastning på fram- respektive/bakaxel

Siffrorna finns angivna i bilens helbilsgodkännande.

Totalvikt

Siffran finns angiven i bilens helbilsgodkännande och anger bilens vikt plus full last med passagerare och/eller bagage.

Överlast



VARNING - Lastgränser

Överskrid aldrig maximalt tillåten axelbelastning eller totallast. Överlast är olaglig och kan orsaka en olycka och medföra skador på bilen. Se dekalen för bilens helbilsgodkännande.

Om något händer

Varningsblinkers	6-2	Bärgning	6-18
• Varningsblinkers	6-2	• Monterbar bogserögla	6-19
Problem under körning	6-3	• Bogsering med lina	6-20
• Om du får stopp i en vägkorsning	6-3	Nödutrustning (tillbehör)	6-22
• Om du får punktering	6-3	• Brandsläckare	6-22
• Om motorn slutar driva under körning	6-3	• Förbandslåda	6-22
Om bilen inte startar	6-4	• Varningstriangel	6-22
Starthjälp med startkablar	6-5		
• Starthjälp	6-5		
• Det går inte att bogsera eller rulla igång bilen	6-6		
Om bilen överhettas	6-7		
Lufttrycksvarnare - TPMS	6-8		
• Varningslampa - lågt däcktryck	6-9		
• Fel i systemet för däcktryckövervakning	6-9		
• Hjulbyte på bil med däcktryckövervakning	6-10		
Reparationssats för punkterat däck	6-12		
• Allmän beskrivning	6-12		
• Reparationssatsen	6-13		
• Följ denna instruktion noga annars fungerar inte tätningsvätskan!	6-14		
• För att hålet i däck ska tätas	6-15		
• Kontroll av lufttrycket	6-16		
• När du ska använda reparationssatsen för punktering	6-16		
• Teknisk specifikation för reparationsutrustningen	6-17		

VARNINGSBLINKERS

Varningsblinkers



OPSE064018L

Tryck på knappen i mitten på instrumentbrädan och sätt på varningsblinkers om du måste parkera bilen där den kan utgöra en trafikfara för andra trafikanter. Tryck en gång till för att stänga av.

- Varningsblinkers kan också användas i samband med att bilen bogseras.
- Tänk på att du inte kan använda blinkers för sväng när du har varningsblinkers på.

PROBLEM UNDER KÖRNING

Om du får stopp i en vägförslutning

- För väljarspaken till N-läget och skjut bilen till en säker plats.

Om du får punktering

1. Lätta på gasen och styr rakt fram tills du kan svänga av från vägen. Bromsa försiktigt och stanna på en plats där bilen inte utgör en trafikfara. Hjulbyte ska alltid ske på en plats där det kan ske utan risk för att bilen och du själv blir påkörd. Se till att bilen står plant och att underlaget för domkraften är fast.
2. Om bilen står så att den kan utgöra en fara för annan trafik, sätt på varningsblinkers. Väljarspaken ska vara i P-läget och parkeringsbromsen ska vara ansatt.
3. Ingen får befinna sig i bilen. Passagerare ska förflytta sig till en säker plats en bit ifrån den.
4. Följ anvisningarna för hjulbyte alternativt reparation av det punkterade däck, beroende hur bilen är utrustad.

Om motorn slutar driva under körning

1. Låt bilen rulla och försök komma till en plats där bilen kan stå utan att vara ett hinder.
2. Sätt på varningsblinkers.
3. Gör ett försök att få igång bilen. Om det inte går, rekommenderar vi att du vänder dig till en Kia-verkstad.

OM BILEN INTE STARTAR

1. För väljarspaken till N- eller P-läget och sätt an parkeringsbromsen.
2. Kontrollera att batteriets anslutningar är rena och åtdragna.
3. Tänd innerbelysningen. Om den lyser svagt eller slocknar när du vrider på tändningen är batteriet urladdat.
4. Kontrollera att el-anslutningarna till startmotorn är åtdragna.
5. Försök att hjälpstarta med startkablar.



VARNING

Bilen kan inte skjutas eller bogseras igång.

STARTHJÄLP MED STARTKABLAR

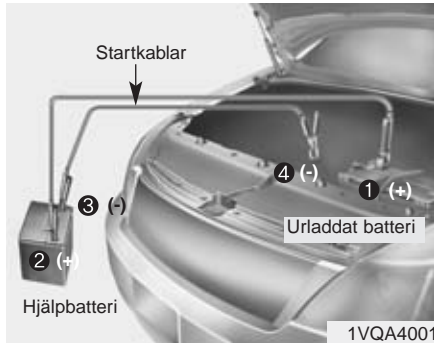

Koppla in kablarna i nummerordning och koppla ur i omvänd ordning.

Läs den utförliga instruktionen på nästa sida.

Starthjälp

Var försiktig i samband med att du ansluter kablarna, så att du inte får en stöt. Om du är osäker på hur du ska gå tillväga, anlita en kunnig person.

! VIKTIGT

Hjälpbatteriet ska vara på 12 volt och bör ha minst samma kapacitet som batteriet i din bil.

! VARNING - Batteriet

Försök inte att kontrollera vätskenivån. Det kan innebära att batteriet spricker eller exploderar.

! VARNING - Batteriet

- Batteriet avger en explosiv gas. Öppen eld, rökning och gnistor får därför inte förekomma i närheten av ett batteri.

Om du är osäker på hur du ska gå tillväga, när du ska koppla kablarna vid hjälpstart, vänd dig till en kunnig tekniker eller kontakta en verkstad. Annars kan du skada dig själv eller orsaka skador på bilens elektroniksystem.

Tänk också på att batteriet innehåller frätande syra. Var därför försiktig så att du inte får syra i ögonen, på huden eller på kläderna. Vi rekommenderar att du använder skyddsglasögon vid arbete med batteriet.

- Gör inga försök att hjälpestarta om batteriet är fruset eller om vätskenivån i batteriet är för låg.
- Se till att hjälpstartkablarna för plus (+) och minus (-) inte kommer i kontakt med varandra.
- Försök inte hjälpestarta ett fruset batteri. Det finns risk att det exploderar.

När du ska ansluta kablarna:

! VIKTIGT - AGM-batteri

- *Vi rekommenderar därför att du vänder dig till en Kia-verkstad för eventuella kontroller eller service på batteriet. Om du själv tänker ladda det måste du använda en laddare som är elektronikskyddad. Den ska klara av att ladda med bägge batterikablarna anslutna så att batteriets sensor inte påverkas.*
- *Vid byte av batteri i bilar med stopp-start-system måste även det nya batteriet vara av samma typ som originalet.*
- *På batterier med pluggar, skruva inte loss dem. Det kan läcka ut frätande batterivätska.*

*** OBS**

Om 12-voltbatteriet är urladdat men drivbatteriet har laddning kan du kanske få igång bilen om du har startkablar som kan anslutas till ett 12-voltbatteri i en annan bil.

Följ noga anvisningarna här:

1. Kontrollera att hjälpbatteriet är på 12 volt och med minus till jord.
2. Se till att bilarna inte har kontakt med varandra.
3. Stäng av alla strömförbrukare i bägge bilarna.
4. Anslut först den röda kabeln till plus (+) på bägge batterierna (1) och (2).
5. Anslut sedan den svarta kabelns ena ände till minus (-) på hjälpbatteriet (3). Anslut slutligen den svarta kabelns andra ände (4) till en oisolerad metalldel en bit från batteriet. Se till att kabelklammorna inte kommer i kontakt med något annat än de angivna fästpunkterna.

! VIKTIGT

Anslut aldrig till minus på det urladdade 12-voltbatteriet!

6. Starta bilen med hjälpbatteriet. När elbilens READY-lampa lyser laddas servicebatteriet.
7. Försök nu starta bilen med det urladdade batteriet. Om det första försöket inte lyckas, vänta några minuter så att batteriet hinner bli mer uppladdat.

Om du inte kan komma på orsaken till att 12-voltbatteriet laddats ur, rekommenderar vi att du vänder dig till en Kia-verkstad.

Det går inte att bogsera eller rulla igång bilen



VARNING

Om du försöker bogsera igång bilen riskerar du att skada elmotorn.

OM BILEN ÖVERHETTAS

1. Sänk farten och stanna bilen på en trafiksäker plats så fort som möjligt.
2. Sätt an parkeringsbromsen och lägg i P-läget. Stäng av luftkonditioneringen.
3. Om det rinner ut kylvätska under bilen eller om det tränger ut ånga från motorrummet. Stäng av alla funktioner i bilen.
4. Öppna inte huven förrän det slutat rinna eller när det inte kommer ånga från bilen.
5. Kontrollera om det läcker från kylaren, några slangar eller anslutningar. Kontrollera även under bilen. (Om luftkonditioneringen varit igång är det naturligt att det rinner ut kondensvatten under bilen).
6. Om du inte hittar någon orsak till överhettningen, vänta tills kylaren svalnat och fyll på kylvätska i behållaren om det behövs. Se anvisningarna i kapitel 7.
7. Kör sedan försiktigt och kontrollera på temperaturmätaren om bilen överhettas igen. I så fall rekommenderar vi att du kontaktar en Kia-verkstad för att få felet avhjälpt.

! VIKTIGT

- *Om kylvätskenivån sjunker på grund av läckage, rekommenderar vi att du vänder dig till en Kia-verkstad för att få kylsystemet kontrollerat.*
- *Var försiktigt när du fyller på kall kylvätska. Fyll på mycket långsamt och i små mängder, så att du inte riskerar sprickor i kylsystemet.*

VARNING

Lossa inte kylarlocket när motorn är het. Det sprutar ut ånga som kan orsaka brännskador.

LUFTRYCKSVARNARE - TPMS



Kontrollera lufttrycket i däcken minst en gång i månaden (även reservhjulet). Kontrollera när däcken är kalla. Lufttrycket anges på en decal i förarens dörröppning. (Om bilen är utrustad med däck med annan dimension än standard, följ anvisningarna för de däcken).

Luftrycksmätaren är en säkerhets-detalj som varnar föraren om lufttrycket i ett eller flera däck är för lågt. Om varningen visas stanna så snart som möjligt och kontrollera lufttrycket samt fyll på luft om så krävs. Om du kör med för lågt lufttryck kan däcken överhettas och i värsta fall punkteras. Med för lågt lufttryck slits däcken snabbare, köregenskaperna försämras, bränsleförbrukningen ökar och bromssträckan förlängs.

Även om bilen har luftrycksvarnare ska du varje månad kontrollera lufttrycket i samtliga däck. En liten minskning av trycket behöver nämligen inte innebära att du får en varning.

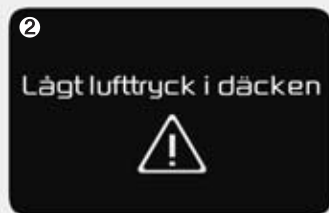

OPSE044132SW/Q

Varningslampa - luftryckssensor (1) /
Varningslampa - fel på luftrycksvarnaren(2)

Bilen har en varningslampa för fel i övervakningssystemet för däcktryck (TPMS).

Om det uppstått ett fel i systemet kommer varningslampan att blinka i ca 1 minut och därefter lysa konstant. Detta upprepas sedan varje gång när bilen startas och så länge felet inte blivit åtgärdat. När lampan lyser kan systemet sannolikt inte känna av lufttrycket i däcken och varna om det blir för lågt. Fel kan t ex uppstå i samband med hjulbyte.

Kontrollera därför om lampan lyser om du bytt ett eller flera hjul. Om du monterar hjul utan sensorer, t ex i samband med byte till vinterdäck kommer lampan att lysa.

* OBS

Om varningslampan för lågt däcktryck inte lyser i ca 3 sekunder när du tryckt POWER-knappen till ON-läget, eller om den fortsätter att lysa efter att ha lyst i 3 sekunder, rekommenderar vi att du vänder dig till en Kia-verkstad.

Varningslampan - lågt däcktryck



Varningslamporna tänds när lufttrycket i ett eller flera däck är för lågt.

Om lampan tänds, sänk farten och ta det extra lugnt i kurvor och gör inga tvära inbromsningar tills du kontrollerat lufttrycket och eventuellt fyllt på luft.

Uppgiften om rekommenderat däcktryck finns på en dekal på förardörrens dörrstolpe.

Prova med att fylla på luft med kompressorn som finns i bilen. Se längre fram i det här kapitlet. Om det inte går, ring efter en bärgare om bilen inte kan köras.

! VIKTIGT

Om du justerat lufttrycket när temperaturen varit hög kan du få en varning för lågt lufttryck när temperaturen sjunkit. Det är normalt eftersom trycket minskar i proportion till sänkt temperatur. Korrigera därför lufttrycket efter de temperaturförhållanden som bilen används i.



! VARNING - Lågt lufttryck

Om lufttrycket är mycket för lågt försämras köregenskaperna drastiskt och bromssträckan blir längre.

Om du kör en längre sträcka med för lågt lufttryck kan också däcken överhettas och i värsta fall punkteras.

Fel i systemet för däcktryckövervakning



Om lampan lyser konstant efter att ha blinkat i ca 1 minut, har det blivit något fel i systemet för däcktryckövervakning. I så fall rekommenderar vi att du vänder dig till en Kia-verkstad för kontroll av systemet.

* OBS

Om det uppstått något fel i systemet för däcktryckövervakning sker ingen varning om lufttrycket i ett däck blir för lågt.

! VIKTIGT

- Varningslampan för fel kan tändas om bilen körs nära en transformatorstation, annan elanläggning eller intill radiosändare etc.
- Varningslampan kan också tändas om t ex en bärbar dator eller annan elektronisk utrustning används i bilen.

Hjulbyte på bil med däcktryckövervakning

Om du råkar ut för punktering, tänds varningen för lågt däcktryck.

! VIKTIGT

Vi rekommenderar att du endast använder tätningemedel som är godkänt av Kia.

Tätningemedlet måste tas bort från fälgen och Luftrycksensorn och även från däcket, om du inte ersätter det med ett nytt.

I varje hjul finns en sensor. Den är monterad intill ventilen på insidan av fälgen, som är anpassad för sensormontage. Vänd dig till en expert för kontroll och byte av däcken. Vi rekommenderar att du vänder dig till en Kia-verkstad.

Om du byter till reservhjulet kommer varningslamporna att lysa tills du monterar originalhjulet med rätt luftryck. Om det finns en sensor i reservhjulet ska lampan slockna när sensorn integrerats i systemet. Även om luftrycket är korrekt i ett hjul med sensor, som monteras på bilen, måste du köra i ca 5 minuter innan lamporna slocknar. Om lampan för lågt däcktryck inte slocknat efter några minuters körning, rekommenderar vi att du vänder dig till en Kia-verkstad, för en kontroll av systemet.

! VIKTIGT

Om du kör med ett reservhjul monterat kanske luftrycksvarningen fungerar som den ska eftersom reservhjulet saknar sensor. Om systemet inte fungerar efter att du monterat det ordinarie hjulet med sensor, efter reparation, rekommenderar vi att du vänder dig till en Kia-verkstad för att få systemet åtgärdat.

Normalt går det inte att se på ett däck om luftrycket är lite för lågt. Tänk också på att i varma däck är luftrycket högre än det var när du fyllde på luft i kalla däck. Kontrollera därför luftrycket när bilen körts högst 1,6 km efter att ha stått i minst 3 timmar, så att däcken är kalla.

! VIKTIGT

Vi rekommenderar att du endast använder tätningemedel som är godkänt av Kia, om bilen är utrustad med luftrycksensorer. Andra typer av tätningemedel kan skada sensorerna.

 **VARNING**

- Lufttryckvarnaren

- Lufttryckvarnaren kan inte varna för en plötslig däck-skada, t ex en explosion.
- Om bilen känns instabil, lätta på gasen, lämna vägen och parkera på en säker plats och kontrollera däcken.

 **VARNING - Åtgärda inget i systemet**

Gör inga ingrepp i systemet. Det kan medföra att det inte fungerar samt att garantiåtagandet för systemet inte gäller.

 **VARNING - TPMS**

- Gör inga modifieringar på bilen som kan påverka däcktryckövervakningen (TPMS).
- Alla fälgar som finns på marknaden har inte sensorer som känner av lufttrycket.
- Vi rekommenderar att du vänder dig till en Kia-verkstad om du vill ha andra fälgar till din bil. Då är de utrustade med sensorer som är godkända av Kia.

REPARATIONSSATS FÖR PUNKTERAT DÄCK



Läs anvisningarna noga innan du använder reparationsseten.

- (1) Kompressor
- (2) Behållare med tätningsmedel

En punktering lagad med reparationsseten är bara temporär.

Vi rekommenderar att du snarast vänder dig till en Kia-verkstad för att få det ordinarie däck lagat.

! VIKTIGT - Tätningsmedel för ett däck
Tätningsmedlet räcker bara för att reparera ett däck.

! VARNING - Däcksidan
Det går inte att reparera skador på däckets sidor, bara i slitbanan.

! VARNING - Nödreparation
Reparationsseten ger ingen permanent tätning. Vänd dig snarast till en Kia- eller gummiverkstad.

Allmän beskrivning



Med kompressorn och det tätningsmedel som finns i behållaren går det att laga mindre hål i däckets slitbana.

Det är en nödreparation som görs och om hålet tätas kan bilen i bästa fall köras upp till 20 mil i max 80 km/tim. Det brukar normalt räcka för att du ska kunna ta dig till en Kia- eller gummiverkstad.

Tätningsmedlet i behållaren räcker för endast ett hål.

Större hål eller skador på däcksidan kan inte tätas.

När du kör bilen efter en reparation ska du ta det mycket lugnt och inte göra några häftiga svängar eller inbromsningar.

Följ denna instruktion noga annars fungerar inte tätningsvätskan!

VARNING

Om du kört med ett punkterat däck och skadat det, kan du inte använda reparationssatsen. Endast skador i slitbanan kan tätas.

Reparationssatsen

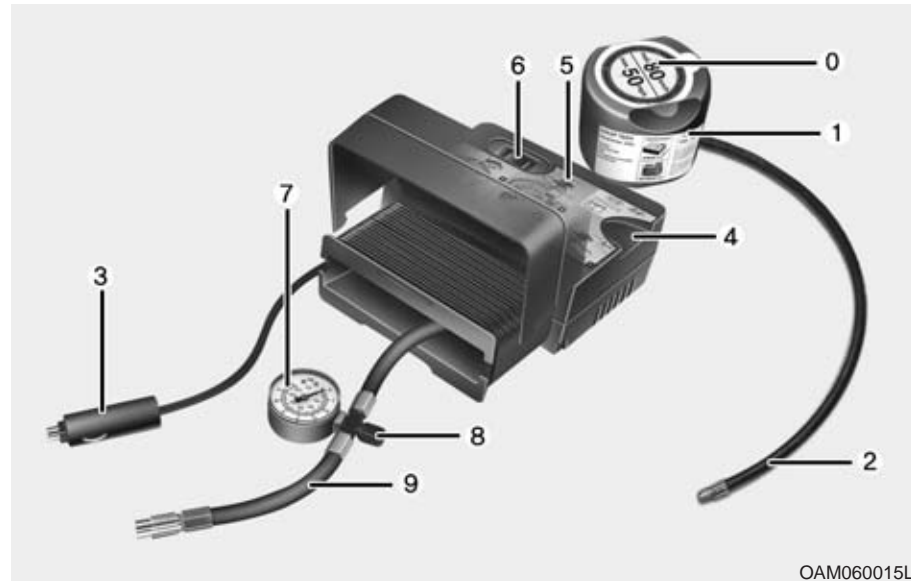

OAM060015L

- | | |
|---|---|
| 0. Dekal att sätta på ratten när reparationssatsen använts. | 4. Fack för behållaren. |
| 1. Behållare med tätningsmedel. | 5. Lådan innehåller en kompressor. |
| 2. Slang som fästs på hjulventilen. | 6. PÅ/AV-knapp. |
| 3. Kabel och kontakt för anslutning till bilens eluttag. | 7. Lufttryckmätare. |
| | 8. Ventil som gör att du kan sänka lufttrycket. |

9. Slangen kan kopplas till behållaren med tätningsmedel eller direkt till ventilen på hjulet om endast luft ska fyllas på.

I lådan kan elkablar och slangar stoppas in.

⚠ VARNING - Gammalt tätningsmedel
Tätningsmedlet har ett sista förbrukningsdatum. Se datum på behållaren. Använd inte tätningsmedel med passerat förbrukningsdatum.

⚠ VARNING - Hantering av tätningsmedlet

- Se till att barn inte kommer i kontakt med det.
- Se till att inte få det i ögonen.
- Se upp så att du inte får det i munnen.

Följ noga anvisningarna för hantering så att tätningsmedlet inte läcker ut under högt tryck.

Följ denna instruktion noga annars fungerar inte tätningsvätskan!



1. Ta bort dekalen (0) från behållaren (1) och placera den i förarens synfält, som en påminnelse om att ett däck är nödrepparerat.
2. Skruva fast slangen (9) på behållaren med tätningsmedel.
3. Kontrollera att ventilen (8) är stängd.
4. Skruva av hatten på hjulventilen och skruva fast slangen (2) på ventilen.
5. Placera behållaren med tätningsmedel i facket (4) på lådan.
6. Kontrollera att kompressorn är avstängd med knappen i läge O.

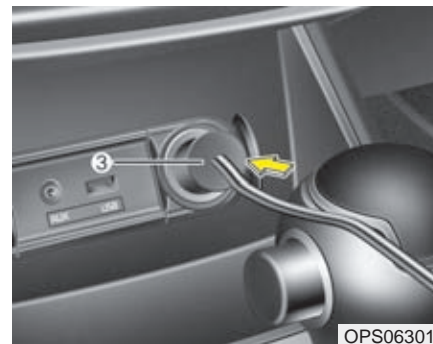

7. Anslut strömkabeln till eluttaget (180 watt) i mittkonsolen mellan framsätena. Se bilden ovan.

⚠ VARNING
Anslut inte till något annat uttag.

8. Med bilen i läge POWER ON, starta kompressorn och låt den gå i ca 5-7 minuter så att tätningsmedel och luft pumpas in i däckets och att lufttrycket kommer upp till det tryck som anges i tabellen i kapitel 8.

Lufttrycket efter påfyllning är inte viktigt i detta skede, utan kan kontrolleras/justeras senare.

Fyll inte på för mycket luft så att trycket blir för högt.

Om det är tydliga skador på däckets och/eller fälgen går det inte att använda reparationssetet.

! VIKTIGT - Lufttrycket

Lufttrycket måste vara minst 2,0 bar eller 2,1 cm². för att bilen ska kunna köras. Om inte måste bilen bärgas.

9. Stäng av kompressorn.

10. Lossa slangarna från behållaren och hjulventilen och lägg tillbaka reparationssetet på sin plats i bilen.

! VARNING - Varning för avgaser

Om du utför reparationen i ett garage och har motorn igång måste de giftiga avgaserna med koloxid vädras ut effektivt.

För att hålet i däckets ska tätas

11. Kör iväg direkt och kör ca 7-10 km eller ca 10 minuter så att tätningsmedlet trycks ut och sprids över slitbanans insida genom hjulets rotation.

! VIKTIGT

Kör bilen ca 3 km i max 60 km/tim och lägst 20 km/tim så att tätningsvätskan av centrifugalkraften slungas mot insidan av slitbanan och tätar hålet. Om du under körningen märker att bilen vibrerar eller bullrar onormalt mycket, kör åt sidan så fort du kan. Parkera bilen där den inte utgör ett hinder eller en trafikfara och ring efter en bärgare om däckets är lufttomt.

Det finns risk att tätningsmedlet påverkar sensorerna som är monterade i hjulet. Om du gjort en tillfällig lagning bör lyfttrycksensorn i däckets kontrolleras.

Vi rekommenderar att du vänder dig till en Kia-verkstad.

Kontroll av luftrycket

1. När du kört ca 7-10 km, stanna på en trafiksäker plats.
2. Anslut slangen (9) från kompressorn direkt till ventilen på hjulet.
3. Anslut kabeln till eluttaget i bilen.
4. Starta motorn och låt den gå på tomgång.
5. Justera till rekommenderat luftryck. Med tändningen påslagen (ON), fortsätt enligt nedan.
 - **För att öka luftrycket** : Starta kompressorn. För att kontrollera luftrycket, stäng av kompressorn.

* OBS

Luftryckmätaren kan visa för högt tryck när kompressorn är igång. Avläs därför mätaren när kompressorn är avstängd.



VARNING

Kör kompressorn högst 10 min. Annars kan den bli överhettad.

- Om du måste sänka luftrycket: Öppna ventilen (8) på kompressorslangen.

! VIKTIGT

Om du inte fått upp tillräckligt tryck, kör bilen en gång till så kanske tätningvätskan sprids ut bättre i däcket.

Ett hål större än ca 4 mm kanske inte kan tätas.

Om det inte går att få tillräckligt tryck i däcket så att bilen kan köras, rekommenderar vi att du vänder dig till en Kia-verkstad eller ringer efter hjälp.



VARNING

Luftrycket måste vara minst 200 kPa för att bilen ska kunna köras. Om inte måste bilen bärgas.

När du ska använda reparationssetsen för punktering

- Om bilen utgör ett hinder eller en trafikfara, placera ut varningstriangeln 100 - 250 m bakom bilen.
- Se till att bilen står på plant underlag och sätt an parkeringsbromsen.
- Reparationssatsen är endast avsedd för tillfällig reparation av personbilsdäck, inga andra däck.
- Ta inte bort spikar eller annat som sitter i däcket.
- Läs anvisningarna på behållaren med tätningvätska.
- Lämna aldrig reparationssetsen framme, så att t ex barn kan komma åt den.
- Kör kompressorn max 10 min. Annars kan den överhettas.
- Gör ingen reparation om temperaturen är minus 30 eller kallare.
- Om det är skador på fälgen och/eller däcket kan du inte använda reparationssetsen.

Teknisk specifikation för reparationsutrustningen

Spänning: 12 volt

Arbetsspänning 10-15 volt

Ampere: Max 15

Temperaturområde: -30 och + 70

Max tryck: 6 bar (6 kg/cm²)

Kompressor

Mått: 170 x 150 x 60 mm

Vikt: 0,8 kg

Behållare

Mått: 85 x 70 ø mm

Volym: 0,2 liter

* Behållare med tätningssvätta finns bl a hos Kia- och gummiverkstäder. Använda behållare och behållare, som passerat sista förbrukningsdatum, ska lämnas in till en Kia- eller gummiverkstad alternativt deponeras enligt gällande miljöbestämmelser.

BÄRGNING

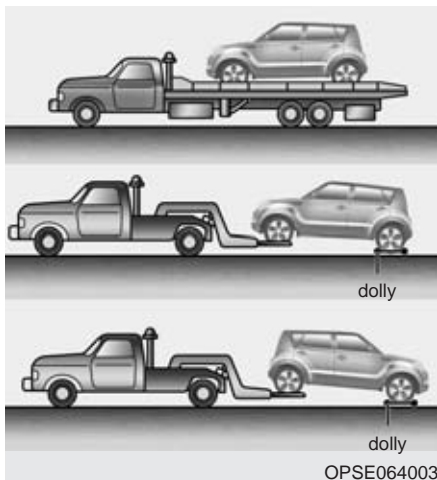

Anlita alltid en professionell bärgare eftersom bilen bör transporteras på flak. Det går också att använda en s k Dolly vid bärgning.

Se även information om bogsering i kapitel 5 - "Tips för körning".

VARNING

Bilen ska bara i undantagsfall bärgas med bakhjulen på marken, men under förutsättning att det inte är något fel på bakhjulen eller den bakre hjulupphängningen.

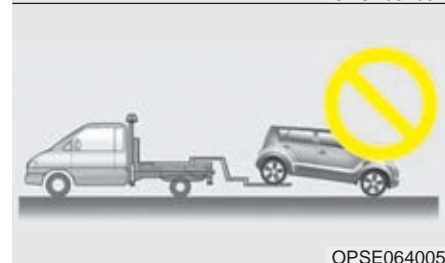

VIKTIGT

- *Bilen kan skadas om den bärgas med framhjulen i marken.*
- *Bärgare av den typ som visas på den nedre bilden får inte anlitas.*
- *Om bilen bogseras med alla hjulen på marken kan motorn skadas och dessutom finns risk för brand.*

⚠ VARNING

- Om bilen bogseras med framhjulen på marken, kan motorn alstra elektricitet och skadas. Den kan också börja brinna.
- Om det uppstår en batterirelaterad brand, kan även en annan brandhärd uppstå. Försök inte släcka själv, tillkalla brandkåren.

Nödbogsering

Om bilen måste bogseras med alla fyra hjulen i marken, gör så här:

1. Tändningen ska vara i ACC-läget.
2. Väljarspaken ska vara i N-läget.
3. Frigör parkeringsbromsen helt.

⚠ VIKTIGT

Om väljarspaken inte är i N-läget skadas transmissionen.

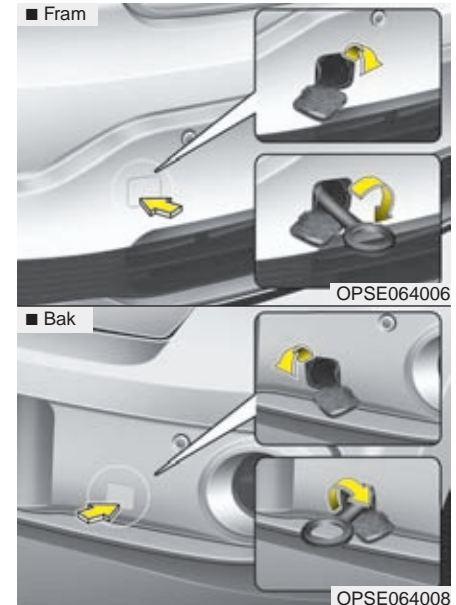
Monterbar bogserögla

1. Öppna bagageluckan och ta fram bogseröglan ur verktygspåsen.
2. Peta bort kåpan från stötfångaren genom att trycka på den nedre delen av den.
3. Skruva fast bogseröglan hårt.
4. Lossa bogseröglan och sätt tillbaka kåpan efter avslutad bogsering.

Bogsering med lina

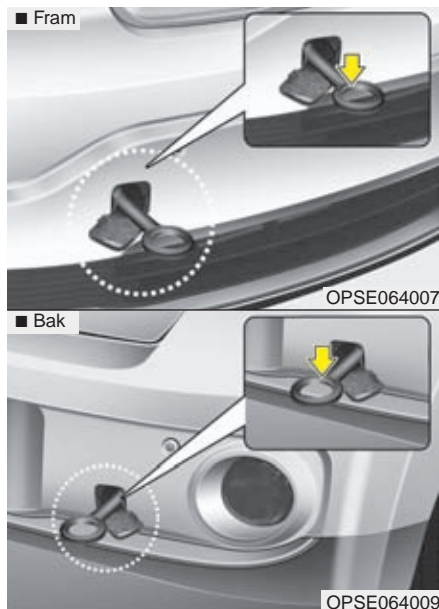

I nödfall kan bilen bogseras med en lina fäst i bogseröglan.

Bogsering bör bara ske på bra väg och det får inte vara något fel på bilens växellåda, hjul, hjulupphängningar, styrning eller bromsar.

- Använd inte bogseröglan för att dra loss bilen om den kört fast.
- Dragbilen bör inte vara lättare än bilen som bogseras.
- Kontrollera att bogseröglan är väl fastdragen.
- Se till att ratten inte är låst när bogseringen påbörjas.
- Tändningen ska vara i ACC-läget på bilen som bogseras.

! VIKTIGT

- *Bogserlinan får bara fästas i bogseröglan, ingen annanstans på bilen.*
- *Se till att linan inte kan lossna under bogseringen.*
- *Bogsera inte ett fordon som är tyngre än den släpvagnsvikt som finns angiven i bilens registreringsbevis.*

- Se till att ingen befinner sig mellan bilarna.
- Försök att dra så rakt som möjligt, belasta inte bogseröglan i sidled eller snett uppåt.
- Spänn bogserlinan för att starta dragningen mjukt.
- Se till att det inte uppstår några ryck.

VARNING

Var extremt försiktig i samband med bogsering.

- Spänn bogserlinan för att starta dragningen mjukt och håll jämn fart så att det inte uppstår några ryck som kan slita av bogserlinan och skada bogseröglan.
- Om bilen har sådana fel eller skador att den inte kan flyttas, låt den stå och kontakta en verkstad. Vi rekommenderar att du vänder dig en professionell bärgare för att få hjälp.
- Försök att dra så rakt som möjligt.
- Se till att ingen befinner sig mellan bilarna.

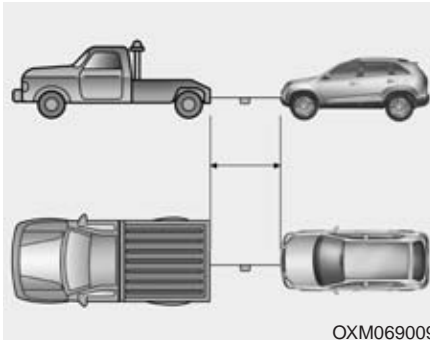

OXM069009

- Fäst bogserlinan så att den inte kan lossna.
- Märk linan med en varningsflagga.

När bilen nödbogseras

- Tändningen ska vara i ACC-läget, så att bilen kan styras.
- Väljarspaken ska vara i N-läget.
- Parkeringsbromsen ska vara helt frigjord.
- Tänk på att bilen är tungstyrd och att bromspedalen måste trampas ner mycket kraftigt eftersom servosystemen inte fungerar när motorn inte är igång.
- Om bromsning sker i en lång utförbacke kan bromsarna överhettas. Stanna i så fall och låt bromsarna kylas.

! VIKTIGT

- **För att transmissionen inte ska skadas, bogsera bilen max 1,5 km och kör inte fortare än 15 km/tim.**
- **Innan bogsering, kontrollera under fordonet att det inte läcker olja från transmissionen. Om olja läcker ut måste bilen bärgas med flakbärgare eller med en så kallad Dolly, så att alla hjulen är lyfta från marken.**

NÖDUTRUSTNING (TILLBEHÖR)

Tänk efter vilken utrustning som du kan behöva i bilen.

Brandsläckare

Lär dig hur brandsläckaren ska användas.

1. Dra loss säkerhetssprinten.
2. Rikta munstycket mot brandhärden.
3. Håll dig på ca 2,5 m avstånd från elden och utlös eldsläckaren.
4. Sveg fram och tillbaka över brandhärden tills elden slocknat och kontrollera sedan att det inte börjar brinna igen.

Förbandslåda

Det är alltid bra att ha en välutrustad förbandslåda i bilen.

Varningstriangel

Den är obligatorisk utrustning i bilen.

Service och underhåll

Motorrum	7-3	• Fakta om batteriet	7-22
Underhåll	7-4	• Underhållsfritt batteri / laddning	7-23
• Ägarens ansvar	7-4	• Om batteriet varit bortkopplat eller	
• Serviceåtgärder som kan utföras av ägaren	7-4	urladdat ska följande återställas	7-24
Kontroller utöver serviceprogrammet	7-6	Hjul och däck	7-25
• Underhåll/kontroller som kan utföras av ägaren	7-6	• Underhåll	7-25
Bilens serviceprogram	7-8	• Rekommenderat lufttryck	7-25
• Tätare serviceintervaller gäller för bilar som		• Kontrollera regelbundet	7-26
utsätts för "krävande körförhållanden"	7-8	• Skifta hjulen för jämnare däckslitage	7-27
Förklaring till serviceåtgärder	7-9	• Hjulinställning och balansering	7-28
Kylsystemet	7-10	• Dags att byta däck	7-28
• Kontroll av kylvätskenivån	7-10	• Byte av fälgar	7-29
• Byte av kylvätska	7-12	• Däckens väggrepp	7-30
Bromsvätska	7-13	• Däckunderhåll	7-30
• Kontroll av nivå	7-13	• Förklaring av siffror och bokstäver på däcksidan ..	7-30
Spolarvätska	7-14	• Om bilen är utrustad med lågprofildäck	7-33
• Kontroll av spolarvätskenivån	7-14	Om en säkring brinner av	7-34
Kupéluftfilter	7-15	• Säkringshållaren i kupén	7-38
• Byte av kupéluftfilter	7-15	Byte av glödlampor	7-48
• Gör så här:	7-15	• Byte av lampor i fronten	7-48
Torkarblad	7-17	• Byte av blinkerslampor i backspeglarna	7-52
• Underhåll	7-17	• Byte av lampor i bakljusenheten	7-53
• Byte av torkarblad	7-17	• Byte av lampor i högt monterat bromsljus	7-54
Batteriet	7-21	• Byte av lampa för nummerskyltbelysningen	7-55
• Batteriunderhåll	7-21	• Byte av lampor i innerbelysningen	7-56

Bilvård 7-57
• Exteriören 7-57
• Interiör bilvård 7-61

MOTORRUM



1. Kylvätskebehållare
2. Bromsvätskebehållare
3. Säkringshållare
4. Positiv batteripol
5. Negativ batteripol
6. Kylarlock
7. Behållare för spolarvätska

* Det kan hända att det inte ser exakt likadant under huven på din bil.

OPSE074001

UNDERHÅLL

Var alltid försiktig när du ska utföra något arbete på bilen, så att du inte skadar dig själv eller orsakar något fel på bilen.

Utebliven eller bristfälligt utförd service kan medföra att något fel uppstår. Det kan i sin tur orsaka en olycka eller personskada.

Ägarens ansvar

* OBS

Bilägaren ansvarar för att bilen får service enligt aktuellt serviceprogram.

Vi rekommenderar att du vänder dig till en Kia-verkstad när det är dags för service.

Se till att varje service blir dokumenterad i Serviceboken.

Om service inte utförs enligt Kias anvisningar kan det medföra att eventuella garantikrav avvisas.

I Serviceboken anges vilka serviceintervaller som gäller för din bil.

Reparationer och justeringar, som måste göras på grund av utebliven service eller att bilen inte skötts som den ska, omfattas inte av några garantiåtaganden.

Serviceåtgärder som kan utföras av ägaren

Om bilen inte får rätt service och underhåll kan det uppstå driftstörningar.

I det här kapitlet beskriver vi endast enklare arbeten som kan utföras av ägaren.

* OBS

Felaktigt utfört underhållsarbete under garantitiden kan medföra att eventuella garantikrav avvisas. Se de garantihandlingar som följer med bilen. För att vara säker på att all service blir utförd korrekt, rekommenderar vi att du vänder dig till en Kia-verkstad.

 **VARNING**

- Eget serviceunderhåll

- Var alltid försiktig i samband med arbeten på bilen så att du inte skadar dig.
- Om du inte vet hur du ska utföra ett visst arbete eller om du saknar det rätta verktygen, rekommenderar vi att du vänder dig till en Kia-verkstad.
- Att utföra arbeten under huven kan vara riskabelt om bilen är i READY-läge (🚗). Se då till att du inte har löst hängande kläder, smycken eller klocka på dig. De kan fastna i rörliga delar, som t ex kylfläkten.

KONTROLLER UTÖVER SERVICEPROGRAMMET

I det här avsnittet beskrivs enklare arbeten som ägaren själv kan utföra och som inte kräver specialutrustning.

Om du är tveksam om hur ett visst arbete ska utföras rekommenderar vi att du vänder dig till en Kia-verkstad.

Om du upptäcker något fel på bilen, rekommenderar vi att du omgående kontaktar en Kia-verkstad, om du inte anser att felet kan avhjälpas i samband med nästa service.

Underhåll/kontroller som kan utföras av ägaren

- Spolarvätskenivån.
- Luftrycket i däcken.
- Nivån i kylvätskebehållaren.
- Att alla yttre glödlampor är hela.
- Kontrollera att det är rent framför kylaren och kondensorn. Löv och döda insekter kan medföra problem med kylningen.

Om du inte kan göra rent själv rekommenderar vi att du vänder dig till en Kia-verkstad.

VARNING

Var försiktig om du kontrollerar kylvätskenivån när det är varmt i motorrummet. Det kan vara övertryck i kylsystemet, som medför att ånga kan tränga ut och orsaka brännskador.

Var uppmärksam på under körning:

- Vibrerar ratten eller känns det som den glappar eller har styrningen blivit trögare?
- Har bilen en tendens att dra åt höger eller vänster på slät väg?
- Låter det konstigt vid inbromsningar, drar bilen åt något håll, krävs det mer kraft att bromsa eller sjunker bromspedalen ovanligt djupt?
- Om du hör något missljud från transmissionen eller om du märker något annat, kontrollera oljenivån. Kontrollera med väljarspaken i P-läget.
- Läcker det ut oljor eller vätskor under bilen? (Att det kommer kondensvatten från luftkonditioneringen är normalt).

Kontrollera/åtgärda minst en gång per månad:

- Nivån i kylvätskebehållaren.
- Att samtliga yttre lampor är hela.
- Luftrycket i däcken, inklusive reservhjulet.

Kontrollera/åtgärda nedanstående minst två gånger per år (Det kan vara lämpligt att utföra dessa kontroller höst och vår):

- Att inget läckage förekommer från kylaren samt slangar och anslutningar.
- Att torkare och spolare fungerar. Rengör torkarbladen med en ren trasa indränkt med spoläsvätska.
- Strålkastarnas inställning.
- Att säkerhetsbältena löper som de ska i sina rullar och att bältena inte är fransiga eller skadade på annat sätt samt att bälteslåsen fungerar.
- Att däcken inte är skadade och att mönsterdjupet är minst 1,6 mm på mest slitna stället (vinterdäck 3 mm).
- Att alla hjulmuttrar är åtdragna.

Kontrollera/åtgärda minst en gång per år:

- Dräneringshålen i dörrarna och karossen får inte vara igensatta.
- Smörj alla lås och gångjärn.
- Smörj in alla tätninglistor.
- Luftkonditioneringens funktion (Lämpligen på våren).
- Kontrollera och smörj länksystemet för väljarspaken.
- Rengör batteriet och polerna.
- Nivån i bromsvätskebehållaren.

BILENS SERVICEPROGRAM

Kias ständigt pågående tekniska utveckling gör att serviceprogrammet för den här bilen kan komma att ändras både beträffande intervaller och åtgärder. Därför finns inget service-program i den här instruktionsboken. Vid varje servicetillfälle (se Service- och garantiboken) ska aktuellt service-program följas. Alla auktoriserade Kia-verkstäder har serviceprogram för varje Kia-modell.

Det ordinarie serviceprogrammet ska följas såvida bilen inte utsätts för det som betecknas som "krävande körning", enligt punkterna i spalten till höger. Då gäller vissa andra serviceintervaller.

Tätare serviceintervaller gäller för bilar som utsätts för "krävande körförhållanden"

- Ofta korta körsträckor.
- Körning med släp.
- Körning på grus och sand som medför att det dammar.
- Bromsarna används flitigt.
- Bilen körs på saltade vägar eller där andra korrosiva ämnen förekommer.
- Körning i lera och på dåliga vägar.
- Mycket körning i backar.
- Mycket tomgångskörning och körning i låg hastighet.
- Långvarig körning i kyla och/eller mycket fuktig luft.
- Kommersiell användning.
- Mer än 50 % av körtiden i tät trafik och temperaturer över 32°.

Vi rekommenderar att du vänder dig till en Kia-verkstad om du har några frågor som gäller service.

FÖRKLARING TILL SERVICEÅTGÄRDER

Kylsystemet

Kontrollera alla komponenter: Kylaren, kylvätskan, 3-vägsventilen samt samtliga slangar och anslutningar. Byt omgående skadade delar.

Kylvätska

Vätskenivån ska kontrolleras regelbundet och byte ska ske enligt anvisningarna i serviceprogrammet.

Bromsledningar

Kontrollera att det inte finns några nötningskador, annan förslitning, sprickor eller läckage. Byt omgående skadade delar.

Bromsvätska

Kontrollera nivån på behållaren. Den ska ligga mellan MIN- och MAX-märkningarna. Endast vätska med beteckningen DOT 4 får fyllas på.

Bromsskivor, bromsok och belägg

Kontrollera förslitningen på skivor och belägg och om det förekommer läckage vid bromsoken. Mer information (på engelska) om hur du kontrollerar slitna bromsbelägg (pads) finns på hemsidan: (<http://brakemanual.kia.co.kr>)

Hjulupphängningen

Kontrollera fjädrar, stötdämpare och länkmarmar samt infästningar. Dra åt enligt specificerade moment om så krävs.

Styrväxel, länkage, damasker och undre armens kulleleder

Med bilen avstängd (POWER-knappen i OFF-läge), kontrollera att glappet i ratten inte är för stort.

Kontrollera att styrlänkarna inte är böjda eller skadade på annat sätt och att damaskerna är hela.

Drivaxlar, damasker och klamnor

Kontrollera att inget är skadat eller kraftigt förslitet. Byt omgående skadade delar och fetta in om det behövs.

Kylmedia/Kompressor

Kontrollera att det inte förekommer något läckage från ledningar och anslutningar.

KYLSYSTEMET

Kylsystemet är från fabriken fyllt med en kylvätska med frysskydd. Nivån bör kontrolleras minst en gång per år och inför vintersäsongen bör även frysskyddet kontrolleras.

Om motorn överhettats på grund av för låg kylvätskenivå, fyll på långsamt med kall kylvätska, så att du inte riskerar att sprickor i några komponenter.

! VIKTIGT

Om kylvätskenivån är för låg finns det risk för skador på vattenpumpen.

Kontroll av kylvätskenivån

! VARNING



Kylarlocket

- Lossa aldrig locket när det är varmt. Du kan bränna dig på utströmmande ånga och kylsystemet kan skadas.
- Vänta tills de olika komponenterna under huven har svalnat. Även då ska du vara försiktig när du lossar locket. Använd en trasa som skydd och vrid tills det tar stopp. Vänta medan eventuell ånga pyser ut. Tryck därefter locket nedåt och ta bort det.
- Så länge det är mycket varmt under huven ska du inte lossa kylarlocket eller dräneringspluggen. Det kan strömma ut ånga som kan orsaka brännskador.

! VARNING



Den elektriska kylfläkten regleras av temperaturen på kylvätskan, trycket i systemet och bilens hastighet. Fläkten kan i vissa fall starta även om elmotorn inte är igång, men är varm.

Om du utför arbeten under huven måste du därför vara försiktig så att du inte skadas om fläkten startar. Om kylvätsketemperaturen är låg startar inte fläkten.

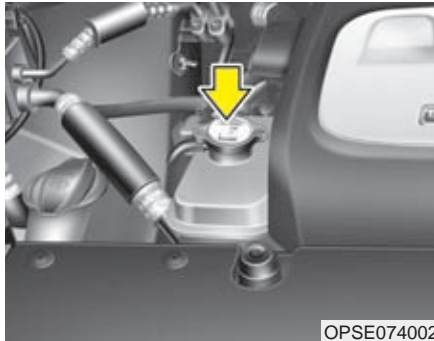

OPSE074002

Kontrollera skicket på alla slangar och anslutningar. Skadade och/eller svällda slangar ska bytas.

Kylvätskenivån ska ligga mellan markeringarna F (full) och L (låg) på behållarens utsida, när vätskan är kall.

Om nivån är låg, fyll på upp till F (full) alternativt MAX med kylvätska som har rätt frysskydd. Fyll inte på för mycket.

Om du måste fylla på ofta, rekommenderar vi att du vänder dig till en Kia-verkstad för kontroll av kylsystemet.

Rätt kylvätska

- Om du ska fylla på kylvätska använd destillerat vatten och blanda inte vatten som inte är absolut rent med den kylvätska som fyllts i vid tillverkningen av bilen. En felaktig kylvätskeblandning kan orsaka allvarlig driftstörning och/eller mekaniska skador.
- Använd inte kylvätska med metanol eller alkohol.
- Blanda som mest i 60 % frysskydd men aldrig mindre än 35 %.

Blandningstabell

Lägsta temperatur	Blandning	
	Glykol	Vatten
-15°C	35%	65%
-25°C	40%	60%
-35°C	50%	50%
-45°C	60%	40%

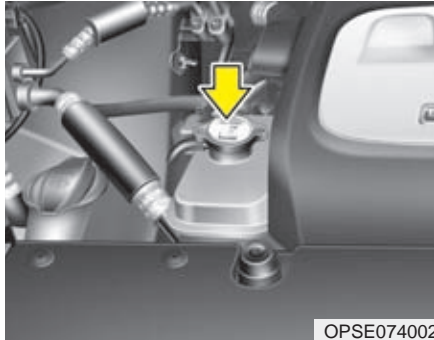

Byte av kylvätska

Vi rekommenderar att du vänder dig till en Kia-verkstad för byte av kylvätska och att det sker enligt aktuellt serviceprogram.

! VIKTIGT

Linda en tjock trasa runt påfyllningshålet innan du fyller på kylvätska. Då minskar du risken att det rinner ner vätska på komponenter i motorrummet.

VARNING - Kylarlocket



Lossa aldrig kylarlocket när kylaren och andra komponenter under huven är varma. Du kan bränna dig på utströmmande ånga.

VARNING

Kylvätska får inte användas som spolarvätska. Sikten försämras och lacken skadas.

BROMSVÄTSKA

Kontroll av nivå

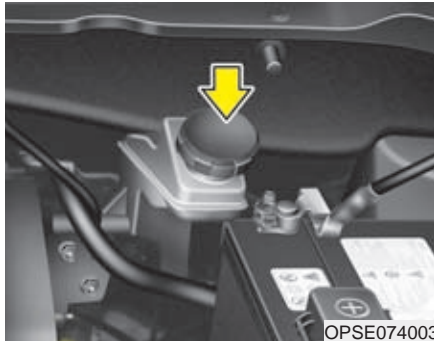

OPSE074003

Nivån sjunker vartefter bromsarna slits. Läs därför regelbundet av nivån på behållaren. Den ska ligga mellan MIN och MAX. Om nivån är för låg, fyll på upp till MAX-markeringen.

Innan du skruvar av locket, torka av det noga och runt om det. Det får inte komma smuts i bromsvätskan. Blanda aldrig olika typer av bromsvätska.

Om nivån är extremt låg, rekommenderar vi att du vänder dig till en Kia-verkstad för kontroll av bromssystemet.

Fyll endast på med specificerad vätska. Se kapitel 8.

Blanda aldrig olika typer av vätskor.

⚠ VARNING - Om nivån sjunker snabbt
Om du ofta måste fylla på bromsvätska, rekommenderar vi att du låter en Kia-verkstad kontrollera bromssystemet.

⚠ VARNING - Bromsvätska
Bromsvätska är giftig. Om du av misstag skulle spilla på huden måste du direkt tvätta med tvål och vatten och sedan skölja noga. Om du får vätska i ögonen, skölj med rikligt med vatten och kontakta omedelbart läkare.

⚠ VIKTIGT

Bromsvätska är korrosiv. Om du spiller på lacken ska du omgående tvätta bort den.

Använd inte bromsvätska från en förpackning som varit öppnad ofta den kan vara förstörd.

Blanda inte olika typer av vätskor det kan medföra skador i bromssystemet.

SPOLARVÄTSKA

Kontroll av spolärvätskenivån

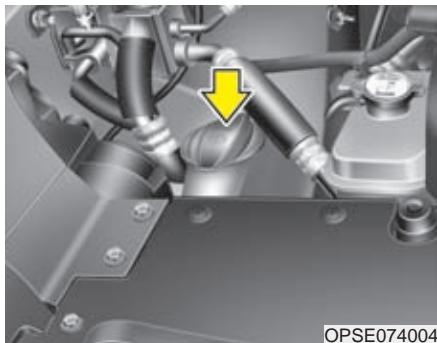

Fyll på med vatten och spolärvätska i rätta proportioner med tanke på temperaturen. Vintertid krävs en större andel koncentrerad spolärvätska. Se anvisningar på förpackningen för att få rätt blandning.

VARNING

- Använd inget annat frysskydd än spolärvätska.
- Vissa spolärvätskor kan vara lättantändliga under vissa förhållanden. Se därför till att det inte förekommer öppen eld, gnistor eller rökning i samband påfyllning av spolärvätska. Förvara inte heller någon förpackning med spolärvätska under motorhuv.
- Spolärvätska är giftig. Undvik att få den på huden.

KUPÉLUFTFILTER

Byte av kupéluftfilter

Om bilen ofta körs där luften är förorenad och/eller på dammiga vägar ska kupéluftfiltret kontrolleras och bytas oftare än vad som anges i det ordinarie serviceprogrammet. Om du byter filter själv, följ anvisningarna här i boken så att inga komponenter i bilen skadas.

Gör så här:

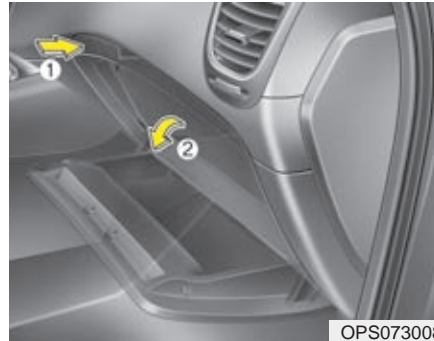

1. Öppna handsfacket.



2. När luckan är öppen, lossa luckan som täcker filtret.

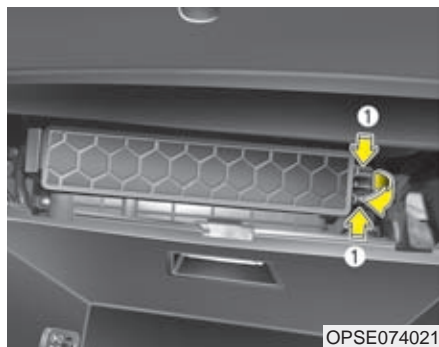

3. Ta tag på bägge sidorna av filtret och dra ut det.



4. Byt ut friskluftsfiltret.
5. Återmontera i omvänd ordning.

* OBS

Vid byte av kupéluftfilter var noga med att montera filtret på korrekt vis annars kan det skapa oljud och effektiviteten av filtret kan reduceras. Den svarta pilen ska vara vänd nedåt.

TORKARBLAD

Underhåll

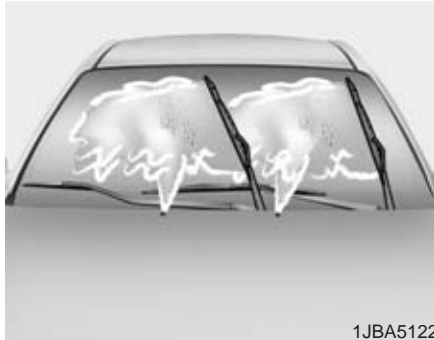

1JBA5122

* OBS

I vissa fall kan det vax som används i automatiska biltvättar orsaka en beläggning på vindrutan som kan vara svår att få bort. Det gäller också insekter och trädsav.

För att få torkarbladen att svepa rutan ren, rengör både rutan och gummibladen med ett mildt rengöringsmedel, t ex diskmedel och skölj noga med rent vatten.

! VIKTIGT

Använd aldrig bensin, fotogen, thinner eller något annat lösningsmedel på torkarbladen eller vindrutan.

Byte av torkarblad

När det blir ränder på rutan är det dags att byta bladen.

! VIKTIGT

Försök aldrig föra torkarna för hand över rutan. De kan skadas.

! VIKTIGT

Vi rekommenderar att du byter till ett Kia original torkarblad.

Byte av torkarblad fram



Typ A

1. Vik upp torkararmen från rutan och vinkla ut bladet 90°, som bilden visar.

! VIKTIGT

Låt inte armen falla ner och skada vindrutan.

* OBS

Denna typ av torkarblad förekommer normalt inte bilar som säljs i Sverige. Jämför torkarbladen på din bil med de som beskrivs som Typ B, på nästa sida.

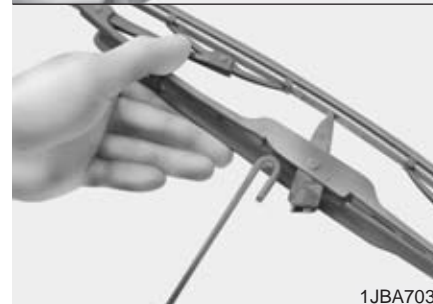
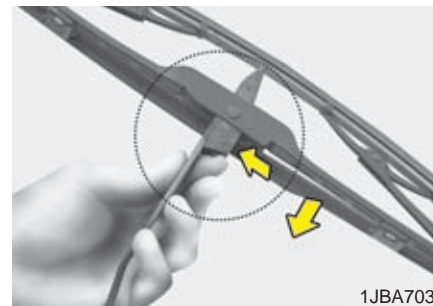

2. Tryck in spärreclipset och dra torkarbladet nedåt utmed armen.
3. Haka loss bladet från den U-formade delen på armen.
4. Montera ett nytt blad genom att följa anvisningarna i omvänd ordning.

**Typ B**

1. Lyft upp torkararmen från rutan.

! VIKTIGT

Se till att torkararmen inte faller ned mot vindrutan, det kan bli en spricka i rutan.

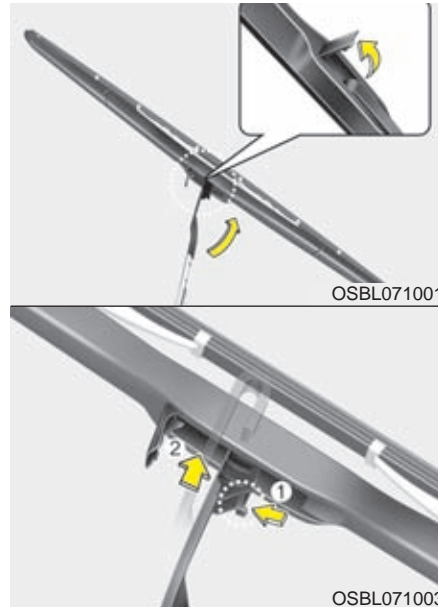

2. Vinkla bladet ca 90 grader mot armen och peta upp den lilla luckan som pilen visar.
3. Tryck som pilen vid (1) visar och dra torkarbladet nedåt (2) från den U-formade delen av torkararmen för att lossa det.



4. Montera det nya bladet i omvänd ordning (3).
5. Vik försiktigt ner torkararmen mot vindrutan.

Byte av torkarblad för bakrutan

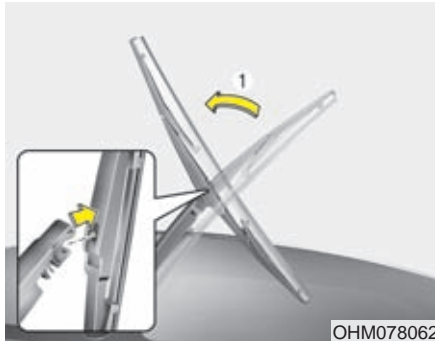

1. Vik ut torkararmen och dra loss torkarbladet.

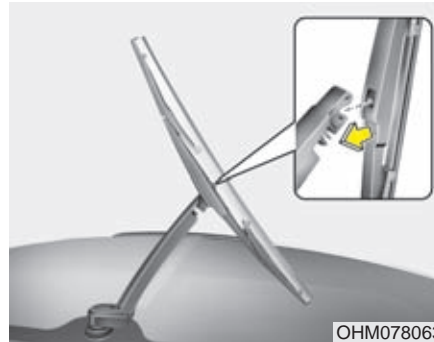

2. Passa in hålet på torkarbladsenheten över änden på torkararmen och tryck fast den så att det hörs ett klick.
3. Kontrollera att den sitter fast genom att dra i den och vik ner torkararmen mot rutan.

För att undvika skador på torkararmarna rekommenderar vi att du vänder dig till en Kia-verkstad för byte a torkarblad.

BATTERIET

Batteriunderhåll

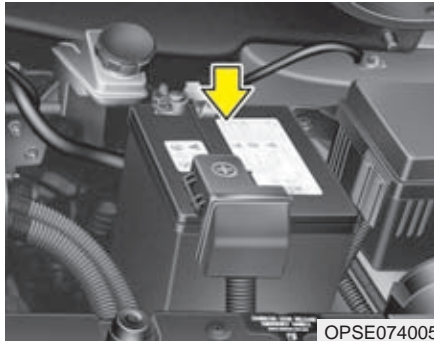

- Kontrollera att batteriet sitter fast.
- Håll batteriet rent och torrt.
- Batteripolerna ska vara rena från oxid och insmorda med vaselin eller fett.
- Tvätta omgående bort eventuell spilld batterivätska med vatten och soda.
- Om bilen ska stå parkerad en längre tid, koppla bort batterikablarna.

* OBS

Underhållsfria batterier är normal utrustning i Kia-bilar. Men om batteriet i din bil har nivåmarkeringar på sidan (LOWER / UPPER) går det att kontrollera vätskenivån. Den får inte sjunka under LOWER. Då skadas batteriet. Nivån får inte heller överstiga UPPER. Då finns det risk att batterisyran läcker ut och orsakar rostskador. Om nivån är för låg, fyll på med destillerat vatten. Se upp så att du inte spillar något utanför påfyllningshålen. Skruva fast pluggarna noga efter påfyllningen. Om du är tveksam beträffande påfyllningen, rekommenderar vi att du vänder dig till en Kia-verkstad.

VARNING - Skaderisk



Läs följande instruktioner noga.



Öppen eld, gnistor och rökning får inte förekomma intill batteriet.



Batterier avger en gas, som kan explodera om den antänds.



Håll barn borta från batteriet, som innehåller frätande vätska. Se till att du inte får batterivätska på huden, i ögonen, på kläderna eller bilens lack.



Om du får batterivätska i ögonen, skölj med rikligt med vatten i minst 15 minuter och uppsök omgående läkare. Se till att ha ögonen fuktade med vatten tills du fått läkarvård. Om du får batterivätska på huden, tvätta med tvål och vatten. Om det gör ont eller känns som en brännskada, kontakta en läkare.

(forts)

(forts)



Använd skyddsglasögon när du arbetar med batteriet och se till att ventilationen är god.



Felaktig kassering av förbrukat batteri kan vara skadligt både för miljö och hälsa. Returnera ditt förbrukade batteri enligt gällande lokala föreskrifter.



Eftersom bilbatteriet innehåller mycket bly måste det deponeras på ett miljövänligt sätt. Vi rekommenderar därför att du vänder dig till en Kia-verkstad för batteribyte. Då ser verkstaden till att det gamla batteriet hanteras enligt gällande miljöbestämmelser.

- Om du lyfter batteriet, ta tag i kanterna och se till att det hålls vågrätt så att ingen batterivätska rinner ut. För att underlätta lyft finns det speciella bärhandtag som kan fästas i batteripolerna.

(forts)

(forts)

- Om batteriet ska laddas på plats i bilen ska kablarna först kopplas bort.
- Det elektriska styrsystemet för motorn är ett högvoltsystem. Rör aldrig någon av de komponenterna när bilen är i READY-läge (⚡) eller annat läge förutom OFF. Den höga strömstyrkan är livsfarlig.

! VIKTIGT

Om du ansluter en elektronisk utrustning som inte är godkänd kan det medföra att batteriet laddas ur.

Fakta om batteriet:

Batteridekal (exempel)



OJD072039

* I bilen finns en dekal med uppgifter om batteriet. Den är placerad längst fram under huven. Texten är på engelska.

1. Kias beteckning för batteriet.
2. Spänningen (normalt 12 volt)
3. Amperetimmar
4. Nominell kapacitet vid belastning och spänning på lägst 10,5 volt.
5. Ström vid köldtest enligt SAE- norm.
6. Max ampere enligt EN-norm.

Underhållsfritt batteri / laddning

Bilen är utrustad med ett underhållsfritt batteri.

- Om batteriet laddats ur, t ex på grund av att någon belysning varit tänd när bilen stått parkerad, måste det laddas. Laddning ska ske långsamt i 10 timmar.
- Om batteriet blivit urladdat på grund av att det belastats hårt, ladda med 20-30 A i två timmar.



VARNING - Vid laddning

Tänk på följande:

- Använd skyddsglasögon när du arbetar med batteriet.
- Lyft batteriet ur bilen och placera det i ett torrt och välventilerat utrymme.
- Öppen eld, gnistor och rökning får inte förekomma intill batteriet.
- Anslut batteriladdaren till den positiva polen först.
- Håll uppsikt över batteriet och sänk laddningseffekten om batterivätskan börjar koka häftigt eller om temperaturen i någon cell överskrider 49°.
- När batteriet är laddat:
 1. Stäng av laddaren.
 2. Lossa kabeln från den negativa polen.
 3. Lossa kabeln från den positiva polen.

(forts)

(forts)

- Innan du utför något servicearbete på bilen eller ska ladda batteriet, stäng av alla funktioner i bilen.
- Minuskabeln ska alltid lossas först och anslutas sist när batteriet kopplas bort.

Om batteriet varit bortkopplat eller urladdat ska följande återställas:

- Fönsterhissarnas ett-tryck-funktion för öppning
- Färddatorn
- Klimatanläggningen
- Radioutrustning

Anvisningar finns i kapitel 4.

HJUL OCH DÄCK

Underhåll

För säkerhets skull och för att däcken ska hålla så länge som möjligt, ska du se till att lufttrycket alltid är det föreskrivna. Tänk också på att inte överbelasta bilen och däcken.

Rekommenderat lufttryck

Kontrollera lufttrycket i alla däcken (även reservhjulet) i samband med att bilen tankas. Kontrollen ska göras med kalla däck, d v s bilen har stått i minst tre timmar och inte körts mer än ca 1,6 km.

Rätt lufttryck medför god bränsleekonomi och lång livslängd på däcken.



Tabeller för lufttryck finns i kapitel 8 och på en dekal i dörröppningen vid förarplatsen.

⚠ VARNING

Om lufttrycket är 70 kPa (0,7 bar eller 0,7 kg/cm²) för lågt kan däckets överhettas och explodera om bilen körs med hög hastighet.

! VIKTIGT

- För lågt lufttryck medför sämre köregenskaper, snabbare däckslitage, högre energiförbrukning och risk för däckexplosion. Det kan också innebära att däck inte håller tätt mot fälgen så att luften sakta pyser ut. Om du ofta måste fylla på luft, rekommenderar vi att du vänder dig till en Kia- eller gummiverkstad.
- För högt lufttryck medför sämre åkkomfort och köregenskaper samt att däcken slits onormalt mycket mitt i slitbanan. Däcken kan också lätt skadas av föremål på vägbanan.

! VIKTIGT

- När däcken är varma stiger lufttrycket med ca 28-41 kPa (0,28 - 0,41 bar eller kg/cm²). Släpp inte ur luft för att minska trycket. Då blir det för lågt.
- Sätt alltid tillbaka ventilhatten när du fyllt på med luft. Annars kan smuts tränga ner i ventilen och medföra att den inte håller tätt. Skaffa omgående en ny ventilhatt om den tappas bort.



! VARNING - Lufttrycket

Fel lufttryck medför ökat däckslitage och försämrar köregenskaperna så att du kan råka ut för en olycka.

! VIKTIGT - Lufttrycket

- *Lufttrycket ska kontrolleras när däcken är kalla d v s bilen har stått i minst tre timmar och inte körts mer än ca 1,6 km.*
- *Kontrollera även reservhjulet.*
- *Överlasta aldrig bilen.*
- *Om ett däck har några skador, eller om mönsterdjupet är mindre än 1,6 mm på det mest slitna stället (vinterdäck 3 mm), ska det bytas. Däck som är 6 år gamla bör också bytas eftersom de kan spricka sönder.*

Kontrollera regelbundet

Kontrollera lufttrycket i däcken minst en gång i månaden och även reservhjulet.

Lufttryckskontroll

Kontrollera trycket när däcken är kalla och glöm inte att sätta tillbaka ventilhatten så att det inte kan komma in smuts i ventilen och orsaka att luft läcker ut.

⚠ VARNING

- Kontrollera regelbundet att det är rätt tryck i däcken. Se samtidigt efter att de inte har några skador och att mönsterdjupet på mest slitna stället på varje däck inte är mindre än 1,6 mm (3 mm för vinter-däck).
- För lågt och för högt lufttryck orsakar ojämn förslitning av slitbanan samt försämrar köregenskaperna. Rätt lufttryck finns i kapitlet med specifikationer samt på en dekal på förarens bakre dörrstolpe.
- Byt omgående skadade däck och däck som inte har tillräckligt (lagligt) mönsterdjup.
- Vi rekommenderar att du också kontrollerar reservhjulet samtidigt som övriga hjul.

Skifta hjulen för jämnare däckslitage

Skifta hjulen efter varje 500 mil eller oftare om fram- och bakdäcken slits mycket olika.

Kontrollera samtidigt att hjulen är balanserade och att de inte är skadade på något sätt.

Ojämnt slitage kan bero på obalans, fel lufttryck, häftiga inbromsningar, häftig kurvtagning och felaktig hjulinställning.

Kontrollera bromsbeläggens förslitning när hjulen är demonterade.

Dra åt hjulmuttrarna enligt anvisning i kapitel 8. Kontrollera/justera lufttrycket direkt efter hjulskiftet.

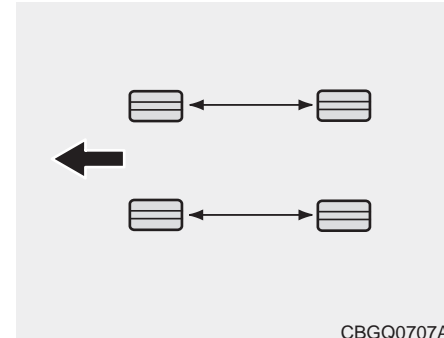

CBGQ0707A

Kontrollera bromsbeläggens förslitning när hjulen är demonterade.

*** OBS**

Vissa däck är konstruerade för en viss rotationsriktning. De kan aldrig skiftas från höger till vänster sida eller tvärtom.

⚠ VARNING

- Bilen ska vara utrustad med däck av samma typ och dimension på alla fyra hjulen.
- Vid däckbyte ska alltid bägge däcken för fram- alternativt bakhjulen bytas samtidigt.

Hjulinställning och balansering

Noggranna inställningar och balanseringar är gjorda på fabriken för att ge bilen optimal prestanda och däckerna lång livslängd.

Hjulinställningarna behöver bara justeras om du känner att bilen drar snett.

Om du lägger märke till vibrationer under körning på slät asfalt kan ett eller flera hjul behöva balanseras om.

! VIKTIGT

Om bilen är utrustad med aluminiumfälgar är det viktigt att rätt typer av vikter används för balanseringen.

Dags att byta däck



När mönsterdjupet är 1,6 mm på det mest slitna stället måste ett däck bytas ut. Ett band framträder tvärs över slitbanan för att markera att det är dags för däckbyte.

För vinterdäck måste mönsterdjupet vara minst 3 mm.

Det är olagligt att köra med däck som är mer slitna.

! VIKTIGT

Om du skiftat hjul, kontrollera efter ca 100 mil att hjulbultarna är åtdragna. Om de är åtdragna och du känner vibrationer behöver hjulet/hjulen antagligen balaseras. Vänd dig till en Kia- eller gummiverkstad.

*** OBS**

Vid byte till nya däck rekommenderar vi att du väljer samma däck som bilen var originalutrustad med. Då ändras inte bilens köregenskaper.

⚠ VARNING - Däckbyte

- Det är farligt och olagligt att köra med slitna däck. När mönsterdjupet är 1,6 mm på det mest slitna stället måste däcket bytas ut. För vinterdäck är gränsen 3 mm.
- I samband med däckbyte får olika typer av däck inte blandas. Alla fyra däcken ska vara av samma dimension och typ samt med samma specifikation.
- Fel däck kan medföra försämrade köregenskaper, ändrad frigångshöjd, att däcken tar i hjulhuset och/eller att hastighetsmätaren visar fel.
- Byt helst alla fyra däcken på en gång. Men under alla omständigheter antingen båda fram- eller bakdäcken. De bästa däcken ska alltid sitta bak.

(forts)

(forts)

- Det **låsning fria** bromssystemet, ABS, jämför hjulens rotationshastighet. Däckens storlek påverkar rotations-hastigheten, varför samtliga däck måste ha samma dimension. Att använda däck med olika dimension kan innebära att ABS-systemet och ESC-systemet inte fungerar som det/de ska.

Byte av fälgar

Om du byter till andra fälgar än original måste de ha specifikationer som överensstämmer med vad som är godkänt för bilen. Om du är tveksam om vad som är godkänt rekommenderar vi att du vänder dig till en Kia-verkstad.

⚠ VARNING

Hjul/däck av fel dimension kan negativt påverka hjullagrens livslängd, bromseffekt, väghållning, markfrigång, hjulens rörelse i hjulhusen, möjligheten att använda snökedjor, hastighets och vägmätarvisning, strålkastar inställning och stötfångarnas höjd.

Däckens väggrepp

Däckens grepp försämras vartefter de slit. Du kan lättare råka ut för t ex vattenplaning med däck som är slitna, även om de är godkända att köra på.

Däckunderhåll

Rätt lufttryck och hjulinställningar är en förutsättning för att däcken ska hålla länge och förslitas jämnt.

Det är också viktigt att hjulen är väl balanserade. Både med tanke på slitaget och åkkomforten.

Förklaring av siffror och bokstäver på däcksidan

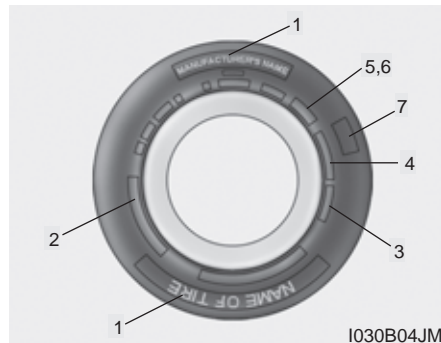

1. Tillverkare eller däckmärke

2. Dimension och typ av däck

Exempel på däckdimension:

195/65R15 91H

P - Markerar fordonstyp. P avser personbil och lätt lastbil. (Alla däck har inte denna märkning).

195 - Bredd i mm.

65 - Höjden i procent av bredden.

R - Radialdäck.

15 - Fälgdiameter i tum.

91 - Siffra för belastningsindex.

H - Hastighetsmärkning.

Exempel på fälgbeteckning

6,0J x 15 ET 40

6,0 - Fälgbredd i tum.

J - Profildjup - anliggningsytan för däckets.

15 - Fälgdiameter i tum.

ET 40 - Exempel på fälgens inpressningsmått i mm.

Hastighetsmärkning

Varje däck är märkt med den maximalt tillåtna hastigheten. Se tabellen nedan.

Märkning	Maxhastighet
S	180 km/tim
T	190 km/tim
H	210 km/tim
V	240 km/tim
Z	Högre än 240 km/tim

3. Hur gammalt är däck?

Däckens hållbarhet och prestanda försämras med åren. Däck som är mer än 6 år gamla, inklusive reservdäcket (se tillverkningsdatum), bör bytas ut oavsett hur långt de har gått. Däckets tillverkningsdatum hittar du på däcksidan (eventuellt på insidan). Datumet är ett Department Of Transportation (DOT)-nummer i en bokstavs- och nummerkombination. Kontrollera däckets ålder med hjälp av de fyra sista siffrorna i DOT-koden.

DOT : XXXX XXXX 0000

De första tecknen visar i vilken fabrik som däcken kommer från, däckdimension och mönster. De sista siffrorna visar i vilken vecka och år som de tillverkats.

Exempel:

DOT XXXX XXXX 2215 visar att däcken är tillverkade den 22:a veckan år 2015.



WARNING - Däcken åldras
Däck åldras med tiden, även om de inte används. Oavsett slitage, bör däck bytas ut efter sex (6) år. Varmt klimat eller frekvent hög belastning kan påskynda åldrandet. Ett däck som havererar kan orsaka att föraren tappar kontrollen, vilket kan få allvarliga följder.

4. Däckets konstruktion

Tillverkaren måste ange antalet lager och vilka material som däckets uppbyggt av. T ex stål, nylon, polyester m m. Bokstaven R betyder radialdäck. D betyder diagonaldäck. B betyder bältdäck.

5. Maximalt tillåtet lufttryck

Angiven siffra får inte överstigas.

6. Max tillåten belastning

Belastningen på däckets får inte överskridas. Se till att du får minst samma belastningssiffra när du byter däck.

7. Livslängd

Kvalitetsgradering finns på däckets sida

T ex:

TREADWEAR 200 = Livslängd 200

TRACTION AA = Bromsegenskaper AA

TEMPERATURE A =
Temperaturgradering A

Slitbaneslitage

Graderingen som finns på däckets sida är baserad på standardiserade tester.

Exempel: Ett däck med graderingen 150 beräknas hålla 50 % längre än ett däck med graderingen 100.

Vad som verkligen avgör hur många mil ett däck kan rulla är det många faktorer som påverkar: Hastighet, belastning, inbromsningar, vägens beskaffenhet, temperatur m m.

Bromsegenskaper (Traction)

Följande graderingar finns: AA, A, B och C. Testerna är utförda på våt asfalt och betong. Däck som ger kortaste bromssträcka anges med AA.

VARNING

Graderingen avser endast däckets egenskaper vid rak inbromsning.

Temperaturgradering

Det finns tre graderingar A (bäst), B och C som visar däckets förmåga att tåla höga temperaturer. Testerna genomförs på rullbanor i laboratorier.

I hög värme och om bilen körs i hög hastighet kan ett däck med graderingen C gå sönder.

Graderingarna A och B innebär en god säkerhetsmarginal.

VARNING

- Temperaturgradering

Temperaturgraderingen avser däck med korrekt lufttryck och som inte överbelastas. Extremt hög hastighet, för lågt lufttryck och överbelastning kan medföra att ett däck överhettas och går sönder.

Om bilen är utrustad med lågprofildäck

Däck med lägre profil är 50 (d v s mindre höjd än 50 % av däckbredden) ger bilen ett sportigare utseende och är optimerade för effektivt väggrepp och att medverka till kort bromssträcka. De kan dock påverka bilens åkkomfort negativt och medföra högre däckljud än däck med högre profil.

! VIKTIGT

Det är större risk för skador på däcksidan och fälgen om bilen är utrustad med lågprofildäck. Följ därför nedanstående råd:

- *Om du kör på mycket dåliga vägar, kör långsamt och undvik att köra på stenar, grenar och annat som kan ligga på vägen. När du åter kommer till en bra väg, kontrollera om det uppstått några skador.*
- *Kör långsamt över farthinder, tjälskottskador och inspektionsluckor i vägbanan. Kör inte mot trottoarkanter vid parkering.*
- *Om du får ett genomslag kan både däck och fälgen skadas. Låt i så fall en Kia- eller gummiverkstad kontrollera däck och fälg.*
- *Vi rekommenderar att du kontrollerar däck och fälgar efter varje 300 körda mil.*

! VIKTIGT

- *Det kan vara svårt att upptäcka små, men allvarliga skador på däcken. Men om du misstänker att det kan finnas någon skada, vänd dig till en Kia- eller gummiverkstad för att få däcken kontrollerade. Ett exempel kan vara om luft långsamt läcker ut vid en s k smygpunkt.*
- *Om ett däck har blivit skadat i samband med vårdslös körning över t ex stenar eller trottoarkanter täcks skadan inte av däckgarantin.*
- *Teknisk information om däck finns på däcksidan.*

OM EN SÄKRING BRINNE AV

■ Flatstiftsäkring

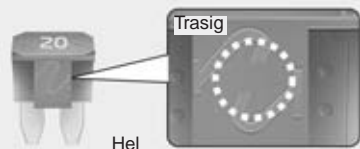

■ Stor huvudsäkring

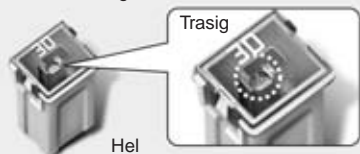

■ Multisäkringar

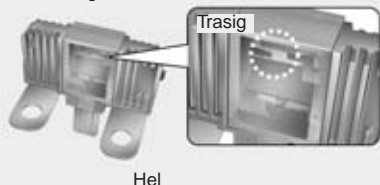

OPS073054

Säkringarna skyddar elektriska komponenter och system genom att brinna av (bryta strömmen) vid tekniskt fel eller när någon komponent inte fungerar.

En säkringshållare är placerad i kupén, i ytterkant av instrumentpanelen på vänster sida och en finns i motorrummet och en huvudsäkring finns på batteriet.

Om något elektriskt inte fungerar, börja med att kontrollera säkringen för den aktuella funktionen och i första hand i säkringshållaren i instrumentpanelen.

Koppla loss batteriets minuspol innan du byter en säkring.

Tråden i säkringen ska vara hel. Om den är avbränd, ersätt säkringen med en ny med samma amperetal.

Om den nya säkringen brinner av, undvik att använda den aktuella funktionen och vänd dig till en verkstad. Vi rekommenderar att du anlitar en Kia-verkstad.

Det finns tre typer av säkringar: Flatstiftsäkringar för lägre amperetal samt stora huvudsäkringar och multisäkringar för högre amperetal.

VARNING

- Byt alltid till en ny säkring med samma amperetal.
- På grund av brandrisken ska du aldrig ersätta en avbränd säkring med en ny säkring som har högre amperetal.
- Du får aldrig, inte ens tillfälligt, ersätta en säkring med en metalltråd eller aluminiumfolie. Det kan medföra skador på bilens elsystem och eventuellt brand.
- Innan du byter en säkring ska du stänga av alla elektriska funktioner och lossa 12-voltbatteriets minuskabel.
- Gör inga konstiga elektriska modifieringar eller elektriska kabeldragningar i bilen.

VIKTIGT

Använd aldrig en skruvmejsel eller ett annat metallföremål för att lossa en säkring.

* OBS

Säkringshållaren och dekalen i locket kan variera beroende på bilens utrustning.

! VIKTIGT

- När du byter en säkring eller ett relä, se till att den nya säkringen eller det nya reläet sitter fast ordentligt. Om det blir något glapp kan det medföra ett elfel och i värsta fall orsaka brand.
- Lossa aldrig säkringar och reläer som är fästa med muttrar eller bultar. Vi rekommenderar att du vänder dig till en Kia-verkstad för byte av den typen av säkringar och reläer. Om du inte utför bytet på rätt sätt finns det risk för brand.
- Stick aldrig in t ex en skruvmejsel eller annat föremål i säkringshållarna. Du kan orsaka ett elfel och eventuellt brand.
- Anslut inte några tillbehör i säkringshållaren. Stick inte heller in en skruvmejsel eller liknande i den. Den är enbart avsedd för säkringar och reläer. Det kan uppstå brand och fel i elsystemet och bilens kablage.

Säkringshållaren i kupén

Byte av säkring:

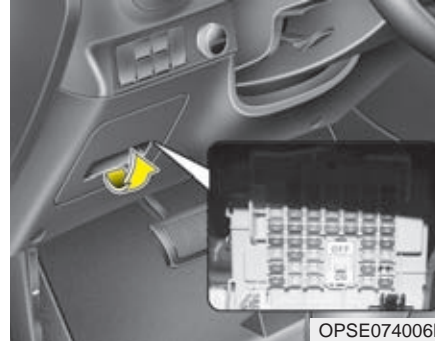

1. Stäng av tändningen och alla strömförbrukare.
2. Öppna luckan som bilden visar.

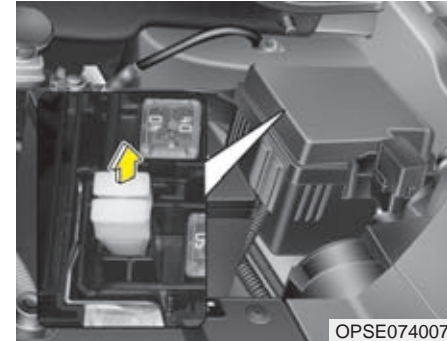

3. Använd verktyget som finns i säkringshållaren under huven. Dra loss den trasiga säkringen rakt upp.
4. Kontrollera säkringen och byt om den brunnit av.
5. Tryck i en ny säkring med samma amperetal och kontrollera att den sitter stadigt.

Om den sitter löst, rekommenderar vi att du vänder dig till en Kia-verkstad för att få hjälp.

Reservsäkringar finns på insidan av locket i motorrummets säkringshållare.

Om den yttre eller den inre belysningen inte tänds fast alla lampor är hela, då måste du vända dig till en verkstad. Vi rekommenderar att du vänder dig till en Kia-verkstad.

Transportsäkring

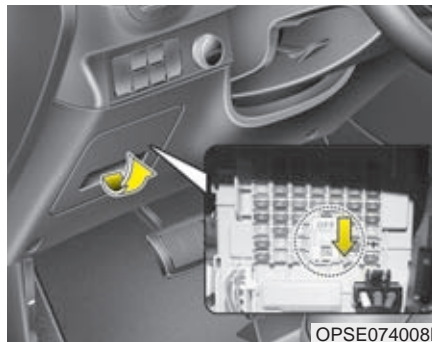

Säkringen ska alltid vara i läge ON om bilen inte ska stå långtidsparkerad eller avställd.

Med säkringen i läge OFF matas ingen ström till komponenter som t ex klockan och radion. Fjärrkontroll/Smart Key går inte heller att använda. Ett flertal funktioner nollställs med säkringen i läge OFF.

! VIKTIGT

- Du måste alltid ha transportsäkringen i läge ON när du kör bilen.
- Vicka inte knappen i onödan. Den slits och kan bli glapp.

* OBS

Om bilen ska stå parkerad 1 månad eller längre tid, slå över säkringen till OFF. Då riskerar du inte att batteriet laddas ur.

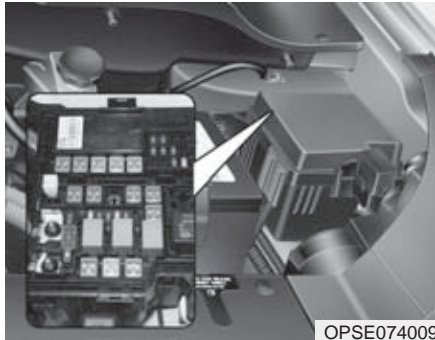
Säkringshållaren under huven

Byte av säkring:

1. Stäng av tändningen och stäng av alla elförbrukare.
2. Lossa locket genom att trycka in låsklackarna (vid pilarna) som bilden visar.
3. Kontrollera den säkring som du misstänker är trasig. Använd verktyget som finns i säkringshållaren för att lossa den.
4. Använd verktyget också för att sätta tillbaka säkringen eller en ny om den gamla är trasig. Om den sitter löst, rekommenderar vi att du vänder dig till en Kia-verkstad för att få hjälp.

! VIKTIGT

Tryck fast locket ordentligt efter säkringsbytet. I annat fall kan vatten läcka in på säkringarna och orsaka elfel.

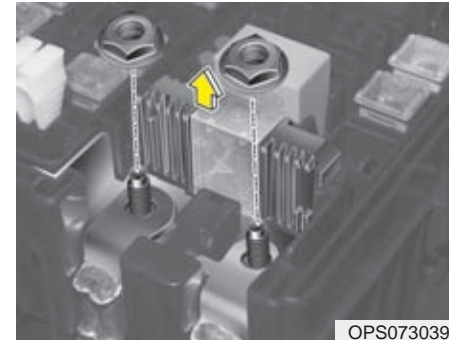
Om multisäkringen brinner av







Om multisäkringen brunnit av gör så här:

1. Stäng av bilens alla funktioner.
2. Lossa minuskabeln (jordanslutningen) från batteriet.
3. Lyft av locket på säkringshållaren som sitter framför batteriet.
4. Lossa muttern.
5. Ta bort säkringen och ersätt den med en ny med samma amperetal.
6. Dra fast muttern och sätt tillbaka locket.

*** OBS**



Om en multisäkring brinner av, rekommenderar vi att du vänder dig till en Kia-verkstad.

Säkringshållaren i kupén



Beskrivning	Symbol	Ampere	Skyddad komponent
POWER OUTLET 2	² POWER OUTLET	20A	Eluttag fram
ACC	ACC	10A	Reglage för elektriska fönsterhissar, förstärkare, huvudenhet för audio, video och navigation, BCM, tidstyrning stämmningsbelysning, Smart Key-enhet, förstärkare (400 W), förstärkare (200 W)
POWER OUTLET 1	¹ POWER OUTLET	20A	Eluttag bak
DRL		10A	BCM
MODULE 6	⁶ MODULE	7,5A	Modul för uppvärmt framsäte, kontrollenhet för ventilerat förarsäte
WIPER FRT 2	^{F2} 	10A	BCM, rattreglage för torkare/spolare, relä för vindrutetorkare/hög hastighet
WIPER RR		15A	Bakre torkarmotor, flerfunktionsreglage
MODULE 5	⁵ MODULE	7,5A	BCM, Smart Key kontrollenhet, VESS-enhet för konstgjort motorljud
WIPER FRT 1	^{F1} 	25A	Motorrummets säkringshållare (relä för vindrutetorkare normal hastighet)
HTD STRG		15A	Klockfjäder för uppvärmd ratt
A/CON		7,5A	A/C kontrollenhet, värme, luftrening
HTD MIRR		10A	A/C kontrollenhet, eluppvärmda backspeglar, bakrutedefroster

Service och underhåll

Beskrivning	Symbol	Ampere	Skyddad komponent
T/GATE OPEN		15A	Relä för bakluckans lås
S/HEATER FRT		20A	Modul för uppvärmt framsäte, kontrollenhet för ventilerat förarsäte
DR LOCK		20A	Dörrlåsningsrelä, dörrupplåsningsrelä, relä för stölskyddslåsning
A/BAG IND		7,5A	Air Bag-lampa i panelen
A/BAG		15A	Kontrollenhet för krockkuddar
MODULE 4	4 MODULE	10A	Automatiskt avbländande backspegel, modul för uppvärmt framsäte, kontrollenhet för ventilerat förarsäte
STOP LAMP	STOP LAMP	15A	Bromsljusmodul, blinkersreglage
MODULE 7	7 MODULE	10A	Reglage för sportläge
S/HEATER RR		20A	Ledig
P/WDW RH		25A	Relä för fönsterhissar/höger, klämskydd/förarens sidoruta
P/WDW LH		25A	Relä för fönsterhissar/vänster, klämskydd/förarens sidoruta
MODULE 1	1 MODULE	10A	BCM
IBAU	IBAU	10A	Bromskraftåtervinningsenhet

Beskrivning	Symbol	Ampere	Skyddad komponent
MODULE 2	² MODULE	10A	Modul för däcktryckövervakning, kontakt för krockkuddar, reglage på mittkonsolen, modul för elektrisk parkeringsbroms, bromsljuskontakt, sensorer för parkeringshjälp bak och fram
MODULE 3	³ MODULE	10A	Diagnosuttag, indikator för väljarspakens lägen, reglage för bakre fönsterhissar, nivåreglering/strålkastare, motorrummets säkringshållare (IG 3 relä 4)
PDM3	^{P3} 	7,5A	Smart Key kontrollenhet
I.O.D 2	² I.O.D	15A	Huvudenhet för audio, video och navigation
I.O.D 3	³ I.O.D	7,5A	Fällning av backspeglar
CLUSTER	CLUSTER	10A	Instrument Cluster
IG1	IG1	15A	EPCU - Styrenhet
I.O.D 4	⁴ I.O.D	7,5A	Instrumentpanel, modul för däcktryckövervakning, datalänkanslutning, diagnosuttag, BCM, A/C kontrollenhet
FOG LAMP RR	^{RR} 	10A	ICM Relay Box (dimbakljus)
MDPS	 1	7,5A	Styrervo

Service och underhåll

Beskrivning	Symbol	Ampere	Skyddad komponent
START		7,5A	Kontakt för väljarspaken
I.O.D 1	¹ I.O.D	7,5A	Bagagerumslampa, lampa i handskfack, belysning för makeup-speglar, taklampor, läslampor
PDM 2	² 	7,5A	Smart Key kontrollenhet
PDM 1	¹ 	20A	Smart Key kontrollenhet
BRAKE SWITCH	BRAKE SWITCH	10A	Smart Key kontrollenhet, bromsljuskontakt

Motorrummets säkringshållare

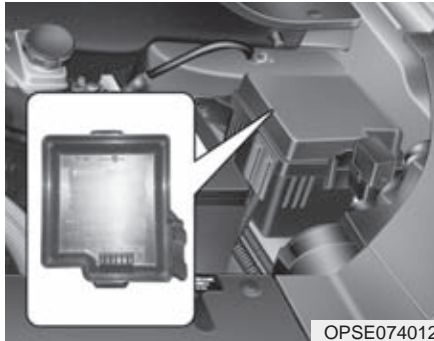



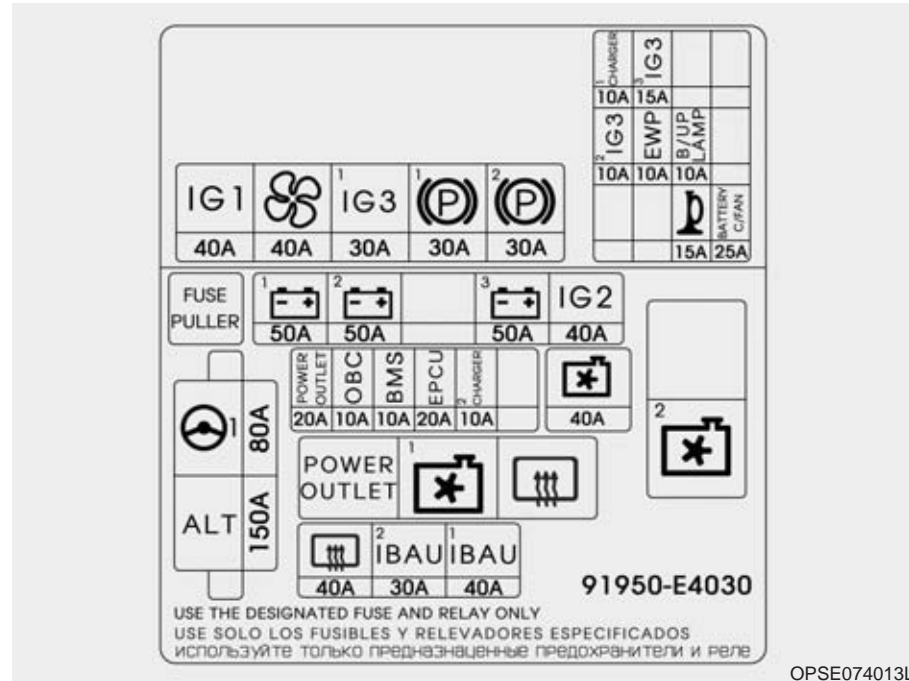

*** OBS**



Säkringshållaren och dekalen i locket kan variera beroende på bilens utrustning.



OPSE074013L

Service och underhåll

Beskrivning	Symbol	Ampere	Skyddad komponent
MDPS	 1	80A	Styrervo
ALT	ALT	150A	Generator
BATT 1	¹ 	50A	Matning av säkringar i kupéns säkringshållare (säkringarna - 14, 15, 16, 21, 22, 23, 24)
BATT 2	² 	50A	Matning av säkringar i kupéns säkringshållare (säkringarna - 20, 37, ARISU-LT1, IPS1)
BATT 3	³ 	50A	Matning av säkringar i kupéns säkringshållare (säkringarna - 45, 46, 48, ARISU-LT1, IPS 1)
IG2	IG2	40A	Styrenhet (POWER-knappen (IG2) relä)
POWER OUTLET	POWER OUTLET	20A	Motorrummets säkringshållare (relä1)
OBC	OBC	10A	Motorrummets säkringshållare (relä 3), laddningsenhet
BMS	BMS	10A	Batteristyrsystem
EPCU	EPCU	20A	EPCU - Styrenhet
CHARGER 2	² CHARGER	10A	Laddningslampa
C/FAN		40A	Motorrummets säkringshållare (reläerna 2/4)

Beskrivning	Symbol	Ampere	Skyddad komponent
RR HTD		40A	Motorrummets säkringshållare (relä 3)
IBAU 2	² IBAU	30A	IBAU 2 - Bromskraftåtervinningsenhet
IBAU 1	¹ IBAU	40A	IBAU 1 - Bromskraftåtervinningsenhet
IG1	IG1	40A	Styrenhet (POWER-knappen (ACC) relä, POWER-knappen (IG1) relä)
BLOWER		40A	Styrenhet (fläktrelä)
IG3 1	¹ IG3	30A	Styrenhet (IG3 reläerna 1, 2, 3, 4, 5)
PARKING BRAKE 1	¹ (P)	30A	Modul för elektrisk parkeringsbroms
PARKING BRAKE 2	² (P)	30A	Modul för elektrisk parkeringsbroms
IG3 2	² IG3	10A	Styrenhet (fläktrelä), A/C kontrollenhet, A/C kompressor, Motorrummets säkringshållare (reläerna 2/4), kupévärmare
CHARGER 1	¹ CHARGER	10A	Laddningsenhet, BMS Control Module
ELECTRONIC WATER PUMP	EWP	10A	Elektronisk vattenpump
IG3 3	³ IG3	15A	EPCU - Styrenhet, kontakt för väljarspaken, huvudenhet för audio, video och navigation, instrumentpanel

Service och underhåll

Beskrivning	Symbol	Ampere	Skyddad komponent
HORN		15A	Signalhørsrelä
B/UP LAMP	B/UP LAMP	10A	Kontakt för väljarspaken (backlampa), EPCU - Styrenhet
BATTERY C/FAN	BATTERY C/FAN	25A	Styrenhet (relä för batteriets kylfläkt)

Säkring på 12-voltbatteriets pluspol.
Batteriet är placerat till höger i bagageutrymmet

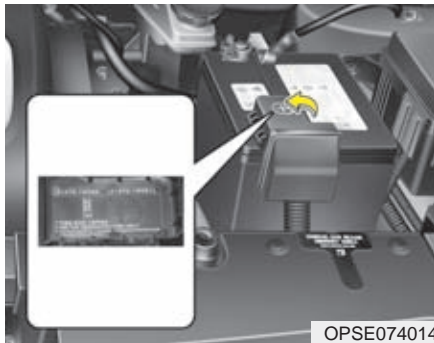

*** OBS**

Säkringshållaren och dekalen i locket kan variera beroende på bilens utrustning.

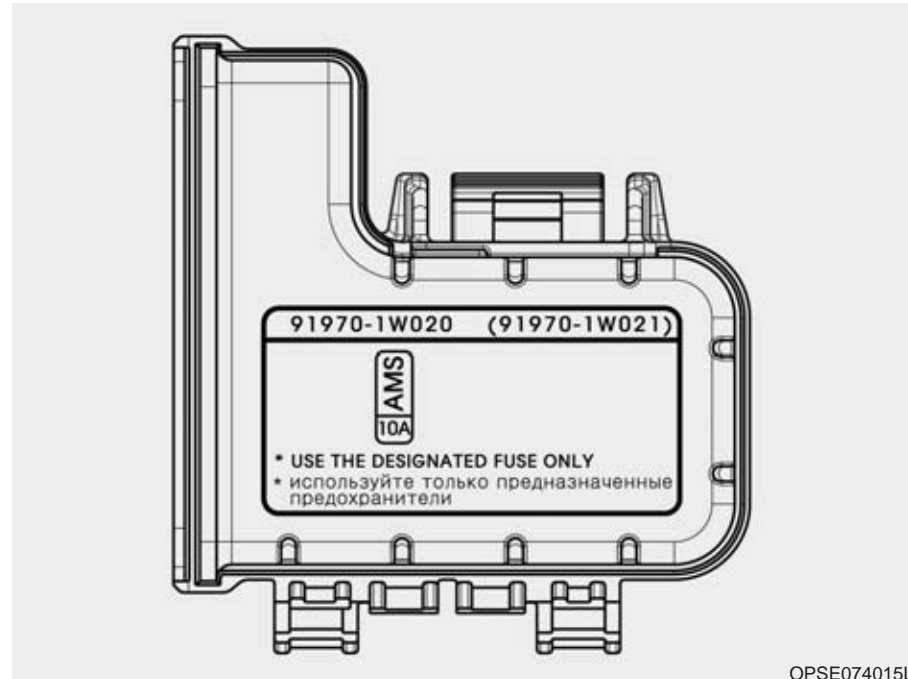

BYTE AV GLÖDLAMPOR

⚠ VARNING - Vid lampbyten
Innan du byter en lampa, sätt an parkeringsbromsen, tryck **POWER**-knappen till **OFF** och släck all belysning innan du påbörjar ett lampbyte, så att du inte får en stöt.

⚠ VIKTIGT

Byt alltid till en ny lampa med samma watt-tal. Annars kan det bli fel i elsystemet och säkringen kan brännas av.

⚠ VIKTIGT

Om du inte har kunskaper och/eller verktyg för att göra lampbyten, rekommenderar vi att du vänder dig till en Kia-verkstad. Att t ex byta lampor i strålkastarenheten kan vara komplicerat och medföra att den skadas om du inte har de rätta kunskaperna.

* OBS

När du tvättat bilen eller om du kört i kraftigt regn kan det bildas imma på insidan av glaset för strålkastare och bakljus. Det är normalt och fukten försvinner när lamporna värmt upp glaset. Om det däremot läcker in vatten, så att det bildas droppar på insidan av glaset, rekommenderar vi att du kontaktar en Kia-verkstad.

Byte av lampor i fronten



1. Helljus
2. Halvljus
3. Varselljus/parkeringsljus
4. Blinkers
5. Dimljus

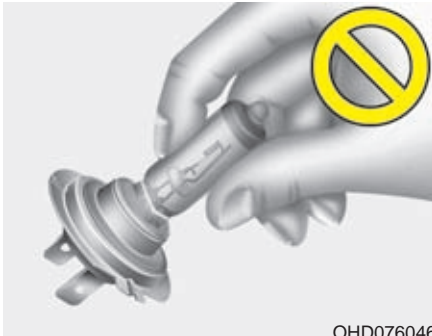

OHD076046

(forts)

- Om glaset visar minsta skada måste lampan bytas ut.
- Alla trasiga lampor måste deponeras enligt miljöbestämmelserna. På bensinstationer finns som regel särskilda kärl för trasiga lampor.
- Vi rekommenderar att du använder skyddsglasögon i samband med lampbyten.

1. Stäng av alla elektriska funktioner och öppna huven.
2. Lossa elanslutningen i bakkant på strålkastarenheten.

⚠ VARNING - Halogenlampor

- Halogenlampor innehåller komprimerad gas som gör att lampan exploderar om glaset går sönder. Var därför försiktig så att det inte repas eller slås sönder.
- Vidrör aldrig glaset på en hel lampa med händerna. Om så sker, tvätta med sprit före monteringen annars kan lampan överhettas och explodera.

(forts)

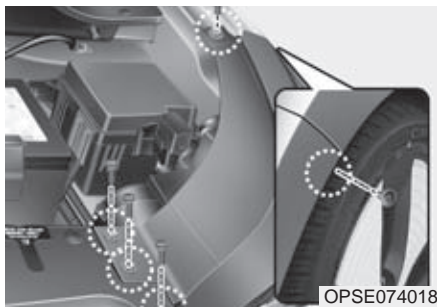

3. Lossa 12-voltbatteriets jordanslutning (-).
4. Lossa de två bultarna som bilden visar.

5. Dra i frontpartiet så att det blir en glipa som bilden visar.
6. Lossa elanslutningen från strålkastarenheten och lossa hela lampenheten.

Om du kommer åt lamporna bakifrån inne i motorrummet kan du hoppa över stegen 4-6.

Strålkastarlampor (halogen)

■ HELLJUS



■ HALVLJUS



- Följ stegen 1-6 i föregående beskrivning.
7. Lossa dammskyddet.
 8. Lossa elanslutningen.
 9. Lossa fjäderspännena som håller lampen.
 10. Dra ut lampen ur reflektorn.

11. Passa in en ny lampa i reflektorn och spänn fast den.
12. Tryck fast elanslutningen.
13. Skruva fast dammskyddet.
14. Tryck fast elanslutningen på strålkastarenheten.
15. Montera strålastarenheten och återställ frontpartiet på bilen om du lossat det.

* OBS

Om inställningen behöver justeras efter ett lampbyte, rekommenderar vi att du vänder dig till en Kia-verkstad.

Varselljus/parkeringsljus - LED

Vi rekommenderar att du vänder dig till en Kia-verkstad för byte av lampor av ovanstående typ.

* Om du ska köra i ett land med vänstertrafik

Bilen är utrustad med en typ av strålkastarhalvljus som inte bländar förare i mötande fordon oavsett om det är höger- eller vänstertrafik.

Blinkers och varselljus/parkeringsljus

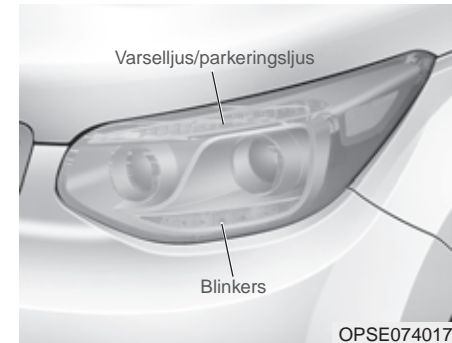

LED-lampor

Vi rekommenderar att du vänder dig till en Kia-verkstad för byte.

Byte av dimljuslampa

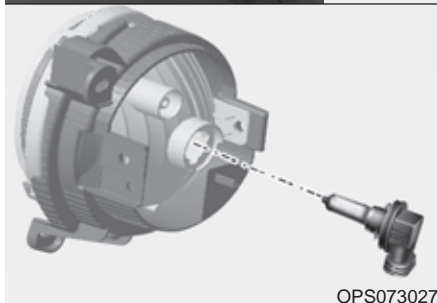

1. Lossa stänkskyddet som sitter framför hjulet bakom stötfångaren.
2. Stick in en hand bakom stötfångaren.
3. Lossa elanslutningen från lampan.
4. Vrid loss lampan, som är en komplett enhet med lampsockel (se bilden).

5. Skruva fast den nya lampan i reflektorn.
6. Tryck fast elanslutningen.
7. Sätt tillbaka stänkskyddet.

* OBS

Om inställningen behöver justeras efter ett lampbyte, rekommenderar vi att du vänder dig till en Kia-verkstad.

Byte av blinkerslampor i backspeglarna

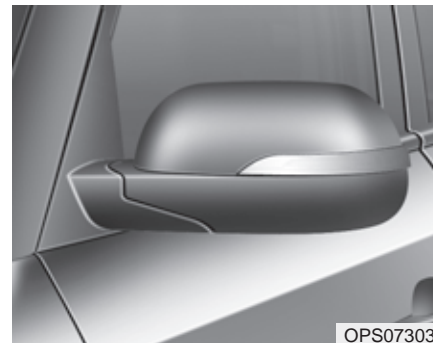

Vi rekommenderar att du vänder till en Kia-verkstad för byte av lampa.

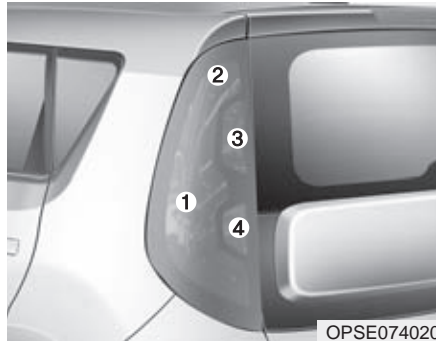
Byte av lampor i bakljusenheten

1. Bakljus
2. Broms-/bakljus
3. Blinkers
4. Backlampa

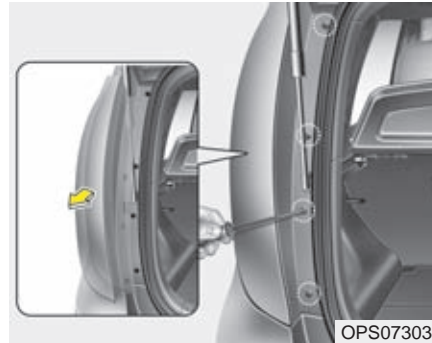

1. Öppna bakluckan.
2. Lossa skruvarna som är inringade i bilden.
3. Lossa försiktigt hela bakljusenheten.

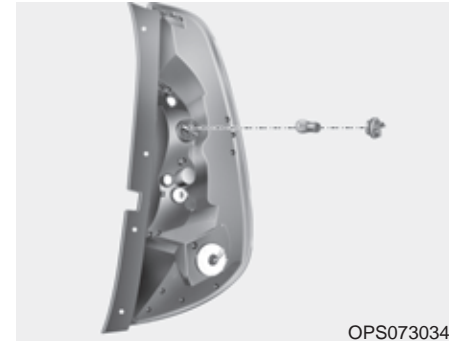
Byte av bakre blinkerslampor

4. Vrid loss lampsockeln för den lampa som ska bytas.
5. Vrid loss lampan.
6. Sätt dit en ny lampa.
7. Vrid fast lampsockeln i lampenheten.
8. Montera lampenheten med skruvarna.

Byte av backlampa

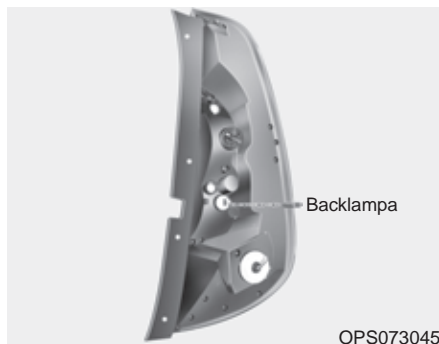

OPS073045

- Följ stegen 1-3 i föregående beskrivning.
4. Vrid loss lampsockeln för den lampa som ska bytas.
 5. Dra loss lampan.
 6. Tryck fast en ny lampa.
 7. Vrid fast lampsockeln i lampenheten.
 8. Montera lampenheten med skruvarna.

Bakljus och broms-/bakljus (LED)

Vi rekommenderar att du vänder dig till en Kia-verkstad för byte.

Byte av lampor i högt monterat bromsljus

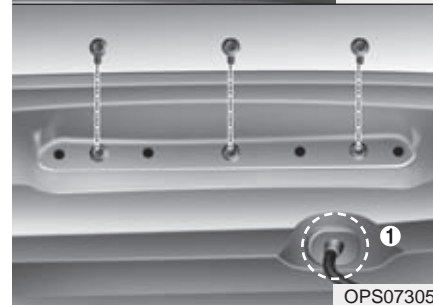

1. Öppna bakluckan.
2. Peta försiktigt bort luckan, som den övre bilden visar.
3. Lossa de tre skruvarna och slangen (1) för bakrutespolaren.

4. Tryck låsclipsen mot mitten, som pilarna i bilden visar för att lossa lamphållaren.

LED-lampbytte

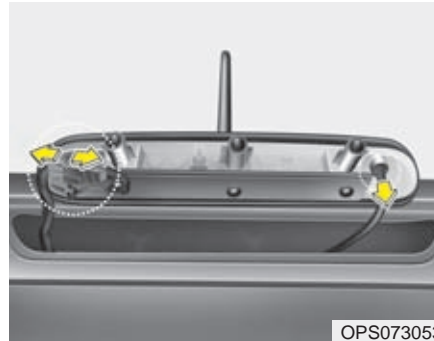

OPS073053

5. Byt den trasiga LED-lampan.
6. Montera i omvänd ordning.

Byte av lampa för nummerskyltbelysningen

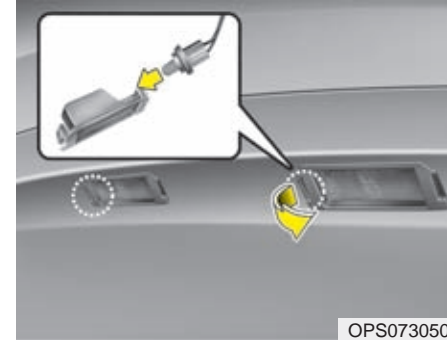

OPS073050

1. Peta loss hela lampenheten som bilden visar.
2. Lossa lampsockeln från lampenheten.
3. Dra loss glödlampan.
4. Tryck fast en ny lampa och sätt fast lampsockeln i lampenheten.
5. Passa in ena sidan av lampenheten hålet i karossen och tryck ner den andra sidan så att den fastnar med ett klick.

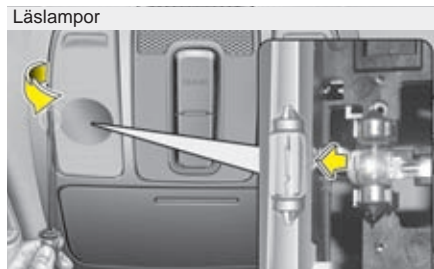

Innerbelysning



OPS073041/OPS073042/OPS073043/
OPS073044L/OXM079041

Byte av lampor i innerbelysningen:

Läslampor, för makeup-spegeln, taklampor, bagagerumslampa och lampa i handskfacket

1. Bryt försiktigt loss glaset med en skruvmejsel.
2. Dra eller peta loss den trasiga lampan.

⚠ VARNING

Kontrollera att lampornas kontakter är i läge OFF innan du påbörjar lampbytet, så att du inte får en stöt.

3. Tryck fast en ny lampa och kontrollera att den sitter stadigt.
4. Passa in lampglasets små flikar i lamphuset och tryck sedan fast glaset.

! VIKTIGT

Se till att inte smutsa ner några delar.

BILVÅRD

Exteriören

Använd endast välkända produkter för bilvård och följ anvisningarna på förpackningarna.

Tvätt av bilen

För att bevara lackens lyster och motverka rost bör bilen tvättas minst en gång i månaden. Använd ett mildt rengöringsmedel och rikligt med ljummet eller kallt vatten samt en mjuk svamp eller trasa.

Var noga med att spola rent ordentligt i hjulhusen och under dörrtrösklarna.

Kontrollera att dräneringshål i dörrar och tröskellådor inte är igensatta.

Insekter, tjära, trädsav, fågelspillning, industrinedfall och annat som kan bita sig fast i lacken bör tvättas bort så snart som möjligt.

Det kanske inte räcker med bara vatten. Använd i så fall t ex diskmedel för att ta bort fläckar.

Efter tvätt får du inte låta något rengöringsmedel torka på bilen, skölj noga bort allt med rent kallt eller ljummet vatten. Torka karossen med tryckluft eller ett sämskskinn.

! VIKTIGT

- **Använd inga starka rengöringsmedel eller varmt vatten och tvätta aldrig bilen i direkt solljus eller när karossen är uppvärmd.**
- **Se till att alla rutor är stängda så att vatten inte kommer in i bilen. Det är speciellt viktigt om du använder högtrycksspruta.**
- **Strålkastarenheternas "plastglas" är känsliga för repning och kan mattas. Tvätta därför endast med ett mildt rengöringsmedel och en ren svamp eller mjuk trasa.**

⚠ VARNING - Bromsarna

Provbromsa efter tvätten. Om det kommit vatten på bromsarna kan du behöva köra långsamt en bit och trycka lätt på pedalen för att torka bromsarna.



! VIKTIGT

- **Se upp vid tvätt av komponenterna under huven. Det finns risk för kortslutning.**
- **För att undvika skador. Se till vatten eller andra vätskor inte kommer i kontakt med elektriska och elektroniska komponenter i bilen och inte heller i ventilationssystemet i kupén.**

Vaxning

Bilen ska vara ren och torr när den vaxas. Använd vax av god kvalitet och följ anvisningarna på förpackningen. Vaxa även all metall som skydd och för att få lyster.

Om du tagit bort t ex fågelspillning från lacken med ett rengöringsmedel så har sannolikt även vaxet tagits bort från samma fläck. Tänk då på att vaxa just den ytan.

! VIKTIGT

- **Torka aldrig bort smuts med en torr trasa. Det kan medföra att lacken repas.**
- **Använd aldrig stålull eller liknande på lackade ytor, krom, plast eller aluminium och använd aldrig några starka kemikalier vid rengöring.**

Bättring av lackskador

Djupa repor och stenskott måste åtgärdas direkt när de uppstått. Oskyddad metall kan snabbt börja rosta och så småningom orsaka höga reparationskostnader.

*** OBS**

Om bilen fått sådana skador att den måste repareras, se till att rostskyddet blir återställt.

Blanka metalldelar

- För att ta bort insekter och tjära, använd t ex ett lösningsmedel för tjära. Använd inte stålull och skrapa inte med något metallföremål.
- Vaxa eller använd ett specialmedel för att skydda blanka metalldelar från rost och för att få lyster.
- Lägg på ett extra tjockt och skyddande lager inför vintersäsongen.

Bilens underrede

Salt och dammbindande medel som används på vägarna kan orsaka rostbildning på underredet, bromsledningar och avgassystemet även om dessa komponenter har ett mycket gott rostskydd. Spola därför alltid noga ren bilen undertill med ljummet vatten i samband med att den tvättas.

Detta är speciellt noga vintertid om bilen körs på saltade vägar. Se till att det blir ordentligt rent eftersom rostangreppen kan förvärras om avlagringarna finns kvar och är fuktiga.

Kontrollera också att dräneringshål i dörrar och tröskellådor inte är igensatta.



VARNING

Provbromsa efter tvätten. Om det kommit vatten på bromsarna kan du behöva köra långsamt en bit och trycka lätt på pedalen för att torka bromsarna.

Vård av aluminiumfälgar

Nya fälgar har ett skyddande lager klarlack.

- Använd inte stålborste, stålull eller någon rengöringsprodukt med slipmedel. Det kan bli repor på fälgarna.
- Rengör fälgen först efter den har svalnat.
- Använd endast mild tvålrengöring eller neutralt tvättmedel och skölj noggrant med vatten.
Var även noggrann med att rengöra fälgarna efter körning på vägar behandlade med vägsalt.
- Undvik att rengöra fälgarna med borstar likt de som ofta sitter i automattvättar.
- Använd inte starka lösningsmedel på fälgarna. De kan skadas och det finns risk för att rostbildning uppstår.

Skydda bilen mot rost

På fabriken får alla Kia-bilar ett effektivt rostskydd. Det innebär dock inte att bilen är "rostfri". Ågaren måste medverka till att rostskyddet blir långvarigt.

De vanligaste orsakerna till rost:

Vägsalt, sand och lera som fastnar i bilens underrede.

Lacksador som orsakats av repor, stenskott eller på annat sätt och som blottlagt plåten måste åtgärdas för att det inte ska bildas rost.

Rostproblemen varierar från ort till ort

Rostangreppen är värst på vägar som är saltade och där dammbildande medel används samt intill saltvatten och där det förekommer industrinedfall och andra föroreningar.

Fukt medverkar till rostbildning

Rostbildningen är mer omfattande om luftfuktigheten är hög. Speciellt när temperaturen ligger strax ovanför nollpunkten.

Lera binder fukt under en lång tid eftersom den torkar långsamt.

Hög temperatur kan också förvärra rostangrepp på delar som inte är ventilerade. Det är därför viktigt att hålla bilen ren, speciellt undertill.

Motverka rostbildning så här:

Håll bilen ren

Var noga med att spola rent noga undertill i samband med att du tvättar bilen.

- Om bilen körs på saltade vägar och/eller intill saltvatten, där det förekommer industrinedfall eller annat som kan orsaka rost är det extra viktigt att tvätta bilen ofta, minst en gång i månaden.
- När du spolat rent under bilen är det viktigt att du får bort all smuts som finns innanför stötfångarna och på andra ställen som inte går att se om bilen inte är lyft. Om du bara fuktar smutsen kan rostangreppen förvärras. Det är därför en fördel om du använder högtrycksspruta.
- När du spolat ren hjulhusen och dörrtrösklarna, kontrollera samtidigt att dräneringshålerna inte är igensatta.

Parkera aldrig bilen i ett fuktigt garage

Det är speciellt viktigt om du tvättat bilen och den inte torkat eller om du kör in bilen när den är snötäckt. Även ett varmgarage kan påskynda rostbildning om det inte är väl ventilerat.

Sköt om lacken

Repor och stenskott bör du behandla så snart som möjligt för att motverka att rost bildas. Bättringsfärg finns att köpa hos Kia-återförsäljarna. Följ anvisningen på förpackningen så att bättringsjobbet blir rätt utfört. För större skador, rekommenderar vi att du vänder dig till en Kia-verkstad.

Fågelspillning är starkt frätande. Därför bör du tvätta bort den direkt när du upptäcker den.

Rostbildning i golvet

Det kan uppstå fukt under golvmattorna som medför att det bildas rost. Riskerna är extra stora om du fraktar någon form av kemikalier som läcker ut i bilen.

Se noga till att eventuella flaskor, dunkar och kärl, som transporteras i bilen, är ordentligt tillslutna. Om något läcker ut, spola med rent vatten och låt torka.

Interiör bilvård

Att tänka på

Parfym och kosmetiska produkter som oljor och handkrämer, som råkar komma på instrumentpanelen och andra interiördetaljer, måste omgående torkas bort för att inte orsaka skador och missfärgning. Eventuellt kan det behövas ett speciellt rengöringsmedel för tyg, vinyl, läder mm. Om du använder sådana produkter följ noga anvisningarna på förpackningen.

! VIKTIGT

Om bilen har en automatiskt avbländningsbar backspegel måste du vara försiktig vid rengöring. Spruta inte vatten eller fönsterputsmedel direkt på spegeln. Fukta en trasa och torka ren spegeln med den.

! VIKTIGT

Vid rengörning av klädsel och inredningsdetaljer i skinn (Ratt, säten etc.), använd endast mild tvållösning eller speciellt rengöringsmedel avsett för skinn. Andra starka lösningsmedel kan missfärga eller skada ytan.

Rengöring av vinyl

Borsta bort lös smuts med en dammvippa eller använd dammsugare. Rengör med ett speciellt medel för vinyl.

Rengöring av tygklädsel

Borsta bort lös smuts med en borste eller använd dammsugare. Rengör med ett medel för tygklädsel. Eventuella fläckar bör omgående tas bort med ett speciellt fläckborttagningsmedel annars finns det risk att klädseln blir missfärgad.

! VIKTIGT

Tygets struktur och flamskyddet kan försämrans om klädseln inte sköts på rätt sätt. Använd därför endast specialprodukter av god kvalitet vid rengöring.

Rengöring av säkerhetsbälten

Rengör bältena med en mild tvållösning eller samma medel som kan användas för tygklädslar. Andra rengöringsmedel kan försvaga materialet.

Tänk på att bältena måste torka helt utdragna ur rullarna och inte i solljus.

Rengöring av rutornas insidor

Använd ett vanligt fönsterputsmedel och rena trasor.

! VIKTIGT

Vid rengöring av bakrutan, torka längs med värmetrådarna så att de inte skadas.

Specifikationer & Informationsdekaler - Fordonsdata

Mått	8-2
Elmotorkomponenter	8-2
Totalvikt	8-3
Bagageutrymmet - volym	8-3
Lampor	8-4
Däck och fälgar	8-5
Specifikationer för oljor och vätskor samt volymer	8-6
Chassinummer	8-7
Typgodkännande	8-7
Specifikation för däck samt lufttryck	8-8
Motornummer	8-8
Dekal på kompressorn för uftkonditioneringen ..	8-8
Typ av kylmedel	8-9
Försäkran om överensstämmelse	8-9

MÅTT

		mm
Längd		4 140
Bredd		1 800
Höjd		1 593
Spårvidd fram med däckdimension	205/60R16	1 576
Spårvidd bak med däckdimension	205/60R16	1 585
Axelavstånd		2 570

ELMOTORKOMPONENTER

ELMOTOR		Effekt	81,4 kW / 110 hk
		Max vridmoment	285 Nm
Styrenhet	VÄXELRIKTARE	Inmatningseffekt	240~413 volt
	LDC	Max effekt	1,7 kW
LADDARE (OBC)		Max effekt	6,6 kW

TOTALVIKT

Totalvikt	kg	1 960
-----------	----	-------

BAGAGEUTRYMMET - VOLYM

VDA	l (cu ft)	281(9,9) ^{*1} / 891(31,5) ^{*2}
-----	-----------	--

*1 Bakom baksätet (max)

*2 Med fällt baksäte (max)

LAMPOR

	Funktion	Watt	Typ
Fram	Strålkastare(Helljus)	55	H7LL
	Strålkastare(Halvljus)	55	H7LL
	Främre blinkers	LED	LED
	Parkeringsljus	LED	LED
	Dimljus	55	9006
	Sidoblinkers i karossidan	LED	LED
Bak	Broms-/bakljus	LED	LED
	Bakljus	LED	LED
	Bakre blinkers	27	PY27W
	Backlampor	16	W16W
	Högt placerat bromslyjus	LED	LED
	Nummerplåtsbelysning	5	W5W
Interiör	Läslampor	8	FESTOON
	Innerbelysning	8	FESTOON
	Lampor vid make-up-spegel	5	FESTOON
	Lampa i handskfacket	5	FESTOON
	Bagagerumslampa	8	FESTOON

DÄCK OCH FÄLGAR

	Däck- dimension	Fälg	Maxbelastning		Maxhastighet		Luftryck bar (psi,kPa)				Åtdragnings- moment för hjulmuttrar
			LI *1	Kg	SS *2	Km/h	Normal last		Max last		
							Fram	Bak	Fram	Bak	
Däck	205/60R16	6,5Jx16	92	630	H	210	2,3 (33, 230)	2,3 (33, 230)	2,6 (38, 260)	2,6 (38, 260)	9~11 (65~79, 88~107)

*1: Belastningsindex

*2: Hastighetsmärkning

! VIKTIGT

*Vid däckbyte, använd endast samma dimension som bilen levererades med original.
Användning av annan dimension kan skada fordonet eller påverka funktionen negativt.*

*** OBS**

Vid byte till nya däck rekommenderar vi att du väljer samma däck som bilen var originalutrustad med. Då ändras inte bilens köregenskaper.

SPECIFIKATIONER FÖR OLJOR OCH VÄTSKOR SAMT VOLYMER

Oljor och vätskor av hög kvalitet gör att bilen bibehåller sin prestanda och tillförlitlighet.

Följ nedanstående rekommendationer.

Oljor och vätskor		Volym	Klassning
Olja för reduktionsväxeln		1,3 ± 0,1 l	75W/85, GL-4
Kylvätska	Med värmepump	4,1 - 4,2 l	Etylenglykolbaserad - För motorer och kylare av aluminium
	Utan värmepump	4,6 - 4,7 l	
Bromsvätska			FMVSS116 DOT-3 eller DOT-4

CHASSINUMMER

■ Chassinummer

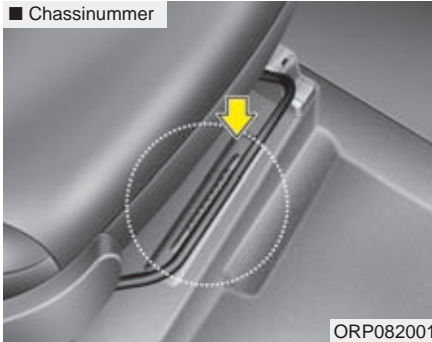

Chassinumret är bilens identifikationsnummer. Det finns också på registreringsskyltarna samt i registreringsbeviset.

Vik upp mattfliken för att se numret som är stansat i golvet under höger framsäte.

■ Dekal med chassinummer

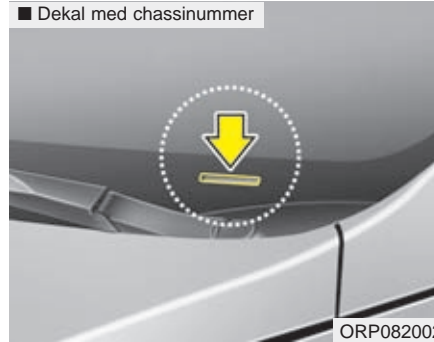

Chassinumret finns också på en plåt innanför vindrutan.

TYPGODKÄNNANDE

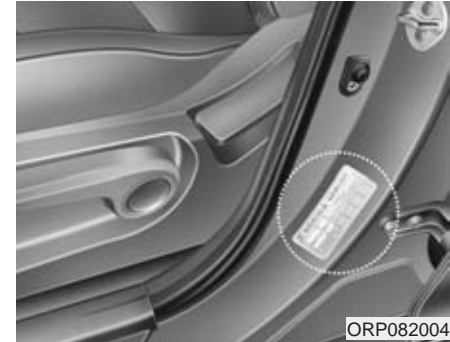

En dekal med fordonsdata finns på dörrstolpen (höger eller vänster framdörr).

SPECIFIKATION FÖR DÄCK SAMT LUFTRYCK

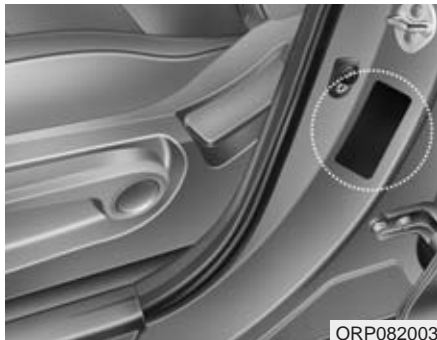

ORP082003

På dekalen i förarens dörröppning anges vilken typ av däck samt dimension som bilen ska vara utrustad med.

Den anger också lufttrycket för däcken.

MOTORNUMMER

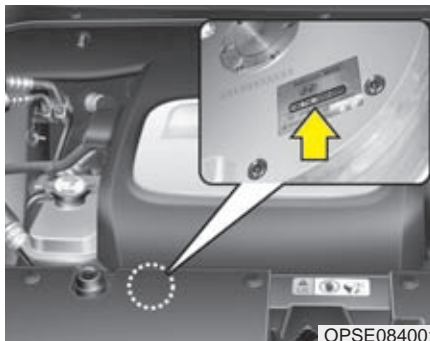

OPSE084001

Motornumret finns på elmotorn. Se placering på bilen ovan.

DEKAL PÅ KOMPRESSORN FÖR UFTKONDITIONERINGEN

■ Typ A

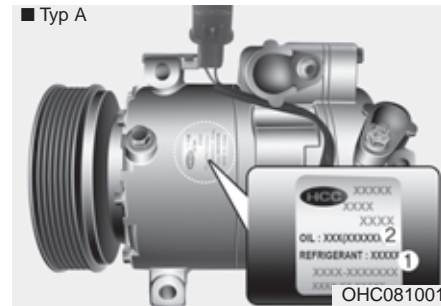

OHC081001

■ Typ B

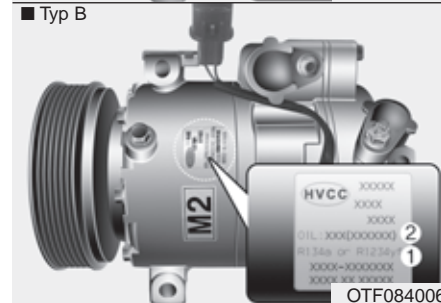

OTF084006

På dekalen anges typ av vilken typ av kompressor det är, leverantörens beteckning, tillverkningsnummer, typ av kylmedel (1) och smörjmedel (2).

TYP AV KYLMEDEL



På dekalen under motorhuven anges vilken typ av kylvätska som är fyllt i systemet för luftkonditioneringen.

FÖRSÄKRAN OM ÖVERENSSTÄMMELSE

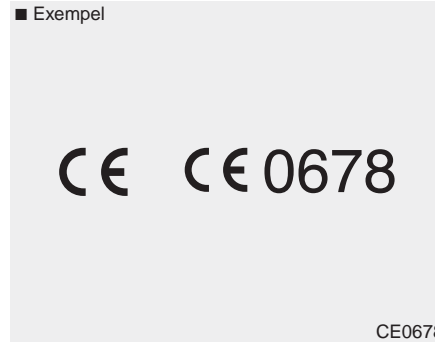

Radions frekvensrelaterade komponenter står upp till de krav och bestämmelser i direktivet 1995/5/EC.

Vidare information gällande tillverkarens försäkran om överensstämmelse är tillgänglig på Kias hemsida:
<http://www.kia-hotline.com>